

UNIVERSITY OF ST. MICHAEL'S COLLEGE



3 1761 07097339 1

TRANSFERRED



Digitized for Microsoft Corporation
by the Internet Archive in 2007.

From University of Toronto.

May be used for non-commercial, personal, research,
or educational purposes, or any fair use.

May not be indexed in a commercial service.

LA
CIVILTÀ CATTOLICA

ANNO CINQUANTESIMOSECONDO

Serie XVIII, vol. IV, fasc. 1231. 1 23 settembre 1901.

LA
CIVILTÀ CATTOLICA

ANNO CINQUANTESIMOSECONDO

Beatus populus cuius Dominus Deus eius.
PSALM. CXLIII, 18.

VOL. IV.
DELLA SERIE DECIMAOTTAVA



ROMA
DIREZIONE E AMMINISTRAZIONE
Via di Ripetta 246

—
1901

FEB 21 1957

—————
PROPRIETÀ LETTERARIA
—————

—————
Roma, Tip. A. Befani, Via Celsa 6.

SANCTISSIMI DOMINI NOSTRI

LEONIS PP. XIII

LITTERAE APOSTOLICAE

DE CONSECRATIONE NOVI TEMPLI
BEATAE MARIAE VIRGINIS A SACRATISSIMO ROSARIO
AD OPPIDVM LOURDES IN GALLIIS
MENSE OCTOBRI MDCCCCI

LEO PP. XIII.

VNIVERSIS CHRISTIFIDELIBVS PRAESENTES LITTERAS INSPECTVRIS
SALVTEM ET APOSTOLICAM BENEDICTIONEM.

Parta humano generi per Iesum Christum Redemptorem immortalia beneficia in nostris omnium animis penitus insident, atque in Ecclesia non modo memoria recoluntur sempiterna, sed etiam eorum commentatio quotidie cum suavi quodam amoris officio erga Virginem Deiparam consociatur.— Nos siquidem cum diuturnum Summi Sacerdotii Nostri spatium respiciamus, atque animum ad acta Nostra revocemus, grato et iucundo perfundimur consolationis sensu, conscientia earum rerum, quas auctore bonorum consiliorum atque adiutore Deo, ad maiorem Mariae Virginis honorem vel suscepimus Ipsi, vel a catholicis viris curavimus suscipiendas ac provehendas. Illud autem est singulari Nobis gaudio, Marialis Rosarii sanctum institutum hortationibus curisque Nostris esse magis in cognitione positum, magis in consuetudine populi christiani invectum: multiplicata esse Rosarii sodalitia atque ea in dies sociorum numero et pietate florere: multa litterarum monumenta ab eruditis viris elucu-

brata esse et late pervulgata : denique Octobrem mensem, quem integrum Rosario sacrum haberi iussimus, ubique terrarum magno atque inusitato cultus splendore celebrari. Praesenti autem anno, a quo suum saeculum vicesimum ducit exordium, officio Nostro Nos prope putaremus deesse, si opportunam praetermitteremus occasionem, quas Nobis Venerabilis Frater Episcopus Tarbiensis, Clerus, populusque oppidi *Lourdes* sponte obtulerunt, qui in templo augusto, Deo sacro in honorem B. M. V. a sanctissimo Rosario, quindecim construxere altaria, totidem Rosarii mysteriis consecranda. Qua quidem occasione eo libentius utimur, quod de iis Galliae regionibus agitur, quae tot tantisque Beatae Virginis illustrantur gratiis, quae fuerunt olim Dominici Patris Legiferi nobilitatae presentia, et in quibus prima incunabula sancti Rosarii reperiuntur. Neminem enim christianorum hominum latet, ut Dominicus Pater ex Hispania in Galliam profectus, Albigenium haeresi per id tempus circa saltus Pyrenaeos, veluti perniciosa lues, Occitaniam fere totam pervadenti, invicte obstiterit; divinorumque beneficiorum admiranda et sancta mysteria exponens et praedicans, per ea ipsa loca circumfusa errorum tenebris lumen veritatis accenderit. Id enim apte singulis singuli vel ipsi faciunt eorum mysteriorum ordines, quos in Rosario admiramur; ut christianus quippe animus sensim sine sensu cum crebra eorum cogitatione vel recordatione vim insitam hauriat, combibat; sensim sine sensu adducatur ad vitam modice in actuosa tranquillitate componendam, ad adversas res aequo animo et forti tolerandas, ad spem alendam, bonorum in potiore patria immortalium, ad Fidem demum, sine qua nequicquam quaeritur curatio et levamentum malorum, quae premunt, aut propulsatio periculorum, quae impendent, adiuvandam atque augendam. Quas Dominicus, aspirante atque adiuvante Deo, Mariales preces primus excogitavit et Redemptionis mysteriis certo ordine intermiscuit, Rosarium merito dictae sunt: quoties enim praeconio angelico *gratia plenam* Mariam consalutamus, toties

de ipsa iterata laude eidem Virgini quasi rosas deferimus, iucundissimam efflantes odoris suavitatem; toties in mentem venit tum dignitas Mariae excelsa, tum inita a Deo per *benedictum fructum ventris* gratia: toties reminiscimur alia singularia merita; quibus Illa cum Filio Iesu Redemptionis humanae facta est particeps. O quam suavis igitur, quam grata angelica salutatio accidit beatæ Virgini, quæ tum, cum Gabriel eam salutavit, sensit se de Spiritu Sancto concepisse Verbum Dei! Verum nostris etiam diebus vetus illa Albigenis hæresis, mutato nomine, atque aliis invectis auctoribus, novis sub errorum impiorumque commentorum formis atque illecebris mire reviviscit, serpitque iterum per eas regiones, et latius contagionis foeditate inficit contaminatque populos christianos, quos misere ad perniciem et exitium trahit. Videmus enim et vehementer deploramus saevissimam in præsens, præsertim in Galliis, adversus religiosas Familias, pietatis et beneficentiæ operibus de Ecclesia et de populis optime meritas, coortam procellam. Quæ quidem dum Nos mala dolemus, et gravem concipimus ex Ecclesiæ acerbitatibus animi aegritudinem, auspiciato obtigit ut non dubia inde ad Nos profecta sit significatio salutis. Bonum enim faustumque capimus omen, quod firmet augusta cæli Regina, quum in sacris aedibus de Lourdes tot, ut supra diximus, proximo Octobris mense dedicanda sint altaria, quot mysteria sanctissimi Rosarii numerantur. Nec quidquam certe ad Mariæ conciliandam et demerendam saluberrimam gratiam valere rectius potest, quam quum mysteriis nostræ Redemptionis, quibus illa non adfuit tantum sed interfuit, honores, quos maximos possumus, habeamus, et rerum contextam seriem ante oculos explicemus ad recolendum propositam. Neque ideo Nos sumus animi dubii, quin velit ipsa Virgo Deipara, et pientissima Mater nostra, adesse propitia votis precibusque, quas innumerae illuc turmae peregre confluentium Christianorum rite effudent, iisque miscere et sociare implorationem suam, ut, foederatis quodammodo votis, vim faciant, et dives in misericordia Deus sinat exorari. Sic

potentissima Virgo Mater, quae olim *coopérata est caritate ut Fideles in Ecclesia nascerentur*¹, sit etiam nunc nostrae salutis media et sequestra: frangat, obruncet multiplices impiae hydrae cervices per totam Europam latius grassantis, reducat pacis tranquillitatem mentibus anxiis; et maturetur aliquando privatim et publice ad Iesum Christum reditus, qui *salvare in perpetuum potest accedentes per semetipsum ad Deum*².

— Nos interea Venerabili Fratri Episcopo Tarbiensi, et dilectis filiis clero et populo de Lourdes benevolum animum Nostrum profitentes, omnibus et singulis eorum optatis, quae nuper Nobis significanda curarunt, Litteris hisce Apostolicis obsecundare decrevimus, quarum authenticum exemplar ad universos Venerabiles Nostros in pastoralis munere Fratres, Patriarchas, Archiepiscopos, Episcopos, reliquosque sacrorum Antistites in orbe catholico existentes iussimus transmitti, ut hi quoque eodem ac Nos gaudio et sancta laetitia perfundantur. Quamobrem, quod bonum, felix, faustumque sit, Dei gloriam amplificet, et toti Ecclesiae catholicae benevertat, auctoritate Nostra Apostolica per has ipsas litteras concedimus, ut dilectus filius Noster Benedictus Maria S. R. E. Cardinalis Langénieux dedicare licite possit nomine et auctoritate Nostra novum templum in oppido Lourdes erectum, sacrumque Deo in honorem B. M. V. a sanctissimo Rosario; ut idem dilectus filius Noster in sollemni sacro faciendo utatur libere Pallio velut si in Archidioecesi adesset sua; utque post sacrum sollemne adstanti populo, item auctoritate et nomine Nostro, possit benedicere cum solitis Indulgentiis. Haec concedimus, non obstantibus in contrarium facientibus quibuscumque.

Datum Romae apud Sanctum Petrum sub anulo Piscatoris, die VIII Septembris MDCCCXI, Pontificatus Nostri anno vicesimo quarto.

A. CARD. MACCHI.

¹ S. AUG. *De sancta Virginitate*. Cap. VI.

² HEBR. VII, 25.

LA TEORIA DEL PUGNALE

SECONDO IL MAZZINI E IL GARIBALDI

I.

L'orrendo assassinio del Presidente degli Stati Uniti d'America, Mac Kinley, per mano dell'anarchico polacco Czolgosz, poco più di un anno dopo quello di Umberto di Savoia, per mano dell'anarchico italiano Bresci, rende assai opportuno il rifarci sopra il tema, che, non è molto, in queste nostre pagine abbiamo trattato, col titolo: *Giuseppe Mazzini, Massoneria e Rivoluzione*. Ivi di passaggio si accennava in una nota al fatto del Gallenga, un addetto alla *Giovine Italia*, a cui il Mazzini diede il pugnale « *col manico di lapislazzoli* », che doveva servire per uccidere Carlo Alberto; uccisione che poi andò a vuoto per ragioni estranee alla volontà del Gallenga.

Questo racconto, solamente accennato, ha scandalizzato parecchi seguaci del Mazzini, tra i quali gli scrittori del *Progresso* di Lucca, i quali si rivolsero contro noi e contro l'*Esare*, come rei d'aver addebitato al maestro delle rivoluzioni idee e propositi, alieni da lui, qual sarebbe la teoria del pugnale.

A dire il vero, a noi piace il vedere che ai seguaci dell'agitatore genovese rincresca l'udire che il loro maestro abbia insegnato dottrine tanto funeste per la società civile, e quindi quasi godiamo del cruccio che essi hanno avuto contro di noi; essendo questa una prova della loro anima naturalmente cristiana e del buon desiderio che il loro maestro non si sia fatto reo di tal delitto. In fatti, non si può concepire male o delitto maggiore per una società quanto l'elevare a principio l'uccisione, fatta per autorità privata, d'un Sovrano creduto tiranno. Poichè, se il giudizio della tirannide

è lasciato all'arbitrio privato, puta caso d'un Armodio qualsiasi o d'un Bruto o d'un Masaniello, o d'un Luccheni o d'un Bresci, guai al mondo! Costoro, condotti dinanzi ai tribunali, avrebbero sempre da giustificare il loro regicidio, e in bocca loro sono tiranni sia un Ipparco, sia un Cesare, sia un Governatore di Napoli, sia un'Elisabetta d'Austria, sia un Umberto Re d'Italia. I discorsi tenuti dinanzi ai giudici dagli ultimi due malfattori ci risuonano ancora agli orecchi, ed è inutile riferirli.

Per questo, ripetiamo, quasi ci piace lo sdegno suscitatosi contro di noi; benchè ci ha sapore d'ingenuo, e ci pare il caso di ripetere: « Oh! dignitose coscienze e nette! »

Però, non basta questa buona disposizione d'animo civile de' nostri contraddittori, ingenui o no, per cancellare i fatti, vale a dire gl'insegnamenti veri e reali di coloro che essi adorano quali maestri, il Mazzini e il Garibaldi. Che se tali insegnamenti sono ora nascosti ne' loro scritti, e sono forse ignoti ai loro scolari, essi ebbero la loro efficacia quando furono insegnati e praticati, ed hanno a' tempi nostri prodotto i loro frutti; essi sono semi gittati nel campo sociale che, pure non palesi agli occhi, l'ingombrano di erbe maligne. Quindi la necessità di conoscerli per chi studia.

Chi sa che la conoscenza vera delle cose non ritolga alcuni dall'esercito dell'anarchia?

Perciò sarebbe a desiderare, che quanto qui ora pubblicheremo, si ripubblicasse anche negli Stati Uniti, affinchè vi si veda d'onde sieno sorte le dottrine anarchiche, i cui frutti hanno gittato il loro gran paese in un dolore, che noi pure sinceramente partecipiamo; e vi s'impari a non eccedere negli elogi dei Maestri di rivoluzione, che tanto già, col magistero, concorsero ad insanguinare la misera Italia.

II.

Per conoscere gl'insegnamenti e la dottrina di Giuseppe Mazzini sull'uso del pugnale, tralasciando altre fonti, do-

biamo far capo a due luoghi classici delle sue opere: uno è il racconto, fatto da lui stesso, dell'attentato alla vita di Carlo Alberto, preparato dal Gallenga; il secondo è una lettera del medesimo Mazzini al Cavour, all'occasione d'un altro attentato, vero o supposto, al figlio di Carlo Alberto, Vittorio Emanuele II. Curiosa coincidenza! Umberto I che cadde vittima del Bresci il 29 luglio 1900, poté leggere nella recentissima storia di famiglia, oltre i due attentati fatti alla sua vita dal Passanante a Napoli e dall'Acciarito in Roma, anche quelli contro il suo genitore e contro il suo avo!

Apriamo dunque le opere del Mazzini. Il maestro delle rivoluzioni, « *l'apostolo più geniale della Rivoluzione¹* », « *il purissimo ed audacissimo filosofo cospiratore, che primo fece impallidire i tiranni²* », come è chiamato ufficialmente dalla Massoneria italiana, così narra nella sua propria vita:

« Sul finire del 1839, mi si presentò all'*Albergo della Navigazione* in Ginevra, una sera, un giovane ignoto. Era portatore d'un biglietto di L. A. Melegari, che mi raccomandava con parole più che calde l'amico suo, il quale era fermo di compiere un alto fatto e voleva intendersi meco. Il giovane era Antonio Gallenga. Veniva di Corsica. Era un fratellato della *Giovine Italia*.

« Mi disse che da quando erano cominciate le proscrizioni, egli aveva deciso di vendicare il sangue de' suoi fratelli e d'insegnare ai tiranni una volta per sempre, che la colpa era seguita dall'espiazione: eh'ei si sentiva chiamato a spegnere in Carlo Alberto il traditore del 1821 e il carnefice de' suoi fratelli...

« Obiettai, come ho fatto sempre in simili casi; discussi, misi innanzi tutto ciò che poteva smoverlo. Dissi che io stimavo Carlo Alberto degno di morte; ma che la di lui morte non salverebbe l'Italia; che per assumersi un ministero d'espiazione bisognava sentirsi puro d'ogni senso di povera vendetta e d'ogni altro che non fosse missione; che bisognava sentirsi capace di stringere, compiuto il fatto, le mani al petto e darsi vittima; che, in ogni modo, ei morrebbe nel tentativo, morrebbe infamato dagli uomini come assassino, e così via per un pezzo.

« Rispose a tutto; gli occhi scintillavano, mentr'ei parlava: non importargli la vita; non si arretterebbe d'un passo, compiuto l'atto; griderebbe: viva l'Italia! e aspetterebbe il suo fato; i tiranni osar troppo,

¹ *Rivista della Massoneria italiana*. Roma, 1898, p. 264.

² *Ivi*, 1890, p. 4.

perchè sicuri dell'altrui codardia, e bisognava rompere quel fascino; sentirsi destinato a quello. S'era tenuto in camera un ritratto di Carlo Alberto, e il contemplarlo gli aveva fatto più sempre dominatrice l'idea. *Finì per convincermi ch'egli era uno di quegli esseri, le cui determinazioni stanno tra la coscienza e Dio, e che la provvidenza caccia, da Armodio in poi, di tempo in tempo sulla terra, per insegnare ai despoti che sta in mano d'un uomo solo il termine della loro potenza. E gli chiesi che cosa volesse da me.*

« Un passaporto e un po' di danaro.

« Gli diedi mille franchi, e gli dissi che avrebbe un passaporto a Ticino.

« Gallenga rimase la notte e parte del giorno dopo...

« Giunto in Torino, s'abbeccò con un membro del Comitato dell'Associazione, del quale egli aveva avuto il nome da me. Furono presi concerti. Il fatto doveva compiersi in un lungo adito in Corte, pel quale il Re passava ogni domenica, recandosi alla Cappella regia. S'ammettevano taluni a vedere il Re, con un biglietto privilegiato. Il Comitato poté provvedersi d'uno. Gallenga andò, con quello, senza armi, a studiare il luogo... Fu statuito che la domenica successiva sarebbe il giorno del fatto. Allora, impauriti del procacciarsi, in quei momenti di terrore organizzato, un arme in Torino, mandarono un membro del Comitato, Sciandra, commerciante, oggi morto, per la via Chambéry a Ginevra, a chiedermi l'arme e avvertirmi del giorno.

« Un *pugnaletto*, con manico di lapislazzoli, che m'era dono carissimo, stava sul mio tavolino. Accennai a quello: Sciandra lo prese e partì.

« Ma intanto, non considerando quel fatto come parte del lavoro d'insurrezione ch'io dirigeva, e non facendo calcolo, io mandava per cose nostre in Torino un Angelini nostro sotto altro nome. L'Angelini, ignaro del Gallenga e di ogni altra cosa, prese alloggio appunto nella via dove stava, in una cameretta, quest'ultimo. Poi, commettendo imprudenze di condotta, fu preso a sospetto; tornando a casa la vide invasa dai carabinieri; tirò di lungo e si pose in salvo.

« Il Comitato, udito che a due porte da quella del regicida, erano scesi i carabinieri e non sapendo cosa alcuna dell'Angelini, argomentò che il Governo avesse avuto avviso del progetto e fosse in cerca del Gallenga. Perciò lo fece uscire di città, lo avviò a una casa di campagna fuor di Torino, dicendogli che non si poteva tentare quella domenica, ma che, se le cose si vedessero in quiete, lo richiamerebbe per un'altra delle successive.

« Una o due domeniche dopo mandarono per lui; non lo trovarono più. Era partito, ed io lo rividi in Svizzera ¹. »

¹ G. MAZZINI, *Opere*, vol. III, pp. 340-343.

III.

Ecco il primo documento, che manifesta la mente del Mazzini sulla *teoria del pugnale*. In esso, è vero, egli non si palesa per *mandante diretto* dell'uccisione di Carlo Alberto, ma *fautore e complice* sì.

In fatti, le obiezioni che fece al Gallenga non furono come di chi abborre per principio da quel delitto, ma solamente come di chi scorge l'inutilità di esso. Anzi insinua di più che l'uccisione poteva farsi (la chiama eufemisticamente « *ministero di espiazione* »); solo dice che per farla, « *bisognava sentirsi puro d'ogni senso di povera vendetta* ». Di più, giunse perfino a dirsi convinto del doversi eseguire « *l'atto fatto* », aggiungendo: Il Gallenga « *finì per convincermi che egli era uno di quelli esseri, le cui deliberazioni stanno tra la coscienza e Dio e che la Provvidenza caccia, da Armodio in poi [ossia dal quell'assassino in poi] di tempo in tempo sulla terra, per insegnare ai despoti [trucidandoli, s'intende] che sta in mano d'un uom solo il termine della loro potenza* ».

Convinto che fu, gli diede mille franchi; gli diede il pugnale, quel pugnale che gli era « *dono carissimo* », e cui egli aveva sullo scrittoio, non certo per uso di nettarsi i denti; glielo diede qual capo riconosciuto della *Giovine Italia*, e come colui al quale il Gallenga era ricorso fiducioso di consiglio e di aiuto.

Or in tutto ciò, ci pare che vi sia abbastanza per dire che il Mazzini approvasse, insegnasse e favoreggiasse la teoria del pugnale, e in particolare il regicidio di Carlo Alberto.

IV.

Il Mazzini, è vero, in altri passi delle sue opere, distingue la *teoria del pugnale* dal *fatto del pugnale*. Questo lo dice necessario in certe condizioni, quella asserisce di non ammettere.

Ma ogni mediocre filosofo è in grado di giudicare la contraddizione di tali termini, poichè *un fatto che talora si giudica necessario e giusto*, è appunto una *teoria*.

Apriamo anche qui le *Opere* del Mazzini.

Ivi leggiamo, che quando Daniele Manin, amico del Mazzini, nel 1856, in una lettera pubblica, insistè sulla necessità per il partito mazziniano di separarsi pubblicamente e solennemente dalla « teoria del pugnale », se volesse riuscire nell'impresa patria ¹, G. Mazzini protestò, è vero, che « il partito », collettivamente, aveva respinto sempre e respingeva la tentazione tremenda che i « padroni », cioè le autorità, i monarchi ed i governi, « ci porgono », come egli diceva ²; ed aggiunse:

« La *teorica* del pugnale non ha mai esistito in Italia; il *fatto* del pugnale sparirà quando l'Italia avrà vita propria, diritti riconosciuti e giustizia. Oggi io non approvo, deploro » ³.

Ma dichiarò d'altra parte non consentirgli il cuore di condannare risolutamente l'uso pratico del pugnale contro i tiranni, e riporta in disteso e con parole persuasive le ragioni per le quali l'uso pratico del pugnale gli appare non solamente esplicabile, ma pure relativamente giustificato e, in certe condizioni, lodevole. In fatti, tra le altre cose, scrisse:

« Se per *teorica* del pugnale intendete il linguaggio di chi grida a una gente schiava, senza patria, senza bandiera... — « Sorgete, morite « o spegnete; voi non siete uomini, ma arnesi adoprati a beneplacito « dello straniero; non siete popolo, ma razza discredita di servi sprezzati, quanto più guaite; non siete Italiani, ma Israeliti, Paria, Iloti « d'Europa... Primo, unico vostro debito è farvi uomini, cittadini; « ogni educazione comincia da quello; nessun progresso può iniziarsi « da chi non è: *sorgete* dunque e *siate*. *Sorgete tremendi a quanti v'attraversano*, in nome della forza brutale, le vie che la Provvidenza v'indica; « segna [per la bocca di Mazzini, « ispirato da Dio! »]; *sorgete sublimemente feroci*. Se i vostri oppressori vi hanno disarmati, *create le armi*

¹ Id. IX, 65* sg., 129. [La stelletta indica una pagina della prefazione].

² Id. IX, 135.

³ Id. IX, 136.

« *a combatterli*: vi siano strumenti di guerra i ferri delle vostre croci, « i chiodi delle vostre officine, i ciottoli delle nostre vie, i pugnali che « la lima può darvi ». — Ricordare Luccheni, l'assassino dell'Imperatrice Elisabetta d'Austria, il quale infatti colla lima si aggiustò l'arma, colla quale stiletto la sua vittima augusta. — « Conquistate colle insidie, colle « sorprese, le armi colle quali lo straniero [ovvero l'oppressore] vi toglie « onore, sostanza, libertà, diritto e vita. Dalla daga dei Vespri al sasso « di Balilla, al coltello di Palafox, *benedetta sia nelle vostre mani ogni « cosa che può distruggere il nemico ed emanciparvi* ». — Quel linguaggio è mio e dovrebbe essere il vostro. L'arme che uccise Marinovich, nel vostro arsenale, iniziò l'insurrezione, della quale accettaste la direzione in Venezia; e fu arme di guerra non regolare, come quella che trafisse in Roma, tre mesi prima della Repubblica, il ministro Rossi ¹. »

« In questo: nell'insana, incessante, efferata persecuzione contro il pensiero, contro i menomi atti sospetti, contro le sostanze, contro la vita di quanti sono rei o creduti rei d'affetti al paese; nel bastone fatta legge...; nell'irritazione febbrile generata dai precetti e da uno spionaggio sfrontato; negli odi educati dalle denunce pagate...; nell'assenza d'ogni educazione popolare; nel disprezzo forzato d'ogni istituzione esistente; nell'impossibilità di trovar giustizia contro i soprusi degli oppressori; nello sprezzo della vita, conseguenza inevitabile d'ogni incertezza del domani; in una condizione di cose che non poggia se non sull'arbitrio del potente... — vive la teorica del pugnale ². »

Si crederebbe sentire un anarchico moderno, giustificantesi per un suo misfatto innanzi d'un tribunale. E di fatto questo è il linguaggio tenuto poc'anzi negli Stati Uniti dall'anarchico Most, in un suo articolo, per encomiare l'assassinio del Presidente Mac Kinley, eseguito dal *compagno* Czolgosz; articolo che gli è valso l'arresto e gli varrà una severa condanna.

Queste e simili ragioni addussero dinanzi ai giudici tutti i recenti regicidi, dal Luccheni al Bresci. Quindi o si deve assolutamente e sempre negare che un privato si faccia giudice ed esecutore di giustizia (anche per la ragione che ognuno potrebbe giudicar tiranno chi non è) o si concede a tutti. Il distinguere non vale. E qui appunto è il gran guaio della nostra moderna società, specialmente italiana. I fondatori ed i capi di essa hanno voluto fare distinzione: approvare, cioè,

¹ G. MAZZINI, *Opere*, IX, p. 131 seg.

² *Ivi*, IX, p. 134.

l'uso della violenza in alcuni (con pugnale o bombe che siano) anzi li hanno perfino glorificati con monumenti, e poi ora vorrebbero negarla ad altri. « *Il fatto del pugnale, dice il Mazzini, sparirà, quando l'Italia avrà vita propria.* » Così dissero tutti gli altri, che si gloriano di esser discepoli del gran « filosofo cospiratore ».

Ma, di grazia, chi chiuderà nuovamente la cateratta del torrente, quand'ella è aperta, e quando esso con forza irresistibile si precipiterà a basso? Il Luccheni, l'Angiolillo, il Bresci ed altri hanno creduto di fare quel che hanno fatto il Milano, l'Orsini, l'Oberdank, il Crispi ¹, il Gallenga. Basterà forse la volontà del Mazzini ad arrestare un sasso che si è fatto rovesciare da un pendio? Basterà il suo volere ad impedire che un seme germogli, una volta ch'esso è stato messo sotterra? Che se poi si fossero onorati con busti e monumenti gli autori di quegli « alti fatti »; se si fossero detti « eroi » e « martiri », come impedirete che altri non ne segua gli esempi e non metta in pratica quelle dottrine, per diventar forse anch'egli domani un eroe ed un martire?

— No, dite voi; « *il fatto del pugnale sparirà, quando l'Italia avrà vita propria.* »

— Ma, com'è allora che non è sparito? Eppure « l'Italia ha vita propria » da un bel pezzo, e Umberto I era il secondo de' suoi Re. Dunque era una falsa profezia la vostra. Peggio poi sarebbe, se quest'Italia *dalla vita propria* non fosse ancor venuta.

V.

Ma il « filosofo cospiratore » va innanzi. Oltre ad ammettere implicitamente la teoria del pugnale, l'ammette anche *esplicitamente*; e si tratta, nientemeno, di regicidio e tiranicidio.

Ne discorre il Mazzini in una lettera al Cavour, nell'occasione dell'accusa, lanciata contro di lui dall'istesso Cavour,

¹ È noto che il Crispi modellò le bombe da esplodersi contro il Re di Napoli.

sulla minacciata vita di Vittorio Emanuele II. In quella tremenda lettera, che trovasi nel volume X delle sue *Opere*, il Mazzini propugna apertamente la teoria del pugnale; e la propugna, come sempre suole, con apparato filosofico.

A due si riducono i suoi argomenti o meglio sofismi. Il primo, in sentenza, è così: — Quando non vi sono tribunali, ognuno si può costituire giudice ed esecutore di giustizia. Ma in Italia (prima della gloriosa breccia) non vi erano tribunali, o erano come se non fossero. Dunque ognuno poteva uccidere un Re o capo di Governo. — Checchè sia della prima proposizione del sillogismo, la falsità della seconda è evidente.

Molto più poi se si pensa che *giudice di quel fatto* è costituito un qualsiasi audace, che brandisca l'arma e sia pronto a sacrificarsi alla morte.

Ecco le parole di lui:

« Ciò che rende illegale, immorale, colpevole nell'individuo il richiamarsi alle forze proprie per combattere ciò ch'ei crede ingiustizia, è l'esistenza d'un terzo elemento, d'un terzo potere, d'un arbitro tra l'ingiusto e lui. Dove questo elemento intermedio non esiste; dove la coscienza di tutti non ha più voce, direte all'oppresso: « dacchè non « esiste tribunale a cui tu possa richiamarti, soggiaci; l'ingiusto ha « vinto? » — La coscienza dell'individuo, che sente il proprio diritto e trova in sè il coraggio per tentare a riconquistarlo ad ogni patto, vi risponderà sempre, d'epoca in epoca: « dacchè la società è impotente a « tutelarli contro l'oppressore, i suoi diritti, i diritti dell'unanità con- « culcata vivono in me, e me li assumo ».

« O legge o guerra; e vinca chi può. Dove ogni vincolo è spezzato tra la legge e gli uomini d'uno Stato, ogni forza è santa che s'adopera, per qualunque via, a riconnettere gli uni con l'altra. Dove è rotto l'equilibrio, fra la potenza d'un solo e la potenza di tutti, *ogni individuo ha diritto e missione di cancellare, potendo, la cagione del vizio mortale e ristabilir l'equilibrio*. Davanti alla sovranità collettiva il cittadino tratta riverente la propria causa; davanti al tiranno sorge il tirannicida.

« È fatto, non teoria; legge di logica inesorabile, non sistema di ingegni irrequieti e sovvertitori. E se questa logica non balenasse tratto tratto subita, onnipotente, attraverso la tenebra che la tirannide stende fra l'uomo e Dio, la tirannide, come gli ultimi imperatori di Roma, farebbe sè stessa Dio. *Il lampo del ferro tirannicida rompe quella te-*

nebra e rivela alle attonite incodardite migliaia che il tiranno davanti a cui piegano non è Dio, ma un idolo di delitto e di menzogna. *L'uomo che vibra quel ferro è una incarnata, tremenda negazione della tirannide.* Ei dice, spegnendo e morendo, all'umanità:

« Quel violatore della vita universale pensava d'essere superiore alla legge: ei non era che fuor della legge. Ei s'illudeva a credere d'aver sotterrato giustizia e coscienza, perchè alcune migliaia di pretoriani e molte di vili gli si assieparono intorno difensori e schiavi; egli stimavasi forte perchè s'era ricinto di patiboli e di spie. Io ho provato a lui e all'umanità, che la punta d'un ferro di libero vale tutto quel corredo di forza, e basta a sperdere i satelliti e a ridestare a vita gli schiavi. »

« E perchè questo è il senso segreto del tirannicidio, gli uomini, come salutano il nembo purificatore d'una atmosfera corrotta, *salutano e salutarono il tirannicida* — comunque accumulate, Voi, Signore, ed i vostri [il Cavour e i Ministri] sofismi a infamarlo e leggi a punirlo — siccome il rivendicatore dell'eterno diritto; e ripeteranno pur sempre commossi la vecchia canzone d'Armodio; e cercheranno tra gli antichi marmi, a spiarle, riverenti, le sembianze di Bruto; e scriveranno, quasi mallevadori della giustizia del fatto, i loro nomi sui muri della cappella di Guglielmo Tell; e tramanderanno, rispettando, ai posteri i nomi di *Milano* e d'*Orsini* !... »

Ecco non solo ammesso, con apparato di sofista e di retore, il regicidio, ma altresì dichiarati degni di eterna memoria tutti i regicidi, che narra la storia antica e moderna.

E ad un tale uomo l'Italia legale sta discutendo di innalzare in Roma un monumento, di cui, come pegno, è il busto che già sorge in Campidoglio!!

Il secondo argomento o sofisma è press'a poco così: — In guerra si può uccidere il nemico. Ma in Italia (prima che fosse adunata sotto lo scettro sabauda) tra Sovrani e sudditi era guerra. Dunque i sudditi potevano uccidere i Sovrani. — Anche qui è palese la falsità della seconda proposizione del sillogismo, in ispecie la parte sottintesa, cioè che ogni capopopolo audace possa farsi giudice ed esecutore di giustizia.

Ecco nuovamente le sue parole:

« Fra il tiranno e l'oppresso non è guerra naturale, continua? Guerra bandita fin da quando il primo Martire d'una Patria calpestata, del di-

¹ G. MAZZINI, *Opere*, X, p. 48-52.

ritto violato, gettò il guanto dell'eterna sfida, dal patibolo all'oppressore?» « Finchè... io vi vedrò inerti e muti ad ogni delitto coronato di successo, e senza ardire a dire una sola volta in nove anni all' invasore (francese) in Roma: in nome del diritto italiano, ritirati da quella terra che non è tua: io vi crederò ipocriti e nulla più ¹. »

« Voi (Cavour) potete, imposturando terrori che non sentite,... carpir voti di fiducia e concessioni codarde; ma non potete togliere a noi gli affetti della crescente generazione, a me la coscienza d'ottener fede quando io dico: « Spegner una vita — di contadino o di re poco monta — in virtù di teoriche e d'espiazione, di vendetta o castigo, è delitto. « *Spegner il tiranno*, se dalla sua morte dipenda l'emancipazione di un « popolo, la salute dei milioni, è fatto di guerra, e — se l'uccisore è « puro d'ogni altro pensiero e pone la vita in ricambio — virtù ². »

« Voi potete, s'ei [il tirannicida] non riesce, oltraggiarlo; ma i posteri gli porranno la corona del *Martire*. S'ei riesce, lo saluterete, voi pure: *Liberatore ed Eroe* ³. »

« Santa è » — G. Mazzini aveva già scritto nel 1856 contro Manin — « santa è nelle mani di Giuditta la spada che troncò la vita ad Oloferne; *santo* il pugnale che *Armodio* incoronava di rose; *santo* il pugnale di *Bruto*; *santo* lo stile del siciliano che iniziò i vespri: *santo* il dardo di Tell. Quando *dove ogni giustizia è morta*,... *un uomo puro di odio e d'ogni bassa passione, e per sola religione di Patria e dell'eterno diritto incarnato in lui, si leva in faccia al tiranno e gli grida*: — « Tu tormenti « i milioni dei miei fratelli; tu contendi loro ciò che Dio decretava per « essi; tu spegni i corpi e corrompi le anime; per te la mia patria agognizza ogni giorno; in te fa capo tutto un edificio di servitù, di disonore « e di colpe: io rovescio quell'edificio, spegnendoti », — *io riconosco* in quella manifestazione di tremenda uguaglianza tra il padrone dei milioni e un solo individuo, *il dito di Dio*. I più sentono in core, come io sento. Io lo dico ⁴. »

Mazzini lo dice. Basta, quindi, a chi vuol saperlo, che egli insegna il regicidio e che ammette la *teoria del pugnale*.

La nostra tesi è provata.

Speriamo che dal detto seguano questi due buoni effetti. Primo che nessuno si scandalizzerà più d'ora innanzi se altri narri storicamente quel che il Mazzini ha insegnato. Pur troppo, siamo a questo in Italia, che è quasi impossibile narrare secondo verità la recentissima storia. Tanto vive

¹ *Ivi*, p. 52-54.

² *Ivi*, p. 58.

³ *Ivi*, p. 54.

⁴ *Ivi*, IX, p. 137.

sono ancora le passioni e le ire di parte! Secondo, che persuaso più d'uno delle fallacie degli argomenti del Mazzini (involti e imbalsamati in forme rettoriche e demagogiche) si ritragga dall'ammirare il maestro delle rivoluzioni e l'*apologista del regicidio*. E a dirla schietta, i primi che dovrebbero ritrarsi sarebbero i reggitori della cosa pubblica, almeno per non istare in contraddizione con se stessi, avendo essi annoverato tra i delitti l'apologia del regicidio.

VI.

Per dire ora ciò che insegnasse il Garibaldi sulla teoria del pugnale, l'avventuriere nizzardo credè anche d'esser dispensato da certe forme filosofiche, onde il Genovese involse la stessa teoria. Il Garibaldi procede più spiccio e più villanamente, secondo il solito; il Garibaldi, diciamo, l'altro prototipo della Massoneria italiana, che nella *Rivista* ufficiale della setta è detto costantemente « *il cavaliere dell'umanità* »¹, « *il campione dell'umanità* »², « *l'arcangelo del diritto* »³, « *il supremo decoro del genere umano* »⁴.

Or egli nella sua opera *I mille* così apostrofa i Sovrani europei e i sacerdoti del Cristianesimo, vale a dire i rappresentanti dell'autorità civile e religiosa nel mondo incivilito. Il linguaggio villano e plebeo svela l'anima rivoluzionaria ed anarchica del Nizzardo.

« Ed eccomi ancora a trattare del pugnale, quantunque mi ripugni [?] ricominciare con tale terribile argomento. E perchè dunque vi costituite tiranni? Perchè da secoli questa mia terra deve servire di lupanare a quanti malandrini porta l'Europa? Perchè essi vengono a mangiarci i frutti, a beverci il vino, che costarono il sudore della nostra fronte? Perchè? Perchè? arrossisco nel pensare a tanti altri *perchè*, che *solo il pugnale può vendicare*. — E voi, amabili ed umani dominatori dell'Occidente e del Settentrione, quali armi avete concesso ai vostri Ilioti italiani, perchè non dovessero servirsi d'un ferro per vendicare un oltraggio od un disonore?

« Oggi ancora, ladroni spudorati, voi infestate le nostre terre, che

¹ *Rivista della Masson. ital.*, 1885 p. 162; 1899, p. 259.

² *Ivi*, 1889, p. 170.

³ *Ivi*, 1891, p. 149.

⁴ *Ivi*, 1899, p. 172.

tenete a ruba da vari secoli... Ditemi voi, se più legali sono i vostri furti e le vostre violenze, od il ferro italiano che qualche volta segna le vostre schifose fisionomie? Ditemi s'eran legali i vostri assassini commessi contro i Messicani..., contro i Veneti, i Bassi, i Ciceruacchi..., tutti onesti, tutta gente di cui più valeva un capello, che tutta l'anima vostra, carnefici del genere umano!

« E verrà un giorno in cui l'Italia, purgata dei suoi Tersiti e dei suoi impostori [i preti], che l'addormentano e la corrompono, vi tratterà non più coi guanti bianchi, come siete usi ad esser trattati in questo sventurato paese, ma da assassini vi tratterà, come siete — impiegando i mezzi che adoperano i popoli per redimersi da tiranni e da ladri, cioè: *pugnale, fuoco, veleno.*

« E non fate cipiglio, signori vermi della società umana, a tali felici auguri per il mondo, poichè grassi, pistagnati, indorati come siete, siete più nocivi dell'insetto, che rode le radici della pianta alimentare e dell'avvelenatore rettile, che uccide quasi istantaneamente l'umana creatura ¹.

Queste arringhe rimbombanti e grossolane del Garibaldi contro le autorità e le classi dirigenti, e i suoi suggerimenti appassionati quanto all'uso del « *pugnale* », del « *fuoco* » e del « *veleno* » sono già tanto anarchiche, che gli arnachici stessi del volgo più rozzo e delle classi più basse della società avrebbero pena di superare nella crudeltà dei sentimenti e nella violenza del linguaggio l'« *arcangelo* », prototipo dei Massoni italiani e l'idolo dell'Italia moderna, la quale credè benefatto innalzargli un monumento sul Gianicolo.

Il più meraviglioso si è il vedere i giudici e gli avvocati della legge (ossia i rappresentanti di quello stesso Stato che decretò l'apoteosi dell'avventuriero e del rivoluzionario per eccellenza) declamare con eloquenza nelle sale della giustizia contro i regicidi e gli omicidi. Meraviglioso, diciamo, non per sè stesso (poichè è giusto che la società adoperi tutta la sua forza contro ogni omicida) si bene rispetto alla logica ed ai principii lodati e canonizzati nel Mazzini e nel Garibaldi.

Direte: — Ma il Mazzini e il Garibaldi parlano dell'uso del pugnale nel campo *politico*. — Al che si risponde. Per trasformare le dottrine sediziose di costoro in dottrine anarchiche basta trasportarle dal campo *politico* al *sociale*. Il che è più facile di quel che si crede, bastando mutar materia nell'applicazione de' principii.

¹ G. GARIBALDI, *I mille*, 1874, pp. 45-47.

In fatti, non potrà essere messo in dubbio che le questioni *sociali* hanno per l'immensa maggioranza degli uomini una importanza più grande, che le questioni *politiche* e *nazionali*. Ciò che importa per essa non è se viva sotto la Repubblica o la Monarchia, sotto un Re della Casa di Este o un altro della Casa Borbone, nell'Italia unita o nel regno di Napoli, o nel ducato di Modena. I desiderii del popolo « reale » si concentrano in ciò, che l'ordine pubblico sia mantenuto e l'amministrazione degli affari pubblici diretta in modo che i suoi interessi, tanto morali e religiosi, quanto economici e sociali, siano difesi e guarentiti al meglio possibile. Le aspirazioni *politiche* e *nazionali*, per quanto le « fazioni » politiche e nazionali, nell'interesse del partito, si sforzino di eccitare la parvenza contraria, non commuovono il popolo « reale », se non in quanto questo, o guidato dal proprio parere, o, ciocchè occorre più spesso, dai suggerimenti de' capi, suggerimenti nel più dei casi falsi e ingannatori, li crede uniti coi suoi interessi dell'ordine morale, sociale ed economico. A proporzione dell'importanza più grande delle questioni sociali, anche il diritto del popolo e dei singoli suoi membri di occuparsene, e di impiegare i mezzi più acconci ed efficaci alla loro giusta ed equa soluzione, dovrà essere reputato più sacro. Perciò i seguaci delle teorie mazziniane e altri partiti loro affini non hanno il diritto, e neanche la più piccola sembianza di diritto, (*secondo i loro principii*, s'intende) di negare o di scemare agli altri quella libertà del pensiero e dell'azione, che essi vogliono per sè stessi e per il conseguimento del loro ideale. Non hanno dunque nessun diritto di togliere tale libertà agli uomini del popolo, nella definizione e nella conquista dell'ideale, che essi, a loro volta, si scelgono per mezzo del loro « *Pensiero* » e sulla base della loro « *Fede* ».

Ciò, diciamo, (intenda bene il lettore) affinchè tutti tocchino con mano quali tremende conseguenze derivino dalle teorie mazziniane e garibaldine sopra esposte, ed affinchè tutti veggano che non basta disapprovare le conseguenze se non si disapprovino i principii, secondo la nota massima: *Muta antecedentia, si vis vitare sequentia.*

DOVERI DEI CATTOLICI IN ITALIA

NELL'ORA PRESENTE

I.

L'articolo, che noi dedicavamo a questo stesso importantissimo tema nel nostro Quaderno 1229 pel 7 dell'andato settembre, mirava ad infiammare vieppiù i cattolici italiani nell'azione, già da essi con nuovo vigore in questi ultimi tempi intrapresa, a vantaggio delle classi popolari e specialmente delle classi lavoratrici; giacchè non trattavasi per verità di far cose assolutamente nuove, ma si di dar sempre maggiore impulso ed estensione a quelle che l'*Opera dei Congressi* aveva più e più volte inculcate, conforme al delicato ufficio di direzione suprema del movimento democratico cristiano, confermatole dalla fiducia dell'Augusto Pontefice anche nell'Enciclica *Graves de Communi*.

Di vero, oltre a mantenere e rifiorire tante altre opportunissime istituzioni quali, ad esempio, casse rurali, casse operaie, banchi di credito, società di assicurazione, di mutuo soccorso e cooperative di consumo, qua e colà in molti luoghi da lungo tempo stabilite dai varii Comitati dell'Opera, più recentemente fu posto mano a far sorgere tra i cattolici *Università popolari*, *Unioni professionali*, *Leghe cattoliche del Lavoro*, delle quali il merito va principalmente ascritto allo zelo che così la Presidenza generale ed i Comitati regionali e diocesani, come il II° Gruppo di Economia cristiana residente a Bergamo spiegarono con Circolari, Adunanze, Conferenze, ed altri modi di propaganda tranquilla ma efficace, coadiuvati dalle altre Associazioni e in particolare dalla più antica di tutte quella della Gioventù Cattolica Italiana, che con lettera del 2 giugno eccitava calorosamente tutti i suoi Circoli ad un nuovo risveglio di attività in piena armonia

coll' Opera dei Congressi. Ricorderemo soltanto le Circolari inviate dopo l'Adunanza plenaria del Comitato permanente, seguita in fin d'aprile a Bologna, e caldegianti la istituzione di Unioni professionali tra lavoratori e padroni cattolici; poi l'invio fatto dal II° Gruppo di Statuti e moduli per le Unioni professionali medesime; e la nuova Circolare del 21 luglio mandata dal Presidente dell'Opera dei Congressi Conte Paganuzzi. In questa il benemerito Presidente, rallegrandosi dell'incremento preso dall'azione popolare cattolica o democratica cristiana, giusta le norme della Enciclica *Graves de Communi*, nota con singolar compiacenza svolgersi tale azione quasi dappertutto dietro l'impulso e colla direzione dell'Opera dei Congressi: vuole però che nell'anno corrente si moltiplichino le adunanze diocesane e regionali, all'intento soprattutto di rinvigorire quell'azione, la quale deve starci tanto a cuore; e conchiudendo, inculca la massima praticissima, savissima, non mai abbastanza ripetuta, che il frutto vero e durevole della nostra azione dipende specialmente *dal nostro lavoro concorde, intelligente, sistematico, continuo e saldo ad ogni prova.*

Così in varie regioni sorsero anche le così dette *Leghe cattoliche del lavoro* come contrapposto alle *Camere del lavoro*, di solito inquinate di socialismo e governate a talento di deputati e conferenzieri socialisti. Ciò nonostante le Camere del lavoro godono visibilmente della protezione del Governo, laddove le Leghe cattoliche debbono ad un tempo sostenere l'urto terribile dell'organizzazione socialista e soggiacere ad aperte angherie dell'autorità politica, la quale più d'una volta ha già dimostrato voler seguire due opposti sistemi, secondochè trattisi di socialisti o di cattolici: quello della più sconfinata libertà, riguardo ai primi, e della repressione eziandio ingiustificata, rispetto ai secondi.

II.

Non vi è bisogno di sciupar tempo in discorsi quando parlano i fatti; fatti noti e giudicati già, nonchè dalla stampa, da

tutta la gente onesta. Lasciaronsi per mesi intieri in mezza Italia nabissare a lor posta moltitudini di scioperanti contadini ed operai ubbidienti alle Camere del lavoro, senza loro opporre effettiva resistenza (tranne che a Berra), anche quando con aperte ingiustizie e violenze danneggiavano o minacciavano la proprietà e violavano la libertà del lavoro; ma bastò che pochi contadini ascritti alle Leghe cattoliche, in alcune borgate di Lombardia, dessero segno d'insorgere a tutela dei proprii diritti, sia pure con qualche eccesso che noi certo riproviamo, perchè guardie di questura e carabinieri e soldati a piedi ed a cavallo fossero lanciati a dar loro la caccia e ad ammanettarli come sovversivi e ribelli.

Intanto una guerra selvaggia di calunnie, d'insulti e di bestemmie muovevano a quelle Leghe cattoliche i giornali di parte socialista; e non paghi delle botte di carta, i socialisti scendevano anche alle vie di fatto, vendicandosi a Genova degli operai della Lega cattolica, che non aveano aderito allo sciopero del Porto, col gittarli sul lastrico¹; e qui a Roma con intimidazioni, schiamazzi e subdole mene impedendo la libertà del voto dei pastai e mugnai iscritti alla Lega cattolica, per gridar poi nei giornali loro la grossa bugia, che questa erasi voluta ingerire ad ogni costo nello sciopero e gli scioperanti non l'avevano voluta.

L'*Osservatore Romano* e la *Voce della Verità* misero, circa questo ultimo fatto, le cose al loro posto, traendone argomento ad incoraggiare i cattolici nella via intrapresa; e ci piace ricordar qualche tratto di un articolo della *Voce* intitolato: *Guai ad indietreggiare!* L'autorevole foglio romano dice così:

« Sia pure che da principio trovi ostacoli, da parere anche insormontabili, l'azione cristiana. Sia pure che essa trovi tutt'altro che spia-

¹ Merita di essere letto l'opuscolo diffuso dalla Lega cattolica genovese del lavoro, intitolato: *La verità sullo sciopero di Genova*, ove è posto in sodo che l'opera della Lega cattolica fu *prudente, saggia, doverosa e pacificatrice*, e ad essa massimamente si deve la cessazione felice del gravissimo sciopero; laddove i socialisti, opprimendola, non fecero che disfogare una volta di più i loro istinti irreligiosi e brutali.

nata la via a condurre le plebi operaie alle viste ed alle deduzioni dello stesso Pontefice, e dei chiamati a parte della sollecitudine pastorale. È necessario e sufficiente che i buoni non indietreggino innanzi alle difficoltà che sono di varie specie. »

E determinate con vivo linguaggio le difficoltà di sostanza e quelle di forma, per gli errori ed i pregiudizii, onde i tristi hanno imbevuto le plebi, e per la sfrenatezza, massime dei socialisti, ai quali ogni villania e prepotenza è lecita ¹, prosegue :

« Contro tutte queste audacie e difficoltà che abbiamo esposte, occorre sangue freddo, coraggio e costanza : soprattutto costanza. L'azione cattolica ha da conquistare il terreno a palmo a palmo, a quella guisa che l'idea e le pratiche cristiane trionfarono, a poco a poco, degli ostacoli, che parevano insormontabili, del paganesimo, più che colle dottrine, entrato a presiedere alla intimità della vita, pervadendone tutti gli atti anche minimi, privati e pubblici. L'azione cristiana popolaré, secondo la mente e l'anima del nostro Santo Padre, ha da ricristianeggiare il mondo, superando oltre alla potenza e il fascino dei vecchi errori, anche dei moderni sorti in contrasto con la perfezione della legge evangelica. I mezzi per riuscire nell'impresa sono approntati con efficacia, mercè aiuti sovrani invincibili, dato che le cause seconde non si rifiutino di adoperarli....

« Guai a mostrarsi timidi, o scoraggiati, o a volgersi indietro per opinione di forza maggiore negli avversarii. Sarebbe un moltiplicare ed accrescere l'opinione della loro forza, la quale, se è prudente riconoscere grande, sarebbe stoltezza reputare insuperabile. »

¹ Alcuni caporioni più *intellettuali* del socialismo italiano hanno cominciato a capire che la strada delle brutali insolenze seguita in generale dai *compagni* è troppo pericolosa : si posero però ad insegnare ai loro un po' di galateo, e il Turati non solo disputa col Ferri sostenendo contro di lui, che i socialisti deputati alla Camera devono esserè ministeriali, ma fa altresì alle sciaholate col volgo dei socialisti che non vuole adattarsi alle leggi della buona creanza. E lo spalleggia il Treves, il quale separa addirittura dal socialismo di buona lega quei che egli chiama i *follaiuoli*, ossia la *feccia sociale*. « Il socialismo della *Lotta di classe* è tutto il contrario del socialismo comune della *folla*, anzi della teppa, che vilipende gli onesti, diluvia di epiteti e di parolacce, urta le guardie di pubblica sicurezza, insulta i vecchi e i moribondi, interpreta di tutte le violenze, di tutte le brutalità, che simulano il coraggio e celano l'organica vigliaccheria ». Così il Treves. Ma indarno si travagliano costoro ad ottener l'impossibile.

E conchiude stupendamente :

« L'azione cattolica popolare è l'incubo del sovversivi delle leggi divine ed umane. Le intemperanze contr'essa e contro i suoi apostoli sono il segno della efficacia intrinseca ed estrinseca dell'idea cristiana rinverdita, secondo le circostanze e i bisogni dei tempi, da Leone XIII. Essa non può fallire allo scopo, come non falli allo scopo l'opera della Redenzione, soltanto che i suoi apostoli si mostrino degni della missione affidata ad essi dal Vicario di Gesù Cristo ¹. »

III.

Degni dunque della missione nobilissima loro affidata dal S. Padre, di sollevare le lacrimevoli sorti della parte più laboriosa e benemerita dei propri concittadini e fratelli, debbono mostrarsi i Comitati che si danno a promuovere la democrazia cristiana, e non meno di essi quanti sono laici e sacerdoti, i quali vogliono colla parola e coll'opera partecipare a questa medesima causa, per fermo utilissima e santa. Or quale sia il primo requisito di tale missione e di tal causa non è d'uopo davvero di andarlo lungamente o faticosamente investigando, poichè si rivela di per sè dall'appellativo di *cristiana* datole universalmente, siccome *carattere specifico* e al tempo stesso siccome *segno di opposizione* al movimento socialistico, che fu sempre ed ora si è anche in Italia dichiarato, nella maniera più esplicita, anticristiano, anzi irreligioso ed empio.

Per ciò torna manifesto, non bastare che conferenzieri o propagandisti vadano ripetendo la parola; ma e nella maniera di dire e molto più in quella di agire dovrà mostrarsi evidente la cosa, cioè che sono in tutto e per tutto informati allo spirito cristiano e vogliono una democrazia imbevuta da capo a fondo del medesimo spirito, spirito di pietà, di umiltà, di carità, spirito di fede, che pone avanti a tutti gli interessi della Religione e di Dio e non promuove il benessere terreno degli umili se non in ordine al Cielo, a conquistare il quale le virtù cristiane della pazienza, della ras-

¹ La Voce della Verità N. 193 pel 23 agosto 1901.

segnazione e del portar la Croce saranno sempre necessarie. Ciò quanto al carattere specifico della nostra azione popolare.

Ma bisognerà altresì che questa sia impiantata, organizzata, condotta in guisa così visibilmente opposta allo andamento socialista, che non possa a niuno, il quale maliziosamente nol voglia, sorgere il dubbio della più lieve affinità di essa col socialismo, dal Vangelo e dalla Chiesa condannato. Quindi non metodi, non costumi, non linguaggio da socialisti: sa male, ad esempio, che certe formole dell'*Avanti* o della *Battaglia* o della *Lotta di classe* si riscontrino ripetute in periodici, i quali hanno inalberata la bandiera della democrazia cristiana. E molto più poi hassi a schivare ogni connubio col socialismo, non solo di principii, ma sì ancora di fatti, connubio onde diasi per avventura presa alla calunnia che noi cattolici vogliamo, sotto mentite sembianze di bene, rincalzare il socialismo e promuoverne i trionfi, se non in tutto almeno in parte, se non quanto al programma massimo di esso, denominato propriamente *collettivismo*, almeno quanto al programma minimo a cui, per tattica di guerra, si restringono ora in Italia i socialisti più moderati.

IV.

No, non soltanto al collettivismo, ossia alla *comunanza di tutti i mezzi di produzione*, ma sì ad ogni specie di socialismo deve essere opposta la democrazia cristiana; perchè quantunque nel fine generico di migliorare il proletariato possa riscontrarsi qualche punto di analogia tra essa ed il socialismo più moderato, nel modo istesso però d'intendere un tale miglioramento e nei mezzi per arrivarvi e insomma in tutta l'intrinseca natura, vi è tra loro quel contrasto assoluto che esiste tra cristianesimo ed anticristianesimo.

« Ah! qui dentro (cioè nella dottrina di Cristo informante la cristiana democrazia), *esclamano i Vescovi della Lombardia nel magnifico Atto collettivo recentemente divulgato*, ci appare nella sublimità delle idee, nella ragionevolezza dei comandi, nella precisione dei concetti, nella

modesta maestà della forma, nella semplicità del linguaggio, la serena verità e l'onda di un amore non umano, ma divino. Laddove nei programmi, nelle conferenze, nei volumi del socialismo si fa manifesta la bassezza delle idee, la confusione, l'oscurità dei concetti, la violenza della forma, l'odio contro il divino e contro l'umano, sitibondo solo di crudeli rivendicazioni. Noi vi risparmiamo la recita di tali enormezze; ma è bene sappiate quello che Bebel, capo del socialismo germanico, diceva al Congresso di Gand: « Quando sarà suonata l'ora, i fucili e i cannoni si moveranno da sè a sterminare i nemici del popolo socialista ».

E di qui gli Eccellentissimi Prelati traggono per conseguenza, che l'opera della democrazia promossa dalla Chiesa non può essere che l'antagonismo perfetto del socialismo, così nella essenza come nella pratica esplicazione.

« L'opera della Chiesa non può essere che una, rendere cristiana l'invadente democrazia. Ad una democrazia barbara ed antisociale ella si studia opporre una democrazia cristiana. Questa nella sua essenza dice quell'ordinamento sociale, nel quale tutti in proporzione delle proprie forze concorrono al bene comune, ma con speciali e più amorosi riguardi di tutela e di aiuto ai deboli, sempre subordinando il bene esterno all'interno e coordinandolo all'eterno. Nella sua pratica esplicazione rivendica i giusti diritti del popolo ricordando ai ricchi e ai potenti i loro strettissimi doveri, e nel tempo stesso al popolo ancora rammenta i doveri e così lo trattiene dalle intemperanze suggerite dal socialismo e dall'anarchismo, assicurandone contro le insidie dei nemici i beni inestimabili della fede e delle future speranze ».

Onde la raccomandazione caldissima dell'ultima parte del nobile documento, che attendendo con alacrità a secondare le giuste aspirazioni del popolo verso una esistenza terrena meno disagiata e meschina,

« in tutte le opere e associazioni cattoliche non manchi il soffio divino, vogliamo dire quello spirito religioso, che ne deve essere come l'anima e la vita, che le sollevi a più alto e nobile grado, che mantenga la perfetta armonia dei membri e le diriga allo scopo finale d'ogni umano operare, la vita eterna. Il sacerdote anche in mezzo a queste cure temporali non deve dimenticare, che esso è costituito principalmente *in iis quae sunt ad Deum*, per le cose di Dio e per attrarre le anime a Dio »¹.

¹ *La Democrazia cristiana di fronte al Socialismo*. Lettera Pastorale del Cardinale Arcivescovo e dei Vescovi della Provincia lombarda ai loro

V.

Meglio di così non poteva parafrasarsi l'invocazione che in uno de'suoi più caratteristici *Oremus* la Chiesa ci fa rivolgere a Dio: *sic transeamus per bona temporalia ut non amittamus aeterna*. A noi però gode l'animo d'aver confermati i giudizi, già più volte espressi in questo periodico, coll'insegnamento dei Pastori posti da Dio a governare quella parte tanto importante del gregge di Cristo in Italia, che è la Lombardia, dove il socialismo fa più sentire la sua potenza. E devesi soggiungere, ad onor del vero, che non discorde da tale insegnamento fu l'impulso dato universalmente all'azione popolare; poichè in genere si mirò e colla parola e coll'esempio a mettere in tutti i cattolici italiani saldo il convincimento, che quell'azione non sarebbe nè degna nè utile, ove nel punto stesso di organizzare e disciplinare le moltitudini alla riscossa economica, non infondesse nelle medesime un alito potente di rinnovazione e di vita cristiana.

Per ciò conferenze, programmi e proclami e moti che a volta a volta si diedero pur tra cattolici laici e sacerdoti, in cui la Religione o non trovava posto o avea una parte quasi accessoria, rimasero manifestazioni di particolari tendenze e di personali ardimenti, generosi talvolta; ma non poterono mai essere accolti nell'universale ordinato e disciplinato organismo della democrazia cristiana. Laonde a torto da essi e da alcune intemperanze ed imprudenti atti di solidarietà, pubblicamente fatti da individui cattolici o gruppi isolati di cattolici in qualche dimostrazione socialista, trassero certi esagerati conservatori motivo di accomunare l'azione democratica cristiana, in Italia, col socialismo.

Prova sopra ogni altra convincente della non sociabilità dei due termini è stata la lodevolissima tenacità, onde contro le più fiere opposizioni del liberalismo, nonostante il perigli in G. C. stampata in integro dall'*Osservatore Cattolico*, NN. 21-22 e 22-23 agosto 1901.

colo d'impopolarità, la parte dirigente del movimento cattolico italiano volle che tutte le istituzioni od unioni, anche dirette a sollievo materiale del popolo, avessero nome o almeno carattere palese di cattoliche, cioè, come or dicesi con un brutto neologismo, fossero *confessionali*. Abbiam detto con *lodevolissima tenacità*, perchè non possiamo ammettere quel che il *Corriere della sera* affermò, l'Episcopato lombardo nella sua Pastorale collettiva condannare l'intransigenza di molti clericali, che avea, come il foglio stesso molto nobilmente s'esprime, « ficcato la nota confessionale nelle banche, nelle bande, nelle casse rurali, nei comitati, nelle società ginnastiche, perfino nelle latterie, con discredito evidente del titolo dogmatico ». Tutt'altro dicono i venerandi Prelati; chè anzi tengono fermo per tutte le opere anche economiche alla *confessionalità*; e quindi se ciò fosse, a parer loro, condannevole intransigenza, condannerebbero per primi sè stessi. Ma in verità essi molto sapientemente distinguono (come nel resto generalmente si è fatto sempre) tra *confessionalità rigorosa* e *confessionalità più larga*, ed esprimono l'avviso che per le istituzioni d'indole strettamente economica debba bastare quest'ultima, vale a dire, che non siano da escludersene « coloro che *pur professando la religione cattolica*, si sono nella pratica della medesima alquanto rilassati ».

Vogliono dunque i Prelati lombardi esplicitamente la professione di cattolicesimo pur negli istituti economici, che costituiscono una parte principalissima dell'azione popolare o democratica cristiana. E giustamente per fermo. Giacchè non li abbiamo uditi poc'anzi solennemente dichiarare, mira precipua della Chiesa nel promuovere la cristiana democrazia essere di opporsi all'invasione del socialismo? Or indarno ciò noi cattolici ci riprometteremmo da una democrazia, la quale spalancasse le sue porte a miscredenti, a razionalisti, ad atei, ad ebrei ovvero anche solo a protestanti. Peggio ancora. Per tal guisa il lavoro nostro, le nostre fatiche nell'organizzare le masse popolari sotto il vessillo della democrazia cristiana andrebbero ben presto a finire in vantaggio dei socialisti, nelle

cui file, come tra unanimi applausi avvertirono al Congresso di Taranto il De Matteis e parecchi altri eloquenti oratori, passerebbero già istruite ed ordinate le nostre schiere, attrattivi dai più copiosi emolumenti temporali che i socialisti lor possono offrire. Il vincolo religioso è fra tutti il solo che le può invece saldamente assicurare a noi: soltanto l'autorità del Vescovo, solamente la veste nera del buon Parroco e del Cappellano zelante, checchè se ne pensi o dica, può ancora in Italia aver virtù di trattenere le moltitudini campagnuole dagli eccessi del socialismo e dell'anarchia. Rallentate, nell'organizzazione democratica nostra, il vincolo religioso, e allora (ma solamente allora) dovrete dar ragione a quel Capo di socialismo, notevole per ingegno, facondia ed autorità, il quale diceva poc'anzi sorridendo ad un nostro insigne amico, Capo anch'egli di società cattoliche: Noi socialisti vi siam grati del vostro movimento democratico cristiano, perchè preparate tante nuove schiere, che un dì o l'altro saranno nostre.

VI.

Nè irragionevole intransigenza pertanto, nè, come suol giudicarsi dai più baldi, abitudini viete e ignoranza dello spirito moderno, ma prudenza cristiana, nobile e necessaria, suggerisce ai cattolici di rimuovere dalla loro azione popolare nonchè ogni realtà, pur ogni qualsiasi apparenza di relazione coi socialisti; per modo tale che le popolazioni semplici delle nostre campagne, tra cui i socialisti esercitano con fervore sempre crescente un diabolico ministero di corruzione¹, veggano, a così dire, cogli occhi che tra democratici cristiani

¹ Basta rammentare quel che fecero ultimamente colla morale di S. Alfonso, abusando dell'ignoranza delle plebi. Or leggasi come l'*Avanti* infiammava lo zelo de' suoi compagni nell'opera nefanda di scristianizzazione. «I socialisti debbono uscire dalla cerchia delle mura della loro città, scendere nelle vallate, salire alle colline aprendo gli occhi ai ciechi e sturando gli orecchi ai sordi. La propaganda delle nostre idee renderà coscenti gli incoscenti, riuscirà ad illuminare i poveri paesani i quali

e socialisti non vi è nè vi potrà essere mai che ostilità irconciliabile. Il compianto Vescovo di Liegi Monsignor Doutreloux, sperimentato e caldo promotore di democrazia cristiana, diceva in una sua Pastorale del 14 gennaio 1894: « Un principio di prudenza cristiana, che noi dobbiamo seguire, è questo, di osservare verso i nemici di Dio, della religione e della società, il precetto che già S. Giovanni dava ai primi cristiani: « *Nec ave dixeritis.* » *Nessun compromesso, nessuna alleanza coi socialisti. Se essi intendono ad alcuni fini legittimi, nulla impedisce che vi aspiriamo noi pure; ma lasciamoli agire da sè, e noi operiamo per conto nostro.*

« I nostri operai non potrebbero che perdere al loro contatto: la repugnanza che essi devono avere agli errori dei socialisti, non potrebbe che sminuirsi; i moventi del loro operare e la scelta dei mezzi non potrebbero che adulterarsi in questa alleanza. »

Molto opportunamente, però, la *Verona Fedele*, in un notevole articolo del 17 andato luglio, sosteneva questa tesi di attuazione tanto pratica ed urgente in tutto il nostro movimento democratico cristiano: « *I cattolici facciano da sè, senza confondersi nemmeno nei nomi e nelle apparenze cogli avversarii.* ». E a chi rimbecca ad ogni istante i cattolici troppo vecchi e rigidi, colla pieghevolezza della Chiesa in adattarsi ai tempi, rispondeva: « Il cristianesimo certamente si contrassegna nei secoli per questa virtù di pieghevolezza, per cui si atteggiò a tutte le forme storiche; ma però non mai in guisa da lasciar sospetto che egli mutasse la sostanza dei suoi principii e dei suoi istituti. Esso può dirsi che sia stato geloso non solo dell'essere, ma anco del *parere* ».

Benissimo! Imitiamo la Chiesa anche nell'ordinare la

fino ad oggi hanno creduto che la vita si svolga tra le mura del camposanto e il sagrato delle pieve. Furono dalla Federazione socialista genovese inaugurate le passeggiate di propaganda: *non manchino i volenterosi compagni.* Togliamo i *krumiri* alle insidie del prete mercatante delle anime e dei corpi.»

nostra azione in pro delle classi lavoratrici: siamo gelosi non solo dell'*essere*, ma ancor del *parere* in tutto e per tutto opposti al socialismo. E ciò vuoi per una ragione stringentissima di opportunità, perchè nessuno pensi che noi cattolici in Italia intendiamo mutarci in giacobini armati a dirroccar Bastiglie e a subissare il mondo; vuoi massimamente per la verità stessa religiosa e morale, che vale infinitamente più d'ogni conquista. Perocchè realmente la democrazia cristiana è il rovescio perfetto del socialismo: quell'azione eminentemente *pacificatrice*, questa sovversione essenzialmente *distruggitrice di pace*. Dove infatti la democrazia cristiana parte dal principio che le classi sociali devono vivere fra loro in santa amistà, armonizzandosi per amor di Cristo nella carità e nella giustizia, perchè la *lotta di classe* è assolutamente proibita dal Vangelo; il socialismo, qualunque poi sia la sua forma, estrema o mitigata, se è socialismo, è sostanzialmente *lotta di classe*, guerra cioè delle classi inferiori contro le superiori per soverchiarle e collocarsi al loro posto. Quindi tutte le leggi non solo di carità, ma si ancor di giustizia vanno di leggeri manomesse: si bada unicamente a diventar più forti, perchè la parte più forte potrà imporre all'altra ogni suo volere e capriccio, segua pure quel che vuol seguirne, a danno dell'universalità del consorzio umano.

VII.

Gli scioperi, quelli altresì avvenuti testè in Italia, di proporzioni tanto modeste relativamente ai mostruosi scioperi americani, ma pur numerosissimi, sono una prova di quel che diciamo. I socialisti dapprima colle unioni particolari dei singoli gruppi del proletariato, poi colle leghe di molti insieme di essi, leghe di *resistenza*, leghe di *miglioramento*, ecc.; quindi colle leghe di tutti, nelle *Camere del lavoro*, giunsero, fra noi, in poco tempo, ad organizzare e disciplinare, sotto una direzione comune, centinaia di migliaia di

operai delle fabbriche e di lavoratori dei porti, delle ferrovie, dei *trams*, delle campagne. Allora quelle masse immani ebbero, come or si dice, la *coscienza di sè*, cioè capirono di essere i più forti e di poter quindi tutto osare contro i capitalisti, le società intraprenditrici, i padroni: presentarono i loro reclami e posero il dilemma: o ascoltateci, o scioperiamo. E scioperarono.

Notisi bene: noi non diciamo che avessero sempre torto; crediamo anzi che nella maggioranza dei casi avessero, in parte almeno, ragione. Ma domandiamo: 1.° Questi scioperi non recarono con sè disordini gravissimi e violazioni flagranti del diritto pubblico e privato? 2.° Cagionarono essi una somma maggiore di vantaggi ovvero di danni così all'Italia in generale, come ai lavoratori medesimi?

A udire l'organo massimo del socialismo, l'*Avanti*, le risposte ad amendue i quesiti dovrebbero essere le più rosee. « Nel maggior numero dei casi, scriveva imperturbato l'*Avanti*, bastò che la parola dell'accordo corresse fra i lavoratori, che essi formulassero le loro domande e le presentassero collettivamente ai padroni, perchè questi, dopo breve resistenza, le accogliessero in tutto od in parte. Quando si farà la statistica degli scioperi di quest'anno si vedrà, ne siamo certi, che le giornate di sospensione di lavoro — relativamente al grande numero di scioperi e di scioperanti — furono pochissime. In parecchi luoghi è bastata un'avvisaglia, un cenno di mobilitazione, anche la sola minaccia dello sciopero, perchè immediatamente si ottenesse il desiderato componimento. »

Ma ribattevagli molto a proposito l'*Avvenire* di Bologna, che ciò potrebbe soltanto credersi di scioperi accaduti nella Nuova Zelanda, non già di quelli quest'anno stesso avvenuti a Genova, a Monza, a Molinella, nel Copparese, nella Brianza ecc. « Perchè, continua il giornale cattolico, quando abbiamo, si direbbe quasi, ancora sott'occhio la visione chiara e perfetta degli scioperi a base di violenze e di minacce, delle cessazioni del lavoro durate i trenta e i cinquanta giorni,

i mille e mille episodi dello impedimento forzoso a lavorare, i sequestri in massa di squadre di operai, gli incendi dolosi, e finalmente l'esaltazione delle masse ubbriache così da credere di poter tutto osare perfino contro le truppe che avevano una consegna da osservare, quando, diciamo, si ha presente tutto questo che è cronaca contemporanea, occorre un coraggio non comune, per iscrivere che le vantate « vittorie » si poterono conseguire con piccoli sforzi. »

E questo risponde altresì abbastanza alla prima domanda che noi ci siamo fatta.

Lo sciopero, ossia la cessazione volontaria dal lavoro adoperato dai lavoratori, come mezzo per ottenere giustizia dai padroni, quando non ve ne sia altro, e la libertà del lavoro resti immune da violenze non solo aperte ma anche palliate, rimangano inviolate le proprietà, integri i contratti validi; nè siano privati i cittadini di cose necessarie alla vita quali l'acqua e l'illuminazione, nè si preveggano immediate conseguenze di danni gravi, massime pubblici; quando insomma sia salva ogni legge d'ordine e di giustizia, lo sciopero non è certo per sé condannabile dalla morale cristiana. Ma noi abbiam visto dai fatti, che il socialismo non tiene conto veruno di queste restrizioni: e ciò è ben naturale, posto il principio suo, che è la lotta di classe per la prevalenza del più forte; è ben naturale, ammesso coll'on. Ferri, il filosofo massimo del socialismo italiano, che *i due termini inseparabili e indimenticabili del socialismo sono la lotta di classe come metodo e il collettivismo come finalità*¹. Laonde s'è toccato con mano, che sotto l'ispirazione socialista i lavoratori, dopo aver ottenuto per mezzo d'uno sciopero quel che era giusto ed equo ed essersi chiamati paghi, ne fanno un altro e poi un altro per istrappare dalle mani violentate dei padroni sempre qualcosa di più, con una progressione, la quale conduce inevitabilmente allo sperpero della proprietà, ossia a quell'ultima *finalità* additata dal Ferri.

È vero bensì che questi vizii da noi accennati non sono ine-

¹ Vedi l'*Avanti* del 13 agosto 1901.

renti allo sciopero per la sua propria natura, ma per la malizia dei sobillatori delle plebi, i quali ne abusano; quindi speculativamente parlando, non ripugnerebbe che i cattolici organizzati nella democrazia cristiana se ne valessero onestamente. Ma troppo grande in pratica e troppo prossimo è il pericolo che lo sciopero trasmodi: quindi scrittori cattolici e capi autorevoli del movimento cattolico furono generalmente concordi a sconsigliarlo in Italia; e i Vescovi lombardi, nella Pastorale da noi ripetutamente citata, *vivamente raccomandano* ai loro figli spirituali di astenersene anche nei casi in cui fossero giustificati da patti primitivamente non stipulati secondo giustizia o non osservati dagli intraprenditori; e ciò massime per gli strascichi di odio che lasciano e le colluttazioni talor sanguinose che provocano colla pubblica forza, *come, dicono i Vescovi, è accaduto anche recentemente*. La autorità politica, nel resto, è sempre disposta a ravvisare negli scioperi dei cattolici i flagranti reati di *violenze o minacce* previsti dagli articoli 165 e 166 del Codice penale¹, pur chiudendo amendue gli occhi, per non vederli, negli scioperi dei socialisti, che anzi furono, come è noto, difesi e magnificati dal Ministro Giolitti ne' due rami del Parlamento.

VIII.

Fin qui per la moralità degli scioperi. Quanto all'altra indagine, che ci resta da fare circa gli emolumenti e i danni

¹ A Trenno ed a Bernate molti di quei buoni contadini furono per ciò ammanettati e tradotti in carcere: con quanta legalità può dedursi dal riflettere che il codice di procedura penale, all'*art. 64*, prescrive che solo nel caso di flagrante reato, il quale importi la pena del carcere eccedente tre mesi, gli ufficiali di polizia giudiziaria possono ordinare l'arresto degli imputati. Imperocchè qui erano decorse parecchie ore dal fatto, nè si poterono punto accertare le *violenze e minacce* previste dagli articoli 165 e 166 del Codice penale. Nel resto la legislazione nostra è alquanto vaga su questo punto dell'impedimento del lavoro, nonchè circa la risoluzione dei contratti di locazione d'opera, in paragone dell'inglese e pure della francese, come dimostra l'on. Sonnino nel suo recente scritto: *Questioni Urgenti* (Vedi *Nuova Antologia*, fasc. 15 sett. 1901).

che ne sono provenuti, non son certo da ascoltare nè i profeti del socialismo nè il loro patrocinator on. Giolitti, secondo i quali gli scioperi di quest'anno sarebbero stati per l'Italia e pei suoi lavoratori una vera manna del cielo. Che cosa infatti ritrassero dai lunghissimi scioperi, per esempio, gli operai del Porto di Genova ed i braccianti di Molinella? Nulla, tranne di dover ritornare al duro lavoro, col rimpianto di tante giornate di guadagno per sempre perdute. I tramvieri di Roma, dopo aver disagioato per una settimana intiera tutta la cittadinanza della capitale, dovettero rifarsi ai proprii carrozzoni, insoddisfatti riguardo alla principale delle loro domande, cioè l'aumento di salario, e col proposito di scioperare di nuovo quandochessia. E pur dove gli scioperanti coltivatori od operai ottennero quanto desideravano, chi li rifà dei risparmi consumati durante l'ozio degli scioperi, sui quali indarno sospireranno insieme colle povere famiglie nella prossima invernata? E chi rende ai commerci, alle industrie, ai traffichi dell'Italia tanti milioni di ricchezza nazionale perduti? Si raffrontino un momento anche alla sfuggita i vantaggi coi danni, e sarà agevole inferire che assai poco gli scioperi profittano eziandio materialmente ed economicamente.

In America lo Schaffer aveva non ha guari potuto disciplinare uno sciopero colossale di oltre cento mila operai delle acciaierie. Ma il *trust* dell'acciaio, ossia la lega degli azionisti, resistette, e quell'esercito di centomila operai, dopo aver perduto tempo e denaro, dovette tornare al lavoro senza aver ottenuto nessun miglioramento.

La Direzione del lavoro in Francia pubblicò una statistica degli scioperi colà avvenuti nel 1900, corredata di raffronti e di analisi accuratissime. Ebbene, ne risulta, tra l'altro, che essendosi la media degli scioperi più che raddoppiata, tratto il computo dei salari perduti e degli accrescimenti raggiunti, il vantaggio è stato per un quinto solo degli scioperi. E intanto buon numero degli stabilimenti industriali furon costretti a rallentare od anche sospendere i lavori, rincarirono non poche derrate, e per lo sciupio enorme di

lavoro e di forza, massime nei porti, la prosperità del paese risenti gravissimo detrimento ¹.

Non vorrà dunque l'azione democratica cristiana seguire il socialismo per questa via tanto disastrosa; ma lascerà ad esso, che è senza viscere, tutta la responsabilità, al cospetto della storia, d'aver rabbiosamente congiurato a minare materialmente e moralmente la Patria. Tutta l'azione di noi cattolici, che non vogliamo la guerra ma la pace, non la distruzione ma la prosperità materiale insieme e morale e religiosa, deve volgersi ad altri mezzi, che non siano quelli proprii del socialismo, quali gli scioperi, le leghe di resistenza e somiglianti, per comporre i dissidii tra le classi e rialzare, siccome ci siamo con risoluto animo proposto, le sorti del proletariato; non iscostandoci mai dalle norme evangeliche, delle quali l'Episcopato lombardo dava testè il seguente lucidissimo compendio: « Non si proceda mai a precipizio, e senza avere prima ben ponderate le ragioni dei contendenti, che si dovrà procurare di conciliare con mezzi pacifici. L'azione cattolica non ha lo scopo di seminare la discordia, di fomentare l'odio delle classi; ma di mettere fra le medesime basi stabili di futura concordia. Nè i padroni debbono sacrificare i loro giusti diritti, nè gli operai debbono vedere manomessi i proprii. La carità degli uni, l'equità degli altri, la giustizia in tutti, stimata serenamente da chi ha cognizioni tecniche in materia, assopiranno ogni dissidio e verranno a buone condizioni di pace. »

¹ La proporzione degli scioperi riusciti è stata per il 1900 di circa 22 per cento, quella dei falliti di 38. I rimanenti 40 hanno finito con una transazione. Ma questa statistica è anche più interessante se si studiano i 508 scioperi motivati da questioni di salario, e cioè 474 per richiesta di un aumento, e 34 per opporsi ad una diminuzione. Dei primi 82 sono riusciti, per 195 si addivenne a transazioni, 197 fallirono: dei secondi 18 riusciti, 7 transatti e 9 falliti. L'ammontare dei salari perduti è stato in complesso di 9 milioni e mezzo. Il beneficio lordo a favore degli scioperanti è stato calcolato dall'Ufficio del lavoro a circa 15 milioni ed il beneficio netto (sottratti cioè i salari perduti) a circa 5.200.000 lire, cioè, per gli scioperi riuniti, con 55 cent. di aumento.

IX.

Nella scelta dei mezzi proporzionati all'azione benefica che vogliamo esercitare in favore del popolo, noi cattolici non abbiamo davvero bisogno di metterci alla scuola dei socialisti, e molto meno di ricopiarli, pel concetto meschino che non giungeremo al nostro santo scopo se non facessimo esattamente quello che fanno loro. Di vero, nella storia magnifica della nostra Chiesa, specialmente in Italia, troviamo documenti ed esempi fulgidissimi, i quali non abbiamo che a rinnovare, racconciandoli solo alquanto ai tempi mutati. Basterà a noi di richiamare in vita le Corporazioni del Medio Evo, uscite dal cuore istesso del Cristianesimo e tutte impregnate del suo spirito di fede e di pietà, di fratellanza e di amore, onde per secoli, sotto la sanzione delle leggi civili, i lavoratori ebbero sicurezza di vita non disagiata e onorevole; ebbero fiore di gloria non più vista le arti tutte. Le rivoluzioni seguite alla riforma protestante a poco a poco le distrussero, e così il misero operaio trovossi a sostenere isolato, solo, senza difesa, la coalizione della ricchezza, la quale, in ispecie dopo il mutamento dei metodi di produzione operato dalle macchine, divenne monopolio tirannico senza viscere di pietà nè cristiana nè umana. Si abusò della necessità dell'operaio per imporgli patti ingiusti sia riguardo al salario, sia rispetto alla durata ed alle altre condizioni del lavoro. Si abusò un'altra volta della necessità dell'operaio per opprimerne l'anima ed il corpo col togliergli la festa ed impedirlo di pensare a Dio ed adorarlo. Si abusò ancora della necessità dell'operaio distruggendo, coll'insensato sfruttamento delle donne nelle fabbriche, la costituzione morale e cristiana e la stessa prosperità fisica della famiglia operaia e ruinandola intieramente col lavoro dei fanciulli. A tutto questo l'operaio spinto dalla fame dovette chinare il capo: non è ormai tempo che lo rialzi?

Si capisce che tutto ciò non deve intendersi esteso dappertutto e in egual misura e senza eccezioni fulgidissime, ispirate a



molti padroni ed industriali dalla carità del Vangelo; ma forza è ammetterlo come fatto sociale innegabile d'ingiustizia flagrante e mostruosa, dovuto massimamente al liberalismo negatore del soprannaturale e padre dell'individualismo. Riparo pertanto sovra tutti efficacissimo sarà la ricostituzione di quei benefici organismi sociali che pullulano dalla natura stessa dell'uomo e l'alito della Fede e della Carità cattolica aveva tanto favoriti. Per ciò il movimento cattolico popolare, che riceve la sua forza impulsiva e la sua direzione suprema dall'Opera dei Congressi, volgesi ora con intensa attività a stabilire le *Unioni professionali*, cioè appunto questi organismi minori della grande società cristiana, nei quali gli individui di condizione identica od affine, insieme razionalmente aggruppati, trovano forza ed autorità per difendere i propri diritti e migliorare le proprie condizioni non pur economiche, ma sì ancora, che è più necessario e dovrebbe stare infinitamente più a cuore, morali e religiose.

Possono costituirsi così di soli operai come di soli padroni, od anche meglio essere miste degli uni e degli altri; ma comunque si facciano, è certo che nella organizzazione già esistente dell'Opera dei Congressi in Comitati regionali, diocesani, parrocchiali debbono cercare l'ordito della loro tessitura, se vogliono essere salde e consistenti e soprattutto estendersi in guisa da aver agevole l'unione in Leghe cattoliche di lavoro, le quali si contrappongano utilmente alle Camere del lavoro socialistiche; e poi in una compagine nazionale salda e robusta di cristiana democrazia, la quale in un avvenire non lontano tenga testa al cozzo inevitabile del socialismo, con isperanza di vittoria.

Occorre per ciò che, giusta i venerati rescritti pontificii, con tanto calore ed unanimità di ossequio accolti nel Congresso di Taranto, il salutarissimo movimento della democrazia cristiana non abbia in tutta l'Italia altra direzione, all'infuori della direzione medesima dell'Opera dei Congressi.

X.

Non attendiamo certo dai nostri sforzi quel che irragionevolmente dalla loro organizzazione e massimamente dalle loro tempestose agitazioni si tengon sicuri di ottenere le moltitudini ingannate dai predicatori del socialismo; che l'Italia, cioè, si trasformi in un America, i cui giornali illustrati ne mostrano la figura elegante d'un signore, che colla moglie a fianco, riccamente vestita e splendida di gioie, siede in un magnifico *phaeton* guidando due superbi cavalli, e sotto la scritta: *il signor tale operaio della tal fabbrica di Chicago nel giorno di domenica*; quindi nella pagina di fronte un operaio nero di carbone, col camiciotto indosso, trafelato per la fatica, e sotto la scritta: *il medesimo nel giorno di lavoro*.

Noi non vogliamo pascere di sogni il proletariato italiano, per non rendere poi più crudeli i suoi disinganni. Non vogliamo, parlandogli solo e sempre di benessere terreno e di rivendicazioni materiali, dargli a credere che quaggiù possa finalmente trovare il suo paradiso. Non vogliamo che questo paradiso esso aspetti senz'altro da un tramutamento sociale; laddove importa immensamente che anche i proletarii si persuadano, dipendere il miglioramento delle condizioni di vita domestica e sociale, in gran parte, dall'ingegno, dall'attività, dalla probità, dal risparmio, dalla sobrietà, dal valore individuale, onde pur nonostante il triste ed ingiusto assetto presente del mondo economico, vedemmo, coi nostri occhi, figli del lavoro quotidiano e poveri braccianti sollevarsi a stato meraviglioso di floridezza. I tardi di mente, i dissipati oziosi o crapuloni resteranno miseri sempre, in qualsiasi ancor più felice ordinamento di società.

E neppure pensiamo che sia possibile raccogliere molti e stabili frutti dall'azione popolare o democratica, se il Governo stesso non provvede con una legislazione sul lavoro a dare valor legale alle rappresentanze delle Corporazioni e delle Leghe; perchè quantunque le unioni degli operai siano con-

formi al diritto naturale, non vediamo però come si possa, pel solo fatto privato della loro costituzione in sodalizzi, obbligare assolutamente intraprenditori e padroni a trattare con isconosciuti, che si dicono i loro rappresentanti. Nell'arbitrato tra gli armatori di Genova e gli operai del Porto, l'on. Zanardelli mostrò, con discorso assai logico, non potersi quell'obbligazione stabilire incontestabilmente sovra il diritto ¹.

Ma l'azione concorde ed unanime dei cattolici di tutta Italia a favore del popolo, la quale testè, nel memorando Congresso tarantino, per la magnifica fusione di tutte le energie, si è rinvigorita di tante fresche e briose forze giovanili e rinsaldata nell'unità sulle norme date dal venerando Vegliardo del Vaticano, varrà colla benedizione di Dio ad affrettare quell'assetto tranquillo del proletariato, che è nell'ordine sapientissimo della Provvidenza divina. E sarà tanto più efficace, quanto, per lo studio paziente e profondo delle questioni sociali, che spesso sono ardue assai, potrà procedere più prudente, illuminata e sicura.

¹ Ecco il tratto del Lodo zanardelliano che si riferisce a questo punto:

« ritenuto che se è ovvia e plausibile l'iniziativa dei lavoratori del Porto di essere rappresentati e tutelati da associazioni fra essi costituite, sembra però all'arbitro, il quale da parte sua nessuna difficoltà poteva avere ad ammettere la rappresentanza delle Leghe, che protestandosi dagli armatori di non voler riconoscere tale intervento, questi ultimi non possono essere obbligati a trattare colle Leghe medesime, tanto più non avendo esse ordinamento e forme legalmente stabilite;

« che ciò a maggior ragione può dirsi quando non solo non è provato ma è escluso dalle stesse dichiarazioni delle parti che tutti i lavoratori di bordo interessati alla decisione della controversia arbitrale siano ascritti alle associazioni che unicamente intenderebbero assumerne la rappresentanza e tutela;

« per questi motivi, decide di non potersi obbligare gli armatori ad accettare nel presente giudizio il contraddittorio delle Leghe per conto ed in nome dei lavoratori di bordo, e qualora rimangano ferme le anzidette eccezioni e dichiarazioni delle parti, non potersi procedere oltre nello stesso giudizio arbitrale. »

LA NOMINA DE' COSTITUZIONALI A VESCOVI DELLE NUOVE SEDI

(Marzo 1802)

SOMMARIO.

- I. Gravissimo errore del Primo Console nell'asestamento del nuovo ordine di cose in Francia: più che alla Chiesa cattolica servi alle sette ed alla rivoluzione; usò la religione come strumento governativo. — II. Come si maneggia col card. Caprara, a fine di celargli la nomina de' costituzionali. — III. Per ordine di lui, il Portalis e il Bernier circonvergono il Cardinale. — IV. Il Bonaparte compie la scelta fatale: dolori e propositi del card. Legato.

I.

Assicurata la pace di Europa col trattato di Amiens (25 marzo 1802), e liberati i corpi legislativi dalle fazioni riottose, era venuto il tempo per il Primo Console di applicare la ferrea mano all'esecuzione pubblica ed ufficiale del concordato religioso. Quello che accadde allora nel mese di aprile del 1802 fu per le sorti della Francia, e si può dire per buona parte di quelle dell'Europa, di un'importanza e di una significazione storica così rilevanti, che dopo l'editto di Milano del 313 e la pace di Westfalia del 1648, la storia non registra un fatto più decisivo per le fortune di un popolo.

L'antica Francia era distrutta, gli ordini antichi sfasciati e dirotti, e gli uomini del vecchio regime espulsi dal lido patrio e disseminati, paurosi ed impotenti, su terre straniere, siccome bave marine buttate nella riva opposta dal tempestoso mare. Lacera ancora e sanguinante, ma vigorosa e lieta di gloria, una nuova nazione quasi rinasceva da quelle rovine: era mestieri darle un asestamento, un'organizzazione, una interna forma soprattutto che quelle membra dis-

giunte congiungesse in unità sostanziale, e desse loro l'impulso, l'incremento, la conservazione, la vigoria, e il rigoglio.

Il Primo Console fu l'uomo destinato dalla Provvidenza a ricomporre questo nuovo ordine di cose. Ed il punto del pubblico ristabilimento della religione, che ora trattiamo, fu il momento storico solenne, in cui quel nuovo ordine di cose inaugurava la sua generazione a vita nazionale.

Dinanzi a tanta solennità di circostanza, per ciò che riguarda la religione, la quale ne' principii sostanziali della vita di un popolo importa forse la principale efficacia, tre partiti si presentavano al Primo Console: l'escluderla affatto, continuando l'opera palese della rivoluzione; il ripristinarla nelle sue *forme romane*, ossia vere ed universali; o, *adattarla* al corpo sociale, come uno strumento governativo.

Il solo gran senso comune, di cui abbiamo visto aver egli dato più di un saggio in quelle sue passeggiate e discorsi ne' solitari giardini della Malmaison ¹, gli fece escludere il primo mezzo. Se per mala ventura vi si fosse appigliato, l'Inghilterra, che allora era la grande nemica, avrebbe per contentezza battuto palma a palma: e la Francia, uscita appena dalle strette vigorose delle sue braccia, avrebbe incorso di lì a pochi lustri le sorti di que' regni, che furono governati da un marchese di Pombal, o da un principe Della Pace. Il secondo partito, unico rispondente all'indole ed alle esigenze storiche della nazione, era il migliore, come sarebbe stato il più franco ed il più sicuro. Ma, in parte per l'ateismo o l'empietà, che avevano invaso gli spiriti di quasi tutta l'antica aristocrazia ed era penetrata nelle masse popolari, nel cui mezzo egli era cresciuto; in parte quindi, per difetto di un giusto conoscimento della religione cattolica nella sua genuina comprensione, di cui egli era quasi privo assolutamente; ed in parte per mancanza di quella fortezza, che nell'uomo di Stato antepone il bene pubblico alle mire ed a' sarcasmi di una setta libertina o di una soldatesca sfrenata, il Bonaparte non ebbe il senno nè il valore politico di appigliarvisi.

¹ Ved. quad. 1198, 18 maggio 1900, p. 418 segg.

In quella vece, egli giudicò più saggio, almeno più opportuno, il terzo partito che si può denominare di *adattamento*. La necessità della religione per il governo de' popoli, egli la vide; e quindi la fece entrare siccome parte organica nella stessa costituzione, da cui pigliano l' inizio e l' applicazione le leggi e gli statuti del regno. Ma ve la fece entrare per guisa, che la sua esistenza servisse massimamente di grandiosa figura dinanzi a' popoli, ma rimanesse come cosa morta in quanto ad influsso da esercitare nella sfera governativa. E non ciò solamente, ma egli trattò la Chiesa gerarchica, come si tratta un occulto nemico dello Stato! Quindi la spogliò de' suoi beni, facendosene padrone; e col convertire in salario una rendita per i ministri del culto, che era ed è dovuta a titolo di stretta giustizia, cominciò ad esercitare sopra di loro una vera tirannide, tenendo inalzata sui loro capi, come una spada di Damocle, la minaccia della sospensione dello stipendio; a reggere le cose del culto cattolico ed a governare vescovi e sacerdoti cattolici, propose, cosa mostruosa, un ministro secolare, ossia un protestante, un frammassone, un ebreo, un ateo; non solo rinnovò, ma accrebbe le ingerenze e gli antichi regii sindacati sopra qualsiasi scritto, o voce, che il Papa o l'ultimo viceparroco di un paesello francese rivolgesse al suo popolo; si arrogò le nomine de' vescovi e de' parroci, ed impose loro il giuramento, come si esige dall'ultimo degli stipendiati governativi; inceppò l'amministrazione ecclesiastica del clero nelle stesse chiese, coll'istituzione de' *fabbricieri* nelle parrocchie; si attribuì il potere di regolare a suo talento le pubbliche manifestazioni del culto; infine, dando una mentita al divino Autore de' sacramenti, separò per legge quello che Gesù Cristo definì essere inseparabile, il *contratto* cioè dal *sacramento* del matrimonio, sanzionando nel suo codice solennemente la legge del divorzio!

Appigliandosi dunque a questo partito, egli *adattò* la religione per una parte alle esigenze popolari, per l'altra all'utile de' suoi futuri disegni, e per la massima parte agli

interessi rivoluzionari. Ella è pur cosa irrefragabile, come vedrassi da' documenti che daremo in appresso, che l'opera religiosa del Bonaparte fu un'opera condotta massimamente a pro e servizio della rivoluzione. Il Primo Console trovò la rivoluzione a guisa d'un'onda, torbida di fango e di sangue, che era straripata. Ed egli non fece altro, se non opporre delle dighe alla fiumana, ed incanalarla così, che quelle stesse acque scorressero, com'erano, per entro un alveo più sicuro e tranquillo. Il codice napoleonico, tanto decantato siccome il frutto della libertà e dell'uguaglianza tra gli uomini, è lo sforzo maggiore che sia mai stato fatto a fine di dare al male la libertà maggiore, che possa decentemente desiderarsi nella società umana. Ed il Concordato, coll'aggiunta degli articoli organici, divenne un parto ibrido così, che sotto le parvenze di pace religiosa e di ripristinato culto sociale, velò gli occulti vincoli, i quali ed il culto nazionale e la pace religiosa legarono all'onnipotenza di un governo irreligioso. E d'altra parte vedremo quel Concordato napoleonico aver pareggiato il cattolicesimo dell'immensa maggioranza della nazione alle altre sette protestantiche e giudaiche, ed aver concesso sopra le rendite dello Stato ad un *pastore* o Rabbino, che non vi aveva nessun diritto, un trattamento simile se non uguale a quello de' vescovi cattolici, cui la opera storica entrò per lunghi secoli siccome parte vitale nella formazione del popolo francese.

Per siffatta maniera, l'opera religiosa napoleonica, siccome la politica, più e meglio assai che alla Chiesa cattolica giovò, sotto un certo rispetto, alla famosa rivoluzione. La quale ne trasse tanta saldezza, quanti furono i favori onde le sette e i settari, l'errore e lo spirito del male si vantaggiarono, coll'ottenere una libertà quasi sconfinata; e quanta per contro fu la diminuzione de' privilegi, l'inceppamento delle libertà, e la ristrettezza de' diritti, onde fu colpita e ridotta la Chiesa cattolica.

Ma, prima di presentare al lettore lo spettacolo inaspettato di un tal esito, a cui riuscirono trattative tanto defatigate,

è tempo oramai di mostrare la genesi storica che a quel termine le condusse.

II.

Fino dal mezzo del mese di marzo 1802, il Primo Console dava gli ordini per l'apprestamento di tutte le cose occorrenti alla prossima pubblicazione del Concordato. Scriveva infatti (15 marzo): « Cinquanta vescovi devono essere nominati; diciotto tra i dimessi, dimoranti in Francia, e *dieci del clero costituzionale*; de' venti che rimangono la metà sarà de' costituzionali. » Di lì a' cinque giorni, giudicando insufficiente un tal numero, lo portò a sessanta: ossia a cinquanta vescovi, e dieci arcivescovi. Dalle liste portategli dal Portalis fa la scelta de' nomi; ed insieme definisce il tempo, il luogo, il memoriale per la presentazione ufficiale del Legato, « il cui ricevimento deve esser fatto con la maggior pompa che sia possibile ». Gli s'inviano pel 28 del mese « cinquanta istituzioni canoniche co' nomi in bianco, acciocchè ne esamini la formola; insieme con la formola del giuramento che il Legato deve prestare dinanzi a lui, si rimetta al consiglio di Stato la bolla solenne del Cardinal Legato, per essere registrata ne' libri del Consiglio; e ad un giorno dato « tutti i vescovi sieno nominati, diano il giuramento, ricevano l'istituzione canonica. Nel medesimo tempo il Concordato si presenti al corpo legislativo, e venga votato siccome legge della Repubblica. » Conchiudeva gli ordini dati a' 17 di marzo, con questo articolo ottavo: « Tutto ciò si custodisca con grandissimo secreto », atteso eziandio che il giorno dell'esecuzione non era ancora determinato¹, a cagione dell'accordo con l'Inghilterra non conchiuso ancora.

Ed appunto in quello stesso tempo, il grande pensiero che agitava l'animo del card. Caprara aveva per oggetto la scelta, che il Primo Console farebbe o non farebbe, de' vescovi costituzionali. Egli veramente buono, ingenuo, religioso uomo

¹ *Docum. Concord*, V. 231-240.

e di antica fede, si cullò per lunghi mesi nella speranza, appena turbata da una piccola ombra di dubbio, che de' vescovi costituzionali e de' preti intrusi nessuno verrebbe onorato dal Primo Console colle nuove insegne dell'episcopato. Quindi a' 13 di febbraio scriveva: « La scelta non ha verun intruso. Avrei diritto di vivere tranquillo su di ciò, se nelle mie negoziazioni non avessi sofferto variazioni, quando parevano impossibili. » Tuttavia a' 21 di marzo annunziava qualche cosa, che avrebbe potuto scuoterlo della sua soverchia fiducia, scrivendo avere il Primo Console detto al Portalis (15 marzo) le seguenti parole: « Non dico di volerne nominare, nè intendo di promettere che non ne nominerò; ma assolutamente voglio sapere dal Legato, per regola o sia principio, se il Console possa nominare o no dei Costituzionali, cioè se dopo averli nominati, in nome del Papa gli (*loro*) verrà data l'assoluta esclusiva. Ed ordinò, continua il Caprara, a Portalis e Bernier (*soli ammessi al secreto*) di venire da me, per prendere una dichiarazione formale. » E vennero da lui nel giorno 15 di marzo.

Questo procedimento del Bonaparte, non dirò col Legato del Pontefice romano, ma col cardinal Caprara, non fu leale nè giustificato. Egli nel giorno stesso, che incaricava i suoi due ministri di cotesta ambasciata presso il Cardinale, e un giorno prima che questi desse la sua risposta, aveva già stabilita, come abbiamo visto testè, la nomina de' costituzionali. Di più nell'udienza datagli a' 31 di ottobre del 1801, gli aveva pur dichiarato quelle, che dovevano essere parole memorande per il Cardinale: *I Costituzionali saranno da me nominati, e in numero di quindici, e... senza nessun atto di sommissione.* Inoltre egli aveva letto la risposta del Consalvi (30 novembre 1801) alla nota minacciosa del Portalis; nella quale il Consalvi gli aveva pur significato le estreme condizioni, volute dal S. Padre, nella nomina che il Primo Console farebbe de' vescovi intrusi: di ogni cosa era dunque inteso il Bonaparte per filo e per segno.

Con ciò non valgo ad intendere perchè, invece di pro-

cedere alle nomine, trattandone addirittura col Legato come di cosa già stabilita, il Primo Console ne volesse mettere l'animo a prova con vie tortuose. Forse temeva, che il Cardinale, conoscendolo incapace di un'opposizione risoluta, ma sapendolo religioso e timido sino allo scrupolo, avrebbegli dato ad intendere che sarebbe ricorso a Roma per averne, attesa l'alta importanza del negozio, ed a scanso di responsabilità soverchio grave, una risposta definitiva. Nella gran fretta che il Primo Console aveva allora di spacciare quel negozio, un tal partito del Cardinale, l'unico che la diplomazia più elementare gli potesse suggerire, avrebbegli arrecato grande fastidio e non piccolo impaccio ¹.

Checche ne fosse di tali motivi, il card. Caprara così rispose agli ambasciatori Portalis e Bernier nella mattina del 16 marzo: « Interrogato, io ho risposto... che N. S. per finire lo scisma che travagliava tanto questa nazione, e benchè con pena, *permetterebbe che il Console nominasse qualche costituzionale, lasciando però a me in qualità di Legato la cura e libertà di riunirli alla Chiesa, secondo le leggi che mi sono state date; e che in caso di qualche nomina, come era convinto e con ragione che il Console non volesse nominare un soggetto che potesse far pena a N. S., se pure si determinava a nominare qualcuno, dovrebbe permettermi di fargli le rimarche e rappresentanze, che avessi stimato necessarie.* »

Ciò tornava a dire, che il Primo Console poteva tranquillamente metter mano alle nomine anche di qualche costituzionale; e che il Legato, dopo fatte le debite rappresentanze, darebbe la istituzione canonica. Soggiungeva però il card. Legato: « È inutile che assicuri N. S. e V. Emza, che non ostante questa dichiarazione, continuerò a fare di tutto, perchè

¹ Nella nota, assegnata dal B. DE LA MEURTHE a' 15 di marzo, in cui determinava le nomine, il Primo Console osservava: « Si le Légar a l'autorité suffisante pour le faire (*dare l'istituzione canonica a' costituzionali*), je ne vois pas d'inconvénient à faire cette opération du 1^{er} au 5 germinal (22-25 marzo). Si, au contraire, *il est besoin des bulles, cela ne se pourra faire qu' au retour du courrier.* (Ibid., IV, 234). »

non ne sia nominato veruno ¹. » Ma quello, che ha a drittura dell'incredibile, si è, che dopo tutte le cose accadute e descritte fin qui, il buon Caprara ancora fosse persuaso, o almeno sperasse, che nessuno intruso sarebbe eletto. Infatti, parlando delle liste de' candidati rimesse dal Portalis al Primo Console, dopo accresciuto il numero de' vescovadi, il Caprara scriveva, (27 marzo !): « *In nessuna di queste due note è stato posto (verun) intruso!* »

Lasciando dall'uno de' lati la grande ingenua buona fede ossia la poca accortezza del Cardinale, è cosa manifesta che egli era tenuto di ragione veduta, dagli uomini del Primo Console, al buio del secreto conosciuto solamente dal Portalis e dal Bernier.

III.

Furono riferite naturalmente al Primo Console da' signori Portalis e Bernier le parole di risposta, proferite dal Caprara intorno all'argomento scottante della canonica istituzione che egli conferirebbe a' costituzionali, dopo le sue « rimarche e rappresentanze ». Di quelle parole sarà stato contento il Bonaparte, ma non ne rimase soddisfatto; egregio tattico, come egli era, prima di procedere innanzi, voleva sicure le spalle, ed espugnate le posizioni pericolose. Egli si fece quindi ad esigere dal card. Caprara nientemeno che stesa e firmata in iscritto dalla sua mano, la promessa che aveva fatta a voce a' suoi due incaricati. Per ottenerla fu montata la seguente piccola macchina, la quale ci sembra degna più di scena che di storia.

Nel giorno 27 di marzo, il Caprara ricevette avviso « per determinazione del Primo Console » dell'ingresso solenne che egli doveva fare alla dimane con tutto il suo séguito nella metropolitana di Parigi, dove compirebbe quelle cerimonie che solevano compiersi da' Legati pontificii secondo l'antico ceremoniale. Gli si determinavano quindi i giorni, ne' quali

¹ Caprara a Consalvi, 21 marzo 1802 (*Docum. Concord.*, V, n. 1188).

riceverebbe le visite delle autorità costituite, e farebbe la sua presentazione ufficiale al Primo Console. Di ciò fu informato per un biglietto dell'abb. Bernier ¹, il quale alle 2 pomeridiane dello stesso giorno, in compagnia con « uno dei prefetti del palazzo consolare », gli significò a voce « le determinazioni del Primo Console sul punto di andare nel giorno susseguente alla chiesa di Notre Dame, eccetera ».

Ora nello stesso giorno, e solamente tre ore dopo quella visita del Bernier, stando il Cardinale « alla metà della tavola », gli si presentarono « venuti per commissione del Primo Console » il consigliere Portalis e l'abate Bernier. E qui è da udire la relazione, che del colloquio e degl'interlocutori disse lo stesso Caprara al card. Consalvi (4 aprile 1802).

Apri la scena il consigliere Portalis, dicendo: « È mente dei Consoli, che alla funzione di domani, giorno in cui si canterà il *Te Deum* a Notre Dame in ringraziamento al Signore per la pace conclusa, v'intervengano *ambi i cleri, vale a dire quelli che voi chiamate legittimi e che godono la comunione colla Chiesa romana, ed i costituzionali.* »

L'Emza Vostra, continua subito il Caprara, sarà facilmente persuaso che non mi scomposi ad una tale proposizione, poichè era facile il rispondervi, ed insieme persuadere il consigliere Portalis, *che fino allora era l'unico che portava la parola (giacchè l'abate Bernier rimase in silenzio)*, non essere la dimanda combinabile in modo alcuno coi principii della religione che professa lui medesimo. Di fatto, dopo avergli pateticamente esposto i motivi per i quali non potevo assolutamente prestarvi alla richiesta, il consigliere mostronne di esser persuaso. Ma mutando natura alla questione, e saltando, come suol dirsi, di palo in frasca, mi fece mille interrogazioni, l'una dopo l'altra, e poi disse che il dare un rifiuto puro e crudo al Primo Console sulla dimanda, che esso per di lui ordine mi aveva fatta in principio, era lo stesso che volere tutto rovesciare, e rendere frustranee tutte le premure di N. S. e del governo francese sul punto del Concordato, e un volere permettere che la Francia continuasse nello scisma, per porre fine al quale io era stato spedito Legato.

¹ Così scrivevagli questo Abate: « Pour suivre l'ancien cérémonial, demain 28 (marzo) Son Em. entrera à Notre Dame de Paris. Il recevra les visites des autorités constituées, jusqu'au 11 (germinale, 1 aprile). Le 15 (5 aprile), il aura sa grande audience, et consacrerà ensuite les nouveaux évêques (*Docum. Concord.*, V, 262, nota 1). »

Dinanzi a quel volpeggiare del magistrato francese, tenne fermo il Caprara, e non cedette un punto solo di terreno, riconoscendo per una parte la stretta necessità della pacificazione del paese, e quindi manifestando la sua ammirazione per le premure del Primo Console. Dall'altra parte però dichiarò di non credere, che il ricusarsi ad una petizione di quella fatta, contraria in tutto ed alla sua dignità ed a' suoi doveri, potesse arrecare « un tale disgusto al Primo Console da tutto porre in rovescio ». Alle quali parole lo scaltro avvocato soggiunse di presente:

— Ah, o voi non lo conoscete, riprese il consigliere, o in questo momento fingete di non conoscerlo. Egli vuole che alla funzione di domani il clero sia numerosissimo, per renderla in tal guisa più solenne; e qualunque cosa se gli dica in contrario, non serve che ad irritarlo. Voi sarete debitore al mondo ed alla Francia di avere, per un oggetto sì piccolo, guastato un affare sì grande.

— Io, replicò il Cardinale, a tal proposizione non soggiunsi, se non che mi ero prestato, mi presto, e mi presterò a tutto ciò che è compatibile coi miei doveri; ma non credo che alcuno immagini di esigere da me ciò che nè per coscienza, nè per delicatezza io posso.

Io, prosegue il Legato, non cangiai mai linguaggio; ed il consigliere, dopo avere invano tentato di ridurmi alla sua massima, riprese: — Ma questo affare deve accomodarsi; io ne ho accettata la commissione. Il Console prima delle sette ore ne attende il risultato, per prendere le determinazioni che crederà più a proposito. E mostrommi allora che io, medicando la cosa, potevo dare una risposta che, se non era affermativa, avrebbe almeno potuto mettere, come dicesi, l'acqua sul fuoco, e venire ad un'equa composizione. Io tranquillamente e ridendo dissi: — Abborrisco la guerra, amo la pace, sono qui espressamente per prorogarla: onde, salva la massima ed i principii cattolici, non ho difficoltà di ascoltare ciò che egli fosse per propormi, e prestarmici insieme in quel senso e in quella parte, che non urtasse coi miei doveri.

Quante cose e con quanta rapidità erano state proposte, sottratte, e tramutate dinanzi agli occhi del vecchio Cardinale! Lo sorprendono mentre stava a tavola, gli si propone di assistere al canto del *Te Deum* in solenne ringraziamento a Dio per la pace concessa, e si esige che vi assista di conserva co' preti giuratori e scismatici: evidentemente era troppo! Il Legato vi si rifiutò, come doveva, dignitosamente.

Ed allora gli si dipingono per una parte i grandi meriti e le grandi fatiche incontrate dal Primo Console per il bene sommo della religione; e per l'altra gli si rilevano le conseguenze del disgustarlo con la negazione, fatta a un tal uomo, di un *oggetto così piccolo!* Vengasi almeno ad un componimento: se il Legato pontificio non può, e nessuno lo può pretendere, mancare a' suoi doveri, trovisi maniera di mettere questi in salvo ed insieme scansare un naufragio... nel porto! Ed a ciò appunto erasi pensato.

Stanco e commosso il cardinal Legato stava pensando ad una qualche tavola di salute, quando questa gli fu presentata inaspettatamente dalla mano dell'abate Bernier, già in voce di essere nominato arcivescovo di Aix ¹, il quale fino a quel punto aveva rappresentato la parte del silenzioso. È da ascoltare la relazione del Caprara:

Fu qui che cominciò a parlare l'abate Bernier, il quale disse: « Io che prevedevo a giusto titolo, che non vi sareste prestato alla proposizione di ammettere con voi alla funzione i costituzionali, ne avevo prima esternato al sig. Consigliere il mio giudizio, e persuasolo in sèguito della cognizione sia del modo di vedere del Primo Console come degli altri due, ho insieme col medesimo concertato una risposta da darsi da V. Em̃za IN SCRITTO. »

Ciò detto l'abb. Bernier pose fuori un foglio, che diedemi a leggere, dicendo: « Il contenuto di questo non offende in minimo modo i vostri doveri. Vi è molta probabilità, che il Console ricevendo una negativa mescolata con delle

¹ Nella sua nota de' 15 marzo 1802 il Primo Console decideva: « Je nommerai le citoyen Bernier... comme ayant dans les circonstances rendu de grands services au système. » Nell'udienza data al Caprara a' 30 dello stesso mese, disse: « Desidero, com'è giusto, (che il Bernier) sia fatto cardinale. » Di più, nella lettera *particolare* che il card. Legato scriveva al Consalvi (4 aprile) sembra, che lo stesso Caprara abbia « insistito nell'abboccamento col Primo Console perchè, *parendomi così l'uso, l'abate Bernier fosse nominato cardinale per una specie di nomina anticipata!* (Docum. Concord., V, 234, 279, 282). » In quella vece il Bernier fu servito del solo vescovado di Orléans: e morì semplice vescovo di questa città (1806).

espressioni che sono secondo il suo cuore; la cosa si componga, e che egli o prescinda dalla dimanda, o trovi altro compenso adattato alla circostanza. E concludse: Diversamente io pure temerei, che una volta che il Console si è indotto a dare la commissione che il sig. Consigliere ha eseguito con V. Em̃za, se in qualche parte non viene secondato, s'irriti in modo da produrre conseguenze funeste. »

Curiosissimo e strano è il contenuto del foglio, che il Bernier presentò allora a leggere e sottoscrivere al cardinal Legato. Comincia con queste precise parole: « I vescovi ed i preti costituzionali sono certamente preti e vescovi così, che non abbisognano di nuova ordinazione. Di un tal principio convengo col sig. Consigliere di Stato. Convengo pure *che il Primo Console potrà nominare, tra i vescovi costituzionali, quelli che egli con la sua saviezza reputerà degni.* Convengo inoltre, che bisogna riunire tutti i partiti. E così, dopo aver dato l'istituzione canonica a' vescovi, *che piacerà al Primo Console di nominare,* io attenderò alla loro unione di maniera che non rimanga alcun germe di disordine od occasione di umiliazione... »

Ma è da riferire quel foglio nella sua interezza nativa, che è del seguente tenore:

Les évêques et prêtres constitutionnels sont certainement prêtres et évêques; à ne pas avoir besoin de recevoir de nouveau les ordres. Je conviens de ce principe avec M. le conseiller d'État. Je conviens encore avec lui que le Premier Consul pourra nommer, parmi les évêques constitutionnels, ceux que dans sa sagesse il en jugera dignes. Je conviens encore avec M. le conseiller d'État qu'il faut réunir tous les partis: ainsi, après l'institution canonique donnée aux évêques qu'il plaira au Premier Consul de nommer, je procéderai à leur réunion, de manière qu'il ne puisse rester aucun germe de troubles ou occasion d'humiliation.

Mais je prie M. le conseiller d'État d'observer, qu'avant l'institution canonique donnée aux évêques constitutionnels et par eux demandée dans la forme d'usage, ils ne communiquent point avec Sa Sainteté, par qui ils n'ont point été institués. Il faut donc que cette communication soit établie, après la publication du concordat, par les institutions canoniques données et demandées en exécution de ce concordat, avant que moi, Légat, je puisse reconnaître ceux qui n'ont eu, ou cessé depuis

dix ans toutes les relations usitées avec le Saint-Siège. — J'observe à M le conseiller d'État qu'il a raison de dire qu'il faut finir le schisme; mais j'ajoute que l'on n'a demandé la démission aux anciens et l'abandon aux constitutionnels, que pour pouvoir, en exécution du concordat et par l'institution canonique donnée à tous ceux qui seront nommés par le Premier Consul, faire cesser les différends qui ont produit le schisme.

Je conviens avec M. le conseiller d'État que l'église métropole de Notre-Dame de Paris continue d'être église, que les actes religieux par lesquels on imprime le caractère, qui y ont été célébrés, n'ont pas besoin d'être réitérés, et c'est en conséquence de cela que je ne me fais aucune peine d'aller à Notre-Dame. Je ne demande point à être assisté d'anciens évêques ni d'autres prêtres tenant à eux; car venant pour la paix et pour finir le schisme, je veux éviter tout ce qui pourrait occasionner des troubles. — Mais j'observe à M. le conseiller d'État que je ne puis non plus avouer, avant la publication du concordat et avant les institutions canoniques demandés et données en conséquence, les évêques et prêtres avec lesquels je ne puis entrer en communication que par ces deux choses.

J'ouvre mon coeur à M le conseiller d'État, et je le prie de juger combien mes intentions sont droites et pures. Je ferai tout pour entrer dans les vues du Premier Consul, qui ne veut que le bien. *Il peut nommer tel ecclésiastique qu'il jugera convenable pour me recevoir à Notre-Dame, et y faire la prière pour la paix glorieuse qu'il vient de procurer au monde.*

Je prie M. le conseiller d'Etat d'agrèer l'assurance...

IV.

Nel leggere con attenzione questo foglio, le cui cose contenute il Caprara impegnavasi di adempiere colla sua firma, si scorge che il card. Legato si compromette formalmente a dare l'istituzione canonica a qualsiasi vescovo, cui talentasse al Primo Console di nominare; che però non può prestare una tal cosa se non dopo la pubblicazione del concordato, ossia dopo compiuta la riconciliazione de' costituzionali con la S. Sede. Si scorge in secondo luogo, che il tenore di un tal compromesso ha appena una relazione indiretta con le cose, che il Portalis aveva chiesto in nome del Primo Console con quello scenico apparato ed ansiosa aspettazione, che abbiamo visto. Ed in ultimo si deduce manifestamente, che

i due incaricati consolari montarono tutta codesta macchina, al solo fine di strappare dal card. Legato la promessa scritta di consacrare i vescovi costituzionali! In nome dunque del Primo Console, il Portalis ed il Bernier ebbero teso al vecchio card. Legato una indecorosa insidia!

Ora è da vedere, come dinanzi ad un procedimento così grave, non dirò per la sostanza delle cose chieste, ma per il decoro della sua dignità, si comportasse il Rappresentante del Sommo Pontefice. È mestieri riferire le sue stesse parole:

« Ad un apparato della natura che ambidue mi presentavano, mi posi in qualche angustia, e messomi a leggere il foglio, feci sul medesimo i rilievi opportuni, su de' quali andammo d'accordo. Finalmente, vedendomi posto nel duro bivio, o di rischiare di rovesciare tutto, o di dovere scegliere un mezzo che temperasse in qualche modo la burrasca, mi rivolsi allo stesso Bernier, dicendogli: *Giacchè voi che a sangue freddo, e non in un momento, come il mio, avete considerato il contenuto del foglio, mi assicurate non esservi cosa che si opponga ai principj e massime nostre, colla sola vista di evitare un inconveniente che tutti due mi fate temere funesto, non ho difficoltà di far trascrivere il foglio e di darvelo trascritto.* »

Francamente, al vedere un Cardinal Legato della S. Sede, che era venuto in Francia per illuminare e pacificare i popoli, rappresentando nella sua persona quasi la stessa persona del Pontefice romano, ridursi a chiedere il giudizio di un prete per lo meno gallicano e sospetto; e sul costui giudizio intorno a *principj e massime romane* riposare il proprio giudizio e la propria coscienza, si può a mala pena comprimere un senso di sdegnosa compassione.

Se non altro però questa volta il card. Caprara cominciò a *sospettare* seriamente della nomina, che il Primo Console farebbe di alcuni costituzionali. E confessa schiettamente che, conforme il Papa stesso aveva promesso nella nota del Consalvi al Cacault, il rifiutare la canonica istituzione, premettendo le dovute condizioni, era *poco meno che impossi-*

bile. E per ultimo il buon Cardinale, non sapendo a quali mezzi appigliarsi onde impedire quella scelta fatale, si trincerava nel riparo da lui soventi volte messo in gioco dinanzi al Pontefice ed al card. Consalvi, il quale se non altro prova certamente e le sue buone intenzioni ed il suo buon cuore. « Il contegno mio, dice, fino al momento presente, è stato quello di caricare me, e non il S. Padre, di tutto ciò che non fosse conforme colle viste del Governo; e ciò per risparmiare alla Santità Sua e urti ed angustie. »

Ma di lì a tre giorni, chiesta ed ottenuta udienza dal Primo Console a fine di fargli le congratulazioni per la pace conchiusa ad Amiens, senti dalla bocca stessa del Bonaparte la notizia, « che fra i soggetti da destinarsi ai nuovi vescovati, *piccolo sarebbe stato il numero dei costituzionali* ». A quell'annunzio « si fece coraggio » il Caprara, e gli mise innanzi tutte le ragioni, che giudicò più efficaci allo scopo di dissuaderlo da un tal partito: accennò *alle lusinghe che sul proposito gli aveva sempre date*, espose il dispiacere del Papa, i danni della discordia fomentata, e la disdetta del Legato nel non essere riuscito ad ottenere dal Primo Console « un oggetto che formava la sua stessa gloria ».

In risposta a cosifatte umili e quasi piangolose supplicazioni, il Primo console usò un linguaggio pieno di maestà, ed insieme fondato sopra incontrastabili ragioni, dallo stesso Caprara riferite in tutta la loro chiarezza. Suonano così:

« A queste proposizioni, così il Cardinale, *che accompagnai con sentimenti d'angustia*, riprese il Primo Console: *Due cose voglio, e debbo dirvi intorno a ciò. I vescovi stessi dimettenti sono quelli che dicono nè potervi trovare male, nè esservi cosa che offenda la religione (proposizioni che già conosco) se saranno nominati vescovi costituzionali, purchè essi facciano ciò che dal Papa verrà loro prescritto per la necessaria riconciliazione. Il Papa stesso mi ha dato per scritto, mediante la nota responsiva a Cacault, che avrebbe abbracciato al suo seno i costituzionali e che gli avrebbe fatto dare la canonica istituzione; dunque il parlare*

ulteriormente su ciò è affatto inutile. La massima da me è abbracciata: o questo o niente. Dieci saranno i costituzionali, due dei quali arcivescovi, e otto i vescovi. »

Al suono di cotali espressioni, « mi sentii trafiggere », soggiunge il Caprara; ed espone quindi le ragioni, colle quali procurò di espugnare il partito preso; « ma tutto indarno, poichè non ripetevansi che le stesse parole di sopra accennate. »

Ed in questo punto della sua udienza, intervenne un altro interlocutore, le cui parole non furono nè moderate nè giuste come quelle del Primo Console. Sono degne di essere citate nello stesso tenore con cui il Caprara le riferiva a Roma:

Per mio maggior cordoglio ed imbarazzo, così il card. Legato, il consigliere Portalis, che fino a quel momento aveva contestata la massima contrarietà per i costituzionali, dei quali neppure uno aveva posto nelle tre note date al Primo Console (come già a suo tempo prevenni V. Emza), si dimostrò difensore più acerrimo dei costituzionali medesimi; ed incarli come suol dirsi, la mercanzia. Io dunque dovei allora combattere non più uno, ma due sullo stesso oggetto. Dissi quel che unanamente era possibile... E rimproverato dal medesimo consigliere, che i miei erano principj romani, risposi colla più gran franchezza, che mi faceva un impegno di seguire e propugnare i principj romani, perchè sani e cattolici, ma non i suoi perchè filosofici. E qui realmente ci barattammo qualche parola, senza che sulla particolare detta differenza dei principj suoi e miei, io cedessi un dito di terreno.

Destatisi nel Cardinale alquanto gli spiriti assopiti, per quella contesa col Portalis, di cui potè almeno allora conoscere i veri sentimenti, tornò all'assalto del Primo Console, il quale da esperto guerriero ripeteva sempre: *o questo, o niente*, accennando a ragioni di concordia e di unità nazionale e religiosa. Ora afferrando appunto questa ragione, il Caprara la girò al suo intento, dicendo che tanto « i secolari come gli ecclesiastici delle rispettive diocesi, ricuseranno di riconoscere per vescovi i costituzionali... » Cui il Bonaparte rispose queste precise parole: *Gli ecclesiastici che ardiranno di ciò fare, non li rilegherò a Cayenne; ma tutti senza ecce-*

zione li manderò nella Romagna, dividendoli nelle varie città della medesima.

Vista l'irremovibile volontà consolare, il buon Caprara bilanciò nel suo pensiero da una parte la necessità della pubblicazione del Concordato, e dall'altra l'obbligo indecoroso per il Papa di un suo assentimento diretto all'accettazione de' costituzionali. E concluse così il suo discorso: « Dunque facendomi presente tutto ciò, dissi fra me: *in una circostanza da cui non può prescindersi, meglio è che il mondo accusi me di avere in tal guisa aderito, che il Santo Padre in dirittura.* »

Fattosi quindi « a pregare per carità », che almeno « si minorasse il numero dei costituzionali », e non avendo nulla ottenuto, fece uno sforzo coraggioso in questi termini: « E bene, disse, giacchè sono sicuri che il Papa ha ceduto per la nomina, e rispettiva istituzione canonica dei costituzionali, siano sicuri ancora, che io non mi dipartirò di una linea dalle istruzioni che sul proposito mi sono state date, ed a qualsivoglia costo non procederò ad atto alcuno, se non si verificino fino all'ultima parola le condizioni che esige N. S. dai costituzionali ravveduti, e che prescindendo anche dalla natura di costituzionali, sarò scrupoloso al massimo segno, come è mio dovere, su quella dei medesimi.

« A questa mia proposizione *manifestò marcato sdegno il Primo Console*; ma io invece, acquistato coraggio, ripetei: « Credo di dovere agire così; non posso in coscienza nè per onestà contenermi diversamente. »

Lo sdegno marcato del Primo Console, che il card. Caprara accenna espressamente, non credo che si riferisse alla sostanza della cosa richiesta dal Legato. Prescindendo dal giudicare qui, tanto dal lato politico come dal religioso, l'atto di volere a ogni costo preti separati da Roma nelle nuove sedi vescovili, per ciò che riguardava le qualità morali e religiose de' nuovi nominati, egli ci aveva già pensato a modo suo, escludendo affatto i pericolosi, ed in maniera speciale il Gré-

goire ¹. Quindi, conoscendo egli molto bene le determinazioni prese da lui su questo punto, e ignorate affatto dal Legato; ed inoltre essendogli note le condizioni, imposte da Roma per l'accettazione dei costituzionali, ossia conoscendo quanto poteva e doveva fare il Legato, non potè non sorridere dinanzi all'ingenua minaccia avanzatagli da costui, di compiere cioè il proprio dovere. Infatti, « rivoltosi al consigliere Portalis, disse: Avete inteso ciò che il Legato vuole; dunque *vous en répondez.* »

Il che equivaleva a fargli intendere, che dovesse trovar maniera di spuntare anche in questa parte le pretese romane, come quelle che sapevano di soverchio cristianesimo per i nuovi tempi correnti. E vedremo come il Portalis ebbe bene intesa la lezione.

¹ Nella sua nota del 15 marzo, il Bonaparte scriveva: *Du reste, le constitutionnel qui véritablement pourrait donner de l'embaras, Grégoire ne sera pas nommé, non plus que ceux qui dans un temps quelconque auraient, contre le voeu de l'Église, signé la mort d'un individu quelconque* (Docum. Concord., V, 235). A ciò si riducevano le qualità, richieste dal Bonaparte ne' nuovi pastori *costituzionali!*

La scelta però fu pessima per la maggior parte. Il card. Consalvi, scrivendone a' Nunzi, diceva: « La seconda amarissima notizia è, che alcuni (non tutti) dei detti intrusi sono assolutamente riconosciuti dal pubblico per indegni d'essere dati per pastori, per la loro condotta e qualità, a parte anche dell'essere costituzionale (*Cifre a' Nunzi*, 8 maggio 1802. Archiv. Vatic., vol. 276). »

Mgr Sala, che li conosceva da vicino, così ne parla nel suo *Piano di riforma*: « Vennero nominati... li Costituzionali, incominciando da quelli, che erano i più distinti nel sostenere lo scisma; e le principali molle regolatrici di tutte le nomine furono la parentela coi Ministri, o coi Generali d'armata, l'appoggio de' primi favoriti dalla Corte, le relazioni coi caporioni della setta filosofica (*Miscellanea della R. Società romana di Storia patria*, G. A. Sala scritti varii, IV, 111). »

AUTOBIOGRAFIA DI UN SUPERUOMO

Πολλὰ μαθὼν γηράσκω.

Platone.

IV.

Sono avviato per la diplomazia.

Secondo un decreto paterno inappellabile dovevo a dodici anni entrare all'Accademia militare, quando invece un fatto doloroso e inaspettato, cambiò di punto in bianco l'indirizzo della mia vita.

Mio padre era per natura franco, schietto, incapace di simulare e di mentire. In conseguenza era solito dare il fatto suo ad ognuno, senza troppo badare se colui al quale rivedeva le bucce era conte, marchese, colonnello, generale od anche qualche cosa di più. Cotal sorta di gente franca e schietta non farà mai fortuna nel mondo, il quale nulla più odia che la verità. E ben sel provò mio padre a suo costo. Quando venne la sua volta per esser promosso a maggiore, fu lasciato da parte e rimase col puro e semplice grado di capitano. Punto sul vivo domandò spiegazioni al colonnello, al generale, al ministro della guerra, e n'ebbe buone parole con promessa che ove usasse maggior prudenza nel parlare, maggiore ossequio e deferenza verso i superiori, nella seguente promozione salirebbe di grado.

Mio padre tornò a casa che aveva un diavolo per capello, e sotto l'impulso della passione dato di piglio alla penna scrisse una terribile lettera al suo generale, il quale, così credeva egli, per ragioni personali, aveva preso a perseguitarlo. Quella lettera naturalmente passò dalle mani del generale in quelle del ministro della guerra, il quale impose senza più al capitano Chevalier di fare ammenda onorevole di quelle ingiurie al generale offeso o di ritirarsi dall'esercito. Nella dura alternativa mio padre si appigliò a quest'ultimo partito, e ritornò a vita

privata, conservando solo della vita militare un odio tremendo contro tutto ciò che sapeva di esercito, di gradi e di ministero della guerra.

Noi si aveva qualche palmo di terra al sole, e però il danno materiale fu poco o nulla, tanto più che allora come adesso gli ufficiali dell'esercito, salvo i maggiori, erano tenuti a stecchetto; ma il cruccio, la vergogna, il dispetto che mio padre provò al triste fatto fu tale che credevamo ne impazzisse. Allora si vide quanto possa una moglie fedele sul cuore del marito nei giorni della tribolazione. Mio padre era risoluto di sfidare a duello il generale, e Dio sa che cosa sarebbe accaduto se mia madre non fosse riuscita a calmare l'infuriato e a ritornarlo a ragione d'uomo. Quella donna gentile non parlò molto, e molto meno portò ragioni per dissuaderlo direttamente dal triste proposito: ma pianse, pregò, implorò; gli cinse colle braccia il collo, gli ricordò il proprio amore, gli disse che quella sua vendetta le cagionerebbe la morte, e le sue lagrime e le sue preghiere trionfarono di quell'anima altiera che si piegava docile all'amore, mentre avrebbe resistito o si sarebbe spezzata come una sbarra di acciaio alla violenza. Il duello perciò non ebbe luogo, e per toglierci dal luogo di tanti dolori lasciammo tutti insieme e prima del tempo Torino, e ci riducemmo in villeggiatura sugli ameni colli della vicina Saluzzo.

Posti questi avvenimenti, non era più da pensare all'Accademia militare, ed io doveva scegliere un'altra professione. Mio padre diede una corsa colla memoria alla vita, morte e miracoli de' suoi antenati e risolvette di farmi proseguire gli studii in collegio per poi avviarmi alla medicina, come già vi si era dedicato, anni prima, un mio bisnonno, rimasto celebre nella Savoia ed a Torino per le sue teorie ardite e le sue guarigioni meravigliose. Per rendere tuttavia la mia vocazione più certa ed assennata, pensò mio padre di consultare in proposito un certo medico torinese, suo vecchio amico, e nel cui giudizio aveva piena fiducia.

Il bravo dottore ci ricevette con una espansione che mai

la maggiore, ed ascoltò senza fiatare il disegno di papà a mio riguardo. Io intanto, seduto sopra una poltrona alta un palmo più di me, giravo intorno gli occhi per la saletta e dimenavo le gambe nel vuoto.

— Giovanni, disse il dottore quando mio padre ebbe finito, ascoltate me. Se volete bene a vostro figlio, piuttosto che avviarlo per la medicina, strangolatelo, torcetegli il collo, buttatelo magari nel Po, ma farlo medico, non mai!

Io, a questo consiglio sanguinario, cessai dal dimenare le gambette, e fissai gli occhi su quel terribile uomo in soprabito nero e occhiali d'oro.

— Oh! oh! gridò mio padre, le sballate grosse quest'oggi, caro dottore!

— No, no, è la pura verità, e ve la dico perchè voglio bene a voi e al vostro bamboccio. La mia è una professione da cane, da ladro, da assassino, e se tornassi a nascere farei prima il boia che il medico.

— La è grossa, per dina diana. Ma e si potrebbe sapere il perchè di tanta vostra avversione alla medicina?

— Punto primo: se avete clienti vi seccano giorno e notte, e non siete mai sicuro di dormire otto ore di seguito nel vostro letto; se poi non ne avete, crepate dalla fame come un cane in tempo di carestia. Punto secondo: si vive come tanti ciacchi in mezzo a tutto ciò che v'ha di più schifoso e di ributtante nel regno animale, e per sostenerlo bisogna avere uno stomaco di coccodrillo. Punto terzo: dopo tante fatiche la maggior parte dei vostri pazienti vi paga con un bel calcio sotto le reni. Hanno quattrini pel teatro, per le vesti di seta, per i finimenti di gioie, per i loro vizii; ma pel medico che li ha cavati dalle mani del becchino sono tanti falliti. M'intendete, signor Giovanni? Trovate un'altra professione pel vostro marmocchio. E a tutto questo aggiungete che noi altri medici viviamo in media quattro o cinque anni di meno del resto del genere umano.

— Il dottore ha ragione, mi disse papà, quando fummo sulla strada. La medicina non fa per te. Sceglieremo un'altra professione.

— Io alzai gli occhi verso l'autore della mia vita, e mi arrischiavi a metter fuori un suggerimento infantile. — Papà, dissi, voglio diventare un diplomatico come il cavalier Rubini. Avviatemi per la carriera diplomatica.

Mio padre si fermò di subito sul marciapiede e mi guardò con aria incredula: — Dici davvero? Chi t'ha messo in capo questa fantasia?

— Il cavaliere m'ha detto che i diplomatici fanno e disfanno il mondo; e poi si viaggia ed io amo tanto viaggiare, papà. Di più il cavaliere mi dice che i re e le regine invitano a pranzo...

— Sì, e poi tante altre bricconate che il cavaliere ha taciuto. Sappi che in famiglia non abbiamo mai avuto un diplomatico.

— Io sarò il primo, papà, e vi farò onore.

— Ben be'! vedremo, si parlerà col cavaliere.

Il cavalier Rubini! Quando penso a lui vado tutto in brodo di giuggiole! Era un vecchio diplomatico in riposo, amico della famiglia, e di casa più che la granata. Villeggiava vicino a noi, e non falliva mai sera che non venisse a fare la sua brava partita a tre sette, innaffiata da un buon fiasco d'Asti. Quando lo conobbi io, egli era vicino agli ottant'anni, ma non gliene avreste dati sessanta. Alto e diritto della persona, arzilla quanto il vin nuovo, con barba e baffi neri come la pomata colla quale li tingeva, gentile nel tratto e inesauribile parlatore, era la delizia di quanti lo conoscevano. Il vecchio si era attaccato in modo particolare a mio padre perchè buon ascoltatore, e perchè non rifiutava un aneddoto piccante anche se raccontato da lui per la centesima volta: mio padre però gli rendeva pan per focaccia, e contenti tutti e due.

Come primo segretario dell'ambasciata Sarda, aveva frequentato il cavaliere quasi tutte le Corti di Europa, dove contrasse amicizia o conoscenza cogli uomini più celebri dell'epoca napoleonica. Stava a Pietroburgo quando Paolo I fu assassinato: assistette nel 1804 a Parigi alla procla-

mazione di Napoleone ad imperatore dei Francesi: si trovava a Vienna quando Napoleone vi entrò vittorioso nel novembre del 1806. Era amico intimo di Portalis, e di Talleyrand, principe di Benevento. Aveva pranzato parecchie volte col principe di Metternich, e viaggiando in Tirolo, aveva avuto la fortuna di dormire nello stesso letto con un arciduca di casa d'Austria. Gli occhiali d'oro che portava sul naso gli erano stati regalati da una principessa del Württemberg; l'orologio d'oro tutto messo a diamanti era dono dello Zar Alessandro I, figlio dell'assassinato Paolo; l'anello che aveva in dito gli era stato regalato dal cardinal Consalvi, e le pianelle che portava ai piedi erano regalo di una celebre ballerina, che dopo aver fatto impazzire i giovanotti di mezza Europa si era ritirata nell'età matura a far vita divota e a vivere delle pingui entrate e dei dolci ricordi della non divota gioventù.

Con mio padre il Rubini parlava di politica e di guerra: criticava le battaglie di Napoleone e le diceva inferiori per strategica a quelle di Federico secondo: si mostrava entusiasta della santa alleanza del Metternich, e dichiarava Talleyrand il più grand'uomo del suo tempo. Infatti, così egli spiegava, il principe di Benevento, solo fra gli uomini di Stato antichi e moderni, riuscì a tenersi in pugno per quasi cinquant'anni il potere, e mentre intorno a lui ogni cosa periva, egli solo nell'universale naufragio, seppe stare a galla. Prete e Vescovo aveva servito la Chiesa: maritato servì la moglie: rivoluzionario si inchinò davanti alla rivoluzione: in America prestò ossequio alla democrazia: nel 1797 ministro degli Esteri in Francia diventò repubblicano: più tardi fu il *factotum* di Napoleone: nel 1814 fece proclamare il ritorno dei Borboni, e dopo una carriera diplomatica sempre fortunata, sempre profittevole, morì carico di anni, di onori, di ciondoli e di ricchezze nell'anno 1838, in patria e nel suo letto, mentre parecchi dei già suoi padroni erano morti per man del boia o in duro esiglio. Cotal uomo era pel cavalier Rubini un dolce ricordo di costante amicizia, un

modello glorioso, e un eroe la cui orma gigantesca, a sentir lui, ancor premeva sui destini del mondo.

Il Rubini dunque, come aveva prima persuaso me, convinse anche mio padre ad avviarmi per la carriera diplomatica e si offerse ad aiutarmi. — Nella carriera diplomatica, diceva egli, c'è tutto da guadagnare e niente da perdere. Se vi riesce il negozio che avete per mano, riceverete ringraziamenti e regali da ambo i Governi contraenti: se non vi riesce, avrete contrario il vostro padrone ma non l'avversario, il quale vi sarà grato della premura che avete messa nel fare tiepidamente il vostro dovere. Capitano, credetemi, i diplomatici fanno e dis fanno il mondo, e sarebbero davvero altrettanti babbei se nel far la torta non si mettessero un po' di pasta da parte. Voi lo sapete: mio padre, buon'anima, non mi lasciò un gran che: tutto quel ben di Dio che ora posseggo lo debbo alla mia industria: sono tanti granelli di pasta che mi sono rimasti in mano nel fare la torta. Fate che a vostro figlio riesca di mettere le mani in pasta: al resto ci penserà da sè.

Fu dunque risoluto di avviarmi per la carriera diplomatica, al qual fine il cavaliere consigliò mio padre di mandarmi a studio in Inghilterra, perchè colà potessi finire la mia educazione ed imparare allo stesso tempo l'inglese, lingua se non affatto necessaria come al presente, pure anche allora assai utile agli uomini e alle donne che si applicavano alle faccende dello Stato.

V.

Il mio primo viaggio.

1842.

La risoluzione di papà a mio riguardo cagionò un vero putiferio in famiglia e nella parentela. Lo zio canonico profetizzò che fra gl'Inglesi avrei perduto la fede e mi sarei fatto protestante; mia zia diede per certo che, posta la mia inclinazione al male, mi sarei imbrancato coi peggiori ladri

ed assassini di Londra; mia madre poi si teneva sicura che annegherei in mare o per lo meno nel Tamigi. Un altro zio di papà, vecchio colonnello in pensione, protestò energicamente contro l'abbandono della carriera militare, e minacciò di sposare la sua cuoca, e privarmi così della futura eredità delle sue sostanze. Un altro parente fece intendere a babbo che per un suo puntiglio privato non doveva sacrificare l'avvenire del figlio, e finalmente gli giunse da Chieri una terribile lettera di un mio bisnonno, nella quale il vecchio minacciava al nipote ferro e fuoco se gli fosse bastato il fegato di dar effetto al suo divisamento di far di me un diplomatico.

Mio padre troncò la testa al toro col metterci in diligenza, e via tutti e due a gran carriera verso Genova dove ci dovevamo imbarcare.

Mia madre, giunto il momento del distacco, versò un fiume di lagrime: io, a dir vero, piansi da un occhio solo, tanta era la voglia che avevo di vedere il mondo e di desinare con qualche re o regina. Tuttavia quando, nello stretto abbraccio, sentii il cuore di mia madre battere di contro al mio, m'intenerii, e fui sul punto di rinunciare alla carriera diplomatica, ai viaggi e persino al pranzo regale. Anche la zia mi baciò in fronte, e ne portai per una mezz'ora il prurito che mi cagionarono i suoi baffi ispidi, folti e pungenti come un vescicante.

Per viaggio in diligenza, il nostro fu fortunatissimo. Mio padre, a buon conto, aveva fatto testamento, perchè viaggiando, non si sa mai che cosa possa accadere. Ma furono precauzioni inutili. Tutto andò bene, e quantunque si sfasciasse una ruota della carrozza, si rompesse una stanga, si strappasse or l'uno or l'altro dei finimenti dei cavalli, ed anzi una delle rozze, a metà strada, pigliasse una disperatissima tosse, con tutto ciò arrivammo sani e salvi a Genova e andammo ad albergo alla trattoria dei Tre Re a poca distanza dal porto.

Dire l'impressione che io ebbi da quel mio primo viaggio sarebbe impossibile. Avevo dodici anni, e fino allora non ero

mai uscito dalla provincia di Torino. Dalle altezze deliziose di Superga aveva più volte contemplato la città mia natale, sedente come regina sul ricco trono della pianura piemontese, il letto serpeggiante del Po, e il grandioso circo delle Alpi, elevantisi tutto in giro dal Monviso ai massi giganteschi del monte Rosa. Quel fiume, quella pianura, quei monti erano il mio mondo. Al di là c'era l'ignoto, il misterioso, il terribile; forse un mostro che divorava i viaggiatori, un dragone che incantava i forestieri, una fata che stregava i fanciulli, o un cherubino che colla spada di fuoco stava a guardia del proibito paradiso piemontese. Quando dunque io ne varcai le temute soglie, e vidi altra gente, altre province, altri costumi, strabigliai, rimasi attonito e quasi perdetti la facoltà di parlare e di pensare. Passavo le lunghe ore colla testa fuori del finestrino della carrozza e ad ogni tratto esclamavo: — Papà, guarda! guarda! Curioso! Perchè papà? Oh che gente! Ve' che sorta di vestito! Papà, senti che lingua! Bello! Che meraviglia!

Finalmente arrivammo in vista del mare.

Se fossi romanziera del genere di un cotale che ora in Italia va per la maggiore, a questo punto del mio racconto mi farei lecito di diventare poeta, e « nel subito incantesimo » getterei i miei periodi armonizzati come strofe liriche ». Canterei « le onde bianche, verdi, azzurre, glauche; i flutti spumanti, i riflessi d'oro e d'argento, l'acqua delicatamente argentea come le foglie novelle del salice fluviale, il flogorio del cielo, i messaggi furtivi del vento fuggevole, i sonori silenzi, la virtù evocatrice dei gorghi profondi, gli schifi leggeri volanti sullo specchio delle acque, e le canzonette marinaresche echeggianti sul mare placido e accompagnate dalla chitarra e dal mandolino, vibranti sotto le dita di una bella donna. » Descriverei il porto di Genova comparandolo ad « un bacino d'olio odorifero ove una galera palpitante di orifiamme entra con uno strano silenzio, come una farfalla crepuscolare nel calice venato di un gran fiore. » Vedrei entrare nel gran porto una torma di galere, simiglianti forse

a quelle « che navigano nel sogno del lussurioso dormente il
 « suo ultimo sonno in un letto pregno di profumi mortali.
 « Come quelle, esse portano cordami composti con le capel-
 « lature rattorte delle schiave predate nei paesi di conquista,
 « tuttavia stillanti d'olio soave; come quelle, hanno le stive
 « cariche di mirra, di spicanardo, di belzuino, di eleomele,
 « di cinnamomo, di tutti gli aromati, e di sandalo, di cedro,
 « di terebinto, di tutti i legni odoriferi, in varii strati. Gli
 « indescrivibili colori delle vampe, ond'esse appaiono pave-
 « sate evocano i profumi e le spezie. Azzurre, verdi, glauche,
 « crocee, violacee, di mescolanze indistinte, le vampe sem-
 « brano sprigionarsi da un incendio interiore e colorarsi di
 « sconosciute sublimazioni. » Se fossi poeta metterei sotto gli
 occhi del lettore « l'immagine di Genova, città brutale, nera
 « di carbone e irta di armature; il fragore dei magli, lo stri-
 « dore degli argani, l'ansare delle macchine, l'immenso ge-
 « mito del ferro, le strade inondate dalle fiumane umane, le
 « case dai mille occhi difformi, pieni di febbri nemiche del
 « sonno, i teatri occupati dall'anelito o dallo stupore degli uo-
 « mini, i manicomii popolati di letterati nevrastenici e di genii
 « incompresi, le volontà umane protese ferocemente nella
 « guerra dei lucri, le mura infette dalla lebbra degli affissi, le
 « tabelle portate in giro dai facchini inebetiti, i ponti gigan-
 « teschi delle fabbriche, i veicoli veloci, in alto, in basso, in
 « ogni dove. »

Se fossi poeta, direi tutte queste belle cose in periodi armonizzati come strofe liriche; ma non avendo, grazie ai Numi, il cervello divorato dall'estro poetico, mi contenterò di esporre in prosa, piana e per niente lirica, l'impressione che provai alla vista del mare, di Genova e del piroscavo che mi doveva portare in Inghilterra. Contemplai il mare, e mi parve un gran fiume, un gran lago, che non correva però al modo dei fiumi, e le cui sponde si allargavano assai più di quelle dei laghi. Miravo estatico quella grande distesa di acque, ed avendo imparato a scuola che la terra è rotonda e se ne sta librata nello spazio, non riuscivo a capire come

mai il mare non usciva da' suoi confini e non precipitava nello spazio. Erano dunque idee filosofiche, non poetiche quelle che alla vista del mare sorsero nel mio cervello di ragazzo dodicenne; ma non c'è da stupire. A quell'età ero già un piccolo superuomo, come al presente sono un magno superuomo.

Quanto poi a Genova, mi parve gaia, pittoresca, superba, grandiosa, in mezzo al verde cupo dei giardini, sorridente nell'ampio anfiteatro coi centomila occhi delle sue finestre; ma con tutto ciò sotto molti rispetti mi parve inferiore alla mia Torino. Le vie strette, sporche e storte come la coscienza di certa gente. Il porto pieno di barche e di navi colle vele sudicie, stracciate o rattoppate a varii colori; l'acqua oleosa e pulita come il brodo di un oste di quinta classe; un vento maledetto che si cacciava, senza vostro permesso e alla chetichella, fin dentro il midollo delle ossa; un popolo industrioso e forte con una lingua strana e un parlare *sui generis*; il resto su per giù come a Torino, coi sette peccati capitali, le virtù morali e teologali. Naturalmente la Genova del 1842 non era la Genova del 1900, ed io per giunta ero fresco di casa e quasi quasi anche di nascita; ma volendo pur dire la verità debbo confessare che l'impressione che allora ne riportai non fu del tutto bella, essendo altamente convinto che ciò che non era come a Torino non poteva esser bello.

Ma ciò che sopra tutto attirò la mia attenzione e meraviglia fu il piroscavo. Corsi su e giù pel ponte, discesi nelle cabine, visitai la sala da pranzo, misi il naso dentro la caverna infernale dove due fuochisti gettavano palate di carbone nella fornace, diedi un'occhiata nella stiva, odorai gli odori strani che si sprigionavano in modo misterioso da ogni parte del bastimento, odori che disposti come in una scala musicale, passavano dal profumo di belzoino e di acqua di Colonia alla puzza più scellerata, e poi giudicai fra me e l'anima mia che il piroscavo inglese non era propriamente del genere delle barche del Po, ma si avvicinava a loro di molto, salvo la grandezza, la bellezza, il soave profumo e il malo odore. Ot-

tenuto così per via di analisi il genere prossimo e la differenza ultima arrivai alla conclusione, che il piroscavo che mi doveva condurre a Londra non era finalmente che un gran barcone da mare, come le barche del Po erano piccoli barconi da fiume.

Ma nel mio giudizio analitico avevo fatto i conti senza l'oste, prima cioè che il vapore si mettesse in moto.

Il capitano, dal ponte, in voce stentorea, ed in lingua a me ignota, diede il comando della partenza; i marinai levarono l'ancora, la macchina diede un muggio come il rantolo di un mastodonte ferito a morte, il bestione cominciò a soffiare, a muggire, a battere le palette, a muovere le ruote, e uscì dal porto. Quello spettacolo mi fece perdere la bussola; e non avendo mai veduto sul Po barchetta o barcone che senza remi nè vela andasse liberamente dove più gli piaceva, restai attonito, e appoggiato alla sponda, fissai le pupille vive sulle ruote misteriose dove stava l'anima della nave. Il barcone, a poco a poco, prendeva nella mia fantasia forme viventi, e già pensavo a quei mostri abitatori dei lontani oceani, dei quali avevo sentito cantare il professor Volpini in una sua poesia alla bella Italia, comparata da lui ad una triglia gentile e squisita divorata da quanti cetacei governavano allora il bel paese.

Tuttavia non « essendo infinita la mia potenza di sentire e di sognare », un subito beccheggio della nave mi fece ritornare in fretta dai campi fioriti della fantasia alla dura realtà della vita.

Il mare era cattivo, irritato, impermalito, a cagione di un villano maestrale che lo correva senza posa e senza creanza per tutta la sua lunghezza. In conseguenza, usciti appena dal porto, io, papà, passeggeri, marinai, capitano e piroscavo, fummo tutti portati in aria, e poi senza tanti complimenti precipitati in una voragine che si era aperta a noi dinanzi. Quella faccenda mi garbava assai poco. Nel mio Po non mi era mai occorso di vedere simile cosa. Le onde erano violente, rapide, taglienti come una lama, mobili come il vento

e spaventevoli a vedere. Di tratto in tratto il bastimento sembrava portato di peso sulla vetta d'una montagna; si arrestava qualche secondo in bilico, oscillante, barcollante e poi la montagna si sfondava, gli sfuggiva di sotto, si struggeva in spuma bianca, frizzante, e il malcapitato cadeva nell'abisso. Allora la mia povera testa cominciò a ballare come se fosse imperniata sul collo, e colla testa giravano passeggeri, papà, marinai, capitano e lo stesso piroscapo. Mi venne una nausea, una nausea orrenda; un sudor freddo, un terribile rimescolio di sangue, di linfa, di nervi, di muscoli, che finì con un vomito così indiavolato, così maledetto che nessuna medicina potè calmare. Io era annichilito, distrutto, annientato fisicamente e moralmente. Per tre giorni interi mi durò quel feroce tormento, e durante quelle ore infernali dimenticai tutto e tutti, e perdetti perfino il senso dell'esistenza. Maledissi il mare, il piroscapo, la voglia di viaggiare, la carriera diplomatica, i pranzi coi re e colle regine e mi augurai di morire, di morte rapida, istantanea, fulminea che mi togliesse a tanto martirio. Anzi mi parve di esser già morto, e di trovarmi all'inferno in mano a due diavoli, che per tormentarmi più spietatamente mi erano entrati nello stomaco dove facevano a gara chi di loro due mi addentava, mi divorava e straziava più fieramente.

Finalmente il quarto giorno il tempo si mise al bello, il male diè volta ed io risorsi da morte a vita. Primo a ritornarmi fu il senso della esistenza, poi il desiderio di continuare a vivere, quindi una brama intensa di mangiare, di bere, di saltare, di ridere, di parlare. C'erano sulla nave quattro buoi, una dozzina di pecore e una cinquantina di galline. Io guardava quel ben di Dio con occhi suggestivamente voraci, e mi veniva l'acquolina in bocca, tanto grande era in me il desiderio di assimilarmi quelle bestie e di convertirle nella mia carne e nel mio sangue!

Il viaggio durò quindici giorni interi. Naturalmente, a questa distanza di tempo, non saprei dire direttamente in che cosa mi occupassi durante la traversata. So che feci

interessantissime conversazioni in piemontese coi marinai irlandesi, i quali garbatamente mi rispondevano in celtico. Mi ricordo che per una settimana intera mangiai a due palmenti, ricuperando così le perdite precedenti. Mi rammento anche che il mio brio, la mia voracità, la mia forza muscolare attirarono l'attenzione del capitano e dei passeggeri, i quali pronosticarono bene di me e per conto mio anche dell'Italia. So finalmente che dopo quindici giorni passati in mezzo alla confusione, al puzzo, al disordine di quella galleggiante casa del diavolo arrivai a Londra, sano, forte, robusto, con un desiderio irresistibile di sgranchire le membra e di dare un paio di pugni al primo inglese mi si parasse dinanzi.

La fanciullezza è una gran bella cosa! Se fosse possibile, vorrei tornare ragazzo, per provare nuovamente il desiderio della vita, la brama dell'aria e della luce, la voglia del giuoco, l'istinto irresistibile del cibo, e il piacere di sentirmi interamente satollo! Vorrei tornare ragazzo per ridere di quel riso del quale oggi non serbo che un lontano ricordo. Vorrei tornare ragazzo per dimenticare le tristi realtà della vita, per credere alla sublime illusione della felicità umana, per sognare ancora una volta la Befana che discende per la cappa del camino nelle case de' bimbi buoni e porta il paniere pieno di confetti, grossi, colorati, di cioccolatini, di aranci, di fichi secchi, coll'immane cavalluccio di legno, la trombetta di latta, e i soldatini di piombo. Vorrei tornare fanciullo per stringermi pieno di confidenza al seno di mia madre, e versare nel cuore di lei tutte le ambasce del mio cuore. Oh la fanciullezza è una gran bella cosa!

Eppure anche pei fanciulli vi sono i dolori della vita! La vita è una lotta, e la lotta non è solo per l'uomo adulto, per lo schiavo della penna, del martello, della vanga, del telaio, dell'officina, dell'ufficio. Le torri dorate e fastose dei palazzi de' ricchi posano le fondamenta sui tugurii oscuri, fetidi, melmosi dei diseredati del mondo, dove bimbi dai capelli ruvidi e riarsi, dagli occhi sbarrati, istupiditi, dalle membra affamate, dal vestito sucido e stracciato intraprendono fra il lezzo, le bestemmie e le lagrime il cammino della

vita! Con tutto ciò, anche il bimbo del povero, del miserabile, dell'affamato, ride di tanto in tanto fra le lagrime, e inconscio della vita, s'indurisce alla sofferenza e al dolore, si balocca colle pietruzze e col fango, e in mille modi si consola dell'esser nato. E non è la gioia e il dolore, il riso e il pianto, un'eredità comune a tutti i figli degli uomini?

Nel triste quadro della vita umana i piaceri dell'adolescenza occupano un posto d'onore, e generalmente lasciano nella memoria dell'uomo adulto un'orma incancellabile. Erano così dolci e placidi perchè l'innocenza toglieva loro le spine e l'immaginazione li abbelliva prima di presentarceli. Ci fecero beati allora ed il loro ricordo ci torna gradito anche adesso. Fate ritorno, dopo pochi anni, al paese che vi vide nascere e dove passaste la vostra prima età nei giuochi dell'infanzia. Vi parrà di vedere gli stessi alberi, gli stessi fiori, lo stesso sorriso del cielo, la stessa gioia della vostra vita infantile. Vi sembrerà di veder vostra madre dar la mano ai fratellini minori; ricorderete la cara imagine di vostra sorella, fresca come una rosa ed innocente come una colomba nell'atto di offrirvi un bel grappolo d'uva meno vermiglia delle sue guance, e men dolce del suo amore. Scorgete il fico i cui frutti mangiavate colla brama prima ancora che giungessero a maturità; il pomo che forse porta ancora il segno delle vostre sassate; il pero alla cui cima tante volte montaste per prearlo de' suoi tesori. Sentirete lo stesso usignuolo che fa i suoi trilli melodiosi nel boschetto, il merlo che chiama al nido i suoi piccini, la campana della Chiesa che annunzia il vicino giorno di festa, le arie campestri delle contadine, il fischio più o meno armonioso del villano, il belato delle pecore, il muggito dei buoi, il grido di tutta la natura che vi ricorda la fuggevolezza degli umani piaceri e la caducità della vita umana. Che cosa mi resta de' miei settant'un anni di vita? La consapevolezza di aver fatto un po' di bene; il rimorso di molte colpe, e la speranza in una vita migliore al di là del sepolcro.

RIVISTA DELLA STAMPA

LA CONCILIAZIONE.

Ricorderanno i lettori che, in occasione del barbaro assassinio di cui fu vittima il Re Umberto, non solo si destò giustamente in tutta Italia un fremito d'orrore e un senso vivissimo di compassione; ma poco dopo alla mente di parecchi balenò un raggio di speranza, che presto sarebbe finito il funesto dissidio fra la S. Sede e il Governo d'Italia, essendosi notata nella chiesa una certa benignità nel concedere alla real vittima i funebri onori.

Di qui prese occasione quell'intrepido, che nella *Riscossa* combatte sotto il nome di *Miles Christi*, di stendere sul tema della *Conciliazione* una serie d'articoli, che ora ci presenta raccolti in questo libro ¹.

Con la storia alla mano egli stabilisce primieramente che tre sono le ragioni del dissidio: la spogliazione della sovranità civile della Santa Sede: una legislazione non conforme al diritto ecclesiastico: la reità dei principii che informa gli atti del governo. Il dissidio è dunque eminentemente religioso. Ma su chi ricade la responsabilità di esso? L'illustre Prelato, pigliando in mano un'altra volta la storia, e ragionandovi sopra, giustamente conchiude che « prima il Piemonte e poi l'Italia ufficiale entrarono, di loro pieno proposito, ad occhi aperti, con calcolo premeditato, in lotta con la Santa Sede Apostolica » (p. 17). Principalmente per ciò che riguarda il Principato civile della Santa Sede, questa, ad ogni atto che consumossi contro di esso, rinnovò le sue proteste, alle quali fece poi adesione tutto l'Episcopato, notatamente col celebre indirizzo, che nel giorno 9 giugno 1862 fu deposto a' piedi del Papa da ben cinquecento Vescovi, convenuti a Roma per la canonizzazione dei Martiri Giapponesi.

Ciò non ostante il Governo d'Italia vorrebbe che la S. Sede si conciliasse con lui, sulla base della rinunzia, più o meno esplicita, alla territoriale sovranità. È egli possibile questo? Il *Non possumus*

¹ Il MILES CHRISTI della « Riscossa ». *Apologeticus alter*. La Conciliazione. Breganze, tipografia della « Riscossa » 1901. 8° di pp. 150, cent. 75.

di Pio IX a tutti è noto; e tutti sanno egualmente quante volte fu ribadito dal suo successore Leone XIII, affermando sempre che il temporale dominio, nel presente ordine di cose, è necessario al libero esercizio della pontificia autorità spirituale; che la causa della sua temporale sovranità è la causa della giustizia, della religione, della Chiesa, in una parola la causa di Dio; e ch'egli è disposto a patire qualsiasi acerbità, piuttosto che rinunziarvi.

Queste ragioni l'egregio Autore sviluppa lueggiandole in tutti i sensi, e con logica serrata ne conchiude che il *Non possumus* rimarrà saldo anche nell'avvenire. Lo conferma poi con uno studio accurato della famosa legge delle *Guarentigie*, dal quale raccoglie quanto fu giusta la parola di Pio IX, che disse, fra l'altre cose, che in cotesto ritrovato di concessioni, chiamate col nome di *Guarentigie*, mal si saprebbe se primeggi l'assurdità o l'astuzia od il ludibrio.

Al quale proposito sono opportunamente citate le gagliardo parole che il Conte di Montalembert scriveva al Cavour nell'aprile del 1861. « Voi potrete spogliare il Papa di tutto ciò che non gli avete ancor tolto, ma non potrete strappargli la sanzione della vostra ingiustizia. Voi potete prendergli tutto, tutto, fuorchè il suo diritto. Non lo indurrete mai a dirvi che avete ragione. E senza di questo voi non avete fatto nulla.... No, voi potrete impadronirvi di Roma, come fecero tutti i barbari e tutti i persecutori da Alarico a Napoleone; ma voi non sarete nè il sovrano nè il collega del Papa. Pio IX sarà forse vostro prigioniero, vostra vittima, ma non mai vostro complice. Egli non capitolerà nè con l'intrigo, nè con la spogliazione... Prigioniero, sarà per voi il più crudele impaccio, il più spietato castigo: esule, sarà contro di voi, senza nemmeno aprir bocca, il più formidabile accusatore, che mai popolo libero abbia incontrato sulla terra. »

Scartata così l'idea d'una rinunzia per parte del Papa, il nostro A. esamina quella di una certa acquiescenza, che renda almeno possibile un *modus vivendi* col Governo d'Italia; e il suo esame riesce a questa conclusione. « Nessuna acquiescenza, nessuna tolleranza, nessun *modus vivendi* è possibile tra la S. Sede e il Governo, che, spogliatala della sua sovranità, perdura nel proposito della spogliazione: nessuno, affatto nessuno, nè ora nè mai. » (p. 103).

Qui poi presentasi naturale una domanda: Ma quanto durerà questo dissidio? La risposta è difficile, ma intanto l'Autore mette in mostra sei capi, che rendono vulnerabile l'Italia ufficiale, e sono

1° le viziature organiche della sua originaria costituzione: 2° la sua divisione in partiti: 3° la sua mancanza di principii, di sistemi e di uomini: 4° la terribilità della lotta, per la quale non ha nè può avere forza proporzionata: 5° la sua famosa cambiale in bianco, secondo la frase del Jacini: 6° le sue grandi reità. Dalle quali cose ei deduce pronostici non sereni, se il Governo d'Italia, imitando il Bismarck, non si volge verso Canossa.

Ma appunto sulla via di Canossa si affacciano le difficoltà più gagliarde.

— Ci si rimprovera primieramente di voler noi di nuovo l'Italia in pillole. —

Tutt'altro. L'Italia corre pericolo di tornare in pillole, finchè lotta con la S. Sede; ed il pericolo sta appunto nelle sue molteplici viziature intrinseche ed estrinseche. Ma, fatta la pace con la S. Sede, cessa con le viziature il pericolo; e noi la vogliamo riconciliata con la S. Sede anche per questo, che la S. Sede faccia con l'Italia quello che ha procurato di far con la Francia, rimuova cioè tutte le quistioni dinastiche, e inviti tutti i regnicoli ad entrare animosi nella vita politica sotto il governo che ci regge.

— Ma voi volete rompere l'unità di Stato. —

Ma questa unità di Stato è forse un bene nazionale sì assoluto, da non potersi avere senza di essa nè prosperità nè gloria? Il fatto degli Stati Uniti prova il contrario. E poi chi vieterebbe all'Italia nuova di reggersi ad unità di Stato, dopo fatta giustizia alle ragioni della S. Sede?

— Allora però bisognerebbe cominciare col cedere al Papa Roma, e questo non sarà mai. —

Pazienza. E' vuol dire che continuerà il dissidio, che le viziature daranno in maligno.

— Roma ci è necessaria. —

Ma è necessaria anche al Papa: e se da una parte non si cede, perchè non si può, e non si cede dall'altra perchè non si vuole, la lotta perdurerà.

— Ma senza Roma avremo le gelosie di Firenze e di Napoli. —

E perdurando la lotta, non potrebbe egli avvenire che dolorose catastrofi di terra o di mare, gelosie di gabinetti, simpatie di regnanti, sfoghi d'antichi rancori, ragioni di Stato, od altri motivi creassero a Firenze, a Napoli, a Palermo ed altrove tristi novità?

Questo è un magro sunto dell'operetta che abbiamo annunziata, fatto da noi con l'intento d'invogliare coloro che pigliano interesse

a questo grande argomento, di leggere tutto il libro, il quale certamente lo merita per la gran luce che getta sulla materia, raggruppando insieme tutti gli argomenti che ad essa si riferiscono.

Ed ora non dispiaccia di leggerne la bella conclusione, che trascriveremo a parola.

« Ah ci si lasci uscire dal fondo dell'anima quel grido, che forza umana non basta a reprimere:

« Si abbia fede nel Papa!

« Nessuno al mondo può metter la patria al sicuro da ogni rivendicazione dinastica e da ogni offesa straniera, come può metterla il Papa. Nessuno.

« Nessuno al mondo può riparare radicalmente le sue viziature di origine e di organismo, quanto il Papa. Nessuno!

« Nessuno al mondo può dare alla patria nostra quella fermezza, quella stabilità, quella prosperità, quella pace, quell'ordine, quella gloria, che può darle il Papa. Nessuno!

« E il Papa ama l'Italia. Il Papa vuole il bene d'Italia. Il Papa non domanderà all'Italia se non quanto è strettamente necessario alla sua indipendenza, alla sua libertà, e alla dignità della Santa Sede Apostolica.

« Si abbia fede nel Papa!

« Ma si abbia una fede piena, una fede cordiale, una fede cieca, una fede di abbandono, una fede da lasciargli, come si suol dire, carta bianca.

« Le condizioni della pace non saranno condizioni nè impossibili, nè difficili, nè dolorose, nè moleste, nè inonorevoli, perchè saranno condizioni di padre amoroso a figliuoli desideratissimi.

« Deh! venga presto quel dì: e noi cattolici saremo tra i primi a far usbergo del nostro petto alla nostra patria, al nostro augusto sovrano ed alle istituzioni che ci reggono » (p. 150).

Chiudiamo questa rassegna facendo nostro l'augurio espresso nella bella lettera del Cardinale Sarto, Patriarca di Venezia, stampata in fronte al volume: « Faccio voti che per questo libro s'illumino tante menti, e la santa causa del Papa, che al presente da molti, tutti occupati in troppe istituzioni, pare dimenticata, occupi la mente ed il cuore dei veri italiani, perchè soltanto nella pace e nell'armonia colla Chiesa potrà prosperare l'Italia come prima ed unica fra le nazioni del mondo. »

BIBLIOGRAFIA ¹

AGUIRRE D. VICENTE. — Tentativas de Reconstruccion de nuestro Lenguaje naturel, y el Problema de la palabra. *Eibar*, impr. P. Orice, 8° p. VI-407.

Il ch. autore espone con chiarezza ed acume le prove del suo tentativo, il quale resta come tanti altri un semplice tentativo, perciocchè il linguaggio è un fatto storico tradizionale, non opera di invenzioni metafisiche. Laonde il volerlo spiegare con l'*a* e l'*t*, con l'interiezione, con l'onomatopea e simiglianti artifizi, è uscire dalla questione cioè dal fatto. Adamo ed Eva creati da Dio adulti formarono la prima società e però

dovettero far uso della parola per sé e per l'educazione dei loro figli. O il linguaggio sia stato loro infuso da Dio, o formato da Adamo con ispeciale concorso di lui, resta sempre il fatto che il linguaggio non è possibile fuori della società, l'uomo l'impara da' suoi genitori o da' suoi simili; isolato è e resta muto (Cfr. DE CARA, S. I. *Del presente stato degli Studi linguistici. Esame critico*. Prato 1887, p. 357-a 97).

BARTOLINI AGOSTINO, mons. — La divina Commedia di DANTE ALIGHIERI con commento. Vol. III. Paradiso. *Roma*, Calzone e Villa, 1901, 16°, 216 p. — Cent. 50.

Eccoci alla terza ed ultima cantica, nel commento della quale noi abbiamo riscontrato gli stessi pregi che in quello delle due precedenti: con questo di più che nella terza l'illustre commentatore ha potuto giovarsi, e saviamente l'ha fatto, della lettera di Dante a Can Grande della

Scala, nella quale il poeta stesso commenta il principio del suo *Paradiso*, non potuto poi, per nostra sventura, condurre a termine. Noi ci ralleghiamo di gran cuore col dotto dantista d'aver fornito alla gioventù studiosa un commento sano, chiaro, copioso, e messo a prezzo ben tenue.

BENUSSI-BOSSI ALESSANDRO, O. S. B.; SARTORI LUIGI, prof. cav. — L'arte di coltivare le api, ossia un mese di conferenze teorico-pratiche tenute nello Stabilimento Sartori in Milano. *Milano*, tip. Salesiana, 8° di pp. 336. — L. 5.

Intendimento degli autori è quello di far apprendere in trenta lezioni o conferenze l'arte di educare prati-

camente l'ape. Si comincia con l'indicare le principali denominazioni di ciò che è necessario ed inerente al-

¹ Nota. I libri e gli opuscoli, annunziati nella *Bibliografia* (o nelle *Riviste della Stampa*) della « Civiltà Cattolica », non può l'Amministrazione assumere in nessuna maniera l'incarico di provvederli, salvo che i detti libri non sieno indicati come vendibili presso la stessa Amministrazione. Ciò vale anche per gli annunzi delle opere pervenute alla Direzione e di quelle indicate sulla *Copertina* del periodico.

l'ape, si da condurre presto l'allievo alla vera pratica; nella qual parte la trattazione si diffonde assai più. Per tal modo le conferenze non sono tanto teoriche quanto pratiche, conducendo il discente presso l'alveare e nell'apiario, e soddisfacendo a tutte le domande ch'egli può fare nelle difficoltà che s'incontrano nella col-

tivazione delle api. E quando poi da queste istruzioni teorico-pratiche passerà all'applicazione particolare, vedrà quanto sia remuneratrice questa coltura, e ripeterà col professor Cadolini:

L'ape trattata con perita mano
Compensa con larghezza da sovrano.

BONOMELLI GEREMIA, vescovo di Cremona. — Tre mesi al di là delle Alpi. *Milano*, Cogliati 1901, 16° di pp. 464. — L. 3,50.

I paesi che qui vengono, per così dire, con la penna sfiorati, sono la Svizzera, il Baden, l'Alsazia, il Württemberg, la Francia, il Belgio, la Germania, l'Austria. C'è da divertirsi, ci pare. Il ch. Autore mostra di temere che questo libro non incontrerà

il favore de' suoi due *Autunni*, perchè, dice fra l'altre cose, « lo stile è fiacco, si trascina là monotono, slombato, e vecchio anch'esso » (p. 6). Se egli però non ce l'avesse detto, noi di questa vecchiezza non ci saremmo accorti.

BOULAY N., abbé, doct. — Principes d'Anthropologie générale. *Paris*, Lethielleux, 1901, 16° di pp. XVI-334. — Fr. 3,50.

Con uno stile brioso ed in forma di conferenze dirette a tutte le persone sufficientemente istruite, il ch. ab. Boulay, professore all'Università cattolica di Lilla, stabilisce i principii di una sana antropologia; confuta

l'idealismo ed il materialismo; e dimostra le conseguenze rovinose, che ai giorni nostri provengono da quei due errori tanto negl'individui quanto negl'ordinamenti sociali.

CAPELLO AMALIA. — La nuova chiesa del S. Cuore di Gesù in Bussana ed il terremoto del 23 febbraio 1887. *Genova*, tip. della Gioventù, 1900, 16° di pp. 236. — Si vende a totale beneficio della chiesa.

Ecco la seconda edizione (Vedi *Civ. Catt.* 6 nov. 1897), il sesto migliaio di un'opera che nel suo genere è veramente graziosa ed originale. Descrivere, raccontare, ricordare cose tristi e liete, senza cadere nel comune, non sa farlo se non chi sente, ama il suo soggetto, e l'arte d'una penna scorrevole e delicatamente temprata pone a servizio di

una causa santa. L'edizione è elegante, il racconto attraente più che dal titolo non appaia; ma se la modesta chiesa di Bussana, rovinata già dal terremoto del 1887, risorse e divenne sontuoso santuario, strumenti della provvidenza sono pure i venerandi sacerdoti e le anime pie che l'ebbero a cuore.

CARMAGNOLA ALBINO, sac. prof. — Il Purgatorio, discorsi ed esempi per la Novena e l'Ottavario dei morti. *Torino*, Salesiana, 1901, 16°, VIII-312. — L. 1.

Sebbene il dogma del purgatorio sia così consolante, pure non è

da tutti abbastanza conosciuto. Perciò molto bene ha fatto il ch. Autore ad

impiegare questi discorsi nel dare del purgatorio un'idea retta e compiuta, svolgendo la dottrina dei santi Padri e dei Concilii. Tanto più che non pochi predicatori del purgatorio, tutti occupati nel commuovere il po-

FERRAJOLI ALESSANDRO, march. — I due felici rivali. Commedia inedita di Jacopo Nardi. Roma, tipogr. del Senato, 1901, 8° di pp. XLVIII-72.

Ecco un cimello, cioè una commedia del Nardi che vede ora per la prima volta la luce, uscendo fuori dalla biblioteca Barberini, dove finora ha dormito in una elegante pergamena. La commedia, tratta da una novella del Boccaccio, è di scarso valore artistico, ma pure è pregevole per la squisita eleganza della lingua, e perchè molto importante per la storia del nostro teatro, essendo essa, insieme con *L'Amicizia* dello stesso autore, a quanto sembra, le prime commedie italiane scritte in versi sull'antico modello classico. Ma più saporite assai della commedia sono tornate a noi le molte illustrazioni storiche, critiche e letterarie che ad essa ha fatto precedere il marchese Ferraloli con grande erudizione, bontà di lingua, e rettitudine

FERRER VINCENZO. — De moderno Ecclesiae Schismate. Introduzione, note e appendici per cura di ALBANO SORBELLI. Roma, Pustet, 1901, 8°, pp. XIV-272. — L. 4,00.

Tutti i cultori di storia sapranno grado al ch. dottore Sorbelli, per aver fatto di pubblica ragione il trattato sullo scisma, scritto da quel celeberrimo santo che fu Vincenzo Ferreri. Fu composto nell'agosto del 1378, come chiaramente dimostra l'A. nella sua tanto erudita quanto utile *Introduzione* a p. 33, ampliando le ragioni addotte già dal N. VALOIS, che è uno de' più recenti e migliori scrittori, che abbiano trattato del grande scisma (*La France et le grand scisme*

polo, non si curano troppo di addottrinarlo convenientemente intorno a questo argomento, che pure udiamo al spesso dai protestanti e dai tristi o negato o male esposto.

di criterio. Sopra tutto poi ci è piaciuto il giudizio ch'egli dà del carattere del Nardi, dipingendolo come cortigiano e voltafaccia, e però dissentendo apertamente dal Gelli, dal Florini e dal Villari, il quale lo chiama « un costante, schietto immutabile repubblicano ». E giova qui riferire le parole con le quali il Ferraloli chiude quel suo giudizio. « Pur troppo l'audace metamorfosi di uno strisciante opportunista cangiato a forza in un fiero tipo di patriota non è che un minimo episodio, un tenuissimo saggio di ben altre immeritate lodi ed immeritati biasimi, di ben più gravi offese alla verità, le quali bruttano largamente la nostra letteratura storica; ma non è questo il luogo di parlarne; passiamo ad altro » (p. XXI).

d'Occident, I, 126).

Assai importante è quello scritto, siccome quello che ci manifesta i sentimenti del più illuminato ed astuto sostenitore del partito clementino, qual era Pietro di Luna, alle cui parole come al giuramento degli altri dodici cardinali il Ferreri credeva come a tanti infallibili oracoli. E più ancora rileva per ciò che si riferisce al santo. Egli contava allora 31 anni, e già aveva alzato grido come predicatore in Valenza;

lo scisma cominciava allora allora (luglio 1378); Aragona propendeva per Urbano, come quasi tutta l'Europa, alla riserva della sola Francia, e se ne capisce di leggieri il perchè. In quel mezzo di tempo, Vincenzo Ferreri, impedito dal re di predicare a' popoli contro il Papa romano, compose questo suo trattato. Il quale riposa sopra una base sola: essere cioè nulla la elezione di Urbano, a cagione della paura di morte incussa a' cardinali elettori dal popolo romano che gridava: *per lo clavellato de Dio, romano lo volemo o almanco sitaliano!* A tutte le ragioni opposte in contrario, e di diritto e di fatto, il Ferreri tagliò ogni nervo e vigore, col sempre mettere innanzi quel timore di morte! Se gli si dice, che prima della elezione i cardinali in gran numero propendevano già per il vescovo di Bari; che, durante il conclave, per calmare il popolo fu

annunziato un papa romano; che per più di tre interi mesi, dopo la elezione, i cardinali *et tota christianitas* avevano riconosciuto di fatto e di diritto l'elezione di Urbano: egli risponde tutto ciò aver fatto que' cardinali, a fine di mettere in salvo la loro pelle! E lo zelo per Clemente lo spinge a tal punto di convincimento, che non iscusava neppure l'ignoranza di chi pensa il contrario; e fa rei di peccato mortale, e scomunicati, tutti quelli che, nello stato d'ignoranza (che per lui è manifestamente vincibile), aderiscono al papa non vero: *omnes huiusmodi ignorantés, in adherendo ut vero pape, ei qui non est papa... mortaliter peccant, committentes se ignoranter tanto discriminant... et etiam, secundum iura excommunicati sunt ipso facto* (p. 87). Memorando esempio, del quanto possa anche in un gran santo la forza della pochezza umana!

GALLERANI P. ALESSANDRO, d. C. d. G. — Vita della Beata Margherita Maria Alacoque scritta da lei medesima, tradotta, compita e corredata d'illustrazioni storiche ed ascetiche, utilissime alle anime devote e ai loro direttori, dal P. A. Gallerani S. I. Terza edizione accresciuta. *Modena*, tip. dell'Imm. Concezione 1901, 16° di pp. 328. — L. 1,80.

Questa terza edizione, la quale, come la seconda, si vantaggia sulla prima per la giunta dell'ultimo capo, d'alquante illustrazioni, e di molte riflessioni sparse per tutto il libro, vede la luce in un momento opportuno; vale a dire all'alba del nuovo secolo, quando la Chiesa è tutta in moto per onorare solennemente N. S. Gesù Cristo e riconoscerlo Re dell'universo. Ben giusto è che in mezzo

al suono di tanti inni faccia udire un'altra volta la sua voce anche quella Margherita, la quale, fin che visse, non fece altro che promuovere la gloria di Gesù Cristo e del suo divin Cuore: giusto è che si senta di nuovo sonar alto quella parola fervida ed ispirata, che leggiamo in una delle sue lettere: *Sì, regnerà quel Cuore amabile malgrado Satana e i suoi satelliti.*

GARDES M. l'abbé. — Une Journée à Lourdes. *Paris*, Amat, rue Cassette, 11, 8° di 300 e più pagine. Vendibile anche in Roma, presso Pustet, Piazza Fontana di Trevi. — Fr. 3.50.

Qui non si tratta delle Apparizioni, nè della notissima vita di Ber-

nardetta: si mettono invece in mostra le ricchezze dell'architettura, il

movimento delle folle, e lo splendor delle feste. Le descrizioni si succedono in tanti quadri riccamente coloriti e molto svariati: ma sebbene il fondo del libro sia grazioso e poetico, qua e là però ne traspirano pensieri altamente filosofici. Bello, per esempio, e ben giusto il paragone fra Lourdes e Parigi. Commovente l'enumerazione degli oggetti offerti in dono dai fedeli di tutto il mondo, e accumulati nella famosa grotta, o appesi alle volte della grande

basilica: croci d'onore, spade, spallate, sproni, bandiere, cuori d'oro e d'argento, fotografie, ex voto d'ogni natura. Da Lourdes poi il pensiero dell'Autore passa naturalmente alla Francia, ch'egli dipinge con arte fine e con amor filiale, come il paese che non può decadere, perchè prediletto dalla Vergine de' Pirenei; e finisce con l'ispirare agli uni coraggio, e col richiamare gli altri a idee più cristiane. Si degni l'Immacolata di coronare i suoi voti.

GUSMINI GIORGIO, sac. dott. — La vita spirituale. Conferenze ascetiche. Vol. III.° Parte V e VI. *Bergamo*, tip. S. Alessandro, 1901, 16° pp. 464. — L. 8 i quattro volumi. Si vende a beneficio di un'opera pia.

In questo terzo volume si trattano i progressi, le malattie, le indisposizioni, e la morte della vita spirituale. Vedi quello che di questa opera abbiamo detto nella ser. XVIII,

vol. II, p. 210. Nel presente volume molto ci è piaciuta principalmente la diagnosi accurata che vi si fa delle malattie spirituali.

LOMBARDO V. G. O. P. — Filosofia per tutti. Parte I. Dio e la Creazione. Ed. II. *Palermo*, tip. Pontificia, 1901, 24° di pp. XXX-78.

Giustissimo quel titolo « Filosofia per tutti ». Filosofia, perchè roba soda e ben ragionata: per tutti, perchè esposta in modo popolare e

adattato all'universale capacità. Naturalmente, questo non è che un principio; ma dal bel mattino si conosce il bel giorno.

MAGRI EMMANUEL S. J. — Three Punic Inscriptions re-discovered in Malta, edited with translation and commentary, with three plates. *Malta*, Government Printing Office, 1901, 8.°

Il ch. autore pubblica tre iscrizioni frammentarie fenicie esistenti a Floriana (Malta) le quali appartengono alla serie comunissima e tutto propria di Cartagine, delle votive a Tanit (Juno Caelestis) e a Bâal Hammon. Queste iscrizioni che non conservano quasi altro che la semplice e notissima formola votiva, non hanno in sè speciale importanza, ma l'avrebbero certo se fossero state realmente scavate a Malta e non portatevi da Cartagine; renderebbero anco testimonianza del culto di quelle divinità

in Malta.

L'autore reca molti argomenti a fin di rendere, se non certa, almeno probabile l'origine puramente maltese di queste iscrizioni. Aggiunge poi erudite osservazioni su Tanit; ritiene le stele del tempo della II^a guerra punica e parla dell'importanza di Malta in quel tempo e delle colonie di Achulla, dedotta da Malta, e di quella di Melita, colonia forse dedotta direttamente da Malta e non da Achulla.

MAITRE JOSEPH, abbè. — *La prophétie des Papes attribuée a S. Malachie. Étude critique.* Paris, Lethielleux, 1901, 16° di pp. 864.

La così detta profezia di San Malachia sui Papi, non poteva trovare migliore avvocato e difensore del Rev. abate Maitre. Tutto mette egli in opera per dimostrarne l'autorità e la veracità, e lo fa con una diligenza degna della più gran causa, senza lasciar dietro nulla che faccia al suo proposito. Dopo grandiosi preliminari sul *Papato e i destini del mondo e sulla legislazione della Chiesa per le profezie*, espone il testo della supposta profezia di Malachia col commenti più antichi, quindi riporta tutta la bibliografia antica e moderna, favorevole o contraria che vi si riferisce, anno per anno. Passa poi alle prove dell'autenticità; narra la vita del supposto autore, S. Malachia; fa l'interpretazione di tutti i motti simbolici con un apparato ermeneutico veramente grandioso; e più di 80 incisioni mettono sotto gli occhi gli stemmi de' Pontefici designati dalla Profezia. Il lusso dell'edizione, la varietà de' tipi e l'ordine sono degni del più grande elogio. Finalmente (quel che accresce il grandioso ap-

MARÉCHAUX BERNARDO MARIA, Olivetano. — *La réalité des apparitions angéliques.* Paris, Douniol, 1901, 16° di pp. X-140. — Fr. 1,25.

È un bel trattatello degli angeli nelle loro relazioni con gli uomini. Nell'antico e nel nuovo testamento l'Autore ci mostra che furono innumerevoli le apparizioni angeliche. Poi ci schiera dinanzi gli angeli e i martiri, gli angeli e i vergini, gli angeli e gli anacoreti, gli angeli e le Chiese, gli angeli e i monasteri,

MASSOULIÉ ANTONIN, O. P. — *Traité de la véritable Oraison.* Paris, Lethielleux, 1901, due voll. in 16° di pp. XXIV-252; 330. — L. 4.

Ecco un altro bel libro scritto due buoni secoli fa, ed ora fatto ringio-

parato dell'erudizione) la detta Profezia è messa in relazione coll'Apocalisse, di cui si spiegano i sette sigilli e molti punti relativi alla fine del mondo, in ispecie alla sua prosima fine, come opina l'Autore. In fatti, posta la verità di detta Profezia, dopo Leone XIII, non restano sino alla fine del mondo, se non *dieci Papi*. Dal terzo di questi, che è detto *Pastor Angelicus*, comincerebbe, secondo l'Autore, un regno di pace e di trionfo per la chiesa, simboleggiato nei noti *mille anni* dell'Apocalisse.

A questo libro, di ben 864 fitte pagine, farà seguito un altro, come l'Autore promette. E il cielo l'aiuti. Tutto ciò per notizia ai nostri lettori.

Quanto al giudizio sull'autenticità e verità della Profezia, noi rimaniamo con quello datone in questo stesso periodico, quando trattammo di proposito questa questione (quad. 1084, anno 1895, pag. 430); ossia ci sembra che le prove dell'autenticità e della verità di detta Profezia non sieno abbastanza convincenti.

gli angeli e i santi di tutti i secoli, gli angeli anche al tempo nostro. Dopo questa lettura ognuno si sente acceso di divozione per gli angeli, e meglio comprende il loro ufficio di salire e discendere la scala di Giacobbe, per collegare con più intime comunicazioni la terra col cielo, l'uomo con Dio.

vanire. L'Autore alla profonda cognizione di S. Tommaso accoppiava

la scienza sperimentale delle verità che prendeva ad esporre; quindi il *Trattato della vera orazione* del P. Mas-soulié è riguardato come uno dei migliori su questa materia. Profondo nei pensieri, è insieme chiaro nella

MIRRA SALVATORE, sac. — *Esercizi al Clero. Il Papato, Roma, Desclée, 1901, 8 di pp. 112 — L. 1,50.*

Propriamente *Esercizi* non li diremmo, perchè sono solamente otto istruzioni, l'una delle quali, cioè la settima, percorre poi tutti e quattro i novissimi. Ad ogni modo è una lettura sostanziosa, acconcia a ri-

— *La Provvidenza. Quaresima festiva con discorsi in appendice. Roma, Desclée, 1901, 8° di pp. 132.*

Dimostrato nella prima predica che vi è una provvidenza divina, nelle tre seguenti si prova questa verità anche dai mali del mondo, dalla condizione dei buoni e dei malvagi, e dai mali della Chiesa: così le obiezioni contro la provvidenza sono ac-

MISCELLANEA di Storia Italiana. Terza serie. Tomo VI. (XXXVII della Raccolta). Torino, F.^{lli} Bocca, 1901, 8° di pp. XVI-476.

Si apre il presente volume con una squisita monografia del chiarissimo C. CIPOLLA su *Le pitture della basilica di S. Eusebio in Vercelli*. Queste pitture ornavano le arcate laterali dell'antica basilica; sono conservate ritratte a penna in una pergamena dell'archivio capitolare di Vercelli, la quale figurava nella mostra d'arte sacra in Torino nel 1898. Il chiarissimo Professore ne studia l'età, tanto della pergamena quanto delle pitture, determina la collocazione di queste nelle arcate, ne illustra il contenuto, e ne pone sott'occhio 18 gruppi rappresentati in quattro fogli in eliotipia. Come in tutte le opere dell'insigne Storico, si scorge in questo piccolo lavoro l'accuratezza dello studio, la sicurezza della critica, e la chiarezza mista di brevità

espressione e dolce nello stile. Degni poi di stargli a fianco sono gli *Avvisi sui differenti stati dell'orazione mentale* del contemporaneo P. Giambattista Rousseau, che troviamo in appendice al libro.

storare lo spirito del sacerdote, perchè attinta alle salutari fonti della Scrittura e dei Padri. Il libro si chiude con un discorso sul Papato, che è considerato nelle principali sue glorie.

conciamente voltate in argomenti a favore di essa. Anche S. Giuseppe, la SS. Annunziata e il Purgatorio, soliti temi quaresimali, si presentano qui con bell'arte collegati col tema generale della provvidenza.

nell'esposizione (p. 1-14).

— FRANCESCO PODESTÀ nelle seguenti pp. 15-24 tratta della pesca del corallo, fatta da genovesi nelle isole mediterranee, e soprattutto nell'isola di Sardegna. Ne dimostra l'arditezza, i pericoli, le leggi e le concessioni dall'ultimo ventennio del sec. XV a' tempi nostri.

— Segue del ch. DOMENICO CARUTTI uno schiarimento storico, intorno al nome del valoroso, che nell'aprile del 1704 comandava la guarnigione in Verrua, cinta e battuta d'assedio dai Gallo-Ispani capitani dal celebre Vendome. Il Denina, il Saluzzo, il Botta, e lo stesso Domenico Carutti credevano, che il difensore della cittadella fosse stato il generale della Roche d'Allery. Ora invece il ch. Carutti ci fa sapere,

che sino dal 1753 il marchese Ottlieri nella *Istoria delle guerre...*, dava al comandante che capitò l'9 di aprile 1704 il nome del tedesco barone di Freiner; la qual cosa è confermata da lettere dello stesso De Fresse, o Fresen, scoperte dal ch. scrittore e qui ora pubblicate. Il della Roche comandò il presidio di Verrua fino agli 8 di gennaio; gli successe il barone di S. Remigio sino a' 12 di marzo; e da questo tempo sino alla resa, que' fieri piemontesi furono capitani dal Fresen.

— Due letterati piemontesi, il Malacarne e il Morlondo, avevano nel 1787 e 1789 pubblicato l'atto della fondazione del monastero di S. Quintino di Spigno in quello di Acqui; del quale atto avevano avuto copia per diverso mezzo. Ora il ch. VITTORIO POGGI pubblica e commenta l'atto stesso originale, trovato in CAIRO NOQUIER NATALE, prof. —

Elementi di chimica per le scuole secondarie, preceduti dalle nozioni fondamentali di fisica e seguiti da un trattatello pratico di analisi chimica con 113 figure nel testo. Torino, Unione tipografica editrice, 1901, 8° di pp. XIV-224 — L. 3.60 leg.

Al riaprirsi le scuole cade opportuno richiamare l'attenzione di professori e studenti sulle opere d'insegnamento, belle e ben fatte. Tra queste è il libro qui sopra annunziato; di cui il contenuto lo dice il titolo stesso, e i meriti si riconoscono subito da chi lo scorre, nell'ordine, nel metodo, nella chiarezza dell'esposizione, nella stessa eleganza dell'edizione. La nomenclatura chimica è tutta riunita a principio, con felice pensiero, giacchè il metodo sintetico è insomma più appropriato che

NOVARO P. VINCENZO, O. P. — Maggio-ottobre. Il mese di Maria santificato con la meditazione dei 15 Misteri del SS. Rosario. Roma, Desclée, 1901, 24°, 272 p. — Cent. 75.

Ogni Mistero occupa due giorni, con due considerazioni, una delle

Montenotte dal capitano cav. G. B. Minuto, « solerte e benemerito indagatore delle antichità savonesi ». La pergamena, autentica, è del 4 maggio 991; la sua importanza è giudicata capitale, come di quell'atto che ci porge i primi stipiti de' marchesi di Monferrato, Oddone I (961-991), e de' marchesi di Savona, Anselmo I (+ 999). Ma è da leggersi lo studio accurato dell'egregio scrittore a p. 41-59, il quale ci riproduce il facsimile in eliotipia del prezioso documento.

— Tutto il rimanente volume è occupato dalle « *Notizie e documenti d'alcune Certose del Piemonte, raccolte e compilate dal conte Saverio Provana di Collegno e pubblicate dal figlio Conte Luigi* » (p. 63-64 (d'introduzione)-308, e p. 309-428 di documenti).

l'analitico, cioè induttivo, quando si tratta d'insegnare e non di scoprire la verità. All'applicazioni pratiche è fatta la sua parte in sobrie noterelle a luogo loro; alla storia della scienza altresì, colle date e coi nomi più illustri.

La chimica organica ha il suo capitolo proporzionato a' programmi; e l'appendice sull'analisi chimica soddisfa alle richieste dell'istituto tecnico. A dir breve la materia è molta e ben distribuita e bene esposta.

— quali medita direttamente il Mistero, e l'altra il frutto pratico che dal Mi-

stero deve ricavarsi per la vita cristiana. Segue il fioretto, la giaculatoria e l'esempio, quasi sempre cavato dalle Vite dei Santi. Auguriamo a questo libretto il successo che ha avuto quello del *Quindici Sabati*.

PALMIERI P. AURELIO dell'Assunzione. — La Consustanzialità Divina e la Processione dello Spirito Santo. — La Missione delle Divine Persone e la Processione dello Spirito Santo. — Un documento prezioso sul decadimento dell'Ortodossia. — I Pellegrinaggi russi in Terrasanta. Roma, tip. Salviucci, 1900-901, quattro opuscoli in 8.°

Sono dotti ed eruditi lavori intorno ad alcuni punti di dottrina e dalla vita della chiesa scismatica ortodossa già

pubblicati dal ch. Padre Aurelio Palmieri nel *Bessarione*, rivista di studi orientali.

PASTORI GIACOMO, sac. — Come spieghevi l' Evangelio. Milano, libreria editrice ecclesiastica, 1901, 16° di pp. 380. — L. 2,50.

Sono abbozzi d'omelie per tutto l'anno: semplici, chiari, efficaci, ed anche presentanti un cotale che di nuovo; anzi, a sentir l'Autore nella

prefazione, nuovi a dirittura e pratici ad un tempo. Ne facciano la prova i signori Parrochi, che sono in queste cose i giudici più competenti.

SEMERIA GIOVANNI, barnabita. — Idealità buone. Conferenze. Genova, tip. della Gioventù, 1901, 8° di pp. VIII 240. — L. 3.

Le nove conferenze qui raccolte (Per la scienza. Per la patria. Per il secolo. Per le donne. Per i giovani. Per gli operai. Per la musica. Per i monti e la ginnastica. Per le feste) non ostante la loro varietà si raccolgono tutte intorno a un pernio comune, che è quelle di mostrare non esservi idealità buona, cui il Cristia-

nesimo non abbracci e non promuova. L'importanza di questo concetto è evidente, notissima l'arte del ch. Autore che ad una certa novità d'idea sa congiungere vivezza e leggiadria di stile; dalle quali cose risulta una lettura non meno istruttiva che attraente.

SODAR DE VAULX. — Le glorie di Terra Santa. Storia de' suoi eroi, de' suoi martiri e de' suoi pellegrini. Trad. dal francese del P. Emilio Crivelli O. F. M. *Santa Maria degli Angeli* (Assisi), tipografia della Porziuncula, 1900, due voll. in 16° di pp. XXVI-266; 320. — L. 3,00.

Abbiamo non pochi libri che parlano, più o meno bene, di Terra Santa, e dell'opera secolare dei Francescani in Oriente; ma sarà difficile trovarne uno che meglio del presente entri nello spirito che anima quell'opera, e lo analizzi, e lo renda palese alla luce smagliante dei fatti. Che se taluno vi bramasse un po' più d'apparato

critico alla moderna, gli faremo riflettere che l'egregia Autrice, pure attingendo la sua storia alle fonti più genuine, apertamente dichiara che non ha inteso di fare un lavoro d'erudizione, ma un'opera di edificazione; e noi assicuriamo che vi è riuscita.

TINTI LUIGI, can. prof. — Vita e missioni nella Indo-Cina del B. Odo-

rico da Pordenone dei F. M. (1285-1331). *Roma*, Desclée, 1901, 8°, 180 p. — L. 2.

Di questo Beato scrissero già più o meno ampiamente l'inglese Yule, il francese Cordier, i Francescani Giuseppe Venni, Marcellino da Civetta, Teofilo Domenichelli; ma ciò non ostante il Canonico Tinti ha creduto bene di pubblicare quest'altra vita, perchè, dic'egli « quelli scrissero a scopo scientifico e col nobile intendimento di appurare gli antichi

VADE MECUM per le sante Processioni. Inni e Salmi. *Torino*, Libreria del Sacro Cuore. Rimpetto a SS. Martiri.

È un elegante volumetto di 104 pagine in 32°. Vi si contengono tutti gl'inni e i salmi, soliti a cantarsi dentro e fuori le chiese a fine di pigliar parte col cuore e colla voce alle sante processioni. Il pensiero di questa operetta è tanto utile quanto pio; ed onora la pietà gentile della

WILMERS W. d. C. d. G. Manuale della Religione Cattolica tradotto dal tedesco per cura di Pietro Vigo. *Roma*, Desclée, 1901, 8° di pp. XX:560. — L. 5,50.

La lode che si deve dare a questo libro, ottimamente tradotto e ottimamente stampato, è questa: *C'è tutto*. Tutta la Teologia cattolica, tutto quel che i Teologi di professione insegnano e discutono ne' loro grandi corsi di dogmatica e morale, tutto è qui condensato con severa critica, ordine, chiarezza, sodezza e anche con sobrietà, almeno avuto riguardo all'ampiezza della materia. Quanto allo svolgimento della materia, l'A. segue in tutto il metodo e il linguaggio scolastico tradizionale. Chi volesse davvero internarsi nelle cose cristiane trova nel grosso volume del Wilmers di che appararsi pienamente; molto più che an-

codici dagli errori e dalle interpolazioni degli amanuensi » ed egli prese a descrivere sulle tracce loro la storia di Odorico « allo scopo esclusivo che il libro possa facilmente diffondersi a vantaggio del maggior numero dei lettori, e riuscire proficuo anche al buon popolo cristiano » (p. 12). Il volume è ornato di belle illustrazioni.

signora che ne è l'Autrice. Con essa la signora contessa Polissena Solaro del Borgo ha meritato bene ed assai della religione e della carità cristiana; massimamente che al testo latino ha posto di contro la versione in volgare degl'inni e de' salmi.

che i passi della scrittura e degli scrittori ecclesiastici son tradotti dentro il testo. Pe' maestri di Religione poi esso sarà una vera fonte di dottrina sicura ed abbondante.

Di una cosa sola dobbiamo avvertire i lettori, per debito di lealtà; ed è che, atteso il ristretto numero di lezioni che si possono impartire in una scuola di Religione, il forte e denso volume del Wilmers ci sembra sorpassare i termini d'un libro di Corso scolastico. Il che non toglie affatto il merito del libro; molto più che quel che per voi sembra troppo ad altri potrà sembrare giusto e necessario, secondo le diverse esigenze.

CRONACA CONTEMPORANEA

Roma, 12-26 Settembre 1901.

I.

COSE ROMANE

1. Il pellegrinaggio francese in Vaticano. — 2. La sentenza del Pretore nella causa di S. Girolamo degli Schiavoni. — 3. Una dimostrazione di irredentismo e anticlericalismo. — 4. L'agitazione anticlericale a Roma. — 5. La commemorazione massonica della Breccia di Porta Pia. — 6. La scuola italiana al Pantheon. — 7. La morte della Principessa Torlonia. — 8. Spigolature.

1. In mezzo a tanti e sì continui dolori che amareggiano il cuore del S. Padre, il Signore di tanto in tanto gli manda qualche stilla di consolazione. Siffatta consolazione egli provò per certo il giorno 16 settembre quando nella Cappella Sistina vide raccolti intorno a sè ben mille pellegrini francesi, venuti a Roma per protestare la propria fede e porgere al Sommo Gerarca gli ossequii della loro devozione.

I vari gruppi dei pellegrini si disposero nel luogo loro assegnato, mentre in posto distinto presso l'altare si trovavano i componenti la presidenza del pellegrinaggio. Circa le ore 11 $\frac{1}{2}$ il Santo Padre uscì dai suoi privati appartamenti e, accompagnato dalla sua Nobile Corte, discese alla Sala Regia. Quivi, lasciata la portantina, salì in sedia gestatoria, facendo ingresso nella Cappella Sistina. Il suo primo apparire fu salutato da uno scroscio fragoroso di applausi, mentre da mille petti ripetevansi evviva e voti, cui egli rispondeva, sorridente, impartendo la Benedizione, ammirando tutti il florido aspetto e la vivace energia del Papa. Pervenuto il Santo Padre all'altare e quivi inginocchiatosi al faldistorio, intonarono le Litanie Lauretane, alle quali fecero eco i pellegrini. Quindi, dopo l'*Oremus* recitato da Monsignor Pifferi, Sagrista, il Santo Padre, indossata la stola, ascese l'altare e con ferma voce, mentre d'ogni intorno facevasi religioso silenzio, impartì a quanti erano presenti l'Apostolica Benedizione. Più frequenti allora risunarono gli applausi, che si rinnovarono col più grande entusiasmo, quando, salito sulla sedia gestatoria, Sua Santità per la stessa via e col medesimo corteggio fece ritorno ai suoi appartamenti.

Questo pellegrinaggio organizzato e diretto, insieme con altri nobili personaggi, dal Comm. Leone Harmel, riveste in questi giorni uno speciale carattere di protesta contro tutto ciò che la Francia ufficiale fa a danno della Santa Sede e della religione cattolica. La maggior parte dei pellegrini alloggiò a S. Marta, e desinarono più volte al Belvedere, onorati sempre dalla presenza di Eminentissimi Cardinali e di altri insigni personaggi, fra i quali le Loro Eminenze i Cardinali Parocchi, Vives y Tuto, e Cretoni, Monsignor Bisleti, Monsignor Angeli, Monsig. Chappelle Arcivescovo di Nuova Orléans e parecchi altri. Possa questo pellegrinaggio dei cattolici figli della Francia essere come l'arra e la promessa di uno più grande, il quale, come disse l'ab. Garnier, verrà nel prossimo anno ad inneggiare al Santo Padre nella faustissima occorrenza del suo Giubileo pontificale.

2. Nel precedente quaderno demmo contezza a' lettori del gravissimo fatto che si svolse, sul cader dell'agosto e il principiar del testè decorso mese di settembre, fra le mura del novello Collegio di S. Girolamo degli Schiavoni, istituito dal regnante Pontefice Leone XIII con sue Lettere apostoliche del 1 agosto del corrente anno.

Il processo per la querela sporta dal Rdo Pazman rettore dell'anzidetto Collegio contro alcuni Dalmati¹, come violatori del domicilio da lui pacificamente posseduto, ebbe luogo dinanzi al cav. Tommasi, Pretore del terzo Mandamento. Questi il giorno 14 settembre pronunziò la sua sentenza, nella quale ammise lo *spoglio* da parte di quei Dalmati, i quali, mancanti di titolo, di veste e di legalità per agire come agirono, « con atti clandestini da prima, con violenza morale di poi, tolsero al Pazman il pacifico possesso di quei locali che indisturbato teneva dall'ottobre 1900 ». Ricusò nondimeno la domanda del querelante di essere integrato nel suo possesso; perchè, diss'egli, « pendente la lite era venuta a mancare la materia del contendere ». Infatti, come già narrammo altrove, non appena si era avuta notizia della querela sporta dal Pazman contro i Dalmati, il Governo aveva deliberato di inviare un commissario governativo a prendere immanente possesso provvisorio del Collegio.

¹ Diciamo *alcuni* Dalmati, poichè la grandissima maggioranza de' Dalmati, che sono Slavi della famiglia di lingua croata, ha anzi ricevuto con gioia e gratitudine l'atto pontificio. Essi non sono stati esclusi da S. Girolamo. Infatti il Breve pontificio, fra le diocesi i cui chierici hanno diritto al nuovo Collegio, designa espressamente quelle dalmate di Zara, Ragusa, Spalato, Sebenico, Lesina e Cattaro. I soli Dalmati esclusi sono i non slavi e i non cattolici, quegli stessi cioè che furono sempre esclusi da S. Girolamo degli Schiavoni, dalla fondazione dell'Istituto nel 1453 sino a' giorni nostri.

In forza dunque di un tal decreto, « il possesso della cosa controversa era passato nelle mani del Commissario governativo ». Quindi, conchiude il Pretore, « essendo il possesso di fatto il solo, cui deve aver si riguardo in tema di spoglio violento, e trovandosi tale possesso tutto e intero presso il Commissario, esso non può trovarsi presso i Dalmati o presso il Pazman... È dunque intuitivo (*sic*) che non si possa pretendere da' Dalmati la restituzione al Pazman di ciò che più non hanno ».

Con questa sentenza il Pretore l'ha data vinta al Governo, il quale, ligio a quei quattro Dalmati spogliatori, ha ottenuto il suo scopo: d'impedire cioè la reintegrazione giudiziaria del Pazman nel possesso contrastatogli. Ma se i Dalmati non potevano obbligarsi alla restituzione, perchè mai non poteva obbligarvisi il Commissario che ha preso il posto degli « spogliatori », e che, nell'opinione stessa del Pretore, è un amministratore temporaneo della cosa controversa? Ciò non si poteva, risponde il Magistrato, perchè « non fu esibito il decreto di nomina del Commissario cav. Susca », ed anche « perchè essendo il Commissario il legale amministratore de' beni in questione, la condanna di restituzione al Pazman non poteva pronunziarsi contro di lui, senza che egli fosse chiamato in giudizio ». Ad ogni modo, prosegue il Pretore, « la presenza in giudizio del cav. Susca varrà a dilucidare se la sua vera figura e posizione è quella che il Pazman gli affibbia,... ovvero se egli non abbia più ampie attribuzioni, che la pronunzia giudiziale non può toccare nè menomare ». In queste parole che abbiamo sottolineate, si trova, a parer nostro, il vero motivo dello strano procedimento. Il Governo italiano è manifestamente imbarazzato dalle note diplomatiche del Governo austriaco, sotto il cui alto protettorato si trova il Collegio geronimiano, e che fra le altre cose ha formalmente domandata la revoca dell'anzidetto Commissario. Occorreva dunque guadagnar tempo, e giustificare in qualche modo l'inconsulto decreto, col quale si nominava il Commissario, facendo intendere che questi non era « un depositario precario nominato per sola ragione di ordine pubblico », ma aveva « più ampie attribuzioni », e di tal natura che neppure « al potere giudiziario fosse lecito d'intaccare o per lo meno di affievolire nella loro forza e nei loro effetti ».

Il giochetto preparato studiosamente alla Consulta, giochetto al quale, forse inconsciamente, ha preso parte anche il Pretore, è stato ben inteso dal Rev. Pazman e da' suoi egregi difensori. Essi si sono astenuti dal chiamare in giudizio il Commissario governativo, anzi neppure hanno ordinato in Cancelleria le copie della sentenza, con la quale si ordinava dal Pretore la chiamata in causa del detto Commissario dinanzi al Magistrato italiano. Così le cose restano *in statu*

quo, non senza però una ben fondata speranza che la diplomazia austriaca saprà ben tosto far prevalere anche a Roma i diritti che incontestabilmente hanno il Rdo Pazman, i suoi colleghi ed i suoi connazionali sul Collegio di S. Girolamo.

3. Notammo nel precedente quaderno non esservi dubbio di sorta alcuna sulla verità dell'accusa di irredentismo e di anticlericalismo mossa agli invasori del Collegio geronimiano e a' loro fautori. Ne abbiamo ora una eloquente conferma nella dimostrazione piazzaiuola, permessa dal nostro Governo e compiutasi venerdì scorso, 20 settembre, dinanzi alla statua di Giordano Bruno e al Palazzo di Venezia, sede dell'Ambasciatore d'Austria presso la Santa Sede. Ecco quel che ne scrive *La Tribuna*, l'organo massimo ufficio del Ministero Zanardelli-Giolitti:

Un piccolo prologo. Alle ore due e mezza a piazza Navona si è formato un corteo di Società con le rispettive bandiere, che si sono recate al monumento Bruno in Campo di Fiori.

Tra le Società si notavano quelle dei *Triestini, Istriani, Trentini e Dalmati*, l'Unitaria liberale romana, la Gioventù monarchica Umberto I, l'Associazione operaia costituzionale e il Circolo anticlericale Francesco Crispi.

Sul monumento fu deposta una corona. Parlò l'ing. Almagià esortando gl'italiani a non lasciarsi ingannare dalle mene clericali. Il discorso fu salutato con grida di « Abbasso il clericalismo! Abbasso i gesuiti! »

Quindi il corteo si avviò per il Corso Vittorio Emanuele per recarsi a piazza SS. Apostoli. Dinanzi al palazzo Venezia, sede dell'ambasciata d'Austria presso il Vaticano, furono capovolte le bandiere e si gridò: « *Viva il Re! Viva i Dalmati! Viva Trento e Trieste!* »

4. L'agitazione anticlericale, di cui la surriferita manifestazione non è che un piccolo saggio, cresce sempre più in audacia, grazie alle simpatie che trova nelle alte e nelle basse sfere del Governo. Durante la scorsa settimana in un'adunanza tenuta alla Lungaretta e diretta da' capi della Massoneria, gli anticlericali di Roma approvarono un programma di propaganda, nel quale si fa appello a tutte le forze liberali per ottenere che sia distrutta ogni traccia di libertà religiosa in Italia. Fra le altre cose si domanda:

a) L'applicazione rigorosa della legge di soppressione 7 luglio 1866.

b) L'indagine accurata e seria, come il caso lo richiede, circa il rifiorire, massime qui in Roma, degli ordini soppressi, con vera e propria ricostituzione e ritorno a vita comune e regolare, il che non è semplice associazione.

c) La vigilanza seriamente praticata onde la legge non continui ad essere illusoria.

d) Più oculatezza e parsimonia nella concessione dell'*exequatur*, e sollecito ed inflessibile ritiro del medesimo e delle temporalità in

tutti i casi, e sono frequenti, di eccessi degli investiti, contro le nostre istituzioni.

e) La dipendenza dal Ministero dell'interno della amministrazione del fondo pel culto.

f) La sottrazione della gioventù dall'insegnamento clericale, che con sfrenata licenza le istilla principii illiberali ed antipatriottici, per quanto larvati da pareggiamenti e programmi governativi.

Fra le adesioni a questo programma liberticida, notevole è quella delle Società democratiche riunitesi in Comizio a Sampierdarena sotto la presidenza del deputato Chiesa. Esse dichiarano « di far causa comune col Comitato anticlericale di Roma » e domandano che « in un non lontano avvenire sia abolito l'articolo primo dello Statuto del Regno », riguardante la Religione cattolica.

5. Anche quest'anno, il 20 settembre, si è celebrata quella solenne commedia che va sotto il nome di commemorazione della breccia di Porta Pia. Vi fu il solito manifesto del Sindaco don Prospero Colonna, manifesto reboante di vecchie frasi, le solite processioni di bimbi e di vecchi, i soliti concerti, gli urli e i fischi davanti le chiese cattoliche, i segni di ossequio alla chiesa metodista e poi le solite bandiere, i soliti fuochi artificiali e gli evviva a Casa Savoia e a Roma intangibile. Questa gazzarra che si rinnova ormai da trent'anni, rivestiva quest'anno un carattere speciale anticattolico, essendo stata preceduta da un manifesto a tre colori e sottoscritto da tre notissimi frammassoni, il Nathan, il Ballori e il Nasi. Più tardi le tre firme furono soppresse. Qual che si fosse la ragione di tale soppressione, è chiaro anche ai ciechi donde abbiano origine certi movimenti detti popolari, cioè non nel cuore del vero popolo, ma nei covi della setta massonica. La data del 20 settembre 1870 ricorda un trionfo della rivoluzione. Questo però, nell'opinione de' più assennati anche fra i liberali, non fu il trionfo della civiltà, come si sgolano ad affermare certi venditori di frasi, sì bene il trionfo della violenza sul diritto, diritto sacro, diritto confermato da quindici secoli di storia. Cotali vittorie, cotali trionfi sono assai pericolosi per la vera civiltà.

6. Quest'anno tuttavia la manifestazione anticlericale del 20 settembre ha avuto qualche cosa di nuovo: il così detto pellegrinaggio della « Scuola italiana » al Pantheon. I maestri, secondo che afferma la *Tribuna*, trecento circa, preceduti da una quarantina di colleghe e dalle solite fanfare, percorsero la via XX Settembre, e il Corso Vittorio Emanuele arrivando al Pantheon alle 11 e mezza. Quivi i maestri deposero la corona sulla tomba di Re Umberto, segnarono i loro nomi sui registri, ed entrati dalla sinistra del tempio ne uscirono dalla destra; punto e basta. Il liberale *Secolo XIX* di Genova così ne parla: « Disgraziatamente non si sa ancora per qual ragione

oio che pomposamente era annunziato da sei mesi addietro con gran lusso di comunicati, come una solenne dimostrazione della scuola italiana, non è riuscito che una meschinissima passeggiata di neppure trecento provinciali trasferiti alla capitale con ribasso sul viaggio e condotti in giro a farsi compatire. »

Or qui è lecito domandare: qual è quella scuola che, obbediente agli ordini della Massoneria spadroneggiante alla Minerva, si è inchinata dinanzi la tomba dell'assassinato Umberto? Non è forse la scuola *laica* che ufficialmente esclude la religione e, con la religione, il Dio vero e personale e ammette il Dio del Mazzini, rivendicatore delle libertà anarchiche? Or bene, questa scuola *laica* ha educato i socialisti, ha educato gli anarchici, ed è un'ironia atroce, miseranda, vederla inchinarsi davanti la tomba di colui che fu assassinato colla rivoltella ch'essa pose fra le mani di un brutale. Oh se gli uomini intendessero una buona volta la verità!

7. Il 18 settembre fu giorno nefasto a Roma per la morte della Principessa Donna Anna Maria Torlonia, avvenuta nella sua Villa in via Nomentana. Nata l'8 marzo 1855 dal Principe Alessandro Torlonia e da Donna Teresa dei Principi di Colonna; maritatosi il 24 ottobre 1872 a Don Giulio dei Principi Borghese, a cui diè quattro figli; per pietà cristiana e carità smisurata si mostrò degna figlia di quell'Alessandro Torlonia, che vivrà eterno nella memoria degli uomini per la sua regale munificenza. La salma fu trasportata da prima alla ven. chiesa di S. Maria della Vittoria, dove furono celebrate solenni esequie, in mezzo alla commozione generale della folla accorsavi; poi fu accompagnata a Castel Gandolfo nella chiesa contenente il sepolcreto della famiglia Torlonia, e tumulata nella tomba gentilizia. Sia pace a quell'anima benedetta! E non la scordino innanzi a Dio i tanti da lei beneficati.

8. *Spigolature.* Nella notte del 22 al 23 agosto fu rubato nella chiesa di Santa Sabina un quadro di grande valore raffigurante la Madonna del Rosario, opera del Sassoferrato. Le indagini della Questura per scoprire i ladri e recuperare quell'insigne opera d'arte sono state finalmente coronate di successo. I ladri furono arrestati la sera del 19 settembre, mentre col quadro della Madonna avvolto accuratamente in un tappeto, si trovavano all'*Hotel Marini*, dove abilmente da' delegati della polizia era stato loro fatto credere che avrebbero incontrato un compratore. — Al telegramma col quale l'Emo signor Cardinale Rampolla Segretario di Stato di Sua Santità, giunta appena la triste notizia della morte del Presidente Mac Kinley, faceva conoscere come il Santo Padre partecipasse al lutto della nazione americana, il Segretario di Stato per gli Affari esteri, signor Hay, rispondeva con altro dispaccio alla stessa Eminenza Sua, pregandola « di partecipare a Sua

Santità la profonda impressione sentita agli Stati Uniti per le sue espressioni di simpatia in occasione del pubblico lutto del paese. » — Alla *Chiesa nuova* è stato numeroso il concorso dei devoti al solenne Triduo celebrato con molta pompa da' RR. PP. Filippini in onore del *Beato Antonio Grassi*. Vescovi, Prelati, Capi d'Ordini religiosi e moltissimi sacerdoti dell'uno e dell'altro Clero vi si recarono a celebrare la Santa Messa.

II.

COSE ITALIANE

1. L'indirizzo del Congresso di Taranto umiliato al S. Padre. — 2. Inchiesta governativa sul Congresso medesimo. — 3. Dimostrazioni ostili contro il Vescovo di Livorno e controdimostrazioni cattoliche. — 4. Riassunto sommario delle principali deliberazioni del Congresso. — 5. Commissarii regi nelle amministrazioni locali del mezzodi all'ordine del giorno. — 6. La morte dell'on. Imbriani. — 7. Spigolature.

1. A compiere il breve riassunto storico del XVIII Congresso celebrato dai cattolici italiani in Taranto mancava nel precedente quaderno la relazione dell'udienza, che il S. Padre si degnò concedere il 9 sett. al Presidente Generale dell'Opera dei Congressi, il quale in compagnia del Presidente effettivo del Congresso tarantino, sig. Cav. Giglio Tramonta, e di altri Colleghi, umiliò a Sua Santità l'indirizzo firmato dai congressisti, di cui già recammo il testo. La splendida udienza fu resa fedelmente nell'*Unità cattolica* dal cav. Sacchetti, che vi prese parte. Accolti l'indirizzo ed i ringraziamenti del conte Paganuzzi pel nuovo Statuto e Regolamento dati all'Opera, l'augusto Vegliardo disse compiacersi del buon esito del Congresso, onde era conferma il rumore del Governo per alcune frasi falsate. Quindi raccomandò la concordia dei cattolici per combattere l'invadente socialismo.

Davanti ai pericoli del socialismo, della massoneria, del giudaismo e dell'anarchia dobbiamo, esclamò, moltiplicare i nostri sforzi. Ricordò deplorandolo vivamente, l'attentato contro Mac Kinley, quindi continuò: Egli non deve avere nemici personali a quanto sappiamo; è capo d'un grande Stato, ora ampliato da importanti conquiste nelle Filippine e a Cuba. Negli Stati Uniti regna la massima libertà, ma neppure questo bastò a preservare la vita del povero Presidente. Anzi si può dire che egli è vittima d'una licenza che non ha freno. Prima di lui fu vittima dei settarii il sovrano Umberto e prima di Umberto un altro presidente di repubblica, il Carnot. Dal che si vede, che l'odio settario vuol colpire il principio stesso di autorità, e che nessun regime, per quanto libero, è sufficiente a contenere le brutali passioni dei nemici della società. Urge che i cattolici si uniscano, e che moltiplichino i Comitati e le

associazioni cattoliche, per far argine al male. Quando sarete tutti uniti, conchiuse il Papa, se anche il socialismo avesse a prevalere temporaneamente, non perciò la causa vostra sarà perduta. Perocchè i nostri avversarii, accorgendosi che non vi è salute fuori della Chiesa, imploreranno il nostro soccorso, e la Chiesa li salverà.

2. L'allusione severa del S. Padre a vessazioni governative era pienamente giustificata dall'invio di due commissarii a Taranto, il cav. Raffaele Orso di Napoli pel Ministero dell'interno ed il cavaliere Adolfo Antonini di Livorno per quello di Grazia e Giustizia, avvenuto subito dopo la chiusura del Congresso. A tale straordinaria risoluzione il Governo erasi indotto per poco misurate informazioni, mandate alla *Tribuna* dal suo corrispondente di Taranto, il prof. Rizzo, direttore della *Voce del popolo*, un foglietto settimanale che pretende di essere creduto cattolico; e quelle informazioni ingrandite, snaturate in tutti i giornali del liberalismo, divennero in men che non si dice un formidabile atto di accusa contro i congressisti di Taranto e in particolare contro l'esimio Arcivescovo Iorio ed i Vescovi Monsignor Berardi di Ruvo e Bitonto e Monsignor Giani di Livorno. Ma bastò che i due Commissarii prendessero lingua sulla faccia del luogo, perchè si accorgessero che e pubblico e Governo erano stati in buona sostanza corbellati, tanto nell'aver scambiate per pubbliche le Adunanze del Congresso aventi carattere privato, quanto nell'aver visto addirittura dei furibondi demolitori delle istituzioni in uomini pacifici e promulgatori di ordine e di ubbidienza. Ogni accusa cadde per l'Eccellentissimo Arcivescovo tarantino e per Monsignor Berardi. Stentavasi un poco a far ragione al Vescovo di Livorno pel grido da lui emesso di *Roma o morte*, in cui erasi voluta ravvisare una rivendicazione sovversiva del poter temporale. Ma non doveva bastare a mettere tutti in vergogna del grosso granchio preso la lettera mandata al Sottoprefetto di Taranto dalla Presidenza del Congresso il giorno medesimo, in cui il motto *Roma o morte* era stato pronunziato, nella quale dichiaravasi, che con esso l'Eccellentissimo Vescovo non aveva significato altro *fuorchè la necessità per la vita cattolica della dipendenza spirituale delle anime dalla Suprema Autorità della Chiesa residente in Roma, e perciò dagli scrittori cattolici comunemente simboleggiata in Roma?* Non sappiamo se l'egregio signor sottoprefetto Goretti mostrasse quella lettera ai Commissarii; ma essa fu pubblicata nell'*Osservatore romano* e riprodotta dalla stampa cattolica, e la verità, che era pur sì semplice e chiara, anche per le relazioni delle autorità tarantine e del Prefetto di Lecce, apparì lampante. Quindi una comunicazione fatta ai giornali ufficiosi avvertì che il Ministero non prenderebbe alcun provvedimento contro i Vescovi, perchè l'inchiesta aveva dimostrato non averne i medesimi dato nel Congresso alcun legittimo mo-

tivo. — Si può esser contenti della soluzione finale, ma essa non cancella l'errore commesso di « gonfiare (come scriveva il *Popolo romano* dell' 11 sett.) una questione di politica ecclesiastica tanto per fare dell'anticlericalismo a buon mercato, mentre nè Governo nè garibaldini si mostrano intesi delle inaugurazioni pubbliche di bandiere anarchiche, con relativi voti e gridi non solo contro l'unità della patria italiana, ma contro l'attuale ordine sociale. » Sul medesimo tono parlarono la *Nazione*, la *Gazzetta di Venezia* e la *Gazzetta di Parma*; e lo stesso ripeté con più forti parole il *Nuovo Fanfulla*, concludendo che il Ministero presente, « va maleducando coi più tristi esempi la giovane generazione, sulla quale dovrebbe essere riposta la nostra fede pel migliore avvenire della patria ».

3. Effetti di questa mala educazione si videro a Pisa e massime a Livorno, in dimostrazioni di piazza contro Monsignor Gianì ritornato da Taranto. A Pisa per verità non furono che minaccie, onde la Questura, sempre timida verso i prepotenti, impedì a Monsignore di prender parte alla processione del Portone in onore di Maria SS. delle Grazie. Ma l'eloquente Prelato parlò mattina e sera in S. Marco ad un popolo affollato, sfolgorando le calunnie mossegli, e fu applaudito. A Livorno massoni ed ebrei avrebbero voluto persino che non tornasse più alla sua Sede: e una ciurmaglia, composta in gran parte di giovinastri socialisti e repubblicani, andò facendo baccano per le vie, insultando preti, bestemmiano alle porte delle chiese: una commissione, guidata dal socialista nonchè ebreo Modigliani, s'arrogò anzi di salire in Prefettura a chiedere in nome della cittadinanza *l'esemplare punizione del Vescovo ribelle ed il suo allontanamento dalla città*; e l'autorità prefettizia s'impegnò di trasmettere al Governo tali feroci voglie del liberalismo maleducato e delle loggie, non sappiamo con qual senso di legalità. Perocchè colà in Prefettura avrebbero dovuto capire che, ad ogni modo, gli articoli 182 e seguenti del Codice penale (i soli che fanno a proposito) risguardanti il ministro del culto *nel pubblico esercizio delle sue funzioni o che abusa della sua qualità*, non hanno nulla a vedere col discorso di Monsignor Gianì, recitato da lui in qualità non di Vescovo, ma di congressista, in adunanza avente natura privata. Piuttosto sarebbe stato da chiedere perchè la Prefettura non applicasse l'articolo 126 del medesimo Codice ai dimostranti stessi, per l'aperto carattere antimonarchico della loro dimostrazione, comprovato da testimonianze irrefragabili.

L'offesa gravissima recata al Vescovo da una porzione così minuscola del suo gregge fu ad usura compensata dalle generali dimostrazioni di riverenza, che subito gli vennero fatte in mille modi dal Capitolo della Cattedrale, dai sacerdoti, dai laici d'ogni condizione, le quali noi non possiamo descrivere partitamente. Basti accennare

che una grande adunanza dei cattolici livornesi si tenne sotto la Presidenza dell'egregio avv. Cocchella, la quale istituì un apposito Comitato per rappresentare i sentimenti veri del popolo livornese e sedendo in permanenza, tener fronte a tutte le mene anticlericali. Oltre ad una visita solenne di riparazione fatta a Monsignore, che intanto erasi dignitosamente restituito alla sua Sede, oltre ad un ampio ordine del giorno in cui stampa, piazza e massoneria erano messe al loro posto, un vigoroso telegramma di protesta fu spedito dall'adunanza al Presidente del Consiglio dei Ministri; e poscia il Comitato stese ed inviò al medesimo Presidente un lungo *Memoriale* documentato, i cui punti principali furono dati dal foglio cattolico di Livorno, *Fides*, nel N. del 21 Sett. 1901.

4. Così la Provvidenza divina convertì, per usare le parole stesse di S. E. Monsignor Giani, *in bene grandissimo un male grande* (Lettera del 15 Sett. in risposta all'indirizzo firmato dal Capitolo e dal Clero). Resterebbe, per amor d'Italia, a vedere come mai l'innocentissima espressione d'un Vescovo ha potuto metter sossopra l'intero paese col suo Governo, di guisa che se ne risentirono quest'anno in Roma e fuori, con accrescimento notevole di furore anticlericale, anche le manifestazioni del 20 Settembre, inneggianti alla distruzione della podestà spirituale e dell'idea cristiana. Ciò spiegasi in parte colla scelta fatta pel XVIII Congresso cattolico di una città del mezzodì; perchè i liberali, dietro il grido d'allarmi dato dalla *Tribuna*, vi ravvisarono un tentativo d'invasione del clericalismo pur in quella parte d'Italia, la quale, secondochè scrisse il *Corriere delle Puglie* (N. del 9 settembre) deve conservarsi assolutamente *refrattaria ad ogni invadenza del clericalismo sotto qualunque forma diretta od indiretta*. E certamente fu pel sacerdozio ed il laicato cattolico del mezzogiorno un potentissimo eccitamento il fatto stesso del generale Congresso di Taranto, e più ancora l'importanza pratica delle deliberazioni ivi promulgate, tutte volte ad estendere l'influenza del cattolicismo in ogni parte della vita sociale e pubblica, ed a distruggere quella finora prevalente del liberalismo.

Ci manca pur troppo lo spazio a registrare anco sommariamente tali deliberazioni, bastevoli da se sole a provare che i nostri Congressi sono tutt'altro che vuote Accademie.

Si presero varii provvedimenti per estendere dappertutto l'ORGANIZZAZIONE DELL'OPERA DEI CONGRESSI, e rendere più attivi i suoi Comitati, massime i diocesani ed i parrocchiali, che devono essere anche fondamento e cardine dell'azione democratica cristiana. E un gran passo innanzi si fece per l'incremento di questa stessa salutarissima organizzazione ed azione, associandovi l'opera della donna, coll'approvazione definitiva dell'ORGANIZZAZIONE DI SOCIETÀ FEMMINILI, aderenti

all'Opera dei Congressi, e la designazione dei mezzi riconosciuti più opportuni a dar loro prestamente vita ed attività.

Circa l'AZIONE GIURIDICA fu stabilito tra l'altre cose: 1) Che nei Seminari, se piace agli Ecc.mi Vescovi, s'insegnino assieme al Diritto Canonico, le vigenti leggi sulla Polizia Ecclesiastica, con opportuni richiami alla giurisprudenza Amministrativa Giudiziaria; 2) Che per i parroci specialmente, cui è imposta la difesa giuridica del beneficio, e che ora per le recenti leggi sull'aumento di congrua, potrebbero, accettando troppo facilmente le liquidazioni del Fondo Culto, vincolare sè stessi ed i loro successori, sarebbe opportuno istituire apposite conferenze, fatte da persone competenti, perchè con la conoscenza esatta delle leggi stesse, potessero meglio salvaguardare i loro diritti ed interessi; 3) Che fino a quando il Clero non sia in grado di provvedere da sè stesso alla difesa giuridica, si scelgano dai Comitati Diocesani, ed in loro mancanza dal Vescovo, avvocati probi, onesti ed intelligenti, i quali affidino per la loro coltura speciale sulla materia, perchè il Clero, massime Curato, le curie stesse, i Presidenti di Opere Pie e tutti coloro che possono avervi interesse, abbiano cui rivolgersi, per consiglio, per aiuto ed assistenza legale; 4) Che in Roma, sede delle Amministrazioni Centrali, dove presso il Consiglio di Stato, la Direzione Generale del Demanio, il Fondo per il Culto ed il Ministero di Grazia e Giustizia si svolge tanta parte del movimento giuridico, come pure nelle Sedi degli Economati Generali dei Benefizi Vacanti, si formino dei collegi di difesa attivi e volenterosi, i quali, come i delegati legali diocesani, seguano l'indirizzo del Comitato Permanente dell'azione giuridica, con attuale sede in Piacenza.

E quanto all'AZIONE ELETTORALE fu proposto un amplissimo e alquanto problematico programma di riforme amministrative, per affermare d'innanzi al pubblico, che i cattolici italiani vanno maturando un certo ordine d'idee risguardanti la vita comunale; ma dichiarossi per altro che lasciavasi « al loro senno pratico di elaborarle ulteriormente e di farne discreta applicazione secondo la varietà dei tempi e dei luoghi ». Più utili, secondo noi, sono i criterii proposti, per norma degli elettori e degli eletti nelle amministrazioni comunali e provinciali, in tutto conformi ai deliberati dei precedenti Congressi; e massime quello che riguarda l'integrità della vita ed il coraggio cattolico nei candidati.

Circa il PATRONATO DELL'EMIGRAZIONE, oltre gli utilissimi Segretariati del popolo che fanno da intermediarii tra l'emigrazione e il paese di destinazione, noteremo soltanto il voto, che il Governo, facendo tesoro dell'esperienza e spogliandosi d'ogni pregiudizio, abbia ad introdurre nella legge 31 gennaio 1901 i miglioramenti necessari mas-

sime in ordine all'emigrazione temporanea ed a quella dei minorenni, e intanto ne applichi i buoni provvedimenti con lealtà e generosità, e prescelga ai nuovi uffici per l'emigrazione *funzionarii che corrispondano alle necessità religiose, morali e materiali degli emigranti.*

Luogo principalissimo, anche per desiderio del S. Padre, dovevano avere nel XVIII Congresso le istituzioni di ECONOMIA SOCIALE: e l'ebbero. In generale fu deliberato: 1. di promuovere la fondazione e l'incremento di tutti quei sodalizi, che direttamente hanno per fine il bene economico-morale delle classi popolari, qualunque forma rivestano, purchè informate a principii democratici cristiani, cioè ai postulati del cattolicesimo, applicato alle classi lavoratrici della società presente; 2. Di curare, in modo particolare, come più rispondente alle attuali esigenze, l'istituzione delle Unioni professionali o Leghe del lavoro propriamente dette, che di loro natura adempiano agli uffici delle Camere del lavoro, accrescendone i vantaggi ed evitandone i pericoli; 3. Di esigere che tali Unioni o Leghe diano seria guarentigia di non scostarsi dallo spirito cristiano cattolico, sotto la dipendenza della Autorità ecclesiastica, senza di che, non potrebbesi evitare la confusione coi nemici della religione; 4. Di affrettare la costituzione di Unioni professionali, valendosi delle molteplici istituzioni operaie esistenti, specialmente delle società di mutuo soccorso, e così badare a scegliersi una presidenza comune, con l'ufficio di rappresentare gli interessi della classe operaia; 5. Di avere speciale riguardo e sollecitudine per le classi agricole, più bisognose di tutela, per la lor condizione, e in generale, meglio disposte a entrare nell'azione cattolica; 6. Di raggruppare armonicamente le diverse istituzioni economiche e professionali, in modo che si raccolgano in federazioni diocesane o provinciali, regionali o nazionali.

In particolare poi questo Congresso, confermando tutte le altre opere già fiorenti, le quali per cura dei Comitati diocesani e parrocchiali debbono sempre più distendersi, a pro dei lavoratori, come casse rurali, banche cattoliche, segretariati del popolo, società cooperative e di mutuo soccorso, assicurazioni ecc., si segnalò per la cura specialissima volta ai bisogni delle classi agricole e la viva insistenza fatta per la fondazione delle casse operaie cattoliche, dalle quali oltrechè un argine efficace alla diffusione del socialismo fra gli operai, si avrà pure una fonte di mezzi pecuniarii per la costruzione di case operaie (quali le testè inaugurate a Murano dall'instancabile D. Ceruti), e la fondazione di altri eccellenti istituti pel benessere dell'operaio. Circa l'AGRICOLTURA il XVIII Congresso fece voti: 1. Che i RR. Sacerdoti, i cattolici e le società agricole cattoliche di tutta Italia si studino di propagare e diffondere, per mezzo di conferenze, di opuscoli, di esperimenti pratici, più largamente che sia

possibile, i sistemi di cultura razionale ed in modo precipuo quello del benemerito sig. Solari. 2. Che i proprietari ed i RR. Sacerdoti aventi benefici in terreni agricoli, cerchino di adottare nei loro fondi detti sistemi, onde poter così non solo far fronte alle deficienze agricole, ma ancora utilizzare il maggior numero di operai, e remunerarli con migliori salari. 3. Perchè in ogni diocesi, dove la coltura agricola ha largo sviluppo, i Comitati diocesani si rivolgano agli Eccm̃i Vescovi, onde pregarli ad istituire, sull'esempio di altri loro Colleghi, nei propri Seminarii una cattedra d'agricoltura razionale, per istruire specialmente il clero, che poi dovrà trovarsi in mezzo alle classi rurali.

Diremo finalmente di volo qualcosa di quell'altro punto sempre sommamente curato nei nostri Congressi, ossia dell'EDUCAZIONE ED ISTRUZIONE. Il XVIII Congresso non poteva certo aggiungere molto di nuovo a ciò che con tanto studio erasi stabilito nei precedenti: ma ne inculcò l'esecuzione. Insistè, come già si disse nel precedente quaderno, per ottenere fra i cattolici d'Italia una più generale ed intensa agitazione in favore della libertà d'insegnamento ed un generoso concorso alla fondazione di un'Università cattolica. In pari tempo però pose innanzi alle famiglie cattoliche lo stato attuale della legislazione in materia d'insegnamento, eccitandole a protestare contro le abusive restrizioni ministeriali, ed a meglio profittare pe' figli loro d'ogni briciolo di libertà. A far subito qualche cosa, si votò con unanime plauso il seguente telegramma al Ministro dell'Istruzione: « Il cuore di padri di famiglia, la coscienza dei nostri diritti di cattolici e di liberi cittadini, raccolti qui, oltre duemila, da tutta Italia in solenne congresso, ci impongono il dovere di protestare energicamente, come protestiamo, contro le continue illegali restrizioni conculcatrici della libertà d'insegnamento, la quale domandiamo un'altra volta con tutte le forze. Intanto siano almeno ripristinate le Commissioni esaminatrici per gli istituti privati che le domandano, e chiamati i rappresentanti dei privatisti in tutti gli esami di licenza. Sia provocata l'abolizione della odiosa differenza di tasse a carico degli istituti privati.

« Per la Presidenza: GIGLIO TRAMONTA, PAGANUZZI,
LUIGI DE MATTEIS. »

Capo precipuo di studio fu la maniera pratica di provvedere all'istruzione religiosa, che nelle scuole pubbliche d'ogni grado o non si dà o si dà male; quindi non solo furono confermati i voti di altri Congressi, in favore delle scuole di apologetica sacra per la gioventù che frequenta le scuole secondarie o l'Università, ma si stabilì inoltre che un diploma d'idoneità all'insegnamento religioso nelle scuole elementari sarà rilasciato a chi supererà un apposito esame, quale guarentigia dei Parrochi, nonchè dei Consigli comunali cattolici, che devono eleg-

gere i maestri o le maestre. E fu anche approvato uno Statuto per Congregazioni di studenti, destinate ad istruirli nella dottrina cristiana ed avviarli alla pietà. Particolare menzione poi meritano le deliberazioni riguardanti l'istituzione di scuole serali e festive per gli adulti e l'istruzione così detta paterna, quella cioè che giusta gli articoli 251 e 252 della legge Casati, e le dichiarazioni della Circolare ministeriale 15 gennaio 1875 si può dare nell'interno delle famiglie o da più padri di famiglia associati a questo intento, e che ha lo stesso valore della scuola privata. Il Congresso osservò circa la scuola paterna, che in alcuni casi speciali essa offre un eccellente mezzo di continuare la carriera degli studii senza pericolo di perdere la fede o l'onestà. Rammentiamo in fine la proposta del tutto nuova circa la libera docenza nelle Università, già accennata nel precedente Quaderno.

Ed altre non meno rilevanti deliberazioni e proposte meriterebbero di essere ricordate; alcune, ad esempio, delle molte concernenti la Federazione universitaria, come la fondazione di biblioteche dei Circoli universitarii e di borse di studio, e l'istituzione di discussioni scientifiche tra gli studenti a modo dei *Debatings* inglesi o del *Parlamento Freppel*, sorto nell'Università cattolica di Lilla. Così ancora la Lega contro la bestemmia ed il turpiloquio con sede a Milano, dichiarata nazionale; e i varii efficacissimi mezzi (tra cui in prima linea gli Esercizii spirituali), proposti per accrescere lo spirito interiore delle nostre associazioni, assolutamente indispensabile alla efficacia delle esteriori intraprese. Voglia ora Iddio che dai voti e dalle deliberazioni si passi all'opera, ed il Congresso XVIII di Taranto sarà certamente uno de' più pratici e fruttuosi.

5. Poco pascolo alla cronaca danno le notizie politiche, perchè in questi giorni di vacanza anche la politica va a spasso. Tuttavia è evidente che cresce ogni dì più l'avversione dei monarchici più rigidi contro il Ministero presente e in particolare contro l'on. Giolitti, accusato di favorire i partiti antimonarchici. Fatto davvero singolare è stato il telegramma spedito al Re dall'ex deputato Pannuzio presidente di un Comizio popolare raccolti il 16 settembre in Molfetta. Eccolo testualmente: « La cittadinanza molfettese devota alle Istituzioni plebiscitarie, sottrattasi da un anno all'amministrazione repubblicana, subendo ora le violenze e i soprusi dei consiglieri di Vostra Maestà, chiede che da essi parta la giustizia verso tutti e non l'esclusiva protezione dei partiti antimonarchici — riunita in comizio — manda a Vostra Maestà rispettosissimi omaggi, augurando alla dinastia sabauda massima prosperità; perchè la prosperità dinastica è la prosperità nazionale. »

Non crediamo, scriveva la Patria di Roma del 17 Settembre, che sia mai avvenuto nulla di simile in alcun paese del mondo: i sudditi

che domandano al Re d'esser difesi nella loro fede monarchica contro i Ministri da lui stesso nominati e mantenuti in carica! In realtà gli scioglimenti de' Consigli comunali e provinciali nell'Italia meridionale sono numerosissimi, e le Amministrazioni colpite, secondo la stessa *Patria*, « hanno per avversarii uomini dei partiti estremi, o decisamente nemici o a mala pena tolleranti delle istituzioni ». Se ciò fosse esatto, sarebbe assai grave; e sarebbe grave anche che la ragion vera degli scioglimenti fosse la corruzione generale delle amministrazioni, recata dalla *Tribuna* del 7 Settembre in difesa del Ministero. Fatto è che oltre a Napoli, vi sono ora commissarii regi a Reggio Calabria, a Benevento, a Bari, a Taranto, a Barletta, a Bovino, a Molfetta ecc.; ed altre città del mezzogiorno, come ad esempio Andria, se l'aspettano di giorno in giorno. Ciò fa naturalmente buon giuoco ai nemici del Ministero e massime ai sonnini, che suonano a raccolta nei loro giornali. La *Nazione* accoglieva a gloria lettere dell'autorevole deputato veronese Lucchini, che a carico del Ministero scriveva, essere una *canzonatura e un vero tranello la libertà*, se lasciata in pascolo a quelli che in nome di essa combattono le istituzioni. Intanto a Milano il noto Bassano Gabba, già deputato ed austerissimo monarchico, scriveva nella *Perseveranza* una lettera laudativa del Ministero per la sua condotta riguardo agli scioperi, facendo così un vero scandalo tra quei conservatori ad ogni costo. Si vede che si preparano le schiere per le future lotte parlamentari.

6. Uno de' pochi leali e simpatici campioni di esse, Matteo Renato Imbriani, è morto il 12 settembre a S. Martino in Valle Caudina presso Napoli. Aveva soli 59 anni. Di un'assiduità più unica che rara al suo posto dell'Estrema sinistra, quasi ogni giorno ed anche più volte al giorno parlava con quella eloquenza convinta che soggioga gli stessi avversarii: quindi mancò moltissimo all'interesse dei resoconti parlamentari, dopo che per l'apoplezia che lo colpì a Siena, il 20 settembre 1897, nell'atto di arringare il popolo, non vi si poterono più leggere i suoi scatti appassionati, ingiusti talvolta, ma pieni di sincerità e sempre sdegnosi d'ogni intrigo, mercimonio e vigliaccheria. Su questo punto era terribile.

Fu repubblicano ed anche più risolutamente fu irredentista: ma non aveva odio settario in cuore contro il sacerdozio; laonde venne accusato di non dir, nella Camera, mai male dei preti; ed egli rispose: Che c'entrano i preti qui? Son cittadini e come tali hanno diritto di essere lasciati liberi al pari di tutti gli altri. Riconosceva l'importanza del Papato, e il 29 novembre 1895 all'on. Canzio, il quale si augurava che il Papa se n'andasse dall'Italia, ribattè: Fate presto voi a dire: il Papa se ne vada! Ma sapete in quali imbarazzi ci troveremmo tutti, se il Papa se n'andasse all'estero? — Non abbiamo avuto pur troppo

alcuna notizia di atti religiosi da lui compiuti negli ultimi momenti; ma ci piace sperare che la Vergine, della quale senza umani rispetti mostrava di serbare una medaglia regalatagli da una Suora, gli abbia impetrato pentimento e misericordia.

7. *Spigolature.* A Lonigo ebbe luogo splendidamente la XIII festa federale delle Società cattoliche agricole ed operaie; ma il Prefetto di Vicenza proibì di cantare l'Inno federale. — Con decreti reali furono sequestrate le temporalità al Sac. Giuseppe Lovati parroco di Arcore, ed al Sac. Luigi Pessoni parroco di Locate Varesino, amendue della Archidiocesi di Milano: così si volle castigarli, per essersi intromessi nei recenti scioperi come pacieri tra contadini e padroni. Ma giustamente domandano i giornali cattolici, perchè mai allora si fece così grave colpa all'Emo Cardinal Ferrari di non essersi fatto paciere nei moti di Milano? — Continuano gli omaggi al Redentore. Il 15 settembre da Mons. Vescovo di Ventimiglia, assistito dal Vescovo di Savona, fu coronata, in nome del S. Padre, la colossale statua del Sacro Cuore di Gesù eretta sulla ripida cima del monte Saccarello, fra gli evviva di una immensa moltitudine di pellegrini. La statua è di ghisa e pesa 40 quintali, e la corona ha un diametro di 75 centimetri. — A Napoli nell'Ospizio marino di Posilipo i Frati Bigi inaugurarono l'8 settembre un monumento al Redentore, che la sera venne magnificamente illuminato dai proiettori della Squadra navale. — A Como, presenti parecchi Vescovi ed il Cardinal Ferrari, fu celebrato con solennissime pompe, processione per la città, e numerosi pellegrinaggi il centenario del Taumaturgo Crocifisso. — A Varese, nel locale della Esposizione quivi da tempo aperta, fu impiantato il nuovo telefono dell'egregio sacerdote veronese prof. Cerebotani e ne furono fatte le prime prove con esito felice. — S. M. la Regina Margherita il 2 settembre andava a posta da Gressoney a Pont Saint-Martin per inaugurarvi un canale preso dalla Dora Baltea, e destinato a sviluppo di forza elettrica per le industrie del Biellese e del Canavese. — Non si sono peranco potute riattivare pienamente le comunicazioni ferroviarie fra Roma e Napoli, interrotte, tra Segni e Sgurgola, per lo sfasciamento dei ponti, cagionato dall'inondazione del Sacco. Si osserva a ragione, che avrebbe dovuto condursi a termine la ferrovia per Terracina e Gaeta, affin di avere una strada succursale in queste non rare catastrofi. — Nella città di Minturno in quel di Caserta, essendosi da circa due anni aperta una chiesa evangelica, con grande dolore della cittadinanza, il zelante canonico Riccardelli fece dipingere uno stendardo della SS. Vergine, che poi venne appeso nella pubblica piazza, e fece insieme distribuire fra il popolo un foglio dichiarativo dello stendardo. I protestanti pubblicarono una risposta a quel foglio, ma piena di tante indecenze ed eresie, che la popolazione indegnata, la sera del 22 settembre, per-

corse tutta la città, gridando : *Abbasso i protestanti! Viva la Fede Romana! Viva il Canonico Riccardelli!* — L'Èfmo Cardinale Rampolla, ringraziando l'*Unità Cattolica* dell'obolo testè presentato, dice esser desiderio del S. Padre che quel giornale, da lui tenuto in gran conto, venga sempre più diffuso massime in Toscana. Si abbia l'esimia *Unità Cattolica* le nostre più fraterne e cordiali congratulazioni.

III.

COSE STRANIERE

(*Notizie Generali*). 1. SUD AFRICA. Notizie a fascio. Guai tremendi della guerra. -- 2. RUSSIA, GERMANIA, FRANCIA. Attorno ai convegni. L'apostolato pacifico dello Czar. — 3. AUSTRIA-UNGHERIA. La data delle elezioni politiche ungheresi e gli agrari. — 4. TURCHIA. L'incidente franco-turco. In Armenia. — 5. NEL NUOVO MONDO. Il conflitto del Venezuela e della Colombia. La morte di Mac Kinley e gli anarchici. Il successore.

1. (SUD-AFRICA). Il programma del Kitchener, benchè andato in vigore il 15 del mese scorso, non ha prodotto e non produrrà alcun effetto, da quello infuori d'irritare l'animo dei boeri, i quali procedono nella loro resistenza, confortati alla lotta anche dalle intemperanze della condotta poliziesca inglese, la quale è stata indiscretissima nel rovistare perfino, dopo la morte della signora Krüger, la casa dell'ex Presidente senza risparmiare il letto stesso di morte della signora. L'internamento al campo dei prigionieri di Pietermaritzburg della famiglia del Krüger, e della moglie dell'attuale presidente alle isole Bermudes aggiungono legna al fuoco. Per farsi una idea della risolutezza dei boeri basta leggere la descrizione che fa lo *Standard* dell'assalto che essi diedero il 7 di settembre al treno diretto a Pietersburg, assalto che commosse tutta Pretoria. Il treno, dice il giornale, portava il consueto vettovagliamento a Pietersburg, ed era scortato da 45 soldati del reggimento West Riding. Il colonnello Vandeleur delle guardie irlandesi ne aveva il comando. L'assalto avvenne in un punto in cui trovavasi una trincea al nord di Waterval. L'imboscata fu preparata con la massima abilità. Tostochè il treno entrò nella trincea, il nemico, disposto alle sommità di essa, fece esplodere una mina proprio nel punto ove passava il vagone corazzato contenente la scorta viaggiante. Il risultato fu spaventevole, la macchina e parecchi vagoni deviarono, ed in quel frattempo un fuoco nutrito dei Boeri colpiva gl'Inglese, sgomenti per l'imprevisto accidente. La lotta durò pochi minuti. Dieci soldati rimasero uccisi; 15 feriti, e due ufficiali caddero pure feriti. Il colonnello Vandeleur fu colpito mortalmente nel momento che si accingeva a dirigere la difesa e pre-

cisamente nell'atto in cui diceva a due donne tedesche che trovavansi nel treno: *buttatevi a terra*. Quando la breve lotta cessò, i Boeri spogliarono i morti e i vivi; presero tutte le provvigioni che potevano trasportare a dorso di cavallo, e 25,000 lire in denaro, poscia distrussero la ferrovia per lungo tratto, dopo aver incendiato il treno. Prima di andarsene, uno dei Boeri disse: « Noi venimmo per uccidere non per rifornirci; la guerra è ora appena principata! » Il colonnello Vandeleur fu sepolto a Pretoria con tutti gli onori militari. Altro che sottomissione del figlio del Presidente Krüger annunciata, come avvenuta il 12! È dessa poca cosa in confronto dell'atteggiamento e dei propositi e dell'azione dei guerriglieri. I comandi boeri non ostante che gli inglesi, giusta la narrazione del *Pester Lloyd* obblighino gli *afrikanders* ad assistere alle fucilazioni dei loro connazionali, sono accresciuti dei fuggitivi dall'orrendo ed inumano spettacolo. A rendere più animosa la guerriglia si è sparsa tra i boeri la notizia che i loro generali, dopo il 15, avrebbero dichiarato fuori della legge Lord Kitchener e il suo stato maggiore, con ordine di fucilare tutti gli inglesi che si troverebbero armati. È da notare inoltre quanto racconta il *Daily Mail* intorno alla risposta fatta dai boeri ai parlamentari incaricati di trasmettere loro il proclama di Lord Kitchener:

« Questa mattina 16 agosto il capitano con un trombettiere è andato a rimettere ai boeri il proclama. Ebbene questi briganti hanno risposto che non si arrenderanno giammai decisi a combattere sino all'ultimo. Essi hanno avuto la sfrontatezza di domandare al capitano il prezzo delle uova sul mercato di Iohannesburg, perchè ne hanno un sì gran numero che non sanno che cosa farne e pensano di venderle. » E dopo ciò si ebbero notizie dell'invasione del Natal, incominciata dal generale Botha, il quale ha al suo comando un 1600 uomini, un cannone *Creusot* ed una mitragliatrice. Intanto, al confine del paese minacciato, tre compagnie inglesi ebbero a soffrire grave rovescio che ha prodotto grandissima inquietudine in Inghilterra, sollevandosi polemiche nei giornali più riputati. I guai della guerra, com'è ridotta al presente, sono innumerevoli e disastrosissimi e financo crudeli.

Non abbiamo cuore di proseguire e preghiamo Dio che illumini coloro che sono malleadori delle attuali condizioni anglo-africane a pensare seriamente, se convenga seguitare questa guerra crudele, in mezzo a tanto lusso di umanesimo predicato ai quattro venti e tra gli inni alla pace che testè sonosi ricantati, su tutti i toni, in occasione delle interviste imperiali, reali e presidenziali.

2. (RUSSIA, GERMANIA, FRANCIA). Sorvolando sull'incontro di Edoardo VII con Nicolò di Russia, che ebbe un carattere spiccato d'intimità di famiglia, certo il convegno di Danzica fra i due imperatori, e

quello di Francia tra lo Czar e il presidente Loubet ebbero un'impronta essenzialmente pacifica. Circostanze di fatto e, diciam così, di mutate condizioni nelle relazioni vicendevoli dei vari aggruppamenti europei contribuiscono a dare ai due importanti avvenimenti politici il significato meramente pacifico. Le mutate condizioni cui accenniamo prendono la loro consistenza da questo: che al presente la triplice e la duplice si guardano rispettivamente con molto minor diffidenza di quello che non facessero nell'ultimo decennio.

Passandoci, adunque, delle cerimonie, degli abbracci, degli inchini, dei brindisi e di tutte le sfarzosità ufficiali di simili convegni, le quali si succedono e si rassomigliano, ci limitiamo a certificare che lo Czar segue il suo programma pacifico, benchè i suoi ideali siano stati in gran parte contrariati dall'esito del Congresso dell'Aia, e sebbene quasi da tutte le parti, dall'estremo oriente e dall'estremo mezzodì africano e dalla penisola balcanica e dal partito della *rivincita* di Francia siasi guardato e si guardi a lui come ad un Giove che potrebbe, da un momento all'altro, far sentire il tuono della sua voce e lo scroscio dei suoi fulmini. Ma Giove è savio e sa essere perfino opportunista di buona lega. La pace, nel momento attuale, e chi sa ancora per quanto tempo, torna di grande vantaggio alla Russia, la quale è alquanto lontana dalla sua suprema potenzialità. Essa ha da sviluppare ancora i mezzi di produzione e di viabilità, le industrie ed i commerci. Se fosse pronta, come un giorno fu pronta la Prussia, chi sa quale evoluzione avverrebbe nell'animo di Nicolò? Chi sa se la pace armata, lo lusingherebbe ancora, fino al punto da farsene apostolo fervente, non avendo potuto conseguire la pace disarmata? Egli, pertanto, ci apparisce innanzi tutto come un abilissimo politico che mentre mostra di accalorarsi per gli interessi di tutta Europa, fa gli affari della sua nazione con una maravigliosa destrezza: di che nessuno potrebbe fargli carico. Tutto sta a vedere le sue previsioni, i suoi propositi, il suo apostolato, *secundum quid*, non gli vengano impediti e troncati a mezzo dalla forza di avvenimenti, il cui filo sta in mano di Dio onnipotente, unico padrone della pace e della guerra, e dei regni e degli imperi e dei popoli.

3. (AUSTRIA-UNGHERIA). Le elezioni generali della Camera ungherese si terranno dal 2 all' 11 ottobre. La convocazione della nuova assemblea legislativa è fissata per l' 11 di novembre. Frattanto il conte Karoly agrario e capo degli agrarii ha con un discorso vivace sostenuto la necessità di creare un compatto partito per la difesa degli interessi agricoli della popolazione. Gli agrarii si preparano a combattere per la conquista di un numero considerevole di seggi.

4. (TURCHIA). La Porta credeva di appianare la vertenza con la Francia, liquidando, come ha fatto, direttamente gli interessi coi due

levantini Lorando e Tubini, senza darsi alcun pensiero del modo con cui era stato trattato l'ambasciatore della Repubblica. Ma il Governo la pensa diversamente ed ha rifiutato di sanzionare la liquidazione suddetta. Frattanto ha espulso dal suolo francese Feridunbey incaricato della polizia secreta turca a Parigi. Si spera, del rimanente, che dopo tanto inneggiare alla pace, nel convegno franco-russo, lo stesso Nicolò influirà a procacciare una intesa amichevole tra la Porta e il governo della Repubblica, tanto più che la Francia non è confortata a tenere aperto il dissidio diplomatico da nessuna intenzione di farlo degenerare in ostilità. Torbidi e macelli sono avvenuti in Armenia, dei quali ancora non possiamo renderci giusto conto.

5. (NEL NUOVO MONDO). Il Venezuela appoggiato dagli equatoriali e da quei di Nicaragua si dice abbia invaso la Colombia sul confine presso Rio-Hacha. Gli Stati Uniti stanno all'erta, ma fino a tanto che le vite e le cose dei loro connazionali non saranno compromesse, essi non interverranno con la loro azione sull'istmo di Panama.

La morte del Presidente Mac Kinley ha commosso fortemente i popoli delle città federate, le quali hanno dato prove luminose di simpatia verso il defunto e di detestazione dei principii anarchici, insorgendo contro coloro che li professano, dei quali molti sono stati per autorità pubblica messi in prigione, molti espulsi e parecchi anche linciati dalla folla esasperata. Per il che nei luoghi della loro più frequente dimora, il terrore si è sparso fra essi, quando hanno visto che non si voleva, in alcun modo, risparmiarli. Si stanno studiando energici provvedimenti legali contro l'anarchia americana, che conta gli apostoli più arrabbiati e più audaci. Il nuovo Presidente Roosevelt non gode minore popolarità del compianto Mac Kinley, del quale ha detto di voler seguire in tutto la politica, dedicandosi alla grandezza ed alla gloria della nazione. Probabilmente, fra breve, avverranno modificazioni nel Gabinetto.

BELGIO (Nostra Corrispondenza). 1. Il Belgio e lo Stato indipendente del Congo. — 2. Imbarazzi di uno stato nuovo. Patriottismo del Re. Ricorso all'imprestito. Testamento regale. — 3. Scadenza del prestito. Abbandono della Colonia od annessione? Due disegni di legge: l'uno di aggiornamento, l'altro di annessione. — 4. Trionfo del primo grazie ad una triplice dichiarazione del Re. — 5. Il Governo dà spiegazioni. Disegno di legge finale. — 6. Diritti eventuali della Francia sopra il Congo belga. Parecchi negri di Cuba ricevuti a Bruxelles. — 7. I giuochi d'azzardo. — 8. Il suffragio universale.

1. Il Belgio, nel testè scorso mese di luglio definì la questione importantissima della annessione del Congo, annessione di cui gli accordava facoltà la convenzione del 3 luglio 1890 conclusa fra esso

e lo stato indipendente. Non sarà inutile dare qui un cenno brevissimo dei diversi avvenimenti che furono la cagione della nostra presente situazione rispetto allo Stato del Congo. Tale riassunto retrospettivo d'altronde non ci farà risalire molto indietro.

Dal tempo della rivoluzione (1830), la quale assicurò al Belgio la propria indipendenza, la densità della sua popolazione andò sempre crescendo, e mentre allora non oltrepassava i 126 abitanti al chilometro quadrato, nel 1840 essa raggiungeva il numero di 136 abitanti, nel 1860 quello di 158 e nel 1870 quello di 167.

Re Leopoldo II, nostro sovrano, dotato di intelletto non comune, unito ad un patriottismo impareggiabile, notò questo aumento sempre crescente della popolazione sul ristretto territorio del suo regno destinato a rimanere invariato. Occorreva quindi aprire uno sbocco, un altro *home*, ove il suo popolo avesse potuto fissare la sua residenza, come in casa propria. Il grandioso movimento europeo in favore della soppressione della tratta degli schiavi africani gliene diede l'occasione. Si era nel 1876: il Re, insieme ai rappresentanti delle grandi Potenze, aveva costituito una *associazione internazionale per l'inciviltimento dell'Africa Centrale* collo scopo principale di reprimere la tratta dei negri. La base delle operazioni dell'associazione fu Zanzibar, sulla costa orientale dell'Africa: da questo luogo fino al lago Tanganjika, furono in breve fondate parecchie stazioni scientifiche. Nel 1878, Re Leopoldo richiamò Stanley, il noto esploratore africano, e lo rimandò al Congo, incaricandolo di stabilirvi alcune stazioni e di aprirvi una via di comunicazione verso l'interno per riparare al difetto di navigabilità del fiume interrotta dalle cateratte. Dopo sei anni di sforzi e di sacrificii pecuniarii, il tanto bramato risultato fu raggiunto. La Francia ed il Portogallo, contrastarono, è vero, una parte dei territorii scoperti ed organizzati dallo Stanley, ma le convenzioni stipulate poscia con l'uno e con l'altro di quei paesi non tardarono a fissare i confini dei territorii dell'associazione. La fondazione del nuovo Stato fu ufficialmente notificata al Belgio il 23 febbraio 1885. Il giorno 26 dello stesso mese una conferenza tenuta in Berlino consacrò con atto generale la libertà del commercio e della navigazione nel bacino del Congo e nei suoi prolungamenti fino agli Oceani Atlantico ed Indiano, la neutralizzazione dei detti territorii in caso di guerra e la soppressione della tratta dei negri.

Il nuovo Stato vi aderì, e fu riconosciuto dalle potenze firmatarie quale Stato Sovrano con il nome di *Stato Indipendente del Congo* e sotto la sovranità di Leopoldo II, Re dei Belgi. La Costituzione belga proibisce al Re di diventare il capo di un altro Stato senza il consenso delle due Camere: tale autorizzazione alla sua richiesta fu concessa colla dichiarazione però che l'Unione fra il Belgio ed il nuovo Stato sarebbe solamente personale.

2. Ne' primi anni della sua esistenza il Congo, come accade ad ogni nazione, dovè superare molti ostacoli. I suoi bilanci finanziari non si chiudevano col pareggio; le sue entrate, per quanto fossero progressive, non erano sufficienti a coprire le spese. Ciononostante il Re-Sovrano non si scoraggiò, camminò verso la sua mèta e continuando a sostenere l'opera sua co' più grandi sacrifici pecuniari. Ma purtroppo non avvi sostanza che sia inesauribile e quella di Re Leopoldo cominciava a risentirsi del grave peso che si era volontariamente imposto per un ideale di patriottismo meraviglioso. Soltanto allora egli si decise a ricorrere alla devozione di questo Belgio così affezionato alla sua dinastia: ben a ragione egli pensava che il paese non avrebbe mai lasciato perire una intrapresa, alla quale, veniva sempre più interessandosi e per la quale parecchi dei suoi figli avevano già sparso il proprio sangue lottando contro i trafficanti di carne umana. Il Re avrebbe voluto che il Congo fosse ripreso dal Belgio, ma l'opinione pubblica vi si opponeva. La Nazione, col suo abituale buon senso, esitò ad avventurarsi in una intrapresa coloniale non ancora ben sistemata e preferì diventare piuttosto il creditore dello Stato del Congo. Il Re dunque si rassegnò e chiese l'intervento finanziario del Belgio, assicurandogli però a più tardi il possesso del Congo. Con questo intento, nella convenzione del 3 luglio 1890, la quale, garantiva un prestito di 25 milioni fatto dallo Stato belga a quello del Congo, egli fece inserire che lo Stato belga poteva sei mesi dopo la scadenza del termine di anni dieci, annettersi quello del Congo. Fin dal 2 agosto 1899 Sua maestà aveva già dichiarato, in un testamento, di trasmettere dopo la sua morte al Belgio tutti i suoi diritti sovrani sullo Stato indipendente del Congo, e nel comunicare questo atto di munificenza al Ministro delle Finanze, egli scriveva: « Fino al giorno della mia morte, sempre fisso nella medesima idea d'interesse nazionale che mi ha guidato sinora, proseguirò a dirigere ed a sostenere la nostra opera africana. Ma se senza attendere tal termine convenisse al paese di contrarre legami più stretti con i miei possedimenti del Congo, non esiterei a metterli alla sua disposizione. »

3. Fatta per un decennio, la convenzione del 3 luglio 1890 scadeva il 3 luglio 1900 ed il Belgio poteva fino dal 3 gennaio ult. scorso pronunziarsi sulla questione dell'annessione del Congo, trascorso il qual termine decadeva dalla facoltà stessa. Ma il Governo aveva vigilato, ed il 15 febbraio u. s. il Ministro delle Finanze annunciava che, d'accordo collo Stato Indipendente, il termine concesso alle Camere per decidere, era stato prolungato fin dopo la Pasqua di Risurrezione. Questa dichiarazione diè luogo a controversie nella stampa, le quali dimostrarono che il sentimento della nazione era divenuto più favorevole all'annessione di quello che fosse prima. Il miglioramento

finanziario, verificatosi nel Congo durante gli ultimi dieci anni, sarebbe forse bastato a far piegare la bilancia dalla parte dell'annessione, se il Belgio non avesse avuto altra alternativa che quella dell'annessione o dell'abbandono del Congo. La maggioranza dei belgi ha fede nel testamento del suo Re. E appunto per non osteggiare questa maggioranza il Governo belga è ricorso ad un mezzo termine. Il sig. Barone Van Eetveld, Segretario di Stato del Congo, glielo suggerisce in una lettera, a guisa di convenzione, che scrive al sig. Conte de Smet de Naeyer, ministro delle finanze e dei lavori pubblici: « Se il Belgio, dice egli, preferisce non pronunciarsi presentemente sulla questione dell'annessione, ma preferisce lasciare la porta aperta e, per conseguenza, posporre il debito degli interessi ed il rimborso del capitale, lo Stato del Congo dichiara sin da ora di accettare anche questa soluzione. In tale caso, lo Stato del Congo pagherebbe gli interessi e rimborserebbe il capitale nelle condizioni convenute e già accennate, qualora il Belgio rinunciasse alla annessione. Tuttavia esso si riserverebbe, senza attendere tale risoluzione, di invitare il Belgio a prendere una decisione definitiva, quante volte si trovasse costretto, dagli interessi in causa, a porre un termine alla propria missione. »

La convenzione stessa del 3 luglio 1890 forniva d'altronde al Governo belga il modo di uscire dalla difficoltà.

È manifesto che tutta la difficoltà stava nel trovare il mezzo di non essere obbligati ad esigere gli interessi. Il Governo belga crede di aver appianato tale difficoltà col sospendere ogni diritto di credito dello Stato belga, ed il debito degli interessi; così, pretende egli, si impedirà la perdita della facoltà di ripresa della Colonia. Ecco come è redatto il suo disegno di legge: « Articolo unico: Il rimborso delle somme date in prestito allo Stato indipendente del Congo in esecuzione della convenzione del 3 luglio 1890 e secondo la legge del 29 giugno 1895, come pure il pagamento degli interessi sulle medesime somme sono sospesi. »

« Nel caso in cui il Belgio rinunziasse ad accettare l'annessione dello Stato del Congo, le obbligazioni finanziarie contratte da questo Stato, giusta i due atti suddetti, riprenderebbero il loro corso da quel momento. »

Esaminando le conseguenze del disegno del Governo, troviamo che il nuovo stato di cose distrugge tutte le guarentige offerte dal Governo del Congo al Belgio nel 1890 e nel 1895 per sicurtà dei suoi crediti.

Per questo appunto il sig. Beernaert, l'antico campione di Re Leopoldo nell'opera Congolese, protestò contro tale sistema presentando un contro-disegno di legge: il cui primo articolo sanciva, che « come conseguenza dei diritti conferiti allo Stato belga dalla convenzione intervenuta fra lo Stato del Congo ed il medesimo li 3 luglio 1890, i ter-

ritorii dipendenti del detto Stato sono oramai possedimenti belgi, con tutti i suoi beni, diritti e vantaggi fin ora inerenti alla sovranità del detto Stato, ma anche coll'onere di tutte le sue obbligazioni verso i terzi. »

Questo contro-disegno era certamente più giuridico di quello del Governo; non visse però che pochi giorni, avendo anche esso il suo lato debole: il rinvio cioè ad un tempo ulteriore dell'annessione reale, effettiva del Congo. Il sig. Beernaert, è vero, incoraggiato dalla lettera del 28 marzo 1901 del sig. Van Eetveld che prometteva nel caso di annessione il concorso del Governo del Congo per realizzarla, aveva lasciato, nel proprio disegno, al suo Sovrano il pieno esercizio degli attuali suoi diritti per il tempo necessario; aveva pensato così di sfuggire ogni difficoltà rimanendo nei termini di quanto era stato già convenuto fra i due Stati nel disegno di ripresa del 1895. Ma i tempi sono cambiati ed un incidente negli annali delle Camere legislative belghe, pose termine alle discussioni avvenute in seno alla commissione centrale e fece abbandonare anche questo disegno.

4. Il sig. Woeste, uno dei *leaders* del partito cattolico, l'11 giugno u. s. comunicò ai membri di questa commissione una lettera del Re-Sovrano contenente la dichiarazione seguente: « Lo Stato indipendente del Congo, se l'annessione fosse votata presentemente, cioè prima del tempo in cui potrà dare al Belgio tutto l'utile che gli assicura, si rifiuterebbe naturalmente di continuare la sua amministrazione, di partecipare ad una specie di governo misto che, in pratica, sarebbe un vero caos, e non produrrebbe, sia all'interno sia all'estero, che indebolimento, inconvenienti e delusioni. Come concepire che si voglia annettere uno Stato ed in pari tempo incaricare il medesimo di continuare per parecchi anni la sua missione *ad interim*, se non ammettendo, che il Belgio non è capace di sostituire sul momento l'amministrazione esistente? »

« Alla domanda: « Se il Re ha sempre l'intenzione di rinunciare al rimborso delle somme che ha spese nel Congo », si risponde che sì. Egli vi rinuncia in favore del Belgio. Ma se, come è fuori di dubbio, i bilanci finanziari del Congo, sotto l'amministrazione attuale registrarono ulteriormente degli avanzi considerevoli, egli intende, senza che per ciò siavi bisogno di convenzioni, che tali avanzi servano prima di tutto a rimborsare le somme anticipate dal Belgio, e ciò per attuare il voto che spesso egli ha espresso, cioè di assicurare gratuitamente il Congo al Belgio. » La dichiarazione si chiude con queste nobili parole: « La donazione al Belgio di una notevole parte dei miei beni, la facoltà data spontaneamente al Belgio di possedere il Congo quando gli piacerà, la domanda attuale fatta al Belgio, di annetterlo soltanto quando esso sarà assolutamente produttivo, sono fatti che manifestano chiaramente insieme al completo disinteresse, il mio irre-

movibile e regale affetto al paese a servizio del quale ho consacrato la mia vita. Non ho mai cercato nè ringraziamenti nè applausi ; cerco soltanto di assicurare al mio paese il frutto intero dei miei sforzi e niente potrà rattenermi dal resistere a tutto ciò che si oppone a questo mio patriottico volere. »

Questo intervento del Re ha prodotto qualche sorpresa, ma senza ragione. La dichiarazione proviene dal Sovrano del Congo, non dal Re del Belgio.

5. Dal momento che non si vuole nè l'abbandono nè l'annessione del Congo nè la rinnovazione degli atti del 1890 e del 1895, rimane solo in piedi il disegno del Governo. Le spiegazioni fornite da questo alla richiesta della commissione centrale e la guarentigia morale del Re hanno più o meno calmato gli animi. La risposta la meno soddisfacente, a mio parere, è quella che ci fa conoscere il motivo per cui il Congo ha ricusato di firmare una nuova convenzione. Una nota verbale di questo Stato, in data 23 maggio 1901 ce ne dà le ragioni: esso non intende conchiudere un'altra convenzione, « perchè questa non risponderebbe più alla situazione. Se delle guarentige per la sicurezza delle anticipazioni avevano ragione di essere undici anni fa, quando il Congo chiedeva assistenza, quando il suo reddito era di soli 4 milioni, quando la sua flottiglia era appena in via di creazione, queste guarentige sarebbero oggi superflue. » Queste ragioni esposte di tal maniera dallo Stato del Congo hanno tutta l'apparenza di una vera pressione sul Belgio.

La medesima nota dichiara inoltre che lo Stato Indipendente non ha avuto di mira che l'interesse del Belgio, che questo non può sospettarlo di volere alienare i suoi domini, sulla conservazione ed il miglioramento dei quali esso vigila con la massima cura. Quando lo Stato Indipendente giudicherà opportuna la ripresa del Congo, egli ne avvertirà il Belgio. « In fatto il Congo è una colonia belga di cui lo Stato Indipendente si riserva l'amministrazione ». Tale è la conclusione della nota.

Troppo lungo sarebbe il ricordare tutte le altre questioni fatte al Governo intorno al regime che converrebbe adottare nel Congo, alla ripartizione del demanio pubblico e a quelle di ordine finanziario. Ci limiteremo a dire, che la commissione centrale avendo fra le altre cose osservate che il disegno proposto dal Governo lasciava incerto il diritto di scelta del Belgio e non riaffermava la facoltà di riprendere il Congo, il Governo acconsentì a sostituire al testo primitivo, che abbiamo riportato più innanzi, il testo seguente:

« Articolo unico. Volendo conservare la facoltà trasmessagli dal Re-Sovrano, di annettere lo Stato Indipendente del Congo, il Belgio rinunzia, per adesso, al rimborso delle somme date in prestito al detto

Stato in esecuzione della convenzione 3 Luglio 1890, approvata con la legge 4 Agosto successivo ed in virtù della legge 29 Giugno 1895, come anche al pagamento degli interessi sopra le stesse somme.

« Le obbligazioni finanziarie contrattate dallo Stato Indipendente in virtù degli atti precitati non riprenderanno corso che nel caso e dal momento in cui il Belgio rinunziasse alla facoltà di annessione suddetta ».

Tale è il disegno di legge, votato dalla Camera dei deputati il 17 Luglio in seguito alla relazione favorevole della commissione Centrale.

6. Sarà interessante di sapere a chi andrà il Congo nel caso di abbandono del medesimo per parte del Belgio. Esso andrà molto probabilmente alla Francia. Fra questa ed il nostro paese esiste una dichiarazione che regola il diritto di preferenza della Francia sopra i territori del Congo. È stata fatta il 5 febbraio 1895.

Il 23 marzo u. s. il sig. Cav. de Cuvelier, Segretario Generale dello Stato Indipendente del Congo ha ricevuto il sig. William Giorgio Emanuele, un negro nato nelle Antille Inglesi da genitori congolese, il quale è accompagnato da quattro negri che hanno soggiornato tre anni nel Congo belga. Egli è delegato presso il Re-Sovrano da 18,000 negri, oriundi dal Congo e venuti a Cuba come schiavi. Questi 18,000 negri furono emancipati e bramano ardentemente di ritornare nel loro paese natale. Essi posseggono beni il cui valore ammonta a circa un milione di dollari, dice il sig. Emanuele. Lo hanno incaricato di venderli ed il prezzo che ne otterrà servirebbe a fare le prime spese del loro impianto nel Congo, se il Re-Sovrano aderisce alla loro richiesta. È gente pacifica; non hanno preso nessuna parte agli avvenimenti cubani; le autorità cubane ed americane li vedrebbero partire con rincrescimento, perchè sono bravi lavoratori, conoscono perfettamente la coltura del tabacco, del caffè, del caucciù e degli altri prodotti tropicali. L'amministrazione ha ordinato una inchiesta perchè il loro trasporto, il loro impianto trarrebbero seco delle spese considerevoli per lo Stato Indipendente, il che fa un po' dubitare alla amministrazione di questo della possibilità di realizzare il desiderio di questi 18,000 negri cubani.

7. Nel Belgio regna oggi perplessità su ciò che farà il Senato nella questione della soppressione dei giuochi d'azzardo. Da anni gli abusi sono in aumento continuo e l'opinione pubblica se ne è occupata assai. Il Senato, caso rarissimo, usò dell'iniziativa conferitagli dall'art. 27 della Costituzione e compilò nel 1897 un disegno di legge sopra questi giuochi, lo votò e lo rimandò poi alla Camera dei deputati. Bisogna osservare che le città di Ostenda e di Spa, due residenze estive della famiglia reale, erano in questo disegno messe

fuori di causa almeno fino all'ottobre del 1902. Il Senato aveva giudicato prudente di accordare a queste due città un tal privilegio per non togliere ad esse d'un colpo un reddito sul quale avevano dovuto far assegnamento nei loro bilanci finanziari per l'esecuzione di certi lavori di abbellimento. La Commissione centrale della Camera, sui risultati della discussione fattane nelle sezioni non credette di ammettere tale privilegio, e cancellò i due articoli relativi. Motivo della decisione. Il giuoco è immorale: nessuno lo contraddirà poichè lo si vuole sopprimere con una legge repressiva. Ora, non è lecito di tollerare a profitto di uno, neanche per un istante, una cosa riconosciuta immorale per tutti. È logico, ma nel mondo non sempre vale la logica. Il Governo era quasi disposto a dare torto ai difensori della morale nel sostenere la legge votata dal Senato, ma la Camera resistette ed a una forte maggioranza (97 voti contro 16 e 4 astensioni) respinse il mantenimento dei giuochi nelle città designate. La Camera a ragione giudicò preferibile accordare a queste città una indennità. La legge pertanto votata l'8 marzo, fu rimandata al Senato, il quale, nella sua seduta del 13 giugno, dopo una discussione di parecchie ore, approvò la legge, ma senza dimenticarsi di inserire nuovamente, in onta alla volontà della Camera dei deputati, il privilegio fino al 31 ottobre 1903. Il privilegio non ebbe, è vero, un gran successo; ottenne 5 voti di maggioranza mentre l'insieme della legge ne ebbe una di 44 voti. La legge ritornò alla Camera dei Deputati e questa cancellò una seconda volta il privilegio. Chi vincerà in questa lotta? Si crede e si spera che il Senato capitolerà. Sarebbe in ogni caso il partito più savio.

8. Non veniamo ancora a capo delle riforme elettorali nel Belgio: dopo il regime censitario, il regime capacitario, il voto plurimo, la rappresentazione proporzionale, eccoci al suffragio universale. Di fatti i socialisti alquanto aiutati dal partito liberale e radicale cominciarono testè l'agitazione per questo sistema elettorale. Diciamo « alquanto aiutati » dai liberali e dai radicali perchè la sinistra parlamentare, durante sei settimane, ha tenuto un gran numero di sedute per trovare una piattaforma comune sopra la questione e non vi è riuscita. Partigiani e avversarii del suffragio universale hanno finalmente deliberato che ognuno avrebbe conservato la sua libertà. Questo si chiama essere d'accordo senza esserlo. In politica del resto non ci si deve meravigliare di nulla: se ne vedono ben altre. D'altronde siamo giusti, difficilmente essi avrebbero potuto prendere un'altra risoluzione. I liberali ed i radicali nella maggior parte propendono piuttosto per la rappresentanza proporzionale. Non potevano quindi seguire coloro che, per riuscire ad entrare ad ogni costo in Parlamento, si dichiararono partigiani del suffragio universale puro e semplice nel mo-

mento delle elezioni. Questi ultimi non potevano certo alienare la loro libertà di azione: dovevano mantenere le promesse fatte. In queste condizioni la miglior cosa a farsi era quella di seguire ciascuno la propria via. Del resto, bisogna riconoscerlo, fino ad ora si comportarono bene. Anzi, avendo ad essi i socialisti proposto di ricostituire la Lega per il suffragio universale, rifiutarono di aderirvi perchè non volevano compromettersi coi socialisti che già parlavano di sciopero generale onde ottenere più rapidamente il suffragio desiderato. Intendono mantenere la loro promessa, fare propaganda a favore di questo sistema caro al socialismo, ma ciò che non vogliono assolutamente è farla illegalmente a forza di scioperi generali e di agitazioni violente; al più ricorrerebbero all'ostruzionismo parlamentare. Rimane a vedere se questa divergenza di vedute sui mezzi da impiegarsi per raggiungere lo scopo comune sarà di gusto dei socialisti. In ogni caso, il caporione del partito radicale Janson ha subito uno scacco. Si è testè discusso alla camera il suo disegno di organizzazione della consultazione popolare, o, se si vuole di *referendum* sopra la questione del suffragio universale e sopra l'estensione della rappresentanza proporzionale a tutti i gradi (si sa difatti che questa non esiste che per le elezioni legislative). Riportiamo a titolo di curiosità le questioni proposte dal sig. Janson: Siete voi del parere: 1° d'interdire con una disposizione costituzionale il voto plurimo e di non accordare che un suffragio ad ognun elettore: a) nelle elezioni legislative, b) provinciali, c) comunali? — 2° di consacrare con una disposizione costituzionale il principio della rappresentanza proporzionale nelle medesime elezioni? Il disegno fu respinto, ed è giusto: è incostituzionale. Accettarlo sarebbe stabilire un terzo potere legislativo. I liberali anzi l'hanno combattuto per questo motivo e perchè una revisione immediata non sembra ad essi opportuna. Nel resto la maggioranza dei belgi è contraria al « puro e semplice » come si suole chiamare il suffragio universale nel Belgio. Non ammette il principio « un uomo, un voto » cioè non attribuisce uno stesso valore al voto o parere di qualsiasi uomo: il parere dell'uomo cambia di valore secondo il valore di chi lo ha emesso. È lo stesso nell'ordine morale come nell'ordine materiale: le tasse sono esse le medesime per tutti? Il sig. Janson non la pensa così, e avrebbe voluto consultare il paese attribuendo un valore uguale ad ogni suffragio. Non ha pensato il sig. Janson che non si può essere giudice e parte nella propria causa. Una novità: il sig. Vandervelde, il caporione milionario del partito socialista, propone il suffragio delle donne.

GRECIA (Nostra Corrispondenza). 1. I frutti d'una politica di pace. —
 2. A proposito della elezione di nuovi Vescovi, confessioni preziose. —
 3. Splendida dimostrazione cattolica in Siracusa. — 4. Monsignor Domenico Darmanin nuovo Vescovo di Siracusa

1. Se fu mai lode ben meritata dal popolo ellenico, essa è ben questa, di cui a poco a poco si va rendendo più meritevole, l'allontanamento, nella sua vita privata, dalle passioni politiche. È un fatto, forse nuovo in Grecia, e che perciò non può sfuggire all'attenzione dell'osservatore intelligente, che questo popolo un giorno si appassionato per la politica, oggi se ne mostra stanco, o direi quasi stufo. Certi giornali se ne rammaricano giudicando sintomo di decadenza questa crescente indifferenza per la politica, e la ragione è molto naturale, venendo meno l'entusiasmo eccessivo, vengono meno le legna al fuoco dei partiti politicanti; venendo meno l'appoggio, i pretendenti giungono molto più difficilmente ai loro scopi, e non possono scalzare così di leggieri i loro rivali, e poi forse svanita nelle masse la smania degli intrighi politici, svanisce anche l'appetito di leggere molti giornali e cresce il deficit nel bilancio giornalistico quotidiano. — Ecco perchè le geremiadi, sopra un popolo di commercianti, che consacra le sue premure alla buona riuscita delle sue intraprese commerciali piuttosto che a sostenere questo o quell'altro competitore, sopra una moltitudine di lavoratori, che voltando le spalle ai tribuni della plebe, lascia la politica ai politici, e corre tranquillo in cerca della onesta sussistenza della sua famigliuola. Ecco perchè le filippiche contro un governo che, a creder loro, col suo egoismo, e magari colla sua tirannia ha così disgustato il popolo della vita politica. E intanto il signor Teutochi, non ostante il flusso riflusso di molti deputati, che passioni, interessi e aspirazioni non soddisfatte, gettano or su questa, ed or su quella sponda, trionfa dalle tempeste parziali che gli si suscitano incontro, non teme per alleggerire e salvare il suo naviglio, di gettare ai pesci qualche Carapaolo e assicurare ai suoi fidi un tragitto calmo e felice, nella nuova e prossima corsa parlamentare.

L'avversione che comincia a sentire il popolo ellenico a tutto ciò che sa di politica, deve per necessità portare i suoi frutti. Dotato com'esso è di una attività instancabile, rivolge il suo genio alla letteratura e al commercio, e dagli intelligenti su questa materia si osserva con giusta compiacenza che per gli sforzi dei particolari il commercio prende proporzioni considerevoli, specialmente nella parte marittima, e la letteratura che ancora non ha potuto crearsi in Grecia una esistenza regolare ed onorata, comincia a raccogliere degli addetti e a formare degli amatori, e gli scritti di studii sociali del Vocos coi romanzi del Vlacoianis, le novelle e le poesie del Palam'as,

come quelle dell'Episcopòpulos trovano degli amatori appassionati, i quali tra poco ne saranno imitatori, e, com'è da sperare, concorreranno a formare alcuni accademici per quell'Accademia che non ha avuto ancora la sorte di vederne alcuno.

2. Il gran rumore dunque che si è menato nella stampa estera sulle intenzioni bellicose della Grecia, non fu che un mero scoppio di un pallone di carta. A leggere certe corrispondenze, già la flotta ellenica si disponeva a correre verso Candia a prenderne dalle mani del principe il definitivo possesso, mentre che l'esercito di terra si preparava a dar di mano a qualche altro pretendente per entrare in Macedonia. Con questi dati così fantastici si credette spiegato il convegno di Abazia, e si annunziò come già definita la lega degli Stati Balcanici sotto la direzione della Russia e l'unione della Grecia colla Rumania e magari col Montenegro, sotto le ali dell'Aquila Austriaca. Bisogna certamente confessare che qualche cosa in questo senso si prepara, perchè sembra chiaro che la visita del feld-Maresciallo de Beck a Bucarest sia stata una risposta alla visita dell'Ammiraglio Birilief a Belgrado, in preparazione del viaggio trionfante del gran duca Michelovich, il contrappeso della visita d'Abazia; ma da tutte queste supposizioni a credere la piccola Grecia tutta in fiamme, c'è un gran tratto. E però Sua Maestà il Re degli Elleni se ne sta tranquillo ai suoi bagni annuali di Aix-les-Bains; il Principe ereditario passeggia a Cronberg, il Principe Nicola a Londra, e il popolo, lontano d'ogni politica, bada solerte ai suoi frumenti e ai suoi vini, onde passare meno disagiatamente l'inverno.

3. Il Ministero del S.^r Teutochi ha voluto dare una prova di deferenza alla Chiesa greca scismatica e l'ha dotata di una schiera di nuovi vescovi provvedendo le molte sedi vacanti già da lunghi anni. Ma in questa occorrenza, e Chiesa e Governo e Popolo ne hanno intese delle belle a proposito degli eletti e degli elettori. Il Signor Canellidis, il vero Geremia della nuova Grecia, che nei lunghi treni quali sono gli articoli di fondo dei suoi « Κατοί » si querela di tutto e di tutti, ha scritto su tal proposito verità pur troppo dolorose e umilianti per uno zelante come lui, e certamente se ci sembra un vero peccato ch'egli dimentichi domani, quello che oggi scrive, la sua schiettezza in molti casi assai scabrosi, non cessa di eccitare nei lettori, una tal quale ammirazione del suo coraggio. Sentite a mo' di esempio come i Κατοί si esprimono nel loro N. 4566, dopo di aver detto che la Nazione al giorno d'oggi non può aspettarsi nulla di buono dal Governo, e che il suo morale avanzamento e riorganizzazione politica non può venirle che dalla Chiesa prima, e poi dall'istruzione; continua in questi precisi termini: « E pure appo di « noi la Chiesa è già decaduta, fuorviata e avvilita dai Governi, e

« pessimamente amministrata dai suoi stessi capi spirituali. Il nostro
 « Clero, composto d'una massa di uomini avventizii, per lo più vol-
 « gari e plebei, marcisce nell'inerzia, facendo del suo sacro ministero,
 « una professione di guadagno bassa, miserabile, di taverna; hanno
 « i nostri Preti un portamento rozzo e una ignoranza grossolana, e
 « le nostre autorità ecclesiastiche la pigrizia, l'avarizia e l'indiffe-
 « renza per gl'interessi della Chiesa e per l'educazione religiosa del
 « loro gregge. E perciò si ha in Grecia lo strano spettacolo d'un clero
 « indolente e incredulo, e di un popolo che crede e lavora pel bene
 « della sua Chiesa. »

Di questo stato di cose, i *Kaipoí* rendono responsabile il governo, che tiene schiava la Chiesa greca e si serve dei suoi ministri, come di ciechi strumenti delle perverse passioni politiche. E quindi a proposito « della elezione dei nuovi Vescovi », essi aggiungono : « È incre-
 « dibile quanto oggi si ripete, circa il traffico che si prepara delle
 « Sedi Vescovili, e l'imporre che si fa di candidati simoniaci. Molte
 « migliaia di dracme sono già alla disposizione degli elettori, e le
 « liste di candidature simoniache sono già preparate da lunga pezza ». E per evitare tanto male i *Kaipoí* e, per bocca loro, il popolo, fanno appello al Re, ed a un Re di religione protestante, riconoscendolo così per pontefice attivo della loro libera Chiesa ellenica. E l'auto-
 rità della S. Sinodo di Atene? Oh quell'autorità non ha forza nè sopra la Chiesa, nè sopra i Preti, e molto meno sopra gl'inamovibili ed intangibili vescovi ed arcivescovi; in altre cose però, essa è onni-
 potente e scaglia fulmini che hanno la mirabile forza di estinguere il fuoco appiccato alle foreste. Sentite infatti come in una Enciclica Sinodale al clero e ai cristiani di Grecia riportata dagli stessi *Kaipoí* essa fa sentire agl'incendiarii di boschi e ai loro fautori tutto il suo coruccio : « Se mai, dice essa, contro la nostra aspettazione ecc., si trovassero ancora cristiani che per sè o per altri fossero causa d'in-
 cendii delle selve, questi tali, qualunque essi si fossero, siano dichiara-
 ti dalla Chiesa scomunicati, maledetti, imperdonabili. L'ira di Dio, e la maledizione della Chiesa cada sul loro capo, che non vedano mai prosperità di sorta in tutte le opere loro, e che abbiano le maledi-
 zioni di tutti i santi Padri della nostra Chiesa. » E tutto questo ter-
 ribilio forse perchè in Grecia non c'è ancora un ministero per l'agri-
 coltura, che invigili alla conservazione dei boschi che la scienza e
 l'esperienza ha mostrato cotanto necessari. Ma la conservazione della
 fede e la cura delle anime, è senza dubbio infinitamente più neces-
 saria di quella delle foreste, è quella e non questa che forma la
 missione della Sacra Sinodo; eppure per conservare la fede e la Chiesa
 si ricorre al Re e per preservare i boschi dagl'incendiarii si ha ri-
 corso alla S. Sinodo.

La conseguenza sarà dunque quella che nota così bene il S.^r Canellidis: « La nostra Chiesa scrive lo zelante pubblicista, nel Num. 4504 « dei suoi Καρποί, la nostra Chiesa si trova infelicemente, discesa giù all'ultimo grado della decadenza morale e religiosa perchè i governanti « avendo in mano i diritti della Chiesa, promuovono a Vescovi quelli, « i quali non si occupano poi che del loro ventre e della loro borsa: « e invece di formare individui morigerati e pii, e cittadini caldi dell'amor della libertà e della patria, dimentichi di tutti questi sacri « doveri, si compiacciono di starsene nell'ozio e vivono una vita brutale, ingrassati col denaro scroccato, tutti intenti al corpo e affatto « indifferenti per le cose che riguardano l'anima. Alla scienza preferiscono l'ignoranza, sostituiscono alla pietà l'incredulità divenendo « così i corruttori morali del popolo elleno. » E il rimedio a tanti mali dove si troverà mai? Nell'autorità della Chiesa? Niente affatto, ma nella sola sollecitudine e volontà del Re! Povero signor Canellidis, aspetterete lunga pezza e sempre invano! E però avete ragione di concludere che la presente posizione della vostra Chiesa è disperata.

A questo quadro così nero, dipinto al vero da uno dei più zelanti sostenitori della divisione e della separazione della sua Chiesa dalla Chiesa cattolica, dovrei contrapporre il quadro lucidissimo, splendente dei più belli e graditi colori, nel quale moltissimi altri scrittori greci rappresentano il clero e l'episcopato cattolico della Grecia: dacchè *opposita juxta se posita magis elucescunt*. E sì che innanzi ai fulgidi raggi di sapienza e di virtù che abbondevolmente emanano oggi dalle sedi arcivescovili e vescovili di Atene e di Corfù, di Sartorino di Tine e di Sira, il quadro dei Καρποί apparirebbe non già nero, ma nerissimo: però lasciamone la riproduzione ad altra occasione, perchè non sembri che abbiasi avuto in mente di fare delle comparazioni odiose.

4. L'ultima Domenica dello scorso luglio fui testimone d'una grandiosa manifestazione di fede e di pietà fatta dai cattolici dell'Isola di Sira. Sua Eccellenza R^{ma} Monsignor Polito avea designata per l'ultima visita giubilare la Chiesa della Madonna della Mercede, Fancromeni, Santuario assai caro non solo ai cattolici ma sì pure ai greci, situato ad un'ora e mezzo dalla città sopra una delle più graziose colline di Sira. L'eminente Prelato, nel suo amore pel popolo e nel suo ardore per promuovere la divozione al SS. Cuore di Gesù, da un lato si era compiaciuto di concedere che quella visita assai faticosa contasse per trenta, mentre dall'altro avea determinato che colà si rinnovasse la consacrazione della Diocesi al Cuore divino del Salvatore fatta già 25 anni addietro per la prima volta.

Il popolo rispose con entusiasmo ammirevole all'iniziativa del Pa-

store ed ai suoi pii desiderii. E fu proprio una bellezza il vedere da tutti i villaggi ed alla stessa ora muovere divotissime processioni precedute dai rispettivi signori curati, dagli stendardi di varie Congregazioni, e seguite da numeroso popolo cantando inni divoti e recitando preci. La più splendida però, e in vero maestosa, fu quella della città presieduta dallo stesso Vescovo circondato dal clero tanto secolare quanto regolare. La sinuosità delle scabrose vie, l'ascensione delle colline che man mano si vedevano gremite di popolo, i canti ripetuti dall'eco lontana, davano a quella pia processione un'aspetto incantevole. Ma lo spettacolo divenne sublime quando quelle migliaia di pellegrini si trovarono riunite sulla benedetta collina, e tutti in coro ripetevan la formola della consacrazione letta ad alta voce da un luogo eminente dallo zelante curato di quel Santuario. La violenza del vento che a quell'altezza menava assai forte impedì allo zelante Prelato già commosso sino alle agrime di tenere un lungo discorso, le sue brevi parole furono uno sfogo della sua pietà verso il SSmo Cuore e la gran Regina del cielo, e del suo affetto paterno pei Sirioti. Egli nella sua ben nota previggenza avea mandato un dispaccio al nostro S. Padre Leone XIII esprimendo i sentimenti di divozione e di filiale dipendenza al rappresentante di Gesù Cristo, onde il buon popolo di Sira è stato sempre animato, e domandando in questa circostanza una benedizione speciale di Sua Santità. Una risposta di lode, di compiacenza e d'incoraggiamento pel buon Pastore e pel suo gregge venne a coronare quella indimenticabile dimostrazione religiosa dei Sirioti, che il S. Padre benediceva con effusione di cuore: questa risposta letta alla fine della pia funzione, fu accolta con grida entusiastiche di Viva il SS. Cuore di Gesù, viva il nostro Santo Padre Leone XIII, viva Monsignor Polito, e mentre le valli e i monti ripetevano queste voci di applauso e di gioia, quelle migliaia di pellegrini si dileguavano a poco a poco in tutte le direzioni, portando nel loro cuore impressa a caratteri incancellabili la memoria di quella felice giornata. Un sol sentimento di dolore per altro rassegnato turbava l'animo di tutto il popolo, cagionato dal pensiero che tra poco avrebbero perduto il loro Pastore. In fatti la Santa Sede, tenendo certamente conto dei meriti di S. Ecc. Mons. Antonio Teodoro Polito, lo avea designato per la Chiesa arcivescovile di Corfù sua patria. Ma questa pena era in tutti lenita dalla scelta che Sua Santità avea fatta a Vescovo di Sira del Rmo Canonico Domenico Darmanin Vicario Generale della stessa Diocesi di Corfù.

E ciò ben a ragione dacchè il nome dell' illustre canonico e vicario Darmanin risonava già rispettato ed amato su tutte le labbra: e lo zelo instancabile e disinteressato che ha ispirate tutte le sue azioni

nei trentatrè anni del suo sacro ministero, la carità, la prudenza colla quale per venti lunghi anni ha guidate le coscienze delle alunne degli Istituti religiosi, l'assiduità nella predicazione della parola di Dio, e nel sacro tribunale della penitenza, assiepato quasi sempre di penitenti, lo spirito di sacrificio e di abnegazione nel promuovere indefessamente la gloria di Dio e gl'interessi della Chiesa e delle anime, e tutte le virtù sacerdotali, rese in lui più belle dall'aureola di una soda dottrina e d'un'ammirevole rettitudine nel maneggio degli affari, l'han già preceduto colla loro fama, e gli han preparato un posto di preferenza negli animi dei suoi nuovi figli spirituali. La sua consacrazione, dicesi, che avrà luogo nel corrente mese di settembre nella magnifica chiesa cattedrale di Atene.

GERMANIA (Nostra Corrispondenza ¹). 1. La nuova tariffa doganale; l'affare Krosigk. — 2. La nomina di Mgr. Benzler a Metz. — 3. Le bugie contro i cattolici nelle scuole protestanti. — 4. I miracoli presso i protestanti. — 5. Il centenario della Casa Herder.

1. La Germania e l'Estero furono grandemente sorpresi per la pubblicazione anticipata della nuova tariffa doganale che deve essere sottomessa al Reichstag nella prossima sessione. Questa nuova legge è un ritorno verso il protezionismo principalmente in ciò che ha relazione coi prodotti agricoli. Il diritto d'entrata sopra il grano e la segala, a cagione d'esempio, è stato portato da 3 marchi e 50 a 6 marchi e 6,50; e così di seguito. Anche certe materie gregge e certi prodotti artificiali sono stati aumentati di prezzo. Se la nuova tariffa sarà accettata senza alcuna modificazione, ne seguiranno certamente perturbazioni nel nostro commercio esterno e gli altri paesi useranno di rappresaglia verso noi altri. I difensori della legge sostengono il loro disegno coll'affermare che con questa tariffa autonoma in mano, noi abbiamo un terreno solido e potremo fare concessioni a quelli che ce ne fanno. La Germania offre loro uno dei più ricchi mercati del mondo, poichè il suo commercio esteriore non è sorpassato che da quello dell'Inghilterra e degli Stati Uniti; in tal maniera mettiamo a profitto la nostra condizione politica e commerciale. Il rincaro delle derrate necessarie non sarà poi così enorme come ce lo vogliono far credere i liberi scambisti. È noto in tutt'i paesi che i diritti d'entrata sono sempre a carico, almeno in parte, dell'importatore o anche dell'intermediario. Inoltre bisogna tener conto della concorrenza universale, favorita da mezzi di trasporto sempre più perfezionati, onde i produttori hanno egualmente bisogno di vendere e di comprare.

¹ Continuazione. Vedi quad. precedente pp. 756-759.

Se, grazie ai diritti d'entrata, l'agricoltura tedesca è in gran progresso, l'importazione agricola tuttavia non cresce nelle stesse proporzioni, secondo l'accrescimento cioè della popolazione. Continuando però gli sforzi già fatti si arriverà di certo ad una produzione sempre più abbondante.

Ecco qui un caso che ricorda il famoso affare Dreyfus in Francia, quantunque il pubblico tedesco abbia il vantaggio di operare ed osservare in altra maniera che il pubblico francese. — Il capitano Krosigk fu ucciso d'un colpo di carabina, mentre faceva esercitare gli Ussari a Gumbinnen. Il Consiglio di guerra si riunì ed assolse i sott'ufficiali Marten e Hickel che il tribunale dopo una lunga inchiesta aveva sottoposti a giudizio. Per ordine del generale von Alten, l'affare fu giudicato in appello e si terminò con la condanna a morte del Marten. L'opinione pubblica, tutt'i giornali senza eccezione, commentarono e criticarono vivacemente questo giudizio, non trovando alcuno, ma in ispecial modo i giureconsulti, nessuna seria prova contro il Marten. L'opinione pubblica ed anche i giureconsulti militari richiesero unanimemente che la Suprema Corte militare dell'Impero facesse rivedere il processo. La revisione fu dunque risolta prima ancora che il colonnello degli Ussari, opposto all'assoluzione del Hickel, la domandasse. Questo grave affare che appassiona l'intera Germania, si risolverà in modo semplicissimo, per la ragione che non è stato trasformato in questione politica.

2. Sono due anni dacchè Mgr. Fleck è morto, e la sede di Metz è ancora vacante. La nomina d'un successore ha sollevato una vera lotta nei diversi partiti, ma specialmente nel clero e nel popolo dell'Alsazia Lorena. Il Governo favoriva la elezione di Mgr. Zorn von Bulach, Uditore alla nunziatura di Madrid, e in gran favore presso l'Imperatore. In Alsazia Lorena gli si rimproverava d'essere un rinnegato perchè egli e la sua famiglia, una delle più antiche del paese, si erano alleati alla Germania. Ne seguì contro di lui una campagna terribile: in maniera coperta, ben inteso, s'invocava l'intervento della Francia; si fecero persino dimande a Roma. Nulla di più, per indurre a credere che la Francia si era realmente mescolata nell'affare, e che persone di alta influenza congiuravano a Roma contro di lui. Naturalmente il Governo si ostinò nella sua elezione e si pretende che Guglielmo II abbia detto: « Io non mi mescolo nella nomina dei Vescovi di Nancy e di Besançon e non posso tollerare che altri si occupi della nomina di Metz ». L'Imperatore tuttavia fece una concessione proponendo Mgr. Benzler abate dei Benedettini di Marialaach, e a Roma la sua nomina fu pienamente accettata. In pari tempo si chiedeva che Mgr. Marbach, vescovo ausiliare, fosse trasferito a Metz coll'istessa dignità e sostituito a Strasburgo da Mgr. Bulach. Imme-

diatamente Mgr. Marbach restò preso tra due fuochi: dall'una parte i partigiani della Francia gli rimproveravano di secondare la politica della Germania, dall'altra i tedeschi anticattolici lo incolpavano di essere l'autore ed il capo dell'opposizione contro la Germania. Mgr. Marbach credette necessario di rifiutare il suo trasloco a Metz. La sua salute ed altre ragioni particolari giustificano il suo rifiuto, che mandò in fumo tutto il maneggio degli avversarii della Germania. Però la Santa Sede, a cui preme innanzi tutto difendere gli interessi religiosi, ha indotto Mgr. Marbach ad abbandonare il suo posto attuale senza altro compenso che una pensione. Il suo successore è Mgr. Bulach, e Mgr. Benzler sarà Vescovo di Metz. In tutta questa faccenda nessuno ha osato fare la minima osservazione sul conto dei nuovi vescovi, salvo che la loro giovinezza non sia tenuta in conto d'imperfezione! Ambedue sono uomini serii, di profonda cultura, dediti alla Chiesa, zelanti ed energici, però sono protetti dall'Imperatore!... Non può negarsi tuttavia che nella Chiesa, i vescovi devono stare in buona armonia coll'Autorità civile, e badare a non farle niuna opposizione, la quale non venga giustificata da ragioni gravi. Sarà forse un delitto contro l'Alsazia Lorena se i monsignori Benzler e Bulach sono in buone relazioni coll'imperatore, che probabilmente accorderà a loro di buona grazia, quello che rifiuterebbe ad altri?... È da lungo tempo che egli li conosce ed ha fiducia in loro, ed a Roma si sa che nessuno di questi prelati farà al Governo concessioni ingiuste contro la Chiesa.

3. Il Congresso d'Osnabrück, e in ispecial modo la stampa cattolica, ha segnalato le calunnie propagate dalle scuole protestanti contro la Chiesa. Accade giornalmente che cattolici, e sacerdoti in particolare, sono insultati in istrada da una turba indisciplinata di scolari e scolare protestanti, ma in modo speciale da quelli che assistono ai corsi d'istruzione per la prima comunione dati loro dal Pastore. Ciò che avviene non deve punto stupire, quando si legge nei manuali protestanti quel che segue: « La nostra Chiesa luterana porta in fronte il Cristo solo: La Chiesa Romana porta: il Papa solo. Il Papa è il capo della Chiesa Romana e pretende essere il Signore Sovrano della terra ed inoltre infallibile, successore di Pietro e rappresentante di Cristo. Insegna che solo colui che gli è sottomesso può meritarsi il cielo. Solo il Papa ha il potere di spiegare la Bibbia, ma le sue spiegazioni sono errate, e pone i suoi precetti sopra a quelli della Bibbia. Dottrine errate della Chiesa Romana sono: I setti sacramenti, la venerazione dei santi, l'adorazione di Maria, il culto delle reliquie, le indulgenze, la confessione auricolare, la potenza ecclesiastica. La Chiesa Romana è opera tutta umana. Bisogna arrivare alla beatitudine eterna. Nella chiesa Luterana non riconosciamo che N. S. Gesù Cristo che ci vuole far grazia della salvezza eterna e ci giudicherà

secondo le sue parole e le sue Scritture ». Di tal maniera i cattolici ai quali s'insegna solo la dottrina della Chiesa, e che non sono prevenuti in modo particolare contro le dottrine protestanti, possono trovarsi imbarazzati per confutare simili errori. È dunque necessario istruire i cattolici su questo punto, se non nei collegi, almeno colla stampa religiosa e le buone letture.

4. Chi non conosce l'ardore dei protestanti per combattere il miracolo e discutere persino quelli della Bibbia? Or ecco ciò che il signor Fauth, direttore del ginnasio di Hoexter, racconta nel suo libro della vita di Lutero. Lutero chiamò un giorno da morte a vita il suo amico Melantone, quando sembrava già morto, mediante la sua preghiera piena di fede, in modo tale che potè a buon diritto assicurarlo colle parole seguenti: coraggio, Filippo, io ho fregato le orecchie di Dio col ricordargli tutte le promesse della Scrittura; tu non morirai! Ecco Lutero trasformato in taumaturgo, benchè in tutta la sua vita abbia sempre combattuto l'efficacia del miracolo e della preghiera! Il libro del Fauth ha servito di manuale per l'istruzione del Principe ereditario. L'ex-ministro dei culti Sig. Bosse, cristiano credente, è morto in questi giorni. Sulla sua tomba il Sig. Fischer proclamò la sua fede ardente: « In virtù delle sue preci esaudite in un modo miracoloso, ed in virtù di miracoli incontestabili, il Sig. Bosse ha ottenuto la remissione dei peccati commessi durante la sua vita! » Ecco i protestanti che abbracciano la dottrina cattolica intorno l'efficacia della preghiera e del miracolo!... Il Sig. Schneider, pastore a Manheim, afferma che l'ultimo libro del Sig. Harnack, professore alla facoltà di teologia di Berlino e dotto protestante, « *Essenza del cristianesimo* », (*Wesen des Christenthums*) è la più brillante giustificazione della miscredenza, ed è inoltre una dichiarazione di guerra contro la Chiesa confessionale. Lo Schneider dal suo punto di vista ha pienamente ragione. Secondo l'opinione del Sig. Harnack, dopo la morte di San Giovanni nulla è rimasto della sua dottrina, e nessun apostolo, neanche S. Paolo, ha compreso il senso delle sue dottrine. Lutero creò un'opera interamente caduca ed imperfetta; cadde nei più gravi errori e i suoi successori l'hanno ancora sorpassato. Da queste congetture possiamo giudicare a che punto si trova il protestantesimo!

5. Il 31 luglio, la Casa Herder di Friburgo, ha festeggiato il centenario della sua fondazione. È la più grande libreria cattolica di Germania. Essa ha stampato le opere dei nostri più famosi dotti e teologi. Ultimamente ha ottenuto un successo straordinario con le opere storiche di Mgr. Jansen, del Pastor e di altri.

La Casa Herder ha reso servigi eminenti colle sue edizioni in tutti i generi. Il suo nome è una garanzia d'ortodossia, di scienza e di valore letterario. All'occasione del suo centenario, ha terminato l'ultima

edizione del *Kirchenlexikon*, Enciclopedia ecclesiastica in dodici grossi volumi. Quest'opera è un vero arsenale di scienze ecclesiastiche e storiche. Gli eruditi della Germania e dell'Austria ne sono stati i collaboratori. In pari tempo la Casa Herder ha pubblicato i primi fascicoli del suo dizionario di *Conversazione* che sarà l'arsenale della scienza profana ed il manuale di ogni uomo intellettuale.

OPERE PERVENUTE ALLA DIREZIONE ¹

Agostinelli S. can. *Memoria storico-giuridica su alcuni diritti funerari in Fabriano*. Fabriano, Gentile, 1901, 8°, 32 p.

Antonii Bargensis Chronicon Montis Olivet. (1313-1450) PLACIDUS M. LUGANO. (*Spicil. Montolivetense ed: a Monachis Congr. Olivet. O. S. B.*) Florentiae, Cocchi, 1901, 8°, LII-108 p.

Ardemani E. *Tre pagine gloriose nella storia militare-civile-religiosa della Colonia Eritrea*. Battaglia di Agordat — Presa di Kassala — Battaglia di Halay. Firenze, Lastrucci, 1901, 16°, 142 p. — L. 1.20.

Atti dell'Accademia Leone XIII eretta in Tortona da S. E. Monsignor Vescovo IGINO BANDI. Fasc. IV. Tortona, Rossi, 1901, 8°, 190 p. — L. 1.75.

Ballerini G. prof. *Analisi del socialismo contemporaneo*. 4ª ed. corretta ed accresciuta (*Pubbl. di scienze sociali cattol. e discipline affini.*) Siena, S. Bernardino, 1901, 16°, XXII-384. — L. 2.

Bruck H. Bisch. v. Mainz. *Die Kulturkampfbewegung in Deutschland* (1891-1900), historisch dargestellt. Fünfte u. sechste Lieferung. Mainz, Kirchheim, 1901, 16°, 321-148 p.

Buona (La) strenna. Calendario illustrato per l'anno di grazia 1902. Torino, tip. Salesiana, 8°, 86 p. — Cent. 40.

Capecelatro A. card. *Apparecchio all'insegnamento del Catechismo pei fanciulli di prima età*. 2ª ed. Roma, Desclée, 24° 32 p. — Cent. 15.

Capone A. *I Benefici sociali del Tempio Cattolico*. Discorso. Salerno, tip. Nazionale, 1901, 8°, 28 p.

Casoni G. B. *Le cinte daziarie e i grandi Comuni*. Note ed appunti. Bologna, Soc. tip., 1901, 24°, 24 p. — Cent. 10.

Castelein A. *Cours de Philosophie. I. Logique formelle. — Critériologie, Méthodologie*. Nouvelle ed. Bruxelles, Schepens, 1901, 8°, 548-XVI p. — Fr. 6.50. Cfr. *Civiltà Cattolica*, XIV, 3 (1889) p. 337.

Civiletti M. *La verità storica del corpo di Santa Rosalia*. Orazione panegirica. Palermo, tip. Pontificia, 1901, 8°, 88 p. — L. 1.

Colomiatti E. can. *Relations de Turin avec Lyon par la Sainte Vierge et la Cour de Marie Reine de l'Univers*. Rapport présenté au Congrès Marial de Lyon. Turin, Derossi, 8°, 16 p.

¹ Non essendo possibile dar conto delle molte opere, che ci vengono inviate, con quella sollecitudine che si vorrebbe dagli egregi Autori e da noi, ne diamo intanto un annunzio sommario che non importa alcun giudizio, riserbandoci di tornarvi sopra a seconda dell'opportunità e dello spazio concesso nel periodico.

Conte P. C. *De concordia rationis et fidei ad mentem D. Thomae Aquinatis*. Utini, typ. Patronatus, 1901, 16°, 96 p.

La Madonna di Voiré e San Carlo vescovo. Notizie, precì ed inni. S. Pier d'Arena, tip. Salesiana, 1901, 16° 24 p.

Lettera Pastorale del novello Vescovo MONS. ANGELO STRUFFOLINI *al Clero e Popolo delle Diocesi di Ascoli e Cerignola*. Roma, Salvatoriana, 1901, 8°, 16 p.

Lottini J. O. P. *Introductio ad Sacram Theologiam seu de veritate Catholicae Fidei*. Florentiae, Rangoni, 1902, 16°, VIII-836 p. — L. 6. Rivolgersi all'Autore, S. Domenico di Fiesole presso Firenze.

Masetti C. e Baldrati F. *All'Emo Card. Agostino Gaetano Riboldi arciv. di Ravenna*. Omaggio. Ravenna, Mazzoni, 1901, 8°, 24 p.

Milesi Ferretti A. *Socialismo e mezzadria*. (Conferenze a domicilio). Ancona, Direz. del Giornale «La Patria», 1901, 24°, 80 p. — Cent. 20.

Monaci Silvio, dott. *Storia del R. Istituto Nazionale dei Sordomuti in Genova*. 2ª ed. accresciuta con note, illustrazioni e documenti, pubblicata in occasione del 1° centenario dalla fondazione della Scuola. Genova, Sordomuti, 1901, 4°, 330-CCXLII p.

Monti A. mons. *La nostra letteratura*, per uso dei giovani studenti. Milano, Cogliati, due voll., 8°, XVI-420; 538 p. — L. 7.

Picconi A., parr. *A Mons. Vincenzo Scozzoti novello Pastore della Chiesa riminese*. Rimini, Benzi, 1901, 16°, 12 p.

Revellino G., can. *Memorie storiche dell'insigne Santuario di Maria SS. Annunziata nella città di Chieri*. Torino, Artigianelli, 1901, 8°, 48 p. — Cent. 50.

Ricci B. *Alle tombe di Augusto e di Pietro; alla Vergine di Pompei*. Ricordi del mio pellegrinaggio. Pistoia, Flori, 1901, 8°, 56 p. — Cent. 60.

Russell M., S. I. *Vespers and Compline a Soggarth's Sacred Verses*. London, Burns, 1900, 16°, VIII-156 p.

— *The life of Mother Mary Baptist Russell sister of Mercy*. New York, Apostl. of Prayer, 1901, 16°, 190 p.

Simonetti A., prof. *In difesa della morale di Sant'Alfonso M. de' Liguori*. Memoriale. Biella, Amosso, 1901, 8°, 40 p.

Souben G. *L'estetica del Dogma cristiano*. Prima trad. ital. per cura del parr. can. B. NERI. Siena, S. Bernardino, 1901, 16°, 220 p. — L. 1,50.

Una legittima difesa. Risposta di un vecchio maestro al discorso della Sig. GISELDA FOJANESI-RAPISARDI. Venezia, tip. Patriarcale, 1901, 24°, 26 p. — Cent. 20.

Vade-mecum del buon cristiano mottense. Raccolta di tutte le divozioni e pie pratiche, Inni, Salmi, Canzoni, Novene ecc. che si praticano nel Duomo di Motta. Treviso, Mander, 1901, 29°, XX-276 p. — Cent. 50.

Voce (La) della Carità. Pubblicazione ricordo. DEL CORONA mons. P. I. *La Madre di Dio*. II. *La Madre degli uomini*. III. *La Madre delle Sorelle dei Poveri*. Siena, S. Caterina, 1901, 16°, 26 p. — Cent. 30.

GLI ORDINI RELIGIOSI

E L'ODIerna PERSECUZIONE

I.

Oramai nessuno ignora che le recenti leggi francesi, portoghesi e spagnuole contro gli Ordini religiosi sono state, non solo ispirate, ma eziandio manipolate e sancite dalla Massoneria, che sventuratamente, con gravissimo loro pregiudizio, oggi prevale in quei paesi.

Questo solo fatto incontrastato e incontrastabile dovrebbe bastare a convincere anche gli scettici, i quali purtroppo non mancano mai, che, per quanto si vogliano moltiplicare i pretesti di accusa a deprimere gli Ordini religiosi, la vera cagione della persecuzione, ond'essi sono vittime, è l'odio capitale che la setta anticristiana ha verso Cristo e la divina sua istituzione della Chiesa cattolica, e che l'intento vero di tali persecutori non è altro che quello di espellere, se possibile fosse, dal seno della società moderna, l'azione benefica e restauratrice dell'uno e dell'altra.

« Purtroppo ne' disegni della setta, come autorevolmente osservò S. S. Leone XIII, lo sbandeggiamento e l'estinzione degli Ordini religiosi è un'abile mossa a condurre innanzi il meditato proposito dell'apostasia delle nazioni cattoliche da Gesù Cristo ¹. »

Tale mossa è non solo abile, ma naturale altresì. Supposta infatti l'avversione irreconciliabile e profonda al cristianesimo, avversione che sempre e da per tutto si scorge negli atti della setta, non può farsi che questa avversione non sia più feroce ed ostinata contro gli Ordini religiosi, che la stessa setta, non a torto, considera come la parte più viva e più attuosa della

¹ Nella *Lettera a' Superiori generali degli Ordini ed Istituti religiosi* del 29 giugno 1901.

Chiesa e perciò stesso come la meglio agguerrita e più formidabile avversaria de' perfidi suoi disegni.

II.

Quel che si è fatto e si va facendo altrove contro gli Ordini religiosi, la Massoneria, col medesimo bieco intento, vorrebbe si facesse anche e massimamente nella nostra Italia, dove la Divina Provvidenza ha stabilita la sede del Capo della Chiesa, il centro della vita cristiana, la capitale del mondo cattolico. In altro quaderno ¹, notammo già che tutto intero il nostro liberalismo, che è massonico o massoneggiante, dal conservatore *non clericale* al socialistico, co' suoi giornali e co' suoi periodici, alle leggi liberticide sovra accennate ha fatto buon viso, ovvero le ha infiorate di encomii, o persino le ha proposte a modello di una campagna, che, per amor di patria libertà, si avrebbe ad imprendere eziandio tra noi.

È poi nota a tutti la levata di scudi de' nostri anticlericali contro tutti i religiosi d'Italia e segnatamente contro quelli della Francia, i quali, espulsi dal loro paese, avessero per avventura voluto prendere stanza in Italia, come già fecero in Inghilterra, in Olanda e nel Belgio. La *Tribuna* e la *Patria* ne parlarono come di un gravissimo pericolo che correva l'Italia; da scongiurarsi non altrimenti che se si trattasse di una invasione di barbari. Incoraggiarono quindi e lodarono i comizii antireligiosi, tenuti a Roma, Milano, Genova, i quali, « considerando che ogni Ordine religioso è naturale nemico della patria e dell'umanità ² », domandarono al Governo, che impedisse ad ogni costo la minacciata invasione; che preparasse nuove leggi di eccezioni per la totale estinzione de' religiosi; che applicasse infine, con ogni possibile rigore e severità, la legge decretata nel 1866 sulla soppressione delle corporazioni religiose ³.

¹ Quad. 1227 del 3 agosto 1901, pp. 257-271.

² Nella *Tribuna*, num. del 22 settembre 1901.

³ *Ibid.*, num. del 24 settembre 1901.

Non mancava in Italia ad accendere sempre più gli animi contro i religiosi che una diretta e, quasi diremmo, scientifica apologia della recente legge francese. Questa ci è stata fornita dalla *Nuova Antologia* ¹ in un articolo, quanto maligno, altrettanto bugiardo e inconcludente, del Prof. Cesare Lombroso della Reale Università di Torino. Il professore positivista non ha saputo far meglio che appoggiarsi sull'autorità di un Zola, di un Picard, di un Trarieux, di un Jaurès, di un Clémenceau e di qualche altro noto scrittore anticlericale, togliendosi il carico di raffazzonare alla italiana le loro cento volte smentite calunnie e fandonie, fondate sopra informazioni partigiane e sopra statistiche, dimostrate fallaci e spesso fantastiche ².

Stando così le cose, non sarà un fuor d'opera, crediamo noi, ricordare brevemente quel che sieno in realtà, nella Chiesa e nello Stato, gli Ordini religiosi. La notizia chiara della loro natura e condizione giuridica servirà ad illustrare anche meglio le vere cagioni di quella nimistà che è accesa e infierisce tra loro ed i fautori, complici e adepti della congiura anticristiana. Non diremo forse cose nuove a' nostri lettori; ma non importa. Nelle presenti circostanze, quando il genuino concetto dello stato religioso è deliberatamente falsato da' liberali ed anche frainteso da certi bacati cattolici, non dubitiamo punto che *haec meminisse iuvabit*.

III.

S. Tommaso che in questo, come in mille casi somiglianti, ridusse a formola precisa e scientifica il comun sentire de' Padri e de' Dottori, insegna nella sua Somma ³, che la vita religiosa consiste sostanzialmente nello aggiungere ch'essa fa

¹ Nel fasc. 713. *Il pericolo nero in Francia*, pp. 139-150.

² Si vegga su questo argomento l'egregia opera del BELANGER, *Les Méconnus. Ce que sont les Religieux; Ce qu'ils font; A quoi ils servent*. Parigi, Lecoffre, 1901.

³ *Summa theol.*, 2. 2, quaest. 186.

all'adempimento de' precetti l'osservanza eziandio de' con sigli evangelici; nè già solo in quella forma temporanea e transitoria, onde da qualunque potrebbe farsi con molto merito, ma senza pigliarvi stato; si veramente con obbligazione perpetua confermata da solenni voti, riconosciuti, approvati ed accettati dalla Chiesa.

Quindi è che negli Ordini religiosi debbonsi distinguere due cose: l'osservanza de' consigli evangelici e la forma ossia l'organizzazione sociale. La prima è d' istituzione divina. Cristo, interrogato in qual modo potesse l'uomo ben disporsi in ordine alla consecuzione della felicità sempiterna, rispose indicando due generi di vita: l'uno comune, posto nell'osservanza de' divini comandamenti: *Si vis ad vitam ingredi, serva mandata*¹; l'altro di perfezione, posto nell'abbandono del mondo e nella sequela di lui: *Si vis perfectus esse, vade, vende quae habes et da pauperibus, et habebis thesaurum in coelo: et veni, sequere me*².

La professione di questo secondo genere di vita, non mancò mai nella Chiesa, nè potrà mai venir meno ovunque si lasci incolume il diritto naturale d'ogni cittadino, di scegliersi il genere di vita che egli stima più conforme alle sue inclinazioni ed al suo perfezionamento morale. Sotto questo rispetto adunque è fuor d'ogni dubbio, che il Governo civile non può proibire od impedire la professione della vita religiosa, senza violare allo stesso tempo il diritto divino e il diritto naturale.

L'altra cosa che deve considerarsi negli Ordini religiosi è l'organizzazione loro sociale. Ora anche questo, essendo di esclusiva istituzione ecclesiastica, è tale che il Governo civile non può arrogarsene ingerenza veruna. Cristo, nel chiamare gli uomini alla sua sequela nella via della perfezione, non determinò la forma, sotto la quale i consigli evangelici dovessero osservarsi; ma lasciò una tale determinazione alla Chiesa, la quale è sulla terra la sola maestra infallibile della fede e della morale e perciò stesso l'unica vera ed autore-

¹ MATTEO, XIX, 17.

² *Ibid.*, 21.

vole ordinatrice della vita cristiana. La Chiesa pertanto, secondo il diritto essenziale che ne aveva, determinò assai per tempo quella forma, ordinando che i consigli evangelici si professassero da' religiosi colla stabilità e pubblicità di voti solenni, in vita comune, sotto la direzione di legittimi superiori.

IV.

Poste le quali cose, si par manifesto che, trattandosi di Associazioni, le quali tendono di natura loro a santificare quelli che vi si ascrivono, ed il cui fine proprio e specifico è un bene spirituale, gli Ordini religiosi giuridicamente costituiscono un'Associazione spirituale, e però soggiacciono a quella sola autorità, a cui esclusivamente spetta la cura degli interessi e delle cose spirituali.

« Gli Ordini religiosi, come scrive il nostro Liberatore, sono società secondarie e particolari, nate in quella grande società universale e suprema ch'è la Chiesa cattolica: il loro fine si connette col fine di lei, come parte o come mezzo e strumento. Dall'autorità dunque di lei sola essi debbono ricevere vita, leggi, direzione; ella sola deve giudicare se convengono o disconvengono ¹. »

Nel resto gli Ordini religiosi col professarsi dipendenti dalla Chiesa, che dà loro l'esistenza e ne sancisce il governo e la disciplina, non si dichiarano indipendenti dallo Stato quanto all'osservanza delle leggi, alle quali, o di diritto comune o di diritto concordatario, sono ancor essi soggetti. Molto meno poi si oppongono essi alla autorità dello Stato, la quale anzi, quando è legittima e non travalica i proprii confini, è da loro tenuta e venerata come sacra, memori sempre del comandamento dell'Apostolo ² di obbedire anche a' superiori temporali e gentili, come a Cristo, dal quale ogni ordinata potestà discende.

Parimente, secondo che opportunamente osserva ed at-

¹ *Del Diritto pubblico ecclesiastico*. Prato 1887, pag. 202.

² *Agli Efesi*, VI, 5.

testa l'illustre Mons. Giobbio, gli Ordini religiosi, in forza del loro istituto, sono obbligati a rigettare e « rigettano qualunque solidarietà con i partiti e con le passioni politiche. Essi non hanno che una sola bandiera, quella della carità cristiana, e sarebbe comprometterla il farla servire a ragioni ed interessi umani. Essi non si occupano del Governo della terra, che per insegnare, con la parola e con l'esempio, la obbedienza e il rispetto che sono dovuti all'autorità che viene da Dio stesso. Sono questi i sentimenti che li animano e li guidano, e da tali sentimenti nè devono, nè amano dipartirsi ¹. »

V.

Nati sotto l'azione della Chiesa, gli Ordini religiosi, benchè non sieno nella Chiesa *de necessitate essentiae*, sono tuttavia *de necessitate integritatis* ²; come appunto all'integrità dell'albero appartengono le foglie e i frutti, sebbene non ne formino la sostanza. Essi sono, secondo l'espressione di S. Cipriano, « l'onore e l'ornamento della grazia spirituale » ³; secondo il detto di Papa Pio VI, « il più bello ornamento della Chiesa » ⁴ e, lasciando altre molte autorità, secondo la sentenza del regnante Pontefice Leone XIII, « una porzione eletta del gregge di Gesù Cristo » ⁵; giacchè, scrive egli, « sono essi che più particolarmente rappresentano in sè lo spirito e la mortificazione di Gesù Cristo; essi che con l'os-

¹ Nella sua egregia opera sulla *Diplomazia ecclesiastica* (Vol. II, pag. 468), di cui discorremmo ne' quaderni 1189 e 1229. Ci piace qui aggiungere che la parte, dov'egli tratta « Delle relazioni fra la Chiesa e lo Stato rispetto agli Ordini e alle Congregazioni religiose » è una delle migliori per la copia ed importanza delle notizie che contiene e soprattutto per la solidità della dottrina, attinta alle migliori fonti.

² Cf. SUAREZ, *De Virtute et Statu religionis*, Vol. III, lib. III, cc. 3 e 4.

³ *De disciplina et habitu Virginum*, cap. II.

⁴ Nella *Bolla* « *Auctorem Fidei* ».

⁵ Nella *Lettera al Cardinale Richard* del 23 dicembre 1900, e nella *Lettera a' Superiori generali*, sopra citata.

servanza de' consigli evangelici, tendono a portare le virtù cristiane a' fastigi della perfezione ».

Appena occorre osservare che, ripetendo questi autorevoli elogi, non intendiamo parlare di questo o di quell'Ordine e molto meno di questo o quell' uomo individuo. Noi parliamo in generale, nel senso stesso in cui parla il Santo Padre, della professione religiosa per se medesima, la quale è propriamente l'oggetto della inimicizia de' settarii. Se questo o quel membro di un Ordine religioso travia, la sua colpa apparisce tanto più grave, quanto più è santa e rettilissima la via, da cui esso per sua sventura si allontanò.

Nè « il portare le virtù cristiane, come testè udimmo dal Santo Padre, a' fastigi della perfezione » è la sola ragione del loro esistere, nè per questo soltanto gli Ordini religiosi ebbero in ogni tempo dalla Sede Apostolica particolari testimonianze di amorevole e provvidente sollecitudine.

Gli Ordini religiosi, quelli segnatamente che attendono alla vita contemplativa e attiva insieme, furono altresì istituiti ed esistono per servire di strumento alla Chiesa nell'esercizio delle opere di carità, nella cultura delle anime e per la difesa e propagazione della fede. Essi sono alla Chiesa, nell'ordine spirituale, ciò che gli eserciti sono allo Stato nell'ordine politico. Per la qual cosa le offese che loro si fanno addolorano profondamente il sommo Gerarca della Chiesa, ed egli ne geme, perchè vede ed intende che, oltre ad essere vulnerata al vivo ne' suoi diritti, la Chiesa ne risente gran detrimento nella sua azione: *Chi le tocca i sacerdoti e i religiosi, esclama Leone XIII, tocca la pupilla degli occhi suoi*¹.

Quindi, con ogni ragione, il Santo Padre, parlando delle leggi di eccezione approvate e promulgate in Francia (lo stesso dicasi delle portoghesi, spagnuole, e di quelle ancor peggiori che si minacciano in Italia e altrove), le condanna, non solo come contrarie al diritto naturale ed evangelico, ma eziandio come « contrarie al diritto assoluto della Chiesa di fondare Istituti religiosi esclusivamente dipendenti da essa, i

¹ Nella *Lettera a' Superiori generali*.

quali la coadiuvano nel compimento della sua missione divina, arrecando grandi benefici nell'ordine religioso e civile »¹.

VI.

Con queste ultime parole, il Santo Padre ha dato una solenne ed autorevole mentita a coloro, i quali vorrebbero veder distrutti gli Ordini religiosi, perchè li credono di positivo nocumento allo Stato e alla sua civiltà, o per lo meno inutili al benessere dell'uno e al progresso dell'altra.

Al qual proposito giova innanzi tutto osservare, che gli Ordini religiosi, per ciò stesso che hanno per fine loro primario la santificazione de' proprii membri, tornano a sommo vantaggio, non solo della Chiesa, ma eziandio della società civile e della vera civiltà, la quale non sussiste nè può sussistere senza la religione e la pratica de' suoi insegnamenti.

A conferma di ciò, ricordiamo un bel tratto del nostro illustre e compianto collega, Padre Taparelli. Parlando egli della mortificazione cristiana, e come per essa la Chiesa è il sale che preserva la società civile dalla corruzione, prosegue dicendo: « Così l'intendessero coloro che talvolta inveiscono contro certe istituzioni e domandano a che serve l'astinenza de' Certosini e de' Minimi? a che la solitudine, la povertà, l'umiltà de' Camaldolesi e de' Cappuccini? *A che serve?* Serve a dimostrare al cristiano che vi ha una felicità fuor de' sensi: serve a far sì che il cristiano arrossisca delle ricchezze, del fasto, della voluttà, anche quando la debolezza ve lo trascina ed incatena: serve a far sì che il povero, il tribolato vivano quieti nel loro travaglio, vedendo che altri abbandonano volontariamente le ricchezze e i piaceri, e lasciano alla società quella pace che potrebbero intorbidare. Ecco a che servono cotesti esempj: essi sono un perpetuo protesto della virtù contro l'allettamento sensibile, di cui non può spogliarsi la volgar debolezza: essi le dicono

¹ *Ibid.*

che le viene permesso di usarlo per conforto, ma non di riposarvi per termine di sue brame. Questo, a dir vero, lo dice a lettere cubitali il Vangelo. Ma siccome ogni dottrina allora soltanto entra nella realtà dell'ordine pratico, quando s'incorpora in una istituzione; anche la mortificazione, la carità, la povertà, l'umiltà del Vangelo dovevano perpetuarsi per mezzo di qualche istituzione. Or questo appunto sono gli Ordini religiosi: sono istituzioni che attuano le più ardue dottrine del Vangelo, le rendono persuasive e facili con l'esempio, e fanno sì che molti le abbraccino, benchè la discretissima autorità della Chiesa a niuno le imponga ¹. »

VII.

Al merito di predicare la virtù alle plebi con l'apostolato dell'esempio, gli Ordini religiosi aggiungono ancor quelli, non meno preclari, di promuovere ne' popoli, con l'apostolato della parola, la santità de' costumi: d'inculcare i principii di virtù e di dovere, sui quali poggiano essenzialmente la tranquillità pubblica e la prosperità degli Stati; di formare e ingentilire gli animi con l'istruzione e l'educazione che diffondono nelle loro scuole, ne' loro collegi, ne' seminarii, nelle università; di illustrare co' loro scritti tutti i rami delle scienze sacre e profane; di agevolare gli studii e le ricerche scientifiche con la fondazione da loro fatta di splendide biblioteche, di musei, di osservatorii d'ogni sorta; di accrescere eziandio con monumenti splendidi e duraturi il patrimonio delle arti belle.

A tutto questo si aggiungono le innumerevoli opere di carità, in cui gli Ordini religiosi si esercitano ogni giorno in pro del prossimo, visitando gli infermi, assistendo i moribondi, consolando gli afflitti, soccorrendo i poveri e provvedendo a' loro bisogni con ospedali, con manicomii, con orfanotrofi, e con asili e case per la vecchiaia, per l'infanzia

¹ *Saggio teoretico di diritto naturale*, Vol. I, Diss. IV, nota LXXXV.

abbandonata, per donne penitenti o pericolanti, per sordomuti, per ciechi, per lebbrosi.

Nè la loro attività, nè il loro zelo, nè il loro amore pel prossimo si sono rattenuti dentro i limiti delle nostre città e borgate. Non si trova infatti, sopra tutta la faccia della terra, plaga sì inospita e tanto selvaggia, in cui non s'incontrino gli Ordini religiosi in atto di faticare per l'incivilimento di popoli anche barbari e di spendersi tutti in bene altrui. Ne diamo un saggio in altra parte di questo quaderno, dove discorriamo delle missioni cattoliche francesi nel secolo XIX ¹.

I grandi vantaggi ch'essi recano alla società, eziandio nell'ordine materiale, sono riconosciuti da uomini di opinioni disparatissime, e persino da parecchi pubblicisti liberi pensatori ed eterodossi, puramente onesti e spassionati ². Il bene poi ch'essi compiono nelle missioni risplende agli occhi di tutti di una luce sì fulgida, che nessuna maldicenza ha potuto mai oscurare. Quegli stessi Governi, i quali li avversano in casa, li favoriscono fuori e guai a chi ne contrasta loro il protettorato!

Ciò posto, a buon diritto, gli Ordini religiosi potrebbero rivolgere a' loro persecutori la domanda che il Divin Maestro fece a' suoi: *Multa bona opera ostendi vobis ex Patre meo, propter quod eorum opus me lapidatis* ³?

VIII.

Se non che quello appunto che rende gli Ordini religiosi commendevoli agli occhi della Chiesa e di tutti i buoni, li perde e li condanna nell'opinione de' loro avversarii. Questi, accecati dall'odio satanico che nutrono contro il cristiane-

¹ Nella *Rivista della Stampa*, sotto il titolo « La Francia all'estero ».

² Così, ad esempio, il *Nuovo Fanfulla*, nel suo numero del 24 settembre 1901, deplora la incoscienza de' partiti, i quali chiudono gli occhi dinanzi a' vantaggi materiali che procacciano al paese le Case religiose e malinconicamente ricorda i danni economici che produsse in Italia la legge della soppressione.

³ GIOVANNI, X, 32.

simo, non veggono e non vogliono altro che il trionfo della civiltà *laica*, cioè, della civiltà che è senza Dio e senza religione; che prescinde dalla vita avvenire e si restringe nei puri termini della natura; che non assegna all'uomo altro fine, salvochè quello che è comune a' bruti e non ha altro proposito se non quello di procurare sollazzi e la maggior somma possibile di godimenti.

Ora gli Ordini religiosi, pel genere di vita che in ossequio a Cristo liberamente si elessero, e segnatamente per l'opera indefessa che prestano alla Chiesa nella difesa della religione, non solo non promuovono, ma contrastano ad ogni passo il trionfo e il progresso di *questa* civiltà. Essi dunque sono degni di pena e di estermínio; siccome rei di lesa civiltà laica, si debbono cacciar fuori delle loro case, privare dei loro beni e persino del diritto di associazione e di servire Dio come meglio loro talenta.

Ecco tutto il processo de' religiosi e delle religiose; processo che, mentre ne forma la più bella apologia, rivela insieme la vera indole della presente persecuzione giudaicamente massonica che è, giova ripeterlo, di soffocare nella moderna società ogni alito di vita cristiana.

Si ostinato è, ne' persecutori degli Ordini religiosi, il mal-talento di laicizzare o, come meglio direbbesi, *imbrutire* la società, che neppur si peritano di violare apertamente i più santi diritti della natura e di attentare vergognosamente a quelle libertà, che più gelosamente si vollero guarentire dalle moderne costituzioni. Quel che loro importa sopra ogni altra cosa è che sia oppressa e distrutta la religione di Cristo.

Nessuna meraviglia adunque che, a rendere i religiosi sempre più invisibili, i propagatori della civiltà *laica* vilipendano i consigli evangelici, chiamino viltà di animo l'obbedienza, tacciano d'ingiustizia il voto della povertà volontaria, proclamino immorale e antisociale il voto di castità. Di siffatti uomini è stato espressamente scritto: *Animalis homo non percipit ea quae sunt Spiritus Dei: stultitia enim est illi, et non potest intelligere*¹.

¹ I a' Corinti, II, 14.

IX.

I tre voti religiosi di povertà, castità ed ubbidienza, checchè ne pensino gli avversarii, sono stati in tutti i secoli riguardati e rispettati come cose sacre, sorgenti delle più rare virtù. Essi infatti non sono altro che la pura applicazione degli insegnamenti di Cristo, per coloro che intendono seguirlo più da vicino e rendersi insigni nel suo servizio. Lo scopo di questi voti, secondo che autorevolmente insegna Leone XIII, è doppio: « primieramente innalzare coloro che li pronunziano al più alto grado di perfezione; quindi, purificandoli e rafforzando le loro anime, prepararli ad un ministero esterno che si esercita per la salute eterna del prossimo e pel sollievo delle miserie così numerose del genere umano ¹. »

L'obbedienza è richiesta al pieno olocausto che il religioso fa di se stesso a Dio; e lungi dal nulla detrarre alla verace libertà dell'uomo, ne è anzi l'esercizio e la perfeziona frangendola dal pericolo di aderire al male per abuso di arbitrio. Come tutti gli altri voti, così quello di obbedienza è fatto a Dio, al cui adorato giogo il religioso unicamente e interamente si sottomette. Quindi anche quando, in virtù del voto, egli obbedisce al suo superiore, obbedisce di fatto a Dio; poichè in tanto obbedisce a quello, in quanto riconosce e venera in lui la suprema autorità di questo; nel che è il fondamento dell'obbedienza cristiana.

Oh no, non è punto degradare l'anima umana nè avvilita la propria volontà il legarla liberamente con voto al servizio di Dio, ma è piuttosto nobilitarla e disciplinarla in guisa che concorra alle opere più grandiose. Se l'obbedienza che i religiosi prestano a Dio e, per Dio, a' loro superiori è, come dicono gli avversarii, « una viltà d'animo », tale pure dovrebbe dirsi e sarebbe, a più forte ragione, quella che gli ufficiali ed i soldati prestano a' loro generali eseguendo ciecamente i loro ordini e adempiendo puntualmente i loro piani di battaglia.

¹ Nella *Lettera al Cardinale Richard*.

La povertà volontaria, o il totale spogliamento d'ogni possesso, è anch'essa un requisito necessario della perfetta imitazione di Cristo: *Si vis perfectus es*, disse espressamente la divina Sapienza, *vende quae habes*. Ora questa povertà volontaria che i Dottori considerano come saldo muro della religione e che vogliono sia da tutti i religiosi amata e stimata come madre, è da' detrattori degli Ordini religiosi gratuitamente tacciata di ingiustizia. Diciamo gratuitamente, perchè, per quanto cercassimo, non ci è riuscito trovare, in tutte le loro declamazioni, neppur l'ombra di una prova.

Forse che il religioso dispone di cosa non sua? — No; perchè l'oggetto del voto della povertà sono precisamente i beni proprii di chi lo fa. Forse perchè ne dispone costretto da altri? No; poichè dell'essenza del voto è che sia una libera promessa. Forse perchè ne dispone in favore de' suoi parenti, o anche in favore de' poveri o della religione? No; perchè essendone egli il padrone, egli ha il diritto privativo di disporre delle cose sue come a lui talenta. Lo stesso *Codice civile italiano*, d'accordo con i Codici civili delle altre nazioni, così definisce la proprietà: « Art. 436. La proprietà è il diritto di godere e di disporre delle cose nella maniera più assoluta, purchè non se ne faccia un uso vietato dalle leggi o dai regolamenti ». Ora non v'ha nè legge nè regolamento che vieti a chi intende farsi religioso di usare il suo diritto in pro de' parenti, de' poveri o della religione.

Del voto di castità che è la perla delle virtù, ed è per la sua nobiltà chiamata angelica, non occorre qui trattenerci di proposito. Già più volte in questo nostro periodico ne abbiamo discusso distesamente, difendendo il celibato contro l'accusa di essere immorale e antisociale¹; accusa che gli avversarii ripetono oggi e non si terranno dal ripetere domani, nonostante qualsiasi dimostrazione in contrario.

Osserveremo soltanto che, se si debbono sopprimere o vilipendere gli Ordini religiosi perchè i loro membri si obbli-

¹ Vedi e. g., nella 1ª Serie, Vol. 10, pp. 510 e seg. e nel Vol. II pp. 143 e seg.; serie V, Vol. I, pp. 183 e seg. ecc.

gano con voto al celibato, per la medesima ragione si dovrebbero sopprimere o vilipendere tutte quelle altre istituzioni militari od ecclesiastiche che richiedono il celibato. La guerra dunque non dovrebbe limitarsi ai soli religiosi, ma estendersi in parte anche all'esercito e a tutto il sacerdozio cattolico, cominciando dal Papa sino all'ultimo suddiacono della chiesa latina.

Si persuadano gli avversarii, che il vero male antisociale de' giorni nostri non è il voto di castità, sì bene il libertinaggio che si può considerare come un sinistro precursore della decadenza e rovina de' popoli. Ne abbiamo un terribile esempio nella povera Francia, la cui popolazione, grazie al libertinaggio predicato e praticato dagli anticlericali sotto il magistero della massoneria e del giudaismo ivi spadroneggiante, anziché crescere, nelle proporzioni in cui crescono le popolazioni di altri paesi civili, diminuisce.

Nel resto, confessiamo che gli anticlericali, qualunque sia la loro nazionalità, non hanno poi tutto il torto, quando maledicono a' religiosi e alle religiose, per ragione della castità da loro professata. In questo almeno essi sono logici. Non è forse sotto le loro ali che si sono moltiplicati a dismisura i covi delle femmine da mercato? Non si deve forse a loro il merito di aver legalizzato il concubinato e l'adulterio, con le leggi sul matrimonio civile e sul divorzio? Non è forse dono della loro bontà, se ne' loro giornali della loggia e del ghetto, sopra le scene e nelle botteghe per le vie più frequentate delle città, si attenda sfacciatamente al pudore e va ormai baldanzosa di pien meriggio la pornografia? Colui che mostrando di scambiare così la turpitudine con la moralità, reputa opera del progresso e della civiltà la corruttela dei costumi e se ne diletta, sarebbe contrario a se medesimo se non assaltasse rabbiosamente le persone e le case delle sacre vergini e de' religiosi e non ne volesse la totale distruzione.

X.

Dal fin qui detto è manifesto, che gli Ordini religiosi sono così chiamati, perchè contengono una maniera più speciale di vincolarsi a Dio. L'uomo pel battesimo si lega a Dio, obbligandosi a professar la fede di Cristo e rinunziando a Satana e alle sue pompe. Per la professione religiosa, l'uomo si lega a Dio novamente con nodo più stretto, obbligandosi alla perfetta sequela di Cristo e rinunziando al mondo e alle sue attrattive mediante i tre voti, pur ora accennati, di povertà, castità ed obbedienza.

Onde, come pel battesimo, l'uomo diventa cristiano, così per la professione di quei voti, egli è costituito religioso. Nell'un caso come nell'altro, il legame che lo stringe a Dio è un legame spirituale, di coscienza. L'origine quindi giuridica della vita religiosa consiste tutta quanta in un fatto *intimo*, che passa fra Dio e l'uomo; fatto che la Chiesa, quale ordinatrice della vita cristiana, sancisce e ratifica, ma che lo Stato, quale moderatore delle relazioni tra cittadini *nel foro esterno*, non può contrariare nè limitare, senza mettere la falce in messe non sua.

Questa sola osservazione basta pienamente a dimostrare tutta l'assurdità dell'applicazione dell'articolo 1780 del *Codice civile* francese, fatta ai voti religiosi dal signor Waldeck-Rousseau. In quel Codice, sotto il capo « Dell'impegno o nolo del lavoro e dell'industria », trattandosi « de' domestici e degli operai », si sancisce, che nessuno può impegnarsi a servire altri se non per un tempo determinato: *On ne peut engager ses services qu'à temps*. Ora il *Codice civile*, come tutti sanno, concerne le persone, i beni e gli atti loro nelle relazioni civili che quelle persone hanno *tra loro*. La disposizione dunque contenuta nel surriferito articolo 1780, non si applica nè può applicarsi se non al servizio che un uomo s'impegna a prestare ad *un altro uomo*; applicarla quindi, come ha fatto il Ministro francese, al servizio che un religioso qualsiasi si ob-

bliga a rendere a Dio, suo Creatore e Signore, è un contro-senso giuridico ed una ridicola pretesa.

Ecco le esatte parole del Waldeck-Rousseau, quali si leggono nel Giornale ufficiale: *Ecoutez ceci, dit M. Waldeck-Rousseau, c'est la thèse sur la quelle... tous mes discours ont en quelque sorte vécu: « On ne peut engager ses services qu'à temps », porte, en termes formels, le Code civil. Du moment que les statuts religieux prescrivent un engagement perpétuel, c'est là une exception demandée à la loi; et nul autre que le pouvoir législatif ne peut l'accorder... Cette thèse, Messieurs, n'a jamais cessé d'être professée et reste l'expression de la vérité¹. »*

Questo saggio di giuridica insipienza dato, in pieno Senato, da chi in Francia tiene le redini del Governo ed è riputato uno de' migliori statisti, illustra e conferma la verità, inculcata non ha guari da S. S. Leone XIII, che coloro i quali odiano la religione cadono spesso in ridicoli e perniciosi errori, onde la loro mente di necessità si ottenebra, perdendosi di sovente in vaneggiamenti che non hanno esempio².

Se lo stato religioso è oggi condannato come illegale ed illecito, per ragione dell'impegno che prendono i religiosi di servire Dio durante la loro vita col seguire Cristo nella via dei consigli evangelici, domani potrà e dovrà egualmente condannarsi lo stato sacerdotale, anzi la professione stessa di cristiano. Forse che il sacerdote, nel giorno della sua ordinazione, ed il cristiano, quando rinnova i voti del suo battesimo, non s'impegnano di servire Dio durante tutta la loro vita in un modo peculiare?

XI.

Si è detto che l'intento de' persecutori e detrattori degli Ordini religiosi in Francia sia quello di costituire una Chiesa nazionale con soli preti soggetti a' vescovi, e con vescovi, umili servi e strumenti del Governo. Ciò è vero. Questo però, ne' disegni della setta giudaico-massonica, non sarebbe che

¹ *Journal officiel*, Séance 22 juin 1901.

² Nell'Enciclica *De Jesu Christo Redemptore* del 1 nov. 1900.

il primo passo. Come in Francia, così da per tutto altrove, la setta, ripetiamolo ancora una volta, non vuole e non intende altro se non la distruzione del cristianesimo, segno all'odio secolare, inestinguibile del giudaismo.

Le ragioni di ordine morale, politico ed economico, con le quali si tenta giustificare l'odierna persecuzione contro le famiglie religiose, sono orpello pe' gonzi. Si dica adunque apertamente che gli anticlericali non vogliono i religiosi e li odiano profondamente, sol perchè non vogliono neppur vedere attuata in altri quella santa follia della Croce, cui essi rinnegano e bestemmiano, perchè non la capiscono.

Tra le molte ragioni di conforto che scaturiscono dalla fede, ricordate dal Santo Padre nella sua affettuosissima Lettera a' Superiori generali degli Ordini ed Istituti religiosi, v'è appunto questa, ch'essi soffrono e sono perseguitati, *perchè sono religiosi*. Egli perciò non esita di chiamarli, con la parola del Divin Maestro, beati: *Beati estis cum maledixerint vobis et persecuti vos fuerint et dixerint omne malum adversum vos mentientes, propter me*¹. Se i religiosi cessassero di esser quel che sono, e seguissero i dettami e le voglie del mondo, gli anticlericali non darebbero loro alcun travaglio, anzi li colmerebbero de' loro favori.

Conchiudiamo ricordando a' religiosi invisibili e perseguitati, che « il Vicario di Cristo è con loro » e così loro scrive: « Poichè la malignità del mondo vi osteggia a tal segno, che pur conculcando in voi le ragioni più sacre, s'argomenta di fare opera degna ed utile, *arbitratur obsequium se prae-stare Deo*², adorate, dilette figli, in umiltà confidente i consigli di Dio. Se talora ei lascia soccombere alla violenza il diritto, non lo fa che ad alti intendimenti di bene; e di più suole per inopinate vie soccorrere potentemente a chi soffre per lui e in lui si affida³. »

¹ MATTEO, V, 11.

² GIOVANNI, XVI, 2.

³ Nella Lettera a' Superiori generali.

ROMA E BISANZIO

NELLA STORIA DELL'ARCHITETTURA CRISTIANA

È Una singolare combinazione questa, che mentre nelle nazioni civili va crescendo lo studio delle arti belle e della loro storia, fino a dare loro parte nel pubblico insegnamento; al tempo stesso e presso le medesime nazioni va scemando il credito delle letterature classiche, minacciate, almeno la greca, d'essere del tutto sbandite dai corsi secondarii. S'ode infatti lamentare ogni giorno che troppo scarso frutto si raccoglie da que' capolavori, causa la complicazione di programmi sovraccarichi; che da altro canto le esigenze della vita moderna inchinano sempre più alle forme pratiche e tecniche degli studii; che l'incremento incessante del traffico, e lo sviluppo delle industrie, strettamente connesse alle scoperte nelle scienze fisiche, richiamano le forti generazioni a ben altri pensieri che non a trastullarsi con gli Agamennoni e cogli Aiaci; che infine la trasformazione dell'agricoltura e l'espansione coloniale esigono una più profonda cognizione dei prodotti della terra, e quindi delle scienze naturali. Laonde essendo poco il tempo, rapida la vita, ognuno vede quale parte ragionevolmente debba prevalere.

Chechè sia del valore di tali argomenti per conto della letteratura greca, non eguagliata fin ora da alcun'altra antica o moderna, conviene pure riconoscere ch'essa non è accessibile se non per via d'una lingua, al trar de' conti difficile assai; e nella pratica ciò che è molto difficile, gli è come

fosse impossibile; al certo non può passare nel possesso e nell'uso comune. Ma per buona ventura, eguale difficoltà non si oppone alla conoscenza e al godimento dell'altre arti fiorite già su quel suolo fortunato. Lo studio dell'antichità greca fu sempre il più sicuro per iniziare la gioventù alle arti belle, ed aprirne gli animi ai principii del buon gusto, e però del buon senso: due qualità che nell'arte, e massime nella greca, sono tutt'uno. Laonde se un giorno venisse che l'aureo precetto d'Orazio, *vos exemplaria graeca nocturna versate manu versate diurna*, non avesse più luogo tra i moderni letterati; sulle opere però dello scarpello greco, sui monumenti dell'Ellade e delle sue colonie italiche e siciliane, sempre resteranno i principii eterni del vero e del bello scolpiti a caratteri indelebili, aperti allo studioso, anche senza le fatiche e le noie d'una diuturna preparazione grammaticale.

Il perito li scopre al primo sguardo; e chiunque si faccia iniziare una volta all'architettura greca con un poco di analisi degli elementi tecnici, non tarderà a scoprire come sulle trabeazioni doriche del tempio di Teseo o del Partenone, aleggi quella chiarezza di concetto, nemicissima d'ogni finzione, che è compagna del buon gusto; quell'armonia che regola tutte le forme secondo ragione e secondo le leggi naturali, e non si perita di lasciarlo divedere. Ciascun membro ha la forma e le dimensioni richieste dal suo uffizio nell'organismo, dalla materia ond'è ricavato, dalla luce che lo rischiarà: nulla è dato al capriccio; tutto alla ragione illuminata da uno squisito sentimento. Ne risulta una forma di bellezza, attraverso la quale traspare limpida la verità. Non si direbbe che il genio dell'architetto greco s'incontrasse con quello del filosofo, esprimendo nel marmo la famosa definizione di Platone: che il bello è lo splendore del vero? È un medesimo pensiero in diversi linguaggi.

Da tutto ciò male si dedurrebbe per altro, che tutta l'arte consista nei monumenti della Grecia unicamente, ovvero che oggi non rimanga miglior partito che darsi a ricopiare quegli ordini con pedante esattezza: cotesta sarebbe puerilità.

Negli edifizii dell'antichità greca s'hanno a studiare non tanto le forme, quanto la loro corrispondenza all'uso, ai materiali di costruzione, al cielo e al clima : a dir breve, in quelle opere s'hanno a ricercare i principii e lo spirito che regge e informa ogni cosa. Anche qui è vero che la lettera uccide, e lo spirito vivifica. Le forme greche materialmente trasportate tra le nebbie e i ghiacci del settentrione, si direbbe che intristiscano, che gelino anch'esse, e perdano ogni vita. Nè il Pantheon di Parigi, nè la chiesa della Maddalena, nè il Corpo Legislativo, co' loro colonnati alla greca, riescono ad eccitare niun sentimento di calda ammirazione. Tutta quell'arte d'importazione non vale quanto la cappella di S. Luigi IX, fiore gentile spuntato sul luogo; nè quanto la maestosa cattedrale gotica di Notre-Dame, frastagliata e pure unita, chiara d'un concetto espresso in forme rotte e sminuzzate, che risultano dalla necessità della costruzione e al tempo stesso sono adatte a trasparire anche sotto un cielo più velato. Rivestire a grande spesa di mosaici dorati e variopinti la facciata d'una nuova cattedrale, che fin dalla nascita è condannata alle nebbie perpetue del Tamigi, i Greci mai non l'avrebbero pensato neppure in sogno: nè vivendo sotto il cielo di Monaco nella Baviera, avrebbero commesso l'errore di ricoprire la fronte della pinacoteca moderna di grandi pitture murali, che i primi inverni dovevano cassare inesorabilmente. E là dove non è da chiamare in colpa il capriccio di principi, che ambissero di fare delle loro capitali altrettante Atene, si direbbe che la moda, o meglio la smania d'un classicismo esagerato, avesse fatto irrigidire e cristallizzare gl'ingegni, e levato loro di mente che (parlando solo dell'effetto esterno) gli aggetti delle cornici e de' collarini, le incavature de' triglifi, le scannellature delle colonne, ogni sporgenza insomma negli edifizii greci faceva assegnamento su quelle luci e quegli sbattimenti di ombre vibrante, che solo hanno luogo dove il sole risplende senza veli, e dove ai candidi marmi la natura ha preparato per isfondo il « dolce color d'oriental zaffiro ».

Altre forme, altri spedienti non mancarono in natura oltre

gli ordini greci, e meglio di questi, appropriati a nuovi e diversi ordinamenti politici e sociali. Non tutta l'arte è ristretta dentro i confini della Grecia: perciò dicevo dianzi, che quivi meglio delle forme s'avevano a ricercare i principii. L'arco e la volta, per esempio, erano sconosciuti in Grecia: ma gli architetti greci de' tempi di Pericle, se li avessero conosciuti, senza dubbio avrebbero saputo trarne partito, e trattarli con gusto e buon senso pari a quelli dimostrati nel poggiare gli architravi sulle colonne. Lo spirito greco non avrebbe immaginato mai di sollevare alla dignità di un principio quel lato manchevole della propria architettura, sostenendo, poniamo, che per sè la colonna è nata a reggere una trabeazione e non un arco. Basterebbe a provare la versatilità di quegli ingegni l'uso sapiente fatto delle combinazioni di archi, colonne, volte e pilastri nell'architettura bizantina. Ma erigere nel secolo XIX un sontuoso palazzo per il parlamento, con incredibile dispendio di pietrami, di colonne, di bronzi, escludendone, come fu fatto a Vienna, con studiata sollecitudine l'uso dell'arco, tanto all'esterno quanto all'interno: questa può essere opera di molta fatica, uno sforzo ingegnoso a ricopiare le forme degli ordini greci: ma non per certo consentaneo ai principii che i greci avrebbero seguito; nè l'effetto ottenuto è pari allo studio o al costo dell'impresa. Cotali grandiosi puntigli si potrebbero annoverare tra gli sforzi dell'umano ingegno accanto a quei lunghi ragionamenti sacri, ne' quali il puerile secolo XVIII mostrava la sua prodezza, evitando da un capo all'altro qualunque parola ov'entrasse la lettera *r*.

Orbene ciò che la Grecia non fece, lo fecero altre nazioni; e l'arco per l'appunto, e la volta, furono elementi essenziali dell'architettura romana, che stese la sua influenza per tutto l'impero, cioè dire per tutto il mondo civile; e la stese ancora attraverso i secoli, tanto che modificata, trasformata, dimenticata e poi ripresa, da essa insomma uscirono i germi dell'arte bizantina, medievale e moderna.

* * *

Il popolo romano (conviene ricordarlo per bene intendere le forme assunte presso di lui dalle arti e dall'architettura in particolare) non era fornito, come il greco, di quell'ingegno ragionatore sottile, temprato delicatamente al senso del bello, atto alle arti per natura; ma era popolo guerriero, forte, ambizioso, dominatore, e sopra tutto, in pace e in guerra, abilissimo organizzatore. Quindi ordinamenti militari e legislazione civile che non hanno uguali per tutta l'antichità, anzi in tutta la storia del genere umano. In due secoli incirca Roma, passo passo, sottomette i tre quarti dell'Europa, l'Asia occidentale e l'Africa settentrionale. Ma col suo fine senso politico, il romano intende che colla sola forza non si governa; che le nuove conquiste non basta tenerle a freno, ma conviene incorporarle più naturalmente, anzi assimilarle al grande organismo dell'impero. Perciò, occupato ch'egli ha un nuovo territorio, la prima cosa prende possesso dell'*ager publicus*, e si presenta come padrone; ma tosto ha cura di far sentire e toccar con mano ai vinti di ieri, che loro torna meglio la soggezione a Roma, anzichè l'indipendenza d'una volta; che godranno protezione, soccorsi, e tutti i vantaggi d'una civiltà progredita. Favorisce e fomenta le emigrazioni di cittadini anziani verso le nuove regioni, lo stabilimento di colonie, a cui riconosce uguali diritti che agli abitanti della capitale; guarentisce la loro sicurezza e difesa, e procaccia ai cittadini lontani i medesimi comodi che a Roma. S'affretta ad aprire strade agevoli e sicure; a gittare ponti sui fiumi; a derivare acquedotti, erigere terme, teatri, basiliche, ogni cosa con saggezza e munificenza tali, che i monumenti romani quali tuttora scorgiamo, sparsi per le nazioni dell'Europa e dell'Asia mediterranea, non cedono di grandezza a quelli che sogliamo ammirare nell'eterna città.

Oltre a questi indubitati benefizi, il romano, o sia politica o indifferenza, si guarda bene dall'offendere il sentimento

religioso dei popoli alleati o vinti; anzi lascia che ognuno in punto di religione se la veda a modo suo; e non che ingelosirsi delle nuove divinità, le aggrega a quelle di Roma, onorando così ne' loro dei i popoli stessi, e guadagnando nuove simpatie, senza patirne alcun disagio, giacchè l'Olimpo basta ad accoglierli tutti largamente e con decoro.

È naturale che tali provvedimenti giovassero a convalidare le annessioni, e mansuefare i popoli soggetti, e ad indurre in loro un elevato concetto della prerogativa di cittadinanza romana, facendone ambire l'onore e i vantaggi. Paolo apostolo, nativo di Tarso in Cilicia, appartiene alla tribù di Beniamino, puro sangue d'Israele; ma è nato cittadino romano, se ne vanta all'occorrenza, e se ne prevale a difesa della sua libertà personale al cospetto del tribuno romano; il quale, risaputolo, tosto lo fa prosciogliere, con stupore e timore rispettando quel diritto che Paolo aveva dalla nascita, mentre che egli lo aveva dovuto pagare a caro prezzo.

Se però Roma sapeva trattare le province con una certa larghezza, non è a dire che non le sapesse anche largamente sfruttare. Non parliamo di tributi, di milizie, di schiavi, e di ogni ricchezza, che confluiva alla capitale dell'impero; ma quanto nelle sue spedizioni incontrava di bello e di buono, nelle arti meccaniche o nelle liberali, oppure negli esercizi della vita civile, tutto metteva a profitto. Sottomessa la Grecia, nazione colta e ingegnosa al sommo, tosto Roma si riempie di greci, filosofi, retori, grammatici, scultori, pittori, architetti. Fatta ricca e potente, a uso della gente salita in alto, ama circondarsi degli splendori dell'arte, poniamo pure che alle raffinatezze attiche non sia così sensibile, come al fasto e alla magnificenza. Tuttavia trovando negli artisti venuti dalla Grecia degli esecutori eccellenti, educati da secoli al buon gusto, li prende al servizio, li paga bene, li lascia scolpire e decorare a modo loro i suoi monumenti: ben inteso, che il greco resterà semplice operaio e nulla più.

Ma col rimettere nell'arbitrio degli artisti la decorazione de' monumenti, i dominatori romani non rinunziano perciò a

determinare essi ciò che meritamente riguardavano come il più essenziale: cioè la disposizione generale degli edifizii in ordine al programma da adempiere, e poi il sistema di costruzione. Nelle quali parti fecero prova di un tatto pratico, che non ha riscontro nella storia dell'arte: magnificenza e grandiosità che il consenso universale non seppe meglio qualificare se non chiamandole romane; rimote però dall'esagerazione e dallo spreco, così di spazio come di materiale; dove tutto è grande, ma tutto è calcolato, tutto collegato nell'organismo; grandezza, non grandigia. Meglio che lunghi elogi basterebbe un esame attento delle disposizioni d'un anfiteatro, poniamo del Colosseo, ovvero delle terme, come quelle di Caracalla, gruppo immenso di edifizii, stupendamente coordinati, compresi in un recinto di centodieci mila metri quadrati: bagni freddi, tepidi, caldi, portici, palestre ginnastiche, piazzali da giuoco, sale di lettura, di conversazione, di conferenze, collezioni di statue e dipinti: in una parola un luogo di ritrovo, di diporto e di passatempo, fornito di tutte le attrattive della civiltà più ricercata. Quivi tocca l'apogeo l'architettura romana: come l'arte greca si compendia nel tempio, così la romana nell'anfiteatro e nelle terme: edifizii solenni, che accordavano coll'uso pratico l'intento politico di esaltare il concetto della potenza dei conquistatori.

Ora egli è chiaro che a tale grandezza di sale, e combinazioni di stanze, di atrii, di rotonde, male si porgeva il sistema usato da' Greci, per colonne, architravi e muri, tutto in pietre conce e legname. Tra i materiali la pietra è il più costoso, non facile a trovare dappertutto; cavata a grandi massi, è malagevole a trasportare, e a sollevarla richiede macchine complicate e di costo; e in ogni caso, per tagliarla e riquadrarla, non era facile in un impero così vasto avere sempre alla mano bravi operai, capaci di farlo a dovere. Tal genere di costruzione non poteva perciò divenire ordinario e passare nell'uso corrente. Oltracciò nel sistema degli ordini greci era impossibile coprire grandi spazii, non potendo le travate passare certa larghezza misurata dalla resistenza dell'architrave,

o pietra o legname che sia: tanto è vero che in alcuni de' loro templi, de' quali si vollero esagerare le dimensioni, come, secondo Strabone, quello ionico di Mileto, la cella forzatamente dovette restare tutta scoperta.

Venne perciò opportuno l'uso dell'arco e della volta, che i Greci non conobbero o non usarono (ed è senza dubbio un lato manchevole nell'arte loro), e che i Romani, trovatolo in Italia presso gli Etruschi e nell'Asia presso i Persiani, accettarono, svolsero e propagarono mercè uno spediente di grande sapienza pratica, cioè costruendo la volta di materiali conglomerati, nel modo che diremo tra breve.

Dagli Etruschi presero l'arco di pietre squadrate, qual essi solevano voltarlo sulle centine a tutto sesto, sebbene questi usassero pure unire le pietre a cuneo, non in arco, ma in linea tesa, reggentisi per contrasto, cioè la *piatta banda*, come suol dirsi. Uno de' più begli esempi di quella prima maniera ce lo conserva Perugia nella sua porta, detta d'Augusto, per i restauri fattivi da lui. Il sistema, e proba-

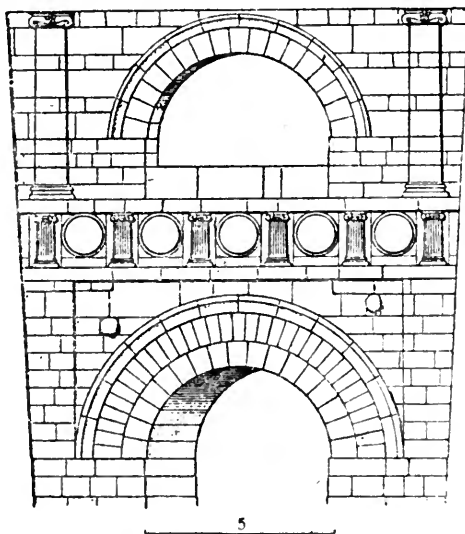

bilmente la costruzione stessa dell'arco di sotto, sono dell'età etrusca: un archivoltato formato di due giri sovrapposti di pietre tagliate a conio, e una semplice goletta che nasce

senza preparazione da' piedritti a fior del muro. Il fregio, ne' pilastrini ionici alternati ai dischi che tengono luogo delle metope, presenta una variante libera de' triglifi dorici. Il tutto è d'un andare franco, robusto, originale per la felice combinazione di quei diversi elementi; un vero cimelio dell'arte romana antica.

In Asia invece, e probabilmente in Persia, i Romani appresero l'uso de' mattoni d'argilla, cotti al fuoco, rarissimo in Roma avanti l'età d'Augusto; il che fu insigne progresso. Questo materiale infatti, modesto in apparenza, bello e pronto com'egli è, associa alla comodità una grande leggerezza e resistenza enorme. Non bisogna credere però che i Romani se ne servissero a costruire di mattoni interamente le loro volte; anche questo sarebbe stato lavoro troppo difficile e costoso; ma ricorsero a uno spediente più semplice, somigliante alla maniera seguita per le muraglie, le quali avevano soltanto le facce di mattoni regolarmente posati, e dentro contenevano una riempitura di pietruzze e calcina, a strati alternati, che facendo presa insieme, diventano un macigno.

Se non che riguardo alle volte essi si trovarono di fronte ad un problema intricato di condizioni difficili a conciliare: tenere anzi tutto un modo di struttura semplice, facile, e quanto alla sostanza, uniforme per tutto l'impero; in secondo luogo risparmiare al possibile il lavoro di centine e impalcature, e quando si potesse, farne senza addirittura. Giacchè (è bene notarlo) questa fu la grande e costante sollecitudine dei popoli antichi, che furono alienissimi tutti dall'idea di fabbricare due volte l'edifizio, prima in legno e poi in materiale. Non è qui il luogo di esporre per minuto le ingegnose soluzioni escogitate a tale effetto in Oriente, in Persia, a Bisanzio, ecc. Ma è certo che castelli di antenne e di travi, pari a quelli che da parecchi anni assiepano i pietrami dell'enorme palazzo di giustizia, Roma antica non li vide mai.

Per soddisfare adunque alla prima condizione, cioè alla semplicità, la volta romana tipica, quella dell'età imperiale,

vien ridotta ad un conglomerato di calce e pietruzze a strati orizzontali, induriti e cementati in una massa unica, quasi un monolite artificiale, entro il quale sia scavato il giro della volta. Un lavoro siffatto per altro non si potrebbe modellare se non sopra una poderosa impalcatura di centine e tavolati, robusti e ben connessi; giacchè per poco che la armatura cedesse, il masso addossatovi sopra, rappreso ed indurito, ma punto elastico, schianterebbe. Perciò il costruttore romano, sollecito di risparmiare al possibile l'opera provvisoria di legname, scompone la sua volta in due elementi: cioè un'ossatura rigida fatta con archi di mattoni, accuratamente murati sulle centine, e poi il materiale di riempimento. Quegli archi, grazie alla leggerezza e resistenza dell'argilla cotta, appena gravano sulle armature, e rassodati che sieno, sottentrano essi alle centine, e reggono senza fatica e senza pericolo il peso della riempitura di calce e di pietre, che sollevandosi a suoli piani, negli spazii interposti agli archi, l'incorpora con sè, fa presa, e diventa tutta una massa.

Se tale procedimento sotto il rispetto puramente tecnico, è meno perfetto della struttura a pietre squadrate o tutti mattoni, esso fu però un ingegnoso ripiego, imposto ai Romani dalle necessità pratiche, il quale solo rese loro possibile di girare quelle volte immense che sono tuttora la meraviglia degl'intendenti. A preparare l'ossatura, che è la parte più difficile e delicata del lavoro, bastavano pochi operai più capaci e meglio istruiti: a portare pietre e calcina per la riempitura, bastavano le braccia, e di queste non era difetto.

Tale è il principio: nell'esecuzione si riscontrano differenti maniere. Talora la predetta ossatura era a guisa di una rete continua che appariva sulla faccia stessa della volta. Tal'altra (caso più frequente) era una serie d'archi separati (fig. A); spesso ancora le centine leggere venivano ricoperte d'una volta formata di larghi quadrelloni ($0^m 45 \times 0^m 60$) stuccati e rinforzati lunghe le giunture degli archi da una

seconda serie di mattoni sovrapposti (fig. B). Nè mancano casi, che a reggere pesi straordinarii si raddoppiasse tutta la volta.

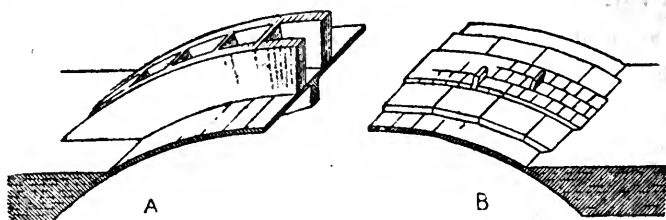

Questo terzo sistema (B), di straordinaria solidità, fu adottato a voltare il tepidario delle terme di Caracalla (216 d. C.), sala immensa e stupenda, la cui maestà tuttora traspare dalle ruine, ed è cosa che stordisce. La ricopriva una volta a crociera, spartita in tre campi, larga m. 22 e lunga m. 56. E la sala s'allungava fino a 95 metri circa, comprendendovi i due spazii, che le si aprivano a' due capi, distinti anzichè separati per un ordine di colonne leggere.

L'aspetto d'una siffatta magnificenza di costruzione si gode anche oggi nella gran sala delle terme di Diocleziano (305 d. C.), convertita da Michelangelo nella chiesa di S. Maria degli Angeli, ed è più vasta ancora della precedente. La volta a crociera, che da milleseicento anni la ricopre, si regge su archi diagonali e archi di testa, condotti secondo il sistema della figura A, e comprende tre compartimenti quadri, larghi 24 metri ciascuno. È bene notare qui per incidenza, come la navata maggiore della basilica di S. Pietro non ha che un metro di più in larghezza.

Mentre la costruzione di Diocleziano tocca, per dir così, il termine delle grandi fabbriche imperiali, e ci rappresenta la volta romana nel suo ultimo sviluppo, il Pantheon eretto già da Agrippa, (27 a. C.) ma rifatto nella forma presente da Adriano (117-138 d. C.) nella sua cupola gigantesca, la più grande che i Romani ci abbiano lasciata, ci dimostra già il medesimo principio della fig. A, adattato però alla forma emisferica della volta. Questa forma suggeriva naturalmente

di guidare gli archi, che formano l'ossatura, secondo i meridiani convergenti all'ampio lucernario e concorrenti a for-

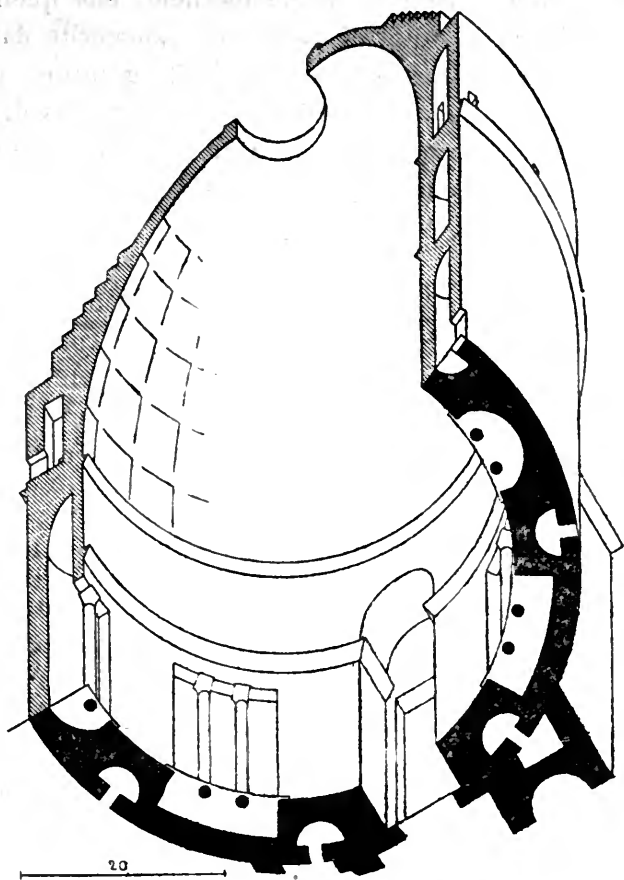

mare quella mirabile decorazione a cassettoni, digradanti a misura che salgono verso il vertice ¹. Essi sono fatti di getto

¹ Questa bella e compendiosa figura rappresenta, nella proiezione detta assonometrica, poco oltre la metà della pianta, colla porta, gli attacchi del portico, e due sezioni meridiane differenti. Metodo somigliante incontreremo spesso nelle figure che accompagneranno questi semplici articoli, e che dobbiamo quasi tutte alla gentilezza del Sig. CHOISY, professore alla scuola *des ponts et chaussées* di Parigi. Dell'eccellente opera di lui sulla storia dell'Architettura renderemo conto nel nostro quaderno 1204 (18 agosto 1900); alle sue giustissime osservazioni facciamo qui larga parte, come pure alle profonde osservazioni del Viollet-le-Duc, agli studii de' Dehio e Bezold, de' Chipiez et Perrot, ecc. La letteratura di questo

e cavati nel vivo stesso della volta alleviandone il peso; nei meridiani e paralleli, donde risultano, seguono le cosiddette *linee di curvatura* della superficie; cioè quelle linee che in qualsivoglia volta di pietre sono suggerite dalla natura stessa, per la massima solidità delle giunture, e come tali riescono per un effetto istintivo le più gradevoli all'occhio, il quale vi scorge la naturalezza, cioè dire la conformità del fatto coll'idea, che è quanto dire la verità.

* * *

Ora ecco che coll'uso delle volte l'architetto si trova di necessità impegnato in un nuovo problema e complicato assai: cioè l'equilibrio delle spinte. Fintantochè l'edifizio veniva ricoperto di travatura e tetto, come il tempio greco o la basilica romana primitiva, non occorre altra forza da equilibrare se non la gravità: a pressioni verticali, sostegni verticali; mura glie lisce e colonne bastavano, nè era bisogno cercare altro. Ma quando all'architrave sottentra un arco, e al tetto una volta ricurva; allora oltre al loro peso sui sostegni, intervengono altre forze laterali, cioè quelle tendenze ad allontanare i punti d'appoggio l'uno dall'altro, le quali nascono dal reciproco contrasto delle parti onde l'arco è composto: in una parola nascono le spinte laterali delle volte, sforzi che variano secondo il peso, la forma, l'ampiezza degli archi, ma sono inevitabili. E siccome colle condizioni dell'equilibrio, dalle quali dipende la solidità dell'edifizio s'hanno pure a conciliare le necessità pratiche dell'uso a cui l'edifizio è destinato, poi la comodità, la spesa, la natura dei materiali, e infine la decorazione e tutti gli altri riguardi all'estetica: quindi s'intende come la struttura e le spinte delle volte sieno, come dire, i perni intorno ai quali s'aggira lo svolgimento e la storia dell'architettura dall'età imperiale in poi per tutto il mondo civile, così in oriente come in occidente. Il che merita molta considerazione; es-

argomento del resto è così copiosa, che torna inutile allegarne pure un compendio; e da altro canto le più delle conclusioni essendo omai patrimonio comune, sarebbe inutile intralciare questa modesta esposizione e dar noia al lettore con continue citazioni.

sendochè delle differenze tra le forme architettoniche presso popoli diversi, o delle loro variazioni presso un medesimo popolo, sovente s'andarono ricercando le cause in campi troppo lontani dal vero, quando nell'indole morale, quando negli ordinamenti sociali, o nel sentimento religioso o in altra ragione mistica, anzi fantastica; mentre che di fatto le ragioni vere erano molto semplici e alla mano, cioè ragioni tecniche innanzi tutto.

Le volte usate ordinariamente dai Romani nei loro edifici, sono pertanto di tre forme, le più semplici appunto e le più facili a combinare: la volta emisferica, la volta cilindrica (a botte), e quella che risulta dalla penetrazione di due cilindri ad angolo retto. Tre sistemi che bastano a tutto. I loro edifici, nella pianta e negli alzati, non saranno che combinazioni e conseguenze necessarie di questi tre metodi, costantemente congiunti col pensiero di alloggiare all'interno gli organi di contropinta, cioè le masse che contrabbilanciano le spinte, profittandone per distinguere gli spazii interni, come tosto vedremo.

Se hanno una sala rotonda, le girano sopra una cupola emisferica, come al Pantheon. Quivi a fermare la volta gigantesca (circa 44^m di diametro) sono disposti que' sei gradini circolari, che la ricingono di fuori, e la serrano contro l'enorme tamburo che le regge e risospinge insieme (V. fig. a p. 157). Il vivo del muro è grosso più di sei metri; il che, dove fosse tutto massiccio; farebbe un cumulo di materiale, non necessario per nulla all'equilibrio; perciò l'architetto saviamente lo alleggerisce, per via di quei nicchioni, che servono di ampliamento alla sala rotonda, e di quegli altri vuoti, che riportando le pressioni sopra sedici punti determinati e moltiplicando le superficie resistenti, accrescono solidità a tutto il sostegno.

Quando invece si tratta di coprire uno spazio rettangolare la volta a mezzo cilindro è quella che più spontanea si presenta: ma siccome la spinta s'esercita sui piedritti, ove l'arco s'impone; una tal maniera di volte spinge i soste-

gni equabilmente lungo i muri laterali. Questi non sempre sono capaci d' egual resistenza per tutta la loro lunghezza:

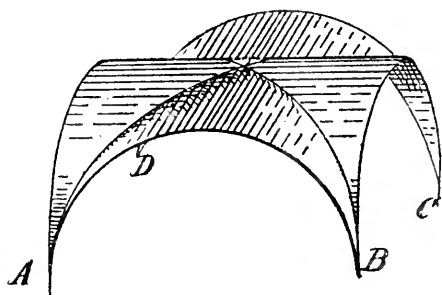
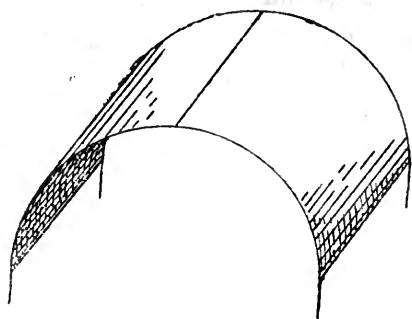

una sala quadrata, per esempio, potrebbe darsi che soltanto ai quattro angoli la presentasse: quindi i Romani ebbero presto ricorso al partito di intersecare la volta cilindrica con un' altra, cilindrica essa pure, ad angolo retto colla prima; onde nasce la volta a crociera, in cui tutto il giuoco delle spinte è concentrato sui quattro punti A B C D. Spediente comodissimo altresì nel caso che bisognasse prender lume dall'alto; potendosi allora aprire finestre nello spazio fra B e C, come av-

viene per es. nelle grandi sale delle terme sopra rammentate, che s' elevano sopra i tetti delle sale minori contigue. Questo accorgimento di riportare, mediante combinazione di volte, le spinte sopra pochi punti, che si possono rinforzare a piacimento, sarà la chiave di tutta l'architettura gotica: la quale nascerà dopo molti secoli, quando infruttuosi o insufficienti tentativi per ricoprire di volte le chiese, riconurranno i costruttori alla volta a crociera dei Romani, e di qua alla volta su nervature.

Questi frattanto se ne prevalsero per la facilità che loro offriva di servirsi delle masse medesime destinate all' equilibrio, per distribuire gli spazii dentro gli edifizii. Il pensiero, del resto, è tanto naturale, che s'incontra anche altrove, per es., nell'architettura persiana; nè è ragione di vedere in ciò una trasmissione da popolo a popolo, potendo facilmente venire in capo a ciascuno separatamente. Certo è che i Romani ci si

attennero sempre; e che i Greci bizantini, accettato da Roma l'arco e la volta, non abbandoneranno essi neppure il sistema de' contrafforti interni, che li condurrà ai capolavori dell'architettura cristiana.

Ma giacchè questo è un punto che differenzia sostanzialmente le due forme più perfette della medesima, la bizantina e la gotica, mette conto di riscontrarlo da vicino sopra i monumenti stessi di Roma imperiale, o sia nelle terme, o meglio ancora nella basilica di Costantino al foro romano.

Niuno è che non ricordi quei tre archi solenni che si aprono sulla *Sacra via*, quasi dinanzi a S. Francesca Romana. L'ombre taglienti che verso il tramonto essi gittano sui casettoni ottagonali delle magnifiche volte, sono la delizia dei pittori, studiosi di quell'ornato effimero di tinte indescrivibili, onde il sole romano sempre giovane ravviva le cadute grandezze della vecchia Roma. Ivi è la volta imperiale schietta, quale sopra abbiamo descritta; ivi è un monumento de' più maestosi, principiato da Massenzio (308 d. C.), ultimato da Costantino vincitore (315 d. C.), monumento funebre, si potrebbe dire, della grande architettura romana in occidente, dove già si facevano sentire i germi funesti di quella decadenza che, sia pure con oltre un secolo di agonia, doveva terminare collo sfasciamento dell'impero.

Le tre grandi volte cilindriche che tuttora sussistono, si addentrano m. 17 $\frac{1}{4}$, con 20 m. $\frac{1}{2}$ di ampiezza, e s'alzano m. 24 $\frac{1}{2}$ dal suolo. Ma esse non formano che la sola navata di destra, cioè meno della terza parte dell'immensa basilica, e nella costituzione dell'edificio, non più che un'accessorio: della navata sinistra che le faceva riscontro, e di tutto il muro di perimetro rimangono le tracce; la navata di mezzo poi, che costituisce il vero corpo della basilica, sgombera d'ogni impaccio, spazia per i suoi 85 metri di lungo e i quasi 25 di largo, a un dipresso come la navata di San Pietro dalla porta di mezzo ai pilastri della cupola.

Fu tempo già che su questo spazio si stendeva una bella volta a crociera compartita in tre campi, che ricadevano su otto magnifiche colonne monoliti ¹, addossate ai grossi muri

¹ Una di queste colonne, il cui fusto è alto 19 m., sorge oggi da-

che oggi ancora] veggonsi frapposti ai tre archi superstiti. La bella volta è rovinata pur troppo: ma cogli attacchi e l'im-

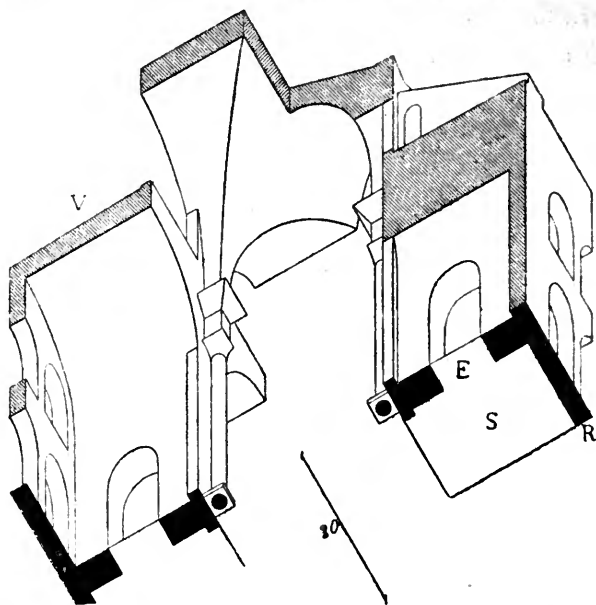

postature, che sempre si scorgono, l'architetto non ha da penare molto per ricostituirla. Lo schizzo qui contro ne rappresenta un tratto, da cui s'argomenta tutto il sistema del superbo edificio. A bilanciare le spinte della gran volta, dietro le colonne sorgono grossi muri contrafforti (E), collegati due a due da tre volte cilindriche, come quelle (V) che restano tuttora. Trasportato il muro di recinto in R, gli spazii S vengono incorporati alla basilica e goduti come locali accessori, ed a crescere la comodità senza scapito della saldezza, s'aprono tra loro delle porte E, voltate a tutto sesto. Così tutto lo spazio è utilizzato, tutto l'edificio equilibrato: nulla di superfluo; il grande organismo si regge in se stesso.

Ritroveremo spesso negli antichi edifici e nei moderni, sistemi somiglianti: segno ch'essi sono improntati con verità sulla natura delle cose. È arte utilitaria, ma è pur arte vera: è l'arte romana nel suo carattere più spiccato.

vanti la facciata di S. Maria Maggiore, sopra un gran piedistallo, e sorregge la statua della Vergine Maria. Così una delle otto colonne del Tepidario alle terme di Caracalla sta ora a Firenze in piazza S. Trinita.

LA QUESTIONE SOCIALE

E LA DEMOCRAZIA CRISTIANA ¹

III.

I caratteri della democrazia cristiana.

Prima di esporre questi caratteri, così chiaramente tracciati da S. S. Leone XIII, crediamo opportuno dare qualche notizia speciale intorno alla genesi del nome ed alle controverse che ha suscitato.

Partendo dalla nozione ancora confusa della democrazia cristiana, che fa di essa un'applicazione al bene comune, una *socializzazione*, per così dire, delle forze e delle energie possedute dall'ambiente sociale, noi l'abbiamo vista nascere col Vangelo, e svolgersi mercè l'influsso benefico del Cristianesimo, finchè essa si trovò di fronte, quali forze nemiche, la violenza opprimente della barbarie, l'egoismo calcolatore dell'avarizia e l'orgoglio rivoluzionario dell'eresia. La democrazia, così intesa, conta circa 2000 anni di storia; mentre il nome è di conio recente. Come sembra, il vessillo della *democrazia* si inalberò in Francia verso l'anno 1830; e a quel tempo rimontano le discussioni sopra il significato della parola *democrazia*, discussioni, che, come risultato, danno alla parola un'interpretazione meno politica, cioè di un'azione *in favore* del popolo, cosicchè debba dirsi *democratico* chiunque voglia dedicarsi alla cura del popolo.

All'ombra di questo vessillo sono anzitutto aggruppati uomini di idee peraltro profondamente diverse: rivoluzionarii e anarchici, razionalisti e volteriani, e persino alcuni cattolici. La presenza di questi ultimi desta meraviglia. Le idee teocratiche ed autoritarie del cattolicesimo possono esse accordarsi

¹ Vedi *Civ. Catt.* quad. del 21 sett. 1901, p. 653.

con la democrazia? fra democrazia e fede non v'è forse antagonismo assoluto? Così pensarono e scrissero i liberali increduli di quel tempo¹. Ma tale confusione non potè durare a lungo: ben presto quelli che sognano lo sconvolgimento delle basi attuali della società presero in Germania il nome di *Social-Democraten*, e divennero in breve i socialisti dei paesi di stirpe latina. I razionalisti si son chiamati *liberali*, *progressisti*, *radicali*.

In tal modo la parola *democrazia* andò scomparendo dall'uso, fino ad esser quasi abbandonata; così che nel 1891 al Congresso cattolico di Malines l' Helleputte, deputato al Parlamento belga, potè dire: « La parola *democrazia* non è ancora bandita, e poichè essa esprime un'idea molto conforme alle dottrine del Vangelo, noi l'accogliamo, prima che altri ce la tolga: sapremo giustificarne l'uso. » Ecco come la schiera dei democratici divenne una schiera di cattolici, e come quei soli che attinsero nella loro fede la verità dei principii e l'energia per attuarli, ebbero, come in monopolio, il nome di *democratici*.

Noi dimostriamo che la vera democrazia è di natura sua cristiana: non vi sarebbe quindi bisogno di un qualificativo del nome. È bene tuttavia esprimerne con la voce *cristiana* il carattere essenziale, anche per meglio stabilirne l'opposizione con l'altra scuola democratica, che le sta contro. Or dove si introdusse per la prima volta il nome di *democratici cristiani*?

Se non erriamo, a Liegi fu esso accolto nell'uso comune. Questo nome, che per se stesso indicava un'azione cattolica, era portato nel Belgio da una grande associazione in favore del popolo, la *Lega democratica belga*². Accolta con entusias-

¹ « I caratteri essenziali di ogni religione sono l'autorità, l'intolleranza, l'immobilità. La democrazia può forse acconciarvisi? Per crederlo, bisognerebbe ignorare del tutto la natura e le condizioni d'una società democratica ». VACHEROT, *La démocratie*, p. 48.

² Sopra le sue origini, vedi VERMEERSCH S. I., *Manuale sociale, La législation et les oeuvres en Belgique*, 2^e partie, Louvain Uystpruyst. 1900.

smo per tutto e da tutti, finchè si restrinse nel campo sociale, suscitò poi, anche da parte di cattolici a tutta prova, una viva opposizione, quando l'estensione del dritto di suffragio le dette un aspetto politico. La Lega voleva l'autonomia, e questa veniva quasi a costituire nel partito cattolico uno scisma. Ecco la grande obbiezione, che noi accenniamo appena, essendo estranea al fine del nostro lavoro, come per cercarvi soltanto l'origine di una opposizione, che poi si spiegò contro il nome stesso. D'altronde nel grande movimento eccitato dall'Enciclica *Rerum Novarum* vi furono allora, come sempre in appresso, degli esaltati, che pretendendo esclusivamente per sé il titolo di *democratici cristiani*, a poco a poco scossero il giogo di ogni autorità e disertarono le file della milizia cattolica. Per questi eccessi, che coprirono di un certo discredito lo stesso nome, i democratici del Belgio più accorti cominciarono a chiamarsi *cattolici*, piuttosto che *cristiani*.

I *democratici cristiani francesi* ¹ nacquero dopo il congresso tenuto a Reims nel 1896. L'abilità e la facile parola degli scrittori e degli oratori di questo gruppo prepararono la Francia a quelle giostre intellettuali, nelle quali dovevasi poi analizzare, discutere e determinare il concetto della democrazia cristiana ². Le controversie si aggirarono sopra tre o quattro punti principali: il carattere religioso del partito, il suo attaccamento alla repubblica, il suo organamento ed il suo fine.

L'abate Gayraud ³ aveva scritto un lavoro, negando che il partito fosse *confessionale*. L'*Univers* lodò il libro, ma uno dei suoi associati ingaggiò con l'autore una viva polemica, circa tale negazione ⁴. L'*Osservatore Romano* la disse as-

¹ Togliamo i seguenti particolari storici dall'opuscolo *La nouvelle Encyclique sociale*, par A. VERMEERSCH S. I. *Introduction*; Bruxelles, Schepens, 1901.

² *La Démocratie chrétienne* è anche il titolo d'una rivista, diretta dall'abate Six.

³ *Les démocrates chrétiens, leur doctrine et leur programme*. Paris, Lecoffre, 1899.

⁴ Vedi i documenti nella *Revue des Questions actuelles*, t. 48 e 49.

surda in un articolo pieno di sdegno per simili confusioni, che poi danno luogo a varie logomachie. Allora il Gayraud, prendendo occasione da un discorso dell' Harmel, si affrettò a battere con bel garbo la ritirata, cercando di mettere così fine alla lotta. Dovette però rispondere anche ad un articolo del Toniolo, pubblicato nel *Popolo italiano* di Torino ¹. Ciò non ostante, alcuni democratici francesi mostrano di vagheggiare tuttora il sogno d'una neutralità nelle loro istituzioni a bene del popolo ².

Mentre in Francia molti democratici cristiani si dissero tali unicamente, perchè accettando il fatto della democrazia si eran prefissi di renderla cristiana ³, altri affermavano un legame necessario fra democrazia e repubblica. Secondo il Fonsegrive, la fratellanza evangelica genera l'eguaglianza, e questa, a sua volta, mette capo al suffragio universale e ad una tal forma di governo, dove « non potrebbero più ammettersi nè caste nobili, nè famiglia reale » ⁴. Il R. P. Antoine ⁵ protesta contro tale deduzione, non avendo la democrazia cristiana alcun carattere essenzialmente politico, e potendo benissimo adattarsi ad una monarchia, che concede al popolo una certa parte nel governo delle cose.

Per il popolo, col popolo: questa parola d'ordine, tedesca d'origine ⁶, è il grido che chiama a raccolta i democratici cristiani. Ma col nome di popolo s' intende forse designare

Il p. ANTOINE S. I. negò esser vera questa imputazione di *neutralità religiosa*. V. il suo opuscolo *Démocratie politique et démocratie chrétienne*, Paris, Quelquejen, 1900.

¹ L'articolo è intitolato *Democrazia cristiana di nome e di fatto*. Nel poscritto della sua risposta, il GAYRAUD promette di togliere, in una 2ª edizione, « il titolo disgraziato *ad bonum pacis* ». V. *Quest. act.* t. 49, p. 88 sgg., 124 sgg.

² Ciò non pertanto notiamo che questa neutralità era estranea alla polemica fra il GAYRAUD e il corrispondente dell' *Univers*.

³ Così precisamente il GAYRAUD.

⁴ *La Crise sociale*, C. XI, *L' idée démocratique*, p. 457. Paris, Le-coffre, 1901.

⁵ Opuscolo citato, p. 12.

⁶ *Durch's Volk: für's Volk.*

la sola classe operaia, che intanto, nell'attesa di un organamento sociale che assorba le altre classi, sarebbe il solo oggetto della preoccupazione del governo?

Utopia socialista e rivoluzionaria, contro la quale si son levati i più autorevoli rappresentanti del partito democratico cristiano! Essi non credono ad una costituzione omogenea della società: la varietà delle classi sociali resterà sempre qual fatto, e non perderà perciò la sua ragion d'essere. Il popolo è la nazione intera, composta a gerarchia sociale. Ma se si vuol restringere il senso della parola, la frase *per il popolo*, vuol dire l'azione principalmente in suo favore, essendo esso la parte più debole ed avendo una storia più lunga di dolori; la frase poi *col popolo* non ha nulla di esclusivo, ed esprime tutt'al più una necessità passeggera, che ha la sua causa e il suo limite nell'inerte indifferenza delle classi superiori ¹.

Anche alcuni giornali italiani, verso il 1896, cominciarono a parlare di *democrazia cristiana*, ma per vero dire con tale confusione di termini e varietà di significati, come non s'era mai fatto altrove, mentre proprio in Italia assai più che altrove la questione era di somma importanza, trattandosi di dare un nome esatto all'intera azione cattolica. L'espressione lungamente combattuta ha però trovato un illustre apologista nel prof. Toniolo, il quale consacrò nel giustificarla e definirla uno studio profondo, rivendicando al Cristianesimo il concetto originale della democrazia. Egli così la definisce: « Quell'ordinamento civile, nel quale tutte le forze sociali, giuridiche ed economiche, nella pienezza del loro sviluppo gerarchico, cooperano proporzionalmente al bene comune, rifluendo nell'ultimo risultato a prevalente vantaggio delle classi inferiori. » Questo studio pubblicato nel periodico romano, la *Rivista internazionale di scienze sociali* ²

¹ Cfr. ANTOINE, *Cours d'économie sociale*, 2^a edizione; Paris, Guillaumin, 1899, p. 255.

² Numero di luglio 1897. L'articolo fu subito tradotto e inserito nelle *Questions actuelles*, t. 40-41, ed anche pubblicato separatamente per cura della direzione di quella rivista.

fu molto notato e lodato, senza peraltro guadagnare tutti i voti. Quasi nello stesso tempo il R. P. Chiaudano S. I. ¹ in un opuscolo assai ragionato, dove però dichiarava di restringersi soltanto alle condizioni della nostra Italia ², si fece a criticare l'espressione come una novità inutile ed equivoca, la quale minacciava una disgregazione nel fascio delle forze cattoliche. La questione fu caldamente combattuta nel XV congresso cattolico (Milano, settembre 1897) in un comitato di uomini eletti. Sul principio parve che tutti andassero d'accordo, nel riconoscere che le espressioni *azione popolare cristiana* e *democrazia cristiana* erano in fondo intese ad un modo stesso, ma che in pratica dovevasi necessariamente tener conto delle circostanze di tempo e di luogo. In seguito si ripigliarono, e più ardenti, le discussioni, minacciando di passare dal campo delle idee a quello dell'organamento pratico. In tale stato di cose molti cattolici si rivolsero alla Santa Sede, per ottenere una decisione che tutti si affrettarono ad accogliere ³.

Nelle altre nazioni la polemica fu meno ardente. In Germania il barone von Hertling ⁴, dichiarava di aver ben poca simpatia per l'espressione in se stessa, non trovandovi che un solo ragionevole significato, quello cioè di un orientamento per istituzioni e movimenti democratici già di fatto esistenti.

In conclusione il termine veniva discusso quanto, e più della sostanza della cosa, giacchè le discussioni ne avevano già sufficientemente illustrata la sostanza. Dai discorsi e dagli scritti del Devas in Inghilterra, di A. Verhaegen e del De Gryse nel Belgio, del Conte De Mun, di L. Harmel e del P. Antoine in Francia, del Toniolo in Italia, per tacere di altri, si ricava un concetto quasi identico della democrazia. Tutti

¹ *Democrazia cristiana o movimento cattolico*; Torino, Roma, 1897.

² La traduzione che uscì nel Belgio, fu fatta all'insaputa dell'autore.

³ Cfr. *Civiltà Cattolica*, 1901, vol. I, pag. 385.

⁴ *Kleine Schriften zur Zeitgeschichte und Politik*; Freiburg, Herder, 1898, p. 287.

convengono nell'ammettere che la democrazia cristiana non ha un preciso significato *politico*, e che non importa in alcun modo la sovranità del popolo; essa vuole soltanto *l'ordine sociale cristiano*, ossia un organamento sociale tendente al vantaggio comune di tutti, in ispecie delle classi popolari, secondo i principii banditi dal Vangelo ¹.

* * *

Nella Chiesa cattolica, come la riforma segue a passo a passo gli abusi, così la luce è pronta a dissipare le tenebre. Le eresie provocano le definizioni; quando tutto è buio e confusione nelle idee, si sente vicina una soluzione chiara. Giacchè questa confusione stessa indica sempre una agitazione di intelletti, una preoccupazione generale, che manifestano alla lor volta l'esistenza di un bisogno. Ora per ogni questione che interessi il bene superiore dell'umanità Iddio ha dato alla Chiesa, nel supremo magistero del Sommo Pontefice, il mezzo di sgombrare le nubi che offuscano, e al momento opportuno far rifulgere agli sguardi il sole della verità. I cattolici italiani fecero appello al Papa, implorando il suo intervento. La risposta venne, ed è netta e precisa, acconcia ai bisogni intellettuali delle persone che non si lasciano guidare da preconcetti, e vogliono con tutta la sincerità dell'animo seguire ossequenti gli indirizzi del Pontefice. L'Enciclica *Graves de communi*, accetta, senza imporlo, il nome di democrazia cristiana, dandone un concetto di una semplicità meravigliosa. Il miglior commento alla parola del Papa sarebbe il qui trascriverla di nuovo come fu data, e lo faremmo se non sapessimo che tutti i lettori della *Civiltà* l'hanno letta e meditata.

Se essi vogliono rinfrescarne la memoria, vedranno che questo concetto si fonda per intero in una *verità di principio*, in un *dovere* ed in un *fatto*, che di questo dovere rende necessario ed urgente il ricordo.

¹ ANTOINE, S. J., opuscolo citato, p. 9.

1. La *verità di principio* è l'*ultima destinazione comune di tutte le cose*, verità dettata insieme dalla ragione e dalla fede.

Il *Creatore*, assegnando a tutti gli uomini un unico padre ed in retaggio naturale la stessa dignità primigenia, ha fatto dell'universo visibile il patrimonio di tutti i discendenti di lui.

Il *Padre*, presso cui non vi ha preferenza di persone¹, che nel largire i suoi doni non distingue il Giudeo dal Gentile, nè l'uomo libero dallo schiavo e che ama intensamente tutti i suoi figli, nulla ha fatto in beneficio esclusivo di alcuno fra loro.

Il *Redentore*, che ha sparso il suo sangue per tutti, a tutti aprendo le porte del cielo, vuole che un'eguaglianza perfetta regni in questo umile vestibolo che si chiama terra, come nell'alta magione di cui ci ha schiuso l'entrata.

Così si esprimono le Sacre Scritture, ed il loro linguaggio vien ripetuto da una tradizione incontrastabile. Senza una destinazione comune dei beni e dei vantaggi particolari, difficilmente ci potremmo dar ragione della eguale dignità personale degli uomini e della eguale superiorità che essi hanno sulle cose esterne. Quanto più il progresso e la scienza pongono in evidenza l'armonia meravigliosa di ciascun essere e di tutto l'universo fisico, la necessità delle singole parti di esso e la loro stupenda corrispondenza e tendenza verso un bene di ordine generale, tanto più la ragione conclude che la legge dell'ordine morale e sociale, non meno che dell'ordine fisico, è l'ordinamento di tutte le cose ad un bene comune.

Abbiamo detto l'*ultima* destinazione di tutte le cose, poichè essa non è sempre una destinazione *immediata*. Vi sono beni e vantaggi particolari: ciò non può negarsi, senza cadere in un comunismo estremo e nell'assurdo manifesto. Ogni uomo non è forse dotato di qualità fisiche o morali o di carattere, che appartengono a lui come a persona privata, prima di appartenere a tutti? E le circostanze esterne di clima, di condizione, di relazioni, non sono forse diverse, contri-

¹ *Atti degli Apostoli*, c. 10, v. 34.

buendo perciò ad agevolare o ritardare la conquista de' beni e vantaggi? Queste maggiori o minori facilità, che devono considerarsi fondate su un legittimo diritto, se non si vuol negare loro un'origine ed un destino provvidenziale, pecheranno conquiste ineguali e quindi saranno fonti di ineguali rendite e ricchezze. Or questi beni, lo ripetiamo ancora una volta, sul principio della loro applicazione, non possono essere comuni a tutti; la qual cosa però nulla toglie alla loro utilità. Oltre ai vantaggi che rendono al proprietario particolare, essi possono darne dei generali a tutti. L'uomo stesso con la sua capacità naturale od acquisita, con tutti i mezzi esterni, onde dispone, diviene un *valore sociale*: l'uomo dubbioso ha bisogno dell'uomo intelligente ed istruito che lo consigli, l'uomo debole ha bisogno di un appoggio forte che lo sostenga. Così è necessario l'ampio tronco della quercia annosa, perchè l'edera cresca e si elevi.

2. Il *dovere*, che è l'*obbligo di rispettare questa destinazione comune*. Negli uni quindi è l'obbligo di ammettere, senza mormorazioni e senza gelosie, la inviolabilità dei beni altrui; negli altri è l'obbligo di usare questi beni, non solo a vantaggio proprio, ma a profitto di tutti. Conseguenza logica del principio enunciato. L'obbligo nell'ordine morale è come la necessità nell'ordine fisico. Il sole deve comunicare luce e calore all'astro destinato a gravitargli intorno: l'astro gravita ed il sole, senza saperlo, naturalmente gli comunica la vita. Chiunque possiede un talento, lo ha ricevuto prima per se stesso e poi per il bene di tutti: egli ha il dovere di trarne profitto per il bene comune, e gli altri sono obbligati di rispettarne il possesso. Giacchè la destinazione comune del bene è egualmente compromessa e da quelli che lo distruggono e da quelli che ne fanno uso cattivo.

Abbiamo già citato la formola classica, delineata per i proprietari da S. S. Leone XIII nella Enciclica *Rerum Novarum*. La nuova Enciclica non è meno esplicita. « Certo la via sarà tanto più sicura e breve, quanto più sarà molteplice e intensa la cooperazione dei cittadini più ragguardevoli. E vorremmo che essi considerassero che non si trovano liberi di

curare o meno la sorte degl' infimi, ma che vi sono veramente obbligati. Perchè il cittadino non vive soltanto a sè, ma anche alla comunità; cosicchè quel contributo che alcuni non possono portare al bene comune, lo portino altri con maggiore larghezza. Della gravità di siffatto dovere ne avverte la stessa superiorità dei beni ricevuti, alla quale seguirà senza dubbio un conto più rigoroso da rendersi a quel Dio che li largi, ne avverte la colluvie dei mali, che potrebbe diventare più tardi ruinosa a tutte le classi, se a tempo non vi si portò rimedio; di guisa che chi non si dà pensiero di sostenere la causa dei miseri agisce da imprevidente tanto per sè che per la comunità. »

3. Il *fatto*, come lo chiama il Papa nella sua Enciclica *Rerum Novarum*, è la *miseria immeritata di una gran parte del proletariato*. I nostri lettori non ignorano le discussioni e le controversie, onde questa frase è stata oggetto, l'*abuso* che ne han fatto certi demagoghi, per muovere al capitale ed alla industria una lotta che noceva anche alla causa che pretendevano difendere; le *negazioni* dell'ottimismo liberale, e le *spiegazioni forzate ed inverosimili* di molti, che, ossequenti alla propria fede religiosa, volevano astenersi dal contraddirle apertamente.

L'economia classica ha studiato le cifre, ha radunato statistiche, a fine di provare che la grande industria è stata sorgente di vantaggi, e che i salarii hanno ottenuto un aumento continuo. Ma se anche tutti questi calcoli fossero esatti e su le cifre di statistica nessun influsso avesse avuto lo spirito di partito, non per questo resterebbe meno certa la verità della *miseria immeritata*. Senza dubbio, lo svolgimento immenso dell'industria ha aumentato i comodi generali, mettendo a servizio di tutti una grande quantità di oggetti utili. Ma senza negare tali benefizii, e rendendone volentieri omaggio al sacrificio disinteressato di alcuni padroni esemplari, non possiamo nondimeno dimenticare i fatti seguenti: — Molte volte nelle officine l'operaio si vide costretto a lavorare in condizioni deplorabili di salute e di sicurezza; i duri lavori che pesavano su le sue braccia lo fecero paragonare a

uno schiavo di pena *servus poenae*; la febbre del guadagno fece esigere da lui fatiche eccessive il giorno e la notte; egli dovette in molti casi rinunciare al riposo della domenica; si lasciarono pervertire la sua religione ed i suoi costumi; si strappò la donna dal suo focolare, e si accettò pure l'aiuto meschino dei fanciulli di poca età; il salario non sempre corrispose alla immensità dei guadagni; pagando l'operaio, si trascurò troppo a lungo d'insegnargli l'economia e la previdenza; egli si trovò soggetto all'arbitrio ed alla vessazione di sotto-capi inumani; una temeraria avidità consigliò folli imprese, le quali, cadendo, travolsero nella rovina centinaia di operai, gettandoli sul lastrico; la dignità umana fu in tal modo disconosciuta in mille maniere, e l'operaio fu spesso uguagliato ad una macchina.

Da tutto ciò ebbe origine in gradi diversi, secondo i diversi paesi e le annate, uno stato infelice, che il legislatore tenta utilmente di migliorare, e che per l'operaio si riassume in questo cumulo di mali: — Una povertà, che contrasta con gli agi degli altri; un essere di salute malferma e debole, non corrispondente affatto ai progressi della terapeutica e dell'igiene; una cultura non proporzionata al progredire della civiltà; costumi e religione che mal si accordano con la dignità dell'uomo e del cristiano, e con la funzione politica che la scheda di votazione attribuisce al proletario.

Tale condizione di cose non merita forse il nome di *miseria immeritata*? La gravità del fatto sotto il rispetto sociale risalta di più, se si pensa che in ogni uomo si va ridestando di giorno in giorno una coscienza più chiara della propria dignità naturale, e che una setta empia e maliziosa si serve degli abusi e della perdita della fede nella vita futura, per sedurre i proletarii con la lusinga dei piaceri presenti e spingerli sul cammino della più radicale e terribile rivoluzione. A ciò si aggiunge la struttura individualistica della società, la libertà piena lasciata al ricco ed al potente nell'esercizio della sua forza, della sua influenza e della proprietà più assoluta, scevra dagli obblighi sociali a cui sottostava la proprietà feudale. Questa libertà terribile aumenta la loro

responsabilità e rende per essi più imperiosa la necessità di una pratica coraggiosa di tutti i proprii doveri.

Questo fatto, guardato alla luce del principio e del dovere, non conduce forse direttamente ad un'azione, che ispirandosi alla fede ed alla carità cattolica faccia appello al concorso delle classi superiori, per operare specialmente in favore del popolo, cercando di conseguire il progresso economico, sociale e religioso della classe dei lavoratori, la loro ascensione graduale, la loro emancipazione morale e religiosa, una santa alterezza personale, e, come frutto di questi progressi, una maggior facilità ed uno zelo maggiore per la grande opera della salute?

Ebbene, questa è la democrazia cristiana, questa è la sua azione, questo il suo programma, come il Papa l'ha tracciato ¹.

Se, per ulteriore schiarimento, si volessero a queste aspirazioni positive aggiungere le negazioni corrispondenti, basterà rispondere in una parola col Papa Leone XIII alle seguenti domande :

Quali rapporti passano fra la *democrazia cristiana* e la *democrazia socialistica*? — Nessuno: essa si trova al polo opposto di cotesta funesta demagogia. Fondate, l'una sul puro naturalismo, l'altra sui principii della fede; la prima fondata sui beni esterni, la seconda dedita soprattutto ad assicurare il destino eterno dell'anima, esse discordano nelle questioni del regime politico essenziale, della proprietà, della gerarchia delle classi, della forma e della natura della società; vi è dunque tra loro il medesimo abisso che separa il socialismo dalla professione cristiana.

¹ « Nessuno certo troverà di riprovar un'azione che mira, come vuol natura e la divina legge, a quest'unico fine di ricondurre a condizioni men dure quelli che campano del lavoro manuale, sì che riescano gradatamente a provvedere alle necessità della vita. Possano quindi in famiglia e in pubblico liberamente soddisfare ai doveri morali e religiosi; sentano di non esser bruti ma uomini, non pagani ma cristiani; quindi e più facilmente e con più ardore si volgano a ciò che solo è necessario, vale a dire al sommo bene per cui siam nati. Tale vuol essere il programma, tale lo scopo di coloro che desiderano con animo veramente cristiano arrecare un opportuno sollievo alla plebe e salvarla dalla peste del socialismo. »

La democrazia cristiana è legata ad una *forma di governo*? ha preferenze *politiche*? — La sua azione è possibile sotto tutti i governi, ed è indipendente da qualunque forma di potere civile, come la legge onde deriva e la Chiesa nel cui seno si svolge. Sia il governo monarchico, aristocratico o democratico, nel senso antico della parola, allo Stato si domanderanno soltanto i provvedimenti richiesti dalla condizione del popolo, si lavorerà pel sollevamento della classe popolare; e se per ciò fosse necessaria una partecipazione più generale dei cittadini al potere, il Sovrano, sotto l'influenza di questa azione cristiana, saprà opportunamente dare alcune concessioni politiche ed il popolo usar bene l'arma novella posta nelle sue mani.

Questa stessa azione è forse preoccupata del *vantaggio della classe inferiore, fino al punto di disinteressarsi delle altre*? — No, perchè questo abbandono nuocerebbe alla sua causa; giacchè il popolo ha bisogno dei ricchi e questi, alla lor volta, trarranno grande vantaggio dal bene attuato fra le classi popolari.

Non nasconde la democrazia cristiana una *minaccia* ed un *pericolo* per l'ordine interno? — Neppure: perchè mentre professa verso l'autorità legittima una docile ubbidienza, essa è estranea allo spirito di rivolta e d'insubordinazione.

* * *

È facile vedere come questo concetto della democrazia cristiana risponda alla tradizione storica, che noi abbiamo già riportato nell'articolo precedente. Non si potrebbe dunque dubitare della sua origine evangelica. Essa è *evidentemente* cristiana: ma è anche sinceramente *democratica*? o la parola democrazia non ha più qui il significato datole dall'uso antico e recente, e le si attribuisce invece un significato arbitrario? Questo è il quesito e l'obbiezione che molti propongono.

Per rispondere, basterebbe notare che le parole circolano e vanno su la bocca del popolo, prima di venire inserite nei vocabolarii o di essere approvate dalle accademie. Una persona qualsiasi fa dei beneficii al popolo e prende a cuore

l'interesse dei piccoli: le sue tendenze saran dette *democratiche*, ed egli passerà per un *democratico*. Quando poi questa stessa sollecitudine, invece di essere fatto particolare di qualche iniziativa individuale, è oggetto di una società vasta, della Chiesa di Dio tutta quanta; quando, anzichè obbedire ad una inclinazione naturale, essa muove dai principii del Vangelo, questa sollecitudine così fortificata, innalzata ed estesa insieme, non potrà chiamarsi giustamente *democrazia cattolica o cristiana?*

D'altra parte il popolo le ha dato proprio un nome inopportuno? Certamente l'etimologia dà al termine *democratico* il significato politico di un governo, in cui la sovranità è nelle mani del popolo. Ma « quelli che predicano la democrazia politica, il governo del popolo, lo vogliono apparentemente per il bene generale, e precisamente per quello dei più ¹. » La democrazia fa nascere così l'idea di un governo in favore del popolo: si chiama egualmente bene anzi meglio governo popolare quello di cui il popolo si avvantaggia, che non quello in cui tutto si fa in suo nome ². Aggiungete alle forze politiche le forze sociali, e giungerete a dare alla parola *democrazia* quel significato sociale, che già le è stato attribuito.

Ma se tutti convengono che il vocabolo ha ricevuto ai giorni nostri questo significato sociale, non tutti riescono ad intenderlo chiaramente. Che cosa vi è infine di essenziale in questo concetto? quale è *il carattere proprio* della democrazia, presa nel *senso sociale?*

A questo punto diverse scuole ci si schierano di fronte. L'*eguaglianza*, dicono i socialisti; la *libertà*, dicono i razionalisti liberali. E noi crediamo che a questi concetti possiamo opporre senza tema, come *più comprensivo e più vero*, il concetto cristiano che abbiamo rilevato dall'Enciclica *Graves de communi*.

Ci rispondano i democratici sinceri dei due colori.

L'*eguaglianza*, che per voi è essenziale alla democrazia, non è l'eguaglianza voluta per se stessa; perchè in tal caso

¹ VERMEERSCH, *La Nouv. Encycl. sociale*, p. 27.

² LITTRÉ, *Dictionnaire*, alla parola *Démocratie*.

questa democrazia sarebbe condannata alla immobilità, o dovrebbe per la sua assurdità condurre direttamente al suicidio. L'eguaglianza *civile* e *politica* si è quasi da per tutto ottenuta. Se voi vi arrestate a questi termini, eccovi confinati ad un limite ultimo, oltre cui non è possibile fare un passo. La vostra democrazia incapace di progresso non ha più speranza nè vita. Volete al contrario spingervi agli estremi? Allora voi dovete rivendicare l'eguaglianza dei beni, degli onori e della stima; ma voi accarezzate così un sogno chimerico, che la più dura tirannia riuscirà ad attuare appena per breve tempo. Inoltre voi non avreste perfetta democrazia, senza l'eguaglianza della salute, delle forze, della capacità, delle virtù, senza cioè la distruzione di tutta l'umana natura!

La *libertà*, meno ancora potrà essere carattere essenziale della democrazia. La libertà, intesa come voi altri desiderate, quale esenzione da ogni regola e da ogni pena, come un *lascia-fare* ed un *lascia-passare* assoluto, consacra la corruzione dello spirito con la propaganda dell'errore, la corruzione della volontà con una licenza senza freno, la corruzione della società, della famiglia, dello Stato con la ribellione ad ogni autorità; e principalmente sanziona la oppressione anti-democratica del debole, per l'azione libera del più forte. Se poi, come già è avvenuto, voi siete obbligati ad erigere subito barriere, a costruir dighe, a far leggi, voi stessi sconfessate questa libertà, che lo stesso amore del popolo vi costringe a limitare ed a sopprimere.

Confessate dunque con noi: nè l'*eguaglianza per l'eguaglianza*, nè la *libertà per la libertà* costituiscono l'essenza della democrazia, sì bene l'eguaglianza e la libertà, quando contribuiscono alla vera felicità del popolo, e quando sono un *progresso per lui*.

Ma allora un tal progresso e una tale felicità, senza costituire per intero la democrazia, le spettano come parte. La *democrazia cristiana* non ha per fine diretto dare alla compagine sociale questa o quella forma o struttura, ma vuole soprattutto che essa agisca a bene di tutti, specialmente di questo popolo amato da Cristo. Ben vengano le

recenti scoperte ed i perfezionamenti delle macchine; nell'attesa però, gli strumenti che possediamo ci debbono servire a procurarci dei vantaggi. L'accorto tessitore non isdegherà il soccorso del vapore per il suo lavoro, ma prima egli ha già appreso a far la tela sul telaio, mosso dai suoi piedi stessi. Così la *democrazia cristiana* s'adatta a tutti i tempi e a tutte le vicissitudini politiche per effettuare, a beneficio del popolo, tutta la somma di bene, che potrà; mentre le altre democrazie non potranno nascere che ad epoche lontane, quando, dopo una lunga gestazione, saranno sorte l'eguaglianza politica e la libertà civile, da loro vagheggiate. La stessa felicità del popolo è pure intesa dalla *democrazia cristiana* in un modo più comprensivo: non è solo il pane del corpo che si cerca, ma anche il cibo dell'intelligenza e dell'anima, il bene della vita presente ordinata ad un bene più grande nell'avvenire. Fondata sull'*egoismo* e sulla *lotta di classe*, la democrazia contraria dei *socialisti* non può essere altro che l'azione stessa di una parte della società, tendente, come a limite, alla soddisfazione dei propri appetiti. La democrazia *liberale*, promettendo ad ognuno di far tutto, promette anche di non far niente, perciò non può rivendicare a sé alcuna attività. Al contrario il principio che ispira la democrazia cristiana è un principio urgente di azione; e questa azione, fondata nell'*amore* e nell'*armonia delle classi*, è l'opera di tutti, e tende al bene di tutti, tanto più che essa è intimamente penetrata della massima del Salvatore: *Beatius est magis dare quam accipere!*

Si comprende infine che una cospirazione concorde di tutte le forze della società verso il bene comune, e specialmente verso il bene del popolo, sia suscettibile di un perfezionamento indefinito. Non vi sono barriere insormontabili: nell'orizzonte senza limiti, che s'apre allo sguardo, la democrazia cristiana lancia l'eterno grido: *Avanti!*

La *democrazia cristiana*, evangelica nella sua sorgente, generale nel fine e nei mezzi, universale nel tempo, è anche la via e l'espressione più alta di ogni progresso: è, fra le democrazie, la più potente e la più perfetta.

AUTOBIOGRAFIA DI UN SUPERUOMO

Πολλὰ μαθὼν γηράσκω.
Platone.

VI.

**In riva al Tamigi.
1842-1844.**

Londra! Londra!

Il vapore gettò un fischio stridulo quanto il grido di cento aquile, le ruote cessarono il loro moto, l'ancora discese lungo i fianchi del bastimento, e arrivammo all'approdo.

Io non capiva in me dalla gioia di essere finalmente giunto a quella città che da due mesi formava l'ideale della mia vita, e la ragione suprema della mia esistenza. Londra mi era più necessaria che l'acqua e il pane, e se non fosse già esistita, sarebbe stato necessario fabbricarla a bella posta per me, perchè in quella città dovevo trovare la scala per montare alla tanto ambita carriera di diplomatico.

Papà ed io sbarcammo a Londra fra la nebbia e il fumo il 12 ottobre 1842, giorno ed anno memorabili nella storia inglese. Proprio mentre io approdava al vecchio molo di Londra, gl'Inglesi, nell'Asia lontana, sgombravano l'Afganistan, paese terribile pel Regno Unito, e dove poco prima le armi britanniche avevano mietute palme gloriose e subito un estremo eccidio. Il resto dell'anno poi era stato per gli Inglesi un vero carnevale di fatti eroici, di conquiste maravigliose e di conti fatti senza l'oste. Un intero esercito inglese era stato macellato fra Cabul e Jalalabad; il generale

Nott, vendicati i caduti, aveva ripreso Ghazni e Cabul; i Boeri del Natal erano stati sconfitti e il loro paese occupato; a Shangai in Cina sventolava, almeno pel momento, la bandiera britannica; Honk-Kong era divenuto a dirittura inglese; si era aperto un tunnel sotto il Tamigi; era stata posta la prima pietra del *Royal Exchange*; un certo Holyoake, reo di aver negato in un pubblico discorso l'esistenza di Dio, era stato condannato a sei mesi di carcere, e il principe di Galles, che più tardi doveva chiamarsi Edoardo VII, nato pochi mesi prima, con reale degnazione, pranzava ogni giorno a tu per tu colla sua nutrice. In mezzo a tanti avvenimenti politici e sociali papà ed io arrivammo a Londra, accolti, festeggiati, invitati da un gran numero di facchini, di vetturini e di camerieri di alberghi che si disputavano il possesso delle nostre carabattole e delle nostre persone.

Il fortunato albergo che ci ebbe ospiti per due interi giorni fu il *Morley Hotel* a piazza *Trafalgar*. Gli demmo la preferenza perchè uno dei camerieri parlava francese. Ma qual francese, Dio onnipotente! Lo scellerato nel suo odio nazionale contro la Francia lo pronunciava all'inglese. Il Signore, nella sua infinita misericordia, non obblighi mai il mondo a parlare una lingua siffatta! Meglio un assoluto mutismo, meglio la lingua dei guffi, meglio il linguaggio dei dannati!!!

La grandezza, la vastità, la grandiosità di Londra mi videro, mi stordirono, mi ammutolirono, mi annientarono. Mi parve di trovarmi in un mondo nuovo, fabbricato dai giganti, e abitato da un popolo infinito, affaccendato, silenzioso, vestito di fustagno, di caschemir e di panno, con una berretta in capo e la pipa in bocca. Per le vie passavano carri enormi carichi di carbon fossile. I carri erano del color del carbone; i cavalli partecipavano dello stesso colore, le strade erano coperte di polvere di carbone, le case erano dipinte colla stessa tinta, e l'aria era impregnata dello stesso minerale. Le donne portavano enormi crinoline del diametro di uno a due metri, e cuffie colossali, legate sotto il mento da nastri a varii colori. Negli abiti della gente spiccava il color gri-

gio; nei nasi il rosso; nei capelli il biondo; negli occhi il cilestre, e nei denti il nero. Quanto al resto, i cani abbaiano come a Torino, gli alberghi olezzavano come a Torino, le pizzicherie puzzavano come a Torino, i macellai avevano il grembiale insanguinato come a Torino, i vetturini schioccavano la frusta come a Torino e i cavalli pigliavano botte da orbi nè più nè meno come a Torino.

Con tutto ciò le cose nuove erano tali e tante che papà ed io arrivammo all'albergo più morti che vivi dalla meraviglia. Io non ardiva fiatare per timore di vedermi capitare sotto gli occhi qualche cosa strana, qualche castello incantato, qualche fata morgana! Per me quasi tutto era nuovo, meraviglioso, incredibile!

Ma seduti dinanzi ad una tavola, con un appetito da gente antediluviana, vedemmo cosa che ci fece a dirittura sbalordire. Mangiata una zuppa di tartaruga, uscì all'improvviso dal muro di contro a noi un tubo enorme, aperto nella parte superiore, e contenente una buona metà di un manzo caldo, fumante, profumato, il quale con gentilezza suprema si venne a posare dinanzi a noi.

— A voi signori, gridò il cameriere nella sua lingua anglo-francese.

Io guardai mio padre, papà guardò me, e tutti e due contemplammo il bue arrostito, che quasi fosse risuscitato da morte veniva a domandarci il favore d'esser mangiato.

— Servitevi, ripeté il cameriere, tagliate, scegliete il pezzo che più vi piace. In Inghilterra si fa così. Presso voi altri in Francia, gli albergatori vi danno a mangiare quello che vogliono, da noi invece ognuno mangia a suo grado. Volete un pezzo di spalla? un po' di filetto? una fetta di coscia? una porzione di petto?

E qui il cameriere con una rapidità vertiginosa, ci spifferò in quella sua lingua strana i nomi di tutte e singole le parti del bue dalla punta del muso al ciuffo della coda.

Io, davanti a tanta scienza, allibii e rimasi di sasso; ma la mia meraviglia giunse al colmo quando mi accorsi che i

cinquanta e più commensali che mangiavano nella nostra sala erano nella stessa scienza altrettanto profondi quanto il mio cameriere, che io, mentalmente, aveva già tolto dalla classe degli uomini volgari e trasportato, corpo ed anima, in quella gloriosa dei superuomini.

La scienza del bue! Chi sa dire fin dove giunga in Inghilterra cotesta scienza sublime?

L'Inglese appena nato vede il *roast beef*, sente parlare del *roast beef*, odora il *roast beef* e mangia, almeno nell'estratto di Liebig, il *roast beef*. Il bue di bella razza, di buon sangue, ben pasciuto, ben allevato, ucciso ed arrostito scientificamente è più tipico dell'Inghilterra, che l'orso non lo sia della Russia, il maiale della Germania, l'elefante dell'India, l'asino della Spagna, il cangurù dell'Australia, e il leone dell'Africa.

Io non credo gran fatto alla *opoterapia* del Brown-Séquard; ma tutto considerato, non va forse lontano dal vero chi attribuisce parte del carattere fisico e morale dell'uomo, oltre al clima e all'educazione, anche alle qualità buone o ree del cibo di cui si nutre. L'Indiano è molle e dilavato come i vegetali di cui si ciba; l'Arabo è fiero e sanguinario come gli aromi che entrano ne' suoi intingoli prelibati; il Tedesco è bonario come il salame onde fa lieta la sua esistenza; l'Esquimese è grasso e pesante come l'olio di foca di cui ha pieno il ventre; l'Italiano è mobile e fantastico come il vino che fermenta nel suo cervello; lo Spagnuolo è duro e caparbio come i ceci e le lumache delle sue *olle podride*, e il Francese è di una tempra difficile, complicata ed esagerata come la sua cucina. E l'Inglese? Oh l'Inglese è forte come il bue, sano come il bue, tarchiato come il bue, costante come il bue, fantastico e sentimentale come il bue. Quando l'Inghilterra perderà l'appetito del suo bravo *roast beef*, allora comincerà la decadenza di quella forte e gloriosa nazione. E ciò valga per quegli scienziati che colla lanterna di Diogene in mano vanno a cercare le cause della decadenza delle nazioni latine. La cagione della decadenza è presto trovata. Non sta punto nelle idee antichate, nell'educazione troppo

religiosa, nel dominio dei preti! La decadenza delle nazioni latine si deve semplicemente attribuire all'uso insufficiente del *roast beef!*

Dopo due giorni passati felicemente al *Morley Hotel*, demmo l'addio all'albergo, al carnefice della lingua francese, al bue automatico, alla piazza Trafalgar, al monumento di Nelson, e ci recammo ad alloggio all'ambasciata Sarda, invitativi gentilmente dall'ambasciatore, conte di Pollone, al quale papà avea presentato possenti raccomandazioni del cavalier Rubini e di altri magnati di Torino.

Naturalmente all'ambasciata eravamo come in casa nostra e quel palazzo era per noi un'altra Torino. Quivi si parlava piemontese, si mangiava il minestrone di Genova e si beveva vin d'Asti. L'Ambasciatore ci colmò di gentilezze: ci condusse a vedere le sette meraviglie di Londra; ci fece visitare la colonia italiana, poca cosa allora e composta in gran parte di genovesi, di toscani e piemontesi, e quello che più monta, suggerì a mio padre un collegio, dove io, salva la fede, la morale e la mia italianità, potevo venir convenientemente educato e messo sulla strada della diplomazia.

A farla corta, le pratiche fra mio padre e i superiori del collegio a mio riguardo furono così rapide, che dopo solo otto giorni dal nostro arrivo a Londra io era già ascritto nei ruoli del collegio di Richmond, posto nei dintorni della capitale sulla riva destra del Tamigi.

Or qui comincia il periodo eroico della mia educazione. Quando entrai nel collegio di Richmond avevo dodici anni, otto mesi e dieci giorni; pesavo oltre quaranta chilogrammi, sapevo leggere, scrivere e parlare l'italiano e il francese; conoscevo le quattro operazioni di aritmetica, la geografia del Piemonte e un pizzico di quella del vecchio e del nuovo mondo; credevo in Dio, nella santa Chiesa cattolica, apostolica e romana, nel papà e nella mamma; avevo una opinione piuttosto favorevole del genere umano, eccettuata sempre mia zia che mettevo nella classe dei dragoni, e desideravo grandemente di studiare e d'imparare per diventare quanto prima

un diplomatico come il cavalier Rubini, come l'ambasciatore Sardo, per indi fare e disfare il mondo e pranzare coi re e colle regine.

Oh il mio *Richmond College!* Mi pare ancora di vederlo, a pochi passi dal parco omonimo, grande, maestoso, solitario in mezzo a una corona d'alberi stupendi, colla facciata tutta coperta di edera, colle finestre chiuse da enormi cristalli, e col gran portone custodito da un molosso grande come un gigante e fedele come un servitore di cent'anni. Addio o dolce nido de' miei verdi anni, dove mangiai tanti deliziosissimi *roast beef*, dove studiai all'ombra delle tue quercie annose, e giuocai al *cricket* e al *foot-ball* su' tuoi prati, verdi come le alghe marine e dolci al tatto come un velluto di seta! Se io mi sono invecchiato, tu sei a dirittura morto; io esisto ancora, tu invece sei sparito dalla faccia della terra per far luogo alla strada ferrata, e il sacro luogo dove noi studiavamo e giocavamo è corso ora da ruote di acciaio e da carrozzoni di ferro. La tua sorte m'insegna che non muore solamente l'uomo, che non perisce soltanto il regno animale e vegetale; anche i monumenti di pietra distrugge il tempo edace o demolisce la mano armata dell'uomo! E così va bene! Evviva la giustizia di Dio!

Il direttore del collegio era un certo dottor Field, un inglese del miglior sangue, uno scienziato di professione, un padre per dovere e un'anima cara per istinto. Il dottor Field era un'anima cara. Nessuno poteva dir male del dottor Field o volergli male. Quando i miei compagni di scuola parlavano dei professori, facevano sempre un'eccezione pel dottor Field. Quando i vetturini dei dintorni dicevano male del genere umano, eccettuavano sempre il dottor Field; quando i camerieri del collegio si lamentavano dei superiori, scusavano sempre il dottor Field. Il dottor Field era semplicemente un'anima cara. Vestiva sempre di nero, era sempre raso, colla faccia liscia come la palma della mano e la pappagorgia barbata come la più carina fra le capre, portava gli occhiali d'oro, si faceva la discriminatura dalla parte destra

del capo, profumava e dava il lucido ai capelli colla celebre pomata Aubert, e si lavava col sapone Pear. Sulla faccia di lui sedevano come in trono le virtù della mansuetudine, della rettitudine e della divozione, e sul suo labbro sempre sorvolava cogitabondo un dolce sorriso. Il dottor Field era semplicemente un'anima cara.

Quando il rumore della carrozza che mi aveva accompagnato a Richmond si perdetto nella lontananza, quando più non vidi il mio caro papà che faceva ritorno a Londra e quindi in Piemonte, il dottor Field mi condusse in camera sua; mi prese le mani, mi accarezzò, mi disse in francese mille cose gentili, mi asciugò le lagrime con un fazzoletto tutto profumato, e poi mi menò dalla sua signora, la quale coi numerosi figliuoli viveva in una parte remota e affatto separata del collegio.

La signora Field si comportò meco in tutto e per tutto come il marito. Mi accarezzò, mi disse in inglese mille cose gentili, mi regalò una fetta di torta inglese, e poi fattomi sedere davanti a un tavolinetto, mi offerse da sfogliare una grande Bibbia illustrata.

Io mi rasciugai le lagrime, rattenni i singhiozzi e mi posi a contemplare i patriarchi del vecchio Testamento.

Dopo una buona mezz'ora il dottor Field entrò in punta di piedi nella stanza, mi prese gentilmente pel ganascino, e con un dolce *mon cher, come with me*, mi condusse via.

Era l'ora del té, ora solenne dovunque sono Inglesi su tutta la faccia della terra. In una sala illuminata a gas, dinanzi a una dozzina di tavole, stavano in piedi un'ottantina di ragazzi, i collegiali di Richmond. Al mio comparire sulla porta del refettorio le bionde teste, gli occhi cilestri e i colletti immacolati di tutti quei convittori si voltarono verso di me, ma nessuno si mosse dal suo posto. Il dottor Field con un altro *mon cher, come on* mi tirò gentilmente fino in capo alla sala, disse ad alta voce il mio nome, cognome e nazionalità, e poi invitò i collegiali a stringermi la mano. Allora mi mossi, e sotto la guida del dottore passai dinanzi a tutti i collegiali.

Ciascun convittore faceva un passo innanzi, mi prendeva la destra, me la stringeva e scuoteva fortemente, e poi ritornava al posto. Quando la cerimonia fu finita, il dottore disse una preghiera, i convittori risposero con un fragoroso *Amen* all'inglese, si sedettero ai loro posti e per cinque minuti non si sentì che il tric trac delle forchette e dei coltelli ed il rumore vago e continuo di centosessanta mascelle. Io mi sedetti come gli altri, divorai due grosse fette di carne fredda che il Dr. Field ordinò per me solo, bevetti come gli altri una tazza di té col latte, maledicendo in cuor mio lo sproposito fatto di non aver preso il latte separatamente e lasciato il té a chi aveva bisogno di medicina per rinfrescarsi, mangiai come gli altri dieci o dodici crostini col burro, ed uscii dalla sala da pranzo interamente satollo, senza aver detto una parola, colla mano destra ancora intorpidita e il braccio quasi slogato per le sensibili gentilezze de' miei compagni di collegio.

VII.

Richmond College.

Il collegio di Richmond, come di solito in Inghilterra, era una scuola privata, frequentata da circa tre cento scolari esterni e da una ottantina di interni. I corsi di studii erano tre, che corrisponderebbero, presso di noi, alle scuole elementari, al ginnasio e al liceo. Dal collegio di Richmond gli studenti passavano alle cinque Università del Regno Unito o alla reale scuola militare di Woolwich.

Quando vi fui ammesso io, il collegio, grazie al dottor Field, godeva meritamente della stima universale e riceveva dal governo inglese un pingue assegno annuale. Il dottor Field era un vero pedagogista. Conosceva profondamente le teorie pedagogiche del Montaigne, del Locke, del Francke, del Rousseau, del Pestalozzi, del Basedow, del Richter, del Goethe e del Jacotot, alle quali aggiungeva le sue che compendia ne' seguenti aforismi: « Comincia la scuola colla

preghiera — serba ordine in ogni cosa — fa una cosa alla volta — ripeti spesso la stessa cosa — non battere gli scolari per farli studiare — fa di cattivarti l'amore de' tuoi allievi — dà un tempo sufficiente alla ricreazione e al giuoco — incoraggia la lettura dei periodici letterarii e scientifici — non permettere la lettura ordinaria dei giornali politici — non affaticar troppo la memoria degli scolari — prima spiega la regola e poi falla imparare a mente — non obbligare il fanciullo a stare in iscuola più di due ore di seguito — insegna le lingue straniere, ma guardati di non trascurare la materna — promuovi lo studio dei classici, ma non dimenticare altre cognizioni più utili alla vita — procura di svolgere ne' tuoi allievi piuttosto l'intelligenza che l'immaginazione ». Questi precetti aveva egli messo in pratica per trent'anni seguiti, di modo che a poco più di cinquant'anni di età il dottor Field era universalmente riconosciuto come l'Achille dei professori, il primo dei pedagogisti e il migliore dei direttori di scuole.

Ho detto che il dottor Field era un'anima cara, ed era veramente tale. In tanti anni di scuola nessuno l'aveva mai veduto in collera o irritato. Quando ci sgridava, teneva fisso lo sguardo nelle nostre pupille, abbassava la voce, e diceva certe parole che ci trafiggevano l'anima. Egli sapeva che ogni cuore umano ha, come l'arpa, una tempra, una corda speciale, ed egli la sapeva toccare a tempo e a luogo, e perciò era cosa inaudita che un ragazzo avesse resistito a lungo alle paterne ammonizioni del direttore del collegio di Richmond.

Caro dottor Field! Egli morì nel 1867, e il ricordo di lui mi torna gradito come un bocciuolo di profumo. Quando passò di questa vita, gli Anglicani stessi non potevano capire come quell'uomo non fosse morto nella Chiesa cattolica. Egli era amico intimo del Pusey, dell'Arnold, del Newman, del Wilberforce, del Keble, e apparteneva a quella pleiade gloriosa di professori o di laureati oxfordiani, i quali, come il Keble e il Newman, erano riusciti a svegliare l'Inghilterra dal suo letargo reli-

gioso e a metterla sulla via di Roma. Il dottor Field era un ritualista convinto, ardente, pio. Credeva nella presenza reale, andava a confessarsi in segreto dal Keble, assisteva non di rado alla messa dei cattolici, leggeva i santi Padri, digiunava, pregava, e conduceva una vita immacolata. Spesso mentre noi sul prato giocavamo al cricket o al foot-ball, egli camminava a testa bassa e lentamente sui viali, e cantarellava sotto voce il bell'inno del Keble :

« The eye in smiles may wonder round,
Caught by earth's shadows as they fleet,
« But for the soul no help is found,
Save Him who made it, meet ¹. »

E l'altro di Guglielmo Faber :

« There's a wideness in God's mercy
Like the wideness of the sea;
« There's a kindness in His justice
Which is more than Liberty.
« For the love of God is broader
Than the measure of man's mind;
« And the heart of the Eternal
Is most wonderfully kind ². »

Tal era l'uomo che per quattro interi anni ebbi a guida e sostegno della mia vita.

I convittori erano divisi in due camerate, gli studenti del Ginnasio e del Liceo, perchè di frequentanti le scuole elementari, per regola stabilita, fra gli scolari interni non ce n'erano. Io naturalmente fui ascritto alla camerata del Ginnasio. Eravamo in tutto una cinquantina di ragazzi, dai do-

¹ « Adescato dalle vanità della terra, mentre passano rapide quali ombre, ben potrà l'occhio dell'uomo vagar intorno in cerca di fugaci sorrisi; ma per l'anima non v'è conforto, se non trova Colui che l'ha creata. » *Keble, Christian Year.*

² « La misericordia di Dio è immensa quanto la vastità dell'oceano, e nella sua giustizia vi è una gentilezza che a nostro riguardo è più che libertà. Poichè l'amore di Dio è più ampio della piccolezza della nostra mente, e il cuore dell'Eterno è maravigliosamente gentile. » *W. Faber. Hymn Book.*

dici ai quindici anni, i più, com'è chiaro, Inglesi, quattro o cinque fra Scozzesi ed Irlandesi, un Francese ed io Italiano.

La vita di un collegiale inglese è così diversa dall'italiana e dalla francese che vale la spesa di notarne le principali differenze. Innanzi tutto non si portava uniforme: ognuno andava vestito come più gli piaceva, e la sola regola su questo punto era che il vestito non fosse nè troppo ricco nè troppo povero. Non c'erano prefetti o sorveglianti propriamente detti. Ogni tre mesi il Dr. Field sceglieva uno dei migliori convittori al quale dava in cura il campanello e la disciplina della camerata, e tenendo egli conto per lo più della simpatia e del desiderio dei giovani, può dirsi a buon diritto che noi stessi eleggevamo il nostro prefetto. D'estate la levata era alle sei; d'inverno alle sette, e si andava al riposo alle nove. Alzati da letto ci recavamo in cappella dove, presente il cappellano del collegio, recitavamo le preghiere del mattino secondo il rito anglicano, non molto diverso in ciò dal solito a usarsi nei collegi cattolici. Più tardi, seppi da un ecclesiastico che cotesta partecipazione dei cattolici alle preghiere dei protestanti era proibita dalla Chiesa; ma allora chi ci badava? Io certamente no, e mio padre molto meno. Tuttavia questo pregare coi protestanti si riduceva in tutto alle preghiere del mattino e della sera e a qualche lettura della Bibbia, perchè le domeniche, noi cattolici, cinque o sei in tutto, andavamo a Messa e ai Vespri in una chiesetta cattolica a venti minuti di distanza.

Dopo le preghiere del mattino si andava a far colazione, e poi sul prato a giocare per mezz'ora. Quindi studio fino alle nove, due ore di scuola, *lunch* o seconda colazione e ricreazione. Dopo mezzogiorno avevamo di nuovo studio, un'ora di scuola e pranzo, che d'estate era alle ore cinque, d'inverno alle tre. Dopo il pranzo passeggio o giuoco, poi un po' di studio e alle otto l'inevitabile tè che chiudeva colle sue qualità calmanti la nostra giornata scolastica.

Quanto al corso degli studii seguiti in collegio non differiva gran fatto dal metodo italiano. Studiavamo i classici, più

i greci però che i latini; si dava molta importanza alle matematiche pure ed applicate e alla fisica in tutti i suoi rami; ci si ferrava ben bene in istoria e geografia, e s'imparava un pizzico di scienze naturali e di lingue estere. Altri rami di scienze e di arte s'insegnavano in collegio, ma erano liberi, non obbligatorii, e chi li voleva doveva studiare di più e pagare a parte. Gli esami si davano tre volte l'anno, ed erano quasi tutti per iscritto, solo la fisica e le scienze naturali avevano un esame orale; chi riusciva il primo, o fra i primi, non veniva premiato con una medaglia o un foglio di carta colorata, ma con una borsa più o meno pesante di sterline.

La disciplina del collegio era dolce oltre ogni dire, e le regole da osservarsi pochissime. A passeggio si andava a tre o quattro insieme, come più ci garbava; però dovevamo tenerci nelle vicinanze del collegio, non passare certi confini senza particolare licenza, ed eravamo sorvegliati durante il passeggio dal Dr. Field e da alcuni dei professori i quali per turno e per caso si recavano a passeggiare sugli stessi viali. Prima che il Dr. Field diventasse direttore, la scuola di Richmond era famosa per l'uso frequente che vi si faceva della verga: il Dr. Field l'usava di rado; però in certe occasioni si faceva per davvero, e il paziente doveva lasciare un attestato delle sferzate ricevute, e per giunta regalare una certa mancia al bidello che gliel'aveva sonate.

Nei primi giorni, non sapendo ancora una parola d'inglese, mi attaccai naturalmente al convittore francese, un certo Vertot, il quale da buon francese (la Francia ha sempre protetto l'Italia) mi prese subito sotto la sua protezione, mi assicurò che all'ombra della bandiera francese nessun inglese avrebbe osato torcermi un capello, e m'introdusse nei varii misteri della vita collegiale inglese.

Mentre i convittori, dopo pranzo, giocavano al cricket, mi menò intorno a vedere il collegio. Mi mostrò i dormitorii, pieni di luce, ben arieggiati, e dove ogni convittore aveva una piccola cameretta per sè, tutta in legno levigato, aperta di sopra, olezzante di sapone e di profumi orientali, colle

pareti interne coperte di ritratti, d'incisioni tagliate dai giornali, di lunarii, di ciondoli, di ninnoli, e di avvisi commerciali in carta a varii colori, poi scarpe, calzette, abiti e strumenti da giuoco gettati alla rinfusa sul pavimento. Le sale da studio erano al primo piano, ampie anch'esse e fornite a dovizia di ogni cosa che potesse tornar utile agli studenti, e scaldate nella cruda stagione invernale da quattro enormi cammini, intorno ai quali i convittori, seduti al fuoco, s'intrattenevano scaldandosi, in dolcissima conversazione. Mi mostrò i mobili cogli specchi, le spazzole, le pomate, i profumi, dove ogni giorno, un quarto d'ora prima del pranzo, i convittori si ritraevano per lavarsi, pettinarsi, acconciarsi, farsi la discriminatura, spazzolare i panni, accomodare i polsini, aggiustare il colletto e la cravatta, e in altra maniera rendersi degni di apparire nella sala da pranzo. Contemplai a mio bell'agio i catini per lavarsi, così larghi da far venir la voglia di darvi un tuffo per entro, le vasche da bagno dove si poteva nuotare, il campicello di terra battuta pel giuoco del *tennis* o pallacorda, il prato pel *cricket* e pel *foot-ball*, e il parco dove potevamo a nostro piacere divertirci, giuocare, scorrazzare; e poi giudicai che valeva bene la spesa di fare il viaggio da Torino a Londra per vedere, sentire, odorare, gustare e toccare con mano tante belle cose della nazione e della vita inglese.

I giuochi allora più in voga in collegio erano il *cricket* e il *foot-ball*. Io diedi la mia preferenza al *foot-ball* perchè più attivo e più intelligibile al genio italiano e dimandai di far parte del *club* dei giuocatori. I membri del *club* accolsero la mia domanda, la trattarono in consulta privata, e poi passatala a pieni voti, mi scrissero fra i fortunati giuocatori. Ricevetti una camicia di flanella rossa, un berettino di panno grigio, una fascia di seta azzurra, e poi, pieno di ardore mi slanciai sul campo di battaglia.

Quella sera dopo il primo giuoco andai a letto che non aveva un osso che mi dicesse bene, tanti erano stati i pugni, gli urti, gli spintoni, le gomitate e i calci che avevo rice-

vuto. Il secondo giorno le cose andarono meglio, ma mi accorsi che un certo Fergusson, di Aberdeen in Scozia, si divertiva a darmi dei calci, i quali, a dir vero, non entravano punto nelle regole del giuoco, e molto meno in quelle della buona creanza. Il terzo giorno, sentii il Fergusson sciamare nell'atto di darmi un calcio: *kick the Italian!* le quali parole io capii perfettamente sugli stinchi prima ancora di farmele tradurre in francese. A questo andare le cose si facevano serie. Me ne lagnai col prefetto e n'ebbi per risposta che nel giuoco del *foot-ball* valeva il detto di Orazio: *damusque petimusque vicissim*. Ricorsi al mio protettore Vertot, il quale, udito il caso, dichiarò che il Fergusson era una bestia, anzi un brutto, ma che egli non ci poteva nulla, perchè quella bestia veniva dalle praterie e dalle stalle della Scozia, nazione colla quale da parecchi secoli la Francia più non manteneva diretta corrispondenza diplomatica. Allora, in mancanza di meglio, risolvetti di farmi giustizia da me medesimo. « Fatti rispettare » mi diceva il mio caro papà, e ricordati che chi pecora si fa il lupo la mangia, o come dice il poeta Giovenale: *dal veniam corvis, vexat censura colombas*: la critica è indulgente con quelli che sanno difendersi, è bieca invece colle colombe. Proprio così, e non c'è babbeo sulla faccia della terra che non l'abbia sperimentato a suo danno.

Adunque il giorno dopo, 26 ottobre 1842, alle ore quattro pomeridiane, mentre gl'Inglesi, agli antipodi, combattevano i Maori cannibali della Nuova Zelanda, io uscii in armi contro il mio nemico, Guglielmo Fergusson di Aberdeen.

Secondo le regole del giuoco, il pallone si doveva far saltare coi piedi, non con le mani, le quali dovevano tenersi strette ai fianchi. Ma al Fergusson parve bene, incontratomi sul campo di battaglia, di attaccarmi non solo coi piedi ma anche coi pugni. Io ho ancora da capire perchè mai quel mostro se la pigliasse con me. Per quanto io mi sappia, l'Italia non ha mai fatto guerra alla Scozia, e molto meno alla famiglia Fergusson di Aberdeen. Forse il mio nemico

era un prepotente nato, e aveva sortito da natura il bacillo della malvagità; e però mi odiava per istinto prima ancora di conoscermi. Ma già, provatevi a filosofare sulle simpatie ed antipatie! È più facile trovar la pietra filosofale, che il perchè di certi amori e di certi odii.

Comunque ciò sia e lasciando per ora da parte la filosofia, di questo solo mi ricordo che il signor Fergusson di Aberdeen mi diede un calcio formidabile, seguito da un pugno sul ventre che mi fece a dirittura andare in bestia. Lasciai che il pallone saltasse a sua posta in cielo e mi precipitai sul mio avversario.

A quella vista, tutti i miei compagni di giuoco ristettero, e si fermarono a contemplare la lotta.

Il Fergusson, ricevuto un primo pugno, restò per un momento in parata, pensando di fare le cose scientificamente e secondo le regole del pugilato del quale era assai esperto. Ma io che aveva tutt'altro per la testa che le regole del pugilato, gli assestai otto o dieci pugni sotto lo stomaco con tanta forza e così per davvero da mandarlo in men che nol dico rotoloni per terra.

Un grido di maraviglia, di giubilo, di trionfo si levò spontaneo a quella vista da tutti i giuocatori. — *Capital fellow!* gridarono ad una voce: *A man, by George! Plenty of stuff in him! Fine muscles! A good stroke! Well done, Chevalier! Scotland beaten by Italy! Chevalier for ever!* Bravo Chevalier! Sei un uomo, per dinci! C'è del nerbo in lui! Muscoli eccellenti! Un bel colpo! Ben fatto! La Scozia battuta dall'Italia! Evviva Chevalier! E gridando, e gettando per aria i berretti grigi, vennero l'un dopo l'altro a stringermi la mano e a congratularsi meco della vittoria.

Anche il mio avversario, sia lode al merito, venne a stringermi la mano, e poi se ne andò tranquillo e contento a farsi curare le ammaccature con lozioni di arnica al venti per cento.

Quella sera entrai in camerata superbo e pettoruto più dei generali romani quando celebravano il trionfo in Roma

per la via sacra. Il mio nome era sulle bocche di tutti, e non si parlava che de' miei colpi, assestati, dicevano essi, secondo le regole del pugilato inglese. S'immaginarono che io fossi più che proficiente nella nobile arte di atterrare scientificamente un uomo, e non potendo spiegar loro a parole la natura, la direzione e la forza del pugno che aveva messo per terra il Fergusson; dovetti, per contentarli, assestare a ciascun di loro un pugno nello stomaco, dopo di che mi strinsero di nuovo la mano, mi proclamarono il *champion boxer* o primo pugillatore della classe, e se ne andarono a letto, inneggiando a Chevalier, al pugilato e all'Italia.

Quando la mattina dopo, appena aperti gli occhi, vidi sopra di me la cara faccia del dottor Field, con quel suo dolce « mon cher, hai dormito bene? » io fui preso da tanto giubilo al pensiero che le mie alte gesta fossero già arrivate alle orecchie di lui, che fui lì per lì per gettargli le braccia al collo e baciarlo in fronte.

Io era felice, e nel dolce ricordo del trionfo passato, benedicevo la mia buona fortuna che mi aveva concesso di dare un pugno nello stomaco di Guglielmo Fergusson.

L'USO DELLE CHIESE

E LA CIRCOLARE DEL MINISTRO COCCO-ORTU

Il giorno nove del corrente mese di ottobre fu spedita a' procuratori generali del Re presso la Corte di Appello ed agli economi generali de' beneficii vacanti una circolare dell'on. ministro guardasigilli, Cocco-Ortu. Il ministro dispone che d'ora innanzi sieno vietati nelle chiese i congressi, le conferenze, le riunioni o qualunque altra adunanza, tenuta per iscopi d'indole politica, anche se ciò si facesse a porte chiuse o con tessera d'invito. Si degna però permettere che si tengano nelle chiese i concilii ecumenici, i sinodi provinciali o diocesani, le adunanze capitolari per i bisogni del culto o della disciplina ecclesiastica; perchè, dic'egli, « le chiese debbono servire unicamente alle funzioni religiose, agli atti di culto od al medesimo intrinsecamente connessi ».

Il guardasigilli avverte che è risoluto a valersi, contro i trasgressori, de' provvedimenti repressivi che sono nella facoltà del Governo. Noi non dubitiamo punto di questo suo proposito, il quale, oltre che giovare all'erario, gli confermerà sempre più la ben meritata stima degli anticlericali suoi confratelli. Vogliamo anzi augurarci, ch'egli « pel rispetto dovuto alla religione » comincerà con l'applicare quei provvedimenti a' patriotti profanatori del Pantheon, facendo servire quel sacro e venerando edificio « *unicamente* alle funzioni religiose, agli atti di culto od al medesimo intrinsecamente connessi ».

La circolare di un anticlericale ministro d'Italia, il quale si atteggia in Roma a maestro del Papa e, « pel rispetto dovuto alla religione », proibisce quel che il Papa permette, è non solo gravissima ingiuria al sentimento cattolico, ma altresì cosa sovranamente ridicola. Ci rammenta Giuliano Apostata, che, nelle leggi persecutrici de' cristiani, citava il Vangelo!

* * *

La circolare del ministro Cocco-Ortu raccatta dal trebbio tutte le antiche accuse contro i cattolici militanti, accuse di conio setario, che usansi a mascherare farisaicamente ogni villania fatta alla

religione. Sotto questo rispetto, essa non contiene nulla di nuovo e non è altro che una seconda edizione peggiorata di quelle spedite nel 1897 dal Marchese di Rudinì, allora presidente del Consiglio de' ministri, a' Prefetti del Regno ¹. Se poi la recente circolare avrà miglior fortuna delle antiche, le quali, col cader del Ministero prosieduto dal Di Rudinì, caddero anch'esse, e rimasero lettera morta, si vedrà dagli avvenimenti che seguiranno la prossima apertura del Parlamento.

Intanto gioverà osservare che le Circolari ministeriali, nella vigente giurisprudenza, hanno un valore molto limitato, per non dire addirittura nullo. La Cassazione di Torino, in una sua sentenza del 24 luglio 1874, così ne parlava: *Siffatti provvedimenti governativi possono essere bensì considerati come norme direttive, non già come precetti confortati da sanzione penale* ². La giurisprudenza posteriore è stata ancor più esplicita: una sentenza della Suprema Corte di Roma, in data 17 febbraio 1890, stabilì infatti il principio, che *le circolari ministeriali non hanno alcuna forza di legge* ³. Dal che il prof. Mecacci trae questa conseguenza: « La legge che si fa (o meglio si pretende fare) dagli agenti dell'autorità del potere politico amministrativo non sarà mai legge rispettata, e per la coscienza che i cittadini terranno de' loro diritti, sarà sempre fomite di lotte e di disordini... Ogni circolare, allo stato della nostra legislazione, agli occhi di molti assume facilmente il carattere di norma eccezionale, di repressione e quasi di persecuzione illegittima » ⁴.

Ma quale che sia in generale il loro valore estrinseco giuridico, è certo che quella del Cocco-Ortu manca assolutamente di qualsiasi valore intrinseco. Non occorre fermarci qui a dare le prove del nostro asserto, avendole già date con sufficiente pienezza quando, nella nostra trattazione sulla proprietà delle chiese, discorremmo distesamente delle circolari del Ministro Di Rudinì ⁵.

Ricorderemo soltanto e brevemente alcuni punti principali di quel nostro studio, fra i quali importantissimo è quello che riguarda la condizione giuridica delle chiese, quella cioè che loro essenzial-

¹ Se ne vegga il testo da noi pubblicato nel quad. 1137 del 6 nov. 1897, pp. 354-355.

² *Rivista di diritto ecclesiastico*. Vol. VII, pag. 327.

³ *Ibid.* in nota e nel Vol. I, pag. 58.

⁴ Nel *Foro italiano*, 1877, II, 150.

⁵ Nei quaderni 1139 e 1141. Questo lavoro è stato più volte ristampato a parte col titolo: *Di chi sono le chiese?* Studio giuridico di S. M. BRANDI d. C. d. G. Roma (*Quarta edizione*) 1900.

mente compete in virtù della loro destinazione, de' sacri canoni e della secolare osservanza. Questa non è punto cambiata col cambiarsi del reggimento politico in Italia, nè può cambiarsi con una circolare ministeriale. Le chiese furono e resteranno sempre *res ad ius corporis ecclesiae pertinentes*, e perciò soggette alla sola autorità ecclesiastica, che di queste cose è, fra gli uomini, custode e vindice. La prepotenza settaria, con l'intento di giustificare i suoi arbitrii e i suoi soprusi, potrà pretendere di cambiare il diritto antico e di stabilire un diritto nuovo, ma non potrà mai cambiare la natura delle cose e le loro naturali attinenze, nè quindi creare un diritto valido, che a queste e a quella ripugni.

Le chiese pertanto, rispetto allo Stato, nel cui territorio si trovano, sono una vera proprietà privata, come sono private tutte le residenze delle persone naturali e morali esistenti nel medesimo, salvo sempre il riguardo speciale che la loro qualità di edifici sacri esige. Diconsi poi costituire una *proprietà privata*, 1° nel senso che non sono una proprietà nazionale, quale sarebbero i ponti, le fortezze, i fiumi, ed altre cose simili; 2° nel senso che non sono una proprietà pubblica, come le piazze, le vie; 3° nel senso che, sebbene non sieno beni *personali* e non appartengano a questo od a quello individuo, sono nondimeno beni *sociali* appartenenti ad un ente morale determinato, il quale è diverso dallo Stato, dalla Provincia e dal Comune ove quelle sue chiese esistono.

* * *

Il diritto di proprietà racchiude sempre l'idea d'un diritto privato del proprietario sulle cose che gli appartengono, ad esclusione d'ogni altro, e per quel che spetta alle cose in sè, e per quel che si riferisce alla utilità delle medesime.

Il qual principio, applicato alle chiese, è ammesso anche da parecchi giuristi liberali, i quali riconoscono, con la Cassazione di Roma ¹, « la separazione della proprietà ecclesiastica per i diversi enti ecclesiastici », e perciò attribuiscono il diritto di proprietà sugli edifici sacri agli Istituti ecclesiastici che se ne valgono. Lo stesso principio si trova espresso ed approvato nella seguente sentenza della Corte di Chambéry: « Le chiese parrocchiali sono *proprietà esclusiva* della parrocchia rappresentata dalla fabbriceria. *I Comuni non vi possono pretendere alcun diritto...* Se vi sono più parrocchie nello stesso Co-

¹ Sentenza del 28 gennaio 1881. Cf. *La Riv. del diritto eccl.*, Vol. I, pag. 100.

mune, *ognuna è proprietaria della sua Chiesa...¹* » Non altrimenti sentenziò la Cassazione di Torino riconoscendo, che « di regola generale, è stabilito dal diritto civile, come dal diritto canonico, che gli *edifici* consacrati al servizio del culto divino cessino di essere suscettibili di proprietà privata [cioè di questo o di quell'uomo] e *formano il patrimonio essenziale delle chiese alle quali sono destinati²* ». Una riconferma di tutto ciò, fu data ancor più recentemente in una sentenza della Corte d'Appello di Brescia, la quale apertamente contraddice al principio presupposto nella circolare del ministro Cocco-Ortu. In essa è detto che « *Le chiese non appartengono allo Stato, alla Provincia o al Comune, sì bene, salvo particolari contingenze, all'istituto ecclesiastico che se ne vale, e formano parte del suo patrimonio³* ».

Il diritto di proprietà racchiude inoltre il concetto d'un diritto privativo del proprietario, o di chi lo rappresenta, di disporre delle cose sue come a lui talenta, salvo sempre, ben s'intende, l'osservanza delle leggi poste a tutela del diritto medesimo e dentro i limiti della giustizia e dell'equità. Siffatti limiti, nella materia che qui soltanto tocchiamo, sono ben conosciuti; nè accadeva che il ministro, nella sua circolare, ne indicasse altri. Essi provengono da due capi: dall'indole cioè degli edifici, *res divini iuris*, sopra cui si versa la proprietà, e dai doveri a' quali, nell'uso di quel diritto, la Chiesa e gl'Istituti ecclesiastici sono tenuti verso i loro membri. Quindi lo stesso Pontefice non disporrà mai di tali edifici, senza mirare alla loro qualità di cose sacre e senza tener conto della necessità o anche del vantaggio di quella parte del popolo cattolico, che di loro si vale per l'esercizio del proprio culto. La ragione è ovvia. Tali edifici, come sopra notammo, non sono beni personali del Vescovo, del Parroco o del Prelato regolare, ma degli Istituti ecclesiastici particolari da loro rappresentati.

Ciò posto, chi riconosce col diritto canonico e con la giurisprudenza italiana il diritto di proprietà, che gl'Istituti ecclesiastici hanno sulle chiese di cui si valgono, non può, senza contraddirsi e far suo l'errore del ministro Cocco-Ortu, negare loro ed ai loro legittimi rappresentanti il diritto di disporre di quelle chiese nei limiti predetti.

Anche in questa conseguenza, la giurisprudenza italiana è chiara e perentoria, proclamando e ribadendo la massima che *l'autorità ecclesiastica è padrona in casa sua, cioè nelle chiese*. Eccone un

¹ Nella già citata *Rivista*, pag. 107. È riportata nella *Giurisprudenza italiana*, 1856, parte II, pag. 646.

² *Ibid.*, pag. 109.

³ Nel *Foro italiano*, 1889, pag. 579 e seg.

piccolo saggio. La Cassazione di Roma, con sentenza del 30 gennaio 1877, così si esprimeva: « Finchè l'autorità ecclesiastica si contiene nel Santuario... deve essere francata da ogni intromissione dell'autorità civile... Nelle chiese tutto procede a norma dell'autorità ecclesiastica » ¹.

Ancor più esplicita è la dichiarazione fatta dalla Corte di Cassazione di Roma nella sua sentenza del 5 maggio 1882. Dopo di aver osservato che « la podestà civile non è chiamata in ogni caso a giudicare l'operato del sacerdote nella sfera degli ordinamenti e dei riti ecclesiastici », prosegue con le seguenti parole, le quali si applicano perfettamente al caso della circolare del ministro Cocco-Ortu: « Ciò importerebbe *invadere il campo altrui*, e varcare quei limiti in cui non è dato penetrare, senza rendere la Chiesa mancipia dell'autorità civile. La osservanza o no dei riti religiosi e dei sacri canoni non può farsi entrare nel dominio dell'autorità civile, senza sconvolgere gli ordinamenti della polizia ecclesiastica » ².

* * *

Dal fin qui detto è manifesto, non solo che l'autorità ecclesiastica ha il diritto di radunare nelle sue chiese *come in casa sua*, quando e come le piace, i fedeli per qualsiasi motivo religioso, e che spetta a lei e non già al ministro guardasigilli, giudicare se tali adunanze nelle chiese sieno o no conformi a' sacri canoni; ma altresì che siffatte adunanze, intorno a sè raccolte e da lei promosse e moderate, sono di natura loro sottratte ad ogni intromissione dell'autorità civile ³.

Conformandosi a queste massime, la benemerita Opera dei Congressi e dei Comitati cattolici ha tenuto le sue adunanze, durante gli ultimi ventisette anni, in diverse chiese delle principali città italiane. E ciò essa ha fatto sempre d'accordo coll'autorità locale ecclesiastica, col suo consenso e sotto la sua direzione, con l'espressa benedizione ed approvazione dell'augusto Capo di tutta la Chiesa, con l'applauso e l'incoraggiamento di Cardinali, Vescovi, Prelati presenti alle sue adunanze.

¹ *Annali*, 1877, pag. 108.

² *Foro italiano*, 1882, col. 173.

³ Sulla questione se, quando tengonsi tali adunanze, occorra dare un preavviso all'autorità di pubblica sicurezza, si veggia il citato *Studio* del P. BRANDI, pp. 29-33.

I promotori di queste adunanze non furono mai molestati, e le adunanze stesse (nelle quali non si verificarono mai « i tumulti ed i disordini » falsamente lamentati nella detta circolare) non furono mai contrariate dall'autorità politica, prima delle già accennate circolari del marchese Di Rudinì.

Se non che, soggiunge il ministro Cocco-Ortu, quelle adunanze da me proibite sono *politiche*, perchè « tenute per scopi d'indole politica ». Anche in questo il ministro gravemente erra. Le adunanze tenute da' cattolici nelle chiese in nessun modo e in nessun senso sono politiche; esse sono veramente religiose. Il che si fa manifesto se si consideri: 1) che in così fatte adunanze non si tratta che della attuazione pratica e doverosa di *insegnamenti* emanati dalla Autorità ecclesiastica; 2) che l'Autorità ecclesiastica (Vescovi e Parrochi) *come tale* **presenzia** e **dirige** tali adunanze; 3) che senza l'approvazione dell'Autorità ecclesiastica tali adunanze sarebbero dai cattolici considerate come non permesse e irregolari; 4) che senza la esplicita e speciale approvazione dell'Autorità ecclesiastica, lo ripetiamo, presente e dirigente, nessuna trattazione o deliberazione si avrebbe come legittimamente tenuta e presa; 5) che da esse è escluso *a priori* in via assoluta ogni argomento politico ¹.

Nel resto gli *Atti* de' diciotto Congressi, celebrati finora in Italia da' cattolici, danno alla gratuita ed ingiuriosa asserzione del ministro una perentoria mentita. Quegli *Atti* non sono documenti segreti; essi sono stati pubblicati a stampa, e possono leggersi e consultarsi da tutti.

E qui giova altresì ricordare coll'egregio Presidente dell'Opera de' Congressi, che nelle adunanze, colpite dalle circolari de' ministri Di Rudinì e Cocco-Ortu, non si esce mai dalla applicazione del Vangelo, *presente, dirigente, insegnante, responsabile* quel Preposto ecclesiastico, nel quale la stessa Autorità civile riconobbe tal veste, e al quale riconobbe pure essere consegnata in morale guardia e materiale custodia la Chiesa. E il Preposto *non presta* la chiesa a' laici, non abdica, ma mantiene ed esercita attualmente, nelle adunanze, la sua podestà di maestro e capo.

* * *

A maggior conferma delle cose qui ricordate, richiamiamo l'attenzione dell'on. ministro alla autorevole risposta, data dalla Cassa-

¹ Così scriveva il Conte Comm. Paganuzzi, Presidente dell'Opera de' Congressi, nella sua splendida *Protesta* contro le circolari del Ministro di Rudinì. Se ne veggia il testo nel citato *Studio*, pp. 37-40.

zione di Roma ad una obbiezione identica a quella da lui proposta nella sua circolare. « Non vale, così il Supremo Consiglio, l'obbiezione che *per tal guisa le chiese possono convertirsi in conventicole di reazione più o meno partigiane, più o meno ostili a quegli indirizzi e provvedimenti politici e di pubblica economia che dall'autorità amministrativa vengono emessi in conformità alle mutabili esigenze del progresso e della civiltà*; imperocchè siffatte considerazioni escono da quell'ambito nel quale deve, con più lodevole riserbo, rattenersi [il ministro e] il giudice di merito. Dal momento che la conferenza [o l'argomento svolto nelle adunanze de' cattolici] per sè non costituisce alcun reato proprio, il giudice [ed a più forte ragione il ministro] deve arrestarsi all'esame se per la riunione, nella quale avvenne la conferenza, fosse necessario il preavviso. *Ogni altra ricerca sul tema della conferenza più o meno religiosa e sulla pretesa violazione dei sacri canoni e del Tridentino ecc., è affatto impertinente all'argomento sottoposto a decisione*¹. »

I cattolici italiani, se ne persuada l'on. ministro, non avversano le istituzioni, sì bene i delitti in nome di esse perpetrati. I cattolici italiani non richiedono dallo Stato se non giustizia e buona fede. Essi vogliono che sia rispettata e praticata in Italia la religione, senza della quale non sussiste nè può sussistere il benessere del civile consorzio; essi vogliono che sieno rispettati e tutelati i diritti della Chiesa e del suo augusto Capo, che sono pure i diritti loro e de' cattolici di tutto il mondo; essi vogliono che sia rispettato ed osservato lo Statuto fondamentale del Regno, che sancisce l'inviolabilità della proprietà privata, il diritto di associazione e quello di adunarsi pacificamente e senza armi uniformandosi sempre alle leggi.

Queste sono le principali ragioni, per cui i cattolici italiani hanno giustamente protestato e protestano contro la circolare del ministro Cocco-Ortu: essa gravemente offende la religione, viola i diritti della Chiesa e del suo Capo, e costituisce, non solo una violazione, ma una congerie di violazioni, non pure delle minori leggi, ma delle leggi fondamentali e delle franchige costituzionali del nostro paese.

¹ Sentenza del 4 luglio 1894.

RIVISTA DELLA STAMPA

I.

STUDII BIBLICI

LA VITA DI GESÙ.

II. *La storia dell'infanzia.*

Al breve sunto degli scritti generali sopra la vita di N. S., dato in un precedente quaderno ¹, aggiungiamo alcune note intorno l'uno o l'altro scritto particolare, relativo alla storia dell'infanzia di G. C.

1. Nell'ultimo congresso scientifico di Monaco il Professore von KRALIK dell'Università di Vienna presentò una dissertazione sopra la critica delle fonti della storia dell'infanzia di Gesù ². In questa il ch. Autore spiega le differenze esistenti tra le narrazioni di S. Matteo e S. Luca dal fatto, che quest'ultimo si servì della testimonianza di Maria Santissima, mentre Matteo seguì piuttosto le relazioni di S. Giuseppe. Egli trova indicata questa distinzione delle due fonti nel testo sacro stesso, giacchè il terzo evangelista afferma in due luoghi espressamente che « Maria, dal canto suo, riteneva tutto questo, pensandovi nel suo cuore » (Luc. 2, 19) e che « sua madre serbava queste cose tutte nel suo cuore » (2, 51). Dall'altra parte, la narrazione di questo tratto della storia sacra nel primo vangelo pare che non sia altro in sostanza, se non la relazione di quattro sogni di S. Giuseppe, alla quale S. Matteo ha aggiunto la storia dei fatti precedenti e seguenti. Il tenore di tutta la narrazione nei due vangeli, secondo l'autore, conviene benissimo a quella medesima distinzione delle due fonti.

2. Lo stesso argomento e quasi col medesimo titolo vien trattato dal parroco emerito protestante L. CONRADY ³. Ma quanto sia

¹ Vedi *Civ. Catt.* quad. 1225 del 6 luglio 1901, p. 75-82.

² RICHARD VON KRALIK, *Zur Quellenkritik der Kindheitsgeschichte Jesu*, in *Akten des fünften internationalen Kongresses katholischer Gelehrten*, München 1901, p. 169 seg.; poi pubbl. nella rivista viennese *Die Kultur* II. 1901, 20-28.

³ LUDWIG CONRADY, *Die Quelle der kanonischen Kindheitsgeschichte Jesus. Ein wissenschaftlicher Versuch*. Göttingen, Vandenhoeck und Ruprecht, 1900. 1 vol. in 8° di X-342 p. — M. 8,00.

diverso il suo modo di procedere, apparisce subito fin dalla prima frase. L'autore chiama il suo scritto « uno sperimento scientifico ». Manco Male! Giacchè il suo è proprio uno sperimento molto curioso di una scienza più curiosa ancora.

Essa suppone come provato che tutta la narrazione evangelica dell'infanzia di Gesù non è storia, ma mito. L'unico nucleo storico sarebbe la nascita, ben inteso, affatto naturale, di un fanciullo ebreo nella città di Betlemme. L'intero mito poi nei racconti di « Matteo » e di « Luca » deriva manifestamente da un'altra fonte; il che si vede a luce di sole — con le lenti della critica, s'intende — fin dall'espressione e dalla forma esteriore del racconto. Ora l'intento del ch. scrittore è di scoprire appunto questa fonte originale del mito, e mediante la sua vastissima erudizione, condita di vivacissima fantasia, egli crede d'essere veramente riuscito a scoprirla. Ecco adunque qualche frutto di così dotte ricerche.

Finora si era creduto che l'apocrifo, cosiddetto « protovangelo » di Giacomo, fosse un'imitazione fantastica della storia dei libri sacri. Il Conrady ha invece trovato che la relazione de' due scritti è precisamente l'opposta. Quest'apocrifo è la vera fonte dei racconti evangelici. Il primo evangelista ne ha dato un breve compendio, il terzo gli ha messo un'altra forma con qualche nuova addizione. Tale è la prima conclusione.

Quel protovangelo poi è stato composto sotto Adriano, verso l'anno 120, in lingua ebraica, da un poeta alessandrino, cristiano sì, ma interamente immerso nelle superstizioni del paganesimo egiziano. Egli ha trasformato la mitologia delle divinità egizie in una storia dell'infanzia di Cristo. O forse torna difficile riconoscere nei varii personaggi di questa storia gli antichi dèi? Ecco: Cristo è Horus o il sole nascente; Maria è Iside ossia il « numen verginale »; S. Giuseppe dev'essere Thot, come pure Zaccaria è Osiride; Elisabetta è la dea Hathor dalle sette corna (Eli-sheba). Anche i pastori ci hanno il loro posticino; perchè nella mitologia « i scimmioni della luna (*Mond-Affen*) adorano il sole », e similmente i re magi vi sono prefigurati nelle scimmie solari colle teste di cani (*Sonnenhundekopf-Affen*). Neppure Erode ci manca; poichè il dio nemico Set (Typhon), persecutore del buon Horus, era specialmente venerato nella città di Ero. E così via via si trova pure il tipo anche di S. Gioachino, di S. Anna, delle dodici tribù d'Israello, della stella dei magi, della porta aurea del tempio di Gerusalemme e di altro ancora, se tanto piace. Quest'è il secondo risultato importantissimo.

Finalmente a quei curiosi scrutatori, i quali domandassero al

critico il « cui bono » e il perchè di una tale trasformazione di mitologia pagana in storia sacra cristiana, il Conrady offre la terza sua conclusione, ed è questa: — Nella storia dei tempi di Adriano si trovano tracce di un culto di Iside e di Serapide a Betlemme ed a Gerusalemme. Ma il sole del paganesimo essendo oramai nel tramontare, si doveva cercare un qualche mezzo per mantenere intatta la riputazione, e con essa le finanze, di quei celebri santuarii. In tali circostanze riuscì opportunissima ai fautori del culto di Iside e di Serapide l'opera di un qualche poeta geniale; questi adunque, d'accordo con essi, eseguì la trasformazione mitologica qui sopra esposta, e con tale successo, che il culto degli antichi numi egiziani, in particolare di Iside, si è mantenuto fino ai nostri giorni insieme con la riputazione e le rendite di tanti celeberrimi santuarii.

Verrebbe proprio la voglia di sapere quale sia stato il successo finanziario personale di questo geniale poeta. Aspettiamo dal nostro critico qualche schiarimento su quest'ultimo punto curioso. Ma davvero, povera scienza, se così abbandona la verità per tornare a tante favole insulse! Disse bene chi scrisse: *a veritate quidem auditum avertent, ad fabulas autem convertentur!*

3. È ben vero che queste favole riescono un poco insulse alla maggioranza dei critici. Ma se si considera la parte delle ipotesi che essi pure ammettono, si conchiuderà ben presto che moltissimi dei nostri critici, non ostante la loro « indipendenza », non valgono a sottrarsi al fascino di altre favole non meno vane, precisamente rispetto all'infanzia di N. S. Per esempio, nella « celebre » *Theologische Literaturzeitung* il Prof. H. HOLTZMANN di Strasburgo confessa che non vuol seguire il Conrady nel suo cammino, « perchè questi si perde nel chiaroscuro di una mitologia lunatica »; confida tuttavia che una ricerca « spregiudicata » riconoscerà come vero il pensiero fondamentale del medesimo autore, cioè che nella leggenda del parto verginale « uno spirito pagano è prevalso sotto colore di spirito cristiano ¹. » È però da notare che un dieci anni addietro lo stesso Holtzmann aveva rigettato questa origine pagana della « leggenda del parto virginale », forse perchè secondo lui prevaleva ancora l'autorità dell'HARNACK, col quale egli spiegava l'origine di questa « leggenda mitica », quasi movesse da una falsa interpretazione della profezia d'Isaia (Is. 7, 14) ².

¹ H. HOLTZMANN in *Theol. Literaturzeitung* XXVI 1901, 135-137.

² H. HOLTZMANN in *Hand-Commentar zum N. T. I*, Freiburg 1889, p. 53. — AD. HARNACK, *Dogmengeschichte* I³, p. 95 n. 2.

4. Un altro critico, E. VON DOBSCHÜTZ, si restringe a riconoscere alcuni elementi di verità nella discussione « estremamente seducente » del Conrady intorno l'influsso egiziano sul culto cristiano ¹. Molto più chiaramente si pronunzia un terzo, GIOV. HILLMANN, il quale si tiene per giudice assai competente in questa materia, avendo pubblicato fin dal 1891 un esame critico intorno la storia dell'infanzia. Secondo lui, è conclusione certa delle ricerche fatte finora (*das Ergebnis der bisherigen Forschung*), che tutto il Nuovo Testamento, eccettuati i testi Matt. 1, 18-25 e Luc. 1, 34-35 e 3, 23, nulla dice della nascita miracolosa di Gesù, ma ce lo presenta semplicemente qual figlio di Giuseppe e Maria, nato a Nazaret e primogenito di cinque fratelli e parecchie sorelle. Una leggenda posteriore di origine giudaica trasportò la nascita del fanciullo a Betlemme, e poi più tardi una terza leggenda di carattere pagano aggiunse il mito della nascita soprannaturale.

Con tali « risultati » presupposti, senz'ombra di dimostrazione, egli trova naturalmente « preziose » assai nel libro del Conrady le « prove » per l'origine della storia dell'infanzia di Gesù dal mito egiziano di Osiride ed Iside. Avverte soltanto che fa d'uopo tener conto dell'incertezza di coteste « prove »; giacchè con la medesima facilità si potrebbero eziandio riscontrare queste prime origini del racconto canonico dell'infanzia nella mitologia greco-romana e perfino nel Buddismo indiano ².

5. Ciò che quest'ultimo critico dichiara essere « risultato della ricerca scientifica fatta finora », altro non è in sostanza che lo stesso razionalismo puro e vero, il quale nel secolo or ora scorso andò sempre più allargandosi e trasformandosi nella teologia protestante moderna. In particolare, quando nell'ultimo decennio cominciò tra' protestanti la famosa disputa intorno al simbolo apostolico, AD. HARNACK, il quale l'aveva provocata per la sua tesi ottava contro l'articolo: *qui conceptus est de Spiritu Sancto, natus ex Maria Virgine*, proclamò, che la dottrina della nascita soprannaturale di Gesù non faceva parte della primitiva predicazione evangelica, e che questa era « una delle più sicure cognizioni storiche ³. »

Il medesimo « risultato » vediamo non già provato, ma semplicemente supposto, nella massima parte degli scritti dei critici mo-

¹ E. VON DOBSCHÜTZ in *Lit. Centralblatt* LI. 1900, 2153 sg.

² JOH. HILLMANN in *Deutsche Litteraturzeitung* XXII. 1901, 1605-1607.

³ AD. HARNACK, *Das apostolische Glaubensbekenntnis*, ed. 19, Berlin 1892, p. 24; il med. in *Christliche Welt* 1892, n.º 34.

derni che trattano la questione: basterà nominare LOBSTEIN ¹, O. HOLTZMANN ², WERNLE ³, SCHMIEDEL ⁴, CHEYNE ⁵, GARDNER ⁶, ROBERTSON ⁷, SOLTAU ⁸, J. WEISS ⁹ ecc. Quindi non fa meraviglia che in generale le riviste più « celebri » della teologia protestante, con la medesima indipendenza critica presuppongano tutte codeste conclusioni dei « risultati » razionalisti circa le verità fondamentali della nostra religione. E ciò vale anche della *Theologische Literaturzeitung*, del *Theologischer Jahresbericht* e di altre molte.

6. Un altro critico indipendente, già veterano, AD. HILGENFELD di Jena, ha trattato recentemente il medesimo argomento nella sua rivista di teologia scientifica ¹⁰. Non entriamo in un esame delle sue conclusioni, critiche s'intende, ma differenti dagli altri autori. Più interessante tornerà a molti lettori il sapere come questo critico incredulo si fa a confutare il Prof. HARNACK nella questione che riguarda l'autenticità dei versetti del primo capitolo di S. Luca, ove chiaramente vien espressa la Verginità della benedetta Madre di Dio (Luc. 1, 34. 35).

Non ostante la sua ferma persuasione di possedere la « cognizione storica, sicurissima » summentovata, il dotto professore berlinese aveva creduto necessario di provare che i due versetti citati siano un'interpolazione posteriore nel testo del terzo vangelo ¹¹. Ora

¹ P. LOBSTEIN, *Die Lehre von der übernatürlichen Geburt Christi*, Freiburg 1896; il med. in *Theol. Literaturzeitung* XXVI. 1901, 362-364 (cfr. ib. 357-362).

² O. HOLTZMANN, *Leben Jesu*, Tübingen und Leipzig 1901, p. 64.

³ P. WERNLE, *Die Anfänge unserer Religion*, Tübingen und Leipzig 1901; il med., *Die synoptische Frage*, ib. 1899, p. 102 ss.

⁴ P. W. SCHMIEDEL, Art. *Gospels* in CHEYNE-BLACK, *Encyclopedia biblica* II, London 1901, c. 1778 sgg.

⁵ T. K. CHEYNE, Art. *Joseph* in *Encyclopaedia biblica* II, 2597-2599.

⁶ P. GARDNER, *Exploratio evangelica: A brief examination of the basis and origin of christian belief*, London 1899. 1 vol. in 8° di X-522 p.

⁷ J. M. ROBERTSON, *Christianity and Mythology*, London 1900. 1 vol. in 8° di XVIII-483 p.

⁸ W. SOLTAU, *Unsere Evangelien, ihre Quellen und ihr Quellenwert vom Standpunkt des Historikers aus betrachtet*, Leipzig 1901, p. 56, 64 sg.

⁹ J. WEISS in *Theolog. Rundschau* IV. 1901, 158. Cfr. B. WEISS e J. WEISS, *Die Evangelien des Markus und Lukas*, in H. A. W. MEYER, *Kritisch exegetischer Kommentar über das N. T. I*, 2⁸, p. 304 sg.

¹⁰ AD. HILGENFELD, *Die Geburts- und Kindheitsgeschichte Jesu*, in *Zeitschrift für wissenschaftliche Theologie* XLIV. 1901, 177-235.

¹¹ AD. HARNACK, *Zu Luc. 1, 34. 35*, in *Zeitschrift für neutestamentliche Wissenschaft* II. 1901, 53-57.

l'evidenza delle prove, convincente e stringente per lui e forse per i suoi seguaci fedeli, appare affatto insufficiente e di nessun valore all'Hilgenfeld ¹. L'Harnack aveva scorto una grande incongruenza tra i versetti citati e i tre antecedenti, un modo di scrivere molto inetto, una « difficoltà capitale » nella menzione del « padre David » (v. 32); in particolare egli aveva scoperto nella risposta di Maria « Come avverrà questo poichè io non conosco uomo? » (v. 34) due « difetti capitali » — e quest'è per lui l'argomento più efficace — che cioè la sorpresa espressa in queste parole sia « affatto infondata » (*ganz unmotiviert*), e che l'incredulità di questa meraviglia sia esclusa dal contesto.

Alle quali difficoltà il critico di Jena risponde con ragione, che all'Harnack può sembrare infondata la meraviglia di Maria, solamente perchè egli fa della vergine Maria una semplice moglie ebrea, violentando a capriccio il versetto 27 (ove l'Harnack dice interpolato il titolo *παρθένος* « vergine », due volte ivi dato a Maria). Ammesso questo titolo, sul quale l'Evangelista insiste tanto di proposito, anche la « difficoltà capitale » del padre David sparisce tosto; ed allora, dice l'Hilgenfeld, nel dialogo coll'Angelo, non solo non si trova nulla d'inetto, ma piuttosto si scorge un ottimo progredire del pensiero e bene ponderato. Inoltre, ammessa in Maria la coscienza della propria dignità verginale, la sua domanda non manifesta incredulità, ma solamente un giusto desiderio di sapere « come avverrà questo ». La quale domanda, aggiunge l'Hilgenfeld, prepara molto abilmente l'annuncio ulteriore e più determinato dell'Angelo.

Nello stesso modo anche un critico collega dell'Harnack, B. WEISS, aveva già rigettato, nell'ultima edizione critica del testo dei quattro Vangeli, e l'accusa d'interpolazione contro il titolo di « vergine », e il rimprovero d'incredulità riguardo la domanda della Vergine ².

Ove gli avversarii della fede si confutano l'un l'altro, non fa d'uopo combattere le loro difficoltà; le quali a buon diritto anzi che « capitali », si possono ben dire vane e persino puerili.

7. Benchè di minore importanza, è pure interessante un'altro assalto contro la tradizione intorno un punto particolare della storia dell'infanzia. Il cantico « Magnificat » dal consenso unanime della

¹ AD. HILGENFELD, *Die Geburt Jesu aus der Jungfrau in dem Lucas-evangelium*, in *Zeitschrift für wiss. Theol.* 1901, 313-317.

² B. WEISS, *Die vier Evangelien im berichtigten Text*, Leipzig 1901, p. 282 s.

Chiesa è attribuito alla SS. Vergine Maria. Nel testo sacro (Luc. 1, 46) tutti i manoscritti greci senza eccezione, tutte le versioni, tutti i Padri e scrittori ecclesiastici, greci e latini, lungo il corso dei secoli sono d'accordo nel confermare questa tradizione della Chiesa. Eccezione fanno solamente tre codici della vecchia versione latina o italica (dei secoli IV, V e VII), poi due testi nella versione latina delle omelie di Origene in *Lucam*, fatta da S. Girolamo, e in quella di S. Ireneo in due codici latini (adv. haer. IV, 7, 1), finalmente un passo nel trattato *De psalmodiae bono*, attribuito al vescovo Niceta di Remesiana nella Dacia (fine del sec. IV) e pubblicato da G. MORIN. In queste poche eccezioni il magnifico cantico si trova attribuito ad Elisabetta, leggendosi nel versetto citato secondo questi testimonii *et ait Elisabeth* invece di *et ait Maria* ¹.

Non ostante la debolezza di queste autorità contro l'unanime consenso dei secoli, già nel 1897 un certo FR. JACOBÉ (il quale, prima si sospettava, ma ormai tutti sanno essere una persona sola con A. LOISY), aveva proposto, con qualche riserva però, l'opinione che ad Elisabetta e non già alla Vergine dovesse riferirsi il cantico del Magnificat ². Ma egli s'ebbe una pronta risposta dal p. A. DURAND S. I. ³, il quale difese energicamente la tradizione della Chiesa.

Chi avrebbe mai pensato, che questa controversia, agitata in due riviste cattoliche, autorevoli e diffuse tra i dotti, fosse sfuggita interamente agli occhi vigili e tanto perspicaci dei critici berlinesi? Fatto è che l'anno scorso l'HARNACK propose all'Accademia reale di Berlino, nella sessione del 17 maggio (si vede che nel mese di maggio anche questi signori si occupano della Madonna!), una dissertazione dottissima sopra « il Magnificat di Elisabetta » ⁴. Egli credeva d'essere il primo ad asserire e difendere i diritti di proprietà di Elisabetta contro Maria, ed era naturalmente persuaso

¹ La nota di S. MINOCCHI al vers. 46 cit. (*Il Nuovo Testamento I, I Vangeli*, Firenze 1900, p. 184) è inesatta quanto ai codici greci e la citazione di tali codici attribuita a Origene.

² FR. JACOBÉ, *L'origine du Magnificat*, in *Revue d'histoire et de littérature religieuses* II. 1897, 424-432. Nella [medesima *Revue* (VI. 1901, 278) il LOISY dichiara che sono suoi tutti gli articoli quivi pubblicati e variamente segnati: JACQUES SIMON, JEAN LATAIX, FRANÇOIS JACOBÉ, JEAN DELAROSCHELLE.

³ A. DURAND, *L'origine du Magnificat*, in *Revue biblique* VII. 1898, 74-77.

⁴ AD. HARNACK, *Das Magnificat der Elisabeth (Luk. 1, 46-55), nebst einigen Bemerkungen zu Luk. 1 und 2*, in *Sitzungsberichte der k. preuss. Akad. d. Wiss. zu Berlin*, 1901, p. 538-556. — Anche il Conrady, nel libro summentovato (p. 48) propone la medesima opinione.

della forza invincibile dei suoi argomenti esterni ed interni, i quali, vedi caso! concordano meravigliosamente con quelli recati dal Loisy, salvo il testo del vescovo di Remesiana, che l'Harnack o non conobbe o lasciò in disparte.

La sua argomentazione fece grandissima impressione sul critico F. WEISS, il quale confessa d'aver sempre presentito ciò che ora l'Harnack « ha provato irrefutabilmente », cioè il buon diritto di Elisabetta ¹. Ignorava anche egli la controversia antecedente tra' cattolici, e peggio ancora ignorava la confutazione dell'Harnack, fatta nell'autunno scorso dal BARDENHEWER nell'ultimo congresso scientifico cattolico di Monaco ²: confutazione solida, tranquilla e che ci pare davvero irrefutabile. Il ch. Professore dimostrò quivi la nullità degli argomenti proposti dagli avversarii e la massima congruenza della sentenza tradizionale con le parole del cantico sacro. Ed in vero, chi mai, se non la benedetta madre di Dio, avrebbe potuto dire con verità che « d'or innanzi beata mi diranno *tutte le generazioni?* » Vedremo quel che sarà per rispondere l'Harnack. Intanto il Loisy rivendica a se medesimo la priorità della strana sentenza, da lui insinuata fin dal 1893 nel suo commentario degli *Evangeles synoptiques*, com'egli ora ci fa sapere, ed aggiunge che se prima quella congettura gli pareva *sufficientemente probabile*, ora dopo la confutazione del Bardenhewer la trova *pressochè certa* ³. E tal sia di lui. Ben dice la *Revue biblique* nel suo ultimo quaderno, rigettando l'opinione del Loisy e dell'Harnack: « Il monologo di Elisabetta che termina nella glorificazione di Elisabetta senza alcuna allusione a Gesù od a Maria, è un controsenso che non conviene attribuire all'evangelista. Tutte le sottigliezze delle ragioni non possono prevalere a questa ragione fondamentale. Per lo meno a fine di scuotere una tradizione solidissima, converrebbe recare argomenti ben più solidi che non sono gli addotti ⁴. »

¹ J. WEISS in *Theologische Rundschau* IV. 1901, 159.

² O. BARDENHEWER, *Ist Elisabeth die Sangerin des Magnificat?*, in *Akten des V. internat. Congr. Kath. Gel.* p. 148: poi pubbl. in *Biblische Studien* VI, Freiburg 1901, p. 189-200.

³ *Rev. d'hist. et de Litt. rel.* VI, 1901, 286.

⁴ *Revue biblique*, X. 1901 (1° ottobre), 632.

II.

LA FRANCIA ALL'ESTERO.

È stato detto e dimostrato ripetutamente che vi sono due France: la Francia dei buoni e la Francia dei tristi: la Francia erede delle tradizioni cattoliche di quindici secoli di vita cristiana, e la Francia figlia della rivoluzione: la Francia di S. Luigi e la Francia di Voltaire.

Questo antagonismo morale e religioso, questo duello perpetuo tra il bene e il male si manifesta, dove più dove meno, in tutte le nazioni; ma spicca maggiormente presso i Francesi, perchè il loro carattere ardente e imaginoso li porta facilmente molto avanti sia nel male come nel bene.

In Francia si dice comunemente che l'anticlericalismo non è un articolo di esportazione, e ciò è vero in questo senso che all'estero e nelle colonie il clero e le congregazioni religiose non sono perseguitate dal governo massonico in quel grado che in Francia: ma ciò non toglie che l'antagonismo fra le due France si manifesti anche all'estero, nella maniera più spiccata. Nelle colonie francesi, il Governo è, come in Francia, o ateo o indifferente; nei paesi poi soggetti a Potenze straniere, se i rappresentanti della Francia sono talvolta buoni cattolici, è bontà individuale, non divisa ufficiale.

Della religione e dei costumi dei Francesi all'estero hanno scritto molte penne francesi, nè noi staremo a rinvangare questo doloroso argomento; ci basti il dire che bene spesso gli stessi mussulmani e idolatri sono scandolezzati dell'indifferentismo religioso e dell'immoralità dei loro padroni ¹.

Ben altro spettacolo presenta all'estero la Francia cattolica. Da un capo all'altro dell'universo i figli della Francia ancora credente, si agitano, faticano, vivono e muoiono per propagare il regno di Dio sulla terra, e ampliare i confini del cristianesimo e della vera civiltà. Da un secolo in qua la Francia ufficiale ha rinnegato in casa propria l'antica divisa: *gesta Dei per Francos*; ma all'estero questo motto forma ancora la bandiera trionfale dei figli della Francia.

A provare questa verità, consolantissima in questi tristi momenti al cuore dei cattolici francesi, il R. P. Piolet S. J. ha intrapreso

¹ Cfr. quanto ha scritto intorno ai costumi di certi suoi connazionali nell'Estremo Oriente il dottore dell'ambasciata francese a Pechino, F. J. Martignon, nel suo libro *Superstition, Crime et Misère en Chine*. Paris, 1900, pag. 192.

coll'aiuto delle varie Società per le Missioni la pubblicazione di un'opera di gran mole, che ha per fine di mostrare quanto abbia fatto la Francia cattolica all'estero nel secolo testè decorso. L'opera porta per titolo: *La France au dehors* ossia *Les Missions Catholiques Françaises au XIX siècle*, ed è divisa in sei volumi. Vol. I. Missioni d'Oriente — Vol. II. Abissinia, India, Indo-Cina — Vol. III. Cina e Giappone — Vol. IV. Oceania e Madagascar — Vol. V. Missioni d'Africa — Vol. VI. Missioni d'America ¹. I primi due volumi sono già pubblicati, gli altri stanno in corso di stampa.

Le regole che il Rev. P. Piolet ha fissate per la compilazione di quest'opera insigne sono strettamente scientifiche, ed egli può rallegrarsi che nei due primi volumi sono state fedelmente osservate.

Ciascuna Missione è trattata a parte da un Autore particolare, per lo più da un Missionario stesso o da altri che ha grande pratica delle Missioni. È storia, non florilegio di fatti edificanti, e però niente di esagerato, di vago, di artificiale; ma fatti sicuri, statistiche esatte, asserzioni ben pesate e sostenute da prove ineluttabili. Scrivendo gli Autori in modo particolare per un pubblico francese, hanno cura di far spiccare quanto le Missioni abbiano fatto per la Francia, facendone conoscere la lingua, proteggendone gli interessi materiali e morali, promovendone, almeno indirettamente, il commercio, e in altri modi estendendo l'autorità della madre patria sui paesi da loro evangelizzati. Descrivono di poi le varie regioni che sono il campo delle Missioni, la natura del suolo, la qualità delle produzioni naturali, la stirpe degli abitanti, il grado della loro civiltà, la religione che professano e i Governi a cui obbediscono. Passano quindi a raccontare la storia della Missione, comparando lo stato presente col passato, enumerando le opere buone che i Missionarii hanno tra mano, come scuole, catecumenati, orfanotrofi, ospedali, chiese e cappelle, notando quanto gli stessi fecero in pro della scienza e della civiltà e concludono colle tavole delle statistiche, e cogli elogi di quei Missionarii defunti che più si segnalano nell'apostolato.

L'opera dunque del Rev. P. Piolet e de' suoi collaboratori è sotto tutti i rispetti degna di encomio. Per la nitidezza e la ele-

¹ *La France au Dehors — Les Missions Catholiques Françaises au XIX siècle*, publiées sous la direction du PÈRE J. B. PIOLET, S. J. avec la collaboration de toutes les Sociétés de Missions. Illustrations d'après des documents originaux. Librairie Armand Colin, Paris, 5 Rue de Mézières. Prix. 12 francs. di pagine 430 e 510

ganza della stampa e la bellezza delle incisioni è una vera opera d'arte, e per le notizie che dà intorno alle Missioni entra nel campo della letteratura e della scienza. Infatti nei due volumi che ci stanno dinanzi non abbiamo solamente una lettura istruttiva, varia, dilettevole, edificante: c'è inoltre una tesi scientifica che si svolge silenziosamente da ogni pagina, da ogni statistica, da ogni aneddoto, da ogni narrazione; una tesi che distrugge da cima a fondo i sofismi accumulati da Waldeck-Rousseau contro i Religiosi, che atterra il pregiudizio anticristiano della Francia volteriana, che smaschera le calunnie dei massoni, e proclama ai quattro venti che non possono essere nocivi alla Francia e in Francia quei Religiosi che fuori della Francia operano tante meraviglie a gloria di Dio e a glorificazione della loro patria.

I missionarii francesi sono numerosissimi, anzi più numerosi che tutti i missionarii non francesi riuniti insieme. Dalle statistiche riportate dal Rev. P. Piolet in un suo magistrale articolo sulle Missioni cattoliche francesi, apparso nel *Correspondant* del 25 luglio 1901, risulta che i missionarii francesi sono intorno a 4,500 sopra un totale di 6,106, cioè da 73 a 77 per cento. Ma qui non è tutto. Questi 4500 missionarii, sacerdoti francesi, sono aiutati nel loro santo ministero da confratelli laici e da suore francesi, e da un numeroso stuolo di religiosi indigeni dell'uno e dell'altro sesso, i quali, aggiunti ai primi, fanno salire la cifra dei missionarii francesi o quasi francesi a 6,000 sacerdoti, 3,800 fratelli e 12,500 suore, cioè un totale di 22,300 missionarii.

Questi 22,300 missionarii appartengono quasi tutti a ordini o a congregazioni religiose: Missionarii delle Missioni straniere di Parigi, Gesuiti, Lazzaristi, Oblati di Maria Immacolata, Padri del Santo Spirito, Padri Bianchi, Preti Maristi, Padri di Piepus, Missionarii del Sacro Cuore, Domenicani, Capuccini, Sulpiziani, Trappisti, Agostiniani dell'Assunta, Missionarii ed Oblati di S. Francesco di Sales, Redentoristi, Padri della Società di Maria, Fratelli delle Scuole cristiane, Piccoli Fratelli di Maria, Fratelli dell'istruzione cristiana di Ploërmel, Fratelli dell'istruzione cristiana del Sacro Cuore, Fratelli della Santa Famiglia di Belley, e Fratelli di Nostra Signora dell'Assunta di Misserghin. Quanto alle Congregazioni missionarie di Suore francesi, rinunziamo a darne la lista, perchè arrivano al numero di sessantasette.

Di tutte queste congregazioni religiose, maschili e femminili, due maschili solamente, i Lazzaristi e i Padri delle Missioni Estere, e alcune poche femminili sono approvate dal Governo francese.

Tutte le altre, perchè non autorizzate, cadono ora sotto il bando dei nemici di Dio e del vero bene della Francia.

Questi Missionarii francesi può dirsi che coprono tutto il mondo ancora barbaro e pagano. Non v'è angolo di terra così remoto, ospitale, maledetto, dove il missionario francese non sia penetrato, e dove non predichi agli indigeni l'amore di Dio, della Chiesa, e della Francia. E diciamo della Francia a bello studio, perchè questi tre amori sono inseparabili nel cuore del missionario francese: egli rimane francese sotto ogni clima, sotto ogni latitudine, sotto ogni Governo, verificandosi a capello quel detto del Sainte-Beuve « *Le Français c'est français partout* ».

E quale è la vita che menano questi eroici banditori della buona novella?

I più in Europa amano dipingere alle proprie fantasie la vita del missionario coi colori più ridenti. Una vita all'aria aperta sotto un sole sfavillante, dove il cielo è di zaffiro e la notte tempestata di stelle. Un paese incantevole, con una vegetazione tropicale e l'aria profumata dai fiori orientali. E il missionario che monta a cavallo, e visita le sue cristianità, buone, devote e fedeli, acclamanti il sacerdote sul passaggio qual messaggero di pace, e le turbe dei pagani che domandano il santo battesimo.

In tutto cotesto c'è molta poesia, che non è sempre conforme alla realtà.

Qualche volta la vita del missionario è grande, eroica, gloriosa, ma ha la grandezza del dolore, la sublimità del martirio subito in silenzio, o la gloria del sangue sparso per la fede. Questo genere di grandezza può bensì solleticare l'anima dei prodi, ma fa paura alla carne, ed è pieno di dolori alla debolezza umana. Per lo più la vita del missionario cattolico è poverissima, piena di fatiche, di privazioni, di tristezza, e spesso ancora, almeno apparentemente, infeconda.

Si tenga dietro per un momento alla vita quotidiana di un missionario nelle Indie orientali.

Il suo vescovo lo ha creato parroco e gli passa trenta rupie al mese, intorno a cinquanta lire. Con queste cinquanta lire deve vestirsi, mangiare, mantenere il suo catechista, tener vivi i due buoi che gli tirano il carro nel quale viaggia, e per giunta provvedere quanto è necessario pel culto della sua Chiesa. La sua parrocchia consiste in 20, 30, 50 case o gruppi di case sparse in mezzo ai boschi, sulle coste delle montagne, entro a valli o burroni, e distanti talvolta dalla residenza ordinaria del missionario da trenta

a quaranta miglia. La sua casa parrocchiale è una capanna di fango battuto, coperta di fieno, dove topi, scoiattoli e serpenti entrano ed escono a loro bell'agio e il vento vi spegne ad ogni ora della notte la candela di sego. La domenica dice due o tre Messe facendo a piedi o in un carro tirato da due buoi, dieci o venti miglia, digiuno, sotto un sole ardente e con un caldo che all'ombra fa alzare il termometro da 34 a 40 gradi centigradi. Dopo la Messa predica, prende un po' di ristoro, fa il catechismo ai fanciulli, ascolta e procura di comporre all'amichevole le liti de' suoi parrocchiani, li ammonisce, li sgrida, e poi verso sera, stanco morto dalla fatica mangia in presenza de' suoi indiani che lo guardano riverentemente, una scodella di riso condito col *curry* o con acqua di pepe, e la giornata è finita.

Durante la settimana si mette in carro e tirato dai *xebù* che corrono colla velocità massima di quattro chilometri all'ora, si reca a visitare quei molti dei suoi parrocchiani che, per cagione della distanza, non possono andare alla Chiesa parrocchiale. Quivi si ripetono le stesse operazioni della domenica, colla differenza però che bene spesso, non avendo casa dove dormire, deve passare la notte nella cappella, quando c'è, o dentro il carro nella direzione del vento per difendersi dal caldo e dalle zanzare ¹.

E pure questi disagi materiali sono la minor parte delle sofferenze del missionario. I suoi veri dolori, sono dolori morali, dolori intellettuali; dolori che gli straziano l'anima e gli trapassano il cuore. Un missionario europeo nell'Asia lontana è necessariamente come una pianta esotica, trapiantata lontano dalla verde zolla di terreno che la vide nascere e dove fioriscono sotto un cielo benigno le sue compagne. Il missionario si sente isolato, e geme per la forzata solitudine del cuore. I suoi Indiani non gli possono far compagnia, non gli possono essere veramente amici, perchè non intendono la sua lingua, non capiscono i suoi gusti, non sanno interpretare i suoi desiderii, e le aspirazioni della sua anima. Talvolta deve restare lunghi mesi lontano da' suoi colleghi nell'apostolato, senza avere un cuore amico che lo intenda e nel quale possa versare la piena de' suoi proprii dolori. Più spesso è la forza terribile del clima snervante che lo abbatte moralmente, che gli toglie l'allegria, che gli riempie l'anima di tristi pensieri. Qualche volta ancora è il mistero tremendo della redenzione umana, che alla vista di tanti milioni di pagani, dinanzi alla impotenza di convertirli, si presenta

¹ *La France au Dehors*. Vol. II. pag. 210.

alla sua ragione, e lo assedia giorno e notte con persistenza dolorosa. A tutto questo si aggiunga la leggerezza, la ingratitude, la venalità degli Indiani, la concorrenza, talvolta poco leale, dei protestanti, la mancanza dei mezzi materiali, e spesso ancora l'anemia spirituale dell'anima che sommamente bisognosa di consolazioni divine, pure non ha forza di alzare le stanche pupille a contemplare la faccia di Dio.

Tuttavia, in mezzo a tanti dolori viene anche il momento del guiderdone. L'Apostolo è un soldato sul campo di battaglia, e nella battaglia non c'è solo il rimbombo del cannone, la strage e il sangue, ma altresì l'ebbrezza del trionfo, la gloria della vittoria, la coscienza di esser riusciti vincitori. Il missionario in certi momenti sente che la sua vita non è spesa invano; vede e tocca con mano il frutto delle sue fatiche; sa che nessuna o quasi nessuna delle sue pecorelle lascia questa vita terrena senza prima riconciliarsi col suo Dio: capisce che, se le conversioni dei pagani sono poche, pure il soffio divino del Vangelo si fa sentire in certa misura anche sulle loro anime, e farà un giorno germogliare in loro il seme della verità. Tutto questo conforta il cuore del Missionario, che cogli occhi fissi in Gesù Cristo autore e consumatore della fede che egli predica, rimane venti, trenta e più anni sul campo delle sue fatiche e muore in pace.

Tale è la vita del Missionario nelle Indie orientali, e non molto differente è quella che mena il Missionario nella Cina, nel Giappone, nelle isole del Pacifico, nell'Africa e nell'estremo settentrione dell'America ¹.

I Missionari faticano, soffrono, muoiono, ma non muore con loro il frutto delle loro fatiche. Il seme evangelico gettato da loro nelle lagrime cresce a poco a poco e diventa un grande albero, alla cui ombra si raccoglieranno più tardi i nuovi figli di Dio.

I soli Missionarii francesi mantengono all'estero 2 università, 125 collegi, 87 seminarii, 304 orfanotrofi e 9428 scuole frequentate da circa 600,000 allievi di ambo i sessi. Un secolo fa, nell'Africa centrale e meridionale non vi era un solo cattolico, ed ora se ne contano quasi 200,000. Nel Madagascar, dal 1840 in poi, i Missionarii hanno battezzato da oltre a 300,000 abitanti. Nel Giappone i cattolici sono 54,366, in Cina 720,797, nell'Indo-Cina 827,859, nell'India 1,227,620 circa, e nell'Asia intera 3,407,379 ².

¹ Cfr. l'articolo del Rev. P. PROLET nel *Correspondant*, citato più sopra.

² *Le Correspondant*. 25 Juillet 1901. Les Missions catholiques françaises pag. 212.

L'Apostolato fra i pagani è opera essenzialmente cattolica e santamente inciviltatrice. Waldeck-Rousseau che vuol distruggere, quanto è da lui, i religiosi, ha posto mano a far dare addietro di un giro la ruota della civiltà. Di ciò presto o tardi se ne accorgerà la Francia a suo costo. La barbarie non è un fenomeno esclusivamente asiatico o africano: come ogni uomo nasce pagano, così nasce pure cogli istinti selvaggi della barbarie. La religione è, fra tutti i mezzi di educazione, il più potente, il più sicuro, il più dolce per sottomettere le inclinazioni brutali dell'uomo al giogo della ragione. Quando i cattolici francesi saranno privati dei loro principali educatori religiosi, la barbarie del vizio, dell'ateismo, dell'anarchia, già nata in quell'infelice paese, prenderà un nuovo e maggiore sviluppo, farà passi da gigante e condurrà la nazione intera alla decadenza fisica e politica, la quale segue infallibilmente la decadenza religiosa. E allora non varrà a salvare quella nobile nazione l'amore della patria, che pei Francesi increduli è la sola religione che professano: anzi l'amore stesso della patria, privato del fondamento religioso sul quale solamente si può secondo ragione sostenere, verrà meno, e cambiandosi in un brutale egoismo individuale, sigillerà la rovina estrema della patria.

Eppure fra tante tristi previsioni, certamente fondate, sulla sorte avvenire della Francia, sorge spontaneo nel cuore un raggio di speranza. Come già un giorno un Vescovo africano confortò S. Monica, che gli raccomandava il travciato figlio Agostino, col dirle esser cosa impossibile che un figlio di tante lagrime avesse a perire: così a buon diritto può dirsi che non può perire una nazione, la quale dà ogni anno tanti eroi alla propagazione del Vangelo. È da sperare che la Francia cattolica, credente, pia, sarà il lievito fortunato che rinoverà la vita della patria, e impedirà colla sua virtù la morte della nazione.

SCIENZE NATURALI

ALCUNE NOVITÀ IN TELEGRAFIA

1. Sviluppo e progressi della telegrafia. — 2. Problemi pratici fin qui insoluti e soluzioni proposte dal Cerebotani. — 3. Il nuovo *relais polarizzato*. — 4. Un trasmettitore a tastiera dei segnali Morse. — 5. Apparatì a ricevitore stampante: il *Qui-quo-libet* e l' *Expedit telegraph*. — 6. Un nuovo *Pantelegrafo*. — 7. L' *Autometeorotelegrafo*.

1. Tra le applicazioni scientifiche, divenute universali ed omai indispensabili alla vita moderna, uno dei primi posti lo tiene la telegrafia, che ha involto in una fitta rete tutto il mondo civile. Anche qui però quello che da principio ci sembrava più che sufficiente alle esigenze della vita pubblica e privata, coll'andar del tempo ci sembrò alla fine manchevole ed incompiuto, molto più che lo svolgersi rapidissimo di scoperte ed applicazioni, quale ci passò davanti nell'ultimo mezzo secolo simile a fantasmagoria vertiginosa, ci ha avvezzi a riguardare per facilmente superabili certe difficoltà, alla cui soluzione in altri tempi niuno avrebbe osato metter mano. Si perfezionarono dunque senza posa i sistemi telegrafici e se ne escogitarono di nuovi, in modo che adesso il materiale telegrafico risponde sufficientemente ai bisogni più urgenti della vita civile.

I telegrafi fin qui conosciuti (tralascio gli antichi telegrafi ottici) sono o elettromagnetici o elettrochimici. Tra i primi e per la semplicità e per la diffusione e per l'anzianità tiene il posto d'onore il classico apparato di Morse da tutti conosciuto, cui fanno seguito le sue modificazioni più o meno radicali e profonde, quali il *telegrafo a riflessione* di Lord Kelvin, i *Sounders* ed i *Siphon-recorders*: in secondo luogo sempre tra gli elettromagnetici vanno ricordati il *telegrafo a quadranti* di Wheatstone, e gli stampanti del tipo Hugues. Fra gli elettrochimici si ha come tipo il *telegrafo Bain* a cui tennero dietro molti altri sistemi consimili: anzi possono classificarsi accanto a lui anche il *pantelegrafo Caselli* ed il *sistema celere Wheatstone*, che è uno dei più rapidi tra i sistemi semplici.

Ultimamente si ebbero i *diplex*, i *duplex* ed i *quadruplex*, nei quali lo stesso filo serve contemporaneamente alla trasmissione di due o più telegrammi distinti, o nello stesso verso o per verso opposto.

2. Come il lettore ben vede non è poco il cammino che si è fatto, pure rimangono ancora molti e non facili problemi da risolvere.

E primieramente sarebbe desiderabile che l'uso diretto del telegrafo non fosse un'arte speciale propria di pochi, ma addivenisse a tutti accessibile, come è accessibile l'uso del telefono: se ne avrebbe maggior sicurezza, maggior segretezza, e diminuzione di spesa. Di più la necessità di un impiegato che debba star sempre in aspettativa nelle stazioni riceventi è pure un inconveniente che andrebbe eliminato, massime quando si abbia riguardo alle piccole stazioni secondarie, in cui il numero dei telegrammi è scarsissimo, specialmente in certe stagioni dell'anno. Negli apparati stampanti e nei pantelegafi sin qui esistenti la necessità del sincronismo nel movimento di alcune parti dell'apparato produce pure una non lieve difficoltà nell'uso e nel retto andamento della trasmissione: insomma ai tecnici ed agli studiosi di telegrafia non mancano i problemi da sciogliere.

Orbene a molti di questi ha cercato di dare una soluzione l'illustre Mons. Cerebotani ben noto già ai lettori della *Civiltà Cattolica* (Ser. XII, vol III, 462; VI, 85 — Ser. XIII, vol. I, 471; II, 341; X, 555; XII, 732 — Ser. XV, vol. XII, 205) che ebbe altra volta occasione di rammentare i suoi ingegnosi *teletopometri*, e di lamentare che il Governo italiano si mostrasse meno intelligente e men giusto estimatore di quelle belle invenzioni, che non i governi stranieri, il germanico in particolare. Il Cerebotani che per questo appunto fermò da lunghi anni sua stanza a Monaco di Baviera, illustra ora i suoi nuovi apparati telegrafici in una sua ampia memoria dal titolo *Meine telegraphie*¹, « La mia telegrafia »: e dobbiamo dir subito che le sue soluzioni in generale sono felici.

D'altronde a chi pensa quante e quanto gravi sieno le difficoltà teoriche e tecniche da superarsi non farà meraviglia se qualcuno degli apparati proposti dal Cerebotani aspetti ancora qualche semplificazione, che lo renda sempre più adatto alle esigenze della pratica: ma anche in questi casi egli ha il merito di avere aperto una via, e come *facile est inventis addere* ci auguriamo che presto coi debiti ritocchi o modificazioni i suoi apparati divengano tali da entrare definitivamente nell'uso commerciale.

¹ D.^r CEREBOTANI, *Meine Telegraphie*, München, 1900, 258 p. 4.^o

Le invenzioni che il Cerebotani ci rappresenta, e descrive egli stesso, si possono raggruppare in tre sezioni: la prima è costituita propriamente dal suo nuovo sistema telegrafico elettromagnetico; la seconda comprende diverse sue proposte di telegrafia multipla; finalmente la terza riguarda alcune sue invenzioni ed applicazioni alla meteorologia e varii usi pratici.

Distinti gli apparati telegrafici in elettromagnetici ed elettrochimici, secondo che alla stazione ricevente i segnali vengono prodotti dagli effetti chimici o dagli effetti magnetici della corrente lanciata nel filo di linea; il bravo inventore ci fa sapere che tutti i suoi apparati ricevitori possono facilmente modificarsi in modo da farli entrare o nell'una o nell'altra classe: egli però preferisce descrivere la disposizione elettromagnetica perchè più semplice e più sicura.

3. Uno degli apparati meglio riusciti e di cui il Cerebotani si serve largamente nelle sue applicazioni telegrafiche è il *relais* (soccorritore) *polarizzato*, il quale possiede tali qualità che lo rendono nettamente superiore a tutti i suoi congeneri preesistenti. Ufficio del *relais* è di sostituire la corrente di linea con altra corrente locale di intensità voluta: se poi si tratti di un *relais polarizzato*, ei deve rispondere solo a correnti di un certo senso (positivo o negativo) rimanendo immobile per le altre. Nei *relais* conosciuti fin qui, e fondati per lo più sopra l'antagonismo di molle metalliche all'attrazione elettromagnetica, non si era ottenuto di eliminare diversi difetti ed imperfezioni non leggere, come la necessità di regolare la molla a seconda dell'intensità della corrente, una certa durezza a seguire una serie rapida di colpi di corrente, ed infine l'inversione della polarizzazione, se la corrente venga ad invertirsi. Tuttociò è interamente evitato nel *relais* Cerebotani, dove l'elasticità delle molle non ha parte alcuna, mentre di più egli è così docile e pronto da seguire fino a 200 colpi di corrente in un secondo, ed è sensibile a qualunque minima oscillazione della corrente di linea. Si aggiunga che la sua sensibilità è indipendente dalla intensità della corrente ricevuta; che esso può esser regolato in modo da rispondere *solo* alle correnti che stieno dentro certi limiti di intensità da determinarsi a piacere, e si avrà un *relais* modellò: dacchè, come osserva lo stesso inventore, elettromagneti che rispondano solo a forti correnti ve ne sono in quantità, ma di elettromagneti che rispondano solo a correnti deboli finora non se ne conosce alcuno.

4. Venendo alla parte più importante del lavoro del Cerebotani, conviene subito notare molte modificazioni, ed alcune fondamentali, da lui introdotte nella trasmissione dei segnali Morse. Scopo pre-

cipuo da lui propostosi si è rendere a tutti possibile il trasmettere da per sè i segnali Morse senza ricorrere ad un impiegato intermedio, come adesso siamo necessitati a fare. Il manipolatore è sostituito da una tastiera simile a quella delle macchine per scrivere, e all'abbassarsi del tasto che porta inscritto un dato carattere corrisponde nell'apparato ricevitore l'insieme di punti e di linee che forma il segnale corrispondente secondo l'alfabeto di Morse. Di più viene indicata una disposizione da adoprarsi affinchè il movimento dell'apparato ricevitore dipenda unicamente da chi trasmette e non da un secondo impiegato, come adesso accade necessariamente.

Da questi brevi cenni può già intendersi quali facilitazioni di comunicazione sieno rese possibili dal sistema Cerebotani; giacchè in somma, *chiunque* può *da solo* senza aiuto di nessun altro e *senza una istruxione speciale* trasmettere un telegramma coi segnali di Morse.

5. Un'altra classe di apparecchi a' quali il valente fisico rivolse una diligenza speciale, sono alcuni apparati a ricevitore stampante, da lui ideati e costrutti, i quali riuscirono superiori a quanti fin qui se ne conoscevano.

Quattro punti principali si debbono aver di mira nella costruzione di tali apparati a tipi: 1° che colla stessa linea si possano trasmettere e i colpi di corrente necessari per la preparazione del carattere impressore inciso nella ruota a tipi, e, in modo indipendente, il colpo di corrente necessario per stamparlo sulla carta; 2° la disposizione dev'esser tale che un flusso di corrente, per quanto corto, produca immancabilmente il suo effetto, e che il movimento della ruota a tipi sia continuo in modo che ad ogni corrente corrisponda lo spostarsi di un dente e non più; 3° bisogna aver la massima cura affinchè un errore, che per caso fosse incorso nel girare della ruota, non abbia per conseguenza uno spostamento corrispondente di tutte le altre lettere, la qual cosa renderebbe illeggibile il telegramma; 4° finalmente, e questo è lo scopo precipuo dell'inventore, la manipolazione ha da essere semplicissima e adatta alla capacità di chicchessia.

Orbene il Cerebotani dopo essersi informato all' Ufficio imperiale delle Patenti ci assicura essere egli in grado di potere affermare recisamente che niuno dei telegrafi a tipi fin qui costrutti e ideati soddisfa a queste condizioni. Invece i modelli ch' egli ci presenta sono riusciti inappuntabili sotto tutti questi riguardi nelle non poche prove a cui sono stati sottoposti.

I modelli principali sono due, battezzati dall'inventore coi nomi di *Qui-quo-libet* e *Expedit-Telegraph*, i quali nomi già ci indicano la proprietà principale di ciascuno, cioè semplicità e facilità di comunicazione pel primo, prontezza e celerità pel secondo. In essi si è trovato il modo di soddisfare sufficientemente ai quattro desiderata suaccennati, e ciò si è ottenuto parte con mezzi puramente meccanici, parte col cambiare interamente e radicalmente il meccanismo che regola la ruota dei tipi, e specialmente coll'applicazione giudiziosa del relais polarizzato, che abbiamo già descritto.

Il ricevitore del *Qui-quo-libet* è rappresentato dalla Fig. 1, e

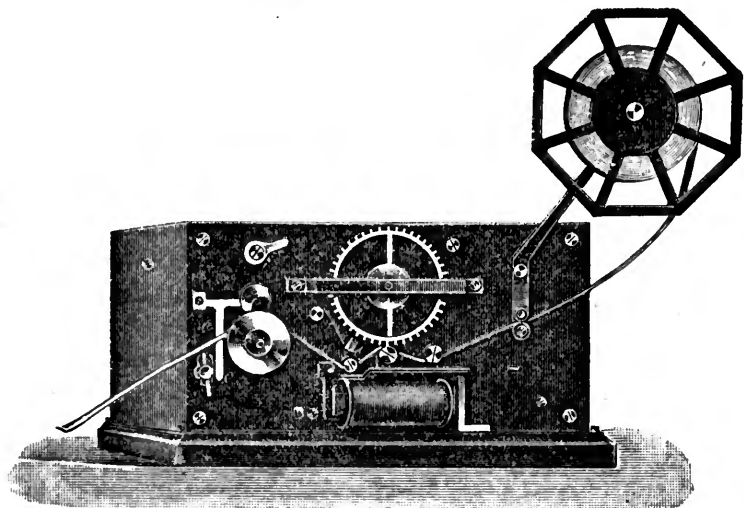

Fig. 1.

colpisce per la sua semplicità; quello dell' *Expedit-Telegraph* è rappresentato dalla Fig. 2.

I trasmettitori sono sempre a tastiera e di manipolazione semplice oltremodo.

Ecco la relazione data dalla Direzione dei Telegrafi di Torino intorno al funzionamento del *Qui-quo-libet*.

« S. E. il Ministro di S. Giuliano richiesto dall' inventore professore « Monsignor Cerebotani ha cortesemente accordato l'uso della linea telefonica Milano-Torino per sperimentare il Telegrafo « *Qui-quo-libet* » « che funzionò già con felice successo in linee più brevi tanto in Germania che in Italia. Il primo esperimento di detto telegrafo ebbe luogo « ieri sera dalle ore 20,30 alle 22 sotto la direzione dell' Inventore Monsignor Cerebotani e del Direttore Tecnico dell'ufficio telegrafico Cavaliere Sassernò e colla gentile cooperazione della Direzione Postale-telegrafica.

« Gli esperimenti ebbero un felicissimo successo e si poté constatare
« che anche a grandi distanze, senza impiego di grande energia elet-
« trica, poichè le batterie somministravano il voltaggio di soli 22 e 34

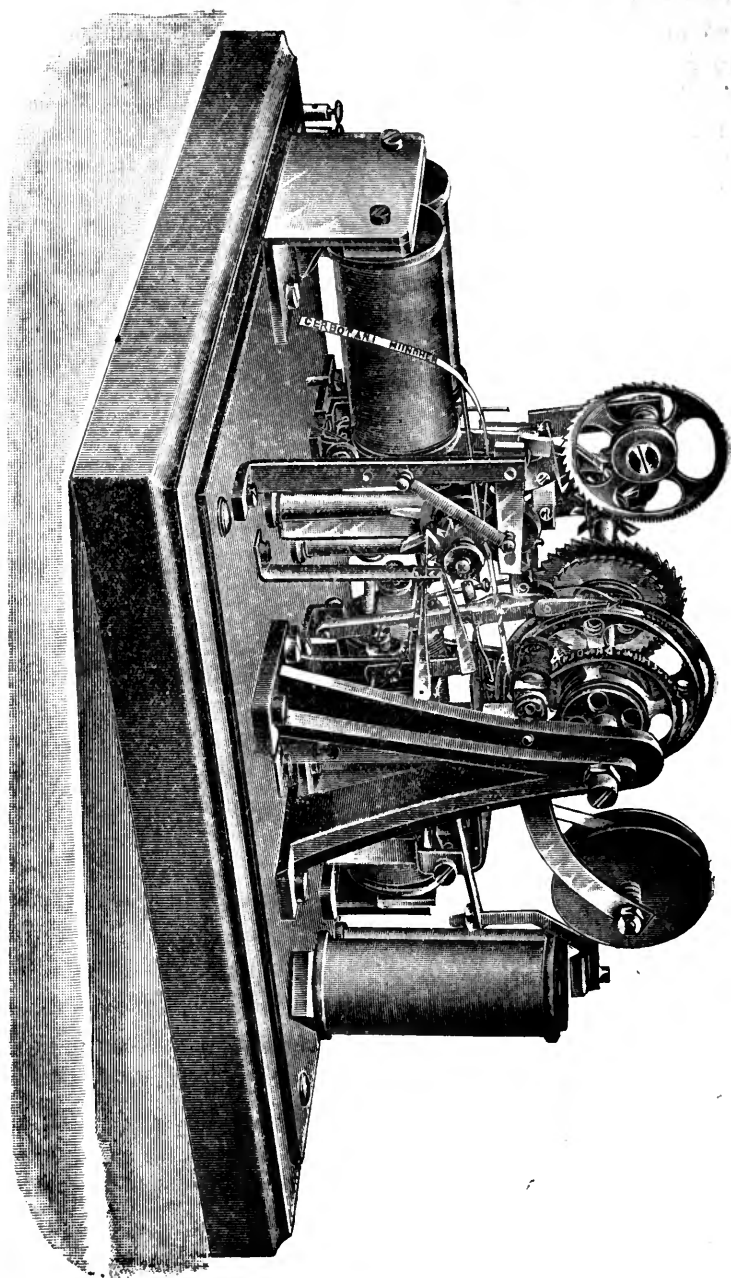

« Volts, i segnali si riproducevano a Milano benissimo, colla *relativa-mente notevole velocità* di 50 e 60 lettere al minuto.

« Il « Qui-quo-libet » è un apparato telegrafico a tipi di estrema semplicità, senza il bisogno di organi complicati per mantenere il sincronismo, e del quale, anche una persona assolutamente profana alla telegrafia può facilmente servirsi, e col quale finalmente il telegramma arriva stampato nella stazione ricevente *senza che sia necessaria la presenza di un impiegato.* »

E siccome appunto il movimento del ricevitore *Qui-quo-libet* viene comandato completamente dalla stazione mittente, così appare facilmente quanto esso potrebbe essere utile nei luoghi dove il numero non grande di telegrammi ricevuti rende gravosa la spesa di un impiegato; giacchè col *Qui-quo-libet* i telegrammi si troverebbero a qualunque ora registrati dal ricevitore con tutta l'esattezza, e ridotto il servizio a raccogliere la corrispondenza una volta o due al giorno.

Altri modelli di telegrafo a tipi ci presenta il Cerebotani da lui felicemente ideati, che per brevità tralasciamo di descrivere; molto più che nelle linee fondamentali si rassomigliano ai già illustrati.

6. Piuttosto ci tratterremo un pochino intorno al *Pantelegrafo*, che è uno degli apparati meglio riusciti. Quivi il problema pratico proposti dall'inventore riceve una soluzione semplice, elegante e di vera utilità, quando venga ritoccato un tantino nella parte meccanica, forse ancora un po' complessa.

Tralasciando i particolari tecnici, ecco le linee fondamentali del sistema ideato dal Cerebotani per riprodurre *direttamente* e *in modo continuo* alla stazione ricevente un disegno o uno scritto qualunque che si trovi o si formi nella mittente. Ognuno facilmente comprende come un punto qualsiasi di una figura può determinarsi per le sue coordinate rispetto a due assi designati, e che considerando una linea come la traccia di un punto in movimento, essa si potrà esprimere per una successione continua di variazioni nelle coordinate. Orbene il Cerebotani stabilisce nel suo trasmettitore un sistema di assi materiali ortogonali mobili, e un altro simile nel ricevitore, e con una ingegnosa combinazione di correnti ottiene che ad ogni posizione dei primi corrisponda un'identica posizione relativa dei secondi. Ciò posto, è facile persuadersi che il punto d'incontro degli assi coordinati mobili, appunto perchè mobili indipendentemente l'uno dall'altro, può corrispondere ad ogni punto di un disegno sottoposto e può quindi uno stilo che ivi si trovi scorrere su tutte le linee di esso obbligando gli assi a prendere in modo continuo e successivo le posizioni corrispondenti. Che accadrà nell'apparato ri-

cevente? Gli assi coordinati si muoveranno nello stesso modo, il loro punto d'incontro descriverà le stesse linee, ed uno stilo scrivente che ivi si trovi riprodurrà fedelmente lo stesso disegno. Non si può negare che l'idea è così semplice da far maravigliare come finora a niun altro fosse venuta in capo: ma così è, le invenzioni più geniali sono spesso le più semplici: siamo all'uovo di Colombo. Per maggior semplicità ci si fa sapere che con facili cambiamenti il trasmettitore può funzionare da ricevitore, e viceversa con evidente utilità e risparmio. Le figure che presentiamo del trasmettitore (Fig. 3) e del ricevitore (Fig. 4) aiuteranno il lettore a comprender meglio il funzionamento di questo bell'apparecchio.

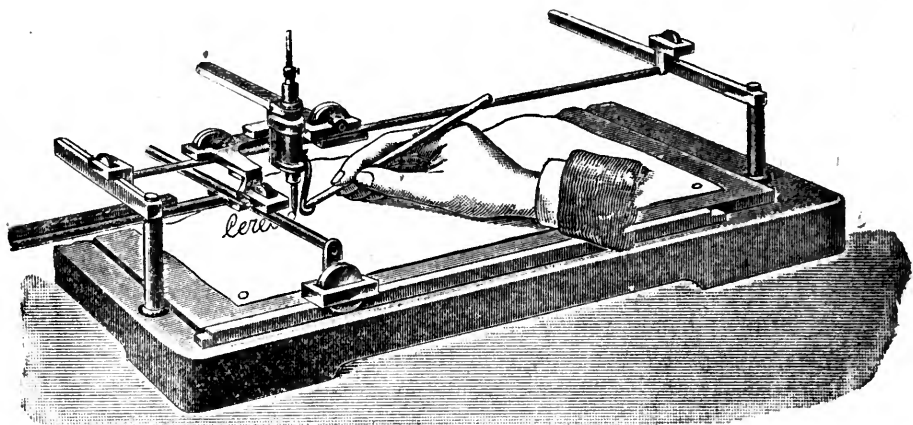

Fig. 3.

La semplicità di questo apparato fu riconosciuta, per dir così, ufficialmente. Ecco quello che su tal proposito scriveva all'inventore l'on. Maggiore Ferraris, Ministro delle Poste e Telegrafi in Italia:

« Pregno Sig. Abate. — Dai funzionari di questo Ministero che delegai ad esaminare ed sperimentare il *Pantelegrafo* ideato dalla S. V. Ill^{ma}, ho ricevuto una relazione che suona un vivo elogio per tale sua opera: ora mi sento in dovere di ringraziarla d'aver fatto conoscere a questa Amministrazione il suo ingegnoso apparato. E peccato che una invenzione così importante non possa trovare nella pratica una utile applicazione. La questione della pluralità dei fili di linea sarà sempre uno scoglio insormontabile per l'adozione di simili sistemi. È merito sommo della S. V. Ill^{ma} l'aver ridotto a due soli i fili di linea; ma anche due soli fili sono troppi per render pratico un sistema la cui adozione importerebbe una rilevante spesa d'impianto e di manutenzione.

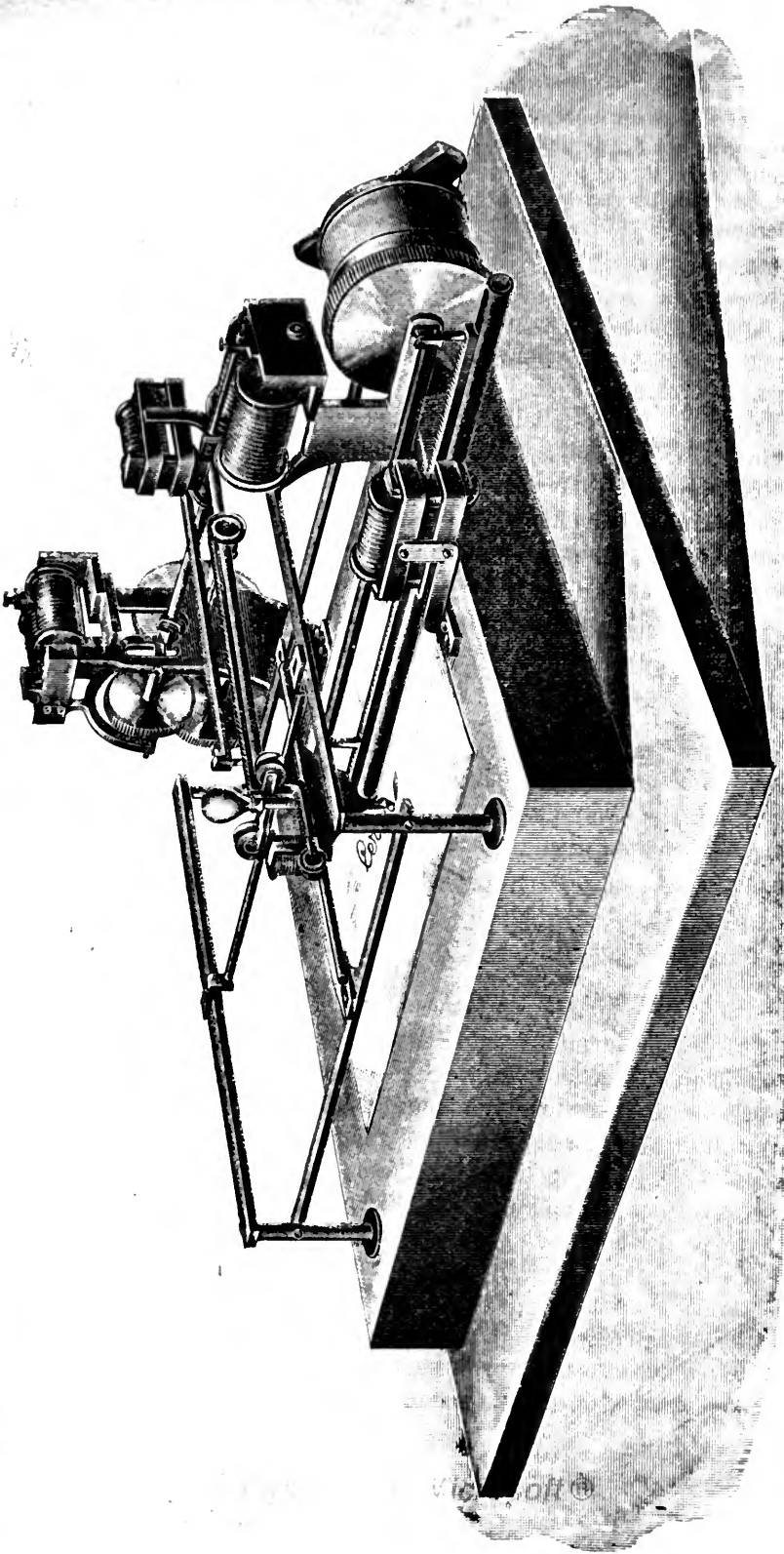

Fig. 4.

Victor Hoff ©

« È da augurarsi che con ulteriori studii la S. V. Ill^{ma} riesca a perfezionare la parte meccanica ed elettrica del suo apparato, ed a ridurre ad un solo i fili di linea, mercè un ben inteso sistema di distribuzione delle correnti, sul genere di quelli degli apparati telegrafici Meyer e Baudot. Mentre..... ho il pregio di segnarvi colla più distinta considerazione.

« Il Ministro: FERRARIS ».

Quest'ultimo desiderio è già stato soddisfatto dall'inventore, il quale ne spiega lungamente il come, nella citata pubblicazione; anzi, mentre scriviamo, l'apparato colle nuove modificazioni lavora già da parecchi mesi nella linea Augsburg-München, con sicurezza e precisione mirabile.

Neppure sono da passare sotto silenzio alcune ingegnose disposizioni che rendono possibile di mettersi in comunicazione con una qualunque di più stazioni collegate tra loro con un solo filo di linea, senza l'aiuto di niuna persona intermedia.

Così ci dobbiamo contentare di un cenno intorno alla seconda classe delle invenzioni del Cerebotani, la quale, sebbene molto importante per la pratica, pure non potrebbe qui presentare al lettore non specialista il medesimo interesse della prima. Essa forma tutto un nuovo sistema di telegrafia multipla, nel quale sono riunite tutte le buone qualità dei sistemi usati sinora. Due disposizioni egli adotta: la trasmissione simultanea nel più stretto senso, e la trasmissione a frazionamento sul tipo Baudot. Ma in tutte e due introduce modificazioni così profonde da renderle una cosa nuova del tutto.

7. E per dare anche un saggio di quanto appartiene alla classe delle applicazioni varie, preseogliamo un grazioso apparecchio che il Cerebotani chiama *Autometeorotelegrafo* destinato a trasmettere automaticamente, con intervalli stabiliti a volontà, i segni indicatori dei fenomeni meteorici (temperatura, pioggia, vento, ecc.) che hanno luogo dove si trova l'apparato; i quali segni sono poi fissati da un ricevitore Morse ordinario. Sarebbe bene che questo apparato richiamasse seriamente l'attenzione dei meteorologi, come un aiuto prezioso per lo studio della meteorologia in luoghi di difficile accesso, come montagne e altri luoghi inospiti e deserti. (Fig. 5).

Come il lettore avrà osservato, non una modificazione qualunque di apparati già esistenti, nè un apparato solo ci offre l'ill. Mons. Cerebotani; ma è tutto un sistema telegrafico fondato sopra idee nuove, quello che egli presenta agli studiosi ed ai periti dell'arte. — Auguriamo di cuore al dotto e modesto inventore che un uso pratico dei suoi strumenti *esteso e continuo* lo ponga in grado di introdurre quei perfe-

zionamenti che necessariamente restano a desiderare nel primo getto di simili lavori; in modo che essi, divenuti eccellenti sotto tutti i rispetti, possano entrar facilmente nell'uso comune. Intanto ci

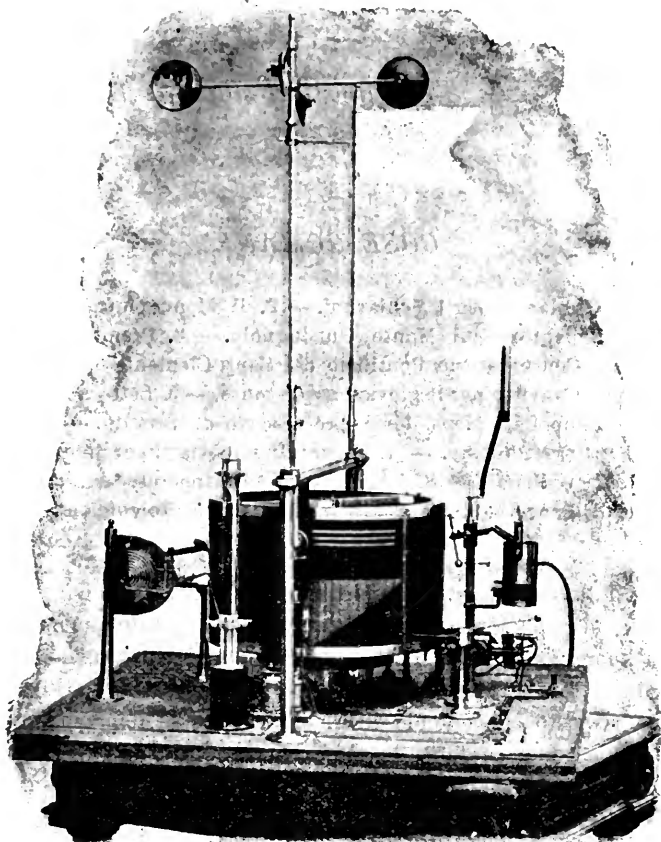

Fig. 5.

ralleghiamo al pensiero che il nome del Cerebotani andrà congiunto colla storia dei progressi della elettrotecnica telegrafica, a onore della scienza italiana e del clero cattolico.

Nota. Per comodo di coloro che ne volessero fare acquisto diamo qui i prezzi degli apparecchi:

Il *Qui-quo-libet* oscilla tra 200 e 300 fr.

Pantelegrafo » » 500 e 700.

Expedit-tel. » » 150 e 500.

CRONACA CONTEMPORANEA

Roma, 27 settembre - 11 ottobre 1901.

I.

COSE ROMANE

1. Per San Girolamo degli Schiavoni. — 2. Il Monumento in omaggio a Cristo Redentore sul Monte Guadagnolo. — 3. Premiazione catechistica nel Conservatorio Pontificio dei Santi Clemente e Crescentino. — 4. Nuovo Convitto per le giovani sordo-mute. — 5. Lettera dell'Emo Cardinale Rampolla a Mons. Iorio Arcivescovo di Taranto. — 6. L'Arco di Tito al Foro Romano. — 7. Imbarazzi ferroviarii per le comunicazioni tra Roma e Napoli. — 8. Ispezioni sanitarie operate dall'Ufficio municipale d'igiene. — 9. L'anniversario del plebiscito romano.

1. Le previsioni da noi fatte nel quaderno precedente (pp. 91-92) sull'esito della controversia riguardante l'Istituto di S. Girolamo degli Schiavoni, si sono pienamente avverate, e più presto ancora di quello che noi speravamo. Alla *Nota* diplomatica del Governo austro-ungarico, sotto il cui protettorato si trova quell'Istituto, il Governo italiano ha risposto concedendo tutto ciò che gli si domandava. Quindi con ragione, come confessa la stessa massonica *Patria*, i giornali di Vienna affermano che « la diplomazia austriaca ha riportato un grande trionfo sull'Italia a Roma ».

L'Austria, appena ebbe notizia della violenza commessa, il 29 agosto, da alcuni Dalmati contro l'Istituto di S. Girolamo, e del decreto del 31 agosto, col quale il Governo italiano nominava il cav. Susca suo Commissario presso il medesimo Istituto, domandò espressamente (*come ci consta da fonte autorevolissima*) tre cose, cioè — 1° la revoca del detto decreto; — 2° la reintegrazione dell'Istituto allo stato, in cui si trovava innanzi l'invasione de' Dalmati; — 3° la punizione degli invasori.

Ora, con Decreto del 3 del corrente mese, il Governo italiano revocò il suo inconsulto decreto del 31 agosto, pose termine all'amministrazione del Commissario da lui nominato e dichiarò essere stato provveduto, d'accordo col Governo austro-ungarico, all'amministrazione di quell'Istituto secondo l'antico suo carattere. Con un comunicato

poi ufficiale della *Stefani*, il Governo italiano annunziò di avere accettata la nomina, fatta dal Governo austro-ungarico (*d' intesa con la Santa Sede*) del Conte Rodolfo Coronini-Cronberg (*secondo consigliere dell' I. R. Ambasciata austro-ungarica presso la Santa Sede*) ad Amministratore provvisorio del detto Istituto. Ecco il testo del decreto:

« Visto il decreto 31 agosto 1901, col quale l'amministrazione della Congregazione di San Girolamo degli Illirici fu temporaneamente affidata al signor cav. Antonio Susca, capo-sezione al Ministero di grazia e giustizia e dei Culti;

« Visto che ora, per accordi intervenuti fra il Reale Governo italiano e il Governo Imperiale e Reale austro-ungarico, è stato provveduto all'amministrazione di quell'Istituto secondo l'antico suo carattere;

« Decreta:

« È posto termine all'amministrazione del cav. Susca predetto. »

Nel decreto, e nel comunicato della *Stefani*, non si fa menzione alcuna del terzo punto della Nota austriaca, e con ragione; poichè il Governo, pochi giorni prima del decreto, aveva fatto sapere all'Austria e al pubblico italiano, che la causa penale contro i Dalmati invasori di S. Girolamo era stata già iniziata dal Pretore del 3° Mandamento ¹.

Quanto al significato che una parte della stampa massonica e giudaica, ligia al Governo, ha dato al surriferito decreto, osserveremo soltanto, ch'esso è una novella prova della mala fede di certi scrittori prezzolati, i quali mentiscono, sapendo di mentire, col deliberato proposito di far dispetto alla Santa Sede e fuorviare la pubblica opinione. La parola d'ordine sembra essere stata quella di far apparire che, in forza dell'amichevole accordo tra i Governi austro ungarico e italiano, « sia stata respinta l'azione arbitraria e perturbatrice del Vaticano ed annullata la Bolla papale e, con la Bolla, una quantità di temerarie ed antipatriottiche rivendicazioni ».

Ora la verità è questa, e l'affermiamo di certa scienza senza timore di essere smentiti da' fatti: Il commissariato provvisorio del Consigliere dell' I. R. Ambasciata austro-ungarica presso la Santa Sede, commissariato, per ovvie ragioni, consentito dalla stessa Santa Sede, non esclude affatto, nè molto meno sopprime la Lettera pontificia *Slavorum gentem*, la quale rimane in tutto il suo vigore e sarà eseguita puntualmente nel tempo e nel modo voluti dalla Santa Sede.

¹ Eccone l'annunzio dato dalla *Tribuna* del 27 settembre 1901: « Il Pretore del III Mandamento di Roma, Avv. Tommasi, sta attualmente istruendo il processo penale, che è stato intentato dai Croati contro i Dalmati che invasero l'istituto di S. Girolamo. Il titolo del reato è di violazione di domicilio o quanto meno di esercizio arbitrario delle proprie ragioni. »

La seguente *Nota*, pubblicata dall'autorevole *Osservatore Romano* conferma le nostre private informazioni e dovrebbe sola bastare a por fine ad ogni dubbio che altri potesse ancora avere su questo argomento.

« Che i fogli liberali, e gli officiosi principalmente, si fossero adoperati a dare al comunicato della *Stefani*, sulla questione di San Girolamo degli Schiavoni, l'interpretazione più conforme ai loro intendimenti ed alle loro aspirazioni, era cosa ben naturale e facile a prevedersi. Quello però che non è certo lodevole e punto corretto da parte loro, si è il cercare com'essi fanno, ogni mezzo per travisare il vero stato delle cose, e fuorviare la pubblica opinione circa la soluzione data ad una tale questione. Tutti i loro sforzi, tutti i loro commenti sono infatti diretti a dimostrare, come l'accordo intervenuto al riguardo fra il governo austriaco ed il governo italiano, abbia per effetto naturale e per necessaria conseguenza l'annullamento della Bolla pontificia, come essi dicono, ossia delle Lettere Apostoliche del 1° agosto, le quali per tal maniera dovrebbero considerarsi siccome nulle e prive di qualsiasi efficacia. Ora, mentre giova di prendere atto di questa loro soddisfazione per il supposto annullamento di un Atto pontificio, è bene rimettere le cose a posto e ricordare come quanto viene da essi asserito, è forma l'oggetto precipuo del loro compiacimento, non abbia ombra alcuna di fondamento. La temporanea gestione del Conte Coronini-Cronberg Consigliere dell'I. R. Ambasciata Austro-Ungarica presso la Santa Sede, cui venne provvisoriamente affidata l'amministrazione dell'Istituto, non implica in guisa alcuna l'annullamento delle Lettere Apostoliche suaccennate, le quali, al contrario, conservano intatto il loro pieno vigore. In quanto poi alla beneficenza praticata dall'Istituto di S. Girolamo, nessuno certo ha mai pensato di mettere in dubbio la sua conservazione. Ma questo che la stampa liberale, per i suoi fini, si compiace di riguardare come una conseguenza diretta dell'accordo intervenuto fra i due Governi, e quasi in opposizione e come una deroga alla Lettera Pontificia, non è altro invece che la fedele e scrupolosa esecuzione delle disposizioni contenute nella medesima, là dove prescrive che nulla debba ritenersi mutato a questo riguardo, e che anzi tutti gli oneri relativi alla beneficenza gravanti per lo passato l'antico Capitolo, dovranno d'ora in poi venire assegnati al nuovo Istituto: *quae omnia antehac a Capitulo fiebant, eadem deinceps a Collegio fiant.* »

Cadono pertanto tutte le false interpretazioni de' fogli liberali a questo proposito e tutti i loro commenti, che hanno il solo valore, come già sopra notammo, di un nuovo documento della loro leggerezza e della loro malignità.

2. Fra gli omaggi al Redentore, ricordati nel precedente quaderno (pag. 105), bisogna annumerare pur quello promosso dal Comitato romano. Coll' intervento adunque della rappresentanza del Comitato romano e di moltissimi pellegrini, il 30 settembre ebbe luogo la posa della prima pietra pel monumento in omaggio a Cristo Redentore sulle vette del Guadagnolo. S. E. Mons. Monti, Vescovo di Tivoli,

compì la cerimonia, e pronunciò uno splendido discorso, nel quale si felicitava, perchè la sua diocesi fosse stata prescelta, come sede del monumento al Redentore.

3. Un'altra prova della fede de' romani e della sollecita e paterna cura che il Santo Padre prende de' suoi dilette figliuoli, si ebbe il giorno 28 settembre. In quel giorno ebbe luogo nel Conservatorio Pontificio dei Santi Clemente e Crescentino, detto delle Zoccolette, la premiazione biennale catechistica con la solennità consueta. Il Conservatorio dipende dalla Elemosineria Apostolica che lo governa a nome del Santo Padre. Presiedeva perciò Sua Eccellenza R^{ma} Mons. Giuseppe M. Costantini, al quale si deve il progressivo incremento del Luogo Pio, tanto benemerito delle giovanette che vi sono raccolte in numero di 100. Il Conservatorio è affidato alle cure delle egregie Figlie della Carità.

Alla premiazione precedè l'esame delle alunne medesime, in una sala, messa a festa, sulla cui parete principale campeggiava il busto dell'augusto Leone XIII. Compito l'esame, fu proclamata Imperatrice della Dottrina Cristiana la signorina Tinti Eugenia. Quindi furono distribuiti 33 premi consistenti in croci d'argento. All'Imperatrice e sua corte furono assegnate croci d'argento speciali. Di più l'Imperatrice venne donata di un cedolino dotale largito da Sua Santità. Infine vennero estratti a sorte tra le alunne, che si distinsero nella disputa e dentro il biennio, tre cammei legati in oro raffiguranti la Vergine Immacolata, dono speciale di S. Santità.

4. Anche le Suore Salesiane de' SS. Cuori cooperano col Santo Padre nel provvedere a' bisognosi che purtroppo abbondano nella sua capitale. Nel loro Istituto di via Merulana, esse hanno di recente aperto un Convitto per le giovani sordo-mute. Il fine che si propongono le Suore, le quali anche accettano pensionanti sordo-mute, si è di dare alle fanciulle sordo-mute, alle loro cure affidate, una educazione religiosa, morale e civile, consentanea allo stato delle medesime, per metterle a paro, più che sia possibile, coll'istruzione moderna, e renderle utili alle loro famiglie ed alla società.

5. Ne' due precedenti quaderni, discorremmo diffusamente del Congresso celebrato da' cattolici italiani a Taranto: ci piace ora aggiungere il testo della lettera che S. Eminenza R^{ma} il Segretario di Stato di Sua Santità, scriveva in data 12 settembre a Mons. Iorio: « Sua Santità si congratula con Lei dell'esito così felice del Congresso, ben sapendo quanta gran parte di merito Ella vi abbia. E, a darle pruova dell'augusta Sua soddisfazione, ben volentieri Le è piaciuto remunerare codesto Vicario generale Mons. Cantelmo, nominandolo *Protonotario Apostolico*. » L'autorevole testimonianza del Santo Padre è una splendida conferma dello zelo indefesso, col quale Mons. Iorio promuove l'azione cattolica nella regione pugliese.

6. Fino a pochi giorni fa la strada moderna, che sale al convento di San Bonaventura sul Palatino, passava sotto l'arco di Tito, dopo di avere girato e rigirato, a guisa di serpe, tra parapetti di mattoni che stonavano con l'ambiente antico, ne guastavano la visuale, e coprivano una parte degli antichi ruderi in *sub sacra via*. Si era studiato più volte negli anni decorsi il modo di liberare l'arco trionfale da quella indecorosa e dannosa servitù; ma i vari disegni, uno più complicato dell'altro, furono abbandonati, mentre le stanghe dei carri continuavano a sbattere contro le delicate sagome marmoree dell'età dei Flavi. Bastarono due giorni per sistemare una strada diretta e più comoda dell'attuale, che lascia affatto libero l'arco di Tito; e si è già posto mano a scoprire la strada antica che passa quasi un metro sotto l'attuale. In tal guisa si ha il vantaggio di rimettere in luce la zoccolatura di travertino cui il monumento doveva le proporzioni volute dall'artefice del primo secolo, assai più snelle ed armoniche di quelle risultanti dalla strada moderna, che la faceva parere tozza.

Isolato completamente l'arco, come era in antico, si rivedranno i solchi profondi delle ruote che hanno ridotto curvilineo lo spigolo della zoccolatura, per il transito dei veicoli durante i secoli dell'Impero e per l'alto Medio Evo.

7. Il noto disastro della via ferrata tra Roma e Napoli ha creato serii imbarazzi al Ministero. La linea Roma-Napoli non potrà essere riattata che fra un mese, se ci si arriva. La linea litoranea per Terracina, oltre all'essere complementare, non è finita: le manca il tronco Terracina-Formia; l'altra linea Sulmona-Castellammare-Napoli, triplicava il tempo necessario al viaggio, esigeva una grande spesa d'esercizio e mancava la remunerazione, poichè la Società Adriatica si trovava in perdita di mille lire al giorno, e la Mediterranea di quasi il triplo. Esercitare la linea di Terracina non si poteva perchè non c'era: i viaggiatori strillavano per la linea diretta che esige un trasbordo di quasi 24 miglia; le Società non volevano saperne della Castellammare-Napoli perchè in perdita.

Il ministro, alla fine, troncò il noto gordiano. Ordinò che si scegliesse una quarta linea, più breve della Castellammare-Napoli, cioè la Sulmona-Isernia-Cajanello. La Mediterranea ha dovuto obbedire all'ordine perentorio, ma la sottomissione porterà per conseguenza delle liti, perchè essa ha già dichiarato che pretende essere indennizzata delle perdite fino all'ultimo centesimo.

8. Riportiamo il risultato delle ultime ispezioni d'igiene operate in Roma dall'Ufficio municipale, affinchè si mettano in guardia gli abitanti specialmente delle grandi città contro il pericolo permanente cagionato alla salute pubblica dalle derrate alimentari, messe in vendita da non pochi negozianti.

Su 56 campioni di latte se ne trovarono genuini soltanto 15, annacquati 33, e l'annacquamento oscillava tra un minimo di 10 ad un massimo di 30 %. Un campione conteneva del bicarbonato di soda, tutti gli altri erano scremati o alterati. Fra 3 campioni di formaggio tipo Olanda, in due si trovò una quantità di cenere e di cloruro di sodio con grasso. La pasta interna era colorata con anatto in ambedue; la cortecchia in uno era colorata con fucsina. Il terzo campione non fu analizzato perchè in istato di avanzata putrefazione.

Su 23 campioni di pane, in 16 scuri si trovò una grande quantità di acqua tra il 30,24 e il 38,31, con una quantità di cenere fra 0,98 ed 1,96, compreso il cloruro di sodio. In 7 campioni di pane bianco si ebbe una quantità di acqua tra il 25,64 ed il 35,92. Di 34 campioni di pasta da minestra 3 contenevano granturco, 7 non erano colorate artificialmente, 24 erano colorate con giallo naftol solforico; di 14 campioni di pasta coll'uovo, 2 con tropealina, 8 con giallo naftol solforico.

Di 6 campioni di strutto, uno era mescolato a grasso di cocco con acqua 15 % contenente acidi volatili, uno emulsionato con 1,77 % di acqua e mescolato con strutto artificiale duro, 4 induriti con grassi estranei. Infine, per trascurare i casi minori, di 34 campioni di vino, 19 bianchi non contenevano metalli tossici, e 13 rossi contenevano metalli tossici e materie coloranti estranee. Contro i trasgressori delle disposizioni igieniche, le autorità municipali hanno preso i provvedimenti opportuni. Speriamo che questi potranno riuscire una buona volta efficaci.

9. L'anniversario del Plebiscito passò pressochè inosservato e senza alcuno entusiasmo. Per la cronaca, notiamo che, ad eccezione dei consueti addobbi in Campidoglio, dove a mezzodi suonò la campana e nel pomeriggio ebbe luogo la premiazione delle scuole Comunali, per la città non si vide che il manifesto del sindaco Colonna inneggiante all'*indissolubile unione* dell'Italia con Roma, ed al rinvirgimento della fede negli *alti ideali*.

II.

COSE ITALIANE

1. I disegni finanziari. — 2. Nuove costruzioni navali in Italia. — 3. Le indennità per la spedizione in Cina. — 4. La riforma giudiziaria. — 5. Per Monsignor Franzoni Arcivescovo di Torino. — 6. Casi di peste bubbonica in Napoli. — 7. I lavori del Sempione.

1. Non s'è veduta mai una pioggia di controdisegni così abbondante, come quella che si rovescia sulla riforma tributaria in questi mesi di vacanze parlamentari. I principali uomini politici che hanno

parlato sinora, accettano il fine voluto dalla riforma, ma ne contrastano i mezzi. Lasciando agli statisti l'esame, la critica e la scelta dei vari disegni di riforma, osserveremo coll'« Economista d'Italia » che il nostro sistema tributario è così strettamente coordinato con quello dei Comuni, che è, si può dire, lo stato delle finanze di quest'ultimi che frapponne un ostacolo difficilmente sormontabile ad ogni tentativo di riforma. Alla revisione quindi delle spese, che lo Stato sostiene, dovrebbe andare congiunta quella dei bilanci comunali, che hanno avuto tra noi un rapido e minaccioso aumento.

Infatti, mentre nel 1871 il totale dei bilanci comunali era di L. 316,101,278, nel 1881, dopo un solo decennio, questa somma si elevava a 400,157,953. Ed ora dall'ultima statistica che si conosca, e che risale ai dati del 1897, la spesa generale dei Comuni si rileva in L. 554,008,117. L'aumento quindi dal 1871 al 1897 è stato di L. 237,906,839. Questa condizione di cose minaccia anche l'economia nazionale, stremando il patrimonio dei cittadini.

2. Nello scorso mese di settembre fu varato felicemente nel Cantiere Orlando di Livorno il nuovo grande piroscifo *Umbria*, costruito per conto della Navigazione Generale Italiana e destinato ai viaggi d'America. Di costruzione svelta ed elegante, secondo le idee moderne della ingegneria navale, che produssero i più grandi, i più giganteschi piroscafi, l'*Umbria* può competere in ogni cosa coi migliori costruiti all'estero, essendo dotato di tutti i comodi della vita moderna, ed avendo la disposizione delle sale destinate ai passeggeri di 1^a e 2^a classe nel centro del bastimento.

La lunghezza del bastimento è di metri 128.30; fra le perpendicolari metri 122,22; larghezza metri 14.15; altezza di costruzione 9,25; dislocamento 9500; portata 5600 tonn. Esso è corredato di amplissimi locali, come sala da pranzo di 1^a e 2^a classe, sala di musica, tutte ben aerate, con ventilatori, riscaldamento elettrico, e tutto quanto è necessario per i lunghi viaggi ai quali l'*Umbria* è destinata. Il piroscifo porta comodamente 40 passeggeri di prima classe, 44 di seconda classe, 1342 di terza classe e 26 di terza classe distinta. Vi sono inoltre comodi ed eleganti appartamenti per il comandante, per 6 ufficiali di coperta, pei macchinisti, pel medico, ecc.

La sala da pranzo di prima classe, disposta a proravia del cassero centrale, è di noce a cera, ricchissima d'intagli pregevolissimi con ornati e bassorilievi, e con 16 finestre ovali a cristalli lavorati.

La sala misura come le altre m. 9 ed è dell'altezza di circa 4: quindi maggiormente sfogata di quelle degli altri piroscafi e in modo da far maggiormente risaltare l'eleganza del lavoro, che con artistica valentia è stato eseguito, e che supera tutti gli altri piroscafi della marina mercantile.

Tutte le cabine di prima classe, bene aereate e ventilate, hanno un lettino staccato, un canterano, un sofà e tutto l'occorrente pel servizio di abbigliatoio; anche quelle di seconda classe hanno le stesse comodità, meno il lettino staccato, che è sostituito da eleganti cucette. Vi sono inoltre locali a basse temperature diverse, destinati alla conservazione della carne e di tutte le altre vivande.

L'apparato motore, a quattro cilindri ed a quadruplica espansione, è il primo di grande potenza che sia stato costruito in Italia. I diametri dei cilindri sono: alta pressione metri 0,960; 1^a a media pressione m. 0,989; 2^a id. id. m. 1,416; bassa pressione m. 2,016; corsa comune m. 1,350; pressione di regime 200 libbre. Il vapore viene formato da tre caldaie principali cilindriche tubolari a ritorno di fiamma, a doppia fronte, con tre forni per ciascuna fronte, in totale vi sono 18 forni. Un'ampia caldaia ausiliaria è destinata per i servizi di bordo, quando il piroscafo sarà fermo.

3. Sinora si disse che le indennità chieste dall'Italia per le sue spese nella guerra della Cina ascendevano a 70 milioni; ma la cifra vera non è ancora determinata, sebbene sia fissata la somma complessiva dovuta a tutte le potenze europee. Un telegramma del ministro degli esteri Prinetti al rappresentante dell'Italia in Pekino precisa un po' meglio le cose. In esso è detto, come istruzione, che si dovevano chiedere in nome dell'Italia le seguenti indennità: Settanta milioni sino a tutto aprile 1901 per spese militari; più due milioni e mezzo al mese dal primo maggio in poi; più 200 mila lire mensili per interessi dal primo luglio in poi fino al pagamento; un'indennità speciale di quattro milioni se l'occupazione si protrae oltre l'autunno; due milioni per la residenza della legazione, mobili, ecc. Inoltre nel telegramma ministeriale si dice, che le indennità pei militari morti e feriti, e pei privati sudditi italiani danneggiati durante la guerra, dovranno essere liquidate individualmente.

La cifra dunque andrà più in là dei 70 milioni concessi all'Italia; ma non è improbabile che le indennità private subiscano colossali amputazioni, perchè il ministro degli esteri on. Prinetti ha ordinato di non dar corso a reclami, che per la loro esagerazione possano screditare l'azione protettrice del Governo.

4. Il disegno pel riordinamento della magistratura è già pronto, e verrà presentato alla Camera dal guardasigilli e dal presidente del Consiglio. I particolari della riforma, ed anche i criterii generali si tengono riservati, probabilmente per non sollevare discussioni premature, e non dar campo agl'interessati di adoperarsi sin da ora per impedirne l'approvazione. Nondimeno si ha ragione di credere da molti, che lo sviluppo del sistema iniziato dall'on. Zanardelli colla soppressione delle preture, metterà capo probabilmente al giudice unico per la prima istanza, ed ai tribunali provinciali.

5. A Lione ebbe luogo nel passato mese, nella Chiesa Primaziale, il dissotterramento del cadavere di Monsignor Franzoni arcivescovo di Torino alla presenza dei delegati di Sua Eminenza il Cardinale Richelmy, attuale successore di Mons. Franzoni, del Capitolo di San Giovanni, e delle autorità civili. Tutti sanno che Mons. Franzoni, patrizio genovese, morì in Lione nel marzo 1862, dopo di aver raggiunto il suo settantesimo terzo anno di vita. Egli era stato esiliato dal governo piemontese per aver difeso i diritti della Chiesa, facendo eco alle proteste di Roma con una lettera rimasta celebre negli annali della rivoluzione italiana. Arrestato a Fenestrelle veniva condannato all'esilio dalla Corte di Appello di Torino il 25 settembre del 1850. Il venerando esule si stabilì a Lione; dov'egli ricevette gli attestati di amore, che si convenivano ad un intrepido difensore dei diritti della Chiesa e del Romano Pontificato. Alcuni mesi addietro Sua Eminenza il Cardinale Richelmy espresse all'Emo Coullié arcivescovo di Lione, il desiderio che fosse reso l'esule alla patria, riconducendo nella sua città i resti mortali di Mons. Franzoni, a fine di collocarli nel sepolcro destinato agli Arcivescovi di Torino. Compiute tutte le formalità amministrative e internazionali, si procedette al dissotterramento e quindi al trasporto da Lione a Torino.

6. Nella notte dal lunedì al martedì 23 settembre il Prefetto di Napoli denunciò telegraficamente al Ministero dell'Interno alcuni casi sospetti di peste seguiti in quella città, che solamente in quel giorno erano stati denunciati dai medici deputati al servizio sanitario del porto. Altri casi vennero denunciati il giorno successivo 24. In tutto 12 casi intervenuti esclusivamente tra facchini lavoranti al punto franco; i quali pare abbiano avuto contatto con merci provenienti da luoghi infetti.

Il Commissario regio ordinò subito che si fossero eseguiti i necessari provvedimenti; ed inoltre col primo treno del martedì, per ordine del Ministro dell'Interno, partirono per Napoli l'Ispettore generale della Sanità, il Capo del laboratorio batteriologico, ed uno degli Ispettori di Sanità del Ministero, muniti di tutti i mezzi atti ad accertare la diagnosi, e prevenire il diffondersi del morbo. Quindi senza frappare tempo in mezzo si provvide all'isolamento degli infermi, delle loro famiglie, e di quanti avessero avuto contatto con essi.

Furono inoltre isolati tutti i cinquecento operai addetti al punto franco; si procedette e si procede a disinfezioni accuratissime dei magazzini del punto franco e delle loro adiacenze, alle disinfezioni delle case degl'infermi ed all'abbruciamento delle loro suppellettili, alla distruzione nelle fogne e nei magazzini dei topi, mediante lo sviluppo di gas asfissianti.

Il Ministro dell'Interno fece giungere da Parigi il siero curativo Yersin, preparato nell'Istituto di Pasteur, spedì una gran quantità

di vaccino antipestoso Haffkine preparato nell'apposito laboratorio di Pianosa, inviò un'abbondante scorta di disinfettanti, una notevole quantità di anidride solforosa liquida; e mandò in Napoli i medici che già ebbero occasione di studiare in modo speciale all'estero la cura di quella malattia. Mediante la pronta ed energica applicazione dei provvedimenti adottati dalle autorità governative e cittadine, si ha fondato motivo di credere che la malattia sarà circoscritta e domata. Le notizie, che di giorno in giorno ci pervengono da Napoli, assicurano gli animi contro il pericolo della temuta epidemia.

7. Abbiamo più volte parlato dell'opera grandiosa del traforo del Sempione, che renderà celere il traffico tra l'Italia e la Svizzera. La grande galleria d'avanzamento ha raggiunto in questi giorni la lunghezza di metri 10500, circa un chilometro più della metà del traforo. Contrariamente alle previsioni dei geologi, che ponevano l'incontro della roccia calcarea al sesto chilometro dall'imbocco sud della galleria, da quattro giorni si attraversa col cunicolo di base un calcare cristallino, che permette un avanzamento considerevole, che oscilla dai 7 agli 8 metri per giorno. Il durissimo gneis d'Antigorio, incontrato fin dall'inizio dei lavori, pare definitivamente scomparso, dovendosi incontrare, dopo il calcare, degli scisti calcarei e scisti micacei, che presentano una resistenza assai minore alla perforazione. Sono evidenti i vantaggi che da questo nuovo stato di cose nascono sia per l'impresa sia per gli operai, che ascendono al numero di 6500; sicchè i lavori procedono con molta alacrità e speditezza.

III.

COSE STRANIERE

(Notizie Generali). 1. ESTREMO ORIENTE. Sempre pace. — 2. SUD AFRICA. Azione boera. Difficoltà di finire la guerra. — 3. ORIENTE EUROPEO. Effetti delle interviste politiche secondo opinioni più o meno attendibili intorno ai Balcani. — 4. FRANCIA. Tra Presidente e Gabinetto. Crisi nella Legione d'onore. — 5. GERMANIA. Congresso commerciale e Congresso socialista. — 6. AUSTRIA-UNGHERIA. Convocazione della Camera. — 7. SPAGNA. Riunione delle Cortes. — 8. NEL NUOVO MONDO. Venezuela e Colombia. Condanna dell'assassino di Mac Kinley.

1. (ESTREMO ORIENTE). Non si impensieriscano i lettori. Questo titolo di cronaca non presenta alcun pericolo di complicazioni sorte, o di ripresa di stragi. Tutt'altro! Si tratta invece di una diminuzione di truppa russa nella Manciuria e del ritorno della Corte a Pechino, entro il mese di novembre. Almeno così si è vociferato testè. Certamente, qua e là sonosi avute alcune violenze da parte dei *boxers*

impenitenti, ma i *boxers* stanno un po' dappertutto nel mondo, nè occorre viaggiare sin nell'Estremo Oriente per trovarne qualcuno. Bando adunque alle esagerazioni di cui si dilettarono ultimamente il *Times* e il *Daily-Mail*, descrivendoci certe ribellioni estesissime in qualche provincia; poichè, con maggior fondamento di verità, da Berlino s'è saputo che il *Wolff Bureau* dichiarava essere assolutamente infondate le notizie di gravi torbidi, pubblicate dai giornali e che gli ufficiali pubblici hanno ripreso la direzione degli affari, in condizioni normali.

2. (SUD-AFRICA). L'azione boera verso il Natal e la Colonia del Capo delineatasi, a poco a poco, e per la quale il comandante Lord Kitchener aveva chiamato sotto le armi i volontari del Natal, e dall'Inghilterra gli erano stati inviati nuovi rinforzi di cavalleria, quell'azione, diciamo, è stata coronata apparentemente da buon successo. In seguito invero a due combattimenti piuttosto di qualche rilievo, l'uno al settentrione del Natal, l'altro all'ovest di Pretoria, nella località di Rustenburg, diretto il primo dal generale Botha, il secondo dal generale Delarey, i boeri, sebbene non rimasti superiori in questo ultimo scontro, sono tuttavia penetrati, condotti da Botha, nel paese cui miravano. È da attendere nondimeno, per fare prognostici sull'esito importante della ripresa dei *guerriglieri*, l'atteggiamento degli *afrikanders* della Colonia del Capo. Si è parlato di voler proclamare lo stato d'assedio nel distretto di Capetown, e pare che sia già stato ufficialmente dichiarato. Fra gli episodii della *guerriglia* ve ne sono sempre dei raccapriccianti. Da Londra infatti, in data del 1° di ottobre, giunse la notizia che i boeri fecero deviare il treno sulla linea di Beira nel punto di una curva pericolosa. Il treno venne distrutto, il macchinista e un indigeno morirono, e i feriti furono in gran numero. Quanto all'arbitrato, la Corte permanente dell'Aia decise ad unanimità che non si doveva prendere nessuna iniziativa. Di fronte all'imperialismo inglese da una parte e alla ostinazione e risolutezza dei boeri dall'altra, non v'è alcuna via probabile di accomodamento; e ciò dopo due anni, sono compiti appunto il 9, dacchè il Transvaal dichiarò la guerra alla Gran Bretagna! Certo dopo la proclamazione ufficiale della fine della guerra sono accaduti alcuni fatti, che nessuno poteva prevedere e i quali attestano che la lotta non è finita. Circa le disposizioni prese da Lord Kitchener, queste hanno influito ad irritare gli animi degli *afrikanders*. Si è parlato di dissensi tra Lord Kitchener e il ministro della guerra Brodrick, sorti a causa del proclama contro i ribelli e la spedizione di nuovi rinforzi. Ma queste voci furono smentite da fatti contrarii, perchè il proclama non fu revocato nè modificato e i rinforzi vennero accordati largamente.

3. (ORIENTE EUROPEO). I colloqui tra alti personaggi danno sempre motivo ai politici, ma più ai politicanti, di riflessioni e di dedu-

zioni, secondo il senso delle proprie teorie politiche. Così vogliono alcuni che tra il Delcassé e il Lamsdorff a Compiègne si sia raggiunto lo scopo d'intendersi pienamente intorno alle complicazioni che potrebbero sorgere in Oriente, per tante cose che vi bollono, compresa la questione armena e della vecchia Serbia, dove gli albanesi non cessano di disturbare con vessazioni i vicini serbi. Così gli ottimisti si augurano e, in questo siamo d'accordo, che fra la Turchia e la Francia si appiani pacificamente la questione per la faccenda delle liquidazioni intorno ai *quais*, e inoltre che l'altro punto controverso tra la Spagna e il Marocco abbia la sua pacifica soluzione nella restituzione dei due fanciulli spagnuoli e nel pagamento dell'indennità da parte del Sultano, tanto più perchè il dragomanno della Legazione di Spagna che aveva recato la Nota spagnuola a Mazagan è ritornato a Tangeri. Occasione a divinzioni politiche, per l'avvenire dei Balcani specialmente, è stata anche la visita recente di Carlo di Rumania all'imperatore Francesco Giuseppe a Vienna, benchè i più non veggano nell'incontro che un segno secondario dell'amicizia che corre tra l'impero austro-ungarico e la Corte e il Governo rumeni, amicizia della quale si ebbero larghissime ed autentiche prove nei convegni del Principe ereditario di Rumania con l'imperatore e del presidente Sturdza col conte Goluchowski.

4. (FRANCIA). Tra il Gabinetto e il Presidente della Repubblica non sono andate così lisce le cose, per causa della mancata visita dello Czar a Parigi. Sono venute fuori parecchie rivelazioni postume, le quali accennano a volontà decisa che avesse Loubet di invitare l'Imperatore ad una breve visita alla capitale della Francia, con la certezza che l'invito sarebbe stato tenuto, volontà che fu all'ultim'ora contrastata fortemente e impedita dal Presidente Waldeck-Rousseau, il quale, si dice, ne fece questione di Gabinetto. Attraversare il desiderio dei nazionalisti fu il suo principale intento, e Loubet dovè cedere alla risolutezza del primo uomo di governo spalleggiato dai colleghi. Da principio si vociferò che tale condotta di Waldeck-Rousseau gli avrebbe fatto perdere la popolarità, perchè i parigini ambivano di ricevere ad ospite, sia pure, per brev'ora, lo Czar, ma le voci corse e propalate specialmente dalla stampa nazionalista, di crisi almeno parziale, si sono mostrate infondate. La Camera francese è convocata pel 22 corrente. Tra le interpellanze che si aspettano vi sono quelle per l'affare Davaut, sostituito nella carica di gran Cancelliere della Legione d'onore dal generale Florentin. La sostituzione avvenne senza che ne fosse almeno avvisato ed egli la conobbe dai giornali. La misura, secondo alcuni a carico del Davaut, venne presa perchè rifiutava di accordare il permesso di portare una decorazione russa al figlio del Guardasigilli Monis: ma i generali Lebélin e Laveuve dimissionarii avrebbero dichiarato che il gran Cancelliere venne colpito perchè rifiutò di riti-

rare la croce al conte Lur Saluces, condannato dall'alta Corte, come aveva fatto con Paul Déroulède. Le interpellanze al Parlamento non sarebbero fatte per contestare la radiazione di Lur Saluces dalla Legione d'onore, perchè è giusto che si ritenga implicita la punizione nella sentenza dell'Alta Corte, ma per affermare che le autorità, secondo un decreto del 1852, non possono rendere esecutiva alcuna pena infamante contro i membri della Legione d'onore, prima che siano stati, come dicono, squalificati. Ecco il vero significato della interpellanza. Anche l'ammiraglio Lefèvre ha dato le sue dimissioni in seguito alla sostituzione del generale Davout, e con le dimissioni del generale Hartung tutti i membri militari del Consiglio si sono dimessi. Insomma una vera crisi quasi generale! Lo stesso Presidente della Repubblica si occupa della questione e il generale Florentin, nuovo Cancelliere, si dice, abbia dimandato di essere udito nel prossimo Consiglio dei ministri che si terrà per cercare una soluzione al gravissimo affare.

5. (GERMANIA). Continuano numerose e sempre più veementi le proteste sollevate in Germania e all'estero dalla proposta della nuova tariffa doganale tedesca. Il Congresso commerciale, tenutosi sui primi del mese a Berlino, si è pronunziato nettamente contro la proposta di nuove tariffe, sebbene alcune Camere dei paesi renani e della Vestfalia avessero tentato di far prevalere una tendenza conciliatrice piuttosto favorevole alle idee governative. Nella risoluzione presa dalla maggioranza è detto: che gli aumenti dei diritti proposti costituirebbero un ostacolo alla conclusione dei trattati di commercio, che le classi più numerose e più povere soffrirebbero del rincaro dei mezzi di sussistenza, che la potenza di acquisto della nazione, per ciò che concerne i prodotti industriali sarebbe diminuita e che l'aumento dei salarii, derivante dall'aumento dei prezzi, intralcerebbe la Germania nell'affare della sua concorrenza con i paesi esteri.

A proposito di questo Congresso una delle risoluzioni più importanti è stato il voto più che di biasimo, di anatema socialista pronunziato contro il noto Bernestein, il quale, opportunista e alieno perciò dalla intransigenza di Bebel veramente fedele alla teoria di Marx ed al programma di Erfurt, ammaestrato nel suo lungo esilio in Inghilterra nella pratica delle questioni sociali, tornato in Germania si era dato a sostenere idee sociali tinte di un certo moderantismo borghese. Gli ortodossi non ne vollero di vantaggio e testè lo hanno colpito, come abbiamo detto, di anatema all'unanimità nel Congresso di Lubeca, anatema che segna il trionfo della tendenza rivoluzionaria verso l'intero sconvolgimento sociale. Trattando delle organizzazioni locali, il Congresso ha fissato la massima di escludere quei membri che violano lo sciopero sino a che persistono nel loro contegno.

La questione del voto ai bilanci, nei singoli Stati dell'impero, fu risolta nel senso che in casi di motivi urgenti e che dipendono da circostanze speciali, i *compagni* possono eccezionalmente approvare i bilanci.

6. (AUSTRIA-UNGHERIA). La Camera austriaca venne convocata da un Rescritto imperiale pel 17 corrente. Il governo ha fondamento di ritenere che le elezioni ungheresi gli riusciranno favorevoli.

7. (SPAGNA). Anche le Cortes spagnuole si riuniranno il 16 e il Gabinetto si ripresenterà alla Camera senza aver sofferto alcuna crisi, contrariamente a voci che furono messe in giro.

8. (NEL NUOVO MONDO). — La guerra tra il Venezuela e la Colombia, non sembra che voglia assumere proporzioni vaste come appariva da principio. Gli ardenti spiriti vengono fiaccati dalla mancanza di denaro nelle due repubbliche, senza il quale la guerra diventa un giuoco da bambini. La condanna e la prossima elettro-esecuzione dell'assassino del presidente Mac Kinley chiudono il tristissimo episodio ultimo della barbarica epopea anarchica contro la quale sembra che in America vogliansi prendere provvedimenti severissimi per vedere di toglierle la sua tremenda efficacia. Ma temiamo assai, che passati i primi fervori, la pianta parassita seguiti ad estendere le sue barbe maligne e che nuovi tragici avvenimenti ci facciano avvertiti quanto furono imprevedgenti quei rettori di popoli che non seppero, o peggio non vollero, soffocare quando era tempo, il maledetto seme della sovversione intellettuale e morale degli ordinamenti sociali.

FRANCIA (Nostra Corrispondenza speciale). 1. Dichiarazione dei Provinciali della Compagnia di Gesù in Francia. — 2. Lettera di S. E. Mgr De Cabrières Vescovo di Montpellier al R. P. de Scorraille Provinciale di Tolosa.

Recandosi ad effetto di questi giorni la nefasta legge, voluta ad ogni costo dal Ministro Waldeck-Rousseau contro gli Ordini e le Congregazioni religiose, sono usciti vari documenti di protesta. Mi affretto a mandarne due a cotesta onorevole Direzione, sicuro di fare cosa utile e gradita ai numerosi lettori della *Civiltà Cattolica*.

1. Dichiarazione dei Provinciali della Compagnia di Gesù in Francia.

Parigi, 1, ottobre 1901.

La dilazione concessa dalla legge del 1 giugno 1901 alle Congregazioni religiose per domandare l'autorizzazione, tocca il suo termine. Dopo aver riflettuto maturamente, i sottoscritti Provinciali della Compagnia di Gesù in Francia, coi religiosi che essi rappresentano, e dai quali stanno per separarsi, dichiarano di aver risolto di astenersi da ogni domanda di autorizzazione.

Altre Congregazioni, prendendo la stessa risoluzione, hanno già protestato, nel prendere il cammino dell'esiglio, contro la condizione di vita che loro prepara la legge sulle associazioni, e hanno ricevuto da ogni parte le testimonianze più splendide e più meritate di rispetto e di simpatia.

Noi, che a ragione temiamo, in seguito ai frequenti attacchi di cui siamo stati l'oggetto dinanzi al Parlamento, che le nostre intenzioni vengano alterate e calunniate, crediamo nostro dovere di far conoscere al pubblico i gravi motivi del nostro rifiuto a domandare l'autorizzazione. In fatti, siamo persuasi che la nostra condotta sarà da alcuni giudicata severamente; altri la considereranno come un rifiuto di sottometterci alle leggi del paese, un'intransigenza di condotta non commendevole, e altri forse troverà in essa segreti fini e mire politiche.

Noi protestiamo contro tali interpretazioni. La ragione della nostra condotta si trova solamente nella natura della legge stessa, la quale si vorrebbe che noi, accettandola, venissimo in qualche modo a sanzionare. In effetto, questa legge d'eccezione, ci ferisce profondamente nei nostri diritti più essenziali di uomini liberi, di cittadini, di cattolici, di religiosi, e, colpendoci, colpisce in noi i diritti imprescrittibili della Chiesa, conforme ha dichiarato un Personaggio, la cui autorità è da tutti riconosciuta.

Noi riproviamo altamente tali leggi, perchè sono contrarie al diritto naturale ed evangelico, e al diritto assoluto che ha la Chiesa di fondare Istituti religiosi unicamente sottomessi alla sua autorità. (*Lettera di Leone XIII ai Superiori degli Ordini religiosi, 29 giugno 1901.*)

Altre voci si sono altresì levate per condannare questa legge. Le due Camere hanno udite le proteste non solo dei cattolici, ma anche di un buon numero dei loro membri, i quali, prescindendo da ogni riguardo religioso, l'hanno combattuta in nome della libertà.

I religiosi, difesi da loro così eloquentemente, ne serberanno fedele riconoscenza. Nonostante i loro sforzi, non solamente la legge venne votata, ma il giorno stesso ch'ella fu promulgata, comparve sull'*Officiel* un decreto il quale ne determinò meglio lo spirito, e vi aggiunse nuove disposizioni, non contenute nella legge e specialmente opposte alla dignità e ai diritti della Santa Sede. E con ciò il signor Presidente del Consiglio rispondeva alle proteste del Capo della Chiesa.

Uscì appresso il regolamento per l'esecuzione della legge. Al suo apparire, si vide chiaro che il Governo era risoluto di non serbare alcuna misura. Le disposizioni del decreto non solo erano mantenute, ma di più aggravate. Era una nuova risposta alle nuove proteste della Santa Sede.

Per giustificare la condotta di quei religiosi che non domandano l'autorizzazione è stato necessario menzionare questi fatti. Essi mostrano chiaramente che l'autorizzazione alla quale si vogliono sotto-

mettere le Congregazioni, non ha per fine, come è stato detto, di prevenire certi possibili abusi, sì bene d'incatenare irrevocabilmente le Congregazioni a una legge di eccezione, che viola i diritti più essenziali dei loro membri e quelli della Chiesa; e che questa legge, concepita e votata con uno spirito ostile, sarà applicata collo stesso spirito. Invano, il signor Presidente del Consiglio ha rifiutato di applicare a sè certe dichiarazioni, fatte alla Camera con tale franchezza che gli tornava molesta assai.

La legge, colpendo immediatamente le Congregazioni, ferisce la Chiesa che sta loro dietro. I suoi autori ben lo sanno e questo appunto vogliono; e l'affettazione del signor Presidente del Consiglio a rispondere ad ogni protesta della Santa Sede con un nuovo aggravamento della legge, mostra ad evidenza che tale è il disegno del Governo, e questo è il motivo principale che ci ritiene dal domandare l'autorizzazione.

La legge presente non è che un nuovo passo innanzi nella guerra che si combatte contro la Chiesa. La Chiesa stessa è quella che viene attaccata nelle Congregazioni, e per difesa di lei le Congregazioni ritraggono un'autorizzazione che ha per fine di farle serve e di preparare così il servaggio della Chiesa stessa. Tale autorizzazione noi non possiamo domandarla.

Facendo però tale dichiarazione siamo ben lontani dal condannare quelli fra i nostri confratelli nella vita religiosa che hanno creduto bene di prendere un altro partito. Sappiamo troppo bene quanto la deliberazione è piena di angosce.

Costretti a scegliere fra due mali, tutti e due gravissimi, ira la rovina di ogni cosa che porta con sè la non domandata autorizzazione, e d'altra parte la profonda violazione che la legge fa alle prerogative della Chiesa, e alle libertà individuali, si spiega la loro esitazione, e il Pontefice stesso, sotto certe riserve, ha lasciato alle Congregazioni la facoltà di prendere quella determinazione che vogliono.

Parecchie fra loro credono poter trovare una formola di conciliazione che soddisfaccia il Governo senza sacrificare i diritti della Santa Sede. Quanto a noi, fra il Governo che persiste a mettere, come condizione preliminare all'autorizzazione, la rinuncia delle Congregazioni, all'esonazione canonica, e la Santa Sede che dichiara non permettere che si disconosca o si diminuisca l'esercizio diretto o immediato della sua autorità suprema sugli Ordini o Istituti religiosi, (*Lettera del Cardinale Gotti ai Vescovi di Francia, 10 luglio*) noi, con tutti i religiosi che hanno preso il cammino dell'esiglio o si sono dispersi, lo confessiamo, non sappiamo trovare una formola di conciliazione.

Persuasi inoltre che domandare l'autorizzazione sarebbe lo stesso

che consegnare ai nemici della Chiesa opere cento volte da lei autorizzate, spogliarci dei nostri diritti individuali, della nostra indipendenza e della nostra dignità; che ciò recherebbe un danno enorme alla nostra stessa vita religiosa e a ciò ch'ella ha di più intrinseco; che posti nel caso di rendere alla Francia un servizio segnalato col resistere quanto più per noi si può a una persecuzione religiosa che la uccide, noi verremmo a rifiutare di sacrificarci per lei; non ci resta, crediamo, che di prendere il partito che ci detta il nostro dovere di francesi, di cattolici e di religiosi, e noi vogliamo credere che nessuno fra coloro cui non accieca lo spirito di parte e le passioni settarie, vedrà nella nostra condotta un atto d'insubordinazione o di rivolta, ma unicamente il compimento di ciò che noi teniamo in conto di nostro dovere.

La risoluzione che siamo costretti a prendere è dolorosa. Tutte le opere alle quali noi avevamo consacrato la nostra vita sono minacciate di rovina, quando appunto l'avvenire si mostra assai oscuro: il nostro più grande dolore è di non poter più lavorare pel bene della Francia, e di veder messe in compromesso nelle Missioni quelle opere che ridonavano a onore e ad utilità della Francia stessa. Tuttavia, lo dichiariamo, non abbiamo nell'animo alcuna amarezza contro coloro che ci condannano. Noi non dimentichiamo punto di essere i discepoli di Colui che disse: « Pregate per coloro che vi perseguitano. » Possa la mano misericordiosa di Dio arrestare la Francia sulla china fatale dove è trascinata.

M. G. LABROSSE, S. I., *provinciale di Parigi*;

M. BOUILLON, S. I., *provinciale di Lione*;

R. DE SCORRAILLE, S. I., *provinciale di Tolosa*;

E. PEULLIER, S. I., *provinciale di Sciampagna*.

II. Lettera di S. E. Mons. De Cabrières al R. P. Scorraille S. J., Provinciale di Tolosa.

Reverendo Padre

Fin da quando incominciò, nella Diocesi, quella successione continua di partenze e di sparizioni, che erano una conseguenza necessaria della legge del 1° Luglio sulle Associazioni e sulle Comunità religiose, io mi preparava, pel momento quando sonerebbe l'ora fatale, a salutare pubblicamente per l'ultima volta quei fuggiaschi ed esigliati che portano seco il rimpianto, il rispetto e la simpatia di quasi tutti.

La lettera che firmaste in unione ai vostri confratelli di Parigi, di Sciampagna e di Lione, è d'un carattere così grave, che non mi permette d'aggiungervi nulla. Non saprei parlare con maggiore autorità di una causa che ci è comune, benchè tuttavia risguardi voi in modo più diretto e più immediato.

Le angosce alle quali, tristamente assistiamo senza poterle alleviare, lasceranno per l'istruzione della posterità, due insigni documenti, la cui virile e dolorosa eloquenza spiegherà a quelli che verranno dopo di noi, che cosa fosse l'ora presente per le anime cattoliche!

I figli di S. Benedetto hanno scritto, lasciandoci, « L'Esame di coscienza d'un religioso », che non devo profanare, facendone l'elogio, ma che è degno della firma d'un martire che vada al supplizio. Ed anche voi, Reverendo Padre, ci svelate oggi i misteri delle vostre coscienze: ed il vostro « *non possumus* » è il nobile eco della voce dei monaci di Solesmes. Voi, non meno degli altri, ben capite l'angoscia presente dei cattolici, il cui giudizio è diviso in sensi diversi « a cagione dell'esodo » di un gran numero di Comunità d'uomini e di donne, e della domanda di autorizzazione, alla quale parimente si sottomettono numerose Congregazioni.

Voi non giudicate quelli o quelle che credono bene di prendere un altro partito; ed avete ragione, poichè la Guida Sovrana della Società cristiana, tenuto conto di queste circostanze difficili, ha risoluto di lasciare ognuno determinarsi secondo le proprie idee, e di seguire individualmente quella via che gli sembrerà migliore.

Nondimeno, parlando come faceste, avete procurato a molti fedeli, sino qui dubbiosi e turbati, il mezzo di giudicare sanamente la condotta dei Religiosi e delle Religiose, che si sono volontariamente disperse o esigliate. Le loro ragioni sono le vostre, ma voi le spiegate più esplicitamente che non avrebbero essi potuto fare.

Per me, che ho visto scorrere le lagrime delle nostre « *Figlie del Sacro Cuore* », delle nostre « *Carmelitane di Montpellier e di Bedarieux* », delle « *Dame del Ritiro al Cenacolo* », delle « *Domenicane del Vignogoul* »; per me che ho conosciuti gli strazianti affanni delle « *Benedettine di Ardouane* », e dei venerabili « *Certosini di Mongères* »; per me che durante questi ultimi mesi ho udito le confidenze dei nostri « *Carmelitani Scalzi* », dei nostri « *Salesiani* », e dei vostri « *Padri della residenza* » ovvero del « *Collegio del Sacro Cuore* »; per me insomma, che conosco in quale turbamento, in quale angustia continua, e in quale dolore, vivono in questo momento tutti i conventi della Diocesi, non posso fare a meno di ringraziarvi sinceramente, Reverendo Padre, d'aver esposto con tanta saviezza, moderazione ed elevatezza soprannaturale, i veri motivi di quelli e di quelle, che si sono astenuti dal domandare l'autorizzazione legale, non perchè fosse un atto di sottomissione all'autorità civile, riconosciuta da tutti nei suoi diritti legittimi, ma bensì perchè, questa volta, l'autorità civile loro sembrava colpire e ferire le proprie coscienze, inceppando l'esercizio della vita alla quale si sono consacrati.

Sì, i nostri religiosi e le nostre religiose hanno temuto, e con ra-

gione, il rifiuto probabile dell'autorizzazione; allora si sono visti costretti a disperdersi, hanno perduto il diritto ed il beneficio di vivere e di pregare in comune, di dedicarsi insieme al culto e all'onore di Dio; e piuttosto che abbandonare la pratica delle loro regole, rigorose in sè medesime, ma raddolcite tuttavia dall'amore delle più alte virtù cristiane, hanno cercato nell'esiglio e nei paesi stranieri una sola cosa: la libertà, anche a costo della miseria!

Noi non lo dimenticheremo punto, Reverendo Padre, e anche di voi serberemo fedele memoria. Dirigo un appello caloroso al clero e ai fedeli con l'ardente raccomandazione: di non trascurare di spedire soccorsi materiali a quei « *fuggiaschi* » d'un genere particolare, che hanno abbandonato la Francia, perchè nei loro cuori non mettevano sopra di lei che la loro fede e l'inviolabile santità dei loro voti.

In modo speciale vi ringrazio, Padre, pel supremo servizio che rendeste senza pensarci, ai nostri Fratelli e Sorelle, costretti a vivere lontani dal suolo natio.

La lettera, nella quale avete così nobilmente esposte le vostre prime incertezze, la lotta delle vostre opinioni e infine le ragioni della vostra risoluzione definitiva, sarà letta e discussa dal mondo intero; essa farà testimonianza più veridica dei giornali e dei loro redattori interessati, dello stato d'angoscia e d'inquietudine nel quale tutti noi siamo vissuti, durante queste lunghe settimane, tanto crudeli per le anime più candide e più sante del nostro paese; e giustificherà la risoluzione presa da loro.

E poichè, per una disposizione provvidenziale, un gran concorso di Vescovi, di sacerdoti, e di fedeli si riunirà attorno l'immagine benedetta della Nostra Signora di Lourdes, e presso al santo Cardinale Langenieux, speriamo, Reverendo Padre, che le preci ed i voti che s'innalzeranno al cielo, otterranno alla nostra diletta Francia, di vedere rifiorire, un giorno, sulla sua terra, gl'Istituti e le Opere dei nostri Religiosi e delle nostre Religiose, momentaneamente arrestate; speriamo e confidiamo in Dio, che nell'avvenire rinascano con più forza e maggiore fecondità.

Vogliate aggradire, Reverendo Padre, l'assicurazione della mia gratitudine, del mio rispetto e devozione in N. S.

3 ottobre 1901.

† FR. M. A. DE CABRIÈRES
Vescovo di Montpellier.

INDIA (Nostra Corrispondenza). 1. Morte di Mgr. Paolo Goethals, Arcivescovo di Calcutta. — 2. Provvedimenti del Governo contro la fame. — 3. Fra i Boeri prigionieri nell'India. — 4. Il venticinquesimo anno di sacerdozio del Vescovo di Mangalore. — 5. Un missionario morto al servizio degli appestati. — 6. Il censimento del 1901.

1. Il giorno 4 di luglio di quest'anno, moriva a Calcutta il conte Paolo Goethals, d. C. d. G. Arcivescovo di quella città. Il defunto Prelato era nato a Courtrai nel Belgio l'undici novembre 1832, e però alla sua morte aveva di poco passati i 68 anni. Fece i suoi studii a Tournai e a Liegi, in due collegi della Compagnia di Gesù, e passò anche un anno all'università di Lovanio. Chiamato da Dio alla vita religiosa, entrò nel noviziato della Compagnia di Gesù il 31 ottobre 1852, e vi fece la solenne professione il 2 febbraio 1870. Da quel giorno in poi, grazie alle sue eminenti doti di mente e di cuore, fu occupato dai Superiori in cariche amministrative nei collegi e nella Provincia, finchè il 3 dicembre 1877, S. S. Papa Pio IX lo nominò Vicario Apostolico del Bengala orientale, col titolo di Vescovo di Evaria in Fenicia. Questo titolo, il 3 febbraio 1878, gli fu mutato in quello di Arcivescovo di Ierapoli, e finalmente, avendo S. S. Papa Leone XIII nel novembre 1886 stabilita nell'India la Gerarchia ecclesiastica, Mgr. Goethals, il 26 marzo 1887, fu intronizzato solennemente nella cattedrale di Calcutta, come suo primo Arcivescovo.

È impossibile dire in poche parole quanto Mgr. Goethals, in 23 anni di episcopato, abbia operato pel bene materiale e spirituale della sua Chiesa. Al suo arrivo in India trovò la Chiesa di Calcutta appena nata, ed è morto lasciandola nel pieno vigore della sua virilità. Sono opere di Mgr. Goethals le scuole per le ragazze, stabilite a Bowbazar, e a Dhurrumtollah; l'orfanotrofo di Entally che porta il suo nome; la nuova scuola di S. Anna, la bella Chiesa di Entally, le scuole pei fanciulli indigeni d'ambo i sessi, la casa di Ranchi nel Chota Nagpore, la stupenda casa parrocchiale di Darjeeling, colla sua scuola e convento di stile gotico; e finalmente le due belle Chiese di S. Teresa e di S. Francesco Saverio. Nei vasti disegni di carità e di zelo per la gloria di Dio, il defunto Prelato trovò degni operatori nei suoi Missionarii, nella amatissima sorella e nella sua ricca parentela; ma lo slancio primo partì dal suo cuore generoso e dalla sua mente feconda. Il S. Padre ricompensò le sue insigni fatiche creandolo conte romano e suo prelado domestico, e Leopoldo II re del Belgio l'onorò del titolo e della dignità di Comandante dell'Ordine di Leopoldo.

La morte di Mgr. Goethals non fu un lutto solamente pei Missionarii e pei cristiani della diocesi di Calcutta. Tutta la cittadinanza

della capitale dell'India vi prese parte, ed europei cattolici e protestanti, indù, musulmani, persiani, giudei e greci scismatici si associarono al loro dolore.

Il defunto Prelato in 23 anni di vita apostolica dell'India si era fatto stimare ed amare da tutti, ed ecco come ne parla un giornale protestante inglese, l'*Indian Daily News*. « Sarebbe difficile trovare nella storia delle Missioni dell'India un esempio più segnalato di zelo, di carità, di annegazione di quello dato nella vita e nella morte da questo illustre figlio del Loiola. Non avendo in mira che una cosa sola, *la maggior gloria di Dio*, oggetto e fine del suo Ordine, a questo oggetto consacrò le sue forze, i suoi talenti, e tutti i mezzi materiali di cui poteva disporre. Pieno di mansuetudine, Mgr. Goethals era per natura e per innata delicatezza di sentimenti contrario a tutto ciò che potesse offendere in qualsiasi maniera i suoi simili, onde l'illustre Prelato non ebbe mai nemici; anzi contò numerosissimi amici anche fra coloro che erano di diversa fede. La sua cordialità, la sua carità semplice e senza affettazione, lo fecero amare da tutti, in un paese specialmente dove la carità è sempre stata considerata come la prima e la più preziosa di tutte le virtù. Calcutta riconosceva in lui uno de' suoi più distinti cittadini, che per quasi un quarto di secolo si consacrò interamente al bene materiale e morale della sua immensa popolazione... Insomma, giammai il glorioso appellativo di *amico del genere umano* onde era chiamato, non fu in altri più che in lui giustificato! »

Il funerale di Mgr. Goethals ebbe luogo lo stesso giorno, e mentre la lunga processione passava in mezzo alle popolatissime vie della capitale, tutti, cristiani e non cristiani, si scoprirono riverenti il capo per salutare la spoglia mortale di « un uomo buono e giusto ». Il giorno 11 dello stesso mese, alla presenza di un popolo immenso, di alti personaggi e di cinque Vescovi, venne celebrata nella Cattedrale una Messa di *Requiem* per l'anima del defunto Prelato. Mgr. Hurth, Vescovo di Dacca, predicò il discorso funebre, e concluse il suo dire con queste nobili parole: « Ed ora, addio, Mgr. Goethals! Addio, fedele, illustre, indimenticabile Vescovo e Pastore delle nostre anime! Il tuo nome e i tuoi esempi resteranno eternamente scolpiti nei nostri cuori riconoscenti! »

A rendere perpetua la cara memoria di Mgr. Goethals, i cattolici di Calcutta hanno stabilito di fondare un orfanotrofo in suo onore e di erigerli un monumento nella cattedrale. R. I. P.

2. Il Governo di Lord Curzon ha pubblicata in questi giorni una estesa relazione intorno all'ultima carestia dove espone quanto il Governo fece per mitigarne gli orrori, e indica certe modificazioni da farsi al sistema di soccorso in uso fin qui, le quali, quando fossero

adottate, servirebbero a prevenire affatto la fame, se non la carestia, ovvero renderebbero più facile e più equa la distribuzione dei soccorsi.

La carestia, almeno parziale, è naturalmente nell'India quasi inevitabile. Come tutti i paesi tropicali, l'India ha bisogno di piogge abbondanti per ottenere un conveniente raccolto, e ove queste vengono a mancare, la siccità produce inevitabilmente la carestia. La sola parte di questo immenso paese, dove la pioggia è certa, è quella striscia fecondissima di terra che si estende sotto le Gatte occidentali da Bombay al Capo Comorin, le province di Assam e della Birmania, e i distretti posti lungo i delta dei fiumi, in modo speciale nel basso Bengala.

Per le altre parti dell'India la pioggia è più o meno precaria, ond'esse dipendono nella coltivazione dei campi dall'irrigazione artificiale condotta dai fiumi, dai pozzi, o da vasti serbatoi d'acqua che in certe parti coprono letteralmente il paese.

Quando dunque le piogge regolari dei Monsoni sono troppo scarse ovvero non vengono a tempo o anche mancano affatto, il raccolto fallisce, e gl' Indiani patiscono la fame. Nei secoli passati, quando l'India era soggetta ai Principi indigeni, la fame cagionava mortalità spaventose, e v'ha memoria che nella fame del 1769-70 un terzo dell'intera popolazione del Bengala morì affamata. Nella carestia del 1877-78 ne morirono almeno sette milioni, o quaranta per cento, e in quella che abbiamo or ora terminata, non andrebbe lontano dal vero chi facesse ascendere i morti di fame o per malattie conseguenti alla fame a due milioni.

Però è fuor di dubbio che la previdenza del Governo, la carità pubblica, l'estensione dell'irrigazione artificiale, la moltiplicazione delle strade ferrate, i migliori metodi di coltivazione, l'abolizione dell'usura rurale, la creazione di casse agricole, e altri cento mezzi ideati dal progresso moderno faranno sì che la fame sparirà anche dall'India come è sparita quasi universalmente dall'Europa.

Intanto al Governo inglese va data lode di aver fatto in queste tristi occorrenze quello che forse nessun altro Governo avrebbe saputo o potuto fare. Essendo la fame un fenomeno periodico e regolare del paese, il Governo inglese, fin dal principio di questo secolo stabili di soccorrere e mantenere del suo gli affamati per salvarli da certa morte. A questo fine, non appena scoppia in qualche paese la fame, il Governo comincia i cosiddetti *relief works* o lavori pubblici per sollievo degli affamati, sospende la riscossione delle imposte, rimette i debiti prima incorsi dai coltivatori; e finita la fame, provvede il coltivatore di grano per la sementa. Di tal maniera il Governo nella carestia del 1897-98 mantenne del suo oltre a 6 milioni di persone, colla enorme spesa di circa 11 milioni di sterline.

I *relief works* consistono per lo più nell'aprire nuove strade, nello scavare pozzi, nell'empire paludi o altri lavori simili. Gli uomini adulti e validi non faticano più di 8 ore al giorno e ricevono in paga da 2 a 3 *annas*, circa 32 centesimi; le donne poi lavorano da 5 a 6 ore e prendono da 20 a 25 centesimi. Ai lettori europei cotal paga sembrerà ben poca cosa, ma bisogna riflettere che in India si vive a buon mercato, e inoltre, in tempo di carestia, poco basta, e del poco, in mancanza di meglio, ognuno si contenta. Spesso però accade che gli affamati sono affatto inabili al lavoro, e allora il Governo li mantiene tutto del suo senza pretendere da loro nessun lavoro. In verità questi *relief works* sono talvolta di poca utilità pubblica; ma il Governo fa opera saggia nel fare la carità in questo modo; perchè oltre che il lavoro nobilita l'uomo, tien lontani gl' infingardi o li costringe ad una sana ed onesta occupazione.

Le modificazioni che il Governo del Vicerè Lord Curzon si propone di fare nel sistema dei pubblici soccorsi in tempo di carestia sono le seguenti: a) Nella scelta dei lavori pubblici preferire quelli che servono direttamente o indirettamente ad impedire o ad alleviare la fame stessa, come, scavare pozzi, far canali, strade, ponti e simili. b) Procurare che questi lavori siano *locali*, cioè che gli affamati vengano occupati nei loro stessi villaggi, evitandosi di tal modo la folla, il pericolo di malattie contagiose, la immoralità, e lavorando essi di miglior voglia. c) Obbligare i proprietari dei terreni a rimettere al contadino parte o anche l'intero ammontare dell'affitto. d) Quando il Governo stesso è il proprietario, come accade in molte parti dell'India, sospendere la riscossione delle imposte, rimettere i debiti dei coltivatori, e quando occorra prestar loro danaro. e) Sollecitare le opere d'irrigazione artificiale già cominciate dal Governo e le ferrovie complementari, utilissime in tempo di carestia. f) Incoraggiare lo stabilimento di banche rurali per far fronte all'usuraio del villaggio che assorbe in parte o anche in tutto i guadagni delle classi agricole. g) Promuovere con ogni studio l'agricoltura e il miglioramento dei metodi nella coltivazione dei terreni, e finalmente mettere da parte un fondo, col quale il Governo di Sua Maestà l'Imperatore e Re Edoardo VII possa far fronte a qualunque subita carestia che affligga l'una o l'altra parte dell'Impero.

Come ognuno vede queste regole, in parte già recate ad effetto, sono ottime, e non è infondata la speranza che nutre il Governo di arrivare quando che sia ad impedire intieramente che il terribile flagello della fame disertì questo vasto impero anglo-indiano.

3. Tutti sanno che nell'infelice guerra anglo-boera il comandante supremo Lord Kitchener fa prigionì ogni mese decine e centinaia di Boeri; ma non tutti sanno dove questi Boeri vanno a finire. Or bene,

popolata che ebbe il Governo inglese l'isola di S. Elena col generale Cronje e co' suoi compagni, stabili di mandare nell'India i prigionieri che farebbe in seguito, e subito recò ad effetto il suo divisamento. Presentemente i prigionieri boeri in numero di quasi 10 mila sono distribuiti in sei campi o stazioni principali che sono: Diyatalawa nell'isola di Ceylan, Ahmednagar nella Presidenza di Bombay, Bellary in quella di Madras e Trichinopoly nell'India meridionale.

Ogni prigioniero è provveduto dal Governo inglese delle cose seguenti: Un elmetto o cappello da sole, scarpe di tela, pannelle, vestito di flanella leggera, camicia, mutande, calze e fazzoletti di cotone. Gli vien dato inoltre un letto da campo con materassa, cuscino e due coperte, un catino di stagno, un lenzuolo da bagno per ciascuno, e un asciugamano la settimana per ogni due Boeri. Quanto poi al cibo ne riceve ognuno la stessa quantità e qualità dei soldati inglesi che li custodiscono, e gli ufficiali boeri sono nel cibo pareggiati agli ufficiali inglesi in campagna.

I campi boeri consistono in lunghe file di capanne di fango battuto, coperte di fieno come quelle del paese, divise da parecchie strade, ampie, pulite ed illuminate a luce elettrica. In ciascuna capanna vi sono dieci o più prigionieri boeri, sotto la cura di uno di loro che ha titolo di capitano e viene eletto dai prigionieri stessi. Tutto intorno alle capanne vi è una siepe di filo di ferro barbato, e al di là della siepe sono le capanne dei soldati inglesi che li custodiscono. Si levano alle ore 6 la mattina e vanno a letto alle 9,30. Due volte la settimana vengono condotti a passeggio, accompagnati da una compagnia di soldati inglesi che apre e chiude la marcia. Fuori dei tempi assegnati, a nessun Boero, sotto pena di morte, è permesso di passare la siepe che circonda le capanne; agli ufficiali però si consente, data la parola di onore, di andare a spasso dove loro meglio piace. Oltre il regolare passeggio, le autorità militari hanno provveduto i prigionieri di ogni sorta di giuochi, e bene spesso gli stessi soldati di guardia si uniscono a loro in cordiali partite al *cricket* o al *foot-ball*. Denaro non hanno permesso di tenere; ma di mano in mano che arrivano in India lo consegnano ad un ufficiale, il quale lo renderà loro quando saranno lasciati in libertà. Tra i prigionieri vi sono uomini di tutte le età; vecchi di oltre sessant'anni e ragazzi di poco più di sedici. Molti fra i più robusti sono già occupati in fare strade, tagliar boschi e simili lavori, per i quali sono puntualmente pagati; altri poi si occupano in fare lavoretti d'intaglio o in terra cotta come usavano nel Transvaal, e trovano subito compratori fra gli stessi Inglesi dell'India. I più non parlano inglese, ma quasi tutti sanno leggere, e non passa giorno che non spendano una mezz'ora nella lettura della Bibbia e nel cantar salmi, che a certe ore risuonano per tutto il campo.

I prigionieri Boeri in diverse occasioni si sono dichiarati contenti del trattamento che ricevono, ma tutti o quasi tutti credono e sperano nella vittoria finale della loro stirpe sull'inglese.

Un comandante boero che combattè a Magersfontein e altrove, espresse tempo fa ad un ufficiale inglese le sue opinioni e quelle dei suoi sulla guerra in questi termini: « La guerra durerà assai tempo ancora: Botha non ha il diritto di far la pace senza il permesso dei boeri, nè è punto vero che De Wett sia matto come vogliono far credere certi giornali inglesi. I Boeri possono ancora vincere; che se non hanno vinto fin dal principio è dovuto al fatto che non furono pronti a tirar partito dalle prime vittorie. Se dopo le prime battaglie nel Natal avessero trasportato la guerra nella Colonia del Capo, le cose sarebbero forse andate diversamente. Almeno i Boeri avrebbero devastato il paese nemico e non il proprio. Le truppe inglesi si sono battute bene, ma gli ufficiali hanno mostrato poca intelligenza, e in generale quello che ha reso gl'inglesi tanto inferiori ai boeri è stata la loro poca mobilità. » E conchiuse col dire che confidava in Dio e nella giustizia della causa, per la quale i suoi compatrioti continuavano a far rosso del proprio sangue il campo di battaglia.

4. Sua Eccellenza Mons. Abondio Cavadini, Vescovo di Mangalore, celebrò il 10 settembre il suo venticinquesimo anno di sacerdozio. Tutti i cristiani della diocesi presero parte quel giorno alla bellissima festa, e mostrarono in vari modi il loro amore pel Pastore che li governa. La mattina, Monsignore, circondato da un eletto stuolo di missionarii, di sacerdoti secolari e di chierici, pontificò solennemente nella cattedrale, parata a festa e gremita di popolo fedele, del quale oltre a 2500 si accostarono alla sacra Mensa. Di poi gli furono letti parecchi discorsini e poesie di occasione in inglese e in latino e offerti i soliti regali, fra i quali merita speciale menzione un cavallo e una carrozza che torneranno assai utili a Monsignore nella visita della sua vasta diocesi. Nel pomeriggio ebbe luogo nell'*Aula magna* del collegio di S. Luigi un pranzo di 60 coperti, e la festa terminò con accademie e trattenimenti offerti dalle varie comunità religiose della città. Anche i cristiani di Mangalore, residenti in altre parti dell'India, non dimenticarono il loro amato Pastore, e cooperarono anch'essi, in quel giorno faustissimo, colla penna e colle offerte alla letizia comune. Conservi Iddio per molti anni ancora Monsignor Cavadini al bene delle sue pecorelle, e non venga mai meno l'amore di queste verso il loro Pastore.

5. Il 20 agosto morì in Hubli, città nella presidenza di Bombay, il Rev. P. Leone Perrig d. C. d. G., missionario cattolico di quella regione. Alcune settimane prima, la peste era scoppiata terribile nelle vicinanze di Tumarikop dove il missionario allora si trovava. Pagani

e cristiani morivano in tal numero che di questi ultimi il 20 per cento furono portati via in pochissimo tempo dalla terribile malattia. Il P. Perrig fece strenuamente il suo dovere. Costante al letto degli ammalati, amministrò loro gli ultimi sacramenti, e poi sentendosi alla sua volta colpito dal terribile morbo si fece portare ad Hubli, dove in pace si riposò nel Signore. Aveva appena 39 anni, e lascia nella Svizzera una vecchia madre che ancor vive e due altri fratelli gesuiti, l'uno missionario in America e l'altro nell'India. R. I. P.

6. La notte dal 1 al 2 marzo di quest'anno 1901, una falange di impiegati governativi si sparse per tutte le case delle città e dei villaggi dell'Impero a fine di fare il solito censimento decennale. Dalle statistiche ora pubblicate viene in chiaro che la popolazione dell'Impero Anglo-Indiano ammonta a 294,000,000. Nel 1891 era di 287,000,000 e nel 1881 di 254,000,000. Crebbe dunque fra il 1881 e 1891 di 33 milioni, laddove fra il 1891 e il 1901 l'accrescimento è stato di soli 7 milioni. La diminuzione dell'accrescimento è dovuta senza dubbio alla peste e alla fame. Infatti le province che presentano una diminuzione nel numero degli abitanti sono naturalmente quelle che più soffrirono da uno o anche da tutti e due quei terribili flagelli.

La Rajputana è diminuita di due milioni, l'India centrale di un milione e tre quarti, gli Stati semi-indipendenti di Bombay di un milione, le Province centrali di quasi un milione, Berar di 144 mila, Ajmer-Merwara di 66 mila, e la provincia di Bombay di 627 mila. Per contrario il Bengala è cresciuto di tre milioni, la Birmania di un milione e mezzo, la presidenza di Madras di due milioni e mezzo, il Panjab di due milioni, le Province del Nord-Ovest e l'Oudh di 750 mila.

Il primo censimento della popolazione dell'Impero Anglo-indiano ebbe luogo il 1871-72 e diede per risultato 240,000,000 di abitanti, il doppio cioè, secondo il Gibbon, degli abitanti dell'Impero romano quando era all'apogeo della sua potenza. Il censimento del 1871-72 costò al Governo 82,203 lire sterline, e si crede che il presente censimento non sarà costato molto di più. Vi sono in India 18 città che hanno più di centomila abitanti e le case abitate sono 44,059,275, dando in media sei abitanti per ogni casa o capanna.

Se si distribuisce la popolazione dell'India secondo la religione da lei professata, si avrà con una certa probabilità il seguente specchietto:

RELIGIONE	NUMERO	Per cento dell'intera popolazione	Regioni dove sono più numerosi
Indù, più o meno idolatri . . .	185,342,000	72,07	Nell'India meridionale e nella valle superiore del Gange.
Maomettani. . .	78,000,000	22,32	Nel Sindh, nel Panjab, nel Bengala orientale, nelle Province del Nord Ovest e lungo la costa del mare.
Buddisti e Giaini.	3,600,000	1,42	Nell'isola di Ceylan e nella Birmania.
Sikhi	1,195,000	0,64	Solo nel Panjab.
Cristiani	1,600,000	0,52	Un po' da per tutto, ma specialmente nell'India meridionale.
Cattolici (inclusi tra i cristiani) .	1,227,620	...	Specialmente nell'India meridionale.
Indiani professanti credenze animistiche e feticiste	6,790,000	2,74	India centrale e Bombay.
Senza religione particolare . .	620,000	0,23	

OPERE PERVENUTE ALLA DIREZIONE ¹

Barone F. G. A. can. *Selva predicabile*, ossia orditure sacre con argomenti teologici, filosofici, morali, scritturali, patristici e storici. Napoli, Artigianelli, 1901, 8°, 424 p. — L. 4.

Bouvier S. J. *Foi et courage*. (Discours prononcé à la cloture du Congrès Euchar. d'Angers le 7 sept. 1901), Paris, Retaux, 1901, 8°, 32 p.

Brueck H. Bisch. v. Mainz. *Geschichte der katholischen Kirche im neunzehnten Jahrhundert*. I. Band. *Geschichte d. kath. Kirche in Deutschland* I. Erste Lief. Zweite durchges. Auflage. Mainz, Kirchheim, 1901, 8°, 80 p. M. 35 (5 Bände). — Cfr. *Civ. Catt.* XVII. XI, 78 (1900).

Concilium Tridentinum. *Diariorum, actorum, epistolarum, tractatum nova collectio*. Ed. SOCIETAS GOERRESIANA promovendis inter Germanos catholicos litterarum studiis. Tomus I. *Diariorum pars prima. Hercules Severoli Commentarius Angeli Massarelli Diaria I-IV*. Coll. ed. illustr. SEB. MERKLE. Cum tabula phototyp. Civit. Tridentinae saec. XVI. Friburgi B., Herder, 1901, 4° CXXXII-932 p. — Fr. 75; rilegato fr. 83.

Congrégations (Les) religieuses en France. *Soumission ou Résistance. La parole du Pape*. Paris, Lecoffre, 1901, 24°, 48 p.

De Bono P. *Solenne inaugurazione del monumento nazionale a Nostro Signore Gesù Cristo Redentore* eretto dalla pietà dei Maltesi sulla collina « Tal virtù ». Discorso. Malta, tip. del Malta, 1901, 8°, 24 p.

¹ Non essendo possibile dar conto delle molte opere, che ci vengono inviate, con quella sollecitudine che si vorrebbe dagli egregi Autori e da noi, ne diamo intanto un annunzio sommario che non importa alcun giudizio, riservandoci di tornarvi sopra a seconda dell'opportunità e dello spazio concesso nel periodico.

Echoes of the Golden Jubilee of Sta Clara College. (California, negli Stati Uniti d'America) Sta Clara Press, 1901, 24°, 76 p.

Erolli G. *Una risposta all'opuscolo dell'avv. FREGNI sulle due iscrizioni del Pantheon di Roma.* Narni, 8°, 14 p.

Études publiées par des Pères de la Compagnie de Jésus. *Table générale des années 1888 à 1900.* Paris, Retaux, 1901, 8°, 350 p. — Fr. 7,50.

F. S. I. *La questione di S. Girolamo de'Schiavoni in Roma in faccia alla storia e al diritto ed il Breve di S. S. Leone XIII « Slavorum gentem ».* Studio. Roma, tip. Capitolina, 1901, 8°, 255 p. — L. 2,50.

Fede e Scienza. *Studi apologetici per l'ora presente.* [Pubbl. period.; volumetti in 16° di circa 100 p.; ciascuno Cent. 50]. Roma, Pustet, 1901.

I volumi pubblicati contengono: 1. **MOLTENI G.** *Il Cristianesimo e le grandi questioni moderne.* — 2. **ZAMPINI G. M.** *Il buon seme del Vangelo nel terreno della fede.* — 7, 8, 9. **ROSSI L.** *Del verace conoscimento di Dio.*

Franchetti T. D. *Fogliette e fiori.* Bozzetti, Torino, Paravia, 1900, 16°, 176 p. — L. 1,80.

Francisca Raphael O. S. D. (Augusta Theodosia Drane). *Der Geist d. Dominicaner-Ordens,* dargest. u. erläutert durch Beispiele aus den Lebensbeschreibungen seiner Heiligen u. Seligen. Dülmen i. W., Laumann, 1901, 16° 384 p. — M. 2.

Giordano F. Nel trigesimo dalla morte del Rmo P. Luigi Lauer min. gen dell'Ord. dei Minori, celebrandosi solenni funerali nella chiesa della Gancia in Palermo. Elogio fun. Palermo, tip. coop. 1901, 8°, 26 p.

Harmel L. *Catechismo del padrone,* compilato con l'aiuto di molti dott. in Teol. e tradotto in ital. dal cav. L. MASSON. 3ª ed. Siena, S. Bernardino, 1901, 16°, XXIV 116 p. Cent. 80. — Cfr. *Civ. Catt.* XIV, 8 (1890) p. 344.

Hoefer F. S. I. *Leben des heiligen Johannes Berchmans* aus d. Ges. Jesu besondern Patrons der Jugend. 2. Aufl. besorgt v. P. FR. MILLER S. I. Dülmen i. W., Laumann, 1901, 16°, VIII-220 p. — M. 1,75.

Lacci V. *Su i trionfi dei dolori di Maria Vergine.* Considerazioni e divoti affetti. Foggia, Cardone, 1901, 16°, 62 p. — L. 1.

Leroy H. S. I. *Jésus-Christ, sa vie, son temps.* Leçons d'Écriture Sainte, prêchées au Gesù de Paris. Paris, Briguet, 1901, 16°, XIV-412; 396; VI-304; 330; 340 p. — Ciascun vol. Fr. 3.

Lettera pastorale di S. E. Mons. Vescovo di Parma. 15 agosto 1901. *Esercizi spirituali — Seminarii — Chiese — S. Alfonso — Clero — Socialismo — Democrazia cristiana.* 16° 90 p.

Macaluso Tagliarini A. sac. *Conferenze intorno alla questione sociale.* Corleone, Bottalla, 1901, 16°, 48 p. — Cent. 60.

Mantia Giovanni, avv. *De iure proprietatis, de iure servitutis nel diritto Pontificio.* Roma, Forzani, 1901, 8°, 48 p.

Miscellanea storica Reatina in occasione delle adunanze della R. Deputazione in Rieti, 27, 28 e 29 sett. 1901 (*Boll. R. Dep. di Storia patr. per l'Umbria*, vol. VII, p. 389-612). Perugia, Unione Tip. coop. 1901.

Molitor R. O. S. B. *Reform.-Coral.* Historisch-kritische Studie. Freiburg i. Br., Herder, 1901, 8° XX-92. — M. 1,50

Morabito G., vescovo di Mileto. *Un'eco e un canto.* Reggio Calabria, Morello, 1901, 16°, 20 p.

Musitelli A. *Elogio funebre* dei Cappuccini lombardi e delle Suore

Terziarie cappuccine della Prov. di Genova, massacrate dagli Indos nel Brasile. Bergamo, S. Alessandro, 1901, 18°, 18 p.

Paléographie Musicale. *Les principaux manuscrits de chant Grégorien, Ambrosien, Mozarabe, Gallican* publiés en fac-similés phototypiques par les Bénédictins de Solesmes. Recueil trimestriel. Tom. VII. *Antiphonarium Tonale Missarum*, XI^e siècle. Cod. H. 159 de la Bibl. de l'École de méd. de Montpellier. Solesmes, impr. Saint-Pierre, 1901. Tavole e testo in 4.^o Abbonamento annuo: in Francia fr. 20, all'Estero fr. 25.

Perrella G., *Quaestio utrum B. Virgo non solum in anima, sed etiam in corpore evecta fuerit in Coelum?* Napoli. D'Auria, 1901, 8° 120 p. — L. 2.

Privitera G. A. *Prodigioso ritrovamento dell'antico epitaffio inciso in marmo già situato sul sarcofago di S. Andrea Xueres.* Siracusa, Tip. « Commercio », 1901 16°, 24 p.

Profumo A. *Lancie spezzate.* I. *Il corpo delle Guardie Nobili Pontificie.* II. *L'origine del nome.* Appunti (Estr. *Voce della Verità*, 123-127, 1901). Roma, Seth, 1901 16°, 16 p.

Pugliatti T. *Sponsali, matrimonio, divorzio, impedimenti dirimenti, tanto in Iure Romano, quanto in Iure Canonico e Civile.* Roma, Capaccini, 1899, 8° 128 p. — L. 1,50.

Razón y Fe. Revista mensual redactada por Padres de la Compañía de Jesús. Madrid, Quad. 1-2, sept., oct. 1901. 8° di p. 146 ciascuno. — Per un anno 15 ptas; all'Estero Fr. 15. Direzione: Isabella Católica, n. 12; Amministrazione: Campomanes 10, Madrid.

Contenuto. Quad. 1: *At lettori.* L. MURILLO, *La scienza libera e la rivelazione nel secolo XIX.* J. M. AICARDO, *È moderno il problema dell'educazione?* P. VILLADA, *Perché si odiano i religiosi?* J. J. URRÀBURU, *Il vero posto della filosofia tra le scienze.* F. FITA, *Santiago di Galizia.* J. ALARCÓN, *Una celebrità sconosciuta.* B. MERINO, *Viaggi di erborizzazione per la Galizia.* Esame di libri; Notizie bibliografiche; Cronaca scientifica; Bullettino canonico; Notizie generali. — Quad. 2: J. J. URRÀBURU, *La filosofia e la scienza sacra.* L. MURILLO, *L'apologetica nel sec. XIX.* V. MINTBOUIAGA, *I due fanatismi.* P. HERNÁNDEZ, *L'Argentina al principio del secolo XIX.* J. ALARCÓN, *Una celebrità sconosciuta (cont.).* J. THOMAS, *Contribuzione all'istologia comparata delle glandole peptiche.* Esame di libri, ecc. Varietà.

Rieti onorando il poeta Angelo Maria Ricci. 29 settembre 1901. Numero unico. 8°, 20 p. — Cent. 15.

Schiavi L. *Guglielmo il buono, re di Sicilia.* Dramma con note storiche. Udine, tip. Patronato, 1901, 8° 60 p. Vendib. in Roma presso Filiziani, in Firenze presso Paravia (Via Tornabuoni), ecc.

Stauracz Fr. Spirit.-Dir. in Wien. *Los von Rom! Wahrheitsgetreue Schilderung der österreichischen Verhältnisse.* Hamm in W., Breer u. Thiemann, 1901, 8°. 94 p. — L. 1.

Tappehorn A. *Das Leben des heiligen Willehad ersten Bischofs v. Bremen.* Dülmen i. W., Laumann, 1901, 16°, 52 p. — Pfg 75.

Trattenimenti Divoti innanzi a Gesù Sacramentato opportuni anche per apparecchio alla grande solennità del Corpus Domini. 2^a ed. Milano, S. Giuseppe, 1901, 16°, 208 p. — Cent. 50.

Vliebergh E. *La Caisse d'Épargne et de Crédit de Rillaer* (Extr. *Rerue sociale Cathol.* août-sept. 1901). Louvain, Institut Sup. de Philosi. 1901, 8°, 32 p.

LA CONTROVERSIA

DI

S. GIROLAMO DEGLI SCHIAVONI

Durante le ultime settimane, in Italia e fuori, si è parlato e scritto non poco sulla soluzione data, di comune accordo tra i Governi austro-ungarico e italiano, alla questione riguardante l'Istituto di S. Girolamo degli Schiavoni. De' fatti che diedero occasione alla controversia e del vero significato dell'accordo diplomatico discorremmo nelle « Cose Romane » de' tre precedenti quaderni, fondandoci sempre sopra informazioni da noi direttamente attinte da fonti autorevolissime.

Se non che, com'era da aspettarsi, la verità da noi e da altri affermata, appunto perchè poco o nulla gradita a chi aveva ogni interesse politico di occultarla, continuò ad essere falsata, e con tale insistenza e con tanti ricercati sofismi, che oramai non è più lecito dubitare del partito preso, di travisare con tutti i mezzi il vero stato delle cose e fuorviare ad ogni costo la pubblica opinione.

* * *

Fu detto e ripetuto più volte, e. g., dalla *Tribuna*¹, l'organo massimo del presente ministero Zanardelli-Giolitti, che, in forza dell'accennato accordo, si era « cancellata la Bolla vaticana », la quale perciò, di comune consenso dell'Austria-Ungheria e dell'Italia, doveva considerarsi « siccome nulla

¹ Si vegga nel num. del 17 ottobre 1901, l'articolo « Correzione di cose e di persone ».

e priva di qualsiasi efficacia ». L'annullamento poi della Bolla, secondo che afferma la *Tribuna*, sarebbe stato deciso dalle anzidette Potenze per le due seguenti gravissime ragioni, cioè perchè la Bolla sopprimeva, senza il beneplacito del Governo italiano, un'opera di beneficenza esistente in Roma, e perchè con essa si violavano i diritti de' dalmati, devolvendo arbitrariamente l'Istituto a beneficio esclusivo dei croati.

Lasciamo stare la *Bolla vaticana* che non è mai esistita; lasciamo pure da banda l'assurdo diritto che si attribuisce all'autorità laica dello Stato di cancellare una Bolla papale; parliamo invece correttamente delle *Lettere Apostoliche* « *Slavorum gentem* » del 1 agosto 1901. Di queste soltanto qui si tratta, e ad esse sole si riferiscono le accennate censure. Ora che queste *Lettere* sieno state cancellate dall'Italia col consenso del Governo austro-ungarico, è cosa assolutamente falsa, la quale, per ripeterla che si faccia, non muterà mai la sua natura.

Le *Lettere Apostoliche* « *Slavorum gentem* », lo riaffermiamo qui con tutta certezza, conservano oggi intatto quello stesso pieno vigore che avevano quando furono pubblicate. Esse rimangono ferme, valide, efficaci e saranno puntualmente eseguite nel tempo e nel modo voluti dalla Santa Sede.

* * *

Quanto poi alle due ragioni, assegnate dal Governo italiano e ripetute ed approvate dalla *Tribuna* per giustificare il supposto annullamento dell'Atto pontificio, esse dimostrano che nè il Governo, nè lo scrittore della *Tribuna* hanno mai letto il documento da loro impugnato. Se fosse altrimenti, bisognerebbe dire ch'essi scientemente e ad occhi aperti ne hanno pervertito e ne pervertono il significato.

Infatti, la beneficenza praticata dall'Istituto di S. Girolamo ¹ non è stata punto soppressa, ma rimane, nella sua

¹ Tale beneficenza, conosciuta sotto il nome di *officium hospitalitatis*, consisteva, parecchi anni or sono, nell'ospitare gratuitamente per tre

sostanza, quale era prima delle anzidette Lettere Apostoliche. Quindi gli stessi sussidii che negli anni decorsi si elargivano a certi poveri pellegrini dagli arcipreti del Capitolo, continuano oggi e continueranno in avvenire ad elargirsi a' medesimi pellegrini da' rettori del Collegio. Il che risponde perfettamente al pensiero del documento pontificio nel sancire la regola generale, che cioè tutti gli oneri, gravanti per lo passato sull'antico Capitolo, dovranno d'ora in poi venire assegnati al Collegio: *Moderatorum Collegii conscientiam oneramus, ut quae omnia antehac a Capitulo fiebant, eadem deinceps a Collegio fiant, iis quidem exceptis, quae forte inflectenda ad aequitatem, Nostro tamen consensu, prudentia suaserit.*

* * *

Nel resto siamo certi, che nessun uomo di senno crederà mai sul serio, che sia venuto meno all'Istituto di S. Girolamo il suo carattere di beneficenza, sol perchè le sue rendite, le quali finora servivano in gran parte pel mantenimento di un Capitolo¹, più nominale che reale, saranno in avvenire, senza punto nuocere al culto divino, consecrate a beneficio di poveri chierici studiosi, scelti tra quei medesimi popoli, pe' quali fu fondato e dotato il detto Istituto.

giorni alcuni poveri pellegrini. Negli anni poi a noi più vicini e sino alla recente soppressione del Capitolo, al detto alloggio gratuito era stato sostituito un sussidio di lire 10. Fra quelli che sono stati così beneficiati dopo questa soppressione, v'ha quel dalmata Glavinovich, il quale, arrestato di questi giorni dalla polizia italiana, fu condannato al carcere, per essere poi espulso dal Regno.

¹ Il Capitolo si componeva di un arciprete, di sei canonici e di quattro beneficiati. Fu istituito nel 1589 da Sisto V, il quale, prevenuto dalla morte, non ne potè compiere la fondazione. Le sue rendite dunque essendosi trovate insufficienti all'onesto sostentamento de' detti sacerdoti, fu d'uopo cercare ne' fondi dell'Ospizio quel che occorreva, e così fu fatto sino a' giorni nostri con indulto apostolico.

Che anzi ogni uomo di buon giudizio riconoscerà lealmente che, con quel che ha fatto, il Santo Padre ha grandemente nobilitata e resa più proficua e meglio rispondente a' bisogni de' tempi moderni, l'antica benefica opera di S. Girolamo. Pur conservando in favore di poveri pellegrini gli accennati sussidii, profitteranno dell'antica beneficenza eletti giovani, i quali, educati in Roma, sotto la tutela e sotto gli occhi del Capo supremo della Chiesa, nelle virtù degne del sacerdozio e nelle sacre discipline, restituendosi in patria, saranno i maestri, i padri, gli apostoli de' loro confratelli.

Donde segue altresì che, se si è « provveduto dai due Governi all'amministrazione dell'Istituto secondo il suo carattere di beneficenza », ciò non può riguardarsi come una deroga alle Lettere apostoliche, non essendo altro in realtà che la fedele e scrupolosa applicazione di quello che le medesime Lettere avevano già stabilito ed eloquentemente confermato.

Si avverta inoltre che quanto si è decretato di fare riguardo all'Istituto di S. Girolamo degli Schiavoni è stato già fatto in Roma per la maggior parte degli Istituti delle altre nazioni, mutati anch'essi dalla Santa Sede in Collegi ecclesiastici, senza che venisse mai in mente al Governo italiano, testimone di tali mutazioni, di ingerirsene o di contrastarle. La vera ragione dunque della singolare opposizione fatta al Collegio geronimiano potrà bensì trovarsi nell'anticlericalismo o irredentismo degli oppositori, ma non mai nel supposto cambiamento del carattere dell'Istituto.

* * *

Quanto poi alla seconda ragione, essa non è meno gratuita della prima, ed è, come questa, *espressamente* contraddetta da tutto il testo dell'Atto pontificio. Nonchè devolvere l'Istituto a beneficio *esclusivo* de' croati, nel senso ch'esso sia limitato a quelli della Croazia propriamente detta, le *Lettere Apostoliche* espressamente asseriscono, che ad esso

Istituto possono venire anche gli alunni-sacerdoti della Dalmazia, dell'Istria, della Bosnia ed Erzegovina e del Montenegro. Eccone il testo con la particolareggiata menzione delle diverse diocesi di queste regioni:

« Avranno il diritto di mandare sacerdoti, come alunni in Collegio: l'Arcivescovo di Zagabria, i Vescovi di Sirmio, di Segna, di Križevac di rito greco-unito.

« Così l'Arcivescovo di Zara, i Vescovi di Ragusa, di Spalato, di Sebenico, di Lesina e di Cattaro.

« Così i Vescovi di Veglia, di Trieste, di Parenzo.

« Così l'Arcivescovo di Vrhbosna, i Vescovi di Mostar, di Trebigne, di Banjaluka.

« Finalmente l'Arcivescovo di Antivari. »

Quei soli giovani sacerdoti saranno esclusi dal beneficio del Collegio, i quali non sono slavi della famiglia di lingua croata: quelli stessi cioè, i quali sarebbero stati *de iure* esclusi da S. Girolamo degli Schiavoni prima del 1° agosto 1901.

Anche dunque sotto questo rispetto, le *Lettere Apostoliche* del 1° agosto 1901 hanno sapientemente « provveduto all'Istituto di S. Girolamo secondo l'antico suo carattere ».

* * *

Che se qualcuno volesse meglio sincerarsi intorno a questo punto, gli basterà gittare un'occhiata ad un'iscrizione che si legge sopra una carta geografica, dipinta negli anni 1659-1663, e che si vede tuttora sui muri stessi di S. Girolamo. Eccola integralmente: *Congregatio Nationis Illyricae sicut instituta fuit ab Illyricis ex Dalmatia, Croatia, Bosnia et Slavonia in urbem confluentibus, ita eorundem regnorum nationales tantum vel oriundi, SLAVONICA TAMEN LINGUA LOQUENTES, iurium ipsorum participes esse debent, ut constat ex decisione S. Rotae diei X decembris 1655. Ideo ad evitandas aequivocationes vel fraudes, haec quatuor regna finesque eorum delineati fuerunt, ut possint distingui quae loca includi quaeve excludi debeant*¹.

¹ La detta Carta geografica con l'iscrizione è riprodotta in zinco-

Da tutto ciò si par manifesto che, come errano coloro che censurano le *Lettere Apostoliche*, supponendo che esse concedano l'Istituto ad *esclusivo* beneficio de' croati (s'intende de' croati della Croazia propriamente detta), così errano ancora più gravemente quelli che tacciano le medesime *Lettere* di ingiustizia, perchè ritengono che l'Istituto di S. Girolamo appartenga esclusivamente a' dalmati.

Un tal diritto esclusivo è una chimera. Esso è contraddetto da tutti gli antichi documenti riguardanti la fondazione del detto Istituto, e non ha altro fondamento di qualche apparenza se non un testo *falsato* della Bolla con la quale Niccolò V, nel 1453, fondò l'Istituto. Le parole usate dal Papa *Dalmatiae et Sclaroniae nationum*, furono, nel 1652, adulterate da un tale Girolamo Patrić, e mutate in *Dalmatiae seu Illyricae nationis*¹. Una conferma splendidissima di questa falsificazione è venuta alla luce mentre scriviamo. Si è trovato cioè negli Archivi del Vaticano il testo della petizione di quei primitivi Eremiti, a' quali risponde la Bolla di Niccolò V. Ora nella petizione si legge chiaramente *natio Dalmatica et Sclavonie*, non già *Dalmatiae seu nationis Illyricae*.

* * *

Questo documento essendo inedito, volentieri lo comunichiamo a' nostri lettori che saranno i primi ad averne notizia. Esso è del seguente tenore:

« Beatissime pater. Cum sit quod in Urbe multi sint hospitales diversarum nationum et natio Dalmatica et Sclavonie careat hospitali devoti oratores eiusdem S. V. servuli heremite cuidam (quidam) de illis partibus cupiant intuitu pietatis et operis misericordie ducti pro susceptione pauperum et miserabilium personarum partium earundem unum hospitale

tipia nell'*Appendice* dello Studio sulla *Questione di S. Girolamo degli Schiavoni*, pubblicato dal ch. p. S. IVANČIĆ Roma, tip. Capitolina, 1901.

¹ Questa falsificazione è apoditticamente dimostrata nel medesimo Studio, sia col testo fotografico della Bolla, sia con altre testimonianze (pp. 47-74).

in ecclesia dirupta et discoperta sancte marine de Campo Martio alme Urbis sub titulo sancti Laurentii in Lucina Rev.^{mi} dñi Cardinalis bonon. cum eiusdem Rever.^{mi} domini Cardinalis consensu et voluntate construere et edificare ac ex piis fidelium elemosinis ecclesiam praedictam Concess. reparare et in eadem hospitale ceteraque necessaria et convenientia cum del adiutorio construere et in eadem ecclesia celebrare ac sub titulo et vocabulo sancti Jeronimi ob patrie sue reverentiam debine nominare Supplicant S. V. devotus orator eiusdem frater Jeronimus de petovia pauper heremita et alii dictorum partium heremite quatinus pro huiusmodi pietatis officiis peragendis ecclesiam praedictam cuius fructus duorum florenorum auri de camera communi extimatione (valorem) annum non excedunt cum omnibus suis iuribus et pertinentiis quovis modo vacet et devoluta (sic) affecta etc. existat eisdem perpetuo concedere et signare misericorditer dignemini de gratia speciali cum non obstantibus et clausulis opportunis servato iure dicte ecclesie. fiat ut petitur T. Et quia pauperes heremite quod littere desuper conficiende gratis pro deo ubique expediantur. fiat ubique T. Dat. Rome apud Sanctum petrum Undecimo Kal. Maij Anno Septimo ¹. »

Nella questione di S. Girolamo si è parlato di lotta fra *Dalmazia* e *Croazia* ingenerando facile confusione nella maggioranza del pubblico, poco pratico della etnografia di quei luoghi. Molti credono che la Dalmazia sia in gran parte abitata da dalmati, i quali in nessun senso sono croati. Invece mentre la Croazia è abitata da' croati propriamente detti, la Dalmazia, in grande maggioranza, è abitata da slavi della famiglia di lingua croata. Stando a' dati statistici più recenti, questi raggiungono l'80 % della popolazione. Quindi è che essi hanno ricevuto con gioia e gratitudine l'Atto pontificio, siccome l'attestano il bellissimo indirizzo del Presidente della Dieta e i numerosi telegrammi, inviati al Santo Padre, dai maggiorenti delle città, de' paesi, delle isole e de' comuni della Dalmazia. Anche il distretto di Zara, una ventina cioè di villaggi che circondano la città, hanno inviati simili telegrammi ².

¹ *Archiv. Vatic. Supplicationum Regest. n. 458, f. 268 e 269.*

² Il testo di questi telegrammi è dato nel citato *Studio*, pp. 206-244.

* * *

Un'ultima osservazione riguardo al primo e principale falso presupposto di tutti i detrattori delle *Lettere Apostoliche* « Slavorum gentem ». È egli vero che, con queste Lettere, il Santo Padre ha fatto tale mutazione da togliere all'Istituto di S. Girolamo degli Schiavoni il carattere che aveva prima ch'esse fossero pubblicate? Anche se Leone XIII avesse ciò fatto, il suo operato sarebbe incensurabile, poichè avrebbe egli esercitato un suo diritto in materia strettamente congiunta ed inerente al suo supremo ministero apostolico. Ma il testo stesso delle sue *Lettere* dimostra che tale non è il caso, nè l'intento suo.

Fin dal secolo XVI, come in esse vien riferito, i rettori dell'Ospizio impetrarono da Clemente VIII la facoltà di mutare l'Ospizio in Collegio ecclesiastico. Il loro desiderio però non potè allora compiersi. Si compì bensì nel 1790, quando il Capo di tutta la Chiesa e il Sovrano di Roma, Pio VI, con suo Chirografo del 27 febbraio, soppresse l'Ospedale di S. Girolamo e stabilì il vagheggiato Collegio. « Di Nostra certa scienza, così scrive Pio VI, e similmente colla pienezza della Nostra Suprema potestà, ordiniamo... che venga onninamente abolito e soppresso l'Ospedale... e che, invece e in luogo di detto Ospedale, debba per l'educazione dei giovani pur nazionali erigersi e stabilirsi un particolare Collegio, cui, oltre l'applicazione di quelle rendite che erano pel sopprimendo Ospedale destinate, vogliamo e comandiamo che venga unito ancora ed applicato l'intero usufrutto de' beni lasciati da Giorgio Giorgicei » ¹.

In tal guisa, secondo le leggi allora vigenti, dal legittimo Sovrano di Roma fu istituito il Collegio Geronimiano. Esso però, per diverse ragioni, massime poi a causa de' perturbamenti politici del secolo testè decorso, non ebbe mai florida

¹ Il testo del *Chirografo* si legge nel medesimo studio, pp. 176-183.

esistenza. Fu a diverse riprese chiuso, ed altrettante volte riaperto, anche sotto gli occhi vigili del Governo italiano.

Nel 1884, esso accoglieva parecchi giovani studenti e così continuò, senza esser molestato da chicchessia, sino al 22 ottobre dell'anno 1889, quando, « esaminato lo stato attuale del Collegio nella sua organizzazione e nella pratica sua attuazione, e riconosciuta la necessità di una totale riforma che tenesse conto de' maggiori bisogni della Chiesa e meglio assicurasse la educazione morale e scientifica dei candidati al Sacerdozio », la Sacra Visita, presieduta dall'Emo cardinale Serafino Vannutelli, Protettore dell'Istituto, dichiarò « sciolto l'attuale Collegio per ricostituirlo in altra forma con decreto che sarà emanato in seguito »¹.

Che cosa dunque ha fatto Leone XIII con le sue *Lettere Apostoliche* del 1 agosto 1901? La risposta può leggersi nelle medesime Lettere. Egli dopo aver conferito sull'argomento con quei Vescovi, i quali vi hanno interesse, ha voluto fare pel Collegio quello che la Sacra Visita giudicò necessario. Desiderando quindi da lunga pezza di vedere fiorente nella sua Roma il Collegio di S. Girolamo, egli si degnò dargli un fondamento più solido e sicuro di quello ch'ebbe ne' passati tempi: *Nos, così scrive il Santo Padre, ut Collegium, quod dudum Romae esse exoptavimus, demum sit eique firmitus, QUAM ELAPSI AETATIBUS, certiusque fundamentum constituamus... Collegium Hieronymianum pro Croatica gente, sub Nostra Auctoritate et tutela, fundamus et constituimus.*

Non si tratta dunque di una fondazione del tutto nuova, si bene di una fondazione oramai più che secolare, che la sapienza di Leone XIII ha rafferma e richiamata a novella, rigogliosa e duratura vita.

* * *

In tutta questa faccenda, e nell'uso di un nome piuttosto che di un altro, il Santo Padre non ha avuto nè poteva avere

¹ Il testo del decreto si legge nel *Thesaurus Resolutionum S. C. Concilii*. Tom. CLV. Edit. Vaticana, pag. 154.

mire politiche di sorta alcuna. Come egli stesso afferma, le sue *Lettere* sono state da lui pubblicate unicamente « a maggior gloria di Dio onnipotente, ad incremento della religione, cattolica, ad onore ed utilità della stessa gente croata a lui carissima », come tutte le altre genti di qualsivoglia lingua, che hanno in Roma somiglianti istituti.

Le cose stando così, importa poco che gli slavi, fuori della Croazia propriamente detta, si chiamino o non si chiamino croati. Se vi fossero dunque alcuni, a' quali, per ragioni politiche, dispiacesse quell'appellativo, lo lascino pure: non per questo saranno essi esclusi dall'aver diritto nel Collegio, se hanno le condizioni richieste. Sarebbe un gravissimo errore il confondere una questione di nome, con una questione di diritto.

Rimane però innegabile, siccome opportunamente notò l'autorevole *Osservatore Romano*¹, che, come gli slavi cattolici delle regioni che hanno diritto all'Istituto di S. Girolamo sono generalmente chiamati col nome di croati, e con questo nome sono pure designati nelle Statistiche ufficiali; così nel Documento pontificio, in un punto di secondaria importanza, potè dirsi che il Collegio di S. Girolamo degli Schiavoni era un Collegio « pro gente croatica ». Con questo però, giova ripeterlo, non si volle obbligar nessuno a chiamarsi o professarsi politicamente croato, piuttosto che autonomo, italiano o serbo.

Perchè poi cessino del tutto i malintesi e nessuno trovi nell'ignoranza una scusa per le proprie o altrui censure, diamo qui il testo latino dell'importante documento, accompagnandolo con una versione nella nostra lingua volgare.

¹ Nel num. del 26 settembre 1901.

LITTERAE APOSTOLICAE
D. N. LEONIS P. P. XIII

QVIBVS

EXTINGVITVR CAPITVLVM ECCLESIAE COLLEGIATAE

S. HIERONYMI ILLYRICORVM

ET COLLEGIVM HIERONYMIANVM

IN VRBE ERIGITVR

Slavorum gentem, fidei ac pietatis laude nobilissimam, qua Decessores Nostri, per aetates omnes complexi sunt caritate, eâdem Nos persecuti perpetuo fuimus inde ab exordio Pontificatus Nostri. Cuius quidem rei etsi praeclaro sunt argumento quae providenter huc usque egimus in religiosam eius populi securitatem dignitatemque; libet tamen, quoniam secundissime sese offert occasio, novum addere testimonium, quod benevolentiae Nostrae futuris etiam temporibus indicium extet ac veluti monumentum.

Fidei namque et christianae caritatis studium, sicut nationibus plerisque omnibus, ita Slavicae quoque id elapsis temporibus suasit ut, in hac Urbe Nostra catholici nominis principe, institutum aliquod conderent congruisque redditibus

Quella carità onde i nostri antecessori hanno sempre amato la gente Slava, per fede e pietà nobilissima, l'abbiamo noi pure del continuo mostrata fin dagl' inizi del Nostro Pontificato. Della qual cosa quantunque siano chiaro argomento i provvedimenti da noi presi finora per la religiosa sicurezza e dignità di quel popolo; tuttavia, giacchè se ne offre propizia occasione, vogliamo aggiungere un'altra testimonianza, che anche nell'avvenire rimanga come indizio e monumento della Nostra benevolenza.

Imperocchè l'amore della fede e carità cristiana, come a molte altre nazioni, così alla Slava persuase nei tempi passati, di fondare in questa Nostra Città, capitale dell'orbe cattolico, un qualche istituto, e fornire

instruerent, popularibus videlicet excipiendis, qui Apostolorum exuvias veneraturi Romanum iter aggredierentur, quae quidem instituta Pontificibus Maximis, non auctoritate modo et consiliis firmare, sed munificis praeterea largitionibus provehere solemne semper fuit. Id autem, ut par erat, et Slavis contigit. Nam Hieronymi de Potomnia Ragusinae dioeceseos aliorumque piorum hominum e Dalmatia et Slavonia precibus obsecundans, Nicolaus V decessor Noster, per Bullam *Piis fidelibus votis*, datam die 21 aprilis anni MCDLIII, hospitium in Urbe condidit, quod S. Hieronymi Slavoniorum, deinceps etiam Illyricorum, ex veteri geographica appellatione, vocatum est; eo nimirum consilio, ut fideles pauperes, e Dalmatia, Histria, Chroatia, Slavonia, Bosnia et Hercegovina peregre advenientes exciperentur alerenturque.

Hospitium, piis catholicorum largitionibus, quas inter memoratu digna est quam Catharina Bosniensium regina testamento reliquit, brevi adeo crevit ut, non peregrinis modo excipiendis, verum etiam aegris curandis, laxatis aedibus, par esset; quod quidem geminum caritatis opus ut rite recteque

di congrue rendite per accogliere quei pellegrini, che venissero a Roma a venerare le reliquie degli Apostoli; i quali istituti fu sempre officio peculiare dei Sommi Pontefici non solo confermare con l'autorità e col consiglio ma ancora promuoverli con munifiche largizioni. Questo, come era conveniente, avvenne anche per gli Slavi. Imperocchè Nicolò V, Nostro Predecessore, aderendo alle preghiere di Girolamo di Potomnia, della diocesi di Ragusa, e di altri uomini pii della Dalmazia e della Slavonia, con la Bolla *Piis fidelibus votis* data il 21 aprile 1453, fondò l'ospizio in Roma, che ebbe il nome di S. Girolamo degli Schiavoni e in seguito pure degli Illirici, dall'antico nome geografico; con questo scopo cioè di ricevere ed alimentare i fedeli poveri di Dalmazia, Istria, Croazia, Slavonia, Bosnia ed Erzegovina, che venissero come pellegrini.

L'ospizio, per le pie largizioni dei cattolici, tra le quali è degna di memoria quella lasciata in testamento da Caterina Regina di Bosnia, in breve crebbe così, che poté accogliere, allargata la casa, non solo i pellegrini, ma curare anche gli infermi; e perchè questa duplice opera di carità procedesse bene e rettamente, la stessa casa fu divisa in

perageretur, aedes ipsae bifariam divisae sunt, altera earum parte hospitio adtributa, altera nosocomio.

Quum vero ad supremum Apostolatus officium Sixtus V evectus esset, is, ob suam in Sanctum Hieronymum pietatem atque in Chroaticam nationem, ex qua ducebat originem, benevolentiam, primum Hieronyminianum templum, suum olim titulum, dum in minoribus esset, angustum illud quidem ac vetustate fatiscens, a fundamentis fere, aere dato, refecit, ornavit, omni suppellectile instruxit; tum etiam ad Collegiatae honorem evexit, addito Capitulo, quod archipresbytero, canonicis senis quaternisque beneficiariis constaret.

Et sic quidem ad nostra fere tempora Institutum viguit. — Nunc porro, cum eorundem temporum adiuncta mutata sint admodum, ob aucta inter nationes varias commercia, expeditiora itinera et ampliora ubique ad commeantium commodum praesidia, vix videtur aliquid adhuc inesse utilitatis huiusmodi hospitii quae praeteritarum aetatum angustiae requirebant. E contra expostulare tempora persentiunt omnes ut, pravis ubique doctrinis gliscentibus atque hostium christiani nominis aucto ausu, ea multiplicentur subsidia quae

due, delle quali una fu assegnata all'ospizio, l'altra all'ospedale. Allorchè poi fu elevato Sisto V al supremo ufficio dell' Apostolato, questi per la sua devozione a S. Girolamo e per la sua benevolenza verso la nazione croata, ond'era oriundo, anzitutto, essendo oramai angusta e cadente la chiesa di S. Girolamo, suo titolo quand'era in dignità minore, a proprie spese fin dalle fondamenta la rifece, l'ornò, la fornì d'ogni suppellettile; ed inoltre la elevò all'onore di Collegiata, aggiungendovi il Capitolo, che doveva comporsi di un arciprete, di sei canonici e quattro beneficiari.

E così l'Istituto si mantenne quasi sino ai nostri tempi. — Ora poi, essendosi mutate di molto le circostanze dei tempi, per i commerci aumentati fra le varie nazioni, per i viaggi più facili e per le maggiori comodità in servizio dei viaggiatori, non sembra che offrano più quasi nessuna utilità questi Ospizii che dalle angustie dell'età passate erano richiesti. Al contrario, divulgate dappertutto prave dottrine e aumentato l'ardire dei nemici del nome cristiano, tutti sentono essere esigenza dei tempi che si moltiplichino i sussidii, valevoli a conservare la fede ed a ri-

et ad tuendam fidem valeant et ad adversariorum conatus, pro singularum regionum necessitate, retundendos. Ad quem finem quum valde conferat ut delecti iuvenes, sacris ordinibus vel iam initiati vel opportuno tempore initiandi, Romae, sub tutela ac veluti in oculis Summorum Pontificum, ad virtutes sacerdotio dignas sacrasque disciplinas educentur, qui postea, in patriam remeantes, haustam ex ipso fonte apostolico doctrinam cum popularibus quisque suis communicent; optimum factu visum est, si antiqua peregrinorum hospitia in ecclesiastica iuvenum collegia mutarentur. Sic quidem actum de Romanis plerisque hospitibus ceterarum nationum: sic porro de Illyricorum Hieronymiano hospicio agi decretum est.

Enimvero hospitii moderatores, iam inde a saeculo XVI, senserunt quam e re foret si Hieronymianae Slavorum aedes non eo solum paterent, ut peregrinis receptui essent, verum etiam ut sacerdotes exciperent sacris disciplinis uberius excolendos solideque pietate imbuendos. Quamobrem, anno MDXCVIII, a Clemente VIII decessore Nostro facultatem jam impetraverant, qua Hospitium in ecclesiasticum colle-

battere gli sforzi degli avversarii a seconda delle necessità delle singole regioni. A tal fine tornando assai vantaggioso che scelti giovani già iniziati o da iniziarsi a suo tempo agli ordini sacri, si educino in Roma sotto la tutela e quasi sotto gli occhi dei Sommi Pontefici, nelle virtù degne del sacerdozio e nelle sacre discipline; i quali, restituendosi in patria, propagino fra i loro connazionali la dottrina appresa dallo stesso fonte apostolico; è sembrata ottima cosa, che si mutassero gli antichi ospizii dei pellegrini in collegi ecclesiastici per i giovani. Così invero fu fatto per la maggior parte degli ospizii romani delle altre nazioni; così ora si è decretato di fare riguardo all'ospizio di S. Girolamo degli Schiavoni.

E veramente i superiori dell'ospizio già dal secolo XVI sentirono quanto importante sarebbe che le case di S. Girolamo degli Schiavoni fossero aperte, non solo per ricevere i pellegrini ma ancora per accogliere sacerdoti, destinati ad essere più ampiamente istruiti negli studii sacri e solidamente educati a pietà. Per la qual cosa, nell'anno 1598, già avevano impetrata la facoltà da Clemente VIII, Nostro Predecessore, che l'Ospizio fosse cangiato in Collegio ecclesiastico. Ma alcune difficoltà

gium verteretur. Verum exortae difficultates quominus res pro votis expediretur impediverunt. — Binis porro elapsis saeculis, negotium agi iterum coepit; ita tamen ut, incolumi peregrinorum hospitio, quae pars aedium xenodochio fuerat attributa, clericis deinceps destinaretur, redditibus etiam, qui satis essent, iisdem alendis concessis. Quod quidem consilium cum Pius VI d. n. probasset, Litteris Apostolicis, datis die XXVII Februarii MDCCXC, Collegium chroaticum ad S. Hieronymi demum institutum est. — Ast, quamvis illustrium virorum studia coeptis hisce faverent, elapso vix quinquennio, cum publicae perturbationes commorantibus in Urbe securitatem non darent, Canonicis atque alumnis Roma abeuntibus, Collegium intercidit. — Restituta postmodum pace, de restituendo etiam Collegio denuo ac saepius deliberatum est: idque demum cessit anno MDCCCLXIV, quum nempe iuvenes aliquot, qui philosophicis ac theologis disciplinis darent operam, in Hieronymianas aedes excepti sunt, eorumque coetus a SS. Cyrillo et Methodio, Slavorum patronis, vocatus est. Attamen nec instituti huius

sorte impedirono che si effettuasse il vagheggiato disegno. Trascorsi poi due secoli, di nuovo s' incominciò a trattare il negozio, in maniera però, che, lasciato intatto l'ospizio dei pellegrini, la parte di casa riservata per gli ammalati fosse in seguito destinata pe' chierici, con la concessione eziandio di rendite sufficienti pel loro mantenimento. Il qual consiglio, essendo stato approvato da Pio VI, Nostro Predecessore, con Lettere Apostoliche, date il 27 febbrajo 1790, fu infine istituito in S. Girolamo il Collegio per le genti di lingua croata. — Ma quantunque questi primi passi avessero incontrato il favore di uomini illustri, appena passati cinque anni, a causa dei perturbamenti pubblici, che non davano sicurezza ai dimoranti in Roma, se ne andarono via da Roma i Canonici e gli alunni e il Collegio venne meno. — Di poi, restituita la pace, si trattò nuovamente e spesse volte di ristabilire anche il Collegio; e ciò finalmente si attuò nell'anno 1864, quando alcuni giovani furono ricevuti nelle case di S. Girolamo, perchè si dedicassero agli studii filosofici e teologici, e il loro collegio fu chiamato dai SS. Cirillo e Metodio, patroni degli Slavi. Senonchè neppure questo istituto si mantenne oltre

usus ultra septennium constitit: anno siquidem MDCCCLXXI sublatum est. Neque demum feliciorum exitum habuit quod iterum anno MDCCCLXXXIV Collegium fundatum fuit, unis videlicet sacerdotibus destinatum, scientia penitius ac pietate excolendis.

Cuius quidem perficiendi consilii difficultas eo potior fuit, quod in Slavorum aedibus ad Hieronymi alius iampridem coetus iure legitimo obtineret, canonicorum scilicet, qui, ut superius relatum est, a Sixto V, per Constitutionem « Sapien-
tiam Sanctorum », datam kalendis augusti MDLXXXIX, institutus fuerat.

Nam, Sixto morte intercepto, institutum ab eo Hieronymianum Capitulum exiguos vix habuit redditus, qui ad vitam honeste alendam nequaquam sufficerent: quare iterum iterumque oportuit ut, Apostolicis indultis adhibitis, ex Hospitii fundis quaererentur, quae in Canonicorum victum diriberentur. Hinc imminuta Hospitii res, sublataque potestas restituti saepe adolescentium vel Sacerdotum Collegii servandi.

Nos igitur ut Collegium, quo dudum Romae esse exopta-

sette anni; poichè l'anno 1871 fu soppresso. Nè finalmente ebbe successo più felice il Collegio che fu di nuovo fondato nel 1884, e destinato ad una più solida istruzione nella scienza e nella pietà dei soli sacerdoti.

La precipua difficoltà di dare stabile assetto a questo disegno nasceva dal fatto che già prima un altro istituto, di canonici cioè, s'era costituito con legittimo diritto nelle case degli Slavi di S. Girolamo, il quale istituto, come s'è detto sopra, fu istituito da Sisto V colla Costituzione « Sapien-
tiam Sanctorum » data il primo agosto 1589.

Imperocchè non avendo potuto Sisto V perchè prevenuto dalla morte, compiere la dotazione del Capitolo, le rendite di questo erano talmente esigue che non bastavano all'onesto sostentamento dei canonici; per la qual cosa nuovamente fu d'uopo, usando gl'indulti Apostolici, cavare dai fondi dell'Ospizio quello che doveva servire al vitto dei Canonici. Da ciò avveniva una continua diminuzione di rendite nell'Ospizio, e quindi l'impotenza di mantenere in vita il più volte riaperto collegio di giovani o di Sacerdoti.

Volendo adunque che il Collegio da lunga pezza da Noi desiderato

vimus, demum sit eique firmiter, quam elapsis aetatibus, certiusque fundamentum constituamus, collatis consiliis cum gentis Chroaticae Episcopis, quorum intererat, ad maiorem Omnipotentis Dei gloriam, ad catholicae religionis incrementum, ad dilectissimae Nobis eiusdem gentis decus et utilitatem, Constitutionibus decessorum Nostrorum Nicolai V et Sixti V auctoritate Apostolica derogantes: Hospitium S. Hieronymi nec non Capitulum collegiatae ecclesiae eiusdem S. Hieronymi, quod huc usque Illyricorum vocatum est, hisce Nostris litteris supprimimus et suppressa declaramus. Volumus interea ut Canonici, quibus aliter per peculiare indultum provisum nondum est quique adhuc in templo sacris dant operam, quidquid, praebendae titulo, accipere ante hoc tempus solebant, accipere in posterum pergant, donec ratione alia providebuntur. Loco vero Hospitii et Capituli praedictorum, Collegium Hieronymianum pro Chroatica gente, sub Nostra Auctoritate et tutela, fundamus et constituimus; eidemque sic a Nobis fundato et constituto bona universa et quoscunque redditus, nomina et census ad praedictum Hospitium et Ca-

sia una buona volta costituito ed abbia un più solido e sicuro fondamento di quello ch'ebbe per lo passato, dopo aver conferito sull'argomento con quei Vescovi della gente di lingua croata, che ci avevano interesse, derogando con autorità Apostolica alle Costituzioni dei Nostri Predecessori Nicolò V e Sisto V, a maggior gloria di Dio Onnipotente, ad incremento della religione cattolica, ad onore ed utilità della stessa gente a Noi carissima, con queste Nostre lettere, sopprimiamo e dichiariamo soppressi l'Ospizio di S. Girolamo nonchè il Capitolo della Chiesa Collegiata dello stesso S. Girolamo, che si chiamò sinora degli Schiavoni. Vogliamo frattanto, che i Canonici, ai quali non ancora s'è provveduto altrimenti con indulto peculiare, e che funzionano tuttora nella Chiesa, proseguono a percepire tutto ciò che a titolo di prebenda solevano ricevere prima di questo tempo, sino a tanto che non saranno provveduti in altro modo. In luogo poi dell'Ospizio e del Collegio predetti, fondiamo e stabiliamo il Collegio di S. Girolamo per la gente croata, sotto la Nostra Autorità e tutela; e allo stesso, così da noi fondato e stabilito, diamo e

pitulum quomodolibet pertinentia in perpetuum damus et attribuimus. Ea tamen dandi attribuendi lex esto, ut Capituli etiam obligationes, tum quoad divini Officii recitationem, tum quoad Sacra ex piorum fundatorum voluntate statis diebus peragenda, totum denique divinum cultum in templo Hieronymiano persolvendum, ad Collegium eiusdemque moderatores illico transferantur; quorum propterea moderatorum conscientiam oneramus, ut quae omnia antehac a Capitulo fiebant, eadem deinceps a Collegio fiant, iis quidem exceptis, quae forte inflectenda ad aequitatem, Nostro tamen consensu, prudentia suaserit.

Quo vero in tanti momenti re rite recteque procedatur, leges, quae subscribuntur, Collegio regundo moderando edimus. Cetera, quae vel pietatis officia, vel rationem studiorum, vel domesticam disciplinam et ordinem diurnum spectant, Cardinali Collegii Patrono statuenda permittimus.

attribuiamo in perpetuo tutti i beni, tutte le rendite, i titoli e i censi. Ma questo nostro dare e attribuire sia legato a questa condizione, che vengano d'ora innanzi trasferiti nel Collegio e ne' suoi superiori anche gli obblighi del Capitolo, così riguardo alle sacre funzioni da farsi, per volontà dei pii fondatori, nei giorni stabiliti, come rispetto alla recita del divino Officio, e a tutto in fine il culto divino da farsi nella Chiesa di S. Girolamo; ed obblighiamo perciò in coscienza i superiori a far sì che, tutto quello che soleva farsi innanzi dal Capitolo, si faccia in seguito dal Collegio, eccetto però quello che forse la prudenza consigliasse di mitigare secondo l'equità, però col Nostro consenso.

Affinchè poi in cose di tanto momento si proceda rettamente pubblichiamo gli statuti che seguono, per il regime e la direzione del Collegio. Le altre cose riguardanti o i doveri di pietà, o gli studi o la disciplina domestica o l'orario, le lasciamo stabilire dal Cardinal Protettore del Collegio.

LEGES COLLEGII HIERONYMIANI PRO CHROATICA
GENTE IN VRBE.

I. Hieronymianum Collegium modo quidem sacerdotibus alumnis excipiendis pateat, qui ortu ac sermone ad chroaticam gentem pertineant quique, studiorum curriculo, in dioecetano seminario vel in Lyceo aliquo theologico, exacto, idonei censeantur ad ampliora studia pontificii praesertim iuris tum etiam ceterarum sacrarum disciplinarum, prouti suus cuique Episcopus designarit.

Ut vero primum per tempus auctosque proventus licebit, adolescentibus patere volumus, qui sacerdotium suscepturi, disciplinis sacris dent operam.

II. Collegii unus e S. R. E. Cardinalibus Patronus esto, quem Pontifex Maximus destinabit.

III. Collegio moderando tres praeerunt delecti viri, prudentia vitaeque integritate spectati.

STATUTI DEL COLLEGIO DI S. GIROLAMO
PER LA GENTE DI LINGUA CROATA IN ROMA.

I. — Nel Collegio di S. Girolamo si ricevano per ora come alunni solamente Sacerdoti, i quali appartengano alla gente Croata per nascita e lingua e che, finito il corso degli studi nel seminario diocesano o in qualche liceo teologico, si trovino idonei a studi superiori specie di diritto canonico ed anche delle altre discipline sacre, come ad ognuno sarà designato dal proprio Vescovo.

Come prima saranno aumentate le rendite, vogliamo che sia aperto ai giovani, che dovendo ascendere al sacerdozio, attendono alle sacre discipline.

II. — Sarà Protettore del Collegio uno dei Cardinali di S. R. C. il quale verrà destinato dal Papa.

III. — Al governo del Collegio presiederanno tre uomini scelti, chiari per prudenza e integrità di vita.

Horum alter, Rectoris titulo, suprema in Collegio auctoritate potietur; alter, rectoris vice, quae ille mandarit, curabit reiue economicae administrandae praeerit; tertius magisterio spiritus fungetur, eique demandabitur cura Hieronymiani templi sacrasque in eo caeremonias omnes ordinandi.

IV. Rectorem eligendi Summi Pontificis ius esto, nulla originis vel patriae ratione habita.

Alterum vero a Rectore et conscientiae magistrum Cardinalis Patronus nominet, audito Rectore.

V. Praeter habitationem et victum aliaque ad vitae usum necessaria, Rector tria millia libellarum italicarum quotannis a Collegio accipiet; vicerektor vero et conscientiae moderator mille et octingentas.

VI. Iidem titulo Canonicorum ad honorem Collegiatae ecclesiae S. Hieronymi fruantur; ita tamen ut eodem careant statim ac munere amoti fuerint vel quod officio desint vel gravibus aliis de causis.

VII. Patrimonii totius administratio penes Consilium in id designatum erit. Consilium vero quinque viris constabit;

Uno di loro avrà la suprema autorità in Collegio, col titolo di Rettore; un altro, col titolo di vice-Rettore, avrà cura di far eseguire quello che il Rettore comanderà, e presiederà all'amministrazione economica; un terzo sarà direttore spirituale, e a lui sarà affidata la cura della Chiesa di S. Girolamo e di regolare tutte le funzioni sacre.

IV. — La scelta del Rettore sarà fatta dal Sommo Pontefice senza riguardo nè d'origine nè di patria. Il Cardinale Protettore, udito il Rettore, nomini poi un altro a vice-rettore e il maestro di spirito.

V. — Il Rettore, oltre l'abitazione e il vitto e l'altre cose necessarie alla vita, avrà ogni anno dal Collegio tre mila lire italiane: il vice-rettore poi e il maestro di spirito mille e ottocento.

VI. — Gli stessi avranno il titolo di Canonici onorari della Collegiata Chiesa di S. Girolamo, in modo però, che lo perdano subito appena vengano rimossi dall'ufficio, o perchè manchino al loro ufficio o per altre gravi ragioni.

VII. — L'amministrazione di tutto il Patrimonio sarà presso il Consiglio a ciò designato. Il Consiglio poi conterà di cinque uomini, cioè

id est Collegii Rectore, qui et praeses erit, aliisque duobus moderatoribus, duobus praeterea a Cardinali Patrono electis.

VIII. Sacerdotes alumnos in Collegium cooptandi ius omne Cardinalis Patroni esto. Nullus autem cooptetur nisi praestanti ingenio integrisque moribus et ab Episcopo Ordinario propositus et commendatus. Eiusdem porro Cardinalis Patroni alumnos dimittendi potestas erit, si quem, moderatoribus auditis, disciplinae impatientem vel legum inmemorem cognorit.

IX. Sacerdotes alumnos in Collegium mittendi ius habeant: Archiepiscopus Zagrabiensis, Episcopi Sirmiensis, Seniensis et Crisiensis, graeci ritus unitorum.

Item Archiepiscopus Iadertinus; Episcopi Rhagusinus, Spalatensis, Sebenicensis, Pharensis et Catharensis.

Item Episcopi Veglensis, Tergestinus, Parentinus.

Item Archiepiscopus Vrhbosnensis; Episcopi Mandetriensis, Tribuniensis, Banialucensis.

Postremo Archiepiscopus Antibarensis.

del Rettore del Collegio, il quale sarà pure presidente, e degli altri due superiori; inoltre di due, scelti dal Cardinal Protettore.

VIII. — Il diritto di ricevere in Collegio i Sacerdoti-alumni sarà tutto del Cardinal Protettore. Nessuno poi venga ammesso se non sia di svegliato ingegno, d'integri costumi e proposto e raccomandato dal Vescovo Ordinario.

Sarà pure diritto dello stesso Cardinale Protettore mandar via gli alunni, se, dopo uditi i superiori, ne troverà qualcuno che non si senta d'osservare la disciplina o di fatto non osservi le regole.

IX. — Avranno il diritto di mandar sacerdoti come alunni in Collegio: l'Arcivescovo di Zagabria, e i Vescovi di Sirmio, di Segna, di Krizevac di rito greco-unito.

Così l'Arcivescovo di Zara, i Vescovi di Ragusa, di Spalato, di Sebenico, di Lesina e di Cattaro.

Così i Vescovi di Veglia, di Trieste, di Parenzo.

Così l'Arcivescovo di Vrhbosna, i Vescovi di Mostar, di Trebigna e di Banjaluka.

Finalmente l'Arcivescovo di Antivari.

X. Tot in Collegium alumni cooptentur, quot ex instituti redditibus ali queant. In cooptandis vero sic dioecesium singularum amplitudinis ac necessitatis ratio habeant, ut nulla prae alia potiore iure frui videatur.

XI. Alumni triennio vel saltem biennio in Collegio manebunt, iisque disciplinis operam dabunt, quarum peritia, Ordinarii iudicio, utiliores dioecesi suae eveniant.

Episcopis Croatiae, in quorum dioecesibus palaeoslavicae linguae in sacra liturgia est usus, ius manet integrum sacerdotibus, quos Romam mittunt, iniungendi ut palaeoslavice discant litterasque glagoliticis probe norint.

— Haec de Collegio Hieronymiano Chroaticae gentis in Urbe statuimus, decernimus. Restat, ut sacerdotes alumni in illud cooptandi delatum a Deo beneficium pro merito aestiment et virtutum scientiaeque adipiscendae studio spem Nostram suorumque Episcoporum cumulate impleant.

Volumus presentes litteras firmas, validas et efficaces existere ac fore, suosque plenarios et integros effectus sortiri

X. — Siano ricevuti in Collegio tanti alunni quanti possono essere mantenuti colle rendite dell'Istituto. Nel ricevere poi si abbia riguardo all'ampiezza, e alla necessità delle singole diocesi, in maniera che non sembri che l'una abbia più diritto che l'altra.

XI. — Gli alunni rimarranno in collegio per tre anni o almeno per due, e si dedicheranno a quelle discipline colle quali, a giudizio dell'Ordinario, possono rendersi più utili alla diocesi.

Ai Vescovi della Croazia, nelle cui diocesi si fa uso, nella sacra liturgia, della lingua vetero-slavica, rimane integro il dritto di comandare ai Sacerdoti, che mandano a Roma, di studiare la lingua vetero-slavica e d'apprendere bene le lettere glagolitiche.

Queste cose stabiliamo e ordiniamo circa il Collegio di S. Girolamo della gente di lingua Croata in Roma.

Resta che i Sacerdoti-alumni che vi saranno ricevuti tengano nel debito conto il beneficio da Dio loro impartito, e adoperandosi all'acquisto delle virtù e della scienza, coronino di buon successo la speranza Nostra e dei loro Vescovi.

Vogliamo che le presenti lettere siano e rimangano ferme, valide, efficaci, e ottengano i loro pieni ed integri effetti, e siano osservate in

atque obtinere, illisque ad quos spectat et in futurum spectabit in omnibus et per omnia plenissime suffragari; sicque in praemissis per quoscumque iudices ordinarios et delegatos iudicari atque definiri debere, atque irritum et inane si secus super his a quoquam quavis auctoritate scienter vel ignoranter contigerit attentari. Non obstantibus Nostra et Cancellariae Apostolicae regula de iure quaesito non tollendo, aliisque Constitutionibus et ordinationibus Apostolicis, ceterisque contrariis quibuscumque.

Datum Romae apud S. Petrum sub anulo Piscatoris, die I Augusti MCMI, Pontificatus Nostri anno vicesimo quarto.

ALOIS. CARD. MACCHI.

tutto e per tutto fedelmente da quelli ai quali appartiene e apparterrà in futuro; e che così e non altrimenti si giudichi e definisca nelle cose premesse da qualunque giudice ordinario e delegato; e dichiariamo nullo e di nessun valore tutto ciò da qualunque autorità, scientemente o ignorantemente, fosse attentato in contrario. Nonostante la regola Nostra e della Cancelleria Apostolica « de iure quaesito non tollendo » e altre Costituzioni e ordinazioni Apostoliche ecc.

Dato a Roma, presso S. Pietro, sotto l'anello del Pescatore, di 1 Agosto 1901 anno ventesimoquarto del Nostro Pontificato.

LUIGI CARD. MACCHI.

L'ARUSPICINA ETRUSCO-BABILONESE

E LA PROVENIENZA DEGLI ETRUSCHI DALL'ASIA MINORE

Dagli ultimi decenni del passato secolo e particolarmente dall'anno 1899 a questo che è prossimo al suo tramonto, le antiche tradizioni italiche rinverdivano inaspettatamente, la mercè de' nuovi scavi in Italia e soprattutto nel Foro Romano, e in Grecia nell'isola di Creta. La scoperta della tomba di Romolo e dei due superbi Palazzi di Cnossos e di Phaestòs dell'epoca micenea, porsero l'occasione di meglio studiare le origini di Roma e delle sue credenze, alla luce de' monumenti figurati cretesi testè illustrati dal dotto e fortunato loro scopritore, Arturo Evans. In un nostro lavoro ¹ riferimmo quel ch'egli scrive dell'identico culto delle pietre e degli alberi nel Lazio, in Creta e in Arcadia, e come l'introduzione di siffatte credenze fra noi, debba rapportarsi agli Enotri, cioè dire a' Pelasgi dell'Italia meridionale. E qui mette bene ricordar l'opinione di certi giovani archeologi e di qualche erudito, i quali alle costruzioni delle città pelasgiche del Lazio, non concedono se non il IV o il V secolo a. G. C., e per autori o costruttori dànno loro i Romani.

Il ch. archeologo napoletano Giulio De Petra, così risponde a cotesti neocritici: « È vero che la cronologia delle costruzioni ciclopiche si è voluto farla discendere sino al tempo delle colonie latine e delle città sannitiche; ma è vero altresì che niuna seria obbiezione può farsi a chi pensi che i

¹ Cf. *Civ. Catt.*, Ser. XVIII. Vol. II. Quad. 1224, 15 giugno 1901.

Pelasgi, a cui la tradizione attribuisce quelle opere straordinarie, le abbiano costruite in Italia, come già in Grecia e nell'isola di Creta; che quella gente, sbarcata sulle coste del Jonio, sia risalita per la Basilicata, il Sannio, l'Abruzzo Aquilano, il Lazio, e all'ultimo si sia confusa nella Toscana con gli Etruschi o Tirreni; e che essendo padrona d'una tecnica ignorata dai neolitici possessori del suolo, e dagli Arii che vi discendevano dalle Alpi, abbia nel suo cammino create le mirabili fortificazioni, che furono poi utilizzate dalle città dei tempi storici¹ ». Quanto qui afferma il De Petra in poche parole, è stato distesamente discusso e provato da noi in un'opera in tre volumi, de' quali il 1° fu pubblicato nel 1894, e gli altri due si stanno ora stampando nella tipografia de' RR. Lincei.

Vero è similmente per quel che spetta all'età della Stela del Foro, che oggidì gli stessi Tedeschi affermano non v'essere veruna ragione che vieti di farla risalire al VI secolo a. G. C.².

D' un'altra tradizione intendiamo oggi rintracciare l'origine e vedere per che via siasi potuta introdurre dalla lontana Caldea in Italia, in Etruria cioè dapprima e poscia in Roma, ed è questa la Divinazione per l'ispezione del fegato, parte della *Haruspicina* o *Extispicina*. Conosciamo il molto che si è scritto da valenti autori intorno la divinazione de' Caldei, de' Greci, degli Etruschi e de' Romani, e se ne possono leggere i nomi e le opinioni loro nell'Opera in IV volumi, del Bouché-Leclercq: *Histoire de la Divination dans l'antiquité*, 1879-1882, e negli articoli dello stesso, nel *Dictionnaire des Antiquités grecques et romaines*. Ma la nostra questione non

¹ GIULIO DE PETRA. Aufidena, Scavi e Topografia, Estratto dall'*Archiv. storico per le Prov. Napolet.* Anno XXVI fasc. III, p. 4 dell'Estratto.

² O. KELLER, *Ueber das Romulusgrab, die aelteste Foruminschrift und die beiden Loenen*, nelle Jahreshefte des Oesterreich. Arch. Instituts, 1901, p. 47 segg. — R. THURNESEN, *Vermuthungen zur Jouxmentainschrift*, nel *Rhein. Museum* LVI, 1901, p. 161 segg.

è altrimenti della natura e delle varie specie di divinazione, si solamente di quella che dicesi la più antica di tutte, la *Hepatoscopia*, Ἡπατοσκοπία, *Jecinoris inspectio*, *Haruspicina*. Che nelle ostie o vittime la prima cosa che l'aruspice osservasse era il fegato, è risaputo ¹. Il che di leggeri s'intende dall'importanza che si attribuiva a questo viscere nelle religioni antiche, le quali usavano la divinazione. Esso infatti era considerato come la sede dell'anima, della vita, degli affetti e precipuamente dell'amore, dell'ira e del dolore ². « *Cerebrum, cor, pulmones, iecur: haec enim sunt domicilia vitae* », così Tullio ³. Ogni sua parte aveva proprii nomi, quali *mensa, focus, canistrum, auriga, caput, porta*, corrispondenti a quelli de' Greci: τράπεζα, ἑστία, κέντρον, ἡνίοχος, πύλαι ⁴. Se non che la parte superiore del fegato, di forma gibbosa e rotonda che dicevasi *caput extorum*, era tutta la importanza nelle diligenti osservazioni degli aruspici, perocchè da lei principalmente stimavano predirsi le cose future. « *Caput jecoris, dice Cicerone, si non est inventum, nihil putant accidere posse tristius* » ⁵. Di che conseguita essersi dagli aruspici ritenuto il fegato quale *templum*, intorno al quale si esercitava l'arte loro divinatoria.

Il fegato della vittima, che presso gli aruspici etruschi era diviso in un certo numero di parti, ciascuna delle quali era denominata da una divinità, (v. *Fig. I e II*) perciocchè

¹ Cf. PLIN. H. N. XI, 37. — ARTEMIDOR. II, c. 69. — HESYCH.: Ἡπατοσκοπία, τὰ Ἡπατοσκοπία.

² Vedi gli esempj ue' poeti greci citati dal *Thesaur. L. G.* p. 183 s. v. ἡπαρ.

³ *De nat. deor.* I, 35.

⁴ Cf. STIEDA, *Anatomisch-archäologische Studien*, Wiesbaden, 1901; citato dal BOISSIER: *Note sur un nouveau document babylonien se rapportant à l'extispicine*, Genève, 1901; e dal MILANI: *Mundus e Templum*, nei *Rendic. della R. Accad. d. Lincei*, Vol. X, fasc. 5.^o, 1901; il quale fa notare che lo studio dello STIEDA sul *Templum* di Piacenza e sul babilonese, somiglianti al fegato di pecora, è solamente anatomico e non tratta della parte religiosa.

⁵ CIC. II, *De Divin.* 13.

condo *templum* fittile babilonese scoperto a Hillah ed ora conservato nel Museo Britannico, ha la forma del fegato di montone, secondo il Boissier¹ (v. Fig. V e VI). Per l'età il medesimo scrive: « *Je m'abstiens de préciser, rien n'étant plus vague que les dates attribuées à des monuments de ce genre (o. c.).* » Il *templum* di Piacenza è in bronzo e fu scoperto nel 1877. (Fig. I. II). Il Deecke l'illustrò in due monografie; una nel 1880, fasc. IV delle sue *Etruskische Forschungen*;

Faccia A

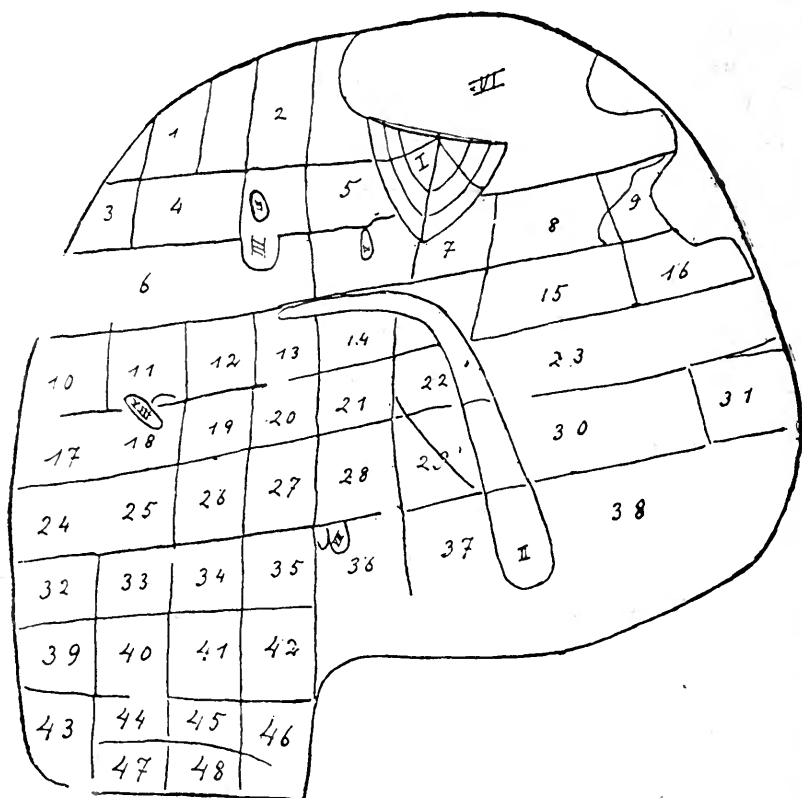

Fig. III. *Templum* fittile babilonese in forma di fegato.
Il n.º I indica il *caput extorum*; il n.º II la *vescichetta biliare*.

¹ *Note sur un nouveau document babylonien se rapportant à l'extispicine*, Genève, 1901.

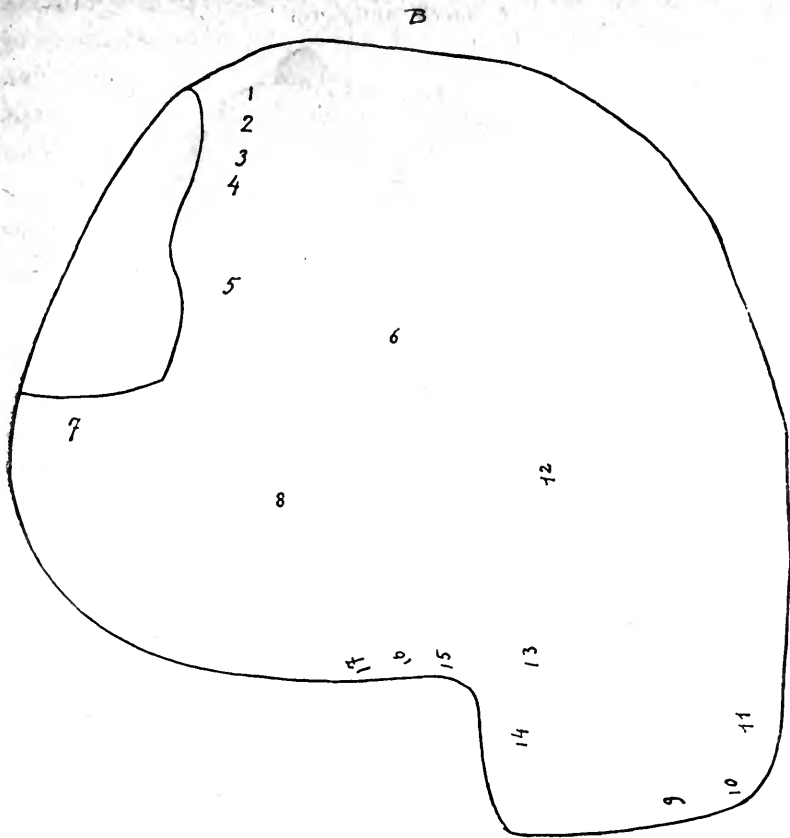

Fig. IV.

l'altra: *Nachtrag zum Templum von Piacenza*, nel 1882 nelle stesse *Etrusk. Forschung*. Quello di Volterra è in alabastro e consiste in un'urna del Museo di Volterra, segnalata al Deecke dal Körte; sopra essa si vede un personaggio che tiene nella mano sinistra un oggetto somigliante al *templum* di Piacenza.

Premesse queste utili nozioni intorno la materia della questione, possiamo all'esame della cronologia e della gente che introdusse in Italia l'aruspicina. Il Milani (o. c.) senza ambagi dichiara: « La patria del *mundus* e del *templum* non è da cercare dunque fra gli Italici, nè fra gli Etruschi e

A (faccia anteriore)



Fig. V. Parte d'un modello di fegato di bove in creta ora nel *British Museum*, da una fotografia.

B (faccia posteriore)



Fig. VI. Dello stesso da una fotografia.

nemmeno in Grecia od a Creta, ma nella Caldea, e, come io credo fermamente, anche più in là, oltre l'Elam, forse nel bacino del Tarim, la presumibile culla degli Hetei o Kusciti. » In nota scrive: « Mi richiamo al cilindretto babilonese di New-York, n. 395 da cui rilevasi l'origine Kassita o Kuscita di Sutekh; (cfr. *St. e Mat.* I, p. 41, 1). » A p. 41 di questi *Studi e Materiali* dice: « L'origine asiatica, anzi Kassita (*Kassu*) di Sutekh è ora dimostrata anche dall'inscr. del cilindretto babilonese del Museo di New-York, n. 391, comunicato dal Sayce in *Academy* 1895 II p. 189. »

Se non possiamo dissentire dal Milani che la patria del *templum*, nell'Aruspicina, sia la Caldea e però di origine millenaria, neghiamo però che sia dimostrata l'origine kassita di Sutekh, dall'iscrizione del cilindretto babilonese comunicato dal Sayce, perciocchè la costui opinione fu già discussa e confutata da noi ¹. Ma sia della patria come dell'alta antichità della divinazione, non v'è contrasto, ammettendosi da tutti nella Caldea. Quello ch'è in questione e che il Milani non dice perchè non intendeva trattarne, non è altrimenti se gli Italici, gli Etruschi, i Greci o i Cretesi sieno gl'inventori o primi cultori dell'Aruspicina, ma che non essendo essi tali, si solamente i Caldei, trovare una spiegazione del come e del quando cotesta arte dalla Caldea si propagasse e si stabilisse in Grecia, a Creta e in Italia, massimamente nell'Etruria e dagli Etruschi s'insegnasse a' Romani. Non conoscendo che la spiegazione sia stata finora data da altri, non sarà temerario che la tentiamo noi in virtù della teorica che propugniamo da tanti anni, dell'identità cioè fra Pelasgi ed Hetei e delle loro migrazioni nelle isole dell'Egeo, in Grecia e in Italia.

E primieramente, sappiamo che i Babilonesi ed i Caldei come di pari, gli Egizii, furono popoli sedentarii e non pensarono mai di andar in cerca d'altre terre, contenti di quanto abbondevolmente fornivano loro del bisognevole alla vita, a

¹ DE CARA, *Civ. Catt.* Gli Hetei-Pelasgi nelle Isole dell'Egeo-Creta.

quelli l'Eufrate e il Tigri, a questi il Nilo, del quale fu detto che l'Egitto era un dono. Acciocchè dunque la divinazione caldea potesse propagarsi nell'Asia Minore e di colà nell'Egeo, in Grecia e in Italia, è d'uopo investigare quali popoli stessero di mezzo fra l'Asia Minore e la Caldea, o ch'è il medesimo, quali furono le genti ch'ebbero per confine l'Eufrate. Ora è storicamente certo che nell'età più lontana, questo fiume separava le popolazioni hethee di Oriente, dalla nazione caldea e babilonese. E in effetto, sulla riva destra del gran fiume sorgeva Karkhamish, la quale fino al 717 a. G. C., fu la città capitale degli Hethei, mentre Kadesh sull'Oronte, fu la seconda dalla parte di Occidente. La divinazione caldea dunque, sia per la vicinanza delle due genti, e sia per la comune origine loro khamitica, non poteva avere per primo tramite alla sua diffusione che gli Hethei-Pelasgi, popoli migratori da stirpe, ἔθνος πολύπλων. A costoro infatti, primi possessori e cultori della divinazione caldea, se ne deve attribuire la propagazione per tutta l'Asia Minore. Il che si fa manifesto altresì dalla ragione etnografica de' popoli asiatici, presso i quali la divinazione fu usata *ab antico*, ed erano hethei-pelasgici o loro affini. Non intendo peraltro dimostrare qui questa parentela perciocchè ne scrissi già nel mio 1 volume degli Hethei-Pelasgi.

Il Boissier riferendo, in generale, le opinioni de' dotti, ripetute finora tante volte sull'origine della divinazione caldea ed etrusca, osserva, che se si ammette la venuta degli Etruschi dall'Asia Minore, ciò che non è ancor provato, sono essi che avrebbero introdotta in Occidente l'aruspicina dei Caldei, e la Caldea sarebbe, senz'altro, la culla di quest'arte: « *Il ressort de la comparaison de notre document babylonien avec les deux monuments étrusques, que l'examen des entrailles et spécialement l'hépatoscopie était pratiquée sur une grande échelle, soit en Orient, soit chez les anciens peuples de l'Italie; que si l'on admet que les Étrusques sont venus d'Asie-Mineure, ce qui n'est point encore prouvé, ce sont eux qui l'ont introduite en Occident et que c'est bien*

à Babilone qu'il faut placer le berceau de cette science (o. c. p. 4) ». L'autore nondimeno confessa che i riscontri fra le pratiche divinatorie degli Etruschi e quelle de' Babilonesi sono indubitate e chiare, e tendono sempre più ad essere confermate (o. c.). Non fa mestieri ripetere qui gli argomenti d'ogni genere, onde il Dennis ¹, fra gli altri, difende l'origine lidia, o piuttosto asiatica, degli Etruschi, già asserita da Erodoto ², nè quelli proposti e propugnati da noi nel I° volume degli Hethel-Pelasgi ³; stantechè la scoperta de' due *templum* babilonesi e de' due etruschi, donde si fa cospicua l'identità dell'aruspicina de' due popoli, è un altro argomento incontrastabile della venuta degli Etruschi in Italia dall'Asia Minore, dove la introdussero movendo dapprima dalle loro contrade a' confini della Caldea, quando erano noti soltanto col nome di Hethel; e dall'Asia la portarono seco nelle loro migrazioni sotto il nome di Pelasgi e di Tirreni, nelle isole dell'Egeo, nel continente greco e in Italia. Ed in vero, se non si voglia ammettere la provenienza degli Etruschi, che furono hethel-pelasgi ⁴, dall'Asia Minore in Italia, dovremmo spiegare il fatto dell'identità dell'aruspicina caldeo-etrusca, supponendo una venuta di Babilonesi in Etruria, ovvero una migrazione di Etruschi nella Babilonia, o farne un oggetto di commercio, o finalmente riconoscere un fatto senza la sua ragione sufficiente, ciò ch'è assurdo.

Chi poi consideri che la divinazione fu comune a' principali popoli dell'Asia Minore, d'origine hethel-pelasgica, ai Carii ⁵, a' Cilicii, a' Frigii, a' Pisidii ⁶, come a' Misii, Lidii,

¹ DENNIS, *Cities and Cemeteries of Etruria*. Vol. I. Introd. p. XL e segg. 1883. 3ª ed.

² HERODOT., I, 94.

³ DE CARA, *Gli Hethel-Pelasgi*, Vol. I, pp. 36, 378, 385.

⁴ Il REINACH ammette che gli Etruschi e gli Hethel sono Pelasgi: *J'admets que les Étrusques et les Hétiens sont des Pélasges.*; *Chronique d'Orient*, nella *Rev. Archéol.*, Mars 1893. Ma non ammette che la grande civiltà pelasgica sia d'origine asiatica; nella quale opinione non ha finora molti seguaci.

⁵ HERODOT., I, LXXVIII-LXXXIV.

Cic., *De Leg.* II, 13.

Carii, detti da Erodoto ¹ fratelli, *πασίγνητοι*, qual meraviglia che nelle loro migrazioni d'Oriente in Occidente portino seco le patrie tradizioni religiose, fra le quali l'arte o la disciplina divinatoria? Senonchè, mentre presso i diversi popoli dell'Asia Minore fu usitato piuttosto un genere che un altro di divinazione, come, a cagion d'esempio, l'aruspicina dai Carii, secondo Erodoto ², o, secondo Clemente Alessandrino, l'osservazione degli astri ³, e da' Frigii il volo degli uccelli ⁴, presso gli Etruschi tuttavia se ne coltivarono al tempo stesso, quasi tutti i generi, ma singolarmente la divinazione dal fulmine e l'aruspicina, l'ispezione cioè delle viscere e soprattutto del fegato. I Romani, come si sa, presero dagli Etruschi l'intero sistema della divinazione. Questo fatto pertanto ci fa ragionevolmente supporre che tra' popoli hetheo-pelasgi dell'Asia Minore, gli Etruschi-Tirreni, che migrarono in Italia, conservarono, meglio che gli altri, le più antiche tradizioni dell'aruspicina babilonese. Donde si può trarre una prova in favore dell'opinione di Erodoto, intorno l'origine lidia degli Etruschi.

E infatti, la Lidia preistorica, nota ad Omero col nome di Meonia, e che prima ancora si chiamò Asia ⁵, fu sede dei più antichi popoli hethei, detti dagli Assiri, Khatte, Khate e Khati, cioè Asii o Asi. Non è dubbio che nella Lidia si veggono tuttora i più vetusti monumenti degli Hethei, scolpiti nelle rupi, come la Niobe del Sipilo, il cosiddetto Sesostri di Karabeli ed altri, con le loro arcaiche iscrizioni in geroglifici hethei. Ondechè le tradizioni più antiche dell'arte di-

¹ HERODOT., I, 171.

² HERODOT., I, 78, 84.

³ CLEM. ALEX., *Strom.* I, p. 306.

⁴ *Id. ibid.*

⁵ Ἀσία γὰρ τὸ πρότερον ἐκαλεῖτο ἢ Λυδία. *Schol.* APOLL. RHOD., 2, 777.
— Cf. STRAB., XIII, IV, dove ricorda il *campo asio* presso il Caistro e cita il verso di Omero: Ἀσίῳ ἐν λευκῶνι (*Il. B. v.* 461). Cita similmente Sceprio, il quale pensava che Callino avesse chiamati ionicamente Ἡσιονεῖς gli Ἀσιονεῖς.

vinatoria babilonese si dovettero singolarmente conservare dagli Hethei di Lidia, come quelli che primi le conobbero avanti di lasciare il loro paese orientale lungo l'Eufrate, e primi altresì le introdussero nella Lidia, e poscia migrati in Occidente, in Etruria. Nel nostro I volume si possono leggere tutte le questioni su' monumenti lidii del Sipilo, di Karabeli e su altri, e le nostre risposte alle mutabili opinioni del Perrot, il quale attribuisce a' Frigii del Sipilo i monumenti della Lidia.

La conclusione che vuolsi tirare da quanto abbiamo brevemente discusso, si è che le recenti scoperte dell'iscrizione di Lemnos, e del doppio *templum* augurale sui modelli fittili e di bronzo, della Babilonia e dell'Etruria, rappresentanti il fegato delle vittime ad uso divinatorio, presso i popoli delle due antiche nazioni, ci hanno fornito il più valido argomento dell'origine asiatica degli Etruschi e della loro venuta in Italia dall'Asia Minore. Cadono così le opinioni dell'origine retica degli Etruschi, difesa dal Mommsen ¹, dal Niebhur ², dal Müller ³, confutata già anch'essa da altri dotti Tedeschi; mentre l'opinione di coloro che stavano per Erodoto, e nei monumenti, ne' costumi, nella religione, nel reggimento politico-religioso, nella toga, nell'insegne militari e negli strumenti musicali, scorgevano l'origine orientale degli Etruschi, resta pienamente confermata dalla scoperta dell'identica aruspicina de' medesimi e della Caldea. La quale identità nella divinazione dal fegato delle vittime, non può per niun modo spiegarsi ascrivendola a relazioni commerciali fra due nazioni così lontane fra loro, nè la religione fu mai materia di commercio, ma fa mestieri riconoscere ed ammettere una remota migrazione d'Asia Minore in Italia, di genti vissute nella vicinanza de' Caldei, e passata quindi nell'Asia Minore e di là in Italia.

¹ *Römische Geschichte*, I. c. 9.

² *Hist. Rom.*, Vol. I pag. 159.

³ O. MULLER, *Die Etrusk. Einl.*, 2, 4-12, 3, 10.

Ora tutte queste condizioni non si verificano se non ne' soli Hethei-Pelasgi. Questi popoli dunque vennero in Italia, e il prof. Pais potrà riconoscere, se così gli piaccia, che la *rifioritura* degli studii pelasgici in Italia, primieramente e principalmente per opera nostra, non è stata poi tanto disgraziata ed inutile. Basta leggere e studiare i recenti importantissimi lavori dell'illustre archeologo L. A. Milani, Direttore del Museo archeologico di Firenze, per convincersi della necessità di ammettere la dottrina hetheo-pelasgica nell'archeologia greco-italica-orientale e nella storia antica, senza la quale resteranno insolubili le più difficili questioni di etnografia, di religione hetheo-aria e di arte antica. Quando l'Helbig ne' nostri studii hetheo-pelasgici scorgeva un pericolo per l'archeologia in Italia, e il Petersen dichiarava doversi batter morta la critica, prima che le nostre dottrine segnassero un progresso, noi rispondemmo all'uno e all'altro con argomenti; le scoperte del Foro Romano, di Cnossos e di Phaestòs, risposero co' fatti, illustrati dal sapere di G. Arturo Evans e di L. A. Milani.

GLI ARTICOLI ORGANICI

GIUDICATI A ROMA

SOMMARIO.

I. Dolorosa impressione prodotta in Roma dalla pubblicazione degli *articoli organici insieme col Concordato*. Il S. Padre li dà ad esaminare alla congregazione de' Cardinali. Lavoro politico e morale del card. Di Pietro intorno a' detti articoli, ed alla loro relazione col governo della Repubblica francese. — II. Gli articoli organici sono, nel senso del governo francese, leggi del Concordato. — III. Il governo francese si professa ufficialmente irreligioso. — IV. Confronto degli articoli organici del culto cattolico con quelli per il culto protestantico. — V. Gli articoli organici non saranno modificati dal governo francese. — VI. Sguinzagliate le altre sette, al solo cattolicesimo si mettono i ceppi. — VII. I filosofi necessariamente amici delle sette protestantiche. — VIII. Arti insidiose del governo francese per corrompere e distruggere la religione cattolica.

I.

Il Concordato, insieme colla giunta di settantasette articoli che ne dovevano essere gli *organi regolatori*, fu presentato (2 aprile 1802) al Consiglio di Stato, ed ammesso da' consiglieri senza discussione, come si fa di un trattato conchiuso. Ed agli 8 dello stesso mese passò senza discussione in legge di Stato nel Corpo legislativo, con il nome di *Legge del 18 germinale, anno X*. Ebbe l'approvazione di 228 voci, contro 21: nel numero di queste fece strepito il voto negativo del regicida Carnot.

L'oratore, incaricato dal governo di proclamare e sostenere nell'assemblea legislativa la nuova convenzione religiosa, conchiusa tra la Repubblica e la S. Sede, fu il consigliere Portalis, cui già conosciamo. Il quale compose in quella circostanza un *Rapporto*¹, e declamò un *discorso*²,

¹ *Rapport de Portalis sur les articles organiques de la convention*. Imprimerie de la République, germinal au X (aprile 1802). Il suo contenuto, come vedremo, è un limpido distillato del gallicanismo più schietto, ed è cavato per intero dalla storia del Fleury, dallo *Spirito delle leggi* del Montesquieu, e da varie ordinazioni di assemblee gallicane.

² *Discours de Portalis sur l'organisation des cultes*. Fu letto nella

entrambi memorabili. In essi l'oratore, ministro incaricato de' culti, riuscì gratissimo a tutti i partiti, perchè, mentre annunciava alla cattolica Francia la ristaurazione della religione cattolica, da riconoscersi come legge di Stato, annunciava del pari e patrocinava accolta e riconosciuta l'eresia siccome *legge nella Repubblica francese*.

Sarebbe cosa soverchio lunga, ed alquanto arida, il riferire in una rivista la serie degli articoli organici: lo faremo nell'opera compiuta, che stiamo preparando per la stampa, alla quale riserbiamo pure il descrivere la presentazione ufficiale e la prestazione del giuramento, che il cardinal Legato fece al Primo Console nel giorno 8 di aprile. D'altra parte gli articoli organici si trovano, almeno in gran numero, nelle storie ecclesiastiche, e si può dire in generale che si riducono a far *serva la Chiesa dello Stato*.

Più utile ci sembra, anzi necessario, atteso le circostanze della novissima fiera guerra ed ipocritamente fredda, che la nuova Repubblica dirige contro la stessa religione cattolica, il mettere in chiaro lo spirito che informava gli articoli organici: era lo spirito del *governo* della prima Repubblica, ed è quello della terza. Nè è meraviglia: entrambe sono i sorcoli, germinati dalla ceppaia che s'imbevve del sangue de' re e dei preti.

L'impressione prodotta in Roma per la pubblicazione degli *articoli organici* fu oltremodo dolorosa, massimamente perchè vi giunse inaspettata. Dati ad esaminare, insieme col *discorso* e *rapporto* del Portalis, a' cardinali incaricati delle cose religiose di Francia, i loro pareri si compendiarono in due capi. Si convenne da tutti nel denominare gli articoli organici: « un ammasso indigesto...; i quali offendono la primazia del Capo della Chiesa, ne sconvolgono per così dire la disciplina, inceppano l'autorità de' Pastori, e *rendono servile affatto l'esercizio della cattolica religione*, e non senza uno scan-

tornata del corpo legislativo (5 aprile 1802). Insieme col *Rapporto* fu spedito a Roma; se ne conservano tuttora nell'archivio Vaticano vari esemplari.

dalo insopportabile si giunge a voler far credere, che siano tali articoli autorizzati o dal Capo della Chiesa che stipulò la convenzione, o almeno dai suoi ministri ¹. »

In secondo luogo fu pure riconosciuta da tutti la verità delle seguenti parole: « Mentre ognuno conviene che non si contiene in essi alcuna espressa eresia, si deve ancora con infinito dolore, ma con altrettanta verità rimarcare, che, analizzati gli articoli, non vi è pressochè una massima, non vi è una regola, che prescritta non fosse in Francia nel governo dei Regi, o dai Monarchi istessi, o dai Parlamenti in nome Sovrano ². »

Come cosa di fatto, questa verità era innegabile; ma lo spirito de' re cristianissimi, che ebbe dettato o permesso quelle leggi antiecclesiastiche, si differenziava profondamente dallo spirito legifero de' governatori della Repubblica. I re si dichiararono ed erano schiettamente cattolici, e, sbagliandosi quanto si vuole, intendevano con quelle leggi il vantaggio e la salvaguardia dello Stato e della grandigia regale. Invece il governo della Repubblica francese si dichiarò, per solenne professione, un governo *irreligioso*; e lo spirito, come la lettera delle sue leggi fu diretto, più che al bene dello Stato, alla rovina della Chiesa cattolica.

È necessario dare un qualche svolgimento storico a queste considerazioni.

Trattando del giuramento di *obbedienza alle Costituzioni*³, da prestarsi da' vescovi, conforme prescriveva il Senatus-consulto organico del 28 floreale an. XII, il cardinale Di Pietro compose un lungo lavoro, in cui trattò a fondo degli *articoli organici*. Ne studiò il valore assoluto, e ne mise in chiaro tutto il contenuto anticattolico; li studiò soprattutto nelle loro

¹ Da un *Pro-memoria sulla pubblicazione della convenzione fra la Santità di N. S. ed il governo francese...* maggio 1802. Lo credo del card. Antonelli; fu composto per lo scopo di illuminare il Papa sulla maniera, con cui si dovesse dalla S. Sede significare al mondo cattolico la propria disapprovazione. Lo riserbiamo all'appendice de' documenti.

² Ibid.

³ Je jure obéissance aux constitutions de l'Empire.

relazioni religiose con un governo, il quale professavasi paladino della *libertà e dell'uguaglianza*, ossia favoreggiatore del male e tiranno delle migliori istituzioni che del male non sieno consigliere.

È un documento di prim'ordine; ce ne serviamo qui come del migliore commentario degli articoli organici, e soprattutto del più veritiero, che sia stato scritto. Ha il titolo seguente: *Riflessioni comandate dal S. Padre* (al card. Di Pietro).

II.

Gli articoli organici sono, nel senso del Governo francese, leggi del Concordato.

Il card. Di Pietro ragiona a lungo su questo argomento; e definisce il Concordato essere un contratto che obbliga i contraenti, laddove le leggi obbligano i sudditi. « Ci sono, dice egli, concordati che insieme sono leggi, come quello tra Francesco I e Leone X, come si scorge dal tenore degli articoli, dall'intimazione ai sudditi, e dalla registrazione nel parlamento come leggi obbliganti i sudditi. » Ma nel Concordato tra Pio VII e il Primo Console della Repubblica francese, gli articoli che lo compongono formano lo stesso patto. Il quale, nell'essere applicato alla nazione per un *organo* giuridico, è presentato e svolto per mezzo di alcune dichiarazioni che ne sono le leggi: queste leggi il Governo francese le ha denominate *articoli organici*.

Questi « sono veramente leggi, si riguardo alla materia che contengono, si alla forma con cui sono espressi ». E prova bene, che gli articoli del Concordato intanto lasciano la natura di patto e pigliano quella di legge, in quanto sotto questa forma vengono esibiti dagli articoli del *Projet de loi*, presentato dal Portalis al Consiglio di Stato, ossia dagli *articoli organici*.

« Tutto ciò maravigliosamente si conferma dalla denominazione istessa, che dalle podestà francesi si dà agli articoli organici.

« Come gli chiamano esse? La denominazione è certamente strana per non dir maliziosa. Gli chiamano articoli del Concordato. Così nel discorso dell'oratore (Portalis) al corpo legislativo: *La convention avec le Pape, et les articles organiques de cette convention*. — Così nel titolo del Rapporto al gran consiglio di Stato: *Rapport... sur les articles organiques de la Convention passée a Paris le 26 messidor entre le gouvernement français et le Pape*. — Così nel titolo istesso del progetto di legge: *La convention passée..., ensemble les articles organiques de la dicte convention*.

« Posto ciò, quanto è naturale, altrettanto parmi concludente questo sillogismo: Gli articoli organici relativi al culto cattolico nel linguaggio del governo francese sono articoli del Concordato. Ma gli articoli organici relativi al culto cattolico sono veramente e propriamente leggi. Dunque gli articoli organici relativi al culto cattolico sono nel linguaggio del Governo francese veramente e propriamente le leggi del Concordato.

« A me ciò pare evidente... Nessuno può dubitare di questo, che se gli articoli organici non sono esclusivamente *Le leggi del Concordato*, lo sono però cumulativamente colli articoli del Concordato istesso. Questo non occorre provarlo. Lo dice in terminis il *progetto della legge* nel titolo, sotto cui fu sanzionato dal corpo legislativo e promulgato nelle forme. Eccolo: *La convention passée à Paris le 26 messidor an 9 entre le Pape et le gouvernement français, et dont les ratifications ont été échangées à Paris le 23 fructidor an 9, ensemble les articles organiques de la dicte Convention... dont la teneur suit seront promulgués et exécutés comme des lois de la République*¹. E il Portalis nel suo discorso, sulla *organizzazione de' culti* al Corpo Legislativo, dopo aver esposto il *Risultato* delle operazioni relative al loro esercizio, fra le quali pone in primo luogo la *Convention avec le Pape, et les articles organiques de cette convention*, lo propone

¹ A Paris, de l'imprimerie de la République, an. X.

ai legislatori, come *l'objet d'un de vos décrets les plus solennels*¹.

« Da' quali monumenti così autentici si rilevano manifestamente due cose: 1°) che i legislatori francesi hanno inteso di fare come un tutto insieme, un solo indistinto progetto di legge, un solo indistinto decreto, del Concordato e degli articoli organici: questi adunque cumulativamente con quelli formano le loro così dette leggi del Concordato; 2°), che essendo riconosciuto questo progetto di legge, questo decreto, come *uno dei più solenni*, non può non essere considerato fra le costituzioni, ossia fra le leggi costitutive, o fondamentali della Repubblica, o dell'impero... »

III.

Il governo francese si professa ufficialmente irreligioso.

Ciò dimostra il card. Di Pietro colle stesse parole, che dalla bocca del Portalis risunarono nel parlamento della Repubblica francese, consigliate imprima e poi sanzionate dal governo, e praticate da esso governo francese, al cospetto di una nazione composta di cattolici, per lo spazio di un secolo intiero!

« ... *Le catholicisme* (così Portalis al Corpo legislativo nel suo discorso) *est dans le moment actuel la religion des membres du gouvernement, ET NON CELLE DU GOUVERNEMENT MÊME* (Discours..., p. 56). Il cattolicesimo adunque nel momento, nell'atto, che Portalis teneva quel suo discorso, era la religione de' membri del governo francese, cioè nel dì 15 germinale an. X (5 aprile 1802). Ma prima e dopo di quel giorno qual fu, qual è la loro religione?

« La professione di una religione, e molto meno della Cattolica, è egli forse un affare del momento? Le religioni sono forse come gli abiti variabili secondo le stagioni? Ma lasciando stare la religione de' membri del governo francese, egli è però

¹ Discours... p. 60.

certo, che il Cattolicismo non è la religione del governo stesso. Ma qual è dunque?

« Niuno mai nè moderno, nè antico, nè barbaro, nè civile, fu mai senza qualche religione o buona o cattiva. Il governo francese adunque è in questa parte senza esempio. Egli non ne professa alcuna. — Or come, ed a che fine un governo senza religione può far uso d'un atto di religione così sacro, quale si è il giuramento, ove interviene il santo nome di Dio, se non per abusarne? se non per un fine conveniente a chi appunto non ha religione? »

Assodata così l'irreligione ufficiale del governo, il cardinal Di Pietro si fa a determinare quali sieno le persone che un tal governo compongono; e dimostra essere quelle stesse, che incarnarono la grande rivoluzione:

« L'attuale governo della Francia, preso anche nella più larga significazione pel complesso di tutti i magistrati e dicasteri, componenti la podestà pubblica, non è se non un miscuglio d'atei, di deisti, di materialisti, in una parola di filosofi moderni. Che se conta di membri che professano l'ebraismo, il protestantismo, la così detta riforma, ed anche il cattolicismo, il professano per la più parte per una certa decenza, o per politica. Insomma egli è quell'istesso corpo, quell'istessa persona morale, quanto alla religione massimamente, che era ne' più furiosi tempi della democrazia. Ha cambiato forme successivamente, ha cambiato persone, ha cambiato titoli: ma non ha cambiato nè le massime, nè i principj della religione ¹. »

¹ « La liberté, l'égalité, le titre honorable de citoyen ne datent point de 1792; ils datent du 14 juillet 1789; de ce jour où la nation fit entendre sa voix souveraine et reprit ses titres usurpés. Alors elle brilla de son éclat céleste *cette liberté sainte* que le peuple français venait de conquérir... Il a conquis sa *liberté*; elle est fondée sur des lois immuables. Il a voulu l'*égalité*: elle est défendue par un gouvernement dont elle est la base... Tout ce qu'a établi le 14 juillet est inébranlable. Rien de ce qu'il a détruit ne peut reparaitre. » (Extrait du discours du grand chancelier de la Légion d'honneur 26 messidor. — Le Citoyen français n. 1707). Cf. le parole del Senato, nell'atto di promuovere Napoleone alla dignità

IV.

*Confronto degli articoli organici del culto cattolico
con quelli per il culto protestantico.*

Passa quindi a dimostrare i grandi favori e la protezione, onde il governo francese ha trattato le sette protestantiche, nel tempo stesso che appena tollera il cattolicesimo. Stabilisce, che « al protestantesimo è stata accordata una sincera libertà; al cattolicesimo solo di nome ». E lo dimostra:

« Come, ragiona egli, è stato ammesso il protestantesimo in Francia? e come il cattolicesimo? Udiamolo dall'istesso oratore, che rende ragione al Corpo legislativo di tutte le operazioni del governo su quest'affare: « Les protestants français n'ont point de chef, mais ils ont des ministres, mais ils ont une discipline qui n'est pas la même dans les diverses confessions. On a demandé les instructions convenables, et d'après ces instructions les articles organiques des diverses confessions protestantes ont été réglés ¹. » — Lo stesso, quasi negli stessi termini attesta nel rapporto sugli articoli organici dei culti protestanti al consiglio di Stato ².

« Ora la religione cattolica ha un Capo, nè il governo francese lo ignora, avendo con lui come tale fatto un Concordato. Non pareo dunque convenevole e doveroso, che usasse con lui la medesima dipendenza, che usò co' ministri de' protestanti? Anzi non doveva tanto più usarla, quanto che questi non riconoscono in se stessi alcun potere emanato dall'alto, nè altra origine della loro disciplina e polizia, che la volontà umana ³? Laddove è dogma del cattolicesimo, che il di lui Capo

imperiale: « Il faut que la liberté et égalité soient sacrées, que le pacte social ne puisse être violé; que la souveraineté du peuple ne soit jamais inconnue. »

¹ *Discours...* p. 59.

² *Rapport...* p. 2.

³ Elles (les comunions protestantes) n'admettent aucune hiérarchie entre les pasteurs; elles ne connaissent en eux aucun pouvoir émané d'en haut; elles n'ont point de chef visible... Si elles ont une police, une

ha un potere divino, immediatamente da Dio ricevuto, e perciò del cattolicesimo solo si verifica, che ha un'esistenza, *dont l'origine n'est pas réputée prendre sa source dans des volontés humaines*, e che perciò non può così il di lei insegnamento come la disciplina, *tenir des lois* ¹?

« Ha egli dunque il Governo francese usata con questo Capo, divinamente istituito, quella dipendenza almeno, che usò ai ministri protestanti che non hanno alcun potere se non umano? Ha egli domandato le di lui istruzioni, e su quelle formati gli articoli che riguardano il regime e la disciplina della Chiesa cattolica?

« Ben egli vorrebbe darlo ad intendere per isfuggire forse la taccia d'incoerenza co' principj della libertà religiosa, da sè vantati, o di parzialità verso i culti eterodossi, o molto più per imporre alla maggioranza della nazione, che reclamava *l'interrenzione del Papa* ad alti gridi, e rivolleva, qual esser dee e fu divinamente istituita, la cattolica religione. Egli si esprime in modo e con tale artificio su gli articoli organici, e riguardanti la medesima, come se fossero stati convenuti con V. S.^{ta}: Il (governo) a traité avec le Pape... il a fixé avec ce chef le régime, sous lequel les catholiques continueront à professer leur culte en France. Tel est l'objet de la convention passée entre le gouvernement et Pie VII, et des articles organiques de cette convention ².

« Ecco un bel *tutt'insieme* del Concordato, e degli articoli organici. Chi non supporrebbe, che questi al pari di quella siano stati concertati con V. S.^{ta}? massime giungendo poco dopo a quelle parole dell'oratore: La convention avec le Pape, et les articles organiques de cette convention, participent à la nature des traités diplomatiques, c'est-à-dire, à la nature d'un véritable contract ³? Adunque anche gli articoli organici discipline... (celles-ci) sont réputées n'être que des établissements de convention. Rien, dans tout cela, n'est réputé de droit divin. (*Rapport... sur les articles organiques des cultes protestans*, p. 1).

¹ *Discours...* p. 59.

² *Discours...* p. 59.

³ *Discours...* p. 60.

sono stati oggetto del trattato diplomatico, fanno parte del contratto, stipulato fra la S. Sede ed il governo francese. Ma a chi non salta agli occhi una sì aperta insieme e detestabile impostura? »

V.

Gli articoli organici

non saranno modificati dal governo francese.

« Se mai vi fosse stato alcuno sì poco informato del sincero sistema della cattolica religione per lasciarsi sorprendere e persuadere, che quell'ammasso di errori e di assurdità anticattoliche, possa essere stato accordato dalla S. Sede, niuno può esservi, che non siasi disingannato dalla allocuzione di V. S., che in faccia a tutto il mondo dichiarò a sé *incogniti* del tutto gli articoli, ed assolutamente bisognosi di *mutazioni* e di *modificazioni* ¹. »

Ma dimostra non essere sperabile nessuna modificazione « essendo gli articoli organici quelli, che, secondo che il governo confessa, *consacrano* le grandi verità che sono il fondamento d'ogni ordine pubblico ². »

« Pur troppo è noto quali sono queste grandi verità, non fondamento d'ogni ordine pubblico, e molto meno del governo della Chiesa cattolica, ma bensì del nuovo gius pubblico dei moderni increduli. Gli atti più autentici e solenni dell'impero francese tuttora altro non riconoscono che *libertà*, che *uguaglianza*, che *diritti dell'uomo*, che *libertà de' culti e di coscienza*. Questi principj detti dall'oratore francese *grandi verità*, ma dichiarati grandi errori, massime nel sistema ecclesiastico, dalla S. M. di Pio VI in parecchi de' suoi giudizi apostolici, sono continuamente canonizzati, come le basi di tutte le leggi, e costituzioni delle repubbliche e dell'impero francese, ed altresì (come lo sono infatti purtroppo) degli

¹ Allude alla allocuzione del Papa, tenuta nel concistoro de' 24 maggio, nella quale con molta cautela dichiarò non avere la S. Sede mai conosciuto nè approvato gli articoli organici. Ne parleremo a suo luogo.

² Les articles organiques consacrent toutes ces grandes vérités, qui sont le fondement de tout ordre public. — *Rapport...* p. 3.

articoli organici, da' quali si dicono *consecrati* facendosi supporre accordati da V. S.^{ma} come parte del Concordato ed analoghi a' principj della dottrina cattolica: D'APRÈS LES VRAIS PRINCIPES CATHOLIQUES, LE POUVOIR SOUVERAIN EN MATIÈRE SPIRITUELLE RÉSIDE DANS L'ÉGLISE, ET NON DANS LE PAPE, COMME D'APRÈS LES PRINCIPES DE NOTRE ORDRE POLITIQUE, *la souveraineté en matière temporelle réside dans la nation et non dans un magistrat particulier...* L'AUTORITÉ DU PAPE N'EST QUE CELLE D'UN CHEF, D'UN PREMIER ADMINISTRATEUR QUI EXÉCUTE (gli ordini del Sig. Portalis!) — Chi non ravvisa in questo il principio del condannato sistema del Richer ¹? ed insieme una conseguenza immediata del principio della *libertà ed uguaglianza*, intesa nel senso rivoluzionario?

« Mi converrebbe riscrivere tutto il discorso, e tutto il rapporto, per mostrare che tutte le disposizioni degli articoli organici sono derivati dalle massime favorite dal filosofismo, e trasportate dal sistema politico francese all'Ecclesiastico, e, che è peggio, attribuite alla vera dottrina della Chiesa, ora coprendole col titolo delle *Libertà della Chiesa gallicana*, ora autorizzandole colla dichiarazione del clero gallicano dei 4 articoli del 1682; quasichè quelle libertà e questi articoli fossero dottrina della Chiesa; ed ora, non potendole neppure ricoprire con nessuno di questi due pretesti, pretendendo di dedurle dagli stessi principj immutabili del gius naturale, come questioni eterogenee alla teologia, e di sola competenza della ragione ².

« Quindi si fa lecito l'oratore (Portalis) di chiamare più di una volta con insulto e disprezzo *sistemi oltramontani, false*

¹ Richer Edmond (1560-1631), teologo sindaco della facoltà teologica di Parigi. Ammise e propugnò gli errori di Lutero e di Calvino intorno alla superiorità de' concilii sopra il Papa, ed all'infallibilità pontificia.

² « *Les questions du pouvoir du gouvernement en matière religieuse n'ont jamais appartenu à la théologie; elles sont purement civiles. Elles doivent être décidées par les maximes générales de la société...*; d'onde l'oratore deduce tra l'altre questa massima ereticale e sovversiva del governo da Gesù Cristo stabilito nella sua Chiesa, che: *on doit tenir pour incontestable que le POUVOIR DES CLEFS... EST PLUTÔT UN SIMPLE MINISTÈRE QU'UNE JURISDICTION PROPREMENT DITE (Rapport... p. 3).* »

pretensioni della Corte di Roma, opinioni fanatiche molte delle più essenziali massime del governo della Chiesa a quelle opposte, e definite dogmaticamente contro i Wiclefisti, protestanti, giansenisti dai sacri concilj, e dalle costituzioni della Sede apostolica. Rassicura pertanto i legislatori filosofi a tranquillizzarsi sulla libertà conceduta al cattolicesimo, della quale potevano alterarsi, riferendo loro essersi dal governo prese tali misure da non temere più i sistemi oltremontani: Nous devons être, lor dice, rassurés contre des désordres auxquels les lumières, la philosophie, et l'état présent de toutes choses opposent des obstacles insurmontables ¹.

« Ecco a qual segno porta il governo francese il suo impegno di sostenere le massime filosofiche, e perciò gli articoli organici, ne' quali le ha com'egli dice depositate, come in un luogo sacro. »

VI.

Sguinzagliate le altre sette, al solo cattolicesimo si mettono i ceppi.

« È manifesto adunque dalla istessa confessione del governo francese, che non ha ammesso, se non suo malgrado il cattolicesimo in Francia, e che dovendolo pure ammettere non ha studiato altro che di vincolarlo, e di incepparlo, mentre ha dato tutta la libertà all'altre sette e massime alle protestanti. Onde, mentre si gloria egli, che per mezzo degli articoli organici dei culti protestanti, *rien n'a été négligé pour faire participer les protestans au grand bienfait de la liberté des cultes*, e che *cette liberté jusqu'ici trop illusoire, se réalise aujourd'hui* ², il cattolicesimo può a tutta ragione lagnarsi, che per mezzo degli articoli organici, che lo riguardano, niente s'è ommesso per incepparlo ed avvilirlo, e che questa libertà così vantata, che si è veramente realizzata per tutti gli altri culti in Francia, per sè non è che *purtroppo illusoria*. »

¹ *Rapport...* p. 2.

² *Discours...* p. 92.

VII.

*I filosofi necessariamente amici
delle sette protestantiche.*

« Nè di questo è da farsi maraviglia. I filosofi debbono essere necessariamente amici de' protestanti, e rispettarli come loro precursori e forieri. I protestanti furono i primi ad introdurre i principj sì dell'*uguaglianza* col togliere il primato di giurisdizione al Romano pontefice, e ogni distinzione gerarchica alla Chiesa, e sì anche della *libertà* col togliere ogni autorità alla Chiesa stessa di far leggi, ed anche di decidere definitivamente dei dogmi, e col sostituire a quella lo spirito privato di ciascuno. I filosofi non fecero che applicare questi principj al sistema politico.

« Furono altresì i protestanti primi ad introdurre il principio della *libertà di coscienza e della tolleranza teologica o religiosa* ¹. I filosofi poi l'hanno steso non solo a tutte le sette cristiane, come quelli, ma a tutte le immaginabili, e ne fecero uno de' doveri e delle virtù private, uno de' canoni della giurisprudenza pubblica, uno de' fondamenti della loro legislazione. Ed affinchè non restasse qualche dubbio se intendano della *religiosa* o semplicemente *civile*, il governo francese, per bocca del suo oratore, ha la bontà di parlar chiaro e senza equivoco: *La tolérance religieuse*, dice Portalis, *est un devoir, une vertu d'homme à homme, et en droit public, cette tolérance est le respect du gouvernement pour la conscience des citoyens et pour les objets de leur concession et de leur croyance* ².

« Quindi non è da stupire, se, tra l'altre cose l'oratore chiama la chiesa de' protestanti una società di fedeli ³; se acremente rimprovera la revocazione dell'editto di Nantes, d'aver condannato i protestanti a non più servire Iddio ⁴, se asserisce essenziale ai costumi non già che *tous les hommes*

¹ BERGER. *Encyclopédie...* art. *Tolérance*.

² *Discours...* p. 27.

³ *Rapport sur les articles des cultes protestans*, p. 3.

⁴ *Discours...* p. 56.

aient la même religion, mais que chaque homme soit attaché à la sienne ¹, se esca fino in un pomposo elogio dell'istesso ebraismo, parlandone coi termini del più che alto rispetto ².

« Questa è dunque la tolleranza, l'indifferentismo non di *disprezzo* ma di *rispetto*, che è conservato fino negli atti più solenni di quel governo. Questa la *libertà dei culti che tutte le assemblee francesi hanno decretato* ³!

« Guai pertanto a que' ministri della religione cattolica, che *predicassero l'intolleranza*, che è quanto dire l'abborrimento *agli oggetti della venerazione e della credenza delle sette anche più superstiziose, non eccettuata l'ebrea!* Sarebbero essi *dichiarati offensori della ragione, violatori dei principj della carità universale, ribelli alle leggi della Repubblica, e opposti nella loro dottrina alla condotta della Provvidenza* ⁴!

« Questa artificiosa invettiva, in cui esce l'oratore contro i soli ministri della Chiesa cattolica, e che non estende ai ministri delle sette da lei separate, dà la ragione della proibizione rigidissima, che si fa ai primi, e non reciprocamente ai secondi, nella legislazione francese, di dare neppure nelle *istruzioni parrocchiali, alcuna imputazione nè diretta nè indiretta*, nonchè contro le persone, ma nè tampoco contro *gli stessi culti autorizzati nello Stato*; e perciò nè tampoco contro la giudaica perfidia ⁵. Fa vedere cioè, che i filosofi sono in buona intelligenza coi settarj, e non hanno diffidenza e gelosia se non de' cattolici e massime de' loro pastori. Ridotti questi ad esser muti, ben sanno che non ha più nè freno nè ostacolo l'irreligione e l'empietà. Ma sanno altresì, che non si possono essi ridurre al silenzio e alle dissimulazioni degli errori, che la Chiesa nè insegna nè tace, finchè alla medesima sono fedeli; imperocchè non possono non obbedire a Gesù Cristo istesso, che gli ha incaricati di vegliare sulle lor greggie, d'allontanare i lupi. »

¹ *Discours...* p. 57.

² *Discours...* p. 58.

³ *Rapport sur les articles organiques de la Convention*, p. 1.

⁴ *Discours...* p. 53.

⁵ Così si comanda nell'articolo LII... organico.

VIII.

Arti insidiose del governo francese per corrompere e distruggere la religione cattolica.

« Adunque la stessa natura delle cose, quand'anche non avessimo tante prove di fatto, ci mostra manifestamente che un governo, quale si è il francese, senza religione, e protettore di tutte le religioni, non può far pace sincera colla cattolica, e che per conseguente non potendo per le circostanze usare contro lei la forza della persecuzione ¹, dee volgersi all'arte della seduzione per corromperla ne' suoi ministri, che è quanto dire distruggerla ne' fondamenti... — Il perchè, il suo oratore procura d'introdurre certe sue *misure* nel cattolicismo, a fine che questo non *puisse alarmer une saine philosophie*. — La prima di queste *misure* consiste nel confermare ed assodare il clero nelle massime già condannate intorno all'autorità, al governo della Chiesa, ed al primato del Papa, stimolandolo a far causa comune colla nazione, cioè dire col governo: *défendre nos maximes, comme leur propre liberté, puisque leur liberté, c'est-à-dire les droits de l'épiscopat et du sacerdoce, ne peuvent être garantis que par ces maximes* ². La quale libertà non si spinge a nientemeno che all'indipendenza del cattolicismo francese dal Capo della Chiesa! Giova citare le parole testuali del Portalis:

« *Il faut sans doute se défendre contre le danger des opinions ultramontaines, et ne pas tomber imprudemment sous le joug de la cour de Rome: mais l'indépendance de la France catholique n'est-elle pas garantie par le précieux dépôt de nos anciennes libertés?*

« La seconda misura è la formazione de' così detti *articoli organici* del culto cattolico, e la vigilanza de' magistrati politici a fargli osservare, affinchè avvezzandosi gli ecclesiastici cattolici ad eseguire in pratica le massime ivi consecrate ³,

¹ Le gouvernement a senti, que tout système de persécution devenait impossible. Discours p. 31.

² Discours... p. 3.

³ Discours... p. 35.

si famigliarizzano alla loro teoria e a poco a poco dimentichino col disuso le sante regole ed istituzioni della Chiesa universale, e soprattutto imparino a far di meno della podestà del Romano Pontefice. La quale dee in Francia, a disposizione del governo francese (che vuole molta parte nelle materie *puramente spirituali*¹, e vuole esser tutto nelle *miste*²), alzarsi ed abbassarsi come il liquore in un barometro e termometro, secondo le vicende dell'atmosfera politica, ossia secondo le occorrenze del governo istesso³!

« La terza misura è la protezione de' vescovi ed altri ecclesiastici costituzionali refrattarj, i quali, essendo per l'istituzione della Sede Apostolica rivestiti del manto di legittimi pastori, servono sommamente a mantenere in credito le massime della così detta *civica costituzione*, le quali sostengono con molta baldanza ed insegnano con tanta libertà.

« Queste ed altre misure scaltrissime ha concentrato quel governo per collocare non lo Stato nella Chiesa, ma la Chiesa nello Stato; che è quanto dire, per ridurre il regime dei cattolici al sistema protestante; e per far riconoscere nel governo il preteso diritto *essenziale* di nominare i ministri, e d'assicurarsi della loro fedeltà e sommissione alle *leggi della Patria*:

« C'EST LA RAISON D'ÉTAT, QUI DANS CE MOMENT COMMANDAIT PLUS QUE JAMAIS LES MESURES QUI ONT ÉTÉ CONCERTÉES POUR PLACER NON L'ÉTAT DANS L'ÉGLISE MAIS L'ÉGLISE DANS L'ÉTAT; POUR FAIRE RECONNAITRE DANS LE GOUVERNEMENT, LE DROIT ESSENTIEL DE NOMMER LES MINISTRES DU CULTE, ET DE S'ASSURER AINSI DE LEUR FIDÉLITÉ ET DE LEUR SOUMISSION AUX LOIS DE LA PATRIE (*Rapport* p. 13). »

¹ *Rapport...* p. 5.

² *Rapport...* p. 3.

³ « L'influence du pape réduite à ses véritables termes ne saurait être incommode à la politique. Si quelquefois on a cru utile de relever des évêques pour affaiblir cette influence; quelquefois aussi il a été nécessaire de la réclamer et de l'accréditer contre les abus... » *Discours...* p. 35.

AUTOBIOGRAFIA DI UN SUPERUOMO

Πολλὰ μαθῶν γράσκω.

Platone.

VIII.

Confessioni intime.

Dice un libro famoso che l'uomo savio è accusatore di sé medesimo, ed io per imitarne la sapienza comincerò questo capitolo col fare una confessione che ad alcuni saprà di superbia, ma che a me scotta assai, e mi copre di confusione. Debbo dunque confessare che in due soli anni di studio sui banchi della scuola di Richmond diventai bravo assai, istruito oltre la mia età, una cima di ragazzo, il primo della mia classe, un vero talento enciclopedico, il cucco dei professori, l'ammirazione de' miei condiscepoli e l'invidia di quante mamme aveva allora l'Inghilterra.

Veramente anche nei due collegi di Torino non mi ero punto mostrato sciocco, anzi i miei superiori dicevano apertamente che la famiglia Chevalier e l'Italia potevano sperar bene di me; contuttociò non ero un'aquila, e memore dell'antico detto « chi va piano va sano », lasciavo ad altri i voli aerei, mi contentavo di camminare in piana terra, e di trascorrere adagio adagio i vasti campi dello scibile. Ma a Richmond la farfalletta dell'ingegno mio uscì di repente dalla sonnacchiante crisalide, aperse le ali variopinte e si lanciò a volo attraverso le corde dorate del pallido sole della fredda Albione. Oh! i miei trionfi letterarii, le vittorie scientifiche e calligrafiche, le battaglie pugilistiche, i nemici sconfitti sul campo del *cricket* e del *football*! Deh! potessi scaldare di bel

nuovo i banchi di noce della mia scuola di Richmond! A quella lontana epoca della mia vita ero beato se pigliavo un dieci in latino, in greco, o in matematica: un'approvazione del professore mi apriva un lembo di paradiso, un mio condiscipolo buttato da me in terra secondo tutte le regole del pugilato mi cagionava un delirio di gioia, la vista del pallone danzante nell'aria vespertina mi metteva l'argento vivo in dosso, il profumo della sala da pranzo mi dilatava le narici e mi faceva venir l'acquolina in bocca. Tempi beati! Perchè non c'è concesso di restare eternamente fanciulli?

Io non so a che cosa attribuire questa mia riuscita meravigliosa. Il repentino svegliarsi del mio genio latente fu dovuto forse all'aria fredda e affumicata dell'Inghilterra, o alla vita semplice e di campagna che si menava a Richmond; questo lascio decidere ai fisiologi. Forse vi cooperarono, almeno in parte, i deliziosissimi *roast-beef* del collegio, l'emulazione dei compagni inglesi, il desiderio intenso di tener alto l'onore d'Italia, il sangue anglo-sassone, che secondo i più recenti antropologisti circola in buona copia nelle vene di ogni piemontese, forse l'atavismo di qualche Salomone della mia famiglia il quale, novella incarnazione di sapienza, rinacque in me a gloria e ad utilità d'Italia; a farla corta, se la causa del mio ingegno meraviglioso è rimasta ignota, il fatto però è certo e indubitato che io ero bravo, e lo sentivo, ne ero convinto, ed aveva la coscienza di esser tale. Quando il professore mi dava una pubblica lode nella scuola, quando i miei compagni applaudivano alle mie prodezze con un *urrah* che feriva le stelle, quando il mio caro Dr. Field con quel suo dolce sorriso mi prendeva pel ganascino e mi diceva: « mon cher, sono contento di voi », io andava tutto in giolito, m'impettorivo come un galletto di otto mesi, facevo la ruota come un tacchino innamorato, mi sentivo un pezzo grosso, diventavo rosso in faccia per infinito pudore, m'immaginavo che tutto il mondo avesse gli sguardi fissi sopra di me, mi guardavo di sbieco nello specchio per vedervi nella mia personcina un uomo straordinario, e crescevo in altezza agli

occhi miei più della ghirlandina di Modena e in grandezza quanto la cupola di S. Pietro.

Il fare siffatte confessioni mi costa non poco, perchè è più facile dichiararsi reo di un omicidio che di aver peccato di vanità. Eppure chi mai è immune da questa soavissima follia? Tutti dal più gran monarca all'ultimo lazzarone di strada, abbiamo una ragione o l'altra per invanirci. L'uno la mette nella nascita, un altro nell'ufficio, un terzo nelle ricchezze, un quarto forse negli stessi delitti; questi s'invanisce per la scienza, quegli per la bellezza; insomma, non c'è figlio di Adamo che in qualche cosa non si creda superiore a un altro. Quando eravamo bambini la nostra superiorità la mettevamo nella maggior bellezza o ricchezza dei nostri balocchi, fatti adulti abbiamo cambiati i trastulli, ma è forse passata la vanità?

A una grande eminenza in fatto d'ingegno aggiungevo un'altra qualità, dono proprio dei Numi, voglio dir la bellezza. A quattordici anni ero un bel ragazzo, ben disegnato, ben fatto; avevo forme scultorie, profilo greco, aria elegante e un colorito di paradiso. Anche adesso, a settant'un anno di età, tutte le volte che mi guardo nello specchio, ringrazio Iddio di avermi messo al mondo ad incremento delle belle arti e per la felicità del genere umano.

Poste queste mie doti di mente e di corpo, non è maraviglia che i collegiali di Richmond diventassero in breve innamorati pazzi di me. I liceali, non potendomi parlare a loro bell'agio, perchè proibito dal regolamento, mi lanciavano occhiate da incenerirmi; i miei compagni poi mi seppellivano a dirittura sotto i fiori delle loro gentilezze e dei loro sorrisi. Il mio protettore Vertot era diventato terribilmente geloso del suo ufficio, e guardava in cagnesco quanti mi si accostavano, proprio nè più nè meno come fanno adesso i Francesi coi Tedeschi e cogli Italiani pel desiderio intenso che tutti hanno di proteggere le Missioni cattoliche nell'estremo Oriente.

Il Fergusson che aveva osato prendermi a calci era ca-

duto in disgrazia di tutta la camerata, e quelle poche pedate che gli era riuscito di darmi, riceveva indietro quotidianamente sul campo del *football* col discreto interesse del cento per uno. Di maestri d'inglese poi ne avevo a bizzeffe. Chi m'insegnava a serrare i denti, chi mi faceva stringere le labbra. Uno mi diceva di battere la lingua contro il palato; un altro mi esortava a ritirarla verso le fauci. Questi mi ammoniva di spiccar meno l'erre, quegli mi pregava di non mangiare l'acca. I professori mi cantavano le lodi della lingua inglese e i discepoli ne levavano a cielo la pronuncia, così facile, così dolce, così naturale che si scrive botte e si pronuncia barile. Insomma mi prendevano per una tela greggia, dove ognuno voleva dare una pennellata, ovvero per un rocchio di marmo sul quale tutti menavano un colpo di scarpello, tanto desideravano vedermi arrivare all'apice della perfezione in ogni cosa!

Oh fascino meraviglioso che esercita la bellezza sugli intelletti umani! I miei condiscipoli vedevano in me, attraverso il prisma delle mie forme scultorie, ogni sorta di amabili qualità, ond'ero amato, lodato, ammirato, corteggiato, idolatrato. Tutto quello che facevo, era ben fatto, tutto quello che dicevo, ben detto. I miei errori di grammatica inglese erano graziosi, gli sbagli di pronuncia carini. Alcuni osservarono da che parte mi facessi la discriminatura per imitarmi; altri cominciarono a fare il nodo della cravatta *alla Cavalier*. I miei colpi nel pugilato erano classici, le mie risposte in iscuola acutissime, la mia memoria ammirabile, la mia scienza linguistica *awful*, cioè spaventosa, il mio ingegno universale. Tutti i miei compagni di scuola, eccettuato il Fergusson, vollero che facessi conoscenza colle loro famiglie, colla conseguenza, che fui accarezzato teneramente da quaranta e più mamme, e da non so quante zie, dalle prime, si capisce, per istinto materno, dalle seconde pel fascino fisiologico dell'imitazione.

Alcuni de' miei compagni, di natura non so se più stupida o maligna, si provarono a resistere a quella corrente irresi-

stibile in mio favore; ma i miei cortigiani li ridussero al silenzio, ed io, sicuro della mia superiorità morale, bello e superbo come un dio, mi assisi sul trono incontrastato, dove con infinita degnazione ricevevo le adorazioni dei Paria che si disputavano la polvere de' miei stivali.

E non è ancora tutto. Gli dèi dell'olimpio mi avevano fatto dono di una grande valentia in raccontare un fattarello, in inventare un romanzetto, nell'adornare di fronzoli immaginari una storia. I miei compagni presto se ne accorsero ed io diventai il novelliere della camerata. Non dimenticherò mai più quelle lunghe serate invernali, passate in mezzo a' miei cari condiscepoli vicino al camino, al chiarore della fiamma rosseggiante del carbon fossile! Fuori di casa mugghiava il vento, scricchiolavano i rami nudi degli alberi, la pioggia batteva le ampie invetriate, oppure cadeva la neve a larghe falde sul campo del *cricket* e del *football* mentre io, seduto al posto di onore fra una quarantina di teste bionde, raccontava le avventure del cavalier Tristano, i fatti eroici di Guerrino detto il Meschino, o le battaglie dei Reali di Francia. Per lo più lavoravo di memoria, ma quando essa non bastava, superivo colla imaginazione, ed inventavo di sana pianta un mondo di eroi, di streghe, di santi, di diavoli, che avevano su per giù lo stesso fondamento storico degli eroi dei romanzi moderni. Esaurito il repertorio dei racconti della tavola rotonda, presi a narrare a' miei compagni i fatti eroici della storia d'Italia, e giunsi a convincerli pienamente che gl'Inglese discendevano dagli Italiani, che noi eravamo la prima stirpe del mondo per arti, lettere e valore, e che Pietro Micca, l'eroe leggendario di Torino, era mio nonno.

A questo proposito non posso a meno di notare una sottile osservazione psicologica, senza la quale questa biografia non avrebbe il pregio della psicologia, che in un romanzo moderno ci sta come il cacio sui maccheroni. L'osservazione versa intorno all'infinita credulità della specie umana. I bimbi credono alle novelle delle fate, sull'autorità infallibile della nonna che le racconta e per l'aspetto venerando della

cappa del camino che di generazione in generazione le ha riverentemente ascoltate; i ragazzi credono ai detti e ai fatti che leggono in iscuola, sull'autorità, per loro infallibile, del libro stampato; i giovani credono alla storia, alla filosofia, alla scienza, sull'autorità del libro stampato e su quella di qualche professore di gran nome che la pubblica opinione ha dichiarato infallibile; gli adulti credono alle otto o sedici colonne del *loro* giornale perchè è carne della loro carne, ossa delle loro ossa, sangue del loro sangue, e riflette in tutto e per tutto le loro opinioni; e molti uomini della scienza credono a certe scoperte peregrine *de omni re scibili* sull'autorità del proprio ingegno o su quella di un pezzo di carta, scritta in caratteri cabalistici, ingiallita dal tempo, ammuffita e rosa dalle tignuole che essi accettano, perchè antica, per infallibile documento. Donde si deduce chiaramente che quando l'uomo si ribella ad un'autorità particolare, cade necessariamente sotto l'influsso di un'altra, e che tutte le autorità sopraddette si riducono in ultima analisi all'autorità infallibile della nonna e a quella che si effonde dalla venerabile cappa del camino.

Ciò posto, appartenendo i miei compagni di camerata alla specie umana, non è meraviglia che bevessero grosso, e quantunque di tanto in tanto protestassero che le mie novelle erano frottole, pure le ascoltavano a bocca aperta e non ne restavano mai sazi.

Torniamo a bomba.

Ma non era solamente la sostanza dei fatterelli che affascina i collegiali di Richmond; più tardi anche la lingua e lo stile c'entrarono la parte loro per incantarli. La lingua è vero, qualche volta zoppicava in grammatica, ma le parole erano poetiche, lo stile immaginoso e le fantasie de' miei ascoltatori vi si entusiasmavano. Leggendo i poeti inglesi mi ero fatto un zibaldone di aggettivi arditi, di frasi poetiche, di similitudini equatoriali, e tutto questo ben di Dio ammassavo e affastellavo ne' miei romanzetti con infinito diletto de' miei giovani uditori.

A quei giorni fioriva in Inghilterra il Carlyle, scrittore *immaginifico* famoso, e patriarca dei superuomini. I libri del Carlyle andavano a ruba, lo stile del Carlyle era di moda, il nome del Carlyle correva sulle bocche di tutti, e Carlyle e il suo stile erano più necessari alla felicità dell' Inghilterra di allora, che non lo sia il paese dei Boeri alla felicità dell' Inghilterra di adesso. I giovanotti ridevano al *club* sopra il suo *Sartor resartus*, le mamme inorridivano nei salotti sugli orrori della sua *Rivoluzione francese*, e le ragazze, andando a letto, si mettevano sotto il cuscino il suo libro *degli Eroi e del culto dovuto agli Eroi*, nella speranza di svegliarsi la mattina trasformate in altrettante eroine, e di venire, come tali, adorate. Naturalmente, il culto per Carlyle e pel suo stile entrò anche nel collegio di Richmond; io ne fui preso, e riuscendo felicemente nell' imitarlo, venni dichiarato a pieni voti il Carlyle della camerata.

Ad imitazione dunque del Carlyle e per compire il mio alto ufficio, cominciai a scrivere in prosa ciò che avrei dovuto scrivere in poesia, e mutai i miei raccontini in salmi, in odi, in epopee. Col soffio creatore della mia immaginazione diedi vita ad ogni cosa, e sotto la mia penna le astrazioni anche più sottili diventarono esseri animati, reali, tangibili. I monti apersero gli occhi, lanciarono sguardi e videro il mappamondo. I fiumi mostrarono i denti, fremettero, piansero, risero e fecero mille altre bellissime cose. Trovai la faccia nelle nubi, gli occhi nei gigli, il mare interiore nella rabbia, il naso nelle viole del pensiero, la bocca nelle campagne, il sorriso, il cuore e l'anima in tutte le cose. In ogni mio periodo ci doveva entrare almeno una volta la sublime frase *the heart of things*, il cuore delle cose, e non credeva perfetta quella pagina che non contenesse almeno ventiquattro volte un angelico *intelletto d'amore*. Insomma il mio entusiasmo pel nuovo stile giunse a tale che parlavo e conversavo colle cose inanimate come se veramente udissero, e le apostrofavo, le interrogavo, tenevo loro discorsi da innamorato e prediche da cappuccino. Esse erano i miei Tancredi, i

miei Achilli, le mie Lesbie, le mie Clorinde, e pel rispetto che portavo loro, presi a scriverne il nome con tanto di lettera maiuscola, come usano i Tedeschi coi loro sostantivi a fine di aiutare il lettore a trovare il soggetto nell'inestricabile laberinto del loro periodo.

Stavo in questi fervori e trionfi immaginari quando il mio professore di letteratura inglese mi gettò all'improvviso un secchio d'acqua così fredda in capo da far calare la temperatura del mio cervello a cinque gradi sotto zero. Barbaro professore! Barbaro professore!

Avevo scritto qualche giorno prima, una composizione inglese alla foggia del Shelley e del Carlyle, dove c'entravano dieci *cuori delle cose*, ventisette *intelletti d'amore*, cinque *anime elefantine*, due *uomini bipedi di preda*, quattro *mari interiori*, nove *silenzi verdi*, diciotto *angosce infinite*, dieci *donne nomadi*, tre *acclamazioni eroiche*; in tutto novantanove sostantivi e tre mila due cento cinquanta quattro aggettivi, con un mezzo milione tra punti di esclamazione, d'interrogazione, lineette, virgolette e puntini.

Tre giorni dopo, il professore entrò in iscuola col mio componimento in mano. Si sedette, l'aperse, vi gettò sopra un'occhiata tigrina, si pose una mano fra i capelli, diventò bianco, rosso e verde, e poi gridò con voce stentorea — Chevalier!

Io mi levai in piedi, pronto ad unirmi *nel mare interiore del mio cuore* al cantico di lode che il professore, a mio credere, stava per intonare.

— A qual genere di letteratura, mi domandò egli freddamente, apparterrebbe mai il vostro componimento *Master Chevalier*?

Il tono singolare col quale il professore pronunciò quell'appellativo *master*, in italiano, signor ragazzo, mi fece una certa impressione. Erano le prime gocce del diluvio che doveva annegarmi. Tuttavia mi feci coraggio e nell'*infinito silenzio verde* della scuola lanciai arditamente una risposta *nomade*.

— Al classico, Professore! È la nuova letteratura, lo stile

imaginoso, la prosa ellenica che tanto piace alle donne e ai ragazzi. È la letteratura dell'avvenire, professore, letteratura nella quale risplenderono già il Goëthe, il Shelley, il Keats, il Landor, e che sarà imitata da una turba di prosatori e di poeti in Germania, in Francia ed in Italia.

A questa mia professione di fede il minacciato diluvio scoppiò: — Letteratura classica voi dite? tonò il professore. Letteratura da pazzi, dovete dire, prosa e poesia da manicomio. Il bello letterario, *master Cavalier*, non consiste solamente nella veste, nella frasuccia, nell'immagine, nell'analogia; se tutte queste belle cose non servono a rendere più viva, più chiara, più bella l'idea, in sè già bella, ragionevole e vera, non servono a nulla, proprio a nulla. Vogliamo la sostanza, *master Cavalier*, e non ci seccate più oltre colle vostre ombre. Quando mangiate un arancio, gettate via la buccia. E pure anche la buccia è bella, è profumata, ed ha un gentile colore. Ma chi si contenta della sola buccia? Queste vostre frasi poetiche, altisonanti, immaginose, sono la buccia, *master Cavalier!* Dateci della buona sostanza *master Cavalier*, e lasciate la buccia ai bambini per loro trastullo. Quanto poi a dar vita alle cose inanimate, sappiate che i monti, i fiumi, e le pietre non hanno mai avuto nè cuore nè anima, e come dice un poeta greco, è proprio inutile rivolger loro il discorso, lusingarle con frasi tenere, o fulminarle colle ingiuriose, perchè non ne fanno verun conto: οὐδὲν μέλει. Capite, *master Cavalier?* οὐδὲν μέλει! οὐδὲν μέλει! Lasciate dunque da parte il vostro Carlyle, il Shelley, il Keats, il Landor e tutti i prosatori *immaginifici* del presente e dell'avvenire! Cotesti nuovi scrittori, che voi imitate, appartengono fisiologicamente alla classe degli squilibrati, antropologicamente a quella dei degenerati; letterariamente sono nel periodo della decadenza e cronologicamente ritornano al secentismo. *Master Cavalier*, mettetevi a sedere e non scrivete mai più una simile *olla podrida*.

Io non mi misi a sedere, no, ma caddi a dirittura fulminato. Quando mi riebbi, il mio trono era sfasciato, l'aura

popolare in gran parte svanita, e de' miei cortigiani non mi restavano che alcuni pochi, i quali, pur dubitando del mio gusto letterario, avevano ancor fede nel mio ingegno sperticato. Ma, come dice Omero, così doveva essere in piacere del prepotente Giove: οὗτω που Διὶ μέλλει ὑπερμενέει φίλον εἶναι. Avevo peccato di vanità ed ero punito coll' umiliazione. Evviva la giustizia di Dio!

IX.

Audentes fortuna iuvat.

Dopo la sconfitta letteraria, raccontata nel capitolo precedente, continuai mogio mogio l'anno scolastico 1844, limitandomi a godere in privato i trionfi che mi procuravano la mia bellezza fisica, la scienza del pugillato, e la maestria del novellare. Tuttavia, ricordando il consiglio di Virgilio; *audentes fortuna iurat*, risolvetti, verso la fine dell'anno, di riconquistare il trono dal quale ero stato sbalzato.

Avevo visitato, mesi prima, il celebre castello di Petersham, situato nel villaggio omonimo a poca distanza da Richmond. Frugando nella biblioteca del palazzo, mi avvenne di leggere in un vecchio codice un raccontino umoristico, in forma di lettera, che mi andò a genio, onde approfittando di un giorno di vacanza me lo copiai e poi lo riposi nel mio zibaldone. Non mi sarei mai imaginato che su quel raccontino avrei potuto fabbricare di bel nuovo la torre già demolita della mia fama. E pure fu per l'appunto così.

Un mercoledì, il professore di letteratura ci diede da fare un componimento in lingua inglese, in prosa, sopra un soggetto a nostra scelta e in quella forma che più ci garbava. Io subito pensai al raccontino della biblioteca di Petersham, e senza che alcuno se ne avvedesse, lo copiai tutto dalla prima all'ultima parola, vi aggiunsi del mio un paio di pagine, e lo consegnai al mio terribile professore.

Era costume di quel valentuomo di esaminare e correggere i nostri componimenti in privato. Quando tuttavia ne trovava qualcuno che fosse ottimo o pessimo ce lo leggeva in iscuola per proporre il primo all'ammirazione e il secondo all'esecrazione comune.

Il venerdì mattina il mio terribile professore venne in iscuola, si mise a sedere guardando bene di sollevare convenientemente la marsina per non guastarla, si pose una gamba sopra l'altra, lanciò uno sguardo verso quella parte dove mi trovava io, e poi gridò: — Chevalier!

Io scattai in piedi come la palla sul campo del *football*.

— Chevalier, disse egli, sento il dovere di restituirvi, alla presenza di questi giovani, l'onore che avete perduto tempo fa con quel vostro infame componimento. Tra le composizioni inglesi di mercoledì la più bella senza dubbio è la vostra. Mi congratulo con voi, e intanto propongo il componimento del Chevalier all'imitazione di tutti.

Dette queste parole, lesse, in mezzo a un alto silenzio, la lettera seguente:

Londra, 4 luglio 1844.

Carissimo amico,

È stato detto che le disgrazie sono una lampada alla cui luce si distinguono i veri dai falsi amici. Ecco, che io metto alla prova la tua amicizia per me, col domandarti aiuto e consiglio nel mare di tribolazioni nel quale sto per naufragare. Ho bisogno di un cuore che mi compatisca, di un'anima che abbia pietà di me, di uno che mi comprenda, ed io spero di trovare nella tua bontà l'ultima tavola di salvezza. Lascia dunque che io versi nel tuo cuore compassionevole e indulgente la piena delle mie angosce unilianti.

Perchè tu intenda a pieno lo stato psicologico della mia anima, conviene che ti racconti in breve la storia della mia vita, storia che in parte già sai, ma in parte anche ignori.

Mio padre era un possidente di campagna di una certa agiatezza, ma di nessuna cultura. Tuttavia, essendo io l'unico

suo figliuolo ed erede, risolvette, morta mia madre, di mandarmi a scuola e far di me un gentiluomo. Passai dunque, come tu sai, i primi anni della mia vita in una scuola di grammatica, donde feci passaggio all'Università di Oxford, per ivi prendere una laurea oppure entrare negli Ordini sacri.

Di persona sono alto e magro, bianchissimo di carnagione, cogli occhi cilestri, barba rada e molle, e una capigliatura giallo-pallida. Quanto alle mie qualità morali, tu mi conosci: sono buono, dolce, sincero, ma talmente ritenuto, pauroso e soggetto alla vergogna, che, quando mi avviene di fare in pubblico il menomo sbaglio, il sangue mi sale al viso, e divento rosso come una rosa in pieno fiore. La coscienza di questa mia infelice debolezza, mi fece sempre sfuggire ogni sorta di conversazioni e di compagnie, praticando le quali solamente potevo dirugginarmi della mia nativa goffaggine e timidezza, onde alla fine del corso universitario avevo gli stessi modi sgraziati e grossolani come quando venni dalla campagna. Nel resto, non è già ch'io sia senza ingegno: ho preso la laurea di dottore in lettere, ed amo lo studio con tutta l'anima, ma temo assai che la mia goffaggine sia un vizio fisiologico inerente alla mia natura e perciò incurabile.

Finita l'università, avevo di corto fatto ritorno a casa, quando due eventi, affatto inaspettati, cambiarono repentinamente il corso della mia vita. Questi due avvenimenti furono, la morte di mio padre e l'arrivo in Inghilterra di un mio zio dalle Indie orientali.

La morte di mio padre, lo confesso ora con dolore, mi recò pochissima pena, perchè, essendo egli zotico e grossolano, avevo avuto più volte occasione di vergognarmi di lui. Quanto a mio zio, poco lo conoscevo: sapevo solamente che egli era un riccone sfondolato, avendo portato dalle Indie una somma che avrebbe fatto ricco anche un Ragia indiano.

Mentre dunque mio zio, stabilitosi in patria, faceva castelli in aria per la sua felicità avvenire, prese un terribile raffreddore che in pochi giorni lo condusse al sepolcro. Io,

naturalmente, fui il suo erede universale, onde a venticinque anni, mi trovai solo, padrone di me medesimo, ricchissimo, abbondantemente versato in latino, greco e matematiche, ma allo stesso tempo così rozzo, zotico, timido e impacciato, da essere la favola di quanti mi conoscevano. Stanco alla perfine di sentirmi chiamare il bue d'oro, vendetti la casa paterna, e mi andai a stabilire nei sobborghi di Londra, dove comprai una villetta stupenda in mezzo a un elegantissimo vicinato.

Fra i signori che abitavano nei dintorni, parecchi avevano figliuole da marito, le quali, saputo de' miei quattrini, cominciarono a farmi l'occhio dolce, considerandomi come la meta naturalissima dei loro strali. È vero, ero un bue d'oro, ma, come dice un certo classico greco, un bue d'oro trova più facilmente moglie che un Adone di pietra, per la semplicissima ragione che l'oro è oro, e il bue bue, cose, entrambe, graditissime a certe donne, delle quali è pieno l'Oriente e l'Occidente.

Comunque sia, i papà delle suddette ragazze da marito si affrettarono a farmi visita e ad invitarmi alle loro case pel tè, pel pranzo e per le altre riunioni sociali. Costretto dalle loro gentilissime istanze, accettai parecchi inviti, ma quando venne il momento di mettermi in cammino mi mancò il coraggio e rimasi a casa. Qualche volta arrivai a cavallo fino all'ingresso dei loro parchi, ma, vedute da lontano le ragazze della famiglia che si trastullavano dinanzi alla casa, mi prese un tale timore che inorridito voltai il cavallo e feci ritorno a casa.

Finalmente, risoluto a vincere una buona volta la mia strana timidità, accettai, tre giorni or sono, di pranzare coi signori Friendly, persone ricche, colte, gentilissime e che abitano in una bella villa a due miglia dalla mia.

Prima però di cominciare l'odissea delle mie sventure debbo notare che, conscio della mia goffaggine e de' miei movimenti senza garbo nè grazia, avevo chiamato da Londra, un mese prima, uno dei migliori maestri di ballo perchè

vedesse di far di me un gentiluomo. Confesso che le prime lezioni mi tornarono sommamente difficili, rifiutandosi i miei muscoli a piegarsi secondo le regole dell'arte. Però, dagli oggi, dagli domani, in una ventina di giorni, grazie anche alla conoscenza ch'io aveva delle matematiche, riuscii ad imparare il modo di fare con grazia un inchino a una signora, a camminare senza barcollare, e a piegare il corpo secondo le cinque posizioni dell'arte coreografica senza perdere il centro di gravità, cosa assolutamente necessaria a chi brama di restare in piedi.

Incoraggiato dunque dalla nuova arte da me imparata, montai a cavallo e mi diressi verso la villa dei signori Friendly.

La famiglia Friendly si compone del cavalier Tommaso, di una sua sorella, ancor nubile, della sua signora, di due figliuoli, e di cinque figlie, fra i sedici e i ventidue anni.

Avevo appena infilato il cancello del viale che mette alla villa, quando il suono del *gong*, annunziante il pranzo, mi gettò nella costernazione e mi fece salire le vampe in viso. Guardai l'orologio, mi convinsi che non poteva essere il segno del pranzo, e, fattomi coraggio, tirai innanzi.

Alla porta di casa mi aspettava un servo in livrea: sulle scale altri camerieri mi fecero un mondo d'inchini, mentre ad alta voce annunciavano il mio nome ai padroni di casa, che stavano ad aspettarmi nell'anticamera della biblioteca. Io giunsi dinanzi ai signori Friendly così impacciato, che non sapevo più se fossi morto o vivo. Il cavallo, l'avevo lasciato dinanzi al portone, ma il frustino lo tenevo ancora in mano e non sapevo dove metterlo. Buttarlo per terra non conveniva, in tasca rifiutava di starci, sedie non ce n'erano, e mentre il cavalier Tommaso e tutta la parte femminile della sua famiglia mi circondavano per ossequiarmi, io guardavo quel maledetto frustino, che proprio non sapevo dove gettare. Finalmente, preso dalla disperazione, ruppi il circolo de' miei amici, corsi alla finestra, e giù andò il frustino, con infinito sollievo del mio spirito.

I signori Friendly, da gente squisitamente educata, fecero

le viste di non accorgersi di niente, e coi loro amabili sorrisi procurarono di farmi sentire ch'io stavo in mezzo ad amici. Il cavaliere intanto si mise al mio fianco, e stando un mezzo passo indietro, cominciò a presentarmi ad uno ad uno i membri della sua famiglia, a ciascuno dei quali io feci un inchino, portando indietro il piede alla terza posizione. Ma sfortunatamente, inchinando io la signorina Elvira, non presi le debite misure, e piantai il tallone sul dito grosso del cavaliere, ancora ammalato di podagra. Io gettai un grido, chiesi mille scuse, e per vergogna dell'atto incivile mi dipinsi in faccia del colore del carminio. Il signor Tommaso portò tutto pazientemente, diè la colpa al caso, e m'introdusse in biblioteca, dove ci mettemmo a sedere per aspettare che la campana ci chiamasse nella sala da pranzo.

In biblioteca cominciai a riavermi un poco. La signora Friendly m'interrogò intorno alla mia villa, il cavaliere ed i figliuoli vi aggiunsero le loro osservazioni, le ragazze mi fecero i loro sorrisi più belli, ond'io a poco a poco mi rimisi in calma, e il calore della faccia diè giù alquanto.

Sugli scaffali di contro a noi c'erano alcuni volumi di poeti e prosatori greci, legati in pelle ed oro. Io da ciò dedussi che il cavaliere era uomo di lettere, onde condussi il discorso sulla letteratura greca e sui vantaggi che il suo studio ha recato alla civiltà. Il signor Tommaso naturalmente entrò appieno nelle mie idee, anzi aggiunse che non sapeva capire come alcuni pensassero a bandire lo studio del greco dai licei e dalle università. Io stava per replicare, quando i miei occhi caddero sopra le opere di Senofonte, le quali, legate in sedici volumi, in pelle ed oro, facevano bellissima mostra di sè. La vista del mio autore prediletto, stampato in tanti volumi, cosa da me non mai prima veduta, mi trasse fuori di me per la maraviglia, onde levatomi da sedere mi accostai allo scaffale per esaminarli più da vicino. Il cavaliere, si alzò ancor esso, ond'io credendo volesse per cortesia prendere un volume per mostrarmelo, credetti bene di prevenirlo, stesi il braccio e con grande energia cercai di cavare il primo vo-

lume che mi venne sotto la mano. Non l'avessi mai fatto! Al tocco delle mie dita, giù caddero tutti e sedici i volumi, e nel cadere ruppero il calamaio della scrivania che stava di sotto. I sedici volumi di Senofonte altro non erano che una tavola di legno, la quale, coperta di pelle dipinta in bella maniera e colle debite iscrizioni in oro, simulava perfettamente i dorsi dei libri. Al fracasso della caduta e alla vista di quell'inganno rimasi a dirittura di stucco; ma la mia confusione si accrebbe a mille doppi quando vidi un rigagnoletto d'inchiostro uscire di sotto a quella maledetta tavola e gocciare silenziosamente sul tappeto della biblioteca. A quella vista la mia faccia avvampò di vergogna: cavai fuori il fazzoletto bianco, mi chinai e cercai di arrestare colla pezzuola lo scorrere dell'inchiostro sul tappeto. Il cavaliere mi pregò di non badarci, le ragazze sciamarono in coro che era nulla, e intanto fu dato l'annuncio del pranzo. La signorina Dina mi offerse il braccio, io rimisi il fazzoletto in tasca, e seguito dagli altri della famiglia m'incamminai verso la sala da pranzo. Recitata la preghiera di uso, ci mettemmo a sedere e i servi portarono in tavola la minestra. Io sedeva fra la signora Friendly e la signorina Dina, la maggiore delle sorelle. Ricevuto il mio piatto di minestra, mi accorsi che la mia sedia era troppo lontana dalla tavola, onde per recarmi il cucchiaino alla bocca dovevo curvarmi disgraziatamente. Accostare un po' più la sedia mi pareva ormai troppo tardi, onde mi appigliai al solo partito che mi restava e tirai il mio piatto, quanto fu più possibile, sull'orlo della tavola. Ma inchinandomi a fare un inchino alla signorina Dina, non so come il mio piatto perdette l'equilibrio e mi cadde in grembo. Il brodo era caldo bollente, e i miei calzoni di seta nera, sottili sottili, di modo che alla súbita scottatura provai un'agonia di dolore. I signori Friendly diedero in esclamazioni di compassione, i servi corsero ad asciugarmi i calzoni con una mezza dozzina di tovaglioli, ed io restai là, affatto istupidito dal dolore e dalla vergogna, colle coscie mezzo bollite, e fra le risa mal soffocate delle ragazze più giovani.

Ad ogni modo anche questo tormento passò, e si poté riprendere il pranzo interrotto e la gentile conversazione.

Si usa presso certe famiglie offrire all'ospite di trinciare la carne o il pollastro. Il cavaliere, in un momento infelice, mi offerse il forchettone e il trinciante, e il servo mi pose davanti i pollastri. Maledetti i pollastri, le loro mamme, le uova e tutta la generazione dei volatili! Io, nuovo affatto a tal genere di operazioni, impugnai il coltello e il forchettone e li immersi con tanta energia nel seno delle mie vittime, che di subito, senza ch'io sapessi come, me le vidi sparire dinanzi. Un pollastro era volato sul petto della signorina Elvira, un altro era corso a dare un bacio al cavaliere, e un terzo, dato di cozzo ad una bottiglia di vino l'aveva rovesciata sopra una salsiera, conciano il sale, il pepe e la tovaglia come ti puoi immaginare. Io non dimenticherò mai l'impressione che ebbi da questo accidente e dalla squisitissima educazione dei signori Friendly. Le ragazze ridevano, e benchè cercassero di tossire, di coprirsi la bocca col tovagliolo, pure di tanto in tanto scoppiavano in un riso inestinguibile; ma il cavaliere e la sua signora le sgridarono, e fulminandole cogli occhi riuscirono a ricondurre la calma.

Non starò a descrivere altre piccole disavventure che mi toccarono durante la seconda e la terza portata; mi basterà il narrarti fedelmente la disgrazia finale, donde potrai giudicare se posso ancora presumere di far parte della società umana.

Avevano i servi portato in tavola un bodino, in apparenza non molto caldo, ma che in realtà scottava quanto l'olio bollente. Tutto occupato a parlare d'Oxford col cavaliere, non posi mente al calore del bodino, onde, quando la signorina Elvira mi pregò di passarle un piatto di piccioncini che mi stava dinanzi, nell'ansietà di servirla, mi gettai senz'altro in bocca il pezzo di bodino che tenevo sulla forchetta. Ohimè! come farò io a narrare la scena tragica che ne seguì? Il bodino era caldo, bollente: io chiusi la bocca e mi scottai orribilmente la lingua, il palato, le fauci; pro-

vai a inghiottirlo, ma invano, ch  il dolore non me lo permise: alla fine, vincendo lo spasimo la vergogna, apersi la bocca e rigettai quel maledetto bodino sul piatto. La mia faccia era in fiamme, gli occhi mi giravano nelle orbite, la bocca mi doleva orribilmente e, per lo sforzo fatto nel vincermi, da tutta la persona mi grondava il sudore. Questa volta nessuno rise, ma tutti presero a compatirmi e a suggerirmi diversi rimedii per calmare il bruciore. Fra i vari suggerimenti, prevalse quello del cavaliere che consigli  un bicchiere di vino di Xeres, col quale dovevo risciacquarmi ben bene la bocca e poi inghiottirlo. Ma o fosse il mio fato avverso o la malizia del cameriere, invece di vino di Xeres mi venne offerto un bicchiere pieno di fortissima acquavite, che io, credendo esser vino, usai largamente nel risciacquarmi la bocca e mi provai anche d'inghiottirla.

Ma quanto a ci  ogni mio sforzo torn  vano. Non uso affatto ai liquori, colla lingua, il palato e le fauci scoiate e coperte di vesciche, al contatto dell'acquavite, provai uno spasimo cos  acuto che, portando con impeto le mani alla bocca, il maledetto liquore mi schizz  fuori dal naso, d'infra le dita e dagli angoli della bocca, spruzzando la tovaglia, le bottiglie e le due signore che mi sedevano ai lati. Le ragazze a quello spettacolo scoppiarono in una tremenda risata, e indarno, coi gesti e colle occhiate, si prov  il cavaliere a quietarle. Ma le mie disgrazie non erano ancora giunte al colmo. Grondando io tutto di sudore, cominciai ad asciugarmi la fronte e il viso con quello sciagurato fazzoletto della biblioteca, tutto ancora bagnato d' inchiostro, e naturalmente, la mia faccia apparve in un s bito solcata in tutte le direzioni da strisce nere e violacee, che mi cambiarono in un cencio da pittore, in un mascherone, in un mostro. A quella vista anche il cavaliere e la sua signora si diedero per vinti, e si unirono ai figliuoli e ai servi nel riso universale.

Quando io m'avvidi di quest'ultimo fatto, mi levai su e gridando come un ossesso, fuggii da quella casa, pi  addo-

lorato, più avvilito, più vergognoso che se avessi commesso il massimo dei delitti.

Eccoti, amico, la storia delle mie disgrazie. Se dopo averla letta, credi ch'io possa ancor vivere, vieni a consigliarmi sul da farsi. Con ciò farai una bell'azione e salverai la vita del tuo sventuratissimo

ENRICO.

Questa lettura eccitò nella scuola un uragano di applausi, che io mi succhiai in silenzio, colla testa fra le mani, colla coscienza chiara e lampante di farmi bello de' vestiti altrui, e di volare in alto colle penne non mie. Il professore lodò molto il mio componimento, lodò ancora di più il contegno modesto che avevo serbato nell'ascoltare gli applausi a me diretti, osservò che, veramente, la composizione gli sembrava un po' superiore alla mia età, ma che, ammettendo egli la teoria del delinquente nato, doveva a rigor di logica ammettere anche il superuomo nato, e che io, senza alcun dubbio apparteneva a quest'ultima classe. Se ne rallegrassero dunque l'Italia e il mondo, chè era nato un Chevalier.

Quanto a me, a tutte queste osservazioni ne aggiungerò due sole altre: cioè a dire, che gli uomini in generale preferiscono il ridere al piangere, e che l'arte del plagiarlo è molto comoda, e più in uso di quello che generalmente si crede. Peccato che qualche volta quell'arte nobilissima sia un po' pericolosa, per la filosofica ragione che « non tutte le ciambelle riescono col buco! »

RIVISTA DELLA STAMPA

I.

STUDII D'ANTICA LETTERATURA CRISTIANA E PATRISTICA ¹.

GLI ATTI DE' MARTIRI.

15. I *Catalogi agiografici* dei Bollandisti. — 16. *Un martirologio romano sul principio del secolo V* di A. URBAIN. — 17. Studio sui *Gesta martyrum Romanorum* del DUFOURCQ. — 18. Nota di PIO FRANCHI DE' CAVALIERI sulla leggenda di S. Bonifacio. — 19. La *Passio SS. Mariani et Iacobi* pubblicata dal medesimo. — 20. Altre recenti pubblicazioni.

15. Chi percorra i venti volumi finora apparsi degli *Analecta Bollandiana*, o per maggiore comodità si faccia a leggere le fitte pagine, che sullo stato degli studii agiografici negli ultimi anni scrisse il prof. Ehrhard ², dovrà meravigliare della straordinaria attività de' dotti in questa materia e del progresso che si va facendo ogni dì per rispetto alla critica de' singoli Atti de' martiri. Giova sperare che pur si giunga al termine desiderato di dare un corpo degli *Acta martyrum sincera*, che sostituisca quello del Ruinart, venuto in luce fin dal 1689, ma oramai non più rispondente all'odierno stato dell'investigazione critica. « Per quanto egregia pe'suoi tempi fosse questa collezione, così il citato Autore ³, non si deve dimenticare ch'essa non è il frutto maturo di una lunga vita da scienziato, ma il primo lavoro giovanile dell'illustre maurino. Nel resto l'attenta investigazione dell'opera, sotto il rispetto del suo fondamento diplomatico e de' principii secondo i quali furono accolti i singoli testi, dimostra che alla collezione manca assai più di quanto finora si supponeva, perchè possa passare come compiuta. »

¹ Cfr. *Civ. Catt.* quad. del 7 settembre 1901, p. 576 ss.

² EHRHARD, *Die altchr. Litteratur u. ihre Erforschung von 1884-1900*, p. 539-592.

³ *Ib.* p. 539.

E nondimeno il lavoro che rimane a fornire è sì ampio e sì arduo e difficile, che passeranno degli anni assai prima che gli studii possano dirsi veramente maturi in ogni parte del campo vastissimo, e passino quindi dalla minuziosa analisi ad una sintesi generale e concreta. Innumerevoli sono i documenti d'ogni ragione che già si conoscono; innumerevoli quelli che sono o sperduti o tuttavia nascosti nelle biblioteche; e perocchè non è possibile accertar nulla senza prima determinare l'autenticità ed il valore di ciascun documento, così è necessario premettere il lungo e paziente lavoro di collazione e d'esame critico, a fine di scoprire le relazioni che legano tra loro le differenti leggende di una medesima Passione, per quindi ascendere quanto più torni possibile alla sua redazione primitiva. Talvolta le improvvise scoperte archeologiche ed epigrafiche gettano luce viva su questa o quella questione; talvolta la sciolgono addirittura. Ma questi sono casi rari, e la via consueta è quella di guadagnare faticosamente il terreno a passo a passo, come si è dovuto fare sin qui.

Eccellente sussidio a codesto immane lavoro critico è quello che già da parecchi anni vanno offerendo i PP. Bollandisti, non pure con gli *Analecta*, dove pubblicano i loro studii particolari e quelli di altri egregi scienziati, i nuovi testi critici e un compiuto resoconto bibliografico di tutto ciò che vien messo in luce nelle opere a stampa e nelle rassegne scientifiche; ma particolarmente con la pubblicazione del *Catalogus codicum hagiographicorum*, che contiene la descrizione sistematica e ragionata de' manoscritti agiografici delle principali biblioteche di Europa. Così furono pubblicati in volumi a parte i codici agiografici latini della R. Biblioteca di Bruxelles (2 vol. 1886), i latini (3 vol. 1889-1893) ed i greci (1 vol. 1897) della Bibl. nazionale di Parigi, i greci della Biblioteca Vaticana (1 vol. 1899)¹; poi, nelle varie annate degli *Analecta*, i codici agiografici latini dell'Ambrosiana di Milano, i greci delle Biblioteche Chigiana e Barberiniana di Roma, ed altri parecchi delle più importanti biblioteche particolari. A fine poi di agevolare a tutti le ricerche de' codici manoscritti ancora sepolti nelle biblioteche, i Bollandisti misero pure in luce una *Bibliotheca hagiographica graeca* delle *Vite* messe a stampa (1 vol. 1895) ed una *Bibliotheca hagiographica latina* de' primi secoli e dell'età di mezzo, più perfetta ancora della precedente. Di quest'ultima è ora in corso di stampa il secondo ed ultimo volume, che sarà quanto prima compiuto.

¹ Per l'edizione di questo volume lavorò coi Bollandisti il ch. Pio FRANCHI de' CAVALIERI, scrittore della Vaticana.

16. Tra le pubblicazioni proposte dalla Commissione patristica della R. Accademia delle scienze di Berlino vi è pure quella degli *Acta Martyrum sincera* de' primi secoli, ed intanto il lavoro di preparazione ferve anche colà da più anni. Ai cattolici tornerà caro il sapere che il Prof. Ehrhard di Vienna fu incaricato dalla Commissione di preparare la *Raccolta* degli Atti autentici greci. Altri ebbero l'incarico per gli Atti latini, ed un primo frutto di questi studii preliminari, durati dal suo Autore per parecchi anni, ci sta innanzi nel volume: *Un martirologio della comunità cristiana di Roma sul principio del secolo V*¹.

Il ch. A. Urbain scrive nella prefazione stupende parole sui martiri di Cristo, che secondo l'alta dottrina di S. Paolo, compiono in certo modo nelle loro membra la passione del Redentore. Ma quanto è bello ed attraente l'argomento, altrettanto è difficile trattarlo a modo, soprattutto, come si è detto, a cagione dell'immenso numero de' documenti e delle ardue questioni che ad ogni passo incontra la critica. Tornando quindi del tutto impossibile, nel presente stato degli studii, di signoreggiare l'intero campo agiografico de' primi secoli, l'A. si vide costretto di determinarne i confini. Si attiene perciò ai soli santi di Roma e si propone di ricostruire un martirologio romano, quale sarebbe potuto aversi dalla Chiesa romana sul principio del secolo quinto, e ciò col sussidio di tutti gli studii storici fatti sin qui, prendendo però per fonte propria e precipua il cosiddetto *martirologio geronimiano*.

L'importanza di questa tesi, meglio si conoscerà dall'esposizione del metodo, che l'A. adopera per bene stabilirla e provarla.

In una prima parte (p. 4-102) egli esamina l'immenso corredo de' documenti che deve avere alla mano per procedere con piena sicurezza nelle sue affermazioni: anzitutto dà uno sguardo alle fonti generali fornite dall'archeologia, dagli Atti de' martiri, dalle notizie tutte locali o regionali che la storia ha già appurate; fa quindi un ampio esame del martirologio geronimiano nelle sue fonti, nel suo contenuto, nelle sue relazioni di dipendenza dal *Cronografo romano* del 354; passa poi a studiare i calendarii ed i martirologi più antichi, i libri liturgici, le *Vite*, le passioni e i documenti d'ogni genere che danno notizie agiografiche, chiudendo con un prospetto generale di tutte le leggende messe a stampa o tuttavia manq-

¹ AUGUST URBAIN, *Ein Martyrologium der christl. Gemeinde zu Rom am Anfang des V. Jahrhunderts*. Quellenstudien zur Geschichte der röm. Märtyrer (*Texte und Unters.* N. F. VI, 3); Leipzig, Hinrichs, 1901. 8° IV-266 p. — M. 8.

scritte ed inedite che riguardano i santi romani. Questo capitolo importantissimo è disposto in 96 paragrafi, ognuno de' quali indica le fonti a stampa o manoscritte che trattano di un santo o del gruppo di santi, che sogliono insieme annoverarsi (p. 30-77). Simile è l'altro capitolo in 65 paragrafi sui cimiteri cristiani, tombe e titoli di chiese (p. 82-102).

La seconda parte (p. 102-210) contiene il lavoro di ricostruzione dell'antico martirologio romano sul fondo, come s'è detto, del geronimiano. Per ogni giorno dell'anno il ch. Autore mette insieme una scritta, secondo che nelle fonti gli pare autentica; poi con buon corredo di documenti dimostra, non solo la ragione storica di quella scelta, aggiungendo brevissime indicazioni agiografiche su quanto può essere necessario a sapersi intorno a tal punto, ma ben anco i motivi che lo inducono a tralasciare altri dati o incerti o non autentici, introdottisi più tardi nelle fonti. La disposizione del libro e l'aver precedentemente enumerati con ordine assai accurato tutti i documenti, che possono ricorrere in queste critiche determinazioni, rendono molto facile il riscontro ed agevolano non poco l'intelligenza del testo, che nella sua dicitura è breve e strettamente scientifico.

L'Autore designa il suo lavoro col nome di *fatica da carrettiere* (*Bemühung eines Kärners*, p. 1), alla quale augura un modesto posticino nell'immenso campo dell'investigazione storica ed agiografica. Certo la fatica da lui durata appare improba; ma la merce offerta è preziosa assai. È vero che trattasi di un tentativo ed il ch. Autore lo dice espressamente, tale essendo la difficoltà oggettiva della ricostruzione di un simile martirologio romano, che l'opera, nel presente stato degli studii, non può riuscire se non imperfetta in molte sue parti e soprattutto incompiuta. Manca assolutamente ogni appoggio storico per ben definire quali santi non romani fossero stati accolti nel calendario romano; bisogna dunque attenersi a' soli santi di Roma, escludendo gli altri tutti. Inoltre è ignoto qual fosse il circondario romano verso il mezzo del secolo V. Dalle pietre miliari potrebbe dedursi, secondo che opina l'Achelis, che vi appartenessero i territorii dei Sabini, dei Piceni, dei Tusci e degli Umbri; ma il fatto rimanendo incerto, tornano necessarie parecchie nuove esclusioni. Per ultimo ne' documenti regna grande confusione ed incertezza nel determinare il giorno proprio e vero assegnato alla commemorazione di buon numero di santi, alcuni dei quali ritornano pure due e più volte; è quindi impossibile in parecchi casi di coglier giusto. Ma contuttociò il la-

voro dell' Urbain è sodo e durevole. Su questo fondo critico e servendosi delle notizie quivi storicamente vagliate, potranno gli studiosi più di leggieri procedere all'esame de' documenti, che toccano l'agiografia de' primi quattro secoli, e nelle molte incertezze e lacune, che tuttavia rimangono, avranno sprone a nuove e più diligenti ricerche.

Ad esempio, una ne presenta il ch. Mons. de Waal. Il martirologio geronimiano al giorno *VI id. febr.* ha questa scritta: *Romae depositio sti Pauli episcopi*, che l'Urbain tralascia, non essendo possibile di sapere quale San Paolo vescovo sia quivi indicato (p. 127). Il de Waal fa la supposizione che originariamente invece di *epi (episcopi)* fosse scritto *api (apostoli)* e trova, adducendo buone ragioni, che una memoria della deposizione di S. Paolo apostolo dal luogo *ad catacumbas* alla basilica ostiense nel III secolo compirebbe assai bene il ciclo di feste in onore di S. Paolo: 8 dicembre, *Romae inventio corporis sancti pauli apostoli*; 25 gennaio, *translatio corporis pauli apostoli*; e quindi 8 febbraio, *Romae depositio sti pauli apostoli*¹.

17. Un altro lavoro di gran lena sui martiri romani è stato messo in luce nel giugno 1900 dal ch. A. Dufoureq, in preparazione alla sua prossima edizione critica dei *Gesta Martyrum romanorum* tra il secolo quarto e l'ottavo². Il problema proposto è grave assai, poichè trattasi di definire e di dimostrare a punta di valide ragioni storiche e col sussidio di tutti i lavori di critica fin qui apparsi, che cosa debba tenersi di quell'immensa moltitudine di Atti di martiri, che appaiono nella letteratura cristiana dal secolo IV in poi, e si propagano nella Chiesa mettendo radici tenacissime, delle quali parecchie si mantengono ancor oggi nel pensiero popolare. Ma anche qui l'A. si dovette restringere ad una parte

¹ MONS. DE WAAL, *Die Daten über den heil. Apostel Paulus im Martyrologium Hieronymianum in Röm. Quartalschrift* XV (1901), p. 244-248. A proposito di questo studio, il ch. A. BAUMSTARK pubblica nel medesimo quaderno una nota molto interessante intorno la traslazione dei corpi dei SS. Apostoli Pietro e Paolo, secondo le notizie fornite dalla cronaca antica del patriarca giacobita Michele del secolo XII (*Die Translation der Leiber Petri und Pauli bei Michaël dem Syrer*; ib. p. 250-252).

² A. DUFOURCQ, *Étude sur les Gesta Martyrum romains (Bibl. des Écoles franç. d'Athènes et de Rome, vol. LXXXIII)*; Paris, Fontemoing, 1900, 8°, VIII-434 p. con sei tavole in fototipia. Fr. 13,50. L'EHRRARD non ne fa menzione là dove parla delle pubblicazioni intorno gli Atti romani.

sola degli Atti de' martiri, troppo essendo vasta la materia per abbracciarli tutti.

Nel medio evo le geste romane si tennero per autentiche. Rifiorendo gli studii storici, si cominciò dapprima a dubitare della loro autenticità; poi si ricorse all'ipotesi dell' interpolazione; per ultimo furono detti apocrifi (p. 4). E tali veramente appaiono, se non tutti, certo una buona parte; poichè sopra settantasette testi che si possono assegnare come fonti possibili del martirologio adoniano (sec. IX), quarantacinque incirca, esaminati diligentemente dall'A., presentano una tal parentela filologica e psicologica, che la dimostrazione della natura apocriфа di un solo basta a fare pendere la bilancia in disfavore degli altri tutti (p. 77).

Come avvenne adunque che mentre Roma alla fine del secolo IV non conosceva, se non in modo assai parco la storia de' suoi martiri (ne fanno fede il poeta Prudenzio, i Calendarii e gli Itinerarii più antichi ed autorevoli, gli scritti di Papa Damaso e di altri illustri contemporanei), verso la metà del secolo IX corre oramai per le mani di tutti l'ampia raccolta delle geste, con istorie così ben definite negli episodii ed in ogni più minuta circostanza particolare? (p. 18-32).

Per dare una conveniente risposta l'A. esamina nella 1^a parte un gran numero di testi, studiandone specialmente il carattere letterario e morale, e con abbondante citazione di esempj dimostra l'impossibilità ch'essi appartengano al periodo classico de' martiri. Particolarmente forte è l'argomento tratto dal carattere psicologico dei testi, che non regge per nulla al paragone degli Atti veramente autentici che possediamo. Nella 2^a parte passa ad esaminare le origini più probabili delle geste romane; e poichè queste si mostrano indipendenti nel loro complesso dal feriale geronimiano e dal martirologio cosiddetto di Eusebio, convien ricercare quelle origini nelle tradizioni locali delle chiese e de' cimiteri di Roma. L'ampia trattazione è faticosa assai, ma porge occasione di cogliere ad ogni passo un primo germe della tradizione e contemplarne quindi lo sviluppo successivo, fino alla formazione compiuta della leggenda. Per ultimo nella 3^a parte, movendo dai fatti superiormente esaminati, si vogliono investigare le cause che produssero la trasformazione delle tradizioni martirologiche e sono parecchie; ma ben si possono riassumere in una sola più generale. Chiusa l'era de' martiri, la vita cristiana si svolge rapida nel periodo della pace e sente quindi naturalmente il bisogno di ricordare quello della lotta e scriverne la storia. L'ultima più terribile persecuzione di Diocle-

ziano lasciò negli spiriti un'impressione così profonda, che di leggeri si venne nella credenza che le persecuzioni de' secoli precedenti fossero state la condizione normale della Chiesa, mentre in verità si dimostrano eccezioni alla regola, frequenti se si vuole, ma pur sempre eccezioni. La mirabile sobrietà di Papa Damaso (366-384) nel tramandare le memorie de' martiri, non parve quindi bastare ai fedeli nel V° secolo; i pellegrini che da ogni regione affluivano in Roma e gli asceti che oramai rappresentavano la parte più fervida del popolo cristiano, sentivano bisogno di pascolo più largo alla loro devozione, e quindi più facilmente accoglievano le pie esagerazioni de' chierici e de' custodi in commendazione de' santuarii loro confidati, applicando a tutto un'epoca passata quel che era proprio di un periodo particolare, trasferendo a molti senza punto addarsene quel che era proprio di un martire solo, e tessendo spesse volte sopra semplici indizii larghe trame di avvenimenti. Giunge il momento, quando i racconti si mettono in carta, e la leggenda entra nel dominio della letteratura e della storia.

Ma neppure allora il documento si mantiene intatto, esposto com'è alle varie influenze de' tempi che si succedono. Ed ecco quest'altro caso; le prime leggende romane provenienti dalle antiche tradizioni, si vanno anch'esse a poco a poco deformando; sentono sempre più l'influsso di Bisanzio e dell'Oriente, e soprattutto diventano mezzo di propaganda, non solo in mano degli asceti cattolici, ma degli stessi eretici, che vi introducono le loro dottrine perniciose facendole passare come dottrine de' martiri. Nè questo basta; perchè spesso le leggende, manipolate dagli eretici, vengono di nuovo corrette in senso cattolico e si rimettono in voga, creando nuove serie di redazioni, sempre più differenti dalle primitive e sempre più discoste dalla storia vera¹.

La redazione delle geste de' martiri romani, secondo le dimostrazioni dell'A., è posteriore alla fondazione del Basso Impero, ma anteriore all'anno 595; va quindi collocata nell'epoca del dominio ostrogotico (p. 279 ss.). Quanto al valore storico delle geste, esso è di poco momento per chi studia la vita cristiana durante le persecuzioni; ma è considerevole assai per la storia de' secoli posteriori,

¹ Tra i parecchi esempi citati dal DUFORCQ, ricordiamo quello dell'episodio *Quo vadis?* Gli eretici manichei, per denigrare S. Pietro, inseriscono nelle geste il racconto della sua fuga durante la persecuzione neroniana e quindi il rimprovero di Gesù apparsogli a mezza via. I cattolici trovano bello il fatto dell'apparizione e senza più l'accolgono; ma lo ridanno corretto per modo, che torni a tutta gloria del Santo Apostolo (Vedi p. 331).

specie dal secolo IV al VII, riscontrandosi in quei racconti molto bene impressa la vita popolare cristiana durante tale periodo: vita assai importante a conoscersi non meno degli altri grandi fatti esterni della storia ecclesiastica (p. 359 ss.). Questo parrà ad alcuni debole compenso, in confronto di quel molto più che l'investigazione storica ritiene per apocrifo. Ma chi ama sinceramente la verità preferisce il poco vero al molto falso, pognamo che gli costi alquanto il rinunciare a questo od a quel pio racconto, che altra volta l'avea edificato e commosso. Però rimane pur sempre, salvo alcuni pochi casi, l'oggetto reale e vero della nostra devozione e pietà, cioè il martire, della cui esistenza non si dubita punto; cade soltanto la leggenda o la parte di leggenda che arbitrariamente ne infiora la vita e il culto. Non si deve poi dimenticare che la Chiesa al primo spargersi di tali scritture si oppose assai nettamente. Già il VI Concilio di Cartagine, celebrato nel settembre 401, condannava la troppa facilità d'introdurre il culto di martiri, non bene provati, sul solo fondamento di sogni e vane illusioni ¹. Sul principio del VI secolo quest'attitudine dura ancora, ed abbiamo già altra volta citato in questa Rassegna il celebre decreto attribuito a Gelasio *De recipiendis et non recipiendis libris*. Quivi si dichiara aperto che la Chiesa di Roma venera i martiri ed i loro combattimenti, anzi crede che abbiano sofferto assai più di quel che si narra. Ma con assai prudente cautela essa non accoglie la lettura delle geste; anzitutto

¹ *Omnino nulla memoria martyrum probabiliter acceptetur nisi... Nam quae per somnia et per inanes quasi revelationes quorumlibet hominum ubicumque constituuntur altaria, omnimodo improbentur* (Con. Cath. VI, can. 17, Cfr. HEFELE, *Conciliengesch.* 2^a ediz. II, 82). Pur troppo i sogni e le vane rivelazioni divennero il luogo comune, onde muovono moltissime leggende apocrife, ed il culto di martiri, sospetti o fabbricati di sana pianta, non fu cosa solo propria della provincia d'Africa. Sulpizio Severo († verso il 425) nella sua *Vita S. Martini*, cap. XI, racconta che nelle vicinanze di Tours, il popolo venerava un cotal luogo come tomba di un martire. Dai vescovi precedenti era stato quivi eretto perfino un altare (*nam et altare ibi a superioribus episcopis constitutum habebatur*). Ma S. Martino che non era punto uomo di cieca fede (*non temere adhibens incertis fidem*), chiese agli anziani del clero il nome del martire ed il tempo della sua passione, affermando che occorreva una tradizione certa per onorare quel morto. Or egli venne a sapere che trattavasi di un ladrone messo a morte pe' suoi delitti e che quel culto poggiava sopra un errore (*latronem... fuisse, ob scelera percussum, vulgi errore celebratum*). Onde fece distruggere l'altare e mettere fine alla superstizione (A. LEDRU, *Un dénicheur de saints au IV^e siècle in Province du Maine*, IX, 1901, p. 157-158; Cfr. *Anal. Boll.* XX, 1901, p. 340).

perchè non si conoscono i nomi di chi le ha composte; poi perchè si sa certo che uomini o ignoranti o infedeli le hanno ingombrate di cose superflue e male acconce; infine perchè alcune si credono scritte da eretici. Non si vuole per tutte queste ragioni dare altrui occasione neppure lievissima di beffe e però le geste non si leggono ¹. Ma la natura de' tempi e le tristi vicende della città di Roma durante i secoli VI e VII fecero dimenticare molte cose, mentre pur sempre le leggende, nate tra il popolo, dal popolo erano lette avidamente, come pure dagli asceti e soprattutto dai monaci. A poco a poco penetrano nelle officiaturo liturgiche dei monasteri, di là si fanno strada all'officiatura pubblica delle altre chiese e vengono in fine ricevute e permesse dai canoni. Nel 794 Papa Adriano già poteva scrivere a Carlomagno: *Passiones Sanctorum martyrum sancti canones censuerunt ut liceat eas etiam in ecclesia legi cum anniversarii dies eorum celebrantur* (p. 385-386). Senza questo, le leggende apocriefe dei martiri avrebbero toccato nelle Chiese la medesima sorte dei vangeli apocriefi, delle apocalissi e de' numerosissimi altri scritti di simil genere, dimenticati per sempre.

L'opera del Dufourcq, sebbene un po' troppo affrettata, deve dirsi grandemente giovevole a far luce sopra gran numero di questioni assai intricate. Spesso però la chiarezza fa difetto, e spesso ancora il lettore non sa bene dove si trovi. Senza dubbio la diversa natura delle dimostrazioni esigeva metodo diverso di esposizione; ma il giusto equilibrio delle parti pareva richiedere che l'esame delle fonti, fatto sotto tanti e sì varii aspetti, precedesse la dimostrazione delle tesi e non venisse ad interromperla ad ogni istante. Inoltre il discreto lettore perdonerà alcune espressioni ed anche alcune pagine, gittate giù con soverchia durezza: quelle ad esempio intorno la cultura intellettuale di S. Gregorio Magno (p. 378 ss.). Quanto alle singole conclusioni ed alle sentenze particolari dell'Autore, i Bollandisti ² già fecero parecchie riserve, particolarmente sulla supposta scoperta dell'A. di un *Liber Martyrum*, che nella Chiesa romana ai tempi di S. Gregorio Magno sarebbe corso accanto al *Liber Pontificalis* e di cui si avrebbe

¹ Civ. Catt. XVIII, 2 (1901), p. 54. Cfr. l'intero testo in Migne P. L. LIX, 171-172. È notevole anche quest'altro capoverso: *Item Scriptura de Inventione dominicae crucis, et alia scriptura de Inventione capitis beati Iohannis Baptistae, novellae quidem relationes sunt, et nonnulli eas catholici legunt. Sed cum haec ad catholicorum manus pervenerint, beati apostoli Pauli praecedat sententia: Omnia probate, et quod bonum est retinete.*

² Anal. Boll. XIX (1900), p. 444-447.

una copia nel *cod. palat. vindob. lat. 357*, scritto nel secolo X, ma, sempre secondo l'A., proveniente da un archetipo del secolo VI.

18. A questo proposito ci viene innanzi una dissertazione del ch. Pio Franchi de' Cavalieri, dove si fa ad esaminare nell'opera surriferita un solo punto, secondario se si vuole nella storia de' martiri romani, ma non privo d'interesse agiografico ¹.

Secondo il Dufourcq l'apocrifa leggenda di S. Bonifacio, amante prima di Aglae e poi convertito e martire di Cristo, sarebbe stata composta in Roma sul principio del secolo VII, forse durante il pontificato di Bonifazio IV (619-625), da un monaco del Celio o dell'Aventino, dopo che fu eretta la chiesa in onore del martire. Egli ritiene inoltre che la leggenda fosse suggerita al monaco dalle geste di S. Sabina, la cui chiesa sorgeva, come oggi ancora, in prossimità di quella di S. Bonifacio, e che delle due redazioni degli Atti, l'una greca, l'altra latina, la latina sia indubitatamente l'originale.

Tutte queste osservazioni sembrano al Franchi prive affatto di fondamento, com'egli cerca di dimostrare ripigliando quasi per intero la tesi già sostenuta dal Duchesne, dieci anni or sono ², che cioè Roma non è certamente la patria di quella leggenda, sì bene l'Oriente, dove simili racconti, dettati a scopo d'illustrare una teoria morale erano in gran voga, senza tuttavia che si possa determinare il luogo dove fu scritta; gli Atti del martire furono quindi recati a Roma insieme al suo culto verso il secolo VII, qui tradotti in latino, e un po' più tardi, verso il secolo IX, rimaneggiati alquanto nella forma che or conosciamo.

19. Maggiore importanza ha uno studio, onde il medesimo Franchi arricchisce la bella serie delle sue pubblicazioni. Tre anni or sono, egli aveva dato in luce la Passione dei SS. Montano, Lucio e compagni, martiri africani del secolo III ³, sostenendo che gli Atti loro, non pure sono sinceri, sebbene il loro autore senza punto offendere la verità storica avesse tenuto d'occhio la Passione

¹ PIO FRANCHI DE' CAVALIERI. *Dove fu scritta la leggenda di S. Bonifacio?* in *Nuovo Bull. di Arch. crist.* VI (1900), n. 3, 4, p. 205-234.

² L. DUCHESNE, *Notes sur la topographie de Rome* in *Mélanges de l'École franç. de Rome* (1890), p. 226-234.

³ PIO FRANCHI DE' CAVALIERI. *Gli Atti dei SS. Montano, Lucio e compagni*. Recensione del testo ed introduzione sulle sue relazioni con la *Passio S. Perpetuae* (*Röm. Quartalschrift* 8. Supplementheft). Roma, 1898, 8°, VII: -112 p. — M. 5.

di S. Perpetua, ma degni eziandio di nota come opera letteraria, in quanto che riflettono la lingua, lo stile e persino le chiuse metriche de' periodi proprii dello stile letterario di S. Cipriano. Il ch. A. ritorna su questi Atti, a fine di rispondere alle difficoltà di V. Schultze e rendere più evidenti le prove dell'autenticità della Passione dei SS. Mariano e Giacomo, anch'essi africani e del medesimo tempo. Ne pubblica quindi gli Atti in nuova edizione critica ¹, servendosi delle recensioni precedenti, imperfettissime invero, e studiandosi con opportune osservazioni e felici raffronti di ristabilire per quanto è possibile la lezione primitiva. Nel che gli tornò di sommo aiuto un nuovo codice, appartenente alla biblioteca del Seminario d'Autun. Esso è del secolo IX e presenta un testo relativamente corretto, a cui si avvicinano altri due codici, parimente sconosciuti fin qui, l'Eugubino e il Corsiniano.

Il Franchi in tutti i suoi lavori, all'erudizione, al dominio della materia, all'occhio critico acuto, congiunge una grande modestia che gli cattiva l'animo del lettore, ed una vera pietà verso i SS. Martiri, ch'egli va di mano in mano illustrando. Il carattere della presente rassegna non ci permette di esporre il racconto tenerissimo di questa Passione, scritta da un testimonio oculare, pieno ancor esso di santo entusiasmo per la fede di Cristo ². Vi sono tratti di bellezza incomparabile, come ad esempio la descrizione del martirio sui margini della riviera, in un praticello chiuso intorno da ridenti colline: cade sotto il ferro del carnefice la testa del giovinetto lettore Mariano, e la madre sua Maria era là presente. « Essa godeva come già la madre de' Maccabei, ed oramai, compiuto il sacrificio e sicura del figliuol suo, non pure con lui congratulavasi, ma seco stessa, per aver dato al mondo un tal pegno. Abbracciando il capo del martire, glorificava le sue proprie viscere, e la pietà sua religiosa imprimeva baci frequenti sulla ferita del capo reciso. O te veramente Maria! O te beata e madre veramente per cotal figlio e per cotal nome! Chi mai potrebbe errare nel chiamarla felice per sì gran nome, poichè tanto l'onora il parto del ventre suo? »

Questi racconti, non dovrebbero rimanere ne' libri de' dotti, ma tornare nelle mani del popolo, e mentre la scienza con zelo inde-

¹ Id. *La Passio SS. Mariani et Iacobi* (*Studi e Testi*. Pubbl. della Bibl. Vat. n. 3). Roma, 1900, 8°, 75 p. — L. 3.

² Il DUFOURCQ l. c. p. 67 ss. si serve di questi Atti per illustrare il suo argomento morale, quale criterio di genuinità nello studio degli Atti dei martiri.

fesso e con critica illuminata va determinando gli Atti sinceri dei Martiri, l'ascetica cristiana dovrebbe con zelo non minore impossessarne ad edificazione de' fedeli.

20. Indichiamo sommariamente, come vengono alla mano, alcune altre pubblicazioni che si riferiscono alla presente materia: — anzitutto il nuovo lavoro del Kirsch sopra S. Cecilia ¹; — lo studio critico dell'agostiniano p. Antolin sopra S. Ermenegildo ²; — la nota di A. Bauer sulla simiglianza tra gli interrogatorii di una certa categoria di antichi Atti di martiri, e quelli pagani contenuti ne' papiri egiziani de' tempi di Claudio, di Traiano e forse anche di Marco Aurelio, dove si descrivono alcuni greci alessandrini ed ebrei alle prese con gli imperatori romani per causa di religione ³; — la notizia che il Baumstark ritrae dal *cod. vat. siriano* 155, dove è detto che Lazzaro, fratello di Marta e Maria, avrebbe predicato ad Alessandria e vi sarebbe stato messo a morte da Tiberio ⁴, la qual cosa potrebbe far sospettare l'esistenza di Atti riguardanti S. Lazzaro, fin qui non conosciuti; — le osservazioni del Krusch contro Mons. Duchesne a proposito delle origini del martirologio geronimiano ⁵ e la dotta risposta di questo, nella quale mantiene l'origine della compilazione definitiva del martirologio per la Chiesa di Auxerre verso la fine del secolo VI e l'esistenza di una sua altra forma anteriore conosciuta da Cassiodoro e da S. Gregorio Magno ⁶; — gli appunti interessanti di G. Mercati intorno Atti di martiri od antichi scritti

¹ P. A. KIRSCH, *Die hl. Cécilia, Jungfrau und Martyria*; Regensburg, Pustet, 1901, 8°, 162 p. Il ch. A. divulga qui il frutto di un'altra sua più ampia trattazione scientifica in corso di preparazione. Gli Atti della Santa, pubblicati dal Bosio, sarebbero opera del secolo VIII o IX, mentre egli stima di aver ritrovato in un codice di Monaco una copia assai fedele degli Atti, composti nel sec. V. Per la morte di S. Cecilia mantiene la data 229 ovvero 230, già asserita precedentemente. Cfr. *Cir. Catt.* XVII, (1900), p. 345.

² G. ANTOLIN O. S. A. *San Hermenegildo ante la critica historica in Ciudad de Dios* XXI (1901), vol. 56. p. 5-15, 177-190. Il lavoro non è ancora compiuto.

³ A. BAUER, *Heidnische Martyrerakten in Arch. f. Papyrusforsch.* 1900, t. I, p. 29-47. Ad altri però potranno parere semplici esercizi retorici e quindi meritevoli di ben poca considerazione.

⁴ A. BAUMSTARK, *Verschollene Lazarusakten? in Röm. Quartalschr.* XIV (1900), p. 210-211.

⁵ B. KRUSCH, *Nochmals das Martyrologium Hieronymianum in Neues Archiv.* XXVI (1901), p. 349-389.

⁶ L. DUCHESNE, *Un dernier mot sur le Martyrologe hieronymien in Anal. Boll.* XX (1901), n. 3, p. 241-245.

agiografici, che si leggono ne' fogli di riguardo di alcuni codici e particolarmente ne' palinsesti della Biblioteca Vaticana ¹. Il ch. Autore ne descrive parecchi e specialmente si ferma sul *cod. vat. gr.* 1853, i cui fogli rescritti provengono da un grande Menologio di settembre *premetafrasteo* e quindi di una certa importanza per l'agiografia. La parte che riguarda il martirio di S. Trofimo, pubblicata per intero dal Mercati, ha questo di particolare che nel dialogo fra il martire ed il suo giudice si leggono alcuni tratti che si trovano eziandio in Clemente alessandrino, in Eusebio di Cesarea ed in Teodoreto. Che si rinnovi qui il caso dell'apologia di Aristide, e che il Mercati si trovi sulle tracce di una qualche apologia antiellenica? Egli non osa affermare, ma neppure vuol negarne la possibilità e si rimette al giudizio di altri scienziati.

L'Emo Card. Rampolla del Tindaro, Segretario di Stato di Sua Santità, aveva presentato al II Congresso di Archeologia cristiana una assai dotta memoria sopra un nuovo *Catalogo cimiteriale romano*, dal medesimo scoperto ed illustrato ². Esso fu trascritto nel 1455 da un codice della Biblioteca di Nicolò V per opera di Giovanni Vynck, chierico tedesco, ed offre un testo migliore degli altri quattro fin qui conosciuti. Così l'Emo A., contrariamente alla sentenza del De Rossi e dello Stevenson, ha potuto stabilire che la lista di 17 cimiteri non rappresenta una specie di torso di una lista più ampia, ma è veramente un documento originale, che appartiene alla seconda metà del pontificato di Liberio (352-366). Frattanto il Baumstark è riuscito a scoprire un sesto esemplare del medesimo documento, il quale, sebbene corrotto ed interpolato, serve nondimeno a conferma delle dimostrazioni già fatte ed ad illustrarne maggiormente più di una parte ³.

È pure degno di particolare menzione il nuovo esame critico del Monceaux sugli Atti relativi al martirio di S. Cipriano ⁴. Gli *Acta*

¹ G. MERCATI; *Note di letteratura biblica e cristiana antica*; §. XV, *Un'apologia antiellenica sotto forma di martirio* (*Studi e Testi*. Pubbl. della Bibl. Vatic. n. 5). Roma, 1901, p. 207-226.

² M. Card RAMPOLLA DEL TINDARO. *Di un catalogo cimiteriale Romano. Di una biografia di Santa Melania giuniore*. (Sec. Congresso intern. d'Arch. crist. *Saggio degli Atti, offerto in dono dal Comit. promot. agli ascritti al Congresso*). Roma, Bertero, 1900, 4^o, 25. p.

³ A. BAUMSTARK, *Das Verzeichniss der römischen Coemiterien bei Andrea Fulvio* in *Röm. Quartalschr.* XV (1901), p. 1-11.

⁴ P. MONCEAUX, *Examen critique des documents relatifs au Martyre de Saint Cyrien* in *Rev. Archéologique*, 1901, mars-av il, pp. 249-271.

proconsularia e la *Vita Cypriani*, scritta dal diacono Ponzio, sono documenti senza dubbio autentici, però di carattere assai diverso. Gli *Acta* furono redatti nell'attuale loro forma poco dopo la morte di Cipriano, ma come appare dall'esame che l'A. istituisce, sono composti di tre differenti documenti uniti insieme con lieve passaggio: i due primi sono i processi verbali dei due interrogatorii, prima dell'esiglio (a. 257) e prima della morte (a. 258), il terzo è un breve racconto del martirio. Mentre questi *Acta* sono sobrii assai, eppure preziosi per le notizie che porgono, la *Vita Cypriani* ha carattere di panegirico e si diffonde in notizie di minor conto, al contrario tace sopra avvenimenti assai importanti della vita del santo. Essa non dipende dagli *Acta*, ma neppure loro contraddice; anzi i due documenti si compiono a vicenda con non ispregevole guadagno della storia.

Mons. Fr. Bulić pubblicò nel suo *Bullettino di Archeologia e Storia dalmata* assai pregevoli note sopra la questione, ardentemente agitata, intorno S. Domnion, vescovo di Salona e martire del III secolo, ed intorno il travestimento fattone in un S. Domnio o Doimo, martire, discepolo di S. Pietro e primo vescovo della medesima città. Il caso nella storia degli Atti dei martiri e dell'agiografia non è punto raro e le ragioni per bene spiegarlo abbondano largamente. Di S. Domnion abbiamo monumenti epigrafici, storici ed artistici di prim'ordine. Insieme con altri compagni egli sostenne il martirio sotto Diocleziano nel 299, e rimase in tanta memoria e venerazione che lo ricorda il martirologio geronimiano agli 11 aprile. Il dalmata Papa Giovanni IV (640-642), come narra il *Liber Pontificalis*, per la grande devozione verso lui ed i compagni, fece trasportarne a Roma le ossa venerate, subito dopo la distruzione di Salona per opera dei barbari (639) e le depose in una cappella del battistero lateranese, detta di S. Venanzio, edificata a questo fine ed ornata dello stupendo mosaico che oggi ancora vediamo. Il ritratto di S. Domnion sta quivi nel disegno centrale ed in posto d'onore accanto a S. Giovanni Battista. La memoria del santo vescovo dovette naturalmente conservarsi tra' pochi superstiti salonitani; ma non può fare meraviglia, se poste le terribili devastazioni e le tristi vicende de' tempi, tale memoria si andasse indebolendo di mano in mano e si tramutasse poi in quella di un martire più antico e perfino discepolo di S. Pietro. I primi germi della nuova leggenda s'incontrano nel 924, quasi tre secoli dopo la traslazione di Papa Giovanni IV. Su questo argomento si consulteranno eziandio i lavori pubblicati da Mons. Bulić in appendice al

Bullettino citato, ciò sono la traduzione italiana dello studio sui santi di Dalmazia ed Istria del Bollandista p. Delehaye¹, la ristampa di una memoria, scritta fin dal 1719 dal Mattiassevich-Caramaneo di Lissa con una dotta prefazione del Zanella² ed infine uno studio anonimo, scritto da persona assai versata in questi studii, dove tutta la controversia è riassunta con chiarezza ed evidenza di prove irrefutabili³.

Un'altra osservazione e chiudiamo. Gli atti del martirio di S. Ignazio di Antiochia, conosciuti sotto il nome di *Martyrium Colbertinum* dalla biblioteca che ne possiede il manoscritto greco, dopo la pubblicazione fattane dal Ruinart, riputavansi per lo scritto più antico genuino degli Atti de' Martiri che si conoscesse. Ma il Dr. Funk nel 1889 con forti e gravi ragioni nè impugnò l'autenticità, traendo poi alla sua l'opinione comune. Non mancarono tuttavia altri critici che risposero alle ragioni del Funk, particolarmente il Dr. B. Sepp nel 1898 e di nuovo nello scorso settembre, prendendo egli occasione dalla risposta al suo primo scritto, che si ebbe dal Funk nel 1899⁴. Il Sepp esamina ad una ad una le ragioni opposte, studiandosi di dimostrare che le contraddizioni storiche, che si avvertono tra il *Martyrium*, le lettere genuine di S. Ignazio e lo storico Eusebio, sono più apparenti che reali e possono essere spiegate in tutt'altra maniera. Egli concede che l'introduzione storica e la dossologia finale del *Martyrium* possono essere giunte posteriori, collocate al posto dell'iscrizione della lettera e della sua chiusa; e quanto al silenzio di Eusebio intorno questi atti, risponde non potersi dimostrare che Eusebio ne dovesse far parola, poichè questi ricorda bensì le lettere ignaziane, ma solo per poter citare per lo scopo suo le

¹ I. DELEHAYE S. I. *Saints d'Istrie et de Dalmatie*. Trad. ital. (Estr. degli Atti e Mem. della Soc. istr. di Arch. e Stor. patria, XVI, 3, e 4). Parenzo Coana, 1901, 8°, 32 p. Il lavoro del DELEHAYE fu pubblicato dapprima negli *Anal. Boll.* XVIII (1899), fasc. 4.

² DR. A. MATTIASSEVICH-CARAMANEO di LISSA. *Riflessioni sopra l'istoria di S. Doimo, primo vescovo di Salona e Martire, patrono della città di Spalato, dalla quale sono formate le lezioni per il 2° Nott. del suo Offizio al 7 maggio*. Studio archeologico storico pubblicato per cura del Sac. APOLLONIO ZANELLA. Spalato, « Narodna Tiskara », 1900, 8°, XVI-27 p.

³ *Storia e leggenda di S. Domnion o Doimo, vescovo martire di Salona e delle sue reliquie*. Saggio storico, critico. Spalato, « Narodna Tiskara », 1901, 8°, 57 p.

⁴ DR. B. SEPP, *Zu den Ignatius Acten in Katholik*, 1901, II, settembre, p. 264-273. Sullo stato antecedente della controversia vedi EHRHARD I, c. p. 569-560.

parole stesse del martire. Nè il Sepp, nè altri può disconoscere la forza delle difficoltà proposte dal Funk e non diremo che il nuovo studio le abbia vittoriosamente confutate. Nondimeno l'insistenza conservatrice del Dr. Sepp può giovare a chiarir sempre meglio lo stato della questione, mettendo in rilievo i dubbii che per avventura potessero rimanere ancora nella sentenza del Funk.

Nei seguenti paragrafi toccheremo degli studii sulle persecuzioni de' primi secoli; ne offriranno abbondante materia parecchi lavori, che insieme con altri assai già da tempo aspettano pazientemente il loro turno.

II.

L'ARCIPELAGO DELLE FILIPPINE ¹.

L'osservatorio astronomico di Manila, diretto presentemente dal Rev. P. Giuseppe Algué d. C. d. G. è noto da molti anni agli scienziati e ai navigatori che frequentano i mari dell'estremo oriente. I vari libri pubblicati dai direttori dell'Osservatorio intorno ai vulcani, ai terremoti, ai maremoti, ai venti, ai cicloni e ai tifoni che devastano i paraggi delle isole Filippine hanno reso l'Osservatorio meritamente famoso, e gli annunci di vicine tempeste che esso telegrafa a tutti i porti dell'estremo oriente hanno cooperato a salvare migliaia di vite preziose e a mettere in salvo navi e vapori carichi di mercanzie.

Quando adunque, caduto l'arcipelago delle Filippine in mano degli Stati Uniti, l'ammiraglio Dewey volle aiutare la Commissione americana incaricata dal Governo di studiare l'Arcipelago sotto tutti i suoi aspetti, consigliò la Commissione stessa di consultare i Gesuiti dell'Osservatorio di Manila, i quali, peritissimi intorno la storia naturale del paese, potevano dirigerli nell'adempimento della loro missione.

¹ *El Archipiélago Filipino. Colección de Datos Geográficos, Estadísticos, Cronológicos y Científicos, relativos al mismo, entresacados de anteriores obras, ú obtenidos con la propia observación y estudio* POR ALGUNOS PADRES DE LA MISIÓN DE LA COMP. DE JESÚS, en estas islas. Washington, Imprenta del Gobierno, 1900. 2 Vol. in 4°, XXVI-708, XX-470 p., con láminas 236. — *Atlas de Filipinas. Colección de 30 Mapas, trabajados por delineantes filipinos bajo la dirección del P. JOSÉ ALGUÉ S. I. director del Observ. de Manila, 1899.* — Prezzo dei tre voll. Dollari 20.

I Commissarii americani si attennero al savio consiglio dell'ammiraglio, e, non che direzione ed aiuto, trovarono presso i Gesuiti dell'Osservatorio, già bell'e fatta l'opera stessa, alla quale, per cura del loro Governo, dovevano applicarsi.

Quei buoni e dotti Padri erano venuti raccogliendo da molti anni ogni sorta di fatti scientifici sulla storia naturale dell'arcipelago, e li avevano raccolti in due volumi accompagnati da un prezioso atlante, i quali, stampati di poi a spese del Governo americano, proponiamo ora alla considerazione dei nostri lettori.

L'intera opera, come abbiamo detto, abbraccia due volumi in ottavo grande, l'uno di 700 pagine, e di 470 l'altro. Il primo volume espone la geografia, l'etnografia, la geologia, la botanica e la zoologia dell'arcipelago. Il secondo volume descrive la climatologia, la sismologia e il magnetismo terrestre del paese. L'atlante poi, contenente 30 carte geografiche, è forse la parte più preziosa di questo insigne monumento di scienza moderna. Ecco come ne parla il Sig. Pritchett, soprintendente americano del *National Coast Survey Bureau*. « Poco dopo l'arrivo dei Commissarii americani a Manila, si seppe che i Rev. Padri Gesuiti dell'Osservatorio stavano preparando un atlante dell'arcipelago sotto la sorveglianza del direttore Rev. P. Giuseppe Algué. Avendo chiesto di vederlo, la Commissione si convinse che le nuove carte geografiche dei Padri superavano in valore scientifico quanto fino allora era stato pubblicato, e risolvettero di assicurarsi la cooperazione dei Padri nella compilazione di un futuro atlante che deve abbracciare in ogni sua parte l'intero arcipelago.

« L'assoluta mancanza di misuramenti in molte delle isole, aveva resa molto difficile e lenta la formazione dell'atlante, ma gli autori non risparmiarono diligenza e fatica, raccogliendo ogni possibile informazione dai proprii confratelli, da religiosi di altri Ordini, dagli abitanti stessi, e da viaggiatori ed esploratori dell'Arcipelago. di tal maniera che il loro atlante si avvicina quanto più è possibile alla perfezione. In conseguenza, dobbiamo a loro e ai religiosi del loro Ordine quanto si sa presentemente sull'interno dell'Arcipelago. Prima che siano compiuti i misuramenti di tutte le isole è impossibile avere un atlante di Mindanao che possa dirsi scientificamente accurato, ma crediamo che l'atlante dell'Osservatorio di Manila rappresenta correttamente la scienza odierna sull'Arcipelago delle Filippine, e aggiunge all'antica un'ampia raccolta di nuove e preziose cognizioni scientifiche ». Fin qui il Pritchett.

Dopo la testimonianza ufficiale del Governo degli Stati Uniti,

che loda, approva e stampa a sue spese l'opera del Rev. P. Algué e de' suoi compagni, ogni encomio dell'opera stessa è superfluo. Il lavoro scientifico dei Padri dell'Osservatorio di Manila è classico, e resterà tale finchè misuramenti più esatti delle isole e studii più ampi non riescano a definire più accuratamente certi dati scientifici che gli Autori dell'insigne opera dovettero per mancanza di sicuri ragguagli lasciare in forse.

A darne un'idea dell'ampiezza e della minutezza basterà trascrivere qui alcuni capi della parte etnografica: — Primi abitanti delle isole Filippine — Emigrazione degli Indiani all'Arcipelago — Altre nazioni che vi si stabilirono — Stirpi alle quali si possono ridurre gli abitanti dell'Arcipelago — Carattere fisico della stirpe nigrita, e luoghi dove abita — Descrizione degli indonesiani e loro regioni — Caratteri della stirpe malese e paesi che occupa — Usi e costumi dei nigriti, degli indonesiani, dei mori, degli indigeni inciviliti — Dell'antica maniera di scrivere dei popoli filippini — Relazioni che passano fra le varie lingue parlate nell'Arcipelago e la lingua malese, ecc. ecc.

Un soggetto, per esempio, pieno d'interesse è quello dove gli Autori descrivono i prodotti minerali dell'Arcipelago. Appartenendo ora il paese agli Stati Uniti, l'immensa ricchezza di ogni sorta di minerali che contiene verrà senza dubbio messa a profitto, e ripagherà ad usura le molte spese della sua compra ed occupazione. Il rame, sotto la forma di calcosina e di calcopirite si trova in grande abbondanza a Mancayan, a Suyuc, a Bumuncun, ad Agbao e altrove. Minerali di zinco, di piombo e di argento sono frequenti in grande copia nelle province di Ambos Camarines, nell'isola Cebu, a Surigao e a Marinduque. L'oro abbonda in quasi tutte le isole. I principali depositi finora conosciuti sono quelli di Cagagan, di Demisamis, di Surigao nell'isola di Mindanao, e quelli di Paracale e di Mambulao nelle province di Ambos Camarines. A Gapan, nella provincia di Nueva Ecija, l'oro si trova allo stato di grani, di polvere e di cristalli.

Di minerali combustibili, finora almeno, non se ne sono scoperti molti; vi è tuttavia della lignite, in una certa copia, che contiene dal 50 al 75 per cento di carbone. In molti luoghi delle isole di Cebu e di Leyte si sono scoperte sorgenti di petrolio, e per ogni dove si vanno trovando minerali di asfalto, i quali più tardi potranno essere un'altra fonte inesauribile di ricchezza per gli Stati Uniti. Lo stesso è a dirsi delle acque minerali che coprono letteralmente tutto il paese.

Altri capi pieni d'interesse e strettamente scientifici sono quelli del secondo volume che trattano della climatologia e del magnetismo terrestre dell'arcipelago. Trentadue tavole di curve e di altri dati meteorologici riassumono eloquentemente il costante lavoro di osservazione, nel quale i Padri dell'osservatorio di Manila furono per ben trentacinque anni occupati. Queste tavole mostrano la pressione atmosferica, la temperatura dell'aria, le condizioni igrometriche, la quantità media della pioggia annuale, la forma delle nubi, la loro velocità, l'altezza degli strati superiori e le varie misure della velocità dei venti. Queste osservazioni continuate costantemente per tanti anni hanno posto i Padri Faura e Algué in grado di potere con una certa sicurezza formulare diversi teoremi sui cicloni. Prendendo per fondamento le curve delle variazioni regolari del barometro, ottenute giorno per giorno in un certo numero di anni, si può predire con quasi assoluta accuratezza la maggiore o minore intensità di un dato ciclone. La regola del P. Faura è che « l'intensità di un ciclone è proporzionale all'ampiezza della deviazione della indicazione barometrica dall'oscillazione normale diurna e notturna della pressione barometrica. » Il P. Faura inventò di più un barometro speciale, un ago del quale segna sopra una targhetta bianca il tempo che farà durante un ciclone. Il P. Algué dal canto suo perfezionò il barometro del suo antecessore nell'ufficio di direttore dell'Osservatorio di Manila, inventando un delicatissimo congegno, mediante il quale il barometro-tifone, non solo predice l'avvicinarsi di un ciclone o tifone, ma segna altresì la sua attuale distanza dall'osservatore. Questo barometro-tifone è stato largamente adottato dai capitani dei vascelli che navigano nei mari dell'estremo Oriente, e ha dato felicissimi risultati ¹.

Nè si creda tuttavia che quest'opera, per sè di carattere strettamente scientifico sia noiosa a leggersi. Tutt'altro! Ai dati scientifici, alle copiose statistiche, alle tavole delle misure fisiche e meteorologiche, agli specchietti delle lingue e delle diverse popolazioni fanno seguito vivaci descrizioni, ragguagli minutissimi di usi e costumi strani e curiosi, esposizioni limpidissime di fenomeni naturali rari e sorprendenti, considerazioni politiche, religiose e morali importantissime, e un compendio esatto delle vicende storiche, etnografiche e religiose, per le quali passò l'arcipelago dai tempi più antichi fino ai nostri giorni. Valga per tutti il seguente esempio, preso colà nel primo volume, dove gli autori parlano della religione dei Filippini prima e dopo la loro conversione al cattolicesimo.

¹ Vol. II, pag. 240 e sgg.

« Che cosa erano i Filippini in fatto di religione prima che Magallanes e Legazpi approdassero a queste isole? Quello che era ed è tuttavia l'immensa maggioranza degli indigeni idolatri dell'Asia, gl'Indiani, i Cinesi, gl'Igorroti, gli Ati, i Manobi, e i selvaggi delle montagne di Mindanao, che non sono ancora inciviliti e convertiti alla fede cristiana. Erano animisti o adoratori delle anime dei trapassati; sabeisti o adoratori del sole, della luna e delle stelle. Non avevano idea alcuna di un solo Dio, spirituale, infinito, eterno, creatore del cielo e della terra, e padre amoroso del genere umano; scorgeano altrettanti dèi nelle piante, negli uccelli, nei quadrupedi, nelle rupi, nelle grotte e negli scogli del mare. Così si spiega il perchè i Tagali adorassero un uccello azzurro, chiamato *tigmamanuquin*, a cui essi davano il titolo di *bathala*, nome riserbato alla divinità. Gli stessi onori tributavano al cervo, detto da loro *maylupa* o signor della terra; al coccodrillo, che salutavano col titolo di *nono*, ossia avolo, e pregavano caramente di non far loro alcun danno, e al quale offrivano doni. Tra le rupi che onoravano di culto divino è rimasta celebre fra i Tagali una roccia a tramontana del fiume Pàsìg, vicino a Guadalupe, che sognavano esser un coccodrillo tramutato in pietra. Come tutti i popoli di stirpe malese adoravano l'albero *balete*, e non ardivano tagliarlo. Avevano in casa molti idoli mostruosi che i Bisaya chiamavano *dinata*, e i Tagali *anito*. Secondo essi vi erano gli *anitos* dei campi, ai quali domandavano licenza di passarvi per entro; gli *anitos* delle sementi in cui potere stava la fertilità della terra; gli *anitos* del mare che alimentavano i pesci e dirigevano il corso delle barche; gli *anitos* delle case, che prendevano cura delle famiglie e dei bambini lattanti. Questi *anitos* domestici, secondo i Malesi, erano le anime degli antenati, e però alcuni vecchi, per farsi adorare dopo morte dal popolo, affettavano nel loro portamento e nelle parole un'aria divina. »

« Nè minore delle tenebre della superstizione era la corruzione della morale. Il matrimonio non consisteva propriamente che in una vendita e in una compra; l'usura era spinta fino all'incredibile; la schiavitù, tanto universale, che i figli non vedevano alcun male nel fare schiavi gli stessi loro genitori; la guerra fra una tribù e l'altra frequentissima, e generalmente guerra a morte e fino all'estrema ruina di una delle due tribù »¹.

¹ Vol. I, pag. 248.

Tutto questo potrà dare un'idea della difficoltà che ebbe il cristianesimo nell'evangelizzare i barbari abitanti di 1400 isole, separate fra loro da seni di mare tempestosissimi, corsi da ladroni, e pieni di pericoli d'ogni sorta. E pure, in meno di 200 anni, i barbari abitatori delle isole Filippine vennero in gran parte ridotti a civiltà, educati e fatti cristiani per mano di quegli stessi religiosi, i quali ora la Francia, il Portogallo e la Spagna hanno scacciati o si apprestano a scacciare dal loro seno. Lavorarono a convertire l'arcipelago delle Filippine i religiosi agostiniani, francescani, gesuiti, domenicani e recolletti, senza contare il clero spagnuolo e indigeno che aggiunse i propri ai sudori di quegli apostoli. Il primo Vescovo delle isole Filippine arrivò a Manila nel 1581 e da quel giorno in poi la Gerarchia ecclesiastica non venne mai meno in quelle regioni.

Ora l'intero arcipelago è stato ceduto dalla Spagna agli Stati Uniti, e già un nugolo di ministri protestanti si sono sparsi pel paese a spargere ogni sorta di menzogne contro i religiosi. È da sperare che il Governo americano, come riconobbe i beneficii conferiti dai Gesuiti alla scienza, così vorrà riconoscere i vantaggi inestimabili che i diversi Ordini religiosi hanno contribuito al paese col convertire i suoi abitanti al cristianesimo, e li vorrà difendere contro l'ira di alcuni pochi tristi, nemici di Dio e della libertà.

Intanto al Governo americano va data lode per essersi preso sopra di sé la stampa di quest'opera insigne, che è riuscita sotto ogni rispetto perfetta, tanto nei caratteri interni, interamente scientifici, quanto nella carta, nella stampa stupenda e nelle elegantissime incisioni che l'adornano.

BIBLIOGRAFIA ¹

BELANGER P. AUGUSTE, S. I. — *Les Jésuites et les humbles. Paris, Lecoffre, 1901, 16° di pp. 252 — Fr. 0,75.*

Si dice da molti che i Gesuiti se la fanno solo coi ricchi e coi grandi: ma è poi vero? L'autore prima consulta la storia: vi cerca i fondatori, i santi, gli uomini illustri della Compagnia di Gesù; e domanda: hanno essi amato i poveri o no? Poi viene ai tempi nostri, e ci fa passeggiare

traverso una quantità d'opere, molto interessanti, in favore dei poveri, o ispirate, o fondate, o aiutate da Gesuiti. Questo libro è un buon documento che può servire nel processo che pende eternamente fra i Gesuiti e i loro avversarii.

BRIGANTI ANTONIO, mons. arciv. — *La coscienza cattolica, ossia perchè non si fa senno? Pensieri religiosi morali. Napoli, tipografia d'Auria, 1901, 16°, di pp. 270. — L. 1,50.*

Il venerando e indefesso Prelato si è prefisso d'invitare il secolo XX a far senno, e pigliare altra via da quella battuta dal secolo XIX, se non vuol correre alla rovina de' popoli, degli stati, di tutta la civile comunanza. A questo fine egli rivede ben bene le bucce a questo morto impenitente, e gli fa una specie di processo, valendosi di testimonii irrefragabili. Donde ricava la necessità di rinnovare la *Coscienza cattolica*, informandola alle massime e alle pratiche del cristianesimo, unico farmaco a tanti mali. In particolare egli inculca la fede nella vita avvenire, il distacco dal mondo, la purezza del costume, la carità scambievole, l'amore alle sofferenze. Poi, fatta la storia delle varie fasi per cui è passata la *Coscienza cattolica* nell'umano con-

sozio, viene ad analizzare il concetto della religione, che lega l'uomo a Dio con culto interno ed anche esterno; e qui si stende nell'espone le varie specie di questo secondo, come sarebbero il Segno di Croce, l'uso dell'acqua santa, il culto delle sacre immagini, eccetera. Seguono poi due capitoli sopra quei due atti principalissimi del culto cattolico, che sono la Confessione e la Comunione, e finalmente un altro intorno ai caratteri della carità cattolica. Questo è un breve sunto del libro, il quale benchè non presenti tutto quell'ordine e quella euritmia di parti, che abbiamo notato in altri lavori del dotto Prelato, siamo tuttavia persuasi che, per la sua importanza, dovrà riuscire non men fruttoso di quelli.

¹ Nota. I libri e gli opuscoli, annunziati nella *Bibliografia* (e nelle *Riviste della Stampa*) della « Civiltà Cattolica », non può l'Amministrazione assumere in nessuna maniera l'incarico di provvederli, salvo che i detti libri non sieno indicati come vendibili presso la stessa Amministrazione. Ciò vale anche per gli annunzi delle opere pervenute alla Direzione e di quelle indicate sulla *Copertina* del periodico.

L'AMMINISTRAZIONE.

BRUNETTI DOMENICO, dott. — Libro di testo per l' insegnamento della storia d'Italia nel Ginnasio Inferiore, nelle Scuole tecniche e nelle classi complem. femminili. Vol. 3°, 1559-1896. 4ª ediz. corretta e migliorata. *Napoli*, D' Auria, 1900, 16°, p. 104. — L. 1; 50. Rivolgersi all'Editore sig. Nino de Cesare, via Quercia 20, Napoli.

Con questo terzo volumetto, che va dall'anno 1559 al 1896, il prof. Brunetti compie il suo corso di lezioni sulla storia d'Italia. Noi percorrendolo abbiamo ritrovato gli stessi pregi, che annunziammo per due antecedenti. (Vedi Ser. XVIII, vol. II. p. 78).

CONTI AUGUSTO, prof. — Ai Figli del Popolo. *Firenze*, tip. S. Giuseppe, 1901, 16°, 108 p. — Cent. 50.

Un vecchio che dà consigli vuol sempre udirsi con attenzione: quando poi questo vecchio si chiama Augusto Conti, all'attenzione si unisce la riverenza.

DEL PIANO P. FULGENZIO, carmel. scalzo. — Tutto con me. Antologia di pietà. *Milano*, tip. della S. Lega Eucaristica, 1901, 16° di pp. XLVIII-1338.

Con questo titolo, il R. P. Fulgenzio ha messa insieme una ricchissima raccolta di quanto un'anima pia può desiderare di pratiche di devozione e d'istruzioni di vario genere. Il libro, di pagine 1500, illustrato da numerose incisioni e legato in tutta tela si vende all'ufficio della Lega eucaristica in Milano, al prezzo di L. 3 ogni copia.

D'HULST, Mgr. — Conférences de Notre-Dame. Carême de 1891-96. *Paris*, Poussielgue, sei voll. in 8° di pp. VI-428; IV-496; IV-324; IV-456; IV-410; IV-448.

— Mélanges oratoires. *Paris*, idem, due voll. in 8° di pp. VIII-476; 424. — Nouveaux Mélanges oratoires. Idem, due voll. in 8° di pp. IV-392; 386.

Il merito di Monsignor d'Hulst come oratore in generale, e in particolare come conferenziere a N. Signora di Parigi, è stato già giudicato. Siccome per lunghi anni da quella cattedra non si era fatto altro che l'esposizione del *Dogma Cristiano*; così egli prese invece ad esporre la *Morale Cristiana*. Della qual cosa tutti gli studiosi della sacra eloquenza debbono essergli riconoscenti, perchè, mentre di libri apologetici che svolgano e difendano le credenze cristiane abbiamo in Francia e in Italia una vera abbondanza, di lavori però che espongano i cristiani doveri, non nell'umile forma del catechismo, ma nella grave e solenne che si ad-

dice ai grandi pulpiti, dobbiamo confessare che fin qui si è patito, almeno fra noi, grande penuria. Ma d'ora innanzi di grande sussidio ai sacri oratori saran certamente questi sei quarcesimali dell'illustre M.^r D'Hulst, nel primo dei quali stabilisce in sei conferenze i fondamenti della moralità, nel secondo e nel terzo svolge i doveri verso Dio, nei tre seguenti espone la morale della famiglia, la morale del cittadino, la morale sociale. Se nelle sue trattazioni non rifulgono gli splendori che ornavano quelle d'alcuni suoi predecessori, è certo però che nella solidità delle cose egli non cede a niuno d'essi e a qualcuno invece va innanzi. Sono poi degne

di particolare attenzione le note che accompagnano questi discorsi, ed ora ne chiariscono ora ne confermano i tratti più rilevanti.

DI PALMA FRANCESCO. — Ad Pirum (Statio). Quisquiglie di topografia antica. Firenze, 1901, di pagg. 20.

Il ch. Autore intende provare che da altri itinerarii, da ragioni topografiche, archeologiche e tradizionali, si debba riconoscere nell'agro di S. Ella a Pianisi (provincia di Campobasso). Confuta le contrarie opinioni con argomenti tolti

ÉLÉMENTS de pédagogie pratique à l'usage des Frères des Ecoles chrétiennes. Vol. I. Education. Paris, Procure Générale 27 Rue Oudinot, 1901 8° di pp. 274.

In due articoli da noi pubblicati nel Vol. XI della Serie XVII (pagg. 5-20 e pag. 273 291) sulla canonizzazione del B. La Salle e l'insegnamento popolare, dicemmo a lungo del merito pedagogici così del santo Fondatore come dei degnissimi Figli suoi i Fratelli delle Scuole Cristiane. Nella presente Opera, potranno i nostri lettori trovare la conferma di quel che noi asserimmo. Finora non è venuta in luce che la Parte Prima riguardante l'Educazione; ma essa sarà seguita da due

FEDE E SCIENZA. Studii apologetici per l'ora presente. (Pubbl. period.; volumetti in 16° di circa 100 p.; ciascuno Cent. 80). Roma, Pustet, 1901.

La Biblioteca *Fede e Scienza*, in un tempo, come il nostro, nel quale a nome della scienza si fa aspra guerra alla nostra religione, si propone di pubblicare una serie di volumetti, in cui siano trattati tutti gli argomenti che servano a confutare gli errori moderni, e mostrare come la *Fede* nulla abbia da temere dalla *Scienza* vera e da' suoi ritrovati, ma anzi ne riceva lustro e abbellimento. Gli argomenti dei singoli volumi sono affi-

FRANCHETTI DOMENICO, teol. — Paravia, 1900, 16° di pp. 200.

Sempre volentieri si leggono i bozzetti, ma bene spesso son vacui e non

altre, dedicate all'*Insegnamento*, e da una Quarta Parte concernente le *Opere di Perseveranza*, grandemente cresciute presso i Fratelli negli ultimi vent'anni. Massime in questo primo volume son frequenti e preziosi i richiami alle *Regole* ed alle *Meditazioni* di S. Giovanni Battista De La Salle e in particolare alla celebre sua *Conduite des Écoles*, secondo i varii manoscritti che si conservano nella Casa Madre della Congregazione.

dati ad egregi scrittori ed ogni volume porta l'approvazione dell'autorità ecclesiastica di Roma.

I volumi pubblicati finora contengono: MOLTENI G. Il Cristianesimo e le grandi questioni moderne. — ZAMPINI G. M. Il buon seme del Vangelo nel terreno della Fede. — PUCCINI R. La scienza e il libero arbitrio. — ROSSI L. Del verace conoscimento di Dio.

— Fogliette e fiori. Bozzetti. Torino, — L. 1,80.

di rado malsani. Questi invece che presentiamo ai lettori sono fiori olez-

zanti, colti in un giardino della Vergine e bellamente intrecciati intorno al suo capo: cioè sono raccontini di grazie ottenute recentemente da Maria tanto venerata dai torinesi sotto il titolo della Consolata, raccontini ben fatti e seguiti da riflessioni morali. La leggiadria del contenuto, e l'eleganza dell'edizione, abbellita al-

MAPELLI LEONIDA. — *Lecture moderne. Milano, Agnelli, 1900, tre voll. in 16° di pp. 328; 436; 564.* — L. 6,00.

Accade spesso che chi dirige una scuola si trovi impacciato nella scelta dei libri di testo, perchè in alcuni domina uno spirito men riguardoso della religione e della morale, ed altri poi, che sotto questo rispetto sarebbero preferibili, non offrono tutte quelle doti che sono richieste dalle esigenze della scuola moderna. Vengono dunque opportune queste « *Lecture moderne* » che il sac. prof. Leonida Mapelli ha raccolto per le prime classi delle scuole secondarie, appunto allo scopo di dare alla gioventù una lettura cristianamente sana, ve-

MARCHI P. VINCENZO M., d. C. d. G. — *Stella Mattutina. Il Mattutino del Piccolo Ufficio della B. Vergine commentato coll'aggiunta della versione italiana e della parafrasi di tutto l'Ufficio. Bologna, tip. Arcivescovile, 1901, 16° di pp. 464.*

In questo commento, oltre all'aver si una prova della grande pietà dell'Autore, si trova una ricca miniera di pensieri, d'affetti e di sentenze che si riferiscono alla Benedetta fra le donne. Potrà essere di non lieve gio-

MARINI D. ANDREA — *La Chiesa di S. Maria Maggiore in Alatri. Memorie storiche. Frosinone, 1901, in 8°, di pagg. 60.*

Questa erudita monografia stesa con molta diligenza e sodezza di criteri storici ed artistici, contiene due parti: l'una riguarda il tempio, la sua architettura, le trasformazioni, con quanto altro si riferisce all'abate, a' chierici e al titolo di Collegiata. La seconda parte più ampia, narra

trasi di parecchie incisioni, invogliano certamente non pochi a procurarsi questa operetta; molto più dove sappiano che si vende a beneficio delle *Piccole Serve del Cuore di Gesù e degl'infermi poveri*, ed è quindi vendibile anche presso di loro in Torino, Via Valsalice, N.° 29.

trasi di parecchie incisioni, invogliano certamente non pochi a procurarsi questa operetta; molto più dove sappiano che si vende a beneficio delle *Piccole Serve del Cuore di Gesù e degl'infermi poveri*, ed è quindi vendibile anche presso di loro in Torino, Via Valsalice, N.° 29.

ramente educativa, e nello stesso tempo varia, dilettevole, buona per lingua e stile, e conforme alle prescrizioni dei programmi governativi. Sono divise in tre volumi, per dare a ciascuna delle tre prime classi una lettura più adatta alla capacità dello scolaro e più rispondente ai suddetti programmi; e perchè l'alunno, mutando libro col mutare di classe, trovi rinnovata la curiosità e con questa il vantaggio della lettura. Raccomandiamo l'opera ai Seminari e ai Collegi cattolici.

vamento a quelle persone religiose, che hanno l'obbligo quotidiano di recitare il piccolo ufficio della Madonna, ed anche a quei sacerdoti che hanno a parlare della medesima.

dell'antichità del culto di Maria in Alatri, e delle consuetudini in S. Maria Maggiore imitate dalla basilica omonima di Roma. Si dà poi ragione del titolo di Madonna della *Libera* che oggi porta, e loda la divozione degli Alatrini e de' forestieri verso la loro benefattrice. Son parimente ri-

cordati i nomi di alcune persone benemerite di questa Chiesa della Madonna della *Libera*, e si chiude tutto il lavoro con le lodi della Madre di Dio, della sua gloria in cielo, e con la più solenne manifestazione di fede e di amore che riceve da' suoi devoti in terra, nella sua incoronazione degli

MONTELEONE G. — Di Leonardo Bruni Aretino e delle sue opere.

Sora, tip. Pagnanelli, 1901, 16° di pp. 120. — L. 2.

L'opuscolo è diviso in due parti. Nella prima (pp. 5-54) si ritesse succintamente la vita del celebre umanista che fu a' suoi giorni L. Bruni; nella seconda (pp. 55-118) si descrivono in breve le molteplici sue opere. L'argomento, benchè più volte trattato, non è privo d'interesse. Il Monteleone, ripreso lo studio sopra le fonti di prima mano, riuscì a correggere alcuni punti errati nella biografia dell'Aretino, o a dimostrarne altri fin qui solo dubbi. Ricorderemo la data della nascita nel 1369 piuttosto che nel 1387, la dimostrazione del matrimonio da Leonardo legittimamente contratto, i documenti delle Provvisioni fiorentine ai quali attinse molto a proposito per retti-

NEDIANI TOMMASO. — Verso la luce. Lyrica christiana, con prefazione del P. Giovanni Semeria. *Mantova*, tip. Segna, 1901, 16° di pagg. 90. — L. 1.

Qui c'è anima poetica, stile e frase poetica; da queste pagine spira un'aura lene e profumata, che molce il lettore come una carezza. A quando a quando però il poeta si vede errare nel vuoto e nell'indefinito. Anche non si comprende come mai, mentre mostra una certa squisitezza d'arte, sia

PERRELLA GENNARO, can. prof. — Quaestio « utrum B. Virgo non solum in anima, sed etiam in corpore evecta fuerit in Coelum? » *Napoli*, D'Auria, 1901, 8°, 120 p. — L. 2,00. Presso l'autore, Marinella 27, Napoli.

L'assunzione gloriosa di Maria Vergine nel cielo, anche in quanto

8 di settembre 1901.

Il ch. Scrittore può esser contento di lasciare in questo suo lavoro storico un monumento della sua devozione alla SS^{ma} Vergine, e di vero amor patrio verso i suoi concittadini che gliene sapranno grado.

ficare parecchie inesatte asserzioni degli antichi biografi. La seconda parte dello studio non ha la stessa importanza nè uguale merito che la precedente. Intitolare il primo capitolo - *Il quattrocento* - è troppo grande sproporzione tra il titolo e il contenuto racchiuso in sette non fitte pagine. Vi si riscontrano anche giudizi insostenibili. Valga p. es. quest'uno: « Il Medio Evo aveva con S. Agostino condannato la storia » (p. 58). Forse c'inganneremo, ma a noi sembra che l'egregio Autore abbia in questa seconda parte del suo lavoro seguito troppo a chiusi occhi certi critici i quali col buono, che certamente hanno, abbondano pure di pesantissima scoria.

incorso nella volgarità si patente d'usar per rime nel primo sonetto quattro gerundii (*vogando, vagando, librando, cantando*), e similmente in un altro (pag. 69) quattro verbi della stessa coniugazione e modo e tempo e persona (*spegneva, accendeva, dipingeva, rideva*).

al suo corpo, sebbene non costituisca un articolo di fede, deve però anno-

verarsi tra quei capi di dottrina cattolica, che, secondo si esprime Benedetto XII, (in comment. de festis b. M. V. n. 98, ss.) non può essere negata senza una *temerità somma*. Il prof. Perrella ha esposto con ordine, brevità e chiarezza i principali argomenti, che si trovano nella tradizione ecclesiastica e nei volumi del

PESENTI-ROSSI GIO. BATTISTA, can. — Trattato apologetico della vera Religione. Lezioni tenute nel Seminario di Bergamo, raccolte e pubblicate per cura del sac. VINCENZO CAVADINI. Vol. II. Bergamo, libreria Vescovile, 1901, 16° di pp. 232. — L. 1,50. I due volumi L. 3.00.

Questo *Trattato apologetico della vera Religione* consta di due volumetti. Nel primo (di cui parliamo nel quad. 1201) si discorre della Religione naturale, nel secondo, che ora esaminiamo, si prova la verità e la divinità della Religione cristiana e della vera Chiesa di G. C. che è la romana. Posto il metodo vigente, il trattato è de' migliori. All'ordine colla chiarezza l'A. unisce SOLARI STANISLAO. — Nuova

fisiocrazia. Studi e note. Parma, Fiacadori, 1901, 8° di pp. 500. — L. 5.

Col nome di *Fisiocrazia* (dominio della natura) il ch. prof. Solari tratta magistralmente tutte le questioni, che si riferiscono all'agricoltura, ed alla crisi agraria. La quale fu cagionata dall'industrialismo moderno; che, innalzatosi a sistema ec-

STUDI E TESTI. [Pubblicazione periodica della Biblioteca Vaticana].

Roma, tip. Vaticana 1900-1901. Cinque volumi in 8°.

La Collezione *Studi e Testi* è destinata ad accogliere lavori speciali di vario argomento, forniti dagli scrittori della Biblioteca Vaticana. I cinque volumi finora usciti ben dimostrano l'importanza di questa intrapresa, il suo carattere strettamente scientifico, ed il metodo che seguono gli editori rispondente appieno a tutte le esigenze de' moderni studii posi-

grandi teologi per dimostrare il privilegio singolarissimo largito dal divin Figliuolo alla sua Madre coll'anticipata risurrezione del corpo verginale. Noi raccomandiamo il libro del Perrella in modo particolare ai giovani, che attendono allo studio delle scienze sacre.

l'esame di tutti gli errori e sistemi razionalistici de' nostri tempi. Esso sarà quindi utilissimo agli studenti di Teologia ed a que' laici che vogliono assodarsi sui fondamenti della Religione. Avvertiamo però che la parte che riguarda la Chiesa è molto sommaria, laddove pienissima è la prima parte, ove si prova la divinità della Religione cristiana in generale.

fisiocrazia. Studi e note. Parma, Fiacadori, 1901, 8° di pp. 500. — L. 5.

nomico, ingrandì fuori di ogni misura i centri urbani, facendo deviare le braccia ed il capitale dal loro corso naturale, con danno dei possidenti e degli stessi operai del campo e dell'officina.

tivi. Diamo qui il titolo de' volumi finora usciti.

I (1900). Dott. MARCO VATTASSO, scrittore della Biblioteca Vaticana. *Antonio Flaminio e le principali poesie dell'autografo vaticano 2870*. Vol. di pp. 66 (Lire 2). — L'Autore parla della vita ed opere del Flaminio († 1513 probabilm.), descrive largamente il codice autografo e ne pubblica 47 car-

mi latini. In appendice pubblica un'altra più lunga poesia, tratta dal cod. vat. 2836 f. 100.

II (1900). Id. *Le due Bibbie di Bovino ora codici vaticani latini 10510-10511*. Vol. di pp. 45 (Lire 1,50). — Questi due grandi codici del sec. XI furono offerti in dono dal Ven. Capitolo della Cattedrale di Bovino a S. S. Leone XIII, e dal S. Padre deposti nella Biblioteca vaticana. Il ch. A. fa una larga descrizione de' codici, notando l'utilità che se ne può trarre per la collazione con la Volgata. Nei margini qua e colà e negli spazi bianchi furono inserite in varie epoche delle note storiche, alcune delle quali sono di grande importanza per la storia di Bovino. L'A. le riporta tutte e le illustra.

III (1900). PIO FRANCHI DE' CAVALLIERI, scrittore onorario della Bibl. Vaticana; *La « Passio SS. Mariani et Iacobi »*. Vol. di pp. 75 con una ta-

TORDI DOMENICO. — Il Codice delle rime di Vittoria Colonna, Marchesa di Pescara appartenuto a Margherita d'Angoulême Regina di Navarra, scoperto ed illustrato da DOMENICO TORDI. *Pistoia, Flori, 1900, 8° di pp. 56.*

Il sig. Tordi si è meritamente acquistato cospicuo luogo tra coloro che in quest'ultimo ventennio studiarono la vita e gli scritti di Vittoria Colonna. Alla nuova edizione delle rime della celebre Marchesa che è in procinto di dare alla luce, manda ora innanzi un accurato studio critico sopra il codice delle Rime inviato il 1540 da Carlo Gualteruzzi alla Regina di Navarra che tanto le desiderava. Il prezioso cimelio del quale l'Autore ci dà esatta descrizione è presentemente in deposito nella biblioteca Mediceo-Laurenziana di Firenze con gli altri codici della collezione Ashburnham segnato col n. 1153. Il Tordi seppe riconoscerne

vola (Lire 3). — Veggasi quel che ne diciamo nel presente quaderno, p. 337.

IV (1901). Dott. MARCO VATTASSO ecc. *Aneddoti in dialetto romanesco del sec. XIV, tratti dal codice vaticano 7654*. Vol. di pp. 114 con una tavola (Lire 5). — L'A. pubblica i testi di due rappresentazioni sacre della Natività e della Decollazione di S. Giovanni Battista; poi *la legenda de sancto Cristofano martire beato in rima*, poi la laude sui segni della fine del mondo ed un'altra *de finitione mundi*. Tutte queste scritture sono della metà incirca del trecento e vengono illustrate sotto ogni aspetto storico, letterario e linguistico nella dotta prefazione e nelle numerose note.

V (1901). GIOVANNI MERCATI. *Note di letteratura biblica e cristiana antica*. Vol. di pp. VIII-256 con tre tavole doppie (L. 12). — Vedi sopra p. 339 ed in seguito avremo di nuovo occasione di ricordarlo.

l'alto pregio e degnamente illustrarlo nell'opuscolo qui sopra annunziato. Dei novantanove sonetti contenuti nel ms. il ch. Autore, senza farci attendere la nuova ristampa di tutte le Rime, pubblica i dieci inediti che sono o della Vittoria o a lei diretti; di tutti i rimanenti ci dà in una col primo verso la data della prima edizione.

La copia ed accuratezza delle notizie biografiche e bibliografiche non lascia nulla a desiderare. Ci faremo lecite solo due osservazioni sopra altrettanti punti secondari del bel lavoro. Non vorremmo, per verità, sottoscrivere al giudizio un poco troppo benevolo che l'Autore forma

di Margherita di Navarra, la quale, fattasi, come il Tordi scrive, « rifugio e conforto dei perseguitati nelle lotte del pensiero » (p. 21) cioè degli eretici, contribuì con questo suo procedere ad attirare sulla Francia quel cumulo di mali che tanto la travagliarono nella seconda metà del sec. XVI con le terribili guerre di religione. Quanto diversa dalla Margherita la Colonna, che divotissima all'Ochino finchè si mantenne figlio della Chiesa, la ruppe interamente con lui non prima divenne anch'egli uno dei perseguitati nelle lotte del pensiero, cioè infellicissimo apostata.

A p. 38 nota dottamente l'Autore che la critica storica ha ormai

sfatato la leggenda delle undicimila compagne di S. Orsola. Tutto ciò è ben vero e ci piace vederlo ricordato; non è però altrettanto esatto lo scrivere che al presente si celebra nella Chiesa al 21 ottobre la festa di S. Orsola « e delle undicimila Vergini e martiri » compagne di lei. Riconosciuta da buon tempo la leggenda, il favoloso numero delle vergini, compagne all'Orsola nel martirio, scomparve dalla liturgia, e le moderne lezioni del Breviario Romano non ricordano più che il *no-bile virgineum agmen* della Santa, lasciata al tutto ogni maggiore determinazione del numero.

VITELLESCHI GIOVANNI M.^a — Poesia moderna. Torino, Clausen, 1902, 8° di pp. IV-538. — L. 3,00.

C'è chi tra i moderni non vede nulla di buono, in fatto di poesia, e c'è chi altro non apprezza se non quello che è moderno. Tra questi due estremi cammina lodevolmente il ch. P. Vitelleschi, e nella moderna poesia, senza tutto ammirare, sa trovar molti fiori leggiadri, che qui ci offre accconciamente legati in cinque grandi mazzi che intitola: *Natura ed Arte, Storia e Politica, Affetti domestici, Educazione e Morale, Religione*; illustrandoli con noticine ora dichiarative, ora critiche, sempre assennatissime, nelle quali, non meno che in tutta l'antologia, si fa manifesto il buon gusto del professore di Mondragone. Ben si comprende che questi poetici fiori non sono tutti d'egual pregio, come d'egual merito non ne sono gli autori, tra i quali ve n'ha di men noti o al tutto sconosciuti. Nè però l'avveduto raccoglitore si è fatto lecito di trasandarli, non mancando neppur essi di buoni lavori che pos-

sono servir d'esempio a chi studia e stimolarlo ad osare e far prova anch'egli delle sue forze. Nessuno poi a questo libro vorrà negare la lode d'essere al tempo stesso la più copiosa e più sana raccolta di « Poesia Moderna », alla quale perciò non potrà mancare quell'universale favore che incontrò tre anni sono e seguita ad incontrar tuttavia la sua sorella maggiore « Prosa Moderna ».

Non possiamo però dissimulare che a molti dispiacerà di non trovarvi neppure un verso nè del P. Enrico Valle, che fu per tanti anni e con tanta lode professore nel Collegio Romano; nè del Canonico Merighi, i cui *Poemetti giocosi*, oltre ad essere sì dilettevoli e sì altamente educativi, sono di tal genere che non trovano facilmente riscontro. Confidiamo dunque che l'egregio compilatore in un'altra edizione vorrà supplire alla involontaria dimenticanza.

CRONACA CONTEMPORANEA

Roma, 10 - 24, ottobre 1901.

I.

COSE ROMANE

1. Il Comitato internazionale di Bologna per le feste del Giubileo Pontificale del Santo Padre. — 2. Il nuovo Collegio Apostolico Leoniano in Roma. — 3. La Cappella destinata all'Italia nella chiesa di San Gioacchino. — 4. Castel Sant'Angelo convertito in Museo medioevale e d'ingegneria militare italiana. — 5. Lavori pel Tevere all'Isola Tiberina. — 6. Il principe Ruperto di Baviera dal Santo Padre.

1. Il Comitato internazionale di Bologna prosegue attivamente a preparare le feste, che si faranno nella prossima e faustissima ricorrenza del 25° anno del Pontificato del Santo Padre Leone XIII. Di recente ha diramato una Circolare ai RR. Segretarii degli Ill^{mi} e Rev^{mi} Vescovi diocesani.

A festeggiare l'ingresso del S. Padre nel suo 25° anno di Pontificato, il Comitato internazionale invita i cattolici di ogni nazione e di ogni diocesi ad inviare pellegrinaggi o deputazioni a Roma. Il S. Padre si propone di riceverli nei mesi di marzo, aprile e maggio 1902. Le ferrovie italiane, per la solenne occasione del Giubileo Pontificale di Sua Santità, hanno concesso straordinarii ribassi, che il Comitato si riserva di comunicare a chi sarà prescelto dal R^{mo} Ordinario quale delegato diocesano, per organizzare ed attuare il pellegrinaggio a Roma o l'invio di una deputazione.

In secondo luogo si propone a tutti i fedeli del mondo il pellegrinaggio spirituale a Roma, mediante la preghiera comune, ed il piccolo obolo dell'amer filiale. La preghiera comune, indicata ai R^{mi} Ordinarii dall'E^{mo} Signor Cardinale Presidente e Vicario di Sua Santità, è l'*Oremus pro Pontifice nostro Leone*. Il Comitato internazionale l'ha fatto stampare in foglietti eleganti da regalarsi come ricordo agli offerenti; e a richiesta dei R^{mi} Ordinarii o dei Corrispondenti diocesani da essi delegati, si spedisce loro gratuitamente.

L'oggetto prezioso offerto al Pontefice da tutte le Diocesi e popoli della terra, sarà un Triregno di oro purissimo, del quale Egli potrà usare nelle cerimonie del suo giubileo; e verrà presentato al Santo

Padre dall'Emo suo Cardinal Vicario, dall'Episcopato e dal Comitato internazionale alla vigilia del grande avvenimento.

Da ultimo si raccomanda all'Opera diocesana di festeggiamento e di omaggio al Santo Padre per le sue Nozze pontificali, di promuovere una straordinaria raccolta ed esposizione di oggetti destinati al culto per le chiese povere della diocesi. La circolare è segnata dal Presidente del Comitato internazionale G. Acquaderni e dal Segretario generale T. Crispolti.

2. Il Santo Padre, cui sta tanto a cuore la ristorazione e l'incremento del clero e la coltura del popolo cristiano, in questi tempi soprattutto di generale pervertimento, nell'alta sua sapienza, ha volto l'animo a provvedere con viva premura a sì grave bisogno, fondando in Roma un nuovo Istituto ecclesiastico, che prende il nome di COLLEGIO APOSTOLICO LEONIANO DI SUPERIORE EDUCAZIONE ECCLESIASTICA con annesso seminario di chierici. Prelati e Sacerdoti insigni per dottrina, e che consumarono gran parte della loro vita nel governo dei seminarii e delle diocesi, sono chiamati a reggere il novello Istituto, che ha per fine di formare buoni direttori ed educatori ecclesiastici in modo speciale pei Seminarii. Il vasto edificio del Collegio Apostolico Leoniano è stato appositamente costruito, ed è capace di contenere più centinaia di alunni. Il corso di superiore educazione ecclesiastica si compirà in due anni. Che se alcuni giovani, a giudizio del loro Vescovo, non fossero bene istruiti nelle scienze teologiche, prima d'intraprendere il corso superiore, potranno frequentare qualcuna delle Università ecclesiastiche di Roma. Il Santo Padre si è degnato assegnare come Protettore al nuovo Collegio l'Emo Cardinale Gènnari, dandogli anche l'incarico di menarlo a compimento.

3. Nella chiesa pontificia di San Giocacchino, eretta in Roma ai Prati di Castello dalla pietà dei fedeli di tutto il mondo, qual monumento perpetuo del giubileo sacerdotale ed episcopale di S. S. Leone XIII, si è destinata ad ogni nazione una cappella da intitolare ed ornare secondo la storia e le tradizioni ecclesiastiche proprie di ciascuna di esse. Già la Polonia, l'Olanda, l'Inghilterra, l'Irlanda, la Spagna, l'America del Nord, hanno o compiuta, o condotta assai innanzi la loro parte, con la generosità delle loro offerte.

La cappella destinata all'Italia, per voto di moltissimi e con approvazione del S. Padre, porterà il nome di S. Alfonso M.^a dei Liguri, Vescovo, Dottore di S. Chiesa e Fondatore della Congregazione del SS.^{mo} Redentore, alla quale Sua Santità, con Breve del 20 luglio 1898, si è degnato di affidare la cura della chiesa e del sodalizio dell'adorazione riparatrice, ivi eretto come in sede propria. I fedeli d'Italia sono invitati a concorrere sollecitamente colle loro offerte, affinchè la nuova cappella venga presto eretta; e gareggi nella

scelta del disegno e nello splendore degli ornati con quelle delle altre nazioni.

4. Ora si è posto definitivamente mano alla conversione di Castel Sant'Angelo in Museo medioevale e di Ingegneria militare italiana. A pian terreno, nei bastioni merlati, che circondano in quadrato la Mole Adriana, e nel basamento circolare della stessa Mole si riunirà ciò che riguarda il monumento romano sino dal tempo della sua costruzione, e che proviene dalle ricerche e scavi ivi eseguiti. Quanto concerne la storia di Castel Sant'Angelo, si custodirà nell'appartamento detto di Clemente VII; e nei piani superiori del *Maschio* verrà messo in ordine il Museo della Ingegneria militare, ossia ricordi, modelli e disegni di fortificazioni e altre opere militari, nelle quali si distinsero i maestri italiani nell'arte dell'ingegneria, fra cui, il Sangallo, il Michelangelo, il Bramante, il Leonardo da Vinci, il Galileo, il Sanmicheli, il Giuliano da Maiano ed altri sommi. Vi si deporranno altresì modelli, disegni di ponti militari, di mine, di caserme, di ospedali, di telegrafia, di ferrovie, di aereostatica, di fotografia e di altre invenzioni moderne, che valsero a perfezionare l'arte della guerra.

5. In seguito alla caduta dei muraglioni presso il ponte Garibaldi, la commissione governativa stabilì che si dovesse riaprire in parte il corso alle acque del Tevere nel ramo sinistro dell'isola Tiberina, avendo la forte spinta della corrente sulla riva destra, di troppo allargata, prodotto il disastro. Infatti fino dall'anno scorso furono cominciati e proseguono tuttora, sotto la direzione del genio civile, i lavori diretti a far sparire l'interramento dal lato sinistro del Tevere; ad asportare la terra che si è depositata in quel tratto di fiume; e ad aprire un canale fino al piano delle acque ordinarie del fiume stesso. Nonostante il rallentamento, che i lavori han dovuto subire a causa delle continue piogge e piene del fiume, perdurando la buona stagione, si prevede che potranno essere ultimati nel prossimo mese. Il canale è un provvedimento provvisorio, preso per dare passaggio alle acque delle piene, che si prevedono nel prossimo inverno, mentre i lavori per l'apertura definitiva del canale stesso a fine di riattivare la corrente, verranno probabilmente eseguiti nella estate ventura, quando sarà cessato il periodo delle piogge.

Per quanto riguarda il muraglione del Lungo Tevere Anguillara, è stato provveduto con una provvisoria difesa di terrapieno, come pure al Lungo Tevere Alberteschi e Mellini sono stati gettati degli scogli per rafforzare l'alveo del fiume. È a sperare che questi lavori provvisorii giovino a qualche cosa, o, almeno, non intralcino l'esecuzione definitiva di un'opera stabile, che assicuri il riattivamento dell'alveo sinistro dell'Isola Tiberina.

6. Il 22 ottobre, a mezzogiorno, il Santo Padre ricevette in Va-

ticano cogli onori dovuti alle Famiglie sovrane le LL. AA. RR. il Principe Ruperto, nipote di S. A. R. il Principe Luitpoldo, Reggente di Baviera, e la Principessa Maria Gabriella di Baviera, accompagnate dal Ministro di Baviera presso la Santa Sede, S. E. il Barone Antonio De Cetto. Il Santo Padre intrattenne gli Augusti Ospiti in cordiale conversazione per circa mezz'ora, dopo di che si recarono a far visita all'Emo Cardinale Rampolla, Segretario di Stato di Sua Santità. Nel dopopranzo l'Emo Porporato restituì loro la visita nella residenza di S. E. il Ministro di Baviera, al Palazzo Roccagiovane al Foro Traiano.

II.

COSE ITALIANE

1. Il Congresso di Fabriano. — 2. Epidemia degli scioperi. — 3. Di un nuovo « Circolo educativo operaio ». — 4. Esempio di risoluzione pratica della questione sociale. — 5. I Missionarii e le Suore genovesi uccise nel Brasile. — 6. Impianto idro-elettrico in Vizzola. — 7. La relazione della Commissione Saredo sul municipio di Napoli.

1. Dopo il Congresso di Taranto, riuscito con pienissima soddisfazione di tutti i cattolici, ha avuto luogo in ottobre l'ottavo Congresso regionale marchegiano. La città di Fabriano fu prescelta a sede del Congresso, che si tenne nella chiesa di S. Benedetto, trasformata elegantemente in aula di religioso convegno. Sua Eminenza il Cardinale Manara Vescovo di Ancona, e gli Illmi e Revmi Vescovi di Fabriano, Osimo, Cagli, Loreto, Montefeltro accettarono la presidenza di onore. A Presidente effettivo venne eletto il conte Giambattista Paganuzzi, ed a Vice-Presidenti Mons. Radini Tedeschi delegato per l'opera delle Marche, ed il conte Avv. Gentiloni presidente del Comitato regionale.

Il Congresso di Fabriano si svolse con ordine ammirabile, con spirito di carità cristiana, e con manifestazioni di zelo schiettamente e coraggiosamente cattolico. Il lavoro delle sezioni fu attivissimo; e le deliberazioni proposte all'approvazione del Congresso furono molto pratiche, e rivolte a promuovere nel popolo di quella regione il benessere morale e materiale.

Il conte Paganuzzi nel suo splendido discorso rammentò al laicato cattolico la inutilità del sofisticare sulle parole, perchè tali dispute non apportano alcun vantaggio, ma soltanto danno e danno immenso; ed invece, a considerarsi tutti soldati nel senso morale, dovendosi affrontare difficoltà stragrandi con sacrificio, fiducia e fermezza. Disse che la forza dei cattolici militanti viene non dalle parole, ma da una fonte ben più alta e superiore, dalla coscienza, cioè, di combattere

per la causa di Dio e della sua Chiesa sotto la guida sicura del Papa e dei Vescovi. Mons. Radini Tedeschi ed il conte Gentiloni nei loro discorsi trattarono argomenti molto opportuni per lo scopo, al quale sono diretti i congressi, e riscossero gli applausi dall'intera assemblea. Il conte Grizi lesse una particolare ed elaborata relazione intorno alla questione agraria, che si agita in modo speciale nella regione marchegiana. Lo spazio non ci permette di dare ai nostri lettori contezza particolareggiata dei lavori del Congresso. Diremo solamente che il Congresso di Fabriano ha dimostrato con evidenza, che l'azione cattolica è in continuo progresso nelle Marche per l'opera assidua dei vescovi, del clero e del laicato.

2. Parecchi anni addietro gli scioperi avvenivano a grandi intervalli. Ora invece in Italia, ed anche nelle altre nazioni, si vanno sempre più moltiplicando, a tal segno, che i fogli quotidiani hanno la loro piccola cronaca degli scioperi di Roma, o di Milano, o di Firenze, o di Napoli, o delle altre maggiori e non di rado anche delle secondarie città della penisola. È questa una vera epidemia cagionata dal microbio socialista, che, sotto pretesto di migliorare la sorte degli operai, va preparando rivolgimenti sociali a danno di tutti. Ne addurremo un solo esempio nel movimento agricolo ed operaio, che rapidamente si diffonde nella Sicilia secondo le ultime notizie.

A Vallelunga si sono riuniti parecchie centinaia di contadini per formare una lega di resistenza, associati ai contadini dei paesi vicini, abolendo i diritti padronali, introducendo nuovi patti e nuovi obblighi per i proprietari e per i fittaiuoli. Nel circondario di Corleone a Petralia, la agitazione si estende. A Castellana sono stati arrestati molti contadini, sorpresi a girare i fondi per costringere gli altri allo sciopero generale.

A Prizzi, la Lega di miglioramento fra gli agricoltori ha dichiarato e deliberato all'unanimità lo sciopero, fino a quando i proprietari e i gabellotti di terra non accetteranno nuovi patti, molti dei quali sono vere imposizioni. Così pure a Milocca, riunitisi oltre 200 contadini con bandiera e colle solite grida di evviva ed abbasso, hanno protestato e poi scioperato.

A voler continuare queste notizie potremmo nominare moltissimi paesi ove avvengono simili fatti, o meglio disordini, che lungi dall'accennare ad un termine, pare vogliano protrarsi a tempo indefinito, come l'agitazione dei fornai a Palermo, che mostra di voler divenire permanente, incoraggiata dalla Camera del Lavoro.

3. Il partito liberale si unisce ai cattolici nel deplorare i disordini morali, che il socialismo propaga nella classe dei proletarii, e pretende apporvi un rimedio efficace istituendo circoli educativi. Sotto il titolo di *Un' opera santa*, i giornali liberali di Roma annunziano

che un forte nucleo di ottimi cittadini ha gettato, in questi giorni, le basi dell'istituzione di un *Circolo educativo operaio*, che nella mente dei fondatori, dovrebbe produrre effetti veramente benefici nella popolazione minuta.

« Quando sovente nella cronaca cittadina — scrivono i promotori dell'opera — vediamo registrati fatti sanguinosi che, per triste epilogo, spalancano una tomba e schiudono la porta di una prigione, mettendo nel lutto e nel dolore intiere famiglie, ci sentiamo smarriti e commossi e la mente ne rimane pensosa; quando visitando qualche caro malato, passiamo innanzi alle lunghe corsie dell'ospedale, in cui giace degente qualche disgraziato paria, attorno al cui letto non si raccoglie, nelle visite ordinarie, persona alcuna, e ne scorgiamo il viso triste e addolorato, per il rammarico della vana attesa, da quel luogo di dolore non possiamo uscire che tristi e addolorati; quando alla fine del giorno domenicale, vediamo imberbi giovinetti, passare baldanzosi nei bui vicoli della città, e li udiamo cantare, con voce rauca, e avvinazzata, delle sconce e oscene canzoni che fanno arrossire e rabbrivire, pensiamo ad un grande dovere che ci incombe, ad una santa opera di ricostruzione morale. »

« Bellissime parole, riflette opportunamente l'*Osservatore Romano*, magnifico programma, a cui anche noi non potremmo che sottoscrivere, noi che pur dal canto nostro abbiamo da un pezzo avvisato i mali che adesso deplorano i liberali e a questi secondo le nostre forze, per opera di molteplici e fiorenti opere di beneficenza, abbiamo cercato e cerchiamo porre riparo. Ma un dubbio ci viene non per le persone che compiranno quest'opera, che non sappiamo neppure chi sieno, ma sui giornali che quest'opera esaltano e raccomandano. Base per educare il popolo, per ritrarlo dai pericoli in cui si trova, per ritornarlo ai sentimenti gentili ed educati di un tempo è la religione. Ora se questa base fosse quella della nuova Opera, sarebbe essa tanto encomiata da quei giornali che hanno assunta la triste missione di porre in dilleggio, tutti i giorni, la religione stessa e tutto ciò che ad essa si riferisce e che battono le mani ad ogni nuovo insulto, ad ogni nuovo inceppamento che viene inflitto alla religione? »

4. Parlando nel nostro periodico della questione operaia, abbiamo spesso inculcato doversi annoverare tra i rimedii principali, che possono scongiurare il temuto pericolo della propaganda socialista, l'opera dei padroni cristiani, i quali vivono e si trovano in continuo commercio coi loro subalterni. Ci piace di addurre un esempio degno di singolare encomio; e che se fosse praticato dai padroni cristiani riuscirebbe molto più efficace a risolvere la questione operaia di quello che può attendersi dalle declamazioni retoriche, spesso vuote di senso, e che invece di spiegare ingarbugliano e travisano diritti e doveri.

Leggiamo nel *Berico di Vicenza* che nei giorni passati, come il solito degli altri anni, gli operai dello stabilimento Roi a Cavazzale, salirono in devoto pellegrinaggio al santuario di Monte Berico, dando splendido esempio di piet  e di fede. A capo dei circa 500 operai e operaie pellegrinanti era il proprietario dello stabilimento, marchese Giuseppe Roi. Fecero generosa offerta di ceri e di fiori, e molti si accostarono alla mensa eucaristica. Usciti dal tempio, alla spianata del *Cristo*, il marchese Roi rivolse belle parole ai suoi operai, presentando loro il suo giovane figliuolo. Ricord  come egli tocchi ormai il 25^o anno dacch    entrato a far parte dell'industria, che fu pur quella del padre suo. Disse che si rallegrava di trovarsi unito coi suoi operai nella fede e nella preghiera, e s'augur  che abbia a mantenersi imperitura la solidariet  fra la mente che dirige e il braccio che eseguisce. Annunci  quindi che quale ricordo di questa festa, e pegno della auspicata solidariet  aveva deciso di iscriverli per proprio conto nella Cassa di previdenza per la vecchiaia, dall'et  di 21 anno in su. Al benemerito marchese venne presentata dagli operai un'affettuosa epigrafe a lui dedicata.

5. Sino dagli ultimi giorni di marzo si pubblic  un telegramma, annunciante il macello di alcuni religiosi ad Alto Alegre, nel Brasile. Ma non si erano conosciute finora, n  le circostanze, n  i nomi delle vittime. Ora il P. Giovanni di Milano ne d  da San Luis annuncio al Padre generale dei Cappuccini in una lettera, che venne pubblicata in parecchi giornali. Conosciuta la notizia del macello commesso dai selvaggi Indi, le autorit  brasiliane inviarono subito truppe sul luogo; ma per le enormi distanze brasiliane, esse non poterono giungere che dopo quaranta giorni ad Alto Alegre; ed in quei quaranta giorni i feroci Indi compirono sulle Missioni e sui cristiani carneficine e stragi. Quando Padre Giovanni da Milano si rec  con le truppe brasiliane ad Alto Alegre, trov  che il sangue ancora segnava il pavimento della chiesa, l'assito delle scale ed il suolo del chiostro. Egli guidato dal feroce ruscello pot  trovare in una fossa i cadaveri, or mai scheletriti, dei religiosi e delle suore Terziarie della provincia di Genova, che avevano partecipato alla sorte dei missionari.

Una fanciulla di dieci anni, che trovavasi nell'Istituto delle suore, salva miracolosamente dalla strage, raccont  ingenuamente le scene delle quali era stata spettatrice. Erano le cinque del mattino del 13 marzo, disse, quando Padre Vittore, terminata la Messa, recitava le *Ave* ai piedi dell'altare. Un colpo di fucile fulmin  il disgraziato missionario. Entrati gli Indi con fucili e pugnali incominci  la strage dei frati nel convento e delle suore nell'Istituto; tutti furono uccisi. Recatisi poi nelle terre circostanti quei barbari uccisero quanti cristiani incontrarono, compresi fanciulle e fanciulli. Incendiarono pure e devastarono fattorie e case, che appartenevano a cristiani. Molte

bambine, circa 150, risparmiate da principio, furono poi condotte in una selva, nè più tornarono. Il numero delle vittime, si calcola a circa 300. I corpi dei morti furono trasportati nella Casa dei Cappuccini di Barra, eccettuato il cadavere di fra Salvatore, che non fu più possibile trovare. Vinti e domati gl'Indi ad Alto Alegre, mentre le truppe brasiliane tornavano in parte a Barra, trovarono un dispaccio di un'altra insurrezione degli Indi al Maracanà; ma grazie alla pronta azione del Governo di Pará, essa fu domata senza spargimento di sangue cristiano.

6. Il lento esaurimento dei bacini carboniferi, e l'alto prezzo al quale, come si è verificato nello scorso anno, può salire il carbone, anche per vicende imprevedute, nonchè lo sviluppo della industria, e la possibilità di trasportare a grandi distanze la energia elettrica, come si pratica in molti paesi esteri, e specialmente in America, hanno fatto pensare anche da noi quanta forza e quanta utilità si potrebbe trarre dai numerosi corsi d'acqua di cui è ricca l'Italia. Agli altri impianti idro-elettrici stabiliti già da parecchio tempo in diverse province, specialmente dell'Alta Italia, s'aggiunse recentemente quello di Vizzola, che riesce ora il maggiore non solo d'Italia ma d'Europa. Nel dicembre dell'anno 1896, la Società italiana istituita per l'incanalamento delle acque, otteneva dal Governo la facoltà di menare ad effetto un suo disegno, consistente nel mettere a profitto l'ingente forza idraulica di 40 mila cavalli disponibili nel rapido percorso del Ticino da Sesto Calende a Tornavento. Per lo scavo del canale e delle quattro colossali conche necessarie alla navigazione, occorre uno spostamento di terra di oltre un milione e duecentomila metri cubi; per le opere di muratura vennero fatti oltre a centodiecimila metri cubi di calcestruzzo. Alla grandiosità dell'opera idraulica corrisponde quella degli impianti meccanici ed elettrici. L'edificio delle macchine, al piede dell'altipiano, sotto i paeselli di Vizzola e di Castelnovate, eleva la sua maestosa massa grigia di calcestruzzo a 25 metri di altezza sul piano di posa delle sue fondazioni, volgendo al Ticino fuggente giù fra le rive basse una fronte di cento metri di lunghezza. Da quest'edificio esce, guidata da 24 sottili trecce di rame, la corrente elettrica, che si sviluppa per oltre 150 chilometri, e porta la forza motrice e la luce in tutta l'ampia zona dell'alta Lombardia fra Sesto Calende e Varese a nord, Busto Arsizio, Legnano e Saronno a sud. La distribuzione dell'energia elettrica già vi ha raggiunto i 15,000 cavalli e può sempre aumentare.

7. È finalmente uscita per le stampe, in due grossi volumi, la relazione dell'on. Saredo sui disordini del municipio di Napoli. Senza entrare nel merito intrinseco delle accuse contenute nella relazione, essa fa onore all'on. Saredo e alla Commissione da lui capitanata.

Avevano l'incarico di far luce sul modo onde si governava Napoli, e la luce è stata fatta, luce sinistra, luce terribile che espone alla vergogna ed alla esecrazione degli onesti un gran numero di persone che già si sapevano corrotte, ed altre ancora che si credevano integre. La lettura della relazione Saredo rattrista non poco, pensando all'abisso dove precipita una città per colpa di pochi tristi; e diciamo a bello studio di pochi tristi, perchè lo stesso Saredo rende testimonianza alle qualità e alle virtù patrie dei Napoletani, travati dalla camorra che si era insediata nel palazzo di S. Giacomo. Ora tocca al Governo e alla Magistratura di metter riparo al male, risanando fisicamente e moralmente la povera Napoli, una delle più belle ed importanti città d'Italia.

III.

COSE STRANIERE

(Notizie Generali). 1. SUD AFRICA. Le forze inglesi nel Sud Africa. Vicende della guerriglia. Rigori inglesi. Il deserto. Come finirà? - 2. INGHILTERRA. Il partito liberale e gli irlandesi. Per l'Afganistan. - 3. GERMANIA. La tariffa doganale. Tra Imperatore e Berlino. Virchow. - 4. BELGIO. La riforma militare. - 5. ORIENTE EUROPEO. Il conflitto della Turchia con la Francia. Brigantaggio macedone. Camera serba e bulgara. - 6. IN AMERICA. Congresso pan-americano. Il Canale di Panama. Venezuela e Colombia.

1. (SUD AFRICA). Conforme ad un dispaccio da Londra della *Stefani*, in data dell'11 ottobre, il ministro della guerra Brodrick in una lettera diretta ad un membro del Parlamento, ha dichiarato che il numero delle truppe inglesi nell'Africa del Sud è di 200,000 uomini fra cui 69 colonne mobili, e che esse dispongono di 450 cannoni; e di più che oltre a 100,000 uomini vengono esercitati in Inghilterra. Alle dichiarazioni del ministro della guerra ha fatto eco il Cancelliere dello Schachiere, Sir M. Hicks Beach, il quale pronunciando un discorso a Oldheim aggiunse che i crediti stanziati per la guerra nell'Africa del Sud non sono ancora esauriti. E pur nondimeno il paese, per il quale l'Inghilterra ha dato tanti uomini e speso tanto denaro è sempre una spina acutissima al suo cuore, e per isvellerla non si sa quanto tempo ancora, quanti uomini e quanto denaro ci vorranno. Non ostante, infatti, i telegrammi di lord Kitchener giunti a noi in ritardo da Pretoria coi quali riassumendo si vuol far credere che i numerosi *commandos* dei boeri, alla frontiera del Natal e al nord est di Vryhaid e sulla montagna d'Inhlasay ed altrove siano attivamente inseguiti, il fatto è che essi rimangono sempre nel Natal. Le operazioni che lo Stato maggiore

inglese aveva intrapreso contro Botha per accerchiarlo nell'angolo sud-ovest del Transvaal, e che erano dirette dal generale Hamilton e dal generale Kitchener fratello del generalissimo sono riuscite vane, se si ha da credere ad informazioni particolari da Londra, le quali hanno annunciato in data del 21 che il generale Luigi Botha è riuscito a mettersi in salvo. Frattanto lo stato d'assedio venne proclamato anche a Cape-Town e nel suo distretto. Da quest'ultimo provvedimento specialmente si può arguire che le condizioni della guerra sono poco liete ed è trascorso già un anno dacchè la guerra venne dichiarata finita!! Da quel giorno circa 255 ufficiali e 7,117 uomini hanno perduto la vita nell'Africa del Sud e le perdite totali assommano a 33.057. Se si riflette che durante il primo anno delle ostilità, morirono 529 ufficiali e 9531 uomini e le perdite totali ammontarono a 42,595 v'è dolorosamente da inferire che, a guerra finita, le perdite non furono che di poco inferiori a quelle che si avverarono quando la guerra era nel primo ardore.

Pare un bisticcio! Eppure siamo a questo di una guerra, cioè, che è diventata disastrosissima per ambe le parti contendenti, dopo che ufficialmente venne dichiarata chiusa. La stampa inglese deplora che il governo non si faccia vivo in tante distrette nazionali e che lord Salisbury e Chamberlain e Balfour se ne stiano tranquillamente in vacanza. Frattanto, vengono dal teatro della guerra notizie intorno alle fucilazioni di questo e di quel boero, ordinate da lord Kitchener o meglio sancite dal suo proclama, e agli esilii da esso cominciati. Queste condanne, tuttavia, aggiungono nuova esca al fuoco e si temono rappresaglie di ogni genere. Una delle condanne che più ha impressionato è stata la impiccagione del luogotenente boero Breda colpevole della distruzione di treni. A compiere il quadro foschissimo delle condizioni del Transvaal, si annunzia dal corrispondente a Cape-Town del *Daily Mail* che l'Africa del Sud sarà fra poco trasformata in deserto e non potrà più nutrire nemmeno i pochi animali che ancora vi restano e che fra alcune settimane non vi sarà più carne da macello.

Come finirà? Non crediamo di andare lontani da discrete previsioni, dicendo che la guerra sud-africana avrà fine, forse, in un tempo non molto lontano più per stanchezza da ambe le parti che per operazioni militari proficue dell'Inghilterra; che il rigore estremo verso i boeri caduti nelle mani degli inglesi affretterà il senso di stanchezza nei guerriglieri, non ostante che i loro animi, al presente, siano avidi di rappresaglie atrocissime. Vorremmo che si facesse pace e presto per ragioni più alte consigliate dal Vangelo, ma il secolo non capisce e non inculca che l'umanesimo e questo non ha alcun principio atto a conciliare gli animi, esagerando le passioni egoistiche, le quali hanno termine soltanto quando vengono meno le forze fisiche. È la legge della brutalità che domina tanto nei fausti, quanto nei tristi eventi dei seguaci del nuovo Vangelo umanitario.

2. (INGHILTERRA). Oltre alle spinose vicende sud-africane non mancano per l'Inghilterra altri motivi di interni turbamenti, per causa del partito liberale che sostiene la separazione degli Irlandesi affine di riconquistare l'unità delle forze spezzate dalla questione dell'*Home-Rule*, come l'Asquith ebbe a dichiarare nel suo discorso di Ladybank, del quale ci siamo occupati. Sir Edoardo Grey ha ribadito questo concetto in un autorevole discorso che, testè, pronunciò a New-castle-on-Tyne. Il Grey dopo aver reso omaggio alla questione dell'*Home-Rule* ed aggiunto che, all'autonomia dell'Irlanda si dovrà venire per necessità politica, o parlamentare, benchè gradatamente, soggiunse che il partito liberale non può, a nessun patto, offrirla come prezzo dell'alleanza irlandese, la quale non è più desiderabile, poichè le questioni, a fronte delle quali si troverà il Governo per alcuni anni, sono d'indole imperiale, difficili, delicate e tali che per trattarle con fermezza ed energia non deve aver bisogno del voto della deputazione irlandese. Il tono di questo discorso dice chiaro, che il partito liberale inglese si crede danneggiato dall'alleanza coi separatisti irlandesi, rendendogli questa difficile il ricostituirsi col favore degli elettori, per riprendere, quando che sia, le redini del Governo. Gli *Home-rulers* hanno capito da un pezzo il tiro dei liberali, antichi loro alleati e, per far dispetto ad essi hanno recentemente dato il loro voto in una elezione politica contro il candidato liberale. Il dissenso dei liberali coi separatisti irlandesi non impedisce il loro accordo con i conservatori sul terreno imperialistico della guerra anglo-boera, sebbene permetta ad essi di censurare la condotta del Governo pel modo onde la guerra venne condotta politicamente e militarmente.

La morte dell'Emiro dell'Afganistan non risparmiò all'Inghilterra un altro motivo di tendere l'occhio verso la Russia, con la quale, a proposito di quel regno ebbe, or fa un decennio circa, a stare in procinto di venire alle armi, per gelosia di occupazioni probabili che sarebbero riuscite fatali al commercio inglese nelle Indie. Ma fortunatamente al defunto è succeduto, senza dissidio nè interno nè estero, il figlio primogenito, il quale è in voce di essere amico degli inglesi. Così da questo lato non sembra che l'Inghilterra abbia da nutrire timori di complicazioni che le tornerebbero funestissimi in sè e per le circostanze.

3. (GERMANIA). Non si può dire con sicurezza che cosa abbia deciso il Consiglio Federale intorno al nuovo disegno della tariffa doganale. La stampa più autorevole, tuttavia, va dicendo che presso a poco il disegno sarà presentato al *Reichstag* come venne compilato dal Governo, ma che i singoli Governi non disperano nelle modificazioni che vi apporterà da sè il *Reichstag* stesso. È questa un'opinione della stampa suddetta, la quale non sappiamo spiegarci come avventuri tale speranza

quando dovrebbe esserle noto che i singoli Governi conoscono gli umori della maggioranza governativa favorevole agli agrarii o, tutto al più, ad una modificazione della nuova tariffa, di picciol rilievo. Noi temiamo che la questione si faccia grossa per causa dei socialisti e dei progressisti e che si assisterà a scene di ostruzionismo fortissime, seppure gli agrarii, all'ultimo, penserosi del danno che recherebbe loro la denuncia dei trattati di commercio non concentreranno tutto il loro interesse nel conseguire qualche vantaggio sulla rinnovazione di essi in un modo piuttosto che in un altro, purchè si ottenga.

Le divergenze sorte tra l'Imperatore Guglielmo ed il Municipio di Berlino per questioni edilizie della Capitale, come quella della linea elettrica oltre la passeggiata dei Tigli, non sono ancora finite. I consiglieri socialisti negano al Sovrano il diritto d'intervenire nelle questioni suddette. Nella seduta consigliare del 17, il Capo Borgomastro sostenne invece il contrario e, in seguito al suo discorso, fu votato un ordine del giorno in cui, subordinatamente ai legittimi diritti della cittadinanza, si riconosce nel Sovrano quello d'intervenire anche nelle quistioni edilizie. A Berlino sono state celebrate feste entusiastiche, in onore dell'illustre scienziato Virchow, feste alle quali hanno preso parte celebrità scientifiche di tutto il mondo.

4. (BELGIO). Il giorno 8 venne inaugurata a Bruxelles la sessione straordinaria delle due Camere per risolvere la questione della riforma militare. Il disegno governativo si fonda sul sistema dei mercenarii e, se i volontari non bastassero alle esigenze del servizio, mantiene l'estrazione a sorte ed il cambio per quelli che possono pagare la tassa prescritta. Queste sono le disposizioni tutt'ora vigenti. La Commissione invece del Governo propone il servizio militare obbligatorio. Il Governo conta sull'appoggio del gruppo Woeste e propone che l'istituzione dei mercenarii venga estesa più che sia possibile. Contro la proposta ministeriale e contro il conseguente aumento di spese si è formato sotto la direzione del deputato Helleputte un gruppo abbastanza forte. I progressisti ed i socialisti sono favorevoli al servizio militare personale ed obbligatorio, ma contrastano ad una ferma sufficiente per l'istruzione dei soldati, vagheggiando il sistema della Svizzera, sistema che non è conforme alle condizioni topografiche del Belgio. Quanti partiti, tanti pareri; per il che si prevede che le discussioni riusciranno assai tempestose, senza che si possa divinare a chi resterà la vittoria.

5. (ORIENTE EUROPEO). La somma di 345,000 franchi fissata dal governo francese per indennità alla Casa Lorando non è più il nodo della questione franco-turca. Sorge piuttosto la domanda: Come farà la Porta a pagarla? Se a questa difficoltà si aggiunge che la vertenza dei *quais*, quanto alla limitazione dei confini del terreno che

fu concesso alla società edificatrice, non è ancora ben definita, non si può dire che il conflitto franco-turco volga al suo termine, benchè ci sia avviato e si possa tener per certo che vi giungerà pacificamente, in un modo o in un altro anche per i buoni uffici della Russia. Una banda di briganti del Comitato rivoluzionario macedone catturò testè miss Stone, missionaria americana. Gli Stati Uniti ne danno la responsabilità alla Turchia, mentre i briganti torturano le finanze ottomane, esigendo per il riscatto la somma di 250,000 dollari. A tutte queste miserie, che vorrebbero turbare il quietismo del Divano, si aggiunge la molestia di bande armate dello stesso Comitato al confine della Bulgaria con grande disgusto della Russia, la quale vuole che i Balcani restino pacifici. Bulgari e turchi sono contro i rivoluzionarii per fare onore ai desiderii di Pietroburgo e per non demeritare la protezione dell'Imperatore. Il 14 si radunarono le due Camere serbe per trattare le riforme politiche ed amministrative conformi alla Costituzione rinnovata di Re Alessandro. La Camera bulgara, quanto prima, sarà convocata per discutere la proposta del prestito di 120 milioni contratto in Francia, mediante la concessione del monopolio dei tabacchi. La Russia ha sollecitato l'operazione finanziaria richiesta dalle necessità urgentissime della Bulgaria.

6. (IN AMERICA). Nella città di Messico si è raccolto, il 21, il Congresso pan-americano con rappresentanza di tutti gli Stati dell'una e dell'altra America, ad eccezione del Canada.

L'acquisto del canale di Panama da parte degli Stati Uniti è favorito dalla Commissione parlamentare. Tra la Compagnia francese ed il Governo di Washington vi è soltanto differenza sul prezzo, differenza che va dai 35 milioni di dollari offerti dagli Stati Uniti ai 50 che ne pretende la Compagnia francese. Si prevede che si verrà ad un accomodamento.

Quanto al conflitto tra il Venezuela e la Colombia, ogni giorno più si scorge che non è cosa seria e che tutto si riduce ad agitazioni di ordine interno difficilmente aggiustabili, per causa dello spirito malefico delle sette, dalle quali quei paesi sono dominati.

FRANCIA (Nostra Corrispondenza). 1. La legge di proscrizione degli Ordini e delle Congregazioni recata ad effetto. — 2. L'esodo all'estero di 87 associazioni religiose. — 3. Effetti religiosi ed economici. — 4. Viva commozione a Parigi e nelle province. — 5. Altri due gravi avvenimenti alle viste: lo sciopero generale per il primo di novembre; scompaginamento del consiglio supremo della Legion d'onore. — 6. Pre-sentimenti bui per il futuro.

1. La brevissima dilazione di tre mesi concessa alle congregazioni religiose non per anche riconosciute ufficialmente, ma esistenti in

grazia di una tolleranza, dirò così, che i diversi governi avvicendatisi in trent'anni avevano concessa, ebbe termine alla mezzanotte del 3 di ottobre. Secondo la scellerata legge, deliberata dalle due Camere e promulgata addì 3 dello scorso luglio, queste congregazioni dovevano aver chiesta al ministero la facoltà di esistere; questa domanda poi sarà presa in esame, e la licenza sarà concessa dalla Camera dei deputati, se lo reputi opportuno, e confermata per decreto del Consiglio di Stato per le congregazioni già licenziate. Rileva tener conto bene di questa fondamentale diversità di trattamento, la quale nei paesi stranieri non fu notata abbastanza. La legge ha difatti preso di mira due categorie ben distinte di associazioni religiose; nella prima son quelle istituite durante lo scorso secolo, senza chiedere veruna licenza al governo; nella seconda, quelle che ottennero licenza in varii luoghi e da varii governi, ma che poi fondarono nuovi istituti senza domandare per questi una licenza speciale. Per le prime congregazioni (non licenziate) le domande di concessione saranno sottoposte al Parlamento, dopo disamina, e dietro avviso de' consigli municipali e delle autorità governative del luogo e dietro il parere del governo. Or bene, secondo le statistiche compilate dai ministeri per l'interno e per i culti, 548 congregazioni trovansi nel primo caso (non licenziate), e comprendono 1958 istituti per uomini, e 1791 per donne. Per converso, solo 148 congregazioni sono fornite di licenza, e si spartiscono in 43 istituti per uomini e 4986 per donne. Ora queste dovranno ricevere una conferma della loro licenza dal Consiglio di Stato, ed una licenza speciale per gl'istituti, che esse in buona fede, e credendosi al riparo da qualsiasi fastidio, aprirono senza far domanda di speciale permesso. Tutt'insieme, cinque congregazioni d'uomini apersero 1206 istituti, e le donne 10,970. Aggiungiamo una cifra, che rileva anch'essa e farà meglio intendere, negli altri paesi ove è letta la vostra accreditata Rivista, quanta sia l'entità degl'interessi religiosi, morali e materiali, pericolanti in questa tremenda crisi religiosa, che travaglia la nostra patria diletta. La somma totale delle case religiose esistenti in Francia ai 3 di ottobre ascende a 16,468! In quanto al numero dei religiosi e delle religiose, che vi stanno o vi stavano (giacchè da alcuni giorni, come or ora vi dirò, è avvenuta una considerevole emigrazione all'estero), non doveva rimanere al di sotto di 190,000; cioè 30,000 religiosi e 160,000 religiose. Tale era lo svolgimento splendido, che, dopo un secolo dalla rivoluzione del 1789 che rovinò ogni cosa, aveva preso in Francia la vita religiosa in tutte le molteplici sue forme.

La fase preparatoria, se così è lecito esprimersi, della applicazione della funesta legge 3 luglio 1901, è dunque scaduta affatto il 3 ottobre. Pertanto adesso si entra nella seconda fase. Mentrechè il Parla-

mento per una categoria di congregazioni, e il Consiglio di Stato per l'altra, avranno ad esaminare le richieste di licenza, che lor verranno trasmesse a seconda delle rispettive attribuzioni, la magistratura si occuperà del caso di quelle congregazioni che non hanno riputato di doversi assoggettare alla legge. Prevedendo quest'azione giudiziaria il Ministro per l'interno spedisce alla cancelleria l'intero elenco delle congregazioni che chiesero la licenza, e l'altro di quelle che non hanno presentato all'uopo nessuna dimanda. Il Guardasigilli manda poi questi elenchi a' procuratori generali affinché gli uffici da essi dipendenti possano far sicura l'applicazione della legge. Essi cominciarono ad operare l'8 ottobre, dovendo essere in tal giorno pronte le spedizioni tutte degli elenchi. Non pare che ci debbano essere procedimenti penali. Le congregazioni che non presentarono dimanda per l'autorizzazione sembra che si sieno tutte disperse; già un cotal numero di esse ha abbandonato la Francia. Cosicché non ci sarà più occasione di applicare gli articoli della legge, riguardanti il caso che i membri di una congregazione non autorizzata persistessero a voler vivere in comunità, senza previa dimanda di permesso. Secondo tutte le probabilità gli uffici di procura non avranno a far altro che assicurare l'esecuzione della legge riguardo alla dispersione dei beni, già essendo avvenuta quella delle persone. La legge, ben si sa, ha regolato in modo generale il come debbano liquidarsi i beni, e la circolare, diretta, giorni sono, dal guardasigilli ai procuratori generali ha fornito a costoro istruzioni generali all'uopo di assicurare l'uniformità nell'applicazione della legge. Nella successiva settimana dunque si dovevano porre all'opera gli uffici, e fino allora non era a prevedersi nessun atto esecutivo. In alcuni luoghi, da magistrati servili od accesi di passione settaria, si è già trapassata la severità della legge, e sono avvenute alcune espulsioni *manu militari* nella Loira inferiore e nelle Coste del Nord. Costoro avranno certamente tristi imitatori, già sicuri della benevolenza o della complicità dell'autorità centrale.

3. Il 5 ottobre l'*Ufficio centrale delle opere di beneficenza* pubblicò il documento, qui appresso trascritto, il quale reca la statistica delle opere cattoliche di ogni specie, prettamente *caritatevoli* (notate bene che non si tratta degl'istituti d'insegnamento secondario, cioè i collegi, o di insegnamento primario, che già sono colpiti o lo saranno fra brevissimo tempo, perchè diretti da Congregazioni non autorizzate). Forse se ne lascerà sussistere alcuni, ma gli altri, cioè il maggior numero, saranno senza dubbio soppressi. Ecco dunque il documento:

- 85 Opere di maternità,
- 97 Asili per incurabili, compreso un sanatorio per i lebbrosi,
- 172 Asili-officine,
- 229 Asili pei vecchi,

- 398 Farmacie gratuite ed ospedali,
- 512 Ricoveri di lattanti ed asili,
- 570 Opere per gl'infermi,
- 691 Orfanotrofi,
- 1428 Uffici di beneficenza.

La maggior parte di queste opere è rovinata. Ne risulta che gl'infermi, i vecchi, gli orfanelli e i poveri sono quelli che avranno a patir danno dalla legge scellerata. Gl'infelici, ancor più dei religiosi, sono malmenati dai persecutori, servi umilissimi delle logge massoniche e vituperosi esecutori a conto di questo Governo, giustamente nomato non di difesa (*défense*) ma di demenza (*démence*) repubblicana.

4. Ora debbo ricordare a' vostri lettori i nomi delle Congregazioni od Ordini religiosi più conosciuti, che, prevedendo un diniego sicuro da parte delle pubbliche autorità, o stimando poco dicevole alla loro coscienza, alla loro dignità e libertà d'azione il domandare un permesso, hanno preferito di esulare dalla patria, senza aspettare la violenta scacciata dalle proprie dimore. In prima linea *quattro grandi Ordini religiosi* dei più riputati ed avuti in onore nella Chiesa, cioè i *Benedettini*, i *Carmelitani*, i *Certosini*, e i *patri della Compagnia di Gesù*. I grandi monasteri di Solesmes e di Ligugé (Benedettini) furono abbandonati verso il 15 settembre. I padri Certosini (tredici su quattordici conventi) hanno chiuso le porte; restò cioè il solo stabilimento della Gran Certosa, dopo insistenti istanze dell'ordinario diocesano, il vescovo di Grenoble, e dietro la promessa fatta, non d'ufficio, dal Governo, che gli sarebbe concessa la licenza. Del pari hanno chiuso le porte i Carmelitani; da 15 a 20 conventi. I padri Gesuiti, che soprattutto e precipuamente erano presi di mira da questa legge di proscrizione, si sono dispersi o sono andati all'estero. Il 29 settembre furono chiuse tutte le loro dimore, case di studii, noviziati, e le cappelle. I loro collegi, circa trenta, sono stati lasciati dai religiosi, senza eccezione alcuna, nelle mani di ecclesiastici o di laici forniti dei diplomi richiesti dalle leggi e dai regolamenti, che governano l'insegnamento secondario *libero*, vale a dire non quello ufficiale dello Stato. — Dunque fino ad ora l'empia rabbia dei persecutori non ha ottenuto tutto l'effetto che sperava. Lo scorso giovedì tre dei Collegi posseduti dai Gesuiti qui in Parigi, hanno riaperte le porte ai corsi annuali, e l'affluenza degli scolari è stata considerevole al pari degli anni precedenti. Nelle province, alcuni collegi, governati già da religiosi, sono stati chiusi per volontà dei loro direttori, o si sono *laicizzati*, rimanendo peraltro, ben inteso, diretti da ottimi cattolici. Fra le Congregazioni disperse debbo notare anche i padri Agostiniani dell'Assunzione, che già, in conseguenza di un celebre processo, erano stati *legalmente* disciolti nel febbraio 1900.

E per dire qualche parola delle Congregazioni di donne, che si sono disperse od hanno preso la via dell'esiglio, per cansare un umiliante rifiuto di licenza, esse ricercarono sull'ospite suolo del Belgio, dell'Inghilterra, talune, ben poche, in Ispagna ed in Italia, quella pace e quella libertà di servir Dio, che oggi si diniega loro in Francia. Son desse primieramente le *Carmelitane*; ce n'erano in Francia 150 monasteri, tre dei quali in Parigi; or sono quasi tutti chiusi. Poi le monache *Benedettine*; poi le religiose di *Maria Riparatrice*, ed alcune altre Congregazioni meno note.

Nella funesta settimana che precedeva il 3 ottobre furono vedute lunghe file di queste sante creature abbandonare i loro monasteri, onde parecchie di esse da 20, 30 ed anche 40 anni non avevano varcata la soglia; e s'incamminavano verso le stazioni ferroviarie, che molte di loro non avevano visto mai; e coi loro modesti bagagli, s'avviavano verso estranei paesi. La maggior parte di esse hanno trovato buone accoglienze e dicevole dimora nel Belgio e nelle isole anglo-normanne. Le Carmelitane di Nîmes sono partite alla volta di Firenze.

5. Non posso passare in silenzio la eloquente protesta che i quattro padri provinciali dei Gesuiti di Francia indirizzarono al pubblico francese per chiarirne l'opinione ingannata e falsata, intorno alla deliberazione che avean presa di non implorare una facoltà, che sapevano dovebb'essere loro diniegata. Questo grave documento è stato reso di pubblica ragione dalle maggiori gazzette, se non benevolmente, almeno con rispetto. Il giorno dopo la sua comparsa, l'illustre Vescovo di Montpellier, mons. Rovérié de Cabrières con una lettera di altissimo encomio rispose alla comunicazione del detto documento al padre De Scorraille provinciale di Tolosa ¹. — Ed ora che vi ho detto per minuto, con tutta l'esattezza, la presente situazione degli Ordini religiosi nel nostro paese, porrò fine alla mia lettera con altri due « incidenti politici » gravissimi, i quali certamente metteranno in grande impiccio i nostri ministri. Voglia Dio che la Francia non abbia a risentirne il contraccolpo! giacchè m'è d'uopo appena farvi notare che l'immensa maggioranza dei Francesi, anche repubblicani convinti, purchè non frammassoni o socialisti, sono stanchi e ristucchi di questo ministero malaugurato. E in fatti « in alto » si comincia a temere seriamente di una gravosa e prossima scadenza, tanto che non osano fiatarne. Nello scorso febbraio la federazione generale dei minatori nel suo congresso a Lens concedeva al governo della repubblica un'ultima dilazione, finita la quale riserbavasi di appellarsi allo sciopero generale. Questa dilazione ha termine col

¹ I due documenti furono da noi riportati nel fascicolo precedente p. 241 e segg. *N. d. R.*

primo di novembre¹. Se in quel giorno i minatori non avranno ottenuto: 1° che sia stabilito un minimo di salario, che i padroni dichiarano inaccettabile; 2° la giornata di otto ore, ridotta a sei per il tempo dato alle refezioni ed alla discesa nelle miniere; 3° l'assegnamento di una pensione di due franchi al giorno, dopo venticinque anni di lavoro e senza condizione di età, vale a dire il mantenimento, a tutto scapito del capitale, di operai dell'età dai 37 ai 40 anni; — sarà dichiarato lo sciopero da più di 160,000 minatori, ai quali si uniranno circa 30,000 operai che aderiscono ai 47 sindacati della metallurgia. A fronte di una diffida così recisa, di una minaccia così tremenda, quale è stato il contegno del gabinetto Waldeck-Millierand? Lo struzzo del deserto nasconde la sua testa all'ombra di un argine di sabbia e si crede al sicuro. E i nostri ministri si sono tappati nelle loro comode sale da pranzo, dietro i trionfi di Sèvres e le canestre di orchidee, e delibandosi *chaud-froids* e gli *spoons* all'Armagnac, hanno conchiuso che lo spediente migliore per evitare una scadenza generale, era insomma quello di non pensarci affatto. Oggi però, è forza affrontare la data fatale, da cui siamo lontani ventiquattro giorni appena. Mettere la questione in mano alle Camere, sembra impossibile affatto, quando pur anche si anticipasse il momento della loro riapertura. Oh povero popolo, e voi onesti operai, inebriati d'illusorie speranze, umili scioperanti che morite di fame perchè la vostra scemata pietanza vada in aumento ai pranzi della via di Grenelle; — o piuttosto, stupidi proletarii precipitati dalle vostre insidiose passioni, dal vostro oblio d'ogni sentimento di religione e di giustizia, fin nella schiavitù di questi astuti e cinici sfruttatori; — intenderete voi finalmente da qual parte sieno i vostri veri nemici? Riconoscete almeno ove riluce la lealtà, ove la frode!

Il primo incidente, a cui alludo, è lo *scompartimento* di un'autorità fino ad ora onorata e rispettata da tutti i governi, quella cioè del Consiglio superiore della Legion d'onore. Il suo presidente, altamente rispettato, il generale Davout, duca di Auerstaedt, per decreto del governo è stato *sostituito* nel suo eccelso ufficio, per aver ricusato di accettare certe nomine *non giustificate* e di sovente concesse a persone poco degne di stima. Incontanente altri tre generali ed un vice-ammiraglio, appartenenti essi pure al Consiglio superiore, sentendosi offesi da questa immeritata disgrazia del loro presidente, spedirono la loro rinunzia all'atto ufficio. Queste quattro dimissioni, fra cui quella del generale Lebelin de Dione, che per cinque anni fu direttore dell'alta scuola di guerra, cagiona un enorme commovi-

¹ Le ultime notizie portano che lo sciopero è stato differito e che oggi la questione è in mano alle Camere. *N. d. R.*

mento nell'esercito e nel popolo. Alcuni già veggono in questo scompaginamento la barbara rovina dell'esercito, prenunziata dal troppo celebre deputato ebreo Reinach. Tutto ciò sarà oggetto di varie interpellanze al governo, appena sia riaperto il parlamento, e sarà fra brevissimi giorni, cioè il 20 ottobre corrente; e si prevede che questa sessione riuscirà feconda di molti episodii.

6. L'altra grandissima minaccia ci viene dalla fazione socialista operaia, che apparecchiasi per il primo di novembre ad una manifestazione generale. Ecco a qual punto questo governo di « demenza nazionale » ha menato la Francia dopo 26 mesi di reggimento. Da un secolo la Francia non aveva corso sì tremendi pericoli al di dentro. Eh, signori, l'alleanza colla Russia non varrà a trarvi d'impaccio. Queste cose sono esse intese anche in Italia, da quanti sono amici e benevoli alla Francia cattolica?

CINA (*Nostra Corrispondenza*). 1. Rettificazione. Finanze. — 2. Pagamenti di debiti. — 3. Il ritorno della Corte a Pechino è ritardato. — 4. Abolizione dello Tsong-lyamen, ed istituzione del Wai-ou-pon. — 5. Riscossione dei balzelli. — 6. Riforme negli esami per gradi. — 7. Studenti cinesi all'estero. — 8. Sottoscrizione del trattato di pace. — 9. Faccende religiose assestate. — 10. Rissa fra cattolici e protestanti.

Zi-Ka-Wei, 5 settembre 1901.

1. Nella mia corrispondenza apparsa nel quaderno 1227 del 3 agosto, è detto al paragrafo 3, che le rendite della Cina toccano appena i 30 milioni di *taels*. Si deve leggere invece 90 milioni. E poichè siamo a discorrere di questo argomento, eccovi uno specchio delle rendite e delle spese annuali della Cina, pubblicato dallo T'chong-wai-je-pao di Chang-hai¹. È compilato, secondochè dice il suo autore, dopo aver fatto il raffronto coi dati di parecchi anni.

RENDITE: 1) Tributo territoriale che dovrebb'essere di	
29 milioni di <i>taels</i> , che rende comunemente	<i>taels</i> 24,000,000
2) Certi balzelli aggiunti al tributo territoriale delle province, che dovrebbero fruttare 3 milioni di <i>t.</i> , e non ne fruttano in fatto che	> 2,500,000
3) Parecchie tasse non specificate delle provincie	> 1,600,000

A riportarsi, *taels* 28,100,000

¹ Feci stampare per la prima volta questo specchio nella *Revue de l'Extrême Orient*, pubblicata dal sig. M. Tillot a Changhai, n.° 10 dell' 7 maggio scorso.

	Riporto, <i>taels</i>	28,100,000
4) Tributo del riso delle province, pagato in denaro sonante; dovrebbe essere di 1,930,000 <i>t.</i> , ma non reca in fatto che	»	1,300,000
5) Riso del tributo delle province pagato in derrata, ragguagliato a denaro; invece di 2,169,000 <i>t.</i> che dovrebbe recare, frutta soltanto	»	1,800,000
6) Prodotti della gabella, <i>likin</i> ¹ del sale	»	13,400,000
7) <i>Likin</i> delle province	»	16,000,000
8) Rendite varie delle province non ispecificate	»	1,000,000
9) Dogane (cinesi?) ²	»	2,700,000
10) Balzello sull'oppio forestiero (ed altre merci?)	»	17,000,000
11) <i>Likin</i> sull'oppio forestiero.	»	5,000,000
12) <i>Likin</i> sull'oppio paesano	»	1,800,000

Somma complessiva delle rendite, *taels* 88,100,000

SPESA: 1) Tributo territoriale ritenuto nelle province	<i>taels</i>	5,450,000
2) Porzione delle tasse aggiunte al tributo, ritenuta nelle province	»	2,500,000
3) Porzione delle tasse non ispecificate, ritenuta nelle province.	»	1,600,000
4) Prodotto del tributo del riso pagato in denaro, mandato al ministero per le finanze	»	1,300,000
5) Ritenuta sul prodotto del tributo del riso, pagato in derrata, valutato	»	1,800,000
6) Spesa pei soldati delle <i>bandiere</i> e per l'esercito cinese delle province	»	12,000,000
7) Spese pei corpi d'esercito Lienkiun (esercito pratico) che variano fra i 18 e i 19 milioni	»	19,000,000
8) Ritenuti dai soprastanti delle dogane per le spese di ufficio ed altre	»	445,000
9) Spese per gl' impiegati delle dogane marittime	»	3,168,000

A riportarsi, *taels* 47,263,000

¹ Il *likin* è un balzello straordinario sulle merci, riscosso nelle succursali delle dogane interne: codeste succursali sono moltissime, e la tassa richiesta ha variato parecchie volte, aumentando sempre.

² Nella Cina v'ha due specie di dogane; quelle dette marittime alla cui direzione stanno degli europei; e le dogane ordinarie, dette interne, tenute dai cinesi.

	Riporto, <i>taels</i>	47,263,000
10) Spese per la casa dell'imperatore	>	600,000
11) Supplemento alle medesime	>	500,000
12) Spese per le ferrovie	>	800,000
13) Mantenimento dell'esercito del Kan-sou	>	4,800,000
14) Spese per l'esercito delle tre province a levante della gran Muraglia	>	490,000
15) Spese per la marina	>	5,000,000
16) Spese pei legati cinesi all'estero	>	1,000,000
17) Spese per la difesa delle coste orientali della Cina	>	600,000
18) Lavori di manutenzione dei fiumi (Giallo e Yonting)	>	340,000
19) Frutti del debito estero che variano dai 23 ai 24 milioni	>	24,000,000
20) Mantenimento dell'esercito di Pechino.	>	8,000,000
21) Per la difesa delle frontiere, in due somme, cioè di 2 milioni e di cinquecento mila	>	2,500,000
22) Mandati al ministero delle finanze, per il fondo di riserva assegnato all'esercito	>	2,000,000
23) Mandati al ministero, quale supplemento al mantenimento dell'esercito	>	1,200,000
24) Mantenimento di un corpo speciale di milizie destinate alla difesa della capitale	>	660,000
25) Per l'esercito delle <i>bandiere</i> , somma mandata al ministero	>	1,380,000
26) Altro supplemento per il mantenimento dell'esercito	>	266,000

Somma complessiva delle spese: *taels* 101,399,000

2. Nella somma delle spese, sopra recate, non sono compresi i 23 milioni di *taels*, da pagarsi presso a poco ogni anno, quale indennità di guerra. Questa somma, unita alla difalta di 13 milioni di *taels* che risulta dal raffronto delle spese colle entrate, fa ascendere a quasi 36 milioni di *taels* la somma complessiva, che la Cina deve ingegnarsi a mettere insieme ogni anno. Se fosse integra e sollecita del bene pubblico l'amministrazione dello Stato, la faccenda non sarebbe molto ardua. Ma coi mandarini che abbiamo e col garbuglio delle norme adoperate nella riscossione dei balzelli, il povero popolo ne sarà molto gravato. Ad ogni modo, per il pagamento delle indennità di guerra, secondo i dispacci ufficiali, i governi esteri hanno ben accolto « l'accettazione nel servizio dei boni: 1° della nuova rendita delle dogane paesane; 2° del sopravvanzo disponibile delle entrate delle dogane marittime;

3° della rendita della gabella. » (Il signor Delcassé, in data 18 giugno ultimo scorso).

3. Il telegrafo già vi ha recato la notizia della mutazione di data, fatta dalla Corte, per mettersi in viaggio alla volta di Pechino, differendo cioè al 6 ottobre la partenza che doveva aver luogo il 1° di settembre.

Nel decreto pubblicato dall'imperatore per dare annunzio e spiegazione di questo cambiamento, accagiona i forti calori dell'autunno, il guasto delle strade per le copiose piogge di luglio, e l'età inoltrata della imperatrice. Oltre a ciò, per darsi garbo, vuole far credere al suo popolo, che contro sua voglia fu deciso questo mutamento; sono stati i governatori dell'Ho-nan e del Chen-si, coi maggiorenti e letterati di quest'ultima provincia, che gli hanno fatto reiterate istanze di procrastinare la sua dipartita da Si-ngan-fou. — Il ritardo è solo di 36 giorni; se finalmente, al giorno posto, la corte non si mette in viaggio per ritornare a Pechino, nulla si avrà a ridire contro il cangiamento, ma è persuasione generale che per quest'anno l'imperatore non giungerà a Pechino, e che la sosta a K'ai-fong, capoluogo dell'Ho-nan, sarà più lunga di quel che dicasi apertamente. A proposito del viaggio, l'imperatore ha messo fuori uno speciale decreto per le province attraversate dalla strada imperiale, annunziando loro che le spese del viaggio saranno pagate dal ministero per le finanze, e condonando ad essi le tasse per un anno, a compenso di certi danni, che arrecherà loro inevitabilmente l'imperiale corteo. Questo decreto, scritto su carta gialla sarà pubblicato in tutti i luoghi pei quali passerà l'imperatore; ma in pratica, le cose anderanno in tutt'altra guisa.

4. Mentre aspettasi il momento della partenza, la corte di Si-ngan-fou ha sancito alquante riforme. Anzitutto ha abolito lo Tsong-li-yamen, ossia il ministero che dianzi serviva d'intermediario fra il governo cinese e i legati stranieri, ed in luogo di esso la corte ha istituito il Wai-ou-pou, ossia ministero pei negozii esteri, i cui grandi ufficiali sono il principe K'ing, il ministro Wang wen-chao, il presidente del ministero pei lavori pubblici KiuHon-k'i, il presidente della corte del precettorato Siu Cheou-peng, ecc. ecc. Qui peraltro si crede che tutto questo è solo un cangiamento di scenario, e che il Wai-ou-pou sarà tanto restio al buon assesto dei negozii quanto l'antico Tsong-li-yamen.

5. Altra riforma introdotta dalla corte è stata la riscossione in denaro delle tasse territoriali, che dianzi facevasi in derrate, e il diritto concesso ai privati di pagare in dollari cinesi del Canton o dell'Hou-pé tre decimi delle tasse. La prima parte di questa riforma può, senza aggravio del popolo, aumentare di un quarto le riscossioni dello Stato per questo capo. Bisogna vivere fra i Cinesi per vedere i cangiamenti

che hanno a soffrire le tasse prima di giungere all'erario imperiale, ma sempre a scapito dei privati e dell'erario, ed a vantaggio dei mandarini. Le tasse in derrate si valutano in *taels* ad un prezzo più alto di quello del mercato. Ogni ettolitro di riso è tassato di oltre un dollaro per le spese di trasporto. I pagamenti si valutano in *taels*, once d'argento; ma i privati debbono pagare i loro contributi in dollari, e il tasso del *tael* al tribunale dei mandarini è più alto ancora che nelle banche. — La seconda parte della riforma, che si riferisce al pagamento in dollari cinesi di tre decimi delle somme dovute, per un lato condanna le zecche istituite in questi ultimi anni in parecchie province, come il Fou-kien, il Kiang-sou, il Ngan-hai, lo Tche-li, i cui dollari sono difettosi, sicchè nessuno li vuole accettare ove non si supplisca la difalta, e dall'altro lato è intesa ad introdurre per tutta la Cina i dollari del Canton e dell'Hou-pé. Questa riforma pone fine ancora ad un altro sopruso dei mandarini; essi nella riscossione delle tasse ricusavano ogni fatta di dollari cinesi, ed esigevano (almeno in questa provincia) dei dollari messicani poco logori e di buon suono, con iscapito pei privati, che dovevano aggiungere qualche cosa per procacciarseli.

6. La terza riforma introdotta da ultimo dalla Corte è l'abolizione del Wen-tchang ¹, sostituendovi in parte dispute sopra nozioni europee pei candidati agli esami pei gradi letterarii, e nella intera abolizione degli esami pei gradi militari consistenti nel tendere archi tenaci, maneggiare pesanti spade, levar su grosse pietre, e trar d'arco a piedi ed a cavallo. Già questa riforma erasi introdotta nel 1898, ma poi ben presto fu abolita dalla imperatrice vedova, dopo il colpo di Stato del settembre dell'anno stesso. Se non che, tutti i grandi ufficiali essendo tornati qui di corto all'assalto nei loro memoriali al Sovrano, la Corte ha annuito ai loro desiderii, e quindi il Wen-tchang con gli archi, le frecce, le pietre, e gli spadoni sono stati aboliti per sempre. Le collezioni dei Wen-tchang adoreranno le biblioteche, e le armi dei graduati militari i musei d'antichità. Rimane peraltro un punto oscuro; e cioè in quale misura le nozioni forestiere faranno parte dei nuovi esami?... Il Ministero pei Riti, incaricato dell'insegnamento ed il Consiglio di amministrazione Tcheng-ou-tch'ou hanno ricevuto comando dall'imperatore di darsene pensiero. E i nuovi esami cominceranno nel vegnente 1902.

7. A questa riforma va congiunto un decreto, in data dello scorso luglio, mercè il quale i figli dei cinesi che avessero conseguito all'estero i loro gradi, ove lo richieggano, saranno raccomandati dai

¹ È un lavoro letterario, specie di erla, della misura di otto membri, sopra frasi dei libri classici e canonici.

legati cinesi al governo; e questo deputerà esaminatori, e, dietro il loro avviso, vedrà se sia il caso di riconoscere i gradi conseguiti all'estero, e di proporre tali graduati per impieghi nella pubblica amministrazione, proporzionati alla loro capacità.

8. È già quasi un mese che da un giorno all'altro aspettiamo la ratificazione del protocollo definitivo della pace, e non giunge mai. Corre voce che gl'inglesi dapprima si sieno opposti alla sottoscrizione, ed a spiegare siffatta opposizione si recano parecchie ragioni; le une di ordine militare, pel rimanere delle milizie estere a Chang-hai e delle milizie russe nella Manciuria; e le altre di ordine commerciale, a cagione cioè di nuovi regolamenti sulle tasse doganali. Dopo che gl'inglesi hanno desistito da ogni opposizione, ecco i cinesi mostrarsi ricalcitranti. Si è detto che la Corte aveva comandato ai suoi negoziatori di sottoscrivere il protocollo, ma prima Li Hong-tchang è stato leggermente indisposto di salute, e poi è sopraggiunta la controversia fra il principe Choen e l'imperatore Guglielmo intorno alla presentazione delle scuse del primo al secondo. Dagli scampoli di notizie, spedite per telegrafo, è difficile farsi capaci se le pretensioni dell'imperatore fossero disorbitanti, o se non era ragionevole il diniego del principe. Il vero si è, che qui le cose si sono esposte in modo poco onorevole per i tedeschi. L'imperatore avrebbe imposto i suoi voleri; il principe avrebbe risposto che valeva meglio morire che assoggettarvisi, e finalmente l'Imperatore avrebbe ceduto a fronte della persistenza del principe nel suo diniego. Questo indietreggiamento della Germania (se c'è stato) non giova certo a tener alto il prestigio degli europei in Cina. Quando il principe Choen avrà adempiuto il suo incarico sperasi che il protocollo sarà senza indugio sottoscritto.

9. In questo mentre le faccende delle Missioni vanno a poco a poco assestandosi. Quattro giorni fa, è passato di qui il vicario apostolico dell'Ho-nan meridionale, monsignor Volonteri, proveniente da Hank'eu, ove l'assestamento dei negozii della sua missione è stato di recente stipulato. A quanto dice una gazzetta di Chicago, Monsignore avrebbe riscosso dalle autorità cinesi 170,000 *taels* in risarcimento dei danni sofferti l'anno passato. Se non m'inganno, ora non resta più ad assestare che le faccende dello Chan-si settentrionale e meridionale.

10. Veggo dai fogli giunti qua dall'Europa che il telegrafo ha dato molto peso, anzi soverchio, ad una rissa avvenuta nello scorso luglio fra cattolici e protestanti nel Kiang-si. Il reverendo Nicols ha pubblicato per le gazzette una relazione dei fatti esagerata e sfavorevole ai cattolici. I missionarii lazzaristi, secondo lor costume, non hanno voluto rispondergli; ma dalle relazioni del governatore della provincia al Console di Francia, al vicerè di Nankino e al gran Consiglio, pub-

blicate ne' fogli cinesi, chiaro si rileva che i protestanti scesero pei primi ad atti ostili, e che i cattolici ricorsero alla forza dopo i violenti assalti de' protestanti. Ciò che nuoce alla condizione dei cattolici dinanzi all'opinione pubblica, si è che i protestanti nell'ultima zuffa ebbero dei morti, degli annegati e dei feriti, mentre i cattolici non ebbero alcuna perdita od almeno non ne hanno fatto cenno. Di presente le autorità cinesi discutono il processo a tenore delle leggi cinesi. Mentre se ne aspetta la conclusione, non voglio dar ragione ai cattolici per aver fatto uso della forza contro i loro avversarii, ma, a senno mio, la loro condotta sarebbe giudicata meno severamente, ove si prendessero a disamina le angherie, di che lor furono cagione alcuni mestatori protestanti de' luoghi patrocinati dal sopraddetto reverendo Nicols. Può darsi che questa piccola faccenda, già recata a notizia della Corte, le serva di pretesto per imporre restrizioni ai Missionarii nella predicazione del Vangelo. Secondo il governatore del Kiang-si, l'imperatore deve volere per l'inframmissa dei legati europei, che non si predichi il Vangelo da delegati cinesi (come a dire sacerdoti o catechisti) in quei luoghi, ove non esiste alcuna cristianità, e che i missionarii forniscano a' mandarini l'elenco di coloro, che vogliono rendersi cristiani. Siccome queste restrizioni sono in manifesta contraddizione coi diritti sanciti nei trattati, è da sperare che i legati europei vi si opporranno gagliardamente.

OPERE PERVENUTE ALLA DIREZIONE ¹

Ammaestramenti di San Carlo Borromeo alle Persone Religiose. 2^a ed. Milano, Arte Sacra, 1902, 16°, VIII-326 p. — L. 2, Cfr. *Civ. Catt.* XIII, (1886), p. 75.

Antonelli L. Vescovo di Venosa. *Decadenza e risorgimento.* Lettera pastorale. Melfi, Grieco, 1901, 8°, 36 p.

Arduini A. *La Religione di fronte alla Scienza.* Lezioni sull'accordo fra i dati della Rivelazione Biblica e le teorie scientifiche moderne. 2^a parte. *Geologia e Geogenia.* Vol. 2° Trad. sulla 2^a ed. del prof. EMILIO SILVESTRI riveduta dall'Autore. (*Bibliot. del Clero*, XXXVII). Siena, S. Bernardino, 1901, 8°, 390 p. — L. 4.

Atti della R. Accademia di Scienze Morali e Politiche. (*Società Reale di Napoli*). Vol. XXXIII. Napoli, tip. della R. Università, 1901, 8°, 650 p.

¹ Non essendo possibile dar conto delle molte opere, che ci vengono inviate, con quella sollecitudine che si vorrebbe dagli egregi Autori e da noi, ne diamo intanto un annunzio sommario che non importa alcun giudizio, riserbando di tornarvi sopra a seconda dell'opportunità e dello spazio concesso nel periodico.

Bara F. sac. *Date memorabili con speciali cenni della vita di S. Alfonso M. de' Liguori*, con Appendice intorno al Sacramento della Penitenza. Napoli, D'Auria, 1901, 24°, 52 p. — Cent. 20. Rivolgersi all'Autore, Vico Volpicelli 20, Napoli.

Barba F. M. *Il Diritto Pubblico Ecclesiastico secondo la mente di Leone XIII*. Vol. 2.º Napoli, Giannini, 1901, 8°, XX-408 p. — L. 5.

Biblioteca del Novecento [Public. period. mensile; volumetti in 16° di 100 p.; ciascuno circa cent. 50]. Milano, Bacchini, 1901.

I nuovi volumi pubblicati contengono: 6. BALSIMELLI F. *Ritratti morali*. 2 ediz. — 7. MARGOTTI G. *I viaggi d'una moneta d'oro* — 8. MOLteni C. *Il Curato P. Panzanese, il poeta degli operai e sue Canzoni popolari*. Commentario. — 9. CHIDICHINO D. *Il Salterio di Davide*. Traduzione. — 10. CANTÙ C. *Le Origini*. — 11. BALAN P. *Il Papato e l'Italia*. — 12. MEDA F. *Garcia Moreno*.

Breve cenno storico del Santuario dei RR. Padri Serviti della città di Pesaro di Maria Vergine delle Grazie. Pesaro, Federici, 1901, 16°, 30 p. — Cent. 15.

Cathrein V. S. I. *Die Frauenfrage (Die soziale Frage beleuchtet durch die « Stimmen aus Maria-Laach » 17. Heft)*. Freiburg i. Br.; Herder, 1901, 16°, VI-164 p. — M. 1,50.

— *Il Socialismo, suo valore teoretico e pratico*. Prima versione italiana di Mons. Giulio Ceccoli, 3ª ediz. fatta sulla 6ª tedesca, Torino, Bocca, 1902, 8°, p. XVI-237.

Conforti religiosi per gli infermi. Bologna, Garagnani, 1901, 24°, 80 p.

De Caigny M. O. S. B. *De gemino probabilismo licito*. Dissertatio critica-practica exarata conciliationis gratia. Brugis, Desclée, de Brouwer et soc., 1901, 8°, 124 p. — Fr. 2,50. Rivolgersi alla Procura dei Benedettini del Brasile, St-André-lez-Bruges.

De Luca M. S. I. *Institutiones Iuris Ecclesiastici Publici quas iuxta methodum card. TARQUINI tradebat in Schola Institutionum Canoniarum*. Romae, Pustet, 1901, due voll. in 8°, 344; 460 p. — Ciascun volume L. 3,50.

De Moor Fl. *L'Exode des Hebreux d'Égypte sous Moïse, d'après l'Exode, les Nombres et le Deutéronome*. (Extr. de la Science Catholique, 1901). Arras, Paris, Sueur-Charruey, 8°, 88 p.

D'Orazio A. *Enesidemo e lo scetticismo greco*. Roma, Centenari, 1901, 16°, 140 p. — L. 2.

Dvornik Matteo Doimo, arciv. di Zara. *Lettera pastorale*. Roma, Befani, 1901, 8°, 24 p.

Fabiani L. sac. *Vita del P. Ludovico da Caseria*. Napoli, Festa, 1901, 16°, 352 p. — L. 1.

Ferrari F. can. *Esortazione in Latino a celebrare il Giubileo Sacerdotale del S. P. Leone XIII pubb. in prossimità alle feste del Giub. Pont. del med.* (Con appendice). Guastalla, Pecorini, 1901, 16°, 20 p.

Gaeta S. sac. *Suffraghiamo i nostri morti*. Meditazioni, Preghiere ecc. 2ª ed. riformata e arricchita. Napoli, Chiurazzi, 1902, 16°, XVI-604 p. — L. 2,75. Rivolgersi all'A. Vico Storto S. Agost. degli Scalzi 12, Napoli.

Ganci Paolo, sac. *Il naufragio di San Paolo apostolo a Malta*. Panegirico. Malta, Arela, 1901, 8°, 28 p.

Gaume, mons. *Il bene ed il male*. Vers. italiana di A. CARRARESI. Roma, Desclée, due voll. 16°, 596; 676 p. — L. 8.

Gredt Ios. O. S. B. *Elementa Philosophiae Aristotelico-Thomisticae*. Vol. II. *Psychologia, Theologia naturalis, Ethica*. Romae, Desclée, 1901, 8°, 316 p. — Fr. 5.

Herders Konversations Lexikon. Dritte Auflage reich illustriert durch Textabbildungen, Tafeln u. Karten. Erstes Heft. Freiburg. i. Br., Herder, 8°, 95 p. — Usciranno 160 fascicoli, ovvero 8 volumi. Ogni fascicolo, M. 0,50; ogni volume M. 10 (rileg. M. 12,50).

Iannucci Alph. M. *Enchiridion Theologiae Dogmatico-polemicae contra serpentes nostrorum temporum errores a Concilio Vaticano, a Syl-labo, et a nuperrimis Ecclesiae Romanae Decretis, proscriptos atque dam-natos*. Neapoli, Pierro, 1901, due voll. in 8°, 234; 256 p. — L. 2,50.

— *Gesù Redentore. La vita del mondo sociale e il Romano Pontefice Suo Vicario e suo luminoso riverbero*. Conferenze. Napoli, Pierro, 1900, 16°, 224 p. — L. 2,50.

Invrea F. *Elementi di Fisica* vol. II, fascolo 2°, *Ottica*. Torino, Unione tip.-editr., 1901, 8°, XVIII-390 p. 107 fig. — L. 2. (Il vol. I comprende *Meccanica e Calore*, L. 5; il 1° fasc. del Vol. II *Magnetismo ed Elettricità*, L. 3).

Janssens L. O. S. B. *Summa Theologica ad modum commentarii in Aquinatis Summam praesentis aevi studiis aptatam*. Tom. IV. *Tractatus de Deo homine*. Pars prior. *Christologia* (III. Q. I-XXVI). Fri-burgi Br., Herder, 1901, 8° XXVIII-872. — Fr. 12,50. — Cfr. *Civ. Catt.* XVIII, 9 (1900), p. 337.

Le Camus E. *Origines du Christianisme. La vie de N. S. Jésus Christ*. Sixième édition entièrement revue et plus largement annotée. Paris, N. Oudin, 1901, 3 voll. in 12° di XXXIII-482; 518; 533 p. L. 10,50. — Cfr. *Civ. Catt.* XVIII, 3 (1901), p. 77.

Lettera dell' Episcopato Marchegiano. Del Giubileo Pontificale del Nostro S. Padre Leone XIII e dell' Obolo di S. Pietro. Ascoli Piceno, Cesari, 1901, 8°, 30 p.

Lucien-Brun N. *La condition des Juifs en France depuis 1789*. Deuxième édition revue et augmentée. Paris, Retaux, 8°, 404 p.

Maes C. *Il primo trofeo della Croce eretto da Costantino il Grande nel Foro Romano*, ossia la VI e la VII delle colonne onorarie del Foro. Roma, Cuggiani, 1901, 8° gr. XVI-64 p.

Manacorda E. vescovo di Fossano. *Pensieri sul Socialismo*. Fossano, Rossetti, 1901, 16° 52. p.

Marchisio G., sac. *Campo B. fila 107, fossa 11, ossia postille d'oltre tomba sulla virtuosa vita di una Tajdina del ven. Cottolengo*. 3ª ed. riveduta ed accresciuta dall'Autore. Torino, Turletti, 1901, 16° XX-280 p. Cent. 75. — Cfr. *Civ. Catt.* XVIII, 1 (1901), p. 598.

Matone N. mons. *Discorsetti; fervorini e colloqui*. Napoli, Festa, 1901, 16° 244 p. — L. 1,50.

Massa O. sac. *Strenna del Parroco ai suoi Parrocchiani*, con illustrazioni di A. TABAL. Anno VI. 1902, Roma, Pustet, 24°, 142. p. — C. 20.

Max Turmann. *Au sortir de l'école. Les Patronages*. 2ème éd. revue et augmentée. Paris, Lecoffre, 1901, 16° XVI-404 p. F. 3,50. — Cfr. *Civ. Catt.* XVII, 9 (1900), p. 89.

Meyer Th. S. I. *Institutiones Juris Naturalis, seu Philosophiae Moralium Universae secundum principia S. Thomae Aquinatis ad usum scho-*

larum. Pars. II. *Jus Naturae speciale*. Friburgi Br., Herder, 1900, 8°, XXVI-852 p. — Fr. 13,75.

[Micheletti P. A. S. I.] *Il P. Giuseppe Varin d. C. d. G. e l'Istituto del Sacro Cuore*. Trad. libera dal francese corretta ed accresciuta, pubblicata in ricordo del primo centenario dell'Istituto del S. Cuore. (21 nov. 1900). Con 5 acqueforti del cav. Prof. C. TURLETTI e 60 incisioni nel testo. Torino, Unione tipografica 1901, 8° XVI-212 p.

Missae propriae totius Ordinis Fratrum Minorum. Solesmis, e typ. S. Petri 1901. 8°, 216 p. (Contiene le melodie gregoriane proprie dei F. M. in appendice al *Liber gradualis* di Solesmes).

Morgèra A. *Nuova simbolica corona sulla tomba del can. Giuseppe Morgèra, parroco di Casamicciola*, nel primo anniversario della sua morte. XVII apr. 1899. Napoli, D'Auria, 8° 656 p. — L. 4.

Moscato I. B. *De specu Ignatiano ad Minorissam commentarii*. S. Aniceti consentinorum, Moscatius, 1900, 8°, 139 p.

Paglia F. doct. in S. Th., atque in Asceterio sales. prof. *Brevis Theologiae speculativae Cursus*. Ed. altera. Tom. tertius. *De Deo Uno, Trino et Creante*. Aug. Taur. ex off. Sales., 1901, 8°, 424 p. — L. 2,50.

Reinstadler Seb. D.^r *Elementa Philosophiae Scholasticae*. Vol. II. continens *Antropologiam, Theologiam naturalem, Ethicam*. Friburgi Br., Herder, 1901, 16°, XVI-282. — Fr. 3,25.

Rosa I. *Femminismo cristiano* (*Picc. Bibl. della «Cultura Sociale»*, pubblicata da R. MURRI, n. 12). Roma, Soc. Cult., 1901, 16°, 80 p.

Schueller R., mons. *Triplice corso di spiegazioni evangeliche* per tutte le Domeniche dell'anno, coll'aggiunta di un Indice analitico ed alfabetico per i varii temi di discorsi morali e pratici. 3ª ed. rived. e migliorata dall'Autore. Roma, Desclée, 1901, 8°, due voll. VIII-392; 368 p. — Fr. 6. — Cfr. *Civ. Catt.*, XV, 3 (1892), 605.

Steinmann E. *Die Sixtinische Kapelle* (la Cappella Sistina). Erster Band: *Bau und Schmuck der Kapelle unter Sixtus IV*. München, Bruckmann, 1901, 4°, 710 p. con 260 fig. ed atlante di 34 tav. — M. 100. (Probeft und Tafeln).

Suan P. S. I. *L'Inde Tamoule*. 135 illustrations d'après les photographies de l'Auteur. Paris, Oudin, 4°, 248 p. — Fr. 7,50.

Talamoni L. sac. prof. *Sunto di storia politica*, ad uso delle scuole liceali, tecniche e normali, in conformità dei programmi ministeriali interamente riveduta, corretta ed ampliata dall'Autore. 2.ª ed. vol. I. *Storia del Medio Evo*. Vol. II. *Storia dell'Evo Moderno*. Monza, Artigianelli, 16°, XLIV-432; XXXIV-300. L. 3,50. — Cfr. *Civ. Catt.* XVII, 4 (1898), 348.

Vallega E. can. *Il poema dell'umano dolore*. Parte I. *Echi del Goffota*. Milano, Arti Grafiche, 1901 16° obl. 56 p. — L. 1.

Varvello Fr. *Institutiones Philosophiae*. Pars III. *Ethica et Jus Naturae*. Vol. I. Complectens *Ethicam*. Aug. Taur. ex Offic. Sales., 1901, 8°, 380 p.

Zaccaria A. *Teofila*, ossia l'anima amante di Dio. 3ª ed. Faenza, Novelli, 1901, 16° 384 p. — L. 1. — Cfr. *Civ. Catt.* XVII, V (1899), 348.

PERCHÈ SI AVVERSINO I GESUITI

I.

Una polemica accesasi nell'Inghilterra, fra qualche giornale protestante o semicattolico ed alcuni scrittori gesuiti, intorno alle favolose calunnie di lor orribili *Giuramenti* e di *Monita secreta*, sfatate le mille volte, ha testè porto il destro alla *Rassegna nazionale* di Firenze, nel darne conto ¹, di studiarsi a giustificare in qualche guisa l'avversione, che da tanti si ha, pel mondo, ai gesuiti. A dir vero, la giustificazione è riuscita assai fiacca; nè per sè vale la spesa di pur essere mentovata. Ma la vale in genere l'argomento, oggi segnatamente che massoneria e socialismo tentano di stendere a tutti gl'Istituti religiosi della Chiesa, nei paesi cattolici, l'avversione di cui è stato privilegiato sempre finora, più degli altri, quello di S. Ignazio.

In questa polemica va segnalato un grave articolo del P. Giovanni Gerard, apparso nel quaderno dell'agosto scorso della *Monthly Review*, che ha levato romore nel campo contrario, sì per l'autorità dell'illustre scrittore suo, stato superiore provinciale dell'Ordine in Inghilterra, e sì per la giustizia con la quale vi ha toccato il punto dell'avversione, a cui l'Ordine intero va soggetto.

All'articolo egli ha dato il titolo, non men proprio che attraente, di « Difesa dei gesuiti, fatta da un gesuita » .*A jesuit plea for jesuits*: ed è pregio dell'opera darne qui un sommario transunto.

¹ Quad. del 16 settembre 1901.

II.

Ammette egli il fatto dell'essere i gesuiti invisibili ad un gran numero di gente, non che fuori, ma dentro eziandio l'Inghilterra. Questo fatto, dice egli, è meraviglioso, giacchè si tratta per lo più di gente di buon intelletto, la quale non ardirebbe mai, con proposito deliberato, pensare o parlar male di chi che sia. E ciò non di meno questa gente si tramanda di generazione in generazione, sul conto dei gesuiti, opinioni e credenze, che ai gesuiti appaiono non sai se più sbardellatamente ridicole od assurde.

Prosegue poi dimostrando la ridicolaggine e l'assurdità di tali credenze, le quali, come il giorno e la notte, contrastano con quello che egli ha conosciuto e sperimentato nella Compagnia di Gesù, correnti i 45 anni che egli vi è vissuto, e da suddito e da superiore, in continue relazioni con migliaia di suoi confratelli, ed anche col Capo di tutta la medesima Compagnia. E cercando la genesi o la *causa*, non tanto di tali credenze, quanto del *fatto* della loro accettazione e propagazione, da parte della gente sopra descritta, afferma ciò essere dovuto all'ignoranza del soggetto, a cui si riferiscono. E in effetto, il grado di convincimento nell'affermare le dette credenze, ostili alla Compagnia di Gesù, è, generalmente parlando, in ragione inversa del conoscimento che questa gente ha delle persone, dell'Istituto e della storia dei gesuiti.

Se a costoro si domandano le prove sopra cui fondano opinioni e credenze così ingiuriose ad uomini, che pure sono onorati e stimati da tanti altri, non meno intelligenti ed onesti di loro, si vedono impacciati, e vi rispondono, che « così pensano, perchè così si dice »: ma frattanto quello che « si dice » non esce mai dal giro delle gratuite supposizioni. Che se li stringete ad allegare prove ed a mettere i punti sugli i, voi toccate con mano che queste prove, più pigliano forma determinata, e più scemano di peso e di solidità.

Il P. Gerard illustra bellamente questo punto, ricordando l'accusa mossa di corto ai gesuiti, di occultare al mondo gli obblighi da cui sono vincolati. I gesuiti, dic'egli, non occultano niente. Chi vuole, può leggere tutte le loro Costituzioni, tutte le loro regole, tutti i decreti dell'Ordine, che li concernono. Sono documenti codesti che trovansi, in parecchi esemplari ed in varie edizioni, tra gli scaffali delle pubbliche biblioteche. L'infame *Giuramento*, che si diceva farsi da ogni gesuita, è oggimai rigettato, quale pretta invenzione dei loro nemici, da coloro stessi che, appoggiandosi alle solite dicerie, ne avevano poc' anzi sparsa per l'Inghilterra la scellerata accusa ¹. Ma ad insegnare a coloro che non sapessero, o non avessero modo di conoscere quali sieno i vincoli a cui in verità si stringono i gesuiti, lo scrittore reca, volto in lingua inglese, il testo latino della formola di solenne professione, che si fa nella Compagnia di Gesù.

Ciò posto, il P. Gerard ritorna al *fatto*, già in principio accennato, della tanta animosità che si mostra contro i gesuiti, e desiderando pure di trovare il perchè persone *ragionevoli*, nulla ostante le evidenti *ragioni* che le annullano, si ostinino nelle stolte e false credenze contrarie, confessa apertamente di non riuscirvi. Questo egli chiama « uno dei più inintelligibili fenomeni umani » e conclude: « A me nessuna cosa pare più strana della furiosa tempesta di censure che, fino dal suo nascere, si è scatenata sul corpo, al quale mi tengo onorato di appartenere... Ma questo è per me certo,

¹ Prima a mettere in giro questa perfidia, come riferisce la *Rassegna*, è stata la protestantica gazzetta della *Lega delle Dame, per la difesa della Riforma, nella chiesa inglese*, la quale, nel marzo passato, spacciò tra i suoi lettori questo concetto del fantastico Giuramento: « Ogni membro della Società di Gesù è impegnato a credere che è lecito sciogliersi dalla fedeltà al legittimo sovrano; che congiure e assassini possono perpetrarsi legittimamente; e che il gesuita è libero di fingersi di qualsiasi opinione religiosa, che possa promuovere gl'interessi cattolici. » Ma poi la gazzetta è stata dal P. Thurston obbligata a smentire l'atroce calunnia, ed i giornali hanno riconosciuto in gran numero, che questo così detto Giuramento è una grossolana impostura.

che, come si è proceduto sino dal principio, così si seguirà persino alla fine; e l'*astuto* gesuita resterà un buon qualificativo, per uso comune, non meno dell'*Achille dai piedi veloci* e del *pio* Enea.

III.

Chiaro è che il P. Gerard ha inteso scrivere lealmente per chi, con qualche buona fede, avversando la Compagnia di Gesù, è tuttavia dotato d'intelligenza, di onestà e di retto sentimento. Nè può negarsi che la costoro fissazione in credenze, delle quali non sanno rendersi altra ragione, fuorchè il *così si dice*, sia un mistero di grulleria, non comprensibile a chiunque voglia usare del bene dell'intelletto.

A ciò non ha posto mente il sig. E. S. Kingswan, il quale, toccando alcun che di questa controversia, si è figurato di potere argomentare *ad hominem*, nella *Rassegna nazionale*, contro il P. Gerard, senza aver letto, del suo articolo, se non ciò che ha potuto racimolarne, di seconda mano, nel *Weekly Register* di Londra.

Questo giornale semicattolico, e del colore liberalesco della *Rassegna*, per rispondere al P. Gerard è ricorso ad un triviale artificio. A quello cioè di dissimulare le cagioni, nel predetto articolo suo indicate, dell'animosità che si professa ai gesuiti, e di mettere in luce la confessione sua dell'esser gli queste cagioni inintelligibili ed ignote: dal che poi ha dedotto che, non dandosi effetto senza causa, il Padre, o non ha saputo, o non ha voluto manifestarle.

A rendere un conto imparziale ed esatto della controversia, condizione richiesta era, che il sig. E. S. Kingswan avesse letto in fonte l'articolo del P. Gerard. Se lo avesse letto, siccome appare anche dal sunto trascorsivo che ne abbiamo recato, si sarebbe avvisto che, in quest'articolo, egli parla, non di qualunque avversario dei gesuiti, ma di quelli che, oltr'essere ragionevoli, sono eziandio di qualche buona coscienza: che dell'effetto di quest'avversione adduce limpi-

dissima la *causa* molteplice, cioè l'ignoranza, il preconconcetto, la cieca servilità ad opinioni volgari, la milensa credulità ad accuse insussistenti: e che egli non afferma essergli *ignota* questa causa, la quale egli si lucidamente ed anche gaiamente espone, ma dichiara non poterne comprendere l'esistenza in persone tali; ond'è che definisce lo strano fatto per « uno dei più inintelligibili fenomeni umani »; di quei fenomeni, soggiungiamo noi, che confermano la sentenza biblica: *Stultorum infinitus est numerus* ¹.

Se il sig. E. S. Kingswan avesse avuto l'accorgimento di leggere il testo dell'articolo, riconosciuta la fatuità del sofisma *ad hominem*, tratto in mezzo dal *Weekly Register*, si sarebbe forse astenuto dal copiarne, per uso e consumo della *Rassegna*, questa bizzarra conclusione. « Lo scrittore del suddetto giornale trovare che, siccome non vi è effetto senza causa, così dovere esservi pure una causa per tutta questa animosità contro i gesuiti. Puerile il dire che l'impopolarità dei gesuiti si deve alla loro singolare fedeltà allo spirito di Cristo, e all'ostilità istintiva di tutti gli antigesuiti ai principii del Vangelo. Fedeltà a Cristo professarla non meno gli altri Ordini religiosi, mentre esservi d'altra parte cattolici ferventissimi ostili ai gesuiti. Spiegare più tosto questa animosità con lo spirito di alcuni membri della Società, pronti agl'intrighi, per far trionfare i lor principii sull'autorità, la libertà e l'ubbidienza, principii in disaccordo con lo spirito dei tempi. »

IV.

Questa spiegazione, se si prende nel senso maligno ed angusto onde lo scrittore l'ha espressa, si riduce ad una scipitaggine puerile davvero; quasi che, a far cessare le tante animosità contro i gesuiti, possa bastare che i presunti *alcuni membri* loro non sieno più pronti a non si sa quale *intrigo*,

¹ Eccle. I, 15.

per far trionfare i lor principii, in disaccordo collo spirito dei tempi. Questi così fatti principii riguardando poi l'*autorità, la libertà e l'ubbidienza*, non vi ha dubbio che lo scrittore si contenterebbe di vederli mutati o modificati dai predetti *membri*, a gusto del *Weekly Register* e della *Rassegna*: e quando una tale conversione avvenisse, le animosità del mondo verso i gesuiti avrebbero fine. *Risum teneatis, amici?*

Ma se la spiegazione sua si prende nel senso giusto ed ampio, ond'è capace, in tal caso è da ammettersi per adeguatamente vera. Imperocchè il permanente contrasto, non di questo o di quell'altro membro, ma di tutto l'Ordine dei gesuiti col così detto *spirito dei tempi*, è sorgente perenne dell'odio, delle inimicizie e delle ostilità degl'invasati da questo *spirito*, a lor perdizione.

Ogni Ordine religioso che, col decorrer dei secoli, Dio suscita nella sua Chiesa, ha un carattere proprio, dalla sua sapienza impressogli, e quella che si usa chiamare missione o destinazione precipua, dalla sua provvidenza assegnatagli. Così quello di S. Benedetto, per l'incivilimento cristiano dei barbari, che avevano invasa gran parte dell'Europa: così quello di S. Domenico, per l'illuminazione della fede, che nei popoli della cristianità si veniva oscurando: così quello di S. Francesco, pel ravvivamento della carità di Gesù Cristo, che nei fedeli illanguidiva. Or è sentenza comune, ravvalorata dalla storia e dalla testimonianza dei romani Pontefici, che Dio parve suscitare quello di S. Ignazio, col bellicoso titolo di Compagnia di Gesù, acciocchè tenesse testa alla immane ribellione che, sotto nome di Riforma, si dilatava e minacciava il fondamento stesso della Chiesa, che è l'autorità divina del suo Capo: ribellione che costituisce l'eresia universale dell'età moderna, e si è via via praticamente svolta, dal protestantesimo del sestodecimo secolo, attraverso il giansenismo, il filosofismo, il liberalismo, fino all'odierno socialismo.

Questa ribellione, che si vuole ricoperta colla subdola frase di *spirito dei tempi*, non è altro in effetto, se non opera di quello spirito di tutti i tempi, che « si oppone e s'innalza sopra

tutto quello che dicesi Dio ¹ »; e nei cieli cominciò la rivolta contro il suo Creatore, al grido del *Non serviam*; combattuto dall'altro spirito, che lo vinse al grido del *Quis ut Deus?* E tale appunto sembra il mandato potissimo che Dio commise all'Ordine di S. Ignazio: di essere cioè novello aiuto alla Chiesa militante, in questa guerra infernale, che dura da ormai quattro secoli, come la stessa Chiesa afferma nell'orazione liturgica del Santo: *novo per Beatum Ignatium subsidio militantem Ecclesiam roborasti.*

È quindi indubitato che, sino a tanto che l'Ordine di S. Ignazio si terrà fedele alla bandiera del *Quis ut Deus?* esprime la sua provvidenziale missione nella Chiesa, l'esercito della bandiera contrapposta del *Non serviam* lo impugnerà a morte, con tutte le armi che la malvagità luciferina potrà mettergli nelle mani: e tra queste, principalissima la calunnia, la denigrazione ed ogni qualsiasi vituperio che lo discrediti e lo infami.

V.

In ciò è la chiave maestra, che apre il secreto di tutte le animosità e di tutte le avversioni, che ai gesuiti si fomentano pel mondo. Non si odiano le persone, ma si odia il Nome inscritto nella loro bandiera, perchè se ne odia la causa che esse propugnano. *L'erilis odio omnibus propter Nomen meum* ² in loro si è avverato e si avvera e si avvererà, fino a che strenuamente combatteranno pel trionfo di questo Nome.

Stante ciò, quale meraviglia che quest'odio, in varii gradi, sia così diffuso tra la gente? Da tre secoli e mezzo l'eresia, la incredulità e le sette anticristiane accumulano sopra la Compagnia di Gesù, a voce ed a stampa, in pubblico ed in privato, ogni fatta d'imputazioni le più strane; e la rappresentano quale covo o serpaio d'ipocriti, di astuti e furli macchinatori di scelleraggini e di enormezze così ribalde, che non

¹ Sec. Thes. II, 4.

² MATTH. X, 22.

parrebbero possibili a concepirsi, non che a compiersi, da un istituto d'uomini non imbestialiti, o non indiavolati. Come stupire adunque che, massimamente nei paesi eterodossi, da molti si abbia dei gesuiti un'idea mostruosa; tanto che non sono stimati nè pure individui della specie di Adamo, ma figliuoli di orchi e di versiere, diversi, persino nella conformazione del corpo, dagli altri uomini? Forsehè nei primordii della Riforma, non fu sparsa in Germania e nell'Inghilterra, con libri popolari, la bella fola, creduta per avventura da parecchi, e non del volgo, anche oggidì, che i gesuiti erano mezzo umani e mezzo caprini, colle cornette in capo e le gambe di becco?

Al qual proposito, chi scrive queste pagine ricorda sempre con ilarità, ciò che anni indietro gli avvenne, viaggiando in ferrovia, da Firenze, per un luogo poco dalla città discosto. Nel compartimento del vagone egli si trovò solo, con una vecchia signora inglese ed anglicana. Questa, per la prima, si compiacque di appiccar seco il ragionamento, che procedette cortese e gentile, fin presso la stazione, nella quale egli doveva scendere, pei fatti suoi. Allora, invogliatasi l'altra di sapere a quale porzione del clero appartenesse egli, ed insistendo nella domanda, questi le rispose: — Io sono un Padre gesuita.

— Gesuita? gesuita? sclamò ella tutta strabiliata; voi gesuita?

— Signora, sì; replicò l'altro, nel punto che, fermatosi il treno, aprì lo sportello e, calando giù, rimise una valigetta in mano a persona che lo aspettava. Ma poi, ravvicinatosi alla signora, per accomiarsi, la vide ritta, che agitava le braccia e, fissandolo con occhi strabuzzati, ripeteva: — Gesuita, gesuita! Non ho mai visto in vita mia un gesuita!

— Ecco che ora ne vede uno. Signora, mi guardi bene. Non sono un uomo come gli altri? E in ciò dire si levò il cappello, inchinandola, e sparse innanzi i piedi, per convincerla, se mai ne dubitasse, che egli nè aveva le corna in testa, nè le zampe di caprone.

Chi può sapere quale chimera d'uomo questa buona anglicana si fosse figurato dover essere un gesuita? E quanti, che non ne conoscono altro che il nome, si fingono nel cervello somiglianti ubbie? Potremmo, se volessimo, narrare di ciò altri casi di una giocondità singolare. Ma ad esempio basti questo.

VI.

— Passi pei protestanti, si soggiungerà; ma d'onde viene che, come asserisce il sopra citato scrittore, vi sono ancora cattolici e « cattolici ferventissimi » ostili ai gesuiti?

Rispondiamo che non si vorrà parlare dei cattolici di puro nome, e tali perchè hanno ricevuto il battesimo cattolico; ma pel rimanente rinnegati, inereduli, maszoni, giudaizzanti, socialisti. S'intenderà ragionare invece di coloro che serbano la fede cattolica, ma tra le nebbie di una ignoranza che fa pietà. Costoro sono sottosopra di quelli, ai quali calzano le soprafferite osservazioni del P. Gerard. Stanno a ciò che *sentono dire*; e tengono quasi per Vangelo, quello che leggono stampato in ogni pezzo di cartastraccia di un giornale, o di un romanzo. Sono di coloro che, per esimersi dalla fatica di pensare colla testa propria, pensano volentieri colla testa altrui. Serbano la fede cattolica; ma l'uniscono colla fede ai malanni della iettatura, e col terrore dell'esser tredici a mangiare in una stessa mensa. Questo è in genere un *serrum pecus*, che in punto di morale criterio non ha peso, nè misura. Che può dunque valere la loro avversione ai gesuiti?

Si allegano i « cattolici ferventissimi ». Mettiamo in disparte il superlativo, e contentiamoci del positivo. Dei « ferventissimi », che sono sempre stati i Santi, non se ne potrà citare pur uno che, dai tempi di S. Ignazio sino ai nostri, abbia dato segni di animosità e di ostilità all'Ordine suo. Per contrario, tutti, senza eccezione, l'hanno favorito, od anche difeso, ed onorato della loro stima e della loro benevolenza.

Neghiamo poi che possano esservi « cattolici ferventi », i quali nutrano animosità verso un Ordine religioso, fiorente nella Chiesa. L'animosità spegne la carità: *omnis qui odit fratrem suum homicida est*¹: e dove non è carità, non può essere cristiano fervore; se pure non sia di quello dei « cattolici » all'usanza di Porto Reale in Francia, o del conciliabolo di Pistoia in Italia.

I « ferventi », ossia gli schietti e sinceri cattolici, potranno non aver buon concetto di questo o di quell'altro membro dell'Ordine, per falli od errori, veri o presunti, che noi non pretendiamo di scusare o ricoprire. *Errare humanum est*. Potranno altresì non essere caldi di cuore per l'Ordine intero; ma avversarlo, ma osteggiarlo non mai; quando siano di quei veraci cattolici, i quali dinanzi a Dio vogliono rendersi conto dei loro affetti, e regolarli secondo la ragione e la fede. La Compagnia di Gesù, dal lato di così fatti cattolici, è incensurabile, non negli uni o negli altri individui che la compongono, ma nel suo Istituto, nel suo insegnamento, nella pratica del suo apostolato.

Chi considera che essa, al suo nascere, fu approvata dal Concilio di Trento; che, nei tre secoli e mezzo della sua esistenza, non meno di 26 Papi, da Paolo III a Leone XIII, l'hanno, con atti solenni, confermata e riconfermata, encomiata, difesa, colmata di grazie le più preclare; e che persino Clemente XIV, costretto ad abolirla per sottrarre la Chiesa a mali sommi, nulla non sentenziò che contraddicesse alla splendida apologia, che l'immediato suo predecessore, Clemente XIII, pochi anni avanti ne aveva fatta: chi considera che, in questo tempo, essa ha glorificato, con ben 800 martiri, Gesù Cristo e la sua Chiesa, la quale ha sollevati all'onore degli altari 89 suoi membri, ne ha insigniti 52 del titolo di Venerabili, ed ha accettata l'introduzione della causa di canonizzazione di altri 108; e chi considera che negli 84 anni decorsi, dopo la sua ripristinazione universale, per

¹ I. IOAN. III, 15.

dato e fatto di Pio VII, nulla ostante le continue proscrizioni, gli esigli, le spogliazioni in tanti Stati di America e d' Europa, essa è cresciuta fino ad annoverare oggigiorno più di 15,200 soggetti e, fra questi, oltre 4,600 giovani, fiore di virtù, di ingegno e di coltura, venute da tutte le parti del mondo: chi finalmente considera che tutti i giurati nemici del cattolicesimo e del Papato sono ancora stati, e ne sono tuttavia, persecutori i più accaniti: chi tutto ciò considera, qualora non gli manchi, non diciamo una scintilla di carità, ma un briciolo di fede e di naturale sentimento, potrà giudicare se essa, nel suo spirito e nel suo corpo, meriti la malevolenza e l'astio di chiunque si vanti « cattolico fervente ».

Ab improbis vituperari, laudari est. Il lettore adunque ponga da bando gli zotici, gl'ignari, i grulli, gli invidiosi, i loschi o ciechi per la passione, e vegga se, dalle tante animosità e inimicizie che la perseguono, la Compagnia di Gesù non abbia ragione di prendere conforto, come di una lode, che la fa lietamente pensare alla divina parola di Colui, del quale porta il Nome: « Se il mondo vi odia, sappiate che, prima di voi, ha odiato me. Se voi foste cosa del mondo, il mondo amerebbe una cosa sua: ma perchè non siete del mondo, ma vi ho eletti di mezzo al mondo, per questo il mondo vi odia ¹. »

E finiamo, ringraziando la *Rassegna nazionale* dell'averci data la opportuna occasione di ripetere queste buone verità.

¹ IOAN. XV, 18-19.

LA RICONCILIAZIONE DE' VESCOVI COSTITUZIONALI

(15, 16 aprile 1802)

SOMMARIO.

I. Trepide incertezze del card. Legato dinanzi alla nomina de' costituzionali, voluta dal Primo Console: gli manca l'animo di ricorrere a Roma. — II. Sette vescovi costituzionali ricusano dinanzi al card. Legato di sottoscrivere la formola di ritrattazione voluta dal Papa; strettisi a consiglio ne presentano un'altra composta dal Bernier. Affannosa notte del giovedì santo passata dal card. Caprara. — III. Tutti i teologi della Legazione adunati a consulta dichiarano insufficiente la nuova formola; mezzo termine proposto da uno di essi, ed accettato dal Legato. — IV. Come il Bernier attestasse avere i costituzionali adempiuto le condizioni convenute per la loro istituzione canonica, e come i costituzionali abbiano attestato il contrario.

I.

Ma l'atto più decisivo, in quanto si riferiva alle conseguenze e soprattutto al valore della sua significazione, si fu la nomina de' nuovi vescovi costituzionali, nel numero di sette tra venti, che vennero eletti nel giorno 12 di aprile. Alcuni di essi, osserva il Caprara, ossia il numero quasi intiero non avevano, « al giudizio di molti, le qualità che strettamente si ricercano in un vescovo. » Eppure ad onta delle intercessioni, delle preghiere, delle suppliche, e delle lacrime del Legato, « per far recedere dalla presa risoluzione », il Primo Console stette saldo nel suo divisamento, già fisso e meditato lungo tempo prima, di volerli vescovi appunto perchè costituzionali!

In quel frangente vide il cardinal Caprara il partito, a cui avrebbe potuto appigliarsi. « Il mezzo da togliermi d'imbarazzo, scriveva egli al Consalvi, sarebbe quello di non volere prendere arbitrio, e tutto rimettere alla decisione di N. S. »

Ma dinanzi al rischio di un tal partito, la cui voce avrebbe egli dovuto far sonare alto molto tempo prima, non rassel l'animo al vecchio e timido Cardinale. Ecco come, sfogando l'animo suo ansioso e trepidante per quello che stava per accadere, egli dichiarava al primo ministro di Pio VII la sua prossima decisione in quella circostanza. Nelle seguenti espressioni il Caprara delineava come a dire un vivo ritratto di se stesso:

«Non nego, sono sue parole, che un tal passo è per me dolorosissimo: ma posto sulla bilancia se dovevasi far restare tutta la Francia senza religione, e fare un nuovo scisma considerato nell'estensione di tutte le sue conseguenze, o obbligare N. S. a dichiarare esso stesso, che attese le circostanze, credeva di dovere accedere alle nomine dei Costituzionali e canonicamente istituirli, ho preferito che la colpa cada su di me, contro di cui se parlerassi, o mi tacerò, o rispondendo dirò che così ho creduto di regolarmi in coscienza, ed aggiungendo forse anche, che in tal guisa mi lusingo, se non di aver fatto un positivo bene, di avere impedito un maggior male, come gli stessi Pontefici, a norma dell'istoria dei scismi, hanno operato in casi di tal natura. Speriamo che qualora i Costituzionali (*siano*) canonicamente istituiti, ed esternamente ravveduti, mediante l'atto della sommissione al Romano Pontefice, si ravvedranno solidamente anche nell'interno. Ma posto anche il contrario, che Dio non voglia, gli atti dai medesimi esercitati saranno validi, e quindi il gregge a loro affidato vivrà sicuro in coscienza, perchè partecipante con chi è unito a chi forma il capo e centro dell'unità.

«Pel caso però che in detta mia condotta restasse lesa la mia coscienza, non per effetto di volontà, ma per difetto d'intelletto, supplico N. S., che per il mio interno degnisi di tranquillizzarmi¹.»

¹ Lettera de' 18 aprile, cit. — Come debito di storico, devo dichiarare essere stata persuasione del card. Caprara, ed eziandio, sebbene in maniera più rimessa, de' teologi della Legazione, che esistesse una specie d'intesa o di secreto accordo tra il Primo Console ed i sostenitori de' costituzionali. Vale a dire, che questi avrebbero acconsentito ad accettare il concordato, se quegli avesse nominato i costituzionali alle nuove sedi. Il Caprara lo attesta formalmente nella sua cifra de' 15 maggio 1802: «Il Primo Console è stato poco meno che *iugulato dal partito antireligionario...* Il partito antireligioso e degli indifferenti, composto d'individui potentissimi e tutti protettori dichiarati dei costituzionali... ha acquistato sempre più coraggio; e profittando della stessa massima, adottata dal Primo Console, di volere il concordato legge della nazione, è comparso a *visiera calata*, ed ha detto: *Se il Primo Console vuole così, così sarà; ma*

Schiettamente sembra difficile il poter intendere tanta ingenuità in un vecchio diplomatico!

Ed ora facciamoci a narrare la storia della riconciliazione di que' vescovi giuratori. Il nuovo governo, nell'atto

non sarà se non a condizione che fra i nuovi vescovi sianvi i tali e tali costituzionali. In altra forma, nè il concordato si pubblicherà, nè le cose rimarranno nello stato in cui sono. Una tal dichiarazione fece cambiare pensiero al Primo Console, il quale promesse che, accettato il concordato in legge della nazione, egli si caricava di nominare alle nuove sedi quei tali costituzionali ch'essi volevano, e di far loro dare l'istituzione canonica, la quale se fosse stata loro ricusata, non si avrebbe più pensato al concordato, e le cose sarebbero ritornate in pristinum. — Infelicamente, prosegue il Caprara, io conoscevo tutto ciò; ma lungi dal darmene per inteso, feci prima tutti gli sforzi per non avere costituzionali. Ma vedendo di gettare inutilmente il mio tempo e l'opera, mi limitai a dire che gli avrei amessi, e anche data loro l'istituzione, mentre si adempisse alle condizioni prescrittemi per la loro riconciliazione, ovvero se non mi si promettesse, di rimettere questo affare al S. Padre. » Fin qui il Caprara.

Queste parole sono un'apologia dell'operato del Caprara, scritta dal Legato medesimo, e ad opera compiuta. Ma sono convinto, che il loro fondamento maggiore sono le parole di paura, dettegli da Monsignor Bernier nel giorno 16 di aprile, due giorni prima della pubblicazione del concordato, quando gli mise innanzi o la rottura o la capitolazione, come vedremo tra breve. Fino a tutto questo tempo, il Legato si cullò sempre nella speranza di nessuna nomina di costituzionali, come si è visto; ed egli fu tenuto studiosamente al buio della decisione contraria, già fissa dal Bonaparte, come attesta egli stesso nelle sue lettere. L'opposizione de' giacobini ed antichi convenzionali ad ogni innovazione religiosa era cosa conosciuta universalmente; ma di convenzione col Primo Console, di condizioni accordate per una parte e per l'altra non appare vestigio in nessun documento finora conosciuto.

Servendosi però di cotali ragioni, il card. Caprara maneggiava un argomento molto abile ed acconcio ad acceccargli in Roma non solo scusa ma approvazione di quanto aveva fatto. Chè l'opposizione *in genere* degli antichi rivoluzionarii era un'arma ben conosciuta dallo stesso card. Consalvi. Ma da ciò alla verità di queste parole: « il primo Console è stato poco meno che iugolato dal partito antireligionario » il Consalvi vide benissimo il gran tratto che ci correva. La verità si è, che i costituzionali non erano nelle viste del Bonaparte se non attori di comparsa, guidati o almeno secondati dal governo per incuter paura a Roma. Il Primo Console non li temeva davvero: egli che fiaccò il mal volere de' corpi legislativi, che ridusse fieramente al dovere vari generali giacobini, i quali derisero lui e la sua andata a Notre Dame, come vedremo, egli avrebbe avuto paura di pochi preti giuratori? Sarebbe una ingenuità il solo pensarlo.

di accogliere nel nuovo codice come in un tranquillo canale le onde della rivoluzione, e di frenarne gli antichi impeti colle sponde dellé nuove leggi, il nuovo governo voleva mostrare a' popoli l'antica sanzione religiosa, con cui la mano sacerdotale ne aveva benedetto l'opera ribelle piena di sangue e di delitti. Di sangue e di delitti non se ne voleva più, ma l'alta vena de' principii, onde quello e questi erano sgorgati, veniva come a dire riconsacrata col sacrare novellamente que' sacerdoti, che a quella sorgente avevano bevuto. Questo era il secreto motivo, che indusse la nuova Repubblica francese a sostenere inesorabilmente la *candidatura* de' vescovi e de' preti intrusi. Nè, a parer mio, il Primo Console pensava nè voleva altrimenti. Egli, come fu già osservato, fu delle onde frementi e torbide della grande rivoluzione non più che la diga moderatrice e l'alveo raccoglitore: un pensiero esclusivamente religioso non aleggiò mai nell'anima di colui, che seriamente idoleggiava la persona di un nuovo Carlomagno!

II.

Le relazioni sul fatto e sulle circostanze, che accompagnarono la *riconciliazione* con la S. Sede de' costituzionali preposti a pastori delle nuove diocesi di Francia, sono parecchie¹; noi seguiamo quella, che ne scrissero in latino i teologi della legazione, la quale si conserva negli archivi del Vaticano², ed insieme quella del card. Caprara.

¹ La prima molto attendibile è quella, che fu mandata a Roma dal card. Caprara nelle sue cifre de' 18 aprile e 15 maggio 1802 (*Docum. Concord.*, V, n. 4243 (p. 497), e n. 1245). Le altre si trovano negli *Annales de la religion*, XV, 181 segg.; a p. 132 è riferita quella di Lacombe, vescovo costituzionale di Bordeaux, nominato alla sede di Angoulême. Questa fu pure stampata in un opuscolo in 16, di cui si trovano più copie nell'archivio Vaticano a mano ed a stampa (*Francia, Appendice epoca napoleonica*, vol. XIV).

Quella del Le Coz, antico intruso di Rennes e nominato per Besançon, è riferita dal ROUSSEL, *Un évêque assermenté*, p. 431.

² Ha per titolo: *De episcoporum constitutionalium reconciliazione et instructione*. È citata dal THEINER, *Pièces justificatives*, p. 171; ed in parte

A' 15 del mese di aprile (1802) i costituzionali, quasi tutti, nominati di fresco alle nuove sedi si presentarono al cardinale Caprara per l'istituzione canonica¹. Il Cardinale rivolse loro una piccola parlata, in cui gli esortava paternamente « a dare in avvenire soggetto di edificazione al mondo in genere ed in specie al gregge che potesse essergli affidato ». Quindi presentò loro « la lettera da scriversi dai medesimi al Santo Padre, in quei precisi termini che dall'Emza V.^a per ordine del Sommo Pontefice mi furono prescritti². Per dire tutto in poco, ricusarono di segnare una lettera di quella natura³. » La dissero soverchio dura, e tale da non essere pegno di quella pace e di quella concordia che si vorrebbe ridare alla Chiesa, mentre invece un tal atto riuscirebbe per loro un oggetto di umiliazione e di disdoro. Essi presenterebbero un'altra formola che reputano accettabile alla S. Sede, seppure non si volesse modificare il tenore della prima, mitigandone alquanto le espressioni. Rispose il Legato non essere in suo potere di cambiare neppure un apice alla formola loro proposta dal S. Padre: in conseguenza, o ne accettano il contenuto, o è troncata ogni speranza di concludere il negozio. Visto l'animo deciso del Legato, quelli chiesero tempo e maniera di consigliarsi, e si recarono di presente dal Portalis⁴.

ne' *Docum. Concord.* V. n. 1246. Nel primo è datata in *aprile*, nel secondo: *State del 1802*.

¹ Erano: Saurine nominato a Strasbourg; Perrier ad Avignone; Le Blanc de Beaulieu a Soissons; La Combe a Angoulême; Belmas a Cambrai; Le Coz a Besançon; Primat a Tolosa. Secondo questa relazione del Caprara, i venuti da lui furono tutti e sette; secondo il Le Coz, si presentarono tutti in due gruppi di tre in diverso tempo, mancando il solo Primat; e ciò concorda esattamente con la relazione del Lacombe. La relazione latina ne nomina solamente due, Primat e Perrier.

² Ved. Quad. 1225, p. 34, de' 6 luglio 1901.

³ Caprara a Consalvi, letter. cit. 18 aprile 1802.

⁴ *Relaz. latin.* cit. Il Le Coz così racconta: « Le 10 avril 1802, nous convenons, chez le ministre des relations extérieures (Talleyrand), avec M. Bernier, et même avec le cardinal Caprara, qu'on ne nous proposera à signer rien de contraire à nos sentiments professés. Le 13, chez M. Portalis, ou convient avec lui et M. Bernier d'une formule conve-

Strettisi a consiglio i costituzionali ed il Portalis, a' quali si aggiunse il Bernier, stabilirono una formola di sommissione, composta da Mgr Bernier, nella quale convennero tutti, è la seguente :

Beatissime Pater. A primo Galliarum Consule nominatus Episcopus... nihil antiquius habeo, quam ut ea omnia discordiarum semina penitus extinguere possim, quae ex Gallicanae revolutionis inevitabili serie dimanarunt. Quapropter ne quid Sanctitati Vestrae dubii, hac in parte, circa mentis meae propositum existere possit, sincero corde profiteor me Constitutionem, ut ajunt, civilem cleri Gallicani ultro deserere, novae conventionis intra S. V. et Gallicanum gubernium initae me dispositiones et articulos admittere et admissurum, profiteri et professurum, veramque S. V. et successoribus ejus obedientiam servaturum. Sanctitatem vestram enixe rogo, ut haec pro invariabili mentis meae proposito habens, me tanquam Ecclesiae filium obedientissimum respicere velit, mihiq; canonicam institutionem, quam ab ipsa humiliter efflagito, concedere dignetur. Interim benedictionem apostolicam etc.

Subito quindi il Bernier scrisse al card. Legato il seguente biglietto (15 aprile 1802):

nable. Le 15, chez M le cardinal, on nous propose... une formule indécente. Nous répondons: *Non possumus*; à la Guyane plutôt. De là nous nous rendons chez M. Portalis... Surprise, indignation de M. Portalis. Il appelle M. Bernier; nous convenons ensemble d'une formule (L. cit., p. 431-32). »

Più drammatizzato è il racconto del La Combe, nella *Lettre de La-combe au prêtre Binot* (Paris, 4 juin 1802). Questi, stando in piedi, dice che così parlò al card. Caprara: « ... Nous sommes des évêques français, vous paraissez nous méconnaître. Vous nous proposez de déclarer à Sa Sainteté que nous sommes repentants de ce que nous avons fait en conformité de la constitution civile du clergé: jamais, non jamais cette déclaration ne sera faite par nous... » Sedutosi quindi, riprese: « M. le cardinal, que je vous rappelle le serment que vous avez fait naguère, devant notre Premier Consul: dans ce serment, vous avez promis de respecter les libertés de l'église gallicane. Quoi! vous vous faites un devoir de les respecter, ces libertés, et vous me faites un crime d'y tenir, et d'avoir joui des droits qu'elles me donnent! Comment concilier votre conduite d'aujourd'hui envers nous, avec votre serment fait lors de votre réception!... (Loc. cit.). » — Di fatto, il Cardinale aveva, in una carta presentatagli repentinamente mentre stava alla presenza del Primo Console, giurato come dice il La Combe. Ciò però era accaduto per sorpresa, come dirassi a suo tempo.

Éminence. Je viens de recevoir de M. Portalis la lettre ci-jointe ¹. Je supplie, je conjure V. E. de la prendre en considération, et de se souvenir *que notre institution n'étant que provisoire*, Sa Sainteté sera juge définitif, et qu'ainsi elle peut, *par une indulgence provisoire*, nous tirer d'un pas difficile. Il faut en finir et ne pas irriter. Je vois qu'on est monté, et tres-sûrement on ne pourrait pas vouloir fléchir au-delà de ce que cette lettre contient. Je recommande avec larmes à S. E. de sauver l'Eglise de France par la bonté. Je lui offre mon respectueux hommage.

Leggendola anche a primo sguardo, la nuova formola non contiene nessuna ritrattazione di errore; vi si abbandona la costituzione del clero, e si aderisce al concordato come ad una convenzione che succeda ad un'altra dello stesso calibro; e l'obbedienza che si proferiva al Papa consisteva in parole, da' fatti contraddette. Laonde il card. Legato significò l'insufficienza di quella sommissione, nella seguente letterina nobilissima, che inviò subito al Bernier:

Paris, 15 avril 1802. Monseigneur. Le cardinal Caprara fera toujours ce qui est en lui, pour contribuer au bien et au succès des heureuses opérations déjà commencées, mais il déclare à M. l'évêque d'Orléans que, quelque dispositions de condescendance qui soient dans son coeur, et qu'il a déjà manifestées, il lui est impossible d'aller au-delà des conditions qui lui sont impérieusement prescrites par le Saint-Siège.

Il observe en second lieu que le principe avancé par M. l'évêque d'Orléans, *que l'institution donnée par le Légat n'est que provisoire, et que Sa Sainteté est juge définitif, est un principe sans fondement, puisque les évêques institués jouissent d'une juridiction pleine et entière sur leurs diocèses.*

D'après cette observation, il ne reste au cardinal Caprara que de renouveler etc...

¹ È la seguente; « J'ai eu, Citoyen Évêque, plusieurs conférences avec les évêques dits constitutionnels. Nous sommes convenus de la formule que j'ai l'honneur de vous adresser. Dans cette formule on renonce formellement de coeur et d'esprit à la Constitution civile du clergé, et on promet une véritable obéissance au Pape. Rien de plus positif que cette renonciation, vous jugerez vous-même qu'on ne pourrait aller au-delà sans avilir la nation elle-même, et la déclaration que la formule renferme doit entièrement rassurer le Saint-Siège. Je vous invite à faire agréer cette formule à S. E. Mgr. le cardinal Caprara. Il importe au bien de la religion. »

Passate appena due ore, dopo la spedizione di questa lettera, si fecero a dare assalto in persona al card. Caprara, prima il vescovo di Orléans (Mgr. Bernier) e quindi il Portalis. Gli esposero entrambi, « che per non rovesciare tutto, egli doveva contentarsi » della formola presentatagli da' costituzionali, « nella quale asserivano esservi dichiarazioni molto più forti di quelle che nell'altra, da me presentata. » Rispose pronto il Cardinale, ciò essere una ragione di più perchè sottoscrivessero a quella che conteneva ragioni molto meno forti. Ma quelli senza curarsi di ragioni più o meno forti, non fecero « che ripetere lo stesso linguaggio, vale a dire, che il (non prestarsi a' loro voleri) era il medesimo che tutto rovesciare. » Anzi il Portalis si lasciò andare al punto di dire, che il segnare la lettera del Papa « non tendeva che a fomentare la vanità, l'orgoglio e le pretensioni di Roma, con espressioni anche più dure. » Ma il Caprara, senza sgo-mentarsi al suono delle insolenti parole, rispose che egli non poteva fallire al suo dovere, aggiungendo che « neppure il Papa poteva prestarci, perchè l'affare era ridotto al punto che non riguardava la sola disciplina... non potendo canonicamente essere istituito uno, che separato dal centro dell'unità in virtù dello scisma, non lo confessa e lo abiura ¹. »

Fu affannosa la notte di quel giovedì santo per il cardinal Legato. Confessa egli stesso, che la dimane poteva « aspettarsi di ricevere un intimo alla partenza, cui non nego, scriveva, che la mattina stessa avevo incominciato a dare qualche disposizione; tanto più, che avendo io proposto che per un affare dell'ultima importanza come questo, si facesse una spedizione a Roma (lo che però in fondo desideravo che non si facesse mai), per riportarne l'opportuna decisione del S. Padre, *neppure mi si era dato ascolto.* »

Queste ultime parole del Cardinale riescono veramente tuttora di colore oscuro. Egli aveva ordine formale dal Santo Padre di quello che doveva fare: proporre cioè ad essere sottoscritta tale e quale la formola inviatagli da Roma. Nel

¹ Caprara a Consalvi, cifra 18 aprile 1802.

caso di rifiuto, o gli si consentiva di spedire a Roma un corriere, o egli stesso doveva ripigliare la volta d'Italia. Quindi *quel non dare ascolto* a proposizioni così ragionevoli, significa una dimenticanza di una di quelle regole, che un diplomatico deve sempre tenere in cima ad ogni altra considerazione, ed è l'obbedienza a' voleri e la salvaguardia della dignità del proprio Sovrano. Se il cardinal Caprara avesse manifestato un tal partito incrollabile, toccava al Primo Console di ridurre alla ragione quelle teste riottose, e non glie ne sarebbero mancati i mezzi. Il credere, come sembrava al Cardinale, che per quel puntiglio un uomo come il Bonaparte, in quelle circostanze, mentre mulinava disegni imperiali e consacrazioni alla Carlomagno... l'avrebbe rotta allora con Roma, fu un errore funestissimo. Ma, ponderato anche il caso della rottura, egli per una parte avrebbe proclamato all'Europa il diritto pieno e la piena ragione del S. Padre, e per l'altra avrebbe risparmiato alla Chiesa ed al pontefice Pio VII sette anni di fastidiosa illusione, avrebbe fin d'allora stracciato il velo che nascondeva le fattezze vere del governo della repubblica francese, e additato all'Europa il nuovo Sire che stava per ammantarsi del paludamento di Carlomagno...

III.

Alle undici della mattina del seguente giorno il Bernier fu dal Cardinale, a rinnovargli l'assalto. Le cose che disse furono le solite: dal cardinal Legato dipendere la pace religiosa della Francia, od un nuovo più largo scisma che si potrebbe protendere in tutta Europa. Non essere da sperar nulla dai costituzionali, perchè pertinaci e perchè spalleggiati da ostinati potenti sostenitori; e nulla dal Primo Console, perchè persuaso, che col rinunciare che i nuovi vescovi facevano alla costituzione del clero, sconfessavano lo scisma, essendo stato questo una conseguenza derivata da quella. Ogni altra ritrattazione essere considerata da lui siccome uno smacco per tutta la nazione gallica...

Alla patetica parlata del Bernier si commosse il buon Cardinale, ed a fine di spartire la responsabilità che sentiva gravare soverchiamente sopra le vecchie spalle, chiamò a consulta tutti i teologi e ministri della Legazione, a fine di sentirne i pareri al cospetto dell'oratore francese ¹. Propose loro il seguente quesito: se, dinanzi a' pericoli di scisma che sovrastavano alla Francia, egli dovesse rigettare la formola proposta da' costituzionali, od invece, presumendo le facultà del Papa in un frangente così stringentissimo, le dovesse accettare.

Ad una tale proposizione del Legato, osservarono i teologi essere vana la presunzione di cotali facultà papali, quando era chiara la legge severissima comandata dal S. Padre, che tutti i costituzionali dovessero accettare letteralmente e sottoscrivere la formola venuta da Roma, se volevano essere inalzati alle sedi vescovili. Ogni contravvenzione a questa legge, non che andare a seconda della volontà del Papa, le riuscirebbe contraria a dirittura.

A ciò il Cardinale rispose di non averli interrogati intorno alle facultà che gli possono competere, delle quali non è in pena; una cosa chieder egli, se, senza prevaricazione sua, sieno essi di parere eh'egli possa acconsentire alle loro domande.

Allora primo di tutti pigliando a parlare, Camillo Rubbi disse: la formola presentata essere insufficiente, e a suo giudizio sembrare del tutto inutile. Infatti in quella formola si dichiara che i costituzionali abbandonano senz'altro la co-

¹ Quanto si contiene in questo n. II, non è se non la traduzione quasi letterale del racconto che si fa nella *Relazione latina*. Autore di questa giudico essere Mgr Raffaele Mazio, maestro di cerimonie del card. Legato; il quale veramente scrisse in latino una esposizione di quelle cose onde fu spettatore e parte, e si conserva nell'archiv. Vaticano. Questa non porta il suo nome; ma tra le carte del card. Sala ne ho trovati alcuni estratti col nome del Mazio. Egli prese degli appunti nel tempo che le cose accadevano, non istese però la sua narrazione, se non varj anni dopo in Roma. La data dunque di questa *Relaz. lat.*, non è l'aprile, come scrive il Theiner, nè la state del 1802, come propone il De la Meurthe.

stituzione, a fine di aderire alla nuova convenzione tra la S. Sede e il Governo. Un tale abbandono però non altro importa se non la rinunzia ad una specie di antica disciplina per adottarne un'altra, come chi dicesse di lasciare il concordato di Francesco I e di Leone X per attenersi al nuovo, conchiuso tra Pio VII e il Primo Console. La qual rinunzia può sussistere, senza che perciò la costituzione civile sia riconosciuta come scismatica od eretica, nella stessa guisa che altri può abbandonare il concordato di Francesco I e di Leone X, non dichiarandolo altrimenti nè eretico nè scismatico.

Nel tenore di questa sentenza convennero tutti i pareri; e fu soprattutto posto in chiaro, che nella detta formola non una parola si conteneva, con la quale i costituzionali implicitamente o esplicitamente confessassero di avere errato e di lasciar l'errore. Tutto ciò che ad una tal confessione potesse accennare, essere stato da loro con ogni cautela studiosamente evitato nella composizione della formola. Ora una tal cosa dimostrare abbastanza, quanto uomini di quella fatta debbano essere reputati non che degni di essere posti al governo della chiesa di Dio, ma neppure di venire ammessi a riconciliazione con Dio medesimo e con la Chiesa.

Giuseppe Antonio Sala dichiara altamente la sua ammirazione ed il sommo dolore che prova, nel doversi dare una decisione intorno ad un oggetto di gravissimo momento in tanta angustia di tempo. Il negozio è tale, che la stessa S. Sede lo sottometterebbe a lunga e matura deliberazione; non si può quindi negare al card. Legato facoltà di esplorare la mente del Sommo Pontefice e di sentirne la decisione. Ma il vescovo di Orléans oppone all'esecuzione di un tal disegno la strettezza imperiosa del tempo: il Primo Console volere nel giorno di pasqua terminato il negozio con la massima pompa, presenti i Consoli ed i magistrati nella metropolitana, a cui si vuole che assistano tutti i nuovi vescovi; di conseguenza essere necessario che prima di quel giorno tutti i costituzionali sieno riconciliati, acciocchè si possa comunicare con esso loro *in divinis*. Stando le cose in questi termini, il Sala dichiara di essere dello stesso parere che Camillo Rubbi;

al quale parere si associarono con fermissimo animo Raffaele Mazio e Vincenzo Ducci.

Condotta la discussione a questi termini, e vedendo la mala parata del negozio, il vescovo di Orléans disse che ne rife-rirebbe di presente al consigliere Portalis, il quale ne aspet-tava la soluzione; soggiungendo con lacrime essere finita in Francia per la religione cattolica, e le tante fatiche e cure spese per la sua ripristinazione andar perdute. Allora il Le-gato, che nel tempo della discussione aveva meditato a lungo il negozio, cominciò a lasciar vedere il suo animo titubante per guisa, che rinacque nel vescovo una qualche speranza di piegarne la mente. Allontanato dunque il vescovo, egli rivolse la parola a' suoi, esponendo con lacrime a che punto era pervenuto il negozio. Disse di considerare con ispavento la serie de' mali, ch'egli conosceva soprastare alla religione, non solo dalle parole del vescovo, ma da altri certissimi ar-gomenti. In quanto a sè mancargli l'animo di lasciarli se-guire; non volere però, quando anche ne avesse facoltà, ri-ferire il negozio al Pontefice, essere ufficio ed obbligo suo assumersi egli tutta la cosa, e liberare il Pontefice da ogni odiosità anzichè esporlo al gravissimo cimento. La ne-cessità di procacciare la pace ad un tanto popolo e mante-nerlo nell'unità cattolica, e quella di non separare un po-tentissimo governo dall'obbedienza e dalla fede della Sede Romana, richiedere che, dopo avere usato ogni mezzo che fosse in suo potere, si ceda alla difficoltà de' tempi.

Richiamato quindi il Bernier, gli significò di voler con-tinuare la trattativa. In quella, i ministri della Legazione, vedendo spacciato il negozio, rivolsero l'animo a considerare se si presentasse una qualche uscita, che offrisse una con-clusione meno infelice.

Raffaele Mazio dichiarò allora di avere ad aggiungere qualche cosa. Sento, disse, che la legge, imposta dal Pon-tefice al card. Legato intorno la formola che i costituzionali debbono firmare, è incontrastabile; il Legato però potrebbe, in tanto frangente, omettere qualche cosa relativa alla forma,

si veramente che con ogni diligenza la sostanza ne sia mantenuta. Ora appartiene alla sostanza, che i costituzionali confessino l'errore, e vi rinunzino; ed alla forma, che ciò prestino in iscritto od in altra maniera. Non è nuovo nella Chiesa, che si riceva l'abiura degli eretici a voce e secretamente, e quindi vengano riconciliati. Lo stesso si potrebbe dunque fare co' costituzionali, nella seguente maniera: scrivano al Pontefice la formola loro, e contentino così il governo che ciò esige; supplicano però a ciò che manca a quella con un'abiura da farsi a voce. Nel processo informativo di ciascheduno per la sua istituzione nelle nuove sedi, si hanno ad udire necessariamente i testimoni, i quali interrogati intorno all'integrità della fede, della dottrina, e de' costumi de' nominati, saranno costretti a deporre aver essi appartenuto allo scisma. Affinchè dunque ne possano attestare la idoneità, è necessario che ne conoscano l'abbandono dello scisma: il che i testimoni non potranno mai asserire, se non ne abbiano certissima scienza. Si stabilisca dunque, che dinanzi a coloro che nel processo dovranno far testimonianza pe' costituzionali, questi dichiarino di rinunziare alle sedi occupate, promettano vera obbedienza al Romano Pontefice, si protestino di accettare con pieno animo i giudizi dalla S. Sede portati sugli affari ecclesiastici delle Gallie; e così, con una ritrattazione implicita dell'errore, ricevano l'assoluzione da tutte le censure.

Piacque il partito al vescovo orleanese, ed il Legato se ne dichiarò contento, qualora ogni cosa potesse venire ad esecuzione; ed i ministri della Legazione giudicarono, che, se le cose proposte si adempivano con attenzione, il negozio già rovinato riceverebbe una tal quale riparazione. Subito siccome testimoni, che dovessero ricevere la dichiarazione de' riconciliandi, vennero designati i vescovi di Orleans (Bernier) e di Vannes (Pancemont), la testimonianza de' quali fu giudicata assai idonea come di quelli che per autorità e per grazia a tutti erano accettati; ed inoltre il Bernier, che era presente, promise di comporre ogni cosa, conforme erasi stabilito.

Affinchè quindi si sciogliesse un congresso, ch'era durato al di là di quattr'ore, il Legato fece subito comporre ed allestire il decreto di assoluzione dalle censure e di dispensa sopra l'irregolarità, per essere consegnato ad ognuno de' costituzionali. E comandò, che vi s'inserissero le tre condizioni sopra dichiarate, alle quali dovessero soddisfare, nella maniera detta, prima di ricevere l'assoluzione e la dispensa.

Ecco il tenore del decreto:

Nos Joannes Baptista etc... Cum R. D. N. Sedem N. absque Apostolicae Sedis institutione jam occupatam abjecerit, et ab illius regimine prorsus cessaverit, *necnon debitam Romano Pontifici obedientiam et submissionem professus sit, atque judicii Apostolicae Sedis super ecclesiasticis Galliarum negotiis emanatis sincero animo se adhaerere ac plane subjectum esse declaraverit*, nos qui Sanctitatis suae et sanctae Sedis a latere Legati potestate fungimur, memoratum N. catholicae unitati adhaerentem a quibusvis sententiis, censuris et poenis ecclesiasticis tam a jure quam ab homine quavis causa et occasione latis et quomodolibet respective incursis speciali... etc. in utroque foro absolvimus, et absolutum declaramus cum poenitentia semel recitandi septem psalmos poenitentiales et cum obligatione sollicite servandi unitatem in vinculo pacis, et cum praefato N... suffragante ei merito suae conformitatis paternis Sanctitatis Suae hortationibus super recensito, irregolaritate quavis causa et occasione quomodolibet contracta pari Apostolica autoritate in utroque similiter foro misericorditer dispensamus... Datum Parisiis...

IV.

Di questo decreto furono composti tanti esemplari, quanti erano i vescovi da istituirsi in quel giorno del venerdì santo, 16 di aprile 1802; e si consegnarono al vescovo di Orleans, a ciò delegato, affinchè li rimettesse a' singoli dopo che avessero soddisfatto alle dovute condizioni, nella maniera ch'era stata convenuta. Inoltre si diede al Bernier un esemplare speciale di quel decreto, portante i nomi de' cinque costituzionali, primi nominati dal Primo Console; nel qual esemplare si conteneva una dichiarazione, che faceva testimonianza delle

condizioni adempiute. Questa dichiarazione il Bernier doveva sottoscrivere e consegnare al card. Legato ¹.

Nel giorno seguente (17 aprile, sabato santo), racconta il Mazio nella sua *Relazione latina*, il vescovo Bernier si affrettò a consegnare al card. Legato copia del decreto, accompagnato della sua attestazione; e dichiarò inoltre, che ciascheduno aveva scritto la propria lettera al Sommo Pontefice. Dopo una cosiffatta assicurazione dell'avere i cinque vescovi compiuto le dovute parti, ed essere stati assolti dalle censure, furono ammessi alla professione della fede, ne fu ricevuto il giuramento, ed istituito il processo per la loro collocazione nelle sedi, a cui erano stati nominati.

Più ragguagliato e più esplicito per ciò che riguarda cotesta *attestazione* del Bernier, è il racconto che ne fa al Consalvi il card. Caprara (cifra 18 aprile), il quale probabilmente parlò da solo a solo col vescovo di Orléans. Egli la riferisce in questi termini:

« Mgr Bernier, venuto ieri (17 aprile) in qualità di testimone in compagnia di Mgr Pancemont, per il processo dei costituzionali, ha deposto, che realmente i medesimi sono stati commossi dall'indulgenza usatasi con essi; che hanno confessato di avere errato; che detestavano gli errori commessi

¹ I cinque vescovi erano i soprannominati: Claudio Francesco Maria Primat, intruso vescovo di Cambrai e poi di Lione; Giovanni Claudio Leblanc de Beaulieu, di Rouen; Giov. Francesco Perrier, di Puy-de-Dôme; Claudio Le Coz, di Rennes; G. B. Saurine, detto vescovo des Landes. Veniva quindi il decreto, e poi l'attestazione del Bernier che diceva: « Ego subsignatus Episcopus Aurelianensis... fidem facio me, die... currentis, singulis praefatis nominatis *resipiscentiae signa exhibentibus, et decreti conditionibus ac tenori sese conformantibus*, memoratum absolutionis et dispensationis decretum tradidisse, quod a singulis ea qua par erat reverentia exceptum fuit, in quorum fidem praesentes mea manu subscripsi. Datum Parisiis... »

I due decreti, qui riferiti in parte, si possono leggere intieri nel *Bullarii Romani Continuatio* (Romae 1845). XI-321, 22: il primo è dato die 4 aprilis 1802, la data del secondo è in bianco; nel THEINER, *Pièces justificatives*, p. 157; e nel BOULAY DE LA MEURTHE, *Docum. Conc.*, V, n. 1243, dove le ragioni delle date sono schiarite egregiamente.

e che piangendo hanno promesso, abbracciandolo strettamente, di condursi come conviene a vescovi cattolici, e ringraziandolo di essersi adoprato per la loro riconciliazione. I medesimi hanno ricevuto di buona grazia, e con contrasegni di ravvedimento il decreto, che io ho loro fatto dare in forma graziosa per mano di Mgr Bernier, di assoluzione... »

Ora vale il pregio di una qualche fatica, il conoscere nettamente come fosse scompiciata quella faccenda della riconciliazione. Per la prima cosa, solo testimone a registrare e guarentire la verità della *commozione*, della *confessione dell'errore*, e del *pentimento* manifestato da que' novelli vescovi, solo testimone dico fu esso monsignor Bernier. Il Pancemont non vi fu presente, perchè non chiamato dal Bernier, e quindi si protestò nel processo informativo, fatto più tardi, ch'egli non poteva attestare la respiscenza di coloro, non avendo assistito alla loro abiura ¹.

Il decreto di assoluzione dalle censure fu presentato a' 17 di aprile dal Bernier, in casa del Portalis ed alla costui presenza, ad ognuno de' cinque costituzionali nel proprio esemplare, nella maniera ch'era stata concertata. Come un tal decreto fosse accolto da costoro, è così narrato dal Le Coz, che era del bel numero uno. Citiamo le parole testuali di lui:

« On nous propose une absolution, nous la rejetons tous. Je dis à M. Portalis, *qu'on me couperait plutôt les deux bras que de me la faire signer*. On nous assure que c'est une pure formalité; que nous pouvons, si nous le voulons, jeter au feu ce papier; ce que l'un de nous exécute. Je fais retirer du feu le papier en disant: Si j'abhorre la formule, je respecte la main qui l'a signée. Par ce seul motif, je m'abs tiens de la livrer aux flammes. »

¹ « Tunc vero apparuit, Venetensen episcopum (il Pancemont) *minime appellatum ab Aurelianensi* (dal Bernier) *fuisse*, ut verbali abjuratiōni seu declarationi, de qua fuisse dictum est supra, praesens esset (MAZIO, *Relaz. latin.*, cit.). » Questa circostanza è forse la più aggravante, per il Bernier su questa faccenda.

Si noti bene, che questa formola non era l'abiura, era la formola di assoluzione che conteneva implicitamente l'abiura. Per l'abiura formale non si richiedeva se non l'assentimento espresso a voce, e non la firma, come era stato concertato nel congresso. Quindi ad ottenere questo assentimento, il Bernier usò la preghiera e le lacrime; a cui i costituzionali risposero, che *non condannavano le cose vecchie, ma vi rinunziavano*¹. Un vero pentimento, una schietta condanna della costituzione civile del clero, a dire de' costituzionali, il Bernier non l'ottenne. Pare però che una specie di compromesso orale uscisse loro di bocca, non già dal cuore nè dalla mente.

Continua il Le Coz in questi termini, che ora si possono intendere:

« La formule (di assoluzione) qui m'était destinée disparut. Je présume que M. Bernier la reprit; du moins on ne put la retrouver sur le bureau de M. Portalis. Je témoignai à MM. Portalis et Bernier ma crainte qu'on ne consignât cette *infame pièce* sur les registres du légat. L'un me donna sa parole de conseiller d'État, l'autre sa parole d'évêque qu'il n'en serait rien, et que cette pièce allait tomber dans un

¹ Così il Le Coz attesta in una sua lettera al Portalis (24 gennaio 1803; 4 piovoso, anno XI): « ... Lorsque les larmes de M. Bernier parurent effacer l'indécence de sa proposition, daignez vous rappeler l'homme (il Le Coz) qui lui sauta au cou et qui, attendri lui-même mêla ses pleurs aux siens. On lui dit alors: *Condamnez-vous l'ancien concordat* contre lequel jadis le clergé, les universités, les parlements s'élevèrent avec tante de force? — Il (Le Coz) répondit: *Non, mais nous y renonçons* (ROUSSEL, *Un évêque assermenté*, p. 463). » Se fosse vera letteralmente, e nel senso esclusivo, la proposizione di abiura fatta al Le Coz, ne' termini citati, quale questi la rammenta al Portalis, ognuno vede la gravissima responsabilità, che il Bernier avrebbe contratto nell'attestare poi con giuramento, di avere adempiuto a quanto era stato concordato col card. Caprara e con i costui teologi. Ma è mestieri, prima di giudicare storicamente, avere in conto ed in vista tutte le circostanze che concorsero al passo gravissimo fatto da quel Bernier, di cui se si ha a lamentare qualche debolezza, è incontrastabile un vero merito da lui acquistato dinanzi ai posteri nell'opera della riconciliazione religiosa del popolo francese.

profond oubli. À cette condition seule, je consentis à ne pas porter mes plaintes plus loin, et à ne pas protester contre ce procédé honteux et profanateur des choses saintes ¹. »

Confrontando attentamente le varie testimonianze arrecate, per una parte e per l'altra, intorno a questo gravissimo negozio, ci sembra di poter dedurre: 1° che nessun costituzionale *ha negato esplicitamente* di aver sottoscritto materialmente la formola di assoluzione dalle censure, incorse per aver aderito alla costituzione civile del clero ed occupato le sedi vescovili senza la canonica istituzione della Santa Sede: ciò sembra certo. Risulta pure, almeno si deduce, 2° che gli stessi costituzionali non hanno esplicitamente negato di aver fatto *a voce* a monsignor Bernier l'abiura degli errori, che *a voce* questi loro richiese, secondo il concertato nel congresso. Quello che hanno declamato assai e stampato pubblicamente si è: 3° che e nell'*abiura fatta a voce*, e nell'assoluzione *acconsentita in iscritto* non ebbero la volontà e quindi le disposizioni interne, che si richieggono per una valida assoluzione.

L'adempimento dunque delle condizioni, convenute prima nel congresso ed eseguite poscia dal Bernier, per conferire a' nominati costituzionali l'istituzione canonica, fu solo *materiale*, ma vi fu. E così si spiega come con in mano quell'attestato *materiale*, il nuovo vescovo Bernier potè, almeno credette di potere, assicurare il Caprara dell'eseguito impegno da lui contratto dinanzi al cardinal Legato; e come per manco di disposizioni interne i costituzionali poterono gridare di non aver fatto nessuna ritrattazione. Per le quali cose, ci pare di poter concludere, che il giudizio portato da alcuni scrit-

¹ Op. cit., p. 432. — Al tenore del racconto del Le Coz corrisponde quanto asserisce il Lacombe nella sua *Lettre... au prêtre Binos* (4 giugno 1802): «... Vous direz avec moi que M. le légat, au mépris des règles usitées dans l'administration du sacrement de pénitence, au mépris de ces paroles célèbres d'une infinité de Papes: *nisi vere contritis et confessis*, a donné une absolution qui n'était ni voulue, ni demandée... »

tori intorno all'aver egli ingannato il Cardinale, non è del tutto esatto ¹.

Ed ora più nulla mancava alla solenne promulgazione di quell'atto, con cui l'antica religione doveva essere riabbracciata sotto la piena luce del sole, al cospetto dell'attonita Europa, da quella nazione che per tanti secoli fu, per destino datole dal Cielo, proclamata *paladina delle geste di Dio!*

¹ Nella *Vie de M. Emery* si legge, che il Caprara fu « malheureusement trompé, comme on sait, par la *politique astucieuse de l'abbé Bernier.* » E in nota: « Bernier, disait encore l'abbé de Sure (secretario francese, dato al card. Legato), *trompait tout à la fois et le Légat et le curé de Saint-Sulpice (il Pancemont); car ce n'était que sur sa parole que celui-ci, absent de la conférence, avait confirmé par sa signature le rapport présenté au légat (II, 66, 67).* » Il Bernier aveva ricevuto a voce la ritrattazione, ed in iscritto l'assoluzione di que' vescovi: aveva egli l'obbligo di giudicare e riferire le *disposizioni interne*, con le quali i detti vescovi avevano prestato quell'atto?

Serbiamo all'appendice de'documenti il giudizio del card. Consalvi, come egli stesso lo esprime in un suo *lungo dispaccio* a' Nunzi degli 8 maggio 1802, intorno a questo punto assai delicato.

L'ISTRUZIONE SECONDARIA IN ITALIA

I MALI ED I RIMEDI

I.

Le tristi condizioni, nelle quali versa l'educazione della gioventù italiana, hanno finalmente destato la seria attenzione dei ministri della pubblica istruzione, usi fino a pochi mesi or sono a condannare senza riserve l'antico ordinamento degli studi, ed a vantare i risultati pedagogici dell'educazione laica promossa dallo Stato.

Il tempo, che è grande galantuomo, ci ha reso giustizia, ed oggi non siamo più soli a lamentare lo stato deplorabile della cultura e della soda educazione in Italia. La Camera dei Deputati, il Senato e perfino i Ministri della pubblica istruzione, hanno ammesso il fallimento dell'educazione laica.

L'On. Gallo, il quale resse il dicastero della pubblica istruzione nel ministero Saracco, giunge a dire, in un articolo inserito nella *Nuova Antologia*¹: « Se non temessi di essere troppo ardito, direi che la parola « educazione » è sulle labbra di tutti, ma la cosa negli ordini nostri *esiste appena*. » Anche il presente ministro, l'On. Nunzio Nasi, dichiarava apertamente dinanzi alla Camera dei Deputati, nella tornata del 31 maggio di questo anno², che: « da ogni parte, una riforma della Pubblica Istruzione era reclamata come un impellente bisogno », e spiegava più nettamente il pensiero dinanzi al Senato nella seduta del 25 luglio, rilevando che, « dalla discussione emergeva il desiderio di ritornare all'antico, visto e considerato

¹ *N. Antol.* 16 ott. 1900, pag. 570.

² Cfr. *Bollett. d. Istr. Pubblica*, 13 giugno 1901.

che una riforma dei nostri ordinamenti scolastici non si può improvvisare da un momento all'altro e che d'altra parte una *instauratio ab imis* non è per ora possibile e, forse, neppure desiderabile ». E l'On. Ministro proseguì dicendo: « Ora io mi trovo appunto da gran tempo in questo ordine di idee, e quindi l'invito che mi viene dagli Onor. Senatori, di limitarmi alla rigorosa applicazione della legge, non posso non accoglierlo con piena e grande mia soddisfazione.... Quindi, o Signori, senza rinunciare (né il dovrei) al desiderio, alla speranza di portare innanzi al Parlamento qualche piano organico di riforma, io vi dirò che è intanto mia intenzione di preparare, nelle prossime vacanze, tutte quelle riforme piccole, ma interessanti, che potranno mutare, se non l'ordinamento delle cose, lo spirito e l'indirizzo intellettuale e morale dei nostri istituti scolastici ¹. »

Troppe sono le questioni di principio che ci dividono dall'On. Ministro e dal Governo del quale fa parte, anche nel solo campo dell'istruzione pubblica. Non potremmo, per esempio, mai convenire, che l'istruzione della gioventù debba avocarsi allo Stato, perchè la natura, la storia ed il buon senso la vollero affidata ai genitori: molto meno potremmo approvare che lo Stato, dopo essersi arrogato questo diritto non suo, si serva poi dell'istruzione per combattere il regno di Dio sulla terra, diffondendo massime d'intolleranza settaria in materia di morale e di fede.

Ma pur facendo queste riserve e tacendo di altre, che non è d'uopo qui ricordare, non possiamo a meno di riconoscere nell'attuale Ministro una singolare competenza in fatto di ordinamenti scolastici, ed approviamo il suo proponimento di « portare nel governo delle scuole secondarie un sentimento di rigore, senza abbandoni o pentimenti, anzi cancellando gli effetti delle debolezze passate »: purchè il ministro stia fermo nell'altro suo proponimento di usare dei suoi poteri in modo severo sì, ma imparziale ². Noi ignoriamo quali siano le ri-

¹ Cfr. *Bollett. d. Istr. Pubblica*, 11 luglio 1901.

² *Bollett. d. Istr. Pubblica*, 11 luglio.

forme preparate dall'On. Ministro durante le vacanze. Ci è dato però argomentarle dai discorsi dell'On. Nasi e dell'On. Cortese, suo sottosegretario di Stato, e non ci facciamo nessuna illusione. Siamo così lungi dal credere, che il vagheggiato riordinamento darà maggiore, se non compita libertà d'insegnamento, che non crediamo neppure opportuno insistere invano sopra un tale argomento. Piuttosto faremo come l'ape, la quale raccoglie qualche stilla di miele da ogni fiore. Nei discorsi dell'On. Nasi, vi è qualche cosa di buono, vi è il desiderio di dare agli attuali ordinamenti scolastici un indirizzo più razionale e più serio. Noi poi dal canto nostro, se non abbiamo il potere di restituire la cura della gioventù a chi spetta, abbiamo sempre avuto il buon volere di portare il contributo della nostra esperienza pel riordinamento degli studi in Italia.

Di questo buon volere vogliamo dar qui una novella prova, oltre alle tante che danno ognora gli educatori cristiani in Italia, sottomettendosi alle continue e sempre crescenti esigenze di coloro, che loro frappongono ostacoli nel compiere il mandato avuto dai genitori di educare la loro prole.

Messa dunque da banda ogni apparenza di critica partigiana, prenderemo in esame l'attuale ordinamento degli studii, e cercheremo di additare rimedii tali da tornare accetti anche a chi milita in campo avverso, ed atti, se non a riformare *ab imis* l'attuale ordinamento, almeno a suggerire al Ministro quelle riforme piccole, ma importanti, da lui vagheggiate.

II.

Fondamento dell'attuale legislazione scolastica in Italia, è la famosa legge organica, promulgata dal re Vittorio Emanuele il 13 novembre 1859, su proposta del ministro Gabrio Casati.

La Legge Casati non fu mai discussa dinanzi alle Camere. Fu promulgata dal re, in virtù dei pieni poteri conferitigli dal Parlamento alla vigilia della guerra contro l'Austria, e

Serie XVIII, vol. IV, fasc. 1234. 27 7 novembre 1901.

venne poi estesa, ora nella sua integrità, ora nelle sue parti sostanziali, a tutta l'Italia, a mano a mano che trionfava la rivoluzione, per mezzo di decreti emanati dai dittatori, luogotenenti e commissari, i quali ressero provvisoriamente le nuove regioni e province. Sarebbe facile rilevare alcune discrepanze notevoli e talora sostanziali tra questi molteplici decreti-legge; ma è un fatto innegabile, che tutti i provvedimenti ministeriali degli ultimi quarant'anni, suppongono che la legge Casati sia l'unica legge organica per l'istruzione pubblica in tutta l'Italia ¹.

« Sarebbe però storica inesattezza l'affermare », sono parole dell'On. Gallo, « che la legge Casati è rimasta in oggi quale fu promulgata: varii e non sempre felici sono stati i ritocchi e continue le modificazioni: anzi il non essersi ben definito, in quella legge mastodontica, la materia legislativa, e l'essersi confusa con la materia regolamentare ha prodotto una vera anarchia ed una continua violazione delle norme costituzionali più elementari ². »

Il seguito farà vedere quanto sinceramente ci associamo a questa ben meritata condanna, proferita, non da un clericale, ma da un ex-ministro della pubblica istruzione, il quale ebbe il coraggio di dire molte altre verità acerbe sì, ma necessarie a dirsi sopra l'andamento della pubblica istruzione; verità, che dette da noi forse sarebbero state prese in mala parte.

L'anarchia e la violazione della legge! *Haec prima mali labe*. Questo è il cancro roditore; di quel poco di bene, che pur vi era nella legge Casati, e che è destinato a distrug-

¹ Cfr. CASTELLI F., *I seminari, le scuole private* etc.

² Nel *Codice scolastico* del Prof. BRUTO AMANTE (Roma, Via Federico Cesi 64, si trovano registrate, ben 385 Leggi, Decreti e Circolari ministeriali, pubblicate tra il 1859 ed il 1896 per rendere possibile, ma pur sempre sibillina e spesso contraddittoria l'applicazione della « mastodontica Legge ». E l'Amante ha ommesso i decreti che non sono più in vigore, di altri ha taciuto, e molti si sono aggiunti dal 1896 fino a questi ultimi giorni.

gere qualsiasi legge, intesa a migliorare le sorti della cultura in Italia.

Siamo dunque d'accordo sulla vera causa del massimo tra i mali, che rovinano la pubblica istruzione, e la differenza negli ideali di educazione non può impedire all'On. Gallo di convenire con noi nel rimedio da applicare. Se all'onorevole Gallo fosse affidato l'arduo incarico di presentare una nuova legge organica e noi ci trovassimo sul banco di una opposizione costituzionale, gli diremmo: « Onorevole Ministro, non possiamo convenire nel vostro ideale di formare l'uomo morale, civile a danno del cristiano; non riconosciamo in voi il diritto di surrogarvi ai genitori di tutti i cittadini e di restringere l'esercizio del diritto, che la natura lor diede, di educare la propria prole: ma almeno fate una legge, che tolga ai vostri successori il potere di cambiare i programmi e le condizioni degli esami per 10 o magari 15 anni, senza l'autorizzazione delle Camere. Così saremo sottratti all'anarchia ed all'arbitrio per un periodo di tempo breve sì, ma salutare per la formazione della gioventù italiana. »

La proposta non è nuova: fu adottata, crediamo con felice successo, dal parlamento austriaco, ed i programmi restarono identici per molti anni finchè non furono modificati valendosi dell'esperienza, non già di un solo ministro, ma di tutti i ministri succedutisi in quello spazio di tempo; e le mutazioni furono fatte, non cedendo alle esigenze esorbitanti di amici politici, ma tenendo conto dei soli criterii pedagogici.

Abbiamo accennato alle influenze politiche, perchè sono l'ultima ragione di molti cambiamenti avvenuti in questi ultimi 50 anni, lo scoglio contro il quale ha urtato il buon volere di certi ministri, meritevoli forse più che di biasimo, di compassione non scevra di disprezzo. E se la nostra non fosse una discussione serena sui mali e sui rimedii di una piaga che possiamo chiamare nostra, ma una polemica giornalistica, potremmo citare molti fatti, con date precise e nomi ben conosciuti, per provare il nostro asserto. Ci basti accen-

nare a due soli senza entrare in particolarità capaci di offendere chichessia.

Nell'anno di grazia X l'esame di greco era obbligatorio per l'ammissione alla facoltà di medicina. Un nostro egregio amico, il quale oggi è uno dei medici più stimati della sua regione, non potè superare la prova di greco nella sessione di luglio. Era inutile sperare che riuscisse in ottobre nella seconda sessione. Come fare? Egli era amico di un Tizio, il quale conosceva Sempronio « amico influente » di un alto impiegato, braccio destro del Ministro di allora. Si mise in moto la macchina: il ministro studiò il modo di contentare l'amico, o meglio gli amici, e finalmente un decreto stabiliva che « per quest'anno » l'esame di greco non sarebbe necessario per essere ammessi alla facoltà di medicina. Così, per salvare un solo, furono dispensati tutti i riprovati nella prima sessione, facendo alla legge una violenza, che non dubiteremmo di chiamare inaudita, qualora la voce pubblica non andasse susurrando, che si rinnova spesso in altri dicasteri, e qualora non conoscessimo un caso identico di data più recente. Questa volta si trattava del figlio di un « grande elettore » senza il cui appoggio un certo deputato non poteva sperare di essere rieletto. Il deputato era molto addentro nelle grazie del ministro della pubblica istruzione di quel tempo, ed un decreto fatto a bella posta esentava tutti i caduti in luglio dal dare l'esame di riparazione in una materia ben più importante del greco.

Contro simili abusi, l'unico rimedio è quello da noi suggerito. Si tolga ai ministri il potere arbitrario di cambiare continuamente i programmi e le condizioni per passare all'esame liceale. Siamo certi, che più di un ex-ministro appoggerebbe con tutta la forza della sua autorità, e forse della sua esperienza, un provvedimento inteso a tutelare la sua indipendenza ed a sventare preventivamente tutti i loschi intrighi. Certo dovrebbe appoggiarlo l'On. Nasi, avendo egli già dovuto lamentarsi di essersi procurato un'infinità di molestie, per resistere a moltissime sollecitazioni ed agitazioni

contro i provvedimenti presi per rafforzare viemaggiormente la disciplina della scuola e degli esami ¹.

Una sola difficoltà seria può muoversi contro il rimedio da noi suggerito. È innegabile che in qualsiasi programma si troveranno difetti quando si vorrà attuare. Ora se noi, dicono alcuni, adottiamo la vostra proposta, saremo condannati per dieci e forse quindici anni, a non potere rimediare agli inconvenienti serii, e forse gravi, che poi accadranno. Rispondiamo ammettendo che la difficoltà ha un valore reale, ma l'ha in comune con tutti i provvedimenti umani, i quali sono fatalmente difettosi. I logici direbbero che la difficoltà prova troppo. Si avverta poi che al giorno d'oggi si avrebbe nel compilare i programmi un'esperienza di 50 anni, esperienza che non ebbero gli autori della legge Casati. Una risposta però, più soddisfacente e più vera, la dà il buon senso nel detto popolare: « L'ottimo è nemico del bene ». Chi non è affatto digiuno di pedagogia non ignora che il primo canone in fatto di educazione si è l'eleggere e mantenere un metodo uniforme. Una tradizione mediocre conduce infallibilmente ad un risultato mediocre; mentre i continui cambiamenti intesi ad avere un metodo ottimo, conducono infallibilmente a non avere metodo alcuno. Ed è appunto quello che è accaduto in Italia in questi 50 anni; tanto che un professore di pedagogia in una università italiana ebbe a dire in nostra presenza: « Non si può negare che il nostro programma la vince sui programmi antichi; ma non si può neppure negare che i Gesuiti ed i Barnabiti avevano un metodo, e noi dopo tanti anni ancora non l'abbiamo. »

Ecco dunque, per concludere, la prima riforma, forse non piccola, certo importante, che vorremmo vedere attuata dall'On. Nasi. Ci dia finalmente una relativa stabilità negli ordinamenti scolastici.

¹ *Boll. d. Pubb. Istruzione* 11 luglio 1901 p. 1307.

III.

« Troppe licenze abbiamo in Italia, e troppo desiderio di conseguirle. Gli scolari non hanno altra mèta, non vedono al termine della scuola che la licenza; e di questa mania lo Stato si fa complice, ammettendo ai concorsi soltanto i giovani muniti di una licenza. Aboliamo dunque le licenze, ed avremo temperata, se non distrutta, questa morbosa tendenza dello spirito italiano. » (*Benissimo*)¹.

A queste parole pronunciate dall'On. Nasi dinanzi alla Camera fecero eco gli applausi ben meritati di molti deputati, e noi siamo lieti di trovarci in accordo col ministro, nel segnalare un altro gravissimo sconcio degli attuali ordinamenti scolastici.

In Germania ed in Austria basta l'esame di maturità per andare all'università, in Inghilterra l'esame di matricolazione presso una università, in Francia il baccalaureato, in Belgio un semplice attestato rilasciato dal direttore di un istituto pubblico o privato. In Italia vi fu un tempo nel quale ci volevano quattro esami: la licenza elementare, (o l'esame di ammissione alla 1^a ginnasiale) la licenza del ginnasio inferiore, la licenza ginnasiale, la licenza liceale. Anche oggi occorrono le due ultime.

Quanto valgano queste molteplici prove, lo dice lo stesso ministro Nasi nel discorso testè citato. « Non vi ha giovine, il quale, volendo e persistendo, non riesca ad afferrare un titolo che è giudicato indispensabile per entrare in un pubblico ufficio. » (*Approvazioni e commenti*). Alle parole del ministro, possiamo aggiungere la nostra esperienza. Di gio-

¹ *Bollettino della Pubblica Istruzione*. — 13 Giugno 1901, pag. 1145. — L'On. Nasi tornava sullo stesso argomento nel Senato ai 25 Giugno dicendo « A me pare che nella nostra scuola vi sono troppe licenze, della cui affannosa ricerca si è fatto complice lo Stato, col pretenderlo e nei suoi concorsi; senza contare, che così agendo, esso viene a contraddire ai fini disinteressati, che si assegnano alla scuola secondaria. »

vani che abbiano dati esami, ne abbiamo conosciuti a centinaia, come compagni e come scolari, e ci è difficile ricordare il nome di più di due o tre, i quali in un modo od in un altro, non siano riusciti a varcare la soglia dell'Università, « volendo e persistendo ».

Siamo dunque pienamente d'accordo sul male, e non possiamo indurci a credere che l'On. Ministro non sarà d'accordo con noi sul rimedio proprio ad eliminare un tanto male. All'Università si dovrebbe ottenere l'ammissione con un *esame unico*.

A che giova infatti l'esame ginnasiale? L'art. 223 della Legge Casati dice, che: « il certificato di licenza ginnasiale apre l'adito ai Licei », e vale « per potere concorrere agli impieghi pubblici in cui si richiede la prova di avere fatti gli studi ginnasiali ». Oggi tutti sanno quanto valga lo studio del latino e del greco, per tacere di altre materie, per ben sostenere gli impieghi meschini e quasi manuali pei quali si richiede la sola licenza ginnasiale. Tutti sanno, che basta bandire un concorso qualsiasi, perchè tra i candidati si trovino giovani forniti di un diploma di laurea, nonchè di una licenza. Sono poveri spostati, i quali cercano un pane per salvarsi dalla miseria dovuta a studii, che loro non hanno fruttato altro che amari disinganni, togliendoli dall'aratro o dal piccolo commercio pel quale solo erano idonei. Queste sono le condizioni di fatto, e qualora non si volesse accettare il rimedio semplicissimo di sopprimere l'articolo, basterebbe un nuovo articolo così concepito: « Il certificato degli studi fatti, di qualsiasi grado, sarà preso in qualche considerazione, quando non bastano le raccomandazioni del proprio deputato. »

Resta l'altro inciso, secondo il quale la licenza ginnasiale apre l'adito al liceo. E qui la legge si fa beffe del pubblico discente e docente. Un insegnante coscienzioso sa che la cultura di un giovane è imperfetta alla fine del ginnasio: sa anzi che è dannosa, se il giovane si contenta della sola licenza ginnasiale. Come è dannoso alla salute un frutto immaturo,

così è dannoso a sè, alla famiglia ed alla società un giovane di cultura immatura, cui si conceda un certificato di studi incompiuti. Se il giovane non avesse un documento ufficiale della sua scienza meschina rientrerebbe nella categoria di coloro, i quali non hanno *continuato gli studi*, eufemismo che copre di un manto benevolo i malati di corpo, i deboli d'ingegno e la schiera ancor più numerosa degli infingardi privi di carattere, e però inutili a sè ed alla società. Ma quando si ha un certificato, il troppo famoso « pezzo di carta », e manca il pane, allora si entra fatalmente nella schiera degli spostati, dei perseguitati dalla società, e si ha perfino l'illusione di essere, tra i grandi ingegni non saputi apprezzare.

A taluno potrà sembrare che questo argomento si applichi con eguale e forse migliore ragione all'esame liceale, e non ha tutti i torti; ma l'esame ginnasiale differisce, od almeno dovrebbe differire dall'esame liceale, e però la parità non regge.

L'esame liceale suppone che la cultura letteraria del giovane sia tanto inoltrata, da metterlo in grado di intraprendere gli studi speciali per abilitarsi all'esercizio di una professione liberale; suppone che il giovane sia capace di gustare ed apprezzare la letteratura italiana, latina e greca, di leggere con profitto un libro scientifico. La licenza ginnasiale dice precisamente il contrario: certifica che il giovane non possiede nè il latino, nè l'italiano, nè il greco; che ha appena incominciato lo studio delle scienze, insomma che è in via di divenire colto, ma ancora non ha una cultura generale. Perché dunque dare questo certificato d'incompetenza? Lo dica chi lo sa.

IV.

Da queste considerazioni risulta manifesto un altro difetto capitale dell'attuale sistema di esami in Italia.

L'esame liceale fatto seriamente certifica che un giovane ha *una cultura generale*, cioè che ha raggiunto uno sviluppo

intellettuale bastevole a seguire con profitto gli studii speciali per abilitarsi ad una professione. Ma a quale professione è più preparato? Questo, l'esame liceale non lo dice, e la legge Casati non commise il gravissimo errore pedagogico di pretendere che un identico esame fosse una garanzia sufficiente, perchè un giovane potesse aspirare a qualsiasi laurea.

La legge Casati infatti prescriveva un esame liceale ben diverso da quello che oggi è in vigore. L'art. 225 dice testualmente così: « Un esame di licenza al termine di ogni anno accademico, avrà parimenti luogo nei licei, pei giovani che hanno compiuto il corso, dinanzi ad una commissione nominata dal ministro. Il certificato che ne riporteranno gli studenti varrà loro per essere ammessi agli esami che aprono l'adito alle facoltà e li renderà abili a concorrere agli uffici pubblici in cui si richiede l'idoneità che si acquista nei licei. »

Abbiamo detto che la legge Casati aveva qualche cosa di buono: l'articolo citato ne è una prova. Stando a quanto prescrive la legge, il governo avrebbe tenuto aperte le sue scuole, ed alla fine del corso l'esame liceale avrebbe dato diritto ad un semplice certificato d'idoneità per concorrere agli uffici pubblici. La serietà dell'esame era tutelata da un'apposita commissione nominata dal ministro. Ma la licenza liceale *non apriva l'adito alle Università*. L'educazione secondaria e la superiore erano nettamente, e secondo ogni buona logica, distinte; i giudici dell'idoneità del giovane a seguire i corsi universitarii, erano i suoi giudici naturali, i professori che dovevano insegnargli le nuove materie. « Per essere iscritti all'Università a titolo di studente » così dice l'art. 114 della legge, « conviene avere superato la prova degli esami di ammissione che aprono l'adito alla medesima. Gli esami di ammissione avranno luogo *in publico* innanzi ad una commissione nominata annualmente dal Rettore dell'Università, presieduta *ciascuna* da un professore della relativa facoltà e composta in parte di membri del corpo ac-

cademico ed in parte di persone estranee a questo corpo. » Questo articolo, per quanto a noi consta, non è stato mai rievocato da una legge ¹ e sarebbe curioso vedere quale sarebbe l'esito di un ricorso dinanzi al Consiglio di Stato contro il Rettore di un' Università, il quale si rifiutasse di concedere l'iscrizione ad un giovane, perchè non ha dato l'esame di ammissione conforme alla legge, oppure per parte dei professori di una facoltà, i quali si lamentassero di non essere intervenuti all'esame liceale.

Ma allora com'è che le cose oggi procedono tanto diversamente? La risposta, per quanto possa sembrare dura, la diede l'on. Gallo, quando scrisse quelle parole sulla trasformazione della legge Casati: « Per una continua violazione delle norme costituzionali più elementari »². Con un tratto di penna un ministro soppresse l'esame di ammissione all'Università e decretò, che la licenza liceale, la quale legalmente non dava diritto ad essere ammessi all'Università, terrebbe luogo di esame di ammissione. Così, banditi i giudici espressamente voluti dalla legge, si sostituirono i professori di grado inferiore a quelli dell'insegnamento al quale aspirava il candidato. E la famosa commissione « nominata dal ministro » per la licenza liceale? Anche a questo provvede un ministro. Si levò per sempre il grattacapo di nominarla, stabilendo che il collegio dei professori nel liceo costituirebbe la commissione. E la pubblicità voluta dalla legge negli esami di ammissione? e l'intervento di persone estranee all'Università, nonchè al liceo? La legge, che tuttora esiste, vorrebbe queste

¹ Nel Codice scolastico del dott. BRUTO AMANTE, *Raccolta completa de' testi di Leggi, Decreti etc.*, emanati dal 1869 al 1896, non si trova traccia di una legge nella quale sia rievocato l'articolo. Il silenzio dell'autore peraltro così prodigo di commenti, sopra questo punto capitale è per lo meno curioso.

² L'on. Gallo in una relazione al Re del 23 Agosto 1900 conferma nel modo più esplicito la nostra tesi dicendo: « Le disposizioni chiare e precise degli art. 223, 225 e 227 della legge del 13 Nov. 1859 non furono mai abrogate, nè modificate da disposizioni di altre leggi: non di meno vigono al presente, nelle scuole, norme diverse da quelle *ed anche contrarie.* » Cfr. *Boll. d'Istr.* 6 Sett. 1900.

guarentige di serietà e di equità, ma ai professori dei licei governativi ogni sindacato è incommodo e coloro, i quali sono passati per le forche caudine della licenza liceale, sanno che prima condizione per superare l'esame si è, conoscere bene l'umore, e mostrare di approvare le idee, i capricci e magari le opinioni politiche dell'esaminatore ¹. Si studia, non per sapere, ma per contentare Tizio e Caio. L'esame invece di essere una prova eguale del sapere di tutti quelli i quali sono ammessi nella medesima Università, ha di fatto un valore reale che varia secondo le esigenze dei professori nelle singole sedi di esame. Nel tale liceo il professore di latino è esigente, mentre quello di greco ne sa appena tanto da insegnare sempre le medesime cose; dunque si trascuri il greco e si pensi solo al latino. In un altro liceo è il professore di storia che si deve temere, perchè sopraffà anche il preside nello scrutinio finale, e così via dicendo, con quanto scapito della serietà degli esami, non vi ha chi non veda. Aggiungasi che sapendo fin dall'anno innanzi chi sarà l'esaminatore, i parenti hanno cura di procurarsi per tempo delle raccomandazioni, di fare dei piccoli regali, e gli scolari hanno l'irresistibile tentazione di osteggiare Tizio, perchè è severo all'esame, di sopraffare Sempronio, carattere debole, affinchè li faccia passare, di calunniare Caio, perchè non guarda in faccia a nessuno. Questi fatti sono innegabili, il lamento è comune, e la colpa non è tutta dei poveri insegnanti e neppure degli scolari, perchè in fondo sono uomini: la colpa è del sistema.

¹ Abbiamo anche in questo consenziente l'on. Gallo nella relazione teste citata: « Al criterio di giusta severità, così egli, s'è venuto man mano, sostituendo quello dell' indulgenza; al principio dell'autorità e della responsabilità collegiale degli esaminatori è sottentrato quello della *indipendenza di ciascun insegnante*: è mancata agli scrutinii finali la pubblicità che nelle prove permetteva di vigilare e valutare l'opera dei maestri, come la diligenza degli alunni. »

V.

Quanto sia degradante e punto educativo questo stato di cose apparisce evidente; eppure questo non è il massimo male dell'attuale sistema di esami.

Il professore ufficiale nel liceo sa troppo bene che il suo giudizio è inappellabile (e quei bravi professori si fanno consegnare perfino le brutte copie degli esami scritti, per mettersi più al sicuro), e sa che l'esito degli esami nella sua materia, sarà sempre tale quale il professore lo vuole, almeno negli orali. Sia o no l'insegnante capace d'insegnare, ogni sindacato efficace dell'autorità centrale è difatto impossibile od illusorio. Conosciamo un professore di latino in una delle primarie città del regno, il quale non molti anni fa, assegnò ai suoi scolari 300 versi di Virgilio e due o tre odi di Orazio come materia per l'esame liceale e i discepoli, s'intende, non fecero un rapporto nè al preside nè all'autorità centrale, la quale può in tutta coscienza negare il fatto. Ma non insistiamo sopra questo punto; perchè crediamo difficile trovare chi non ne avesse da contare delle belle sopra questo argomento. Solo ripetiamo: la colpa non è tanto degli insegnanti, quanto del sistema. La legge positiva di tutte le nazioni civili proibisce ai giudici di sedere in tribunale in causa propria: era riservata all'Italia l'ignominia di costituire gli insegnanti giudici in causa propria, senza testimoni e senza efficace sindacato.

Ma voi sembrate ignorare, dirà qui qualcheduno, i mezzi dei quali dispone il potere centrale, per sindacare l'educazione impartita nei licei dello stato e più specialmente gli esami di licenza.

Vi è il consiglio superiore al quale tutti possono appellare; vi sono gli ispettori centrali, cui la legge Casati affidò tra gli altri incarichi (e non son pochi) la cura di mantenere fermo l'indirizzo degli studi, di proporre al ministro le onorificenze da accordarsi agli insegnanti e le censure e puni-

zioni alle quali potesse dare luogo la loro condotta, di ispezionare le scuole e via dicendo. Vi sono inoltre gli ispettori straordinari nominati dal ministero, che si presentano senza previo avviso, per verificare se gli insegnanti fanno il loro dovere. Almeno per qualche tempo, vi fu una commissione apposita incaricata di rivedere i compiti degli esami liceali e di appurare se i punti furono dati con equità. Vi è la guarentigia preziosa dei temi uguali per tutti, dati dal ministero e spediti in busta suggellata. Vi sono le relazioni annuali che i presidi dei singoli licei spediscono al ministero ogni anno sui risultati degli esami di licenza. E poi vi è soprattutto il Regio Provveditore, il quale si trova sul posto e rappresenta l'autorità centrale.

Tutto questo lo sappiamo e sappiamo anche quanto valga. Ascoltisi quanto ne scrive, non un avversario del governo, ma l'ex-ministro della pubblica istruzione, l'on. Gallo nella relazione premessa al disegno di legge sopra le ispezioni alle scuole secondarie e normali: e notiamo di passaggio che questo disegno è tra quelli che l'attuale ministro, l'on. Nasi, fece suoi arrivando al potere. Ecco le sue parole: « Onorevoli colleghi. Le nostre scuole secondarie e normali non hanno un'efficace vigilanza. Noi non sappiamo, nè possiamo sapere quali frutti esse diano e come si svolgano. Manca spesso al ministero il modo di procurarsi le informazioni più sommarie. Questo difetto di notizie e di informazioni, è causa qualche volta di involontarie ingiustizie verso gli insegnanti. *Manca agli insegnanti stessi il controllo continuo*, che li ecciti a proficuo lavoro, alla emulazione, alla emenda. In altri termini manca quella azione direttrice ed emendatrice che è tanto necessaria al miglioramento della scuola. »

Una testimonianza così esplicita non può lasciare il meno dubbio sopra il valore men che nullo dei mezzi adoperati dal potere centrale per rendere proficuo l'insegnamento ufficiale, e per tutelare sia la dignità degli insegnanti, sia il diritto dei giovani di subire un esame imparziale.

¹ Cfr. *N. Antol.*, 16 ott. 1900.

Solo può restare un dubbio. L'on. Gallo dopo avere riconosciuto l'esistenza di un tanto male, non ha forse provveduto col suo disegno di legge un mezzo sicuro per porvi rimedio? Non siamo giudici competenti sulla bontà dei provvedimenti amministrativi contenuti nel disegno di legge: sono molteplici e formano la parte principale della legge proposta alle Camere. Quello che risulta manifesto si è, che si avrà un numero maggiore di ispettori, ma in sostanza il ministro eserciterà con mezzi nuovi gli espedienti vecchi condannati dall'esperienza e perfino dall'on. Gallo. La questione capitale non è di avere ispezioni più regolari, più frequenti, più efficaci; la vera questione è di sindacare i risultati dell'insegnamento ufficiale chiamando a giudici dell'esame persone estranee al corpo insegnante. Ora sull'argomento degli esami troviamo solo tre parole in tutto il disegno di legge, all'articolo 4. Gli ispettori, così l'articolo: « soprintendono agli esami ». È assurdo pretendere che 30 ispettori divisi per 10 regioni possano effettivamente sindacare gli esami orali, tranne il caso di trovarsi simultaneamente in più sedi di esame. E se anche si affidasse agli ispettori o al ministro, come vuole la legge, il mandato di nominare esaminatori indipendenti, non interessati a fare figurare i loro discepoli, sarebbe materialmente impossibile trovare tanti esaminatori, quanti ce ne vorrebbero, nei 425 licei e ginnasi regi e pareggiati, senza contare i convitti nazionali, le scuole tecniche e le normali, le quali fanno ascendere a 961 il numero degli istituti nei quali si danno esami di licenza.

Convieni dunque cercare un rimedio diverso da quello suggerito dall'on. Gallo nel disegno di legge sulle ispezioni alle scuole secondarie e normali.

VI.

I mali dell'attuale sistema di esami vennero riassunti nelle parole da noi già citate dell'on. Gallo: « Manca agli insegnanti il controllo continuo che li ecciti a proficuo lavoro,

alla emulazione, alla emenda. » Ebbene il rimedio deve essere appunto tale da ovviare a questi mali.

Il più efficace ed il più sicuro dei rimedi sarebbe certamente la libertà d'insegnamento; completa, quanto al potere di insegnare, limitata, quanto al sussidio governativo, secondo i risultati didattici e soprattutto morali ottenuti dagli insegnanti.

Ma questo è un sogno, e noi l'abbiamo già detto, non vogliamo perdere il tempo a difendere la causa della libera concorrenza tra gl'insegnanti, vera fonte di proficuo lavoro, di emulazione, di emenda. Le ragioni per le quali si combatte la libertà d'insegnamento, non sono ragioni didattiche, sono pure e semplici ragioni politiche, alle quali scientemente si sacrifica la causa della cultura in Italia. I nostri governanti sanno molto bene che la loro politica dovrà cambiare, per fare fronte al socialismo invadente; ma i tempi forse non sono maturi e conviene perciò escogitare un rimedio non men buono, un rimedio attuabile subito, che prepari tempi migliori e, che metta un argine alla degradazione della gioventù nel periodo degli esami, nonché alla fabbrica degli spostati della quale si fa complice lo stato.

Un siffatto rimedio esiste senza ricorrere ai poteri legislativi del Parlamento ed è il ritorno alla legge Casati.

Questa povera legge tanto malmenata, non ha avuto neppure la sorte di essere messa alla prova nel suo provvedimento più importante, quello di esigere un esame di ammissione all'università secondo le varie facoltà. Se l'esperienza facesse veramente vedere, che gli esami di ammissione non rispondono allo scopo, allora, e non prima, sarà giusto il sopprimerli: ma finchè non si è fatto un esperimento serio della bontà di un sistema che in altre nazioni ed anche in Italia in tempi andati ha fatto buona prova, è follia vagheggiare sistemi nuovi, è più che follia, è un'ingiustizia condannare la legge.

Si restituisca dunque alle facoltà universitarie il diritto concesso dalla legge organica di esaminare coloro i quali

vogliono essere ammessi alle *singole* facoltà. Le materie per l'ammissione saranno così in parte comuni a tutti i candidati ed in parte diverse secondo le facoltà alle quali i candidati aspirano. Tutti daranno nello stesso giorno l'esame di italiano e da tutti si potrà esigere che raggiungano il medesimo grado d'istruzione nella lingua patria. Tutti daranno parimente l'esame di latino, ma non è punto necessario esigere da un futuro ingegnere una conoscenza del latino pari a quella che deve avere un avvocato o un letterato. Il greco sarà necessario ai medici ed ai futuri professori, meno utile al matematico: mentre la matematica sarà parte della cultura generale necessaria al laureando in lettere. Insomma si avrà un mezzo per stimolare a lavoro proficuo gl'insegnanti e gli studenti nelle scuole secondarie e vi saranno degl'istituti con tendenze classiche ed altri con tendenze tecniche, secondo le particolari abilità degli insegnanti e le varie attitudini dei discenti; una vera selezione naturale intesa in buon senso, senza necessitare l'intervento dello stato.

La legge Casati saviamente provide che la licenza liceale fosse un certificato di cultura generale, ma volle un esame ben diverso per l'ammissione all'università. Si lasci dunque, se si vuole, sussistere l'esame liceale — meglio sarebbe toglierlo — ma sia *libero* e valga solo a certificare quello che intese il legislatore, cioè la cultura generale di coloro i quali aspirano a certi uffici pubblici. Diciamo, sia *libero*, perchè il provvedimento della legge Casati fu viziato appunto col rendere obbligatorii *due esami* per entrare all'università. Questo era un pretendere troppo e l'errore fu di chi volle rimediare a questo sconcio col sopprimere l'esame di ammissione all'università, invece di sopprimere o di rendere facoltativo l'esame liceale.

L'on. Nasi, il quale ha dichiarato alle Camere di volere sopprimere le troppe licenze, di volere tornare all'antico, di volere tener fermo per il rispetto e l'esecuzione della legge, ha un'ottima occasione di dare prova della sincerità dei suoi propositi adottando il rimedio da noi suggerito. Si tratta ap-

punto di una questione, la cui soluzione, per usare le parole del ministro, dipende essenzialmente dal buon volere del Governo: e non dubitiamo di far nostre quelle altre parole: « Molti servigi si possono rendere al paese e molti abusi togliere dal campo della pubblica amministrazione col retto, severo ed imparziale uso dei poteri che al Governo sono dalla legge conferiti. » Qualora poi il ministro volesse una conferma autorevole e punto sospetta della bontà del provvedimento della legge Casati, domandi all'on. Cortese, suo Sottosegretario di Stato, che gli dica quello che accadeva in Torino, quando l'on. Cortese era professore in quella università. Finirà, crediamo, di persuadersi che il provvedimento è non solo buono in astratto, ma veramente capace di dare in pratica ottimi risultati.

Esiste in Torino il così detto Collegio delle Provincie, dal quale si assegnano circa 70 sussidi a giovani nativi delle antiche provincie del Piemonte, affinché possano seguire i corsi universitari. Per godere della borsa i candidati devono subire un esame, che equivale ad un secondo esame liceale. Chi ha vissuto in Torino ed ha avuto l'occasione di trattare intimamente coi professori e cogli studenti di quella università può formarsi un criterio esatto sul valore didattico degli insegnanti nei vari licei del Piemonte. Per esempio, era cosa nota, non molti anni fa, che gli alunni provenienti da un certo liceo, erano mal preparati per la storia e correvano rischio dinanzi ad una commissione imparziale ed indipendente, di essere posti agli alunni provenienti da altri licei piemontesi. Ora, diciamo noi, se tutti gli alunni dei licei in Italia si presentassero dinanzi a commissioni universitarie per subire un identico esame, il ministero avrebbe un mezzo efficacissimo, per conoscere senza tema di errare e senza aggravare il bilancio nominando ispettori, il valore didattico dei singoli professori di una data regione. Ogni anno il ministro potrebbe procedere ad una sapiente eliminazione degli inetti, i Presidi dei licei, dove gli insegnanti non sono pari alla loro missione, vedrebbero spopolarsi le loro scuole e sarebbero i primi,

non a difendere i maestri incapaci, ma ad insistere perchè siano rimossi; ed i colleghi, lungi dall'essere tentati a fare causa comune con coloro i quali sono colpiti dall'autorità centrale, si metterebbero dalla parte del ministro pro tempore. Si avrebbe insomma quel controllo (ci si passi la parola) continuo, efficace e proficuo, che al giorno d'oggi è privilegio delle sole scuole private.

L'insegnante privato ha un controllo continuo, uno stimolo per insegnare non solo bene, ma meglio dell'insegnante ufficiale, ed è la riuscita dei suoi alunni all'esame. Gli scolari sanno che per loro l'esame sarà più difficile, il direttore dell'istituto privato sa, che la riuscita degli alunni dipende dallo svolgimento di *tutto* il programma e gli insegnanti sanno che il loro pane od almeno il loro posto dipende dalla loro capacità didattica. Qual meraviglia, se gli studi sono più seri e se può dirsi con ogni verità che i programmi sono svolti più fedelmente negli istituti privati che nei licei dello Stato?

Finalmente col ristabilire l'esame di ammissione alle singole facoltà universitarie, si rimedierebbe in parte ad un'ingiustizia enorme, senza togliere allo Stato quell'ingerenza nell'insegnamento privato che vuole a torto sì, ma ad ogni costo mantenere.

Come stanno oggi le cose, l'insegnante privato deve avere i medesimi titoli per insegnare, dell'insegnante ufficiale, deve seguire i corsi ufficiali nell'università, deve sostenere i medesimi esami, seguire nell'insegnamento i programmi ufficiali, sottomettersi ad ispezioni minute, ed a mille altre formalità. Ha insomma oneri maggiori, controllo più efficace, è ciò non ostante non ha alcuno dei diritti concessi all'insegnante ufficiale. Lasciamo stare la questione dello stipendio e quella ancor più grave della pensione: limitiamoci solo agli esami. Qual guarentigia ha il Governo, che l'insegnante ufficiale è più capace di esaminare i suoi e gli *altrui* alunni di qualsiasi insegnante privato?

Non sono molti anni, alla vigilia degli esami di laurea, in un crocchio di studenti universitari si discuteva sull'avvenire

di ciascuno. Alcuni non nascondevano l'ambizione di diventare professori nelle università; i più dicevano di volere servire il Governo, altri erano in favore dell'insegnamento in un istituto privato. Uno di questi ultimi, voltosi agli altri, disse: « Siamo 36 laureandi, abbiamo seguiti gli stessi corsi, e forse tutti conseguiranno la laurea con punti superiori ai miei: ma può accadere il contrario. Ebbene, perchè dovrò io mandare i miei alunni di Ginnasio o di Liceo ad essere esaminati da loro? Perchè deve il Governo fidarsi di loro più che di me? Se ho più punti alla laurea e maggiore capacità didattica, dovrebbero i loro alunni venire da me, e non viceversa, i miei da loro. L'unica differenza che vedo, si è, che, vivendo nella medesima città e forse nella medesima strada, l'insegnante ufficiale passa ogni mattina sotto una porta sopra la quale vi è un blasone. »

Una voce rispose: « Perchè questa è la legge ». E l'altro pronto: « Ma è giusta questa legge che ci condanna a farci la concorrenza e poi non ci dà diritti eguali? »

Nessuno rispose e si verificò proprio, che il difensore delle scuole private fu l'unico approvato con lode tra i 36 laureandi ed ha dovuto subire, subisce ancora un'ingiustizia, alla quale rimedio parziale, ma pur sempre accetto, sarebbe il vedere i suoi discepoli giudicati, non da rivali, ma da giudici imparziali e veramente indipendenti, quali sono i professori nelle università.

LE CASE INFESTATE

- X. *L'agente delle infestazioni è intelligente.* XI. *È uno spirito diabolico.* XII. *Illustrazione storica della predetta dottrina.* XIII. *Se l'infestazione si possa spiegare coll'intervento d'un medio spiritico.* XIV. *Conclusione. Perchè Iddio permette le infestazioni.*

X. *L'agente delle infestazioni è intelligente.*

1. Discusse così brevemente le cause del fenomeno, vane ed inette, che si odono tra il volgo, e talvolta tra le persone colte, ma poco usate a studii severi, e dato un cenno alto alto di verace spiegazione; facciamoci a stringere la questione da presso, e determinare positivamente l'origine e la ragione dei fenomeni, dandone una teorica razionale e cristiana.

Cominciamo col passare rapidamente in rassegna i principali e caratteristici fatti che accadono nelle case infestate. Lo scienziato leale vi scorge innanzi tutto dei fenomeni di semplice locomozione o di altra azione puramente materiale: oggetti che si spostano dal luogo, senza visibile impulso esterno, e talvolta si muovono con impeto come lanciati furiosamente da una mano sconosciuta e con direzione innaturale: sassaiuole che bombardano; vasi, mobili, masserizie, vesti che volteggiano per l'aria, oggetti voluminosi che tutto da sè impiccoliscono per passare in una apertura piccola; terraglie, vasellame, bottiglie che camminano, danzano, e spesso, non tocche, volano in frantumi. Si danno pure fenomeni di singolare apparenza, che sembrano non avere altro scopo che destare ammirazione,

molestare, beffare, come le piogge di monete, i campanelli sonanti ciascun da sè, o accordati talvolta molti insieme a pazzo scampanlo, romori straordinarii, scoppi fragorosi, incendi, fetori, scomparsa di oggetti e loro ritorno, ecc. E tutto questo armeggio è muto, nè sembra, a primo aspetto, dare indizio della qualità dell'agente che ne è causa. Una causa reale tuttavia, o più cause devono esistere, non potendo senza loro proprie cause esistere gli effetti.

Un'altra categoria di fatti riesce più facile ad interpretare, quella cioè in cui intervengono voci, fantasmi, scritture, che abbastanza fanno sospettare la natura razionale dell'agente, o al tutto la dimostrano: e mentre la dimostrano intelligente, la rivelano altresì come dotata di forze superiori alle naturali ed umane: i biglietti, per esempio, ai contadini di Carmagnola con ordini sotto pena di morte; il cagnaccio mostruoso, che due volte scalpita il battaglione di soldati, la belva incoronata che appare alla novizia in Torino e annunzia la fine della infestazione, le cifre improvvisamente a lei mostrate, il cibo tramutato sul piatto, e l'acqua insanguinata nel bicchiere, il trasportarla personalmente da un luogo all'altro con rapido slancio, e il proporle laide scritture, e minacce sottoscritte *Lucifero* ovvero *Il Segretario dell'inferno*, le oscene tresche rappresentate sotto gli occhi di lei; e in fine le voci sensibili, le bestemmie, e le ingiurie contro essa stessa, e contro l'Arcivescovo Gastaldi e il suo segretario. Nell'ultimo esempio riferito, cioè nella triennale infestazione a Castellana sul Barese, i fenomeni predetti, sia puramente materiali, sia misti di segni intellettuali, quasi tutti si affacciano, si alternano, si ripetono, in guisa da porgere, anche soli, la più compiuta idea delle infestazioni.

Egli è evidente che i fenomeni di questa seconda categoria, ove appariscano nelle infestazioni, manifestano la natura intelligente di quella causa che li produce. E con ciò stesso è provata la natura spirituale di essa. L'autore adunque, o gli autori di tali infestazioni sono spiriti. Non v'è dubbio possibile, tranne per quei materialisti, che non potendo ne-

gare il pensiero, lo attribuiscono alle cellule, al fosforo, ai centri riflessi, insomma alla materia, e così ammettono una materia pensante, o uno spirito materiale. Sono questi i filosofi della metafisica trascendentale, ammannita in certe scuole moderne, la quale a capello si confronta col fondamento della logica hegeliana, che vuole l'essere assoluto e puro ed astratto risultare dall'unione dell'essere e del non essere, della realtà e del nulla, e perciò riuscire logicamente compossibili i contraddittorii e la verità dell'assurdo¹. Ma chi lascia volentieri cotali sublimità ai professori da manicomio, e ritiene come contrapposti escludentisi a vicenda, il nulla e l'essere, l'ideale e il reale, il finito e l'infinito, la luce e le tenebre, il semplice e il composto, ammetterà ancora che la materia e lo spirito non possono essere una medesima cosa, nè mai attribuirà il pensiero alla materia. Ogni qual volta un fenomeno mostri d'essere governato da un pensiero, da un'idea, da una volontà, è chiaro che la causa di esso non può essere priva d'intelligenza; dov'è intelligenza, ivi è spirito immateriale, o Dio, o angelo, o demonio. Vi potrebbe essere un'anima umana attrice del fenomeno, ma solo per miracolo di Dio, se si volesse attribuire l'azione ad un'anima umana separata dal corpo. Nelle infestazioni pertanto è superfluo indagare se vi concorrano anime di defunti, ossia *disincarnate* come si esprimono gli spiritisti, ma di ciò diremo più sotto.

Qui osserviamo che tutte o quasi tutte le infestazioni, anche quelle mute e prive di voci o di fenomeni intellettuali, pure manifestano l'ingerenza che hanno gli spiriti. Chiunque consideri a mente serena, per esempio rileggendo i casi

¹ È incredibile la rabbia importuna con cui l'Hegel ribadisce ed applica questo suo concetto, un vero delirio distruggitore di ogni conoscenza di qualsiasi realtà esteriore all'uomo pensante, di ogni logica, di ogni filosofia. (Cf. GONZALEZ, *Hist. de la philosophie*, tr. de l'espagn. Parigi, 1891, to. IV, p. 46 e segg.); e pure tale concetto è una specie di lemma, o verità supposta come base alle teorie degli spiritisti atei, degli ipnologi materialisti; e ciò rende malagevole il confutare logicamente i loro paralogismi. È difficile convincere i pazzi, appunto perchè non ragionano.

da noi riferiti, è impossibile che non vi scorga qualche indizio or più ora meno spiccato di direzione commune, di fine intenzionale che guida il complesso de' fatti costituenti la infestazione: ecco lo spirito. Se i fatti dell'infestazione procedessero come azioni brute, alla guisa d'un bolide che cade dal cielo, di una frana che seppellisce un convoglio di ferrovia, di un temporale che allaga le campagne, sarebbe irragionevole cercarvi l'intervento di un agente estramondano. Ma un complesso di fatti che collimano ad uno scopo, fa pensare alla guida intelligente, che sola può intendere quello scopo, e coordinarvi i mezzi che adopera. Comunemente l'intento è ostile ed offensivo, e appare assai chiaro che l'agente infestante mira a nuocere in qualche modo ad una data persona o a più persone.

Infatti il primo caso che noi citiamo, fu una guerra di dodici giorni contro la quiete della famiglia Fumero e i suoi averi; e dicendo un osservatore che le bottiglie scoppiavano pel fermentare del vino, ebbe subito la mentita del fatto, dalle bottiglie vuote che sotto i suoi occhi scoppiarono al pari delle piene. Certe vesti piovevano stazzonate dalle stanze superiori, si cercava di riporle al loro luogo, ed ecco che tosto ricadevano con maggior impeto. Vi era dunque una volontà nascosa che dominava e reggeva i fenomeni. Consimili ostilità dell'agente appaiono nell'infestazione dei campanelli squillanti, terminata col licenziare persone di servizio: ma più assai nella sassaiuola vandalica, durata venti giorni contro il carbonaio di Parigi con ferita al carbonaio stesso, e danni per millecinquecento lire. Crudele si mostra l'agente che infierisce contro la povera serva di Pietroburgo, cui rincorre colla scopa, e infradicia gittandole l'acqua in capo e le vivande cucinate in faccia; e più crudele appare ai poveri contadini di S. Michele d'Asti con gl'incendii, ed ai soldati francesi spaventandoli orribilmente e calpestandoli in forma di mostruoso mastino.

È impossibile in leggendo tali particolari non sentire intivamente la differenza che passa tra le disgrazie prodotte da

cause fisiche e, certamente inconscie e le opere delle infestazioni; queste sono evidentemente regolate dall'agente ignoto, sì, ma iroso e malefico, allo scopo di molestare, atterrire, danneggiare gli uomini e tali uomini e in tale tempo. Gli atti, il concerto dei fatti, il modo, parlano alto e fanno fede dell'opera intenzionale, quanto le voci formali e le scritture delle infestazioni da noi contemplate nella seconda categoria. Ora l'operare intenzionalmente non può concepirsi senza un operatore intelligente, che è quanto dire un puro spirito, non potendo essere un uomo in carne ed ossa.

XI. *L'agente infestante è uno spirito diabolico.*

E che non sia un uomo risulta manifesto dall'esperienza del non trovarsi mai nè vedersi cotal uomo inteso all'opera d'una vera infestazione, sebbene cento e mille volte siasi mosso cielo e terra per scoprirlo, adoperandovi quanti mezzi sono a disposizione dei privati cittadini e dei pubblici ufficiali di buon governo. Risulta altresì, e più radicalmente dal considerare l'assoluta sproporzione dei fenomeni colle conosciute forze umane. È superfluo il riandare per singolo i casi da noi scelti come tipi delle varie specie di infestazioni. Niuno si sentirà il fegato di spiegare con forze naturali ed umane lo scoppiare delle bottiglie del signor Fumero, tanto le piene come le vuote, e il loro *discendere* agiatamente dai loro palchi dello scaffale, per venirsi a rotolare e disfarsi in polvere sul pavimento; e gli spostamenti e le riddè strane degli oggetti inanimati e materiali e pesanti che vediamo spesso frullare in tante infestazioni. I secchi, le legna, la granata, le vivande, le vesti che, come se fossero alati, balzano in alto, piombano addosso alle persone, i sassi e i petroni che tempestano una casa per venti notti, alcuni enormi e da non potersi scagliare da braccio umano, altri assottigliati e piallati ad imberciare una feritoia, accusano un agente di forze superiori al più valente atleta del mondo; senza

contare che l'atleta sarebbe pure stato veduto e colto sul fatto, ciò che non riuscì a tutti i segugi sguinzagliati a scoprire l'ignoto malfattore supposto reo dell'infestazione. È possibil mai, che un uomo riesca per tutto un mese a metter fuoco giornalmente in quattro o cinque posti di abitazioni di ristretto villaggio, e ciò sempre di giorno senza rumore, e non sorpreso nè dai poliziotti, nè dagli abitanti che furiosamente lo cercano di e notte? Qual ciurmatoro avrebbe fabbricato il cagnaccio che fu scatenato a scalpitare ottocento francesi? Non parliamo delle ultime infestazioni del monastero di Torino, e della famiglia di Castellana: quivi l'infestatore si palesa da se per ispirito infernale, prepotente oltre ogni umana possibilità nelle sue villane azioni personali e ne' fenomeni che accompagnavano le sue relazioni cogl'infestati.

Concludiamo con sicurezza, che le infestazioni, come si presentano ne' loro minuti particolari, non si possono in ve- run modo attribuire alle forze di semplici giocolieri: le energie manifestantisi in esse dimostrano agenti incomparabilmente più possenti che i semplici uomini. Ora più potente che l'uomo non è altri che lo spirito supremo del Creatore e quello degli angeli suoi ministri fedeli, ovvero degli angeli riprovati da Dio, cioè i demonii. Sarebbe ingiurioso alla divina Maestà il proporre la questione se lo Spirito onnipotente, Iddio Ottimo Massimo, intervenga colla sua opera immediata a produrre le meraviglie innaturali, comunissime nelle infestazioni. Sarebbero opere fuori o contro le leggi universali del creato, miracoli di chiassate ignobili, di monellerie dispettose. Rimane adunque unico partito, che lo spirito infestatore si cerchi tra gli angeli e tra i demonii. E ancora una cotale inchiesta è presto terminata e chiusa pei cristiani, i quali dal Vecchio e dal Nuovo Testamento conoscono il costante e necessario costume degli Spiriti celestiali. A questi le basse e vili monellerie ripugnano assolutamente, come ripugnano alla Maestà di Dio di cui sono degni ministri. Rimane adunque dimostrato, che dei fenomeni comuni presso a poco a

tutte le infestazioni si debbono riconoscere autori gli spiriti infernali.

Questa è altresì la opinione del volgo cristiano, dei dotti teologi e dei filosofi che non apostatarono dalla fede cattolica. La Chiesa insegnante la professa negli esorcismi del Rituale Romano, il quale, nelle formole per benedire l'acqua santa, formalmente chiede a Dio, che: l'acqua santificata « abbia virtù a cacciare dalle case cristiane i demonii, tutto vi resti puro, libero da ogni danno... Sventate le insidie del nascoso nemico, e se vi è qualche cosa di nocivo alla sicurezza o al riposo degli abitatori, ne sia cacciato coll'aspersione di quest'acqua. »

E nella seguente orazione implora da Dio che « dovunque sia aspersa questa creatura di sale e di acqua, per la invocazione del santo Nome di Dio, cessi ogni infestazione dello spirito immondo e ogni terrore del velenoso serpente ».

L'infestazione, a giudizio della Chiesa, non è altro che uno dei cento casi, un po' più vistoso e solenne, delle malfiche ingerenze del demonio, contro le quali milita la preghiera imposta, da Leone XIII, ai sacerdoti e da recitarsi dopo ciascuna Messa celebrata. Essa è diretta all'arcangelo S. Michele, affinchè « egli ricacci nell'inferno Satana e gli altri spiriti maligni, i quali a perdizione delle anime si aggirano nel mondo ».

Notino i semplici fedeli, che una preghiera, dal Sommo Pontefice imposta a tutti i sacerdoti e con essi all'universalità dei cristiani, costituisce un argomento teologico assoluto in favore della dottrina che essa involge: « La guida del pregare è pure guida del credere », osserva S. Agostino. E perciò in pratica, dandosi il caso di dubbie o di certe infestazioni, si persuadano gl'inquilini delle case infestate, che con più frutto essi ricorrerebbero a tali preghiere, e alle aspersioni di acqua benedetta, che non affidandosi ai poliziotti, assolutamente impotenti, come sono impotenti, anzi perniciose le cure dei medici cui si affidano degli ossessi. I sacerdoti poi pregati di aiuto spirituale dai fedeli infestati, dovrebbero tal-

volta porgersi più facili ad esaminare i fatti a norma del Rituale; e provata l'infestazione, potrebbero molto vantaggiosamente valersi delle preghiere ed esorcismi del Rituale (*Ordo ad faciendam aquam benedictam*), e benedire un bel vaso di acqua nelle case infestate, e poi con essa aspergere le stanze e lasciare raccomandato agli inquilini di valersi di essa con viva fede. Nè sarebbe punto fuori di luogo, se essi in cotta e stola violacea, vi aggiungessero l'*Exorcismus in Satanam et angelos apostaticos iussu Leonis XIII editus*, impresso dalla Tipografia Vaticana.

Ed ora soggiungiamo qualche illustrazione alla soluzione del problema da noi data delle Case infestate.

XII. *Illustrazione storica della predetta dottrina.*

Quando noi affermiamo non altro poter essere l'agente infestatore che uno o più spiriti infernali, non ci appoggiamo solo al raziocinio scientifico che a tale conclusione ci condusse; ma anche all'autorità del genere umano universale e di tutti i tempi. Le più famose civiltà del mondo antico, di quel mondo che ci lasciò libri, sculture, iscrizioni, geroglifici, cuneiformi, in genere, monumenti parlanti, ha sempre riconosciuto esseri di natura superiore all'uomo, come interposti tra la specie umana e la divinità suprema o le divinità superiori, felici e perfette. Quanto al concetto che ne formavano i popoli, guidati dai poeti, dai sacerdoti, dai tesmofori, si può dire che le variazioni più comuni furono due: altri onoravano questi semidèi coll'adorazione e col culto idolatrico; altri col commercio superstizioso tentarono ed ottennero la divinazione e simili effetti superiori alle forze umane. Idolatria e magia, ecco le due variazioni spesso intrecciate a vicenda, e più comuni della rivelazione primitiva intorno alla esistenza di Dio, e degli angeli ministri di Dio.

Spesso le passioni umane soffiarono in questi elementi di corruzione religiosa, e le idolatrie e le magie servirono al-

l'ambizione dei potenti, a formare apoteosi di riputati monarchi ed eroi, spesso l'avarizia dei ministri del culto in inventare riti e culti proficui ai ministri; spesso l'entusiasmo sensuale dei poeti vi aggiunse teogonie e avventure divine, laide il possibile, e quindi i sacerdoti vi adattarono corrispondenti riti voluttuosi. Le quali invenzioni peggio che mai travisarono la fondamentale verità di un Dio unico servito da intelligenze angeliche. Tutto ciò si avvera nelle pagane dell'Oriente, dell'Ellenismo, del mondo Latino. Nelle età susseguenti niun paganesimo si scoperse, sostanzialmente difforme dai precedenti. Ai giorni nostri si riscontra la stessissima condizione nei popoli idolatri, presso i quali faticano i nostri missionarii.

Ed è degnissimo d'osservazione che tanto il volgo come i sapienti su questo particolare erano pienamente concordi. Pitagora, Socrate, Platone, Aristotile, sebbene arrivassero a sublime quasi cristiano concetto della Divinità suprema, pure non esitavano ad esprimersi talvolta nella stessa maniera che i loro concittadini popolari, chiamando *daimones* (genii) e talvolta *theoi* (dèi) quelle intelligenze sussistenti in grado superiore all'umano. Platone li chiama (nel *Timeo*) Θεοὶ ἑρπυτοὶ καὶ γεννητοὶ, *dei visibili e generati*, prodotti cioè dal Dio supremo, il quale anche li governa, come poi dice nel *Convito ossia dell'Amore*. Li suppone distinti in più categorie, secondo che hanno più del divino e meno dell'etereo. Giamblico, grande filosofo neoplatonico, settecento anni dopo Platone contava tra questi che chiameremmo quasi cori di deità minori, dèi, angeli, arcani, dèmoni, arconti, anime. Proclo, celebre neoplatonico esso pure, posteriore a Giamblico, esagerò peggio ancora la moltitudine di cotali dèi. « Tutto è pieno di dèi » insegnò esso nelle sue Istituzioni teologiche ¹. Tutti traviamenti fantastici: ma che mostrano regnante nel mondo filosofante, sebbene assai stravolto, il domma primitivo di Dio uno e creatore degli angeli, ministri tra Dio e l'uomo.

¹ Cf. PROCLUS, *Institutio theol.* ed. greca e latina nel vol. di Plotino, Porfirio, Proclo, Prisciano. Parigi, Didot 1855, §. CXLV, pag. XCVIII.

Non mancò neppure tra i pagani l'idea degli angeli caduti e dannati. Anzi non vi è popolo pagano antico o moderno, che non conosca l'azione diabolica. Risalendo dai pagani odierni della Cina, dell'India, di tutti i paganesimi descritti dai viaggiatori del nostro tempo, sino alle più antiche età di cui si abbia memoria scritta, l'idea dei demonii è oltremodo comunissima, conosciuta dal volgo, e praticamente confessata nel culto e nelle pratiche private, massime nella teurgia rituale, e più peggio nella goetia che era la magia nera, la magia malefica. Nè fu ignota ai dotti de' paesi gentileschi, egiziani, persiani, arabi, indiani, cinesi. Nel mondo romano e greco tale pneumatologia regnava solennemente nella tre volte secolare scuola neoplatonica, e rimontava cogli stoici e con altri filosofi a Zenone, a Crisippo, a Platone. La vista di certi fenomeni della magia e l'esperienza delle azioni prestigiose ottenute chiarirono i filosofi sinceri della malvagità di certi genii o dèmoni, e però distinsero i dèmoni in agatodèmoni e cacadèmoni, cioè in genii buoni e genii malvalgi. Di che vegga chi vuole il Bizouard nell'erudito suo capitolo sulla goetia o magia malefica, e in quello sulle opinioni dei filosofi intorno agli spiriti².

Dobbiamo concludere che la dottrina degli spiriti, altri buoni altri cattivi, è universale nel genere umano, e tra mille oscillazioni accidentali si conservò una sostanzialmente sopra tre punti: 1° sono nature superiori all'uomo: 2° dipendono da Dio, nel loro commercio cogli uomini: 3° altre sono buone e benefiche, altre sono male e malefiche. La religione poi da Dio rivelata confessò questi dommi rivelati dall'apparizione della sacra Genesi sino a Leone XIII.

Vediamo ora se la storia ci dia qualche lume a riconoscere la condizione morale degli spiriti infestatori; e ciò per istabilire quali spiriti, se i buoni o i malvagi, vi prendano parte attiva. Per verità la storia non sembra ripugnare, come non ripugna la ragione, ad ammettere che gli spiriti

² BIZOUARD, *Des Rapports de l'homme avec le Démon*. Parigi, 1863, to. I, pp. 112-162.

buoni sieno esecutori di giuste vendette contro agli oltraggiatori della maestà divina. Ma anche in questo la ragione esige e la storia conferma che il contegno dei vendicatori debba essere degno di una giustizia celeste. Ne abbiamo degli esempi nella Bibbia, e quando altro non fosse, basterebbe il celebre castigo di Eliodoro, per mano angelica percosso a morte nel tempio di Gerusalemme, che egli era venuto a spogliare. Ma tutte le circostanze del fatto parlano della potenza e gloria divina, e lasciano negli spettatori, anzi nei posteri di tutti i secoli, un insegnamento tremendo e salutare. Il valoroso pittore Francesco Solimene lo ritrasse ampiamente in uno dei più splendidi templi d'Italia, il Gesù Nuovo di Napoli, e lo ritrasse con viva intelligenza del testo biblico. Basterebbe dare un'occhiata a questa sublime composizione, per capire che l'opera del sovrumano giustiziere punto non disdice a un angelo del cielo, e fa desiderare che quell'angelo torni in terra a' tempi nostri.

Laddove mille miglia sono diverse le opere degli spiriti infestatori delle case. Anche supponendo che tutte le infestazioni fossero per castigo di colpe umane, mai non si saprebbe la ragione cristiana immaginare gli spiriti angelici impacciati in quelle stravaganze che noi vi scorgemmo, in quelle imprese da piazzaiuolo, in quei capricciosi fenomeni che nulla mostrano di onesto, o di ragionevole non che di dignitoso e di santo. Dove che l'esemplare castigo di Eliodoro, riusci a vantaggio di lui e del popolo di Gerusalemme.

Non ci dà l'animo di ripassare in rassegna anche solo i pochi fatti da noi registrati per saggio d'infestazione: le bottiglie scoppianti e ruzzolanti nella cantina del signor Fumero, e le ridde dei suoi mobili, il vasellame frantumato a Munchhoff, i campanelli irrefrenabili, il bombardamento del carbonaio Lerible, le minestre gittate in viso alla serva a Pietroburgo, il cagnaccio che turba il sonno ad ottocento soldati, e via via di questo passo, senza contare le puerilità, le menzogne delle infestazioni ultime dovute agli spiriti che si sottoscrivevano *Segretario dell'inferno*, o *Francesco Netti dia-*

bulis, e alle loro lettere e figure oscene, e certe altre che noi nel racconto, per decoro, dissimulammo. È impossibile vedere in questa robaccia la mano angelica, forza è metterla a conto del diavolo. A Satana ed ai suoi maledetti spiriti costesto conviene. Gesù Cristo lo ha qualificato e bollato in perpetuo come crudele, come menzognero, e più spesso col titolo di spirito immondo. Le storie della Chiesa e dei Santi, non meno che le storie del paganesimo, delle magie, delle ossessioni, confermano le mille volte questi distintivi degli spiriti infernali, e il loro costume di abbassarsi a tutte le viltà, a tutte le sozzure, pur di nuocere agli uomini. È d'uopo adunque negare agli angeli buoni l'intervento nelle viltà e sozzure delle infestazioni e riferirle con ogni sicurezza agli angeli maledetti da Dio e nemici dell'umana natura, e col loro intervento spiegare tutti i prestigii, tutti i fenomeni innaturali delle infestazioni.

XIII. *Se l'infestazione si possa spiegare coll'intervento d'un medio spiritico.*

Dopo le quali cose discusse e intese torna opportuno e facile esaminare e giudicare la spiegazione naturalista, che delle infestazioni pretendono dare gli spiritisti. Essi fanno facile la cosa, dicendo: Basta a produrre i fenomeni della infestazione la presenza di un semplice medio spiritico. E perché nel più de' casi questo medio non si scorge, essi vie più facilitano l'impresa, dicendo che di medii ve ne può essere alcuno sconosciuto a tutti e non punto sospettato tale da veruno, e di più esso può causare i fenomeni senza sapere egli stesso di essere dotato di facoltà medianica, e senza avere la minima volontà di nuocere a chicchessia.

È difficile confutare brevemente e chiaramente una ipotesi che si fonda sopra un fatto, che può dimorare nascosto a tutti, e di cui però niuno può dire se sia vero o falso. E perciò noi vediamo che gli spiritisti abboccano ghiottamente

tutte le infestazioni, e affermando (senza poterlo dimostrare) che esse sono opera degli spiriti chiamati all'opera da un medio, credono di poterne raccogliere una prova dell'esistenza dei loro spiriti (anime di defunti), della realtà del costoro commercio cogli uomini, e della potenza dell'azione mediatica che serve a cimentare un tale commercio. Una tale intenzione appare nella relazione della infestazione contro la bottiglieria del signor Fumero, da cui noi togliemmo il primo nostro esempio d'infestazione. In essa il relatore, dottor Silva spiritista, va cercando col fuscellino se una donna o un fanciullo in difetto d'altri non siano per avventura i medii, medii cioè inconsci, o subconsci, sebbene è evidente che costoro nulla pensavano di essere gli efficaci agenti della tregenda e a produrre quel disastro l'una al marito, l'altro al padrone. Anche il poliziotto intervenuto qui, come quello di Parigi, mostrano di sospettare come occulti agenti della infestazione coloro che se ne dicevano vittime. Similmente l'arcispiritista Cesare Baudi di Vesme, nell'ultimo quaderno della sua spiritica Rivista, portando tre o quattro casi recentissimi di infestazioni, analoghe a quella del Fumero a Torino e del Leriche di Parigi, aguzza i suoi ferruzzi contro una innocua governante che per nulla si sognava di essere media, e molto meno di essere causa di quel fatto sciagurato¹. » È dunque una teoria puramente affermata e per nulla provata, neppure come probabile.

Ma veniamo a giudicarla in sè stessa, per quanto è possibile. Se dovessimo trattarne dinanzi ad un'assemblea di scienziati, osserveremmo innanzi tutto che la infestazione non può essere causata da un medio, perchè quelli che in ispiriteria godono l'onore di medii, spesso non sono altro che semplici mestieranti, a cui si ricorre come a gente pratica di consultare gli spiriti; arnesi inutili e certo non necessari, perchè infinite comunicazioni si ottengono senza l'influenza del medio, come ne conviene lo stesso Kardec, che ha stam-

¹ *Revue des Études psychiques*, etc. Directeur C. DE VESME. Numero di agosto-sett.-ottobre. Parigi, 1901, pag. 315-320.

pato centinaia e centinaia di pagine sui medii, e noi lo dimostrammo altra volta, e l'esperienza quotidiana lo comprova. I medii sono adunque spesso un ornamento per abbellire le sperienze spiritiche: e questi cotali medii nulla operano nelle adunanze, nè potrebbero nulla operare quanto alle infestazioni.

Ma conveniamo tuttavia di buon grado della verità che c' insegnano concordi il Kardec e il Baudi di Vesme, antagonista suo, che talvolta i medii parlano lingue ignorate e veggono casi lontanissimi, e danno simili indizii, che sono appunto quelli che il Rituale romano assegna per giudicare la verità delle ossessioni. In questi casi il medio è realmente *ispirato*, come si esprime il Vesme, *invasato* come pensiamo noi. E in tal caso niente ripugna che il demonio ossessore contribuisca al tafferuglio di oggetti esterni, come avviene spesso nelle infestazioni. Appunto questo influsso del demonio è la vera spiegazione delle infestazioni, che noi demmo sopra. Ma non è più la ipotesi spiritica, sì bene la ipotesi cristiana. Gli spiritisti non conoscono spiriti propriamente tali, come gli angeli e i demonii, sì solo anime umane disincarnate.

Perciò volgiamo ora la parola agli spiritisti, con grande compassione ai loro errori, sapendo alla prova, che molti di loro sono stati tranellati alle pratiche spiritiche con astutissimi inganni, e non di rado caddero nel laccio in buona fede. E alle risposte or ora date aggiungiamo, che essi stessi colle loro dottrine intorno agli spiriti, ridotti a semplici *anime disincarnate* vengono a dimostrare che i medii spiritici nulla possono operare nelle infestazioni. È evidente che i fenomeni d'infestazione non potrebbe produrli colla sola sua presenza un'anima incarnata, cioè un uomo vivente in carne ed ossa. Or come potrà produrli un'anima disincarnata, cioè separata dal corpo? E se lo spirito (l'anima evocata) non può nulla, che gioverà la volontà del medio, provocandolo a operare? Non solo S. Tommaso dimostra la assoluta impotenza dell'anima informante il corpo vivente ad operare all'esterno, ma anche la universale esperienza e il buon senso ce lo con-

fermano. Però anche gli spiritisti devono convenire che l'anima privata del corpo potrà anche meno, perchè priva del naturale suo organismo necessario alla azione esterna.

Di più, osservino gli spiritisti di buona fede, che nei racconti da noi recati d'infestazione, non è possibile assegnare qual posto vi possa avere un medio spiritico che conscio o inconscio venga a produrre i fenomeni. E lo stesso avviene nelle cento altre narrazioni, che essi trovano nelle loro Riviste, che di tali fatti fanno incetta. E se anche in alcuni casi fosse possibile l'intervento d'un medio, gli spiritisti debbono sapere che i loro medii, quando sono stati in opera per un breve tempo, subito si chiamano spossati e impotenti a proseguire nel loro penoso servizio, e debbono smettere: nelle infestazioni dovrebbero durare le ore e talvolta le settimane e i mesi. Gli spiritisti tutti, meglio che noi, debbono intendere l'assurdo di supporre i loro medii capaci di ottenere nelle infestazioni ciò che loro è al tutto impossibile nelle tornate spiritiche.

Osservino infine gli spiritisti che l'azione medianica, come la definisce il loro patriarca e legislatore in Europa, Allan Kardec, si riduce a questo, che il medio fonde il suo fluido proprio col fluido accumulato dallo spirito che interviene nelle scene spiritiche, e questa mistura di due fluidi, uno de' quali è animale, animalizza gli oggetti esterni, e li rende docili alla volontà dello spirito, e mobili quanto occorre alle locomozioni stravaganti, comunissime nelle tornate spiritiche ¹. I profani come noi rideranno della teoria spiritista, come d'una fola delle mille ed una notte, ma gli spiritisti vi giurano come sopra un domma fondamentale della loro chiesa. Ed ora ci dicano essi, se tale essendo il lavoro del medio, può intendersi che un uomo qualsiasi, che forse neppure sa di essere dotato di qualità medianiche, arrivando in una casa possa essere l'iniziatore del diavoleto di grossi petroni e cocci e altro lanciati per venti notti contro la casetta del carbonaio Lerible? Come accade che egli, forse solo *subconsciente*, animalizzi e vivifichi quelle

¹ ALLAN KARDEC, *Livres des Médiums*, ed. cit. p. 77 e segg.

centinaia di proiettili, ne prepari alcune centinaia piallandoli per farli entrare in una feritoia? Tutto ciò senza che nessuno lo scopra, medio o non medio, quale autore del fatto? Mentre veglia un reggimento di guardie postate intorno e una muta di cani in agguato? Io vedo che la sopra citata *Revue des études psychiques* del conte Cesare Baudi di Vesme, nell'ultimo quaderno, porta quattro recentissime Infestazioni, una di Chàlon-sur-Marne in Francia, l'altra a Firenze, la terza a S. Remo in Liguria, la quarta a Laeken presso Bruxelles; e la Redazione arcispiritica inserisce questa nota: « Pensate adunque se è possibile di far piovere dalla mattina sino alla sera, dalla sera sino al mattiuo una grandine di pietre sopra una casa isolata (*era anche il caso del Lerible, il carbonaio di Parigi*), senza che si possa scoprire il colpevole se questi fossero uomini! » E lo spiritista annotatore che trova assurda questa supposizione, suppone poi che una governante potesse essere una media e causa della infestazione. Ciò è più assurdo ancora. Era dunque essa che vivificava col suo fluido un monte di pietre perchè lo spirito le potesse scagliare!

Lo stesso raziocinio si ripeta sopra tutte le infestazioni. Come si animalizzavano i campanelli d'un'intera contrada, perchè uno spirito li facesse squillare? Qual medio creava e animalizzava il feroce cane che furiosamente scalpitò un battaglione di soldati? Chi mai col suo fluido animalizzava la legna, il secchio d'acqua, le minestre, perchè uno spirito potesse rovesciarle addosso ad una povera servetta! Insomma chi non voglia bere grosso su questi assurdi miracoli naturali, si contenti di attribuirli a spiriti, veri spiriti, superiori di forze agli uomini, e sarà uomo ragionevole, se no resterà spiritista cieco, volontariamente cieco: tanto più che se anche il supposto medio, conscio o inconscio dell'opera sua potesse dare (ciò che non è) alcuna apparenza di spiegazione dei fenomeni di locomozione delle infestazioni, resterebbero poi sempre varii altri svariatissimi fenomeni a cui il medio non può nulla col suo influsso medianico, come apparirà mani-

festo specialmente nelle due o tre ultime infestazioni da noi riferite. Si rileggano senza giudizio preoccupato, e la cosa brillerà di lucidissima evidenza.

XIV. *Conclusione.*

Perchè Iddio permette le infestazioni.

Concludiamo adunque, poichè è tempo, la trattazione nostra con soddisfare ad una dimanda che forse pullula in mente a qualche lettore, e potrebbe essere così espressa. Se la sola vera causa delle infestazioni è l'opera del nemico di Dio, o perchè Iddio la permette?

La risposta non sarebbe facile, se si dovesse rispondere di ciascheduna infestazione in particolare, perchè noi ignoriamo i profondi ed arcani e divini consigli, onde Iddio regge e governa ogni singola sua disposizione. Ma se si chiedesse solo qualche congettura fondata sulle ragioni generali onde Iddio governa l'universa creatura umana, noi non andremmo forse lungi dal vero supponendo che in tali permissioni di Dio, si celi un mistero di giustizia infinita, ordinato a punire nascosi misteri di empietà, di crudeltà, di avarizia, di lussuria che sfuggono alla impotenza delle giustizie umane; e forse in questi castighi stessi è una benevola provvidenza per richiamare a pentimento il colpevole. Crediamo che coloro che per loro ufficio, o per loro speciali studii, scrutarono gli abissi delle umane depravazioni, ci daranno ragione. Certamente così può accadere qualche volta.

Con tutto ciò noi ci sentiamo persuasi che più frequentemente nelle infestazioni risplenda una provvidenza benefica della divina misericordia verso il popolo cristiano. Iddio vede la umana creatura, specialmente nel nostro secolo, troppo spesso affogare la fiamma divina della religione, fino a rinnegare la naturale guida della ragione. Vegetano in seno alle moltitudini uomini per cui tutto il mondo è nel pane, negli agi, nei piaceri; Iddio scorge perfino la fiamma natu-

rale della ragione abbuiarsi in un mondo effimero e vilissimo e momentaneo, quasi come se altro mondo più degno dell'uomo non fosse mai stato offerto e promesso. E il Padre celeste fa udire a quando a quando gli echi del mondo celestiale ed eterno: sua parola dal cielo è spesso il miracolo, tanto moltiplicato ne' giorni nostri: sono avvisi del cielo i fatti preternaturali, l'ossessione individuale delle persone, e la quasi ossessione collettiva delle infestazioni. Con tali segni straordinarii il Signore buono richiama gli indifferenti a pensieri di quel mondo degli spiriti immortali, che ci si aprirà dinanzi coll'aprirsi la tomba. E questo santissimo bene egli ricava dalla stessa malvagità delle opere diaboliche. Nel tempo stesso egli predica ai popoli la santità della sua Chiesa, la quale nel Nome di lui sopravvince il potere dell'inferno colle sue preghiere rituali.

Ecco, secondo noi, l'intendimento divino che bene possiamo supporre si proponga la sapienza infinita nel permettere le infestazioni.

RIVISTA DELLA STAMPA

I.

LA NUOVA EDIZIONE DEL *CONCILIUM TRIDENTINUM* PER CURA DELLA SOCIETÀ GOERRESIANA ¹.

Potrà recare meraviglia che dopo il Sarpi ed il Pallavicino nessuno si sia accinto all'opera di dare una storia propriamente detta del Concilio di Trento. L'Hefele, il rinomato storico de' Concilii, dichiarò che non poteva metter mano a quello di Trento, non essendo ancora pubblicati gli atti del Massarelli, segretario generale del Concilio. Leopoldo Ranke affermò il medesimo con l'aggiunta, un po' maliziosa ma pur vera pel suo tempo, che *quelli che vorrebbero pubblicare la collezione intera dei documenti tridentini non possono, e quelli che potrebbero non vogliono.*

Era infatti difficile la condizione delle cose, prima che dal senno e dalla liberalità del S. Padre Leone XIII fossero aperti a tutti i tesori dell'archivio segreto vaticano. Lo stesso Pallavicino non poté consultarne i documenti, se non con certe restrizioni e sottomettendo ad una censura i suoi appunti prima di pubblicarli. E par bene che le medesime restrizioni si avessero anche pel Raynald e per gli altri continuatori del Baronio. Neppure negli ultimi nostri tempi, sotto Pio IX, era concesso di esaminare nell'archivio le cose spettanti al Concilio e si sa che il medesimo Pontefice aveva severamente proibito al Theiner di pubblicare i documenti da lui raccolti, ciò che questi nondimeno ha fatto ad onta del divieto.

Ed è qui da notare che questa severità non sorse se non più tardi. Appena cominciato il Concilio, s'era divisato altrimenti, ed il

¹ *Concilium Tridentinum. Diariorum, Actorum, Epistularum, Tractatum Nova Collectio.* Edidit SOCIETAS GOERRESIANA promovendis inter germanos catholicos litterarum studiis. Tomus Primus: *Diariorum Pars Prima: Hercules Severoli Commentarius, Angeli Massarelli Diaria I-IV.* Collegit, edidit illustravit SEBASTIANUS MERKLE. Cum Tabula phototypica civitatis Tridentinae saec. XVI. Friburgi Brisg., Herder, 1901, 4°, CXXXII-932 p. — Fr. 75; rilegato fr. 83.

card. Cervino, fin dal novembre 1548, avvertiva il segretario Angelo Massarelli di preparare insieme con l'edizione a stampa de' decreti anche quella degli atti, perchè fosse noto a tutti *l'ordine che s'è tenuto et la diligenza che s'è usata a discutere et disputare le materie*. Forse la difficoltà maggiore, che di natura sua incontrava la preparazione del manoscritto, impedì che quel consiglio si potesse subito in esecuzione; ma è un fatto che il Massarelli, chiuso il Tridentino nel 1563, si pose di gran lena a stenderne per la stampa tutti gli atti, tanto che il Manuzio nella sua edizione de' decreti potè annunziarli come di imminente pubblicazione ed i volumi manoscritti dell'archivio vaticano, destinati a tal fine, portano fin da quel tempo in fronte la scritta *Imprimenda*. Forse nuovi impedimenti si frapposero per l'attitudine di coloro che preferivano maledire i Papi e la Chiesa, anzichè conoscere la verità. Già durante il Concilio gli eretici erano stati soliti farsi beffe di ogni cosa che lo riguardasse, e forse non si voleva dare loro in mano nuova materia di accuse. Comunque sia, trascorrendo intanto gli anni e morti coloro che stavano per la pubblicazione, come Marcello II, Pio IV, parecchi cardinali e lo stesso Massarelli, non deve far meraviglia che l'ardore per l'impresa s'andasse estinguendo e che tutte le carte conciliari non si considerassero più, se non come parte di que' documenti segreti, che secondo la consuetudine di tutti i Governi di allora si custodivano gelosissimamente, come carte di Stato, continuando poi quest'uso, si può dire, fino alle età più recenti. Il Pallavicino però di questa impossibilità di consultare gli atti recava una ragione, alla quale difficilmente egli stesso avrà prestato piena fede, cioè la loro *mole smisurata, altrettanto incomoda a stamparsi ed a leggersi, quanto non necessaria a sapersi*¹.

Più tardi le cagioni, che di quel decreto si diedero, divennero accuse formali. Nel principio del secolo scorso un autore scriveva: *Quand je vois l'affectation de la cour romaine à cacher ces actes avec tant de soin et pendant un temps aussi long, je ne puis m'empêcher de croire que, si elle n'a pas voulu qu'on les connût, c'est qu'elle a pu les trouver trop vrais, trop exacts, trop fidèles et par cela même trop opposés à ses intérêts*². E così press'a poco altri giudicavano.

Da qualche storiella che conoscevasi, da qualche aneddoto piccante, da qualche difetto o debolezza, naturale a trovarsi in ogni accolta di uomini, deducevasi che gli atti del Concilio ne fossero

¹ *Prolegom.* p. XV.

² *Ib.* p. LXXXII, n. 2.

addirittura ripieni, e che per questo si occultassero. Eppure non vi ha nulla di ciò, osserva il prof. Merkle, e se tali critici, invece di calunniare e di mordere si fossero messi al lavoro, consultando anche solo gli innumerevoli documenti del Tridentino che si conservano nelle pubbliche biblioteche fuori del Vaticano, si sarebbero accorti quanto corressero lontani dal vero ¹.

Oggi il Vaticano stesso è aperto, ogni cosa sta sotto gli occhi di tutti, e contrariamente alla sentenza del Ranke, oggi, *chi vuole scrivere la storia del Tridentino, può*; e gli scienziati che subito si posero a scorrere quell'immensa moltitudine di atti, di diarii, di relazioni, di lettere ne riportarono questa prima impressione: Il Concilio tridentino per le dicerie, pe' sospetti, per le formali calunnie poteva fin qui paragonarsi ad uno di que' vetusti castelli, che la fama dà per infestati dal diavolo: nessuno ha il coraggio di porvi entro il piede ed il viandante li guarda da lungi con paura; ma se tu vi entri, e vi fai dimora, troverai che non vi sono altri diavoli, se non i fabbricati dalla fantasia ². Così si conferma di nuovo il principio che la Chiesa non ha paura della verità, e che l'aprire a tutti, come ha fatto Leone XIII, i tesori anche più segreti della sua storia, non può tornarle di nocumento.

Però l'essere aperto l'adito a que' tesori non basta ancora. Quivi è il fondamento indispensabile alla storia del Concilio tridentino; ma troppo sarebbe incomodo ai privati il consultare in un archivio, od il riscontrare quando occorra, così gran mole di documenti. Conviene dunque accingersi alla impresa veramente gigantesca di pubblicarli tutti in un corpo solo, così che facilmente trovinsi alla mano di tutti. La *Goerres Gesellschaft*, fondata da esimii cattolici a profitto degli studii storici e già grandemente benemerita de' medesimi, se ne sentì la forza ³; stimò anzi suo debito di dedicarsi alla impresa, quasi atto di riconoscenza verso il Concilio, celebrato, com'è noto, a bene precipuamente della nazione tedesca. Tutto, assolutamente tutto, sarà da lei pubblicato, nulla tralasciando neppure le memorie che possono sulle prime sembrare di minor momento, e ridando ogni cosa (per quanto sarà possibile) sui documenti originali, debitamente vagliati, studiati, raffrontati, con apparato critico accuratissimo, quale si adopera oggi dagli studiosi più severi per ogni pubblicazione importante di documenti. Già da più anni ferve

¹ *Proleg.* p. XV-XVI.

² *Ib.* p. XVIII.

³ Alla fine della presente rassegna diamo in una *Nota* alcune più larghe notizie intorno questa Società.

il lavoro di preparazione a spese della Società e parecchi illustri scienziati vi si dedicarono con particolare amore. Mons. dr. Stefano Ehses, direttore dell'Istituto storico goerresiano di Roma, attende alla collezione degli atti tridentini; il rev. prof. dr. Sebastiano Merkle di Würzburg a quella dei diarii e degli atti di Bologna; ed il prof. Goffredo Buschbell prepara la raccolta delle Epistole.

Ed oggimai la pubblicazione è matura e ci sta innanzi il primo volume de' diarii, stampato splendidamente coi tipi dell'Herder di Friburgo in Brisgovia. Nè noi sapremo altrimenti salutare e l'impresa in genere ed il primo suo frutto, nè meglio mettere in luce il merito della Società goerresiana, se non ripetendo qui il bellissimo Breve di Leone XIII ai presidi della Società, che sta in fronte al volume.

LEO PP. XIII. — *Dilecti Filii, Salutem et Apostolicam Benedictionem.*

— HAUD mediocri animi oblectatione iam pridem accepimus ab electa doctorum hominum catholicorum manu Societatis, cui a JOSEPHO GOERRES viro eximio nomen, in Germania vestra initia posita esse, hoc proposito ut optimis quibusque artibus et disciplinis provehendis, una dempta theologia, communibus studiis operam darent. Huiusmodi consilium ideo peassertim comprobavimus, quod persuasum Nobis sit ex bonarum disciplinarum incrementis insignes utilitates in christianam rempublicam derivari. Neque enim pertimescendum fore ut ex sincera veri investigatione disciplinarumque progressibus christianae revelataeque doctrinae detrimentum contingat; quasi fieri possit ut veritas veritati usquam adversetur, aut emolumenti aliquid ex errore vel veritatis ignoratione expectari liceat. Quod sane meminimus Nos fusius esse prosecutos litteris die XVIII Augusti anno MDCCCLXXXIII datis, illud nimirum veteris sapientiae praescriptum de arte historica inculcantes, *primam esse legem historiae, ne quid falsi dicere audeat; deinde ne quid veri non audeat; ne qua suspicio gratiae sit in scribendo, ne qua similitatis.* — Haec quidem constanter reputans, optime de veritate, de religione, de re publica merita est societas vestra, tum egregiis in lucem editis scriptis, tum variis institutis in Urbe conditis, tum etiam attributo praemiorum incitamento iis iuvenibus, qui prima in Academiis stipendia mereantur.

At eo maiore commendatione dignum censemus consilium illud, aliquot ante annos a vobis susceptum, in quo perficiendo strenue nonnullorum virorum industria naviterque elaborat. Intelligimus novam atque amplam monumentorum, quae ad sacrum Concilium Tridentinum spectant, collectam seriem, ex tabulario Vaticano adauctam, scienter emendatam, omnique apparatu instructam. Placuit vobis huiusce haud exiguae molis operis volumen primum, vel antea quam extrema ei manus accederet, ad Nos perferri; in eoque rerum copiam, perapto ordine digestam, ad integram fidem documentorum, atque ipsum etiam librariae artis nitorem iucundum fuit laudare pro merito. — Quamobrem cum vehementer vobis in votis sit ut opus idem auspiciis Nostris in publicum prodeat Nostroque augeatur nomine, id libentes concedimus, optamusque ut quod tam egregie aggressi estis, ad felicem

exitum, Deo bene iuvante, perducatis. Minimeque dubitamus quin labores vestros gratia bonorum et comprobatio consequatur, proinde ac postulat et ipsa rei praestantia et catholicae religionis decus.

Divinorum interim munerum auspicem, praecipuaeque Nostrae benevolentiae testem, Apostolicam benedictionem vobis, dilecti filii, et sodalibus vestris universis peramanter impertimus.

Datum Romae apud Sanctum Petrum die 10 Decembris anno MDCCCLV, Pontificatus Nostri vicesimo tertio. LEO PP. XIII.

Dilecti Filiis L. B. DE HERTLING, Praesidi Societatis
Goerresianae et STEPHANO EHSES Sac. Moderatori
Instituti historici eiusdem Societatis in Urbe.

Il ch. prof. Merkle, come ben poteva aspettarsi, pubblica in questo primo volume un trattato preliminare assai ampio, nel quale dà pieno conto, sia dell'opera intera, sia più in particolare della collezione de' diarii, da lui curata e che formerà il contenuto di questo e de' due seguenti volumi. Da quei prolegomeni abbiamo ricavato le notizie più sopra compendiate; altre ne togliamo nel seguito di questa rassegna, utilissime a sapersi, per ben giudicare della importanza straordinaria della presente pubblicazione.

Potrebbe altri supporre, che finito il Concilio tutti i documenti che lo riguardavano fossero raccolti e deposti nell'archivio de' Papi. Eppure non fu così; gli atti, ad esempio, rimasero presso il segretario per essere pubblicati con le stampe e la più gran parte delle carte passarono in mani private, tale essendo l'abuso invalso, che i magistrati pontificii ritenessero tutti i documenti loro inviati mentre erano in officio e li trasmettessero agli eredi. Solo nella seconda metà del secolo XVI sorse il pensiero di raccogliere da ogni parte i documenti storici che riguardavano gli affari della Chiesa, e di qui ebbe origine l'archivio vaticano. Sono interessanti assai le notizie, che il Merkle raccoglie, sullo zelo di molti personaggi illustri nell'andare in cerca qua e colà de' documenti a fine di metterli tutti insieme nelle mani del Papa. E ci volle tempo e fatica, e solo durante il Pontificato di Paolo V si giunse a costituire definitivamente l'archivio ed a collocarvi, tra gli altri documenti, tutte le carte del Concilio, che si poterono unire insieme e che formano la collezione *Concilia* di ben 151 volumi. Parecchi di questi volumi non danno alla storia nuovo incremento, trattandosi di copie e rimaneggiamenti delle medesime carte; tutti però aiutano a conoscere sempre meglio la genesi de' documenti ed il tempo in che furono scritti e deposti in archivio.

La collezione vaticana supera in ampiezza tutte le altre; eppure

è ben lontana dal contenere tutto ciò che riguarda il Tridentino. Gran numero di carte, per la loro stessa natura, devono ricercarsi altrove, come dire, le lettere degli ambasciatori a' proprii governi, ed altre in gran numero rimangono tuttavia disperse nelle varie biblioteche od archivii di Roma e di Europa. Il ch. Autore ne offre un lungo e diligente catalogo, che si stende per ben tredici fitte pagine in 4^o ¹, ed esso basterebbe anche da solo a dimostrare quale immane lavoro preparatorio è costata la presente edizione del Concilio e qual pregio essa si propone di raggiungere, poichè di tutti quegli innumerevoli documenti dovrà tenere conto e pubblicare gran parte.

La raccolta, diremo così, più ghiotta della pubblicazione e dalla quale gli avversarii della Chiesa Romana s'attendono forse maggior materia all'intento, nè buono, nè bello, di malignare e calunniare, sono senza dubbio i diarii. Questi infatti vengono stesi per semplice uso privato del segretario, ad aiuto per lo più della sua memoria nello stendere poscia gli atti del Concilio o le altre relazioni proprie del suo officio ed a ricordo delle cose che gli accadevano intorno giornalmente e delle quali egli medesimo era talvolta attore o parte. I diarii quindi, come cosa strettamente personale, non hanno pretensione alcuna, non preoccupazione, non rispetto umano, e talvolta sono scritti da uomini non troppo teneri delle cose di Roma. Le notizie vengono ritratte così come accadono; ve ne ha d'importanti e di gran valore per la storia che malamente si cercherebbero altrove; altre sono particolari e tutte proprie dell'estensore: una passeggiata amena, un desinare un po' lauto, una conversazione con amici, perfino qualche battibecco con questo e con quello. Spesso vi è rispecchiato al vivo lo stato d'animo dello scrittore: le sue gioie, le sue speranze, le sue malinconie, le sue impazienze e perfino gli scatti della sua collera. Or bene, qui si daranno tutte codeste memorie nella loro integrità, come si leggono ne' manoscritti, senza togliere nulla, senza nulla coprire; la verità apparirà a tutti facile ed aperta e rifulgerà chiara e netta per chi la cerca sinceramente.

In primo luogo nel presente volume si pubblica per intero il diario di Ercole Severoli, che è fonte principale pei primi quattro mesi del Concilio. Se ne conosceva un frammento solo, un'ottava parte incirca, pubblicata dal Döllinger. Seguono i diarii di Angelo Massarelli, dei quali due soli si conoscevano, mentre sono sette di numero. I primi quattro, che vanno fino a tutto il Concilio di Bologna, sono anch'essi pubblicati nel presente volume; gli altri

¹ Proleg. p. XXI-XXXIV.

seguiranno appresso, insieme con una quindicina e forse più di altri diarii, sunti o memorie di varii autori, che illustrano questo e quel periodo del Concilio, e che sono di diversa importanza, ma che pure nel loro complesso si stimano necessari alla piena conoscenza dei fatti.

Il Merkle darà l'illustrazione de' singoli diarii e de' loro autori, di mano in mano che si andranno pubblicando nei due volumi seguenti. Qui intanto raccoglie tutte le notizie intorno i due principali autori, il Severoli ed il Massarelli, ed intorno l'opera da loro fornita.

Ercole Severoli di Faenza, giureconsulto romano, fu nominato promotore del Concilio nella congregazione del 4 gennaio 1546, e vi rimase soltanto fino alla traslazione in Bologna, dopo la quale tornò a Roma, dove morì nel 1571. S'era stimato fin qui da alcuni che il carattere del suo diario fosse quello di dare raccolti i protocolli delle tornate. Ma non è così. Invece sono quivi riunite le relazioni delle tornate, quali si desideravano a Roma per informazione della S. Sede; esse presentano quindi un sommario delle deliberazioni e del loro processo, con breve indicazione degli argomenti che si sono andati svolgendo e dei voti proferiti. Sarebbero senza dubbio più preziose per la storia le note originali, che il Severoli doveva stendere durante le tornate, a fine di lavorarvi sopra le sue relazioni. Ma poichè quelle note sono andate perdute, il commentario, come s'è detto, rimane quale documento di prim'ordine in questo genere di memorie pe' primi quattro mesi del Concilio. Esso fu più tardi compendiato dal Massarelli, che in quei primi mesi non interveniva alle congregazioni generali. Or questo diede occasione alla sentenza di alcuni che ascrissero la paternità del commentario (s'intende per la parte finora conosciuta) allo stesso Massarelli, cagionando confusione ed errore. Ma oggi non vi può essere più dubbio alcuno, posta la prova evidente delle scritture originali di mano del Severoli che contengono quello scritto.

Assai più largamente si stende il ch. prof. Merkle intorno il Massarelli. L'immensa serie degli atti del Concilio nell'archivio vaticano sono in massima parte scrittura sua, ed i suoi diarii per numero e per estensione passano ogni aspettazione, tanto che il Döllinger diceva di lui, che *era come invaso dal furore di scrivere diarii*. Così avvenne che un uomo, per ingegno non grande, ma diligente, costante nelle cose sue e fornito di buono e sodo criterio, ha reso tal servizio, che può bene annoverarsi tra' più insigni scrittori di storia ecclesiastica o civile. Eppure finora non si aveva di

lui una biografia, neppure nel loquace *Dizionario* del Moroni. Il ch. Editore la fornisce pel primo, traendola dagli scritti stessi del Massarelli e da gran numero di altri documenti.

Angelo Massarelli nacque a S. Severino delle Marche nel 1510. Forniti gli studii in Siena e tornato in patria, fu poi chiamato a Roma da un suo zio canonico e nel 1538 passò famigliare o segretario del card. Gerolamo Aleandro e lo seguì in Germania, in Boemia, in Ungheria nelle sue legazioni per la convocazione del futuro Concilio. Morto l'Aleandro, andò nel 1542 a servizio del cardinale di S. Croce, Marcello Cervino, che poi nel 1545 fu destinato Legato della S. Sede al Concilio di Trento. Il Massarelli già segretario di due cardinali, e conosciuto qual uomo erudito ed esperto ne' negozii, fu subito adoperato a Trento anche dagli altri Legati, soprattutto per istendere lettere, relazioni, memorie, mostrando egli in questo un'abilità e facilità non comune. A segretario del Concilio, si voleva, secondo il gusto di quei tempi, un qualche latinista di vaglia, e furono successivamente proposti a quell'ufficio Ludovico Beccatello, Marcantonio Flaminio ed il Priuli. Ma non accettando nessuno di loro, ne fece intanto le veci il Massarelli, e rimase, forse senza nomina diretta e solo per via di fatto, segretario del Concilio; la quale carica ritenne poscia fino alla definitiva chiusura del medesimo nel 1563. Però nell'ultimo periodo le cose non andarono per lui tanto prosperamente, come per lo innanzi; l'età, la confidenza di sè, la malferma salute gli procurarono parecchie noie in Concilio ed anche qualche carpiccio da Roma. Ma i Legati lo amavano assai per le altre sue ottime qualità; ne presero quindi le difese e mentre pure provvidero perchè gli fosse dato più valido aiuto, lo mantennero tuttavia nell'ufficio di segretario fino alla fine. Bella è la difesa, che il Massarelli fece di se medesimo nella congregazione del 7 novembre 1562, contro certe accuse di negligenza nello stendere gli atti, mossegli da qualcuno ¹:

Haec se ita habere uti a me recitata sunt neminem vestrum dubitare arbitror; nam a 17 annis, quibus hoc eodem secretarii officio fungor, tam hic Tridenti sub Paulo III, ab anno scilicet 1545, quo concilium apertum fuit, quam Bononiae 1547, 1548 et 1549 sub eodem Paulo III, quam hic iterum Tridenti sub Julio III anno 1551 et 1552 nunquam de mea fide et scripturis dubitatum fuit, neque credo nunc primo a D.^{bus} V. dubitari velle. Si quis tamen id faceret, at saltem credent Ill.^{ms} legatis et praesidentibus ex quibus duo fuere summi pontifices, qui scripta mea uti fidelia eorum subscriptione roborarunt; at saltem credent notariis, qui eadem mea scripta

¹ Proleg. p. LXXXI.

uti originalia et authentica subscripserunt. Verum si mihi in actis concilii non crederetur, cui crederetur?

Terminato il Concilio, il Massarelli, come già s'è notato, s'applicò a mettere in ordine gli atti, per l'edizione a stampa, che se ne doveva fare. La prima sua redazione non piacque ai cardinali, deputati per la revisione; si pose quindi ad allestirne una seconda. Ma a quanto pare non ne fornì che un solo volume, soprappreso dalla morte il 16 luglio 1566. Il suo corpo riposa nella chiesa d'Aracoeli.

Siccome gli scritti del Massarelli costituiscono la fonte precipua per la storia del Concilio di Trento, ben s'intende perchè il ch. Editore si allarghi assai, sia nell'esame delle qualità personali del Massarelli, onde dipende la fedeltà e quindi l'autorità delle sue relazioni ¹, sia nello studio critico bibliografico accuratissimo di tutti i manoscritti, diarii, atti, relazioni, lettere, riguardanti il Concilio, e delle memorie storiche di vario argomento da lui lasciate ². Ci basti riferire il giudizio complessivo del Merkle in lode di quest'uomo insigne ³, pel quale la storia della Chiesa non avrà riconoscenza che basti.

Summae diligentiae, mirae constantiae, egregiae exercitationis hominem oportet fuisse eum, qui per vitam non ita longam praeter opera litteraria non parva, praeter plurimas epistulas et publice et privatim scriptas, denique praeter secretariatus conciliaris et pontificii negotia innumera materiam adeo diffusam partimque tractatu difficillimam continere, digerere atque in formam gratam et perspicuam redigere potuerit. Quod opus immensum Massarellus noster feliciter absolvit.

Il notato sin qui non è che un semplice scheletro di quanto largamente espone il ch. Editore nei suoi prolegomeni, e conviene che il lettore gli esamini direttamente, se vuol farsi un'idea piena ed esatta così dell'opera, come de' criterii vasti e sotto ogni rispetto eccellenti, che ne dirigono l'esecuzione. Parecchi problemi di storia e di critica appaiono già sciolti fin da questo momento pel semplice raffronto tra loro de' documenti originali; ma quel che dà subito nell'occhio è il niun valore dei tentativi fatti ai nostri tempi col mettere a stampa documenti riguardanti il Concilio. Invero, non vi ha gran cosa. Il Theiner pubblicò nel 1874 due volumi di atti; il Döllinger pose mano ad una collezione di documenti; altri ne pubblicarono il Druffel ed il Friedensburg. Questo non solo è un

¹ *Proleg.* p. LXXIX-LXXIII.

² *Ib.* p. LXXXIII-CXXIV.

³ *Ib.* p. XCII.

nulla, in comparazione dell'immenso materiale che ora si conosce, ma non ha servito finora se non a creare maggiori confusioni. Quei documenti non sono criticamente vagliati, non sempre rispondono ai codici originali, sono spesso mutilati ad arbitrio dell'editore, la quale ultima cosa eccitò quei tanti sospetti, quasi le soppressioni si fossero fatte, specialmente dal Theiner, per coprire ciò che non potevasi onorevolmente mettere in vista.

In particolare le opinioni degli scrittori intorno gli atti ed i diarii del Massarelli, sono state fin qui, come dice nettamente il Merkle, *modo falsae, modo confusae, rectae nusquam* ¹. È dunque necessario rifare la via, senza tenere conto alcuno di ciò che tali scrittori giudicarono. Ed il ch. prof. Merkle confuta subito molto bene tutte queste opinioni di mano in mano che gli si offre il destro nella esposizione storica dei prolegomeni e più in particolare nell'esame critico de' singoli codici e de' loro autori.

Quanto al testo de' diarii qui pubblicati, non fa bisogno di spendere molte parole, poichè l'edizione è fatta da persona tanto egregia ed esperta. Nulla manca di ciò che si può desiderare per l'immediato riscontro de' passi. A piè di pagina si raccolgono le varianti de' manoscritti ed anche delle edizioni a stampa, se meritano menzione. Copiose note illustrative accompagnano di continuo il testo, e in fine un indice generale de' nomi e delle cose più importanti contenute nel volume agevolano le ricerche. Rimane che ad una opera di sì gran mole e di tanto merito, vero *monumentum aere perennius*, che gli scienziati della *Görres-Gesellschaft* ed il benemerito tipografo ed editore di Friburgo erigono ad onore della Chiesa, si faccia buon viso in ogni parte della Cattolicità e si stimi doveroso il sacrificio della spesa, un po' forte senza dubbio, a fine di arricchirne le biblioteche ecclesiastiche, specie de' seminarii ed istituti teologici.

LA SOCIETÀ GOERRESIANA. *Nota.*

La *Görres-Gesellschaft* prese il nome da Giovanni Giuseppe von Görres (25 gennaio 1776 - 29 gennaio 1848) e fu fondata il 25 gennaio 1876, allorchè celebravasi in Germania il primo centenario dalla nascita di quell'insigne scienziato cattolico. Scopo della Società è di promuovere la scienza secondo principii nettamente cattolici, ed in particolare di favorire, dirigere ed aiutare, eziandio con sussidii materiali, gli scienziati cattolici che atten-

¹ *Proleg.* p. LXXXIII.

dono a lavori di lena, in ispecie poi i giovani studiosi, che danno speranza di buona riuscita ne' varii rami delle scienze e sul lavoro de' quali la Società stima di poter contare sicuramente. Inoltre è suo intento di pubblicare non solo opere di vaglia strettamente scientifiche, ma ancora scritti popolari di soda e sana lettura. La Società trovò subito grandissimo plauso presso i cattolici e presso l'episcopato di Germania; fu lodata ed incoraggiata da Pio IX con un Breve del 16 agosto 1876, due anni appresso dal S. Padre Leone XIII con un altro Breve del 4 gennaio 1878 ed oggi accoglie nel suo seno, quanto l'intera Germania cattolica ha d'illustre nelle scienze, nelle lettere, nella storia. Cominciò con 280 socii, sotto la presidenza dell'illustre Barone von Hertling, che oggi ancora ritiene tale onorevole officio e ne celebra il primo giubileo insieme con quello della Società. Con le offerte de' socii e dei benefattori s'era raccolta alla fine del 1° anno la somma di 20,000 marchi per le spese occorrenti. Alla fine del primo decennio essa ascendeva a m. 50,000, che rappresentano presso a poco l'entrata annuale costante della Società.

Per meglio promuovere le scienze essa è divisa in varie sezioni, presiedute e dirette da uomini capaci e largamente conosciuti: scienze naturali, filosofia, diritto e scienze sociali, storia, archeologia ed arte. Nel 1880 cominciò la pubblicazione di una rassegna storica di prim'ordine *Das historische Jahrbuch*; più tardi nel 1888 mise mano ad un altro periodico *Das philosophische Jahrbuch* per gli studii filosofici. Nel 1890 apparve un'altra serie periodica *Quellen und Forschungen aus dem Gebiete der Geschichte*, destinata alla pubblicazione di fonti storiche e di studii sulle medesime; ne sono apparsi finora 8 volumi. La sezione di diritto e scienze sociali si applicò alla pubblicazione di un grande *Staatslexikon* od enciclopedia di scienze sociali. Se ne cominciò la stampa nel 1887 e nel 1897 fu compiuta in cinque grossi volumi. Ora se ne sta allestendo dall'Herder di Friburgo la seconda edizione e ne sono apparsi già due volumi.

Nel 1884, aperti i tesori dell'archivio vaticano, sorse il pensiero di fondare qui in Roma un istituto per gli studii storici, dove a spese della Società potessero attendere alle loro ricerche scientifiche eletti scienziati cattolici, specialmente ecclesiastici. La fondazione definitiva avvenne nel 1888, e subito se ne scorse l'importanza e l'utilità straordinaria. Nel 1894 si pensò all'immenso tesoro che l'archivio vaticano nascondeva nei volumi intorno il Concilio di Trento ed al probabile pericolo che tosto o tardi s'accingessero a tale studio gli scienziati non cattolici. Il prof. Finke fu allora inviato a Roma a fine di esaminare la possibilità della gigantesca impresa di pubblicare gli *Acta Tridentina*, e sulla sua relazione favorevole, la Società ne determinò la costosissima esecuzione.

Non è possibile enumerare il gran numero di opere particolari, di vario argomento in ogni ramo di scienza, che la Società ha messo in luce o ne ha promossa la pubblicazione; come pure non è possibile notare gli aiuti e i larghi sussidii forniti ai giovani ed in genere agli scienziati, perchè possano comodamente attendere ai loro studii. Chi desidera maggiori e più particolari notizie consulti il bellissimo opuscolo del segretario generale della Società dr. H. CARDAUNS (*Die Görres-Gesellschaft 1871-1901*, Colonia, Bachem, 1901) pubblicato in occasione delle feste giubilari celebrate quest'anno.

II.

NATURA DEL VOLONTARIO ED INVOLONTARIO
NEGLI ATTI UMANI.

Negli articoli, che pubblicammo intorno alla *scienza morale dei positivisti*¹, ci studiammo di raccogliere in un quadro sinottico i nuovi principii di moralità (*immoralità*), che si pretenderebbero sostituire a quelli insegnati dal catechismo cristiano. Ma forse che i moralisti del positivismo addimostrano un pieno convincimento di ciò che asseriscono? Tutto al contrario. Essi sono concordi nel dichiarare la precarietà, la variabilità, che il progresso della scienza produsse nel tempo passato, e produrrà *certamente* nell'avvenire riguardo alle regole morali, che debbono dirigere le azioni umane. Laonde di ciascheduno dei nuovi moralisti può ripetersi col poeta: *et tantum constans in levitate sua est*.

In uno degli ultimi quaderni c'intrattenemmo ad esaminare l'*idealismo scettico dei filosofi ammodernati*². Ora il ch. professore GORDAIR³ ci offre l'opportunità di studiare la natura del volontario ed involontario negli atti umani insegnata dalla filosofia tradizionale, in opposizione allo *scetticismo esteso all'atto volitivo* da quegli stessi filosofi, che si professano scettici in ordine alle verità metafisiche ed alla stessa logica, direttrice naturale del raziocinio umano. L'opera recentissima del prof. GORDAIR è una compiuta trattazione intorno alle *virtù naturali*. Ma non potendo noi ne' confini di una breve rivista percorrere le differenti questioni, ci fermeremo solamente alla prima; nella quale egli esamina *la natura del volontario ed involontario negli atti umani*; stabilendo in tal guisa un fondamento necessario per tutte le altre questioni trattate nel suo volume.

E primieramente i dottori della morale positivista si distinguono nel dare definizioni arbitrarie e contraddittorie, allora quando vogliono determinare la distinzione tra l'atto volontario ed involontario. Alcuni tra essi negano addirittura ogni distinzione tra l'uno e l'altro atto. Altri azzeccano garbugli, volendo spiegare in quale misura la ragione e la volontà debbano intervenire affinchè l'atto dell'uomo sia veramente libero. Altri affermano ed altri negano che la violenza, il

¹ Vedi i quaderni 19 agosto, 16 settembre, 4 novembre 1899.

² Vedi il quaderno 3 agosto 1901.

³ M. J. GORDAIR professeur de philosophie a la Sorbonne, *Les Vertus Naturelles*, Paris, Lethielleux, 1901.

timore, la passione, l'ignoranza influiscano ad accrescere, diminuire, e sospendere la libertà dell'atto volitivo. Altri finalmente non ammettono differenza di sorta tra le voglie della bestia e quelle dell'uomo. Tutte queste teorie della *nuova morale* hanno di comune un lato solo, che consiste nel cagionare il dubbio, la confusione e lo scetticismo circa la natura dell'atto volontario ed involontario delle nostre azioni, con gravissimo detrimento dei costumi individuali e sociali.

La filosofia tradizionale all'opposto, con alla testa l'Angelico Dottore San Tommaso, comincia dallo stabilire, come le nature ragionevoli, alle quali appartiene l'uomo, abbiano solamente la capacità di emettere l'atto volontario perfetto, perchè esse sole, a preferenza dei bruti, hanno il conoscimento del fine, e del rapporto, che passa tra il fine e l'azione. L'animale, essendo privo di una tale cognizione, è incapace di apprendere la ragione del fine, al quale esso tende coll'esercizio delle potenze sensitive, e la proporzione, che hanno le sue azioni per conseguirlo. Ed è però che nel bruto non rimane luogo a distinzione tra i suoi atti voluntarii ed involontarii ¹. Da una tale differenza tra l'uomo ed il bruto, riesce solo il primo capace di liberamente volere, avendo egli la deliberazione dei suoi atti. Dappoichè la ragione, che delibera, si ferma a considerare oggetti diversi ed anche opposti; e la volontà ha quindi *potenza* di determinarsi per l'uno e per l'altro ².

Ma è necessario, domanda il Gordair, che la volontà intervenga con un atto positivo, perchè si abbia ciò che chiamasi volontario perfetto? E risponde con San Tommaso; portando l'esempio del pilota che cessi di governare il naviglio, e che nondimeno per questa sua astensione vien ritenuto responsabile del seguito naufragio. E

¹ « Perfecta finis cognitio est quando non solum apprehenditur res quae est finis, sed etiam cognoscitur ratio finis et proportio eius quod ordinatur ad finem ipsum; et talis cognitio finis competit soli rationali naturae. Imperfecta autem cognitio finis est quae in sola finis apprehensione consistit sine hoc quod cognoscatur ratio finis et proportio actus ad finem; et talis cognitio finis reperitur in brutis animalibus per sensum et aestimationem naturalem... Unde soli rationali naturae competit voluntarium secundum rationem perfectam ». S. TH. I-II, q. 6, a. 2.

² « Ex hoc contingit quod homo est dominus sui actus, quod habet deliberationem de suis actibus. Ex hoc enim quod ratio deliberans se habet ad opposita, voluntas in utrumque potest ». S. TH. ibid.

pur vero che egli non abbia nulla operato; ciò non ostante quella sua stessa inazione, causa del naufragio, proviene dal pilota, che si astenne dall'aver cura del naviglio. Laonde essendo volontaria l'astensione, la conseguenza di questa è attribuita alla volontà. Il fatto però del naufragio non è volontario se non indirettamente, perchè non ha in modo diretto la sua origine dalla volontà, mentre il pilota non volle positivamente far perire la sua nave ¹. Convieni però riflettere che l'astensione della volontà non dev'essere considerata come volontaria, se non allora quando la volontà ha potuto e dovuto operare. Così, a ragion d'esempio, un pilota non sarà punto responsabile della perdita della nave, se questa non era stata a lui commessa, ovvero se gli fosse riuscito impossibile il dirigerla ².

E qui insorgono i filosofi della *morale nuova*: come mai, dicono essi, potrà bastare che l'azione sia possibile e dovuta, perchè l'inazione venga imputata all'operante? Se io non fo assolutamente nulla, nè internamente, nè esternamente, rimango per ciò stesso del tutto estraneo a qualsivoglia cosa, che avviene fuori di me; estraneo per conseguenza alla cagione, che la produsse, e libero da ogni responsabilità proveniente dal volontario diretto e indiretto. — Rispondiamo col Gordair ai nuovi moralisti del positivismo, che la difficoltà fu già risolta dal Dottore d'Aquino ³. Il di-

¹ « Voluntarium dicitur quod est a voluntate. Ab aliquo autem dicitur esse aliquid dupliciter: uno modo directe, quod scilicet procedit ab aliquo in quantum est agens, sicut calefactio a calore; alio modo indirecte, ex hoc ipso quod non agit, sicut submersio navis dicitur esse a gubernatore in quantum desistit a gubernando ». S. TH. *ibid.* a. 3.

² « Sed sciendum quod non semper id quod sequitur ad defectum actionis, reducitur sicut in causam in agens, ex eo quod non agit, sed solum tunc quum potest et debet agere. Si enim gubernator non posset navem dirigere, vel non esset ei commissa gubernatio navis, non imputaretur ei navis submersio quae per absentiam gubernatoris contingeret ». S. TH. *ibid.*

³ « Quod aliquis declinat ad non faciendum illud quod potest facere et non facere, non est nisi ex aliqua causa vel occasione coniuncta vel praecedente. Et si quidem causa illa non sit in potestate hominis, omissio non habet rationem peccati, sicut quum aliquis propter infirmitatem praetermittit ad ecclesiam ire. Si vero causa vel occasio omittendi subiacet voluntati, omissio habet rationem peccati; et tunc semper oportet quod ista causa, in quantum est voluntaria, habeat aliquem actum ad minus interiorum voluntatis. Qui quidem actus quandoque directe fertur in ipsam omissionem, puta quum aliquis vult non ire ad ecclesiam, vitans laborem... Quandoque autem actus voluntatis directe fertur in aliud per quod homo impeditur ab actu debito ». S. TH. I-II, q. LXXI, a. 5.

fetto proveniente da un'omissione, considerato nella sua natura, è senza dubbio un difetto di azione. Nondimeno riguardato nelle sue cause o nelle sue occasioni suppone sempre qualche atto positivo. Di fatto se la causa o l'occasione, che ha preceduto l'omissione, non cade sotto il potere della volontà, la mancanza d'azione non è in nessuna guisa volontaria: siccome avviene, a mo' d'esempio, in chi afflitto da un morbo tralascia di compiere un'azione comandata. Al contrario se la causa o l'occasione dell'inerzia è contenuta nel dominio della volontà, si verifica sempre un atto almeno interno di questa potenza. Il quale atto si dirige talvolta direttamente a volere la stessa ommissione, come sarebbe il caso di chi per evitare la fatica non volesse recarsi in chiesa; e tal'altra volta, l'atto della volontà si porta a volere ciò che impedisce di compiere un'azione obbligatoria, come è il caso di chi volesse attendere al giuoco durante il tempo, nel quale fosse obbligato a fare altra cosa.

Che se l'atto volontario esige, almeno indirettamente, l'operazione interna della volontà, la violenza proveniente dal di fuori è a quella naturalmente contraria. Dappoichè un atto, che si compie sotto l'impulso della violenza, è l'effetto di una causa esterna, e quindi opposta al volere del soggetto operante, e sotto un tale rispetto l'atto deve ritenersi come involontario¹. Ma la violenza non può giungere ad imporsi alla stessa volontà, e costringerla a volere contro la sua propria inclinazione? Riflettiamo imprima, che se ciò fosse possibile, la nostra potenza volitiva sarebbe allora capace di operare in contraddizione formale della sua natura; mentre in tale ipotesi il suo atto simultaneamente riuscirebbe da una parte volontario, perchè emana da una potenza libera e padrona dei suoi atti, e dall'altra parte sarebbe involontario perchè imposto a lei da una esterna violenza. Se i filosofi della *morale nuova* non vedono in ciò inconveniente di sorta, noi seguaci della *morale antica* vediamo una assurdità di prim'ordine.

San Tommaso, premessa la distinzione tra l'atto proprio della volontà e gli atti delle altre nostre potenze, attribuisce solamente alla violenza la forza d'impedire o di fare eseguire quei secondi. Ed apporta la similitudine della pietra; la quale può essere lan-

¹ « Violentia directe opponitur voluntario, sicut etiam et naturali. Comune est enim voluntario et naturali quod utrumque sit a principio intrinseco; violentum autem est a principio extrinseco ». S. Th. I-II, q. VI, a. 5.

ciata in alto contro la sua naturale inclinazione, rimanendo però sempre un tale movimento coatto e violento ¹. Similmente quantunque la violenza non possa mutare la natura della nostra volontà, che è di essere libera nella determinazione dei suoi atti, può nondimeno costringere l'uomo ad eseguire materialmente delle azioni non volute da lui, ovvero ad ometterle. Così a mo' d'esempio, io posso essere costretto da una forza esterna a camminare contro la mia volontà, o viceversa a rimanere fermo. Si dirà: e non si verifica spessissimo il caso, nel quale la volontà acconsente all'impulso della violenza, inchinandosi a fare o non fare ciò che da quella le viene imposto colla forza? Rispondiamo, che anche allora l'atto della volontà conserva la sua indipendenza, perchè liberamente procede dalla stessa volontà, che accetta di subire l'influsso cagionato dalla violenza. Che se la volontà si mantiene risoluta a non accettarlo, vada pure in rovina il mondo intero, siccome dell'uomo forte cantò il poeta Venosino, essa potrà mantenersi libera e indipendente nell'esercizio dei suoi atti: *si fractus illabatur orbis impavidum ferient ruinae*.

I filosofi della *morale nuova* pensano di aver fatto una peregrina scoperta colla loro teoria della *forza irresistibile*, destinata, secondo essi, a sconvolgere da cima a fondo la dottrina della *morale antica* riguardo agli atti liberi della nostra volontà. Ma l'invenzione dei nuovi moralisti ripugna troppo evidentemente al senso comune, mentre si riduce nel confondere il difficile coll'impossibile, e per conseguenza il resistibile coll'irresistibile. Ai filosofi della *morale antica* non rimase punto nascosta una forza irresistibile, intesa nel retto senso e circoscritta nei suoi giusti confini. Di fatto essi ammettono che l'urto di una passione possa delle volte riuscire violentissimo a tal segno, da sospendere interamente nell'individuo l'uso della ragione, e quindi pel fatto stesso renderlo impotente alla resistenza, ed irresponsabile dei suoi atti emessi durante quel cieco parossismo. Però quello, che avviene il più delle volte, consiste in una parziale nebbia della ragione, senza che a questa

¹ « Quantum ad ipsum proprium actum voluntatis, non potest ei violentia inferri... quantum ad actus a voluntate imperatos, voluntas violentiam pati potest, in quantum per violentiam exteriora membra impediri possunt ne imperium voluntatis exequatur. Sicut etiam est contra rationem naturalis inclinationis vel motus lapis quod feratur sursum: potest enim lapis per violentiam ferri sursum; sed quod iste motus violentus sit ex eius naturali inclinatione, esse non potest ». S. Th. I-II, q. VI, a. h.

manchi un lume sufficiente a regolare gli atti della volontà. Laonde essendo in tal caso possibile all'uomo di continuare a liberamente volere, rimane egli responsabile dei suoi atti, e colpevole se non oppone resistenza alla passione assalitrice ¹. (pp. 6-56).

Ma dove si manifesta in grado superlativo la confusione e lo scetticismo dei filosofi della *morale nuova*, si è allorquando essi vogliono determinare in che debba riporsi la bontà e la malizia degli atti della volontà. Tutti gli antichi errori di Epicuro e di Lucrezio, e delle varie sette apparse di tempo in tempo nella Chiesa, trovano lieta accoglienza nelle pagine della *morale positivista*, siccome noi avemmo occasione di dimostrare parlando della *scienza morale dei positivisti*. Senza dunque soffermarci di bel nuovo a ripetere le varie opinioni niente affatto morali dei nostri avversarii, accenneremo brevemente ciò che la filosofia tradizionale c'insegna intorno alla bontà e alla malizia degli atti umani. E poichè un atto vien detto umano nel suo proprio significato se direttamente o indirettamente procede dalla nostra volontà, convien riflettere alle condizioni, che devono accompagnare l'atto affinchè questo possa riuscire buono ovvero cattivo nell'ordine della moralità.

E primieramente, siccome fa giustamente osservare il Gordair, egli è manifesto che il bene ed il male, nell'ordine morale, si riferiscono direttamente alla volontà, e per conseguenza costituiscono specie differenti riguardo agli atti, che emanano da quella potenza. Di fatto un buon volere differisce, nella specie, da un volere cattivo, perchè, essendo la nostra volontà essenzialmente fatta per tendere al bene, quel primo sarà conforme alla sua natura, ed il secondo sarà contrario. Or bene, stante che gli atti ripetono il loro carattere specifico dal loro obbietto, ne viene per conseguenza, che

¹ « Si concupiscentia totaliter cognitionem auferret, sicut in illis qui propter concupiscentiam fiunt amentes, sequeretur quod concupiscentia voluntarium tolleret ;... Sed quandoque in his quae per concupiscentiam aguntur, non totaliter tollitur cognitio, quia non tollitur potestas cognoscendi, sed solum consideratio actualis in particulari agibili; et tamen hoc ipsum est voluntarium, secundum quod voluntarium dicitur quod est in potestate voluntatis, ut non agere et non velle, similiter autem et non considera:e; potest enim voluntas passioni resistere ». S. Th. ibid. a. 7.

« Quum actio infertur ab aliquo, movente in eo qui patitur voluntate patiendi, non est simpliciter violentum; quia, licet ille qui patitur non conferat agendo, confert tamen volendo pati: unde non potest dici involuntarium ». S. Th. ibid. a. 5.

l'atto interno della volontà riceva anche dall'obbietto la sua bontà o la sua malizia. Però convien riflettere che sebbene la volontà non possa desiderare qualsivoglia cosa se non sotto la ragione di bene, succede nondimeno troppo di frequente che essa voglia un bene apparente, ovvero prescelga un bene particolare ad un altro, anche a costo di violare una legge, e renda quindi il suo atto degno di riprovazione ¹.

Giova nondimeno riflettere che, per rapporto alla volontà, l'obbietto ed il fine sono identici tra loro; e solamente può distinguersi, sotto il nome di obbietto, un fine prossimo, il quale serva alla volontà di mezzo per ottenere un fine ulteriore, e può quindi riservarsi il nome di fine a quell'ultimo, che è il più remoto. Se io dispongo, a mo' d'esempio di un oggetto, che mi appartiene allo scopo di rendere servizio ad un mio amico, la disposizione, che io fo dell'oggetto, essendo ordinata a prestare il favore al mio amico, un tale favore costituisce il fine principale della mia azione ².

E sebbene col fine principale si connetta quale mezzo il fine secondario, la malizia del primo non può venire affatto cambiata dalla bontà del secondo; chè anzi se questo secondo è illecito, illecita diverrà l'azione, non ostante la bontà racchiusa nel fine principale ³: di qui chiaramente si scorge l'intrinseca reità di quella massima falsamente e ingiustamente attribuita ad un ordine religioso, e che invece la vediamo praticata nelle imprese grandi e piccole del liberalismo dominante, che il fine, cioè, sia bastevole a giustificare qualsivoglia violazione di diritti e di doveri nelle imprese e nell'amministrazione della cosa pubblica. E si scorge altresì

¹ « Voluntas bona et mala sunt actus differentes secundum speciem. Differentia autem speciei in actibus est secundum obiecta; et ideo bonum et malum in actibus voluntatis proprie attenditur secundum obiecta ». S. TH. I-II q. XIX, a. 1.

« Voluntas non semper est veri boni, sed quandoque est apparentis boni; quod quidem habet rationem aliquam boni, non tamen simpliciter convenientis ad appetendum; et propter hoc actus voluntatis non est bonus semper, sed aliquando malus ». S. TH. ibid.

² « Finis est obiectum voluntatis, non autem aliorum virium. Unde, quantum ad actum voluntatis, non differt bonitas quae est ex obiecto a bonitate quae est ex fine, sicut in actibus aliarum virium; nisi forte per accidens, prout finis dependet ex fine, et voluntas ex voluntate ». S. TH. ibid.

³ « Sive voluntas sit eius quod est secundum se malum sub ratione boni, sive sit boni sub ratione mali, semper voluntas erit mala; sed ad hoc quod sit voluntas bona, requiritur quod sit boni sub ratione boni, id est, quod velit bonum et propter bonum ». S. TH. ibid. a. 7.

la verità di quell'aforismo: *bonum ex integra causa, malum ex quocumque defectu*.

Ora qui sorge naturalmente la domanda: Il buon volere non dipende dalla ragione? Il Gordair risponde con San Tommaso, che l'obbietto della volontà viene a lei proposto dalla ragione; giacchè il bene dell'intelletto è appunto il bene della volontà proporzionato alla natura di essa. Laonde quella bontà, che si apprende dalla ragione è identica con quella, che forma l'obbietto della volontà. Di fatto il bene razionale e non già il bene sensibile è proporzionato alla nostra potenza volitiva ¹. Non dimentichiamo però che il principio del bene morale è la legge divina ed eterna. Per la qual cosa se l'atto interno della volontà è buono, ciò avviene perchè esso è conforme a quella legge. La ragione eterna di Dio è la causa prima della moralità; la ragione dell'uomo ne è la causa seconda e derivata; quella è la regola prima e remota della moralità, l'altra ne è la regola seconda ed immediata. Or bene in tutte le cause ordinate l'effetto dipende molto più dalla causa prima anzi che dalla seconda, poichè questa non opera se non in virtù della prima. Da ciò chiaramente si deduce che la bontà della volontà umana dipenda molto più dalla legge eterna che dall'umana ragione ².

Termineremo questo rapido esame della prima parte dell'opera del Gordair intorno alla natura del volontario negli atti umani, accennando ad un'ultima conseguenza, che discende da quella che abbiamo or ora detto. Posto che la buona volontà ha il suo principale fondamento nella conformità colla ragione divina, ne segue che la volontà dell'uomo per essere buona nelle sue volizioni deve conformarsi colla volontà di Dio; stante che il bene assoluto, contemplato quale verità dall'intelligenza divina, forma altresì l'obbietto del divino volere. Questo bene supremo, che in Dio non è altra cosa che la sua essenza, sarà dunque il fine ultimo e necessario della volontà umana. E poichè la volontà dell'uomo e quella di Dio hanno per fine il medesimo obbietto, la bontà della nostra volontà

¹ « Bonitas voluntatis proprie ex obiecto dependet. Obiectum autem voluntatis proponitur ei per rationem; nam bonum intellectus est obiectum voluntatis proportionatum ei... Ergo ideo bonitas voluntatis dependet a ratione eo modo quo dependet ab obiecto ». S. Th. ib. a. 3.

² « In omnibus causis ordinatis effectus plus dependet a causa prima quam a causa secunda, quia causa secunda non agit nisi in virtute primae causae... Unde manifestum est quod multo magis dependet bonitas voluntatis humanae a lege aeterna quam a ratione humana ». S. Th. ibid. a. 4.

risiede pel fatto stesso nella sua conformità col volere divino. Però una tale nostra conformità non può essere assoluta e adeguata, ma solamente per imitazione e nelle debite proporzioni; in quella guisa che la scienza umana può essere conforme alla scienza divina in quanto l'una e l'altra hanno di comune per obbietto il vero ¹. Possiamo dunque concludere col Gordair, che la volontà ragionevole sia veramente la buona volontà. E Dio l'approva appunto perchè essa è ragionevole, essendo egli stesso la ragione suprema, il Bene assoluto risplendente con luce infinita nella verità eterna (pp. 57-119).

Negli stretti limiti di una rivista non possiamo neanche riassumere nei sommi capi i vari argomenti svolti dal Gordair, prendendo egli sempre a guida e maestro la dottrina dell'angelico Dottore San Tommaso. Perchè i nostri lettori ne abbiano almeno il solo annunzio, riportiamo i titoli delle seguenti trattazioni: Bontà e malizia degli atti esteriori e delle passioni (pp. 119-171); Delle disposizioni abituali (pp. 171-217); Generazione ed evoluzione delle disposizioni abituali (pp. 217-273); Natura e soggetto delle virtù (pp. 273-321); Virtù intellettuali e virtù morali (pp. 321-379); Classificazione delle virtù morali (pp. 379-441); Proprietà ed evoluzione delle virtù (pp. 441-500). — È inutile di avvertire, che il Gordair usa la parola *evoluzione* non già secondo le teorie darwiniane e la morale dei filosofi positivisti, ma secondo che da molti e molti secoli è stata adoperata e spiegata dalla sana filosofia. La quale non si balocca, secondo le teorie della scuola positivista, nel far guerra ai primi principii della moralità e nel coprire con una larva di onestà le colpevoli intemperanze delle passioni; ma difendendo e spiegando quei primi, ed insegnando a regolare ed a frenare le seconde, promuove il benessere dell'individuo e della società.

¹ « Bonitas voluntatis humanae dependet ex intentione finis. Finis autem humanae voluntatis est summum bonum quod est Deus. Requiritur ergo ad bonitatem humanae voluntatis quod ordinetur ad summum bonum... Ergo ad hoc quod voluntas hominis sit bona, requiritur quod conformetur voluntati divinae ». S. Th. ibid. a. 8. — « Voluntas hominis non potest conformari voluntati divinae per aequiparantiam, sed per imitationem; et similiter conformatur scientia hominis scientiae divinae, in quantum cognoscit verum ». S. Th. ibid. a. 9.

ARCHEOLOGIA

NOTE TOPOGRAFICHE STORICHE SULLA PIÙ ANTICA RESIDENZA DEI PAPI AL LATERANO.

131. *Un po' d'orientamento.*

È noto come per il primo millennio dell'età cristiana la residenza ordinaria dei papi non era in Vaticano presso S. Pietro, ma nel palazzo del Laterano, il quale fin dal tempo di Costantino il grande era loro stato donato per il reggimento della Chiesa. Il popolo romano lo chiamò da principio *episcopium* ovvero *patriarchium lateranense*, in appresso *palatium lateranense*: eretto accosto alla basilica laterana esso formava con questa chiesa, cattedrale dei vescovi di Roma, quasi una cosa sola.

Il passeggero che si fa oggi a riguardare l'enorme palazzo Laterano nelle sue forme classiche moderne, colle vaste piazze che da tre lati lo circondano, non s'immagina senza rimpianto la veneranda fabbrica antica che empieva tutto quello spazio, e attraverso varie trasformazioni si conservò fino a Sisto V, quando le incomparabili memorie storiche e i monumenti d'un passato prezioso per la chiesa e pel papato scomparvero sotto i colpi inesorabili del martello demolitore.

Della dimora che i Papi vi aveano tenuta per circa mille anni, scampò alla distruzione la sola cappella del *Sancta Sanctorum*, sopra la Scala santa, piccolo santuario dedicato all'illustre martire romano Lorenzo. Chi vuole avere un'idea e godere una reminiscenza d'un'arte medievale oggimai rarissima in Roma, bisogna si contenti d'un'occhiata attraverso le finestre (giacchè sperare d'entrarvi gli è poco meno che impossibile) e vi scorderà il fare del secolo XIII colla struttura gotica e gli ornati cosmateschi. Quella era la cappella domestica dei papi, la *Sistina* del medioevo, per così dire, la quale rimane lassù a darci qualche scarso concetto dello splendore del palazzo.

Ma dalla posizione di quest'oratorio sopra la Scala santa, separata dall'odierno palazzo per tutta la piazza interposta, si può argomentare quanto ampiamente si stendesse il complesso degli edifici che

componevano l'episcopio lateranense. Dall'entrata laterale della basilica che è in capo al braccio destro della croce, e che fin d'allora era aperta, correva la fabbrica di logge, sale e stanze diverse, seguendo per un tratto quella fronte del palazzo moderno, fino alla cappella di S. Lorenzo. Colà entro l'episcopio erano compresi non solo i quartieri proprii del Papa e de' suoi ufficiali, ma una quantità d'altri istituti e uffizi, seminarii di chierici, gli archivii della chiesa e la biblioteca, ospizii per i pellegrini, altri per i poveri, e bagni.

Così per esempio, sulla parete esterna della cappella di S. Lorenzo, che volge a mezzogiorno, si vede tuttora una grande abside ornata d'un mosaico, dov'è rappresentato Cristo tra gli Apostoli, e diverse scene con Costantino e Carlo Magno. Esso ricorda una delle sale maggiori e più splendide dell'antico palazzo, il così detto *triclînum* di Leone III. Dico che ricorda soltanto lo stato antico; poichè nè il mosaico nè l'abside stanno al posto del primitivo triclînum, anzi ne sono lontano assai. Questo che oggi vediamo è una copia del mosaico originario, fatta eseguire da Benedetto XIV in questo nuovo sito, adoperandovi e inserendovi qualche pezzetto dell'antica opera musiva.

Altri residui più rilevanti dell'*episcopium* si conservarono sotto la costruzione della Scala santa. Già il Marangoni nel suo libro intorno la Scala santa aveva data una descrizione delle volte, pilastri e colonne di quei sotterranei ornati di antichi dipinti; e più minuti ragguagli ne aveva dati il Rohault de Fleury nella sua splendida opera *Le Latran au moyen âge*. Ai nostri giorni ne riprese lo studio il sig. Ph. Lauer, della Scuola francese di Roma, il quale negli scavi intrapresi a tale effetto ebbe la bella ventura di dimostrare come quelle stanze appartenessero all'archivio della santa Sede (*scrinium lateranense*) e alla galleria a colonne che gli ricorreva dinanzi. Tra l'altre cose egli scoperse una pittura murale, del sesto secolo incirca, che rappresenta S. Agostino in seggio di dottore, e doveva far parte molto appropriata della decorazione di quella parte del palazzo, nella quale si conservavano libri e documenti ¹.

Nel rimanente sono scarsissime le reliquie superstiti dell'antica muratura. Si riducono a pochi ruderi delle fondamenta, che dovrebbero ritrovarsi sotto il palazzo moderno, e che il Rohault de Fleury riporta nella ricostruzione da lui disegnata.

All'incontro per rintracciare la primitiva disposizione forniscono molto lume diversi antichi disegni di piante e prospetti; tra i quali è preziosa singolarmente la pianta del 1630 pubblicata dal Contini, ripubblicata del pari dal Rohault de Fleury ². Essa è ricavata dai resti che si scorgevano sempre a quel tempo, dai disegni conservati

¹ *Mélanges d'archéologie et d'histoire*, 1900, pag. 251 ss.

² *Le Latran*. pl. VI e p. 439.

a S. Pietro in Montorio e in Vaticano, e infine dalla pianta generale di Roma del Bufalino. Il rilevamento del Contini era già stato riprodotto dal Severano nelle sue *Sette Chiese di Roma* p. 534, e di qua era nuovamente passato nel libro del Rasponi sul Laterano. Oltracciò il Rohault de Fleury ebbe a mano principalmente un'altra pianta del secolo XVI, conservata nell'archivio lateranense, la quale riporta colla basilica una buona parte del palazzo ¹.

Senza dubbio il sig. Lauer, che ora prosegue gli studii sull'episcopium così degnamente avviati, vi apporterà il sussidio di nuovi documenti. Il che è tanto più desiderabile, in quanto che la ricostruzione della pianta e del prospetto, tentata dal Rohault de Fleury con grande ardire e pari abilità, avrebbe oggi bisogno di essere qua e là ritoccata e corretta. In particolare sarà bene trattenersi dall'entrare così minutamente, com'egli fece, ad assegnare il posto, la grandezza e l'uso di ciascuna parte, anzi delle sale, stanze ed oratorii del palazzo. Troppo esigue notizie abbiamo dalle fonti a tal riguardo.

Descrizioni complete del palazzo, e delle sue parti, l'antichità non ce ne lasciò neppur una; nè dei diversi locali e loro uffizi incontra che sia fatta menzione se non staccata, per occasione e per cenni molto imperfetti. Peggio è delle vedute esterne, quando si vuol tener conto delle costruzioni aggiunte di mano in mano nel corso del tempo; poichè l'aspetto, che forse risponderebbe ad un dato periodo, non vale per un altro; nè le mutazioni avvenute ci sono abbastanza conosciute.

Tutto ciò riuscirà dimostrato più che a sufficienza dalle poche pagine seguenti, nelle quali pure riscontreremo con piacere alcuni positivi guadagni. Nostro intento è riunire semplicemente le notizie a noi pervenute intorno alla disposizione e a diverse parti dell'antico palazzo lateranense, quale esso era avanti il secolo IX.

132. *Il palazzo Laterano nella « vita Sergii I ».*

La parte esterna.

Indizii topografici che risalgano a quel tempo antico, ne incontriamo sparsi con certa copia specialmente nella *Vita Sergii I papae* del Liber pontificalis. Leggendo in questa fonte la narrazione delle tempestose vicende dell'elezione di questo papa e delle agitazioni del suo pontificato (687-701), ci troviamo ripetutamente trasportati nell'abitazione pontificia, teatro di quei tumultuosi avvenimenti, ben inteso, non senza incontrare qualche enigma riguardo alla posizione dei luoghi ivi rammentati.

¹ *Le Latran*, pl. V.

Era morto il papa Conone, predecessore di Sergio, ed ecco due pretendenti, l'arciprete Teodoro e l'arcidiacono Pasquale, ambire la cattedra pontificia, che sorretti da' loro partiti fieramente avversi, per via d'illegittime elezioni, tentano entrambi di occupare. Primo pensiero dell'uno e dell'altro, affrettarsi a prendere possesso dell'*episcopium* o *patriarchium*. Quegli, spalleggiato da' suoi elettori, occupa la parte interna; quest'altro s'impadronisce della parte esterna *principiando dall'oratorio di S. Silvestro* col che egli aveva pure in mano la *basilica domus Iuliae quae campum respicit*. Se non che il clero maggiore, unitosi coll'aristocrazia laica della città e gran numero di popolo sul Palatino, ivi in una sala del cadente palazzo dei Cesari procedette ad una legittima elezione del papa, fermando la scelta sul prete Sergio, titolare di S. Susanna al Quirinale. L'eletto fu tostante condotto alla chiesa di S. Cesario sul Palatino per esservi acclamato, e di là all'episcopio lateranense. Trovando serrate e sbarrate le porte (*fores*), le sfondano, entrano, e Sergio subito vi prende posto non lungi dall'entrata. I due pretendenti allora, visto che di fronte agli amici di Sergio non si potevano reggere, gli si fanno innanzi senza altro e gli si sottomettono: sicchè ogni cosa nel palazzo rientra in pace nelle mani del legittimo papa.

Ma il sopraddetto arcidiacono Pasquale solo per mostra s'era sottomesso, e così non durò a lungo la quiete nel palazzo, che anzi nuòve brighe e più dolorose si preparavano al papa. Pasquale con larghe promesse chiama in aiuto l'esarca di Ravenna Giovanni Platys, sperando che gli presti braccio forte a cacciare Sergio dal seggio pontificio. Il greco, cupido di guadagno, muove difatto da Ravenna con forza armata; ma giunto appena in Roma, non tarda a persuadersi della vera condizione delle cose, che a levare il papa dal Laterano, ove si stava rinchiuso, non era da pensarci, e che quella di Pasquale era causa spallata. Non volle però essersi mosso per nulla, e per sua indennità impose al legittimo papa Sergio una contribuzione di cento libbre d'oro. Nè ragioni, nè trattative dall'episcopio all'esarca non valsero: il papa a stento dovette sborsare la somma pretesa. Allora, ricomposte le cose, finalmente Sergio potè essere consecrato (*in sedem beati Petri apostoli ordinatus est*).

Contuttociò un'altra volta dovevano i Bizantini tornare a dar noia in Laterano e turbare la pace di questo insigne pontefice. Un protopatriario imperiale con gran seguito armato sforzò un giorno l'entrata per imprigionarlo. Ma per buona ventura nella stretta soccorse all'amato padre il cosiddetto esercito ravennate. Trova serrate le porte del palazzo (*fores inferiores et superiores*), e minacciando di farle schiantare, ottiene che gli vengano aperte. Ed allora il papa a ricevere festosamente i suoi liberatori, si conduce vicino alla porta (*janua*)

uscendo dalla *basilica domni Theodori papae*; ivi si pone a sedere *in sedem sub apostolos*, e accoglie i ravennati. Nella quale contingenza il protospataro costretto a fuggire per salvarsi e cercare un nascondiglio, non trova di meglio che rimpiazzarsi nella camera da letto del papa stesso.

In questi ragguagli adunque, che abbiamo riportati per gli accenni topografici che contengono sul palazzo pontificio, abbiamo il *cubiculum pontificis*, la *basilica Theodori*, la *basilica domus Iuliae*, un *oratorium* di S. Silvestro, poi l'*entrata*, e vicino a questa gli *apostoli*, cioè le statue di S. Pietro e S. Paolo, sopra una *sedes*. Inoltre v'è fatta distinzione tra la parte interna e l'esterna del palazzo.

* * *

Venendo innanzi tutto all'entrata, questa s'apriva dalla parte settentrionale dell'*episcopium*, come veggiamo sugli antichi disegni, a un dipresso su quella linea che va dalla Scala santa al canto del palazzo moderno. Dinanzi alla scala stava, conforme all'uso dei palazzi romani antichi, un portico a guisa di atrio; mentre un altro lungo portico correva, al primo piano, congiungendo i locali della Scala santa e dell'oratorio di S. Lorenzo colla grande basilica lateranense.

Orbene di tutto quel gruppo di edifizii quelli che stavano alla sinistra di chi entrava, verso il detto oratorio, l'acquedotto di Claudio e giù verso le mura della città, quelli formavano la *parte interna* dell'episcopio; quegli altri che stavano alla destra, cioè verso il campo laterano ove oggi sorge l'obelisco e la grande cattedrale, costituivano la *parte esterna*.

Di mezzo fra queste due parti, proprio accosto alla grande scala principale, era quella *sedes sub apostolos* che occorreva nelle solenni occasioni: e queste due memorabili figure degli apostoli vengono anche in appresso rammentate quale insigne ornamento del portico di entrata.

Viene poi la *basilica Theodori*, che doveva essere la prima grande sala, nella parte esterna, a cui s'arrivasse dall'ingresso. Essa infatti non comparisce soltanto sotto Sergio I situata dove la pongono le sopraccitate notizie, ma altresì sotto papa Stefano, III (768-772), secondo il *Liber pontificalis*, essa fu la prima in cui espugnata la scala, entrarono certe schiere armate, e donde tosto il Papa stesso le ricacciò¹. E non molto tempo avanti papa Stefano cioè nell'anno 745, in questa medesima sala s'era adunato un sinodo per gli affari della chiesa germanica, a cagione degli eretici Adalberto e Clemente².

¹ *Liber pont.* Steph. III n. 287; ed. DUCHESNE I, 479.

² DUCHESNE, p. 438 n. 38.

Innanzi a Sergio però essa non si trova nominata. Il suo nome, come si può congetturare dal titolo *basilica domni Theodori*. l'avrebbe ricevuto dal tempo che fu eretta o arredata sotto papa Teodoro (642-649), e però rimonterebbe ancora al secolo di Sergio.

Ora di Teodoro nel Liber pontificalis è detto semplicemente che *fecit oratorium beato Sebastiano intro episcopio lateranense*. Tutti sanno però quante lacune sono in questa fonte storica: e potrebbe darsi benissimo che l'oratorio di S. Sebastiano fosse appartenuto a quella basilica; sicchè questa resterebbe indicata indirettamente dal Liber pontificalis. Il Duchesne in verità non è alieno dal fare una cosa sola dell'*oratorium S. Sebastiani* e dell'*oratorium S. Silvestri* che occorre sotto Sergio¹. Pare tuttavia cosa un po' singolare che cotale oratorio mutasse così prestamente il nome, nell'assai breve spazio cioè che corre tra Teodoro e Sergio. Piuttosto inclinerei a credere che l'oratorio di S. Silvestro appartenesse alla *basilica Iulia*, al modo stesso che quello di S. Sebastiano alla *basilica Theodori*.

Or qui ci si domanda: dov'era dunque la *basilica domus Iuliae*, rammentata nella notizia di Sergio? Manifestamente nella parte esterna del palazzo, cioè alla destra dell'entrata: il suo nome stesso richiama il pensiero a qualcuno di quegli edifizii che già ab antico furono donati alla chiesa da Costantino, e fin d'allora portava il classico nome di *domus Iulia*. Più tardi s'incontra presso Cencio fatta menzione di una *camera Iuliae imperatricis* nel palazzo di Laterano; dove questi intende certamente l'imperatrice Elena, che aveva i soprannomi Flavia Iulia; e poichè il locale da lui mentovato probabilmente coincide o è connesso colla sopraddetta basilica, così la *basilica domus Iuliae* non sarebbe altro che una sala appartenente al quartiere di Elena madre di Costantino.

Basilica Iulia sembra essere il nome abbreviato di questa sala, che sotto questa denominazione s'incontra fin dal tempo di Bonifacio II. ivi consecrato l'anno 530. Nella basilica Giulia del Laterano, sotto papa Vigilio, viene condotto da Belisario il prigioniero Vitige, l'infelice re de' Goti, a ricevervi il giuramento che sarà condotto con sicurezza a Costantinopoli. E quando S. Gregorio Magno ricevette i ritratti del novello imperatore Foca e della sua consorte Leonzia, è detto nel *Registrum* che li fece acclamare dal clero e dai maggiorenti *in Lateranis in basilica Iulii*². È ben vero che il *Registrum* legge *basilica Iulii*, ma in cambio di *Iulii* forse in origine vi si leggeva *Iulia*, e per lo meno la variante *basilica Vigilia*, di uno tra i codici più antichi (R 1), parrebbe accennarlo. La *basilica Iulii*, che stava nella città, era tutt'altro, cioè la chiesa di S. Maria in Trastevere edifi-

¹ DUCHESNE, p. 234 n. 11.

² *Registrum* ed. EWALD et HARTMANN, 13 n. 1.

cata da papa Giulio, alla quale rimase per un pezzo il nome di lui, a quella maniera che alla basilica di S. Maria Maggiore sull'Esquilino restò il nome ufficiale di *basilica Liberii*.

In questa stessa parte esterna dell'episcopium stava inoltre l'*oratorium S. Silvestri*, come si rileva dalla sopra citata narrazione della *vita Sergii*, ove si dice che l'usurpatore Pasquale riuscì a impossessarsi della *basilica domus Iuliae, quae super campum respicit*, e di tutta la parte esteriore del palazzo « *principiando dall'oratorio di S. Silvestro* ». Che se ammettiamo, e non è improbabile, che esso oratorio appartenesse in qualche modo alla basilica Giulia, allora s'intende tanto più facilmente, perchè gli fosse toccato il titolo del santo papa Silvestro: giacchè l'abitazione di Elena suggeriva naturalmente l'idea di onorare quivi stesso, per mezzo di un oratorio, la memoria d'un papa che aveva avute sì strette relazioni col figlio di lei Costantino.

Certo è che nel seguito del tempo l'oratorio di S. Silvestro ebbe sempre un'importanza degna del suo nome. Quando infatti il papa, secondo una consuetudine ab immemorabili, veniva a prendere, con atto proprio, possesso del palazzo di Laterano (*iuxta morem*, si legge nella vita di Stefano II¹) secondo il Cencio² il nuovo eletto, entrando nell'*episcopium*, seguiva il corteo sfilando pel portico, passava dinanzi alle statue degli apostoli e tosto era condotto alla cappella di S. Silvestro. Di questa torna a farsi menzione a proposito delle pitture a ornamento del portico nel tempo di papa Zaccaria; ed anche qui è supposto che essa non sia gran fatto lontano dall'entrata³.

132. La parte interna del palazzo.

I grandi lavori, secondo il *Liber pontificalis*, fatti da papa Zaccaria nell'*episcopium*, non pare che ne abbiano trasformato essenzialmente l'aspetto; e nè anco i restauri di Gregorio IV, altro pontefice che al pari di Zaccaria vi spese di molte cure. Zaccaria rivolse i suoi pensieri principalmente al lato settentrionale, cioè alle parti vicine all'ingresso; Gregorio IV, invece, s'occupò del lato orientale, e in particolare degli edifici cadenti, *quae infra palatium ab antiquis patribus videbantur esse constructa, beatissimus jam sepius nominatus papa Gregorius novo cultu et opere a fundamentis erexit atque composuit*⁴. Delle due metà dell'episcopio sopra distinte, la *pars externa* e l'*interna*, alla seconda soltanto si riferiscono i lavori de' due papi predetti; chè

¹ *Liber pont.* Steph. II, n. 227, DUCHESNE p. 440.

² Ap. MABILLON, *Museum Ital.* 2, 212.

³ *Lib. pont.* Zacharias n. 218 p. 432,

⁴ *Lib. pont.* Gregor. IV n. 475.

di lavori intorno all'altra non c'è notizia alcuna. Senza ritornare perciò su questa parte, ci restringiamo all'interna, quella cioè che già abbiamo detto trovarsi a man sinistra di chi entrava. E qui ancora restringendoci più, possiamo tralasciare di parlare de' lavori fatti da Gregorio IV, come quelli che cadono fuori del periodo che abbiamo qui preso a studiare. Tralasciamo del pari varie trasformazioni di Leone III, e tra l'altre le opere dentro il cosiddetto *triclinium Leonianum*, che era una bella e ampia sala con due absidi a' due capi.

Il cubiculum pontificium e la basilica Vigili. Il *cubiculum*, cioè il quartiere formato dalle stanze addette all'uso personale del papa, era la parte più essenziale nella parte interna del palazzo, ed è mentovato molto spesso. Situato dalla parte dell'odierna facciata della basilica Lateranense, pare ch'esso rispondesse incirca al lato destro della gradinata, e si può supporre che s'aprisse con libero sguardo sopra il bell'aspetto della Campagna, solcata da' grandiosi acquedotti, dalle superbe strade consolari che correvano fiancheggiate di marmi e monumenti su su fino alle amene pendici d'Albano.

S. Gregorio magno in un sinodo dell'anno 595 fece degli ordinamenti per i *secreti cubiculi servitia (ministerium cubiculi pontificalis)* ¹. Secondo Giovanni diacono, suo biografo, il quartiere di S. Gregorio era *iuxta... basilicam quondam doctissimi papae Vigili* (2 c. 25).

Era questa basilica stata costrutta o arredata e adorna di belle pitture murali da papa Vigilio ²; ed in essa soleva dappoi papa Gregorio magno nel giorno di Pasqua e in altre grandi feste fare le sue solenni distribuzioni di donativi. (Io. diac. *ib.*). Possiamo immaginarci che quella sala, vicina com'era al quartiere privato del papa, fosse allora a un dipresso ciò che è a' nostri giorni la sala del trono in Vaticano. Ivi ancora papa Vitaliano accolse a convito solenne l'imperatore Costanzo ³.

Quivi adunque abitarono i pontefici, fino a Gregorio IV del quale pel primo si legge che per maggior quiete si fece allestire un altro appartamento nell'*episcopium*, cioè un *habitaculum... prope oratorium S. Laurentii* ⁴.

Il seminario dei chierici e il vestiario. Non lungi all'abitazione del papa era quella dei giovani chierici, che s'educavano per servizio della chiesa; e che avendo tra i principali doveri di apprendere ed eseguire il canto della pubblica Liturgia erano chiamati senz'altro la *schola cantorum*. Che questa fosse connessa colle stanze pontificie ne fa prova, tra l'altro, ciò che si legge di Stefano III, che come chie-

¹ *Registrum* 5 n. 57 a pag. 363.

² ROHAULT DE FL. *Le Latran* p. 457.

³ *Liber Pont.* Vital. n. 135 p. 343.

⁴ Cf. ROH. DE FL., *Le Latran* p. 434.

rico passò i suoi giorni in *lateranensis patriarchii cubiculo* finchè fu ordinato prete ¹; e di Stefano II che fu educato in *venerabili cubiculo Lateranensi pro doctrina apostolicae traditionis* ². Orbene ai giovani cantori il grande pontefice Gregorio, quell'insigne amico e fautore del canto sacro, fece un'abitazione a loro uso proprio, come riferisce Giovanni diacono (2 c. 6) « sub patriarchii lateranensis domibus », e ne indica i locali che « *infra palatium ab antiquis patribus videbantur esse constructa* » e furono poi rinnovati da Gregorio IV, come si vede dal testo surriferito.

Alla memorabile sollecitudine di S. Gregorio Magno per la musica sacra era dovuta un'altra schola cantorum, meno importante se si vuole, ch'egli fece fabbricare « sub gradibus basilicae b. Petri apostoli » affinchè prestasse servizio nella Liturgia della basilica vaticana.

Colla schola cantorum della basilica lateranense, cioè il seminario romano di quei tempi, pare che fosse connesso il cosiddetto *vestiarium*, e che l'una cosa e l'altra stessero vicinissime, forse contigue, alla basilica cattedrale; epperò nella parte più meridionale di tutto il patriarchium. Di Leone III dice il *Liber pontificalis* che « fu educato nel vestiario patriarchii ». Era questo il luogo dove si riponevano gli oggetti preziosi ed i paramenti per le funzioni dell'altare, quelli cioè che non si conservavano nella sacristia (*sacrarium* o *secretarium*). Quivi dunque era la stanza del tesoro della chiesa romana. Di essa ritorna memoria sotto papa Severino, allorquando il cartulario Maurizio entrò a forza nel palazzo pontificio e le sue genti « *sigillaverunt omnem vestiarium ecclesiae seu cymelia episcopii* », e un'altra volta ancora quando l'antipapa Costantino, fuggiasco, cercò nel *vestiarium* un sicuro ricovero ³.

Tra le stanze del vestiario o vicino alle medesime era poi un *oratorium S. Caesarii*, nel quale per l'appunto si rifugiò il perseguitato Costantino. Da questi casi infuori quest'oratorio del palazzo lateranense non ricorre nella storia antica; bensì è nota una cappella di S. Cesario sul Palatino, dianzi ricordata, ed era una cappella di corte dove si tenevano solenni funzioni di genere sacro. Il titolo di San Cesario per quest'oratorio palatino, è verosimile che sia stato suggerito dalla somiglianza del nome con quello dei Cesari: siffatti esempi di nomi, scelti così per la somiglianza del suono, non sono punto rari in Roma verso il tramonto dell'impero e nell'età bizantina. Non è impossibile perciò che anche il Cesario lateranense ab-

¹ *Liber pont.* n. 262 p. 468.

² *Liber pont.* n. 227 p. 440.

³ *Liber pont.* Steph. III n. 270 p. 470.

bia dato il titolo al predetto oratorio per riguardo del Cesare romano Costantino e dei doni imperiali da lui fatti al vestiario, ove si trovava la cappella.

Come si vede, gli oratorii nel palazzo pontificio non facevano difetto: oltre i già rammentati si aveva pure un *oratorium S. Petri* da Gregorio II eretto e ornato di marmo alle pareti ¹.

Balneum e paracellarium. Non c'era palazzo signorile a quel tempo che non avesse il bagno. Esso non poteva mancare al Laterano. Leggiamo infatti nel secolo VII, che quando l'imperatore Costanzo fu invitato a desinare da papa Vitaliano nella basilica di Vigilio, prima del pranzo fece il suo bagno ivi nel palazzo stesso. E il luogo non doveva essere discosto dal quartiere pontificio. Vi discendeva una scala « *scala quae ducit ad balneum* », la quale in un certo caso ricordato nella vita di Stefano III servì per uscire dall'*episcopium* ², ed è probabilmente identica coll'antico « *porticus qui descendit ad balneum* » di cui è parola nella *vita Hadriani I* ³. Ivi papa Adriano fece erigere una torre con un *solarium* « *turris mirae pulchritudinis; deambulatorium scilicet solarium, cum cancellis aereis* ». Il bagno era alimentato dall'acqua Claudia che scorreva colà vicino, e di cui Adriano stesso, a beneficio della città, aveva restaurato il magnifico condotto; da Gregorio IV poi fu rinnovato e ornato a lastre di marmo.

Accanto al bagno era il *paracellarium* cioè luogo delle cantine e de' magazzini. Ne abbiamo notizia dal *Liber pontificalis* ove racconta i lavori di Gregorio IV (n. 475). Nel « *paracellarium sanctae romanae ecclesiae* » (forse un altro?) al tempo di Adriano I si deponevano certi prodotti naturali della *domuscultae* (n. 327), in quella guisa che, sotto lo stesso papa, nell' « *horreum sanctae nostrae ecclesiae* » (ib.) erano riposti i frutti dei poderi della Chiesa romana.

Ad uso ben diverso fu talora fatto servire un *cellarium lateranense*, cioè a uso di prigione. Forse perchè quel luogo fosse remoto e profondo, ivi fu rinchiuso Sergio competitore di papa Stefano III (n. 288 p. 480); ed è contraddistinto espressamente da un altro cellario, *cellarium majus* ⁴.

Il « *descensus qui paracellarium respicit* » che non ricevendo lume da finestre, ne fu provveduto da Gregorio IV, è probabilmente la stessa dianzi mentovata « *scala quae ducit ad balneum* ». Inoltre Gregorio IV edificò un triclinio, che porta il suo nome, e se bene intendiamo questo

¹ *Liber pont.* n. 182.

² *Liber pont.* Step. III n. 271 p. 471.

³ *Liber pont.* Hadr. I n. 329 p. 503.

⁴ DUCHESNE p. 482 n. 24: *in cellario majore*.

passo, esso in parte era nel paracellarium: egli fece nel triclinium Gregorianum absidas duas dextra levaeque posita in paracellaria.

Vicedominium et scrinium. Vicedominus era il titolo dell'amministratore del palazzo pontificio, e vicedomini s'incontrano del pari in casa de' vescovi più riguardevoli e più ricchi. Il posto più acconcio per tale ufficio, che importava continue faccende col di fuori, era naturalmente vicino alla porta, in capo alla scala. E difatto un passo nella vita di Stefano III pare che ivi appunto ponga il quartiere del vicedominus e i suoi uffici (vicedominium); e dell'antipapa Costantino si dice che entra co' suoi partigiani a forza nel patriarchium « et ascendentes cum eo in vicedominio » quivi gli fanno conferire gli ordini minori ¹.

Con maggior precisione, grazie alle recenti scoperte del Lauer, conosciamo il sito dello *scrinium* apostolico, cioè dire del grande archivio pontificio e della biblioteca annessa. Esso a principio si conservava probabilmente presso la chiesa di S. Lorenzo in Damaso; donde già avanti al secolo VII era passato al Laterano. Nelle formule del secolo VII, dice il de Rossi, *archivum sanctae romanae ecclesiae* e *sacrum lateranense scrinium* sono certamente una cosa sola ². Ora il posto preciso dell'archivio era subito dietro il portico d'entrata eretto da Zaccaria. Questi, si legge, eresse il suo portico *ante scrinium lateranense* e sul luogo stesso innalzò una torre ³. Così il portico come la torre dovettero inoltre avere una connessione coll'archivio, come si può argomentare dalla descrizione della loro decorazione fattane nel Liber pontificalis. La torre stette in piedi per lungo tempo ed è noto ch'essa sorgeva a sinistra della scala del lato settentrionale; e più oltre ancora a sinistra di detta scala si stendeva il portico di Zaccaria. Ivi soleva papa Adriano pascere i poverelli, cioè « in porticu quae est juxta scala, quae ascendit in patriarchio, ubi et ipsi pauperes depicti sunt » (n. 328 p. 502). Dietro i ruderi di questo portico fu ritrovata quella figura dipinta del dottore S. Agostino, che sopra abbiamo rammentata, ed è un residuo delle pitture murali che ornavano lo scrinium.

¹ *Liber pont.* Steph. III n. 264 p. 468.

² *Codices Palatini* bibl. Vat. I p. LXXX.

³ Questo pontefice tra le molte costruzioni che imprese, fece fare un « triclinium ante basilicam beatae memoriae Theodori papae » (n. 218 p. 432). — La *macrona* ovvero *macrena lateranensis patriarchis*, da Leone III restaurata e fregiata di dipinti, della quale dice il Liber pontificalis che « extenditur a campo et usque ultra imagines apostolorum » (Leo III n. 414, t. 2 p. 28) ed era coperta di una *camara* (*camera*) cioè soffitto a tavolato, è per l'appunto il portico predetto.

* * *

Seguitando il portico lungo il lato settentrionale del patriarchium arriviamo all'oratorio di S. Lorenzo, che avevamo incontrato a principio. Questa unica particella per buona ventura scampata alla distruzione del secolo XVI, unico testimonio superstite della grandezza e magnificenza antica, viene mentovata la prima volta sotto Stefano III, per occasione del più volte ricordato Costantino suo competitore, che in esso oratorio dell'usurato palazzo si fe' ordinare suddiacono e diacono. Più tardi, dopo un incendio, la cappella fu interamente rifatta da Nicolò III, (1277-1280). All'immagine di Cristo che oggi v'è in sì grande venerazione, la così detta *imago acheropita* del Sancta Sanctorum, si può riferire un passo del Liber pontificalis, nella *Vita Stephani II*, ove si racconta che questo papa uscì in processione per la città « cum sacratissima imagine Domini Dei et Salvatoris nostri Iesu Christi quae acheropsita nuncupatur ».

Soggiungiamo da ultimo una notizia che non tutti i preti sapranno. Nel ringraziamento della Messa si legge ogni giorno in fondo al Breviario romano, un'orazione di S. Lorenzo martire, colla formola — « Da nobis, quaesumus Domine, vitiorum nostrorum flammam extinguere, qui beato Laurentio tribuisti tormentorum suorum incendia superare ». — Or bene quest'orazione ci si trova appunto per un uso derivato da questa cappella Lateranense, dove terminata la Messa, quella soleva essere recitata dal papa e da' suoi assistenti. La pratica ebbe origine dalla circostanza che S. Lorenzo era patrono del santuario, e dal rito proprio alla chiesa romana, anzi della famiglia pontificia, passò quindi nell'uso della chiesa universale.

CRONACA CONTEMPORANEA

Roma, 25 ottobre - 8 novembre 1901.

I.

COSE ROMANE

1. Una nuova opera storica sulla Cappella Sistina inviata al Santo Padre dall'Imperatore di Germania. — 2. Inaugurazione della Croce sul Colle Palatino. — 3. Preziosa scoperta di un affresco nella chiesa di Santa Cecilia. — 4. Premiazione ad una scuola serale cattolica. — 5. Le vedute cinematografiche Vaticane. — 6. Una ramanzina ben meritata dal « Messaggero ». — 7. Lettera diretta dal Santo Padre a Mr. Chapelle, Arcivescovo di New-Orleans. — 8. Per Donna Anna Maria Torlonia. — 9. Le recenti discussioni intorno all'azione cattolica in Italia. — 10. Norme stabilite dalla Sacra Congregazione dei Vescovi e Regolari per l'approvazione dei nuovi Istituti religiosi di voti semplici.

1. Il signor Barone Wolfram de Rotenhan, Inviato Straordinario e Ministro Plenipotenziario di Prussia presso la Santa Sede, ammesso all'onore dell'udienza dal Santo Padre, gli presentava, per incarico ricevuto da Sua Maestà Guglielmo II, Imperatore di Germania, il primo volume dell'opera storica sulla Cappella Sistina, riccamente illustrato ed artisticamente rilegato, che, sotto gli auspicii del Governo Imperiale, ha impreso a pubblicare il signor Dott. E. Steinmann.

Al termine della udienza venivano introdotti e presentati a Sua Santità dal predetto signor Ministro, il signor Conte de Bressler, addetto alla Legazione di Prussia presso la Santa Sede, ed il Dott. Steinmann, il quale, accolto con benevolenza dal Santo Padre, e corrispondendo pienamente all'interesse vivissimo che per tale opera prendeva Sua Santità, gli forniva tutte le spiegazioni opportune. Sua Santità volle rallegrarsi coll'autore per l'opera di grande valore storico ed artistico intrapresa a pubblicare, e pel singolare e meritato favore, col quale l'Imperatore Guglielmo la seconda e promuove.

2. Con grande solennità fu inaugurata la Croce sul famoso colle Palatino e precisamente sulla salita di S. Bonaventura, a memoria del nuovo secolo. Dai buoni religiosi era stato ben disposto l'ombroso viale che conduce alla Chiesa. I giovanetti del Ricreatorio Montiesquilino (S. Giov. B. de la Salle), circa 200, con la loro graziosa

fanfara, precedevano il devoto e numeroso corteo. Venivano poscia le figlie di Maria bianco-vestite, gli alunni di diverse Congregazioni Mariane e quindi il clero. Il Rev. P. Leonardo da Pofi, dopo la benedizione, fece uno splendido e commovente discorso, improntato ad affettuosa venerazione alla SS^{ma} Croce. Si procedè quindi alla benedizione della edicola della Addolorata: e tra gli evviva alla Croce ed a Maria, collo stesso ordine rientrarono tutti in chiesa, ove ebbe luogo il canto del *Te Deum* e la Benedizione del Sacramento.

3. I lavori di restauro alla chiesa di S. Cecilia in Trastevere, ordinati dalla munificenza dell'Eminentissimo Titolare Cardinale Mariano Rampolla del Tindaro, condussero a molte scoperte, delle quali riportiamo l'ultima, che si distingue per la sua straordinaria importanza. Rimuovendosi alcuni stalli del Coro, comparve un grande affresco, il quale fu subito dagli studiosi esaminato e giudicato come una delle migliori opere dell'èvo medio, sia per composizione che per disegno e sentimento artistico. La pittura era coperta da un grosso strato di polvere che ne rendeva in gran parte incerta la visione, e alcune figure erano state ritoccate da mano ben poco esperta. La preziosa pittura, che ha una lunghezza di ben quattordici metri, rappresenta Gesù in gloria. Il Redentore, seduto su di un ricco trono e circondato da una grande aureola, stende misericordioso le braccia in atto di suprema pietà verso i suoi figli, e col viso un po' chino sembra accennare alla ferita sanguinante del costato che si vede ben distinta, essendo la tunica aperta. Un coro di angeli di squisita fattura circonda la divina aureola. Quantunque in parte distrutte, corrono intorno a questa verso l'alto, incurvandosi, tre fasce seminate di croci, forse avanzo dell'iride circolare che conteneva la corona colla mano di Dio, secondo l'antico uso cristiano riscontratosi anche in qualche pittura dell'èvo medio. La Vergine e S. Giovanni Battista si trovano ai lati di Gesù. La figura di Maria, ritenuta molto miracolosa, fu in tempi diversi più volte dipinta; onde ben poco conserva ora del primitivo affresco, nonostante il restauro del prof. Bortolucci. Quella di S. Giovanni, invece, venne lasciata intatta, e può dirsi la migliore per disegno e colorito. Presso la Madonna sta seduto S. Paolo; seguono altre figure di Apostoli. Dalla parte sinistra, immediatamente appresso a S. Giovanni, trovasi S. Pietro in cattedra e con una squadra in mano. Molto si è discusso sul significato simbolico di essa. Dai più si ritiene che la squadra caratterizzi il Vicario di Cristo quale edificatore della Chiesa cristiana. Vengono dopo, S. Giovanni Evangelista colla coppa, S. Tommaso, S. Girolamo e S. Andrea, tutti riconoscibili, per essere stati liberati dallo strato di polvere solidificata che copriva le pitture. Lungo l'affresco corre una fascia rossa, su cui, con lettere bianche, sono scritti i nomi ora frammentati di tutti i personaggi. Le figure, secondo l'antico uso

cristiano, hanno nimbi rilevati e dorati. Altre pitture sono venute alla luce nelle pareti ai lati della porta che dal corridoio del monastero conduce al coro. Disgraziatamente non sono ben conservate, se si eccettuano due medaglioni rappresentanti la Vergine e l'Arcangelo Gabriele. I dotti archeologi già studiano e tentano di risolvere questi due importanti problemi: in qual tempo fu eseguito l'affresco? chi può presumersi esserne stato l'autore?

4. L'annuale premiazione agli alunni delle scuole serali della benemerita associazione cattolica artistica ed operaia di Roma, ebbe luogo nella splendida Sala della Filodrammatica Romana al palazzo Altemps. Dopo un bellissimo discorso di circostanza pronunziato dal sig. Conte Pio Miccinelli Guardia Nobile di Sua Santità, vennero distribuite a sorte più di 100 medaglie di argento e tre premi di lire 25 ciascuno per le frequenze all'Oratorio ed alle Scuole. Tra le due Scuole di Adulti e Giovani vennero assegnati dalla Commissione, incaricata del giudizio dei concorsi sia per lo studio artistico che per le classi elementari, ben 259 premi. Rallegrandoci colla benemerita associazione, le auguriamo nuova lena ed accrescimento di offerte da parte dei cattolici romani, affinchè le sue scuole si moltiplichino a vantaggio dell'educazione religiosa e civile della classe operaia.

5. Le *vedute cinematografiche Vaticane*, eseguite dal signor Francesco de Federicis, oltre ad essere un'opera d'arte perfettamente riuscita, servono altresì al presente, a compiere opere salutari di beneficenza. Di queste vedute cinematografiche, che sono in numero di cinquantotto, alcune vennero per molti giorni consecutivi, richieste ed ammirate col più grande interesse, alla Sala del cinematografo del signor Napoleon a Barcellona. Una bella collezione venne di recente affidata dallo stesso De Federicis al Sacerdote Salesiano Don Ernesto Vespignani, a Buenos-Ayres; il quale si è proposto coi beneficii di queste proiezioni da darsi al pubblico nella Repubblica Argentina, di fabbricare un tempio da dedicarsi a S. Carlo. Infatti le proiezioni Vaticane, colà inaugurate solennemente alla presenza di Monsignor Espinosa, Arcivescovo di Buenos-Ayres, che si degnò dirigere a tal fine la sua parola ad una eletta classe di spettatori, in pochi giorni hanno già fatto raccogliere la somma di lire cinque mila per l'erezione della chiesa suddetta. Queste vedute cinematografiche vaticane, essendo destinate ad accrescere il rispetto e l'amore alla Chiesa Cattolica ed alla Santa Sede, è necessario che sieno date coi dovuti riguardi. Laonde fu stabilito d'accordo colle competenti autorità, che esse non possano mai nè alienarsi nè darsi in affitto, ma solamente ed esclusivamente darsi in proiezioni luminose nelle sale di cinematografo esistenti in qualsivoglia parte del mondo; 1° in presenza di uno speciale rappresentante latore e custode delle relative

pellicole; 2° non frammiste ad altre proiezioni di altro genere; 3° d'accordo sempre coll'Autorità Ecclesiastica locale.

6. A proposito di una sorpresa, fatta dalla Questura in un certo negozio pubblico posto in una via delle più frequentate di Roma, sorpresa che ha messo in vista un nuovo mezzo di corruzione dei costumi d'incauta ed ingannata gioventù, il *Messaggero* applaude alla polizia e la incoraggia a non fermarsi nella guerra alla immoralità, che dice omai dilagante in tutta Roma. L'*Osservatore Romano* fa la seguente ben meritata ramanzina all'improvvisato predicatore del buon costume. « Il fatto scoperto dalla Questura è una forma di corruzione che fa rabbrivire il *Messaggero* e gli fa confessare che tutta Roma è ammorbata dalla immoralità. Ma quando lui, lui proprio, si mette di proposito a dipingere a vivi colori le scene più ributtanti della mala vita, e guazza nelle circostanze minutissime di essa, offrendo ai lettori incentivi a pensieri e ad azioni criminose, quando, ogni tanto, nella rubrica delle *Corbellerie* è addirittura immorale per conto proprio, quale preoccupazione allora lo prende della immoralità dilagante in tutta Roma? E di questo dilagamento, che oggi lo impensierisce, non sarebbe opportuno e giusto che rintracciasse in buona fede le cause prossime, affine di giovare con qualche profitto alla sana morale, se non altro pubblica? Il *Messaggero* non certo infrequentemente favorisce il dilagare suddetto con la sua prosa e con le sue poesie, e poi di tanto in tanto assorge a catoneggiare! Non sembra che la severità, in lui, faccia l'effetto di una smorfia o di una maschera d'occasione? La Polizia, del resto, ha molto da imparare anche dal *Messaggero*, il quale *ex abundantia* non ha potuto fare a meno di constatare il putridume che dilaga in tutta Roma rigenerata da più di trent'anni alla moralità liberale. »

7. Diamo ben volentieri la traduzione italiana della seguente Lettera diretta dal Santo Padre a Mons. Chapelle, Arcivescovo di New-Orléans, congratulandoci con l' illustre Prelato di questo nuovo splendido attestato di amore e di stima, datogli dal Supremo Capo della Chiesa:

« Al Nostro Venerabile Fratello Placido Ludovico Chapelle
Arcivescovo di Nuova Orléans.

« LEONE PAPA XIII. — Venerabile Fratello salute e^o Apostolica Benedizione. — I danni cagionati alla Chiesa dallo sconvolgimento dello Stato nelle Isole Filippine richiesero il pronto ed efficace soccorso della Santa Sede, assuefatta non meno ad incontrare le sventure che a sollevarle. Fu per questo che mandammo voi come Nostro Delegato straordinario con missione di studiare sul luogo i disagi apportati alla Chiesa dalla rivoluzione, e, per quanto vi fosse possibile, di rialzarne a nuova vita le sorti. Ora pertanto, essendo voi ritornato presso di

Noi, crediamo di potere ben rallegrarci nel vedere che avete egregiamente adempita la vostra missione, e che avete corrisposto alla Nostra fiducia. Infatti, non rifuggendo dal sostenere un lungo viaggio e le molestie di un clima avverso, avete dimorato non poco tempo in quelle regioni, e, difendendo a un tempo gli interessi della Religione Cattolica e quelli della civiltà, avete, coll'aiuto di Dio, colmato i voti ardenti del Nostro cuore, non solo col porre argine ai mali che andavano sempre più dilagando, ma ancora con lenirli e quasi compensarli con eguali vantaggi. Tributiamo adunque una onorata lode alla vostra benemerenzza, e non dubitiamo di fondare buone speranze sulla vostra attiva e sperimentata capacità. Perchè poi Iddio conforti de' suoi aiuti queste speranze che voi Ci fate concepire, vi impartiamo con ogni affetto l'Apostolica Benedizione, pegno delle celesti grazie e attestato della Nostra benevolenza. Roma, presso S. Pietro, 28 ottobre 1901, 24° del Nostro Pontificato. »

8. La mattina del 6 Novembre nella chiesa del *Gesù* ebbe luogo un solenne funerale in suffragio dell'anima della compianta Principessa Donna Anna Maria Torlonia. In mezzo al tempio Farnesiano elevavasi un ricco tumulo adorno di grossi cerei e gruppi di candele. Nell'abside, le cui colonne e il cornicione erano parati in nero, spiccava sull'altare maggiore la gran Croce in oro nel maestoso velario a lutto sorretto da cordoni dorati. — La messa di requie venne celebrata da Mons. de Neckere, Arcivescovo titolare di Melitene, assistito dagli alunni del Collegio Germanico Ungarico, ed accompagnata da scelta musica diretta dal Comm. Moriconi, maestro della Cappella Liberiana. Dopo la messa pontificale, l'Emo Cardinale Respighi, Vicario Generale di Sua Santità, diede l'assoluzione di rito intorno al tumulo. Oltre ai nobili parenti della defunta Principessa, molti signori appartenenti all'aristocrazia, i diversi Istituti Pii fondati e mantenuti dalla Eccma Famiglia Torlonia, ed un popolo numeroso presero parte alla mesta cerimonia.

9. Dobbiamo molto a malincuore registrare da ultimo un fatto doloroso, che sarebbe colpa di fedeli cronisti il dissimulare più a lungo. Dopo il Congresso di Taranto, onde sembrava essere uscita l'alleanza più cordiale delle parti dissidenti del cattolicesimo militante d'Italia, si fecero invece, non pur nei giornali ma anche in altre manifestazioni di vario genere, più accese e più gravi le divisioni. Queste, a giudicare dalle apparenze, dovrebbe dirsi che riguardano il concetto della democrazia cristiana così lucidamente spiegata dal S. Padre, massime nell'Enciclica *Graves de Communi*. Ma dall'esame attento ed imparziale di quelle manifestazioni si fa evidente, non esservi alcun sincero cattolico il quale non accetti pienamente la democrazia cristiana dal Papa proclamata e non si profferisca con tutta l'anima a ridurla

in atti, nelle associazioni cattoliche e nelle istituzioni d'ordine economico-sociale. Su questo punto però le discussioni non dovrebbero avere e non hanno infatti ragione di esistere; molto meno poi di protrarsi, come pur troppo accade, sì a lungo ed anche talvolta con deplorabile acrimonia. Ma le divergenze gravi provengono dall'aggiungere a quella democrazia cristiana concetti, imprese ed intendimenti, che il Santo Padre e nella nominata Enciclica ed in più altri noti ed autorevolissimi documenti non solo non vi ha inclusi, ma ne ha anzi formalmente esclusi, in particolare e soprattutto la ragione di organamento e di partito politico. Contro tali concetti, imprese ed intendimenti, si è in queste ultime settimane schierata in maniera esplicita una parte della stampa cattolica italiana, ed è a credersi, anzi dal canto nostro ci auguriamo che presto si schieri ancora quell'altra porzione, la quale serbò finora un riserbo suggerito vuoi da incertezza, vuoi da lodevole desiderio di non infiammare polemiche disgustose ed anche pericolose.

Certo, in tesi generale, le polemiche tra cattolici sono da evitarsi; ma quando divengono necessarie per impedire che l'azione cattolica, tanto importante per gl'interessi religiosi e sociali, traligni dalla via sicura segnata dal Sommo nostro Duce, il Papa, e così per lo meno isterilisce e si perda, allora quelle polemiche stesse bisogna affrontarle con prudente coraggio e cristiana carità.

Laonde noi sentiamo il dovere, e volentieri lo compiamo, di far plauso all'*Unità Cattolica* di Firenze, la quale in un seguito di articoli nobilissimi si adopera virilmente a mettere a posto le cose, secondo gl'insegnamenti chiari e precisi della Santa Sede, perchè l'opera salutare e necessaria della democrazia cristiana s'intenda, come noi abbiamo già più volte detto, *nè più, nè meno, nè altrimenti* dal Papa. E colla stessa *Unità Cattolica*, non abbiamo difficoltà veruna ad accettare il programma di concentrazione esposto in un magnifico articolo, a torto maltrattato dal *Capitan Fracassa* e da altri, nella *Voce della Verità* del 30 ottobre, e compendiate nei seguenti punti:

— assoluta e reale libertà del Papa, ossia la soluzione della *Questione Romana* come ed in quanto è voluta da Lui, *nè più, nè meno, nè altrimenti*.

— assoluto e sincero amore (come è obbligo di ogni buon cristiano) verso la patria nostra, l'Italia: amore di pensiero e di fatto.

— libertà individuale di preferenza per forme politiche o per dinastie, purchè siano sempre riservati i diritti della S. Sede e quelli della giustizia e della civiltà, e purchè non si voglia impegnarvi l'azione cattolica italiana.

— sincera e pratica avversione da ogni compromesso col liberalismo borghese e colla demagogia, dai cavouriani ai marxisti.

— accettazione ed attuazione cordiale della democrazia cristiana

nè più, nè meno, nè altrimenti di quello che ha detto la Enciclica *Graves de communi*, cioè: democrazia cristiana è sinonimo di azione cattolica popolare — essa deve armonizzare le opere cattoliche già esistenti con le opere che è necessario od opportuno d'istituire a nuovo.

A garanzia di questo programma e insieme come richiamo all'unione sincera, cordiale, indissolubile di tutti i cattolici di ogni età e condizione nell'ubbidienza al Papa, suggelleremo questi fugaci oenni, ricordando l'articolo indubitatamente autorevole, col quale l'*Osservatore romano* del 5 novembre si proponeva di troncare la *discussione per molti versi inopportuna e rincescevole*, che ormai da troppo tempo continua tra i cattolici italiani. Il predetto foglio notava, come noi abbiam notato, che in questi ultimi tempi si son ripetute in grembo ai cattolici italiani *manifestazioni di idee, di giudizi e di propositi*, i quali *tendono a spingere i cattolici italiani per una via che non è certo quella ad essi tracciata da Chi ha il diritto e il potere di farlo*. Quindi gravemente ammoniva, quanto all'azione che il Papa vuole nell'ora presente da' suoi figli devoti, essere inconcepibile il bisogno di *affaticarsi ad indovinarla od interpretarla, quasi che deficiente, oscura ed equivoca ne fosse stata la manifestazione*; laddove pei ripetuti documenti pubblici e solenni del grande Pontefice Leone XIII non è possibile incertezza o dubbio. E citato in particolare e testualmente il passo dell'Enciclica dell'agosto 1898, in cui il S. Padre sentenziava che « l'azione dei cattolici italiani nelle presenti condizioni di cose, rimanendo estranea alla politica, si concentra nel campo sociale e religioso » l'*Osservatore Romano* conchiudeva con questo eloquente e solenne richiamo, col quale anche noi conchiuderemo, facendo i più caldi voti perchè sia da tutti ascoltato.

« A che dunque lavorare d'interpretazioni e perdersi in vane dissertazioni, quando la parola e la volontà del Papa sono così chiare, lucide, manifeste? A che sognare sconfinamenti ed incursioni in altri campi, quando i confini di quello, assegnato all'azione cattolica in Italia, sono così nettamente tracciati, nè è possibile varcarli, senza uno strappo alla disciplina cattolica, senza contraddire apertamente e temerariamente alle prescrizioni e ai voleri del Papa? Nella rigida osservanza dunque di queste prescrizioni, nella docile e incondizionata sottomissione a questi voleri, da parte di quanti sono in Italia cattolici veraci, si abbia il Sommo Pastore un omaggio continuato di filial devozione; si abbia il paterno suo cuore un soave conforto alle tante amarezze che lo contristano; e così, ma così solamente, l'azione cattolica in Italia, avvalorata dalla disciplina esemplare, cementata nella concordia e nella carità, e per ciò stesso protetta e benedetta da Dio, non fallirà certamente alla nobilissima meta. »

10. La Sacra Congregazione dei Vescovi e Regolari ha pubbli-

cato le norme secondo le quali Essa suol procedere nell'approvazione dei nuovi Istituti religiosi di voti semplici. Nella prima parte si parla dell'ordine che suole tenere la Sacra Congregazione nell'approvare i nuovi Istituti, procedendo come per gradi e con successivi decreti a lodarne dapprima lo scopo, ad approvare quindi l'Istituto stesso ed in fine le sue Costituzioni. S'indica opportunamente a quale sviluppo fecondo di buone opere deve essere giunto l'Istituto e con quali criteri debbono essere redatte le sue Costituzioni, per ottenere, secondo il caso, l'uno o l'altro decreto. Nella seconda parte viene proposto uno *Schema di Costituzioni*, vale a dire una guida particolareggiata che conduce a redigere colla massima facilità il testo delle Costituzioni di qualsiasi Istituto dell'uno e dell'altro sesso, coll'introduzione di quelle varianti, che esigono l'indole, e il fine particolare di ciascuno. La S. Congregazione ha così agevolato di molto il compito dei fondatori e fondatrici d'Istituti, e fatto per essi come per i Rev.mi Vescovi, opera utilissima, offrendo il modo di uniformarsi in tutto alle disposizioni della Santa Sede.

II.

COSE ITALIANE

1. Solenne dimostrazione di fede cattolica a Monza. — 2. Partenza di ottanta Missionari Salesiani. — 3. Coraggiosa protesta dei cattolici di Livorno. — 4. Gli italiani premiati all'Esposizione di Parigi nel 1900. — 5. Un milloncino speso per la cattura del bandito Musolino. — 6. La trazione elettrica sulle ferrovie valtelinesi. — 7. Morte del duca di San Donato.

1. Le feste per la traslazione del corpo di San Gerardo Tintore a Monza (santo concittadino, vissuto nel secolo XII) ebbero cominciamento la mattina del 27 ottobre con immenso concorso di popolo e di forestieri. Alle 9,30 circa mosse dalla chiesa di S. Gerardo la lunga processione col corpo del Santo racchiuso in un'urna di ebano e cristallo con fregi d'argento donati dal Municipio nel 1740. L'urna era portata per turno dagli scolari delle confraternite di S. Gerardo, di S. Biagio, del Duomo, e di Olginate, i cui terrazzani, per una grazia ricevuta nel secolo XIII, si recano tutti gli anni a Monza in pellegrinaggio alla tomba del Santo. Si portò pure in processione un artistico pallio del Comune di Monza, fattura di stile bramantesco del secolo XV, che raffigura la Vergine col Bambino, ed i santi Giovanni e Gerardo, protettori di Monza. Innanzi all'urna, dopo una sfilata lunghissima di confraternite, tutte maschili, di musiche e di seminaristi, procedevano il vescovo ausiliare, Mantegazza, Mons. Pampirio, arcivescovo di Vercelli, Mons. Scatti, vescovo di Savona, Mons. Valfrè,

vescovo di Como, Mons. Pulciano, vescovo di Novara, Mons. Molo, vescovo di Lugano, Mons. Ciceri, vescovo di Pavia, Mons. Rossi, arciprete di Monza. Teneva dietro, nella porpora cardinalizia, l'arcivescovo di Milano, Card. Andrea Ferrari. La processione si svolse senza incidenti, sempre fra ressa indicibile di popolo festante e devoto.

2. In Torino, il giorno 29 ottobre, nello splendido Santuario di Maria Ausiliatrice, si celebrò la sacra funzione per la partenza di ben ottanta Missionarii Salesiani di D. Bosco e dodici Suore di Maria Ausiliatrice. Tenne la conferenza d'uso il Prefetto Apostolico della Patagonia Meridionale e della terra del Fuoco Monsignor Giuseppe Fagnano, il quale parlò diffusamente dei gravi bisogni pecuniari di tutte le lontane Missioni di D. Bosco a pro degli emigrati italiani, degli innumerevoli colleghi ed ospizi salesiani d'America, ripieni di giovani, e specialmente per le nuove cristianità che sorgono rigogliose tra i selvaggi. L'Emo Cardinale Arcivescovo chiuse la sacra funzione con parole piene di tanta soavità e sacro entusiasmo, da commuovere i novantadue partenti e l'immensa folla di signori e di popolo, che riempiva il Santuario. Quindi ebbe luogo l'abbraccio d'addio, col quale i missionarii presero commiato dal Successore di Don Bosco, D. Michele Rua, e dagli altri superiori ed amici. In ventisei anni questa è la trentesima quinta spedizione che parte dal Santuario di Maria Ausiliatrice. Lode va data al Signore per lo zelo operosissimo trasmesso ai suoi figli da quella grande anima di Apostolo.

3. Il Consiglio comunale di Livorno nella seduta del 26 ottobre, dinanzi ad un pubblico, che si componeva tutto di repubblicani, mazziniani ed anarchici, infliggeva un'offesa ed arrecava dolore alla popolazione cattolica di quella città, votando a grande maggioranza una proposta di mutare i nomi della Madonna e di San Francesco, a due strade, con quelli di Giordano Bruno e di Galilei.

Compiuta la votazione, i dimostranti dalla piazza V. E. si sparsero vociando per la città; alcuni si volevano dirigere all'episcopio, ma trovarono la via sbarrata. Il Seminario, ove abita il Vescovo, era custodito dalla pubblica forza, ed una compagnia di bersaglieri era pronta in un locale vicino. L'orgia anticlericale si prolungò per oltre un'ora. Di arresti se ne fece uno soltanto, non mantenuto, ma subito rilasciato per l'intervento di due pezzi grossi della demagogia. Ma i cattolici livornesi vollero coraggiosamente e solennemente protestare contro l'inconsulto e deplorabile voto strappato quasi colla forza al Consiglio comunale, e contro la tirannia massonica, che si camuffa ipocritamente sotto i nomi di libertà, fraternità ed uguaglianza. Due giorni dopo, alla palazzina di via del Seminario affluirono numerosissimi gli iscritti alle confraternite ed associazioni cattoliche. Pel gran numero degli accorsi, non essendo sufficiente la sala maggiore,

l'assemblea fu tenuta nel vasto giardino. L'avv. Cocchella, dopo avere esposto con calma e chiarezza i deplorabili avvenimenti, le incivili scenate, e le violenze degli anticlericali, lesse il memoriale da presentarsi all'on. ministro dell'interno, ed il ricorso da presentarsi al prefetto, col quale si chiede l'annullamento delle deliberazioni, essendovi tutti i requisiti della illegalità. Fu poi votato per acclamazione un vibratissimo ordine del giorno di protesta contro le bestemmie e gl'insulti proferiti entro e fuori l'aula consigliare, la sera di venerdì scorso, ledenti il primo articolo dello Statuto.

4. Dall'elenco definitivo degli italiani premiati alla Esposizione universale di Parigi risulta che sopra 2394 espositori, l'Italia ottenne 2008 premi, cioè 132 grandi premi, 420 medaglie d'oro, 546 medaglie d'argento, 543 medaglie di bronzo e 367 menzioni onorevoli. Ottenne inoltre 597 premi di collaborazione, 20 premi nei concorsi temporanei di orticoltura ed arboricoltura.

5. Molti giornali calcolano ad un milioncino le spese dovute sostenere dal governo, perchè si fosse potuto rintracciare ed assicurare alla giustizia l'audace e pericoloso bandito Musolino. Di fatto nello scorso inverno furono impiegati a tal fine non meno di due reggimenti di soldati, e si spesero 500 mila lire. Altre somme vistose furono necessarie per lo spionaggio, per gli arresti numerosi e per tutte le misure di Pubblica Sicurezza. Ed in questi giorni, dopo compiuta l'operazione, furono incarcerati circa 200 individui, come favoreggiatori del Musolino.

6. Il ministro dei lavori pubblici, on. Giusso, e il sottosegretario di Stato on. Niccolini, si recarono il 28 di ottobre a visitare la ferrovia a trazione elettrica Lecco-Colico-Sondrio-Chiavenna, che verrà quindi aperta all'esercizio il 20 novembre. Il sistema di trazione elettrica adottato sulle ferrovie valtelinesi è a filo aereo con corrente alternata trifase ad alta potenza. L'energia elettrica, proveniente dall'officina generatrice stabilita a Morbegno, con forza motrice idraulica derivata dall'Adda, vi è impiegata non solo per la forza motrice, ma anche per l'illuminazione, la ventilazione e il riscaldamento. I lavori furono eseguiti per cura della Società Adriatica in seguito a convenzione del 13 luglio 1899.

7. Il 27 di ottobre moriva in Napoli il duca di San Donato. Fino da quando l'aveva colpito l'attacco cerebrale, che fece temere della sua esistenza, il duca si trovava in tristi condizioni di salute. Ma queste non erano tali da far supporre una prossima fine; sì che la sua morte è accaduta quasi improvvisamente. Il duca Di San Donato (Sambiase Sanseverino) Gennaro nacque a Sala Consilina nel 1823. Ebbe da Ferdinando II un impiego al Palazzo Reale di Caserta, come soprintendente; compromessosi nei tumulti e nelle cospirazioni del 48, lasciò

il Napoletano ed emigrò a Genova, poi in Francia, in Inghilterra, in Piemonte. Fondò a Torino il *Courrier d'Italie* che ebbe vita brevissima. Sulla fine del 1860, ritornato a Napoli, sfuggì ad un tentativo di assassinio, di cui furono incolpati i *camorristi*. Dal 1861 in poi fu deputato di tutte le Legislature. A Napoli era tanto popolare durante il suo Sindacato, specie per la libertà accordata a tutte le manifestazioni di feste popolari, che, per indicarlo, si diceva semplicemente: O' Duca. Fu per lunghi anni consecutivi presidente del Consiglio Provinciale: si dimise da deputato dopo la pubblicazione della *Relazione dei Sette*, che accennava ad affari bancari, nei quali era implicato, ma fu subito riletto. La *Patria* scrive di lui: « Vissuto continuamente in mezzo all' intricato sviluppo delle pubbliche amministrazioni, l'onorevole Di San Donato fu fatto segno alle più crudeli accuse; e da lui tolse nome il *Sandonatismo*, che per lungo tempo fu sinonimo di poca rigidezza amministrativa. Il tempo fece giustizia di molte tra quelle censure, le quali ricadevano più sui suoi amici che su di lui. In ogni modo, non sarebbe generoso rievocarle oggi, davanti alla tomba che gli si schiude, dopo le molteplici battaglie della sua lunga vita. »

III.

COSE STRANIERE

(*Notizie Generali*). 1. SUD AFRICA. La guerriglia. Imperialismo. Tentativo di boicottaggio delle navi inglesi. — 2. INGHILTERRA. Il caso Buller. Politica estera. — 3. GERMANIA. La tariffa doganale. Voci insussistenti di crisi. — 4. RUSSIA. Convenzione russo-cinese. — 5. FRANCIA E TURCHIA. La squadra francese nel Levante. Emissione di rendita. — 6. NEI BALCANI. Alla Sobranie bulgara. Candia e Grecia. — 7. NEL NUOVO MONDO. Il Congresso Panamericano. Inghilterra e Brasile. Nel Venezuela. Negli Stati Uniti.

1. (SUD AFRICA). Le notizie della guerriglia non sono davvero confortanti. Gli inglesi hanno subito gravissime perdite, per causa di una sconfitta patita dal colonnello Benson al Nord-ovest di Bethel presso Berken Laagte. I boeri erano sotto il comando di Botha che dopo essere sfuggito all'inseguimento di tre colonne nemiche, non perde il suo tempo e costringe invece a rapide ritirate gli avversarii, come è avvenuto, pare certo, al colonnello Berket che era sopraggiunto in aiuto di Benson. In quest'ultimo combattimento, a confessione dello stesso Kitchener, il quale telegrafava da Pretoria il primo di questo mese, le perdite inglesi furono molto gravi.

Di fronte tuttavia a tante difficoltà, l'imperialismo inglese persiste tenacemente nei suoi ideali e il ministro delle Colonie Chamber-

lain, in un discorso tenuto il 29 di ottobre a Cupar of Fife nella Scozia, affermò solennemente che l'Inghilterra non indietreggerà giammai innanzi a qualunque sacrificio sino a tanto che la bandiera del Regno Unito non sventolerà in tutto l'estremo mezzogiorno dell'Africa. Lord Milner nel Natal fu dello stesso parere ed esprese, per di più, il pensiero che le ostilità finiranno quando che sia, per la stanchezza della resistenza. Per questo tuttavia ci vorrà del tempo assai. La quale circostanza mette l'Inghilterra nella necessità di essere indeterminatamente bene in armi e sempre pronta a premunirsi contro sorprese imprevedibili.

I delegati de' *dockers* olandesi, per conto dei boeri, hanno promosso un altro tentativo: viaggiano, cioè, nel Belgio e in Francia e viaggeranno anche in Germania, in Italia e nella Spagna affine di ottenere il *boicottaggio* delle navi mercantili inglesi, dimandando che le città marittime adottino la proposta di non procedere ad operazioni di carico e scarico di navi mercantili inglesi sino a tanto che l'Inghilterra non avrà posto termine alla guerra contro i boeri. Ma anche questo tentativo andrà a vuoto per comune paura di rappresaglie da parte dell'Inghilterra e per l'egoismo generale delle nazioni.

2. (INGHILTERRA). Come accade, quando le cose di una guerra non vanno a seconda, l'opinione pubblica non può resistere alla suggestione di accusare, come responsabili, alcuni che più immediatamente presiedono a quelle.

Così avviene al presente in Inghilterra, dove la stampa attacca la condotta dei generali, producendo malumori nelle sfere militari. Le dicerie sono avvalorate dal caso del generale Sir Redvers Buller, che fu promosso comandante del I Corpo d'armata e che fece tanto parlare di sé, a tempo dell'assedio di Ladysmith e che ora per un discorso pronunziato a Westminster il 10 di ottobre, venne posto in disponibilità con mezzo stipendio. Egli era stato attaccato da una parte della stampa per le sue operazioni militari nel Natal e volle difendersi pubblicamente. In questa difesa non seppe essere prudente e rivelò cose che sono tornate disgustose al Gabinetto, il quale, ha adottato contro di lui un provvedimento severissimo. Intorno a questa destituzione si fanno molti e gravi commenti dalla stampa e si crede che l'affare sarà portato al Parlamento e inoltre si annunzia che Buller abbia dichiarato che, quando non farà più parte dell'esercito, pubblicherà la intiera storia della sua missione militare nel Natal rivelando tutti gli scandali.

Il *Journal des Débats* ha dato il sunto di un importante articolo della *National Review* intorno al programma di politica estera che l'Inghilterra dovrebbe seguire. Ma poichè la stessa *National Review*

ha condensato il pensiero che si vuole rispecchi l'opinione di un gruppo di diplomatici e di uomini politici inglesi, riportiamo testualmente le sue parole.

« Noi non cerchiamo alleanze; siamo nondimeno disposti ad accettarne a condizioni convenienti, e ci sta in mente che, nell'interesse generale, l'Inghilterra dovrebbe fare sacrifici considerevoli, eppure ragionevoli. Quello che il popolo inglese non vuole più tollerare, è una politica di concessioni graziose, e non permetterà più che da nessuno si assuma un contegno simile a quello che si è tenuto per troppo tempo con la Germania.

« Se la Russia desidera venire a noi, l'accoglieremo cordialmente e faremo almeno metà della strada. Se al contrario la Russia e la Francia, separate o unite, si intendessero con la Germania per tentare di toglierci lo scettro dei mari e sostituire alla nostra la supremazia della Germania, sapremmo come risponder loro, e i tedeschi farebbero bene, del resto, a considerare che l'Inghilterra, se vi fosse costretta, colpirebbe nel lato sensibile. »

Per bene intendere queste parole, si noti che il programma riguarda particolarmente la Russia con la quale, per venire ad un accordo, bisognerebbe, dice l'articolo, che essa rinunziasse, fra l'altre cose, ad ogni pensiero di alterare lo *statu quo* in Egitto. In cambio l'Inghilterra le lascerebbe piena libertà d'azione nei Balcani e nell'Asia Minore anche a detrimento della Germania. In Persia e nell'Asia Centrale offrirebbe alla Russia la propria cooperazione assicurandole sul golfo Persico uno sbocco commerciale, a patto che essa rispettasse la condizione attuale politica sulle due sponde. Così per ciò che riguarda l'estremo Oriente, l'articolo propone un accordo anglo-russo-giapponese sulla base del predominio dell'Inghilterra nella valle del Yang-tse e della Russia nella Manciuuria e nella Mongolia ed una esclusiva sfera d'influenza in Corea per il Giappone, iniziandosi in tal modo una politica efficacemente restauratrice delle cose cinesi, senza pericolo di velleità di spartizioni. Dal complesso dell'articolo, emerge il pensiero tradizionale britannico di stare all'egemonia dell'impero dei mari sul quale non vuole contrasto alcuno; e apparisce inoltre che l'incubo dell'Inghilterra è sempre la Russia, della quale spia le tendenze, poco rassicurata dell'apostolato pacifico del quale si mostra tanto sollecito l'attuale Imperatore.

3. (GERMANIA). La nuova tariffa doganale tedesca è sempre l'argomento che appassiona la stampa indigena ed estera, nè a torto, perchè si tratta d'interessi vitali, non della sola Germania, ma di molte altre nazioni, con le quali essa ha trattati di commercio. Per quanto riguarda specialmente la tariffa doppia, la stampa fautrice della rinnovazione dei trattati stessi, sta sull'avviso e in vista della fiducia che i conservatori hanno più volte espressa alla politica del Gran Cancelliere

e del voto della Dieta bavarese favorevole all'aumento dei dazii sui cereali, deducono che le speranze dei protezionisti non sono infondate. Era corsa voce che il Conte Bülow, anche in seguito a certe parole dell'Imperatore sulla sua ferma volontà che i trattati di commercio venissero assolutamente rinnovati, si potesse ritirare e già si dava il nome del successore nella persona del conte Donhoff-Friedrichstein. Non occorre dire che questa voce non ebbe alcuna seria consistenza e che essa attestava solamente il desiderio dei partigiani dei liberi scambi.

4. (RUSSIA). A prima vista ha recato stupore il dispaccio da Shanghai che la Russia abbia stipulato una nuova Convenzione con la Cina, relativa alla Manciuria, in questi termini, che essa cioè restituisce alla Cina le provincie occupate, le promette protezione della linea ferroviaria di Chan-hai-kuan, il ritiro delle truppe da Liao-tung e l'invio di ufficiali russi per l'istruzione delle truppe della Manciuria. Troppa grazia, si va dicendo, sino a far dubitare che vi sia un altro accordo segreto e che quanto si è messo in piazza non sia che un artificio per darla ad intendere alle Potenze. Non sapremmo pronunziare il nostro giudizio intorno a questa ipotesi, ma ci pare chiaro che le condizioni rese di pubblica ragione non facciano abbastanza il tornaconto della Russia la quale, con l'infendare a sè l'istruzione delle truppe cinesi, acquista il predominio e l'influenza nella provincia e, proteggendo la ferrovia di Chan-hai-Kuan-Kruitsekwang si assicura i vantaggi militari e commerciali cui aveva mirato allora che ottenne dalla Cina la concessione della linea. Quando si possono procacciare così abilmente ed efficacemente i propri vantaggi, facendo onore alla parola data di restituire le provincie occupate, non c'è bisogno di almanaccare circa altri accordi che potrebbero esistere, in segreto, diversi da quelli che sonosi propalati.

5. (FRANCIA E TURCHIA). Con il passaggio dello stretto di Messina della squadra francese diretta alla baia di Middila in prossimità di Mitilene, il conflitto franco-turco che si trascina da parecchio tempo entra in una nuova fase che ha da essere decisiva e finale. Dal contegno del Sultano dipenderà ora che le truppe francesi sbarchino o no a Smirne. Il Sultano ha da essere risoluto a regolare tutte le questioni con la Francia, non soltanto questa dell'affare Lorendo, se vuole uscire da ogni difficoltà. Invece si ha da Costantinopoli che sono stati dati ordini dal Sultano stesso di compiere con la massima sollecitudine la difesa dell'entrata dei Dardanelli, di Salonico e di Smirne, e inoltre che sono state poste delle mine subacquee, e mobilitate le truppe nei luoghi che potrebbero prestarsi ad uno sbarco, affine d'impedirlo. La stampa più autorevole d'Inghilterra e di Germania nota questa nuova fase del conflitto franco-turco, senza negare il diritto della Francia e nell'istesso tempo esprime il proprio parere sul vantaggio

che verrebbe a questa nazione, quando infliggesse una severa lezione alla Porta, proacciandosi un buon posto nell'Asia Minore di fronte alle posizioni inglesi del Canale di Suez.

Quanto a politica interna in Francia non vi ha nulla d'importante. Nel ramo amministrativo evvi la presentazione alla Camera del disegno di legge per l'emissione di 265 milioni di rendita 3 %, perpetua, emissione che si effettuerà non appena la legge sarà approvata. Lo sciopero generale dei minatori è andato a vuoto, anche per il disinteresse mostrato dal governo intorno alle ore del lavoro e al salario minimo, da regolarsi tra operai e proprietari, e per la promessa fatta dal Waldeck-Rousseau di prendere in esame la questione delle pensioni.

6. (NEI BALCANI). Il discorso del Trono, con il quale venne inaugurata la Sobranie bulgara collima con quello onde venne inaugurato il Parlamento serbo. Il Principe Ferdinando e il re Alessandro sono d'accordo nell'affermare la concordia con tutte le Potenze per mantenere lo *statu quo* nei Balcani, obbedendo specialmente al desiderio di Nicolò di Russia, il quale è risoluto a non volere novità in quei paesi. Checchè se ne dica in contrario e benchè certe apparenze diano corpo alle dicerie, nell'ordine delle idee della Russia sta sempre anche l'Austria; cosicchè non è da prestare, almeno per ora, orecchio alle voci corse di annessione di Candia alla Grecia. Il viaggio di Re Giorgio a Vienna, che le aveva accreditato, non avrà l'importanza politica, quanto all'annessione suddetta, che gli si voleva dare, anche perchè molto probabilmente non vedrà l'Imperatore che sta tuttora in Ungheria.

7. (NEL NUOVO MONDO). Il Congresso Pan-americano che si aprì a Messico nella penultima settimana di ottobre tende a mettere in pratica la teoria del *Monroe*, sviluppando i rapporti economici tra le due Americhe, in opposizione con l'idea della Spagna, la quale cerca di riannodare con l'America latina stretti legami nel campo sociale ed economico. È una lotta che si combatte tra gli Anglo-Ispani e la razza latina di Spagna per attirare ciascuno nella propria orbita l'America del Sud.

L'Inghilterra e il Brasile hanno invitato il Re Vittorio Emanuele III ad essere arbitro per definire la contesa che dura, da qualcho tempo, tra le due nazioni circa la determinazione dei confini dei rispettivi territorii. Il Re Vittorio Emanuele ha accettato l'invito. La controversia riguarda particolarmente la determinazione tra i confini della Guiana inglese e la Repubblica del Brasile. Questa reclama il territorio che limita lo spartiacque tra il bacino delle Amazzoni e il bacino di Essequibo. L'Inghilterra crede che le frontiere naturali dei suoi possessi debbano essere i fiumi Takutu e Surumu confluenti del Rio Bianco che influisce nel Rio delle Amazzoni. Tutto il territorio contestato arriva appena a 20 chilometri quadrati.

Nel Venezuela avvennero le elezioni, e Castro fu eletto presidente effettivo senza alcun contrasto.

Il 29 di ottobre fu eseguita la sentenza contro l'assassino del Presidente Mac Kinley. L'elettro-esecuzione ebbe luogo nel carcere di Auburn. A proposito di questo mostro, il governo degli Stati Uniti si è deciso a prendere provvedimenti assai energici contro gli anarchici e a continuare ad agire contro di essi efficacemente, per vie legislative. Frattanto è stato tenuto processo seguito da condanna dell'editore e principale redattore del giornale *Fleickert* che si pubblica a New York. Questo signor Most, originario di Germania, si era trasferito dapprima in Inghilterra dove fu condannato a sedici mesi di prigione per aver pubblicato un inno trionfale, quando fu assassinato lo Czar Alessandro II. Scontata la pena, si era rifugiato negli Stati Uniti, dandosi alla professione di pubblicista. Sui primi di settembre aveva pubblicato un articolo eccitante all'assassinio dei Capi di Stato. Viene annunziato che fra breve sarà presentata al Congresso una proposta di legge per infrenare sul serio la propaganda anarchica nemica di ogni specie di libertà onesta. E così gli Stati Uniti insegnano a tutti i nostri umanitarii da strapazzo!

AUSTRALIA (Nostra Corrispondenza). 1. Il Duca di York. — 2. Il Parlamento Federale. — 3. Il Raccolto. — 4. Contro la Tubercolosi.

1. Dopo aver visitato le principali città dell'Australia e della Nuova Zelanda, il principe ereditario del trono d'Inghilterra fece vela per l'Africa del Sud. La sua visita in Australia durò tre mesi e fu una successione continua di feste e di cordiali ricevimenti, che senza dubbio rimarranno di gradita memoria al Duca e alla Duchessa di York. Prima di lasciare il lido dell'Australia, il duca inviò un messaggio d'addio pieno di riconoscenza a S. E. il Governatore Generale Lord Hopetoun, nel quale si espresse nel modo seguente:

« *Caro Lord Hopetoun,*

« Eccoci giunti al momento di abbandonare questa isola, grande come un continente, ai destini della quale voi presedete; ed il principale fine della mia missione è stato ottenuto. Vado superbo della missione affidatami dal Re, conforme al desiderio della mia diletta avola, come pure dell'onore toccatomi di presiedere alla inaugurazione dell'apertura del Primo Parlamento di questa nuova Federazione. Il costante interesse e piacere, che il compimento del nostro dovere diede alla Duchessa ed a me rimarrà sempre scolpito nella nostra mente, e vivremo nel ricordo di quei giorni memorabili e pieni di commozioni, che sono stati testimonii del festeggiamento per la nascita politica dell'Australia. Vi prego di voler gentilmente fare parte

al Primo Ministro ed ai capi dei varii Stati, per mezzo dei loro rispettivi Governatori ed Amministratori, come pure alla intera comunità, dei nostri più vivi ringraziamenti pel cordiale accoglimento e pei segni di rispetto e di gioia che non hanno cessato di addimstrarci sino dal primo momento che ponemmo piede sul vostro suolo. Ai diversi Governi noi desideriamo esprimere la nostra gratitudine per tutto quello che è stato fatto da loro, a fine di renderci la nostra visita più agevole e più gioconda. Vogliamo parlare in ispecial modo delle eccellenti disposizioni prese per renderci più facili e più comodi i nostri lunghi viaggi per le strade ferrate, e confessiamo che sorpassano tutte quelle che abbiamo sperimentato fin qui. Ai Governatori ed Amministratori dei varii Stati ed ai loro impiegati noi porghiamo i nostri ringraziamenti per la gentilezza e per la considerazione piena di riguardi onde ci colmarono durante il tempo che fummo loro ospiti, e loro esprimiamo la nostra profonda ammirazione per lo spirito d'ordine che regnò, nonostante tutti i disturbi e gl'incomodi che si debbono vincere per ricevere una numerosa brigata. Partiamo da questa terra ospitale con molto dispiacere, raddolcito però dal pensiero e dalla speranza che facendoci tanti amici e stringendo tante relazioni, abbiamo con ciò cooperato a consolidare l'unione dell'Australia coll'Impero, in mezzo alla simpatia e all'interesse manifestatoci nel nostro viaggio, tanto in patria quanto nelle colonie. Il Governo ed il suo popolo avrà nel nostro cuore un posto particolare. Prenderemo sempre il più vivo interesse pel suo benessere, e le nostre più fervide preci saranno per il suo continuo avanzamento non solo nel progresso materiale, ma anche in quello che rende la vita nobile e felice. »

2. Il Parlamento della Federazione australiana tiene le sue sessioni in Melbourne; e in questi giorni si occupò diligentemente nel far passare varii decreti, necessari per condurre con ordine e buon esito l'Amministrazione della Federazione. Vi furono diverse proposte, però nessuna fu accettata finora dalle due Camere. Una critica assai vivace biasimò il Parlamento di perdere tempo nelle adunanze senza poi giungere a nessun risultato: che diranno dunque quando, verso la fine del corrente mese, sarà introdotto il provvedimento più controverso di tutti, vale a dire quello che riguarda la tariffa? Un combattimento seguirà certamente questa legge, dentro e fuori del Parlamento, che avrà ancora sprecato un tempo prezioso!... Un problema difficile a risolvere pel Governo è quello di proteggere l'Australia contro una invasione poco gradita di immigranti. Le stirpi gialle, Cinesi e Giapponesi, sono un pericolo imminente per il nord; e intanto i piroscafi indiani ed europei trasportano numerosi passeggeri nel nostro paese, che l'Amministrazione australiana è risoluta di non accettare senza una certa restrizione. La grande Repubblica d'America ci offre un

soggetto di studio, mostrandoci lo sviluppo e il progresso di quelle stirpi nei suoi Stati. A cagione d'esempio: nei magnifici Stati orientali della Unione, cinque milioni d'indigeni negri sono in lite continua coi cittadini bianchi che dominano. La California poi, geme sotto il giogo pesante e opprimente d'una numerosa popolazione cinese piovutale addosso molti anni prima che il Congresso si determinasse ad emettere una legislazione restrittiva. Giornalmente, e si può dire d'ora in ora, la condizione delle cose nel Sud peggiora sempre più, ed i negri ritornano rapidamente verso il loro stato primitivo di barbarie. I Cinesi in California hanno arrestato effettivamente, per quasi un quarto di secolo, l'aumento dei prodotti di quel bello e fertile Stato facendo incetta di tutti i lavori più leggeri. Tra gli anni 1860 e 1870 la loro popolazione è cresciuta da 34,933 che erano a 63,199; ed erano nel 1880, 105,465. Prima di questa data nessun Cinese si trovava all'est di Cheyenne, però nei primi mesi del 1880 incominciarono ad emigrare all'est, ed il Congresso fu costretto nel 1882 di reprimere quell'invasione di Cinesi che aveva sino allora trascurata. Ecco dunque l'origine della repressiva legislazione che, tutto sommato, ha soltanto cercato d'impedire un più grande accrescimento di questi popoli. Tuttavia vi sono ancora negli Stati 106,688 persone di nascita cinese, e ciò secondo il censimento fatto nel 1900. Risolvere questa difficoltà, rispetto agli immigranti stranieri, è senza dubbio di grande ed urgente importanza pel benessere dell'Australia, e noi speriamo che i nostri legislatori metteranno in opera la loro prudenza e moderazione, prendendo provvedimenti efficaci a fine di conservare l'Australia alle stirpi bianche, le quali, energiche e intraprendenti, l'hanno fatta dimora di un popolo prospero e felice.

3. Quest'inverno siamo stati benedetti poichè abbiamo avuto delle piogge generali abbondantissime, e in conseguenza possiamo sperare un abbondante raccolto. Per capire che cosa significano le piogge pei coltivatori dell'Australia, bisogna vedere il risultato dell'annata. Per un coltivatore di 640 iugeri una pioggia di 130 punti¹ aggiunge quasi lire st. 320 al compenso del suo lavoro. I coloni dei paesi aridi fanno un uso sempre maggiore degli insegnamenti della scienza. Per citare un solo esempio: in una certa regione l'uso del concime è stato aumentato dieci volte tanto. In verità tutti si augurano che gli affittaiuoli che nelle stagioni ordinarie hanno da affrontare i più serii pericoli a cagione della irregolarità del clima, possano almeno sostanzialmente mitigare le loro perdite adottando i metodi perfezionati di coltivazione. Sono egualmente pieni di buone speranze i ter-

¹ I pluviometri inglesi sono per lo più graduati secondo decimi di *inches* o pollici, onde 130 punti o decimi di *inches* di pioggia sono equivalenti a circa 35 centimetri. N. D. R.

reni messi a frumento, generalmente meno sensibili alla siccità. Quando il frumento delle terre di Mallee è abbondante, la regola è che i cereali in altre parti di Australia debbono produrre il doppio; e finora la regola non è venuta meno. Un raccolto abbondante sarebbe in verità una vera benedizione. Il profitto fatto sul raccolto del frumento è distribuito sopra tutto il paese, e se l'area dei terreni messi a frumento fosse duplicata, e il prodotto aumentato per mezzo d'una ben intesa coltivazione scientifica, le colonie diventerebbero più dense, la popolazione generale crescerebbe, e la rendita pubblica, il commercio e le industrie cittadine sarebbero in pieno vigore e in grande prosperità.

4. La strage che la etisia cagiona in Australia è tale, che l'apertura del Congresso medico contro la Tuberculosis, che ebbe luogo a Londra il giorno 23 dello scorso Luglio, destò un interesse vivo e generale. Nelle relazioni pubblicate dalla stampa si riferisce che il Congresso fu notevole per la lettura d'una conferenza del prof. Koch su questo importante soggetto, ma ciò che fece meraviglia ai dotti dell'assemblea fu la nuovissima teoria presentata dall'eminente batteriologista sulla comunicabilità del bacillo tubercolare dall'uomo agli animali delle specie inferiori e viceversa. Però il prof. stabiliva una differenza tra la tubercolosi bovina e la tubercolosi che trovasi nel sistema umano, e dichiarava quest'ultima non potersi trasmettere al bestiame; tuttavia esprimeva dubbii seri sulla trasmissibilità della tubercolosi bovina rispetto all'uomo. Provvedimenti energici furono presi in Australia per combattere e scacciare il male. Si sono stabiliti sanatorii per curare i tisici e le Autorità hanno pubblicato un gran numero di foglietti volanti, dove si danno le più utili informazioni onde preservarsi dal male, e li hanno distribuiti nei centri principali della popolazione. Il dottor Koch espose al Congresso di cui parliamo, il risultato seguente: circa il venti per cento degli ammalati, che trovansi nei sanatorii in Germania, sono ogni anno liberati interamente dal bacillo tubercolare. In Prussia, la mortalità cagionata da quel male, diminuì in questi ultimi dieci anni in un modo veramente meraviglioso. Prima dell'anno 1889 la mortalità media era di 31 per 10,000 tubercolosi, mentre nel 1897 fu di circa 21. Anno per anno si nutrono maggiori speranze, dagli specialisti in questa materia, che la proporzione dei guariti vada crescendo. La *Quarterly Review* ha dichiarato che perfino in Inghilterra, nei sanatorii situati in clima mite e temperato, circa ottanta per cento dei casi sottmessi alla cura, quando ancora sono in uno stato incipiente, possono guarire. Con questi risultati, in Australia si può sperare di ottenere guarigioni anche più numerose, nelle località scelte e destinate a quest'uso. Anzi, pare che anche i pazienti in uno stato di tisi già avanzata non debbano disperare, purchè siano di costituzione sana. Quantunque il ristabi-

limento prenda un lungo tempo, pure più d'un terzo e quasi una metà degli ammalati arrivano a un esito felice con l'aiuto però di cure diligenti, e di un esperto trattamento dato negli stabilimenti pei tubercolosi.

GERMANIA (Nostra Corrispondenza). 1. Gli abboccamenti di Danzica e di Compiègne; considerazioni politiche. — 2. La politica e l'industria moderna. — 3. La Germania e la Cina. — 4. L'incertezza della politica interna; questioni economiche. — 5. I capi del socialismo, infallibili e intolleranti.

1. Prima di recarsi in Francia lo Zar ha fatto visita a Guglielmo II a Danzica dove si sono scambiate le più ampie assicurazioni di amicizia vicendevole, e dove hanno ricordato le tradizioni della secolare alleanza. I nostri giornali governativi hanno festeggiato lo Zar, dicendo di lui che può disporre del più forte esercito, ciò che in loro non dimostra nè buon senso nè dignità. L'esercito russo è numeroso, numerosissimo se vuolsi, ma nell'ultima guerra contro la Turchia non ha fatto prodigi, era mal comandato, male organizzato e mancava di tutto; non potè uscirne salvo se non a costo di grandi perdite e mercè l'aiuto dell'esercito rumeno. La Russia, in verità, non è potente se non contro i piccoli Stati asiatici e semi barbari. Essa non può punto atterrirci, tuttavia non abbiamo alcuna ragione di romperla con lei. Da qualche tempo ci troviamo in uno stato abbastanza buono, la Russia e l'Inghilterra coltivano la nostra amicizia perchè esse hanno tanto bisogno di noi quanto noi di loro. La Russia non vuole essere disturbata nelle sue imprese asiatiche dove l'Inghilterra la potrebbe impedire non poco, e quest'ultima ha bisogno di noi a cagione dell'Africa meridionale e per i suoi interessi in Asia, in Turchia e in Egitto. Le due potenze sono dunque in buone relazioni con la Germania. Alla notizia che l'Inghilterra voleva occupare il porto di Koweit sul golfo Persico, gli ufficiali inglesi si sono affrettati ad assicurarci che non era vero, e che l'Inghilterra non pensava punto ad impedire la costruzione della strada ferrata di Bagdad, intrapresa dalla Germania e che deve terminare a Koweit. L'Inghilterra sa molto bene che la Russia potrebbe prendere vendetta se essa si impadronisse di quel porto; i due Stati dunque trovano ogni loro interesse nel non opporsi alla costruzione della ferrovia di Bagdad tanto più che fra gli impresarii vi sono anche parecchi capitalisti francesi.

2. La visita dello Zar in Francia non cambierà nulla allo stato presente delle cose: l'alleanza franco-russa non è più al suo apogeo, sapendosi che la Russia cerca innanzi tutto, di fare i suoi prestiti in Francia, senza curarsi di prendere il menomo impegno positivo verso la sua alleata. Anche la Triplice è in decadenza, benchè

si sia cercato di fortificarla con trattati di commercio che non hanno prodotto molto effetto. I costumi e le condizioni economiche dei tre Stati e delle loro popolazioni non sono abbastanza simili, non abbastanza omogenei per permettere fra di loro uno scambio considerevole di prodotti. Le relazioni commerciali della Francia e della Russia sono minime, laddove la Germania occupa il terzo posto dopo l'Inghilterra ed il Belgio nella clientela straniera della Russia. La Germania e l'Austria mantengono fra di loro un commercio molto attivo ed anche fruttuoso. Un ravvicinamento politico fra la Triplice, la Francia e l'Inghilterra sarebbe dunque opportuno. È molto probabile che gli Stati Europei, soprattutto quelli del Continente, saranno obbligati di ravvicinarsi politicamente ed economicamente a fine di sostenere la concorrenza degli Stati Uniti che minaccia di schiacciarli. Dicesi che il nuovo Presidente Signor Roosevelt è amico della Germania, poichè i tedeschi degli Stati Uniti hanno cooperato alla sua elezione politica. Però non bisogna fidarsi: gli Stati Uniti sono dominati da una casta capitalista che non vede e non conosce nessun ostacolo alle sue imprese.

L'immenso commercio americano dell'acciaio è stato stabilito, per distruggere l'industria del ferro e dell'acciaio dell'Europa. Gli Stati Uniti posseggono 120,000 chilometri quadrati di terreni di carbone fossile, e delle miniere di ferro nelle stesse proporzioni, mentre l'Europa non ne possiede neanche la metà. L'America del Nord fornisce con abbondanza i prodotti della zona temperata e della zona torrida, e deve tutto ciò all'immensità dei suoi territori, provveduti di numerosi fiumi navigabili e di grandi laghi uniti fra di loro per mezzo di canali. Questi mezzi di trasporto sono aumentati da una rete di strade ferrate, costruite a basso prezzo, mercè l'abbondanza del ferro e del legname. Il carbone, il ferro, ed i mezzi di trasporto sono il fondamento necessario allo slancio industriale richiesto dal nostro secolo di vapore e d'elettricità. Gli altri paesi americani non hanno quasi carbone, e trovandosi essi a una più grande distanza dal vecchio mondo che gli Stati Uniti, la loro industria rimane per forza indietro. In Europa l'Inghilterra e la Germania sono i paesi più ricchi in ferro e carbone, onde si spiega molto bene il loro sviluppo commerciale ed industriale; sono inoltre i paesi più vicini all'America del Nord. La Spagna, la Francia, l'Italia, l'Austria si risentono della vicinanza di paesi poveri e devastati come la Turchia, l'Asia Minore, ed il Nord dell'Africa — povertà dovuta all'Islamismo — e che costituivano un tempo la ricchezza di Roma antica.

L'Austria non possiede che un porto importante sul Mediterraneo, e questo porto non è neanche riunito da un fiume navigabile all'interno del paese: egli è perciò che la Germania e l'Austria si danno

attorno per costruire un vasto sistema di canali per difendere la loro industria ed ogni coltura contro la concorrenza americana. Il canale dal Mar Baltico all'Adriatico per mezzo dell'Oder, della Waag, della Sava, della Kulpa etc. sarebbe di somma importanza, poichè metterebbe in comunicazione Fiume, Vienna, Budapest, Breslavia, Berlino, con i bacini carboniferi della Silesia e dell'Austria; in pari tempo formerebbe per l'Austria-Ungheria un porto di primo ordine sul Mediterraneo. Questa strada navigabile misurerebbe 2240 chilometri: e vi sarebbero da scavare solo 485 chilometri, gli altri essendo già corsi d'acqua naturali.

Gli Stati Uniti hanno organizzato nella città di Messico il Congresso Panmessicano, il quale ha per iscopo la creazione di una Unione doganale fra le due Americhe, a fine di escludere il commercio europeo dal loro Continente. Però i grandi Stati dell'America del Sud non possono vendere il loro caffè, il grano ed il cotone che in Europa, perchè l'America del Nord fornisce questi prodotti in abbondanza: inoltre essi hanno bisogno dei nostri prodotti che a loro sono di massima utilità. Con l'andar del tempo noi pure potremo coltivare tutti questi prodotti in Ispagna, in Italia e principalmente nell'Africa del Nord, ovvero nell'Asia Minore. Quello che a noi importa in modo speciale è di sapere che l'America del Sud non può fare senza di noi, e per questa ragione non può dettarci le sue leggi economiche; ma gli Stati Uniti ci possono far danno; però se gli Stati di Europa (ed è nel loro interesse) si mettono d'accordo, potranno senza dubbio difendersi con vantaggio. Questa necessità di difesa economica comincia ad essere sentita dal mondo intero, e contribuisce a mantenere la pace nei grandi Stati europei.

3. Il 4 settembre l'Imperatore Guglielmo ricevette a Potsdam, con grande solennità, il principe Tschun che gli presentò una lettera di scusa da parte di suo fratello l'Imperatore della Cina, sull'assassinio dell'ambasciatore di Germania, Barone di Ketteler. Nel suo discorso, il principe espresse il suo rammarico per il fatto accaduto, come anche la speranza di suo fratello di vedere ristabilite fra i due popoli le antiche relazioni amichevoli. Guglielmo II rispose in maniera conveniente ed aggiunse che i Consiglieri dell'Imperatore della Cina erano in parte mallevadori dell'orribile delitto commesso. Questa specie di manifestazione espiatoria diede molto da discutere. Però, il fatto che per la prima volta dacchè la Cina esiste, il fratello del suo Imperatore viene in Europa per fare un atto sempre un po' umiliante presso un altro sovrano, è una cosa di somma importanza e segna un'epoca straordinaria nella storia dell'Impero cinese. Questa condotta è in intiera opposizione ai costumi ed alle idee cinesi, e mostra infatti un grande ravvicinamento verso l'Europa. Anche la spedizione delle truppe europee in Cina ha fatto conoscere ai Cinesi la potenza dell'Europa.

Dopo la cerimonia espiatoria, il principe fu ospite dell'Imperatore che l'invitò ad assistere a Danzica alle manovre della flotta: e gli fece visitare i grandi porti, gli stabilimenti industriali, come pure i tesori artistici ed i monumenti della Germania, specialmente di Berlino. Il principe portò seco ricchissimi doni per l'Imperatore e pei dignitari della Corte, e regalò veri tesori artistici ai Musei della capitale. Possiamo sperare che le buone relazioni fra la Cina e l'Europa si consolideranno sempre più, anche a profitto della vera civiltà, il cristianesimo.

4. La nostra politica interna ha stretti vincoli colle nostre relazioni esterne. La pubblicazione della nuova tariffa doganale ha non solo messo in agitazione il nostro commercio, ma anche quello dei paesi stranieri coi quali noi abbiamo relazioni d'affari. La tariffa è così elevata che la sua effettuazione produrrebbe una perturbazione seria. I nostri industriali, i commercianti e in modo speciale gli operai, sobbillati da capi socialisti e da altri, protestano energicamente contro la tariffa, mentre gli agrarii sembrano essere più che mai appassionati a volerla. Il Governo è già stato obbligato a calmare quest'effervescenza, promettendo che la tariffa sarebbe modificata; una tariffa autonoma, indipendente, sarebbe una base solida per negoziare con l'estero, e si dice che non si voglia rinunciare alla politica dei trattati di commercio che ha tanto giovato alla nostra industria e al nostro commercio. Questi interessi materiali sono assai difficili, e sarebbe necessario che la questione della tariffa fosse diligentemente ponderata da uomini competenti in tale materia; invece siamo ridotti a semplici supposizioni. Nessuno sa quel che deciderà l'Imperatore da cui tutto dipende, poichè i nostri cancellieri e ministri ed anche il Consiglio federale non avendo grande voce in capitolo non figurano che come rappresentanti ed esecutori della volontà imperiale, spesso indecisa e variabile.

Siamo alla vigilia dell'apertura del Reichstag e del Landtag, senza sapere quale sia il lavoro che i deputati si propongono di fare. Corre voce che il Cancelliere, Conte di Bülow, si ritiri! È a dolersi che i Governi di Baviera, di Sassonia e di Württemberg non si occupino degli interessi generali della Germania, e che il Comitato degli affari Esteri non sia mai stato costituito. La depressione economica non si è ancora modificata. Vi sono degli opificii che fanno vacanza un giorno per settimana a fine di non essere obbligati a mandar via gli operai. Il commercio interno è calato, come anche i proventi delle strade ferrate. Tuttavia queste ultime non hanno diminuito i loro guadagni in modo tanto considerevole quanto negli altri paesi. Da diverse settimane non vi sono più fallimenti; alla fin fine questi non hanno distrutto che stabilimenti di second'ordine. Le grandi banche, i grandi stabilimenti industriali sono rimasti in salvo e si provano ora a ri-

prendere il loro sviluppo finanziario. La *Deutsche Bank* di Berlino ha preso in mano gli affari della Banca di Leipzig, sommersa nella procella. La *Disconto Gesellschaft* di Berlino prese gli affari della Casa Rotschild di Francoforte il cui capo si è ritirato a Parigi per riunirsi ai dodici o quindici Rotschild che si trovano colà. Francoforte è stata la culla dei Rotschild, e il primogenito di questa famiglia fece fortuna coi milioni che i principi tedeschi, scacciati da Napoleone I, ma soprattutto l'Elettore di Hesse, gli confidarono e ch'egli restituì con gl'interessi molto onestamente. Oltre alle centinaia di milioni, i Rotschild portarono via dalla Germania numerosi tesori artistici specialmente oreficeria religiosa, vasi sacri ecc.

Oggigiorno la forza economica della Germania consiste nelle sue 19,559 società cooperative con più di due milioni di socii, nelle 870 società di credito con 511,000 associati che formano una confederazione ed hanno fatto due milioni e mezzo di credito nell'anno 1900. Le società di credito sul sistema *Schulze-Delitzsch* posseggono un capitale attivo di 800 milioni di cui 133 sono forniti dagli iscritti, e 55 milioni sono messi in riserva; il frutto netto è di 12 milioni 250,000. La piccola industria, le casse rurali (*Raiffeisen*), le società per la vendita dei prodotti agricoli, i formaggiai ecc. ricavano utili enormi da questo sviluppo cooperativo. Queste classi sono state salve dal fallimento subito da altre banche.

5. Per una settimana intera dal 22 al 28 settembre, a Lubeca, gli oratori socialisti hanno potuto sparlare a loro bell'agio contro la società, l'ordine sociale, le istituzioni pubbliche e le leggi che le governano. Come di solito si sono accaniti contro la Chiesa e contro Dio, hanno trattato la nostra fede di superstizione e di sciocchezza retrograda. In somma, predicarono la miscredenza e la ribellione sotto tutte le forme; e intanto la polizia tiene d'occhio i sacerdoti, e la legge non permette a certi ordini religiosi di rientrare in patria! Il principale affare risoluto nel Congresso fu la sottomissione del Dottore Bernstein accusato d'eresia socialista.

Dopo un lungo soggiorno all'estero, specialmente in Inghilterra, il Dottor Bernstein, osservando le geste dell'evoluzione sociale, si accorse che non concordavano affatto con le premesse e le deduzioni dei dottori in socialismo. Insomma il sistema del socialismo è un sistema errato. La grande dottrina dei nostri socialisti consiste nell'affermare che l'ordine sociale attuale conduce forzatamente alla distruzione delle classi medie. Questo proletarismo universale è ineluttabile; ecco la grande dottrina proclamata con infallibilità.

Il Dottor Bernstein dopo aver provato con documenti e cifre impossibili a confutarsi che la classe media progrediva, si sottomise al gran pontefice del partito Signor Bebel a fine di non indebolire tutto

il partito con una scissione. Il socialismo che pretende essere la scienza infusa, l'ultima parola del pensiero umano, e che nega fatti innegabili per sostenersi poi sopra una teoria senza nessun fondamento, esige una fede cieca nella sua dottrina, ed esclude ed anatematizza coloro che non si sottomettono ciecamente alle sue deduzicni prive di fondamento. Eppoi ci parlano ancora di libertà, e di libero pensiero!...

Il caso del Dottor Bernstein non è l'unico, perchè molti anni sono il gran pontefice Liebknecht (ora morto) proclamò la seguente sentenza: « Colui che non si sottomette ai Capi sarà messo alla porta. » Nuova prova dunque che il socialismo non è altro, che un grande esercito rivoluzionario fortemente organizzato e sottomesso ciecamente ai suoi capi. (*La continuazione al seguente quaderno*).

OPERE PERVENUTE ALLA DIREZIONE ¹

Alexis et Théophile (PP). *Abrégé du Catéchisme du Saint Concile de Trente*, avec une introduction, des compléments et un questionnaire en tête chaque chapitre. 2^a éd. Paris, Bonne Presse, 1901, 8°, XXX 562 p. — Fr. 2,50; franco di posta Fr. 3,10.

Apostolischen (Die) Väter herausgegeben von F. X. FUNK (Sammlung ausgew. kirchen-und dogmengeschichtlicher Quellenschrift. II, 1). Tübingen, Mohr, 1901, 8°, XXXVI-252 p.

Antologia periodica di Prose e Poesie italiane moderne ed antiche, ad uso delle scuole secondarie, diretta dai sacerdoti can. ANT. NANNELLI e prof. AMBR. GILARDI. Milano, Cogliati, 1901. Ser'ie II, disp. 1-12, 8°, 940 p. — Prezzo di associazione annua L. 3.

Bernardi I. abbat. casin. *Speculum Monachorum*, seu quaestio de his, ad quae in professione obligatur Monachus, et quae sint in regula, quae habeant vim praecepti, quae mandati et quae consilii. Denuo edidit P. HILARIUS WALTER O. S. B. mon. et presb. Beuron. Friburgi Brisg., Herder, 1901, 16°, XXVIII-250. — Fr. 3.

Boutauld M. S. I. *Méthode pour converser avec Dieu suivie du bon emploi du temps*. 7^{ème} éd. publiée par le P. A. CARAYON de la même Compagnie. Paris, Douniol, 1901, 24°, VIII-208 p. — Fr. 1.

Cabrol F. bénédictin de Solesmes. *La Prière Liturgique. La Prière pour les Morts*. Paris, Oudin, 1901, 24°, 234 p. — Cent. 80

Calvet A. S. I. *Le Père Paul Gin hac S. I.* 2^{ème} édition, augmentée de plusieurs lettres de spiritualité du vénéré Père Gin hac. Toulouse, « Messenger du Sacré Coeur de Jésus », 1901, 8°, XVI-424 p. — Cfr. *Civ. Catt.* XVIII, 2 (1901) p. 335.

Cardauns H. *Die Görres Gesellschaft 1876-1901*. Denkschrift zur Feier ihres 25jährigen Bestehens nebst Jahresbericht für 1900. Köln, Bachem, 1901, 8°, 110 p. — Cfr. il presente quaderno, p. 463.

¹ Non essendo possibile dar conto delle molte opere, che ci vengono inviate, con quella sollecitudine che si vorrebbe dagli egregi Autori e da noi, ne diamo intanto un annuncio sommario che non importa alcun giudizio, riserbando ci di tornarvi sopra a seconda dell'opportunità e dello spazio concesso nel periodico.

- Causeries du Dimanche.** *L'Ancien et le Nouveau Testament sont-ils des fables?* Paris, Bonne Presse, 8°. — Fr. 1.
- Ceretti F.** *Don Ferrante Gonzaga nella Corte di Spagna.* (Estr. Atti e Mem. R. Deput. di Stor. patr. per le Prov. Moden. V. 2. 1901), 8°, 16 p.
- Chiaudano G. sac.** *Il Socialismo e l'efficacia della Religione.* Fossano, tip. Rossetti, 1901, 16°, 32 p.
- Cristofanini G. O. M.** *Maddalena e Diomira o la povertà.* Drama in 3 atti, per fratelli e sorelle. Livorno, Fabbreschi, 1901, 16°, 30 p.
- Daniel Ch. S. I.** *Le devoir du chrétien dans les jours d'épreuve et de combat.* Paris, Douniol, 1901, 24°, VIII-192 p. — Fr. 1.
- De Negri F.** *Rimembranze Archesi.* Versi. Pisa, Orsolini-Prosperi, 1901, 18°, 10 p.
- Deschamps P. Alfred. S. I.** *Le noms de Saints ou les noms de Baptême et la dévotion aux Saints.* Sixième éd. refondue et augmentée Paris, Bonne Presse, 16°, 200 p. — Cent. 75.
- Diamare Giovanni,** vescovo di Sessa. *Regolamento del Seminario Diocesano di Sessa.* Napoli, Artigianelli, 1901, 8°, 104 p.
- Diotallevi P. Ferd. O. F. M.** *Filotea Antoniana,* ossia il Cristiano che si santifica in compagnia di Sant'Antonio di Padova. Milano, Bertarelli, 1901, 24°, 800 p. — L. 1,50.
- Finn Francis J. S. I.** « *But thy love and thy Grace* » With illustrations by CH. C. SVENDSEN. New York, Benziger, 1901, 16°, 138 p.
- Hogan J.** *Les Études du Clergé* Traduit de l'anglais par l'abbé A. BORDIGNON prof. à l'Institut de Paris Introduction par Mgr l'Archevêque d'Albi. Rome, Pustet, 1901, 8°, 576 p. — Fr. 6.
- Jorga N. prof.** *Studii si documente cu privire la istoria romînilor.* I. Socolilele bistritei (Ardeal). II. Acte relative la istoria cultului catolic in Principate. Editura Ministeriului de Istrucție. Bucuresti, Soccecu, 1901, 8°, L-540 p. — L. 5.
- Lapeyrade F.** *Le livre du mariage et de la famille.* 2^{ème} éd. Paris, Douniol, 1901, 24°, LXXXVIII-402 p. — Fr. 2.
- Lettera Pastorale al Clero della Regione Emiliana.** *L'Azione dei Sacerdoti in Italia nell'ora presente.* Bologna, tip. Arciv., 1901, 8°, 22 p.
- Ludi Ignatiani.** Literary work presented at Commencement Exercises in St. Ignatius College San Francisco California. San Francisco, Crocker, 1901, 16°, 38 p.
- Machiavelli N.** *Le istorie fiorentine adattate ad uso delle scuole,* con note filologiche del prof. CARLO CAGNACCI. Livorno, Giusti ed., 1901, 16°, IV-368. — L. 2.
- Mantia G.** *De iure proprietatis De iure Servitutis nel Diritto Canonico.* Roma, Forzani, 1901, 8°, 48 p.
- Monchamp G. mgr.** *L'épitaphe d'Amabilis a Maestricht* (Saint Servais). Bruxelles, Hayez, 1901, 8°, 6 p.
- *Une inscription Mérovingienne inédite a Glons* (prov. de Liège). Liege, Dessain, 1901, 8°, 28 p.
- *Inscription Mérovingienne de Glons.* Note par JOS. DEMARTEAU. *Deux Anciennes Inscriptions de Maestricht,* Lettre de Mgr. G. MONCHAMP. Liège, impr. Demarteaue, 1901, 16°, 24 p.
- Mura G. A.** *La fontana di Sichar.* Versi. Cagliari, Meloni, 1901, 24°, 43 p. — Cent. 50.

Oriens Christianus. Periodico semestrale romano per gli studi dell'Oriente cristiano, pubblicato dal Collegio Pio del Campo Santo Teutonico sotto la direzione del Dr. ANTONIO BAUMSTARK. Anno I, Fasc. I. Depositarii: E. Loescher di Roma, O. Harrassowitz di Lipsia. Roma, tip. di Propag. 1901. — Prezzo annuo, L. 25.

Pesch Chr. S. I. *Teologische Zeitfragen.* Zweitè Folge. (Ergänzungshefte zu den « Stimmen aus Maria-Laach » N. 80). Freiburg. i. Br., Herder, 1901, 8°, 138 p. — M. 1,80.

Pogatscher H. *Dokumente zur Sixtinischen Kapelle.* München, Bruckmann, 1901 (Sonderabdruck aus ERNST STEINMANN « Die Sixtinische Kapelle ». Erster Band.), 8°, 56 p.

Prat F. S. I. *La Science de la religion et la Science du langage d'après MAX MULLER.* (Extr. *Revue des quest. scientifiques* oct. 1901). Louvain, Polleunis, 1901, 8°, 78 p.

Rendiconto delle elemosine raccolte a beneficio dell'Opera pia internazionale della Propagazione della Fede dal Consiglio centrale per l'Italia in Roma per l'anno 1900. Roma, Artigianelli, 1901, 8° 40 p.

Revista Eclesiastica del Arzobispado de Buenos Aires Publicacion Oficial aparece el 1° de cada mes. Año I. N. 1-10. Buenos Aires, Direccion Calle Córdoba 772, 8°, 644 p. — Precio de suserición es: Para Capital y Provincias 10 ps. m/n. y adelantados; Para el exterior 5 ps. oro y adelantados. Un numero separado 1.00 ps. m/n.

Ricci S. *La Numismatica secondo i nuovi criteri scientifici.* Milano, Cogliati, 1901, 8°, 16 p.

Risveglio (II) del *Catechismo Cattolico secondo lo spirito di S. Francesco di Sales, di S. Carlo Borromeo e di D. Bosco.* Periodico mensile gratuito che si manda a tutti i promotori del Catechismo Cattolico. Direzione e Amministrazione presso la Chiesa della S. Famiglia in *Chieri*.

Ritiro spirituale (Un giorno di) per ogni mese dell'anno per cura di un Sacerdote Torinese a ricordo dell'anno giubilare MCM. Torino, tip. Parrocchiale, 1901, 24°, 204 p.

Rituel de Saint-Martin de Tours (XIII siècle), cinquième partie. (*Doc. et Mss.*) Paris, Firmin Didot, 1901, 8° pp. 135-174.

Royer J. dr. *Die Eschatologie des Buches Job unter Berücksichtigung der vorexilischen Prophetie (Biblische Studien VI, 5).* Freiburg. i. B., Herder, 1901, 8°, XII-156 p.

Schiavi L. mons. *Panegirico di S. Antonio di Padova.* Capodistria, Cobol, 1901, 16°, 30 p.

Spila P. Bened. *Un monumento di Sancia in Napoli.* Opera illustrata con rilievi e disegni originali del BERNICH. Napoli, Soc. Coop. tip., 1901, 8° XII-408 p. — L. 6. Rivolgersi al Rettore della chiesa di S. Chiara Napoli.

Talamo S. *Le origini del Cristianesimo e il pensiero stoico.* 3ª ed., notevolmente accresciuta. Roma, tip. Cooperativa, 1902, 8° XXVIII-392 p. L. 8. — Cfr. *Civ. Catt.* XV, 3 (1892), p. 571-583.

Vita del ven. P: Pietro Bini di Firenze, fondatore della Congregazione dell'Oratorio nella sua patria. tolta da quella scritta da un Sacerdote Fiorentino nel 1682. (*Collana di vite di Santi, LI-305.*) Monza, de' Paolini, 1901, 24°, 224 p.

SAN GIROLAMO DEGLI SCHIAVONI

STUDIO STORICO-GIURIDICO

La controversia di San Girolamo degli Schiavoni che sem-



AVVISO IMPORTANTE



La « Civiltà Cattolica », allo scopo di diffondere maggiormente i cipi religiosi e civili che propugna da oltre mezzo secolo, fa appello i suoi vecchi abbonati acciocchè pel prossimo venturo anno vo presentare all'Amministrazione qualche nuovo associato. Per ogni associato che procureranno spedirà loro un dono in libri del val L. 3, da scegliere nel suo catalogo.

iar seguire all'articolo polemico, da noi pubblicato nel quaderno del 2 novembre, il presente *Studio storico-giuridico* sul medesimo argomento ¹. I fatti che esso illustra ed i nuovi importanti documenti che esso contiene, gioveranno, vogliamo sperare, ad illuminare le menti scevre da passioni e mettere in piena luce la verità, la forza e la giustizia delle Lettere apostoliche *Slavorum gentem* del 1° agosto 1901, così a torto impugnate e contro ogni norma di equità contraddette.

¹ Questo *Studio*, con il testo latino e la nostra traduzione italiana delle Lettere *Slavorum gentem*, è stato già pubblicato a parte, in poche copie per uso privato, dalla Tipografia Befani, Roma 1901, in 8° di pp. 48.

Oriens Christianus. Periodico semestrale romano per gli studi dell'Oriente cristiano, pubblicato dal Collegio Pio del Campo Santo Teutonico sotto la direzione del Dr. ANTONIO BAUMSTARK. Anno I, Fasc. I. Depositarii: E. Loescher di Roma, O. Harrassowitz di Lipsia. Roma, tip. di Propag. 1901. — Prezzo annuo, L. 25.

Pesch Chr. S. I. *Teologische Zeitfragen.* Zweite Folge. (Ergänzungshefte zu den « Stimmen aus Maria-Laach » N. 80). Freiburg. i. Br., Herder, 1901, 8°, 138 p. — M. 1,80.

Pogatscher H. *Dokumente zur Sixtinischen Kapelle.* München, Bruckmann, 1901 (Sonderabdruck aus ERNST STEINMANN « Die Sixtinische Kapelle ». Erster Band.), 8°, 56 p.

Prat F. S. I. *La Science de la religion et la Science du langage d'après MAX MULLER.* (Extr. *Revue des quest. scientifiques* oct. 1901). Louvain, Polleunis, 1901, 8°, 78 p.

Rendiconto delle elemosine raccolte a beneficio dell'Opera pia internazionale della Provvidenza della Fede dal Consiglio centrale per l'Ita-

der vorexilischen Prophetie (*Bibrische Studien* VI, 5). Freiburg. i. B., Herder, 1901, 8°, XII-156 p.

Schiavi L. mons. *Panegirico di S. Antonio di Padova.* Capodistria, Cobol, 1901, 16°, 30 p.

Spila P. Bened. *Un monumento di Sancia in Napoli.* Opera illustrata con rilievi e disegni originali del BERNICH. Napoli, Soc. Coop. tip., 1901, 8° XII-408 p. — L. 6. Rivolgersi al Rettore della chiesa di S. Chiara Napoli.

Talamo S. *Le origini del Cristianesimo e il pensiero stoico.* 3ª ed., notevolmente accresciuta. Roma, tip. Cooperativa, 1902, 8° XXVIII-392 p. L. 8. — Cfr. *Civ. Catt.* XV, 3 (1892), p. 571-583.

Vita del ven. P. Pietro Bini di Firenze, fondatore della Congregazione dell'Oratorio nella sua patria, tolta da quella scritta da un Sacerdote Fiorentino nel 1682. (*Collana di vite di Santi*, LI-305.) Monza, de' Paolini, 1901, 24°, 224 p.

SAN GIROLAMO DEGLI SCHIAVONI

STUDIO STORICO-GIURIDICO

La controversia di San Girolamo degli Schiavoni che sembrava sopita, coll'approssimarsi dell'apertura delle Camere si è ridestata, ed oggi più che mai agita ed appassiona gli animi de' nostri politicanti; di quelli massimamente, i quali, profittando degli errori commessi dal presente Ministero, sperano valersene come di un'arma per combatterlo e possibilmente sconfiggerlo. Ad eccitare poi maggiormente le passioni politiche ha contribuito non poco il recente intervento nella medesima controversia del Governo del Montenegro, fattosi rappresentare con missione diplomatica straordinaria presso la Santa Sede.

Stando così le cose, e continuandosi d'ogni parte a travisare il vero stato della questione col manifesto intento di forviare la pubblica opinione, abbiamo giudicato opportuno far seguire all'articolo polemico, da noi pubblicato nel quaderno del 2 novembre, il presente *Studio storico-giuridico* sul medesimo argomento ¹. I fatti che esso illustra ed i nuovi importanti documenti che esso contiene, gioveranno, vogliamo sperare, ad illuminare le menti scevre da passioni e mettere in piena luce la verità, la forza e la giustizia delle Lettere apostoliche *Slavorum gentem* del 1° agosto 1901, così a torto impugnate e contro ogni norma di equità contraddette.

¹ Questo *Studio*, con il testo latino e la nostra traduzione italiana delle Lettere *Slavorum gentem*, è stato già pubblicato a parte, in poche copie per uso privato, dalla Tipografia Befani, Roma 1901, in 8° di pp. 48.

I.

Quali opere comprendeva l'Istituto di San Girolamo degli Schiavoni prima delle Lettere apostoliche « Slavorum gentem » del 1° agosto 1901.

L'Istituto di San Girolamo degli Schiavoni in Roma comprendeva in primo luogo l'*Ospizio* per i pellegrini; poi l'*Ospedale* per gl'infermi, al quale fin dal secolo XVIII fu sostituito un *Collegio* ecclesiastico; infine il *Capitolo*. Di ciascuna di queste istituzioni esporremo con brevità l'origine, lo sviluppo e lo stato presente.

1.°

L'Ospizio.

Nel secolo XV quasi tutte le nazioni cattoliche avevano in Roma un *Ospizio* pei loro connazionali poveri, che venivano *pro tempore* alla Città santa per visitare la tomba degli Apostoli e guadagnare le indulgenze. Girolamo di Potomonia, cioè *Potomuje*, piccolo paesello della Dalmazia, ed altri della stessa Dalmazia e della Slavonia, che vivevano in Roma vita eremitica, desiderarono d'aver ancor essi un simile *Ospizio* pei loro connazionali. Ne fecero dunque domanda al Pontefice Nicolò V, il quale l'accolse benignamente, accondiscendendo in tutto a' loro desiderii. Eccone il testo:

Concess. Beatissime pater. Cum sit quod in Urbe multi sint hospitales diversarum nationum et natio *Dalmatica et Slavonie* careat hospitali devoti oratores eiusdem S. V. servuli heremitte cuidam (quidam) de illis partibus cupiant intuitu pietatis et operis misericordie ducti pro susceptione pauperum et miserabilium personarum *partium earundem* unum hospitale in ecclesia dirupta et discoperta sancte marine de Campo Martio alme Urbis sub titulo sancti Laurentii in Lucina Rev.^m dñi Cardinalis bonon. cum eiusdem Rever.^m domini Cardinalis consensu et voluntate construere et edificare ac ex piis fidelium elemosinis ecclesiam predictam reparare et in eadem hospitale ceteraque necessaria et convenientia cum dei adiutorio construere et in eadem ec-

eclesia celebrare ac sub titulo et vocabulo sancti Jeronimi ob patrie sue reverentiam dehinc nominare Supplicans S. V. devotus orator eiusdem frater Jeronimus de petonia pauper heremita et alii dictorum partium heremite quatinus pro huiusmodi pietatis officiis peragendis ecclesiam predictam cuius fructus duorum florenorum auri de camera communi extimatione (valorem) annum non excedunt cum omnibus suis iuribus et pertinentiis quovis modo vacet et devoluta affecta etc. existat eisdem perpetuo concedere et signare misericorditer dignemini de gratia speciali cum non obstantibus et clausulis opportunis servato iure dicte ecclesie. *Fiat ut petitur T. Et quia pauperes heremite petunt quod littere desuper conficiende gratis pro deo ubique expediantur. fiat ubique T. Dat. Rome apud Sanctum petrum Undecimo Kal. Maij Anno Septimo* ¹.

Le ultime parole: *Fiat ut petitur T.* etc., sono il rescritto del Pontefice, in tutto favorevole alla domanda, con la sottoscrizione dello stesso Pontefice, espressa, secondochè si costuma in simili atti, con la iniziale del suo nome di battesimo che era *Tomaso Parentucelli*. In forza adunque di questa approvazione ed in conformità col rescritto pontificio, fu stesa la seguente Bolla, diretta, il 21 aprile 1453, al Vescovo di Tivoli, a quel tempo Vicario Generale di Sua Santità.

Nicolaus Episcopus servus etc. Venerabili fratri episcopo Tiburtino salutem etc. Pijis fidelium votis, illis presertim quibus pauperum et miserabilium personarum hospitalitas et subsidium procurantur, libenter annuimus, eaque favoribus prosequimur opportunis. Exhibita siquidem nobis nuper pro parte dilectorum filiorum Hieronymi de Potonia et aliorum pauperum Heremitarum *Dalmatie et Sclavonie nationum* in Alma Urbe degentium petitio continebat, quod licet in dicta Urbe pro suscipiendis diversarum nationum pauperibus et egenis ad illam pro tempore confluentium multa Hospitalia esse noscantur, *Dalmatica tamen et Sclavonie nationes* Hospitale pro suscipiendis specialiter ea-

¹ *Archiv. Vatic. Supplicat. Regest. n. 458, f. 268 e 269.* Questo ed altri documenti che qui per la prima volta si pubblicano, sfuggiti finora alle ricerche de' dotti, furono felicemente rinvenuti dall'Illmo e Rmo Mons. Wenzel, Sottoarchivista della Santa Sede.

rumdem nationum pauperibus carere noscuntur; propter quod ipsi pietate moti pro susceptione pauperum et personarum huiusmodi quoddam Hospitale sub vocabulo sancti Hieronymi in ecclesia diruta et discooperta sanctae Marine de Campo martio dicte Urbis ad collationem dilecti filij nostri Philippi tituli Sancti Laurentij in Lucina presbyteri Cardinalis ratione ipsius tituli, cui prefata ecclesia subesse dignoscitur, pertinens, ex pijs fidelium eleemosinis, prefati Cardinalis ad id accedente consensu, construere et edificare, eandemque ecclesiam reparare, et in ea cetera ad hospitalitatem necessaria convenienter disponere et ordinare affectant.

Quare pro parte Hieronymi et aliorum Heremitarum prefatorum nobis fuit humiliter supplicatum, ut, attentis premissis, Ecclesiam prefatam cum omnibus iuribus et pertinentijs suis eis pro fundando Hospitali huiusmodi ad usum prefatum concedere et donare de benignitate apostolica dignaremur.

Nos igitur de premissis certam notitiam non habentes, huiusmodi supplicationibus inclinati, fraternitati tuae per apostolica scripta mandamus, quatinus super premissis omnibus et singulis, ac eorum circumstantiis universis auctoritate nostra te diligenter informes, et si per informationem huiusmodi, super quo conscientiam tuam oneramus, ea vera esse repereris, et ad id prefati Cardinalis assensus accedat, ecclesiam prefatam, cuius fructus, redditus, et proventus duorum florenorum auri de Camera, secundum comunem estimationem, valorem annum, ut iidem heremite asserunt, non excedunt, cum omnibus iuribus et pertinentiis supradictis eisdem heremitis pro fundando et conservando Hospitali huiusmodi concedimus eadem auctoritate nostra. Ita quod liceat Hieronymo prefato per se vel alium seu alios corporalem possessionem Ecclesie iuriumque et pertinentiarum prefatarum auctoritate propria libere apprehendere, illiusque fructus, redditus, et proventus, iure tamen tituli semper salvo, in Ecclesie ac pauperum prefatorum usus et utilitatem convertere, alicuius licentia super hoc minime requisita. Non obstantibus constitutionibus et ordinationibus apostolicis ceterisque contrariis quibuscumque. Datum Romae apud S. Petrum. Anno Incarnationis Dominicae MCCCCLIII, Undecimo Kal. Maij, Pontificatus nostri anno septimo.

Il Regesto in cui trovavasi l'originale di questa Bolla, è fra quelli perduti in Parigi nelle note vicende della rivoluzione francese; felicemente però il suo testo autentico ci è

stato conservato da Paolo II. Infatti gli Slavi residenti in Roma, desiderando nel 1467 di aver questo testo, ne domandarono copia autentica al Sommo Pontefice Paolo II, il quale loro rispose colla seguente Bolla:

« Paulus etc. Dilectis filiis Georgio de Colictia et aliis pauperibus heremitis *Dalmatiae et Sclavonie* Nationum in Urbe degentibus salutem. Provisionis nostre debet provenire subsidio, ut ius suum cuilibet conservetur. Hinc est, quod nos tenorem quarundam litterarum felicis record.^{nis} Nicolai PP. V. predecessoris nostri in Regestro ipsius repertum pro eo quod, sicut vestra nobis exhibita petitio continebat, originales littere predictae causaliter amisse sunt, de Regestro ipso de verbo ad verbum transcribi, et ad vestrae supplicationis instantiam presentibus annotari fecimus, qui talis est... (*Segue la Bolla del Pontefice Nicolò V nei precisi termini sopra riferiti; quindi Paolo II prosegue così:*) Ceterum, ut earundem litterarum tenor presentibus sic insertus omnimodam rei seu facti certitudinem faciat, auctoritate apostolica decernimus, quod illud robur eamque vim et eundem vigorem habeat, que haberent originales littere supradictae, et eadem prorsus ipsi tenori fides adhibeatur quamdocumque et ubicumque in iudicio vel alibi ubi fuerit exhibitus vel ostensus, ac ei stetur firmiter in omnibus sicut dictis originalibus litteris staretur si exhibite forent vel ostense. Per hoc autem nullum ius de novo vobis acquiri volumus, sed antiquum, sit quod sit, tantummodo conservare. Nulli ergo etc. nostre constitutionis voluntatis infringere etc. Si quis etc. Datum Rome apud S. Marcum Anno Incarnationis Dominice Millesimo quadringentesimo sexagesimo septimo, Tertio Id. Aprilis Anno Tertio. Hug. X folani prothonot. Bisuntin. » (*Archiv. Vatic. Regest., Vol. 636, f. 124 v.*)

È adunque evidente che le copie della Bolla di Nicolò V, le quali sono state citate anche di recente nella presente controversia, e nelle quali leggesi: *Dalmatiae seu Illyricae nationis*¹, sono state adulterate con intento facile a divinare.

¹ La parola *Illyricum* ovvero *Illyricae nationis* (se pure non è adulterata) comparisce per la prima volta in un testamento del 1482, in cui « la nobile e discreta donna Maria Misljenović della Bosnia lascia all'ospedale di San Girolamo della nazione *illirica* tre ducati, ecc. » ingiungendo che si compri una casa per le povere donne della nazione *slavonica*; poi fu adoprata anche da Innocenzo VIII in un Breve del 1486, con cui dona all'Ospizio di San Girolamo *illirico* una cripta. Questa parola

Però, ammessa anche questa adulterata lezione della Bolla, si possono benissimo determinare quali siano i veri usufruttuarii dell'Istituto di San Girolamo; ed invero, nel 1655, la *Sacra Rota*, benchè avesse sotto gli occhi un esemplare in cui leggevasi: *Dalmatiae seu Illyricae nationis*, li determinò perfettamente. Ma di ciò si dirà in appresso.

Nei documenti sopra citati si parla, è vero, di *Hospitale*; è chiaro però che non si tratta di un Ospedale nel senso rigoroso che ha oggi questa parola, e che in latino si direbbe piuttosto *nosocomium*; sì bene di un *Ospizio* destinato a ricoverare i poveri. Inoltre, benchè nella supplica e nella Bolla si faccia menzione genericamente dei poveri, pure non v'ha dubbio che l'Ospizio fosse per i poveri *pellegrini*. Ciò apparisce chiaro, non solo dal carattere dei supplicanti e dalle parole: *ad illam (Romam) confluentium*, che indicano certamente i pellegrini, ma specialmente dai documenti posteriori che determinano la fondazione di Nicolò V. Così, per esempio, Sisto V, che citeremo in appresso, parla espressamente: dell'*Hospitale* (che già comprendeva l'Ospizio e l'Ospedale) *nationis Illyricae pro pauperibus peregrinis et infirmis ex ea provincia ad Sedem Apostolicam et sacra limina Apostolorum visitanda pro tempore confluentibus recipiendis*. Fondato l'Ospizio, si formò subito una *Compagnia* o *Congregazione* che ne aveva la direzione e ne amministrava le rendite.

La beneficenza praticata dall'Ospizio, conosciuta sotto il nome di *officium hospitalitatis*, consisteva anticamente nell'ospitare gratuitamente per tre giorni i poveri pellegrini slavi che venivano a Roma. Questo alloggio e vitto gratuito era molto comodo, anzi necessario, quando scarseggiavano i pubblici alberghi; però, aumentate le comodità che la città di Roma offriva, anche a poco prezzo, ai pellegrini ed in genere a tutti coloro che per qualsivoglia motivo la visitavano, divenne poco pratico. Quindi è che, a comune vantaggio e dell'Ospizio e dei pellegrini, nell'Istituto di San Girolamo,

indicava gli Slavi del mezzogiorno (Jugoslavi), e quali regioni comprendesse, fu determinato da una definitiva sentenza Rotale, che si citerà in seguito.

come in parecchi altri simili Istituti stranieri, all'ospitalità di tre giorni fu sostituito un sussidio di lire 10 per una sola volta.

Così si è praticato da circa un secolo, e perciò prima e dopo del 20 settembre 1870, data dell'entrata delle truppe italiane in Roma; anzi mancando i *pellegrini* poveri, l'Ospizio, benchè non vi fosse obbligato, non di rado sovveniva anche i poveri slavi che dimoravano in Roma, senza scopo di pellegrinaggio, e spesso anche ripeteva la sovvenzione o sorpassava la indicata somma.

2.°

L'Ospedale al quale fu sostituito il Collegio.

La Congregazione di San Girolamo aggiunse ben presto all'Ospizio un *Ospedale* per i pellegrini, che trovandosi in Roma cadessero infermi; cosicchè le parole *Hospitale* e *Hospitium* significarono in breve due rami della stessa beneficenza, l'Ospizio pel ricovero dei pellegrini poveri e sani e l'Ospedale per i pellegrini poveri ed infermi. Accresciute le rendite, grazie ai numerosi testamenti fatti dagli Slavi a beneficio dell'Istituto e che si conservano nell'archivio di San Girolamo, fra i quali è degno di memoria quello di Caterina Regina di Bosnia, e grazie altresì al decreto di Pio II del 28 aprile 1461, il quale stabilì: *quod de cetero perpetuis futuris temporibus omnium et singulorum de predicta natione Sclavonum in eadem Urbe vel ejus districtu ab intestato decedentium et patrem vel matrem aut uxorem, filios, fratres, sorores, nepotes vel neptes ex filio, filia, fratre vel sorore non habentium, bona mobilia et immobilia quecumque etiam in nominibus debitorum consistentia, ad ipsum hospitale pro medietate dumtaxat devolvantur*¹, i locali ed i proventi furono divisi in due parti, una riservata all'Ospizio, l'altra destinata all'Ospedale.

Se non che coll'andar del tempo, diminuito il numero dei pellegrini e perciò ridotto quello dei pellegrini poveri ed infermi, e moltiplicati nella Città gli Ospedali pubblici, aperti a tutti, l'Ospedale di San Girolamo, come quelli di altri si-

¹ Arch. Vatic., *Reg.*, Anno III, Tom. 17, fol. 112. In alcuni esemplari del decreto leggesi *Sclavonorum*; in altri *Sclavonum*.

mili Istituti esteri, risultò di poca o nessuna utilità. Per la qual cosa era manifesto che l'Ospedale di San Girolamo dovesse subire una trasformazione, come l'avevano già subita altri Ospedali nazionali. Quindi fin dall'anno 1598 alcuni moderatori dell'Ospizio-Ospedale, domandarono a Clemente VIII che all'Ospedale venisse sostituito un Collegio ecclesiastico, come può vedersi dalla loro supplica che si conserva nell'Archivio Vaticano (*Arm. 64, n. 26, folio 95*). Ciò è degno di nota, poichè dimostra, che l'idea di fondare a Roma, nei locali di San Girolamo degli Schiavoni, un Collegio per l'educazione del giovane clero slavo non è affatto nuova; e se allora non poté mandarsi ad effetto, lo si dovette massimamente all'opposizione di alcuni Confratelli della Congregazione.

Sul cadere pertanto del secolo XVIII, si trattò di bel nuovo dalla stessa Congregazione Illirica del disegno pur ora accennato, sempre però in maniera che, lasciato intatto l'Ospizio de' pellegrini, la parte di casa riservata per gli ammalati fosse in seguito destinata ai chierici di quelle contrade che godevano diritti sull'Ospizio, applicando al Collegio non solo le rendite dell'Ospedale, addivenuto superfluo, ma altresì quelle di un legato che sembrava diretto appunto a questo fine, lasciato fin dall'anno 1744 dall'arciprete Giorgio Giorgicei di Ragusa.

Questo disegno essendo stato discusso ed approvato dal Rmo Cardinale Rezzonico, Protettore della nazione illirica e di San Girolamo degli Schiavoni, dal Rmo Cardinale Carrara, Titolare di detta Chiesa e dal Primicerio Monsignor Mastrozzi, la Congregazione Illirica supplicò il Pontefice Pio VI di volerlo anch'egli approvare, erigendo, nel modo suddetto, un Collegio di giovani loro connazionali, con quelle condizioni che sarebbero proporzionate alle rendite del luogo pio.

Il Capo della Chiesa e Sovrano di Roma benignamente annui a queste suppliche e con suo Chirografo del 27 febbraio 1790, *dato dal Palazzo Apostolico del Vaticano*, sopresse l'Ospedale di San Girolamo e stabilì il desiderato Collegio.

Il Decreto pontificio fu trasmesso *pro executione* al Giu-

dice Commissario ed Uditore SSmo, Mons. Aurelio Rovarella, il quale, con pubblico e legale documento, *datum Romae ex Palatio Apostolico Montis Quirinalis, die 1 martii 1790*, attestò di aver eseguiti puntualmente gli ordini del suo Sovrano.

Dopo aver ricordate le ragioni e le suppliche, presentategli dalla Congregazione di San Girolamo, il Pontefice così proseguè :

Attese le cose esposteci, Noi riflettendo appunto che per la suddetta nazione Illirica sarà sicuramente più vantaggioso l'erigere un Collegio per educare ed istruire i giovani nazionali che a causa di studi si trasferiranno a questa nostra dominante, di quello che sia il continuare *inutilmente l'ospedale per gl'infermi*, e volendo verso di chi ci ha supplicati usare gli atti della nostra paterna clemenza, siamo benignamente condiscesi ad accordargli la richiesta grazia come appresso. Avendo pertanto nel presente nostro Chirografo espresso e di parola in parola inserito e registrato l'intero tenore non solo della precitata bolla di Nicolò V di sa: me: nostro predecessore, pubblicata il 21 aprile 1453, in vigore di cui è stata eretta la suddetta opera pia, ed istituito l'ospizio per i pellegrini della suddetta nazione illirica... Di Nostra certa scienza e similmente colla pienezza della nostra Suprema Potestà, vi ordiniamo dichiarare in nome nostro e conforme noi dichiariamo esser Nostra volontà che : fermo restando l'ospizio, ossia l'alloggio per i poveri illirici pellegrini a tenore della prima costituzione e fondazione della suddetta opera pia come sopra confermata con Apostolica Autorità, venga onninamente abolito e soppresso l'Ospedale... e che, *invece e in luogo di detto Ospedale, debba per l'educazione dei giovani pur nazionali erigersi e stabilirsi un particolare Collegio*, cui, oltre l'applicazione di quelle rendite che erano pel sopprimendo Ospedale destinate, vogliamo e comandiamo che venga unito ancora ed applicato l'intero usufrutto de' beni che Giorgio Giorgicei lasciò a titolo di legato nel suo testamento.

In tal guisa, secondo le leggi allora vigenti e con tutte le formalità richieste dal giure, fu istituito a Roma dal legittimo Sovrano il Collegio ecclesiastico di San Girolamo degli Schiavoni.

Dagli Annali dell'Istituto consta che il suddetto Collegio

fu realmente aperto nell'ottobre dell'anno 1793, con gli statuti approvati dal Cardinale Rezzonico, incaricato dal Pontefice Pio VI; ma, dopo soli cinque anni, nel 1798, i giovani dovettero tornarsene alla loro patria per le politiche vicende di quei tempi nefasti.

Restituita la pace, si trattò più volte di riaprire il Collegio. Le trattative ebbero felice successo nell'anno 1862, quando la Congregazione, presso cui di continuo si insisteva da parte de' Vescovi interessati perchè si ripristinasse il Collegio secondo la mente del Pontefice Pio VI, adunatasi sotto la presidenza del Cardinal Silvestri, protettore del pio Istituto e rappresentante il Papa, decise questa ripristinazione e decretò che « a tale scopo si stanziasse da parte sua la somma di scudi romani mille da aumentarsi col prosperare successivo delle rendite della Congregazione sino alla somma di scudi romani mille e duecento, destinati ad intrattenere giovani, sia alunni di studio, sia sacerdoti, non meno di cinque, disposti a perfezionarsi nelle sacre discipline, li quali tutti debbano essere provenienti dalle varie diocesi illiriche, li di cui diritti alla partecipazione ai nostri istituti sono già notoriamente definiti ». Allo stesso tempo nominò una commissione incaricata di far presso la Santa Sede le pratiche necessarie, onde addivenire quanto prima al compimento di questo desiderio. Nella stessa adunanza fu letta una lettera del Cardinal Haulick, Arcivescovo di Zagabria, che prometteva l'invio di cinque giovani della Croazia. Il Collegio fu riaperto negli anni 1863-1864, regnante il Sommo Pontefice Pio IX e per autorità del medesimo, e prese il nome dei Santi Cirillo e Metodio, Patroni degli Slavi ¹.

¹ La *Civiltà Cattolica* del luglio 1863 (quad. 321 pag. 360), parlando delle feste millenarie celebrate quell'anno a Roma in onore de' SS. Cirillo e Metodio, così scriveva: « Una determinazione assai lodevole e che avrà risultati grandissimi per l'avvenire religioso de' popoli slavi, è stata presa dalla Congregazione illirica, ed è che nell'Ospizio annesso alla Chiesa di San Girolamo degli Schiavoni, entro l'anno 1863, verrà aperto un Collegio, il quale s'intitolerà *Cirillo-Methodiano*, ed ove saranno ricevuti giovani preti e chierici della Dalmazia, Croazia, Slavonia e Bosnia, per essere educati all'ombra tutelare del Vaticano, ed attingere alla fonte pura della Chiesa romana cattolica, nella quale debbono

Donde segue che il Collegio legittimamente fondato nel 1790, sebbene non abbia avuto *de facto* una esistenza stabile, pure ha continuato sempre ad esistere *de iure*, non essendo stato mai soppresso. Nel 1870 poi, quando il Governo italiano occupò la città di Roma, esso esisteva *di diritto e di fatto*; poichè non fu chiuso, se non nel seguente anno 1871, per causa de' noti perturbamenti pubblici. Che il Collegio fosse stato semplicemente *sospeso* e non già *soppresso*, si dimostra apoditticamente con documenti chiarissimi. Citeremo soltanto una lettera di S. E. Mons. Pietro Doimo Maupas, arcivescovo di Zara e Metropolita della Dalmazia. Essendosi, nel 1873, proposto dalla Congregazione di San Girolamo di sopprimere il Collegio fondato da Pio VI e di applicarne le rendite a beneficio del Capitolo, l' illustre Prelato ne scrisse, l'8 gennaio 1874, al Cardinale Protettore ne' seguenti termini:

« Eminentissime Domine! Excellentissimus ac Reverendissimus Dominus Episcopus Segniensis mihi communicavit libellum supplicem, quem congregatio Illyrica apud S. Hieronymum Romae Beatissimo Patri porrexit, in quo agitur de eo, ut *Collegium Illyricum de Urbe a Pio VI fundatum supprimatur* et ejusdem Collegii proventus in augmentum reddituum Canonicorum ad Collegiatam S. Hieronymi cedant. Item praefatus Antistes mihi communicavit quae sapientissime S. Congregatio Episcop. et Regul. super porrectis precibus die 10 maii 1863 respondit. Quum de re gravissimi momenti pro catholicis Dalmatiae, Slavoniae, Croatiae ac Bosniae agatur, cum Rmis. Dominis huius ecclesiasticae provinciae Ordinariis super hac quaestione inivi consilium, qui omnes unanimiter, attentis locorum et temporum adiunctis, responderunt *se non posse assentiri ut Collegium illyricorum in urbe supprimatur* eiusque proventus canonicis Collegiatae ad S. Hieronymum cedant. Idcirco

confermare i loro nazionali. La Congregazione, oltre a dare il locale, ha stanziato i fondi per sei posti gratuiti: alcuni Vescovi di quelle regioni ne hanno già assegnati altri; la pietà de' fedeli sarà mossa a fare il resto; e questo Collegio diverrà, con la benedizione del cielo, un Seminario di Apostoli. » In occasione della celebrazione del detto millenario (5 luglio 1863) furono poste nei vani dei quattro balconi del Collegio altrettante iscrizioni. In una di esse, dicevasi espressamente che il Collegio si riapriva AUCTORE PIO IX PONT. MAX.

cum Rmis. Ordinariis provinciae Dalmatiae et cum praefato Excmo Episcopo Segniensi eandem omnino sententiam teneo, dum maxime interesse debeat, ut iuvenes harum Dioecesium, qui statui ecclesiastico sese dedicare desiderant, educationem clericalem et theologiam in Collegio a fel. record. Pont. Pio VI fundato, ad fontem veritatis hauriant, et hinc domum reversi hausta principia inter conterraneos propagare valeant. »

Come conseguenza pertanto dell'espressa sentenza dei Vescovi, nel 1875, si tentò di nuovo di riaprire il Collegio, ma non vi si riuscì, che dopo nove anni. Infatti nell'anno 1884, sotto gli occhi dello stesso Governo italiano, il Collegio riaprì le sue porte a' giovani studenti sacerdoti e continuò a tenerle aperte, senza esser molestato da chicchessia, sino al 22 ottobre dell'anno 1889, quando, « *esaminato lo stato attuale del Collegio nella sua organizzazione e nella pratica sua attuazione, e riconosciuta la necessità di una totale riforma che tenesse conto de' maggiori bisogni della Chiesa e meglio assicurasse la educazione morale e scientifica dei candidati al Sacerdozio* », la Sacra Visita, presieduta dall'Emo Cardinale Serafino Vannutelli, Protettore dell'Istituto, dichiarò « SCIOLTO L'ATTUALE COLLEGIO PER RICOSTITUIRLO IN ALTRA FORMA CON DECRETO CHE SARÀ EMANATO IN SEGUITO ¹. »

3.º

Il Capitolo.

La Chiesuola di Santa Marina, donata, come è stato detto più sopra, da Nicolò V a Girolamo di Potomonia ed ai suoi compagni, e da questi restaurata e dedicata a San Girolamo, benchè piccola e poco adorna, fu tuttavia eretta in titolo cardinalizio nell'anno 1566 da San Pio V, il quale ne dichiarò primo titolare il Cardinale Prospero Santa Croce. La Chiesa, sul principio, fu officiata da un solo Cappellano, più tardi da due, poi da tre, scelti sempre tra i sacerdoti slavi.

¹ Il testo del decreto si legge nel *Thesaurus Resolutionum S. C. Concilii*. Tom. CLV. Edit. Vaticana, pag. 154.

Il Cardinal Felice Peretti fu titolare di questa Chiesa per lo spazio di 15 anni, cioè per tutto il tempo del suo cardinalato, sino alla sua elevazione alla suprema dignità di Sommo Pontefice, quando assunse il nome di Sisto V. Questo Pontefice, di origine Dalmata, per la grande devozione che fin dalla prima gioventù aveva avuto verso San Girolamo, volle riedificargli la Chiesa, come ora si vede, più ampia e più spaziosa, abbattendo l'antica ed anche molte case vicine all'Ospizio-Ospedale. Inoltre, con la Bolla *Sapientiam Sanctorum* del 1° agosto 1589, eresse questa stessa Chiesa in Collegiata, istituendovi un Capitolo, composto di una Dignità, col titolo di Arciprete, di sei prebende canonicali con massa comune e di quattro benefici minori, col nome di chiericati, pel servizio della Chiesa e del coro. Nella sua Bolla, Sisto V dichiara espressamente che i diritti dell'Ospizio-Ospedale dovevano rimanere intatti ed integri, e stabilisce che non potessero venire elette a dette prebende se non *personas idoneas dictae nationis Illyricae seu alias etiam originas ejusdem tamen Illyricae linguae et idiomatis*. Ecco la parte principale della Bolla:

Nos iam inde ab ineunte aetate praecipuum gerentes erga Hieronymum Sanctum Doctorem devotionis affectum, eo etiam magis in eum studio accensi sumus, quod Nobis iam pridem in minoribus constitutis divino contigit beneficio, ut cum in amplissimum S. R. E. Cardinalium Collegium ascripti fuimus, eius Ecclesia, quae *Illyricorum* dicitur, in Urbe ad Ripam Fluminis Tyberis sita, in Titulum nostri Cardinalatus Nobis concessa de more et assignata, hunc unicum proprium et perpetuum Titulum nunquam dimissum tamdiu retinuerimus, donec diuina sic disponente Clementia, nullis nostris meritis ad Sacrum Summi Apostolatus Apicem assumpti sumus: quo tempore aucta in dies magis erga eundem gloriosum Doctorem veneratione... ad praedictam Ecclesiam S. Hieronymi nostri olim tit. nos convertimus, quam cum plane angustam, obscuram, vetustate paene collapsam, ac Sancti tam eximii dignitati minime respondentem videremus, ea solo aequata, in eodem loco, dilatato tamen undequaque aedificio, illustriorem Ecclesiam, et ut nostra in praecellentem Doctorem de-

votio postulat ampliorem a fundamentis, non mediocri impensa, pie et liberaliter erogata ereximus, ornavimus et sacra suppellectili abunde instruximus.... Nos ergo pro nostra singulari erga eundem S. Confessorem et Clarissimum S. E. Doctorem devotione et reverentia, in Jesus Ecclesia praedicta, iuxta quam est *Hospitale Nationis Illyricae pro pauperibus Peregrinis et Infirmis ex ea provincia ad Sedem Apostolicam et Sacra limina Apostolorum visitanda pro tempore confluentibus recipiendis*, divinum cultum, ac personarum Deo servientium laudes, eius nomini persolventium numerum ad laudem et gloriam Dei Omnipotentis, et honorem eiusdem S. Hieronymi augeri cupientes.... Motu, scientia et potestatis plenitudine similibus, Ecclesiam Sancti Hieronymi praedictam.... in Collegiatam Ecclesiam sub invocatione Sancti Hieronymi huiusmodi cum mensa Capitulari, sigillo et arca communibus aliisque collegialibus insignibus, et in ea unum Archipresbyteratum pro uno Archipresbytero, qui post Presbyterum Card. Titularem pro tempore existentem aliorum Caput existat, ac sex Canonicatus, et totidem praebendas pro sex Canonicis, qui omnes una cum praedicto Archipresbytero Capitulum dictae Ecclesiae S. Hieronymi faciant, ac Horis Canonicis interesse, ac in ea residere teneantur, nec non quatuor perpetua beneficia Ecclesiastica servitoria Clericatus nuncupanda, pro quatuor Clericis in dicta Ecclesia S. Hieronymi perpetuis Beneficiatis, qui illi nec non Archipresbytero et Canonicis praedictis in his, quae ad ipsam Ecclesiam S. Hieronymi spectant, inserviant, Apostolica auctoritate tenore praesentium perpetuo, ac sine alicuius praeiudicio, erigimus et instituimus... Insuper jus patronatus et praesentandi personas idoneas dictae Nationis illyricae, *seu alias etiam origenas*¹ *ejusdem tamen illyricae linguae et idiomatis*, ad Archipresbyteratum videlicet Cardinali Titulari, ad sex canonicos vero et praebendas nec non quatuor beneficia huiusmodi Archipresby-

¹ Anche il Regesto che conteneva l'originale della Costituzione Sistina andò perduto in Parigi. In alcuni esemplari leggesi *alienigenas*; però è da preferirsi la lezione *origenas* che trovasi in parecchi altri esemplari e che, in latino corrotto, significa *oriundi*. L'esemplare infatti che servi di base alla discussione e alla sentenza Rotale, della quale parleremo più sotto, aveva *origenas*. Nel resto il senso delle due parole deve essere lo stesso: indicano, cioè, gli Illirici di stirpe e lingua illirica, che dimoravano fuori del territorio illirico, sia che fossero nati nello stesso territorio, sia fuori da padre illirico.

terò pro tempore esistenti,... reservatum concedimus et assignamus.

Promulgata la Bolla di fondazione, il Capitolo venne immediatamente formato, poichè, trovandosi nella Congregazione regolatrice dell'Ospizio-Ospedale cinque sacerdoti, questi con altri sei sacerdoti o chierici slavi furono dal Patrono presentati per le prebende e i beneficii della nuova Collegiata. Se non che la morte prematura impedì al munificentissimo fondatore di compiere la dotazione del Capitolo; quindi l'ufficio divino che, secondo la Bolla di fondazione, doveva celebrarsi in coro quotidianamente, fu ridotto, come si crede, da Urbano VII, immediato successore di Sisto V, ai soli giorni festivi, a qualche solenne ottavario ed ai tre ultimi giorni della settimana santa; quindi sorsero le pretese del Capitolo di assumere l'amministrazione dei beni dell'Ospizio-Ospedale e pagare colle loro rendite le spese delle funzioni capitolari, pretese che diedero luogo alla celebre lite dell'anno 1613 fra la Congregazione ed il Capitolo, decisa in favore della Congregazione; quindi anche originarono i successivi indulti pontificii, con i quali si permetteva od imponeva alla Congregazione di concorrere in parte all'onesto sostentamento dei capitolari. La fondazione adunque del Capitolo, nel cui seno si lamentarono sempre non pochi abusi, fu di non lieve scapito per l'Ospizio-Ospedale, nè con esso fu sufficientemente provveduto al servizio quotidiano del culto nella Chiesa.

II.

A vantaggio di chi erano destinate le Opere componenti l'Istituto di San Girolamo.

Dopo gli scandalosi avvenimenti, verificatisi nell'Istituto di San Girolamo degli Schiavoni ¹, non solamente dai nemici della Chiesa e della Santa Sede, ma anche da persone in buona fede, dalle quali poteva sperarsi una più esatta cognizione e un più equo giudizio delle cose, è stato affermato che

¹ Ne discorremmo nel quad. 1230, pp. 725-727.

tutti i Dalmati, compresi anche i dalmati *italiani* e di altre nazionalità non slave, hanno diritto al pio Istituto; anzi non è mancato chi abbia osato sostenere che a *tutti* ed ai *sol*i Dalmati compete questo diritto, ad esclusione degli abitanti di altre regioni ¹. La verità è che le Opere, enumerate nel paragrafo precedente che compongono l'Istituto di San Girolamo, furono tutte fin dal principio destinate a comune vantaggio dei cattolici SLAVI meridionali, ossia dei cattolici SLAVI della Dalmazia, Croazia, Slavonia, Bosnia, Montenegro, Erzegovina ed Istria.

Ciò potrebbe dimostrarsi con documenti, che in parte sono stati citati e in parte potrebbero citarsi, anteriori al 1655, fra i quali ricordiamo la Costituzione di Pio II del 28 aprile 1461, che designa l'Ospizio espressamente col titolo di *Hospitale sancti Hieronymi nationis Sclaronum de Urbe* ². Degna pure di speciale menzione è la effigie di San Girolamo che fu incisa in rame da Natale Bonifacio nel 1584, e che porta ai quattro angoli gli stemmi della Dalmazia, Croazia, Bosnia e Slavonia. Ma questa dimostrazione non sembra necessaria, avendosi, nel citato anno, una sentenza della *Sacra Rota*, che decide la questione.

Verso la metà del secolo XVII, Giovanni Jamsić, nato in Roma di padre oriundo dalla Carniola e di madre romana, ottenne un canonicato in San Girolamo. La sua elezione ed istituzione fu contestata per la ragione che egli non possedeva i requisiti necessari per aver diritto ad usufruire delle Opere fondate in San Girolamo. La questione fu portata innanzi la *Sacra Rota*, che era il tribunale supremo, come chi dicesse la Corte di Cassazione, di quei tempi; le sentenze

¹ Per sostenere questo storico paradosso si è giunto persino ad affermare che la Croazia non aveva dato neppure *un centesimo* per l'Istituto di San Girolamo. Il fatto anche se fosse vero, non proverebbe nulla; ma esso non sussiste, avendo la Croazia, non meno delle altre regioni usufruttuarie, generosamente concorso al mantenimento e sviluppo del pio Istituto.

² Per il testo della Costituzione, veggasi sopra alla pag. 519.

furono avverse a Giovanni Jamsić, il quale perciò fu deposto dal canonicato indebitamente ottenuto. La *Sacra Rota*, nella tornata del 25 giugno 1655, decise che, secondo la Bolla di fondazione di Sisto V, per poter essere eletto ad un beneficio nella Chiesa collegiata di San Girolamo, era necessario essere *illyricae linguae seu idiomatis* e quindi conoscere la lingua illirica, che Giovanni Jamsić non conosceva. Inoltre, nella tornata del 10 dicembre dello stesso anno, *ex speciali commissione Sanctissimi, ad instantiam Congregationis Illyricae cuius interest ob futuras vacationes ac receptionem peregrinorum in Hospitali eiusdem Ecclesiae declarari quanam sit vera et propria ea provincia nationis Illyricae iuxta Bullam et mentem Sixti V*, esaminò particolarmente quali regioni fossero comprese sotto la parola *Illyricum*, ed avessero perciò diritto all'Istituto. Giova qui riportare la sentenza del celebre Tribunale:

Christi nomine invocato, pro tribunali sedentes, et solum Deum prae oculis habentes, per hanc nostram definitivam sententiam, quam de Dominorum nostrorum Coauditorum consilio pariter et assensu ferimus in his scriptis in causa et causis, quae primo, et in prima coram nobis versae fuerunt, et vertuntur instantia inter Venerabilem Congregationem Nationis et Hospitalis Sancti Hieronymi Illyricorum de Urbe ex una, ac Io. Baptistam Jamsi filium Lucae Jamsi oriandum ex Ducatu Carnioliae Joannem Calabassonum quondam Vincentij de Goricia, Blasium de Blanchis qm. Christophori de Gribensis, Georgium Colonz qm. Andreae de Lubiana, ac Georgium Crisianum qm. Gasparis partibus ex altera de et super declaratione Bullae s. m. Sixti quinti editae super erectione Ecclesiae Collegiatae Sancti Hieronymi Illyricorum. quoad Provinciam Nationis Illyricae in ea nominatam rebusque alijs, prout in actis, Dicimus, pronunciamus, sententiamus, definimus, et declaramus, Provinciam veram et propriam Nationis Illyricae, iuxta Bullam et mentem dicti Sixti quinti, fuisse et esse, ac intelligi debere, *Dalmatiam*, sive *Illyricum*, cuius partes sunt *Croatia, Bosnia et Slavonia*, exclusis penitus *Carinthia, Styria, et Carniola*, et oriundos ex dictis quatuor regionibus *Dalmatiae, Croatiae, Bosniae, et Slavoniae* tantum ad-

Serie XVIII, vol. IV, fasc. 1235. 34 26 novembre 1901.

mitti posse tam ad Canonicatus et Beneficia ecclesiastica eiusdem Collegiatae juxta formam praedictae Bullae ac decretorum Sacrae Visitationis anni 1630 ¹, quam ad hospitalitatem et Congregationem eiusdem Sancti Hieronymi, et mandatum quodcunque desuper necessarium et opportunum decernendum et relaxandum fore et esse, prout decernimus et relaxamus victosque victrici in expensis condemnamus, quarum taxationem nobis, vel cui de iure, imposterum reservamus. Et ita dicimus, pronunciamus, definimus, et declaramus non solum praemisso, sed et omni alio meliori modo.

È chiaro adunque che, in forza della sentenza definitiva del supremo tribunale di allora, il nome di *Illiria* comprendeva la Dalmazia, la Croazia, la Bosnia e la Slavonia, e che perciò i soli abitanti ovvero oriundi di queste regioni avevano diritto al pio Istituto di San Girolamo, purchè però fossero, come dice espressamente il Pontefice Sisto V nel testo sopra citato, *ejusdem illyricae linguae et idiomatis*. In altri termini per aver diritto all' Istituto di San Girolamo degli Schiavoni erano necessarie tre condizioni: 1° abitare le dette province o almeno essere oriundo delle medesime; 2° esser cattolico; 3° essere di lingua e di stirpe slava.

Volendo perpetuare la memoria di questa sentenza Rotale, ed evitare così il ripetersi di simili controversie, il Presidente della Congregazione di San Girolamo, Abate Stefano Gradi di Ragusa, quattro anni dopo la sentenza, fece dipingere un quadro geografico delle quattro indicate regioni. Questo quadro, che tutti possono vedere in San Girolamo, ha la seguente iscrizione in un angolo:

Congregatio Nationis Illyricae, sicut instituta fuit ab Illyricis ex *Dalmatia, Croatia, Bosnia et Slavonia* in urbem con-

¹ Nell'anno 1630, la *Sacra Visita* dettò alcune regole o norme risguardanti il Capitolo, che, approvate da Urbano VIII, furono scolpite in marmo, visibile ad ognuno nella sacristia della Chiesa: l'articolo primo suona così: « L'Arciprete, i Canonici ed i Chierici beneficiati non possono essere assunti che unicamente dalla nazione Illyrica od altrimenti oriundi da essa, della stessa lingua però e dello stesso idioma ». La detta Visita ebbe principio il 7 agosto 1626 ed i relativi decreti furono intimati al Sacerdote D. Giovanni Minertij, Sagrestano, il 21 gennaio 1631.

fluentibus, ita eorundem regnorum nationales tantum vel oriundi, slavonica tamen lingua loquentes, iurium ipsorum participes esse debent, ut constat ex decisione S. Rotae diei X decembris 1655. Ideo ad evitandas aequivocationes vel fraudes, haec quatuor regna finesque eorum delineati fuerunt, ut possint distingui quae loca includi quaeve excludi debeant.

Or bene da questo quadro è evidente che la Dalmazia, la Croazia, la Bosnia e la Slavonia d'allora comprendono, secondo le notizie geografiche de' giorni nostri, la Dalmazia, la Croazia, la Bosnia, la Slavonia, il Montenegro, l'Erzegovina e l'Istria. Senza pertanto cercare se anche qualche altra regione vi venisse compresa, è fuor d'ogni dubbio che gli abitanti o almeno oriundi di tutte queste regioni avevano diritto all'Istituto di San Girolamo, purchè, s'intende, fossero cattolici e di lingua e stirpe illirica ossia slava. Quindi, con piena accuratezza storica, Leone XIII nelle citate sue Lettere apostoliche enumera, come vedremo alla pagina 27 del paragrafo seguente, le diocesi appartenenti appunto alle regioni sopra accennate.

Dall'esposta dottrina, non mai modificata nè dall'uso, nè da contrarie disposizioni legislative, anzi confermata sempre in varii modi, per esempio, con gli stemmi delle quattro province visibili a tutti nella Chiesa e nell'Istituto di San Girolamo, chiaro apparisce quanto siano erronee le opinioni, alle quali accennammo al principio di questo paragrafo. I Dalmati slavo-cattolici, che costituiscono la immensa maggioranza del paese, hanno certamente diritto al pio Istituto, ma condividono questo diritto con gli slavo-cattolici delle altre enumerate regioni. I Dalmati che non sono slavi, o che essendo tali, non sono cattolici, non hanno diritto alcuno. Il diritto degli italiani (e lo stesso dicasi di tutti quei che non sono slavi) al pio Istituto è una pretesa assolutamente nuova, contraria alla storia dell'Istituto ed ai documenti più decisivi. Non bisogna spingere lo spirito di nazionalità fino ad usurpare i diritti altrui.

III.

Quali innovazioni sono state fatte all'Istituto di San Girolamo dalle Lettere apostoliche « Slavorum gentem ».

Se si prestasse fede alle interessate ed appassionate pubblicazioni degli ultimi tre mesi, converrebbe dire che il Santo Padre, con la pubblicazione delle Lettere apostoliche *Slavorum gentem*, non solo ha tolto ogni carattere di beneficenza al pio Istituto, ma ha inoltre creato un Collegio ecclesiastico, nuovo di pianta, a beneficio della sola Croazia, e a danno dei Dalmati, specialmente italiani. In tutte queste affermazioni l'ignoranza si unisce alla malafede; si vorrebbe, cioè, mischiare la politica in una questione di diritto, ed eccitare contro l'atto pontificio i sentimenti di nazionalità. Eppure basta leggere con mediocre attenzione le Lettere apostoliche *Slavorum gentem* per sincerarsi che le dette censure sono prive di qualsiasi fondamento.

In primo luogo è assolutamente falso che sia stato tolto al pio Istituto il suo carattere di beneficenza. Le Lettere apostoliche dicono bensì: *Hospitium Sancti Hieronymi... hisce Nostris litteris supprimimus et suppressum declaramus*. Ma queste parole debbono intendersi dell'alloggio e del vitto gratuito per tre giorni, che, come è stato detto più sopra, non praticavasi più da circa un secolo; il Santo Padre, colle citate parole, sopprime di diritto ciò che già da lungo tempo era soppresso di fatto, salva la ospitalità nei locali dell'Istituto ai Vescovi ed altri personaggi conspicui delle regioni usufruttuarie. L'opera di beneficenza, che fu surrogata all'alloggio e al vitto gratuito per tre giorni, rimane perfettamente intatta.

In altri termini, con le sue Lettere apostoliche il Santo Padre non volle punto toccare la *sostanza* della beneficenza

esercitata dall' Istituto di S. Girolamo; si bene quel *modo* antico di esercitarla che oramai non era più usato, nè rispondeva a' presenti bisogni. Quanto poi all'altro *modo* introdotto più tardi (quello di dare un sussidio di lire 10 a quei pellegrini che si sarebbero dovuti alloggiare nell'Ospizio), esso rimane oggi quale era già da un pezzo nel 1870, e quale è continuato durante tutti gli anni, dacchè il Governo italiano ha la sua sede in Roma. Quindi gli stessi sussidii che negli anni decorsi si elargivano a poveri pellegrini da persona a ciò specialmente destinata, che negli ultimi anni era l'Arciprete del Capitolo, continuano oggi e continueranno in avvenire ad elargirsi a' medesimi pellegrini da' Rettori del Collegio. Il che risponde perfettamente, se non alla lettera, certamente al pensiero del documento pontificio nel sancire *la regola generale*, che cioè tutti gli oneri gravanti per lo passato sul Capitolo, il quale si sosteneva in gran parte con le rendite dell'Ospizio, dovranno d'ora in poi venire assegnati al Collegio: *Moderatorum Collegii conscientiam oneramus, ut quae omnia antehac a Capitulo fiebant, eadem deinceps a Collegio fiant, iis quidem exceptis, quae forte inflectenda ad aequitatem, Nostro tamen consensu, prudentia suaserit.*

Quindi può e deve affermarsi con tutta verità, che le Lettere apostoliche *Slavorum gentem* non hanno fatto alcuna innovazione nell'opera di beneficenza, come praticavasi nel secolo testè decorso e sotto gli occhi del Governo italiano sino al 1° agosto 1901, e continuasi a praticare sino a' giorni nostri. In questo senso il comunicato del Governo italiano ai giornali del 3 ottobre 1901 non presenta alcuna difficoltà: « *In seguito allo scambio amichevole di idee, intervenuto in questi giorni fra il Governo Austro-Ungarico ed il Governo Italiano riguardo all'Istituto di San Girolamo, i due Governi hanno riconosciuto l'opportunità di conservare al suddetto Istituto il suo antico carattere di Istituto di beneficenza* ». Nessuno, crediamo, vorrà pretendere che debba risalirsi non solo al di là del 1° agosto 1901, ma sino ai secoli scorsi, e ristabilire, quindi, in luogo del sussidio pecu-

niario, l'alloggio e il vitto gratuito per tre giorni, specie di asilo notturno, poco decoroso e per nulla necessario a' giorni nostri, e che in realtà renderebbe illusoria l'opera di beneficenza. Che se ciò si pretendesse, perchè mai pretenderlo soltanto dall'Istituto di San Girolamo, e non anche dagli altri Istituti esteri, i quali si trovano, più o meno, nelle stesse condizioni?

Già è stato detto che all'*Ospedale* per gli infermi, fin dal secolo XVIII, e ad istanza non solamente de' Vescovi, ma anche della stessa Congregazione Illirica, fu surrogato un Collegio ecclesiastico, del quale sono state sommariamente indicate le varie vicende. Nel 1889, la Sacra Visita, presieduta dall'Emo Cardinale Serafino Vannutelli, lo dichiarò, come dicemmo, *sciolto per ricostruirlo in altra forma con decreto che sarà emanato in seguito*. Le Lettere apostoliche *Slavorum gentem* sono appunto il decreto annunziato. Il Santo Padre Leone XIII, dopo aver conferito sull'argomento con quei Vescovi, i quali vi avevano interesse, e desiderando da lunga pezza di vedere fiorente nella sua Roma il Collegio di San Girolamo, si degnò dargli statuti che meglio rispondero a' bisogni presenti della Chiesa e della società, riedificandolo sopra un fondamento più solido e sicuro di quello ch'ebbe ne' passati tempi: *Nos, così scrive il Santo Padre, ut Collegium, quod dudum Romae esse exoptavimus, demum sit eique firmitus, QUAM ELAPSI AETATIBUS, certiusque fundamentum constituamus, collatis consiliis cum gentis croaticae Episcopis, quorum intererat... Collegium Hieronymianum pro Croatica gente, sub Nostra Auctoritate et tutela, fundamus et constituimus*. Non si tratta dunque di una fondazione del tutto nuova, sì bene di una fondazione oramai più che secolare, che la sapienza di Leone XIII ha rafferma e richiamata a novella, rigogliosa e duratura vita. Questo Collegio si sostenta con le rendite del Capitolo e dell'antico Ospedale, soppresso da Pio VI nel 1790, salva sempre l'opera di beneficenza e senza assorbire i fondi ad essa destinati.

Egualeme nessuna innovazione è stata fatta nella desti-

nazione delle Opere dell'Istituto ; coloro che vi avevano diritto prima, lo conservano oggi ; coloro che non lo avevano, ne restano esclusi. Quindi le Lettere apostoliche espressamente asseriscono :

Avranno il diritto di mandare sacerdoti, come alunni in Collegio: l'Arcivescovo di Zagabria, i Vescovi di Sirmio, di Segna, di Križevac di rito greco-unito.

Così l'Arcivescovo di Zara, i Vescovi di Ragusa, di Spalato, di Sebenico, di Lesina e di Cattaro.

Così i Vescovi di Veglia, di Trieste, di Parenzo.

Così l'Arcivescovo di Vrhbosna, i Vescovi di Mostar, di Trebigne, di Banjaluka.

Finalmente l'Arcivescovo di Antivari.

Ora queste sono precisamente le diocesi, le quali compongono le regioni che hanno diritto all'Istituto di San Girolamo, descritte più sopra. Quelle in carattere corsivo sono le diocesi della Dalmazia; la Dalmazia dunque non è esclusa dai benefici del Collegio.

Vero è che le Lettere apostoliche danno al Collegio il titolo di *Collegium Hieronymianum pro croatica gente*. Ma notisi che si dice *pro croatica gente* e non *pro croatica regione*, volendosi significare che il Collegio non è per quella sola regione che viene sotto il nome di Croazia propriamente detta, ma piuttosto per tutti i cattolici slavi, i quali abitano la Croazia o la Dalmazia o la Bosnia o la Erzegovina o il Montenegro, ecc., e che oggi, con generale vocabolo dell'uso comune, adoperato anche nelle statistiche ufficiali, si chiamano *Croati*. Ed invero il Collegio non si poteva chiamare *Slavo*, o *pro gente slava*, perchè questa appellazione è troppo generica e comprende tutte le famiglie slave, cioè i Polacchi, i Boemi, i Bulgari, gli Slovacchi. Non si poteva chiamare *Sloveno* o *pro gente slovena*, poichè oggi la Slovenia comprende parte della Carniola, e della Stiria, paesi che non hanno diritto alcuno all'Istituto. Non si poteva chiamare *Illirico* o *pro gente illyrica*, essendo questa una espressione geograficamente in-

definita e del tutto antiquata ¹; sarebbe lo stesso che chiamare *ausonico* o *pro gente ausonica* un Collegio italiano, perchè anticamente *Ausonia* si chiamava l'Italia, ovvero chiamare *pannonico* o *pro gente pannonica* un Collegio Ungherese, perchè l'Ungheria si chiamava altre volte *Pannonia*. Al contrario, le parole *pro croatica gente* indicano con sufficiente esattezza (ed è questa l'unica ragione per la quale sono state usate), che il Collegio è destinato a giovani slavi meridionali cattolici sia che vengano dalla Dalmazia, sia dalle altre regioni enumerate più sopra.

Nel resto la questione di nome importa poco o nulla. Se ad alcuni slavi, fuori della Croazia propriamente detta, dispiacesse esser chiamati croati, lascino pure quell'appellativo; non per questo saranno essi esclusi dall'aver diritto al Collegio, se hanno le altre condizioni richieste. Se altri preferissero chiamare *illirico* il nuovo Collegio di San Girolamo, lo chiamino pure così; ma non si ripeta più che il Santo Padre, con le Lettere *Slavorum gentem*, per favorire la Croazia, ha privato i Dalmati di un diritto che loro apparteneva. Sarebbe un gravissimo errore confondere una questione di nome con una questione di diritto.

In conclusione: la sola innovazione fatta dalle citate Lettere apostoliche, pubblicate ad istanza dei Vescovi, consiste nella soppressione del Capitolo, trasferendone tutti i diritti e doveri al Collegio, che l'esperienza aveva dimostrato incompatibile col Capitolo. Il Collegio poi, mentre perfeziona nelle scienze ecclesiastiche giovani sacerdoti slavi di quelle regioni, provvede allo stesso tempo all'Opera di beneficenza, della quale è stata tenuta parola, e disimpegna, certamente con maggior zelo e sollecitudine, il servizio del culto nella Chiesa. Chi oserà mai sostenere che questa riforma sia inopportuna, e che sarebbe stato più vantaggioso per le regioni usufruttuarie la

¹ Così il FORCELLINI (*Totius Latinitatis Lexicon*): « Illyria regio ampla post sinum Adriaticum inter Tergestum in confinio Italiae et Macedoniae, complectens Liburniam et Dalmatiam. Alii ampliores, alii angustiores ei terminos statuunt ».

conservazione dello *statu quo ante*, ossia la conservazione di un Capitolo, che lasciava non poco a desiderare, invece di un Collegio per gli studii di perfezionamento nelle scienze ecclesiastiche?

Inoltre, nel fare questa innovazione, la Santa Sede ha voluto che fossero pienamente salvi i diritti acquisiti dei canonici viventi, i quali, fino a che non ottengano altra adeguata provvista, continueranno a percepire, a titolo di rendita vitalizia, senza obbligo veruno, tutta la rendita delle loro prebende ed avranno anche dove abitare o un proporzionato compenso ¹. Finalmente con l'intento di perpetuare la memoria dell'antico Capitolo, la Santa Sede ha stabilito altresì, che il Rettore del Collegio ritenesse il titolo di Arciprete e gli altri due moderatori quello di canonici. In tal guisa può dirsi, che neppure il Capitolo è del tutto soppresso, se con questo titolo s'intende semplicemente un ceto di ecclesiastici, i quali avendo rendite fisse, benchè senza prebende propriamente dette, sono incaricati del servizio quotidiano del culto.

Che poi il Santo Padre, nel ristabilire questo Collegio, abbia avuto mire politiche, è pura calunnia. Com'egli stesso afferma, le sue Lettere sono state da lui pubblicate unicamente « a maggior gloria di Dio onnipotente, ad incremento della religione cattolica, ad onore ed utilità della stessa gente croata a lui carissima », come tutte le altre genti di qualsivoglia lingua, abbiano o non abbiano esse in Roma somiglianti istituti. Nel resto, quanto si è decretato di fare riguardo all'Istituto di San Girolamo degli Schiavoni è stato già fatto in Roma per la maggior parte di somiglianti Istituti delle altre nazioni, mutati anch'essi dalla Santa Sede in Collegi ecclesiastici, senza che venisse mai in mente ad alcuno di accusare la Santa Sede di politiche macchinazioni o al Governo italiano, testimone di tali mutazioni, di ingerirsene o di contrastarle. La vera ragione dunque della singolare opposizione fatta

¹ Di tutti i capitolari di San Girolamo è rimasto un solo, oramai famoso per la partecipazione scandalosa che ha avuto negli ultimi deplorabili avvenimenti.

al Collegio geronimiano potrà e dovrà trovarsi altrove, ma non mai nel supposto cambiamento del carattere dell'Istituto.

Dopo ciò è difficile, in verità, capire ciò che vogliono intendere alcuni giornali, specialmente officiosi, quando con enfasi e con insistenza sostengono, che nell'Istituto di San Girolamo deve essere mantenuto lo stato delle cose esistente prima della pubblicazione delle Lettere pontificie, e che questo stato fu ripristinato con l'accordo intervenuto fra il Governo italiano ed il Governo austro-ungarico, restando così priva di effetto la pontificia Costituzione. Vogliono forse parlare dell'Opera pia, ossia dell'Opera di beneficenza, che deve essere conservata? Ma quest'Opera è rimasta perfettamente intatta. Vogliono forse parlare del Collegio che non deve aprirsi? Ma il Collegio, fondato sullo scorcio del secolo XVIII, sospeso e non estinto nel 1889, preesisteva *de iure* alle Lettere apostoliche. Vogliono forse parlare del Capitolo che si dovrebbe continuare? Sarebbe veramente strano che scrittori liberali, volendo difendere i diritti dei dalmati, tanto si affaticassero per la conservazione di un Capitolo che ha lasciato sempre non poco a desiderare, e che oggi è rappresentato da un solo *montenegrino*!

IV.

Opinione della Dalmazia sulle Lettere apostoliche « Slavorum gentem ».

Ci limitiamo a parlare della sola Dalmazia, poichè, al dir di alcuni, la Dalmazia sarebbe stata lesa ne' suoi diritti dalla pubblicazione delle citate Lettere apostoliche. Or bene, pubblicato il Breve pontificio, e specialmente dopo i noti fatti avvenuti in San Girolamo, innumerevoli telegrammi e lettere di ringraziamento, adesione e protesta giunsero al Santo Padre da ogni parte della Dalmazia, sia da cittadini privati individualmente o collettivamente, sia da enti morali, come province, comuni, parrocchie, anche abitate da italiani. A coloro, i quali non ignorano che la Dalmazia è slava nella

sua immensa maggioranza ¹, non faranno alcuna meraviglia siffatte dimostrazioni di gioia e di gratitudine. Benchè però queste manifestazioni servano a far conoscere la genuina opinione del popolo dalmata, è tuttavia fuor d'ogni dubbio, che questa opinione riveste un carattere quasi ufficiale ed un'autorità incontrastabile, quando è espressa da coloro i quali possono e debbono parlare in nome della Dalmazia. Tali, nessuno lo negherà, sono l'episcopato (trattandosi di cosa ecclesiastica) e la Dieta che è il Parlamento dalmata.

Inutile insistere sull'opinione dei Vescovi della Dalmazia, i quali, insieme con quelli delle altre regioni usufruttuarie, hanno domandato con istanza la erezione del Collegio in luogo del Capitolo. E con ragione; imperocchè, mentre il Capitolo, che per giunta aveva bisogno di profonde riforme, non era per essi di nessuna pratica utilità, il Collegio invece loro fornisce la facilità di far perfezionare nelle scienze ecclesiastiche i giovani sacerdoti più segnalati per pietà e per ingegno, destinati poi specialmente ad insegnare le stesse scienze ecclesiastiche nei Seminarii diocesani.

Ai Vescovi fa eco solenne la Dieta nazionale della Dalmazia, come risulta dalla seguente lettera, diretta all' Eñno Cardinal Rampolla, Segretario di Stato di Sua Santità. La lettera merita essere citata testualmente:

Eminentissime Domine. Breve a Sanctissimo Patre Leone Papa XIII nuper editum quo hospitium S. Hieronymi in alma Urbe Roma reformatur et in melius restituitur, maximam partem catholici populi Dalmatiae magno gaudio affecit laetumque plausum elicuit. Quam ob rem Comitatus provincialis Regni Dalmatiae

¹ Nella questione di San Girolamo si è parlato di lotta fra *Dalmazia* e *Croazia* ingenerando facile confusione nella maggioranza del pubblico, poco pratico della etnografia di quei luoghi. Molti credono che la Dalmazia sia in gran parte abitata da dalmati, i quali in nessun senso sono croati. Invece mentre la Croazia è abitata da' croati propriamente detti, la Dalmazia, in grande maggioranza, è abitata da slavi della famiglia di lingua croata. Stando a' dati statistici più recenti, questi raggiungono l'80 % della popolazione, mentre gli italiani sono appena il 3 %. Quindi non fa meraviglia che i dalmati abbiano ricevuto con gioia e gratitudine l'Atto pontificio.

a Comitibus Regni legibus ferendis delectus, praecipuo sibi honore ducit Summo Pontifici pro exoptata et modo motu proprio perfecta reformatione pergrati animi sensus debitique obsequii significationem exprimere, *aegerrime ferens perpaucos Dalmatas Romae degentes et gratis sibi jus repraesentandae Dalmatiae arrogantes decretis Sanctae Sedis obstitisse eaque etiam vi infringere et frustrari ausos esse. Idem Comitatus provincialis libenter votum suum exerit ut providissimum Decretum de Hospitii reformatione omnimodum effectum quam primum consequatur ad incrementum Hieronymiani Collegii et ad commodum Cleri Dalmatiae finitimarumque regionum ad idem jus habentium sublimioribus disciplinis imbuendi, promovendum. Iaderae, tertio kalendas Octobris 1901. Praeses Comitatus provincialis Regni Dalmatiae D.^r Zocêvić.*

Alla lettura di questo importantissimo documento sorge spontanea la domanda: Chi mai rappresentano quei quattro Dalmati residenti in Roma, i quali hanno levato di recente tanto rumore, mentre tutti coloro che civilmente o religiosamente sono i legittimi rappresentanti della Dalmazia, protestano contro il loro operato ed applaudono a Leone XIII? E senza mandato, anzi contro la espressa volontà dei legittimi rappresentanti della Dalmazia, con qual diritto il sedicente Comitato dalmata, s'impadronisce colla violenza dei beni dell'Istituto, pretende di amministrarli e combatte le utilissime riforme introdottevi dalla Santa Sede di pieno accordo con il Governo austro-ungarico che ne è il patrono? Se pochi tedeschi o pochi francesi, di passaggio in Roma, facessero altrettanto con i loro Istituti nazionali, nè le civili autorità nè la pubblica opinione oserebbero giustificare ed appoggiare simili pretese. Non dunque il buon diritto si vuol fare prevalere, nè la verità e la giustizia. Soltanto gli interessi personali di alcuni e le passioni politiche ed antireligiose di altri, come originarono, così mantengono viva la controversia di San Girolamo.

ROMA E BISANZIO

NELLA STORIA DELL'ARCHITETTURA CRISTIANA

IL novembre in Roma ha pure le belle giornate! La domenica avanti S. Martino la città giubilava nell'azzurro sereno che un tramontanino moderato regalava in compenso alla noia d'alcuni giorni di scirocco, umido, tepido come una serra d'orchidee e d'aroides tropicali. E di lassù, dalle terrazze degli orti Farnesiani, ombrate di lecci secolari, di fra i pini e' cipressi che vivono su gli avanzi del palazzo dei Cesari, ecco farmisi innanzi a una a una, rischiarate dal sole cadente, le cupole della novella Roma, che si sollevano quali sulle ruine del Foro romano come S. Martina, o del foro di Traiano come il Nome di Maria e la Madonna di Loreto a destra ed a sinistra della superba colonna, poi la Madonna de' Monti, e in fondo sull'altura dell'Esquilino le due cappelle di Sisto V e di Paolo V a S. Maria Maggiore; indi tra il Campidoglio e il monte Tarpeo sul labirinto de' camini e de' tetti far capolino la cupola più tozza del Gesù, e procedendo per l'ameno spianato succeduto alla *domus tiberiana*, S. Carlo a' Catinari, finchè laggiù quasi a sfondo de' viottoli di lauri e di tassi comparisce sul cielo luminoso l'azzurrina mole di Michelangelo. È un profilo impareggiabile: leggera, svelta, dignitosa, siede senza sforzo, conscia della sua maestà.

In tutta questa fioritura di cupole slanciate all'aria, tra la varietà delle curve e dei tamburi onde traggono luce e leggerezza, si ravvisa però un tipo comune, quasi fattezze di famiglia: tipo divenuto sì proprio dell'architettura d'occidente

dal Rinascimento in poi, che trasformò l'aspetto esteriore della Roma cristiana. La cupola sorvola oggi ardita sul campo ineguale dei tetti e dei comignoli della città.

Le antiche basiliche non levano sì alto i loro fastigi di mezzo agli altri edifizii; e mentre esse rappresentano, per dir così, l'anzianità nella serie delle forme assunte dalla casa di Dio nel mondo cristiano e più particolarmente in Roma; la costruzione a cupola per poco non è divenuta il motivo obbligato e quasi universale in tutti quei paesi, come l'Italia, dove lo stile gotico, qualunque ne sia la cagione, non prese il suo perfetto sviluppo.

Orbene alla costruzione della cupola, che è insomma una forma speciale di volta, fa capo quel filo che segna lo svolgimento di nuove forme ignote per l'addietro o rare nelle chiese dell'Occidente cristiano. Seguire questo filo ne' suoi giri e rigiri, riscontrarlo in Roma, e insieme a Costantinopoli, e di là, dalle radiose sponde del Bosforo vederlo ripiegare verso occidente a Roma, a Venezia, per tessere poi in Italia una rete fitta fitta, e quivi connaturarsi tanto da dissimulare quasi la sua origine: questo è viaggio pieno di diletto e d'istruzione, e riuscirebbe tanto più utile, quando bastasse il tempo a comode fermate e alle occorrenti digressioni. Ma anche una rapida corsa fatta con qualche attenzione ripaga la fatica e la spesa.

* * *

Potrà sembrar curioso a taluno che s'abbia a rintracciare sì lungi sparse pel mondo le linee di siffatta genealogia, mentre che in Roma, anzi nel Foro stesso, se ne possono vedere e contare gli elementi. Stavo lassù al Palatino e li vedevo per dir così sott'occhio a uno a uno: ma la sintesi doveva venire di fuori Roma. La volta sferica era costruzione romana per eccellenza: ed ecco il tempio di Romolo, la bella rotonda, che s'affaccia sulla *sacra via* ed è oggi annessa alla chiesa de' SS. Cosma e Damiano. E quegli archi magnifici che la basilica di Costantino apre sul Foro rimpetto al

Palatino per l'appunto, si racconta che fossero presi a modello da Bramante quando ideava la nuova basilica Vaticana, e si proponeva di sollevare in alto e collocare su di quelli la rotonda del Pantheon: sintesi bella e sublime, se anche il racconto è poetico. Per tutta Roma poi era una dovizia di grandi volte e cupole rotonde: portava la palma il Pantheon (44^m), la maggiore di tutte che fossero e sieno mai state; indi veniva il *calidarium* delle terme di Caracalla (37^m), poi il cosiddetto tempio di Minerva Medica, maestoso ninfeo de' giardini di Licinio ove la grande cupola di 25 metri presenta in giro un perfetto sistema di contrafforti graziosamente interposti tra le finestre; poi il tempio di Romolo testè rammentato (15^m), altre rotonde alle terme di Diocleziano, delle quali alcune sussistono tuttora come S. Bernardo e il vestibolo di S. M. degli Angeli (17^m); la bella S. Costanza sulla via Nomentana, il battistero del Laterano forse ricavato anch'esso entro un ninfeo del palazzo; altre nella reggia dei Cesari, altre altrove.

Ma se Roma fin dai primi tempi della pace di Costantino aveva accolto tra i suoi edifizî sacri alcune rotonde o edifizî poligonali, a uso specialmente di battisteri o di mausolei; sempre è vero però che alla disposizione della primitiva basilica essa conservava le sue preferenze. Quivi era stata, per dir così, la culla del culto esterno; quella forma riusciva appropriata quanto mai alla celebrazione della liturgia e alle adunanze de' fedeli; e nella sua semplicità quel grande spazio, spartito in tre da lunghi ordini di colonne, offriva allo sguardo un mirabile effetto prospettico, che insomma è la *bellezza* essenziale di tal genere di costruzione.

E questo genere di fabbriche tornava per giunta assai facile, anzi familiare agli artefici romani. Infatti o sia che la basilica cristiana traesse origine dalle basiliche private dei palazzi de' gran signori, o dagli atrii de' medesimi leggermente modificati, certo è però che tutta la struttura ha tale rassomiglianza colle antiche basiliche forensi, che gli è impossibile a disconoscere l'influenza dell'imitazione.

S'aggiungeva alle precedenti un'altra ragione, che dimo-

stra come talvolta nello svolgimento dell'arte abbiano efficacia decisiva cagioni del tutto estranee alle ragioni ideali del bello e della perfezione estetica: una ragione finanziaria. Un'aula

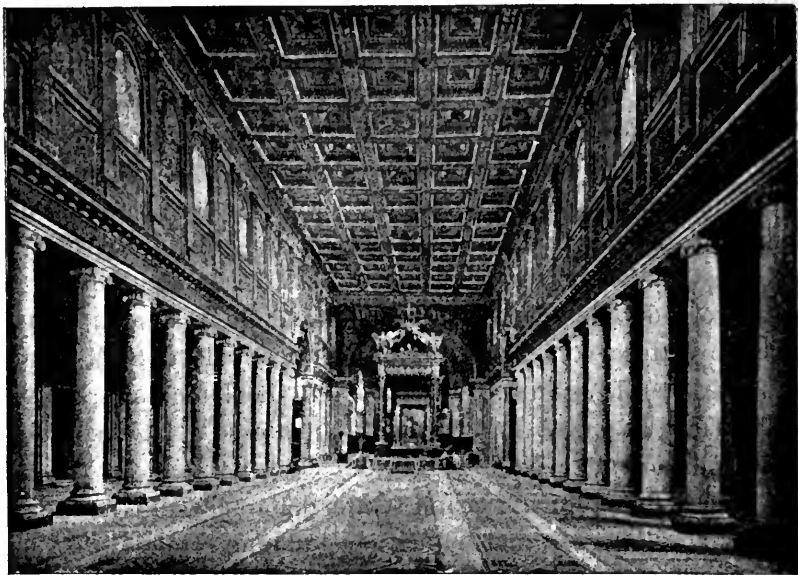

Interno della Basilica di S. Maria Maggiore.

sorretta da muri lisci e colonne, coperta di semplice travatura e soffitto si può, volendo, drizzare con materiali di pregio e ornare di dipinti e mosaici a piacimento; ma quanto alla struttura è la fabbrica più semplice, di poco costo, che non importa difficoltà tecniche nè di gran lunga la spesa delle superbe aule voltate di materiale come per es. la basilica di Massenzio e Costantino al Foro, o le sale delle terme: un'opera di cui la spesa si può allargare o restringere, distribuire in diversi tempi, rimettere in parte all'avvenire, secondo la possibilità.

Ora al momento della divisione dell'impero tra Roma e Costantinopoli (395), l'Occidente molestato già dagli assalti e dalle minacce dei barbari, sconnesso per le interne turbolenze, era talmente infiacchito da non bastargli nè le ricchezze nè

l'animo per grandi e sontuose costruzioni, che non fossero opera di difesa. Appena valeva la potenza imperiale a mantenere in piedi gli antichi monumenti. Era anzi invalso il vezzo deplorabile, indizio di debolezza e decadenza, effetto di pigrizia, cioè fabbricare il nuovo co' frammenti del vecchio, e quel ch'è peggio con frammenti procacciati per positiva distruzione: vezzo antico in Roma, onde fin dall'età imperiale s'avevano esempj, durati poi per tutto il medio evo e per parecchi secoli appresso. Nelle stesse basiliche di S. Pietro e S. Paolo erette da Costantino, o sia per risparmio di spesa o di fatica, erano stati adoperati largamente marmi tolti ad antiche fabbriche; de' quali se una parte ornavano nobilmente i novelli edifizj, non ne mancavano altre, anche pregevoli opere di scalpello, buttate alla rinfusa come materiale di muratura. Molte tra le basiliche di Roma di differenti età e tra le più antiche, si reggono tuttora sopra colonne di fusti ineguali e capitelli i più disparati: ossa sparse e membra raccoglieticce, che contano una storia ben dolorosa: la storia della povertà e della decadenza di Roma. A riparo di quest'abuso mirava una legge degli imperatori Valente, Graziano e Valentiniano, dell'anno 376, vietando a chicchessia di cavar materiali di fabbrica dagli antichi monumenti. E siccome, trasferita la sede imperiale a Costantinopoli, Roma si trovava avere sovrabbondanza di pubblici edifizj, la medesima legge vietava di erigerne de' nuovi, a stento bastando l'erario a conservare gli antichi: « Nessun prefetto della città e nessun altro magistrato superiore costruisca nell'inclita città di Roma nuove fabbriche; piuttosto sieno solleciti di restaurare le antiche »¹.

In tale condizione di cose, che nel seguito del tempo andò sempre peggiorando, s'intende come Roma cristiana non avesse ragione nè modo di smettere per le chiese il tipo basilicale. Che anzi, accolta una volta quella forma, trovata facile ad eseguire e ad ornare, di poco costo in comparazione di altre, e acconcia all'uso; ce n'era più che d'avanzo perchè essa prendesse stabilità presso un popolo, quale il romano,

¹ GRISAR, *Gesch. Roms und der Päpste im Mittelalter*, 1, p. 97.

pratico per eccellenza, e così allora come oggi tenacissimo della tradizione.

La basilica dunque divenne e restò nell'occidente cristiano il tipo fondamentale che non si cancellò più, e si ravvisa attraverso alle modificazioni, alle trasformazioni stesse profonde e radicali, che toccano quel che è più intimo in un edificio, cioè il sistema della struttura. La struttura gotica è essenzialmente diversa dalla basilicale; essa è tutta un equilibrio di spinte, tra archi, volte e piloni, mentre nella basilica tutto riposa da sé in piano. Eppure la pianta della chiesa gotica è in fondo modellata, dirò meglio, derivata dalla basilica romana: la disposizione longitudinale, la spartizione delle navate rimane sempre quella, e rimane carattere proprio dell'architettura religiosa nell'Occidente, in tutta la chiesa latina.

* * *

Frattanto però l'impero d'Oriente, meno direttamente esposto alle incursioni dei barbari, conservava per varii secoli ancora tanto di potenza e di floridezza da divenire sede d'una nuova coltura e lanciarsi, nell'arte del costruire, a nuovi concetti. Centro ne fu Bisanzio, la superba regina del Bosforo, la cui importanza nella storia dell'arte fu troppo a lungo negletta, colpa in parte le lotte religiose e la sua separazione dall'Occidente, parte il giogo obbrobrioso dell'Islam che da quattro secoli e mezzo l'opprime e la segrega dal mondo civile: due cause che levarono un muro di divisione e di diffidenza, e sparsero come una nuvola di oscurità che agli occhi di noi occidentali pareva s'aggirasse sulla storia di que' popoli tanto ingegnosi e tanto infelici.

Così avvenne che fino a poco tempo addietro regnassero intorno all'arte bizantina, anche presso storici di vaglia, i più strani e confusi apprezzamenti. Fu tempo già (e ancora non è passato del tutto) che qualunque lavoro dell'arte medievale era battezzato per bizantino, in globo: una chiesa, un dipinto, un calice non rispondeva alle forme consuete, considerate come classiche, o all'amato barocco? Cadeva dun-

que in un campo sconosciuto, in un'età oscura? Era stile bizantino senz'altro. Mi sovviene d'averne intese pronunziare tali sentenze con una sicurezza così ingenua, tinta d'un leggero ma sì piacevole disprezzo, e con coscienza così formata, che non dimenticherò mai il gesto caratteristico del mio onorevole interlocutore: « roba bizantina! » Ed era gotico del più puro.

Che meraviglia però? Anche tra gli scrittori della storia dell'arte s'era andato agli estremi. Lo Springer e lo Schuaase per esempio, due autorità altamente benemerite di questi studii, non ebbero conoscenza sufficiente dei monumenti dell'arte bizantina, e perciò credettero di dovere restringerne di molto l'efficacia sullo sviluppo dell'arte occidentale. Ora lo studio, la pubblicazione, l'inventario di que' monumenti, sparsi i più per luoghi disparati e malsicuri, è il primo lavoro a cui attende una giovane schiera di studiosi, aiutati e incoraggiati dalla Scuola francese d'Atene e dall'Istituto archeologico russo in Costantinopoli¹. Il vero valore di quell'antica civiltà non deve tardare a risplendere per onore e beneficio non meno dell'Oriente che dell'Occidente latino, che oggi si porgono amichevoli la mano.

Ma così suole avvenire, che la storia della civiltà del genere umano si discopre a poco a poco, quasi un campo intricato che si dissodi a fatica e passo passo si torni a cultura. Anche il medioevo latino e franco-germanico era stato lungamente trascurato, anzi disprezzato per tutto il tempo dell'incontrastato dominio umanistico. A loro volta le origini e la storia del primo rinascimento giacquero sepolte sotto

¹ KRUMBACHER in *Byz. Zeitschr.* 1, 8 ss. Un indizio della crescente importanza, che acquista la civiltà bizantina nell'estimazione dei dotti, è il favore onde fu accolta e procede l'eccellente *Byzantinische Zeitschrift*, principciata a pubblicare a Lipsia dal 1892 e diretta dal Dr. Krumbacher di Monaco: periodico ricco di studii originali, di recensioni e di bibliografia, in ogni sua parte altamente interessante. A questa fa riscontro l'*Oriens christianus*, pubblicato in Roma dal Collegio Pio del Camposanto teutonico sotto la direzione del Dr. Baumstark. Esso comincia ora, ma promette buoni frutti per la conoscenza d'una parte sì ampia della civiltà cristiana.

le turgide produzioni del secentismo, e le vacuità del settecento, quanto vuoti entrambi, altrettanto superbi. Questi a vicenda dettero luogo a un breve periodo di rinascenza ellenismo, allo *stile impero*, gelido e senza vita, come cosa imperata ma non animata di vita spontanea. Finchè a tutto questo ondulare tra l'esagerato e l'incerto, successe la coscienza della necessità e della ragionevolezza d'uno studio critico, senza passione e senza preconcetti. Grazie al prevalere della scuola romantica il medioevo fu tornato ad esplorare, e conosciuto che fu non penò ad essere riabilitato; il primo rinascimento riconquistò egli pure il posto che i suoi meriti gli assegnavano; fu dato a ogni periodo il fatto suo; sicchè tra tanto lavoro coscienzioso e sereno, anche sull'arte e su tutta la civiltà bizantina tornano oggi a chiarirsi i concetti, e forse con stupore di molti si farà largo l'idea che il genio greco colà sotto quel cielo lucido, su quelle pendici lambite da un mare azzurro, rigurgitante di memorie e di poesia, eresse nell'età cristiana al vero Dio edifizi tali che l'Occidente non superò, e di cui l'antica Ellade non potrebbe che andar superba.

* * *

Tornando adunque all'architettura religiosa, mentre in Occidente la basilica si stendeva per lungo, e fermava, dirò così, le sue fattezze, piane, orizzontali, l'Oriente preferì la simmetria centrale e per via di archi e di volte salire in alto, volare alla cupola. Le prime basiliche erette ai tempi di Costantino in Bisanzio, come l'antica S. Sofia, seguivano per verità il tipo romano; così S. Maria in Betlem e non poche altre sparse per l'Oriente: ma la struttura a volta e la cupola non tardarono a soppiantare la forma importata, tanto nelle ricostruzioni, quanto nella grande maggioranza delle nuove fabbriche. A ciò contribuì, senza dubbio, la maggior prosperità dell'impero d'Oriente, come si è detto pocanzi; inoltre, la tradizione orientale delle volte, che già dalla Persia era passata a Roma, e trovava ora nella vicina Bisanzio un

campo propizio, dove il sistema di murarle con poco o punto dispendio di centine giunse a perfezione.

Il procedimento delle vólte conglomerate, proprio dell'alto impero, fatte alcune ultime e splendide prove nell'Asia minore a Sardi, a Efeso e altrove, fu smesso a Bisanzio definitivamente; e colà i novelli architetti greci, accolto francamente l'arco romano e la vólta, elementi stati alieni all'arte classica dei loro antenati, li usarono con tutto l'accorgimento, la saviezza, e l'acume proprio della loro stirpe.

Il tipo della chiesa coperta di cupola, con pianta a simmetria centrale, non giunse però a dominare in tutto l'impero d'Oriente così d'un tratto, ma passò anch'esso per varii stadii, e solo verso l'età di Giustiniano toccò la sua intera perfezione. Allora il tipo così formato tornò da capo in Occidente, lasciandovi alcuni esempi modellati secondo le genuine sue forme, e molti più che ne ritennero solo il principio costruttivo, conservando nella decorazione le forme tradizionali dell'arte greco-romana. Fu questa comunicazione ricevuta da Costantinopoli quella che rese possibile e così comune in Occidente le cupole della nostra moderna architettura; sicchè quasi senza saperlo, viviamo di mezzo a forme bizantine, che solo indirettamente appartengono alla civiltà romana.

Forse sembrerà più semplice dare alla cupola moderna del rinascimento un'origine romana senz'altro, posto che a Roma, come è stato rammentato a principio, era tanto frequente tal genere di edifizii. Un'analisi più accurata persuaderà agevolmente del contrario.

Lasciamo stare che anche le cupole del rinascimento in Roma furono importate di Toscana; concediamo pure che la frequenza delle antiche rotonde ne abbia mantenuto in Roma il gusto ed agevolata l'accettazione, quando terminato lo scisma d'occidente, da Martino V in poi Roma levò il capo dalle macerie e si riebbe. Ma gli è facile a scorgere che tra le cupole dell'antica Roma e quelle del rinascimento troppo ci corre, non di tempo solo, ma di struttura e di forma. Quelle

erano di materiale conglomerato, lavoro di getto ¹; le moderne invece hanno struttura più leggera, se non più facile, a mattoni regolarmente murati. Quelle movevano direttamente dalle muraglie della sala su cui erano impostate, ma in ogni caso seguivano la pianta dello spazio che ricoprivano: a una

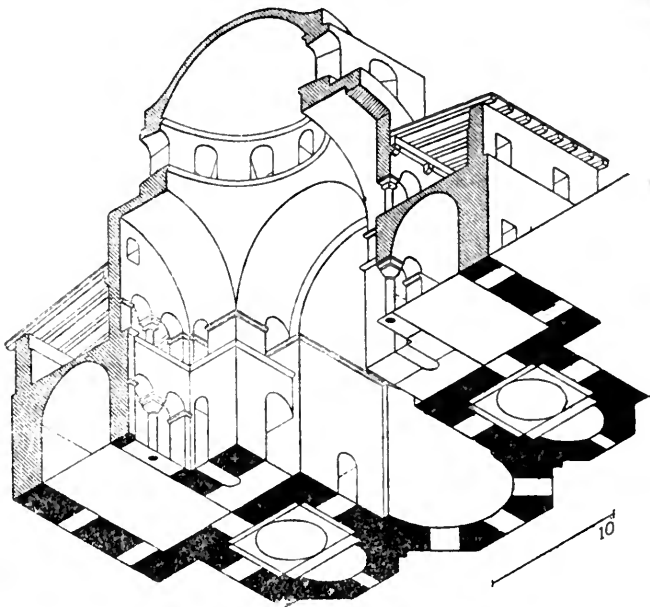

Pianta e spaccato di S. Sofia in Salonicco.

sala circolare una cupola rotonda, ad una sala ottagonona cupola ottagonona e sopra un'aula quadrata si gittava una volta a crociera. Nelle chiese moderne all'incontro vediamo ad ogni passo sopra una pianta quadrata adattarsi egualmente una cupola ottagonona, anzi una rotonda. Questa è una combinazione così frequente oggidi, che più non se ne fa caso; ed è la differenza più essenziale tra la maniera romana e la bizantina.

Quattro pilastri ai canti d'un quadrato, reggono quattro grandi archi verticali; su questi un gran cerchio orizzontale e sopravi il tamburo o la cupola. Ecco la soluzione. Ell'è semplicissima; dirò meglio, a cose fatte nulla di più semplice.

¹ Cf. *Civ. Catt.* art. prec., 19 ottobre 1901.

Ma da questi quattro cerchi alla base della cupola come si passa? Quei quattro spazi triangolari che quivi si formano e si sogliono decorare colle figure degli evangelisti, dei pro-

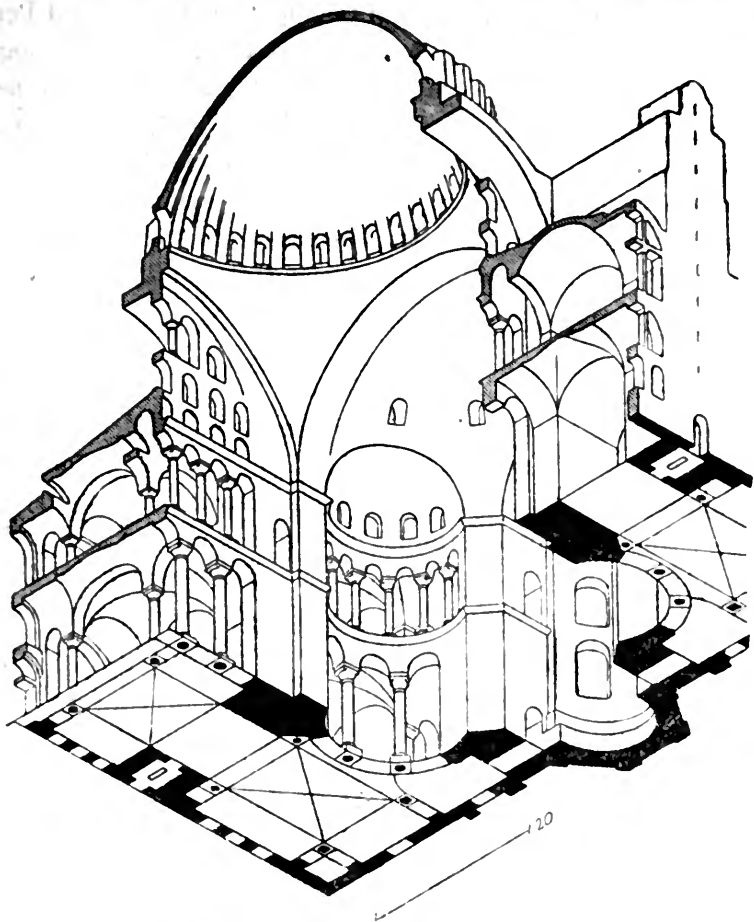

Pianta e spaccato di S. Sofia in Costantinopoli.

feti o dei dottori della chiesa: spazii, che gli architetti chiamano peducci o pennacchi; or bene questi come si riempiono? Giacchè qui non si ha a fare una pergola, appoggiando un cerchio di ferro su quattro altri mezzi cerchi di ferro essi pure; ma tutto è mattoni e calcina.

L'architettura di Roma antica non conobbe la soluzione di questo problema, o forse lo scartò appunto per non averlo a risolvere. Eppure quivi è un nodo, un punto vitale nella

storia dell'architettura. La soluzione, quale oggi si pratica, non fu opera del rinascimento, ma più antica assai; l'onore ne è dovuto a Costantinopoli, essa è una gloria della seconda Roma, che poi ne comunicò all'Occidente il beneficio. I Persiani avevano ricorso a volticine coniche, collocate negli angoli; i Bizantini invece ottennero il raccordamento per via di triangoli sferici. Ecco la soluzione loro propria e caratteristica. La chiesa di S. Sofia di Salonicco¹ (sec. VI) ne presenta un esempio indigeno, per dir così, mentre dà insieme un'idea di quel che sarà su proporzioni molto maggiori il capolavoro dell'arte orientale, S. Sofia di Costantinopoli. (V. le fig. nelle pagine precedenti).

* * *

E Roma, che pure nell'ornato e nei mosaici delle sue basiliche conserva tanti ricordi dell'arte bizantina, che albergò già tanti monasteri greci colle loro chiese e oratorii, non potrà essa produrre alcuno esempio autentico delle volte e delle cupole dell'impero d'Oriente? Troppo giusto sarebbe il desiderio di vederne qualche saggio antico, genuino, atto a provare e confermare che quel sistema di costruzione fu veramente importato da Bisanzio in Italia e a Roma.

Or bene, una chiesa cosiffatta Roma l'ebbe veramente, ed era la meraviglia de' contemporanei. Oggi pur troppo ella è scomparsa da un pezzo, e fece luogo alla basilica detta dei dodici Apostoli, grande sì e ricca, ma che certo non ripaga l'antica.

Fabbricata da Narsete, il vincitore dei Goti e restauratore dell'impero greco-romano, sorgeva la bella croce greca con cinque cupole splendenti d'oro e di mosaici, fregiata di marmi i più preziosi, a pie' del Quirinale, sotto le terme di Costantino. Il magnifico monumento aveva già a sua volta preso il posto della basilica Julia, così denominata da papa Giulio, suo fondatore pochi anni dopo Costantino; e nella sua nuova forma

¹ Per S. Sofia di Salonicco, trasformata in moschea, devastata da un incendio nel 1890 e minacciata d'intera rovina, spende più che una calda parola il prof. STRZYGOWSKI di Graz in un brillante articolo dell'*Oriens christianus*, 1, 153 ss. Possano le sue belle osservazioni muovere dotti, governi, e mecenati a salvare quel gioiello.

era destinata ad albergare le reliquie dei due apostoli Filippo e Giacomo, trasferite a Roma dall'Oriente, grazie al medesimo Narsete ¹. Com'essa fosse disposta in particolare non possiamo ricavarlo da alcun disegno che ci sia rimasto; ma sappiamo che era in forma di croce amplissima ad imitazione della celebre basilica rifabbricata a Bisanzio in onore degli Apostoli dall'imperatore Giustiniano (550), detta l'« Apostoleion ». Se non che, anco questa è distrutta: solo restandone a nostra consolazione, una assai minuta descrizione di Procopio ², e un'altra di Costantino da Rodi poeta cesareo in un poemetto composto tra il 931 e 944 a. C. e recentemente scoperto. Ma per buona ventura, meglio che le descrizioni scritte ne abbiamo una copia reale o sia un'imitazione, che tutti conosciamo e ammiriamo, e in tanta distruzione di tempi e di uomini, riguardiamo come un cimelio dei più preziosi, impareggiabile: la basilica di S. Marco a Venezia. Di guisa che, la basilica di Narsete a Roma e quella di S. Marco a Venezia, di età diverse, erano come a dire sorelle, a somiglianza entrambe della madre comune l'« Apostoleion » di Costantinopoli.

Ora le cinque cupole di S. Marco si poggiano sopra pennacchi sferici a uso dei bizantini per l'appunto: altrettanto dovevano dovunque mostrare quelle dell'« Apostoleion » di Roma. Tuttavia dalle due descrizioni di Procopio e di Costantino da Rodi possiamo ricavare direttamente indizi assai chiari su questo punto particolare dell'impostamento della cupola.

Quanto all'« Apostoleion » di Costantinopoli, dice Procopio che la sua cupola di mezzo era alquanto più piccola, ma condotta alla medesima maniera che quella di Santa Sofia: poichè « i quattro archi che la reggono sono distesi e congiunti tra loro nello stesso modo (*che in quell'altra*), la zona tonda (*al posto del tamburo*) che direttamente vi si appoggia, traforata com'è di numerose finestre, fa sembrare che la cupola sferica soprastante sia librata in aria e non posata sopra

¹ Cf. le fonti presso GRISAR, *Analecta romana*, I, 611 ss.

² *De aedificiis Justiniani*, I, 4.

un solido edificio; sebbene quanto a sicurezza non vi abbia a temere.» Quei quattro archi « disposti e congiunti alla medesima maniera » (*che in S. Sofia*), paiono indicare per

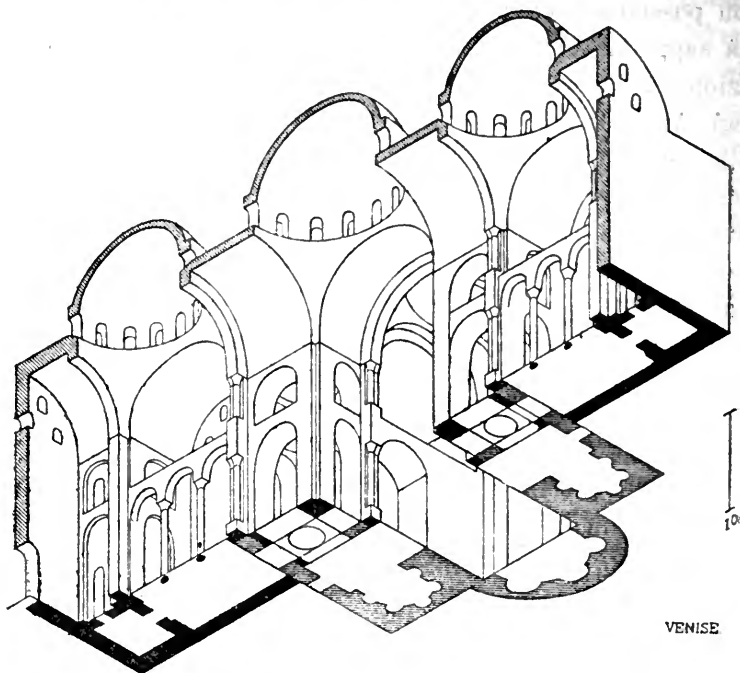

Pianta e spaccato trasversale di S. Marco a Venezia

l'appunto quella soluzione felicissima, ivi già praticata, per passare dal quadrato della pianta alla rotondità della vòlta, e che i Bizantini ritenevano come vera gloria dell'arte loro.

Altrettanto si riscontra presso Costantino da Rodi, che intorno alla cupola centrale si trattiene minutamente e la descrive sollevata sui pennacchi, da lui chiamati *σπενδόνη*, come ingegnosamente l'intese Th. Reinach ¹.

La nostra basilica di S. Marco che splende di bellezza e di gloria sulla Laguna dell'Adriatico, e che pure ne' suoi mosaici interni ritrae assai da presso la corrispondente decora-

¹ Cf. WULFF. *Die sieben Wunder von Byzanz und die Apostelkirche nach Konstantinos Rhodios*, in *Byz. Zeitschr.* 7, p. 316 ss. Ivi è pure un bel saggio di ricostruzione. Un altro era già stato fatto dall'HÜBSCH, *Die altchristl. Kirchen* (1859) t. 32, fig. 5, 6, 7 sui dati di Procopio soltanto.

zione dell'Apostoleion di Costantinopoli, essa sola omai può darci un'idea di quel che fosse questo monumento, lassù in vetta al quarto colle, dominando la città e mostrando lontano la sua forma di croce, colle cinque cupole « a guisa di novello firmamento ».

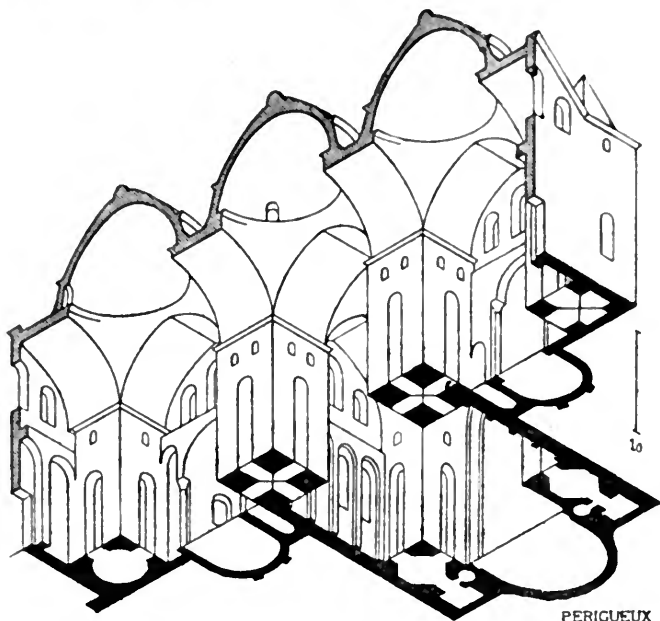

S. Front di Périgueux.

Pari al suo modello di Bisanzio è stata la bellezza e la sorte di quello di Roma. Fulgidi un giorno entrambi, ora scomparsi entrambi dalla faccia del mondo!

Somigliante a S. Marco nella pianta, e nella disposizione generale, è la chiesa di S. Front a Périgueux in Francia, coronata essa pure di cinque cupole su pennacchi sferici. La muratura è alla maniera romano-siriaca, con le giunture delle pietre apparenti, senza stucchi: ma l'idea si può riferire all'Apostoleion di Costantinopoli direttamente, sebbene S. Marco rimonti al secolo XI e S. Front al XII. Nuova prova dell'influenza dell'Oriente sul mondo latino.

AUTOBIOGRAFIA DI UN SUPERUOMO

Πολλὰ μαθὼν γράσκω.

Platone.

X.

Fo conoscenza con Giuseppe Mazzini 1844-1846.

Mentr'era allo studio in Inghilterra, mia madre a Torino si struggeva dal dolore per la mia lontananza. La mia partenza le aveva lasciato un vuoto che niente valeva a colmare, e il suo dolore giunse a tale che mio padre pensò più volte a richiamarmi in patria. Dolce mamma mia! Ogni settimana ricevevo sue lettere, e che lettere erano mai quelle! Spiravano fuoco e fiamma, erano un misto di amore intenso e di religioso esaltamento, vi si mescolavano i baci più ardenti e le preghiere più calde a Dio per la mia salute corporale e spirituale, portavano i segni delle lagrime, e olezzavano dei profumi a lei più grati. In quelle lettere c'era tutta mia madre! Io le leggevo e le rileggevo in segreto, e mi palpitava il cuore in petto, e dimenticandomi dell'Inghilterra, del collegio, dei giuochi e dei compagni, mi pareva di trovarmi a Torino e di stringere al seno colei che io tanto amava. Anche adesso, dopo quasi sessant'anni, quando penso a quell'anima gentile, quando ricordo quei suoi abbracciamenti, caldi, stretti, frementi, quei suoi baci nei quali tutta effondeva l'anima ardente, mi sento commuovere profondamente. L'amore materno è una gran cosa!

Finito dunque l'anno scolastico, per contentare mia madre feci ritorno per le vacanze a Torino. Ella mi ricevette come se fossi un angelo del paradiso, papà mi fece subito montare sulla stadera per sapere esattamente quanto pesavo, e la zia

mi guardò attonita, maravigliando che fra quei tristi d'Inglese non avessi messo tanto di corna, come il diavolo di Dante; gli amici poi e i conoscenti mi assediaron di domande sull'Inghilterra e i suoi abitanti. Io naturalmente feci il forestiero; guardai i miei antichi compagni dall'alto in basso, riempii il mio discorso di punti di ammirazione e di esclamazione, dissi poco, e in quel poco lasciai intravedere un panorama di cose mirabili, levai a cielo il collegio di Richmond e il dottor Field, e a più di un ragazzo feci venir voglia di mangiare il *roast-beef* e di giuocare al *cricket* e al *foot-ball*. Il cavalier Rubini mi esaminò sui progressi da me fatti in diplomazia, e confortandomi a continuare la sublime carriera, mi diede un'istruzione particolareggiata sul modo da tenersi e sulle regole da seguire quando si pranza coi re e colle regine.

Rimasi in patria due buoni mesi e poi feci ritorno in Inghilterra. La vigilia della mia partenza, un signore a me ignoto venne a far visita a papà, e si trattenne con esso lui per qualche tempo. Sulla fine del loro colloquio mi chiamarono e il visitatore mi consegnò un grosso plico ed una borsa. Il plico portava la soprascritta seguente: « Al Signor Giuseppe Mazzini, 24 Goodge Street, Tottenham Court Road, Londra ». La borsa conteneva una certa somma di denaro che io dovevo consegnare al Mazzini in persona. Del Mazzini io, allora, ne sapeva meno che nulla. Avevo più volte sentito parlare di lui come di uno scellerato, ribelle al Re e alla patria, mandato in esiglio per aver cospirato contro la sacra maestà di Carlo Alberto. Mio padre quando ancora portava i galloni aveva più volte dichiarato che il Mazzini, invece di esiglio, meritava la forca: più tardi, avendo rinunciato alla milizia, rinunciò anche alla sua severa opinione intorno al Mazzini, e cominciò a stimarlo galantuomo, buon patriota e perseguitato per la giustizia: il Rubini invece sosteneva accanitamente che a tenere in freno il Mazzini e i suoi cagnotti della Giovine Italia non ci voleva nè più nè meno che il sistema del generale Radetzki, due braccia di

corda cioè o una libra di piombo; per le quali cose, una sera, il vecchio diplomatico venne a serie parole con mio padre e gli tremarono per la commozione i ciondoli che portava sul panciotto.

Io presi il plico e la borsa, li nascosi nel luogo più segreto del mio baule, baciai babbo e mamma, grattai un poco la faccia ispida di quel dragone di mia zia che si raro avevo baciata, e pure, burbera come un'istrice, in fondo in fondo mi voleva bene. E col bacio del dragone presi la diligenza per Genova, donde feci vela per l'Inghilterra.

Arrivai a Londra una mattina di ottobre, fredda, umida, uggiosa, con una nebbia densa e giallastra che copriva nel suo manto funereo ogni cosa. Secondo le istruzioni avute, presi una vettura e mi feci condurre a Goodge Street.

La Londra del 1845 era un inferno in paragone della Londra del 1900, e Goodge Street, per usare una frase del Carlyle, era il cuore di quell'inferno. Nessuna persona per bene, se non costrettavi da necessità assoluta, si avventurava di giorno per quel laberinto di vie strette, sudicie, appestate che formavano il quartiere di Tottenham Court Road; di notte poi, per entrarvi ed uscirne salvi, bisognava essere accompagnati da una guardia di pubblica sicurezza. Goodge Street era la strada classica dei borsaiuoli, dei ladri, dei lazzaroni di strada, e delle donne di mala vita. Quando cadeva il giorno, agli sbocchi di Goodge Street si ponevano quattro poliziotti per sorvegliare chi entrava ed usciva, e non passava notte che alcuno degli infelici che abitavano colà non venisse condotto o in carcere o all'ospedale.

Io, ignaro affatto di tante miserie, non feci molto caso di quanto vidi lungo la strada, e poi a sedici anni anche i superuomini, o i *sopragiovinetti*, come si scrive adesso ¹, non riflettono molto su quanto vedono o ascoltano. Tuttavia, la casa dove abitava il Mazzini mi fece una disgustosa impressione. La porta metteva in un androne oscuro, umido, puz-

¹ Nella novella di GIOVANNI FALDELLA, *volo d'amore*. « Nuova Antologia », 1° novembre 1901, pag. 92.

zolente, alla fine del quale si apriva un cortiletto cieco, senza pavimento e tutto coperto di cocci, di ritagli di latta, di scarpe vecchie e di altre immondezze. Le scale erano erte, cogli scalini smattonati, sporchi ed umidi, e dagli usci sgangherati degli appartamenti uscivano facce, odori e grida innominabili. Io salii al primo piano: domandai a una donna dai capelli scarmigliati e dalla faccia patibolare dove stesse il Mazzini: quella infelice mi rispose, con una voce rauca, e in una lingua quasi incomprensibile che stava al terzo piano, e nel rientrare in casa lasciò dietro di sè una puzza nauseante di acquavite. Arrivai al terzo piano. Ai due capi del pianerottolo c'erano due porte, una semiaperta, l'altra chiusa. Mi accostai a quella aperta e misi dentro il capo. Giacente sopra un povero pagliericcio c'era un ammalato, scarno in volto, coi pomelli rossi, e cogli occhi sepolti nelle occhiaie.

Al rumore, quel poverino volse la testa e mi accennò di entrare. La stanza era nuda di ogni cosa. Un misero giaciglio, tre sedie quasi sfondate e alcune poche stoviglie per terra. I vetri della piccola finestra erano rotti, e un raggio di luce incerta pioveva sul volto dell'ammalato che respirava faticosamente.

— Ah! disse il poveretto, Dio ti ha mandato! Ho sete, ho sete, dammi da bere.

Io mi guardai attorno, e non vidi goccia d'acqua. Mi curvai sull'ammalato e gli domandai dove tenesse l'acqua da bere.

— Là in quell'angolo, rispose con fioca voce. Mia figlia è fuori di casa a guadagnarsi un tozzo di pane. Ahimè ho sete! Che vita, mio Dio!

A quella vista e a quelle parole mi sentii una stretta al cuore. Era la prima volta che vedevo tanta miseria, e ne provai un'indicibile compassione. Nell'angolo indicatomi trovai infatti una secchia piena d'acqua; ne riempii la bottiglia che stava vicino al capezzale dell'ammalato e gli porsi da bere.

— Dio ti ha mandato, mi disse il poverino, Dio ti ha mandato. Mia figlia è sulla strada per accattare un pezzo di pane.

Che vita! Che vita! Quando saremo morti non si soffrirà più! Tengo la porta aperta, perchè i ragazzi che vanno dal Mazzini vedendomi mi possano fare qualche serviolo. Gli italiani hanno buon cuore. Dio li benedica. Dio ti ha mandato! Dio ti ha mandato!

Il nome del Mazzini mi fece ritornare in me. — Dove abita il Mazzini? domandai all'ammalato.

— Ah tu pure vai dal Mazzini? Egli sta là di fronte. Quella porta mette nella sua camera. Gl'italiani hanno buon cuore. Il Mazzini mi ha più volte salvato dalla morte. Quando stavo per morire di fame, egli ha diviso con me l'ultimo suo pane. E pure anch'egli è povero, povero quasi al pari di me. Un mese fa, mia figlia gli andò ad impegnare un paio di stivali. Ma gli usurai non danno niente! È la sorte dei poveri! I poveri sono il fango del mondo!

L'ammalato parlava a stento, e pure continuava a mormorare frasi staccate senza interruzione. Io gli feci scivolare nella mano arsa dalla febbre uno scellino, e col cuore gonfio dal dolore uscii dalla camera.

Quando il Mazzini in persona venne ad aprirmi la porta, io, per la commozione provata, non seppi trovare una sola parola per appiccare il discorso.

Due occhi scintillanti, fronte ampia, faccia magra ed austera, barba nera e incolta, un naso lungo ed aquilino, nella persona i segni del dolore, della miseria e delle privazioni, ecco il Mazzini di Londra nel 1845.

Restammo per un istante l'uno di contro all'altro senza profferir parola. Finalmente egli pel primo ruppe il silenzio.

— Va via, disse con asprezza; se vieni per soccorso, io non ti posso dar niente. Sempre miseria! Dappertutto, colpa i tiranni, il popolo geme nella povertà! Che cosa vuoi?

— Non domando la carità, dissi io tutto confuso. Ho un plico dall'Italia per Giuseppe Mazzini; siete voi quel desso?

— Un plico? un plico? Va bene! Dammelo qua! Io sono Giuseppe Mazzini, il genovese esigliato, in odio a Carlo Alberto e agli altri tiranni d'Italia. Donde vieni? Chi ti diede questo plico? Quali notizie mi rechi dall'Italia?

Con questo dire la faccia magra e nervosa del Mazzini si era illuminata stranamente. Le sue pupille lanciavano dardi di fuoco, e tutta l'anima gli si era riversata negli occhi.

Mentre egli dava una corsa alle lettere del plico io esaminai la sua camera.

Era uno stanzone da caserma, povero, col pavimento a mattoni, logori, affossati e rotti in più luoghi, pulito tuttavia e ordinato. In un canto c'era un lettuccio da campo, vicino alla finestra una scrivania ingombra di libri e di carte, lungo la parete di contro, due banchi da scuola e alcuni strumenti di musica.

— Ti hanno consegnato una borsa di denaro per me, disse a un certo punto della sua lettura.

— Ecco! e gli consegnai il denaro.

— Va bene! Va bene! Per sei mesi non patirò la fame! Ah! patria! patria! Ho tanto sofferto, e tanto soffro per te! E mi dicono un illuso, un esaltato, un fanatico, un rivoluzionario. Sì, sono un rivoluzionario, ma contro i tiranni. Li vorrei veder fuori d'Italia, che gli scellerati contaminano colla loro presenza. Ma scacciare lo straniero non è rivoluzione, è carità di patria. La vita è una missione, e la mia missione è di predicare odio allo straniero, ferro e fuoco ai tiranni della patria mia, anzi del mondo intero!

Dopo questo sfogo, il Mazzini continuò la lettura.

— Signore, dissi io dopo un poco; la vettura sta in fondo alla strada ad aspettarmi; permettete che io me ne vada.

— No, aspetta ancora un momento. Tu sei un figlio d'Italia, e però figliuol mio. Io sono padre di tutti i fanciulli italiani di Londra. Io sto partorendo l'Italia nuova nel silenzio e nel dolore. Ma verrà un giorno quando la giovine Italia diventerà adulta, e allora si ricorderà dell'esigliato di Genova. Dimmi, figliuolo, la tua storia. Ogni uomo ha la sua storia, come ogni vita ha la sua missione.

Io gli dissi in poche parole chi mi fossi, a che fare mi trovassi in Inghilterra.

Il Mazzini mi accarezzò, mi pregò, quando mi recassi a

Londra, di andarlo a trovare, mi raccomandò di amare l'Italia, e poi strettomi la fronte fra le mani mi diede un caldo bacio.

Nell'uscire gli domandai se faceva scuola.

— Sì, faccio, un po' di scuola, e quei banchi che vedi là, si riempiranno questa sera di fanciulletti italiani che vengono da me ad imparare a leggere e a scrivere, ad amare l'Italia e ad odiare i tiranni. Tu non lo sai, ma in Londra vi sono da ottanta a cento piccoli fanciulli italiani che alcuni ribaldi, sotto promessa di guadagno, hanno strappato ai loro genitori e condotto qui dalla Liguria e dal Parmigiano. Poveri figli! I più abitano in tane immonde, sotto la sferza dei loro carnefici. La mattina i padroni danno loro una tazza di tè con un tozzo di pane, e poi li mandano per le vie di Londra a sonare l'organino, a far ballare lo scoiattolo, o il topo bianco. Se la sera portano al padrone una certa somma determinata, ricevono da mangiare, altrimenti devono andare ai loro canili morti dalla fame, e per giunta sono anche battuti. Spesso li trovo nelle strade vicine, digiuni, tremanti pel freddo, nell'atto di mendicare un soldo o due per compire la somma senza la quale non ardiscono presentarsi ai loro padroni. Cani! maledetti cani! E io sono un visionario perchè voglio rigenerare l'Italia? E i preti della cappella Sarda qui in Londra predicano contro di me, perchè ho il coraggio di gridare a morte i tiranni? Figlio mio, ama l'Italia, e ricordati che ogni buon italiano ha una missione da compiere: cooperare dal canto suo e con tutte le sue forze alla rigenerazione della patria!

Quando passai dinanzi alla porta dell'ammalato, un istinto irresistibile di pietà mi spinse a metter dentro il capo. Quel poverino dormiva, aveva la bocca aperta, e un braccio gli penzolava dal misero letticciuolo. Io entrai in punta di piedi, gli misi un altro scellino sotto il cuscino, e ritornai alla mia vettura.

Quella vista e il colloquio avuto col Mazzini mi fecero dare un largo passo nella cognizione della vita.

Mentre la carrozza mi conduceva al mio Collegio di Rich-

mond, io andava ripensando all'uomo straordinario che aveva veduto. Era egli un pazzo? un illuso? un visionario? un esaltato, ovvero un grand'uomo? In verità dopo avervi pensato su del tempo assai, arrivai a Richmond senza aver potuto formare una opinione qualsiasi su Giuseppe Mazzini.

XI.

Divento Patriota.

Quando misi piede in collegio erano passate di poco le tre pomeridiane, e trovai il dottor Field in giardino, nell'atto d'inaffiare i fiori. Non appena mi vide, depose l'inaffiatoio, mi venne incontro, e mi diede una grande stretta di mano.

Il sole, sul mezzogiorno, aveva vinto la densa nebbia mattutina e risplendeva dolcemente sui campi e sugli alberi, le cui foglie, ingiallite dal precoce autunno inglese, cadevano ad ogni soffio di vento.

Ci sedemmo sopra un sedile all'ombra di un platano secolare, e il buon dottore cominciò a tempestarmi di domande sui miei genitori e come avessi passate le vacanze. Me la cavai il meglio che seppi senza dire troppe bugie, e poi alla mia volta gli domandai quello che più mi stava a cuore, cioè a dire, se sarei passato nella camerata dei grandi.

Il dottore a questa domanda si tolse gli occhiali d'oro, li passò due o tre volte colla pezzuola, e poi sorrise amabilmente. — Mi aspettavo, disse, questa domanda. È troppo giusto. Ebbene, il voto dei professori è stato favorevole, e sei già iscritto nei ruoli della matricolazione. *My dear boy*, mio caro, passerai nella camerata dei grandi. Sii buono, fatti onore, e mostrati uomo. *Be a man, dear boy, be a man!* Sii un uomo! Certe ragazzate si tollerano nella camerata delle classi inferiori; ma i liceali devono essere uomini. Il dovere, non il piacere sia il principio regolatore della tua vita. Mio caro, sii un uomo! I liceali godono di maggiore libertà: fa di non abusarne. Tu sai che io per buone ragioni ho proibito di fumare. Tuttavia alcuni fumano, in segreto s'intende, ma

il fumo li tradisce. Non lasciarti sedurre dai loro mali portamenti. Sii un uomo, mio caro, e temi Iddio. Voglio che quest'anno frequenti più spesso la cappella cattolica di Richmond. Dr. Taylor è una degna persona: egli ti sarà amico come io ti sono padre. Ti ricordi i bei versi di Omero? πάντες δὲ θεῶν χάρτεος ἄνθρωποι, tutti gli uomini hanno fame e sete della divinità. Abbi fame e sete di Dio. Oh che gran bella cosa sedere alla mensa divina e bere alle fonti eternali della divinità! Mio caro, sii un uomo e conservati nella grazia di Dio!

Io ascoltai in silenzio e quasi commosso il sermoncino del mio caro Dr. Field, e poi corsi su a dare una stretta di mano ai pochi miei compagni che erano già rientrati in collegio.

Finalmente ero iscritto sui ruoli del liceo, e sentivo di esser diventato uomo. Non mi aveva raccomandato il dottore di portarmi da uomo? Ebbene, appartenevo alla classe liceale, e avevo il diritto di essere tenuto per uomo e di venir trattato come tale. Appunto nel liceo lo studente fa il passaggio meraviglioso dalla fanciullezza alla virilità, lasciando da parte l'adolescenza, nota solo al babbo e alla mamma. Il ginnasio è in stretta parentela colla balia e coi calzoncini corti, laddove il liceo è sul limitare dell'aula universitaria, il liceale si sente crescere i baffi e odora da lontano il tabacco come il guerriero la polvere da cannone. I liceali di Richmond guardavano i ginnasisti dall'alto in basso con un certo compatimento, come se appartenessero a bipedi di altra specie. Essi si tenevano per uomini tanto fatti e trattavano quei del ginnasio da ragazzi. I liceali avevano esperienza della vita, i ginnasisti, poveri figli, giuravano ancora sull'*ipse dixit* del babbo e della mamma: questi non prendevano interesse alla politica del paese, quelli invece erano ormai un elemento indispensabile nel governo della patria, Sir Peel li consultava nel maneggio degli affari, e senza il loro permesso il sole non si levava al balzo di oriente e non cadeva al tramonto. Queste, su per giù, erano le idee che dominavano nel liceo di Richmond, ed io le presi così bene,

che in ventiquattr'ore imparai a darmi tono, presi l'uso di tirarmi la incipiente lanugine del labbro superiore, guardai di sbieco e con un sorriso patrocinatoro i miei antichi compagni di ginnasio, m'imbevetti pienamente dello spirito di classe, e passai in cotal gloriosa maniera il Rubicone della mia adolescenza per inoltrarmi nel paese ancora ignoto di una virilità precoce.

Sulla fine di ottobre arrivò in collegio un certo Carlo Barrow, il quale, per esser caduto nell'esame di matematica, doveva ripetere l'anno. Carlo Barrow era l'idolo delle classi liceali. Tutti gli volevano bene, e la sua mala riuscita agli esami fu sentita come una disfatta dell'intera classe e una disgrazia comune. Il Barrow era un bel giovane, il più vecchio della camerata, dotato da madre natura di un bel paio di baffi adolescenti, con capigliatura bionda ed occhi cilestri, buono, cortese, generoso, con una mente da generale, e un cuore da Re. Il Direttore, richiestone dai giovani stessi, l'aveva lasciato per un anno intero al governo della camerata, e aveva avuto ragione di rallegrarsene. I liceali non si erano mai portati meglio; il menomo disordine non turbò mai la pace e la disciplina della camerata, e il Dr. Field, nell'annunziare al giovane la sua mala fortuna agli esami ne aveva provato un vero dolore. Ma non c'era rimedio. I fastidii che si prendeva per servire i proprii compagni, gli studii speciali ai quali era portato dalla natura e la poca inclinazione ch'egli sentiva per le matematiche erano state cagione della sua mala riuscita. Il Barrow era un'anima sdegnosa, uno spirito altiero, amatissimo della libertà, insofferente di tutto ciò che sapeva d'ingiustizia, e per giunta un poeta satirico ed umorista. Fra i poeti adorava Shakespeare e il Wordsworth, e fra i prosatori trovava sue letizie nel « *Vanity fair* » del Thackeray, apparsa allora allora per le stampe. Suo padre, un ricco banchiere di Londra, lo aveva destinato all'università e alla magistratura, dove parecchi de' suoi antenati si erano nobilmente segnalati, ma il giovane Carlo, con una frase biblica della quale si diletta assai, giurò che avendo scelta

per sua sposa la letteratura, non le avrebbe mai più dato il libello di ripudio.

Fra Carlo e me sorse in breve un' intima amicizia, che cominciata in collegio continuò poi pel resto della vita. Il Barrow ed io eravamo due anime in un nocciolo, e quantunque, in fatto di doti fisiche e morali non fossi di molto a lui inferiore, pure subivo volentieri la sua autorità, riconoscevo il suo predominio, pensavo come lui, amavo quello che egli amava, e odiavo quanto egli reputava degno d'odio. Se primeggiavo rispetto agli altri miei compagni, ero contento tuttavia di fare, a mia volta, la corte al Barrow, ed ero da lui attirato come un satellite che gira per occulta simpatia intorno al sole.

Fra le altre qualità proprie di Carlo spiccava un amore intenso per la libertà dei popoli oppressi. Il Barrow era il politico della camerata. Aveva avuto licenza dal dottor Field di leggere i giornali, e giorno per giorno ci dava conto del progresso che facevano nel mondo le idee della libertà.

A quel tempo ferveva in Inghilterra una possente agitazione in favore del suffragio universale e per l'abolizione delle leggi sui grani. Carlo, naturalmente, parteggiava per l'uno e per l'altra, e noi ci entusiasmaxavamo sui dolori veri o immaginari del povero popolo. Ma quando in Europa cominciarono quei moti parziali di rivoluzione che crescendo a poco a poco finirono nel grande uragano politico del 1848, il nostro entusiasmo non conobbe limite.

Il Barrow nel darci quelle notizie prendeva l'aria di demagogo, e l'aspetto di profeta. Ritto in piedi sopra una sedia declamava contro i tiranni, inveiva contro i governi assoluti, sfolgorava gli sfruttatori dei popoli ed annunciava con frasi bibliche non lontano il giorno della vendetta di Dio. E noi a battergli furiosamente le mani, e ad acclamarlo con urrah che ferivano le stelle. Pei più, cotali scene erano un divertimento teatrale, una specie di parlamento infantile, un esercizio di declamazione, un *debating club*, com'essi dicevano, eccellente per passare il tempo quando la pioggia o la neve c'impediva di giuocare al *cricket* o al *foot-ball*.

Per me invece la cosa era seria, e mi c'infuocavo dentro maledettamente. Nell'aurora della mia virilità precoce aveva scorto un ideale luminoso, e il mio cuore ardeva dal desiderio di conseguirlo. Piena la mente degli eroi delle favole antiche e moderne io m'imaginai di essere un Prometeo che sfida Iddio, e desiderai di farmi campione dell'oppressa umanità.

Era allora deputato al Parlamento inglese per la città di Newark il giovane Guglielmo Gladstone, che più tardi doveva levare tanta fama di sè. A quel tempo egli era un fierissimo conservatore, sempre in armi contro i liberali per difendere i diritti dello Stato e dei capitalisti contro le così dette rivendicazioni popolari. Il Barrow prendeva spesso il Gladstone ad oggetto delle sue invettive, e a lui applicava, declamandole, le parole che intorno a Cicerone scrisse già Bruto al comune amico Attico. « Cicerone non ama la patria, ama solamente le lodi che altri gli profonde e che egli stesso si prodiga. Chiunque teme la povertà, l'esiglio, la morte, non è amante della patria. Io sol vedo Roma dove è libertà: come vi son nato, così non debbo vivere che per difenderla minacciata, liberarla oppressa. »

Non è a dire se io entrassi nelle idee rivoluzionarie dell'amico. È raro che un uomo in sua gioventù non abbia sentito entusiasmo per qualche cosa, ed io, a sedici anni, era a dirittura pazzo per la liberazione d'Italia.

— Povero figlio, mi diceva spesso il Barrow, tu appartieni a un popolo oppresso! « La terra, dirò col Wordsworth, è stanca, e il cielo è indegnato delle ipocrite parole che gli Stati e i Regni pronunciano quando parlano di verità e di giustizia. » L'Italia non è una nazione, è una mera espressione geografica. Ogni villano che cala dalle Alpi vi calpesta col suo tallone infangato, e voi altri Italiani lo sopportate. Scotetevi, scacciate i tiranni, liberate la patria vostra, fatene una nazione! L'Italia è degl'Italiani, dall'Alpi al Lilibeo! Dio ve l'ha data, nessuno ha diritto di portarvela via. Povero figlio, tu appartieni a un popolo di schiavi!

Queste parole mi penetravano in mezzo al cuore. Il Barrow mi compativa, i miei compagni mi guardavan con uno

sorriso di compassione. Essi appartenevano a un popolo di liberi, io a un popolo di schiavi. Essi erano figli di un paese indipendente, io trascinavo le catene della servitù. In Inghilterra era lecito ad ognuno di fare quello che più gli piaceva, in Italia invece bisognava domandar prima il permesso all'Imperatore austriaco, al Re di Napoli o a qualche Duchino. Gl'Inglese potevano in parlamento fare e disfare le patrie leggi a loro bel grado, gl'Italiani invece erano trattati da fanciulli, non avevano voce in capitolo, e si movevano secondo il beneplacito di coloro che li tenevano per le dande. Povere marionette!

Per le feste di Natale il Barrow, con licenza del Dr. Field, mi condusse a Londra, a casa sua. Era un bel palazzo di stile normanno, arredato all'antica, con tutte le comodità immaginabili. I signori Barrow mi fecero un'accoglienza amarabilissima, e le sorelle di Carlo mi colmarono di gentilezze. All'ora del tè tra parenti ed amici, c'erano nella gran sala del palazzo più di cinquanta persone, e a tutte, secondo il costume inglese, fui dall'amico debitamente presentato. Quando udivano il mio nome e la mia nazionalità, era un lamento universale: — Povero figlio! È un italiano! L'Italia è un paese irredento! Un popolo di schiavi! Non v'è giustizia laggiù! Ad ogni chilometro bisogna rinnovare il passaporto. Dappertutto trovate crocefissi, madonne, lazzaroni, briganti e maccheroni. Meglio vivere sotto il gran Turco che alla mercè di quei dispotici principotti! Quanti duchi, tanti tiranni. Povero figlio! Ha dovuto venire in Inghilterra per trovare un po' di libertà, ed essere educato alla moderna! In quella sciagurata Italia v'è la censura persino per le grammatiche! Anche le poesie sono mandate a Vienna o in Vaticano per la revisione. I tiranni e i preti sono padroni di ogni cosa. Povero figlio! Povero figlio!

Io a queste osservazioni scoppiai dalla rabbia. Era inutile dir loro che non ero già napoletano, toscano, lombardo o modenese, ma cittadino del libero Piemonte.

— Ah sì! dicevano, siete del Piemonte? Sì, il Piemonte è migliore di Napoli. Ma anche là il Re è un tiranno! È

schiaivo dei preti! Fu educato dai Gesuiti! Perseguita i Valdesi! Povero figlio, che sfortuna fu la tua di nascere in Italia!

C'era specialmente uno zio del Barrow che non la finiva più di compiangermi e di lamentare la mia triste sorte.

— Vieni qua, Chevalier, mi diceva, vorresti esser nato inglese?

Io, la prima volta, preso all'improvviso, dissi una bugia tanto grossa e pronunziai a mezza bocca un sì menzognero.

Quella notte non potei dormire. Mi sembrava di avere il fuoco nelle vene, e una voce segreta mi accusava di solenne vigliaccheria. In collegio facevo il patriota, e dinanzi a quel vecchio scimunito avevo rinnegato la patria. Che importava a me dell'Inghilterra e delle loro libertà? Maledetti Re, Duchi e Principi d'Italia! Perchè non andarsene pe' fatti loro e lasciar libero il popolo italiano? Sì, io ero nato in Italia, ma non credevo perciò di essere uno schiaivo. Se altri nascesse per caso in una stalla, dovrebbe essere per questo un cavallo?

Quando il giorno dopo, al tè, il vecchio Barrow, rinnovandomi la domanda insidiosa, volle da me una conferma della mia patriottica apostasia, alzai fiero la testa, confessai la mia fede nella patria, e mi gloriai pubblicamente del nome e della qualità d'italiano.

Se il Mazzini fosse stato là, ne sono sicuro, mi avrebbe per gran piacere dato un altro bacio sulla fronte.

Quando tutti gl'invitati furono partiti, Carlo trattenne amabilmente pel braccio la sua sorella minore, e mi spinse in un cantone della sala.

— Pietro, mi disse, ieri fosti un vigliacco, indegno de' miei esempj e degenerare dalla mia scuola: oggi però sei stato un eroe e hai riparato nobilmente allo scandalo dato. Ecco la tua ricompensa. Lily, la gentile Lily che vedi qui approva altamente il tuo coraggio, ti ammira e ti adora.

Io tutto impacciato feci un leggero inchino alla ragazza, che vergognosa arrossiva alla mia presenza e cercava di svincolarsi dalle mani del fratello.

— Amico, guarda bene la mia sorellina. Ha sedici anni

ed è l'ultima delle tre grazie che adornano la mia casa. Fanny, la maggiore, ha venticinque anni di età e cinque mila lire sterline di dote; Grace ha ventidue anni e due mila sterline, Lily invece ha sedici anni appena e finora possiede il solo borsellino vuoto.

— No, ho dieci scellini, interruppe la fanciulla.

— Bene, vada per dieci scellini; ma, vedi, bella mia, dieci scellini, per dote, sono in verità pochi assai. Ma in compenso la mia Lily ha un visino ovale, occhi color di cielo, mani lavorate al tornio, bocca di corallo, insomma un angelo del paradiso che nel calare di colassù cadde e si schiacciò alquanto il naso. La mia Lily, quando ha fame va a suonare l'arpa, si duole di non essere nata nel tempo dei trovatori, e si augura di morire pel profumo avvelenato di una boccetta d'acqua di Colonia. Vorrebbe essere una farfalla per cibarsi di rugiada e svolazzare fra i fiori, diventare una stella per vivere nell'azzurro dei cieli, ieri aveva le grinze nel cuore per gran disgusto della vita, ed oggi è innamorata pazza di te per la tua patriottica confessione.

La fanciulla a queste parole, tutta rossa in volto fece uno sforzo estremo per fuggire dalle mani del fratello.

Il giovane la prese amorevolmente per la vita.

— No, angelo mio, aspetta ancora un pochino. Oggi stesso ho letto in un certo periodico una descrizione stupenda della tua bellezza. « Lily, la sorellina mia, è una fanciulla sedicenne, senza busto, con gli occhi sgranati, ed apparisce egualmente rassegnata o decisa alla felicità od alla morte, porgendo la rorida testa leonina e le guancie di pomodoro. calde e soffuse »¹.

La ragazza diede uno schiaffo al fratello e scappò dalla nostra presenza.

— Burlone, dissi io all'amico, per poco non l'hai fatta piangere.

¹ Coincidenza meravigliosa! Una descrizione simile, anzi identica a quella del periodico inglese riportato dal Barrow, ho letto nella *Nuova Antologia* del 1° novembre 1901, a pag. 108, dove un certo GIOVANNI FALDELLA descrive un suo *Volo d'amore*. Bisogna proprio dire che i genii s'incontrano nel buon gusto! Nota del *Superuomo*.

Il giovine si fece serio.

— No, non temere, ella sa che scherzo, e mi vuole un bene dell'anima. Ha un cuor d'oro, e al par di me vive di ideali. Oh Chevalier! Oh Chevalier! quando il mondo non avrà più ideali, invoca la morte, chiama la fine di ogni terrena esistenza, prega Iddio che mandi giù il fuoco dal cielo, che apra le cateratte degli abissi oceanici, evoca gli spiriti infernali perchè distruggano le città e le abitazioni degli uomini e vi spargano su il sale della maledizione! La terra senza ideali è l'albergo della morte; e la vita è simile alla corda insanguinata del patibolo. Tu conosci il Mazzini. Egli sarà un illuso, un esaltato, un visionario, un pazzo se vuoi, ma quell'illuso, quell'esaltato, quel pazzo ha un ideale, e guai al mondo dei tiranni se riesce a recarlo ad effetto! Le idee fermentano come il lievito della vita e della morte, e fanno e disfanno l'umanità!

Io tornai in collegio bollente di patriottismo, pieno d'amore per l'Italia, e spirante odio contro gli oppressori del mio paese. Il re di Napoli, l'imperatore d'Austria, e i varii duchi d'Italia mi erano del tutto ignoti, non mi avevano fatto alcun male, e pure io li odiava cordialmente. Per causa loro, all'estero, si parlava del mio paese. Per causa loro io ero compatito ed accarezzato come una vittima infelice del dispotismo. Che cosa facevano quei principi in Italia? Prendano i loro tesori e se ne vadano alla buon'ora. Discesero un giorno dalle alpi per bramosia di ricchezze. Noi, nella nostra magnanima generosità, gliele lasciamo! Partano una volta per sempre e lascino ai figliuoli la dolce eredità della madre loro. Se non se ne vanno colle buone, noi li cacceremo a colpi di baionetta, e purgheremo l'Italia dal loro puzzo! Nei mattutini bagliori dei lontani cieli si va levando il gigante Prometeo della rivoluzione, e l'oppressa umanità troverà finalmente il desiderato campione!

Con questi bellicosi pensieri in mente andai a letto e mi addormentai profondamente.

L'OBOLO

PER LE POVERE MONACHE D'ITALIA

ANNO VENTESIMOQUINTO

Nel nostro secondo quaderno del febbraio 1877, col titolo *Le vittime occulte della rivoluzione d'Italia*, pubblicammo una Lettera, diretta ad un forestiero, gentiluomo cattolico, informativa delle condizioni tristissime alle quali, prima per arbitrio, e poi per legge, dal 1860 in qua, la Rivoluzione aveva ridotti fra noi i numerosi Monasteri di Vergini claustrali a Dio consacrate¹. Questa lettera che, in un quadro storico-giuridico, illustrato da documenti autentici, esponeva il crudele martirio di vittime le più innocenti della empietà e della ingordigia, ammantate di amor patrio, commosse l'animo di molti e dentro e fuori d'Italia.

Per via di essa lettera, noi ci proponemmo, non di dare principio ad un'Opera stabile di carità, o di suggerirne la istituzione, ma di muovere semplicemente la commiserazione pubblica verso migliaia di sante creature, condannate, contro ogni giustizia ed umanità, ad indicibili patimenti, stimolandola a lenirli con qualche privato, avvegnachè temporaneo, soccorso. Di fatto la lettera così finiva: « Conchiudo, che la vostra proposta di cercare a queste eroiche vittime della Rivoluzione soccorsi, anche fuori d'Italia, è bella, è ottima, è degna del vostro nobile cuore. Singolari benedizioni ne avrete da Dio, se la effettuerete il meglio che possiate. Il modo del cercare tocca a voi studiarlo, od a chi come voi ha questo pio zelo. Quanto a quello del ricapitare la carità, penso che il più sicuro e speditivo sia di indizzarla ai Vescovi, ognuno dei quali conosce le necessità dei varii Monasteri della sua diocesi. Io so di una quindicina almeno di questi Prelati, che riceverebbero limosine, per le povere loro Monache, colle lacrime agli occhi. Pochi giorni or sono, due Arcivescovi mi fecero istanza, che mi adoperassi a trovare aiuti per tre loro Monasteri, che fanno pietà. Onde a voi in confidenza dico, che, se non

¹ V. *Civ. Catt.* Serie decima, Vol. I, quad. 640, pag. 435 seg.

sapete a chi nominatamente inviare le limosine che avrete raccolte, mi diate un cenno; ed io v'indicherò, a posta corrente, Vescovi e Monasteri a cui potrete ricapitarle. Usate poi a grado vostro di quello che in questa lunga lettera vi ho scritto; e datele tutta la maggiore pubblicità che stimerete opportuna. »

II.

La pubblicità fu data: ed effetto ne fu il giungerci subito da più parti offerte in denaro, che non potevamo ricusare; ma spedimmo a quelli dei pochissimi Monasteri, le cui miserie ci erano allora note. Perciò, un mese dopo pubblicata la lettera, credemmo conveniente informarne i lettori nostri ed i generosi oblatori, con un avviso, che stampammo alla fine del secondo nostro quaderno di marzo 1877 ¹.

Le offerte si vennero succedendo, con frequenza ed accrescimento mirabile; tanto che ne fummo in pensiero, come di negozio che diventava gravoso. Preso quindi consiglio da persone di grande autorità, ci studiammo, per qualche tempo, di creare una commissione, la quale volesse incaricarsi delle corrispondenze e di ricevere e ripartire, fra le più bisognose Comunità, i sussidii che in copia ci arrivavano, non che dall'Europa, ma dall'America, dall'Indie e persino dalla Cina. Se non che, per quanto ci dessimo attorno, la cosa incontrava difficoltà, nè riusciva: onde ci fu impossibile venirne a capo. Allora, per non dispergere o seccare la sorgente di una sì preziosa carità, ci risolvemmo di fare da noi, e di accettare dalle mani della Provvidenza la condotta di quest'Opera, che essa, senza niuna nostra previsione, come per caso, aveva fatta nascere da noi, e mostrava di volere che da noi si tenesse nelle mani.

Adunque la tenemmo; e sta per compiersi l'anno ventesimoquinto da che la teniamo, confortativi dai caldi encomii e dalle benedizioni del S. Padre Leone XIII, rincorati dagli eccitamenti di illustri personaggi di ogni ordine, ecclesiastico e secolare, e ravvalorati dal concorso del fiore della buona stampa nostrale, ed anche d'altri paesi.

Sanno i lettori nostri, perchè e per chi finora, con molta discrezione però, abbiamo provocate le offerte e proseguiamo a provarle; e sanno pure, o si figurano facilmente, quanto il metterle insieme e convenientemente assegnarle alle sante pazienti cui sono destinate, ci sia costato e seguiti a costarci di sollecitudini, di cure, di spese

¹ N.° 642, pag. 761.

e di fatiche. Ma di lieve, anzi di lievissimo conto le riputiamo, così divino essendo lo scopo pel quale le abbiamo imprese e le sosteniamo.

III.

Nè di tenue consolazione è per noi, riandando il passato, pensare che, coll'aiuto particolare di Dio, in questo quarto di secolo, più di un milione e centomila lire ci sono state direttamente trasmesse, affinchè le spargessimo, quali stille di rugiada, scarsa pur troppo, ma benefica, sopra un numero di Monasteri immiseriti dalle leggi spogliatrici, che tocca quello di quattrocentoventi (se si computano i già estinti) dei quali per altro al presente più di quattrocento sussistono ed hanno posto nei nostri elenchi.

Diciamo coll'aiuto particolare di Dio, perocchè lo abbiamo sperimentato palpabile, nel non mai essere mancato a quest'Opera l'alimento delle offerte, e meraviglioso in parecchie congiunture, nelle quali la nostra fiducia in questo aiuto, sembrava rasentare la presunzione. Così rammentiamo, per grazia di esempio, che, tempo indietro, un venerando Vescovo avendoci pregati, di viva voce con lagrime, che lo aiutassimo ad assicurare, per un anno, la pigione ad una numerosa e fervidissima sua Comunità, che, minacciata d'imminente sfratto, doveva prendere alloggio in una villa privata, ed era miserabilissima, noi non esitammo a porgli in mano una cospicua somma d'oro, a questo fine. Il domani, da una tutt'altra città, ci pervenne all'improvviso tutta intera quella somma; e di più l'equivalente dell'aggio, pel cambio dell'oro in carta monetata.

Rammentiamo ancora che, in una poco dissimile contingenza, a ricomprare i mobili confiscati ed inventariati, di un'altra Comunità, cacciata dall'antico suo chiostro, avendo spedito un molto ragguardevole sussidio, ventiquattr'ore dopo questa spedizione, ci fu recapitato impensatamente il quintuplo del valore di quel sussidio; ed era di migliaia.

Medesimamente, dentro ventiquattr'ore, ricevemmo forse più del sestuplo di un'altra bella somma, che avevamo mandata ad una Comunità, la quale, espulsa già dallo storico suo Monastero e ricoveratasi in una casetta suburbana, era sul punto di essere gittata sul lastrico, per non poter pagarne il fitto. Finalmente ricordiamo che, uno dei primi anni, al cominciare l'invio della consueta strenna natalizia ai Monasteri, essendo dovuti ricorrere ad un debito coll'amministrazione del nostro Periodico, per via di una tratta sul banco della Provvidenza, nell'andare di poche settimane ci era venuto, in offerte,

sottosopra il centuplo del valore di questa tratta: inoltre ricordiamo che, un altro di quegli anni, per l'invio della strenna medesima, bisognandoci, corrente il dicembre, dodicimila lire, nella prima metà di tal mese, non dodici, ma diciassettemila ci furono portate in casa dalla posta. E ciò basti, in riprova del nostro asserto, a lode e gloria del provvidentissimo Iddio.

IV.

Osserviamo poi che, sino dal principio, stabilimmo i soccorsi non dover essere raccolti per qual si fosse Comunità di Religiose o di Suore, povere ed in bisogno, nelle scuole, negli asili, negli orfanotrofi, negli spedali e via dicendo, dalle leggi di spogliazione non punto danneggiate; chè, a tanto lor numero e varietà, sarebbero stati insufficienti i tesori di Creso: bensì a qualche sollievo di quelle, claustrali segnatamente, che erano soggiaciute alla legale confisca di ogni lor avere in mobili ed in immobili, surrogato da meschine e derisorie pensioni, con divieto di vestire novizie ed in procinto sempre di essere sbalestrate qua e là, e condannate perciò a lentamente spegnersi nell'indigenza e nel dolore. Queste vere vittime dell'astio anticristiano e della rapacità settaria erano e sono le più degne di compassione, perchè le più necessitose, le più tribolate e le più eroiche nel patire per la fede al loro Dio giurata. Aggiungiamo anzi altresì, che sono le più dalla pubblica pietà dimenticate. Il che Papa Leone XIII notava, nel Breve del quale ci onorò, commendando e raccomandando la colletta nostra, a sollievo di queste nobilissime pazienti. « Sommamente è da desiderare, così egli si esprimeva, che non venga meno la liberalità dei cristiani; essendo soliti per ordinario gli uomini impietosirsi bensì all'aspetto ed alle suppliche dei bisognosi, ma scordarsi più facilmente delle pene che si soffrono nel secreto delle domestiche mura ¹. »

Or questa dimenticanza delle pene che non si vedono, *aerumnarum quas paries domesticus occultat*, aveva allora ed ha nei presenti giorni causato un tale abbandono delle suddette Famiglie languenti nei chiostrì, che, se non fosse il tenue sussidio recato loro dalla nostra colletta, non ricevessero d'altronde niuno, o presso che niun conforto.

Tale è stata, per sommi capi, l'origine e tale l'incremento di quest'Opera, esigua sì, ma d'esimia carità, la quale ha fruttato beni

¹ *Civ. Catt.* Serie duodecima, Vol. VIII, Quad. del 6 dicembre 1884, pag. 537-38.

di ordine spirituale e temporale inestimabili e cogniti pienamente a Dio solo. Noi abbiamo costumato di darne alcuni cenni, nel primo nostro quaderno del dicembre d'ogni anno. Non istaremo perciò a ripeterli di nuovo, ancorachè in compendio. È facile in qualche parte immaginarli, e più facile il ricordarli.

IV.

La memoria di essi ci rallegra l'animo, quando consideriamo che, in questo venticinquennio, i tanti e tanti che colle loro oblazioni sono concorsi a produrli, passati di questa vita, ne godono ora per fermo il premio, nell'altra. Chi ha viva la fede vegga se, agli occhi del Dio della carità, non debba essere privilegiato il merito di porgere un pane a creature, sue dilette, che per lui sottostanno ad una specie di diuturno martirio, l'asciugar loro una lagrime, l'addolcir loro l'amarezza di una indigenza, che grida nel tempo stesso vendetta al cielo e pietà alla terra. « Oh, è certo; sciamava un giorno il Santo Padre Leone XIII, a proposito di questa nostra colletta dell'*Obolo per le povere monache d'Italia*; è certo che, dopo la carità fatta a Gesù Cristo nella persona del suo Vicario in terra, nulla è più caro a Dio e meritorio, della limosina in pro di queste Vergini ammirabili, fiore, gloria e corona della Chiesa ai dì nostri! »

Nè meno ci rallegra il considerare, che oltre due terzi di quelle viventi, dall'esordire di quest'Opera fino ad oggi, sono già volate in cielo, recando seco nel cuore quel tesoro di gratitudine ai loro benefattori, che non giungevano ad esprimere a bocca od a penna, ma sfogavano presso Dio in accesissime preghiere, a lui accette in odore di soavità, più che quello degl'incensi e dei timiami. Come ora, nella perfezione del gaudio superno, potranno dimenticare chi ad esse, gementi sulla terra, fece già tanto bene e continua di farlo alle loro sorelle, sospiranti quaggiù il termine beato del loro patire?

Ma appunto questo patire incessante e crescente delle consorelle, le quali hanno lasciate nel mondo, amareggia, dal lato umano, il dolce della consolazione, che la memoria della loro felice dipartita pel cielo, desta in chi santamente la invidia e ne gode.

Nel giro di tanti anni le meschine pensioni si sono assottigliate al punto, che non bastano più pel necessario sostentamento. Quelle che al tempo della legge di abolizione erano fresche di età, ed ancor sopravvivono, sono invecchiate e, pel gran penare, mal ferme di salute, o impotenti alle fatiche. Avendo quasi tutte le pensionate, nei

Monasteri incamerati, raggiunto il numero di sei o di cinque, sono state tratte fuori dai loro chiostri e costrette a finire la vita insieme, se insieme son volute restare, in altri alloggi assegnati loro alla peggio dal Governo, o presi a debito od a pigione: che se nei detti loro chiostri cadenti hanno prescelto di abitare e morire, colla libertà di aggregarsi novizie, li hanno ricomperati a costo di pane, toltosi dalla bocca, e dei panni che indossano, panni nei quali sono rattoppate persino le toppe delle toppe. Noi, non è molto, abbiamo aiutata a rivestirsi una Comunità, che non si era più rifatte nuove le tonache, da ventidue anni indietro.

Posto un sì crudele stato di cose, la maggior parte di queste Comunità, ridotte a poche anziane o ad alcune giovani, ammesse fra loro senza o quasi senza dote per assisterle, si vengono spegnendo nel languore, e in una penuria di ogni bene che fa compassione.

V.

Tutto ciò e più altro abbiamo gli anni scorsi dimostrato in particolare, con fatti e documenti che hanno spremute lagrime di commiserazione a cuori eziandio di pietra. Questa volta, per difetto di spazio, ci limiteremo a pochissime e brevi citazioni di lettero, confermativo dell'estremo termine di miseria, nel quale questi, che possiamo chiamare scheletri di Comunità, menano una vita somigliante ad agonia. Ecco alcuni passi, trascelti da un fascio di lettere di Superiore, che abbiamo sott'occhio.

Mentre stiamo scrivendo, ed è il 2 di novembre, ce ne arriva una dall'Italia centrale, in cui leggiamo: « La nostra povera Comunità lotta continuamente coll'indigenza. Da più settimane non so più in qual modo provvederla del necessario sostentamento; e per far questo mi è stato d'uopo contrarre debiti, che non ho possibilità di soddisfare. Se il buon Gesù non ci manda qualche soccorso, che sarà di noi? Siamo ricorse a persone pie, ma indarno. Ora mi affido alla R. V. che in ogni tempo è stata a noi così benefica. »

In un'altra del 30 ottobre, ci si scriveva dalla provincia di Roma: « Ah, Padre, che tristi tempi! Per quanto si faccia economia, non si riesce ad andare avanti, ed il fisico soffre e deperisce, per le privazioni di ogni genere. Io mi raccomando tanto alle Anime sante del Purgatorio, che ci ottengano dal Signore una qualche provvidenza, perchè ci troviamo sempre in una massima ristrettezza. »

Pochi giorni prima, cioè il 21 del mese stesso, eravamo ringraziati, per un sussidio spedito ad una Comunità dell'Umbria, con que-

ste parole: « Le limosine sono quasi estinte. Le giovani sono di così malferma salute, che ha dell'incredibile. Il fatto è questo che, mancando le quattro vecchie ottuagenarie, quantunque tutte abbiano la pensione sotto una lira al giorno, noi rimaniamo in dieci, con quasi niente, perchè pochissimo. Può credere in che ambascia si trovi il mio cuore. I bisogni sono tanti, tanti! Dio sa e conosce le mie pene e il mio patire! »

Il primo del mese medesimo ci veniva una lettera dalla provincia di Roma, che così principiava: « La prego, col cuore sulle labbra, ad inviare a questo povero Monastero uno straordinario sussidio, perchè ci vediamo in procinto di perire, pel bisogno estremo in cui versiamo. La sua carità, ne sono sicura, non permetterà che siano spente dalla inedia le spose di Gesù Cristo. Sia certo, Padre, che proprio ci troviamo in un punto, nel quale non si riesce più a tirare innanzi. Iddio le accresca doppiamente il denaro, per sovvenire noi bisognose, e quindi le dia larga ricompensa nel Cielo! »

Rimescolando a caso un fascio di lettere del mese di maggio, ce ne viene innanzi una del Sindaco di una città delle Marche, scritta il 31 di quel mese, in questi termini: « È qui un Monastero di sante Religiose, le quali, alla lettera, per la miseria estrema cui sono ridotte, farebbero pietà ai sassi. La maggior parte di esse sono vecchie ed inferme; e le giovani senza un soldo di pensione. Sono vere martiri di Gesù Cristo, sconosciute e disprezzate dal mondo. Pregano sempre e sono le sole sacre Vergini rimaste nella nostra città. La carità di questi cattolici è insufficiente a sollevare tanta povertà. Perciò dimando un qualche sussidio per esse. Prego anche come Sindaco e come vecchio allievo dei PP. Gesuiti. E questa preghiera intendo fare, col desiderio che il mio concorso a tale opera buona chiami sopra di me e sopra la mia famiglia le benedizioni celesti. »

Sotto la data dell'11 c'imbattiamo in un'altra lettera, scrittaci dalla Sicilia, colla quale la Superiora di un miserabilissimo Monastero ci chiedeva misericordia. « Mi perdoni, cominciava a dire, se vengo a tediare. Sono costretta da una estremissima necessità. La prego per carità di farci elemosina, poichè mi ritrovo di non avere nè pure un soldo. Le povere mie consorelle soffrono molto, massime che vi sono ammalate. Perciò mi perdoni, se mi affido alla sua solita carità. »

Il giorno 3 poi ci si ricapitavano le due seguenti: L'una, dall'Umbria, ci annunciava la morte della Superiora. « Era l'unico nostro sostegno, vi si diceva. Ora siamo rimaste orfane, con quattro Religiose, che passano gli ottant'anni, impotenti ad ogni cosa: e per

maggior disgrazia, fra pochi giorni andrà pure all'asta pubblica il nostro Monastero. Sventura, sopra sventura! Che fare in mezzo a tante ambascie? »

L'altra, dalla Romagna, era così concepita: « Coll'animo angustiato, ricorro al suo benfatto cuore, e chiedo, per amor di Dio, una elemosina qualunque. A tutto che ci vien meno, ai duplicati debiti, si aggiunge il non aver più grano e farina. I mezzi mancano affatto, per provvedere a questa grande necessità della vita. Ma un pensiero m'incoraggia; ed è che ella non vorrà lasciare senza un sussidio questa povera Comunità, tribolata sotto ogni rispetto. Sì, Padre, ci venga in aiuto, e Gesù saprà largamente rimeritarla! »

Finalmente, per non allungare le citazioni, ce ne capita sott'occhio una del 3 marzo, scritta da un Monastero di Roma, già fiorente e ben provvisto, in ringraziamento di un soccorso mandatogli. « Grazie, di tanta carità, vi si legge, poichè quest'anno è tale la indigenza nostra, che, per la cena, non abbiamo che pane con olio ed aceto, eccetto le malate, alle quali vien dato qualche ovo. Creda, Padre, che non è esagerazione. Noi però ne siamo contente e felici. Evviva l'Immacolata, che sempre preghiamo pei nostri benefattori! »

VI.

I lettori ben intendono che, a sovvenire con qualche sufficienza miserie di questa sorta, si richiederebbero somme di gran valore; massimamente se avvertano che tutte le Comunità, da noi soccorse, quale più e quale meno, giacciono in un fondo medesimo di pene. Quest'anno poi, in cui le angustie economiche universali han ristretta la mano eziandio ai più generosi, fino al mese di novembre, di offerte abbiamo raccolto presso a un quarto meno che l'anno andato, ed una metà circa meno di parecchi anni precedenti. Ciò non ostante, nel corso di questi undici mesi, tre e quattro ed anche cinque volte abbiám dovuto procurare sussidii a più di quattrocentodieci di queste Comunità; inclusevi quelle trenta, alle quali, con aiuti specialissimi, abbiamo somministrato il pane cotidiano, senza cui non potrebbero sussistere: onde alla nostra colletta dell'Obolo per loro, debbono quasi del tutto il bene di stare unite insieme, dentro i santi loro chiostri, di prepararvisi al paradiso e di volarvi, purificate nel fuoco del loro lento martirio.

Deducasi da ciò la ordinaria modicità dei soccorsi, che, in tanto numero, abbiám potuto inviare. E pure l'inopia che ne viene alleviata è estrema al segno, che la riconoscenza di quelle belle e gen-

tili anime, in così piccola misura beneficate, non ha termini bastevoli a manifestarsi.

VII.

Dopo il detto finora, poco altro a noi resta da dire. Il merito preclaro del bene che si fa a queste occulte vittime dell'amore di Gesù Cristo, dà negli occhi dei meno addomesticati colle cose della pietà cristiana. Ancorchè negli effetti della carità non le dovessero privilegiare la sublime causa, per la quale soffrono eccessi di una miseria equivalente a martirio, e la insuperabile virtù con cui li soffrono; il sapersi che, pur essendo quelle che sono, vivono dimentiche ed abbandonate dagli uomini, quasi non fossero al mondo, pare a noi un titolo che le avrebbe da mettere a capo dei poveri più degni di sovvenimento.

Maggiormente che in questo caso il beneficio giova assai più a chi lo fa, che non a chi lo riceve, pel ricambio di innumerevoli orazioni a Dio, con cui è riconosciuto. Per non toccar d'altro, parecchie migliaia di Comunioni si offrono, pei benefattori vivi e defonti, in ciascuna settimana; giacchè una almeno è offerta da tutte insieme le Religiose di ogni Comunità da noi soccorsa: e di ciò siamo continuamente accertati.

Il valore poi presso Dio delle orazioni e sante opere di queste anime elette, come abbiamo notato più sopra, lo hanno già sperimentato le migliaia di cattolici, i quali, nei venticinque anni da che si raccoglie l'Obolo per le povere Monache, sono passati all'altra vita, dopo avervi pietosamente partecipato. Sappiamo però che lo sperimentano eziandio altri molti viventi; e ne siamo informati dalle bellissime lettere, con cui accompagnano le loro oblazioni, talvolta generosissime e frutto di sacrificii, che Dio solo può compensare. Se volessimo un giorno esporre tutte le grazie spirituali e temporali, che ci è stato scritto essersi ottenute pei meriti delle limosine fatte a queste martiri dei nostri tempi e delle orazioni impetratene, avremmo di che riempire un bell'opuscolo.

Ciò posto, non ci diffonderemo oltre in eccitamenti alla pubblica carità. La causa delle povere Monache d'Italia si raccomanda da sè, a chiunque abbia in petto un cuore d'uomo e di cristiano.

Troppo sappiamo che chi molto vorrebbe, poco o nulla può; e chi molto potrebbe, poco o nulla vuole dare. Ma noi non provochiamo a dare il molto; tanto più che le miserie circondano da ogni lato ed affliggono chi, per l'amore di Dio, è ben disposto a dare.

Le derelitte vittime della Rivoluzione, come la Cananea del Vangelo, si contentano delle briciole che cadono dalla mensa; giacchè per chi muore di fame, anche le briciole servono a qualche cosa. D'altra parte, il merito non è propriamente nel dare il molto, ma nel dare di buon cuore quello che si può, giusta le divine parole: Usa misericordia, secondo la tua possibilità; *quomodo potueris, ita esto misericors*¹; e: Dà all'Altissimo a proporzione di ciò che ti ha dato; *da Altissimo secundum datum eius*²; parole di gran conforto pei piccoli e pei meschini, pe' quali il volere soverchia il potere.

VIII.

Termineremo, pregando i giornali cattolici a promuovere la colletta di quest'Obolo, e ringraziando in particolar guisa quelli che lo radunano e ce lo mandano, affinchè si unisca alle offerte, le quali ci sono direttamente inviate. Di ciascuna di queste noi teniamo esattissima nota, come la teniamo di tutti quanti i sussidii che spediamo: ed ogni anno avremmo potuto e potremmo renderne pubblico il conto, se ragioni di delicatissima natura non ci avessero persuaso di renderlo unicamente a Chi basta per tutti che sia reso. Ma con gran gelosia si custodiscono gli annuali registri, formanti un *libro d'oro*, che crediamo abbia il suo riscontro nel Cuore stesso del Dio di carità, il quale dentro ne porta iscritti i nomi, da rivelarsi poi nel giorno delle giustizie.

Dai suddetti giornali e dai zelanti loro direttori ci ripromettiamo il medesimo favore e concorso, per l'anno che viene; e segnatamente confidiamo che ci vorranno dar mano a mettere insieme una strenna speciale, per questo venticinquesimo anniversario dell'istituzione dell'Opera dell'Obolo, oltre quelle delle sante feste del Natale e della Pasqua, gratissime ai Monasteri, i quali aspettano d'essere dai buoni cristiani consolati, per l'amore di Gesù bambino nel presepio, e risorto dal sepolcro.

¹ TOR. IV, 8.² Eccl. XXXV, 12.

RIVISTA DELLA STAMPA

I.

UN SECOLO DELLA CHIESA DI FRANCIA ¹.

Lo splendido volume che abbiamo dinanzi agli occhi si fa leggere e studiare assai volentieri: leggere volentieri per l'ampiezza del sesto, per la bontà della carta e dei caratteri, e per le molte e bellissime illustrazioni che l'adornano e ti fanno passar davanti l'un dopo l'altro i più cospicui personaggi dell'epoca, da Pio VII fino al generale De Sonis; leggere e studiar volentieri per l'importanza del soggetto, il quale è la nobilissima Chiesa di Francia considerata nell'ultimo secolo, sì gravido di vicende prospere e sinistre; Chiesa nobilissima, le cui avventure si ripercuotono spesso anche nell'Italia nostra, e, se non altro, vi destano sempre un vivo interesse.

Il ch. storico dunque del Cardinale Pie, del Cardinale Lavignerie e d'altri illustri personaggi in questo magnifico volume ha inteso di offrirci come in un quadro la Francia e la Chiesa negli ultimi cento anni della lor vita congiunta o parallela, e dimostrarci che, se il male ha fatto l'opera sua e quanta! la sua ha fatto anche il bene e non iscarsa.

* * *

Il volume s'apre mostrando in iscena le due grandi figure che illustrarono gl'inizii del secolo, Pio VII e Napoleone; e li fa vedere prima operanti insieme al bene della Chiesa per mezzo del Concordato, poi in dissidio fra loro per le ingiuste pretese dell'uno o le magnanime resistenze dell'altro, coronate finalmente di trionfale successo. Quindi compariscono Leone XII, martello delle società segrete; Luigi XVIII, re dei liberali; Carlo X, riparatore impotente; la cospirazione dei re contro il papato; Gregorio XVI

¹ BAUNARD Mgr. Recteur de l'Université catholique de Lille. *Un siècle de l'Eglise de France. 1800-1900.* Paris, Poussielgue, 1901. 4° di pp. 514.

e la sua lotta contro l'autocrazia moscovita e la democrazia cosmopolita.

Il secondo capitolo è dato alla Chiesa gallicana, ossia contempla quel periodo che va dal Concordato al 1830, quel periodo nel quale l'Episcopato francese porta una doppia catena; quella del gallicanismo di Luigi XIV, e quella del cesarismo di Napoleone I. Ma in mezzo a questo *servum pecus* si vedono levarsi alto due nobili teste, quella dell'abate Emery, superiore generale di S. Sulpizio, e quella di M.^r d'Aviau, arcivescovo di Bordeaux; e si sente la voce d'un laico, il conte de Maistre, che col suo libro *Del Papa* stende come il protocollo d'una nuova e necessaria alleanza fra Roma e la Francia.

E intanto sorgeva il giovine clero, sempre più abborrente d'indossare la vecchia spoglia del gallicanismo; e tirando nella sua orbita un nucleo di giovani laici di bell'ingegno, venne presto a formare il *partito cattolico della libertà*, in cui scintillano i nomi dei Lamennais, dei Montalembert, dei Lacordaire, e primeggia il giornale *l'Avvenire*, con le diverse sue fasi di verità e d'errori, di glorie e d'umiliazioni, che poi misero capo alla pontificia condanna, seguita da sommissioni e da rivolte.

Ma il lettore certamente non si aspetta da noi che percorriamo con lui tutto questo grosso volume: diremo solo in generale che la Chiesa di Francia vi è considerata sotto tutti gli aspetti: la dottrina e l'eloquenza, l'insegnamento cristiano, l'ordine sacerdotale e il religioso, l'episcopato nei diversi tempi, il S. Cuore, l'Eucaristia, l'Immacolata, il culto e l'arte cristiana, la carità, gli studii divini e gli umani, il pulpito e la stampa, le missioni francesi, gli uomini santi, e in modo particolare le relazioni coi due grandi Pontefici Pio IX e Leone XIII, ogni cosa qui è studiata con diligenza.

E all'ampiezza e profondità della materia presa a trattare risponde la dignità della forma nella quale è esposta, sempre nobile e chiara, talvolta viva e imaginosa, non di rado calda di sentimenti elevati, e soprattutto poi informata a tale imparzialità di giudizio, che la qualità di francese non fa mai dimenticare all'autore il suo ufficio di storico, nè gli copre d'un velo le miserie della sua patria. Basterebbero a provarlo i due capitoli intitolati *Anticristianesimo* e *Anticlericalismo*; il primo dei quali narra il dilagare della irreligione sotto il secondo impero; il secondo espone la guerra dichiarata alla Chiesa sotto la terza repubblica; guerra che disgraziatamente dura tuttavia, guerra che fu « l'opera principale di questa Repubblica, per non dire l'unica. Io vo cercando se ella abbia avuto un'altra politica generalè e originale oltre questa, ma non la

trovo; e di fatto i posteri diranno che ella non ha avuto altro significato che questo, che non è stata voluta e non è realmente esistita fuor che per questo » (p. 303).

Il quale *Anticlericalismo*, ora dominante, non è poi che una conseguenza, e come un'applicazione pratica dell'*Anticristianesimo* che già aveva invaso la Francia, portandovi, nell'ordine speculativo la così detta filosofia positiva, e nell'ordine pratico la morale indipendente, cioè senza Dio, donde poi la pubblica depravazione. Di questo l'Autore non teme d'offrire un quadro ben fosco tolto dalle statistiche; e noi crediamo utile di riprodurlo qui in compendio, anche perchè può giovare ad uno studio comparativo con quello che sta accadendo nella nostra Italia, introdottovi dalla stessa infausta sorgente.

Le nascite illegittime, nel 1801, erano nella proporzione di 42,702 sopra 918,073 nascite. Nel 1879 erano invece di 66,969 su 956,929 nascite. Nel 1892 poi erano di 71,086 sopra 855,847. Dunque dal principio del secolo in qua la proporzione delle nascite illegittime si è quasi raddoppiata.

Altra conseguenza della immoralità, il ribasso delle nascite, donde la progressiva diminuzione di popolo in Francia. La statistica dell'anno 1894 dà 19,284 nascite di meno che nel 1893. Ed è così ogni anno. Dove andremo noi di questo passo, esclama qui gemendo l'Autore, rispetto alle altre nazioni, alla Germania particolarmente, che nel suo censimento del 2 dicembre 1895, porta la sua popolazione a 52,279,901 abitanti, con un aumento di 2,851,421 sul censimento dell'anno 1890? Che diverremo noi, la popolazione dei quali al 6 gennaio 1896, conta soltanto 38,517,975 abitanti, e che nello stesso periodo di cinque anni non abbiamo guadagnato che 175,027 abitanti, cioè meno che la piccola Baviera sola nello stesso periodo di tempo?

Terza conseguenza della irreligione e della immoralità quei 6,419 divorzii che si contano nel 1894, con un aumento di 225 sull'anno precedente; quei 1,501 divorzii nella sola città di Parigi; quelle 2,469 domande di divorzio presentate ai tribunali della Senna nel 1892. Ma dove andiamo? — E questo è il bel regalo che ora si sta preparando anche all'Italia.

Con l'immoralità ecco l'abbruttimento, l'osteria, la bettola, la taverna. Nel 1880 ce n'erano 360,000; oggi se ne contano 440,000 liberamente aperte] giorno e notte. L'alcoolismo è il flagello della Francia. Si consuma d'alcool ogni anno 1,170,000 ettolitri; e però il popolo francese ha la gloria d'essere proporzionalmente il popolo più *alcolizzato* del mondo. Di che molti impazziscono. Nella sola

città di Parigi, nel 1886, i casi di pazzia alcoolica furono 644, e due anni dopo, la cifra era salita a 839, con un aumento di circa il 20 per 100.

Quanto ai suicidii, la sola Parigi nel solo 1889 ne contò 891; in tutta poi la Francia dal 1838 al 1890 il suicidio si è moltiplicato nella proporzione del 162 per 100. La dottrina della disperazione ha portato il suo frutto.

E dopo l'animale immondo ecco la bestia feroce. In un mezzo secolo la delinquenza è aumentata del 133 per 100. La statistica, che nel 1839 contava 237 delinquenti ogni 100,000 abitanti, nel 1888 ne conta 551, stando al libro del Joly: *il Delitto*. Se non fosse il beneficio sì largamente accordato delle circostanze attenuanti, se non fosse l'indulgenza sempre crescente dei giurati, la cifra dei condannati a morte sorpasserebbe ogni anno i duemila.

E basta, ci pare, per un saggio dei frutti portati alla Francia dall'*Anticristianesimo*. Faccia ora, chi vuole, un paragone coll'Italia.

A noi premeva principalmente di far conoscere gli effetti della irreligione e di mostrare altresì la grande imparzialità dell'Autore, il quale, pur amando ardentemente la patria sua, se ne mette in rilievo i pregi, non ne nasconde le piaghe.

* * *

E un'altra splendida prova di questa sua equanimità è il giudizio generale ch'egli dà del secolo da lui studiato.

E innanzi tutto gli rende giustizia riconoscendo il molto cammino che ha fatto nella via del progresso materiale: scienze naturali, fisiche, meccaniche, industriali, con le relative invenzioni e scoperte, e tutte le conseguenti comodità della vita, ogni cosa insomma ha progredito e ben molto. Sotto questo rispetto, fu realmente un gran secolo.

Ma nell'ordine morale che ha egli fatto, particolarmente in Francia? Dopochè l'esperienza ebbe insegnato che la scure del carnefice non poteva nulla contro la Chiesa, si credè più utile il cambiar tattica, cioè ritirarsi da lei e abbandonarla a se stessa, sottraendole tutto ciò che fin allora aveva formato il suo credito, la sua potenza, la sua ricchezza, la sua vita, sottraendole insomma tutta l'aria del secolo, affinchè respirasse nel vuoto. Così fecero l'uno dopo l'altro tutti i poteri politici, di guisa che finalmente le fu tolta ogni cosa per passarla allo Stato: le sue chiese, le sue canoniche, i suoi tribunali, le sue immunità, le sue tombe stesse: soprattutto

poi le fu tolta la sua libertà, per non lasciarle altro che la vita nuda nuda, a fin di vedere che cosa avrebbe potuto fare da sè.

Ebbene, la Chiesa accettò la sfida, e allora apparve un fenomeno degno d'essere notato più che non sia. In questi cento anni la società civile ha avuto in mano tutto, non le è mancato che Dio; ed è riuscita al fallimento morale. La società spirituale in questi medesimi cento anni si è veduto rapire ogni cosa, non le è rimasto che Dio; eppure che vigore, che opere, che rigoglio di vita!

Questo secolo doveva essere per la Francia il secolo della unione e della pace fra i cittadini. E invece cent'anni dopo la proclamazione dell'era della libertà, abbiamo una classe d'oppressori e una classe d'oppressi: cent'anni dopo la proclamazione dell'eguaglianza, vediamo messa fuori della legge la parte più sana della società: cent'anni dopo la proclamazione della fratellanza, ecco da per tutto lotte di classe contro classe, scioperi rovinosi, sommosse sanguinose, due guerre civili, e tutta l'Europa trasformata in un immenso campo trincerato.

Ma in una sfera più alta si è veduto ben altro. Intanto che la Francia ad ogni scossa politica demoliva le sue costituzioni, la Chiesa rinforzava la propria; e noi abbiamo mirato farsi quella presente concentrazione delle cose cattoliche intorno la Santa Sede, che rende ormai la Chiesa universale invincibile ad ogni potenza avversa. La Francia soccombe sotto la divisione dei partiti tenuti per irreducibili; e in mezzo al disgregamento della città terrestre, abbiamo veduto formarsi, nella città di Dio, una tale unificazione che oggi sfida ogni tentativo di scisma, e riduce ogni intelligenza cattolica sotto l'obbedienza del Papa come sotto quella di Cristo.

In secondo luogo questo secolo doveva essere il secolo della pace internazionale; e bisogna ben convenire che la Chiesa da parte sua ha fatto di tutto per procurarla. Testimonii Pio VII che ricusa a Napoleone di dichiarar guerra agl'Inglesi e di chiuder loro i suoi porti; Pio IX che interviene presso la Germania in favore della Francia soccombente; Leone XIII che lavora alla pace universale.

Ma la città del mondo che cosa ha fatto? Si sanno i milioni d'uomini fatti uccidere dal primo Napoleone. La guerra di Crimea ha inghiottito 95,000 uomini; quella d'Italia 45,000; le spedizioni del Messico e della Cocincina, 65,000 francesi. La guerra del 1870 ha fatto, tra francesi e tedeschi, 600,000 vittime. Nel 1892 si denunziava nel Tonchino la perdita di 50,000 francesi. E se alle perdite francesi si uniscono quelle delle altre nazioni nelle guerre di questo secolo, si salirà ad una cifra raccapricciante.

E le spese? Il bilancio della guerra, per la Francia, nel 1898 era di franchi 639,997,987. Per l'Europa gli eserciti costano insieme franchi 3,218,000,000, più 1,287,000,000 per le armate. E questo in tempo di pace. Che sarebbe in guerra, sotto l'odierno sistema di tutta la nazione armata?

In terzo luogo questo secolo doveva esser quello dell'espansione della Francia, per mezzo del suo spirito e de' suoi costumi, dentro e fuori d'Europa. Così cantava Lamartine e tanti altri. Ma le idee e i costumi che hanno portato nel mondo la nostra letteratura (selama tristamente l'Autore), quali sono stati, gran Dio! Noi avevamo altresì le nostre armi; ma che ne abbiamo noi fatto? Abbiamo con esse lavorato all'opera nefasta delle grandi nazionalità. Abbiamo lasciato fare a canto a noi certe unità che dovevano formare coalizioni contro noi. In Oriente si minaccia oggi di levarci quel protettorato e quella supremazia, che ci aveva assicurato la tradizione dei secoli e il rispetto del nostro nome.

Che resta dunque alla Francia? La sua Chiesa. Le resta l'onore d'essersi fatta in questo secolo la grande missionaria del mondo, cattolicizzando l'America, affrancando e incivilendo l'Africa, evangelizzando l'Australia e le isole dell'Oceania, infiltrandosi con le sue scuole nelle grandi penisole dell'India, e col sangue de' suoi martiri irrigando da per tutto una semenza di cristiani. Che se ancora ella fa onorare il nome francese, se questo nome da per tutto significa ancora disinteresse, generosità, nobiltà, a chi lo deve principalmente la Francia se non alla sua Chiesa?

Finalmente questo secolo doveva essere la fine della superstizione. E fu difatti il secolo della grande secolarizzazione e laicizzazione: hanno cacciato via la Chiesa dalla scuola, dall'esercito, dall'ospedale, dal tribunale, da ogni luogo. Fu il secolo della grande emancipazione: emancipazione del pensiero e della scienza, emancipazione della morale, emancipazione della donna, della stampa, del teatro, delle arti. Ma fu anche il secolo della grande depravazione del fanciullo, della donna, della stampa, dei piccoli e dei grandi, dei poveri e dei ricchi, del popolo e de' suoi capi. Ma fu anche il secolo delle grandi aberrazioni della ragione, che di negazione in negazione è giunta fino allo scetticismo, che è la notte dell'intelligenza, un sonno di morte.

E in questo mezzo che ha fatto la Chiesa di Francia? A lato delle scuole senza Dio ella non ha mai come ora innalzato e mantenuto a sue spese tante scuole di Dio, nè tanti fanciulli mai ha raccolti sotto le sue ali. Ella ha fondato centinaia di collegi cristiani, di

pensionati cristiani, e ha osato perfino di fondare università. Ella non ha mai fabbricato tante chiese, tante cappelle e monasteri, nè eretti tanti altari; non ha mai aperto tanti rifugi per tutte le miserie morali e fisiche d'una società ammalata; non ha mai suscitato tante vocazioni sacerdotali e religiose quante ora in mezzo a un paese che le contrasta con ogni sorta di persecuzioni, di vessazioni, di seduzioni. Finalmente ella ha ben di rado generato più santi e sante che in questo tempo e in questo mondo di depravazione. E così, dirimpetto alle corruzioni della città della terra, ella ha fatto germogliare il fiore di tutte le virtù nella città di Dio.

Di qui scende spontanea la conclusione: gli uomini purtroppo non han fatto in questo secolo il loro dovere, ma la Chiesa ha fatto il proprio. Ah! se le due società fossero andate d'accordo, che secolo sarebbe stato il nostro!

Che se, per finire di ben giudicarlo, è opportuno metterlo a confronto con altri, dovremo noi dirlo molto peggiore, rispetto alla Chiesa, dei secoli anteriori? Peggiore del secolo precedente, il secolo di Voltaire, che finisce con Marat? Peggiore del secolo XVII, che ha certamente le sue grandezze, ma nel quale il giansenismo e il gallicanismo hanno condotto la Chiesa di Francia a due dita dalla sua perdita? Peggiore del secolo XVI col protestantismo, con le guerre di religione, e il regno infetto dei Valois? Peggiore del secolo XV con il caos del grande scisma d'occidente? Peggiore del secolo XIV con gli orrori e le calamità della guerra dei cento anni? In quale secolo avremmo noi voluto vivere piuttosto che nel nostro? Se il male presente ci sembra più intollerabile d'ogni altro, ciò accade perchè il male presente è quello che pesa sopra di noi.

* * *

Qui forse il lettore sarà curioso di sapere che cosa pensi l'autore intorno all'ora presente. Egli la vede di color fosco, per un doppio pericolo, l'uno esterno e l'altro interno.

Il pericolo esterno è quel che viene alla Chiesa dall'anticlericalismo, cioè da questa vera e accanita persecuzione, che combina l'azione dello Stato con quella delle società segrete per istremare a poco a poco la Chiesa prima di sopprimerla, secondo un disegno prestabilito, indebolendola, incatenandola, ovvero addomesticandola, per quanto è possibile, ne' suoi principali personaggi; togliendole l'un dopo l'altro i suoi diritti, i suoi averi, al tempo stesso che le anime; e lavorando a distruggere, con la soppressione degli Ordini religiosi,

l'irremovibile baluardo, l'indipendenza e solidità del quale si oppongono a qualsivoglia attentato del poter secolare, se mai pretendesse sostituirsi a lei con un colpo di mano. Che sarebbe della Chiesa di Francia quel giorno in cui, dopo questa proscrizione delle Congregazioni, il governo ateo non avesse più dinanzi a sè che un clero, cui egli oltraggiosamente considera come un corpo d'impiegati nominati o accettati da lui, retribuiti da lui, e quindi suoi umilissimi servitori?

E al pericolo esterno se ne aggiunge un interno. L'autore vede un pericolo per l'antica fede nell'audacia di una certa recente scuola d'interpretazione biblica ed evangelica; e un pericolo per la gerarchia in quella specie di parlamentarismo ecclesiastico, di cui le strane adunanze han cominciato a far parlare di sò, e in quella democrazia male intesa che sembra fare irruzione nel santuario. Ma soprattutto lo spaventa il pericolo che viene dalla snervatezza del carattere in molti fedeli, dalla stanchezza della lotta, dall'assuefazione all'errore, al male, all'ingiustizia, e finalmente dalla diminuzione del sentimento religioso.

Non si creda però ch'egli sia un pessimista, in preda ad una sconsolante tristezza. Non già: e quando piega lo sguardo sulle grandi riprese che la Chiesa di Francia si chiude in seno, sulla carità, sull'apostolato, sulle missioni, sul martirio, sull'unità romana, sulla preghiera del chiostro, sulla santità ed i santi; e, nell'ordine soprannaturale, su Gesù Cristo amato, sul suo Cuore adorato, sulla sua gran Madre glorificata; allora egli sente rinascere la vita, la speranza, la forza; allora gli sembra di veder collegate a pro della Francia le forze della terra e del cielo; allora egli chiude il suo bel libro coll' inno della speranza.

E noi chiudiamo la nostra rassegna pregando che i suoi voti siano presto coronati di felice adempimento; e questo è insieme l'augurio che, unito ai nostri rallegramenti, noi presentiamo a questo illustre e venerando Vegliardo, nel celebrare ch'ei sta facendo in quest'anno le nozze d'oro del suo sacerdozio.

II.

FURORE ANTIGESUITICO.

Ci vien fatto leggere un articolo della *Rassegna Nazionale* di Firenze, del 1° novembre 1901. È intitolato: *Un nuovo libro sui gesuiti*, e comprende nove pagine di quel periodico cattolico liberale. Leggendole, non abbiamo potuto a meno di correre alla sotto-

scrizione, ansiosi di sapere chi mai potesse essere quel Tizio, che aveva l'abilità di rovesciare in così breve spazio tanto fiele quanto sarebbe bastato per un grosso volume in foglio. Ma la nostra curiosità è rimasta in asso dinanzi ad una doppia X. Una doppia X: una doppia incognita. Sissignori! Ebbe vergogna il messere di metter sotto a quel po' po' di roba il suo bravo nome e cognome: segno evidente che gli rimordeva la coscienza di aver fatto una cattiva azione! Anzi un'azione pessima; perchè non vi è nulla di peggio che pestare sotto i piedi con rabbia forsennata un qualsiasi, buono o tristo, che incontri giacente per istrada, come lo sventurato del Vangelo ignudo, coperto di ferite ed incapace di far comechessia resistenza.

Or questa appunto è l'impresa gloriosissima compiuta dall' XX nella *Rassegna* fiorentina, quel periodico a modo, che si vanta di insegnare gentilezza e carità cristiana a tre quarti almeno del mondo incivilito. Mentre migliaia di gesuiti francesi devono uscire angosciando dalle loro case, dove tanti anni prepararono e lavorarono, abbandonare i loro ministeri di educatori di migliaia di cari giovanetti e di direttori di anime, esulare dalla loro patria, ramingando in terre straniere; l'XX della caritatevolissima e gentilissima *Rassegna* fa in Italia quel che non fanno in Francia nemmeno i carnefici di quelle vittime innocenti; grida loro dietro: ben vi sta! E se vi toccasse cento volte peggio, sarebbe ancor poco per quel che meritate, ipocriti, superbi, millantatori di voi stessi, spregiatori di tutti, politicanti, retrogradi, pervertitori non educatori, nemici del clero secolare, denigratori di grandi uomini, persecutori di santi!

Tutto questo e più ancora ha l'XX condensato in quelle poche pagine; e quel che è meraviglioso, anzi stupefacente addirittura, a proposito di un libro, in difesa dei gesuiti, da lui stesso dichiarato innocuo, scritto da un gesuita francese, il P. Du Lac, che l'XX afferma di conoscere personalmente per un *uomo strano*, un povero di spirito, il quale non ha fatto altro che copiare la Risposta del P. Francesco Pellico al *Gesuita Moderno* del Gioberti, *adattandola al luogo ed al tempo*, nè altro, a detta del medesimo XX, avrebbe potuto o saputo fare¹. Ma qual sarà dunque la causa del subito e furioso accesso di parossismo atrabiliare antigesuitico di questo mansueto XX nella mansuetissima *Rassegna Nazionale* di Firenze? Il libro del P. Du Lac no certamente, per la ragione an-

¹ *Jesuites* par le R. P. DU LAC, S. J., Vol. in 8° di pagg. XXXI-412. Paris, Plon, 1901. — L. 4.

zidetta; ed anche perchè (lo scrive l'XX) « non è in fondo che un'antologia di giudizi sui Gesuiti, e giudizi che dicono ben poco, potendosi essi confutare con altri di pari valore, dati da persone assennate meglio e più di quelle citate dal Gesuita francese ». È vero che di questa così fatua e futile antologia siamo già arrivati in pochi mesi alla ventesima terza edizione della famosa Tipografia Plon di Parigi. Ma che fa? L'XX se la ride, perchè è sicuro che il libro del P. Du Lac lascia il tempo che trova, non convincendo nessuno, tranne *quelli che già sono convinti*, cioè *i gesuiti e i gesuitanti*. Ma dunque, caro XX, si potrebbe sapere a che pro tanti furori, i quali vi noceranno certo alla salute e vi faranno perdere presso le persone di senno quel credito, grande o piccolo, che ancor possiate avere, se mai scoprissero sotto il velame dell'XX il vostro nome e cognome, la condizione vostra e la vostra professione?

Il caso ci sembra singolare e degno di studio. Cioè, singolare proprio no. È quel che accade sempre, ad esempio, in Ispagna, nelle corse dei tori: questi al primo comparire nel torneo dei panni rossi de' *corridoros*, s'inalberano, si rizzano sulle zampe, torcono il collo e danno giù, ruggendo e correndo all'impazzata, cornate terribili da ogni parte. Il medesimo accade ad un dipresso a certi nemici dei gesuiti, pei quali basta sentirne il nome perchè vadano in delirii di furore cieco ed indomabile. Quel *Jesuites*, stampato in belli e grandi caratteri elzeviriani nel mezzo della copertina del libro del P. Du Lac, dovette, secondo noi, fare all'XX della *Rassegna* l'effetto del panno rosso negli occhi dei tori. Da quel momento non vide più lume, e presa la penna si diede a cornare, come poteva, con quella, contro quei poveri *Jesuites*, con niun altro pensiero fuorchè quello evangelicissimo di schiantarne la riputazione dal cuore dei buoni cristiani.

Ma, approderà, cel creda, a questo solo, di soddisfare gli arrabbiati antigesuiti pari suoi. Quanto al rimanente dei cristiani più o meno buoni e fervorosi, gli daranno la baia, chiedendogli se proprio a questi lumi di luna non c'è altro da fare che cavar fuori i vecchiumi smessi di venti e trent'anni fa. — Pare impossibile che a Firenze si stia ancora tanto addietro, nè siansi colà accorti che prendersela a quella maniera coi gesuiti, proprio in quanto gesuiti, ora non è più di moda; giacchè pei massoni ed i miscredenti, caso mai, son gesuiti tutti i preti e i frati e i religiosi, anzi tutti i cattolici, e perciò coloro si dichiarano non più antigesuiti, ma anticlericali; e quanto ai credenti, come dimostrammo nel nostro articolo del 26 andato novembre *sul perchè si avversino i Gesuiti*, o son

melensi, i quali ripetono pappagallescamente quel che odon dire senza riflettervi più che tanto, o non odiano i Gesuiti nè li vituperano, pur quando loro sono poco o punto simpatici. L'odio anti-gesuitico riflesso e pervicace, le sfuriate biliose alla maniera antica contro il gesuita, come gesuita, cioè appartenente all'Ordine fondato da S. Ignazio di Loyola, ormai, in Italia almeno, bisogna andarle a cercare a Firenze nelle colonne della *Nazione* e nelle pagine della *Rassegna Naxionale*, dove si scrive ancora dei gesuiti come oltre cento anni fa, ai tempi di Scipione Ricci e del Conciliabolo di Pistoia. Nè siam punto tentati per questo di dar ragione al Carducci, toscano, il quale diceva i fiorentini *più cinesi di tutti i cinesi d'Italia*. Quella era certamente offesa immeritata dai fiorentini, popolo colto e svegliato quant'altro mai; ma a quei signori che costituiscono il circolo del giornale la *Nazione* e della *Rassegna Naxionale*, lo sdegnoso motto carducciano quadra a capello. Intorno a quel circolo si rizza tutta una muraglia della Cina, che impedisce al giansenismo ed al leopoldismo, colà dentro annidati, ogni commercio col di fuori; ond'è poi che in certi temi massimamente, come a dire le relazioni della Chiesa collo Stato o l'autorità del Papa e in particolare questo argomento dei gesuiti, la gente della *Nazione* e della *Rassegna Naxionale* fa la figura di pezzi da museo, un vero anacronismo nel principio del secolo XX.

Non c'indugeremo dunque a confutare partitamente le asserzioni contenute nelle nove pagine dell'anonimo, che sono rifrittura di cose rancide e cento volte dimostrate insussistenti, e furono da noi anche recentemente, nel citato articolo del 16 novembre, quasi tutte ribattute, rispondendo ad un altro articolo della stessa *Rassegna Naxionale*. Il signor XX lesse, o piuttosto corse il bellissimo volume del P. Du Lac cogli occhiali d'un solitario di Porto Reale o di un teologo delle Corti borboniche del secolo XVIII, e ne riferì al pubblico colla buona fede d'un Arnauld o d'un Pascal. Quindi ci rappresentò il venerando P. Du Lac in veste di vanaglorioso, che parli sempre di sè; laddove fa quasi sempre parlare gli altri e di preferenza gli avversarii dei gesuiti, un Sainte-Beuve; ad esempio, e Voltaire e Napoleone I pei tempi andati, un Jules Ferry ed un Cousin pei più vicini a noi, e persino i protestanti, quali gli storici Ranke e Schöll. Di sè parla solo nella prefazione e in qualche altra pagina, per necessità, quasi a mostrare le sue credenziali ed acquistarsi fede, stante la lunga sua esperienza e la parte vivissima presa alle vicende della Compagnia che difende. Egli ha capitoli magnifici riguardanti la storia dei gesuiti, onde esce limpida la ca-

gione vera dell'odio cui furono fatti oggetto, senza che vi sia bisogno di andar con XX a mendicarne studiosamente e calunniosamente altre, nella politica, nell'educazione, nell'albagia gesuitica, o nelle formole medioevali della loro metafisica, o nel Breve di soppressione di Clemente XIV e infine nei *Monita Secreta* ¹. Tutte ricerche per lo meno inutili, sapendosi da tutti, e specialmente dai loro nemici, che i gesuiti sono odiati perchè contrastano a tutto potere il regno del diavolo sulla terra, conforme alla meditazione di *due standardi*, che si trova negli Esercizii spirituali dettati dal loro Santo Fondatore. Che se l'XX avesse d'uopo intorno a ciò di qualche spiegazione, ci favorisca e gliela daremo per bene.

I due lunghi Capitoli, che il P. Du Lac dedica ai metodi istruttivi ed educativi della Compagnia (da pag. 227 a 336), sono una bellezza, una squisitezza vera, per lucidità, precisione, acume di analisi non pur speculativa, ma pratica, confortata da fatti e cifre ineluttabili ed illeggiadrita da piacevolissime avventure anche personali dell'ottimo Padre nella lunga sua carriera di collegio, come scolaro, maestro e rettore. L'anonimo della *Rassegna Nazionale* pretende bensì di renderne conto, ma non li lesse; perchè sarebbe altrimenti inescusabile il disprezzo che ne mostra, scrivendo che la *ratio studiorum* dei gesuiti « è un enigma per tutti; o meglio è la *ratio dell'interesse, del tornaconto a danno della scienza.* » Leggano i genitori cristiani quelle pagine, insieme col racconto che vi fa l'enciclopedista Marmontel degli anni suoi giovanili, passati alla scuola dei gesuiti a Mauriac, e in particolare colle lettere inedite del Lamartine allievo a Belley dei Padri della Fede, i quali erano stati gesuiti prima della soppressione e tornarono ad esserlo dopo la restituzione della Compagnia nel 1814 ². Vedranno i genitori quanto benefica per la mente e pel cuore sia l'educazione gesuitica, nonostante la contraria affermazione del nostro anonimo, il quale vorrebbe provare che i gesuiti son cattivi educatori, perchè nel secolo XVIII i collegi dei gesuiti non valsero ad impedire la rivoluzione e nel XIX a scuoter l'inerzia dei cattolici. Ma come può egli cancellare la pagina, nella quale il Du Lac reca la lista lunghissima dei più grandi nomi d'Europa, che furono allievi dei gesuiti e ne succhiarono lo spirito?

¹ Che questo è un libello apocrifo dimostrò anche recentemente, con molta erudizione, Eugenio Carloy nel *Sole* di Palermo.

² Queste lettere preziosissime e riboccanti di sublime poesia cristiana sono nell'Appendice del volume *Jésuites*.

La malafede dell'anonimo è dunque non meno evidente del suo cieco furore antigesuitico. Questo e quella gli fanno storpiare a sensi non mai intesi dal P. Du Lac frasi innocentissime. Così l'egregio Padre sembra sentenziare con superbissimo cipiglio, che i gesuiti non hanno alcun difetto, laddove egli non accenna a ciò se non come ad un motto spiritoso, col quale si sentì tentato di rispondere a quelli che chiedevano per qual gran vizio intrinseco i gesuiti son tanto odiati. Una bella differenza, non c'è che dire! E così si mette in bocca all'ottimo Padre, come una rampogna insolente da lui stesso lanciata alla Santa Sede ed al Papa, l'ingenua domanda fattagli da giovanetti suoi scolari: perchè il Papato non vi ha difesi voi gesuiti fino all'ultimo? Eppure sopra un così bieco scambio l'XX osa innalzare tutta una confutazione secondo lui trionfale dei gesuiti e notantemente degli scrittori della *Civiltà Cattolica*, che osarono, colle dottrine dogmatiche alla mano, dimostrare ai rosminiani l'obbligo di coscienza di sottomettersi al Decreto *Post Obitum* di Leone XIII, in condanna delle teorie del roveretano.

Qui è tutta la chiave dell'enigma: la condanna del Rosmini attribuita alle mene gesuitiche, ecco quel che accende di tanto furore antigesuitico gli spiriti dell'anonimo e di altri suoi pari, in Italia; e il venerando P. Du Lac, in Francia, ne ha fatto questa volta la spesa. Ma non se ne dia pensiero. L'XX, che così lo vitupera, dice di conoscerlo: ma anche noi lo conosciamo, ma migliaia di persone rispettabili lo conoscono, massime in Francia, e lo venerano pel suo cavalleresco carattere, per l'animo suo nobilissimo, per le insigni opere sue cristiane e patriottiche, e migliaia di cuori di padri e di madri battono di pura riconoscenza per lui. Da vero figlio della Compagnia egli sa che il premio delle nostre lotte sulla terra noi dobbiamo attenderlo soltanto in cielo da Dio: *Ut certantes in terris coronari mereamur in coelis.*

BIBLIOGRAFIA ¹

BATTAGLIA ELISEO. — Piccoli santi. Firenze, tip. ed. S. Giuseppe, 1901, 16° di pag. 233. — L. 1,25.

Graziosissimo libriccino, destinato a leggerlo i fanciulli cristiani nelle nostre scuole. Presenta in breve la descrizione della *strage degli innocenti*, dall'autore intitolata: « Il primo fiore dei martiri »: poi « la vita e il martirio dell'accólito delle catacombe, *San Tarcisio*; dell'eroe Frigio, *San Bàrulo*; della giovinetta patrizia ro-

mana, *Sant' Agnese*... *Santa Emerenziana*, *San Venanzio*, la *Beata Imelda Lambertini*, *San Domenichino de Val*, immolato dagli Ebrei... » Sono veri gioielli di piccole monografie di santini; descritte con ammirabile candore di forme, ed insieme con storica esattezza.

BIBLIOTHECA SANCTORUM PATRUM Theologiae tironibus et universo Clero accommodata Curante Iosepho Vizzini S. Theol. Professore. Series Prima. PATRES APOSTOLICI. Vol. I. Doctrina duodecim Apostolorum. Epistola I. S. Clementis ad Corinthios. Romae, apud Direct. Bibl. Ss. Patrum, via dei Crescenzi, 13. 8° di pag. 222.

Degna di molta lode e di particolarissima raccomandazione è l'impresa alla quale si è accinto il ch. sacerdote Giuseppe Vizzini, professore di teologia nel pont. Seminario Romano, di pubblicare cioè una *Bibliotheca Sanctorum Patrum* ad uso del Clero. I principali scritti de' Padri, specialmente quelli che sono più necessari allo studio della teologia e che devono aversi di continuo alla mano durante gli anni dell'educazione ecclesiastica, saranno qui accolti e debitamente illustrati. Il testo dovrà essere scelto tra' migliori che la critica odierna riconosce; ogni scritto sarà preceduto da prolegomeni, dove brevemente si dilucideranno le que-

stioni storiche e critiche che lo riguardano, e fornito di note dichiarative, anch'esse sobrie e solo quante sembrano necessarie all'intelligenza del passo od al ravvisarne l'importanza per la dottrina teologica. Copiosi indici biblici, analitici e logici, chiuderanno i volumi.

In questo primo della Collezione sono pubblicati due scritti di straordinaria importanza: la *Doctrina duodecim Apostolorum* e l'*Epistola 1^a S. Clementis ad Corinthios*, testo greco e versione latina di fronte. Avremo occasione di parlarne più in particolare a suo luogo nella nostra rassegna patristica e diremo allora il parere nostro sul valore scientifico

¹ Nota. I libri e gli opuscoli, annunziati nella *Bibliografia* (e nelle *Riviste della Stampa*) della « Civiltà Cattolica », non può l'Amministrazione assumere in nessuna maniera l'incarico di provvederli, salvo che i detti libri non sieno indicati come vendibili presso la stessa Amministrazione. Ciò vale anche per gli annunzi delle opere pervenute alla Direzione e di quelle indicate sulla *Copertina* del periodico.

L'AMMINISTRAZIONE.

degli studii offerti. Qui ci basti far conoscere l'opera in genere che si presenta, condotta con assai lodevole diligenza, bene acconcia ai bisogni del clero nostro, e stampata in edizione veramente elegante per bontà di tipi e comodità di sesto. Anche il prezzo di L. 2.50 al volume per gli associati alla Biblioteca (L. 3 per gli altri) deve dirsi moderatissimo, chi pensi la grave carezza di simili opere pubblicate, p. e., in Germania. Solo ci sembra troppo la promessa di mettere in luce ogni anno bene otto volumi di questo genere; tre o quattro

sarebbero più che sufficienti, salvo il caso che il testo non richiedesse speciale studio nei prolegomeni e nelle note.

Preghiamo gli Eccm̃i Vescovi ed il clero d'Italia a fare buon viso alla nuova pubblicazione, incoraggiando ed appoggiando lo zelo del ch. professore Vizzini e dei suoi collaboratori, tutti giovani ecclesiastici, desiderosi di giovare alla cultura del clero, non con le interminabili nenie, ma col fatto del lavoro serio e proficuo.

CAGNACCI CARLO, prof. — Le Istorie Fiorentine di Nicolò Machiavelli, adattate ad uso delle scuole con note filologiche. *Livorno*, Raffaello Giusti, editore, 1901, 16° di pag. 367. — L. 2.

Il P. Cagnacci è un letterato esperto, il quale ha già fatto altre prove della sua valentia e letteraria e storica. Le note che accompagnano il testo di queste *Storie Fiorentine* sono giudiziose, fatte con giusta fi-

nezza di criterio ed insieme con libertà grande. La maggior parte di esse versa intorno all'uso, al valore, all'eleganza delle parole e dei periodi; qua e colà danno eziandio alcune notizie storiche o biografiche.

— Vita del B. Giovanni da Triora Frate Minore. *Livorno*, tip. Giusti, 1901, 8° di pp. 64. — Cent. 80.

Tra i martiri della Cina, il cui culto solenne di beatificazione fu proclamato da Leone XIII nelle feste di maggio dell'anno giubilare 1900, figura Giovanni Lantrua, martirizzato nella Cina a' 7 febbraio del 1816, in età di 55 anni e 11 mesi. Era nativo di Triora, paesello non molto lontano da Taggia; ed aveva passato gli anni dell'adolescenza, studiando in Porto Maurizio, dove la memoria ancor fresca di S. Lionardo lo invitava a seguirne le orme. Entrato quindi nel-

l'Ordine de' Frati minori in Roma, dopo gli studii e le solite prove, chiese ed ottenne le missioni della Cina, dove lavorò nell'apostolato per quindici anni, e raccolse la palma de' martiri.

— Il ch. P. Cagnacci in quest'opuscolo ne tratteggia la vita con amore di compaesano, con arte rara di sperimentato maestro di letteratura, e con tal brio e ricchezza di pensieri e d'immagini, che la lettura ne riesce quanto utile altrettanto gioconda.

CAPRA LUIGI, dott. — Principii di scienza morale e di Economia politica, esposti per le Scuole Normali. *Torino, Roma, ecc.*, Paravia, 1901, 16° di pp. VI-319. — L. 2,50.

È un lavoro condotto sui Programmi delle Scuole governative, ma alquanto più ampio, a comodo

dei professori e vantaggio degli studenti, che bramano una esposizione sugosa delle succinte e anzi povere

indicazioni dei programmi. Il ch. Autore professa gratitudine a vari celebrati scrittori di questa materia, ma il fatto è che tali fonti sono aperte per tutti, e che pochi sanno attingervi. Ciò è tanto vero che noi veggiamo frequentemente libri di morale per la gioventù, i quali meriterebbero il bando dalle scuole. Il nostro moralista invece, già chiaro per altri egregi lavori, non crea certo le verità della Morale e della Economia politica, ma le sceglie, le

ordina, le presenta con chiarezza e con vero amore, e forma un libro scolastico, per ogni riguardo eccellente. Ci pare sopra tutti lodevole il libro primo sulla *Essenza della moralità*, esatto nelle formole, senza ricorrere al linguaggio dell'alta scuola, e intelligibile a tutti e ricco di applicazioni pratiche scelte felicemente. Un'osservazione: in caso di ristampa, la quale desideriamo, ci parrebbe utile un po' di lima quanto alla italianità di certe espressioni.

CARRARA BELLINO S. I. prof. nel Collegio M. G. Vida in Cremona. —

La Selenografia antica e moderna. Studio storico-scientifico. 2ª edizione migliorata ed accresciuta, con tre carte lunari. Pavia, tipografia Fusi, 1901, 12° di pp: 202, L. 2.50. — Per gli associati alla « Rivista di Scienze » di Pavia, L. 1.50.

Di questo bel lavoro abbiamo già dato un cenno nel quaderno del 15 dicembre 1900 a p. 718. Ora ci torna caro l'aggiungere che ugualmente ed anche più favorevole del nostro giudizio fu quello della *Scuola Cattolica* di Milano, quello del *Monat Rosen* di Basilea, e quelli della *Provincia di Cremona*, dell'*Osservatore Cattolico* di Milano, della *Verona Fedele* e di altri giornali o periodici. In questa seconda edizione il ch. Autore ha giudicato opportuno il dividere l'operetta in due parti, denominando la prima *Selenografia descrittiva* e la seconda *Selenografia fisica*; e ciascuna parte di-

tribuire in capitoli, con in fronte un breve sommario delle materie ivi contenute. Vi ha poi fatto alcune pregevoli aggiunte, di cui le principali sono quelle che riguardano un certo progresso notevole nella fotografia lunare, e le varie questioni sulle influenze lunari. L'edizione per sesto, caratteri e carta, unisce alla comodità l'eleganza; nè il prezzo può dirsi punto elevato, chi rifletta principalmente al costo delle tre carte lunari ond'è illustrata. Giova credere adunque che a questa edizione non sarà fatta meno lieta accoglienza di quella che si ebbe la sua sorella maggiore.

CIMMINO ANTONIO. — Il beato Pietro Peccatore e Dante. Conferenza tenuta in Arcadia il 14 aprile 1901, da A. Cimmino, Napoli, D'Auria, 1901, 8° di pag. 6.

Porgono argomento a queste pagine di critica dantesca i celebri versi del *Paradiso*, XXI, 121-123.

« In quel loco fu' lo Pier Damiano
E Pietro Peccator fu nella casa
Di nostra Donna in sul lito Adriano. »

Ogni mediocrissimo conoscitore del Poema sacro non ignora che il

senso di questa terzina fu contrastato sino dal tempo dei primi espositori. Il rev. Cimmino, con quell'abbondanza di erudizione, che credette essergli consentita dalla forma di conferenza colla quale ritornò sull'argomento, si schiera dalla parte di coloro che tengono doversi leggere nel secondo

verso *fu* in luogo di *fui*, e con ciò ammettono trattarsi di due persone, cioè di S. Pier Damiano e del Beato Pietro degli Onesti, soprannomato per antonomasia il Peccatore. È l'opinione

che per copia d'argomenti intrinseci ed anche per estrinseca autorità ci parve sempre più d'ogni altro probabile.

CURÉ AMEDÉE, Mgr. — L'Oraison Dominicale. Ses rapports avec les sept Dons du Saint-Ésprit, les sept péchés capitaux, les vertus théologiques et cardinales et les béatitudes. Instructions sur le « Pater ». Tome troisième. *Bar le-Duc*, impr. de l'oeuvre de Saint-Paul, 1901, 16° di pp. 532.

Credevamo che con questo terzo volume si compisse l'opera, ma ci siamo ingannati. Non ce ne duole però, sia perchè in generale si tratta di un'opera che dalle persone pie si fa meritamente gustare, sia perchè in particolare tutta la prima metà

di questo volume si aggira sulla gloria del paradiso, e ne parla con soavezza e con grazia tale, che sparge nell'anima una ineffabile soavità. Il rimanente del volume tratta della virtù della giustizia e del dono della sapienza, fornendo giuste istruzioni.

DE LUCIA VINCENZO, prof. can. — Il sacco di Capua. Discorso letto il 24 luglio 1901 a Capua. *Caserta*, stab. tipo-litografico La Minerva, 1901, 8° di pag. 24.

Il ch. Autore espone e commenta oratoriamente le cause e le stragi che precedettero ed accompagnarono la presa e il sacco di Capua, nel 1501, 24 luglio, per opera de' Francesi capitani dal d'Aubigny e dal famoso

Valentino, liberogì dalla porpora fino dal 1498. In questo discorso commemorativo l'Autore dà saggio di molta dottrina ed insieme di amore patrio cristiano e di forbita rettorica.

FERRATA DOMENICO, Card. — Discorso recitato da Sua E'zza Rev'ma nella Chiesa della SS. Trinità de' PP. Agostiniani di Viterbo il giorno 15 settembre 1901. *Viterbo*, tip. Monarchi, 8° di pp. 21.

Nel giorno sopra indicato compivasi nella gentile città di Viterbo la seconda incoronazione dell'immagine taumaturga della Vergine, che si venera nella Chiesa della SS. Trinità, sotto il titolo di Maria Liberatrice. Il Capitolo Vaticano decretava e la Santità di Leone XIII sanzionava l'atto glorioso con cui Sua E'zza il Card. Ferrata cingeva di una seconda corona l'augusto capo della Madre di Gesù Cristo. Prima però l'Eminentissimo Porporato recitava una forbita orazione, acconcia alla gloriosa circostanza. È con profonda dot-

trina e chiarezza tutta sua propria di elocuzione, dimostrava essere degna di corona Maria SS.ima, perchè Regina; ed essere Regina perchè Madre di Dio, perchè cooperatrice alla redenzione operata dal Figlio, e perchè liberatrice del popolo cristiano. La pietà e la sapienza s'intrecciano nello svolgimento di una materia così rilevante; e, anche leggendo, il pensiero del cristiano e del filosofo se ne gloriava. Cerchi Sua E'zza di procurarci un poco più sovente il diletto provato nella lettura di questa sua orazione, dettata a lode di Maria Liberatrice!

FIORETTI DI SANCTO FRANCIESCHO, secondo la lezione del Codice Fiorentino, scritto da AMARETTO MANELLI, ora per la prima volta edita, pubblicati di nuovo da LUIGI MANZONI di Mordano. Roma, Loescher, 1900, 16° di pag. X-288.

Un'edizione critica de' *Fioretti* manca ancora. Il ch. L. Manzoni di Mordano volle intanto supplirvi col mettere in luce un testo solo, scelto fra i migliori ed i più antichi di tutti, e ristampato qui con la massima diligenza nella forma medesima in cui fu dapprima « iscritto e . . . conpiuto per me Amaretto guovèdi a dì 13 luglio 1396 alle xvij. ore. A Dio onore e gloria. Ammen. » È il codice palatino E. 5. 9. 84. della Nazionale di Firenze.

Nella breve prefazione, il ch. Editore non entra nelle molte questioni che si vanno agitando intorno l'autore de' *Fioretti*, la lingua, il tempo ed il luogo della loro composizione. Egli, accennando soltanto, mostra di aderire alla sentenza che attribuisce a tempi diversi la compilazione di certe parti dell'opera. Senza dubbio alcuni tratti furono scritti dopo la morte di frate Giovanni d'Alvernia (1322), poichè parlano di lui. Ma i dipinti di Giotto nella chiesa superiore di S. Francesco in Assisi, eseguiti tra il 1296 ed il 1304 e ritraenti alquanto scene narrate nei *Fioretti*, non sarebbero prova convincente che

siano posteriori ai *Fioretti*. Giotto potrebbe avere udite quelle narrazioni come si tramandavano di viva voce dai frati e furono poscia insieme raccolte. Ad ogni modo, questo gioiello di libro fu compiuto, e in lingua latina originale, e nel suo volgarizzamento assai prima del 1396, poichè il codice di Amaretto Manelli è certamente copia di codici più antichi.

Il presente volume contiene i *Fioretti* propriamente detti e le *Considerazioni delle Stimmate*. Un altro volume conterrà il rimanente, cioè sono le *Vite* di fra Giuseppe, di frate Egidio ed i *Detti memorabili*, come pure altri scritti minori e le varianti de' codici. L'edizione è riuscita splendida assai per la bellezza dei tipi e per la ricchezza delle diciannove tavole illustrative in finissime fototipie, e le più prese dai dipinti della chiesa Superiore « dello nostro padre Sancto Franciescho, la chui vita Iddio ci dia grazia sì di seguitare in questo mondo che per virtù delle sue istimate grollose noi meritiamo d'essere salvati in paradiso. A llaude di Cristo benedetto. Ammen » (p. 230).

BISCHOFFSHAUSEN (Dr. Freiherr von) SIGISMUND. — Papst Alexander VIII und der Wiener Hof (1689-1691). Nach den Beständen des Kaiserl. und Königl. Haus-Hof-und Staatsarchivs und des Fürstlich Liechtensteinischen Archivs in Wien dargestellt. Stuttgart, Both, 1900. In 8° di pp. XIV-188.

Brevissimo fu il regno di Alessandro VIII, epperò non fa meraviglia che passasse senza alcuno di quei grandi avvenimenti, che spesso ricorrono nei lunghi pontificati e lasciano tracce profonde nella storia della Chiesa. Nella ristrettezza non-

dimeo della sua durata che oltrepassò di poco i quindici mesi (6 ottobre 1689 — 1 febbraio 1691) vi hanno due punti che degnamente richiamano a sè l'attenzione e lo studio dello storico. E sono l'elezione dell'Ottoboni al papato seguita dopo

uno de' più lunghi conclavi dell'èvo moderno, e le relazioni del nuovo Pontefice con la corte di Vienna. Questi due punti porsero la materia al lavoro del Dr. Freiherrn, benchè l'affinità grande dell'argomento lo portasse di necessità a trattare di tutto intero il breve pontificato di Alessandro VIII.

L'Autore attinse precipuamente al R. I. Archivio di Stato di Vienna e a quello del principe Liechtenstein. Senza dubbio, ed egli stesso non lascia di avvertirlo, ad una trattazione da ogni parte compiuta della materia si richiedeva di usare anche

le fonti copiose dell'Archivio Vaticano. Tuttavia la diligenza e coscienziosità con la quale il Freiherrn fece lo spoglio dei molti documenti viennesi, è tale che dispensa ogni più accurato studioso dal ritornare sopra quelle medesime fonti; vantaggio di non poco momento. Tra le altre cose che ci piacquero nella monografia, ricorderemo solo l'esatto giudizio dell'opera del Petruccelli della Gattina, *Histoire diplomatique des Conclaves*. L'Autore meritamente conchiude che « tutto quel lavoro si deve rifare *sine ira et studio* » (p. V).

KEPPLER Dr. PAUL WILHELM, Bischof V. Rottenburg. — Die

Adventsperikopen exegetisch-homiletisch erklärt (BARDENHEWER, *Bibl. Stud.* IV, 1). Freiburg. i. B., Herder, 1899, 8°, 143. — Fr. 3.

L'Eccmo Vescovo di Rottenburg stima che l'oratoria sacra abbia bisogno di una qualche riforma, così per toglierle l'eccessivo conservatorismo, come per impedire che si getti a novità pericolose. A molti predicatori si potrebbe muovere il rimprovero del Signore (Matt. XXII 29): *Erratis nescientes Scripturas, neque virtutem Dei*. Ed il mezzo a correggere il difetto è suggerito dallo stesso Signore (Giov. V, 39): *Scrutamini Scripturas*. Le ragioni, recate dal chmo A., per dimostrare il grave danno che deriva alla predicazione cristiana dall'abbandono della S. Scrittura, sono assai stringenti. Ma egli vuole offerire un rimedio non di semplice teoria, ma pratico assai; cioè l'esempio particolare della materia amplissima e grandemente opportuna, che offrono le pericopi, cioè i tratti dell'Epistola e del Vangelo assegnati dalla Chiesa nelle domeniche dell'Avvento. Non si aspetti l'oratore di trovar qui le prediche bello e composte. L'A. giustamente

condanna colui, che nel ministero della parola non mette di suo se non la memoria, la voce ed il gesto. « Ma chi vuol lavorare, così egli (p. 5), seguendo questa guida, potrà senza troppo dispendio e fatica comporre le sue omelie, che saranno cosa sua e che potrà recitare con buona coscienza. *Sapienti sat*: ciò che trova qui non lo dispensa dalle ricerche particolari, dal meditare, dal ricorrere alla chiave del segreto, che è la preghiera, che sola potrà aprirgli i tesori nascosti della S. Scrittura ».

Precede un'esposizione generale del tempo ecclesiastico dell'Avvento. Poi vengono le considerazioni fondamentali sopra le singole pericopi dell'Epistola e del Vangelo; in fine di ognuna seguono alcuni bellissimoi schemi omiletici, che dimostrano in qual modo si possano adoperare praticamente le fatte considerazioni. Non ci avvenne ancora d'incontrare una guida sì utile per l'oratoria cristiana come questa, sì propria pe' nostri tempi, e nello stesso tempo così

profonda nell'investigazione scritturale. L'Eccmo A. promise di continuare il lavoro estendendo per le altre domeniche e feste dell'anno; spe-

riamo che le cure del ministero pastorale gli permettano di adempiere presto la fatta promessa.

LEGA MICHELE, sac. — Praelectiones in Sextum Iuris Canonici de Iudiciis Ecclesiasticis in scholis Pont. Sem. Rom. habitae. Lib. II vol. III. De Iudiciis criminalibus in genere et in specie de delictis et poenis praemisso tractatu. Romae, typis vaticanis, 1900, 8° di pp. 624. — L. 8,00. Per l'Estero L. 10,00.

In questo terzo volume il ch. prof. Mons. Lega svolge con la consueta chiarezza e vasta dottrina, lodata da noi nei suoi volumi già pubblicati (vedi Ser. XVII, vol. I, p. 342), il difficile argomento di quella parte

del diritto canonico, che riguarda i giudizi criminali, i delitti, e le pene. Noi raccomandiamo il volume dell'autore tanto ai professori quanto agli studiosi della legislazione ecclesiastica.

LEROY P. HIPPOLYTE, S. I. — Jésus-Christ, sa vie, son temps: Leçons d'Écriture Sainte, prêchées au Gesù de Paris; par le P. Hippolyte Leroy, S. I. Paris, J. Briguet, Éditeur. Rue de Rennes, 83, 1901, 5 voll. in 16° di pp. XIV-412; 396; VI-304; 330; 340. — Ciascun volume Fr. 3.

Queste lezioni del P. Leroy, ascoltate con viva attenzione da un colto uditorio a Parigi, e molto lodate dalla stampa francese, meriterebbero d'essere recate nel nostro volgare e servire di esempio a parecchi sacri oratori, che in Italia si occupano in questo genere di utilissima predicazione.

L'autore ha tutte le doti del perfetto esegeta de' santi Evangeli: dottrina teologica e morale, filologica e storica, critica sana e vigorosa, conoscenza profonda dei bisogni del tempo nostro, degli errori e de' falsi principii correnti intorno a Dio, a Gesù Cristo, alla sua Chiesa, alle forze della ragione e ai misteri. La sua esposizione pertanto non è cattedratica o di pura filosofia, arida perciò e ristretta a un solo genere di lettori: ma quella di chi si propone di illuminare l'intelletto in ordine alla pratica de' doveri cristiani e sociali, e la sua parola come lo stile spigliato, sentenzioso e ricco di belle

immagini, alletta e persuade.

Fra' soggetti più degni di essere notati ne indicheremo alcuni tolti dalle lezioni de' cinque volumi: Matrimonio e verginità; Preti e Rabbini; Dio e il Danaro; Falsi Dottori; Gesù Signor della morte; la Creazione; Il Cristianesimo, ultima parola del Progresso; la Fede e gl'*Intellettuali*; fuori della Chiesa non vi è salvezza; quel che può la Preghiera, Liberali e Conservatori; la Tentazione; Spiegazioni razionaliste; Spiegazione ragionevole; la Missione dell'apostolo; la Persecuzioni dell'apostolo; la Ricompensa dell'apostolo; il Banchetto di Erode; il banchetto del Cristo; Preghiera e Miracoli; la Carne e il Sangue del Cristo.

Ciascun volume fa un tutto da sé d'almen 300 pagine, e può acquistarsi e leggersi separatamente. Quando saranno pubblicati prossimamente gli altri volumi, si avrà un'Opera compiuta, la quale può dirsi una par-

tiolareggiata spiegazione de' quattro Evangelii ad uso di tutti, preti e fe-

delli; una vita di Nostro Signor Gesù Cristo secondo l'ordine cronologico.

LUCIEN BRUN HENRY. — La condition des Juifs en France depuis 1789. 2^{ème} éi. Paris, Retaux, 8° di pp. 404.

Dalla rivoluzione francese del 1789, come ha tratto origine lo scadimento della civiltà cristiana in gran parte d'Europa, così ha avuto principio in essa quella preponderanza del giudaismo, che ne è al presente il flagello. Quest'opera tutta storica narra, coll'appoggio dei documenti, in qual modo gli ebrei son venuti mutando condizione legale nella Francia, da che la sua rivoluzione della fine del secolo decimottavo cominciò

a soquadrare tutto l'ordinamento suo politico, religioso, sociale, persino a che, nel 1831, vi ottennero parità perfetta di diritti civili e di culto coi diritti e coi culti riconosciuti pei francesi dallo Stato. Il lavoro non è critico, ma puramente storico; tale però che getta una luce splendida sopra gli avvenimenti del seguente secolo decimonono, e sopra le conseguenze che ne sono derivate, e pur troppo si svolgono sotto i nostri occhi.

PESCH CHR., S. I. — Theologische Zeitfragen. Zweite Folge. (Ergänzungshefte zu den « Stimmen aus Maria-Laach » N. 80). Freiburg i. Br., Herder, 1901, 8°, 138 p. — M. 1,80.

Il ch. A. offre una nuova serie di questioni teologiche, proprie de' tempi correnti, in continuazione delle già pubblicate l'anno scorso Cfr. *Civ. Catt.* XVII, 12 [1900], p. 342) ed accoite con molto plauso dagli studiosi. La prima questione è *Dei due diversi concetti della dottrina intorno la SS. Trinità*, l'uno greco, per così chiamarlo, l'altro agostiniano-scolastico, sebbene la distinzione non risponda perfettamente alla cosa in sè. L'argomento offre occasione all'A. di trattare della natura e persona delle processioni in Dio, della processione dello Spirito Santo dal Padre e dal Figliuolo, delle proprietà divine e delle appropriazioni. La conclusione è che la dottrina de' Padri, specialmente orientali, non è diversa dalla scolastica, ma si muove in un altro ordine di concetti. La scolastica delineò meglio ed espose in miglior armonia quei concetti; onde il progresso odierno degli studii teo-

logici in questa materia non dev'essere l'abbandono della scolastica per tornare allo studio de' soli Padri, ma sul fondamento de' Padri e della scolastica approfondire sempre meglio le altissime dottrine.

La seconda questione tratta *Dei l'essenza del peccato mortale*; la terza ha per titolo: *L'anima del peccatore (Todsünder) nell'altra vita*. Ambedue questi trattati sono a confutazione delle sentenze dello Schell, il quale perchè una colpa sia mortale sembra richiedere che sia commessa per odio formale contro Dio; quindi tutte le altre colpe che non presentano tale carattere sarebbero secondo lui colpe veniali; ne seguirebbe che le pene eterne dell'altra vita sono solamente pe' peccati mortali così definiti. Il ch. A. dimostra quanto questo modo di concepire la colpa mortale sia difforme dalle sentenze dei Padri e dalla dottrina della Chiesa.

SCHEEBEN M. JOS., dr. prof. — Handbuch der katholischen Dogmatik. Vierter Band. Zweite Abtheilung von dr. LEONHARD ATZBERGER

no. 5. Prof. der Dogm. an der Univ. München. *Freiburg i. Br.*, Herder, 1901, 8°, da p. 459 a p. 666.

Dell'insigne opera del compianto mons. Scheeben e della continuazione, intrapresa col medesimo criterio e con profonda dottrina, dal ch. prof. Atzberger abbiamo detto altra volta, annunciando la prima parte del presente volume (Cfr. *Civ. Catt.* XVII, 6 [1899] p. 588). Nel nuovi fogli che intanto

presenta la Casa Herder, promettendo di chiudere l'opera quanto prima, abbiamo il principio della seconda parte del medesimo volume, contenente la dottrina dei Sacramenti in genere, poi in ispecie quella del Battesimo, della Confermazione e dell'Eucaristia.

SECOLO (II) DEL S. CUORE DI GESÙ. — Bollettino mensile.

Bologna, tipografia Arcivescovile.

Salutiamo con vera gioia questo caro periodico, incominciatosi a pubblicare in Bologna fin dal mese di giugno del corrente anno, sotto gli auspici e con la dotta e preziosa collaborazione dell'Emo Cardinale Domenico Svampa, Arcivescovo di quell'illustre città. Esso si propone il duplice scopo di propagare sempre più la divozione al Cuore Divino del Redentore, e di coadiuvare l'erezione della chiesa votiva che in omaggio al Figlio di Dio, sta colà costruendosi con le offerte del popolo fedele.

Scrivere dei suoi pregi e della bellezza e varietà di ciò che contiene, anche in ameni racconti, non è possibile in un breve annuncio. Diremo soltanto che il primo dei due scopi

che si prefiggono i bravi scrittori di esso, è dalla solerte loro opera pienamente conseguito, e che ci auguriamo di potere anche noi coadiuvare al conseguimento del secondo, ottenendo che i nostri lettori vogliano, in buon numero, associarsi a questa pubblicazione, che loro raccomandiamo caldamente. Siamo sicuri che ce ne saranno grati, specialmente i Sacerdoti che, in ogni quaderno, troveranno quattro pagine che contengono cose, per essi, assai utili.

Il prezzo di abbonamento per un anno è di Lire 3 da inviarsi alla Tipografia Arciv. Via Altabella 6 Bologna.

SURBLED, doct. — *La vie affective.* Lyon E. Vitte; Paris, Ch. Amat, 1900, 16° di pp. 222.

— *Les idées nouvelles en Pathologie mentales.*

Il ch. Dr. Surbled non è solamente un medico di vaglia, ma anche un filosofo cristiano, ciò che pur troppo si trova ben di rado fra i cultori della scienza salutare. Questo suo nuovo lavoro interessa insieme la morale e la psicologia, studiando egli *la vita affettiva* in maniera affatto nuova, onde anche arriva a conclusioni ardite, le quali, benchè non a tutti forse siano per piacere, saranno

però da tutti rispettate. Fra queste conclusioni la più ardita ci sembra quella che colloca la sede delle passioni non nel cuore, come pensa il volgo dei mortali, nè nel cervello come opina qualche dotto, ma nel cervello come ora credono moltissimi fisiologisti, fra i quali il dottor Surbled. Il ch. A. prova la sua tesi a pag. 90 e seg. e ci sembra che gli argomenti ch'egli porta abbiano un

vero valore dimostrativo per provare che l'origine della sensibilità si debba ripetere dal cervelletto, ma non che la sede della sensibilità stia in quell'organo. Nel cuore mettono capo tutte le fibre del sistema nervoso centrale, e là, come nel cavo di un ricevitore telegrafico, si manifestano i fenomeni della sensibilità e della

vita psichica. Se si accetta questa semplice distinzione, avranno ragione i dotti moderni, e anche il genere umano non sarà in errore, credendo, come ha sempre fatto, che nel cuore abbiano sede i nobili affetti, le passioni ardenti, e gli slanci sublimi dell'anima.

— *Spirites et Médioms. Choses de l'autre monde. Paris, librairie Vic et Amat, 1901, 16° di pp. 224. — Fr. 3,00.*

È un libro buono, degno dell'ottimo Autore, le cui sane intenzioni nè noi, nè altri vorrà sospettare. Ma è un libro che spesso cade nell'eccesso del naturalismo volendo spiegare fatti certi, evidentemente preternaturali, con teorie di benigno razionalismo. Esempio: dopo belle pagine e cattoliche sullo Spiritismo in genere, si casca in questa falsa presunzione generale sopra tutti i fatti spiritici: « Le meraviglie spiritiche a cui si appoggia la dottrina spiritica, non sono punto verificate. E gli scienziati, come il Crookes, il Gibier, l'Aksakoff, che ne sono garanti, non c'ispirano veruna fiducia: sono spiritisti fanatici, che vogliono sedurre le anime semplici, ecc. ».

No, egregio dottor Surbled. Quegli scienziati sono uomini onesti, dotti; sbagliano nelle spiegazioni dei fatti, ma nelle loro relazioni storiche sono per lo più fededegni; che se anche qualche fatto narrato dal Crookes o da altri si possa rievocare in dubbio, ne rimangono tuttavia tanti altri dei quali siamo assolutamente certi, e che ogni tribunale di critica storica deve accettare, se non vuol rinnegare ogni possibilità di giudizi razionalmente storici. Dei fatti debitamente provati può lo scienziato discutere la natura, non negare la esistenza.

Questo è il debole del Surbled in questo e in altri suoi libri, tutti di lodevole intento: pretendere che il preternaturale sia direttamente provato, se no, non si ammetta. Ora il sano procedimento logico è lasciare alle testimonianze di mettere in sodo i fatti, e poi col raziocinio filosofico intorno alle cause agenti, agli effetti prodotti, esaminare la proporzione o sproporzione dell'effetto colla causa, e inferirne la naturalità o innaturalità del fenomeno. Accadrà bene spesso al filosofo, o teologo che sia, che il fenomeno per le sue strette attinenze colla fisica, colla chimica, colla fisiologia e con altre scienze che possono avere influito nell'effetto occultamente, non sarà possibile a qualificare l'effetto per prodotto naturale e preternaturale. In tal caso il dotto prudente dirà: Non consta; e però fino a nuovo esame decisivo, non presumiamo di condannare il fatto per preternaturale. Ma si danno e non raramente dei fenomeni spiritici in circostanze chiare ed evidenti, e con tale palpabile sproporzione di cause e di effetti conosciutissimi, che la prudenza più seria e più severa si sforza di ammettere la disproporzione di questi con quelle; nel che è la sovrana dimostrazione dell'intervento d'una causa preternaturale.

Del resto il ch. dott. Surbled non

è il solo che trattando questioni di Spiritismo e d'Ipnatismo soffre di questa malattia mentale di razionalismo addolcito e moderato, ma sempre nocivo al sommo. Esiste una scuola di cattolici infatuati di naturalismo eccessivo: e viventi di reminiscenza del razionalismo succhiato nelle scuole ammodernate, che per essere mitigato

non è meno fallace, anzi è forse più ingannatore, e si può di esso ripetere ciò che affermava il S. Padre Leone XIII ai Vescovi inglesi: « Saluberrimo consiglio è schivare il Razionalismo che astutamente lavora, e non vi è veleno più pernicioso alla fede (*Civ. Catt.*, quad. 1219, 6 aprile, 901, pag. 98) ».

TALAMO SALVATORE. — Le origini del Cristianesimo e il pensiero stoico. 3^a ed. notevolmente accresciuta. Roma, tip. Cooperativa, 1902, 8° di pp. XXVIII-392. — L. 8.

Nell'ampia rivista, che facemmo, del volume, che ora per la terza volta è pubblicato dall'insigne prof. Mons. Talamo (Ser. XVI, vol. III; 571), osservavamo come l'opera fosse di sua natura apologetica, vastissima per le cognizioni che richiede, e per la materia che abbraccia. Dappoichè essa è diretta a combattere una stoltezza ed un'infamia di certi pretesi dotti, i quali, per togliere ogni pregio alla morale cristiana, si arrabattano in voler dimostrare, che essa derivi in gran parte dai filosofi pagani anteriori al cristia-

nesimo e segnatamente dagli stoici. Esaurite in brevissimo tempo due edizioni, l'autore ha dovuto procedere ad una terza, che di molto si avvantaggia sulle antecedenti per ritocchi e le aggiunte. Noi torniamo a raccomandare il volume dell'illustre filosofo non solamente a coloro, che si occupano di lavori apologetici in difesa della religione cristiana, ma eziandio a tutte le persone colte, e segnatamente agli studenti chierici, ed ai giovani secolari, che frequentano le Università, dove trova posto l'errore confutato dal Talamo.

TALAMONI LUIGI, sac. dott., Prof. nel Seminario Arciv. di Monza, membro della Società storica lombarda. — Sunto di Storia politica ad uso delle Scuole liceali, tecniche e normali, in conformità dei programmi ministeriali interamente riveduta, corretta ed ampliata dall'Autore. — Seconda Edizione. Volume I. Storia del Medio Evo. Prezzo L. 2. Volume II. Storia dell'Evo Moderno. Prezzo L. 1,50. Monza, Tip. Artigianelli, 1901, 16° di pp. XLIV, 432; XXIV; 330.

Ampliamente fu detto dei pregi di quest'Opera nella nostra Bibliografia del 5 nov. 1898 (Serie XVII, Vol. IV, pag. 348). Questa seconda edizione si vantaggia sull'altra per aggiunte opportunissime, di guisa che le scuole cattoliche possono va-

lersene per testo con piena fiducia riguardo alla bontà scientifica e didattica dell'opera del ch. prof. Talamoni, e massimamente per quel che concerne le guarentige tanto necessarie di rettitudine dei principii.

CRONACA CONTEMPORANEA

Roma, 9 novembre - 29 novembre 1901.

I.

COSE ROMANE

1. Il pellegrinaggio inglese e la missione straordinaria montenegrina in udienza dal Santo Padre. — 2. La Cappella italiana nella chiesa del Rosario in Lourdes. — 3. Il collegio dei Cultori dei Martiri e le Catacombe. — 4. Nella basilica di Santa Cecilia in Trastevere. — 5. La luce elettrica nei castelli romani. — 6. Morte cristiana del generale Pallavicini. — 7. Approvazione del piccolo ufficio del Sacro Cuore.

1. Dopo il mezzodì del 7 novembre Sua Santità dai suoi appartamenti recavasi nella Sala del Trono, e quivi ammetteva alla sua augusta presenza i componenti il pellegrinaggio inglese giunto da alcuni giorni in Roma. Detto Pellegrinaggio presieduto da Mons. Tommaso Whiteside, Vescovo di Liverpool, accoglieva numerose distinte famiglie cattoliche dell'Inghilterra, e varii prelati e sacerdoti. Notavansi fra gli altri, oltre Mons. Edmondo Stonor, Arcivescovo Titolare di Trebisonda e Canonico della Patriarcale Lateranense, Mons. Samuele Webster Allen, Vescovo di Shrewsbury, mons. Francesco Bourne, Vescovo di Southwark, ed il Segretario del pellegrinaggio Mons. Dunford.

Sedutosi il Santo Padre riceveva l'omaggio di Monsignor Vescovo di Liverpool, che, a nome dei pellegrini, umiliava a Sua Santità, oltre ad un'offerta per l'Obolo di S. Pietro, un devoto indirizzo ispirato a sensi di affetto e di devozione. Il Santo Padre nell'accogliere, sorridendo benignamente, il filiale omaggio dei pellegrini, con sovrana bontà rivolgeva loro brevi parole, dicendosi oltremodo lieto nel vedere a Lui dappresso una eletta schiera di cattolici inglesi, i quali, esprimendo i propri sentimenti di devozione alla sua persona, giungono sempre graditissimi al suo cuore. Rammentò con vivo interesse i pellegrinaggi inglesi venuti in Roma, specie quello dell'Anno Santo, i quali per numero e per distinzione di persone riuscirono imponentissimi. Fatta quindi menzione dei giorni da lui passati in Inghilterra, ringraziava da ultimo i pellegrini dell'affettuoso indirizzo ed ammettevali al bacio della mano, avendo per ciascuno parole di benevolenza.

Monsignor Stonor, man mano che il Santo Padre parlava, veniva traducendo in lingua inglese ai pellegrini l'Augusta parola di lui. Sua Santità, impartita in fine la Benedizione Apostolica, ritiravasi nei suoi privati appartamenti.

Il giorno 17 la missione straordinaria montenegrina, composta di monsignor Milinovič, arcivescovo di Antivari, e del conte Luigi Voinovič, ministro della giustizia al Montenegro, è stata ricevuta in udienza, in forma ufficiale, dal Pontefice.

Nel cortile di San Damaso era spiegata la guardia palatina e nell'anticamera pontificia la guardia svizzera, che resero agli inviati del principe Nicola gli onori reali. Introdotti nella sala del trono, i plenipotenziarii presentarono a Sua Santità una lettera autografa del principe del Montenegro che li accredita presso il Vaticano. Quindi il conte Voinovič pronunziò una breve allocuzione presentando un *memorandum* riguardante i diritti dei cattolici serbi del Montenegro sull'istituto di S. Girolamo. Il Papa rispose con un discorso improntato a vivissima simpatia pel principe Nicola e pel Montenegro, nel quale, senza entrare naturalmente nel merito della questione, si mostrò assai benevolo verso gli inviati montenegrini. Terminata la cerimonia ufficiale, gli inviati furono tratti dal Pontefice per quasi una mezz'ora in familiare colloquio. Leone XIII ricordò la visita fattagli, circa dieci anni sono, dal principe Danilo, volle informazioni sulle condizioni dei cattolici nel Montenegro, che egli stesso affidò già alle cure dell'Arcivescovo Milinovič, e sullo stato dei lavori della Chiesa cattolica che si sta costruendo a Cettigne.

2. Nella relazione del Pellegrinaggio di 800 Italiani a Lourdes, il settembre di quest'anno, pubblicata da Monsignor Giacomo Radini Tedeschi nel numero 10-11 del suo grazioso periodico *Il Giardinetto di Maria, Eco di Lourdes*, leggiamo questi particolari intorno alla Cappella italiana, nella vasta Chiesa del Rosario, edificata sotto la monumentale Basilica che sorge in cima alla roccia della celebre Grotta delle apparizioni. In essa Chiesa quindici Cappelle si vollero costruire ad onore di ciascuno dei misteri del Rosario, ed è dovuto agli Italiani il pensiero di fare nazionali queste Cappelle.

I cattolici italiani scelsero per sè quella che rammemora la Pentecoste, ossia il terzo dei misteri gloriosi. L'idea venne nel 1883. Quando si pose la prima pietra della Chiesa, sette Vescovi italiani erano presenti, e firmarono con nove Vescovi francesi la pergamena. Monsignor Radini Tedeschi recava colà la prima somma di L. 40,000, obolo in gran parte dei figli del popolo d'Italia. Nel 1884, egli ne portò altre 150,000 oltre una preziosissima Croce di 11 diamanti, appartenuta già a Pio IX. Altre offerte vi si portarono gli anni seguenti, e finalmente si divisò di far decorare da artisti italiani la Cappella;

e già il denaro occorrente è può dirsi raccolto. Il Pellegrinaggio di quest'anno ne ha accresciuto la somma per almeno altre L. 10,000, tra monete ed oggetti di valore.

L'altare, in ricco marmo, disegnato dall'architetto prof. Edoardo Collamarini, di Bologna, docente all'Accademia di Parma, è quasi interamente collocato, ed è riuscito il più artistico di tutti. Monsignor Lorenzo Passerini, Patriarca Latino di Antiochia, si è recato da Roma a Lourdes il 6 ottobre scorso, in occasione della solenne consacrazione della Chiesa, a fine di consacrarvi l'Altare degli Italiani. Presto si erigerà anche la parte superiore di esso altare, che dovrà riuscire perfetta come la inferiore, per opera dell'officina Longo di Venezia. La decorazione in mosaico, ed il gran quadro, pure in mosaico, sono commessi al valente pittore romano Eugenio Cisterna, che ha dato belle prove dell'abilità sua in Roma, in Milano, in Piacenza. Il mosaico sarà eseguito dalla Società Musiva di Venezia. Quando, nel settembre 1903, il Pellegrinaggio italiano arriverà a Lourdes, avrà la consolazione di ammirare la Cappella sua nazionale, così composta e splendida, che manterrà all'arte italiana il primato d'onore là, dove le nazioni si uniscono per dare all'Immacolata ogni tributo di fede, di pietà, di gloria.

3. D'accordo con la Commissione di archeologia sacra, il Collegio dei Cultori dei Martiri riprende ora, al principio della nuova stagione invernale, le annue sacre funzioni nelle catacombe romane. L'apertura solenne fu preceduta, come per antica consuetudine, dall'adunanza generale del Collegio nella classica sua *Schola* residente presso l'Ospizio Teutonico di S. Maria del Campo Santo al Vaticano, offerta gentilmente dal *Magister Collegii*, Mons. Antonio de Wall, rettore ed insigne storico dell'Ospizio stesso. Colà tutto parla di archeologia, e la sala delle adunanze è degna di essere ammirata.

Nella stessa adunanza, oltre al Calendario dell'anno collegiale, per le solenni funzioni nei cimiterii più frequentati di S. Callisto, Ostriano, Domitilla, Priscilla, si stabilirono commemorazioni minori nei centri di Ponziano, Pretestato, Generoso, Pancrazio, Valentino, Zotico, Erante ed in cubiculi nuovamente scoperti.

Queste visite alle catacombe si distribuiscono nei mesi di inverno e primavera; e resta affidato agli ufficiali di recarsi in antecedenza nei singoli ipogei per predisporre l'occorrente. A tale fine il Collegio possiede altari portatili con suppellettili sacre fatte a bella posta, in guisa da poterle adoperare entro quei recessi spesso ancora ingombri di ruine. L'oscurità, il profondo silenzio, le antiche pitture, sulle quali dopo tanti secoli di nuovo l'occhio umano si posa, le ossa candide che biancheggiano entro i loculi che circondano il cubicolo, le antiche epigrafi, i graffiti con i ricordi degli antichi pellegrini producono una

sensazione profonda, indimenticabile. Spesso, dopo il santo sacrificio, si fanno risuonare quelle volte sotterranee dei canti maestosi, degl'inni e delle litanie dei santi: e sembra che dai loro sepolcri i primitivi cristiani facciano eco a quelle invocazioni che furono pure ad essi famigliari in vita, e con le quali sulle labbra i martiri sostennero vittoriosi sino alla morte i più acerbi tormenti. E la divina provvidenza sapientemente dispose che nel secolo passato, per opera della scuola romana d'archeologia, si ritornasse al culto delle catacombe, che nei loro monumenti rispondono alle accuse del protestantesimo e scanzano le basi dell'incredulità.

4. Dopo due anni di clausura gelosamente custodita, la veneranda basilica di Santa Cecilia il 21 e 22 di questo novembre riaperse le sue navate ai fedeli che vi si affollavano per la divozione tradizionale alla vergine romana, e pel desiderio di ammirarvi le nuove bellezze ivi disposte dalla munificenza dell'Emo Cardinale Rampolla, titolare della chiesa. Furono due anni di lavoro assiduo, che dette alla basilica un pavimento di marmo nuovo interamente, ampliò e ringentilì il podio dell'altar maggiore, rivestì la curva dell'abside di marmo cipollino e marmo rosso, fornendo un bello sfondo al grazioso ciborio di Arnolfo di Cambio, e alla potente tonalità del mosaico antico della conca un più armonioso sostegno, che i volgari pilastri barocchi di oro e stucco, i quali avanti si vedevano, con stridente stonatura.

Ridare tutta intera la basilica alle sue forme antiche sarebbe stato il vivo desiderio de' gli studiosi, e innanzi a ogni altro dell'Emo Card. Titolare, che aveva vagheggiato da principio un restauro rigorosamente archeologico, e del solerte Mons. Crostarosa, che diresse i lunghi e non facili lavori. Molte bellezze oggi celate sarebbero venute alla luce, tra le quali l'incavallatura del tetto, opera di ricca policromia del sec. XV, ridipinta e restaurata dappoi, e ora nascosta dalla disgraziata volta di legno, gittata su tutta la nave maggiore della chiesa. Similmente alcuni avanzi di affreschi del sec. XIV che restano tuttora al di sopra di questa volta. Ma alla vagheggiata impresa si dovette rinunciare: troppo s'avrebbe avuto a demolire, troppo a ricostruire: si giudicò che per poco non ne sarebbe uscita rifatta di sana pianta la stessa basilica, tanto furono profonde le modificazioni recate nei secoli scorsi dal Card. Acquaviva e dal Card. Doria per occasione di restauri, condotti conforme al gusto del tempo.

Perciò l'Emo Card. Rampolla rivolse di preferenza le sue cure a dare alle venerate reliquie della santa martire e de' suoi compagni una più degna sede in una cripta, ampliata e costruita con splendore veramente principesco. Si riduceva l'antica ad un corridoio sotterraneo largo m. 1. 50, alto 2. 30, disteso in lunghezza quanto è larga la navata della chiesa: tanto umido poi e così esposto alle inondazioni

e infiltrazioni delle acque del sottosuolo, che ormai non ci si poteva celebrare. Primi furono perciò i lavori di difesa contro le acque, di canali, di rivestimento in calcestruzzo, di aerazione e risanamento.

Indi la cripta fu ringrandita a m. 7.50 per 9.50, ribassandone pure il pavimento di m. 1.20 per dare allo spazio proporzionata altezza. Il bravo architetto Giovenale, attenendosi alle forme tipiche del secolo XI, spartì quello spazio in venti volticine a vela, impostate su trenta colonnine di sienite della Balma, lustrate a specchio, e sorgenti da un bel pavimento cosmatesco. Nell'intercolunnio centrale della parete aderente al *Martyrium* (deposito de' sarcofagi colle reliquie) collocò in fondo d'un arcosolio l'altare e sopravi un mosaico veneziano colla santa Cecilia in atto di orante; a destra e sinistra altri due mosaici con due scene, del voto di verginità e del martirio della santa. Altre due cappelline con altari e musaici sono dedicate a s. Agata e s. Agnese, formando così la gloriosa triade delle giovanette vergini martiri.

Rimpetto all'altare principale, in fondo all'intercolunnio centrale, in una nicchia riccamente incorniciata di *opus sectile* sul fare ravennate, è la bella statua dell'Aureli, che effigiò Cecilia in portamento quieto, sereno, gli occhi al cielo, in atto di pronunciare il

FIAT . COR . MEUM . IMMACULATUM . UT . NON . CONFUNDAR

motto che sta scritto nel porfido del basamento.

La decorazione delle pareti e delle vòlte esprime, nelle forme di diverse età e nei materiali più preziosi, tutto un simbolismo ideato dallo stesso Eino Titolare. La policromia di tutto il santuario sotterraneo è calcolata per gli effetti della luce che brilla dalle lampadine elettriche incastonate nel vertice di ciascuna delle volticine, in guisa da colpire con luce radente gli stucchi, gli ori e gli angeli ivi figurati in leggero rilievo.

Dalla cripta si passa ai locali della casa romana sottostante alla chiesa, che furono anch'essi sgomberati, sterrati, sistemati e ricoperti di vòlte solide, a reggere il nuovo impiantito della chiesa. Ivi furono deposti non pochi avanzi interessanti ritrovati in occasione di questi dispendiosi lavori, quasi in un museo locale, che colla casa stessa fornirà ampia materia di studio alle ulteriori ricerche degli archeologi.

5. Domenica 17 in Frascati, con un grande concorso di gente da Roma e dai luoghi finitimi, quale da anni non si era più verificato, e rallegrata da atmosfera primaverile, venne inaugurata la luce elettrica. Alle 11, Monsignor Giacci, Vescovo di Nissa e suffraganeo di Frascati, rivestito degli abiti pontificali, accompagnato dal Capitolo e dal Seminario diocesano, e scortato dalle Guardie Municipali e dai Vigili Tuscolani si recò a benedire le stazioni per la luce elettrica, situate nella via Margherita, in via Principe Amedeo ed in via Ponzio. Finita la funzione e benedetti i locali e le macchine, il corteo si recò

in Duomo, dove fu cantato il *Te Deum*, e Mons. Giacci dette la Benedizione al popolo che si affollava in chiesa. Alla sera, verso un'ora di notte, ebbe luogo, con felice riuscita e tra gli applausi dei cittadini e di circa tremila forestieri, l'inaugurazione della luce elettrica. La forza è derivata dall'Aniene in Tivoli, e trasportata a Frascati per mezzo di una linea ad alta tensione lunga 26 chilometri, che scendendo da Tivoli passa per Corcolle, l'Osa ed il Finocchio. Una linea speciale telefonica unisce la stazione centrale di Tivoli con le tre sottostanti di Frascati, oltre ad una quarta che trasporta la luce al Collegio di Mondragone.

6. Il generale Emilio Pallavicini, testè defunto, della nobile famiglia Pallavicini, nacque in Genova l'8 novembre del 1823. A 10 anni entrò allievo nell'Accademia militare di Torino; a 19 era già sottotenente ed a 25 tenente dei bersaglieri. Dopo gli altri gradi varcati velocemente, giunse alle prime cariche nell'esercito per la sua grande perizia nell'arte e nel comando militare. Ci piace di accennare al modo cristiano con cui egli è morto.

Il mattino del 31 ottobre p. p., sentendosi assai aggravato dal male, chiese egli stesso il Vice-Parroco del S. Cuore suo conoscente, il quale vi si recò colla massima prontezza. Giunto presso l'infermo udì la sua dolorosa confessione, ed indi lo comunicò per viatico. Poco dopo gli amministrò il Sacramento dell'Estrema Unzione colla Benedizione Papale in *articulo mortis*.

Il moribondo ricevette i SS. Sacramenti con tanta divozione e raccoglimento, da commuovere fino alle lagrime i numerosi famigliari che ivi si trovavano. Passate alcune ore, la sua piissima consorte, che mai non lo abbandonava, gli domandò se era stato contento di aver ricevuti tutti i conforti di nostra santa religione, ed egli rispose che in tutta la sua vita non aveva mai provato tanta pace nel suo cuore. Avendo poi saputo che i giovanetti dell'Ospizio del Sacro Cuore pregavano per lui, disse alla sua signora, che appena si fosse rimesso in salute, si sarebbe con lei recato alla chiesa per ringraziare la Madonna Ausiliatrice della grazia ricevuta. Ma Iddio disponeva diversamente, perchè, dopo avere sofferto con santa rassegnazione la sua lunga e penosa malattia, invocando spesso i SS. Nomi di Gesù e di Maria, la sera del 15 corrente, alle ore 20 rendeva la sua anima a Dio.

I giornali liberali, che si sono occupati a narrare gli aneddoti della carriera militare del generale Pallavicini e l'episodio di Aspromonte, pel quale il suo nome sarà tramandato alla storia, non hanno avuto una parola per informare i loro lettori della fine veramente cristiana ed esemplare da lui fatta.

7. *Piccolo Ufficio in onore del SS. Cuore di Gesù*. — Il Padre Gallifet della Compagnia di Gesù fin dall'anno 1727 componeva in onore del Sacro Cuore un piccolo ufficio, che recentemente fu migliorato, con alquanti opportuni ritocchi nella frase latina, da un Padre francese della medesima Compagnia. Esso è distribuito, secondo le parti delle ore canoniche; ed ogni parte contiene un'antifona ed un inno proprio, e si chiude con una comune orazione. Però nella sua brevità l'ufficio del Gallifet celebra ad ogni periodo, e diremo meglio ad ogni inciso, una particolare eccellenza del divin Cuore; e con svariati e caldi affetti ne promuove il culto e l'imitazione. Il Santo Padre, per l'organo della S. Congregazione de' Riti, lo ha approvato non solo per la privata ma anche per la pubblica preghiera, siccome vien detto espressamente col decreto del 26 febbraio 1901.

II.

COSE ITALIANE

1. Il varo della nave corazzata « Benedetto Brin ». — 2. Ricostituzione della Facoltà teologica nel seminario di Firenze. — 3. Il Segretariato del Popolo a Torino. — 4. La « Perseveranza » contro il divorzio. — 5. Le elezioni amministrative di Napoli. — 6. Il *Mosè* di D. Lorenzo Perosi a Milano. — 7. Il « Messaggero » e la scuola laica.

1. A Castellamare di Stabia ebbe luogo il varo della « Benedetto Brin », nave da battaglia di prima classe, le cui dimensioni principali sono le seguenti: Lunghezza massima, compreso lo sperone, m. 138.65; Larghezza massima, fuori l'ossatura, m. 23.30; Immersione, m. 8.21; Dislocamento a carico normale, tonn. 13,426.85. La « Benedetto Brin » si può definire come una nave a cintura completa, a cittadella corazzata, con ponte cellulare di protezione corazzato ai fianchi, con ridotti circolari e cupole pei cannoni da 305, con casamatte pei cannoni da 203. La nave in carico normale porterà una provvista di combustibile di mille tonnellate, con altre mille di riserva, e potrà percorrere a velocità economica 10 miglia all'ora e 20 a velocità forzata. Lo scafo è costruito interamente in acciaio; e l'uso del legno, in vista del pericolo d'incendio in combattimento, è stato del tutto escluso. L'apparato motore è costituito da due motori principali a triplice espansione, ciascuno a quattro cilindri e da 28 caldaie a tubi d'acqua. La « Brin » avrà in armamento un equipaggio di 691 uomini, ed uno stato maggiore composto di 37 ufficiali.

Degna di lode fu la pietà dimostrata dai capi-tecnici del Cantiere, i quali, all'alba del giorno 7 destinato pel varo, fecero celebrare una Messa nella Chiesa di Santa Caterina per la felice riuscita. Terminata

la Messa, i capi tecnici e gli operai, che numerosi erano accorsi in Chiesa, restarono genuflessi davanti l'Altare circa un quarto d'ora, invocando l'aiuto della Vergine nella difficile manovra del varo.

Alle ore 9.30 giunsero da Napoli i Sovrani; e tra una calca sterminata di gente ebbe principio la funzione religiosa della benedizione della nave, compiuta da Mons. Jorio, vescovo di Castellammare, circondato dal Capitolo della Cattedrale. E quindi, dopo che la regina, madrina della nave, accompagnata dal re, e recatasi al palco del comando, ebbe spinta contro il nuovo colosso marino la solita bottiglia di *champagne*, si cominciarono a levare i puntelli, i cunei di sostegno, si tagliarono le trincee, e si misero in azione i martinetti. La « Briu » discese tanto lentamente, che pareva ferma; e poi entrò maestosamente in mare fra le salve dei cannoni, e gli ev-riva prolungati della folla.

2. La solenne cerimonia, pel ristabilimento della Facoltà teologica nel seminario di Firenze, fu celebrata il dì 6 novembre. Il compianto Card. Agostino Bausa, negli ultimi anni di sua vita, ebbe in animo di richiamare il Collegio teologico fiorentino all'antico splendore, ma impedito dalla morte non potè menare ad effetto il concepito disegno. Era riserbato allo zelo del suo successore Mons. Alfonso Mistrangelo il riprenderne lo studio con alacrità, e vederlo coronato di felice risuscimento. La funzione religiosa della mattina, nella bella chiesa di S. Frediano in Cestello, riuscì oltremodo solenne per l'intervento degli Illimi e Rimi Vescovi della Toscana. Nelle ore pomeridiane fu tenuta, nell'Aula massima del Seminario, un'accademia letteraria e musicale. Mons. Arcivescovo Mistrangelo volle prendere per il primo la parola; e nel suo splendido discorso ricordò come nel 1348, e precisamente il 6 novembre, per concessione del Sommo Pontefice Clemente VI, fosse stato aperto lo Studio Fiorentino, il quale in breve divenne famoso; ne rievocò altresì le glorie, specie a tempo dell'Accademia Platonica; ed infine esortò i giovani chierici allo studio diligente ed assiduo delle varie discipline scientifiche. Augurando noi alla risorta Facoltà teologica fiorentina vita prospera e ricca di frutti copiosi per l'incremento della religione in tutta la Toscana, presentiamo all'illustre Monsignor Arcivescovo Mistrangelo i nostri cordiali rallegramenti per l'opera di sommo rilievo felicemente da lui compiuta.

3. Dai frutti si conosce la pianta! La carità fioritissima che si esercita dal *Segretariato del popolo* in Torino, è un frutto o meglio una abbondevole messe di frutti, di cui si onora quella santa, evangelica istituzione. Tale è il segretariato del popolo: si compone di un'accolta di nobili signori cristiani, avvocati, magistrati, professori, i quali, sotto la guida del barone Carlo Ricci des Ferres, spendono a favore del popolo fatiche, industrie, danari. Che favori segnalati ha ricevuto la povera gente! quanti danari tolti alla prepotenza, alla

burocrazia, alle infinite scuse, ai raggiri del mal volere! Nello spazio di cinque anni (1895-1900), i clienti del segretariato hanno ricevuto, per via di sentenze giudiziali, di transazioni, di arbitrati... il pagamento di Lire 28,799,35! La somma degli ufficii, ossia degli atti eseguiti in favore de' poveri ricorrenti, ascende a 20,978. Non possiamo se non dire, a conforto di que' generosi: Tutte queste azioni sono scritte dal dito di Dio nel gran libro della vita, insieme co' nomi dei benefattori del popolo!

4. Di tempo in tempo fa capolino in Italia la minaccia dell'immo-ralissimo disegno di una legge in favore del divorzio. Parlando noi, pochi mesi addietro, su tale argomento (vedi i quaderni 1219-1221 « Il divorzio in Italia » *Studio giuridico*) dicevamo: « non occorre essere clericale o professare le idee politiche di un partito piuttosto che di un altro per combattere la proposta legge sul divorzio. Basta essere uomini di cuore, di scienza e di pratico senno ».

La liberale « Perseveranza » del 18 novembre, in un suo articolo sul divorzio, così si esprime: « In Francia i divorzii, dopo la legge Nacquet del 1884, verificaronsi per un 75 % circa nelle più grandi città, e solo per il residuo 25 % in tutto il resto del paese; il che forse (*e senza forse*) potrebbe significare che l'istituzione del divorzio trova terreno adatto solo nei luoghi dove più la demoralizzazione è sentita, ma non nella massa del paese. Del resto, qui dove non si arrivò ancora a far decretare la precedenza obbligatoria del matrimonio civile al rito religioso, qui dove abbiamo moltissimo popolo (andrebbe invece detto, *l'intera nazione, tranne una microscopica minoranza*) che ancora considera l'atto civile del matrimonio come una formalità in confronto del rito ecclesiastico, potrebbe seriamente sostenersi (se si eccettua, diciamo noi, l'interesse della massoneria lavorante *seriamente* alla distruzione della famiglia cristiana) essere una legge sul divorzio considerata come una necessità del popolo? »

5. Grande era l'aspettazione, con cui si attendeva da tutti l'esito delle elezioni amministrative, che hanno avuto luogo a Napoli il 10 novembre. La lotta era sorda ma accanita tra il partito, che sinora aveva spadroneggiato, e un comitato di deputati e senatori, a cui avevano aderito il Circolo cattolico per gli interessi di Napoli e i moderati. Anche i cosiddetti partiti popolari avevano presentata la loro lista, diversa però da quella dei socialisti, che scendevano in campo per conto proprio e presentavano 12 nomi. Nonostante tutti i raggiri e gli equivoci, la lista *unitaria progressista*, appoggiata dall'ex deputato Casale ebbe una piena sconfitta. Nessuno dei suoi candidati, tra cui duole il veder uomini, che militavano per lo innanzi in ben altre file, entra nel nuovo consiglio: Napoli ha dimostrato chiaramente di volersi disfare di tutti gli elementi, che finora sono stati la sua

vergogna e la sua rovina. La lista concordata è riuscita vittoriosa; tutti i 64 candidati entrano nel nuovo consiglio, a cui senza dubbio incombe un compito assai arduo e grave. Ma accanto ai 64 conservatori, va a sedere a palazzo S. Giacomo una minoranza di socialisti e radicali, che certo daranno molto filo a torcere alla nuova amministrazione. Tutti i 12 socialisti, che s'erano presentati, sono riusciti; gli altri quattro sono della lista cosiddetta popolare. Forse il duca Gualtieri Avarna, riuscito il primo della lista, sarà il Sindaco di Napoli. Se le condizioni di questa città sono tristi e deplorabili, non bisogna poi prestar fede a chi la dipinge con tinte così fosche e raccapriccianti. Il popolo, il buon popolo che lavora e soffre, conserva sempre la bella, schietta, onesta e gaia indole sua. Il popolo napoletano ha una colpa sola, quella di esser troppo tollerante, di non sapere a tempo e luogo dire e dare, quando occorra, il fatto suo a chi se lo merita.

6. Il M.^o D. Lorenzo Perosi riportò a Milano la sera del 16 novembre un nuovo ed incontrastato trionfo col *Mosè*, poema sinfonico in tre parti con prologo. L'illustre Maestro volle interrompere la serie dei suoi Oratorii sul testo del Vangelo, scegliendo sì un argomento biblico, ma svolgendolo con andatura più libera e che più direttamente s'accosti al genere drammatico, ed adoperando la lingua volgare. Il libretto in versi, di gran varietà rispetto ai ritmi, fu scritto dall'Avv. Cameroni e da Paolo Croci e il grandioso argomento offerì scene, intrecci e contrasti di singolare effetto drammatico. Il prologo è un tenero idillio pastorale nella terra di Madian; la prima parte espone il mandato di Dio a Mosè per la liberazione del popolo; la parte seconda è l'intimazione al Faraone, la descrizione dei flagelli come intermezzo e la cena pasquale; infine la terza parte descrive il passaggio del Mar Rosso. Tutti i giornali milanesi sono unanimi nel riconoscere nel nuovo poema sinfonico perosiano un lavoro musicale di prim'ordine, quale poteva aspettarsi dal genio fecondissimo del Maestro, sempre meglio disciplinato dall'esperienza in quella via ascendente verso il perfetto ideale ch'egli va correndo con inesauribile foga.

Il *Mosè* fu dato per parecchie sere tra i plausi frequenti e le fervide ovazioni al Maestro di un pubblico sempre affollato, scelto, intelligente. E l'esecuzione, diretta dal Toscanini, dev'essere stata al tutto eccellente, se la critica milanese, assai severa in questa parte, non ebbe se non parole d'elogio pel direttore, per le parti di concerto, per il coro, per l'orchestra. L'elogio è stato pure assai grande per quel nuovo santuario dell'arte, che una Società milanese seppe creare col nome di *Salone Perosi*, trasformando a questo intento l'antica chiesa di S. Maria della Pace con restauri appropriati e decorazione di gusto fine ed eletto.

7. Il *Messaggero* del 23 novembre racconta un episodio d'una povera maestra elementare, che essendo stata messa a dirigere una scuola di 57 ragazzettacci dai 7 agli 11 anni, ha domandato di essere traslocata, tanto i suoi alunni erano sfrenati, ineducati, sporcaccioni. Traendo occasione da ciò, il *Messaggero* tra le altre cose dice: « Bisogna vederli e bisogna sentirli questi piccoli demonietti: ne fanno e ne dicono di tutti i colori, senza preoccuparsi nè punto e nè poco della maestra e del direttore. Ieri l'altro due di essi si sono presi a pugni tra i banchi e se ne sono dati tanti che l'uno dei due, il più debole, è stato portato a casa mezzo morto, con la bocca insanguinata e l'addome pesto dalla scarica di calci. Un altro, alla maestra, che gli faceva delle minacce, ha osato mostrare, con un sorrisetto mefistofelico e spavaldo, il suo bravo coltellino, che aveva saputo nascondere alla rivista del bidello. E sempre, e per ogni nonnulla, bestemmie, imprecazioni, parolaccie, da far venire la pelle d'oca a un buon cristiano. Fatto sta che mentre si scrissero volumi e volumi, mentre si teorizzò sulla causa e sulla condizione fisica e morale della canaglia, leggi pratiche e provvedimenti efficaci non furono mai presi. E la piaga, intanto, dilagò ogni giorno più; e una generazione di delinquenti infantili preparò una generazione di delinquenti adolescenti, poi giovinetti, poi giovani: tutta una scala dolorosa di umane miserie, di umane vergogne, che si credette di poter combattere con'unica legge; la legge dell'istruzione elementare obbligatoria. »

Ma un provvedimento efficace perchè la piaga dilaghi ogni giorno più, rispondiamo al *Messaggero*, fu applicato colla istituzione della scuola laica. E tutti quelli, che colla parola o colla penna concorrono a promuovere la scuola laica ed a far guerra all'insegnamento delle scuole cattoliche, concorrono pel fatto stesso a rendere sempre più efficace quel provvedimento.

III.

COSE STRANIERE

(*Notizie Generali*). 1. SUD AFRICA. Guerriglia e desolazione. Il *Times* e la guerra. — 2. INGHILTERRA. Al banchetto del Guildhall. Elezione di Galway. — 3. GERMANIA. Anglofobia tedesca. Politica doganale. — 4. FRANCIA e TURCHIA. Il conflitto franco-turco. Fantasie alla Camera francese. — 5. PENISOLA IBERICA. Fermento nella Spagna. Incidente ispano-marocchino composto. Portogallo e Marocco. — 6. GRECIA. Disordini in Grecia. — 7. NEL NUOVO MONDO. Il canale di Nicaragua.

1. (SUD AFRICA). Il combattimento di Bethel, in questa campagna che non finisce mai, e nel quale il colonnello Benson trovò la morte, valse ad infervorare i guerriglieri che avevano ricevuto da questo uff-

ziale britannico, in varie circostanze, gravi offese militari. Egli si poteva vantare di non essere stato mai sconfitto dai boeri. La guerriglia adunque, or qua or là e con successi più o meno favorevoli per i boeri stessi, ha seguitato e seguita ostinatissima. Intanto si hanno notizie ufficiose e particolari dello stato miserando dei campi di concentrazione nell'Orange, dove la morte miete vittime numerosissime, per difetto di provvedimenti igienici e per cibi malsani. Frattanto la stampa inglese più autorevole si mostra sempre più impensierita della guerra. Ecco quanto testè scrisse il corrispondente del *Times*; con che intendiamo di riassumere le circostanze più gravi della campagna, com'è ridotta al presente.

« La guerra continua a trascinarsi in modo poco soddisfacente. Un povero borghese non può capacitarsi che cosa stiano facendo i nostri 250,000 uomini contro i 10,000 boeri, al massimo, che rimangono in campo. In certi luoghi vi sono non meno di 25,000 uomini, eppure essi non riescono a rendere sicuro il paese in un raggio di 10 chilometri. Come sapete, si sono volute dare 300 cartucce per soldato. E i soldati, quando sono stanchi e scoraggiati, le gettano via; i Cafri le raccolgono a staja. Le autorità militari negano ciò; ma io stesso, seguendo una colonna, trovai le cartucce sulla strada. I boeri ne raccolgono immense quantità, e le usano. Quasi tutti i boeri, del resto, sono armati di *nostri* fucili, usano le nostre munizioni e cavalcano i nostri cavalli. Ad ogni momento poi i nostri comandanti perdono la testa alla notizia dell'avvicinarsi di commandi boeri, e sgombrano stazioni in cui si trovano depositi preziosi. Un giorno noi fummo fermati da un picchetto che ci avvertì che 120 boeri si trovavano a poca distanza. Ci dissero ancora che questi boeri erano in condizioni deplorabili; la maggior parte montati su asini; solo 40 provvisti di buoni cavalli. Questi 40 stavano alla retroguardia e si vantavano di poter andare dove volevano, dicendo: « Le colonne inglesi hanno paura di attaccarci, e non ci raggiungeranno mai: del resto non hanno affatto voglia di raggiungerci ». Io riferii ciò ad un colonnello, ed egli mi disse che attaccare i boeri significava sacrificare una quantità di uomini e che egli non voleva rischiarlo. Tutti i centri principali, ove sono raccolti ufficiali, sono diventati altrettante Capue; entro le file dell'esercito, col reclutamento degli irregolari, si è insinuata una grande quantità di canaglie, che esercitano il ricatto contro i borghesi sottmessi alla legge marziale; ed il buon nome dell'Inghilterra è così trascinata nel fango. »

2. (INGHILTERRA). Non ostante le condizioni pochissimo favorevoli della guerra e i malumori cui danno luogo le notizie che provengono dal Sud-Africa, Lord Salisbury al banchetto del Lord Mayor tenuto, due settimane fa, a Guildhall, insistè sul proposito di continuare la

lotta, sino a tanto che i boeri non si sottometteranno interamente. Lord Brodrick e Lord Selborne gli fecero eco. L'opposizione rappresentata al banchetto da sir H. Campbell-Bannermann e Lord Rosebery espresse il pensiero della fine della guerra, ad ogni costo. Lord Chamberlain per il suo discorso di Edimburgo, nel quale fece paragone tra il contegno dei soldati inglesi nell'Africa meridionale e quello dei tedeschi nella guerra del 1870, ha suscitato, come vedremo, in Germania una grande agitazione. Intanto cade in acconcio notare che profonda, a Londra specialmente, è l'impressione destata dalla elezione di Galway, città posta sulla sponda occidentale d'Irlanda. Il colonnello Lynch, il quale ha combattuto da volontario boero nell'Africa del Sud, è stato eletto a deputato. La cosa è tanto più grave per il confronto delle cifre, avendo ottenuto 1247 voti contro il candidato ministeriale conservatore Plunkett, il quale ne ha raccolti soltanto 473. L'eletto si trova attualmente a Parigi. Questa elezione che ha prodotto un grande scandalo, viene considerata come un monito severo che giunge da Galway a Londra e all'indirizzo dell'imperialismo inglese.

3. (GERMANIA). Il discorso di Lord Chamberlain ad Edimburgo, nel quale il ministro delle Colonie, per ribattere le accuse di crudeltà, fatte ai soldati inglesi, nella guerra africana, istituì il paragone coi soldati tedeschi nella guerra contro la Francia, ha acceso una specie di anglofobia tedesca. Da principio furono gli organi di opposizione e gl'indipendenti che attaccarono il Chamberlain. Oggi anche gli ufficiosi entrano in lizza, dicendo che la Germania deve sdegnosamente respingere le insinuazioni che vennero fatte contro il suo onore. Nè sono valse le spiegazioni fornite dallo stesso Chamberlain, il quale ha dichiarato aver lui voluto dire che tutti i soldati si comportano nell'istesso modo, in guerra. L'agitazione è cresciuta invece di diminuire. Lo stesso organo ufficioso, *la Norddeutsche Allgemeine Zeitung*, benchè abbia pubblicato che il Governo tedesco prende atto delle dichiarazioni del ministro delle Colonie inglesi, osserva quanto sia ingiustificata e quasi ridicola la meraviglia di lui per la sensibilità nazionale dei tedeschi.

A guardar però bene dentro in questa agitazione, non è difficile scoprirvi i sintomi di una corrente antinglese la quale è andata, a poco a poco, stabilendosi in Germania per causa di commerci e d'industrie. Il discorso del Chamberlain ha fatto venire all'aperto ciò che era latente.

Intorno alla politica doganale tedesca ci pare degno di essere riportato il discorso del Ministro del Commercio prussiano dottor Moeller all'inaugurazione del Palazzo della Camera di Commercio di Krefeld, discorso che manifesta i criterii del Governo nella questione importantissima. Eccolo.

« Ben a diritto il Sindaco della Camera di commercio ha rilevato che la lotta per la posizione mondiale, dà impronta ai nostri tempi e predomina su quasi tutte le altre questioni. Questa lotta viene condotta da noi colla convinzione che la potenza politica si deve fondare sulla prosperità del paese. Io non sostengo e non ho mai sostenuto il criterio puramente materiale, che il denaro dia ai singoli individui il diritto alla potenza. Ma la cosa più importante che noi dobbiamo sostenere ed assecondare è lo sviluppo della prosperità generale, quale base della potenza economica. Sul benessere delle classi produttrici si basa la potenzialità tributaria, e su questa noi dobbiamo contare per le spese del nostro esercito e della nostra marina. Se oggi le nostre tendenze economiche sono così vivamente combattute, la miglior prova che esse sono giuste si ha nello sviluppo da noi raggiunto negli ultimi tre decenni e che non ha giovato in eguale misura ad alcun altro paese, eccettuati gli Stati Uniti; ciò prova a favore del sistema di un dazio protettivo moderato, e non a favore della libera azione delle forze. È qui veramente che l'idea del libero scambio ha trionfato a suo tempo. Ma ciò che si chiamava allora libero scambio, non era un libero scambio illimitato; ma piuttosto un dazio protettivo moderato; e credo che anche oggi qui non si trovi una grande quantità di liberi scambisti, secondo il vecchio significato inglese. Voi tutti riconoscerete che un intervento dello Stato, sotto forma di un dazio protettivo moderato, è utile agli scambi. È fuor di dubbio che si rizzano i capelli in capo quando si affronta la questione del come trovare il modo di uscire dal caos dei problemi economici in guisa che la nostra patria si mantenga all'altezza della sua posizione mondiale. Noi non dobbiamo dimenticare che la base della nostra forza fu sempre l'agricoltura. Lo ripeto a voce alta, appunto in questo distretto, perchè noi vogliamo incondizionatamente che la industria se ne convinca. Noi non dobbiamo in Germania metterci sulla stessa via che ha percorso l'Inghilterra; e non dobbiamo lasciar cadere l'agricoltura. Dobbiamo crearle la possibilità di esistere, e precisamente entro i limiti, nei quali possono sussistere l'industria ed il commercio. Questi ultimi fattori hanno tanto più diritto di insistere su questa condizione, in quanto che oggi formano la maggioranza. Commetteremmo un errore, se lasciassimo cadere l'agricoltura come si è fatto in Inghilterra. L'Inghilterra era cinquanta anni fa nelle stesse condizioni in cui ci troviamo noi oggi: essa importava soltanto un sesto dei cereali necessari all'alimentazione; cinque sestieri erano prodotti della propria terra. In seguito alla lotta per l'abolizione del dazio sui cereali, del 1840 e 1850, la proporzione si è interamente invertita, e l'Inghilterra importa ora cinque sestieri e produce soltanto un sesto dei cereali. A questo noi non dobbiamo giungere;

ce lo vietano i riguardi alla nostra difesa nazionale, i riguardi all'importanza della nostra popolazione agricola pel compimento dell'esercito, astraendo anche da altri punti di vista ideali. Quindi dobbiamo cercare la via di mezzo, il compromesso. Sarebbe una sventura se uno dei partiti in lotta ne uscisse vincitore sull'altro, poichè allora non si sarebbe trovato il vero compromesso. »

Gli oppositori, a quanto ne dice una corrispondenza da Monaco di Baviera alla *Neue Freie Presse* di Vienna, risponderebbero alla politica doganale espressa dal Dottor Moeller, nella sostanza, con la politica dell'ostruzionismo, di cui i radicali e i socialisti si servirono, quando si trattò della legge, intorno alla moralità delle opere d'arte.

La tariffa doganale tedesca è destinata a produrre gravissimi effetti, non solo nella politica interna della Germania, ma anche nella politica internazionale. Approvata già, con lievissime modificazioni, la tariffa suddetta dal Consiglio Federale, potrà essere presentata al Reichstag che si è riaperto il 26, nelle prime sedute.

4. (FRANCIA E TURCHIA). La politica della Francia nel conflitto con la Porta venne coronata da ottimo successo. L'*ultimatum* appoggiato dalla presenza della squadra, a Mitilene, fece scendere a migliori consigli il Sultano, il quale accettò di soddisfare alle esigenze francesi su tutti i punti. La Camera francese è stata gratissima alla politica del Gabinetto, esprimendogli la soddisfazione, con un voto di fiducia pienissimo. L'incidente franco-turco aveva dato nelle fantasie di alcuni, i quali erano giunti perfino a far telegrafare da Pietroburgo alla *Koelnische Zeitung* essere intenzione della Russia e della Francia di radunare una Conferenza per la esecuzione degli articoli del protocollo di Berlino intorno alle riforme che la Turchia doveva dare in Armenia e nei possedimenti europei. A Berlino quella notizia fece l'effetto di una bolla di sapone, com'era naturale.

La discussione alla Camera francese del prestito di 265 milioni garantito dall'indennità dovuta dalla Cina, prestito che la Commissione del bilancio aveva ridotto a 55 milioni, diede motivo ad un discorso importantissimo del Waldeck-Rousseau, anche perchè era sorto il socialista Sembat a lanciare accuse contro i presunti atti di crudeltà commessi dal contingente della Repubblica in Cina, e per l'opposizione che voleva esclusa la protezione dei missionarii francesi nell'Estremo Oriente. Il Waldeck-Rousseau, oltre a respingere trionfalmente le accuse suddette, fu felicissimo nel sostenere che la Francia ha da interessarsi efficacemente della sorte dei suoi missionarii all'estero.

Come si concilia poi questo dottrinarismo con la guerra fatta nella madre-patria alle Congregazioni religiose, vivaio di missionarii, è un secreto della massoneria e dei suoi alunni.

5. (PENISOLA IBERICA). I disordini di Barcellona con relativi stati

d'assedio, in occasione delle elezioni amministrative comprovano che il fermento, nella Spagna, è sempre minaccioso. Non sono mancati i soliti bruciamenti di chiese. La malattia di Sagasta è giunta in mal punto, per l'azione energica del Governo. Tra per una cagione tra per un'altra ed anche a causa della politica ecclesiastica e del decreto sulle Congregazioni, non è fuori di probabilità che avvenga una crisi ministeriale prossimamente. Quanto al conflitto con il Marocco, la Spagna ha avuto piena soddisfazione con il pagamento fattole dell'indennità chiestale per la cattura dei due fanciulli operata dai kabili.

L'uccisione di un suddito portoghese perpetrata a fucilate da alcuni Mori e che, a Tangeri, produsse vivissima impressione ha consigliato il Governo di Lisbona a procedere energicamente contro il Marocco in via diplomatica. L'ucciso è un tal Aaron Azagury.

6. (GRECIA). Re Giorgio forse non si aspettava che, tornando dal suo viaggio, dovesse trovarsi di fronte ad un avvenimento di tanta importanza quanto quello di una specie di rivoluzione per il fermento suscitato nella studentesca e nelle sfere dei dotti ateniesi per il permesso dato dal governo di tradurre in greco volgare gli Evangelii. Il disagio è giunto a tanto che ci furono parecchie colluttazioni con la polizia, le quali produssero la morte di sette individui. Lo stesso Ministero subì la crisi, che fu tuttavia risolta. Il motivo dei disordini è variamente giudicato a norma dei varii umori dei giudici della questione.

7. (NEL NUOVO MONDO). A Washington, dal Segretario di Stato Hey e da Lord Pauncefote venne apposta la firma al trattato per la costruzione del Canale interoceanico di Nicaragua. Il protocollo, conformemente alle vedute del Senato americano, deve sostituire il trattato Clayton-Bulwer, mentre la primitiva convenzione lasciava sussistere, come dicemmo in uno dei precedenti quaderni, alcune stipulazioni del 1850 favorevoli all'Inghilterra. Questa, al presente, rinuncia al controllo collettivo e alla neutralità del Canale, mentre nella prima convenzione non rinunciava che al solo controllo collettivo. Il controllo collettivo, infatti, che ha da sussistere in teoria, in pratica è come non esistesse, perchè non garantito se non dagli Stati Uniti. Questi saranno autorizzati a fortificare il Canale e inoltre il governo inglese accorda che la nuova Convenzione non abbia d'uopo di essere approvata dalle altre Potenze. Un vero trionfo degli Stati Uniti!

BELGIO (Nostra Corrispondenza). — 1. Il Congresso della piccola Borghesia e il Congresso agricolo. — 2. Il re del Belgio e l'Imperatore d'Allemagna. — 3. Morte del Vescovo di Liegi. — 4. Il suffragio universale. — 5. Il Belgio fuori di pericolo. — 6. L'ultimo censimento.

1. Nei giorni 15 e 16 settembre u. s. ebbe luogo in Namur il Congresso della Piccola Borghesia. Furono emessi i voti seguenti: che sia

al più presto votata nel Belgio una legge per il riposo della Domenica; che questa legge assicuri contemporaneamente il riposo ai piccoli commercianti, agli impiegati di commercio e agli operai; che la medesima si ravvicini quanto è possibile alla legislazione tedesca con sistema « compensatorio » austriaco per le industrie del trasporto, i caffè, le industrie a fuoco continuo; che le operaie siano libere una parte del dopopranzo del sabato; che i padroni paghino d'ora innanzi gli operai il venerdì invece del sabato.

Un congresso forse ancora più interessante del precedente fu quello agricolo, il quale ebbe anche esso luogo a Namur. Furono, tra le altre cose, discussi i mezzi per fermare la corrente che spinge le popolazioni rurali a disertare la campagna. Questa corrente, si capisce, non potrà mai essere interamente repressa. Vi saranno sempre certi membri di agiate famiglie agricole che emigreranno dai loro villaggi natali per esercitare nelle città quelle attitudini che acquistarono cogli studi. Ma disgraziatamente essi non sono i soli, ed oggi vediamo una folla di contadini fra i più miserabili venire nelle nostre città spinti dalla speranza di salarii più remunerativi. Risulta dalle idee scambiate in quel congresso che per impedire tale emigrazione bisogna, in genere, migliorare le condizioni di esistenza dei lavoranti rurali con l'associazione sotto tutte le forme, con la beneficenza, con l'utilizzare sul posto stesso i prodotti agricoli destinati a usi industriali e infine e soprattutto col fare amare al contadino la terra, facilitandogli l'acquisto di piccoli poderi sufficienti a procurargli almeno il principale mezzo di vivere, se non a mantenerlo del tutto. Nel Congresso di Namur il cittadino Vandeveld ha chiamato un'utopia la ricostituzione della piccola proprietà; ma egli dice così perchè è convinto del contrario. Il più grande ostacolo alla propaganda socialista è precisamente la passione del contadino per la terra. Per questa ragione il socialismo cerca di scoraggiare qualunque iniziativa in quest'ordine d'idee. Affermano i socialisti che non solo è impossibile la ricostituzione della piccola proprietà; ma che la tendenza alla formazione dei grandi poderi è fatale e che per conseguenza il proletariato rurale crescerà sempre più con le sue miserie e le sue minacce. Il Belgio non si sconcerterà tuttavia innanzi a queste previsioni gratuite del socialismo, contrarie a quanto succede in America, in Germania, in Russia e nell'Austria. Esso ha a sua disposizione società che, mediante pagamento del decimo del valore di un possesso qualunque, ne permettono l'acquisto immediato, dandolo a credito riguardo il rimanente del prezzo. Esse potranno dare al movimento un'importanza considerevole. I nostri piccoli coltivatori potranno avere più tardi, grazie all'associazione, l'appoggio dei più potenti proprietari. Speriamo che i nostri legislatori sapranno trarre vantaggio da queste idee e che cercheranno di migliorare la legislazione in questo senso.

2. Le relazioni tra il nostro sovrano e l'imperatore di Germania sono alquanto tese e in ogni occasione il paese ne risente gli effetti. Un anno fa, per esempio, Guglielmo II impedì l'invio d'una legione belga in China; quest'anno vietò al Governo cinese di accordare al principe Tchoun l'autorizzazione di venire a Bruxelles. Corse la voce in proposito che l'imperatore col suo atteggiamento avrebbe voluto impedire la concorrenza dell'industria belga a quella tedesca nel celeste Impero, contrastando così gli sforzi fatti a questo scopo dal re Leopoldo. Ciò può essere, sembra però che l'ostilità del suo potente vicino abbia un'altra ragione personale. Il duca di Sleswig-Holstein, fratello dell'imperatrice Augusta Vittoria, ha sposato la principessa Dorotea, figlia della principessa Luigia, moglie di Filippo di Sassonia-Coburgo. In seguito a tale unione, re Leopoldo e il suo nuovo parente per alleanza, non furono d'accordo relativamente all'esito da dare a certi tristi avvenimenti. Guglielmo II intervenne e prese il partito del suo cognato. Da ciò l'animosità dell'imperatore contro il nostro sovrano. Il duca di Sleswig-Holstein, però, dopo questi poco gradevoli avvenimenti fece con la duchessa un viaggio a Bruxelles, e da questo momento si credette che non vi fosse il menomo dissenso tra di essi e la Corte di Bruxelles. In ogni caso, i modi di fare dell'Imperatore sono considerati nel nostro paese come spiacevoli e poco cortesi.

3. Il 24 agosto u. s., verso le 10 di sera, moriva improvvisamente l'86° vescovo di Liegi, Mgr. Vittorio Giuseppe Doutreloux. Da molto tempo egli soffriva di un'affezione cardiaca che pur troppo lo tolse di vita. Era nato a Chénée, presso Liegi, il 18 maggio 1837. Egli fece i suoi studi d'umanità nel Collegio Maria Teresa a Herve, e di filosofia nel piccolo seminario di Saint-Trond; incominciò quelli di teologia a Liegi, e li terminò a Roma dove fu proclamato dottore in teologia e ricevette l'ordinazione sacerdotale nel 1861. Due anni più tardi, a 26 anni appena, lo vediamo vice-direttore del Collegio S. Quirino a Huy, da dove fu promosso nel 1865 alla direzione del piccolo Seminario di S. Rocco; poi nel 1871, a 34 anni, gli fu affidata la presidenza del grande Seminario di Liegi. Coadiutore di Mgr. De Montpellier, egli fu preconizzato nel Concistoro del 15 luglio 1875 e consacrato il 1° agosto dello stesso anno. Alla morte di Mgr De Montpellier, nel 1879, egli prese possesso della sede episcopale il 24 agosto. Era prelado domestico di Sua Santità, assistente al trono pontificale, conte romano. Il suo episcopato fu alquanto turbato negli ultimi anni. Fu egli il promotore dei Congressi di opere sociali che si tennero in Liegi dal 1886 in poi. Come tutti gl'iniziatori, il vescovo non mancò d'incontrare oppositori, ma fiducioso nella giustizia della propria causa, egli non si lasciò dissuadere. La questione fu, soprattutto a Liegi, occasione di liti violenti e penose fra cattolici, tutti però ani-

mati delle migliori intenzioni. L'enciclica *Rerum Novarum*, invece di placarli, rese più aspri i dissensi. Il vescovo intervenne più volte, con una autorità paziente, senza essere, però, debole, per calmare gli spiriti, ma non vi riuscì prima del 1894, anno in cui, coll'approvazione del Santo Padre, pubblicò la sua lettera pastorale sulla questione sociale. Gli sforzi e i sacrifici fatti dal Vescovo per far tornare l'unione fra i suoi figli furono incalcolabili, ma non vani, come ebbe la consolazione di vedere prima di morire. La riconciliazione si rese ancora più forte alla notizia della sua morte. Ne fu la prova la grande affluenza di Liegesi ai suoi funerali. Una manifestazione ancor più commovente di questi sentimenti sta nella sottoscrizione pel suo monumento, la quale in due soli mesi ha raggiunto circa 70,000 franchi. Il successore di Mgr Doutreloux sopra la sede di S. Lamberto è Mgr. Martino Rutten, decano del Capitolo della Cattedrale di Liegi, vicario capitolare della Diocesi. Il nuovo Vescovo è fiammingo, essendo nato il 18 dicembre 1841 in Geylisgen, nel Limburgo, vicino a Maesevck, dove fu vescovo S. Lamberto, il patrono nazionale di Liegi.

4. Il suffragio universale è sempre all'ordine del giorno del partito socialista-liberale, con una variante però. Il sig. Vandeveldé, il leader del partito socialista, si era dichiarato dal primo momento il campione del suffragio politico delle donne. È una conseguenza logica del suffragio universale salvo che non si pretenda che la donna sia un essere inferiore escluso dal diritto naturale. Il partito socialista, anzi, l'iscrisse nel proprio programma. Oggi, però, le donne che si sono lusingate di diventare elettrici, debbono rassegnarsi, poichè l'accordo oramai è deciso nel campo socialista-liberale per scartare questa questione che sembrò per un momento diventare una causa di discordie tra i liberali e i socialisti partigiani del suffragio universale con la rappresentazione proporzionale. Difatti i cattolici, pur essendo contrarii a questa intromissione della donna nelle lotte politiche, avrebbero rinunciato al loro principio nella speranza di seminare contese tra i loro avversarii, giacchè i liberali non ammettevano le idee femministe dei loro alleati, il che bisognava evitare ad ogni costo. Le donne belghe, del resto (e qui c'incontriamo di nuovo collo spettro che turba l'esistenza dei liberali) subiscono ancora troppo l'influenza religiosa per osare introdurre tale riforma nel nostro paese. Esse formerebbero per il partito cattolico, al momento del pericolo, un esercito di soccorso capace di salvarlo appena abolito il voto plurale. Va bene: ci domandiamo, però, che cosa diranno i socialisti convinti e di buona fede di questo voltafaccia dei loro padroni?

5. Ancora per questa volta il Belgio è fuori pericolo. I liberali l'avevano minacciato addirittura d'invasione di monaci, monache ecc.

francesi. Ora, i grandi ordini di uomini non ci hanno quasi mandato ospiti. I loro membri si sono sparsi in questi paesi dove il loro zelo apostolico trova il modo di esercitarsi con frutto. Al contrario un numero abbastanza grande di monache per lo più dedicate alla contemplazione o alle opere di misericordia sono state accolte nella parte meridionale della Fiandra Occidentale, dell'Hainaut, delle provincie di Namur e di Lussemburgo. Le nostre popolazioni cattoliche le hanno ricevute con cortesia, convinte che le preghiere di queste povere esiliate attireranno le benedizioni del cielo sopra il paese e gli abitanti. Le povere suore sapranno, con i loro atti di carità industriosa, rendere centuplicato quanto si fa per esse in queste parrocchie in cui l'assistenza pubblica e la cura dei malati lasciano ancora a desiderare.

6. L'ultimo censimento del 31 dicembre 1900 dà una popolazione di 6,815,054 abitanti. Ne risulta che il numero dei deputati, oggi di 152, dovrà essere aumentato. Difatti, contando un deputato per ogni 40,000 abitanti, in avvenire si dovranno eleggere 170 deputati, che si ripartiranno probabilmente come segue: Anversa, 21 deputato; Brabante, 32; Fiandra occidentale, 20; Fiandra orientale, 26; Hainaut, 29; Liegi, 21; Limburgo, 6; Lussemburgo, 6, e Namur, 9.

Dal censimento del 1894 la popolazione ha aumentato di 473,096 abitanti.

GERMANIA (Nostra Corrispondenza) ¹. 6. Il nuovo Kulturkampf. — 7. La nomina di un professore all'Università di Strasburgo. — 8. Ingiustizie. Conversione di una principessa di Prussia. Morte di Mr. Thiel.

6. L'Imperatore rifiutò di sancire l'elezione d'un impiegato di molta vaglia il signor Kauffmann, al posto di secondo Borgomastro di Berlino. La cagione di questo rifiuto si deve ad una consultazione giuridica, fortemente ragionata, dove il signor Kauffman provò che la costituzione concistoriale del 1873 che metteva tutte le spese per la costruzione di chiese protestanti a carico della città, oggi non ha più nessuna forza legale. In virtù di questa costituzione la città di Berlino è stata costretta a spese così enormi che si era offerta di riscattarsi, una volta per sempre, con venti milioni di marchi. L'Imperatrice, il cui genio particolare è di fare costruire chiese protestanti, si è mostrata molto offesa contro la città. Due anni or sono, Ella non ricevette le Autorità municipali che vennero ad augurarle la buona festa ed incaricò il suo ciambellano di congedarli rimproverando loro la ostilità verso gl'interessi religiosi. D'allora in poi la municipalità ha rinunziato a presentare i suoi ossequi ed augurii all'Imperatrice.

¹ Continua la corrispondenza cominciata nel precedente quaderno, p. 505-510.

Il rifiuto di sancire la nomina e l'elezione del signor Kauffman è stata la risposta data dalla Corte. Ecco però una cosa che interesserà anche i cattolici. Nel 1872 il *Kulturkampf* fu inaugurato con due articoli violenti da parte della *Kreuzzeitung*, dovuti alla penna del Bismarck stesso. Il medesimo giornale pubblica ora altri articoli violenti per accusare i cattolici, come fece anche nel 1872, di turbare la pace pubblica con attacchi ingiusti contro il protestantesimo! La *Kreuzzeitung* invita dunque i protestanti a difendersi ed a sostenere virilmente i settarii del moto *Los von Rom* in Austria, i quali per partito puramente politico, ma nascosto sotto il manto religioso, cercano di trascinare il popolo al protestantesimo: li invita anche a sostenere l'Unione Evangelica (*Evangelischer Bund*) che fa una guerra accanita alla Chiesa ed a proteggere la Società di Evangelizzazione (*Gesellschaft zur Ausbreitung des Evangeliums*) che lavora alla conversione dei cattolici al protestantesimo. Or dunque si dice che questi articoli, i quali difatti si scostano alquanto dalla natura ordinaria di questo giornale, siano stati inseriti per l'insistenza venuta alquanto da alto. Già primo, al Congresso Cattolico di Osnabrück, diversi oratori hanno dovuto segnalare il ritorno verso le vessazioni e predirono un nuovo *Kulturkampf*. D'allora in poi l'associazione *Gustavo Adolfo* tenne il suo Congresso annuale e scelse Colonia per residenza. Nella conferenza di apertura il primo borgomastro della città, signor Becker, protestante, credette necessario di manifestare la speranza che il Congresso avrebbe saputo evitare ogni provocazione in mezzo ad una popolazione tutta cattolica. Nonostante la sua raccomandazione vi furono certi oratori che non poterono astenersi dal dirigere i loro attacchi contro di noi. Pochi giorni dopo il Congresso dell'Unione Evangelica tenuto a Breslau, tutti gli oratori hanno gareggiato in violenza ed in calunnie odiose contro il Papa e il Cattolicismo. In questi due Congressi, ed in diversi altri, il soggetto principale del dibattimento fu il movimento antiromano (*Los von Rom-Bewegung*) in Austria e in Francia, ed il mezzo da prendersi per sostenerlo ed estenderlo. A Breslavia lo Schiefermeyer confessò che senza il soccorso della Germania questo movimento si sarebbe estinto da lungo tempo. Non furono forse inviati 51 pastori e più di 600,000 marchi per propagare il protestantesimo in Austria? Un pastore austriaco signor Fussgaenger diceva: « La nostra opera consiste nella creazione di nuove stazioni, nella distribuzione di bibbie e di opuscoli e nell'infrangere la pietra del Romanismo, perchè venga presto il giorno quando esso cadrà in frantumi! » Ultimamente hanno riunito nuove somme, più di 300,000 marchi, per indurre i Cattolici Austriaci ad apostatare. Fanno spiccare specialmente la seguente ragione che costituisce un ravvicinamento verso la Germania: la rottura con Roma, è un affare nazionale tedesco.

7. In mezzo a questa effervescenza dei protestanti contro la Chiesa, Guglielmo II volle mostrarsi equo verso i cattolici, accogliendo l'insistente loro dimanda perchè alla facoltà filosofica dell'Università di Strasburgo fosse nominato un professore cattolico per la storia ed un altro pure cattolico per la filosofia. Intanto fu pubblicata la nomina di professore di storia nella persona del Dr. Martino Spahn, figlio del celebre membro del Centro tedesco, giovanissimo di età, ma valente d'ingegno. L'intero ceto de' professori protestanti tedeschi scorse in questa misura un radicale attacco contro il monopolio delle cattedre, da loro posseduto in Strasburgo, ed i professori di quella Università andarono sì lontano da inviare persino una grave protesta all'Imperatore contro la nomina da lui fatta. Ma questi, per tutta risposta, spedì un telegramma al Governatore dell'Alsazia-Lorena, dicendosi soddisfatto assai d'aver aderito al desiderio de' cattolici col decreto di nomina del prof. Spahn. « Gli Alsati Lorenesi, diceva, ed i miei sudditi cattolici in generale devono applaudire. » Ed i cattolici avevano già applaudito di cuore; ma in quei giorni sorse il malaugurato incidente dell'apostata Hoensbroech, il quale, violando contro ogni diritto il segreto della privata corrispondenza epistolare, gittò a pascolo del pubblico certe confidenze, fattegli tre anni or sono dallo Spahn. I cattolici ne furono dolentissimi e le colonne de' loro giornali andarono piene di giuste lagnanze contro l'imprudenza commessa dal giovane professore; tutti però espressero la ferma convinzione che un errore giovanile e passeggero, senza dubbio già ricreduto da chi l'ha commesso, non doveva togliere le belle speranze, che nella sua attività di scienziato sinceramente cattolico s'erano riposte. Così l'incidente fu messo a tacere. Ma non così tacquero i non cattolici, i quali ripresero e continuarono in coro gli attacchi al Governo, protestando contro la determinazione di erigere in massima la nomina di un professore cattolico in una Università dello Stato¹.

¹ Il vecchio prof. Teodoro Mommsen ha preso per tutti la parola inserendo nella *Münchener Neuesten Nachrichten* una formola di protesta, che fa ben poco onore alla sua scienza ed alla sua fama. Secondo lui « il Confessionalismo è il nemico mortale della scienza universitaria »; il Palladio delle Università è « l'investigazione senza presupposti (*die voraussetzungslose Forschung*) »; la nomina di un professore perchè cattolico o perchè protestante eccita « il sentimento della degradazione »! Il prof. di Monaco, Barone v. Hertling, pubblicò in data 17 novembre una vigorosa risposta alle illogiche osservazioni del Mommsen. Essa, insieme con altre dei professori cattolici Willmann di Praga, Grauert e Mayr di Monaco, fa ora il giro della stampa cattolica tedesca. Il solerte nostro corrispondente non mancherà d'informarne intorno il seguito di questo importante dibattito. *Nota della Direzione.*

I cattolici della Prussia non cessano di rivendicare pei Polacchi la libertà di usare la propria lingua e di farla insegnare ai loro fanciulli; chiedono inoltre l'istruzione religiosa pei bambini polacchi. I Polacchi da parte loro hanno sempre mostrato buona volontà per imparare il tedesco che è loro necessario. Circa 300,000 Polacchi si sono sparsi e fissati nelle province tedesche per lavorare e crearsi una posizione; però il Governo mantiene la politica intollerante e persecutrice. A Thorn, 60 alunni polacchi del ginnasio furono condotti in tribunale sotto l'imputazione di società segreta. Venticinque furono graziati, gli altri condannati da un giorno sino a tre mesi di carcere. Questa cosiddetta società segreta non era altro che un'adunanza di giovani che studiavano la lingua e la letteratura polacca, severamente proibita nel ginnasio. Più duramente furono trattati gli abitanti di Wreschen; per motivi di religione una madre fu condannata a due anni e mezzo di reclusione; furono battuti alcuni fanciulli che non avevano imparato il catechismo in tedesco, perchè non lo capivano. Ora tale tirannica persecuzione ha esasperato ed inacerbito i Polacchi di Prussia, d'Austria e di Russia. Però i deputati polacchi prussiani per ben difendersi dovrebbero sempre intendersi, ed essere d'accordo col Centro del Reichstag, e non fare come gli avversarii comuni che in diversi distretti rifiutarono di votare per i candidati del Centro.

8. Gli Stati Protestanti contribuiscono a giustificare la proposta del Centro del Reichstag in favore della libertà d'esercizio del culto cattolico in tutta la Germania.

A Geisnig in Sassonia, il cappellano cattolico viene otto volte l'anno per i soldati cattolici e fa sempre annunziare anticipatamente i giorni e le ore della celebrazione dei Santi Misteri. Il pastore chiese al Ministro della Guerra di proibire questa pubblicazione e di proibire anche ai civili di assistere alla cerimonia religiosa. Il Ministro si arrese alla domanda del Pastore. A Meissen il Pastore chiese ed ottenne la proibizione di fare la processione il giorno del *Corpus Domini*, ed è da notare che questa processione aveva luogo nel recinto della scuola e del presbiterio della Chiesa cattolica che non toccava neanche la via maestra. A Limbach i 500 cattolici abitanti della città hanno chiesto l'autorizzazione di organizzare il loro servizio religioso, e il Ministro rifiutò. I 1000 cattolici di Blankenburg, ducato di Brunswick, hanno domandato fino dal 1888 e per diverse volte l'autorizzazione di stabilire colà una parrocchia, e di far nominare un curato dal Vescovo di Hildesheim da cui dipendono; ma il Governo si oppose sette volte l'ultima fu nel 1895.

La Landgravina Anna di Hesse, vedova, nata Principessa di Prussia, è entrata nella Chiesa Cattolica. L'abiura del protestantesimo ebbe luogo a Fulda. Molti anni or sono, un'altra principessa di Prussia,

la Regina vedova Maria di Baviera, si fece cattolica, e nel 1826 fu il Principe Enrico di Prussia che entrò in seno alla Madre Chiesa.

Nei primi di settembre morì a San José Mgr. Thiel, vescovo della Repubblica di Costarica dal 1880. Il Kulturkampf scacciò il giovane lazzarista dalla sua patria; egli partì per Costarica, ove, nonostante le molte persecuzioni, riuscì a formare un clero, a stabilire il servizio parrocchiale anche nelle provincie più lontane, ed in mezzo a indigeni sino allora ribelli all'efficacia della religione, Mgr. Thiel fu un vero apostolo.

PER LA LIBERTÀ DELLE CHIESE

La *Civiltà Cattolica* trattò più volte ed anche di recente questo argomento¹. Crediamo tuttavia ben fatto pubblicare qui per intero il seguente importantissimo atto della benemerita Opera dei Congressi, perchè rimanga nella Collezione del nostro periodico testimonio perenne dello zelo e della perizia giuridica con che l'illustre Presidente, Conte Avvocato Paganuzzi, seppe difendere i diritti inviolabili di Dio e quelli dei cattolici suoi concittadini. Sarà grato inoltre ai moltissimi nostri lettori, chiamati in causa nella presente controversia, di poter comodamente attingere in questo lavoro giuridico di primo ordine gli argomenti per difendere, all'occasione, la libertà delle loro chiese.

Ricorso del Consiglio Direttivo dell'Opera dei Congressi a S. E. il Presidente del Consiglio dei Ministri contro la Circolare 25 settembre 1901 del Ministro Guardasigilli « Sull'uso delle Chiese ».

Eccellenza. — Una nuova e gravissima offesa è recata alla Chiesa Cattolica e ai Cattolici d'Italia dalla Circolare 25 Settembre a. e. « Sull'uso delle Chiese », pubblicata il 9 corrente, da S. E. il Ministro Guardasigilli, che fa parte del Ministero da V. E. presieduto.

E con essa sono, senz'altro, « vietati nelle Chiese, i Congressi, le conferenze, le riunioni e qualunque altra adunanza a porte chiuse o con lettera d'invito »: e (notiamo di passaggio), dal linguaggio della Circolare possono parere vietati nelle Chiese stesse, non solo i Congressi ecc., comuni di clero e di laici, ma quelli ancora di solo Clero; e i Concilii e i Sinodi ecc. i quali, stando al testo della Circolare, sebbene pernessi, trattandosi de' bisogni di culto e di disciplina, non lo sarebbero se si occupassero anche di fede, di dottrina, di morale, di insegnamento, di azione religiosa: tutto ciò con manifesta violazione dell'art. 14 della legge 18 Maggio 1871 sulle Prerogative del Sommo Pontefice o delle guarentigie, che così suona:

¹ Vedi i quaderni 1133, 1139, 1141, 1143, 1232.

« È abolita ogni restrizione speciale all'esercizio del diritto di riunione dei membri del Clero Cattolico ».

Potremmo dire, Eccellenza, che la Circolare fu giudicata, come si meritava, dalla stampa imparziale di ogni partito.

Ad ogni modo, non contenta della sola censura della stampa, l'Opera dei Congressi, che sopra ogni altra Società Cattolica Italiana, come è accennato dal suo nome, è chiamata a promuovere appunto pubbliche Adunanze e Congressi, perchè sugli interessi Cattolici ogni discussione e deliberazione sia presa alla piena luce del sole; vuole entrare in più minuto esame dell'accennato documento, per porre in chiaro come esso sia in aperta opposizione coi principii di quella libertà a cui tutti i Cattolici Italiani hanno diritto, e in aperta contraddizione colla legge.

E invero per quali motivi intende la Circolare dar ragione dell'emanato divieto?

1° perchè: « è invalso il costume di adunare negli edifici sacri Congressi, Conferenze, Convegni, per discussioni, manifestazioni, propaganda, sopra argomenti sociali e politici »; « e fatto così il tempio scuola e cattedra di opinioni che invadono il campo degli ordinamenti civili ed economici della Società; si ingenera nei cittadini il sospetto che esso sia asservito alla propaganda dei partiti militanti »;

2° perchè: « si porta nel medesimo « (tempio) » l'ardore delle passioni profane che eccitano a dividere gli animi e si dà cagione a polemiche irose, spesso a tumulti e disordini; cose tutte disdicevoli al rispetto, alla venerazione onde conviene esso « (tempio) » sia circondato, offeso alla dignità e santità del luogo »;

3° perchè: « tutto ciò è un abuso che perturba il tranquillo esercizio del culto ed insieme la coscienza dei credenti »;

4° perchè: « i credenti, soprattutto, vogliono ed hanno ragione di esigere, che la Chiesa sia l'asilo inviolato dove possano raccogliersi per adempiervi, con piena tranquillità di spirito, opere di pietà o di religione; e non sia, con la parvenza di quelle, convertito in sede di partiti intransigenti, talvolta ostili alle istituzioni e alla patria »;

5° perchè: « tali adunanze hanno scopo d'indole politica »;

6° perchè: « le Chiese servano unicamente alle funzioni religiose, e agli atti di culto od al medesimo intrinsecamente connessi ».

Ora, prima di tutto, senza parlare dei Congressi tenuti dal solo Clero, perchè in Italia, per quanto ne sappiamo, non se ne tenne alcuno; poniamo subito fuori di questione certe accuse che giuridicamente possono valere assai poco: « che i Cattolici siano partiti militanti », « che i Cattolici siano intransigenti »; poichè ogni uomo di onore, di cuore, di sana e salda tempera d'animo, non può non avere più punti sui quali non transiga nè possa transigere; e in un tempo di tanta divisione sopra ogni principio, religioso, sociale, politico, non abbia dei principii per i quali egli combatta e debba combattere.

Non dubitiamo poi di poter affermare solennemente: essere un asserito, il quale sarebbe smentito dagli stessi ufficiali di P. S., che assistono almeno dal 1897 (e forse assistettero sempre a tutte le nostre Adunanze),

quello, che « fra noi avvengano polemiche irose, tumulti e disordini ». Basti notare, che le nostre Adunanze si tengono sempre non solo alla presenza, ma sotto la direzione effettiva dei nostri Venerati Pastori, e il più delle volte dei nostri Ecc.mi Vescovi; per far capire, che nè polemiche irose, nè tumulti, nè disordini, avvengono o possono mai in esse avvenire fra noi. Nè un Vescovo, nè un Parroco li permetterebbe, rimanendo pur sempre luogo sacro il tempio ove siede un Congresso, e fungendo i Pastori da veri Pastori, quando lo presiedono.

Ma un'altra osservazione dobbiamo fare — Il Ministro Guardasigilli parla di propaganda sopra argomenti sociali e politici che invadono il campo degli ordinamenti civili ed economici, e di adunanze con scopi d'indole politica.

Ebbene: usciamo una buona volta, che ben ne è tempo, dall'equivoco. Se per tali frasi si intende, che nelle nostre Adunanze e nei nostri Congressi, non facendo questioni speculative, ci occupiamo del concreto e positivo bene degli individui e della società, e che considerando non solo diritto ma dovere, come Cattolici, ed appunto perchè Cattolici, di sanare, per quanto è da noi, le piaghe della società e di migliorarla, ci adoperiamo a formare dei cattolici veramente cittadini; di mitigare le asprezze e le divisioni tra classe e classe; di scolpire nella mente e nei cuori dei nostri fratelli di Fede e di Patria, l'idea sublime di una Patria grande e cristiana: tutto ciò è vero, tutto ciò confermiamo, di tutto ciò ci gloriamo. Ed in questo senso, noi ci occupiamo di quistioni civili, economiche, politiche; e ce ne occuperemo sempre, abbiansi a tenere le nostre Adunanze in Chiesa o in aperta campagna. Ma lungi dall'essere questo un invadere il campo degli ordinamenti civili ed economici; è anzi un portare la nostra pietra all'edificio civile ed economico del nostro caro ed amato paese; questo è quello a cui, specialmente in un paese libero, tutti devono concorrere, senza che possano essere tacciati di invasioni e di usurpazioni.

E in tutto ciò non facciamo che applicare effettivamente, immediatamente, i principii Cristiani; e così adoperando, le nostre Adunanze, i nostri Congressi non sono che un concorso che i nostri Pastori domandano a noi, prima ancora che noi ci offriamo per esso a loro. E ciò li conforta mirabilmente in quell'innestare e far penetrare, che loro incombe, nella società gli insegnamenti della Chiesa; poichè essendo noi, laici, cioè, una parte del popolo Cristiano, nulla facilita più l'innesto, l'intromissione del lievito del principio Cristiano nella società laica, quanto l'animosa dichiarazione di alcuni laici, di far proprii e di mettere in pratica codesti insegnamenti della Chiesa e di operare perchè altri fratelli li abbiano a seguire. — Ma codesta non è azione indegna della Chiesa e dei nostri Templi: tutt'altro! — Bisognerebbe allora interdire, che nella chiesa si spiegassero p. es. al popolo le magistrali e stupende Encicliche *Rerum Novarum* e *Graves de communi* del Santo Padre Leone XIII ed anzi tutte le Encicliche di Leone XIII sul Politico Principato, sulla Libertà, sulla Autorità, sulla Costituzione degli Stati, sui doveri dei cittadini, contro le sette, sul matrimonio cristiano, e tutti i

suoi insegnamenti; non essendovene un solo che non miri, per dirlo con semplice parola, alla gloriosa e sublime riconquista della civiltà più progredita e perfetta, rivendicandola e rendendola cristiana! Nè allora per lo stesso motivo più potrebbe accennarsi da un Pastore ai doveri economici delle varie classi sociali; e ad un sacro oratore sarebbe interdetto di parlare di alleanza tra Chiesa e Patria; o ricordare e richiamare a memori ed immemori nepoti, che l'epoca più grande dell'Italia nostra, l'epoca gloriosa dei Comuni, sorse all'ombra libera e feconda della Chiesa e del Papato.

Che se per contrario, si intende per politica, per invasione dei Cattolici negli ordinamenti civili ed economici ecc., che noi convertiamo i nostri Congressi in acri e spesso atroci dispute e gare; in quelle dispute e gare che sono proprie dei partiti che si contendono la signoria e il dominio nella pubblica cosa, e vi anelano; possiamo altamente proclamare, ed è notorio, che di tutto ciò non ci occupiamo, e non ci occupiamo nè nei Congressi nè fuori di essi. — Per ciò, anche, sicuri di non poter essere smentiti, dobbiamo dire che tutte codeste ultime asserzioni non hanno alcuna base di vero. — Ed è strano del resto, che mentre si fa guerra a tanta eletta parte di Cattolici, perchè non fanno altro (si dice) che pregare; quando si trovano Cattolici, che dopo aver pregato, si accingono alacramente a rendere vivi, attuosi, nella società con gli accennati insegnamenti, i principii del Vangelo; si sentano cacciati dai templi, perchè il tempio si pretende dissacrato dall'applicazione immediata e pratica dei principii cristiani!

Nè è vero che nel tempio si porti da noi l'ardore delle passioni profane. — Tutti intesi come siamo noi Cattolici (e tanto meglio perchè lontani da vere ed ardenti agitazioni politiche) a ciò solo, di rendere cristiano il nostro paese, e di difendere le istituzioni che abbiano ancora di cristiano più che il nome; noi combattiamo le passioni profane; noi non le facciamo nostre. E se con ardore propugniamo tra noi quello che può essere più conducente per la causa Cattolica nella società; è ingiusto, è temerario che ci si convenga, che ci si accusi di profani e che si tacci di profano il nostro linguaggio, quel linguaggio del cuore che animato dalla fede erompe per trasfondere tutto il suo fuoco in tutto ciò che lo circonda. Nè occorre di rispondere all'accusa che i cattolici producano divisioni; essi che cercano efficacemente l'unione degli animi, la concordia di ogni classe sociale, la vera pubblica pace!

Come pure non è vero, che i Cattolici abbiano talvolta convertito i templi in sede di partiti ostili alle istituzioni e alla Patria. — Già il *talvolta* fa vedere la poca sicurezza, l'esitazione dello stesso Ministro nella timida e ad un tempo ingiusta insinuazione, che pur lancia contro di noi. Noi affermammo e riaffermiamo questo: che noi vogliamo la prosperità, la gloria, la grandezza della nostra Patria. E anche qui, dobbiamo ripetere l'osservazione di prima; se mai fossimo venuti meno al rispetto dovuto o alle Leggi, o alle Istituzioni, o al nostro Paese; i nostri Pastori, presenti e dirigenti ci avrebbero richiamati al dovere nostro, al dovere di Cattolici, i quali devono volere e vogliono lealmente in-

violato e rispettato tutto ciò che, anche nel campo civile, sia inviolabile e rispettabile.

Purgati così i Cattolici da tali taccie; 1°) può dirsi legittimo, 2°) può dirsi degno di osservanza, il divieto fatto loro colla accennata Circolare, di adunarsi alla presenza e sotto la guida dei loro Pastori nelle loro Chiese? — Dove diciamo avvertitamente: alla presenza e sotto la guida dei loro Pastori e nelle loro Chiese; poichè sono invero di principalissimo momento questi quattro punti: 1° che i Pastori non lasciano in balla dei fedeli le Chiese; ma sono Essi che li raccolgono, guidano, presiedono, ammaestrano, nei loro Congressi: risolvendo e decidendo ogni loro dubbio; e impartendo autorità alle loro deliberazioni: 2° che il programma delle nostre Adunanze, Congressi, ecc. è previamente approvato dalla Autorità Ecclesiastica che li presiede: 3° che all'uopo la stessa Autorità esercita (come esercitò più di una volta) il suo diritto di richiamare i Congressisti a maggior esattezza nei loro discorsi e proposte, ecc.: 4° che le nostre Chiese anche pel nostro Diritto Pubblico sono, non già dello Stato, dei Comuni, ecc. ma fanno parte del patrimonio Ecclesiastico Cattolico, o della Chiesa cattolica.

E diciamo avvertitamente « o della Chiesa Cattolica »; poichè essendo « i templi » tra gli enti e gli istituti cui lo Stato riconosce, nel nostro diritto pubblico, personalità e capacità, solo perchè e in quanto la Chiesa diede loro origine, vita, legittimità e li riguarda e continua a riguardare per proprii; così non possono considerarsi, logicamente, come estranei alle ragioni patrimoniali della Chiesa Cattolica, riguardata pure come Soggetto a sè, sovrastante agli altri Enti od Istituti, di cui Essa è autrice, legittimatrice e conservatrice: Enti od Istituti che sono per Essa mezzo necessario al compimento delle alte sue funzioni spirituali.

Con che confermasi l'insegnamento della Cassazione Romana: « Il « Codice negli Art. 2, 433, 434, fra gli altri, riconosce e conferma la « personalità e capacità giuridica nei singoli istituti di natura Ecclesiastica, in cui la Chiesa si estrinseca, e concreta verso la società civile « il suo ufficio religioso ».

« Tra le cose che al culto sacro sono inservienti e senza cui il ministero sacro torna impossibile, il tempio, ove si celebra e si raccolgono le adunanze religiose, eccelle per importanza e necessità di destinazione... Il tempio e le cose sacrate al culto sono indispensabile « mezzo per l'esercizio del culto e della magistratura spirituale (Decisione 19 Marzo 1890, estensore Masi, Foro italiano p. 748) ».

Nè, del resto, ciò fu dal Ministro messo in dubbio. — Egli infatti, colla sua Circolare, non assume di esercitare sulle Chiese atto di proprietà o atto in nome di proprietario; ma bensì atto di alta polizia ecclesiastica, di sorveglianza, quanto all'uso conforme o no alla loro destinazione; e cioè quanto all'uso canonico o non canonico delle stesse.

Ora alle domande: 1) « se il divieto contenuto nella Circolare 25 settembre p. p. sia legittimo? », — 2) « se esso obblighi alla sua osservanza? », noi crediamo, Eccellenza, non possa risponderci che risolu-

tamente, di no. — Tal divieto non è legittimo: nè alcuno è tenuto alla sua osservanza.

I.

Non è legittimo — E invero, sfatati i vaghi, ed indeterminati asseriti, di contorno, per così esprimerci, del Ministro Guardasigilli sulla pretesa invasione che i nostri Congressi farebbero nel campo degli ordinamenti civili, politici, economici ecc.; in che fa egli consistere l'offesa del diritto sociale, per la quale si crede alla sua volta in diritto come investito dell'Alta Polizia Ecclesiastica, di escludere dai nostri templi i Congressi, sotto pena di sequestrare le temporalità o di revocare i *Placet* e gli *Exequatur* ai Beneficiati, ai Vescovi, ai Parroci, ai Rettori ecc. o di chiudere le Chiese pubbliche, appartenenti ad Enti morali, e a non beneficiati?

Ma innanzi di rispondere, ci siano, Eccellenza, concesse due osservazioni:

La prima: che il sentire le pene, oscure, indeterminate, straordinarie, comminate ai « trasgressori » Rettori di Chiese, Vescovi, Parroci ecc. che avessero tenuti o promossi Congressi nelle Chiese, ci porta involontariamente a pensare a' tempi, per grazia di Dio, lontani, delle pene arbitrarie a libito del Governatore, e ci sentiamo mormorare all'orecchio i famosi bandi e le classiche grida del secolo XVII.

La seconda: essere Canonici accertatissimi in Legge e Giurisprudenza i seguenti:

1.º Che, la Polizia delle Chiese non spetta che ai Pastori della Chiesa: su di che la Giurisprudenza è ormai pienamente costante e pacifica.

2.º Che, secondo il Diritto Canonico e la pratica costante della Chiesa Cattolica sino ai nostri giorni, i Templi si possono adibire, sempre col permesso dell'Autorità Ecclesiastica, non solo a Congressi, ma a Dispute, a Conferenze, e persino a Rappresentazioni ed Oratorii Sacri od Accademie, purchè tutto sia informato al principio Religioso.

3.º Che, anche secondo il Regalismo più esorbitante quale è quello raccolto dal Regolamento 2 marzo 1899 « per l'uniforme esercizio della Regalia e per gli uffici degli Economati generali dei Benefizii vacanti », e secondo la Giurisprudenza, alla quale la Relazione del Ministro Finocchiaro-Aprile, che precede il Regolamento, si richiama: i sequestri della temporalità ecc., le repressioni in genere contro i Beneficiati non possono applicarsi che o per cattiva condotta morale o politica degli Investiti (Decisione del Consiglio di Stato 11 giugno 1897. — Giustizia Amministrativa 1897 pagina 240): o per malversazioni delle cose e della dotazione del Benefizio all'investito affidate: o per danno o irregolarità rispetto alle cose medesime. E la irregolarità si avrebbe, p. e. pel non pagamento di prediali, per contratti fittizi, per denunce infedeli, per collusione nelle affittanze, ecc. (Relazione citata e Articoli 16 e 19 del Regolamento pur citato): e quindi per fatti che rechino detrimento e pregiudizio materiale al patrimonio. — La costituzionalità poi di un Regolamento di Regalia, come quello 2 marzo 1899 (considerandolo pure

limitatamente a taluni punti del suo sistema penale), dopo e vigente lo Statuto 4 marzo 1848, ci pare, a dir vero, assai dubbia. — Poichè, senza portare per nulla la questione, che qui non è il caso, nè il luogo, sull'art. 18 dello Statuto 4 marzo 1848 che parla solo del resto: « di diritti spettanti alla podestà Civile in materia beneficiaria »; ci sembra assai contestabile: 1) che un Regolamento nuovo possa dar essere e vita ad un potere penale più esteso di quello che era scritto nei vari precedenti Regolamenti regionali; e questo almeno per le Provincie, per le quali tal potere penale così esteso non sussisteva; 2) che in nome della conservazione o della repressione, si comminino od irroghino (senza alcuna garanzia giudiziaria e in onta dell'art. 71 dello Statuto) pene come p. e. il sequestro dei beneficii, la revoca o sospensione dei *Placet* e degli *Exequatur* ecc che riescono in fine a condanna, alla decadenza perpetua o temporanea di un Beneficio; la quale il Codice Penale irroga, solo dopo che intervenne a scriverla nelle sue tavole (art. 20 N.º 4) l'intero Potere legislativo: e per tal modo il potere penale dello Stato resta affatto invaso e frustrato; 3) che le pene possano essere così arbitrarie nella misura, da potersi convertire, a solo placito di un Ministro, in vere e proprie confische; senza parlare dell'ingiuria e dei danni morali che da tali pene derivano. — Ed è strano, anche qui, che il principio della graduazione delle pene tanto gelosamente pesato e delimitato nel Codice si frustri e sorpassi in un Regolamento, senza regola e peso. — E tutto ciò per non dire, che l'art. 18 dello Statuto parla di Benefizii e non di Chiese: le quali, nella loro amministrazione e conservazione, sono civilmente governate da Leggi, — ben diverse da quelle della Regalia e degli Economati, — che sono per la massima parte di esse, le Leggi sulle Fabbricerie (Legge Italiana 15 settembre 1807, Decreti Imperiali 30 novembre 1809, 6 novembre 1810 ecc.). E senza dire pure, che le Chiese sono il soggetto principale di diritto cui servono i Beneficii, e non viceversa: esse sono il più; il Beneficio, il meno. — E non è, certamente, amico verace della Suprema Podestà Civile, chi esagerandone le prerogative ne usurpa il nome!

4.º Che, non può parlarsi giuridicamente di abuso di una cosa, se non quando siasi fatto uso di essa, contrario alle Leggi. — Nè occorre di dire, che in un paese libero, quale deve essere il nostro, e collò Statuto 4 marzo 1848, per Legge non possono intendersi le Circolari Ministeriali le quali non esprimono che la volontà di un Ministro: ed esse sono senza qualsiasi forza se non fanno capo ad « un primo » che deve essere una legge.

5.º Che giammai anche allora che dall'uso potessero derivare inconvenienti, può sopprimersi l'uso — specialmente, se ai possibili inconvenienti, fosse già stato recato rimedio, fosse facile di altrimenti recarlo.

6.º Che, non si potrà mai avere per abuso, ciò che può cadere sotto il potere discrezionale di chi ha il diritto all'uso.

7.º Che, specialmente chi è incompetente, *ratione materiae*, non potrà mai arrogarsi il potere di giudicare autorevolmente dell'uso più o meno opportuno, che fa di una cosa il possessore legittimo di essa: e meno che mai potrà, senza usurpazione, intervenire per reprimere.

8.º Che, nessuna incompetenza, *ratione materiae*, nel nostro Diritto Pubblico, può aversi maggiore di quella che distingue ed anzi separa le due Potestà: Chiesa e Stato.

9.º Che quanto si può dire sulla non soggezione alla Autorità Civile delle Chiese governate da Rettori aventi beneficio, Chiese che il Ministro vorrebbe dipendenti dalla Regalia; a più forte ragione deve applicarsi alle Chiese non governate da Rettori con Beneficio; Chiese che il Ministro minaccia di chiusura, nel caso che vi si tengano Congressi.

Ma ciò premesso, in che consistono, adunque, Eccellenza, per affermazione del Ministro Guardasigilli, le offese del diritto della Società, dei privati e dello Stato, che si commettono dai Cattolici trasgressori, coi loro Congressi nelle Chiese: per legittimare le gravi, oscure ed interminate conseguenze penali minacciate ai Rettori ecc. delle Chiese medesime?

Sono queste; già lo vedemmo:

1. Perchè « possono esservi cittadini nei quali si ingenera il sospetto che il Tempio sia servito ai partiti militanti »;

2. Perchè « tali Adunanze possono perturbare il tranquillo esercizio del Culto e la coscienza dei Credenti »;

3. Perchè « vi sono cittadini che vogliono raccogliersi nel tempio con « piena tranquillità di spirito per adempiervi opere di pietà o di religione ».

Ebbene può parlarsi, sul serio, Eccellenza, di offesa sociale o di pericolo di offese sociali, di offesa ai diritti privati, di offesa ai diritti dello Stato, « nel sospetto che il Tempio sia asservito a partiti militanti »; « nel dubbio che tali Adunanze turbino il tranquillo esercizio del Culto e la coscienza dei credenti »; « nella possibilità che la tranquillità di spirito non sia pienamente assicurata a quei cittadini che vogliono raccogliersi nel Tempio per adempiere opere di pietà e di religione »; quando si ponga mente, anche soltanto ad un'unica circostanza, fra tante che potrebbero essere invocate, ed è, che tali Adunanze si tengono non solo con l'assenso, ma col desiderio, ma per eccitamento, ma per comando dei Pastori più alti della Chiesa? E si attenda quindi, che ogni credente, che di credente non abbia che l'ozioso nome, deve ben persuadersi che le Chiese coi loro Congressi non servono ai partiti militanti: ma bensì al loro Vescovo o al loro Parroco; che pel breve tempo in cui si tengono i Congressi (che è qualche ora di Congresso in un giorno di un anno, e in una chiesa, su migliaia, su più che 40,000 chiese in Italia!), i credenti provvedono meglio alla loro coscienza col deliberare, per invito dei loro Pastori, ed assumere sopra di sé opere di momento pel bene sociale, che nelle solitarie preghiere, nelle quali solo non sta la vita cattolica; e che, quando i Pastori così giudichino (si noti bene: quando i Pastori così giudichino), bisogna alle dolei opere di pietà e di religione, congiungere e anteporre anche, secondo il caso, il lavoro e le fatiche a pro della società e dei fratelli?

Ma come mai « il sospetto dei Templi asserviti ad un partito »: e « le distrazioni di spirito » potranno essere nelle circostanze accennate,

corpo di reato o di fatti incriminabili, anche solo all'occhio preoccupato del Ministro investito dell'Alta Polizia Ecclesiastica? — E come può reggere tale incriminazione: se ciò che è più espediente si compia in una Chiesa, è di spettanza soltanto del giudizio ed ordinamento del Parroco, del Vescovo, o del Rettore della Chiesa?

E se per spogliare un Investito del Beneficio e poter invocare la repressione, ci vuole la cattiva condotta, o morale, o politica dell'Investito (Consiglio di Stato, decisione 11 Giugno 1897), o la malversazione ecc. da esso fatta, sulle cose sacre o sulla dotazione del Beneficio; non è assurdo (per non dire di più) parlare di malversazione o cattiva condotta del Rettore ecc. per tenersi in una Chiesa piuttosto un Congresso che un Catechismo; assurdo non diverso da quello che il Ministro commetterebbe supponendo che il Parroco doveva celebrare piuttosto una Messa che cantare un salmo? Assurdo tanto più grave e stravagante, attesa « la neutralità disarmata », non ostante l'Art. 140 C. P., sotto la quale lo Stato è abituato a riparare, ogni qual volta la Chiesa faccia appello al suo braccio forte, come p. e. perchè sia ditesi la soglia del tempio, inviolabile davvero ai profani, dalla bandiera di satana o della massoneria che voglia introdursi nella Chiesa, anche nei momenti più solenni, in cui si compiono i più augusti misteri!

Senonchè: gli assurdi in logica e in diritto non sono altro che impossibilità e illegalità manifeste: e le illegalità manifeste non possono obbligare alla loro osservanza.

OPERE PERVENUTE ALLA DIREZIONE ¹

Antoine C. S. I. *Corso d'economia sociale*, trad. dal francese dall'arcid. Dott. PIETRO MARTINELLI sulla 2^a ed. riveduto e aumentato dall'Autore con introduzione del prof. G. TONIOLO. Siena, Biblioteca del Clero, 1901, 8°, XXXII-674 p. L. 6. — Cfr. *Civ. Catt.* XVI, 9 (1897) 708.

Bartolo S. mons. *Il Catechismo cattolico* (Testo di MONS. SCHUELLER) dilucidato da Postulati scientifici e commenti fondati sovra gli studi moderni. Roma, Pustet, 1902, 16°, XXIV, 280 p. — L. 2,50.

Bernies V. *Spiritualité et immortalité*. Paris, libr. Bloud, 1901, 8°, VIII-496 p. — Fr. 5.

Berzieri L. *Potenza del Sole e benefici effetti delle sue radiazioni*. (Estr. dalla *Riv. di Fis., Mat., e Scienze Nat.*). Pavia, Fusi, 1901, 8°, 36 p.

Bibliotheca Sanctorum Patrum Theologiae tironibus et universo clero accommodata. Curante Ios. VIZZINI Sacrae Theol. prof. in Pont. Institut. S. Apollinaris, Romae. Series I. *Patres Apostolici*. Vol. I. *Doctrina duod. Apost. Epistola I S. Clementis ad Corint.* Romae, Forzani, 1901, 8°, 224 p. — Cfr. il presente quaderno p. 595.

¹ Non essendo possibile dar conto delle molte opere, che ci vengono inviate, con quella sollecitudine che si vorrebbe dagli egregi Autori e da noi, ne diamo intanto un annunzio sommario che non importa alcun giudizio, riserbando di tornarvi sopra a seconda dell'opportunità e dello spazio concesso nel periodico.

Bosmans H. *La Trigonométrie de Tycho-Brahé.* (Extr. *Rev. des Quest. scient.* oct. 1901). Louvain, Polleunis, 1901, 8°, 20 p.

Capra L. *Principii di Scienza Morale e di Economia politica* esposti per le Scuole Normali. (*Bibl. di Filos. e Pedag.*, 86). Torino, Paravia, 1901, 16°, VI-319 p. — L. 2,50. — Vedi presente quaderno pag. 596.

Chollet J. A. *La psychologie du Purgatoire.* (*Psychologie surnaturelle*). Paris, Lethielleux, 1901, 16°, XII; 216 p. — Fr. 2.

Campaux A. *Les Pecheurs de Galilée.* Paris, Lethielleux, 1901, 8°, 136 p. — Fr. 2,50.

Clerissac P. H. *L'Ame Saine.* Paris, Oudin, 1901, 16°, IV-180 p. — Fr. 2.

De Grandmaison G. *Soldats de l'Église.* Paris, Maison de la Bonne Presse, 1901, 8° gr., XII-380 p. Con ricche illustrazioni.

Didon O. P. *Gesù Cristo.* Traduzione di MANFREDO TARCHI. Siena, S. Bernardino, 1901, 16°, 960 p. — L. 5. Cfr. *Civ. Catt.* XV, 9 (1894) 91.

Foglie d'olivo. *Note storiche.* Firenze, Pellas, 1901, 16°, 64 p.

Contiene: CARLO PACINI. *Il B. Bernardo Tolomei e la sua festa a Settignano.* — *Al Monte Oliveto* (Sonetto). — *Nella festa di un'Eroina della carità* — A. COCCHI. *Il Monastero di Monte Oliveto presso Firenz.* — F. RAVAGLI. *L'abbazia di Farneta e i Monaci Olivetani.*

Gasquet Aidan. *A little book of Prayer,* from old english sources. London, Cath. Truth. Soc., 1900, 24°, VIII-56 p.

Gonzales Herrero F. *El Hipnotismo a la luz de la Filosofia, de la Fisiologia y de la Moral.* Cuenca, Madina, 1901, 8°, X-578 p. — Ps. 8.

Gruber E. S. I. *Giuseppe Mazzini. Massoneria e Rivoluzione.* Studio storico-critico. 2ª ed. con i testi originali italiani di molto accresciuta dall'A. Traduzione dal tedesco di EUGENIO POLIDORI S. I. Roma, Desclée, 1901, 8°, 344 p. — L. 5.

Guiraud J. *L'Église et les origines de la renaissance.* (*Bibl. de l'enseignement de l'histoire ecclési.*). Paris, Lecoffre, 1902, 16°, 342 p. — Fr. 3,50.

Index generalis rerum occurrentium in Decretis Sacr. Rituum Congregationis per tria priora authenticæ collectionis volumina digestis, cum enunciatione suffragiorum atque adnotationum quæ in quarto volumine exhibentur. Vol. V. Romæ, ex typ. polyglotta, 1901, 8° gr., 524 p. I 5 voll. L. 44. — Cfr. *Civ. Catt.* XVII, 2, (1898) 80; 4 (id.) 207; 11 (1900) 326.

Joly H. *Sainte Thérèse (1515-1582).* 2^{me} éd. (*Les Saints*). Paris, Lecoffre, 1902, 16°, 244 p. — Fr. 1.

Julius C. *Die griechischen Danielzusätze und ihre kanonische Geltung.* (*Bibl. Stud.* VI. 3, 4). Freiburg i. Br., Herder, 1901, 8°, XII-184 p. M. 4.

Lombardi C. *Iuris Canonici privati institutiones.* Ed. II. ab auctore rev. et expol. Romæ, Desclée, 1901, 8°, tre voll. 516; 512; 452 p. L. 12. — Cfr. *Civ. Catt.* XVII, 1 (1898), p. 344.

Lapeyre P. *L'action du Clergé dans la réforme sociale.* Paris, Lethielleux, 1901, 16°, VIII; 408 p. — Fr. 3,50.

Lossen W. *Der Anteil der Katholiken am akademischen Lehramte in Preussen.* Nach statist. Untersuch. Köln, Bachem, 1901, 8°, IV-164 p.

Mazzella C. *Praelectiones scholastico-dogmaticae tractatibus qui deerant locupletatae atque in compendium redactae* auctore H. MAZZELLA archiep. Rossan. philos. et theol. doct. Vol. IV. complectens. *Tractatus de Sacramentis et de Novissimis.* Ed. altera Romæ, Desclée, 1901, 8°, 464 p. L. 5. — Cfr. *Civ. Catt.* XVII, 985; 10, 338, 332; 11, 597, (1900). XVIII, 2 (1901), 88.

Muratori L. A. *Epistolario* edito e curato da M. CAMPORI. II. 1699-1705. Modena, Soc. tip. moden., 1901, 8°, di p. XVI, più da p. 365 a p. 844. L. 12.

Musso G. P. *Del contrabbando di guerra*. Dissertazione di Laurea. Torino, stab. tip. naz., 1901, 8°, 106 p.

Peries G. *L'intervention du Pape dans l'élection de son successeur*. Paris, Roger, 1902, 16°, XX-212 p. — Fr. 2.

Ricci M. *Lettere al sac. Tomm. Franti*. Lugo, Ferretti, 1901, 16°, 52 p.

Sacconi G. *Ballate picene*. Rotelia, De Sanctis, 1901, 16°, 48 p. — L. 1.

Saturnino da Caprese O. F. M. *L'addio di S. Francesco alla Verna secondo frate Masseo e un'antica relazione intorno all' indulgenza della Porziuncula*. (Risp. al sac. prof. S. MISOCCHI). Prato, Vestri, 1901, 8°, 48 p.

Schmidt J. *Des Basilius aus Achrída, Erzbischofs von Thessalonich, bisher unedierte Dialoge*. Ein Beitrag zur Geschichte des griechischen Schismas. (Veröffentl. a. d. Kirchenhist. Sem. München. n.° 7). München, Lentner, 1901, 16°, VIII-56 p. — Fr. 1,60.

Seguenza Giuseppe *nella sua vita e nelle sue opere*, con prefazione del prof. M. CIVILETTI. Palermo, tip. Pontificia, 1901, 8°, 72 p.

Statistica della Istruzione primaria e normale per l'anno scolastico 1898-99. (Ministero di Agr., Ind. e Comm. Direzione gen. della Statistica). Roma, Bertero, 1901, 8°. LXXX p.

Statistica delle cause di morte nell'anno 1899 (Idem). Roma, Bertero, 1901, 8°, LXVI p.

Struzzo L. *L'organizzazione di classe e le Unioni professionali*. (Picc. Bibl. della Cultura sociale). Roma, Soc. ital. di Cultura, 1901, 16°, 80 p.

Suau P. *Un Jésuite. Le P. Georges Boutelant*. Paris, Oudin, 1902, 16°, VIII-192 p. — Fr. 2,90.

Tuccimei G. *Un preteso organo rudimentale nel cervello umano*. (Estr. dalla Rivista Intern. di scienze sociali e discipline ausiliarie). Roma, 1901, 8°, 24 p.

Valli C. *Istruzioni mediche e consigli igienici per uso dei Sacerdoti*. 2ª ed. Como, Cavalieri, 1901, 16°, 312 p. L. 2. — Cfr. Civ. Catt. XV. 11 (1894) p. 610.

Vasari G. *Prose scelte*, ossia la vita propria, il trattato della pittura e le vite dei più illustri pittori italiani. 3ª ed. (Bibl. Scolastica, XIII). Parma, Fiacadori, 1901, 16°, VIII-320. — L. 1.

Weis J. E. *Die Choräle Julian's von Speier zu den Reimoffizen des Franziscus und Antonius festes*. Mit einer Einleitung nach Hss. herausgegeben. (Veröffentl. a. d. Kirchenhist. Sem. München. n. 6). München, Lentner, 1901, 16°, VIII-34, XXXVIII p. — Fr. 2,80.

Altre pubblicazioni pervenute: **LECOESE S.** *Sententia Thomo-Cajetano de distinctione inter suppositum naturam et existentiam*. (Estr. dal Divus Thomas), 1901, 16°, 50 p. — **BILLIA L. M.** *La Religione nell'educazione*. Discorso letto il 13 nov. 1899 all'Università di Torino. Prolusione al Corso di Filosofia. Torino, Streglio, 1900, 8°, 24 p. Cent. 50. — Il med. *Nè cattedre di morale, nè morale di cattedre*. Torino, Baravalle, 16°, 16 p. Cent. 40. — **SARTO G.** *Giubileo Pontificale di Leone XIII*. Lettera Pastorale. Venezia, tip. Patriarcale, 1901, 8°, 14 p. — **DE LIMA VIDAL J. E.** *O Primado Pontificio*. Conferencias religiosas recitadas na Sé Cathedral de Coimbra. Coimbra, impr. Accademica, 1900, 8°, 64 p. — **BATTAINI D. sac.** *Il Papato nella civiltà e nelle lettere*. (Fede e Scienza N. 6). Roma, Pustet, 1901, 16°.

96 p. Cent. 80. — FERRETTI L. O. P. *Pensieri su Leone XIII tratti dalle opere del card. Agostino Bausa*. Firenze, tip. San Giuseppe, 1902, 24°, 48 p. Cent. 30.

GALLERANI A. S. I. *I due principali Sermoni di N. S. Gesù Cristo esposti alla pietà dei Fedeli per fornire materia di meditazione, di lettura spirituale, di predicazione*. 3^a ed. ital. Modena, tip. Pontificia ed Arcivescovile, 1901, 16°, 432 p. L. 2. — GRECH S. mons. *Gesù Cristo*. Discorsi di Avvento. (Estratto dalla *Poliantea Oratoria* XXII). Palermo, tip. "Boccone del Povero", 1901, 8°, 48 p. — GIORDANO B. Red. *Discorsi sacri per la Novena del S. Natale*. Napoli, Festa, 1902, 16°, 100 p. — Cent. 80.

GUSMINI G. sac. *La vita spirituale*. Conferenze ascetiche. Vol. IV. Parte VII. e VIII. *Rimedi, conforti e frutti della vita spirituale*. Bergamo, S. Alessandro, 1901, 16° 508 p. L. 8. (4 volumi). — PICA I. Barnabite *Jésus avec nous et Ses Adorateurs Modèles*. Simples entretiens. Tournai, Casterman, 1901, 12°, XII-612 p. L. 4,50. Presso L'Autore, via Tata Giovanni 20, Roma. — *SOLITUDE*. Recueil de retraites mensuelles sacerdotales. Publication de l'Oeuvre des Campagnes. (Au Clergé). Paris, Oudin, 1901, 24°, X-492 p. — GIORDANI F. vescovo di Alatri. *Novena in preparazione alla festa della Natività della Madre di Dio e degli uomini venerata sotto il titolo della Libera in Alatri*. Frosinone, Stracca, 1901, 24°, 40 p. — *REGOLAMENTI esercizi di pietà* per gli iscritti alla Congregazione di Gesù Crocifisso e di Maria Addolorata per impetrare la buona morte. Acireale, tip. XX secolo, 1901 24°, 80 p.

RANIERI A. sac. *Corso di istruzioni catechistiche fatte nella Metropolitana di Milano*. Ed. VI. riveduta ed accresciuta per cura del Collegio dei Parroci di Milano. Vol. I. Milano, Boniardi-Pogliani, 1901, 8°, 548 p. Cfr. *Civ. Catt.* VI, 3 (1865) p. 94 — *L'ALUNNO del Santuario guidato nelle Sacre Ordinazioni*. Opera tradotta dal francese ordinata ed ampliata per cura del sac. PIETRO M.^a DE AMICIS, della Congr. della Missione. Torino, Artigianelli, 1901, 16°, 308 p. L. 1,50. — SAGGESE G. sac. *Al giovine Clero speranza della Chiesa napoletana dopo le feste autunnali*. Napoli, Cevoli, 1901, 8°, 16 p. — *DOCUMENTS de Ministère Pastoral*. Publication de l'Oeuvre des campagnes. (Au Clergé). Paris, Oudin, 1901, 16°, 788 p. Fr. 3.

VOLPI G. vesc. titol. di Dionisiade. *Le ceremonie del matrimonio cristiano*. (Dissero per nozze VOLPI-PELLORINI). Lucca, tip. Baroni, 1901, 16°, 24 p. — BARA F., sac. *Massime e consigli utilissimi per novelli sposi*. 3^a ed. con aggiunte e con il Rito della celebrazione del Matrimonio. Napoli, D'Auria, 1901, 24°, 76 p. Cent. 80. — Cfr. *Civ. Catt.*, XVII, 1 (1898) 334.

A MONS. GHERARDO CASELLA nel XXV anniversario della fondazione del Circolo per i giovani studenti. Piacenza, Bosi, 1901, 8°, gr. — CANTAGALLI G. vescovo di Faenza. *Parole lette nella Cattedrale di Faenza il dì del suo Giubileo Episcopale* (29 ott. 1901). Faenza, Montanari, 1901, 8°, 16 p.

IL GALANTUOMO. *Almanacco per 1902*. S. Benigno Canavese, tip. Salesiana, 24°, 140 p. Cent. 20.

FRANCESIA G. B., sac. *Il Natale coi tuoi*. Scene familiari (*Lett. Catt.* di Torino 587. 488). Torino, 1901, 24°, 320 p. Cent. 50. — MARTINENGO F. *Al Presepio*. Prose e poesie. Torino, libr. Salesiana, 1902, 24°, 120 p. Cent. 25. — GRANCELLO M. sac. *A Cristo Redentore*. Accademia poetica con cori musicati dal M.^o D. CANESTRARI recitata nel Seminario Vescovile di Verona, Marchiori, 1901, 16°, 80 p.

GARAGNANI T. *La fine di Shakespeare*. Commedia in tre atti. — La Principessa di Svezia. Drama in 4 atti. (Nuoviss. Collana di Rappres. Teatrali ined. disp. 192). Milano, Majocchi, 1901, 24°, 96 p. Cent. 50.

LINGUEGLIA P. *Il Parroco di Costarsicciu*. Racconto storico, coll'appendice: *Vendetta Cristiana* (*Lett. Catt.* di Torino. Fasc. X). Torino, tip. Salesiana, 1901, 24°, 112 p. — Cent. 20.

MAGRI P. sac. *Dixit Dominus*. Salmo a tre voci disp. con accomp. d'org. Torino, Sales., 1901, 4.° L. 1,60.

TRA CATTOLICI PER CHIARIRE UN'IDEA

I.

Nella Cronaca romana del secondo quaderno di novembre, accennammo discretamente alle discussioni vivaci seguite in quest'ultimo scorcio di tempo tra cattolici, e dicemmo che la cagion loro deve ricercarsi non già nel concetto e nella pratica della democrazia cristiana, qual fu sapientemente proclamata dal S. Padre, non essendovi cattolico il quale di gran cuore non l'ammetta, ma in alcune aggiunte volute ad essa farsi da qualche gruppo di cattolici, certo colle migliori intenzioni. Una di tali aggiunte ci pare particolarmente degna di considerazione, benchè poco s'intenda come mai essa abbia potuto innestarsi nel programma della democrazia cristiana. Ma tant'è: vi si è voluta da parecchi far entrare per forza, e in guisa tale che costituisca uno dei caratteri distintivi tra i cattolici del vecchio stampo o intransigenti, come dicono, e quei democratici cristiani.

Eccola tale aggiunta, come fu proposta, con molta uniformità persin di linguaggio, in conferenze, opuscoli e giornali, di cui non faremo il nome, perchè vogliamo serbarci assolutamente *oggettivi* e scevri d'ogni qualsiasi personale riguardo. È inutile, dicevano, inculcare al nostro popolo i diritti del Vicario di Cristo, finchè esso popolo calpesta i diritti medesimi di Cristo. Prima lavoriamo a ritornar cristiano il popolo, e poi potremo efficacemente adoperarci per l'indipendenza del Papa; giacchè *solo in una rinnorata società cristiana troveremo una posizione non solo tollerabile ma decorosa al Papa.*

La stampa cattolica più risoluta, e in primo luogo l'*Unità Cattolica* di Firenze si oppose a questa enunciazione, che

volevasi dar come parte del programma di democrazia cristiana; e vi si oppose, crediam noi, meritamente. Giacchè non tanto per il *prima* ed il *poi*, che è veramente una formola sgraziatissima piena d'equivocazioni, ma su cui insistere potrebbe parere una logomachia, quanto per la massima stessa involuta in quel giro di parole, l'argomento diventa di somma importanza e conviene trattarlo, affin di schiantare in sin dalle radici un malinteso, il quale dividerebbe insanabilmente i cattolici, snaturerebbe la loro azione religiosa e sociale, e ciò che più monta, sconvolgerebbe i disegni sapientissimi del S. Padre e frustrerebbe molte delle speranze da Lui riposte nell'opera intelligente ed ordinata de' suoi figli prediletti, i cattolici italiani.

Con che, se non c'inganniamo, si rendono abbastanza manifesti i confini e l'indole di questo nostro articolo. Esso lascia espressamente da parte la misura ed i modi accidentali del presidio terreno e delle garanzie concrete della indipendenza papale (la cui definizione spetta al Pontefice), per tenersi nella sfera serena di principii più generali ed astratti, e rispetto ad essi dar giudizio di un'idea tra cattolici discussa. Non è dunque un articolo di polemica contro i liberali o contro lo Stato italiano; ma un'amichevole conversazione fra cattolici, per chiarire le nostre idee e metterci d'accordo.

II.

Conveniamo pienamente cogli autori dell'enunciazione dianzi riferita, essere non pur necessario ma urgente il dovere delle associazioni cattoliche, di darsi alla rinnovazione del popolo nostro, in mezzo a cui sventuratamente la vita cristiana è assai decaduta e va, per mille cause a niuno ignote, decadendo ogni giorno più. Ma che cosa vogliono essi significare quando ci dicono: pensate prima alla rinnovazione cristiana del popolo, mettete in questo per ora tutte le vostre forze e tutte le vostre energie, anzichè distrarle nel rivendicare la libertà ed indipendenza del Papa, la quale può venire soltanto dappoi?

— Se vogliono significare l'impossibilità di mandare innanzi insieme ambedue le grandi cause, collo stesso zelo, colla medesima concordia di pensieri e di voleri, con pari ardore e costanza di opere, hanno torto. Sì, hanno evidentemente torto, perchè tale impossibilità non esiste.

E che non esista il prova in primo luogo, coll'autorità del suo insegnamento e del suo esempio, il Capo della Chiesa, che da quando fu per la rivoluzione ridotto allo stato intollerabile, nel quale si trova, non ha cessato mai un istante dal promuovere insieme, non implicitamente soltanto ma ancora esplicitamente, senz'ombra di differenza, colle parole e cogli atti, e la causa dell'indipendenza sua e quella del risanamento morale e religioso del popolo italiano. Il prova, in secondo luogo, il fatto perdurante dei figli devoti della Santa Chiesa, i quali o individualmente o collettivamente, massime poi disciplinati nei Circoli d'ogni nome e specie, nei Comitati, nei Congressi, si adoperarono a tutto uomo, in quanto era loro possibile, e con tutti i mezzi disponibili di propaganda e di azione, così per l'una cosa come per l'altra. È superfluo recare di questo fatto, visto e palpato ancor dai meno provetti, e visibile e palpabile tuttavia ad ognuno, le prove particolari, che sarebbero infinite.

Or noi intenderemmo agevolmente che dai migliori cattolici d'azione e in particolare dai più ardenti propagandisti della democrazia cristiana ci si venisse a dire: vedete: le due cause son tanto grandi, tanto nobili, tanto importanti, che nessun sacrificio può parer troppo grave per esse: non datevi dunque tregua mai, non dite mai basta. Avete fatto molto, ma non ancora abbastanza: raddoppiate dunque di zelo, unitevi per fare sempre meglio e sempre più, tanto per l'una quanto per l'altra. Ma questa doccia d'acqua ghiacciata, la quale si gitta sopra la nostra azione di quarant'anni, quasi compassionandoci per tanta parte di essa sprecata in promuovere invano l'indipendenza del Papa, e ripetendoci: la libertà del Capo della Chiesa, sì, va bene, è necessaria, non dobbiamo mai perderla di vista; ma già quella è di là da venire; in-

tanto pensiamo ad alcun che di più pratico e di più urgente, concentrando tutti i nostri sforzi in una cosa sola, cioè in cristianizzare il popolo d'Italia; questa doccia d'acqua ghiacciata, non è solo disagiata ed importunissima, ma, il confessiamo, ci fa l'effetto d'un capriccio.

III.

E questo è il significato più ovvio ed anche il più innocente dell'enunciazione, che esaminiamo, presa oggettivamente, prescindendo dalle intenzioni. Ma essa potrebbe voler dire anche altro. Potrebbe, cioè, intendersi per essa, in senso esclusivo, che l'attuale e pratica rivendicazione della piena ed effettiva libertà del Papa impedisca l'opera di cristianizzazione del popolo italiano, rendendolo sospettoso verso la Religione ed il Sacerdozio, e conseguentemente allontanandolo sempre più dalla Chiesa, con danno immenso della moralità e della fede. Si badi bene: il pericolo, che così si esprimerebbe, non è chimerico, non è puramente fantastico: di fatto, massime per le arti maligne della stampa liberale e le pessime insinuazioni di maestri e di educatori ostili al Vaticano, non mancano quelli (e non sono neanche pochi), che prendono a pretesto della loro ribellione alle dottrine ed ai precetti del cristianesimo, o almeno del loro allontanamento dalle pratiche religiose, il protestar continuo del Papa e dei Vescovi, dei sacerdoti e dei laici cattolici contro il presente stato di cose, onde il Capo venerando del cattolicismo è grandemente impacciato nell'esercizio del suo sacro ministero, nè quindi possiede quella libertà che gli sarebbe conveniente e dovuta. Che fare pertanto per ovviare ad un sì gran male, qual è la perdita di tante anime ed il diradarsi dei fedeli, e per rendere possibile il rinsavimento di tutti? — Cessare da quelle proteste e attendere intanto alacramente a rinnovare nelle plebi lo spirito cristiano, riportando Cristo nella vita, Cristo nelle intelligenze, Cristo ne' cuori, come dicevano eloquentemente que' propagandisti di democrazia cristiana.

Noi siamo ben lontani dall'affermare, che l'esposto qui fosse veramente il senso da loro inteso, con quella enunciazione del loro nuovo programma: non deve per altro negarsi che essa, senza bisogno di alcun contorcimento, si può prestare benissimo anche a tale interpretazione. Or bene solamente la possibilità di siffatta interpretazione basta per condannare il programma anzidetto.

Abbiamo tuttavia fresco nella memoria, benchè ventiquattro anni sieno già trascorsi, lo scandalo destato dal *Moderno Dissidio* del povero P. Curci, già uscito dalla Compagnia, e poi dagli altri suoi scritti e in ispecie dal *Vaticano Regio*, che fu posto all'Indice. Ma a che cosa riducevansi in sostanza le elucubrazioni di quel travciato ingegno, se non appunto a sostenere, che le proteste del Papa e dei cattolici, per una parte, erano inutili e per l'altra rovinavano le anime? Che se alcuno soggiungesse, non certo irragionevolmente: ma badate; nei libri del Curci abbondavano le insolenze contro lo stesso Papa, che vi era fatto responsabile dello sfacelo religioso perchè difendeva, secondo coscienza, la libertà della Chiesa; in quei libri si proclamavano l'abdicazione dei più sacri diritti, l'accettazione dei fatti compiuti; noi allora ricorderemmo un altro libro od opuscolo, stampato nel 1889 col titolo *Roma e l'Italia e la realtà delle cose*, libro che non fece minor rumore. In esso le insolenze mancavano, il linguaggio era anzi sempre rispettoso e vi si dichiarava altresì illecita ed assurda la rinunzia del Papa a' suoi diritti: eppure andò anch'esso all'Indice.

IV.

Giova riassumere in sentenza quel tratto dell'opuscolo, che ne contiene, a così dire, tutta la sostanza. Dopo aver affermata l'inutilità delle proteste del Papa e dei cattolici, l'Autore riflette, che dall'altro canto la lotta mantenuta, così, dal Papa, logora tutte le forze e scava sempre più profonda e larga la fossa che separa l'Italia dal Papato; che essa è rovinosissima, e tale

da ridurre a mal partito il cattolicesimo in tutta la penisola. E soggiunge: suvvia dunque, che avrebbe da fare il Papa? Rinunziare ai suoi diritti e alla sua stessa indipendenza politica? Sarebbe assurdo il domandarlo e a lui stesso illecito ed impossibile di farlo. Vi sarebbe però una via di mezzo: si faccia la tregua e poi faremo la pace; e la tregua sia il silenzio. In altri termini, il Papa dovrebbe metter fine alle sue inutili e dannose proteste, rassegnarsi ai mali che Iddio permette, e tacere. « Questa condotta, che salverebbe il diritto, la dignità della Chiesa e l'avvenire, quieterebbe alquanto le ire, diminuirebbe le diffidenze contro la Chiesa, renderebbe più accessibile il clero massimamente alla gioventù studiosa, scemerebbe la guerra che a nome della patria minacciata gli fa la stampa, e a poco a poco avvicinerrebbe gli animi e preparerebbe una soluzione » (Pag. 79).

Qual differenza tra quel che qui si dice e ciò che verrebbe a dire quel programma dei propagandisti democratici cristiani, ove si pigliasse nel senso, che essi senza dubbio non avranno inteso, ma del quale noi abbiam pure dimostrata capacissima, senza sforzo alcuno dialettico o grammaticale, la loro infelice enunziazione? Nessuna differenza, tranne che qui l'impaccio frapposto dalla esplicita rivendicazione dei diritti papali al rinnovamento cristiano del popolo è direttamente espresso, là invece sarebbe sottinteso o insinuato per indiretto. Nel resto, la medesima affermazione dell'inutilità d'ogni azione attuale per l'indipendenza del Papa; quindi lo stesso accomodamento pratico alla *realtà delle cose* (salvochè il silenzio è leggermente modificato in un *tener d'occhio* quell'indipendenza od anche in un richiamarla a quando a quando platonicamente); quindi la proroga stessa della soluzione a tempo indeterminato, peggiore però in questo, che nel libro or citato e posto, come abbiam detto, all'Indice, quel tempo speravasi non lontano, laddove nel programma di taluno degli odierni propagandisti è rimandato senz'altro di qui *a due secoli*.

Ma leggano i più verdi di anni (i provetti non ne hanno

bisogno) con che vigore i giornali cattolici, in alcuno dei quali forse essi stessi ora scrivono, si levassero concordemente dodici anni fa a respingere tale nuova strategia di azione cattolica, in quel libro proposta. Un opuscolo usciva l'anno medesimo 1889 in Roma, coi tipi della Tipografia Vaticana, intitolato la *Verità intorno alla Questione Romana*, e ne era autore, sotto la sigla B. O. S., il nostro compianto collega P. Salis-Seewis: leggano qualche pagina di questo libro, e veggano con che saldezza di logica e sublimità di principii vi è dimostrata inamissibile quella linea di condotta, la quale dodici anni fa volevasi rappresentare ai cattolici come la sola prudente e conducente ai vantaggi della Chiesa. Che intervenne di nuovo in questi dodici anni, per cui quel che era così concordemente condannato ora possa a cuor tranquillo accettarsi? Nulla.

V.

Finalmente l'enunciazione che noi esaminiamo può spiegarsi così, che il rinnovamento cristiano del popolo e la restaurazione dell'indipendenza papale siano poste fra loro in relazione di causa coll'effetto, o almeno di antecedente col conseguente, di guisa che la seconda non possa provenire che dal primo, ovvero che la restituzione del Papa in istato di vera e reale e manifesta indipendenza non possa nè aversi nè sperarsi, ove prima il popolo non sia divenuto nella sua maggioranza sinceramente cristiano. Se questo fosse il senso di quella enunciazione, potrebbe essa accettarsi? Nemmeno.

E di vero, posto che il popolo, il *popolo nostro*, di cui si parla, sia, come dobbiamo credere, il popolo italiano, ci sembra evidente che sarebbe viziosa la posizione stessa del tema; poichè della indipendenza papale, che è questione essenzialmente universale, si verrebbe a fare una questione particolare, cioè italiana. È l'errore comune dei liberali, quando discutono della così detta questione romana, come di tema d'assoluta pertinenza dell'Italia politica, in cui nessuno debba

metter lingua tranne gl'italiani, e subordinano una necessità d'indole spirituale e sopra nazionale a fatti contingenti, interni e d'interesse puramente italiano.

Ma i cattolici devono essere unanimi nell'ammettere, qual presupposto indiscutibile, che al Papa compete piena ed assoluta indipendenza pel suo ufficio di Gerarca supremo del cattolicesimo, il quale non è religione nazionale, ma cosmopolita, è religione di tutti i popoli, di tutti i paesi e di tutte le nazioni; e però la indipendenza effettiva del suo Capo è interesse, anzi diritto dei cattolici di tutto il mondo. Fu illusione ed abbaglio puerile dei grandi uomini della rivoluzione italiana l'essersi dati a credere d'aver definitivamente ed immutabilmente regolata la condizione di vita del Papato, secondo le convenienze politiche e nazionali dell'Italia, quali essi molto arbitrariamente le concepirono, al cupo bagliore di passioni settarie, piuttosto che alla luce serena della ragione e della storia. Debbono però, a lor grande rammarico, accorgersi ogni tratto, che di tali convenienze i cattolici di tutti gli altri paesi del mondo non si danno pur per intesi, ma giustamente riguardano la condizione del Papa in sè e per sè conforme ai proprii bisogni religiosi; come avvenne, per citare un esempio solo, quando gl'inglesi cattolici, condotti in Roma dal Duca di Norfolk, lagnaronsi altamente che il loro Capo spirituale non fosse nella condizione di libertà e d'indipendenza richiesta dal suo ufficio di Pastore universale. Il liberalismo italiano sdegnossi come di tradita ospitalità; ma quegli inglesi non punto commossi risposero: maravigliarsi di tanto baccano pel fatto semplicissimo d'aver, come cattolici, esercitato il più naturale dei loro diritti.

In conclusione, non sarebbe soltanto vanissimo inganno, ma anche errore pernicioso alla nazione italiana il voler dissimulare, che oltre i modesti confini di questa nuova Italia legale, esiste quella grande società di cattolici, componenti o in intero o in parte notevole le principali nazioni civili, la quale è messa in sommo disagio dalla condizione intollerabile fatta al suo Supremo Pastore e Capo; e quindi tende dapper-

tutto, sia pure insensibilmente, ma costantemente a cessar la causa di tanto malessere, ed a togliere gli argini, che ora indebitamente rinserrano l'azione mondiale del Pontificato. È, per usare la bella metafora del P. Salis nel libro citato, un fiume reale, nato e nudrito dall'istinto stesso di conservazione dell'universale vegeta e potente società cristiana, il quale d'ogni angolo della terra viene naturalmente sospinto a trarsi dietro quegli argini. « Le grandi forze nel creato (conchiudeva lo stesso chiarissimo scrittore) si equilibrano, ma non si annientano. »

VI.

Non esagerando però, come par che si faccia qualche volta ad arte, nemmeno i disastri morali e religiosi del nostro popolo italiano, fin quasi a farci apparire un paese d'infedeli, riflettiamo piuttosto che meglio non potremmo contribuire, come è stretto dovere di credenti e di patrioti, all'opera stessa di cristiano risorgimento dell'Italia, che coll'adoperarci in pari tempo, quanto legalmente ci è fattibile, a rendere più libera e quindi più sentita, più vigorosa, più efficace l'azione salutare del Pontificato. È un grave aberramento il credere che l'una cosa possa andare senza l'altra. Ritornar sinceramente e profondamente cristiano il popolo nostro, senza far intanto di tutto perchè il Papa possa valersi intieramente della sua autorità, deve dirsi impresa fallita; perchè una delle cause principalissime del morbo spirituale, che rode la fede ed il costume d'Italia, è proprio in quella condizione di costringimento, la quale non di rado riesce in vera impotenza, a cui il Pontefice fu condannato. Egli stesso lo afferma, ed ha ogni titolo ad esser creduto sulla parola. Ma non richiedesi poi grande acume a capire che infatti non può essere altrimenti, per due ragioni convincentissime. La prima è che questo appunto hanno voluto le sette, col soggettare la libertà del Papa ai proprii arbitrii: togliergli, cioè, forza ed autorità d'impedire lo scristianizzamento del popolo. È cosa questa ripetuta tanto e sì chiaramente dai

corifei stessi della rivoluzione, che pare impossibile non si sia per anco da tutti intesa. Non riuscirono, è vero, in tutto al proprio satanico intento, perchè trovarono nel Vicario di Cristo una vigoria misteriosa e non attesa d'indomabile resistenza; ma vi riuscirono in parte, perchè (e questa è la seconda ragione da noi promessa), essendo il Pontefice legato da mille vincoli, a troppe imprese di salute delle anime non può metter mano, troppi disordini non può impedire, troppi ne deve tollerare lagrimando in silenzio, per tema di peggio.

E intanto ecco diffondonsi per tutto gli apostoli dell'empietà e della corruttela, dissacrando, bestemmiando, sconvolgendo a man salva l'ordinamento cristiano, sociale, domestico, individuale. Non occorre davvero indugiarsi in particolareggiate descrizioni di ciò che pur troppo è a tutti manifesto. Ma importa notare in modo specialissimo, che i corruttori si adoperano soprattutto a diminuire nella coscienza popolare il rispetto del Papa, con menzogne, calunnie, vilipendii d'ogni fatta, affinchè la sua parola ammonitrice cada in mezzo al popolo inascoltata o dispregiata e conseguentemente, per l'unione intima ed indissolubile che al Papa la stringe, anco la Religione co' suoi potenti richiami sia tenuta dalle plebi in non cale. Nè frena quei settarii la legge, nonostante le famose guarentigie, che sono lettera morta; laonde è lecito alla stampa persino di far credere al popolo, che il venerando Vegliardo è trastullo dei politicanti del Vaticano, e non più il Papa, ma il Cardinale Segretario Rampolla governa la Chiesa; e possono rizzare cattedra contro la Cattedra di Pietro tutti i protestanti, in questa medesima Roma, la quale di capitale del cattolicesimo par tramutata in centro e regno di tutte le sette denigratrici rabbiose del Papato.

E per la condizione presente del Pontefice, non solo non è dato a Lui di far argine effettivamente, ma ancora lo zelo più fervido ed illuminato di singoli e di associazioni si vede tarpate le ali, troncati i nervi e cadono in molta parte infruttuose, pel ritorno delle moltitudini a Cristo, anche le imprese del più solerte apostolato. Ognuno può inferire da qui, che il metodo

proposto non ha probabilità alcuna di riuscimento, e riducesi ad una petizione di principio, ad un vero circolo vizioso, il quale consiste nel voler conseguire una cosa per mezzo di un'altra, la quale non può scompagnarsi dalla prima; vale a dire nell'aspettare la indipendenza del Papa dalla cristianizzazione delle plebi, che deve invece mandarsi alacramente innanzi insieme con quella. A meno che non si pensi di far dei cristiani, i quali non curino punto nè il Vicario di Cristo, nè la sua autorità, nè la sua dignità ed indipendenza, nè i suoi comandi. Questo, sì, è possibile; ma è anche teologicamente un assurdo, poichè cristianesimo senza rispetto del Papa è cristianesimo liberale, cristianesimo falso, cristianesimo contrario ai dettami del Vangelo ed agli insegnamenti di Cristo. Certo non è cattolicismo. Col metodo proposto si avranno senza dubbio in chiesa molti di coloro che adesso non vi bazzican più; ma sarà il caso di dire: *multiplicasti gentem, sed non magnificasti laetitiam*, perchè le file si saranno accresciute bensì, ma di cattolici liberali e di cristiani tricolori, a prezzo dei principii inviolabili e della purezza della Religione.

VII.

Da quel che s'è ragionato finora sembra sgorgare limpida la conseguenza, che bisogna avere per sostanzialmente erroneo qualsiasi programma d'azione cattolica, il quale subordini la causa dell'indipendenza del Pontefice a qualunque altra, fosse pure relevantissima, fosse pure l'opera tanto necessaria ed urgente del rinnovamento dello spirito cristiano nel popolo, e non solo nel popolo italiano, ma altresì nei popoli d'altre nazioni. Notisi bene, che noi diciamo erroneo il *subordinarla*, cioè l'attenderne lo scioglimento soltanto da quel fortunato ritorno delle plebi al sentimento ed alla vita cristiana; perchè proclamammo sin dal principio di questo articolo, che si devono ad ogni modo raccogliere tutte le energie, tutte le forze sane e vive dei cattolici e delle loro associa-

zioni anche intorno al grande e capitale problema, di ritornare a Cristo le moltitudini, che se ne sono allontanate e se ne sviano ogni giorno più.

Ma è naturale che, colpito il Capo, ne rimangano dappertutto in guisa più o men grave inferme le membra e disordinato l'intero organismo del corpo. Perciò la libertà reale ed effettiva, l'indipendenza assoluta e manifesta del Pontefice resta sempre e deve restare in prima linea, del pari che il rinnovamento cristiano del popolo; e ciò nonchè nell'ordine della intenzione, come agevolmente vien concesso, anche in quello pratico dell'esecuzione e dell'azione. Respingerlo, in quest'ordine pratico, all'ultimo luogo, sotto il pretesto che *quod est primum in intentione est ultimum in executione*; è un puro giuoco dialettico, pel quale l'astrazione logica prende il posto dei fatti che accadono da un trentennio sotto i nostri occhi; è una confusione dell'ideale col reale, onde saremmo tentati di sospettare che si volesse, con uno scambietto di cattivo gusto, rimandare alle calende greche quel che non ammette dilazione, e ritorna siffattamente ad ogni piè sospinto in ogni impresa, grande e piccola, di restaurazione cristiana, che quasi nulla di generalmente proficuo e massime di stabile può farsi, finchè ad esso non sia provveduto.

VIII.

Gli è appunto per ciò che S. Anselmo proclamava: *Nihil magis diligit Deus in hoc mundo quam libertatem Ecclesiae suae*. Niente a Dio sta più a cuore, nel mondo, della libertà della sua Chiesa; perchè tolta o gravemente violata quella libertà, è confusione universale di principii, di massime, di costumi, di disciplina, di opere nel popolo cristiano; ma reintegrata appena quella libertà, tutto ritorna agevolmente nell'ordine. Per ciò, nella storia del Papato, così gloriose risplendono le figure dei Pontefici che più eroicamente pugarono

per la libertà ecclesiastiche, e come un sole rifulge, per consenso pur di scrittori non cattolici, il grande Gregorio VII. Non si spaventò già egli dell'orribile pervertimento di religione e di costumi che dilatavasi, si può dire, per ogni dove, in occasione della sua rottura coll'Imperatore: perseverò nella lotta titanica, collo sguardo rivolto a Dio, e per lui principalmente la Chiesa vinse. Trattavasi allora di una grande causa di libertà, quella delle investiture ecclesiastiche; ma forse che la causa odierna, riguardante l'indipendenza medesima del Capo e del Cuore del cattolicesimo, è d'importanza minore? No di certo, per chiunque ponga mente alla vera *realtà delle cose*, e vegga quel che dovrebbe essere a tutti evidente, che cioè il dissidio tra la Chiesa e lo Stato non riflette ora in Italia, come accade spesso in altre nazioni, uno o più punti sia pure importantissimi del dritto ecclesiastico, nè è un uragano passeggero, ma concerne l'intera vita istessa del cattolicesimo, che vorrebbe stabilmente e per istituto giuridico rendere, nel Supremo Gerarca, mancipia del laicismo dello Stato.

Il metodo, che, come vedemmo, mirerebbersi ora ad introdurre nel programma cattolico, è suggerito massimamente dalla persuasione, in che alcuni cattolici (pochi o molti, non sappiamo) sono entrati, che qualunque cosa si tenti per altra via, non si riuscirà a mutare menomamente i fatti; e dicono che dai fatti, ossia dalla realtà delle cose, anzichè dai principii speculativi, i quali rimangono ad ogni modo inviolati, dobbiamo prender norma per l'azione cattolica.

Noi non istaremo a ricordar qui, coll'illustre autore della mentovata *Verità intorno alla Questione Romana*, quanto sia insidiosa la massima del mettere in disparte le ragioni del diritto e rimirare alla sola realtà delle cose, ove pure trattisi unicamente di scegliere un programma pratico, in questione di diritto e d'interesse universale e vitale del cattolicesimo. Domanderemo piuttosto su che fondino i propugnatori di questo nuovo programma quella loro sì risoluta convinzione dell'immutabilità dei fatti presenti, onde escono poi a

profetar fermo e solenne, che la soluzione concernente l'indipendenza del Sommo Pontefice si avrà fra due secoli? Conveniamo volentieri con loro sull'imprudenza di quegli altri cattolici, i quali la vaticinavano vicina, e assicuravano che tutto finirebbe in men che non si dica: ma soggiungiamo anche subito, non valere più di queste la profezia loro. Perchè piuttosto non ci mettiamo tutti d'accordo nel dire con modestia bensì, ma con verità, che non ne sappiamo nulla?

IX.

L'ufficio di profeta è pur sempre la più arrischiata cosa del mondo, persin quando Iddio stesso lo conferisce: pensiamo poi quel che debba essere, allorchè qualcuno se lo vuol pigliare tutto da sè. Vi hanno certo avvenimenti prevedibili, a lume di natural raziocinio, nelle loro cause, ancora parecchio tempo prima che giungano; ma ve ne hanno tanti più che non si possono con sicurezza prevedere nemmeno alla vigilia. E sono di questi ultimi quelli, i quali dipendono o dalla libera volontà degli uomini o dagli interessi variabili e molteplici di partiti cozzanti in una nazione o di molte nazioni in gara fra loro di predominio e di ingrandimento, massime durante i periodi storici (come il nostro presente), che si chiamano di *evoluzione* o di *transizione*, nei quali tutto suol essere instabile così, che s'affaccia improvviso la dimane un aspetto opposto all'aspetto odierno.

Non abbiamo davvero vaghezza d'inoltrarci in una lezione di filosofia della storia; ma possiamo ben asseverare, senza tema di mentita, che basta volgere con qualche attenzione una occhiata pur rapida alla storia dell'ultimo secolo, perchè passi incontanente a qualunque giudiziosa persona la voglia di fare il profeta. E tal voglia dovrebbe infrenarsi a mille doppii più, massime da uomini di fede e da chi si professa sincero cattolico, per quegli avvenimenti, nei quali

la storia tutta del passato dimostra, che suol intervenire per fini superiori in maniere straordinarie la Provvidenza divina, spesso contro ogni legge etica ed ogni umano consiglio. Tali senza dubbio sono gli avvenimenti, che riguardano la Chiesa cattolica e in particolare la libertà e l'indipendenza del Capo supremo di Lei.

L'intima nostra persuasione della verità di questo criterio non meno religioso che storico ci farà perdonare la franchezza, colla quale affermiamo, che rispetto al problema or così complicato dell'assestamento papale, pochissimi sono quelli, i quali possano giudicare da sè stessi con sicurezza; e sono o gli uomini di grandissima fede soprannaturale, o gli uomini di grandissimo intelletto pratico: i più, per conseguenza, se sono cattolici sinceri, farebbero bene ad abbandonarsi senz'altro alla guida della sola Autorità in terra, che ha diritto di governarli, cioè alla suprema Autorità della Chiesa.

Con tutto ciò qualunque persona mezzanamente colta e di buona coscienza e di buon senso, può convincersi da sè medesima almanco di questo, che nulla vi ha di meno sicuro della stabilità, che il liberalismo italiano vuol attribuire alle condizioni da lui fatte al Pontefice. Tale giudizio del liberalismo si fonda sopra un doppio supposto ugualmente falso, che cioè: 1° la condizione presente del Pontefice abbia ricevuto il definitivo consentimento del mondo civile; laddove è certo invece, per fatti e documenti ineluttabili, non essere essa, nel pensiero delle Potenze stesse e dei Governi, peranco uscita dallo stato provvisorio di esperimento: che 2° l'assetto generale del mondo sia un assetto durevole, laddove non vi è grave uomo politico, il quale non ne riconosca la condizione d'*equilibrio instabile*, sostenuta dappertutto con puntelli e riparata di per di alla meglio con compromessi e con compensi, e però essenzialmente precaria. Non discorriamo in particolare dell'Italia per non essere tacciati di malaugurare alla Patria, pur solo ripetendo quel che tutti ne dicono ed anche i suoi più caldi adoratori ne paventano, e perchè usciremmo dai limiti che in questo articolo ci siamo assegnati.

Un errore diplomatico, una imprudenza, un solfanello acceso che caschi per isbaglio su questa polveriera, ed ecco tramutarsi di punto in bianco ogni cosa. Non è da uomini leggieri e superficiali il fondare su questa rena, quasi fosse una immobile roccia di granito o di basalto, tutto un programma nuovo di azione cattolica, condannando quanto si è fatto fin qui, unicamente perchè contiamo dieci o venti anni di più di trionfo effimero della rivoluzione, di quel che ne contavamo nel 1891 o nel 1881?

X.

Badino bene gli accesi di modernità tra i cattolici a non farsi strumenti inconsapevoli di chi tutt'altro ha in cuore che il ritorno del popolo a Cristo. Nè la causa del popolo, nè la causa di Cristo si possono separare da quella del Papa, che è il Vicario di Cristo e il Padre del popolo cristiano: non si possono separare nè nell'intenzione, nè nel linguaggio, nè nell'azione, perchè sono una sola e medesima causa. Il liberalismo, massime d'una certa tinta, nemico ad un tempo di Cristo e del popolo, niente con più ardore desidera che di vedersi, sotto qualunque pretesto, abbandonato intieramente e senza contrasti nelle mani il Pontefice, che è la sola forza viva, la quale resista a suoi disegni di dispotismo; e per ottener ciò andrebbe anche alla Messa. Per ciò semina le dissensioni nel campo cattolico, e poi ne ride in secreto. Ma non sempre tanto in secreto, che qualche eco sinistra de' suoi cachinni non risuoni di fuori a ravvedimento dei cattolici dal cuor leggiero.

L'altro giorno, ad esempio, il *Corriere della Sera* di Milano non finiva di giubilare per la maledizione, secondo lui, caduta sulla *ficcia sterile* dell'azione cattolica, guidata finora dagli intransigenti; e plaudiva quella parte di dissenzienti, che si dicono democratici cristiani, la quale sta ventilando « se mette conto di prendersela tanto calda per il Temporale, per le fissazioni politiche del Vaticano, roba vecchia ormai,

che dovrebbe passare in seconda linea, per dar luogo ai problemi più vitali della questione religiosa e nazionale. » Il medesimo asseriva qualche giorno prima il *Secolo XIX* di Genova, giornale presso a poco dalla stessa *galletta pelle*; e per la colonia forastiera la metteva poi in francese l'*Italie* nella *Semaine du Vatican* del 25 novembre. Or chi non ravviserebbe qui la mano dell'*inimicus homo* che *superseminavit zizania*?

È lampante che le nostre discordie giovano ai liberali in genere, e in particolare alla setta più maligna di essi, la quale non perdona al Papa, non perdona ai fedeli cattolici, intrepidi ed irremovibili seguaci di quella che denominano *politica rampolliana* della S. Sede in Italia, il non aver mai voluto aiutarli, nelle elezioni politiche, contro i partiti estremi. Ebbene: *is fecit cui prodest*. L'antico adagio non è mai stato di così opportuna applicazione quanto ora. Chi seminò, chi mantiene discordia tra i cattolici, stati sino a questi ultimi tempi uniti sempre sotto la guida del Supremo Capitano, ossequenti in tutto con semplicità di agnelli, con amorosa ubbidienza di figli al loro Padre comune? — È ovvio: chi dalla discordia trae giovamento per sé, sperando che i cattolici che *sconfinano*, giusta la frase dell'*Osservatore romano*, ossia che escono dalle file regolari dell'azione puramente religiosa e sociale voluta dal S. Padre, passino a lui nelle file dell'azione politica, dal S. Padre costantemente vietata, ovvero minacciando lo sfacelo dell'organizzazione cattolica, riescano a forzare la mano di chi solo può legittimamente togliere quel divieto. Sia questo od altro somigliante il tranello nascosto, scoprirne l'artefice è per metà sventarlo.

Is fecit cui prodest. Badiamo tutti a non farci zimbello di un nemico astuto, che spia tutte le nostre tendenze e dalle nostre ambizioni e vanità, dalle nostre impazienze ed inesperienza, dal nostro amore pel popolo, persino dal nostro zelo religioso trae profitto per sé, a danno di quella causa santa, per la quale noi cattolici da quarant'anni spendiamo industrie, ingegno, energie e vita.

Coll'autorevole *Osservatore romano* ripeteremo noi pure: *attenti al frasario!* perchè per mezzo di frasi nuove non passino idee dal Papa condannate. Noi pure inculcheremo, col giornale medesimo, che Pio IX e Leone XIII hanno sempre dichiarato, l'oggetto principale della guerra contro la Chiesa consistere in Italia nella violazione delle giustizie di S. Pietro, e quindi che ogni desiderio, ogni dottrina, ogni azione, la quale in Italia prescinda da tale violazione, e s'ingegni di instaurare un nuovo orientamento, porta ad un pericolo gravissimo, vale a dire, come scrive l'*Osservatore* medesimo, « al pericolo di far passare in seconda linea, troppo in seconda linea, ciò che fa d'uopo troneggi, rientrando esso nei fatti storici provvidenziali, con che Iddio si è degnato di dare alla Chiesa ed al Papato un mezzo, acconcio quanto mai, di compire la missione universale di reggere e di amministrare a salute le plebi cristiane, nel che consiste l'eterna primavera e del Papato e della Chiesa » ¹.

¹ L'*Osservatore romano* n. 278 pel 1 dic. 1901. Vedi anche nel n. 280 l'articolo: *Gli impensieriti*.

SOLENNI PUBBLICAZIONE DEL CONCORDATO A PARIGI

NEL GIORNO DI PASQUA, 18 APRILE 1802

SOMMARIO.

I. Il Primo Console sceglie il giorno di Pasqua, per annunziare alla Francia e all'Europa la pace religiosa e la pace politica. Proclamazione al popolo francese. Festa religiosa nella chiesa di Nostra Donna, presenti i consoli e tutti gli ordini della Repubblica con il Corpo diplomatico. — II. Tutta l'Europa applaude all'opera riconciliatrice del Primo Console: il Concordato è la migliore delle sue glorie. Tentativo di una cospirazione militare contro il Primo Console, a fine di sopprimere lui ed il Concordato religioso.

Epilogo di questa trattazione: confronto storico tra la Francia della prima repubblica nel 1802 e la Francia della repubblica terza nel 1902. Napoleone Bonaparte e Waldeck Rousseau.

I.

Il giorno diciottesimo dell'aprile dell'anno 1802, giorno della Pasqua di resurrezione del Signore, mentre s'illuminava de' tepenti raggi di uno splendido sole di primavera, vide, per la prima volta, dopo nove anni di tempestosa notte, l'orizzonte francese rischiararsi di luce novella, e tutta la popolazione della capitale della Francia, riversata nelle strade in abiti festosi, sfavillare d'insolita letizia. Il Primo Console Bonaparte, fiorente allora e rigoglioso di giovine gloria, mostravasi grande anche nelle piccole cose: ad indicare il ritorno dell'antica religione e festeggiarne il risorgimento, ed insieme a celebrare la pace da lui data alla Francia e all'Europa, scelse il giorno di Pasqua, il cui simbolo di pace universale iniziata con era novella da diciotto secoli per mezzo della risurrezione del Figliolo di Dio, esprimeva con allusione tanto gentile, quanto profonda il pensiero della sua mente.

Egli, nella vigilia di quel giorno solenne, dettò una proclamazione al popolo francese, in cui annunziava il fatto della riconciliazione nazionale, per mezzo dell'antica religione restituita al pubblico esercizio; biasimava gli errori passati, ed intimava a tutti la cessazione delle ire discordi, raccomandando l'unanime concorso di tutti al nuovo assestamento dell'ordine e all'incremento della prosperità della patria ¹. Conchiudeva con queste parole:

« Francesi, siamo tutti uniti per la felicità della patria e per quella dell'umanità; questa religione, che ha incivilita l'Europa, sia ancora il vincolo che ne riavvicini gli abitanti; e le virtù ch'essa comanda vadano sempre congiunte con i lumi che ci rischiarano ². »

Nel giorno seguente, 18 aprile, la *legge del 18 germinale*, ossia il Concordato tra la Santa Sede e la repubblica francese, fu solennemente promulgata nei seguenti termini:

Paris, 28 germinal an X (18 aprile 1802).

Au nom du peuple français.

Bonaparte, Premier Consul, proclame loi de la République le décret suivant rendu par le Corps législatif le 18 germinal an X, conformément à la proposition faite par le

¹ È da notarsi, che dalla pubblicazione degli articoli organici in poi, forse non fu emanata mai da Napoleone I, console e imperatore, ed in parte da chi gli successe nel governo della Francia, un atto che avesse relazione con la Chiesa, il quale non contenesse in una maniera coperta o manifesta lo spirito laico dominatore, in quel governo, del sacro come del profano. In questa proclamazione, che pure fu assai meditata, si rimprovera ai cittadini francesi, ossia a coloro che colle armi difesero la loro religione e i loro beni, di essere stati « les instruments d'une haine étrangère ». Ai ministri della religione della pace si raccomandava che « l'oubli le plus profond couvre vos dissentions, vos malheurs et vos fautes ».

² *Correspondance de Napoléon I, VII, n. 6042.* Nel *Moniteur* del 28 germinale (18 aprile) si leggeva in seguito: « Bonaparte... comanda che questa proclamazione sia inserita nel bullettino delle leggi, pubblicata, stampata ed affissa in tutti gli scompartimenti della Repubblica francese. »

gouvernement, le 15 du dit mois, communiquée au Tribunal le même jour.

Décret.

La convention passée à Paris, le 26 messidor an IX, (15 luglio 1801), entre le Pape et le gouvernement français, et dont les ratifications ont été échangées à Paris, le 23 fructidor an IX (10 settembre 1801), ensemble les articles organiques de la dite convention, les articles organiques des cultes protestants, dont la teneur suit, seront promulgués et exécutés comme des lois de la République.

Nella stessa mattina, alle ore otto, conforme era stato già regolato prima, un corpo numeroso di guardie della città, di ufficiali di polizia, di genti d'armi e di cavalieri detti dragoni, preceduti da un drappello di trombettieri, fecero la lettura della *proclamazione* al popolo francese e della *legge sull'organizzazione dei culti*, in dodici piazze pubbliche di Parigi. Il popolo numeroso ch'era presente ne ascoltò le parole in gran silenzio e con segni di molto rispetto.

Ma la grande festa, che attrasse tutta la popolazione di Parigi, maravigliata e lieta del nuovo spettacolo, ebbe il suo centro nella Chiesa di Nostra Signora delle Vittorie. Sul mezzogiorno il rombo del cannone annunziò l'apparizione dei Consoli, preceduti dai ministri, dal Corpo diplomatico e dai maggiori ufficiali di Corte, vestiti tutti nella propria assisa pomposamente, e scortati da splendente numeroso corteggio di militari di tutte le armi. Le vetture del terzo e secondo Console erano tirate da sei cavalli; l'ultima, tirata da otto e preceduta da sei superbi cavalli, guidati a mano da altrettanti palafrenieri mammalucchi, conteneva il solo primo Console, che vestiva in borghese: abito di velluto scarlatta con palme d'oro a sopraggitto, calze di seta bianca, scarpe a fermaglio e borchie d'oro, cappello francese a pennacchio tricolore, sciintarra egiziana pendente da un balteo ricchissimo stretto alla vita.

L'immenso popolo, che riempiva le strade e si affollava

alle finestre, acclamava festoso, ed esprimeva, coll'atteggiamento e colle voci, il saluto sincero e il plauso dell'universale letizia, tanto meno strepitosa, quanto più viva e cristianamente intima ¹.

Il Clero con il nuovo arcivescovo alla testa accolse i Consoli sulla soglia della Chiesa, e li accompagnò al padiglione accanto all'altare, dove presero posto. Il cardinal Legato celebrò la Messa; al Vangelo i vescovi prestarono il giuramento al primo Console ², e monsignor di Boisgelin celebrò, con un lungo discorso dal pulpito, la riconciliazione cittadina e la pace del mondo consacrata dalla pace religiosa. All'elevazione quattro ordini di militari, schierati lungo la Chiesa, fecero all'Ostia il saluto delle armi in mezzo al rullo dei tamburi e allo squillo delle trombe. In ultimo, il grandioso *Te Deum* del Paesiello cantato da numerosi cori a piena orchestra guidata da Mehul e Cherubini, riempi le navate di gioconda armonia, molcendo coll'onda melodica piena di religione, quei petti avvezzi al fragore delle battaglie.

¹ « Aucun accident ne troubla la joie publique. Elle était telle cette joie, qu'elle pouvait convenir à la circonstance: plutôt grave et profonde, que vive et bruyante. » Da lettere Marescalchi a Scarabelli, Parigi, 19 aprile 1802 (CANTÙ, *Corrispondenze di diplomatici e della repubblica e del regno d'Italia*, p. 37). Il Marescalchi era ministro delle relazioni estere della Cisalpina, e dimorava in Parigi presso il sovrano effettivo di questa; lo Scarabelli era ministro residente in Parma.

² Ventisette vescovi, presenti alla funzione, prestarono il giuramento. Secondo il cerimoniale stabilito, ognuno si presentò dinanzi al Primo Console, e inginocchiato e con la destra protesa sopra il Vangelo, recitava la formola seguente:

« Je jure et promets à Dieu, sur les saints évangiles, de garder obéissance et fidélité au gouvernement établi par la constitution de la République française. Je promets aussi de n'avoir aucune intelligence, de n'assister à aucun conseil, de n'entretenir aucune ligue, soit au dedans, soit au dehors, qui soit contraire à la tranquillité publique; et si, dans mon diocèse ou ailleurs, j'apprends qu'il se trame quelque chose au préjudice de l'État, je le ferai savoir au gouvernement. »

Questa formola fu abbreviata di molto nei successivi governi; e nella terza repubblica fu scemata tanto, che il giuramento medesimo fu soppresso per decreto dei 26 novembre 1876. La terza repubblica è assai più fiduciosa dei suoi vescovi, che non fosse il Primo Console della prima, e gli stessi monarchi che le succedono.

Dopo tre ore di dimora in Chiesa, il corteggio uscì sfilando nell'ordine inverso dell'ingresso; nelle vie risuonarono le stesse acclamazioni solenni e gravi di tutto un popolo, che si sentiva ancora cristiano. Nella sera tutta la città si illuminava a fuochi di gioia, nel palazzo Tuilleries fu gran ricevimento, e nella casa del Talleyrand, ministro degli esteri, solenne pranzo diplomatico ¹.

II.

L'azione, compiuta dal Bonaparte in quel giorno memorabile, supera di gran lunga come gloria e patria benemerenzza tutte le geste, che varie e prodigiose, uscirono dalla mano e dal senno di quell'uomo straordinario. Tutta l'Europa fu unanime nel tributargli lode ed ammirazione. Dall'Inghilterra l'ambasciatore francese scriveva, che « tra tutti

¹ Al pranzo ed alla conversazione del primo Console fu invitato il card. Legato. Si mostrò affabile e gentile il primo Console, come soleva quando era venuto a riva di un negozio che assai gli stava a cuore, ed usò lo scaltro uomo modi quasi carezzevoli col buon vecchio Caprara. Il quale così ne scriveva a Roma (24 aprile 1802):

« Mi ha detto in fine: Avete veduto con che solennità è stata fatta la pubblicazione del ristabilimento della religione, sia a Notre Dame, sia fuori di essa, e che assolutamente, fuori del nome, credeva non potersi fare di più per qualificarla come dominante. Mi è sembrato, soggiunge subito il Caprara, che nella mia permanenza seco, *abbia voluto compensare a forza di bontà gli urti dolentissimi che ho sofferti nei passati giorni...* »

Nè si fermò a sole parole, ma, generoso com'egli era, comandò che si desse alla Legazione, per le fatiche adoperate nella faccenda, la somma di 30 mila franchi; all'abate, allora vescovo, Bernier, altri 30 mila; al Pancemont, vescovo di Vannes, 50 mila; ad ogni arcivescovo, come preventivo per le spese di rifacimento, 15 mila; ad ogni vescovo 10 mila.

Insieme decretava al ministro del tesoro Barbé-Marbois: « Vi prego, cittadino ministro, di farmi scegliere nove pietre tra i diamanti che si trovano nel tesoro pubblico, acconce ad incastonare anella per arcivescovi, e a farle montare per questo scopo. Fatene scegliere un'altra per il cardinal Legato, di valore e di qualità superiori. » *Correspondance de Napoléon Ier*, VII, nn. 6031, 6043.

gli alti fatti della Repubblica, non ce n'è uno che abbia prodotto un' impressione così viva e generale, come il Concordato e le leggi organiche. Tutti i partiti, tutti gli ordini della cittadinanza inglese convengono nel riguardare questa ristaurazione della religione e della tolleranza come il monumento più bello del nostro governo ¹. »

« Il Concordato, scrivevasi da Vienna, questo grande atto di fermezza e di sapienza, è parso alla Corte di Vienna non solamente una giustizia ed un beneficio per il popolo francese, ma anche un servizio reso a tutta l'Europa ². » Nella Prussia, dove l'antica influenza luterana e la recente dominazione di un filosofo imperatore avevano sostituito il naturalismo alla fede cristiana, il nuovo patto religioso di Francia incontrò l'approvazione della gente più assennata e meno corrotta ³. Nella Svizzera cattolica il *Te Deum* cantato nella Chiesa di nostra Donna, in segno della pace e del culto ristabilito, fu considerato come « il capolavoro della politica e del senno umano. » E l'ingenua fede di que' popoli credeva « come un articolo di fede, che il Primo Console, dopo data la pace al globo terrestre, ha toccato il colmo della gloria col rappatunare la nazione francese con il cielo: ammirato da' contemporanei come l'uomo più grande del secolo, egli sarà venerato eziandio come un santo dalla posterità più lontana ⁴. » Insomma lo Cesar Alessandro, il giovane gigante del Nord, il futuro domatore dell'aquila corsa, ammirava come doveva l'opera riconciliatrice del Bonaparte, e sperava che « l'alto ingegno del Primo Console correggerebbe i danni della rivoluzione, compiendo altre opere di grandezza e di giustizia ⁵. »

In mezzo all'unanime esultanza del rinnovato popolo francese e all'ammirazione dell'Europa cristiana, non si può dire

¹ Caulaincourt a Talleyrand, 4 maggio 1802 (*Docum. Concord.*, V., 575-76).

² Bacher a Talleyrand, 26 aprile 1802 (*Ibid.*, 575).

³ Bignon a Talleyrand, 20 aprile 1802 (*Ibid.*, 574).

⁴ Champagny a Talleyrand, 19 maggio 1802 (*Ibid.*, 573).

⁵ Otto a Talleyrand, 12 aprile 1802 (*Ibid.*, 571).

che mancasse o fosse silenziosa la significazione di gioia del Papa e di Roma. Ci fu, ma non fu compiuta; ne vedremo più innanzi il perchè ed il come.

Ma la nota discorde dell'universale concerto, in cui si confusero le voci e le anime di tutto un popolo, partì da un'accolta di militari, ne' quali lo spirito massonico, che si era travasato nelle anime e nelle opere giacobine, perdurava tuttavia sotto le insegne repubblicane.

In generale è riconosciuto da tutti, qualmente il maggiore e più pericoloso ostacolo che il Bonaparte incontrasse alla ripristinazione del culto, gli venne da' capitani dell'esercito repubblicano. E la ragione è ovvia: avvezzi al libertinaggio, alla rapina, e non riconoscendo altra forza che quella della spada nè altro freno all'infuori del comandamento militare, essi disapprovarono il ritorno di una religione che era una condanna di quanto avevano fatto nel passato, ed un impedimento per le loro geste avvenire. È da aggiungere peraltro, che i sussurratori di scontentezza e i promotori di cospirazioni appartenevano al numero de' politici, senatori, letterati, tutti più o meno di pelo giacobino. Questi vedevano benissimo, che la religione ristabilita doveva servire al Bonaparte come di appoggio e di puntello al ristabilimento di un ordine di governo, diverso dal repubblicano.

Quindi fu tramata una vera cospirazione, a fine di togliere di mezzo la persona del Primo Console, e di recidere di un colpo, se non la vita di lui, almeno l'adempimento de' disegni distruggitori della libertà repubblicana. Varii tra generali e senatori si strinsero intorno a Bernadotte (cognato di Giuseppe Bonaparte), per avere da lui lingua e modo di attraversare l'usurpazione prossima a sopravvenire. Egli propose varii disegni, i quali si dovevano fondare su qualche misura legislativa; non osando i senatori compromettersi per quella, non se ne fece nulla ¹.

¹ DR STAEL. *Dix ans d'exil*, c. IX; FRÉDÉRIC MASSON, *Napoléon et sa famille*, II, 112. Questo autore fa Giuseppe Bonaparte inteso e partecipe della congiura col Bernadotte; ma, al solito, non ne arreca lo

S'intesero allora alcuni capi militari tra loro, ed erano Moreau, Delmas, Monnier, Lecourbe, Donnadiou, Siméon ed altri: il Primo Console, il nuovo *tiranno feroce*, il *restitu- tore del regno de' preti* doveva essere rovesciato, preso e fatto calpestare da' cavalli ¹. Se non che il Primo Console, o la polizia, ebbe sentore di tutto; laonde fu ordinata, per il giorno di Pasqua, quella grande moltitudine di armati lungo le strade e dentro la Chiesa.

Fallì la cospirazione, sventata quasi prima di nascere, come pazza e furiosa cosa che era. Non cessarono però le scontentezze e i lazzi soldateschi. Il generale Moreau, nel tempo della celebrazione della messa, fece iattanza della sua assenza col passeggiare studiosamente dinanzi alla Tuillerie; i generali che vi assistevano fecero baccano nel coro medesimo della Chiesa; e qualcheduno rimproverò al Bonaparte di avere con quella *pagliacciata* reso inutile il sangue di un milione di vittime, uccise per la libertà ².

proce. Una prova invece sarebbe l'anche sola asserzione della signora De Stael, qui copiata dal Masson. Veggasi LADY BLENNERHASSET, *Madame De Stael et son temps* (1900) II, 474. La cospirazione è asserita inoltre dal PASQUIER, *Mémoires*, I, 128, dove dice, che il Donnadiou, « qui n'avait alors qu'un grade inférieur, s'offrit pour porter le coup. » Ma il generale Oudinot, presente ai propositi che si facevano, ne ebbe orrore; svelò la cosa al Davout, che fece chiudere il Donnadiou nella carcere del Tempio, il quale palesò ivi i nomi de' complici. Il Pasquier, prefetto allora di polizia, ebbe i ragguagli dal ministro di polizia Savary, futuro duca di Rovigo, il quale narra le stesse cose in lungo nelle sue *Mémoires*, I, 428-437; GULLON, *Complots militaires*, p. 22; e gli scrittori di *Memorie*, citati più innanzi, Thiébaud, Bourrienne, Thibaudeau, comte de Ségur, De Raguse...

¹ DESMARET, *Quinze ans de haute police* (1900): « Le Premier Consul, renversé de son cheval à la parade, devait être foulé aux pieds par ce tumultueux état-major ». pag. 82, 389; DUC DE ROVIGO: « A la vérité (Bernadotte) s'opposait à ce qu'on lui arrachât la vie, mais il conseillait un enlèvement à force ouverte (I, 433). »

² « Les généraux en chef blâmaient principalement ses mesures pour le rétablissement du culte catholique... J'entendis leurs clameurs, sans en désapprouver assez le mauvais esprit dans Notre-Dame, lors du *Te Deum*. Je ne blâmerai point assez, ce jour là, cette réponse de Delmas à Bonaparte: — Oui, belle capucinade en effet! C'est dommage

Ma non era il Bonaparte uomo da aver paura; si bene scaltro e fiero nel medesimo tempo recise di presente i nervi alla congiura, imprigionando alcuni cospiratori, allontanandone altri, e tenendo d'occhio i caporioni. Il Donnadieu fu carcerato, come abbiamo visto; il Monnier, il quale non aveva lasciato buon nome in Italia (simile in ciò a quasi tutti i suoi congeneri giacobini), ma che si era segnalato nella giornata di Marengo, fu cacciato in esilio; nè il suo nome ricomparve fino alla restaurazione, nel qual tempo il focoso giacobino di altra volta divenne fervente monarchico !

Alcune schiere di soldati, che avevano rumoreggiato, furono inviate a militare nelle colonie insieme cogli ufficiali che li comandavano. Dissimulò lo sdegno con Moreau e Bernadotte, dando loro varii comandi di esercito; ma il primo non tardò guari a perdersi, essendosi compromesso nella terribile congiura di Giorgio Cadoudal e di Pichegru, il secondo fu salvo perchè più infinto: entrambi si trovarono nella *coalizione* del 1814 a combattere contro la Francia per odio al Bonaparte.

Se così adoperò con militari, si può considerare come e quanto avrebbe ottenuto da pochi vescovi e preti costituzionali, qualora avesse voluto ridurli al dovere !

Da ciò si può scorgere l'incredibile difficoltà superata dal primo Console, a fine di ridare alla Francia l'uso pubblico dell'antica religione. È vero, ch'egli aveva dalla sua si può

qu'il n'y ait manqué qu'un million d'hommes qui se sont fait tuer pour détruire ce que vous rétablissez: et autres impertinences brutales, que plusieurs autres généraux firent entendre aux Tuilleries. - C.^{te} DE SÉGUR, *Mémoires* (1894), pag. 68; PASQUIER, vol. e II. cc.; B.^{on} THIEBAUT, *Mémoires* (1895), 111; questo scrittore, leggerissimo per altro e cinico, è solo a descrivere l'atto brutale, commesso da' generali nello stesso coro della chiesa; i quali, non avendo sedie cacciarono il clero da quelle che ad esso erano state assegnate! (pag. 274). Cf. BOURRIENNE, *Mémoires*, V, 61, 81; DUC DE RAGUSE, *Mémoires*, II, 199; THIBAudeau, *Mémoires sur le Consulat*, pag. 163; MENEVAL, *Souvenirs historiques*, I, 79.

¹ PASQUIER, *Mémoires*, I, 158.

dire la massima parte del popolo, e la parte se non religiosa almeno più assennata de' generali medesimi ¹; è vero, che non era mosso in quell'opera da motivo strettamente religioso ², sì bene e principalmente da ragione politica, velata tuttavia dentro i profondi disegni di altissima ambizione personale, che celava nel suo vasto intelletto ³. Ma è pure innegabile, ch'egli compì l'impresa più ardua, che non fosse qualsiasi battaglia da lui vinta fino allora; ch'egli arrecò alla nazione francese un beneficio, per importanza ed utilità di gran lunga superiore alla gloria di tutte le sue vittorie; e che all'assecuzione di quel santissimo fine, da lui solo intuito,

¹ « Il vit mieux et de plus haut que tout le monde, car son succès fut complet, et cependant il fut presque seul de son avis (DUC DE RA-GUSE, *Mémoires*, II, 199). »

² A quanto abbiamo riferito nel capitolo: *Religione del Primo Console*, fanno riscontro le parole, ch'egli recitò con caldo e vivo movimento in Sant'Elena, nel giugno del 1816. Dopo proclamato la verità della esistenza di Dio, e detto che dapertutto *i preti hanno insinuato la frode e la menzogna*, soggiunse: « Toutefois, dès que j'ai eu le pouvoir, je me suis empressé de rétablir la religion. Je m'en servais comme de base et de racine. Elle était à mes yeux l'appui de la bonne morale, des vrais principes, des bonnes mœurs... ». Avendogli uno fatto osservare, che forse potrebb'egli diventare *divoto*, l'Imperatore rispose di no: « qu'il le prononçait à regret; car c'était sans doute une grande consolation; que toutefois son incrédulité ne venait ni de travers, ni de libertinage d'esprit, mais seulement de la force de sa raison. Cependant, l'homme ne doit jurer de rien sur tout ce qui concerne ses derniers instants. En ce moment, sans doute, je crois bien que je mourrai sans confesseur... ». LAS CASES, *Mémorial de Saint-Hélène* (1824), IV, 202-203. — Si disse, che nella pubblicazione del Concordato compì i suoi doveri religiosi; non ne fu nulla. Nè manco li adempi nella consacrazione ad Imperatore, nel matrimonio religioso allora celebrato, come vedremo.

³ Sono notabili le seguenti parole, che si leggevano in un libello rivoltoso spedito allora a' commilitoni da que' soldati che dovevano essere gli esecutori della congiura: « ...Y-a-t il rien de plus dérisoire et de plus hypocrite que sa conduite à l'église de Notre-Dame, où il se fit accompagner par tous les généraux et par toutes les troupes de Paris, pour assister à la messe du Légat du Pape? Intérieurement, il méprise cet homme et toutes les grimaces dont il l'a ennuyé durant toutes les représentations de son spectacle mystique; mais il en avait besoin pour affirmer sa puissance. » (DESMARET, nell'op. cit., p. 390, da: *Archives Nationales* (Parigi), F^o 6315).

egli solo fra la turba di que' togati o ingallonati giacobini applicò l'energia di un indomabile volere e l'azione di una mano di ferro¹. Essendo vero, d'altra parte, ch'egli non fu causa degli orrori e de' misfatti, onde la rivoluzione insanguinò e bruttò popoli, re, e sacerdoti, la storia gli riconosce il titolo incontrastato di restauratore della religione in Francia!

Epilogo.

Con ciò poniamo fine a questa trattazione sul Concordato degli anni 1801-1802, già forse menata soverchio in lungo per un periodico: nell'opera compiuta, che prepariamo per la stampa, risolveremo le altre questioni che da vicino si collegano col Concordato, come la pubblicazione che se ne fece in Roma, la riconciliazione de' preti costituzionali..., e l'andata a Parigi di Pio VII a consecrare pontificalmente il Bonaparte ad imperatore de' Francesi.

Una considerazione però si para necessariamente innanzi allo storico, che ha trattato la gloria maggiore della Repubblica francese, la quale inaugurò prosperosa e robusta gl'inizii del secolo testè decorso. Ed è un confronto della prima con la terza Repubblica, la quale dopo cento anni ha essa pure inaugurato il secolo presente.

Quanta differenza nello stato delle due repubbliche, nel governo, nell'unione cittadina, negli uomini, nella gloria, nella religione, nella pace, nella ricchezza, nelle relazioni, nella fiducia nazionale!

La repubblica francese del 1802 contornava i suoi confini co' Pirinei e con le Alpi Graie, tra ponente e oriente; al

¹ « Jamais Bonaparte n'a paru plus grand que ce jour là. C'était la plus éclatante victoire qu'il fût possible de remporter sur le génie révolutionnaire, et toutes celles qui sont venues ensuite n'ont été, je n'en excepte aucune, que la conséquence de celle-là. » (PASQUIER, *Mémoires*, I, 160. — « Le concordat est l'acte les plus important peut-être du gouvernement de Napoléon. » (MENEVAL, I, 80). *Souvenirs historiques*. — Lo stesso Talleyrand denomina il concordato siccome « un des traits de son génie. » *Mémoires du Prince de Talleyrand*, II, 36).

mezzo giorno si protendeva fino all'Adriatico; nel settentrione chiudeva i suoi domini colla flessuosa linea del Reno. L'Inghilterra, dopo otto anni di accanite lotte, che le ebbero costato un dieci miliardi scritti nel debito pubblico, aveva capitolato nella pace di Amiens (25 marzo) cedendo colonie e riconoscendo alla Francia tutte le province continentali che possedeva; Russia trattava con la Francia consolare da pari a pari (4 ottobre 1801) ed inviava ambasciatori (1802), onde ottenere le grazie del Primo Console; Austria e Russia curavano le ferite, sanguinanti tuttavia, che avevano ricevuto a Valmy, a Marengo ed a Hohenlinden, e guardavano in cagnesco verso la Senna con dispetto e paura. L'Italia, salve tuttavia Roma e Napoli, era tutta conquista francese; con ciò la Svizzera era occupata da trenta mila soldati della Repubblica, e Spagna e Portogallo tenevano somiglianza di frutta mature per un prossimo pasto. Agli ambasciatori di tutte le potenze in Parigi, il Capo della Repubblica francese appariva e parlava addirittura siccome un Giove fulminatore!

Nell'interno l'opera potissima del Primo Console rifuse massimamente nel dare unità e compattezza alla compagine delle membra cittadine, cui il ferro ed il fuoco, l'astio e gli odii, la tirannide ed il sangue sparso tenevano disunite e frementi. E la mano ed il senno del Primo Console si adoperarono con somma cura, con arte delicata, con destrezza e con forza per l'unione cittadina, per la pace cittadina, per la concordia cittadina, per la stabilità e l'incremento della prosperità cittadina. Fu posto fine alle ladrerie, alle concussioni, agli avanzamenti partigiani: in poco d'ora il buon ordine, la giustizia, scorreva per entro gli organi del grande congegno amministrativo, come il buon sangue che rifluisce attraverso la venatura di un corpo convalescente e sanato.

Egli a questa somma opera d'interna unione, d'interna concordia apportò il mezzo più acconcio, il cemento più tenace, che è la religione del popolo. Distrusse le sette dei teosofi, degli ideologi, e per allora dei frammassoni; e concesse piena libertà ed anche favori a protestanti e a giudei,

sempre mirando allo scopo della quiete interna e della tranquillità delle relazioni socievoli tra cittadini di una stessa patria, soggetta a leggi comuni, e cui *un muro ed una fossa serra!*

Ah! si fu allora, che caddero le speranze degli osteggianti della Repubblica! Quando i grandi nemici della Francia, gl'inglesi, quando i superstiti Borboni, avversarii giustamente della repubblica, ebbero vista ristabilita la religione in modo solenne e stabile, quelli ne strillarono siccome aquile ferite, questi cessarono di sperare dal Bonaparte la persona di un Monk. Così era un secolo fa la prima Repubblica.

La Repubblica francese di oggi, è ben diversa da quella. Le sue frontiere sono ristrette e chiuse non più dal Reno nella parte di settentrione-levante, ma da fortezze, da cannoni, e da schiere armate, pronte ad un cenno a darle l'ultima rovina. Nel mezzo giorno, que' piccoli Stati che, fa ora un secolo, furono calpestati da' suoi cavalli e fanti in berretto rosso, ora uniti e compatti contro lo straniero, sempre ladro e mentitore, fanno alla terza repubblica francese il viso dell'arme. Prussia, unita in lega coll'Italia e coll'Austria, le tiene sulla cervice la spada di Arminio, di cui ad ogni poco le fa scintillare allo sguardo un lampo minaccioso. Russia, fredda regina del Nord, si adorna e s'impingua delle repubblicane sostanze, e, matrona calcolatrice, fa alla vanitosa compagna il semblante di un inchino e l'elemosina di una visita furtiva. Albione, l'antica rivale, le lancia dalle moli torrite delle sue navi il veto guerresco, che ferma a' fieri figli della pavida Gallia repubblicana il passo nelle conquiste africane, e tarpa, loro frementi, il volo ardimentoso!

In quanto alle condizioni interne, a cui il governo della terza repubblica ha ridotto un paese che per uomini e dovizie figurava sempre a capo dell'Europa, basta accennare due piaghe enormi, onde ha lacero il seno e le viscere.

La terza repubblica è il paese, dove si pagano le imposte più gravi, per uomo e per famiglia, di quelle onde sono gravati tutti i popoli del mondo. La cifra del suo debito pu-

blico, che ascende alla somma fenomenale di *miliardi trentadue*, è altresì la maggiore di tutti i popoli che abbiano un debito pubblico sopra la terra¹.

L'altra magagna, di natura più intima e di significazione ancora più *sintomatica*, è la diminuzione delle nascite che riescono sproporzionate e col numero delle morti e con quello della popolazione². Anche in ciò, ossia nell'incremento annuo della popolazione, la terza repubblica è l'ultima fra tutte le nazioni del mondo com'è riconosciuto da tutti! E però le sue colonie, le sue industrie, il suo commercio dissanguati e inerti declinano ogni dì peggio.

Che spaventoso confronto! che cambiamento non ha portato l'opera demolitrice di un solo secolo? Nel 1802 la gloria della Repubblica francese era ripercossa in tutte le contrade europee, n'era temuto il nome, e tutti se non l'amavano ne rispettavano la dominazione, e ne scorgevano tuttora fulgenti i trofei dalle piramidi al Reno! Nel 1902 la terza repubblica, per dir tutto in poco, è una repubblica vinta! e più di un suo nobile figlio ha vergogna di portar quel nome! Ma ciò è poco. Chi dice una nazione vinta, sottintende subito nel suo pensiero il pensiero e l'azione di un governo, che attenda a raccogliere tutte le forze nazionali, e disporle e prepararle alla riscossa. Così dovrebbe essere, e così fu ne' tempi passati: Roma, dopo le sconfitte del Trasimeno e di Canne fece

¹ Le ultime statistiche danno le seguenti cifre del debito internazionale: Germania, 2 miliardi e 795 milioni. — Austria, 8 miliardi e mezzo. — Italia, 12 miliardi e 915 milioni. — Russia, 15 miliardi ed alcuni milioni. — *Francia, 32 miliardi*, con un annuo bilancio di franchi 3 miliardi e 900 milioni!!! Nel 1801 era appena di 40 milioni; nel 1814 non giunse se non alla somma di 63,307,637 franchi. — Il bilancio dell'anno 1902, con la lacuna di quasi trecento milioni, fa un orribile contrasto con quello, che il Primo Console regolava per l'anno 1802 con sue note del 25 germinale anno X (15 aprile 1802), colle quali pareggiava il debito di 40 milioni. Ved. *Correspondance de Napoléon Ier*, VII, nn. 6039, 6040.

² Secondo l'ultima statistica, si registra nell'anno 1900 un'eccedenza di decessi sopra le nascite nel numero di 26.000! Nel detto anno 1900 si ebbero in Francia 20.330 nascite in meno che nel 1889: e 37.052 decessi in più!

prodigi contro il formidabile Africano; Prussia, dopo le rovinose giornate di Iena e di Eylau unì come in un fascio secretamente gli animi e le forze di tutta la Germania, mirando alla distruzione dell' invasore nemico. E il governo della terza repubblica francese a che cosa ha impiegato le forze quasi immense della vinta nazione?

Ha dell' incredibile quello che qui la storia deve registrare! Dopo dieci anni dalla memoranda catastrofe di Sedan, si videro le camere legislative della terza repubblica francese parlamentare in grandi e solenni tornate ed atteggiamento solito a pigliarsi, quando si discutono i mezzi di salvare la patria pericolante, e di fare la guerra. Ed infatti si trattava di guerra da dichiararsi a... monache e a frati! Ed allora fu visto l'esercito francese attorniare conventi, espellere a uno a uno frati e monache, e cingere d'assedio con tende e cannoni... un monastero! Così la terza Repubblica vendicava l'onta di Sedan, e colla chiusura di case monacali, ricattava l'evacuazione forzata delle fortezze e la perdita dell'Alsazia e della Lorena.

Ma nell'anno 1901 il proconsole della terza repubblica, dal nome esotico di Waldeck, celebrava la memoria di Marengo e parodiava l' istituzione centenaria del Concordato, emulando in gloria militare ed utilità patria que' due grandi fatti del Primo Console della prima Repubblica. E i suoi correligionarii di rue Cadet, nelle loro sale solennizzavano la festa della dea Ragione. Il Bonaparte vinceva i Tedeschi in quella memorabile giornata; e colla pace religiosa cementava nel popolo di Francia l'unione cittadina, percotendo di ammirazione tutta l'Europa. Ed il proconsole Waldeck, cento anni dopo, faceva ridere tutta la Germania col far tornare da' lontani mari un traditore ebreo, condannato da un tribunale di guerra; e se non poté tergere quella macchia dalla fronte dell'amico israelita, si vendicò contro il patrio esercito graziando dalla pena il condannato giudeo, e lasciando abbeverare di oltraggi i forti soldati condannatori. E subito da abile strategico si seppe volteggiare in maniera da ma-

scherare l'opera del vile *salvataggio*, che per vergogna fece fremere tutta la Francia, col celebrare l'anniversario della pacificazione religiosa, stabilita un secolo prima dal Bonaparte. Per opera sua i due parlamenti furono occupati per mesi parecchi a salvare la Repubblica contro le formidabili schiere di frati e di monache, armati non d'altro che di crocefissi e di rosarii, e di bende pei malati. E nel luglio del 1901, nel quale mese il Bonaparte, e il Consalvi, un secolo innanzi, avevano sottoscritto il Concordato, che restituiva alla prima Repubblica la pace e la libertà religiosa, il Waldeck otteneva leggi, colle quali si faceva di quel Concordato una meravigliosa applicazione: duecento mila persone, per poter esercitare alla loro maniera la propria libertà in materia religiosa, debbono domandarne licenza ed ottenerne facoltà dal governo della terza repubblica, patrocinatorice mostruosa della libertà!

Io tralascio di cercare se que'cittadini messi così fuori del diritto comune, abbiano commesso colpe, di colpe non si è parlato nelle famose leggi; non considero quindi se quelle leggi siano giuste; lascio il pensiero di cercare ne' fasti giuridici delle genti civili un confronto, il quale si troverebbe appena nell'editto de' barbari imperatori romani Valerio e Diocleziano (303 d. Ch.) e in quello del neoplatonico Giuliano apostata del (362). Ometto inoltre di considerare, che codeste leggi riscuotono il plauso e le larghe acclamazioni di quanti esistono protestanti, ebrei, frammassoni e giacobini di tutti i colori.

Ed in quella vece, mantenendomi nel paragone stabilito delle due repubbliche, alla distanza di un secolo, considero storicamente il grande, forse l'irrimediabile danno che con leggi cosiffatte il governo stesso arreca alla stessa repubblica. Ed il danno consiste nella discordia profonda, nella scissura, che il proconsole Waldeck colle sue stesse mani scaglia come un cuneo fenditore nel seno della nazione.

Non impunemente si destano nei popoli le persecuzioni religiose, e non così alla leggera un legislatore s'aliena tutto

un popolo, ferendo con aperta ingiustizia, e senza una ragione al mondo od una necessità, le convinzioni di due cento mila famiglie di cittadini!

Ma codesto governatore deve, nel suo tipo, presentare il rovescio della medaglia del Primo Console: questi unti gli animi di tutti, dando libertà piena di vita politica e religiosa, e richiamando nella patria, appunto in quel tempo, tutti gli emigrati da lunghi anni esiliati. Ed egli caccia dalla patria e manda in esilio uomini e donne, non colpevoli d'altro delitto da quello infuori di non curvare la schiena dinanzi a lui ed a' suoi.

Ed inoltre lo storico non può trascurare, trattandosi di una nazione così cavalleresca com'è la Francia, il lato del ridicolo e della viltà profonda che presenta l'opera proconsolare della moderna repubblica. Egli è proprio dei vili il pigliare a perseguire e combattere gente inerme, gente innocua, gente che non fa male a nessuno, gente che osserva le leggi del suo paese. Perchè non si fanno leggi speciali per i framassoni, per gli anarchici? Perchè si è ingollata l'onta di Fashoda? Perchè si è tollerata la strage di migliaia di Armeni cristiani? Perchè si guarda a occhio asciutto la lotta titanica di un piccolo popolo? La ragione è manifesta: ivi stava di fronte qualche spada, o la lontana ombra di un Sirdar! o meglio, essendo che la nazione francese non ha cambiato l'antico valore, potrebbe benissimo accadere che, dato un caso bellicoso, qualche proconsole ci lasci la clamide!

LA QUESTIONE SOCIALE E LA DEMOCRAZIA CRISTIANA

IV.

La falsa democrazia cristiana.

Non v'è albero tanto sincero, che, piantato nella nostra terra, non abbia talvolta nutrito con la sua linfa vitale qualche escrescenza parassita; non v'è sorgente così pura che, allargando le sue acque limpide nella valle, non abbia irrigato nel suo cammino la cattiva semenza di un'erba, che per l'onda fresca sia precocemente cresciuta, fino a che la mano provvida del giardiniere non l'abbia strappata dal suolo, per destinarla ad un'aridità mortale. Così riesce facile osservare, nel corso dei secoli, che le manifestazioni più funeste dello spirito umano si riannodano alle dottrine più salutari della religione cristiana, della cui vita si nutrono fino a che la loro forma mostruosa, scoprendo la loro origine, non ne cagioni la scissione e la morte.

Fin dai primi secoli, sotto la candida veste della verginità, si annidò l'eresia che condannava il matrimonio; le esortazioni alla povertà volontaria fornirono il pretesto di combattere la proprietà; si cercò da alcuni fanatici nel suicidio abominevole il compenso del sacrificio della vita; e la generosa confessione di Gesù Cristo degenerò presso parecchi in una temerità giudicata colpevole, per cui senza aspettare il tiranno s'offerivano volontari alla morte. L'errore, non potendo poggiare sopra se stesso, s'addossa alla colonna della verità. Non c'è dunque da meravigliare, che ai nostri giorni la

dichiarazione solenne ed autentica dei principii della vita sociale cristiana abbia dato luogo ad interpretazioni abusive, che il grido di pietà del gran Papa Leone XIII sia stato snaturato da alcuni quasi fosse un grido di guerra e di odio, che infine una falsa democrazia cristiana cerchi in diversi paesi di sovrappaffare la vera.

Questa falsa democrazia sarà oggetto del nostro esame; desiderando però che sulle nostre intenzioni non si prenda abbaglio. Noi siamo ancora, riguardo a tale falsità, nel periodo iniziale, in cui essa ha molte somiglianze con la verità. Alcuni caratteri comuni potrebbero ancora dar luogo ad uno scambio. Non è perciò nostro divisamento condannare gli uomini di buona fede, che siansi potuti ingannare al miraggio di apparenze generose. Per questi appunto scriviamo, per questi cerchiamo di mettere a nudo quei caratteri che aiutino a discernere l'oro puro dell'azione sociale cristiana, da una scoria demagogica che di cristiano ha soltanto il nome.

Questa stessa ragione di prudenza ci persuade ad astenerci dal citare fatti precisi, salvo per quei paesi, dove l'aperta opposizione dei capi all'autorità ecclesiastica non ci imponga più nessun riguardo: dal Belgio e dall'Olanda prenderemo gli esempi che ci sembreranno più opportuni e più fecondi d'insegnamento per noi.

Fatte tali riserve, vediamo per quali segni ci si disveli il falso cristianesimo di questi profeti senza missione.

1. Nostro Signore lasciò nel Vangelo, non solo le sue dottrine, ma il suo Spirito, viatico indispensabile di quanti camminano nelle sue vie: e questo spirito è di mansuetudine e di umiltà. Ce lo dice egli stesso: *Discite a me quia mitis sum et humilis corde*¹: e S. Paolo, dopo avere incitato i cristiani a ispirarsi ai sentimenti di Gesù Cristo: *Hoc enim sentite in vobis, quod et in Christo Iesu*, ci manifesta questi sentimenti aggiungendo: *Humiliarit semetipsum factus obediens usque ad mortem*².

¹ MATTH. XI, 29.

² Ad Philipp. II, 5. 8.

Di più sono da considerare tutte le riforme salutari ispirate dallo Spirito di Dio. I Santi che ne furono strumento si segnalano anzi tutto per la loro perfetta docilità al magistero della Chiesa, e riponevano maggior fiducia nel responso esterno di chi loro parlava autorevolmente in nome di Dio, che non nella voce interna la quale credevano sentire nel segreto del loro animo. Se i loro disegni erano contrariati, essi si sottomettevano nel silenzio, aspettando che il Signore illuminasse i suoi rappresentanti, agevolando così, per le vie ordinarie della sua provvidenza, il compimento dei disegni, onde essa medesima aveva tracciate le linee.

Supponiamo che vi siano uomini i quali si segnalano per la violenza del linguaggio, che lanciano le loro ingiurie costantemente contro le classi elevate, che nel loro operare vanno spesso più oltre dei socialisti, che sfoggiano tenerezza ai nemici della religione, mentre per i migliori e più sinceri cattolici non hanno che fiele; supponiamo inoltre che, avvertiti dai loro superiori, rispondano di non poter accettare i loro ammonimenti senza riserva, e insistano nelle loro idee: uomini tali potrebbero rappresentare mai nel nostro campo l'azione veramente cattolica? Viva Dio, che no; essi non hanno la veste cristiana; il loro odio, le loro animosità ci dicono troppo chiaramente esser loro falsi cristiani.

Or ecco i deviazioni che si possono in realtà notare in certi pretesi democratici cristiani de' nostri tempi. Il triste esempio ci viene dalla Fiandra flamminga. Ad onta della costituzione di Leone XIII¹ che proibisce agli ecclesiastici di dirigere un giornale senza l'approvazione del Vescovo, l'organo principale di questo partito stampa in fronte ai suoi numeri, che il prete X, contro il divieto del Vescovo, ne è il redattore-capo. A questo stesso prete per sentenza, resa di pubblica ragione, è stata interdetta dal suo Vescovo la messa, proibito l'abito talare; ed egli ancora seguita a trascinare il suo abito ecclesiastico nei comizii popolari.

¹ *Officiorum ac munerum*. art. 42.

Si prenda in mano il numero del 12 maggio 1901 del citato giornale. In una stessa pagina, si leggono la relazione di un congresso di circoli cattolici, presieduto dal signor Woeste, eminente cattolico, e quella di un discorso di Paolo Janson, capo del radicalismo antireligioso del Belgio. Nel primo articolo il Woeste è coperto di ingiurie aspre e violente, è trattato da impostore e da uccello di cattivo augurio per il paese; il Janson invece è salutato come grande oratore. Si dice anzi che « in molti punti principali i democratici cristiani si accordano con l'oratore liberale ». Un altro organo dello stesso partito è stato di recente chiamato in giudizio, per eccitazione a sommossa.

II. A questo primo carattere se ne aggiunge spesso un secondo: la poca efficacia delle opere. C'è a tal proposito una sentenza di Gesù Cristo: *Dai frutti voi riconoscerete l'albero*¹. Così una vita veramente cattolica si manifesta da per tutto, con la fecondità meravigliosa delle istituzioni; e la carità ne è sempre il principio e l'anima.

Quando dunque un partito non riesce, se non che ad empiere l'aria di lamenti e di vani discorsi, criticando tutto quel che si fa dagli altri, senza che esso edifichi nulla o quasi nulla di utile, questa sterilità è un secondo indizio sicuro del difetto di sentimenti cristiani.

III. I traviamenti pratici e gli eccessi, messi così alle strette, cercano di giustificarsi e difendersi coll'errore dottrinale: l'ostinazione nel peccato porta all'eresia. Difatto, senza che i falsi democratici cristiani abbiano ancora apertamente spezzata una lancia contro la Chiesa, ci sembra tuttavia di vedere sorgere l'errore dogmatico, in cui andranno a finire; la forma della loro rivolta futura sarà contro Roma, se la misericordia del Signore non li fermerà sul pendio fatale.

Nessun Papa, a parer nostro, ha più chiaramente di Leone XIII rivendicato e provato coi fatti il potere indiretto che la Chiesa ha di intervenire, per riguardo ai beni sopran-

¹ Luc. IV, 44.

naturali, nelle cose temporali degli uomini ¹. Egli ha dichiarato formalmente, che la questione sociale è anzi tutto una questione religiosa; e la sua ultima Enciclica *Graves de communi* impone ai cattolici di professare, in ogni loro impresa a bene del popolo, una totale sottomissione all'autorità della Chiesa e dei Vescovi. Questo corollario non incontra il gusto dei nostri falsi democratici: anzi, per una di quelle strane contraddizioni proprie dell'errore, quegli stessi che si spinsero nella lotta, spiegando nel loro vessillo il nome di Leone XIII ed i principii dell'Enciclica *Rerum novarum*, negano ora alla Chiesa il diritto di sindacare la loro azione sociale e di frenarne gli abusi. Se essi son preti, resistono ai Vescovi, col pretesto della loro indipendenza di cittadini; se son cattolici, si arrogano il diritto di determinare i limiti all'autorità della Chiesa.

Ecco un saggio curioso di queste tendenze, sempre più manifeste.

Il 18 aprile di quest'anno 1901 il partito tenne un congresso ad Anversa, dove si votò ad unanimità il seguente indirizzo ai Vescovi del Belgio:

« Reverendi Signori,

« La più importante riforma politica introdotta da N.S.G.C. nel mondo, è senza dubbio la separazione del potere spirituale dal temporale, riuniti allora nelle stesse mani. Questa riforma ebbe per conseguenza, che il regime delle cose spirituali, la fede ed il dogma, divenisse funzione incontestata e assoluta dei pastori della Santa Chiesa, ed il regime poli-

¹ Non per questo la Chiesa disconosce la distinzione necessaria fra lo spirituale ed il temporale. Come società spirituale, essa si crede e si dice apertamente incompetente negli affari puramente temporali; spesso però gl'interessi temporali e spirituali sono uniti, come l'anima ed il corpo. E certe questioni d'ordine piuttosto inferiore, a cagione delle circostanze, sono feconde di conseguenze gravissime, per l'avvenire morale e religioso degli individui e della società. In questo caso la Chiesa ha il diritto ed il dovere di intervenire, come società spirituale, nella misura richiesta dal fine superiore, a cui essa deve condurre l'umanità.

tico e quello degli affari temporali restasse appartenenza dell'elemento secolare nell'espressione più piena della sua indipendenza e della sua libertà civile.

« Da parecchi anni, qui nel Belgio, è dolorosamente sconosciuta questa saggia distinzione delle due sfere di potere da una gran porzione del clero, sottoposto alla Vostra autorità pastorale. Il partito democratico cristiano, al quale noi ci onoriamo di appartenere, si vede ad ogni istante fatto segno agli assalti più stolti ed inconsiderati da parte di ecclesiastici, specialmente nell'esercizio delle loro venerande funzioni. Molti di questi preti temerari, disprezzando ogni tradizione canonica, arrivano fino ad abusare del pulpito e dei Santi Sacramenti, per farne un'arma di guerra e di oppressione contro il nostro partito. Questa attitudine è tanto più biasimevole, in quanto che essa nuoce a persone, che sentono per la fede e la morale cattolica un rispetto, il quale non si smenti giammai, e che, qualunque cosa succeda, resteranno inviolabilmente fedeli ai precetti della nostra madre, la Santa Chiesa.

« Ci prendiamo la libertà di richiamare con insistenza la vostra attenzione su tale stato di cose, che ci si presenta pieno di minacce per l'avvenire della Chiesa. Il nostro popolo belga è cristiano per tradizione; ma egualmente per tradizione tiene fermo alla sua libertà ed ai suoi diritti civili. Gli intrighi e le persecuzioni possono forse per un istante opprimere questa libertà; ma tale oppressione è quasi sempre seguita da violente reazioni, di cui la storia conserva molti ricordi e la Chiesa ha dovuto spesso volte sopportare.

« Alla vigilia delle elezioni politiche (1902) facciamo appello al Vostro paterno intervento, perchè vi piaccia obbligare i ministri dell'altare ad una neutralità politica, dalla quale essi non si sarebbero dovuti mai allontanare, nelle questioni politiche che dividono i cattolici. Non ci conviene più a lungo stremare le forze in una lotta contro i nostri sacerdoti, quelle forze che meglio dovrebbero rivolgersi alla propaganda e alla diffusione delle nostre idee.

« Se, non ostante la vostra alta mediazione, il presente stato di cose dovesse prolungarsi ancora, noi ci troveremmo nella dolorosa necessità di togliere da noi qualunque responsabilità intorno le conseguenze, che potrebbero derivare da un simile stato di cose.

« Gradite, Reverendi Signori, ecc. »

Il lettore avrà certamente intesa tutta l'audace impudenza di tale linguaggio.

Il 27 maggio seguente, un'altra assemblea del partito si tenne a Rotterdam in Olanda. Ivi il primo oratore, cattolico, dichiarò che la Chiesa era infallibile solo nelle questioni religiose, e nulla aveva a vedere nelle altre questioni; giungendo perfino ad affermare che era stato un bene l'abolizione del potere temporale del Papa, perchè la Chiesa non può esigere obbedienza in ciò che concerne questioni a lei compiutamente estranee.

Un sacerdote anzi si credette lecito di inserire in un giornale democratico di quel paese la seguente dichiarazione: « Senza dubbio è un dovere l'obbedienza alla Chiesa in tutto quello in cui essa può esigerla; essa però ha questo dritto solamente quando opera secondo la dottrina e gli esempi di Gesù Cristo e degli Apostoli. Se essa quindi vi manca o richieda di più, non siamo obbligati in tali circostanze a nessuna obbedienza alla sua autorità. In tal caso le parole di Cristo ai suoi Apostoli: *Chi ascolta voi, ascolta me*, non hanno nessuna applicazione, supposto sempre che la Chiesa non segua l'ordine e lo spirito di Cristo. »

Ormai dunque un cristiano quale si voglia, prete o laico, si crederà in dovere di esaminare, prima di obbedire, se l'ordine della Chiesa è conforme o no alle tradizioni di Cristo: la sua opinione particolare sarà come una Corte suprema, che dovrà decidere definitivamente sulle decisioni dei Vescovi e del Papa! Tre secoli fa anche Lutero scriveva al Papa una lettera ipocrita, promettendogli filiale obbedienza, sempre che i suoi precetti rispondessero al Vangelo!

Non è certamente nostra intenzione di applicare tutto questo alla nostra Italia e ne facciamo esplicita e formale dichiarazione per non essere fraintesi. Ma nello stesso tempo bisognerebbe proprio chiudere ambedue gli occhi per non vedere, che anche fra noi si sono venuti manifestando gruppetti di così detti democratici cristiani che gittano il discredito sopra tutto ciò che fecero in passato gli organismi cattolici, con la benedizione e sotto la guida del Papa e dei Vescovi; che rilegano tra il vecchiume questioni fino ad ora dai cattolici ritenute d'importanza capitale, le quali non si possono, non si debbono disgiungere dai nostri programmi di azione; e che, secondo una recente e grave nota officiosa dell'*Osservatore Romano*, rifiutano o almeno sembrano rifiutare di sottomettersi a quell'unica direzione imposta dal Santo Padre, per l'azione cattolica degli Italiani. Se non che intorno a questo punto, della soggezione dovuta alla Santa Sede, ci riserviamo di trattare fra breve.

Tornando alle condizioni d'altri paesi, *temerità di linguaggio, tendenza alla ostinazione nell'errore, disubbidienza all'Autorità ecclesiastica*, ecco gli scogli, contro i quali deve ben guardarsi di urtare chiunque voglia dedicarsi all'azione cattolica. La *sterilità* poi di quest'azione è il carattere visibile della scuola pseudo-cristiana. Si aggiunga la diffidenza che mettono negli animi veramente serii i campioni stessi di questa scuola, illustri incogniti, senza scienza e senza esperienza, che si raccomandano solo per la loro giovinezza, per la vivacità della loro fantasia, o per la versatilità del loro ingegno, o pel desiderio che hanno di spiccare fra gli altri e per la loro audacia.

Ma, senza indugiarcì in questi segni secondarii, diamo l'ultima mano al triste quadro, mostrando i *funesti effetti* di questa falsa scuola.

La prima causa che, per le loro imprudenze, viene a patire è quella del popolo, di cui questi falsi cristiani si vantano amici. Essi hanno alienato dal popolo tanti preziosi affetti e tanti protettori devoti, che si sarebbero offerti con entusiasmo ed

ora si ritirano per il timore di eccessi demagogici. Le loro declamazioni servono di palliativo alla indifferenza gelida dei più, e provocano anzi reazioni in contrario. E mentre alle forze cattoliche incombe il dovere di andare unite, essi impediscono ad un numero notevole di camminare avanti, cooperando così ad ingrossare le file degli indugiatori.

Ma la loro scuola è anche *corruttrice delle intelligenze*, poichè accredita e insinua quelle false massime, che confondono la nozione del giusto e del diritto. Difatto, sempre restringendoci ai tristi esempi che ne offre il Belgio, i falsi democratici cristiani di colà, in coro con i nemici della religione, riprovano la sostituzione libera nel servizio militare come contraria all'eguaglianza, esaltano imprudentemente l'insegnamento obbligatorio, esigono il suffragio universale eguale per tutti, come diritto inviolabile del popolo. « À chaque homme sa voix » va sbraitando il povero prete, di cui già parlammo più sopra. Di più uno dei loro giornali porta nel frontespizio queste parole, inaudite finora in bocca ai cattolici: « Il suffragio universale è una condizione di legittimità per ogni governo. »

Nostro Signore ci raccomandò di cercare prima il regno di Dio, e la nostra santa religione ci inculca il distacco dai beni temporali, perchè l'anima possa elevarsi a speranze future. Laddove costoro non si stancano di eccitare la brama delle soddisfazioni presenti, preparando un popolo sempre più *sensuale*, sempre più inchinevole alla materia che opprime lo spirito, e sempre più proclive a sostituire la sua dignità spirituale agli interessi temporali.

Fas est et ab hoste doceri. In un libro nel quale essi espongono la loro condizione nel Belgio¹, i capi del socialismo belga confessano di aver avuta fino ad ora poca influenza nelle campagne, che dalla religione erano messe in guardia contro le loro seduzioni. Ma, aggiungono essi, i democratici cristiani (o meglio i falsi cristiani) ci preparano la via: per loro cominciamo ad esercitare nelle campagne la nostra azione.

¹ *Le socialisme en Belgique*, par DESTREE e VANDERVELDE.

Oh! potessero tali confessioni aprire gli occhi a questi ciechi e porre un termine ad un movimento che nuoce al popolo, dicendosi democratico, mentre ha il nome di cristiano soltanto per demolire la fede.

V.

L'influenza sociale della vera democrazia cristiana.

Raccogliamo in quest'ultimo capitolo le conclusioni, che facilmente si ricavano dalle considerazioni precedenti.

Chi può mai dubitare del benefico influsso, che una democrazia veramente cristiana potrebbe esercitare sui destini della società? Se la maggioranza degli uomini la seguissero con generosità di propositi, essa *farebbe* subito *scompare* la così detta *Questione sociale*, la questione cioè che, per dirla brevemente, riguarda le basi umane della società. La differenza gerarchica delle classi, e la proprietà privata, i due cardini della società, sono forse indispensabili? e non si potrebbe, e non sarebbe forse conveniente spiantarli? Questa questione fu appunto occasionata dall'abuso della ricchezza, e dalla semplice inerzia di alcuni rappresentanti delle classi elevate. Il lamento è prodotto sempre dalla mancanza ad un dovere; così l'egoismo o prodigo o inoperoso offuscò il problema della ineguaglianza delle condizioni. La democrazia cristiana, collo spettacolo magnifico di una supremazia che si dedica al bene altrui, e di una ricchezza sollecita dei bisogni di tutti, dissiperebbe le ombre e farebbe tornare sulla terra l'età dell'oro. Di fronte a benefici così evidenti e palpabili niuno potrebbe negare la parte utile e necessaria, che i grandi ed i ricchi hanno nella società, come nessuno può negare in un meriggio d'estate la luce del sole.

Sotto l'impero universale della democrazia cristiana, ricchi e poveri sarebbero egualmente felici, quelli nel fare il bene, questi nel serbarne riconoscenza. Forse ci si rimprovererà che noi qui predichiamo una bella, ma inutile utopia. Certamente,

se si considerano la libertà e le passioni umane, sarebbe illusione lo sperare che un giorno tutto il mondo si desse alla pratica generosa del Vangelo. Ma se questo ideale di sacrificio e di amore non può essere pienamente conseguito, si può almeno tendere ad esso, e possono moltiplicarsi gli uomini che tentino di esprimerlo nella propria vita. E sarebbe già molto; perchè ogni passo in questa via è un passo verso la riconciliazione sociale, ed ogni uomo interamente legato a questa causa è un potente apportatore di pace.

Di fronte alla miseria morale e materiale di gran parte del proletariato, l'*opportunità* di questa azione cristiana in favore del popolo, non potrebbe essere più disconosciuta: già abbiamo avuto occasione di dirlo, svolgendo il concetto della democrazia cristiana. Molti soffrono, molte anime si perdono! dunque pietà e carità stimolano a lenire le sofferenze ed a migliorare i costumi del popolo.

A queste ragioni così urgenti non si aggiunge anche una *necessità sociale*? Sotto questo rispetto devesi pure considerare la questione. E la risposta, a parer nostro, non può essere dubbia, essendo che la stabilità della società deriva dalle proprie condizioni di equilibrio. Ora senza un'azione democratica cristiana, la società ci appare come mancante di equilibrio e da due lati ad un tempo.

Senza un'azione *democratica*, il popolo, abbandonato a se stesso, diventa ogni giorno più dolorosamente alterato dal contrasto delle sue privazioni e delle sue pene, colla inerzia lussuriosa ed egoista dei favoriti dalla sorte. Fra l'industriale e l'operaio, l'uomo delle classi elevate e il proletario, l'abisso va scavandosi ogni giorno più profondo: da una parte la montagna, dall'altra un vuoto spaventevole. Senza un'azione *cristiana*, il progresso materiale si lascerà dietro il progresso morale, ed allora, privo di contrappeso, menerà direttamente all'orgoglio ed alla sensualità.

Ed in vero, nessuna società potrebbe avanzarsi nel suo cammino, senza armonia nella disposizione delle sue classi, senza proporzione nei suoi varii progressi. E che cosa è mai

questo popolo, testimone e vittima di tali contrasti? Le persone ond'è composto acquistano ogni giorno una coscienza più chiara della loro forza e dignità. Questo popolo è geloso dei suoi diritti ed eccitato da sogni di eguaglianza, e fermenti rivoluzionari ne agitano e ne sollevano incessantemente l'animo. Non sentite voi che appunto la sua dolorosa commozione rischia di divenir collera, e che questa collera può produrre quei colpi d'*enfant terrible*, capaci, in qualche caso, di far crollare la società tutta intera, e provocare una catastrofe sociale?

Bisogna esser preparati alla resa di conto, quando esso si richieda. Filosofi, forti di un po' di scienza, grandi e ricchi, avidi di onori e di piaceri, voi avete voluto questi titoli, in nome dei quali la fede, la Chiesa vi comanda di chinare la fronte, di dominare i vostri istinti e i vostri gusti. A voi la risposta fu data. Ora ecco che voi pure dovete giustificare davanti alle masse le vostre pretese all'opulenza e agli onori. Se la vostra abbondanza serve solo a voi stessi, se le vostre mani infingarde non sanno tener fermo il timone che regola la società voi, piloti inesperti, sarete gittati dalla nave. Accadrà alla vostra aristocrazia di fortuna, quanto accadde all'aristocrazia di stirpe, che si estinse nei rivolgimenti del penultimo secolo; e meglio che alla loro, alla vostra condizione convengono le parole del Taine. « Una lenta e profonda rivoluzione ha distrutto la gerarchia delle supremazie riconosciute, e delle differenze volontarie. La società è come un esercito, da cui sono sparite le qualità che fanno i capi, e quelle che fanno i sudditi; i gradi sono ancora segnati sugli abiti, non nelle coscienze; gli manca ciò che costituisce un esercito forte, cioè, l'autorità legittima degli ufficiali, la confidenza ragionevole dei soldati, lo scambio continuo di sacrificii vicendevoli, la persuasione che ciascuno è utile a tutti ed i capi più utili di tutti. Si può trovare questa persuasione in un esercito, il cui stato maggiore, per sola sua occupazione, desina con lusso, fa pompa delle sue spalline e riceve il doppio soldo? La Francia, prima della rovina finale, è già logora, ed è logora,

perchè i privilegiati hanno dimenticato il loro carattere di *uomini pubblici* » ¹.

Si può opporre: Una società può fare a meno di nobiltà ereditaria: ma si può concepire da alcuno una società che in sé non possieda stimoli efficaci all'azione, che non abbia quei vantaggi e quella superiorità che sono sempre prodotti dal lavoro più intenso, dalle facoltà più eccellenti, dal merito più grande ed anche dalla sorte più fortunata? Noi ne conveniamo, e questo appunto accresce i nostri timori. Questo aggiustamento impossibile viene nondimeno proposto e proclamato. Forse nessuno l'aspetterà: intanto però esso trascina la moltitudine. E se voi le date motivo di odiar l'ordine presente, l'onda popolare non minaccia forse di precipitarsi tanto più furiosa, quanto maggiore è la coscienza che ha dell'ostacolo da abbattere? Oh come noi comprendiamo bene tutto ciò, e come ci pare opportuno questo grido di allarme, mandato da S. S. Leone XIII, alla fine della sua Enciclica *Graves de communi*. « La triste realtà grida e grida alto, che fa d'uopo di coraggio e di unione, perchè già siamo di fronte ad un cumulo troppo ampio di sventure, e incombono paurose minacce di sconvolgimenti esiziali, massime per l'ingrossare dei socialisti. »

In questo solenne avvertimento sta, secondo noi, l'idea madre, principale ispiratrice di questo importante documento. Preme ben poco, par che ci dica Leone XIII, che la vostra azione popolare abbia un nome od un altro, purchè sia onesto. Ma importa che quest'azione esista e si svolga; cattolici, camminate uniti, e soprattutto camminate!

Eppure, è penoso farne la confessione; alcuni commenti o articoli su l'Enciclica hanno lasciato nell'ombra questo lato principale, hanno dimenticato questo impulso vigoroso che il Sommo Pontefice voleva imprimere alle opere cattoliche, e le urgenti raccomandazioni di S. S. Leone XIII non han potuto guarire alcuni dalla funesta tendenza di darsi pensiero più

¹ *Les origines de la France contemporaine*, t. 1, l. 1, c. 4, p. 108.

di ciò che divide, che di ciò che unisce i cattolici. Alla lettura del documento pontificio hanno cercato, non quali doveri esso imponesse a tutti; ma quali torti avessero alcuni, o quali idee o quali concetti vi fossero riprovati con l'obbligo di sacrificarli. Negare tali condanne era, secondo loro, un togliere all'atto pontificio ponderosa autorità.

Ma la gravità dei pericoli impone a noi un diverso atteggiamento: nostra cura quindi deve essere, dandone volenterosi l'esempio, di propagare nelle nostre file il sentimento d'un sacrificio di *fatto* e di *azione* forte, costante, *interamente disinteressata*.

Tale è lo spirito che bisogna diffondere nella generazione presente, e soprattutto inculcare alla futura; da questo lato dev'essere interamente rivolto il nuovo indirizzo della educazione della gioventù. Se orde di barbari, terribili per il numero e per il furore, minacciassero di invadere e di distruggere una patria diletta, forsechè ogni fanciullo non prenderebbe le armi a difesa della patria?

Ma ora il pericolo minaccia, non una patria particolare, ma la famiglia, ma la Chiesa, ma la società di tutto il mondo incivilito. A quelli che prosperano e s'ingrandiscono noi dobbiamo mostrare queste file numerose di nemici, che li accerchiano d'ogni parte. « Vedete voi questi occhi rossi dalla cupidigia e dalla collera, vedete queste braccia vigorose e questi corpi che già si piegano per dare l'assalto? Non è tempo di riposo o di piacere. Bisogna sovra tutti costoro riportare la più bella vittoria: quella vittoria che li disarmi e ce li renda socii ed amici! Questa vittoria sarà il premio della vostra virtù e della vostra generosità. »

Ora tutta la questione della democrazia cristiana si riassume in queste proposizioni:

Una religione che non ama il popolo non può dirsi nè cattolica, nè cristiana;

Una democrazia senza religione sarebbe rivoluzionaria ed anarchica;

Una democrazia cristiana è la salvezza nell'ordine e nella pace.

« Io sono, ha detto il Salvatore, l'Alfa e l'Omega ¹. »
Noi cattolici sappiamo che tutto quel che l'uomo dice e pensa avrà il suo termine in Gesù Cristo. Questa sicurezza invincibile è il nostro grande conforto. Ma, per arrivare a Lui, ci sono due vie: quella del violento rovesciamento d'ogni cosa, e quella di una evoluzione pacifica. Il grande servizio che noi cattolici vogliamo rendere al mondo è di preservarlo dalla tempesta, e di condurlo senza pericoli al termine necessario dei suoi progressi. Le nostre offerte saranno gradite? ci si darà sufficiente ascolto? ci si lascerà fare quanto occorre per scongiurare le disgrazie?

Abbiamo almeno il merito di metterci di gran cuore in questa grande e nobile impresa, persuasi di piacere al nostro Capo, di rappresentar bene la nostra parte nella Chiesa militante, e di servire ad una causa, cui è riserbato il trionfo finale.

¹ Apoc. I. 8.

AUTOBIOGRAFIA DI UN SUPERUOMO

Πολλὰ μαθὼν γηράσκω.

Platone.

XII.

Un incontro inaspettato.

Il secondo e il terzo anno della mia dimora in Inghilterra non ritornai in patria per le vacanze. Mio padre cedette alle istanze della consorte e la condusse a Londra. Passammo un buon mese a girandolare insieme su e giù pel Regno Unito, e quando essi, contentoni di quanto avevano visto ed udito, fecero ritorno in Italia, io rientrai in Collegio.

Restava un altro buon mese di vacanze, e il Dr. Field mi concesse di andarle a passare in villeggiatura coll'amico Barrow.

L'ospitalità inglese è proverbiale, e i signori Barrow mi fecero toccar con mano che il loro amore per me era veramente sincero, colmandomi di gentilezze e trattandomi meglio dei loro stessi figliuoli.

La loro villa era situata tra gli ameni colli del Surrey, a poche miglia da Londra in mezzo a un gran parco, ricco di alberi giganteschi, di pratelli ridenti, di viali ombrosi, di olezzanti giardini, e di altre bellezze che fanno dolce e lieta la vita.

Carlo ed io eravamo sempre insieme. La mattina si andava alla caccia, il dopopranzo in barca sul Tamigi, dove spesso ci accompagnavano le signorine Barrow, che sapevano maneggiare il remo con una valentia affatto ignota alle ragazze di condizione civile dell'altre parti di Europa. Il resto del giorno si passava nel giuoco, in letture geniali, in conversazioni gradite, o nello studio.

Sulla fine di settembre, occorrendo il giorno natalizio della signora Barrow, ci fu una gran festa alla villa, la quale si riempì d'invitati dalla città e dalle villette vicine.

— Chevalier, mi disse Carlo la mattina della festa, verso sera vi sarà nel parco una piccola festiciuola, un *garden party* come diciamo noi. Vi verranno un buon numero d'invitati, cioè, tutti i nostri impiegati della banca e molti signori che villeggiano qua intorno. Vedrai fra gli altri un tipo originale, un artista del teatro della Principessa a *Oxford-Street*, di fronte al Pantheon. È un certo Nash, sulla quarantina, alto, magro, biondo, e istecchito come una preparazione anatomica. Sulla scena fa per lo più le parti buffe, ma, anni sono, levò anche fama di tragico valente, e primeggiava soprattutto nella tragedia del re Lear. Se è in vena di motteggiare ne sentirai delle belle. Dico se è in vena, perchè, come tutti gli originali, non di rado è di umore così bisbetico, malinconico e intrattabile da non potergli cavar di bocca una parola.

— Già, è un artista, osservai io, e gli artisti sono estrosi. Quello che dice Ovidio dei poeti: *Est deus in nobis, agitante calescimus illo*, vale specialmente per gli artisti da teatro. Quando cessa in loro lo slancio possente dell'estro, la scintilla del poetico entusiasmo, la *mens divinior*, si lasciano andare all'umor nero degli ipocondriaci. Il fatto è che, in generale, il genio confina colla pazzia.

— Tante grazie! Allora il mondo è pieno di matti, perchè tutti, qual più, qual meno, si credono artisti.

— Per l'appunto: e noi italiani abbiamo un proverbio che lo conferma pienamente: « Del matto, del medico e del cuoco n'han tutti un poco ».

— Bene, vedrai il Nash, un artista nato. Peccato che al presente non vada sulle scene se non di rado.

— Ha fatto i bei denari, eh?

— Sì, e no. Sul teatro non credo che abbia guadagnato un gran che, ma suo zio, morto recentemente, lo ha lasciato

erede di quanto possedeva, ed ora ha di che vivere a sufficienza.

— È egli un vecchio amico di famiglia?

— Sì. Lo conosciamo almeno da vent'anni. Le mie memorie di lui risalgono a dieci o dodici anni indietro, quando io ero bambino di cinque o sei anni, e fu sempre il mio terrore. Da vero commediante sa atteggiare il volto alle smorfie più orribili, e mescola il comico e il tragico in tal maniera da farti crepare dal ridere. È un tipo, un originale, una specie di caricatura della specie umana. Non manca mai alla festa di quest'oggi, e conosce vita, morte e miracoli di ogni nostro invitato.

Il Nash arrivò alla villa quasi pel primo, e fu ricevuto a gran festa dai signori Barrow. Quando gli fui presentato, mi guardò fisso in volto e mi strinse la mano cordialmente.

— Voi siete giovane, mi disse, elegante ed italiano. Ogni italiano è un artista. Avete diritto alla mia protezione.

Io sorrisi e m'inchinai gentilmente allo strano personaggio.

— Nash, gli disse Carlo, venite con noi a fare un giro pel parco. Ritourneremo pel the.

L'artista si lasciò persuadere dal Barrow, e messolo fra noi due, c'incamminammo per un viale del bosco.

— Nash, gli disse Carlo, il mio amico Chevalier vorrebbe sapere perchè mai lasciaste le parti tragiche e vi deste alle buffe.

— Bah! sciamò l'artista. Vecchia storia! La vita umana è una tragedia che finisce colla morte. Non c'è cosa più pazza che il piangere e il far piangere per arte scenica, mentre l'umanità piange anche troppo per sofferenze reali.

— Ma, soggiunse il giovane, altre volte ci contaste la cagione dell'aver voi smesso le parti tragiche.

— Bah! vecchia storia! È la bagatella di quindici anni fa. Facevo da Macbeth nella tragedia di Shakespeare. Ero esaltato! Febbre fantastica! Quaranta gradi di temperatura al cervello! Vivevo ai tempi del re Duncan, mangiavo alla

corte di Scozia, ballavo la notte del sabato colle streghe di Duncansby e sentivo sulla fronte il freddo cerchio della corona reale. Un vero Macbeth redivivo! Febbre fantastica a quaranta gradi!

Abitavo allora a Soho-Square in casa del mio collega Wilson, artista al teatro di Covent-Garden. Una notte nel bollore della febbre fantastica mi levai su, e affatto inconscio di quanto facevo, mi vestii da Macbeth, afferrai il pugnale e andai ad ammazzare il re Duncano nella persona dell'amico che dormiva nella camera vicina. Il Wilson, sentito il rumore, accese il lume, e credendo che io lo volessi ammazzare per davvero saltò giù dal letto, mi buttò una coperta addosso, e dato di piglio ad un randello, prima che io potessi fargli le mie scuse, mi diede una serqua di legnate. D'allora in poi ho dato l'addio alle parti tragiche. Bah! La vita è una tragedia, il teatro il mondo, la morte il calar del sipario, e gli attori, l'umanità intera. Figlio d'Italia, fa di evitare le tragedie! Piedi caldi e testa fredda: ti lascio questo assioma per mio ricordo e per ultimo testamento.

Mentre il Nash parlava, si vedevano fra i rami degli alberi mezzo nudi di foglie gl'invitati, i quali, o soli o a gruppi passando pel viale centrale, movevano verso la villa.

— Carlo, dissi io all'amico, tua madre forse ti aspetta in casa per fare le presentazioni d'uso.

— Che! ci sono le sorelle e papà. Sanno che non m'imaccio di cotali farse. Il signor Nash ci ha detto che la vita è una tragedia, io son di parere che è piuttosto una commedia.

— L'una e l'altra secondo i tempi, giovanotto mio. Sul palcoscenico gli stili letterarii sono separati, nella vita non già: il comico si mescola continuamente al tragico. Vedete là quel cotale, in tuba, colletto bianco, soprabito nero e guanti di pelle di dante? È il signor Ludvig, capo impiegato alla Banca Barrow. Ha trentacinque anni di età, statura mediana, trecento lire sterline di entrata, è serio, amante della musica e dei giuochi ginnastici. Sono dieci anni da che

cerca moglie, ma avendo paura di fare un passo falso, morirà celibe.

Quell'altro là che batte i talloni con tanta forza su quella povera ghiaia che infine non gli ha fatto niente di male, è, se non lo sapete, Lord Posomby. È il tipo dell'inglese, la forma archetipa che Dio ha mandato in terra per nostra imitazione. Egli crede fermamente che il mondo è stato creato per la espansione e la glorificazione della stirpe anglosassone, e che il fine prossimo degli uomini e delle altre nazioni è di obbedire e di servire alla stirpe anglosassone. Quando, mesi sono, Sir Peelsi lamentava alla sua presenza che non trovava un uomo di Stato da mandare alla Nuova Zelanda per dar sesto alle cose Neozelandesi, per verità abbastanza arruffate, — Che dite mai, signore, esclamò Lord Posomby: Andate in piazza, prendete il primo facchino che vi capita fra i piedi, e mandatelo agli antipodi. Egli è il vostro uomo. Ogni inglese è un fondatore d'imperii: *an empire maker*. L'inglese è la leva del mondo, il centro dell'universo, anzi lo stesso sole. Tutto ciò che ruota intorno a lui, partecipa della sua vita, della sua luce, e del suo calore.

Quella signorina che cammina con tanta spigliatezza dietro al Posomby è Miss Forbie, tra i ventidue e i venticinque anni, bionda, amabile, autrice di varii articoli sull'*Examiner*, lettrice famosa, d'inclinazioni letterarie invincibili. Sta leggendo l'Enciclopedia Britannica e spera di poter arrivare prima di morire a finirne i ventiquattro volumi. Una volta apparteneva alla Chiesa anglicana, ma per uno sgarbo ricevuto dal sagrestano se n'è separata ed ora appartiene ad una delle 236 chiese separate. Nel resto è persona molto amabile, di viste religiose molto ampie, tollerante di tutto il mondo, e quello che più monta quando si marita porterà in dote 10,000 lire sterline. Poveretta, la compatisco! I fati le saranno sempre avversi. Se sposa un letterato creperà d'invidia, se una testa di legno morirà di noia. Bah! la vita umana è una tragedia!

Quel signore con quella pancia è il maggiore Wilkins, quarantenne, celibe e che vive di rendita. È il tipo dell'uomo di mondo. Giuoca al *baccarà*, perde regolarmente ogni sera una manata di sterline al *poker*, è membro del *club* dei celebri, appartiene anche al *Jockey-club*, ama la bottiglia, i cavalli, i cani, le donne e soprattutto se stesso. Quando muore gli scriveremo sul monumento funebre: Qui giace il maggiore Wilkins che si segnalò in modo egregio nell'amore di se medesimo.

Ecco là i signori Rivers: padre, madre, e una mezza dozzina di marmocchi, grandi e piccoli. Il signore è un Nicio che sempre esita, un Fabio che sempre differisce. Anni sono gli mandai la chiave di un palco del mio teatro, e dovetti discutere con lui un quindici giorni per indurlo a venire. Il giorno dopo la rappresentazione mi mandò a dire che per gravi ragioni aveva risoluto a pensarci su ancora dell'altro. Il fatto è che lui dovrebbe portare la gonnella e lei i calzoni. La signora Rivers è una metodista feroce e chiama il teatro la terra dei filistei. Vive di frasi bibliche e respira un'aria transcendente. A sentir lei il cristianesimo è bello morto e sepolto, e quel po' che ancor ne rimane si è rifugiato nel suo salotto. Anatemizza cento volte il giorno la Chiesa Romana, e predice vicina la fine del mondo per i peccati degli uomini, e in modo speciale per quelli delle sue amiche. Ringraziamo Iddio che nel momento dell'ira divina la signora Rivers sarà per noi un altro Messia!

Ora passa il filantropo di Mortlake. Suo padre, il signor Morris, lasciò morendo un capitale di 100,000 sterline dai cui frutti si danno regolarmente tanti premi a coppie di giganti maritati, e ciò a fine di cooperare alla rigenerazione fisiologica del genere umano. La filantropia è nel sangue dei Morris e la emettono da tutti i pori della pelle. Sono membri della società internazionale per la pace, vogliono abolita la guerra, e affrettano col desiderio il tempo, quando, tolti dal mondo i mali fisici e morali, la terra intiera sarà trasformata nei campi Elisi. Peccato però che con tanto amore per gli uo-

mini in generale, il signor Morris non ami sua moglie in particolare, perchè, se il rumore è fondato, quando alza il gomito suole maltrattare ed anche battere la sua dolce metà. Contraddizioni umane! Bah! La vita è una tragedia!

Quello là che passa adesso non ho il bene di conoscerlo.

— Lo conosco io, interruppi con veemenza, alzandomi subitaneamente da sedere.

— Chi è domandò il Barrow.

— È... è... il mio professore! Un italiano, un certo Ernesto Volpini... Quantunque... mi sembra impossibile! Caspita! A che mai fare sarebbe venuto in Inghilterra? E pure sembra proprio lui! Alto, biondo, bianchissimo di carnagione! Ma deve essere uno sbaglio!

— Mettiti a sedere, figlio d'Italia, riprese il Nash. Risolveremo il dubbio quando andremo pel the. Ora guarda bene quel signore che passa adesso. Un metro e ottanta di statura, venti centimetri di baffi, persona eretta, bella presenza, piglio soldatesco. È il Glammer, uno dei custodi del Museo britannico. La sua carriera però cominciò nell'esercito, e portò già le spalline di tenente.

— E perchè lasciò la carriera militare? domandai io.

Il mio amico Carlo cominciò a ridere.

— Il Glammer, continuò l'artista, sarebbe a quest'ora maggiore e fors'anco colonnello. E invece si vide troncata la sua carriera per un accidente teatrale.

— Non capisco, interruppi io.

— Abbi un po' di pazienza e vengo al punto. Anni sono il Glammer stava di guarnigione a Cork, in Irlanda, dove spadroneggiava un colonnello duro, severo, e maledettamente bisbetico. Una domenica sera gli ufficiali misero su un teatrino e il Glammer fece la parte di Otello. Il colonnello, gentilmente invitato, rifiutò d'intervenire allo spettacolo, dando per ragione che il teatro snerva i muscoli dei soldati. Finita la tragedia, gli ufficiali si misero a tavola, e alzarono il gomito più del dovere. La mattina dopo, il Glammer dormiva

ancora della grossa, quando la tromba del quartiere diede l'annunzio di una rivista mattutina.

Il povero tenente aperse gli occhi, e presi, fra le vesti teatrali che giacevano alla rinfusa sul pavimento della sua camera, la giacchetta e i calzoni, si vesti in fretta e furia, e senza neppure lavarsi, messosi il berretto in capo, si precipitò giù per le scale verso il piazzale, dove il colonnello, truce in volto e con un fiero cipiglio, passava in rivista i soldati.

Al suo primo metter piede nel piazzale, il Glammer osservò che quanti lo guardavano sbottavano in una tremenda risata.

— Chè vuol dir ciò? pensò il giovane fra di sè. E si diede un'occhiata alla persona. Tutto era in regola, e l'uniforme, come gli pareva, non mancava di un ette. Anche il berretto era al suo posto. E perchè dunque ridono costoro? Sentono forse ancora gli effetti dell'acquavite domenicale?

Ma quando giunse dinanzi al gruppo degli ufficiali, si sentì accogliere da uno scroscio di risa.

Il riso è contagioso, e il Glammer non intendendo perchè ridessero, si mise ancor egli a ridere a squarcia bocca.

— Olà! gridò il colonnello da lontano. E che? Siete nella taverna, voi altri ufficiali?

Il Glammer si voltò verso il colonnello, e si mise sull'attenti. Apriti cielo! Sembrò cominciasse il finimondo. Il colonnello, visto l'ufficiale, si fece di fiamma in viso, e venne rapidamente alla sua volta per divorarlo.

— Glammer, gridò tutto inferocito, dunque, mi venite ad insultare anche alla presenza dei soldati? Via di qua! Vi condanno agli arresti e alla Corte marziale.

Il povero tenente rimase un istante sul piazzale, come colpito da un tiro secco; poi non sapendo che cosa dire e come spiegare il mistero, voltò indietro rapidamente e disparve sotto l'atrio della caserma.

Quando stava per infilare la scala del suo appartamento

incontrò il proprio servo, il quale, alla sua volta, veduto il padrone, sbottò in una risata infrenabile.

— Per tutti i diavoli dell'inferno, gridò il Glammer, ormai fuori di sé per la rabbia, anche tu ridi? Ma, dunque, che c'è da ridere? Questa mattina sembriamo tutti matti!

— Oh, signor tenente, disse il servo, spero che non vi sarete già presentato così dipinto alla rivista e al colonnello!

— Come! sclamò l'ufficiale, ho ancora in faccia la vernice di nero fumo di ieri sera?

— Sì, tenente, siete proprio Otello, il moro di Venezia.

Il Glammer corse in camera, andò allo specchio e cominciò alla sua volta a ridere disperatamente.

Dopo la tragedia, vestito e nero in faccia come l'Otello di Shakespeare, si era seduto a cena, e poi senza lavarsi era andato a letto. L'ubriachezza e il sonno profondo gli avevano tolto di mente la nera vernice della faccia, e in tale stato era andato alla rivista militare.

La conseguenza di quest'avventura fu che il povero Glammer, per sentenza della Corte marziale, passò dalla caserma di Sua Maestà la Regina sulla strada pubblica, donde a suo tempo andò a recitare le parti di Otello negli uffici del Museo britannico. E con ciò si prova una volta di più che la vita umana è una tragedia mista a commedia.

Quando ritornammo alla villa pel the, scorsi lo sconosciuto che parlava colla signora Barrow. Non c'era dubbio alcuno. Era il Volpini dalla testa ai piedi, il feroce patriota, il mio antico professore di Dora Grossa. Io bruciava dal desiderio di parlare con lui, quantunque, più ci pensava, tanto più mi sembrava misteriosa la presenza di lui in Inghilterra.

La signora Barrow stessa mi venne a togliere d'impaccio, presentandomi lo sconosciuto.

— Pietro, mi disse, vi presento un vostro compatriota, il signor Ernesto Volpini, di Torino, grande amico del Mazzini, e suo collaboratore nel giornale *l'Educatore*.

Con una esclamazione di reciproca meraviglia, rinnovammo la non antica conoscenza.

Il Volpini non si era punto mutato nella persona e nelle fattezze. Mi sembrava solo un po' più bianco e portava nel volto tracce evidenti di sofferenze fisiche e morali.

— La signora Barrow, disse egli, è la mia, anzi la benefattrice di tutti gli esuli italiani. Il Mazzini, i fratelli Ruffini, il Pistrucchi, il Pepoli, io e molti altri ancora dobbiamo a lei tutta la nostra riconoscenza.

La signora sorrise, ci fece un inchino infinitamente dignitoso, e poi tornò a montare sul trono dove riceveva gli augurii e le felicitazioni degl' invitati.

— Professore, sclamai io, come voi qui in Inghilterra? Perchè avete lasciato la cattedra, Torino, l'Italia?

— Cacciato, Chevalier, esule come il Mazzini, divorato dall'angoscia di sentirmi lontano dal paese che mi vide nascere.

— Ma come andò la cosa? Raccontate, professore, mi tarda di sapere i vostri casi.

— Quando, nel 1844, caddero fucilati nel vallone di Rovito per mano dell' infame Borbone i fratelli Bandiera, io feci parte di una banda di volontari, che dal Piemonte invasero le Romagne. Fu un' impresa infelice. I moti del 1843 fallirono per mancanza di unità nel comando, quelli del 1844, benchè più universali, non riuscirono meglio. Il Cardinale Amat ci diede la caccia. Io fuggii a stento ai carabinieri pontificii, e riparai a Livorno donde feci vela per la Francia. Vissi a Parigi, povero, sconosciuto, dando lezioni d'italiano e di musica, finchè il Mazzini mi chiamò cinque mesi fa ad aiutarlo nella direzione del suo giornale e della sua scuola.

— E ora che intendete di fare?

— O Chevalier, e lo domandi? Continueremo nella lotta per la redenzione d'Italia. Ricordati i versi del Byron:

« And freedom's battle once begun,
Bequeathed from bleeding sire to son,
Though baffled oft, is ever won »¹.

¹ E la battaglia della libertà una volta cominciata, passata in legato dal padre insanguinato al figlio, spesso perduta o repressa, finisce sempre col vincere.

La tragedia del vallone di Rovito incarna agli occhi degli Italiani il concetto della patria. Quei veneti, lombardi, romagnoli, piemontesi, modenesi, sbarcati sull'ultimo punto della Calabria, hanno chiamati gl'italiani, divisi in otto Stati, a combattere per la conquista della libertà, dell'unità, dell'indipendenza, e per l'unità sono morti. Il loro sangue feconderà il germe benedetto della patria. I tiranni cadranno! **Mazzini**, il grande sacerdote, il supremo pontefice della patria, ha vestito l'ephod ed ha profetato: cadranno i tiranni, e la patria sarà libera. Noi cospiriamo e lavoriamo per l'avvenire. Per ogni dove risuona il dogma della libertà. Dio commuove il genere umano e i giorni degli oppressori sono contati. *Vae victis!*

A questo punto io chiamai un cameriere perchè ci portasse una tazza di the, e nell'aromatica bevanda, il professore, poeta e cospiratore, calmò a poco a poco le bollenti aspirazioni del suo cuore. E ciò feci, perchè non conoscendo io le opinioni politiche degli invitati a casa Barrow, temevo di vedere il Volpini, nell'ardore del suo entusiasmo, montare di scatto sopra una tavola, e di là arringare quegli'inglesi contro i tiranni d'Italia.

Ma per fortuna non ne fu nulla. Si sedette tranquillo vicino a me, mutò gli affetti bollenti in teneri e soavi, mi ricordò i giorni felici della vita collegiale, e tratto di tasca una pezzuola, si asciugò una lagrima che furtiva gli spuntava sul ciglio. Il poveretto aveva lasciato a Torino la madre e una sorella, delle quali egli era l'unico sostegno, e che ora versavano nella più squallida miseria. Io gli promisi di raccomandarle a mia madre, e questa promessa gli fece tornare di bel nuovo gli spiriti marziali. Mi descrisse a vivi colori la grand'anima del Mazzini, lo disse genio incompreso, esule volontario, martire di un'idea, titano del pensiero, sacro fermento d'Italia, nuovo Messia di un nuovo popolo. Mi assicurò che la patria sarebbe per suo mezzo quanto prima libera dallo straniero, felice nell'unità, prospera nell'amore vicendevole di tutti i suoi figli, e poi conchiuse coll'esor-

tarmi a dare il nome alla Giovine Italia a fine di cooperare ancor io alla redenzione della patria.

Quando il Volpini fece ritorno a Londra aveva in tasca una mia lettera al Mazzini, nella quale gli promettevo una visita, e gli domandavo formalmente di far parte della Società mazziniana.

Più tardi, ritornando col pensiero su questo periodo della mia vita, non potei non ammirare l'arte somma del Mazzini nell'aggregare alla setta donne e giovani ancora imberbi. Le rivoluzioni sono per lo più frutto d'entusiasmo e di sentimento, e l'uno e l'altro mettono più facilmente radice fra le donne e la gioventù. Evviva l'arte di governare il genere umano, calcolando matematicamente le disposizioni fisiologiche di una certa parte dell'umanità! Il fatto sta che io, a sedici anni e quattro mesi, fui iscritto nei ruoli della Giovane Italia, e nel mio fervore giovanile mi proposi di liberare, anche da solo, il popolo italiano dal giogo maledetto dello straniero.

Se il mio non fu patriottismo, bisogna davvero togliere quel vocabolo dal dizionario della patria!

XIII.

Guai ai Borboni!

Nella mia visita al Mazzini restammo d'accordo che avrei chiesto al Dr. Field di passare le vacanze di Natale in casa dei signori Barrow, e trovandomi a Londra avrei tenuto due o tre conferenze in un palazzo vicino a Victoria-Park allo scopo di raccogliere denaro per favorire la causa della indipendenza italiana.

Il Mazzini, abitando Londra da parecchi anni, conosceva e scriveva bene la lingua inglese, ma in fatto di pronuncia e di accento lasciava molto a desiderare; io invece, insieme colla lingua ne aveva preso la pronuncia e l'accento come un indigeno. Il Mazzini adunque che mi aveva addirittura ammaliato, mi persuase agevolmente a montare la bigoncia.

per la causa italiana, e a declamare ferocemente le invettive e gli squarci ispirati che egli mi avrebbe posto sulla lingua e instillato entro il cuore.

I signori Barrow, patroni del Mazzini, approvarono altamente la sua pensata; Carlo giurò che avrebbe egli stesso portato intorno il piatto che doveva ricevere l'obolo della indipendenza italiana, la gentile Lily, « dalle guance di pomodoro calde e soffuse, » promise di versarvi dentro tutto il contenuto del suo borsellino, e suo padre accettò di essere il *chairman* o presidente della patriottica adunanza.

Il Mazzini compose un discorso di una foga irresistibile. Sembrava che avesse bagnato la sua penna nel sangue, e usando lo stile, a lui assai familiare, della bibbia, del Byron e del Carlyle scrisse una ventina di pagine, roventi come il fuoco, smaglianti come il sole, e sanguinose come il pugnale di un assassino.

Io lessi, rilessi ed imparai a memoria il terribile discorso; ne assaporai ogni frase, bevetti a sorso a sorso l'ira tremenda di che tutto era pregno, mi scaldai ed arsi a quella fiamma divoratrice, e quando giunse il giorno destinato alla conferenza, non era più il Mazzini che parlava per bocca mia, ma io stesso che sfogava in parole terribili, in concetti anarchici, in propositi sanguinari l'ira infinita che mi bolliva in cuore.

La sala della conferenza faceva angolo con due strade dove abitavano di preferenza gl'Irlandesi, e formicolava di poveri e di mendicanti di ogni specie.

Io mi era ritirato coll'amico Barrow in una stanza vicino all'ampia sala, e cercavo, discorrendo, di assopire la tremarella in che stavo del colto pubblico inglese, quando piovette fra di noi, come dal cielo, l'artista Nash.

— Ah! disse, figlio d'Italia! Credevi forse che non mi facessi vivo alla tua conferenza? Vai in iscena per la prima volta a recitare la parte di patriota, ed io ti vengo a dare il mirallegro.

— Non è una commedia, Nash, disse Carlo, è una tragedia. La patria di Chevalier sta per morire; egli la salverà.

L'artista guardò fuori dalla finestra nel cielo buio e freddo e rise smoderatamente.

— Chevalier, continuò poi, ti hanno mai raccontato del primo discorso o *maiden speech*, come diciamo noi, del deputato di Sheffield?

— No, che mi sappia.

— Ebbene, ascolta ed impara! Era stato fatto deputato di Sheffield un certo Scorgey, che aveva quella stessa facilità a parlare in pubblico che ha il corvo a cantare un'arietta in privato. Tuttavia, venuto il giorno di presentarsi per la prima volta alla Camera, promise alla moglie, ai parenti, agli elettori, che avrebbe fatto un tale discorso da sbalordire la nazione. Quando giunse il solenne momento, si alzò in piedi, misurò gravemente coll'occhio i colleghi, si raschiò tre o quattro volte la gola, appoggiò le mani sul banco, guardò il presidente, e sclamò: Signor Presidente, sonvi le leggi, o non vi sono? E se vi sono e non si osservano, perchè mai furono sancite? Ciò detto, si mise a sedere e si guardò intorno, conscio di aver fatto un discorso degno di Cicerone, e da sbalordire la nazione. I deputati, udito il lungo e ponderoso discorso del deputato di Sheffield si guardarono l'un l'altro in faccia, colpiti in verità da sommo sbalordimento, quando di subito si levò in piedi un deputato irlandese e apostrofò il Presidente colle seguenti parole: Signor Presidente, l'onorevole deputato di Sheffield ha parlato a tono o non ha parlato a tono? E se non ha parlato a tono, per qual fine ha egli mai parlato? E il deputato irlandese si sedette fra le risa fragorose della Camera. Oh figlio della bella Italia, questo io pure ti dico: parlerai a tono o non parlerai a tono? E se non parlerai a tono, a qual pro' sprecherai il fiato?

— Chevalier parlerà sul tono della guerra, della rivoluzione, della vendetta, gridò Carlo.

— Il Mazzini mi ha scritto la conferenza, aggiunsi io, e

ogni sua parola suona come il rombo del tuono e annunzia da lontano la tempesta sull'empie teste dei tiranni d'Italia.

— Bah! la vita è una tragedia! Lasciate l'arte! Lasciate l'arte! I popoli sono come i cani. Non svegliate i cani che dormono! Quando sarà caduto il Borbone, i Napoletani avranno ancora bisogno di sole, di trippa e di maccheroni. Il sole e il Vesuvio glieli dà loro Iddio: la trippa e i maccheroni re Ferdinando. Lasciateli quieti. Ferdinando pensa per loro. La libertà è buona solo per chi ha da mangiare, e comodità di andare a spasso. La libertà non si mangia nè si beve. Lasciate l'arte, o poeti, e vivete nella realtà della vita!

— Nash! gridò Carlo, sei un retrogrado, sei indegno della gran patria inglese!

L'artista con piglio tragico mi prese subitamente per mano e traendomi verso la porta mi fece discendere nell'atrio dove passava la turba degli invitati.

— Ragazzi, gridò, guardate fuori del portone quella turba di mendicanti. Sono Irlandesi, gl'Iloti dell'Inghilterra, i diseredati della gran patria inglese, e poi andate a declamare contro la tirannia dei Borboni!

Sulla via, difatti, dinanzi alla porta d'ingresso, c'erano una ventina di mendicanti, che all'aspetto e alla pronuncia si palesavano per Irlandesi. Erano vestiti di cenci senza nome, e mostrando ai signori che entravano nel palazzo le proprie storpiature ed altre infermità, vere o finte che fossero, domandavano la carità in modi e con formole tali, che forse, presso nessun'altra nazione trovano l'uguale.

— Signora, gridava a una gentildonna una vecchia megera, senza denti e mezzo cieca, il Signore ti dia buona fortuna: guarda alla poverella che non può vedere se la bellezza del tuo volto pareggia la dolcezza della tua voce. Un soldo, bella signora!

La gentildonna sorrise, e fece la limosina.

— Che il paradiso sia il tuo letto, bella signora. Io lo so, tu sei nata per la felicità dei poveri!

Un vecchio colla giacchetta in brandelli seguiva un signore domandando istantemente la carità.

— Caro signore, pregava il poveretto, aiuta di un soldo un vecchio infelice che non può lavorare! Debbo mantenere cinque nipotini, il cui padre viaggia in mare, lontano, lontano. E ti par poco, comprare con un soldo le mie preghiere?

Il signore si voltò indispettito verso il portinaio del palazzo.

— Chiudete il portone, gridò, e cacciate questa canaglia. *By George!* non si può dare un passo a Londra senza venir seguiti da questi figli del diavolo!

Il vecchio che prima sembrava accasciato sotto il peso di cento malattie, si levò su diritto, e guardò fieramente lo sconosciuto.

— Chiudete il portone? Eh! così, eh? Anche a te sarà detto, chiudete il portone, quando ti presenterai alla porta del paradiso. Chiudi la porta in faccia a quel maledetto, dirò io a S. Pietro, non lasciare ch'egli entri a profanare il paradiso! E che dirai tu allora?

— Ben detto! mormorò fra i denti l'artista Nash che al mio fianco assisteva a quella scena. L'irlandese è un artista nato; mette l'arte anche fra i cenci, ed è un poeta persino nel domandare la carità.

— Il Nash è irlandese, osservò Carlo.

— Povero Nash! Povero Nash! sciamò l'artista girando gli occhi verso il Barrow. Il Nash è irlandese! Che vuoi di più, Chevalier? Dio è Dio, e John Bull è il suo profeta. Povero Nash! Bah! La vita è una tragedia!

Sul pianerottolo dello scalone apparve in quel momento la signora che aveva fatto la carità alla mendicante.

— Chi è quella giovine? domandai io all'artista.

— Non lo so, mi rispose. Anzi lo so, è un'inglese, e tutto è detto. Guardala bene! Viso adorabile, color chiaro di luna, pallido e trasparente. Occhi grandi, casti, arditi, e velati da folte ciglia. Denti bianchi, carnivori e lunghi come quelli della forchetta. Monta a cavallo, va alla caccia, e passa il

suo tempo nella musica, nella letteratura e nella politica. È seria, virile, e qualche volta sentimentale. Adora i viaggi, bestemmia il francese e strapazza l'italiano. Sa a fondo la storia e la geografia di tutte nazioni. Si comprò quel suo cappellino a Parigi; il boa a Roma, i guanti a Bruxelles, quelle trine a Benares, la veste a Pietroburgo e il giubbotto a Pechino. Aspetta un giovane Lord che sta perlustrando le cinque parti del mondo, e quando torna lo sposerà. Che se egli le fosse infedele, darà il nome a un club di vecchie zitelle e metterà il cuore in pace.

Io, lasciato Carlo e l'artista, ritornai in camera per raccogliere un momento lo spirito prima di presentarmi all'udienza.

La sala poteva contenere comodamente un migliaio di persone ed era quasi piena. Vi erano in prima fila il Mazzini, il Volpini, uno dei fratelli Ruffini, i signori Stanfeld, i Nathan, i Barrow e una cinquantina di fuorusciti italiani e polacchi.

Il signor Barrow mi presentò all'udienza dicendo di me e sull'esser mio alcune gentilissime parole. La mia giovinezza, la mia bella presenza, la mia nazionalità, l'oggetto della mia conferenza impressionarono favorevolmente l'uditorio, che chiuse la parlata del Barrow con un evviva fragoroso alla mia persona.

Io andai tutto in brodo di giuggiole, il Mazzini dalla sua sedia mi lanciò uno sguardo d'incoraggiamento, e la piccola Lily mi fece un amabile sorriso.

La conferenza non poteva riuscire meglio. L'avevo imparata a mente, mi era imbevuto del suo spirito, e la lanciai, in mezzo al sacro silenzio di quell'assemblea, come un fulmine caduto dal cielo. Guai ai Borboni! Guai ai Borboni! Descrissi le loro iniquità storiche, le ingiustizie pubbliche e private, le tirannie senza esempio, e li proposi all'esecrazione del mondo. Ferdinando II era un mostro: il suo governo la negazione di Dio: i suoi popoli tanti schiavi che trascinavano, incurvati sotto il peso ignominioso, la catena della servitù. Ferdinando governava il regno come i saltimbanchi le mario-

nette. Faceva decreti per allungare le vesti delle ballerine, mutava da carneo in verde il colore delle loro maglie, dava il grado di maresciallo al fondatore dei Gesuiti, e stabiliva l'ora precisa quando i Napoletani dovevano ritirarsi in casa, e, spento il lume, andare a letto. Ferdinando II era un autocrate, il tesoro pubblico diceva sua proprietà privata, e le imposte un tributo che i sudditi a lui dovevano come ad assoluto padrone. Ferdinando II era e voleva essere re assoluto, padrone assoluto delle anime e dei corpi de' suoi sudditi. Egli odiava la libertà come la nottola il sole, e trovava sua forza nel servaggio dei sudditi. Sotto il suo scettro le forche gocciavano continuamente di sangue, le carceri rigurgitavano di condannati, e il paese intero era l'ergastolo della libertà. « La libertà è fatale alla famiglia dei Borboni, scriveva Ferdinando al re Luigi Filippo, ed io sono risoluto ad evitare ad ogni costo la sorte di Luigi XVI e di Carlo X. Il mio popolo si curva ed obbedisce alla forza. Coll'aiuto di Dio, io gli darò la prosperità e un governo onesto, al quale esso ha diritto, ma io sarò re, re solo ed assoluto! »

A queste e simili frasi l'udienza si elettrizzava ed erompeva in grida formidabili di esecrazione contro i Borboni; ma quando io, tutto del mio, aggiunsi alla conferenza del Mazzini il concetto che re Ferdinando si armava per invadere l'Inghilterra ed imporre anche agl'Inglesi il regime assoluto del principe di Metternich, questa idea, benchè in sè così assurda e inverosimile, eccitò talmente l'udienza che sembrava il finimondo.

La riuscita non poté essere migliore. Carlo, la Lily, la signora Barrow, ed altri parecchi andarono intorno col piatto, e lo dovettero vuotare più di una volta. I signori diedero quanto avevano in danaro: le signore si staccarono dalle orecchie gli orecchini, si tolsero dalle dita gli anelli e dai polsi le smaniglie; ed io ricevetti infinite congratulazioni, molte strette di mano, e più di un bacio da qualche signora mezzo isterica per la commozione.

Quando discesi lo scalone per tornare a casa incontrai lo sguardo freddo, serio e cinico del Nash.

— Chevalier, mi disse, hai recitato da vero artista. Il palco scenico è il tuo campo. Va e fatti immortale sulle scene! Ma ascolta, o figlio della bella Italia, quanto ti dico: se, nulla mutando della tua conferenza, avessi sostituito al nome dei Borboni quello del Governo inglese, agl' Italiani gli Irlandesi, avresti parlato con maggior verità, ma avresti ricevuto invece di applausi cento mila pugni. Bah! la vita umana è una commedia! Addio, Chevalier, va ora a letto e riposa tranquillo sui tuoi trionfi!

Adesso che ci penso, sono convinto che il Nash non aveva poi tutto il torto di pensare a quella sua maniera: ma tant'è, nel 1846 una mezza prova era sufficiente per farmi credere qualunque più grande enormità contro i principi d'Italia, e per contrario mille argomenti non bastavano a convincermi della loro onestà.

E così si fanno le rivoluzioni! I pochi che pensano depongono le fila della trama, e la gioventù che imagina e sente fortemente mette ad effetto l'occulto maneggio di quei pochi. Ma quando la rivoluzione riesce vittoriosa, il popolo spesso si accorge che non è poi tutt'oro quel che luccica, e che, pei più, l'amor della patria si riduce alla seguente semplicissima espressione: « Amico, tu hai mangiato fin qui al banchetto della patria! Ora togliti di là che mi ci metto io! »

RIVISTA DELLA STAMPA

STUDII D'ANTICA LETTERATURA CRISTIANA E PATRISTICA ¹.

LE PERSECUZIONI DEI PRIMI SECOLI.

21. Le sentenze di certi storici secondo A. LINSENMAYER. — 22. Del fondamento giuridico delle persecuzioni dei cristiani nei primi secoli; varie opinioni dei dotti. — 23. Studio su tale argomento di J. E. WEIS. — 24. Studio di C. CALLEWAERT contro l'ipotesi della *coercitio*, propugnata da T. MOMMSEN. — 25. La colpevolezza legale dei cristiani ed un articolo di H. LECLERCQ.

21. Come appendice agli *Atti dei Martiri*, de' quali s'è discorso nei precedenti paragrafi, aggiungeremo alcuna cosa circa i principali lavori apparsi più di recente sul tema delle *Persecuzioni cristiane*. La materia appartiene più direttamente alla storia, che non alla letteratura de' primi secoli; ma ci si concederà di accoglierla qui, se non altro per l'intimo legame che le due cose hanno tra loro.

Uno de' più forti argomenti per l'apologia della Chiesa sempre si trasse dal numero e dalla costanza de' martiri de' primi secoli. Non può dunque fare meraviglia che gli avversarii nostri in ogni tempo siansi adoperati, a fine di togliere all'argomento la miglior forza. « In ispecie, dice il Linsenmayer, si cercò di scuotere con ogni forza la ferma tradizione ecclesiastica intorno al gran numero di martiri e conseguentemente di rimpiccolire quanto al luogo ed al tempo l'estensione delle persecuzioni; inoltre si è studiato per quanto fu possibile di prendere le difese del potere dello Stato contro i cristiani, anzi di dare a quest'ultimi più o meno l'impronta di colpevoli e di ascrivere ai martiri motivi meno nobili al loro agire ».

Or questo Autore ², cominciando dalla persecuzione neroniana fino a quella di Giuliano l'Apostata, raccoglie in un quadro tutte le

¹ Cfr. *Civ. Catt.* quad. del 2 novembre 1901, p. 328 ss.

² A. LINSENMAYER, *Die Christenverfolgungen im römischen Reiche und di moderne Geschichtschreibung* in *Hist. pol. Blätter* CXXVII (1901) 4, 5, p. 237-255, 317-331.

principali sentenze de' moderni scrittori di storia più o meno avversa alla Chiesa, e ne mostra punto per punto le patenti esagerazioni, le contraddizioni in cui cadono, le falsità che affermano, pur volendo essi tutti in coro non tenere innanzi allo sguardo che la verità oggettiva dei fatti e seguire sempre i documenti più certi. S'accusano i cristiani d'imprudenza, di ostinazione violenta, di fanatismo esagerato che doveva a mille doppii inviperire le autorità romane. Peggio ancora, tali scrittori, niente intendendo in che consista lo spirito vero del martirio e l'offerta spontanea della propria vita a testimonio della fede, ascrivono ai martiri motivi ignobili d'amor proprio, di bisogno materiale e perfino di noia della vita.

Il quadro è oscuro assai e l'Autore, dopo deplorato giustamente codesto sistema di scrivere la storia, conchiude (p. 331):

Noi concediamo volentieri che una più tarda tradizione ecclesiastica ha mescolato colori troppo vivi al quadro fedele di quest'epoca eroica della Chiesa; in particolare diremo che il numero de' martiri è stato assai esagerato a cagione del soverchiare delle leggende. Ma questo non dà ancora diritto ad affermazioni, che stanno in aperta opposizione con tradizioni storicamente ben fondate; molto meno dà diritto all'accennato tentativo di gittare il discredito sul martirio stesso nella sua stupenda apparizione e d'intrecciare sulle tempie dei persecutori quella corona di gloria, che la pia venerazione aveva posto in capo ai martiri della fede.

22. Ma una semplice esposizione delle opinioni esagerate o false non basta allo studio serio e profondo. È necessario l'esame accurato de' sistemi proposti, lasciando affatto di tener conto di ciò che non merita il nome di lavoro scientifico e che solo è parto di mala fede o di passione antireligiosa. Ora per rispetto al fondamento giuridico delle persecuzioni de' cristiani ne' primi secoli, che è il cardine intorno al quale tutte le altre discussioni s'impennano, daremo anzitutto un rapido sguardo alle varie sentenze ch'ebbero corso sin qui e tra le quali i dotti andarono divisi, prendendo a scorta l'eccellente opera del Weis ¹, della quale dovremo ragionare più innanzi.

Fin dal 1866 il Le Blant aveva posto tal fondamento giuridico nelle leggi di diritto comune, riguardanti il *crimen laesae maiestatis*, il sacrilegio, la magia e l'introduzione di una nuova religione. Il Görres seguì questa sentenza ².

¹ J. E. WEIS, *Christenverfolgungen. Geschichte ihrer Ursachen im Römerreiche* (Veröff. aus dem kirchenhist. Semin. München, Nr. 2.). München, Lentner, 1899, p. 2 ss.

² LE BLANT, *Sur les bases juridiques des poursuites dirigées contre les*

Il Neumann nel 1890 ravvisò nel diritto criminale universalmente in vigore il fondamento in genere delle condanne, e stimò che il rifiutare il culto agli imperatori fosse stato il delitto particolare apposto ai cristiani fino agli ultimi decenni del secolo II; poi Marco Aurelio con l'editto del 177 avrebbe proibito il suscitare turbamenti per motivo di religione, e questo sarebbe rimasto il motivo precipuo delle persecuzioni seguenti ¹.

Il Mommsen, mosso dallo studio del Neumann, pubblicò nel medesimo anno il suo celebre scritto *Der Religionsfrevel nach römischen Recht (il delitto di religione secondo il diritto romano)* ², dove divide i processi in tre categorie: processi criminali contro i cristiani accusati di un qualche delitto non religioso; processi pel delitto religioso di *laesa maiestas*; per ultimo processi non criminali, ma di semplice provvedimento di polizia (*coercitio*) contro i cittadini romani che erano passati al cristianesimo. Secondo questi principii la semplice appartenenza al cristianesimo non sarebbe mai stata ragione immediata della persecuzione.

Nel 1894 due dotti inglesi, E. G. Hardy e W. M. Ramsay, entrarono in campo. L'Hardy ³ considera le persecuzioni unicamente quale procedimento di polizia contro i cristiani, sospetti sì di delitti criminali, ma non perciò punibili, per mancanza di prove. L'odio popolare incitava per ogni modo a procedere, la ragione di Stato esigeva che si procedesse, e molti furono così condannati per la sola qualità di cristiano. Il Ramsay ⁴ stima che i regolamenti di polizia, messi in vigore da Nerone fossero confermati da Vespasiano; i magistrati romani, secondo lui, non accettavano accuse di carattere puramente religioso, e quindi i cristiani furono giustiziati non come cristiani, ma come delinquenti. Però il loro delitto non era già la disobbedienza ad una qualche legge particolare, sì bene era la loro condotta diametralmente opposta alle tendenze generali dello Stato ed alle antiche istituzioni sociali: per questa ragione non si

martyrs in Comptes rendus de l'Accad. des Inscr. Paris, 1866, p. 358-377.
 — FR. GOERRES, articolo *Christenverfolgungen* nella *Real-Encycl. der christl. Alterthümer* del KRAUS I, 215.

¹ NEUMANN, *Der röm. Staat und die allgemeine Kirche bis auf Diocletian*: Leipzig, 1900, tom. I.

² SYBELS *Hist. Zeitschrift* 1890. N. F. vol. 28, p. 389-429.

³ E. G. HARDY, *Christianity and the Roman government. A Study on imperial administration*; London, 1894.

⁴ W. M. RAMSAY, *The Church in the Roman empire before a. d. 170*; London, 1897 (5^a ediz.).

concedeva loro il processo ordinario e legale, ma si trattavano addirittura come ladroni, abbandonati al furore popolare.

L'anno dopo 1895, L. Guérin ¹ rifiutò le teorie del Neumann e del Mommsen e diede per fondamento giuridico de' processi gli editti imperiali, più o meno temporanei, cominciando da Nerone; questi editti dichiaravano punibile l'appartenenza al cristianesimo e ciò per motivi di politica e per riguardo al sentimento popolare; i processi poi non erano fatti dalla polizia, ma dalla giustizia criminale; si richiedeva una formale accusa, ed in seguito, posta la semplice confessione di cristianesimo, si procedeva alla condanna del reo.

Nel 1897 sorse il prof. Conrat ² con una tesi del tutto opposta. Non mai il nome cristiano fu motivo di condanna, ma sempre un qualche delitto determinato: sotto Nerone, l'incendio di Roma; nel secolo II in genere, l'incesto e l'infanticidio; poi l'apostasia dal culto pagano e il proselitismo fra i cittadini romani, il delitto di maestà contro gli dei dello Stato e gli imperatori. Tutti poi i processi sarebbero stati di natura criminale, salvo pe' delitti di apostasia e di proselitismo che rimanevano alla polizia. Contrariamente al Mommsen, i provvedimenti di polizia pel delitto religioso vengono da lui ristretti a pochissimi casi.

A. Harnack ³ al contrario giudicò che i cristiani sono stati condannati perchè cristiani; fu punito il nome ed il giudice d'ordinario non investigava i *flagitia*. Ora il nome cristiano era il *titulus della factio illicita*. Questa pertinenza ad una associazione illecita è da prendere in senso assai largo, perchè lo Stato romano tollerava le società non pericolose alla politica ed alla morale e non si sa che contro ai cristiani si applicasse una qualche legge generale contro i *collegia illicita*.

Per ultimo parecchi scienziati, specialmente cattolici, spiegarono le persecuzioni, ammettendo una legge eccezionale contro i cristiani, promulgata fin dai tempi di Nerone, ma con applicazione non sempre uniforme, ed ora più ora meno crudele. Così sentono presso a poco, oltre il Guérin già citato, l'Allard, il Duchesne, il Batiffol, il Kneller ⁴.

¹ L. GUÉRIN, *Etude sur le fondement juridique des persécutions dirigées contre les chrétiens pendant les deux premiers siècles de notre ère* in *Rev. hist. de droit français et étranger*, 1895, p. 601 ss. e p. 713 ss.

² CONRAT, *Die Christenverfolgungen im röm. Reiche vom Standpunkte der Juristen*, Leipzig, 1897.

³ A. HARNACK, articolo *Christenverfolgungen* nella *Realencycl. für protest. Theol. u. Kirche* del HERZOG-HAUCK, III, 1897, pp. 823-828.

⁴ P. ALLARD, *Hist. des persécutions*, tom. I, Paris, 1885. — Il med.,

V'è adunque nella dibattuta questione un vero progresso, ma il Weis deve dichiararlo non ancora soddisfacente. — Si procede innanzi, egli dice (p. 7), con sintesi premature; mentre il solo metodo critico può condurre a serio risultato. Si deve considerare un processo dopo l'altro e mettere ogni singolo testimonio nella sua propria luce storica; conviene distinguere in ogni caso particolare il certo dall'ipotetico, ed adoperare accorta diligenza a fine di fabbricare sul sodo, per quanto sia circoscritto il terreno, dando soprattutto le supposizioni per quel che sono e non servendosene, se non di rado assai, come punto di partenza nella dimostrazione. —

Or questo metodo ha adoperato assai felicemente il ch. Professore nel citato suo lavoro sulle persecuzioni de' cristiani, giungendo a conclusioni, se non proprio sempre definitive, certo tali da doversi prendere in molto seria considerazione.

23. Egli premette uno studio sulle condizioni del cristianesimo nell'impero romano per rispetto allo Stato e sui procedimenti giuridici allora in uso. In particolare egli pone in rilievo la teoria del Mommsen, che operò una vera innovazione nel modo di concepire le persecuzioni sotto il rispetto del loro fondamento giuridico. V'era la giustizia criminale, regolata dalle leggi che condannavano il delitto e punivano variamente il reo. Ma v'era pure un procedimento più spiccio, proprio della polizia, il *ius coercionis*, che dava diritto di provvedere direttamente al mantenimento dell'ordine ed alla difesa del culto nazionale, e ciò ad arbitrio de' magistrati e senza bisogno di leggi determinate per ben regolare la repressione del reato o l'applicazione della pena. Secondo l'Autore i processi contro i cristiani non furono quasi mai di natura criminale, quantunque talora i giudici invocassero decreti dell'imperatore o del senato. Conviene dunque esaminare, se cotali decreti fossero vere leggi criminali o semplici norme direttive della polizia e però regolanti la *coercitio*. Il Weis esclude le prime. La *coercitio* poi aveva un doppio diritto, quello di ordinare positivamente ciò che il mantenimento dell'ordine pubblico richiedeva (*Befehlsrecht*) e quello di infliggere

La situation légale des chrétiens pendant les deux premiers siècles in *Rev. des quest. hist.* LIX (1896), p. 5-43. — Il med. *Le christianisme et l'empire romain de Néron à Théodose*; Paris, 1897 (2^a ed.). — L. DUCHESNE, *Les origines chrétiennes*; Paris, 1896 (2^a ed.). — P. BATIFFOL, *L'Église naissante* in *Rev. bibl.*, III (1894), p. 503-521. — C. KNELLER, *Hat de römische Staat das Christenthum verfolgt?* in *Stimm. aus Mar. Laach*, LXXV (1898), p. 1 ss. e p. 122 ss.

pene (*Strafrecht*), non tanto per vendicare un fatto, quanto per evitare nuovi pubblici disturbi. Contrariamente alla sentenza del Mommsen, l'Autore giudica che nelle persecuzioni prima di Decio preponderava ne' procedimenti polizieschi il diritto d' infliggere pene e non solamente quello di imporre un qualche atto a mantenimento dell'ordine. Così il magistrato non domandava soltanto un qualche atto di culto pagano, punendo poi la disobbedienza; « ma colpiva direttamente la confessione del nome cristiano, dopo che il martire aveva rifiutato i benefici del diritto, che sono l'apostasia e la pubblica manifestazione della medesima per mezzo del sacrificio agli dei insistentemente consigliato, spesso richiesto con dolorose torture » (p. 19). La teoria della *coercitio*, proposta dal Mommsen, è dunque accettata dal Weis, ma con debite riserve e modificazioni.

Non è possibile compendiare la bella ed attraente dimostrazione, che fa il ch. Weis del suo sistema, seguendo a passo a passo la storia di tutte le persecuzioni, con accurato esame dei documenti che si hanno alla mano e de' principali e più importanti processi che si conoscono, e sempre con riguardo alle opinioni degli autori più recenti, particolarmente a quelle del Conrat, che rimangono confutate con molto vigore di dialettica e chiarezza di prove.

Molto comune è stata fin qui la sentenza che il cristianesimo fino a Traiano fosse considerato come una setta giudaica, la quale per conseguenza godesse i privilegi tutti proprii degli ebrei nello Stato romano. Le persecuzioni da Nerone a Domiziano sarebbero state adunque un puro capriccio degli imperatori, di carattere passeggero e, come dicono, di *natura locale*. Se questa confusione tra cristiani ed ebrei durava nelle prime avvisaglie contro i cristiani in Palestina, non può dirsi il medesimo ai tempi della persecuzione neroniana e delle altre che seguirono. Il cristianesimo si manifestò assai per tempo come religione particolare, diametralmente opposta alle idee dello Stato pagano. L'aperto separatismo de' cristiani e l'antagonismo loro alla vita politica e sociale pagana apparvero delitto di maestà contro gli imperatori e contro lo Stato. Anzi, per tutto questo periodo, il carattere speciale delle persecuzioni è la condanna diretta del cristianesimo, punendosi ne' suoi adepti la qualità di cristiano, senza punto chiedere l'apostasia o un qualsivoglia atto di pentimento quale condizione del perdono. Si cercava bensì il pretesto di un qualche delitto, come avvenne per l'incendio di Roma, ma il nome cristiano era direttamente colpito. Così S. Pietro nella sua prima lettera alle Chiese del Ponto, della Galazia, della Cappadocia, dell'Asia e della Bitinia, allorchè la persecuzione accennava a

spargersi e a divenire sistema, scriveva, chiamando beati coloro che avrebbero sofferto pel nome di Cristo, e li esortava all'onestà della vita, perchè non fossero tratti in giudizio per un qualche loro delitto particolare, sì bene pel solo nome di Cristo ¹ (p. 22-46).

Sotto i Flavii, pare che si cambiasse condotta rispetto al cristianesimo. Mentre sotto Nerone si mira a punire la professione cristiana come contraria alla sicurezza pubblica, da Domiziano in poi viene essa considerata come un partito (*στάσις*, *seditio*), religiosamente sospetto e politicamente pericoloso all'unità dello Stato. Il culto degli dei, come disse il Mommsen, era *il simbolo spirituale dell'unione politica*; quindi il dispregiare quel culto, era un mettere a repentaglio lo Stato romano, che tutto sulla religione fondavasi. La qualità di cristiano, quando fosse conosciuta e provata, bastava alla condanna; se v'era solo sospetto, il mezzo per iscoprire la verità era pronto in mano de' magistrati: s'ordinava il sacrificio agli dei od agli imperatori (p. 47-55).

Pei tempi da Traiano a Decio le accuse si dividono chiaramente in due classi: fatti *aperti*, come il rifiuto del culto agli dei ed agli imperatori, ed il separatismo spiccato dalla vita politica e sociale pagana; fatti *sospetti*, non mai potuti dimostrare in nessun processo, ma pur sempre messi innanzi dalla voce popolare, e sono i delitti d'incesto e d'infanticidio. I magistrati, sia che seguissero o no l'odio popolare, avevano sempre in mano il pretesto di procedere contro il cristiano. Con tutto ciò, Traiano, nel suo celebre rescritto a Plinio, indusse l'impunità mediante l'apostasia. Cioè, la qualità di cristiano cessò allora di essere il solo titolo alla condanna. Chi è deferito in giudizio, deve rinunciare alla fede, sacrificando agli dei; se fa questo, è assolto; se non fa, è condannato. Così, il sacrificio che prima era semplice *mezzo* a conoscere il fedele ed a provare nel suo rifiuto la qualità di cristiano (*Opferbedingung*), diventa *dovere* (*Opferpflicht*) ed a poco a poco *costringimento* (*Opferzwang*), e però le persecuzioni seguenti mirano piuttosto ad arrestare il cristianesimo con la seduzione, anzichè col mettere subito a morte i suoi invitti aderenti (pp. 56-69). L'A. in tutto il rimanente della sua esposizione storica mette in bella luce codesto carattere dell'apostasia nelle varie fasi più o meno feroci delle persecuzioni, fino alla pace della Chiesa.

¹ 1. Pet. IV, 14-16: *Si exprobramini in nomine Christi beati eritis... Nemo autem vestrum patiatutur ut homicida, aut fur, aut maledicus, aut alienorum appetitor. Si autem ut Christianus, non erubescat: glorificet autem Deum in isto nomine.*

Da tutto il complesso della dimostrazione appare manifesto, che la qualità di cristiano era delitto proprio e vero, e quindi direttamente punibile; che in prima linea chiedevansi l'abiura del cristianesimo; che i sacrificii agli dei ed alle immagini degli imperatori non chiedevansi per se medesimi, ma come segno esterno della rinuncia al cristianesimo. Per la qual cosa il nome cristiano rimane sempre il motivo formale della condanna e quindi anche il titolo, che costituisce l'essenza del martirio, cioè l'aperta testimonianza per la fede di Gesù Cristo a costo de' tormenti e della vita.

24. Il lavoro del Weis è stato accolto con molto plauso e può ben dirsi che segna un buon passo innanzi nell'agitata questione del fondamento giuridico delle persecuzioni. Quanto alla *coercitio*, assai abilmente riscontrata dal ch. Autore in quasi tutti i processi contro i cristiani, non sembra che i seguaci dell'Allard siano disposti ad ammetterla, per lo meno, in grado eguale. Recentemente il prof. C. Callewaert di Bruges, si fece ad esaminare di proposito la teoria del Mommsen, sostenendo « che i primi fedeli furono perseguiti in via criminale bensì, ma *extra ordinem*, per l'accusa astratta di cristianesimo *propter solum nomen*, e questo in virtù di una legge eccezionale, che proscriveva direttamente e nominatamente la religione cristiana e dichiarava capaci di pena capitale tutti coloro che confessavano di appartenervi ». Questa legislazione, secondo il medesimo, « risale probabilmente a Nerone, ma, in ogni caso, è anteriore alla lettera di Plinio dell'anno 112, e sarebbe poi rimasta in vigore fino a Decio; ed i diversi rescritti imperiali da Traiano fino a Marco Aurelio non avrebbero altro fatto, se non regolarne l'applicazione giudiziaria, appropriando la giurisprudenza e la procedura al carattere specialissimo del delitto *cristiano* ed alle esigenze dell'ordine pubblico » (p. 776).

Il ch. Autore trae una prima serie di prove dagli scritti di Tertulliano, ed in particolare dai capitoli IV-VI dell'*Apologeticum*, scorrendo in queste testimonianze una prova *decisiva* contro il sistema della pura e semplice *coercitio*, e meravigliando forte che *tali capitoli di prima importanza siano quasi del tutto sfuggiti allo sguardo scrutatore degli storici, tanto che l'Harnack ed il Weis non accordano loro se non un'attenzione assai distratta, mentre il Mommsen,*

¹ C. CALLEWAERT, *Les premiers chrétiens furent-ils persécutés par édits généraux ou par mesures de polices? Observations sur la théorie de Mommsen principalement d'après les écrits de Tertullien* in *Rev. d'hist. ecclés.* II (1901), ottobre, p. 771-797.

il Wagener, l'Hardy, il Leblant, il Conrat, ecc., non sembrano averli avvertiti nel loro complesso (p. 780).

A dir vero il Mommsen ha dichiarato espressamente che l'*Apologeticum* di Tertulliano è nella letteratura cristiana il miglior fondamento per l'illustrazione giuridica de' quesiti che a questo argomento appartengono e che quindi ne ha tenuto conto sopra ogni altro¹. Quanto al Weis, vi ha nel suo libro un intero capitolo intorno gli scritti degli Apologeti circa i motivi delle persecuzioni². Egli pone a principio fondamentale, che pur sembra assai giusto, non doversi cercare negli Apologeti un'esposizione giuridica de' motivi che inducevano i processi cristiani, sì bene una confutazione delle calunnie popolari, le quali davano bensì occasione al procedere della polizia, ma non erano sempre identiche con le ragioni che movevano il Governo ed il giudice a procedere. — Se ci fossero stati editti imperiali, dice il Weis³, proibenti addirittura il cristianesimo, gli Apologeti avrebbero incontrato maggiore difficoltà nello scrivere; avrebbero dovuto richiedere con molto maggiore energia e determinatezza la revoca di tali editti, mentre essi nel complesso dei loro scritti combattono la pratica giudiziaria esistente e la danno per ingiusta, chiedendo anzi per lo contrario regolari processi criminali per ogni singolo caso sul fondamento giuridico di leggi determinate ed esigendo ad ogni modo che si giudichi secondo il diritto comune de' cittadini. —

Or in questo senso sarebbe da spiegare e da intendere l'*Apologeticum*, di cui il Weis dà un breve sunto, notando che là dove Tertulliano parla di *leges*, date da imperatori cattivi come Nerone e Domiziano, quel termine è da prendere in senso larghissimo di norme pratiche di agire; or appunto nell'ambito della *lex data* entravano le istruzioni solite impartirsi dai magistrati ai subordinati ufficiali⁴. Ma il ch. Callewaert crede che ciò non basti, che la parola *leges* debba prendersi nel senso stretto e che la risposta consueta de' giudici a tutte le rimostranze: *non licet esse vos* faccia supporre l'esistenza di una formola di legge: *NON LICET ESSE CHRISTIANOS*. « On s'est demandé, egli scrive, si cette phrase, d'une brièveté toute

¹ Cfr. la citazione nel WEIS, l. c. p. 126.

² WEIS, l. c. cap. VI, p. 126-143.

³ Ib. p. 128.

⁴ Sul carattere dell'*Apologeticum* ed in genere su Tertulliano quale apologeta è ora da consultare l'opera uscita in luce in questi giorni: *Histoire littéraire de l'Afrique chrétienne* par PAUL MONCEAUX. Tom. I. *Tertullien et les origines* (Paris, Leroux, 1901), lib. II, cap. II, p. 211 ss.

romaine et d'une allure toute juridique, ne serait pas le texte même de la loi de proscription, de l'édit de Neron » (p. 789). Ma potrebbe essere anche il titolo del *nomen*, che nel concetto dello Stato e del popolo designava una sotta delittuosa, opposta alla quiete pubblica, pericolosa allo Stato ed alla sua religione, degna quindi della pubblica esecrazione e d'essere con ogni violenza divelta dal mondo.

Le considerazioni del Callewaert sono feconde d'interesse; pure sembra che abbiano una risposta previa nelle osservazioni non meno interessanti del Weis. Ad ogni modo siccome la dimostrazione non è compiuta, conviene attendere per ben giudicarla. Il ch. Callewaert promette infatti di dimostrare in un secondo articolo « che la repressione della religione cristiana è cominciata per provvedimento di polizia transitoria in occasione dell' incendio di Roma; ma quando, in questo caso, la polizia romana ebbe a riconoscere il numero e l'ostinazione irreducibile degli accusati, le ramificazioni multiple della setta e la continuazione d'una propaganda, destinata a perpetuare i supposti pericoli, non fa meraviglia che ad un provvedimento di polizia, passeggero e locale, sia tosto succeduta una disposizione legislativa, un editto generale e permanente di proscrizione: *non licet esse christianos* » (p. 797).

25. Appartiene a questa materia un erudito articolo del ch. benedettino H. Leclercq, dov'egli esamina più direttamente la colpevolezza dei cristiani, non certo in sè medesima, com'è chiaro, ma per rispetto al giudizio che se ne dovevano formare i persecutori ed in genere il mondo romano ¹. È un problema, dice'egli, di *psicologia antica* e conviene risolverlo, non con le ragioni del sentimentalismo, ma con lo studio oggettivo de' fatti, dimenticando noi i secoli che da quei tempi ci dividono e rivestendo le idee ed i concetti degli uomini di allora. Ecco le idee principali del suo lavoro.

La strettissima unione della politica dello Stato romano con la religione degli dei trova la sua massima espressione negli onori divini resi all'imperatore; che però, qualunque egli fosse per qualità personali, buono, mediocre o cattivo, come imperatore era dio, era una cosa sola con l'autorità dello Stato, ne possedeva la sovranità tutta e ne esercitava tutti i diritti. Ora il mondo romano era superstizioso all'eccesso e strettamente attaccato alle sue divinità, ai suoi oracoli, ai suoi templi, ai suoi sacrificii. Ne segue che la rivolta contro la religione dello Stato era nel concetto comune de-

¹ H. LECLERCQ O. S. B. *Comment le christianisme fut envisagé dans l'empire romain*, in *Revue Bénédictine* XVIII (1901), p. 141-176.

litto massimo, e però oggetto di esecrazione e degno di ogni peggior castigo. La repressione del reo poteva adunque parere legale, strettamente richiesta dalla difesa legittima della religione romana, anzi dello Stato medesimo, messo in pericolo nella sua costituzione fondamentale.

« Per'essere giusti, dice il Renan¹, conviene tener conto de' pregiudizii ne' quali fatalmente viveva il mondo di allora. Si conosceva assai male il cristianesimo. Il basso popolo non vuole che altri si distinguano da lui, che vivano da lui separati, che siano più puritani di lui, che si astengano dalle sue feste, dalle sue consuetudini. Chi si nasconde dà pretesto a credere che abbia qualche cosa da nascondere. In ogni tempo i culti segreti hanno provocato certe calunnie, sempre le medesime. Il mistero, onde quelli si coprono, fa supporre orgie contro natura, infanticidii, incesti e perfino antropofagie. Si è tentati di scorgervi una camorra, organata contro le leggi. »

Or tale era pur troppo la supposta condizione de' cristiani rispetto allo Stato. La decadenza sempre maggiore dell'impero si sentiva, si toccava con mano; ma il mondo pagano taceva. Tra i cristiani invece altre voci si facevano sentire, acconce piuttosto ad accrescere gli odii: ad esempio, la disparizione della Bestia, annunciata nell'Apocalisse; la disparizione dell'Aquila romana vivamente descritta nell'Apocalisse apocrifia di Esdra; le soprastanti rovine dell'impero, pronunciate dalla Sibilla, libro anch'esso apocrifo, scritto da un giudeo-cristiano. S'aggiungeva l'attitudine di molti tra' martiri. Noi spieghiamo facilmente il loro linguaggio; non così i contemporanei. In vero, i martiri uscivano spesso in parole ed in atti acerbi assai. Della martire Eulalia scrive Prudenzio²:

*Martyr ad ista nihil: sed enim
Infremit, inque tyranni oculos
Sputa iacit...*

— Osi tu maledire gli imperatori? chiedeva il giudice al martire Andronico.

E questi rispondeva: — Sì, li maledico e li maledirò; sono flagello pubblico, sono bevitori di sangue umano e hanno messo sossopra il mondo. Che la mano immortale di Dio più non li tolleri!

¹ RENAN, *L'Église chrétienne*, p. 305, cap. XVI. La citazione è del LECLERCQ, p. 157.

² *Peristephanon*, hymn. III (MIGNE, *P. L.* LX, 349). Presso il LECLERCQ il testo e la citazione sono alquanto inesatti.

Or questo doveva parere ed era nel concetto de' giudici delitto atroce. Protestavano bensì i cristiani piena sommissione al potere costituito, pregavano per la prosperità dello Stato e per gli imperatori; ma frattanto agli imperatori ed agli dei negavano risolutamente ogni culto. In Tertulliano si leggevano squarci talvolta durissimi, imprudenti: « Se ci fosse permesso di render male per male, basterebbe l'incendio di una notte per vendicarci »; e l'apologeta esortava i cristiani a ricordare il giudizio tremendo di Dio sui loro nemici e lasciare a lui la vendetta. Dunque si mulinavano vendette. Veggasi il passo nel libro *de Spectaculis*, dove Tertulliano descrive il giudizio universale: « Quale spettacolo grandioso, quale gioia, quale meraviglia, quale scoppio di risa! Oh come menerò trionfo, contemplando gementi laggiù nelle tenebre profonde, uniti a Giove ed ai suoi adoratori, codesti principi già possenti, già numerosi, che si dicevano accolti in cielo dopo la loro morte! Quale gioia nel vedere i magistrati, persecutori del santo nome di Gesù, in mezzo alle fiamme, ben più divoratrici che non sono quelle dei roghi da loro accesi contro i cristiani! » Questo ed altro ancora, non giovava sicuramente a togliere i pregiudizii, ma a confermarli viepiù e ad acuire i rigori.

Il Leclercq conchiude:

È dovere di stretta giustizia di non far piombare addosso agli uomini del passato, se non l'esatta misura di responsabilità, che nei loro atti lasciano loro la educazione, i pregiudizii, e tutta quella cecità che procede dalla miglior fede del mondo... Non si tratta di sapere se hanno veduto bene o male, ma quel che con ogni lealtà hanno veduto e pensato circa il moto cristiano. In ogni società vi sono uomini potenti e numerosi che *rigettano a priori quanto non è conforme ai loro pensamenti* (D'Alembert)... I cristiani difendevano una cosa santa; i loro avversarii ne difendevano un'altra che credevano santa. Secondo loro lo Stato romano era partecipe della santità degli dei; era santo, per lo meno al loro sguardo, perchè non era tale realmente; ora in nome di questa santità essi si levarono contro, forse credendo anch'essi, come aveva detto Gesù, di fare ossequio a Dio col mettere a morte i discepoli di lui.

La lettura di queste pagine ci convince sempre meglio della bontà e sodezza del metodo adoperato dal Weis in questi studii, come s'è veduto più sopra. V'è gran pericolo che i fatti particolari s'invochino a prova di una condizione generale di cose, quale veramente non fu, nè sempre, nè in ogni luogo, e che quanto avvenne in un tempo determinato appaia quasi proprio di tutto il periodo delle persecuzioni. L'attaccamento agli dei dello Stato e *l'affection*,

presque la tendresse, come la chiama il Leclercq (p. 150), dei Romani per l'imperatore e pel culto di lui sono cose apertamente esagerate. Esagerata è pure tutta codesta mirabile *miglior fede del mondo* de' persecutori che s'invoca a loro scusa. Inoltre lo studio obbiettivo dei fatti esige che si traggano nella dimostrazione ben altri elementi: ad esempio, l'arbitrio pressochè assoluto e costante nel procedere contro i cristiani, contrario ad ogni norma della più elementare giustizia. Or questo, anche da solo, è una macchia sì profonda che nessuna scusa giungerà mai a cancellare. Era dovere della società dirigente di allora, lo studiare il fenomeno improvviso, il suo dilagare gigantesco; conveniva esaminare le origini, le dottrine, il culto del cristianesimo, ciò che non si è mai fatto e spesso ad occhi aperti non si volle fare. L'errore adunque, onde tanto sangue si è sparso, fu in gran parte voluto e questo serve a condanna, non a scusa.

Nondimeno non è da negare che gli odierni studii storici più accurati e profondi sull'impero romano, sulle sue istituzioni, sulla condizione giuridica dei cristiani di fronte al paganesimo, sull'attaccamento superstizioso spesso invincibile del popolo al culto dello Stato e simili, hanno diminuito non poco le asprezze, diremo così tradizionali, dei giudizi pronunciati in passato.

In un prossimo quaderno, continuando il medesimo argomento, diremo della discussione sull'incendio neroniano suscitata dal prof. Pascal, dell'opera *Il primo sangue cristiano* del p. Semeria e degli scritti recenti su Giuliano l'Apostata.

SCIENZE NATURALI

1. *L'automobile*. Motori elettrici — inconvenienti degli accumulatori: peso; poca capacità; difficoltà di rifornire la carica e di graduare la velocità.
- 2. Motori a benzina — il *touf-touf* — dati numerici: consumo, forza, velocità.
- 3. Per la storia dei mezzi di locomozione.
- 4. La grande gara d'automobili tra Parigi e Berlino nel giugno 1901.
- 5. L'automobile sostituito alle ferrovie secondarie e diligenze.
- 6. L'industria italiana degli automobili.
- 7. Motori a vapore e petrolio — motori ad alcool.
- 8. Un nuovo accumulatore dell'Edison a ferro e nichel.

1. Mezzo greco e mezzo latino l'*αὐτο-mobile*, o sia governato dal *chauffeur* di professione o dallo *sportsman* in persona, che per galanteria ne prenda insieme il nome e l'ufficio, è oggi all'ordine del giorno, uno dei primi pensieri dell'*high life*, quando per diporto, quando per un *match* di velocità, sempre con appassionato spirito di *réclame* da parte delle fabbriche che ambiscono per i loro prodotti il *record* nell'automobilismo internazionale. Questi vanta la Panhard e Levassor di Parigi, quegli il tipo Daimler di Kannstadt, un terzo il sistema Benz di Mannheim, o il modello Duc, la vettura Cudell, la forma Spider, e andate dicendo; gli animi si accalorano, scorrono i quattrini, girano le ruote, scoppiano le gomme... e guai a' que' botoli insolenti, che ancora non hanno appreso come altra cosa è abbaiare a' cavalli vivi ed altra farsi troppo presso alle vertiginose carrozze senza cavalli. Nel ragguglio d'una grande corsa in automobile, a canto della forza motrice, della velocità, della distanza percorsa, una delle cifre deve recare quanti cani schiacciati, e spesso pur troppo quanti cristiani, che lenti a scansarsi vengono investiti e messi di sotto dallo sbadato o temerario conduttore. Da ogni parte s'invocano provvedimenti legislativi a difendere la sicurezza dei viandanti; e tanto più si rendono necessari quanto che la passione per tal novità va crescendo ogni giorno, e con essa pare che si facciano valere sempre meglio i vantaggi pratici pel trasporto delle persone e delle mercanzie. Or sono quattro anni in tutta la Germania si contavano appena tre fabbriche di automobili: al principio del 1901 v'erano occupate circa cento manifatture.

Come di tutte l'altre invenzioni così di questa pure si contendono la priorità uomini e nazioni. La Francia la vorrebbe pel Lenoir, l'Austria pel Markus, l'America per il Selden, la Germania pel Daimler e per il Benz. E questa pare che veramente abbia ragione. Il Daimler nel 1884 avrebbe fornito egli il primo motore possibile ad adoperare; e il Benz nel 1885 pel primo sarebbe uscito in pubblico con un automobile completo. Contuttociò non si può negare che

la novella vettura fece in Francia la sua fortuna; ivi trapiantata quest'industria incontrò favore, capitali, ingegno, che in breve la recarono ad alta perfezione: di là se ne diffusero nelle altre nazioni i prodotti, il gusto e la moda, agevolata non poco da quell'eleganza che riveste qualunque oggetto passa per le mani degli artefici parigini. Nominare una *Panhard* è quanto dire « il *non plus ultra* dell'automobilismo internazionale » fino ad oggi.

Il punto essenziale, l'organo vitale dell'automobile sta nella costruzione del motore, il quale deve riunire tre condizioni principali: potenza, leggerezza, e facilità di manovra. A tale effetto furono già messe in opera tre generi di forze motrici: la benzina, l'elettricità ed il vapore: ciascuna delle quali a sua volta diede vita a varii tipi e varie fogge, secondo l'idea de' costruttori, che mirano quando a guadagnare in potenza, quando in celerità, quando in leggerezza, e via dicendo. Ora tra tutti gli altri senza nessun dubbio portano la palma i motori a benzina.

I motori elettrici infatti debbono di necessità ricorrere agli accumulatori, i quali fin qui, applicati alla trazione, non fecero la miglior prova. Lasciamo stare l'inconveniente dell'escalazioni acide le quali nelle vetture de' tram davano tanta noia a' passeggeri, che in diverse città, come a Roma, furono dovuti smettere; ma i tipi d'accumulatori insino ad oggi escogitati sono molto pesanti ed hanno ancora troppo scarsa capacità, sicchè abbisognano d'essere spesso riforniti alla presa di corrente. Perciò il motore elettrico al più potrebbe essere adattato a carrozze di città, non avventurarsi alla campagna, nè a lunghi tragitti, dove non abbia possibilità di rinnovare la carica.

Ciò non vuol dire però che la riuscita sia disperata. La fabbrica di Marienfelde (Berlino), per esempio, costruisce, secondo un brevetto americano, un modello di carrozze a due posti grazioso assai. Risparmiando al possibile la grossezza di tutta l'armatura, ruote, assi, molle, sedili, per compenso del peso del motore, ottiene una carrozza di 700 chilogr., dei quali 250 vanno agli accumulatori, senza contare le rimanenti parti del motore. Questo con tutto il congegno è allogato in una cassetta da tergo, senza offendere la vista colla complicazione degli ordigni; e da quel ripostiglio svolge la forza di un cavallo e mezzo (appena occorre ricordare che il cavallo-vapore dei meccanici conta a un dipresso per due cavalli vivi). La carica della macchina basta per 60 chilometri di viaggio in piano, e può raggiungere la velocità massima di 28 chilometri all'ora.

Oltre alle carrozze private furono introdotti in diverse città carri e omnibus automobili elettrici, i quali presentano quanto a rapidità notevoli vantaggi sopra i tram a cavalli; e non pochi altresì di fronte ai tram elettrici, per la facilità onde i loro movimenti, sciolti da ogni impaccio di rotaie, si possono adattare all'intricato via vai delle

strade molto popolose. Resta per altro il solito inconveniente degli accumulatori, pei quali il costo dell'energia riesce sempre elevato assai, giacchè oltre alla frequente rifornitura che richieggono, una buona parte della forza si consuma in trascinare loro stessi, enormi masse di piombo, a spasso per la città.

Nel corso dell'anno 1900 scorrevano per le strade di Parigi una sessantina di carrozzelle pubbliche elettriche, ed altre novanta erano bell'e pronte. La carica delle batterie bastava per 45 chilometri, cifra discreta, contando i giri e rigiri e le distanze di quella metropoli. La novità e la comodità delle vetture allettavano naturalmente i parigini a valersene, sicchè quelle non stavano oziose mai e i denari venivano; ma ognuna costava intorno a 50 lire al giorno di manutenzione; così il conto non tornava, e al fine di dicembre furono smesse.

Un altro punto essenziale intorno al quale s'annoda un viluppo di difficoltà pei motori elettrici è il metodo di regolare la velocità. Come s'è detto or ora, la quantità d'energia onde sono capaci gli accumulatori è assai scarsa, indi la necessità di risparmiarla al possibile. Da altro canto i costruttori vogliono evitare la complicazione che importa una graduazione meccanica della velocità, per mezzo di ruote dentate e rocchetti di varii diametri, ed amano meglio di venirne a capo per pure combinazioni degli elementi elettrici; il che sarebbe l'ideale della semplicità, volendo ricorrere a questa forma d'energia.

Ma inserire, per moderare la velocità, apparecchi di resistenza notevole è un vero spreco d'energia. Non rimane quindi che associare in serie ovvero in batteria gli elementi degli accumulatori; e l'esperienza ha già provato che l'associazione in batteria dà luogo a correnti di neutralizzazione, tutte a detrimento dell'energia totale. Oppure combinare differenti motori, indipendenti, in guisa che si possa collegarli in serie quando si vuole rallentare la corsa, e accoppiarli parallelamente quando si vuole accelerarla. Ma i gradi sono pochi. Un terzo mezzo è variare la forza magnetica della macchina. Di modo che, a stringere tutto in breve, su questo punto è sempre molta incertezza tra i tecnici, e diversità di pareri: sebbene sembri che prevalga più e più l'idea di contentarsi d'una graduazione meno sminuzzata nelle velocità, e qualche sbalzo leggero portarlo in pace.

2. Frattanto i motori a benzina tengono il campo nella gara degli automobili. Essi erano in uso già anche avanti che si pensasse di adattarli a carri o vetture, e prendevano, come prendono tuttora, il posto dei motori a gas nella piccola industria là dove questo non si può avere. Il principio del loro modo d'operare è lo stesso: la forza motrice generata dall'esplosione di una mescolanza d'aria con gas, ovvero con vapore di benzina, o di petrolio. La grande forza espansiva dovuta a questa repentina combustione è quella che sospinge lo stantuffo. Nei motori a gas del notissimo sistema Otto, il miscuglio tonante

viene acceso da una punta metallica tenuta rovente mediante una fiammella perenne: nel motore a benzina invece, oggi più comunemente mediante una scintilla elettrica.

Per produrre questo miscuglio d'aria e d'idrocarburi (chè altro non è il vapore di benzina) ad un recipiente chiamato carburatore, contenente benzina ad un livello costante, è applicato un tubo d'aspirazione quasi una tromba che v'attira una corrente d'aria; e questa passando sul livello della benzina, ch'è volatile al sommo, s'impregna de' suoi vapori e passa nel corpo di tromba, serrando però dietro a sè la strada con un congegno automatico, acciocchè quando scoppia il miscuglio la fiamma non s'appicchi al liquido del carburatore e faccia schiantare ogni cosa. Il conduttore stando seduto in carrozza può mediante una manovella governare una chiavetta a tre vie posta sul passaggio del miscuglio esplodente, e regolarne così la composizione con più o meno aria, essendogliene significata la dose da un indicatore che fa a un dipresso quell'ufficio che il manometro nelle macchine a vapore.

Così per via di rapide esplosioni è mosso lo stantuffo, e il moto per ruote dentate e catene è trasmesso alle grandi ruote della carrozza, cerchiare di gomma. Quegli scoppii sono come le pulsazioni della macchina, che corre sbuffando per le nostre strade: *tauf tauf* la battezzò prontamente il popolo parigino appena la sentì palpitare lungo i *boulevards*, e *tauf tauf* restò colà il nome popolare dell'automobile, per cui ingegneri e *sportsmen* andavano a cercare in Grecia un nome breve e significativo, senza peranco averlo trovato.

Un pregio principale de' motori a benzina, che li pone intanto sopra gli elettrici, è la relativa piccolezza del consumo e quindi delle spese. La ditta Daimler, sopra rammentata, costruisce delle vetture a due posti, che possono fare da 6 a 22 chilometri all'ora, e possono andare da 10 a 12 ore senza bisogno di rifornirsi, il che vuol dire che la provvista basta per un viaggio di 150 a 200 chilometri. Ora se gli è difficile incontrare nelle piccole terre e nelle città secondarie gl'impianti elettrici occorrenti a ricaricare una batteria di accumulatori, per cui non servono, com'è noto, le correnti alternate adoperate alla pubblica illuminazione; è facile per contro trovare benzina a piacimento, e si renderà tanto più facile quando la frequenza degli automobili andrà crescendo. In una vettura come quella testè accennata, un litro basta per 18 o 20 chilometri e il costo non torna a due centesimi il chilometro.

La stessa proporzione è per gli omnibus, carri da mercanzie, e grandi vetture del medesimo Daimler. Carri capaci di 1500 a 5000 chilogrammi, mossi da una forza di 16 cavalli, portano seco il combustibile per 10 ore di viaggio, e carichi fanno da 3 a 10 chilometri all'ora. Una vettura Daimler da quindici posti consuma ogni ora 0,4

chilogr. di benzina per ciascun cavallo di forza, essendo la densità della benzina calcolata da 0,68 a 0,70.

Quanto alla forza di questi cavalli metallici, terribili emuli delle belle pariglie, i più piccoli automobili del sistema Benz con motore semplice, a un solo cilindro, dispongono della forza di 3 a 6 cavalli; i maggiori, con macchina a due corpi di tromba, vanno fino a 14 cavalli.

Quanto a velocità, le piccole carrozze e quelle ordinarie da passeggio possono correre quale 25, quale 30 e quale 35 o 40 chilometri all'ora, se la strada è piana; meno, se è in salita, nè si sgomentano d'una inclinazione del 18 ‰, quale non si riscontra in niuna strada provinciale ben fatta, nè anco in montagna, dov'è concessa maggiore tolleranza. Ma le vetture automobili da corsa, quelle destinate alle gare o *match*, quelle sono più gagliarde assai e insieme più rapide: con 14 cavalli di forza fanno i loro 60-70 chilometri all'ora, e con motori da 25 cavalli arrivano a 90 e 100 chilometri, cioè quanto i più rapidi treni diretti; e rimettendo in proporzione di velocità, sormontano qualsivoglia salita.

3. Nella famosa gara di automobili corsa tra Parigi e Berlino il 27, 28 e 29 giugno di quest'anno, il vincitore Fournier *copri* (come si dice in gergo sportivo) la distanza di 1198 chil. 400 m. in 17 ore 5 minuti. Il treno più rapido tra le due città, il treno di lusso, v'impiega 18 ore 50 minuti. E' da notare però che in quelle 17 ore non erano comprese le fermate di riposo: comprendendovele, furono 24 ore 7 minuti 20 secondi.

Quella non fu soltanto una gara di diporto, poniamo pure che molto ci si appassionassero gli animi: ma essa è da considerare come una gara dell'industria, e quivi la Francia ebbe sull'emula Germania una vittoria incontrastata; oltre a ciò essa segna, per modo di dire, un'epoca nella storia dei mezzi di locomozione, alla quale i nostri nepoti riguarderanno come noi sogliamo volgere il pensiero addietro ai giorni delle prime vetture postali e quando furono introdotte le prime ferrovie a vapore. È giusto perciò che ne resti qualche memoria anche in queste pagine, se mai tra qualche anno, o più in là ancora, occorresse di rovistarle ad alcuno tra coloro «che questo tempo chiameranno antico».

I concorrenti iscritti erano 171; ma soli 120 si trovarono all'ordine la mattina del 27 giugno, a Champigny, nei dintorni di Parigi, ch'era la stazione delle mosse. Fin dalla mezzanotte affluivano al bosco di Vincennes, colà vicino, migliaia di carrozze, biciclette, automobili, tutti colla loro lanterna, tanto che pareva una festa notturna illuminata alla veneziana.

Verificati, numerati e bollati, verso le 3^{1/2} della mattina partirono i primi campioni, succedendosi di due in due minuti le partenze, tra le acclamazioni, i voti e le scommesse della folla.

Il viaggio s'aveva a fare in tre tappe: Parigi-Aquisgrana 455 chi-

lom. e 800 metri, prima tappa; Aquisgrana-Hannover 445 chilom., la seconda; e la terza Hannover-Berlino 297 chilom. 600 m. È un bell'andare! S'intende poi che su tratti così lunghi due minuti di ritardo sono un nulla: ai bravi conduttori bastava l'animo di riscattarli vantaggiosamente. Portava il regolamento che il primo arrivato alla meta, trascorso il riposo convenuto, ne sarebbe ripartito il primo, e così gli altri, ripigliando le mosse secondo l'ordine degli arrivi.

Primo adunque giunge ad Aquisgrana il Fournier a 12 ore 2 m. 22 s. ed era partito (non il primo) a 3 ore 34 m.; dodici minuti appresso giunge René de Knyff che s'era mosso alle 3 ore 40. Indi a sei minuti il Girardot, dopo tre minuti ancora il Voigt, ecc. Lungo la via, per i borghi e le città gran folla di curiosi, autorità, sindaci, bandiere, tutti in plauso, soprattutto quando i francesi s'accorsero che al valicare del confine la prima vettura tedesca veniva al sedicesimo posto, e uno dei concorrenti il Rolls, inglese, montava però una vettura francese. Immaginarsi l'entusiasmo dell'amor proprio nazionale.

La seconda tappa da Aquisgrana ad Hannover aveva luogo tutta intera su territorio germanico, ove le strade erano men buone; 77 soltanto furono in condizione di ripigliare il viaggio. I valenti campioni s'avviarono come ad una marcia trionfale. Li aspettava ad Hannover una moltitudine impaziente; tutto era volto a occidente, teste, canocchiali, binocoli; la città in festa, imbandierata de' vessilli francesi e tedeschi intrecciati amichevolmente. I corridori erano attesi per le 2 $\frac{1}{2}$ dopo mezzodì sapendosi che le mosse erano state alle 5 ore 6 m. del mattino. Ma erano da poco battute le due, quando in fondo in fondo allo stradone appare una nuvola grigia, che rapidamente ingrossa e s'avvanza come una tromba di polvere. In pochi secondi la nuvola s'arresta in mezzo alla folla e ne esce il Fournier, che smonta sorridente dal suo *tœuf-tœuf*, salutando e ringraziando, accolto dal suono della *Marsigliese*. I 445 chilometri li aveva coperti in 9 ore 7 minuti. Poco stante seguirono gli altri.

Nella terza tappa finalmente (297 chilometri 600 m.), favorito da un tempo splendido, la mattina del 29, ma sopra strade difficili, fu da capo vincitore il Fournier che in 6 ore 32 m. 18 s. da Hannover giunse all'ippodromo di West-End a Berlino. Quivi fin dalle ore del mattino aspettavano una turba immensa, tutto il fiore dell'eleganza e dell'esercito, come a una giornata di corse. Il telegrafo aveva presagito l'arrivo per le 11 $\frac{1}{2}$ in circa; il pubblico già si faceva nervoso per l'impazienza, quando alle 11 ore 47 m. 42 s. il Fournier tra gli *urrah* formidabili dei tedeschi, le acclamazioni, la *Marsigliese*, vinse l'ultima prova. Un vero uragano lo accolse quando, bianco di polvere da capo a piedi, si presentò innanzi ai giuri, e gli amici, levatolo di peso, lo portarono in trionfo davanti alle tribune e lo menarono al lavatoio. Secondo arrivò il Girardot alle 12 ore 14 m. 20 s. indi il Brazier alle 12 e 26, poi René de Knyff, e gli altri di mano in mano.

L'abilità dei conduttori francesi e la qualità delle loro macchine ebbero la palma indubitata. Ciò non vuol dire che al Fournier la vittoria in questa gara olimpica abbia recato oltre all'onore altri guadagni: nè che il viaggio gli sia riuscito di meno costo che un biglietto del treno lusso Parigi-Berlino. Ma tale non era l'intento: e poi al vincitore toccarono gli oggetti d'arte assegnati in premio dal presidente della repubblica, dal granduca del Lussemburgo al primo che attraversasse il suo stato, dal re del Belgio, dall'imperatore di Germania, dalle città di Hannover, Berlino, ecc. e per giunta l'automobile, ch'egli aveva sì gloriosamente guidato alla meta e che il fabbricante Mors gli offrì in dono, e valeva la bellezza di 60,000 lire.

4. Contuttociò l'utilità pratica dell'automobile, che è quanto dire d'un motore piccolo e di molta forza, meglio che nelle gare di velocità, si dimostra ne' servigi pubblici ai quali non possono sopperire le ferrovie a vapore. In molte province d'Italia, per esempio, la rete ferroviaria è lontana ancora dal suo compimento, e sarà sempre, finchè il traffico non aumenta tanto da pagare le spese enormi d'impianto e di manutenzione, nè solo delle ferrovie a scartamento normale, ma anco di quelle economiche o de' tram a vapore. In molti di questi casi l'automobile è chiamato a far fortuna, porgendo frattanto la soluzione più pratica e più economica.

Ovada, in provincia d'Alessandria, fu la prima città in Italia che stabilisse un pubblico servizio d'automobile nel suo distretto. A Salsomaggiore, a Pontelagoscuro, a Castiglione de' Pepoli, a Spoleto, a Foggia si fecero pure buoni esperimenti; e non ha guari, altresì in provincia di Siena, per istituire un servizio Siena-Montalcino e un altro Siena-Massa marittima, servizi opportunissimi in quelle regioni, che dai palpiti del *tauf-tauf* riavrebbero vita e sicurezza.

Certo è che in questo le altre nazioni ci sono andate innanzi; e le campagne intorno a Spira e a Monaco, l'altipiano bavarese, Innsbruck in Tirolo, hanno lanciato gli automobili a guisa di linee secondarie tra i centri minori. Più ancora fece la Francia ove somiglianti servizi sono moltiplicati a gran numero, con universale soddisfazione.

5. Da tanto nuovo movimento d'industria e di sollazzo, non rimase però alieno il nostro paese. Ricordiamo tutti il giro d'Italia compiuto la primavera scorsa da una carovana di automobilisti, che da Torino per Genova, Pisa, e la Maremma vennero a Roma, entrandovi coperti di onorata polvere e festeggiati da tutti; e da Roma per Firenze e Bologna si riunirono a Milano dopo 1742 chilometri di viaggio. Macchine di varie fabbriche italiane ed estere si cimentarono a quella gara, e la ditta F. I. A. T. F(abbrica) I(taliana) A(utomobili) T(orino) potè vantarsi con ragione che dei nove suoi automobili partiti a quel viaggio nove ritornarono incolumi al patrio tetto. Ciò non le valse meno del grande successo e del primato ottenuto all'esposizione d'automobili fatta a Milano nel maggio-giugno 1901, dove l'industria italiana in

questo genere di manifatture si dimostrò capace di sostenere una fiera concorrenza colla straniera. Quelle medesime ditte che da parecchi anni avevano intrapresa la fabbricazione delle biciclette era naturale che ora si estendessero al nuovo genere di veicoli, che ha con quello non pochi elementi comuni; altre nuove ne sorsero, di guisa che tra i prodotti proprii e pel concorso di diverse delle più rinomate ditte francesi, svizzere, tedesche, l'esposizione di Milano quanto a varietà, copia e novità di tipi si lasciò addietro assai quella tenuta a Londra l'anno precedente.

I modelli per lo più portano motori a benzina, tanto per la vettura leggera da 4 a 6 cavalli quanto per la pesante che va fino ai 15 o 20, notandosi in generale una tendenza a collocare il motore sul dinanzi in posizione verticale riparandoli entro una cassa di lamiera di ferro. Vetture grandi e piccole, omnibus da alberghi e diligence, carri, ecc. esposero le ditte Ricordi, Prinetti e Stucchi, Turckheimer, Volpi, Isotta e Fraschini, e parecchie altre di Milano, Marchand di Piacenza ecc. Particolare attenzione s'attravavano una lancia del Volpi per 14 persone col motore a poppa, e un altro propulsore ad elica, esposto dal Ricordi, comodissimo per la piccola mole e perchè in pochi minuti può adattarsi ad un'imbarcazione, scusando pure il timone, di cui prende le veci l'elica stessa col suo asse articolato. A poco a poco città e campagne, laghi e porti di mare, tutto sarà solcato dai simpatici motorini degli automobili e autonautili. I pompieri di Torino ne mettono a profitto la forza e celerità in un carro rimorchiatore delle pesanti trombe da incendio, fabbricato dalla F. I. A. T., che spande i suoi prodotti per l'Italia ed è ben nota pure a Roma, dove a comodo degli *sportsmen* aperse una officina di riparazione, quasi una succursale, che risparmia il viaggio delle macchine avariate fino all'officina centrale.

6. Tornando alla Francia, per i servizi ausiliari de' tram e delle ferrovie, hanno gran diffusione gli automobili a vapore del tipo Dion & Bouton (Parigi) per trasporto di gravi carichi, e quelli a forma di *break* aperti o di *omnibus* chiusi, che sostituiscono le diligence, ma le vincono di velocità, senza esporre però i viaggiatori ai rischi di un match Parigi-Berlino. Lasciando stare i motori a vapore, che bruciano carbon fossile, e che, eccellenti per piccole distanze, non s'adattano alle grandi per l'ingombro del combustibile; i motori che bruciano petrolio hanno fatto in questi ultimi anni le prove migliori.

Meritamente celebrato tra questi è il tipo Serpollet, ingegnoso, leggero, semplicissimo. La caldaia è un generatore tubulare ove si produce tanto vapore d'acqua quanto se ne consuma lì per lì, a differenza della caldaia classica, che lo produce e conserva sotto pressione. Il petrolio, combustibile leggero, che prende poco spazio e dà molta energia calorifica, viene prima fatto evaporare in un serpentino e poi acceso in una specie di becco Bunsen, sotto il generatore del vapore

acqueo. Le fiamme si possono regolare a volontà; nè si formano nella caldaia quei depositi calcarei, che sono la disperazione dei meccanici.

Un'invenzione ne chiama un'altra. Siccome i motori a benzina sono messi in azione dall'esplosione degli idrocarburi mischiati con l'aria, era ovvia l'idea di trarre de' gas equivalenti anche da altri liquidi. Fu tentato l'alcool e con ottimo successo: tanto che in alcuni tipi il carburatore non abbisogna di niuna modificazione, e riceve così bene l'alcool come la benzina: altri debbono essere provvisti di un apparecchio speciale per la produzione del gas. Ma in ogni caso apparve così conveniente il nuovo combustibile, che molti industriali ci si posero attorno di buona lena; e fu deliberato di metterne in mostra i prodotti in un'esposizione speciale di motori ad alcool, aperta appunto di questi giorni a Parigi. Ne riferiremo a suo tempo. Essa promette bene; nè l'uso dell'alcool a questo nuovo servizio recherà vantaggio soltanto alla locomozione o allo sport: giacchè fu detto argutamente a questo proposito, considerando che la Francia non sa più che farsi del suo vino esuberante e del suo alcool: « beviamone meno, bruciamone più, che ne staremo meglio tutti », ne guadagnerà la pubblica salute e la temperanza e con essa la moralità generale.

7. I fogli quotidiani di quando in quando, anzi troppo spesso, tra le strepitose notizie dall'America, annunziano nuove invenzioni dell'Edison, nuove lampade, nuovi accumulatori, ecc. Ma, (non se l'abbiano per male i redattori di gazzette giornalieri, condannati, poveretti, a riempire a furia l'immensità della carta bianca) dalle notizie scientifiche della stampa quotidiana è da stare in guardia; e non s'hanno ad accettare senza quarantena. Premesse queste riserve, alcuni periodici scientifici tedeschi e francesi dettero ragguaglio d'un nuovo accumulatore inventato dall'Edison, togliendone i particolari ad una conferenza del Dr. Kennelly pubblicata nel « Nature » del 4 luglio 1901.

Il nuovo elemento dell'Edison sarebbe dunque molto più leggero degli ordinari perchè s'è finalmente emancipato dal piombo. Ferro e ossido di nichel sono i suoi costitutivi. La lastra negativa, di piombo, è sostituita dal ferro, mentre all'ossido di piombo della lastra positiva sottentra un superossido di nichel, rappresentato probabilmente dalla formola NiO_2 . Invece dell'acido solforico diluito serve di elettrolito una soluzione di potassa caustica al 20%. Questa combinazione dà una forza elettromotrice iniziale di 1,50 volts, che scende, scaricandosi a poco a poco la batteria, fino a 1,15 v. restando ossidato il ferro e ridotto l'ossido di nichel.

Il valore della nuova batteria quanto a leggerezza è indubitato; quanto al costo, alla capacità, alla forza prodotta e altri elementi pratici, aspettiamo più esatti e più lunghi esperimenti.

DE SEMINARIO
CLERICORUM CATHOLICORUM
ATHENIS INSTITUENDO

Venerabilibus fratribus archiepiscopis et episcopis ecclesiae latinae in Graecia.

LEO PP. XIII

Venerabiles fratres, salutem et apostolicam benedictionem.

Urbanitatis veteris Graecia lumen atque omnium mater artium, post tot rerum casus ac tantas varietates fortunae, nihil tamen consenuit in memoria atque admiratione hominum; immo potius nemo adeo agrestis est, quin eius magnitudine gloriaque cogitanda moveatur. Nobis profecto graii generis insidet in animo non memoria solum cum admiratione coniuncta, sed plane caritas, eaque vetus. Mirari ab adolescentia assuevimus ionias atticasque litteras, maximeque illam veri investigandi scientiam, in qua valuerunt principes philosophorum vestrorum usque adeo, ut mens humana longius progredi solo naturae lumine nequaquam potuisse videatur. Ista quanti sit apud Nos sapientia graecorum, satis declarat cura diligens et multiplex, quam in restituenda celebrandaque Doctoris angelici philosophia ex hoc Pontificatus fastigio posuimus. Nam si de gloria sapientum virorum magnam partem, nec sane iniuriâ, capiunt ii, quorum secuti disciplinam magisteriumque sint in adipiscenda sapientia, certe honorem Aristoteli vestro iudicabimur habuisse hoc ipso, quod honore affecimus beatum Thomam Aquinatem, e discipulis magnisque sectatoribus Aristotelis facile praestantissimum. — Quod si de re christiana loquimur, numquam non probata Nobis graeca disciplina sacrorum: in ceremoniis ritibusque religiosis, quos a maioribus acceptos caste curat Graecia custodiendos. Nos quidem effigiem moris antiqui et iunctam varietati maiestatem vereri semper consuevimus. Cumque ritus istos et aequum sit et expediat, uti sunt, ita manere integros, idcirco urbanum Collegium alumnorum ritu graeco, a magno Athanasio nuncupatum, ad institutum revocavimus formamque pristinam. Similique ratione, quotquot Graeca Ecclesia Patres Doctoresque tulit, tulit autem Dei beneficio complures et magnos, eorum in Nobis omnium reverentiam debitam cum aetate adolevisse putatote. Quid est quod Cyrillum et Methodium in maiore lumine atque in amplioris honoris gradu collocari, vix prope inito Pontificatu, placuit? Voluimus, pietate ducti, virtutes utriusque eorum recteque facta ab oriente ad occidentem notiora fieri, ut qui de catholico nomine universe meruissent, ab universitate catholicorum augustius colerentur, — E decessoribus autem Nostris ne putetis parum Nos eorum memoria delectari, quibus ortum et genus Graecia dederit. Imo vero mire afficimur erga illos, nec raro

Nobiscum revolvimus quam sapientes christianam rempublicam per adversa atque aspera, ut temporibus illis, gradientem iuverint, auxerint: quam fortiter magna pars, ut Anacletus, ut Telesphorus, ut Hyginus, post gloriosos labores defuncti martyrio. Quamquam, ut vera fateamur, vix unquam contingit graecos origine Pontifices recordari, quin moerens et cupiens anquirat animus magnum quiddam sequioris aevi calamitate deperditum; priscam illam dicimus intactam a dissidio coniunctionem, qua continebantur salutariter graeci latinique inter se tum, cum, quae pars terrarum Socratem et Platonem genuisset, ab ea ipsa saepe arcesserentur qui Pontifices maximi fierent. Mansisset plurimorum magnorumque communio honorum, si concordia mansisset.

Utcumque sit, nullo modo despondere animum veteris recordatione memoriae, sed potius excitari necesse est ad salutarem vigilantiam, ad fructuosos labores. Vos quidem pergite, venerabiles fratres, episcopale munus fungi sollerter, ut facitis: date operam ut quotquot sacrae potestati vestrae parent, sentiant quotidie magis quid ab ipsis postulet catholica professio, vestroque discant exemplo debitam patriae caritatem cum fidei sanctae amore studioque coniungere. Ad Nos quod attinet, rem apud vos catholicam tueri, conservare, munire, firmiter, quantum opera et contentione possumus, studebimus. Hoc animo consilioque, quia probe intelligimus plurimum praesidii ad mores, ad disciplinam civilem, ad ipsum catholici nominis decus in institutione animorum esse ingenique artibus positum, conferre aliquid conati iam sumus in eruditionem adolescentis aetatis, condito Athenis aliquot ante annos Lyceo, in quo iuventuti catholicae copia esset dare operam litteris, in primisque linguam percipere, quae Homero Demosthenique pertractata tantum habuit ab utroque luminis. Modo communes litterae vestrae, die ix Septembris datae, aliud quippiam suadent non absimili genere ibidem inducere, quo adolescentium clericorum eruditioni consulatur. Nostram habetis consentientem sententiam: nimirum perutile perque opportunum iudicamus, domicilium istud litterarum Atheniense, quod diximus, sacrorum quoque alumnis patere, qui scilicet tradant ibi se politiori humanitati colendos, nec theologiam, neu philosophiam prius attingant, quam sermonem patrium patriasque litteras in ipsa civitate principe penitus arripuerint. Qua ope et tuebuntur profecto melius dignitatem ordinis sui, et in muneribus sacris multo versabuntur utilis. Quamobrem consilium libentes cepimus, in ipsis Lycei supra dicti aedibus, uti vobis videtur, Seminarium constituere adolescentibus clericis ritu latino, genere graeco, nec exceptis ceteris graeco sermone orientalibus. Totius rationem operis temperationemque instituti, Nostrum erit, dandis in eam rem litteris, alias describere.

Ceterum, respicientes paulisper animo, in Pontificibus superioribus eandem, quam in Nobis, voluntatem reperietis fuisse, nec eos officium ullum, quod genti vestrae profuturum videretur in eorumque potestate esset, praetermisisse. Sic Pium V historia testatur ex eo foedere principum christianorum, quod ad Echinadas insulas tam magnifice triumphavit, hunc fructum capere voluisse, ut non modo Italiam tueretur, sed etiam ut Graeciam universam liberaret. Usque adeo de re publica deque salute graecorum Pontifex sanctissimus laborabat. Quod si spes hominem et conata sua fefellerunt, at certe magnum illud consilium fuit et plenum caritatis, nec stetit per eum quominus eveniret. Multo autem recentiore memoria, cum dominatum externum depellere et suum vindicare ius patres vestri contenderent, quot ea tempestate vertere solum coactis perfugium tutum romanae civitates praebuere! Nec ii poterant accipi a Pio VII liberalius, quippe qui et patere fines principatus sui extorribus iussit, et studuit praeterea omni, qua posset, ope et ratione succurrere.

Ista quidem non aliam ob causam commemorantur hoc loco, nisi quo ex hac ipsa consuetudine benevolentiae germana indoles romani pontificatus consiliaque vera cernantur. Praejudicatae opiniones, quas olim flebilium casuum vis quaedam inseverit, quidni, auxiliante Deo, sensim cedant veritati? Res aequo animo iudicioque integro aestimantibus facile appareat, nihil esse gentibus orientalibus redintegrandâ cum romana Ecclesia concordia metuendum: nihil omnino de dignitate, de nomine, de omnibus ornamentis suis decessurum Graeciae: quin etiam non parum et praesidii accessurum et gloriae. Ad florentem rei publicae statum quid aetati Constantinianae defuit? quid tempora Athanasii aut Chrysostomi desideravere? quibus temporibus sancta apud omnes romani Pontificis potestas erat, eidemque ut beati Petri successori legitimo et, quod consequitur, rectori christianae reipublicae gubernatorique summo oriens perinde atque occidens parebat, idem utrimque sentientibus ac profitentibus animis.

Nos interim, quod et possumus et debemus, commendare gentem vestram universam perseverabimus communi omnium liberatori Iesu Christo, haud frustra, uti confidimus, advocata Virgine Deipara, quam et honorare graeci cultu praecipuo, et *usquequaque sanctam* appellare venusto nomine verissimaque sententia consuevere.

Divinorum munerum auspiciem et benevolentiae Nostrae testem vobis, venerabiles fratres, Clero populoque vestro apostolicam benedictionem peramanter in Domino impertimus.

Datum Romae apud Sanctum Petrum die xx Novembris An. MDCCCL, Pontificatus Nostri vicesimo quarto.

LEO PP. XIII

CRONACA CONTEMPORANEA

Roma, 30 novembre - 16 dicembre 1901.

I.

COSE ROMANE

1. Leone XIII padrino del neonato primogenito del principe Carlo di Borbone e della principessa delle Asturie. — 2. Il Patronato operaio di Torino incoraggiato e benedetto dal Santo Padre. — 3. Scoperta delle gallerie del sottosuolo al Foro Romano. — 4. Solenne chiusura del mese dei defunti al Campo Verano. — 5. Il 2 dicembre nella chiesa nazionale teutonica di S. Maria dell'Anima. — 6. Premiazione nelle Scuole Pontificie suburbane. — 7. Operosità del « Circolo di S. Pietro ». — 8. La nuova chiesa del Rosario al quartiere trionfale.

1. Il Santo Padre ha acconsentito ben volentieri ad esser padrino del neonato primogenito del principe Carlo di Borbone e della principessa delle Asturie. Il Papa fu rappresentato da Mons. Rinaldini Nunzio apostolico. La Regina Reggente ne fu la madrina. Il battesimo venne con grande solennità amministrato nella cappella del palazzo reale di Madrid. Al neonato furono imposti i nomi di *Alfonso Leone*: il primo ricorda i due avi; il re Alfonso XII padre della principessa delle Asturie, morto nel 1885, e S. A. R. don Alfonso di Borbone, conte di Caserta. Il secondo nome ricorda quello dell'augusto Padrino.

2. Il direttore dell'*Italia Reale*, avv. comm. Stefano Scala, per venire in soccorso al numero crescente dei *disoccupati* che vanno cercando impiego e lavoro, ha fondato in Torino il *Patronato Operaio*, con opportune diramazioni nei varii centri della città ed in seguito nelle provincie. Quest'opera santa di vera carità cristiana ha avuto un numero infinito di adesioni e di elogi: crediamo, però, che fra tutti sia giunta più gradita all'egregio e zelante direttore la seguente lettera di Sua Eminenza Revma il signor Cardinale Rampolla:

Illmo Signore,

Dal suo foglio del 19 corr. mese il Santo Padre ha appreso con piacere che il *Patronato Operaio*, istituito in Torino a difesa degli operai, e specialmente dei disoccupati, ha incontrato il favore dell'Emo Cardinale Arcivescovo ed è stato confortato dalla benedizione di Lui.

Questo argomento non poteva non confermare presso Sua Santità l'opinione dello zelo di V. S. che si è adoperato a promuoverlo, e della utilità di quelle benefiche istituzioni che si ispirano fedelmente ai sani principii inculcati dal Vicario di Cristo.

È pertanto con piacere che il Santo Padre benedice il nuovo Patronato Torinese, ed augurandogli ogni migliore incremento, confida che esso sarà per tornare utile non meno agli interessi temporali degli operai che a quelli spirituali.

Colgo con piacere l'opportunità per riaffermarmi con sensi di particolare stima.

Di V. S. Illma

Roma, 29 novembre 1901.

Affmo per servirla

M. CARD. RAMPOLLA.

3. Al Foro Romano, continuando gli scavi, si vengono scoprendo le gallerie del sottosuolo. Queste gallerie, perfettamente intatte, vanno dai « Rostri imperiali », passando sotto la gradinata della « Colonna di Foca », fin verso il basamento della supposta statua di Costantino, per la lunghezza di tutta la platea del Foro Romano. Esse hanno all'incirca 100 metri di lunghezza, 2.40 di altezza, 1.20 di larghezza. Sono costruite a forma di stella e si compongono di due gallerie longitudinali e di due trasversali, ognuna delle quali ha due camere della larghezza di tre metri.

L'architetto Boni, direttore degli scavi, ritiene che queste gallerie si potrebbero chiamare « armamentarium », piccolo arsenale per il macchinario che serviva per i « ludi » di Cesare che si facevano con scenarii e statue. In ognuna delle due camere di mezzo più larghe dovevano funzionare degli argani, otto fra tutti, per alzare e abbassare, a seconda del bisogno, il materiale necessario alle rappresentazioni di questi « ludi ». Infatti, le volticelle degli archetti coevi ai rostri di Policano, sono ancor logori dall'antico attrito delle corde, e gli angoli degli incroci delle gallerie sono smussati, arrotondati quasi, per l'attrito di piccoli carri da trasporto. Questa completa rete di gallerie sotterranee sarà, certamente, motivo di studio ai cultori di archeologia.

4. Domenica, 1° dicembre, ebbe luogo al Campo Verano la solenne chiusura del mese dei defunti, promossa dalla *Federazione Piana*, coadiuvata dai benemeriti Comitati Parrocchiali. La pietosa e commovente cerimonia, accolta con grande favore dalla cittadinanza romana, richiamò gran folla di gente devota. Alle 2 e mezzo pom. si recitò il SSmo Rosario in suffragio dei defunti nella Basilica di S. Lorenzo e quindi si uscì processionalmente per recarsi al Campo Santo, ove si svolse la solenne funzione. Il corteo era composto di oltre 200 rappresentanti delle Società cattoliche romane e dei Comitati parrocchiali, e di alcune tra

le primarie Confraternite della città. L'Emo signor Card. Cavagnis, preceduto da alcuni Ecomi Vescovi e fiancheggiato dai presidenti delle varie associazioni e dai militi della pubblica assistenza di S. Pascasia, portava il SSmo; col quale, sopra un altare appositamente eretto in fondo al quadriportico, fu impartita la benedizione alla folla dei fedeli. Al ritorno in Chiesa, dopo l'Inno Ambrosiano, fu da valenti professori cantato il *Tantum Ergo*, e quindi una novella benedizione col Venerabile chiuse questa pia cerimonia.

5. Lunedì 2 Dicembre, pel 53° anniversario dell'avvenimento al trono di Sua Maestà Apostolica Francesco Giuseppe, Imperatore d'Austria e Re di Ungheria, si celebrò la consueta funzione religiosa nella venerabile chiesa nazionale teutonica di S. Maria dell'Anima. La messa, cantata da Mons. Nagl, Rettore della chiesa nazionale tedesca, assistito dai RR. Cappellani e dagli Alunni del Collegio Germanico-Ungarico, fu accompagnata da scelta musica della Scuola Gregoriana diretta dal maestro Rev. Müller. Dopo la messa fu cantato il solenne *Te Deum*. Venne eseguita a perfezione la Messa IV di Carlo Greith scritta su motivi del Canto fermo Sangallese ed il *Te Deum* di Alfieri Romano.

Assistevano alla solenne cerimonia, in posti distinti, il primo Consigliere dell'Ambasciatore Austro-Ungarico presso la Santa Sede, con gli addetti all'Ambasciata, in assenza dell'Ambasciatore, come pure l'Ambasciatore d'Austria-Ungheria presso l'Italia, i Monsignori De Neckere, Sogaio, De Montel, De Croy, Zappedad, De Waal, Rettore di S. Maria in Campo Santo Teutonico coi cappellani ed altri prelati, il Duca di San Martino di Montalbo, il Barone Meyer Comandante la Guardia Svizzera Pontificia ed altri distinti personaggi ecclesiastici e laici. Vi erano inoltre gli addetti all'amministrazione degli stabilimenti tedeschi e le rappresentanze dei Collegi Germanico-Ungarico, Polacco, Boemo e Ruteno, e la colonia tedesca in gran numero ed i Generali e Capi degli Ordini Religiosi ed altri Istituti.

Assisteva in coretto l'Emo Sig. Cardinale Aloisi-Masella, Protettore dell'Istituto Teutonico.

6. Nella chiesa succursale della parrocchia di S. Agnese in via Nomentana, il 30 novembre vi fu la distribuzione dei premi agli alunni e alle alunne frequentanti quelle scuole Pontificie suburbane maschili dirette dal maestro Augusto Cappelli, e femminili dirette dalle Suore del Preziosissimo Sangue. Graziose poesie vennero dette e scelta musica fu eseguita dagli alunni e dalle alunne. Monsignor Ceppetelli, Arcivescovo di Mira, Vicegerente, cui facevano corona distinti personaggi ecclesiastici e laici e le signore della Società di S. Ignazio, impegnate specialmente nella provvista di medaglie, di abiti ecc., si congratulò vivamente con esse, col Rev. Parroco D. Pio

Arcangeli, dei Canonici Regolari Lateranensi, con le benemerite Suore, col direttore e coi maestri, che con tanto impegno concorrono al progressivo sviluppo delle suddette scuole.

7. Il *Circolo di San Pietro* esercita sempre più efficacemente la sua azione. Infatti alla protesta che il Presidente del Circolo e l'intero Consiglio inviarono il 10 scorso ottobre al ministro di Grazia e Giustizia e al Procuratore del Re contro l'aumento della pornografia in Roma e specialmente contro l'esposizione e vendita pubblica di cartoline e vignette oscene, si deve la recente circolare che il Ministro dell'Interno ha diramato ai Prefetti, richiamando la loro attenzione sull'invadente pornografia per mezzo delle cartoline postali. Le varie opere poi istituite dal Circolo e alle quali attendono con abnegazione lodevolissima i numerosi soci sono: *Le Cucine economiche* — *La Guardaroba dei Poveri* — *I Dormitori economici* — *Il Segretariato del Popolo* — *Catechismo e prime Comunioni* — *Buona stampa* — *Assistenza religiosa, morale e civile nell'Agro Romano* — *Raccolta dell'Obolo di San Pietro e Direzione dei Pellegrinaggi*. Nelle *Cucine economiche* che sono in numero di sei e alle quali accorrono numerosissimi i poveri e gli operai, vengono distribuite oltre 250,000 porzioni di minestra all'anno. *I Dormitori economici*, ai quali i poveri accorrono volenterosi sapendo di trovarvi un letto e un asilo decente, e persone gentili che li accolgono quali fratelli, danno tutte le sere ricetto a ben 250 persone; e tuttavia il numero dei letti bisognerebbe che venisse almeno duplicato, per non rimandare quasi in ogni sera insoddisfatti i numerosi richiedenti. *Il Segretariato del Popolo* svolge con moltissimo frutto il suo zelo, poichè i poveri che a tale istituzione fanno ricorso, trovano efficace appoggio nella commissione di avvocati sempre pronti ad accogliere le loro richieste. La commissione della *Buona Stampa* lavora in modo straordinario. Basti dire che della pubblicazione settimanale dei foglietti che portano il commento del Vangelo di ciascuna Domenica, e che sono distribuiti per le Parrocchie ne vengono, in ogni settimana, stampati oltre 35,000 copie. E come in queste così in tutte le altre opere di carità soprannominate, l'azione del *Circolo di S. Pietro* è attivissima e feconda.

8. La vigilia della festa dell'Immacolata l'E'no signor Cardinale Pierotti ha benedetto la nuova Chiesa dedicata alla Vergine del Rosario in via Ottaviano, ed eretta per provvedere al bene spirituale della numerosa popolazione domiciliata fuori di Porta Angelica nel perimetro della Parrocchia di Monte Mario. La Chiesa, aperta nel pomeriggio al pubblico culto, è stata affollata di devoti che hanno assistito alle sacre funzioni. Essa fu costruita in uno dei fabbricati rimasti in sospeso, e su disegno dell'ingegnere Carlo Del Pelo Pardi. È di stile greco romano, è spaziosa e di buonissima costruzione. Oltre l'altare

maggiore, ne ha quattro laterali. Gli altari in marmo, opera del signor Giovanni Lugari scarpellino, sono riusciti, specie l'altare maggiore, di splendido effetto e di assai buon gusto artistico. Un bel quadro del prof. Tito Troya ammirasi all'altare maggiore; in esso è riprodotta la *Madonna del Rosario* del Sassoferrato, alla quale venne aggiunta, nella parte superiore, una nuova schiera di Angeli, raffiguranti i 15 Misteri del Rosario, di cui i tre nel mezzo recano i simboli del *gaudio*, del *dolore*, e della *gloria*. La volta è opera pregiata di pittura del prof. Alessandro Signa. Compiono le decorazioni della Chiesa le Stazioni della *Via Crucis* in rilievo, gli zoccoli dei pilastri in marmo e il pavimento anche esso in marmo. Sulla facciata leggesi la iscrizione dedicatoria: *Deo in honorem B. M. V. a Rosario.*

II.

COSE ITALIANE

1. L'Esposizione finanziaria alla Camera dei deputati. — 2. Un ex-voto del duca degli Abruzzi e dei suoi compagni nel viaggio polare. — 3. Scissure nel partito socialista. — 4. Cura della pellagra nella provincia di Vicenza. — 5. L'inchiesta al Comune di Catania. — 6. Le vittime italiane nel disastro ferroviario di Seneca negli Stati Uniti. — 7. Il Congresso nazionale fra i lavoratori della terra in Bologna. — 8. Proposta di legge dell'on. Berenini sul divorzio. — 9. Solenni funerali per Monsignor Reggio arcivescovo di Genova.

1. Lo stato finanziario, come ce lo ha rappresentato il ministro del tesoro, è buono. Il bilancio dell'anno scorso, invero, si sarebbe dovuto chiudere, dice lui, con un *deficit* di sette milioni. Si è chiuso, invece, con un avanzo di circa 40 milioni. Come conseguenza della esposizione finanziaria, i ministri delle Finanze e del Tesoro, d'accordo col ministro dell'Interno, hanno presentato un disegno di legge suddiviso in tre parti. La prima riguarda l'abolizione graduale del dazio comunale sulle farine ed altre derrate; la seconda la riforma della legge attuale sulla fabbricazione delle polveri piriche; e la terza il rimaneggiamento nelle tasse sugli affari. Su quest'ultima parte il *Popolo Romano* osserva: « Come è avvenuto sempre in tutti questi ritocchi delle tasse sugli affari, il nuovo rimaneggio non si limita a compensare lo sgravio ai piccoli coll'aggravio dei grossi contribuenti. Esso si risolve con un aumento fiscale a vantaggio dell'Erario onde rendere meno sensibile la ferita che recano al bilancio i provvedimenti sui consumi popolari. Tali essendo l'indole e la natura di questa riforma, noi conveniamo di buon grado in tutte le disposizioni, che mirano ad alleviare la massa dei minori contribuenti, aggravando gli

agiati, ma quando coi nuovi aggravii si è riusciti a compensare gli sgravii, pare a noi che in omaggio alla promessa « non più tasse » ripetuta in tutti i discorsi della Corona e nei programmi del Governo dal 1894 in poi, sia il caso d'invocare l'epigrafe delle colonne d'Ercole. » Ma, soggiungiamo noi, con tutta l'epigrafe delle colonne di Ercole, quelle delle finanze rimarranno sempre mobili, non ostante le promesse d'immobilità fatte in qualsivoglia esposizione finanziaria in discorsi e programmi.

2. Destinato all'eremo del Berrier, romito santuario, nella foresta di Val Veny nei confini di Courmayeur, il parroco del luogo ricevette dal Duca degli Abruzzi un ex-voto consistente in una navicella munita di tutti gli accessori per la navigazione, vele, remi, cordami, timone, ecc., contenuta in una slitta; squisitissimo gioiello d'oreficeria finamente lavorato nell'argento. Una corona d'alloro abbraccia la cesellatura ed è sormontata dallo stemma sabaudo con una stella e una corona. Una catenella dello stesso metallo consente di appendere al muro il prezioso ex voto, che in una targhetta collocata sotto la slitta reca la dedica: « Umberto Cagni — Giuseppe Petigax — Alessio Fenoillet — Simone Canepa di ritorno dall'estremo parallelo settentrionale sinora raggiunto, a Notre Dame de Guërisen, invocata quale protettrice nella pericolosa spedizione, MCMI. »

3. Divisioni profonde si vanno sempre più manifestando nel partito socialista. Una volta distrutto il principio di autorità, e negata l'esistenza di Dio, la spiritualità dell'anima umana e la vita futura, sottentrano le sole passioni capricciose ed ingorde nel dominio della volontà e delle azioni umane, tanto private quanto pubbliche. Per la qual cosa il voler fondare la concordia e pace universale sulle passioni umane, siccome pretende il socialismo, equivale a ripromettersi un effetto diametralmente opposto alla natura della causa. Ci piace di riferire un tratto di ciò che scrive la liberale *Gazzetta dell'Emilia* a proposito della recente e strepitosa scissura avvenuta tra i socialisti milanesi.

« I socialisti, pel bene dell'umanità, tendono a demolirsi da sè stessi. La guerra che tutti i conservatori ed i liberali di tutte le sfumature messi insieme potrebbero fare ai socialisti, non potrebbe produrre nei suoi effetti quei risultati disastrosi, ai quali giungono i socialisti stessi in questo periodo di guerra civile dichiarata ad oltranza. La scissione, largamente manifestatasi nel seno del partito, non è gran tempo faceva prevedere questa rovina finale, sebbene non si sperasse che il gran cataclisma dovesse avvenire così presto. Si sperò in un momento che l'intervento del partito centrale di Roma potesse medicare le ferite dei belligeranti, e spingerli ancora una volta in un fraterno amplesso; ma il tentativo non solo è riuscito infruttuoso,

ma fatale; e mentre i compagni simulavano per gli occhi del mondo una conciliazione, si mordevano a sangue le orecchie dandosi appuntamento per una nuova sfida ».

4. La terribile malattia della pellagra continua a fare strage specialmente in alcune province del veneto. Secondo una statistica recentissima, i malati di pellagra nella sola provincia di Vicenza, che è la più colpita, sono circa 3000. S'è decisa la istituzione di un grande pellagrosario provinciale. Per opera della benemerita commissione, quest'anno nelle campagne più infette hanno funzionato ventitre locande sanitarie, nelle quali sono stati curati 700 malati.

La somma di 60.000 lire annue stabilita dal Governo per combattere la pellagra in tutte le province è veramente meschina.

5. La *Gazzetta Ufficiale* ha pubblicato la relazione dell'ispettore generale del ministero dell'Interno, Pio Ferrari, sui disordini amministrativi del Municipio di Catania. La relazione occupa trenta colonne della *Gazzetta*, in carattere minutissimo. Non fa che ripetere e verificare tutte le prevaricazioni ed i favoritismi già denunciati, e dei quali si occuparono un mese fa i giornali, a proposito di una lettera del deputato De Felice al *Secolo*. Il cav. Ferrari conclude dicendo che il rimedio, in quello stato di cose, sarebbe una amministrazione straordinaria di lunga durata e con larghi poteri. Non pare possibile riconvocare il Consiglio, anche per ragioni d'ordine pubblico, perchè si rinnoverebbero le scene tumultuose che caratterizzarono le ultime sedute. La relazione al ministero dell'interno invoca un provvedimento immediato, perchè gli attuali amministratori, meno pochi, qual più qual meno hanno tendenza a confondere i pubblici coi privati interessi, e considerare l'azienda municipale come fonte di individuali vantaggi e guadagni; ond'è che vengono poi fatti segno ad imputazioni, le quali non dovrebbero mai colpire cittadini onorati dei pubblici ufficii. In conseguenza di questa relazione è stato firmato il decreto che scioglie l'amministrazione municipale di Catania. In conclusione, siamo alla seconda ripetizione del caso di Napoli, e se si continuassero le inchieste, chi sa quanti comuni dell'alta e bassa Italia si troverebbero nelle stesse condizioni!

6. Sullo spaventoso disastro ferroviario di Seneca (Michigan, nella regione dei Grandi Laghi — Stati Uniti d'America) si hanno i seguenti particolari. Il treno diretto all'ovest, e che rimase letteralmente stritolato nello scontro col direttissimo, si componeva della macchina e di nove carrozze. Di queste le prime due contenevano settantacinque immigranti italiani che si recavano a Trinidad (Colorado). La Direzione della ferrovia pretende che ci siano venti morti e trenta feriti, mentre si crede che soltanto gli Italiani morti nello scontro ascendano a cinquanta. Molti cadaveri, carbonizzati nell'incendio svi-

luppatosi subito dopo lo scontro, si riducevano in polvere al solo toccarli. Al momento del terribile disastro soffiava un vento fortissimo, rendendo impossibili i soccorsi. I superstiti e i pochi che assisterono ad una certa distanza alla catastrofe spaventosa, narrano scene pietosissime. I poveri immigranti, sepolti tra i rottami, si strappavano i vestiti in fiamme. Una donna italiana rimasta incolume impazzì dal dolore, vedendo il proprio bambino col cranio schiacciato. L'italiano Pietro Boaggio riuscì a salvarsi, tagliandosi con un rozzo coltello un braccio rimasto serrato tra rottami. I resti di tutti i cadaveri, bruciati in seguito allo scontro ferroviario presso Seneca, furono collocati su quattro bare, e tumulati fra la profonda commozione degli astanti. Il Padre Becherini, missionario, parroco della chiesa italiana di San Francesco, a Detroit, si recò sul luogo del disastro. Un giovane chiamato Folorno, proveniente da Sondrio, e che si trovava moribondo in una fattoria, informò il Padre Becherini che gli emigranti provenivano dall'Italia settentrionale, si erano imbarcati sul piroscafo *La Champagne* ed avevano biglietti per San Francisco di California.

7. I giornali socialisti lo hanno chiamato « Congresso nazionale fra i lavoratori della terra », ma in realtà quello tenutosi in Bologna nella Sala dei Notai è stata una riunione di rappresentanti del socialismo delle campagne, che dovranno fornire l'esercito più numeroso per la futura rivoluzione sociale. Ed è perciò che noi lo chiameremo coll'*Avvenire* di Bologna, *Il congresso nazionale dei socialisti campagnuoli*. La vasta sala era gremita di congressisti venuti da ogni parte d'Italia; fra essi notavansi anche parecchie donne. Fra applausi fragorosi venne nominato a presidente del Congresso l'on. Andrea Costa, il quale dichiarò che non avrebbe fatto il discorso inaugurale, per guadagnare tempo alla trattazione degli argomenti posti all'ordine del giorno. Raccomandò ai congressisti la calma e la temperanza, per non dare motivo alle critiche degli avversarii. L'Astolfi, prima d'iniziare i lavori, credè opportuno di presentare un ordine del giorno contro i soprusi che impediscono la libera propaganda e la libera associazione. Il deputato Pozzato ricorda i morti eroi delle battaglie del lavoro. Il Costa manda un saluto a Badaloni, che chiama strenuo sostenitore degli operai. Hanno quindi la parola i rappresentanti delle leghe, per riferire sull'organizzazione e sui risultati delle leghe stesse. L'intonazione di quasi tutti i discorsi fu di fiera guerra al clero ed ai cattolici. L'on. Comandini ed altri repubblicani, alla presentazione di un ordine del giorno contenente una preta dichiarazione di socialismo, dichiarano di non poterlo votare ed esprimono la speranza che il congresso non determini affermazioni di fede politica che divida gli animi. Ma la maggioranza dei presenti con grida e proteste fa capire quali siano i suoi umori. L'onor. Ferri si alza e dominando il chiasso

grida: « Il congresso fu convocato da organizzatori di contadini; qui convennero contadini i quali nella grandissima parte si dichiararono socialisti. I repubblicani giustamente ne sono dolenti, ma io ne sono invece contentissimo... » Un subisso di applausi saluta queste parole, si urla: *Viva il socialismo...* e l'ordine del giorno raccoglie quasi tutti i voti dell'Assemblea.

L'*Avenir* di Bologna, dal quale abbiamo attinto i particolari della prima riunione del congresso nazionale dei socialisti campagnuoli, riflette molto opportunamente che questo fatto dovrebbe aprire gli occhi ad una parte della borghesia, e renderla avvertita che col suo anticlericalismo serve efficacemente l'opera dei socialisti.

8. Il 6 dicembre si svolse alla Camera dei Deputati la proposta di legge dell'on. Berenini sul divorzio. Il deputato socialista non si peritò di asserire che « nessuno attenda col divorzio all'integrità della famiglia » e che « con questo istituto si intende di rinsaldarne le basi. » Dopo l'opposizione fatta al disegno di legge dall'on. Bianchi, il ministro Cocco-Ortu si dichiarò favorevole alla presa in considerazione; la quale fu votata a grande maggioranza. *La Voce della Verità*, in un suo articolo di confutazione, esordisce col dire che durante la tornata l'aula di Montecitorio risuonò di parole e di frasi, le quali attestarono quanto sia misero il concetto che i promotori della legge del divorzio hanno delle competenze che appartengono allo Stato di fronte alla Chiesa in un paese cattolico. Se ne dissero, perciò, di ogni specie, le quali fanno a calci con le nozioni più rudimentali di diritto pubblico, senza tenere conto dei soliti sofismi contro la indissolubilità del matrimonio. Avendo noi già confutato il disegno del Berenini quando ne fu dato alla Camera il primo avviso, rimandiamo i lettori a quel nostro *Studio giuridico*, pubblicato nei quaderni 1219-1221¹. I giornali cattolici e le associazioni cattoliche hanno già dato principio ad energiche proteste contro il nuovo attentato del liberalismo socialista-massonico, che col disegno di legge sul divorzio, intende, non già rinsaldare le basi della famiglia, come disse il Berenini, ma demolirle e mettere l'edificio in un pericolo permanente di rovina.

9. La mattina del 27 novembre ebbero luogo in Genova i solenni funerali dell'Arcivescovo Monsignor Reggio. Apriva il corteo un plotone di guardie municipali. Seguivano gli Istituti religiosi maschili e femminili, i parroci della città e della diocesi, le collegiate, i Vescovi di Asti, di Acqui, di Chiavari, di Ventimiglia, di Tortona, di Savona e di Alessandria. Veniva il feretro che era depresso sopra un carro di seconda classe a quattro cavalli e fiancheggiato dai pompieri

¹ Questo studio è stato pubblicato a parte in elegante opuscolo in 8° di pp. 98 e si vende presso la nostra Amministrazione.

in alta tenuta. Seguivano i parenti dell'estinto, il Prefetto, rappresentante di S. M. il Re; il maggiore von Chelius, rappresentante l'Imperatore Guglielmo; il generale Pelloux; l'on. senatore Doria, rappresentante il Duca di Genova; gli on. deputati Imperiali e Merello; il Sindaco; la Giunta; il Consiglio comunale; le autorità; numerosi ufficiali; moltissimi Istituti ed associazioni della città e della provincia, ed una folla immensa e riverente. Giunto il corteo alla Cattedrale, i valletti municipali trasportarono il feretro sul tumulo nell'interno della Chiesa. Mons. Daffra, Vescovo di Ventimiglia, celebrò la Messa, e Mons. Vescovo Scatti pronunciò una commovente orazione funebre, ricordando le virtù ed i meriti dell'estinto. Il dì seguente il cadavere fu trasportato in forma privata nella cappella del seminario di Chiapeto, ove venne tumulato accanto a quello del suo predecessore Mons. Magnasco.

III.

COSE STRANIERE

(*Notizie Generali*). 1. SUD AFRICA. Difficoltà, dicerie, fatti e fenomeni. — 2. INGHILTERRA. Discorsi politici. — 3. GERMANIA. Discorso importantissimo del de Bulow intorno alla nuova tariffa. — 4. RUSSIA. Intorno alla politica dell'Impero. Russia e Giappone. — 5. FRANCIA. Prestito cinese e bilancio. — 6. SPAGNA. Battesimo dell'Infante. — 7. NEL NUOVO MONDO. Il Messaggio del Presidente.

1. (SUD AFRICA). Non ostante le difficoltà enormissime della guerra, i corrispondenti dei più accreditati giornali londinesi assicurano che i boeri non pensano a venire ad alcuna trattativa di pace sino a tanto, almeno, che lord Milner resterà Alto Commissario dell'Africa meridionale. Diciamo questo, perchè ad onta di tutte le mentite ufficiali si accredita sempre più la notizia che il governo non cessa di trattare con i capi dei boeri, allo scopo di conseguire la pace. Il prolungarsi della guerra, invero, solleva rumori in Inghilterra, rumori dei quali è interprete la *Westminster Gazette*. Sentiamola: « I nostri ministri, essa dice, vanno ripetendo che non v'è che combattere tenacemente per costringere i boeri a sottomettersi senza condizioni. La pazienza e la tenacità sono, senza dubbio, grandi virtù, ma il prolungarsi della lotta è anche un gran male. Essa getta perturbazione nelle nostre finanze e nella nostra politica interna. Essa minaccia gravi conseguenze pel nostro commercio. Essa ci fa prendere misure, giustificate forse da necessità militari, ma che faranno ostacolo alla riconciliazione. Essa ci riduce in seconda linea in materia di politica estera. Essa volge contro noi i sentimenti dell'Europa e ci espone a veder questi sentimenti manifestarsi, qualche giorno, sotto forma tangibile. Non è dimostrato che una offerta di negoziati, fatta seriamente e con

discrezione, non sarebbe accettata. » — I boeri, frattanto conforme a quanto scrive da Pretoria il corrispondente del *Times*, hanno, al presente, 70 *Commandos* di 50 a 400 uomini di cui 26 nel Transvaal, 31 nell'Orange e 13 nella Colonia del Capo. Nel Transvaal, al nord della linea di Delagoa vi sono 7 *Commandos* con un insieme di mille uomini; al Sud ve ne sono 11 con un effettivo totale di circa 1600 uomini; gli altri 8 del Transvaal sono disseminati all'ovest. Nell'Orange vi sono 23 *Commandos* di egual forza; all'ovest della linea dei forti da Ladysbrand a Bloemfontein non vi sono più di 100 boeri. Nella Colonia del Capo 10 *Commandos* sono all'ovest della linea principale della ferrovia e 3 nei distretti del *nord-ovest*. Con queste forze, i boeri, non ostante le colonne accresciute degli inglesi e i forti, hanno potuto e possono ancora, quando vogliono, concentrarsi ed attaccare con fortuna mirabile e sorprendente bravura. Secondo il redattore militare del *Daily News*, il corrispondente del *Times* ha il torto di non parlare affatto del reclutamento regolare fatto dai nemici al Capo.

2. (INGHILTERRA). Il ministro dell'interno Ritchie ha avuto bisogno di fare alcune dichiarazioni intorno all'interpretazione da dare al discorso di Lord Salisbury, tenuto a Guildhall, al banchetto del Lord Mayor. Aveva egli insistito sul proposito di continuare la guerra, sino a tanto che i boeri non si sottomettessero interamente. Non ostante queste chiare espressioni, il suddetto ministro dell'interno ha voluto affermare che Lord Salisbury era stato male interpretato e che il Governo inglese non rifiutava, era anzi disposto a concedere ai boeri un governo rappresentativo. Vada per le buone disposizioni molto in ritardo del governo inglese; ma le affermazioni del Salisbury non si prestano a cosiffatta interpretazione. Del resto, gli elogi, che il Capo dell'opposizione Lord Salisbury fece, allo stesso banchetto del Guildhall, della energia e della competenza del ministro delle Colonie, sono sintomo anch'essi, che l'interpretazione speciosa del discorso di Lord Salisbury è venuta dopo, per ragioni di opportunismo.

Un discorso importantissimo è stato quello del ministro degli esteri, Lord Lansdowne, il quale trovò modo, rendendo omaggio alla memoria del conte Hatzfeldt, diplomatico che era venerato nel Regno Unito per le sue qualità eminenti di rappresentante di una potenza amica, di escludere nel Chamberlain l'intenzione di recare offesa ai tedeschi, allora che nel discorso di Edimburgo alluse alla maniera con la quale si diportarono i soldati della Germania nella guerra del 1870, in confronto con i soldati inglesi nel sud dell'Africa. All'Inghilterra non conveniva davvero di non darsi pensiero della agitazione, che le parole poco felici del Chamberlain avevano prodotto in Germania; e il ministro degli esteri è intervenuto abilmente a mettere molt'acqua sul fuoco.

3. (GERMANIA). Vi era una grande aspettazione intorno alla discussione in prima lettura della tariffa doganale, al Reichstag. La discussione è incominciata il 2, e del discorso del Conte de Bülow abbiamo i seguenti particolari telegrafici, interessantissimi.

Il cancelliere dell'Impero, conte de Bülow, nel discorso pronunciato al Reichstag sul disegno di legge della nuova tariffa doganale, parlando dei negoziati per la conclusione dei trattati, ha detto che il disegno viene a dare alla Germania un'arma migliore per i negoziati dei futuri trattati commerciali. Il disegno non costituisce una deviazione dalla politica dei trattati. « In ogni caso i Governi federati hanno la ferma intenzione di continuare quella politica nell'interesse dell'esportazione industriale tedesca, salvaguardando naturalmente il buon diritto della Germania di decidere, secondo il suo giudizio, i limiti di ciò che potrà accordarsi, senza sacrificare gli interessi tedeschi. » Le dichiarazioni moderate, ma ferme, fatte dal Cancelliere dell'Impero, de Bülow, sulla tariffa doganale, furono accolte colla massima soddisfazione dai deputati conservatori, dal Centro, e dai liberali nazionali. L'opposizione delle Sinistre restò disarmata dalla dichiarazione del Cancelliere dell'Impero di esser partigiano della politica dei trattati.

Importa ora conoscere le disposizioni dei varii partiti; e su questo punto le notizie sembrano poco favorevoli alla proposta governativa. Si ritiene generalmente tuttavia che la nuova tariffa passerà con qualche modificazione e che i trattati saranno stipulati, avendo la Germania bisogno di concluderli. Dopo la prima lettura il disegno passerà alla Commissione, nella quale si dice che i progressisti ed i socialisti, contrarii a qualunque aumento dei dazii sui cereali, faranno un po' d'ostruzionismo.

Tra la municipalità di Berlino e l'imperatore seguita il conflitto, inasprito, al presente, per la elezione a consigliere municipale di Berlino del Kauffman, il quale era stato rimosso dall'impiego nella landwehr per ragioni politiche. È questa la seconda sua elezione, alla quale il prefetto di polizia ha ricusato la sanzione governativa, come la ricusò altra volta. Questo nuovo contrasto dell'imperatore con la municipalità accresce, come abbiamo detto, il dissidio già esistente tra essi.

4. (RUSSIA). La stampa più accreditata seguita a fare la grande politica intorno alla Russia e noi sulla fede dell'importante *Journal des Debats*, come facemmo nel quaderno del 16 di novembre, diamo cenno di un articolo della *National Review*. Questa gravissima rivista, riferendosi a quanto pubblicò e di che demmo largo sunto, si esprime per ora in questi termini: « Avemmo cura di far comprendere che sarebbe possibile per i due grandi Imperi inglese e russo

di mettersi d'accordo in una maniera che sarebbe vantaggiosa ad ambedue senza compromettere l'alleanza tra la Francia e la Russia e l'intesa fra la Gran Bretagna e il Giappone. Siamo dunque ben fortunati d'apprendere che le idee espresse da noi, non hanno incontrato un'accoglienza sfavorevole in Francia, e che esse sono state cordialmente approvate dagli uomini dirigenti della politica giapponese. Certi giornalisti nevrotici a Berlino fanno osservare che la nostra proposta è stata accolta con freddezza dalla stampa russa. Ciò è forse vero, ma non bisogna dimenticare che i giornali di Pietroburgo, quantunque siano tutti più o meno soggetti alla revisione, non hanno purtuttavia le stesse relazioni intime e costanti col Ministero degli affari esteri russo, che i loro confratelli di Berlino col Governo germanico. Abbiamo motivo di credere che, questa volta, essi hanno scorrettamente rappresentato il modo col quale nei circoli governativi russi è stata considerata la possibilità di un accordo anglo-russo ».

E dopo aver affermato che coll'avvento al potere del conte Lausdorff si è determinato un miglioramento nelle relazioni tra la Gran Bretagna e la Russia, miglioramento che potrebbe estendersi alle grandi questioni internazionali, l'autorevole rivista afferma e cerca di provare che Inghilterra e Russia sono le due sole Potenze, che desiderano veramente la pace. L'articolo rileva che la Germania farà di tutto per impedire che si compia il riavvicinamento fra Russia e Inghilterra, ma aggiunge che questo riavvicinamento tanto più dovrebbe attuarsi perchè potrebbe compiersi con accordi franco-inglesi. L'Inghilterra, pur mantenendo la sua posizione nel Mediterraneo, non deve disconoscere la legittimità delle aspirazioni francesi in Siria, della sua posizione a Tunisi, dei suoi interessi nel Marocco. L'accordo anglo-russo dovrebbe produrre intima intesa tra la Francia e l'Italia. L'articolista della *National Review* insiste concludendo, perchè gli uomini di Stato russi e inglesi congedino « l'onesto sensale » di Berlino e si mettano in relazioni dirette.

Il marchese Ito, uomo di Stato giapponese, con la sua andata a Pietroburgo ha confermato che l'accordo russo-cinese intorno all'occupazione temporanea della Mancuria, non suscitò alcuna gelosia del Giappone e che riguardo alla Corea i due Imperi riconoscono le rispettive cerchie d'influenza.

5. (FRANCIA). Il complesso del disegno del prestito cinese, non ostante l'importanza politica alla quale esso stesso venne elevato dopo la pubblicazione del rapporto del generale Voyron di cui i lettori sono informati, per merito dell'abilità parlamentare del Presidente del Consiglio, venne approvato con 335 voti contro 213. La discussione generale del bilancio è proceduta anch'essa senza incidenti.

6. (SPAGNA). Con grandissima solennità si compì il giorno 3 il rito

del battesimo del neonato infante di Spagna, figlio della Principessa delle Asturie e del Principe D. Carlo di Borbone. Il battesimo venne amministrato da mons. vescovo di Sion, nella camera detta di Gasparini con l'intervento del Nunzio apostolico come rappresentante del Papa, augusto padrino del neonato, cui vennero imposti i nomi di Alfonso, Maria, Leone, Cristino, Alfonso de Liguori, Antonio, Carlo, Andrea, Francesco. Compiuta la cerimonia, il corteo tornò nelle camere della Regina la quale appose al collo del battezzato le insegne del Toson d'oro e del collare di Carlo III.

7. (NEL NUOVO MONDO). Il giorno 2 di questo mese si è riunito a Washington in sessione ordinaria il Congresso degli Stati Uniti pel primo Messaggio del Presidente Roosevelt.

Il Messaggio fa in prima ossequio alla memoria del Mac-Kinley senza tralasciare la commemorazione, subordinatamente, della Regina Vittoria e dell'Imperatrice Federico. Passa a considerazioni sui pericoli dell'anarchismo, suggerendo rimedii contro di esso. Consiglia pertanto provvedimenti energici, esortando il Congresso ad approvare leggi che liberino il territorio federale da elementi sovversivi, raddoppiando la vigilanza su quelli che vi hanno preso stanza. Il Presidente nota l'insufficienza della legislazione che concerne gli immigranti intorno ai quali esige garanzie maggiori. Il Messaggio, inoltre, s'interessa del Canale interoceanico, della condotta del Governo federale rispetto ai *trusts*, dello sviluppo della marina, delle condizioni del Tesoro, delle Colonie e della politica doganale.

AUSTRIA-UNGHERIA (Nostra Corrispondenza). 1. Durante le ferie Parlamentari. — 2. Apertura del Parlamento: ingenti somme richieste per pubblici lavori. Discussione sulle Congregazioni religiose. La questione dell'Università italiana. — 3. Elezioni politiche in Ungheria ed apertura del Parlamento ungherese. Secondo Congresso cattolico a Budapest.

1. In questi ultimi mesi di ferie parlamentari, mentre la vita politica austriaca, ridotta oramai alle gare nazionali e partigiane, taceva nelle pubbliche aule legislative, il malessere economico delle popolazioni rurali ed il ristagno commerciale ed industriale incalzante porsero argomento a calorose discussioni, rivolte a stornare il pericolo d'una rinnovazione dannosa dei trattati di commercio prossimi a scadere colla Germania e coll'Italia all'estero, ed ancor da concludere definitivamente all'interno coll'Ungheria. Ciò non vuol dire tuttavia, che la questione economica, per quanto grave e minacciosa di maggiori guai avvenire, facesse tacere del tutto la politica, la quale non cessò di schiamazzare nelle adunanze dei diversi partiti e nelle polemiche giornalistiche fra Czechi e Tedeschi, e fra Pantedeschi e i loro connazionali dei partiti popolare e progressista. Fra questi ultimi il pomo della discordia era la Boemia e la Moravia, che i tedeschi più

moderati, nell'impossibilità di germanizzare gli Czechi s'adatterebbero a dividere in circoli amministrativi nazionali, laddove i Pantedeschi sono risolutamente contrarii a toccare in qualsivoglia modo l'indivisibile unità, necessaria per la loro annessione di là da venire alla grande Germania. Per il motivo medesimo i Pantedeschi eransi opposti in Tirolo al modestissimo disegno di divisione amministrativa fra la parte tedesca ed italiana di quella provincia, impedendone perfino la discussione nel seno della Dieta innsbruckhese.

In mezzo a questo tramestio di partiti dall'8 al 15 ottobre si fecero le elezioni dietali nella Boemia, quasi alla vigilia della riapertura del Parlamento. Ne uscirono malconci i tedeschi dei partiti popolare e progressista, sgominati dai Pantedeschi, i quali, formando il nerbo dell'opposizione tedesca nella nuova Dieta boema, renderanno impossibile qualsiasi tentativo di conciliazione nella lotta nazionale coi Czechi. Fra questi ultimi la battaglia fu meno aspra, grazie all'alleanza conchiusa fra i Vecchi ed i Giovani, ed all'accordo col grande possesso aristocratico; ma anche qui prevalse l'elemento radicale intransigente dei Czechi agrari, i quali riuscirono a strappare i seggi ai Vecchi ed ai Giovani confederati.

Questi risultati lasciano ben poco a sperare per una composizione de' conflitti nazionali, non solo nella Dieta di Praga, dove il cozzo fra le due nazioni nemiche sarà più terribile che in passato, ma anche nelle altre province, come in Tirolo e nella Stiria, dove i Pantedeschi vittoriosi su tutta la linea sopraffanno tutti col loro terrorismo, e nello stesso Parlamento centrale, in seno al quale naturalmente si ripercuote sempre il contraccolpo di quanto avviene nelle province, e segnatamente nella Boemia. Sotto questi auspici cadono le elezioni per la Dieta del Tirolo e del Litorale. In Tirolo la piattaforma, come oggi usa dire, di codeste elezioni è a quanto dicesi, la questione dell'autonomia trentina, lasciata aperta sì malamente nel p. p. luglio. Di fatto gli Italiani appaiono determinati a sostenere i loro diritti fino all'ultimo, anche col mezzo d'un'ostruzione siffatta, da impedire possibilmente ogni funzionamento della Dieta tirolese. D'altra parte i Tedeschi liberali d'ogni colore, atterriti come si è detto, dai Pantedeschi ormai padroni del campo, impongono a' loro candidati di non concedere nulla di quanto vogliono gli Italiani, e si propongono di promuovere con raddoppiato vigore l'azione germanizzatrice nel Trentino. Ad aggravare la situazione aggiungesi pur troppo nel campo cattolico la guerra a morte, impegnatasi fra il vecchio partito conservatore tirolese e quello dei cristiano-sociali, capitanati dal D.^r Schoepfer, e spalleggiati dallo stato maggiore de' luegheriani di Vienna. Come finirà? Risparmiando geremiadi, attendiamo l'esito finale delle elezioni nel p. v. dicembre.

2. Il Parlamento austriaco veniva riaperto il 17 ottobre, ad un

dipresso nelle medesime condizioni, nelle quali venne chiuso nel p. p. giugno: nessuna maggioranza di governo costituito, nè possibile; cresciuto in potenza il radicalismo; sempre vive ed ardenti sotto la cenere le animosità nazionali fra slavi e tedeschi; inacerbite fra questi ultimi le lotte di partito; assicurato il predominio de' Pantedeschi, coll'acquiescenza, se non col favore, del Governo medesimo. Stando così le cose, se fino dalle prime tornate della nuova sessione non avvenne mai scoppio di passioni violente, si dovette senza dubbio all'offa saporifera del miliardo e duecentoventi milioni di corone, gettate dal Koerber al cerbero dell'opposizione, sul chiudersi della passata sessione. Della quale straordinaria profusione di milioni, giacchè mi cade in taglio, non sarà fuor di luogo dire qualche cosa di più del troppo poco dettone nell'ultima corrispondenza.

I lavori da eseguirsi nello spazio di 20 anni, ricominciando dal 1904, sono i seguenti: due canali navigabili dal Danubio all'Oder, e dal Danubio alla Moldava; canalizzazione della Moldava da Budweis a Praga; congiunzione del canale Danubio-Oder coll'Elba superiore, e canalizzazione dell'Elba da Pardubitz a Melnik; congiunzione del canale Danubio-Oder colla Vistola e col Dniester; finalmente una rete estesissima di ferrovie locali. La rete dei canali commerciali più sopra accennati sarà lunga complessivamente 1660 chilometri, e metterà le province settentrionali dell'Austria in comunicazione col mare del Nord per mezzo dell'Elba, e col Baltico per mezzo dell'Oder e della Vistola. Tuttavolta di tutto questo programma di lavoro veramente grandioso per ora non si tratta di ottenere se non una piccola parte, dal 1904 al 1913, colle spese di 250 milioni di corone; il rimanente è una promessa per l'avvenire. Ma chi può assicurarne l'attuazione, a questi lumi di luna? Ad ogni modo, fatta tacere ogni apprensione, il D.^r Koerber riaperse la Camera con un discorso assai applaudito, facendo appello alla attività parlamentare più intensa, per redimere il tempo perduto nelle gare nazionali, e ravviare l'arrembata amministrazione dello Stato, rimasto addietro agli altri Stati europei. Toccando del noto compromesso (*Ausgleichung*) da conchiudersi coll'Ungheria, e del trattato di commercio da rinnovare colla Germania il D.^r Koerber si guadagnò gli applausi di tutti i partiti della Camera coll'enfatica dichiarazione, che il governo dell'Austria non è disposto a fare come sempre la parte dell'agnello paziente, nè a fare de' sacrificii senza vantaggi corrispondenti. Naturalmente agli applausi austriaci risposero tosto gli strilli degli agrari germanici e le minacce degli Ungheresi, avvezzi di lunga mano a tosare l'agnello a loro piacimento. Ma questo è nulla appetto a quello, che succederà nei due parlamenti e fra le due parti della Monarchia, quando si verrà a ferri corti per conchiudere definitivamente il compromesso

doganale austro-ungarico, che deve essere conchiuso prima della rinnovazione de' trattati di commercio colla Germania e coll' Italia.

Ora qui s'ammassò pure il mantenimento, senza dubbio difficilissimo, della presente tregua nelle lotte nazionali e linguistiche, qui appunto nella quistione del compromesso coll' Ungheria sta il nodo gordiano della situazione, che in qualche guisa dovrà essere risolto o troncato nella presente legislatura. Se non che è impossibile che il Parlamento s'occupi di questo affare nel corso di quest'anno; poichè il governo sarà costretto a chiedere un bilancio provvisorio per tre mesi, mancando ormai il tempo necessario per l'approvazione finale del bilancio ordinario pro 1901-1902 prima delle ferie natalizie.

Frattanto, nonostante gli applausi prodigati sulle prime al presidente Koerber, le prime settimane della nuova sessione andarono tutte nella discussione d'una lunga serie di proposte d'urgenza d'ogni fatta, che parevano moltiplicarsi a bella posta, per impedire il passaggio all'ordine del giorno messo avanti dal Governo. Fra queste una ne presentò fin dalla prima tornata il partito tedesco progressista, contro il gravissimo pericolo d'una invasione di religiosi e congregazionisti, cacciati in esilio dalla Francia. Le maggiori precauzioni erano da prendersi naturalmente contro i Gesuiti, che avevano già comperato tutti i castelli e le case disponibili dell'Austria, quantunque nemmeno a Vienna posseggano una casa di loro proprietà, com'ebbe a dichiarare per le stampe il superiore de' pochi Gesuiti dimoranti nella capitale austriaca. A restituire la calma negli animi spaventati da tanto pericolo non bastò la dichiarazione del ministro del culto, che fino ad ora tre sole congregazioni francesi, e queste femminili, avevano chiesto il permesso di rifugiarsi in Austria. Non valse l'assicurazione premurosissima, che in ogni caso non si permetterebbe assolutamente l'intrusione dei religiosi stranieri nel pubblico insegnamento, e che si farebbero rispettare con tutto il rigore le leggi vigenti, fra le quali ce n'è una, che a dispetto del « *verbum Dei non est alligatum* » divieta ai sacerdoti non austriaci la predicazione entro i confini dell'Austria! Pochi giorni dopo la dichiarazione del ministro, i Pantedeschi, vergognosi di non aver saputo frenare le mosse ai progressisti, si fecero avanti con un'altra mozione d'urgenza, nella quale rincaravano la dose delle misure da prendersi contro la temuta invasione pestilenziale. Premesso quanto si può dire di peggio dagli apostoli del nostro « *Los von Rom* » contro i Gesuiti, essi dimandarono al Governo:

1.° Che tutti i membri di congregazioni e di ordini religiosi debbano prestare dinanzi all'autorità civile il giuramento di assoggettarsi senza nessuna restrizione a tutte le leggi dello Stato (non escluse quelle fondamentali, bollate come *abominabiles* da Pio IX!).

2.° Che a tutti gli ordini e congregazioni religiose debbano applicarsi le disposizioni di legge stabilite per le associazioni politiche.

3.° Che in appresso, ai sacerdoti e dalle monache di qualsivoglia ordine o congregazione venga interdetto l'insegnamento in tutte le scuole.

4.° Che non possa essere fondato alcun nuovo convento o chiostro, senza un atto del potere legislativo, e che anche le case religiose già esistenti debbano invocare dal Parlamento il permesso di seguitare ad esistere.

Intorno a queste ed altre proposte d'urgenza (fra le quali un paio per l'introduzione del divorzio!) attendevasi la discussione nella Camera, la settimana precedente la festa d'Ognissanti; e tale discussione sarebbesi prolungata per alcune settimane, senza poter entrare nell'ordine del giorno, presentato alla riapertura della Camera. Era un'ostruzione bella e buona, sebbene fatta così alla chetichella. Tuttavia il presidente Koerber seppe tanto avvolticchiarsi, che ottenne di poter differire la discussione delle proposte d'urgenza fin dopo la prima lettura del bilancio, il quale agli ultimi di ottobre potè di fatto passare allo studio nella relativa commissione. Pareva dunque, che tutto avesse ormai a procedere nel miglior modo possibile, quando si sparse d'improvviso la notizia d'un prossimo capitombolo del presidente Koerber, il quale si era recato a Gödöllö per presentare a S. M. le proprie dimissioni. Di questa crisi inopinata additavasi la causa nella opposizione estrema dichiarata al Governo da quasi tutti i partiti della Camera, ma principalmente dai Czechi, i quali rimpinzati di milioni pochi mesi fa, dopo il pasto avevano più fame di prima, e smaniarono di riporre sul tappeto la grossa questione delle lingue finora assopita. Come Dio volle, passò anche questa burrasca, grazie a nuovi accomodamenti ed a nuove promesse segretamente scambiate fra le due parti; il ministro rimase al suo posto, e la Camera potè continuare i suoi dibattiti intorno alle proposte di urgenza, mentre la commissione del bilancio sta continuando il suo lavoro per l'anno venturo. A bello studio mi sono fermato su certi particolari della situazione parlamentare, perchè si vegga quanto è debole il filo, dal quale pende la vita costituzionale austriaca, e quanto poco sarebbe a meravigliarsi, se da un momento all'altro la macchina arrestasse il suo movimento. Rimettendo ad altra volta il seguito della cronaca parlamentare, chiuderò coll'episodio della questione dell'università italiana, portata in Parlamento a' primi di novembre da un nuovo eccesso di prepotenza da parte dei Pantedeschi.

Il governo per corrispondere in qualche modo alle incessanti richieste degli Italiani, privi dopo il 1866 d'una propria università, e costretti a disseminarsi nelle università tedesche d'Innsbruck, di Graz e di Vienna, aveva da qualche anno eretto nell'università di Innsbruck alcune cattedre italiane, parallele alle tedesche; e sebbene gli Italiani di questo piccolo ripiego non si chiamassero soddisfatti, pure le cose procedevano alla men peggio, nell'attesa d'una migliore

soluzione. Se non che, il Pangermanismo trapiantato in Tirolo dallo Schoenerer e dal Wolf, ed abbarbicatovisi con incredibile diffusione e tenacia, come già nella passata estate era riuscito ad impedire, nella Dieta tirolese, la riconciliazione quasi assicurata fra le due nazioni della provincia, così venne a capo di appiccare un nuovo incendio anche nella questione dell'università italiana. Col pretesto che l'introduzione della cattedra italiana distruggeva il carattere tedesco intangibile dell'università tirolese, gli studenti tedeschi sobillati dai soliti caporioni, ed incoraggiati dagli stessi loro professori pantedeschi, presero occasione dalla prima lezione di un nuovo professore italiano, per protestare contro il preteso snaturamento della loro università, impedendo di parlare al detto professore colla violenza della più brutale ostruzione.

Ne seguì un putiferio di dimostrazioni l'una più clamorosa dell'altra da parte degli studenti italiani di Innsbruck, rinforzati da buon numero di quelli di Graz e di Vienna, ed alle proteste dei principali municipi del Litorale e del Trentino fecero eco le interpellanze dei deputati italiani del Parlamento. Sospese le lezioni in lingua italiana per ordine del Senato accademico ligio ai Pantedeschi, e chiusa l'università per ordine del governo, che non sapeva più che pesci pigliare, il ministro dell'istruzione, Dottor Hartel, rispose all'interpellanza dei deputati italiani, biasimando il contegno degli studenti e dei professori, e lasciando capire sotto il velo delle frasi involute, che qualora si rendesse impossibile sostenere la cattedra parallela nell'università di Innsbruck, il governo avrebbe pensato a dare agli Italiani una propria università nella loro lingua, senza però determinare nè il tempo, nè il modo, nè il luogo. A tale dichiarazione i Pantedeschi si accorsero d'essersi spinti troppo avanti, facendo il giuoco degli Italiani, e creando un nuovo focolare di italianità probabilmente in quella città di Trieste, che è designata nei ricordi politici di Bismarck e nei disegni dei suoi adoratori a diventare a suo tempo il porto adriatico della grande Germania; quindi s'affrettarono a mandare ad Innsbruck la parola d'ordine, riportata dall'organo del Wolf *Ostdeutsche Rundschau*, di astenersi da ulteriori dimostrazioni contro le cattedre parallele italiane di quell'università. Ma ecco saltar su anche i Croati e gli Sloveni a protestare contro la fondazione d'una università italiana in suolo *slavo*, quale è per essi l'Istria, compresa Trieste, facendo tumultuare i loro studenti nell'università di Vienna, e chiedendo al governo una propria università slava a Lubiana nella Carniola. E quasi non bastasse, anche i Czechi nello stesso tempo fecero la voce grossa, per istrappare al governo una seconda università czecca a Brünn nella Moravia. Se è vero che il troppo stropia, sarà probabile assai che il governo se la cavi commodamente facendo la parte del terzo fra i litiganti, e non dando niente a nessuno.

3. Il 9 settembre p. p. chiudevansi in Ungheria la sessione parlamentare, per dare luogo alle nuove elezioni politiche, stabilite per i primi di ottobre. La Camera si chiuse sotto la doppia impressione delle dimostrazioni antimagiare o separatistiche, provocate nella Croazia dalla nota questione di S. Girolamo, e da un terribile discorso del deputato Bartha del partito dell'indipendenza contro il governo liberale ungherese. Egli lo accusò a dirittura di complicità col partito kossuthiano fellone verso la dinastia e traditore della patria, ed attaccò la Triplice e l'accordo doganale coll'Austria, quali cause di estrema rovina per l'Ungheria. Le elezioni politiche si compirono in mezzo alle corruzioni più scandalose, di cui a suo tempo fu maestro insuperato il Bannfy, fra violenze e tumulti e collisioni colla pubblica forza, con morti e feriti a decine in parecchi luoghi. Com'era da aspettarsi, il risultato finale delle elezioni tornò favorevole al governo; di guisa che la signoria della camorra giudaico-liberale continuerà incontrastata anche nel prossimo periodo legislativo. In 262 de' 411 collegi elettorali, riuscì vincitore il partito liberale, in 75 vinse il Kossuth; ed appena in 20 il partito popolare cattolico, che ne guadagnò 10 perdendone 5. Fra i caduti del partito liberale non deve passare inosservato il famoso calvinista Colomano Tizza, il vero padre delle leggi politico-ecclesiastiche sotto il ministero Wekerle d'inausta memoria, ispiratore e moderatore di tutti gli intrighi giudaico-massonici, diretti a strappare la croce dalla corona di S. Stefano. Nessuna meraviglia, che la caduta di costui sia stata deplorata a calde lagrime dalla *N. F. Presse*, e dagli altri organi della cricca liberale.

La nuova sessione parlamentare venne inaugurata il 26 ottobre, non senza un tantino di scandalo. Un deputato, che porta il cognome di Barabas, dichiarò nella prima tornata a nome del partito del Kossuth, che nè egli nè i suoi colleghi si sarebbero recati, come vuole la consuetudine, al castello reale di Buda per assistere al discorso del Trono, perchè questo dovrebbe essere tenuto dal Re costituzionale nella Sede del Parlamento, e non già nel suo castello, imbandierato per giunta di giallo e nero. Il presidente Szell rispose fiaccamente, richiamandosi alla consuetudine di quarant'anni, e l'inaugurazione si fece, senza l'intervento de' kossuthiani. Il discorso del Trono pose in rilievo soprattutto la necessità della rinnovazione del compromesso fra l'Austria e l'Ungheria, dal quale dipende pure la rinnovazione dei trattati di commercio coll'estero; e dopo aver enumerato una lunga serie di riforme economiche da recare ad effetto, finì colle solita assicurazione, che i rapporti con tutte le potenze estere non potrebbero essere migliori, e che il mantenimento della pace è quindi per ora fuori di ogni pericolo.

Dai cattolici venne salutata con gioia l'elezione del conte Appony a presidente della Camera. Avveduto politico ed eccellente oratore,

l'Appony si è reso assai benemerito della causa cattolica, e nel nuovo suo ufficio potrà renderle segnalati servizi. Nel campo religioso abbiamo da notare la deliberazione del Consiglio municipale di Budapest, che ha assegnato centomila corone per fondare una chiesa in un sobborgo operaio infetto di socialismo, la quale verrebbe affidata ai Redentoristi della provincia di Graz. Non mancò naturalmente il noto framassone Carlo Rötws di ricorrere al ministero contro questa deliberazione.

Dal 5 al 7 novembre, preceduto dalle solenni adunanze delle società letterarie Pazmany e del circolo S. Emerico della gioventù cattolica, venne aperto a Budapest il II° congresso cattolico dell'Ungheria, coll' intervento delle rappresentanze di tutti i circoli cattolici, di molti deputati e personaggi illustri dell'aristocrazia e di gran numero di Vescovi e prelati sotto la presidenza del Cardinale Primate Vaszary. Scopo del congresso era l'organamento di tutte le società cattoliche sotto un'unica direzione, il cui bisogno facevasi sentire da lunga pezza. Il *Vaterland* di Vienna dall'esito veramente splendido di questo congresso trae i migliori auspicii per una azione cattolica più concorde ed energica dei cattolici ungheresi. Notevoli le risoluzioni prese intorno alla stampa, alla scuola, all'università cattolica, alle corporazioni mariane, al culto eucaristico ecc.; applaudito sopra tutti il discorso del benemerito conte Ferdinando Zichy sulla mancanza di religione, che è la rovina della società.

PER LA LIBERTÀ DELLE CHIESE¹

II.

E invero tale ultima questione può venire considerata sotto tre aspetti: 1°) sotto l'aspetto del Regolamento 2 Marzo 1899; 2°) sotto quello della Circolare 25 settembre p. p. in sè stessa; 3°) sotto quello dell'articolo 434 Codice Penale.

Sotto l'aspetto del Regolamento 2 marzo 1899, già vedemmo, pur prescindendo dalla sua incostituzionalità nel suo sistema penale: il caso dell'uso delle Chiese nei Congressi non è nè punto nè poco contemplabile; esso non può cadere nella malversazione ecc.; nè nella cattiva morale e politica dell'Investito.

La Regalia non vincola il sistema dei rapporti tra la Chiesa e lo Stato, da sovrapporre lo Stato ai Pastori della Chiesa nel loro governo ecclesiastico; per cui lo Stato possa dettar loro quello che devano fare o non fare. — È impossibile trovare nel Regolamento 2 marzo 1899 piuttosto vietato che ingiunto un Congresso nelle Chiese.

Al Regolamento 2 marzo 1899 non si può, quindi, disobbedire perchè nulla a tale proposito comanda o vieta.

¹ Continuazione. Vedi il quad. precedente pp. 629-637.

Nè meglio del Regolamento 2 marzo 1899, obbliga la circolare 25 settembre p. p.; perchè essa non vuole creare « il reato dell'uso delle Chiese pei Congressi », ma, assai mal apponendosi, lo presuppone scritto nel Regolamento 2 marzo 1899, dove non si trova, lo ripetiamo, nè esplicitamente nè implicitamente scritto; ed è anzi escluso, per ragioni di ogni più elementare principio giuridico. — Ed è notorio, lo ripetiamo, che le Circolari nel nostro sistema Penale non possono creare reati. Esse, come qualunque ordine dell'Autorità, non possono avere consistenza che « in quanto si conformino ad una Disposizione di Legge: allora solo sono legali » (Corte Suprema; 2 marzo 1898 — Causa Aragona-Pignatelli — estensore Bruni e 21 gennaio 1898, — Causa Fattobene — estensore Lucchini (Giust. Pen. p. 233, 289).

Resta l'art. 434 C. P. — Ma perchè, secondo il Codice Penale, si possa disobbedire ad un provvedimento ci vuole un comando o un divieto legalmente dato, e dato da autorità competente, e dato per ragioni di giustizia o di pubblica sicurezza.

Ebbene: la circolare dà un divieto, supponendo un altro divieto legale che non esiste; dunque non è legale nel dare il moto, nel dar l'ordine; è, invece, che su di un « ordine esistente prima di essa e al disopra di essa », riposa sopra un equivoco ed anzi sopra un falso supposto; sopra il nulla.

E l'ordine non sarebbe dato da autorità competente, perchè in materia ecclesiastica l'Autorità Civile non è competente a dar ordini o divieti: è, può dirsi, il testuale articolo 17 della Legge sulle Guarentigie.

Finalmente, manca il motivo di giustizia o di pubblica sicurezza poichè (cosa non seria!) l'ordine dovrebbe essere dato: « per sospetto « di templi asserviti, in fine, ai legittimi Pastori; pel tranquillo culto « voluto esercitare contro le ordinazioni legittime della competente Autorità Ecclesiastica »; « per la tranquillità di spirito preferita « da cristianelli annacquati » alle contrarie ordinazioni del Vescovo, del Parroco, del Rettore ecc. ».

Nè la competenza assoluta dell'autorità civile (che è il punto culminante in radice della questione) a proibire Congressi, a voler chiuse od aperte le porte dei Templi ecc., è escogitazione nostra.

Nessuno, meglio di V. E. conosce, come questo fu insegnato e proclamato, non solo da quelle Decisioni della Suprema Corte che non volevano in alcun modo soggette al preavviso, di cui l'Articolo 1° della Legge di Pubblica Sicurezza, le Adunanze nelle Chiese, (Decisioni 4 Luglio 1894 — Causa Bottazzi — estensore Miglio; e 6 Febbraio 1897 — Causa Conti — estensore Romano); ma ancora da quelle che esclusero « che gli Atti Ecclesiastici della Autorità Ecclesiastica potessero essere, « comechessia, sindacati od anche solo esaminati dall'Autorità Civile » (Decisione 7 Novembre 1900 — Causa Franchi — estensore Adani); e finalmente dalla Decisione 10 Febbraio 1898 — Causa Bocchi — estensore Bruni. La quale ultima Decisione cassando il pronunciato 17 Ottobre 1897 del Pretore di Parma, così sentenziava:

« La Sentenza erra nella specie della Causa... allorchè afferma che l'ordine del Sindaco era legale, solamente perchè inteso ad impedire

che avvenissero tumulti a causa che taluni fedeli non potevano entrare in Chiesa, chiusa per ordine del Parroco. — E per la legittimità della disposizione del Sindaco, senza fondamento, si cercava di determinare i limiti del potere Civile della giurisdizione ecclesiastica distinguendo gli atti di vero culto, come le preghiere, la celebrazione del sacrificio divino e l'insegnamento dei precetti religiosi ecc. — dall'ordine che il tempio venga chiuso od aperto il che rientrerebbe nei poteri dell'Autorità Civile. — Tale distinzione non trova sostegno in veruna disposizione; e d'altronde non può cadere dubbio che la giurisdizione dell'autorità ecclesiastica si spiega e si contiene precisamente nei confini della Chiesa, la quale costituisce la condizione materiale e necessaria per l'esercizio della detta potestà, sia nei rapporti dei fedeli, sia di fronte ai poteri civili. — Onde il Parroco, quale capo della Parrocchia, regola, come crede, le funzioni ecclesiastiche e stabilisce in quali ore debbano celebrarsi e quando la Chiesa debba rimanere aperta al pubblico ecc. »

« Nè meno errata è la affermazione della sentenza, che l'autorità civile aveva il dovere di tutelare il diritto dei credenti, che volevano entrare in Chiesa per pregare; poichè anche il sentimento religioso, quando si manifesta in una riunione, che appunto Chiesa si chiama, deve essere soggetto alle regole ed alla disciplina della competente autorità; nè il diritto pubblico italiano riconosce nel popolo la proprietà esclusiva dei templi parrocchiali o vescovili.

« Con ciò non si creano un'immunità e privilegi a favore del clero; si costituiscono le chiese in asili d'impunità, come teme il magistrato di merito; poichè, mentre nessuno potrebbe negare il diritto ed il dovere dello Stato di tutelare l'ordine pubblico e di perseguire il reato anche nelle chiese, che sono sempre sotto la sua tutela, codesta tutela però deve essere esercitata sempre in favore del diritto e della legittima potestà che lo rappresenta, contro i perturbatori che sotto qualunque veste anche di pretesa pietà volessero violarla. »

E tutto questo era stato sinteticamente riassunto dalle due Sentenze seguenti della Suprema Corte :

La prima, 30 Gennaio 1877, che dichiarava : « Finchè l'autorità Ecclesiastica si contiene nel santuario... deve essere francata da ogni intromissione dell'autorità Civile. » E continuava affermando : « che la Chiesa è il luogo dove tutto prende norma dall'Autorità Ecclesiastica. »

La seconda, 5 Maggio 1882, che proclamava : « Ammettendosi il principio della impugnata Sentenza ne deriverebbe come conseguenza, che la podestà civile in ogni caso sarebbe chiamata a giudicare l'operato del Sacerdote nella sfera degli ordinamenti e dei riti ecclesiastici. — Ciò che importerebbe invadere il campo altrui e varcare quei tali limiti in cui non è dato penetrare; senza rendere la Chiesa mancipia dell'Autorità Civile. — La osservanza o no dei riti religiosi e dei Sacri Canonici non può farsi entrare nel dominio dell'Autorità Civile, senza sconvolgere gli ordinamenti della Pollzia Ecclesiastica. »

E a conferma delle Decisioni ora riportate, ci sia consentito di riferire il punto più saliente delle due Sentenze sopraccitate 4 Luglio 1894 in causa Bottazzi, estensore Miglio, e 6 Febbraio 1897 in causa Conti,

estensore Romano: cause che il sottoscritto ebbe l'onore di patrocinare dinanzi la Corte Suprema:

« Ove sia pacifico in causa (dice la prima Sentenza) che una Conferenza tenuta in Chiesa non costituisca reato proprio, ogni altra ricerca e sul tema della Conferenza più o meno religiosa e sulla pretesa violazione dei Sacri Canoni del Tridentino, è impertinente all'argomento sottoposto a decisione. »

« Esce dell'ambito del Giudice di merito (ambito nel quale il Giudice deve rattenersi con lodevole riserbo) obbiettare, che per tal guisa le Chiese possono convertirsi in conventicole di reazione più o meno partigiane, più o meno ostili a quegli indirizzi o provvedimenti politici e di pubblica economia che dalle Autorità Amministrative vengono emessi in conformità alle mutabili esigenze del progresso e della civiltà. »

« Nè può ammettersi la distinzione (dice la seconda Sentenza) che fece impressione e determinò il Giudizio del Pretore: tra Atti di culto e Atti di propaganda politica. È apprezzamento incensurabile di fatto, quello del Pretore: che i Conferenzieri in Chiesa mirassero con l'argomento dei Comitati Parrocchiali a propaganda politica; ma se anche ciò fosse, non può il Magistrato fare quella distinzione che non è nella Legge. »

Ora quale più patente ed assoluta mancanza, nel caso della Circolare 25 settembre p. p., di tutti gli estremi legali perchè il Divieto in essa contenuto possa vincolare? Essa non solo non ha causa o titolo qualsiasi di giustizia o di pubblica sicurezza, ma nemmeno ombra o pretesto di tal causa o titolo, o di qualsiasi altra causa legale! — Essa non risale, nè mette capo a qualsiasi legge od ombra anche solo o pretesto di legge! — Essa emana finalmente da Autorità incompetente, incompetente dalla radice, a fissar limiti, a segnare confini in materia ecclesiastica! — Che di più?

III.

Ma non crediamo di andare lontani dal vero affermando, che, tutto lo sconvolgimento dei principii, Eccellenza, nei quali è caduta la Circolare 25 settembre p. p., proviene da due errori fondamentali:

Il primo: di aver supposto « che la vita dei Cattolici e l'azione tutta della Chiesa si restringa a riti e preghiere »; quei riti e preghiere che la Circolare racchiude nel nome di Atti di culto, o ad Atti di culto intrinsecamente connessi;

Il secondo; « che le Adunanze dei fedeli, i nostri Congressi, non sieno Atti di vera e propria azione Personale, dei Vescovi, dei Parrochi, dei Rettori delle Chiese, ecc.; e che coi Congressi i Pastori, ecc., facciano dedizione delle loro Chiese in mano ai laici e ad essi le abbandonino. »

Non fa meraviglia, se il primo errore condurrebbe logicamente a proibire persino i Concilii, i Sinodi, ecc.; nei quali, stando al linguaggio (come già accennammo da principio) della Circolare, si suppone che non possa trattarsi se non dei bisogni di culto e di disciplina; e non di fede, di dottrina, di morale, di insegnamento, di azione religiosa, ove voglia ritenersi che essa usi (come logicamente dovrebbe essere) nello stesso significato la parola culto, quando parla dei Congressi, e quando parla dei Concilii, Sinodi, ecc.

Il primo errore ci richiama alla mente quel famoso Imperatore Romano, che lasciava ai Cristiani il pregare; ma vietava loro il dedicarsi alle lettere, agli studii; perchè li voleva esclusi così da ogni ufficio e funzione civile.

Il secondo errore è smentito dal fatto. — Poichè quanto alle Adunanze ed ai loro rapporti coi Pastori della Chiesa e colle Chiese, le cose sono come già sopra accennammo, e come sempre furono, fin dai primi tempi della Chiesa, e come sono in tutte le Nazioni Cristiane. E stanno e staranno, come fu dall'Opera dei Congressi esposto nel suo Ricorso 16 ottobre 1897, al Ministro Di Rudinì, contro le sue Circolari indicanti come applicabile, alle nostre Riunioni nelle Chiese, l'articolo I della Legge 30 giugno 1889, sulla Pubblica Sicurezza.

« Se si consideri (dicevamo) :

1.° Che in così fatte Adunanze, mal definite politiche, non si tratta che della attuazione pratica e doverosa di insegnamenti emanati dall'Autorità Ecclesiastica;

2.° Che l'Autorità Ecclesiastica (Vescovi e Parrochi), come tale, presenza e dirige tali Adunanze;

3.° Che senza l'Approvazione dell'Autorità Ecclesiastica tali Adunanze sarebbero da noi considerate come non permesse e irregolari;

4.° Che senza la esplicita e speciale approvazione dell'Autorità Ecclesiastica, lo ripetiamo, presente e dirigente nessuna trattazione o deliberazione si avrebbe per legittimamente tenuta e presa;

5.° Che da esse è escluso *a priori*, in via assoluta, ogni argomento politico;

« Si porrà chiaro come siffatte Adunanze non escano mai dalla periferia di Adunanze di ordine strettamente religioso: di quell'ordine, che entra non solo nella competenza, ma nel dovere dell'Autorità Ecclesiastica. »

E si continuava così:

« Il voler quindi assoggettare alla Legge di Pubblica Sicurezza tali Adunanze col pretesto, che sono politiche, non è che un enorme arbitrio, pari a quello, con cui si assoggettassero a tal Legge le Adunanze dei fedeli, quando il Parroco celebra la Messa e spiega il Vangelo. Nelle Adunanze colpite dalle Circolari non si esce mai dall'applicazione del Vangelo, presente, dirigente, insegnante, responsabile il Preposto Ecclesiastico, al quale la stessa Autorità Civile riconobbe essere consegnata in morale guardia e materiale custodia la Chiesa. E il Preposto non presta la Chiesa ai laici, non abdica; ma mantiene ed esercita attualmente colle e nelle Adunanze, la sua podestà di maestro e capo.

« E tutto ciò senza dire che le Chiese furono costantemente, appunto per tutto questo, dichiarate da responsi delle Supreme Corti soggette alla sola Polizia Ecclesiastica; con che non furono che ribaditi i principii Conciliari e Canonici della inviolabilità delle Chiese; inviolabilità sancita da severe censure Ecclesiastiche. »

Questo l'Opera nostra affermava nel 1897; e lo stesso oggi mantiene e ripete.

Nè, è chiaro, a creare legittimo ed efficace divieto, gioverebbe il fatto, che, le autorità governative e politiche locali, emanassero divieti,

caso per caso, di usare le Chiese per tale o tale altro Congresso, invocando la Circolare 25 settembre p. p. quale provvedimento generale, poichè non sarebbe sprovvisto di maggior legittimità ed efficacia il divieto di seconda mano, di quello che fosse il primo; e da atto inefficace e nullo in radice, non può promanare atto efficace e vincolante.

Nè certo, Eccellenza, l'Autorità Politica potrà proibire egualmente i nostri Congressi nelle Chiese adducendo in luogo della illegale o nulla Circolare 25 settembre p. p. motivi presi a prestito dall'ordine pubblico o dalla pubblica sicurezza! — Poichè è bensì facile farsi forti di qualunque pretesto per mantenere ad ogni costo un divieto; ma questo supporrebbe che potesse in un paese libero stare il *pro ratione voluntas!* Noi invece dobbiamo troppo stimar l'Autorità Politica e troppo ritenere i suoi rappresentanti veri Magistrati dell'ordine pubblico, per supporre, che vogliano ricorrere in effetto a mendicati o mentiti pretesti per sostenere misure che, sotto il nome di provvedimenti, diventerebbero odiosissime vessazioni.

IV.

Noi riteniamo, Eccellenza, che nessun Giudice, degno di tal nome, possa coprire colla sua alta autorità la Circolare 25 settembre p. p.: la quale non dovrebbe passare immune, a dir vero, nemmeno dalle gravi censure dello stesso Parlamento. — Poichè, infine, col pretesto della Regalia, oggi si violerebbe la libertà dei cattolici e dei loro Pastori sulle chiese; domani con quello o con altri si violerà quella di qualunque altro cittadino o classe di cittadini, senza riguardo a diritto di riunione, a proprietà, ad uso, ecc.

Ma, se sono tanto manifestamente infondati tutti i motivi e di fatto e di diritto ai quali la Circolare fa ricorso; e se essa è la negazione precisa di un cumulo di diritti (diritto Statutario pei Cattolici all'uso delle lor Chiese sotto i loro Pastori; diritto di riunione; diritto di insegnamento dei Pastori, ecc.) ed è in contraddizione flagrante coi principii del nostro Diritto Pubblico, che pur non esita di invocare benchè esso segni la sua condanna, come quello « il quale (sono parole incredibili della circolare!) spezzato il vecchio sistema di ingerenza nelle cose ecclesiastiche ha voluta libera la Chiesa nello svolgimento della sua augusta missione spirituale »; è forza ritenere, che i veri motivi che suggerirono la Circolare siano ben altri da quelli che furono indicati! Ed essi forse si riassumono in uno solo: « indebolire i cattolici, impedire che si raccolgano a migliaia e migliaia, nei soli recinti, capaci ormai, di contenerli, i templi; e provvedere, così, a che il principio cattolico non si imponga nella legislazione e nell'indirizzo governativo del nostro paese! »

E invero, come supporre che, seriamente, sia stato addotto per motivo: che il Ministro « siasi impensierito dei sospetti di certi credenti « ribelli a loro Pastori per i templi asserviti ai partiti militanti »; impensierito della coscienza perturbata dai « Congressi, tenuti nelle Chiese « per volontà dei Vescovi e del Santo Padre », e « impensierito per la scossa tranquillità di spirito dei fedeli che Episcopato e Pontefice in-

« vitano, sollecitano, stimolano a pregare bensì; ma a concordarsi anche
 « coi loro Pastori per agire, per beneficiare, per lavorare: Episcopato e
 « Pontefice che non cessano mai di benedire, di incuorare i Cattolici,
 « che essi sanno e vedono raccolti appunto a migliaia in quelle Chiese,
 « in cui si tengono solennemente i loro Congressi! »

Invece si intende benissimo, come i nemici dei Cattolici, quelli che tutto osano, perchè lo Stato si mantenga in perpetuo dissidio contro la Chiesa e lo inasprisca, vogliono che il Potere esecutivo soffochi e spenga, se fosse possibile, quella voce cara e conosciuta dei nostri Pastori, che nei nostri Congressi scuote, riscalda, rialza le moltitudini!

Quella voce venerata e potente, che per vie misteriose ed arcane, penetra con ineffabili ricordi ed ineffabili emozioni, le tante volte, anche nel cuore degli stessi avversarii: quella voce che strappando gli Italiani al sonno, all'inerzia, al dolce far nulla, li solleva verso altissimi ideali; che li fa capaci di gagliardi ed aperti convincimenti e di non meno nobili e gagliarde risoluzioni; che propone loro l'altezza cui sono giunte le più progredite tra le Nazioni Cristiane, non per scoraggiarli, ma per animarli a superarle, ravvivando la coscienza della virtù nativa; che senza una parola di ira o di sdegno per quelli stessi che ci osteggiano e ci odiano e pei loro figli, ed anzi con parole di rispetto anche per essi, si argomenta di render tutti maggiori e migliori non indegni della Chiesa degni della nostra Patria, ridivenuta grande e cristiana!

Ma, Eccellenza, se quella voce evocatrice, educatrice, nobilitante si indebolirà: se la sacra fiamma accesa nei templi, testimoni e custodi di tante glorie, glorie ad un tempo religiose e civili, si affievolirà e si spegnerà; avremo così guadagnato e vinto i nemici della Chiesa, della Patria, dello Stato, i quali sono sempre accarezzati di fronte ai cattolici e ad essi anteposti, mentre questi sono sospettati ed oppressi; ma avrà del pari guadagnato e vinto il nostro Paese?

Lo diciamo senza iattanza, ma ancora senza esitanza; non lo crediamo. — Noi crediamo invece che l'Italia o è cattolica; e sarà forte e grande; o sarà sceredente, e debole e divisa, precipiterà (ci si schianta il cuore in pensarlo!) in una avvilita decadenza! — Le nazioni hanno Leggi che esse non danno a sè stesse, ma che ricevono: la loro grandezza è nell'obbedire, nell'uniformarsi, fedelmente, arditamente generosamente a tali Leggi; non nel violarle e ribellarvisi!

Speriamo, che l'ingiusto ed illegale divieto, nuovo impedimento inteso a creare e porre ostacolo a quelle alte Leggi, sarà tolto e revocato: e V. E. abbia il nobile coraggio e il nobile vanto, in nome della libertà, del diritto, della giustizia, del vero rispetto alla Chiesa Cattolica, del vero amore al paese, di rimuoverlo e di spezzarlo!

Nè tale ufficio può spettare ad alcuno meglio che a V. E., la quale, anche ieri, in un suo solenne discorso, asseriva che per Lei « il regime della libertà è il regno della legge »; « che la legge è egida comune tanto per il governo quanto per i cittadini di tutti i partiti »; « che il regime della libertà abbraccia le franchigie statutarie a pro degli individui e delle associazioni »; « che l'agitazione è necessaria in quanto non distrugga »; « che agli arbitrii dell'autorità è necessario resistere. »

Ebbene: qual diritto statutario più sacro, quale più degno di libertà, quale di essere più all'egida della legge, di quello di poterci raccogliere nei nostri templi all'invito, al comando e sotto la guida dei nostri Pastori? Quale, che Essi abbiano l'intera libertà della parola e degli insegnamenti e del modo di insegnamento? Quale, che la tutela dei templi sia esercitata in favore del diritto e della legittima Autorità e non dei dissidenti, dei perturbatori (Cass. di Roma 10 febbraio 1898)? — Nè il domandare, che questi nostri diritti siano riconosciuti, è certo un usurpare che i Cattolici facciano le prerogative dello Stato; anzi non è nemmeno agitazione o resistenza agli arbitrii dell'autorità!

Esso è puramente o semplicemente domandare giustizia a Chi ha il dovere di renderla!

In ogni modo, con questo nostro fermo e rispettoso Ricorso, noi non avremo fatto, che compiere, un'altra volta, quanto ci imponeva l'onore e il dovere di Cattolici e di Italiani. *Venezia, il 21 Ottobre 1901.* Di V. E., pel Consiglio Direttivo dell'Opera dei Congressi, *devotissimo* Avv. GIOVANNI BATTISTA PAGANUZZI.

NOTE DI RICORSO. — Anche secondo il Diritto Pubblico Italiano (benchè non sempre pienamente od espressamente consono al Canonico e al diritto Naturale) gli Edifizii Sacri non appartengono allo Stato o ai Comuni ecc.; ma fanno parte del patrimonio degli Istituti Ecclesiastici singoli: e quindi virtualmente del patrimonio della Chiesa Cattolica che, sola e prima, quelli Istituti crea, legittima e mantiene in vita e in quanto li mantenga in vita.

“ Le Istituzioni Politiche del Regno (insegna la Sentenza citata nel Ricorso a pag. 633) alla Religione Cattolica, ai suoi ordinamenti ed organi, alla Giurisdizione della Potestà Ecclesiastica apprestano riconoscimento e tutela. „ (Cassaz. di Roma, 19 Marzo 1890).

CHIRONI *Foro Italiano* 1880, p. 579 e 19. — SCADUTO. *Diritto ecclesiastico vigente in Italia*, Napoli, 1891, Vol. II, p. 127. — CASELLI. *Rivista D. Eccl.*, Vol. I, p. 109. — LAEMMER. *Institutionen des katholischen Kirchenrechtes*. — Freiburg, 1892, pag. 647.

Lo stesso principio è ammesso nella Sentenza della Cassazione di Roma 28 gennaio 1881 — *Rivista D. Eccl.* Vol. I, p. 160 (1890). — Corte di Chambéry, *ibid.*, p. 107. — Cassaz. di Torino, *ibid.*, p. 100. — Corte di Appello di Brescia 30 Gennaio 1888, p. 16-100-109. — Vedasi la completa e precisa dottrina (Canonica e Civile) su questo punto nelle dottissime *Monografie* del P. BRANDI, Roma, 1898. “ Di chi sono le Chiese? „ “ le Bandiere nelle Chiese „ — Roma 1898. — Cass. Roma 4 Luglio 1894 — causa Bottazzi. — Cass. Roma 6 febbraio 1897 — causa Conti, citate in questo Ricorso a pag. 756-757 cogli altri richiami di dottrina raccolti nelle rispettive Memorie presentate alla Corte di Cassazione. — Venezia, 1894-1897. — E notevole anche su ciò il richiamo del BRANDI (nella prima Monografia) alla sentenza memorabile di Sant'Ambrogio in risposta all'Imperatore Valentiniano: — “ Ecclesia Dei est; Caesari utique non debet addici; quia ius Caesaris esse non potest Dei templum — Templum Dei a sacerdote tradi non posse „. — “ Mi si domanda, o Principe di consegnare la basilica. Non sarà mai. Questo sarebbe per me un delitto e per te sarebbe una sventura. — Non hai diritto di violare la casa di un privato e credi poterti togliere la casa di Dio? — Non t'ingannare, o Imperatore, credendo di avere qualche diritto di sovranità sopra le cose che sono di Dio: perciocchè è scritto: “ quae Dei Deo, quae Caesaris Caesari „. All'Imperatore spettano i palazzi, al Sacerdote le Chiese. A te è stato commesso il diritto delle pubbliche mura, ma non delle cose sacre „.

Nota 2.ª — *La Chiesa è padrona in casa sua.*

RATBIZ: *Droit public et administratif*. Paris, 1862, Volume III, pagina 21, § 21 e pagina 24, § 25 “ la police du Temple appartient au Ministre du Culte „. — HELLO:

De regimè constitutionnel. Bruxelles, 1849, pagina 128. " Si le Culte que l'association " exerce, est reconnu, il vit en vertu d'un droit constitutionnel et non de une autorisation administrative. "

" Les réunions auxquelles il donne lieu, ne sont pas des associations proprement dites il est convert par la Charte. " Cass. 30 Gennaio 1887. *Annali* 1881, pag. 103. — Cass. Firenze 30 Luglio 1881. *Annali* 1881, pag. 127. — Cass. Roma 5 Aprile 1881. *Annali* 1881, pag. 131 — Cass. Roma 5 Maggio 1882. *Foro Italiano*, colonna 173.

Oltretrechè da tali Autorità è confermata la massima delle Decisioni sopra citate 4 Luglio 1894 e 6 Febbraio 1897. Vedansi pure le egregie Memorie per la Corte di Cassazione degli Avvocati Meda e Garbarini in causa Bocch di cui la Sentenza 10 Febbraio 1898, e degli Avvocati Calda e De Giorgi in causa Franchi di cui la Sentenza 7 Novembre 1900.

OPERE PERVENUTE ALLA DIREZIONE ¹

Antonelli Ios. sac. *Pro conceptu impotentiae et sterilitatis relate ad matrimonium.* Animadversiones in opus P. Eschbach « Disputationes » etc. 2^{ae} edit. Romae, Pustet, 1901, 8^o, 116 p. — L. 1.50.

Bibliotheca hagiographica latina antiquae et mediae aetatis, ediderunt SOCH BOLLANDIANI. Supplementum. Bruxellis, via dicta « des Ursulines » 14, 1901, 8^o, p. 1305-1388. XXXVI. L'intera collez. Fr. 50. — Cfr. *Civ. Catt.* XVIII, 4 (1901), p. 329

Bliard. Dubois cardinal et premier Ministre (1656-1723). Paris, Le-thielloux, 1901, due voll. 8^o, VI, 428; 488 p. — Fr. 12.

Body I. O. P. *Vie du R. P. M. Ambroise Potton* des Frères prêcheurs. 3^{ème} éd. Paris, Douniol, 1902, 8^o, VIII-475 p. — Fr. 4.

Buonpensiere H. O. P. *Commentarii in I. P. Summae Theologicae S. Thomae Aquinatis O. P. A. Q. I. ad Q. XXIII. (De Deo Uno).* Romae, Pustet, 1902, 8^o, XVI, 976 p.

D'Aquino L. sac. *La continuità degli stati liquido e gassoso.* Monografia con 15 illustr. nel testo. Napoli, Giannini, 1901, 8^o, 42 p.

Dufourcq A. *Étude sur les gesta Martyrum romains (Bibl. des Écoles franç. d'Athènes et de Rome.* Fasc. 83). Paris, Fontemoing, 1900, 8^o, VIII-446 p. — Cfr. *Civ. Catt.* XVIII, 7 (1901), p. 332-337.

Ehrhard A. *Der Katholizismus und das zwanzigste Jahrhundert im Lichte der kirchlichen Entwicklung der Neuzeit.* Stuttgart u. Wien, Roth, 1902, 16^o, XII 416 p. M. 4.80; legato m. 6.20.

Fabani C. *Il dogma e l'evoluzionismo (Fede e Scienza 4.5.)* Roma, Pustet, 1901, due voll. 16^o, 88, 96 p. — L. 1.60.

France (La) au dehors *Les Missions catholiques Françaises au XIX siècle*, publiées sous la direction du P. I. B. PIOLET S. I. avec la collaboration de toutes les Sociétés de Missions. Illustrations d'après des documents originaux. III. *Chine et Japon.* Paris, Colin, 1901, 4^o, 506 p. Fr. 12. — Cfr. *Civ. Catt.* XVIII, 4 (1901), p. 210.

Funk F. X. *Patres Apostolici.* Textum recensuit adnot. criticis. exeget. hist. illustravit versionem latinam prolegomena indices addidit F. X. FUNK. Editio secunda adaucta et emendata. Tubingae, Laupp, 1901, 8^o, vol. I, CLII-688 p., Vol. II, LXXIV-352 p. — M. 4.

¹ Non essendo possibile dar conto delle molte opere, che ci vengono inviate, con quella sollecitudine che si vorrebbe dagli egregi Autori e da noi, ne diamo intanto un annuncio sommario che non importa alcun giudizio, riserbando di tornarvi sopra a seconda dell'opportunità e dello spazio concesso nel periodico.

CONTENUTO: I. *Doctrina duodecim Apostolorum; Epistulae Barnabae, Clementis Romani, Ignatii, Policarpi, huiusque martyrium; Papiae, Quadrati presbyt. apud Irenaeum fragmenta; epistula ad Diognetum; Pastor Hermiae.* II. *Clementis Romani epistulae de virginitate eiusdemque martyrium; epistulae Pseudoignatii, Ignatii martyria, fragmenta Polycarpiana, Polycarpi vita.*

García M. F. O. M. SS. D. N. LEONIS PP. XIII *Acta ad Tertium Franciscalem Ordinem spectantia.* Ad Claras Aquas, typ. Coll. S. Bonav., 1901, 8°, VIII, 248 p. — L. 2.

Génicot E. S. I. *Casus conscientiae propositi ac soluti.* Opus postumum accomodatam ad Theologiae moralis institutiones eiusdem Auctoris. Lovanii, Polleunis, 1901, due voll. in 8°, 421-608 p.

Lacordaire E. O. P. *Gesù Cristo.* Lettere aperte ad un giovane. In appendice la lettera sulla S. Sede. Torino-Roma, Mariotti G., 1901, 16°, 208 p. — L. 2,50.

Libercier M. Alb. O. P. *L'éducation des filles par les Religieuses enseignantes.* Instructions, avis, conseils d'après M.^{me} DE MAINTENON. Paris, Douniol, 1902, 16°, VIII, 268 p. Fr. 3. — Cfr. *Civ. Catt.* XVII, 10 (1900), p. 598.

Loreta G. *La zoologia nella Bibbia secondo la Volgata.* Torino, Salessiana, 1901, 8°, 584 p. — L. 4,50.

Marin doct. *Mgr Midon évêque d'Osaka.* Avec un préface de Mgr A. ACQUARD vicaire apostolique du Sahara et du Soudan et sous le patronage de Mgr TURINAZ évêque de Nancy. Paris Lethielleux, 1901, 8°, XVI; 360 p. — Fr. 5.

Michel d. Pères Blancs. *Theologiae moralis principia.* II. *Moralis specialis* complectens omnia praecepta quibus homo suam agendi rationem conformare debet. Paris, Lecoffre, 1902, 8°, 594 p. Fr. 6. — Cfr. *Civ. Catt.* XVII, 12 (1900), p. 341.

Palleschi F. *L'episodio di Sordello e l'apostrofe all'Italia.* Lettura Dantesca sul VI del Purgatorio con note ed appendice. Lanciano, Carabba, 1901, 8°, 64 p. — L. 1,50.

Pastor L. *Geschichte der Päpste seit dem Ausgang des Mittelalters.* Mit Benutzung des päpstlichen Geheim-Archives und vieler anderen Archiven. I. Band. *Geschichte der Päpste im Zeitalter der Renaissance bis zur Wahl Pius' II (Martin V. Eugen IV. Nikolaus V. Calixtus III.)* Freiburg i. Br., Herder, 1901, 8°. LXIV, 872 p. M. 12.

Quaestiones in conferentiis ecclesiasticis archidioceseos Mechliniensis agitatae anno XDCCCXCIX. Mechliniae, Dessain, 16°, 82 p.

Rivière E. *Vingt ans de vie sociale.* Lyon, Paris, 1901, 8°, 112 p.

Scavini P. *Theologia moralis universa* ad mentem S. Alphonsi M. de Liguorio Ep. et Doct. in comp. redacta cura et studio J. A. DEL VECCHIO Ecl. Cath. Novar. can. Editio V. accuratissima emendata, et recentioribus decisionibus accomodata. Mediolani, libr. Oliva, 1902, 2 voll. in 8°, 776; 840 p. — Cfr. *Civ. Catt.* XI, 2 (1880), p. 613.

Sigismondi E. *Il Vangelo nel secolo XX.* Milano, Cogliati, 1901, 16°, XVI, 544 p. — L. 3,50.

Zoppola G. *Socialismo contro socialismo.* Milano, Cogliati, 1901, 16°, VII, 412 p. — L. 3.

ERRATA

CORRIGE

Pag. 178 lin. 20 promettendo... promette permettendo... permette
 » 290 » 1 πασιγγητος πασιγγητος.

INDICE DELLE MATERIE CONTENUTE NEL VOL. IV

Articoli.

LITTERAE APOSTOLICAE LEONIS XIII DE N. TEMPIO B. M. V. A ROSARIO CONSECRANDO.	Pag. 5
LITTERAE APOSTOLICAE LEONIS XIII QUIBUS COLLEGIUM HIERONYMIANUM IN URBE ERIGITUR. <i>Testo latino e traduzione italiana.</i>	267
LITTERAE APOSTOLICAE DE SEMINARIO ATHENIS INSTITUENDO.	732
LA TEORIA DEL PUGNALE SECONDO IL MAZZINI E IL GARIBALDI.	9
DOVERI DEI CATTOLICI IN ITALIA NELL'ORA PRESENTE.	23
LA NOMINA DEI COSTITUZIONALI A VESCOVI DELLE NUOVE SEDI (<i>Marzo 1802</i>).	44
GLI ARTICOLI ORGANICI AGGIUNTI AL CONCORDATO GIUDICATO A ROMA.	293
LA RICONCILIAZIONE DEI VESCOVI COSTITUZIONALI (<i>15, 16 aprile 1802</i>).	396
SOLENNI PUBBLICAZIONE DEL CONCORDATO A PARIGI NEL GIORNO DI PASQUA, 18 APRILE 1802.	659
GLI ORDINI RELIGIOSI E L'ODIERNA PERSECUZIONE.	129
ROMA E BISANZIO NELLA STORIA DELL'ARCHITETTURA CRISTIANA.	146, 541
LA QUESTIONE SOCIALE E LA DEMOCRAZIA CRISTIANA.	163, 676
L'USO DELLE CHIESE E LA CIRCOLARE DEL MINISTRO COCCO-ORTU.	Pag. 195
LA CONTROVERSIA DI S. GIROLAMO DEGLI SCHIAVONI.	257
SAN GIROLAMO DEGLI SCHIAVONI. <i>Studio storico-giuridico.</i>	513
L'ARUSPICINA ETRUSCO-BABILONESA E LA PROVENIENZA DEGLI ETRUSCHI DALL'ASIA MINORE.	280
PERCHÈ SI AVVERSINO I GESUITI.	385
L'ISTRUZIONE SECONDARIA IN ITALIA. <i>I mali ed i rimedi.</i>	413.

LE CASE INFESTATE.	Pag. 436
L'OBOLO PER LE Povere MONACHE D'ITALIA. <i>Anno Ventesimoquinto.</i>	572
TRA CATTOLICI PER CHIARIRE UN'IDEA.	641
AUTOBIOGRAFIA DI UN SUPERUOMO.	62, 179, 309, 556, 691

Riviste.

La Conciliazione (<i>Miles Christi della « Riscossa »</i>).	Pag. 76
Studi biblici. <i>Vita di Gesù.</i>	202
La Francia all'Estero. (<i>J. B. Piolet</i>).	210
Studi d'antica letteratura cristiana e patristica. <i>Gli Atti dei Martiri.</i>	328
Idem. <i>Le persecuzioni dei primi secoli.</i>	710
L'Arcipelago delle Filippine. (<i>J. Algué S. I.</i>).	343
La nuova ediz. del « Concillium Tridentinum » (Vol. I <i>Diar.</i> ed. MERKLE).	454
La Società Goerresiana. (<i>H. Car-dauns</i>).	463
Natura del Volontario ed involontario negli atti umani. (<i>J. Gordaïr</i>).	465
Un secolo della Chiesa di Francia. (<i>Mgr. Baunard</i>).	582
Furore antigesuitico. (<i>Rass. Naz.</i>).	589
BIBLIOGRAFIA.	80, 349, 595
OPERE Pervenute ALLA DIREZIONE.	127, 254, 381, 510, 637, 763

Appendici.

SCIENZE NATURALI. <i>Alcune novità in telegrafia.</i>	Pag. 217
Idem <i>Automobili.</i>	723
ARCHEOLOGIA. <i>Note topografiche storiche sulla più antica residenza dei Papi al Laterano.</i>	474
PER LA LIBERTÀ DELLE CHIESE. <i>Ricorso contro la circolare del Ministro Guardasigilli.</i>	620, 755

Cronache contemporanee.

*Dal 12 settembre
al 13 dicembre 1901.*

Cose romane.

1. Il pellegrinaggio francese in Vaticano. 2. La sentenza del Pretore nella causa di S. Girolamo degli Schiavoni. 3. Una dimostrazione d'irredentismo e anticlericalismo. 4. L'agitazione anticlericale a Roma. 5. La commemorazione massonica della Breccia di Porta Pia. 6. La *scuola italiana* al Pantheon. 7. La morte della Principessa Torlonia. 8. Spigolature. Pag. 90
2. Per San Girolamo degli Schiavoni. 2. Il Monumento in omaggio a Cristo Redentore sul Monte Guadagnolo. 3. Premiazione catechistica nel Conservatorio Pontificio dei Santi Clemente e Crescentino. 4. Nuovo Convitto per le giovani sordo-mute. 5. Lettera dell' Emo Cardinale Rampolla a Mons. Iorio Arcivescovo di Taranto. 6. L'Arco di Tito al Foro Romano. 7. Imbarazzi ferroviari per le comunicazioni tra Roma e Napoli. 8. Ispezioni sanitarie operate dall'ufficio municipale d'igiene. 9. L'anniversario del plebiscito romano. 228
3. Il Comitato internazionale di Bologna per le feste del Giubileo Pontificale del Santo Padre. 2. Il nuovo Collegio Apostolico Leoniano in Roma. 3. La Cappella destinata all'Italia nella Chiesa di S. Gioacchino. 4. Castel Sant'Angelo convertito in Museo medioevale e di ingegneria militare italiana. 5. Lavori pel Tevere all' Isola Tiberina. 6. Il principe Ruperto di Baviera dal Santo Padre. 357
4. Una nuova opera storica sulla Cappella Sistina inviata al Santo Padre dall'Imperatore di Germania. 2. Inaugurazione della Croce sul

- Colle Palatino. 3. Preziosa scoperta di un affresco nella chiesa di S. Cecilia. 4. Premiazione ad una scuola serale cattolica. 5. Le vedute cinematografiche Vaticane. 6. Una ramanzina ben meritata dal « Messaggero ». — 7. Lettera diretta dal Santo Padre a Mr. Chapelle, Arcivescovo di New-Orleans. 8. Per Donna Anna Maria Torlonia. 9. Le recenti discussioni intorno all'azione cattolica in Italia. 10. Norme stabilite dalla Sacra Congregazione dei Vescovi e Regolari per l'approvazione dei nuovi Istituti religiosi di voti semplici. Pag. 486
5. Il pellegrinaggio inglese e la missione straordinaria montenegrina in udienza dal Santo Padre. 2. La Cappella italiana nella chiesa del Rosario in Lourdes. 3. Il collegio dei Cultori dei Martiri e le Catacombe. 4. Nella basilica di Santa Cecilia in Trastevere. 5. La luce elettrica nei castelli romani. 6. Morte cristiana del generale Pallavicini. 7. Approvazione del piccolo ufficio del Sacro Cuore. 606
 6. Leone XIII padrino del neonato primogenito del principe Carlo di Borbone e della principessa delle Asturie. 2. Il Patronato operaio di Torino incoraggiato e benedetto dal Santo Padre. 3. Scoperta delle gallerie del sottosuolo al Foro Romano. 4. Solenne chiusura del mese dei defunti al Campo Verano. 5. Il 2 dicembre nella chiesa nazionale teutonica di S. Maria dell'Anima. 6. Premiazione nelle Scuole Pontificie suburbane. 7. Operosità del « Circolo di S. Pietro ». 8. La nuova chiesa del Rosario al quartiere trionfale. 735

Cose italiane.

1. L'indirizzo del Congresso di Taranto umiliato al S. Padre. 2. In-

- chiesta governativa sul Congresso medesimo. 3. Dimostrazioni ostili contro il Vescovo di Livorno e contro dimostrazioni cattoliche. 4. Riasunto sommario delle principali deliberazioni del Congresso. 5. Commissari regi nelle amministrazioni locali del mezzodi all'ordine del giorno. 6. La morte dell'on. Imbrani. 7. Spigolature. Pag. 96
3. I disegni finanziari. 2. Nuove costruzioni navali in Italia. 3. Le indennità per la spedizione in Cina. 4. La riforma giudiziaria. 5. Per Monsignor Franzoni Arcivescovo di Torino. 6. Casi di peste bubbonica in Napoli. 7. Lavori del Sempione. 233
3. Il Congresso di Fabriano. 2. Epidemia degli scioperi. 3. Di un nuovo « Circolo educativo operaio ». 4. Esempio di risoluzione pratica della questione sociale. 5. I Missionari e le Suore genovesi uccise nel Brasile. 6. Impianto idroelettrico in Vizzola. 7. La relazione della Commissione Saredo sul municipio di Napoli. 360
4. Solenne dimostrazione di fede cattolica a Monza. 2. Partenza di ottanta Missionari Salesiani. 3. Coraggiosa protesta dei cattolici di Livorno. 4. Gli italiani premiati all'Esposizione di Parigi nel 1900. 5. Un milioncino speso per la cattura del bandito Musolino. 6. La trazione elettrica sulle ferrovie valtellinesi. 7. Morte del duca di San Donato. 493
5. Il varo della nave corazzata « Benedetto Brin ». 2. Ricostituzione della Facoltà teologica nel seminario di Firenze. 3. Il Segretariato del Popolo a Torino. 4. La « Perseveranza » contro il divorzio. 5. Le elezioni amministrative di Napoli. 6. Il *Mosè* di D. Lorenzo Perosi a Milano. 7. Il « Messaggero » e la scuola laica. Pag. 612
6. L'Esposizione finanziaria alla Camera dei deputati. 2. Un ex-voto del duca degli Abruzzi e dei suoi compagni nel viaggio polare. 3. Scissure nel partito socialista. 4. Cura della pellagra nella provincia di Vicenza. 5. L'inchiesta al Comune di Catania. 6. Le vittime italiane nel disastro ferroviario di Seneca negli Stati Uniti. 7. Il Congresso nazionale fra i lavoratori della terra in Bologna. 8. Proposta di legge dell'on. Berenini sul divorzio. 9. Solenni funerali per Monsignor Reggio arcivescovo di Genova. 739

Cose straniere.

Notizie generali.

Sud Africa. Pag. 106, 238, 365, 496, 616, 744. — *Russia.* 107, 499, 746. — *Germania* 107, 240, 367, 490, 618, 746. — *Francia.* 107, 239, 499, 620, 747. — *Austria Ungheria.* 108, 241. — *Turchia.* 108, 499, 620. — *Nuovo Mondo.* 109, 241, 369, 621, 748. — *Estremo Oriente.* 237. — *Oriente Europeo.* 238, 368, 500 — *Spagna.* 241, 747. — *Inghilterra.* 367, 497, 617, 745. — *Belgio.* 368. — *Grecia.* 621.

Nostre corrispondenze.

BELGIO.

1. Il Belgio e lo Stato indipendente del Congo. 2. Imbarazzi di uno stato nuovo. Patriottismo del Re. Ricorso all'imprestito. Testamento regale. 3. Scadenza del prestito. Abbandono della Colonia od annessione? Due disegni di legge: l'uno d'aggiornamento, l'altro di annessione. 4. Trionfo del primo grazie ad una triplice dichiarazione del Re. 5. Il Governo dà spiegazioni. Disegno di legge finale. 6. Diritti eventuali della Francia sopra il Congo belga. Parecchi negri di

- Cuba ricevuti a Bruxelles. 7. I giuochi d'azzardo 8. Il suffragio universale. Pag. 109
2. Il Congresso della piccola Borghesia e il Congresso agricolo. 2. Il re del Belgio e l'imperatore d'Allemagna. 3. Morte del Vescovo di Liegi. 4. Il suffragio universale. 5. Il Belgio fuori di pericolo 6. L'ultimo censimento. 621
- GRECIA.
3. I frutti d'una politica di pace. 2. A proposito della elezione di nuovi Vescovi, confessioni preziose. 3. Splendida dimostrazione cattolica in Siracusa. 4. Mons. Domenico Darmanin nuovo Vescovo di Siracusa. Pag. 118
- GERMANIA.
4. La nuova tariffa doganale; l'affare Krosigk. 2. La nomina di Monsignor Benzler a Metz. 3. Le bugie contro i cattolici nelle scuole protestanti. 4. I miracoli presso i protestanti. 5. Il centenario della Casa Herder. Pag. 123
5. Gli abboccamenti di Danzica e di Compiègne; considerazioni politiche. 2. La politica e l'industria moderna. 3. La Germania e la Cina. 4. L'incertezza della politica in terra; questioni economiche. 5. I capi del socialismo infallibili e intolleranti. 505
6. Il nuovo Kulturkampf. 7. La nomina di un professore all'Università di Strasburgo. 8. Ingiustizie. Conversione di una principessa di Prussia. Morte di Mr. Thiel. 625
- FRANCIA.
7. Dichiarazione dei Provinciali della Compagnia di Gesù in Francia. 2. Lettera di S. E. Mons. Do Cabrières Vescovo di Montpellier al R. P. de Scorraille Provinciale di Tolosa. Pag. 241
8. La legge di proscrizione degli Ordini e delle Congregazioni recata ad effetto. 2. L'esodo all'estero di 87 associazioni religiose. 3. Effetti religiosi ed economici. 4. Viva commozone a Parigi e nelle province. 5. Altri due gravi avvenimenti alle viste: lo sclopero generale del primo di novembre; scompaginamento del consiglio supremo della Legion d'onore. 6. Presentimenti bui per il futuro. 369
- INDIA.
9. Morte di Mgr. Paolo Goethals, Arcivescovo di Calcutta. 2. Provvedimenti del Governo contro la fame. 3. Fra i Boeri prigionieri nell'India. 4. Il venticinquesimo di sacerdozio del Vescovo di Mangalore. 5. Un missionario morto al servizio degli appestati. 6. Il censimento del 1901. 247
- CINA.
10. Rettificazione. Finanze. 2. Pagamenti di debiti. 3. Il ritorno della Corte a Pechino è ritardato. 4. Abolizione dello Tsong-lyamen, ed istituzione del Wai-ou-pon. 5. Riscossione dei balzelli. 6. Riforme negli esami dei gradi. 7. Studenti cinesi all'estero. 8. Sottoscrizione del trattato di pace. 9. Faccende religiose assestate. 10. Rissa fra cattolici e protestanti. 375
- AUSTRALIA.
11. Il Duca di York. 2. Il Parlamento Federale. 3. Il Raccolto. 4. Contro la Tuberculosis. Pag. 501
- AUSTRIA-UNGHERIA.
12. Durante le ferie parlamentari. 2. Apertura del Parlamento: ingenti somme richieste per pubblici lavori. Discussione sulle Congregazioni religiose. La questione dell'Università italiana. 3. Elezioni politiche in Ungheria ed apertura del Parlamento ungherese. Secondo Congresso cattolico a Budapest. 748

Does Not Circulate

BX 804 .C58 SMC

La Civiltà cattolica.

AIP-2273 (awab)

