

NY 9AUBI2 1



1162 04538704 1



CATALOGUE GÉNÉRAL
DES
ANTIQUITÉS ÉGYPTIENNES
DU MUSÉE DU CAIRE
—
TABLES D'OFFRANDES

SERVICE DES ANTIQUITÉS DE L'ÉGYPTE

CATALOGUE GÉNÉRAL

DES

ANTIQUITÉS ÉGYPTIENNES

DU MUSÉE DU CAIRE

N^{OS} 23001-23256

TABLES D'OFFRANDES

PAR AHMED BEY KAMAL

TOME PREMIER



LE CAIRE

IMPRIMERIE DE L'INSTITUT FRANÇAIS

D'ARCHÉOLOGIE ORIENTALE

1909

+
UT
=t
1.1

NEW YORK PUBLIC	
LIBRARY	
APR 26 1905	11
M 1028	11
26 F 302	11

PRÉFACE.



Les tables d'offrandes qu'on trouve dans la grande collection du Musée du Caire ont été partagées en deux séries. La première, qui comprend les tables de l'Ancien Empire, a été attribuée au docteur L. Borchardt par le docteur L. Borchardt lui-même, lorsqu'il commença le *Catalogue général*. La seconde, qui embrasse les tables des époques thébaine, saïtique et gréco-romaine, m'a été confiée il y a quatre ans par le Directeur du Service des Antiquités. Elle comporte deux volumes, le premier de textes et de descriptions, le second de planches: partout où cela a semblé nécessaire pour l'explication de certains détails de la description, j'ai intercalé dans le volume de textes le schème linéaire des tables. J'avais d'abord cru pouvoir suivre l'ordre chronologique d'un bout à l'autre de l'ouvrage: l'arrivée incessante de monuments nouveaux ne me l'a point permis, et, vers la fin, je me suis borné à donner les tables dans l'ordre où elles entrèrent au Musée. J'ai remédié à ce désordre, autant qu'il était en moi, par le moyen de mon *Index IV*, où les numéros sont rangés chronologiquement.







Je n'ai pas osé tracer l'esquisse même incomplète d'une histoire des tables d'offrandes: cela fût sorti du cadre de nos volumes. L'étude préliminaire que M. Maspero a consacrée à la pancarte des hypogées memphites, dans la *Revue de l'Histoire des religions*⁽¹⁾, montre quelle étendue un traitement adéquat du sujet devrait avoir. Je me suis borné à noter et à mettre en ordre les observations que j'ai recueillies au cours de l'impression: j'espère qu'elles pourront être utiles à ceux qui s'occuperont de la matière après moi.

Les tables d'offrandes sont les unes rondes ou légèrement ovales (n° 23091), les autres rectangulaires avec quatre pieds (n° 23040) ou avec des colonnettes aux angles (n° 23009 et 23073), toutefois, ce sont là des formes plutôt exceptionnelles: dans l'usage courant, elles ont la figure que les graveurs ont rendue dans les hiéroglyphes par le signe . avec ou sans bec ou déversoir en saillie pour les eaux de libation.

L'usage de servir le repas sur une table plate qui, dans les rites divins ou funéraires, devient l'autel, n'a pas disparu tout à fait de l'Égypte moderne.

⁽¹⁾ *Revue de l'Histoire des religions*, t. XXXV, p. 275-330, et t. XXXVI, p. 1-19.

C'est ainsi que le plateau à pied unique, sur lequel on sert le repas dans les maisons musulmanes, s'appelle *خوان*, *khouan*, nom qui rappelle singulièrement le nom antique de la table d'autel , *khaout*, en copte ⲬⲞⲨⲟⲩⲥ , ⲬⲞⲨⲟⲩⲓ *M.* ⲬⲞⲨⲟⲩⲥ , *T.* De plus, la façon dont nous plaçons les galettes de pain et les plats sur la table ressemble de manière curieuse à ce qu'on voit sur les deux bloes n° 23040 de notre Musée ou sur les deux tables basses à quatre pieds. Le détail des accessoires n'est pas toujours le même, mais ce qui n'a point changé, c'est la coutume de poser sous la table , l'aiguillère et la cuvette qui servent à rincer les mains des convives avant et après les repas : les modernes ont en cela continué les anciens.

La table d'offrandes n'est, on le sait depuis les recherches de M. Maspero, que la figuration stylisée, en pierre, de la natte de junc ou de papyrus sur laquelle on servait le repas au mort devant la porte de son caveau : une écuelle ou un vase avec ou sans anses était posé en son milieu, et, autour de ce vase, on plaçait tour à tour les mets ou les boissons qui composaient le dîner, c'est-à-dire l'offrande. De même que la porte réelle devint la stèle, la natte chargée devint le  *hotpou*, et le *hotpou*  en pierre fut placé régulièrement devant la stèle, comme la natte l'avait été devant la porte. On conçoit, dans ces conditions, que la table suivit d'assez près les vicissitudes de l'histoire de la stèle, et que son ornementation varia grandement selon les époques. Sous l'Empire Memphite, les plats ou plutôt les ustensiles qu'on y voit gravés, ainsi que les objets d'offrandes quand il y en avait, sont ménagés en haut-relief, et ils se rapprochent pour la forme des ustensiles actuellement en usage chez nous. A partir de la première époque thébaine, on trouve des tables sur lesquelles la matière de l'offrande est représentée complète et figurée systématiquement selon la teneur de la pancarte des tombeaux memphites, c'est-à-dire selon la séquence même dans laquelle les objets étaient offerts pendant la cérémonie des funérailles, tel notre n° 23013. Ailleurs au contraire, les offrandes sont répandues en profusion, mais sans ordre constant, ainsi aux n°s 23019, 23020 et sur d'autres qui se distinguent par la présence de nombreux bassins. Ça et là pourtant, on rencontre quelques tables qui, par exception, se rattachent de plus ou moins près à l'ancienne conception, ainsi les n°s 23040, 23105. En général, on a fait un choix systématique parmi les objets d'offrandes, et on les a répandus dans des positions sensiblement les mêmes sur la face principale, quelques pains ronds ou longs, une cuisse et des quartiers de bœuf, des légumes et des fruits, accompagnés ordinairement de deux vases  ou  (n°s 23003, 23027),  (n° 23005),  (n° 23104),

☛ (n° 23009), ☛ et ☛ (n° 23029). Les pains sont parfois marqués ou de l'empreinte de sceau comme on le fait actuellement dans les églises coptes, ou d'empreintes de doigts comme c'est l'usage actuellement dans certains villages.

A l'époque gréco-romaine, deux variétés sont en présence. Certaines tables ont sur leur face principale quatre pains ronds accompagnés d'un seul vase ou de deux vases ☛ (cf. pl. XXXVIII, XXXIX), ou un pain carré et long flanqué de deux vases (n° 23157) ou d'objets divers, ainsi deux concombres (n° 23158) et un autel (n° 23159). Ailleurs, les vases sont remplacés par deux bouquets de lotus formés chacun de trois tiges: celle du milieu est terminée par une fleur épanouie, tandis que les deux autres ont l'une un bouton fermé et l'autre une petite feuille (n° 23156: cf. pl. XL, XLIX). Le plus souvent, la libation jaillit des deux vases ☛ et le jet d'eau s'écoule en zigzag vers le bec, entourant les objets d'offrandes (pl. L et seq.). A Akhmim, on se plaisait à reproduire les chapitres du *Rituel* qui permettaient aux morts de boire l'eau fraîche, et, avec ou sans le texte, les vignettes correspondantes, les deux sycomores sacrés d'où Neïth ou Nouït verse au défunt l'eau et lui tend le plateau de pains (cf. pl. XLI, XLII, XLIII, XLIV). Enfin, les bassins de l'âge thébain cèdent assez souvent la place à des cartouches vides (cf. pl. XLV, n°s 23173, 23175, pl. XLVI, XLVII, XLVIII).

Le principe de division en objets de la Haute et objets de la Basse-Égypte s'applique parfois aux tables de toutes les époques. C'est ainsi que les deux grands blocs d'Amoni-Antouf-Amenemhaït (n° 23040) représentent l'un la table des offrandes de la Haute-Égypte, l'autre la table des offrandes de la Basse. Ailleurs on voit les deux caractères ☛ adossés (n° 23001) ou superposés ☛ (n° 23007). Les deux vases ☛ et leurs variantes ainsi que les deux cartouches (pl. XLVI) répondent à la même idée, non moins que le doublement des scènes qui ornent la face principale (n°s 23031, 23032) ou la tranche (n° 23001), les deux bouquets de lotus (n°s 23156, 23193), et aussi les deux sycomores sacrés (n°s 23167, 23168).

Les tables d'offrandes portent ou ne portent pas d'inscription. Dans le cas où elles n'en portent pas, on n'y voit d'ordinaire que la représentation des objets d'offrandes (n°s 23011, 23012, 23020, 23032). Dans l'autre cas, on y lit une formule assez courte insérée très anciennement au *Livres des Pyramides* ☛ ☛ ☛ ☛ ☛, etc., qui couvre tantôt la bordure ou les bordures qu'on voit sur la face principale du monument (n°s 23013, 23019, 23026, 23027, 23028), tantôt trois côtés (n°s 23025, 23034, 23074) ou deux (n° 23124) ou même un

seul (n° 23034). Pourtant il y a quelques exceptions à ces combinaisons, ainsi, au n° 23091 qui porte, outre la pancarte, un proscynème sur le pourtour et plusieurs registres sur les tranches; ainsi encore, au n° 23121 où on lit une prière à Osiris sur le plat de la face principale, et au n° 23140 qui contient, en plus de la prière du pourtour et du milieu, quelques registres répartis sur les tranches.

À l'époque gréco-romaine, quand on eut substitué les deux sycomores aux deux vases, on adopta pour textes quelques passages des chapitres LIX et LXII du *Livre des morts*, qui conviennent le mieux à la scène et qui couvrent les vides de la face principale (voir pl. XII, XIII, XIII, XLIV). Vers la fin de l'époque romaine, les prières deviennent rares et le plus souvent elles sont supprimées (voir pl. XXXIV et seq.) : les graveurs ne comprenaient plus la vieille langue, et c'est à peine s'ils savaient sculpter les hiéroglyphes.

Dans le but de faciliter la recherche, j'ai dressé plusieurs index. Le premier comprend les cartouches royaux, le deuxième les noms des personnes accompagnés de leurs titres, le troisième les titres seuls, le quatrième les noms des divinités, le cinquième la correspondance des numéros du *Livre d'entrée* avec ceux du *Catalogue général*, le sixième la correspondance des numéros du *Catalogue général* avec ceux des différents *Catalogues* ou *Guides* précédents, le septième le lieu de provenance des objets, le huitième les tables d'offrandes royales, le neuvième le classement chronologique des tables.

En terminant cette préface, je dois remercier Brugsch pacha, qui a exécuté les belles photographies d'après lesquelles les planches ont été faites. M. Chassinat et l'Institut d'archéologie qui a imprimé le texte, et M. Maspero qui, avec une bienveillance inlassable, a bien voulu reviser, par endroits, la rédaction de ce modeste ouvrage.

A. KAMAL.

Caire, le 25 juin 1909.

CATALOGUE GÉNÉRAL



DES

ANTIQUITÉS ÉGYPTIENNES

DU MUSÉE DU CAIRE.

TABLES D'OFFRANDES.

MOYEN EMPIRE.

23001. Autel taillé dans un bloc quadrangulaire, et trouvé au pied de la grande pyramide de Licht, dans l'angle de la chapelle funéraire du roi  . — Granit. — Long. 1 m. 50 cent. et 1 m. 60 cent., haut. 0 m. 98 cent. — Licht (pl. I, II).

DESCRIPTION. Cet autel représente l'Égypte entière comme fondation pieuse établie pour le bénéfice de la momie du roi Ousertesén (Sanouosrit) F^r. Il affecte la forme d'une double table, table du Nord et table du Sud, division en rapport avec les deux régions du pays (cf. la double table aux lions, n° 23040). Chacune de celles-ci porte le signe de la table d'offrandes et les deux signes sont placés dos à dos ; ils sont accompagnés de deux vases à libation et de deux pains ronds, et le tout est entouré du protocole royal. Ce protocole se compose de deux textes, qui ne présentent entre eux qu'une légère différence, et qui se répètent chacun deux fois sur le pourtour de la face principale.

Pour éviter des répétitions inutiles, il suffira de donner ici un seul protocole pris dans les deux textes :

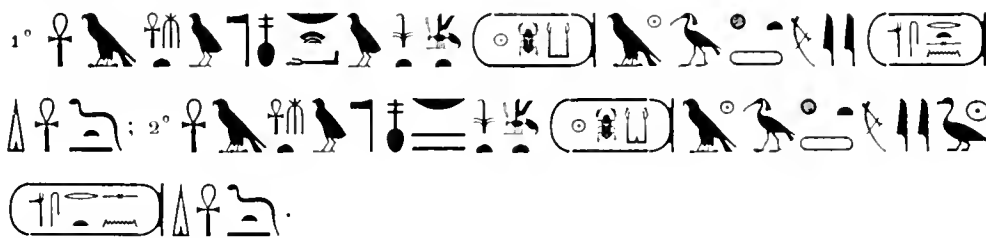

Avant de décrire par le menu les représentations qui ornent les faces du monument, il est intéressant de signaler que le sculpteur égyptien s'est figuré les côtés du bloc comme rabattus sur un même plan, et les deux représentations qui le couvrent comme faisant chacune le tour de sa table respective. En effet, on voit autour du monument des processions de porteurs d'offrandes qui s'avancent sous la forme traditionnelle du dieu Nil aux mamelles pendantes. Ces dieux apportent au roi, représenté par son cartouche, les produits du sol et de la mer. Ils lui accordent la vie, la santé, le goût, et ils symbolisent : 1° quelques nomes de la Haute-Égypte, tels que les trois premiers nomes du Midi, puis le onzième et le seizième (Ombite, Apollinopolite, Latopolite, Hypsélite, Hermopolite); 2° quelques nomes de la Basse-Égypte, tels que les trois premiers et le neuvième (Memphite, Létopolite, Libyque, Bubastite); 3° différents dieux tels que les dieux de la vie, de la santé, du goût, des grains. Ces personnages, tous symboliques à des degrés différents, se succèdent et alternent sans interruption les uns avec les autres sur les quatre faces du monument, et ils sont accompagnés de légendes placées comme le montre le schéma ci-contre :

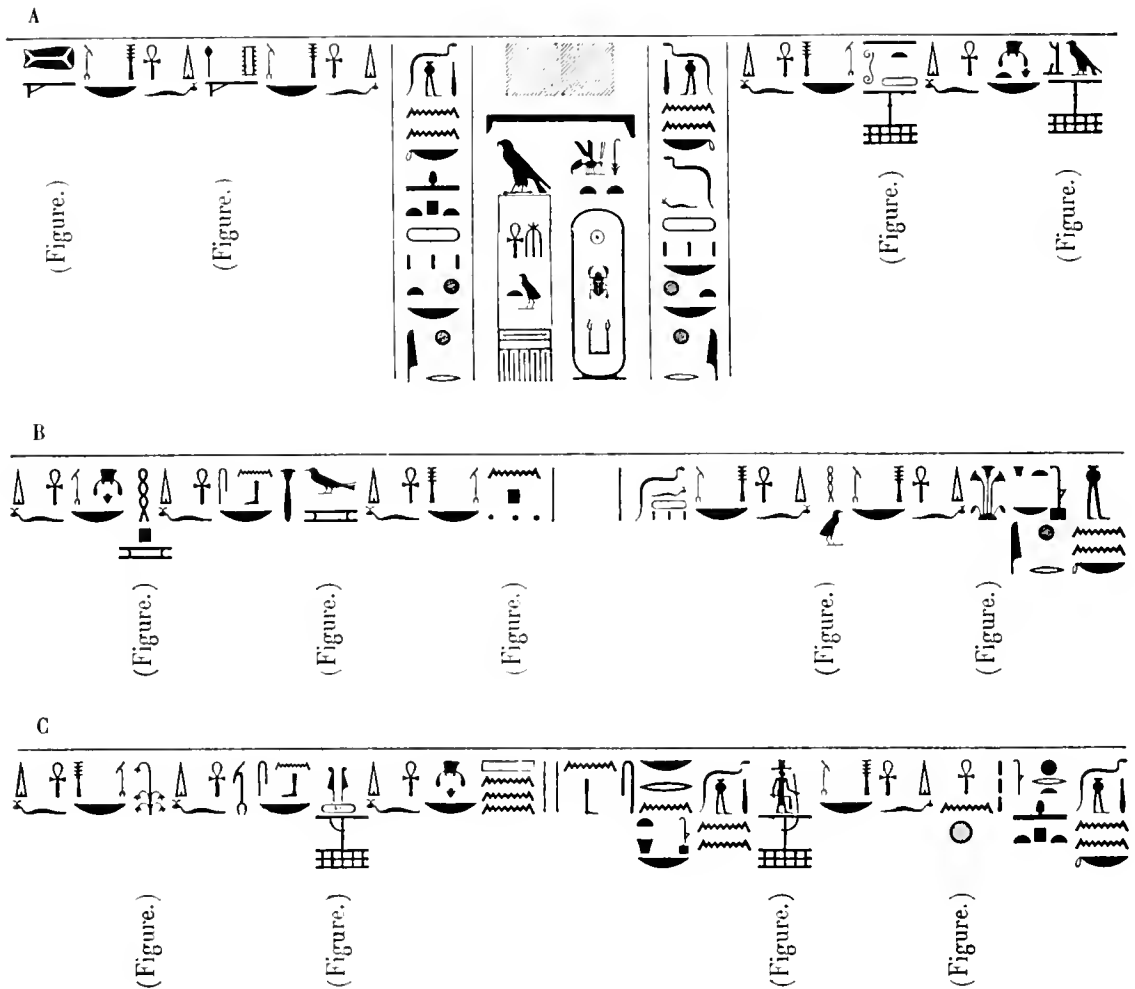
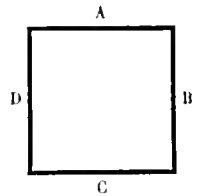

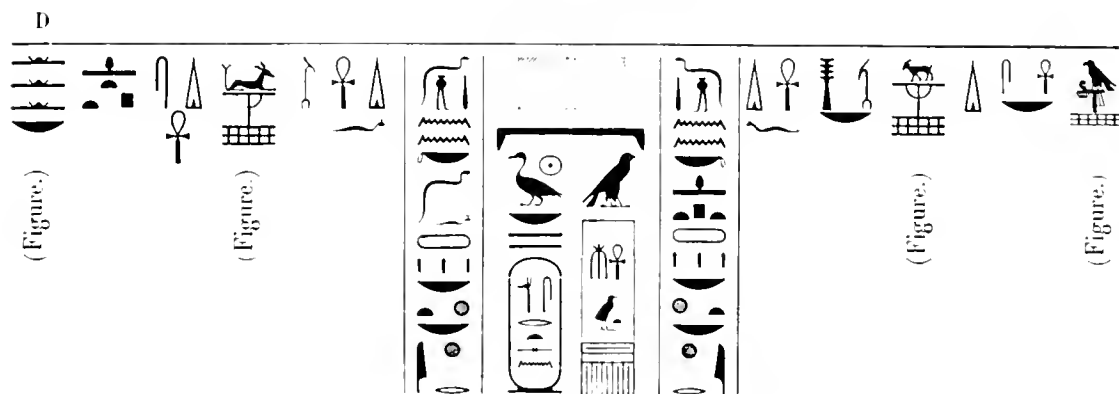



Les dieux Nil surmontés du ciel —, qu'on voit sur les quatre faces, sont, par rapport à leur direction, divisés en deux séries de cinq dieux chacune. Les dieux de chaque série marchent parallèlement pour venir s'affronter près du bec.

TECHNIQUE. Inscriptions et figures en creux. Le monument est remarquable par la beauté des représentations et par la finesse du travail. Les faces sont légèrement inclinées. XIII^e dynastie.

CONSERVATION. Les arêtes sont ébréchées, particulièrement l'arête A-D qui est fort dégradée. Les deux becs ont été brisés sur les côtés A-C.



BIBL. : *Journal d'entrée du Musée*, n° 31876; *Revue archéologique*, 1896, p. 51, 66-67; GAUTIER-JÉQUIER dans les *Mémoires de l'Institut français d'Archéologie orientale*, t. VI, p. 22-26; *Notice des principaux monuments exposés au Musée de Gizeh*, 1897, n° 1403; MASPERO, *Guide to the Cairo Museum*, 1903, n° 520.

23002. Très belle table d'offrandes au nom de   (1). —

Granit noir. — Long. 0 m. 82 c.,

larg. 0 m. 51 c., haut. 0 m. 33 c.

— Près de Dahdamon, district de Faqqous, 1884.

DESCRIPTION. Cette table, dédiée à Seb-Geb et à Râ, a la forme *Hotep*. On y voit gravé en relief sur le plat le signe de la réunion , entrelacé des fleurs de la Haute et de la Basse-Égypte, et surmonté d'un grand caractère .

On a voulu marquer de la sorte que les offrandes accordées par le Nord et le Sud doivent être servies à la momie comme offrandes réelles, dans les deux grands bassins

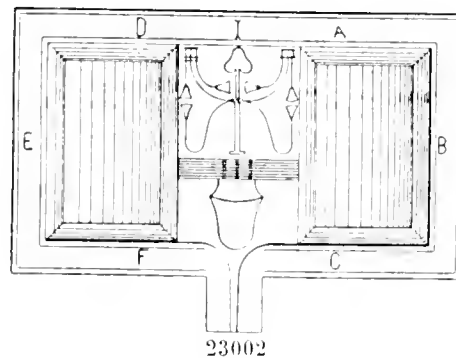

(1) Ce monument fut signalé par moi en 1884, dans les ruines situées entre les villages de Qantir, au nord-est, de Kafr-el-Khatânah au sud-est, et de Dahdamon au sud. Je remarquai alors, d'après les sondages opérés dans ces ruines, que le roi Aménôthès II fit bâtir en l'honneur des divinités locales, probablement Seb-Geb et Râ, un temple dont il ne subsistait que quelques fragments en granit.

ménagés à droite et à gauche, sur la face principale du monument. Le bec fait saillie sur l'une des faces longues. Le plat occupé par ce dessin communique avec l'extérieur par une rigole qui passe à travers le bec. Sur les trois autres côtés du pourtour on lit deux proscynèmes affrontés, l'un à droite en A, B, C, et l'autre à gauche, en D, E, F :

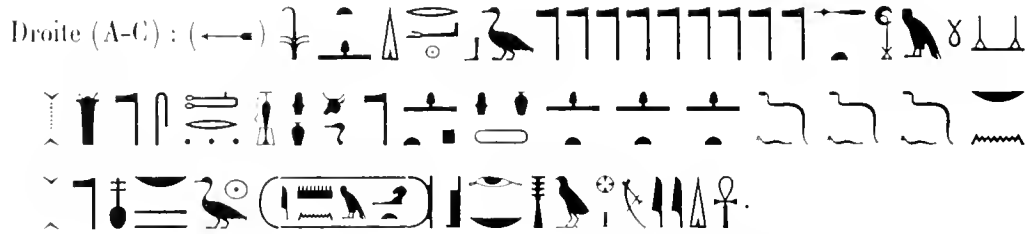

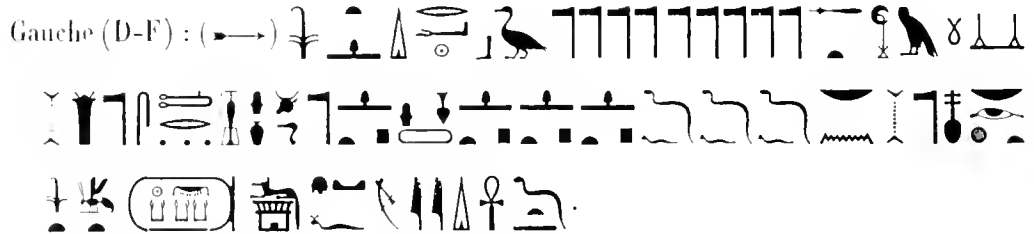
Droite (A-C) : (←) 



Gauche (D-F) : (→) 

TECHNIQUE. Inscriptions en creux. Cette table est remarquable par la finesse de son dessin et de ses inscriptions.

CONSERVATION. Excellente.

BIBL. : *Journal d'entrée du Musée*, n° 39568; *Notice des principaux monuments*, 1895, n° 119; MASPERO, dans la *Zeitschrift*, 1885, p. 12-13.

23003. Table d'offrandes au nom du roi  . — Granit rose. — Long. 0 m. 68 cent., larg. 0 m. 53 cent. — Trouvée en 1904, Assouân (pl. III).

DESCRIPTION. La table est de la forme *Hotep*. La face supérieure porte un godet oblong, d'où le liquide se déversait par un canal creusé à travers le bec. Plus bas, on voit un grand caractère , au-dessus duquel sont dessinés deux pains ronds et deux vases à libation . Tous les côtés de la bordure, excepté celui du bec, sont occupés par deux protocoles royaux qui débutent par un signe commun, la croix ansée .

A droite : (←) 

A gauche : (→) 

TECHNIQUE. Travail net, main ferme. La figuration des objets d'offrandes est en demi-relief, l'inscription est en creux.

CONSERVATION. L'angle gauche a été fortement endommagé; il en est résulté une lacune dans le protocole gauche.

BIBL. : *Journal d'entrée du Musée*, n° 36817.

23004. Table d'offrandes au nom du roi . — Granit rose. — Long. 0 m. 81 cent., larg. 0 m. 53 c. — Taoud, 1882.

DESCRIPTION. Table rectangulaire de la forme *Hotep*. Les objets d'offrandes dessinés sur la face principale consistent en un grand caractère surmonté de deux vases et de deux pains ronds . Sur le pourtour sont gravés et affrontés les deux protocoles suivants avec la croix ansée comme signe commun :

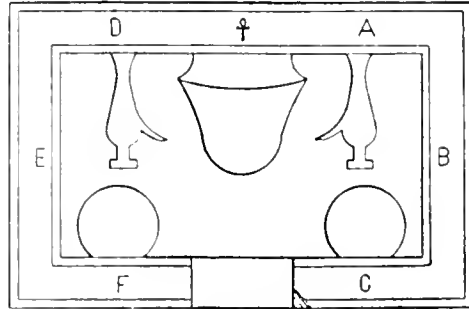

23004

A droite (A-C) : .

A gauche (D-F) : .

TECHNIQUE. Travail soigné. Les objets d'offrandes sont en relief et l'inscription est en creux. XII^e dynastie.

CONSERVATION. Le bec était rapporté; le morceau manque.

BIBL. : *Journal d'entrée du Musée*, n° 39511; MASPERO, dans la *Zeitschrift*, 1882, t. III, p. 123.



23005. Table d'offrandes au nom du roi . — Granit rose. — Long. 0 m. 79 cent., larg. 0 m. 50 c. — Abydos, 1895.

DESCRIPTION. Elle est analogue pour la forme et pour le dessin à la table précédente. On voit sur le pourtour, partant du signe commun les deux légendes suivantes :

Côté droit (A-C) : .

⁽¹⁾ Ce dernier mot sert à la fois aux deux lignes B et C.



On voit, par ces deux légendes affrontées, que le roi Ousertesen (Sanouosrît) I^{er} a fait ce monument en souvenir de son père, Mentouhotep Sa-ânkh-ka-râ, qui est le dernier pharaon de la XI^e dynastie. Sur le bec du grand caractère , dessiné sur le plat, on lit : ()

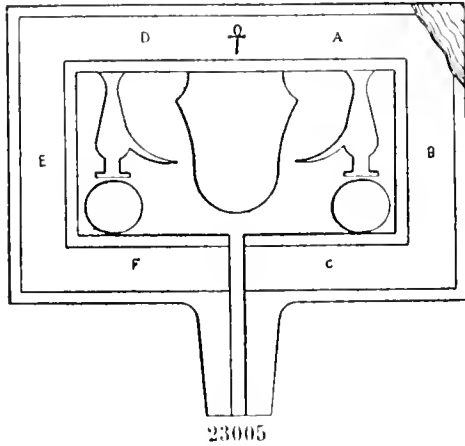

TECHNIQUE. Bon travail. Les objets d'offrandes sont dessinés en demi-relief, tandis que l'inscription est en creux et finement gravée. XII^e dynastie.

CONSERVATION. L'angle droit du côté opposé au bec a été brisé, et les deux signes  ont disparu dans la cassure.

BIBL. : *Journal d'entrée du Musée*, n^o 32019; AMÉLINEAU, *Les nouvelles fouilles d'Abydos*, 1896, p. 12-13; GARDINER, *Proceedings of the Soc. of Biblical Archaeol.*, t. XXVI, 1904, p. 75-76 (?).

23006. Table d'offrandes au nom du . — Calcaire. — Long. 0 m. 96 cent., larg. 0 m. 65 cent. — Abydos, trouvée en avril 1872.

DESCRIPTION. Forme *Hotep*. On voit, sur la face principale, un  et deux godets rectangulaires. Le pourtour est occupé par deux proscynèmes affrontés. Celui de droite est adressé à Anubis :

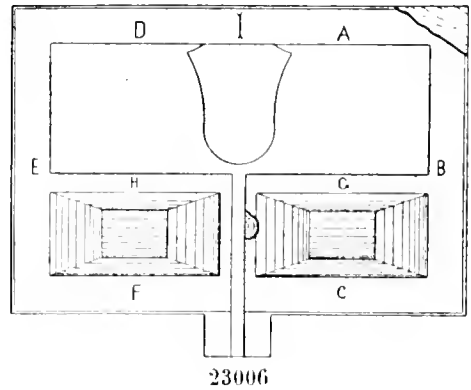

et celui de gauche à Osiris (D-F) : (←→)



Au centre, sur les bords des godets sont gravées deux formules ainsi conçues :

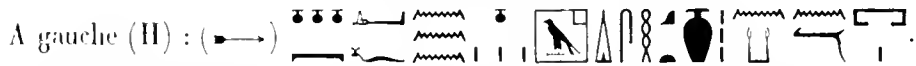

TECHNIQUE. Style médiocre. Les hiéroglyphes sont en creux. Il semble que le scribe ait mal disposé les deux légendes G, D, et brouillé les signes qui composent le nom. XIII^e dynastie.





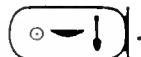









CONSERVATION. A la suite d'une cassure à l'angle E, deux ou trois mots ont disparu.

BIBL. : *Journal d'entrée du Musée*, n° 21770 bis; MARIETTE, *Catalogue d'Abydos*, p. 522. n° 1359.

23007. Table d'offrandes rectangulaire au nom de Mentouhotep .
— Granit rose. — Haut. 0 m. 74 cent., larg. 0 m. 39 cent. — Karnak (pl. III).

DESCRIPTION. Forme *Hotep*. Sur la face supérieure sont représentés, en demi-relief, les deux signes , séparés par une plate-bande et suivis chacun d'une rainure rectangulaire. Au-dessus du premier signe *Hotep*, un véritable bassin a été ménagé qui se déverse à l'extérieur. Sur la plate-bande, on voit gravée en creux l'énumération des objets d'offrandes :



Au-dessous, sur le second signe *Hotep*, on lit deux fois le cartouche-prénom de Mentouhotep  , et, sur le bec de ce signe, le graveur a placé une table chargée des divers objets d'offrandes disposés ainsi, une jambe de bœuf, des quartiers de viande et des bottes d'oignons. Elle est flanquée à gauche de (→←) 
   , à droite de (←→)        , sculptés en creux en deux lignes verticales. Dans la cavité du troisième bassin à l'extérieur on lit :



TECHNIQUE. Style détestable. Le monument est à peine dégrossi. Les deux signes  sont seuls en relief. XI^e dynastie.

CONSERVATION. La face a subi quelque usure qui a rendu illisibles certains signes de l'inscription.

BIBL. : *Journal d'entrée du Musée*, n° 36337.

23008. Table d'offrandes au nom du roi . — Granit rose. — Long. 1 m. 05 cent., larg. 0 m. 52 cent. — Karnak, 1887 (pl. IV).

DESCRIPTION. Cette table, de forme *Hotep*, porte le nom d'Ousertesen (Sanonosrit) I^{er}. On lit sur le pourtour deux proseynèmes en faveur du roi qui ont  comme signe commun. Ils commencent du côté du bec. Celui de droite est ainsi conçu : (←→)



. Celui de gauche est ainsi conçu : (→←)

. Sur la

quatrième face, restes de légendes affrontées : à droite (→←) 

et à gauche : (←→) .

TECHNIQUE. Travail médiocre. Aucune représentation. Quelques signes sont en creux, d'autres simplement au trait.



CONSERVATION. L'angle gauche manque du côté opposé au bec. L'inscription est interrompue par des martelages opérés probablement sous Apopi.



BIBL. : *Journal d'entrée du Musée*, n° 27645; GRÉBAUT, *Catalogue*, 1892, p. 75, n° 6254; *Catalogue*, 1895, n° 131; MASPERO, *Guide to the Cairo Museum*, 1903, n° 247, p. 101, et 2nd ed., 1906, p. 98, n° 247.

23009. Sorte d'autel ou table d'offrandes au nom de . — Granit gris. — Haut. 0 m. 28 cent., larg. 0 m. 62 cent. — Temple de Louxor, 1887 (pl. V).



DESCRIPTION. Ce monument est semblable comme forme au numéro précédent, et il a été usurpé comme lui par le roi pasteur Apopi. Il a été dédié par le roi Ousertesen (Sanonosrit) III au dieu Harsaphès d'Héracléopolis. Les inscriptions gravées sur le pourtour sont ainsi conçues :

A droite : (←→)  et près du

bec : . A gauche : 

. et près du bec : . Le ♀ est



commun aux deux légendes de chaque côté, ce qui produit la disposition . Sur



les deux colonnettes, on lit le reste des deux cartouches 

TECHNIQUE. Style un peu rude. Le dessin est en relief dans le creux et l'inscription en creux. XII^e dynastie.

CONSERVATION. La colonnette gauche, la partie saillante du bec et le côté du pourtour qui contient le commencement des légendes ont été brisés, ce qui a déterminé une lacune dans l'inscription.

BIBL. : *Catalogue du Musée*, 1892, p. 74-75, n° 6250; GRÉBAUT, *Rapport à l'Institut égyptien*, 1888-1889; *Catalogue du Musée de Gizeh*, 1895, n° 136; *Notice des principaux monuments exposés au Musée de Gizeh*, 1897, n° 136; MASPERO, *Guide to the Cairo Museum*, 1903, p. 97, n° 243; G. DARESSY, *Temple de Louxor*, 1893, p. 1-2.

23010. Table d'offrandes au nom du roi  . — Granit rose. — Long. 0 m. 73 cent., larg. 0 m. 51 cent. — Kom el-Ahmar (pl. V).

DESCRIPTION. La table affecte la forme *Hotep*, et sa face principale représente un bassin rectangulaire qui se vide par un canal creusé à travers le bec. Plus bas, sur le grand caractère , on voit deux vases à libation et deux pains ronds. Sur le pourtour à gauche du bec on lit : 



. A droite du bec :  

TECHNIQUE. Le dessin est en demi-relief et l'inscription en creux. XII^e dynastie.

CONSERVATION. Le monument est en très mauvais état : le bec manque, le pourtour a été ébréché et le côté opposé au bec est particulièrement dégradé.

23011. Plaque simulant une table à libation et ne portant pas d'inscriptions. — Schiste. — Long. 0 m. 17 cent. y compris le bec, larg. 0 m. 16 cent. — Saqqarah (pl. VI).

DESCRIPTION. Cette plaque, si l'on juge par le trou pratiqué au bas, était un amulette comme le n° 23157. Sa face principale affecte la forme *Hotep*, et elle représente
Catal. du Musée, n° 23001.

une table portée sur les deux bras de l'offrant et chargée d'objets divers, deux pains ronds \ominus avec la main qui y laisse l'empreinte de ses doigts, deux vases , deux autres vases de forme commune, un pain , deux grappes de raisin, une oie troussee, une autre oie vivante, un pain allongé et deux galettes longues; celles-ci sont tailladées dans le sens de la longueur et elles ressemblent exactement à celles qu'on fabrique aujourd'hui au Caire, et qui portent le nom de *chorék*.

TECHNIQUE. Travail passable. Le dessin a été exécuté grossièrement à la pointe. XIII^e dynastie ou imitation de l'époque saïte.

CONSERVATION. Parfaite, à l'exception d'un petit fragment qui a été enlevé de l'angle inférieur du côté gauche.

BIBL. : *Journal d'entrée du Musée*, n° 15007; MASPERO, fiche n° 3007.

23012. Table d'offrandes sans inscription. — Granit rose. — Long. 0 m. 81 c., larg. 0 m. 56 cent. y compris le bec (pl. VI).

DESCRIPTION. La table représente le caractère ; la face principale est ornée du même caractère lequel est surmonté de deux vases de terre de forme commune, de deux pains ronds, d'une tête de bœuf, d'une cuisse, d'une oie, de deux espèces de concombre et d'une grappe de raisin.

TECHNIQUE. Bon style, représentations en bas-relief dans le creux. XII^e dynastie.

CONSERVATION. Parfaite.

23013. Table d'offrandes au nom de la princesse . — Albâtre. — Long. 0 m. 67 cent., larg. 0 m. 44 cent. — Hawara (pl. VII).

DESCRIPTION. Ce beau monument affecte la forme *Hotep*; les nombreux détails qu'on y remarque sont précieux pour l'étude des noms et des formes de beaucoup d'objets d'offrandes, qu'on trouve souvent figurés dans les scènes funéraires et particulièrement sur les tables à libation. C'est un chef-d'œuvre, rare en son genre, et qui nous indique les offrandes faites par la princesse en l'honneur de certains dieux funéraires, Thot, Osiris, Ptah-Sokar-Osiris et aux cycles divins, pour qu'ils lui accordent les dons des morts. Les deux proscynèmes gravés sur le pourtour, avec le nom et le titre de la défunte, sont ainsi conçus :

A droite : 

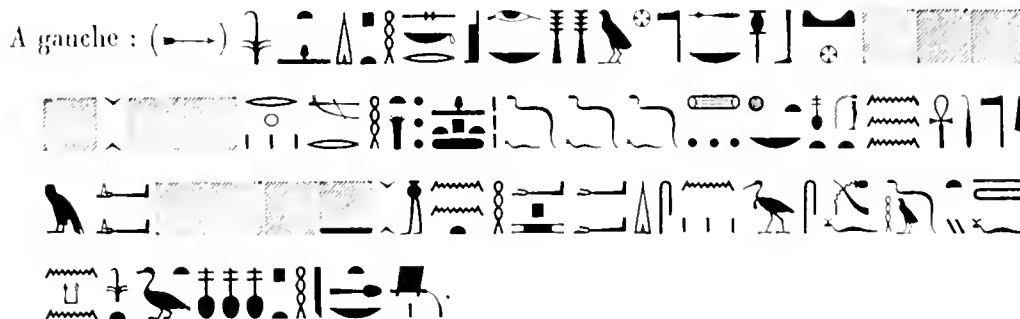
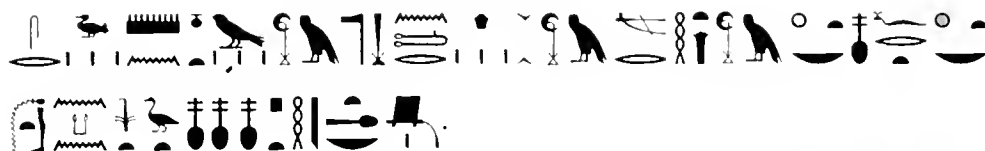
Sur la face principale sont représentés, en relief et avec indication du nom, les objets d'offrandes. Ils sont disposés en sept rangées qui vont de droite à gauche.

Première rangée : (→)

















Pain rond , botte d'oignons , pain rond , table basse portant un pain rond (en arabe : *بيساق*), un gobelet de vin , un autre de bière , un pain conique , une autre table basse portant un gâteau long et effilé et un rognon , un guéridon portant huit pains coniques , une table basse de forme circulaire , enfin deux pains ronds à demi superposés , qu'on appelle en arabe *فطير الرجة*.

Deuxième rangée : (→)

















Un large pain rond , qui supporte une coupe de bière , une autre de vin , et un pain conique , un autre pain conique , un pain conique terminé en pointe , un pain conique et un autre rond , un pot de beurre , une cruche d'une sorte de bière , un pain conique , une coupe , un pain conique de l'espèce , un pain conique terminé en pointe , et quatre pains de l'espèce .

(1) Le Dictionnaire arabe donne *سنس* comme nom de plante. Peut-on hasarder de dire que le pain *shens* était fait avec la graine de cette plante?

















Troisième rangée : (→)

Une table circulaire  portant une coupe de bière , une autre d'eau  et un pain . Viennent à la suite quatre pains , une épaule de bœuf , deux coupes pleines d'eau  à côté l'une de l'autre, deux autres superposées pour l'alun , un pain , un pain  et un troisième de l'espèce , un pain rond de l'espèce , deux biscottes  et deux , quatre gâteaux , quatre pains ronds  de l'espèce *Pisani*.













Quatrième rangée : (→)



Quatre pains , quatre petits pains ronds  (en arabe *henéni*?) surmontés de quatre morceaux de  (en arabe *konafa*?); quatre , *Bettar*(?) surmontés de quatre ; une botte d'oignons au-dessus d'une galette marquée de traits, et, au-dessus encore, quatre pains  de l'espèce *Tabounah*(?); une épaule avec la viande qui l'entoure  surmontée d'une jambe de devant ; une autre épaule  surmontée d'une omoplate ; deux paniers, sur le premier desquels on lit , sont surmontés des côtelettes ; enfin, quatre morceaux de viande, savoir : le foie , la rate , la viande , et le cou .

Cinquième rangée : (→)





Quatre espèces d'oies , , , , et un pigeon ; viennent ensuite un pain rond , deux galettes de forme conique  et douze coupes superposées deux par deux et qui contiennent des liquides, , , , , , , , , .

Sixième rangée : (→)

Quatre paniers de fruits superposés deux à deux, et dont ceux du haut portent les noms  le concombre, et ; deux des pains coniques dont on faisait la bière ; quatre coupes superposées deux à deux, et dont celles du haut portent les noms  et ; deux vases longs contenant du ; six coupes superposées deux à deux et contenant plusieurs espèces de vins, , , , , , .

 gravés sur les coupes occupant la rangée supérieure. Viennent ensuite un panier portant deux petits pains ronds  et deux galettes ellipsoïdes de *kouafu* (?) , mises dans un panier.

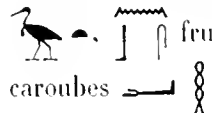
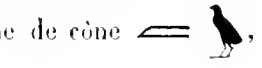

Septième rangée : (→→)

Dix-huit paniers de fruits placés deux à deux, les uns au-dessus des autres. On lit sur les neuf du haut  fruits du *Zizyphus Nebaq*.  pain du fruit précédent, et des caroubes . Viennent ensuite deux galettes en forme de cône , deux autres ronds , deux autres allongés .

TECHNIQUE. Bonne. Le graveur a coupé les pattes à la plupart des signes qui représentaient des oiseaux , etc., pour leur enlever la faculté de nuire à la morte; j'ai rétabli partout la forme pleine. Inscriptions en creux. III^e dynastie.

CONSERVATION. La table a subi dans le pourtour du côté gauche trois mutilations faisant lacunes dans le proscynème.

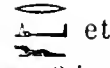





BIBL. : *Journal d'entrée du Musée*, n° 28792; PETRIE, *Kahun, Gurob and Hawarah*, p. 17, pl. V; MASPERO, dans la *Revue de l'histoire des Religions*, t. XXXV, p. 275-330 et t. XXXVI, p. 1-19; *Notice des principaux monuments exposés au Musée de Gizeh*, 1897, n° 130; MASPERO, *Guide to the Cairo Museum*, 1904, p. 85, n° 197.

23014. Table d'offrandes au nom de  et de . — Calcaire. — Haut. 0 m. 35 cent., larg. 0 m. 34 cent. — Abydos, nécropole du nord (pl. VIII, où le photographe a reproduit, par erreur, non pas la face, mais le revers de l'estampage qui lui avait été confié).

DESCRIPTION. La table affecte la forme *Holop*. La face supérieure est ornée de deux vases  et de cinq godets rectangulaires, disposés comme sur le n° 23023 et communiquant avec l'extérieur par des rigoles. Deux proscynèmes, tracés sur le pourtour, sont adressés l'un à Osiris et l'autre à Anubis en faveur de deux personnages :





































A gauche : (→→) 

A droite : (←←) 

TECHNIQUE. Style grossier, écriture en creux, figuration en demi-relief. Le sculpteur a gravé au lieu de  le signe  dans le mot    . XIII^e dynastie.













































CONSERVATION. Passable.

















BIBL. : *Journal d'entrée du Musée*, n° 20263; MARLETTE, *Catalogue d'Abydos*, t. III, p. 520, n° 1354.

23015. Table d'offrandes au nom de quatre personnages        , sa femme                             . — Calcaire. — Haut. 0 m. 32 cent., long. 0 m. 225 mill. — Edfou (pl. VIII, où, comme pour le numéro précédent, le photographie a reproduit par erreur le revers de l'estampage).



















DESCRIPTION. La table est de la forme *Hotep*. La face supérieure est creusée de deux bassins rectangulaires, communiquant entre eux par une rigole laquelle passe à travers le bec pour se vider au dehors. Plus haut, on voit, au-dessus d'un grand caractère , deux pains ronds, des côtelettes, une tête de veau, un gigot, une galette et un concombre (?). A droite et à gauche, sur la bordure, on lit les deux proseynèmes suivants :



A gauche :                                                          .

A droite :                                                          .





TECHNIQUE. Factice médiocre; dessin en relief et écriture en creux. Le nom de Thot a été tracé  renversé devant le nom de                , probablement pour mettre le défunt sous la protection de Thot. XIII^e dynastie.





CONSERVATION. Excellente.



23016. Table d'offrandes au nom de                   . — Calcaire. — Long. 0 m. 72 cent., larg. 0 m. 49 cent. (pl. VIII).

DESCRIPTION. La table est rectangulaire. Elle est munie d'un grand bassin profondément creusé et d'un fort caractère . Sur ce dernier, on voit dessiné le signe de pain , accompagné de deux petits bassins rectangulaires, qui communiquent avec

le premier par une rigole. Sur le rebord qui entoure le signe  on lit les deux inscriptions suivantes :





A droite : (←→) 
 ; le long de la face du bec : 
 ; enfin, sur le bec même : .

A gauche : (→←) 
 ; le long de la base du bec :  ; sur le bec même : .



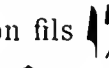

Sur le bouton  du signe  sont représentés en relief des aliments funéraires, oie troussée, botte d'oignons, oie ailée, quartier de viande, gigot, concombre, le tout surmontant un guéridon.

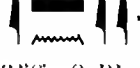
TECHNIQUE. Mauvais style, représentations en relief, inscriptions en creux. XII^e dynastie (?).

CONSERVATION. La prière qui occupait le côté gauche a été détériorée en grande partie et l'écriture en a disparu; celle de droite est difficile à lire vers le milieu, à cause de l'usure qui avait attaqué la pierre en ces endroits. Le texte que j'en donne ici est par conséquent sujet à caution.

23017. Table d'offrandes au nom de deux familles parentes, composées : la première de , de son fils , et de sa mère  ; la seconde de , fils de  et de la dame  (?), et dont la femme s'appelle . — Calcaire. — Haut. o m. 305 mill. y compris le bec, larg. o m. 365 mill. — Abydos (pl. IX).

DESCRIPTION. Forme rectangulaire avec bec et grand signe *Hotep*. La bordure est occupée par deux proseynèmes qui se transcrivent ainsi :









A droite : (←→) 

A gauche : (→←) 

La partie centrale représente un vase à libation , un gigot, deux pains ronds, un gâteau marqué de traits en zigzags, une botte d'oignons, une oie troussée. Au-dessous de cette figuration, on voit deux godets rectangulaires qui, comme la partie centrale, se vident au dehors par un canal passant à travers le bec.

TECHNIQUE. Facture médiocre : les représentations en demi-relief et l'inscription en creux. La prière en faveur d'Amenemhât et de ses parents est écrite vers la fin en rétrograde. XIII^e dynastie.

















CONSERVATION. La face principale a été légèrement usée; la pierre est très friable.

















BIBL. : MARIETTE, *Abydos*, t. III, p. 523, n° 1362; J. LIEBLEIN, *Dict. des noms hiéroglyphiques*, t. II, p. 605, n° 1515; MASPERO, fiche n° 807.

















23018. Table à libation au nom de  , fils de     et de   .

















— Calcaire. — Haut. 0 m. 46 cent., larg. 0 m. 27 cent. — Abydos, nécropole du nord, zone du nord-est⁽¹⁾ (pl. IX).

DESCRIPTION. La table est de la forme *Holop*. Elle est ornée de deux godets rectangulaires disposés comme au n° 23044. Sur le plat de la face supérieure, au-dessus du grand signe , sont rangés quatre pains ronds, un tas de gâteaux, et une cuisse de bœuf. Deux proscynèmes couvrent les trois côtés du pourtour :

A droite : (←)                





A gauche : (→)                

⁽¹⁾ La table au nom du même personnage, qui est signalée dans les *Mélanges d'archéologie*, t. I, p. 36, comme provenant de Karnak et comme existant au Musée de Boulaq, est probablement identique à celle-ci, bien que les inscriptions soient reproduites sous une forme quelque peu différente :

       



Voir E. DE ROUGÉ, *Étude des monuments du massif de Karnak*, dans les *Mélanges d'archéologie*, t. I, p. 56; LIEBLEIN, *Dict. des noms hiéroglyphiques*, t. I, p. 628, n° 1586; t. II, p. 638, n° 1615 où il est indiqué deux variantes pour le nom de la mère du défunt :  , p. 628, et  , p. 638; MARIETTE, *Abydos*, t. III, n° 1348; G. LEGRAIN, *Annales du Service des Antiquités*, t. IV, p. 223-224.

TECHNIQUE. Facture assez bonne. Le décor est en demi-relief, les hiéroglyphes sont en creux. III^e dynastie.

CONSERVATION. Excellente.



BIBL. : *Journal d'entrée du Musée*, n° 22193; MARIETTE, *Cat. d'Abydos*, t. III, p. 517, n° 1348; MASPERO, fiche n° 5018⁽¹⁾.

23019. Table d'offrandes au nom de . — Calcaire. — Long. 0 m. 47 cent. y compris le bec, larg. 0 m. 49 cent. — Abydos (pl. X).

DESCRIPTION. La table est de la forme *Hotep*. La face supérieure est ornée du grand caractère  et de quatre godets rectangulaires, entre lesquels sont représentés sur les plats plusieurs objets d'offrandes : à droite, un vase *Hes* flanqué à droite d'un tibia avec la viande qui l'entoure, d'une galette longue, d'une autre galette effilée, de deux pains coniques marqués de traits, d'une cuisse et de galettes allongées, et à gauche, d'un quartier de viande, de deux pains ronds, d'un pain allongé et taillé en long, d'un tibia avec la viande qui l'entoure, d'un  et d'une tête de veau; à gauche, on voit un grand vase *Hes* flanqué à gauche d'une galette effilée et d'une oie, à droite d'une oie, d'une tête de gazelle, d'un panier chargé de pains de cette forme  et d'une galette conique.

Sur le signe  du grand caractère *Hotep*, on voit un fruit inconnu à feuilles imbriquées, une botte d'oignons, trois galettes dont deux sont effilées et une est de forme triangulaire, et une branche de figuier.

On lit sur le pourtour deux prières ainsi conçues :

A droite : 



A gauche : 

. On a profité

du moindre espace vide pour le remplir d'inscriptions. C'est ainsi qu'on trouve sur les deux bords des godets à droite : 

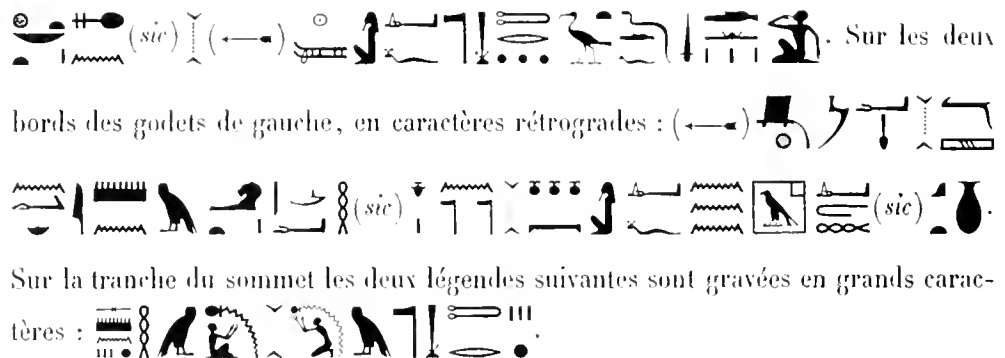
⁽¹⁾ D'après l'étude de M. G. Legrain, elle proviendrait de Karnak et non d'Abydos (*Annales du Service des Antiquités*, t. IV, fasc. III, p. 223 et seq.).





TECHNIQUE. Facture médiocre. Les objets d'offrandes sont en demi-relief et les hiéroglyphes en creux. XII^e dynastie.

CONSERVATION. Un fragment du bec a disparu, et l'angle droit du côté opposé au bec a beaucoup souffert : il en est résulté une lacune dans le proseynème adressé à Anubis.

BIBL. : *Journal d'entrée du Musée*, n° 39571; MARIETTE, *Catalogue d'Abydos*, t. III, p. 523, n° 1363.









23020. Table d'offrandes anonyme. — Calcaire. — Long. 0 m. 57 cent., larg. 0 m. 30 cent. — Tell el-Amarna (pl. X).

DESCRIPTION. Cette table est de forme rectangulaire. Elle représente sur la face principale un grand caractère  et trois godets, dont deux sont rectangulaires, tandis que le troisième, qui occupe le milieu, est rond. Les objets d'offrandes dessinés sur le corps du grand caractère  sont répartis en deux registres et séparés par deux traits verticaux. Le registre de droite commence par une rangée de pains ronds placés trois à trois en ligne horizontale, puis on voit une autre rangée de grandes galettes placées cinq par cinq et surmontées de deux bouquets de fleurs de lotus et d'un fruit ou d'une langue. Le registre de gauche représente un bœuf lié, décapité, avec sa tête à côté de lui, trois oies, un gigot, un cœur, un bouquet de fleurs de lotus, un couteau de boucher et d'autres objets méconnaissables.









TECHNIQUE. Bonne facture. Les représentations ont été finement gravées en relief. XII^e dynastie.







CONSERVATION. Un petit fragment du godet a disparu. La bordure a été légèrement ébréchée par place.

BIBL. : *Journal d'entrée du Musée*, n° 39572.

23021. Table au nom de    , fils de    . — Calcaire. — Long. 0 m. 38 cent., larg. 0 m. 38 cent. (pl. XI).

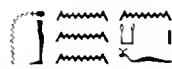
DESCRIPTION. Forme *Hutep*. La face principale est ornée : 1° de quatre godets rectangulaires, dont deux placés, sur le devant, communiquent avec l'extérieur par un canal



qui traverse le bec; 2° d'une grande figure de table , dans le bec de laquelle ont été représentés des objets d'offrandes, trois pains , une tête d'oie, un quartier de viande , une langue, un gigot, un tibia avec la viande autour , une botte d'oignons, un pain rond et une galette de cette forme . On voit, entre le caractère  et le godet de droite, les trois signes suivants : , puis, entre le même signe et le godet gauche, les signes , et enfin dans la partie centrale deux vases à libation d'où l'eau s'échappe pour couler au dehors à travers le bec. Sur le pourtour, et aussi sur les bords des godets, on lit des inscriptions formant une prière adressée à Osiris, maître de Mendès, et au grand dieu, maître d'Abydos, pour accorder les dons funéraires au défunt.

Sur le pourtour : 
. Une légende  est écrite deux fois en ligne verticale, une fois sur le bord du godet droit () , une autre fois sur celui du côté gauche (). On lit, sur les bords des deux godets horizontaux, du côté du bec, les deux légendes suivantes : 

TECHNIQUE. Bon style. Les objets d'offrandes en relief et l'écriture en creux. XII^e dynastie (?).

CONSERVATION. La table a souffert beaucoup : il en manque un grand fragment du côté droit, et la paroi latérale du bec est attaquée profondément.

BIBL. : *Journal d'entrée du Musée*, n° 39577.

23022. Table au nom de , fille de  et de . — Calcaire. — Long. 0 m. 40 cent., larg. 0 m. 38 cent. — Abydos (pl. XI).

DESCRIPTION. La table est rectangulaire. On y voit, sculptée sur la face principale, la figure d'une table , précédée de cinq godets très creux. Ils affectent la forme d'auget, et ils sont plus longs que larges; celui du milieu est moins profond que les autres.

Sur la bordure du signe , on lit une prière adressée à Osiris, maître de Mendès, et au grand dieu d'Abydos, pour qu'ils accordent aux deux personnages les offrandes funéraires. Elle est ainsi conçue :

A gauche : 
 3.

. A droite :

. Le

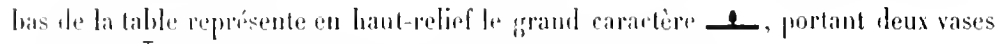
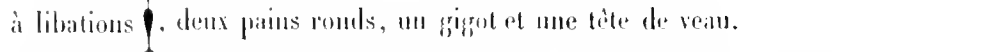
bas de la table représente en haut-relief le grand caractère , portant deux vases à libations , deux pains ronds, un gigot et une tête de veau.

TECHNIQUE. Bonne facture. Les représentations en relief, les hiéroglyphes en creux. XII^e dynastie.

CONSERVATION. Le monument est en très bon état.

BIBL. : *Journal d'entrée du Musée*, n° 39573; MARIETTE, *Catalogue d'Abydos*, t. III, n° 1347; J. LIEBLEIN, *Dict. des noms*, t. II, p. 629, n° 1588; MASPERO, fiche n° 942.

23023. Table d'offrandes anonyme. — Calcaire. — Long. 0 m. 28 cent. y compris le col, larg. 0 m. 41 cent. (pl. XI).

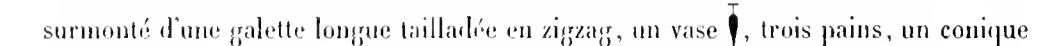
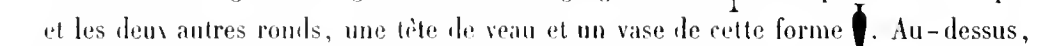
DESCRIPTION. Forme *Hotep*; pas d'inscriptions. La face supérieure, encadrée d'une moulure, est ornée : 1^o de quatre godets rectangulaires occupant le devant du monument, et séparés en deux groupes de deux par une rigole qui vide la cuvette, où sont figurés 2^o des objets d'offrandes disposés sur trois rangs dont le premier contient un panier surmonté d'une galette longue taillée en zigzag, un vase , trois pains, un conique et les deux autres ronds, une tête de veau et un vase de cette forme . Au-dessus, dans la deuxième rangée, on voit une botte d'oignons et une galette longue, puis, dans la troisième rangée, une oie, une galette marquée avec des traits, un bœuf prêt pour le sacrifice, un gigot, un pain conique de l'espèce *Chens* et des quartiers de viande.

TECHNIQUE. Facture assez bonne. Représentations en relief et analogues, pour le dessin, à celles du n° 23022. XII^e dynastie.

CONSERVATION. Les bordures du bec et de la face gauche ont été ébréchées. Le godet qui occupe l'angle droit du monument a été endommagé.

BIBL. : *Journal d'entrée du Musée*, n° 39808.

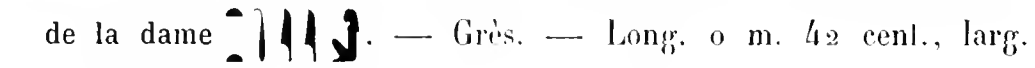
23024. Deux fragments formant la moitié droite d'une table et portant le nom de la dame . — Grès. — Long. 0 m. 42 cent., larg. 0 m. 35 cent. (pl. XI).

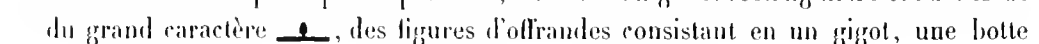
DESCRIPTION. La face principale représente, autour d'un godet rectangulaire et au-dessus du grand caractère , des figures d'offrandes consistant en un gigot, une botte



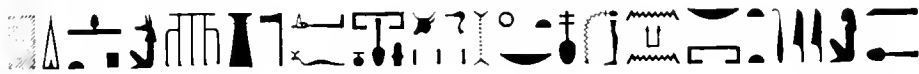

d'oignons, un concombre *Chate*, un cœur, trois pains de forme ronde mais légèrement allongés. Sur le pourtour, un proseynème adressé à Anubis en faveur de la défunte : (←→)



TECHNIQUE. Façture médiocre. L'inscription en creux et les objets d'offrandes en relief. XII^e dynastie.

CONSERVATION. La moitié gauche manque.

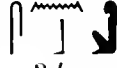
BIBL. : *Journal d'entrée du Musée*, n° 39807.

23025. Table d'offrandes au nom des deux personnages , fils de  et , fille de . — Calcaire. — Long. 0 m. 36 cent., larg. 0 m. 34 cent. — Abydos (pl. XI; la planche a été faite d'après un estampage que l'opérateur a reproduit par derrière, renversant ainsi le sens des inscriptions et des figures).

DESCRIPTION. La table est de la forme *Hotep*. Au bas, sont quatre godets rectangulaires disposés deux à deux en ligne droite; les deux du milieu communiquent avec l'extérieur. La partie centrale est ornée de deux pains ronds et de deux vases à libations. Sur le pourtour, une prière, en caractères à demi hiéroglyphes, négligemment gravée à la pointe est ainsi conçue : (→←)

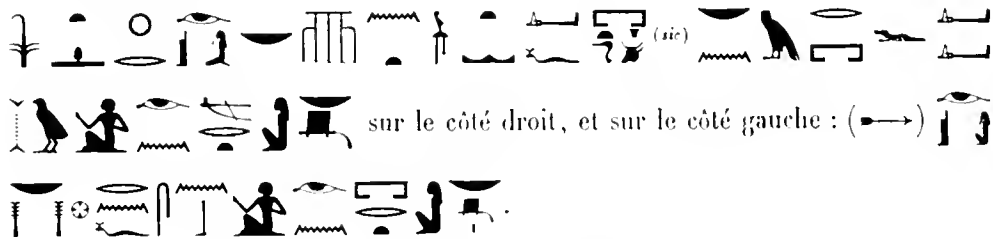

TECHNIQUE. Style très grossier, écriture en creux. XII^e dynastie.

CONSERVATION. Bonne.

BIBL. : *Journal d'entrée du Musée*, n° 39801.

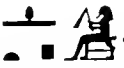
23026. Table d'offrandes au nom de , var. . — Calcaire. — Long. 0 m. 77 cent., larg. 0 m. 72 cent. — Trouvée à Méir en 1895 (pl. XII).

DESCRIPTION. Forme *Hotep*. Le décor de la face principale consiste en cinq godets rectangulaires, communiquant entre eux par des rigoles; deux pains ronds sont dessinés sur le plat, ainsi qu'un grand  dont le bec est couvert d'objets d'offrandes,

oie, autel portant un encensoir, quatre pains ronds ☉, un concombre *Chate*, un panier plat renfermant des figues rangées en forme pyramidale et surmontées d'une plante à feuilles imbriquées, un foie de bœuf. A droite, on voit une botte d'oignons, un concombre *Chate*, une oie, une tête de veau, un panier plat ou plutôt une table portant deux fruits de la même espèce ressemblant à un ananas. On aperçoit au-dessus une cuisse surmontée d'une langue, de côtelettes, d'un cœur, d'une autre langue et de deux os entourés de viande. Au-dessous de la cuisse, du côté gauche, sont représentées une tartine et une langue. Sur la bordure on lit deux proseynèmes en faveur du défunt.

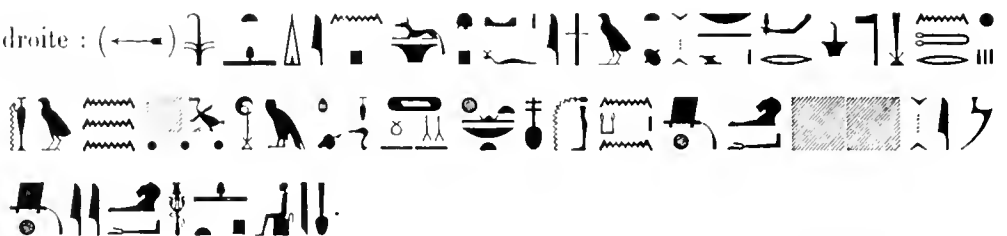
A droite : 

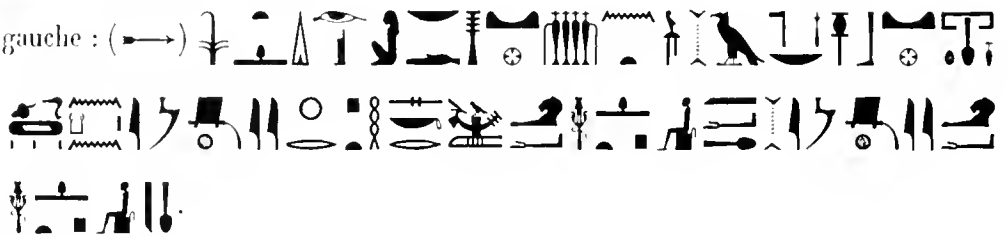
A gauche : 

On lit sur les bordures : 

TECHNIQUE. Hiéroglyphes en creux; objets d'offrandes en demi-relief. Facture médiocre. XII^e dynastie.

CONSERVATION. Le premier proseynème est interrompu par deux lacunes : le bec qui était en saillie a été mutilé et la bordure ébréchée.

BIBL. : *Journal d'entrée du Musée*, n° 39802.

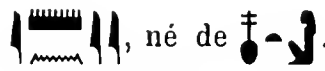
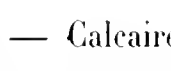
23027. Table d'offrandes au nom de , né de . — Calcaire. — Long. 0 m. 635 mill., larg. 0 m. 495 mill. — Abydos, nécropole du nord (pl. XII).

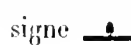
DESCRIPTION. Cette table est de la forme *Hotep*. La face supérieure représente le grand signe , et, au-dessus de lui, deux vases à libation flanqués de deux pains

ronds. Au-dessus de cet ensemble, on voit deux godets rectangulaires, communiquant avec l'extérieur par un canal qui passe à travers le bec. La bordure est occupée par deux proseynèmes en l'honneur d'Osiris-khent-Amenti, maître d'Abydos. Celui de droite est ainsi conçu : (←→)



Celui de gauche est en ces termes : (→←)



Inscription sur la tranche droite : (←→)

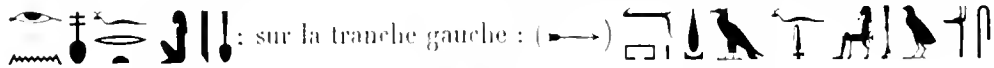

sur la tranche gauche : (→←)



Tout cela nous donne pour cette famille la généalogie suivante :

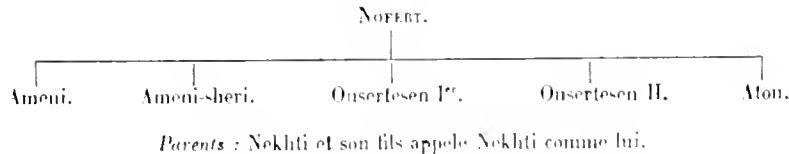

TECHNIQUE. Bonne facture. Les objets d'offrandes sont en relief, les hiéroglyphes en creux. XII^e dynastie.

CONSERVATION. Parfaite.

BIBL. : *Journal d'entrée du Musée*, n° 39803; MARIETTE, *Catalogue d'Abydos*, p. 516, n° 1345; J. LIEBLEIN, *Dict. des noms hiéroglyphiques*, t. II, p. 629, n° 1589.

23028. Table d'offrandes au nom du . — Calcaire. — Long. 0 m. 35 cent., la rg. 0 m. 44 cent. (pl. XII).

DESCRIPTION. Forme *Hotep*. Six godets rectangulaires communiquant entre eux et avec l'extérieur par des rigoles. Au-dessous, une grande figure de table , sur le bec de laquelle ont été représentés un gigot, une tête de veau, un os avec la viande qui

l'entoure, une galette de la forme \times , une tête d'oie et un cœur (?). Sur le pourtour courent deux proseynèmes adressés, l'un à Anubis, l'autre à Osiris en faveur du défunt :



A droite : (←) 

A gauche : (→)  (1).

TECHNIQUE. Bonne facture, nette et précise. Les offrandes sont en relief et l'inscription est en creux. XII^e dynastie.

CONSERVATION. Le bec a presque entièrement disparu.

BIBL. : *Journal d'entrée du Musée*, n° 39578.

23029. Table d'offrandes au nom de , né de . — Calcaire.
— Long. o m. 88 cent., larg. o m. 52 cent. — Licht, trouvée en 1895 (pl. XIII).

DESCRIPTION. Ce monument ne diffère des tables d'offrandes de Licht n° 23049, 23050, 23051, 23052, 23053, 23054, 23055, 23056, 23062, 23064, que par les godets, qui sont ici au nombre de trois, et qui communiquent entre eux et avec l'extérieur par des rigoles entaillées profondément dans la pierre. Deux proseynèmes en faveur du défunt, l'un adressé à Osiris et l'autre à Anubis, occupent le pourtour :

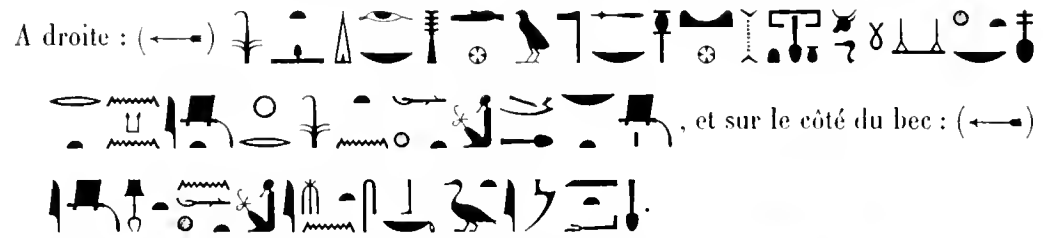
A droite : (←) 

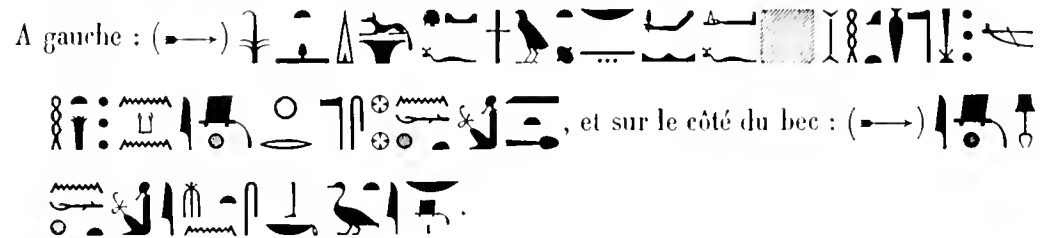
A gauche : (→) 

(1) Cette partie de prière est gravée en rétrograde.



TECHNIQUE. Facture médiocre. Les objets d'offrandes sont en relief, l'inscription est en creux. XIII^e dynastie.

CONSERVATION. La table a été brisée en deux morceaux qu'on a rajustés et maintenus en place au moyen d'un cadre en bois. Le rebord inférieur a été épannelé, pour encastrer la table dans un autre monument ou dans une bâtisse, et les noms qu'il portait ont été fortement martelés; on y voit encore des restes de ciment.

BIBL. : *Journal d'entrée du Musée*, n° 27905.

23032. Table d'offrandes au nom de , fils de et de la dame . — Calcaire. — Long. 0 m. 38 cent. y compris le col, larg. 0 m. 45 cent. (pl. XIV).

DESCRIPTION. Forme *Hotep*. Sur la tranche du côté du col on lit les légendes suivantes :

(→)



La face supérieure est encadrée d'une moulure, et elle forme, avec le bord du tableau du centre, une rigole qui longe tout le pourtour et qui communique avec l'extérieur en passant par le col. Le tableau représente, au-dessus du grand caractère , quatre pains ronds centrés et décorés d'un carré inclus dans le cercle, un gigot, une oie troussée, un concombre *Chate*, une tête de veau, des côtelettes et un de la forme la plus longue.

TECHNIQUE. Facture passable, en creux. Époque saïte.

CONSERVATION. L'angle gauche du sommet a été brisé.

BIBL. : *Journal d'entrée du Musée*, n° 39618.

23033. Table d'offrandes au nom de . — Granit rose. — Long. 0 m. 60 c., larg. 0 m. 33 cent., non compris le tenon qui servait à tenir la table debout contre un mur ou contre un autre monument (pl. XIV).

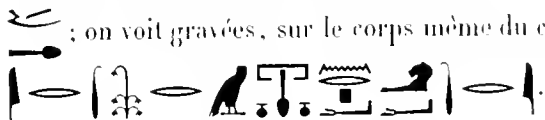

DESCRIPTION. La face principale porte comme décor le signe en relief, flanqué de deux bassins rectangulaires, qui communiquent avec l'extérieur chacun par une petite

rigole. Le signe du pain \ominus est dessiné sur le caractère *Hotep*, et on lit :  ; on voit gravées, sur le corps même du caractère, les deux légendes affrontées. .

TECHNIQUE. Facture grossière. Le décor est en relief, mais l'inscription est en creux. III^e dynastie.

CONSERVATION. Mauvaise.



BIBL. : *Journal d'entrée du Musée*, n° 39649.

23034. Table d'offrandes au nom de la reine , fille de la grande nourrice . — Calcaire. — Haut. 0 m. 45 cent. y compris le bec qui mesure à lui seul 0 m. 085 mill. de longueur sur 0 m. 105 mill. de largeur : larg. 0 m. 41 cent. — Abydos (pl. XIV).

DESCRIPTION. La table affecte la forme *Hotep* avec bec saillant. Elle est entourée d'une bordure en relief qui, sur le côté opposé au bec, porte la légende suivante : (\rightarrow)



La partie centrale représente un pain  bulbeux entre deux pains ronds, plus haut deux bottes d'oignons avec racine dans le bulbe, deux cucurbitacées, une grappe de raisin, une oie troussée, une galette de forme hémisphérique, puis une fleur et un bouton de lotus avec leurs tiges.

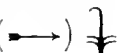









Sur la tranche droite, un tableau gravé à la pointe représente, à gauche la reine assise devant un guéridon chargé d'offrandes, à droite le prêtre  debout, brûlant l'encens et versant l'eau de libation sur un petit guéridon dressé devant lui. Sous la chaise de la reine sont dessinés un singe et un vase de la forme , et derrière elle court une légende en ligne verticale : (\rightarrow) 



TECHNIQUE. Facture médiocre. Les objets d'offrandes sont en demi-relief, mais les légendes sont en creux et d'une main précise : seul le signe  est mal tracé, et il laisse prise au doute. III^e dynastie.

CONSERVATION. Excellente.

BIBL. : *Journal d'entrée du Musée*, n° 39580 ; MARIETTE, *Abydos*, t. II, p. 52 *b* et t. III, p. 517, n° 1346 ; MASPERO, fiche n° 103 ; J. LIEBLEIN, *Dict. des noms hiéroglyphiques*, t. I, p. 384, n° 1190 ; MARIETTE, *Notice des monuments exposés au Musée de Boulaq*, 1876, n° 958.

23035. Table d'offrandes au nom de  , fils de  , de  , de son oncle   et de son frère  . — Granit gris. — Long. 0 m. 71 cent., larg. 0 m. 44 cent. — Abydos.

DESCRIPTION. Le monument affecte la forme *Hotep*. On voit, sur la face supérieure,

un grand caractère , portant deux vases à libations d'où l'eau coule en zigzag, deux cuisses, une tête de veau, une oie trousseée, des côtelettes, et un cœur ou rognon. Le pourtour est occupé par deux proscynèmes en faveur du défunt Sebek-Doudou, de sa femme dont le nom n'a pas été cité, de son père, de son oncle Antef et de leurs enfants qui ont consacré cette table. Le premier proscynème à droite (A-C) est adressé à Osiris : (→)

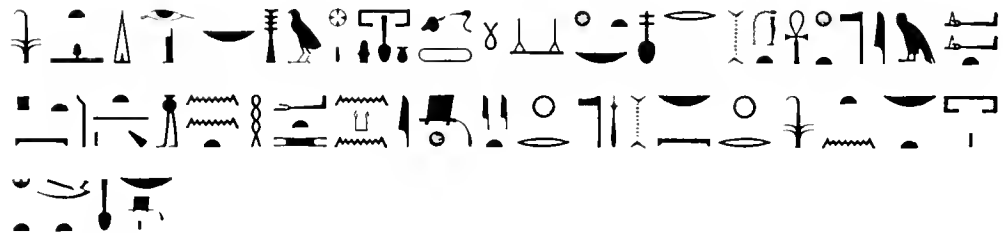
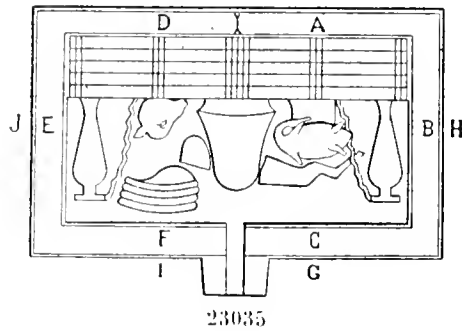

Le second à gauche (D-F) est adressé à Anubis en ces termes : (←)

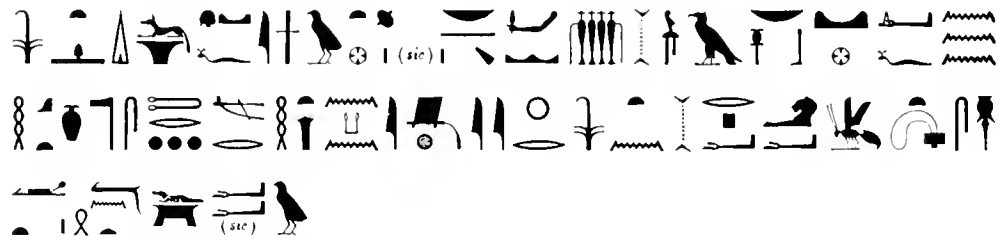

On lit sur les tranches : (→) (G)             (sic)

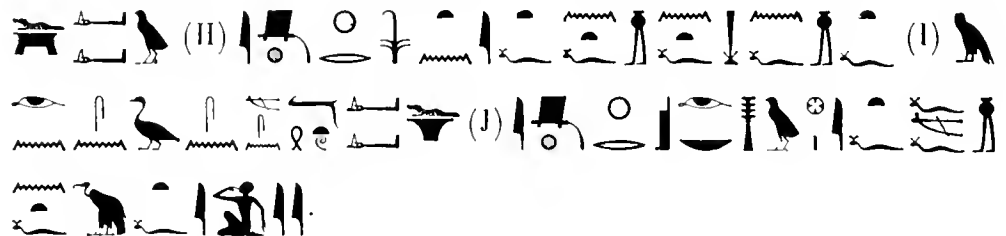





TECHNIQUE. Bonne facture. Les légendes sont gravées en creux, et celles qui couvrent

les tranches sont en écriture rétrograde; les objets d'offrandes sont en relief.
XIII^e dynastie.

CONSERVATION. Excellente.

BIBL. : *Journal d'entrée du Musée*, n° 39584; MARIETTE, *Cat. d'Abydos*, p. 515, n° 1342; J. LIEBLEIN, *Dict. des noms hiéroglyphiques*, t. II, p. 584, n° 1458.

23036. Table d'offrandes au nom de , var . — Calcaire.
— Long. 0 m. 87 cent., larg.
0 m. 65 cent. — Abydos.

DESCRIPTION. La table affecte la forme *Hotep*. On y voit, à la face supérieure au-dessus d'un grand caractère , à droite un vase à libations, une botte d'oignons, un gigot, une tête de bœuf et un bouquet de fleurs, à gauche un autre vase à libations, une botte d'oignons, un gigot, un pain rond et un vase de liquide . Entre ces objets et le bec se trouvent deux godets rectangulaires, qui communiquent entre eux par une rigole traversant le bec. Deux proseynèmes courent sur le pourtour :

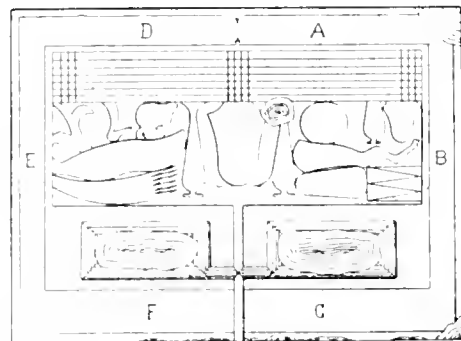



23036

A droite (A-G) : (→) 

A gauche (D-F) : (←) 

TECHNIQUE. Facture lâchée; les signes hiéroglyphiques sont quelques-uns en creux et quelques autres au trait. Les deux godets et la rigole ont été taillés grossièrement. XIII^e dynastie.

CONSERVATION. Un petit fragment a disparu vers l'angle A; une petite cassure a attaqué le milieu et déformé le bec du grand signe  ainsi que le vase à libations . Le bec de la table même, qui était en saillie, a disparu.

BIBL. : *Journal d'entrée du Musée*, n° 27644.

23037. Table d'offrandes au nom de . — Calcaire. — Long. 0 m. 31 cent. y compris le bec, larg. 0 m. 25 cent. — Atawleh, près d'Arab-el-Borg (pl. XV).

DESCRIPTION. Forme *Hotep*. Deux proscynèmes courent le long du pourtour :

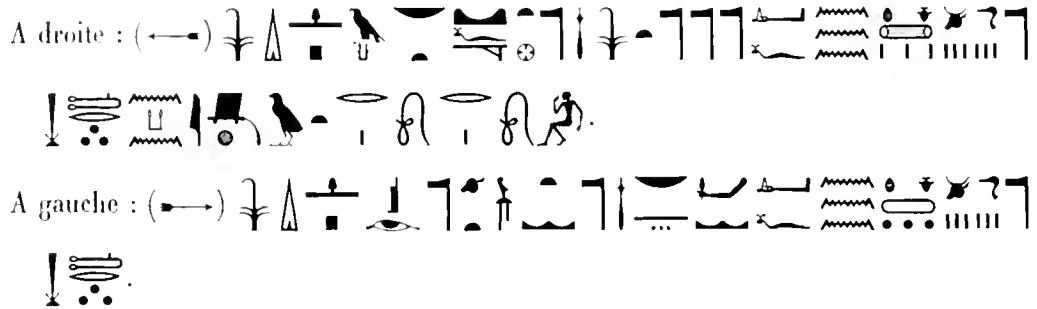

La partie centrale représente une grande table à libation  qui porte en son milieu un grand vase, flanqué à droite de quatre pains, entre lesquels sont figurés une tête de bœuf et un vase avec couvercle pyramidal et tubulure, d'où l'eau s'écoule au dehors à travers le bec de la table. A droite on voit le même sujet, mais la tête d'oie est remplacée par une tête de bœuf.

TECHNIQUE. Bonne facture, d'un relief net et précis; les hiéroglyphes sont en creux. XII^e dynastie.

CONSERVATION. Assez bonne.

BIBL. : *Journal d'entrée du Musée*, n° 30322.

23038. Belle table d'offrandes sans nom. — Calcaire. — Long. 0 m. 455 mill. y compris le bec, larg. 0 m. 445 mill. (pl. XV).

DESCRIPTION. Forme *Hotep*. Pas d'inscription. La face supérieure est entourée d'une rigole qui se vide dehors. Elle est ornée au-dessus d'un grand caractère  et d'un vase à libation de chaque côté duquel on voit, à droite, trois paniers de différentes formes élégantes dont le premier porte une oie troussée; une fleur de lotus entoure, de sa tige tournée en spirale, le dernier vase que surmonte un couvercle pointu. Au-dessus de cette représentation on voit une tête d'oie, un pain allongé et surmonté de quatre pains ronds. A gauche, le décor est identique au décor de droite.

TECHNIQUE. Facture excellente; le demi-relief des figures et des hiéroglyphes est remarquable par le fini de l'exécution. XII^e dynastie (?).

CONSERVATION. Une petite cassure au tableau du côté droit.

BIBL. : *Journal d'entrée du Musée*, n° 39582.

23039. Table d'offrandes au nom de , fille de , fille de  et de la dame . — Calcaire. — Long. 0 m. 235 mill., y compris le bec, larg. 0 m. 335 mill., épais. 0 m. 16 cent. — Gizeh (pl. XV).

DESCRIPTION. Forme *Hotep*. Le pourtour est occupé par un texte ainsi conçu : (→)

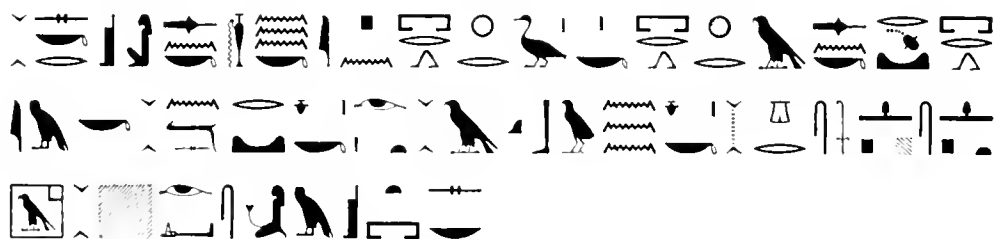

On lit également un autre proseynème écrit en trois lignes horizontales sur la tranche du bec : (←)





La face supérieure représente deux sujets analogues, séparés par une plate-bande, soit, de chaque côté, un vase à libation arrosant une grappe de raisin, une oie troussée et un pain rond placés l'un au-dessus de l'autre.

TECHNIQUE. Factice plus que médiocre. Le dessin est en relief et l'écriture en creux. Dernière époque saïte (?).

CONSERVATION. Deux lacunes, l'une au côté droit du texte qui occupe le pourtour, l'autre sur la tranche.

BIBL. : *Journal d'entrée du Musée*, n° 28163.

23040. Deux blocs formant une table d'offrandes au nom du roi   (). — Grès siliceux. — Longueur de chaque bloc 1 m. 31 cent., larg. 0 m. 055 mill., haut. 0 m. 45 cent. — Karnak.

DESCRIPTION. Ces deux blocs représentent deux tables distinctes, table du Nord et table du Sud qui, jointes ensemble, recevaient l'offrande complète des deux Égyptes. Les faces de réunion ne portent pas d'inscriptions et elles ne sont pas même polies comme les autres; elles sont simplement dégrossies, et elles ne conservent qu'une

large bande saillante destinée à rendre l'adhérence complète. Chaque bloc affecte la forme d'une table basse à quatre pieds, qu'on voit souvent dessinée sur les cercueils et sur les sarcophages de cette époque. Le dessus de chaque table porte, en haut-relief, vingt assiettes rondes disposées symétriquement pour recevoir les offrandes du Nord et du Sud. Cette disposition des plats est encore en usage chez

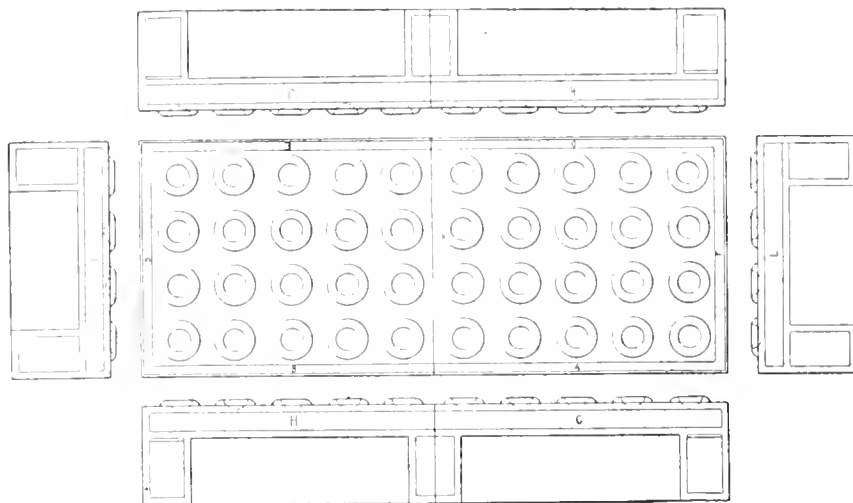

23040

certaines familles égyptiennes : leur repas simple se sert dans des plats ronds qu'on place l'un à côté de l'autre sur une sorte de guéridon bas à quatre pieds courts.

La face horizontale de chaque bloc est couverte d'inscriptions sur trois côtés : (→)

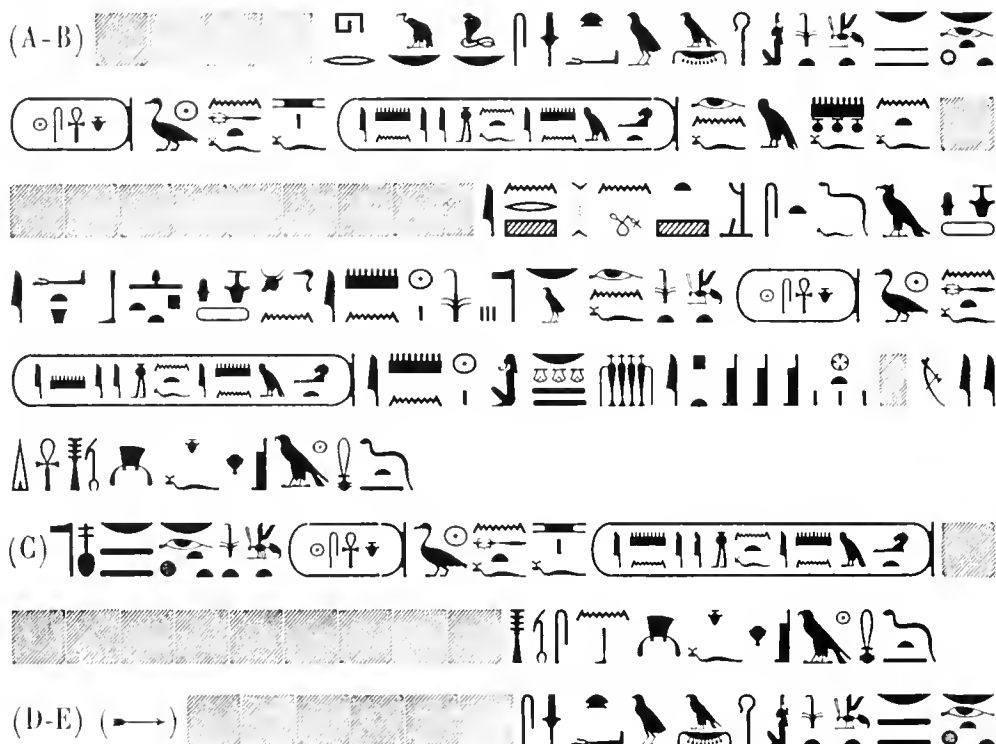

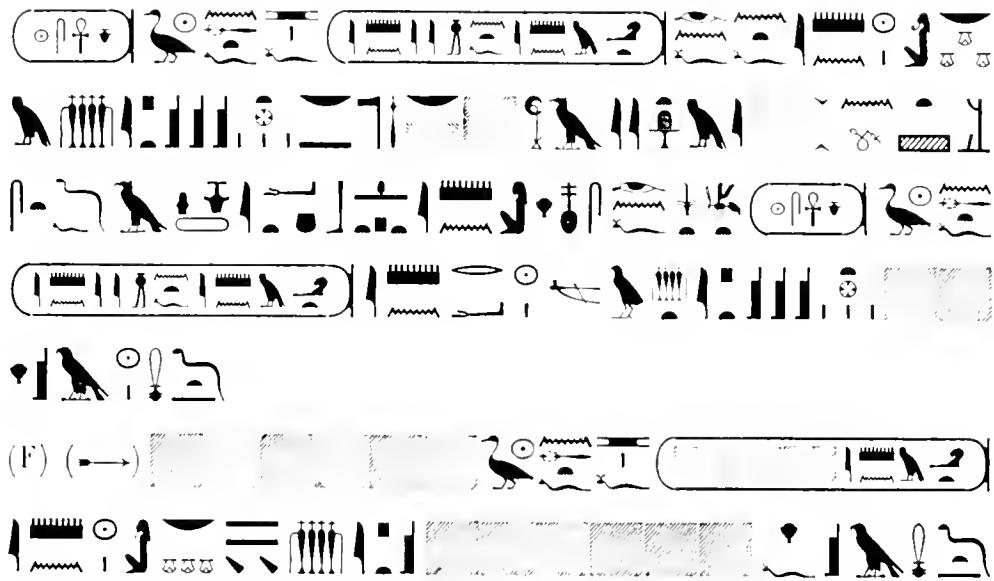

Comme on le voit, les inscriptions gravées sur le plat se suivent d'un bloc à l'autre, et elles dessinent sur le monument une bordure en forme de rectangle allongé, dont A-B et D-E représentent les deux côtés longs, C et F les deux côtés courts. Le principe décoratif change sur les faces verticales. Là, chaque bloc est considéré comme formant un tout en soi, et chacune de ses trois faces est encadrée entre trois bandes d'hieroglyphes indépendantes, qui contiennent, celle du haut la légende complète du souverain en une seule ligne horizontale, celles de côté, en une et deux lignes verticales, des portions du protocole accompagnées de l'indication d'un des dieux dont le souverain se déclare le favori. Cette disposition est reproduite approximativement sur les pages qui suivent :

G (←→)

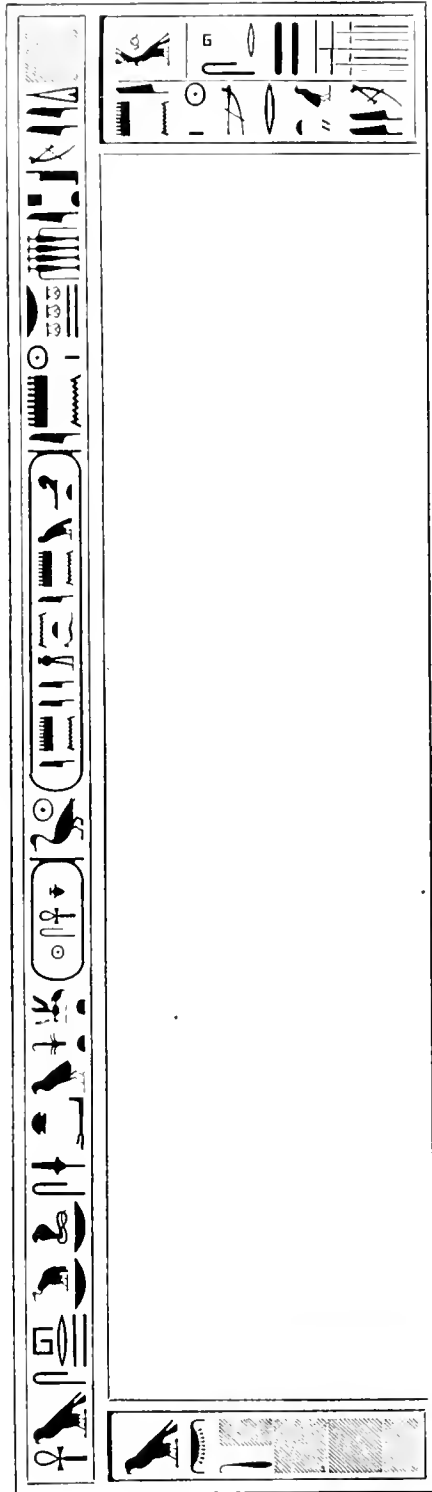

H (←→)

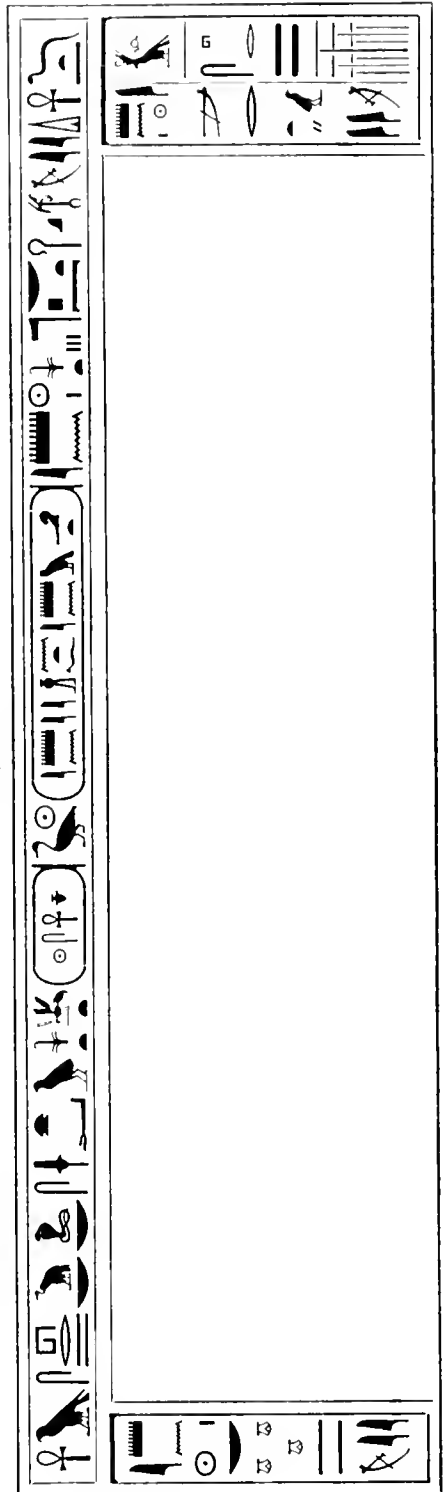

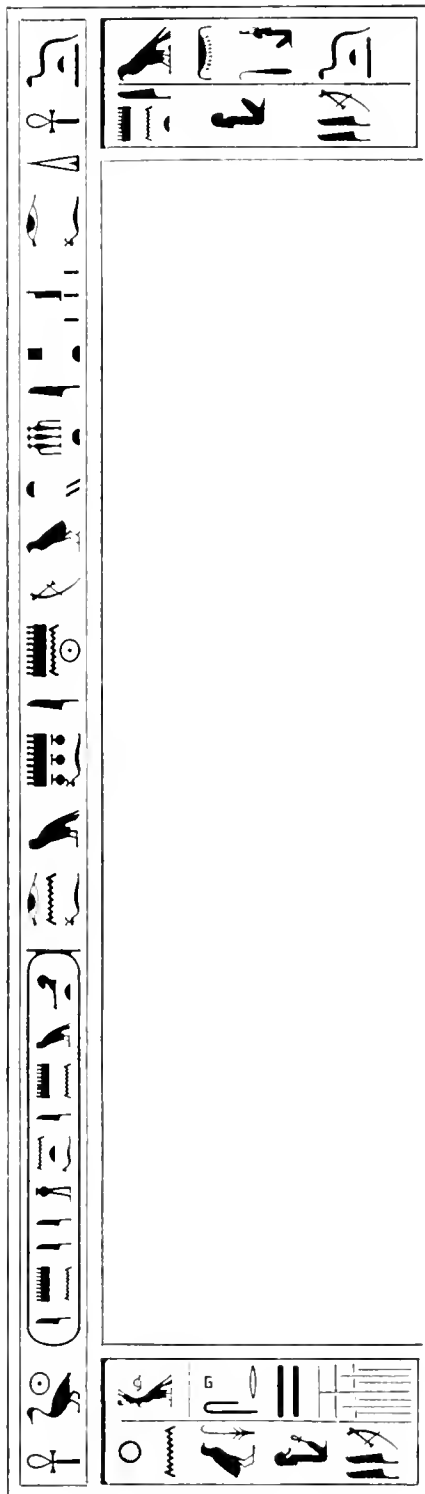

I (←→)

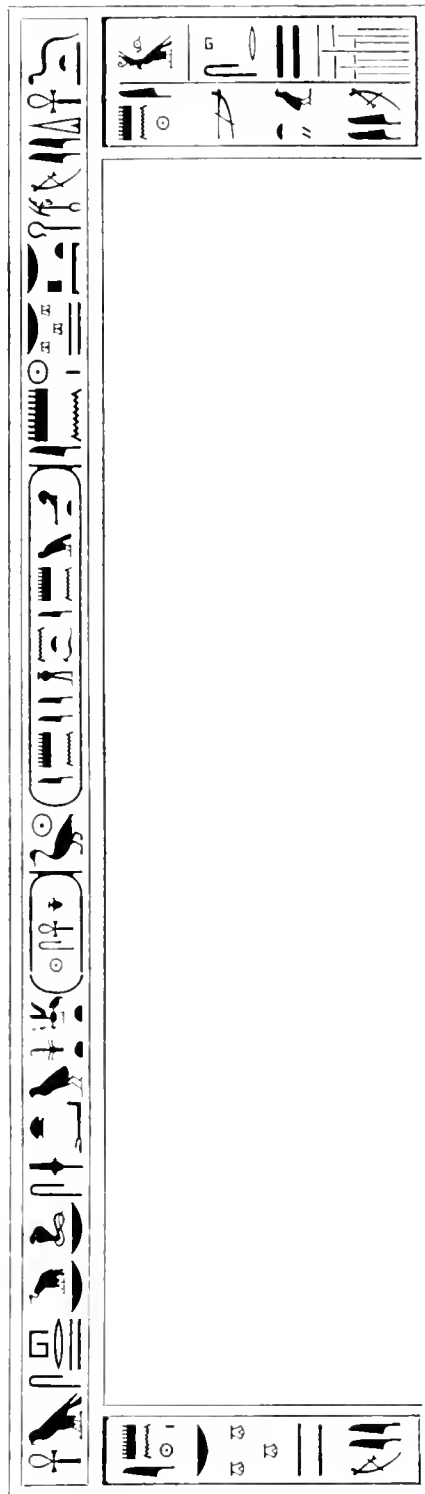

J (←→)

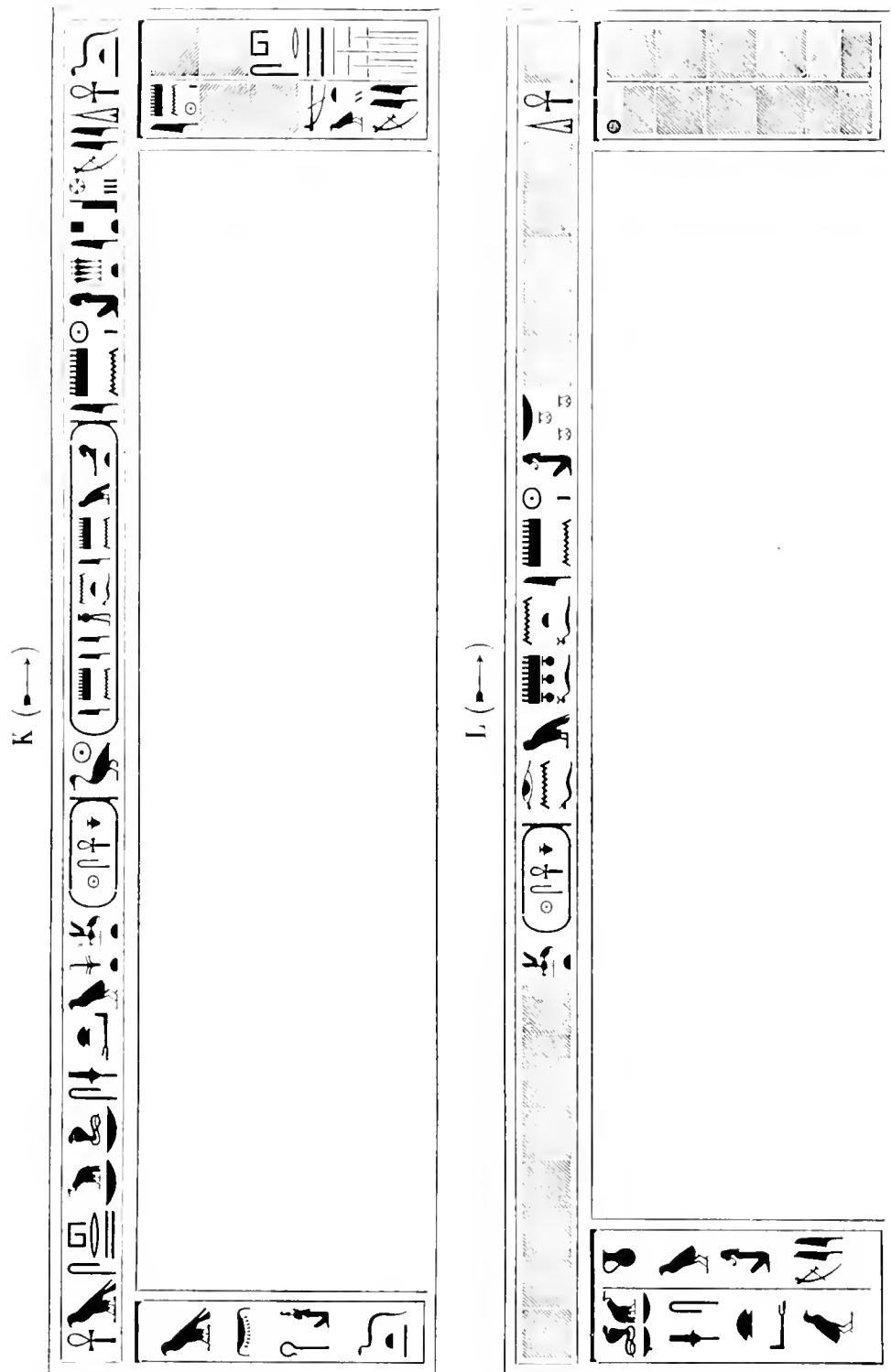



Ces légendes rappellent que le Pharaon Râ-sânkh-iabou Ameni-Antef-Amenemhat de la XIII^e dynastie fit une fondation pieuse dans la ville de Thèbes en l'honneur de  afin que ces dieux lui accordassent les offrandes funéraires du Nord et du Sud sur les deux morceaux de la table.

TECHNIQUE. Bonne facture.

CONSERVATION. Le martelage du nom d'Aumôn est dû à Aménophis IV.

BIBL. : *Journal d'entrée du Musée*, n° 39804; MARIETTE, *Catalogue*, n° 95 et 96; MARIETTE, *Karnak*, 1875, pl. IX et X, p. 45 et 46; J. LIEBLEIN, *Dictionnaire des noms hiéroglyphiques*, t. I, p. 91, n° 285; P. PIERRET, *Dict. d'archéol. égyptienne*, p. 26; MASPERO, *Catalogue du Musée de Boulaq*, p. 431, n° 870 et 871; *Guide to the Cairo Museum*, n° 242; VIREY, *Cat. du Musée de Gizeh*, 1892, p. 72, n° 870; *Catal. du Musée*, 1895, n° 123; *Notice des principaux monuments exposés au Musée de Gizeh*, 1897, p. 39, n° 123.



23041. Table d'offrandes sans inscriptions. — Granit rose. — Long. 0 m. 66 c., larg. 0 m. 40 cent.

DESCRIPTION. Forme *Hatep*. Sur la face supérieure on voit un grand caractère , et, au-dessus, des objets d'offrandes figurés en relief, deux pains ronds, un pain allongé, deux oies et deux vases. La marque faite sur le pain est encore en usage dans certains villages de l'Égypte moderne. Sur les pains allongés, on la trace au couteau; sur les pains ronds, c'est avec les trois ou quatre doigts de la main qu'on enfonce dans la pâte avant de mettre au four.

TECHNIQUE. Bonne facture. XIII^e dynastie.

CONSERVATION. Parfaite.

BIBL. : *Journal d'entrée du Musée*, n° 39583.

23042. Table au nom du prince féodal , fils de . — Calcaire. — Long. 0 m. 79 cent., larg. 0 m. 45 cent. — Siout.

DESCRIPTION. Forme *Hatep*. Tout le long du pourtour courent deux proscynèmes adressés, celui de droite à Anubis, maître de Qererit, celui de gauche à Osiris.

A droite (A-C) : 

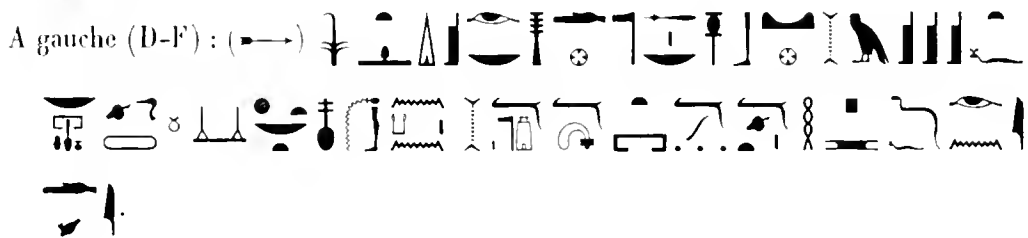
A gauche (D-F) : 

La partie plate de la face représente, à droite comme à gauche, au-dessus du signe , quelques objets d'offrandes, deux vases à libations d'où l'eau coule, deux têtes de veau, deux gigots, des côtelettes, une botte d'oignons, une plante inconnue à feuilles imbriquées, deux pains ronds, etc. Entre cette représentation et le bec, deux godets rectangulaires ont été ménagés, qui communiquent entre eux par une rigole et avec l'extérieur par un conduit percé à travers le bec.

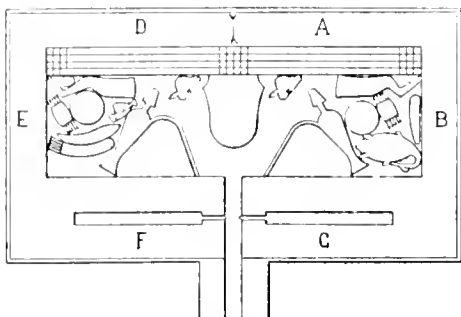

23042

veau, deux gigots, des côtelettes, une botte d'oignons, une plante inconnue à feuilles imbriquées, deux pains ronds, etc. Entre cette représentation et le bec, deux godets rectangulaires ont été ménagés, qui communiquent entre eux par une rigole et avec l'extérieur par un conduit percé à travers le bec.

TECHNIQUE. Facture passable. Les objets d'offrandes en demi-relief; les hiéroglyphes en creux et peu soignés. La

fin des deux proscynèmes est tracée en style rétrograde. XII^e dynastie.

CONSERVATION. Parfaite.

BIBL. : *Journal d'entrée du Musée*, n° 39584.

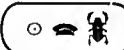
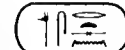
23043. Table d'offrandes au nom du roi  . — Albâtre. — Long. 0 m. 79 cent., larg. 0 m. 60 cent. — Illahoun.

DESCRIPTION. Forme *Hotep*. Deux proscynèmes en faveur du Pharaon longent le pourtour.

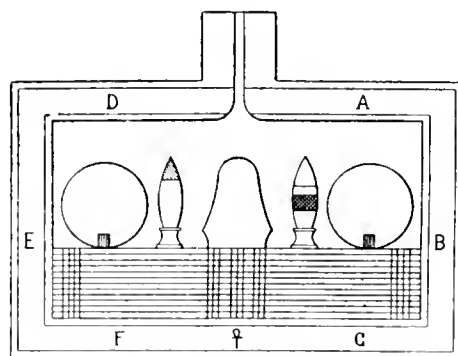
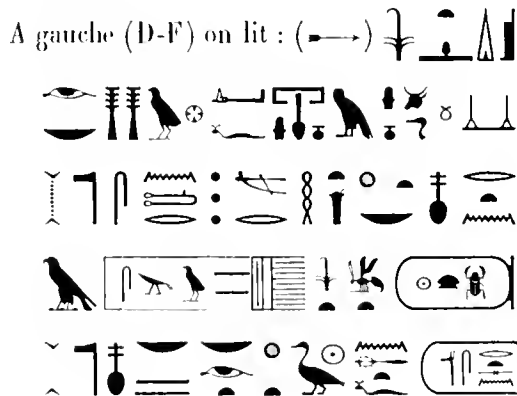

23043

La partie centrale est décorée d'un grand caractère , de deux vases et de deux pains ronds.

TECHNIQUE. Bonne facture. L'exécution est d'une finesse remarquable. XII^e dynastie.

CONSERVATION. Excellente.

BIBL. : *Journal d'entrée du Musée*, n° 39585; *Notice du Musée de Gizeh*, 1895 et 1897, n° 143; FL. PETRIE, *Illahun, Kahun and Gurob*, p. 4, pl. III, fouilles en 1889-1890.

23044. Table d'offrandes anonyme. — Calcaire. — Long. 0 m. 49 cent., larg. 0 m. 30 cent.

DESCRIPTION. Forme *Hotep*. La face principale ne porte aucune inscription; elle est décorée d'un grand signe  et de deux godets rectangulaires.

TECHNIQUE. Facture grossière. Le décor en relief dans le creux. XII^e dynastie.

CONSERVATION. Un des angles a été brisé.

BIBL. : *Journal d'entrée du Musée*, n° 39586.

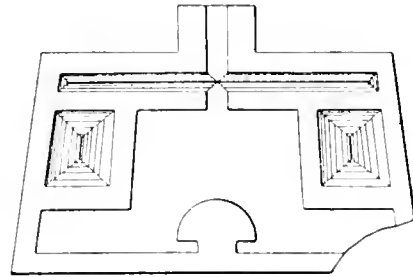

23044

23045. Table d'offrandes rectangulaire au nom de . — Calcaire. — Long. 0 m. 48 cent., larg. 0 m. 53 c. — Abydos, nécropole du nord.

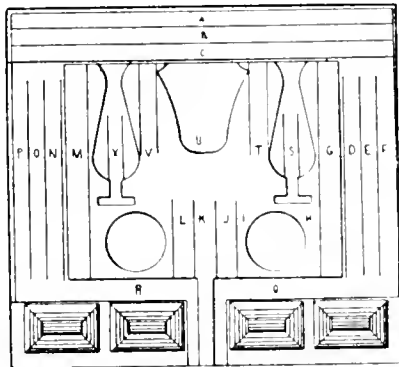

23045

DESCRIPTION. Au centre un grand signe , et, au-dessus, deux vases à libations. Plus haut, deux pains ronds surmontés de quatre godets rectangulaires disposés deux à droite et deux à gauche du canal qui se vide au dehors. On a profité du pourtour, des tranches, des vides laissés entre les offrandes figurées et même des figures des offrandes, pour y graver des actes d'adoration et pour

donner au complet le tableau généalogique du défunt. C'est ainsi qu'on trouve, au sommet, trois lignes ainsi conçues :



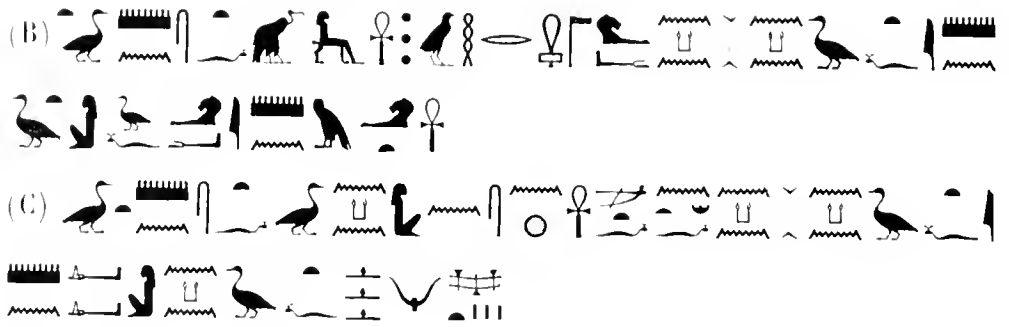

Au côté gauche : (→)

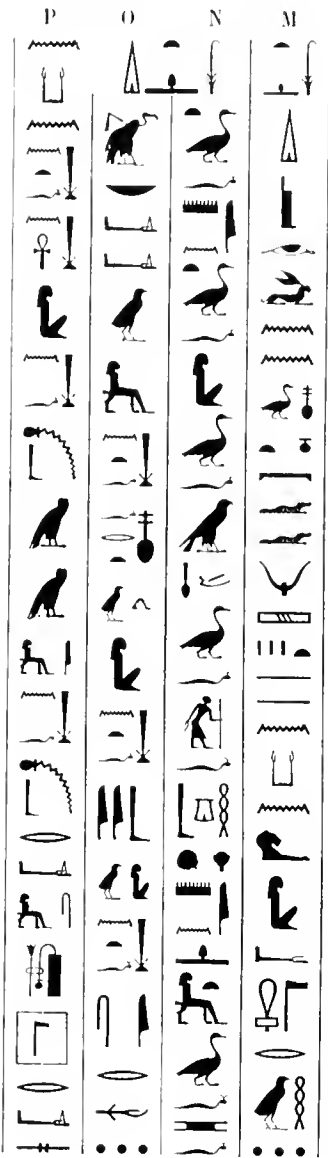

Au côté droit : (←)

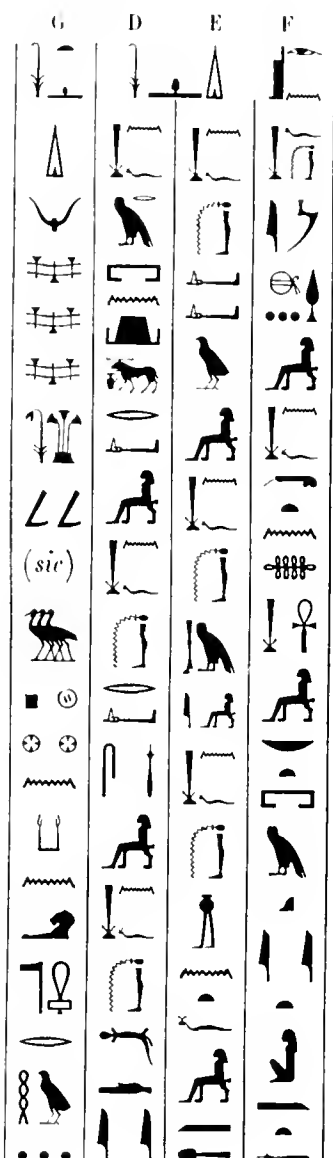

Sur les offrandes et entre elles :

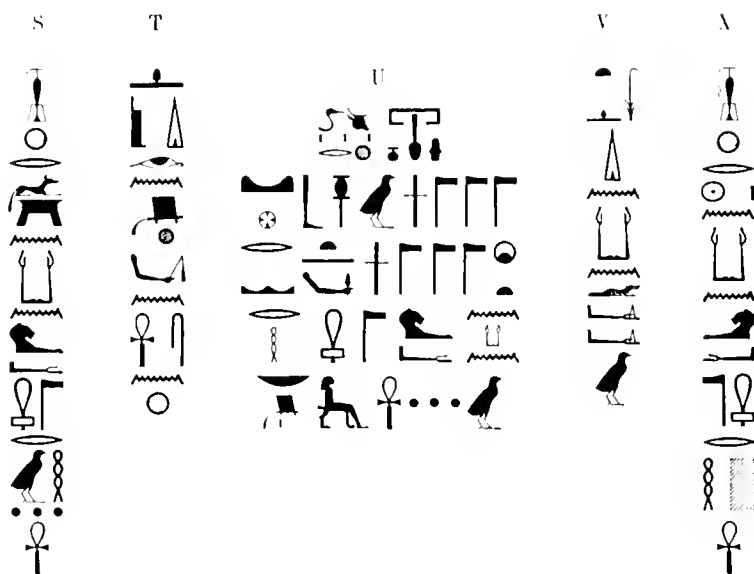

Sur les bords des godets : (Q)

(R)

Sur la tranche (V) :

PTAH-SOKAR SEMENT	}	{	Fils : Hôr-Mâkherou, Amenhotep, Mout-neb-doudou, Amenemhât Ankh.
			Filles : Sement, Amenhât, Amendoudout, Hotepou-Apouaitou.
			Frères : Redou, Redou-senb, Mema, Doubou, Antef, Sen-Ankh, Redous, Nema, Ama I ^{er} , prêtre, Ama II, Shedi.
			Sœurs : Nofer-Eï, Bion, Aser, Sen-Ankh.

La position dans la famille des autres personnes qui sont mentionnées sur notre stèle est difficile à déterminer, et je ne l'essaierai pas.

TECHNIQUE. Bonne facture; les cinq légendes S, T, U, V, X sont gravées en rétrograde. Les objets d'offrandes sont en demi-relief, les hiéroglyphes en creux. XII^e ou XIII^e dynastie.

CONSERVATION. Bonne.

BIBL. : *Journal d'entrée du Musée*, n° 39587; MARIETTE, *Cat. d'Abydos*, t. III, n° 1339; J. LIEBLEIN, *Dictionnaire des noms hiéroglyphiques*, t. II, p. 601, n° 1506.

Catal. du Musée, n° 23001.

23046. Table d'offrandes au nom de deux , le père et le fils. — Calcaire.
— Long. 0 m. 42 cent., larg. 0 m. 44 cent. — Deir el-Berché(?).

DESCRIPTION. Forme *Hotep*. Sur le pourtour on lit deux proscynèmes : celui de droite est adressé à Anubis en faveur de Neheri, et celui de gauche à Osiris en faveur de son fils Neheri :

A droite (A-C) : (←→) 



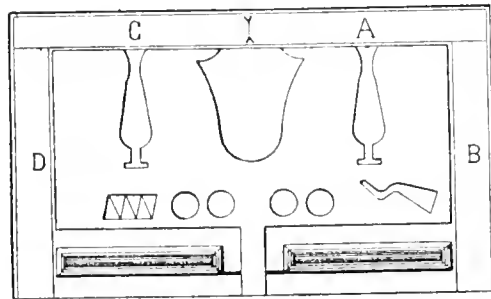

23046

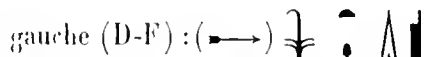
A gauche (D-F) : (→←) 

















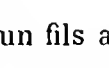

On voit à la face supérieure une figure de table d'offrandes  et trois godets; sur le bec du signe de la table sont gravés à la pointe, un gigot, une botte d'oignons et d'autres objets méconnaissables ne figurant pas sur le dessin.

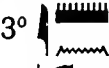
TECHNIQUE. Facture médiocre. Les inscriptions en relief dans le creux, l'inscription en creux. XII^e dynastie.

CONSERVATION. Le bec a été mutilé.

BIBL. : Elle porte écrit à l'encre le n^o 200; *Journal d'entrée du Musée*, n^o 39805.

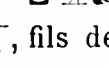
23047. Petite table d'offrandes au nom de quatre personnages, à savoir : 1^o , fils de  qui a eu de  un fils appelé ; 2^o , fils de  qui a eu pour sœur ; 3^o , fils de  qui a eu pour fille ; 4^o , fils de . On y lit aussi les noms de leurs parents :  et , fils de . — Albâtre. — Long. 0 m. 36 cent., larg. 0 m. 20 cent. — Abydos, enceinte du nord, Kom es-Sultân.

DESCRIPTION. La table est rectangulaire avec un signe *Hotep*. La face principale est

décorée de deux pains ronds et de deux vases à eau. Deux proseynèmes suivent le pourtour :

A droite : 

A gauche : 

Deux autres proseynèmes sont également gravés autour de la tranche.

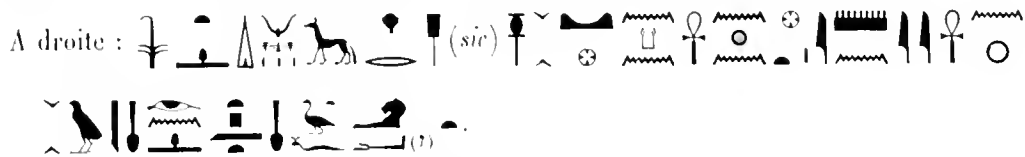
A droite : 

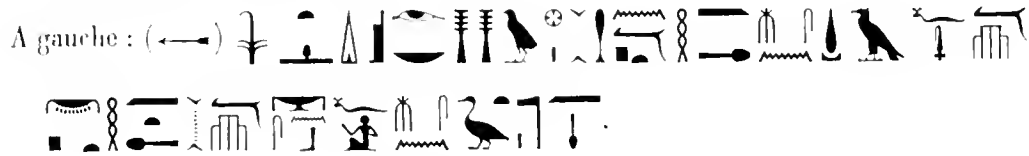

A gauche : 

TECHNIQUE. Travail médiocre. Les objets d'offrandes sont en demi-relief et les hiéroglyphes sont tracés à la pointe, sans soin. L'inscription de la tranche était primitivement reliaussée de bleu et on y remarque quelques signes de lecture difficile ou douteuse.

CONSERVATION. Un fragment manque au voisinage du bec.

BIBL. : *Journal d'entrée du Musée*, n° 39806; MARLETTE, *Cat. d'Abydos*, t. III, p. 549, n° 1351; J. LIEBLEIN, *Dictionnaire des noms hiéroglyphiques*, t. II, p. 598, n° 1498.

23048. Table d'offrandes au nom de , né de . — Calcaire. — Long. 0 m. 47 cent., larg. 0 m. 44 cent. — Abydos, nécropole du nord.

DESCRIPTION. La table a la forme *Hotep*, mais on n'y voit point d'objets d'offrandes. Elle a quatre godets rectangulaires communiquant entre eux et avec l'extérieur par des rigoles percées à travers la pierre. Au bas du monument le signe  achève le décor. Deux proseynèmes couvrent les trois côtés du pourtour, qui ont en commun le caractère . A droite (A-B) on lit une prière adressée à Osiris-Khent-Amenti :



A gauche (C-D), une autre prière adressée à Anubis en faveur du défunt : (←→)

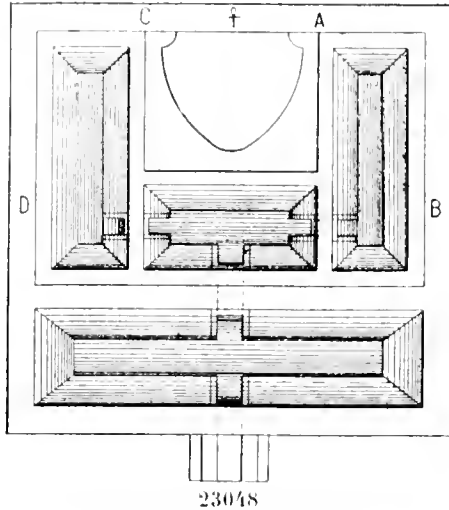
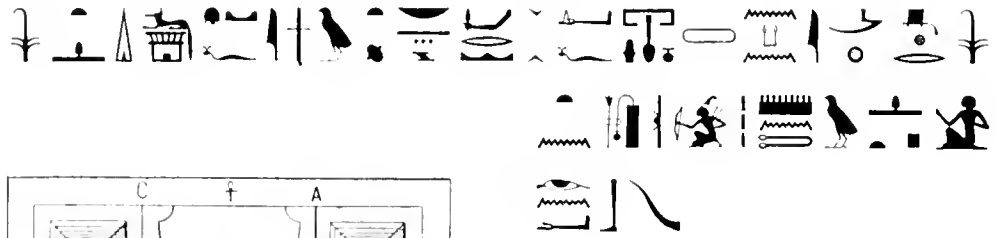

TECHNIQUE. Bonne facture; l'inscription est gravée en creux sans soin. XII^e dynastie.

CONSERVATION. Petite cassure faisant lacune dans le coin C.

BIBL. : *Journal d'entrée du Musée*, n° 39588; MARIETTE, *Cat. d'Abydos*, t. III, p. 521, n° 1356; J. LIEBLEIN, *Dict. des noms hiéroglyphiques*, t. II, p. 662, n° 1680; MASPERO, fiche n° 5533. M. Lieblein fait observer qu'un propriétaire de cette table appartient aussi la stèle n° 38 du Musée du Louvre.

23049. Table d'offrandes au nom de $\text{𓆎} \text{𓆏} \text{𓆑}$, fille de $\text{𓆎} \text{𓆏}$ et de $\text{𓆎} \text{𓆏} \text{𓆑}$. — Calcaire. — Long. 0 m. 87 cent., larg. 0 m. 51 cent. — Licht, 1895.

DESCRIPTION. La table affecte la forme *Hotep*. On voit sur la face supérieure le signe 𓆎 et deux godets rectangulaires, communiquant avec l'extérieur par deux rigoles qui se réunissent pour se déverser au dehors à travers le col. On trouve la même disposition de dessin dans les n° 23050 et 23051. Le pourtour est couvert de deux prosynèmes en faveur de la défunte :

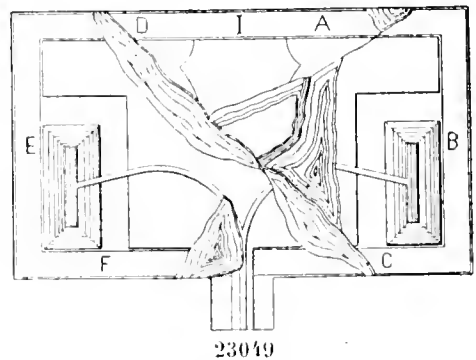

A droite (A-C) : (←→) $\text{𓆎} \text{𓆏} \text{𓆑}$





TECHNIQUE. Bonne facture, nette et ferme; l'inscription en creux. XII^e dynastie.

CONSERVATION. La table était intacte au moment de la découverte; elle s'est depuis lors brisée en plusieurs morceaux qui ont été rajustés.

BIBL. : *Journal d'entrée du Musée*, n° 31154; *Mémoires de l'Institut français d'Archéologie orientale*, t. VI, p. 58, fig. 62.

23050. Table d'offrandes rectangulaire au nom de , fille de . — Calcaire. — Long. 0 m. 88 cent., larg. 0 m. 52 cent. — Licht. 1895.

DESCRIPTION. Elle porte un signe sans autre représentation, et deux bassins qui se déversent au dehors par une ouverture commune. Deux proscynèmes font le tour de la bordure :

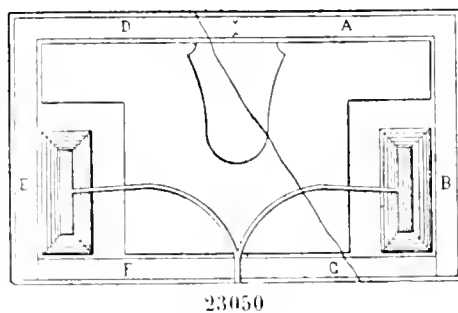

TECHNIQUE. Bonne facture. XII^e dynastie.

CONSERVATION. La table était en bon état au moment de la découverte; elle a été plus tard brisée en deux morceaux qui ont été rajustés.

BIBL. : *Journal d'entrée du Musée*, n° 31150; *Mémoires de l'Institut français d'Archéologie orientale*, t. VI, p. 56, fig. 57.

23051. Table d'offrandes au nom de ḥtjw , fille de ḥtjw et de ḥtjw .
— Calcaire. — Long. 0 m. 88 cent., larg. 0 m. 51 cent. — Licht, 1895.

DESCRIPTION. La table est de la même forme et du même dessin que le n° 23050. Deux
proseynèmes courent le long du pour-
tour :

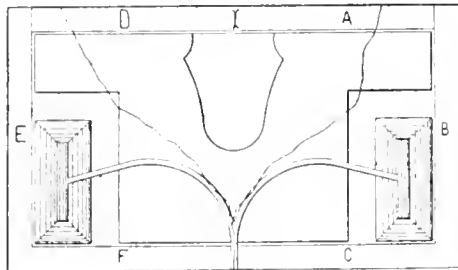

23051

A droite (A-C) : (\leftarrow) ḥtjw ḥtjw ḥtjw ḥtjw
 ḥtjw ḥtjw ḥtjw ḥtjw ḥtjw ḥtjw ḥtjw ḥtjw
 ḥtjw ḥtjw ḥtjw ḥtjw ḥtjw ḥtjw ḥtjw ḥtjw
 ḥtjw ḥtjw ḥtjw ḥtjw ḥtjw ḥtjw ḥtjw ḥtjw

ḥtjw ḥtjw ḥtjw ḥtjw ḥtjw ḥtjw ḥtjw ḥtjw

A gauche (D-F) : (\rightarrow) ḥtjw ḥtjw ḥtjw ḥtjw ḥtjw ḥtjw ḥtjw ḥtjw
 ḥtjw ḥtjw ḥtjw ḥtjw ḥtjw ḥtjw ḥtjw ḥtjw ḥtjw ḥtjw ḥtjw ḥtjw
 ḥtjw ḥtjw ḥtjw ḥtjw ḥtjw ḥtjw ḥtjw ḥtjw ḥtjw ḥtjw ḥtjw ḥtjw

TECHNIQUE. Même style que le n° 23050. XIII^e dynastie.

CONSERVATION. La table était intacte au moment de la découverte; elle a été brisée
plus tard en trois fragments qui ont été rajustés.

BIBL. : *Journal d'entrée du Musée*, n° 31153; *Mémoires de l'Institut français d'Archéologie orientale*,
t. VI, p. 57, fig. 59.

23052. Table d'offrandes au nom de ḥtjw , var. ḥtjw . —
Calcaire. — Long. 0 m. 88 cent.,
larg. 0 m. 52 c. — Licht, 1895.

DESCRIPTION. Elle a la même forme et le
même dessin que le n° 23050. Sur la
bordure courent deux proseynèmes :

A droite (A-C) : (\leftarrow) ḥtjw ḥtjw ḥtjw ḥtjw
 ḥtjw ḥtjw ḥtjw ḥtjw ḥtjw ḥtjw ḥtjw ḥtjw

ḥtjw ḥtjw ḥtjw ḥtjw ḥtjw ḥtjw ḥtjw ḥtjw ḥtjw ḥtjw ḥtjw ḥtjw

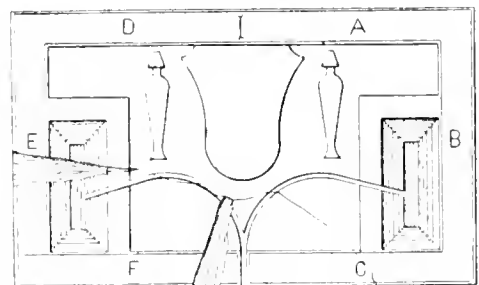

23052

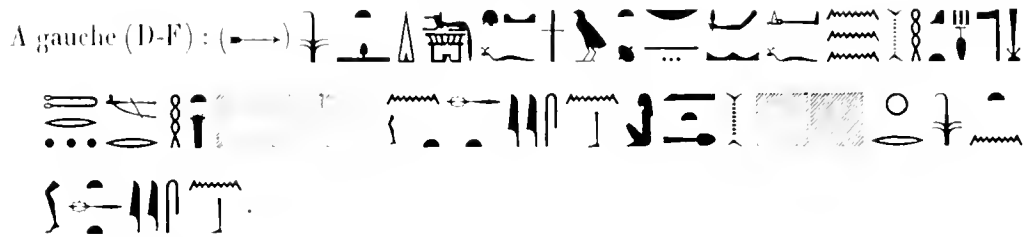

TECHNIQUE. Même style que le n° 23050. XII^e dynastie.

CONSERVATION. Le monument était en bon état lors de la découverte; il a été brisé depuis lors et deux fragments ont disparu, enlevant avec eux certaines parties de l'inscription.

BIBL. : *Journal d'entrée du Musée*, n° 31155; *Mémoires de l'Institut français d'Archéologie orientale*, t. VI, p. 54, fig. 53.

23053. Table d'offrandes au nom de (1), fille de et de (?).
— Calcaire. — Long. 0 m. 89 cent., larg. 0 m. 50 cent. — Licht, trouvée en 1895.

DESCRIPTION. Pour la forme et le dessin, cf. le n° 23050; toutefois, on y voit en plus deux vases de la forme en relief. Deux proseynèmes courent le long du pourtour.

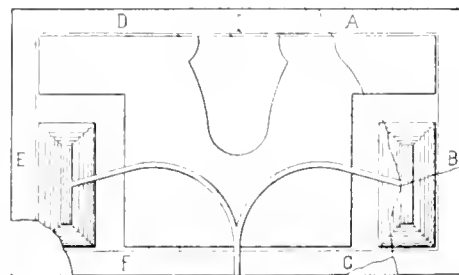
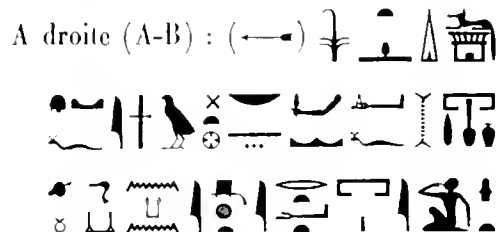

TECHNIQUE. Même style que le n° 23050. XII^e dynastie.

(1) Il y a au Musée un fragment de tableau au nom d'une certaine dame , fille de , qui paraît appartenir à la même famille.

CONSERVATION. La table était intacte au moment de la découverte, mais elle a été brisée depuis lors dans toute sa longueur, et le fragment séparé du côté droit a également été brisé en deux. L'angle gauche du côté du bec a disparu avec le nom de la mère de la défunte, comme l'indique le dessin donné dans les *Mémoires de l'Institut français d'Archéologie orientale*, t. VI, p. 54, fig. 54, d'après lequel la restitution des noms a été faite.

BIBL. : *Journal d'entrée du Musée*, n° 31152. Voir le mémoire indiqué ci-dessus.

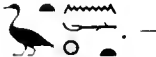
23054. Table d'offrandes rectangulaire au nom de , fille de . — Calcaire. — Long. 0 m. 90 cent., larg. 0 m. 51 cent. — Licht, trouvée en 1895.

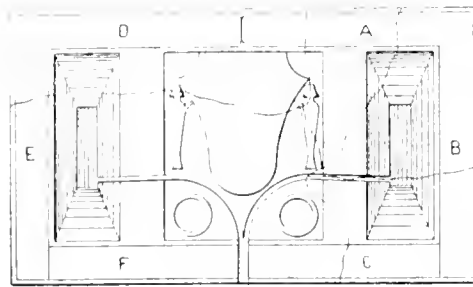



DESCRIPTION. On voit sur la face principale un caractère  et deux grands bassins rectangulaires, munis de deux rigoles qui se réunissent au milieu de la paroi longue; deux gâteaux ronds sont sculptés dans la courbe des

rigoles. Deux proseynèmes courent sur le pourtour :

A droite (A-B) : 

A gauche (D-E) : 

TECHNIQUE. Même travail que les n° 23050, 23056, 23062. Le graveur s'est trompé parfois, et, au lieu de  il a gravé . III^e dynastie.

CONSERVATION. Elle est fragmentée en cinq morceaux et recollée; la figure 52, donnée dans les *Mémoires de l'Institut français*, la montre en bon état lors de la découverte.



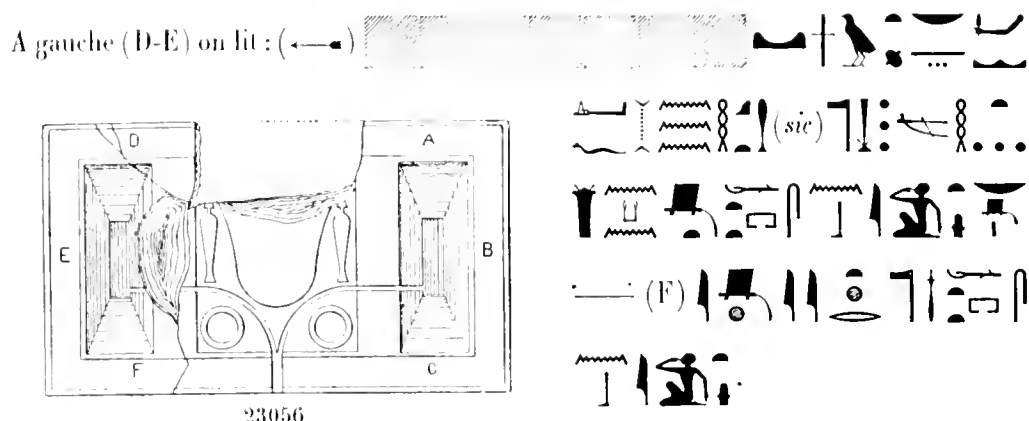

BIBL. : *Journal d'entrée du Musée*, n° 31156; *Mémoires de l'Institut français d'Archéologie orientale*, t. VI, p. 53, fig. 52.





TECHNIQUE. Même facture que les autres tables d'offrandes trouvées à Licht. XII^e dynastie.

CONSERVATION. Ce monument a été trouvé en fragments; le début des proscynèmes a disparu.

BIBL. : *Journal d'entrée du Musée*, n° 39589; *Mémoires de l'Institut français d'Archéologie orientale*, t. VI, p. 53, fig. 51.

23057. Table d'offrandes carrée au nom de , fils de , et de , var. , fille de . — Calcaire. — Haut. 0 m. 3/4 cent., larg. 0 m. 3 1 cent. — Abydos, enceinte du nord, Kom es-Sultân, février 1862.

DESCRIPTION. La face principale est ornée : 1° du signe  qui, joint à la bordure, forme un caractère ; 2° de deux vases *Hes*; 3° de deux godets rectangulaires communiquant avec l'extérieur par un canal; 4° de deux proscynèmes affrontés séparés par le mot (←→) .

A droite (A-C) : (←→) 

 (sic)





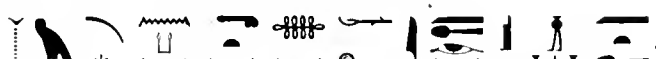

A gauche (D-F) : (←→) 

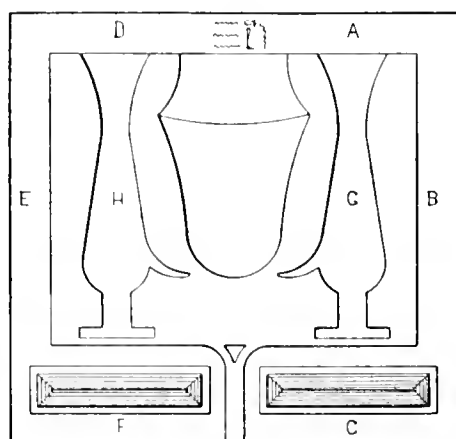

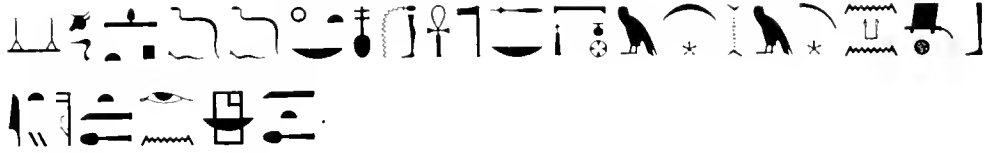

Sur les figures G et H deux listes d'offrandes ont été gravées, qui se terminent par le nom du personnage en l'honneur de qui la dédicace a été faite :

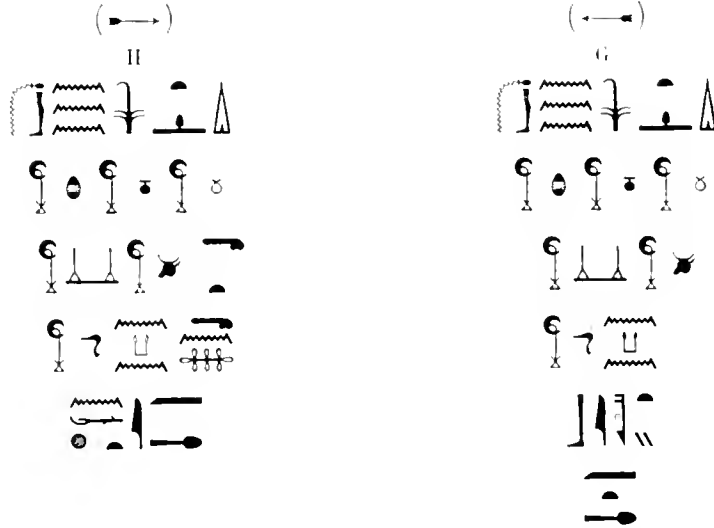

TECHNIQUE. Facture passable. Les figures en relief accentué, les hiéroglyphes en creux et médiocrement dessinés; ils sont tracés en sens rétrograde en B, C et disposés de manière confuse en G, H. XII^e dynastie.

CONSERVATION. Assez bonne.

BIBL. : *Journal d'entrée du Musée*, n° 18523; MARIETTE, *Cat. d'Abydos*, t. III, p. 520, n° 1353; J. LIEBLEIN, *Dict. des noms hiéroglyphiques*, t. II, p. 628, n° 1585, XII^e dynastie (?).

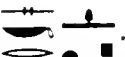
23058. Table d'offrandes au nom de . — Calcaire. — Haut. 0 m. 41 c., larg. 0 m. 24 cent. — Abydos, enceinte du nord, Kom es-Sultân.

DESCRIPTION. La table a la forme *Hotep*. La face supérieure représente quatre godets rectangulaires disposés en longueur sur le côté du bec. Au-dessus, on voit, à droite comme à gauche, un pain rond entre deux vases à libations, et au milieu, dans la partie qui communique avec l'extérieur par le canal passé à travers le bec, sont figurés une tête de veau et un foie(?). Un proscynème en deux lignes verticales occupe le centre : (↔)

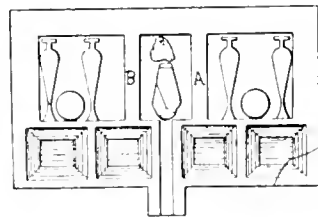

23058



TECHNIQUE. Facture grossière. Les hiéroglyphes sont en creux. XII^e dynastie.

CONSERVATION. Un fragment de l'angle droit a disparu, et le bord du godet voisin a été légèrement endommagé.

BIBL. : *Journal d'entrée du Musée*, n° 21061; MARIETTE, *Cat. d'Abydos*, t. III, p. 519, n° 1352.

23059. Table d'offrandes au nom de . — Calcaire. — Long. 0 m. 46 cent., larg. 0 m. 275 mill. — Abydos, enceinte du nord, Koum es-Sulfân.

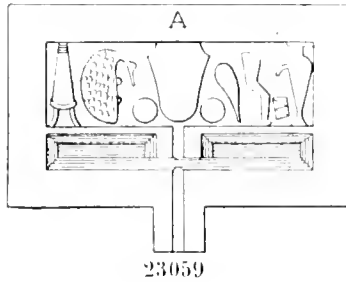

DESCRIPTION. Forme *Hotep*. Sur la face principale sont figurés deux godets rectangulaires communiquant avec l'extérieur par un canal qui passe à travers le bec, deux vases à liqueurs de formes différentes, dont un seul, celui de gauche, est placé sur une sellette, deux pains ronds, une oie troussée, un gigot, un gâteau marqué de traits en zigzag et un quartier de

viande (langue?). Au-dessous, une ligne horizontale d'hiéroglyphes court de droite à gauche : (→)



TECHNIQUE. Facture médiocre. Les hiéroglyphes en creux, les représentations en demi-relief. XII^e dynastie.



CONSERVATION. L'oie et la fin du proscynème sont légèrement endommagées; les signes demeurent lisibles malgré la cassure.

BIBL. : *Journal d'entrée du Musée*, n° 39597; MARIETTE, *Cat. d'Abydos*, t. III, p. 516, n° 1343.

23060. Table d'offrandes au nom de , fils de . — Calcaire. — Long. 0 m. 355 mill., larg. 0 m. 25 cent. — Abydos, nécropole du nord.

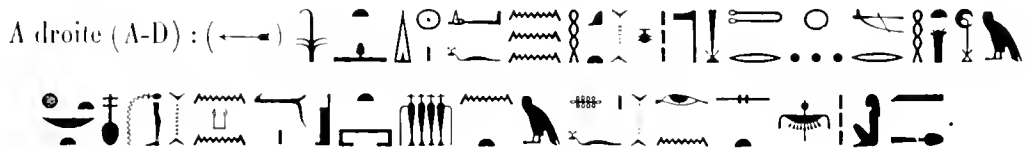
DESCRIPTION. Le monument est de la forme *Hotep*. La face principale représente deux pains de la forme pointue, deux autres ronds, et deux godets rectangulaires qui se déversent au dehors. Deux proscynèmes occupent le pourtour :



23064. Table d'offrandes rectangulaire au nom de , var. 

, née de . — Calcaire.

— Long. 0 m. 90 cent., larg. 0 m. 53 cent. — Licht, trouvée en 1895.

DESCRIPTION. La table est de même forme et de même dessin que le n° 23050. Deux proscynèmes, affrontés et adressés l'un à Anubis et l'autre à Osiris en faveur de la défunte, courent sur la bordure :

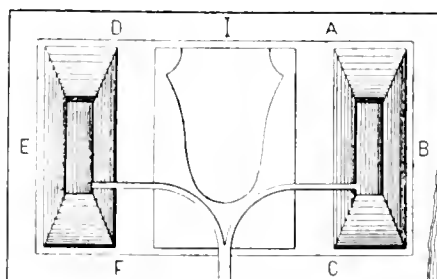

23064



A droite (A-B) : 

A gauche (D-E) : 

TECHNIQUE. Bonne facture, semblable à celle des autres tables qui proviennent de Licht. XII^e dynastie.

CONSERVATION. Une mutilation à l'angle droit a fait disparaître les deux signes  de l'inscription B.

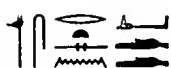
BIBL. : *Journal d'entrée du Musée*, n° 31147; *Mémoires de l'Institut français d'Archéologie orientale*, t. VI, p. 58, fig. 61.

23065. Table d'offrandes au nom de , fils de . — Calcaire.

— Long. 0 m. 34 cent., larg. 0 m. 34 cent. y compris le bec. — Abydos, nécropole du nord.

DESCRIPTION. La table est de la forme *Hotep*. Elle est ornée d'objets d'offrandes, deux vases , une jambe de devant, deux pains ronds et un gâteau marqué des traits en zigzag. Elle a en outre, comme décor, deux godets rectangulaires qui communiquent avec l'extérieur par un canal passant à travers le bec. Sur une partie du pourtour

courent deux proseynèmes adressés, l'un à Anubis, et l'autre à Seb-Gabou en faveur du défunt :



D'autres légendes ont été tracées dans les vides laissés entre les figures d'offrandes : (→←)

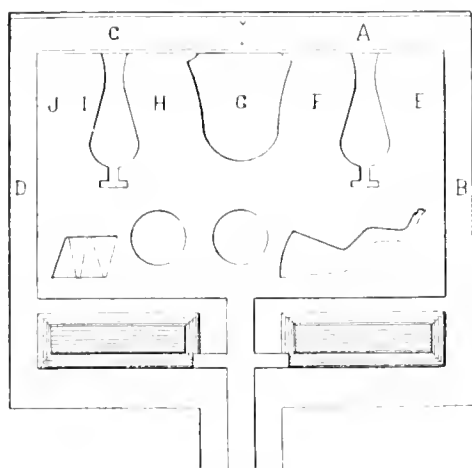

23065

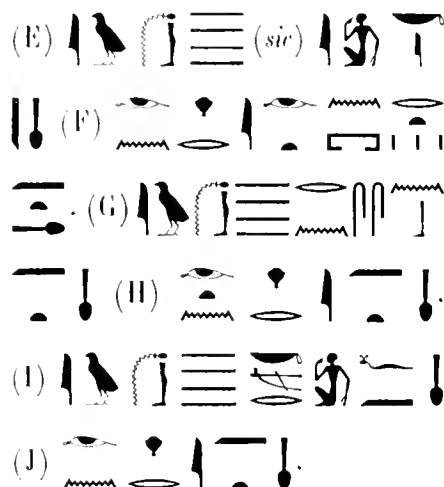

D'après ces légendes et les deux proseynèmes précédents, on peut établir comme il suit un tableau qui indique les quatre enfants du propriétaire du monument :



TECHNIQUE. Facture médiocre. Le bas du monument affecte la forme *Hotep*; la partie centrale, qui est en creux, a reçu en demi-relief les figures des objets d'offrandes. Les hiéroglyphes ont été également gravés en creux. XII^e dynastie.

CONSERVATION. Parfaite.

BIBL. : *Journal d'entrée du Musée*, n° 20971; MARIETTE, *Cat. d'Abydos*, t. III, p. 522, n° 1361.

23066. Table d'offrandes au nom de . — Calcaire friable. — Long. 0 m. 27 cent., larg. 0 m. 25 cent. — Abydos, trouvée en septembre 1861.

DESCRIPTION. La table est rectangulaire et sans col. Sur la face supérieure est dessiné le

signe  surmonté de deux vases à libations et de deux pains ronds. Au-dessous de cette figure, on voit deux godets rectangulaires et une ligne horizontale en hiéroglyphes ainsi conçue : (→→)

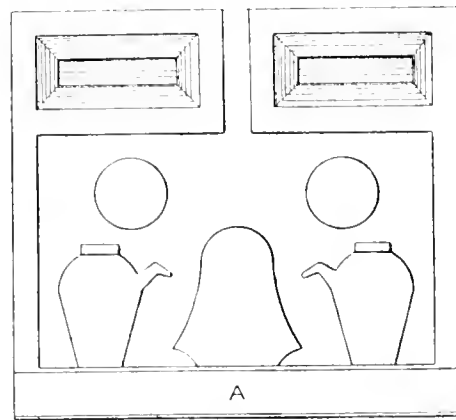
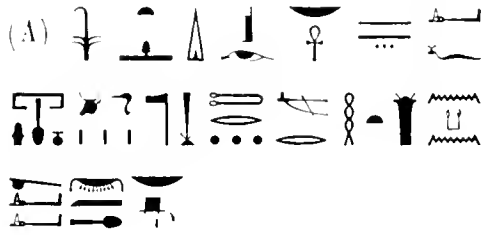



23066

TECHNIQUE. Factice passable. Les objets d'offrandes sont en demi-relief, mais l'écriture est en creux. III^e dynastie.

CONSERVATION. Le pain et le vase du côté gauche ont été abîmés en partie.

BIBL. : *Journal d'entrée du Musée*, n° 17075; MARIETTE, *Cat. d'Abydos*, t. III, p. 521, n° 1357.

23067. Table au nom de . — Calcaire. — Long. 0 m. 315 mill. y compris le bec, larg. 0 m. 38 cent.

DESCRIPTION. Forme *Hotep*. La face est ornée de quatre godets rectangulaires, dont les deux premiers, ainsi que la partie centrale, communiquent avec l'extérieur par une rigole qui passe à travers le bec; on y voit aussi le gros caractère , au-dessus duquel figurent un vase  et une galette effilée. Le pourtour est occupé par deux proseynèmes affrontés, adressés l'un à Osiris et l'autre à Anubis :

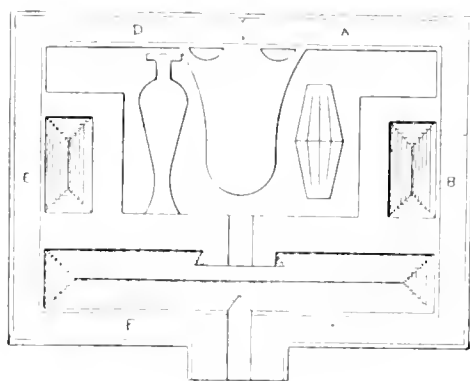

23067

A droite (A-C) : (←→) 



A gauche (D-F) : (→→) 



Catal. du Musée, n° 23001.

TECHNIQUE. Façture passable. La représentation est en relief et l'écriture en creux et non soignée, car on y trouve des signes tracés en sens inverse du reste de l'inscription. XII^e dynastie (?).

CONSERVATION. Bonne.

BIBL. : *Journal d'entrée du Musée*, n° 39600.

23068. Table d'offrandes sans nom. — Grès. — Long. 0 m. 29 cent. y compris le bec, larg. 0 m. 30 cent.

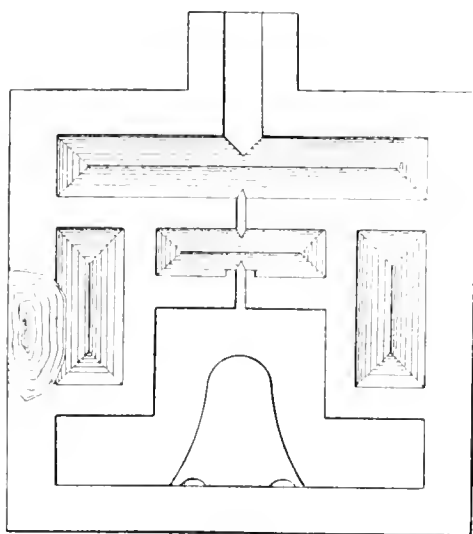









23068

DESCRIPTION. Forme *Hotep*, avec six godets rectangulaires; les trois de devant communiquent entre eux par un canal qui se déverse au dehors. Pas d'inscriptions. Au bas de la face principale le caractère  est tracé.

















TECHNIQUE. Façture passable. Le décor en relief. Style de la XII^e dynastie.

CONSERVATION. Un petit fragment du côté gauche a été enlevé.

BIBL. : *Journal d'entrée du Musée*, n° 39601.

23069. Table d'offrandes au nom de  , fils de  et de     .
— Calcaire. — Long. 0 m. 60 cent. y compris le bec, larg. 0 m. 50 cent. — Deir el-Berché, avril 1900.

DESCRIPTION. La table est de la forme *Hotep*. La face supérieure est entourée d'une bordure qui est remplie sur trois côtés par les deux proseynèmes suivants :

A droite (A-B) :                  

A gauche (C-D) :                  

La partie centrale représente : 1° deux godets rectangulaires évidés près du bec, et communiquant avec l'extérieur par une rigole; 2° la figure d'une table  avec un

TECHNIQUE. Bon travail. La figuration est en relief, l'évidement est à peine dégrossi. XIII^e dynastie.

CONSERVATION. Bonne; toutefois la légende de gauche commence à s'effacer.

BIBL. : *Journal d'entrée du Musée*, n° 20995; MARIETTE, *Catalogue d'Abydos*, t. III, p. 521, n° 1358; J. LIEBLEIN, *Dictionnaire des noms hiéroglyphiques*, t. II, p. 658, n° 1669.

23071. Table d'offrandes au nom de . — Calcaire. — Long. 0 m. 63 cent., larg. 0 m. 40 cent., avec le col qui a seul 0 m. 055 mill. de long.

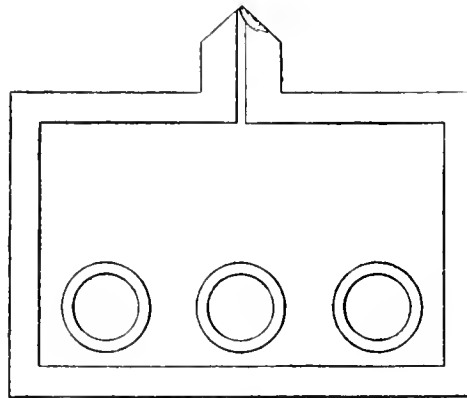



23071



DESCRIPTION. La table a la forme *Hotep*. La face supérieure est entourée d'une moulure, et l'on y voit trois godets ronds ou plutôt trois plats en haut-relief. Sur le col on lit à deux reprises la légende : .

TECHNIQUE. Factice grossière: la légende en creux. XVIII^e dynastie (?).

CONSERVATION. Bonne.

BIBL. : *Journal d'entrée du Musée*, n° 39603.

23072. Table d'offrandes au nom de , né de . — Calcaire. — Long. 0 m. 52 cent., larg. 0 m. 33 cent. — Abydos, nécropole du nord.

DESCRIPTION. La table est de la forme *Hotep*. On voit sur la face principale le grand caractère , deux vases à libations , et quatre godets rectangulaires, qui communiquent entre eux par des rigoles et avec l'extérieur par un canal passant à travers le bec. Un proscynème en faveur du défunt couvre les trois côtés (A, B, C) du pourtour. En voici copie :

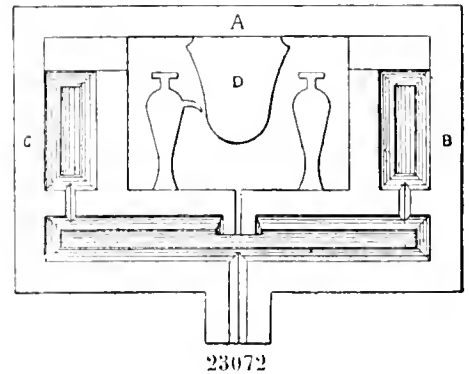

23072

A gauche (A-B) : 



en demi-relief. Le monument, dit Mariette, est plus ancien que le roi dont il porte le nom et la légende primitive a été effacée pour être remplacée par celle qu'on lit maintenant. C'est en effet quand on le compare avec le n° 23009, qu'on se rend facilement compte de cette usurpation. Le monument devait donc appartenir originairement à la XII^e dynastie et non à la XVI^e.



CONSERVATION. Deux martelages dans le pourtour, qui pourraient contenir le nom du dieu Soutekh ou Set; une partie du corps de l'animal typhonien est encore visible.



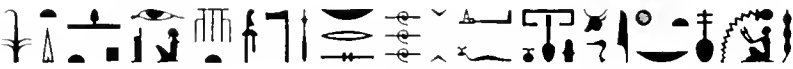

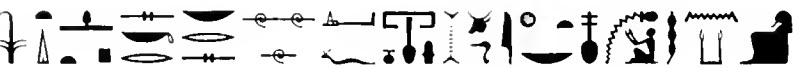

BIBL. : *Journal d'entrée du Musée*, n° 39605; MARIETTE, *Cat. du Musée de Boulaq*, n° 1001; MARIETTE, *Monuments divers*, pl. XXXVIII; MASPERO, *Guide du Visiteur au Musée de Boulaq*, p. 65, n° 108; GRÉHAUT, *Cat. du Musée de Gizeh*, p. 70, n° 108; *Cat. du Musée de Gizeh*, publié en 1895, n° 132; MASPERO, fiche n° 108.

23074. Table d'offrandes au nom de  . — Calcaire. — Long. 0 m. 35 cent., larg. 0 m. 185 mill. — Gizeh, grande pyramide, juin 1893 (pl. XVI).

DESCRIPTION. Cette table est de forme rectangulaire et bordée sur trois côtés d'une bande qui porte les deux proscynèmes suivants :

A droite : (←) 
 .



A gauche : (→) 
 .

Le décor de la face principale représente le signe , flanqué de deux plats ronds, et accompagné d'offrandes disposées sur trois rangées. La première se compose de pains coniques  et ronds , alternés et arrêtés aux deux extrémités par un grand vase. La deuxième comprend différents objets disposés en deux séries. C'est, à droite, des côtelettes surmontées d'une oie troussée et suivies d'un pain  conique, une tête de veau, une branche, quatre pains ronds, une cuisse et un pot portant un lotus; la série de gauche présente les mêmes objets que celle de droite, placés dans le même ordre. Enfin la troisième rangée est formée de deux séries identiques, dont chacune contient quatre galettes oblongues couchées horizontalement, deux vases , deux pains de la forme  et un pain rond. A droite et à gauche de cette dernière rangée, on voit deux plateaux portant chacun un pain conique, un vase en forme de calice et trois vases  dont les deux derniers sont placés sur des sellettes.

TECHNIQUE. Factice médiocre. Le décor en relief, les inscriptions en creux et d'une main lourde. Moyen empire.

CONSERVATION. Une petite cassure à l'angle supérieur de droite a fait disparaître deux des trois signes ; je les ai rétablis d'après le proscynème intact de l'autre côté.

BIBL. : *Journal d'entrée du Musée*, n° 30409.

23075. Table d'offrandes au nom de  et de . — Calcaire. — Long. o m. 38 cent., larg. o m. 30 cent. — Salamieh, trouvée en 1884 (pl. XVI).

DESCRIPTION. Forme *Hotep*. La face supérieure représente dans sa partie centrale une provision abondante d'objets d'offrandes, pains allongés, pains coniques, paniers pleins de fruits, un gigot, les poumons et le foie(?) d'un bœuf, un bouquet de fleurs, un concombre *Chate*, etc. Sur le pourtour, deux proscynèmes partis du col, courent l'un à droite et l'autre à gauche. Celui de droite est ainsi conçu : (←→)

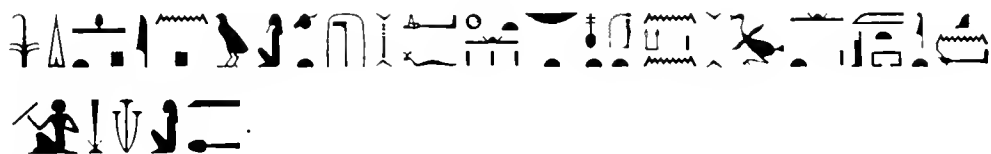

Celui de gauche est en ces termes : (→←)

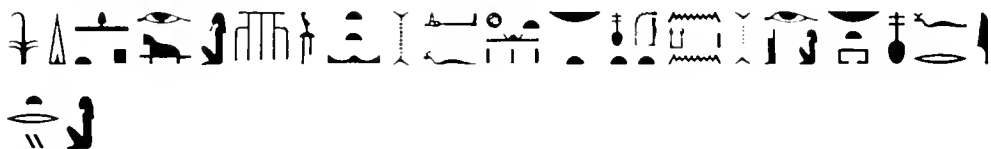



TECHNIQUE. Façure passable. Les hiéroglyphes sont en creux et le dessin est en demi-relief. XV^e dynastie.

CONSERVATION. Un martelage exécuté sur la partie médiale a produit une lacune dans la décoration.

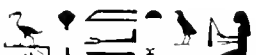
BIBL. : *Journal d'entrée du Musée*, n° 25583.

23076. Table d'offrandes au nom de . — Calcaire. — Long. o m. 35 cent. y compris le col, larg. o m. 45 cent. (pl. XVI).

DESCRIPTION. Forme *Hotep*. La face supérieure est entourée d'une forte moulure. Elle représente : à droite, deux vases , un concombre, un pain , un fruit conique avec feuilles imbriquées, puis au-dessus de ce groupe, un bouquet de fleurs de lotus ; à gauche, un miroir en forme de croix ansée surmonté d'une oie et d'un pain rond, un fruit conique, deux pains de l'espèce *sheus*, un pain rond et une grappe de raisin. Deux proscynèmes, partant du col et adressés l'un à Ptah et l'autre à Ammon-Rà, font le tour du décor :



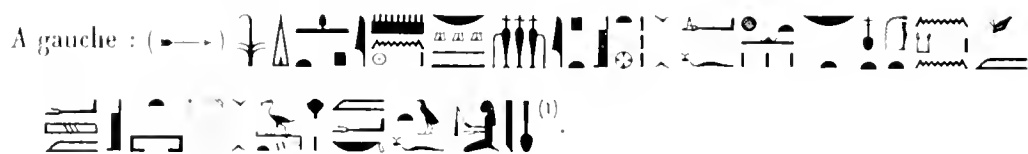

TECHNIQUE. Facture passable; les inscriptions et le décor en creux. XV^e dynastie.

CONSERVATION. Dégradation légère dans le dessin et aux deux angles inférieurs.

BIBL. : *Journal d'entrée du Musée*, n° 39606.

23077. Table d'offrandes au nom de . — Grès. — Long. 0 m. 34 c. y compris le bec, larg. 0 m. 385 mill. (pl. XVII).

DESCRIPTION. Forme *Hotep*. Le pourtour est occupé par deux proseynèmes affrontés :

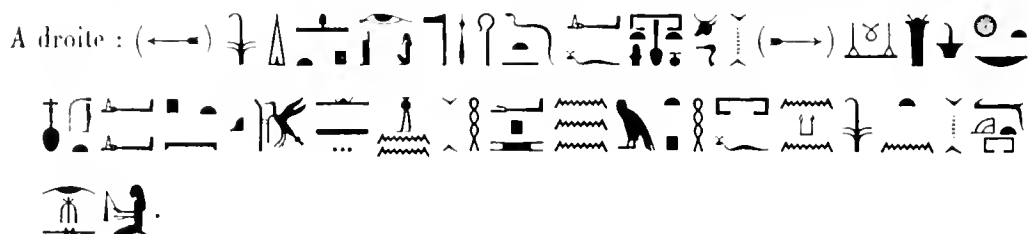

La partie centrale présente une dépression assez forte, et elle communique avec le dehors par une rigole qui passe à travers le bec. On y voit cinq pains, deux pains ronds et trois pains allongés, qui alternent; ils sont surmontés d'une cuisse, d'une tête de veau et d'une langue(?).

TECHNIQUE. Facture médiocre. Les objets d'offrandes sont en relief dans le creux, et l'inscription est en creux. XVIII^e dynastie.

CONSERVATION. Bonne.

BIBL. : *Journal d'entrée du Musée*, n° 39607.



23078. Table d'offrandes dédiée à Osiris par un roi inconnu. — Granit rose. — Long. 1 m. 15 cent., larg. 0 m. 78 cent. — La photographie d'après laquelle la planche a été faite a été prise sur un estampage retourné, et les positions relatives des figures et des légendes sont inversées (pl. XVII).

DESCRIPTION. Ce monument est de la forme *Hotep*. La face supérieure est divisée en deux registres : dans le premier, on voit, sur une natte, la provision ordinaire d'offrandes,

(1) Pour le nom et le titre du propriétaire de ce monument, voir le *Catalogue du Musée de Florence*, p. 358, n° 1623 et LIEBLEIN, *Dictionnaire des noms propres*, t. II, p. 815, n° 2137.

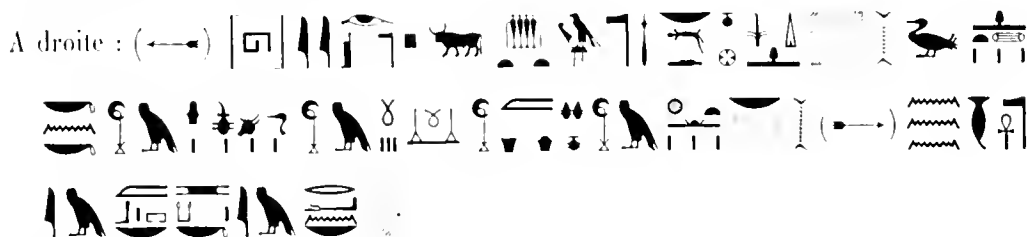
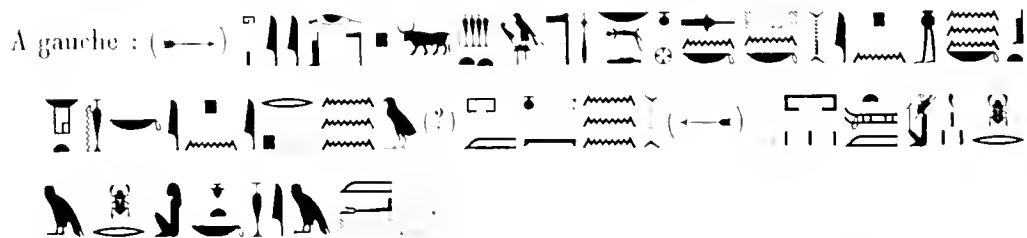
fleurs, bœufs, gazelles, volatiles, liquide et galettes pareilles en forme à celles de nos jours. Dans le second registre, on voit, sur le grand caractère , à droite comme à gauche et entre deux bassins en forme de cartouches, deux vases *Hes*, des fruits, des galettes rondes et allongées, des liquides, une oie troussée, des morceaux de viande. Sur le pourtour sont gravées les deux légendes suivantes :



Les tranches sont ornées de vingt-quatre figures du dieu Nil, portant chacune une table  avec les deux fleurs  et . Elles sont rangées douze à droite et douze à gauche, à partir du bec jusqu'au milieu du côté opposé. Devant chaque figure, se trouve une légende qui désigne l'espèce de don apporté par le dieu :

A droite : ()

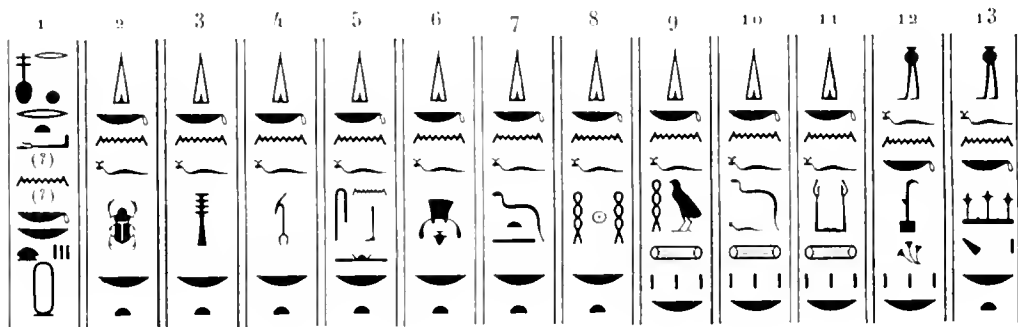

A gauche : ()

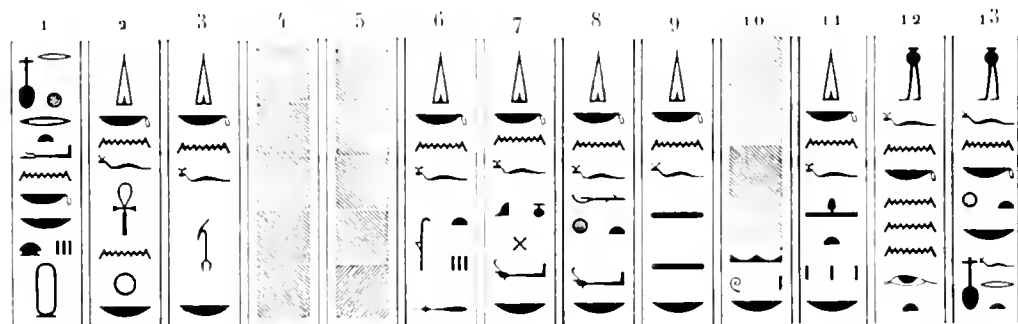

Ce monument, par son décor et par sa division en deux tables distinctes, nous rappelle la table votive d'Apophtis que nous avons décrite plus haut, sous les n^{os} 23001, 23040.

TECHNIQUE. — Facture nette et fine. Les objets d'offrandes en demi-relief, les hiéroglyphes en creux. Le style me porte à croire que le monument date de la XVIII^e ou de la XIX^e dynastie; mais la manière dont les objets d'offrandes sont disposés me fait supposer qu'il pourrait être de l'époque saïte.

CONSERVATION. — Les quatre angles ont été brisés et le milieu de la face supérieure a été martelé en ligne verticale.

BIBL. : *Journal d'entrée du Musée*, n^o 39608; H. BRUGSCH, *Diction. géogr.*, p. 805.

23079. Table au nom de . — Grès. — Long. 0 m. 33 cent., larg. 0 m. 43 cent. — Saqqarah, au nord de la pyramide de Téli (pl. XVII; le cliché a été pris, comme le précédent, sur un estampage retourné).

DESCRIPTION. — La table est actuellement de forme rectangulaire; elle semble avoir perdu son col dans l'antiquité. La tablette supérieure est évidée en son milieu, et elle est dépourvue de tout dessin, mais elle porte des traces de martelages; la dépression communique avec l'extérieur par un petit canal. On voit, sur la bordure, deux proscynèmes en faveur du défunt. Celui de gauche est adressé à Anubis et Hathor :

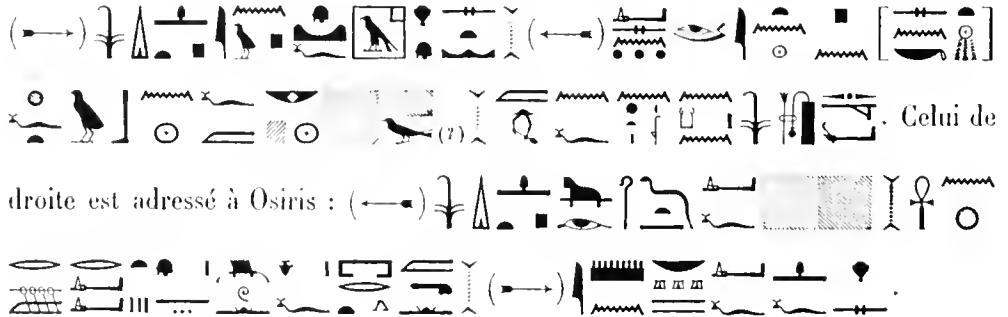

TECHNIQUE. — Facture médiocre. Les hiéroglyphes en creux. XVIII^e dynastie(?).

CONSERVATION. — Trois lacunes dans les proscynèmes, où des éclats de pierre ont emporté des portions de l'inscription.

BIBL. : *Journal d'entrée du Musée*, n^o 27914.

23080. Table d'offrandes sans nom. — Calcaire. — Long. 0 m. 28 cent. y compris le bec, larg. 0 m. 27 cent. — Akhmim (pl. XVII).



DESCRIPTION. — Forme *Hatep*. La face supérieure est entourée d'une bordure. Elle représente deux vases à libations d'où l'eau s'échappe en zigzag, par deux jets qui semblent s'écouler, l'un au dehors à travers le bec de la table, l'autre dans un vase posé



sur un guéridon et flanqué de quatre pains, deux ronds, deux longs. Dans notre riche collection, je ne vois que quatre tables qui présentent des analogies de dessin étroites avec celles-ci : ce sont celles qui portent les n^{os} 23111, 23112, 23113.

TECHNIQUE. Facture soignée. Le décor en relief. Il semble que la table ait été primitivement peinte en ocre. Époque ptolémaïque.

CONSERVATION. Un grand fragment du col a disparu.

BIBL. : *Journal d'entrée du Musée*, n^o 26023.





23081. Table d'offrandes au nom de  et de . — Calcaire. — Long. 0 m. 33 cent., larg. 0 m. 25 cent. sans le bec, qui mesure 0 m. 05 cent. de longueur. — Abydos, nécropole du nord (pl. XVIII).

DESCRIPTION. Le monument affecte la forme *Holop*. La face principale représente : 1^o deux bassins rectangulaires communiquant avec l'extérieur par un canal; 2^o le grand caractère  portant quatre pains ronds entre deux vases à libations . Autour de la bordure on lit deux proseynèmes adressés tous deux à Osiris, maître d'Abydos :

A droite : .

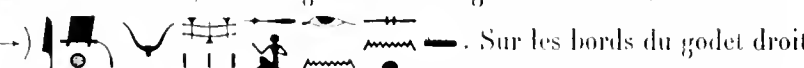
A gauche : 

A droite, entre la bordure et le vase à libations, on lit la légende suivante, écrite verticalement : 

A gauche, dans le même endroit, on lit également la légende suivante, tracée verticalement : . Sur les bords du godet droit on lit les deux légendes :  1^o  et 2^o . De même, sur ceux du godet gauche on lit les deux légendes :  et . Sur la tranche gauche du bec on voit gravé le nom : .

On peut déduire de cet ensemble de renseignements le tableau suivant :

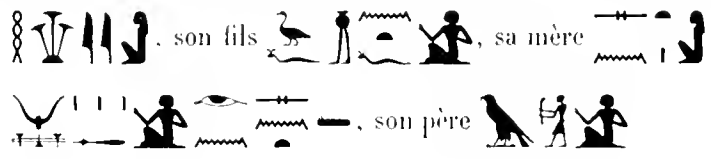

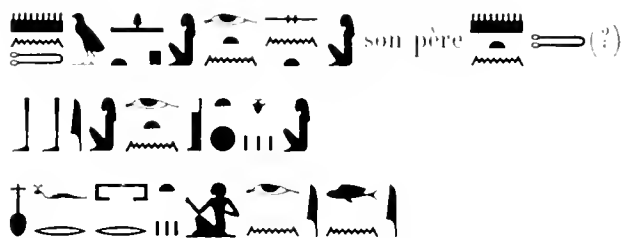



TECHNIQUE. Façture soignée. Les objets d'offrandes sont en demi-relief, mais les hiéroglyphes sont en creux et d'un tracé rapide.



CONSERVATION. Assez bonne. Moyen Empire.

BIBL. : *Journal d'entrée du Musée*, n° 39609; MARIETTE, *Catalogue d'Abidos*, p. 520-521, n° 1355; J. LIEBLIN, *Dict. des noms hiéroglyphiques*, t. II, p. 588, n° 1467.

23082. Table d'offrandes au nom de , fils de . — Grès. — Long. 0 m. 34 cent. y compris le col, larg. 0 m. 39 cent. (p. XVIII).

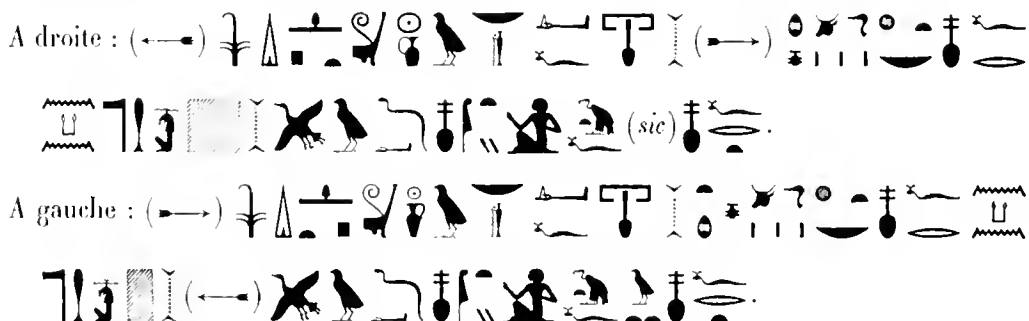
DESCRIPTION. Forme *Hotep*. Deux proseynèmes adressés au dieu des cataractes, Khnoumou, suivent le pourtour :









La partie centrale est garnie sur le devant d'un bassin rectangulaire, qui se déverse au dehors à travers le bec. On y voit, au-dessus du grand caractère , quatre pains ronds flanqués à droite de deux amphores et d'un vase *Hes* , à gauche d'une tête de bœuf, d'une tête d'oie et d'un vase pareil au précédent (voir n° 23203).

TECHNIQUE. Façture assez bonne. Les représentations en demi-relief, les hiéroglyphes en creux et tracés rapidement. Le canal qui traverse le bec est décoré, par exception, de lignes ondées transversales qui marquent l'eau qui s'écoule. Époque ptolémaïque.

CONSERVATION. L'angle inférieur du côté droit a été brisé; celui de gauche est couvert d'une légère oxydation, qui masque le nom du dieu Khnoumou-Râ, et qui a été produite par le contact prolongé avec un objet en cuivre.

BIBL. : *Journal d'entrée du Musée*, n° 39610.



23083. Table d'offrandes sans nom. — Calcaire. — Long. 0 m. 50 cent. y compris le bec, larg. 0 m. 45 cent. (pl. XVIII).

DESCRIPTION. Forme *Hotep*, sans proscynème, ni nom de propriétaire. La face supérieure porte, au-dessus du grand caractère  : 1° quatre pains ronds placés horizontalement sur une seule ligne; 2° deux grands vases *Hes*, deux vases de bière , deux oies, un gigot, deux vases à lait  , deux vases de vin  , deux gallettes rondes et deux gâteaux longs.

TECHNIQUE. Facture passable. Figures en relief, hiéroglyphes en creux.

CONSERVATION. L'angle droit du côté du bec et le bec lui-même sont endommagés légèrement.























BIBL. : *Journal d'entrée du Musée*, n° 39611.

23084. Belle table d'offrandes au nom de  . — Calcaire. — Long. 0 m. 38 cent. y compris le bec, larg. 0 m. 55 cent. (pl. XVIII).

DESCRIPTION. Forme *Hotep*. La face principale est divisée en deux registres, séparés par une bande verticale d'hiéroglyphes, aujourd'hui mutilés, et qui étaient tracés de droite à gauche. On n'en lit plus que quelques signes sur la partie du bec : ( →)



Chaque registre est orné d'une profusion d'offrandes : à droite un bouquet de fleurs de lotus, un concombre, deux gigots, un poumon, un panier de fruits, une tête de bœuf et des pains de formes différentes; à gauche un bouquet de fleurs de lotus à côté de deux fruits inconnus, puis un gigot, une tête de bœuf, etc. Deux proscynèmes tracés sur la tranche sont adressés, l'un à Ptah-Sokar-Osiris, l'autre à Harmakis, à Osiris Khent-Amentî et à Anubis, en faveur du défunt :

A droite : ( →)                        

23085. Table d'offrandes consacrée par le roi Thotmès III  à son père Amon-Râ. — Granit rose. — Long. 0 m. 74 cent., larg. 0 m. 50 cent. — Karnak.

DESCRIPTION. Le monument affecte la forme *Hotep*. La face supérieure représente au-dessus, un grand caractère , et, à côté de lui, deux pains ronds et deux vases.

Sur le pourtour, le protocole royal de Thotmès III, et une inscription qui nous apprend que le monument a été consacré à Amon, lors de la construction de l'une des salles du temple de Karnak :

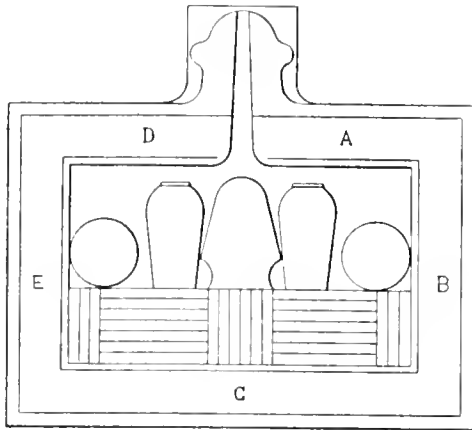

23085

A droite (A-C) : 







A gauche (D-E) : 

D'après la première légende on comprend que le temple de Karnak se nommait



TECHNIQUE. Bonne facture. Les objets d'offrandes en demi-relief, l'inscription en creux. XVIII^e dynastie.

CONSERVATION. Parfaite.

BIBL. : *Journal d'entrée du Musée*, n^o 12649; MARIETTE, *Catalogue*, n^o 97; MASPERO, *Cat. du Musée de Boulaq*, p. 25, n^o 6033; GRÉAULT, *Cat. du Musée de Gizeh*, p. 93, n^o 6033; *Cat. du Musée de Gizeh*, 1895, n^o 211; MASPERO, *Guide du Visiteur au Musée du Caire*, 1902, p. 72, n^o 211; *Guide to the Cairo Museum*, 1903, p. 133, n^o 326.

23086. Table d'offrandes en forme d'auget, portant le nom de . — Calcaire. — Long. 0 m. 27 cent., larg. 0 m. 11 cent.

DESCRIPTION. Sur le bord on lit deux proseynèmes affrontés adressés, l'un à Osiris et l'autre à Amon-Râ. La formule  du début et le nom du défunt sont communs aux deux inscriptions.

On lit donc :

A droite (A-C) : (←→)

A gauche (D-F) : (→)

TECHNIQUE. Facture médiocre. XVIII^e dynastie.

CONSERVATION. Une cassure à l'angle droit, vers le haut du monument, a produit une lacune dans le premier proscynème, mais la plupart des signes entamés sont visibles encore.

BIBL. : *Journal d'entrée du Musée*, n° 39614.

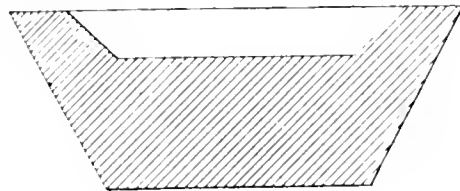
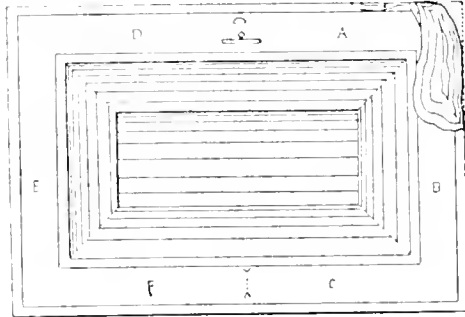

23086

23087. Table d'offrandes en forme d'auge, appartenant au même . — Calcaire. — Long. 0 m. 225 mill., larg. 0 m. 180 mill., haut. 0 m. 07 cent.

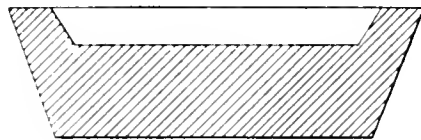
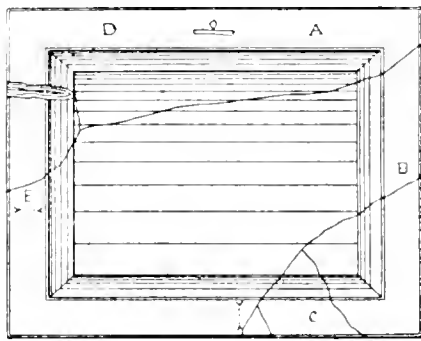

23087

DESCRIPTION. Sur le bord sont gravés deux proscynèmes qui commencent par un signe commun. Celui de gauche est inachevé : (→) (D) (E) .





Celui de droite est adressé à Osiris (A-C) : (←→)

TECHNIQUE. Bonne facture. L'inscription en creux. XVIII^e dynastie.

CONSERVATION. La pierre était brisée : les morceaux en ont été rajustés.

BIBL. : *Journal d'entrée du Musée*, n° 39615.

23088. Table d'offrandes au nom du roi . — Granit noir.
— Long. 1 m. 45 cent., larg. 0 m. 89 cent. — Kom Azizieh, près de
Mit-Rabineh (Memphis).

DESCRIPTION. Cette table est de forme rectangulaire. La face supérieure seule a été régulièrement taillée; le reste du bloc est resté brut ou inachevé. Sur le plat ont été dessinés, au-dessus du grand caractère , deux pains ronds, cinq volailles trussées avec leurs noms , ,  et , quatre tibias avec la viande qui les entoure, une cuisse, trois langues et d'autres objets à moitié méconnaissables.

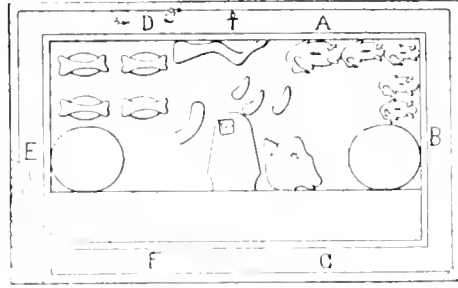



23088

Le protocole de Thoutmosis IV est tracé en bordure, en double expédition. Le signe 

est commun aux deux légendes qui se lisent :



Celle de droite (A-C) : 





Celle de gauche (D-F) : 



TECHNIQUE. Bonne facture. Les objets d'offrandes en demi-relief, l'inscription en creux. XVIII^e dynastie.

CONSERVATION. Cette table a beaucoup souffert. Les offrandes ont été effacées en partie, puis de gros traits irréguliers et un trou carré au milieu ont été taillés à travers les dessins qui ornent la face principale, et l'angle droit du haut du monument a été brisé.

Bibl. : *Journal d'entrée du Musée*, n^o 39616.

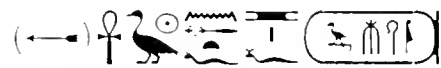
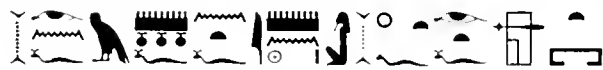

23089. Table d'offrandes au nom de Thotmès III  . — Albâtre. — Long. 0 m. 36 cent. y compris le bec, larg. 0 m. 44 cent., haut. 0 m. 26 cent. — Karnak, trouvée en mars 1860.

DESCRIPTION. Cette table affecte la forme *Hotep*. On y voit sur la face supérieure le grand caractère  portant deux vases de cette forme , un panier  surmonté de côtelettes, et un pain rond surmonté d'une tête de bœuf. On lit sur le pourtour :

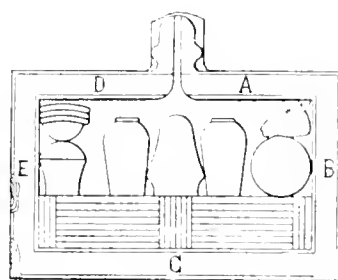
A droite (A-C) :   





23089







A gauche (D-E) :   

TECHNIQUE. Bon style, quoique quelques signes hiéroglyphiques laissent à désirer. Les objets d'offrandes sont figurés en demi-relief, les hiéroglyphes en creux. XVIII^e dynastie.

CONSERVATION. L'angle droit et le côté gauche ont légèrement souffert.

BIBL. : *Journal d'entrée du Musée*, n° 12648; MARIETTE, *Catalogue*, n° 98; MASPERO, fiche n° 609.

23090. Table d'offrandes au nom de   . — Granit gris. — Long. 0 m. 45 cent., larg. 0 m. 89 cent. — Trouvée en 1900 dans la maison n° 1, à Atfet el-Biraqdar, au Caire (pl. XIX).

DESCRIPTION. Le monument est de la forme *Hotep*. La face supérieure représente deux pains ronds et des objets d'offrandes qui sont aujourd'hui à peu près méconnaissables. Les tranches sont bien conservées: elles portent une bande d'hiéroglyphes et deux tableaux affrontés. Les tableaux occupent la tranche du bec. On y voit, à droite, le roi Sési I^{er} agenouillé et offrant deux vases à vin de la forme  ()  , au dieu Khopra-Toum, assis sur un siège et tenant dans une main le sceptre  et  dans l'autre; à gauche la même scène est reproduite, mais le don du roi consiste cette

Catal. du Musée, n° 23001.

fois en lait (←→) . Chaque tableau est accompagné de sa légende explicative :

A gauche : (→)  (←) .

A droite : (→)  (←) .

On lit sur les tranches latérales :

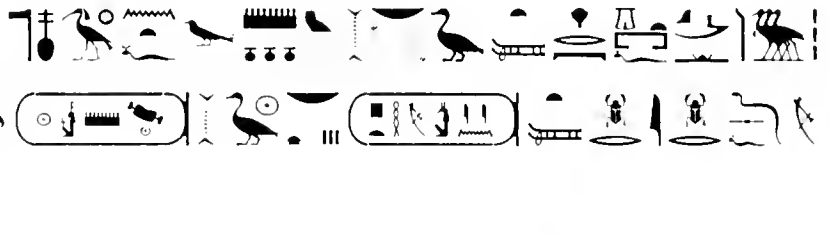

A droite : (←) 







A gauche : (→)  : ce dernier groupe est commun aux deux légendes.

TECHNIQUE. Bon style. Les représentations sont en creux avec un léger relief.

CONSERVATION. Le décor de la face supérieure a presque disparu. Le bec manque.





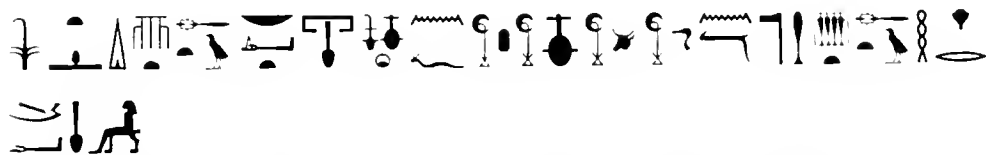

BIBL. : *Journal d'entrée du Musée*, n° 34616; AHMED BEY KAMAL, *Une nouvelle table d'offrandes de Séti I^{er}*, dans les *Annales du Service des Antiquités*, t. II, p. 95-96.

23091. Table d'offrandes de forme circulaire, au nom de , var. ,  et de sa famille. — Calcaire. — Diam. o m. 83 cent. — Benha (pl. XIX).











DESCRIPTION. Sur le pourtour ou lit : (←) 
 (sic) 



Le centre est orné d'une figure de table  qui porte deux plats, et, sous la table, une aiguière. Il y avait à côté de l'aiguière d'autres objets, qui ont été détruits pour faire place à une cavité grossièrement taillée, qui tient lieu du bassin ordinaire à libations. Chacun de ces objets est garni d'inscriptions. On lit autour du premier plat, à gauche : (←→)









Autour du second plat, à droite, on lit : (←→)       











Autour de l'aiguière on lit : (←→)          









Sur le signe , qui sert de bec à la table dessinée dans la partie centrale, on lit, en une seule ligne verticale, la légende suivante : (←→)      

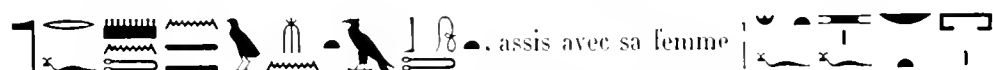





Sur le signe , qui occupe le centre, on a gravé trente-deux lignes verticales, où sont énumérés, dans l'ordre rituel, les différents objets d'offrandes consacrés au défunt, et qui devaient lui servir pour sa nourriture dans l'autre monde : (←→) (voir le tableau page 76).

Le pourtour, dont la partie inférieure manque, est orné de quatre scènes accompagnées d'inscription. Dans la première on voit le défunt       





On voit, devant eux, deux tables placées l'une au-dessus de l'autre. La première, qui est chargée d'un choix des offrandes ordinaires et flanquée de deux vases à libations, est présentée par les deux fils :   et   debout, mais dont les noms ont été malheureusement détruits. La légende qui accompagne cette scène en est comme le titre, et elle est ainsi conçue :  







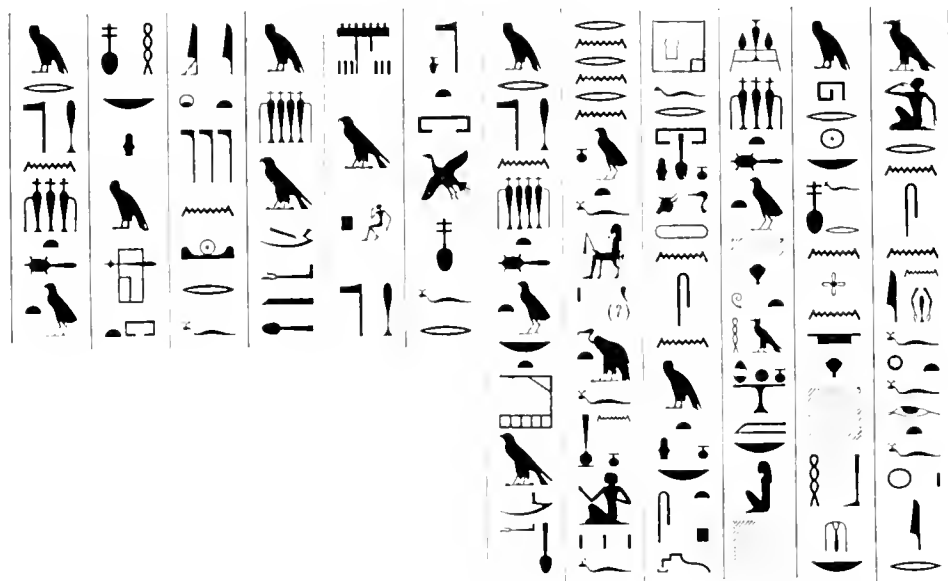

La seconde table est accompagnée de la légende : (←→)    

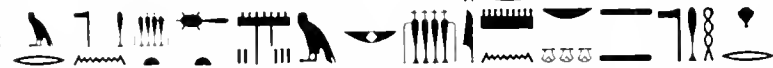
1	2	3	4	5	6	7	8	9	10	11	12	13	14	15	16
17	18	19	20	21	22	23	24	25	26	27	28	29	30	31	32

. On lit derrière cette table, une longue inscription en douze colonnes verticales : ()





Dans la seconde scène, on voit également le défunt  assis et accompagné de cette légende : . Devant lui se dressent un guéridon chargé d'offrandes, une sellette portant deux vases, et une table accompagnée de la légende : . Son fils, qui lui offre ces dons funéraires, est représenté debout. Il est accompagné d'une légende en deux colonnes : ()  .

La troisième scène représente le défunt  assis et accompagné de cette légende : 

Devant lui une sellette portant trois vases *Hes* et à droite, sur la même ligne, trois autres vases de la forme ci-contre placés par terre.



Plus bas, on voit une table accompagnée de cette légende :  et présentée au défunt par son fils  qui est figuré debout, levant le bras gauche et tenant un rouleau de la main droite.

Enfin la quatrième scène représente  devant une table entourée de cette

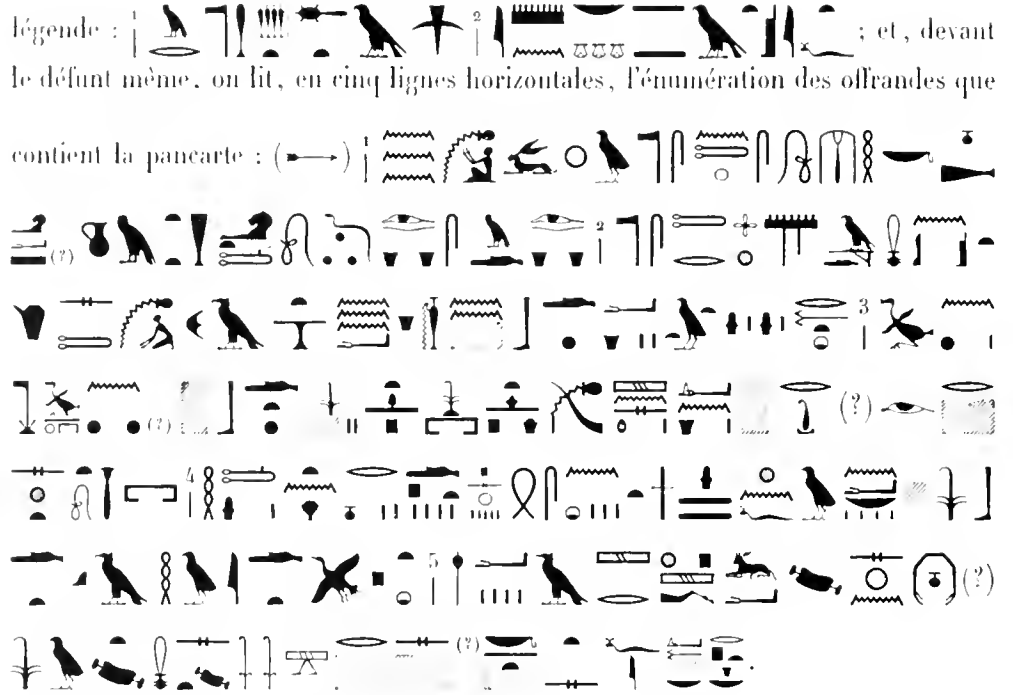

A la suite de cette liste, les deux fils du défunt sont représentés debout. Ils sont accompagnés chacun de sa légende respective, écrite en lignes verticales :

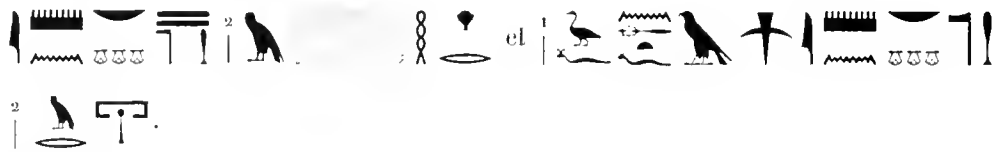

Derrière la figure du défunt on lit une longue inscription de dix-sept colonnes verticales qui courent de droite à gauche : (←)

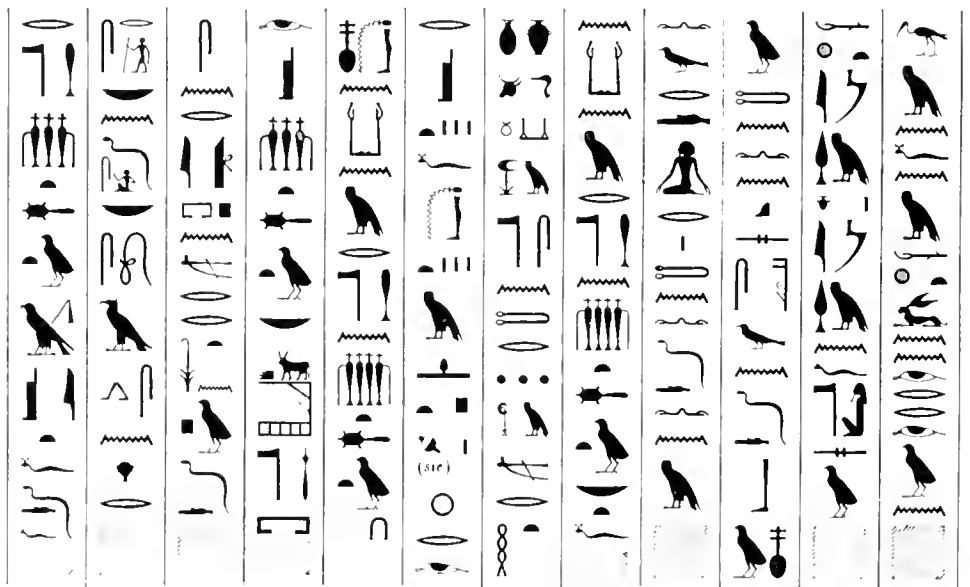

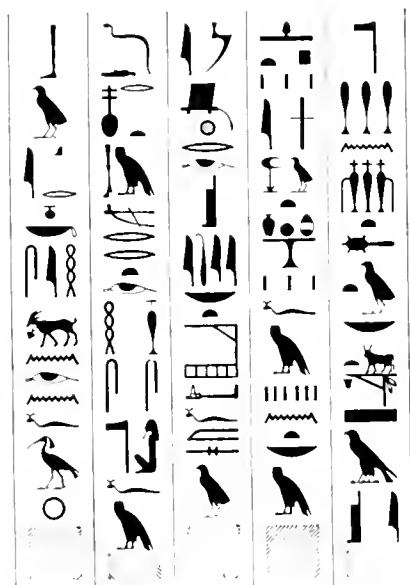

TECHNIQUE. Bonne facture. Les inscriptions et les figures sont en creux.

CONSERVATION. Les trois quarts environ du monument ont disparu à la partie inférieure. L'écriture a été effacée par places, et, dans certains endroits, elle est devenue méconnaissable : je ne suis nullement certain d'avoir déchiffré exactement tous les textes.

BIBL. : *Journal d'entrée du Musée*, n° 40488; MORGAN-VIREY, *Notice des monuments exposés au Musée de Gizeh*, 1892, 1893, 1894, 1895, 1897, n° 266. XVIII^e ou XIX^e dynastie.

23092. Fragment d'une table d'offrandes rectangulaire au nom de Ramsès III.

— Albâtre. — Long. 0 m. 52 cent., larg. 0 m. 45 cent.

DESCRIPTION. Sur les tranches, on voit le roi agenouillé dans l'attitude de l'adoration. Il est accompagné de son protocole qui est ainsi conçu :

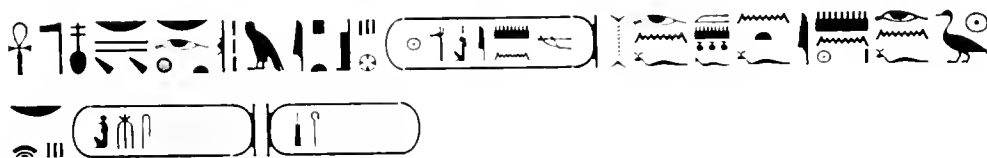

La face supérieure a été évidée et divisée en deux compartiments.

TECHNIQUE. Bonne facture. L'inscription est en creux.

CONSERVATION. Les trois quarts du compartiment de gauche manquent.

BIBL. : *Journal d'entrée du Musée*, n° 40489.

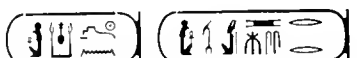

23093. Table d'offrandes au nom du roi Ramsès IX .

— Granit rose. — Haut. 0 m. 57 cent., au-dessus du socle épais, moy. 0 m. 47 c., long. 1 m. 18 c. — Alexandrie, près la colonne de Pompée.

DESCRIPTION. Elle se rapproche pour la forme des n° 23013 et 23014 : une plate-bande en saillie entoure les trois côtés visibles du haut du monument, et une autre plate-bande de même nature court sur le bas.

La face antérieure était décorée, ce semble, de deux colonnettes entre lesquelles le col a été façonné. Les deux faces latérales sont ornées chacune d'une scène où l'on voit le roi assis sur un siège, vêtu d'une *shenti*, coiffé de la double couronne, et présentant, dans le tableau de droite, de la main droite, ces deux signes  entrelacés, et de

23094. Table d'offrandes au nom de . — Calcaire. — Long. 0 m. 59 cent., larg. 0 m. 56 cent. — Trouvée dans une tombe rames-side à Saqqarah, en 1898-1899 (pl. XX).

DESCRIPTION. Forme *Holep*. La face supérieure est ornée : 1° d'un grand godet rectangulaire communiquant avec l'extérieur par un trou qui passe à travers le col; 2° d'une profusion d'objets d'offrandes entassés sur un grand caractère , pains ronds et allongés, un vase , des bouquets de fleurs de lotus, un gigot, une tête de bœuf, deux langues, un cœur, deux côtelettes, un panier plein de grenades et de figes, deux autres paniers, l'un de la forme  et l'autre sphérique; ils contiennent probablement de petites galettes.

Deux proscynèmes partis du col, l'un à droite et l'autre à gauche, suivent le pourtour de la pierre, et se rencontrent à l'angle gauche. Ce sont :

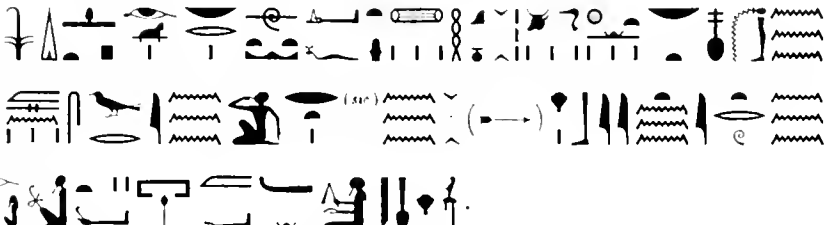

A droite : (←) .

A gauche : (→) .

TECHNIQUE. Bonne facture. Les figures sont en relief léger dans le creux, les hiéroglyphes en creux et profondément gravés. XX^e dynastie.

CONSERVATION. L'angle gauche du côté du bec a subi une petite cassure.

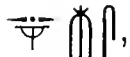
BIBL. : *Journal d'entrée du Musée*, n° 33957.

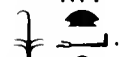
23095. Fragment d'une table à libations en forme d'auge, au nom de , fils de  et de , ainsi qu'au nom de sa sœur . — Granit noir. — Haut. 0 m. 19 c., longueur d'en haut 0 m. 35 c., longueur d'en bas 0 m. 20 cent. — Trouvé le 25 février 1891, à Mashaïkh, et donné au Musée par M. Chester.

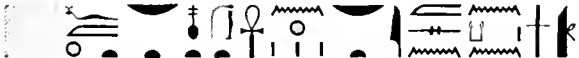
DESCRIPTION. Sur le pourtour on lit : .

Catal. du Musée, n° 23001.

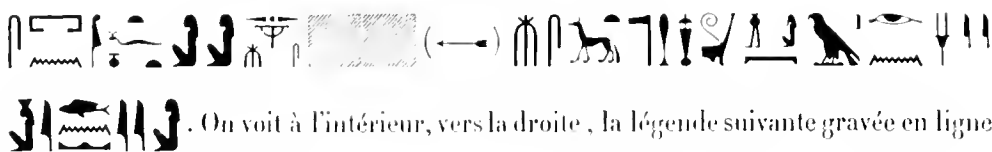

On voit à l'intérieur, vers la droite, la légende suivante gravée en ligne verticale : , vers la gauche, un tableau représentant le

défunct agenouillé dans l'attitude de l'adoration et accompagné de sa légende :



A l'extérieur, on lit, sur l'un des côtés de l'auge : (←) , et, sur l'autre côté, on voit un tableau qui représente le agenouillé en adoration. Sa sœur est derrière lui, dans la même pose; elle lève la main droite et elle tient un sistre à la main gauche. Devant elle, en une seule ligne verticale : (←) .

TECHNIQUE. Passable. XV^e dynastie.

CONSERVATION. Bonne.

BIBL. : *Journal d'entrée du Musée*, n° 29195.

23096. Table d'offrandes carrée au nom de et de tous les deux fils de , de ,

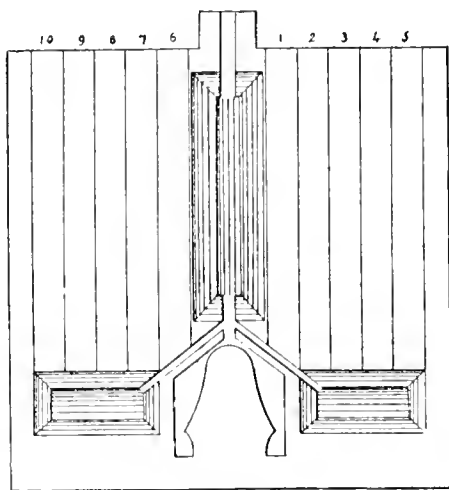

23096

de , de , de (?) fils de , de fils de , de fille de , de fille de , fille de , fille de .

— Calcaire. — Long. 0 m. 56 c., larg. 0 m. 56 cent. — Abydos, nécropole du nord.

DESCRIPTION. Forme *Hotep*. Aucun objet d'offrandes n'est représenté sur la face supérieure, mais on y voit : 1° trois godets rectangulaires qui communiquent avec

l'extérieur par une rigole passant à travers le bec; 2° un grand caractère . Les deux faces latérales sont occupées par une double inscription hiéroglyphique :



On voit, dans le texte écrit à droite, que le monument a été consacré aux deux personnages ci-haut mentionnés, mais il fournit en outre, dans le texte de gauche, une liste des noms de certaines personnes qui sont les parents des défunts.

TECHNIQUE. Factice excellente. Les hiéroglyphes ont été gravés à la pointe, à l'exception de quelques-uns qui ont été creusés légèrement. XV^e dynastie.

CONSERVATION. Deux martelages faisant lacune dans les deux textes.

BIBL. : *Journal d'entrée du Musée*, n° 40491; MARIETTE, *Catalogue d'Abydos*, t. III, p. 516, n° 1344; MASPERO, fiche n° 504.

23097. Table d'offrandes au nom de . — Granit noir. — Long. 0 m. 45 cent., larg. 0 m. 74 cent. — Thèbes (pl. XX).

DESCRIPTION. Forme *Hotep*. On lit, sur la face supérieure, deux proscynèmes en faveur du défunt :



23099. Table d'offrandes au nom de . — Granit gris. — Long. 0 m. 50 cent. y compris le bec qui a seul 0 m. 12 cent. de longueur sur 0 m. 105 mill. de largeur, larg. 0 m. 65 cent. (pl. XXI).

DESCRIPTION. Forme *Hotep*. Autour du pourtour court une légende hiéroglyphique qui commence à gauche et finit à droite du bec :

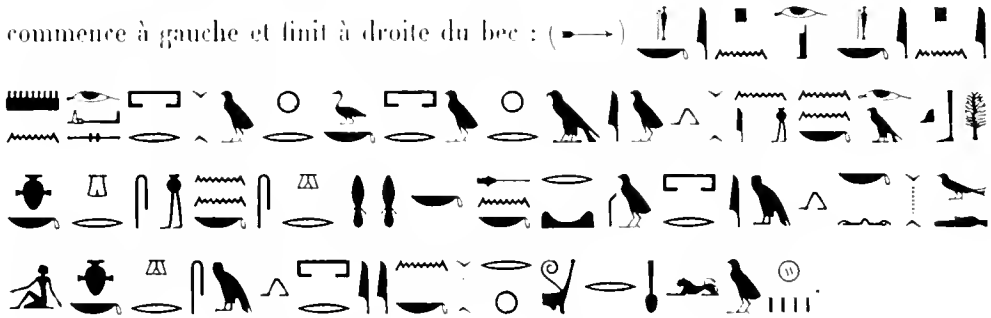

Sur la tranche une autre légende est gravée qui court de droite à gauche :

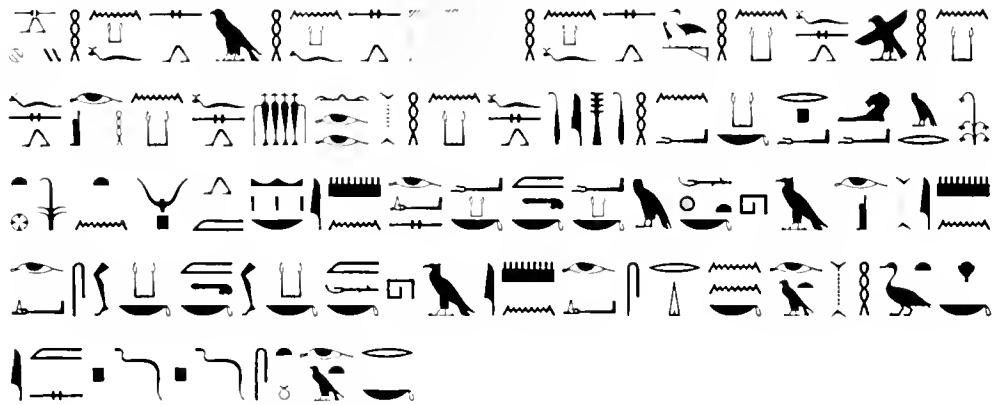



Au centre de la face supérieure est gravé un grand caractère *Hotep*, qui porte deux vases et deux pains ronds.

TECHNIQUE. Même facture que celle du n° 23114. Les figures sont en demi-relief et les hiéroglyphes en creux. XXVI^e dynastie.

CONSERVATION. Excellente. Une petite cassure a endommagé le bas du monument, sans nuire au décor, et un martelage a enlevé deux signes dans la tranche, à gauche du bec.

BIBL. : *Journal d'entrée du Musée*, n° 40494.

23100. Table d'offrandes au nom de la reine Améniritis , fille de . — Granit noir. — Long. 0 m. 63 cent., larg. 0 m. 47 cent. y compris le bec. — Thèbes (Medinet-Abou) (pl. XXI).

DESCRIPTION. Forme *Hotep*. Le rebord porte les deux prières suivantes :



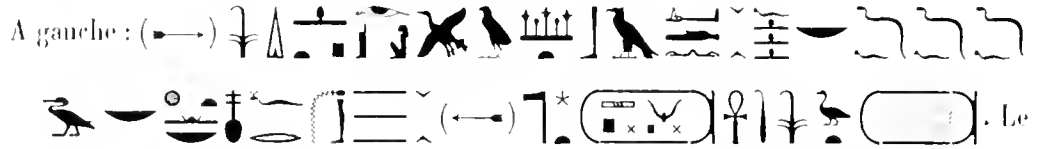
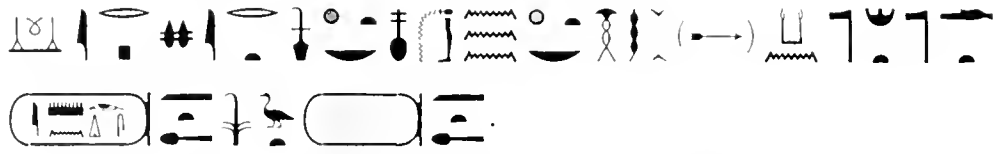

groupe de la légende précédente est commun à la légende de gauche.

La partie centrale communique avec l'extérieur par une rigole qui passe à travers le col. Elle représente le signe de pain placé sur une natte, et flanqué, à droite comme à gauche, d'un vase et d'un pain rond; on voit au-dessus un pain allongé flanqué de deux oies troussées.

TECHNIQUE. — Facture assez bonne. Les figures sont en relief dans le creux et les hiéroglyphes en creux. XIV^e dynastie.

CONSERVATION. — Mauvaise. Les deux cartouches qui, d'après Mariette, devaient renfermer les noms des rois Kashta et Piankhi, ont été entièrement martelés.

BIBL. : *Journal d'entrée du Musée*, n° 40/195; MARIETTE, *Notice des principaux monuments exposés au Musée de Boulay*, 1876, p. 286, n° 959.

23101. Table d'offrandes au nom de — Calcaire. — Long, 0 m. 28 cent. y compris le bec, larg. 0 m. 33 cent. — Abydos.

DESCRIPTION. — Le dessus, creusé légèrement, n'est pas poli, et il ne présente aucun objet décoratif. Sur la tranche, on lit deux proseynèmes au nom de la grande prêtresse d'Amon Isi-m-Kheb, l'un à droite, l'autre à gauche.

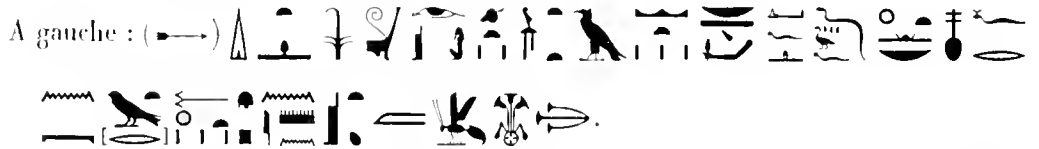
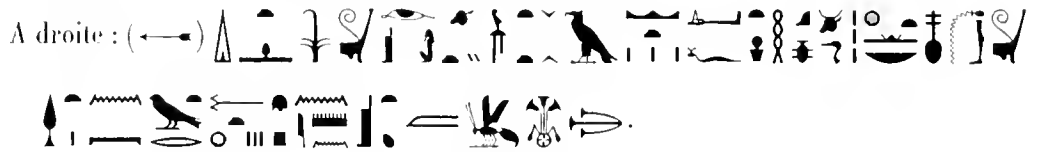

TECHNIQUE. — Facture médiocre. Les inscriptions sont en creux. Les deux signes ont été mal gravés. XXI^e dynastie.

CONSERVATION. — La moulure de droite est endommagée, et le centre a été, ou bien entièrement martelé exprès, ou à peine dégrossi pour servir de base à un autre monument.

BIBL. : *Journal d'entrée du Musée*, n° 35262.

23102. Table d'offrandes rectangulaire au nom d'Apriès. — Grès siliceux. — Haut. 0 m. 35 cent., long. 0 m. 51 cent., larg. 0 m. 26 cent.

DESCRIPTION. Sur l'une des tranches de cette table d'offrandes, on lit le protocole royal :



écrit horizontalement de droite à gauche. Sur la tranche de devant on voit le caractère *Hotep* portant deux groupes séparés par le signe de pain \downarrow , et représentant un concombre *Chate* avec un pain rond surmonté d'une oie troussée: Les deux autres tranches n'offrent aucune décoration.

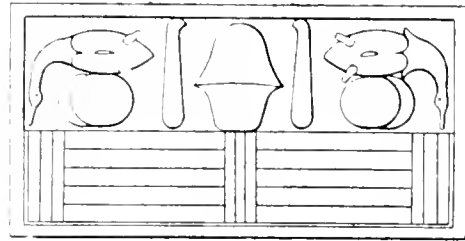

23102

TECHNIQUE. Bonne facture. Le décor est en relief dans le creux et l'inscription est en creux. XXVI^e dynastie.

CONSERVATION. Excellente.

BIBL. : *Journal d'entrée du Musée*, n° 40496; MARIETTE, *Notice des principaux monuments exposés au Musée de Gizeh*, 1895 et 1897, n° 242.

23103. Table d'offrandes au nom de \downarrow . — Granit noir. — Long. 0 m. 39 cent., larg. 0 m. 63 cent. (pl. XXII).

DESCRIPTION. Forme *Hotep*. La face supérieure est ornée du caractère \downarrow au-dessus duquel sont représentés quatre pains, deux pains ronds et deux pains longs. Deux proscynèmes occupent les trois côtés du pourtour :



A droite : (\leftarrow) .



A gauche : (\rightarrow) .

TECHNIQUE. Facture analogue à celle des n° 23099 et 23114. Les objets d'offrandes sont en relief, mais l'inscription est en creux. XXVI^e dynastie.

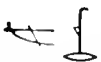
CONSERVATION. Le bec manque.

BIBL. : *Journal d'entrée du Musée*, n° 40497.

23104. Petite table d'offrandes ayant servi de base à une stèle ou à une statuette et portant le nom de , fils de . — Calcaire. — Long. 0 m. 12 cent., larg. 0 m. 12 cent., épais. 0 m. 013 mill. (pl. XXII).

DESCRIPTION. Forme *Hotep*. La face principale représente le caractère  surmonté de quatre pains, deux ronds et deux de la forme . Elle est entourée de deux pros-cynèmes affrontés :



A droite : 

A gauche : 

TECHNIQUE. Bon travail en relief. Les inscriptions ont été gravées en creux. XXVI^e dynastie.
CONSERVATION. Excellente.

BIBL. : *Journal d'entrée du Musée*, n° 29893; MASPERO, fiche n° 6797.

23105. Table d'offrandes sans nom. — Albâtre. — Long. 0 m. 82 cent., larg. 0 m. 685 mill. y compris le bec, épais. 0 m. 38 cent. — Saqqarah, nord-est de la pyramide d'Ounas, le 24 février 1901 (pl. XXIII).

DESCRIPTION. Forme *Hotep*. La face principale porte dans sa partie centrale une table  surmontée de deux pains ronds; au-dessous, une aiguière placée dans une cuvette ronde se déverse dans un godet rectangulaire. A droite comme à gauche du grand caractère , se trouvent deux récipients en forme de cartouches pour recevoir l'eau des deux Nil du Nord et du Sud.

TECHNIQUE. Très beau travail rappelant le style de l'ancien empire. Le pourtour formé de deux plates-bandes est resté vide. XXVI^e dynastie.

CONSERVATION. Excellente.

BIBL. : *Journal d'entrée du Musée*, n° 40498.

23106. Table d'offrandes au nom du roi Amasis Si-Néith . — Granit gris. — Long. 0 m. 52 cent. y compris le bec, larg. 0 m. 62 cent. (pl. XXIII).

DESCRIPTION. Forme *Hotep*. On lit, sur la bordure inférieure, le protocole du Pharaon :



Le plat est orné d'une table d'offrandes  sur laquelle on voit, de chaque côté, un



ensemble formé d'un vase à libations avec couvercle pyramidal près duquel sont figurés, sur trois rangs superposés, une oie troussée et deux pains , une grenade et un panier plein de fruits entre deux concombres *Chate*, trois pains ronds et un quatrième pain de forme conique.

TECHNIQUE. L'exécution du décor est fort soignée, mais les hiéroglyphes sont gravés maladroitement. XXVI^e dynastie.

CONSERVATION. Excellente.

BIBL. : *Journal d'entrée du Musée*, n° 40608.

23107. Table d'offrandes au nom de , fils de , fils de , fils de . — Haut. 0 m. 49 cent. y compris le bec, long. 0 m. 46 cent. — Abydos (pl. XXIV).

DESCRIPTION. Forme *Hotep*. On voit sur le plat le caractère  surmonté de deux groupes, formés chacun de deux pains ronds et de deux pains coniques alternant. Au-dessus des pains sont figurés, à droite, une oie troussée, un gigot et une tête de bœuf; à gauche, un gigot avec un quartier de viande, le foie et les côtes. Au milieu, et juste au-dessus du bec du signe , le cœur de l'animal est posé. Une liste énumérant les objets d'offrandes occupe le reste de cette face, en neuf lignes verticales : (→)

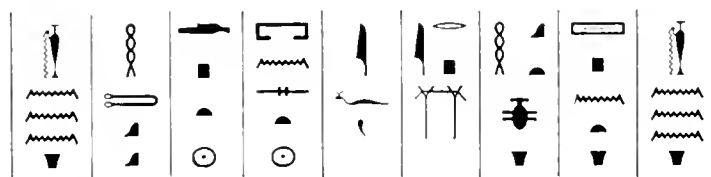



Le pourtour est occupé par l'inscription suivante qui commence dans l'angle de droite :

(→) 

. La famille est

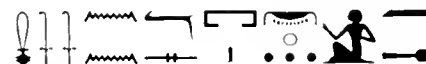
nommée ensuite : (→) 

, et, des deux côtés du bec : (←) 



TECHNIQUE. Bonne facture. Les objets d'offrandes sont en relief dans le creux et les inscriptions en creux. Époque saïte.

CONSERVATION. Assez bonne. Quelques signes ont été endommagés dans les légendes.



BIBL. : *Journal d'entrée du Musée*, n° 21977.





Catal. du Musée, n° 23001.

23108. Fragment de table d'offrandes au nom de . — Granit gris.
— Long. 0 m. 32 cent., larg. 0 m. 25 cent. — Akhmim (pl. XXIV).

DESCRIPTION. La face principale est actuellement couverte en partie d'une profusion d'objets d'offrandes, dessinés au-dessus du caractère *Hotep* et entourés par un proscynème. Ces objets sont formés de deux rangées de pains ronds, surmontées de trois longues cuisses, d'un gigot, de côtes, d'un bouquet de fleurs de lotus et d'une corbeille de fruits. A droite, on voit un cœur, un pain rond, une oie. La table était primitivement ornée de deux scènes analogues; il n'en reste que celle de droite que nous avons décrite, et qui est entourée par le proscynème suivant : (←→)



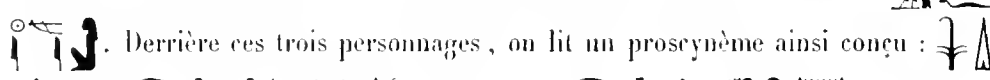

L'autre proscynème courait autour de la scène effacée. Il débutait par , et il finissait par . Le  qu'on lit entre les deux prières était commun aux deux défunts à qui le monument était consacré.

Sur les tranches on lit : (←→) ; puis on voit une scène qui commence par une table chargée d'offrandes devant . Celui-ci se tient debout en adoration, vêtu de l'habit civil. Il est suivi : 1° de son père , qui est dans la même attitude et qui porte le même vêtement; 2° de sa mère . Derrière ces trois personnages, on lit un proscynème ainsi conçu : . Ce dernier personnage, qui est frère du défunt, est agenouillé et lève les mains en signe d'adoration.

TECHNIQUE. Facture soignée, analogue à celle du n° 23107. L'inscription est en creux et les représentations sont en relief. XXVI^e dynastie.

CONSERVATION. La moitié de gauche du monument manque.

BIBL. : *Journal d'entrée du Musée*, n° 26004.

23109. Table d'offrandes au nom de , fils de . — Granit gris. —
Long. 0 m. 25 cent. y compris le bec, larg. 0 m. 34 cent.

DESCRIPTION. Forme *Hotep*. Le bas de la table a été taillé dans toute sa longueur, à droite comme à gauche, et il forme une sorte de base sur laquelle le monument

était censé reposer. La face supérieure représente un grand caractère , au-dessus duquel sont figurés deux vases *Hes* et deux pains ronds. Le pourtour est occupé par deux proscynèmes qui commencent au bas et finissent au bec. Celui de droite est adressé à Anubis : (←)

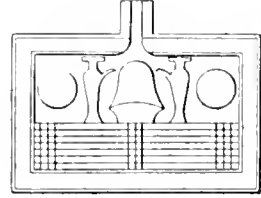
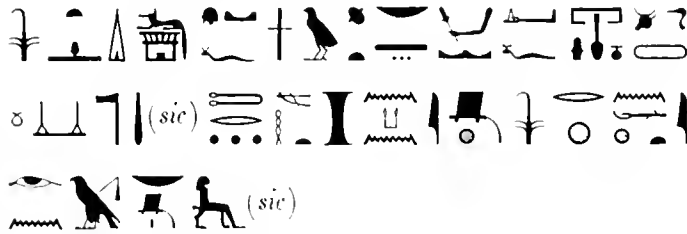

23109

Celui de gauche est adressé à Osiris : (→)



TECHNIQUE. Facture précise, un peu sèche. Les objets d'offrandes sont en relief dans le creux et les inscriptions en creux; cf. le n° 23063.

CONSERVATION. Excellente.

BIBL. : *Journal d'entrée du Musée*, n° 40500.

23110. Fragment de table d'offrandes au nom du roi Ahmès-Sinit .
— Grès compact. — Long. 0 m. 67 cent., largeur moyenne 0 m. 60 cent. (pl. XXV).

DESCRIPTION. Au bas on aperçoit le grand caractère , sur lequel étaient dessinés, semble-t-il, deux vases *Hes* et deux pains ronds. Sur le côté long de la face supérieure était tracée une inscription dont il ne reste que ces débris :



Sur le corps même du signe  on aperçoit également le reste d'une inscription ainsi conçue :

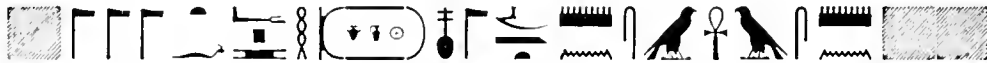

TECHNIQUE. Bonne facture. L'écriture est en creux, XXVI^e dynastie.

CONSERVATION. Le côté gauche manque entièrement, ainsi que l'inscription et le dessin qui l'ornaient.

BIBL. : *Journal d'entrée du Musée*, n° 40501.

23141. Table d'offrandes sans nom. — Calcaire. — Long. 0 m. 37 cent., larg. 0 m. 29 cent. (pl. XXV).

DESCRIPTION. Forme *Hotep*. La face supérieure est entourée d'une bordure; l'on voit au centre deux vases à libations, d'où l'eau s'échappe en zigzag par le goulot pour arroser les offrandes, et par le bec pour s'écouler au dehors. Entre ces vases figure

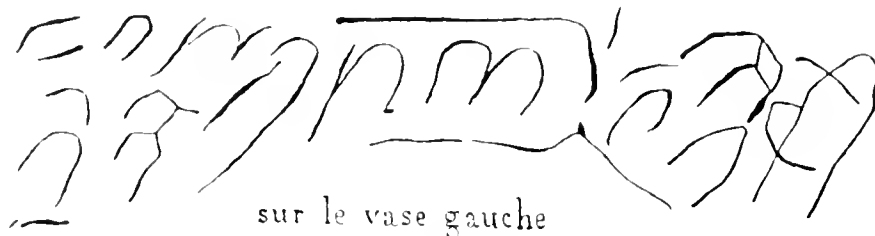



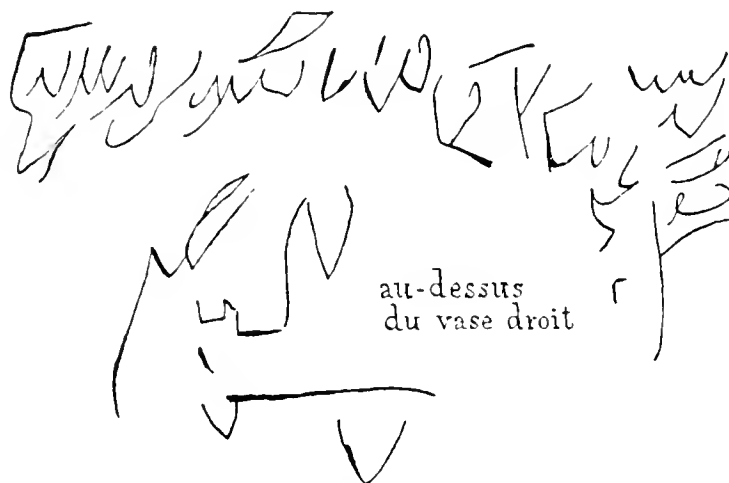
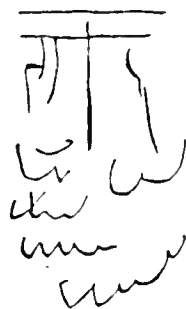



au-dessus du vase gauche



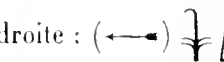



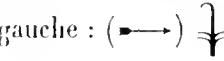

un guéridon qui porte quatre pains ronds et deux bouquets de lotus. Au guéridon sont suspendus deux vases. Sur le vide du centre et sur le vase à libations de gauche, on voit des graffiti difficiles à déchiffrer. Le premier seulement est en ligne verticale.

23114. Belle table d'offrandes au nom de , contemporain de Nectanébo I^{er}. — Basalte vert. — Long. 0 m. 71 cent., larg. 0 m. 46 cent. — Saqqarah (pl. XXVII).

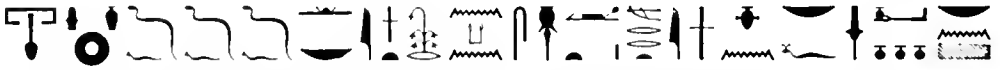
DESCRIPTION. Forme *Hotep*. La face principale porte sur le pourtour les deux proseynèmes suivants écrits en creux.

A droite : (←)   



A gauche : (→)   

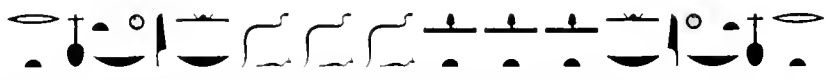





La partie centrale représente, au-dessus du caractère , une aiguière, deux pains ronds et trois vases de formes différentes; on lit, au-dessus, la ligne suivante écrite horizontalement en creux :



TECHNIQUE. Bonne facture. L'inscription et les figures, qui offrent un bon spécimen de l'art archaïque, sont de l'époque saïte, comme au n° 23099.

CONSERVATION. Excellente.

BIBL. : *Journal d'entrée du Musée*, n° 40504; MARIETTE-MASPERO, *Monuments divers*, pl. XCV et p. 29; MASPERO, *Guide du Visiteur au Musée de Boulaq*, p. 345, n° 5244; *Notice des principaux monuments exposés au Musée de Gizeh*, 1897, n° 1017.

23115. Table d'offrandes au nom de Nectanébo I^{er}   
. — Granit. — Long. 0 m. 24 cent. y compris le col, larg. 0 m. 29 cent. — Abou-Rawache (pl. XXVII).

DESCRIPTION. Forme *Hotep*. Inscription autour des tranches : (↔)



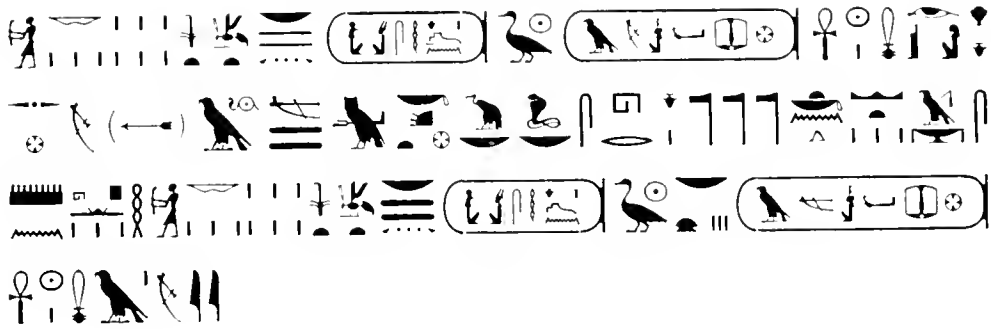

Inscription sur les tranches du bec :



On lit les deux proseynèmes suivants sur le pourtour :

A droite : (←) : le signe est commun à ce proseynème et à celui de gauche.

A gauche : (→)

La face supérieure représente, au-dessus du signe , deux pains ronds, deux côtelettes, deux oies troussées et deux vases à libations.

TECHNIQUE. Facture rude. Le dessin est en relief; les hiéroglyphes sont en creux.



Je donne sous toute réserve ce passage étant trop abîmé sur le monument. XXX^e dynastie.



COLORATION. Le vide du plat a été rehaussé de jaune.

CONSERVATION. Une petite portion du bec a été brisée; la face a été usée par frottement.

BIBL. : *Journal d'entrée du Musée*, n° 30581.



23116. Table d'offrandes au nom de . — Granit noir. — Long. 0 m. 39 cent. y compris le bec, larg. 0 m. 47 cent. (pl. XXVII).



DESCRIPTION. Forme *Hotep*. La face supérieure, entourée d'une rigole qui communique avec l'extérieur, est ornée, à droite comme à gauche, d'objets d'offrandes dessinés symétriquement au-dessus d'un grand caractère . On aperçoit de chaque côté quatre pains ronds surmontés de deux vases , d'un oiseau (?) et d'une oie troussée. Un vase à libations sépare les deux dessins. Sur la tranche, au bas du monument,

on lit la légende suivante : () . TECHNIQUE. Facture passable. Les figures sont en relief; l'inscription est négligemment gravée en creux. XXX^e dynastie (?).



CONSERVATION. Bonne.

BIBL. : *Journal d'entrée du Musée*, n° 40509.

23117. Table d'offrandes au nom de , fils de , fils de . — Calcaire friable. — Long. 0 m. 39 cent. y compris le col, larg. 0 m. 38 cent. (pl. XXVIII).

DESCRIPTION. Forme *Hotep*. La face supérieure représente dans sa partie centrale deux vases , d'où l'eau s'échappe en zigzag pour s'écouler au dehors à travers le bec. Entre ces vases et au-dessus d'une natte, on voit, en trois rangées, les objets d'offrandes. Dans la première rangée, il y a huit vases de la forme ; dans la seconde, des pains ronds et allongés et deux vases cordiformes; dans la troisième, des pains allongés. Deux cartouches adossés et surmontés de fleurs et de boutons de lotus terminent cette série d'offrandes. Le pourtour est couvert d'inscriptions funéraires.

A droite : () 
 ()

A gauche : () 
 ()

TECHNIQUE. Facture passable. Le dessin et les hiéroglyphes, dont quelques signes sont remplis de hachures, sont en creux. Les deux cartouches sont également en creux, mais un peu plus profonds, probablement afin d'en rendre l'usurpation plus difficile. La formule de prière se rapproche de celle du n° 23031. Époque ptolémaïque.

CONSERVATION. Le monument s'effrite fortement : on doit craindre sa disparition prochaine.

BIBL. : *Journal d'entrée du Musée*, n° 40510.



23118. Fragment de table d'offrandes sans nom. — Calcaire. — Long. 0 m. 22 cent., larg. 0 m. 15 cent. (pl. XXVIII).

DESCRIPTION. Forme *Hotep*. Aucune inscription. La partie de la face principale qui subsiste représente un vase à libations, d'où l'eau s'échappe en zigzag vers le bec. A gauche de ce vase on voit une table basse qui porte deux pains ronds, le tout est surmonté d'un bouquet de fleurs.

TECHNIQUE. Facture passable. Les figures sont en relief dans le creux. Époque ptolémaïque.

CONSERVATION. Assez bonne.

BIBL. : *Journal d'entrée du Musée*, n° 40511.

23119. Table d'offrandes au nom de , var. . — Calcaire. — Long. 0 m. 39 cent. y compris le col, larg. 0 m. 47 cent. (pl. XXVIII).

DESCRIPTION. Forme *Hotep*. La face principale est entourée d'une rigole qui communique avec l'extérieur par le bec. Sur la partie centrale deux vases à libations sont représentés d'où l'eau s'échappe en zigzag, puis deux cartouches placés en ligne horizontale, et une table  qui porte, à droite des pains, à gauche trois vases de boisson. On lit au-dessus les légendes explicatives suivantes :



Sur le rebord extérieur courent deux prières en faveur du défunt :

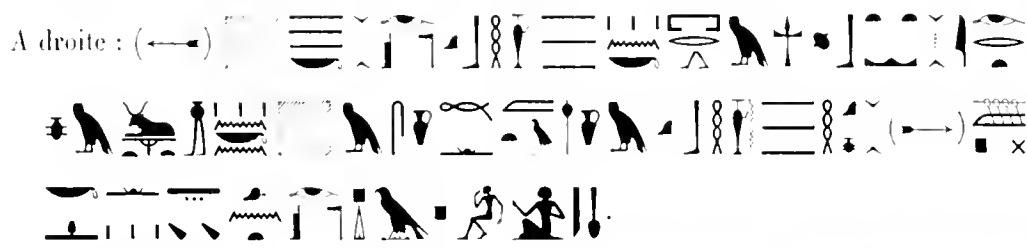

TECHNIQUE. Façture négligée : les hiéroglyphes sont en creux. Époque ptolémaïque.

CONSERVATION. Une grande cassure au bec et à l'angle gauche a enlevé une partie considérable de l'inscription.

BIBL. : *Journal d'entrée du Musée*, n° 40512.



23120. Table d'offrandes sans nom. — Calcaire. — Long. 0 m. 47 cent., larg. 0 m. 46 cent. (pl. XXIX).

DESCRIPTION. Forme *Hotep*. La face supérieure représente : 1° deux grands vases à libations d'où l'eau s'échappe en zigzag par deux jets dont l'un s'écoule au dehors et l'autre arrose un panier; 2° cinq pains longs et allongés placés sur une table basse de forme quadrangulaire.

TECHNIQUE. Façture grossière. Les objets d'offrandes sont tracés à la pointe. Époque ptolémaïque.

CONSERVATION. Le bec manque.

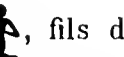
BIBL. : *Journal d'entrée du Musée*, n° 40505.

23121. Table d'offrandes au nom de , fils de  et de . — Calcaire. — Long. 0 m. 44 cent., larg. 0 m. 395 mill. — Akhmîm (pl. XXIX).

DESCRIPTION. Forme *Hotep*. Sur la face principale sont gravées et séparées par les lignes d'eau les trois légendes suivantes :

La première est à droite : (←) |  |  |  |  |  | .

La deuxième est à gauche : (→) |  |  |  |  |  | .

La troisième occupe le milieu : (→) |  |  |  |  |  | .

Le bas du monument est orné de deux grands vases à libations, d'où l'eau s'échappe en zigzag et, d'une part retombe sur les pains dessinés entre eux, de l'autre s'écoule au dehors à travers le bec. On voit entre les pains un vase de la forme  surmonté d'un pot à fleurs.



23123. Table d'offrandes sans nom. — Calcaire fruste. — Haut. 0 m. 33 cent., larg. 0 m. 21 cent. — Akhmim (pl. XXX).

DESCRIPTION. Forme *Hotep*. La face principale est ornée de deux vases à libations d'où l'eau s'échappe en zigzag pour s'écouler vers l'extérieur par le col. Entre ces vases et les deux guéridons chargés d'offrandes, une croix ansée se dresse.







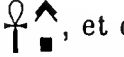
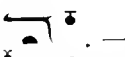







TECHNIQUE. Facture grossière. Les objets d'offrandes sont tracés rudement à la pointe. Époque ptolémaïque.

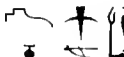

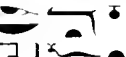







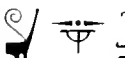

CONSERVATION. Le monument est en si mauvais état, qu'il a été rayé du *Journal d'entrée*.

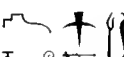

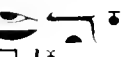
BIBL. : *Journal d'entrée du Musée*, n° 26022.

23124. Table d'offrandes au nom de , fils de  fils de , et de la dame . — Calcaire. — Long. 0 m. 49 cent. y compris le bec, larg. 0 m. 47 cent. — Akhmim (pl. XXX).

DESCRIPTION. Forme *Hotep*. Deux bandes verticales ont été gravées sur les deux côtés longs du monument.

A droite :      
       

A gauche :      
       

On voit, entre ces colonnes, un guéridon qui porte cinq pains ronds et une branche garnie de fleurs et de boutons de lotus, puis, à droite et à gauche de la table figurée, deux vases de la forme , et deux très grands vases , d'où l'eau s'échappe en zigzag pour s'écouler vers l'extérieur par le bec.

TECHNIQUE. Facture négligée. Les hiéroglyphes sont en creux; les figures du tableau sont à peine dégrossies. Époque ptolémaïque.

CONSERVATION. Excellente.

BIBL. : *Journal d'entrée du Musée*, n° 40508.

23125. Table d'offrandes sans nom. — Calcaire compact. — Long. 0 m. 33 c. y compris le col, larg. 0 m. 37 cent. (pl. XXX).



DESCRIPTION. Forme *Hotep*. On voit sur la face principale deux vases à libations d'où l'eau s'échappe en zigzag pour s'écouler au dehors à travers le bec. Entre eux se

dresse une table basse de forme rectangulaire portant quatre pains ronds placés l'un à côté de l'autre en ligne horizontale. Aucune inscription.

TECHNIQUE. Facture grossière. Les objets sont dessinés à la pointe. Époque ptolémaïque.

CONSERVATION. Bec cassé. La partie centrale a été détériorée.

BIBL. : *Journal d'entrée du Musée*, n° 40514.

23126. Table d'offrandes au nom de , fils de . — Calcaire. — Long. 0 m. 54 cent., larg. 0 m. 51 cent. — Akhmim (pl. XXXI).



DESCRIPTION. Forme *Hotep*. Elle est entourée d'une rigole qui s'écoule au dehors par le bec. Au sommet et flancant le bec, deux scènes : une à droite, qui représente Neït debout et tenant un vase à libations d'où l'eau s'écoule sur les mains de l'âme du défunt dessinée en oiseau à tête humaine; une autre à gauche, où Isis remplace Neït pour fournir l'eau bénite.

On voit au centre deux grands vases à libations, d'où l'eau s'échappe en zigzag pour s'écouler au dehors à travers le bec. Au-dessus du vase de gauche, dans l'angle compris entre la rigole et le jet d'eau qui s'échappe du vase, on lit la légende suivante : (→→)

Entre les deux vases et sur une natte, sont dessinés, en trois rangées horizontales : 1° sept vases de la forme ▼; 2° sept pains ronds ○; 3° dix pains allongés et demi-sphériques disposés symétriquement. Vient ensuite une légende ainsi conçue : (→→)

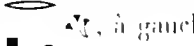

Au-dessus de cette scène on voit deux cartouches vides placés dos à dos et surmontés de deux tiges de lotus accompagnées à droite du mot

(→→) , à gauche du mot (→→) .



TECHNIQUE. Facture grossière. Les figures et l'inscription sont rudement gravées en creux. Époque ptolémaïque.

CONSERVATION. Bonne.

BIBL. : *Journal d'entrée du Musée*, n° 40513.

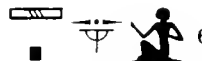
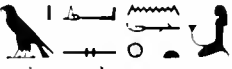
23127. Table d'offrandes au nom de , fille de  et de la dame . — Calcaire. — Long. 0 m. 36 cent., y compris le bec, larg. 0 m. 38 cent. (pl. XXXI).

DESCRIPTION. Forme *Hotep*. La partie centrale de la face principale est entourée d'une rigole. On y voit, entre deux grands vases à libations et au-dessus d'une natte, quatre pains ronds, trois fleurs de lotus entre deux vases de la forme ▼, puis,

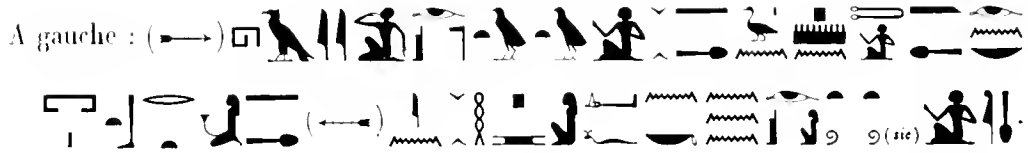

TECHNIQUE. Facture grossière. Figures et inscriptions, tout est en creux. A droite, la moitié de la dernière ligne est en écriture rétrograde. Époque ptolémaïque.

CONSERVATION. Bonne.

BIBL. : *Journal d'entrée du Musée*, n° 40516.

23129. Table d'offrandes en l'honneur d'un personnage dont le nom est indécis. — Grès. — Long. 0 m. 3/4 cent. y compris le col, larg. 0 m. 3/4 cent. — Dendérah (pl. XXXII).

DESCRIPTION. Forme *Hotep*. La face principale, entourée d'une moulure dentelée à l'intérieur, porte en bas une légende horizontale en hiéroglyphes très cursifs :



et entre deux vases à libations ¶ une table d'offrandes à bec, de forme carrée, sur laquelle sont posés deux concombres et quatre pains ronds. Entre la figure de la table carrée et les deux vases *Hes* courent deux légendes verticales ainsi conçues :





TECHNIQUE. Facture très négligée : tout est gravé à la pointe, et les inscriptions sont presque illisibles par places.



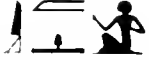



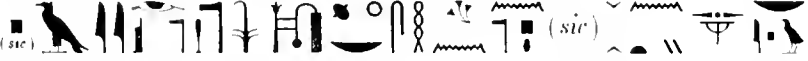
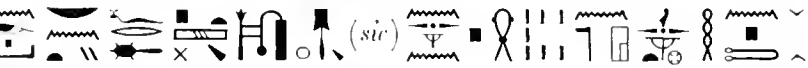

CONSERVATION. L'angle gauche du sommet et le côté latéral de droite ont subi de petites dégradations.



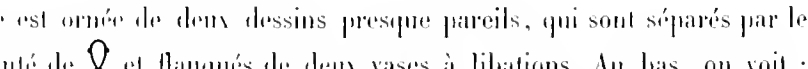
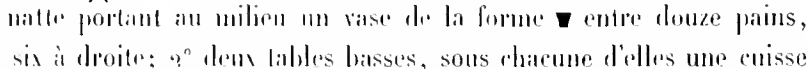
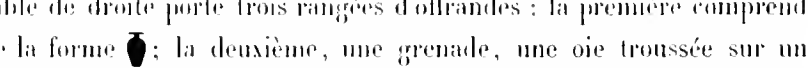
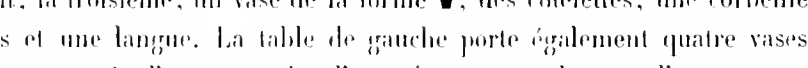
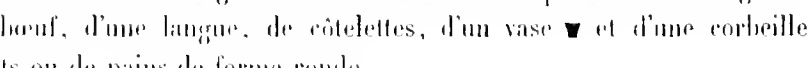
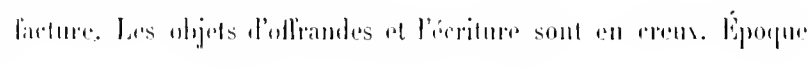
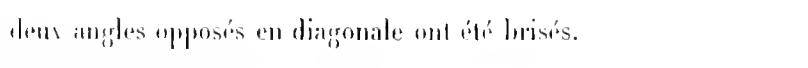

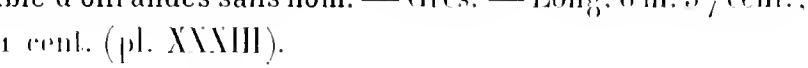
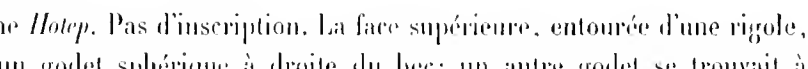
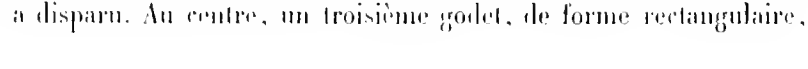

BIBL. : *Journal d'entrée du Musée*, n° 40517.

23130. Table d'offrandes au nom de . — Granit gris. — Long. 0 m. 46 cent. y compris le col, larg. 0 m. 47 cent. — Akhmim, sur fiche (pl. XXXII).

DESCRIPTION. Forme *Hotep*. On lit autour du pourtour les deux légendes suivantes :

A droite : (←)  (sic)  (sic)  (→)

A gauche : (→)  (sic)  (7)  (8)  (9)  (10)  (11)  (12)  (13)  (14)  (15)  (16)  (17)  (18)  (19)  (20)  (21)  (22) (23) (24) (25) (26) (27) (28) (29) (30) (31) (32) (33) (34) (35) (36) (37) (38) (39) (40) (41) (42) (43) (44) (45) (46) (47) (48) (49) (50) (51) (52) (53) (54) (55) (56) (57) (58) (59) (60) (61) (62) (63) (64) (65) (66) (67) (68) (69) (70) (71) (72) (73) (74) (75) (76) (77) (78) (79) (80) (81) (82) (83) (84) (85) (86) (87) (88) (89) (90) (91) (92) (93) (94) (95) (96) (97) (98) (99) (100)

La partie centrale est ornée de deux dessins presque pareils, qui sont séparés par le signe  surmonté de  et flanqués de deux vases à libations. Au bas, on voit : 1° une longue natte portant au milieu un vase de la forme  entre douze pains, six à gauche et six à droite; 2° deux tables basses, sous chacune d'elles une cuisse est posée. La table de droite porte trois rangées d'offrandes : la première comprend quatre vases de la forme ; la deuxième, une grenade, une oie troussée sur un plateau, un fruit; la troisième, un vase de la forme , des côtelettes, une corbeille pleine de fruits et une langue. La table de gauche porte également quatre vases de la forme , surmontés d'une grenade, d'une oie sur un plateau, d'un rognon, d'une tête de bœuf, d'une langue, de côtelettes, d'un vase  et d'une corbeille chargée de fruits ou de pains de forme ronde.

TECHNIQUE. Bonne facture. Les objets d'offrandes et l'écriture sont en creux. Époque ptolémaïque.

CONSERVATION. Les deux angles opposés en diagonale ont été brisés.

BIBL. : *Journal d'entrée du Musée*, n° 40118.

23131. Fragment de table d'offrandes sans nom. — Grès. — Long. 0 m. 37 cent., larg. 0 m. 21 cent. (pl. XXXIII).

DESCRIPTION. Forme *Hotep*. Pas d'inscription. La face supérieure, entourée d'une rigole, est flanquée d'un godet sphérique à droite du bec; un autre godet se trouvait à gauche, mais il a disparu. Au centre, un troisième godet, de forme rectangulaire,

reçoit l'eau de libation de deux vases *Hes* dont un seul, celui de droite, est conservé. A droite du vase subsistant, on voit une fleur de lotus surmontée de gâteaux marqués de traits. Le coin inférieur est rempli par un objet d'offrande méconnaissable.

TECHNIQUE. Facture médiocre. Les figures sont en relief dans le creux. Époque ptolémaïque.

CONSERVATION. La moitié de gauche manque.

BIBL. : *Journal d'entrée du Musée*, n° 40519.

23132. Table d'offrandes sans nom. — Grès. — Long. 0 m. 51 cent. y compris le bec, larg. 0 m. 45 cent. (pl. XXXIII).

DESCRIPTION. Forme *Hotep*. Pas d'inscription. La face principale est entourée d'une rigole qui communique avec l'extérieur par le bec. Le décor du centre est composé de quatre pains ronds, entre lesquels figure une oie; plus haut, on voit deux vases *Hes*, et, entre les deux, une grenade, une cuisse, une tête de bœuf, un concombre, un quartier de viande et deux fleurs, etc.

TECHNIQUE. Facture passable. Les objets d'offrandes sont en relief. Époque ptolémaïque (?).

CONSERVATION. Bonne.

BIBL. : *Journal d'entrée du Musée*, n° 40520.



23133. Table d'offrandes sans nom. — Grès. — Long. 0 m. 30 cent. y compris le bec, larg. 0 m. 36 cent. (pl. XXXIII).

DESCRIPTION. Forme *Hotep*. Pas d'inscription. La face supérieure, entourée d'une rigole, représente deux vases *Hes*, entre lesquels a été évidé un bassin rectangulaire, avec, à droite et à gauche, deux pains ronds. Dans ce bassin pousse un lotus flanqué de deux cartouches.

TECHNIQUE. Facture passable analogue à celle du n° 23134. Les figures sont en relief. Époque ptolémaïque.

CONSERVATION. Assez bonne.

BIBL. : *Journal d'entrée du Musée*, n° 40521.

23134. Table d'offrandes au nom de , fils de  . — Grès. — Long. 0 m. 27 cent. y compris le bec, larg. 0 m. 23 cent. — Médinet-Abou (pl. XXXIII).

DESCRIPTION. Forme *Hotep*. La face supérieure, entourée d'une rigole, représente, entre deux vases *Hes* et quatre pains ronds posés intérieurement, une tige de lotus

poussant d'une motte de forme ronde et traversant un cartouche placé horizontalement. Sur les tranches sont gravés les deux proscynèmes suivants :

A droite : (←→) 



A gauche : (→) 

Sur le devant du bec : 

TECHNIQUE. Factice médiocre, analogue à celle du numéro précédent. Les représentations sont en relief dans le creux, les légendes en creux. Époque ptolémaïque.

CONSERVATION. Assez bonne. Un coin de légende enlevé sur la tranche droite.

BIBL. : *Journal d'entrée du Musée*, n° 40523.

23135. Table d'offrandes au nom d'Osiris Tehen. — Calcaire. — Long. 0 m. 38 cent. y compris le bec, larg. 0 m. 43 cent. (pl. XXXIII).

DESCRIPTION. Forme *Hotep*. La face supérieure, entourée d'une rigole, représente deux grands vases à libations entre lesquels est gravé un bouquet de fleurs de lotus, suivi du nom du défunt en caractères démotiques, et de cinq pains placés sur une natte.

TECHNIQUE. Factice grossière. Les figures sont en creux. Époque romaine.

CONSERVATION. Assez bonne.

BIBL. : *Journal d'entrée du Musée*, n° 40522; W. SPIEGELBERG, *Catalogue général du Musée du Caire, Die Demotischen Inschriften*, p. 70, pl. XXIV.

23136. Table d'offrandes sans nom. — Calcaire. — Long. 0 m. 32 cent. y compris le bec, larg. 0 m. 39 cent. (pl. XXXIV).

DESCRIPTION. Forme *Hotep*. Pas d'inscription. La face supérieure, entourée d'un canal qui se déverse à l'extérieur par le bec, représente deux bassins rectangulaires creusés très profondément. On voit un vase *Hes* entre les bassins.

TECHNIQUE. Factice grossière.

CONSERVATION. La moulure du côté droit est un peu endommagée.

BIBL. : *Journal d'entrée du Musée*, n° 40524.

Celui de gauche est adressé à Toutm : (→) .
La ligne du bas est disposée de la sorte :



et il est difficile d'y distinguer ce qui appartient à chacune des inscriptions. Il semble que le déterminatif du nom du défunt ait été gravé en partie à contre-sens par respect pour le nom d'Osiris.

Le tableau de la face supérieure est mutilé et il commence à s'effacer. Pourtant on y distingue encore, vers le bas, deux grands pains ronds flanqués de deux autres pains de forme conique, puis, au-dessus d'eux, à droite, une tête de bœuf et un gigot, au milieu, un vase de la forme , à gauche, deux concombres *Chate* et une oie.

TECHNIQUE. Façure médiocre. Les représentations sont en demi-relief. Les inscriptions sont tracées à la pointe au côté gauche, mais gravées en creux du côté droit et dans une partie de la ligne du bas. Époque ptolémaïque.

CONSERVATION. Le dessin qui orne la face est appelé à disparaître. Le coin droit du haut du monument a été brisé récemment: l'inscription qui couvre le fragment perdu avait été copiée par nous avant la cassure.

BIBL. : *Journal d'entrée du Musée*, n° 40526; voir *تروج النفس في مدينة الشمس صحيفة* 122.



23139. Table d'offrandes sans nom. — Grès. — Long. 0 m. 30 cent. y compris le bec, larg. 0 m. 33 cent. (pl. XXXIV).

DESCRIPTION. Forme *Hotep*. Aucune inscription ni représentation, sauf une rigole qui entoure la partie centrale et passe ensuite à travers le bec. On trouve, au Musée, des tables analogues qui, par suite de leur simplicité, n'ont pas été portées au présent *Catalogue* : celle-ci est un bon type de ce genre de monuments.

TECHNIQUE. Façure grossière. Basse époque gréco-romaine.

CONSERVATION. Un fragment de l'angle gauche du bec a été enlevé.

BIBL. : *Journal d'entrée du Musée*, n° 40527.

23140. Table d'offrandes au nom de , fils de . — Grès. — Long. 0 m. 365 mill. y compris le col, larg. 0 m. 43 cent. (pl. XXXIV; la reproduction a été faite d'après un estampage en papier que le photographe a pris par derrière, si bien que l'image est renversée).



DESCRIPTION. Forme *Hotep*. Sur la tranche du col on lit la prière suivante en faveur du défunt : (→) .

Sur la face supérieure sont représentés, entre deux vases *Hes*, deux concombres, une tête d'oie, un bœuf prêt pour le sacrifice; un petit panier, pareil à ceux qu'on fabrique aujourd'hui à Assouân et qu'on appelle *margounah*, est placé sur un vase ▽. A droite et à gauche de ce dernier vase, il me semble qu'il y a deux corbeilles contenant des pains et des galettes. Cette représentation est entourée d'une rigole qui se déverse à l'extérieur à travers le bec.

TECHNIQUE. Factice des plus médiocres. Les sujets d'offrandes sont en demi-relief; les pains sont rehaussés de cercles rouges. Époque ptolémaïque (?).

CONSERVATION. La bordure a été légèrement ébréchée.

BIBL. : *Journal d'entrée du Musée*, n° 40528.

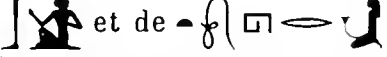
23141. Table d'offrandes au nom de , fils de  et de . — Calcaire. — Long. 0 m. 345 mill., larg. 0 m. 22 cent. — Abou-Yassin (pl. XXXV: image renversée par la faute du photographe qui a reproduit l'estampage).

DESCRIPTION. Le monument est formé d'une table de forme *Hotep* et d'une table en forme de cartouche accolées, la première à la droite de la seconde. On lit, sur la face de la première, les deux proseynèmes suivants :

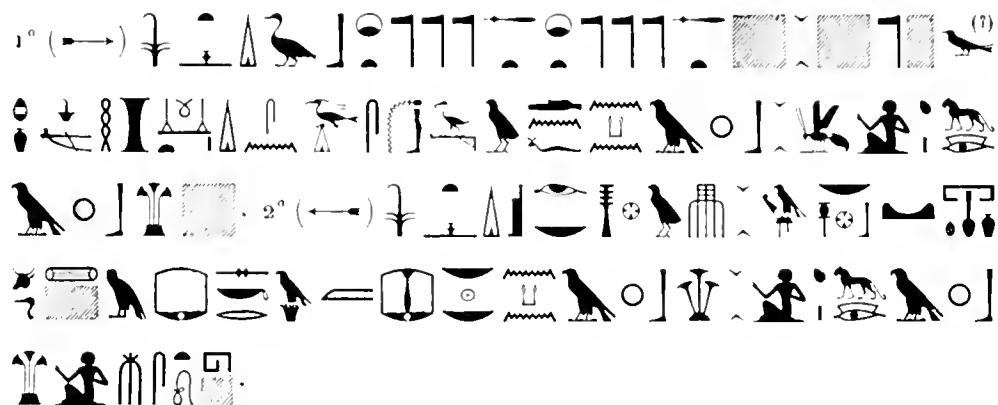

La partie centrale de cette table porte une représentation ainsi conçue : .

La seconde table, à gauche, est un bassin en forme de cartouche. On y lit, sur le rebord, les deux légendes suivantes :



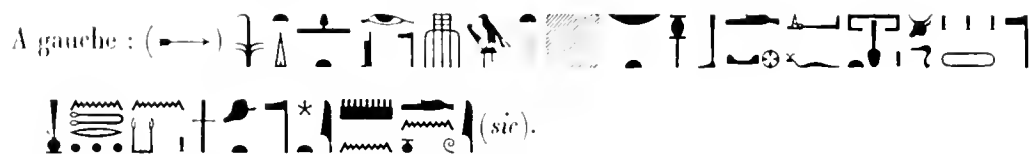

TECHNIQUE. Facture passable. La représentation est en relief, l'inscription en creux.
Époque ptolémaïque.

CONSERVATION. Le bec a été brisé puis recollé. L'angle gauche du côté inférieur a été endommagé.

BIBL. : *Journal d'entrée du Musée*, n° 40532.

23146. Table d'offrandes sans nom. — Grès. — Long. 0 m. 39 cent. y compris le bec, larg. 0 m. 335 mill. — Assouân, 1886 (pl. XXXVII).

DESCRIPTION. Forme *Hotep*. Pas d'inscription. Le décor de la face supérieure se compose de quatre vases surmontés de quatre pains ronds. Le plat en est légèrement évidé pour communiquer avec l'extérieur par un canal qui passe par le bec.

TECHNIQUE. Facture grossière. Les représentations sont en relief. Époque grecque.

CONSERVATION. Passable.

BIBL. : *Journal d'entrée du Musée*, n° 40533.

23147. Fragment de table d'offrandes sans nom. — Grès. — Long. 0 m. 20 c., larg. 0 m. 30 cent. — Assouân (pl. XXXVII).

DESCRIPTION. Forme *Hotep*. Aucune inscription. On voit, sur la face principale, quatre pains ronds flanqués de deux vases à libations; cf. le n° 23203.

TECHNIQUE. Facture grossière. Les représentations sont en relief. Époque ptolémaïque.

CONSERVATION. Le bec a disparu, ainsi qu'un grand fragment sur toute la longueur du côté gauche.

BIBL. : *Journal d'entrée du Musée*, n° 40534.

23148. Table d'offrandes au nom de , fille de et de la dame . — Grès. — Long. 0 m. 25 cent., larg. 0 m. 37 cent. — Akhmim, 1887 (pl. XXXVII).

DESCRIPTION. Forme *Hotep*. La face supérieure, entourée d'une bordure, est ornée des mêmes objets d'offrandes que le numéro précédent; le même décor se retrouve aux

n^o 23149, 23147, 23155 ainsi qu'au n^o 23154, avec quelques variations. Sur la tranche, on lit : (→)



TECHNIQUE. Facture grossière. La figuration est en relief; les hiéroglyphes sont en creux. Époque ptolémaïque.

CONSERVATION. Le bec est brisé. Un fragment du côté adhérent au bec avait disparu anciennement avant que la légende fût gravée.

BIBL. : *Journal d'entrée du Musée*, n^o 40535.

23149. Table d'offrandes sans nom. — Grès. — Long. 0 m. 39 cent. y compris le bec, larg. 0 m. 425 mill. — Assouân, 1886 (pl. XXXVIII).

DESCRIPTION. Forme *Hotep*. Pas d'inscription. La face principale porte le même motif d'ornement que les n^o 23147 et 23149.

TECHNIQUE. Facture négligée. Époque ptolémaïque.

CONSERVATION. Le côté droit a subi une légère mutilation.

BIBL. : *Journal d'entrée du Musée*, n^o 40536.





23150. Table d'offrandes sans nom. — Grès. — Long. 0 m. 33 cent. y compris le bec, larg. 0 m. 30 cent. — Assouân, 1886 (pl. XXXVIII).

DESCRIPTION. Forme *Hotep*. La face supérieure, entourée d'une rigole, représente un seul vase à libations placé à côté des quatre pains ronds. Aucune inscription.

TECHNIQUE. Facture grossière. L'ornementation est en relief dans le creux. Époque ptolémaïque.

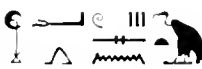
CONSERVATION. Bonne.

BIBL. : *Journal d'entrée du Musée*, n^o 40537.

23151. Table à libations au nom de , fils de  et de  . — Grès. — Long. 0 m. 44 cent. y compris le col, larg. 0 m. 43 cent. — Assouân, 1886 (pl. XXVIII).

DESCRIPTION. Forme *Hotep*. Le pourtour est entouré de deux bandes d'hiéroglyphes.

A droite : (→) 

Catal. du Musée, n^o 23001.

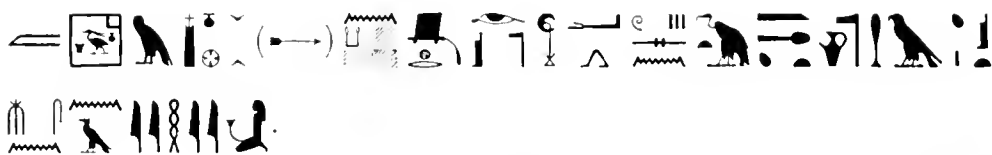

La partie centrale est simplement ornée de quatre pains ronds.

TECHNIQUE. Façure passable. Les pains sont en relief et les hiéroglyphes en creux.
Époque ptolémaïque.

CONSERVATION. Un petit fragment du col et un autre de l'angle droit ont été enlevés.

BIBL. : *Journal d'entrée du Musée*, n° 27166; *Notice des monuments exposés au Musée de Gizeh*, 1897, n° 280.

23152. Table d'offrandes au nom de , né de  (sic) . — Grès.
— Long. 0 m. 32 cent. y compris le bec, larg. 0 m. 31 cent. —
Akhnim, 1893 (pl. XXXIX).

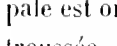
DESCRIPTION. Forme *Hotep*. On lit sur la bordure du côté du bec la légende suivante :
. Le dessus de la face principale est orné d'un grand caractère , avec les objets d'offrandes ordinaires, gazelle troussée, tête de bœuf, cœur, deux vases à libations. Au-dessus, on voit quatre pains ronds placés horizontalement l'un à côté de l'autre sur la même ligne.

TECHNIQUE. Façure médiocre. Le dessin a été gravé en demi-relief et l'écriture en creux.
Époque ptolémaïque.

CONSERVATION. Parfaite.

BIBL. : *Journal d'entrée du Musée*, n° 40538.

23153. Table d'offrandes sans nom. — Calcaire. — Long. 0 m. 235 mill. y compris le bec, larg. 0 m. 265 mill. — Assouân, 1886 (pl. XXXIX).

DESCRIPTION. Forme *Hotep*. Même motif d'ornementation que les n° 23208, 23225, 23242. L'eau coule ici directement en un seul trait droit.

TECHNIQUE. Façure grossière. La représentation est en creux. Époque romaine.

CONSERVATION. Le bec et le côté gauche ont été légèrement endommagés.

BIBL. : *Journal d'entrée du Musée*, n° 40539.

23156. Table d'offrandes portant un nom douteux. — Calcaire. — Long. 0 m. 77 cent., larg. 0 m. 71 cent. (pl. XL).

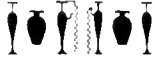
DESCRIPTION. Forme *Hotep*. Le bec de cette table, comme celui de beaucoup d'autres, n'a pas été dégagé entièrement. La partie centrale de la face supérieure représente deux bouquets de lotus composés chacun de trois tiges, dont la première se termine par un bouton, la seconde par une fleur épanouie et la troisième par une feuille. Elles penchent sur six vases ainsi disposés , et surmontés d'un plateau chargé de pains de formes différentes. Ce motif rappelle, à quelques détails près, celui qu'on voit sur les tables n° 23189, 23190, 23191, 23192, 23193, 23218. Deux proscynèmes en faveur du défunt, courent autour du pourtour.

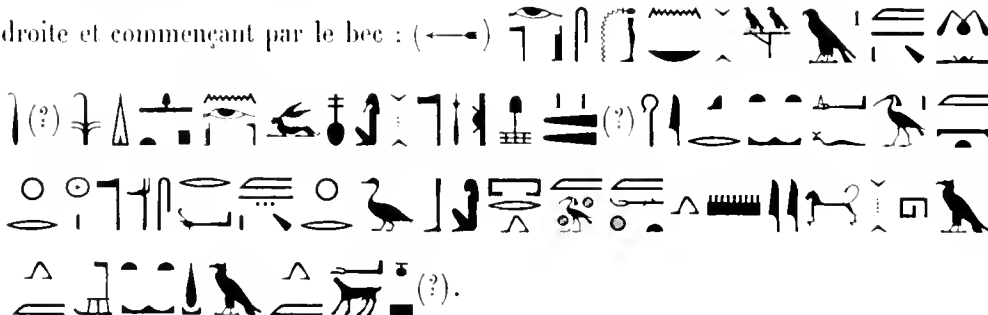
A droite et commençant par le bec : (←) 

A gauche du côté du bec : (→) 

TECHNIQUE. Travail grossier. Le texte, gravé en creux, est de lecture très difficile : il contient des signes fautifs et d'autres méconnaissables, mais les deux formules étant presque identiques, cela nous a aidé à établir le texte autant que possible et sous toute réserve; la fin des deux inscriptions est en rétrograde. L'ornementation est également en creux et n'est pas soignée. Époque ptolémaïque.

CONSERVATION. Bonne.

BIBL. : *Journal d'entrée du Musée*, n° 40544.

23157. Petite table à libations au nom de  (?). — Terre émaillée verdâtre. — Long. 0 m. 065 mill. y compris le bec, larg. 0 m. 07 cent., épais. 0 m. 06 cent. (pl. XL).

DESCRIPTION. Forme *Hotep*. La face principale est évidée en bassin et elle communique avec l'extérieur par une rigole qui passe à travers le bec. On y voit un pain carré

pourtour de la face supérieure est occupé par deux légendes, une à droite et l'autre à gauche.



Le plat est entouré d'une rigole qui se déverse au dehors à travers le bec. On y voit le défunt assis sur une chaise et recevant l'eau de libations de la déesse Nout dont le corps debout sert de tronc au sycomore mystique. On lit :

Au-dessus du défunt : (→←)

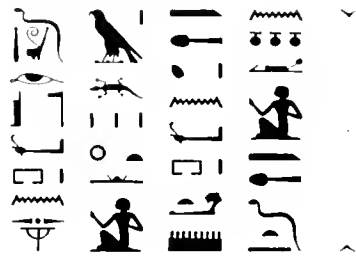

Au-dessus de la déesse : (←→)

















Le texte de l'invocation n'est autre que celui du chapitre LIX du *Livre des morts*, qui est reproduit souvent, ainsi que la vignette qui l'accompagne, sur les tables d'offrandes en provenance d'Akhmîm.





























































TECHNIQUE. Façure bonne. Le tableau est en relief dans le creux; l'inscription est en creux et plusieurs des signes sont remplis de hachures. Époque ptolémaïque.

CONSERVATION. Le bec manque. L'angle gauche a été brisé puis rajusté. Il en est résulté des lacunes dans la légende qui couvre la bordure.

BIBL. : *Journal d'entrée du Musée*, n° 27081.

23161. Table à libations au nom de , fils de   et de , fils de  . — Granit gris. — Long. 0 m. 41 cent., larg. 0 m. 48 cent. — Akhmim, sur fiche (pl. XLI).

DESCRIPTION. La face supérieure affecte la forme *Hotep*; la base est taillée en auget. La face porte deux tableaux séparés sur l'axe médial par un grand vase en forme du signe , debout. A droite, Nes-hor debout reçoit l'eau de libation et les offrandes de la déesse Nouît, cachée dans le sycamore et dont on n'aperçoit que les deux bras. A gauche, il est assis sur une chaise; il tient d'une main le signe  et il reçoit de l'autre l'eau de libation que la déesse Nouît lui verse de deux hydries. Les textes sont empruntés aux chapitres LVII et LVIII du *Livre des morts* et séparés par cette légende écrite en une seule ligne verticale : ()     .





A droite : ()           
           
           
           
           

A gauche : ()           
           
           
           
           



TECHNIQUE. Façure rude et rapide. La représentation et l'inscription sont gravées en creux. Époque ptolémaïque.

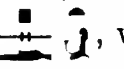
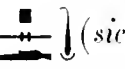

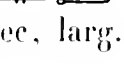
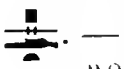
CONSERVATION. Bonne.







BIBL. : *Journal d'entrée du Musée*, n° 40548.

23162. Table d'offrandes au nom de , fille de , surnommé , et de la dame , var.  (sic) , , . — Calcaire. — Long. 0 m. 335 mill. y compris le bec, larg. 0 m. 385 mill. — Akhmim (pl. XLI).

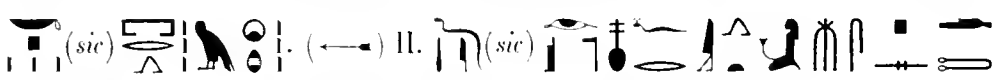
DESCRIPTION. Forme *Holop*. La face supérieure est décorée de deux tableaux séparés par un vase en forme de croix ansée posé verticalement sur l'axe médial du monument.

Le tableau de droite représente la défunte assise sur un siège et recevant dans ses deux mains l'eau de jeunesse que la déesse Nouït, dont le corps sert de tronc au sycomore, lui verse par deux vases *Hes*. Derrière la défunte et entre les deux signes , on voit quatre vases  surmontés chacun d'un pain rond; un gigot s'allonge par-dessus le tout, qui est surmonté d'une tête de bœuf et d'un morceau de viande, puis d'un bouquet de fleurs de lotus.

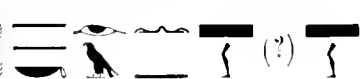
Celui de gauche reproduit la même défunte debout et recevant l'eau et le pain de la déesse Nouït cachée dans le sycomore et dont les bras seuls sont visibles. Derrière elle, entre les deux signes , sont figurés des pains de forme allongée, un gigot, une tête de bœuf, une oie troussée, une langue et une grenade (?); une branche de lotus garnie de fleurs et de boutons est jetée par-dessus ces objets. Le bassin d'eau fraîche est dessiné au-dessus du signe  et d'une partie de ces deux scènes. Huit inscriptions couvrent le champ de la table, quatre sur le pourtour et quatre au centre. Les quatre du pourtour sont ainsi conçues :

A droite : (←) I. 
 (sic)  (←) II. 
 (→)  (?)

A gauche : (→) III. 

TECHNIQUE. Façure médiocre. L'ornementation est en relief dans le creux; les inscriptions sont en creux. Quelques noms d'offrandes écrits dans les deux tables paraissent douteux. Époque ptolémaïque.

CONSERVATION. L'angle droit du bas du monument a été brisé.

BIBL. : *Journal d'entrée du Musée*, n° 40549.

23163. Table d'offrandes au nom de , fille de  et de la dame . — Calcaire. — Long. 0 m. 355 mill. y compris le bec, larg. 0 m. 43 cent. — Akhmim (pl. XLl).

DESCRIPTION. Forme *Hôtep*. Même scène que celle que l'on rencontre sur les tables précédentes; la défunte à droite assise, à gauche debout, devant l'arbre et devant la déesse Nout qui lui offre l'eau et les pains. Le texte des chapitres LXII et LXIX du *Livre des morts* accompagne cette scène :

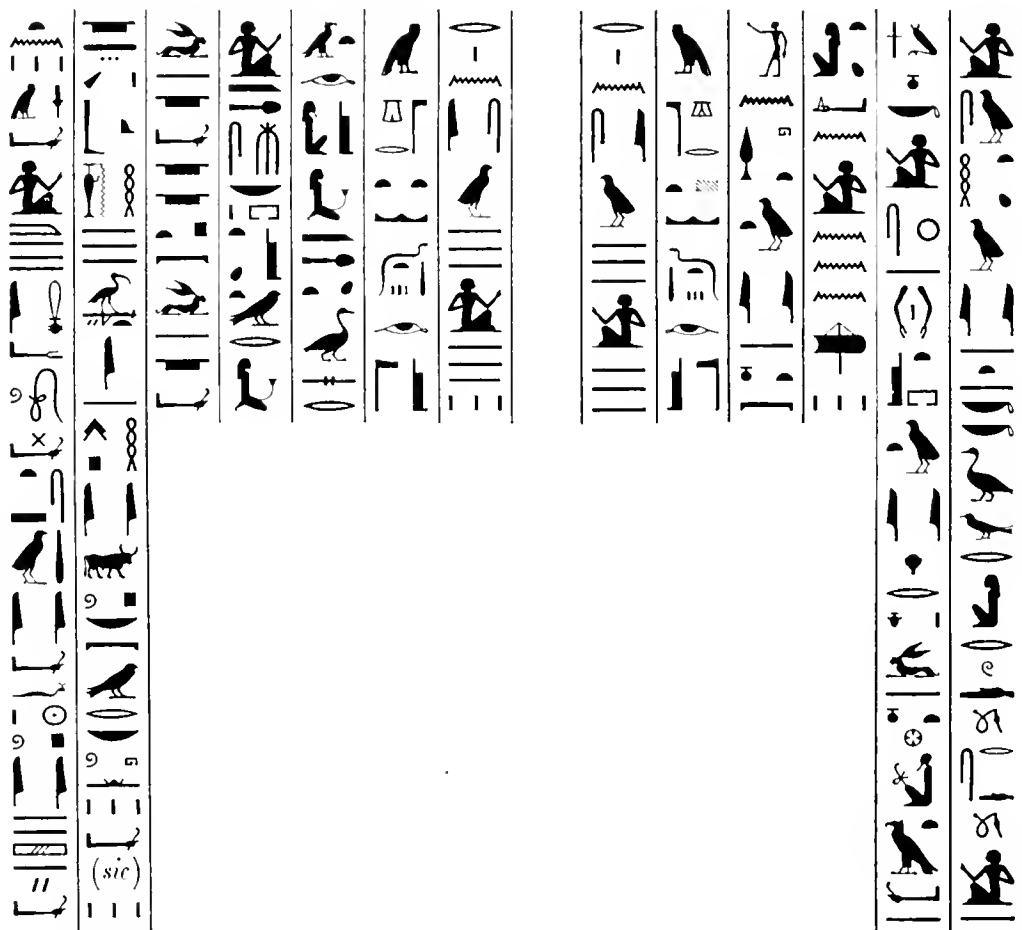

TECHNIQUE. Façure médiocre. Les figures et les inscriptions sont en creux. Époque ptolémaïque.

CONSERVATION. Assez bonne.

BIBL. : *Journal d'entrée du Musée*, n° 40550.



On voit au centre deux tableaux superposés. Dans celui du haut un grand vase en forme de ☩ est debout entre deux oiseaux d'âme ☩ , perchés chacun sur un cartouche et recevant l'eau qui s'écoule du signe; ils sont accompagnés tous deux de la légende : $(\text{☩} \rightarrow \text{☩})$ ☩ ☩

☩ ☩ ☩ . Huit pains disposés sur deux rangs sont placés sous chaque cartouche, et deux grands vases *Hes*, d'où l'eau s'échappe, ferment la scène à droite et à gauche. Le second tableau, qui occupe le bas du monument, est divisé en deux registres séparés par une légende formée du titre du chapitre LIX du *Livre des morts* et des titres et noms du défunt : $(\text{☩} \rightarrow \text{☩})$

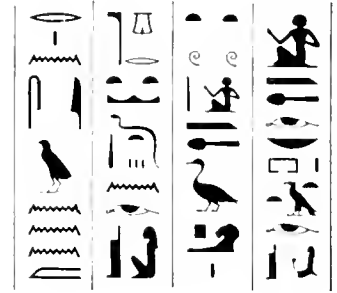

Le registre de droite représente la défunte $(\text{☩} \rightarrow \text{☩})$ ☩ ☩ ☩ debout, qui reçoit l'eau et le pain de la déesse Nouît cachée dans le sycamore. Celui de gauche montre le défunt $(\text{☩} \rightarrow \text{☩})$ ☩ ☩ ☩ assis sur une chaise et recevant l'eau de la vie de la déesse; celle-ci est debout dans le sycamore.

TECHNIQUE. — Façure médiocre. Les tableaux sont en relief dans le creux; l'inscription est en creux. Époque ptolémaïque.

CONSERVATION. — L'angle droit du bas du monument manque.

BIBL. : *Journal d'entrée du Musée*, n° 46552.

23166. Fragment de table au nom de ☩ , fils de ☩ ☩ et de la dame ☩ ☩ (?). — Calcaire. — Long. 0 m. 38 cent., larg. 0 m. 21 cent. — Akhmim (pl. XLII).

DESCRIPTION. — Le fragment montre la moitié de droite de la scène représentée d'ordinaire sur les tables qui proviennent d'Akhmim. Le défunt est assis sur une chaise et il reçoit de la déesse Nouît, debout dans le sycamore, l'eau de la jeunesse et de la vie. La légende comprend, comme d'habitude, le titre du chapitre LIX du *Livre des morts*, ainsi que les noms et titres du défunt : $(\text{☩} \rightarrow \text{☩})$









TECHNIQUE. Facture grossière. Les figures sont en relief dans le creux, les inscriptions en creux. Époque ptolémaïque.

CONSERVATION. La moitié de gauche manque entièrement.

BIBL. : *Journal d'entrée du Musée*, n° 40553.





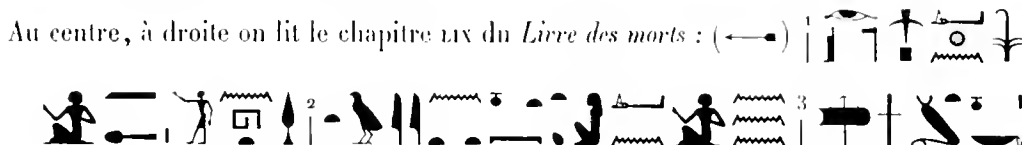
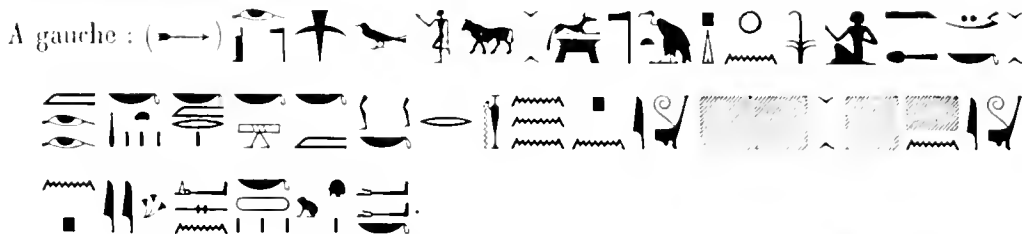

23167. Table d'offrandes au nom de , fils de  et de la dame . — Calcaire. — Long. o m. 35 cent. y compris le bec, larg. o m. 30 cent. — Akhmim (pl. XLIII).

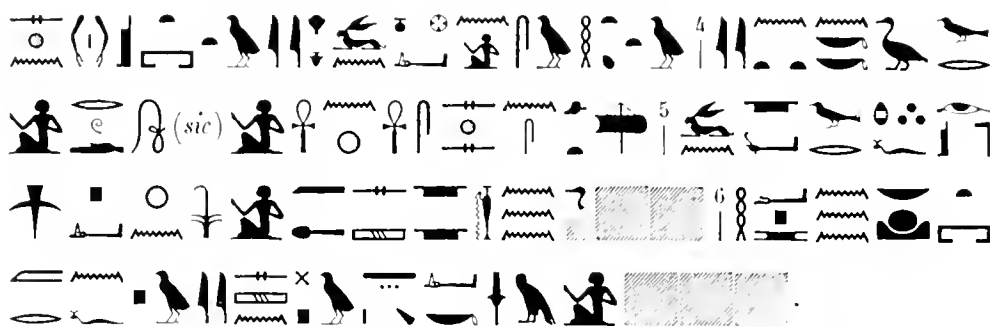
DESCRIPTION. Forme *Hotep*. Le monument est couvert complètement d'inscriptions et de figures disposées sur deux registres. Dans celui du haut, on voit deux vases à libations de la forme *Hes* qui flanquent un troisième vase en forme de , d'où l'eau s'échappe en zigzag pour s'écouler au dehors à travers le bec. Ce tableau est séparé du second par la légende : . Le second registre renferme la scène qui est représentée d'ordinaire sur les tables qui proviennent d'Akhmim, le défunt assis à droite, debout à gauche et recevant l'eau et le pain de la déesse Nouït dans le sycamore puis du sycamore.

Les inscriptions sont disposées partie en bordure, partie en colonnes sur la face. On lit en bordure :





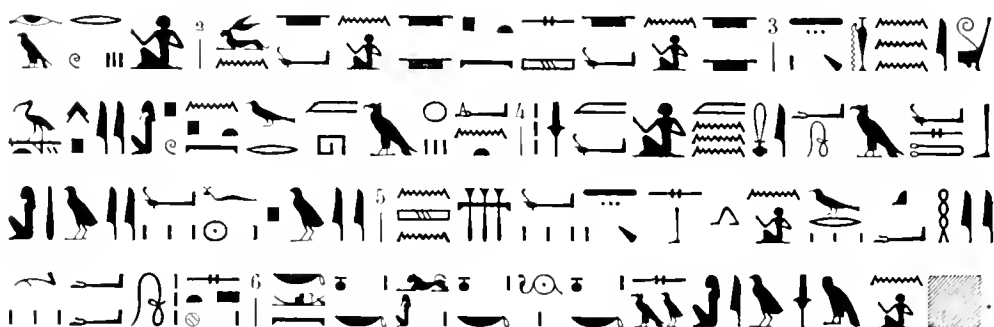

A gauche, le chapitre LX du même livre : (←) |       











TECHNIQUE. Factice médiocre. Les scènes et les inscriptions sont en creux. Époque ptolémaïque.

CONSERVATION. Les deux angles inférieurs du monument ont subi une cassure qui a déterminé une lacune dans l'inscription.

BIBL. : *Journal d'entrée du Musée*, n° 40554.

23168. Table d'offrandes au nom de   et de la dame . — Calcaire. — Long. 0 m. 29 cent. y compris le bec, larg. 0 m. 37 cent. (pl. XLIII).



DESCRIPTION. Forme *Holop*. Sur la face supérieure une variante de la scène représentée ordinairement sur les stèles qui proviennent d'Akhmîm : le défunt, debout, reçoit l'eau de la déesse Nout qui se tient cachée dans l'arbre de droite; derrière lui la déesse, dont le corps sert de tronc à l'autre arbre, verse l'eau de vie. A droite et à gauche de la scène est gravée la légende composée du titre du chapitre LX du *Livre des morts* et des noms et titres du défunt :



A droite : (←) |             

TECHNIQUE. Facture médiocre. Les figures et les inscriptions sont en creux.

CONSERVATION. Excellente.

BIBL. : *Journal d'entrée du Musée*, n° 27093.

23170. Table d'offrandes au nom de , fils de , et de la dame . — Calcaire. — Long. 0 m. 365 mill., larg. 0 m. 42 cent. — Akhmim (pl. XLIV).

DESCRIPTION. Forme *Hotep*. A droite et à gauche du bec on voit l'âme du défunt sous forme d'oiseau, qui reçoit l'eau  et les souffles  d'une déesse agenouillée. On lit, en bordure, à partir du bec, deux formules identiques qui contiennent, selon l'habitude, le titre du chapitre LX du *Livre des morts* et les noms et titres du défunt. Voici celui de droite : (←→)

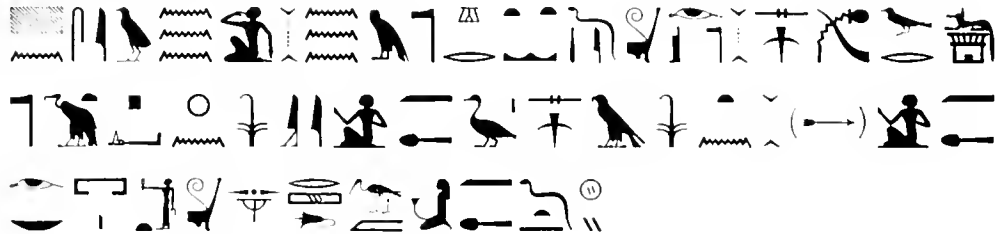

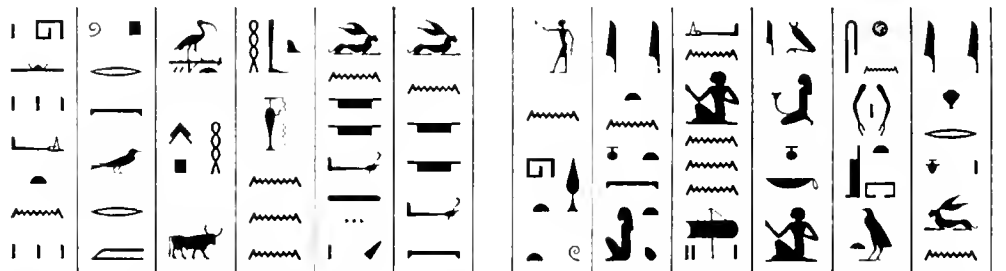

La partie centrale est entourée d'une rigole qui se vide par le bec. Elle contient la double scène ordinaire : à droite, le défunt assis sur un siège et recevant l'eau de la déesse Nout debout dans le sycomore; à gauche, le défunt debout et penché pour recevoir l'eau et les offrandes de la déesse cachée dans l'arbre. Ces scènes sont séparées par deux vases *Hes* et par le vase en forme de  desquels l'eau s'échappe en zigzag. Le tout est surmonté de deux textes empruntés aux chapitres LXI et LX du *Livre des morts* :



TECHNIQUE. Facture assez bonne. La figuration et les inscriptions sont en creux.
Époque ptolémaïque.

CONSERVATION. L'extrémité du bec a été endommagée. Il en est résulté une lacune au début des textes qui entourent la bordure.

BIBL. : *Journal d'entrée du Musée*, n° 40556.

23171. Table d'offrandes au nom de , fils de , et de , auquel appartient la stèle n° 22070. — Calcaire. — Long. o m. 38 c. y compris le bec, larg. o m. 48 cent. — Akhmim (pl. XLIV).

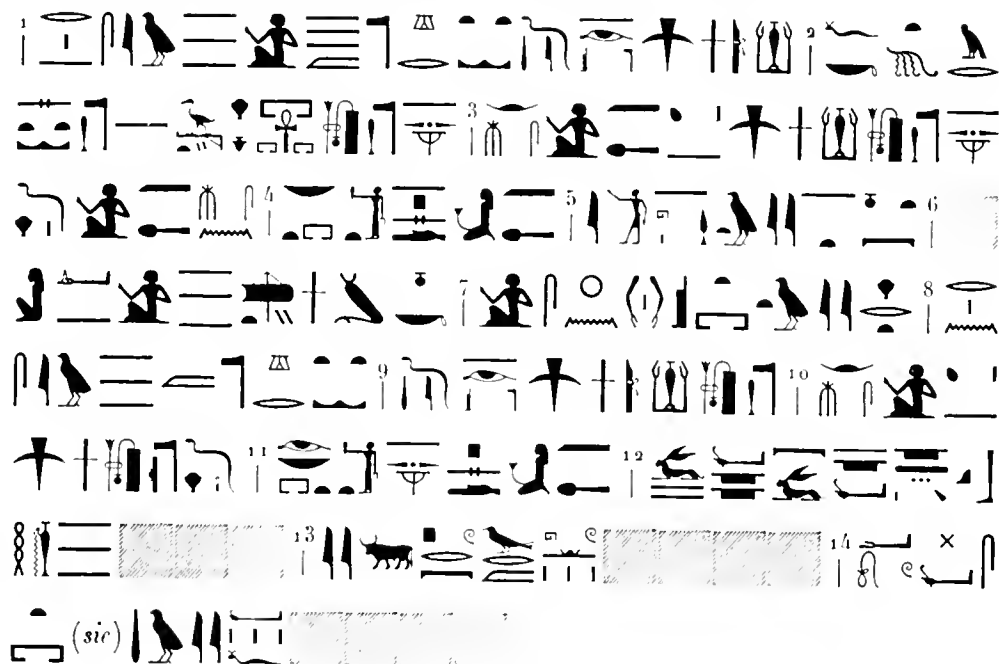

DESCRIPTION. Forme *Hotep*. On voit sur sa face principale le double tableau qui se rencontre d'ordinaire sur les tables à provenance d'Akhmim. Celle-ci appartient au même individu qui possédait notre stèle n° 22070. Le texte qui entoure les scènes est emprunté aux chapitres LIX et LX du *Livre des morts* , et séparé par des traits :



TECHNIQUE. Facture très négligée. La figuration est en relief dans le creux; l'écriture est gravée en creux. Époque ptolémaïque.

CONSERVATION. La face du monument n'est pas proprement unie, elle a été martelée anciennement, et les trois dernières lignes sont fort endommagées.

BIBL. : *Journal d'entrée du Musée*, n° 40557; J. LIEBLEIN, *Dict. des noms hiéroglyphiques*, t. II, p. 885, n° 2358.

23172. Fragment de table d'offrandes au nom de , fils de  (?), et de la dame . — Calcaire. — Long. o m. 33 cent., larg. o m. 20 cent. — Akhmim (pl. XLIV).

DESCRIPTION. Sur la partie qui subsiste on voit la figure du défunt debout; il reçoit l'eau et les pains de la déesse Nouit cachée dans le sycamore et qui offre au même

Catal. du Musée, n° 23001.

défunt des dons funéraires. L'inscription gravée autour de ce tableau comprend le début du chapitre LIX du *Livre des morts* : (→→)

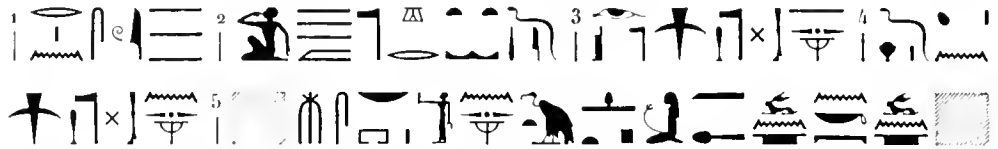

TECHNIQUE. Facture négligée. La représentation et l'inscription sont gravées en creux.

CONSERVATION. La partie droite du monument manque.

BIBL. : *Journal d'entrée du Musée*, n° 40558.

23173. Table d'offrandes au nom de Nes-Ptah, fils d'Onnophris et d'Ésoëris.
— Calcaire. — Long. 0 m. 31 cent. y compris le bec, larg.
0 m. 29 cent. — Saqqarah, au nord du Sérapéum (pl. XLV).

DESCRIPTION. La face supérieure affecte la forme *Hotep* et le dessous celle d'un auget. La face principale est entourée d'une rigole; on y voit deux cartouches creux et vides, surmontés d'un bassin ébauché. Sur la branche du col on lit un texte démotique, en deux lignes horizontales, qui a été publié dans la partie de ce *Catalogue* destinée aux monuments démotiques.

TECHNIQUE. Facture médiocre. Époque romaine (?).

CONSERVATION. Petite mutilation au cartouche de gauche.

BIBL. : *Journal d'entrée du Musée*, n° 27976; W. SPIEGELBERG, *Catalogue général du Musée du Caire, Die Demotischen Inschriften*, p. 70, pl. XXIV.

23174. Table d'offrandes sans nom. — Grès. — Long. 0 m. 24 cent. y compris le bec, larg. 0 m. 24 cent. — El-Hassaïa (pl. XLV).

DESCRIPTION. Forme *Hotep*. Pas d'inscription. La face supérieure est entourée d'une rigole qui communique avec l'extérieur en passant par le bec. La partie centrale représente deux tiges de lotus affrontées et penchées sur deux vases à libations. Entre ces vases est ménagé en creux profond un bassin carré, surmonté de deux pains ronds.

TECHNIQUE. Travail lourd et d'une main novice. La représentation est en relief. Époque romaine.

CONSERVATION. Médiocre.

BIBL. : *Journal d'entrée du Musée*, n° 40559.

23175. Table d'offrandes sans nom. — Grès. — Long. 0 m. 29 cent., larg. 0 m. 40 cent. — El-Hassaïa (pl. XLV).

DESCRIPTION. Forme *Hotep*. Aucune inscription. Sur la face principale figurent deux grands caractères  affrontés, et, entre les deux, deux rangées de pains ronds. Au-dessous, on aperçoit deux cartouches également affrontés, et, entre les deux, une rangée de trois pains ronds plus grands que ceux des rangées supérieures.

TECHNIQUE. Facture assez bonne. La figuration est en relief. Le devant du monument, où le bec a été entaillé, est demeuré inachevé. La bordure du côté opposé au bec est plus haute que celles des autres côtés. Époque romaine.

CONSERVATION. Parfaite.

BIBL. : *Journal d'entrée du Musée*, n° 40560.

23176. Table d'offrandes sans nom. — Calcaire. — Long. 0 m. 37 cent. y compris le bec, larg. 0 m. 37 cent. — El-Hassaïa (pl. XLV).

DESCRIPTION. Forme *Hotep*. La face, entourée d'une moulure, est divisée en deux parties : à droite, un bassin de forme ovale profondément creusé; à gauche, une corbeille surmontée de deux pains ronds et un autel où tombe l'eau qui coule de deux vases à libations dessinés à côté.

TECHNIQUE. Facture rude et grossière. L'ornementation a été tracée à la pointe. Époque romaine.

CONSERVATION. Un grand fragment du côté droit a été brisé et rajusté.

BIBL. : *Journal d'entrée du Musée*, n° 40561.

23177. Table d'offrandes sans nom. — Grès. — Long. 0 m. 21 cent. y compris le bec, larg. 0 m. 26 cent. — El-Hassaïa (pl. XLV).

DESCRIPTION. Forme *Hotep*. Pas d'inscription. La face supérieure, entourée d'un canal, représente, au centre, un bassin rectangulaire muni d'un escalier et flanqué de deux vases *Hes*. Ce bassin, paraît-il, ainsi que d'autres qu'on voit souvent sur les tables d'offrandes, nous rappellent celui du n° 1330 du *Catologue général* où sont marquées les cotes du Nil dans les trois saisons de l'année. Au-dessus de chaque vase on voit deux bouquets de fleurs de lotus, et, entre les deux, trois pains ronds placés horizontalement.

TECHNIQUE. Facture médiocre. Les deux vases *Hes* et les pains sont en creux. Époque romaine.

CONSERVATION. Bonne.

BIBL. : *Journal d'entrée du Musée*, n° 40562.

23180. Table d'offrandes sans nom. — Albâtre. — Long. 0 m. 41 cent. y compris le bec, larg. 0 m. 35 cent. (pl. XLVI).

DESCRIPTION. Forme *Hotep*. Aucune inscription. La face supérieure est entourée d'une moulure. On y voit deux vases à libations flanqués de deux bassins, et surmontés de deux pains ronds. Le bassin de droite affecte la forme d'un cartouche, celui de gauche est de forme rectangulaire.

TECHNIQUE. Facture assez bonne. La figuration est en relief. Époque ptolémaïque.

CONSERVATION. Tout le côté gauche a disparu.

BIBL. : *Journal d'entrée du Musée*, n° 40542.

23181. Table d'offrandes sans nom. — Granit noir. — Long. 0 m. 40 cent. y compris le bec, larg. 0 m. 38 cent. (pl. XLVI).

DESCRIPTION. Forme *Hotep*. Point d'inscription. On voit gravés sur la face supérieure : 1° deux vases à libations d'où l'eau s'échappe en deux jets qui vont arroser quatre pains ronds placés sur une table basse; 2° deux cartouches dressés debout et à droite et à gauche de cette table; 3° une rosace de lotus entre les deux vases *Hes*.

TECHNIQUE. Travail médiocre. La figuration est en relief. Époque ptolémaïque.

CONSERVATION. Le rebord du côté opposé au bec a été légèrement ébréché.

BIBL. : *Journal d'entrée du Musée*, n° 40543.

23182. Table d'offrandes au nom d'Apollos. — Calcaire. — Long. 0 m. 39 cent. y compris le bec, larg. 0 m. 40 cent. — Abou-Bellou (pl. XLVI).

DESCRIPTION. Forme *Hotep*. La face principale est entourée d'une moulure, et représente au centre deux bassins ronds en forme de cartouches entre deux vases de forme bizarre. Une sorte de calice lotiforme est debout entre les deux cartouches. Sur la tranche du col on voit deux inscriptions : celle de droite, qui est en démotique, a été publiée dans la partie de ce *Catalogue* qui traite du démotique, celle de gauche est en grec :

ΣΕΡΑΠΕΙΘΕΩΙ
ΜΕΓΕΙΣΤΩΙΚΑΙ
ΤΟΙΣΣΥΝΝΑΟΙΣ
ΘΕΟΙΣΥΠΕΡΑΠΟΛΛΩΤΟΣ
ΑΠΟΛΛΩΣΕΤΩΝ ΤΒ ΜΗΝΕΣ Β

TECHNIQUE. Facture grossière. La représentation est en relief; l'inscription est gravée à la pointe. Époque romaine.

CONSERVATION. Bord ébréché.

BIBL. : *Journal d'entrée du Musée*, n° 40563; W. SPIEGELBERG, *Catalogue général du Musée du Caire, Die Demotischen Inschriften*, p. 71, pl. XXIV.

23183. Table d'offrandes au nom de Peteseptis, fils de Pehof. — Calcaire. — Long. 0 m. 21 cent., larg. 0 m. 235 mill.

DESCRIPTION. Forme *Hotep*. La face supérieure est entourée d'un canal qui communique avec l'extérieur par le bec. La partie centrale représente deux bassins en forme de cartouche, profondément creusés et enfermés chacun dans un rectangle. Sur la partie saillante du bec, on lit deux légendes démotiques A, B. Elles ont été publiées, ainsi que la photographie du monument, dans la partie de ce *Catalogue* qui traite du démotique.

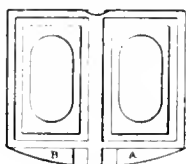

23183

TECHNIQUE. Passable. Époque romaine.

CONSERVATION. Bonne.

BIBL. : *Journal d'entrée du Musée*, n° 40564; W. SPIEGELBERG, *Catalogue général du Musée du Caire, Die Demotischen Inschriften*, p. 71, pl. XXIV.

23184. Table d'offrandes au nom de Petosiris (?), fils d'Imouthès (?) et de Tbes (?). — Calcaire. — Long. 0 m. 26 cent., larg. 0 m. 23 cent. (pl. XLVII).

DESCRIPTION. Forme *Hotep*. La face principale est entourée d'un canal qui communique par le bec avec l'extérieur. On y voit, entre deux cartouches vides, deux vases à libations qui se déversent sur un autel placé entre eux. Six pains ronds sont disposés en une seule ligne horizontale. On lit, sur la tranche opposée au bec, une ligne d'écriture démotique, qui a été publiée dans la partie de ce *Catalogue* qui traite du démotique.

TECHNIQUE. Bonne facture. La figuration est en relief; l'inscription a été tracée à la pointe. Époque romaine.

COLORATION. La face et les deux côtés latéraux ont été peints en noir, peut-être enfumés accidentellement dans un incendie.

CONSERVATION. Parfaite.

BIBL. : *Journal d'entrée du Musée*, n° 40566; W. SPIEGELBERG, *Die Demotischen Inschriften*, p. 72.

23185. Table d'offrandes sans nom. — Calcaire. — Long. 0 m. 26 cent., larg. 0 m. 26 cent. (pl. XLVII).

DESCRIPTION. Forme *Hotep*. La face principale est entourée d'une rigole qui communique par le bec à l'extérieur. De chaque côté une tige de lotus est plantée verticalement, mais la fleur se recourbe au-dessus d'un vase à libations d'où l'eau s'échappe et retombe sur deux rangées de pains ronds placés dans une corbeille sur une table basse; deux petits vases à eau, avec anse, sont posés sur le sol à droite et à gauche

de la table. On aperçoit au-dessus de ces figures trois cartouches creux, qui symbolisent probablement la Haute, la Moyenne et la Basse-Égypte. Une petite inscription démotique, à demi effacée, est tracée en bordure sur la partie droite du côté opposé au côté du bec.

TECHNIQUE. Facture passable. La représentation est en relief; l'inscription a été gravée en creux, à la pointe. Le bas du monument a été évidé en forme carrée pour être encastré probablement dans une base.

CONSERVATION. Assez bonne.

BIBL. : *Journal d'entrée du Musée*, n° 40565.

- 23186.** Table d'offrandes sans nom. — Calcaire. — Long. 0 m. 25 cent. y compris le bec, larg. 0 m. 24 cent. — Mit-Rahineh (Memphis), janvier 1900 (pl. XLVII).



DESCRIPTION. Forme *Hotep*. Point d'inscription. La face principale est garnie d'un rebord et ornée de deux vases à libations sculptés entre deux bassins en forme de cartouches profondément creusés. Au-dessus de cette représentation et sur une ligne horizontale, on voit un bœuf prêt pour le sacrifice, un bouquet de lotus formé d'une fleur et de deux boutons noués ensemble, une grenade et une oie troussée. La partie centrale communique avec l'extérieur par une rigole qui passe à travers le bec.

TECHNIQUE. Facture assez bonne. La représentation est en relief. Époque grecque.

CONSERVATION. Le rebord des cartouches et le vase *Hes* dessiné à côté d'eux ont été endommagés assez fortement.

BIBL. : *Journal d'entrée du Musée*, n° 34123.

- 23187.** Table d'offrandes sans nom. — Albâtre. — Long. 0 m. 33 cent. y compris le bec, larg. 0 m. 375 mill. — Mit-Rahineh (Memphis), janvier 1900 (pl. XLVIII).

DESCRIPTION. Forme *Hotep*. La face supérieure est entourée d'une rigole qui se déverse à l'extérieur à travers le bec. On voit dans ce cadre, à droite et à gauche, deux cartouches vides surmontés chacun des plumes, , puis deux vases à libations, et, entre les deux, les objets d'offrandes ordinaires, un panier, deux pains ronds, deux oies troussées, un vase cordiforme, un pain allongé  et deux pains coniques flanquant un panier. L'ensemble de la représentation est posé sur une natte.

TECHNIQUE. Bonne facture. La figuration est en relief. Époque ptolémaïque.

CONSERVATION. Excellente.

BIBL. : *Journal d'entrée du Musée*, n° 34158.

23188. Table d'offrandes sans nom. — Grès. — Long. 0 m. 41 cent. y compris le bec, larg. 0 m. 44 cent. (pl. XLVIII).

DESCRIPTION. Forme *Hotep*, mais la partie du dessous affecte la forme d'auget. Pas d'inscription. La face principale est entourée d'une moulure en relief. On voit, sur le plat, deux concombres, deux vases à libations posés sur trois pains rectangulaires ou sur trois briques, puis, entre les deux vases *Hes*, trois vases ronds vus d'en haut et surmontés de deux cartouches vides, affrontés l'un à l'autre.

TECHNIQUE. Facture passable. La représentation est en relief. Époque ptolémaïque.

CONSERVATION. Le bec, les deux cartouches et les trois angles ont été légèrement endommagés.

BIBL. : *Journal d'entrée du Musée*, n° 40567.

23189. Table d'offrandes sans nom. — Granit noir. — Long. 0 m. 39 cent., larg. 0 m. 50 cent. (pl. XLVIII).

DESCRIPTION. Forme *Hotep*. Pas d'inscription. La face supérieure est entourée d'une rigole qui se déverse à l'extérieur par le bec. On y voit un panier de fleurs surmonté de deux pains ronds, une galette de forme rectangulaire et deux cartouches vides, placés horizontalement l'un contre l'autre, le tout entre deux vases à libations et deux groupes de tiges de lotus; ces derniers sont composés chacun de deux boutons et d'une fleur épanouie.

TECHNIQUE. Facture grossière. La figuration est en relief. Époque grecque.

CONSERVATION. L'angle droit du côté du bec et le bec même ont été brisés.

BIBL. : *Journal d'entrée du Musée*, n° 40568.

23190. Table d'offrandes sans nom. — Calcaire. — Long. 0 m. 23 cent. au-dessus du socle, larg. 0 m. 25 cent., épais. 0 m. 08 cent. — Saqqarah (pl. XLIX).

DESCRIPTION. Forme *Hotep*; la partie du dessous est taillée en auget. La face supérieure est bordée d'un canal qui se déverse à l'extérieur à travers le bec. On y voit un cartouche vide, surmonté d'un panier plein de galettes rondes entassées en pyramide. À droite du cartouche, un pain *Chens* est figuré, avec une aiguière et un bouquet de lotus, un en fleur et deux latéraux en bouton. À gauche, on aperçoit le vase *Hes* avec un bouquet de même composition que le précédent.

TECHNIQUE. Facture assez bonne. La figuration est en relief. Époque romaine.

COLORATION. Les deux pots d'où sortent les bouquets de lotus sont peints en noir, les boutons de lotus en rouge.

CONSERVATION. Bonne. Toutefois, la base du cartouche a disparu en partie, et le goulot du vase *Hes* a été enlevé par le graveur égyptien.

BIBL. : *Journal d'entrée du Musée*, n° 17405; MASPERO, fiche n° 5554.

23191. Table d'offrandes sans nom. — Calcaire. — Long. 0 m. 21 cent., larg. 0 m. 19 cent. (pl. XLIX).

DESCRIPTION. Forme *Hotep*. Pas d'inscription. La face supérieure est entourée d'une plate-bande. On y voit deux bottes de lotus surmontées chacune d'un pain rond, une rosace entre deux pains ronds, deux vases *Hes*, un bassin rectangulaire qui reçoit l'eau des deux vases, enfin un deuxième bassin rectangulaire auquel touchent les fleurs de lotus.

TECHNIQUE. Facture grossière. La figuration est en relief. Époque romaine.

CONSERVATION. Assez bonne.

BIBL. : *Journal d'entrée du Musée*, n° 40569.

23192. Fragment d'une belle table d'offrandes sans nom. — Granit gris. — Long. 0 m. 49 cent., larg. 0 m. 32 cent. (pl. XLIX).



DESCRIPTION. Probablement forme *Hotep*. Sur la face principale, qui était entourée d'une rigole, on voit une tige de lotus recourbée au-dessus d'un vase à libations d'où l'eau s'échappe en zigzag par deux jets, dont l'un s'écoule au dehors tandis que l'autre arrose les offrandes. Ces dernières consistent en un gigot, une oie trussée, un pain rond et un autre allongé, des côtelettes, un vase placé sur une sellette de belle forme.

TECHNIQUE. Bonne facture. La représentation est en relief. Époque ptolémaïque.

CONSERVATION. La moitié droite manque.

BIBL. : *Journal d'entrée du Musée*, n° 40570.

23193. Table d'offrandes sans nom. — Granit noir. — Long. 0 m. 46 cent., y compris le bec, larg. 0 m. 43 cent. — Akhmim (pl. XLIX).

DESCRIPTION. Forme *Hotep*. Pas d'inscription. On voit, à droite et à gauche, sur la face supérieure, deux bouquets de lotus, accompagnés chacun d'un vase à libations d'où l'eau s'échappe en zigzag dans un bassin . Au-dessus du bassin sont représentés, deux pains longs, un gros lotus épanoui entre deux boutons, et, de chaque côté du lotus, une grappe de raisin. Un pain rond est sous chacun des vases à libations, et une langue  sous le bassin.

TECHNIQUE. Facture très soignée. La figuration est en relief dans le creux. Époque ptolémaïque.

CONSERVATION. Un tout petit fragment a disparu au côté gauche du bec.

BIBL. : *Journal d'entrée du Musée*, n° 40571.

Catal. du Musée, n° 23001.

23194. Table d'offrandes au nom d'un ptérophore du temple de Sebek. — Calcaire. — Haut. 0 m. 41 cent. y compris le col, larg. 0 m. 34 cent., épais. 0 m. 21 cent. — Labyrinthe, octobre 1862.

DESCRIPTION. Forme *Hotep*; la partie inférieure est taillée en auget. La face principale est entourée d'une rigole, et l'on y voit deux vases à libations d'où l'eau sort en zigzag. Les deux côtés du col sont couverts d'inscriptions démotiques qui ont été publiées dans la première partie du *Catalogue général* qui traite des textes rédigés en ce genre d'écriture.

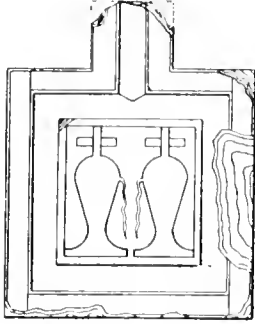

23194

TECHNIQUE. Factice grossière. La représentation est en relief, les inscriptions sont gravées au trait. Époque romaine.

CONSERVATION. Mutilations au bec et sur les deux côtés du col; lacune au côté gauche.



BIBL. : *Journal d'entrée du Musée*, n° 19989; W. SPIEGELBERG, *Catalogue général du Musée du Caire, Die Demotischen Inschriften*, t. I, pl. XXIV.

23195. Table d'offrandes royale avec un nom effacé. — Granit gris. — Long. 0 m. 62 cent. y compris le bec, larg. 0 m. 80 cent. — Sa el-Hagar.

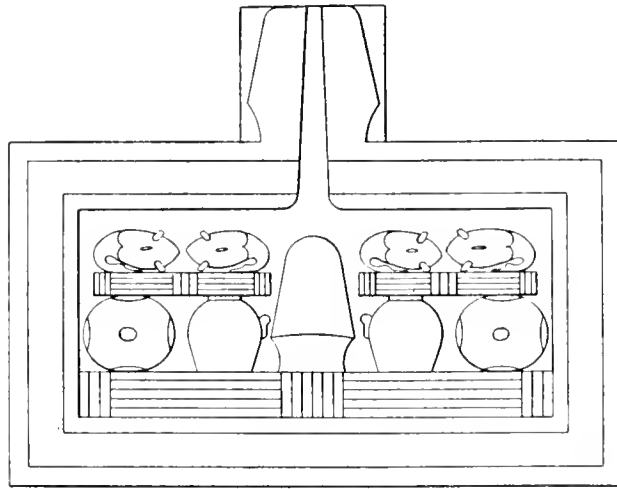
DESCRIPTION. Forme *Hotep*. La face supérieure est ornée à droite et à gauche d'un grand



23195

caractère  surmonté de deux pains ronds et de deux aiguères; à chaque côté de , on voit une natte sur laquelle deux oies troussées sont posées. L'inscription commence à droite du col et court sur la bordure : ()



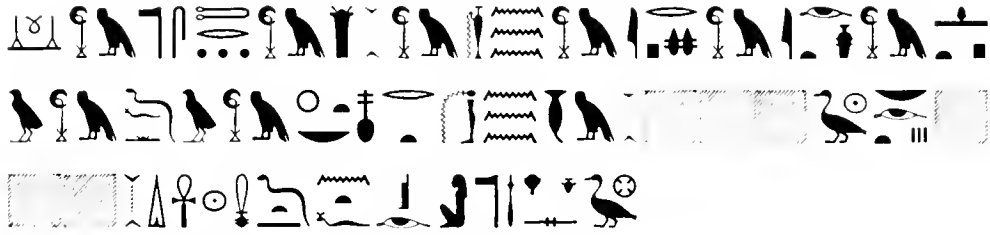

TECHNIQUE. Façure très soignée. La représentation est en relief, les hiéroglyphes sont en creux.

CONSERVATION. Le côté gauche, qui contenait le nom du roi, a été complètement martelé.

BIBL. : *Journal d'entrée du Musée*, n° 40572.

- 23196.** Table d'offrandes au nom de Horemhep, fils de Petehi (?), et de Tabi. — Calcaire. — Haut. 0 m. 47 cent. y compris le bec, larg. 0 m. 43 cent. — Akhmim (pl. L).

DESCRIPTION. Forme *Hotep*; la partie du dessous est taillée en auget. La face principale représente deux grands vases à libations d'où l'eau coule en zigzag vers l'extérieur en passant par le bec. Entre les vases on voit quatre pains, un rond et trois oblongs. Une seule ligne d'écriture démotique, tracée horizontalement au bas de la table, a été publiée dans la partie de ce *Catalogue général* qui est réservée aux documents en écriture démotique. Notre stèle n° 22094 appartenait au même personnage.

TECHNIQUE. Façure grossière. Les vases sont en relief; l'inscription est en creux. Époque romaine.

CONSERVATION. Mutilation à l'angle inférieur du côté droit et au milieu du côté opposé.

BIBL. : *Journal d'entrée du Musée*, n° 27121; W. SPIEGELBERG, *Catalogue général du Musée du Caire, Die Demotischen Inschriften*, p. 72-73.

- 23197.** Table d'offrandes sans nom. — Calcaire. — Long. 0 m. 26 cent. y compris le bec, larg. 0 m. 36 cent. (pl. L).

DESCRIPTION. Forme *Hotep*. Elle est entourée d'une rigole qui se déverse au dehors à travers le bec. Pas d'inscription. On voit, sur la partie centrale, deux vases à libations d'où l'eau s'écoule en zigzag, et, entre eux, quatre pains de formes différentes posés sur une natte.

TECHNIQUE. Façure grossière. La figuration est en relief dans le creux. Époque ptolémaïque.

CONSERVATION. L'arête de l'angle gauche au bas du monument a été mutilée.

BIBL. : *Journal d'entrée du Musée*, n° 40573.

23198. Table d'offrandes sans nom. — Grès. — Long. 0 m. 29 cent. y compris le bec, larg. 0 m. 265 mill. — Karnak.

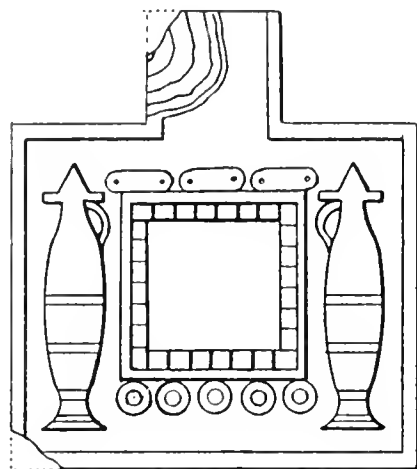

23198

DESCRIPTION. Forme *Hotep*. Pas d'inscription. La face supérieure est ornée de deux vases à anses avec couvercles, de cinq pains ronds, et de trois pains allongés. On voit, dans le milieu, un grand bassin dont les quatre parois intérieures sont munies chacune d'un escalier; il mesure 115 millimètres de longueur sur 0 m. 115 mill. de largeur et 0 m. 055 mill. de profondeur.

TECHNIQUE. Facture passable. La figuration est en relief. Époque romaine.

CONSERVATION. Un fragment du col et un autre de l'angle inférieur du côté gauche ont disparu.

BIBL. : *Journal d'entrée du Musée*, n° 25977.

23199. Table d'offrandes sans nom et à bord. — Terre cuite. — Haut. 0 m. 25 c. y compris le bec, larg. 0 m. 24 cent. — Akhmim.

DESCRIPTION. Forme *Hotep*. Pas d'inscription. On voit, sur la face supérieure, quatre pains ronds et un vase au milieu.



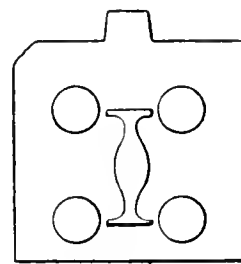

TECHNIQUE. Facture grossière. La figuration est en relief. Époque romaine.

CONSERVATION. L'angle gauche du côté du bec a été abattu.



23199

BIBL. : *Journal d'entrée du Musée*, n° 26006.

23200. Petite table d'offrandes au nom de  , fils de  . — Calcaire. — Haut. 0 m. 27 cent., larg. 0 m. 265 mill. — Akhmim.

DESCRIPTION. Forme *Hotep*. On voit, à la face supérieure, un guéridon chargé de pains ronds et de fleurs de lotus, entre deux vases  d'où l'eau s'échappe en zigzag par

deux jets qui s'écoulent, l'un du goulot pour arroser les offrandes et l'autre du bec pour passer à l'extérieur. Au sommet de la table, l'inscription suivante est gravée de droite à gauche (A-B) : (→)

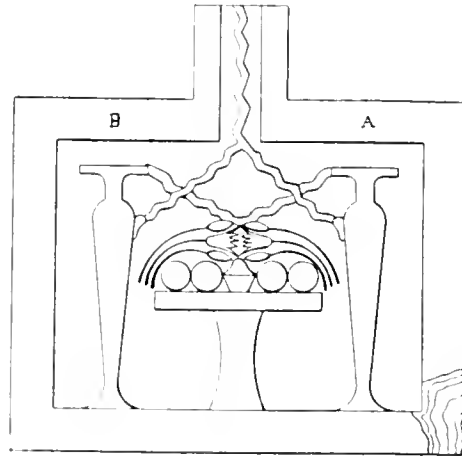

23200

TECHNIQUE. Facture médiocre. La représentation est en relief; les hiéroglyphes sont gravés en creux. Époque ptolémaïque.

CONSERVATION. Passable.

BIBL. : *Journal d'entrée du Musée*, n° 26006.

23201. Table d'offrandes au nom de [hieroglyphs], né de [hieroglyphs] et de [hieroglyphs], ainsi que de [hieroglyphs]. — Calcaire. — Long. 0 m. 345 mill. y compris le bec. larg. 0 m. 45 cent. — Abydos, novembre 1860.

DESCRIPTION. Forme *Hotep*. La face principale est entourée d'une moulure. On y voit

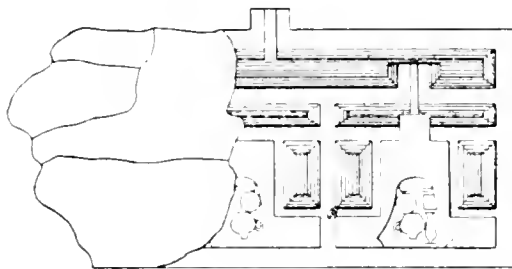

23201

creusés sept bassins rectangulaires, dont trois qui communiquent entre eux et ensuite avec l'extérieur par un canal qui passe à travers le bec; le dernier qui était à gauche a disparu, mais les deux autres bassins restent sans communication. La moulure du bas simulait plusieurs signes juxtaposés, sur le bouton desquels le graveur a dessiné à la pointe des objets

d'offrandes, une cuisse, un pain rond, un vase à libations d'où l'eau coule, un vase , une galette, un quartier de viande (?), une cuisse, un pain rond, un vase à libations d'où l'eau coule, un vase , un quartier de viande, une tête de bœuf et une tête d'oie. Sur le pourtour on lit les prières suivantes : (←)



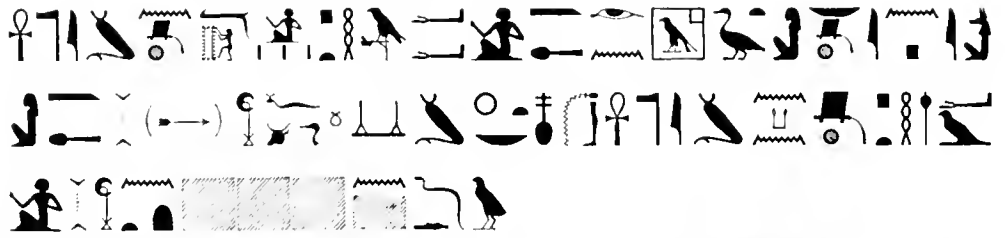

Sur le bord du grand bassin, du côté du bec, on lit : (←→) [hieroglyphs]

TECHNIQUE. Bonne facture. La figuration est en relief; les inscriptions sont gravées légèrement à la pointe.

CONSERVATION. La table, d'après le *Livre d'entrée*, mesurait en largeur 0 m. 50 cent.; la partie qui manque a donc été brisée depuis l'entrée au Musée.

BIBL. : *Journal d'entrée du Musée*, n° 12646.

23202. Table d'offrandes au nom de [hieroglyphs], fils de [hieroglyphs], et de la dame [hieroglyphs]. — Calcaire. — Long. 0 m. 41 cent. y compris le bec, larg. 0 m. 43 cent.

DESCRIPTION. Forme *Hotep*; la partie de dessous du monument affecte la forme d'un auget. On voit, à la face supérieure, un guéridon portant quatre pains ronds et flanqué de deux vases à libations d'où l'eau s'échappe en zigzag par deux jets dont l'un tombe sur le pain tandis que l'autre s'écoule à l'extérieur à travers le col; dans le vide entre les eaux est posé un vase à encens. A droite et à gauche, sur la bordure, on lit deux légendes tracées en ligne verticale, à gauche :

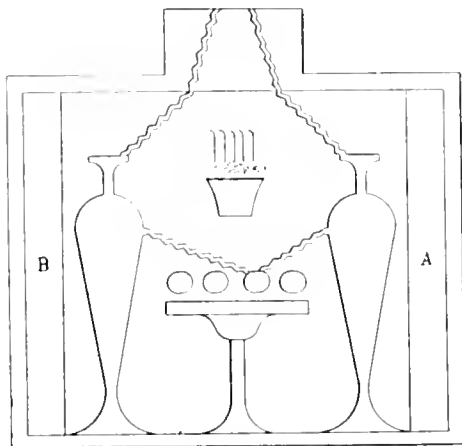

23202

gauche : (B) [hieroglyphs]

[hieroglyphs]

et à droite le titre du chapitre LIX du *Livre des morts* ainsi que le nom du défunt : (A) [hieroglyphs]



TECHNIQUE. Facture négligée. Les hiéroglyphes sont en creux; la figuration est en relief dans le creux. Époque ptolémaïque.

CONSERVATION. Un fragment a disparu au côté gauche et il en résulte une petite lacune dans le nom du défunt.

BIBL. : *Journal d'entrée du Musée*, n° 40574.

23203. Table d'offrandes sans nom. — Grès. — Long. 0 m. 40 cent. y compris le bec, larg. 0 m. 40 cent.

DESCRIPTION. Forme *Hotep*. Pas d'inscription. La face supérieure est entourée d'une moulure. On y voit quatre pains ronds, placés deux à deux les uns au-dessus des autres et flanqués de deux vases à libations d'où l'eau coule pour arroser ces pains.

TECHNIQUE. Facture médiocre. La représentation est en relief. Époque ptolémaïque.

CONSERVATION. Deux ou trois cassures légères au bas du monument.

BIBL. : *Journal d'entrée du Musée*, n° 40575.

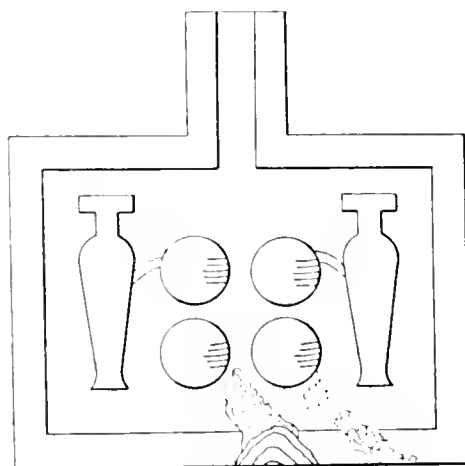

23203

23204. Table d'offrandes au nom de . — Calcaire. — Long. 0 m. 315 mill. y compris le bec, larg. 0 m. 32 c.

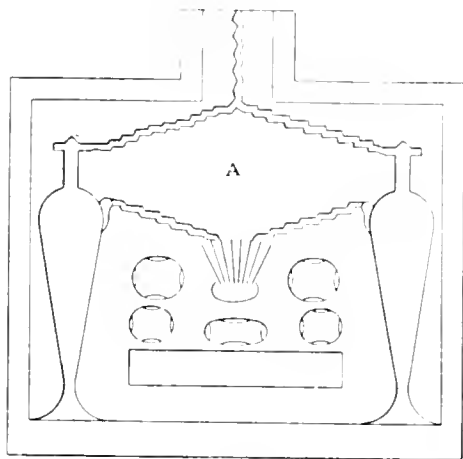

23204

DESCRIPTION. Forme *Hotep*. La face supérieure est entourée d'une moulure. On y voit deux vases à libations d'où l'eau s'échappe en deux jets dont l'un se dirige au dehors, tandis que l'autre arrose un pot à fleurs placé sur une table basse, entre cinq pains, quatre ronds et un long. A l'endroit marqué A, le nom du défunt  a été gravé en creux.

TECHNIQUE. Facture négligée. La représentation et l'inscription sont en creux. Époque ptolémaïque.

COLORATION. Autant qu'on en peut juger par les traces demeurées visibles, la

représentation des objets d'offrandes semble avoir été primitivement rehaussée de rouge.

CONSERVATION. Parfaite.

BIBL. : *Journal d'entrée du Musée*, n° 40576.

23205. Table d'offrandes sans nom. — Calcaire. — Long. 0 m. 30 cent. y compris le col, larg. 0 m. 3¼ cent.

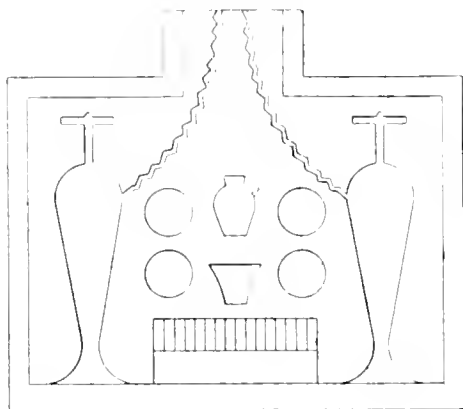

23205

DESCRIPTION. Forme *Hotep*; la partie inférieure est taillée en auget. Aucune inscription. Sur la face supérieure on voit deux vases à libations d'où l'eau s'échappe en zigzag pour s'écouler au dehors à travers le bec, et, entre les vases, une table basse qui porte deux autres vases et quatre pains ronds.

TECHNIQUE. Façure grossière. La figuration est en relief dans le creux. Époque ptolémaïque.

CONSERVATION. L'angle droit du bas du monument a été brisé.

BIBL. : *Journal d'entrée du Musée*, n° 40577.

23206. Petite table d'offrandes sans nom. — Grès. — Long. 0 m. 22 cent. y compris le bec, larg. 0 m. 19 cent. — El-Hassaïa.

DESCRIPTION. Forme *Hotep*. Pas d'inscription. La partie centrale représente six pains ronds, deux vases et un bassin rectangulaire muni d'un escalier. Elle est entourée d'une rigole d'où l'eau s'échappe en zigzag vers l'extérieur, en passant à travers le bec.

TECHNIQUE. Façure médiocre. La figuration est en relief dans le creux. Époque romaine.

CONSERVATION. Parfaite.

BIBL. : *Journal d'entrée du Musée*, n° 40578.

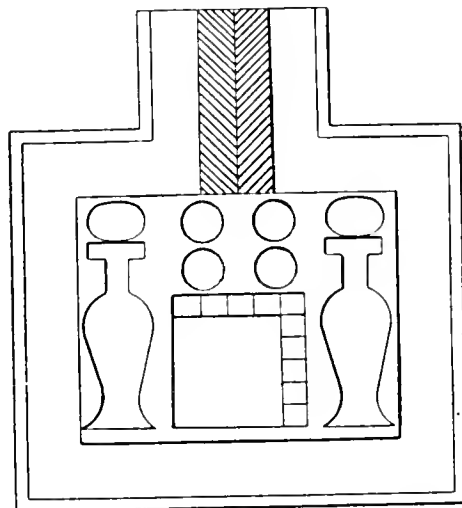

23206

deux grands vases à libations d'où l'eau s'échappe en zigzag et se déverse dans un bassin en forme de cartouche qui est placé entre eux, puis, au-dessus du bassin deux fleurs de lotus montées sur double tige, enfin trois pains ronds.

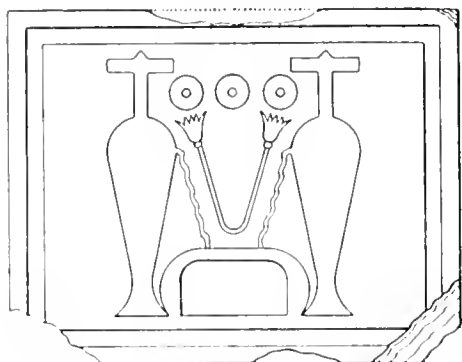



23209

TECHNIQUE. Facture médiocre. La figuration est partie en creux, partie en relief. Époque ptolémaïque.

CONSERVATION. Les deux angles inférieurs ont été brisés. Le bec est taché de noir.

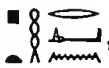
BIBL. : *Journal d'entrée du Musée*, n° 40581.

23210. Table d'offrandes au nom de , fils de la dame . — Calcaire. — Long. 0 m. 3/4 cent. y compris le col, larg. 0 m. 39 cent. — Thèbes (Assassif).

DESCRIPTION. Forme *Hotep*. Dans la partie centrale de la face supérieure on voit deux godets rectangulaires, et, au-dessus des deux, trois têtes d'oiseaux, une tête de veau, un gigot, un quartier de viande, un pain rond, un pain conique et un *khakerou*. Sur le pourtour deux prières, adressées l'une à Osiris, maître d'Abydos, et l'autre à Ptah Sokar-Osiris :

A droite : (←) 



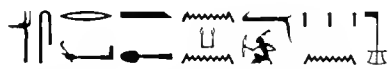





A gauche : (→) 



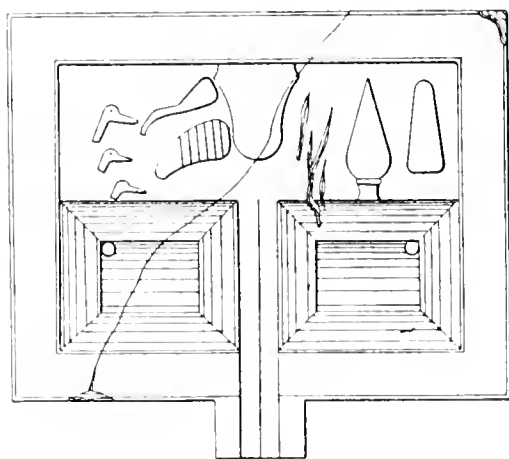

23210

TECHNIQUE. Facture médiocre. Les objets d'offrandes sont en relief, et les hiéroglyphes en creux. XIX^e dyastie.

CONSERVATION. La table a été brisée en biais et les morceaux en ont été recollés. Les inscriptions en ont souffert légèrement en plusieurs endroits.

BIBL. : *Journal d'entrée du Musée*, n° 40582; MARIETTE, *Notice des principaux monuments du Musée de Boulaq*, 1876, n° 969.

23211. Table d'offrandes sans nom. — Calcaire. — Long. 0 m. 46 cent. y compris le bec, larg. 0 m. 41 cent.

DESCRIPTION. Forme *Hotep*. Pas d'inscription. Une rigole entoure la face principale. On y voit quatre pains ronds en ligne horizontale suivis d'un cinquième rond et grand.

TECHNIQUE. Facture grossière. Les pains d'offrandes sont en relief. Époque ptolémaïque.

CONSERVATION. L'angle gauche du bas du monument a été brisé.

BIBL. : *Journal d'entrée du Musée*, n° 40583.

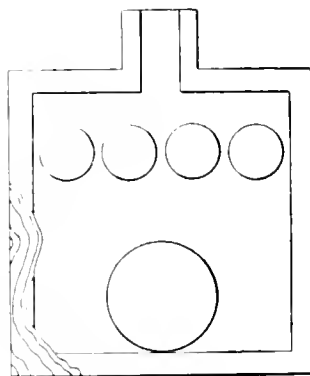

23211

23212. Table d'offrandes sans nom. — Calcaire. — Long. 0 m. 33 cent. y compris le col qui seul mesure 0 m. 02 cent. de longueur, larg. 0 m. 29 cent.

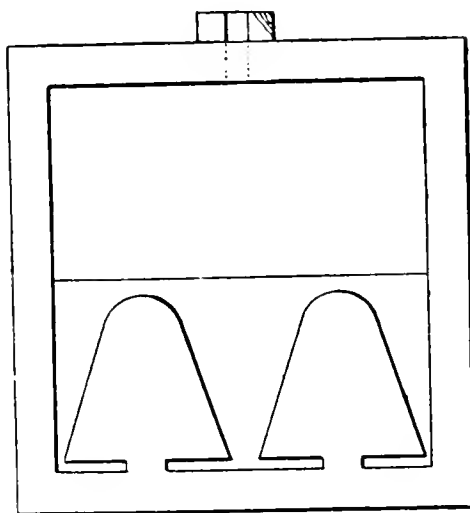



23212

DESCRIPTION. Forme *Hotep*. Pas d'inscription. Une rigole entoure la face principale qui se divise en deux parties. Sur le devant, on voit un bassin symbolisant le Nil, qui communique avec l'extérieur par un trou ménagé dans le bec. La partie inférieure est ornée de deux grands signes .

TECHNIQUE. Facture passable. L'intérieur du bassin est resté à l'état d'ébauche. Époque ptolémaïque.

CONSERVATION. Bonne.

BIBL. : *Journal d'entrée du Musée*, n° 40584.

23213. Table d'offrandes au nom de   (?). — Calcaire. — Long. 0 m. 52 c. y compris le col, larg. 0 m. 24 c., épais. 0 m. 20 c. (pl. LIII).

DESCRIPTION. Forme *Hotep*. La face supérieure présente à la partie antérieure un bassin

creux en forme de demi-cartouche; le reste en est garni de deux autels superposés, flanqués chacun de deux pains ronds. Les tranches du devant et des deux côtés longs portent des inscriptions hiéroglyphes mêlées d'hiéroglyphes qui sont reproduits en fac-similé sur la planche LIII.

TECHNIQUE. Façture des plus grossières. Le dessin est en relief; les inscriptions sont en creux. Époque grecque.

CONSERVATION. Assez bonne.

BIBL. : *Journal d'entrée du Musée*, n° 46585.

23214. Table d'offrandes sans nom. — Calcaire. — Long. 0 m. 35 cent. y compris le bec, larg. 0 m. 25 cent. (pl. LIV).

DESCRIPTION. Forme *Hotep*. Le bec a la forme d'une tête de lion; il est flanqué de deux *Bés*. La face principale est entourée d'une moulure, et elle représente une série de bassins disposés en labyrinthe. Dans les deux bassins les plus rapprochés du bec on voit deux poissons couchés sur le côté et deux grenouilles accroupies et affrontées. Le bassin du milieu est muni d'un escalier et on y voit, dans le fond, la statue d'un crocodile couché à plat. Les autres compartiments renferment tantôt des rosaces, tantôt des pains ronds ou carrés. Les deux compartiments du haut et du bas sont munis chacun d'un trou qui communique à une entaille pratiquée dans le dos; une corde y passait qui servait sans doute à suspendre la table.

TECHNIQUE. Façture assez bonne. La figuration est en relief. Époque romaine.

CONSERVATION. La partie inférieure de la face principale a été endommagée; un fragment de l'angle droit du bas du monument a disparu.

BIBL. : *Journal d'entrée du Musée*, n° 46586.

23215. Table d'offrandes sans nom. — Calcaire. — Long. 0 m. 33 cent. non compris le bec qui mesure seul 0 m. 04 cent., larg. 0 m. 33 cent. (pl. LIV).

DESCRIPTION. Forme *Hotep*. On voit sur la face principale, au registre inférieur, une oie suivie de l'eau ondoyée et d'un vase sur une sellette. Le registre supérieur contient une table basse portant quatre colonnettes, deux pains ronds et un objet qui est devenu méconnaissable, le tout entre deux colonnettes. L'objet méconnaissable est placé entre deux bassins creux de forme rectangulaire, et munis chacun de son escalier.

TECHNIQUE. Façture négligée. La figuration est en relief. Époque impériale.

CONSERVATION. Mauvaise. Le monument est rongé par le salpêtre et menacé de destruction prochaine.

BIBL. : *Journal d'entrée du Musée*, n° 27910 (?).

23216. Table d'offrandes sans nom. — Calcaire. — Long. 0 m. 31 cent., larg. 0 m. 31 cent., épais. 0 m. 06 cent. — Témaï el-Amdid (pl. LIV; le photographe a renversé l'estampage d'après lequel il a reproduit ce monument).

DESCRIPTION. Forme rectangulaire sans bec. La face principale est garnie sur ses quatre côtés d'une moulure qui mesure environ 0 m. 150 mill. de largeur. Une large grecque court tout du long, et laisse vide, au centre de la table, un petit bassin rectangulaire. Ses replis contiennent des figures de dieux, de scarabées ou de grenouilles; dans les deux angles opposés on voit la figure du dieu Bès et dans les deux autres une grenouille et un bassin détruit. Le bassin central est entouré d'une margelle; on voit, contre l'un des côtés, un escalier à marches qui conduit au fond, et, dans l'eau même, nagent un crocodile ainsi qu'un gros poisson. La moulure extérieure et la margelle du bassin central sont piquées de petits trous ronds dont j'ignore l'usage. Aucune inscription.

TECHNIQUE. Facture médiocre. La figuration est en relief. Époque impériale.

CONSERVATION. Mauvaise. La moulure extérieure est ébréchée, la grecque a souffert par places à tel point qu'une partie du côté gauche a disparu avec la figure qui s'y trouvait.

BIBL. : *Journal d'entrée du Musée*, n° 34732.

23217. Table d'offrandes sans nom. — Calcaire. — Long. 0 m. 28 cent. y compris le bec, larg. 0 m. 245 mill. — Labyrinthe, 1862 (pl. LIV).

DESCRIPTION. Forme *Hotep*. Pas d'inscription. La face principale est entourée de rigole. On y voit une sandale, une empreinte de pied, un serpent dressé sur un arbrisseau et couronné du disque solaire. C'est probablement un ex-voto laissé au Labyrinthe par quelque pèlerin.

TECHNIQUE. Facture négligée. La figuration est partie gravée au trait, partie en creux. Époque romaine.

CONSERVATION. Au sommet l'angle droit a été brisé.





BIBL. : *Journal d'entrée du Musée*, n° 19990.

23218. Fragment de table d'offrandes sans nom. — Granit gris. — Long. 0 m. 55 cent. — Akhmim (pl. LI).

DESCRIPTION. Forme *Hotep*; la partie inférieure est taillée en auget. La face supérieure est entourée d'une rigole. On y voyait deux grands vases *Hes* arrosant des offrandes placées sur une natte, trois pains ronds, deux pains allongés, une langue (?), une oie troussée et une tige de lotus terminée par une fleur épanouie et par deux boutons.

TECHNIQUE. Bonne facture. La figuration est en relief dans le creux. Époque ptolémaïque.
 CONSERVATION. La moitié droite manque.

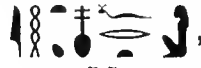
BIBL. : *Journal d'entrée du Musée*, n° 46587.





23219. Table d'offrandes au nom de , fils de , et de la dame , laquelle est fille de . — Calcaire. — Long. o m. 55 cent., larg. o m. 46 cent. — Akhmim (pl. II).

DESCRIPTION. Forme *Hotep*. La face principale est entourée de deux prières. Celle de droite est empruntée, comme d'habitude, au chapitre LIX du *Livre des morts* : (→←)

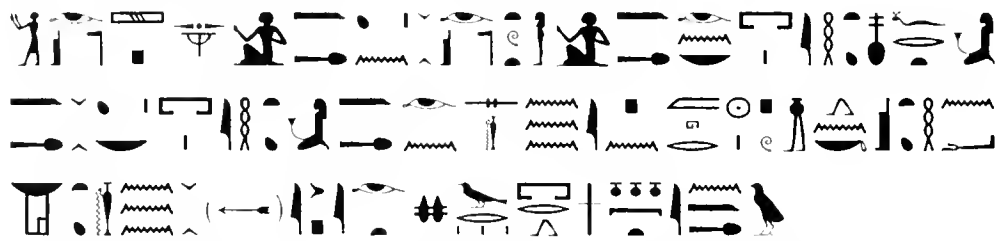

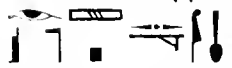
Celle de gauche est empruntée au chapitre LX du même *Livre des morts* : (←→)

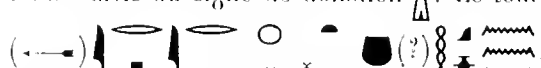
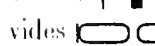
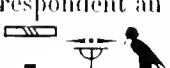

On voit, sur la face centrale, deux grands vases à libations d'où l'eau s'échappe en zigzag, et à côté de chacun d'eux le nom du défunt (→)  et (←) . Entre ces vases, sont disposés d'abord une table basse chargée de pains alternativement ronds et allongés et surmontés de deux concombres entre lesquels on distingue un grand panier, puis un panier plein de galettes rondes disposées en quatre rangées superposées, et accoté de deux bouquets de lotus suivis du signe de donation . Le tout est surmonté de la légende suivante : (→) , et deux bassins en forme de cartouches vides . Sur les deux panneaux triangulaires du col on voit les deux scènes qui correspondent au texte des deux chapitres du *Livre des morts*, à droite, l'âme du défunt  recevant l'eau de libation de la déesse Nout cachée dans un sycamore; à gauche, Isis debout et tenant deux vases  qu'elle présente à l'âme de .

TECHNIQUE. Facture rude. L'inscription et la représentation sont en creux, ces dernières peu lisibles. Époque ptolémaïque.

CONSERVATION. Parfaite, sauf le bas qui a reçu une très légère cassure à la suite de laquelle une lacune a été déterminée dans le nom de la mère du défunt.

BIBL. : *Journal d'entrée du Musée*, n° 40588.

- 23220. Petite table d'offrandes sans nom.**
— Calcaire. — Long. 235 millimètres y compris le col, larg. 0 m. 17 cent. — Akhmim (?).

DESCRIPTION. Forme *Hotep*. La face principale porte deux godets rectangulaires entourés d'une rigole qui passe à travers le bec. Pas d'inscription.

TECHNIQUE. Facture passable. Époque impériale.

CONSERVATION. Assez bonne.

BIBL. : *Journal d'entrée du Musée*, n° 27124 (?).

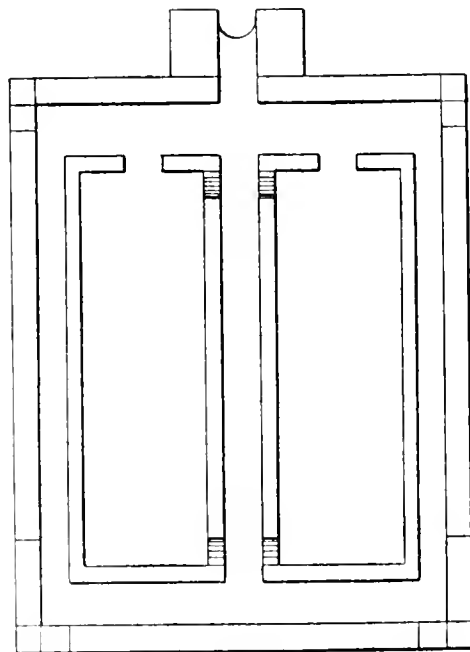

23220

- 23221. Table d'offrandes sans nom.** — Grès. — Long. 0 m. 41 cent. y compris le bec, larg. 0 m. 37 cent.

DESCRIPTION. Forme *Hotep*. La face principale est entourée d'une rigole qui se déverse à travers le bec. On y voit deux vases à libations et, entre les deux, trois pains ronds placés en ligne verticale. Aucune inscription.

TECHNIQUE. Facture grossière. Époque gréco-romaine.

CONSERVATION. Excellente.

BIBL. : *Journal d'entrée du Musée*, n° 40589.

- 23222. Table d'offrandes sans nom.** — Calcaire. — Long. 0 m. 24 cent., larg. 0 m. 22 cent.

DESCRIPTION. Forme *Hotep*. Pas d'inscription. La face supérieure entourée d'une moulure. On y voit, dans le haut, sur une seule ligne horizontale, quatre pains ronds suivis de deux grands vases à libations, et, entre les deux vases, une fleur à bord dentelé, puis une corbeille qui reçoit l'eau coulant des deux *Hes* et qui est surmontée d'une fleur de lotus.

TECHNIQUE. Facture passable. La figuration est en relief. Le bec est très petit par rapport à la table. Époque ptolémaïque.

COLORATION. Le monument était peint en ocre.

CONSERVATION. Le bec a été détérioré légèrement.

BIBL. : *Journal d'entrée du Musée*, n° 40590.

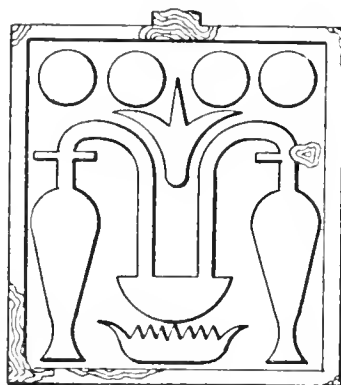

23222

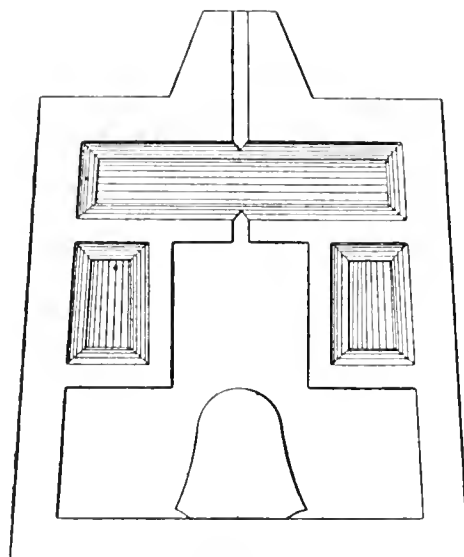

23223

23223. Table d'offrandes sans nom. — Grès. — Long. 0 m. 37 cent. y compris le bec. larg. 0 m. 30 cent.

DESCRIPTION. Forme *Hotep*. Pas d'inscription. Trois godets rectangulaires et un grand caractère *Hotep* ornent la face principale.

TECHNIQUE. Facture grossière. La figuration est en creux. Époque ptolémaïque.

CONSERVATION. Bonne.

BIBL. : *Journal d'entrée du Musée*, n° 40591.

23224. Table d'offrandes sans nom. — Calcaire compact. — Long. 0 m. 31 cent. y compris le bec. larg. 0 m. 28 cent.

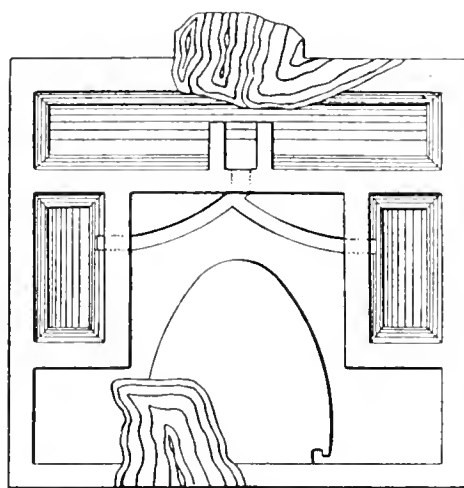

23224

DESCRIPTION. Forme *Hotep*. Pas d'inscription. Quatre godets rectangulaires communiquant entre eux par des rigoles et un grand caractère , décorent la face supérieure.

TECHNIQUE. Facture grossière. La figuration est en relief. Époque ptolémaïque.

CONSERVATION. Le monument a été endommagé très légèrement au bec et à la partie basse.

BIBL. : *Journal d'entrée du Musée*, n° 40592.

23225. Table d'offrandes sans nom. — Calcaire. — Long. 0 m. 26 cent. y compris le bec, larg. 0 m. 24 cent.

DESCRIPTION. Forme *Hotep*. Pas d'inscription. Au milieu de la face supérieure, on voit un vase à libations accompagné de quatre pains ronds, deux à droite et deux à gauche, placés l'un au-dessus de l'autre.

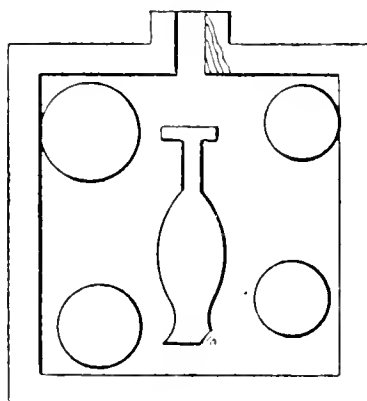

23225

TECHNIQUE. Facture grossière. Les objets d'offrandes sont en relief. Époque gréco-romaine.

CONSERVATION. Parfaite.

BIBL. : *Journal d'entrée du Musée*, n° 40593.

23226. Petite table à libations au nom de $\text{♀} \text{♁} \text{♃}$, fils de $\text{♁} \text{♃} \text{♁}$ et de la dame ♀ . — Calcaire. — Long. 0 m. 22 cent. y compris le bec, larg. 0 m. 28 cent.

DESCRIPTION. Forme *Hotep*. Une bordure entoure la face supérieure. Le champ est occupé par deux bassins rectangulaires; celui de droite communique avec l'extérieur par un canal qui passe à travers le bec. Autour de la tranche on lit : (←→)

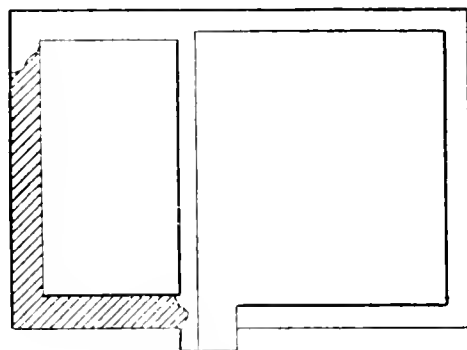

23226

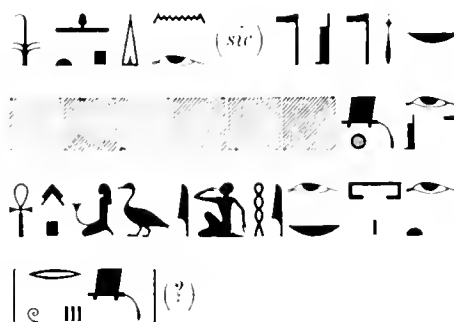

TECHNIQUE. Facture rude. L'inscription est en creux. Époque ptolémaïque.

CONSERVATION. Le côté droit est brisé. L'écriture est presque illisible par places.

BIBL. : *Journal d'entrée du Musée*, n° 40594.

Catal. du Musée, n° 23001.

23227. Petite table d'offrandes sans nom. — Calcaire friable. — Long. 0 m. 17 cent. y compris le bec, larg. 0 m. 20 cent. — Abou-Bellou.

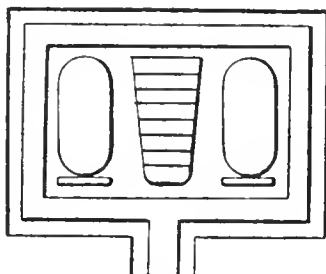

23227

DESCRIPTION. Forme *Hotep*. Pas d'inscription. La face supérieure, entourée d'une rigole, est ornée d'une sorte d'autel placé entre deux cartouches posés droit.

TECHNIQUE. Mauvaise facture. La représentation est en relief. Époque gréco-romaine.

CONSERVATION. Mauvaise. Le monument est condamné à disparaître prochainement.

BIBL. : *Journal d'entrée du Musée*, n° 24299 (?).

23228. Table d'offrandes sans nom. — Grès. — Long. 0 m. 28 cent., larg. 0 m. 35 cent. — El-Hassaïa.

DESCRIPTION. Forme *Hotep*. Aucune inscription. On voit, sur la face principale, au centre, un bassin rectangulaire flanqué, à droite et à gauche, de deux vases à libations; trois pains ronds sont placés en ligne horizontale au-dessus du bassin, et au-dessous des objets d'offrandes deux pains ronds, deux concombres, deux pains allongés et deux autres pains coniques disposés sur une seule ligne horizontale.

TECHNIQUE. Facture rude. La figuration est en relief. Époque romaine.

CONSERVATION. La bordure a été ébréchée; le bec manque.

BIBL. : *Journal d'entrée du Musée*, n° 40595.

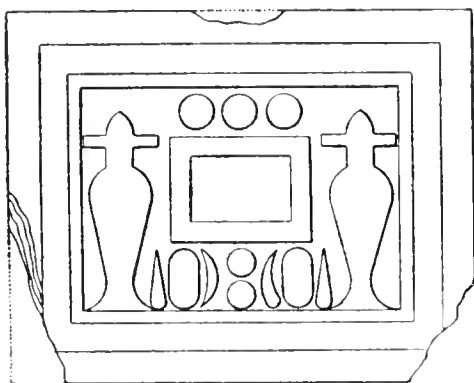

23228

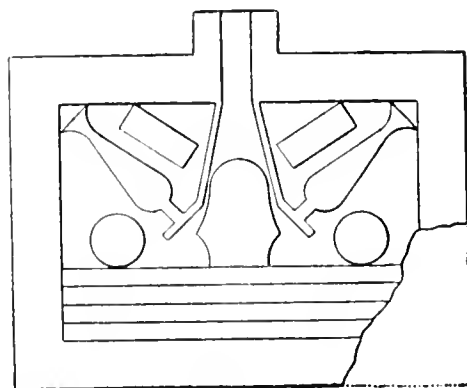

23229

23229. Table d'offrandes sans nom. — Calcaire. — Long. 0 m. 45 cent. y compris le bec, larg. 0 m. 55 cent.

DESCRIPTION. Forme *Hotep*. La face principale porte un grand caractère *Hotep*, au-dessus

duquel deux vases *Hes* sont posés horizontalement entre deux pains, un rond et un autre rectangulaire.

TECHNIQUE. Facture grossière. La figuration est en relief. Époque ptolémaïque.

CONSERVATION. L'angle inférieur du côté droit a été brisé.

BIBL. : *Journal d'entrée du Musée*, n° 40596.

23230. Table d'offrandes sans nom. — Calcaire. — Long. 0 m. 24 cent. y compris le bec, larg. 0 m. 33 c.

DESCRIPTION. Forme *Hotep*. Pas d'inscription. On voit, sur la face principale, à droite, un godet rectangulaire de 0 m. 08 c. de profondeur, à droite le groupe  entre deux vases à libations.

TECHNIQUE. Facture rude. La figuration est en relief. Époque gréco-romaine.

CONSERVATION. Deux cassures : une à droite du bec et l'autre juste en face, dans le côté opposé.

BIBL. : *Journal d'entrée du Musée*, n° 40597.

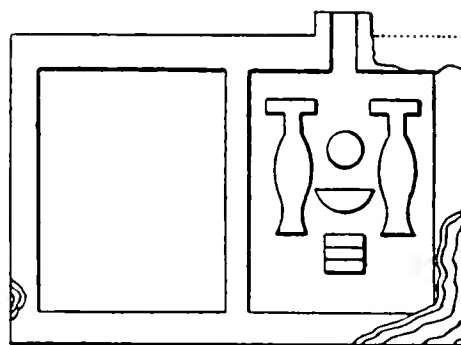

23230

23231. Table d'offrandes sans nom. — Calcaire. — Long. 0 m. 285 mill. y compris le bec, larg. 245 millimètres.

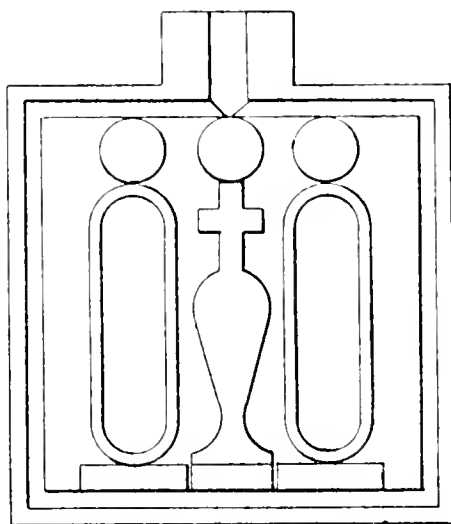

23231

DESCRIPTION. Forme *Hotep*; le bas du monument est taillé en anget. Pas d'inscription. La face supérieure est entourée d'une rigole. On y voit un vase à libations flanqué de deux cartouches vides posés verticalement; chacune de ces trois figures est surmontée d'un pain rond.

TECHNIQUE. Bonne facture. La représentation est en relief. Époque romaine.

CONSERVATION. Excellente.

BIBL. : *Journal d'entrée du Musée*, n° 40598.

23232. Table d'offrandes sans nom. — Calcaire. — Long. 0 m. 31 cent. y compris le bec, larg. 0 m. 37 c.

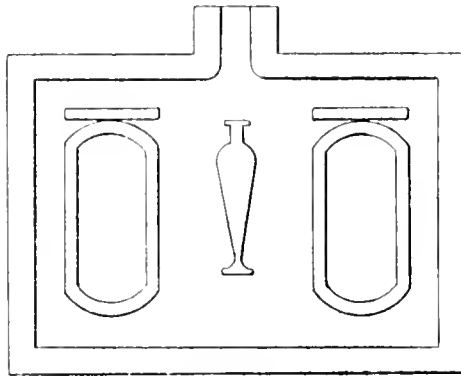

23232

DESCRIPTION. Forme *Hotep*. Pas d'inscription. On voit, à la face supérieure, un seul vase à libations entre deux cartouches vides placés verticalement.

TECHNIQUE. Facture rude. La représentation est en relief. Époque gréco-romaine.

CONSERVATION. Excellente.

BIBL. : *Journal d'entrée du Musée*, n° 40599.

23233. Table d'offrandes au nom de , fille de . — Calcaire. — Long. 0 m. 51 cent. y compris le bec, larg. 0 m. 48 cent.

DESCRIPTION. Forme *Hotep*. Sur le col, on lit ces deux légendes écrites en ligne verticale :



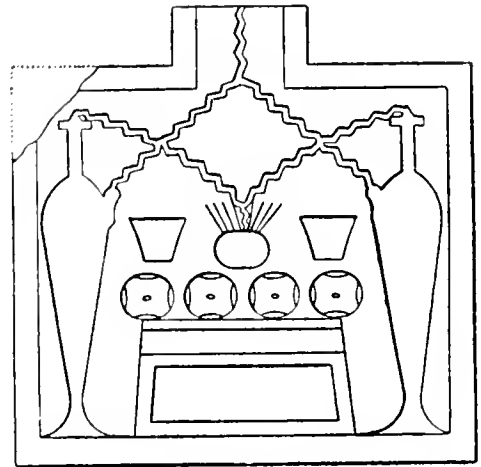

Sur les tranches est gravé le prosélytisme suivant : (→)



23233

On voit à la face supérieure deux grands vases à libations d'où l'eau s'échappe en zigzag par deux jets; l'un s'écoule au dehors à travers le bec, tandis que l'autre arrose les objets d'offrandes placés sur une table basse, quatre pains ronds, deux coupes et un pot à fleurs.

TECHNIQUE. Façture rude. La figuration est en relief; les hiéroglyphes sont en creux. Les signes  sont mal tracés; on pourrait à la rigueur lire . Époque ptolémaïque.

CONSERVATION. L'angle gauche du sommet a été brisé.

BIBL. : *Journal d'entrée du Musée*, n° 40600.

23234. Table d'offrandes sans nom. — Calcaire. — Long. 0 m. 30 cent. y compris le bec, larg. 0 m. 325 mill.

DESCRIPTION. Forme *Hotep*. Pas d'inscription. On voit, à la face supérieure, un guéridon qui porte cinq pains ronds, et, de chaque côté du guéridon, un vase à libations d'où l'eau s'échappe en zigzag pour s'écouler au dehors à travers le bec.

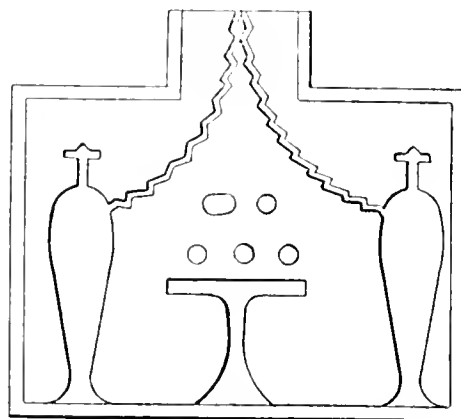

TECHNIQUE. Façture grossière. La figuration est en creux. La face supérieure a été taillée rudement et n'a pas été polie. Époque ptolémaïque.

CONSERVATION. Bec brisé, centre mutilé.





23234

BIBL. : *Journal d'entrée du Musée*, n° 40601.

23235. Table d'offrandes au nom de , fils de . — Calcaire. — Long. 0 m. 36 cent. y compris le bec, larg. 0 m. 35 cent. — Labyrinthe, trouvée en octobre 1862.

DESCRIPTION. Forme *Hotep*. La face supérieure est bordée d'une moulure. On y voit, au centre, un guéridon chargé de pains, entre deux vases à libations. De chaque côté, entre la moulure et le vase, on lit une légende verticale, à droite : 

à gauche : . A gauche : 

TECHNIQUE. Façture médiocre. La figuration et les inscriptions sont en creux. Époque ptolémaïque.

CONSERVATION. Bordure ébréchée.

BIBL. : *Journal d'entrée du Musée*, n° 19988.

23236. Table d'offrandes sans nom. — Calcaire. — Long. 0 m. 30 cent. y compris le col, larg. 0 m. 32 cent.

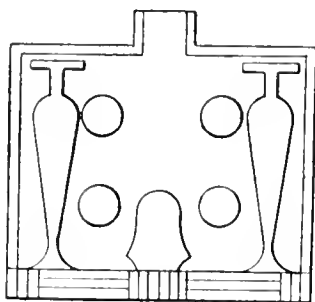

23236

DESCRIPTION. Forme *Hotep*. Pas d'inscription. On voit, à la face supérieure, une table  portant quatre pains ronds entre deux vases à libations.

TECHNIQUE. Facture nette et précise. La représentation est en relief. Époque ptolémaïque.

CONSERVATION. Bonne.

BIBL. : *Journal d'entrée du Musée*, n° 40602.

23237. Table d'offrandes sans nom. — Calcaire. — Long. 0 m. 25 cent. y compris le col, larg. 0 m. 21 cent. — Akhmim.

DESCRIPTION. Forme *Hotep*. Pas d'inscription. La face supérieure, mal taillée, est bordée d'une moulure à double rigole et divisée par une autre rigole également double qui passe par le centre. On y voit, au centre, deux godets rectangulaires; celui de droite est creux, celui de gauche simplement ébauché à la pointe.

TECHNIQUE. Facture grossière. La figuration est en relief dans le creux. Époque romaine.

CONSERVATION. Bonne.

BIBL. : *Journal d'entrée du Musée*, n° 27124.

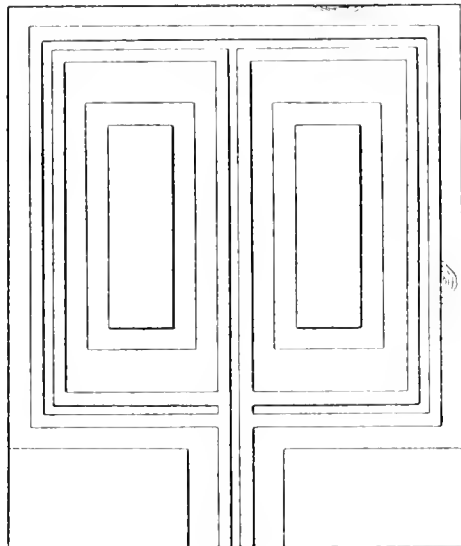

23237

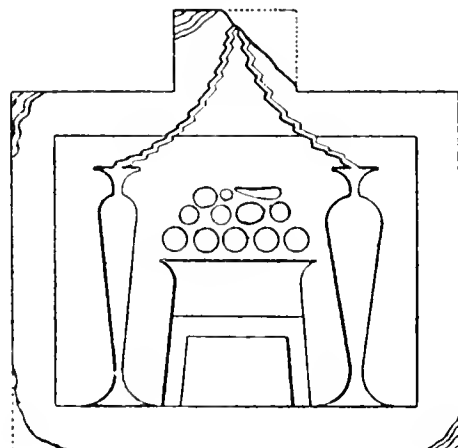

23238

23238. Table d'offrandes sans nom. — Calcaire. — Long. 0 m. 35 cent. y compris le bec, larg. 0 m. 36 cent.

DESCRIPTION. Forme *Hotep*. Pas d'inscription. On voit, à la face supérieure, entre deux vases à libations et au-dessus d'une table basse , des pains ronds disposés en

deux rangées, un concombre et un grand pain rond, qui forment une troisième rangée.

TECHNIQUE. Façure grossière. La figuration est en creux. Époque ptolémaïque.

CONSERVATION. La face serait mal unie si elle n'était pas martelée; le col est cassé.

BIBL. : *Journal d'entrée du Musée*, n° 40603.

23239. Table d'offrandes sans nom. — Granit gris. — Long. 0 m. 42 cent. y compris le bec, larg. 0 m. 46 cent. — Akhmim.

DESCRIPTION. Forme *Hotep*. Pas d'inscription. La face supérieure est entourée d'une rigole. On y voit, entre deux vases à libations et au-dessus d'un autel semblable à une table , quatre concombres entre quatre pains ronds, le tout surmonté d'un bassin en forme de cartouche qui reçoit l'eau qui s'écoule des deux vases *Hes*.

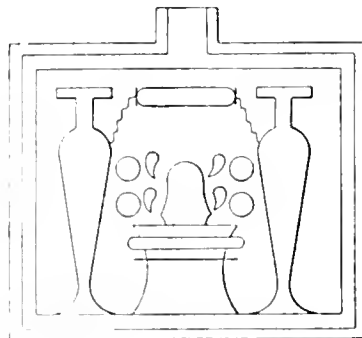





23239

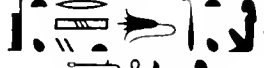

TECHNIQUE. Façure médiocre. La représentation est en relief. Époque ptolémaïque.

CONSERVATION. Le col et l'angle droit, au sommet, ont été martelés.

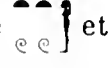
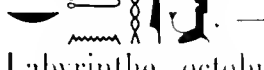
BIBL. : *Journal d'entrée du Musée*, n° 40604.

23240. Table d'offrandes au nom de , fils de  et de , ainsi que de son frère , fils de  et de . — Haut. 0 m. 38 cent., larg. 0 m. 44 cent. (?) — Labyrinth, octobre 1862 (pl. LI-III).

DESCRIPTION. Forme *Hotep*. La face supérieure ainsi que les quatre côtés sont couverts de représentations et d'inscriptions. Sur la face, et en bordure, courent, à partir du bec, deux légendes, qui vont aboutir au milieu du côté opposé.

A droite : (←) 
 (sic)  (→) 

A gauche : (→) 



Le pluriel final | est commun aux deux légendes.

La partie centrale est séparée de ces légendes par une large rigole qui se déverse au dehors à travers le bec. On y voit deux scènes séparées par une bande verticale d'inscriptions : (→) (←)

Chaque scène comprend quatre registres superposés. Au premier registre de la scène de droite, on voit deux vases et quatre autres vases de formes variées posés sur des sellettes. Dans le deuxième registre, on voit six paniers portant des pains, trois d'une forme, trois de l'autre, et alternant deux par deux. Dans le troisième registre, sont figurés la tête de veau, la cuisse et deux quartiers de viande. Enfin, dans le quatrième registre, sont dessinés un autel , un vase cordiforme et deux arbrisseaux.

Dans la deuxième scène on voit au premier registre deux vases à libations suivis de quatre autres vases placés sur des sellettes comme au registre symétrique de droite.

Les trois autres registres reproduisent les objets placés dans les registres symétriques de droite.

Les quatre tranches sont couvertes d'inscriptions. Sur la tranche du bec on lit :

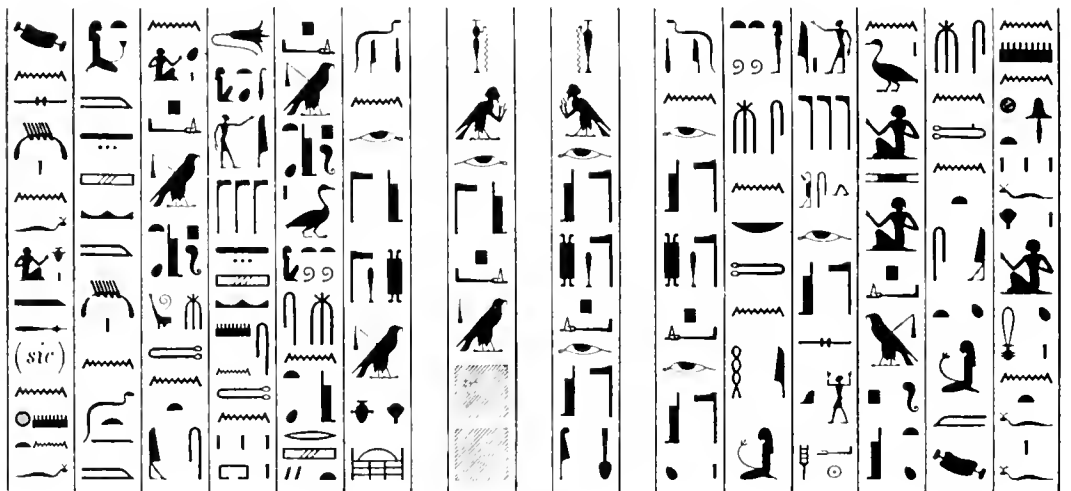



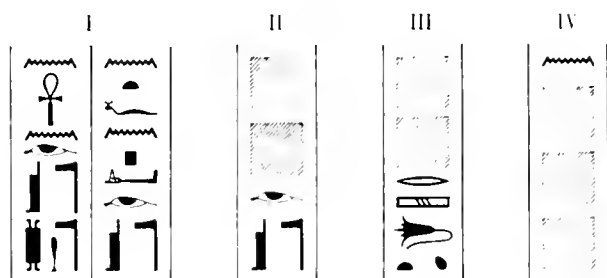

Sur la tranche droite on voit, à gauche, la déesse * [sic] debout, avec la mitre posée sur la perruque, vêtue d'une longue robe collante, tenant de sa main gauche levée les deux signes , et de sa main droite ballante le signe . Devant elle et lui offrant , quatre personnages, deux hommes et deux

femmes, sont debout, vêtus de longue robe, les bras levés, et accompagnés de leurs légendes respectives :



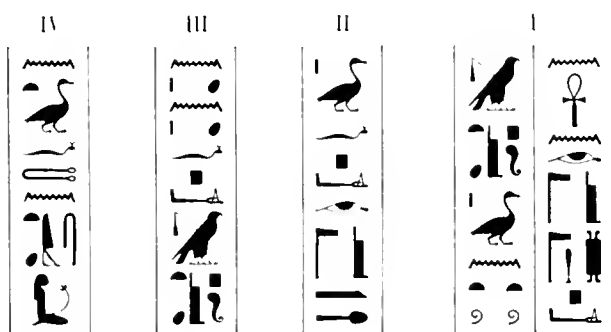

Une ligne verticale de signes  court horizontalement au-dessus de ces quatre personnages.

La tranche gauche porte une scène symétrique à celle-ci. On y voit, à droite, la déesse  *   (sic)  debout, dans la même attitude que précédemment. Les personnages figurés devant elle sont trois hommes et une femme; ils se tiennent également debout dans la même attitude que les précédents et ils sont accompagnés des légendes suivantes :



Une ligne verticale de signes  court horizontalement au-dessus des personnages.

Sur la tranche opposée au col, on voit représentée une double scène. Dans celle de droite, le défunt est agenouillé devant une table, les bras levés en adoration devant Osiris moniforme et devant Isis debout; derrière lui, Horus, à tête d'épervier et à tête humaine, se tient debout, vêtu de la *shenti*, coiffé d'une perruque, levant dans la main droite un vase à libations d'où l'eau s'écoule sur la table, tandis que le bras gauche reste ballant le long du corps. Les légendes qui accompagnaient cette scène ont complètement disparu sauf un fragment  devant Horus.

La seconde scène ne diffère de la précédente que par la figure de Nephthys à la place de celle d'Isis. La déesse est vêtue d'une longue robe étroite, tenant dans sa main droite le sceptre lotiforme et dans sa main gauche la croix ausée et portant sur sa tête le signe caractéristique .

TECHNIQUE. Bonne facture. La figuration de la face principale est en relief; l'inscription *Catal. du Musée*, n° 23001.

est en creux. Les scènes et les légendes qui ornent les quatre tranches sont en relief dans le creux. Quelques signes ont été tracés à trait double; d'autres sont remplis de hachures. Époque ptolémaïque.

CONSERVATION. Les deux angles du côté du bec ont été détériorés, et font lacune dans l'inscription du pourtour. Il en est de même sur les deux tranches contiguës, c'est-à-dire sur la tranche droite et sur celle qui est opposée au bec.

BIBL. : *Journal d'entrée du Musée*, n° 19987.

23241. Table d'offrandes au nom de , var. , , fille de . — Grès. — Long. 0 m. 63 cent. y compris le bec, larg. 0 m. 625 mill.

DESCRIPTION. Forme *Hotep*. La face principale paraît être complètement usée ou avoir été laissée inachevée. Les tranches sont couvertes d'inscriptions qui commencent près du bec et se rencontrent juste au milieu du côté opposé. Elles consistent chacune en deux lignes superposées et formées de quatre légendes qui se transcrivent ainsi :

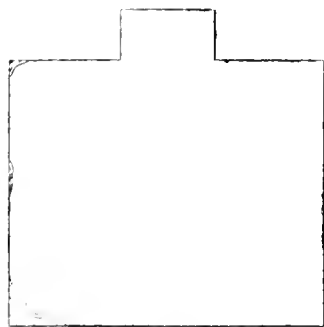

23241

La première légende à droite : (←) 



La deuxième légende à droite : (←) 



. Chapitre IX du *Livre des morts*.

La première légende à gauche : (→) 

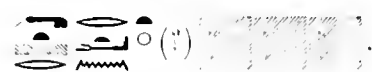

La deuxième légende à gauche : (→) 

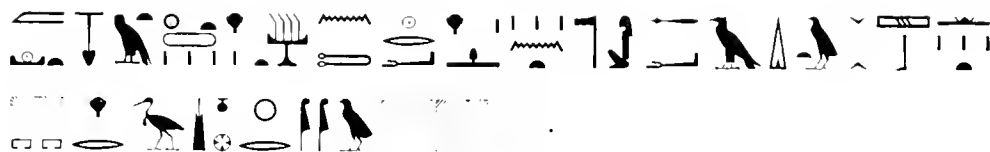

TECHNIQUE. Facture soignée. L'écriture est en creux. Époque ptolémaïque.

CONSERVATION. La face principale est rase. L'inscription gravée sur la tranche opposée au bec a été effacée, les quelques mots visibles sont donnés ici sous toute réserve.

BIBL. : *Journal d'entrée du Musée*, n° 40605.

23242. Table d'offrandes au nom de . — Grès. — Long. 0 m. 40 cent. y compris le bec, larg. 0 m. 47 cent. — El-Kab.

DESCRIPTION. Même forme et même ornementation que le n° 23149. Sur les trois côtés de la tranche on lit une prière adressée à Osiris-Khent-Amenti en faveur du défunt : (→→)

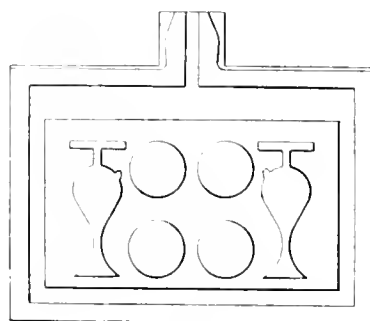

23242

TECHNIQUE. Facture assez bonne. La représentation est en relief; l'écriture est gravée en creux. Époque ptolémaïque.

CONSERVATION. Assez bonne.

BIBL. : *Journal d'entrée du Musée*, n° 36823 (fouilles Sayce et Somers Clarke); *Annales du Service des Antiquités*, t. VI (1905), p. 243-244.

23243. Table d'offrandes sans nom. — Granit gris. — Long. 0 m. 43 cent. y compris le col, larg. 0 m. 53 cent.

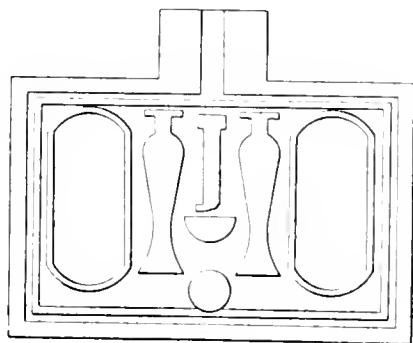

23243



DESCRIPTION. Forme *Hotep*. Pas d'inscription. La face supérieure est bordée d'une moulure. On y voit un autel entre deux vases à libations et deux bassins en forme de cartouches vides. Au-dessous de l'autel, une corbeille et un pain rond sont posés.

TECHNIQUE. Facture passable. La face est mal unie. La figuration est en relief. Époque ptolémaïque.

CONSERVATION. La bordure a été partiellement ébréchée.

BIBL. : *Journal d'entrée du Musée*, n° 40606.

23244. Table d'offrandes au nom du roi Thotmès. — Granit gris. — Long. 0 m. 37 cent. y compris celle du bec. larg. 0 m. 73 cent. — Qeneh, 1908.

DESCRIPTION. Forme *Hotep*. La face supérieure, la seule qui ait été décorée, est cernée d'une moulure, le long de laquelle court une rigole qui se déverse à l'extérieur en traversant le bec. On y voit, sur le plat, deux grands vases à libations du type ordinaire, d'où l'eau tombe en zigzag dans un bassin rectangulaire. Celui-ci renferme au centre le cartouche , sans aucune indication qui nous permette de conjecturer duquel des quatre Thotmès il s'agit. De ce bassin poussent deux fleurs de lotus épanouies et deux boutons, au-dessus desquels sont représentés sept pains ronds ainsi disposés : .

TECHNIQUE. Facture médiocre. Les figures et les hiéroglyphes sont dessinés au trait assez légèrement. XVIII^e dynastie.

CONSERVATION. Bonne.

BIEL. : *Journal d'entrée du Musée*, n° 40371.

23245. Table d'offrandes sans nom. — Calcaire. — Long. 0 m. 39 cent., larg. 0 m. 175 mill. — Achetée le 20 décembre 1884, sans indications de provenance (pl. LV).

DESCRIPTION. Forme rectangulaire. Pas d'inscription. La face principale est divisée sur sa longueur en deux parties : une plate, lisse, avec deux cavités rectangulaires et profondes dont l'une, celle de gauche, contient des nids de guêpes; une partie creuse, bordée d'une bande étroite, qui se rattache à la partie précédente par deux petits ponts arqués qui la subdivisent en trois compartiments égaux. Les deux ponts et la bordure de cette partie sont décorés de figures en relief. Sur la bordure extrême, on voit, au milieu, deux rosaces, et derrière chacune d'elles une série de poissons et de grenouilles. Sur chacune des bordures latérales se trouve un poisson de grande taille à tête large, la queue brisée, peut-être un dauphin, et, sur les deux petits ponts arqués, un crocodile qui tient un poisson dans sa forte mâchoire. Sur les deux faces latérales sont représentés un coffret et un autel. L'autel de droite est entouré de deux arbres dessinés au trait. Le côté qui répond à la face antérieure de la table représente le devant d'une maison. Au centre et surmontée de la tête d'un chat se trouve la porte, qu'encadrent deux palmiers portant chacun deux régimes. Quatre colonnes, qui correspondent aux angles et aux deux petits ponts de la face supérieure, divisent cette façade en trois parties égales; les deux panneaux latéraux sont ornés de vignes portant des fruits et couvrant le dieu Bès qui symbolise ici le Bacchus des Grecs. Ce dernier est debout, la tête couronnée de plumes, les deux mains allongées et appuyées sur les cuisses.

TECHNIQUE. Facture grossière. La figuration est en haut-relief. Époque grecque.

CONSERVATION. Assez bonne. Quelques légères dégradations sur les portions saillantes du décor.

BIBL. : *Journal d'entrée du Musée*, n° 26406.

23246. Table d'offrandes. — Calcaire. — Long, 0 m. 21 cent. y compris le bec, larg. 0 m. 29 cent. — Abydos(?).

DESCRIPTION. Forme *Hotep*. Sur la face principale, on voit deux grands vases à libations et six pains ronds disposés sur trois rangées qui semblent être placés sur une table basse. Des graffiti ont été tracés entre les vides. En voici le fac-similé, autant que j'ai pu le faire :

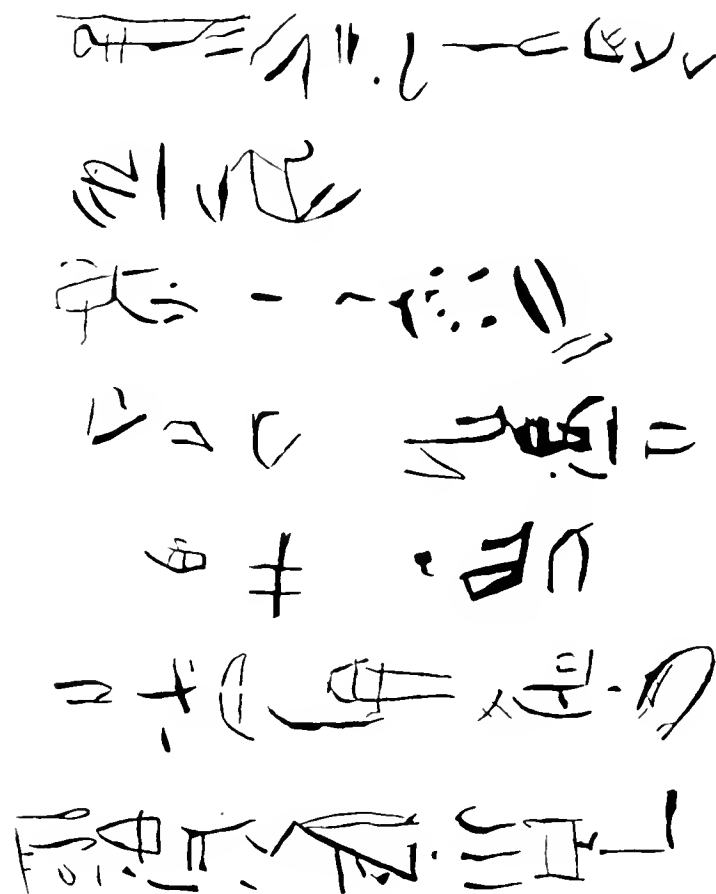

23246

TECHNIQUE. Facture des plus grossières. La figuration et les graffiti sont gravés à la pointe, sans aucun soin. Époque romaine.

CONSERVATION. Le bec et l'angle gauche du haut ont été brisés.

BIBL. : *Journal d'entrée du Musée*, n° 40607. Sur le dos de la table, marqué à l'encre noire : A 58-20.

23247. Table d'offrandes sans nom. — Calcaire. — Long. 0 m. 59 cent., larg. 0 m. 48 cent. — Abou-Bellou.

DESCRIPTION. On peut dire que cette table a la forme , si l'on considère que le grand bassin qui y est adhérent forme le bec du monument. La face principale, entourée d'une haute bordure, représente au bas une table de forme *Hotep* en haut-relief précédée de trois bassins rangés sur une même ligne. Les deux bassins latéraux, de forme rectangulaire, sont percés de trous pour communiquer avec celui du milieu dont la forme est carrée. Ce dernier, qui reçoit également les liquides offerts sur le centre, communique à l'aide d'un canal profond avec le bassin rectangulaire placé à la tête du monument, il communique également avec l'extérieur, à l'aide d'un trou perforé au milieu, en face du canal ci-dessus mentionné.

TECHNIQUE. Bon travail en haut-relief d'un style rare. Ancien empire (?).

CONSERVATION. Une cassure a fait disparaître le bord intérieur des deux bassins placés à gauche au centre du monument.



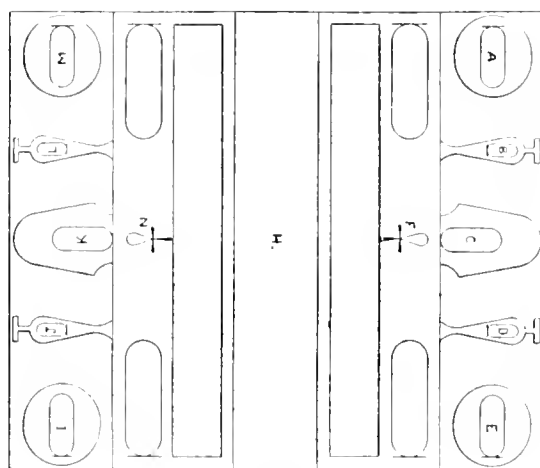

BIBL. : *Journal d'entrée du Musée*, n° 35664.

23248 (?). Table d'offrandes au nom du roi Montouhtpon  propriétaire de la table n° 23007. — Granit rose. — Long. 0 m. 87 cent., larg. 0 m. 70 cent., épais. 0 m. 47 cent.

DESCRIPTION. La face principale représente deux grands signes  placés dos à dos et séparés par une plate-bande.



23248

Au-dessus du premier signe on voit deux grands pains ronds et deux vases *Hes*, qui portent le cartouche  en A, B, D, E; la légende  se trouve en C, sur le bouton de la table. Il en est de même du second signe  : il porte le cartouche seul en I, J, L, M et la légende  en K.

Le protocole royal est répété sur chacun des deux signes en F et N sous la forme 

 ; sous la légende s'étend un long bassin rectangulaire.

Sur la plate-bande, sont gravées à droite comme à gauche deux figures du dieu Nil

traditionnel, accroupi et présentant ses tables; les légendes sont intercalées entre les figures et ont comme signe commun tracé au milieu, le caractère . Elles sont à moitié effacées et je n'en donne la copie que sous toute réserve.

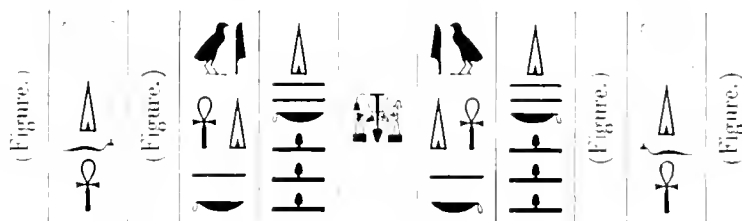



TECHNIQUE. Belle facture. Les inscriptions sont en creux; la figuration est en relief. XI^e dynastie.

CONSERVATION. Bonne, sauf en ce qui concerne les inscriptions; celles-ci commencent à s'effacer malgré la dureté de la matière.

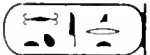





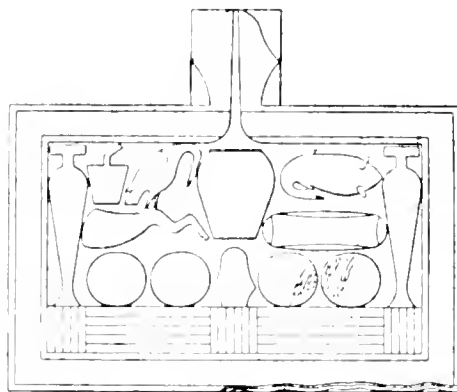







BIBL. : *Journal d'entrée du Musée*, n° 40609.















23249. Table d'offrandes au nom de la reine . — Granit rose. — Long. 0 m. 70 cent., larg. 0 m. 42 cent., épais. 0 m. 17 cent. — Temple d'Osiris hiq djeto à Karnak.

DESCRIPTION. Forme *Hotep*. La face principale représente un grand caractère  surmonté de deux vases *Hes*, entre lesquels sont accumulés quatre pains ronds disposés en ligne horizontale, un pain long , une cuisse , une oie troussée, une oie encore emplumée, et deux vases dont le plus grand occupe le centre. Sur le pourtour, on lit :



23249

A droite : (←→) *   
      
 (*sir*)    .

A gauche : (→←) *         
   (?)  .

Les deux proseynèmes qui étaient gravés à la partie basse, affrontés l'un à l'autre, sont

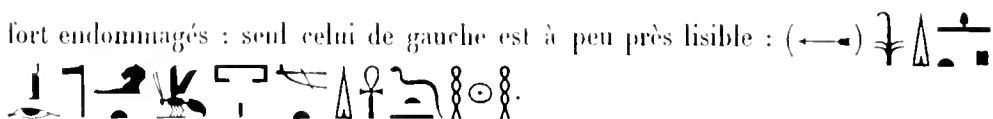

fort endommagés : seul celui de gauche est à peu près lisible : (←→) 

TECHNIQUE. Bonne facture. Les objets d'offrandes sont en relief dans le creux; les inscriptions sont en creux. XXVI^e dynastie.

CONSERVATION. Le monument est rongé par le salpêtre, au point que l'écriture est à peine lisible.

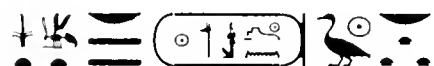
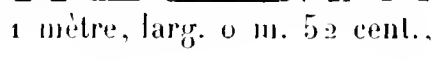
Bibl. : *Journal d'entrée du Musée*, n° 40610; *Annales du Service des Antiquités*, t. VII, p. 53 et seq.; *Recueil de travaux*, t. XX, p. 83.

23250. Grande table d'offrandes au nom du roi  . — Calcaire. — Long. 1 mètre, larg. 0 m. 52 cent., épais. 0 m. 55 cent. — Tanis, 1905.

DESCRIPTION. Forme *Hotep*. La face supérieure est décorée de deux tableaux séparés par un pain , par des côtelettes et par une tête de veau. On voit à droite un pain rond surmonté d'un pain hémisphérique, d'un cœur et d'une cuisse, un panier  suivi d'un pain rond surmonté d'une oie troussée, et enfin un vase *Hes* entouré d'une tige de lotus terminée par une fleur. A gauche, les objets sont les mêmes, mais le pain sphérique est remplacé par un pain rond. On lit sur le pourtour, à partir du bec, deux protocoles royaux affrontés, et qui ont comme signe commun la croix ansée .

A droite : (←→)  

A gauche : (→→)  

TECHNIQUE. Bonne facture. La figuration est en relief dans le creux; les hiéroglyphes sont en creux. XIX^e dynastie.

CONSERVATION. Mauvaise. Le décor a beaucoup souffert, et, du côté droit, des cassures ont déterminé des lacunes dans l'inscription. Le bec manque et le côté qui le portait est très ébréché.

Bibl. : *Journal d'entrée du Musée*, n° 37972.

23251. Table d'offrandes sans nom. — Grès. — Long. 0 m. 33 cent., larg. 0 m. 34 cent. y compris le bec qui seul mesure 0 m. 06 cent. de longueur. — Esneh.

DESCRIPTION. Forme *Hotep*. La face principale est décorée d'un seul vase à libations d'où l'eau s'échappe en zigzag pour arroser le déterminatif des noms des villes : c'est le nom *Kebhou*, de la première cataracte. Cette représentation est entourée d'un canal qui se déverse au dehors à travers le bec. Aucune inscription.

TECHNIQUE. Facture médiocre. La liguration est en creux. Époque romaine.

CONSERVATION. Parfaite.

BIBL. : *Journal d'entrée du Musée*, n° 38637.

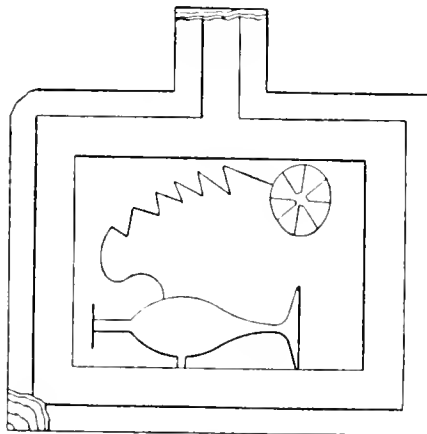

23251

23252. Table d'offrandes sans nom. — Grès. — Long. 0 m. 27 cent., larg. 0 m. 27 cent. y compris le bec. — Esneh.

DESCRIPTION. Forme *Hotep*. La face principale représente une plate-forme rectangulaire entourée d'une rigole qui se déverse au dehors à travers le bec. Sur la partie centrale, on voit une inscription démotique.

TECHNIQUE. Travail convenable. L'inscription est faite en creux. Époque romaine.

CONSERVATION. En bon état.

BIBL. : *Journal d'entrée du Musée*, n° 38636.

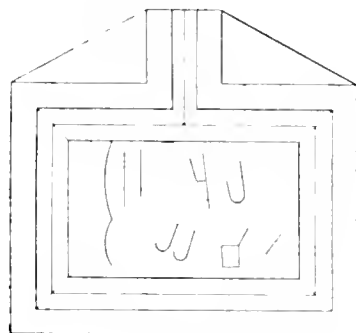

23252

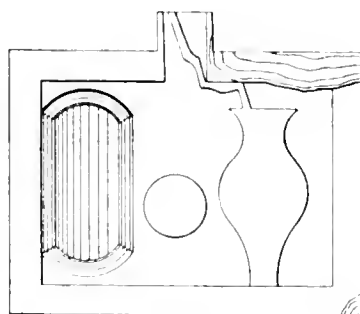

23253

23253. Table d'offrandes sans nom. — Calcaire. — Long. 0 m. 28 cent., larg. 0 m. 245 mill. y compris le bec. — Sharounah, Haute-Égypte, fouilles de M. Smolenski. 1907.

DESCRIPTION. Forme *Hotep*. La face principale en est ornée d'un bassin long, arrondi aux

Catal. du Musée, n° 23001.

deux extrémités, d'un pain rond et d'un vase dont la forme rappelle celle de nos gargouilles actuelles; l'eau s'écoule en zigzag à travers le bec. Le plat de la face est entouré d'une moulure en relief. Aucune inscription.

TECHNIQUE. Façture passable. Le vase, l'eau coulante et la moulure sont en relief. Époque grecque.

CONSERVATION. La partie du côté droit voisine du bec a été brisée.

BIBL. : *Journal d'entrée du Musée*, n° 40611.

23254. Petite table d'offrandes sans nom. — Long. 0 m. 29 cent. y compris le bec qui a seul 0 m. 08 cent., larg. 0 m. 21 cent. — Grès. — Éléphantine.

DESCRIPTION. Forme *Hotep*. La face principale est entourée d'une rigole qui communique avec l'extérieur par un canal passant à travers le bec. Le centre est orné d'une seule fleur de lotus épanouie ♣.

TECHNIQUE. Façture négligée. Époque gréco-romaine.

CONSERVATION. La bordure est légèrement ébréchée du côté gauche.

BIBL. : *Journal d'entrée du Musée*, n° 38431.

23255. Table d'offrandes sans nom. — Grès. — Long. 0 m. 31 cent., larg. 0 m. 31 cent. — Éléphantine.

DESCRIPTION. Forme carrée. La face principale représente une table de forme *Hotep* dont le bec est flanqué de deux profonds bassins de forme rectangulaire. Le centre est occupé par un bassin rectangulaire, profond, muni d'un escalier à deux tours. Le premier tour, de quatre marches, commence du côté de la base; le second, de trois marches seulement, dévie à droite.

TECHNIQUE. Façture passable. Époque gréco-romaine.

CONSERVATION. Une grande cassure à l'angle gauche a fait disparaître les deux côtés du bassin de gauche.

BIBL. : *Journal d'entrée du Musée*, n° 38432.

23256. Table d'offrandes sans nom. — Grès. — Long. 0 m. 42 cent., larg. 0 m. 25 cent. — Provenance inconnue.

DESCRIPTION. Forme rectangulaire. On voit sur la face principale une toiture creuse et garnie d'un rebord dans laquelle on monte par un escalier de quatre marches placé à droite. Cette toiture communique à l'aide d'une gouttière semblable à une tête de Gorgone (Méduse), avec un petit bassin rectangulaire profondément creusé

qui communique également avec un autre bassin de la même forme, mais plus grand et plus profond. Ce dernier bassin est garni de droite et de gauche d'un rebord; il présente, au fond, vers l'angle droit de la face antérieure, deux grandes marches. Un trou le met en communication avec l'extérieur.

TECHNIQUE. Facture passable. La figuration est en relief. Époque gréco-romaine.











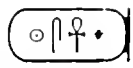

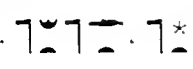





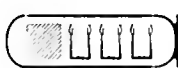

CONSERVATION. Le rebord de la toiture, le palier de l'escalier, la tête de Gorgone, et le bord du bassin placé juste au-dessous de la gouttière ont subi de fortes dégradations.

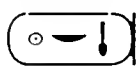



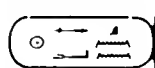
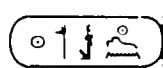

BIBL. : *Journal d'entrée du Musée*, n° 40612.



INDEX I.

CARTOUCHES ROYAUX.











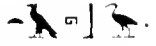





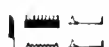
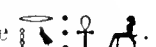





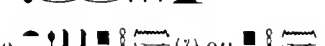

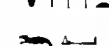

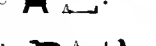

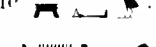

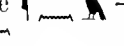











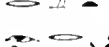

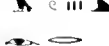

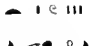

NOMS ET TITRES.	NUMÉROS DES MONUMENTS.	OBSERVATIONS.
 	23040.	XIII ^e dynastie.
 fille de  . 	23100.	XXIV ^e dynastie.
 	23002.	XII ^e dynastie.
 	23001, 23003, 23004, 23005, 23010.	XII ^e dynastie.
	23008.	XII ^e dynastie.
 	23009.	XII ^e dynastie.
 	23043.	XII ^e dynastie.
 	23005.	XI ^e dynastie.
 	23007, 23248.	Mentouhotep IV (XI ^e dy- nastie).
	23249.	Fille de la reine  . XXVI ^e dyn.
 	23115.	XXX ^e dynastie.
	23073.	XVII ^e dynastie.
 	23250.	XIX ^e dynastie.

NOMS ET TITRES.	NUMÉROS DES MONUMENTS.	OBSERVATIONS.
	23093.	XX ^e dynastie.
	23092.	XX ^e dynastie.
	23102.	XXVI ^e dynastie.
	23106, 23110.	XXVI ^e dynastie.
	23090.	XIX ^e dynastie.
	23085, 23089.	XVIII ^e dynastie.
	23088.	XVIII ^e dynastie.

INDEX II.

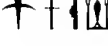
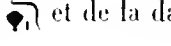
NOMS DE PERSONNES.

NOMS.	TITRES.	NUMÉROS des MONUMENTS.	OBSERVATIONS.
		23035	Mère de
		23064	Mère de
		23015	Mari de
		23036	
		23034	Mère de la reine
ΑΠΟΛΛΩC		23182	
		23161	Mère de
		23045	Frère de
		23027	Fils de
		23017	Femme de
		23045	Parent de
		23018	Fils de
		23027	Né de
		23099	
		23017	Fils de
		23017	Fils de
		23019	
		23045	Fils de

NOMS.	TITRES.	NOMÉROS des MONUMENTS.	OBSERVATIONS.
		23179	Fils de  .
		23045	Fils aîné de  .
		23045	Fille de  .
		23045	Fille de  .
		23095	Mère de  .
		23081	Mère de  .
		23072	Mère de  (?) ou  .
		23035	Père de  .
		23035	Frère de  .
		23017	Père de  et mari de  .
		23081	Né de  .
		23045	Frère de  .
		23034	Fille de  .
		23155	Mère de  .
		23167	Père de  .
		23226	Mère de  .
		23226	Père de  .
		23161	Mère de  .
		23171	Fils de  et de la dame  .
		23077	
		23034	Fille de  .
		23219	Grand'mère de  .
		23219	Mère de  .

NOMS.	TITRES.	NUMÉROS des MONUMENTS.	OBSERVATIONS.
𐎏𐎎𐎎		23045	Sœur de 𐎏𐎎𐎎𐎎.
𐎏𐎎		23057	Mère de 𐎏𐎎.
𐎏𐎎𐎎		23163	Mère de 𐎏𐎎𐎎.
𐎏𐎎𐎎𐎎	𐎏𐎎𐎎𐎎𐎎	23101	
𐎏𐎎		23096	Père de 𐎏𐎎.
𐎏𐎎		23096	Fils de 𐎏𐎎 et père de 𐎏𐎎𐎎.
𐎏𐎎𐎎		23091	Mère de 𐎏𐎎𐎎.
𐎏𐎎𐎎𐎎		23240	Deuxième femme de 𐎏𐎎 et mère de 𐎏𐎎𐎎.
𐎏𐎎	𐎏𐎎	23006	
𐎏𐎎𐎎	𐎏𐎎𐎎𐎎	23202	Fils de 𐎏𐎎 et de 𐎏𐎎.
𐎏𐎎		23045	Mère de 𐎏𐎎.
𐎏𐎎𐎎		23081	Mère de 𐎏𐎎.
𐎏𐎎	𐎏𐎎	23065	Fils de 𐎏𐎎.
𐎏𐎎𐎎 (var. 𐎏𐎎)		23054	Fille de 𐎏𐎎.
𐎏𐎎	𐎏𐎎	23053	Fille de 𐎏𐎎.
𐎏𐎎𐎎	𐎏𐎎	23027	Fils de 𐎏𐎎 et frère de 𐎏𐎎𐎎.
𐎏𐎎	𐎏𐎎	23015	
𐎏𐎎		23042	Père de 𐎏𐎎.
𐎏𐎎	𐎏𐎎	23028	
𐎏𐎎𐎎	𐎏𐎎	23067	
𐎏𐎎		23048	Mère de 𐎏𐎎.
𐎏𐎎𐎎	𐎏𐎎	23144	
𐎏𐎎	𐎏𐎎	23047	Fille de 𐎏𐎎.













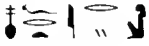



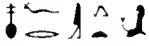
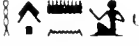

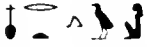
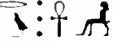
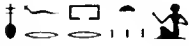







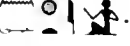







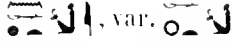











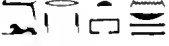





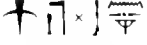

NOMS.	TITRES.	NUMÉROS des MONUMENTS.	OBSERVATIONS.
♀ - ou plutôt ♀		23018	Mère de
♀		23226	Fille de et de <small>le m.</small>
♀		23124	Grand-père de
♀		23107	Père de ♀.
♀		23045	Femme de
♀		23031	Femme de
♂		23165	Père de
♂		23021	Fils de
♂		23117	Fils de
♂		23130	
♂		23070	Né de
♂		23015	
♂		23081	Fils de
♂		23140	Fils de
♂		23091	Fils de et de
♂		23091	Fils de et de
♂		23045	Frère de
♂		23026	Indiqué comme dans le texte.

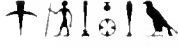
NOMS.	TITRES.	NUMÉROS des MONUMENTS.	OBSERVATIONS.
		23027	Fils de et frère de
		23027	Fils de
		23065	Fils de
		23140	Père de
		23148	Fille de et de la dame
		23051	Mère de
		23057	Née de
		23045	Née de
		23045	Sœur de
		23081	Fille de
		23148	Mère de
		23032	Fils de et de
		23207	
		23082	Fils de
		23104	Mère de
		23128	Père de
		23204	
		23025	Mère de
		23065	Grand'mère de et mère de
		23235	Père de
		23165	Père de
		23202	Père de

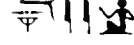
NOMS.	TITRES.	NUMÉROS des MONUMENTS.	OBSERVATIONS.
		23164	Père de
		23114	
		23168	Mère de
		23162	Mère de
		23171	Mère de
		23210	Mère de
		23145	
P- ^r hi		23196	Père de Horemhep.
		23047	Père de
		23155	Père de
		23201	Né de
		23201	
		23210	Fils de
		23045	Père (?) de
		23240	Fils de
		23117	Père de
		23122	Père de
		23121	Père de
		23235	Fils de
		23148	Père de
		23200	Père de
		23119	

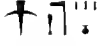
NOMS.	TITRES.	NUMÉROS des MONUMENTS.	OBSERVATIONS.
		23240	Fils de et de
		23240	Fils de et de
		23240	Fils de et de la dame
		23167	Fils de et de
		23170	Fils de et de la dame
		23141	Père de
		23094	
		23045	Né de
		23050	Fille de et de
		23050	Père de
		23045	Frère de
		23095	Fils de et de
		23079	
		23213	
		23091	
		23091	Né de
		23014	
		23048	Fils de
		23081	Fille de
		23081	Père de

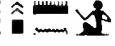
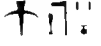
NOMS.	TITRES.	NUMÉROS des MONUMENTS.	OBSERVATIONS.
		23104	Fils de
		23025	Mère de
		23121	Mère de
peut- être		23045	Femme de lequel est parent de
		23045	Fils de
		23172	Mère de
		23017	Mère de
		23151	Mère de
		23233	Mère de
		23169	Fille de et de
		23021	Mère de
		23098	Fils de
		23169	Mère de
		23022	Fils de et de
		23057	Mère de
		23022	Mère de
(?)		23017	Mère de
pour (?)		23096	Fils de
		23240	Première femme de et mère de
		23155	Fils de et de
var.		23027	Mère de
		23219	Mère de



















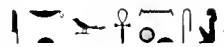

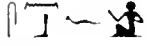



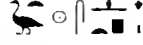
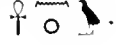





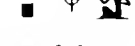

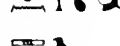







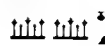





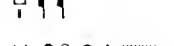

NOMS.	TITRES.	NUMÉROS des MONUMENTS.	OBSERVATIONS.
		23082	Mère de  .
		23075	Femme de  .
		23013	
		23162	Fille de  et de  .
		23045	Sœur de  .
		23081	Fils de  .
		23157	
		23069	Fils de  .
		23046	Fils du précédent et de  .
		23027	Fils de  .
		23096	Mère de  .
		23027	Frère de  .
		23047	Fils de  .
 var. 		23029	Né de  .
		23057	Né de  .
		23109	Fils de  .
		23096	Fille de  .
		23108	Fils de  .
		23107	Père de  .
	Transcrit du démotique.	23173	Fils de  et de  .
		23166	Père de  .
		23122	Fils de  .
		23126	Père de  .
		23161	Père de  .
 dit 		23162	Fils de  .

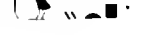
NOMS.	TITRES.	NUMÉROS des MONUMENTS.	OBSERVATIONS.
		23202	Mère de
		23124	Mère de
		23166	Mère de
		23047	Mère de
		23178	
		23108	Mère de
		23138	
		23065	Fille de
		23045	Sa mère
		23170	Mère de
		23045	Frère de
		23045	Parent du précédent.
		23045	Frère du précédent.
		23014	
		23127	Fille de
		23047	Fille de
		23096	Fils de
		23160	Père de
		23081	Mère de
		23074	
		23162	Père de
		23042	Fils de
		23047	Fils de

NOMS.	TITRES.	NUMÉROS des MONUMENTS.	OBSERVATIONS.
		23156	
		23084	
		23164	Fils de
		23084	Fils de
		23202	Fils de
		23041	Fils de
	Mêmes dignités que son père.	23107	Père de
		23154	Père de
		23170	Père de
	.	23167	Mère de
		23127	Mère de
		23124	Père de
		23091	
		23108	Père de
		23241	Mère de
		23039	Fille de
		23201	Mère de
		23017	Père de
		23049	Fille de
		23049	Mère de la précédente.
		23051	Fille de
		23051	Père de
		23053	Mère de
		23026	

NOMS.	TITRES.	NUMÉROS des MONUMENTS.	OBSERVATIONS.
		23096	Fille de
		23047	Mère de
		23045	Fille de
		23242	
		23151	Fils de
		23098	Mère de
		23096	Mère de
		23086	
		23087	
		23045	Né de
		23059	
		23022	Père de
		23060	Né de
		23160	Mère de
		23164	Mère de
		23052	
		23018	Né de
		23018	Père de
		23168	Fils de
		23095	Sœur de
		23049	Père de
		23029	Mère de
		23137	Fils de
		23035	Fils de
		23018	Fils de

NOMS.	TITRES.	NUMÉROS des MONUMENTS.	OBSERVATIONS.
		23045	Parent de
		23025	Fils de
		23045	Mère de
		23045	Mère de
		23045	Mère de
		23045	Fille de
		23045	Sœur de
		23045	Frère du précédent.
		23031	Parent de
		23025	Fille de
		23047	Fils de
		23056	
		23047	Fils de
		23047	Fils de
		23031	Mari de
		23070	Mère de
		23081	Mère de
		23081	Mère de
		23062	Mère de
		23039	Père de
		23058	
		23163	Père de
		23096	Né de
		23064	Fille de

NOMS.	TITRES.	NUMÉROS des MONUMENTS.	OBSERVATIONS.
 dans le texte  par erreur.		23046	Mère de  .
	 , var. 	23050 23055	Fille de  .
		23054	Mère de  .
		23047	Mère de  .
		23063	Fille de  .
		23047	Mère de  .
		23016	
		23060	Mère de  .
		23219	Fils de  .
		23127	Père de  .
		23152	Mère de  .
		23152	Fils de  (sic).
		23200	Fille de  .
		23134	Mère de  .
		23137	Fille de  .
		23097	
		23137	Mère de  .
		23045	Frère de  .
 (?) ou 		23017	Mère de  .
		23069	Né de  .
		23103	
 (sic)		23045	Né de  .
		23065	Fils de  .

NOMS.	TITRES.	NUMÉROS des MONUMENTS.	OBSERVATIONS.
𓆎𓆏𓆑		23178	
𓆎𓆏		23096	Fille de 𓆎𓆏𓆑 et mère de 𓆎𓆏.
𓆎𓆏		23053	Mère de 𓆎𓆏.
𓆎𓆏𓆑	𓆎𓆏𓆑	23075	
𓆎𓆏 ou 𓆎𓆏	𓆎𓆏𓆑	23145	
𓆎𓆏𓆑	𓆎𓆏	23155	Père de 𓆎𓆏.
𓆎𓆏	𓆎	23066	
𓆎𓆏	𓆎	23121	Fils de 𓆎𓆏.
𓆎𓆏		23015	Femme de 𓆎𓆏.
𓆎𓆏		23165	Mère de 𓆎𓆏.
𓆎𓆏		23163	Fille de 𓆎𓆏.
𓆎𓆏		23165	Fille de 𓆎𓆏.
𓆎𓆏		23165	Mère de 𓆎𓆏.
𓆎𓆏		23039	Mère de 𓆎𓆏.
𓆎𓆏		23091	Mère de 𓆎𓆏.
𓆎𓆏	Transcrit du démotique.	23196	Mère de Horemhep.
𓆎𓆏		23233	Fille de 𓆎𓆏.
𓆎𓆏		23179	Mère de 𓆎𓆏.
𓆎𓆏		23178	Mère de 𓆎𓆏.
𓆎𓆏		23164	Mère de 𓆎𓆏.
𓆎𓆏		23164	Grand'mère de 𓆎𓆏.
𓆎𓆏, var. -		23241	Fille de 𓆎𓆏.
𓆎𓆏			
𓆎𓆏			
𓆎𓆏			
𓆎𓆏		23108	Frère de 𓆎𓆏.

NOMS.	TITRES.	NUMÉROS des MONUMENTS.	OBSERVATIONS.
𓂏𓂏	𓂏𓂏𓂏𓂏𓂏𓂏	23171	Fils de 𓂏𓂏.
𓂏		23170	Fils de 𓂏𓂏.
𓂏𓂏𓂏		23069	
𓂏𓂏	𓂏𓂏	23071	
𓂏𓂏	𓂏𓂏𓂏𓂏𓂏𓂏	23124	Fils de 𓂏𓂏 et de la dame 𓂏𓂏.
𓂏𓂏𓂏𓂏	𓂏𓂏𓂏𓂏	23076	

INDEX III.









































TITRES DE PERSONNES.

TITRES.	NUMÉROS des MONUMENTS.	TITRES.	NUMÉROS des MONUMENTS.
	23029, 23049 23051, 23062 23064		23015, 23022 23045, 23065
	23095		23138
	23171		23144
	23107		23052
	23091		23160
	23145		23028
	23030		23091
	23050, 23053 23055, 23104		
	23094		
	23022		23095
	23164		23034
	23162, 23219		23096
	23117, 23121 23137, 23166 23167, 23169 23170, 23171 23172, 23202		23025
	23134		23045
	23144		23091
			23091
			23091

TITRES.	NUMÉROS des MONUMENTS.	TITRES.	NUMÉROS des MONUMENTS.
	23155		23036
	23137, 23240		23095
	23040		23235
	23166, 23172		
	23166		23130
	23240		
	23082, 23155		
	23151		23166
	23091, 23150		23091
	23091		23101
			23084
	23015		23138
	23095		
	23155		
	23037		
	23098		23074
	23099		23015
	23035		23044
	23121		23045
	23058		23031
	23014, 23026		23056
	23045, 23098		23086, 23087
	23045		23176
	23026		23115

INDEX IV.

NOMS DES DIVINITÉS.

- , 23148.
, 23003.
, 23079, 23087, 23091.
, 23085, 23089.
, 23040.
, 23009.
, 23086.
, 23085.
, 23040, 23076.
, 23040.
, 23077.
, 23040.
, 23169.
, 23013, 23046, 23065, 23144.
, 23046.
, 23065, 23114.
, 23108.
, 23096.
, 23042.
, 23084.
, 23166, 23167.
, 23006.
, 23075.
, 23028.
, 23002, 23018, 23025, 23047, 23079, 23096, 23140, 23141.
, 23035.
, 23016.
, 23014, 23017, 23019, 23026, 23029, 23035, 23043, 23049, 23050, 23051, 23052, 23053, 23054, 23055, 23056, 23062, 23064, 23067, 23069, 23098, 23109.
, 23028.
, 23095, 23130.
, 23031, 23006.
, 23178.
, 23013, 23070, 23046, 23100, 23114.
, 23091, 23240, 23241.
, 23156.
, 23156.
, 23112.
, 23233.
, 23140.
, 23078.

23018, 23031, 23032, 23047,
23081, 23210, 23211, 23226.

23021.

23066.

23050, 23094.

23108.

23015.

23025, 23091, 23112,
23155.

23242.

23002, 23025, 23026, 23027,
23028, 23035, 23043, 23047, 23104,
23107, 23140.

23096, 23109, 23141.

23014, 23021, 23022, 23027,
23028, 23029, 23049, 23050, 23051,
23052, 23053, 23054, 23055, 23056,
23057, 23062, 23064, 23071, 23096,
23098, 23103.

23141.

23028, 23067, 23069.

23042.

23266.

23058.

23109, 23195.

23179.

23015.

23115.

23079, 23086, 23087.

23077.

23036.

23036.

23075, 23155.

23084, 23108.

23101.

23151.

23096, 23155.

23207.

23017, 23019,
23103.

23008, 23048,
23057, 23100, 23169.

23074, 23164.

23037.

23134.

var. 23112.

23091.

23144.

23117, 23123, 23202.

23164.

23045.

23013,
23060, 23141.

23128.

(7) 23076.

23102.

23145.

☉ † ♂, 23040.

♂♂ - † ♂, 23005.

♂♂ ♂ - † ⊕], 23140.

♂♂ - † ♂ | ⊕ † ⊕ †, 23006, 23026,
23028, 23035, 23067, 23069.

♂♂ - † ♂ | ⊕ † ⊕ †, 23094.

♂♂ - † ♂, ♂♂ - † ♂, 23047, 23060, 23091.

♂♂ - † ♂ ⊕ ♂, 23091.

♂♂ - † ♂ - † ♂, 23091.

♂ - ♂ ♂, 23104.

† ⊕ ♂, 23240.

† ⊕ ⊕ ⊕, 23240.

⊕ ♂, 23141.

⊕ ♂, 23134, 23137.

⊕ ♂ ♂ | † ♂, 23164.

⊕ ♂ ♂ | † ♂ ⊕ ♂, 23169.

⊕ ⊕ ⊕ ⊕, 23074.

♂, 23073.

♂ ♂ ♂ ♂ ⊕, 23060, 23130.

♂ ♂ ♂ ♂, 23095.

♂ ⊕, 23090.

♂ | ♂. ♂], 23065, 23144.

♂], 23002, 23047, 23060, 23065, 23069,
23114, 23140, 23141, 23156.

♂ ♂ ♂ ♂ ⊕, 23060.

♂ ♂ ♂ ♂ ♂ ♂, 23169.

* ♂ ♂ ♂, 23169.

⊕, 23088, 23090.

⊕ - † ⊕ ⊕ ♂ ⊕ ⊕, 23093, 23138, 23144.

♂ ♂ ♂, 23013.

♂, 23015, 23140, 23160, 23167, 23170.

♂ ♂ ⊕ | † ⊕, 23250.

♂ ♂ ⊕, 23171.

INDEX V.

CORRESPONDANCE DES NUMÉROS DU LIVRE D'ENTRÉE
AVEC CEUX DU CATALOGUE.

NUMÉROS D'ENTRÉE.	NUMÉROS DU CATALOGUE.	ANNÉES.	NUMÉROS D'ENTRÉE.	NUMÉROS DU CATALOGUE.	ANNÉES.
12646	23201	1860	27093	23169	1886
12648	23089		27121	23196	
12649	23085		27124	23237	
15007	23011	1861	27124 (?)	23220	1886
17075	23066		27144	23155	
17405	23190		27166	23151	
18523	23057	1862	27644	23036	1887
19784	23060		27645	23008	
19987	23240		27905	23031	
19988	23235	1863	27910 (?)	23215	1887
19989	23194		27914	23079	
19990	23217		27976	23173	
20263	23014	1872	28163	23039	1888
20971	23065		28792	23013	
20995	23070		28953	23143	
21061	23058	1874	29052	23042	1890
21770 <i>bis</i>	23006		29195	23095	
21977	23107		29893	23104	
22193	23018	1898-1899	30322	23037	1891
24299 (?)	23227		30409	23074	
25583	23075		30581	23115	
25977	23198	1884	31146	23029	1893
26004	23108		31147	23064	
26005	23200		31148	23063	
26006	23199	1884	31149	23062	1895
26022	23123		31150	23050	
26023	23080		31151	23055	
26406	23245	1886	31152	23053	.
27081	23160		31153	23051	

NUMÉROS D'ENTRÉE.	NUMÉROS DU CATALOGUE.	ANNÉES.	NUMÉROS D'ENTRÉE.	NUMÉROS DU CATALOGUE.	ANNÉES.
31154	23049	1895	39588	23048	
31155	23052		39589	23056	
31156	23054		39597	23059	
31876	23001	1897	39599	23061	
32019	23005	Inconnue.	39600	23067	
33032	23113	1899	39601	23068	
33257	23094	1868-1899	39602	23069	
34123	23186	1900	39603	23071	
34158	23187		39604	23072	
34616	23090		39605	23073	
34732	23216	1901	39606	23076	
35262	23101		39607	23077	
35664	23247		39608	23078	
36337	23007		39609	23081	
36817	23003	1904	39610	23082	
36823	23242		39611	23083	
37972	23250		39612	23084	
38431	23254		39614	23086	
38432	23255		39615	23087	
38636	23252		39616	23088	
38637	23251		39618	23032	
39511	23004		39619	23033	
39568	23002		39801	23025	
39571	23019		39802	23026	
39572	23020		39803	23027	
39573	23022		39804	23040	
39577	23021		39805	23046	
39578	23028		39806	23047	
39579	23030		39807	23024	
39580	23034		39808	23023	
39581	23035		40118	23130	
39582	23038		40371	23244	
39583	23041		40488	23091	
39584	23042		40489	23092	
39585	23043		40490	23093	
39586	23044		40491	23096	
39587	23045		40492	23097	

NUMÉROS D'INRIEL.	NUMÉROS DU CATALOGUE.	ANNÉES.	NUMÉROS D'INRIEL.	NUMÉROS DU CATALOGUE.	ANNÉES.
40493	23098		40532	23145	
40494	23099		40533	23146	
40495	23100		40534	23147	
40496	23102		40535	23148	
40497	23103		40536	23149	
40498	23105		40537	23150	
40500	23109		40538	23152	
40501	23110		40539	23153	
40502	23111		40540	23178	
40503	23112		40541	23179	
40504	23114		40542	23180	
40505	23120		40543	23181	
40506	23121		40544	23156	
40507	23122		40545	23157	
40508	23124		40546	23158	
40509	23146		40547	23159	
40510	23147		40548	23161	
40511	23148		40549	23162	
40512	23149		40550	23163	
40513	23126		40551	23164	
40514	23125		40552	23165	
40515	23127		40553	23166	
40516	23128		40554	23167	
40517	23129		40555	23168	
40519	23131		40556	23170	
40520	23132		40557	23171	
40521	23133		40558	23172	
40522	23135		40559	23174	
40523	23134		40560	23175	
40524	23136		40561	23176	
40525	23137		40562	23177	
40526	23138		40563	23182	
40527	23139		40564	23183	
40528	23140		40565	23185	
40529	23141		40566	23184	
40530	23142		40567	23188	
40531	23144		40568	23189	

NUMÉROS D'ENTRÉE.	NUMÉROS DU CATALOGUE.	ANNÉES.	NUMÉROS D'ENTRÉE.	NUMÉROS DU CATALOGUE.	ANNÉES.
40569	23191		40592	23224	
40570	23192		40593	23225	
40571	23193		40594	23226	
40572	23195		40595	23228	
40573	23197		40596	23229	
40574	23202		40597	23230	
40575	23203		40598	23231	
40576	23204		40599	23232	
40577	23205		40600	23233	
40578	23206		40601	23234	
40579	23207		40602	23236	
40580	23208		40603	23238	
40581	23209		40604	23239	
40582	23210		40605	23241	
40583	23211		40606	23243	
40584	23212		40607	23246	
40585	23213		40608	23106	
40586	23214		40609	23248	
40587	23218		40610	23249	
40588	23219		40611	23253	
40589	23221		40612	23256	
40590	23222		40613	23154	
40591	23223				

INDEX VI.

CORRESPONDANCE DES NUMÉROS DU CATALOGUE

AVEC CEUX DES DIFFÉRENTS CATALOGUES PRÉCÉDENTS.

CATALOGUE GÉNÉRAL.	CATALOGUE d'ABYDOS.	NOTICE DES MOUVEMENTS ET POSÉS au Musée, 1895-1897.	GUIDE DU VISITEUR au Musée de Boulaq.	MARIETTE, NOTICE DES PRINCIPAUX MONUMENTS du Musée de Boulaq, 1876.	LIEBLEIN, DICTIONNAIRE des noms propres.	GUIDE TO THE MUSEUM of Cairo, 1903-1906.	CATALOGUE DU MUSÉE, 1892.
Numéros.							
23001		1403				520	
23002		119					
23006	1359						
23008						247	P. 75, n° 6254
23009		136				243	
23013		130				197	
23014	1354						
23017	1362	1362			TOME II. P. 605, n° 1515		
23018	1348						
23019	1363						
23022	1347				P. 629, n° 1588		
23027	1345				P. 629, n° 1589		
23034	1346	1346		958	TOME I. P. 384, n° 1190		
23035	1342				TOME II. P. 515, n° 1458		
23040		123	P. 431, n°	95, 96	TOME I. P. 91, n° 285	242	
23043		143	{ 870 871				
23045	1339				TOME II. P. 601, n° 1506		
23047	1351				P. 649, n° 1498		
23048	1356				P. 662, n° 1860		
23057	1353				P. 628, n° 1585		
23058	1352						
23059	1343						
23060	1360						

CATALOGUE numéro.	CATALOGUE n.ºs des nos.	NOTICE DES MONUMENTS EXPOSÉS au Musée, 1895-1897.	GUIDE DE VISITEUR au Musée de Boulaq.	MARIETTE, NOTICE DES principaux monuments du Musée de Boulaq. 1876.	LIEBLEIN, DICTIONNAIRE des noms propres.	GUIDE TO THE MUSEUM of Cairo, 1903-1906.	CATALOGUE DU MUSÉE, 1892.
Nos.							
23061	1363						
23065	1361						
23066	1357						
23070	1358				P. 658, n.º 1669		
23072	1364						
23073		132	P. 65, n.º 108	1001			P. 70, n.º 108
23081	1355				P. 588, n.º 1467		
23085		211	P. 25, n.º 6033	97		326	P. 72, n.º 211
23089				98			
23091		266					
23096	1344						
23100							
23102		242		959			
23114		1017	P. 345, n.º 5244			1017	
23151		280					
23155		281					
23171					P. 885, n.º 2358		
23210				969			

INDEX VII.

PROVENANCE DES OBJETS.

LIEUX DE PROVENANCE.	NUMÉROS des MONUMENTS.	LIEUX DE PROVENANCE.	NUMÉROS des MONUMENTS.
Abou-Bellou.....	23182, 23227, 23247.	Atawleh.....	23037.
Abou-Rawache....	23115.	Azizieh (près de Mit- Rahineh).....	23088.
Abou-Yassin.....	23141.	Benha.....	23091.
	23005, 23006, 23014, 23017, 23018, 23019, 23022, 23025, 23027, 23034, 23035, 23036, 23045, 23047, 23048, 23057, 23058, 23059, 23060, 23065, 23066, 23070, 23072, 23081, 23096, 23101, 23107, 23201, 23246.	Bêt-el-Nacara....	23101.
Abydos.....		Caire.....	23073, 23090, 23220.
		Deir el-Berché....	23046, 23069.
		Denderah (Tentyris).	23129.
		Edfou (Apollinopolis magna).....	23015.
		Éléphantine.....	23254, 23255.
		Ellahoun.....	23043, 23159.
		Erment (Hermonthis)	23178 (?).
		Esneh.....	23251, 23252.
Akhmîm (Panopolis).	23080, 23108, 23123, 23124, 23126, 23127, 23130, 23136, 23137, 23148, 23152, 23160, 23161, 23162, 23163, 23164, 23165, 23166, 23167, 23169, 23170, 23171, 23172, 23193, 23196, 23199, 23200, 23218, 23219, 23220, 23237, 23239.	Faqqous.....	23002.
		Fayoum.....	23017, 23136.
		Gizeli.....	23039, 23074.
			23174, 23175, 23176, 23177, 23178, 23206, 23228.
Alexandrie.....	23093.	El-Hassaïa.....	
Arab-el-Borg.....	23037.	Hawara.....	23013.
	23003, 23146, 23147, 23149, 23150, 23151, 23153, 23154, 23155, 23208.	Héliopolis.....	23138, 23144.
Assouân.....		El-Kab (Eileithya).	23242.

LIEUX DE PROVENANCE.	NUMÉROS des MONUMENTS.	LIEUX DE PROVENANCE.	NUMÉROS des MONUMENTS.
Karnak (Thèbes)...	23007, 23008, 23040, 23085, 23089, 23198, 23249.	Temaï el-Amdid (Mendès).....	23216.
Khataanch.....	23002.	Thèbes (Assassif)..	23097, 23100, 23134, 23210, 23240.
Khorbeit(?).....	23078.		23012, 23016, 23021, 23023, 23024, 23028, 23030, 23032, 23033, 23038, 23041, 23044, 23046, 23067, 23068, 23071, 23076, 23077, 23078, 23082, 23083, 23084, 23086, 23087, 23092, 23098, 23099, 23102, 23103, 23104, 23106, 23109, 23110, 23111, 23116, 23117, 23118, 23119, 23120, 23121, 23122, 23125, 23127, 23128, 23131, 23132, 23133, 23135, 23136, 23139, 23140, 23142, 23145, 23156, 23157, 23158, 23159, 23168, 23176, 23179, 23180, 23181, 23183, 23184, 23185, 23188, 23189, 23191, 23192, 23197, 23202, 23203, 23204, 23205, 23207, 23209, 23211, 23212, 23213, 23214, 23215, 23222, 23223, 23224, 23225, 23226, 23229, 23230, 23231, 23232, 23233, 23234, 23235, 23236, 23238, 23241, 23243, 23245, 23248, 23256.
Kom-el-Ahmar....	23010.		
Labyrinthe.....	23194, 23217, 23235, 23240.		
Licht.....	23001, 23029, 23049, 23050, 23051, 23052, 23053, 23054, 23055, 23056, 23061, 23062, 23063, 23064.		
Louxor (Thèbes)...	23009, 23143.		
Mashaikh.....	23095, 23195.		
Méir.....	23026.		
Mit-Rahineh (Mem- phis).....	23088, 23186, 23187, 23244.	Provenance incon- nue.....	
Sa el-Hagar (Saïs).	23112, 23113.		
Salamieh.....	23075.		
Saqqarah (Memphis).	23011, 23031, 23039, 23079, 23094, 23105, 23114, 23173, 23190, 23195.		
Sharouneh.....	23253.		
Siout.....	23042.		
Tanis.....	23073, 23250.		
Taoud.....	23004.		
Tell el-Amarna....	23020.		

INDEX VIII.

TABLES D'OFFRANDES ROYALES.

II^e dynastie : n^o 23007, 23048.

III^e dynastie : n^o 23001, 23002, 23003, 23004, 23005, 23007, 23008, 23009, 23010, 23043.

III^e dynastie : n^o 23040.

XVI^e dynastie : n^o 23073.

XVIII^e dynastie : n^o 23085, 23088, 23089.

XIX^e dynastie : n^o 23050, 23090.

XX^e dynastie : n^o 23092, 23093.

XXIV^e dynastie : n^o 23100.

XXVI^e dynastie : n^o 23102, 23106, 23110, 23249.

XXX^e dynastie : n^o 23115.

INDEX IX.

GRAVURES.

NUMÉROS DES PLANCHES.	NUMÉROS DES TABLES.	NUMÉROS DES PLANCHES.	NUMÉROS DES TABLES.
PREMIER EMPIRE THÉBAÏN (DYNASTIES XI-XVII).		EMPIRE SAÏTIQUE (DYNASTIES XXIV-XXX) (<i>suite</i>).	
I.	} 23001.	XVIII.	23083.
II.		XIX.	23090, 23091.
III.	23003, 23007.	XX.	23094.
IV.	23008.	XXI.	23099, 23100.
V.	23009, 23010.	XXII.	23103, 23104.
VI.	23011, 23012.	XXIII.	23105.
VII.	23013.	XXIV.	23107, 23108.
VIII.	23014, 23015, 23016.	XXV.	23110.
IX.	23017, 23018.	XXVI.	23112, 23113.
X.	23019, 23020.	XXVII.	23114, 23115, 23116.
XI.	} 23021, 23022, 23023, 23024, 23025.	XXVIII.	23117.
XII.		23026, 23027, 23028.	EMPIRE GRÉCO-ROMAIN.
XIII.	23029, 23030.	XVII.	23080.
XIV.	23031, 23033, 23034.	XVIII.	23082.
XV.	23037, 23038, 23039.	XIX.	23111.
XVI.	23074.	XXVIII.	23117, 23118, 23119.
XVIII.	23081.	XXIX.	23120, 23121, 23122.
DEUXIÈME EMPIRE THÉBAÏN (DYNASTIES XVIII-XXIII).		XXX.	23123, 23124, 23125.
XVII.	23077.	XXXI.	23126, 23127.
XVIII.	23084.	XXXII.	23128, 23129, 23130.
XX.	23097.	XXXIII.	} 23131, 23132, 23133, 23134, 23135.
EMPIRE SAÏTIQUE (DYNASTIES XXIV-XXX).		XXXIV.	
XIV.	23032.	XXXV.	23141, 23142, 23143.
XV.	23039.	XXXVI.	23144, 23145.
XVI.	23075, 23076.	XXXVII.	23146, 23147, 23148.
XVII.	23078, 23079.	XXXVIII.	23149, 23150, 23151.

NUMÉROS DES PLANCHES.	NUMÉROS DES TABLES.	NUMÉROS DES PLANCHES.	NUMÉROS DES TABLES.
	EMPIRE GRÉCO-ROMAIN (<i>suite</i>).		EMPIRE GRÉCO-ROMAIN (<i>suite</i>).
XXXIV.	23152, 23153, 23154, 23155.	XLVII.	23184, 23185, 23186.
XL.	23156, 23157, 23158, 23159.	XLVIII.	23187, 23188, 23189.
LI.	23160, 23161, 23162, 23163.	XLIX.	23190, 23191, 23192, 23193.
XLII.	23164, 23165, 23166.	L.	23196, 23197.
XLIII.	23167, 23168, 23169.	LI.	23218, 23219, 23240 (1).
XLIV.	23170, 23171, 23172.	LII.	23240 (ii, iii, iv, v).
XLV.	{ 23173, 23174, 23175, 23176, 23177, 23178.	LIII.	23213 (1, ii, iii).
XLVI.	23179, 23180, 23181, 23182.	LIV.	23214, 23215, 23216, 23217.
		LV.	23245 (1, ii).

IN COMPLIANCE WITH CURRENT
COPYRIGHT LAW
LOCKER & TRAPP INC.
AND
NYU-INSTITUTE OF FINE ARTS
PRODUCED THIS REPLACEMENT VOLUME
ON WEYERHAEUSER COUGAR OPAQUE NATURAL PAPER,
THAT MEETS ANSI/NISO STANDARDS Z39.48-1992
TO REPLACE THE IRREPARABLY
DETERIORATED ORIGINAL. 1999



