

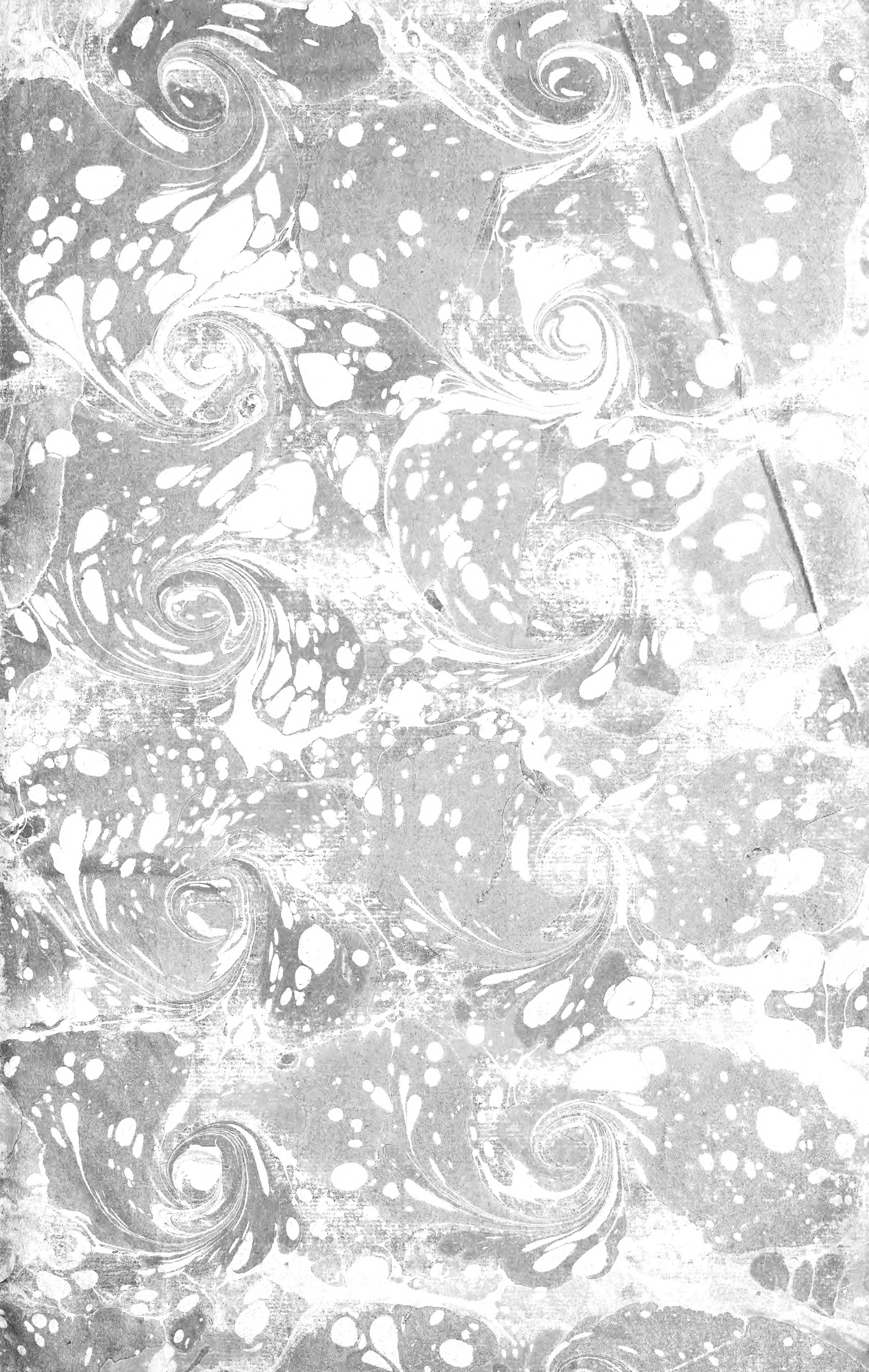


The background of the entire page is a complex marbled paper pattern. It features large, swirling, organic shapes in shades of grey, black, and white, resembling ink or paint splatters. These swirls are interspersed with smaller, more uniform white spots and speckles, creating a dense and intricate texture. In the center of the page, there is a rectangular white box with a thin black border. Inside this box, the text is printed in a classic serif font, arranged in five lines. The text identifies the book as an 'EX LIBRIS' for 'THE COOPER UNION' and notes that it is a 'Museum Library' gift from 'Miss Marian Hague'.

EX LIBRIS

THE COOPER UNION

Museum Library
THE GIFT OF
Miss Marian Hague



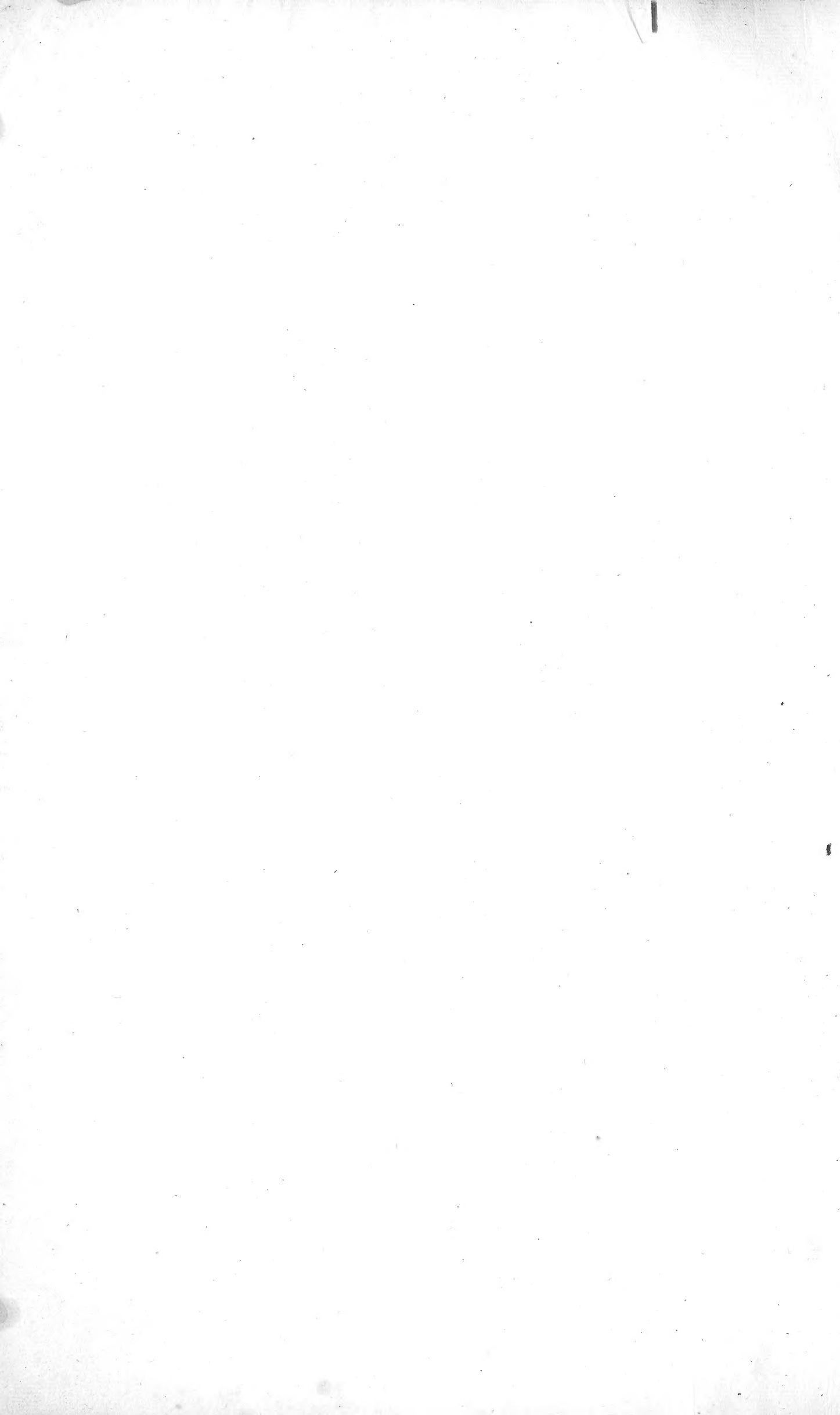


M
034
E56D

M^o Henriette Delarue

VOLUME LX

Soap making
Saddler-Coachmaker
Locksmith, iron details, doors, gates,
balconies
Stitcher, Incruster and Embroiderer,
Snuff boxes
Fancy toys, of horn, combs
Fancy toys, games
Edge tool maker, making of vices
Tailoring of clothing, coats
Locksmith ornaments, keys, locks
Tapestry weaving
Tapestry weaving, high warp, Gobelin
Tapestry weaving, low warp, Gobelin
Tailoring of clothing,
Tanner,
Making of carpets, Turkish style



RECUEIL
DE PLANCHES,
S U R
LES SCIENCES
ET LES ARTS.

RECUEIL
DE PLANCHES,
SUR
LES SCIENCES,
LES ARTS LIBERAUX,
ET
LES ARTS MÉCANIQUES,
AVEC LEUR EXPLICATION.

HUITIEME LIVRAISON, ou NEUVIEME VOLUME, 253 Planches.



A PARIS,
Chez BRIASSON, rue Saint Jacques, à la Science.

M. DCC. LXXI.

AVEC APPROBATION ET PRIVILEGE DU ROY.

*ETAT des Arts, des Explications & des Planches contenues dans ce neuvieme
Volume.*

	Planches.	Pages d'explications.
Savonnerie ou Manufacture de savon ;	5 Pl. dont quatre doubles.	2 pag.
Sellier - Carroffier,	25 Pl. dont 14 doubles.	4 pag.
Serrurier,	57 Pl. dont deux doubles.	12 pag.
Piqueur, incrusteur & Brodeur de tabatieres,	2 Pl.	1 pag.
Tabletier-Cornetier,	16 Pl.	3 pag.
Tabletier,	4 Pl.	1 pag.
Taillandier & Fabrique des étaux,	12 Pl. desquelles dix pour la Tail- landerie, & deux pour les étaux numérotées 1, 2.	4 pag.
Tailleur d'habits & Tailleur de corps,	24 Pl.	4 pag.
Tanneur,	12 Pl. dont six doubles & deux triples.	6 pag.
Manufacture de tapis de pié, façon de Turquie,	8 Pl. dont deux doubles.	2 pag.
Tapiffier,	14 Pl. dont quatre doubles.	4 pag.
Tapifferie de haute-lisse des Gobelins,	13 Pl. dont deux doubles.	2 pag.
Tapifferie de basse-lisse des Gobelins,	18 Pl. dont cinq doubles.	3 pag.

En tout 210 Planches équivalantes à 253, à cause de
39 doubles & deux triples.

Nota Qu'à l'exception de quelques Arts peu importants, les Explications sont des Dessinateurs mêmes dont les noms sont au bas des Planches à gauche.





CERTIFICAT DE L'ACADEMIE.

MESSEURS les Libraires associés à l'Encyclopédie ayant demandé à l'Académie des Commissaires pour vérifier le nombre des Dessins & Gravures concernant les Arts & Métiers qu'ils se proposent de publier : Nous Commissaires soussignés, certifions avoir vu, examiné & vérifié toutes les Planches & Dessins mentionnés au présent Etat montant au nombre de six cens sur cent trente Arts, dans lesquelles nous n'avons rien reconnu qui ait été copié d'après les Planches de M. de Réaumur. En foi de quoi nous avons signé le présent Certificat. A Paris, ce 16 Janvier 1760. MORAND. NOLLET. DE PARCIEUX. DE LA LANDE.

APPROBATION.

J'AI examiné par ordre de Monseigneur le Chancelier une Collection de deux cens cinquante-trois Planches gravées d'après des Dessins originaux que j'ai vus & comparés avec les Gravures. Cette Collection destinée à former le neuvieme Volume du *Recueil des Planches sur les Sciences, Arts & Métiers*, ne m'a paru renfermer rien qui puisse en empêcher la Publication; & je pense qu'elle ne satisfera pas moins que les Volumes précédens à l'empressement que le Public a marqué pour cet Ouvrage. A Paris, le 5 Novembre 1771. BÉZOUT.

PRIVILEGE DU ROI.

LOUIS, PAR LA GRÂCE DE DIEU, ROI DE FRANCE ET DE NAVARRE : A nos amés & féaux Conseillers, les Gens tenans nos Cours de Parlement, Maîtres des Requêtes ordinaires de notre Hôtel, Grand-Conseil, Prevôt de Paris, Baillifs, Sénéchaux, leurs Lieutenans Civils, & autres nos Justiciers qu'il appartiendra. SALUT : Notre amé le sieur BRIASSON, Imprimeur-Libraire, Nous a fait exposer qu'il desireroit faire imprimer & donner au Public une suite de Collection de Planches pour le Dictionnaire des Sciences & des Arts, s'il Nous plaïoit lui accorder nos Lettres de Permission pour ce nécessaires. A CES CAUSES, voulant favorablement traiter l'Exposant, Nous lui avons permis & permettons par ces Présentes de faire imprimer ledit Ouvrage autant de fois que bon lui semblera, & de le faire vendre & débiter par tout notre Royaume pendant le tems de trois années consécutives, à compter du jour de la date des Présentes. Faisons défenses à tous Imprimeurs, Libraires & autres personnes de quelque qualité & condition qu'elles soient, d'en introduire d'impression étrangere dans aucun lieu de notre obéissance. A la charge que ces Présentes seront enregistrées tout au long sur le Registre de la Communauté des Imprimeurs & Libraires de Paris, dans trois mois de la date d'icelles; que l'impression dudit Ouvrage sera faite dans notre Royaume, & non ailleurs, en bon papier & beaux caractères; que l'Impétrant se conformera en tout aux Réglemens de la Librairie, & notamment à celui du 10 Avril 1725, à peine de déchéance de la présente Permission; qu'avant de l'exposer en vente, le Manuscrit qui aura servi de copie à l'impression dud. Ouvrage, sera remis dans le même état où l'Approbation y aura été donnée, es mains de notre très-cher & féal Chevalier, Chancelier, Garde des Sceaux de France, le Sieur DE MAUPEOU, qu'il en fera ensuite remis deux Exemplaires dans notre Bibliothèque publique, un dans celle du notre Château du Louvre, & un dans celle dudit Sieur de MAUPEOU; le tout à peine de nullité des Présentes. Du contenu desquelles vous mandons & enjoignons de faire jouir ledit Exposant & ses ayans cause pleinement & paisiblement, sans souffrir qu'il leur soit fait aucun trouble ou empêchement. Voulons qu'à la copie des Présentes, qui sera imprimée tout au long au commencement ou à la fin dudit Ouvrage, foi soit ajoutée comme à l'Original. Commandons au premier notre Huissier ou Sergent sur ce requis, de faire pour l'exécution d'icelles tous actes requis & nécessaires, sans demander autre permission, & nonobstant Clameur de Haro, Charte Normande & Lettres à ce contraires. CAR tel est notre plaisir. DONNÉ à Paris le quatrieme jour du mois de Décembre, l'an mil sept cent soixante-onze, & de notre Regne le cinquante-septieme. Par le Roi en son Conseil.

LEBEGUE.

Registré sur le Registre XVIII. de la Chambre Royale & Syndicale des Libraires & Imprimeurs de Paris, N. 821, fol. 1564. conformément au Règlement de 1723. A Paris, ce 5 Décembre 1771. J. HÉRISSANT, Syndic.

A V I S D U L I B R A I R E .

Les Arts nous ont trompés si souvent par la multiplicité des Planches qu'ils ont fournies jusqu'à présent, que malgré la bonne volonté des Artistes que nous avons employés, malgré nos desirs & l'attention que nous avons apportée à nous resserrer, le nombre s'en est continuellement accru. Plus sûrs aujourd'hui de la quantité que doit produire ce que nous avons encore à publier, nous osons promettre de bonne heure dans l'été prochain de 1772 tout ce qui nous reste en deux divisions, sçavoir :

POUR LE TOME X.

- Teinturier.
- Théâtres, Salles de spectacles, Machines.
- Tireur & Fileur d'or.
- Tonnellier.
- Tourneur.
- Vannier.
- Verrerie.
- Vitrier.

POUR LE TOME XI ET DERNIER.

Nous avons réservé pour ce dernier Volume tous les Arts qui ont une analogie décidée avec celui de la tisse, & qui paroissent en avoir pris leur origine, sçavoir : Tisserand. Passementier, Gazier, Faiseur de marli & Rubanier; Soieries, en partant des premières manœuvres, & descendant jusqu'aux dernières opérations du métier à étoffes.

Les Epreuves de toutes ces Planches seront montrées à volonté aux curieux chez BRIASSON, rue S. Jacques. Afin que les possesseurs de cet ouvrage connoissent avec la plus grande exactitude à quel prix il leur revient, nous avons pensé à leur présenter le compte ci-après de leur dépense, qui comprend jusqu'au septième Volume inclusivement.

CONDITIONS proposées aux Souscripteurs, extraites du Prospectus.

Ce Dictionnaire sera imprimé sur le même Papier & avec les mêmes Caractères que le présent Projet. Il aura dix Volumes *in-folio*, dont huit de matière, de deux cens quarante feuilles chacun; & six cens Planches en Taille-douce, avec leur Explication, qui formeront les Tomes IX. & X.

On ne sera admis à souscrire que jusqu'au premier Mai 1751; & l'on payera en souscrivant, 60 liv.	
En Juin 1751, en recevant le premier Volume,	36 liv.
En Décembre suivant, le second Volume,	24 liv.
En Juin 1752, le troisième Volume,	24 liv.
En Décembre suivant, le quatrième Volume,	24 liv.
En Juin 1753, le cinquième Volume,	24 liv.
En Décembre suivant, le sixième Volume,	24 liv.
En Juin 1754, le septième Volume,	24 liv.
En Décembre suivant, le huitième Volume, avec les 600 Planches en Taille-douce, qui formeront les Tomes IX. & X.	40 liv.

TOTAL, 280 liv.

Ceux qui n'auront pas souscrit payeront les Volumes à raison de vingt-cinq liv. chacun en feuilles, & les six cens Planches à raison de cent soixante-douze livres; ce qui formera une somme de 372 liv.

Dans le cas où la matière de cet Ouvrage produiroit un Volume de plus, les Souscripteurs payeront ce Volume sept livres de moins que ceux qui n'auront pas souscrit.

Epoques. LIVRAISONS.

SOMMES PAYÉES AUX LIBRAIRES.

	Pour le Discours.	Pour les Planches.
1750. En souscrivant, 60 liv. 60 liv.
1751. I. Vol. de Discours, 36 liv. 18 liv. & .. 18 liv.
1751. II. Vol. de Discours, 24 liv. 18 liv. 6 liv.
1753. III. Vol. de Discours, 24 liv. 18 liv. 6 liv.
1754. IV. Vol. de Discours, 24 liv. 18 liv. 6 liv.
1755. V. Vol. de Discours, 24 liv. 18 liv. 6 liv.
1756. VI. Vol. de Discours, 24 liv. 18 liv. 6 liv.
1757. VII. Vol. de Discours, 24 liv. 18 liv. 6 liv.
240 liv. dont 126 liv.	114 liv.
Après cette livraison, le Privilège fut révoqué; & comme on n'avoit reçu aucun Volume de Planches, quoiqu'on eût payé un à-compte de 114 liv. les Libraires en publièrent le premier mille en quatre Volumes, ou trois Livraisons; sçavoir :		
1762. I. Livraison des Planches, contenant ... 269 Pl.		.. 28 liv.
1763. II. Livraison des Planches, (*) 435 48 liv.
1765. III. Livraison des Planches, 299 36 liv.
1003 Pl.		112 l.
1766. A la suite de cette Livraison, un Libraire étranger publia les dix derniers Vol. de Discours, pour la somme de 200 liv.	
1767. IV. Livraison des Planches, contenant 248		56 liv. 10s.
1768. V. Livraison des Planches, 295		72 liv.
1769. VI. Livraison des Planches, 259		56 liv. 10s.

Pour recevoir les Tomes VIII. IX. & X. il restoit à payer aux Libraires 40 liv. sçavoir, 18 liv. pour le tome VIII. qui devoit être le dernier de Discours; & 22 liv. pour le complément du prix des 600 Planches fixé à 136 liv. Ils ne donnerent pas ce Volume, & ne reçurent pas les 18 liv. Mais ils publièrent les Planches. & reçurent les 22 liv. qui leur étoient dues avec les 90 l. que valoient les 400 Planches excédentes, par conséquent 112 liv. en fournissant le premier mille des Planches; ce qui, avec les 114 l. reçues à compte. formoit en totalité, pour le prix du mille de Planches, 226 l.

(*) Nota. La seconde Livraison est composée des Vol. II. & III. en sorte que les six Livraisons font sept Volumes.

Il a été payé Pour 1805 Pl. 411 liv. }
 Et pour 17 Volumes de Discours, 326 liv. } 737 liv. en totalité.

RECUEIL DE PLANCHES

SUR LES SCIENCES, LES ARTS LIBÉRAUX, ET LES ARTS MÉCANIQUES, AVEC LEUR EXPLICATION.



SAVONNERIE,

CONTENANT cinq Planches équivalentes à neuf, à cause de quatre doubles.

PLANCHE I^{ere}.

*Différentes opérations pour la préparation du savon
& ustensiles.*

LA vignette représente l'intérieur d'une savonnerie dans la partie où sont les chaudières.

Fig. 1. *a*, ouvrier qui enfonce le matras dans la chaudière pour faciliter l'entrée des lessives & les mêler. *b*, ouvrier qui verse un seau de lessive le long du bâton du matras, afin d'avoir l'entrée plus libre & faciliter le mélange des matières. *c*, autre ouvrier prêt à enfonce le matras dans la matière pour la remuer. *d, d, d*, dispositions des chaudières. *e, e*, bassins pour les lessives. *f, f*, regards des piles à huiles.

Bas de la Planche.

Fig. 1. Matras pour remuer les matières dans les chaudières.

1. n^o. 2. Plan du matras.
2. & 2. n^o. 2. Élévation & plan de la casserolle pour ôter les matières des chaudières.
3. Fil de fer monté sur un bâton pour couper le savon blanc.
4. Pelle de fer pour couper le savon madré.
5. Masse de bois ferrée pour aider à couper le savon avec le couteau, *fig 18*.
6. Cuve pour porter la matière au sortir des fourneaux & pour le service des lessives.
7. & 7. n^o. 2. Plan & élévation de la casserolle de fer avec son tuyau pour porter l'huile aux chaudières.
8. & 9. Plan & coupe du canal de bois pour porter les lessives.
10. & 11. Coins & hache de fer pour fendre le bois.
12. Casserolle pour puiser les lessives des bassins.
13. Masse de bois ferrée pour enfonce les coins dans le bois.
14. Pelle de fer pour transporter les matières.
15. & 16. Masse de fer pour briser les matières.
17. Autre pelle de fer pour transporter les matières.
18. Couteau pour couper le savon.
19. & 20. Platines de fer pour briser les matières.
21. Croc de fer pour ranger le bois dans les fourneaux.
22. Matras pour fermer le canal de l'écume des chaudières.
23. Fourcas pour porter le bois dans les fourneaux.

PLANCHE II.

Plan d'une manufacture de savon, & opérations pour faire le savon.

Fig. 1. *a, a, a*, piles à huile. *b, b*, caves. *c, c*, bassins pour les secondes lessives. *d, d*, fourneaux. *f, f, f*, bassins pour les premières lessives. *g, g*, cheminées. *h, h*, canaux pour porter les lessives des chaudières dans l'épine. *i, i, i*, cuves pour recevoir les lessives de l'épine. *l, l*, abajours pour jeter le bois. *m, m*, bassins pour recevoir les écoulemens des cuves. *n, n*, canaux de sortie des lessives.

2. Ouvrier qui remue les matières dans les chaudières avec le matras sur lequel un autre ouvrier fait couler une cuve de lessive pour la mêler avec les matières.
3. Ouvriers occupés à ôter avec des casseroles la matière des chaudières pour la transporter.
4. Autre ouvrier occupé à faire couler de l'huile de la casserolle dans les chaudières.

PLANCHE III.

Plan au rez-de-chaussée d'une manufacture de savon:

Fig. 1. *a*, porte d'entrée. *b, b, b*, portiques de communication pour le service des chaudières. *c, c*, mises pour le savon madré. *d, d*, grands escaliers pour le service des magasins. *e, e*, bassins pour les lessives. *f, f, f*, bassins souterrains pour recevoir les premières lessives. *h, h*, autres bassins souterrains pour recevoir les secondes lessives. *i, i*, fontaines. *l, l*, regards des piles à huile. *m*, massif pour soutenir les chaudières. *n, n*, regards pour puiser les lessives dans l'épine. *o, o*, tuyaux des cheminées des fourneaux. *p, p*, chaudières en briques, dont le fond est garni d'une tôle pour soutenir l'action du feu. *q, q*, regards pour la lessive perdue des mises au service madré. *r, r*, magasins pour mettre les matières. *s, s*, cours pour le bois. *t, t*, magasins pour la chaux.

PLANCHE IV.

Plan du premier étage d'une savonnerie, & les opérations pour partager & couper également le savon.

Fig. 1. *a, a*, lieux où l'on fait sécher le savon blanc,

- dit *essuyant*. *b, b*, mise ou magasin pour le savon blanc. *c, c*, passages entre les mises & le savon blanc. *d, d*, magasins pour couper le savon blanc. *ee*, arrivée des escaliers au premier étage.
2. Trois ouvriers occupés à couper une pièce de savon.
3. Ouvrier coupant le savon avec le fil de fer, *fig. 3*. Pl. I. lequel passe dans les lignes tracées sur la boîte qui contient cette pièce de savon.

PLANCHE V.

Coupe sur la largeur de la manufacture de savon sur le n^o. 3 & 4 de la Planche III.

Fig. 1. a, a, a, grand emplacement au premier étage, employé pour faire sécher le savon blanc. *b, b*,

grandes chaudières bâties en brique avec un fond de tôle pour faire chauffer les matières. *c, c*, fourneaux des chaudières. *d, d*, passages des fourneaux. *e, e*, caves ou corridors souterrains pour la communication de chaque fourneau. *f, f*, bafins pour les lessives. *g, g*, autres bafins pour les secondes lessives. *h*, massif pour soutenir les chaudières. *i, i*, cours pour ferrer le bois.

Coupe sur la longueur de la manufacture de savon, prise sur le n^o. 1 & 2 de la Planche III.

Fig. 2. a, a, séchoirs pour le savon blanc. *b, b*, superficie des chaudières. *c, c*, bafins des lessives. *d*, cave. *e*, escalier pour le premier étage. *f*, portique d'entrée pour l'atelier.

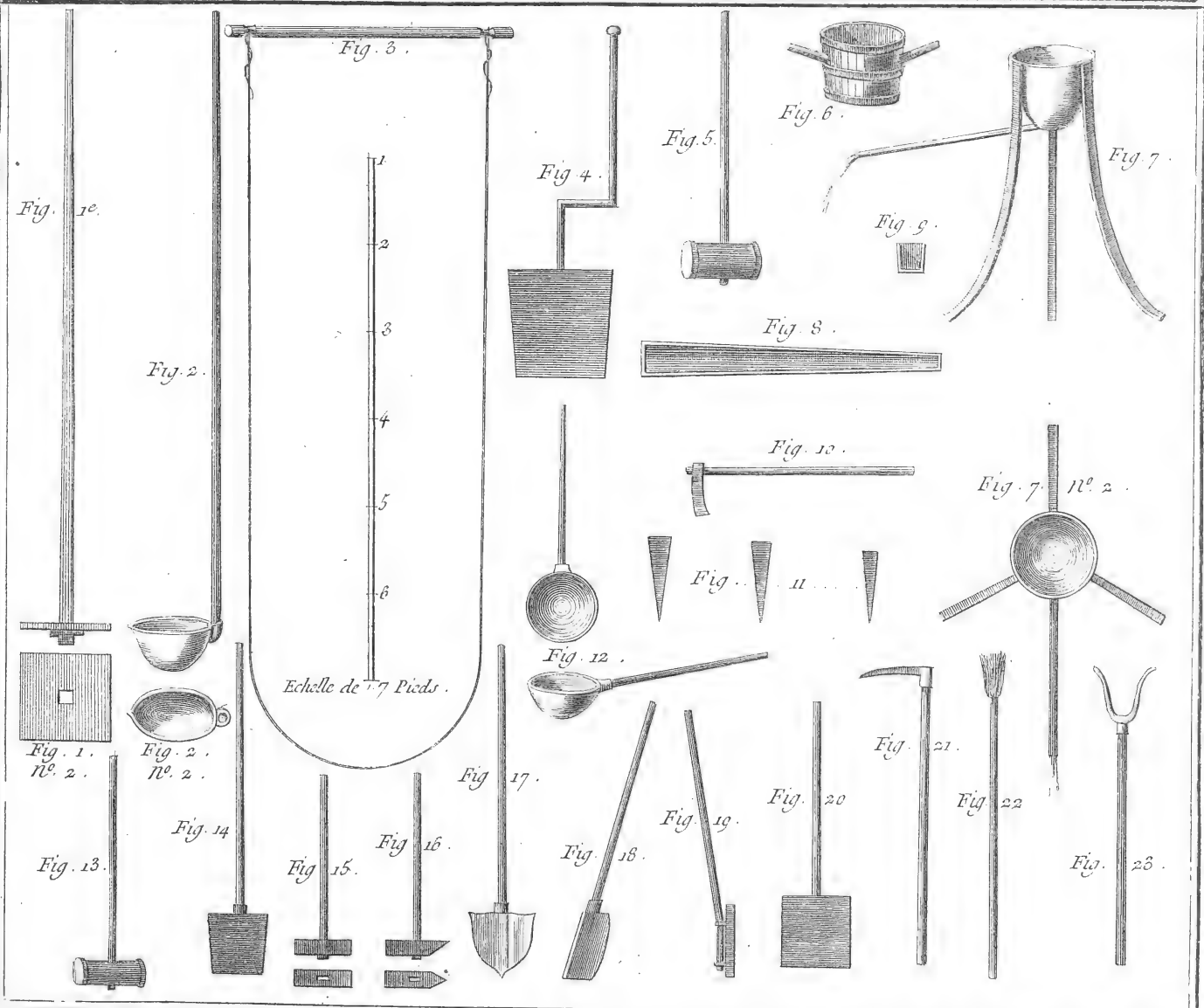
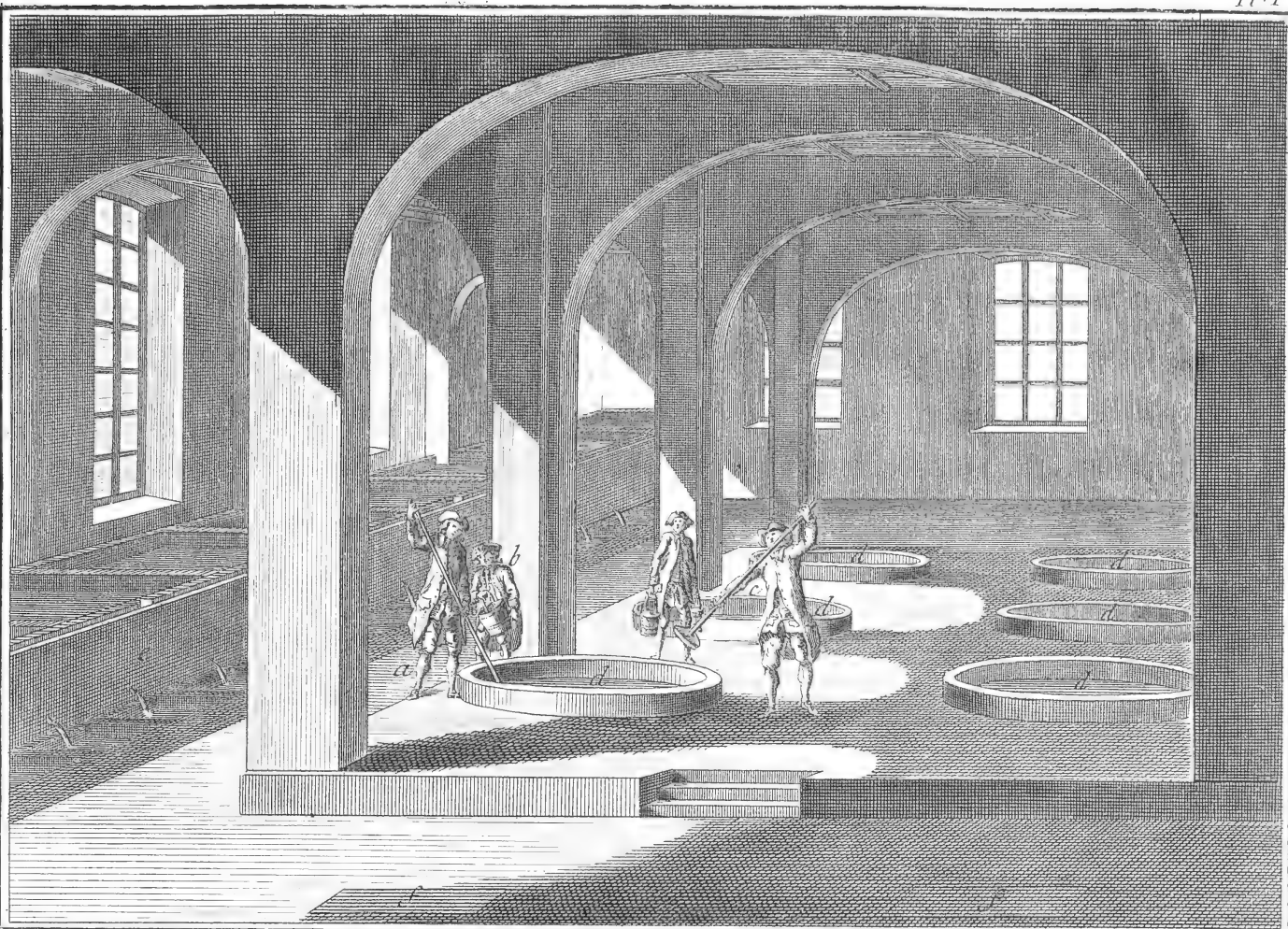
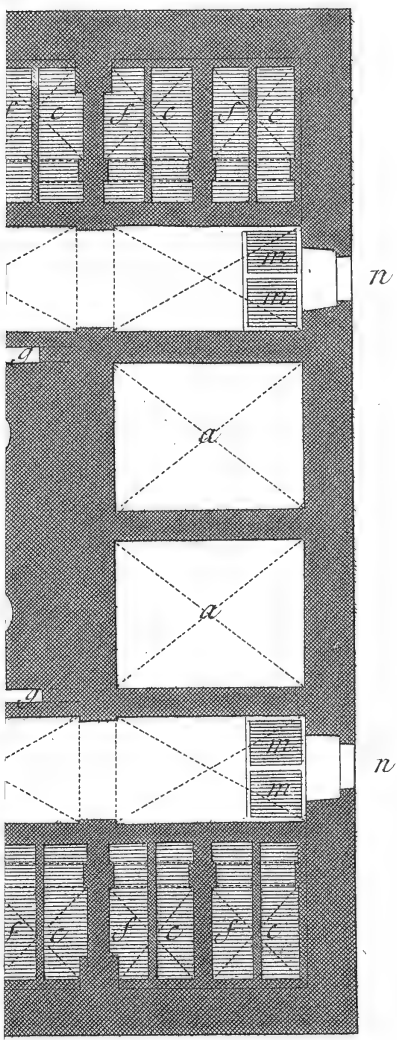
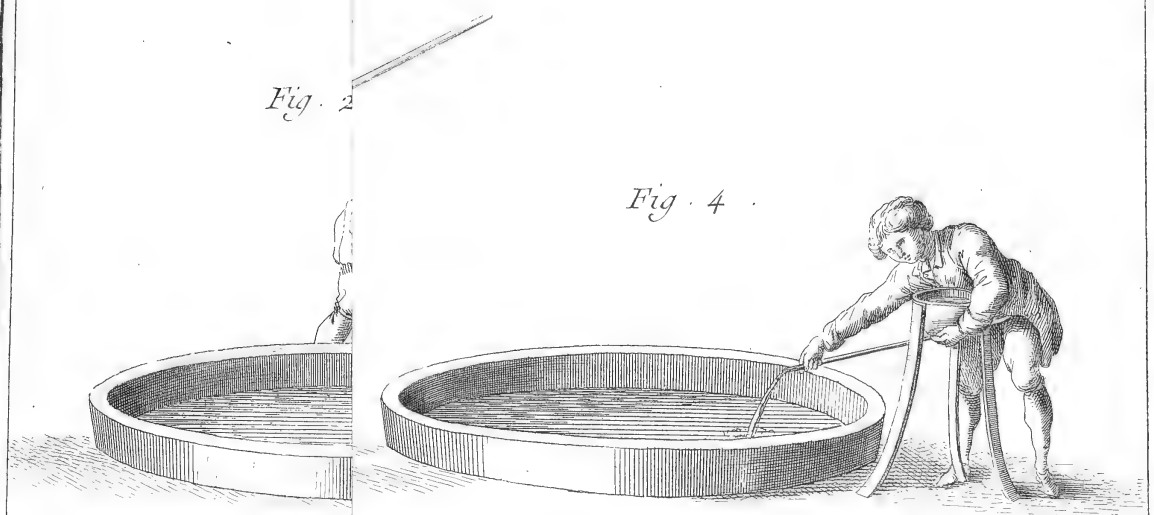


Fig. 2

Fig. 4



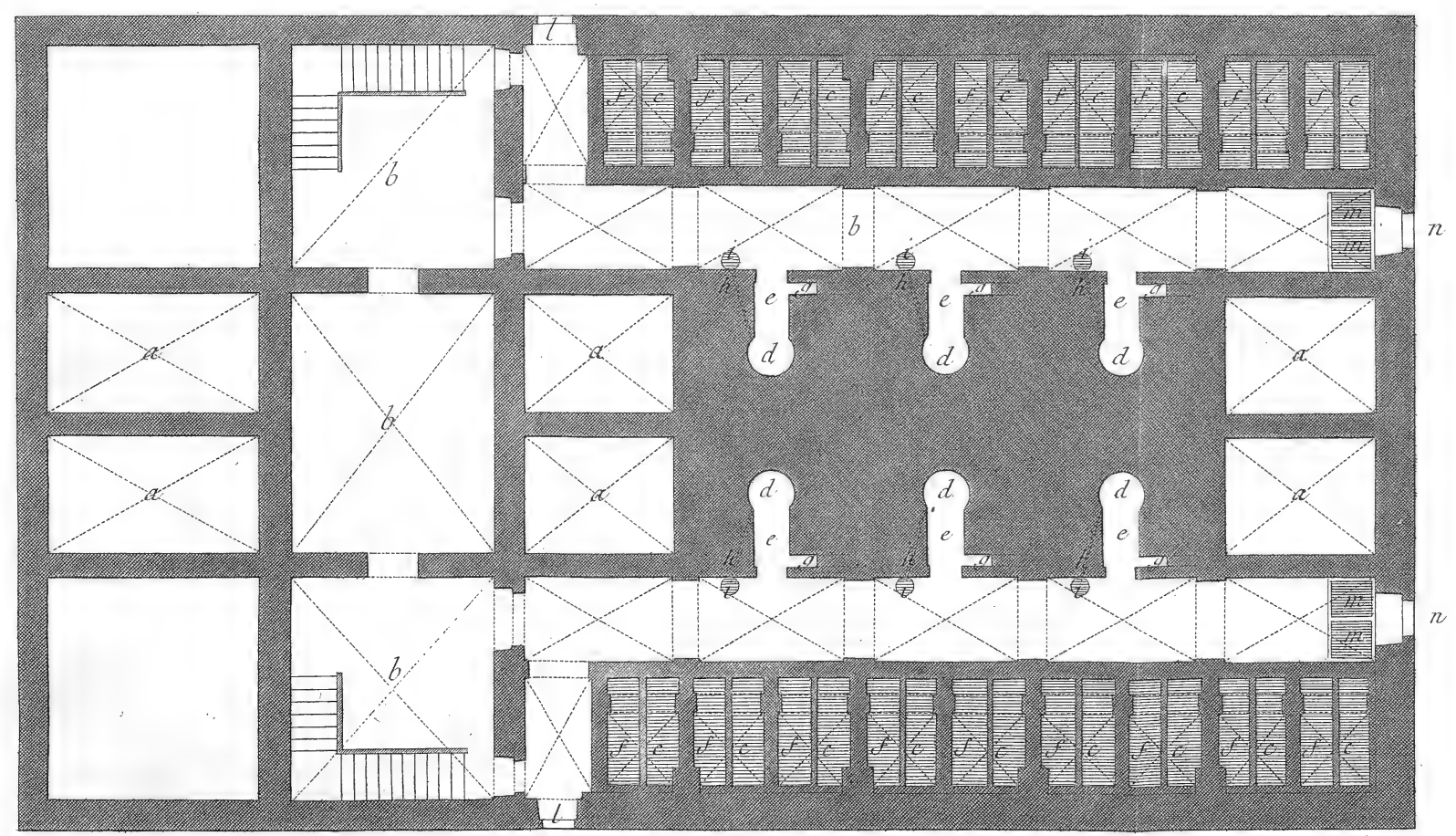
Radel Del.

Benard fecit.

ur faire le Savon.

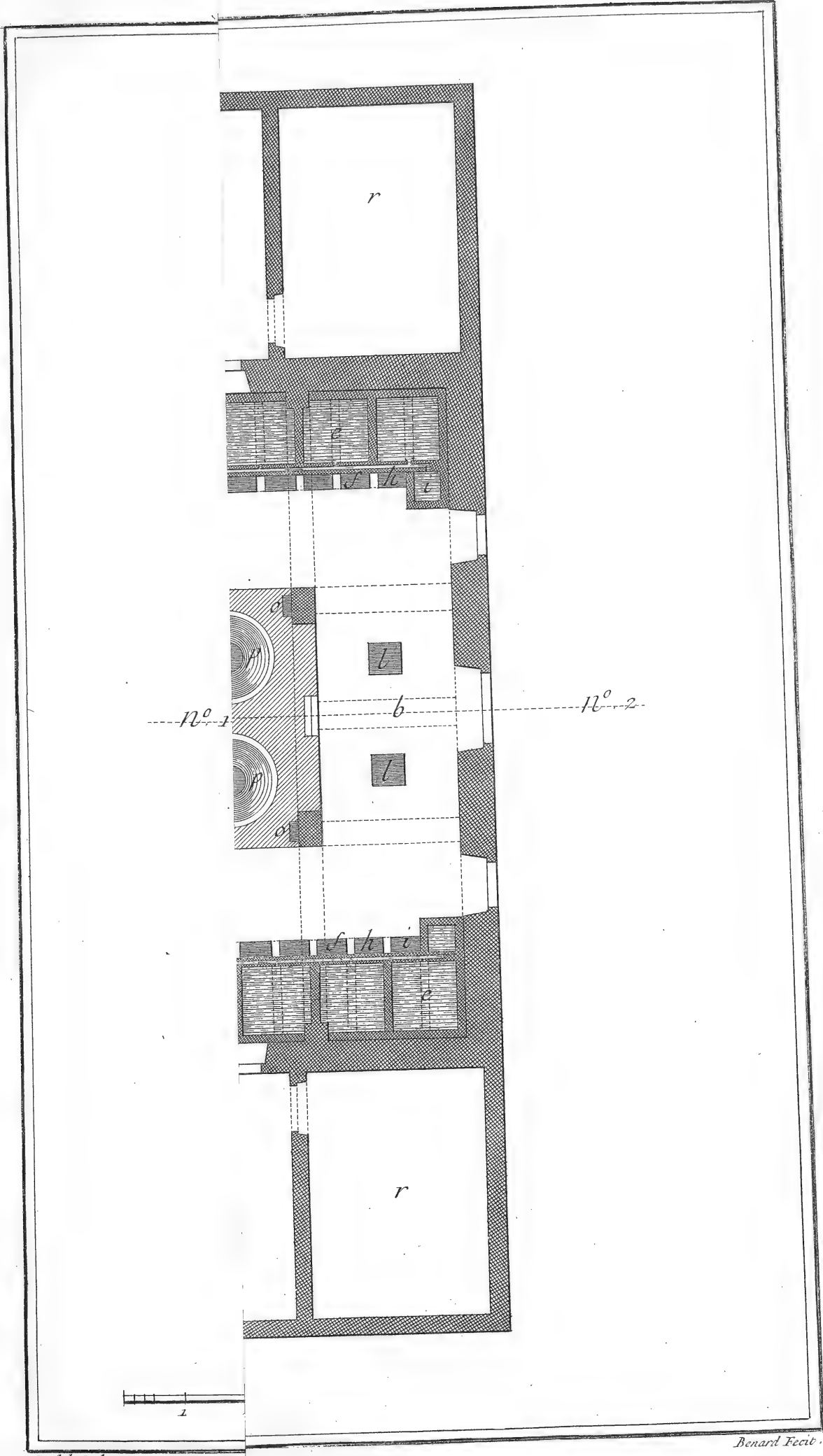


Fig. 1^e.



1 2 3 4 5 6 7 8 9 10 Pieds

Savonnerie, Plan de la Manufacture de Savon, et Opérations pour faire le Savon.

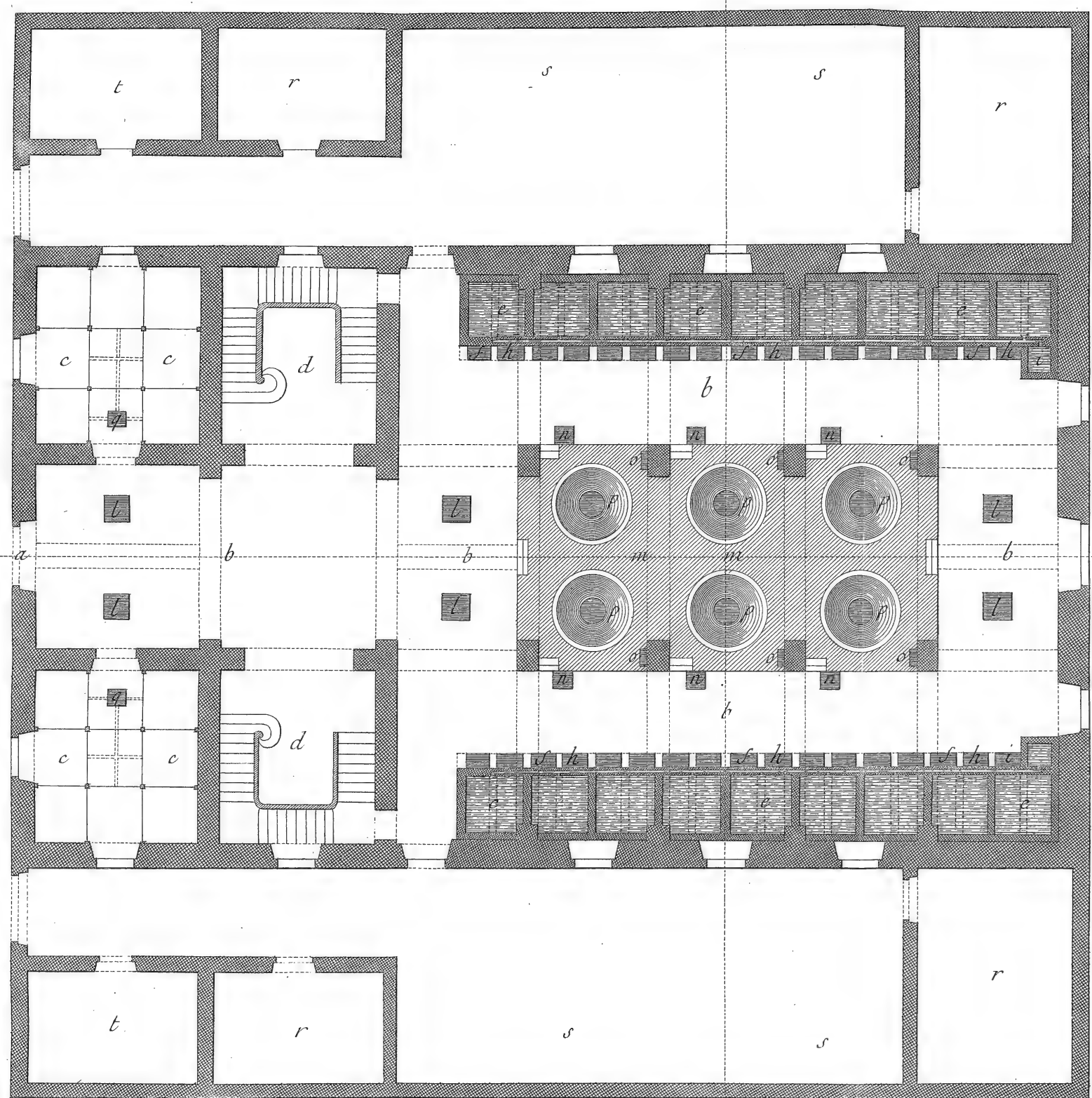


Radel Del.

Benard Fecit.

Savon

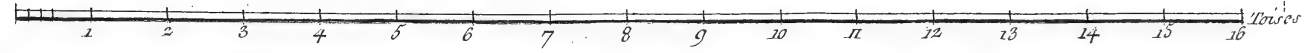
N^o 4.



N^o 1.

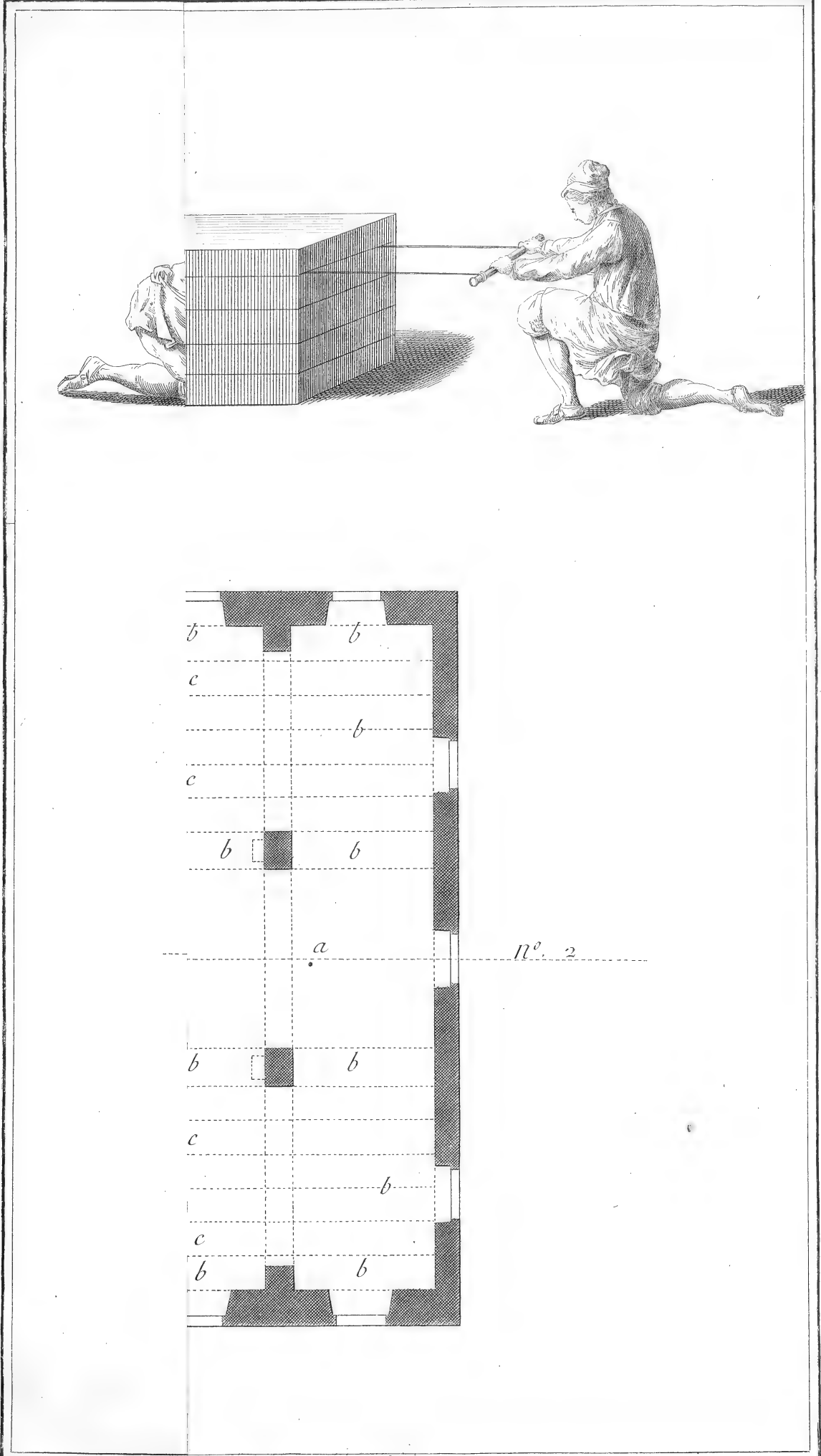
N^o 2.

N^o 3.



Savonnerie, Plan du Rez de Chaussée d'une Manufacture de Savon.

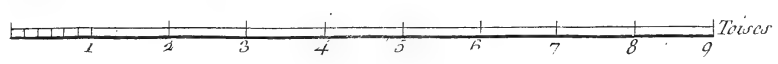
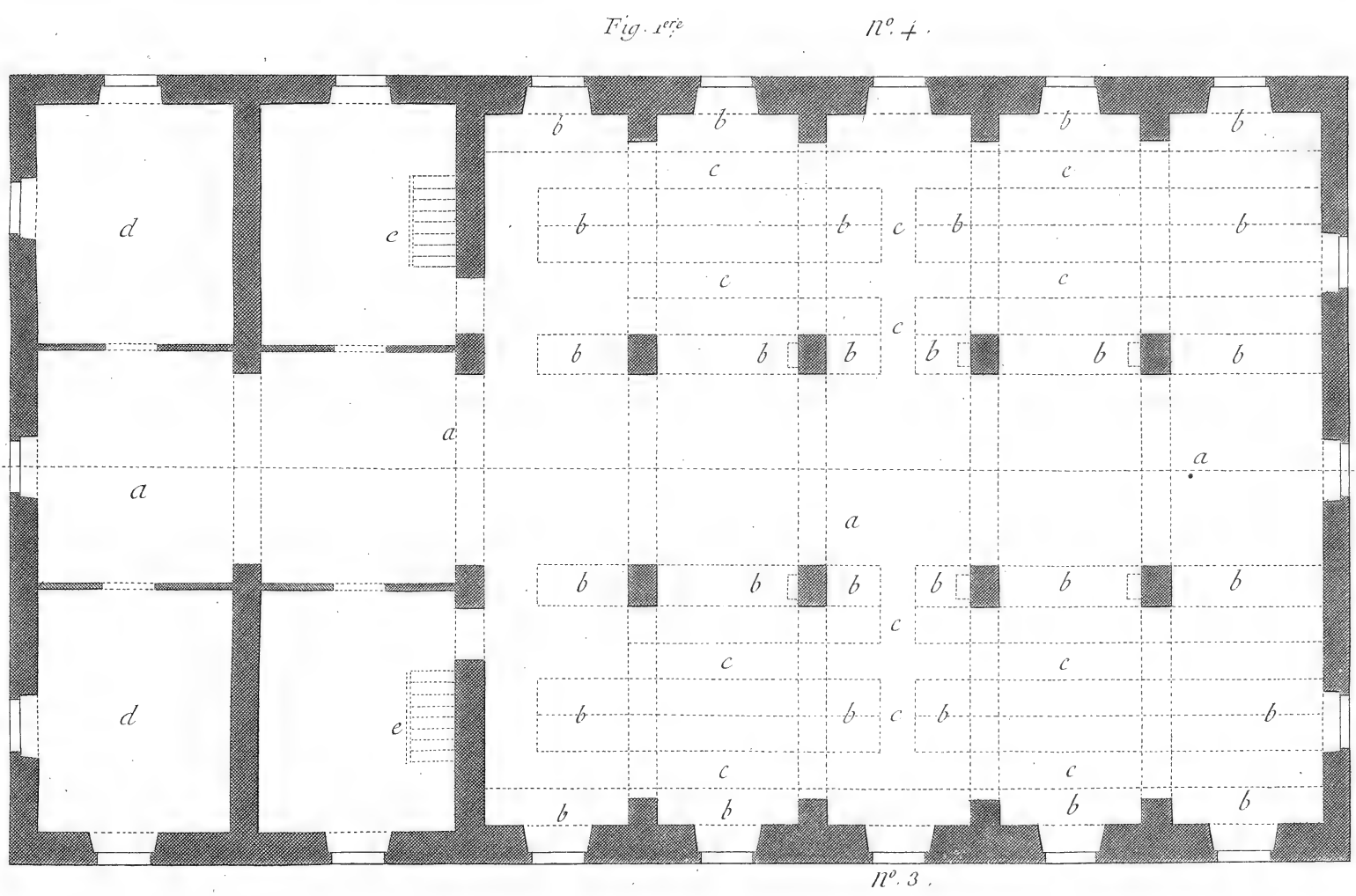
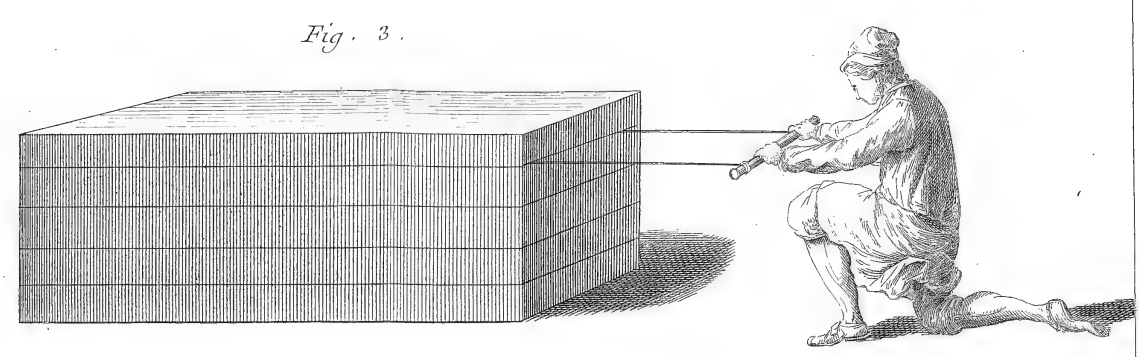
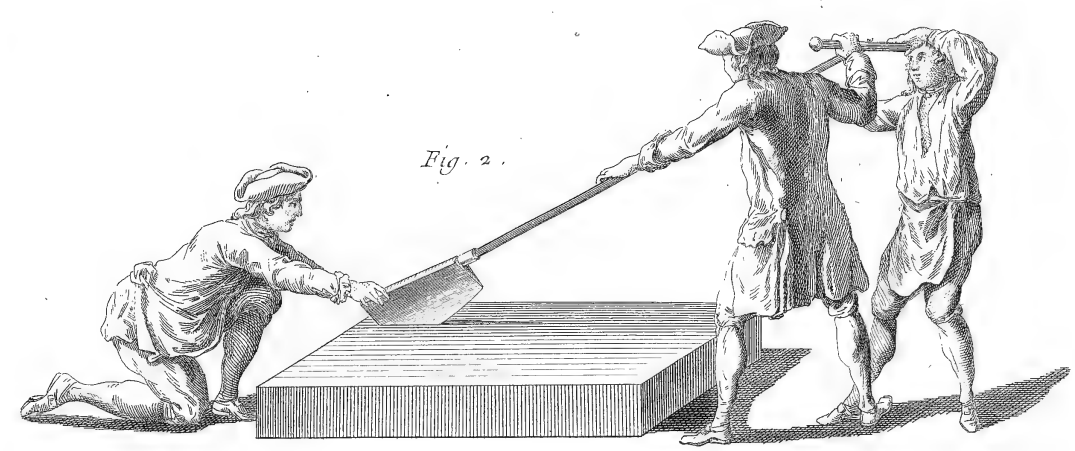
2055 / 2036



Ratel Del.

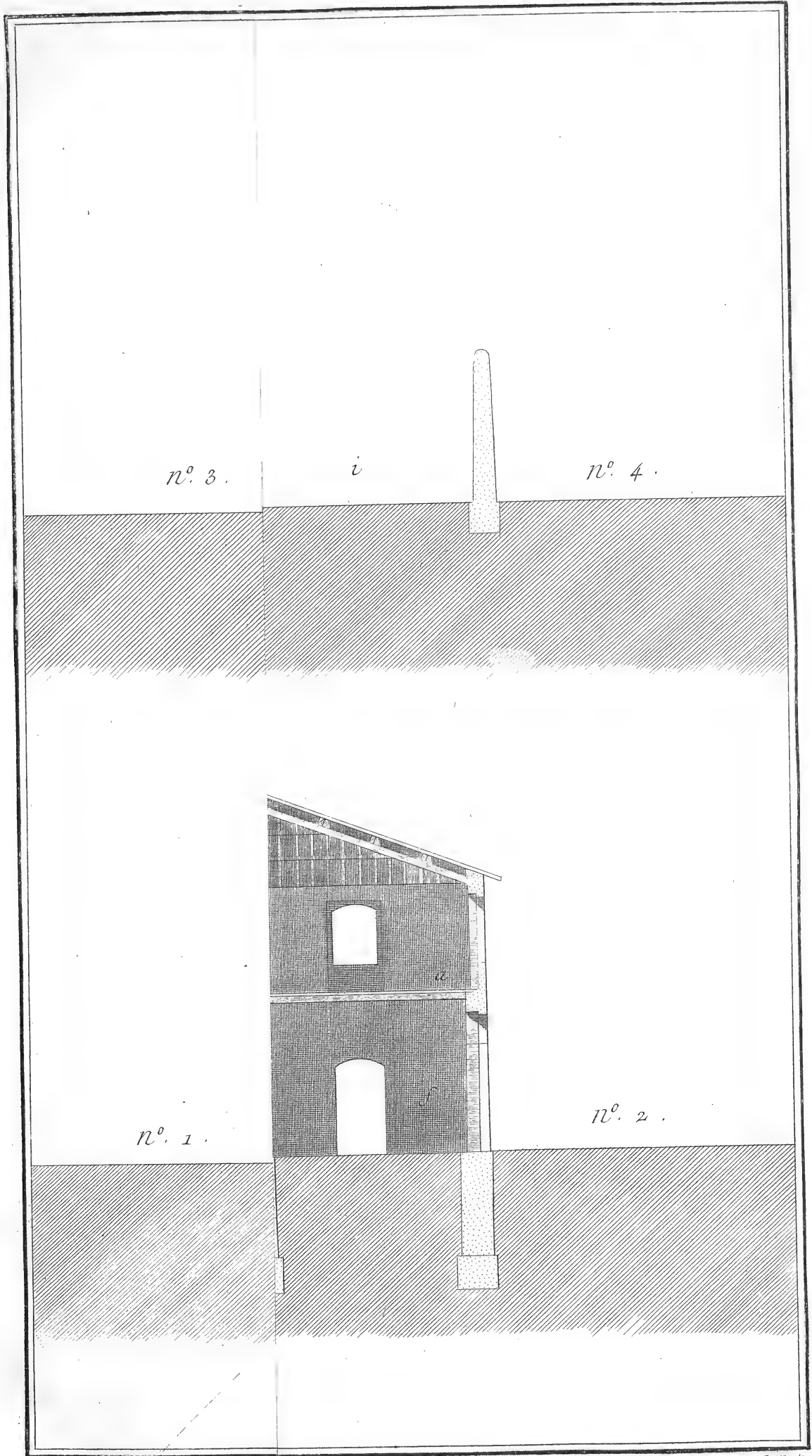
Benard Fecit.

Stons pour partager egallement et couper le Savon.



Savonnerie, Plan du premier Etage d'une Manufacture de Savon, et Operations pour partager également et couper le Savon.





Radel Del.

Benard Fecit

Manufacture de Savon.



Fig. 1.

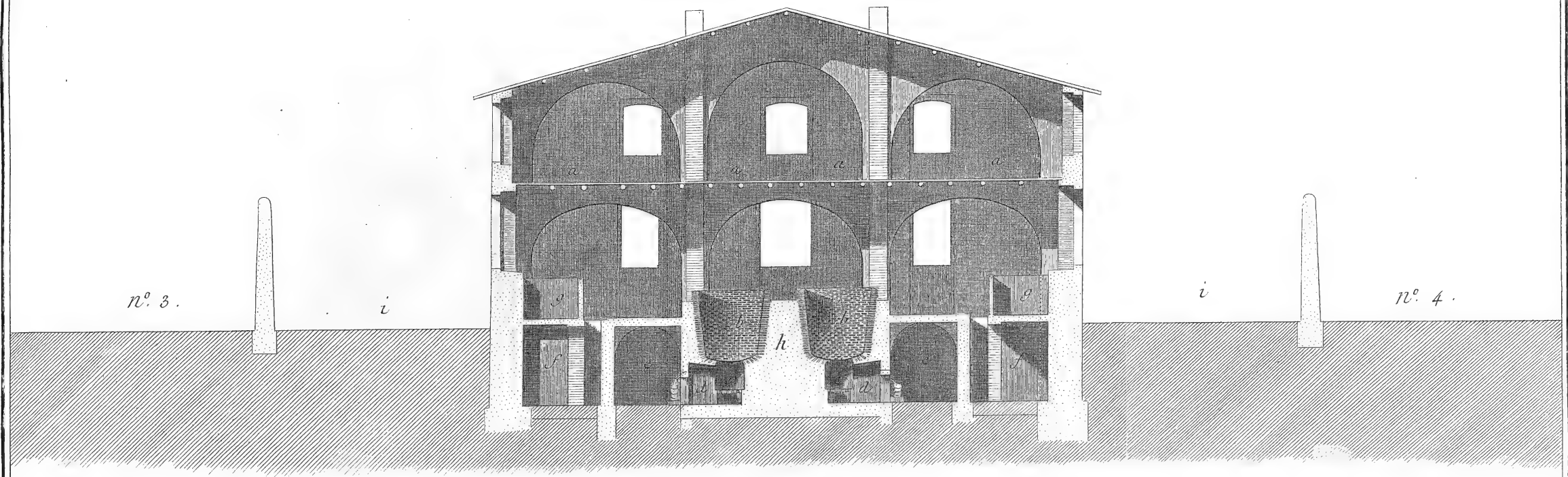
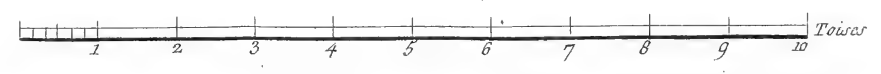
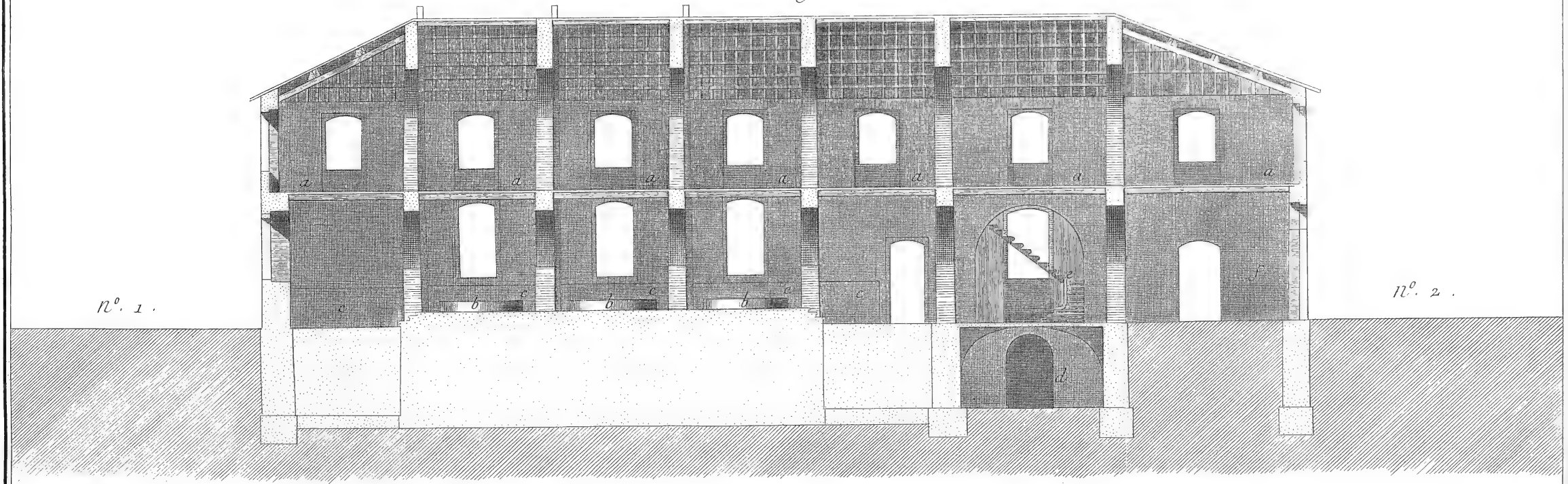


Fig. 2.



Savonnerie, coupe sur la largeur et Coupe sur la longueur d'une manufacture de Savon.

SELLIER-CARROSSIER,

CONTENANT vingt-cinq Planches équivalentes à trente-neuf à cause de quatorze doubles.

PLANCHE I^{ere}.

LE haut de cette Planche représente un atelier de sellier-carrossier, dont le devant est occupé d'ouvriers travaillans à divers ouvrages de sellerie, & le derriere est garni de toutes sortes de carrosses, chaises & autres équipages.

Fig. 1. Elévation perspective.

2. Plan d'une selle à piquer. A, l'un des panneaux. BB, les quartiers. C, le siège. D, la batte de devant. E, la batte de derriere. F, le pommeau. GG, les crampons de courroie.
3. Selle de chasse. A, l'un des panneaux. BB, les quartiers. C, le siège. D, la batte de devant. E, le crampon de courroie.
4. Selle rafe ou à l'angloise. A, l'un des panneaux. BB, les quartiers. C, le siège.
5. Arçon de selle. A, le garrot. BB, les mammelles. CC, leurs pointes. D, le troufféquin. EE, les pointes. FF, les bandes.
6. Elévation du devant d'un arçon. A, le garrot. BB, les mammelles. CC, les pointes.
7. Elévation du devant d'un autre arçon. A, le garrot. BB, la batte coupée. CC, les mammelles. DD, les pointes.
8. Elévation du derriere d'un arçon. A, le troufféquin. BB, les pointes. CC, la batte coupée.

PLANCHE II.

Fig. 9. Panneau de selle.

10. Courroie de croupiere. A, la croupiere. B, la boucle. C, le sanglot.
11. Houffe. AA, le galon ou la broderie.
12. Couffinet.
13. Sangle. AA, les bouts arrêtés à l'arçon de la selle. BB, les boucles. CC, les sanglots.
14. Contre-sangle. A, le bout arrêté à l'arçon de la selle. B, la boucle. C, le sanglot.
15. Courroie d'étrier. A, la courroie. B, la boucle. C, l'étrier.
16. Ventriere. AA, les courroies. B, la boucle.
17. Sout. A, le fout. B, le faux fourreau. C, le montant. D, la ventriere.
18. Selle pour femme. A, les panneaux. BB, la garniture. C, le doffier. DD, les battes. E, le pommeau.
19. Plan de la selle. AA, la garniture. B, le doffier. CC, les battes. D, le pommeau.
20. Marchepié. AA, les courroies. BB, les boucles. C, le marchepié.
21. Arçon de selle de femme. A, le garreau. BB, les mammelles. CC, leurs pointes. D, le pommeau. E, le troufféquin. FF, les pointes. GG, les plaintes. H, le doffier. I, la batte de devant. K, la batte de derriere. LL, les montans de doffier.

PLANCHE III.

Equipage de cheval de selle.

La vignette représente un cheval de selle entierement équipé.

Fig. 1. Monture de la bride. *a*, la tétiere. *b*, les portemords. *c*, le frontal. *d*, la fougorge. *e*, la muserolle. *ff*, les rênes. *g*, le bouton. *h*, bridon. *i*, martingale.

Bas de la Planche. Développement du ressort de la boîte du poitrail.

2. Face extérieure du ressort du poitrail & de la boucle qui le retient.

3. Face intérieure de la même boîte du côté qui s'applique à l'arçon.
4. La même boîte ouverte & garnie du porte-boucle.
5. La même boîte ouverte dont on a ôté le porte-boucle.
6. Le porte-boucle.
7. Profil de la boîte.

Toutes ces figures sont de la grandeur de l'objet.

PLANCHE IV.

Fig. 1. Elévation latérale.

2. Plan d'une berline ou vis-à-vis à deux fonds montée sur de longues foupentes.
3. Bout du timon. G, la partie du timon. H, le crocher.
4. Siège. AA, le siège. B, la traverse du brancard.
5. Tiroir de derriere. AA, l'entretoise. BB, les montans. CC, le tiroir. D, le marchepié du tiroir.
6. Tréport du siège. A, la tige. BB, les branches.
7. Cric. A, la roue. B, le support. C, l'arcbutant.

PLANCHE V.

Fig. 1. Elévation latérale d'une berline ou vis-à-vis à panneau arrafé, montée sur quatre coins de ressort à la Daleine.

2. & 3. Ressorts à la Daleine. AA, les ressorts. BB, les mains de ressorts. CC, les boulons à vis à écrous pour les arrêter.
4. Ressort de derriere. A, le ressort. B, la main. C, le tiran à vis à écrou pour l'arrêter.
5. Marchepié des domestiques.
6. Liloir de derriere à la Daleine. AA, le liloir. BB, les montans.
7. Dessous du marchepié.
8. Avant-train supérieur. A, le marchepié. B, la tringle du marchepié. C, l'entretoise. DD, la fourchette. EE, les jantes. F, l'entretoise du brancard.
9. Avant-train inférieur. A, la fourchette. BB, la volée. CC, les palonniers. D, l'entretoise. EE, les jantes.

PLANCHE VI.

Fig. 1. Elévation latérale.

2. Plan d'une berline de campagne ou vis-à-vis à cul de finge à hautes roues avec ses lanternes, montée de ressorts à la Daleine.
3. Profil de la porte.
4. Elévation de la porte.
5. Elévation en face de la berline. AAAA, les lanternes.
6. Elévation en face d'un vis-à-vis.
7. Traverse de pavillon de berline ou vis-à-vis. AA, les mortoises.
8. Traverse de devant de berline. AA, les tenons.
9. Traverse de derriere de berline. AA, les tenons.
10. Traverse de devant de vis-à-vis. AA, les tenons.
11. Traverse de derriere de vis-à-vis. AA, les tenons.

PLANCHE VII.

Fig. 1. Elévation latérale.

2. Plan d'une berline de campagne à quatre portieres à six ou huit places, montées de longues foupentes.
3. Elévation en face de la berline.
4. Traverse de pavillon de la berline. AA, les mortoises.
5. Traverse d'en-haut de devant de la berline. AA, les tenons.

6. Traversé d'en-haut de derriere de la berline. AA, les tenons.
7. Panneau à croffe. A, le montant à croffe. B, la traversé à croffe. CC, les tenons. D, l'accotoir. EE, les tenons.
8. Battant de derriere. AA, les mortoifes. B, le tenon.
9. Pié cornier. AA, les mortoifes. B, le tenon.

P L A N C H E V I I I.

Fig. 1. Elévation latérale.

2. Plan d'une caleche en gondole montée de longues foupentes.
3. Elévation en face d'un des sièges de la gondole.
4. Elévation latérale du même siège.
5. Elévation d'un strapontin. AA, le pié du strapontin.

P L A N C H E I X.

Fig. 1. Elévation latérale.

2. Plan d'une diligence appelée *diligence de Lyon*, servant à transporter les voyageurs de Paris à Lyon, & de Lyon à Paris.
3. Elévation en face de la diligence.
4. Traversé de pavillon de la diligence. AA, les mortoifes.
5. Traversé d'en-haut de devant de la diligence. AA, les tenons.
6. Traversé d'en-haut de derriere de la diligence. AA, les tenons.
7. Volée. A, le bout du timon. B, la cheville. C, l'anneau. D, la volée. EE, les chaînes. FF, les palonniers.

P L A N C H E X.

Fig. 1. Elévation latérale.

2. Plan d'une diligence à cul de singe à quatre places par le moyen d'un strapontin.
3. Elévation du strapontin ou siège de devant. A, le siège. BB, les crochets servant de support.
4. Profil du strapontin ou siège de devant. A, le siège. B, le crochet servant de support.
5. 6. & 7. Mains de ressort.

P L A N C H E X I.

Fig. 1. Elévation latérale.

2. Plan d'une diligence montée sur des cordes à boyau & dont la portiere est par derriere.
3. Elévation de la porte d'entrée de la diligence.
4. Elévation d'un des supports de derriere vu sur deux faces. AA, la poulie. BB, la chappe. CC, &c. la tige du support à fourchette. DD, &c. la vis à écrou.

P L A N C H E X I I.

Fig. 1. Elévation latérale.

2. Plan d'un diable monté sur de longues foupentes.
3. Elévation de l'appui de devant du diable.
4. Traversé d'en-haut de devant ou derriere du diable. AA, les tenons.

P L A N C H E X I I I.

Fig. 1. Elévation perspective.

2. Plan d'une chaise de poste montée sur des ressorts à l'écrevissé.
3. Ressort à écrevissé. AA, les crochets soutenant les foupentes.
4. Armon de la chaise de poste. A, la main de l'armon. B, le pié de l'armon. CC, les boulons à vis à écrous.
5. Les deux bouts des brancards de la chaise de poste.
6. & 7. Arcboutans de devant, l'un oblique & l'autre droit. AA, les mouffes. BB, les tiges. CC, les pointes ou vis.
8. Chantignole. A, l'échancrure de l'essieu. BB, les pattes. CC, &c. les boulons à vis à écrous.
9. Devant du gouffet de la chaise de poste.

10. Support ou arcaboutant de derriere de la chaise. A, la tête. BB, les tiges. CC, les pointes ou vis.

11. Cremaillere de la chaise. AA, les vis à écrous.

12. Cerceau de derriere de la chaise. AA, le cerceau. B, l'entretoise. CC, les tenons.

P L A N C H E X I V.

Fig. 1. Elévation latérale.

2. Plan d'une chaise de poste à cul de singe, montée sur des ressorts à la Daleine.
3. Chantignole de la chaise. A, en est l'échancrure. BB, les pattes. CC, &c. les boulons à vis à écrous.
4. Une des mains de la chaise.
5. Garde-crotte de la chaise. A, le garde-crotte. BB, les brancards. C, l'entretoise.
6. Un des moutons à la Daleine de la chaise. A, la tête des moutons. B, le tenon.
7. Ressort de derriere de la chaise. AA, le ressort. B, la main du ressort. C, le tiran à vis à écrous.
8. Gouffet de la porte de la chaise.

P L A N C H E X V.

Fig. 1. Elévation latérale.

2. Plan d'une chaise ou cabriolet à soufflet ou sans soufflet.
3. Garde-crotte du cabriolet. A, le garde-crotte. BB, l'entretoise.
4. Strapontin ou siège de devant. A, le siège. B, le crochet ou support.
5. Strapontin ou siège avec dossier. A, le siège. B, le dossier. C, l'accotoir. DD, les supports à vis à écrous en EE, & à pointe ou à vis en FF.
6. Elévation en face du cabriolet. AA, la porte ou gouffet. BB, le dossier. CC, le fond. DD, les rideaux. EE, les yeux.
7. Elévation de derriere du cabriolet.
8. Carcasse en fer du soufflet du cabriolet. A, le centre. B, le cerceau de devant. C, les charnières. D, le cerceau du milieu. E, ses charnières. F, le cerceau de derriere. G, ses charnières. HH, la tige de l'arcaboutant. I, sa charnière. K, point d'appui de derriere. L, point d'appui de devant.
9. Essieu coudé du cabriolet. AA, les coudes. BB, les tourillons. CC, les écrous à vis.

P L A N C H E X V I.

Fig. 1. Elévation latérale de cabriolet à quatre roues, monté sur des ressorts à la Daleine.

3. Elévation du siège servant de coffre.
4. Plan du siège. AA, le siège. B, le strapontin.

P L A N C H E X V I I.

Fig. 1. Elévation latérale d'un petit carrosse de jardin à nud à deux places, avec impériale, monté sur trois roues.

2. Elévation latérale d'un carrosse de jardin à trois ou quatre places sans impériale, monté aussi sur trois roues.
3. Elévation latérale.
4. Plan d'une source ou voiture de chasse.

P L A N C H E X V I I I.

Fig. 1. Elévation latérale.

2. Elévation en face.
3. Plan d'une chaise à porteur.
4. Un des deux bâtons servant à transporter la chaise.
5. Profil d'un des côtés & d'une partie du devant de la chaise. A, portion du panneau de derriere. B, pié cornu de derriere. C, panneau latéral. D, pié cornu de devant. E, battant de la porte. F, panneau de la porte. G, intervalle pour le chaffis de la glace.

PLANCHE XIX.

- Fig. 1. Elevation latérale.
 2. Elevation de derriere.
 3. Elevation en face.
 4. Plan d'une brouette.
 5. Extrémité d'un des brancards, bâtons de la brouette.
 AA, le bâton. B, la cheville.

PLANCHE XX.

Noms des pieces dont les figures suivantes sont composées.

- Fig. 1. 2. & 3. Pl. IV.
 1. Pl. V.
 1. 2. 3. 4. 5. & 6. Pl. VI.
 1. 2. & 3. Pl. VII.
 1. & 2. Pl. VIII.
 1. 2. & 3. Pl. IX.
 1. & 2. Pl. X.
 1. 2. & 3. Pl. XI.
 1. & 2. Pl. XII.
 1. & 2. Pl. XIII.
 1. & 2. Pl. XIV.
 1. & 2. Pl. XV.
 1. & 2. Pl. XVI.
 1. 2. 3. & 4. Pl. XVII.
 1. 2. & 3. Pl. XVIII.
 1. 2. 3. & 4. Pl. XIX.
 A, battant de pavillon. B, sommier de pavillon. C, pié corrier de devant. D, pié corrier de derriere. E, montant à croffe de devant. F, montant à croffe de derriere. G, battant de devant. H, battant de derriere. I, panneau à croffe de devant. K, panneau à croffe de derriere. L, traverse à croffe de devant. M, traverse à croffe de derriere. N, accotoir de devant. O, accotoir de derriere. P, panneau de glace à croffe de devant. Q, panneau de glace à croffe de derriere. R, panneau plein de devant. S, panneau plein de derriere. T, traverse d'en-haut de porte. V, traverse de milieu de porte. U, traverse de bas de porte. X, battant de porte. Y, panneau de glace de porte. Z, panneau plein de porte. A, grande courroie entretenant la caisse. B, petite courroie entretenant la caisse. C, brancard. D, marche-pié du brancard. E, courroie ou support du marche-pié. F, soupente. FF, soupente de corde à boyau. G, timon. H, crochet ou cheville du timon. I, fourchette. K, volée. L, effieu. M, jante de train supérieur. N, jante de train inférieur. O, boulons. P, marche-pié du cocher. Q, traverse de devant de brancard. R, support de brancard. S, support de fer. T, moyeu de la roue de devant. U, rayon de la roue de devant. V, jante de la roue de devant. X, siège. Y, support hâté du siège. æ, arcaboutant de devant de chaise. aa, garde-crotte. a, marche-pié des domestiques. b, tableau du marche-pié des domestiques. c, mouton. d, arcaboutant de derriere. e, arcaboutant de devant de mouton de derriere. f, cric. g, traverse de derriere de brancard. h, moyeu de la roue de derriere. i, rayon de la roue de derriere. k, jante de la roue de derriere. l, traverse de devant de sommier. m, traverse de derriere de sommier. n, traverse de milieu de sommier. o, ressort à la Daleine. oo, ressort à l'écrevisse. p, traverse de devant. q, traverse de milieu de devant. r, montans. s, panneau de glace de devant. t, panneau plein de devant. u, arcaboutant de derriere du mouton de devant. v, arcaboutant de devant du mouton de devant. x, mouton de devant. y, panier. z, support à fourchette. a, traverse d'en-haut de derriere. b, traverse du milieu de derriere. c, poulie. d, chappe. e, goufflet. f, armon. g, chantignolle. h, main. i, montant. k, parasol. l, devant. m, siège de la vource. n, marche-pié de la vource. o, tourniquet. p, esse. q, bâton.

PLANCHE XX.

- Fig. 1. Traverse de pavillon de berline avec moulure.
 AA, les mortoifes.
 2. 3. & 4. Pié corrier de berline avec moulure. A, le tenon d'en-haut. B, le tenon d'en-bas. C, la mor-

- toife du tenon de l'accotoir. DD, les feuillures.
 5. Panneau à croffe de berline.
 6. Chaffis à croffe de berline. A, le montant à croffe. B, la traverse à croffe. CC, les tenons. D, l'accotoir. E, les tenons.
 7. Accotoir chantourné. A, l'accotoir. BB, les tenons. C, portion du montant à croffe.
 8. Chaffis de glace à croffe. AA, les montans. B, la traverse.
 9. Battant de pavillon de berline. A, le tenon d'en-haut. B, le tenon d'en-bas. C, mortoife du tenon de l'accotoir.
 10. Profil de la traverse de pavillon de berline, fig. 1. A, la traverse de pavillon. B, portion de la traverse à croffe.
 11. Profil ou plan du pié corrier de berline, fig. 2. 3. & 4. A, le tenon. B, les moulures. CC, les feuillures.
 12. Profil de la traverse à croffe marquée B, fig. 6. A, le chaffis. B, la feuillure du chaffis de glace. C, la moulure.
 13. Profil du montant à croffe marqué A, fig. 6. A, la feuillure du chaffis de glace. B, la feuillure du panneau à croffe. C, les moulures.
 14. Profil du chaffis de glace. A, le chaffis. B, la feuillure de la glace.
 15. Profil de l'accotoir marqué D, fig. 6. A, la feuillure du chaffis de glace. B, les moulures.
 16. Profil de l'accotoir chantourné, fig. 7. A, la feuillure du chaffis de glace. B, les moulures.
 17. Profil du battant de pavillon de berline. A, le battant. B, la feuillure de la porte. C, la feuillure de chaffis de glace. D, la moulure.
 18. Sommier de pavillon de berline. A, la moulure. BB, les talons. CC, &c. les mortoifes.
 19. Profil du sommier de pavillon de berline, fig. 18. A, le sommier. B, la moulure. C, portion de traverse.

PLANCHE XXI.

- Fig. 20. & 21. Battans de porte de berline. AA, les mortoifes supérieures. BB, les mortoifes inférieures. CC, les mortoifes du milieu.
 22. Traverse d'en-haut de porte de berline. AA, les tenons.
 23. Traverse du milieu de porte de berline. AA, les tenons.
 24. Traverse d'en-bas de porte de berline. AA, les tenons.
 25. Chaffis de glace de porte de berline. AA, les montans. B, la traverse d'en-haut. C, la traverse d'en-bas. D, le cordon. E, le gland.
 26. Traverse inférieure de derriere de berline. A, la traverse. BB, les tenons.
 27. Traverse supérieure d'en-haut de devant de berline. A, la traverse. BB, les tenons. CC, les mortoifes de montans.
 28. & 29. Montans de devant de berline. AA, les montans. BB, &c. les tenons.
 30. Traverse du milieu de devant de berline. A, la traverse. BB, les tenons. CC, les mortoifes de montans.
 31. Traverse d'en-bas de devant de berline. A, la traverse. BB, les tenons.
 32. Traverse inférieure de face de vis-à-vis. A, la traverse. BB, les tenons.
 33. Traverse de milieu de vis-à-vis. A, la traverse. BB, les tenons.
 34. Traverse d'en-bas de face de vis-à-vis. A, la traverse. BB, les tenons.
 35. Pié corrier de vis-à-vis. A, le tenon d'en-haut. B, le tenon d'en-bas. C, la mortoife du tenon de l'accotoir.
 36. Sommier de pavillon de vis-à-vis. AA, la moulure. BB, &c. les mortoifes.

PLANCHE XXII.

37. Traverse de pavillon de diligence avec moulures; AA, les mortoifes.

S E L L I E R - C A R R O S S I E R .

38. Sommier de pavillon de diligence. AA, la moulure. BB, &c. les mortoifés.
39. Battant de pavillon de diligence. A, le tenon d'en haut. B, le tenon d'en-bas. C, la mortoife du tenon de l'accottoir.
40. Pié cornier de diligence. A, le tenon d'en haut. B, le tenon d'en-bas. C, la mortoife du tenon de l'accottoir.
41. Pié cornier de la chaise de poste. A, le tenon d'en haut. B, le tenon d'en-bas. C, la mortoife du tenon de l'accottoir.
42. Traverfe de pavillon de chaise de poste avec moulure. AA, les mortoifés.
43. Sommier de pavillon de chaise de poste. AA, la moulure. BB, &c. les mortoifés.
44. Timon double à fourchette. AA, le timon. B, la queue. C, entre-toife fupérieure. D, entre-toife inférieure.
45. Traverfe de foupente fculptée.
46. Volée tournée.
47. Volée fculptée.
48. Taffeau de marche-pié de domestique marié avec fon brancard. A, le marche-pié. B, le taffeau. C, portion du brancard.
49. Taffeau de marche-pié de domestique fans être marié avec fon brancard. A, le marche-pié. B, le taffeau. C, portion du brancard.

P L A N C H E X X I I I .

- Fig. 1.* établi. AA, l'établi. BB, les tiroirs. CC, les treteaux.
2. Etaux. AA, les mords acérés. BB, les yeux. CC, les tiges. DD, les jumelles.
 3. Gros taffeau. A, la tête acérée. B, le billot.
 4. Petit taffeau. A, la tête acérée. B, la pointe.
 5. Gros marteau. A, la tête acérée. B, la panne acérée. C, le manche.
 6. Marteau à panne fendue. A, la tête acérée. B, la panne acérée & fendue. C, le manche.
 7. Petit marteau. A, la tête acérée. B, la panne acérée. C, le manche.
 8. Petit maillet de bois. AA, les têtes. B, le manche.
 9. Gros maillet de bois. AA, les têtes. B, le manche.
 10. Grosse maffe. AA, les têtes acérées. B, le manche.
 11. Petite maffe. AA, les têtes acérées. B, le manche.
 12. Gros burin. A, le taillant acéré. B, la tête.
 13. Petit burin. A, le taillant acéré. B, la tête.
 14. Gros bec d'âne à deux bifeaux. A, le taillant acéré. B, la tête.
 15. Petit bec d'âne à deux bifeaux. A, le taillant acéré. B, la tête.
 16. Gros bec d'âne à un feul bifeau. A, le taillant acéré. B, la tête.
 17. Petit bec d'âne à un feul bifeau. A, le taillant acéré. B, la tête.
 18. Grosse langue de carpe ou gouge en fer. A, le taillant acéré. B, la tête.
 19. Petite langue de carpe ou gouge en fer. A, le taillant acéré. B, la tête.

P L A N C H E X X I V .

- Fig. 20.* Poinçon rond. A, le poinçon acéré. B, la tête.
21. Poinçon plat. A, le poinçon acéré. B, la tête.
 22. Cifeau en bois. A, le taillant acéré. B, la tête.
 23. Gouge. A, le taillant acéré. B, la tête.
 24. Bec d'âne en bois. A, le taillant acéré. B, la tête.
 25. Bec d'âne à ferrer. AA, les taillans. B, la tige.
 26. Broche ou chaffe-pointe. A, la pointe acérée. B, la tête.
 27. Gros emporte-piece. A, le taillant. B, la tête.

28. Petit emporte-piece. A, le taillant. B, la tête.
29. Pié de biche. A, le pié de biche acéré. B, la tête.
30. Leve-clou. A, le leve-clou acéré. B, la tête.
31. Petite alène à coudre. A, l'alène acérée. B, le manche.
32. Alène coudée. A, l'alène acérée. B, le manche.
33. Grande alène à coudre. A, l'alène acérée. B, le manche.
34. Broche ou poinçon à main. A, le poinçon acéré. B, le manche.
35. Gros paffe-corde. A, l'œil acéré. B, la tige. C, le manche.
36. Petit paffe-corde. A, l'œil acéré. B, la tige. C, le manche.
37. Serre-attache. A, la fourchette acérée. B, la tige. C, le manche.
38. Tire-bourrés. AA, les tire-bourrés. B, la tige.
39. Rembourroir. AA, les rembourroirs. B, la tige.
40. Rembourroir à main. A, le rembourroir à œil. B, la ligne. C, le manche.
41. Lime d'Allemagne carrelette. A, la lime. B, le manche.
42. Lime d'Allemagne demi-ronde. A, la lime. B, le manche.
43. Lime d'Allemagne tiers-point. A, la lime. B, le manche.
44. Lime d'Allemagne queue de rat. A, la lime. B, le manche.
45. Rape carrelette. A, la rape. B, le manche.
46. Rape demi-ronde. A, la rape. B, le manche.
47. Rape queue de rat. A, la rape. B, le manche.
48. Pincés à deux. AA, les mords. B, l'œil. CC, les mains.
49. Pincés ronds. AA, les mords. B, l'œil. CC, les mains.
50. Pincés plates. AA, les mords. B, l'œil. CC, les mains.
51. Tenailles ou triquoifés. AA, les mords. B, l'œil. CC, les mains.
52. Tenailles à vis. AA, les mords. B, les yeux. CC, les tiges. D, la charniere. E, le ressort. F, la vis. G, l'écrou à oreille.

P L A N C H E X X V .

- Fig. 53.* Rainette à vis. A, le taillant acéré. B, la vis. C, le manche.
54. Scie à main. A, la scie acérée. B, le manche.
 55. Liffoir.
 56. Cornette. A, la cornette. B, le manche.
 57. Forces. AA, les taillans acérés. B, le ressort.
 58. Gros cifeaux. AA, les taillans acérés. B, l'œil. CC, les mains.
 59. Petits cifeaux. AA, les taillans acérés. B, l'œil. CC, les anneaux.
 60. Vrille. A, la meche. B, le manche.
 61. Tariere. A, la meche. B, le manche.
 62. Couteau à pié droit. A, le taillant. B, la tige droite. C, le manche.
 63. Couteau à pié coudé. A, le taillant. B, la tige coudée. C, le manche.
 64. Etui de cuir des couteaux à pié.
 65. Compas. A, la tête. B, les pointes.
 66. Gâteau de plomb.
 67. Clé droite. AA, les yeux. B, la tige.
 68. Clé ceintrée. AA, les yeux. B, la tige.
 69. Clé en effe. AA, les yeux. B, la tige.
 70. Pierre à aiguifer. A, la pierre. B, la chaffe. C, le manche.
 71. Toife ou aune pliante.
 72. Pié de roi.

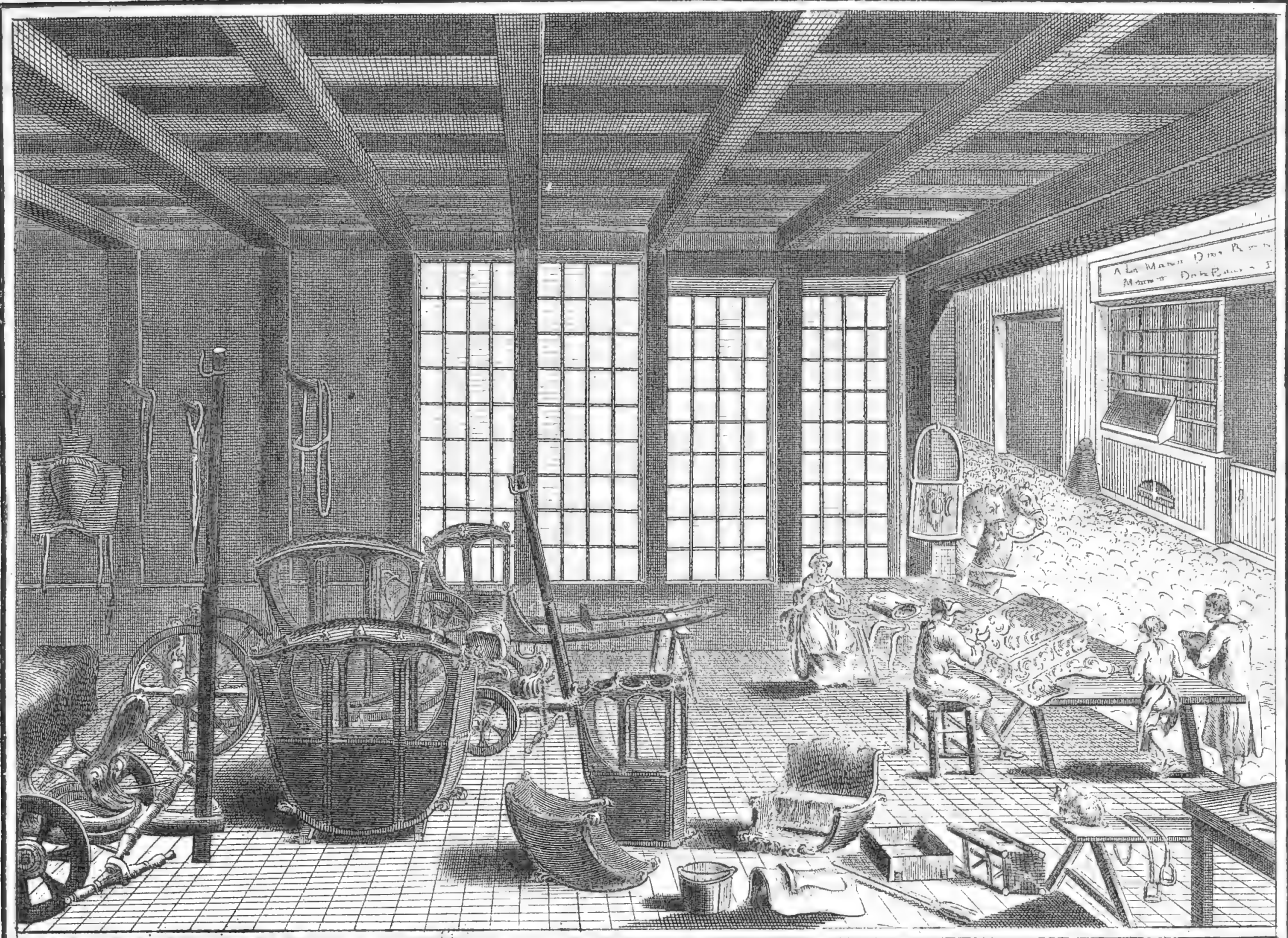


Fig. 4.

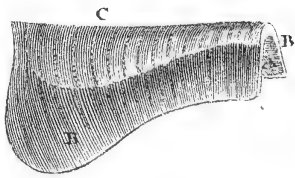


Fig. 3.

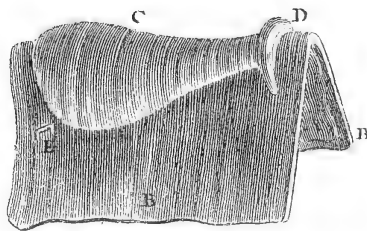


Fig. 1^e.

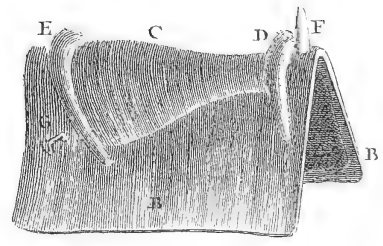


Fig. 6.

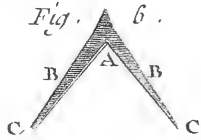


Fig. 5.

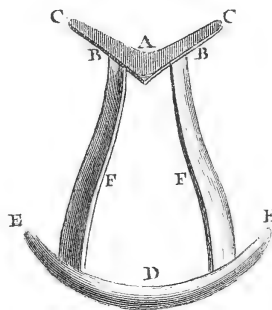


Fig. 2.

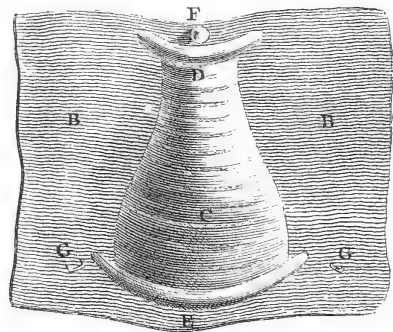


Fig. 7.



Fig. 8.



Sellier - Carrossier, Selles.

Fig. 9.

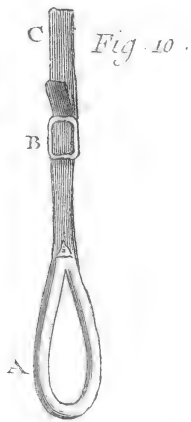
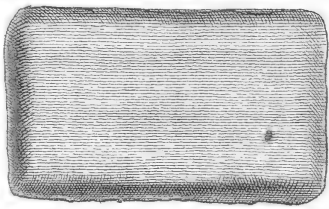


Fig. 11.

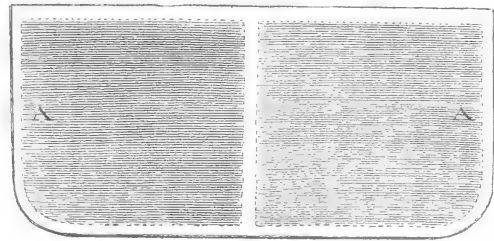


Fig. 12.

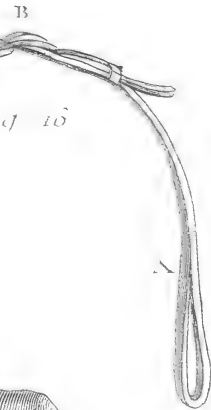


Fig. 10

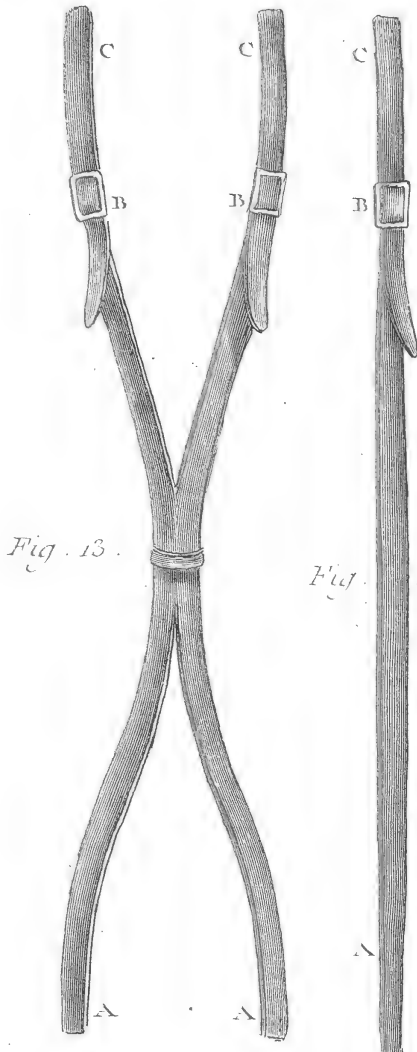


Fig. 13.

Fig. 14.



Fig. 15.



Fig. 17.

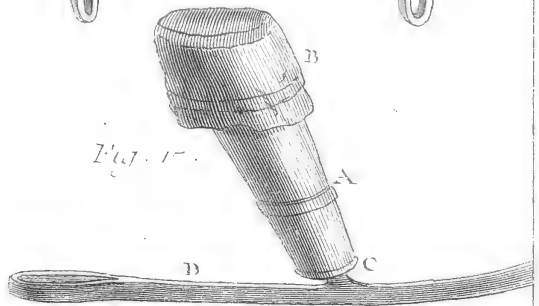


Fig. 18.

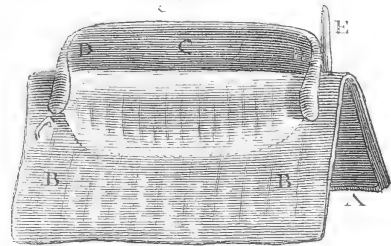


Fig. 21.

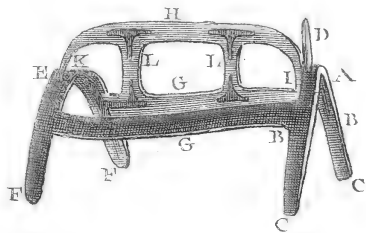


Fig. 20.

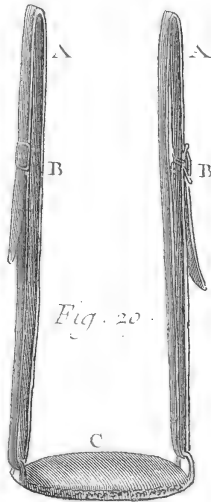
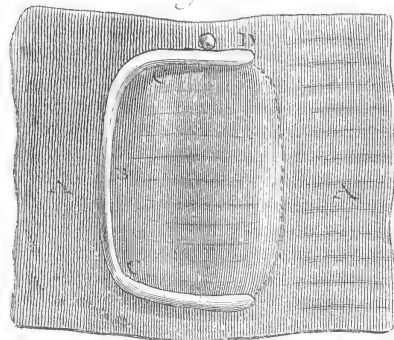


Fig. 19.



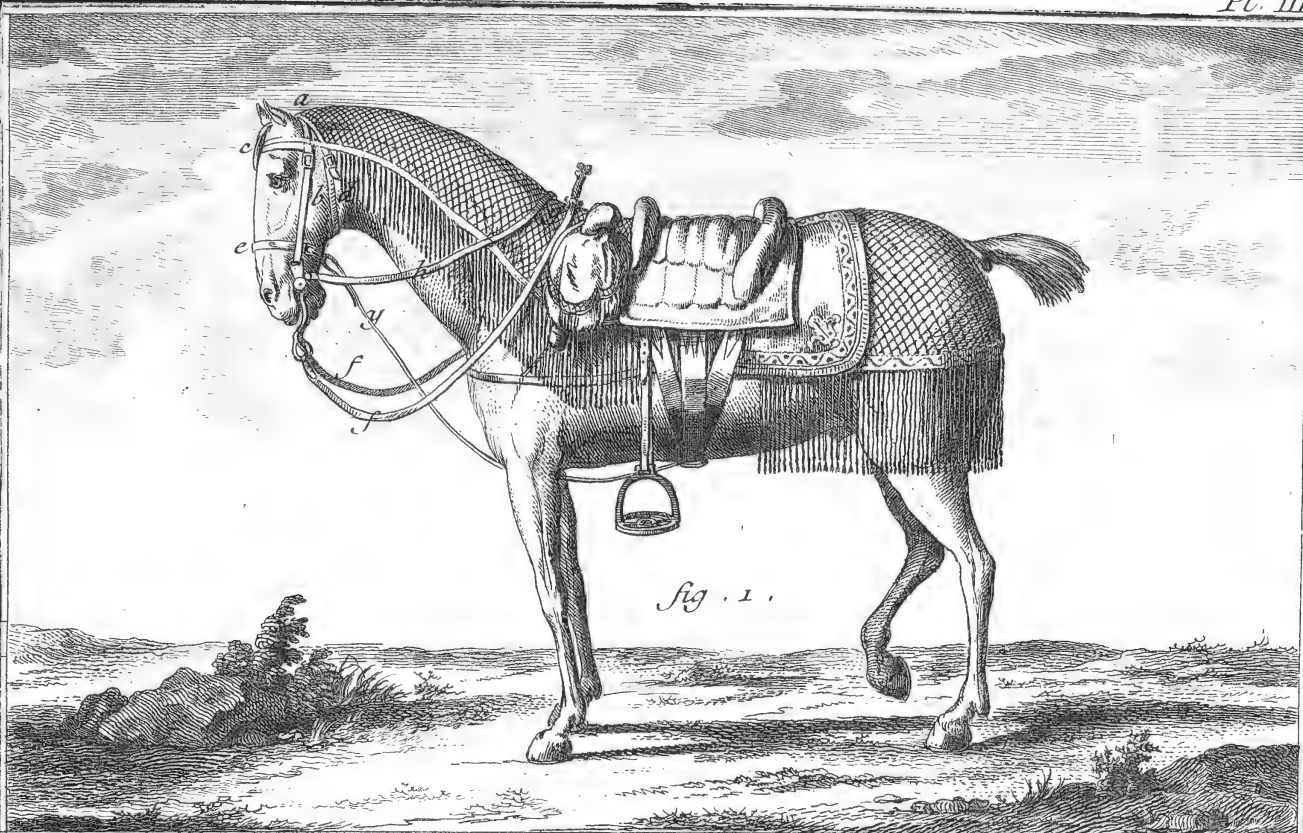
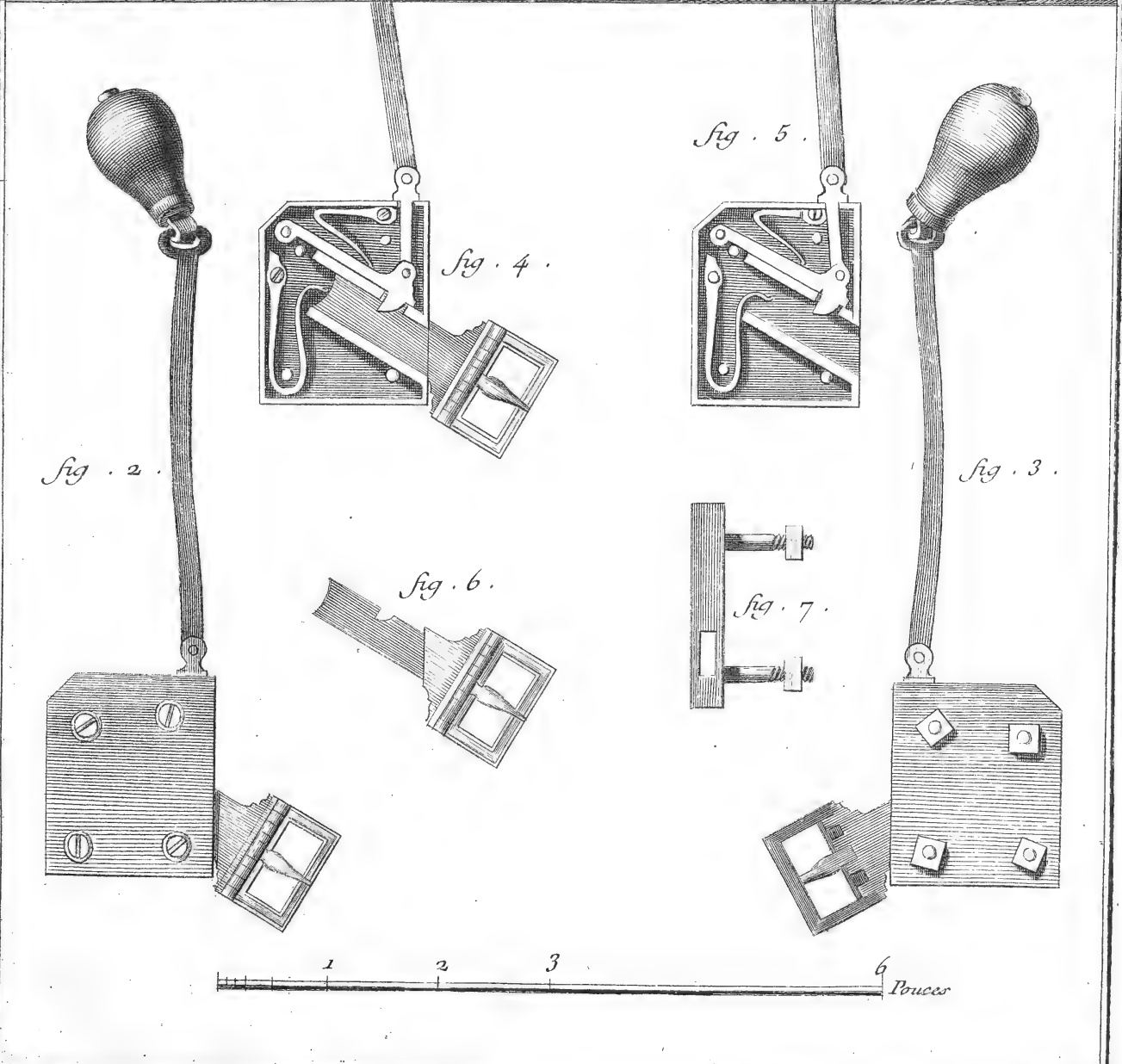


fig. 1.



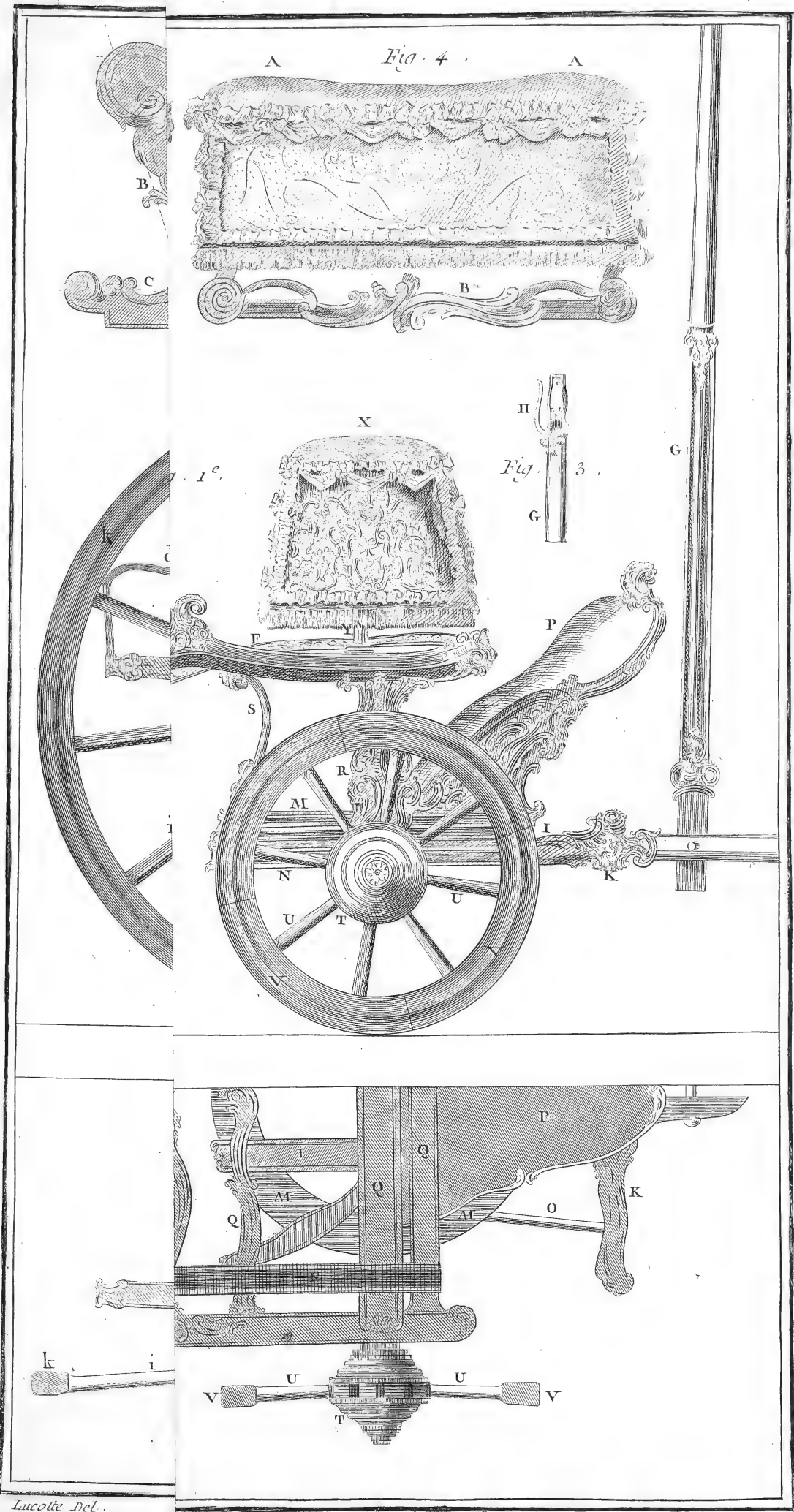
1 2 3 6 Pouces

Goussier del

Bernard fecit.

Sellier - Carrossier, Equipage du Cheval de Selle.

2062 / 2063



Lucolle Del.

Benard fecit.

deux Fonds.

2002/2003

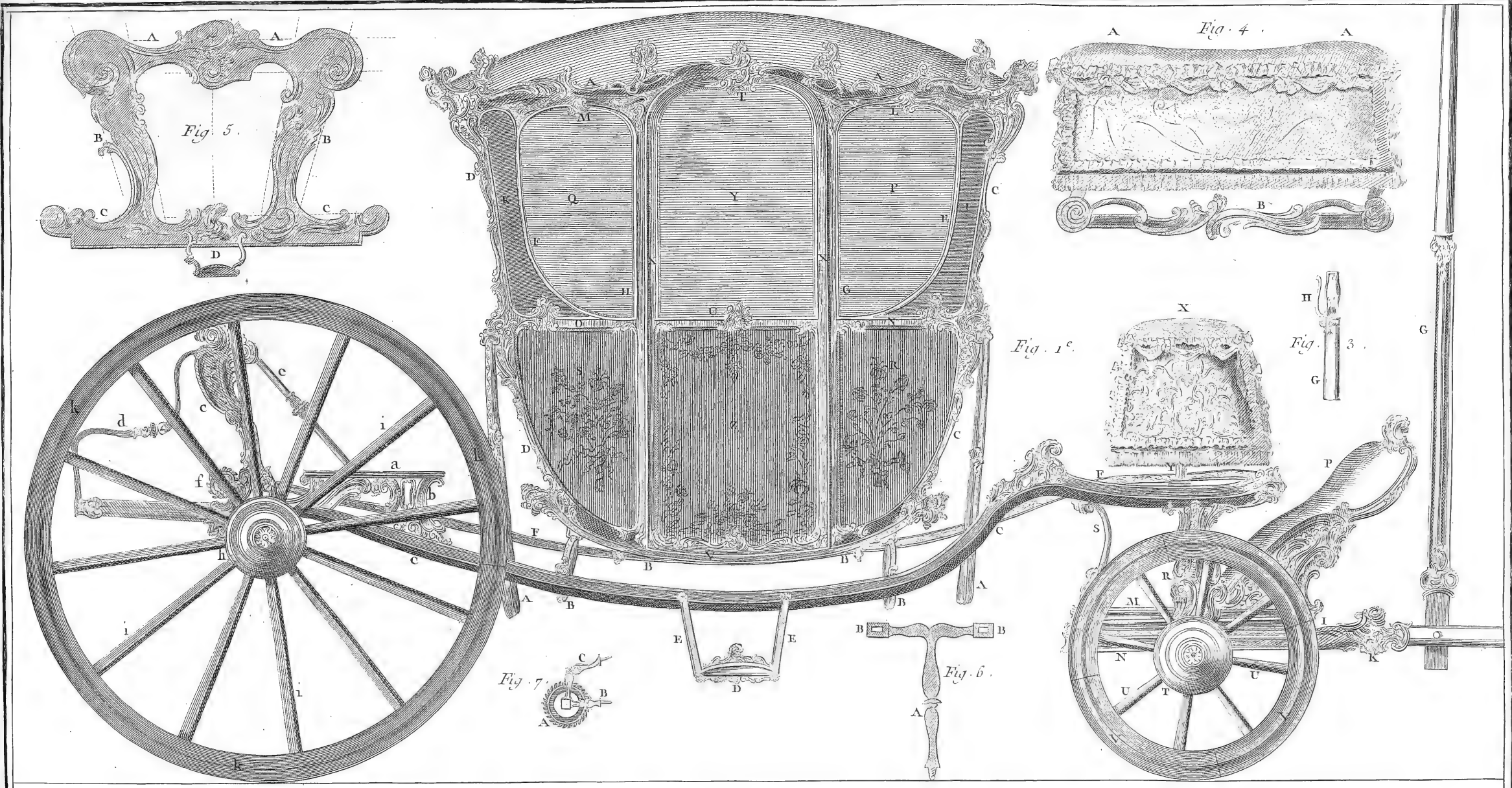
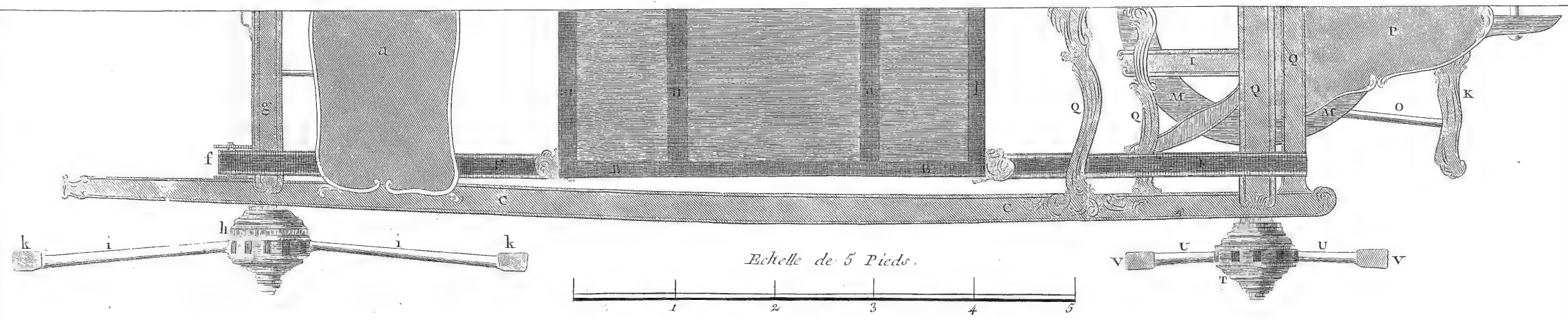


Fig. 2.



Echelle de 5 Pieds.

Sellier - Carrossier, Berlinoe ou vis-à-vis à deux Fonds.

2004 / 3005

Fig. 9.

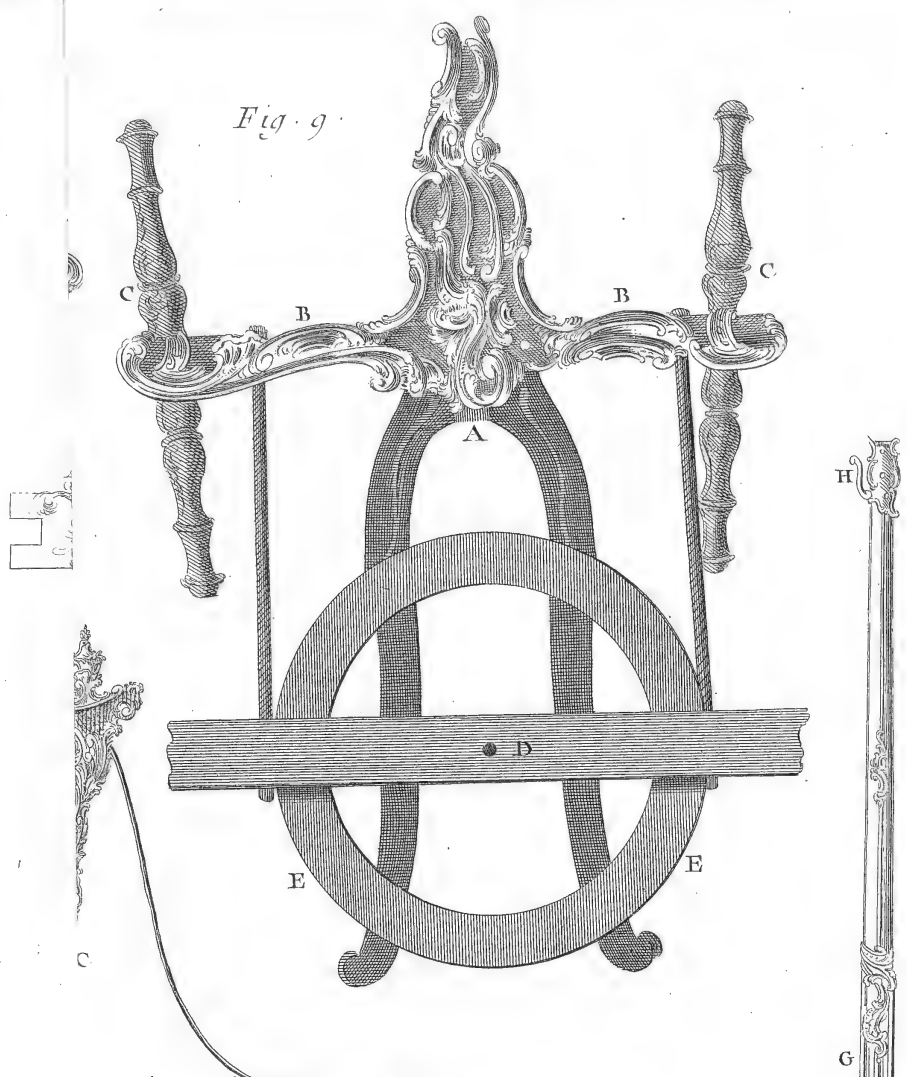
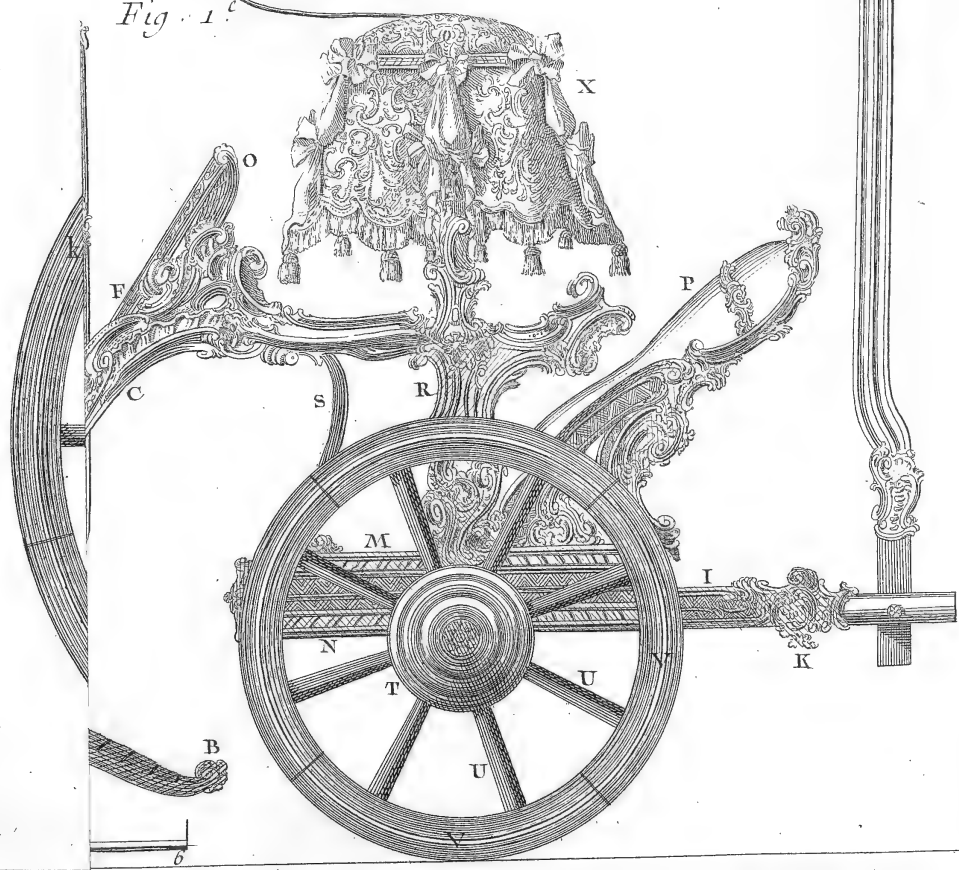


Fig. 10.

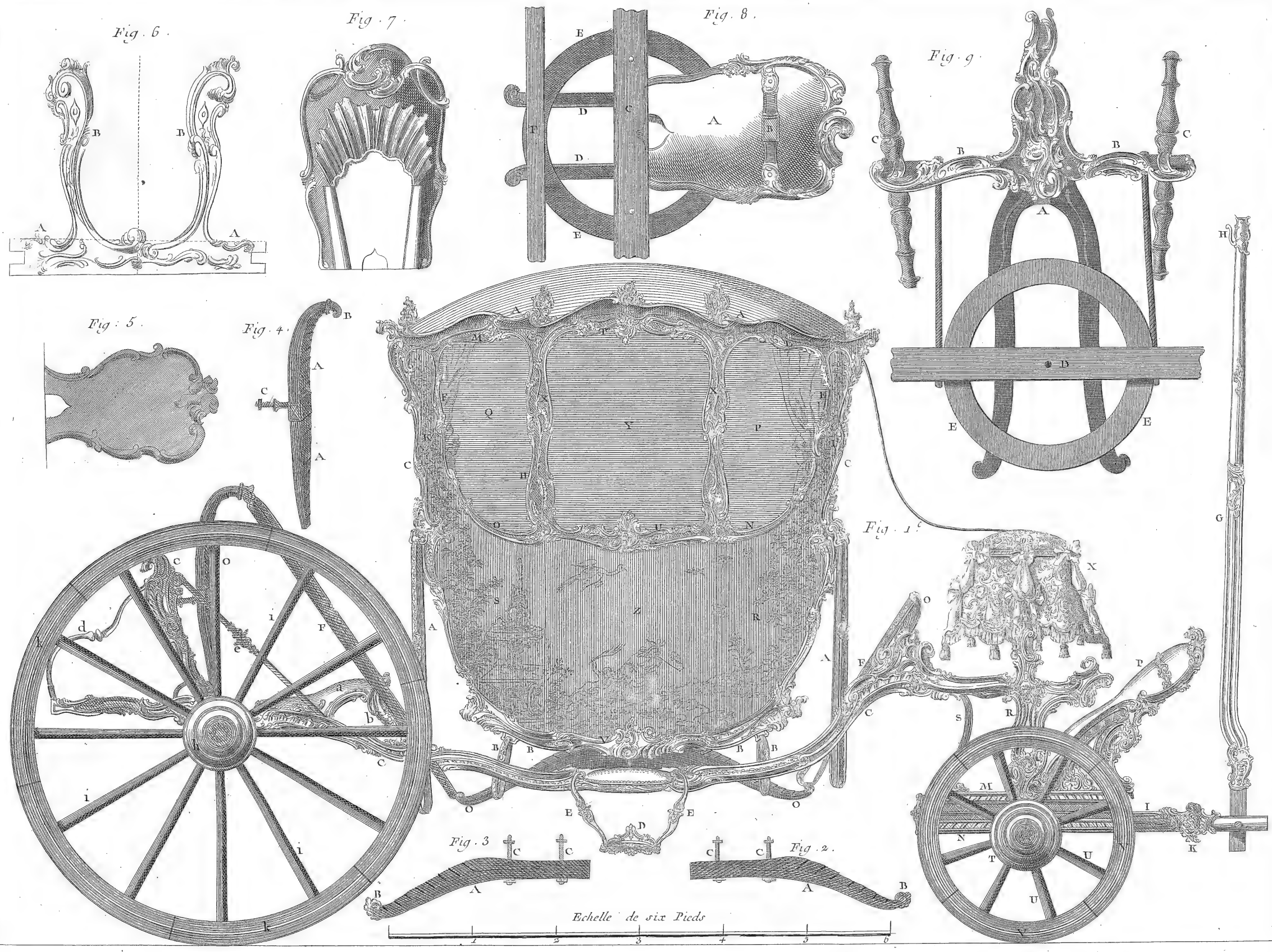


Lucotte Del.

Benard Fecit.

anneaux arrasés.

2004/2065



Sellier-Carrossier, Berlin ou vis-à-vis à panneaux arrasés.

2006/206

Fig. 4

Fig. 6

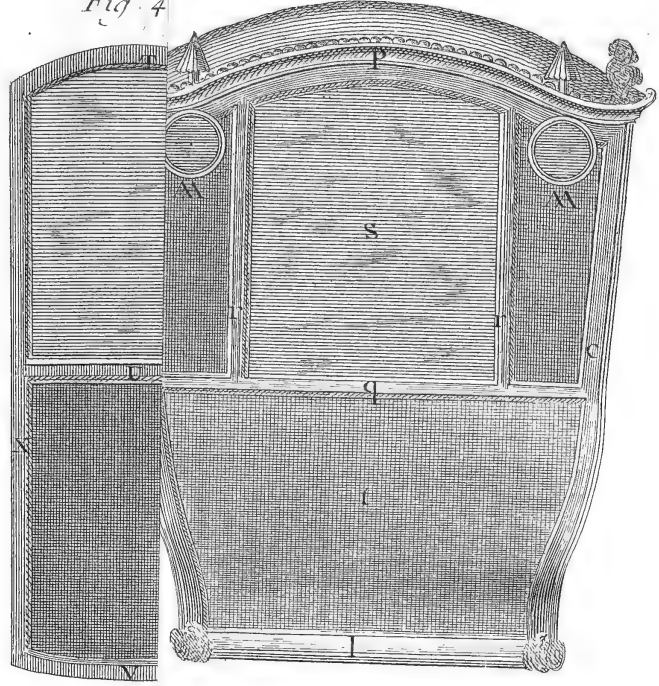
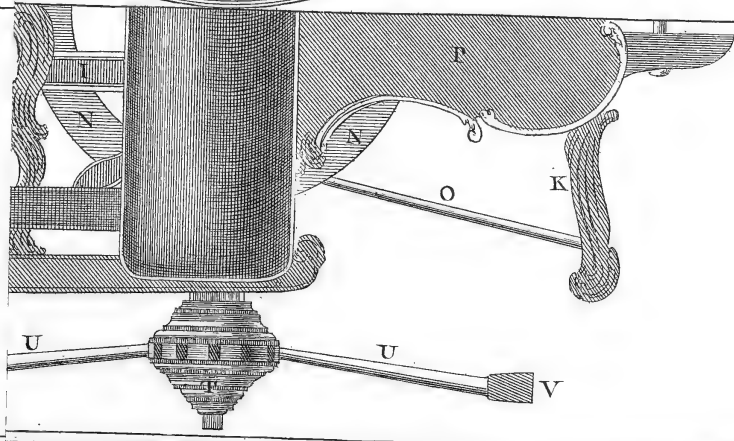
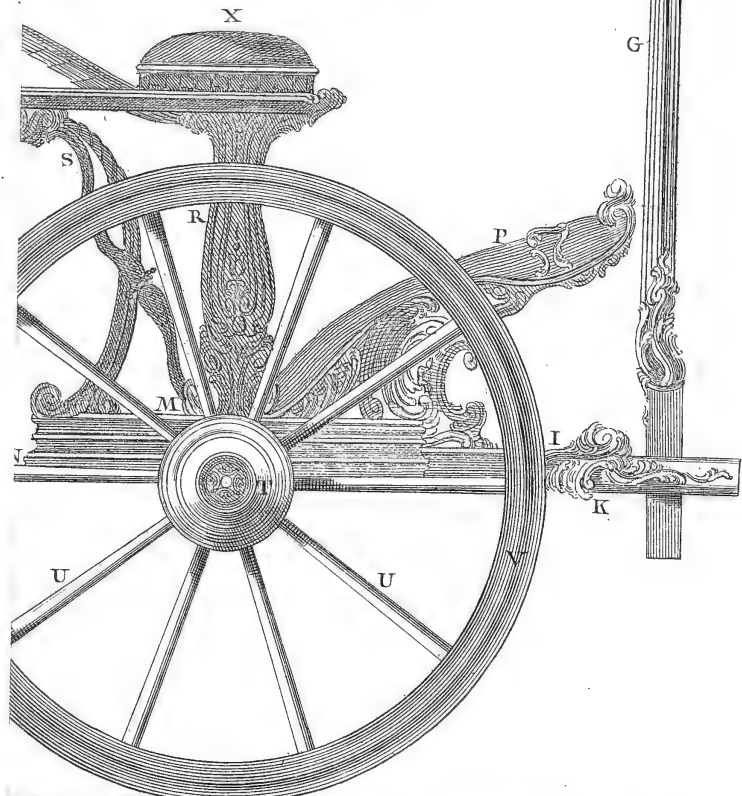
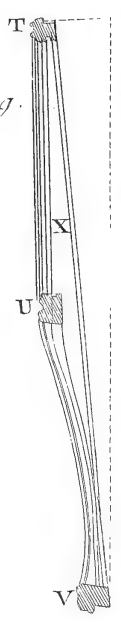


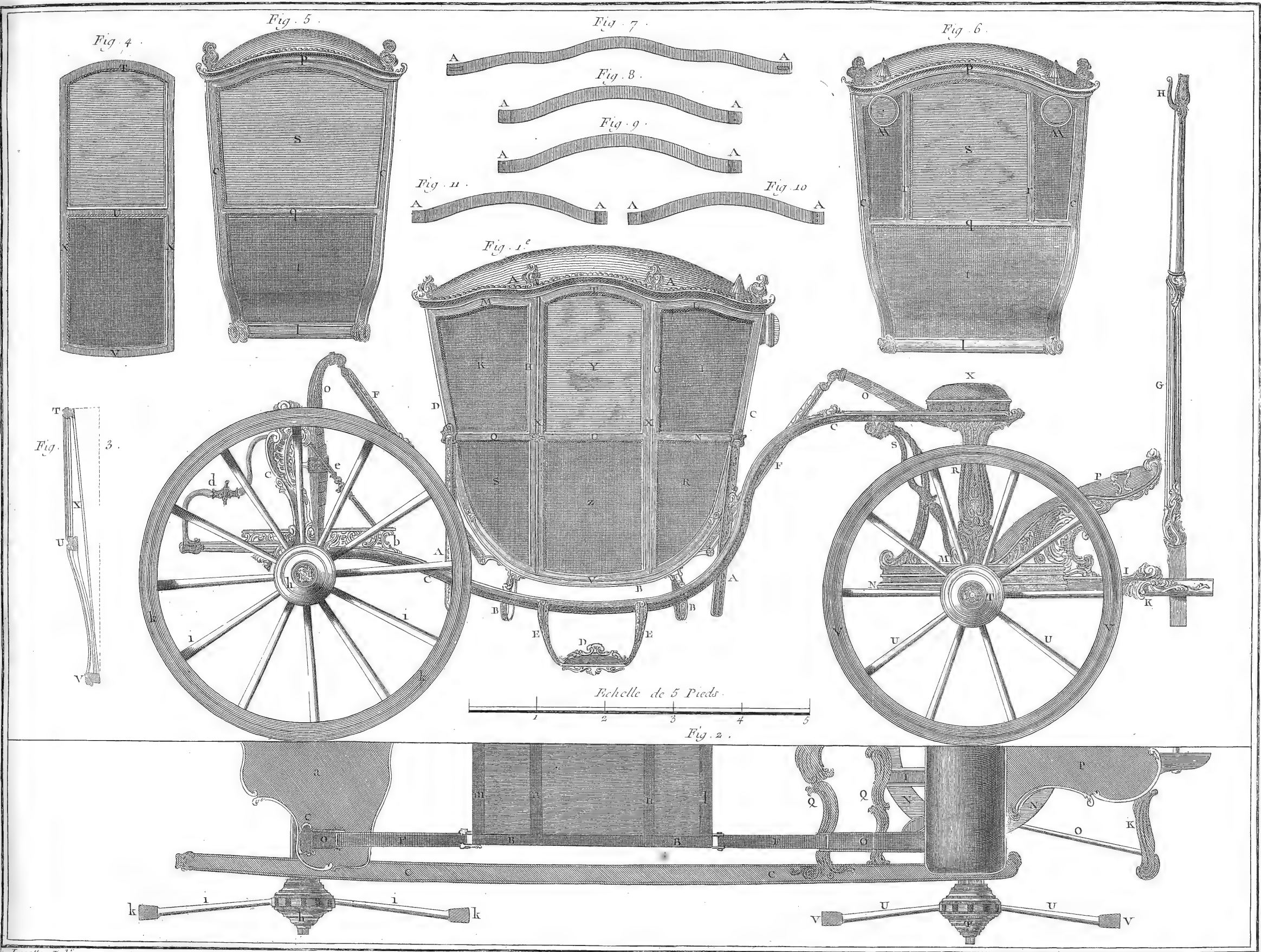
Fig. 3



Lucotte Del.

Benard Fecit.

de Singe.



Lucotte Del.

Benard Fecit.

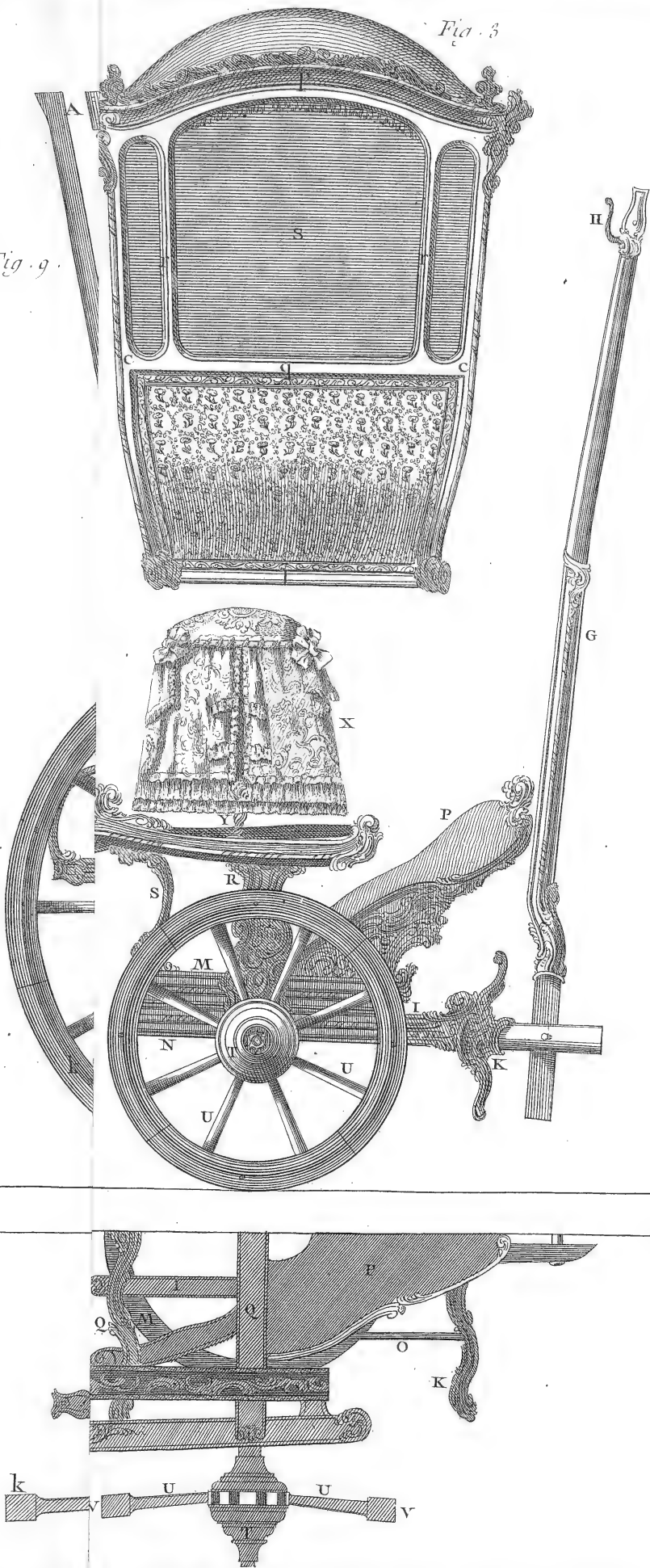
Sellier-Carrossier, Berline de Campagne à Cul de Singe.



2068 / 2007

Fig. 3

Fig. 9.



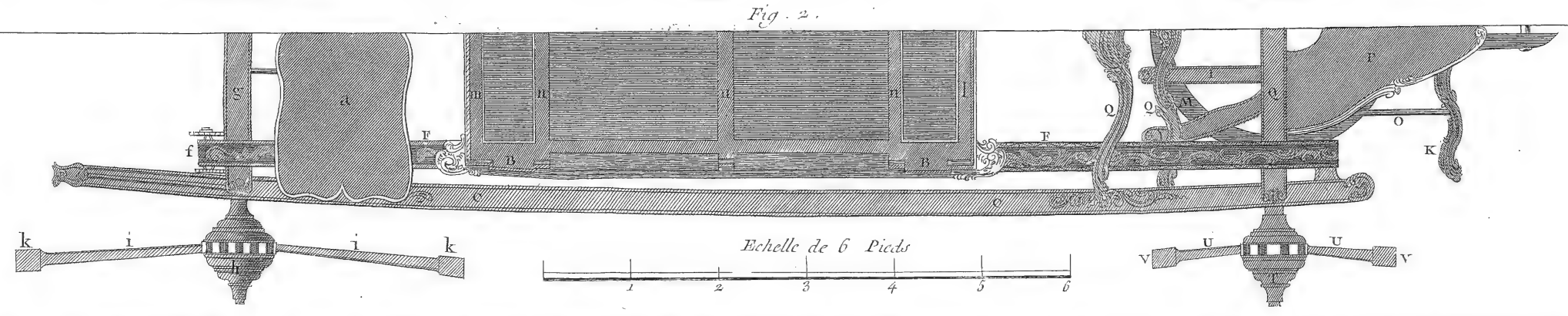
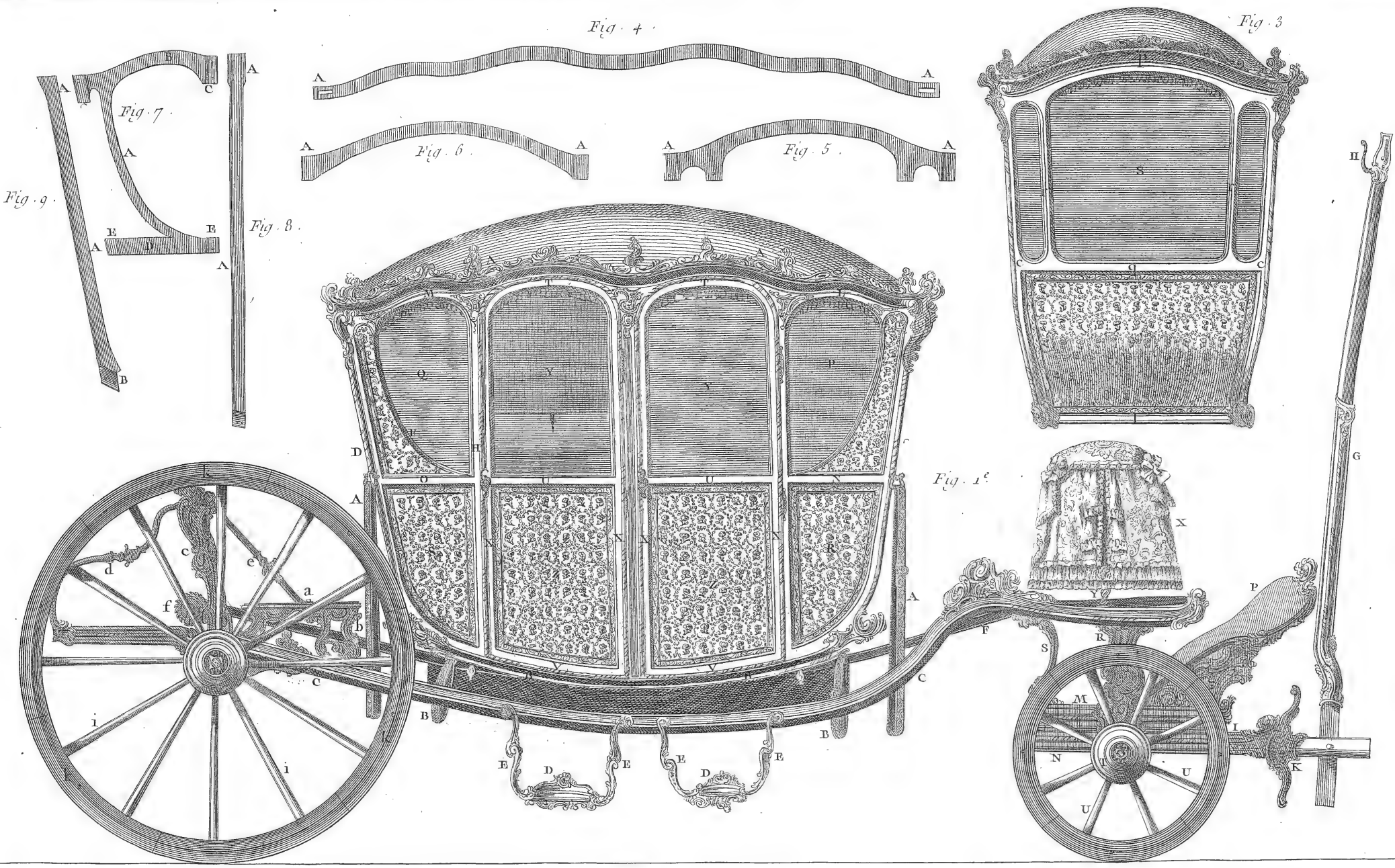
Incolte Del.

Bouard Fecit.

tieres .



2063 / 2064



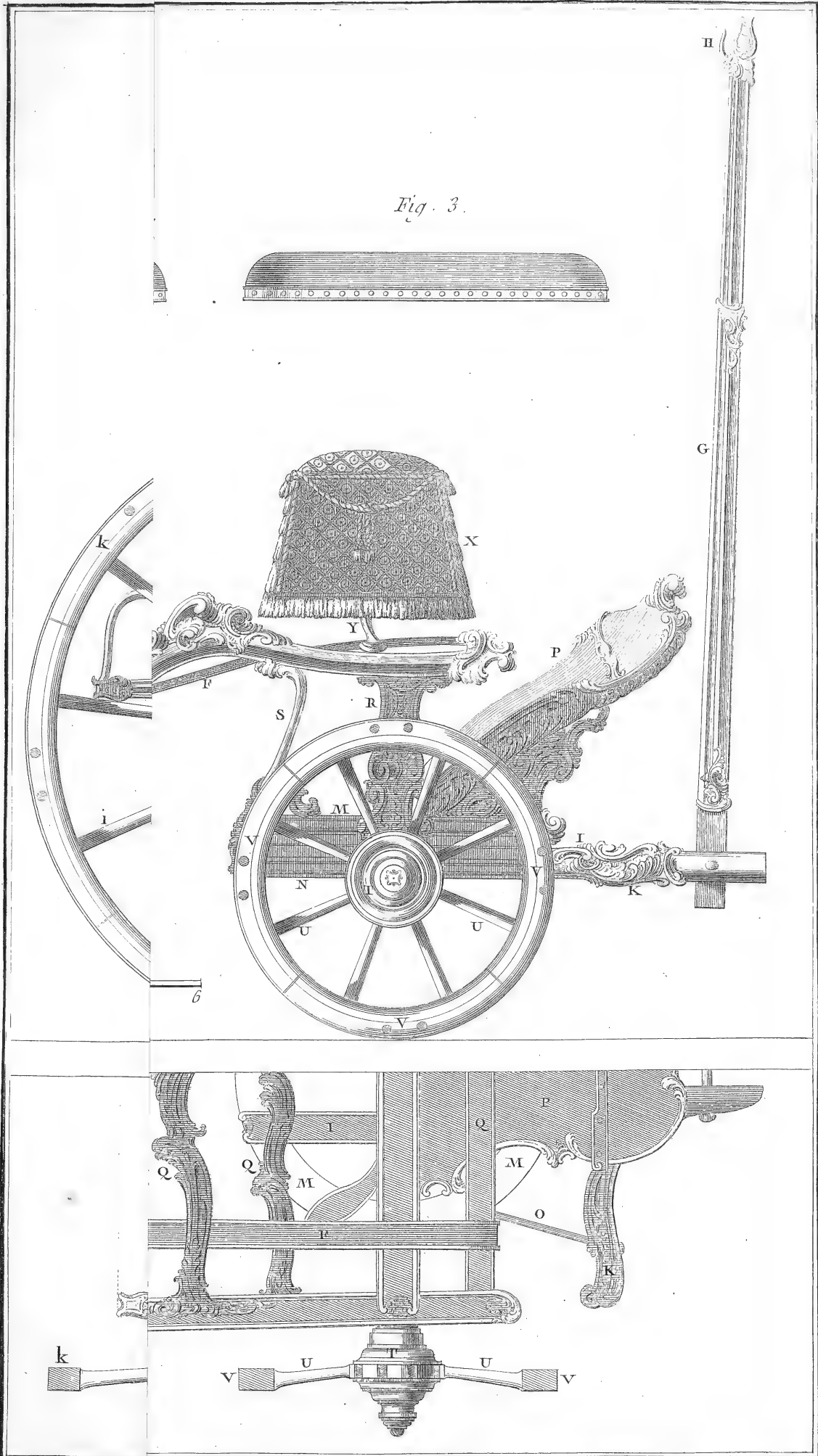
Incolle Del.

Benard Peit

Sellier-Carrossier, Berline de Campagne à 4 Portieres.

2030/2071

Fig. 3.



ole.

2070/2071

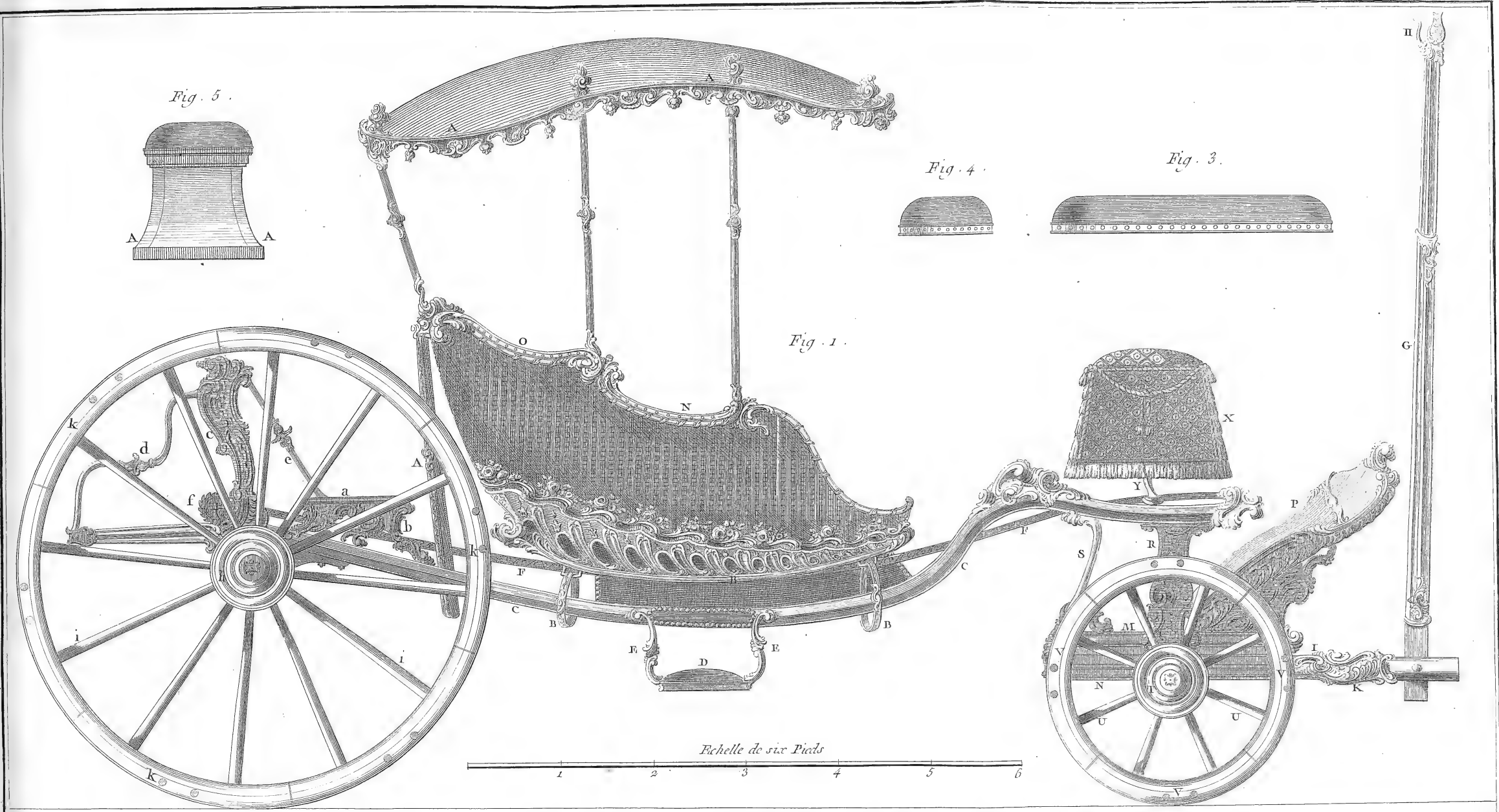


Fig. 5.

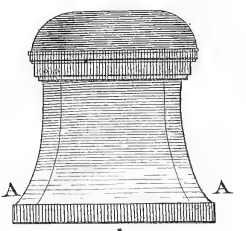


Fig. 4.



Fig. 3.

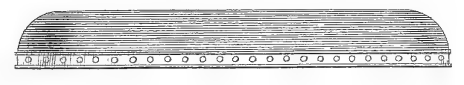
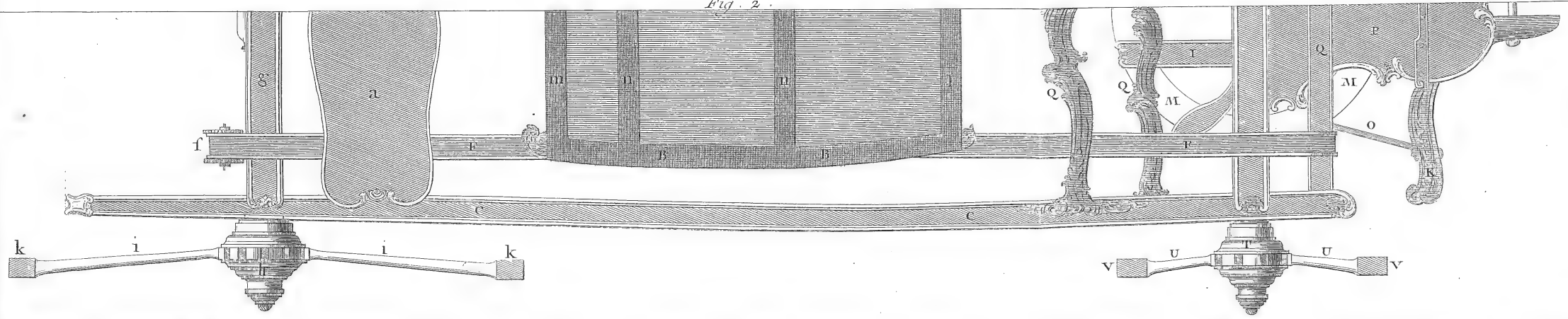


Fig. 1.

Fig. 2.

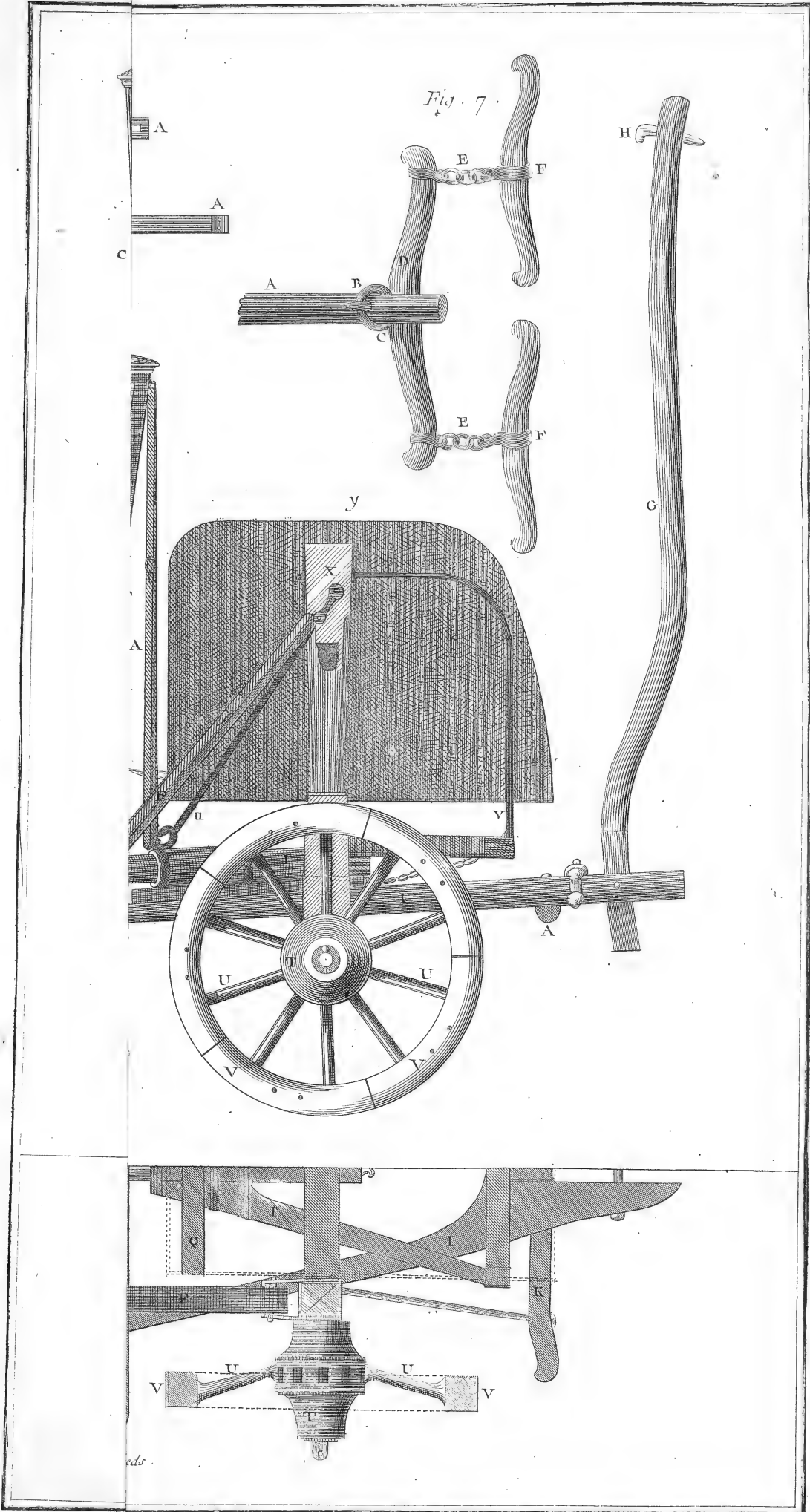


Lacolle Del.

Bonard Ecclt

Sellier - Carrossier, Caleche en Gondole.

2072 / 2073



2072 / 2073

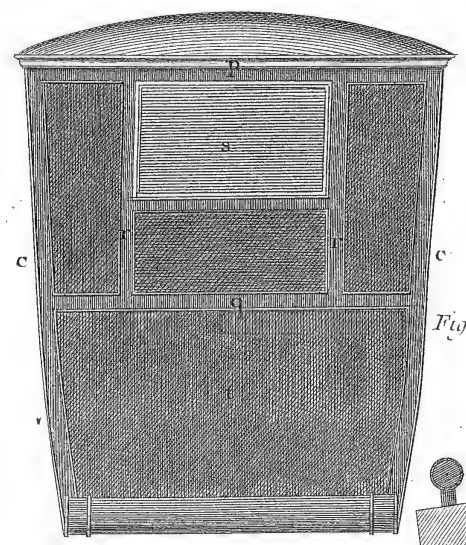


Fig. 3.

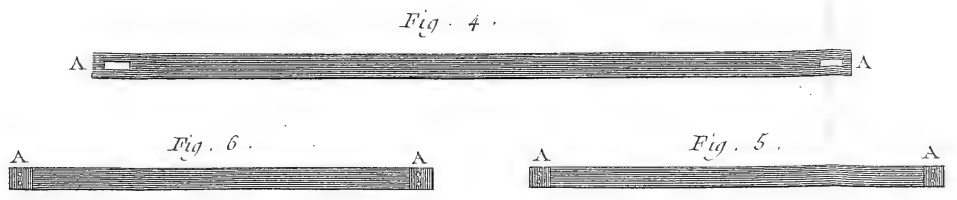


Fig. 4.

Fig. 6.

Fig. 5.

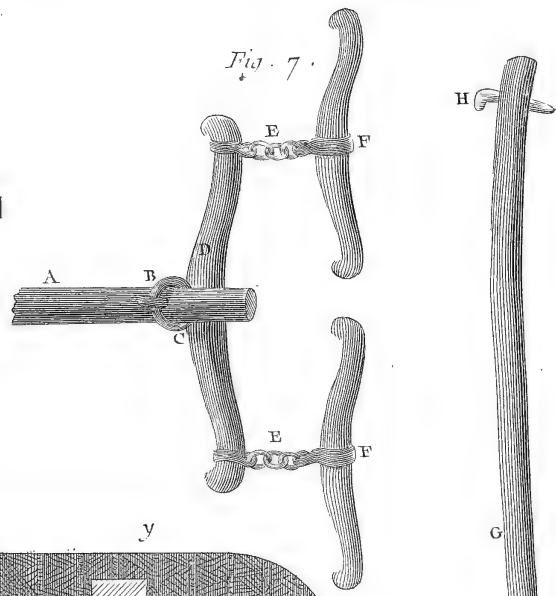


Fig. 7.

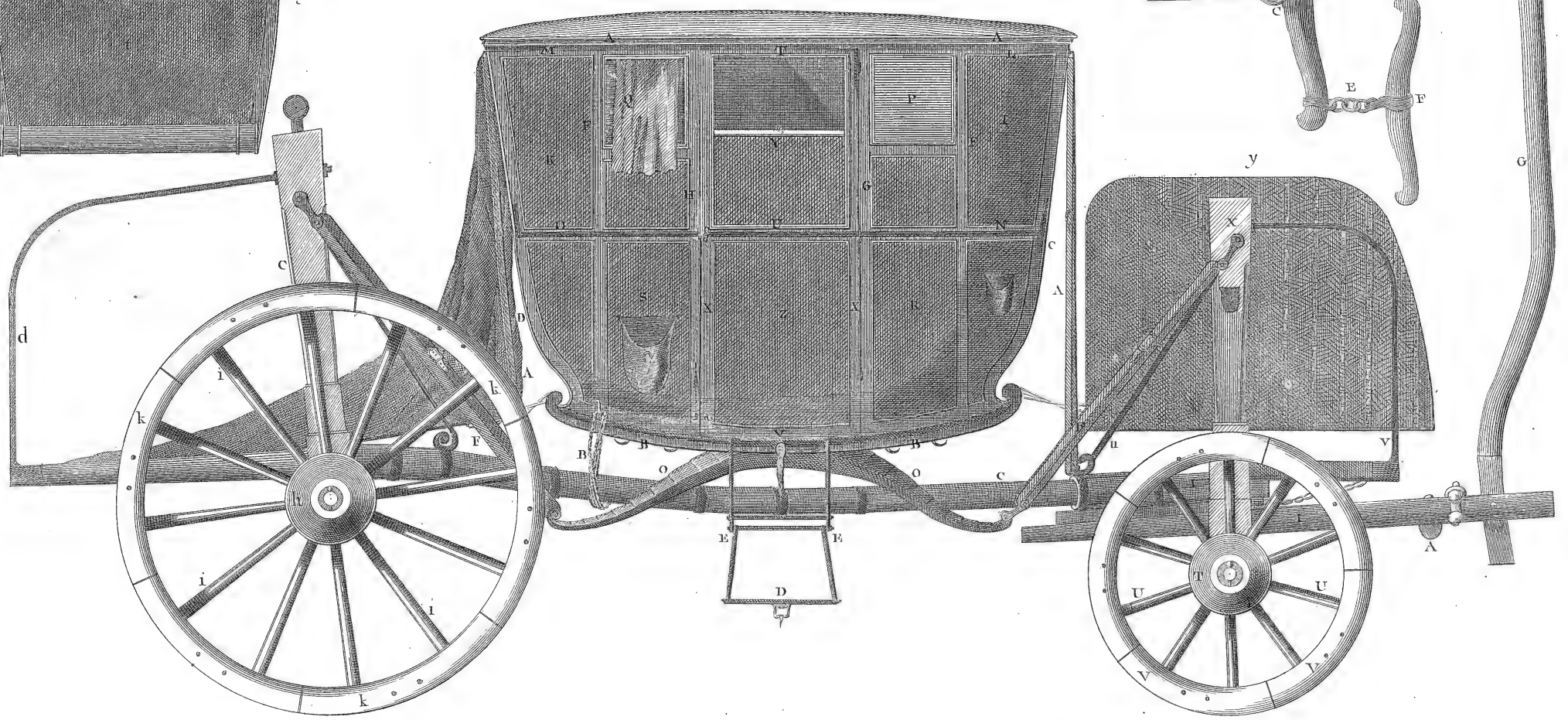
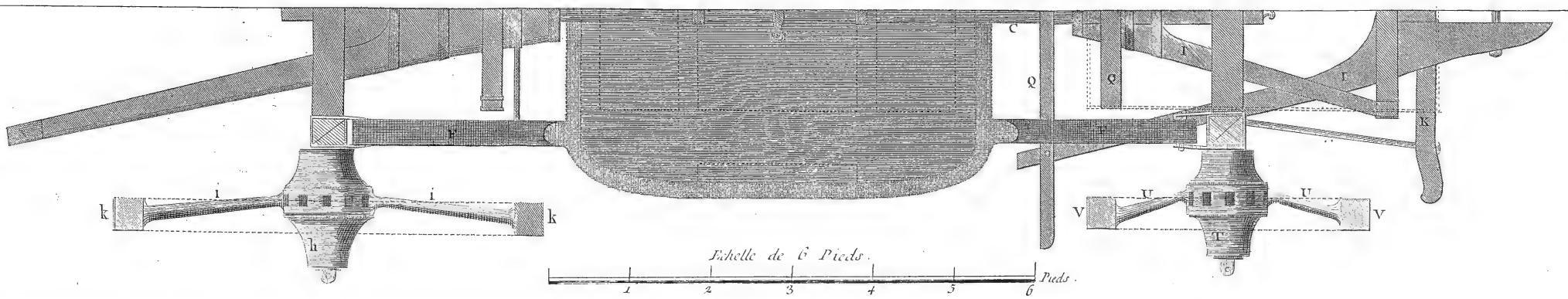


Fig. 1.

Fig. 2.



Echelle de 6 Pieds.



Fig. 5.

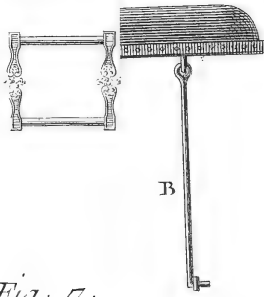


Fig. 4.



Fig. 7.

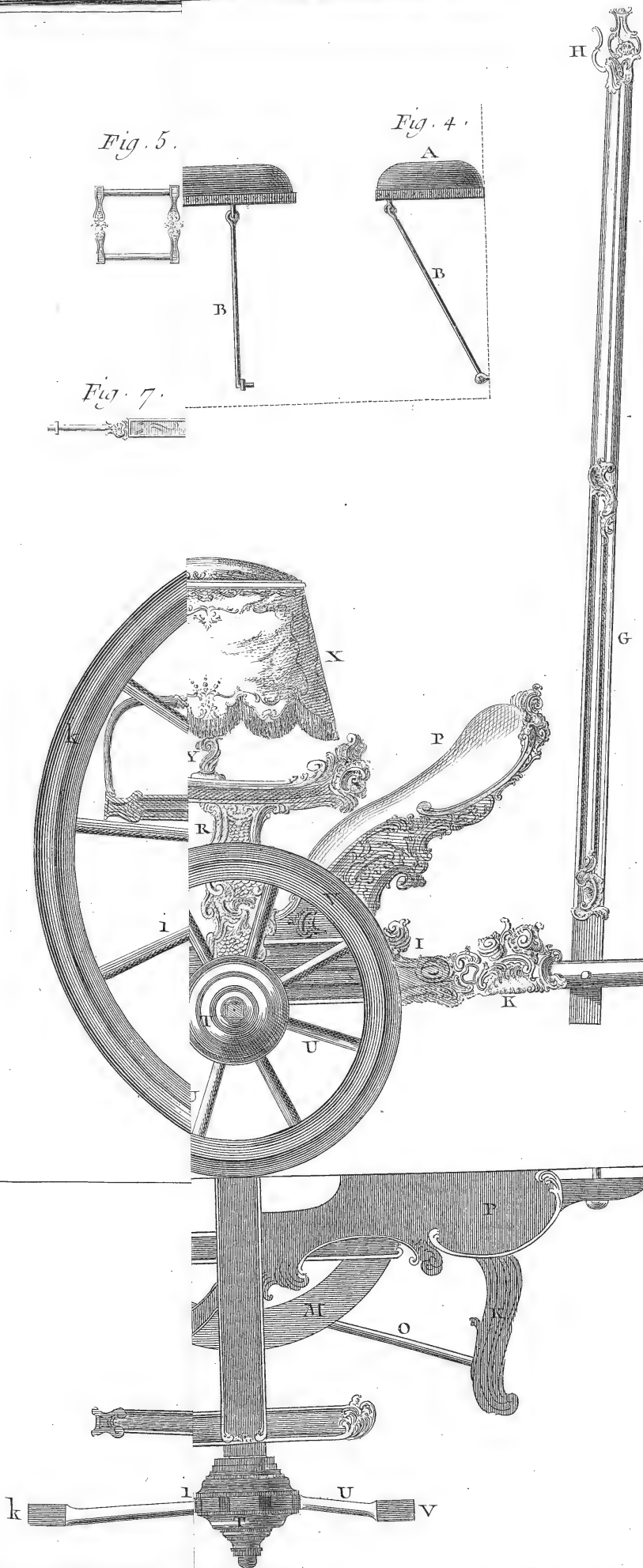


Fig. 1^e.

Fig. 5.



Fig. 6.

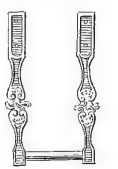


Fig. 7.



Fig. 3.

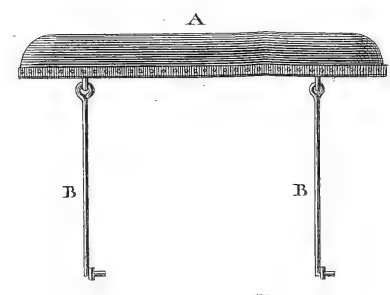


Fig. 4.

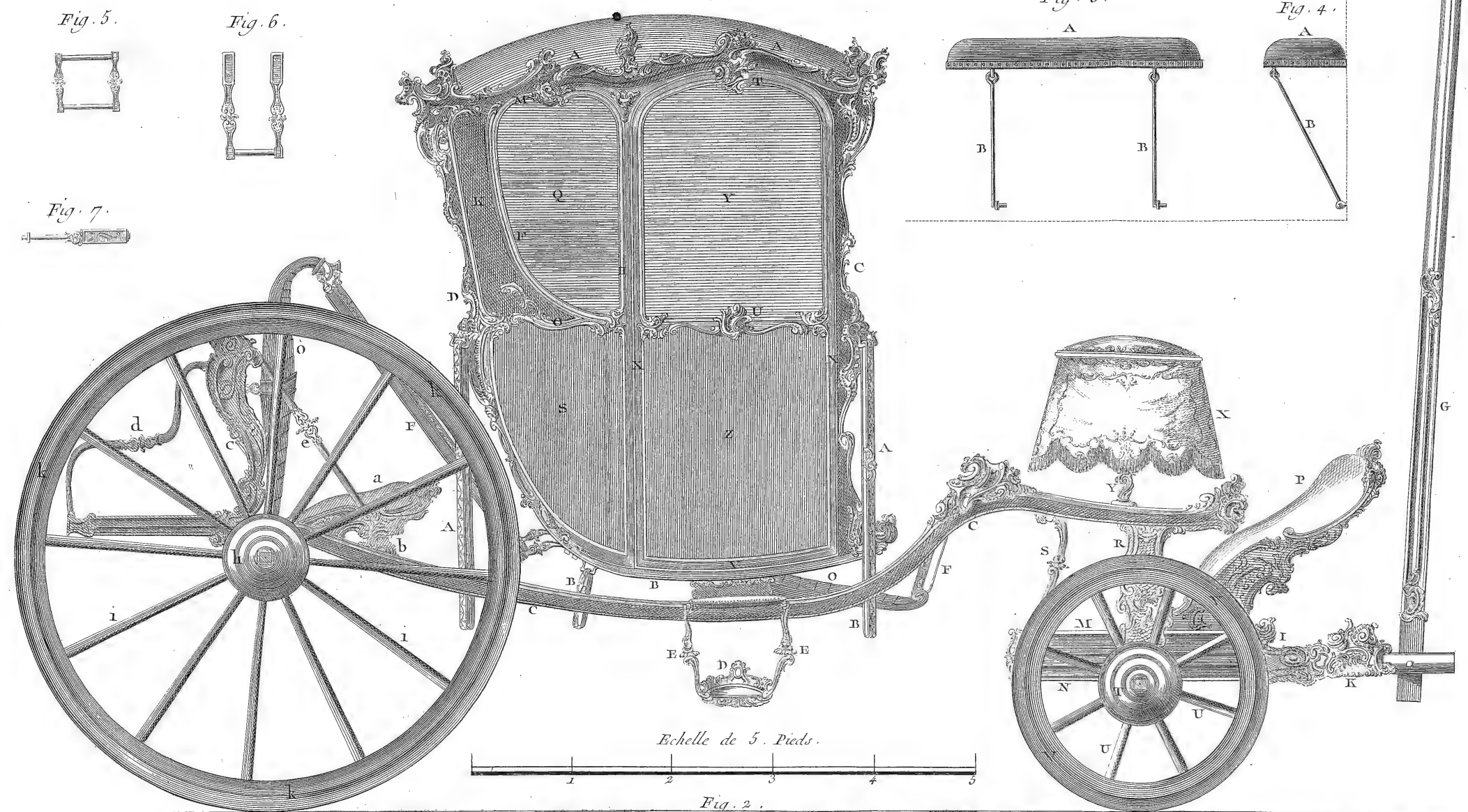
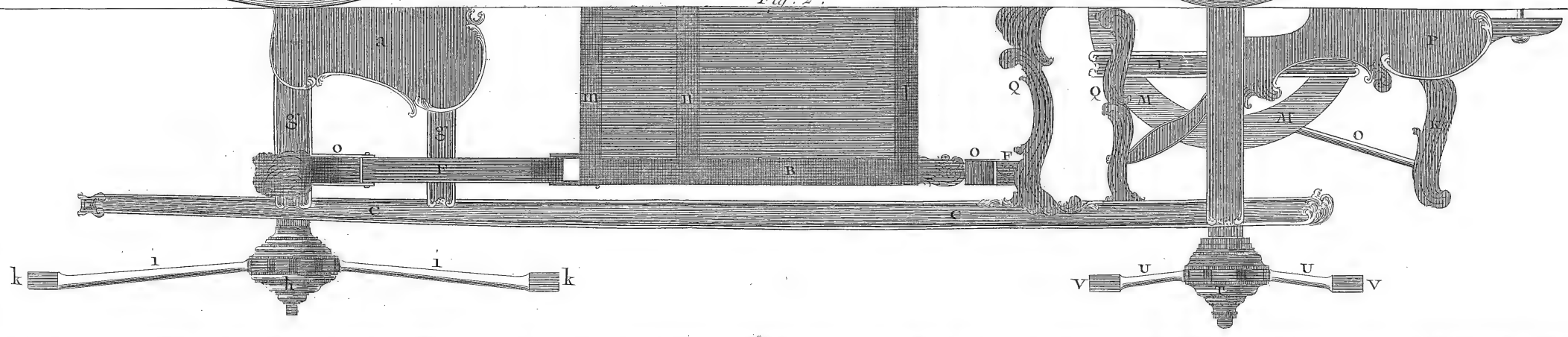
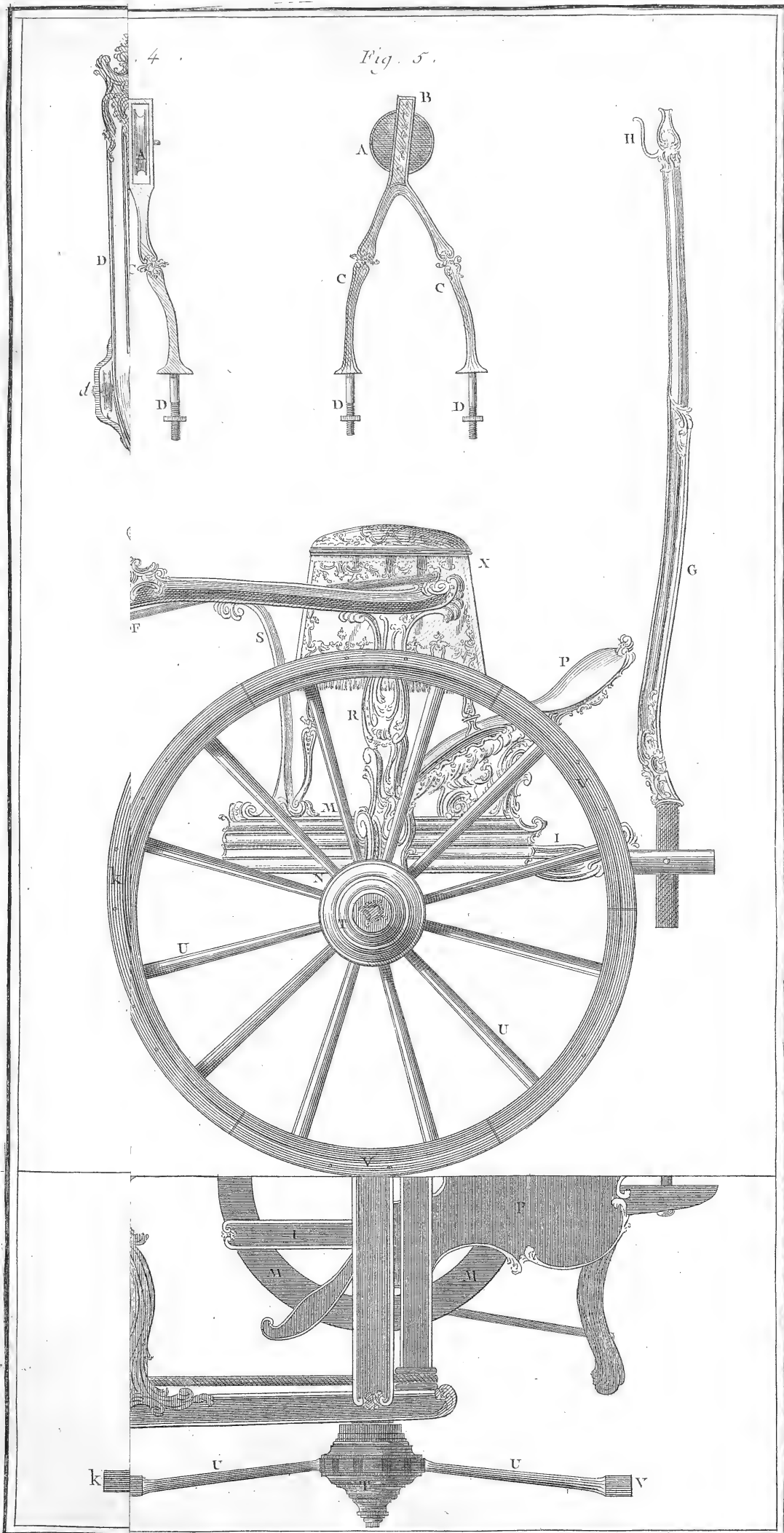


Fig. 2.



Sellier-Carrossier, Diligence à cul de Singe.

2096/1072



Lucette Del

Benard Fecit

Boveau ?

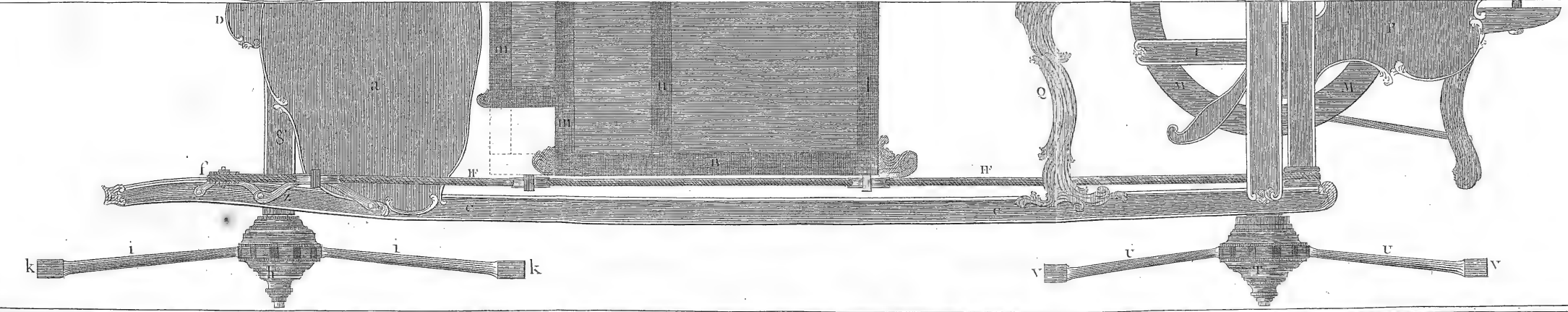
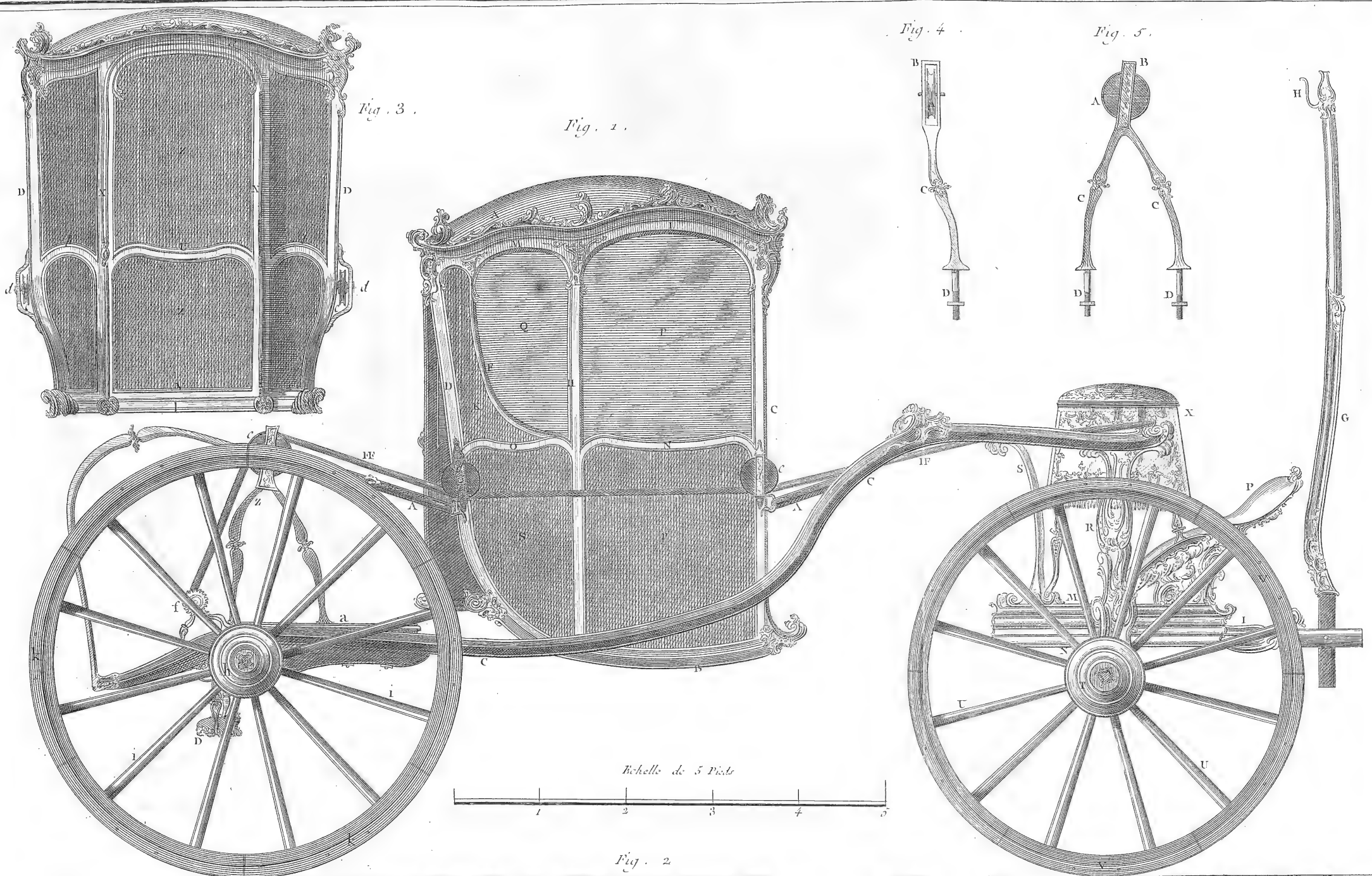
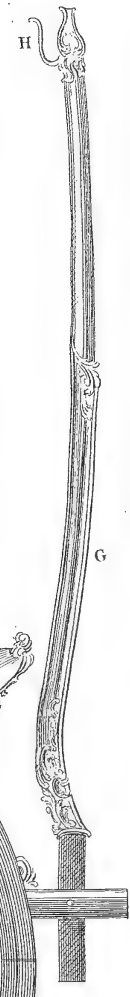
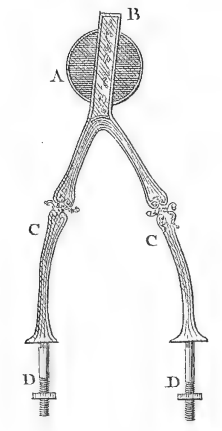
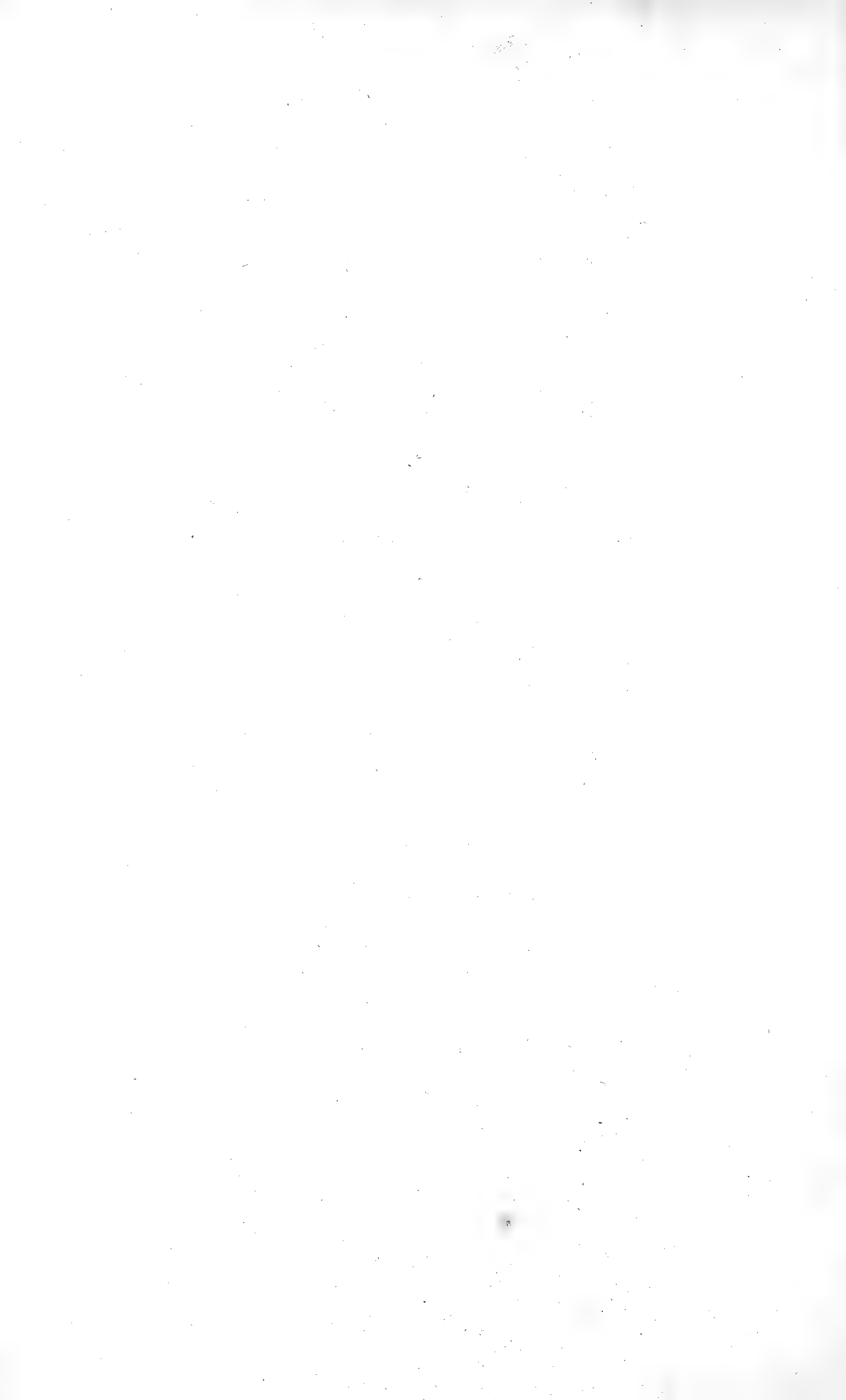


Fig. 4



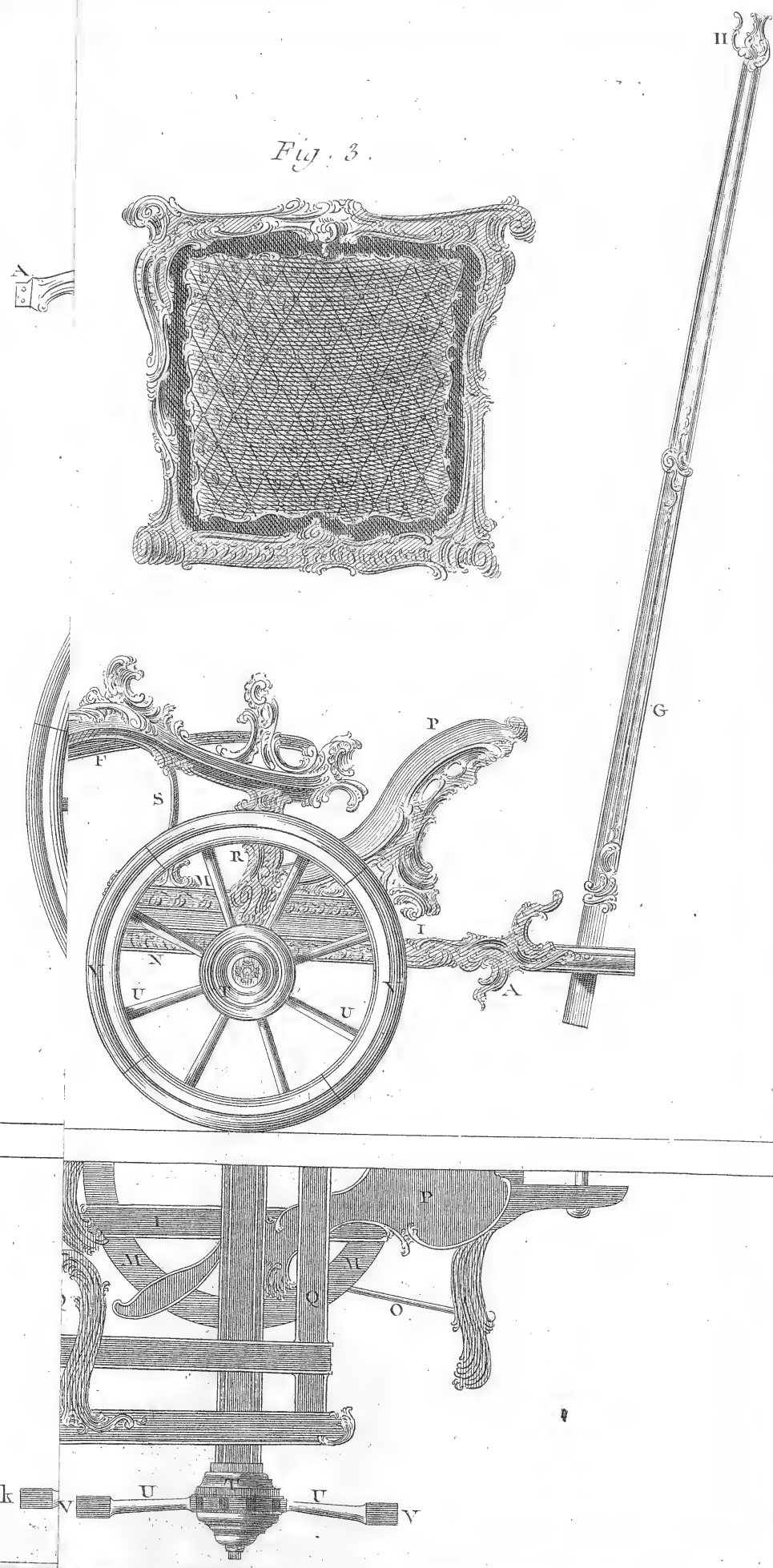
Fig. 5

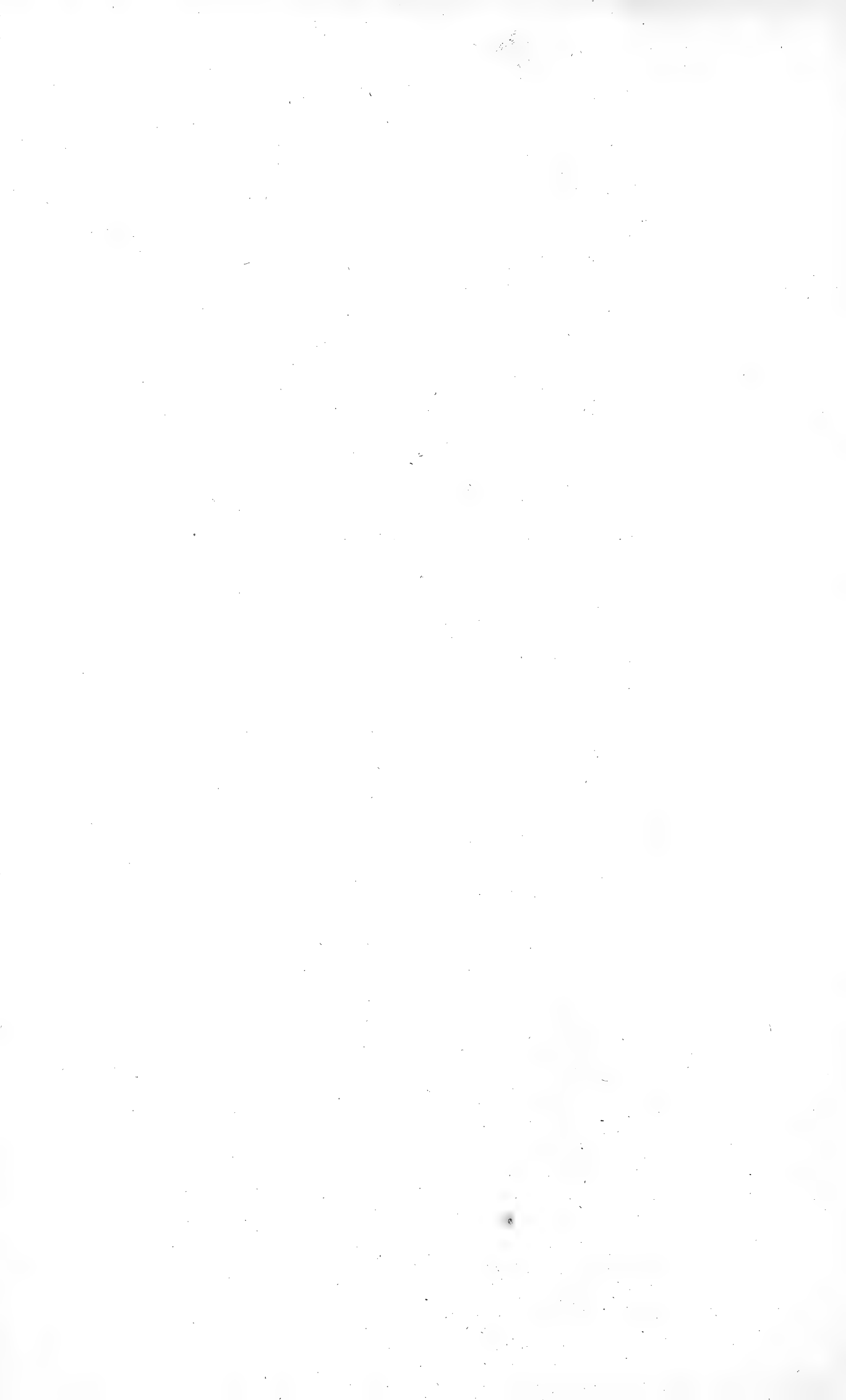




2073/7281

Fig. 3.





207B/2-97

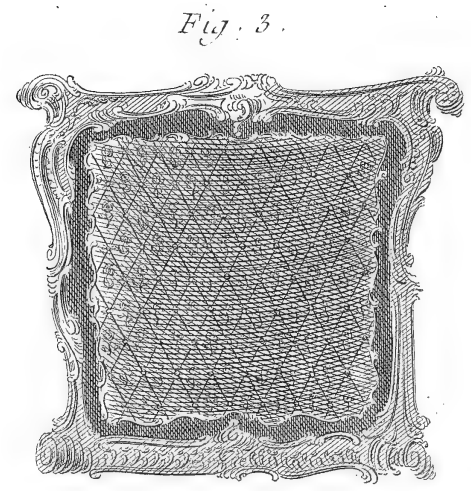
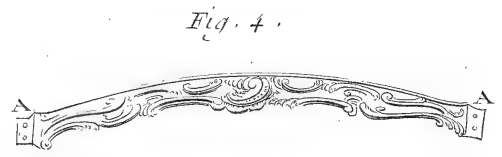
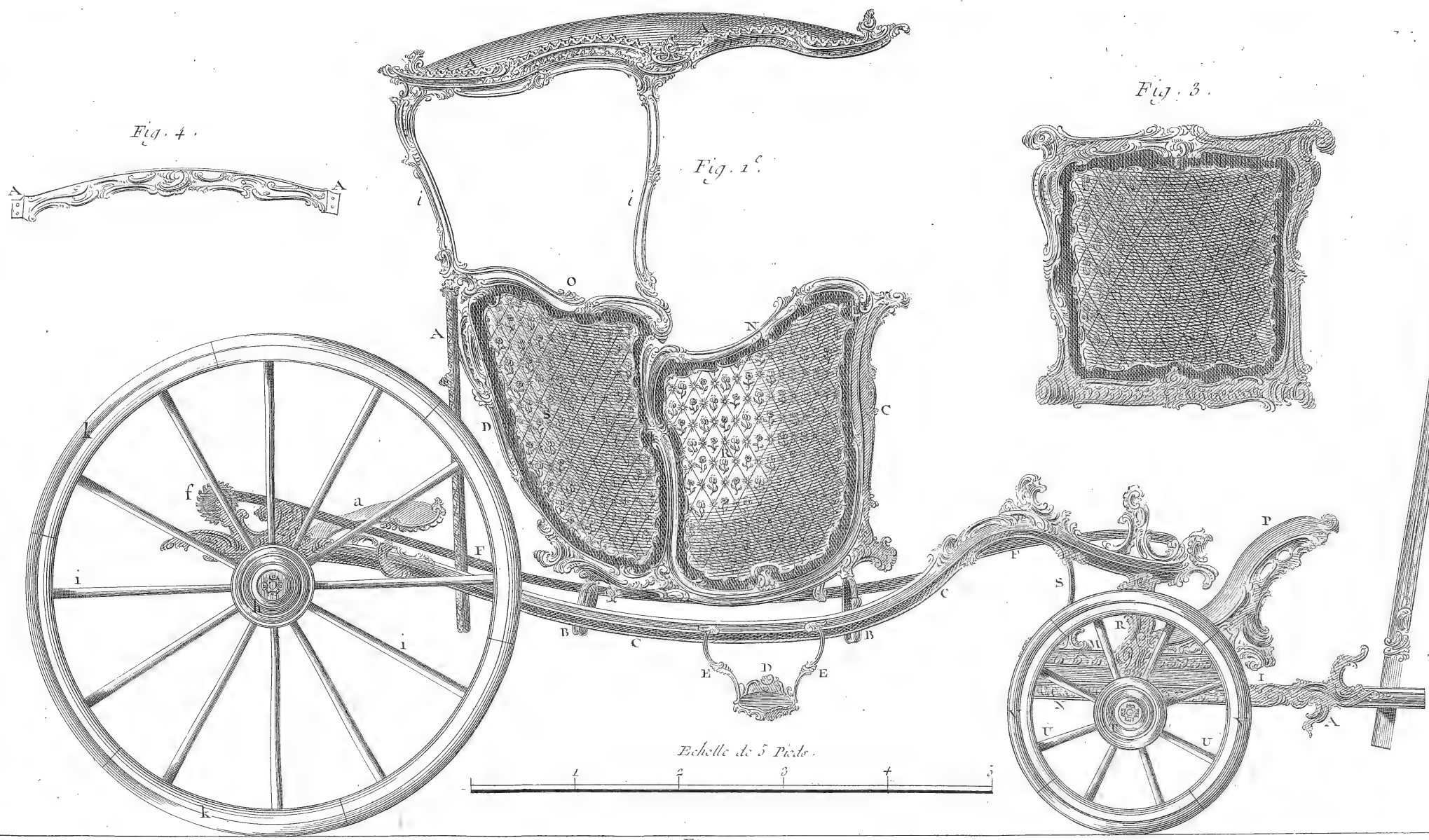
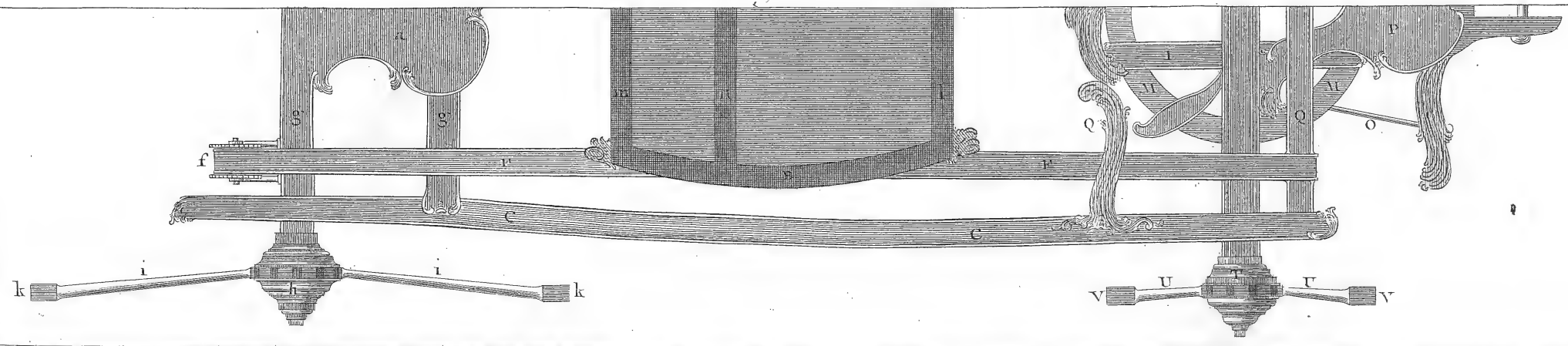


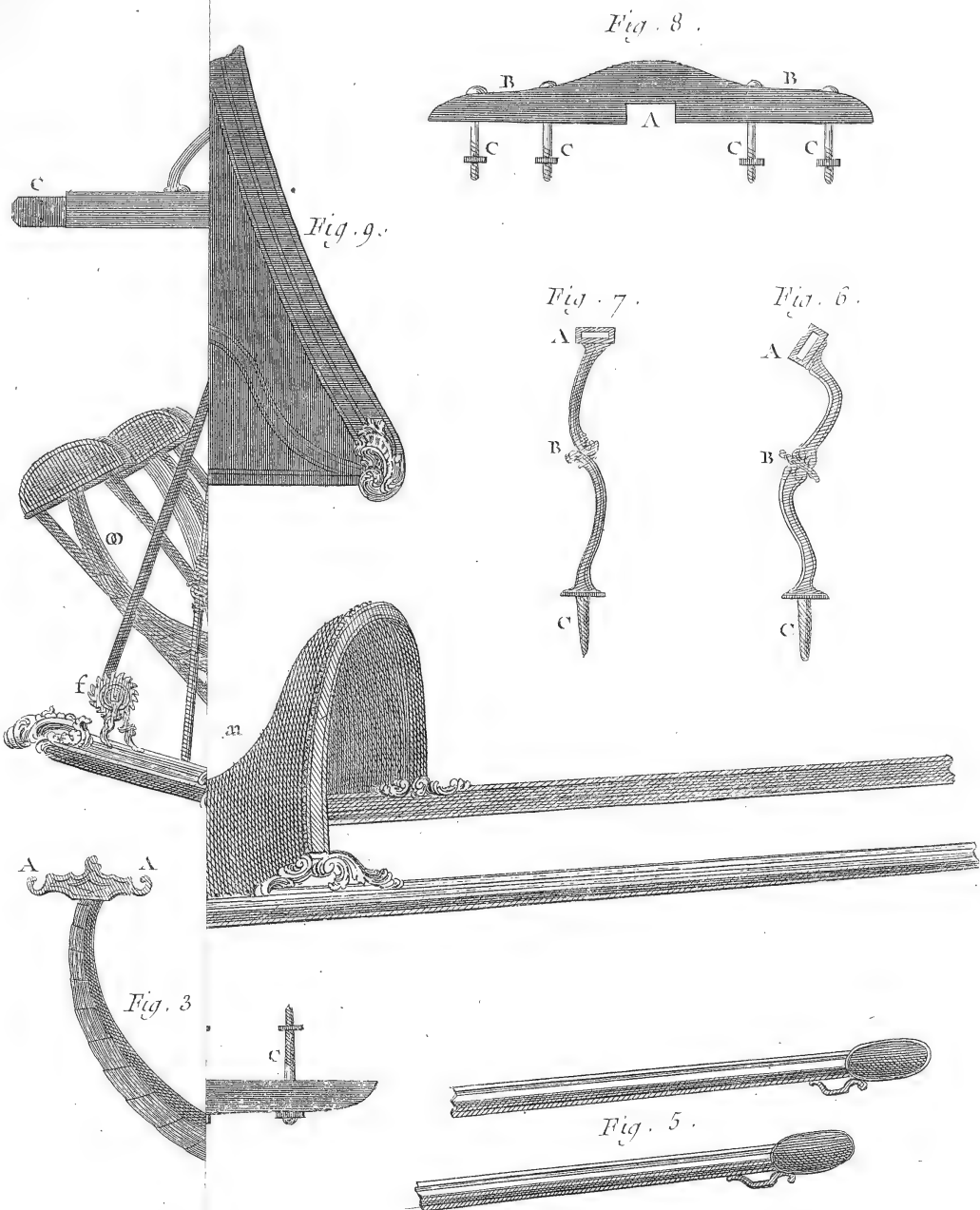
Fig. 2.



Jacotte Del.

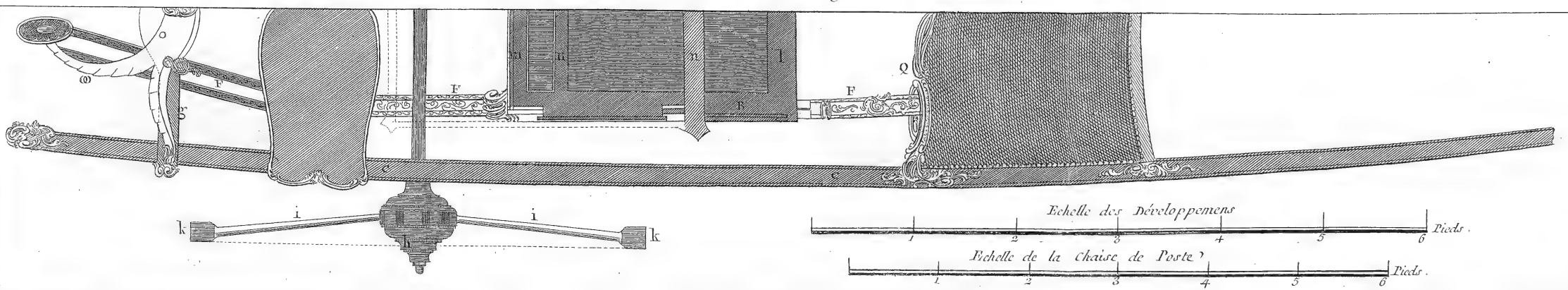
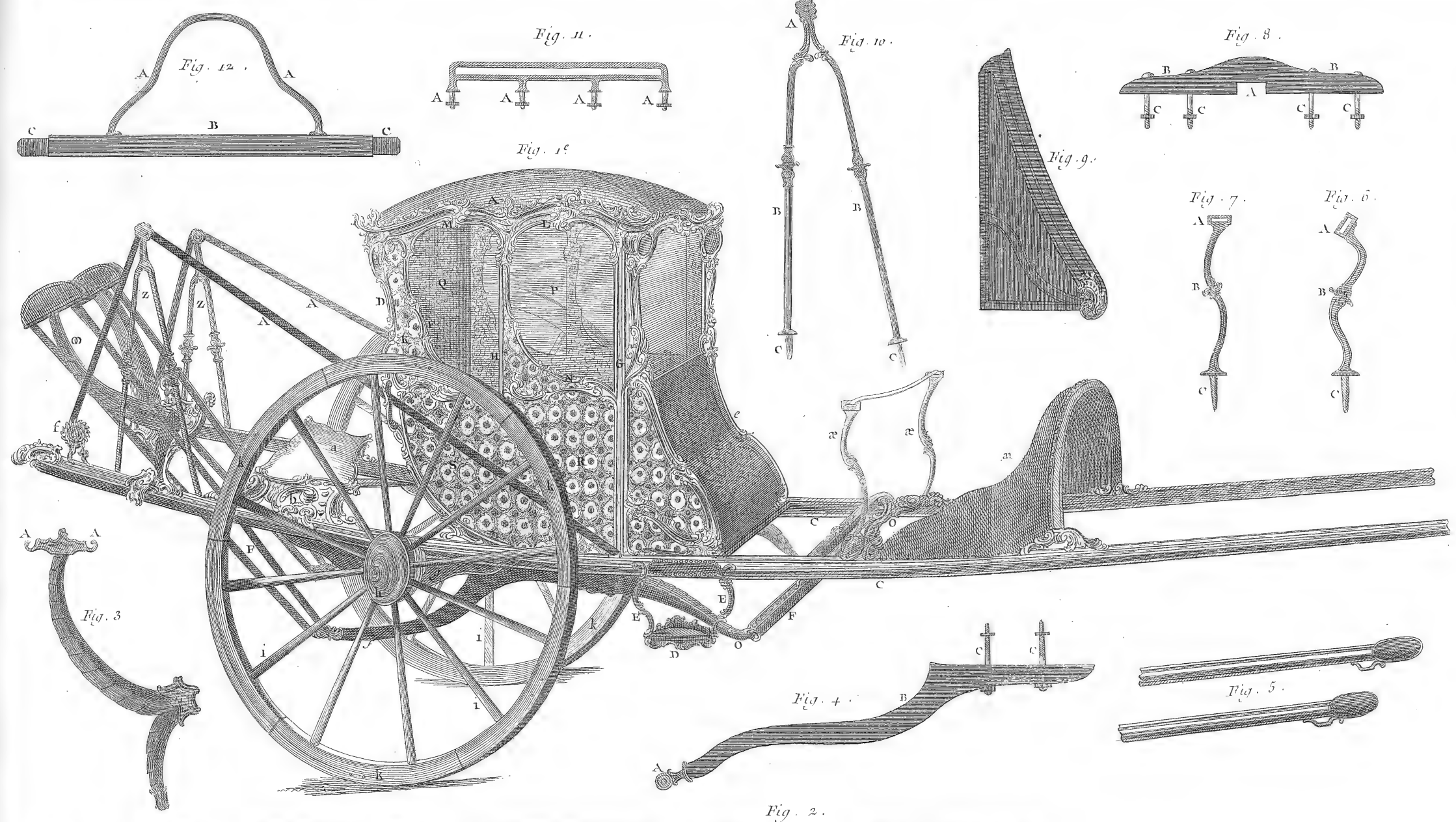
Benard Fecit.

Sellier - Carrossier, Diable.



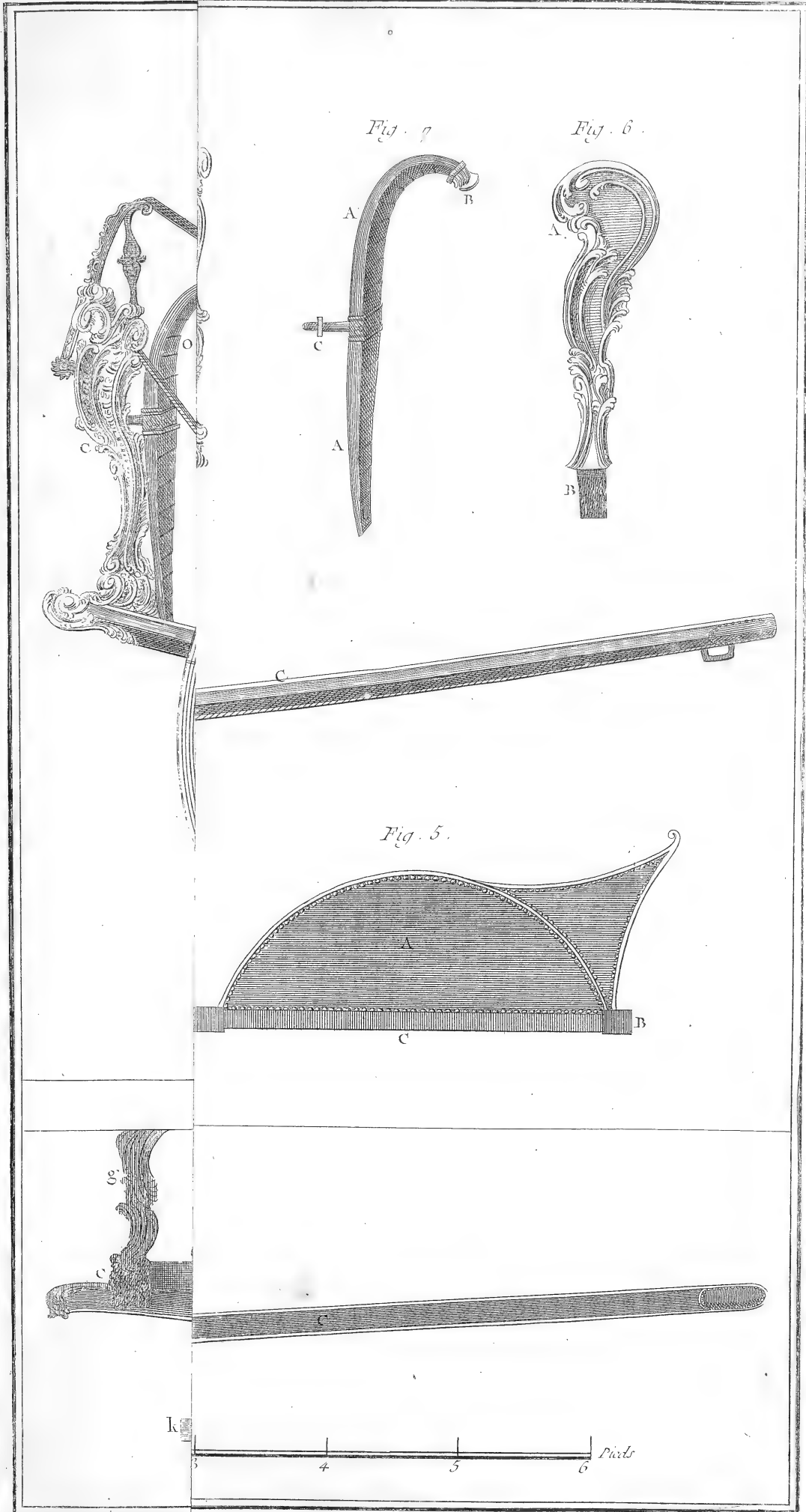
elle des Développemens
 Chaise de Poste
 Pieds .

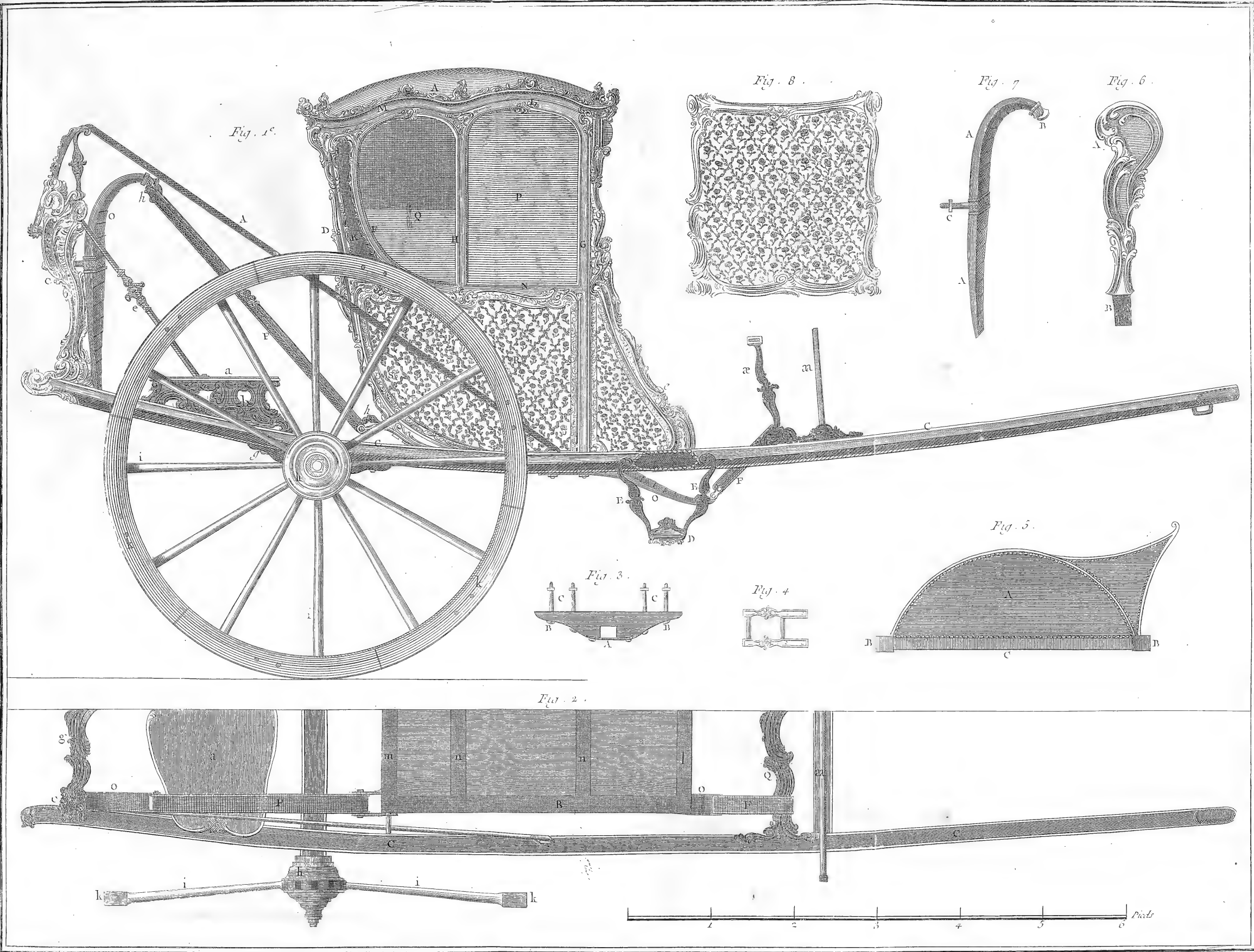
crevisse .



Sellier-Carrossier, chaise de Poste à l'Écrivoise.

2087 / 2033





Lacelle del.

Bonant fecit.

Sellier-Carrossier, chaise de Poste à cul de Singe.

1084/1085

Fig. 8.

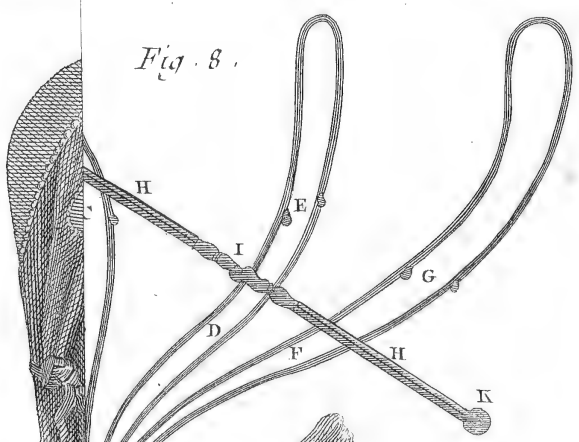


Fig. 6.



Fig. 1^e.

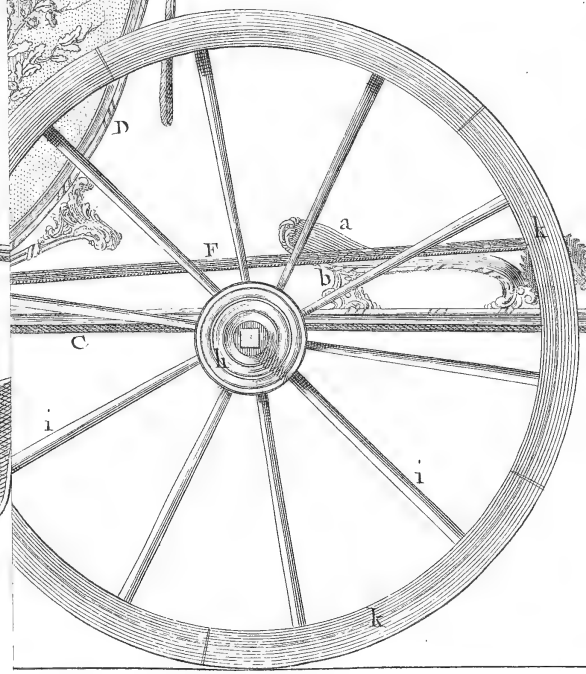


Fig. 5.

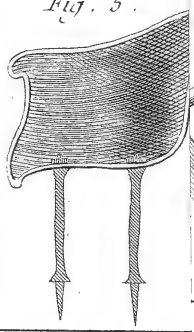
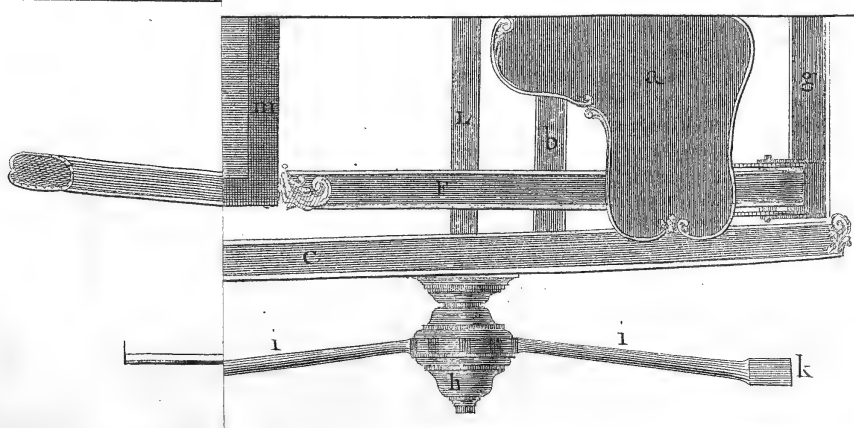
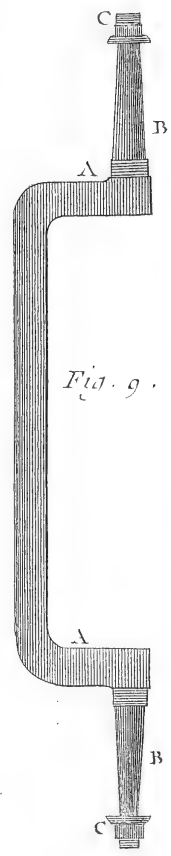
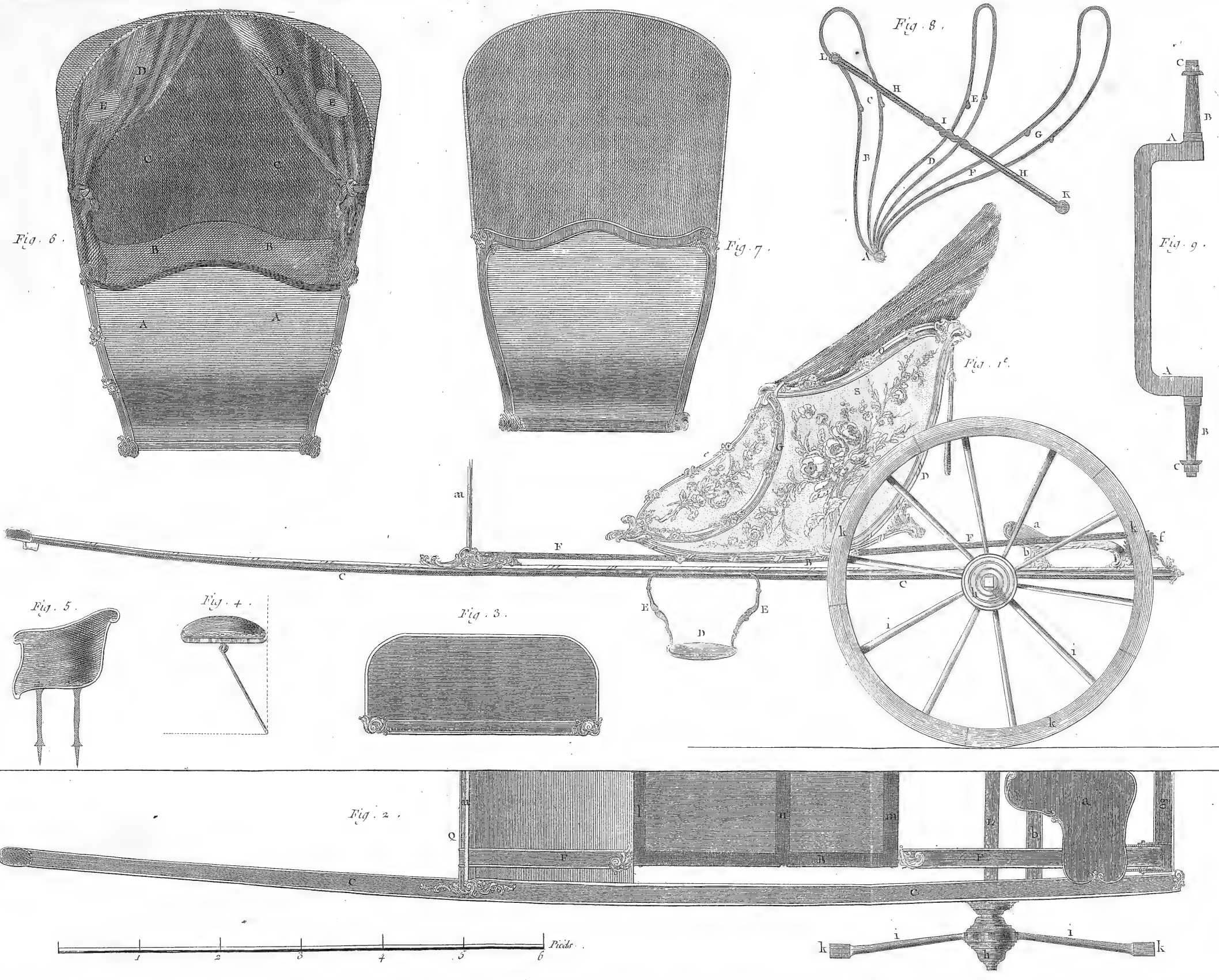


Fig. 9.



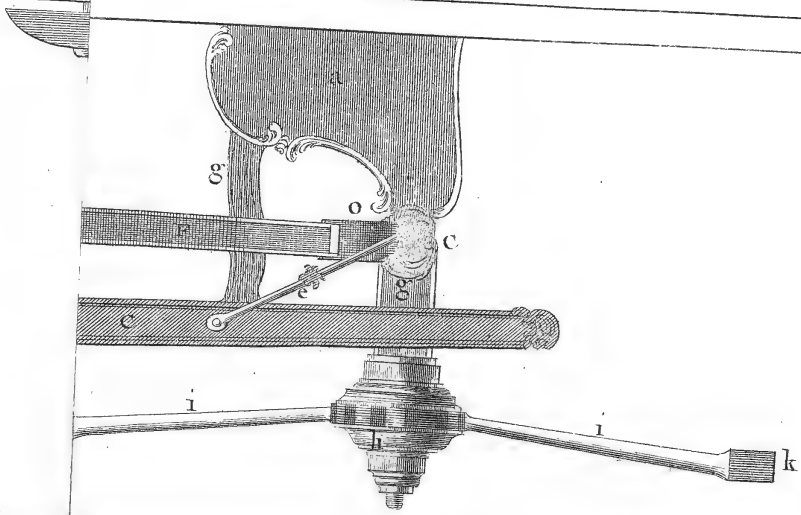
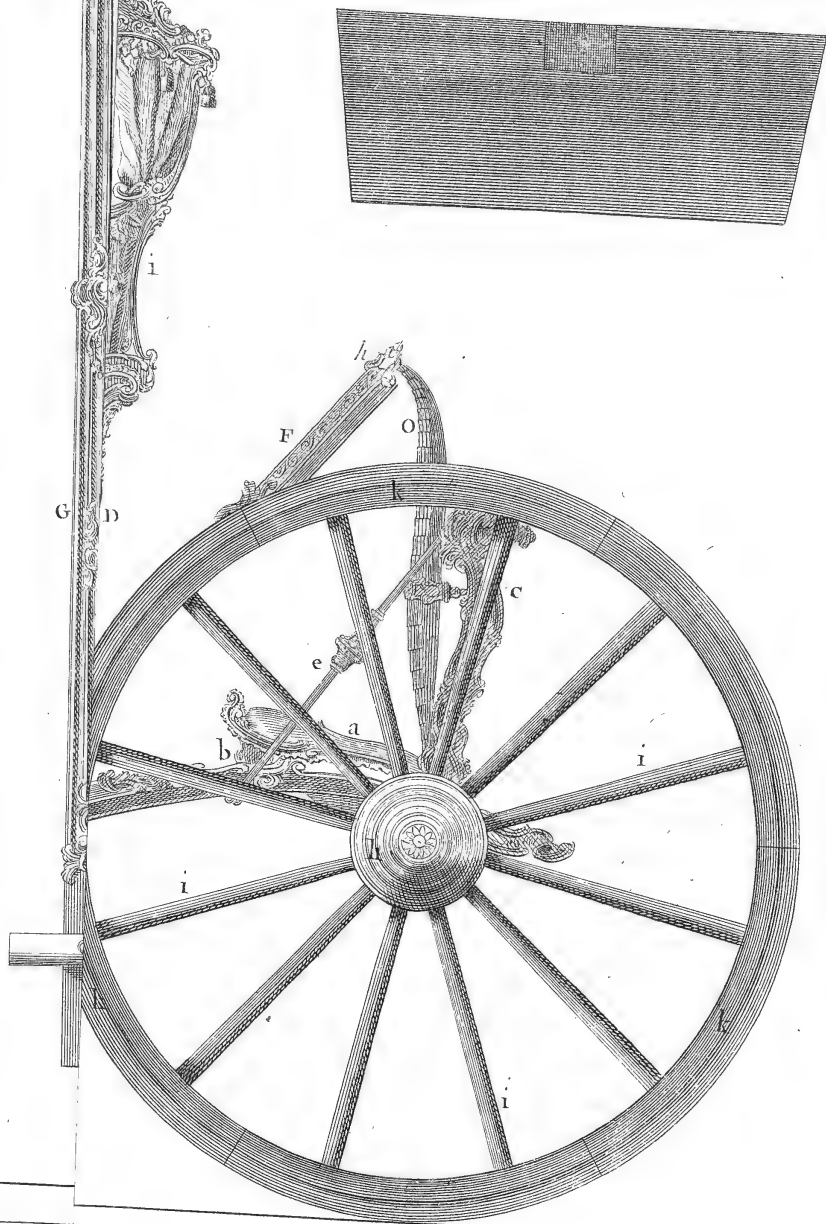
1084/1085



Sellier - Carrossier, chaise ou cabriolet.

2086/2037

Fig. 3.



Incolle Del.

Bonard Fecit

es.

2036/2007

Fig. 3.

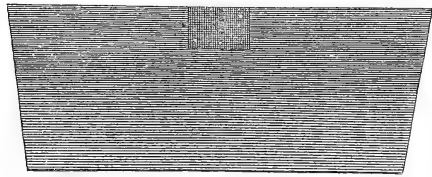


Fig. 1^e.

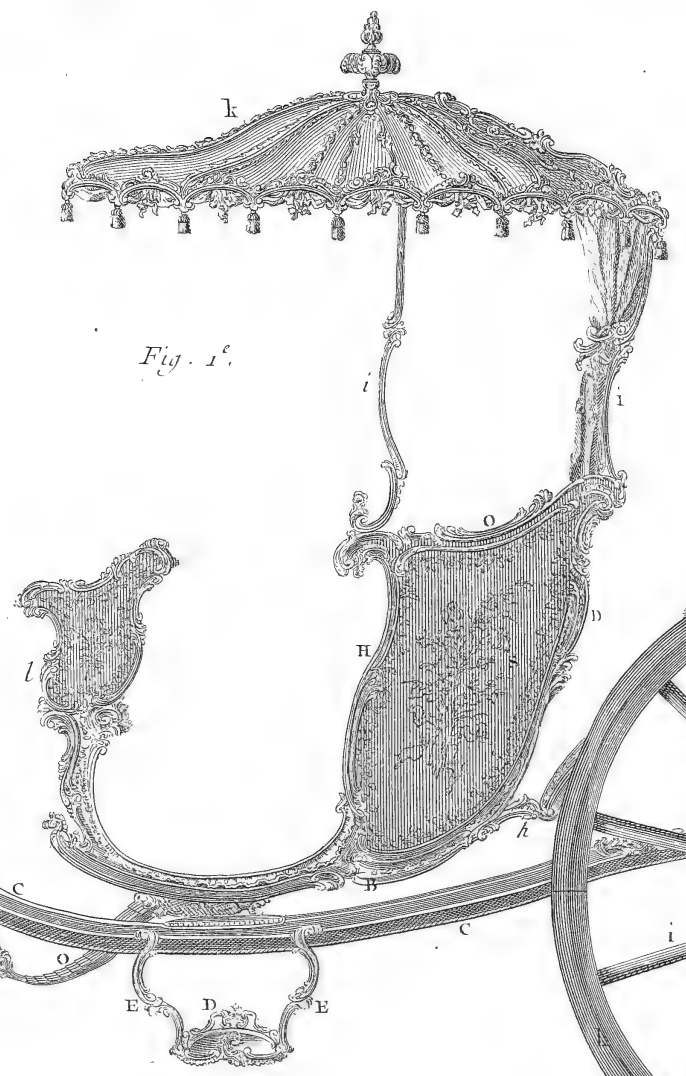


Fig. 4.

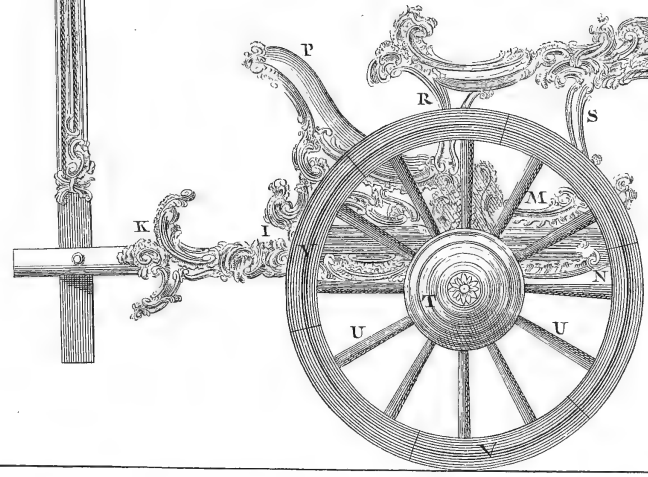
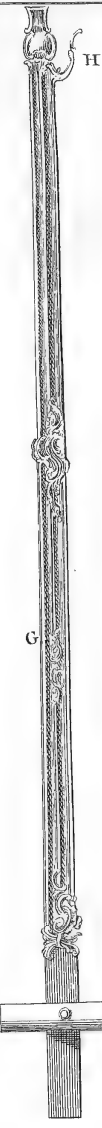
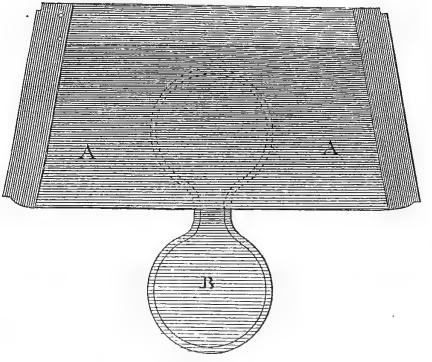
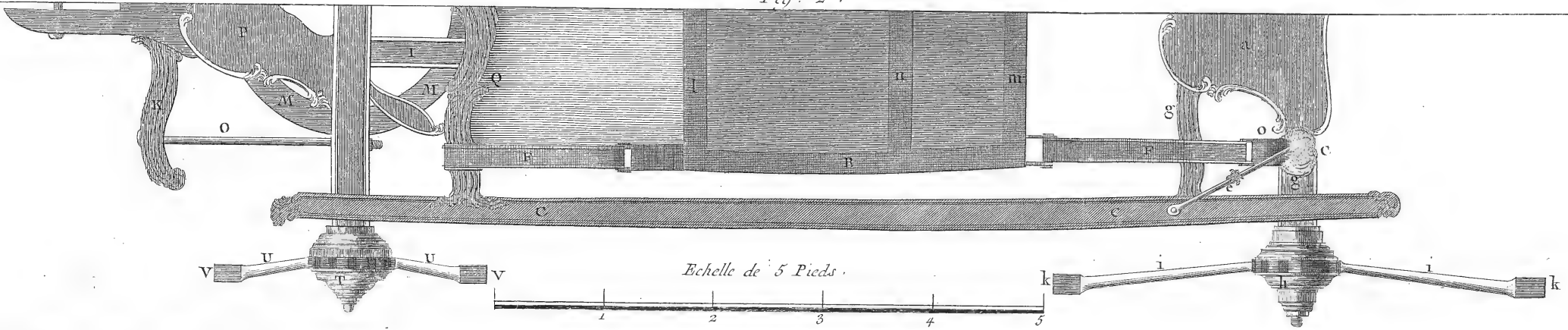


Fig. 2.



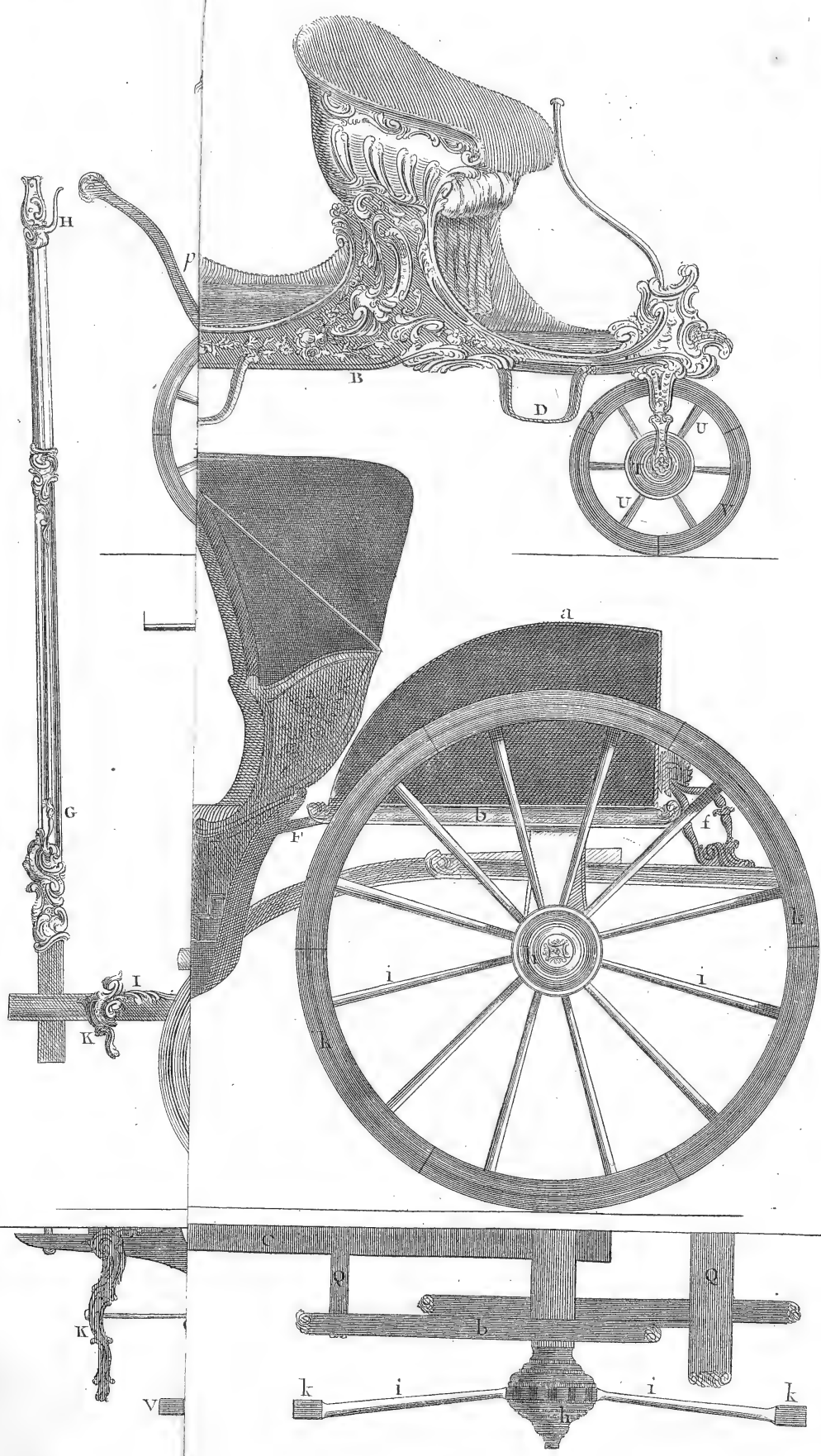
Echelle de 5 Pieds.



Sellier - Carrossier, Cabriolet à quatre Rouës.

2088 / 2057

Fig. 2.



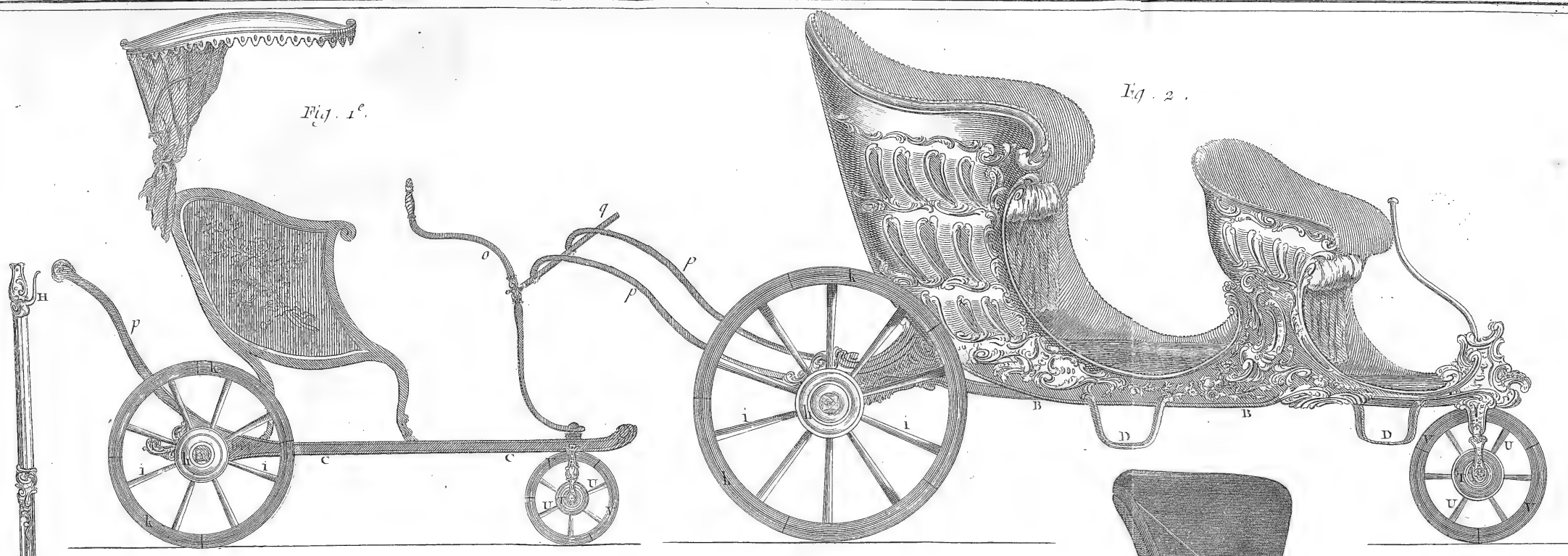
Lucolle Del.

Benard Fecit.

re de chaise.

Fig. 1^e.

Fig. 2.



Echelle de la Fig. 1^e. Pieds

Echelle de la Fig. 2. Pieds

Fig. 3.

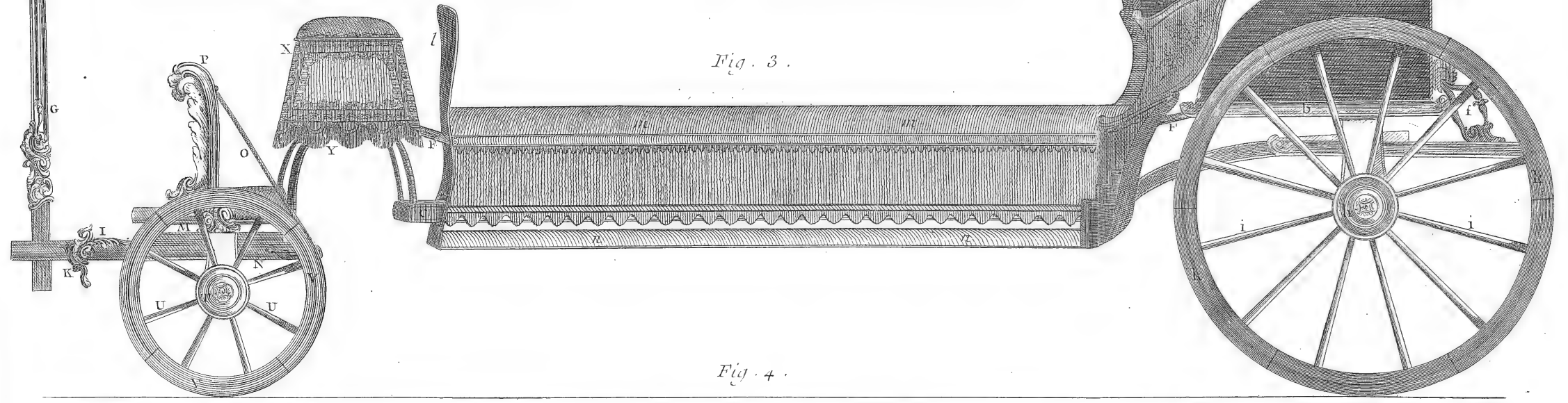
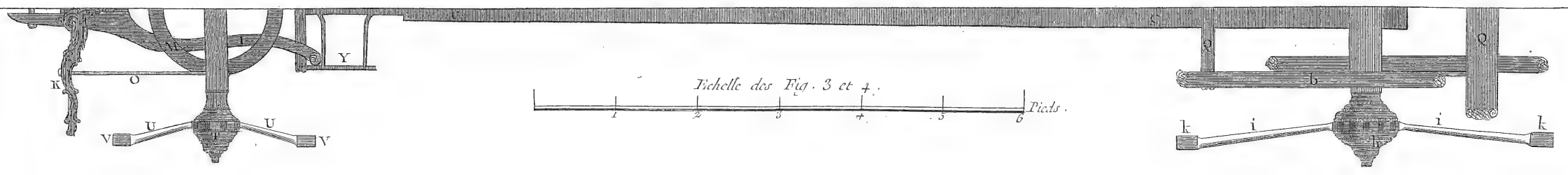


Fig. 4.



Echelle des Fig. 3 et 4. Pieds

Fig. 2.

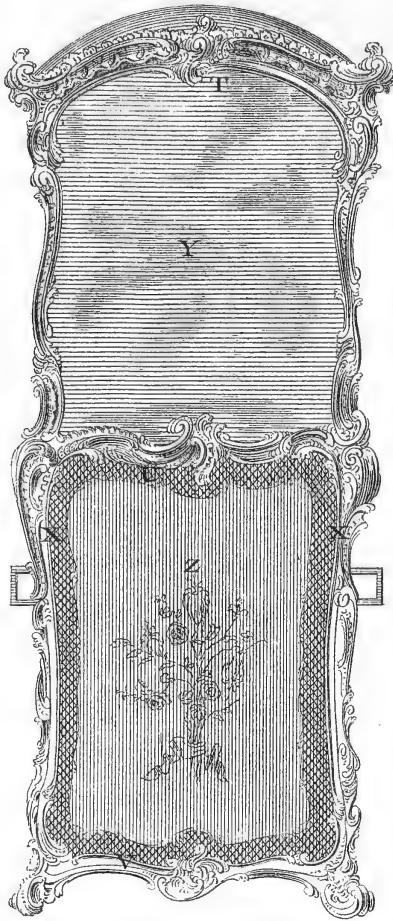


Fig. 1.

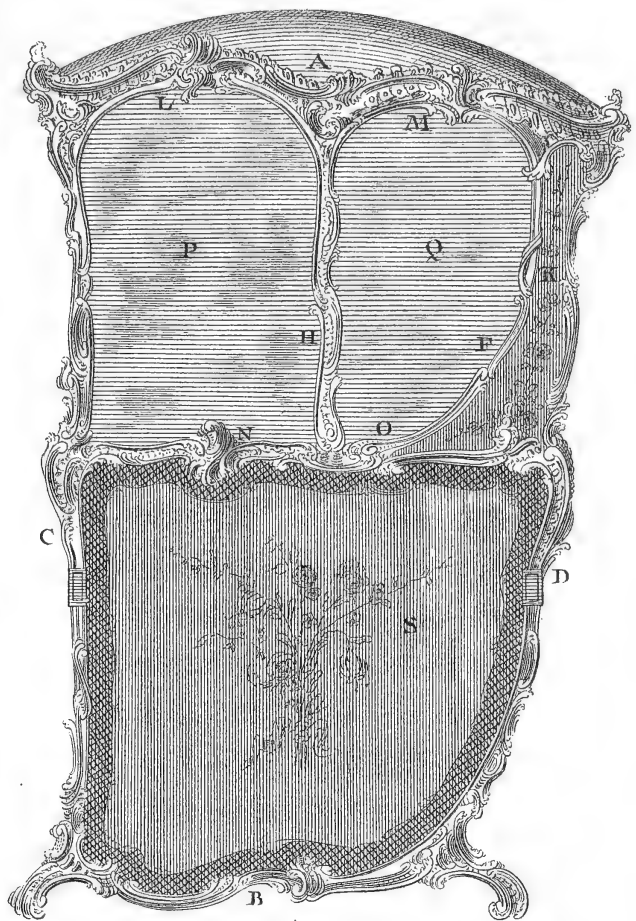


Fig. 4



Fig. 3.

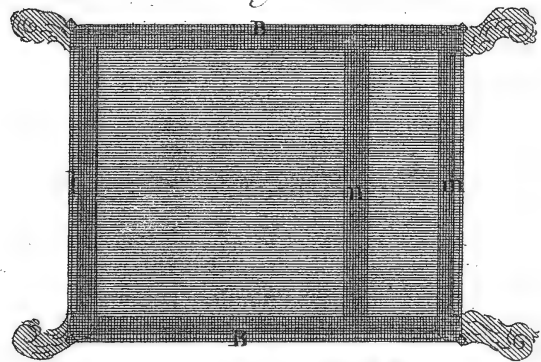
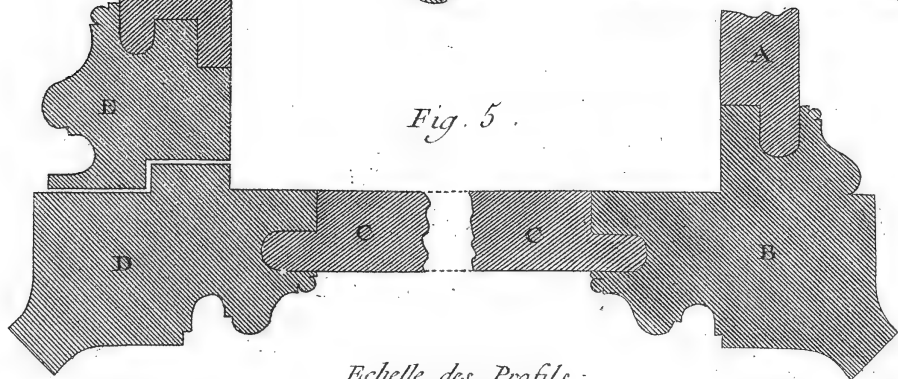


Fig. 5.



Echelle des Profils :



Echelle de la chaise à porteur

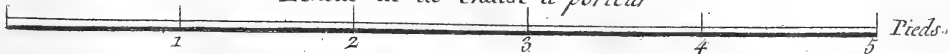


Fig. 2.

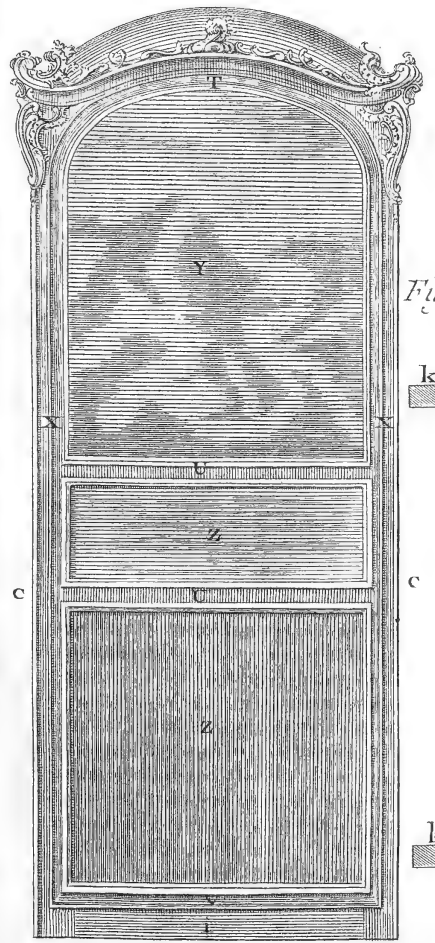
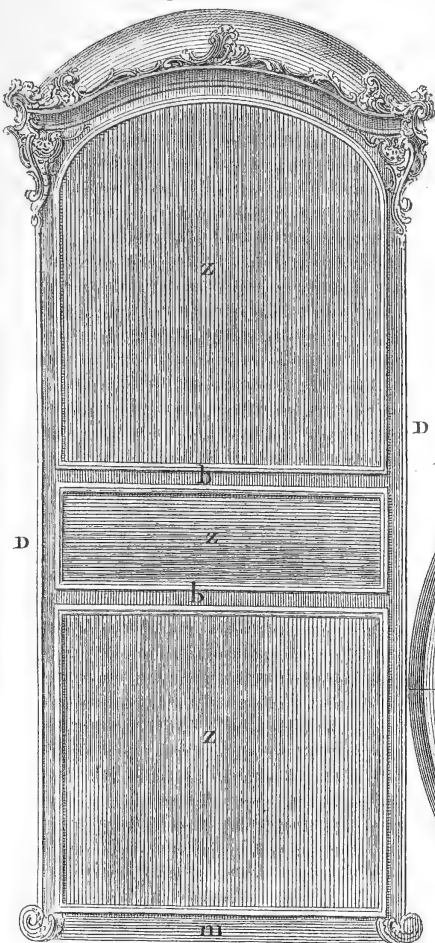


Fig. 1^e.

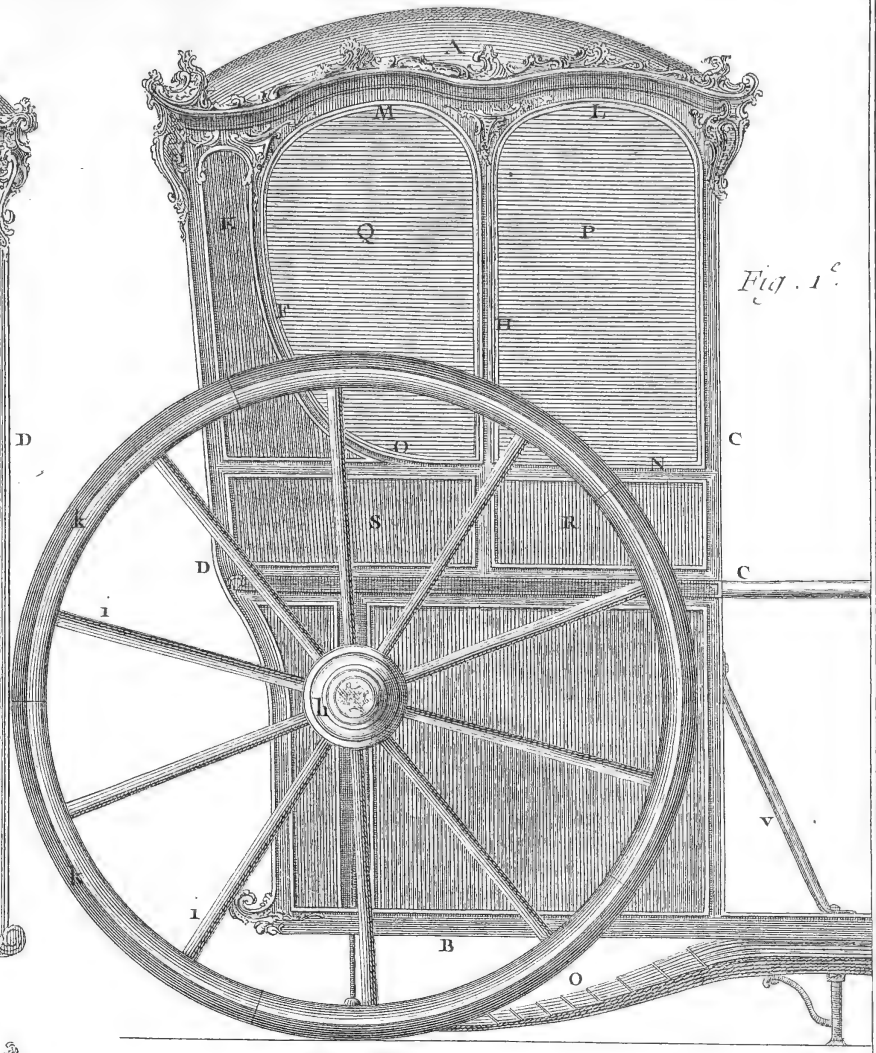


Fig. 5.

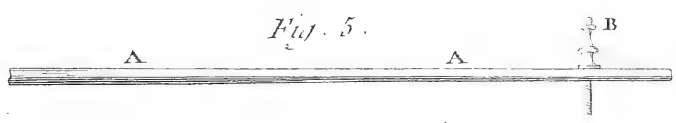


Fig. 3.

Fig. 4.

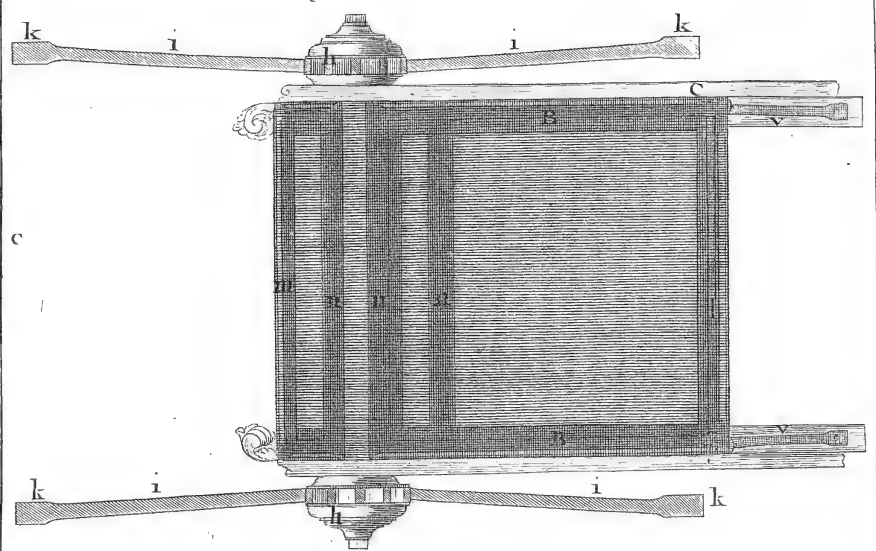


Fig. 1^e.

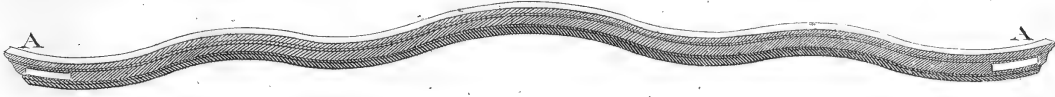


Fig.

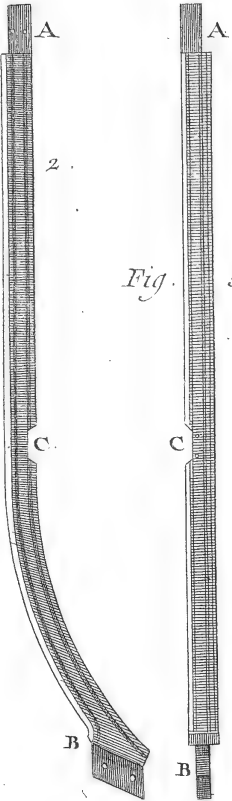


Fig.

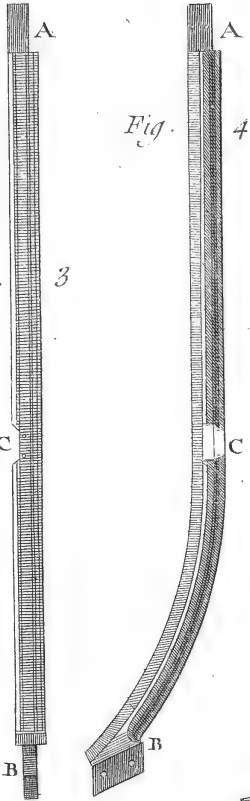


Fig.

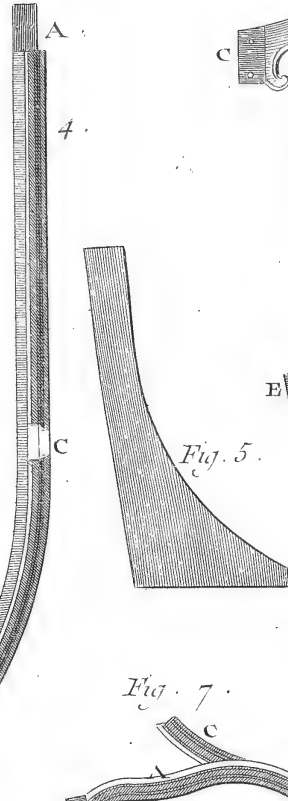


Fig. 5.

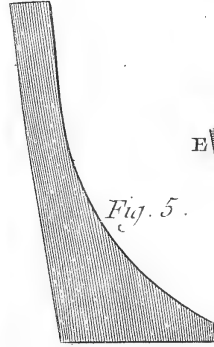


Fig. 7.

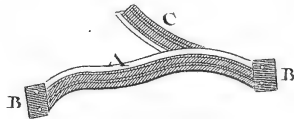


Fig. 6.

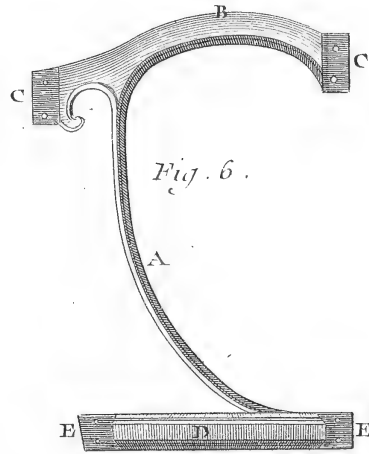


Fig.

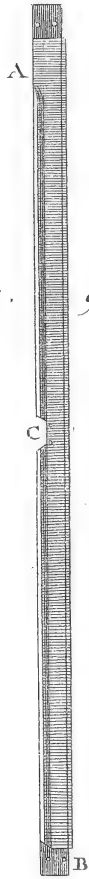


Fig. 10.

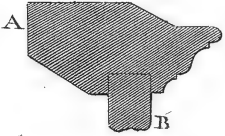


Fig. 11.



Fig. 12.

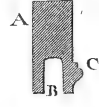


Fig. 13.



Fig. 17.

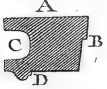


Fig. 16.



Fig. 15.



Fig. 14.



Fig. 19.

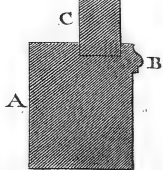
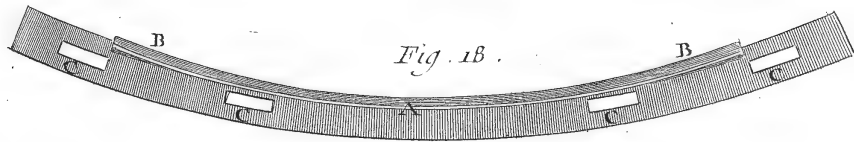


Fig. 18.



Echelle de cinq Pieds



Echelle des Profils.

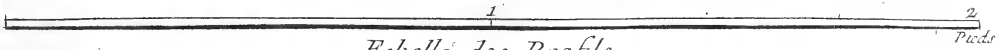


Fig. 26.



Fig. 21.



Fig. 20.



Fig. 27.

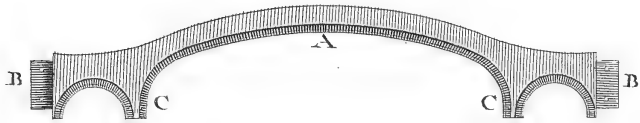


Fig. 22.

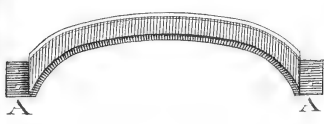


Fig. 29.

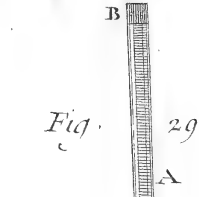


Fig. 28.

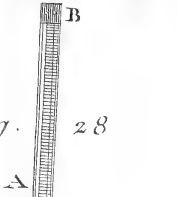


Fig. 23.

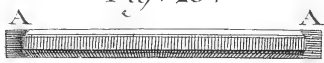


Fig. 30.

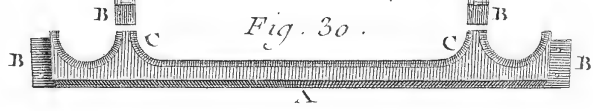


Fig. 24.

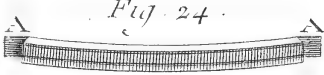


Fig. 31.

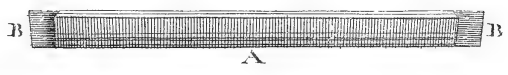


Fig. 32.

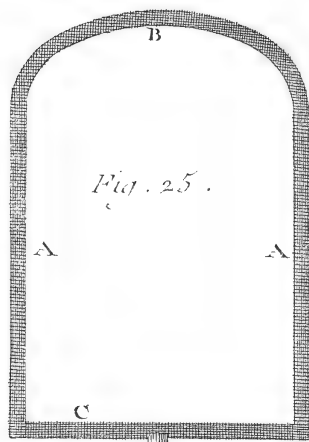


Fig. 25.

Fig. 33.

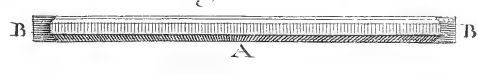


Fig. 34.

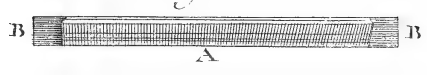


Fig. 35.

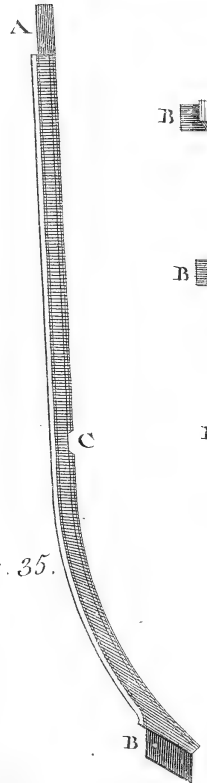


Fig. 36.

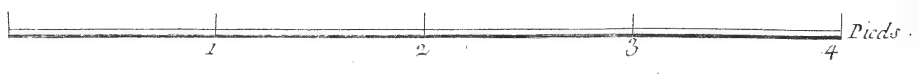
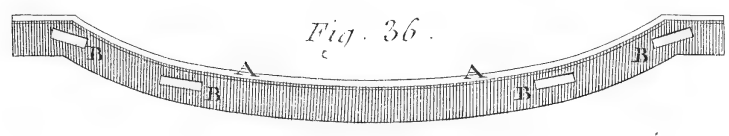


Fig. 41. Fig. 40. Fig. 39

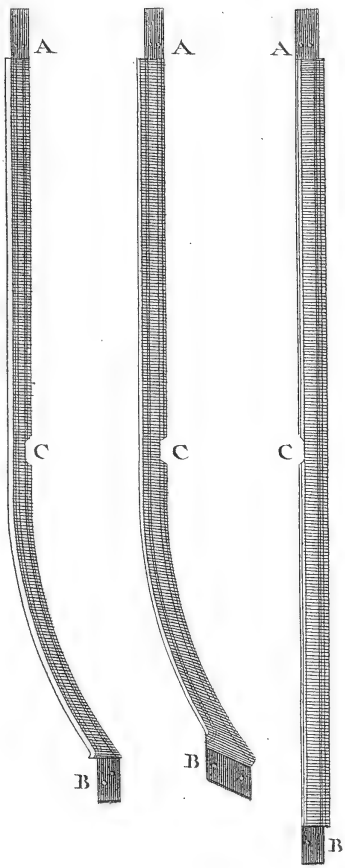


Fig. 37.

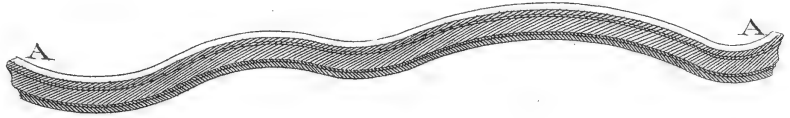


Fig. 38.

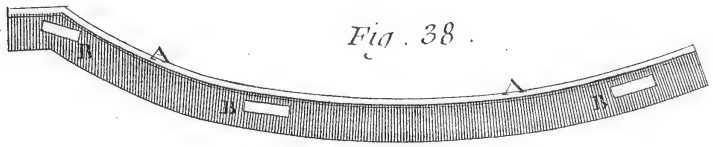


Fig. 42.

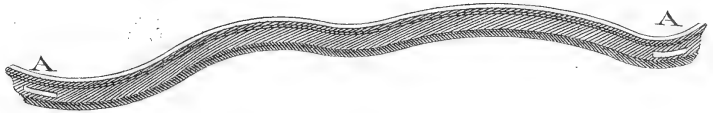


Fig. 43.

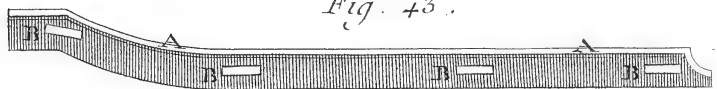


Fig. 44.



Fig. 45.



Fig. 48.

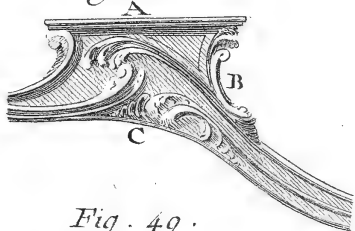


Fig. 46.



Fig. 49.

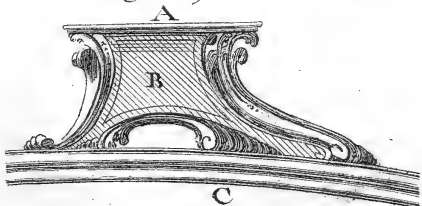


Fig. 47.

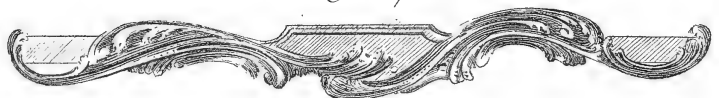


Fig. 1^e.

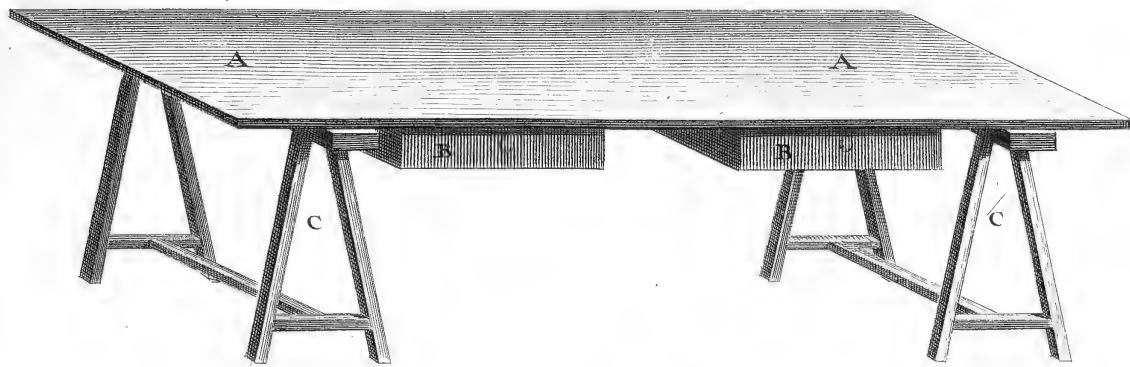


Fig. 4.

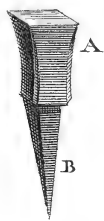


Fig. 3.

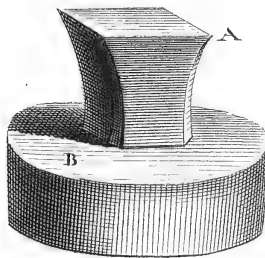


Fig. 2.

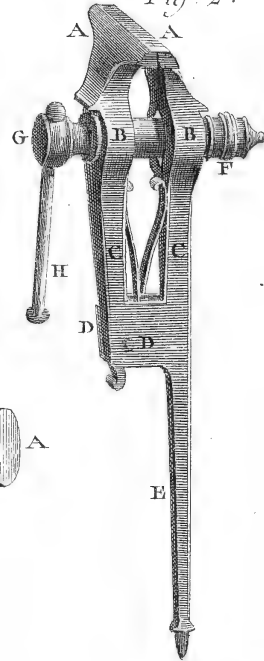


Fig. 5.

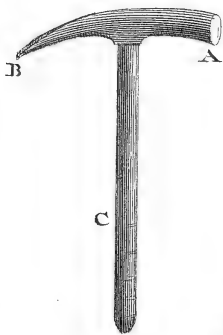


Fig. 7.

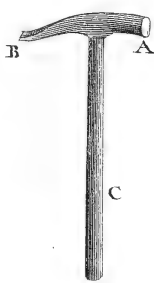


Fig. 8.

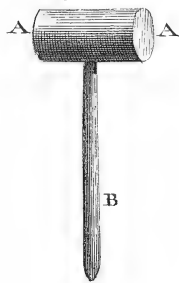


Fig. 9.

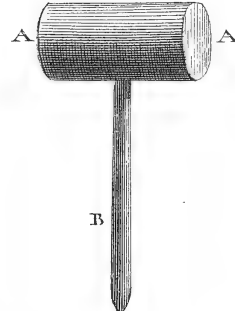


Fig. 6.

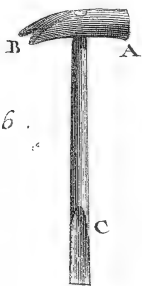


Fig. 14.



Fig. 13.



Fig. 12.



Fig. 11.

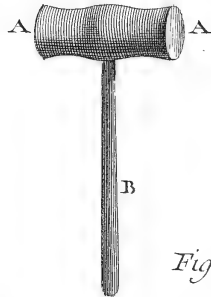


Fig. 10.

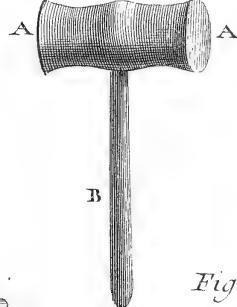


Fig. 15.



Fig. 16.



Fig. 17.



Fig. 18.



Fig. 19.



Fig. 20.



Fig. 21.



Fig. 22.



Fig. 23.



Fig. 24.



Fig. 25.

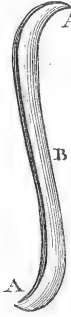


Fig. 26.



Fig. 33.



Fig. 32.



Fig. 31.



Fig. 30.



Fig. 29.



Fig. 28.



Fig. 27.



Fig. 34.



Fig. 35.



Fig. 36.



Fig. 37.



Fig. 38.



Fig. 39.



Fig. 40.



Fig. 47.



Fig. 46.



Fig. 45.



Fig. 44.

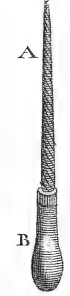


Fig. 43.

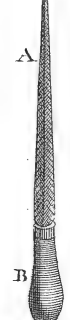


Fig. 42.



Fig. 41.



Fig. 48.

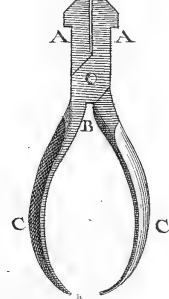


Fig. 49.

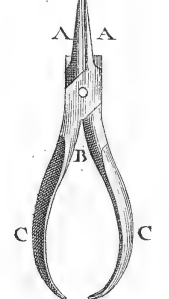


Fig. 50.

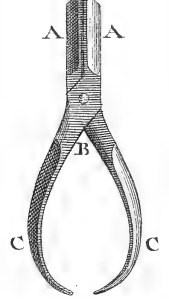


Fig. 51.

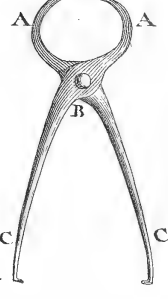
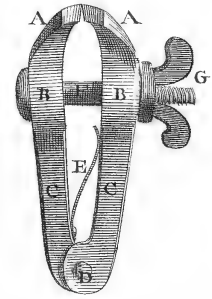


Fig. 52.



Sellier-Carrossier, outils.

Fig. 56.



Fig. 55.



Fig. 54.



Fig. 53.

Fig. 57.

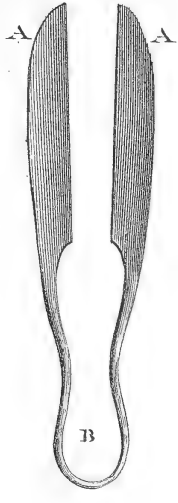


Fig. 58.

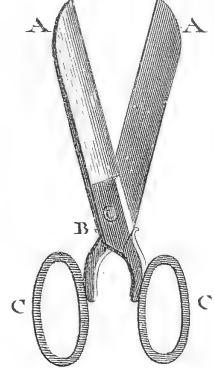


Fig. 59.

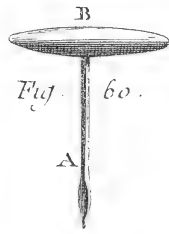
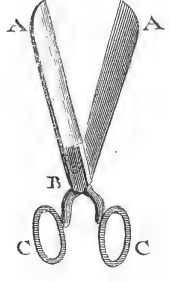


Fig. 60.

Fig. 61.

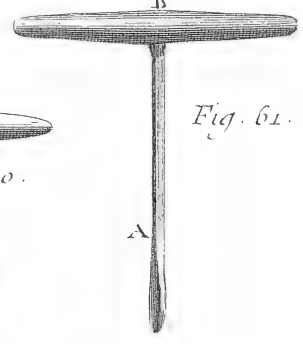


Fig. 65.

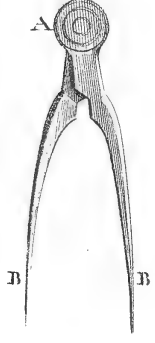


Fig. 63.

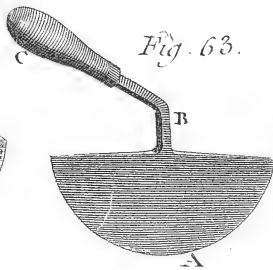


Fig. 64.

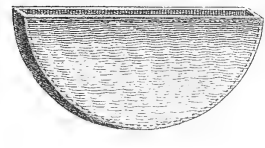


Fig. 62.

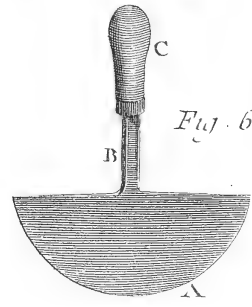


Fig. 66.

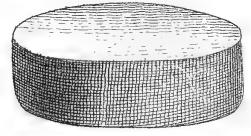


Fig. 67.

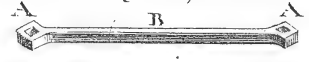


Fig. 68.

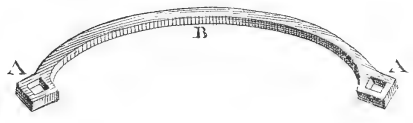


Fig. 70.



Fig. 69.

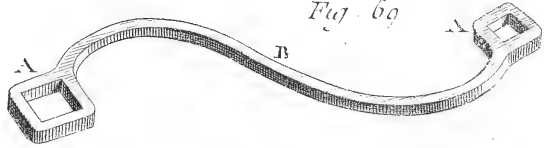


Fig. 71.

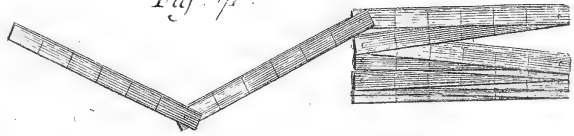
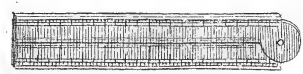


Fig. 72.



Sellier-Carrossier, Outils.

SERRURIER,

CONTENANT cinquante-sept Planches équivalentes à cinquante-neuf à cause de deux Planches doubles.

PLANCHE I^{re}.

Le haut de cette Planche représente la boutique d'un maître ferrurier, dans laquelle travaillent plusieurs compagnons; deux en *a*, à frapper devant sur l'ouvrage *b*; un autre en *c*, appelé *forgeron*, occupé à forger le fer; *d* est la branloire du soufflet; *e* est un autre forgeron occupé à chauffer le fer à la forge; *f* est la forge; *g* est un autre ouvrier occupé à limer son ouvrage sur un des étaux *h* arrêté à l'établi *i*, sur lequel sont différens outils.

- Fig. 1. Botte de fer coulé. A A, les liens.
2. Botte de fanton. A A, les liens.
3. Triangle de fer arrondi.
4. Barre de fer plat.
5. Barre de fer quarré.
6. Barre de fer de carnette.
7. Courçon de Berry.

PLANCHE II.

Le haut de cette Planche représente une cour près de la boutique *a* du maître ferrurier, dans laquelle il place son fer que deux ouvriers sont occupés à ranger le long d'un mur; *b b* sont des piles de fer de différentes qualités; *c* représente des ouvriers occupés à peser du fer.

Fig. 8. Paquet de tôle commune.

9. Paquet de fil de fer.
10. & 11. Calibres.
12. Ancre droite.
13. Ancre en effé.
14. Tirant. A, l'œil. B, le talon. C, l'ancre.
15. Chaîne à moufle.

PLANCHE III.

Fig. 16. Autre chaîne.

17. Jonction de deux chaînes.
18. & 19. Jonction & développement d'autres chaînes.
20. Plate-bande. A A, les talons.
21. Barre de languette. A A, les coudes. B B, &c. les branches.
22. Autre barre de languette simple.
23. Boulon d'escalier. A, la tête. B, la vis. C, l'écrou.
24. Chevêtre. A A, les coudes. B B, les branches.
25. Etrier. A A, les coudes. C C, les yeux. B, le boulon. D, la clavette.
26. Manteau de cheminée. A B, les coudes. C C, les scellemens.
27. Seuil de porte cochere. A A, &c. les barres. B B, les coudes ou scellemens. C C, les entretoises.
28. Fanton de cheminée.
29. Plusieurs fantons liés ensemble.
30. Fanton de mitre.
31. Grille de fourneau quarré. A A, le chaffis. B B, les traverses.
32. Grille de fourneau rond. A A, le chaffis. B B, les traverses.
33. Grille de gargouille. A, la traverse. B B, les lacets. C C, les barreaux à pointe.
34. Barre de fourneau. A A, les coudes. B B, les scellemens.

PLANCHE IV.

Fers de bâtimens. Gros fers:

- Fig. 1. Ancre à volutes. A A, les volutes. B, le talon.
2. Ancre en effé. A A, les ancrés en effé. B, la moufle du tirant.
3. Ancre à croissant. A A, les ancrés à croissant. B, la moufle du tirant.

4. Etrier à patte chantournée. A A, les pattes chantournées.
5. Etrier à pattes simples. A A, les pattes.
6. Etrier à pattes recourbées. A A, les pattes recourbées.
7. & 8. Chevêtres pour les cheminées. A A, les coudes.
9. Harpon coudé pour la charpente. A A, les talons.
10. Plate-bande hâtée. A, la hâture. B B, les talons.
11. Plate-bande simple. A A, les talons.
12. Harpon à scellement. A, le talon. B, le chantournement. C, le coude. D, le scellement.
13. Corbeau simple. A, le scellement.
14. Corbeau à patte. A, la patte. B, le scellement.
15. Corbeau à talon. A, le talon. B, le scellement.
16. Tirant coudé. A, l'œil. B, le coude. C, le scellement.
17. Tirant à talon. A, l'œil. B, le talon.
18. Tirant hâté. A, la hâture. B, l'œil. C, le coude. D, le scellement.
19. Embrasure pour les cheminées de brique. A, la plate-bande. B, l'étrier.
20. Plate-bande de l'embrasure. A A, les mortoisés.
21. Etrier de l'embrasure. A A, les coudes. B B, les tenons mortoisés.
22. Crochet à talon. A, le crochet. B, le talon.
23. 24. & 25. Différens clous dits *clous de charette*, pour arrêter les fers de bâtimens. A A A, les têtes.

PLANCHE V.

Gros fers de vaisseaux.

- Fig. 1. Courbe de potereau pour l'extérieur d'un vaisseau. A, le talon. B B, les branches courbes. C, l'arcboutant. D D, &c. les trous pour l'arrêter.
2. Branche sans talon de la courbe. A, l'entaille de l'arcboutant. B B, les trous.
3. Branche à talon de la courbe. A, le talon. B, l'entaille de l'arcboutant. C C, les trous.
4. Arcboutant de la courbe. A A, les tenons.
5. Guirlande pour l'intérieur d'un vaisseau. A, le talon. B B, les branches courbes. C, l'arcboutant. D D, &c. les trous pour l'arrêter.
6. Branche à talon de la guirlande. A, le talon. B, l'entaille de l'arcboutant. C C, les trous.
7. Branche sans talon de la guirlande. A, l'entaille de l'arcboutant. B B, les trous.
8. Arcboutant de la guirlande. A A, les tenons.
9. Courbe de faux-pont. A, la branche droite. B, la branche courbe. C C, les renforts. D, l'arcboutant.
10. Branche droite de la courbe. A, le talon. B, le renfort.
11. Branche courbe de la courbe de faux-pont. A, le renfort.
12. Arcboutant de la courbe. A A, les tenons.
13. Courbe de pont. A, la branche de champ droite. B, la branche de plat courbe. C C, les renforts. D, l'arcboutant.
14. Branche de champ de la courbe. A, le talon. B, le renfort.
15. Branche du plat courbe de la courbe de pont. A, le renfort.
16. Arcboutant de la courbe de pont. A A, les tenons.
17. Gond du haut de gouvernail. A, le mamelon. B B, les branches. C C, les pattes.
18. Gond de milieu de gouvernail. A, le mamelon. B B, les branches.
19. Penture du haut. A, l'œil. B B, les pattes.
20. Penture de milieu. A, l'œil. B B, les branches à patte.
21. Penture du bas. A, l'œil. B B, les branches.

22. Gond du bas de gouvernail. A, le mamelon. BB, les branches.
 23. Cercle de bout de vergue à la françoise. A, l'anneau de la vergue. B, l'anneau du bout dehors. C, l'entretroise. DD, les charnières.
 24. Chandelier à pivot recevant le tape-cul. A, le collier. BB, les charnières. C, le rouleau. D, portion de lardoir.
 25. Cercle de bout de vergue à l'angloise. A, l'anneau de la vergue. BB, les charnières. C, l'anneau du bout dehors. D, le rouleau. E, l'entretroise.
 26. Cercle de bout de vergue simple. A, l'anneau de la vergue. B, l'anneau du bout dehors. C, l'entretroise.

P L A N C H E V I.

- Fig.* 35. Armature de barre. A, la courbure. BB, les scellemens.
 36. Borne armée de fer. AA, &c. les plates-bandes. BB, la borne. CC, les ceintures. D, le chapeau.
 37. Modele d'un ajustement de ceinture C avec une plate bande A.
 38. & 39. Pointes de barriere rustiquée. A, l'épaulement. B, la pointe.
 40. Fragment de barriere. A, la borne. BB, les travées.
 41. Chardon & artichaux. A, l'épaulement. B, la pointe.
 42. Ferrure de barriere la plus solide. AA, les pointes. B, la plate-bande.
 43. Clé de robinet. AA, les deux branches. B, l'œil.
 44. Autre clé de robinet plus forte à une seule branche. A, l'œil. B, la branche.
 45. Vis de soupape de réservoir. A, la vis. B, la tête. C, la tige. D, la moufle double. E, le tenon de la soupape. F, la soupape. G, la boîte de la vis. H, la traverse. II, les potences.
 46. Berceau de jardin. AA, les montans extérieurs. BB, le berceau. CC, &c. les entretroises. DD, &c. les montans intérieurs. EE, le berceau intérieur. FF, les rayons.

P L A N C H E V I I.

- Fig.* 47. Vitrail d'église. AA, &c. les traverses. BB, &c. les montans. CC, &c. les ceintures. DD, &c. les rayons.
 48. Modele d'assemblage de vitrail. A, les traverses. BB, le montant. E, le petit carré de l'épaisseur des verres. F, la plate-bande. GG, les boulons clavetés.
 49. Potence de goutiere. A, la potence. B, la gâche.
 50. Pivot à bourdonniere. AB, les branches. C, le tourillon.
 51. Pivot à crapaudine. AB, les branches. C, le pivot.
 52. Crapaudine. A, le trou du pivot.
 53. Tôle de porte-cochere.
 54. Fléau de porte-cochere. A, la barre boulonnée. BB, les gâches. C, la tringle. D, le morailon.
 55. Tringle du fléau. A, le morailon.
 56. Boulon du même fléau. A, la tête. B, la tige. C, la clavette & sa rondelle.
 57. & 58. Gâches du fléau, l'une à vis à écrou, & l'autre à patte.
 59. Tôle de mangeoire d'écurie.
 60. Anneau de mangeoire. A, l'anneau. B, le crampon.
 61. Cramailée de porte cochere. AB, les extrémités à patte. C, la cramailée. D, l'arrêt.
 62. Crochet de porte cochere. A, l'extrémité arrondie avec piton. B, le crochet & son piton.

P L A N C H E V I I I.

63. Penture. A, l'œil. B, la queue d'aronde.
 64. Penture à charnières. AA, les charnières. B, le talon.
 65. Gond à repos à patte. A, le mamelon. B, la patte.
 66. Gond sans repos en plâtre. A, le mamelon. B, le scellement.

67. Gond à repos en plâtre. A, le mamelon. B, le scellement.
 68. Gond sans repos en bois. A, le mamelon. B, la pointe.
 69. Porte de bouche. AA, les pentures. B, le loquet. C, son crampon.
 70. Chaîne à puits.
 71. Gâche en plâtre. AA, les coudes. BB, les scellemens.
 72. Gâche en bois. AA, les coudes. BB, les pointes.
 73. 74. & 75. Rapointis.
 76. Clou de charrette.
 77. Cheville.
 78. Cheville d'assemblage.
 79. Clou de bateau.
 80. & 81. Clous de 4, 6, 8, 10, 12, &c. selon leur longueur.
 82. Broquette à l'angloise.
 83. Broquette commune.
 84. Clou rivé.
 85. Clou à briquet.
 86. Clou d'épingle.
 87. Pointe à fiche.

P L A N C H E I X.

- Fig.* 83. Broche.
 89. Patte en plâtre droite. A, la patte. B, le scellement.
 90. Patte en plâtre coudée. A, la patte. B, le scellement.
 91. Patte en bois droite.
 92. Patte en bois coudée.
 93. Patte à lambris. A, la patte. B, la pointe.
 94. Crochet à faitage à patte. A, le crochet. B, la patte.
 95. Patte de contre-cœur. A, le coude. B, le scellement.
 96. Patte à vis coudée. A, la vis. B, le coude. C, le scellement.
 97. Crochet à chaîneau. A, le crochet à volute. B, le coude. C, la patte.
 98. & 99. Pattes à marbrier. AA, les crochets. BB, les scellemens.
 100. Crochet de treillage ou clou à crochet. A, le crochet. B, le coude. C, la pointe.
 101. Piton à pointe. A, la pointe. B, l'anneau.
 102. Piton à vis en bois. A, la vis. B, l'anneau.
 103. Petit gond à pointe. A, la pointe. B, le coude. C, le mamelon.
 104. Petit gond à vis en bois. A, la vis. B, le coude. C, le mamelon.
 105. Vis de parquet. A, la vis. B, la tête. C, l'écrou. DD, les branches à scellemens.
 106. Vis de lit. A, la vis à écrou. B, la tête ronde.
 107. Autre vis de lit. A, la vis à écrou. B, la tête quadrée. C, la rondelle.
 108. Vis à écrou de ferrure. A, la vis à écrou. B, la tête quadrée.
 109. Vis en bois à tête ronde.
 110. Autre vis en bois à tête perdue ou fraisée.

P L A N C H E X.

Grands ouvrages. Détails.

- Fig.* 1. Feuille d'eau forgée. A, la tête.
 2. La même feuille d'eau emboutie. A, la tête emboutie.
 3. La même à demi-tournée. A, la tête.
 4. La même tournée tout-à-fait. A, la tête.
 5. Tarau simple à fourche. A, la fourche. B, la pince.
 6. Tarau double. A, la fourche. B, les pomes. C, la pince.
 7. Poinçon à emboutir. A, la tête. B, le poinçon.
 8. Poinçon à emboutir les feuilles d'eau. A, la tête. B, le poinçon.
 9. Etampe à feuille d'eau.
 10. Autre étampe à feuille d'eau à emboutir.
 11. Embase simple.
 12. Embase à couger.

13. Embase à quart de rond.
14. Embase à couger & quart de rond.
15. Lien à cordon. A A, la cloison. B, la couverture.
16. & 17. Cloison de face de lien à cordon. A A, les trous.
18. & 19. Entretoise de cloison. A A, les tenons.
20. Couverture. A A, les étochiots.
21. Première chaude pour la façon d'une volute. A, la volute.
22. Seconde chaude. A, la volute.
23. Troisième chaude. A, la volute.
24. Première chaude pour la façon de la contre-volute. A, la volute. B, la contre-volute.
25. Seconde chaude. A, la volute. B, la contre-volute.
26. Troisième chaude. A A, les volutes, ce qui forme une anse de panier.
27. Deux anses de panier réunies. A A, les anses de panier. B B, les liens à cordon. C, la graine.
28. Plate-bande du lien. A A, les trous.
29. Crampon du lien. A A, les tenons.
30. 31. 32. & 33. Boutes.
34. Première chaude d'une double volute. A, la volute.
35. La même plus avancée.
36. La même finie.

P L A N C H E X I.

- Fig. 1. & 2.* Appui & rampe à barreaux simples & sans chaffis. A A, &c. les barreaux. B B, les pointes pour être enfoncées dans les limons. C C, les plates-bandes de limon. D D, les plates-bandes d'appui.
3. & 4. Appui en rampe à barreaux simples avec chaffis. A A, &c. les barreaux. B B, les carrés de limon. C C, les carrés d'appui. D D, les plates-bandes.
5. & 6. Appui & rampe à arcades à tenon. A A, les arcades. B B, les liens à cordons. C C, les carrés de limons. D D, les carrés d'appui. E E, les plates-bandes.
7. & 8. Appui en rampe à arcades haut & bas. A A, les arcades. B B, les liens à cordons. C C, les carrés de limon. D D, les carrés d'appui. E E, les plates-bandes.
9. & 10. Appui & rampe à arcades en haut & volute en bas. A A, les arcades. B B, les liens à cordons. C C, les volutes. D D, petits liens à cordons des volutes. E E, les carrés des limons. F F, les carrés d'appui. G G, les plates-bandes.
11. & 12. Appui & rampe à cadres. A A, les cadres. B B, les carrés de limons. C C, les carrés d'appui. D D, les plates-bandes.
13. Panneau ceinturé & tambouriné, c'est-à-dire garni de planches ceintrées, sur lesquelles on donne le contour aux volutes en place.
14. Fragment de rampe à panneaux ceintrés par en bas.
15. Autre panneau à cadre ceinturé.
16. Fragment de rampe à panneaux encadrés.

P L A N C H E X I I.

Grands ouvrages.

- Fig. 111.* Dessus de porte composé des pièces ci-dessous nommées, A, queue de poireau. B B, boules. C, culot. D, feuille d'eau. G G, chaffis.
112. Dessus de porte circulaire composé de pièces ci-dessous nommées: A A, palmette. B, queue de poireau. C, graine. D, fleuron. E, culot. F, feuille d'eau. G G, chaffis.
113. Balcon composé des pièces ci-dessous nommées. A A, anse de panier. B, fleuron. C, culot. D D, &c. feuille d'eau. G G, &c. chaffis. H H, plate-bande quarderonnée.
114. Autre balcon composé des pièces ci-dessous nommées. A A, anse de panier. B, palmette. C, graine. D, fleuron. E, culot. G G, &c. chaffis. H H, plate-bande quarderonnée.
115. Appui composé des pièces ci-dessous nommées,

- A A, &c. rinceaux. B B, &c. coquilles. G G, &c. chaffis. H H, &c. plate-bande quarderonnée.
116. Rampe à arcade simple composée des pièces ci-dessous nommées. A A, arcades. B B, liens à cordons. C C, chaffis. D D, plate-bande quarderonnée. E, montant. F, vase de cuivre.
117. Rampe à panneau composée des pièces ci-dessous nommées. A, console. B, enroulement. C C, &c. rinceau. D, agraffe. E, rosette. G G, &c. chaffis. H H, plate-bande quarderonnée.

P L A N C H E X I I I.

Etudes de grilles.

- Fig. 1.* Arcboutant simple. A, l'arcboutant. B, le montant. C C, les scellements en plâtre.
2. Arcboutant en esse. A, l'arcboutant. B, le montant. C, le support. D D, les scellements en plomb.
3. Tenons forgés. A A, les coupures.
4. Fer coupé préparé à recevoir un tenon.
5. Le même ouvert.
6. Le même garni de son tenon prêt à être soudé. A, le tenon.
7. Le même soudé. A, le tenon.
8. Tenon soudé au talon d'une traversé de grille. A, le tenon. B, la traversé. C, le talon.
9. Tenon soudé à une traversé de milieu de grille. A, le tenon. B, la traversé. C C, les talons.
10. Bout de traversé préparé à recevoir un tenon. A, le trou du tenon.
11. Façon de scellement dans le plâtre.
12. Façon de scellement dans le plomb.
13. Forme de tenon pour la traversé à talon.
14. Forme de tenon pour les traversés sans talon.
15. 16. 17. & 18. Pointes disposées à être soudées en chardon.
19. Les mêmes pointes réunies à un morceau de fer pour être soudées & former un chardon. A A, les pointes. B, la virole pour les retenir. C, morceau de fer.
20. Chardon soudé & préparé. A, la pointe du milieu. B B, les pointes extérieures.
21. Chardon fait en artichaux. A, la pointe du milieu. B B, les pointes extérieures.
22. 23. 24. 25. 26. 27. 28. 29. 30. 31. 32. & 33. Traversés de grilles à barreaux de différentes formes. A A, &c. les ceintres.

P L A N C H E X I V.

- Fig. 118.* Grille à barreaux simples. A A, &c. en font les barreaux.
119. Grille à barreaux & traversés. A A, &c. en font les barreaux, & B, la traversé.
120. Grille à barreaux à pointe. A A, &c. en font les barreaux à pointe, & B B, les traversés.
121. Grille à barreaux à pointe montée sur boules. A A, &c. en font les barreaux à pointe. B B, &c. les traversés, & C C, les boules.
122. Grille simple à tombeau. A A, &c. en font les barreaux, & B, la traversé.
123. Grille à tombeau avec traversés. A A, &c. en font les barreaux, & B B, &c. les traversés.
124. Grille à tombeau & en saillie par en-haut. A A, &c. en font les barreaux à pointe recourbée, & B B, les traversés.
125. Grille à chaffis avec barreaux & traversés très-ferrés. A A, &c. en font les barreaux, & B B, &c. les traversés.
126. Grille battante à un seul vantail. A, en est le montant de derrière. B, le battant. C C, &c. les traversés, & D D, les barreaux à pointes droites & onduées.

P L A N C H E X V.

- Fig. 127.* Grille à barreaux de château ou de parc, composée des pièces ci-dessous nommées. A, console de chardon. B B, &c. montans de la porte.

CC, &c. ses traverses. DD, &c. ses barreaux. EE, sa frise. FF, &c. montans du pilastre. GG, &c. ses traverses. HH, &c. ses barreaux. I, sa frise. KK, barre de linteau. L, le couronnement de la porte. MM, couronnement du pilastre.

128. Grille à panneau de cœur d'église ou de chapelle composée des pièces ci-dessous nommées. A, palmette. B, queue de cochon. C, agraphe. DD, rosette. EE, lions. FF, &c. montant de la porte. GG, &c. ses traverses. HH, fust du pilastre. I, sa base. K, son chapiteau. LL, corniche. MM, &c. montant du contre-pilastre. NN, &c. ses traverses. O, son couronnement.

PLANCHE XVI.

- Fig. 129. Grille à panneau placée au château de Maisons, composée des pièces ci-dessous nommées. A A, &c. rinceaux & feuillages. BB, têtes d'animaux & masques. CC, ovale. DD, &c. chaffis double. EE, &c. cercles entrelacés. FF, &c. rosettes.
130. Grille dormante composée des pièces ci-dessous nommées. AA, panneau. BB, pilastres. CC, &c. couronnement. DD, &c. appuis.

PLANCHE XVII.

- Fig. 131. Couronnement de grille composé des pièces ci-dessous nommées. A A, queues de cochon. BB, &c. rinceaux. C, coquille. D, rosette. E, cornet d'abondance. F, palme. G, feuilles, fruit & fleurs. HH, lauriers ou autres feuillages.
132. Vase. AA, le vase. BB, le socle. CC, un chapiteau de pilastre.
133. Potence ou porte-enseigne composé des pièces ci-après nommées. A, console. B, pivot. C, masque. D, sep de vigne. EE, grande console saillante. F, plateau. G, bélier servant d'enseigne.
134. Autre potence ou porte-enseigne composé des pièces ci-dessous nommées. AA, esse. B, pivot. CC, vases. DD, lacets à scellement.

PLANCHE XVIII.

Ornemens de relevure.

- Fig. 1. Demi-culots en chapelier. AA, &c. les demi-culots, B, queues de poireaux. CC, &c. les chapeliers. D, la queue de cochon.
2. Culot simple.
 3. Culot composé. A, le culot. BB, feuilles de revers. C, petit culot supérieur. D, queues de poireaux.
 4. Petit fleuron rampant.
 5. Agraphe.
 6. Petite agraphe.
 7. Feuilles d'eau adossées.
 8. Petit rinceau duquel sort une branche de laurier.
 9. Autre rinceau.
 10. Grand rinceau.

PLANCHE XIX.

Grands ouvrages, ornemens de relevures.

- Fig. 1. Culot relevé.
2. Le même découpé pour être relevé.
 3. Fleuron relevé.
 4. & 5. Revers du fleuron découpé.
 6. Le même fleuron découpé.
 7. Revers du milieu du fleuron découpé.
 8. Rinceau.
 9. Le même rinceau découpé.
 10. Revers du rinceau découpé.
 11. Agraphe.
 12. Revers de l'agraphe.
 13. La même agraphe découpée.
 14. Pointe à tracer. AA, les pointes.
 15. & 16. Clous servant à attacher les ornemens sur le tasseau pour les ciseler. AA, les têtes. BB, les pointes.
 17. Tasseau de plomb à ciseler la relevure.
 18. 19. 20. 21. 22. 23. 24. 25. 26. 27. 28. & 29. Ciselets de différentes formes. AA, &c. les têtes.

PLANCHE XX.

Brasures & clés.

- Fig. 1. Anneau de clé préparé pour être braqué (c'est faire couler du cuivre dans tous les joints par la chaleur du feu à l'aide du borax) avec le panneton, fig. 2. par la tige. A, l'anneau. B, le panneton. CC, la tige.
3. & 4. Autre tige de clé préparée d'une autre manière pour être braquée.
 5. Clé préparée pour y mettre une dent. A, la mortoise dans laquelle doit entrer la dent.
 6. Dent préparée à être rivée au bout de la tige de la clé. A, le tenon qui doit entrer dans la mortoise.
 7. Première chaude pour former une clé, ce qu'on appelle *enlever une clé*. A, le côté de l'anneau. B, le côté du panneton.
 8. Seconde chaude. A, l'anneau épaulé.
 9. Troisième chaude. A, l'anneau percé, & B, le panneton coupé ou tranché.
 10. Quatrième chaude. A, l'anneau bigorné.
 11. Cinquième chaude. A, l'anneau ravalé & fini.
 12. Sixième chaude. A, le panneton corroyé & refoulé.
 13. Septième chaude. A, le panneton tiré. B, l'ere formé.
 14. Huitième & dernière chaude. A, le panneton fini. B, l'ere. C, le museau.

Il y a des ouvriers qui font une clé en trois ou quatre chaudes.

15. Calibre de clé pour en égaliser la tige d'épaisseur, après avoir été forée. A, la partie qui entre dans la forure.
16. Autre calibre. A, la partie qui entre dans la forure. B, sa vis à écroux. C, la vis d'épaisseur. D, le chaffis.
17. Chevalet à forer les clés. A, la clé montée. BB, les coussinets d'arrêt. C, la platine coudée. DD, les vis pour arrêter la platine. E, le fommier du chevalet. FF, les jumelles. G, la traverse. H, la bascule. I, l'anneau de la bascule pour être chargée d'un poids. K, le foret. L, l'effieu. M, la boîte.
18. Sommier du chevalet. A, la charnière. BB, les mortoises des jumelles. C, le coude. D, la patte.
19. Bascule du chevalet. A, différens trous servant de pivots à l'effieu. B, le point d'appui. C, l'anneau.
20. Platine coudée. AA, les trous des coussinets. BB, les trous pour l'arrêter sur le fommier du chevalet.
21. Coussinet ou cramponnel à patte. AA, les pattes.
22. Foret en langue de carpe. A, le taillant. B, la tige quarrée.
23. Foret quarré. A, le taillant. B, la tige.
24. Effieu. A, le canon de l'effieu. B, la vis pour retenir le foret. C, la boîte.

PLANCHE XXI.

- Fig. 1. 3. 5. 7. 9. 11. 13. 15. 17. 19. 21. 23. 25. & 27. Clés forcées. AA, &c. les museaux, & B, C, D, les garnitures.
2. 4. 6. 8. 10. 12. 14. 16. 18. 20. 22. 24. 26. & 28. Elévation d'une des garnitures de la clé au-dessous de laquelle elles sont placées.

PLANCHE XXII.

- Fig. 29. 31. 33. 35. 37. 39. 41. & 43. Clés à bouton. A, &c. les museaux, & B, C, D, E, F, les garnitures.
30. 32. 34. 36. 38. 40. 42. & 44. Elévation d'une des garnitures de la clé au-dessous de laquelle elles sont placées.
 45. Elévation, & 46. le profil d'un mandrin ou moule à garniture. A, la garniture. B, une plaque. CC & DD, des fentes. EE, les branches de la garniture.
 47. Elévation, & 48. le profil d'un autre mandrin. ABC, les morceaux qui le composent. DD, les viroles ou liens.
 49. Elévation d'un mandrin pour une garniture en esse. A, le coude. B, la virole ou lien. C, la garniture.
 50. Trefle de la garniture, fig. 34.

51. Croix de chevalier de la garniture, *fig.* 44.

P L A N C H E X X I I I.

- Fig.* 52. Serrure à tour & demi, composée des pièces dont nous verrons ci-après le détail ainsi que celles des ferrures suivantes.
 53. Pêne de cette serrure. A, la tête. BB, les barbes. C, la gâchette. D, son ressort.
 54. Clé. A l'anneau. B, la tige. C, l'embasse. D, le bouton. E, le panneton. F, le museau. G, l'ève. H, la planche.
 55. Picolet.
 56. Cache-entrée.
 57. Ressort à boudin.
 58. Bouton à coulisse. A, le bouton. B, la coulisse.
 59. Rateau. A, la patte. B, les dents.
 60. Serrure à pêne dormant.
 61. Pêne. A, la tête. BB, les barbes. C, le talon.
 62. Ressort dormant.
 63. Serrure à pêne dormant & demi-tour.
 64. Pêne dormant. A, la tête. BB, les barbes. C, le talon. D, la gâchette. E, son ressort.
 65. Pêne demi-tour. A, la tête chanfrinée. B, le talon. C, le trou du bouton à coulisse. D, celui de l'équerre.

P L A N C H E X X I V.

- Fig.* 66. Serrure à pêne fourchu & demi-tour.
 67. Serrure à pêne fourchu & demi-tour à fouillot ou bouton olive.
 68. Pêne demi-tour. A, le coude.
 69. Fouillot.
 70. Bouton olive.
 71. Serrure à pêne fourchu à trois branches demi-tour à fouillot & verrous.
 72. Pêne fourchu à trois branches ou têtes. A, les têtes. BB, les barbes. C, le talon.
 73. Serrure d'armoire à tour & demi.
 74. Le ressort & la gâchette.
 75. Serrure d'armoire à bec de canne ou bascule.
 76. Bascule.
 77. Serrure d'armoire à pêne fourchu & demi-tour, & à pignon.
 78. Pêne fourchu. A, la tête. BB, les barbes. C, les dents. D, le talon.
 79. Pignon.
 80. Une des crémaillères.
 81. Verrou de la crémaillère. A, le verrou. B, la platine. CC, les crampons.
 82. Serrure de tiroir à pêne dormant non enclouonnée.
 83. Serrure de tiroir à pêne fourchu & demi-tour enclouonnée.

P L A N C H E X X V.

- Fig.* 84. Paneton de clé de serrure de coffre à double forure.
 85. Canon.
 86. Paneton de pareille clé à doubles forures & broches.
 87. Canon.
 88. Paneton de pareille clé à tiers-point, cannelé ou non cannelé.
 89. Canon.
 90. Paneton de pareille clé à étoile évuidée.
 91. Le canon.
 92. Paneton de pareille clé en treffe plein.
 93. Canon.
 94. Paneton de pareille clé en cœur évuidée.
 95. Canon.
 96. Paneton de pareille clé en fleurs-de-lis pleine.
 97. Canon.
 98. Paneton de pareille clé en fleurs-de-lis évuidées.
 99. Canon.
 100. 101 & 102. Modèles de mandrins des dernières figures.

P L A N C H E X X V I.

Fig. 103, 104, 105, & 106. Serrures de coffre, la pre-

mière à une seule fermeture, la seconde à deux, la troisième à trois, & la quatrième à quatre fermetures.

107. Auberonnere simple. AA, les aubérons. B, la platine.
 108. Auberonnere à T. AAA, les aubérons. BB, la platine à T.
 109. Pêne dormant de la serrure à quatre fermetures. AA, les têtes. BB, le corps. CC, les barbes.
 110. 111. Pênes demi-tour à bascule de la même serrure.
 112. Celui de la serrure à trois fermetures. AAA, les têtes. BBB, les queues.

P L A N C H E X X V I I.

- Fig.* 113. Coffre fort garni d'une serrure à douze fermetures.
 114. Un des pènes. A, la tête chanfrinée. B, le talon. C, son ressort à boudin.
 115. & 116. Picolets.
 117. Grand pêne. AA, &c. les talons. B, sa barbe.
 118. Une des équerres.
 119. Bascule.
 120. & 121. Gâches à patte.
 122. Clé.
 123. Boîte composée des garnitures de la clé.

P L A N C H E X X V I I I.

- Fig.* 124. Serrure ovale.
 125. Serrure à bossé.

Explication des pièces contenues dans les Serrures.

Fig. 52. 60. & 63. Planche XXIII. *Fig.* 66. 67. 71. 73. 75. 77. 82. & 83. Planche XXIV. *Fig.* 103. 104. 105. & 106. Planche XXVII. *Fig.* 113. Planche XXVIII. *Fig.* 124. & 125. Planche XXIX.
 AA, Palatres. BB, cloisons. CC, &c. étochiots simples. DD, &c. étochiots à patte. E, pêne à tour & demi. F, pêne dormant. G, pêne fourchu. H, pêne demi-tour. J, pêne à verrous. I, picolet dormant. K, picolet demi-tour. L, ressort simple. M, gâchette. N, ressort à boudin. O, ressort dormant. P, rateau. Q, foncet. R, canon de foncet. S, planche. T, rouet. U, broche. V, bouton à coulisse. X, équerre. Y, fouillot. Z, seconde entée. &, triangle de conduit. a, couverture. b, pignon. c, crémaillée. d, trous oblongs. e, gâche. g, pêne demi-tour à bascule. hh, bascules. i, grand pêne à talon. k, boîte. lm, gâches à pattes. n, moraillon. o, verrous. p, lacets à pointes molles.

P L A N C H E X X I X.

- Fig.* 126. Intérieur d'un cadenas à serrure. A, le palatre. B, la cloison. C, les étochiots. D, le pêne dormant. E, un des picolets. F, le ressort. G, la broche. H, la bouterole. I, la gâche.
 127. Extérieur d'un pareil cadenas, mais en forme de cœur. A, le palatre. B, la cloison. I, la gâche. L, le cache-entrée.
 128. Intérieur d'un petit-cadenas en triangle. A, le palatre. B, la cloison. D, le pêne dormant. F, le ressort. G, la broche. K, la gâche à charnière.
 129. Clé. A, l'anneau. B, la tige. C, le paneton.
 130. Cadenas en boule. A, la boule. K, la gâche à charnière.
 131. Clé.
 132. Cadenas carré. A, le palatre. B, la cloison. K, la gâche à charnière.
 133. Cadenas en écusson. A, le palatre. B, la cloison. K, la gâche à charnière. I, le cache-entrée.

P L A N C H E X X X.

- Fig.* 134. Cadenas à cylindre. K, la gâche à charnière. M, le cylindre creux.
 135. Clé.
 136. Cadenas à ressort. I, la gâche. P, la boîte. QQ, les ressorts.
 137. Clé. A, l'anneau. B, la tige. C, le paneton.
 B

138. Cadenat à secret. A, le cache-entrée à secret.
 139. Cadenat à double secret. A, le cache-entrée à secret. B, la coulisse aussi à secret.
 140. Cadenat simple à secret, dont les figures 141. 142. 143. & 144. sont les développemens. AB en est la piece de fer à canon. CD, son canon ouvert. IK, la piece de fer à broche. LM, sa broche à deux. g, le tenon. R, la moufle de la gâche. E, le trou des écussons. FGH, les cannelures évuidées.

P L A N C H E X X X I.

- Fig. 145. & 146. Becs de cannes, l'un à bouton & l'autre à bascule, composés des pieces ci-dessous nommées. AA, palatres. BB, cloisons. CC, &c. étochiots simples. D, pêne. E, picolets. F, ressorts à boudins. G, fouillot. H, bouton olive.
 147. 148. 149. Terjettes, la première ovale, la seconde à croissant, & la troisième à panache. AAA, les verrous. BBB, les boutons. CC, &c. les crampons. DDD, les platines.
 150. Loqueton. A, la bascule. B, le cordon. C, le cramponet. D, le ressort. E, la platine. F, le maneton.
 151. Platine d'entrée d'un loquet à cordelière.
 152. Loquet à cordelière. A, la gâche. B, le loquet. C, le bouton. D, le crampon. E, le petit poinçon.
 153. Passe-partout.
 154. L'intérieur d'un loquet à vicille. A, la platine d'entrée. B, la bascule.
 155. Loquet à bascule. A, le loquet. B, le crampon. C, le fouillot. D, le bouton.
 156. Boucle tenant lieu de bouton du même loquet.
 157. Poignée d'un loquet à pouffier. A, la bascule. B, la platine. C, les pointes de la poignée. D, la poignée.

P L A N C H E X X X I I.

Roulettes de lit. Pivots d'armoires à fiches rampantes.

- Fig. 1. Roulette de lit. A, la monture. B, la chape. C, la roulette.
 2. Bande à pattes. AA, les pattes. B, la crapaudine du pivot.
 3. Etrier de la monture. A, la bourdonnière. BB, les branches. CC, les goujons pour être rivés sur la bande.
 4. Platines entre lesquelles on place des rondelles de cuir, qui rivées & ferrées ensemble forment roulettes. Ces cuirs débordent les platines de manière qu'elles ne font point de bruit en roulant sur le carreau. AA, les platines. B, le canon au travers duquel passe le boulon de la roulette.
 5. Boulon de roulette. A, la tête. B, la vis à écrous.
 6. Chape de roulette. A, le pivot. B, la chape. C, le trou de la goupille pour l'arrêter.
 7. Roulette de bois de buis au gayac.
 8. Coupe de la même roulette.
 9. Pivots à patte de mon invention monté sur menuiserie. A, le double. B, le simple. CC, les pattes arrêtées de vis.
 10. & 11. Le même en plan désassemblé. A, le double. B, le simple. CC, les pattes.
 12. & 13. Le même désassemblé en perspective. A, le double. B, le simple. CC, les pattes.
 14. & 15. Pivots à ailes, de mon invention, montés sur menuiserie. AA, les doubles. BB, les simples. CC, les ailes. DD, les pointes pour les arrêter comme des fiches.
 16. 17. 18. & 19. Les mêmes en plan désassemblés. AA, les doubles. BB, les simples. CC, les ailes.
 20. 21. 22. & 23. Les mêmes en élévation perspective désassemblés. AA, les doubles. BB, les simples. CC, les ailes. DD, les trous pour les pointes.
 24. Pivot monté sur menuiserie ne paroissant pas en-dehors. A, le pivot. B, la branche. D, la crapaudine.
 25. Le même en élévation perspective. A, le pivot. B, la branche tournante. CC, les branches d'arrêt.

26. Crapaudine du pivot. A, le trou du pivot. BB, les branches d'arrêt.
 27. Pointe à tête ronde à ferrer. A, la tête. B, la pointe.
 28. Pointe sans tête à ferrer. A, la pointe.
 29. Fiches rampantes de mon invention montées, propres à faire fermer les portes d'elles-mêmes par leur propre poids. A, la rampe. BB, les vases. CC, les ailes.
 30. Gond de la fiche rampante. A, la rampe. B, le vase. C, l'aîle.
 31. Gond de la fiche rampante. A, la rampe. B, le mamelon. C, le vase. D, l'aîle.

P L A N C H E X X X I I I.

- Fig. 1. & 2. Fiches à vases, l'une droite & l'autre coudée. AA, &c. les douilles. BB, &c. les vases. CC, &c. les ailes.
 3. & 4. Fiches, l'une à broche ou bouton & l'autre de brisures. AA, les broches. BB, &c. les ailes.
 5. Fiche à chapelet. AA, &c. les fiches. BB, les vases.
 6. Fiche à gond. A, la douille. B, l'aîle.
 7. Pomelle à queue d'aronde. A, la douille. B, l'aîle.
 8. Pomelle en esse. A, la fiche. B, le gond. CD, leurs ailes en esse.
 9. Charnière. A, les nœuds. B, la broche. CC, les ailes.
 10. Couplet. A, la charnière. B, la broche. CC, les pattes.
 11. Briquet de table. A, le nœud double. BB, les broches. CC, les pattes.
 12. Crochet. A, le crochet. B, le piton à vis.
 13. Equerre simple.
 14. Equerre double.

P L A N C H E X X X I V.

Fig. 15. Espagnolette de croisée.

16. Espagnolette de croisée avec chaffis supérieur, & la fig. 17 une autre à verrous. AA, &c. les tiges. BB, &c. les vases. CC, &c. les lacets à vis à écrous. DD, &c. les panetons. EE, &c. les crochets. FF, les poignées. GG, leurs boutons. HH, leurs supports à vis à écrous. I, une douille. J, son tenon. HK, la douille du verrou. K, sa tige. L, le verrou. M, son bouton. N, ses crampons. O, sa platine.
 18. Paneton à croissant.
 19. Agraphe à croissant.
 20. Support à charnière. A, la charnière. B, le support. C, la queue à vis à écrous.
 21. Support à pivot. AA, les pivots. B, le support. CC, les lacets à vis à écrous.
 22. Gache d'espagnolette. A, le trou.
 23. Un des lacets d'espagnolette. A, la tête. B, la vis à écrous.
 24. Boîte contenant le mouvement d'une espagnolette à verrous ouvrant en-dehors & en-dedans. AA, la tige. B & C, les pignons sans fin. D, le palatre. E, la cloison de la boîte. F, ses étochiots.
 25. & 26. Verrous sur champ. AA, les tiges. B, un conduit. CC, les boutons. DD, les verrous. EE, leur embase. FF, leurs cramponets. GG, leurs platines.
 27. & 28. Verrous sur plat.
 29. Bascule à verrous à poignée. A, la poignée. B, le bouton.
 30. Bascule à verrou à pignon. A, le bouton. B, la platine. C, la couverture.

P L A N C H E X X X V.

Façon d'espagnolettes.

- Fig. 1. Etampes à tringles. AA, les étampes. BB, les talons.
 2. Etampe d'une autre forme, qui se place en-travers de l'enclume. A, l'étampe. BB, les crochets.
 3. La même étampe montée sur l'enclume. A, l'é-

- tampe. B, la bride pour l'arrêter. C, la clavette. D, l'enclume.
4. Bride de l'étampe. AA, les œils.
 5. Clavette de la bride. A, la tête.
 6. Etampe à poignée d'espagnolette. A, l'étampe. BB, les talons.
 7. Etampe à vase d'espagnolette. A, l'étampe à vase. B, l'étampe à tringle. CC, les talons.
 8. Etampe à bouton de poignée d'espagnolette. A, l'étampe. BB, les talons.
 9. Etampe ou clouière à lacets d'espagnolette. A l'étampe. B, le manche.
 10. Lacets étampés. A, la partie destinée à être tournée. B, la tige pour la vis à écrou.
 11. Lacets tournés. A, l'anneau. B, la tige.
 12. Clou de poignée d'espagnolette prêt à mettre dans la clouière. A, la tête. B, la tige quarrée.
 13. Le même clou sortant de la clouière. A, la tête. B, la tige quarrée.
 14. Clouière à clou de poignée. A, la clouière. B, le manche.
 15. Clé à tourner les écrous d'espagnolette. A, la clé à fourche. B, le manche.
 16. Poinçon à étamper les écrous d'espagnolette. A, le poinçon. B, la tête.
 17. Le même vu de côté du poinçon. A, le poinçon. B, la tête.
 18. Écrous d'espagnolette forgés.
 19. Etampe emmanchée servant de dessus de l'étampe à vase d'espagnolette. A, l'étampe. B, la tête. C, le manche.
 20. Etampe emmanchée servant de dessus de l'étampe à tringle. A, l'étampe. B, la tête. C, le manche.
 21. Etampe emmanchée servant de dessus de l'étampe à bouton de poignée. A, l'étampe. B, la tête. C, le manche.
 22. Première chaude pour faire un vase d'espagnolette. A, la tige. B, la virole.
 23. & 24. Viroles pour être soudées & faire le vase.
 25. Seconde chaude, vase soudé & dégorgé. A, le dégorgement du vase. B, la tige.
 26. Troisième chaude, vase soudé & étampé. A, le vase. BB, la tringle.
 27. Première chaude pour souder un panneton. A, le plion pour faire le panneton. B, la tringle.
 28. Plion pour faire un panneton.
 29. Seconde chaude, panneton fait. A, le panneton. B, la tringle.
 30. Grain pour faire le support de la poignée. AA, les crocs pour le faire tenir au fer pendant qu'il chauffe.
 31. Grain soudé & percé. A, le grain. B, la tringle.
 32. Bout de l'espagnolette disposée pour en faire le crochet.
 33. Crochet d'espagnolette fait. A, le crochet. B, la tringle.

P L A N C H E XXXVI.

- Fig. 1. Espagnolette tirée à la filière, garnie de vases, pannetons & poignées de cuivre. AA, la tige. BB, les crochets. CCC, les vases. DD, les pannetons. E, la poignée. F, le bouton.
2. Vase d'espagnolette en cuivre monté sur sa platine. A, le vase. B, la platine.
 3. Vase de cuivre fondu sur une tige à vis à écrou de fer. A, le vase. B, la tige. C, la vis à écrou.
 4. Vase de cuivre dégarni.
 5. Platine. AA, les trous pour arrêter le vase. BB, les trous pour la visser en place.
 6. Petit tenon sur lequel on fond le vase de cuivre, & qui étant rivé sur la platine, sert à l'y arrêter. AA, les piés.
 7. Tige de fer, à la tête de laquelle on fond le vase de cuivre. A, la tête. B, la vis.
 8. Écrou de la vis précédente. AA, fentes pour le tourner.
 9. Crochet d'en-haut de l'espagnolette. A, le trou pour le river sur la tringle.

10. Bout d'en-haut de l'espagnolette. A, le tenon pour y river le crochet. B, la rainure sur laquelle tourne l'espagnolette dans le vase. C, le trou pour arrêter le panneton.
11. Tringle de l'espagnolette tirée à la filière. A, le bout qui tient aux mâchoires des tenailles.
12. Goupille pour arrêter les vases & pannetons sur l'espagnolette.
13. Panneton d'espagnolette fondu en cuivre. A, le trou pour l'arrêter.
14. Bouton de poignée d'espagnolette. A, le vase. B, la tige.
15. Poignée d'espagnolette évuidée. A, le côté du clou. B, le côté du bouton.
16. Clou de la poignée. A, la tête. B, la tige.
17. Vase de la charnière d'espagnolette. A, le trou du clou.
18. Poignée pleine. A, le côté du bouton. B, la charnière. C, le vase.
19. Charnière de la poignée. A, le vase. B, la charnière.
20. Bout d'en-bas de l'espagnolette. A, le tenon pour y river le crochet. B, la rainure sur laquelle tourne l'espagnolette dans le vase. C, le trou pour arrêter le panneton.
21. Crochet d'en-bas de l'espagnolette. A, le trou pour le river sur la tringle.
22. Clous de la charnière de la poignée. A, la tête. B, la tige.
23. Goujon pour arrêter l'espagnolette, lorsqu'elle est fermée. A, le goujon. B, le crochet.

P L A N C H E XXXVII.

Banc à tirer les espagnolettes.

- Fig. 1. Elévation perspective. 2. Coupe. 3. Plan d'un banc à tirer les tringles d'espagnolettes. A, la filière. BB, les supports de la filière. CC, les jumelles. DD, les entretoises. EE, les montans. F, l'entretoise des montans. GG, les supports. H, le moulinet. I, le collier du moulinet. KK, les bras du moulinet. L, le cable. M, la renaille. N, la tringle. O, le plateau. PP, les talons.
4. Tenailles. AA, les mords. B, la charnière. CC, les branches à crochet.
 5. Filière garnie de différens trous.
 6. & 7. Supports à crochet de la filière. AA, les crochets. BB, les talons. CC, les vis à écrous.
 8. Collier du moulinet. AA, les pattes.
 9. & 10. Vis à tête à chapeau du collier. AA, les têtes. BB, les vis en bois.
 11. Collier monté sur son entretoise. A, le collier. BB, les vis pour l'arrêter. C, l'entretoise. DD, les tenons.
 12. Treuil du moulinet. A, la tête. B, le corps. C, le pivot frêlé.
 13. Crapaudine du treuil.
 14. Entretoise des jumelles. AA, les tenons.
 15. Entretoise servant de support du treuil. A, la crapaudine. BB, les pattes servant de tenons.
 16. & 17. Talons des jumelles. AA, les trous pour les arrêter.
 18. 19. 20. & 21. Chevilles pour arrêter les talons. AA, les têtes.

P L A N C H E XXXVIII.

- Fig. 31. Marteau ou heurtoir de porte cochère en cuisse de grenouille. A, la cuisse de grenouille. B, le lacet. C, la rosette.
32. Marteau ou heurtoir en console. A, la console. B, sa volute. C, sa charnière. D, son lacet à vis à écrou.
 33. Bouton. A, le bouton. B, la vis à écrou. C, sa rosette.
 34. Gâche enclouonnée. AA, le palatre. B, la cloison. C, le talon.
 35. & 36. Entrées de ferrures évuidées.

37. 38. 39. & 40. Anneaux de clés évideés.
 41. Tringle de croisée. A, la tringle. BB, les yeux.
 42. 43. & 44. Garniture de poulie de croisée. AA A, les poulies. BBB, les chappes. CCC, les coudes ou gonds. DDD, les pointes.
 45. Extérieur d'un store. AA, la boîte ou cylindre. B, le piton. C, le gond. DD, la pièce de coutil. EE, regle de bois. F, l'attache ou cordon.
 46. Intérieur du même store. AB, les tampons. CC, &c. les rouleaux de la vis. DD, &c. les rouleaux de fil de fer. EE, la tringle.
 47. Forte sonnette. A, la sonnette. B, le ressort. C, la tête de la sonnette. D, la pointe.
 48. Petite sonnette. A, la sonnette. B, le ressort. C, la tête de la sonnette. D, le tampon. E, la pointe.
 49. & 50. Mouvements de sonnettes en fer, l'un monté debout & l'autre de côté.
 51. & 52. Mouvements de cordons en cuivre, l'un monté debout & l'autre de côté.
 53. & 54. Mouvements sans cordons en cuivre, l'un monté debout & l'autre de côté.

P L A N C H E X X X I X.

- Fig. 55. & 56. Vitreaux en fer à cadres & panneaux à moulures.
 57. Fourneau en fer à panneau & cadres à moulures.
 58. Lambris de menuiserie en fer avec panneaux & cadres à moulures.

P L A N C H E X L.

Plates-bandes, Moulures & Corniches.

- Fig. 1. 2. 3. 4. & 5. Différens profils de petits bois de croisée en fer. AA, &c. les feuillures des carreaux.
 6. & 7. Bouemens à baguette pour des cadres de lambris en fer. A, le cadre. B, la plate-bande. C, le panneau.
 8. & 9. Bouemens à gorge à plate-bande à double filet. A, le cadre. B, la plate-bande. C, le panneau.

Plates-bandes d'appui & Rampes.

- Fig. 10. Plate-bande plate.
 11. Plate-bande demi-ronde.
 12. Plate-bande quarderonnée. AA, les quardérons.
 13. Demi-plate-bande quarderonnée. A, le quarderon.
 14. Plate-bande à congés. AA, les congés.
 15. Demi-plate-bande à congé. A, le congé.
 16. Plate-bande à filet. AA, les filets.
 17. Plate-bande à baguette. AA, les baguettes.
 18. Plate-bande quarderonnée à baguette. AA, les quardérons à baguette.
 19. Demi-plate-bande quarderonnée à baguette. A, le quarderon à baguette.
 20. Plate-bande quarderonnée à filet. AA, les quardérons à filets.
 21. Demi-plate-bande quarderonnée à filet. A, le quarderon à filet.
 22. Bec de corbin simple de deux pièces.
 23. Demi-bec de corbin simple de deux pièces.
 24. Bec de corbin de quatre pièces à bouemens & congés. AA, les bouemens. BB, les congés.
 25. Demi-bec de corbin de trois pièces à bouement & congé. A, le bouement. B, le congé.

P L A N C H E X L I.

Croisées à petit bois en fer.

- Fig. 1. Croisée en éventail à deux vantaux à petit bois. AA, le chaffis dormant. BB, les chaffis à verres. C, l'éventail. D, le linteau. EE, les petits bois.
 2. Croisée de soupirail à un vantail. AA, le chaffis dormant. BB, le chaffis à verres. CC, les petits bois.
 3. Autre croisée de soupirail à deux vantaux. AA, le chaffis dormant. BB, les chaffis à verres. CC, les petits bois.
 4. Profil d'une bâtisse des battans. A, la bâtisse. B, la feuillure du carreau. C, l'étoile pour retenir le carreau.

5. Profil d'un petit bois. A, le petit bois. BB, les feuillures des carreaux. C, l'étoile pour retenir les carreaux.
 6. 7. 8. & 10. Différens onglets pour construire les étampes.
 11. & 12. Etoiles à plusieurs branches que l'on place dans les croisées pour retenir les carreaux.
 13. Plan de la croisée en éventail. AA, le chaffis dormant. BB, le chaffis à verre. CC, les petitsbois.

P L A N C H E X L I I.

Persienne à store.

- Fig. 1. Persienne ou jaloufie garnie de ses planchettes & ferrures. AA, chaffis du vantail. BB, les planchettes. C, le conduit. DD, les verroux à ressort pour maintenir les planchettes.
 2. Coupe du vantail & ses ferrures. A, le conduit des planchettes. B, le bouton. CC, &c. les pitons. DD, &c. les effes. EE, les planchettes. FF, les verroux à ressort. GG, les chaffis du vantail.
 3. Moitié du conduit, l'autre étant semblable. A, le bouton. BB, &c. trous pour river les pitons.
 4. Une des planchettes. A, la planchette. BB, les tourillons.
 5. & 6. Tourillons de la planchette. AA, les tourillons. BB, les fourchettes.
 7. Une des effes. A, le piton. B, la patte.
 8. Un des pitons rivés sur la tringle de conduite. A, la tête. B, la tige.
 9. & 10. Verroux pour maintenir les planchettes. AA, les verroux. BB, les platines. CC, &c. les cramponets. DD, la branche de conduite.
 11. Goujons pour conduire les verroux. A, le goujon. B, la fourchette.
 12. Bouton de la tringle de conduite.
 13. Store vu intérieurement. A, la boîte de fer-blanc. BB, la tringle. CC, les rouleaux de fil de fer. DD, les rouleaux de bois. EE, les bouchons.
 14. Tringle du store. A, l'œil. B, la tige.
 15. Bouchon portant rouleau. A, le bouchon. B, le rouleau sur lequel on arrête le fil de fer.
 16. & 17. Rouleaux de bois.
 18. Bouchon simple.
 19. Coupe du même store. A, la boîte. BB, la tringle. CC, les rouleaux de fil de fer. DD, les rouleaux de bois. EE, les bouchons arrêtés de clous. F, la goupille retenant le dernier rouleau à la tringle.
 20. Rouleau de fil de fer monté. A, le fil de fer. B, le bouchon. C, le rouleau de bois.
 21. Manière de tourner le fil pour les stores. A, le fil de fer. B, le rouleau. C, la manivelle. D, la monture.

P L A N C H E X L I I I.

- Fig. 1. Equerre sur champ pour retenir les montans avec les traverses des caisses de voitures. AA, les branches percées de trous pour les arrêter.
 2. Equerre sur champ à T. AAA, les branches.
 3. Tirant à double patte. AA, les pattes pour empêcher l'écartement.
 4. Tirant à une seule patte. A, la patte. B, la branche.
 5. 6. 7. & 8. Equerres sur plat de différentes formes suivant les places. A, la branche droite. B, la branche courbe. C, la branche à T.
 9. Boulon pour empêcher l'écartement. AA, les embases. BB, les vis. C, la tige.
 10. Boulon à tête destiné au même usage. A, la tête. B, la vis à écrou. C, la tige.
 11. Bande portant-mains. AA, les mains. B, la bande.
 12. Boulons de main. A, la tête. B, la vis à écrou.
 13. Main à charniere. A, l'anneau. B, le piton. C, la vis à écrou. D, le nœud.
 14. & 15. Charnieres de portieres de chaife. AA, les platines. BB, les goujons à vis à écrou. CC, les nœuds.
 16. Loqueteau à boucle de portieres. A, la boucle. B, la

- la tige. C, la vis à écrou. D, la bascule.
17. Tige du loqueteau. A, l'œil. B, la tige. C, la vis à écrou. D, le carré de la bascule.
 18. Bouche du loqueteau. A, le tourillon.
 19. Bascule du loqueteau. A, l'œil.
 20. Loqueteau à bouton. A, le bouton. B, la tige à vis à écrou. C, la bascule.
 21. Bouton olive du loqueteau. A, le bouton. B, la tige. C, la vis à écrou. D, le carré de la bascule.
 22. Bascule du loqueteau. A, l'œil.
 23. Fermeture à verrous de portière. AA, les deux verrous. B, le pignon pour les conduire. CC, les picolets. D, la platine.
 24. & 25. Picolets de la fermeture. AA, les pattes.
 26. 27. 28. & 29. Vis de picolet. AA, les têtes. BB, les vis.
 30. Bouton à olive à tige. A, le bouton. B, la tige. C, le carré.
 32. & 33. Verrous de la fermeture. AA, les pènes. BB, la tige. CC, les coudes. DD, les queues d'entrées.
 34. Pignon de la fermeture. A, le trou du boulon. BB, les dents.

P L A N C H E X L I V.

- Fig. 1. Fermeture à bec de canne de mon invention que l'on ouvre toujours de quelques côtés que l'on tourne le bouton, pour les portières de chaise. AA, les pènes chanfreinés. BB, les ressorts à boudins. CC, les platines des pènes. DD, les tiges des pènes. E, la platine du milieu. FF, les boucles des pènes recouvrantes l'une sur l'autre. GG, leurs queues. HH, les picolets. I, le fouillot.
2. & 3. Pène de la fermeture. AA, les chanfreins. BB, les tiges. CC, les étochiots. DD, les boucles entaillées. EE, les queues.
 4. Crochet servant de bouton à l'usage des cabriolets. A, le crochet. B, le carré pour entrer dans le fouillot. C, la vis à écrou.
 5. & 6. Ressorts à boudin. AA, les ressorts. BB, les goujons.
 7. & 8. Picolets. AA, &c. les pattes.
 9. Fouillot. AA, les branches. B, le touret.
 10. & 11. Platines ou palatres des pènes. AA, les trous des pènes.
 12. Main de brancard de caisse. A, la patte. BB, les branches. C, le boulon.
 13. Boulon de la main. A, la tête. B, la tige. C, l'écrou.
 14. Cric pour bander les soupentes des voitures. AA, les roues d'entrée. B, le support. C, l'arcboutant. D, le support en arcaboutant. E, l'arbre.
 15. & 16. Roues dentées du cric. AA, les dents. BB, les trous de l'effieu.
 17. Support du cric. A, l'œil carré. B, la tige. C, l'embase. D, la vis à écrou.
 18. Arcboutant du cric. A, l'œil de l'effieu. B, le trou pour l'arrêter.
 19. Support & arcaboutant. A, l'œil. B, l'embase. C, la vis à écrou.
 20. Crampon pour arrêter la trappe. AA, les pointes.
 21. Trappe. A, le trou servant de charnière.
 22. Effieu du cric. A, le carré pour le tourner. BB, les embases. CC, trous des dents de loup.
 23. Espèce de clou appelé *dent de loup* pour arrêter les soupentes.
 24. Clé de voiture. A, la clé de l'effieu du cric. B, la clé des écrous de l'effieu de la voiture.
 25. Cric de guindage. A, l'effieu. B, la roue d'entrée. C, le support. D, la vis à écrou.
 26. Effieu du cric de guindage. A, le carré. B, le trou de la dent-de-loup. C, la vis à écrou.
 27. Petite roue dentée du même. A, le trou de l'effieu. BB, les dents.
 28. Dent-de-loup du même cric. A, la tête.
 29. Platine du marche-pié de voiture. AA, les échancrures des supports. BB, les trous pour l'arrêter.

30. & 31. Boulon pour retenir la platine. AA, les têtes. BB, les vis à écrous.
32. Support de marche-pié. AA, les supports. BB, les tiges. CC, les vis à écrous. DD, les trous pour arrêter la platine.

P L A N C H E X L V.

Ferrures de voitures.

- Fig. 1. Marche-pié à chappe. AA, les embrasures qui n'alterent point les brancards. BB, les vis à écrous.
2. & 3. Platines des embrasures du marche-pié.
 5. Platines du marche-pié. AA, les échancrures. BB, les trous pour l'arrêter.
 5. & 6. Boulons pour arrêter la platine. AA, les têtes. BB, les vis à écrous.
 7. Support de guindage. A, le support à patte. B, le conduit. C, la plate-bande à patte.
 8. Autre support de guindage. A, le conduit. BB, les branches. CC, les embases. DD, les vis à écrous.
 9. Conduit de guindage. AA, les montans. BBB, les goujons à vis à écrous.
 10. Support de guindage à cric. A, le support. B, le cric. CC, les branches. DD, les embases. EE, les vis à écrous.
 11. Roue dentée du cric. A, le trou de l'effieu. BB, les dents.
 12. Effieu du cric. A, le carré. BB, les embases. C, le trou de la dent-de-loup. D, la vis à écrou.
 13. Dent-de-loup de guindage. A, la tête.
 14. Cliquet du cric. A, le pivot.
 15. Boîte d'arrêt qui est au bout des brancards par derrière pour les empêcher de s'écarter. A, la boîte. B, la pomme.
 16. Autre arrêt à patte destiné au même usage. A, la patte. B, la pomme.
 17. & 18. Crampons de guindage. AA, les anneaux. BB, les pattes. CC, les embases. DD, les vis à écrous.
 19. Crampon de recul du brancard. AA, les pointes.
 20. Chassis de garde crote. AA, la cerce. BB, les embases. CC, les vis à écrous.
 21. Crampon de doffière. AA, les pointes.
 22. Crochet de recul de timon. A, le crochet. B, la boîte.
 23. Supports de siège. A, la traverse. BB, les branches. CC, les embases. DD, les vis à écrous.
 24. Support de derrière de lifoir de carrosse. A, la patte. B, le vase. C, la boîte.
 25. Support de devant de lifoir de carrosse. AA, les pattes. B, le vase.
 26. & 27. Supports de portière de chaise. AA, les anneaux. BB, les tiges. CC, les embases. DD, les vis à écrous.
 28. & 29. Goujon de charnière de portière. AA, les œils. BB, les vis à écrous.
 30. & 31. Brides de soupentes. AA, les boucles. BB, les vis à écrous.
 32. & 33. Charnières de portières à deux branches. AA, les nœuds. BB, les branches.

P L A N C H E X L V I.

- Fig. 1. Tirant de soufflet de cabriolet à charnière. A, la charnière. BB, les œils.
2. Petit tirant de soufflet. A, la charnière. BB, les œils.
 3. Support du tirant. A, le goujon à vis à écrou. B, le corps. C, le tourillon. D, la vis à écrou du tourillon.
 4. Ressort de brouette. AA, les trous d'arrêt. B, la fourchette.
 5. Le même ressort monté sur son brancard. A, le ressort. BB, les boulons pour le retenir. C, le tirant. D, le brancard de la brouette. E, le montant de devant. F, le montant de derrière.
 6. Ressort double. AA, le ressort double. B, la bride. C, la volute. D, le second ressort en tire-bouchon.

7. Autre ressort simple. AA, les trous pour l'arrêter.
8. Ressort simple coudé. AA, les trous pour l'arrêter. B, le coude.
9. Ressorts simples surmontés d'un brancard de berline. A, le brancard. BB, les ressorts. CC, les soupentes.
10. Ressort double monté d'un brancard de berline. A, le brancard. BB, le ressort. CC, les soupentes.
11. Brancard de berline suspendu sur des ressorts doubles. A, le brancard. BB, les mains. CC, les soupentes. DD, les ressorts doubles. EE, les brides.
12. Ressort coudé. AA, les trous pour l'arrêter. B, le coude.
13. Brancard de diligence suspendu sur des ressorts simples. A, le brancard. B, le ressort de devant. C, le ressort de derrière. DD, les soupentes. E, la main.
14. Brancard de diligence suspendu sur un seul ressort. A, le brancard. BB, les mains. CC, les soupentes. D, le ressort.

P L A N C H E X L V I I.

- Fig. 1.* Ressorts à écrevisses pour les chaises de poste. AA, &c. les têtes. B, la boîte servant de point aux talons des ressorts. C, le support d'appui. DD, les crochets pour arrêter les soupentes. EE, les mufles.
2. & 3. Mufles des ressorts à écrevisses. AA, les conduits. BB, les platines.
 4. Un des crochets des ressorts. AA, les crochets. B, le point d'arrêt.
 5. Boîte des ressorts. A, la boîte. BB, les supports.
 6. Support. A, l'œil. B, l'embase. C, la vis à écrou.
 7. 8. 9. 10. 11. 12. 13. 14. 15. & 16. Feuilles des ressorts droites. AA, &c. les pattes. BB, &c. les queues d'aronde.
 17. Les feuilles de ressorts réunies. AA, les pattes percées de trous pour les arrêter ensemble. BB, les queues d'aronde rabattues.
 18. Le même ressort chantourné.
 19. Une feuille chantournée séparément.
 20. 21. 22. 23. 24. 25. 26. 27. 28. & 29. Feuilles de ressorts ceintrées. AA, &c. les queues d'aronde.
 30. Les feuilles réunies formant un ressort ceinturé.
 31. Ressort garni d'une main à moufle. A, la main.
 32. Feuilles du ressort. A, la patte.
 33. Feuilles du ressort avec sa main à moufle. A, la main. B, la patte.
 34. 35. 36. & 37. Boulons des ressorts. AA, &c. les vis à écrous.

P L A N C H E X L V I I I.

- Fig. 1.* Main à ressort. AA, la main. BB, les ressorts. C, la patte des ressorts.
2. Main. AA, les jumelles. BB, &c. les boulons d'entretoise.
 3. Les deux ressorts réunis. A, le ressort supérieur. B, le ressort inférieur. C, la patte.
 4. Ressort supérieur. AA, les pattes. BB, les queues d'aronde.
 5. Ressort inférieur. AA, les pattes. BB, les queues d'aronde.
 6. Ressort à tire-bouchon pour les soupentes de voitures. AA, les tire-bouchons. B, le tirant à boucle. C, la platine. DD, les écrous. EE, le châssis. FF, parties des soupentes.
 7. Plan du châssis du ressort à tire-bouchon. A, partie arrondie pour le pli de la soupente. B, le côté percé pour le passage des branches du tirant à boucle.
 8. Coupe du châssis du côté de la soupente. A, la partie arrondie pour le pli.
 9. Platine pour exhausser les ressorts à tire-bouchons, lorsqu'ils sont trop courts.
 10. Coupe du châssis du côté du tirant à boucle. AA, les œils renflés.

11. Coupe intérieure du châssis & du tirant à boucle. A, la partie arrondie pour le pli de la soupente. B, la partie des œils. C, l'anneau du tirant. D, la branche du tirant.
12. Plan du tirant à boucle. A, l'anneau. B, la partie arrondie pour le pli de la soupente. CC, les branches du tirant à boucle. DD, les vis.
13. & 14. Platine du dessous des écrous. AA, &c. les œils.
15. Élévation du tirant à boucle. A, l'anneau. B, la branche. C, la vis.
16. Ecrou des branches du tirant.
17. Virole des vis du tirant.
18. & 19. Ressorts en tire-bouchon tournés.

P L A N C H E X L I X.

- Fig. 1.* Élévation perspective.
2. Élévation géométrale.
 3. Plan d'un martinet à bras de mon invention. A, l'enclume. B, le billot. C, le martinet. D, le manche. E, l'arbre. FF, les couffinets. GG, les vis des couffinets. H, le rouleau. I, le volant. K, l'arbre. L, le talon. M, la manivelle. NN, les couffinets. OO, les jumelles du châssis. PP, les sommiers. QQ, &c. les supports. RR, &c. les liens. SS, &c. les entretoises.

P L A N C H E L.

Détail du martinet à bras & de l'étau à moufle.

- Fig. 1.* Volant à quatre branches. AA, le cercle. BB, &c. les contre-poids. CC, les branches. D, le carré de l'arbre.
2. Arbre. A, le talon. BB, les tourillons. C, l'embase. D, le carré.
 3. Manivelle. A, la clé. B, le bras. C, le rouleau.
 4. & 5. Couffinets de l'arbre. AA, les encoches. BB, &c. les trous des vis.
 6. Platine portant les vis des couffinets. A, la platine. BB, les vis. CC, les écrous.
 7. & 8. Boulons pour retenir la platine sur les jumelles du châssis. AA, les têtes. BB, les vis à écrous.
 9. Arbre du manche du martinet. AA, les tourillons. BB, les embases.
 10. 11. 12. & 13. Couffinets de l'arbre du volant. AA, &c. les encoches. BB, les troncs des vis.
 14. & 15. Platines portant les vis des couffinets. A, les platines. BB, &c. les vis. CC, les écrous.
 16. 17. 18. & 19. Boulons des platines. AA, &c. les têtes. BB, &c. les vis à écrous.
 20. & 21. Chapes du rouleau du martinet. AA, les trous des tourillons. BB, les branches droites. CC, les branches coudées.
 22. Rouleau du martinet. A, les tourillons.
 23. Etau à forger les grosses mouffes de bâtiments. AA, les jumelles. B, le sommier. CC, les entre-pieces. D, le mandrin. E, la moufle à renformes.
 24. Jumelles de l'étau. A, l'entaille du mandrin. BB, les épaules. C, le pié.
 25. & 26. Entre-pieces de l'étau. AA, les trous des goupilles.
 27. Mouffes à renformes. A, les branches.
 28. Mandrin.
 29. Moufle renformée prête à souder.

P L A N C H E L I.

Des outils de forge.

- Fig. 1.* Goupillon. A, la tige. B, la boucle. C, les deux branches. D, l'attache.
2. & 3. Tifonniers, l'un pointu & l'autre crochu. A, A, les tiges. BB, les boucles. CC, la pointe ou le crochet.
 4. Enclume. A, le billot. B, la surface de l'enclume. C, la bigorne ronde. D, le trou. EE, les empattemens.

5. Bigorne. A, la tige. B, la bigorne ronde. C, la bigorne carrée. D, l'embase. E, le billot. F, son cercle.
6. Tasseau. A, la tête. B, la pointe.
7. Faux rouleau. A, le faux rouleau. B, son billot.
8. & 9. Ciseaux, l'un à chaud & l'autre à froid. AA, le taillant. BB, la tête.
10. Tranchet. A, le taillant. B, l'épaulement. C, la queue.
11. Tasseau d'enclume. A, le tasseau. B, la queue.
12. Griffes d'enclume. A, la griffe. B, la queue.
13. Etampe. A, l'étampe. BC, les talons. DE, les brides. F, la clavette.
14. Petite étampe. A, l'étampe. BC, les talons.
15. Etampe à main ou dégorgeoir. A, le dégorgeoir. B, la tête.
16. Marteau à devant.
17. Autre marteau à devant à traverse.
18. Marteau à main, *fig.* 19. marteau à bigornet, *fig.* 20. marteau à tête ronde. AA, &c. les têtes. BB, &c. les pances. CC, &c. les yeux. DD, &c. les manches.
21. & 22. L'une une tranche & l'autre une langue de carpe. AA, les taillans. BB, les têtes. CC, les manches.
23. & 24. L'une un poinçon plat, & l'autre un poinçon rond. AA, les poinçons. BB, les têtes. CC, les manches.
25. & 26. L'une une chasse carrée, & l'autre une chasse à biseau. AA, les carrés à biseau. BB, les têtes. CC, les manches.

P L A N C H E L I I.

*Outils de Forge.**Fig.* 1. Pelle à charbon.

2. Pié de forge.
3. Compas d'épaisseur. A, la tête. BB, les jambes.
4. Compas droit de forge. A, la tête. BB, les jambes.
5. Dégorgeoir simple. AA, les branches. B, le ressort.
6. Dégorgeoir à graine. AA, les branches. B, le ressort.
7. Chambrière à potence que l'on place près de la forge pour soutenir le fer lorsqu'il chauffe. A, le pivot. B, la branche saillante. C, le lien. D, le tourniquet.
8. Chambrière ambulante. A, le tourniquet. B, le trépié.
9. Chandelier ambulant de forge. A, le chandelier. B, le pié.
10. & 11. Perçoirs.
12. Grand chandelier de forge. A, le chandelier. B, le crochet.
13. Grande chambrière ou servante à crémaillère. A, le pivot. B, la branche saillante. C, le lien. D, la crémaillère. E, la servante. F, le cliquet. G, l'anneau.
14. Hart portant un ciseau. A, la hart. B, le ciseau.
15. Chandelier glissant d'établi. A, la tige. B, la potence. CC, les branches. D, la bobèche.
16. Crochet d'étampe pour retenir les plates-bandes dans les étampes. A, le crochet. B, la tige. C, la pointe.
17. Gros ravaloir pour ravalier les anneaux de clé ou autres choses semblables.
18. Petit ravaloir.
19. 20. 21. & 22. Différens étampes de boutons, vases de fiches, &c.
23. & 24. Dessus d'étampes de vases, &c. & boutons.
25. 26. 27. & 28. Etampes à plates-bandes & à mou-lures. AA, &c. les talons.

P L A N C H E L I I I.

Outils de Forges d'établi.

- Fig.* 27. 28. & 29. Poinçons à main, le premier carré, le second plat, le troisième rond. AA, &c. les poinçons. BB, &c. les têtes.
30. 31. 32. 33. 34. & 35. Mandrins carrés, plats, ronds, ovales, triangles, & à pans.

36. Perçoir.
37. A, une griffe. B, un tourne-à-gauche.
38. 39. 40. & 41. Tenailles, les premières droites, les secondes croches, les troisièmes à bouton, & les dernières à rouleaux. AA, &c. les mors. BB, les branches.
42. Ratelier de forge. AA, la plate-bande. BB, les pointes.
43. Etaux. AB, les tiges. C, les mors. D, les yeux. E, le pié. F, les jumelles. G, le ressort. H, la boîte. I, la tête de la vis. K, la manivelle. L, l'établi. M, la bride double. N, la bride simple. O, les clavettes. P, leurs vis.
44. Petite bigorne d'établi. A, la tige. B, la bigorne ronde. C, la bigorne carrée. D, l'embase. E, la pointe.
45. Tasseau d'établi. A, la tête. B, la pointe.
46. Etampe d'établi. A, la tête. B, la queue.
47. Quarreau, 48. demi-quarreau. AA, les quarreaux. BB, les manches.
49. 50. 51. 52. & 53. Limes de Forez ou d'Allemagne en paquet, la première quarrelette, la seconde demi-ronde, la troisième carrée ou à potence, la quatrième tierspoint, & la cinquième queue de rat. AA, &c. les limes. BB, &c. les manches.
54. 55. 56. 57. & 58. Limes d'Allemagne à queues semblables aux précédentes. AA, &c. les limes. BB, &c. les queues.

P L A N C H E L I V.

Outils d'établi.

- Fig.* 59. 60. 61. 62. 63. & 64. Limes d'Angleterre, la première quarrelette, la deuxième demi-ronde, la troisième tierspoint, la quatrième carrée ou à potence, la cinquième queue de rat, & la sixième ovale. AA, &c. les limes. BB, &c. les manches.
65. 66. & 67. Rapes, la première quarrelette, la deuxième demi-ronde, & la troisième queue de rat. AA, &c. les rapes. BB, &c. les manches.
 68. Brunilloir. A, le brunilloir. B, le manche.
 69. 70. & 71. L'une un rivoir, l'autre un demi-rivoir; & la dernière un rivoir à pleine croix. AA, &c. les têtes. BB, les pannes. CC, les yeux. DD, les manches.
 72. Ratelier d'établi. AA, la plate-bande. BB, les pointes.
 73. 74. 75. Ciseaux, l'un but, l'autre bec d'âne, & le dernier langue de carpe. AA, &c. les taillans. BB, les têtes.
 76. 77. & 78. Poinçons, l'un carré, l'autre plat, & le dernier rond. AA, &c. les poinçons. BB, &c. les têtes.
 79. Une paire de tenailles à chanfrein. AA, les mors. B, la charnière.
 80. Tenailles à liens. AA, les mors. B, le ressort.
 81. Tenailles à boutons. AA, les mors. BB, la charnière.
 82. Tenailles à rouleaux. AA, les mors. B, le ressort.
 83. Tenailles à vis. AA, les mors. B, la charnière. CC, les yeux. D, la boîte. E, la vis & son écrou.
 84. Tenailles à blanchir. A, la vis. B, l'étrier. C, le bois.
 85. Une filière & son tarau. AA, les trois filetes. BB, les branches. C, le tarau.
 86. & 87. Taraux. AA, les taraux. BB, les têtes.
 88. Tourne-à-gauche de tarau. AA, les branches. B, l'œil.
 89. Frais. A, la fraise. B, la queue. C, la boîte.
 90. Foret. A, le foret. B, la queue. C, la boîte.
 91. Arçon. A, l'arçon. B, le manche. C, la corde.
 92. Palette à forer. A, le fer. B, le bois.
 93. Machine à forer. A, la palette. B, le coude. C, l'œil. D, le crochet. E, la vis à écrou.

P L A N C H E L V.

*Outils d'établi.**Fig.* 1. Grande filière double. AA, les jumelles. BB;

- les couffinets. C, le bras. D, l'œil. E, le bras à vis.
 2. & 3. Couffinets. AA, les languettes.
 4. Faux couffinets. AA, les languettes.
 5. Petite filiere double. AA, les jumelles. BB, les couffinets. C, l'œil. D, la vis.
 6. 7. & 8. Couffinets de la filiere à une & deux faces. AA, &c. les languettes.
 9. Faux couffinets: A A, les languettes.
 10. Grande filiere à manche. AA, les taraux. B, la filiere. C, le manche.
 11. Petite filiere à manche. AA, les taraux. B, la filiere. C, le manche.
 12. 13. 14. 15. Taraux. AA, &c. les têtes. BB, &c. les vis.
 16. Vis de la petite filiere double. A, la tête. B, la vis.
 17. Grand tourne-à-gauche. A, l'œil. BB, les bras.
 18. Petit tourne-à-gauche. AA, les œils. BB, les bras.
 19. Etau ou pinces de bois. AA, les mors. B, le coin. CC, les fretes.
 20. Coin de l'étau de bois. A, la tête.
 21. & 22. Frettes de l'étau de bois.
 23. Etau à trépié à tarauder. A, le mors immobile. B, le mors mobile. CC, les vis. DD, les manivelles. EEE, les jambes. FFF, les pattes.
 24. & 25. Vis de l'étau à tarauder. AA, les têtes. BB, les vis.
 26. Mors mobile. AA, les yeux.
 27. Etau à patte. AA, les mors. B, la bride. C, la patte. D, la vis. E, l'étoile. F, le ressort. GG, les jumelles. H, la vis. I, la manivelle. K, la boîte.
 28. Vis de l'étau. A, la vis. B, la tête. C, la manivelle.
 29. Ressort. AA, les branches.
 30. Boîte d'étau. A, le corps de la boîte. B, le vase.
 31. 32. & 33. Rondelles de différentes épaisseurs pour la vis de l'étau.

P L A N C H E L V I.

Outils d'établi.

- Fig. 94. 95. 96. & 97.* Ciseaux en bois; les deux premiers ciseaux larges, le troisieme ciseau d'entrée, & le quatrieme bec d'âne. AA, &c. les taillans. BB, &c. les têtes.
 98. Bec d'âne à ferrer. A & B, les taillans.
 99. Chasse-pointe. A, la pointe. B, la tête à crochet.
 100. Meche. A, la meche. B, la tête.
 101. Fût de villebrequin & sa meche. A, la tige de la meche. B, la meche. C, la douille du fût. DE, les coudes. F, le manche à touret. G, le manche à virole.
 102. Vrille. AB, le fer. C, le manche.
 103. Tarrriere. AB, le fer. C, le manche.
 104. Tourne-vis. AB, le fer. C, le manche.
 105. Une paire de tenailles ou triquoises. AA, les mors. B, la charniere. CC, les branches.

106. Paire de ciffaille. AA, les mors. B, la charniere. CD, les branches coudées.
 107. Compas. A, la tête. BB, les pointes.
 108. Fausse équerre ou fauterelle. AA, les branches. B, la charniere.
 109. Equerre.
 110. 111. 112. 113. & 114. Marteaux à relever. AA, &c. les têtes. BB, &c. les yeux. CC, &c. les manches.
 115. 116. 117. 118. 119. 120. 121. 122. Tasseaux à relever. AA, &c. les têtes. BB, &c. les doubles épaulements.
 123. Poinçon à feuilles d'eau. A, le poinçon. B, la tête.
 124. Etampe à épis feuilles d'eau.
 125. Etampe à épis de blé ou autres ornemens.
 126. Tasseau de plomb.
 127. Tasseau. A, la tête. B, le tenon.
 128. Tasseau à tête un peu ronde. A, la tête. B, le tenon.

P L A N C H E L V I I.

Outils d'établi.

- Fig. 1.* Tourne-à-gauche.
 2. Petite griffe à main. A, la griffe. B, le tourne-à-gauche.
 3. Très-petite griffe à main. A, la griffe. B, le tourne-à-gauche.
 4. Fer double à couper de la tôle. A, l'œil servant de ressort.
 5. Griffe d'enclume montée en travers. A, la griffe. B, la monture.
 6. Petite griffe d'enclume montée en long. A, la griffe. B, la monture.
 7. Griffe d'enclume sans monture. A, la griffe. B, le tenon.
 8. Machine à forer. A, le montant. B, le ressort. C, la palette. D, la bride. E, la vis.
 9. Drille. A, l'arbre. B, le manche. CC, les cordes. D, le contre-poids. E, la boîte. F, le foret.
 10. Machine à forer. A, la piece coudée servant de pivot. B, la poupée. C, le foret. D, la boîte.
 11. Boîte à foret.
 12. Piece coudée. A, le pivot du foret. B, la mortaise.
 13. Poupée. A, la lumiere. B, le tenon. C, la mortaise de la clé.
 14. Foret à forer le fer. A, le taillant.
 15. Foret à forer le cuiyre. A, le taillant.
 16. Fraise quarrée. A, la fraise.
 17. Fraise ronde. A, la fraise.
 18. Balance à peser les fers. A, le crochet à patte. B, le fléau. CC, les plateaux.
 19. & 20. Poids à peser les fers. AA, les anneaux.
 21. Petites balances à peser les clous, &c. A, la poignée. B, le fléau. CC, les bassins.

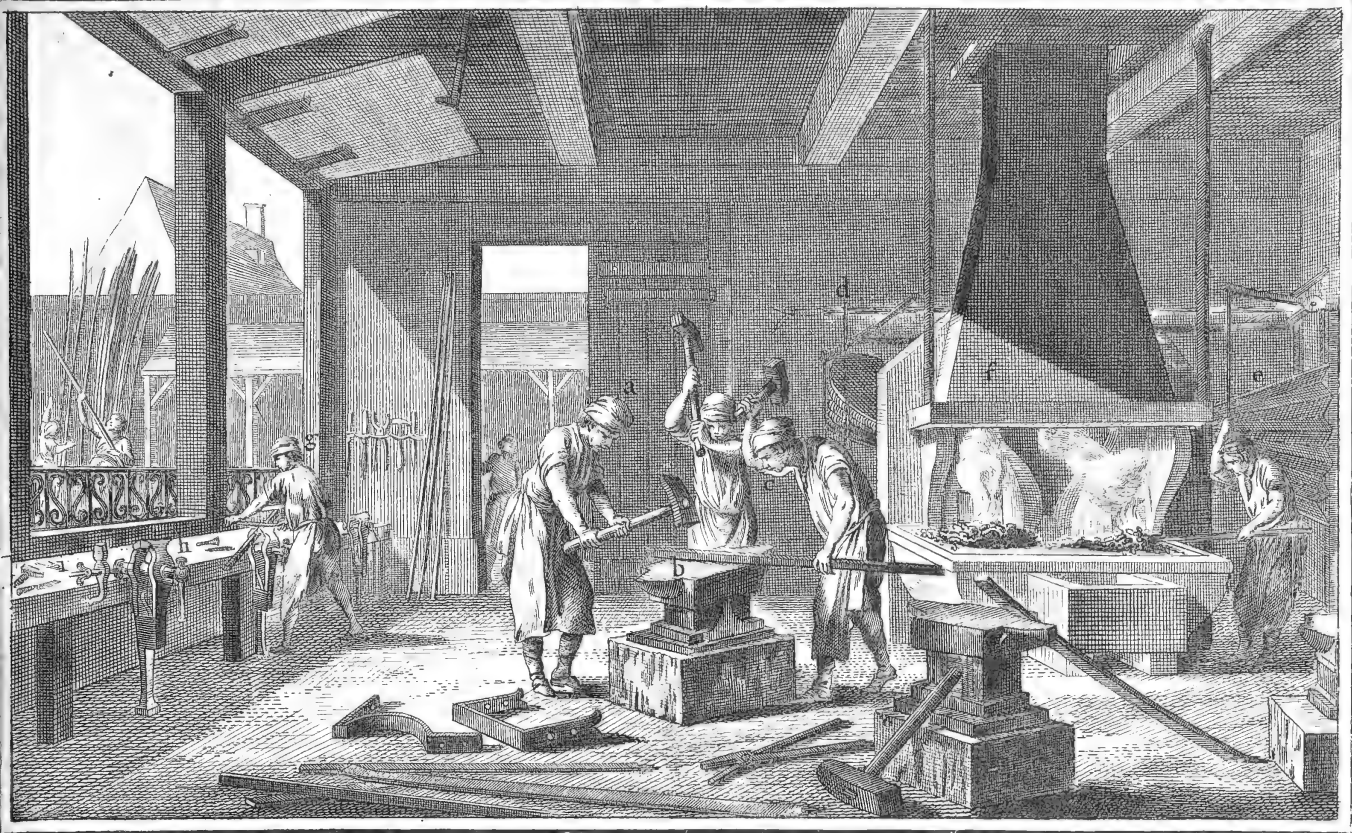


Fig. 1.

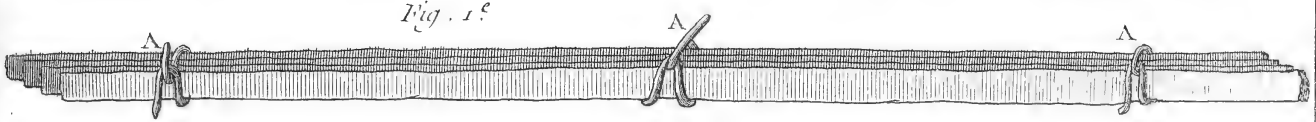


Fig. 2.

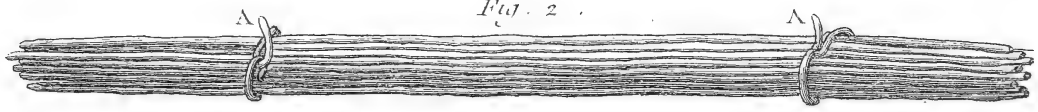


Fig. 3.



Fig. 4.



Fig. 5.



Fig. 6.

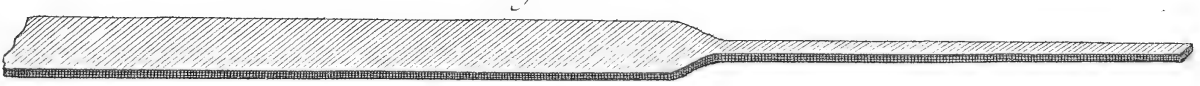
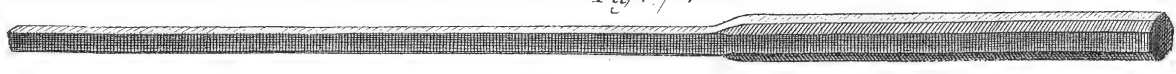


Fig. 7.



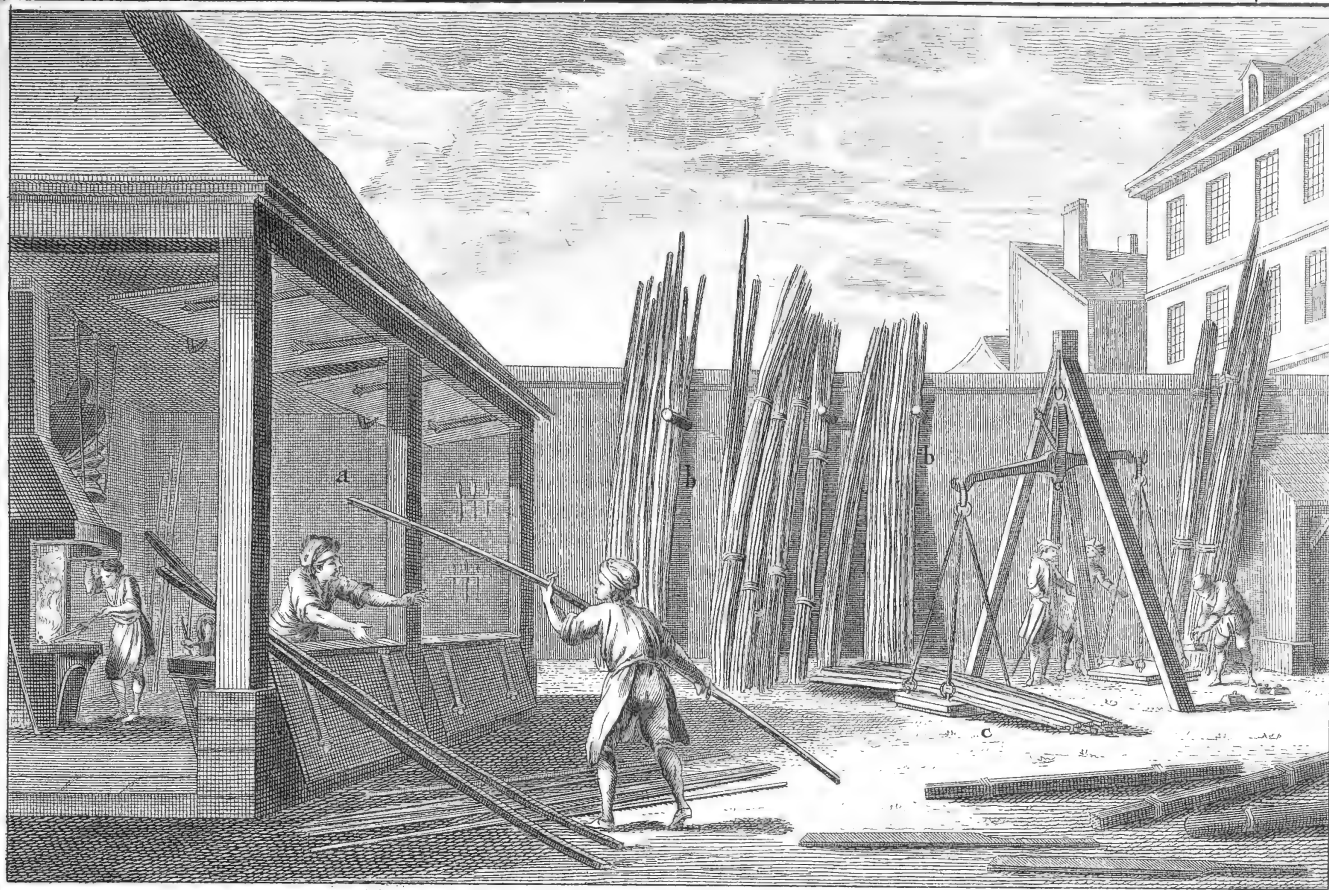


Fig. 8.

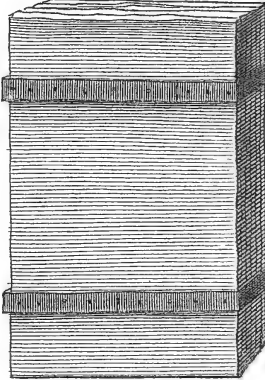


Fig. 9.

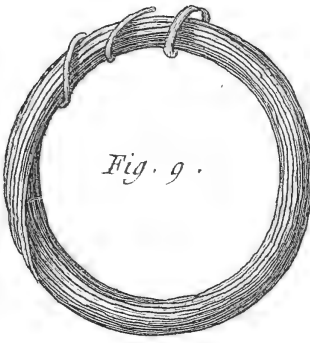


Fig. 10.

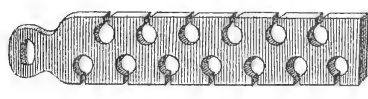


Fig. 11.

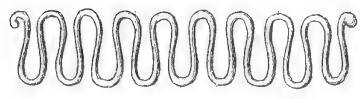


Fig. 12.



Fig. 13.

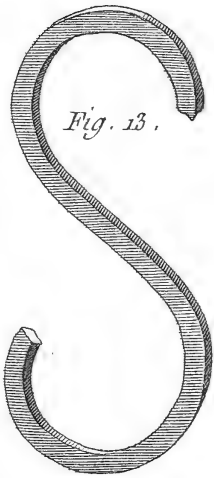


Fig. 14.

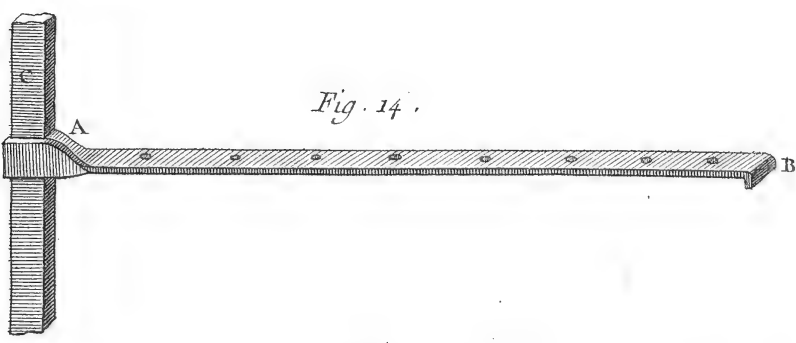


Fig. 15.

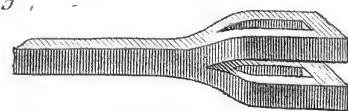


Fig. 16.



Fig. 18.



Fig. 17.

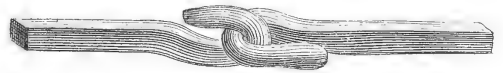


Fig. 19.

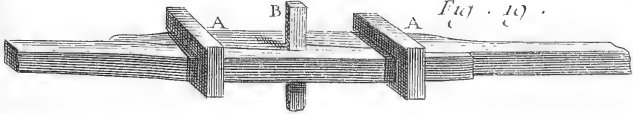


Fig. 20.



Fig. 22.



Fig. 21.

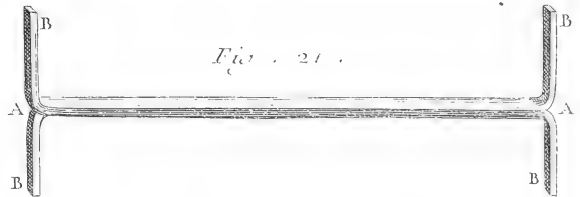


Fig. 23.

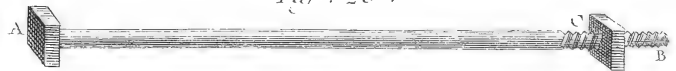


Fig. 25.

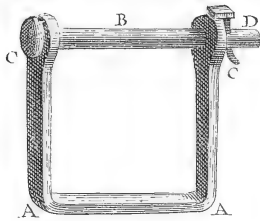


Fig. 24.

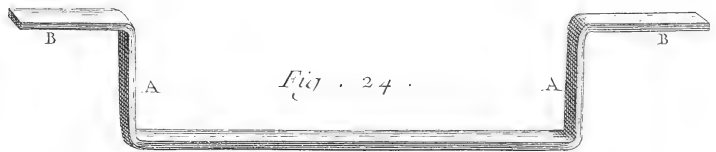


Fig. 26.

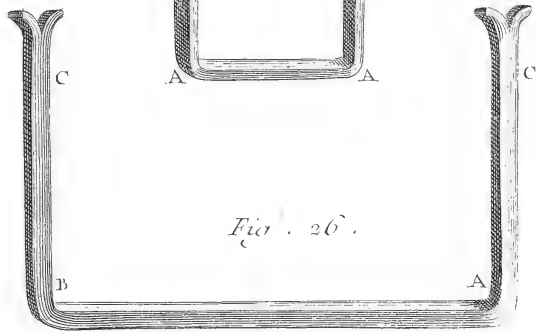


Fig. 27.

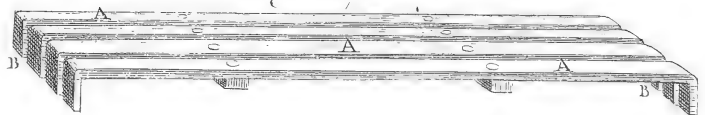


Fig. 32.

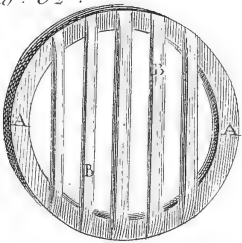


Fig. 31.

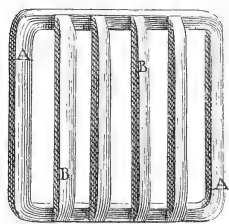


Fig. 28.



Fig. 30.



Fig. 29.



Fig. 34.

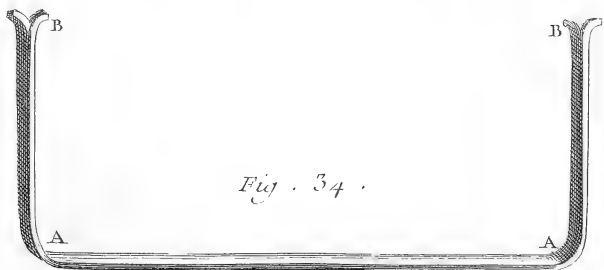
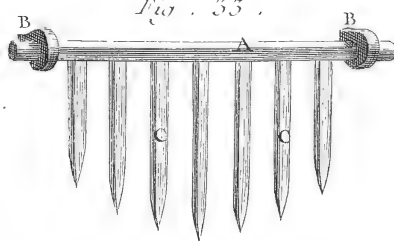
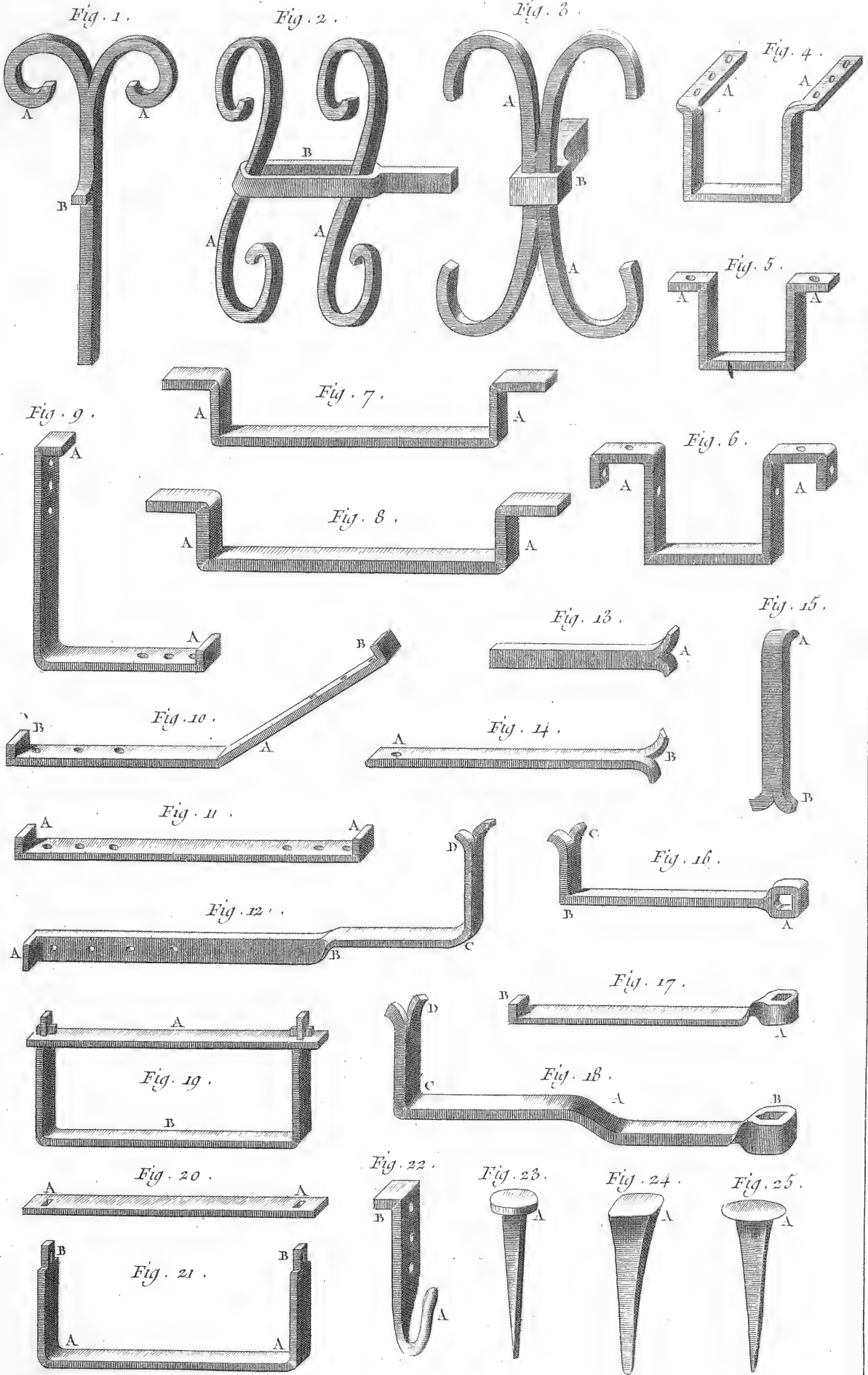


Fig. 33.

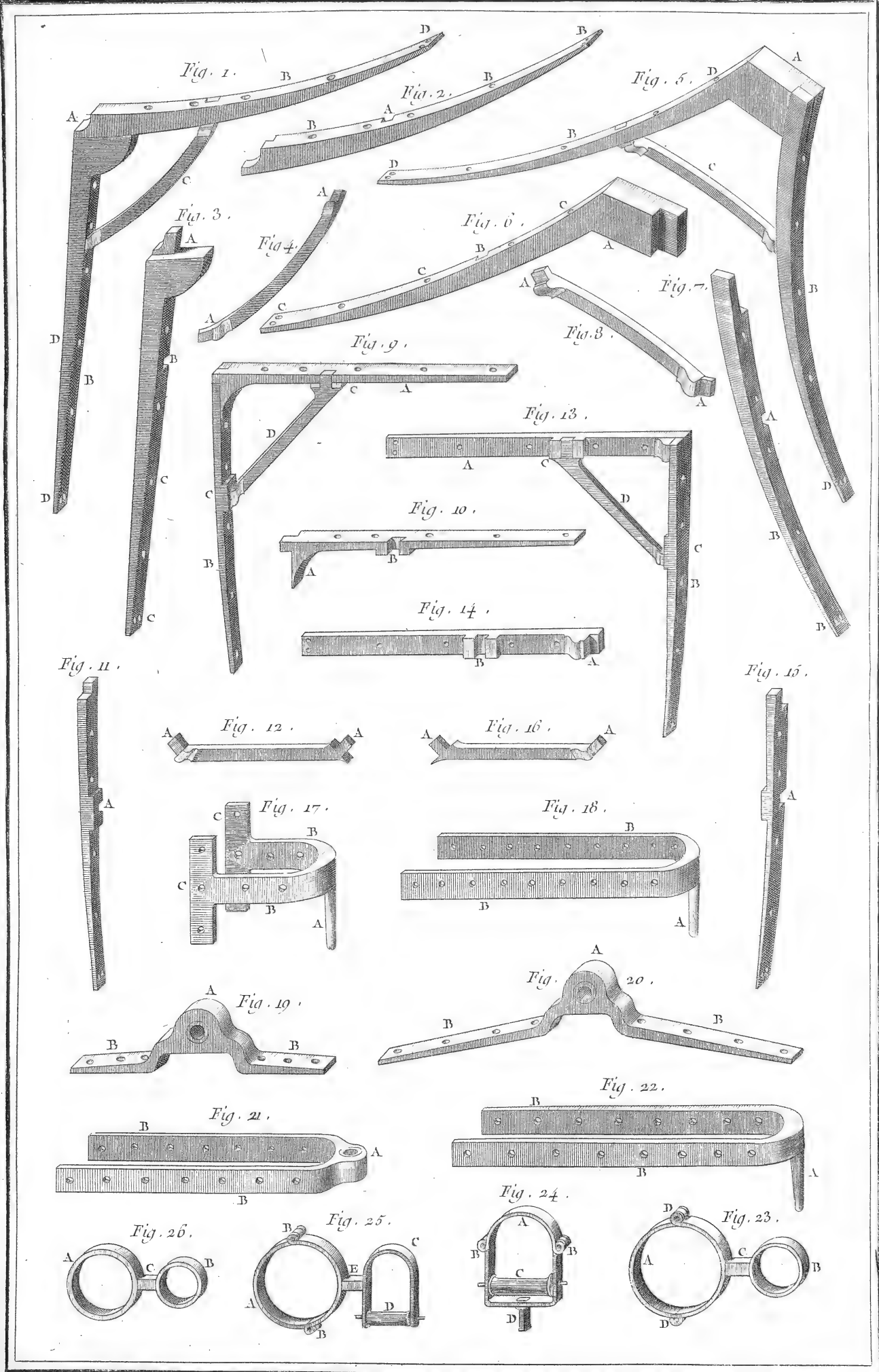




Lucolle Del.

Benard Fecit.

Serrurerie, Fers de Batimens, Gros Fers



Lucotte Del.

Bernard Fecit.

Serrurerie, Gros Fers de Vaisseaux.

Fig. 42.

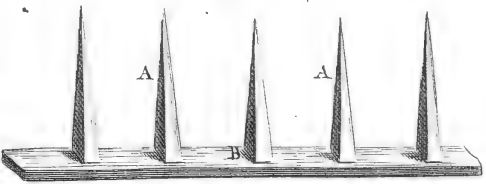


Fig. 39.



Fig. 38.

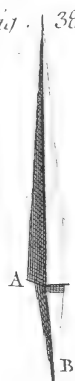


Fig. 35.

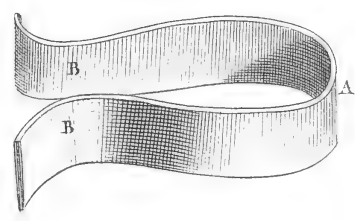


Fig. 40.

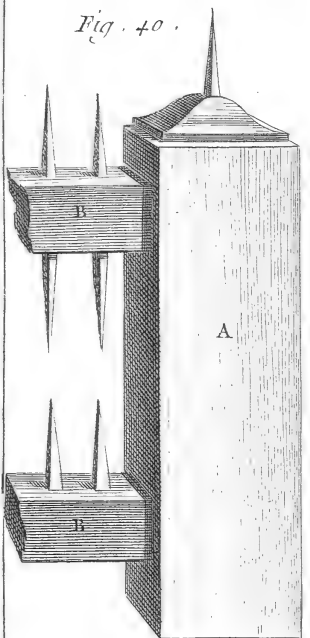


Fig. 41.

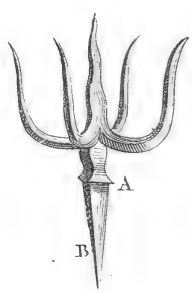


Fig. 37.

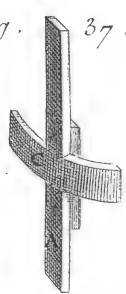


Fig. 36.

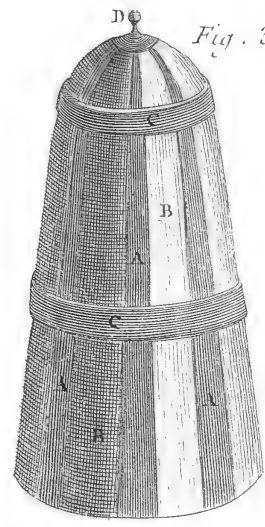


Fig. 43.

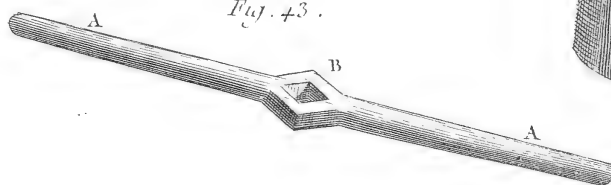


Fig. 46.

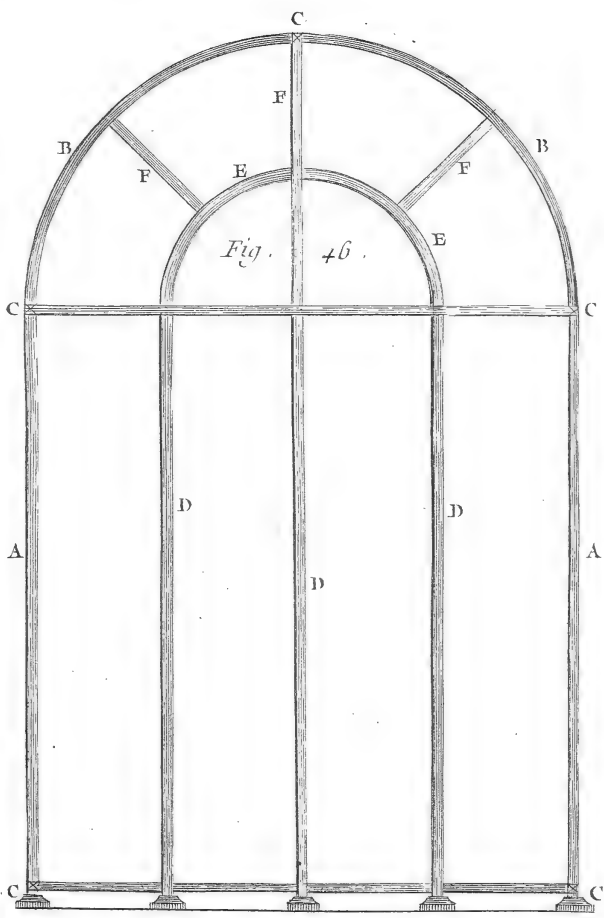


Fig. 44.

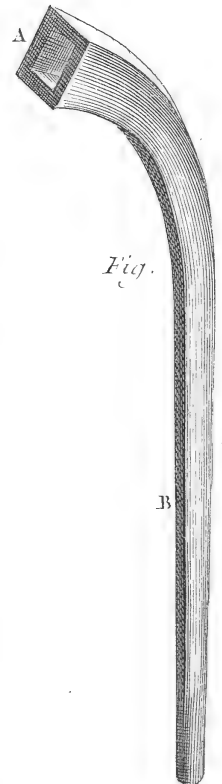


Fig. 45.

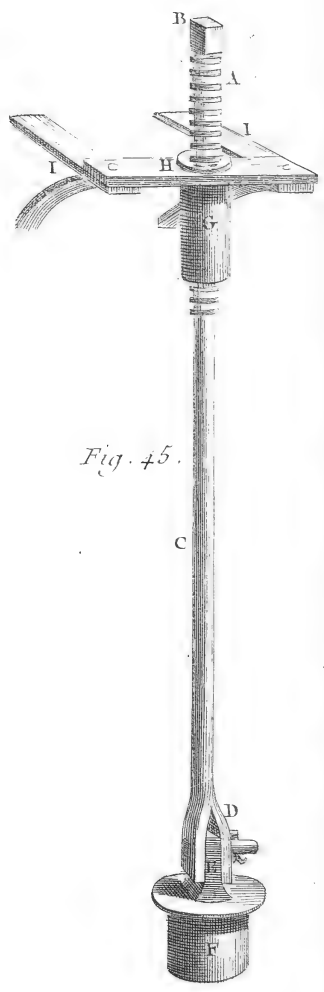


Fig. 47.

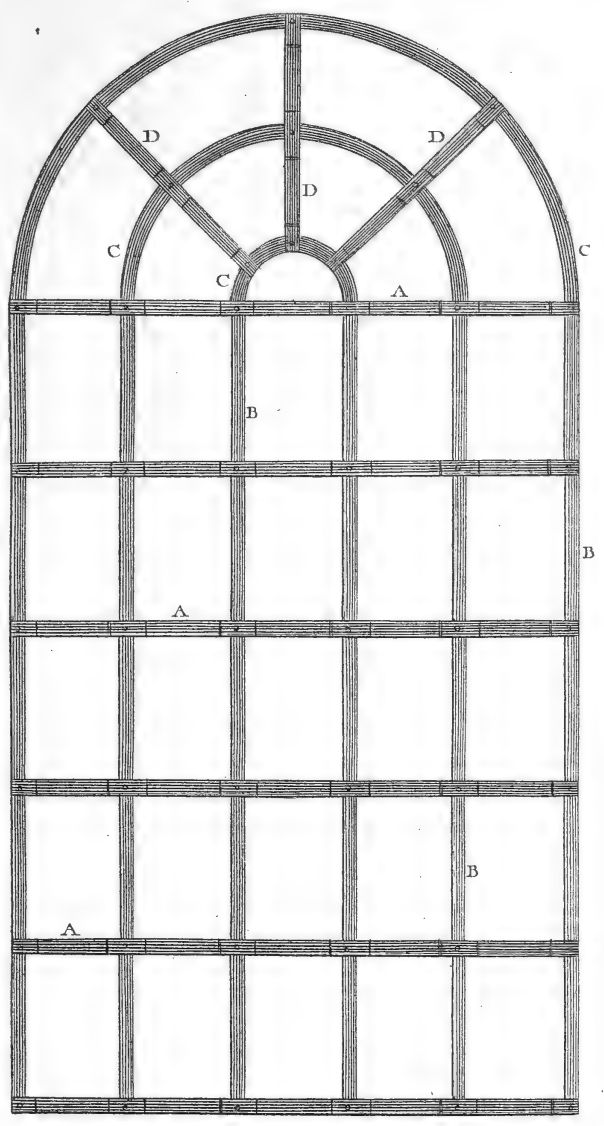


Fig. 48.

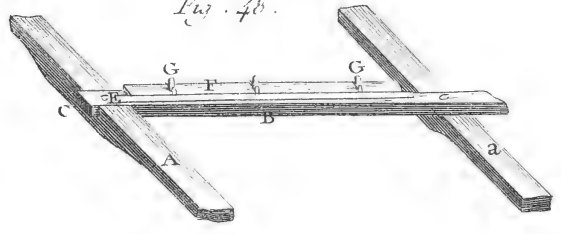


Fig. 49.

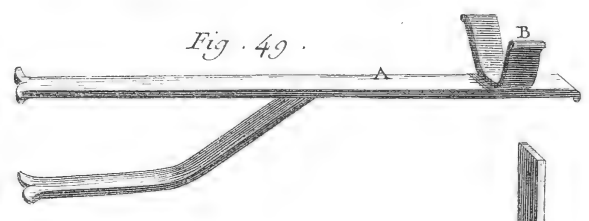


Fig. 50.

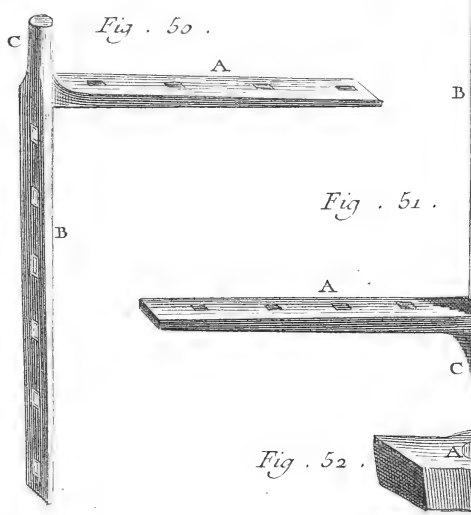


Fig. 51.

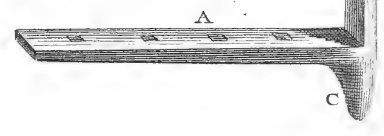


Fig. 52.

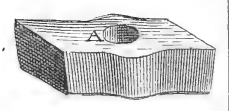


Fig. 54.

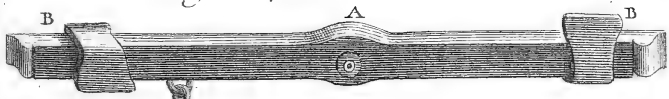


Fig. 53.

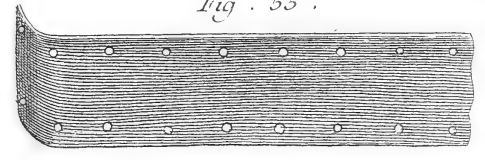


Fig. 58.



Fig. 57.

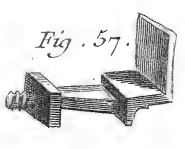


Fig. 59.

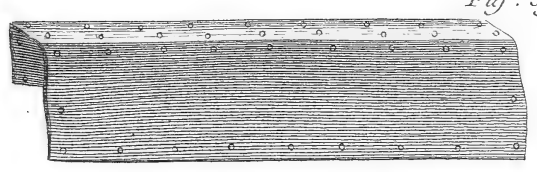


Fig. 55.

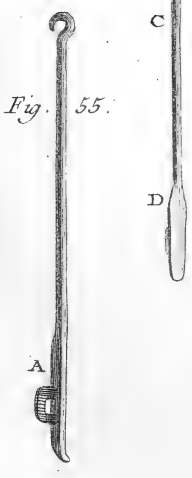


Fig. 56.

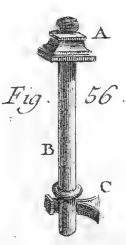


Fig. 61.

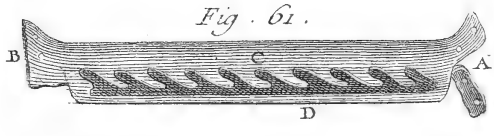


Fig. 60.

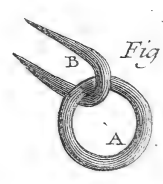
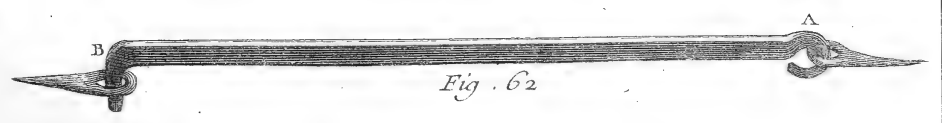


Fig. 62.



Lucotte Del.

Bonard Pecc.

Serrurerie, Fers de Batiment, Gros Fers

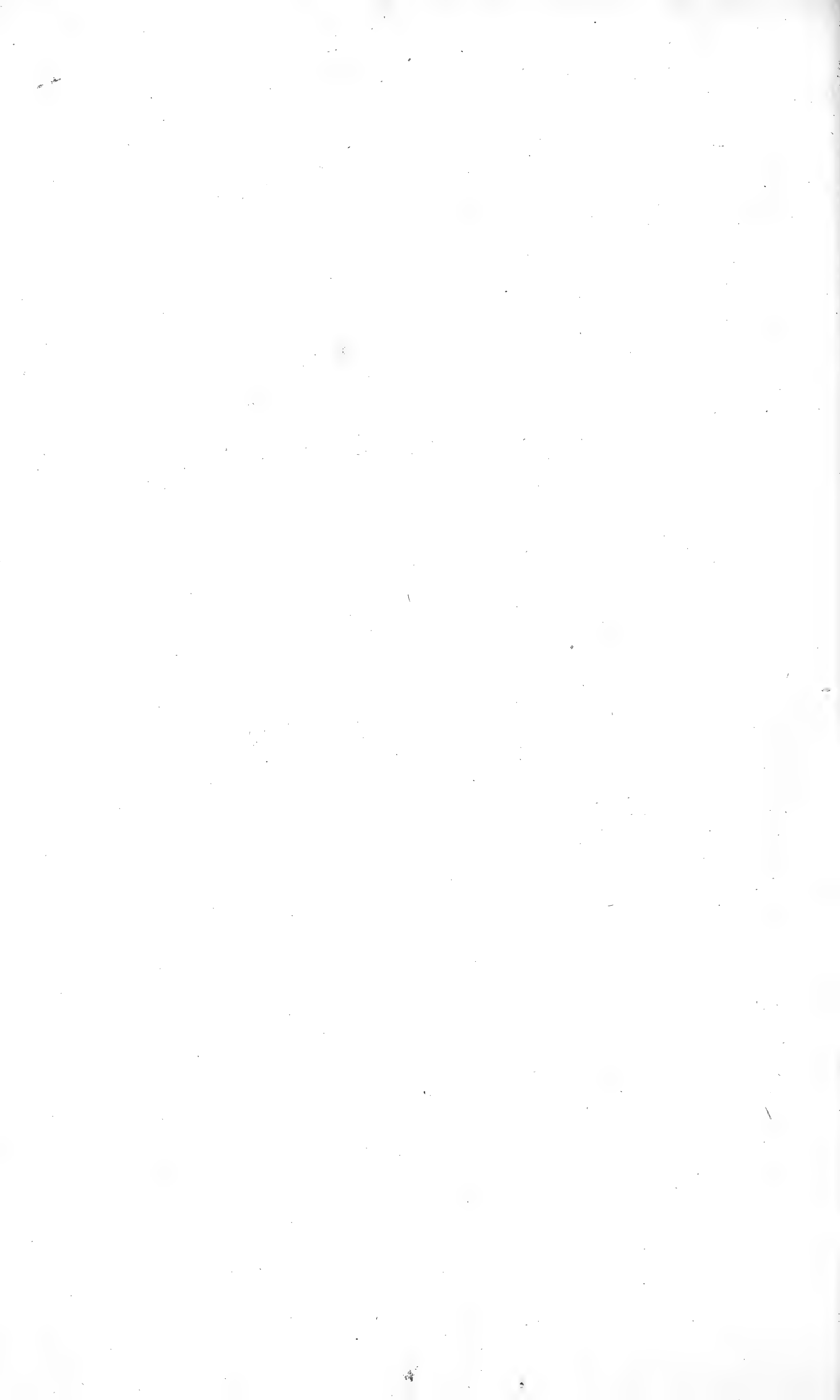


Fig. 64.



Fig. 63.



Fig. 66.



Fig. 65.



Fig. 69.

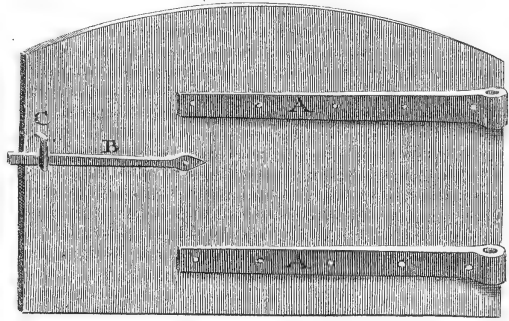


Fig. 68.

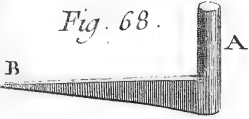


Fig. 67.

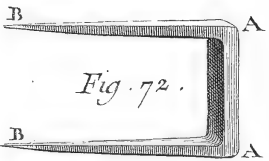
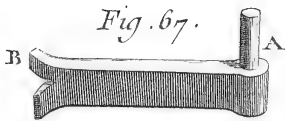


Fig. 72.

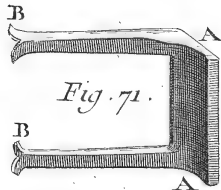


Fig. 71.

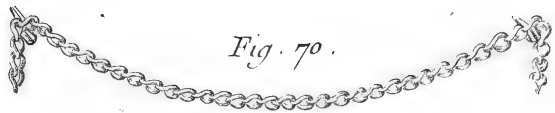


Fig. 70.

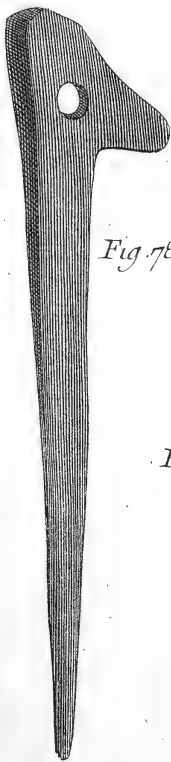


Fig. 78.

Fig. 77.

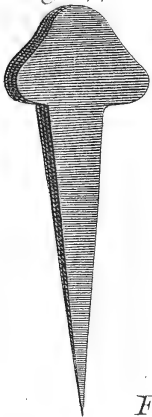


Fig. 76.

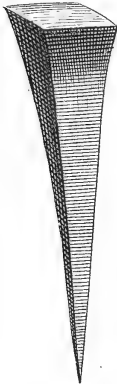


Fig. 75.



Fig. 74.



Fig. 73.



Fig. 83.



Fig. 82.



Fig. 81.



Fig. 80.



Fig. 79.

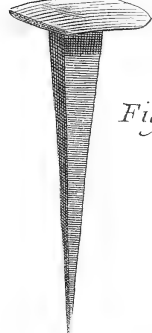


Fig. 86.



Fig. 85.



Fig. 84.

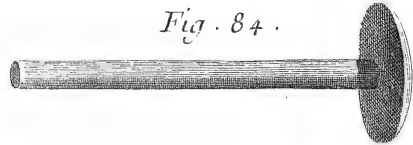
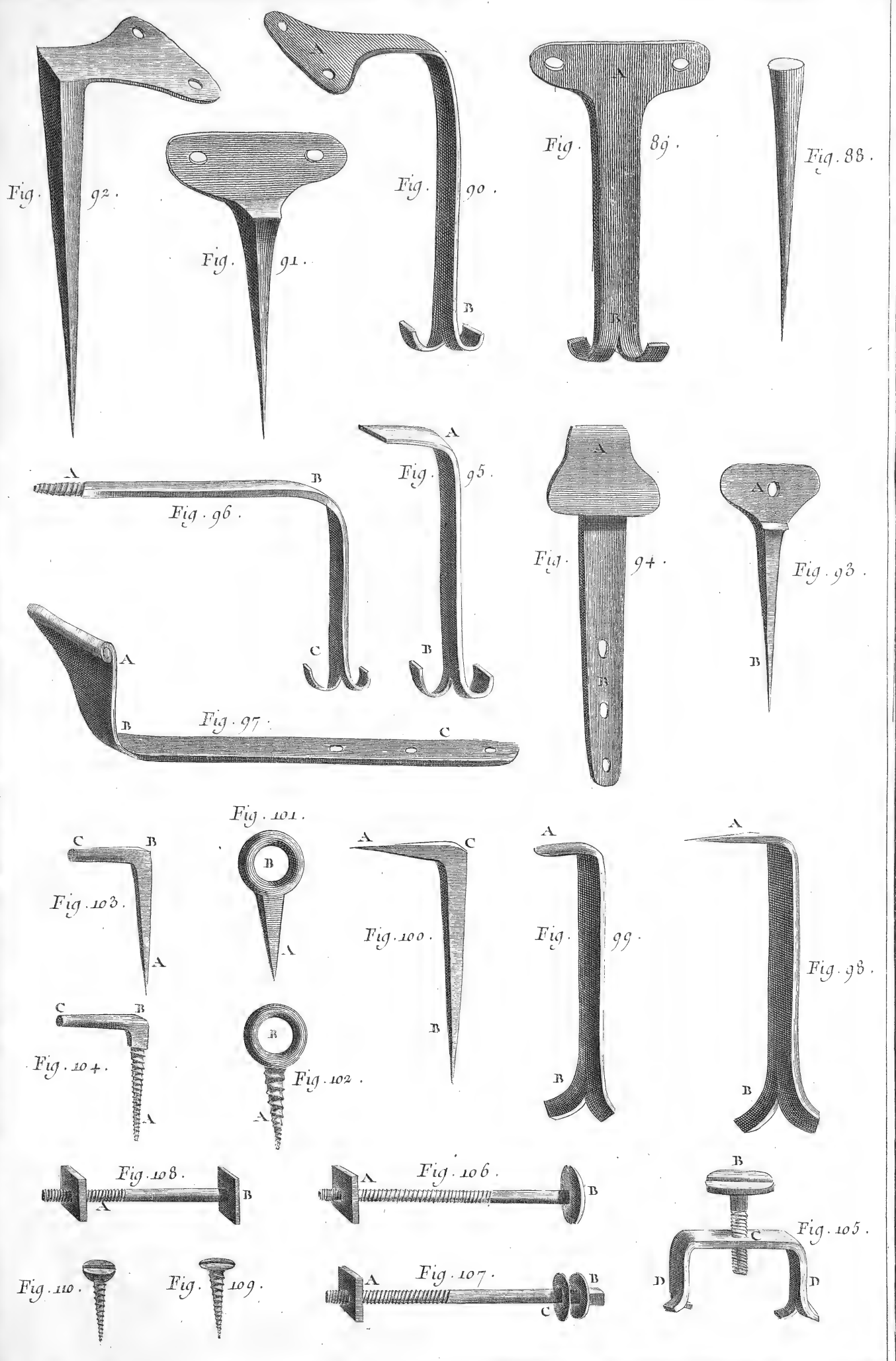
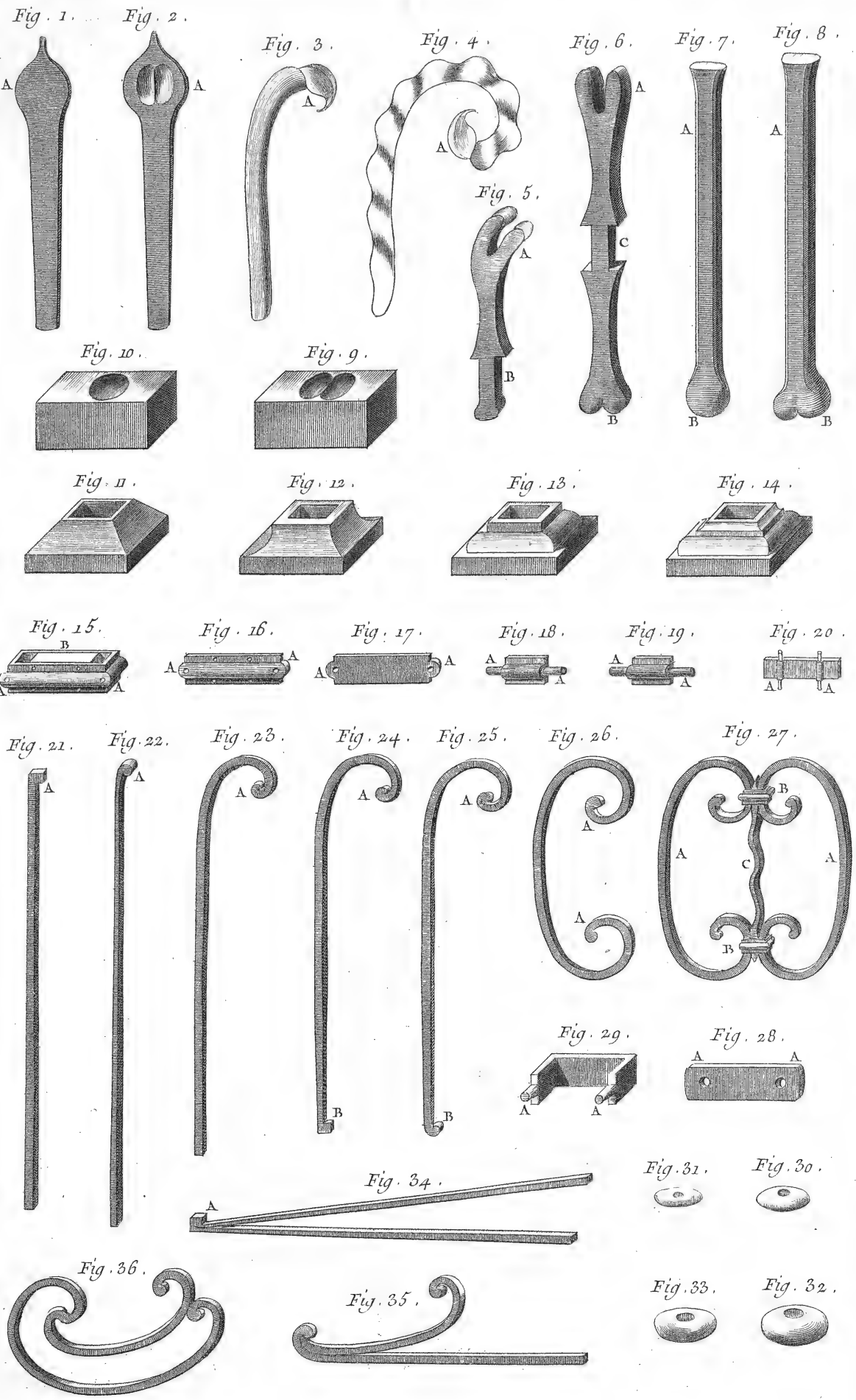


Fig. 87.







Lucotte Del.

Bernard Exec.

Serrurerie, Grands Ouvrages, Détails.

Fig. 1.

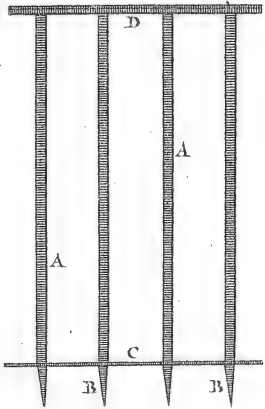


Fig. 2.

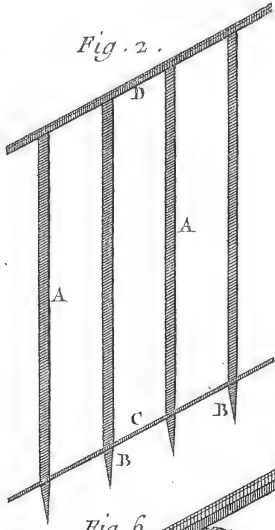


Fig. 3.

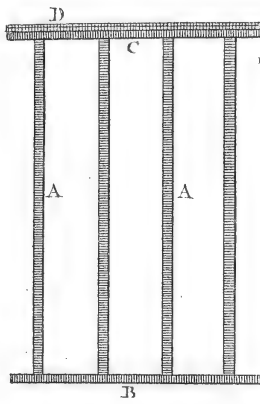


Fig. 4.

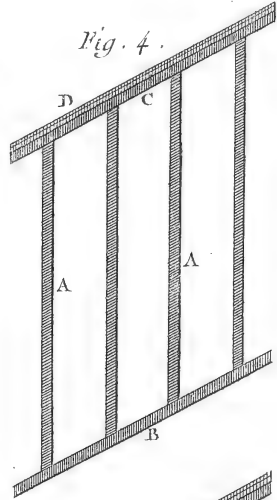


Fig. 5.

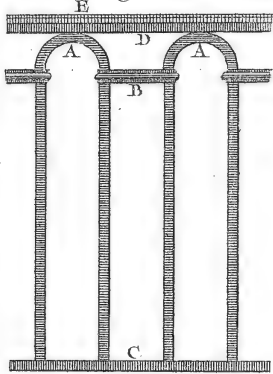


Fig. 6.

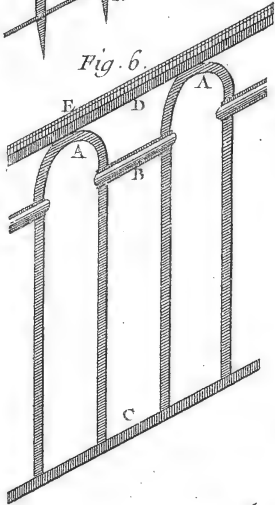


Fig. 7.

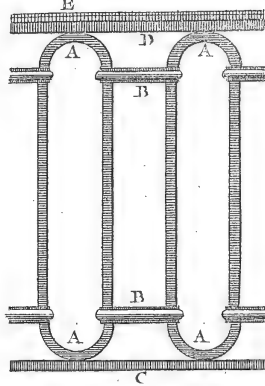


Fig. 8.

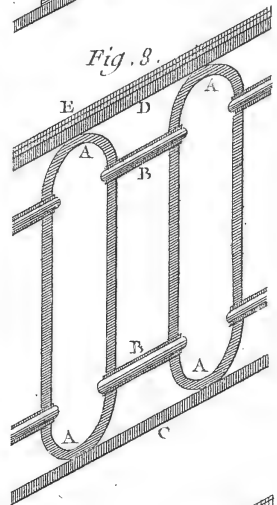


Fig. 9.

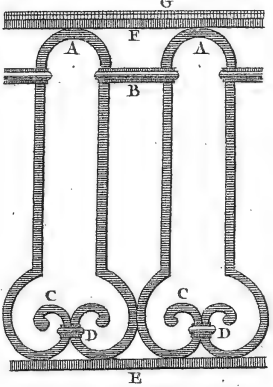


Fig. 10.

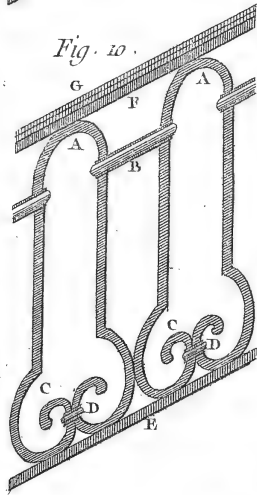


Fig. 11.

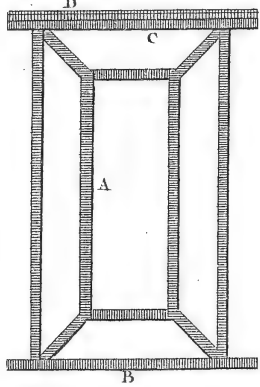


Fig. 12.

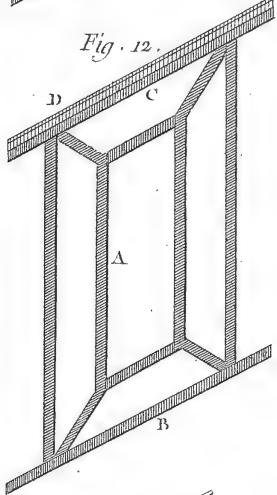


Fig. 13.

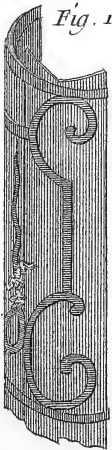


Fig. 14.

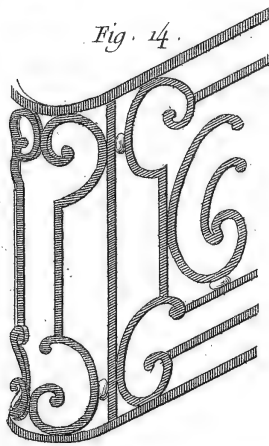


Fig. 15.

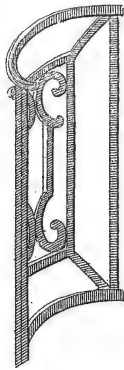


Fig. 16.

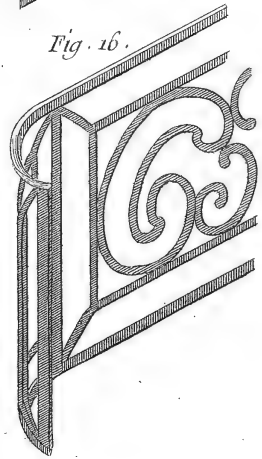


Fig. 111.

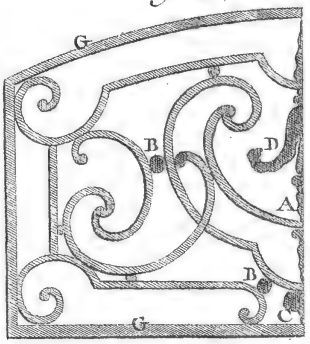


Fig. 113.

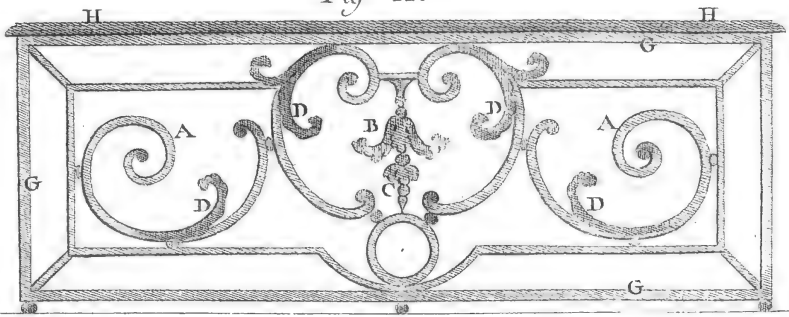


Fig. 112.

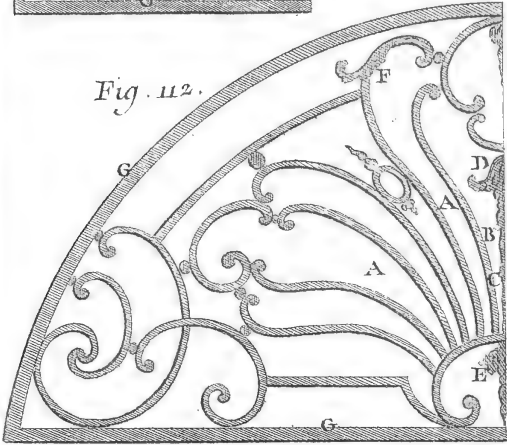


Fig. 114.

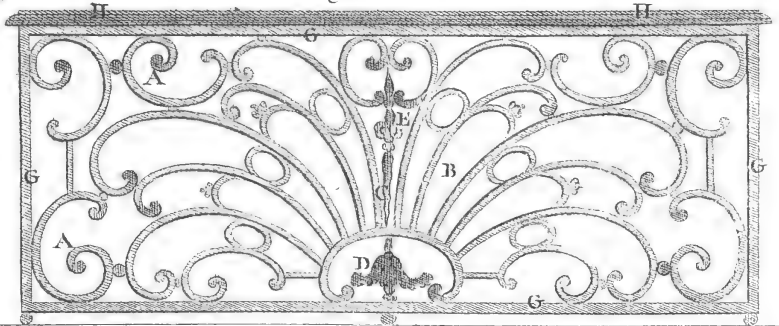


Fig. 115.

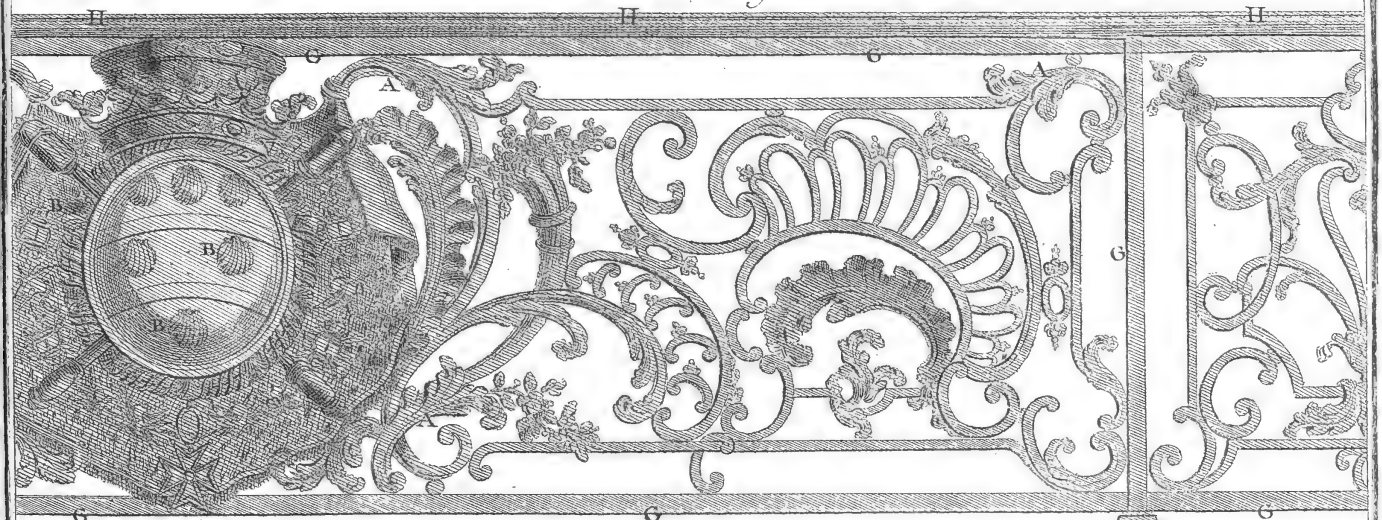


Fig. 117.

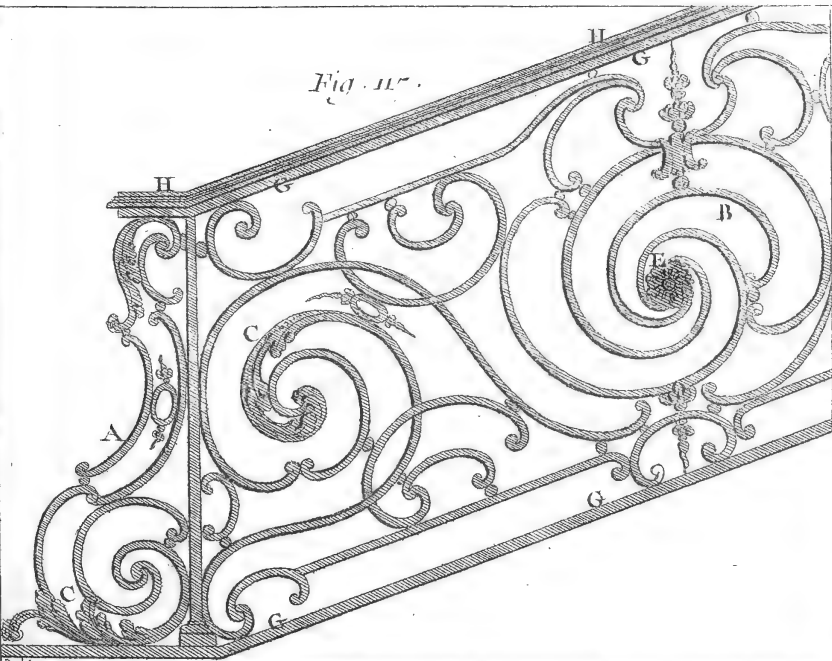
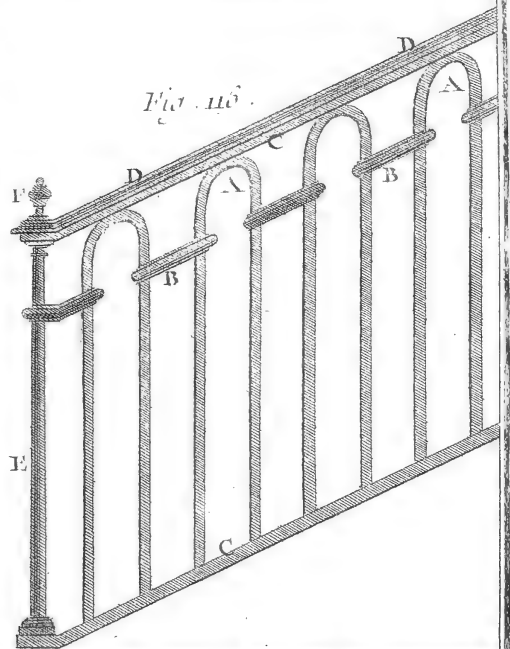


Fig. 118.



Lucotte Del.

Benard Escit.

Serrurerie, Grands Ouvrages, Dessus de Portes, Balcons, Appuis et Rampes.

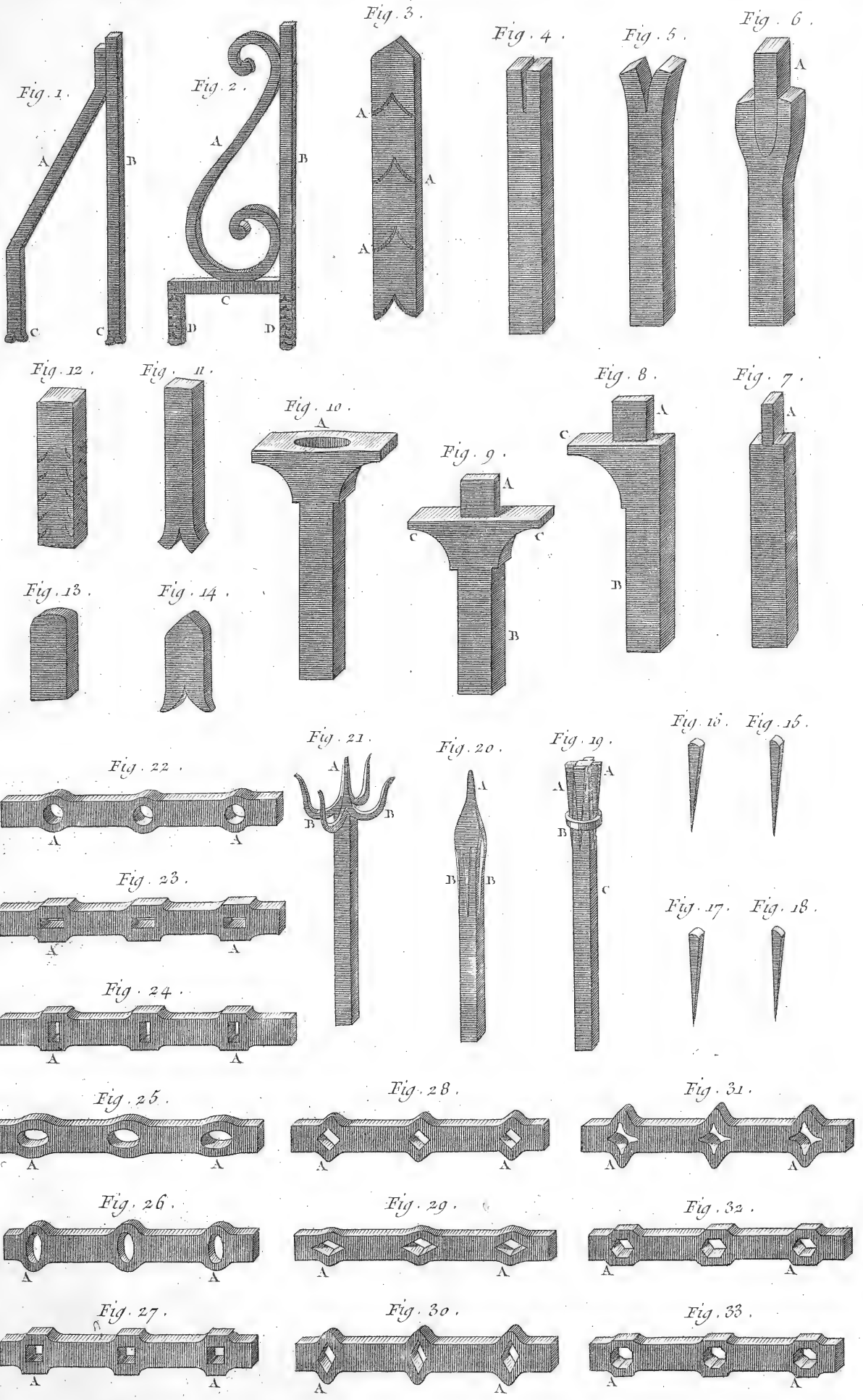


Fig. 120.

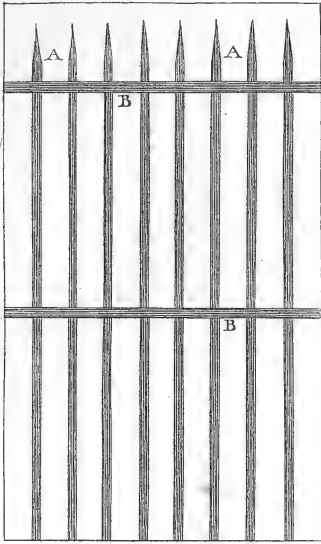


Fig. 119.

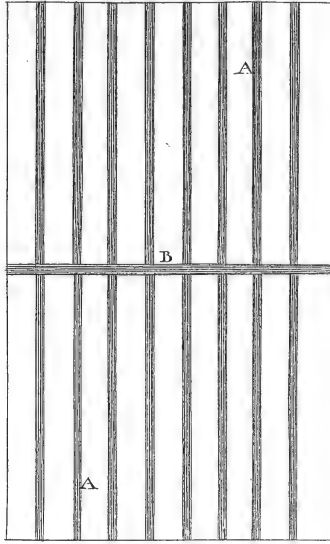


Fig. 118.

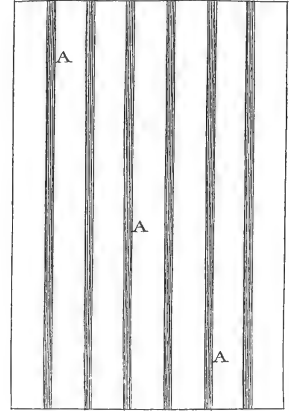


Fig. 121.

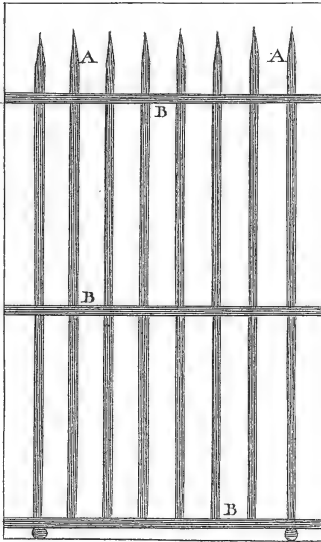


Fig. 122.

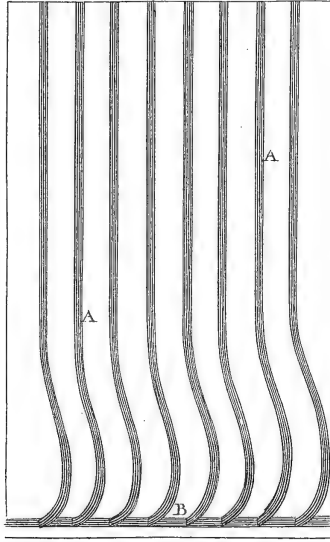


Fig. 123.

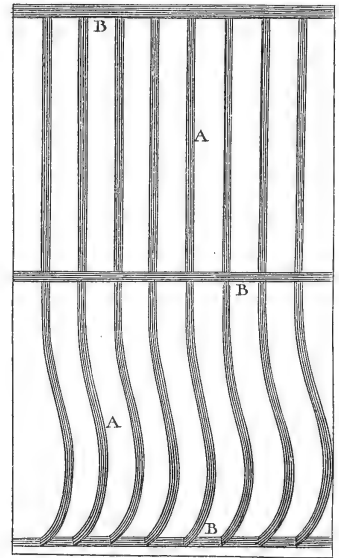


Fig. 126.

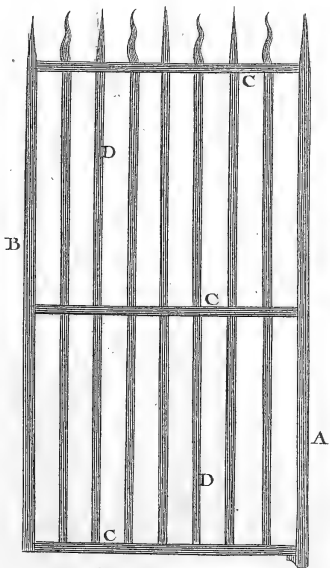


Fig. 125.

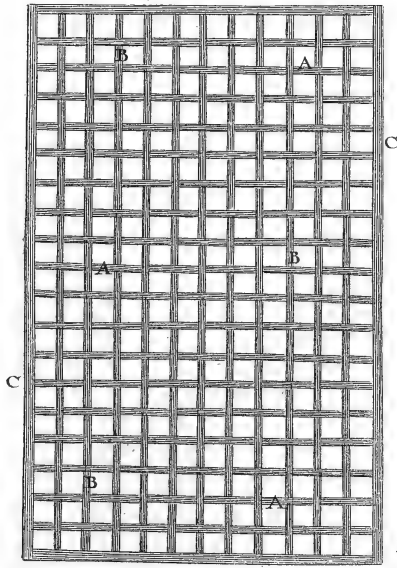


Fig. 124.

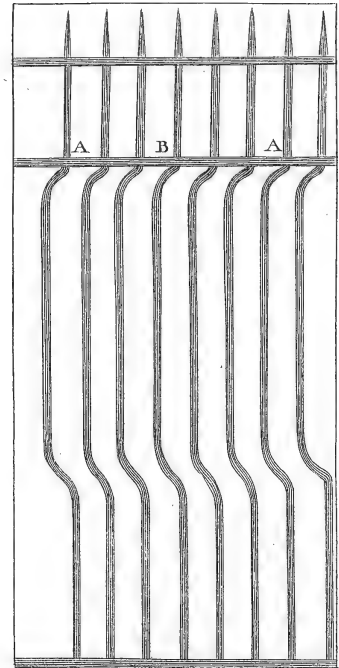
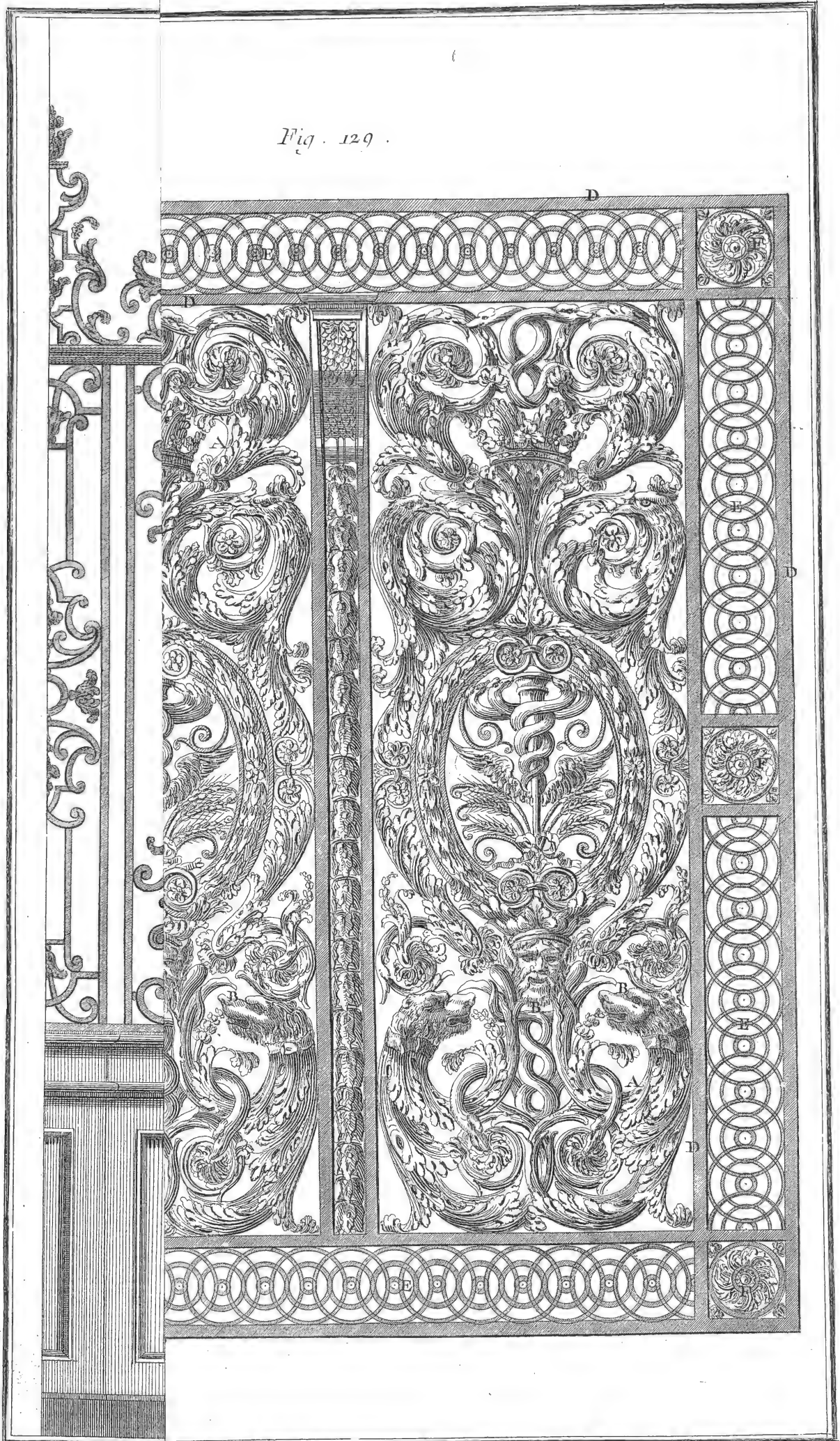


Fig. 129.



Lucotte Del.

Benard Fecit

Dormante) .

2112/2113

Fig. 130.

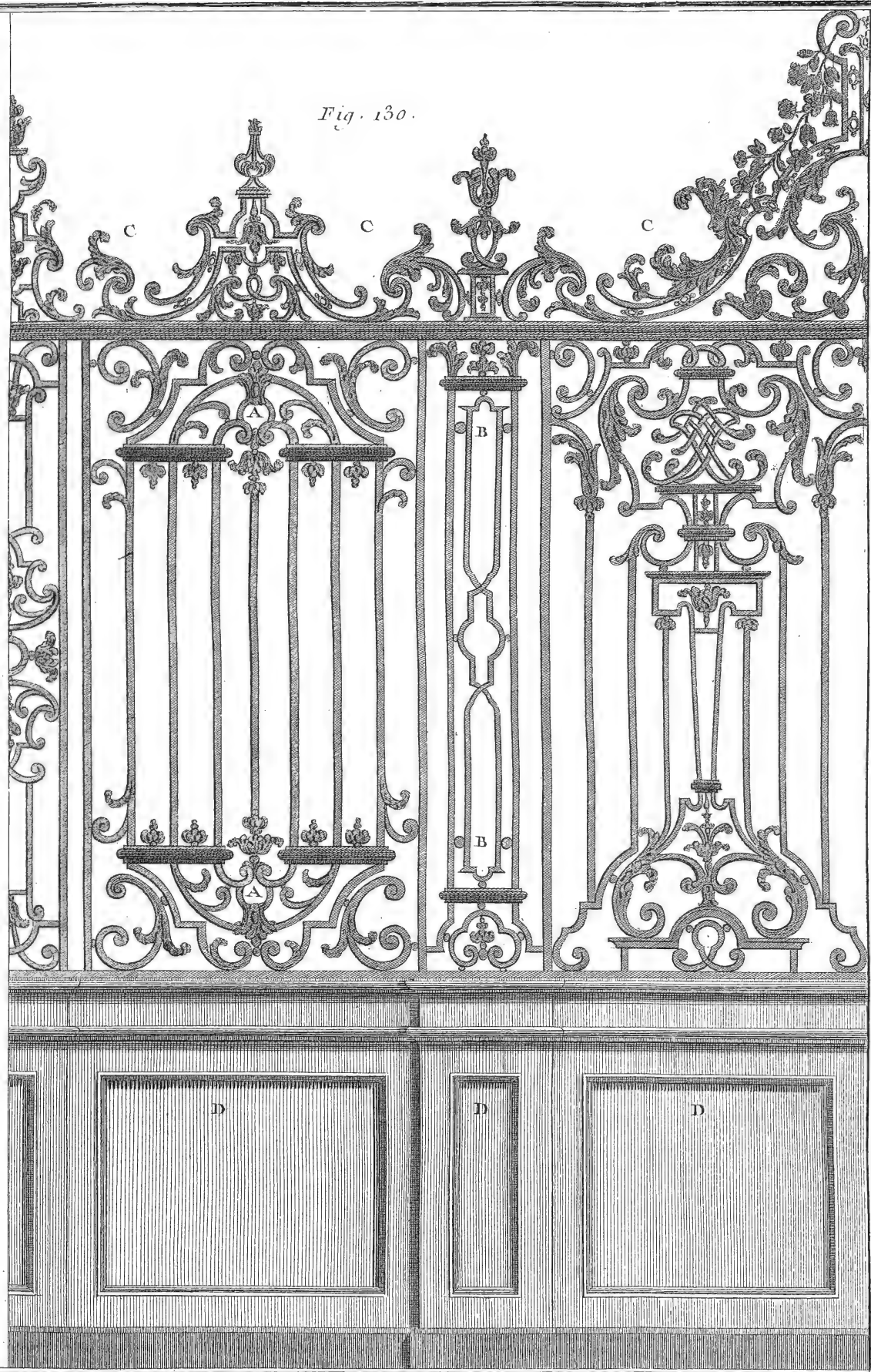
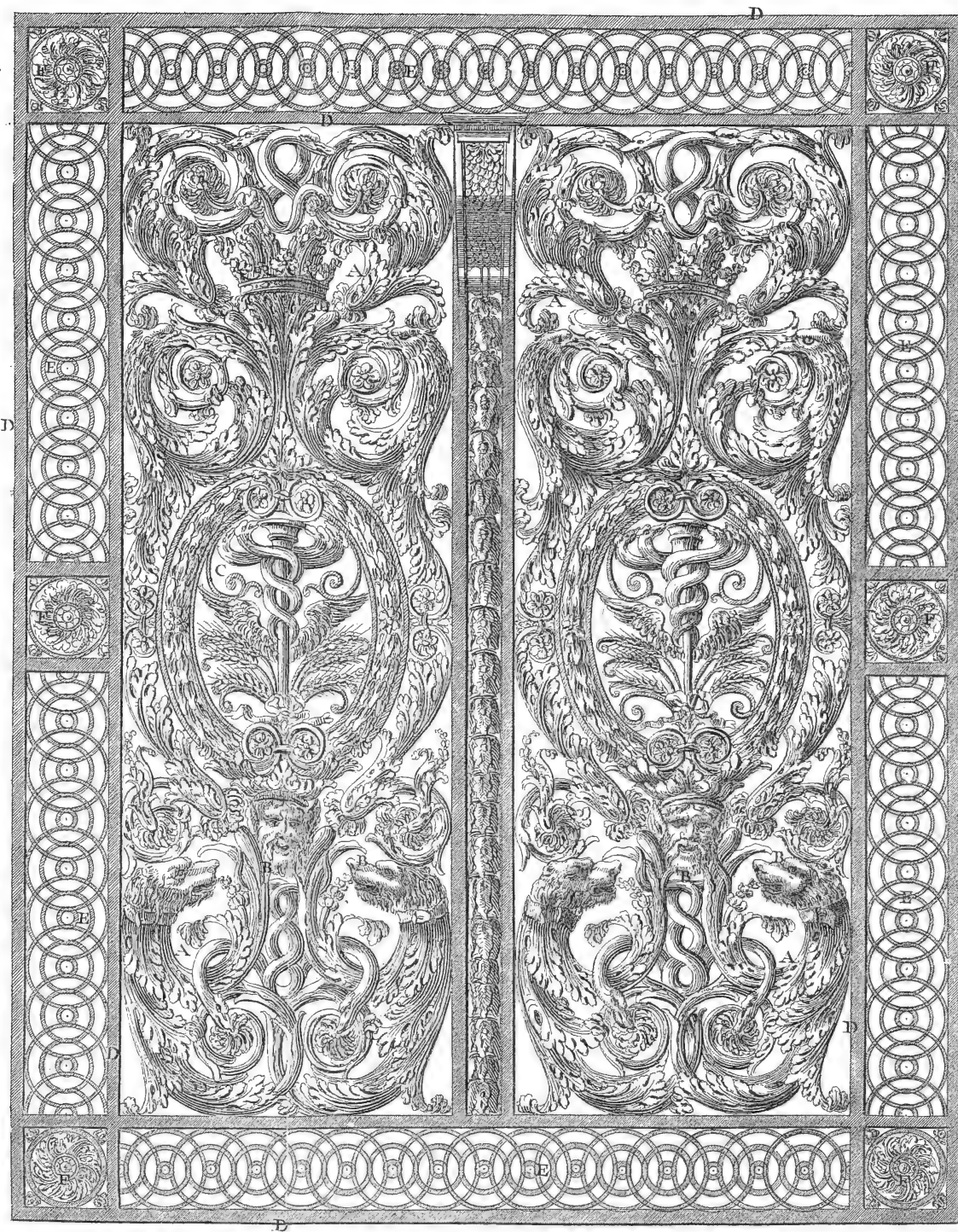


Fig. 129.



Lucotte Del.

Bonard Fecit.

Serrurerie, Grands Ouvrages, Grilles Battante et Dormante.

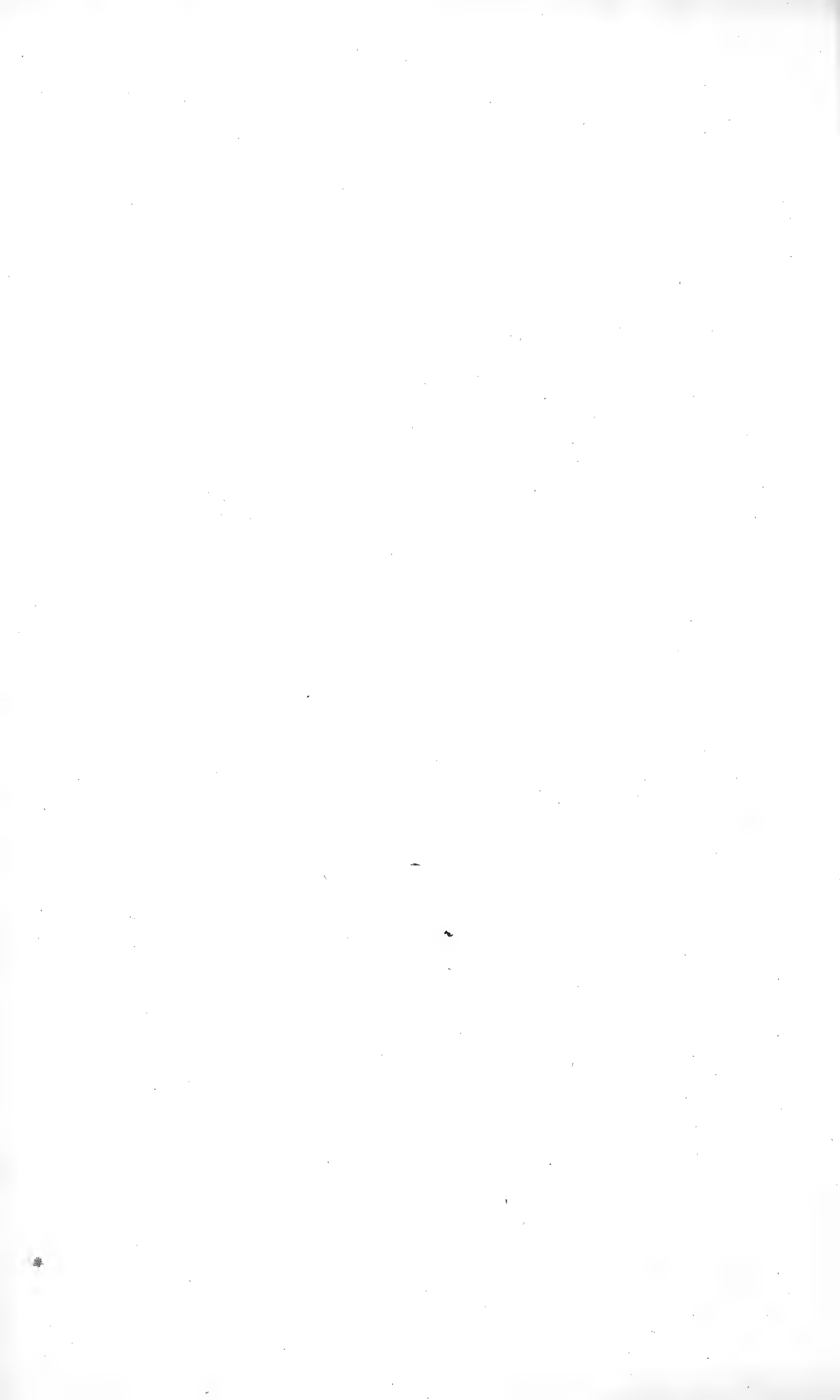
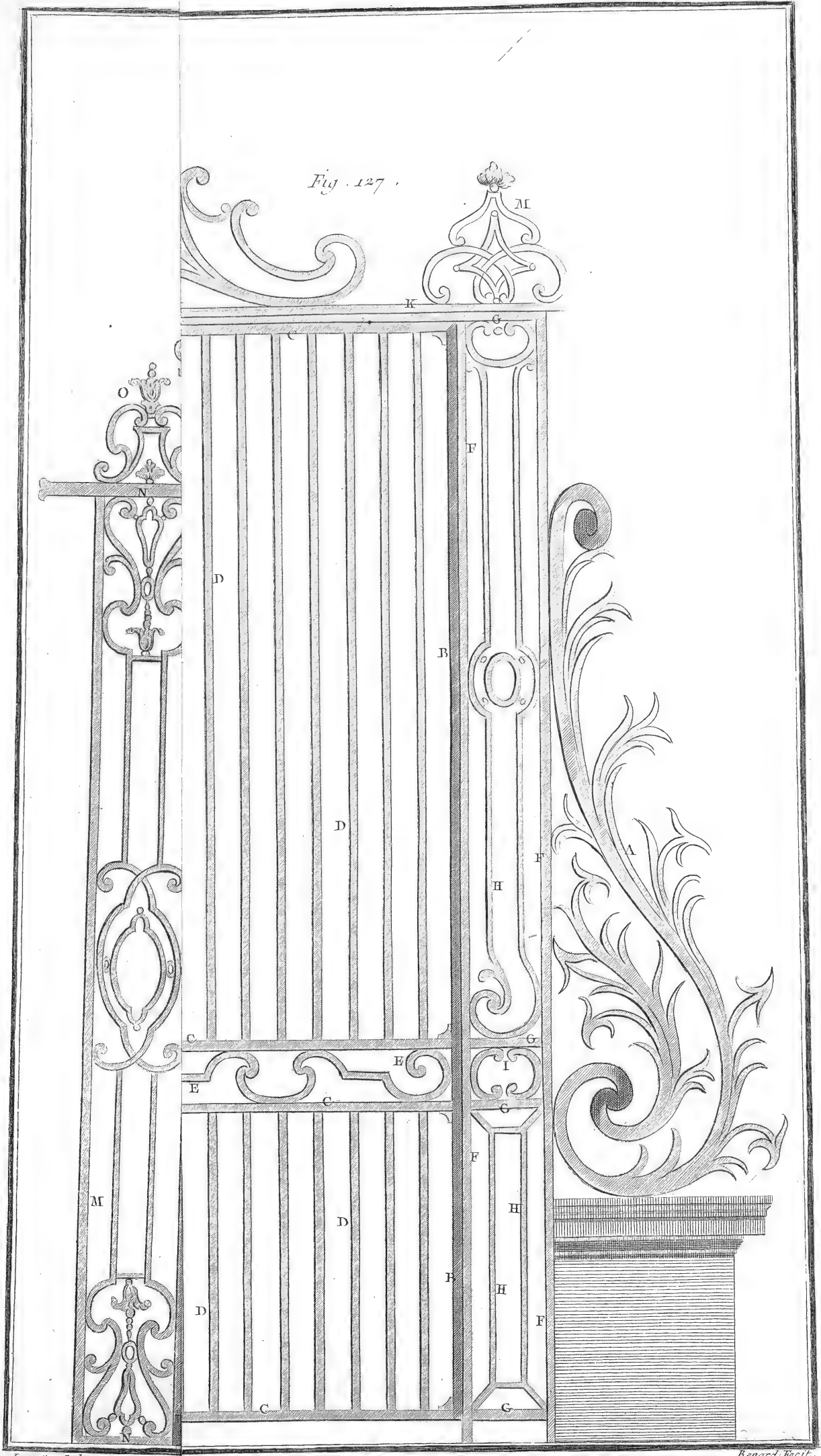


Fig. 127.



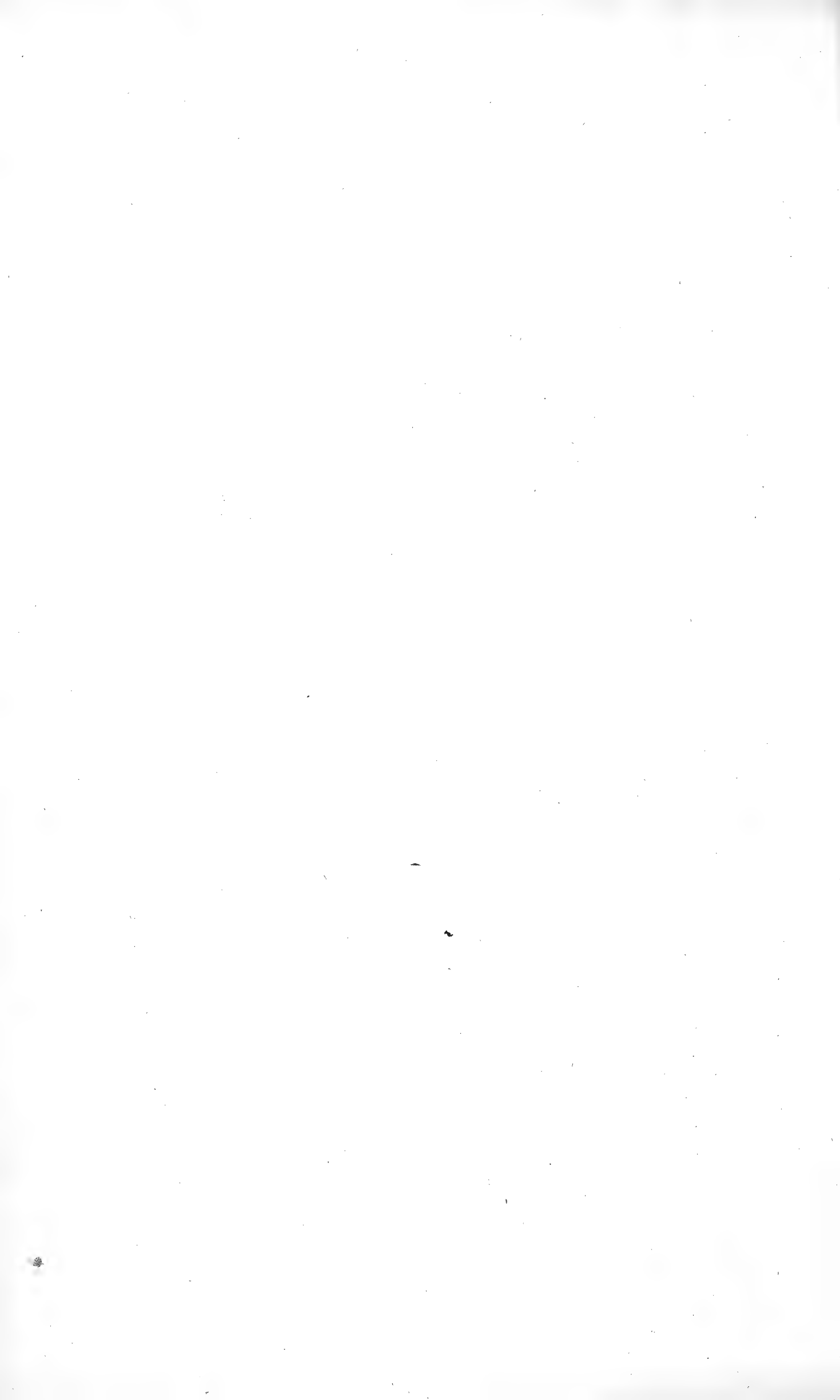


Fig. 128.

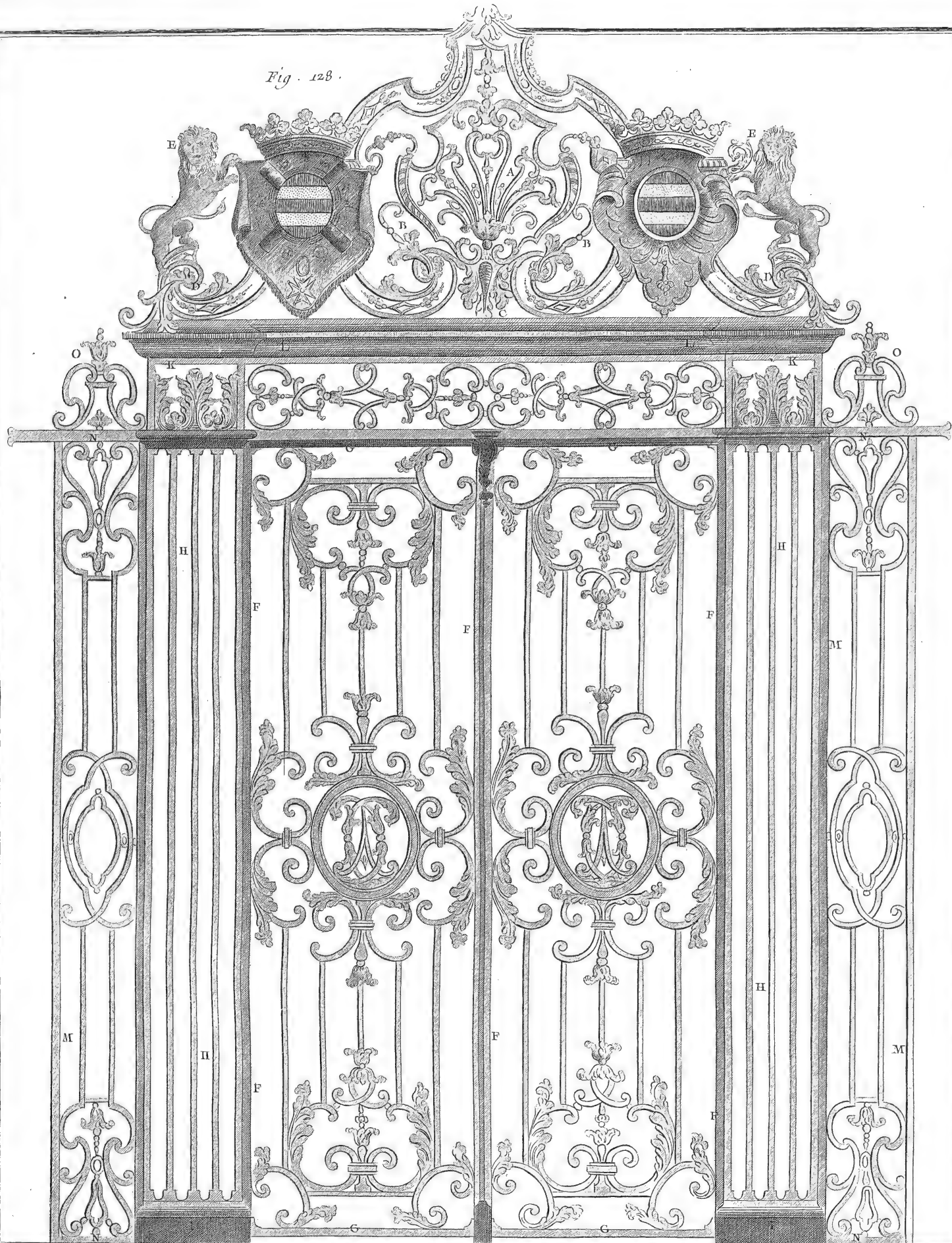
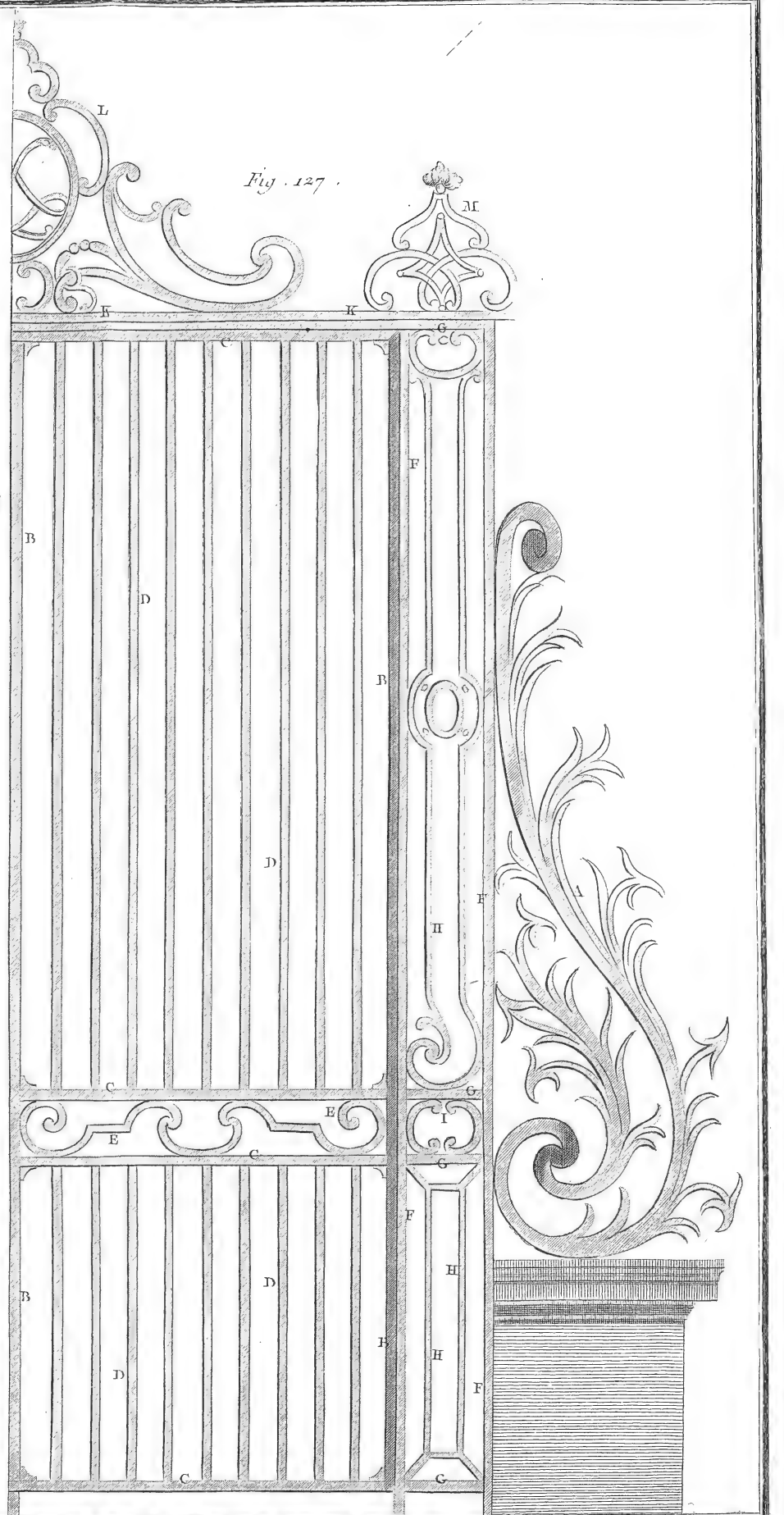


Fig. 127.



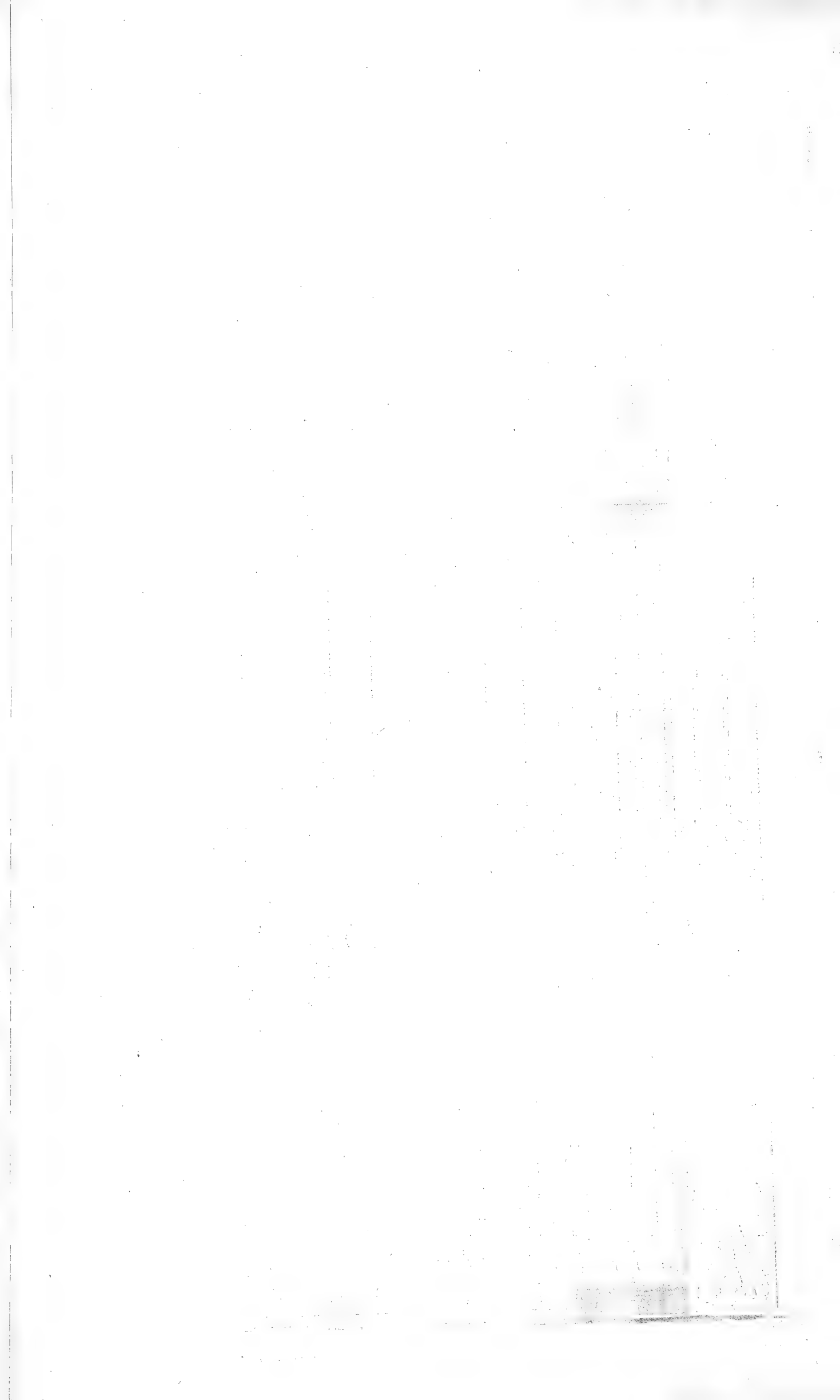


Fig. 133



Fig. 132

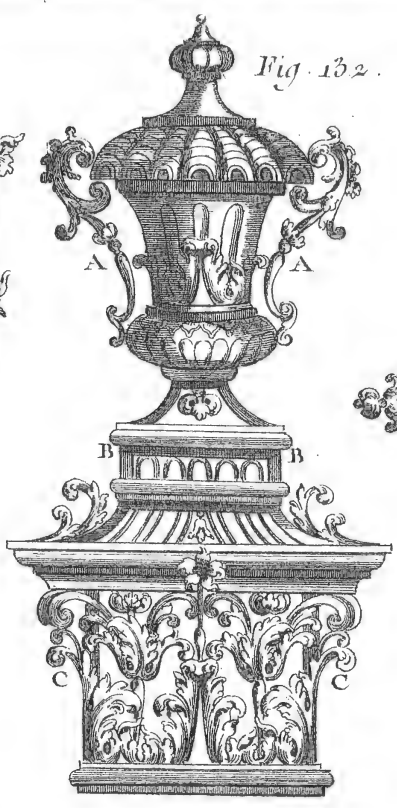


Fig. 134

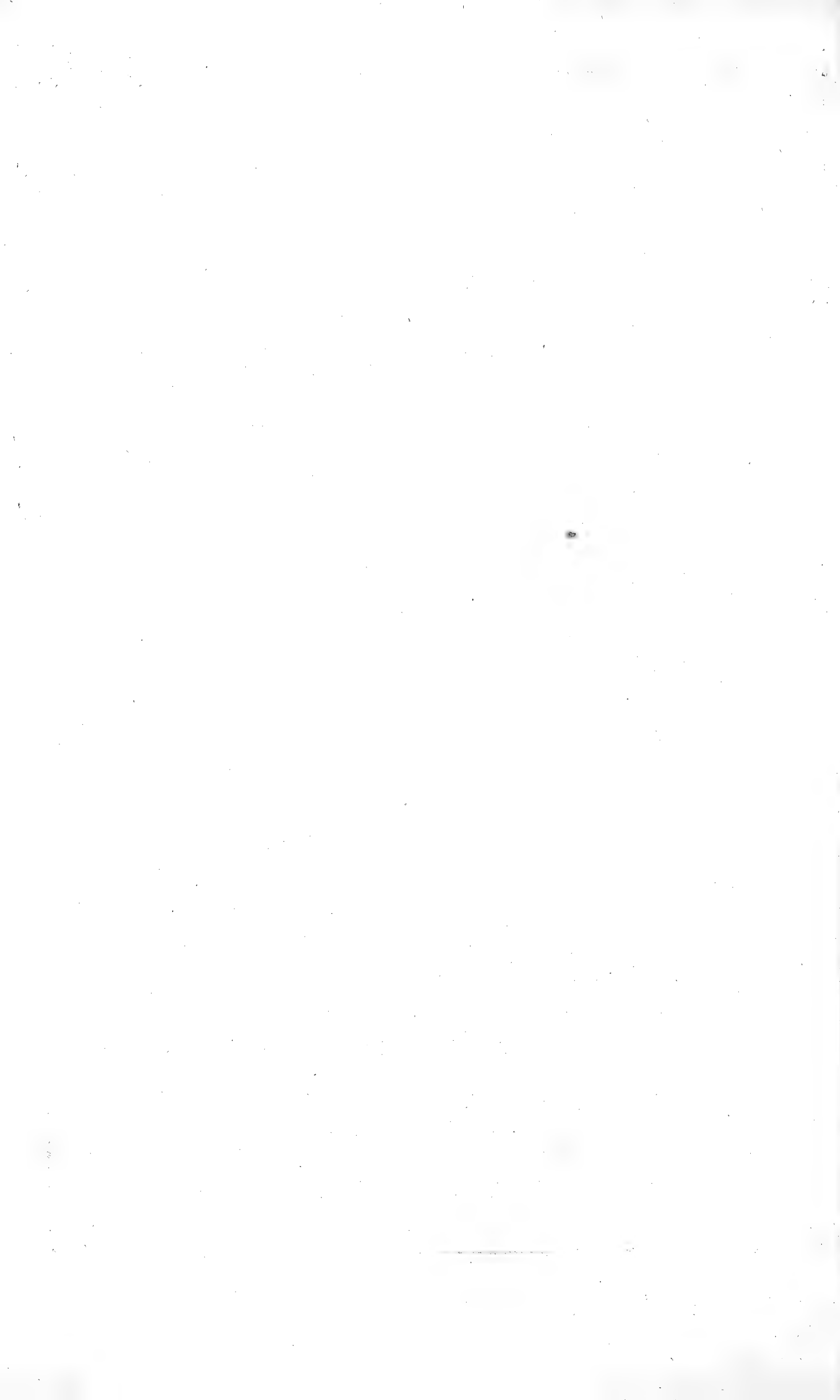


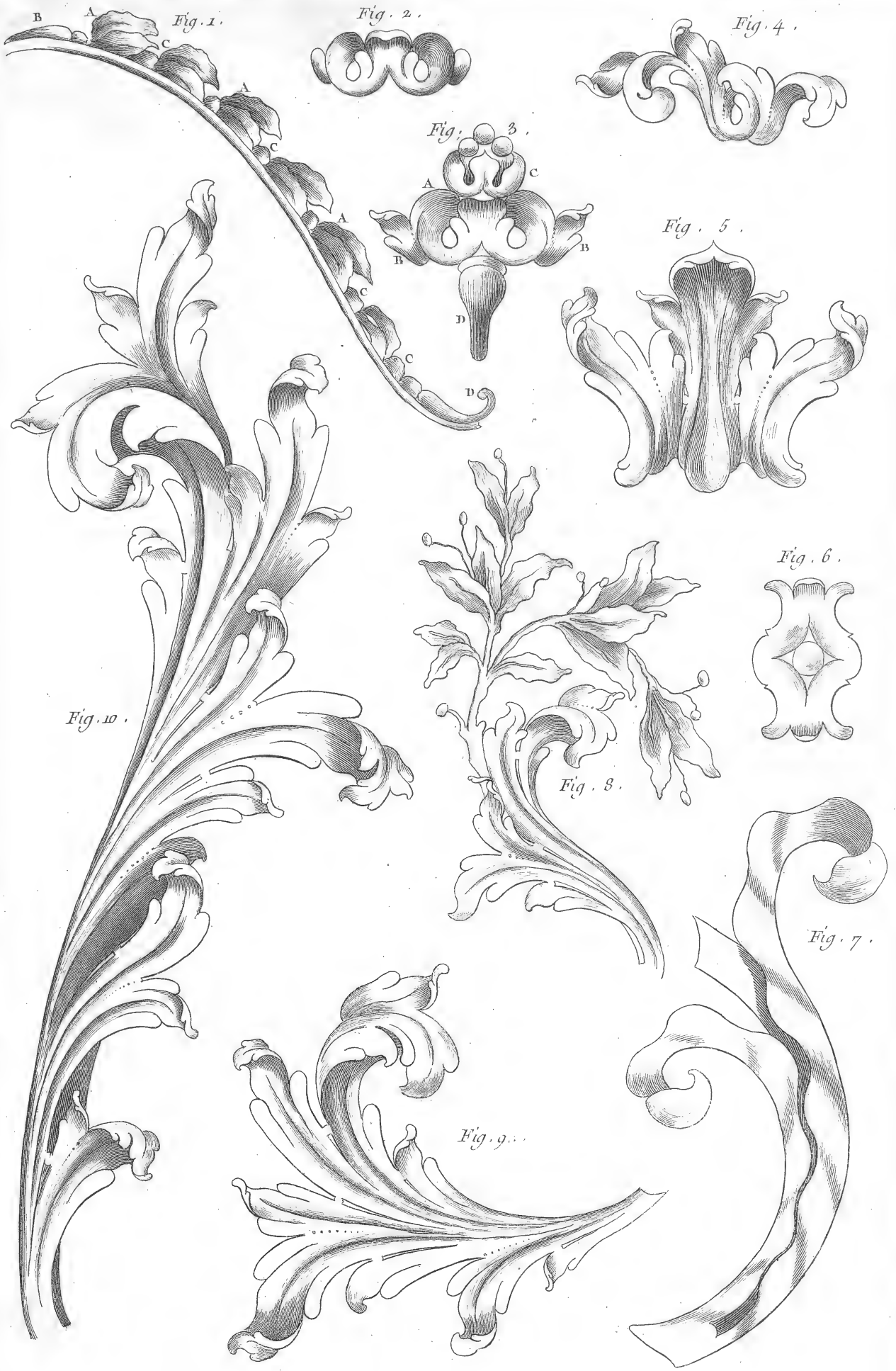
Fig. 131

Lucotte Del.

Benard Teut

Serrurerie, Grands Ouvrages, Couronnement, Vase et Porte-Enseignes.





Lucette Del.

Bernard Fecit.

Serrurerie, Ornemens de Relevures, Grands Ouvrages.

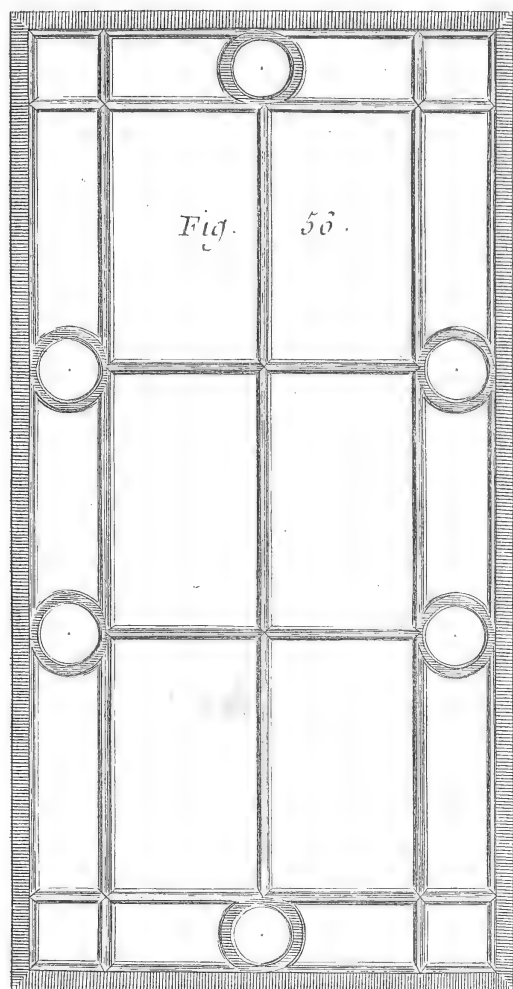


Fig. 56.

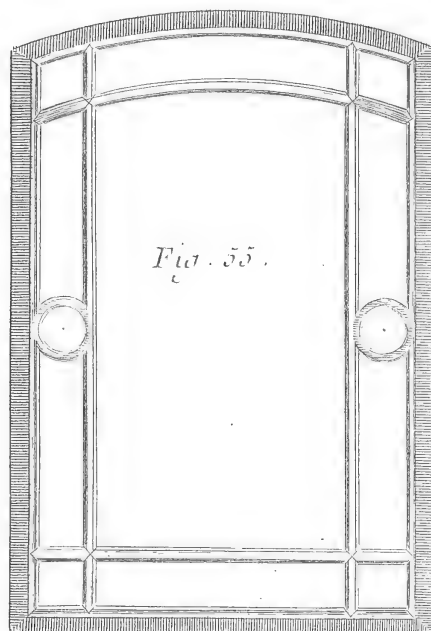


Fig. 55.

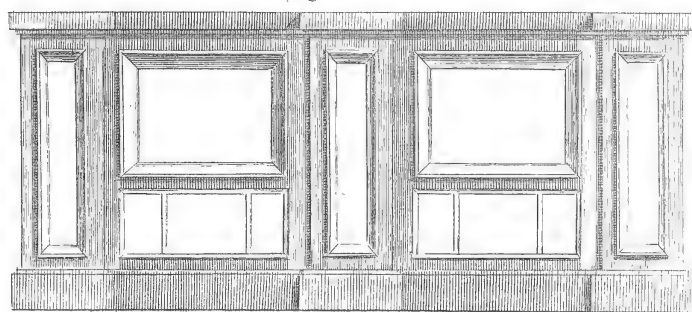


Fig. 57.

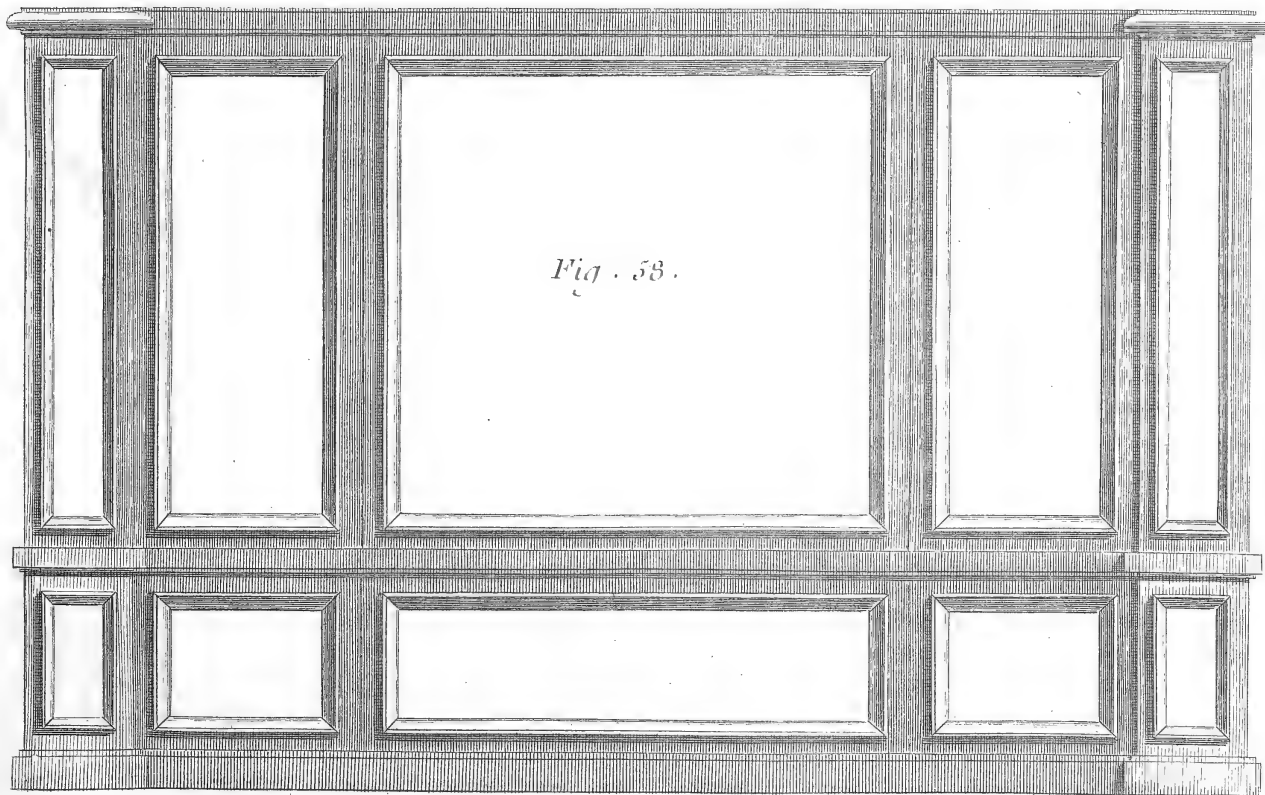


Fig. 58.

Fig. 1.

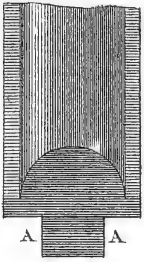


Fig. 2.

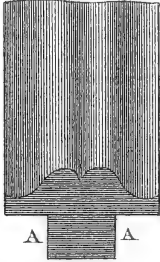


Fig. 3.

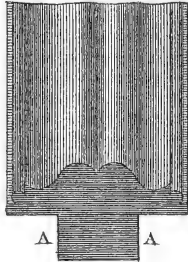


Fig. 4.

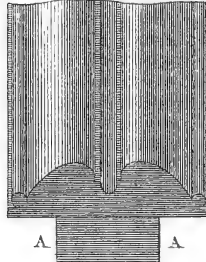


Fig. 5.

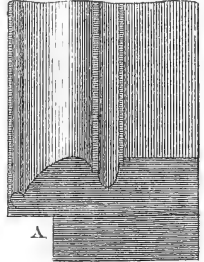


Fig. 6.

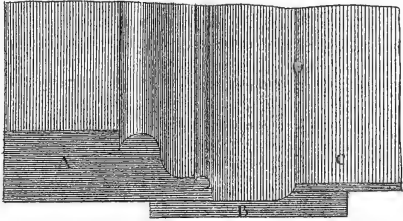


Fig. 7.

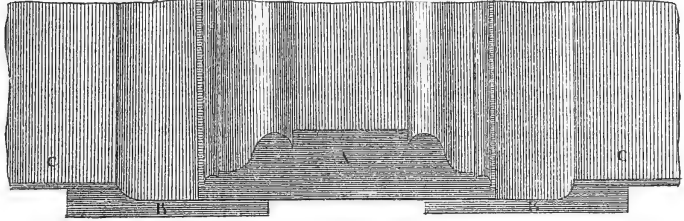


Fig. 8.

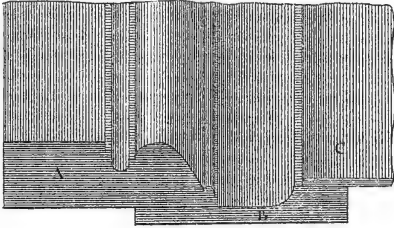


Fig. 9.

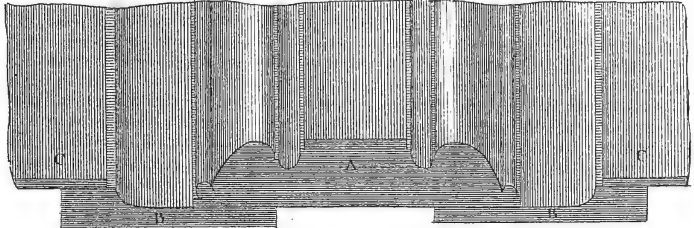


Fig. 10.

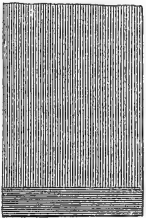


Fig. 11.

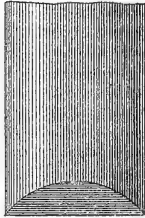


Fig. 12.

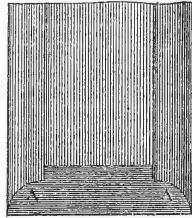


Fig. 13.

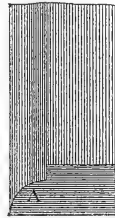


Fig. 14.

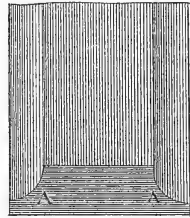


Fig. 15.

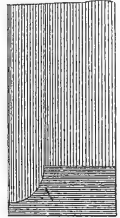


Fig. 16.

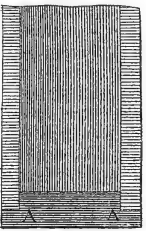


Fig. 17.

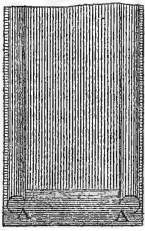


Fig. 18.

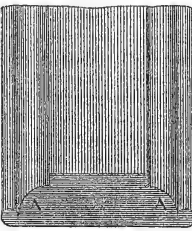


Fig. 19.

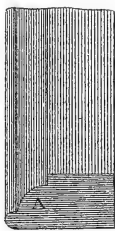


Fig. 20.

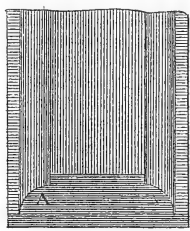


Fig. 21.

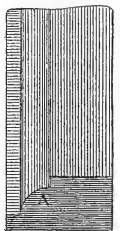


Fig. 22.

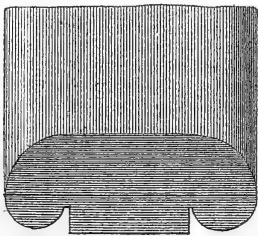


Fig. 23.

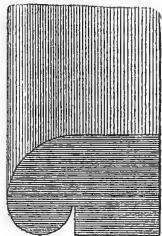


Fig. 24.

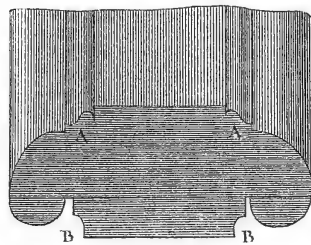


Fig. 25.

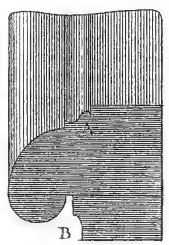


Fig. 1.

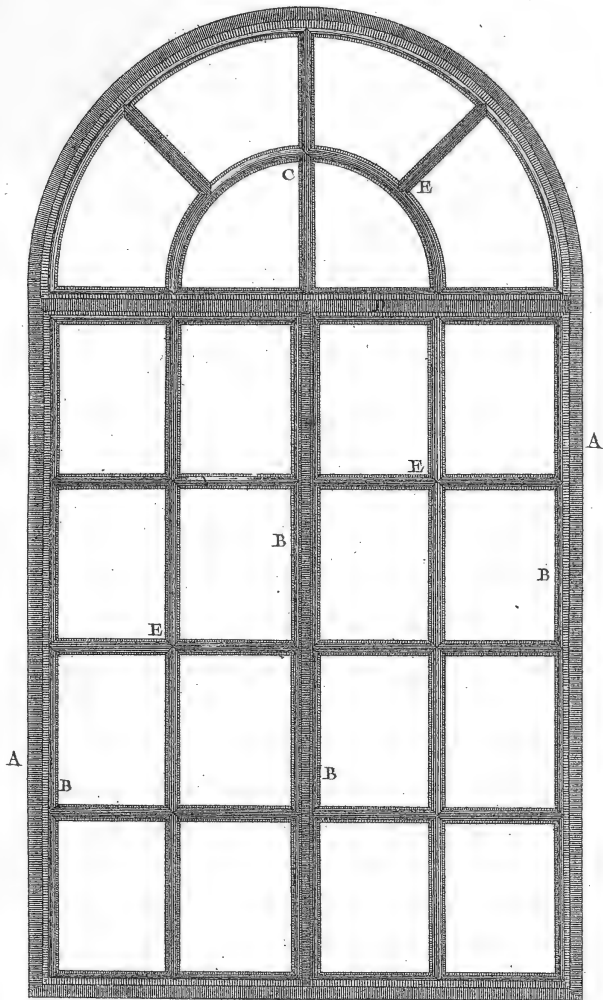


Fig. 2.

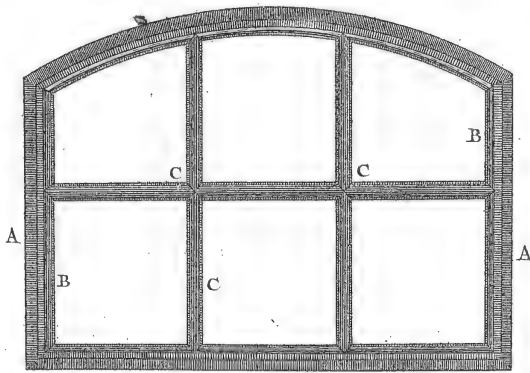


Fig. 3.

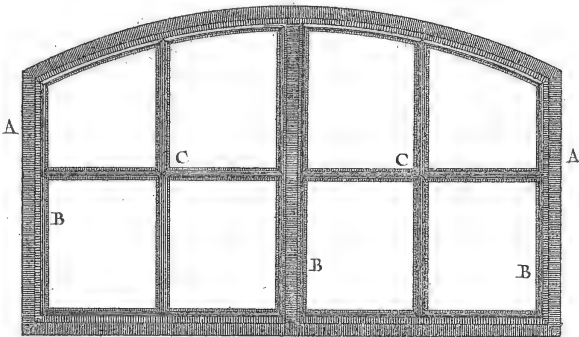


Fig. 5.

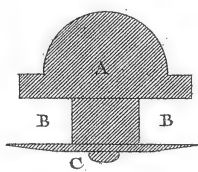


Fig. 4.

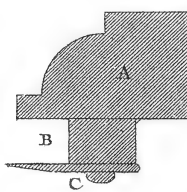


Fig. 9.

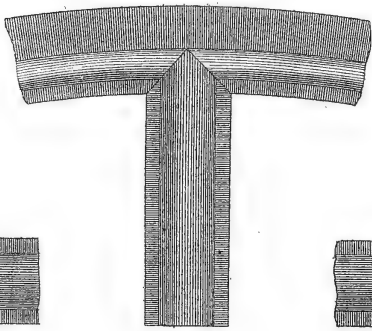


Fig. 10.

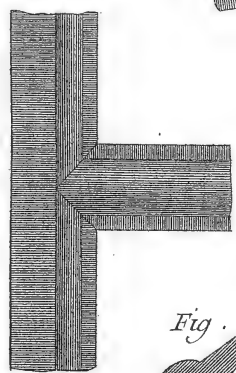


Fig. 8.

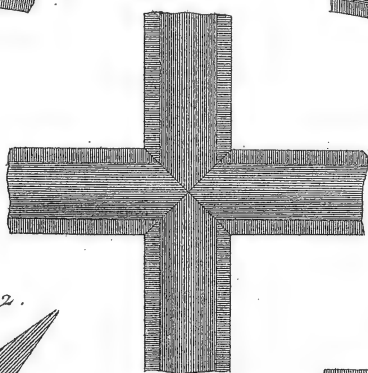


Fig. 6.

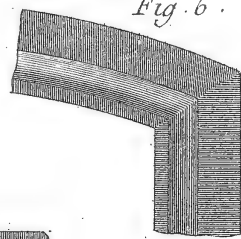


Fig. 11.

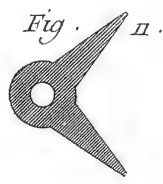


Fig. 12.

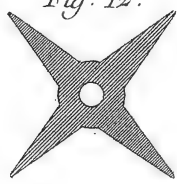


Fig. 7.

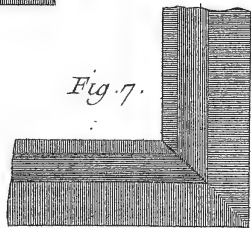
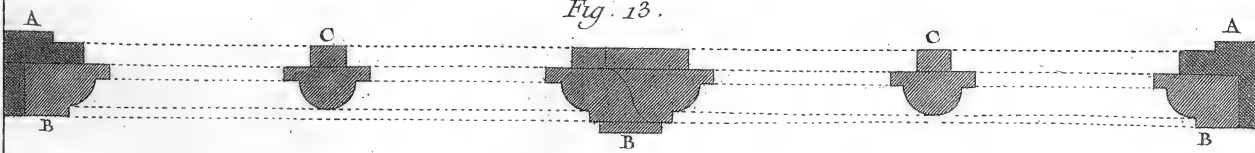


Fig. 13.



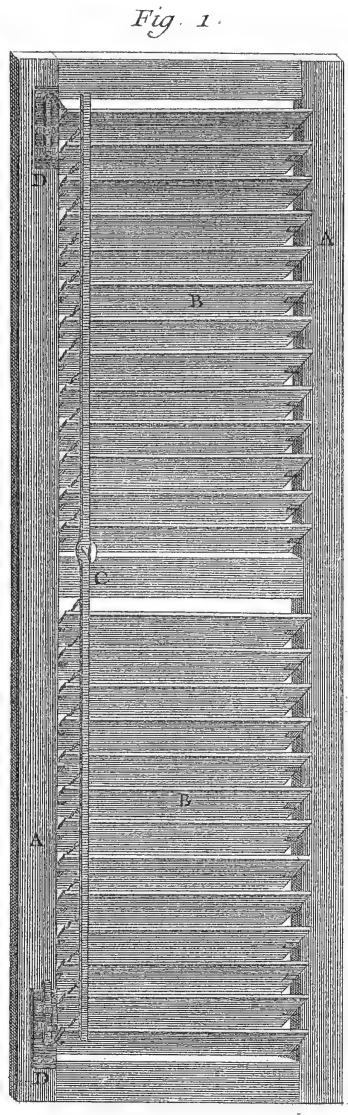


Fig. 1.

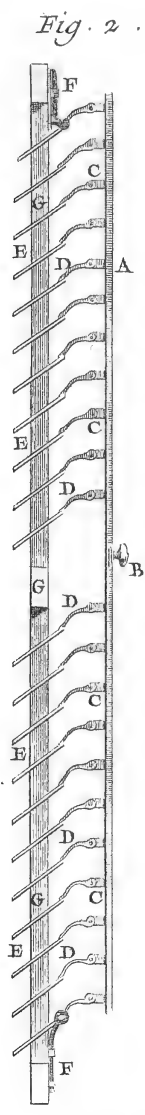


Fig. 2.



Fig. 3.

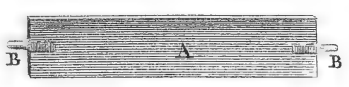


Fig. 4.

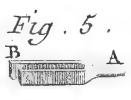


Fig. 5.

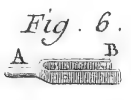


Fig. 6.

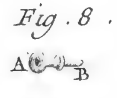


Fig. 8.

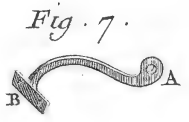


Fig. 7.

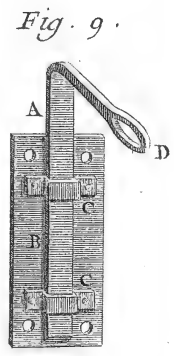


Fig. 9.

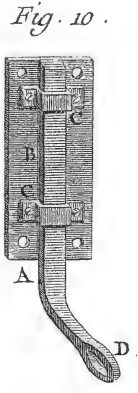


Fig. 10.



Fig. 12.

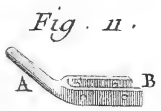


Fig. 11.

Fig. 13.

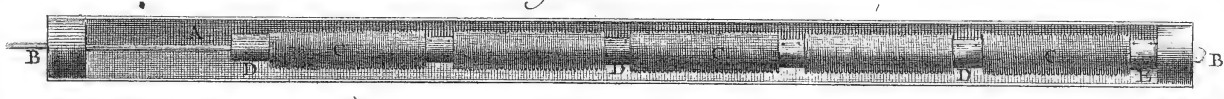


Fig. 14.

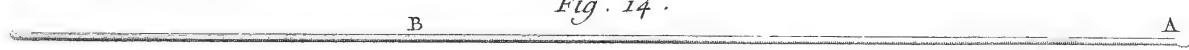


Fig. 15.

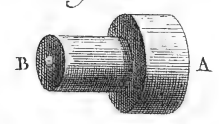


Fig. 16.



Fig. 17.

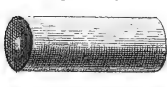


Fig. 18.

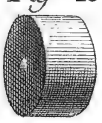


Fig. 19.

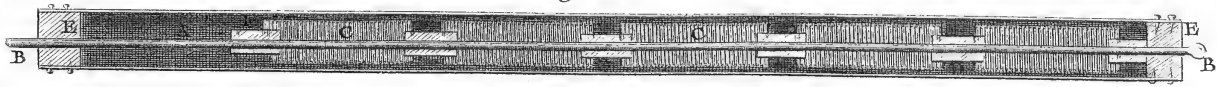


Fig. 20.

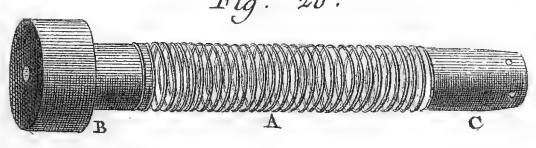


Fig. 21.

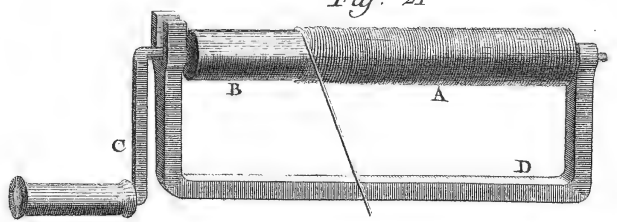


Fig. 1.

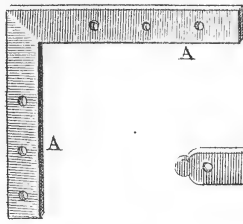


Fig. 2.

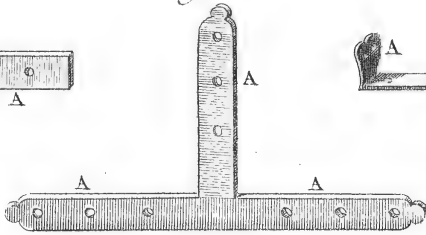


Fig. 3.



Fig. 4.

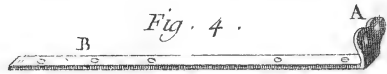


Fig. 8.

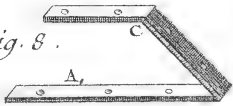


Fig. 7.

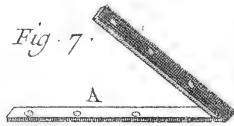


Fig. 6.

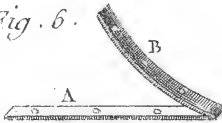


Fig. 5.



Fig. 9.

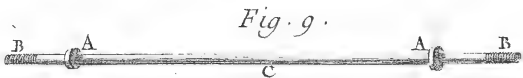


Fig. 10.

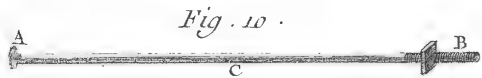


Fig. 11.



Fig. 12.



Fig. 16.

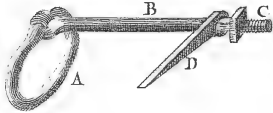


Fig. 15.

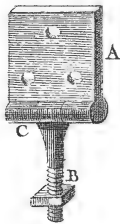


Fig. 14.

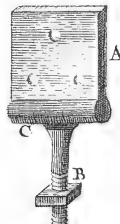


Fig. 13.

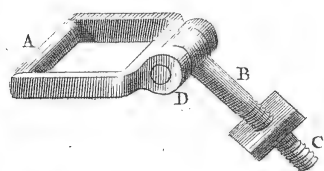


Fig. 17.



Fig. 21.

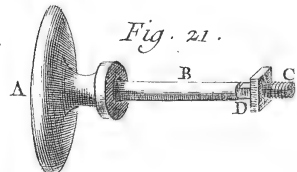


Fig. 18.



Fig. 19.



Fig. 20.

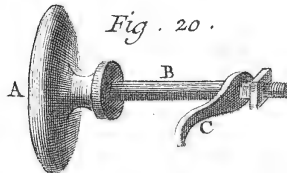


Fig. 22.



Fig. 25.

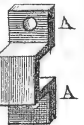


Fig. 24.

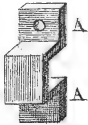


Fig. 23.

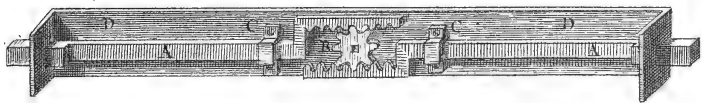


Fig. 26.



Fig. 27.



Fig. 28.



Fig. 29.



Fig. 30.

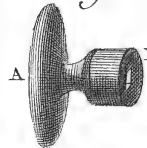


Fig. 31.

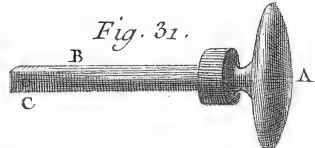


Fig. 33.

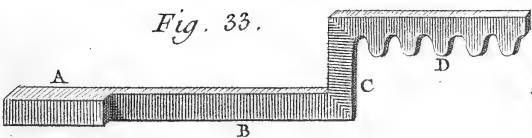


Fig. 34.

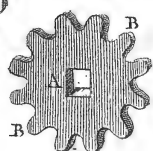
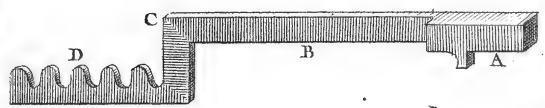
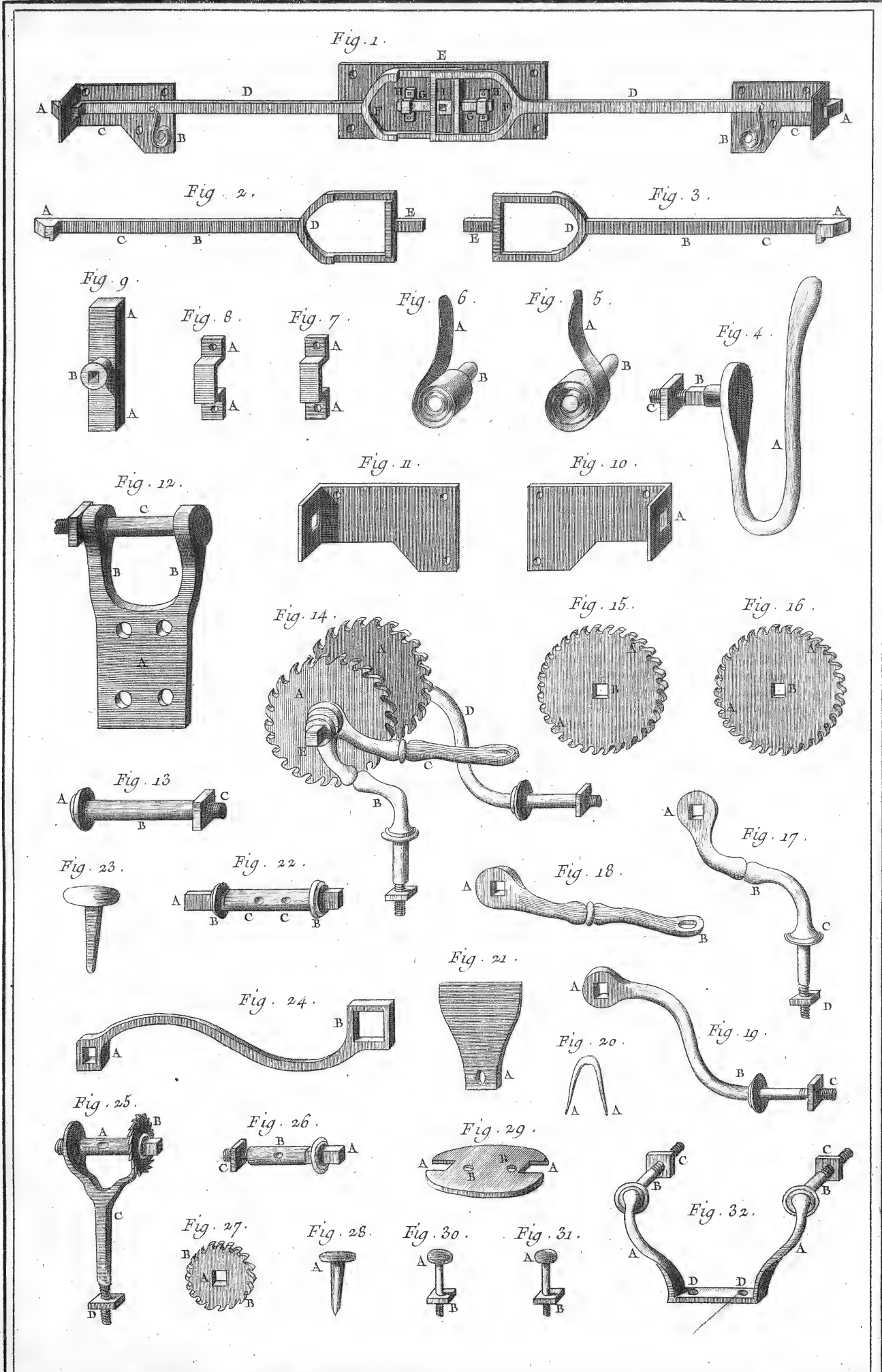
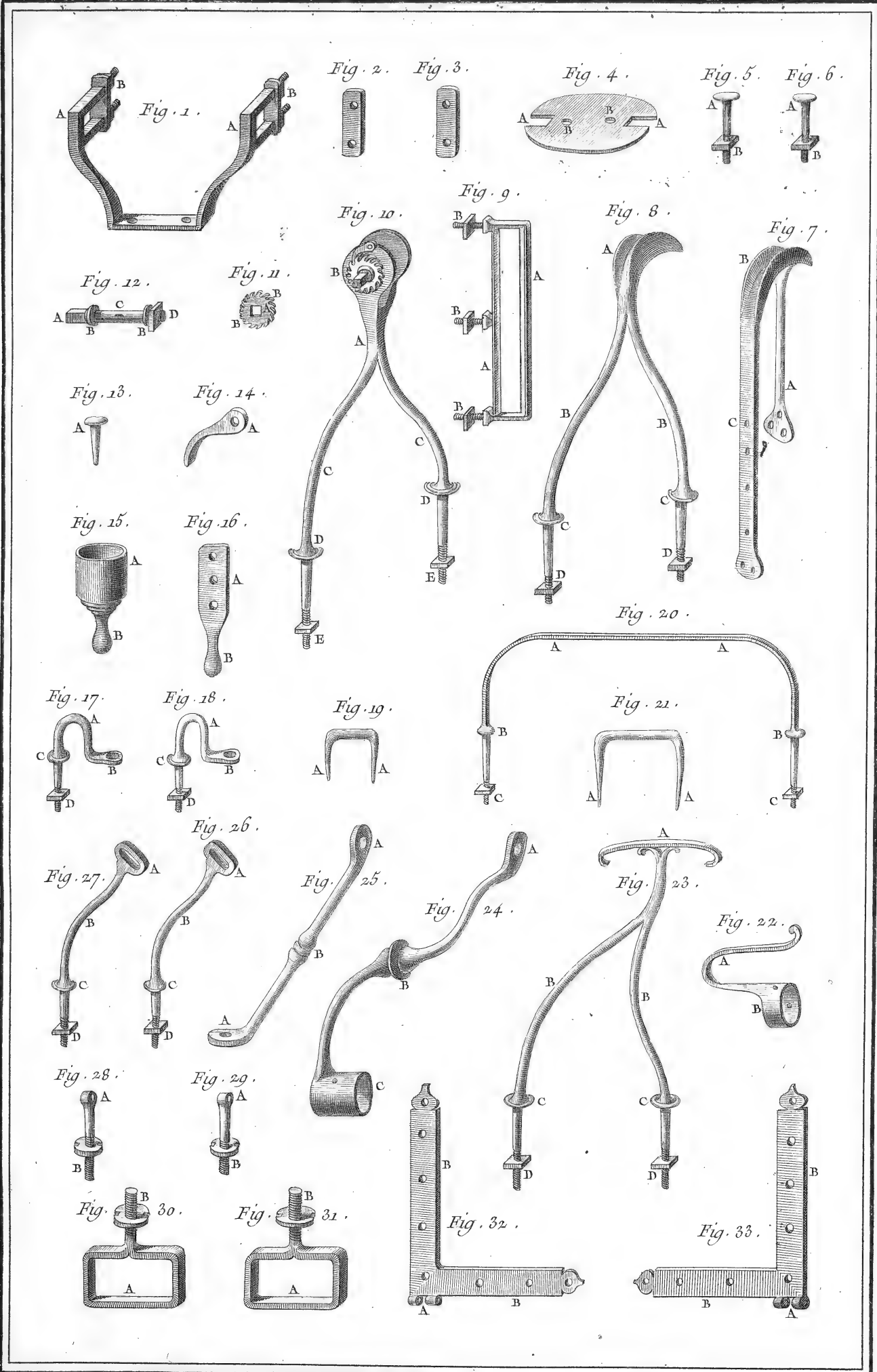
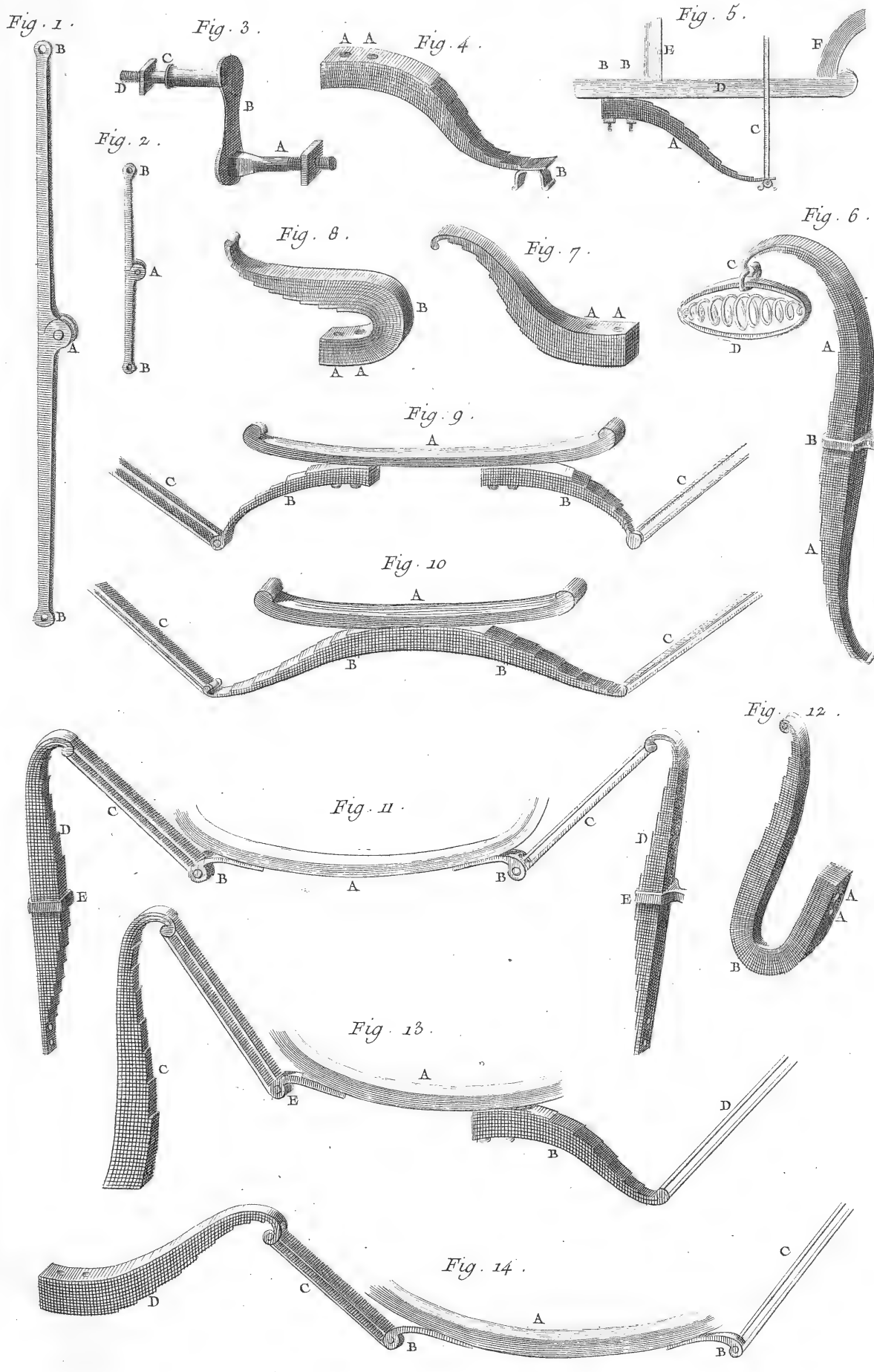


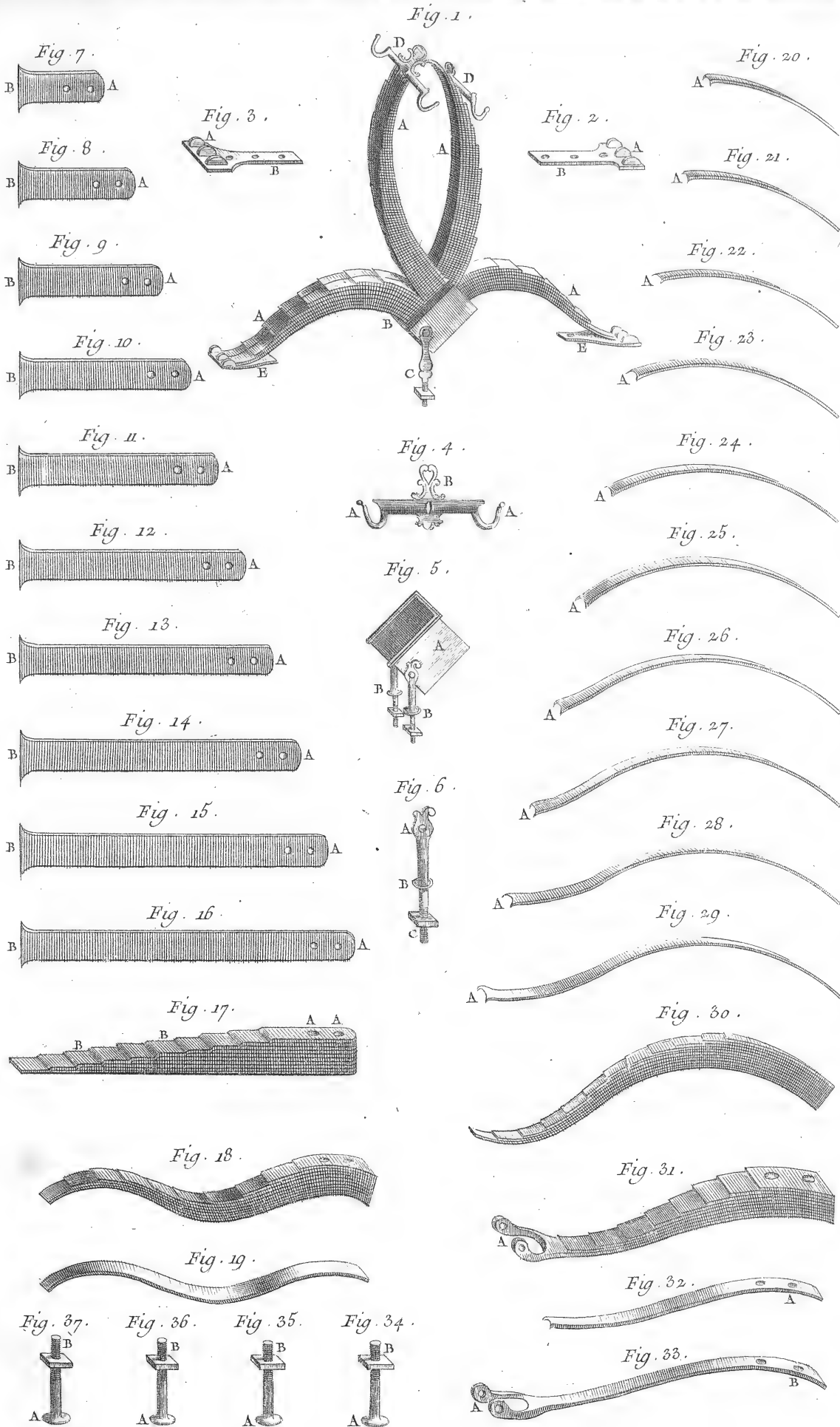
Fig. 32.











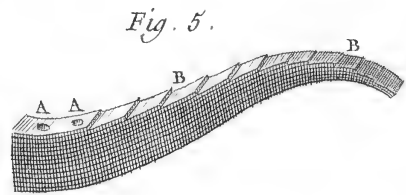
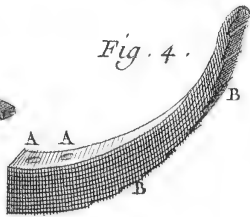
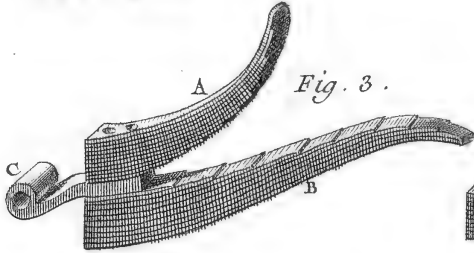
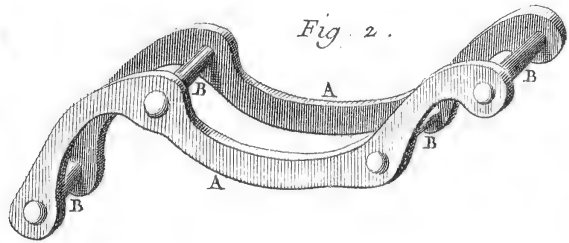
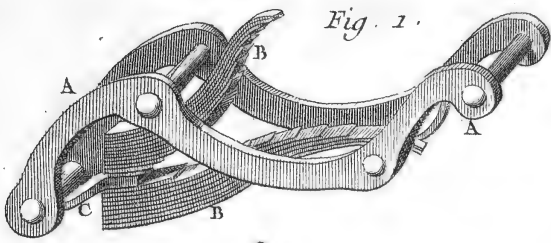


Fig. 6.

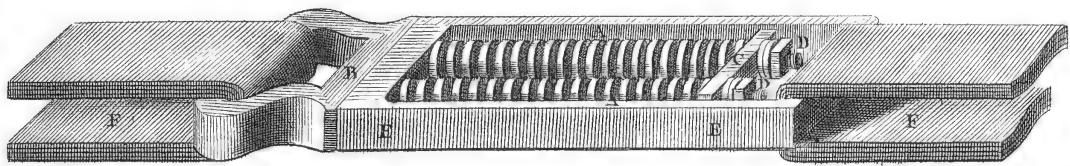


Fig. 9.



Fig. 7.

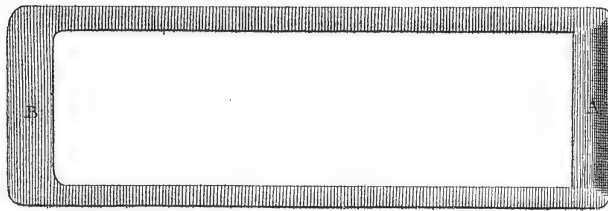


Fig. 8.



Fig. 10.

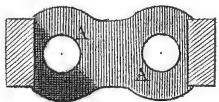


Fig. 11.

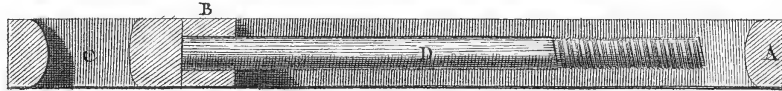


Fig. 12.

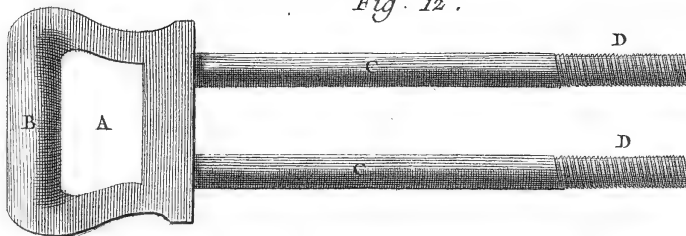


Fig. 13.

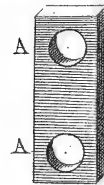


Fig. 14.

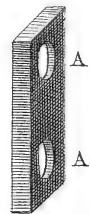


Fig. 15.



Fig. 16.



Fig. 17.



Fig. 19.



Fig. 18.



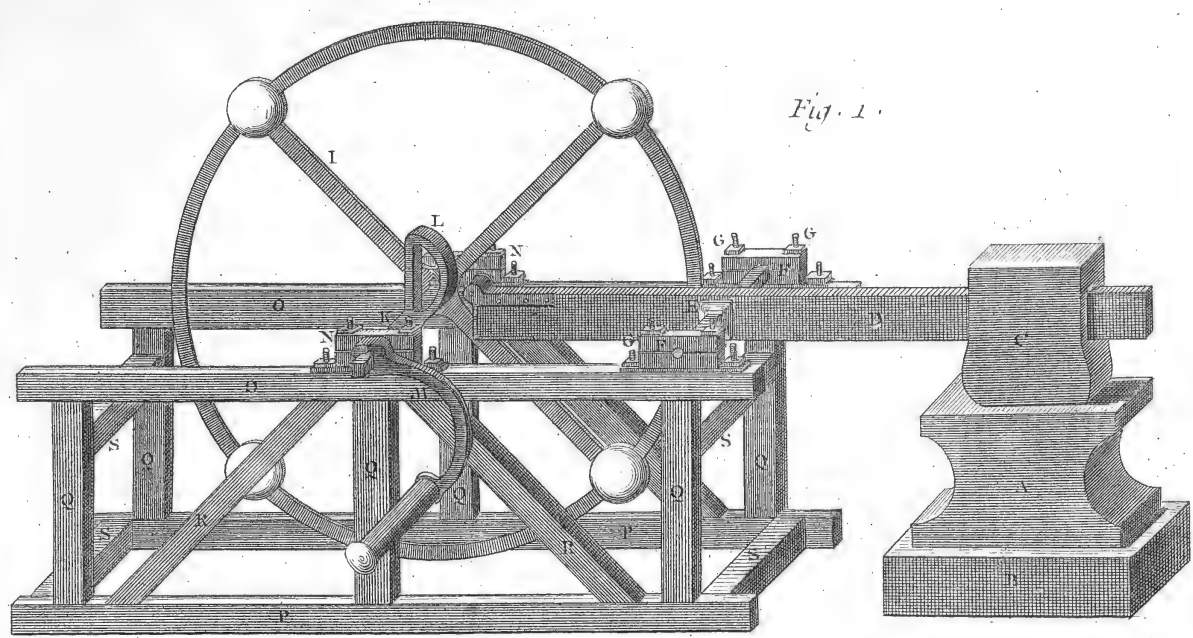


Fig. 1.

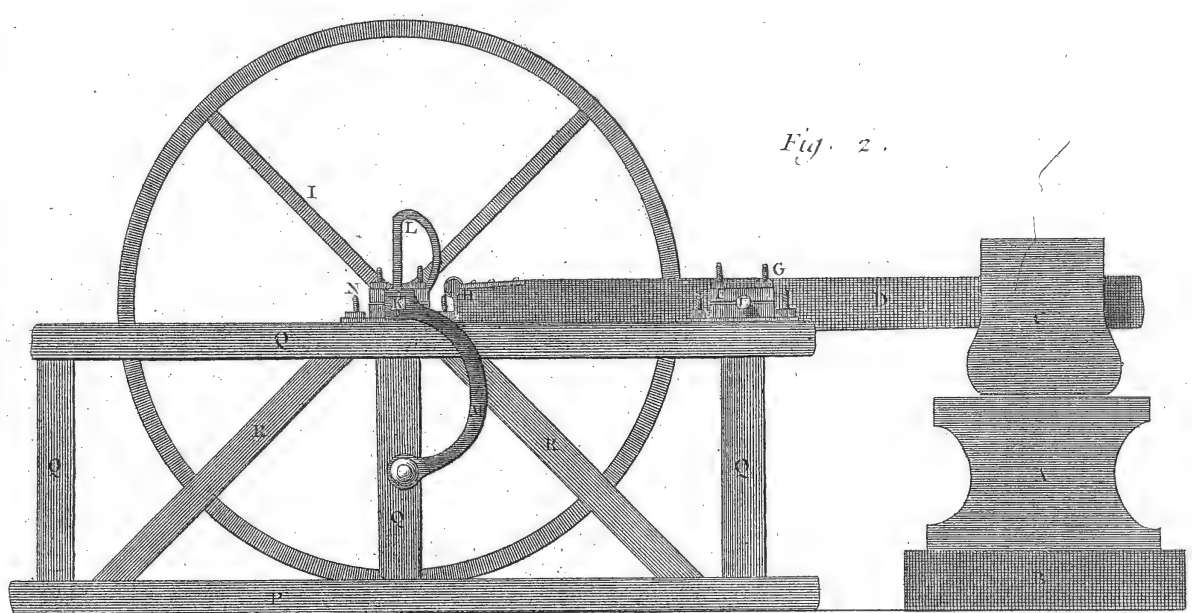


Fig. 2.

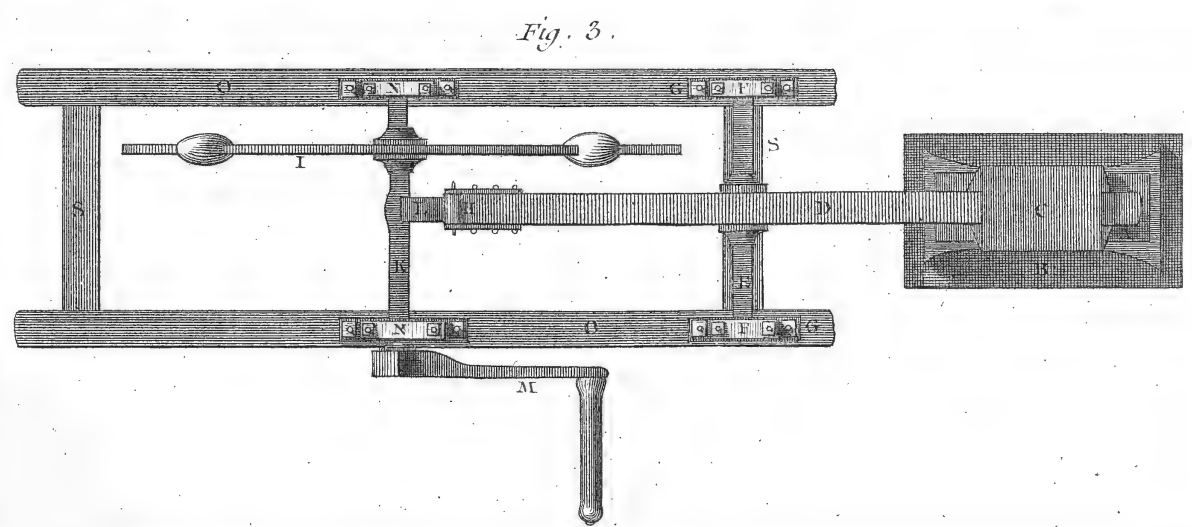
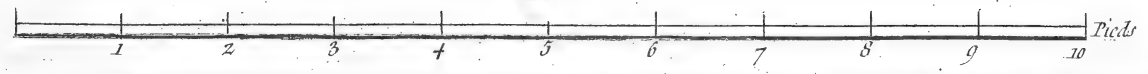


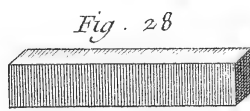
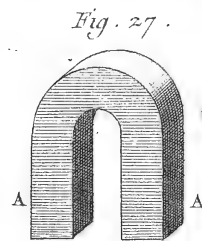
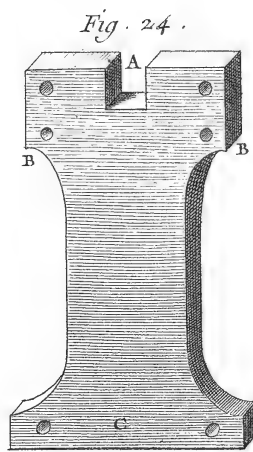
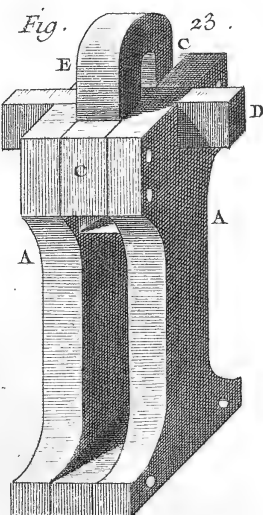
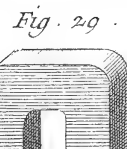
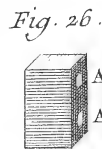
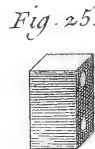
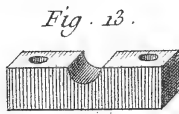
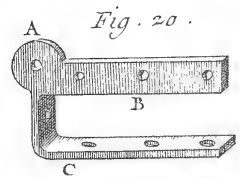
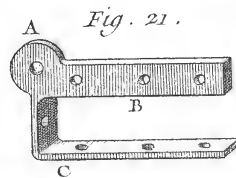
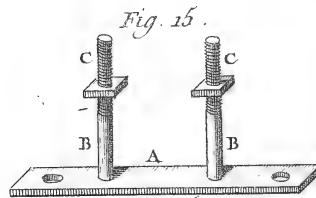
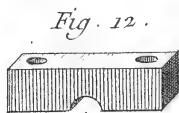
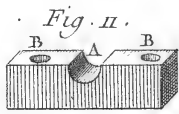
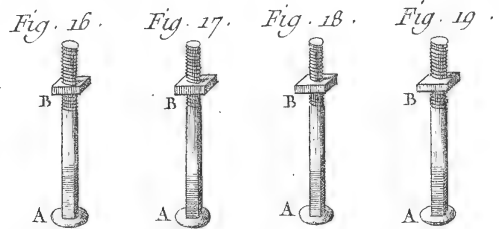
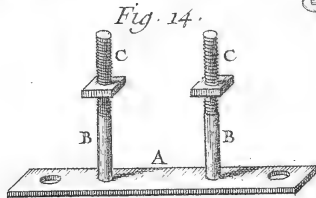
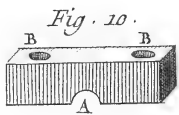
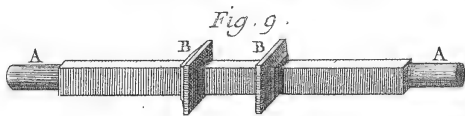
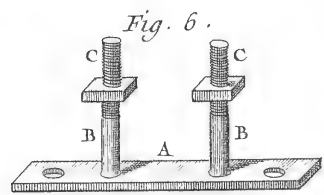
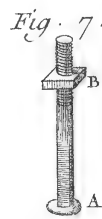
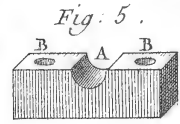
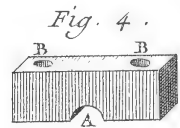
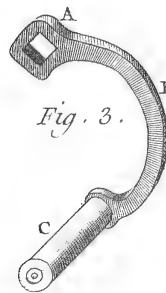
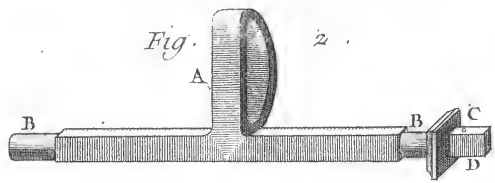
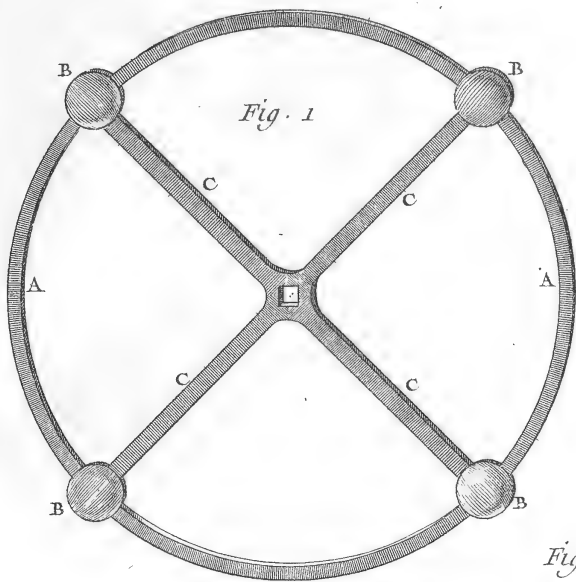
Fig. 3.

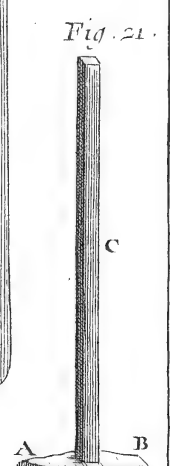
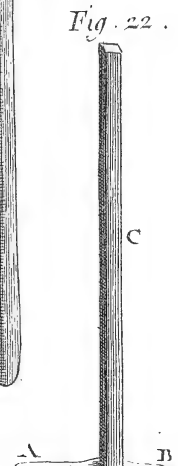
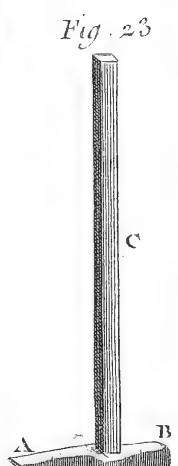
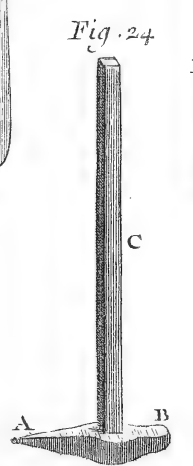
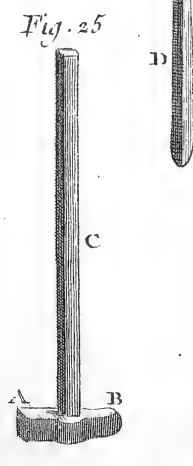
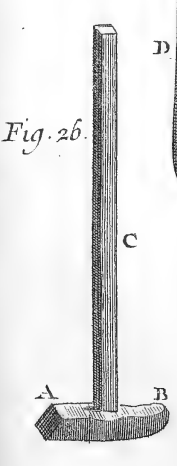
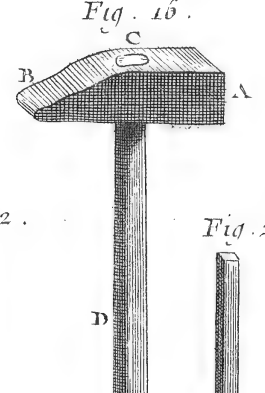
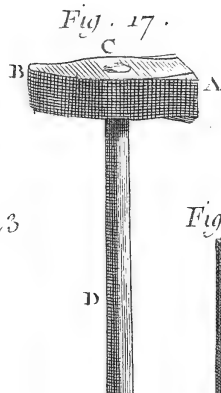
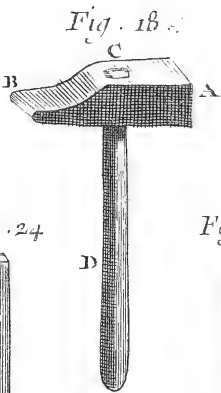
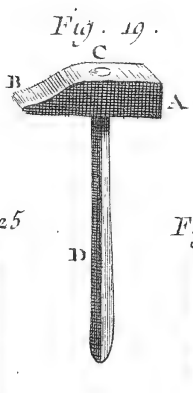
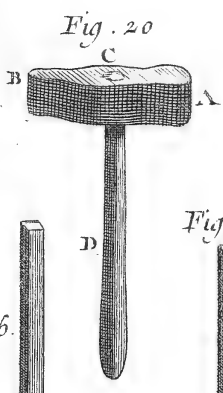
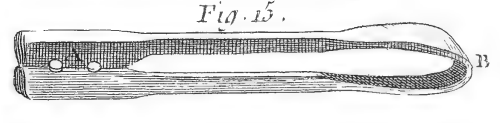
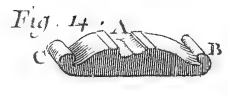
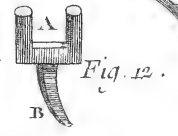
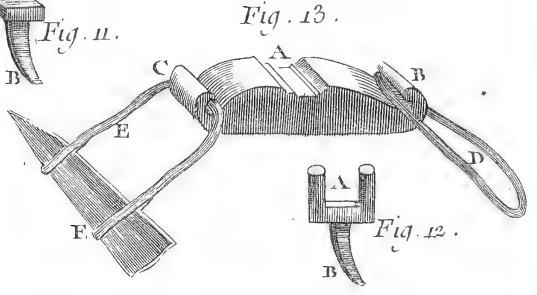
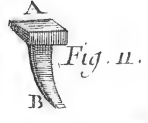
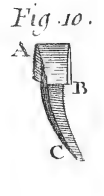
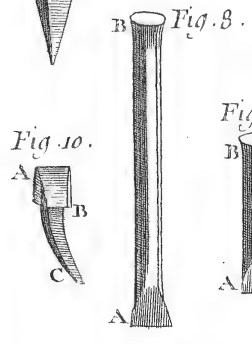
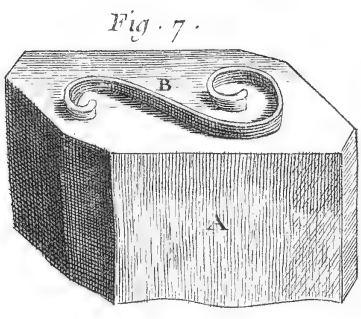
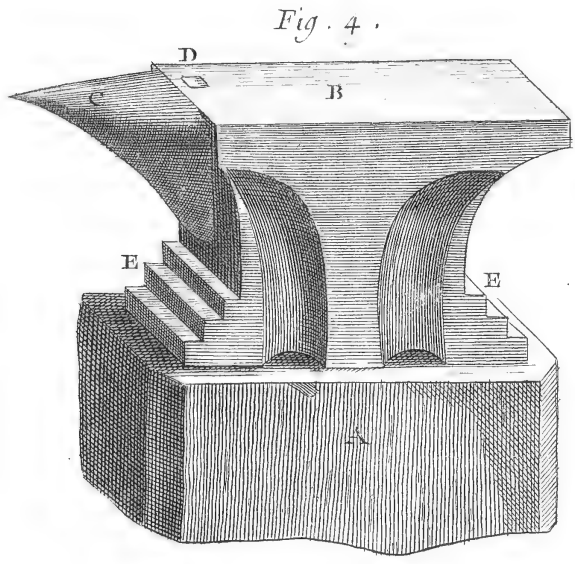
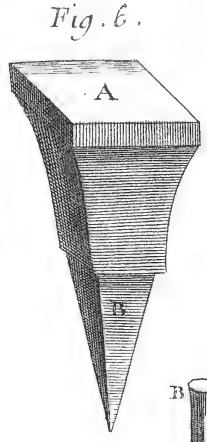
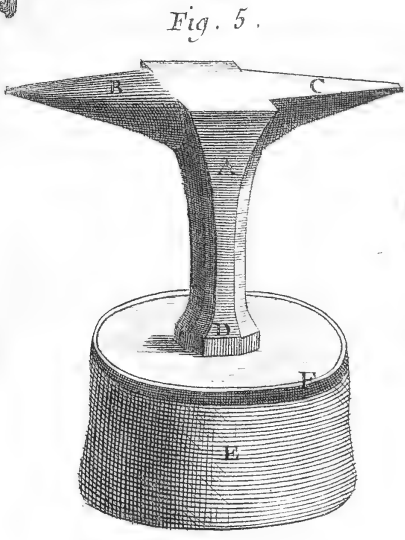
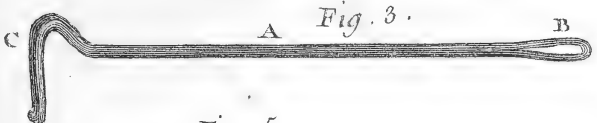
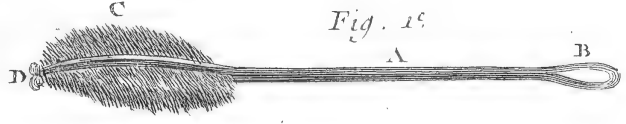


Incolle Del.

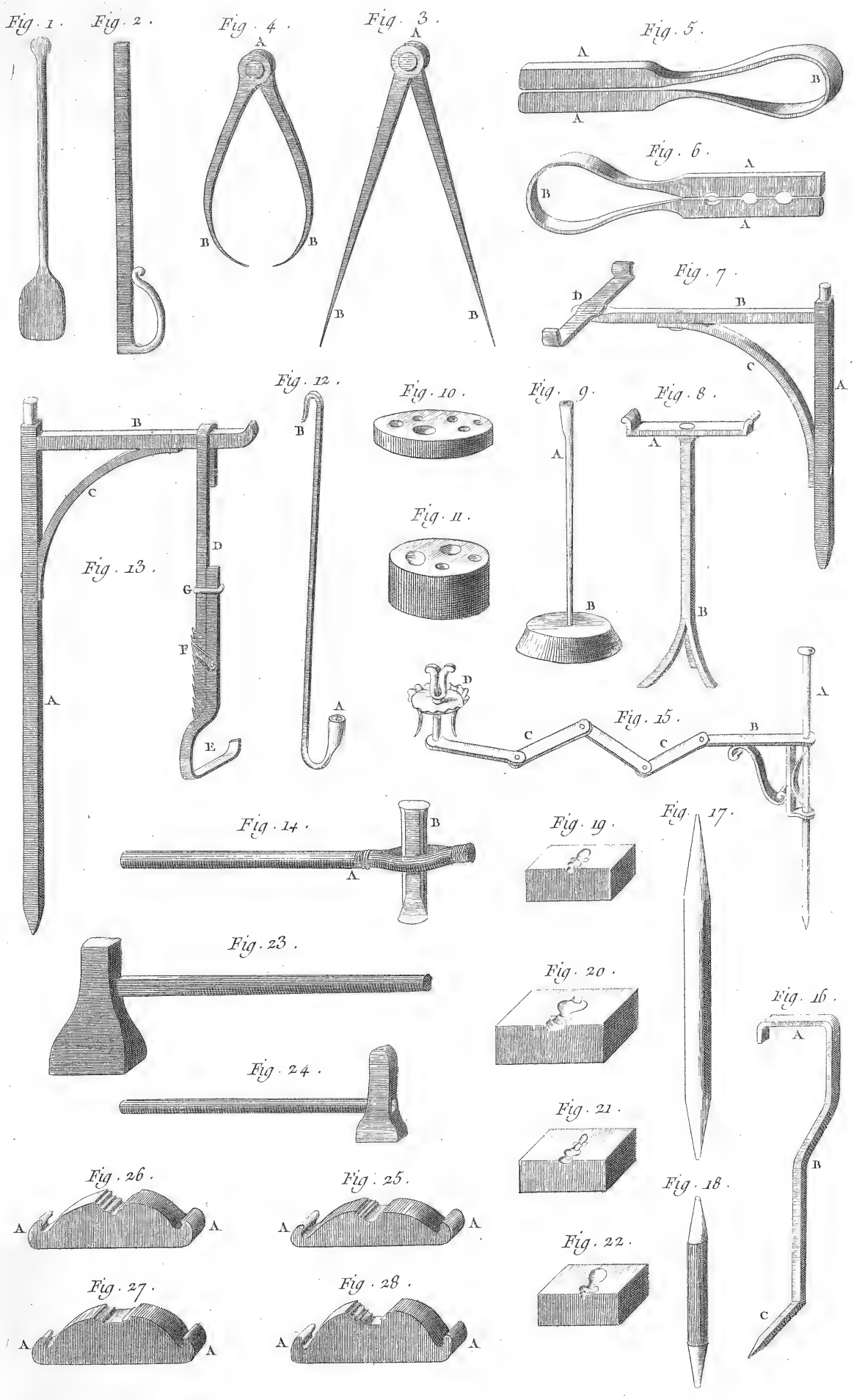
Benard Fecit.

Serrurerie, Martinet à Bras.





Serrurerie, outils de Forge.



Serrurerie, outils de Forge.

Fig. 35. Fig. 34. Fig. 33. Fig. 32. Fig. 31. Fig. 30. Fig. 29. Fig. 28. Fig. 27.

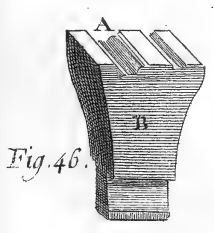
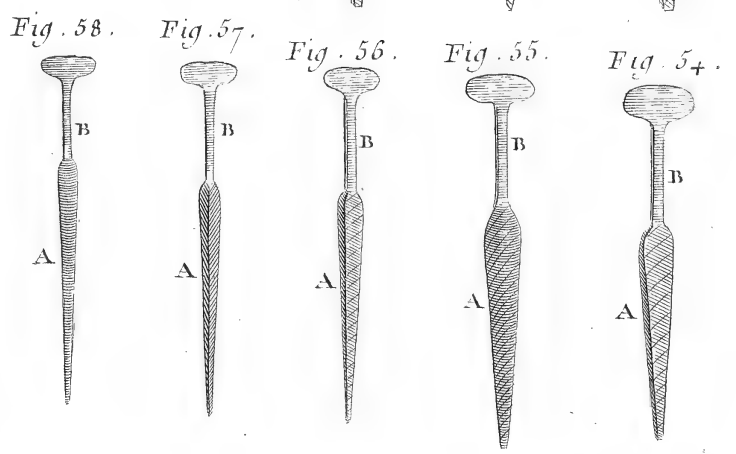
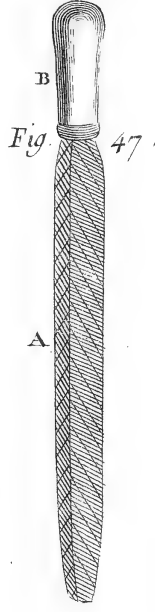
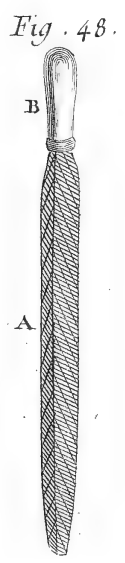
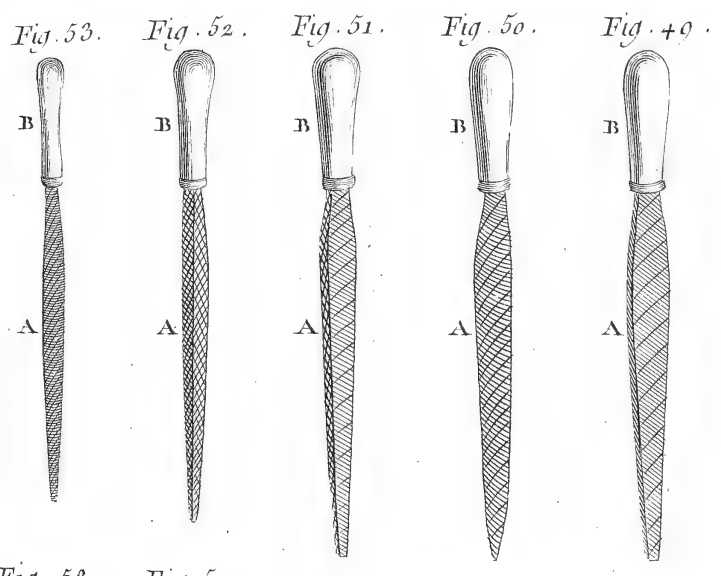
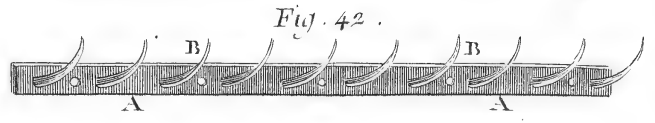
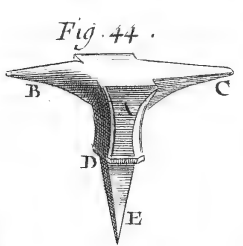
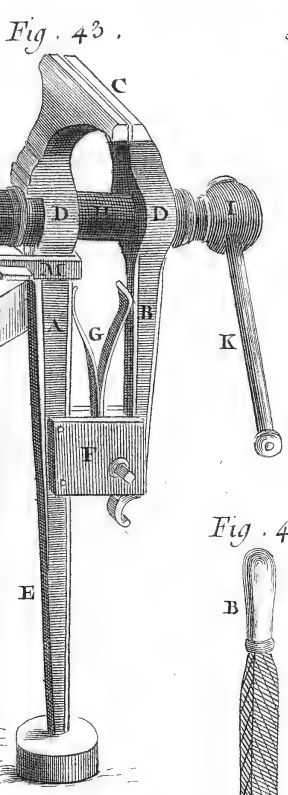
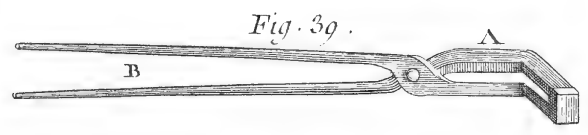
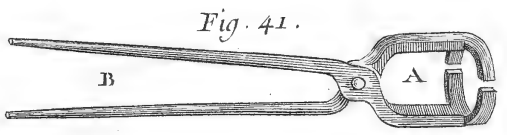
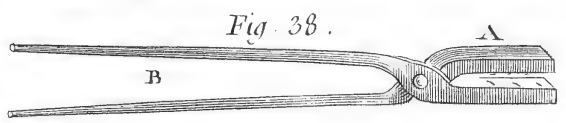
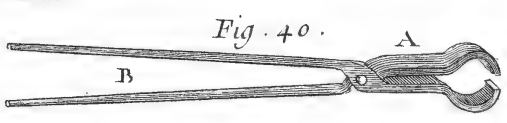
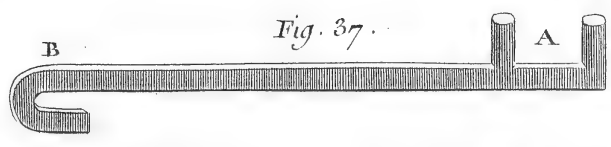
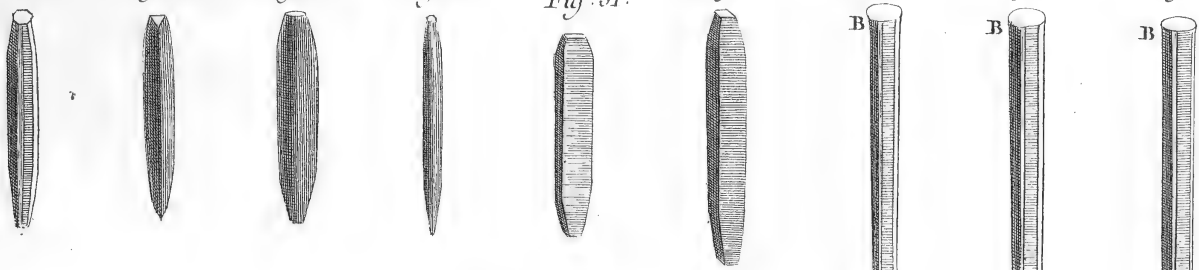
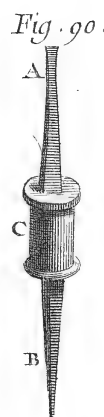
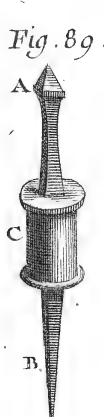
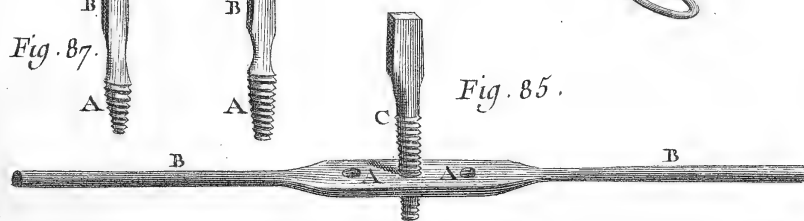
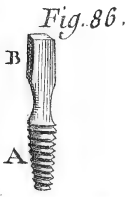
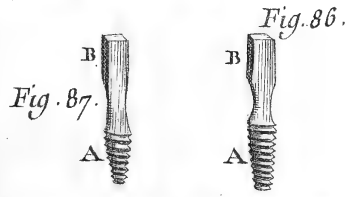
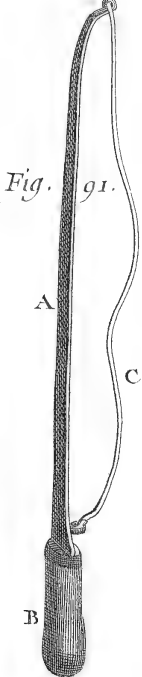
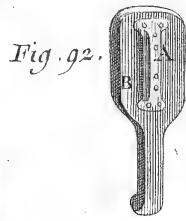
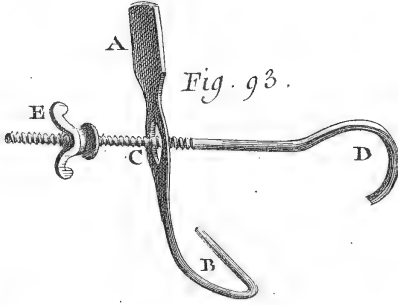
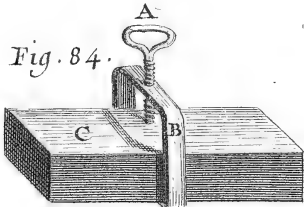
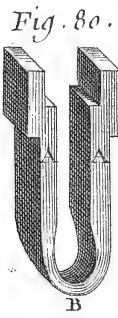
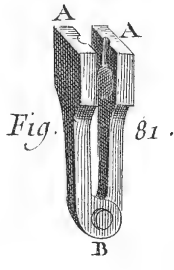
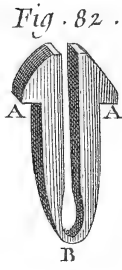
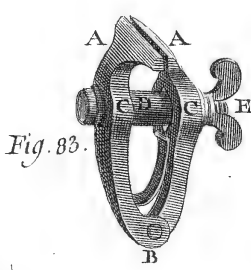
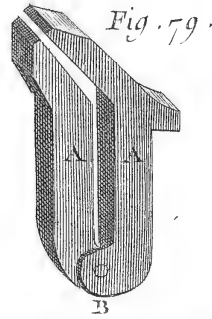
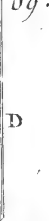
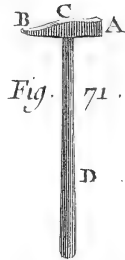
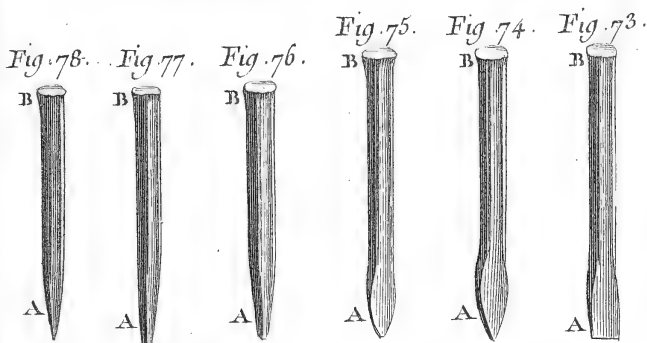
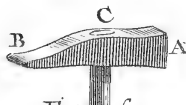
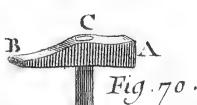
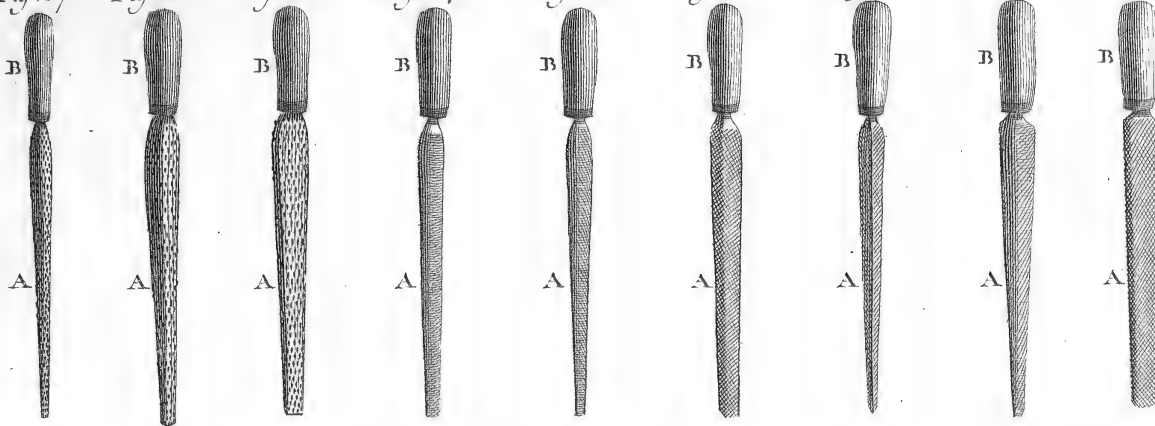


Fig. 67. Fig. 66. Fig. 65. Fig. 64. Fig. 63. Fig. 62. Fig. 61. Fig. 60. Fig. 59.



Serrurerie, Outils d'Etabli.

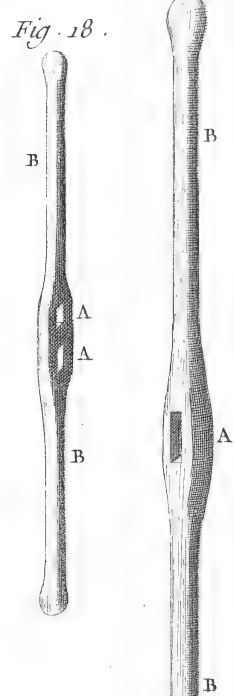
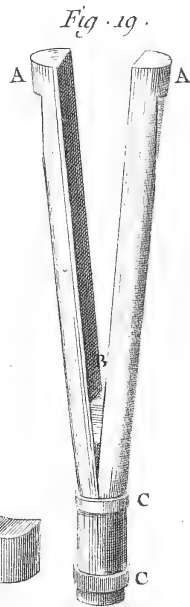
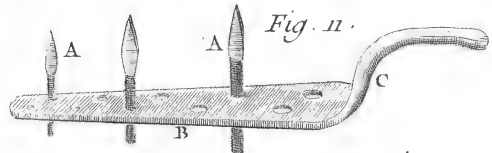
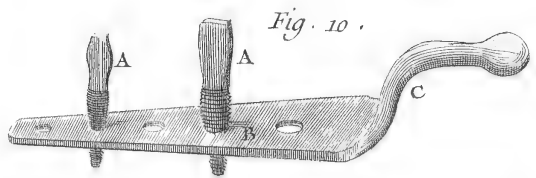
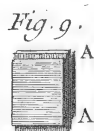
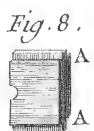
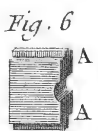
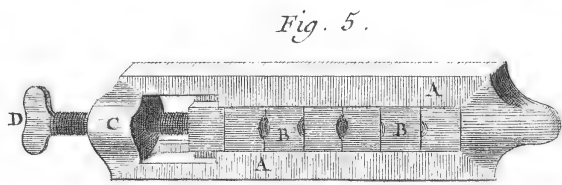
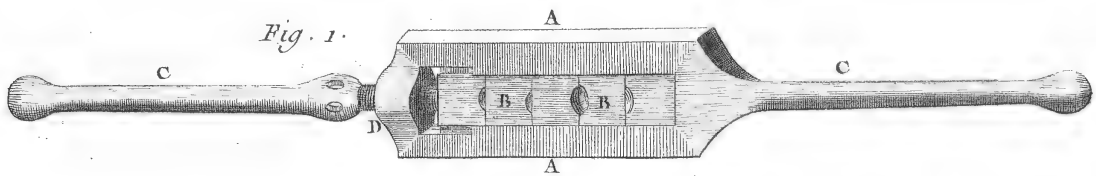
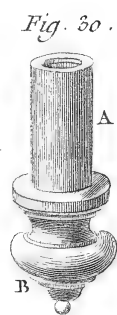
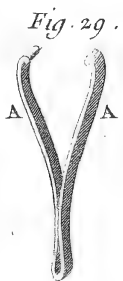
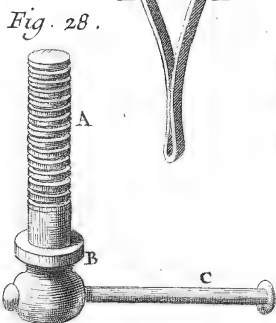
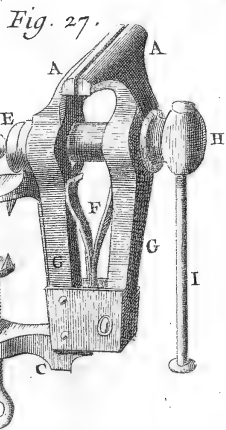
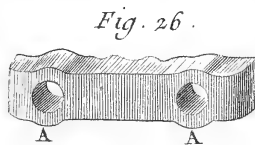
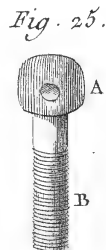
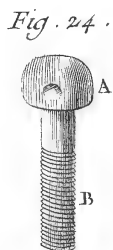
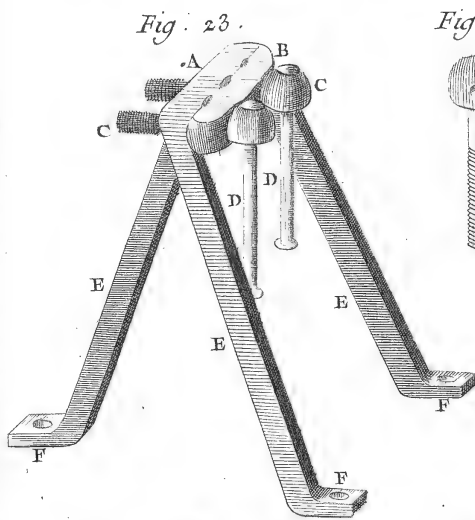
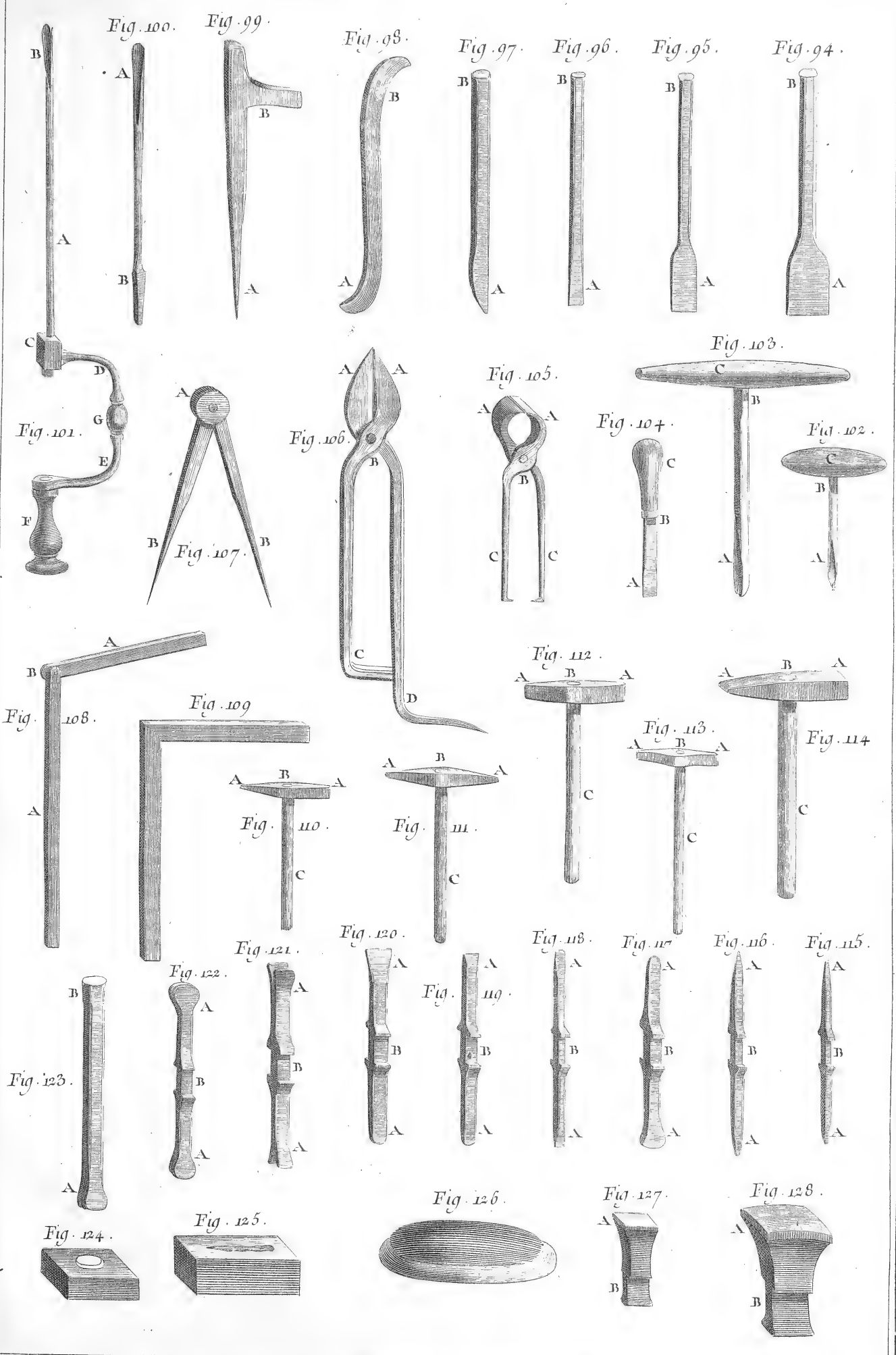


Fig. 17

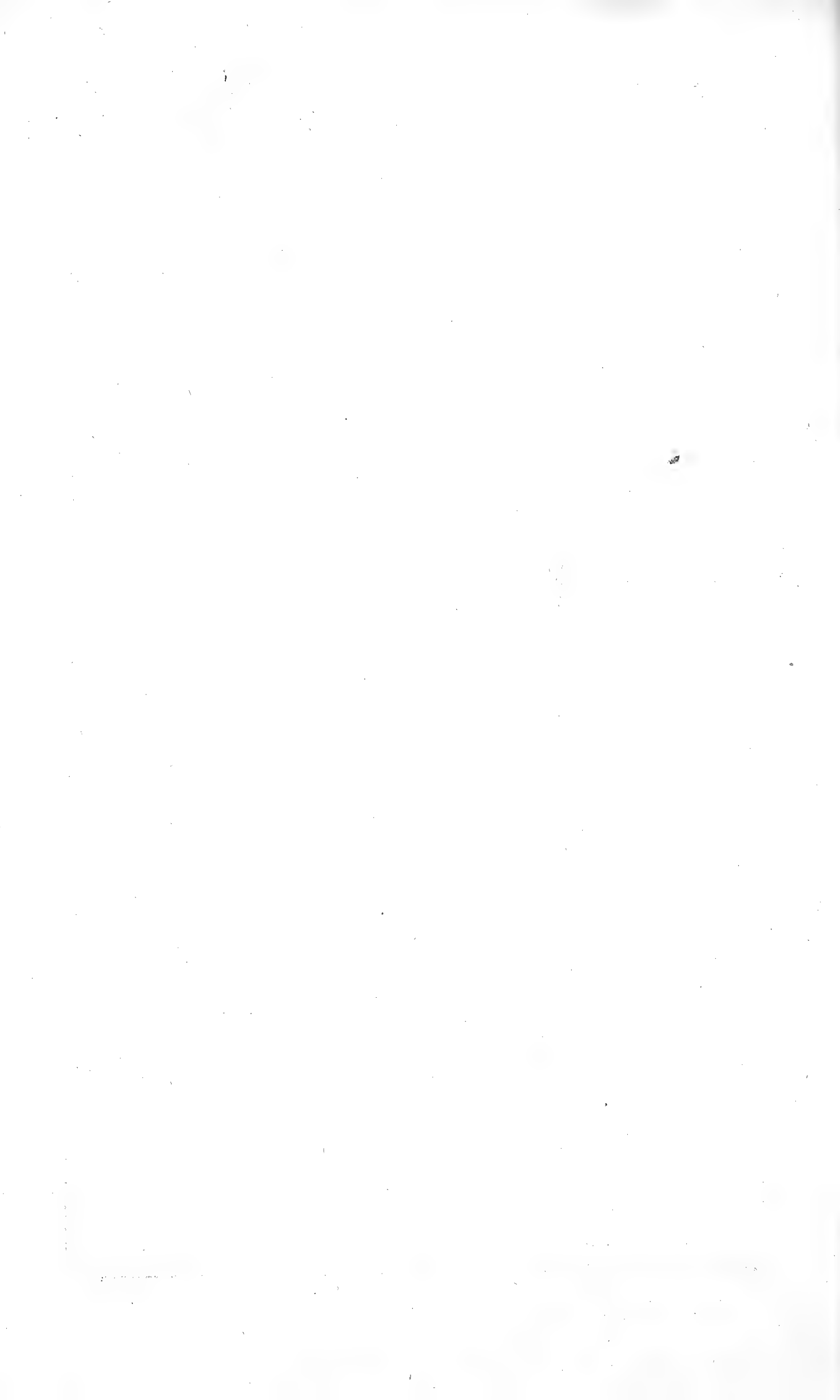


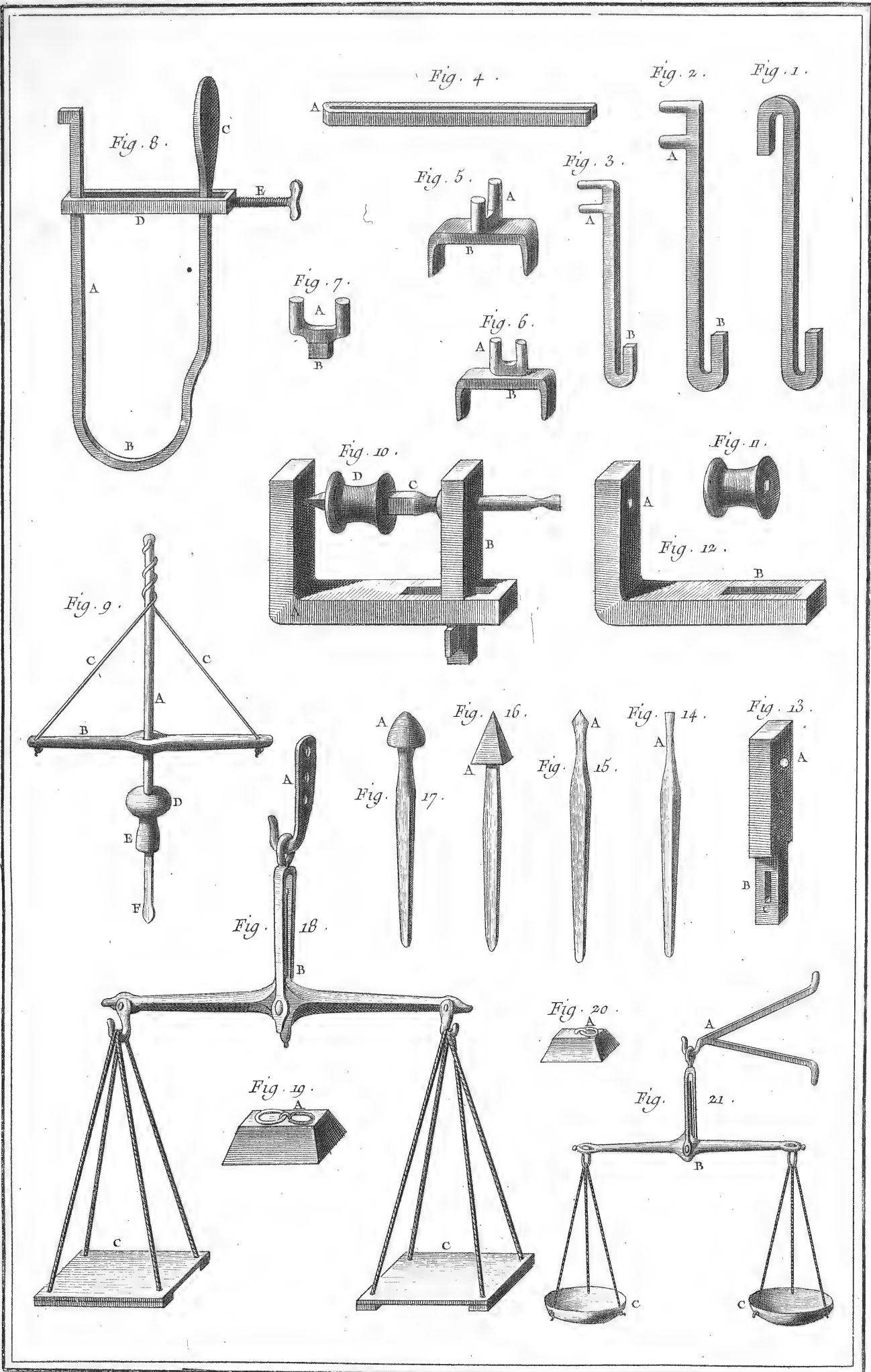


Lucotte Del.

Bernard Fecit

Serrurerie, Outils d'Etabli à Ferrer et à Relever?





Lucolle Del.

Benard fecit.

Serrurerie, outils d'Etabli.

* * * * * T A B L E T I E R - C O R N E T I E R ,

C O N T E N A N T S E I Z E P L A N C H E S .

P L A N C H E I e r e .

LE haut de cette Planche représente l'atelier d'un tabletier-cornetier, où plusieurs ouvriers sont occupés; l'un en *a*, à faire chauffer la corne à l'établi; une ouvrière en *b*, à faire chauffer la corne à l'âtre; un autre ouvrier en *c*, à couper la corne; un autre en *d*, à l'ouvrir; un autre en *e*, à la mettre en presse à force de coin; un autre en *f*, à la presser avec la vis; un autre en *g*, à l'emboutir; & un autre en *h*, à l'ébaucher à la serpe pour divers ouvrages. Le reste de l'atelier est occupé par divers outils, ustensiles & matériaux propres à la profession du tabletier-cornetier.

- Fig. 1.* Petite corne. A, la racine.
 2. Demi-corne. A, la racine.
 3. Corne entière. A, la racine.
 4. Pointe de la corne entière.
 5. & 6. Parties intermédiaires de la corne entière.
 7. Racine de la corne entière.
 8. Pointe de la demi-corne.
 9. Partie intermédiaire de la demi-corne.
 10. Racine de la demi-corne.
 11. Pointe de la petite corne.
 12. Racine de la petite corne.
 13. Racine de corne creusée.
 14. Racine de corne pleine pressée.

P L A N C H E I I .

Préparation de la corne.

- Fig. 1.* Préparation d'une racine de corne.
 2. La même racine de corne après avoir été mise en presse.
 3. Portion de corne préparée pour un ouvrage.
 4. Le même chauffé & dressé.
 5. Le même ébauché.
 6. & 7. Le même fini vu par les deux bouts.
 8. Autre corne disposée pour un cornet de trictrac.
 9. La même chauffée & dressée.
 10. Le cornet fait & tourné.
 11. Autre corne disposée d'autre manière.
 12. & 13. La même faite & vue par chaque bout.
 14. Grande corne préparée.
 15. La même chauffée, dressée & finie.
 16. Bout de corne chauffée & disposée pour des peignes.
 17. La même coupée.
 18. La même ouverte.
 19. La même prête à mettre en presse.
 20. Corne chauffée disposée pour des grands peignes.
 21. La même coupée.
 22. La même ouverte.
 23. La même prête à être mise en presse.

P L A N C H E I I I .

Presse à vis.

- Fig. 1.* 2. 3. 4. & 5. Vue perspective, coupe sur la longueur, coupe en travers, face & plan d'une presse à vis propre à mettre les cornes en presse, lorsqu'elles sont chaudes. A, chaffis inférieur. B, chaffis intermédiaire. C, chaffis supérieur. D, étrier. E, vis. F, coins ou calles. G, plaques. H, cornes. I, barre de conduit. K, boîte de la vis. L, contre-plaque.
 6. Chaffis inférieur de la presse. AA, longrines extérieures. BB, longrines intérieures. CC, traverses. DD, clés.
 7. Forme de l'une des clés.

8. & 9. Longrines extérieures. AA, les tenons.

P L A N C H E I V .

- Fig. 1.* Traversé du bas du chaffis inférieur. AA, les mortaises. BB, les trous des chevilles.
 2. Cheville.
 3. Traversé de la tête du chaffis inférieur. AA, les trous des chevilles.
 4. & 5. Longrines du chaffis intermédiaire de la presse à vis. AA, les mortaises des clés. BB, les mortaises des traverses. CC, les embreuvements.
 6. & 7. Longrines du chaffis supérieur de la même presse. AA, les mortaises des traverses. BB, les embreuvements.
 8. & 9. Traversés de la tête des deux chaffis intermédiaire & supérieur de la même presse. AA, les tenons. BB, les entailles pour placer la boîte de la vis. CC, les talons.
 10. Vis. A, la vis. B, la boîte.
 11. Vis de la presse. A, la vis. B, la tête.
 12. Boîte de la vis. AA, les plaques.
 13. & 14. Traversés du bas des deux chaffis intermédiaire & supérieur de la même presse. AA, les tenons. BB, les talons.
 15. & 16. Petits coins ou calles. AA, les têtes.
 17. & 18. Gros coins ou calles. AA, les têtes.

P L A N C H E V .

Détails de la presse à vis & presse à coins.

- Fig. 1.* & 2. Etriers de la presse. AA, les talons. BB, les trous des clous.
 3. Plaque.
 4. Contre-plaque.
 5. & 6. Clous pour les étriers.
 7. & 8. Morceaux de corne mis en presse.
 9. & 10. Coulisses de l'intérieur de la presse. AA, les talons.
 11. Petite clé à vis. A, la clé. B, le manche.
 12. Grande clé à vis. A, la clé. B, le manche.
 13. 14. 15. & 16. Élévation perspective, plan, coupe en travers & élévation en face d'une presse à coins. A, le chaffis inférieur. B, le chaffis supérieur. CC, les coins. DD, les plaques. EE, les cornes en presse. FF, les longrines de fond.

P L A N C H E V I .

- Fig. 1.* Élévation perspective du chaffis inférieur. AA, les longrines extérieures. B, la longrine intérieure. CC, les traverses. DD, les contre-traverses. EE, les longrines de fond. FF, les clés.
 2. Forme de l'une des clés.
 3. Longrine extérieure. 4. Longrine intérieure. 5. autre longrine extérieure de la presse à coins. AA, les mortaises des clés. BB, les mortaises des traverses. CC, les mortaises des contre-traverses. DD, les tenons des traverses.
 6. 7. 8. & 9. Contre-traverses. AA, les tenons. BB, les talons.
 10. 11. 12. & 13. Petites longrines du fond. AA, les tenons.
 14. & 15. Traverses. AA, les tenons.
 16. Plaque.
 17. Coin. A, la tête.

P L A N C H E V I I .

- Fig. 1.* Presse simple. AA, les deux supports. B, la se-

- melle du haut. CC, les boulons à anneaux. DD, les petites plaques. EE, les grandes plaques. F, la table. GG, les tréteaux.
2. Semelle de la presse. AA, les pattes.
 3. & 4. Les supports faisant l'office de coins.
 5. & 6. Boulons à anneaux. AA, les anneaux. BB, les écrous. CC, les vis.
 7. Une des vis pour arrêter la table aux tréteaux.
 8. Table de la presse. AA, les trous pour l'arrêter aux tréteaux.
 9. 10. 11. & 12. Grandes & petites plaques de la presse.
 13. Un des tréteaux. A, le dessus. BB, les piés.
 14. Gril à pié pour chauffer la corne. AA, les barreaux. BB, les côtés à piés.
 15. Un des côtés du gril. AA, les piés.
 16. Un des barreaux du gril. AA, les rivets.

P L A N C H E V I I I.

- Fig. 1.* Grand gril plat. AA, les bandes. BB, les barreaux.
2. Une des bandes. AA, &c. les trous.
 3. Un des barreaux du gril plat. AA, les goujons.
 4. Petit gril. AA, les bandes. BB, les barreaux.
 5. Une des bandes. AA, les trous.
 6. Un des barreaux. AA, les goujons.
 7. Tenailles droites.
 8. Tenailles à crochet.
 9. Tenailles à crochets ronds.
 10. Tenailles roulées.
 11. Tenailles à crochets renversés. AA, les mords. B, la charniere. CC, les branches.
 12. & 13. Mord & contre-mord de l'une des tenailles. AA, les crochets. BB, les trous du rivet. CC, les branches.
 14. 15. & 16. Différentes serpes. AA, &c. les fers. BB, &c. les manches.

P L A N C H E I X.

- Fig. 1. & 2.* Pelles à tirer les cornes de la bouilloire. AA, les trous pour l'écoulement de l'eau. BB, les manches.
3. Cuillère destinée au même usage. A, la cuillère. B, le manche.
 4. & 5. Gros & petit maillets. AA, les maillets. BB, les manches.
 6. & 7. Grosse & petite masses. AA, les masses. BB, les manches.
 8. 9. 10. & 11. Poinçons à emboutir de diverses grosseurs. AA, &c. les poinçons. BB, &c. les têtes.
 12. 13. 14. & 15. Broches de diverses grosseurs destinées aux mêmes usages. AA, les broches. BB, les têtes.
 16. Pleine simple. A, le fer. BB, les manches.
 17. Pleine à biseau & coudée. A, le fer. BB, les coudes. CC, les manches.
 18. Pleine à biseau & ceintrée. A, le fer ceintré. BB, les manches.
 19. & 20. Trépans de plusieurs grosseurs. AA, les tail-lans. BB, les têtes.
 21. & 22. Mèches de plusieurs grosseurs. AA, les mèches. BB, les têtes.
 23. Trépan monté sur son fût de vilebrequin. A, le fût de vilebrequin. B, la poignée. C, le manche. D, le carré. E, la vis. F, le trépan.
 24. Vis du fût de vilebrequin. A, la vis. B, la tête.

P L A N C H E X.

- Fig. 1.* Bouilloire plate à faire bouillir la corne. A, l'anse. BB, les oreillons.
2. Marmite propre au même usage. A, l'anse. BB, les oreillons. CCC, les piés.
 3. Petite bouilloire propre au même usage. A, l'anse. BB, les oreillons.
 4. Bouilloire creusée propre aussi au même usage. A, l'anse. BB, les oreillons.
 5. Trépié rond. A, le cercle. BB, &c. les piés.
 6. Trépié triangulaire. A, le triangle. BB, &c. les piés.

7. Quatre-pié. A, le carré. BB, &c. les pointes pour soutenir la bouilloire. CC, &c. les piés.
8. 9. & 10. Différentes battes pour frapper sur les serpes & couper la corne. AA, &c. les manches.
11. Gros billot.
12. Demi-billot.
13. Petit billot à pointe; c'est souvent une bûche appointie.
14. Billot à emboutir. AA, ouvrages en cornes embouties. BB, &c. broches & poinçons.

P L A N C H E X I.

- Fig. 1.* Banc à travailler la corne. A, la table. B, le pié.
2. Coupe de la table du banc.
 3. Table du banc. AA, les trous du pié.
 4. Piés du banc. AA, les pattes. B, la traverse.
 5. Autre banc à travailler la corne. A, la table. BB, les piés. C, la contre-table. D, le support de la contre-table. E, la manivelle.
 6. & 7. Piés de la table du banc. AA, les pattes. BB, les traverses.
 8. Élévation perspective. 9. Plan de la contre-table du banc. A, la patte. B, le support. C, la lumière.
 10. Boulon de la manivelle. A, la tête. B, la tige.
 11. Estomac. A, la queue. B, le billot. C, la plaque.
 12. Manivelle du banc. A, la tête. B, la tige. C, la broche.
 13. Broche de la manivelle du banc.
 14. & 15. Paniers & mannes à contenir les cornes.

P L A N C H E X I I.

- Fig. 1. & 2.* Gros peignes appelés *démêloirs*, le premier droit & l'autre ceintré.
3. Coupe des peignes.
 4. & 5. Peignes à deux rangs, l'un droit & l'autre ceintré par les bouts.
 6. Coupe des peignes.
 7. & 8. Peignes à chignons ceintrés par leurs plans.
 9. Coupe des peignes.
 10. Gros peigne à queue. A, le peigne. B, la queue.
 11. Coupe du peigne à queue.
 12. Petit peigne à queue. A, le peigne. B, la queue.
 13. Coupe du peigne à queue.
 14. Peigne à deux fins à dos plat.
 15. Coupe du peigne à deux fins à dos plat.
 16. Peigne à deux fins à dos rond.
 17. Coupe du peigne à deux fins à dos rond.

P L A N C H E X I I I.

- Fig. 1.* Première opération d'un peigne, la corne sortant de la presse dressée sur ses surfaces.
2. Deuxième opération du peigne, la même corne formée en peigne avec ses biseaux. AA, les biseaux.
 3. Troisième opération du peigne. AA, les dents sciés.
 4. Quatrième & dernière opération du peigne terminée.
 5. Disposition de la scie à fendre les dents du peigne. A, profil d'un peigné. B, la lame de la scie. C, le manche.
 6. Manche de la scie à fendre. A, la mortaise de la lame. BB, les lumieres.
 7. Scie à refendre. A, le fer. BB, les sabots. CC, les traverses. DD, les bras. E, la broche.
 8. Bras de la scie. AA, les tenons.
 9. Fer de la scie.
 10. Autre bras de la scie. AA, les tenons.
 11. Sabot du haut de la scie. A, la lumiere. B, la mortaise de la scie. C, le trou de la broche.
 12. Sabot du bas de la scie. A, la lumiere. B, la mortaise de la scie.
 13. Clé du sabot du haut de la scie.
 14. Broche du sabot.
 15. Traverse du haut de la scie.
 16. Traverse du bas de la scie. AA, les mortaises.

P L A N C H E X I V.

- g. 1.* Scie tournante. A, le fer. BB, les bras. C, la

- traverse. D, la corde. E, le garrot. F, le tourret du haut. G, le manche à tourret.
2. Traverse de la scie. A A, les tenons.
 3. Bras de la scie. A, la lumière. B, la mortaise. C, le crochet.
 4. Manche à tourret de la scie. A, le manche. B, le tourret.
 5. Tourret du haut de la scie.
 6. Autre bras de la scie. A, la lumière. B, la mortaise. C, le crochet.
 7. Fer de la scie.
 8. Petite scie tournante en fer. A, le fer. B, le chaffis. C, le tourret du haut. D, le manche à tourret.
 9. Tourret du haut de la petite scie tournante. A, la moufle. B, la vis. C, l'écrou à oreille.
 10. Chaffis de la petite scie tournante. A A, les lumières.
 11. Manche à tourret. A, la moufle. B, le manche.
 12. Fer de la scie.
 13. Grande scie tournante. A, le fer. B, le chaffis. C, le tourret du haut. D, le manche à tourret.
 14. Chaffis de la grande scie tournante. A A, les lumières.
 15. Fer de la scie.
 16. Tourret du haut de la scie. A, la moufle. B, la vis. C, l'écrou.
 17. Manche à tourret. A, le tourret. B, le manche.
 18. Grande quarrelette à limer la corne. A, la lime. B, le manche.
 19. Grande demi-ronde. A, la lime. B, le manche.
 20. Petite quarrelette. A, la lime. B, le manche.
 21. Petite demi-ronde. A, la lime. B, le manche.
 22. Petite queue-de-rat. A, la lime. B, le manche.
 23. Petite lime quarrée. A, la lime. B, le manche.
 24. Petit tiers-point. A, la lime. B, le manche.

P L A N C H E X V .

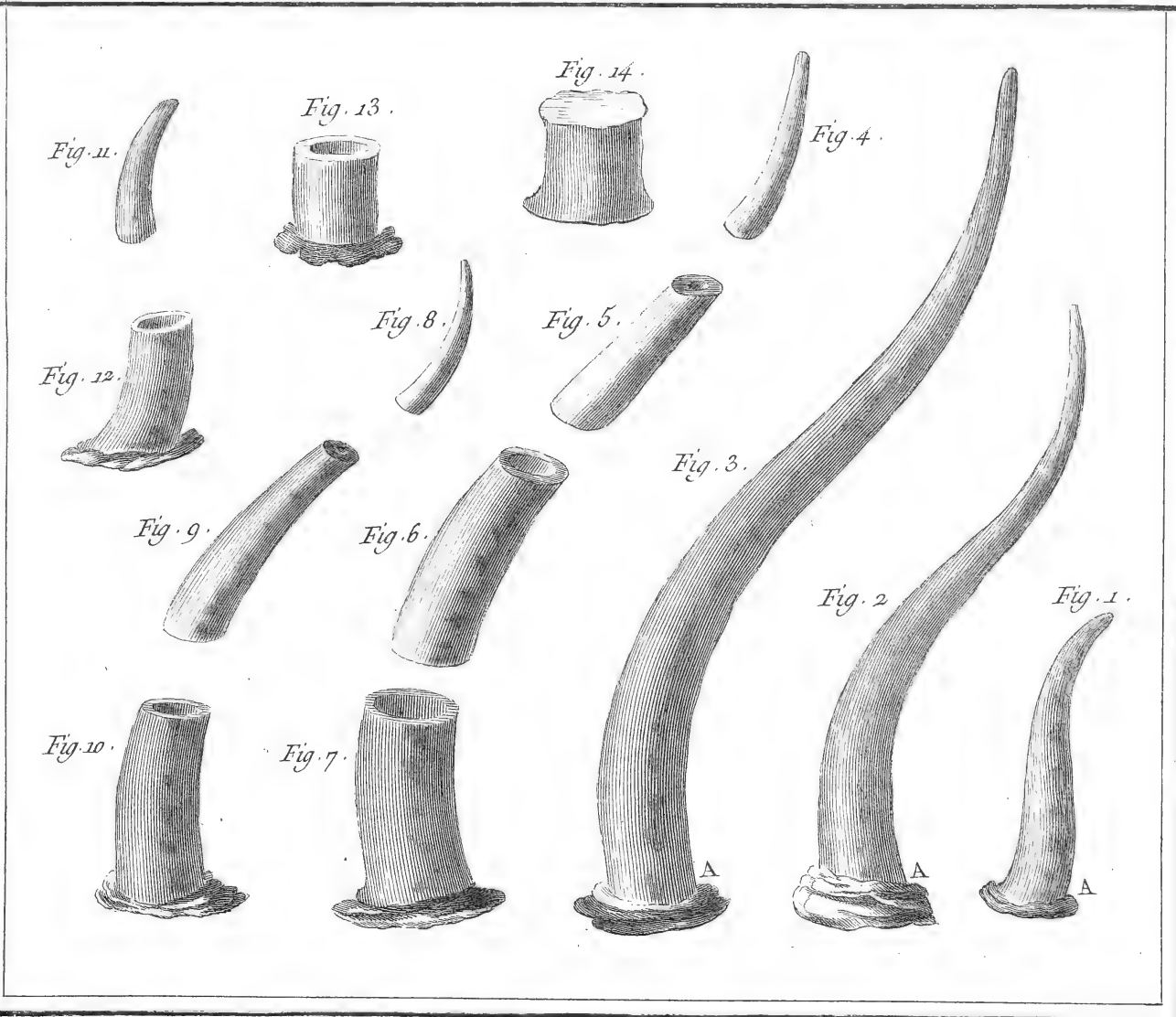
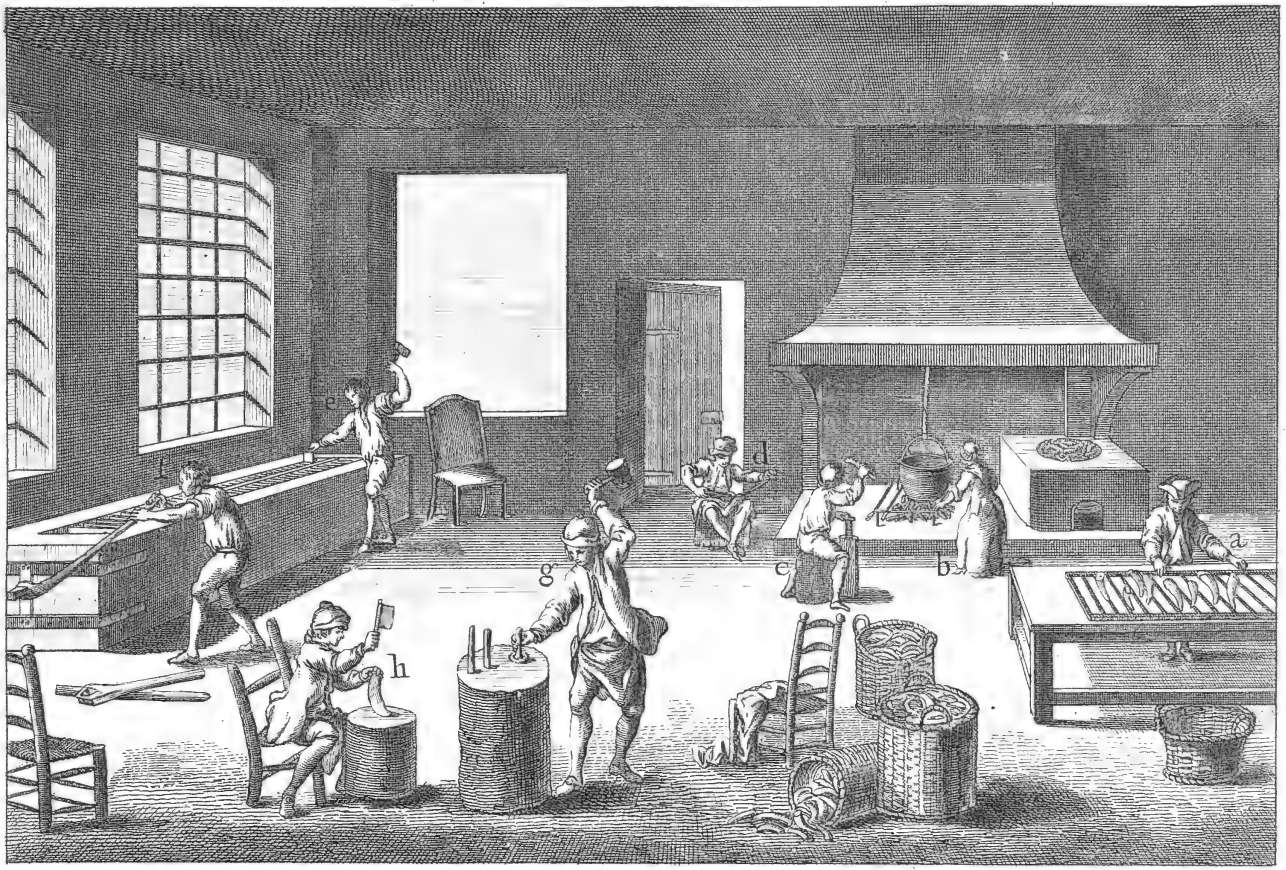
Fig. 1. Elévation perspective.

2. Plan du tour de tabletier - cornetier. A A, les jumelles de l'établi. B B, &c. les piés. C C, les traverses. D, la poupée à pointe à écrou. E, la poupée à pointe à vis. F, la poupée à lunette. G G, les clés. H H, les supports. I I, les vis des supports. K, la barre de support. L, l'arbre du tour. M, la corde. N, la perche. O, le marchepié.
3. Bouton de culotte en corne préparé.
4. Bouton de culotte en corne fait.

5. & 6. Jumelles de l'établi du tour. A A, les mortaises.
7. Entretoise de l'établi. A A, les tenons.
8. Arbre du tour. A, la boîte. B, l'arbre. C, le bouton préparé.
9. Boîte de l'arbre.
10. Arbre. A, la pointe de la boîte. B, la pointe entrant dans la corne.
11. Morceau de corne préparé.

P L A N C H E X V I .

- Fig. 1. Poupée à pointe à écrou. A, la poupée. B, la vis. C, la lumière du support. D, la lumière de la clé.
2. Poupée à pointe à vis. A, la poupée. B, la vis. C, la lumière du support. D, la vis du support. E, la lumière de la clé.
 3. Pointe à écrou. A, la pointe. B, l'écrou. C, la vis.
 4. Pointe à vis. A, la pointe. B, la vis. C, la tête.
 5. & 6. Clés des poupées.
 7. & 8. Supports. A A, les talons.
 9. Barre de support.
 10. & 11. Vis des supports. A A, les têtes.
 12. Poupée à lunette. A, la poupée. B, la lumière de la clé. C, la lunette. D, le T. E, l'écrou.
 13. Poupée à lunette. A, la poupée. B, la lumière de la clé. C, la lumière du T.
 14. Petite lunette. A, la fourche.
 15. Grande lunette. A, la fourche.
 16. T de la poupée à lunette. A, le T. B, la vis. C, l'écrou.
 17. Perche.
 18. Marchepié du tour. A, la fourche pour le passage de la corde. B, la tige. C C, les branches. D, la traverse.
 19. Boulon de la traverse à supporter la perche. A, la tête. B, la vis. C, l'écrou.
 20. Tire-fond à fixer la perche. A, la tête. B, la vis.
 21. Traverse à supporter la perche. A A, les pattes.
 22. Grande gouge à tourner. A A, le taillant, B, le manche.
 23. Petite gouge à tourner. A, le taillant. B, le manche.
 24. Ciseau à tourner. A, le taillant. B, le manche.
 25. Bec-d'âne à tourner. A, le taillant. B, le manche.
 26. Grain-d'orge à tourner. A, le taillant. B, le manche.



Lucotte Del.

Benard. Fecit.

Tabletier Cornetier, Préparation de la Corne.

Fig. 1.

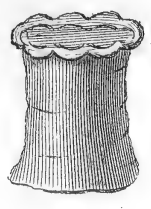


Fig. 2.



Fig. 3.



Fig. 4.



Fig. 5.



Fig. 10.

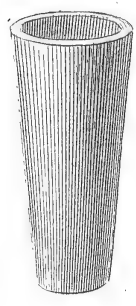


Fig. 9.

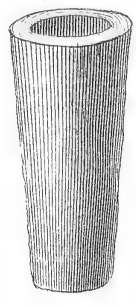


Fig. 8.

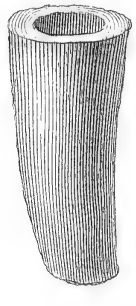


Fig. 7.

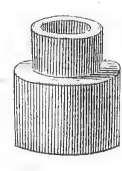


Fig. 6.

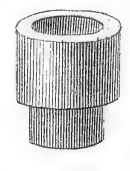


Fig. 11.



Fig. 12.



Fig. 13.



Fig. 14.



Fig. 15.

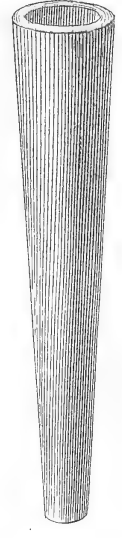


Fig. 16.



Fig. 17.

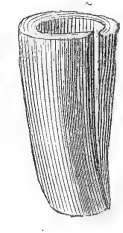


Fig. 18.

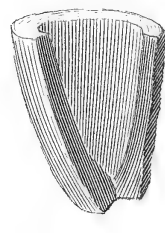


Fig. 19.

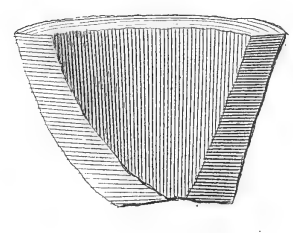


Fig. 20.

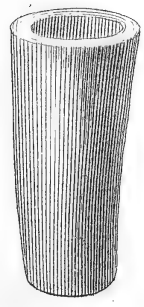


Fig. 21.

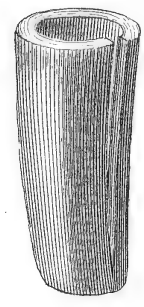


Fig. 22.

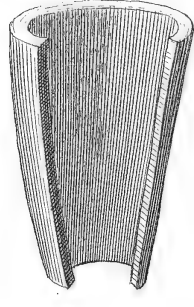
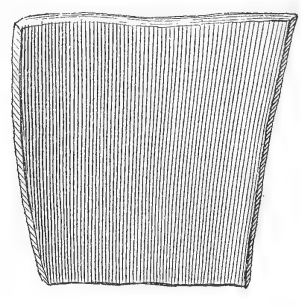


Fig. 23.



Tabletier Cornetier, Préparation de la Corne

Fig. 1.

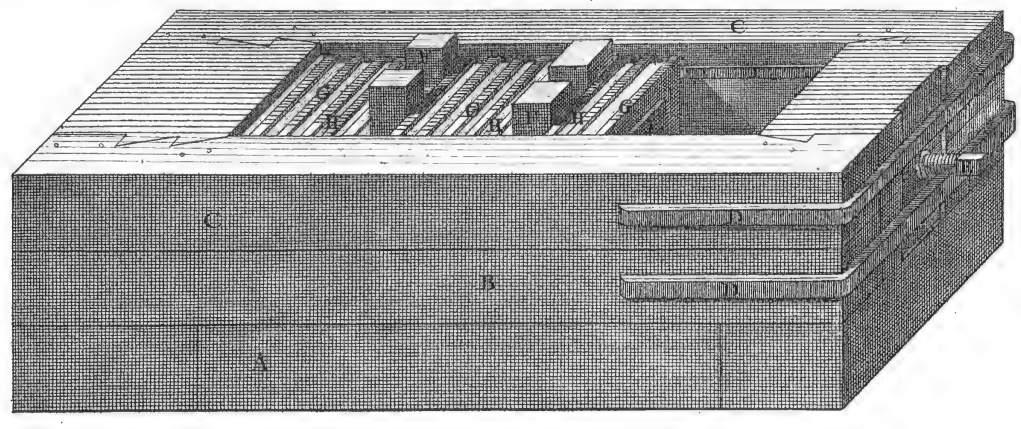


Fig. 2.

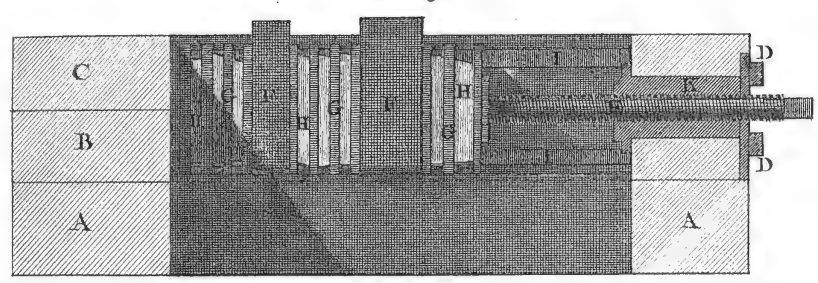


Fig. 3.

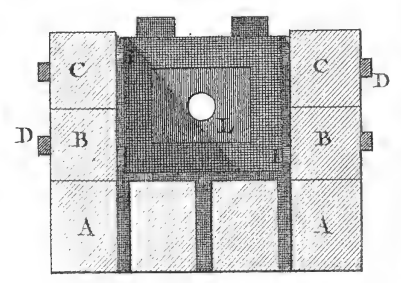


Fig. 5.

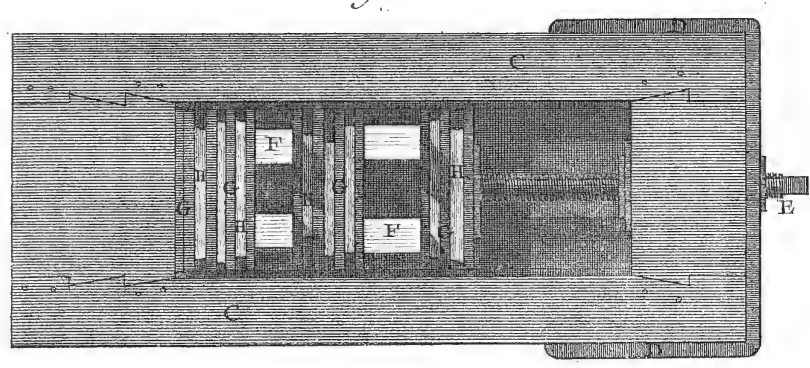


Fig. 4.

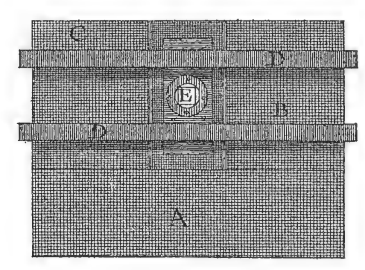


Fig. 6.

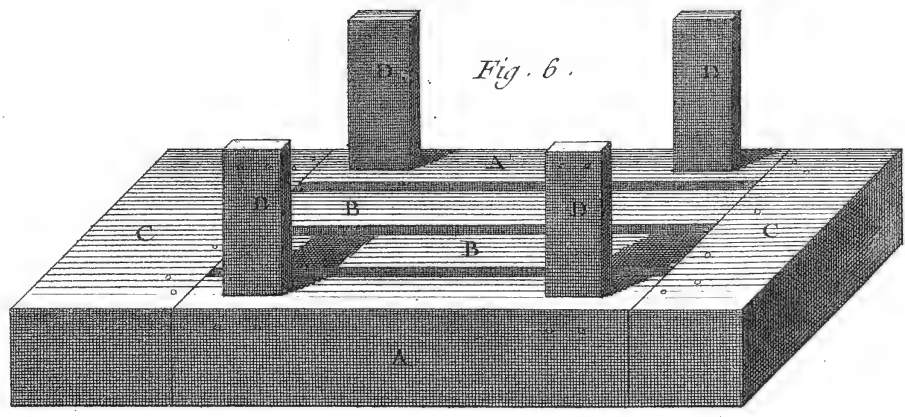


Fig. 7.

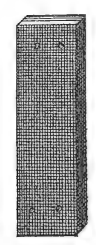


Fig. 9.

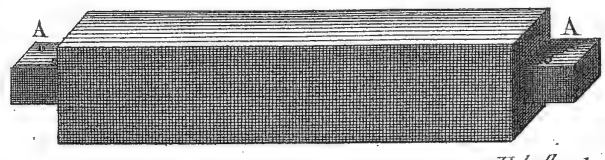
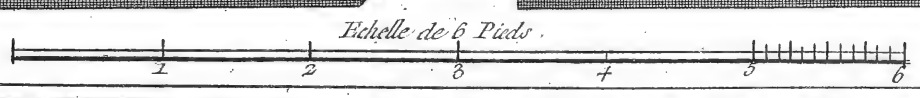
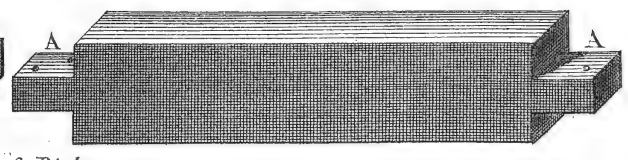


Fig. 8.



Tabletier Cornetier, Presse à vis.

Fig. 1.

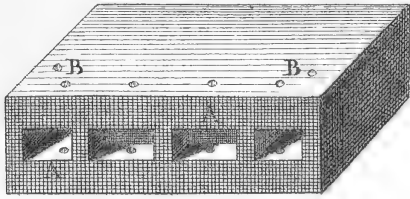


Fig. 2.



Fig. 3.

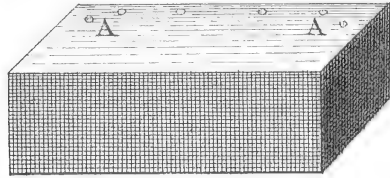


Fig. 4.



Fig. 8.

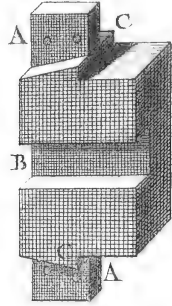


Fig. 5.

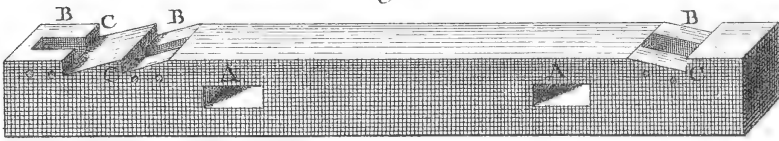


Fig. 9.

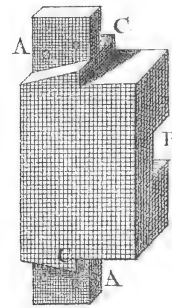


Fig. 6.

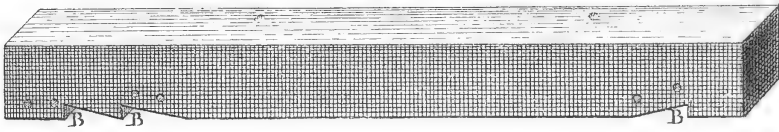


Fig. 7.

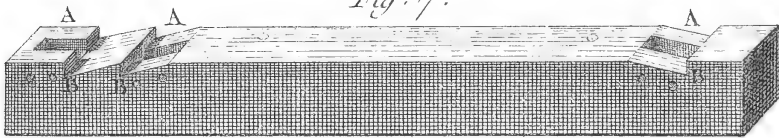


Fig. 14.

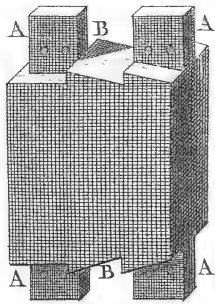


Fig. 13.

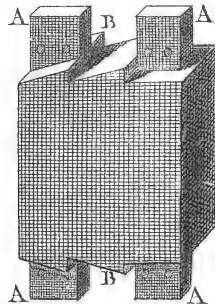


Fig. 10.

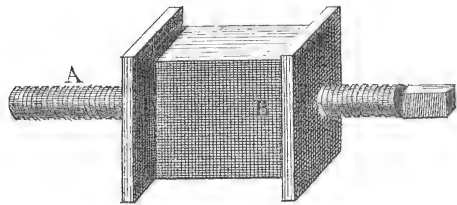


Fig. 11.

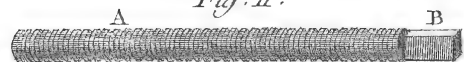


Fig. 15.

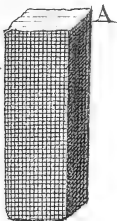


Fig. 16.

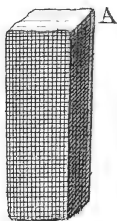


Fig. 17.

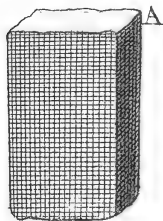


Fig. 18.

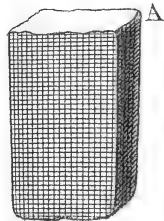
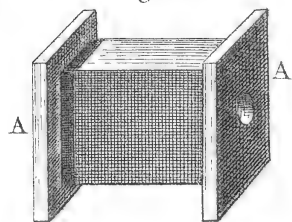
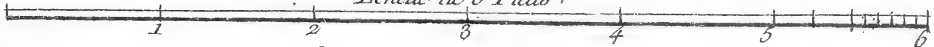


Fig. 12.



Echelle de 6 Pieds.



Tabletier Cornetier, Détails de la Presse à vis.

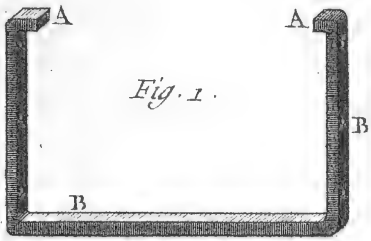


Fig. 1.

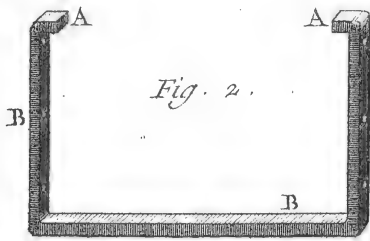


Fig. 2.

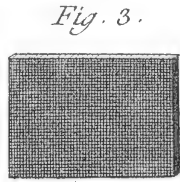


Fig. 3.

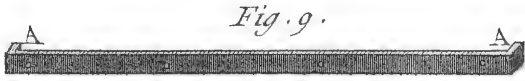


Fig. 9.

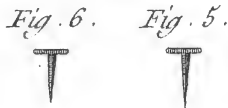


Fig. 6.

Fig. 5.

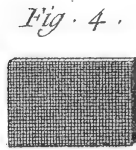


Fig. 4.

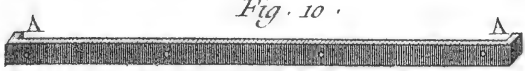


Fig. 10.

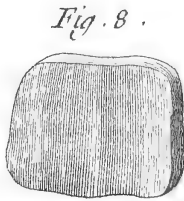


Fig. 8.

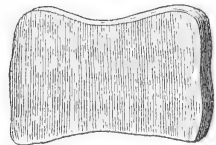


Fig. 7.



Fig. 11.

Fig. 12.

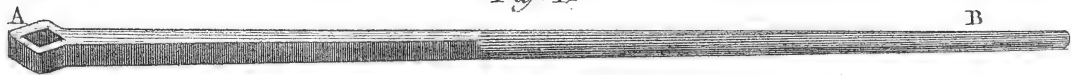


Fig. 13.

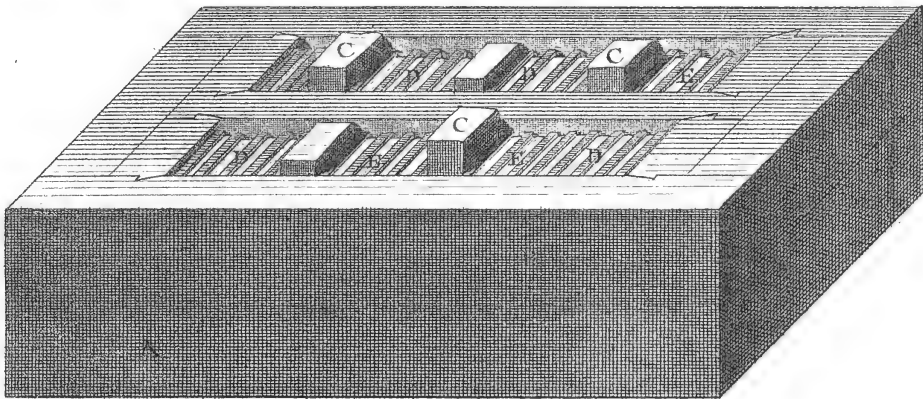


Fig. 14.

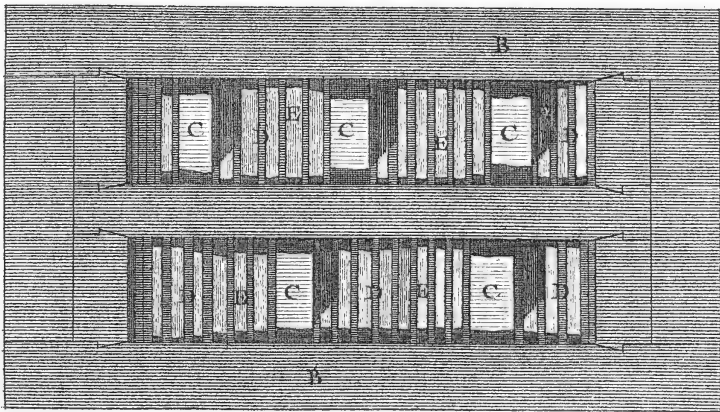


Fig. 15.

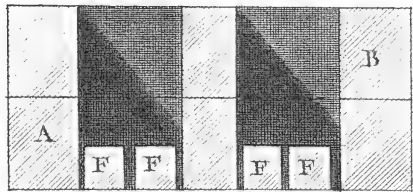
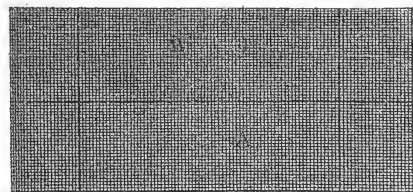
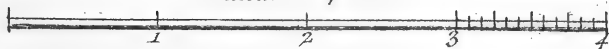


Fig. 16.



Echelle de 4 Pieds



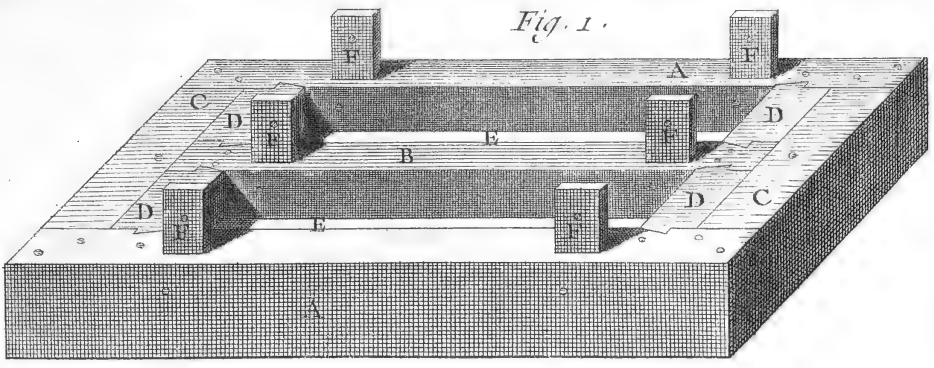


Fig. 2.

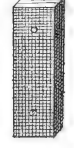


Fig. 3.

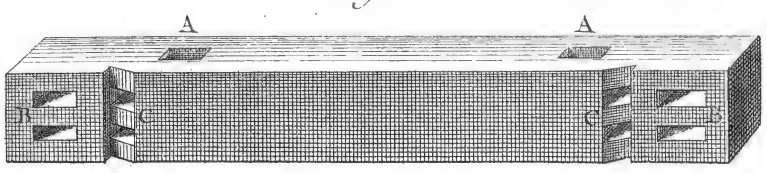


Fig. 6.

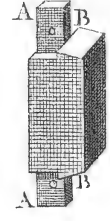


Fig. 7.

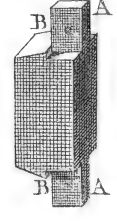


Fig. 4.

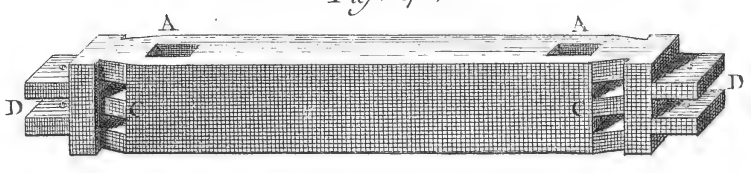


Fig. 9.

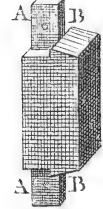


Fig. 8.

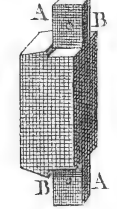


Fig. 5.

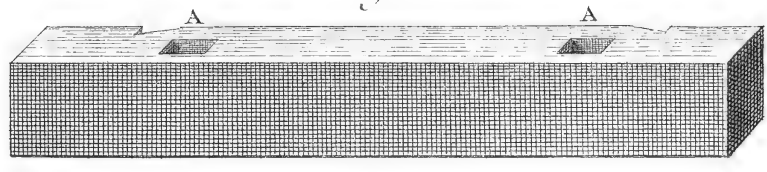


Fig. 10.



Fig. 14.

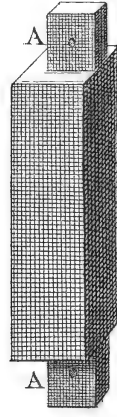


Fig. 15.

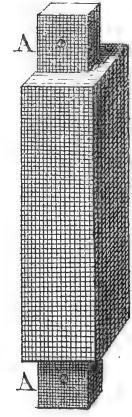


Fig. 11.



Fig. 12.



Fig. 13.



Fig. 16.

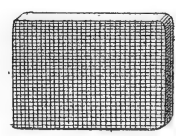
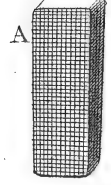
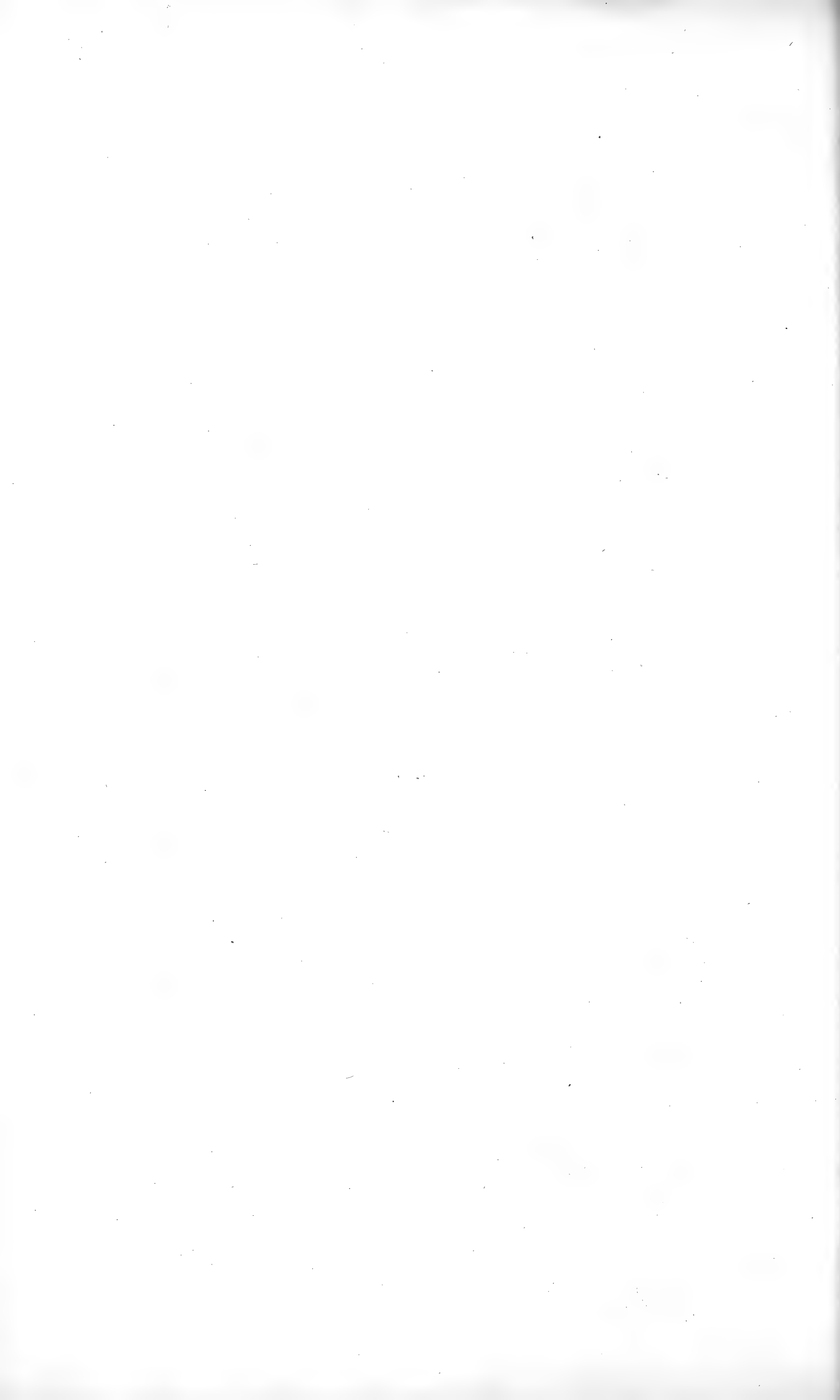


Fig. 17.



Tabletlier Cornetier, Détails de la Presse à coin.



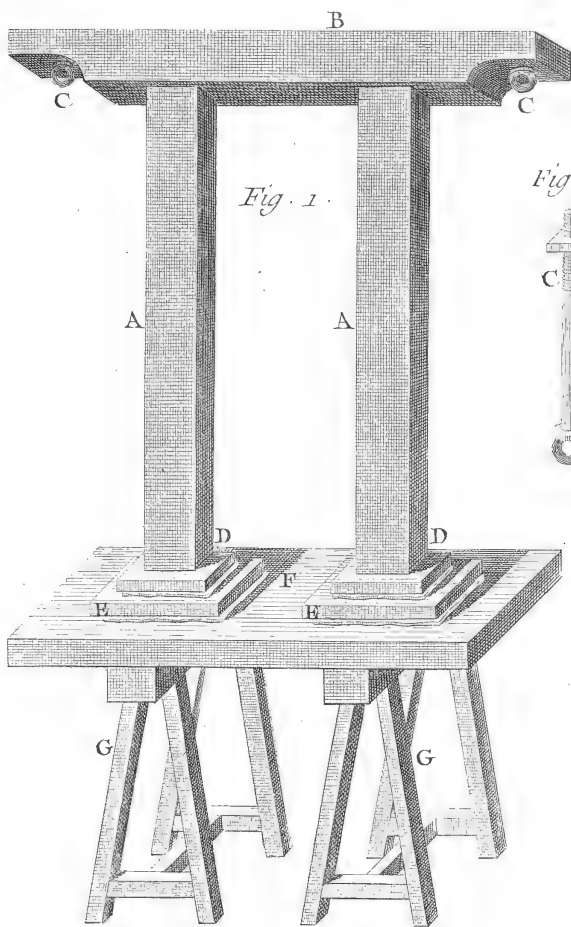


Fig. 1.

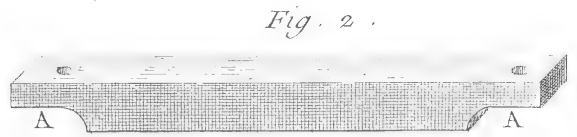


Fig. 2.

Fig. 6.



Fig. 5.



Fig. 4.



Fig. 3.

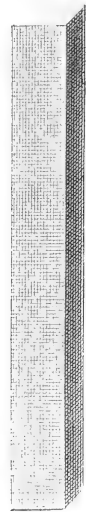


Fig. 7.



Fig. 8.

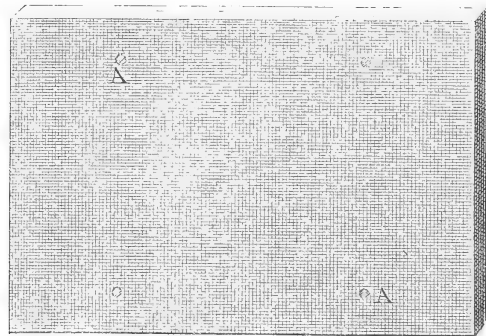


Fig. 10.



Fig. 9.



Fig. 11.

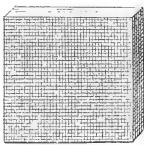


Fig. 12.



Fig. 13.

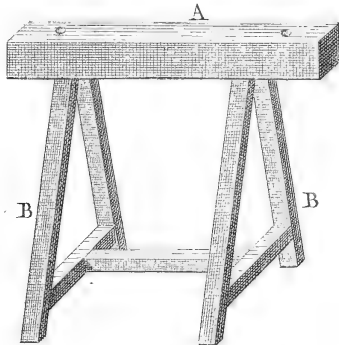


Fig. 14.

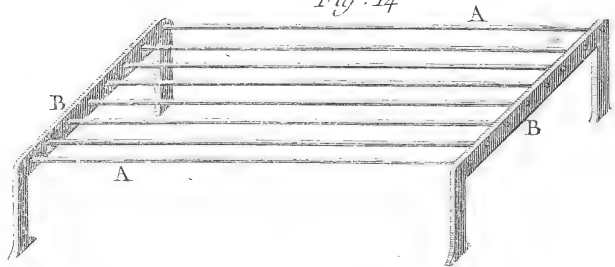
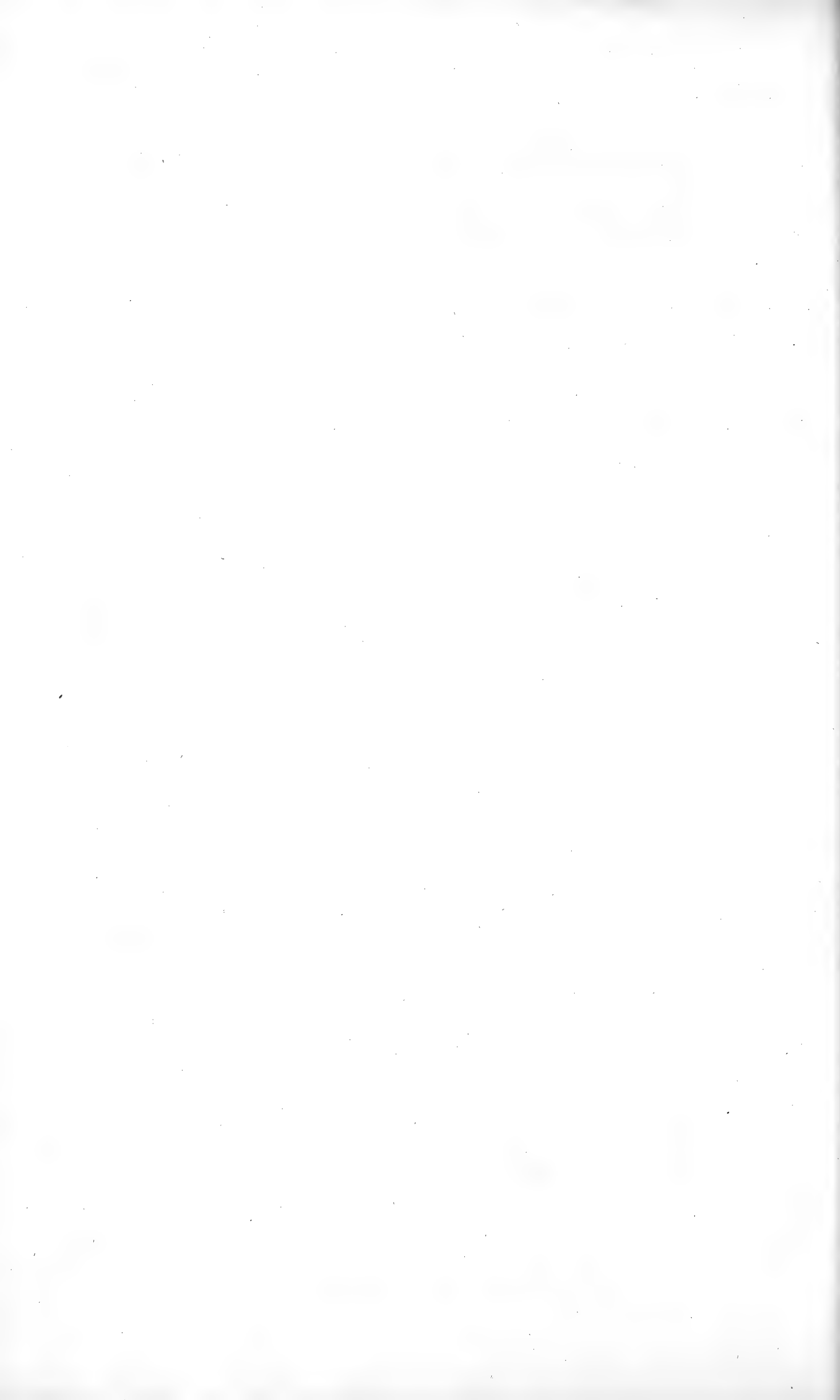


Fig. 15.



Fig. 16.





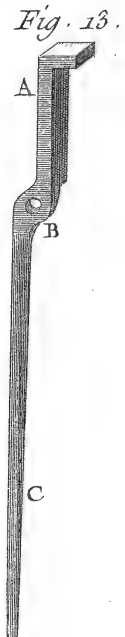
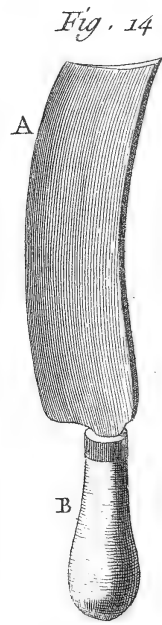
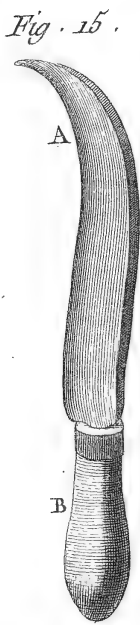
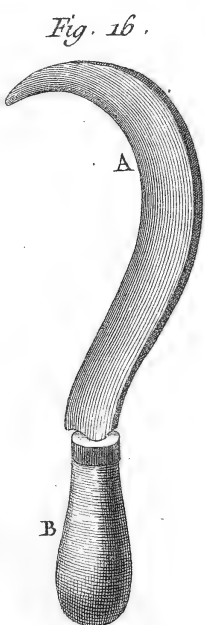
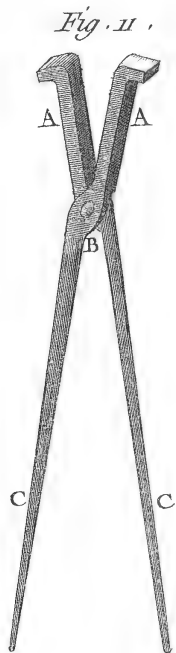
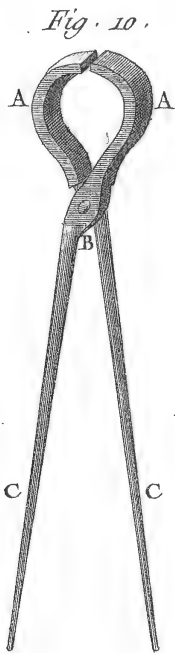
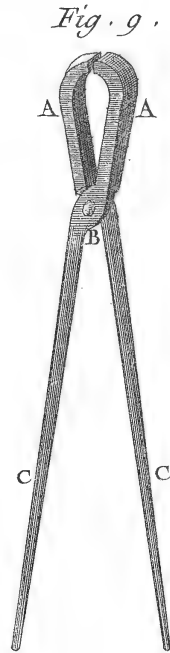
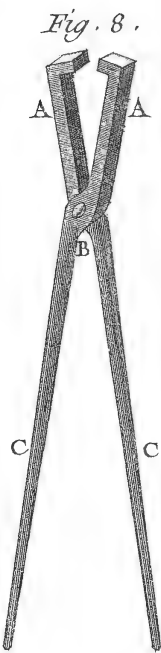
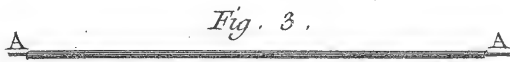
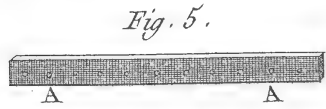
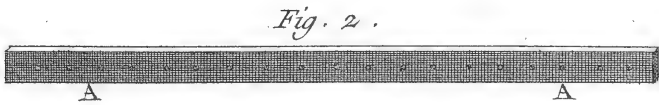
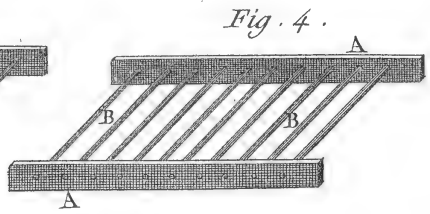
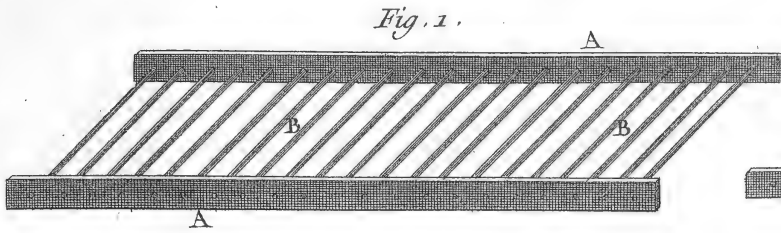


Fig. 1.

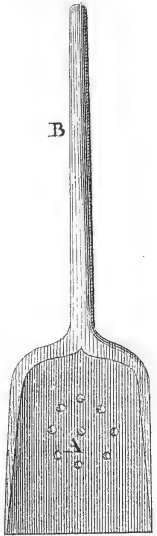


Fig. 2.



Fig. 3.

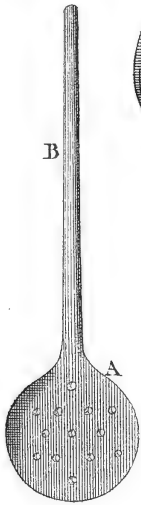


Fig. 4.

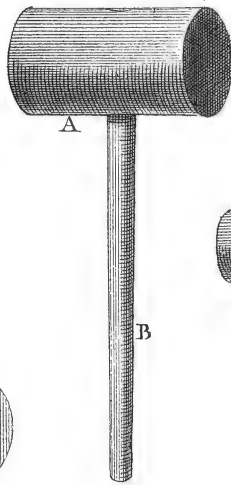


Fig. 6.

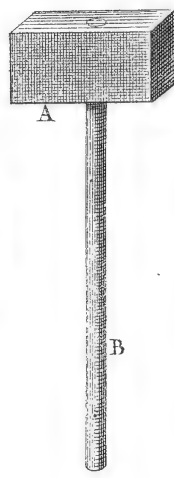


Fig. 5.

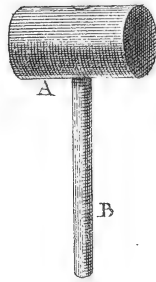


Fig. 7.

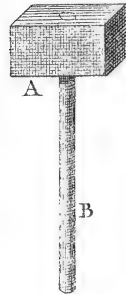


Fig. 15.



Fig. 14.



Fig. 13.



Fig. 12.



Fig. 11.



Fig. 10.



Fig. 9.



Fig. 8.



Fig. 22.



Fig. 21.



Fig. 20.



Fig. 19.



Fig. 18.



Fig. 17.

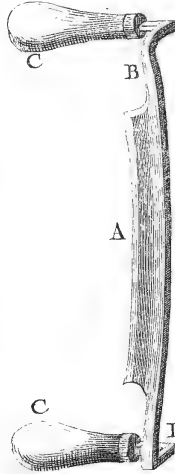


Fig. 16.

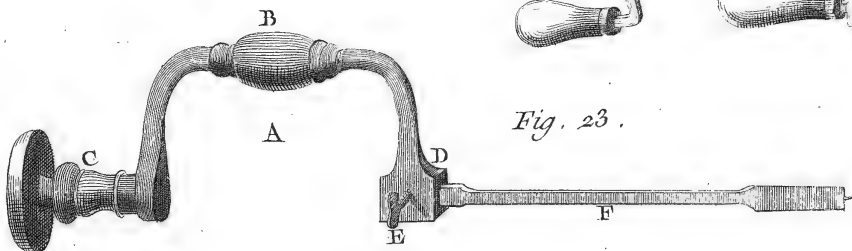
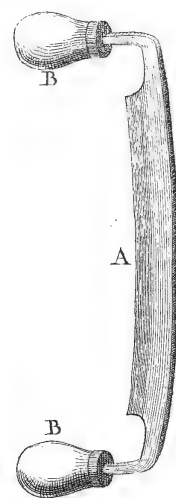
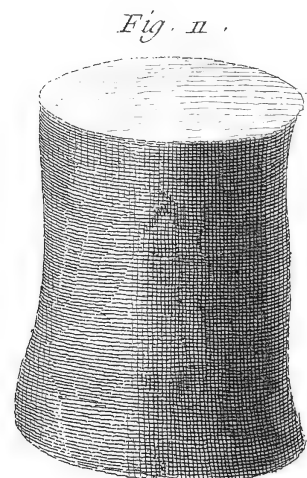
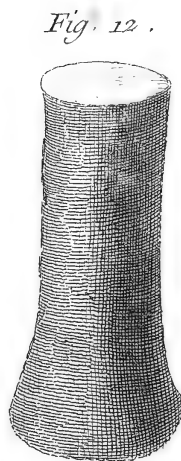
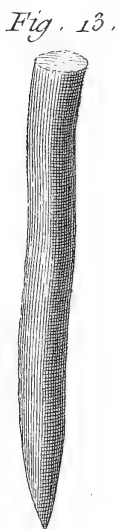
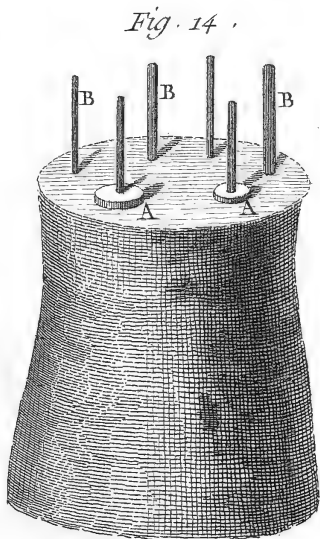
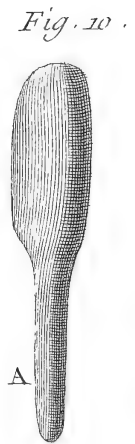
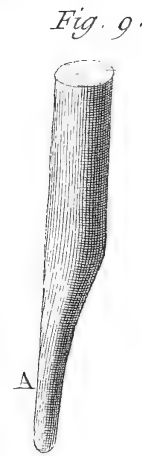
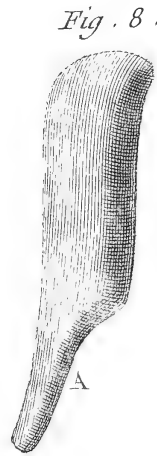
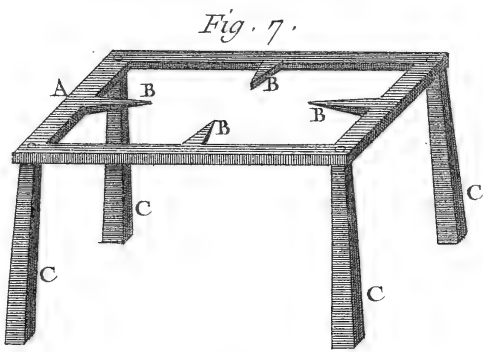
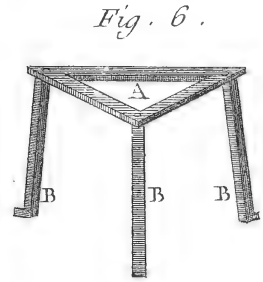
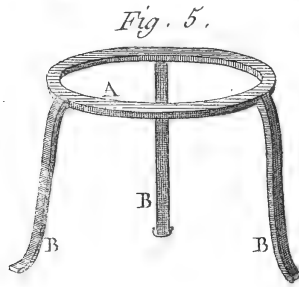
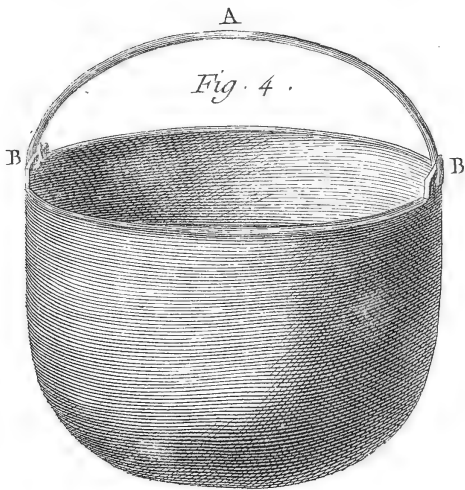
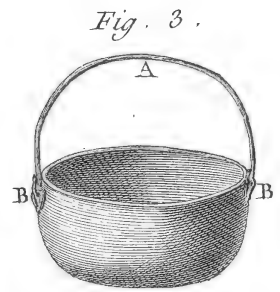
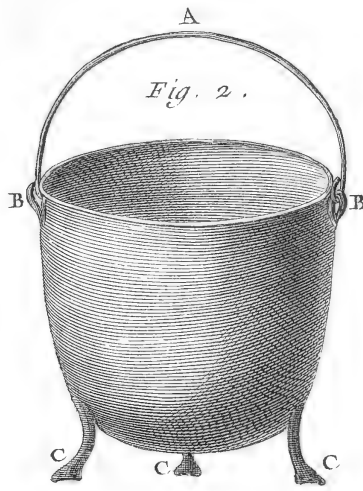
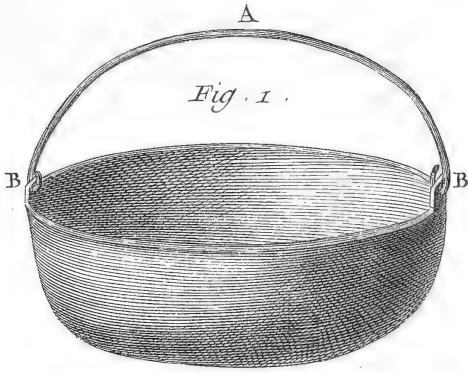


Fig. 23.

Fig. 24.







Tabletier Cornetier, Outils.



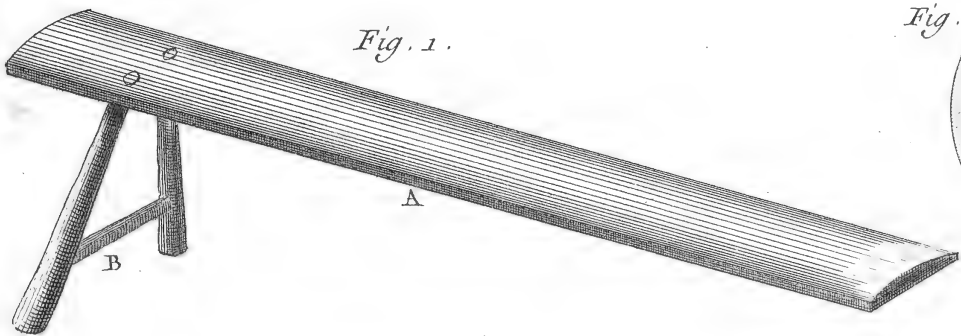


Fig. 2.



Fig. 1.

A

B

Fig. 3.

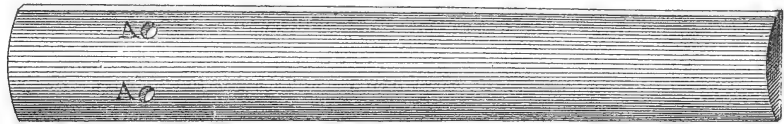
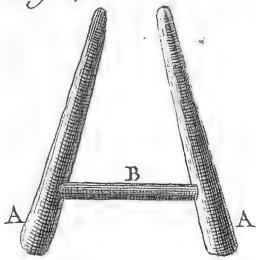


Fig. 4.

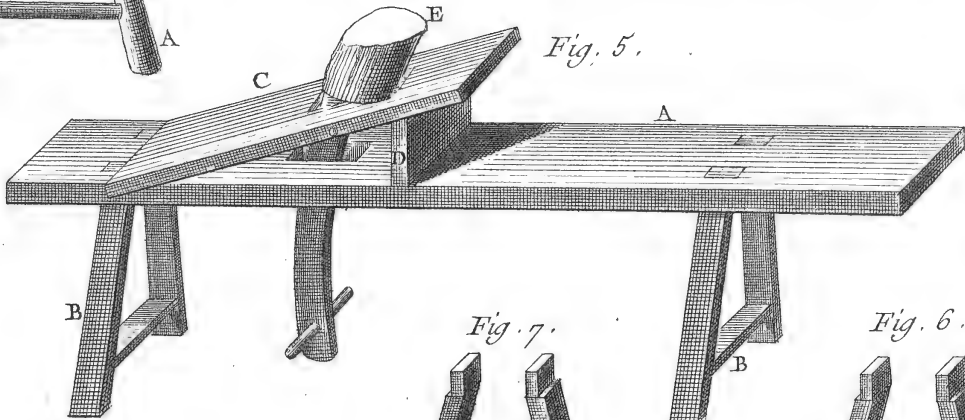


A

A

B

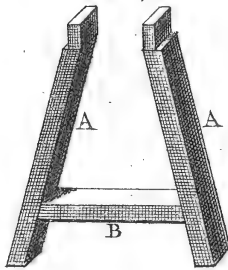
Fig. 5.



B

A

Fig. 7.

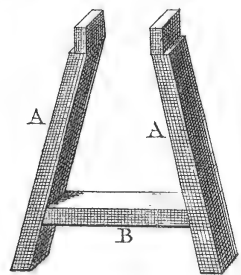


A

A

B

Fig. 6.

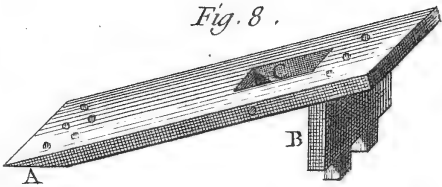


A

A

B

Fig. 8.



A

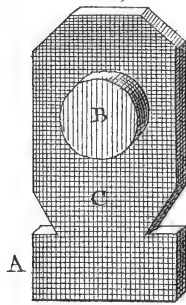
B

Fig. 10.



B

Fig. 11.

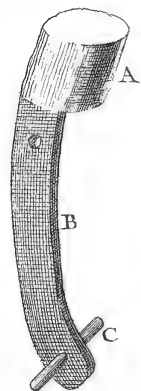


A

B

C

Fig. 12.

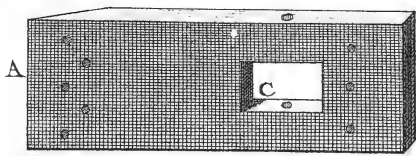


A

B

C

Fig. 9.



A

B

Fig. 15.

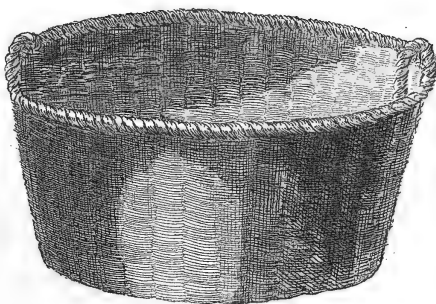


Fig. 14.

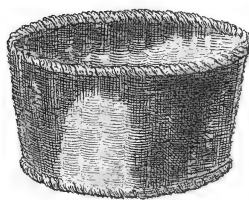


Fig. 13.



Tabletier Cornetier, outils et Ustenciles.

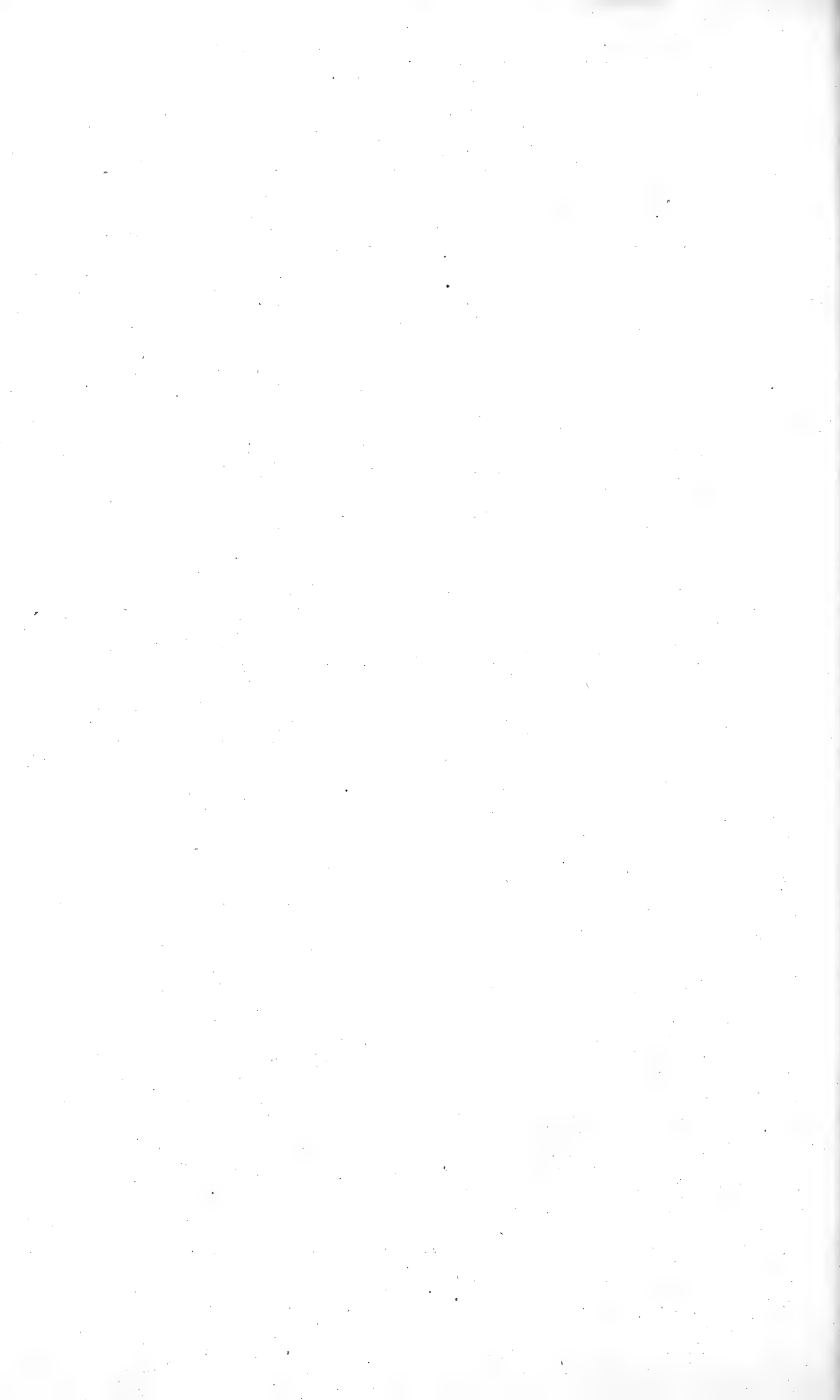


Fig. 1.

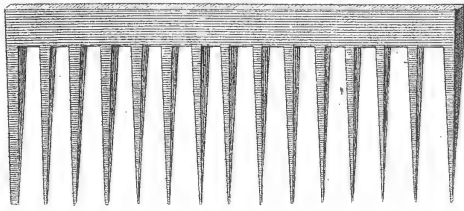


Fig. 3.



Fig. 2.

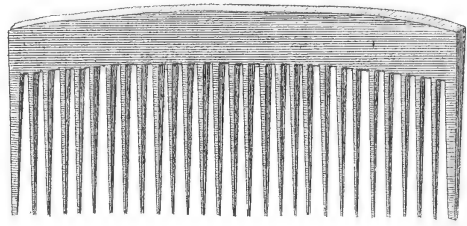


Fig. 5.

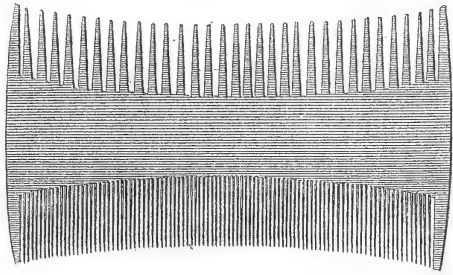


Fig. 6.



Fig. 4.

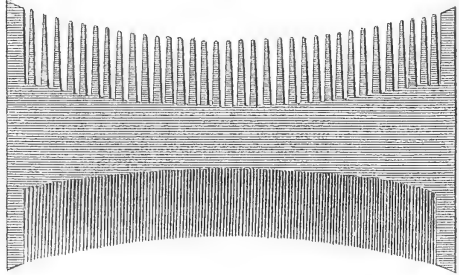


Fig. 7.

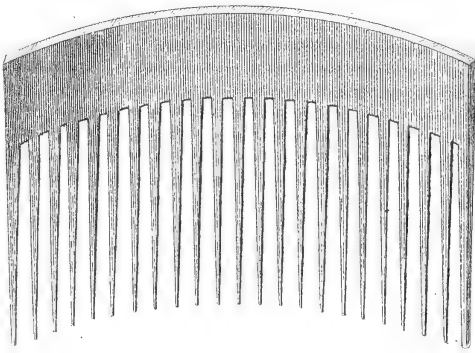


Fig. 9.



Fig. 8.

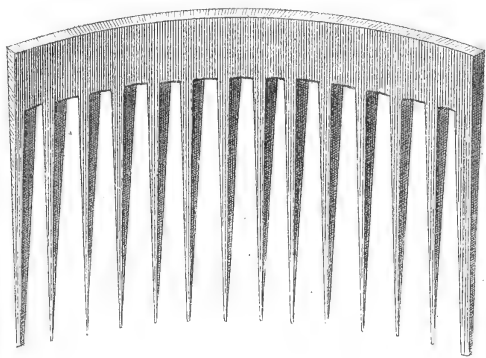


Fig. 10.

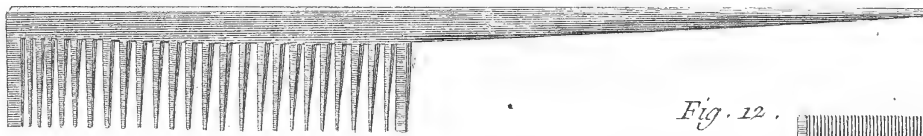


Fig. 13.



Fig. 12.

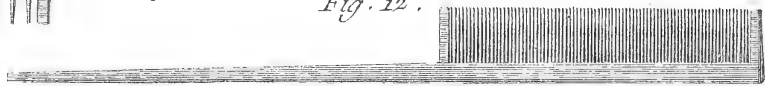


Fig. 11.



Fig. 14.

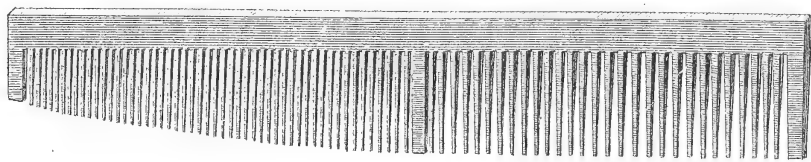


Fig. 15.



Fig. 17.



Fig. 16.

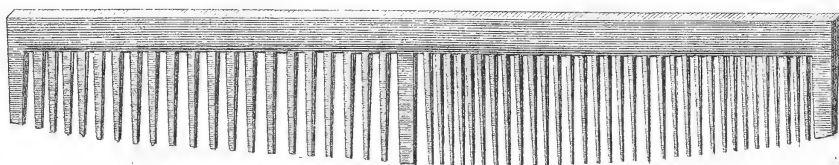




Fig. 1.

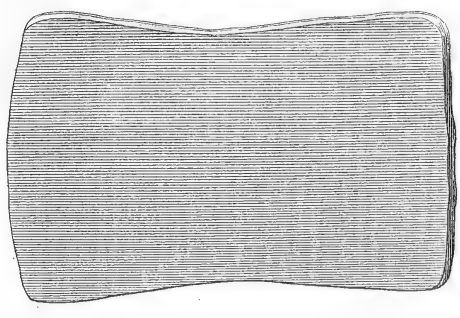


Fig. 2.

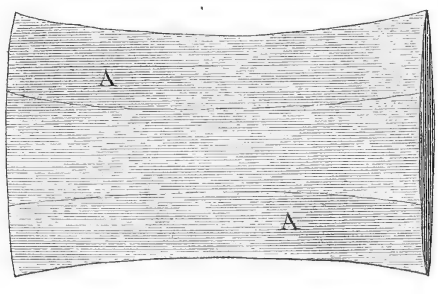


Fig. 4.

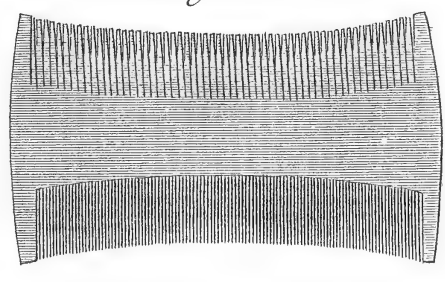


Fig. 3.

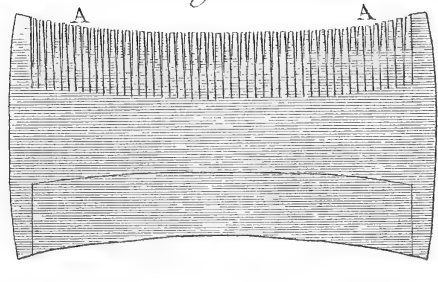


Fig. 5.

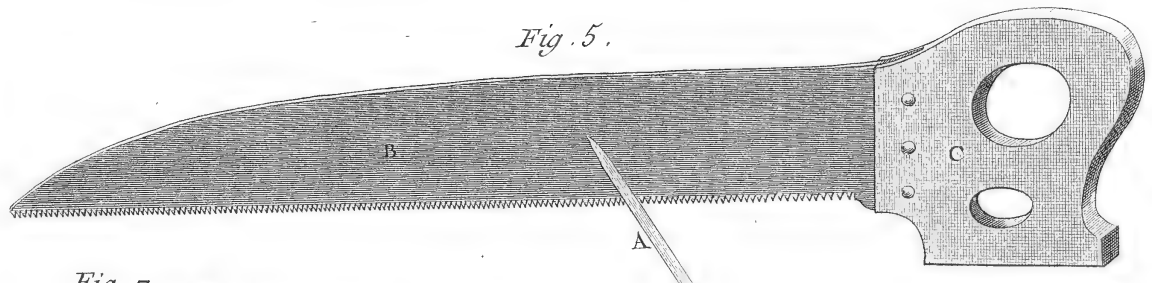


Fig. 7.

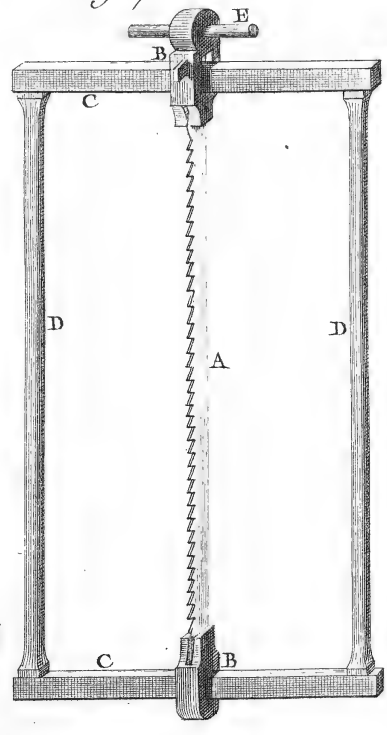


Fig. 8.



Fig. 9.



Fig. 10.



Fig. 6.

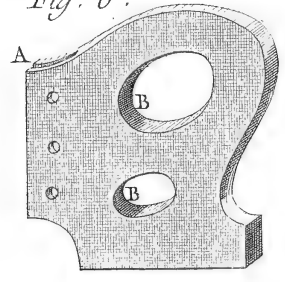


Fig. 11.



Fig. 12.



Fig. 14.



Fig. 13.



Fig. 16.

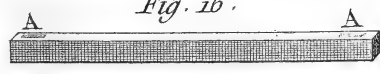
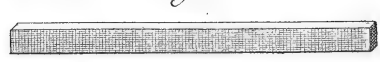
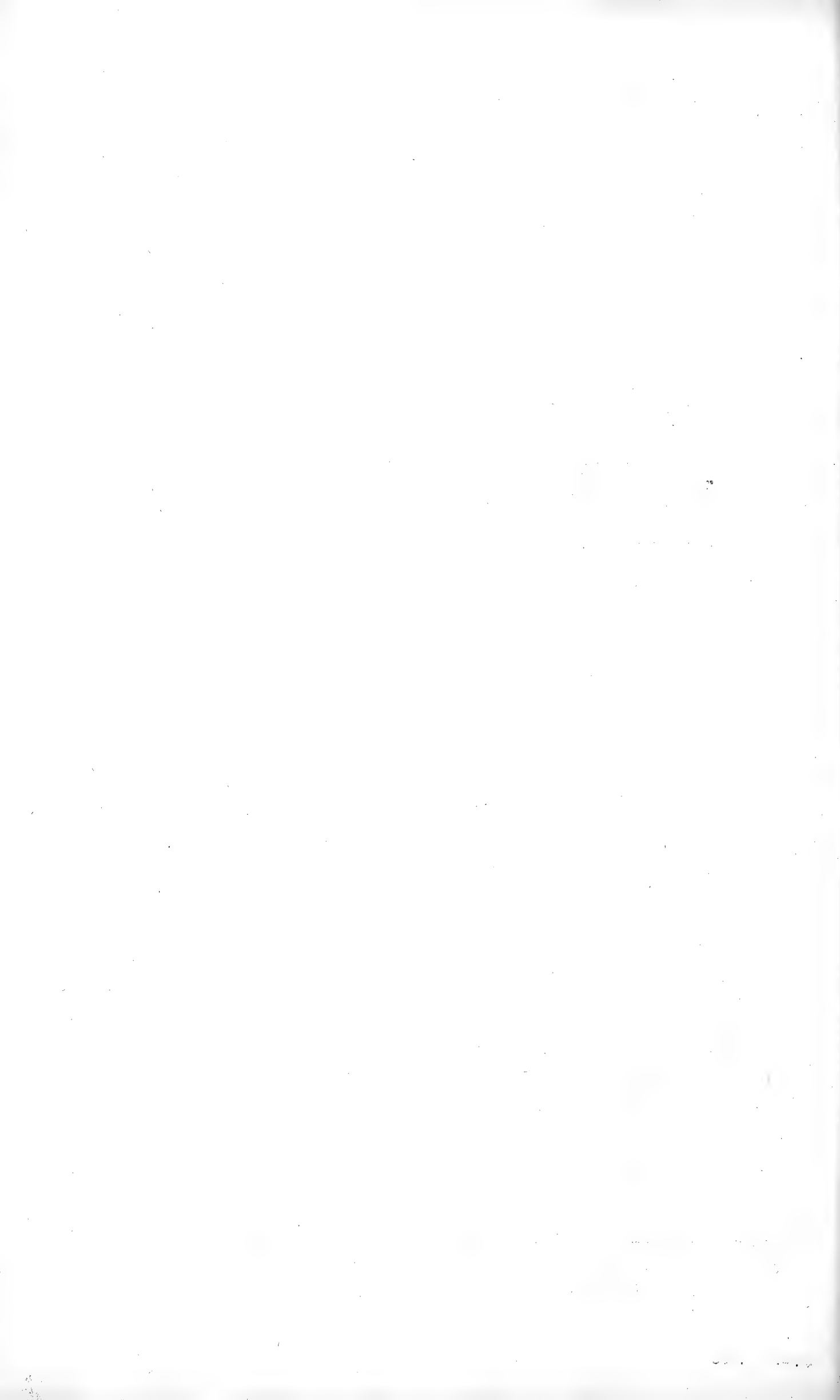
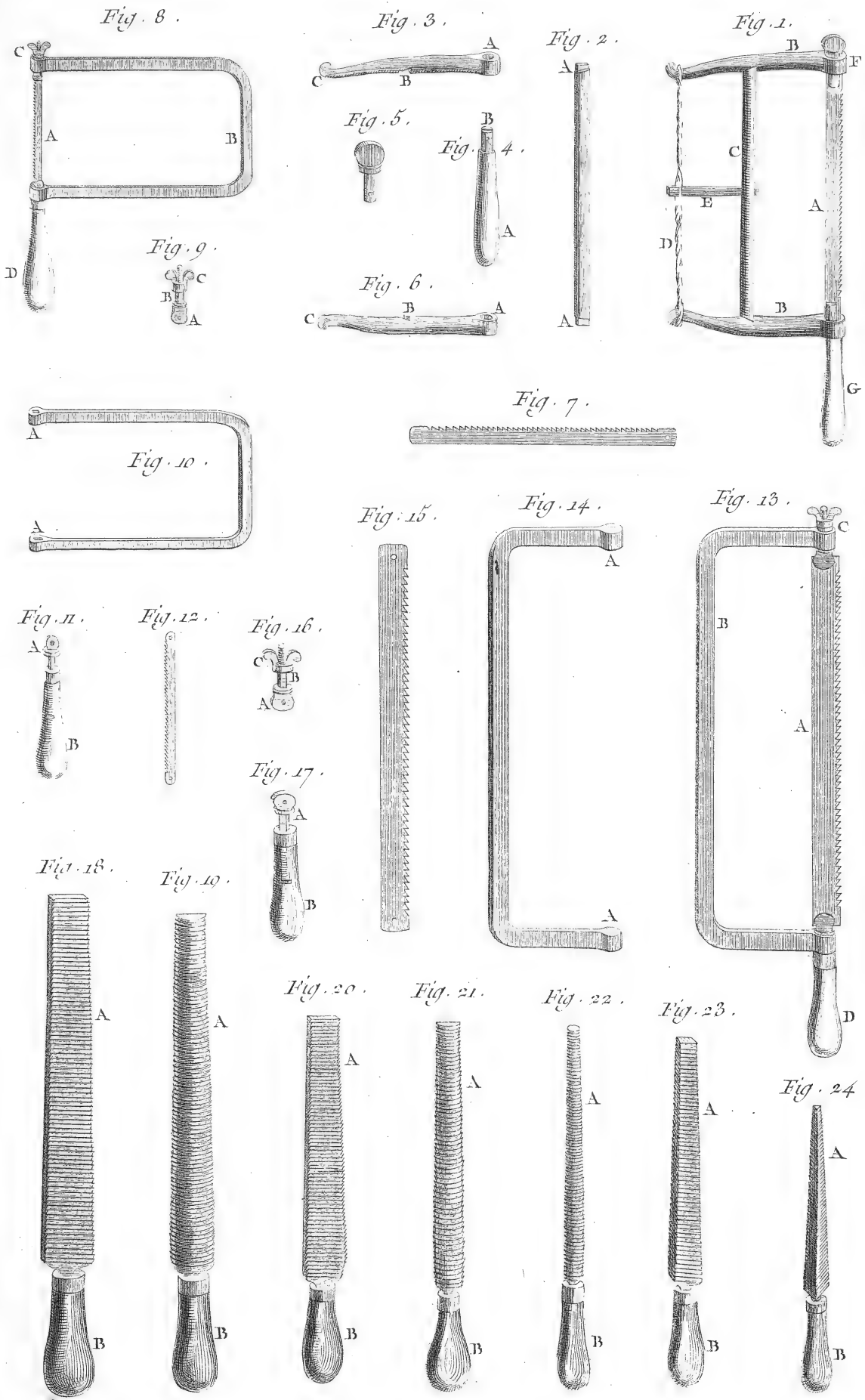


Fig. 15.



Tabletier Cornetier, Façon des Peignes.





Lucotte Del.

Benard Fecit.

Tabletier Cornetier, outils.

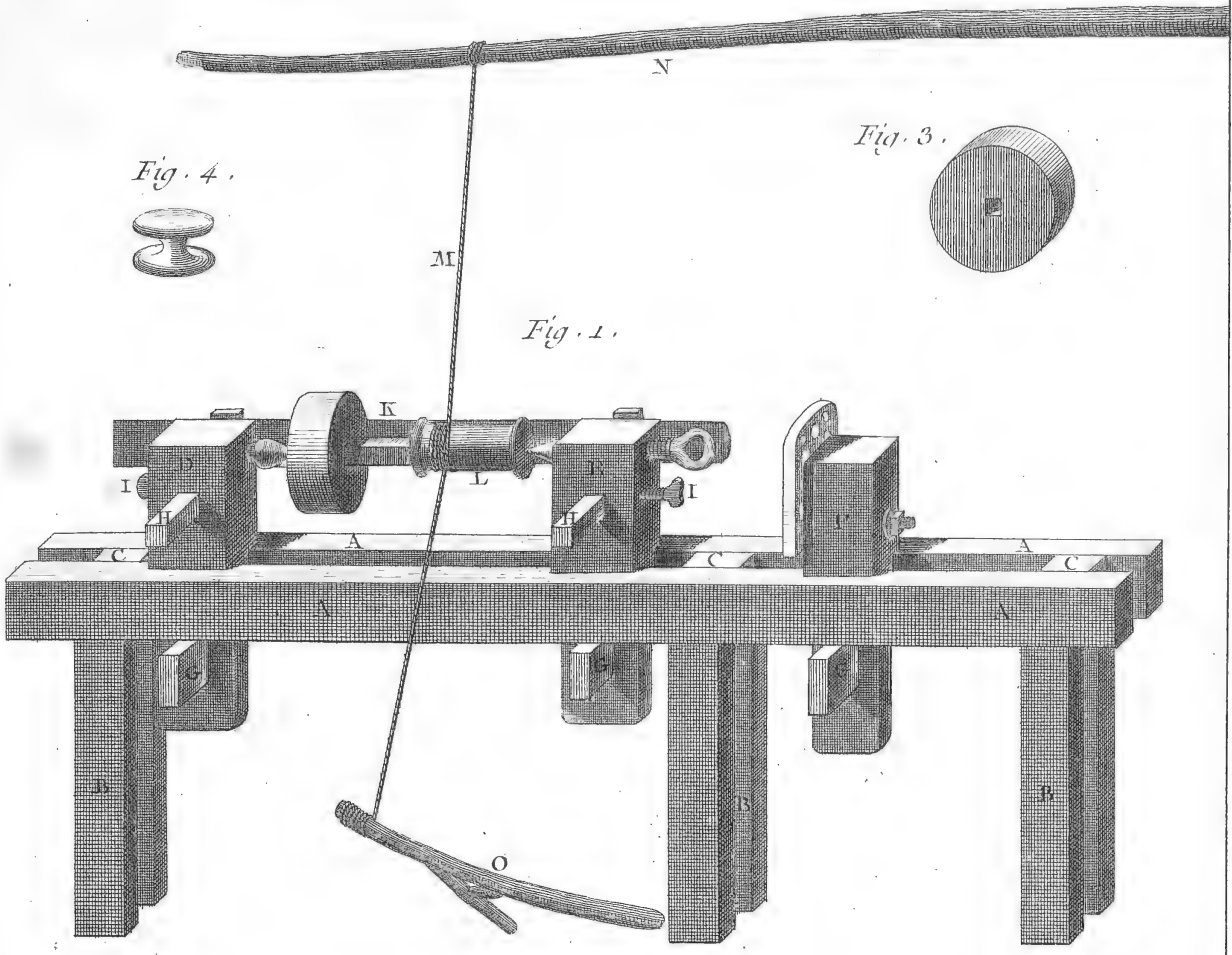


Fig. 4.



Fig. 3.

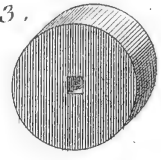


Fig. 1.

Fig. 2.

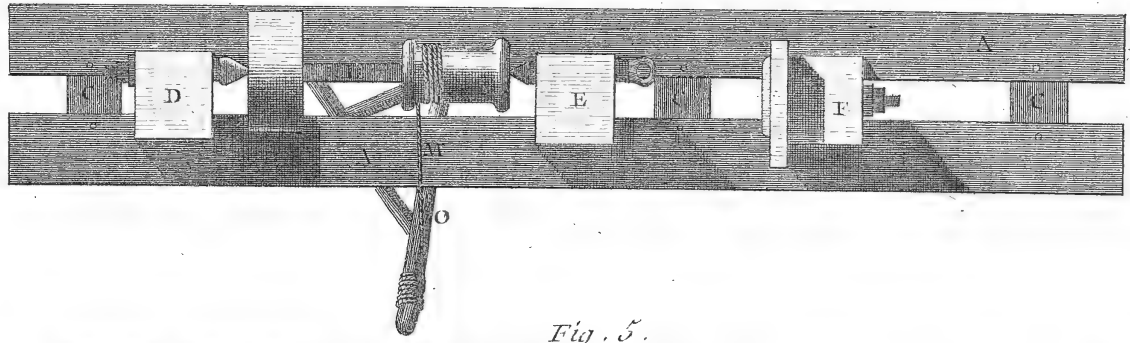


Fig. 5.

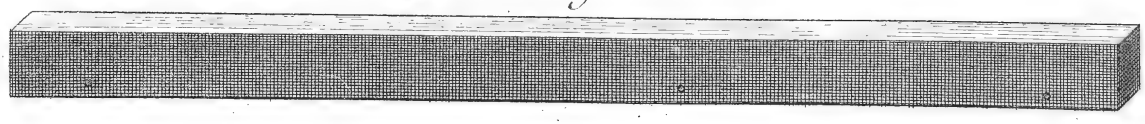


Fig. 6.

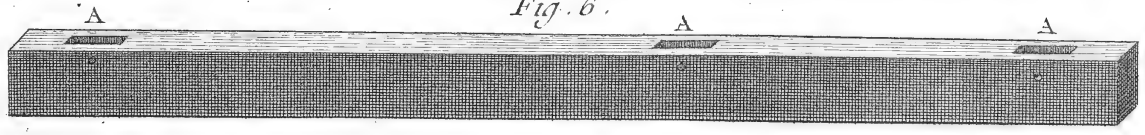


Fig. 11.



Fig. 10.



Fig. 9.

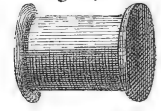


Fig. 8.

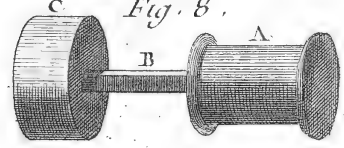
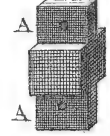


Fig. 7.



Tabletier Cornelier, Tour.

Fig. 1.

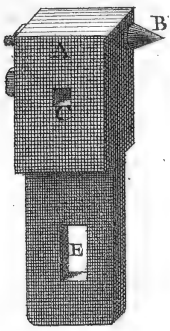


Fig. 2.

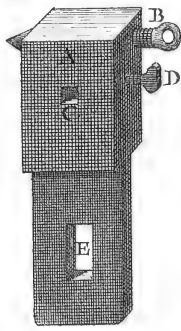


Fig. 3.

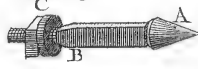


Fig. 4.

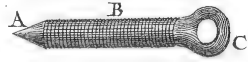


Fig. 6.

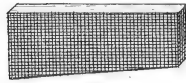


Fig. 5.

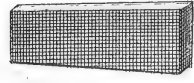


Fig. 7.

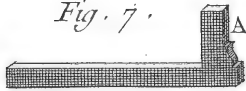


Fig. 8.

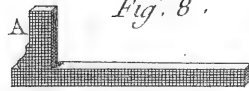


Fig. 11.



Fig. 10.



Fig. 9.

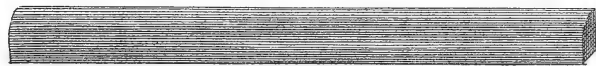


Fig. 12.

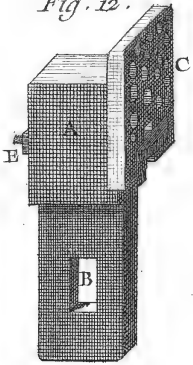


Fig. 13.

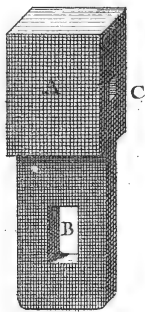


Fig. 14.

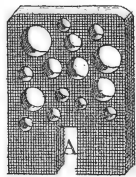


Fig. 15.

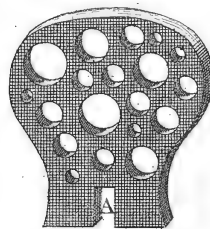


Fig. 16.

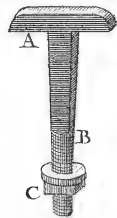


Fig. 17.

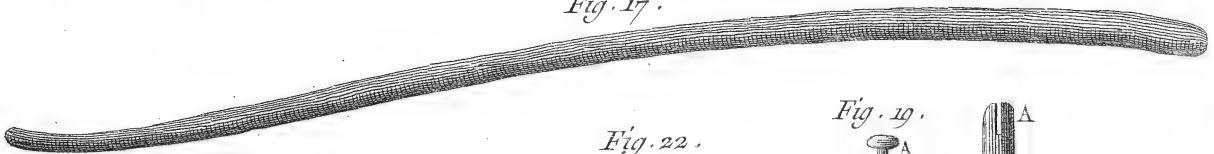


Fig. 19.

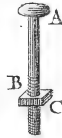


Fig. 18.

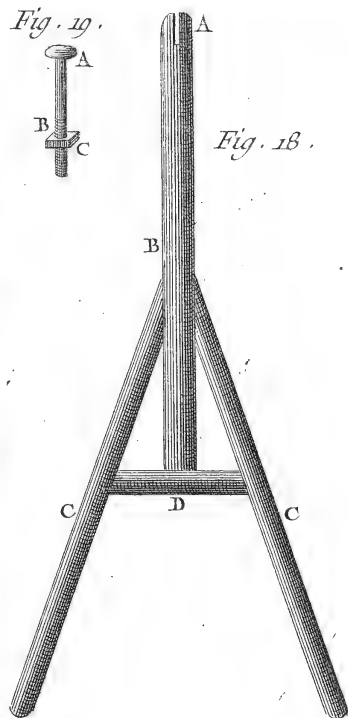


Fig. 22.



Fig. 20.

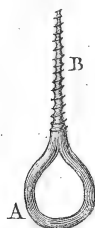


Fig. 23.



Fig. 24.

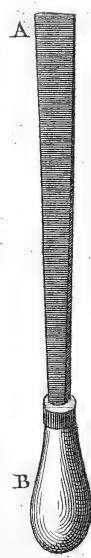


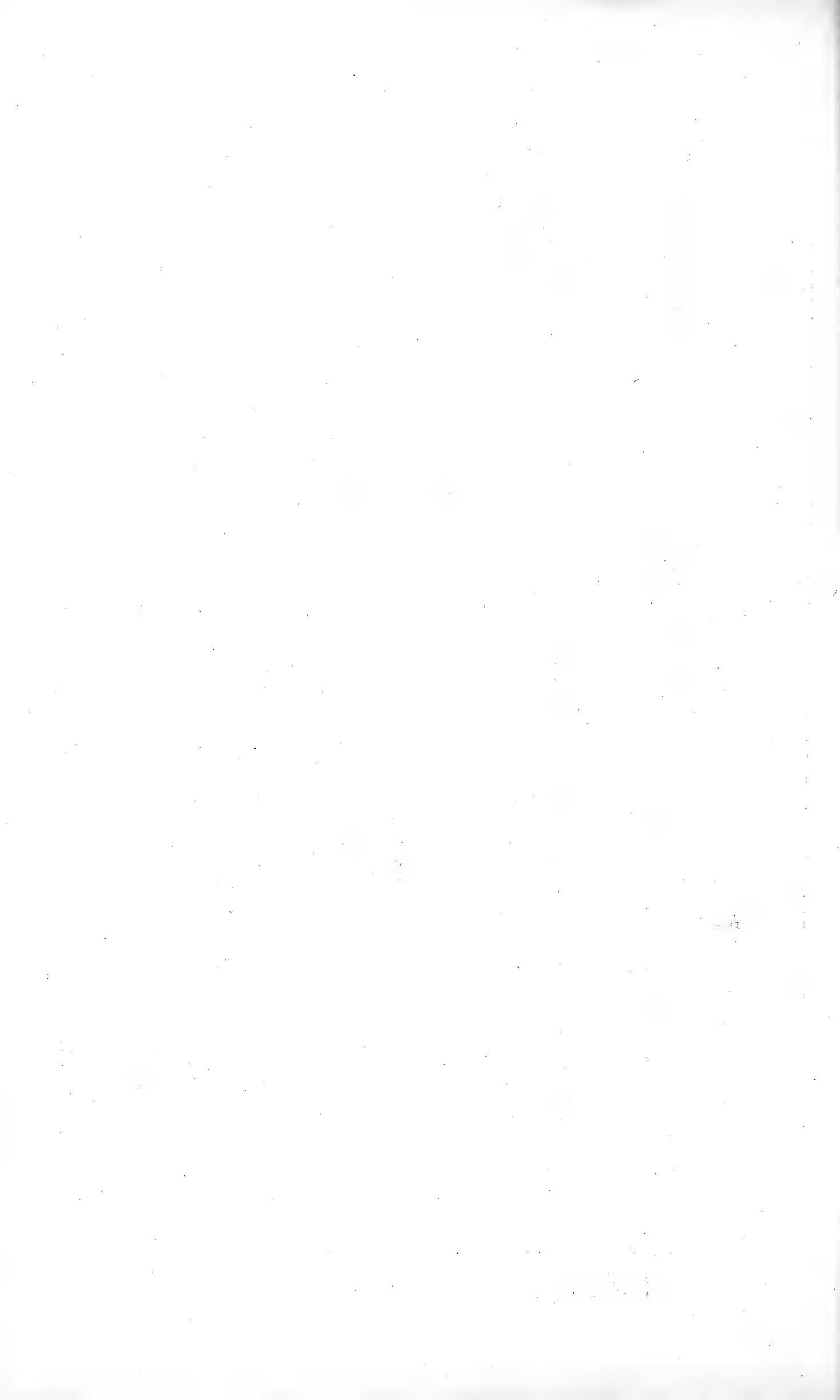
Fig. 25.



Fig. 26.



Tabletier Cornetier, Détails du Tour.





T A B L E T I E R ,

C O N T E N A N T Q U A T R E P L A N C H E S .

P L A N C H E I^{ere}.

- F**ig. 1. Souvenir. A, l'étui. B, les tablettes.
 2. Tablettes en ivoire. A, la charnière.
 3. Étui du souvenir.
 4. Tablette du souvenir. A, la charnière.
 5. & 6. Tablettes premières du souvenir. AA, les charnières.
 7. Clou à vis de la charnière du souvenir. A, la tête. B, la vis.
 8. Erou du clou du souvenir.
 9. Aiguille du souvenir. A, la tête. B, la pointe.
- Pieces du jeu d'échecs.*
10. & 11. Élévation & place du roi.
 12. & 13. Élévation & place de la dame.
 14. & 15. Élévation & place d'un cavalier.
 16. & 17. Élévation & place d'un fou.
 18. & 19. Élévation & place d'une tour.
 20. & 21. Élévation & place d'un pion.

P L A N C H E I I.

- F**ig. 1. & 2. Coupe & plan d'un damier d'assemblage. A, le damier. BB, les cases à contenir les dames.
 3. L'une des pieces latérales du damier. AA, les queues d'aronde d'assemblage. BB, les mortaises des traverses. C, la rainure pour porter le damier.
 4. Traverse du damier vue du côté des coulisses. AA, les tenons. BB, les rainures des coulisses.
 5. La même traverse vue du côté du damier. AA, les tenons. B, la rainure du damier.
 6. La table du damier vue du côté appelé *polonois*, pour le jeu des dames dites à la *polonoise*. A A, les languettes pour le faire tenir dans les traverses.
 7. La même table du damier vue du côté appelé *françois*, pour le jeu des dames à la *françoise*, servant aussi au jeu d'échecs, d'un côté blanc & de l'autre noir. A, place du roi. B, place de la dame. C, place du fou du roi. D, place du fou de la dame. E, place du cavalier du roi. F, place du cavalier de la dame. G, place de la tour du roi. H, place de la tour de la dame. I I, &c. places des pions prenant le nom de celui devant qui ils sont placés, comme pions du roi, de la dame, du fou du roi, du fou de la dame, &c. Les cases KK portent aussi le nom de ceux devant qui elles sont placées, comme première, deuxième, troisième & quatrième case du roi, de la dame, du fou du roi, du fou de la dame, &c.
 8. Coupe en grand de l'une des cases à contenir les dames à jouer. A, la traverse extérieure. B, la traverse intérieure. C, portion de la tablette du damier. DD, rainures des coulisses.
 9. L'une des quatre coulisses des cases à contenir les dames à jouer. A, le talon.
 10. Jeu de trictrac. AA, l'intérieur du jeu. BB, les parties latérales où se comptent les trous.
 11. & 12. Deux moitiés de pyramides, l'une en blanc & l'autre en noir, incrustées sur le jeu sur lesquelles se posent les dames.

13. & 14. Dames du jeu de dames.
 15. L'une des fiches servant à compter les trous.
 16. & 17. Dames du jeu de trictrac.

P L A N C H E I I I.

- F**ig. 1. Élévation géométrale.
 2. Coupe.
 3. Plan.
 4. Élévation perspective de la petite presse pour la fabrication des tabatieres d'écaille. A, la vis. B, le chaffis. C, la traverse. D, le crampon. EE, les vis. F, la coulisse. G, la plaque supérieure. H, le moule. I, la plaque intermédiaire. K, le contre-moule. L, la plaque inférieure.
 5. & 6. 7. & 8. 9. & 10. Différens noyaux & moules:
 11. Virole pour exhausser le noyau d'un moule pour faire un fond épais.
 12. Rondelle pour placer sous le noyau d'un moule pour faire le fond mince.
 13. Vis. A, la tête. B, la vis. C, le goujon.
 14. & 15. Vis du crampon de la plaque à coulisse. AA, les têtes. BB, les vis.
 16. Crampon de la plaque à coulisse. AA, les pattes. B, le trou de la vis.
 17. Plaque à coulisse. AA, les entailles. BB, les trous des vis du crampon.
 18. Moule à tabatiere.
 19. Noyau du moule à tabatiere.
 20. Contre-moule à tabatiere.
 21. Noyau du contre-moule à tabatiere.
 22. Contre-rivure de la vis.
 23. & 24. Petit moule & noyau.
 25. L'une des plaques.
 26. Levier ou manivelle de la vis. A, le bouton. B, la tige.

P L A N C H E I V.

- F**ig. 1. Élévation géométrale.
 2. Coupe.
 3. Plan.
 4. Élévation perspective de la grosse presse pour la fabrication des tabatieres d'écaille. A, la vis. BB, les jumelles. C, la traverse supérieure. D, la traverse inférieure. E, la coulisse. F, le moule. G, la plaque supérieure. H, la plaque inférieure. I, la contre-plaque.
 5. L'une des deux jumelles. A, la mortaise de la traverse supérieure. B, le talon. C, la mortaise de la traverse inférieure. DD, les embases. E, le talon. F, le goujon entrant dans la plaque de l'établi.
 6. Traverse supérieure. A, l'érou. BB, les tenons. CC, les vis à érou.
 7. Traverse inférieure. AA, les tenons. BB, les vis à érou.
 8. Vis de la presse. A, la tête carrée. B, la vis. C, le goujon.
 9. Contre-rivure de la vis.
 10. Clé de la vis. A, le carré. B, la queue.
 11. Contre-noyau du moule.
 12. Noyau du moule.
 13. Moule creux.

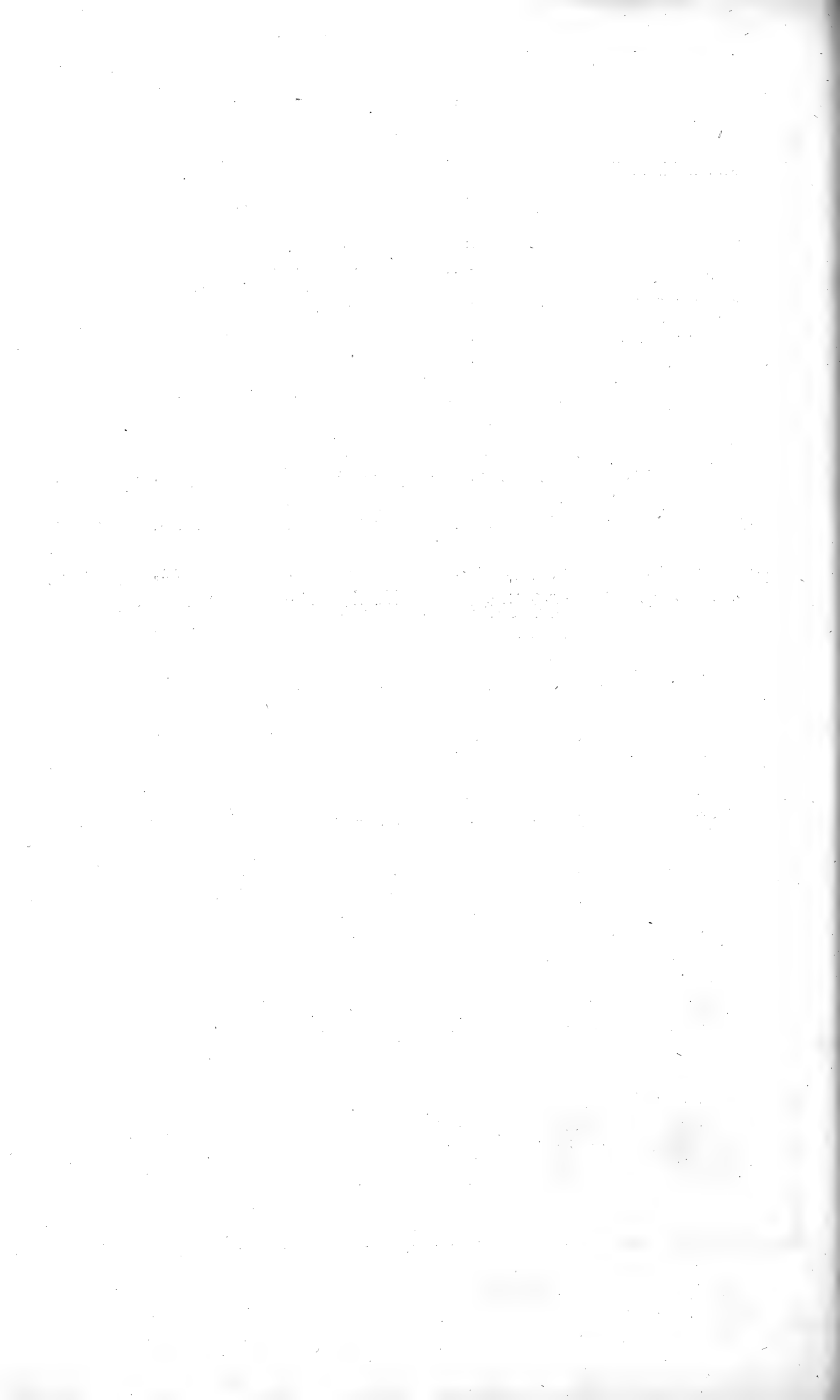


Fig. 1.

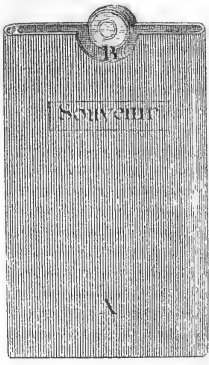


Fig. 2.

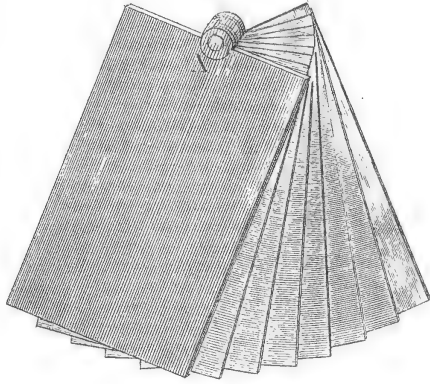


Fig. 3.

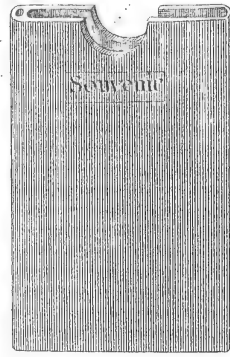


Fig. 9.



Fig. 7.



Fig. 8.



Fig. 6.

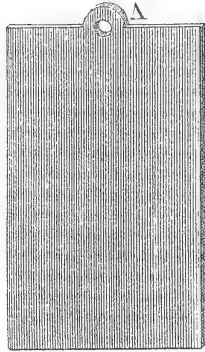


Fig. 5.

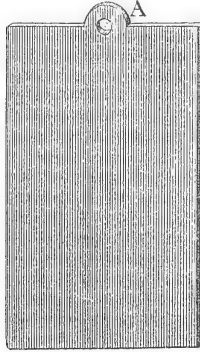


Fig. 4.

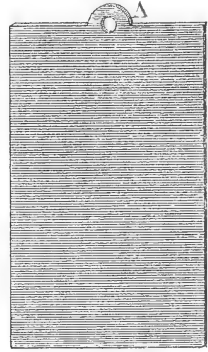


Fig. 10.

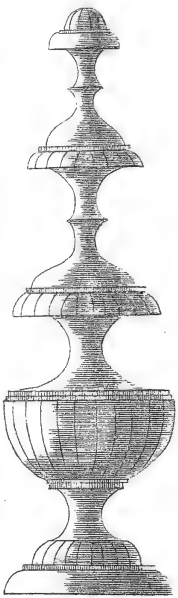


Fig. 12.

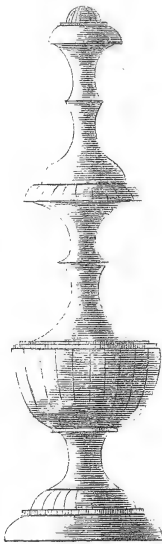


Fig. 14.



Fig. 16.



Fig. 18.

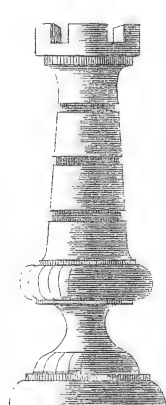


Fig. 20.

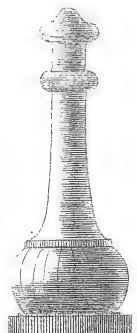


Fig. 11.



Fig. 13.



Fig. 15.



Fig. 17.



Fig. 19.



Fig. 21.



Fig. 1.

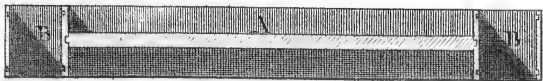


Fig. 3.

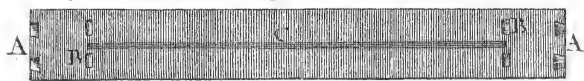


Fig. 2.

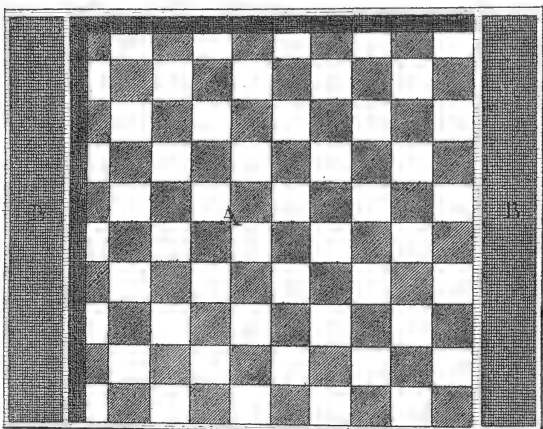


Fig. 4.

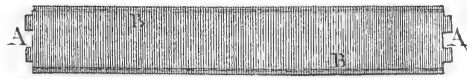


Fig. 5.



Fig. 7.

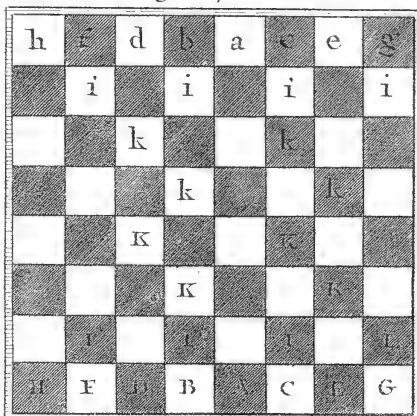


Fig. 6.

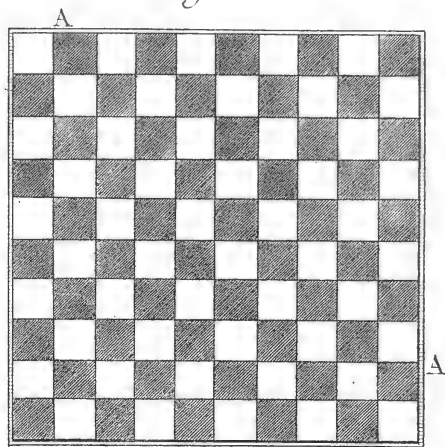


Fig. 9.



Fig. 8.

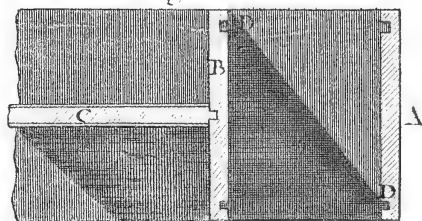


Fig. 10.

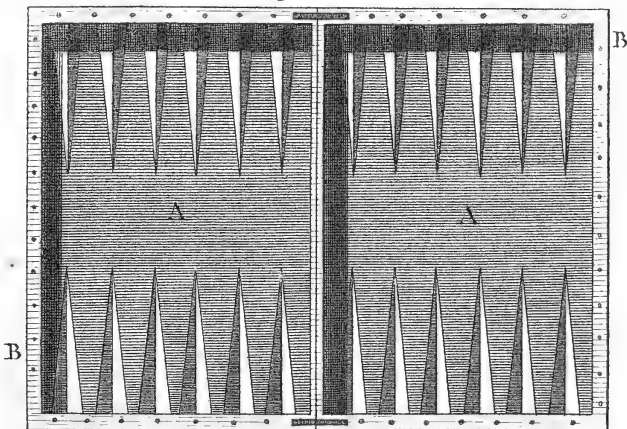


Fig. 11.



Fig. 12.



Fig. 13.



Fig. 14.



Fig. 15.



Fig. 17.



Fig. 16.



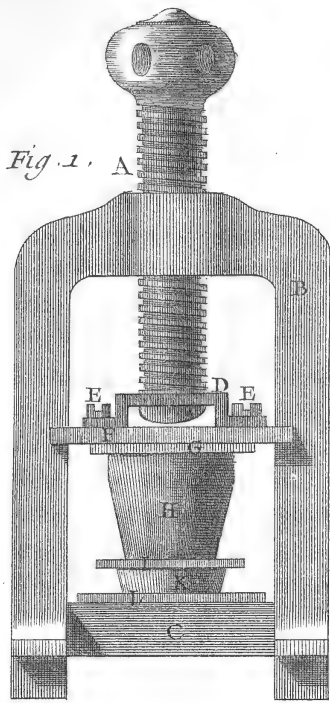


Fig. 3.

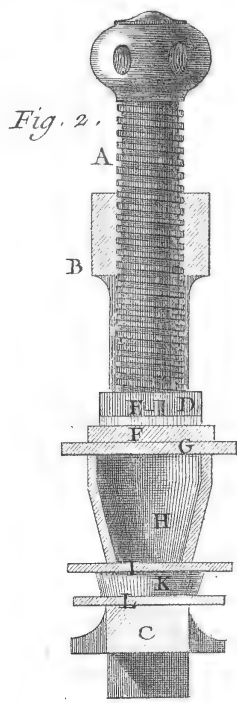
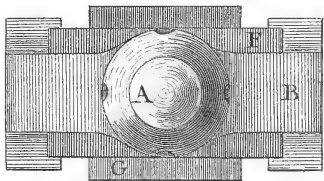


Fig. 16.

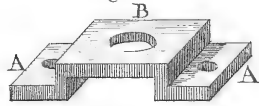


Fig. 17.



Fig. 18.



Fig. 20.



Fig. 25.



Fig. 5.



Fig. 7.



Fig. 9.



Fig. 11.



Fig. 6.

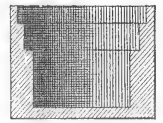


Fig. 8.

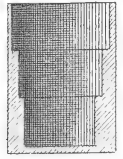


Fig. 10.



Fig. 12.



Fig. 14.



Fig. 15.

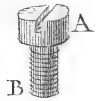


Fig. 13.

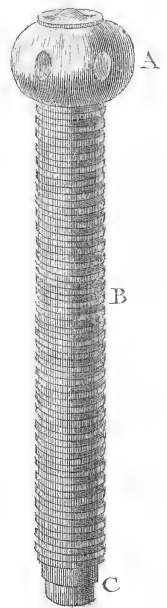


Fig. 19.



Fig. 21.



Fig. 24.



Fig. 23.



Fig. 26.

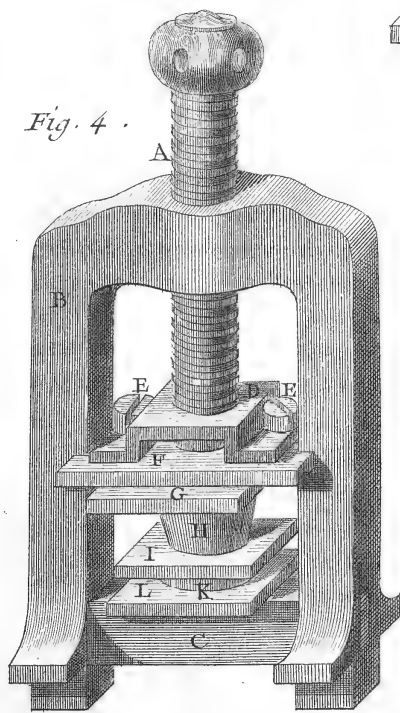


Fig. 4.

Fig. 1.

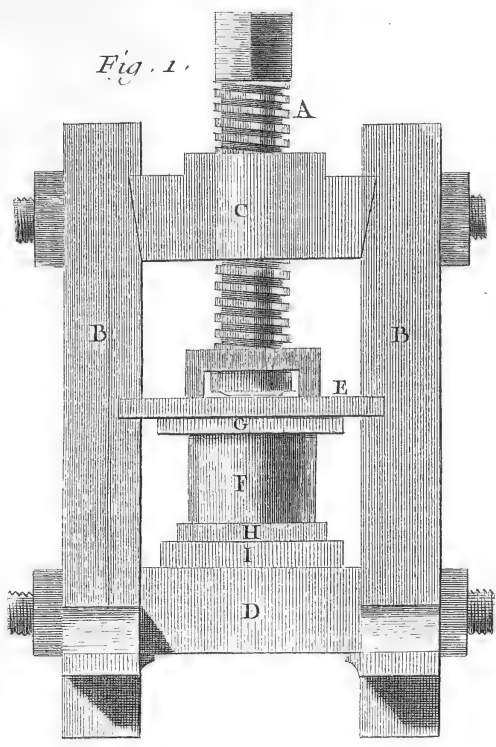


Fig. 2.

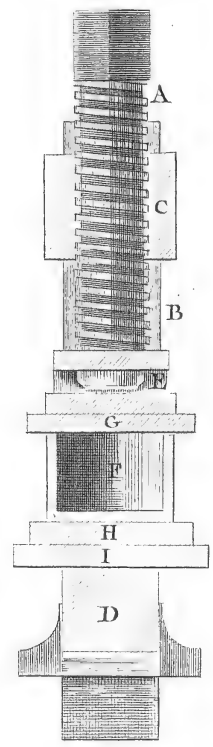


Fig. 5.

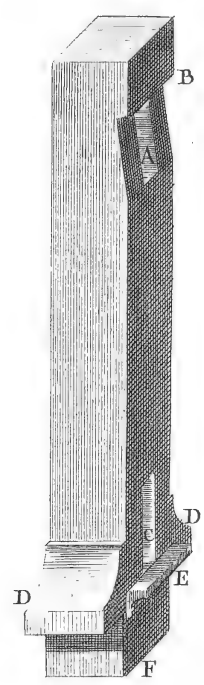


Fig. 3.

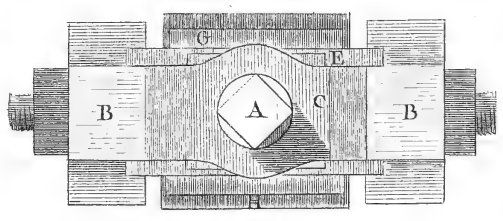


Fig. 6.

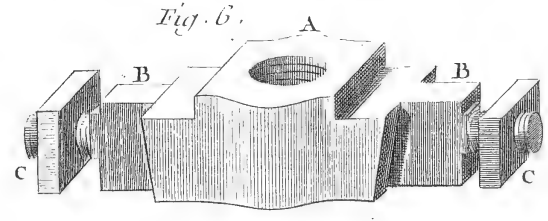


Fig. 4.

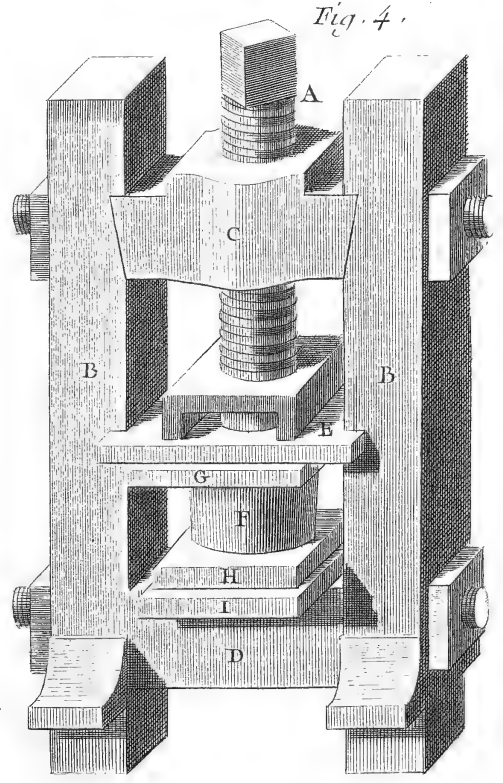


Fig. 7.

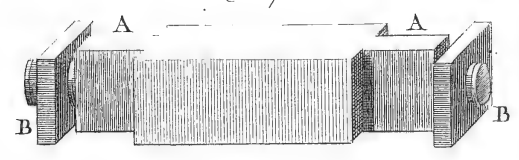


Fig. 10.

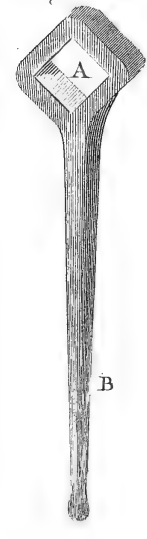


Fig. 8.

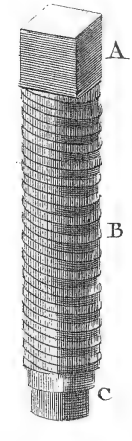


Fig. 11.



Fig. 12.



Fig. 13.



Fig. 9.



Tabletier, Grosse Presse pour la Fabrication des Tabatieres d'Ecaille.



PIQUEUR DE TABATIERES, INCRUSTEUR ET BRODEUR,

CONTENANT DEUX PLANCHES.

PLANCHE I^{re}.

LE haut de cette Planche représente un atelier de piqueur de tabatieres, étuis & autres bijoux, où plusieurs ouvriers sont occupés; l'un en *a*, au coulé; un autre en *b* & une femme en *e*, au brodé; un autre en *c*, au piqué; un autre en *d*, à l'incrûsté.

Le piqué.

Pour piquer un bijou, il faut avant tout en former le dessein; le dessein fait, il le faut calquer le plus ordinairement sur une plaque d'écaille; ainsi fait, on fait un trou à la main avec l'un des perçoirs 9. & 10. le trou fait, on le remplit aussi-tôt de la pointe A du fil d'or ou d'argent que l'on coupe plus ou moins saillant selon les saillies que l'on veut donner aux objets de son dessein avec la pince, *fig. 1. 2. & 3. Pl. II.* Le trou échauffé par la pointe qui le fait, s'agrandit, & après avoir reçu le fil, se resserre sur lui & le tient serré de maniere à ne pouvoir s'échapper. C'est à l'industrie du piqueur de faire rendre les effets qu'il doit attendre de son dessein.

Le coulé.

Le coulé se fait en incrustant le fil dans une rainure pratiquée exprès dans l'écaille. Cette rainure s'ouvre en s'échauffant par le travail du burin, *fig. 7.* & se resserre sur le fil d'or ou d'argent que l'on infere dedans.

L'incrûsté.

L'incrûsté se fait par plaque de différentes formes suivant le dessein que l'on place dans le fond d'un moule semblable à ceux des tabletiers. Ces plaques d'or ou d'argent s'incrûstent d'elles-mêmes par une pression violente dans l'épaisseur de l'écaille échauffée & disposée à les recevoir.

Le brode.

Le brodé n'est autre chose qu'un composé de piqué, de coulé & d'incrûsté, réunis & disposés avec art suivant le génie de l'artiste.

Fig. 1. Dessein préparé pour un piqué sur un fond d'écaille.

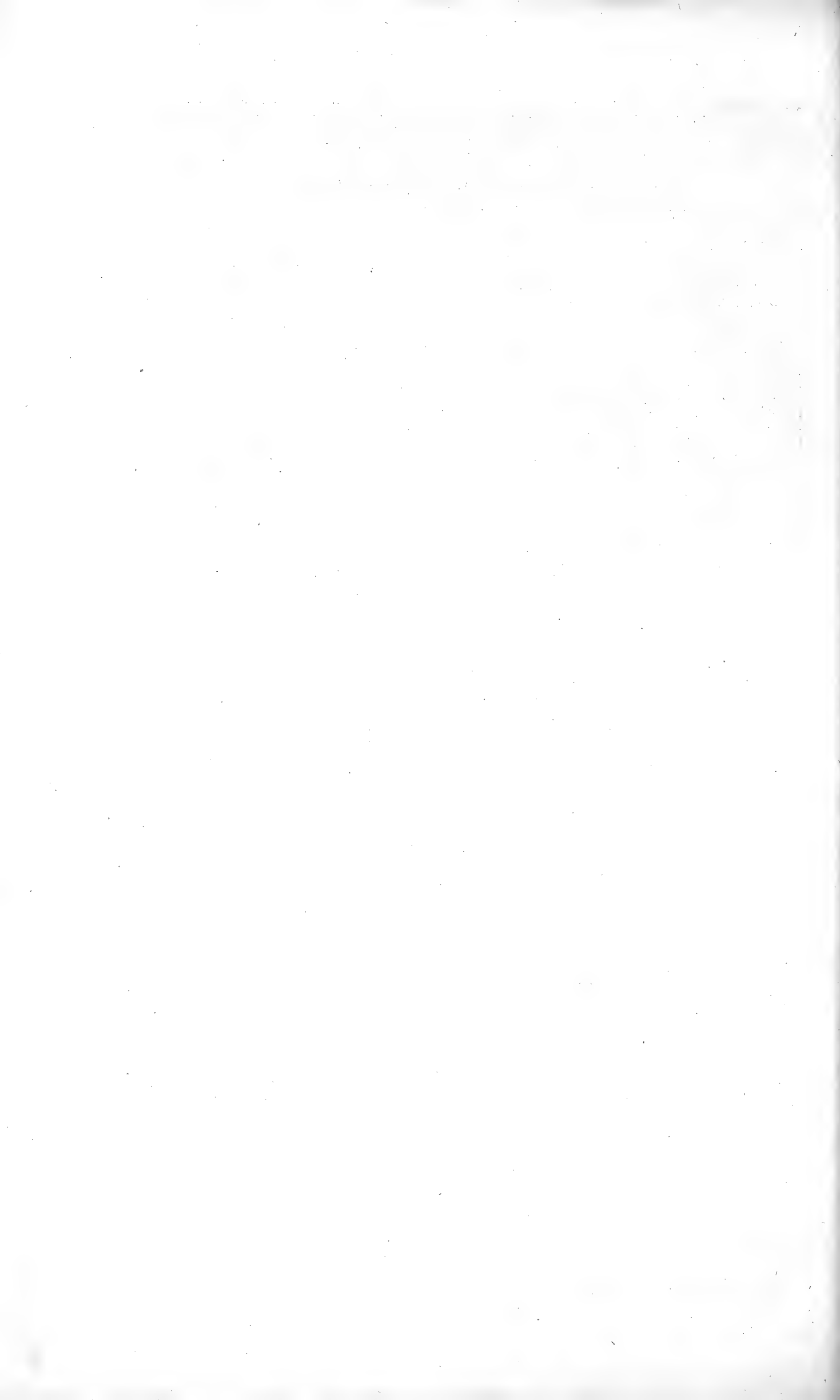
2. & 3. Autres dessein piqués sur fond d'écaille.
4. Fleur calquée sur fond d'écaille.
5. La même fleur à demi-piquée.

6. Fil d'or ou d'argent. A, le fil à piquer. B, le canon.
7. Burin à couler. A, le fer. B, le manche.
8. Le même burin démanché. A, le taillant acéré. B, la pointe.
9. Pointe à piquer à manche à coulisse. A, la pointe. B, le manche. C, la coulisse.
10. Autre pointe à piquer. A, la pointe. B, le manche.
11. Burin à grain-d'orge. A, le burin. B, le manche.
12. 13. & 14. Pierres à polir; la premiere à grain-d'orge, la seconde à ciseau, & la dernière à gouge.

PLANCHE II.

Fig. 1. Élévation.

2. Coupe.
3. Plan de la pince à couper le fil. AA, les taillans. B, le ressort. CC, les conduits de la pince.
4. Lunette pour voir le travail. A, la lunette B, l'étui.
5. Loupe destinée au même usage que la lunette.
6. Boîte à foret.
7. Foret monté sur sa boîte. A, le foret. B, la boîte.
8. & 9. Différens forets. AA, les perçoirs. BB, les têtes.
10. Dessein calqué sur plaque d'écaille, préparé pour être travaillé.
11. Le même dessein piqué.
12. Le même dessein piqué & coulé. A, le piqué. B, le coulé.
13. Le même dessein piqué, coulé & incrûsté. A, le piqué. B, le coulé. C, l'incrûsté.
14. Différentes pieces d'or ou d'argent préparées pour être incrûstées & former le même dessein. AAA, les fleurs. BB, les feuilles. C, la tige.
15. Pointe à tracer emmanchée. A, la pointe. B, le manche.
16. Pince. AA, les mords. BB, les branches.
17. Marteau. A, la tête. B, la panne. C, le manche.
18. Autre marteau. A, la tête. B, la panne. C, le manche.
19. Support à foret. A, le support. B, l'embase. C, la tige. D, la virole. E, l'écrou à oreille.
20. Le même support monté sur l'établi. A, le support. B, l'écrou à oreille. C, portion de l'établi.
21. Ecrou à oreille. A, l'écrou. B, l'oreille.
22. & 23. Viroles du support.
24. Pointe à tracer l'ouvrage. AA, les pointes.
25. Burin à couler à œil. A, le burin. B, l'œil.
26. Pointe à tracer à œil. A, la pointe. B, l'œil.



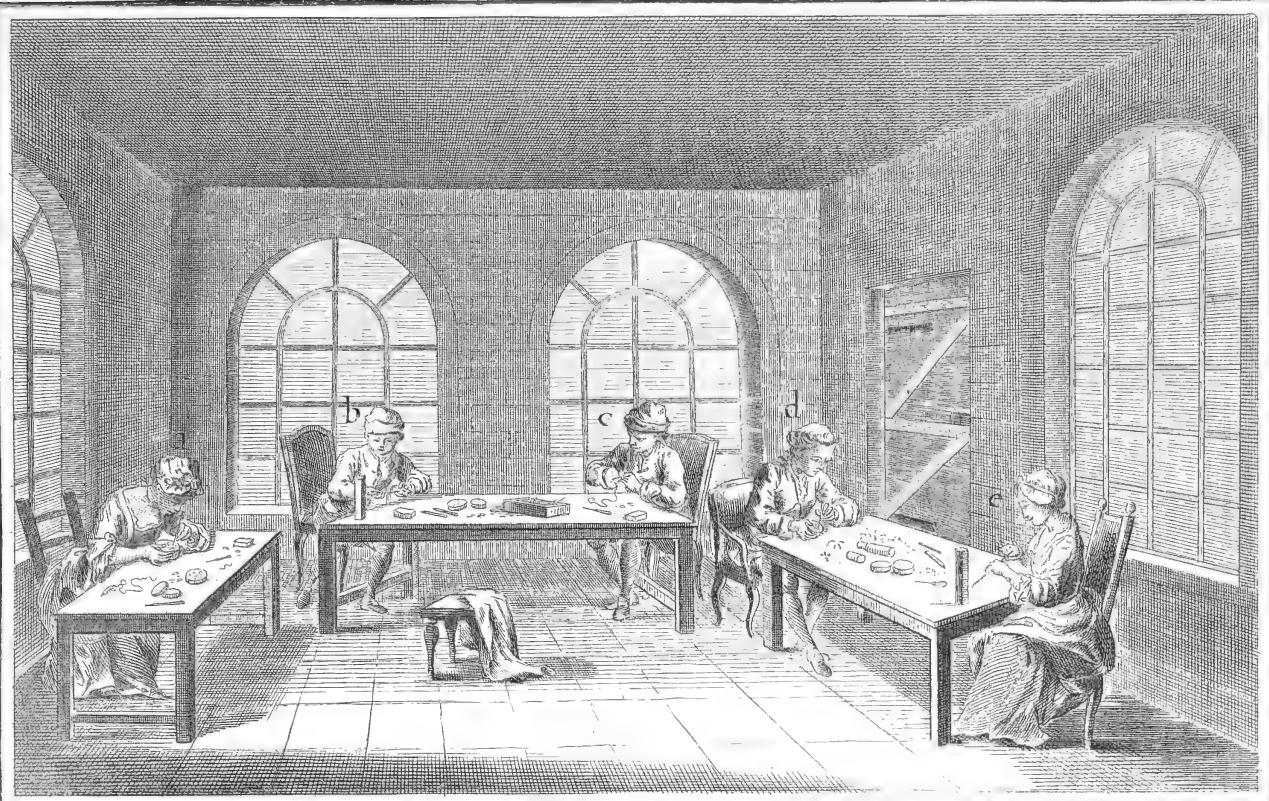


Fig. 1.



Fig. 5.

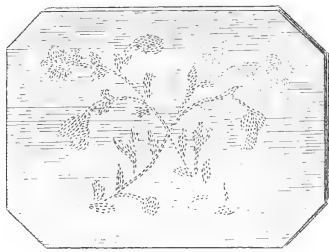


Fig. 3.



Fig. 4.

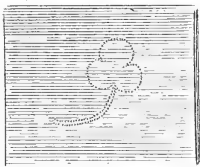


Fig. 5.

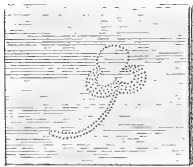


Fig. 6.



Fig. 7.



Fig. 14.



Fig. 13.



Fig. 12.



Fig. 11.



Fig. 10.



Fig. 9.



Fig. 8.



Piqueur et Incrusteur de Tabatiere, ouvrages et outils.

Fig. 1.

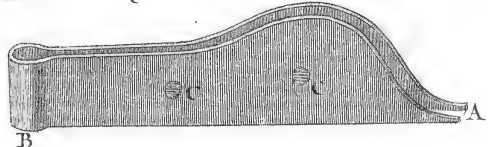


Fig. 2.



Fig. 7.



Fig. 8.



Fig. 9.



Fig. 3.



Fig. 6.



Fig. 5.



Fig. 11.

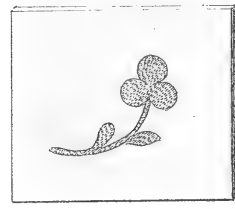


Fig. 10.

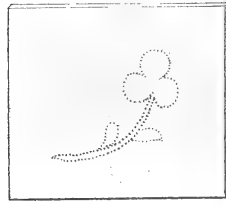


Fig. 4.

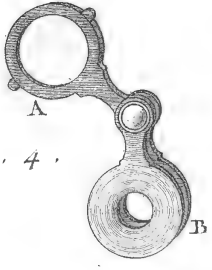


Fig. 12.

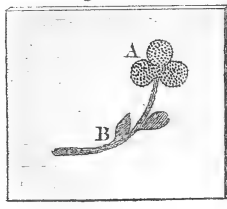


Fig. 13.

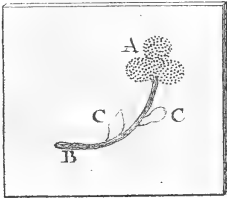


Fig. 14.

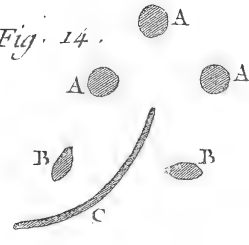


Fig. 15.



Fig. 16.

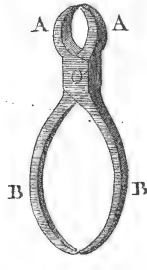


Fig. 17.

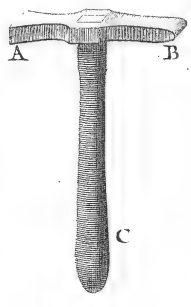


Fig. 18.

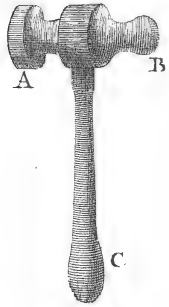


Fig. 19.

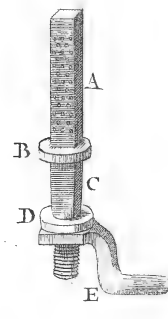


Fig. 26.



Fig. 25.



Fig. 24.



Fig. 22.



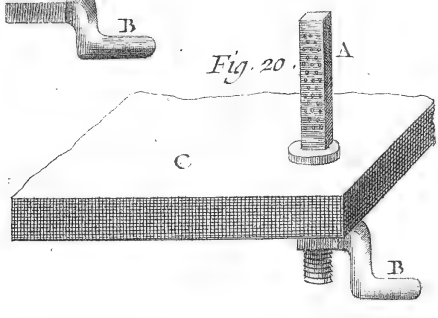
Fig. 23.



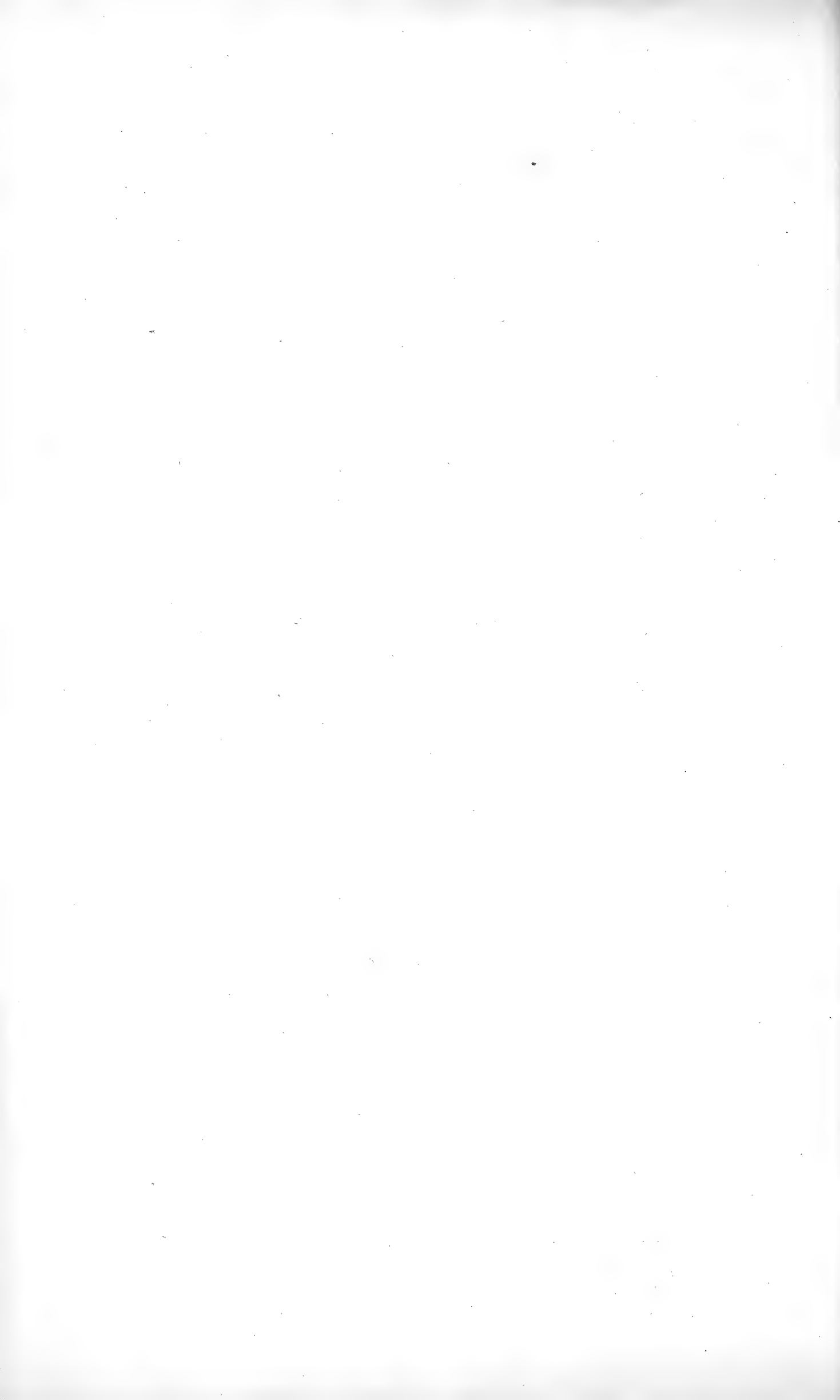
Fig. 21.



Fig. 20.



Piqueur et Incrusteur de Tabatiere.
Dessins du Pique', du Coule', de l'Incruste' et du Brode' et Outils.



TAILLANDIER,

CONTENANT avec la fabrique des étaux, douze Planches.

PLANCHE I^{re}.

LE haut de cette Planche représente un atelier de taillandier où plusieurs ouvriers sont occupés à divers ouvrages de cet art. Les uns en *a*, à faire mouvoir les soufflets de la grande forge; un en *b*, à tourner & retourner l'ouvrage sur l'enclume; un en *c*, à poser une mise pour la faire fonder; deux autres en *d* & en *e*, à frapper dessus; & un autre en *f*, à tailler des limes. Près de-là en *g* est une forge; en *h*, une enclume, en *i* un baquet, en *kk* des outils, & en *l* une potence pour aider au transport des ouvrages de la forge à l'enclume, & de l'enclume à la forge. Le reste de l'atelier est semé de quantité d'ouvrages & outils relatifs à cette profession.

Façon d'une enclume.

- Fig. 1.* Masse de fer propre à faire une enclume. A, le trou de la barre pour la tenir.
2. La même masse montée. A, la masse. B, la barre. C, le rouleau de bois.
 3. Barre. A, le côté qui entre dans le trou de la masse. B, la pointe qui entre dans le rouleau.
 4. Rouleau. A A, &c. les cercles. B B, les trous de la manivelle.
 5. Manivelle du rouleau de fer.
 6. Mise de fer pour grossir la masse. A, la mise. B, la barre pour la tenir.
 7. Masse à laquelle est soudée la mise de fer. A, la masse. B, la mise. C, la barre.
 8. Bigorne prête à fonder à la masse. A, la bigorne. B, la barre.
 9. Masse de fer où est soudée la bigorne. A, la masse. B, la bigorne. C, partie de la barre.
 10. Masse où sont soudées deux bigornes. A, la masse. B B, les bigornes. C, le trou de la barre.
 11. Plateau pour être soudé sous l'enclume. A, le plateau. B, la barre.
 12. Masse prête à fonder au plateau. A, la masse. B B, les bigornes. C, le trou de la barre.
 13. Mise d'acier pour être soudée sur la surface de l'enclume. A, la mise. B, la barre pour la tenir.
 14. Enclume ébauchée. A, la masse. B B, les bigornes. C, le plateau.

PLANCHE II.

Façon d'une bigorne.

- Fig. 1.* Gros courçon. A, la masse du courçon. B, la pointe. C, la barre pour la tenir.
2. Masse du courçon à laquelle est soudée la virole servant d'embase. A, la masse. B, la virole. C, la barre.
 3. Virole tournée prête à fonder à la masse du courçon.
 4. Serre de fer pour être placée dans le joint de la virole & l'aider à fonder.
 5. Masse du courçon refoulée & préparée à être soudée à deux bigornes. A, la masse. B, la partie refoulée. C, la virole soudée. D, la barre.
 6. Masse à laquelle est soudée une bigorne. A, la masse. B, la bigorne. C, la virole. D, la pointe.
 7. Bigorne prête à fonder à la masse. A, la bigorne. B, la barre pour la tenir.
 8. Mise d'acier pour être soudée sur la surface de la bigorne. A, la mise. B, la barre.
 9. Bigorne ébauchée. A, la masse. B B, les deux bigornes. C, l'embase. D, la pointe.

Façon d'un marteau.

10. Masse de marteau. A, le côté de la tête. B, côté de la panne.
11. Plateau d'acier prêt à être soudé à la tête du marteau. A A, les crocs.
12. Masse du marteau à laquelle est soudé le plateau d'acier. A, le côté de la tête. B, le côté de la panne.
13. Masse du marteau préparée pour y fonder le plateau à la panne. A, la tête. B, la panne.
14. Plateau d'acier prêt à être soudé à la panne du marteau. A A, les crocs.
15. Masse du marteau à laquelle sont soudés les deux plateaux d'acier. A, la tête. B, la panne.
16. Masse du marteau à laquelle est percé l'œil. A, la tête. B, la panne. C, l'œil.
17. Masse du marteau à laquelle l'œil est équarri. A, la tête. B, la panne. C, l'œil.

Façon d'une serpe.

18. Serpe ébauchée préparée à recevoir l'acier. A, la masse. B, la pointe. C, la fente.
19. Serpe ébauchée garnie de sa lame d'acier. A, la masse. B, la pointe. C, la lame d'acier.
20. Serpe faite. A, la serpe. B, la pointe.
21. Lame d'acier.

Façon d'une coignée.

22. Morceau préparé pour la douille d'une coignée. A, le corps. B B, les pattes.
23. Douille de la coignée faite. A, la douille. B, la patte pour être soudée au tranchant de la coignée.
24. Côté du tranchant de la coignée préparé. A, la masse. B, l'acier.
25. Morceau d'acier préparé pour faire le tranchant de la coignée.
26. Serre de fer préparée pour être soudée entre les deux pattes.

Façon d'une besaigne.

27. Morceau d'acier préparé pour faire le tranchant du bec-d'âne d'une besaigne.
28. Besaigne ébauchée. A, côté du bec-d'âne. B, le morceau d'acier. C, côté du ciseau. D, le morceau d'acier. E, le billot préparé pour y fonder la douille servant de manche.
29. Rouleau pour être soudé au bout de la douille.
30. Morceau de fer préparé pour faire la douille.
31. La douille faite. A, le côté plein. B, le côté vuide.
32. Morceau d'acier préparé pour faire le tranchant du ciseau de la besaigne.

PLANCHE III.

Façon d'une cisaille.

- Fig. 1.* Cisaille ébauchée. A, le côté du tranchant. B, le côté du manche.
2. Cisaille préparée à recevoir l'acier. A, la côté du tranchant fendu. B, le côté du manche.
 3. Cisaille ébauchée garnie de sa lame d'acier. A, le côté du tranchant. B, le côté du manche. C, la lame d'acier.

Façon d'une planne.

4. Planne ébauchée. A, la planne. B, la fente prête à recevoir l'acier.

5. Planne ébauchée garnie de la lame d'acier. A, la planne. B, la lame d'acier.
6. Lame d'acier.
7. Planne faite. A, le tranchant. BB, les pointes pour être emmanchées.

Façon d'une filiere.

8. Filiere ébauchée. A, la filiere. BBB, les grains d'acier. CC, les manches.
9. Grain d'acier préparé pour être soudé à la filiere.

Façon d'un tarau.

10. Tarau ébauché. A, la tête. B, la virole d'acier prête à foudrer.
11. Virole d'acier préparée à être soudée au tarau.
12. Tarau fait. A, la tête. B, la partie pour faire la vis.

Façon d'un tas rond.

13. Masse de fer cylindrique préparée pour un tas.
14. Grain d'acier pour être soudé sur la surface du tas. AA, les crocs.
15. Tas fait. A, le tas. B, l'acier soudé. C, la pointe.

Façon d'un tas carré.

16. Masse de fer préparée pour un tas.
17. Grain d'acier pour être soudé sur la surface du tas. AA, les crocs.
18. Tas fait. A, le tas. B, l'acier soudé. C, la pointe.

Façon de triquoifes.

19. & 20. Les deux branches des triquoifes ébauchées. AA, les mords. BB, les branches.
21. Morceau d'acier préparé pour être soudé à l'un des mords des triquoifes.
22. & 23. Les deux branches des triquoifes préparées à être garnies d'acier. AA, les mords. BB, les morceaux d'acier. CC, les branches.
24. Branche de triquoifes faite. A, le mord. B, l'œil. C, la branche.

Façon d'un étai.

25. Masse de fer préparée pour faire une jumelle d'étau. A, le côté du mord. B, la tige. C, la partie de la barre pour le tenir.
26. Seconde opération de la jumelle. A, le mord. B, la porte-limaille. C, l'œil fendu. D, la tige. E, la partie de la barre.
27. Troisième opération de la jumelle. A, le mord. B, la lame d'acier soudée. C, la porte-limaille. D, l'œil agrandi. E, la tige. F, partie de la barre.
28. Jumelle faite. A, le mord. B, la porte-limaille. C, l'œil. D, la tige. EE, les entailles des platines. F, la partie de la barre.
29. Portion de la jumelle mobile. A, la tige. B, le tenon. C, le trou du boulon.
30. Grain d'acier prêt à foudrer à l'un des mords de l'étau. AA, les crocs.
31. & 32. Platines de la jumelle immobile. AA, les épieux d'aronde. BB, les trous du boulon.

PLANCHE IV.

Œuvres blanches.

- Fig. 1.* Befâguë. A, le bec-d'âne. B, le ciseau. C, la tige. D, la douille servant de manche.
2. Coignée. A, le taillant. B, la douille.
 3. Herminette à marteau. A, le taillant. B, la tête. C, l'œil.
 4. Hachette. A, le taillant. B, la tête. C, l'œil.
 5. Herminette à gouge. AA, les taillans. B, l'œil.
 6. Herminette simple. A, le taillant. B, la tête.
 7. Ciseau. A, le taillant. B, la tête.
 8. Gouge. A, le taillant. B, la tête.
 9. Gouge quarrée. A, le taillant. B, la tête.

10. Rainette. A, le traer. B, celui pour donner de la voie aux scies.
11. Plautoir. A, la tête. B, la pointe.
12. Hache. A, le taillant. B, l'œil.
13. Scie de maçon. AA, les yeux.
14. Scie de menuisier. AA, les yeux.
15. Scie à main. A, la scie. B, la pointe.
16. Planne. A, le taillant. BB, les pointes coudées.
17. Tarrriere. A, la tarrriere. B, la tête. C, la tige.
18. Serpe. A, le taillant. B, le dos. C, la pointe.
19. Serpette. A, le taillant. B, le dos. C, la pointe.
20. Faux à bras. A, le taillant. B, le dos. C, le bras. D, le talon.
21. Faux à douille. A, le taillant. B, le dos. C, la douille.
22. Faucille. A, le taillant. B, le dos. C, la pointe.
23. Faucille à scie. A, la scie. B, le dos. C, la pointe.
24. Petite faucille. A, le taillant. B, le dos. C, la pointe.

PLANCHE V.

Œuvres blanches.

- Fig. 1.* Houe à deux branches. AA, les branches. B, la tête.
2. Raclette. A, le taillant. B, la tête.
 3. Hoyau. A, le taillant. B, la tête.
 4. Houe simple. A, le taillant. B, la tête.
 5. Sarcle. A, le taillant. B, la tête.
 6. Crochet. AA, les pointes. B, la tête.
 7. Maille. A, la pointe. B, la tête.
 8. Beche. A, le tranchant. B, la douille.
 9. Petite serpe. A, le taillant. B, le dos. C, la pointe.
 10. Petite serpette. A, le taillant. B, le dos. C, la pointe.
 11. Grand couteau à scie. AA, les dents. B, le dos. C, la pointe.
 12. Petit couteau à scie. AA, les dents. B, le dos. C, la pointe.
 13. Ratifloire à tirer. A, la platine. B, la douille.
 14. Ratifloire à pousser. A, la platine. B, la douille.
 15. Croissant. A, le taillant. B, le dos. C, la douille.
 16. Pioche pointue. A, la pointe. B, la douille.
 17. Pioche plate. A, le taillant. B, la douille.
 18. Pioche longue. A, le taillant. B, la douille.
 19. Ciseaux de jardinier. AA, les mords. BB, les branches. CC, les pointes.
 20. Echenilloir. AA, les mords. B, la branche à anneau. C, la branche à douille. D, la douille. E, le crampon. F, le ressort.
 21. Déplautoir. A, le taillant. B, la douille.
 22. Grande pointe de plautoir. A, la pointe. B, la douille.
 23. Petite pointe de plautoir. A, la pointe. B, la douille.
 24. Outil à écraser les limaçons. AA, les branches. B, le ressort.
 25. Binette. AA, les pointes. B, le taillant. C, l'œil.
 26. Marteau à planne. AA, les têtes acérées. B, l'œil.
 27. Marteau à têtes rondes. AA, les têtes acérées. B, l'œil.
 28. Marteau à retreindre. A, la tête. B, la panne. C, l'œil.
 29. Tas d'étau. A, la tête acérée. B, le tenon à talon.
 30. Tas rond de l'étau. A, la tête acérée. B, le trou à talon.
 31. Bigorne d'étau. A, la tige. B, la bigorne ronde. C, la bigorne quarrée. D, le tenon à talon.
 32. Doloire. A, la pointe. B, le manche.

PLANCHE VI.

Vrillerie.

- Fig. 1.* Carreau A, le carreau. B, la pointe.
2. Demi-carreau. A, le demi-carreau. B, la pointe.
 3. Quarrelette. A, la quarrelette. B, la pointe.
 4. Demi-ronde. A, la demi-ronde. B, la pointe.
 5. Lime à potence. A, la lime. B, la pointe.
 6. Tiers-point. A, le tiers point. B, la pointe.
 8. Queue-de-rat. A, la queue-de-rat. B, la pointe.

TAILLANDIER.

PLANCHE VIII.

Grosserie.

8. Filiere. AA, les trous de la filiere. BB, les branches.
9. Tourne-à-gauche. A, le trou. BB, les branches.
10. & 11. Taraux. AA, les taraux. BB, les têtes.
12. Burin. A, le taillant. B, la tête.
13. Bec-d'âne. A, le taillant. B, la tête.
14. Langue-de-carpe. A, le taillant. B, la tête.
15. & 16. Forets. AA, les taillans. BB, les têtes.
17. Fraise à pan. A, la fraise. B, la tête.
18. Fraise ronde. A, la fraise. B, la tête.
19. Cisailles. AA, les mords. BB, les branches.
20. Cifoirs. AA, les mords. B, la branche supérieure. C, la branche inférieure.
21. Pointeau. A, le pointeau acéré. B, la tête.
22. Poinçon plat. A, le poinçon acéré. B, la tête.
23. Poinçon rond. A, le poinçon acéré. B, la tête.
24. Tas rond. A, la tête. B, la pointe.
25. Tas carré. A, la tête. B, la pointe.
26. Bigorne d'établi. A, la tige. B, la bigorne ronde. C, la bigorne carrée. D, la pointe.
27. Triquoises. A A, les mords. BB, les branches.
28. Pincers rondes. AA, les mords. BB, les branches.
29. Pincers plates. AA, les mords. BB, les branches.

PLANCHE VII.

Vrillerie.

Fig. 1. Enclume simple.

2. Enclume à bigorne. A, la bigorne ronde. B, la bigorne carrée.
3. Plateau de fer.
4. Tarau à ardoise. A, le tarau. B, la pointe.
5. Petite vrille. A, la vrille. B, le manche.
6. Marteau à ardoise. A, la tête. B, la panne. C, le manche.
7. Marteau à trancher. A, le tranchant. B, la tête. C, le manche.
8. Rivoir. A, la tête. B, la panne. C, l'œil.
9. Marteau à bigorner. A, la tête. B, la panne. C, l'œil.
10. Marteau à main. A, la tête. B, la panne. C, l'œil.
11. Marteau à devant. A, la tête. B, la panne. C, l'œil.
12. Marteau à main à tête ronde. A, la tête. B, la panne. C, l'œil.
13. Marteau à bigorner à tête ronde. A, la tête. B, la panne. C, l'œil.
14. Marteau à planer. AA, les têtes. B, l'œil.
15. Petit marteau à planer. AA, les têtes. B, l'œil.
16. Martelet. A, la tête. B, le taillant. C, le manche à douille.
17. Grossé vrille. A, la vrille. B, le manche.
18. & 19. Burins à tailler les limes. AA, les taillans. BB, les têtes.
20. Fermeoir. A, le taillant. B, la tige. C, l'embase. D, la pointe.
21. Burin. A, le taillant. B, la tête.
22. Gouge. A, le taillant. B, la tête.
23. Tariere. A, la tariere. B, la tête.
24. Perçoir à vin. A, le perçoir. B, la tige. C, la tête.
25. Tourniquet de perçoir à vin. A, le trou carré. B, la poignée. C, le touret à trois branches.
26. Tenailles à chanfrein. AA, les mords. B, la charnière. C, le ressort.
27. Tenailles à vis. AA, les mords. B, la charnière. C, la vis à écrou. D, l'écrou à oreilles.
28. Tenailles à rouleaux. AA, les mords. B, la charnière. C, le ressort.
29. Autres tenailles à rouleaux. AA, les mords. B, le ressort.
30. Tenailles de forge à rouleaux. AA, les mords. BB, le ressort.
31. Tenailles croches à rouleaux. AA, les mords. BB, les branches.
32. Tenailles croches. AA, les mords. BB, les branches.
33. Tenailles droites. AA, les mords. BB, les branches.

- Fig. 1.* Crémaillere à deux barres. A, la barre à crochet. B, la barre dentée. C, l'anneau.
2. Crémaillere simple. A, la barre à touret. B, la barre à crochet. C, la barre de support.
3. Pelle. A, la tige. B, l'embase. C, la pelle.
4. Pincettes. A, la tête. BB, les branches.
5. Chenet de broche. A, la barre. BB, les piés. CC, les crochets.
6. Tenailles à feux. AA, les mords. B, la charnière. CC, les branches. DD, les embases.
7. Manivelle de moulin à trois coudes. A, le crochet. B, la tige. C, le pivot. DDD, les coudes.
8. Ecrou d'effieu.
9. Clé d'effieu.
10. Gril. AA, les piés. B, la queue.
11. Chevrette. AA, les piés.
12. Fourche. A, la douille. BBB, les pointes.
13. Fléau. A, le trou du boulon.
14. Feu ou chenet de chambre. AAA, les vases. BBB, les piés. CC, les traverses. DD, les piés de derriere. EE, les barres.
15. Feu ou chenet de cuisine. AA, les piés de devant. B, la tige. C, l'anneau. DD, les crochets. E, la barre. F, le pié de derriere.
16. Poêle. AA, les montans. BB, les piés. CC, les panneaux. D, la tablette inférieure. E, la tablette supérieure. F, le tuyau du poêle. G, la porte.
17. Plaque de cheminée.
18. Crampon de cloche. AA, les crochets.
19. Battant de cloche. A, l'anneau. B, la tige. C, le vase.
20. Effieu à clavette. AA, les tourillons. BB, les trous de clavette.
21. Effieu à écrou. AA, les tourillons. BB, les vis.
22. Clé d'effieu.
23. Ecrou d'effieu.

PLANCHE IX.

Grosserie.

- Fig. 1.* Grand trépié. AAA, les piés.
2. Petit trépié. AAA, les piés.
3. Chevrette triangulaire. AAA, les piés.
4. Lechefritte. A, la lechefritte. B, le manche.
5. Broche à noix. A, la broche. B, la noix.
6. Broche à manivelle. A, la broche. B, la manivelle.
7. Pilier de boutique. A, le pilier. BB, les embases.
8. Marmite. A, la marmite. BBB, les piés. CC, les oreilles. D, l'anse.
9. Truelle. A, la truelle. B, le manche à pointe.
10. Réchaud carré. AA, les piés.
11. Réchaud circulaire. AA, les bords.
12. Chevrette arrondie. AAA, les piés.
13. Poêle. A, la poêle. B, la queue. C, le crochet.
14. Chaudron. A, le chaudron. B, la queue. C, le crochet.
15. Queue d'écumoire. A, la queue. B, le crocher.
16. Sergent. A, la tige. B, le crochet. C, la coulisse.
17. Cercle de fil de fer pour les casseroles.
18. Valet. A, la tête. B, la tige. G, la patte.
19. & 20. Coins de carriers. AA, les têtes. BB, les taillans.
21. Marteau à tailler les pavés. AA, les tranchans. B, l'œil.
22. Marteau de paveur. A, la tête. B, la pointe. C, l'œil.
23. Maffe. A, l'œil.
24. Pince. A, la tige. B, la pince.
25. Moufle de poulie. A, la moufle. B, l'œil. C, le crochet.
26. Déceintoir. A, le tranchant. B, la pointe. C, l'œil.
27. Marteau. A, la tête. B, la pointe. C, l'œil.
28. Têtu. AA, les têtes. B, l'œil.

29. Fourche coudée. AA, les branches de la fourche. B, le coude. C, la douille.
30. Croc. AA, les crocs. B, l'anneau.

P L A N C H E X.

Machine à tarauder les boîtes & vis d'étaux.

- Fig. 1. Boîte montée prête à être taraudée. (il faut observer ici que jusqu'à présent l'on a toujours rapporté & ensuite brasé les filets dans ces sortes de boîtes, qu'ainsi ils sont fort sujets à se débraser; qu'un filet alors pris à même la pièce, est infiniment supérieur en force & en solidité, qu'en conséquence cette machine de mon invention est la première qui ait été imaginée à ce sujet.) A, la boîte montée. BB, &c. les vis pour la maintenir. CC, les jumelles de la machine. DD, les entretoises d'enbas. EE, les entretoises d'en-haut. F, la vis de conduit. G, le couffinet de conduit. I, le tourne-à-garet. H, la tige à chapeau.
2. Vis montée prête à être taraudée. A, la vis montée. B, la vis pour pousser l'outil. CC, les jumelles. DD, les entretoises d'en-bas. EE, les entretoises d'en-haut. F, la vis de conduit. G, le canon. H, le couffinet de conduit. I, les vis pour le maintenir. K, le couffinet de la vis. L, tourne-à-gauche du levier. M, la tige à chapeau.
3. Sommet de la tige à chapeau. A, la pièce de bois pour la soutenir. B, la tige. C, la clavette. D, la bride. EE, les vis.
4. Clavette de la tige. A, la tête.
5. & 6. Vis de la bride. AA, les vis. BB, les têtes.
7. Bride. AA, les pattes.
8. Couffinet simple de la machine à tarauder les vis. A, le trou de la vis. BB, les languettes. C, le trou de l'outil.
9. Outil. A, le taillant.
10. Vis pour pousser l'outil. A, la tête. B, la vis.
11. Vis pour soutenir le couffinet de conduit. A, la tête. B, la vis.
12. Couffinet de conduit pour la vis. A, le trou taraudé.
13. Clé à vis. A, la clé à vis à tête à chapeau. B, la clé à vis à tête percée.
14. Canon carré. AA, les trous des broches.
15. Outil d'acier à tarauder. A, le taillant.
16. Vis pour pousser l'outil. A, la tête. B, la vis.
17. Vis de conduit. A, la tête. B, la vis. C, la tige. D, le trou pour placer l'outil.
18. Tige à chapeau montée sur la vis. A, la tige. B, la clavette. C, la clé à chapeau. D, la tête de la vis. E, la vis. F, le quarré qui s'ajuste dans le canon.
19. Boîte d'étai. A, le canon. B, le vase.
20. Couffinet de conduit pour la boîte, A, le trou taraudé. BB, les languettes.
21. Tourne-à-gauche. A, la clé. BB, les branches.
22. Nue des jumelles de la machine. A, le T. B, la feuillure. C, le trou de la vis du pouffoir. DD, les trous des entretoises d'en-haut. E, la tige. F, la croix. G, le trou de la vis à maintenir le couffinet de conduit ou la boîte. HH, les trous des entretoises d'en-bas. II, les piés. KK, les pattes.
23. & 24. Entretoises d'en-haut. AA, les entretoises. BB, &c. les vis. CC, &c. les écrous.
25. & 26. Entretoises d'en-bas. AA, les entretoises. BB, &c. les vis. CC, &c. les écrous.
27. & 28. Vis en bois à tête à chapeau pour arrêter la machine sur le plancher. A A, les vis. BB, les têtes.

Fabrique des étaux, contenant deux Planches.

P L A N C H E I^{ere}.

La vignette représente l'intérieur d'une boutique de taillandier & différentes opérations.

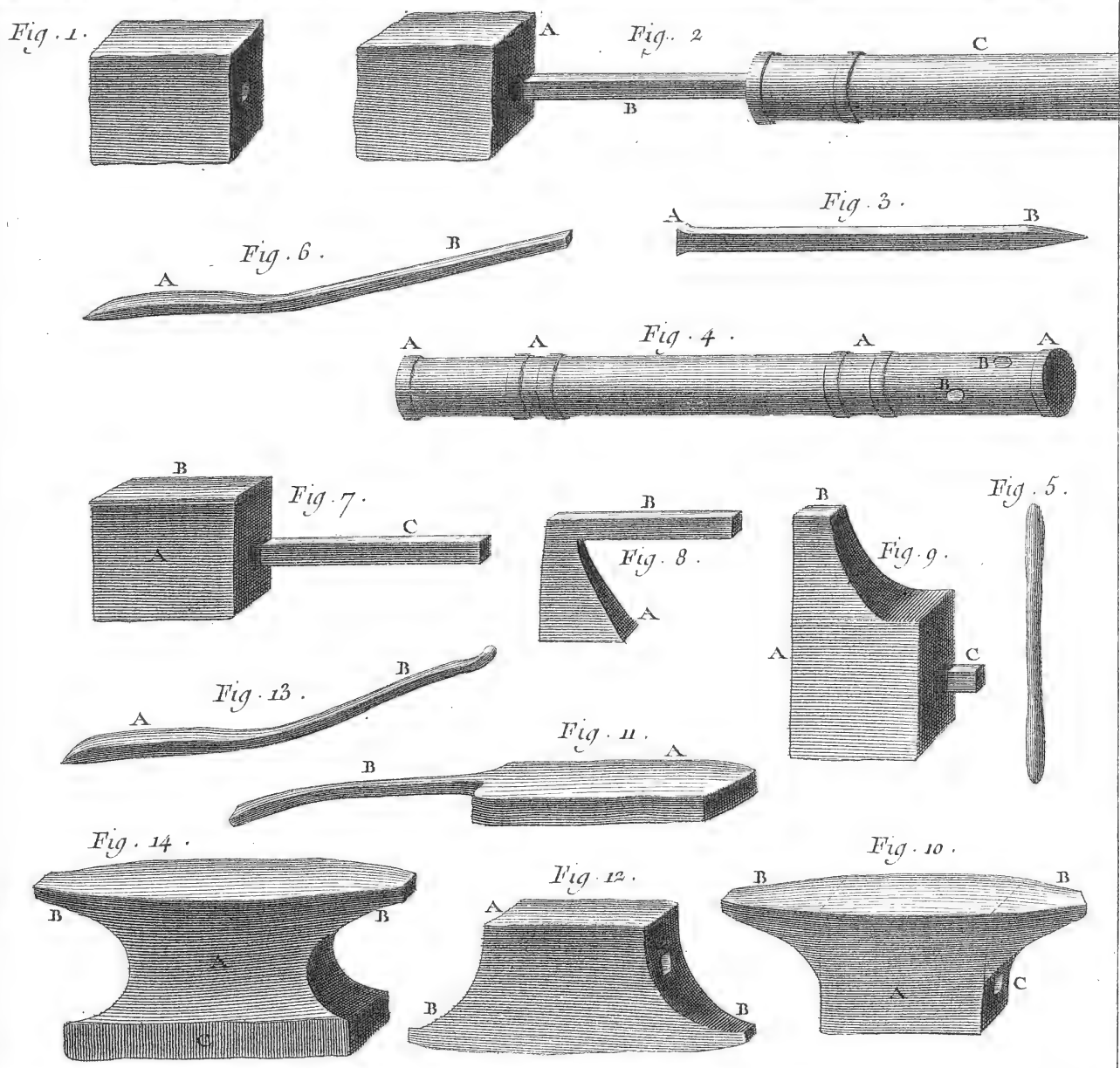
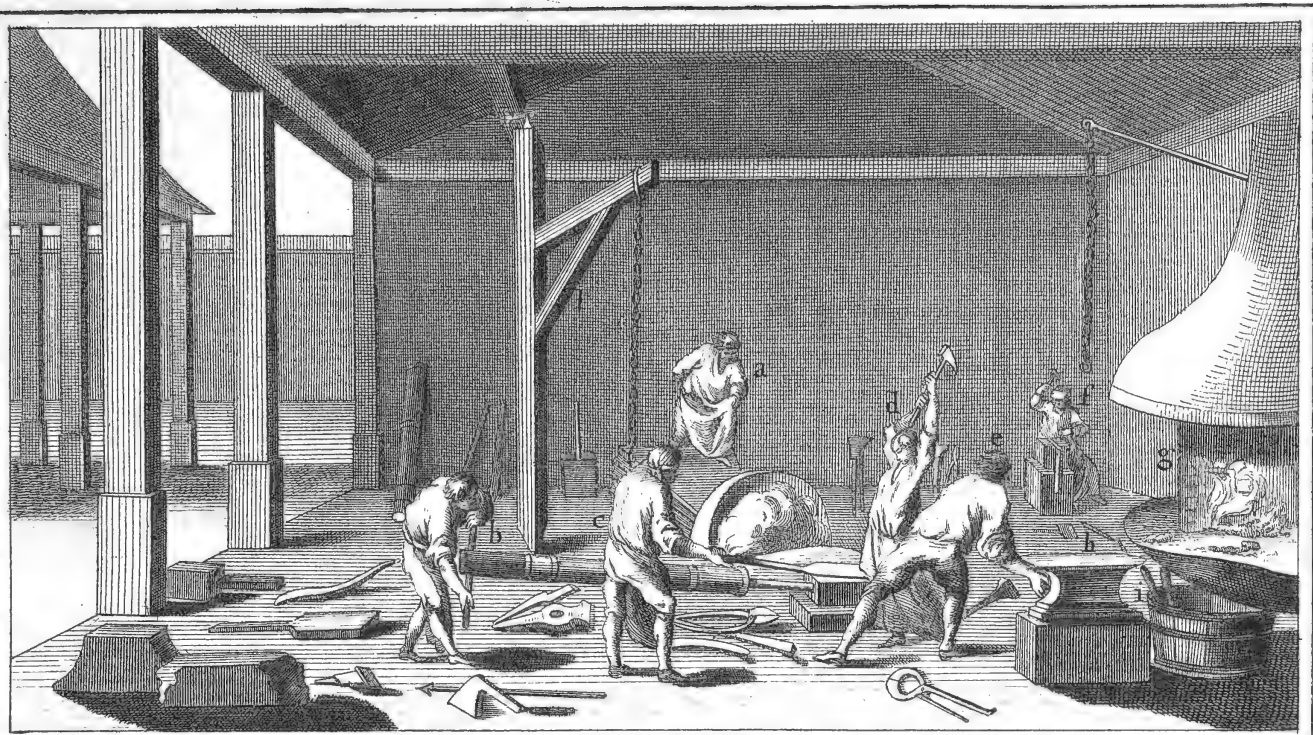
- Fig. 1. Ouvrier qui marque une vis, c'est-à-dire qu'avec un ciseau ou burin il trace sur le corps de la vis à-travers le papier rayé les filets de la vis.
2. Forgeron qui fait chauffer à la forge un outil qu'il veut tremper.
3. Ouvrier qui forme à la machine le filet d'une vis d'étai.
4. Tourneur qui fait sur le tour une vis de presse.
5. Ouvrier qui tourne la roue dont l'axe est armé d'une manivelle double, aux coudes de laquelle la corde qui passe sur la poulie *m*, est attachée, en sorte que la pièce d'ouvrage tourne & retourne sur elle-même en même tems que les clavettes de la poupée à clavettes l'obligent d'avancer & de reculer à chaque révolution d'une quantité égale à la distance qui est entre les pas de la vis.

Bas de la Planche.

- Fig. 1. Représentation perspective & plus en grand de l'affutage de la fig. 4.
2. La poupée à clavette dont la partie antérieure est supposée retranchée; ce que les hachures obliques font connoître pour laisser voir les mortaises dans lesquelles passent les clavettes.
3. Q, la poulie. M, la boîte. M 2, la virole. V 2, les couffinets.
4. L'arbre guide. R, portée quarrée à laquelle s'applique la poulie. R 2, écrou à six pans qui la retient en place.
5. Vis de presse entièrement achevée.
6. Manivelle double qui s'adapte à l'axe de la roue, fig. 5. de la vignette; la boîte Z reçoit le quarré de l'arbre de la roue, & le tourillon *u* repose sur un poteau vertical. *x y* mouffes auxquelles la corde qui passe sur la poulie montée sur l'ouvrage vient s'attacher.
7. Autre vis de presse. *z*, vis avant que le filet en soit formé. *z* 2, la même vis entièrement achevée.
8. Deux outils. *t*, bec-d'âne. *u*, grain-d'orge.
9. Clavettes.
10. Peignes droits & de côté.

P L A N C H E II.

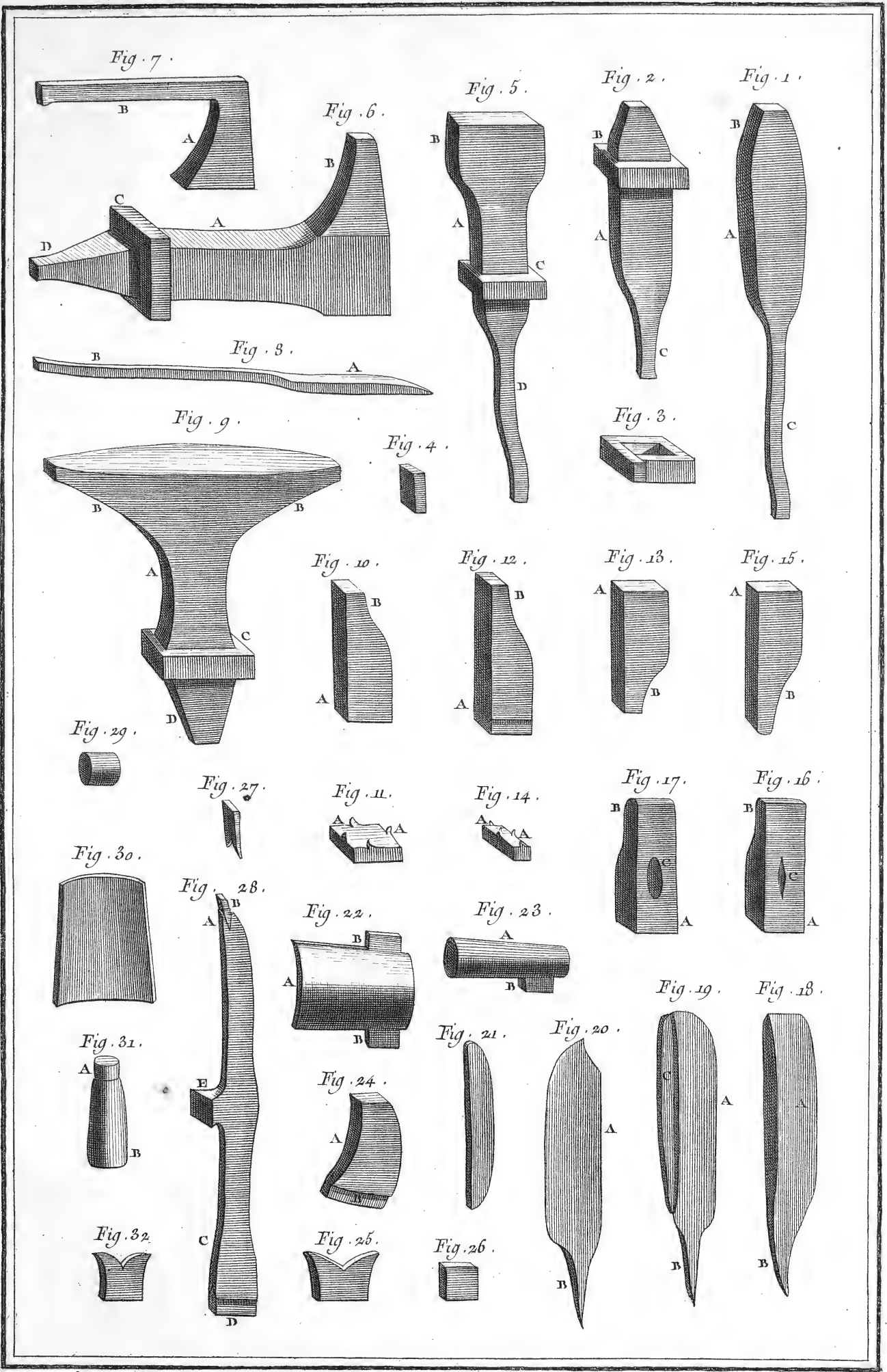
- Fig. 11. Représentation perspective & plus en grand de l'affutage de la fig. 3. de la vignette; le porte-outil est fixé sur le banc par un T: *f* à vis, au lieu d'une clavette, comme il est dit dans l'article.
12. Les deux poupées à lunette traversées par une vis d'étai; à côté est l'arbre *g f* qui sert de guide.
13. Différentes vues perspectives du porte-outil.
14. Deux papiers rayés pour coler sur un cylindre que l'on veut former en vis. Le premier qui est entouré de chiffres, est pour former une vis à simple filet à gauche, & le second rempli de lettres; est pour former une vis à droite: dans l'un & l'autre, les bandes colorées doivent se rejoindre lorsque le papier est colé sur le cylindre, de manière que la ligne *a c* joigne la ligne *b d*; ce qui fait que les bandes *e, f, g, h, k, l*, ne forment plus qu'une seule hélice suivant laquelle on creuse les entre-filets de la vis.
15. Elle fait voir, à commencer à A 2 & A 3 & finir à A 8, la suite des chaudes & les différents états par où passe une vis d'étai avant d'être achevée.
16. Dans l'article cité fig. 6. on voit les deux jumelles séparées l'une de l'autre.
17. Aussi cité 7. Etai complet garni de toutes ses pièces.
18. Elle fait voir la suite des chaudes & les différentes pièces qui composent une boîte d'étai à filet brasé.
19. Autre bride pour fixer l'étai à l'établi.



Lucotte Del.

Benard Fecit.

Taillanderie, Maniere de faire les Enclumes.



Lacotte Del.

Bernard Fecit

Taillanderie, Maniere de faire les Bigornes, Marteaux, Serpes &c.

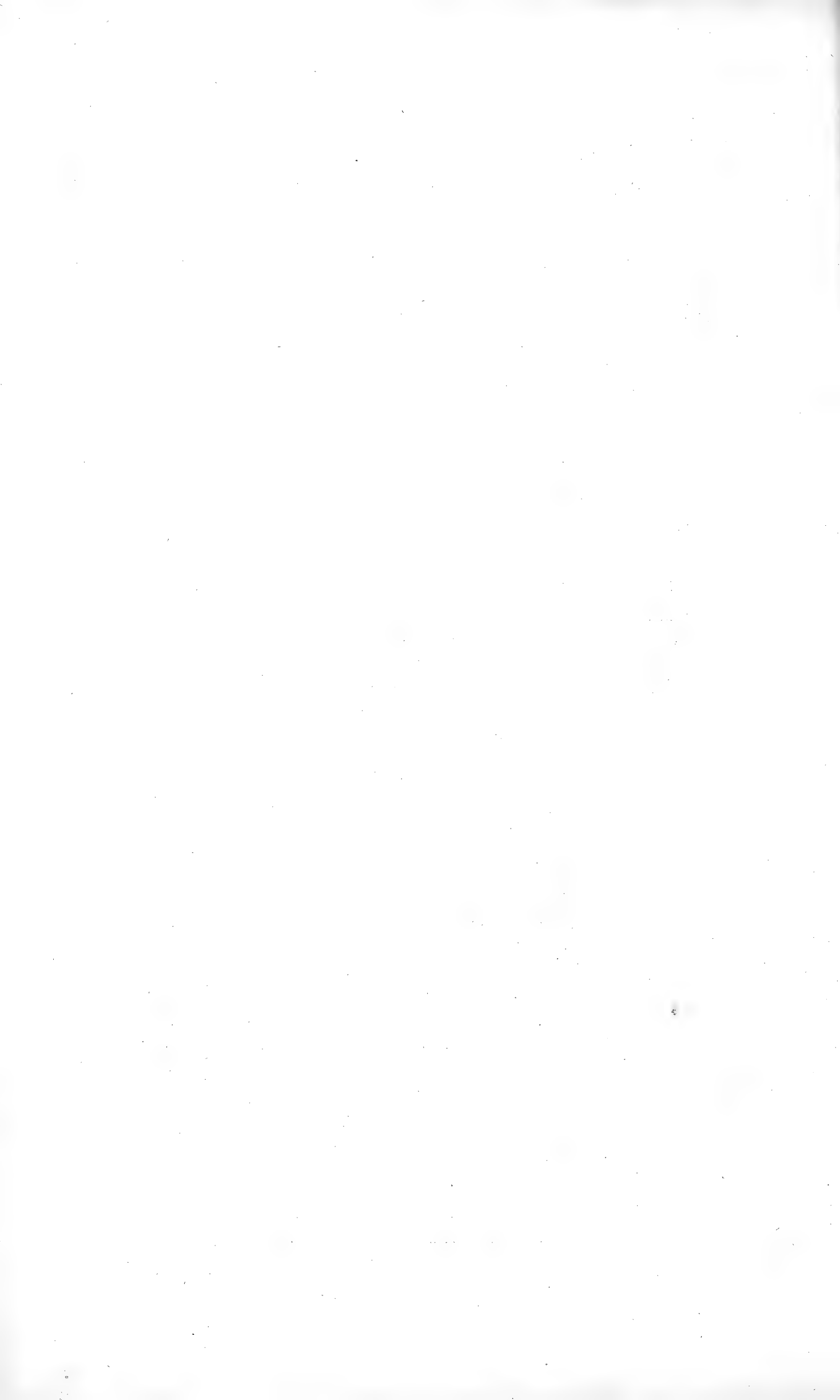


Fig. 8.

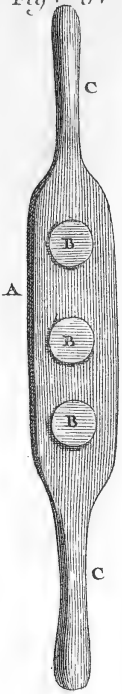


Fig. 7.



Fig. 5.



Fig. 4.

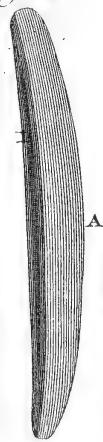


Fig. 3.



Fig. 2.



Fig. 1.



Fig. 6.



Fig. 10.



Fig. 11.



Fig. 12.



Fig. 13.

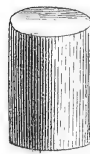


Fig. 16.

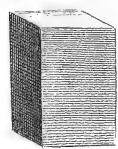


Fig. 9.



Fig. 19.

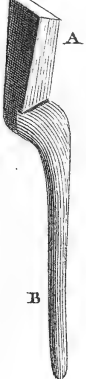


Fig. 20.

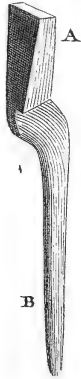


Fig. 22.



Fig. 23.



Fig. 24.



Fig. 14.



Fig. 17.



Fig. 18.

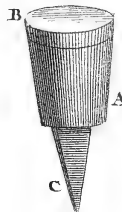


Fig. 15.

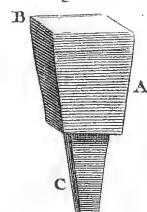


Fig. 21.



Fig. 29.

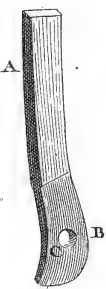


Fig. 28.

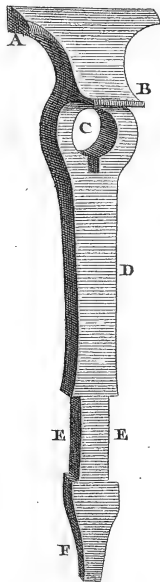


Fig. 27.

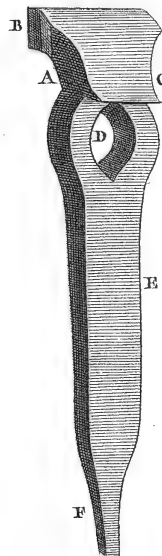


Fig. 26.

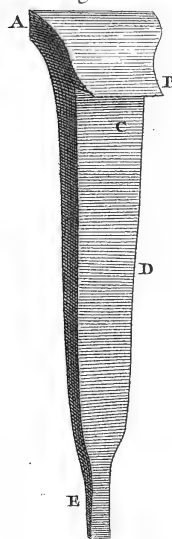


Fig. 25.

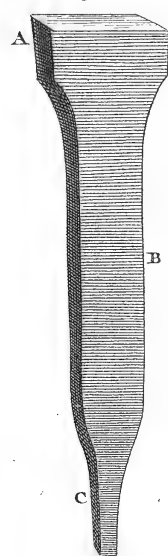


Fig. 30.



Fig. 32.

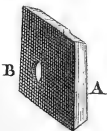
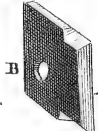


Fig. 31.



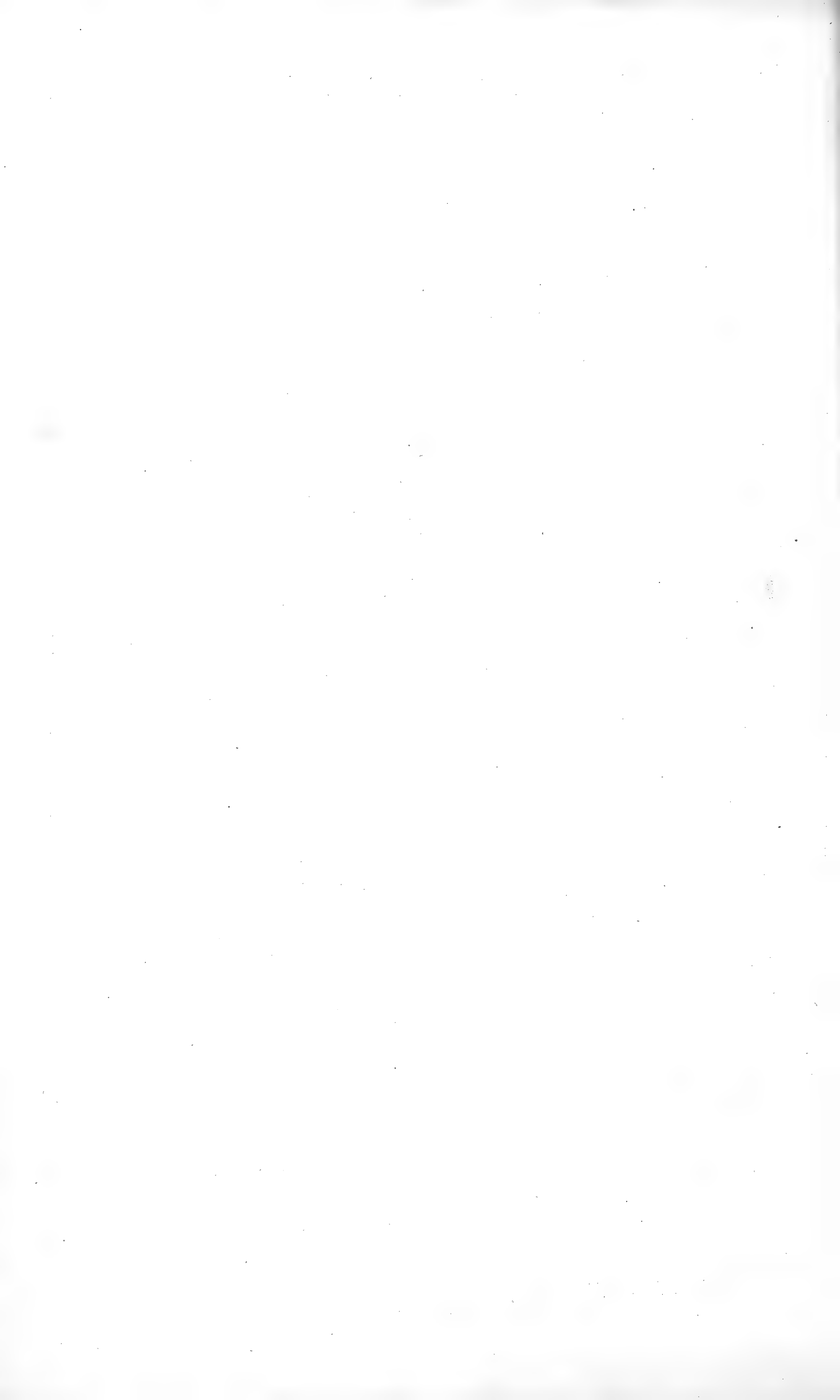


Fig. 6.



Fig. 5.

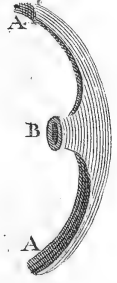


Fig. 4.

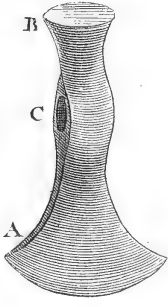


Fig. 3.



Fig. 2.

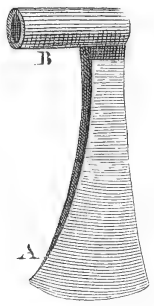


Fig. 1.

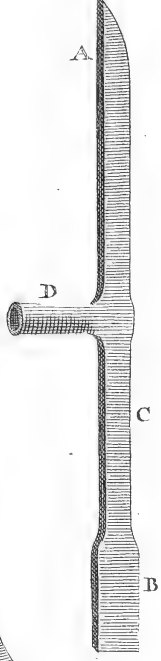


Fig. 7.



Fig. 8.



Fig. 9.

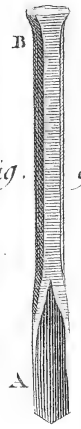


Fig. 10.

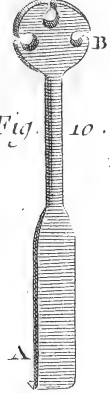


Fig. 11.

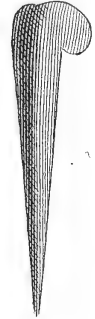


Fig. 12.

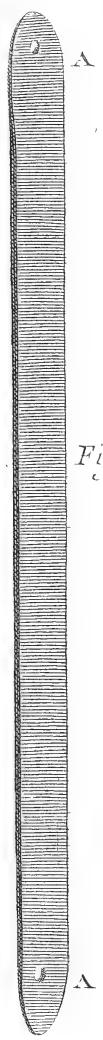
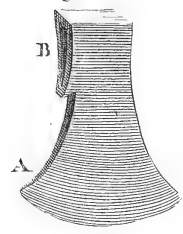


Fig. 13.

Fig. 19.

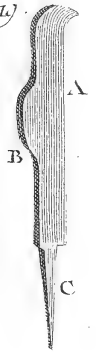


Fig. 18.

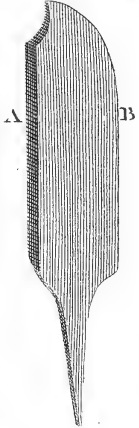


Fig. 17.



Fig. 16.

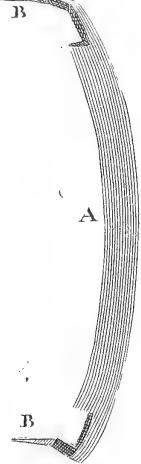


Fig. 15.

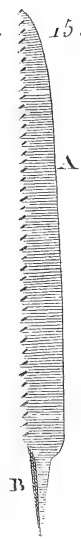


Fig. 14.



Fig. 20.

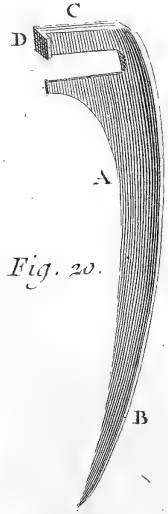


Fig. 21.



Fig. 22.

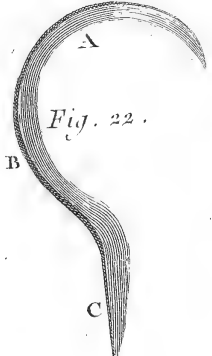


Fig. 23.

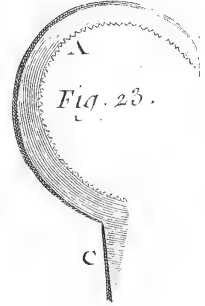
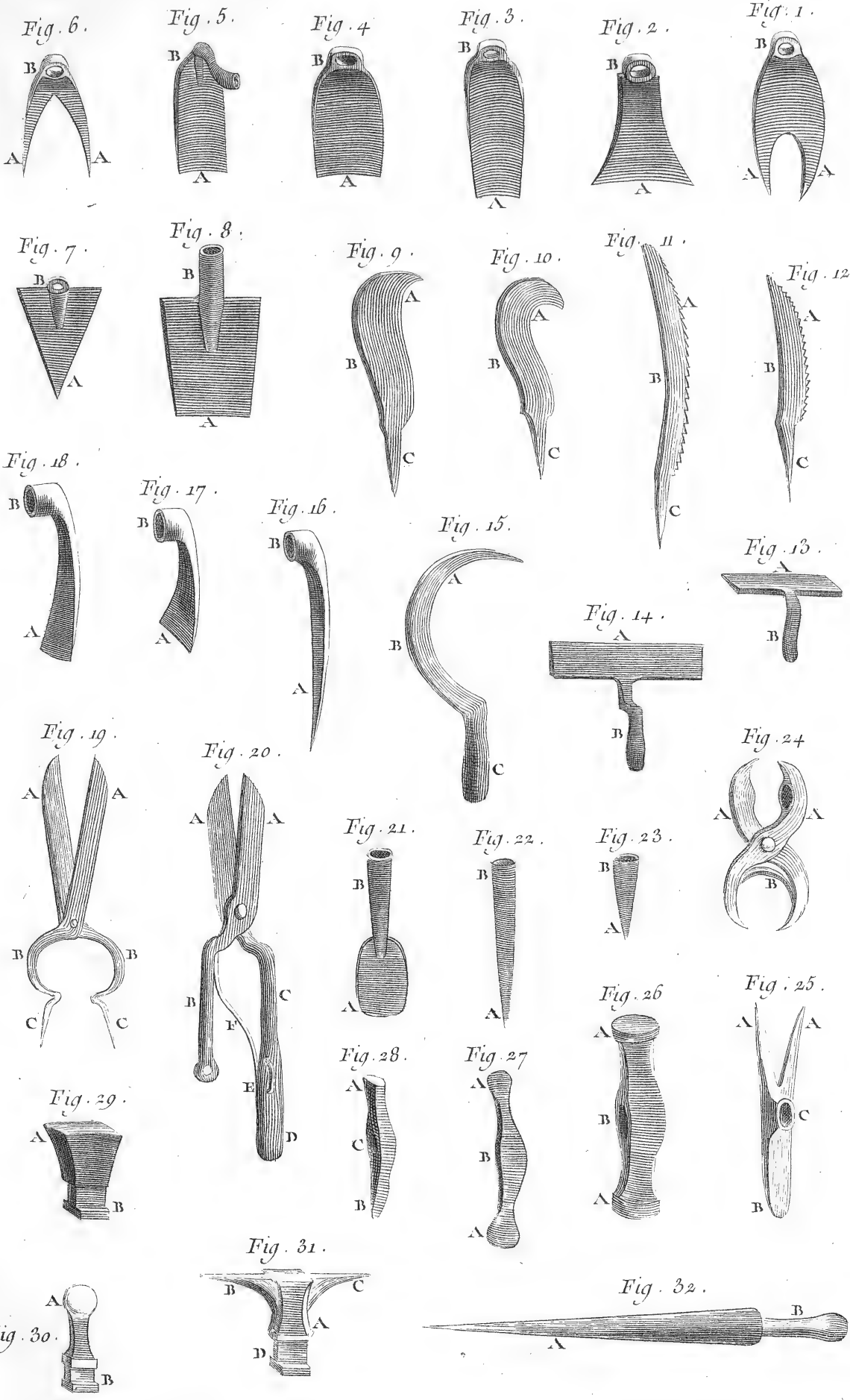


Fig. 24.

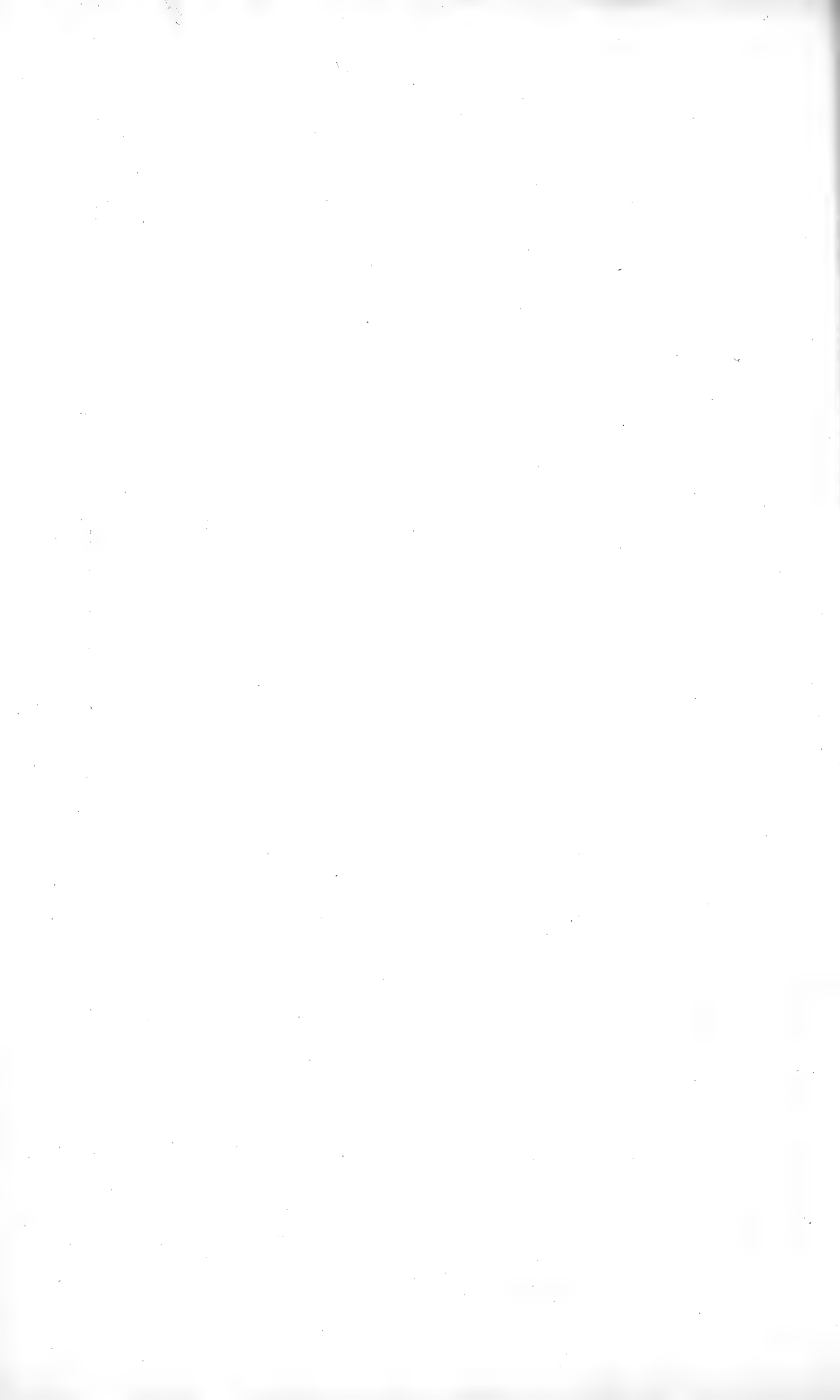


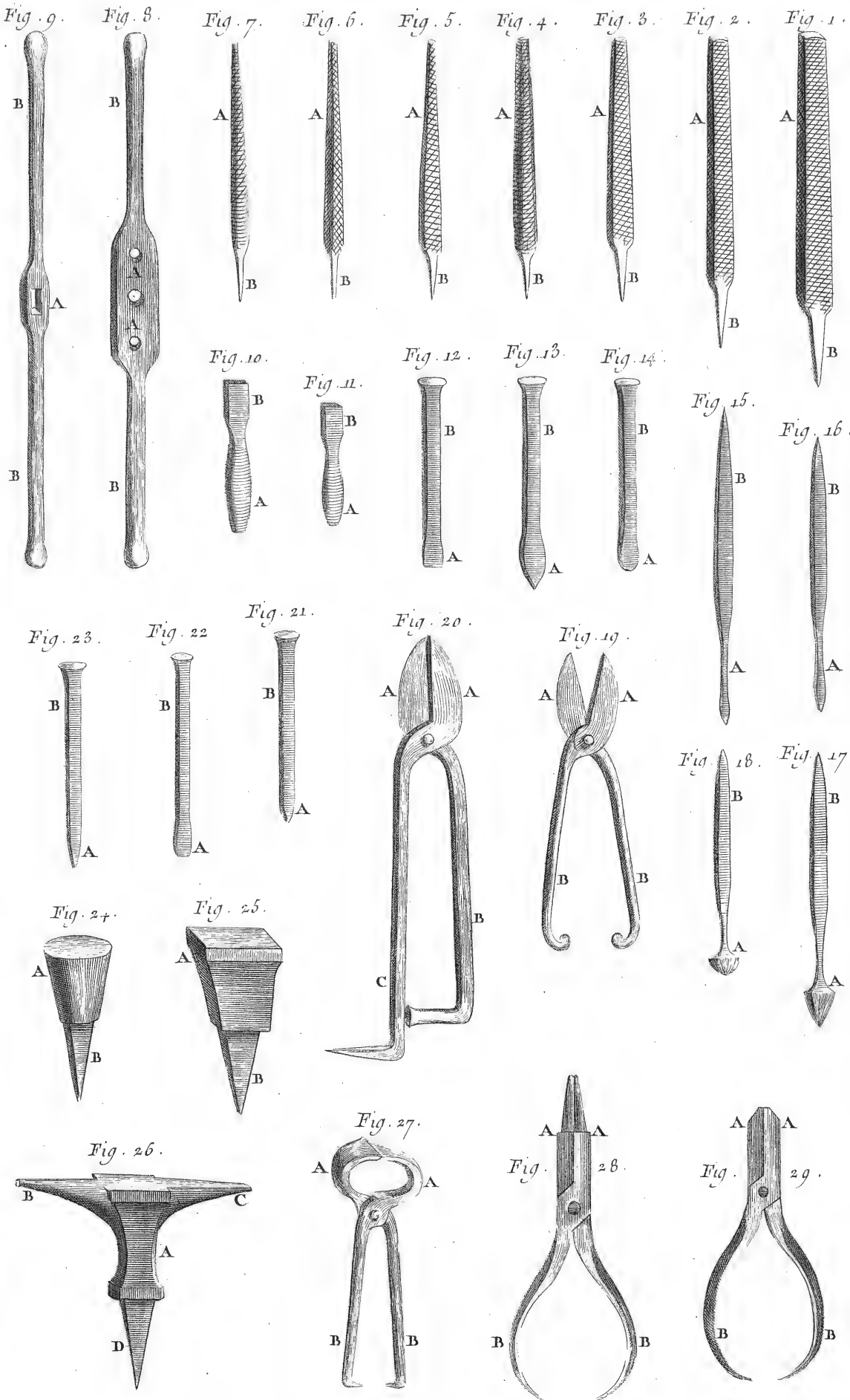


Toucolle Del.

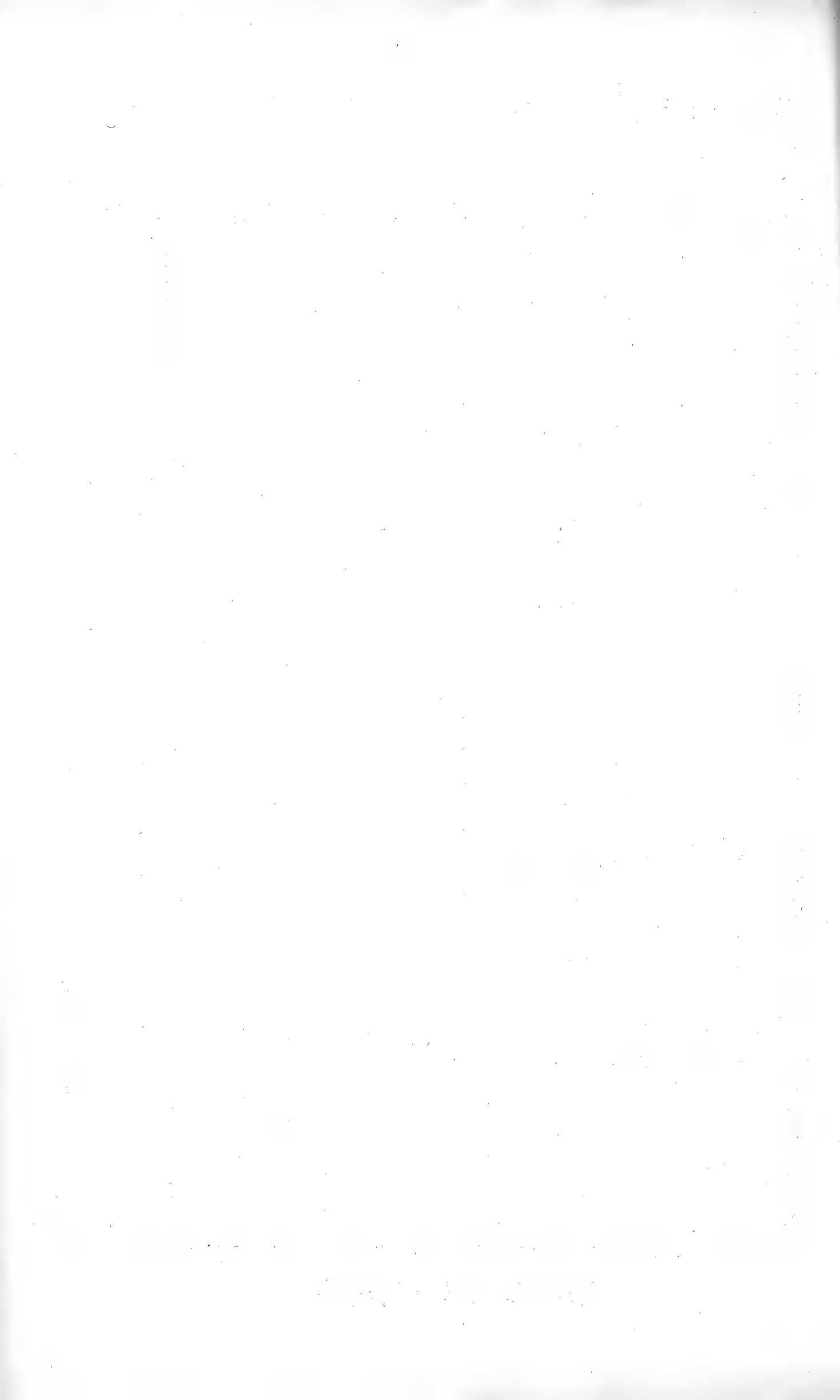
Bernard Fecit

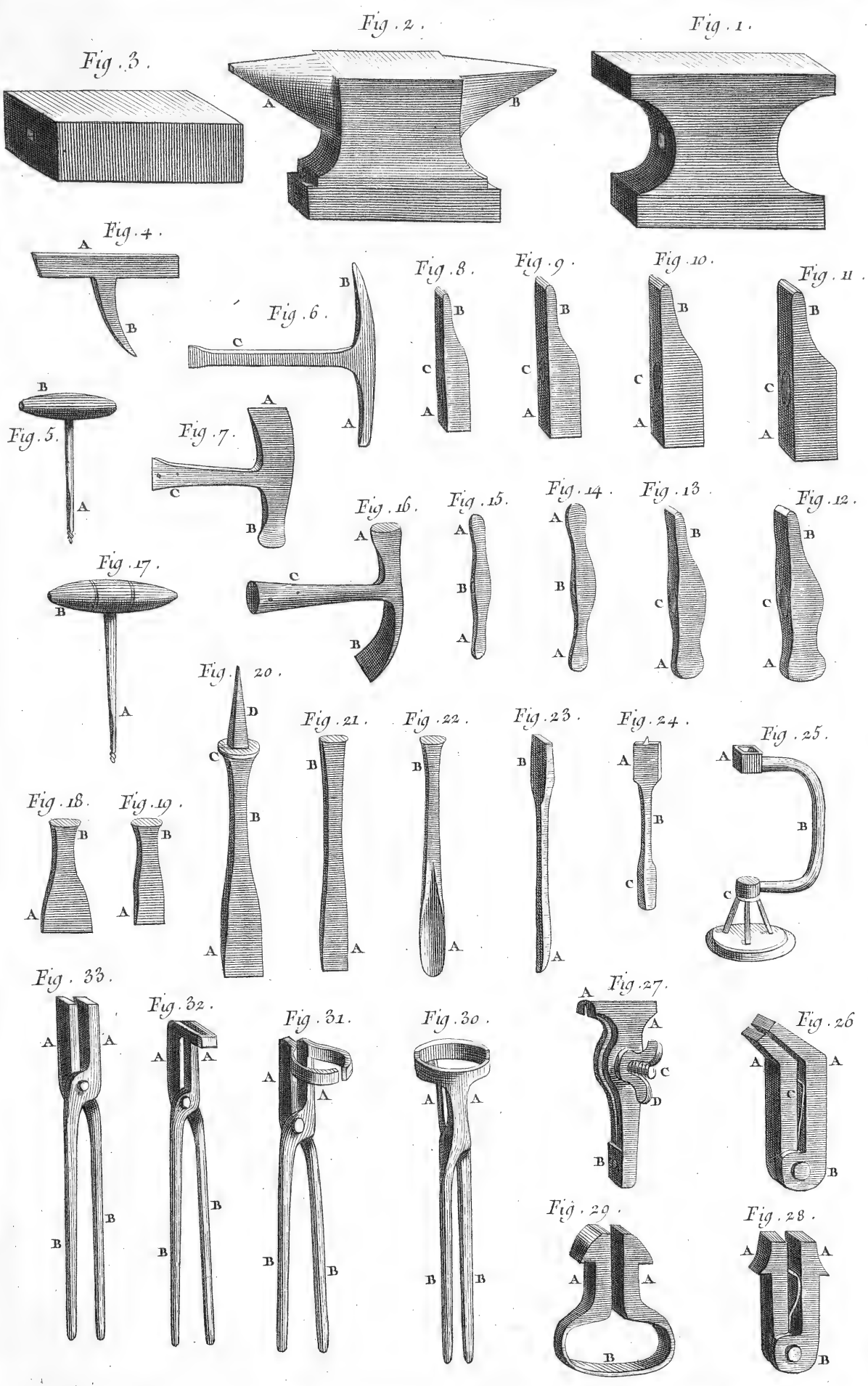
Taillanderie, œuvres Blanches.



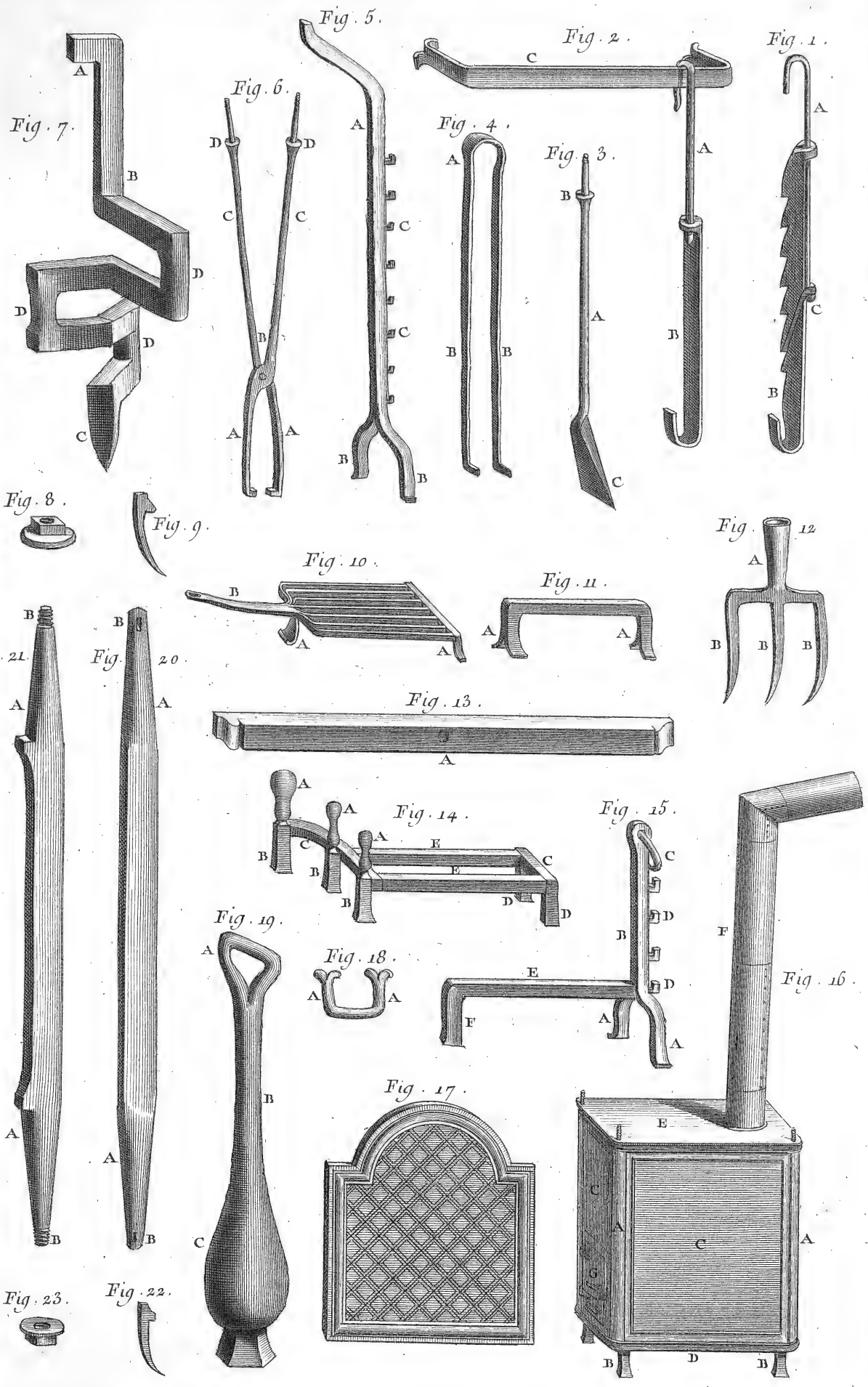


Taillanderie, Vrillerie.

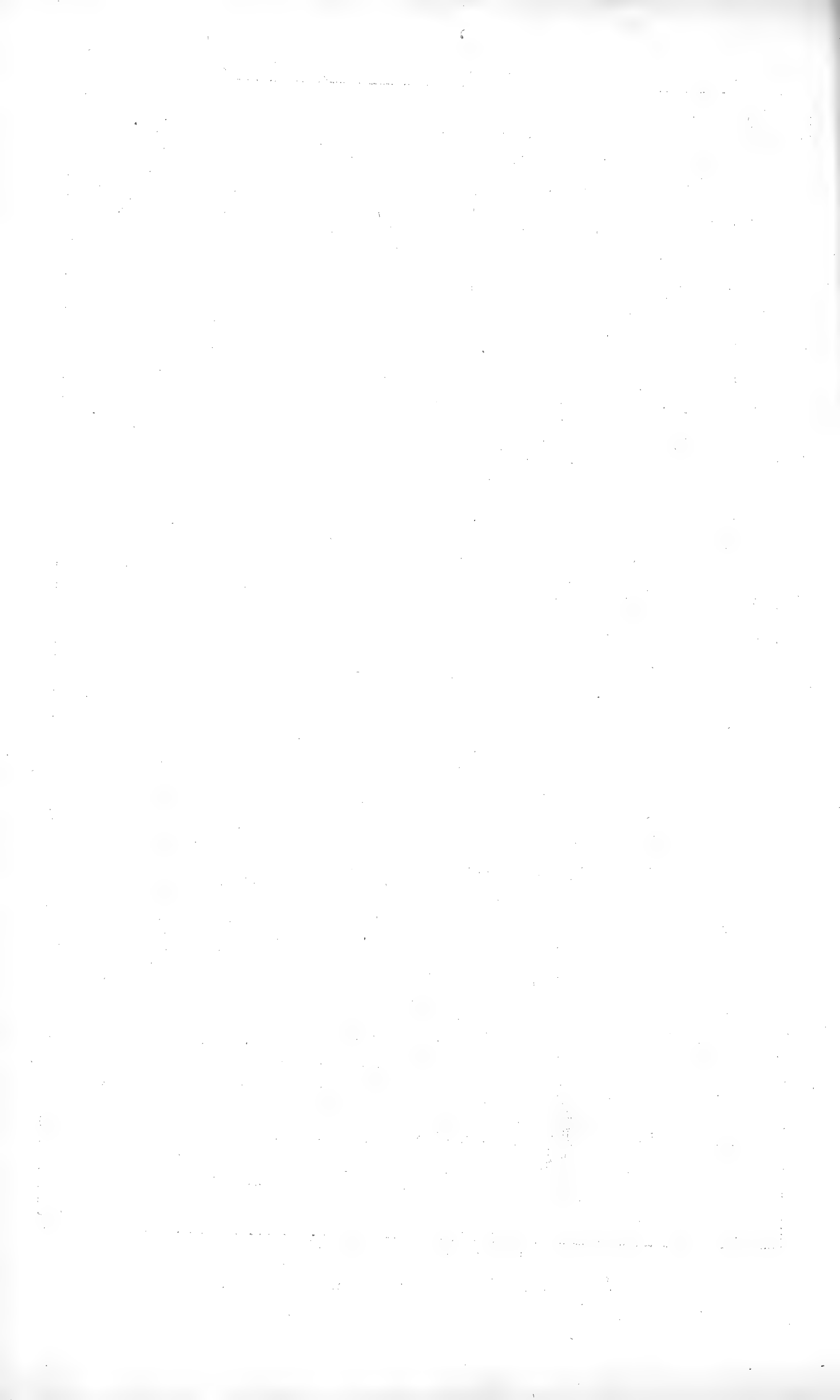


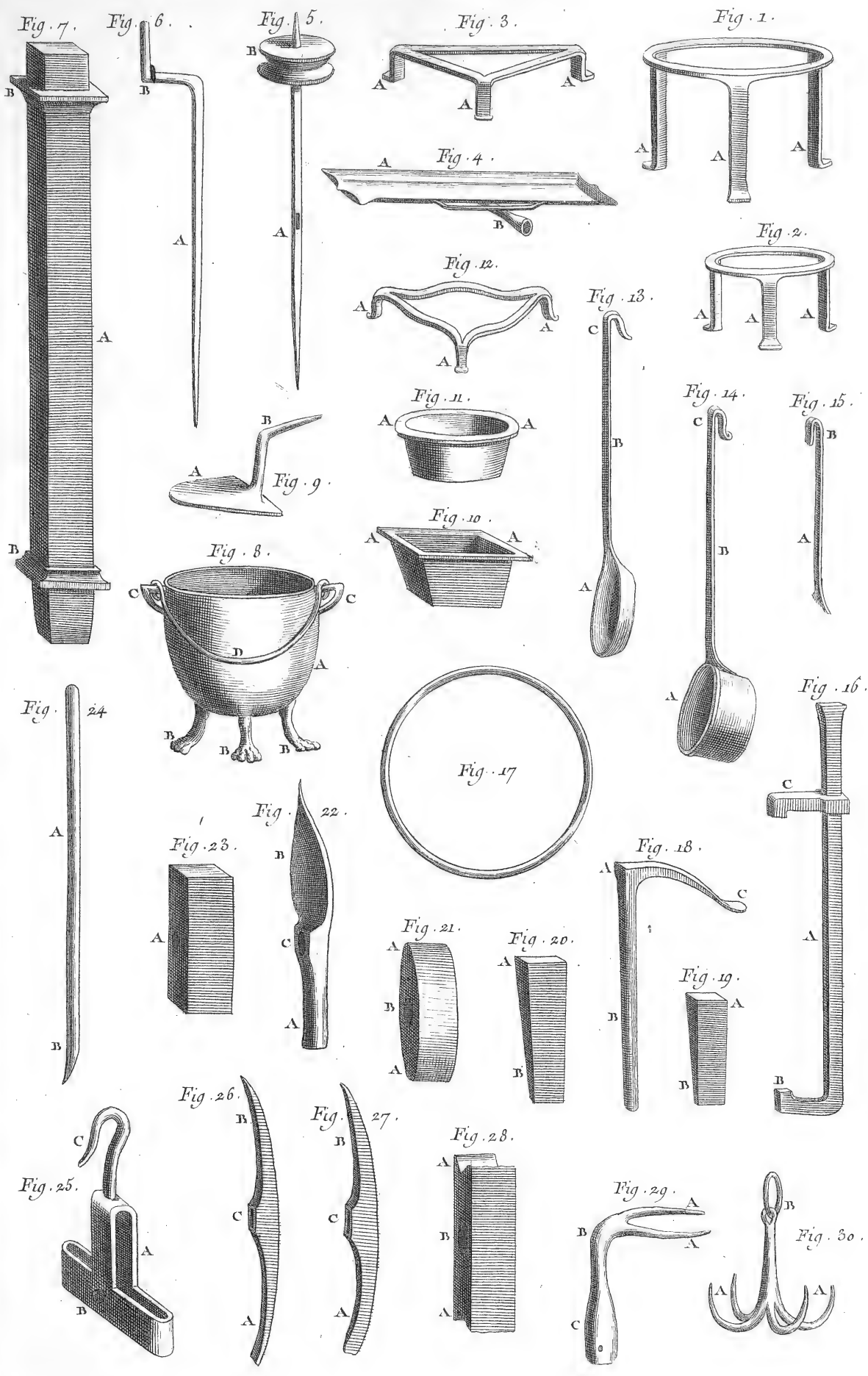


Taillanderie Vrillerie.



Taillanderie, Grosserie

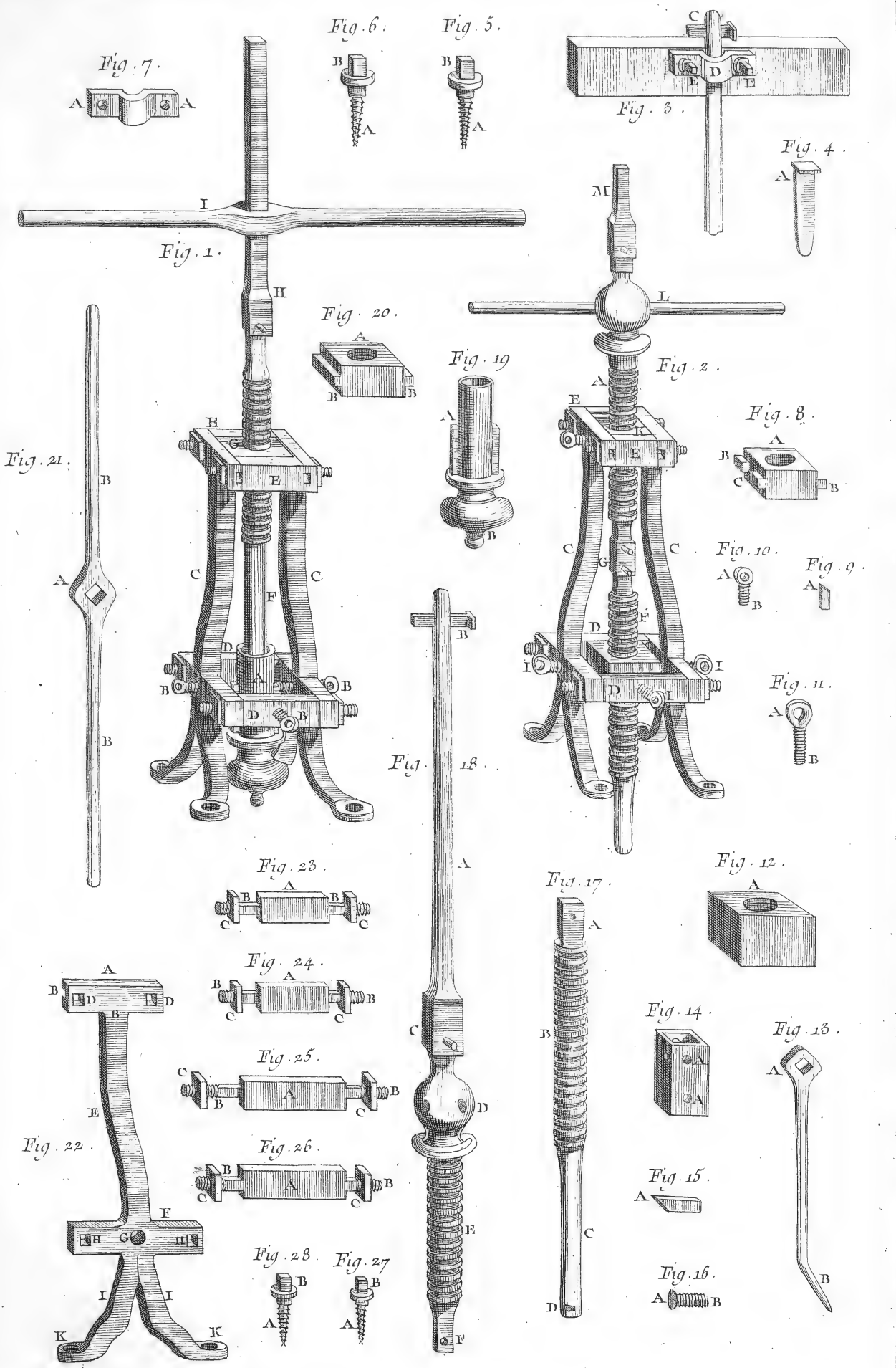




Lucotte Del.

Benard Fecit.

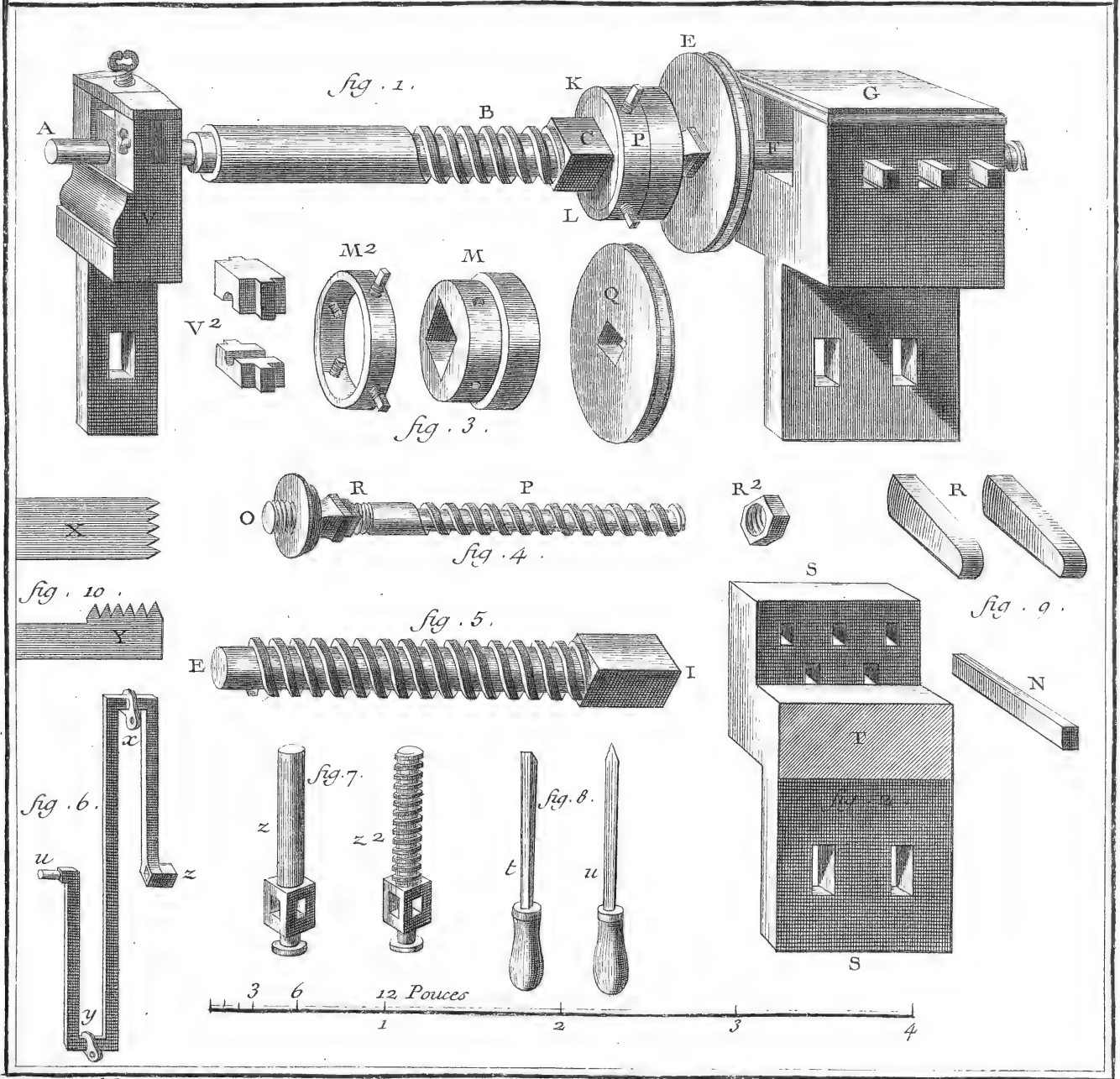
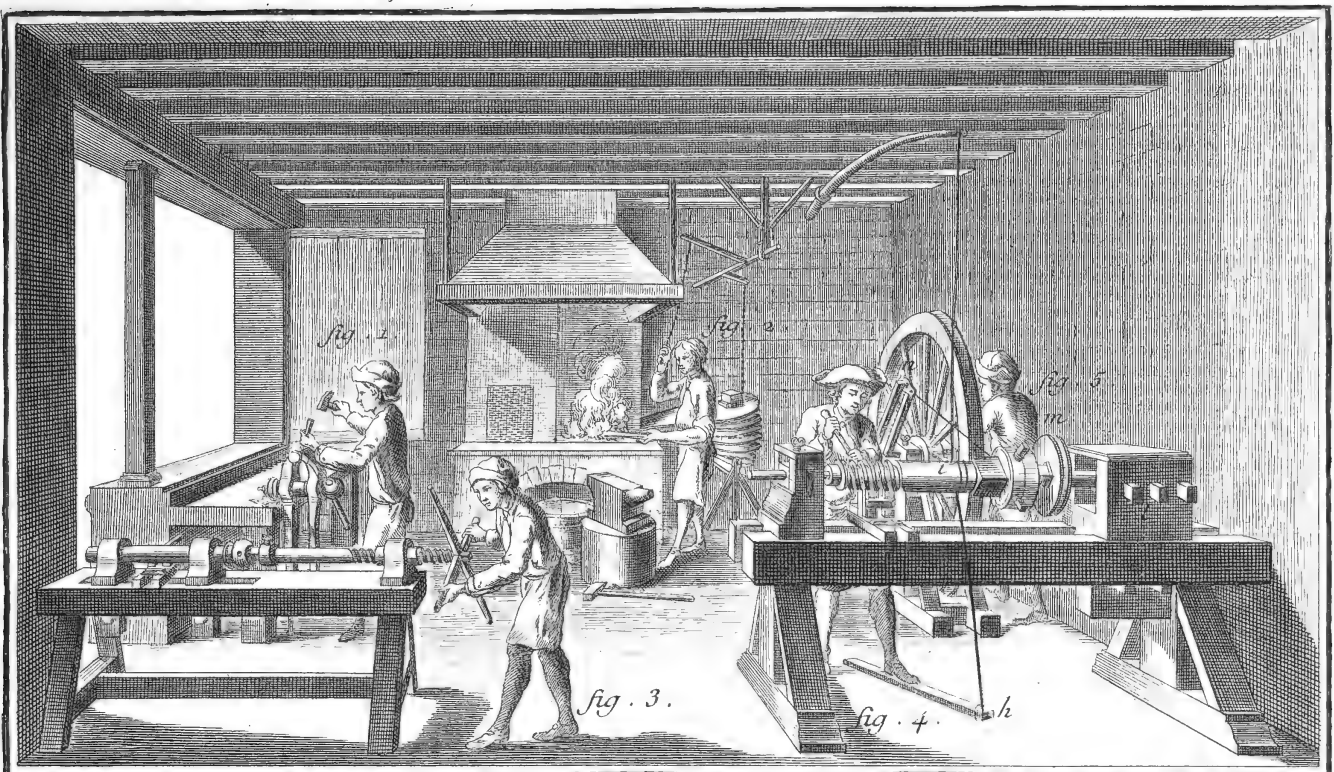
Taillanderie, Grosserie.



Incolte Del.

Benard Fecit

Taillanderie, Machine à Tarrauder les Boîtes et Vis d'Etau



Cousvler del

Benard fecit.

Taillanderie, Fabrique des Etaux.

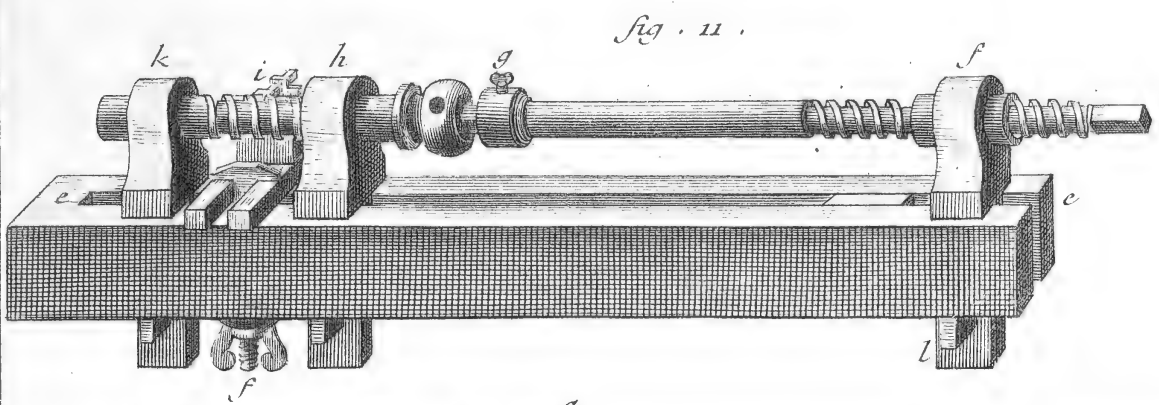


fig. 11.

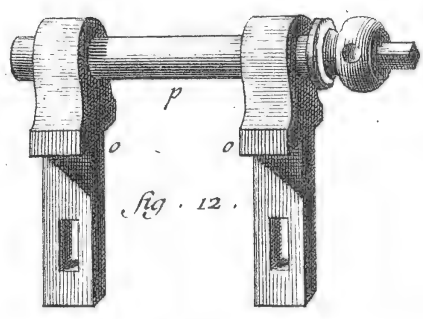


fig. 12.

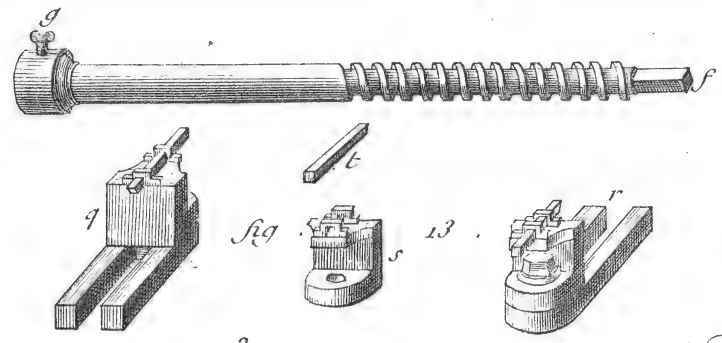


fig. 13.

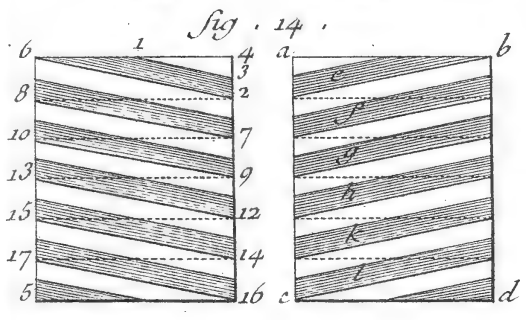


fig. 14.

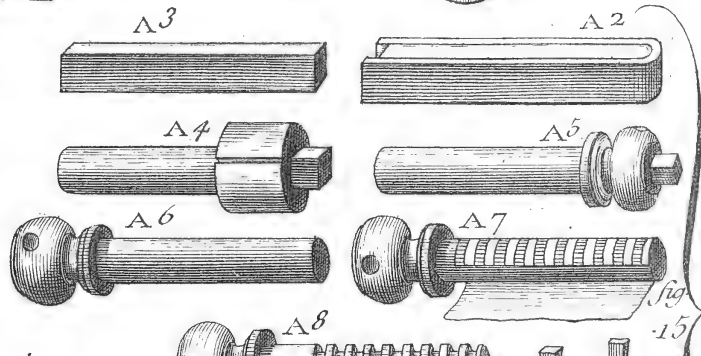


fig. 15.

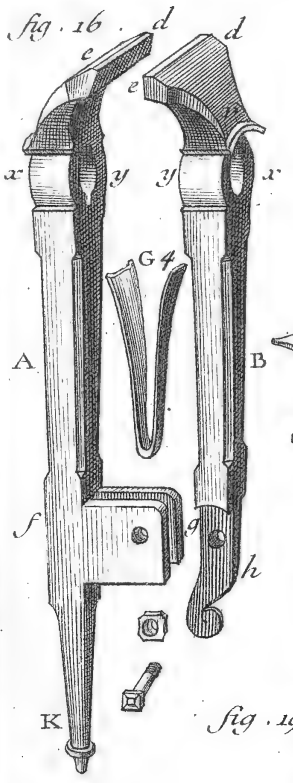


fig. 16.

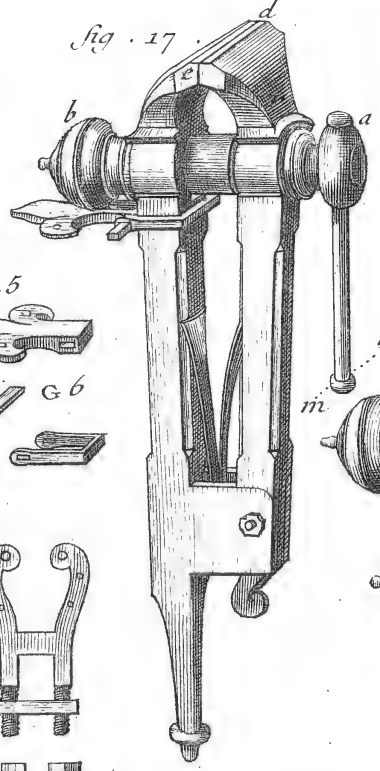


fig. 17.

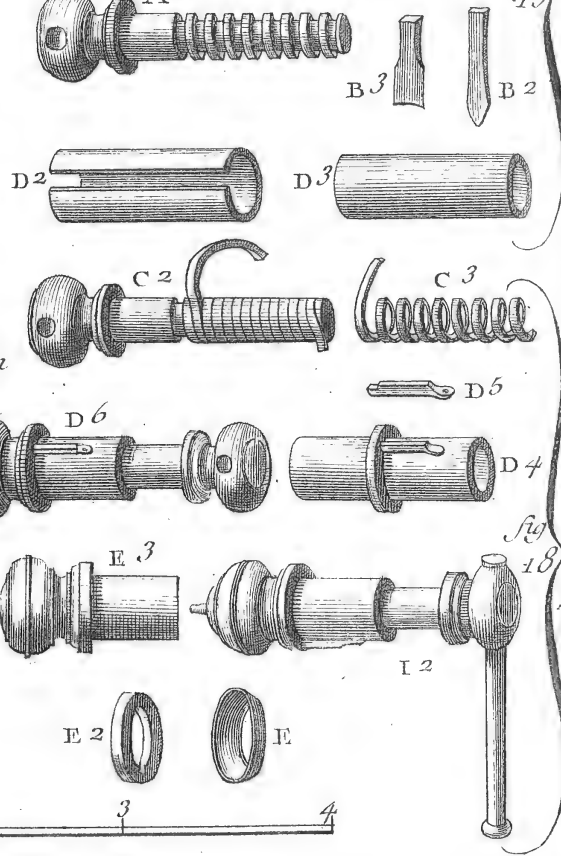


fig. 18.

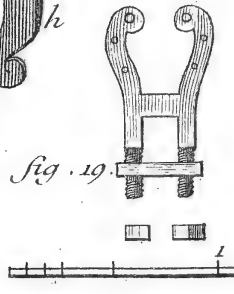


fig. 19.



Taillanderie, suite de la fabrique des Etau.

TAILLEUR D'HABITS ET TAILLEUR DE CORPS,

CONTENANT VINGT-QUATRE PLANCHES.

PLANCHE I^{re}.

LE haut de cette Planche représente un atelier de tailleur, où plusieurs ouvriers sont occupés; les uns en *a* & en *b*, à coudre & joindre des étoffes; un autre en *c*, à prendre mesure; & un autre en *d*, à couper.

- Fig. 1.* Porte-chandelier. A, le chandelier. BB, les cases propres à contenir les fils, aiguilles, cire, &c. & tous autres ustensiles. C, tiroir.
 2. Grands ciseaux. AA, les mords. BB, les anneaux.
 3. Ciseaux moyens. AA, les mords. BB, les anneaux.
 4. Petits ciseaux. AA, les mords. BB, les anneaux.
 5. Chandelier. A, le pié. B, la bobèche.

PLANCHE II.

- Fig. 1.* Craquette plate propre à passer les boutonnières. A, le fer. B, la fente pour les boutonnières. C, le manche.
 2. Craquette triangulaire. A, le fer. B, la fente. C, le manche.
 3. Poinçon aigu pour faire des trous dans l'étoffe. A, le poinçon. B, l'anneau.
 4. Poinçon camus. A, le poinçon. B, l'anneau.
 5. 6. & 7. Aiguilles de différentes grosseurs. AAA, les têtes. BBB, les pointes.
 8. Filier dégarni. A, le filier. B, l'étui; il sert à contenir le fil.
 9. Filier garni. A, le filier garni de fil ou de soie. B, l'étui.
 10. Dé fermé.
 11. Dé ouvert.
 12. Grand carreau, espèce de fer à repasser. A, le carreau. B, le manche.
 13. Petit carreau. A, le carreau. B, le manche.
 14. Chanteau, morceau d'étoffe qui prend différentes formes selon les places qu'il doit occuper dans un habit, lorsque cette étoffe n'est point assez étendue.
 15. Patira, plusieurs listeres réunies & cousues ensemble formant une espèce d'étoffe sur laquelle on unit les galons.
 16. Petit billot pour aplatiser les coutures tournantes.
 17. Passe-carreau destiné au même usage.
 18. Poids pour mettre les étoffes en presse & leur donner les bons plis. AA, les cerces. B, le poids. C, l'anneau.

PLANCHE III.

- Fig. 1.* Morceau de craie pour tracer sur les étoffes.
 2. & 3. Cheveux de fil & de soie.
 4. & 5. Soies & fils en plotes.
 6. & 7. Fil ou soie coupés par aiguillées, le premier natté, & le second enveloppé de papier.
 8. Marquoir. A, la pointe. B, le manche.
 9. Pouffoir. A, les pointes. B, le manche.
 10. Porte-feuille rempli d'échantillons d'étoffe que l'on porte en ville. AA, les échantillons.
 11. Tableau d'échantillons. AA, les boucles pour le suspendre dans l'atelier. BB, les échantillons.
 12. Etabli du tailleur. AA, la table. BBB, les piés. CCC, les rideaux.
 13. & 14. Tréteaux de l'établi. AA, les piés. BB, les traverses. CC, les barres. DD, les supports.

PLANCHE IV.

- Fig. 1.* Rouleau de drap de cinq quarts de largeur, sur lequel sont tracées quelques pièces d'un habillement. Comme l'étoffe est toujours doublée l'en-droit en-dedans & l'envers en-dehors, il n'est besoin que de tracer une seule pièce pour avoir l'autre dans celui qui lui est opposé. A, devant d'habit. B, devant de culotte. C, derrière d'habit. D, derrière de culotte. E, dessus de manche. F, dessous de manche. G, patte de poche. H, chanteau. II, rouleau de bois sur lequel on roule quelquefois l'étoffe. K, l'étoffe.
 2. Rouleau d'étoffe unie brodée ou non brodée en soie, or ou argent, de demi-aune de largeur, sur lequel sont tracées des pièces d'habit. L'étoffe étant simple, il faut prendre en longueur ce qu'on ne peut prendre en largeur. AA, devants d'habit. BB, dessous de manche. C, portion de derrière d'habit. DD, rouleau de bois, sur lequel on roule quelquefois l'étoffe avec papier sur l'endroit lorsqu'elle est de prix. E, l'étoffe.
 3. Mesure d'habit. AAA, moitié de la grosseur du corps par en-haut. AAB, moitié de la grosseur du corps au milieu. AAC, moitié de la grosseur du corps à la ceinture. AAD, moitié de la grosseur du bras proche l'épaule. AA E, moitié de la grosseur du bras proche le coude. AAF, largeur de la demi-carrure par-devant. AAG, largeur de la demi-carrure par-derrière. AAH, longueur de la manche jusqu'au coude. AA I, longueur totale de la manche jusqu'au poignet. AA K, longueur de la taille. AA L, longueur du derrière. AAM, longueur du devant.
 4. Mesure de veste. AAA, moitié de la grosseur du corps à l'estomac. AAB, moitié de la grosseur du corps au ventre. AAC, moitié de la grosseur du corps à la ceinture. AAD, longueur de la taille. AA E, longueur de la veste.
 5. Mesure de culotte. AAA, moitié de la grosseur du haut de la cuisse. AAB, moitié de la grosseur du milieu de la cuisse. AAC, moitié de la grosseur du genou. AAD, longueur de la culotte. AA E, moitié de la ceinture.
 6. Aune vue d'un côté, divisée par tiers, demi-tiers; douzième & vingt-quatrième. C'est ainsi qu'on nomme les divisions & subdivisions en fait d'ainage.
 7. La même aune vue de l'autre côté, divisée par moitié, quart, demi-quart & seizième, divisions & subdivisions convenues en fait d'ainage.

PLANCHE V.

- Fig. 1.* Habit. A, la taille. B, la basque. C, les plis. D, la patte. E, la manche.
 2. Veste. A, la taille. B, la basque de devant. C, la basque de derrière. D, la patte. E, la manche.
 3. Culotte. AA, les devants. B, la ceinture. CC, les poches. DD, les jarretières.
 4. Culotte à pont ou à la bavaroise. AA, les devants. B, la ceinture. CC, les poches. D, le pont. EE, les jarretières.
 5. Soutanne. AA, la soutanne. BB, les manches. C, le collet.
 6. Manteau long d'abbé. A, le manteau. B, le collet.
 7. Manteau court d'abbé. A, le manteau. B, le collet.
 8. Redingotte. AA, la taille. BB, les manches. C, le collet.

9. Robe de chambre. A, la robe. B, la manche.
 10. Robe de palais. A, la robe. B, la manche.
 11. Gillet ou petite veste sans basques. A, la taille. B, la manche.
 12. Fraque, espee d'habit de nouveau genre. A, la taille. B, la basque. C, les plis. D, la poche. E, la manche. F, le collet.

P L A N C H E V I.

Pieces detaillées d'un habit.

- Fig. 1. & 2. Devant d'habit. A A, les collets. B B, les épaulettes. C C, les échancrures des manches. D D, la taille. E E, les plis. F F, les poches. G G, les basques. H H, manque d'étoffe.
 3. & 4. Cran, morceau de bougran destiné à soutenir le point de réunion des plis.
 5. & 6. Chanteaux d'habit, morceaux d'étoffe semblable à celle de l'habit destiné à remplir ce qui lui manque, comme en H H, fig. 1. & 2.
 7. & 8. Bordure de bougran que l'on met sur les bords de l'habit entre l'étoffe & la doublure pour soutenir d'une part les boutons, & de l'autre les boutonnières. A A, la partie du collet. B B, les bords.
 9. & 10. Derriere de l'habit. A A, les collets. B B, les épaulettes. C C, les échancrures des manches. D D, la taille. E E, les plis. F F, les basques. G G, manque d'étoffe.
 11. & 12. Cran pour la réunion des plis de derriere.
 13. Collet.
 14. Dessus de manche d'habit.
 15. Dessous de manche d'habit.
 16. & 17. Pattes de poches.
 18. 19. 20. & 21. Crans.
 22. & 23. Poches d'habit
 24. & 25. Bottes de manches.

P L A N C H E V I I.

Pieces detaillées de veste & culotte.

- Fig. 1. & 2. Devants de veste. A A, les collets. B B, les épaulettes. C C, les échancrures. D D, la taille. E E, les basques. F F, les ouvertures de poches.
 3. & 4. Bordure de bougran pour la veste. A A, les collets.
 5. & 6. Dessus & dessous de manche de veste.
 7. & 8. Pattes de poches.
 9. & 10. Crans de la veste.
 11. & 12. derrieres de veste. A A, les collets. B B, les épaulettes. C C, les échancrures. D D, la taille. E E, les basques.
 13. Cran du collet de derriere.
 14. 15. 16. & 17. Crans.
 18. & 19. Devants de culottes. A A, les parties de genou.
 20. Patte du milieu.
 21. Boucle de derriere. A, la boucle. B, la patte. C, l'arrêt.
 22. & 23. Derrieres de culotte. A A, les dessous du genou.
 24. & 25. Poches de culotte.
 26. & 27. Jarretieres de culotte. A A, les boutonnières des boucles.
 28. Moule de bouton.
 29. Premiere opération de bouton d'étoffe, piece arrondie garnie de points autour.
 30. Seconde opération. A, le moule. B, la partie d'étoffe pour former le bouton.
 31. Troisieme & derniere opération, bouton fini.
 32. & 33. Ceinture de la culotte. A A, les boutons. B B, les boutonnières.

P L A N C H E V I I I.

- Fig. 1. & 2. Collet à la françoise.
 3. & 4. Collet à l'allemande.
 5. & 6. Collet à l'angloise.
 7. & 8. Poches de fraque.
 9. 10. & 11. Manches de fraque de différens goûts.

12. Veste croisée. A, le collet. B B, les échancrures. C C, les basques. D, la partie croisée.
 13. Grand patira. A A, les lisieres cousues ensemble.
 14. Liffoir pour les culottes de peau.
 15. Buisse pour les culottes de peau.
 16. Pont de culotte de peau. A A, les pattes. B, la pointe. C C, les oreilles.
 17. & 18. Poches de côté de culotte.
 19. & 20. Grand & petit gouffet de culotte.
 21. & 22. Poches de devant de culotte.

P L A N C H E I X.

Points de couture.

- Fig. 1. 2. & 3. Elévation & places de dessus & de dessous du point de devant en piquant les deux étoffes de haut-en-bas & de bas-en-haut.
 4. 5. & 6. Point de côté ramenant le fil en-dessous par-dehors, après avoir piqué les deux étoffes.
 7. 8. & 9. Point - arriere ou arriere - point, repiquant de haut-en-bas au milieu du point-arriere, après avoir piqué de bas-en-haut.
 10. 11. & 12. Point lacé comme le point-arriere, au lieu qu'il se fait en deux tems, revenu en-haut on ferre le point, & retournant l'aiguille on repique en-arriere comme au précédent.
 13. 14. & 15. Point à rabattre sur la main piquant de haut-en-bas & de bas-en-haut en-avant les points drus espacés & également.
 16. 17. & 18. Point à rabattre sous la main comme le dernier, au lieu qu'ayant percé l'étoffe supérieure on pique l'étoffe inférieure par-dehors, ensuite on pique les deux en remontant.
 19. 20. & 21. Point à rentrer comme le point à rabattre sur la main, se faisant en deux tems, en retournant l'aiguille; avant tout il faut joindre à point simple les deux envers l'étoffe retournée, on ferre de ce point les deux retours, il faut pour cela très-peu d'étoffe & les points très-courts.
 Le point perdu n'est qu'un point-arriere ajouté au précédent.
 22. 23. & 24. Point traversé, couture à deux fils croisés.
 25. A premiere opération; point coulé ou la passe, c'est la boutonnière tracée de deux fils. B, la passe fermée du point de boutonnière. C, la passe achevée & terminée de deux brides à chaque bout que l'on enferme de deux rangs de points noués.

P L A N C H E X.

- Fig. 1. 2. & 3. Points noués simples de neuf différentes formes.
 4. Points noués doubles de trois différentes fortes.
 5. 6. & 7. Points croisés simples & doubles de neuf différentes fortes.

P L A N C H E X I.

- Fig. 1. Etoffe de drap de trois aunes & demie, contenant la distribution des pieces qui composent l'habit, veste & culotte.
 2. Drap de trois aunes pour habit & veste seulement.
 3. Drap de deux aunes & demie pour habit & culotte.
 4. Drap de demi-aune pour culotte seulement. A, devant d'habit. B, derriere d'habit. C, devant de veste. D, derriere de veste. E, manche d'habit. F, manche de veste. G, patte d'habit. H, patte de veste. I, parement de manchette d'habit. K, chapeau. L, devant de culotte. M, derriere de culotte.

P L A N C H E X I I.

- Fig. 1. Drap d'une aune & demie pour veste & culotte.
 2. Drap d'une aune trois quarts pour fraque seul.
 3. Drap de deux aunes pour habit seul.
 4. Drap d'une aune pour veste seule.
 5. Drap de deux aunes & demie pour redingotte.
 6. Drap de deux tiers pour veste sans manche. A, devant de veste. B, derriere de veste. C, devant

ET TAILLEUR DE CORPS.

de culotte. D, dessus de culotte. E, derrière de manche. F, dessous de manche. G, patte de poche. H, devant de fraque. I, derrière de fraque. K, parement. L, collier de fraque. M, devant d'habit. N, derrière d'habit. O, chantage. P, devant de redingotte. Q, derrière de redingotte. R, collier de redingotte. S, devant de veston. T, derrière de veston. V, basques de veston.

P L A N C H E X I I I.

- Fig. 1.* Drap de deux aunes trois quarts pour roquelaure avec manches. A, devant. B, derrière. CC, chantage. D, dessus de manche. E, dessous de manche. F, collier. GG, paremens.
2. Demi-aune de drap pour collets de roquelaure. A, le supérieur. B, l'inférieur.
 3. Une aune trois quarts de drap pour soutanelle. A, le devant. B, le derrière. C, la patte. D, le dessous de la manche. E, le dessus de la manche. FF, les paremens.
 4. Une aune & demie de drap pour un volant. A, le devant. B, le derrière. C, le dessus de la manche. D, le dessous de la manche. EE, les paremens.
 5. Trois aunes & un tiers de drap pour soutanne. A, le devant. B, le derrière. CC, les chantage. DD, les paremens. E, le dessus de la manche. F, le dessous de la manche.

P L A N C H E X I V.

- Fig. 1.* Quatre aunes de drap dépliées pour manteau. AB, les deux parties latérales, la couture au milieu du dos. CC, le collier en deux parties.
2. Trois aunes un tiers d'étoffe étroite de demi-aune de largeur pour robe de chambre. A, le devant. B, le derrière. C, le dessus de manche. D, le dessous de manche. E, le chantage. FF, les paremens.
 3. Quatre aunes de voile ou taffetas pour manteau d'abbé. AA, les parties du manteau. B, le chantage. CC, le collier.

P L A N C H E X V.

- Fig. 1. 2. 3. & 4.* Neuf aunes & demie d'étoffe de soie pour habit veste & culotte. AA, les devants d'habit. BB, les chantage des plis de devant d'habit. CC, les derrières d'habit. DD, les chantage des plis de derrière d'habit. EE, les devants de veste. FF, les dessus de manche d'habit. GG, les dessous de manche d'habit. HH, &c. les paremens des manches. II, les pattes d'habit. KK, les derrières de veste. LL, les dessus de manche de veste. MM, les dessous de manche de veste. NN, les devants de culotte. OO, les derrières de culotte. PP, les pattes de veste.
5. & 6. Deux aunes deux tiers d'étoffe de soie pour veste seule. AA, les devants. BB, les derrières. CC, les dessus de manche. DD, les dessous de manche. EE, les pattes.

P L A N C H E X V I.

- Fig. 1. & 2.* Huit aunes d'étoffe de soie pour habit & veste seulement, dont ces deux figures représentent la moitié.
3. Cinq aunes un tiers d'étoffe de soie pour habit seulement, dont la figure représente la moitié.
 4. Six aunes deux tiers pour habit & culotte, dont la figure représente la moitié.
 5. Quatre aunes d'étoffe de soie pour veste & culotte, dont la figure représente la moitié.
 6. Une aune & demie d'étoffe de soie pour culotte, dont la figure représente la moitié. A, devant d'habit. B, derrière d'habit. C, chantage des plis de devant d'habit. D, chantage des plis de derrière d'habit. E, devant de veste. F, derrière de veste. G, dessus de manche d'habit. H, dessous de man-

che d'habit. I, parement de manche. K, dessus de manche de veste. L, dessous de manche de veste. M, patte d'habit. N, patte de veste. O, devant de culotte. P, derrière de culotte. Q, ceinture de culotte. R, patte de devant de culotte.

P L A N C H E X V I I.

- Fig. 1.* Deux aunes d'étoffe de soie pour veston, dont la figure montre la moitié.
2. Quatre aunes & demie d'étoffe de soie pour fraque seul, dont la figure fait voir la moitié.
 3. Six aunes & demie d'étoffe pour redingotte, dont la figure fait voir la moitié.
 4. Sept aunes d'étoffe pour roquelaure, dont la figure fait voir la moitié.
 5. Demi-aune d'étoffe pour camifole, dont la figure fait voir la moitié.
 6. Deux tiers d'étoffe pour gilet, dont la figure fait voir la moitié.
 7. Deux aunes d'étoffe pour soutanelle, dont la figure fait voir la moitié. A, devant de fraque. B, derrière de fraque. C, chantage. D, parement. E, dessus de manche. F, dessous de manche. G, collier. H, patte de poche. I, devant de veston. K, derrière de veston. L, devant de roquelaure. M, derrière de redingotte. N, devant de roquelaure. O, derrière de roquelaure. P, devant de camifole. Q, derrière de camifole. R, devant de gilet. S, derrière de gilet. T, devant de soutanelle. V, derrière de soutanelle.

P L A N C H E X V I I I.

- Fig. 1. & 2.* Neuf aunes & un tiers d'étoffe pour soutanne, dont les figures font voir la moitié. A, devant de la soutanne. B, derrière de la soutanne. C, dessous de manche. D, dessus de manche. EE, paremens. F, chantage de devant. G, chantage de derrière.
3. Six aunes & demie d'étoffe pour robe de chambre d'homme, dont la figure ne montre que la moitié. A, devant de la robe. B, derrière de la robe. C, chantage de devant. D, chantage de derrière. E, collier. F, Manche. G, parement.
 4. & 5. Sept aunes deux tiers d'étoffe pour robe de palais, dont la figure montre la moitié. A, le devant. B, le derrière. C, chantage de devant. D, chantage de derrière. E, manche. F, botte.

P L A N C H E X I X.

- Seize aunes & demie d'étoffe pour manteau long d'abbé. AA, &c. les pièces du manteau. BB, le collier. C, le chantage.

P L A N C H E X X.

Tailleur de Corps.

- Fig. 1.* Corps fermé par-devant vu de face en-dehors, avec lacet de tresse. A, le lacet. BB, les devants. CC, les derrières. DD, les épaulettes. EE, les basques. FF, bordures couvrant les œillets du lacet.
2. Corps ouvert à la duchesse vu de face. AA, les devants. BB, les derrières. C, le lacet à la duchesse. DD, les épaulettes. E, les basques.
 3. & 4. Derrière de corps fermé ou ouvert. AA, les derrières. BB, les épaulettes. CC, les échancrures. DD, les basques.
 5. & 6. Devant de corps fermé. AA, partie de la carure. BB, les devants. CC, la pointe. DD, les épaulettes. EE, les échancrures. FF, les basques.
 7. & 8. Devant de corps ouvert. AA, les œillets. BB, les épaulettes. CC, les échancrures. DD, les basques. EE, la pointe.

P L A N C H E X X I.

- Fig. 1. & 2.* Patron de devants de corps à l'angloise,

TAILLEUR D'HABITS, &c.

- fermé par-devant. A A, parties de la carrure. B B, les devants. C C, la pointe. D D, les épaulettes. E E, les échantures. F F, les basques. G G, bordures couvrant les œillets.
3. & 4. Patron de derriere de corps à l'angloise. A A, les derrières. B B, les épaulettes. C C, les échantures. D D, les basques.
5. & 6. Patron de devants de corps à la françoise, fermé par-devant. A A, les devants. B B, la pointe. C C, les épaulettes. D D, les échantures. E E, les basques.
7. & 8. Patron de derriere de corps à la françoise. A A, les derrières. B B, les épaulettes. C C, les échantures. D D, les basques.
9. & 10. Patrons de devants de corps à l'angloise, ouvert par-devant. A A, les devants. B B, la pointe. C C, les épaulettes. D D, les échantures. E E, les basques.
11. & 12. Patrons de derriere de corps à l'angloise. A A, les derrières. B B, les épaulettes. C C, les échantures. D D, les basques.

P L A N C H E X X I I.

- Fig. 1. & 2. Patrons de devants de corps à la françoise, ouvert par-devant. A A, les devants. B B, la pointe. C C, les épaulettes. D D, les échantures. E E, les basques.
3. & 4. Patron de derrieres de corps à la françoise, ouvert par-devant. A A, les derrières. B B, les épaulettes. C C, les échantures. D D, les basques.
5. Maniere de prendre mesure de corps. A B, premiere opération depuis le milieu du dos jusqu'au coin de l'épaulette. C D, deuxieme opération, la carrure du devant. A D, troisieme opération depuis le dos jusqu'au devant par le haut. E F, quatrieme opération, largeur de la taille par le bas. G H, cinquieme opération, longueur de la taille depuis le haut du dos jusqu'à la hanche. D I, sixieme & dernière opération, longueur du devant.

6. Profil d'un corps à demi baleiné, dit corset baleiné.
7. Profil d'un corps à baleines pleines.
8. Corps vu de profil intérieurement pour montrer la disposition des garnitures.
9. Corps vu de face intérieurement, pour montrer la disposition des baleines de dressage.

P L A N C H E X X I I I.

- Fig. 1. Grand corps de cour ou de grand habit de cour vu de profil.
2. Corps pour les femmes qui montent à cheval vu de profil.
3. Corps pour les femmes enceintes se lançant par les deux côtés en A.
4. Corps de fille.
5. Corps de garçon.
6. Corps de garçon à sa premiere culotte.
7. & 8. Buscs de baleine qui se glissent dans l'épaisseur du devant du corps. A A, les boucles pour les retirer.
9. Lacet de côté ferré. A A, afferons.
10. Lacet de tresse ferré. A, l'afferon.
11. Mesure de corps.
12. & 13. Baleines de diverses grosseurs pour garnir.
14. Façon de former l'œillet. A, premiere opération, le trou fait au poinçon dans l'épaisseur du corps. B, seconde opération, les premiers points fichés. C, troisieme & dernière opération, l'œillet fini.

P L A N C H E X X I V.

- Fig. 1. Corps ouvert par-devant avec lacet à la duchesse.
2. Dessous de manche de corset.
3. Dessus de manche de corset.
4. & 5. Devant & derriere de corset.
6. & 7. Patrons de devant & de derriere de corset.
8. Bas de robe de cour ou de grand habit.
9. Jaquette ou foureau pour les garçons.
10. & 11. Fausses robes pour les filles.

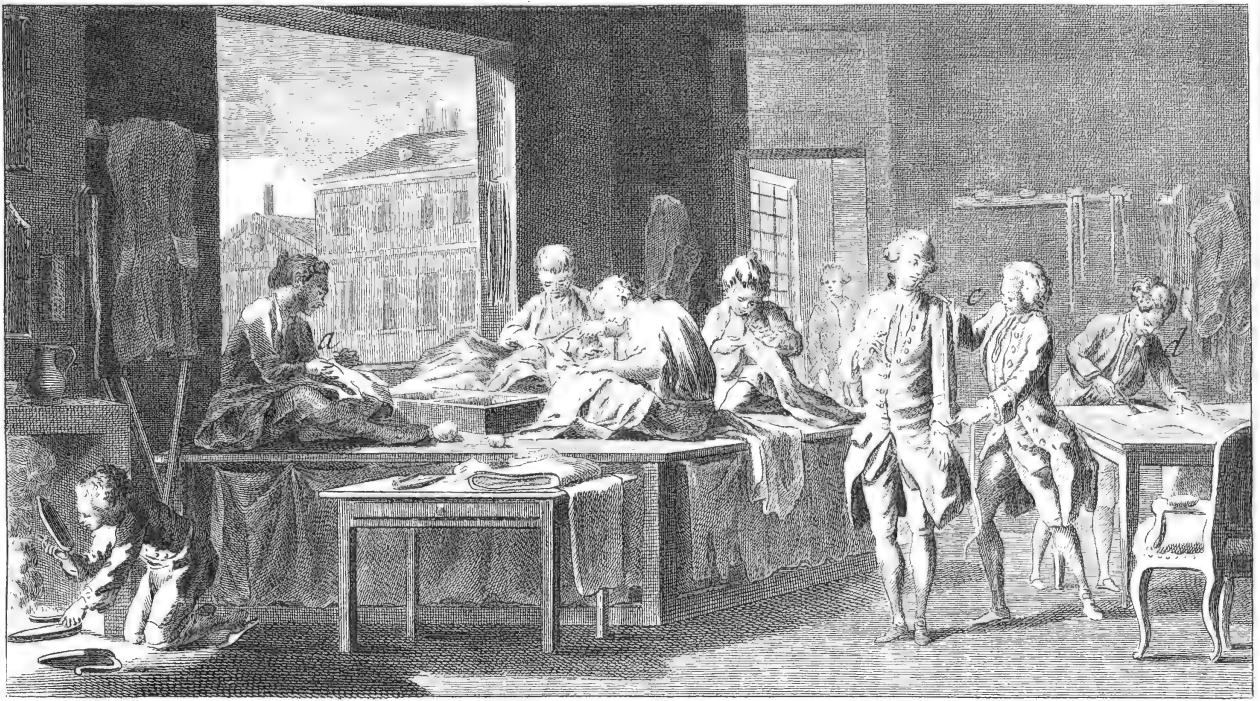


Fig. 1.

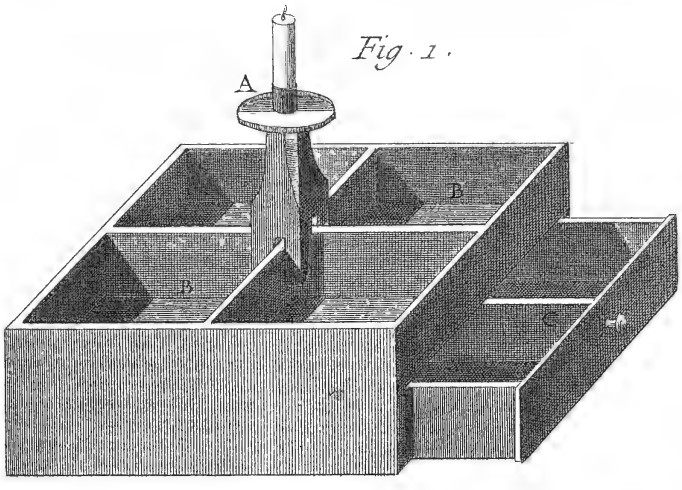


Fig. 2.

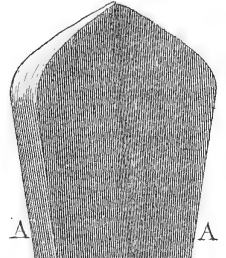


Fig. 3.

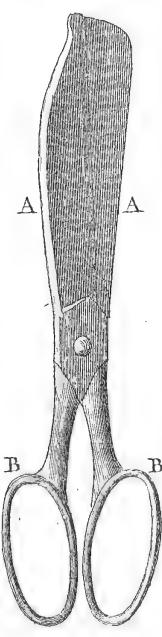


Fig. 4.

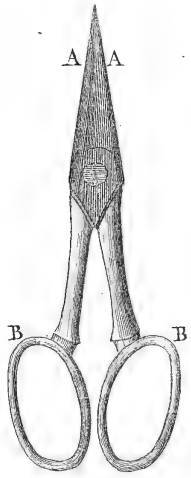
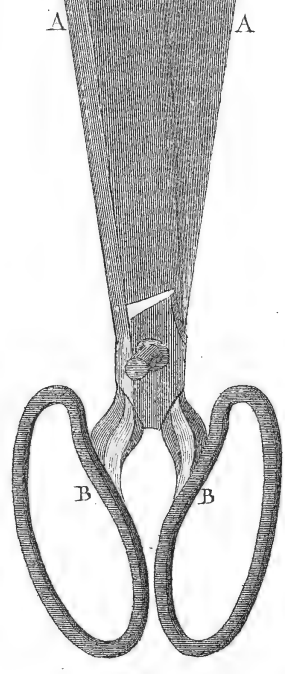
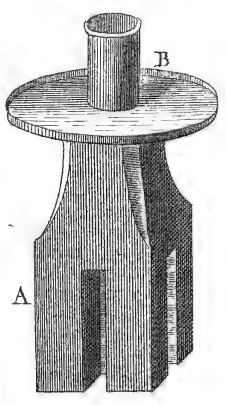


Fig. 5.



Tailleur d'Habits, Outils.

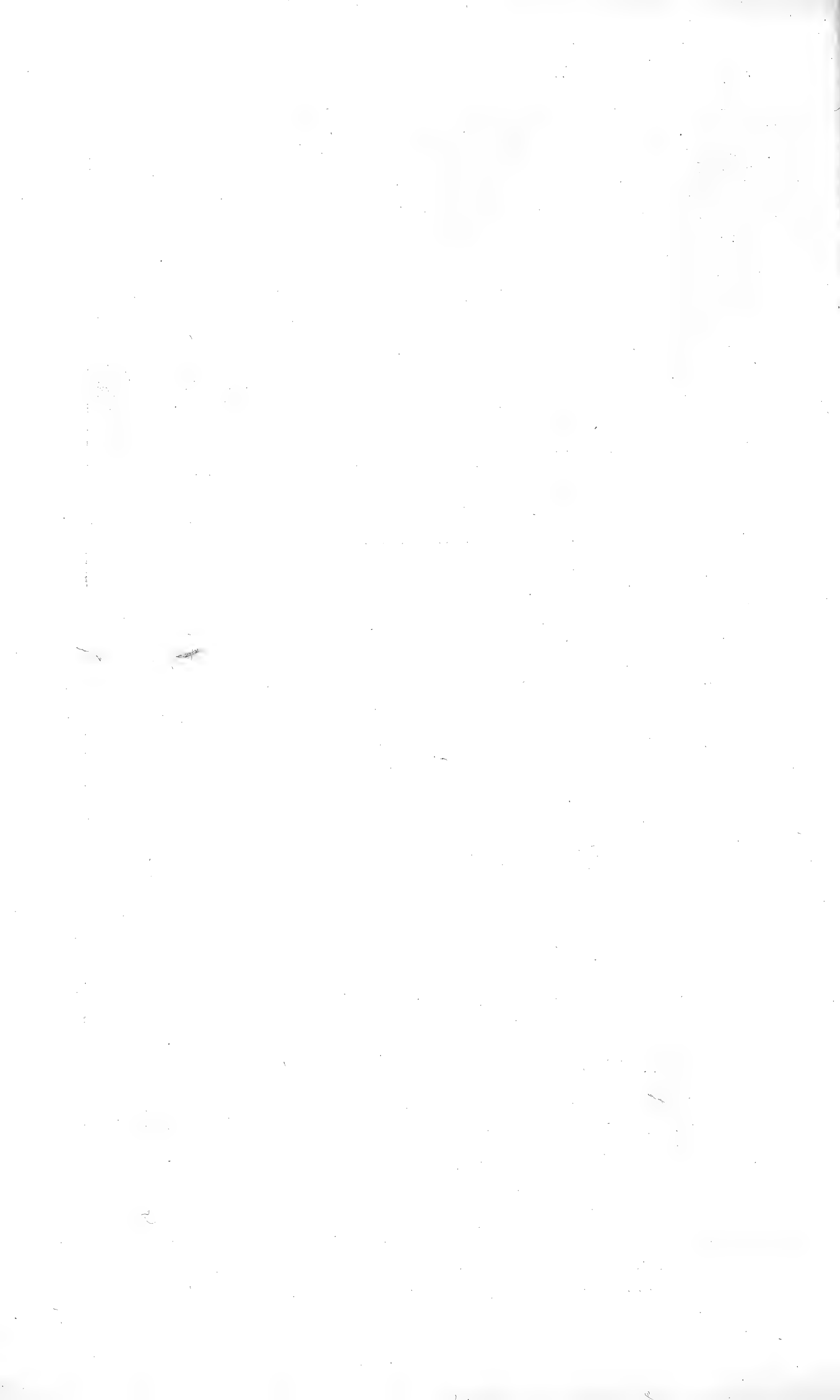


Fig. 1.

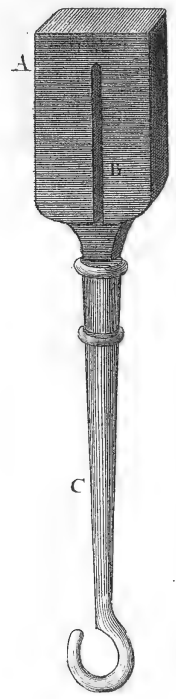


Fig. 2.

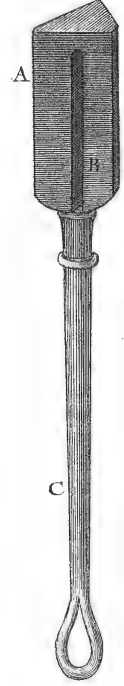


Fig. 3.

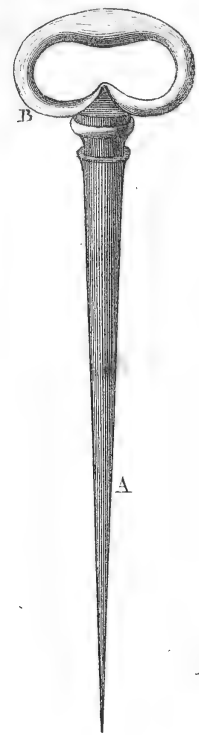


Fig. 4.



Fig. 5.



Fig. 6.



Fig. 7.



Fig. 8.

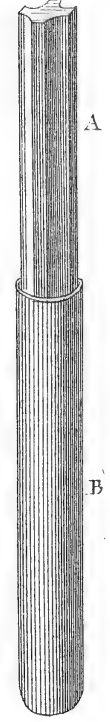


Fig. 9.

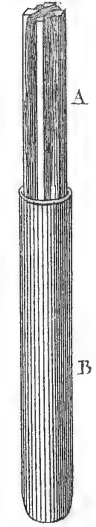


Fig. 10.



Fig. 11.



Fig. 12.

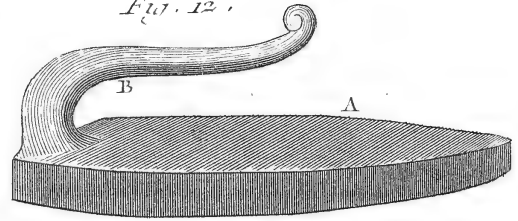


Fig. 13.

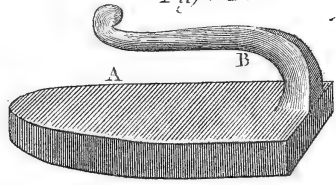


Fig. 14.

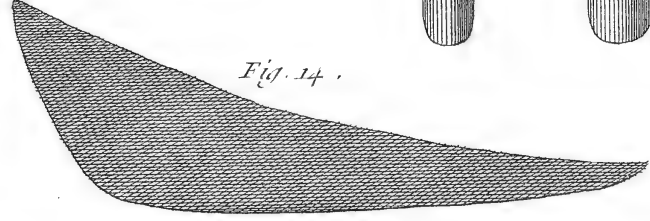


Fig. 16.

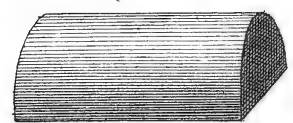


Fig. 15.



Fig. 18.



Fig. 17.

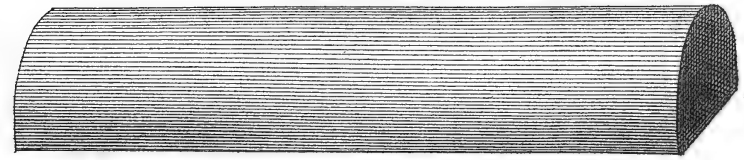




Fig. 2.

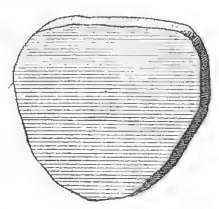


Fig. 2.



Fig. 10.

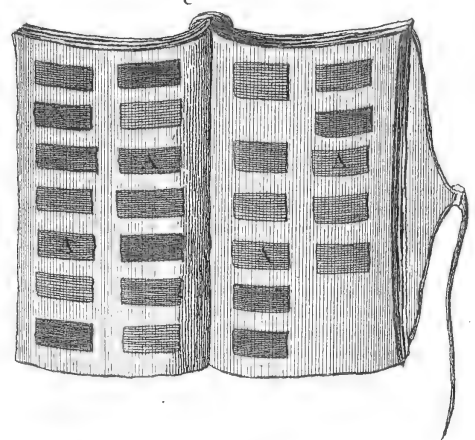


Fig. 3.



Fig. 7.



Fig. 6.



Fig. 5.



Fig. 4.



Fig. 8.



Fig. 9.



Fig. 11.

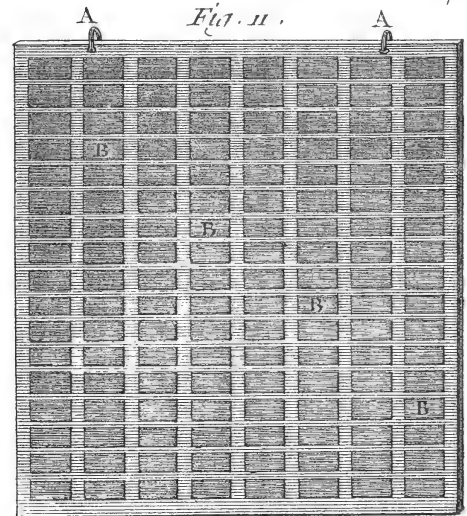


Fig. 12.

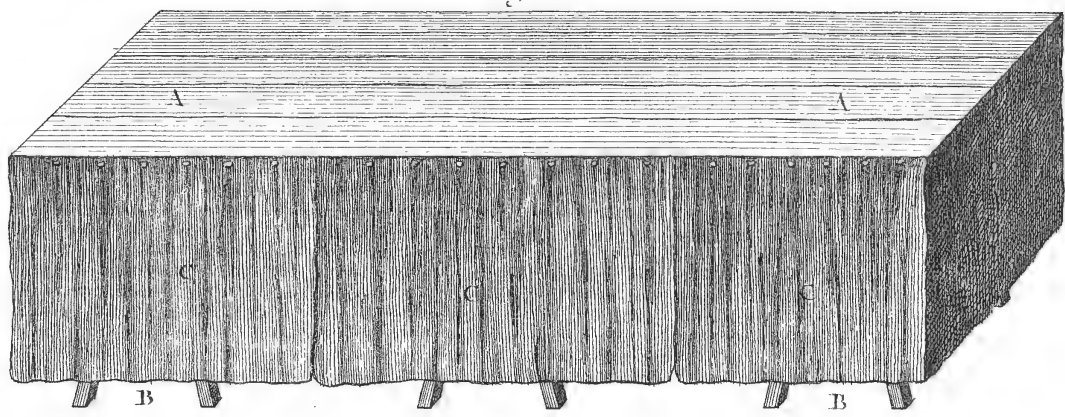


Fig. 13.

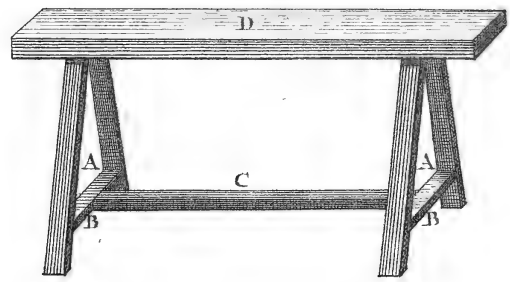


Fig. 14.

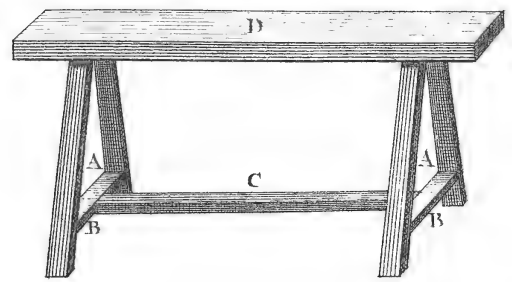




Fig. 1.

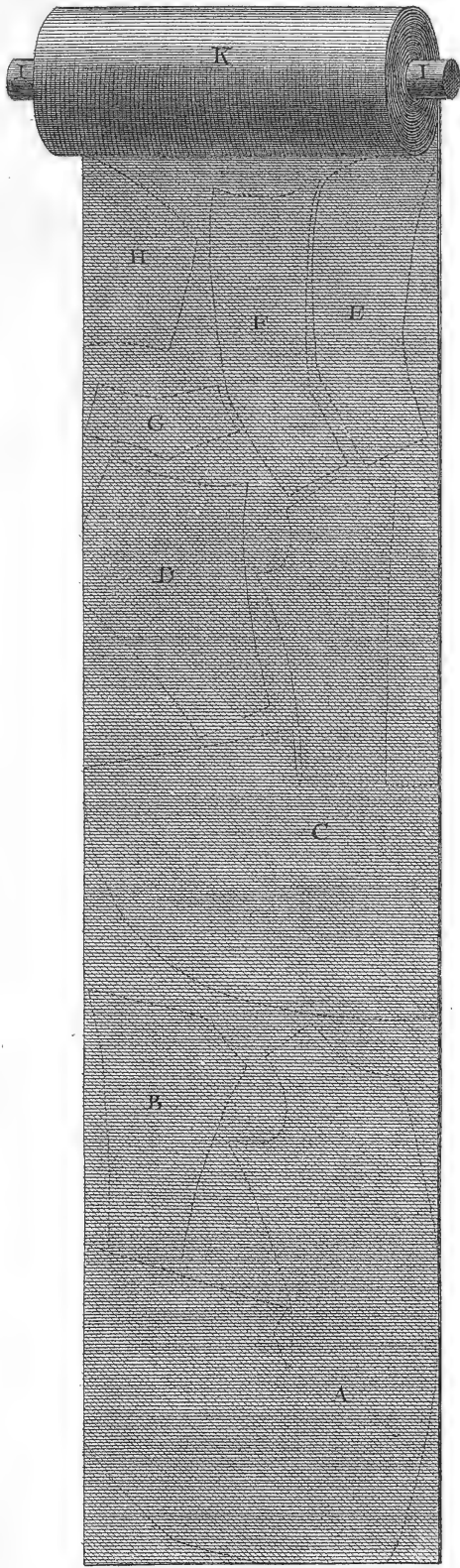


Fig. 2.

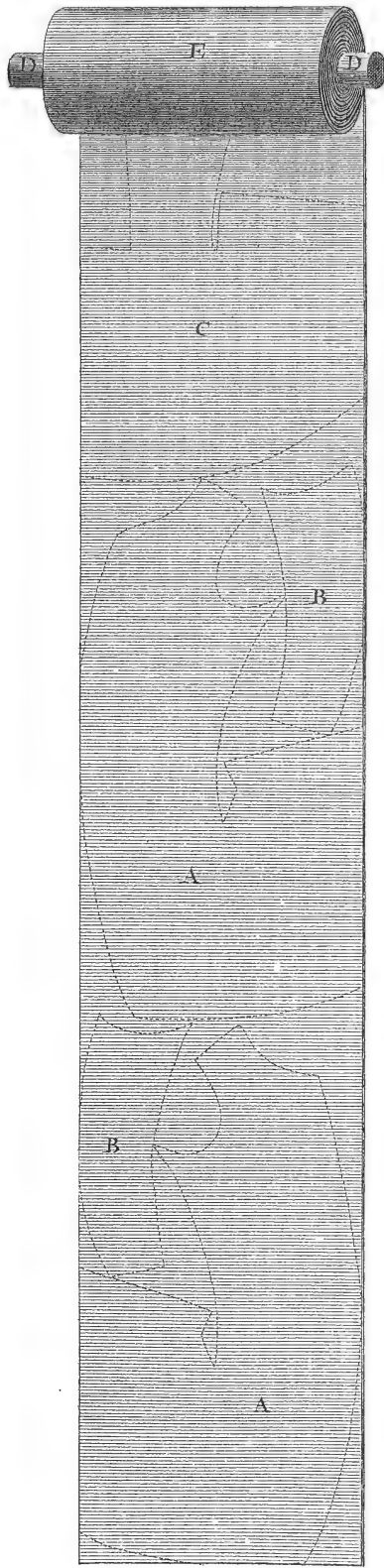


Fig. 3. Fig. 4. Fig. 5.

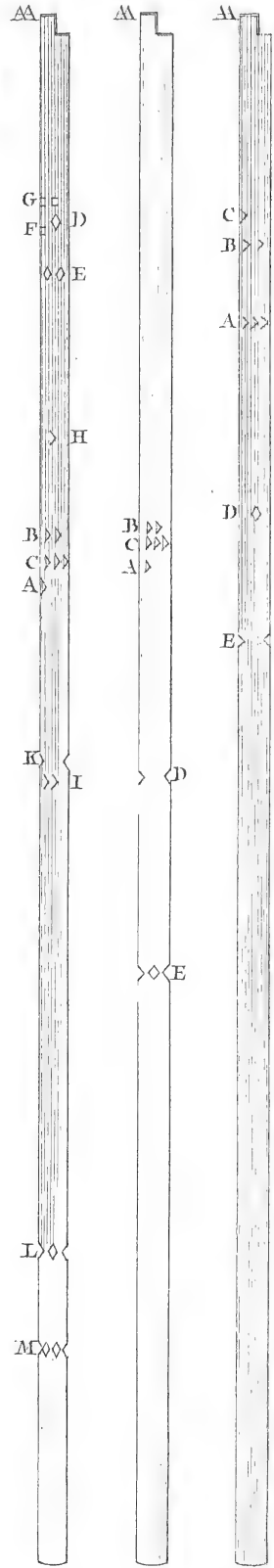


Fig. 7.

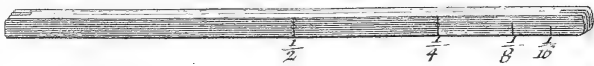


Fig. 6.



Fig. 1.

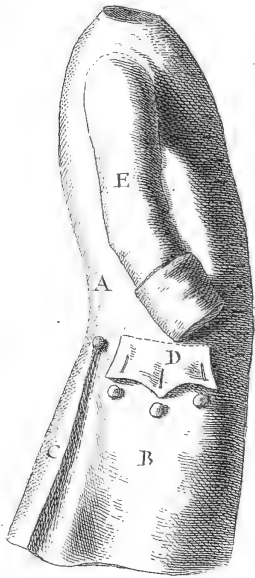


Fig. 2.

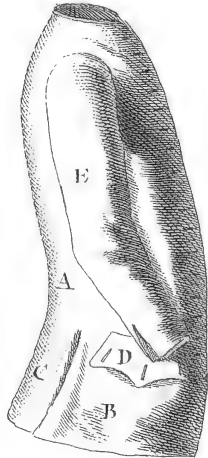


Fig. 3.

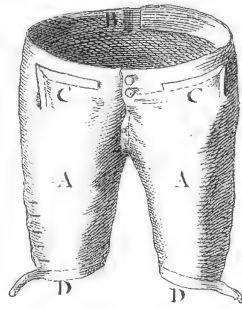


Fig. 4.

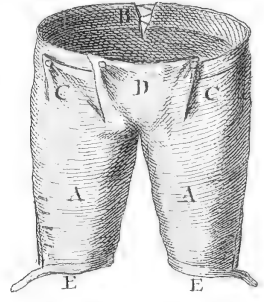


Fig. 5.

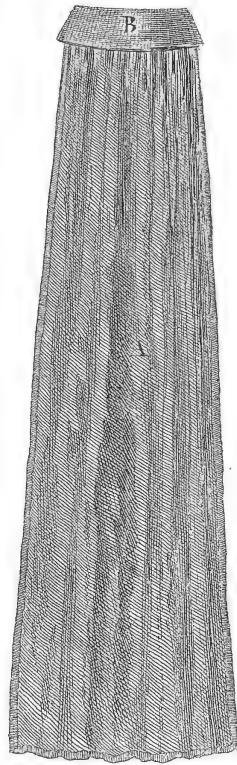


Fig. 6.



Fig. 8.

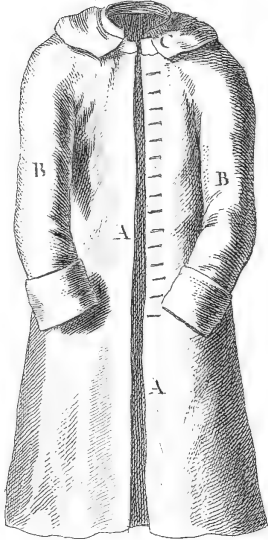


Fig. 7.

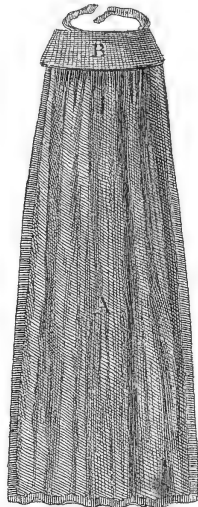


Fig. 9.

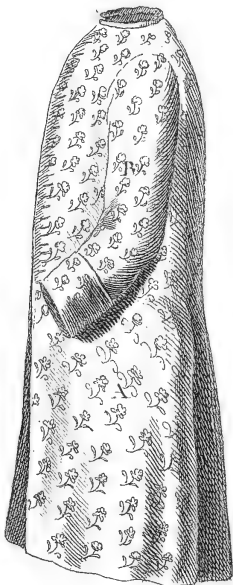


Fig. 10.

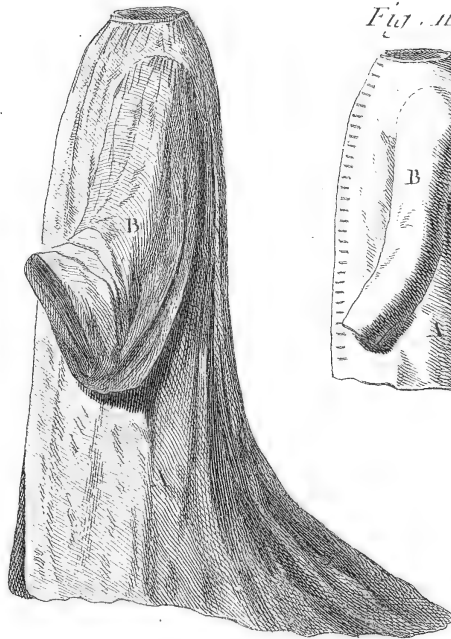


Fig. 11.

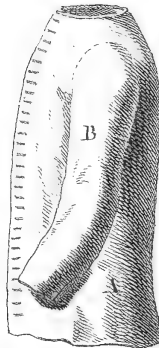
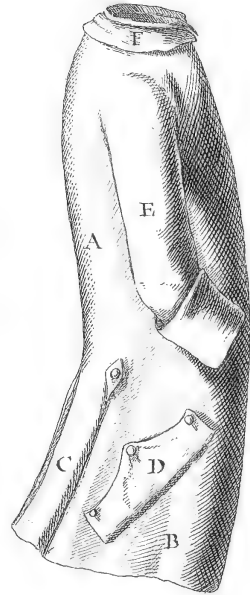
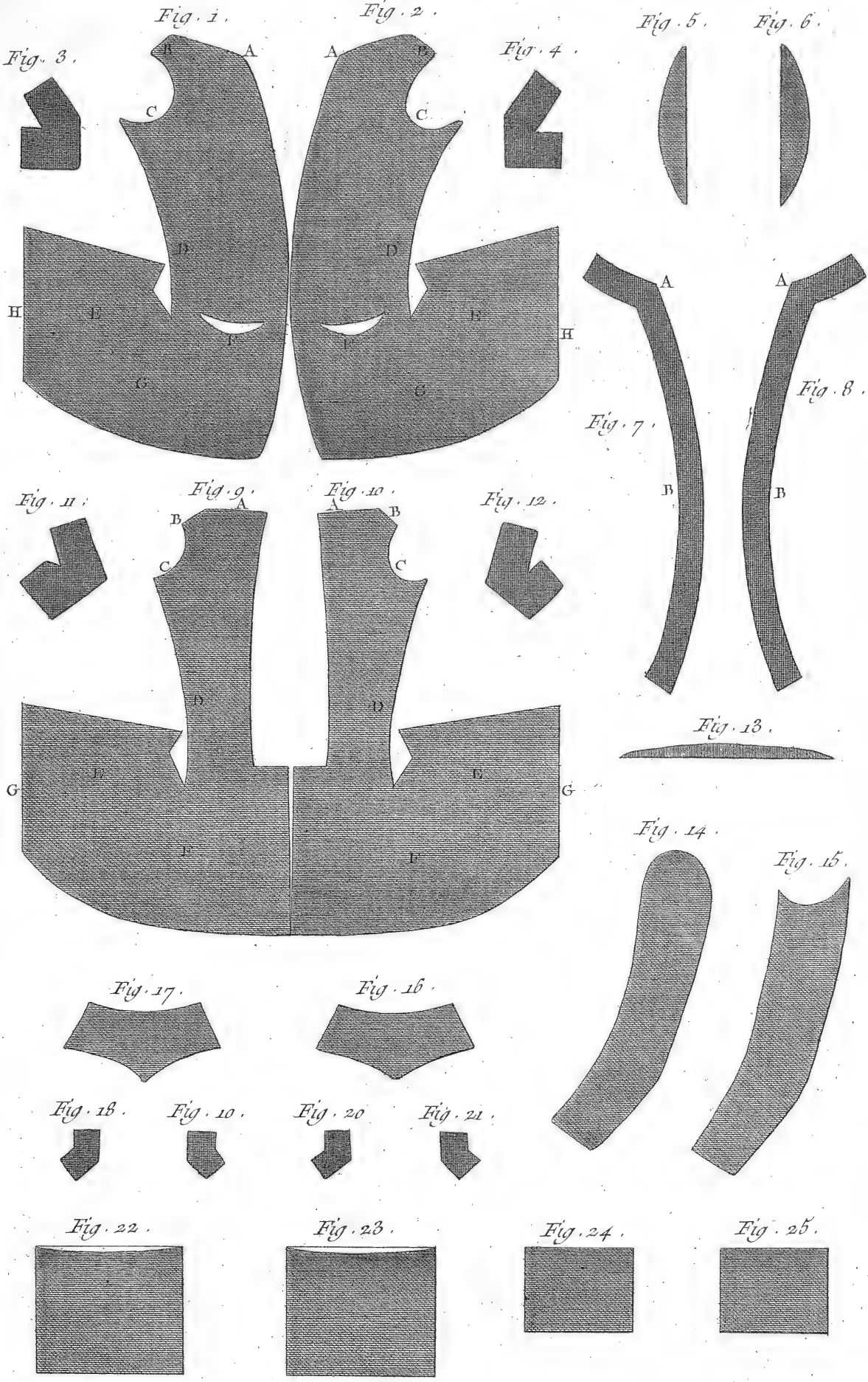


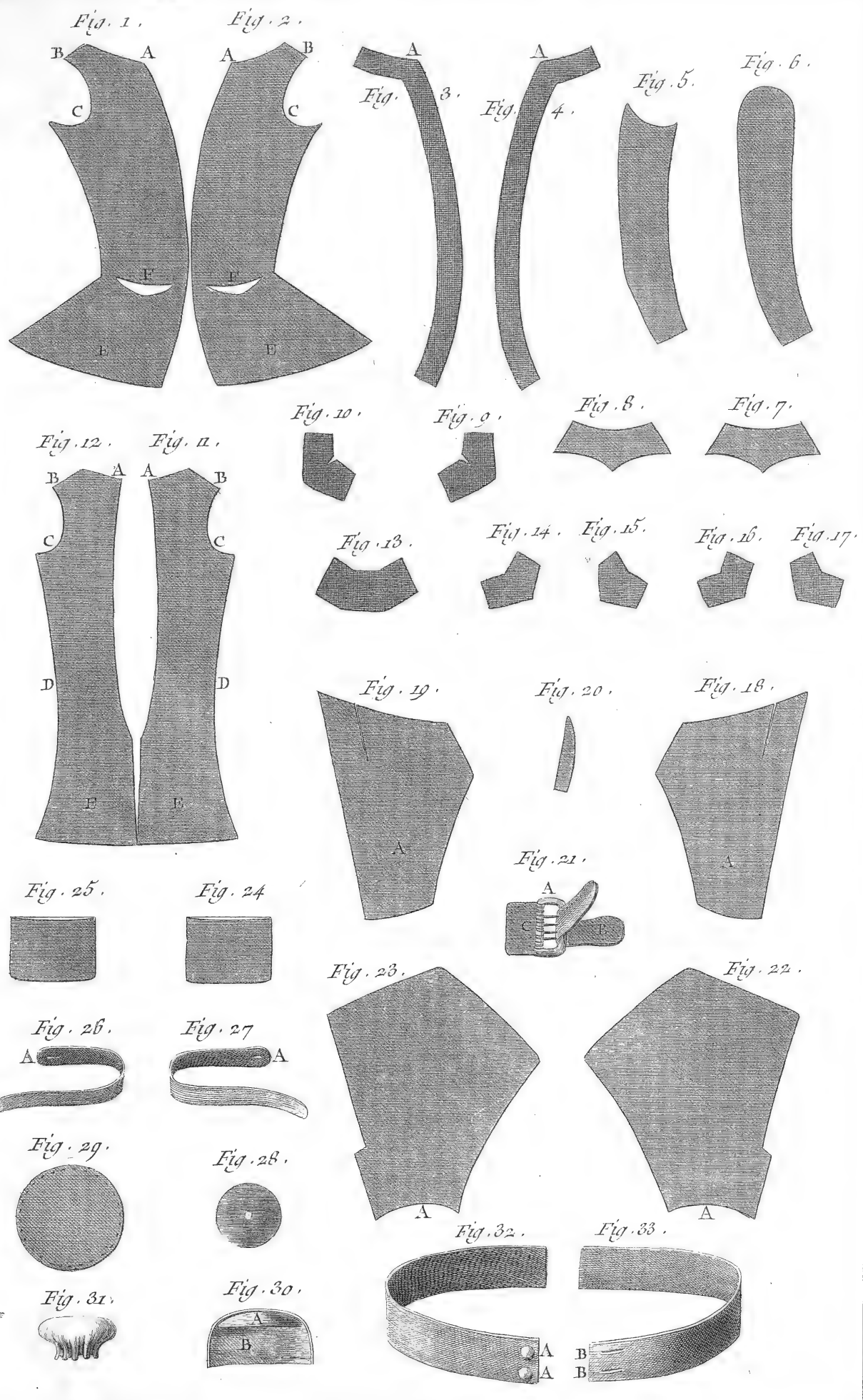
Fig. 12.

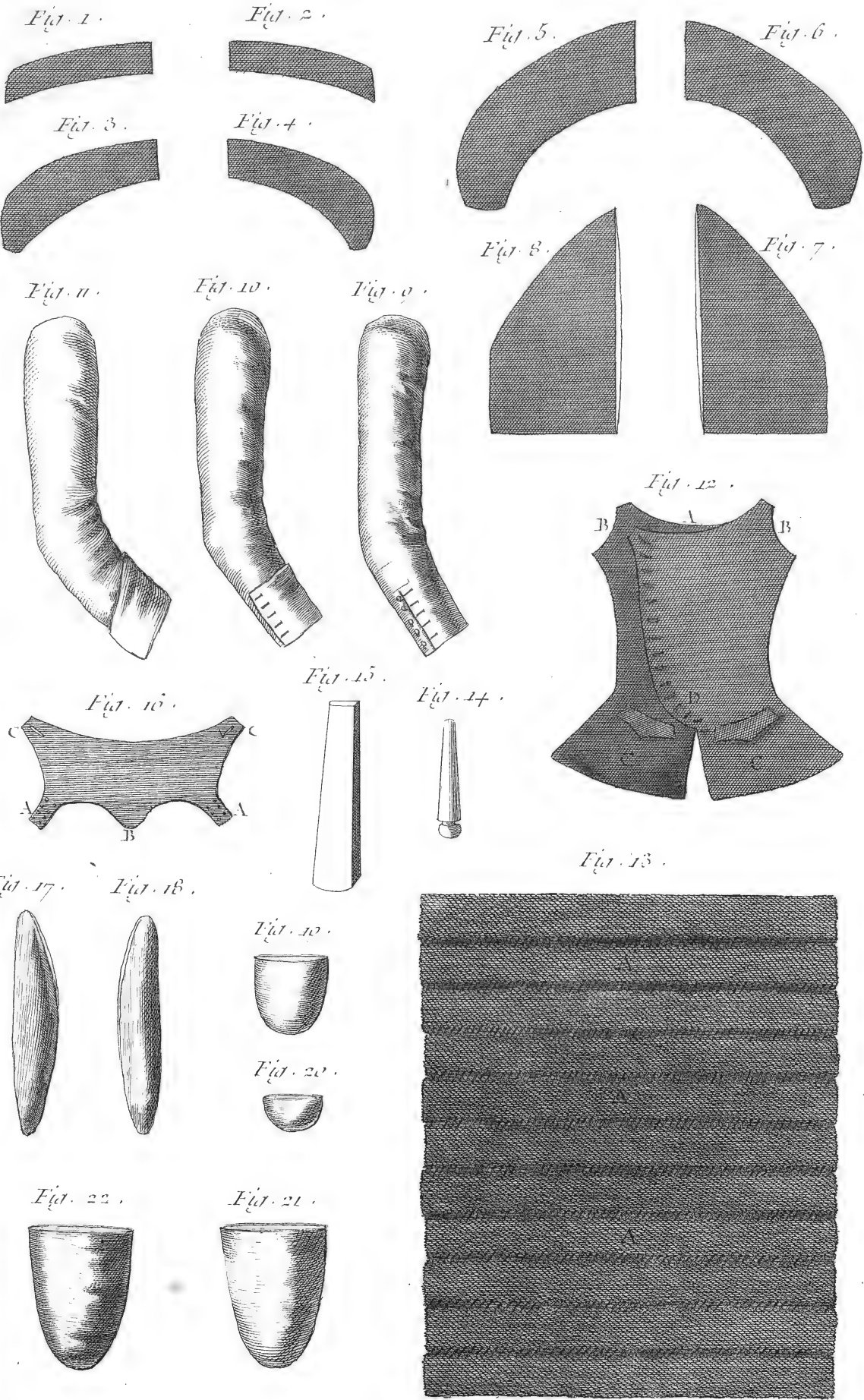












Lucotte Del.

Benard. fecit.

Tailleur d'Habits, différentes espèces de Collets, de Poches et de manches de Fraque. Tête croisée, Tutina, Goussets, Outils &c.

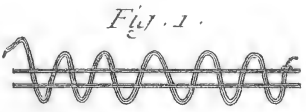


Fig. 2.

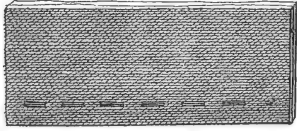


Fig. 3.

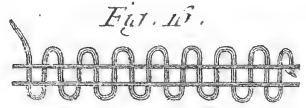


Fig. 17.

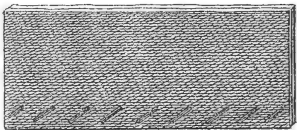


Fig. 18.

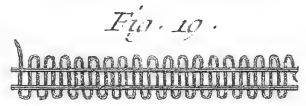
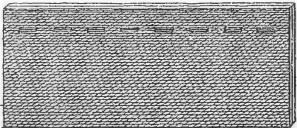


Fig. 20.

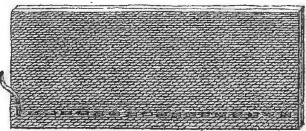


Fig. 21.

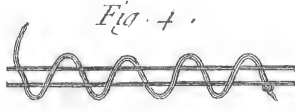
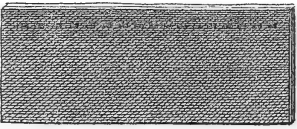


Fig. 5.

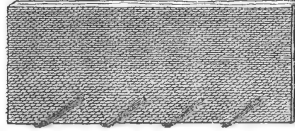


Fig. 6.

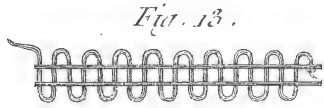
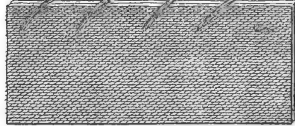


Fig. 14.

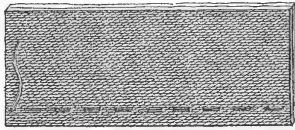


Fig. 15.

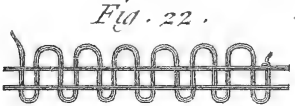


Fig. 23.

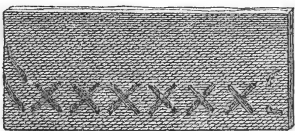


Fig. 24.

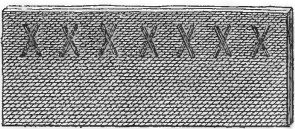


Fig. 8.

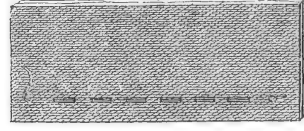


Fig. 9.

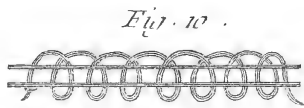
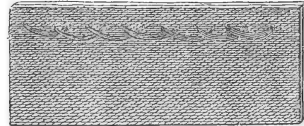


Fig. 11.

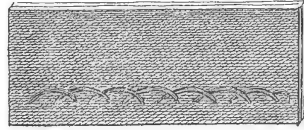


Fig. 12.

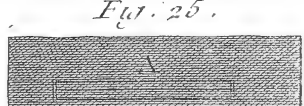
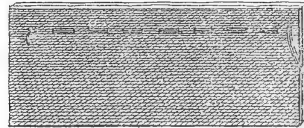


Fig. 25.

Tailleur d'Habits,

Points de Couture, les Points de devant, de Cote', l'Arriere-Point, le Lasse', le Point à Rabatre, à Rentraire, le Perdu, le Traverse', les Points Coules et passés achevés.

Fig. 1.



Fig. 3.

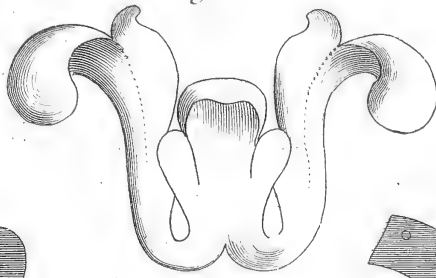


Fig. 4.



Fig. 5.



Fig. 2.

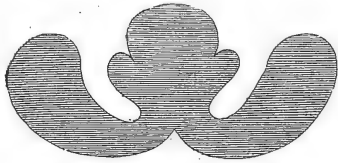


Fig. 6.

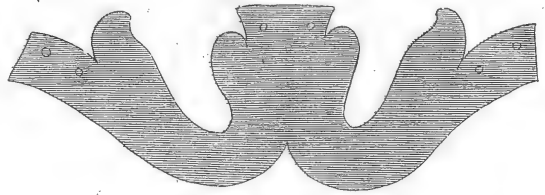


Fig. 9.

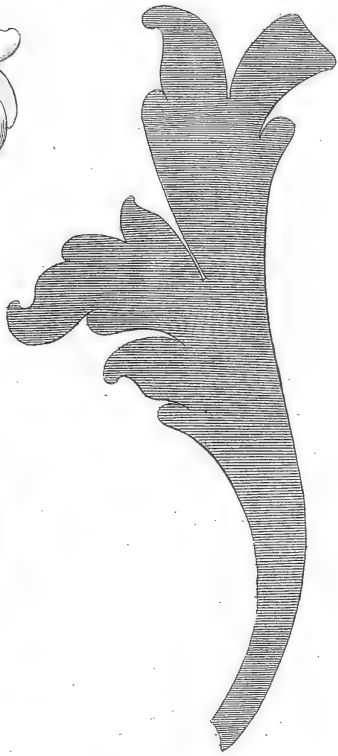


Fig. 8.

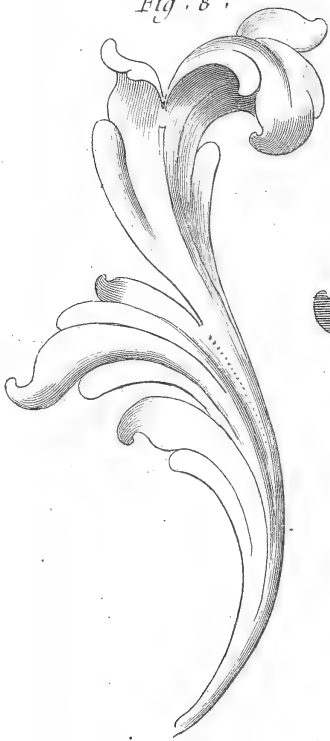


Fig. 10.

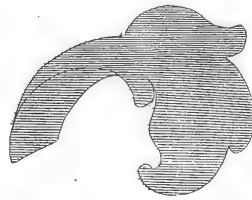


Fig. 7.

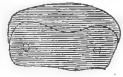


Fig. 12.

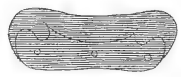


Fig. 11.

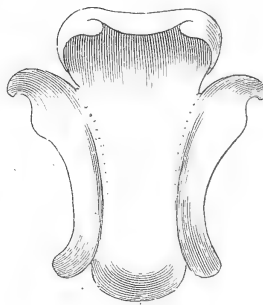


Fig. 13.

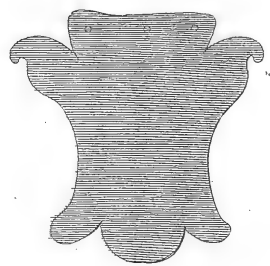


Fig. 17.

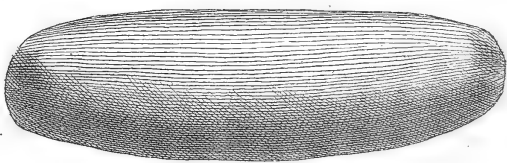


Fig. 16.

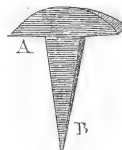


Fig. 15.

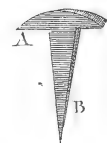


Fig. 14.

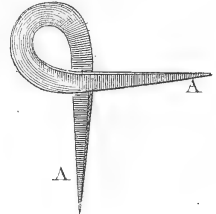
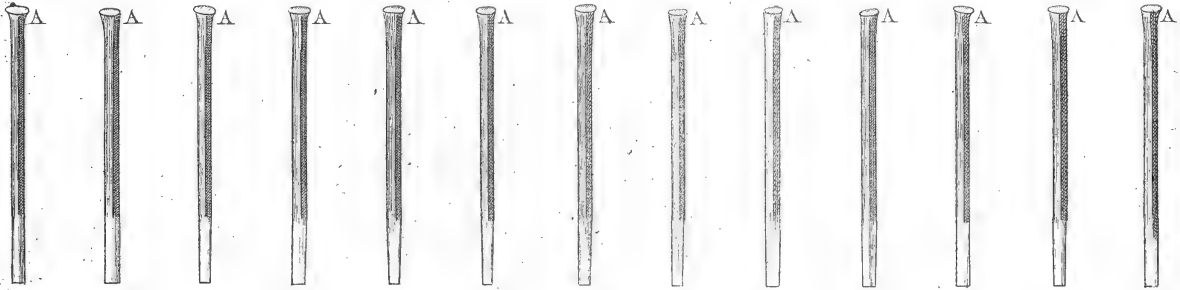
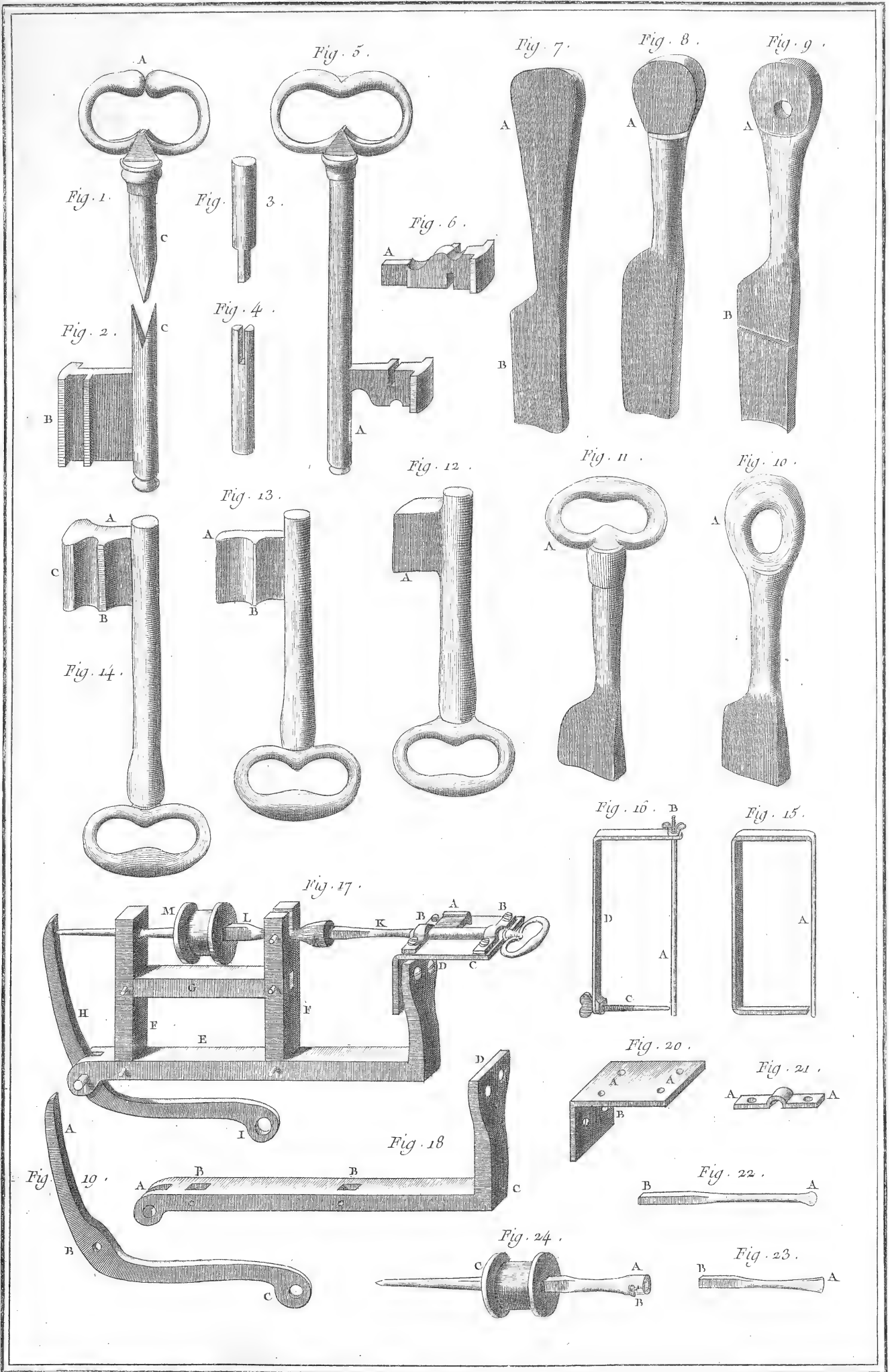


Fig. 18. Fig. 19. Fig. 20. Fig. 21. Fig. 22. Fig. 23. Fig. 24. Fig. 25. Fig. 26. Fig. 27. Fig. 28. Fig. 29. Fig. 30.

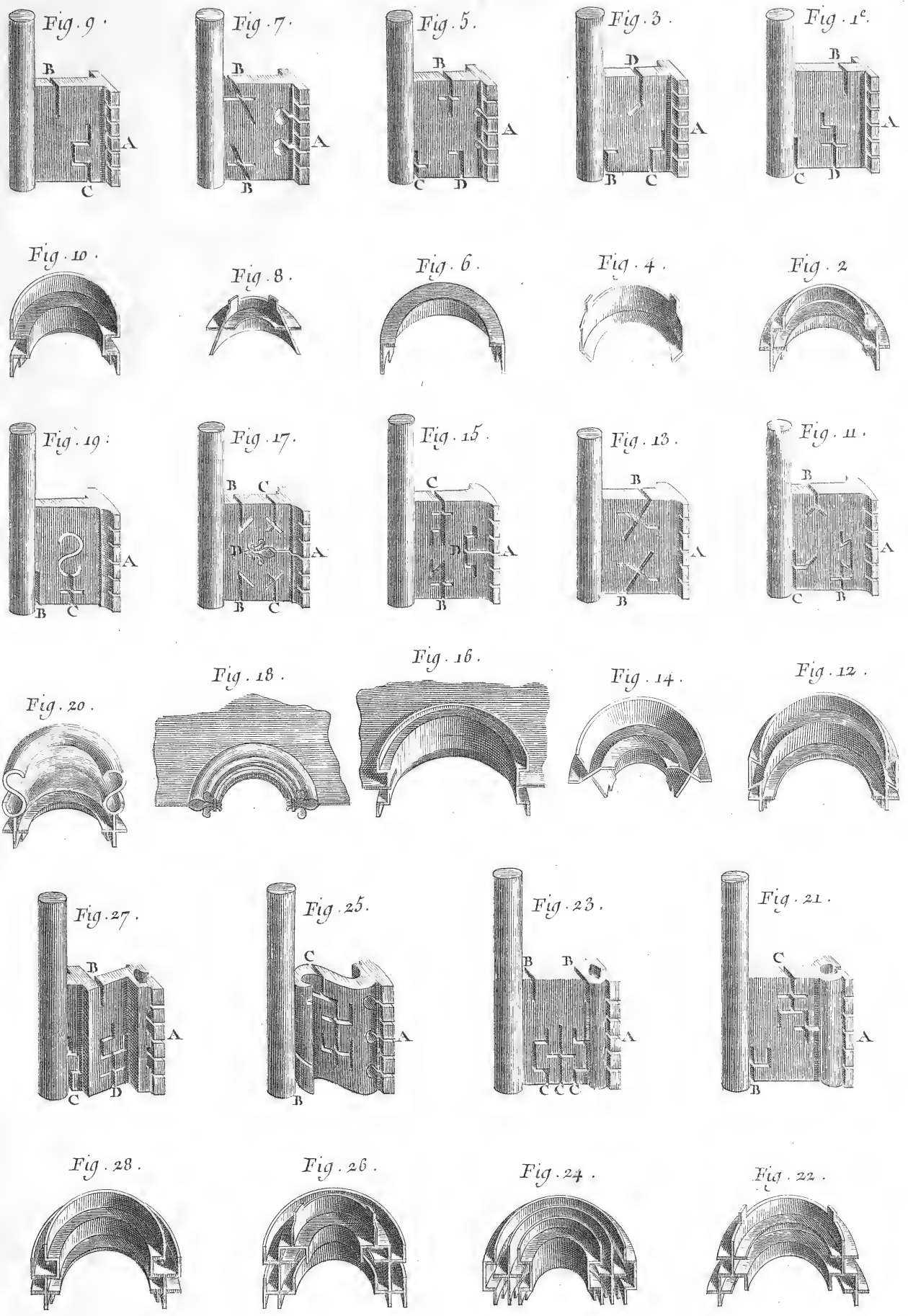




Lacotte Del.

Benard Recit.

Serrurerie, Brasures et clefs.



Serrurerie, clefs Forées et leurs Garnitures.

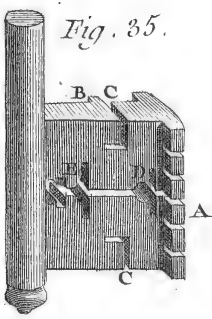


Fig. 35.

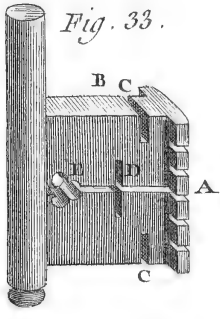


Fig. 33.

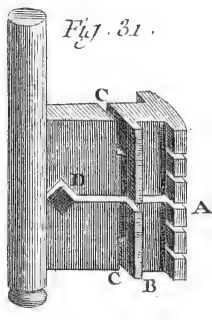


Fig. 31.

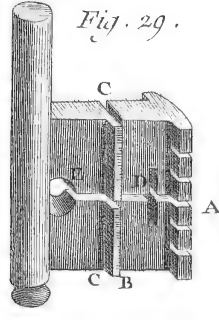


Fig. 29.

Fig. 36.

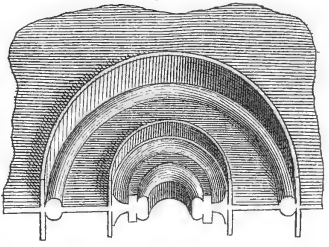


Fig. 34.

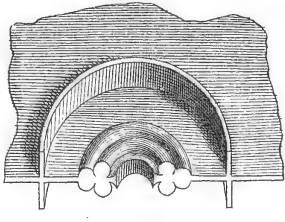


Fig. 32.

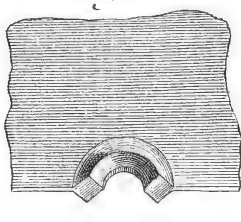


Fig. 30.

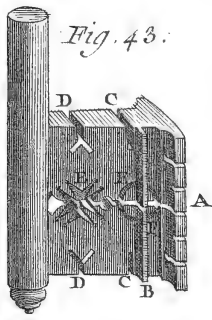
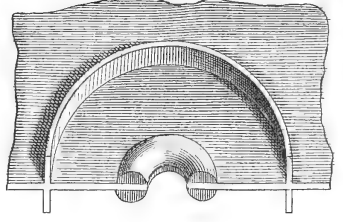


Fig. 43.

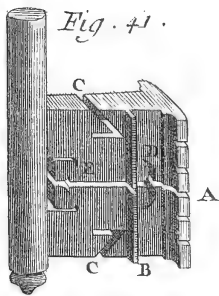


Fig. 41.

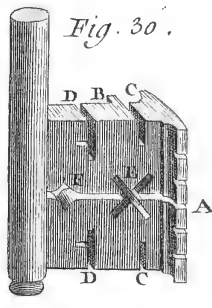


Fig. 39.

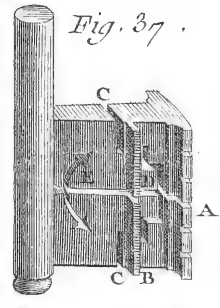


Fig. 37.

Fig. 44.

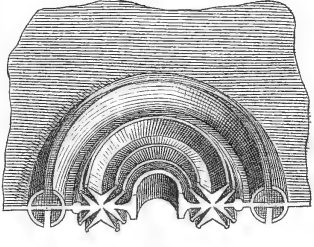


Fig. 42.

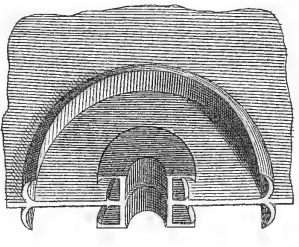


Fig. 40.

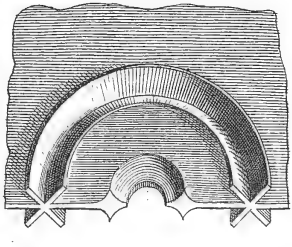


Fig. 38.

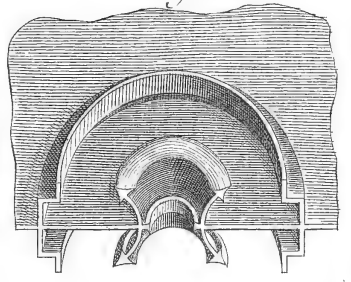


Fig. 49.

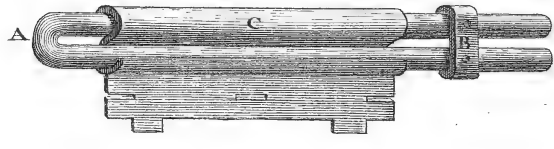


Fig. 45.

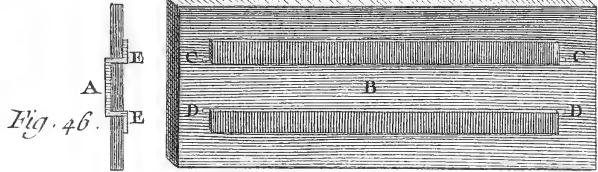


Fig. 50.



Fig. 51.



Fig. 46.

Fig. 47.

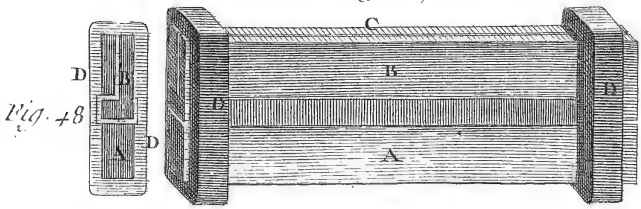


Fig. 48.

Serrurerie, clefs à Bouton et leurs Garnitures.

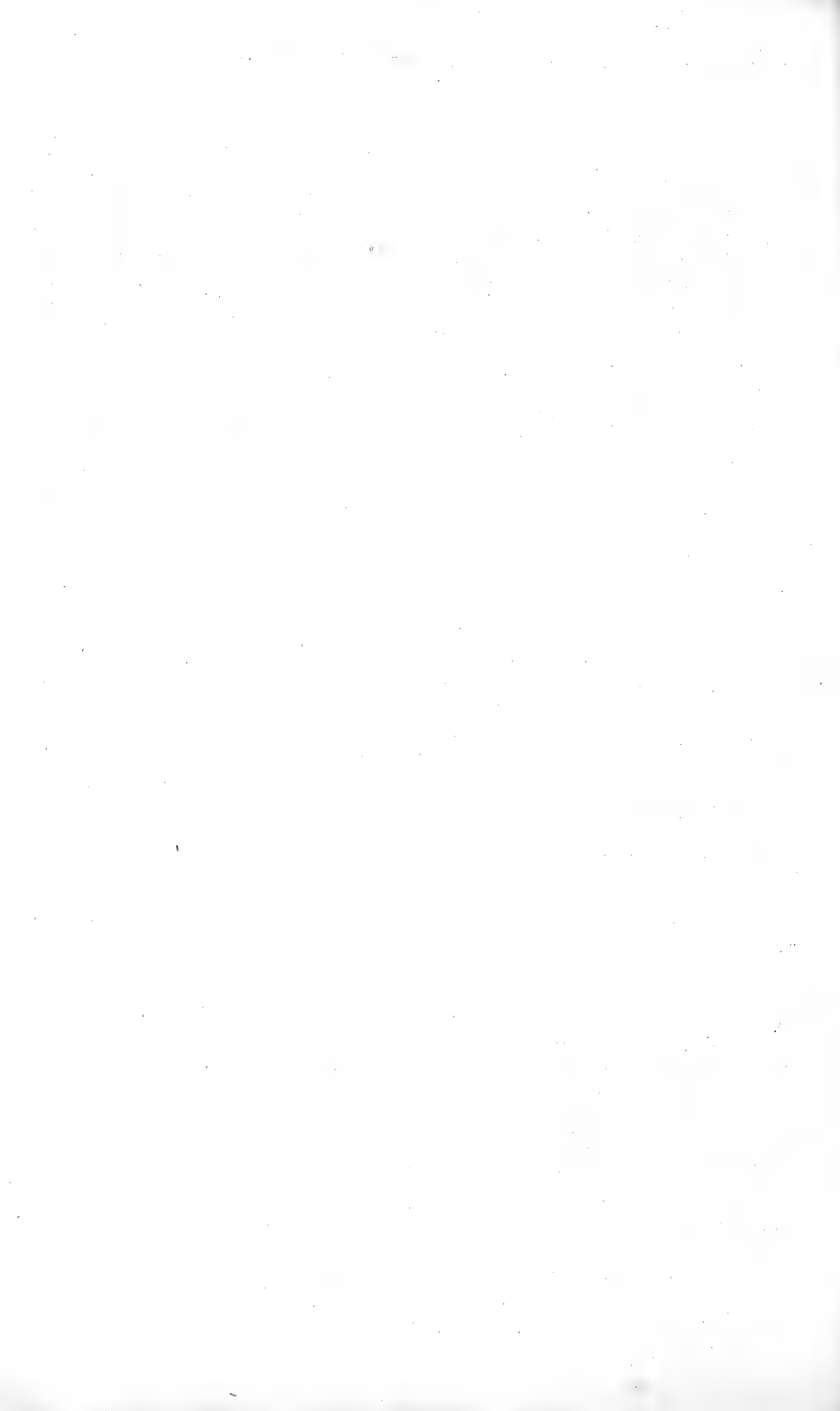


Fig. 52.

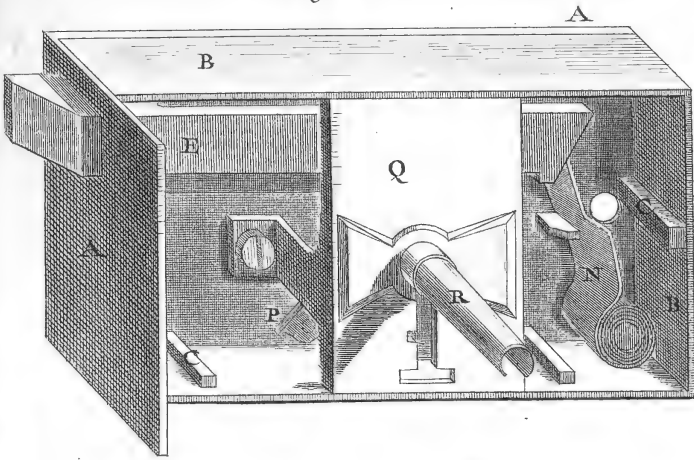


Fig. 53.

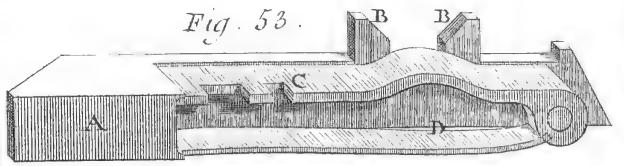


Fig. 55.

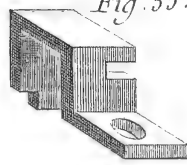


Fig. 54.

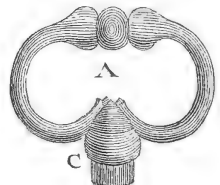


Fig. 58.

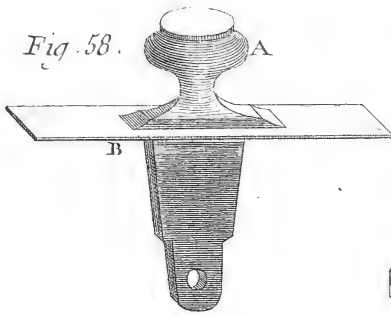


Fig. 56.



Fig. 59.

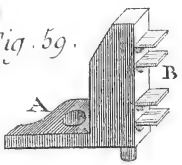


Fig. 57.

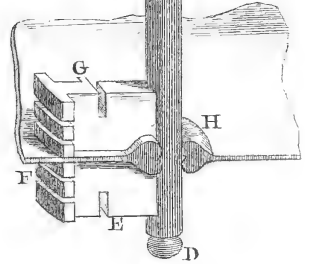
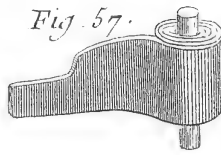


Fig. 60.

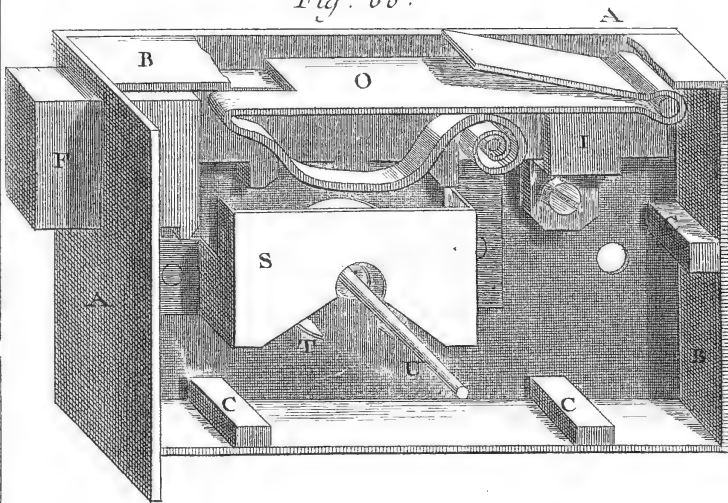


Fig. 61.

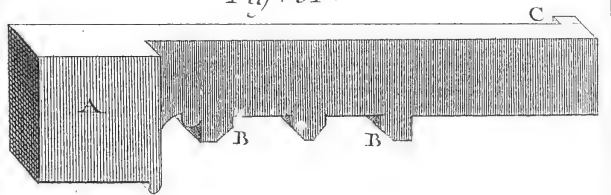


Fig. 62.

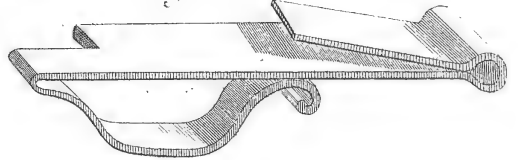


Fig. 63.

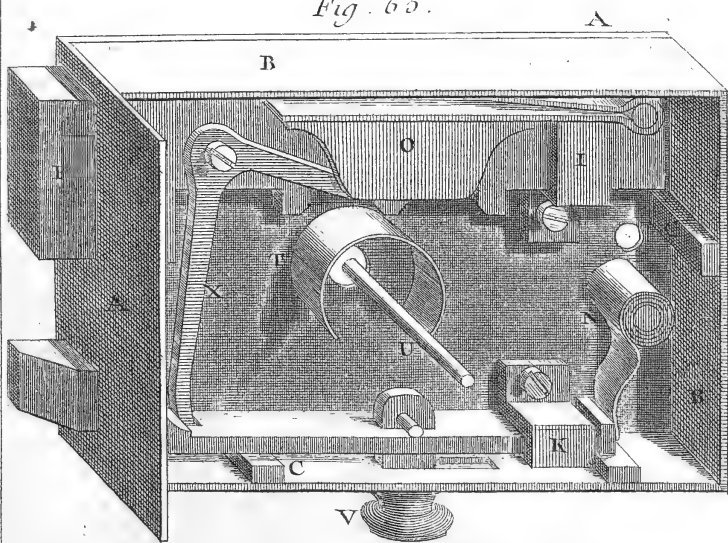


Fig. 64.

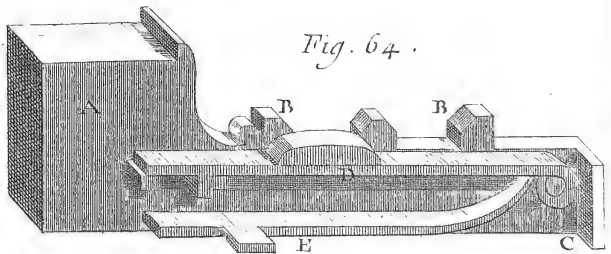


Fig. 65.

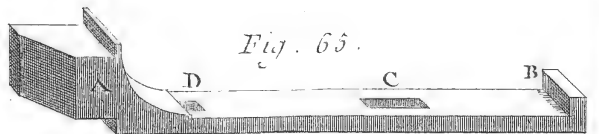


Fig. 66.

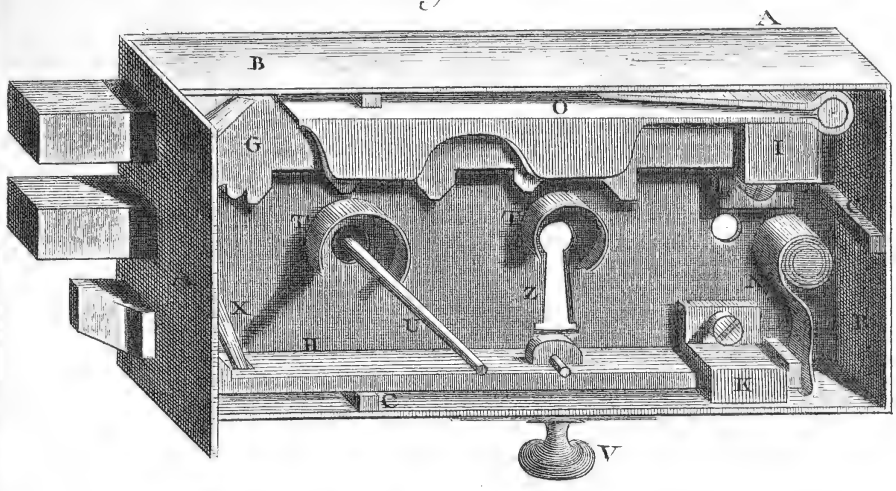


Fig. 68.

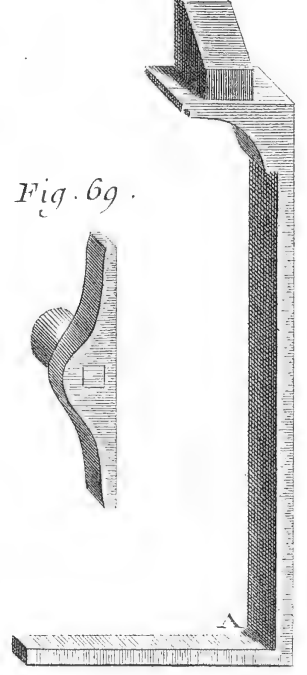


Fig. 69.

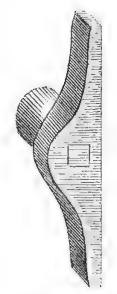


Fig. 67.

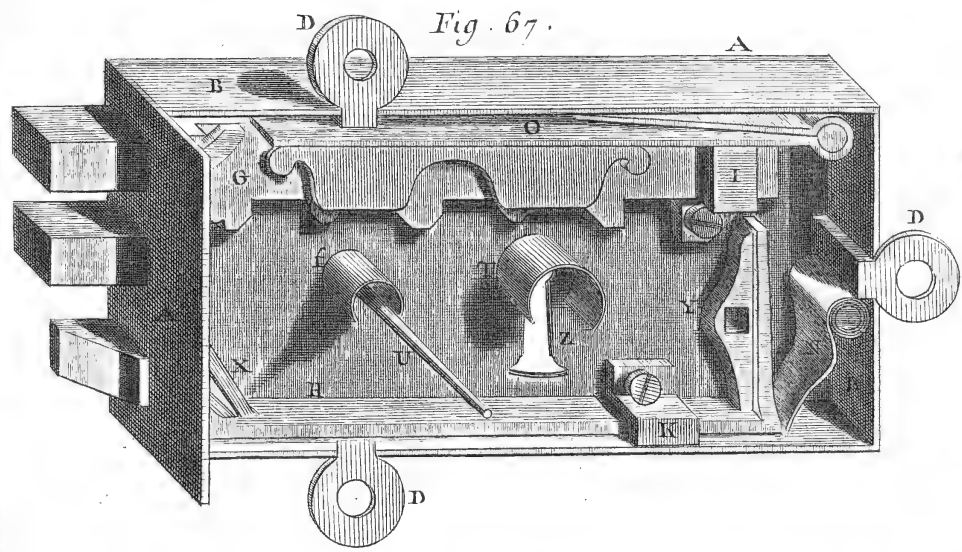


Fig. 70.

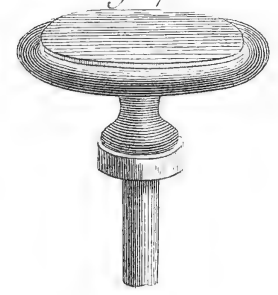


Fig. 71.

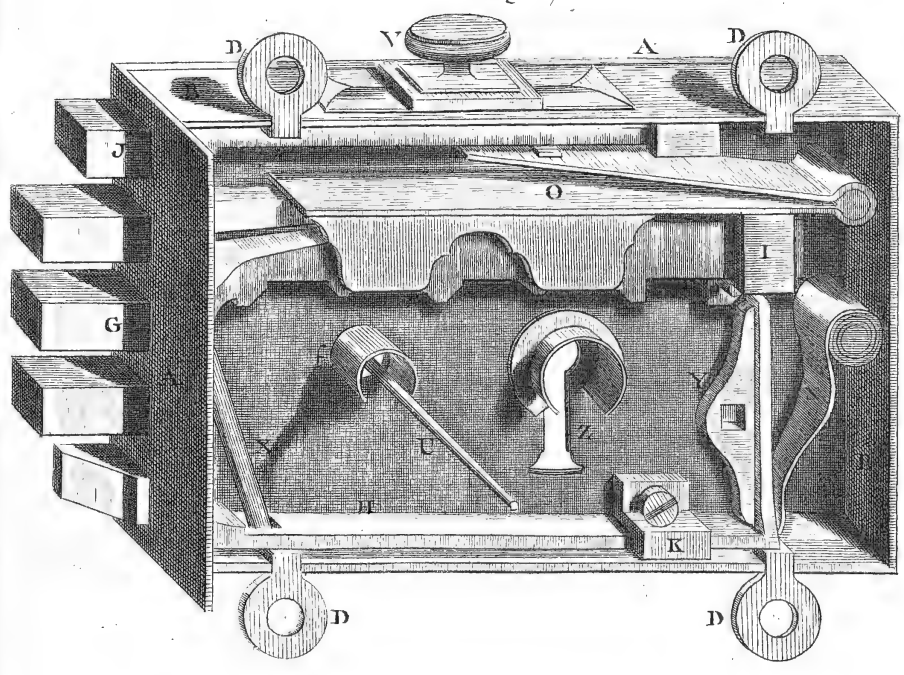


Fig. 72.

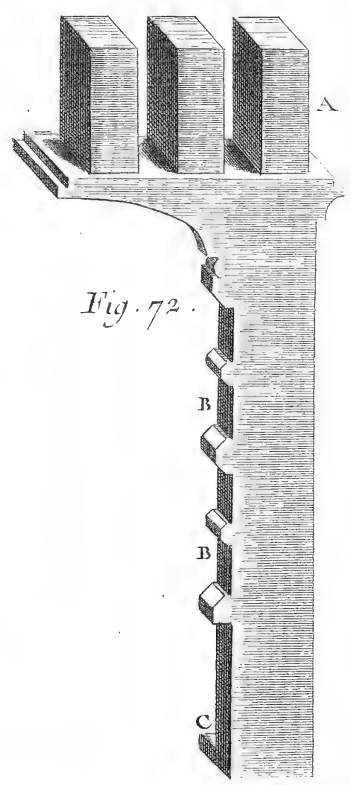


Fig. 73.

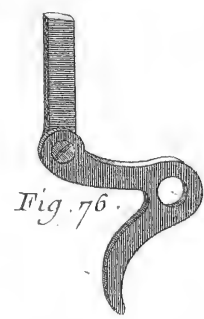
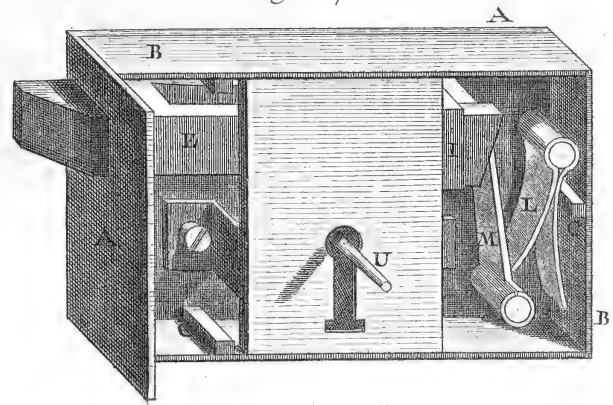


Fig. 74

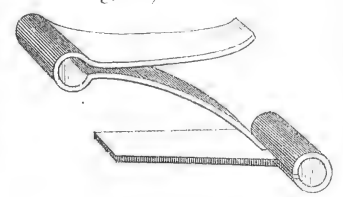


Fig. 75.

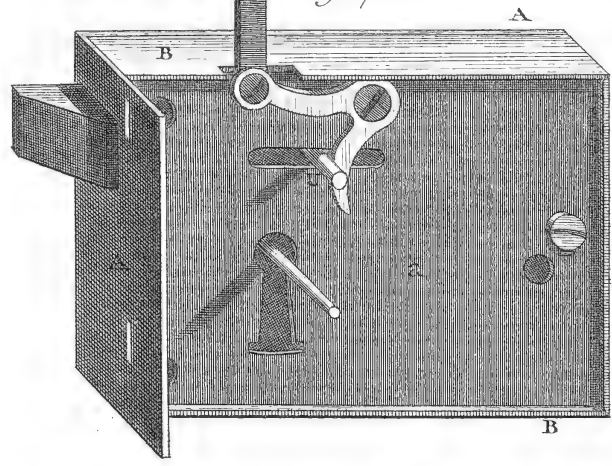


Fig. 82.

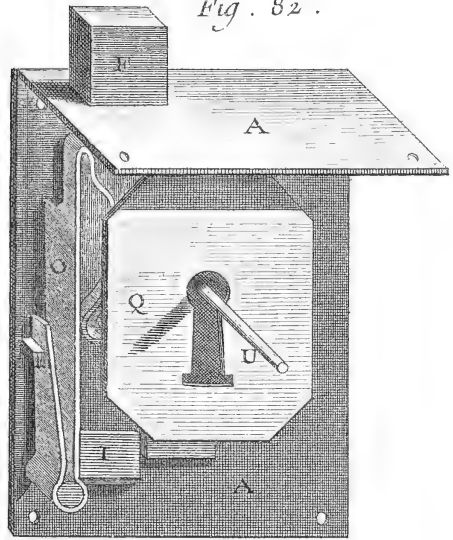


Fig. 77.

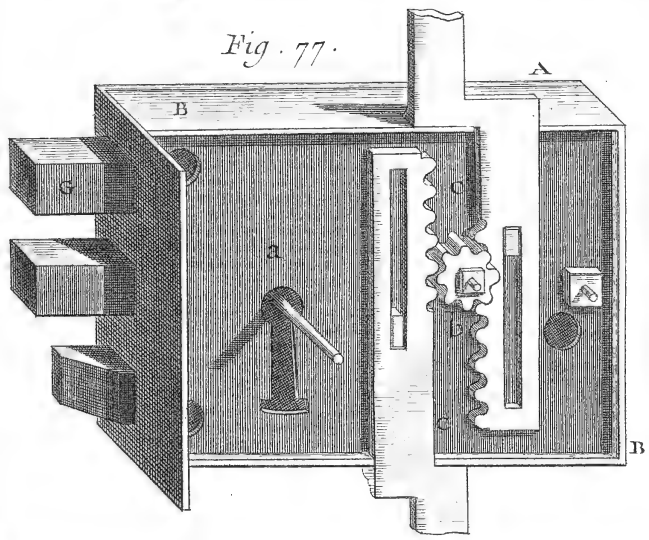


Fig. 83.

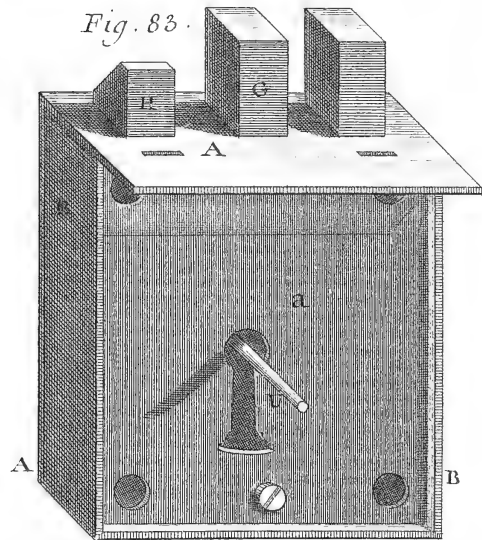


Fig. 78.

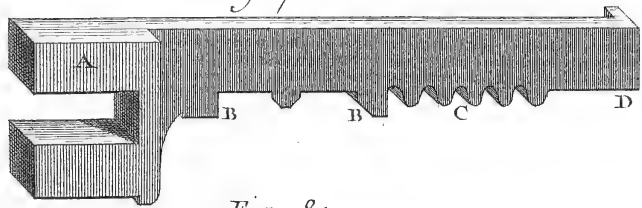


Fig. 79.



Fig. 80.

Fig. 81.

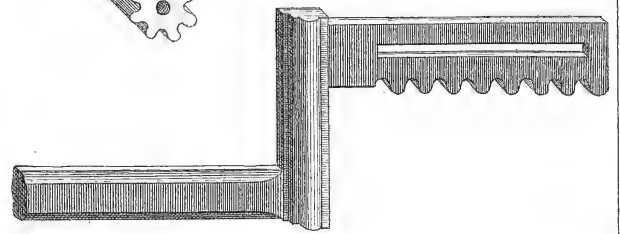
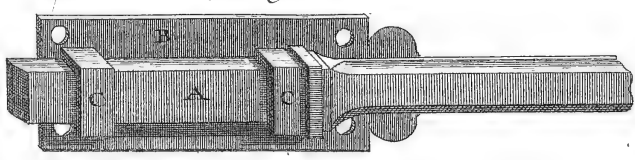


Fig. 90.

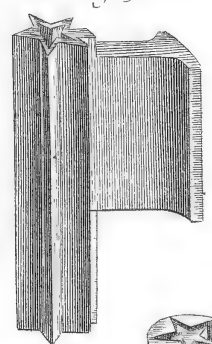


Fig. 88.

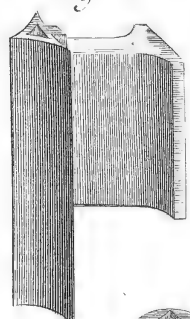


Fig. 86.

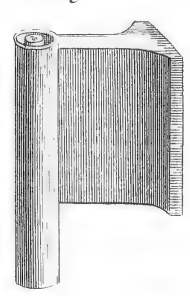


Fig. 84.

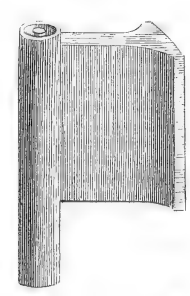


Fig. 91.



Fig. 89.

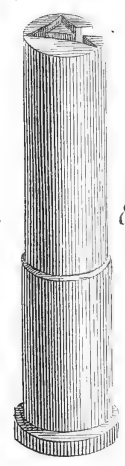


Fig. 87.

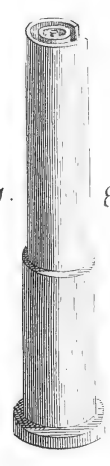


Fig. 85.

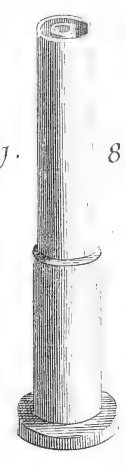


Fig. 98.

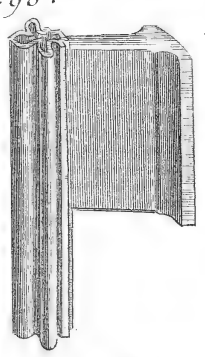


Fig. 96.

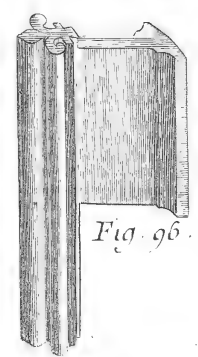


Fig. 94.

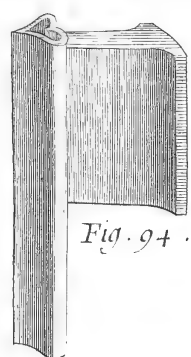


Fig. 92.

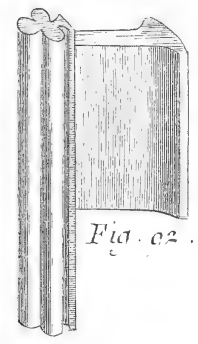


Fig. 99.

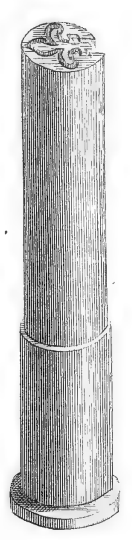


Fig. 102.



Fig. 97.

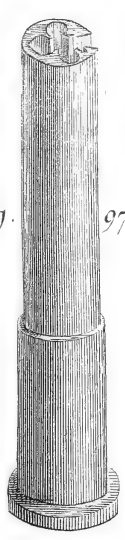


Fig. 101.

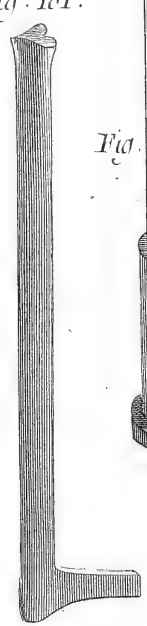


Fig. 95.

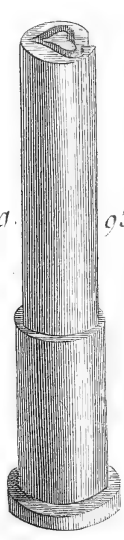


Fig. 100.

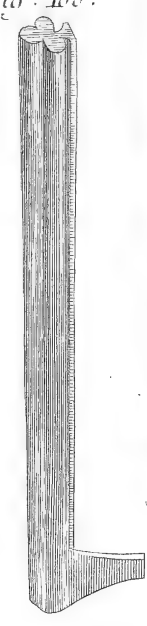
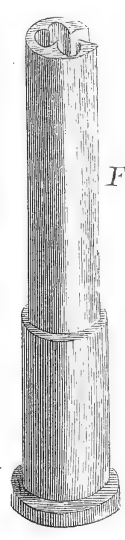


Fig. 93.



Serrurerie, clefs et canons de serrures de coffre.

Fig. 103.

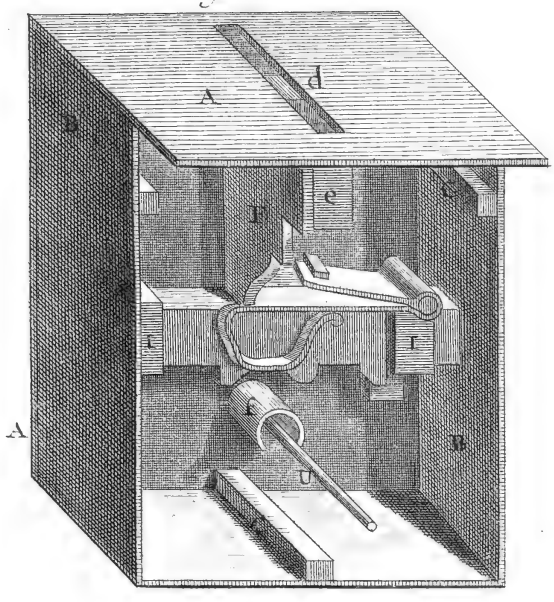


Fig. 104.

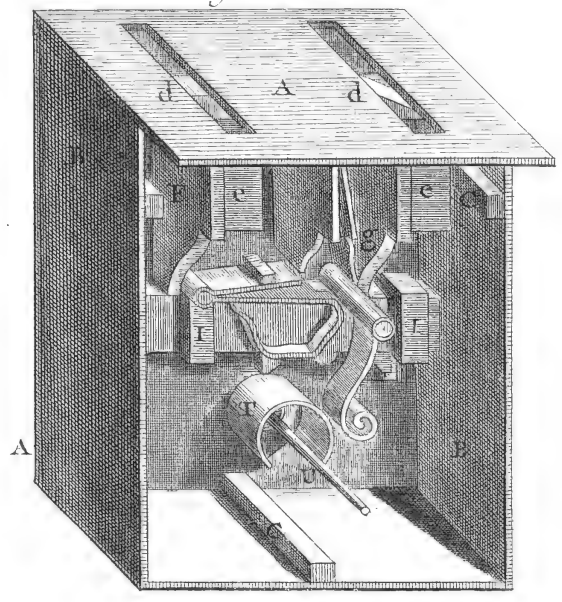


Fig. 105.

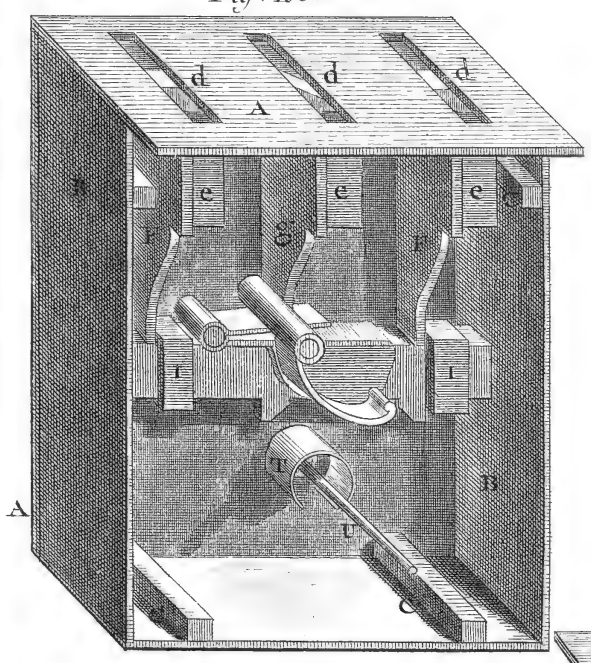


Fig. 106.

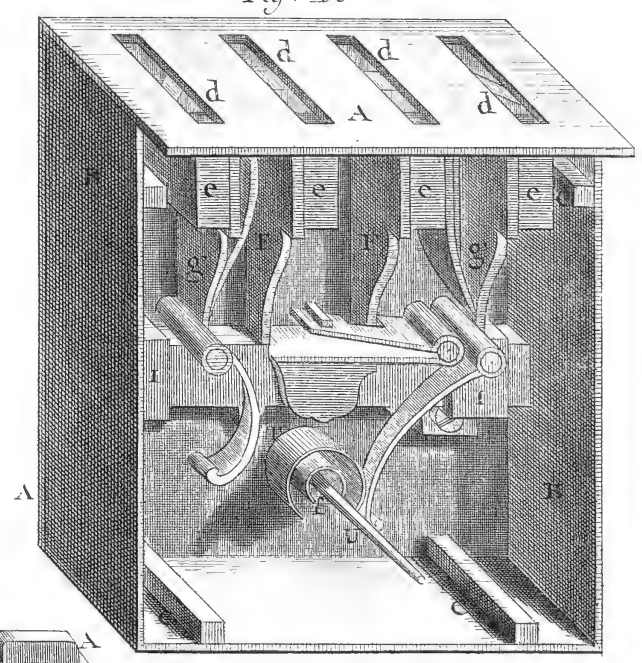


Fig. 108.

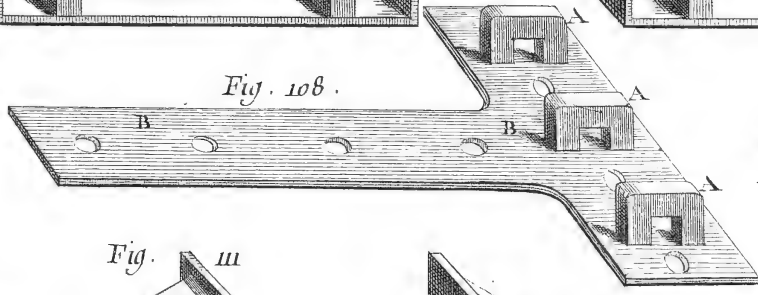


Fig. 107.



Fig. 112.

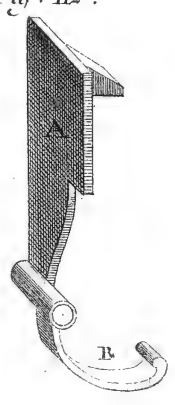


Fig. 111.

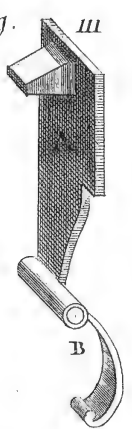


Fig. 110.

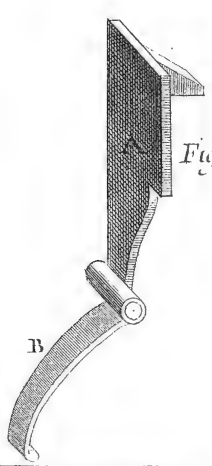
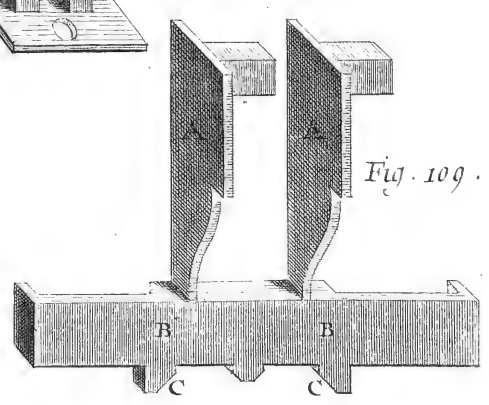


Fig. 109.



Serrurerie, Serrures de Coffre à 1, 2, 3 et 4 Fermetures.

Fig. 113.

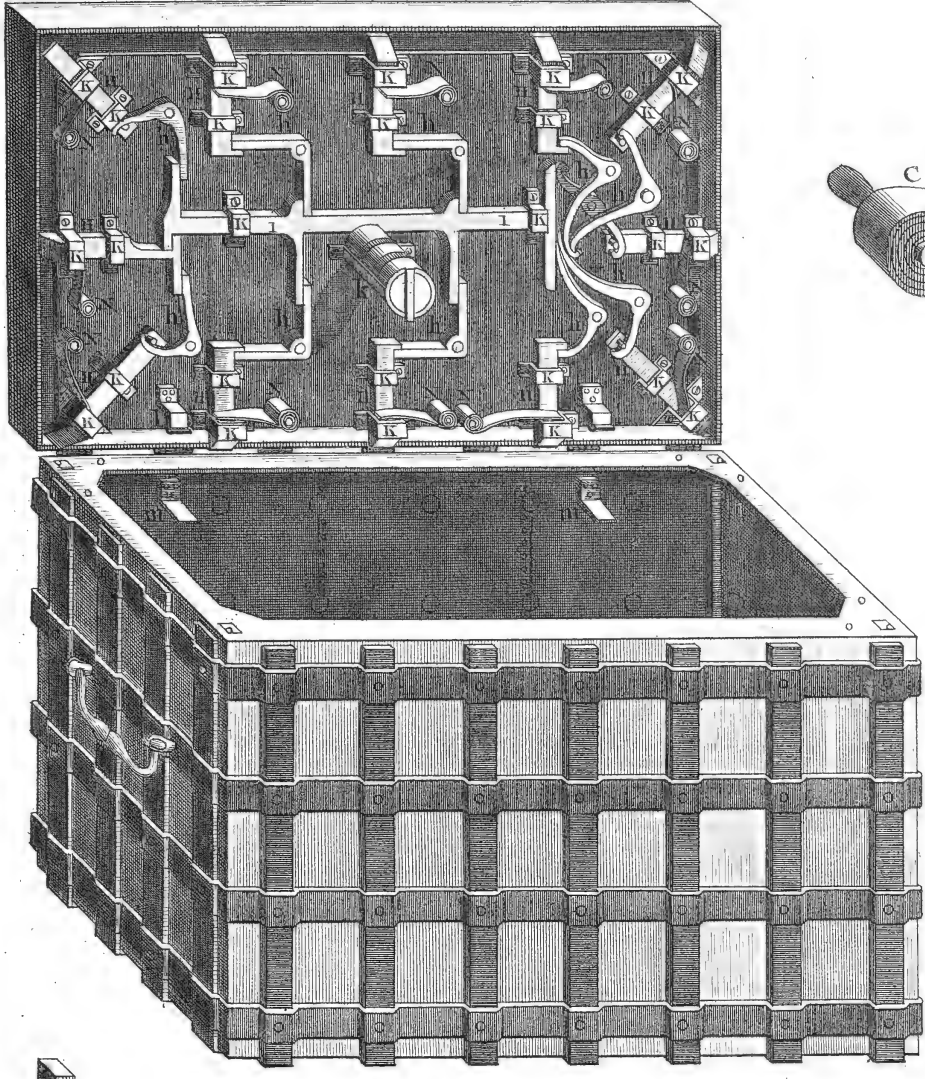


Fig. 114.

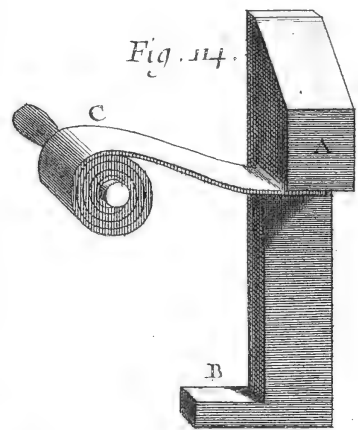


Fig. 115.

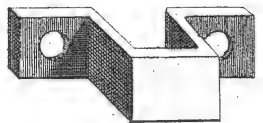


Fig. 116.

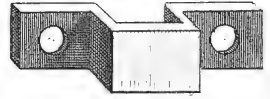


Fig. 117.

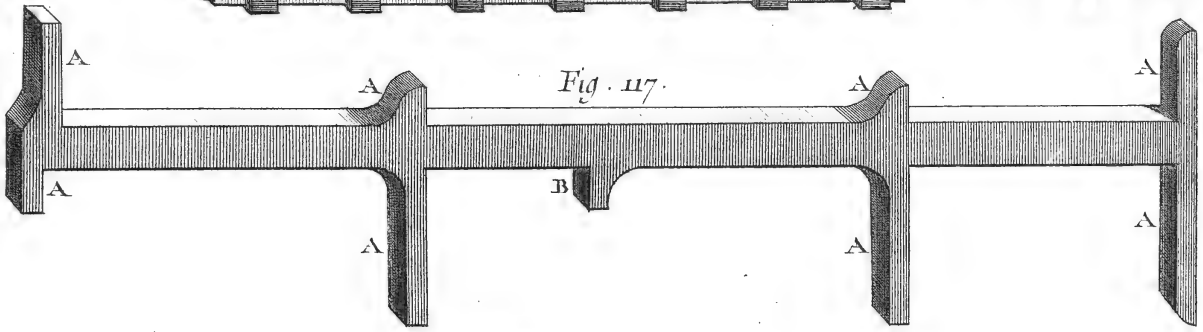


Fig. 123.

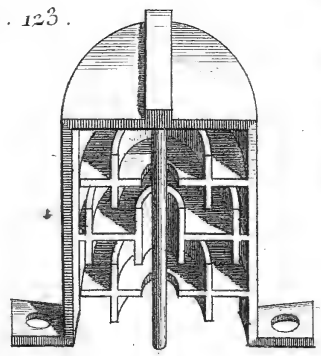


Fig. 119.

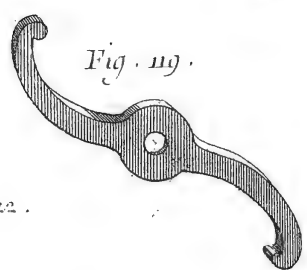


Fig. 122.

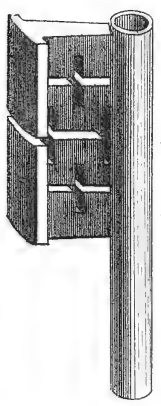


Fig. 118.

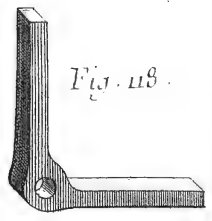


Fig. 121.

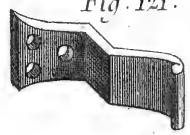
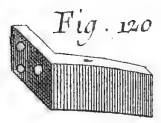


Fig. 120.



Serrurerie, Serrure de Coffre à douze Fermetures.

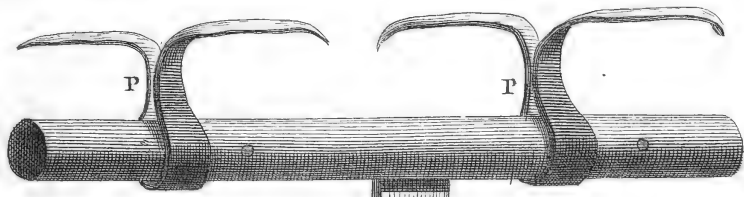


Fig. 125.

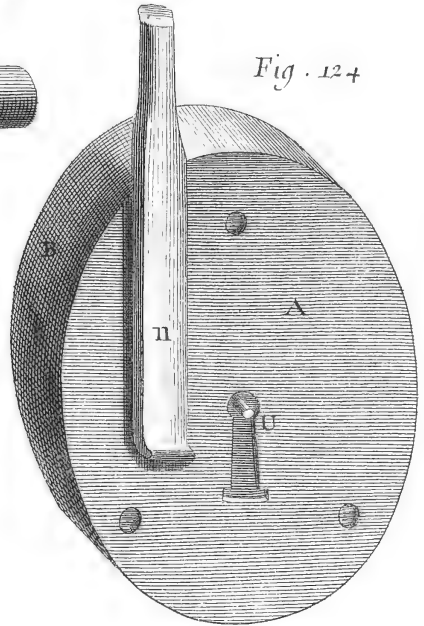
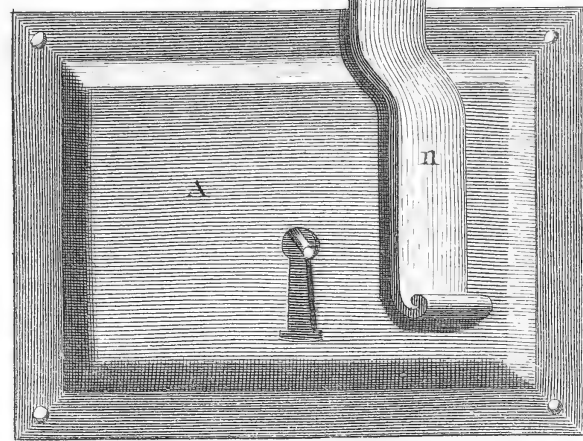


Fig. 124

Fig. 128.

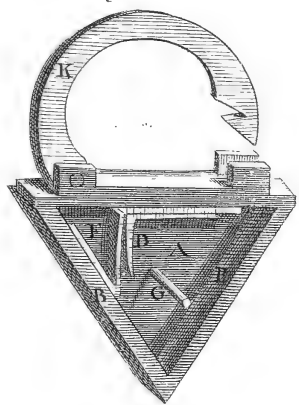


Fig. 130.

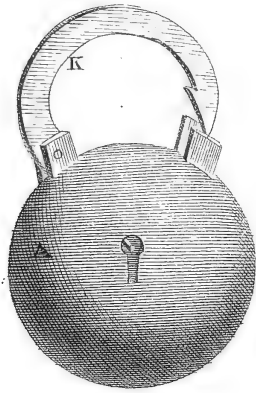


Fig. 126.

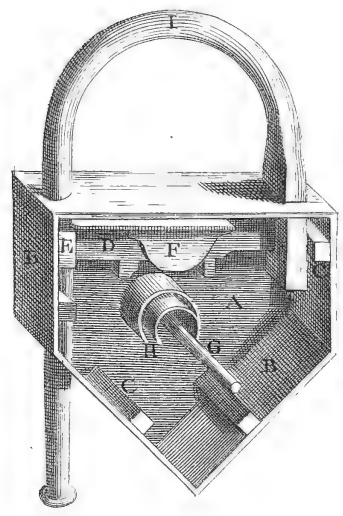


Fig. 129.

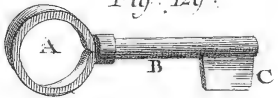


Fig. 131

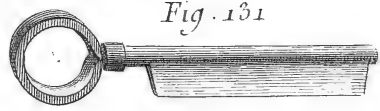


Fig. 127.

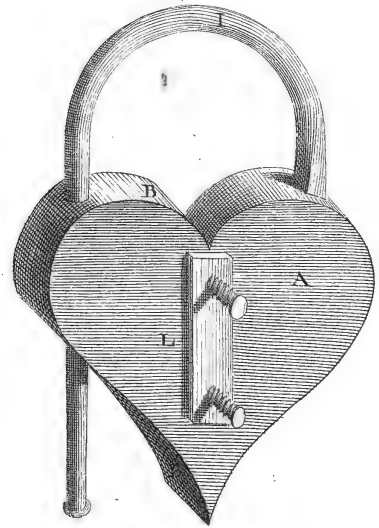


Fig. 133.

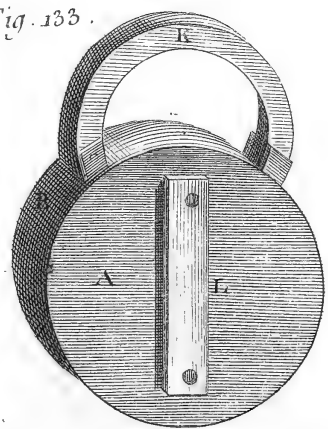
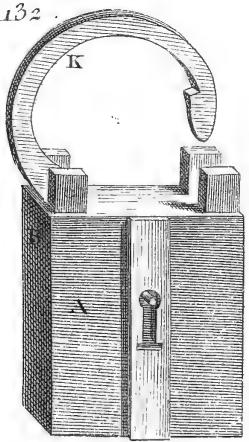


Fig. 132.



Serrurerie, Serrures Ovalles et à Bosse et Cadenats à Serrure



Fig. 134.

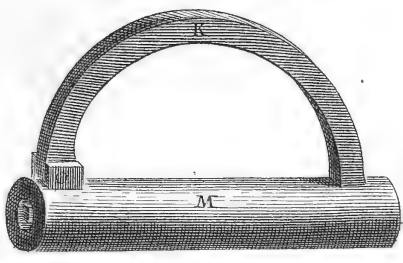


Fig. 137.

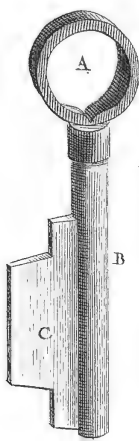


Fig. 136.

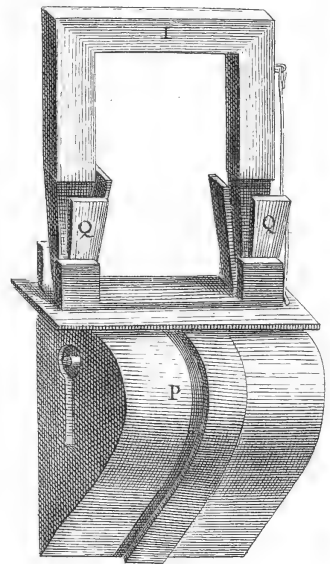


Fig. 135.

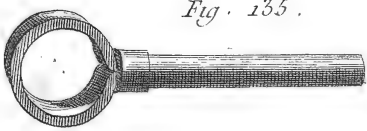


Fig. 138.

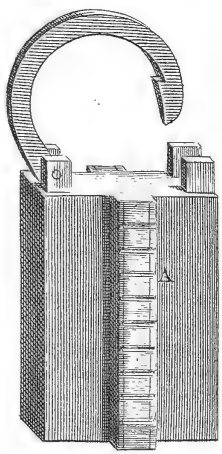


Fig. 139.

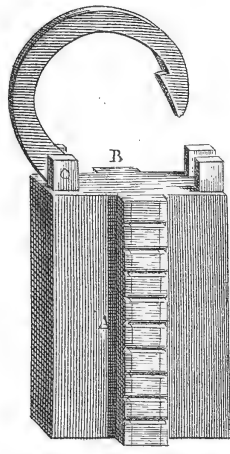


Fig. 140.

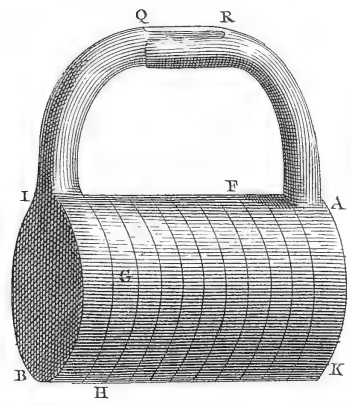


Fig. 141.

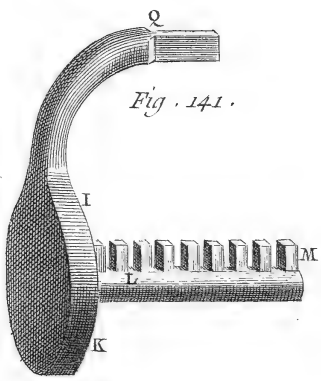


Fig. 142.

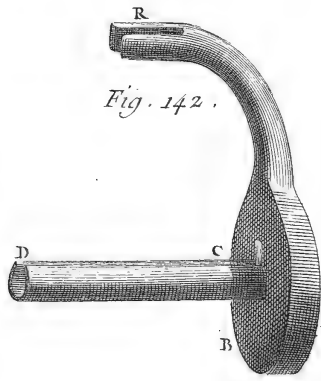


Fig. 143.

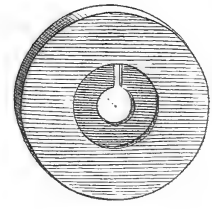


Fig. 144.

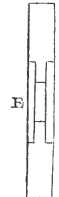


Fig. 146.

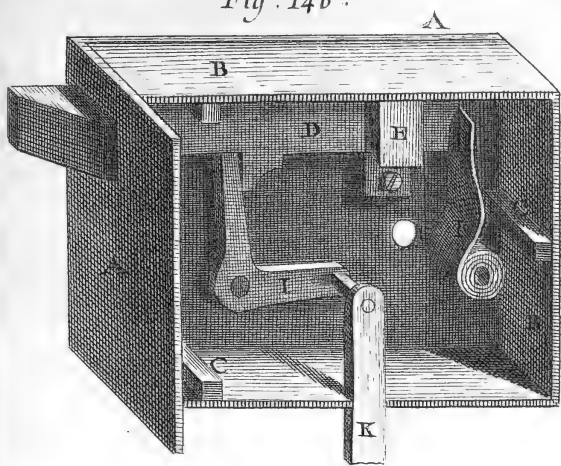


Fig. 145.

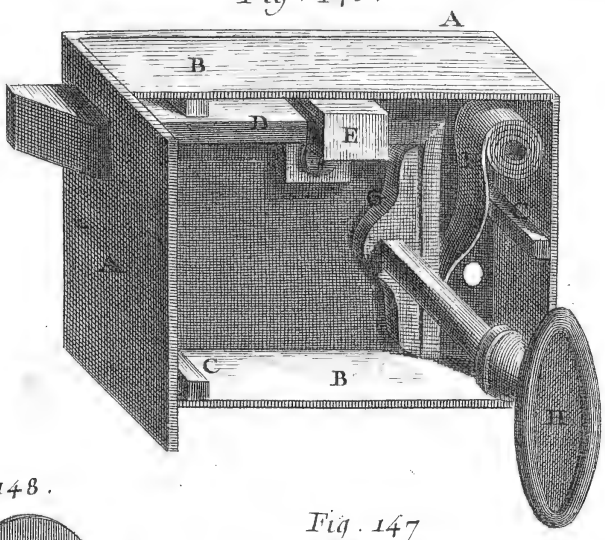


Fig. 149.

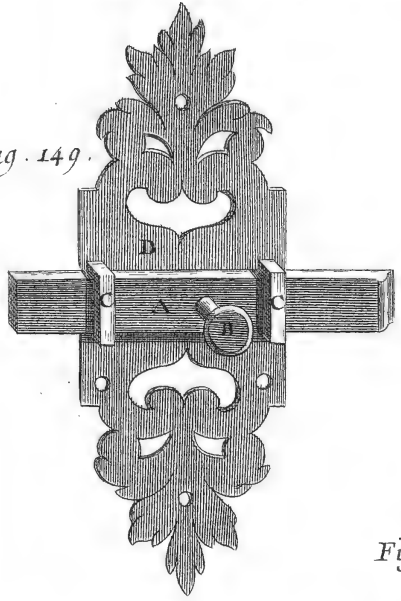


Fig. 148.

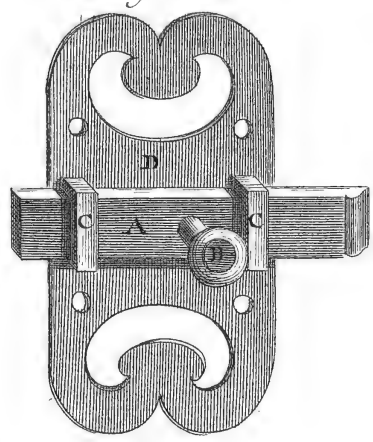


Fig. 147.

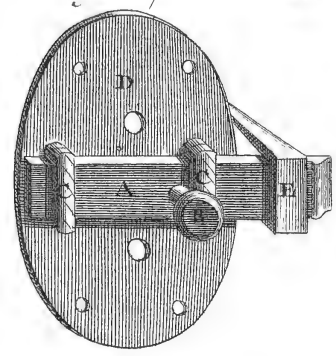


Fig. 151.

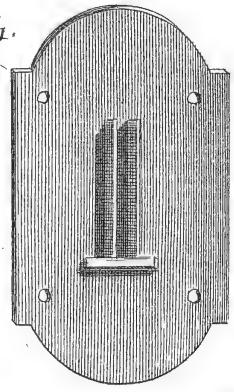


Fig. 154.

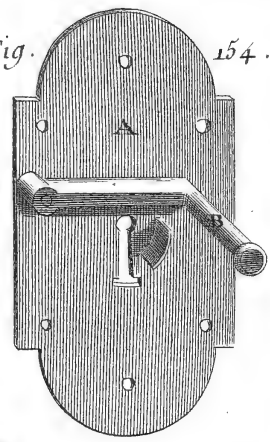


Fig. 150.

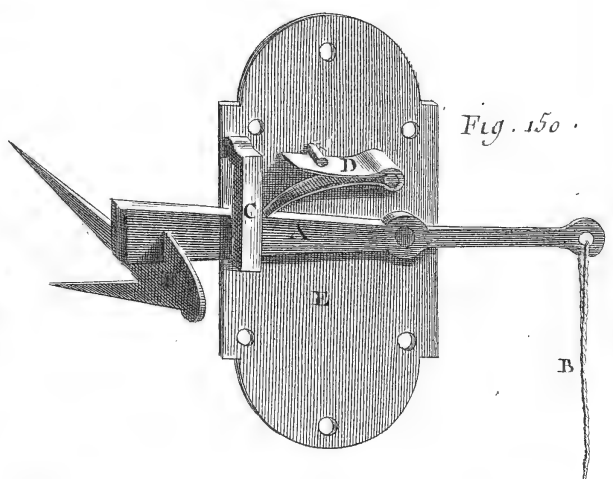


Fig. 152.

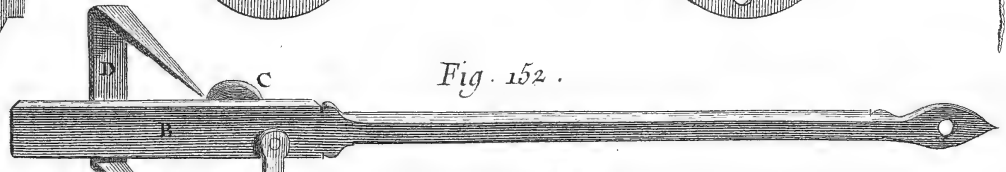


Fig. 157.

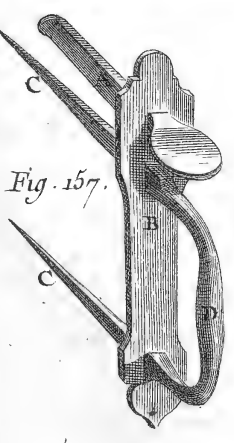


Fig. 153.

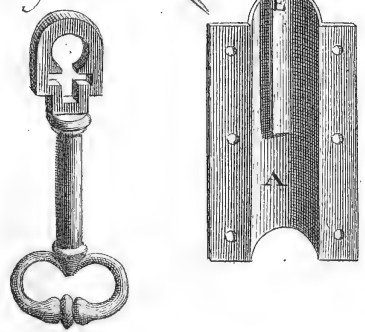


Fig. 155.

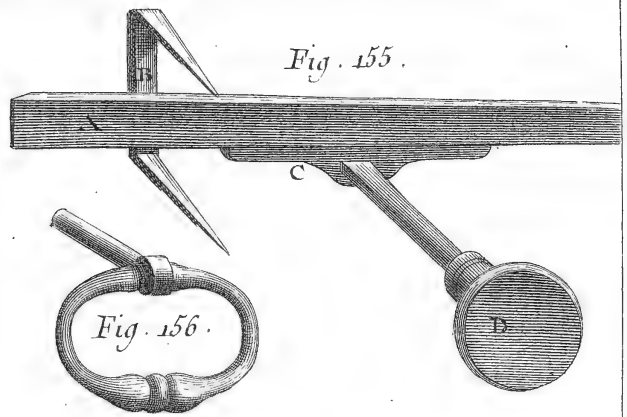


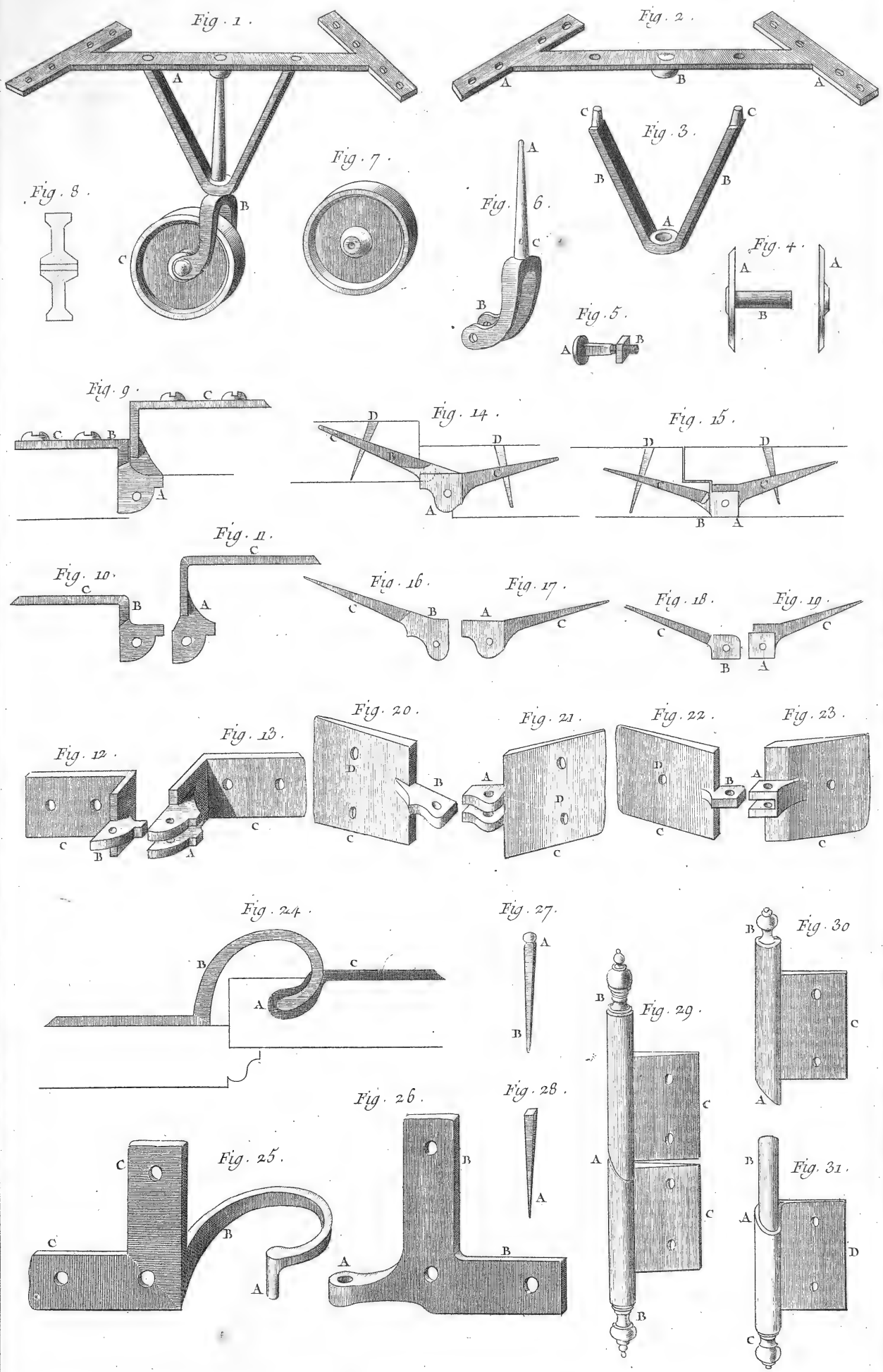
Fig. 156.



Lucotte Del.

Benard Fecit.

Serrurerie, Bec de Cannes, Targettes, Loquetcaux. et Loquets.



Jacotte del.

Benard fecit

Serrurerie, Roulettes de Lits, Pivots d'armoires et Fiches rempantes.

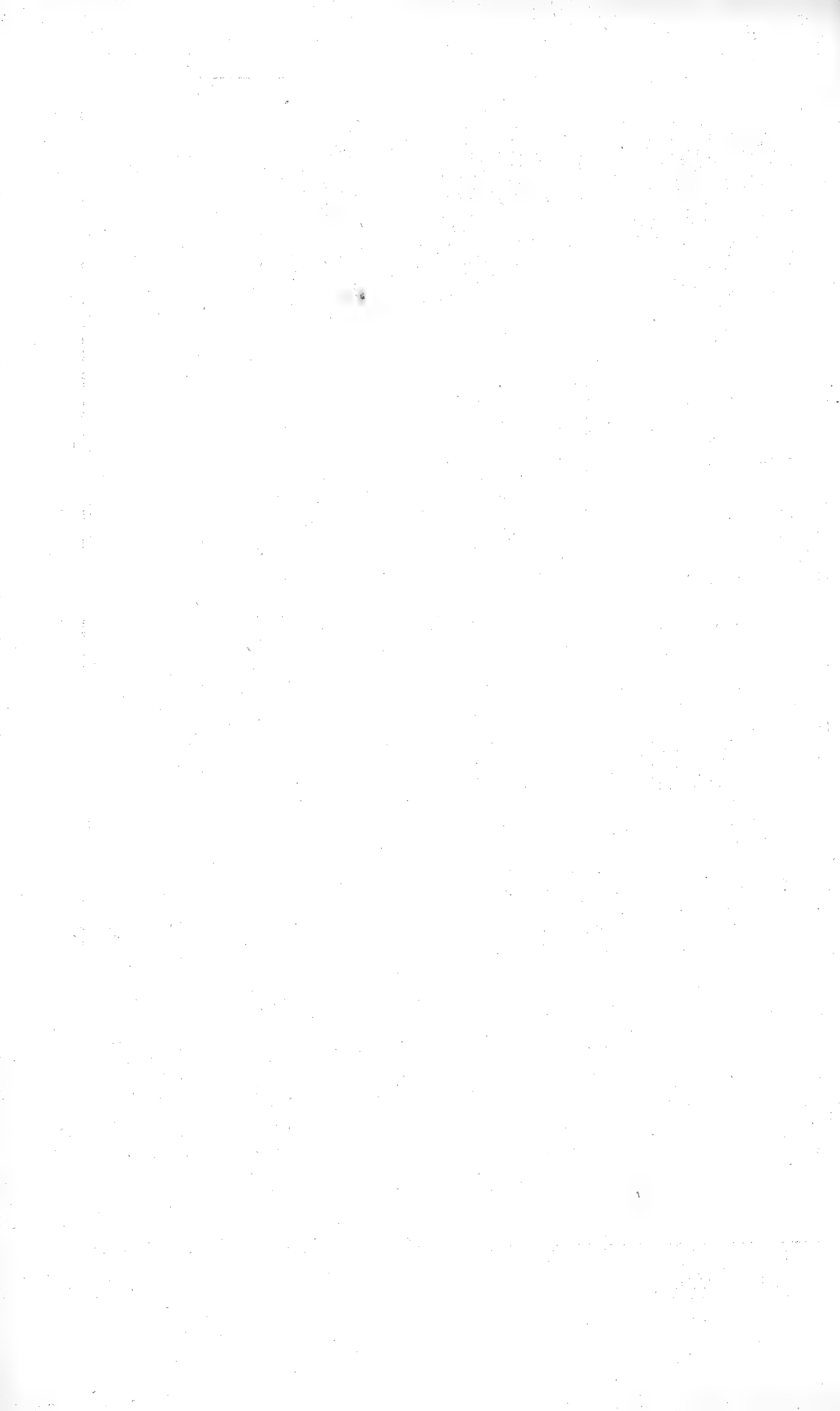


Fig. 4.

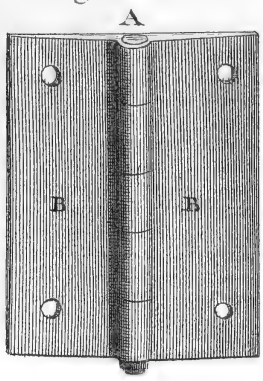


Fig. 3.

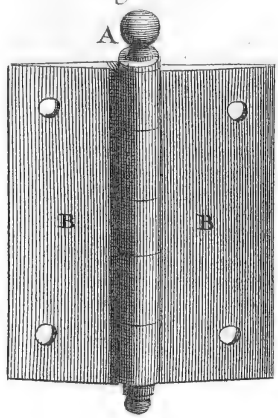


Fig. 2.

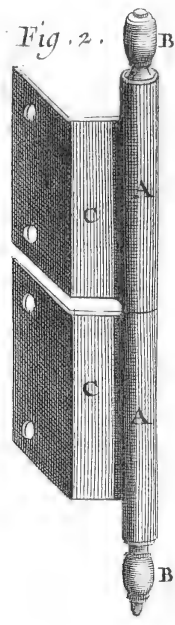


Fig. 1.

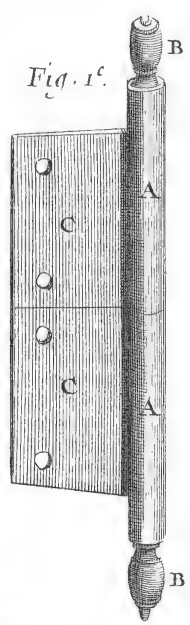


Fig. 5.

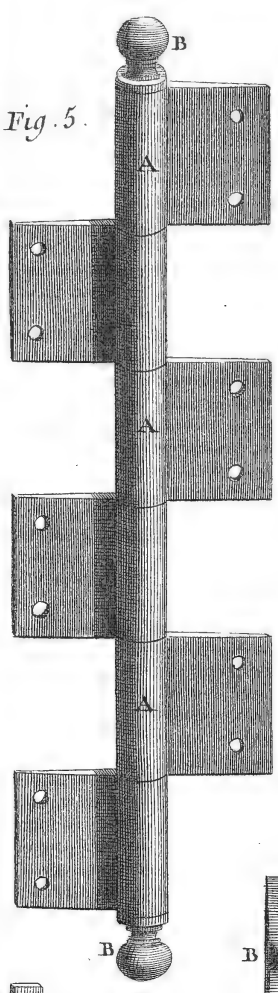


Fig. 6.

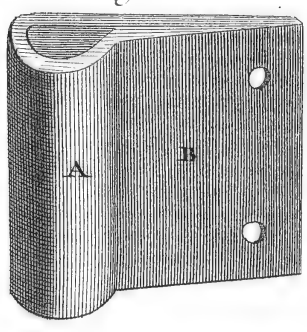


Fig. 7.

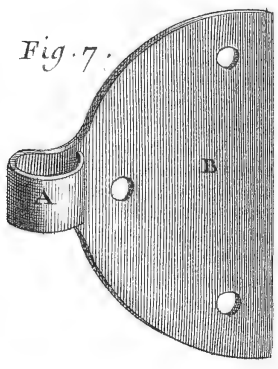


Fig. 8.

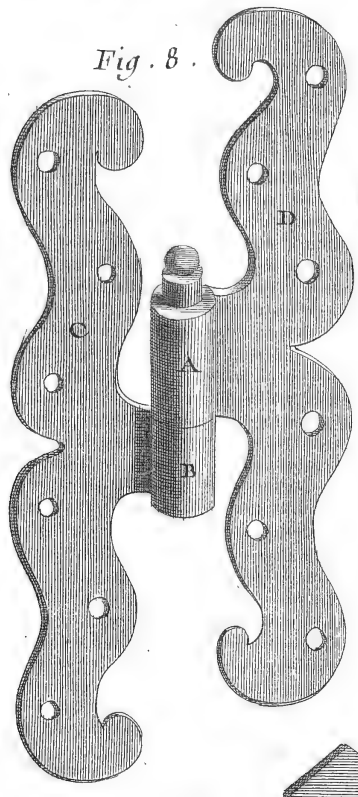


Fig. 9.

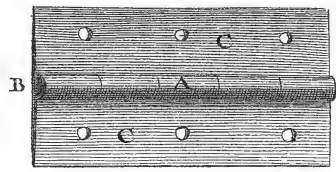


Fig. 12.

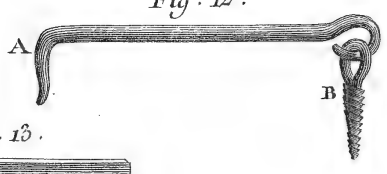


Fig. 13.



Fig. 14.

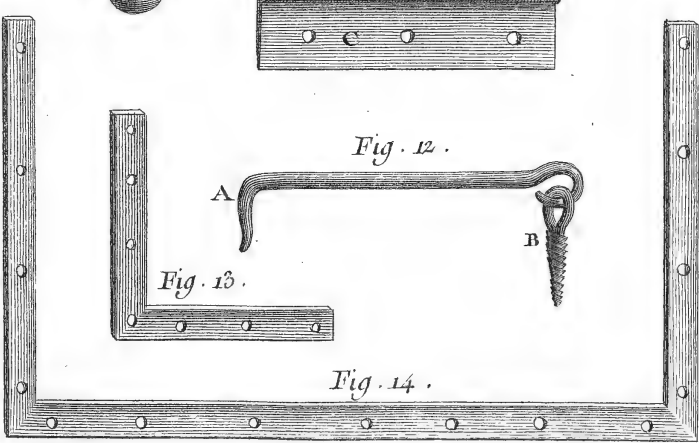


Fig. 10.

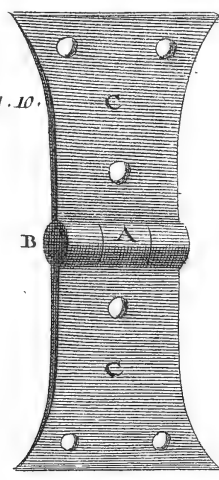
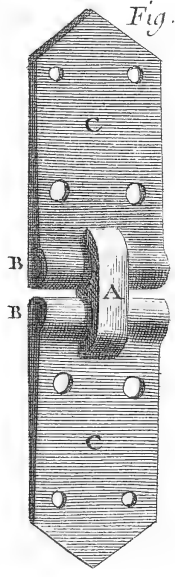
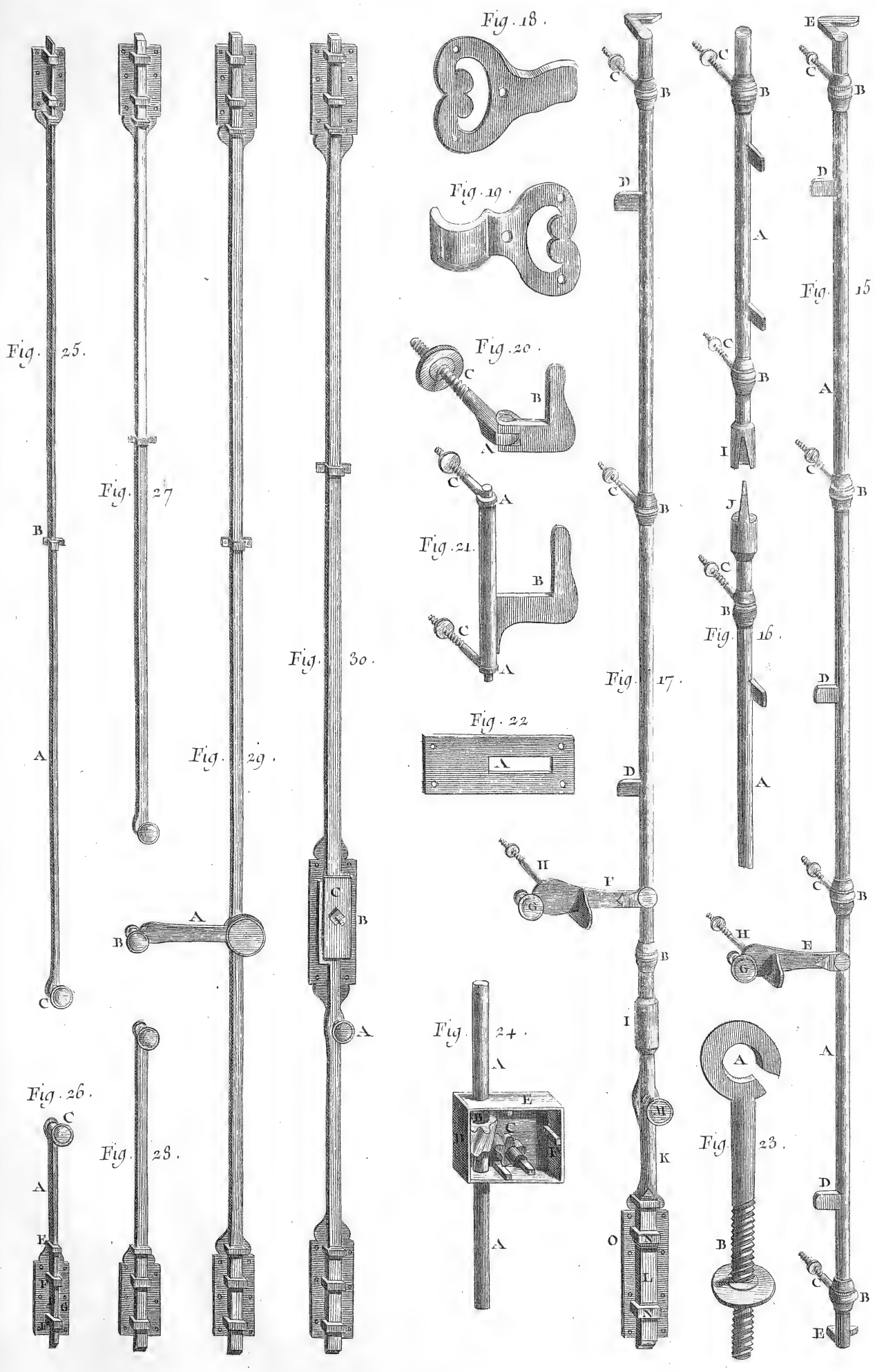


Fig. 11.

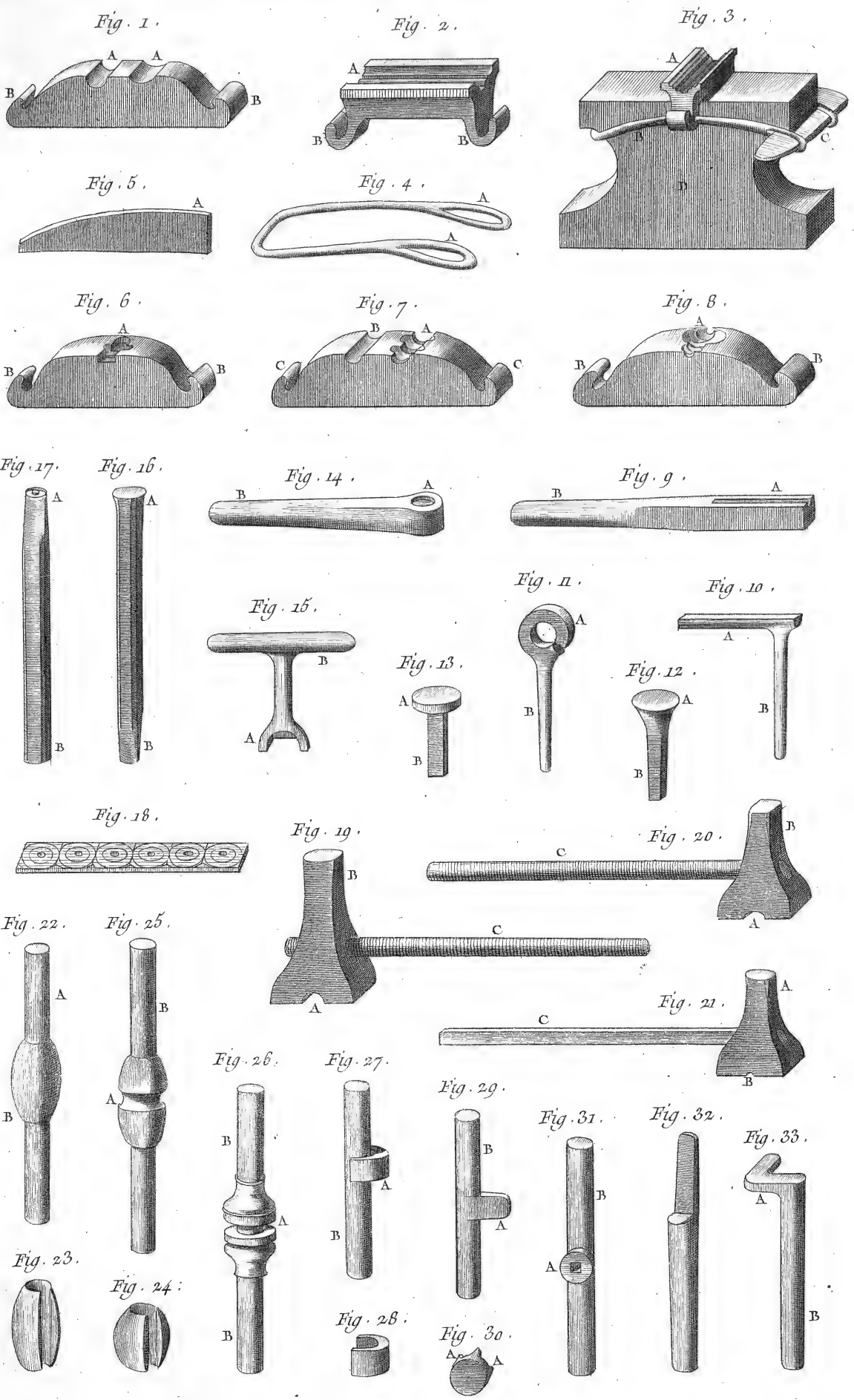




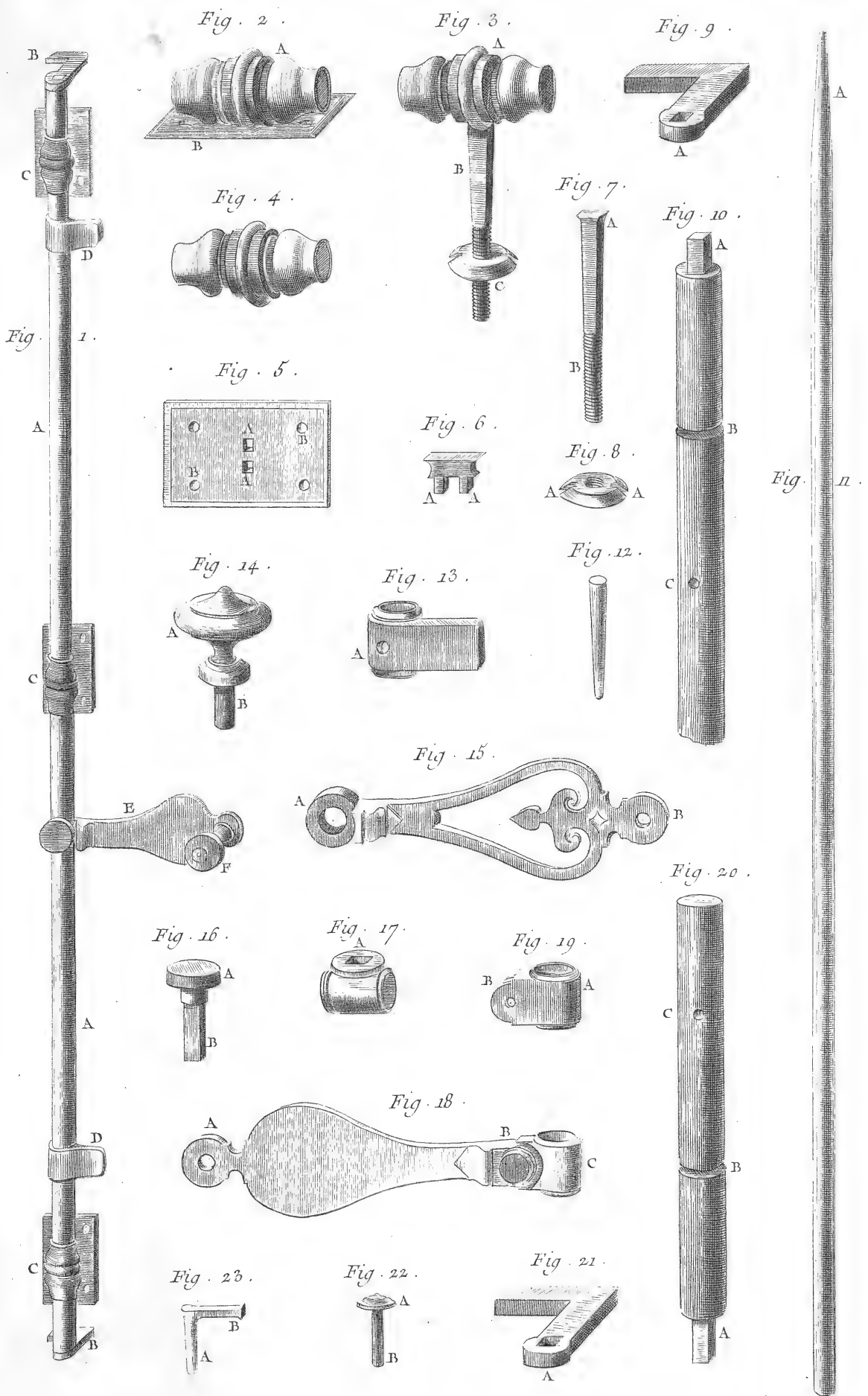
Lucotte Del.

Benard Fecit.

Serrurerie, Espagnolettes Verrouils et Bascules.



3177



Serrurerie, Façon d'Espagnolettes tirées à la Filière.

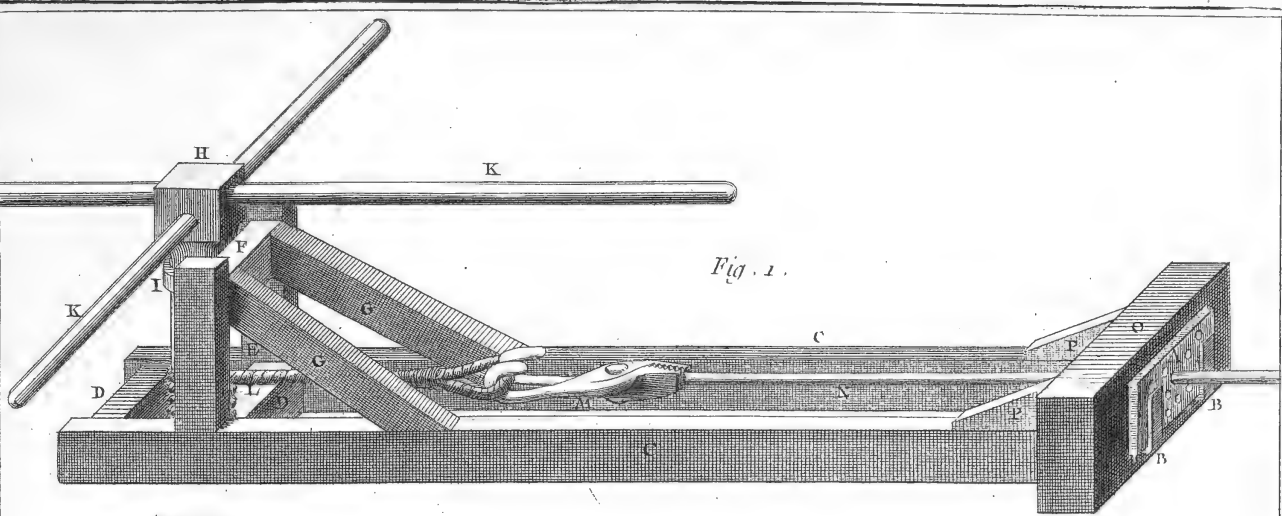


Fig. 1.

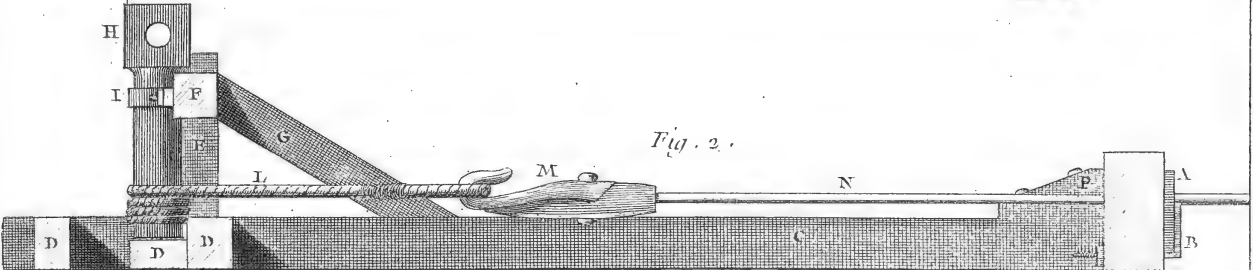


Fig. 2.

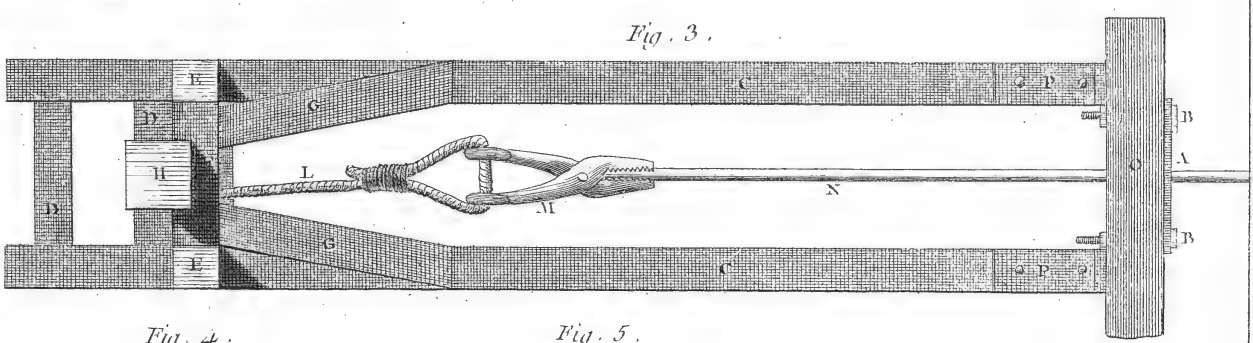


Fig. 3.

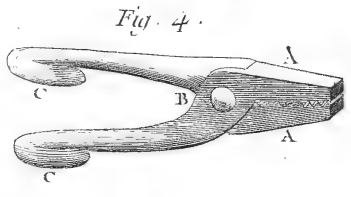


Fig. 4.

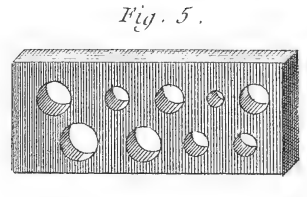


Fig. 5.

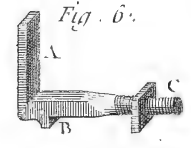


Fig. 6.

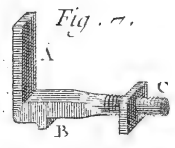


Fig. 7.

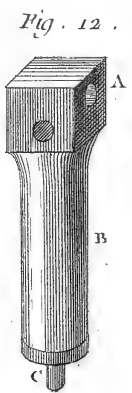


Fig. 12.

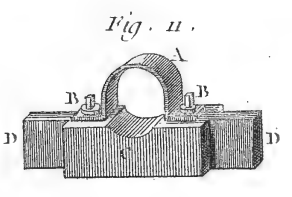


Fig. 11.



Fig. 10.



Fig. 9.

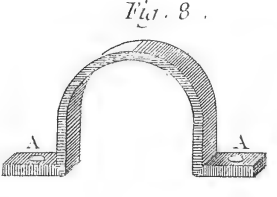


Fig. 8.

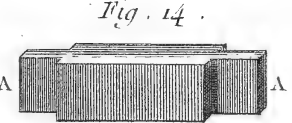


Fig. 14.

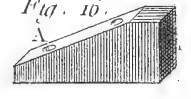


Fig. 16.

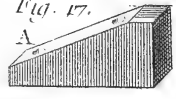


Fig. 17.



Fig. 13.

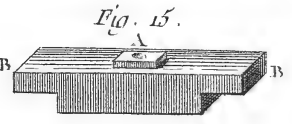


Fig. 15.



Fig. 18.

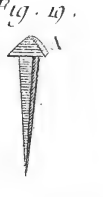


Fig. 19.

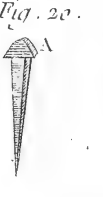
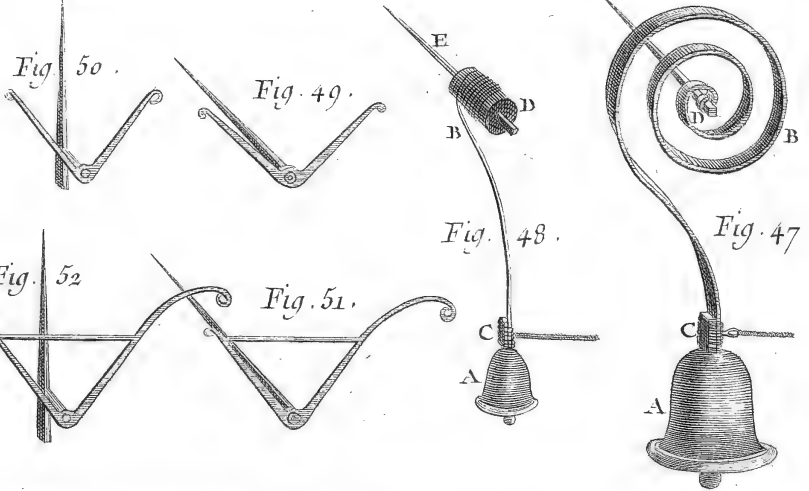
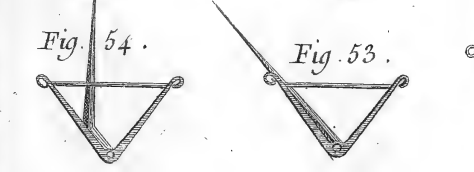
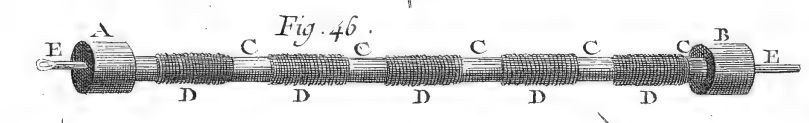
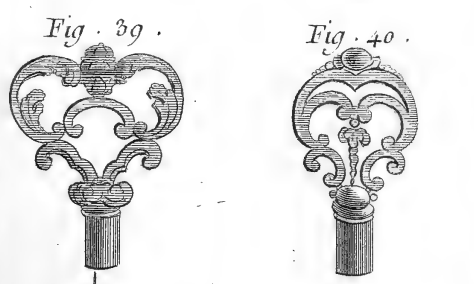
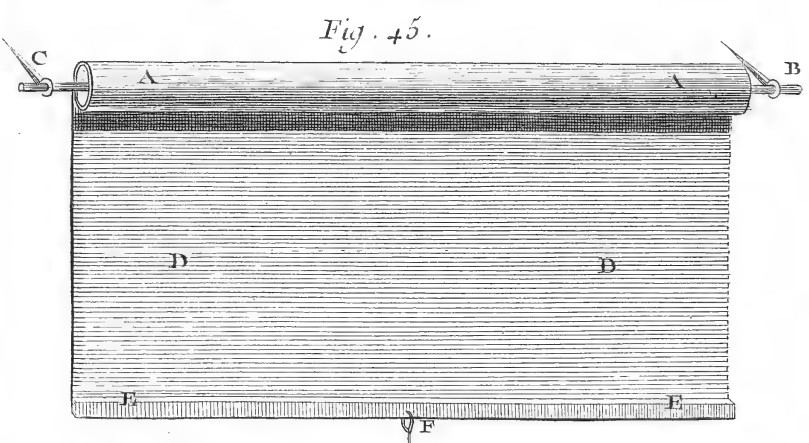
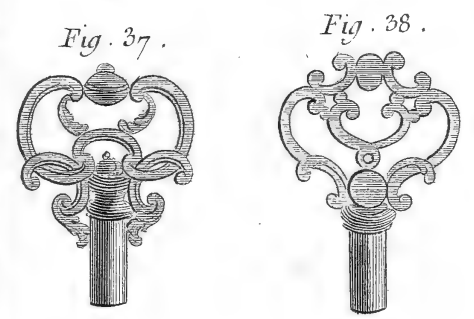
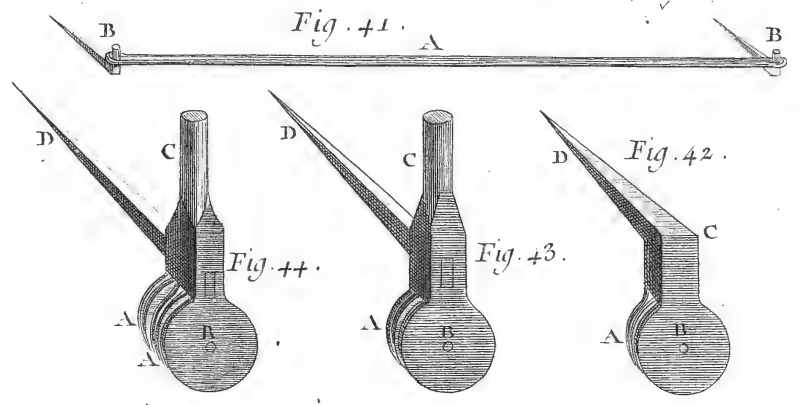
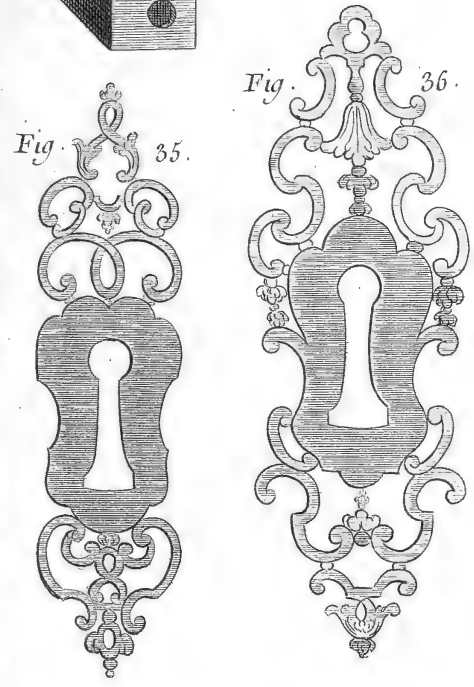
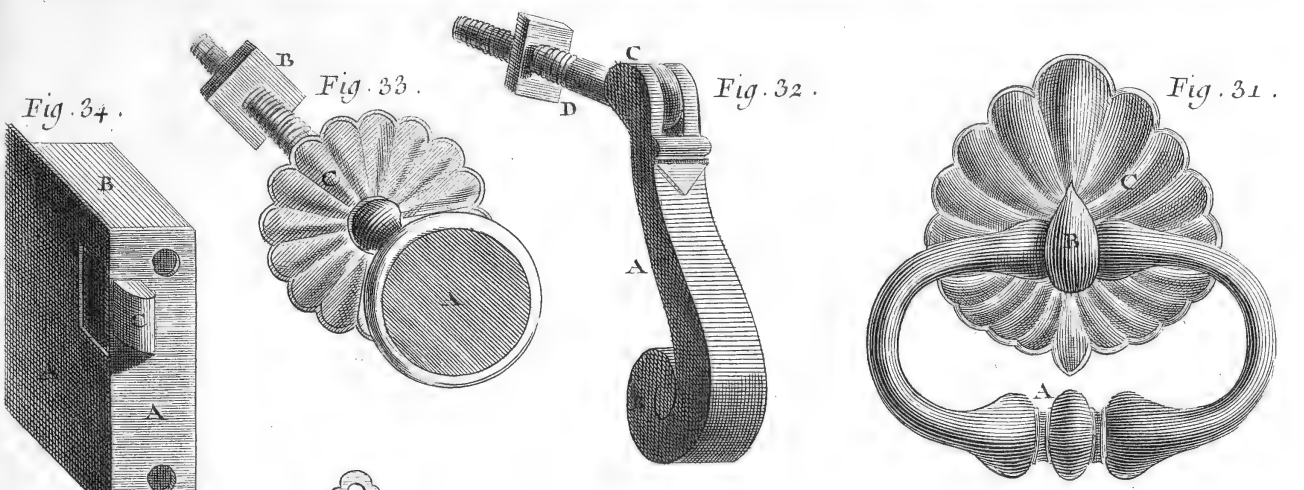


Fig. 20.



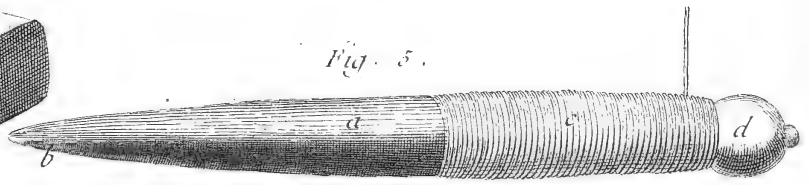
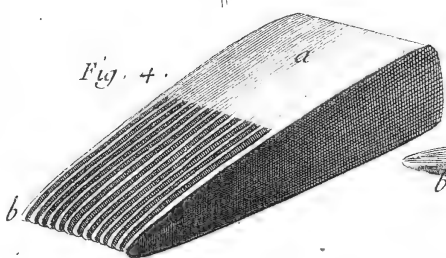
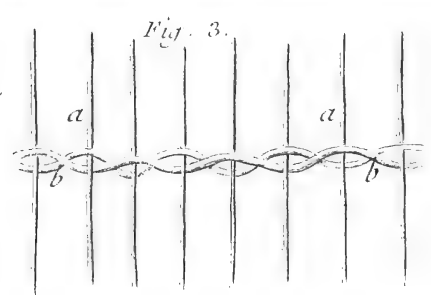
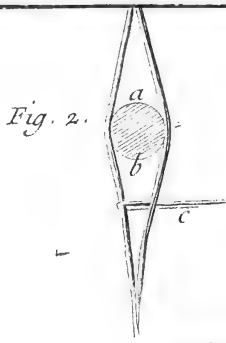
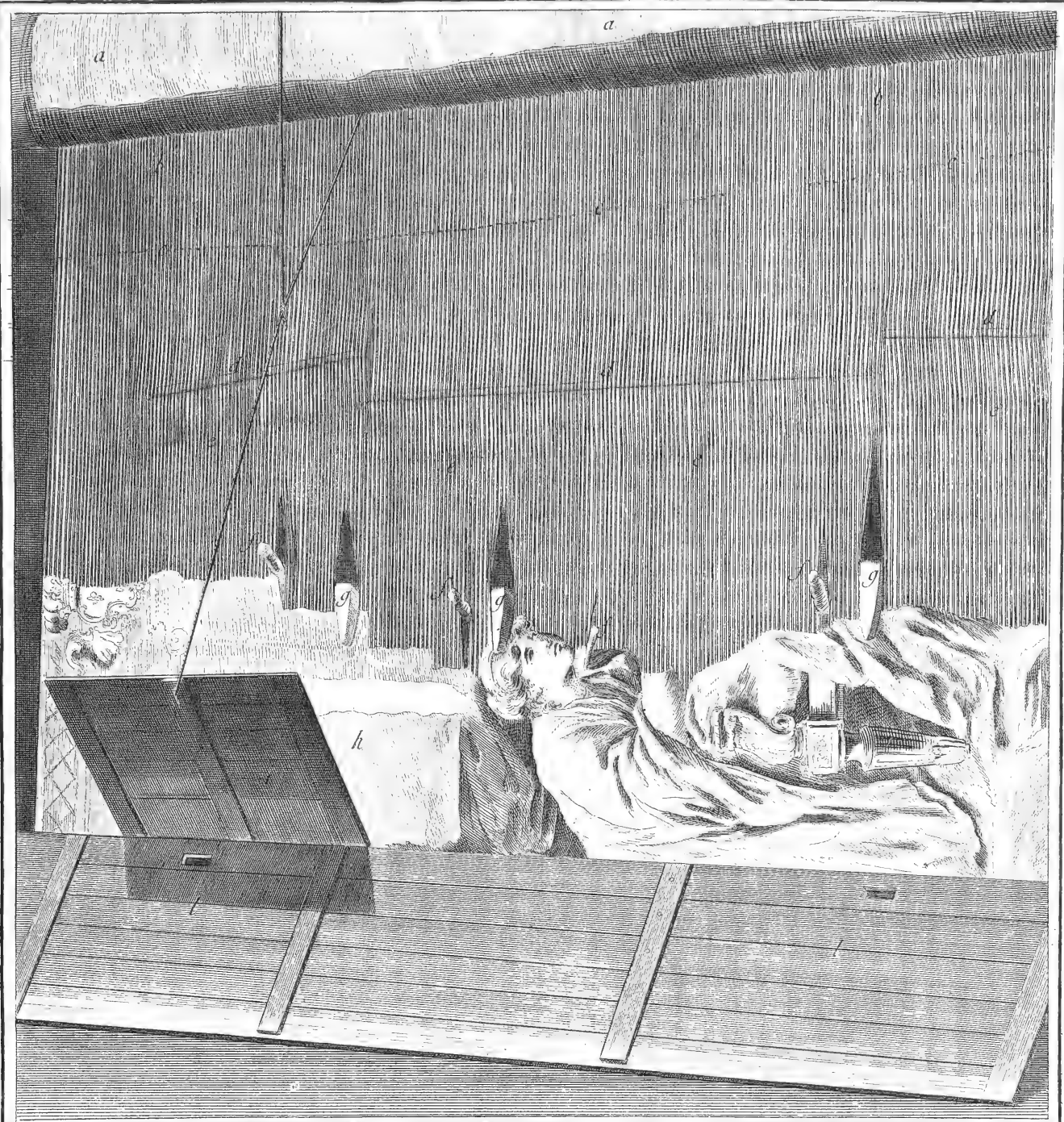
Fig. 21.

Serrurerie, Banc à tirer les Espagnolettes.



Serrurerie, Heurtoirs, Boutons, Gâches, Entrées, Anneaux de Clefs, Garnitures de Poulies, Stors et Sonnettes.





Radel Del

Bonard Eccl.

Tapisserie de Haute Lisse des Gobelins.

Disposition d'une partie de Tapisserie faite à moitié et vue sur le métier par devant.

TAPISSERIE DE BASSE-LISSE DES GOBELINS,

CONTENANT dix-huit Planches équivalentes à vingt-trois, à cause de cinq Planches doubles.

PLANCHE I^{re}.

Proportion des métiers détaillée avec toutes les opérations des ouvriers pour faire la tapisserie de basse-lisse.

CETTE Planche représente l'intérieur d'un métier de basse-lisse avec différentes opérations des ouvriers.

aaa, ouvriers occupés à travailler. *b*, ouvrier dévidant des écheveaux de laine de couleurs sur les flûtes. *c*, ouvrier calquant les tableaux, lesquels calques servent à diriger les ouvriers dans le dessin de leurs ouvrages. *d*, ouvrier faisant le service de bander les fils en tournant la vis de la jumelle. *e*, tambour ou tableau roulé sur deux rouleaux & retenu par une crémaillère. *ff*, ouvrier cherchant à assortir les couleurs. *g*, cabinet pour ferrer les laines de couleurs, soies & autres parties nécessaires à l'ouvrage. *h*, grande perche suspendue au plancher par deux poulies pour voir les pièces terminées. *i*, planche sur laquelle se mettent les ouvriers pour choisir les couleurs. *l*, grand crochet de bois en saillie pour soutenir les rouleaux & perche inutile. *m*, armoire pour ferrer les couleurs.

PLANCHE II.

Fig. 1. Plan d'un métier de la nouvelle construction par M. de Vaucanson. *aa*, rouleau sur lequel se roulent les fils & l'ouvrage fait. *bb*, nervure dans laquelle on met le verguillon qui retient les boucles des fils. *c*, table sur laquelle on met les calques pour voir au-travers les fils & pour en suivre le trait. *d*, calque (est un trait fait à l'encre & les autres masses au pinceau & rehaussé de blanc) servant de conduite à l'ouvrier pour le dessin; le calque est fait sur le tableau original que l'on coupoit anciennement par bandes pour guider l'ouvrier dans son ouvrage; sans comprendre le défragement qu'il y avoit de perdre le tableau pour faire une seule tapisserie, il y avoit encore celui de voir les objets de droite à gauche; comme, par exemple, des ombres contraires, le service que les figures faisoient de leur main gauche en place de leur main droite, des épées portées à droite, &c. & une quantité d'autres choses ridicules dans la basse-lisse, qui en faisoient la différence de la haute, que M. Nilson a évitées par tous les changemens qu'il a faits dans ce nouveau métier depuis l'année 1750. *e*, toile cirée de couleur petit gris pour donner plus d'effet au calque que l'on met sans-dessus-dessous sur ladite toile, afin que le derrière du calque qui fait contre-preuve, donne le sens droit à la tapisserie, & donne l'effet qui regne naturellement sur le tableau. *ff*, lagnet sur lequel se pose la table qui est attachée & posée sur le rouleau par une courroie & une boucle. *ggg*, bâti du métier. *hh*, marche que les ouvriers font mouvoir avec les pieds pour faire lever la croisure.

2. Métier géométral vu de côté, où l'ouvrier travaille. *aaaa*, bâti du métier dont la pièce supérieure sert à appuyer le siège de l'ouvrier. *b*, rouleau sur lequel se roule l'ouvrage fait. *c*, nervure. *dd*, montant servant à porter la camperche. *e*, camperche sur laquelle s'attachent les sautriaux. *fff*, sautriaux détaillés en grand & avec les poulies de changement.

PLANCHE III.

Fig. 1. Métier du côté de la jumelle. *aaaa*, bâti du

métier. *b*, rouleau sur lequel sautent les fils. *c*, montant servant à porter la camperche. *d*, camperche. *ee*, sautriaux.

- Métier vu de côté. *aaaa*, bâti du métier nommé par les Flamans *le roure*. *bb*, cotret qui sert à emboîter les tourillons des rouleaux. *c*, montant servant à porter le gouffet de la camperche. *d*, gouffet de la camperche. *e*, pièce de bois servant à contenir le tourillon du rouleau dans la jumelle.
- Coupe sur la largeur du métier. *aa*, coupe des rouleaux. *b*, cheville servant d'ais au rouleau emboîté dans les cotrets pour la tourner & voir au-travers de l'ouvrage. *c*, coupe de la camperche avec la rainure dans le gouffet pour emboîter la cheville qui lui sert de guide.
- Coupe du cotret pris la ligne *ab* de la fig. 6. *aa*, assemblage des morceaux de bois qui servent de supports pour l'axe des cotrets.
- Coupe du rouleau & son emboîture dans la jumelle.
- Coupe sur le milieu des épaisseurs du cotret pris sur la jumelle. *a*, tourillon du rouleau. *bb*, morceau de bois servant à contenir le tourillon. *cc*, encadrure de fer pour ceindre toutes les parties du rouleau & le faire mouvoir, dans lequel se trouve le pas de vis pour le faire mouvoir. *dd*, cheville de fer pour servir d'arrêt à la jumelle. *e*, grande équerre de fer à la tête du rouleau pour emboîter la vis.
- Fer courbé qui sert étant attaché au cotret par une vis & ceignant le rouleau, à mettre une cheville de fer dans le trou dont il est percé & répété à un cercle de fer qui ceint la tête du rouleau à le retenir pour l'empêcher de se débänder. *a*, trou pour mettre les chevilles de fer. *b*, autre trou pour mettre la cheville de fer & l'attacher au cotret.
- Plan & proportion du siège pour asseoir l'ouvrier.
- Coupe du même banc.

PLANCHE IV.

Fig. 1. Coupe de la vis de la jumelle en grand. *a*, vis. *bb*, fer qui emboîte, la vis est percée de grandeur pour laisser passer l'arrêt de la vis. *cc*, platine de fer qui sert d'arrêt à la vis. *dd*, arrêt de la vis sur la platine. *ee*, fer qui s'engraine dans le pas de vis. *f*, aucun pour faire toucher la vis.

- Vue sur le côté de la vis de la jumelle. *a*, pas de vis de la jumelle. *bb*, fers qui contiennent la jumelle. *cc*, partie de la platine chevillée sur le fer qui contient la jumelle.
- Vue de la tête de la vis. *a*, fer d'arrêt. *b*, tête de la vis.
- Platine seule. Cette platine se met entre l'arrêt de la vis & le fer qui sert à la recevoir pour contenir l'arrêt de la vis immobile contre la platine, & faisant tourner cette même vis, fait avancer ou reculer le grand écrou qui ceint toutes les parties du tourillon qui étant répété aux deux bouts du rouleau autour duquel les fils sont tournés, le font avancer ou reculer également, & bande fortement & avec beaucoup plus de sûreté l'ouvrage, même pour les ouvriers qui risqueroient à tout instant d'être blessés. *a*, ligne ponctuée qui marque l'arrêt de la vis.
- Clé à vis dont les ouvriers se servent pour bander l'ouvrage, en faisant tourner avec la queue de ladite clé dans l'anneau qui est à la tête de la vis, font avancer ou reculer la jumelle autant qu'ils le jugent à propos. *a*, queue de la clé à vis. *bb*,

anneau de la clé à vis qui sert à toutes les vis qui lient le bâti de charpente du métier.

P L A N C H E V.

- Fig. 1.* Plan du petit métier pour les jeunes élèves. *aa*, cotret qui contient les tourillons des rouleaux. *bb*, tringle de fer qui lie les cotrets & les empêche de s'écarter. *cc*, rouleaux avec leur nervure. *dd*, montant pour porter la camperche. *ee*, montant pour porter toute la partie supérieure du métier qui est attachée par deux vis qui servent d'axe pour tourner le métier & voir au travers de l'ouvrage. *f*, nervure pour placer le verguillon. *g*, table pour tenir le calque qui sert pour guider le dessin de l'élève. *Voyez* Pl. II. lettre *d*. *h*, calque. *Voyez* Pl. lettre *d*. *i*, marche. *Voyez* Pl. II. lettre *m*. *l*, siège pour asséoir les jeunes élèves.
2. Élévation géométrale du métier des jeunes élèves vue du côté du siège. *a*, rouleau pour l'ouvrage fait. *bb*, cotret qui contient le tourillon du rouleau. *cc*, montant qui sert à porter la cheville pour tourner le métier. *dd*, pié du métier. *ee*, montant de camperche. *ff*, camperche pour porter la poulie. *ggg*, poulies qui font le service des fautriaux. *h*, élévation du siège par-derrière.

P L A N C H E V I.

- Fig. 2.* Élévation du métier du côté de la jumelle. *Voyez* ci-dessus, *fig. 2.*
2. Vue en perspective de la partie du cotret, qui porte la jumelle. *a*, voyez le détail de la jumelle, Pl. IV. & son service. *b*, vis de la jumelle. *c*, tête de la vis de la jumelle. *d*, plaque de fer qui sert d'arrêt à la vis de la jumelle, & assemblée aux tringles de fer qui empêchent d'écarter le cotret. *e*, rouleau. *f*, nervure dans laquelle se mettent les deux arguillons. *g*, pié du métier qui tient par une cheville au cotret, & qui se couche sur le cotret même, quand on veut tourner le métier pour voir au-travers de l'ouvrage.
3. Détail de l'arrêt du rouleau du petit métier. *a*, cotret dans lequel est emboîté le tourillon du rouleau. *b*, rouleau. *c*, cheville de fer un peu courbée passée dans un trou du cotret, dont la courbe est faite pour recevoir la cheville qui sert d'arrêt au rouleau. *d*, cheville d'arrêt du rouleau. *f*, cercle de fer pour ceindre la tête du rouleau, & percé pour recevoir la cheville d'arrêt. *g*, nervure.

P L A N C H E V I I.

- Fig. 1.* Métier vu de côté. *a*, emboîture de la jumelle. *b*, cotret dans lequel s'emboîtent les tourillons des rouleaux. *c*, montant des camperches. *d*, montant de la cheville pour tourner le métier. *e*, pié du métier. *f*, siège. *g*, tourillon du rouleau. *h*, tête de la cheville qui sert à tourner le métier. *i*, grand crochet de fer pour contenir les piés du métier.
2. Coupe géométrale du métier des jeunes élèves. *a*, coupe du rouleau. *b*, coupe de la camperche avec la manière dont est arrêtée la poulie. *c*, écrou de la vis qui sert de ceintre à faire tourner le métier. *d*, morceau de bois que l'on tourne pour soutenir la table du calque. *e*, coupe du siège des élèves. *f*, trou dans un montant des sièges pour mettre un boulon de fer & soutenir la marche à la hauteur proportionnée à la grandeur des élèves. *g*, marche posée & arrêtée sur le boulon par un pîton.

P L A N C H E V I I I.

- Fig. 1.* Ancienne manière de bander avec le tentoir les rouleaux du métier, ce qui ne se faisoit qu'à un des bouts du métier, & faisoit tordre le rouleau

& bander l'ouvrage inégalement & au risque de tuer ou blesser journellement les ouvriers par la rupture des cordes & la détention du tentoir. *aa*, *aa*, rome ou bâti du métier. *bb*, arguillier, corde qui retient en arrêt les rouleaux au rome & à l'arguillier. *c*, tentoir. *d*, corde à bander le tentoir qui est arrêté à la pièce supérieure du rome. *e*, cheville du tentoir. *f*, cheville de fer des rouleaux pour arrêter les arguilliers. *gg*, rouleau. *h*, havrestèque, morceau de bois qui sert d'arrêt au rouleau.

P L A N C H E I X.

- Fig. 1.* Proportion & service de l'ourdissoir. *aaaaa*, trous qui servent à placer les bâtons pour fermer les croisures & la boucle des verguillons; chaque entre-deux de trous est écarté de six pouces six lignes; cet écartement se nomme *bâton* qui est la mesure flamande. Ainsi en ourdissant les fils, on peut donner plus ou moins de grandeur en doublant les bâtons pour leur faire faire plus de chemin sur l'ourdissoir. *bb*, bâtons pour former la boucle du verguillon. *c*, bâton pour former les croisures. *ddd*, bâton d'écartement pour grandir plus ou moins l'ourdissage des fils pour donner à la pièce plus ou moins de bâton ou mesure flamande. *ee*, fils au nombre de sept, qui doublés pour faire la croisure, en font quatorze. *f*, fer à porter les bobines sur lesquelles sont les fils pour l'ourdissage.
2. Cuivre, c'est un morceau de cuivre fondu, aux extrémités duquel sont deux poignées pour donner à l'ourdissoir la facilité de s'en servir; ce cuivre est percé par quatre fentes & cinq trous pour laisser un libre passage aux fils des croisures, & pour ourdir avec beaucoup plus de promptitude & de justesse. *aa*, cuivre. *bb*, poignée. *cc*, fente pour le passage des fils. *dddd*, trous pour le passage des fils.

P L A N C H E X.

- Fig. 1.* Perspective du petit rateau ou vautoir, qui sert à passer les fils de croisure d'un rouleau à l'autre également pour les tendre. *Voyez-en* le service, Pl. X. Ce petit rateau sert pour le passage du métier des élèves, & s'allonge par le moyen des vis & du trou pour servir au petit métier plus ou moins large. *aa*, cotret qui sert d'appui au vautoir. *b*, morceau de bois qui sert à assembler les deux parties du vautoir. *c*, coin qui sert à ferrer la partie inférieure qui porte les dents du vautoir. *dd*, tête des vis qui sert à allonger le vautoir. *ee*, trous pour mettre les vis.
2. Coupe géométrale du vautoir. *aa*, coupe de morceau de bois supérieur qui porte la rainure pour recevoir les dents. *bb*, morceau de bois inférieur qui porte les dents. *c*, coin qui sert à joindre les deux parties ensemble. *dd*, têtes des vis qui servent à allonger le rateau. *ee*, écrous des vis.
3. & 4. Proportions géométrales vues de face du vautoir au rateau. *a*, pièce supérieure du rateau renversée pour laisser voir la rainure. *b*, pièce inférieure du rateau avec la proportion de l'écartement de ses dents. *cc*, dents du rateau; chaque entre-deux de dent du rateau ou vautoir contient quatorze fils, compris les sept de croisure. Il faut douze entre-deux de dent pour la longueur du bâton de six pouces six lignes qui est la mesure flamande.

P L A N C H E X I.

- Fig. 1.* Grand rateau ou vautoir du grand métier en place avec l'opération des fils de croisure entre chaque dent. *Voyez* la construction à la Planche X. *aaa*, rateau en place sur les cotrets. *bbb*, dents du rateau. *ccc*, fil de croisure passant entre

les dents du rateau. *d*, verguillon dedans la nervure qui retient les boucles des fils. *eee*, cheville de fer qui retient le verguillon dans la nervure. *f*, nervure dans le rouleau pour placer le verguillon. *g*, cercle de fer percé pour retenir la cheville d'arrêt du rouleau. *h*, cotret dans lequel s'emboîtent les tourillons des rouleaux, & sur lequel sont appuyées les extrémités du rateau ou vautoir. *ii*, les rouleaux. *l*, tête de la vis pour tourner le métier. *m*, la jumelle vue en perspective. *n*, bâti du métier pour appuyer la jumelle.

PLANCHE XII.

Fig. 1. *a*, camperche pour attacher les courroies des sautriaux. *bbbb*, courroies des sautriaux. *cc*, sautriaux où sont attachées les ficelles qui font mouvoir les lames. *dd*, poulies que l'on a substituées à la place des sautriaux pour faciliter l'ouvrage. *eee*, cordes avec crochet de fer pour faire lever & baisser les lames. *fff*, bâton de lame. *gg*, lame. *Voyez* leurs constructions à la Planche suivante. *h*, fil.

PLANCHE XIII.

Fig. 1. Construction des lames; ce sont des fils croisés attachés avec chacun un las autour d'un bâton, dessus lequel est un fil échappé qui passe par-dessus sept nœuds, distingue les fils de croisure, comme l'on peut voir par cette figure. *aaaa*, bâtons de lame sur lesquels sont formés les sept las qui attachent les lames. *bbbb*, lames au nombre de sept, qui croisées dans le milieu & enveloppant les fils ourdis au nombre de sept, forment les croisures pour laisser le passage de la flûte. *cc*, maniere dont sont grippés les fils pour former les croisures. *ddd*, fils de croisure. *ee*, fils reflautés pour marquer le nombre des sept las pour distinguer les croisures. *ff*, ficelle de la marche que l'ouvrier fait mouvoir pour faire croiser. *gg*, ficelle attachée aux sautriaux.

PLANCHE XIV.

Fig. 1. Détail du rouet à dévider les laines sur les petites bobines & dessus les flûtes. *a*, roue du rouet. *b*, planche sur laquelle sont assemblées toutes les parties du rouet. *c*, tête du rouet. *d*, fer sur lequel se met la bobine pour dévider les laines qu'elles contiennent sur la flûte. *e*, tournette pour mettre les écheveaux à dévider sur les flûtes. *f*, écheveaux sur la tournette. *g*, bâton fait pour retenir les écheveaux sur les tournettes.

2. Petite bobine à laine.
3. Flûte, espece de bobine pour passer les laines de couleur dans les croisures & former le tissu.

4. Partie de la tête du rouet grande comme nature, qui est une espece de petite cuvette en fer pour contenir la flûte sur le rouet. *a*, fer sur lequel est formée la cuvette. *b*, cuvette. *c*, vis pour reculer la cuvette & ôter la flûte.
5. Autre partie de la tête du rouet, qui est une espece de crapaudine en fer qui est forgée à l'axe de la noix, & est faite pour griper par le moyen de la cuvette & de ses dents la tête de la flûte & la faire tourner pour recevoir les laines. *a*, noix du rouet. *b*, axe de la noix. *c*, crapaudine. *d*, dent de la crapaudine.

PLANCHE XV.

Fig. 1. La passée de la flûte dans les fils de croisure. *aaa*, paquet de flûte de différentes couleurs.

2. Repassée de la flûte dans les fils de croisure. *aa*, flûte de différentes couleurs.

PLANCHE XVI.

Fig. 1. Ouvrier se servant de l'ongle pour commencer à ferrer deux ou trois fils de couleur pour les nuancer.

2. Grattoir en ivoire pour commencer à ferrer une plus grande quantité de laine de couleur pour les nuancer.
3. Peigne double pour terminer de ferrer tout-à-fait l'ouvrage.
4. Ouvrier terminant de ferrer l'ouvrage tout-à-fait avec le peigne. *aa*, flûtes de différentes couleurs pour le nuancer. *b*, petite bobine de laine.

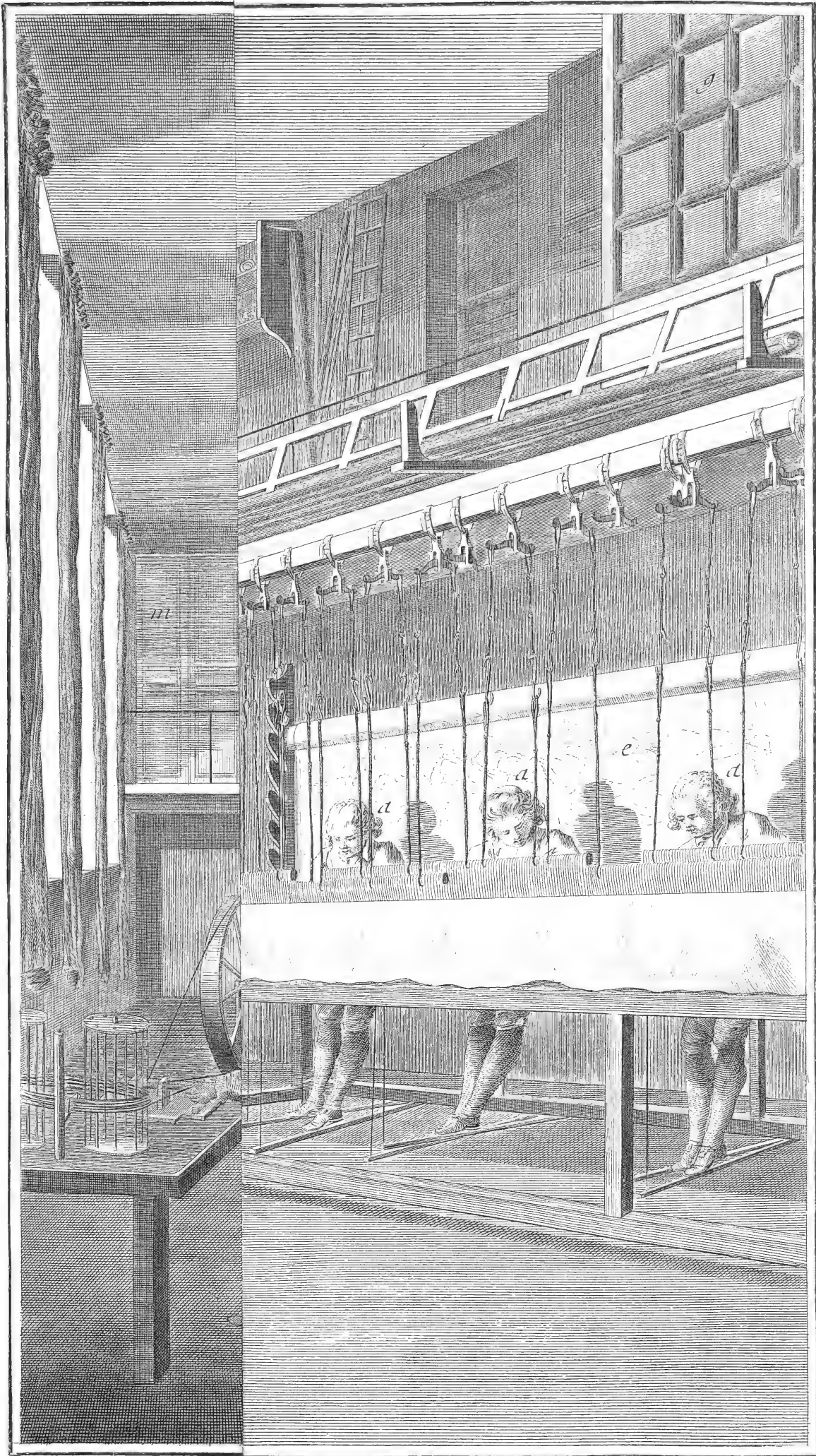
PLANCHE XVII.

Fig. 1. Ouvrier occupé à reprendre le relais qui est une fente que laisse l'entre-deux de deux couleurs.

2. Ouvrier occupé à former le las qui est le nœud qui joint les couleurs.

PLANCHE XVIII.

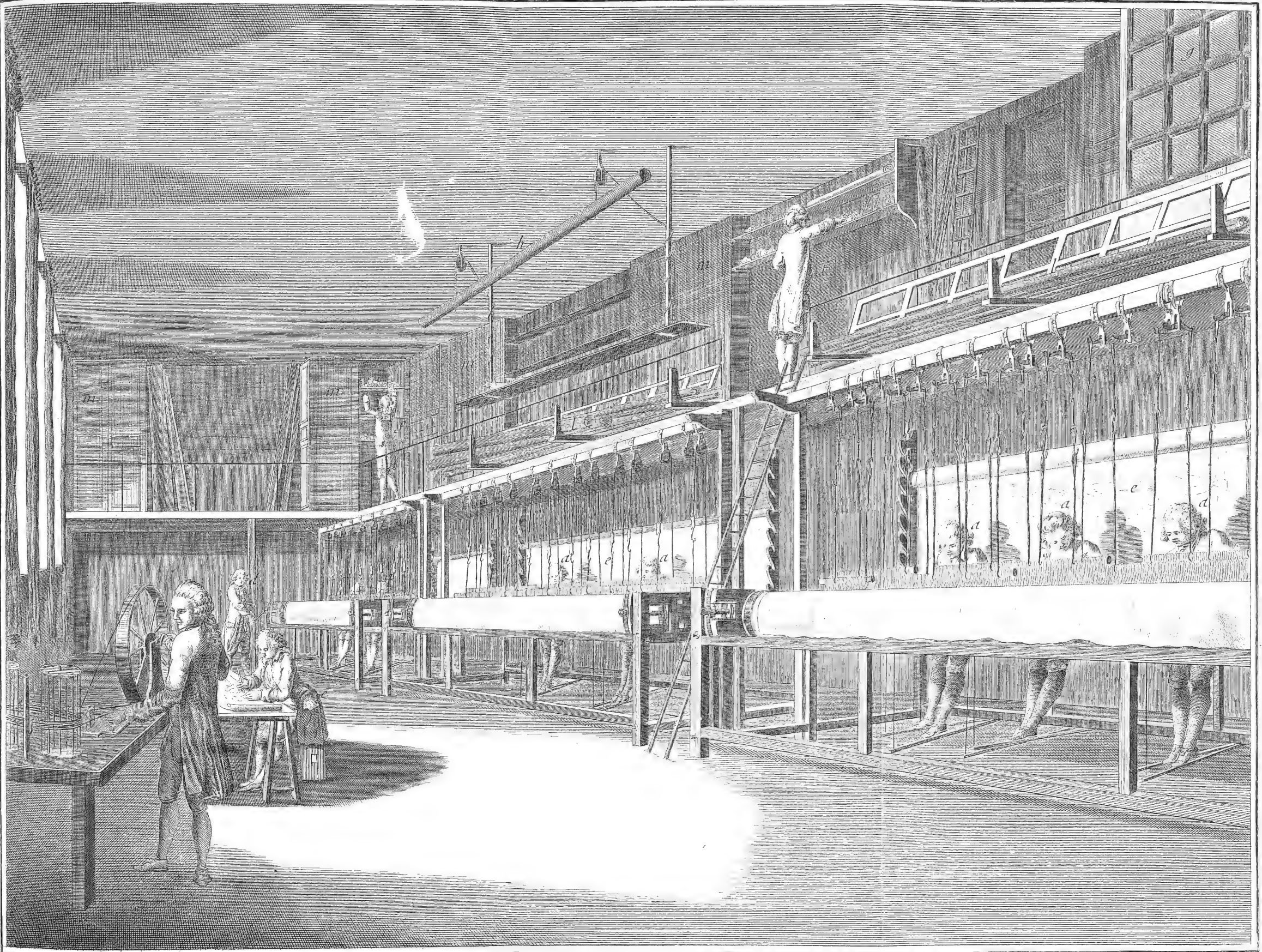
Fig. 1. *a*, ouvrier qui travaille à la lumière. *b*, ferge pour empêcher l'ouvrage d'être sali. *c*, flûtes de couleurs. *d*, banc de l'ouvrier. *e*, ouvrage. *f*, fil de croisure. *g*, lame pour lever les croisures. *h*, sautriaux. *iii*, courroie pour retenir les sautriaux. *l*, camperche. *m*, quefcorde, c'est une ficelle que les ouvriers attachent des deux côtés du métier pour retenir le havresteque. *n*, havresteque, c'est un morceau de bois avec des dents pour retenir & éloigner plus ou moins la petite échelle. *o*, petite échelle qui sert à élever plus ou moins la platine. *p*, platine ou plaque de fer-blanc pour travailler de nuit. *q*, bâton passé dans les courroies des sautriaux pour tenir le havresteque.



Rauet. Del.

Benard. Fecit.

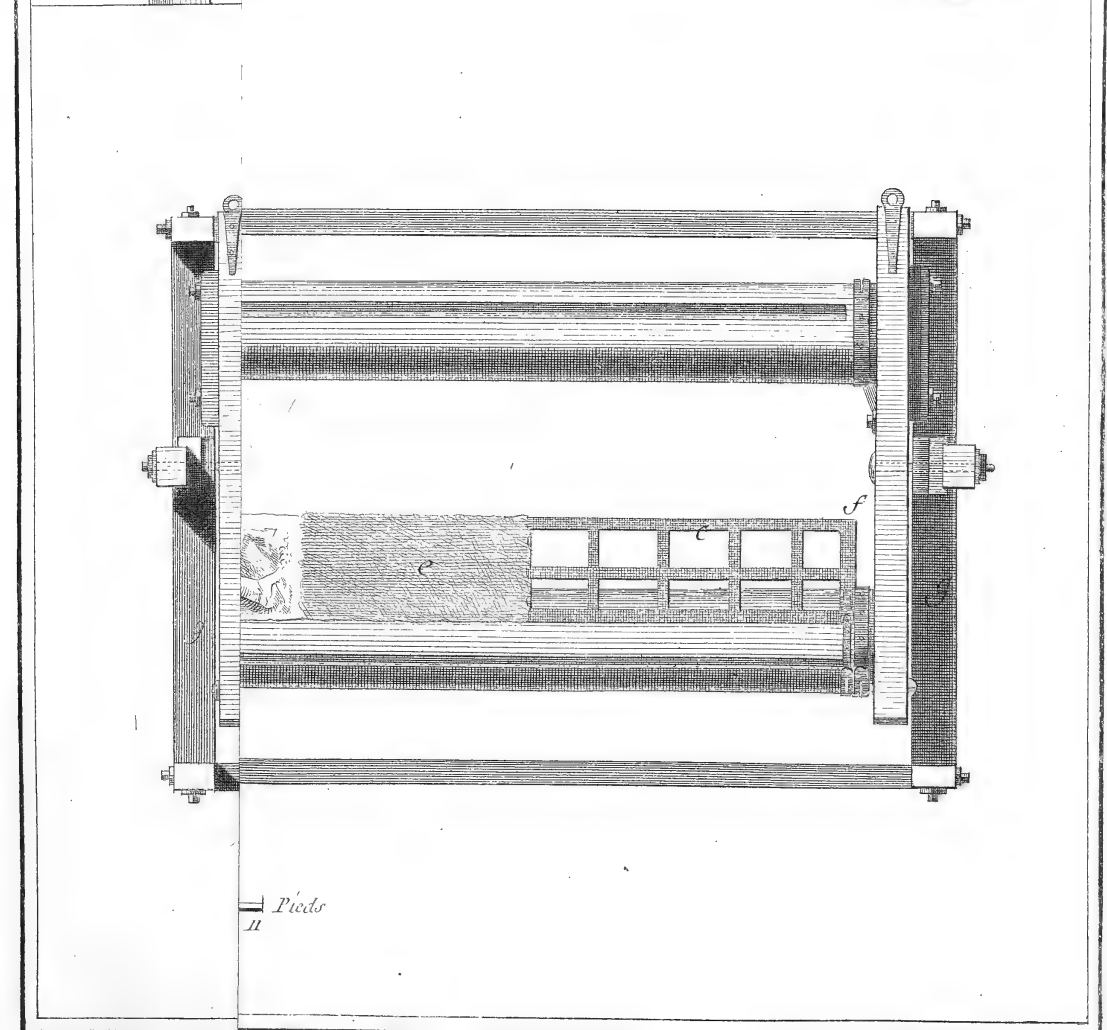
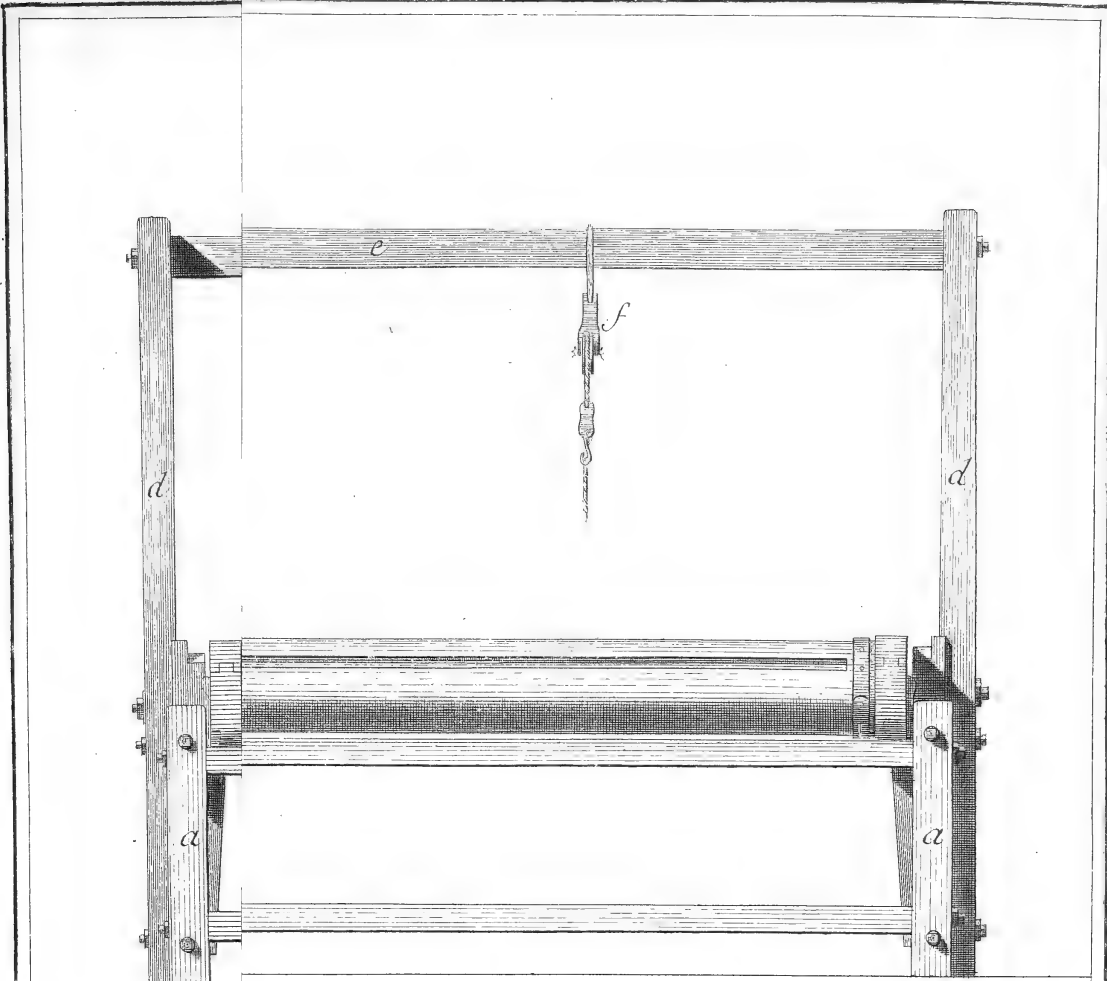
Tapisseurs employés à la Basse-Lisse.



Tapisserie de Basse Lisse des Gobelins, Atelier et différentes Opérations des Ouvriers employés à la Basse Lisse.

2203/2204

Pl. II.



— Pieds
II

Radel Del

Benard Fecit.

NS,
M^r. de Vaucanson.

Fig. 2

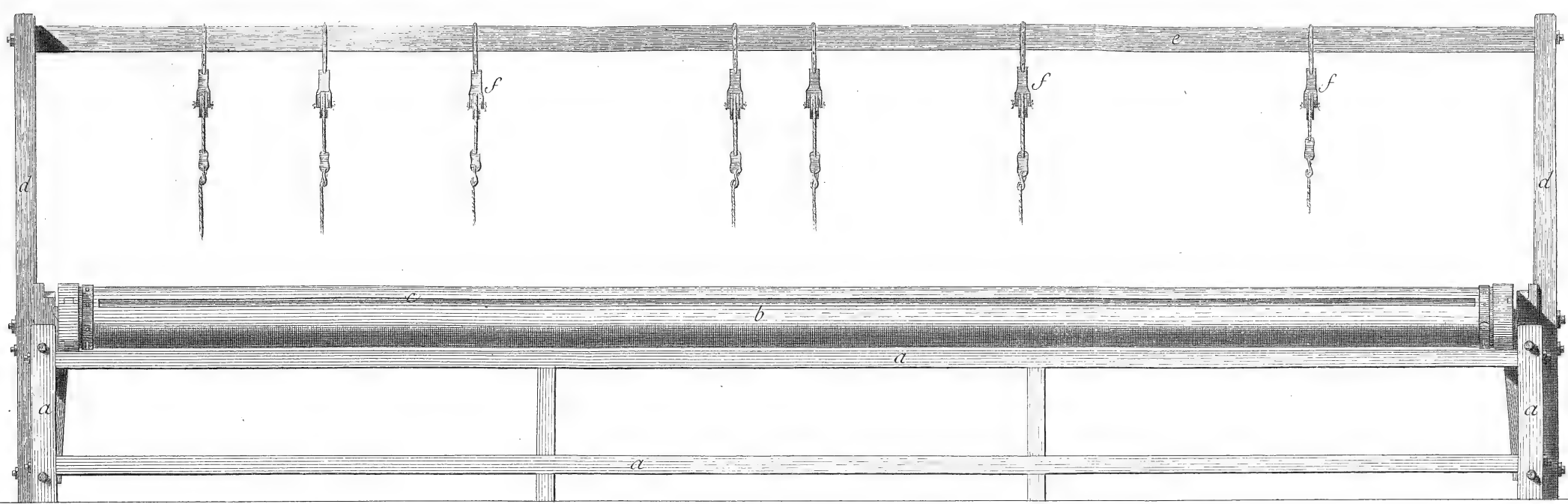
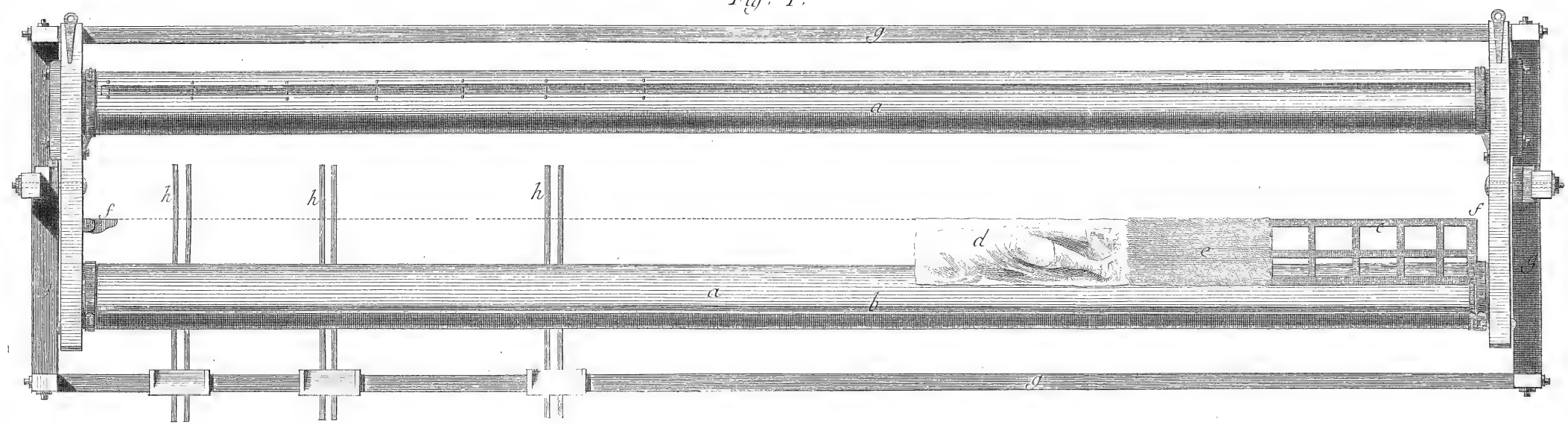


Fig. 1.

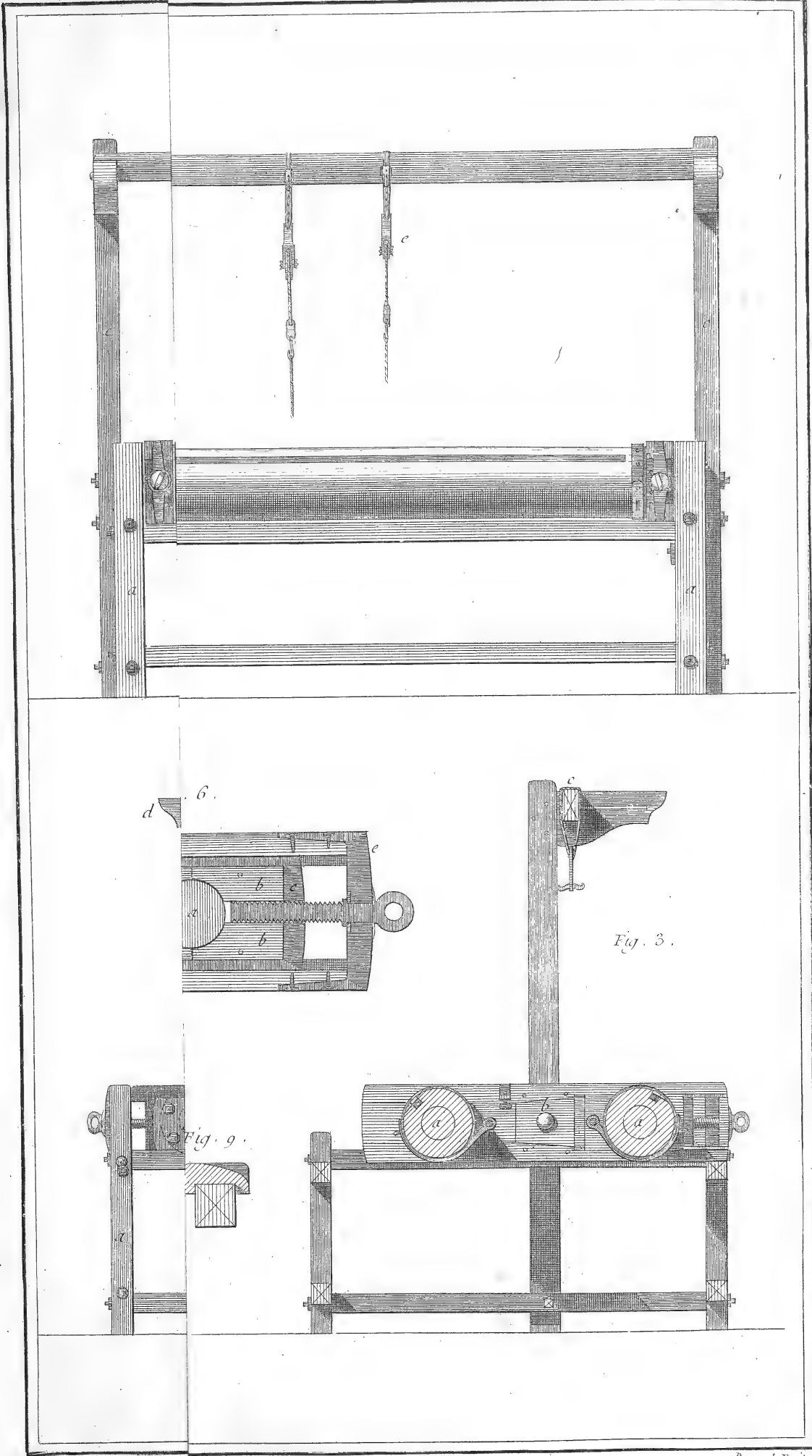


Radel Del

Bonard Peccit.

*Tapisserie de Basse Lisse des Gobelins,
Plan et Elevation du Metier de Basse Lisse de la composition de M^r. de Vaucanson.*

2205 / 2206



Ratel Del.

Bernard Fecit.

Basse Lisse.

Fig. 1.

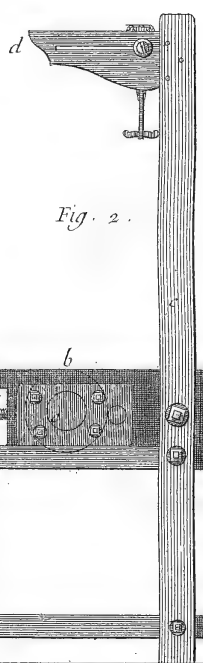
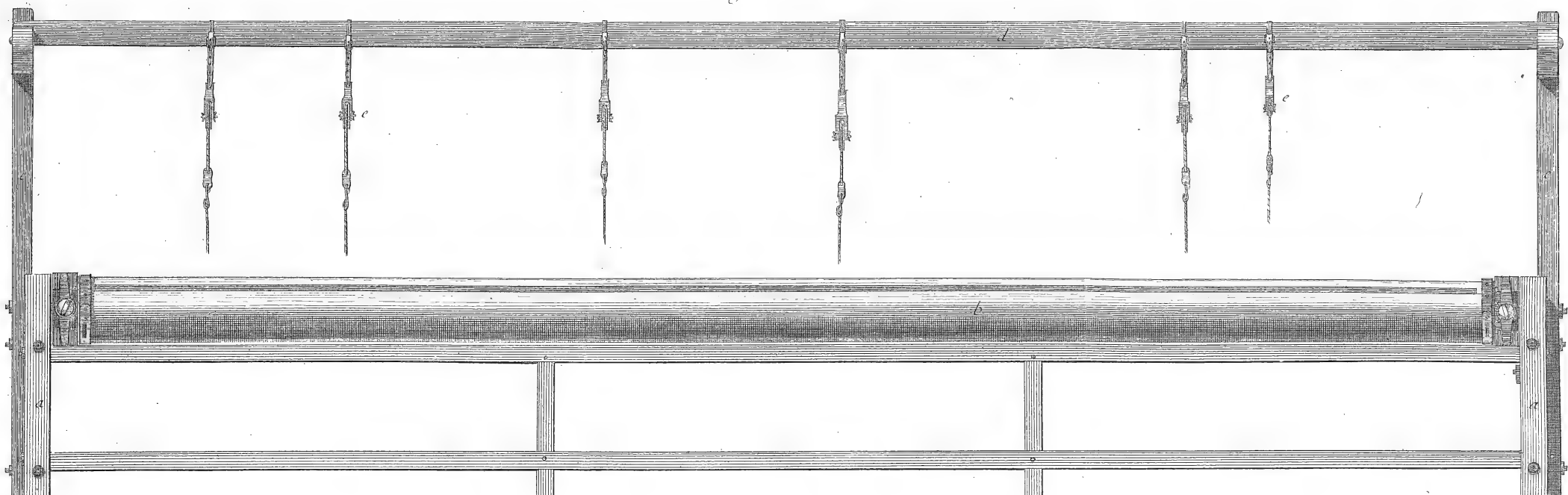


Fig. 4.

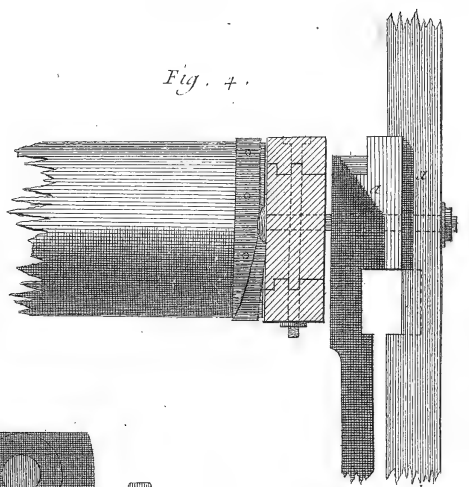


Fig. 5.

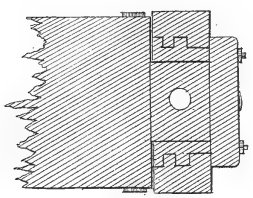


Fig. 6.

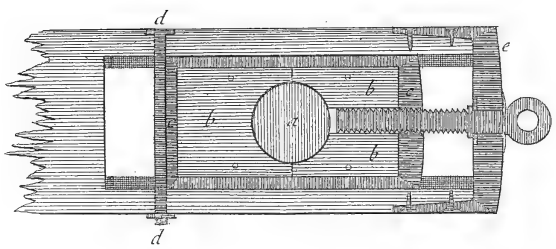


Fig. 3.

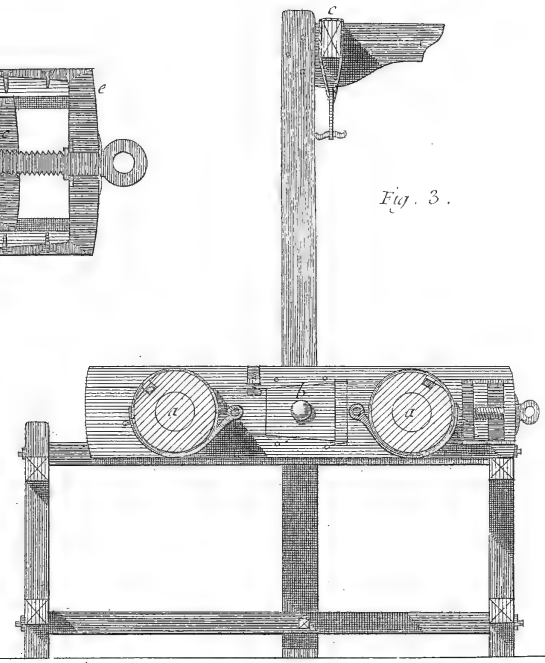


Fig. 8.

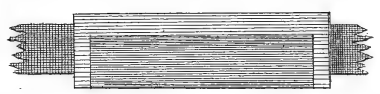
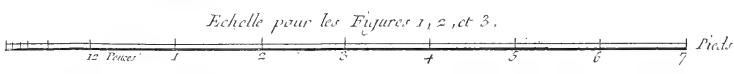
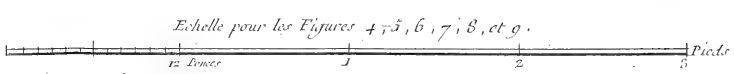
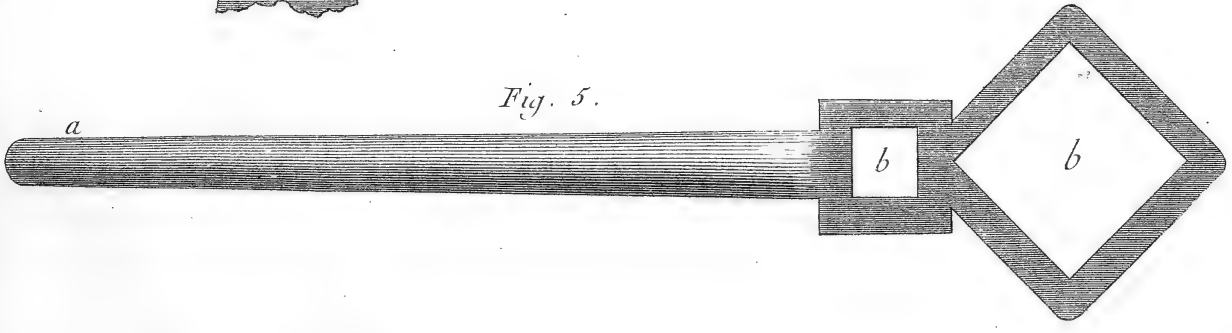
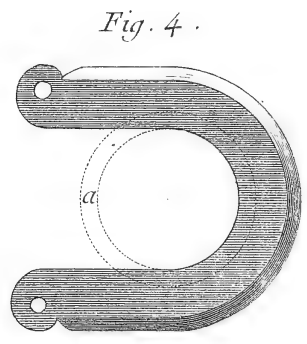
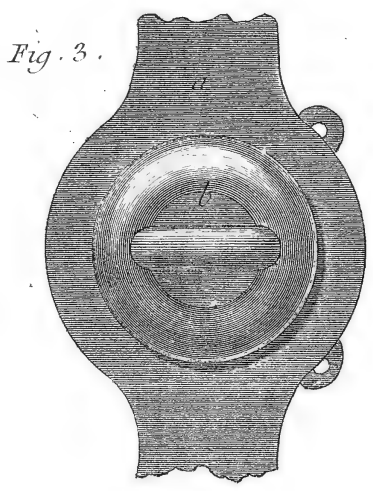
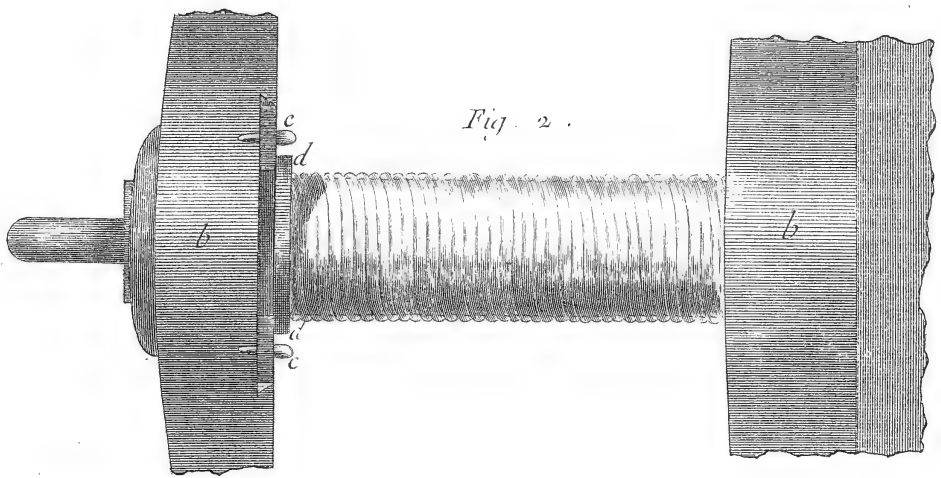
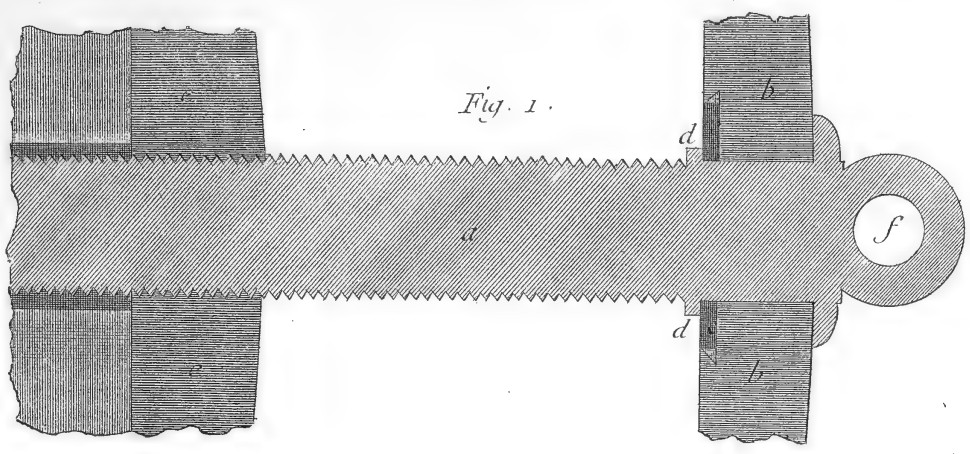


Fig. 9.



Tapisserie de Basse Lisse des Gobelins, ~
Elevations et proportions géométrales, Coupes, et Développemens du Metier de Basse Lisse.



Rodel Del

Benard Escit

Tapissierie de Basse Lisse des Gobelins,
Coupe de la Vis de la Jumelle et Développemens.

Fig. 2.

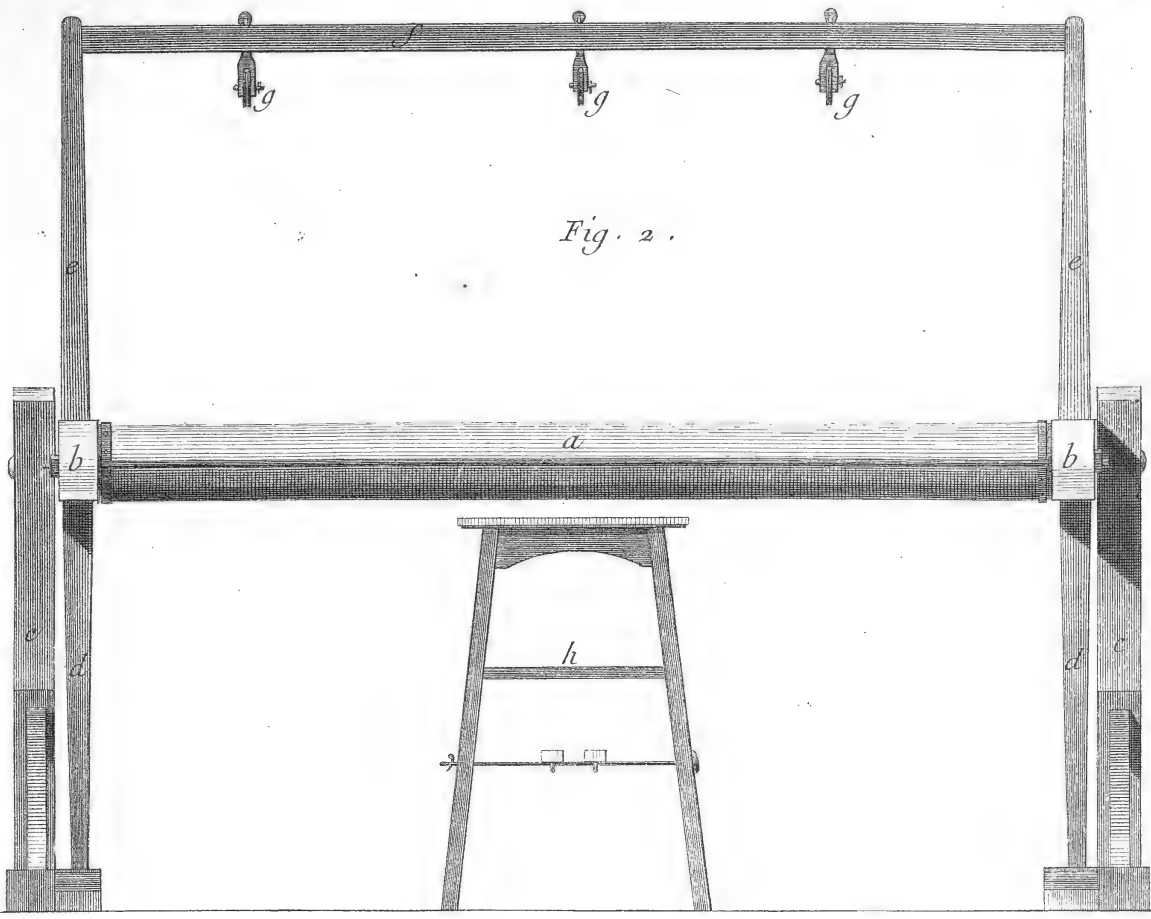
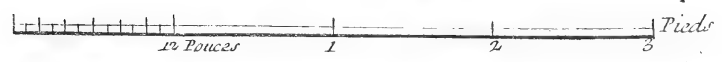
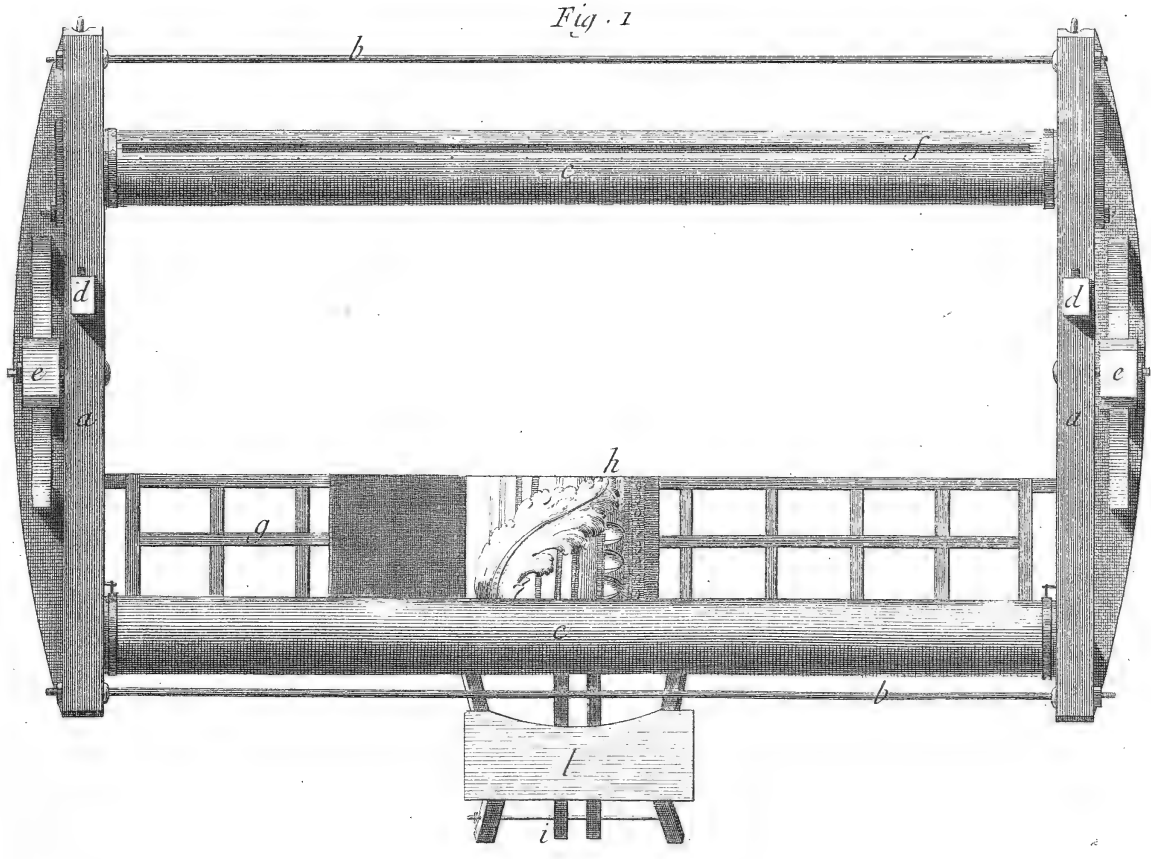


Fig. 1



Radel Del.

Bernard Fecit.

Tapisserie de Basse Lisse des Gobelins,
 Plan et Elevation du petit Metier pour les jeunes Eleves

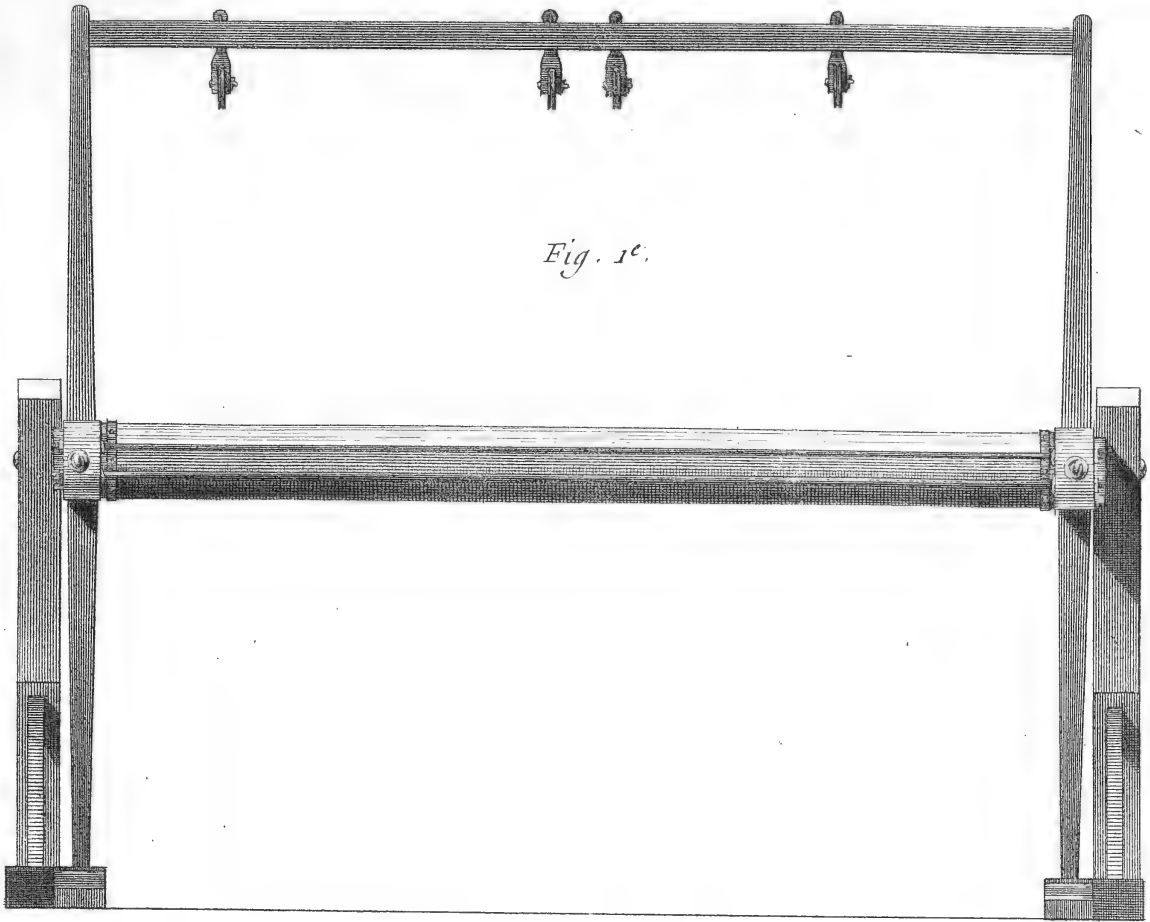


Fig. 1^e.

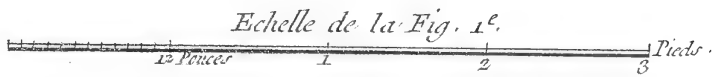


Fig. 2.

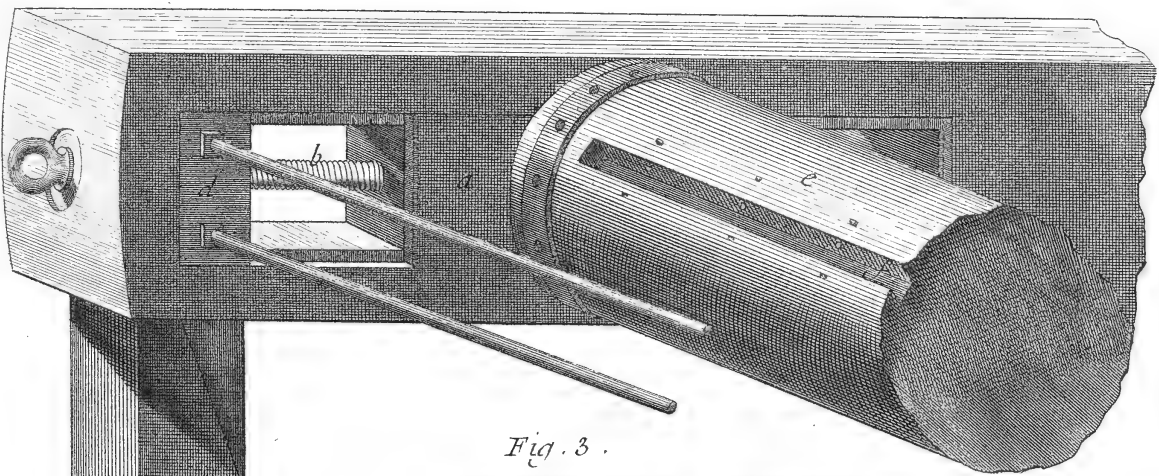
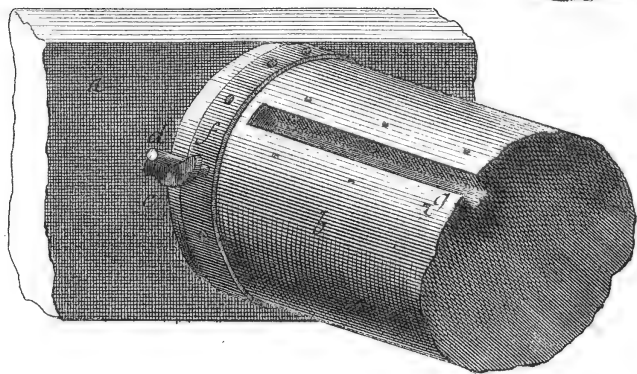


Fig. 3.



Radel Del.

Benard Escit.

Tapiserie de Basse Lisse des Gobelins, Elevation Géométrale du petit metier du cote' de la Jumelle et Vue perspective de la partie du Coteret qui porte la Jumelle.

Fig. 1.

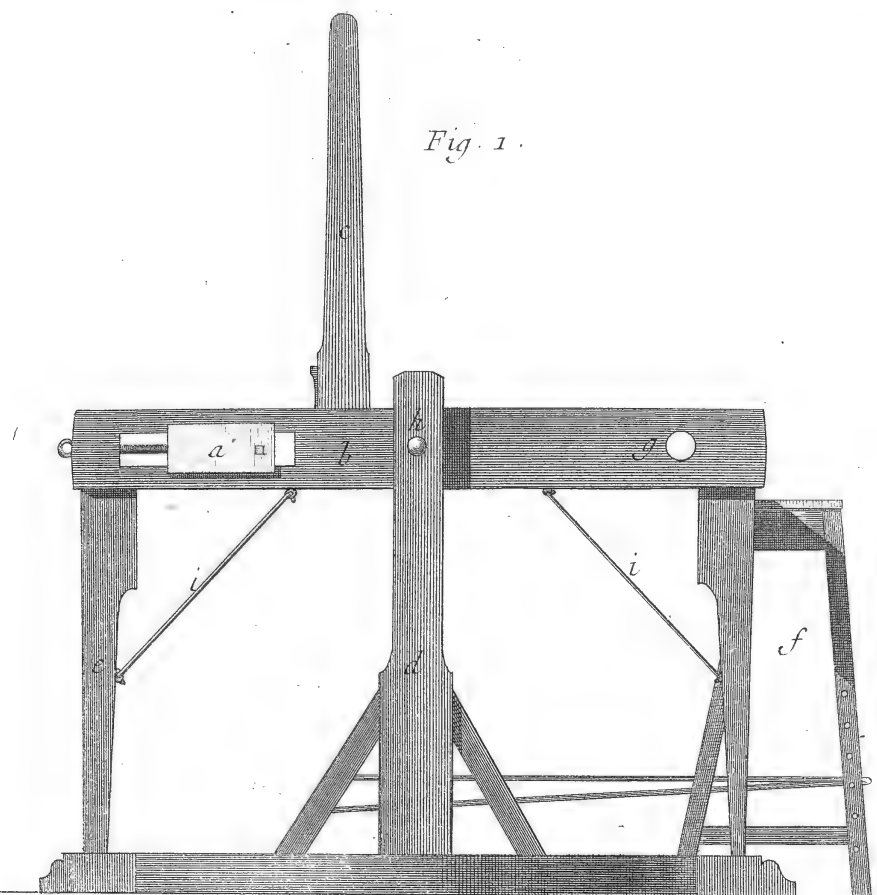
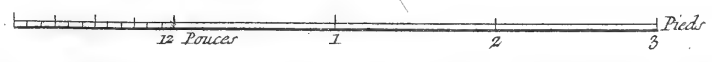
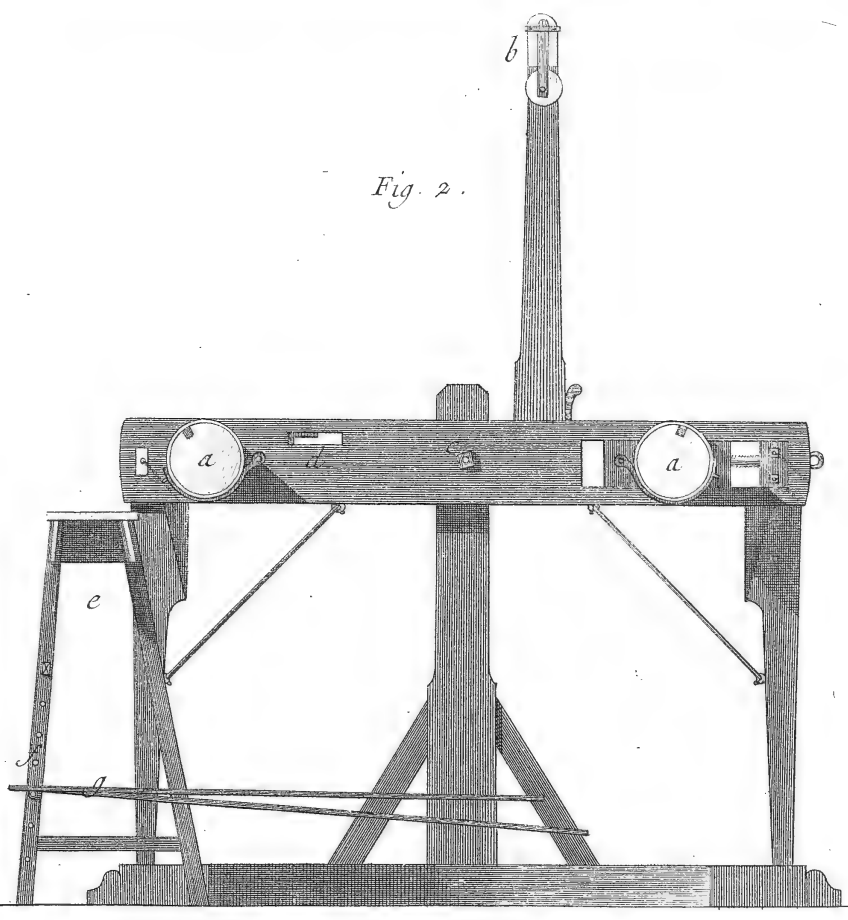


Fig. 2.



Ratel Del.

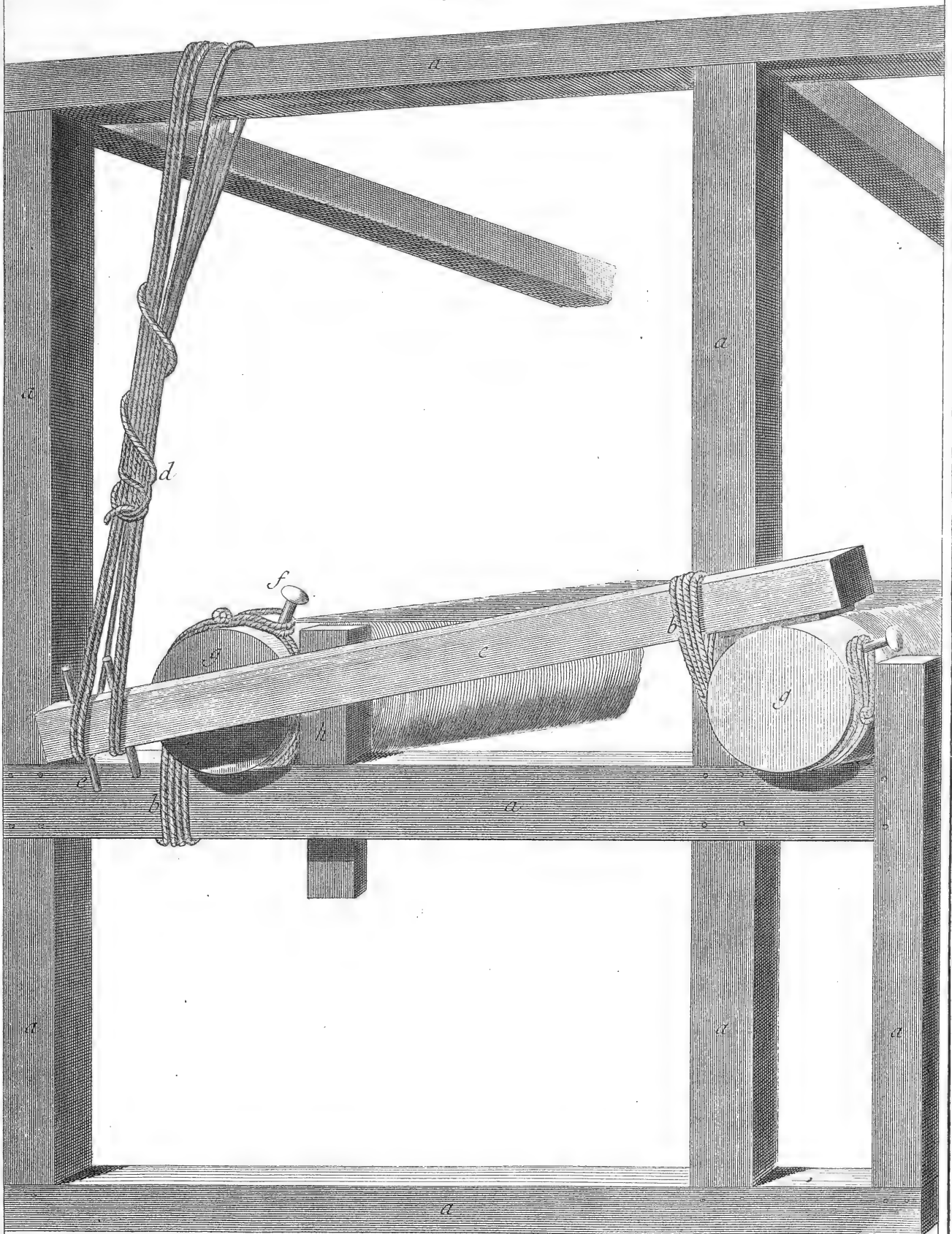
Benard Escut.

Tapisserie de Basse Lisse des Gobelins,

Elevation Latérale et Coupe Géométrale du petit metier pour les Jeunes Eleves.



Fig. 1.



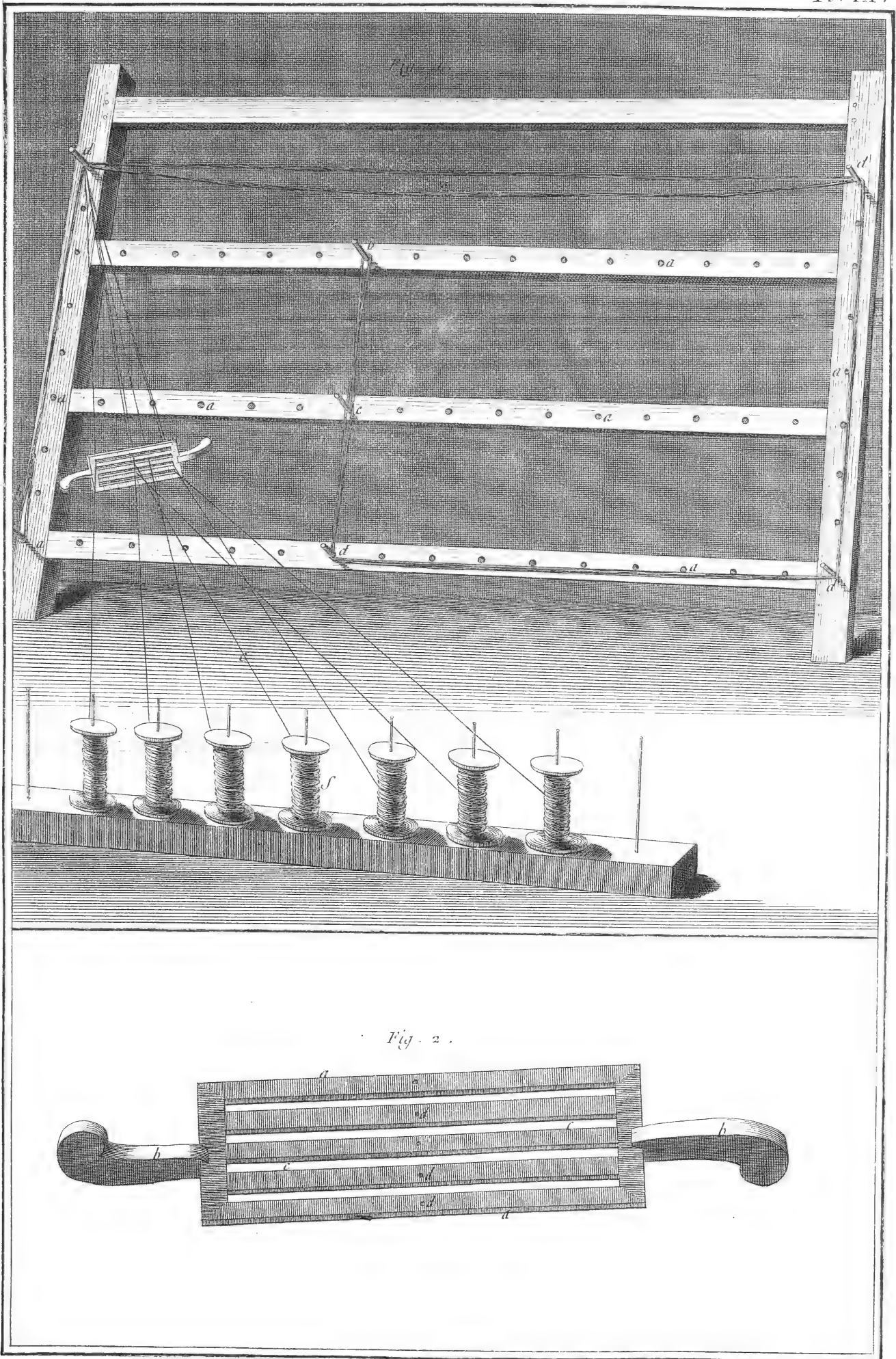
Echelle de 4 Pieds .



Radel Del.

Benard Fecit.

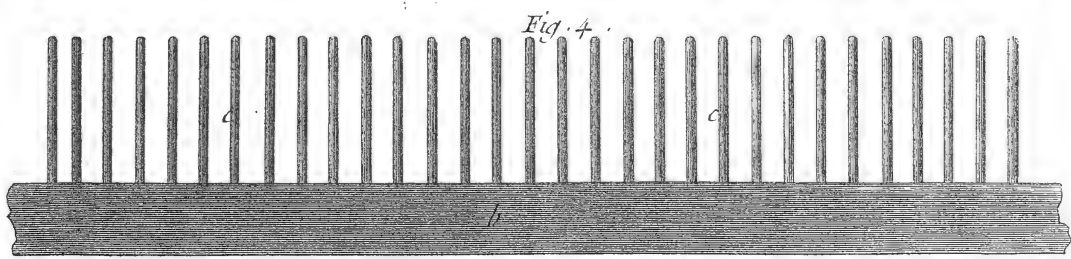
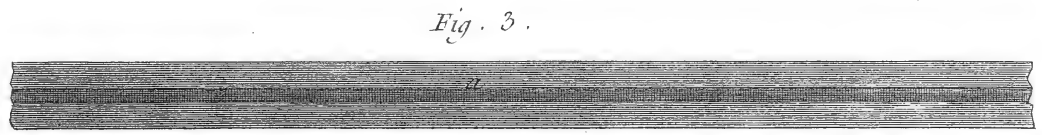
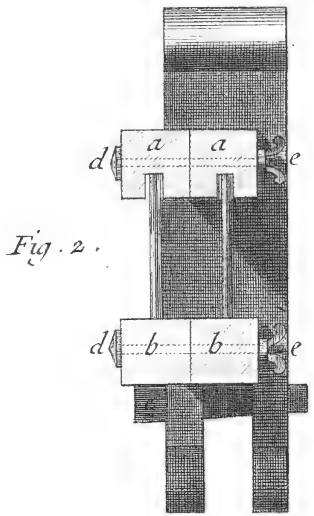
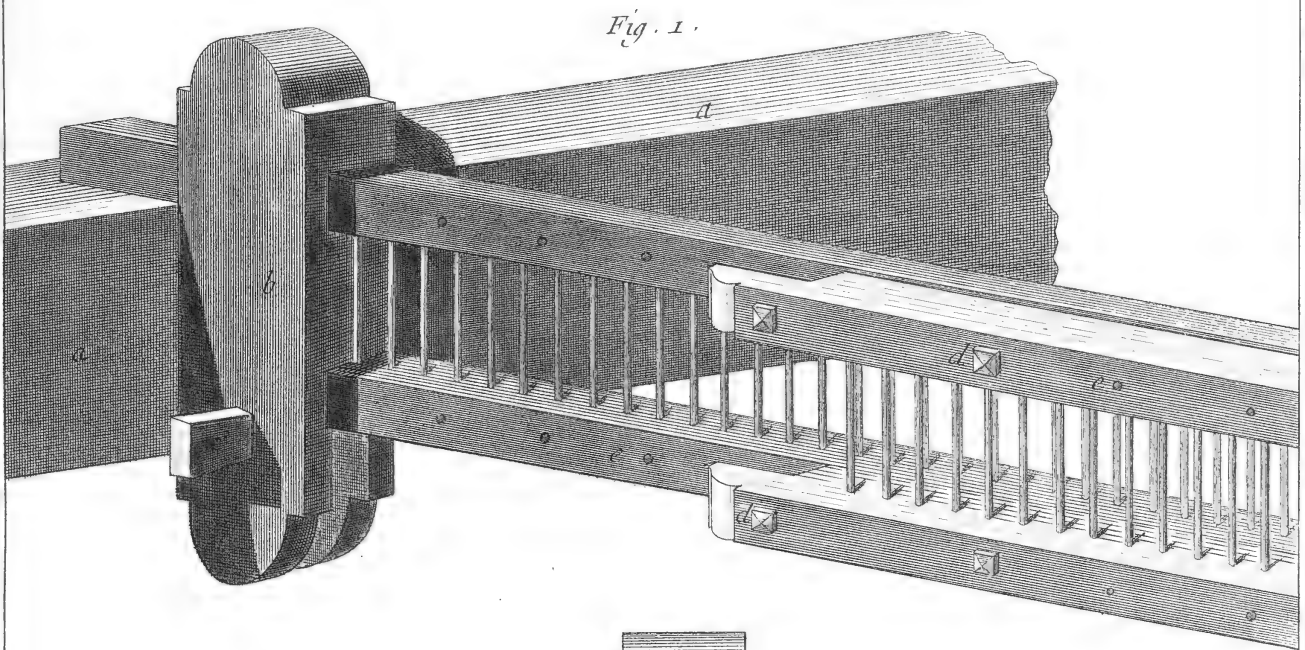
*Tapisserie de Bassè Lisse des Gobelins,
 Ancienne Maniere de Bender avec le Tendoir les Rouleaux des Metiers .*



Raehl Del.

Bonard Fecit.

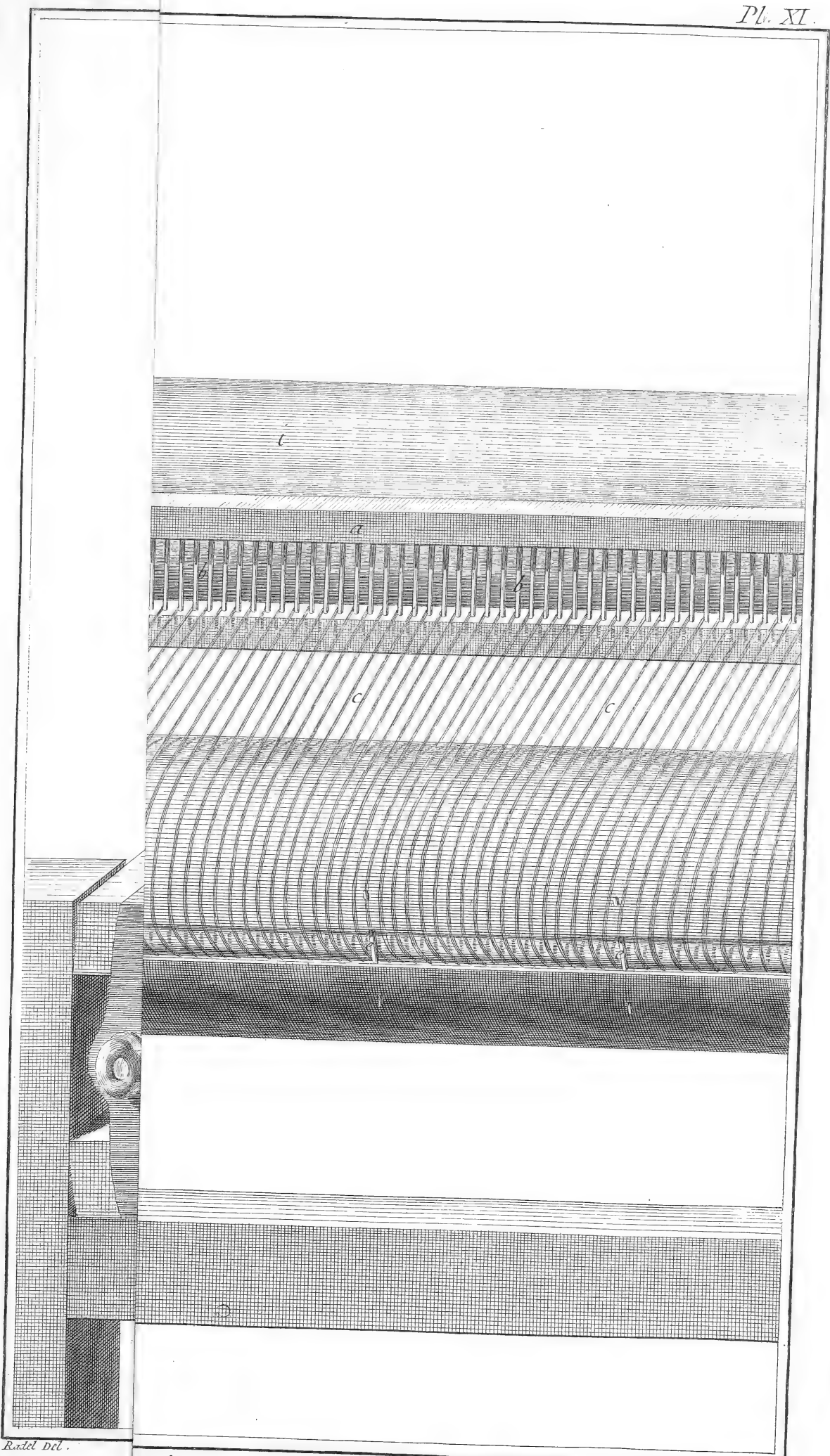
*Tapisserie de Basse-Lisse des Gobelins,
 Proportions et Service de l'Ourdissoir, et Outils pour les fils de croisure de l'Ourdisage.*



Ratel Del.

Benard Sculp.

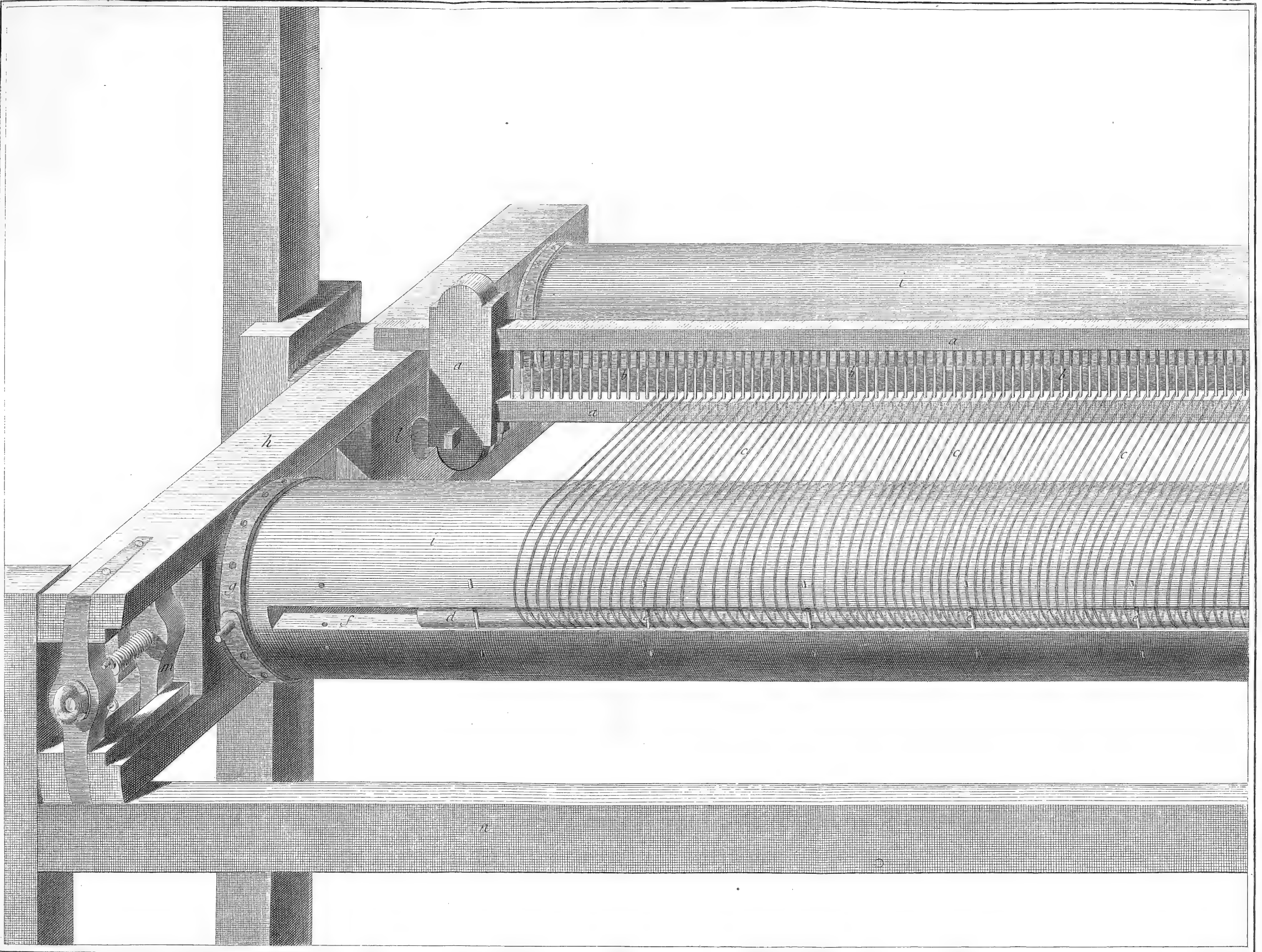
Tapissérie de Basse Lisse des Gobelins,
Proportions Géométrales, Coupe et Perspective du Traversoir ou Râteau, des petits métiers pour les Élevés.



Ratel Del.

Benard Fecit

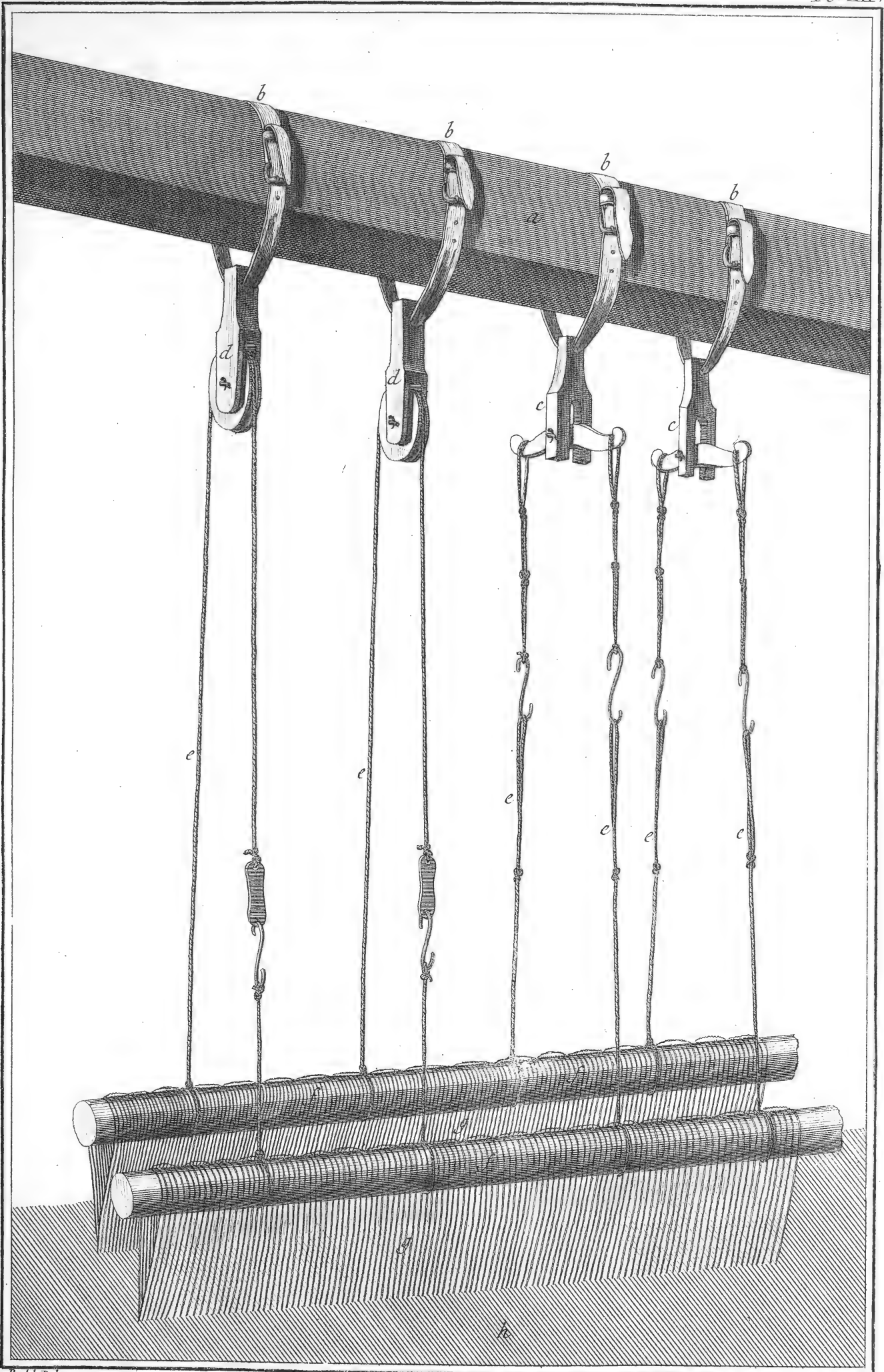
elins,
Les fils de Croisure entre chaque dent.



Ratel Del.

Benard Fecit

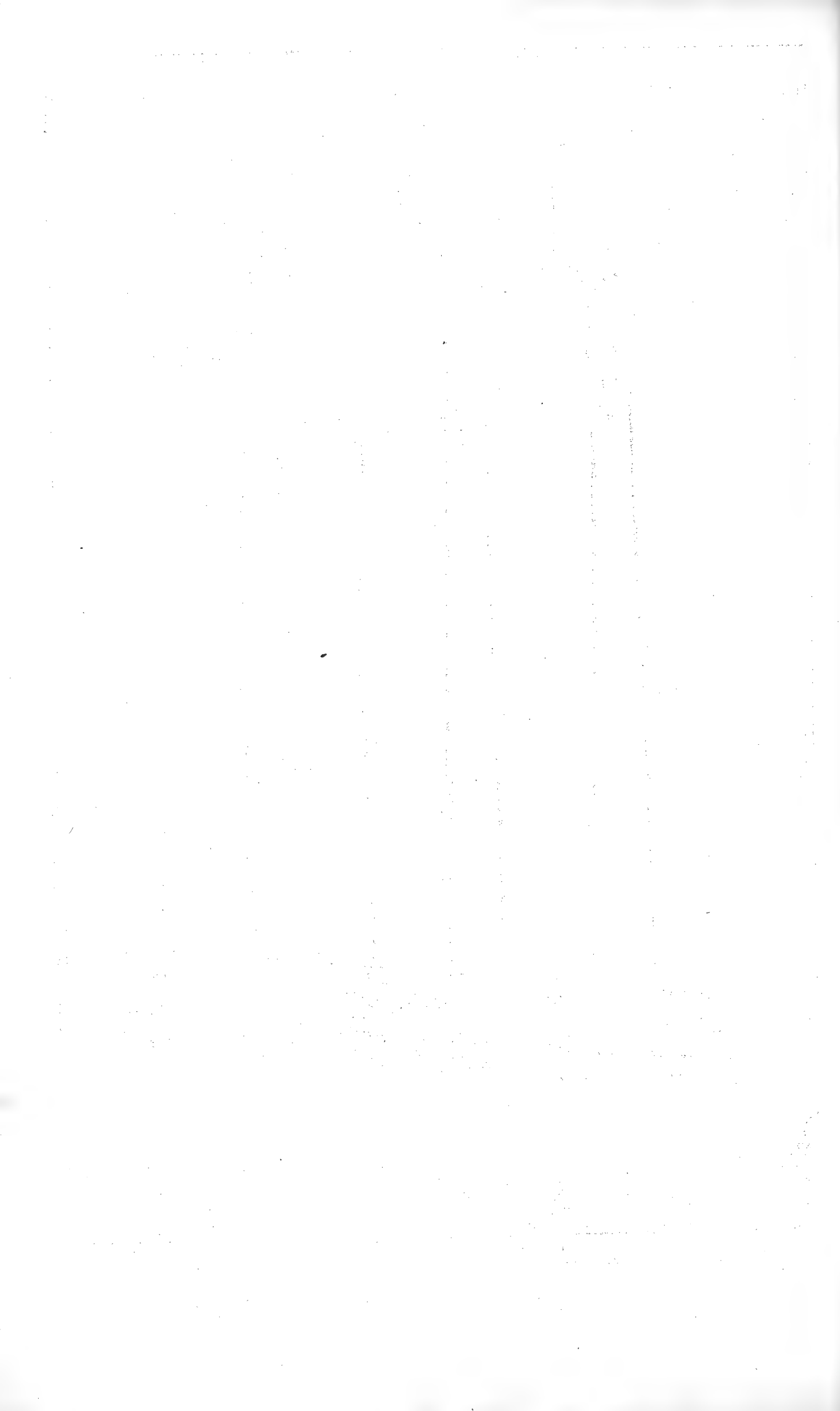
*Tapisserie de Basse Lisse des Gobelins,
 Vue perspective du Ratrau ou Tautoir du grand Metier en place avec l'Operation des fils de Croisure entre chaque dent.*

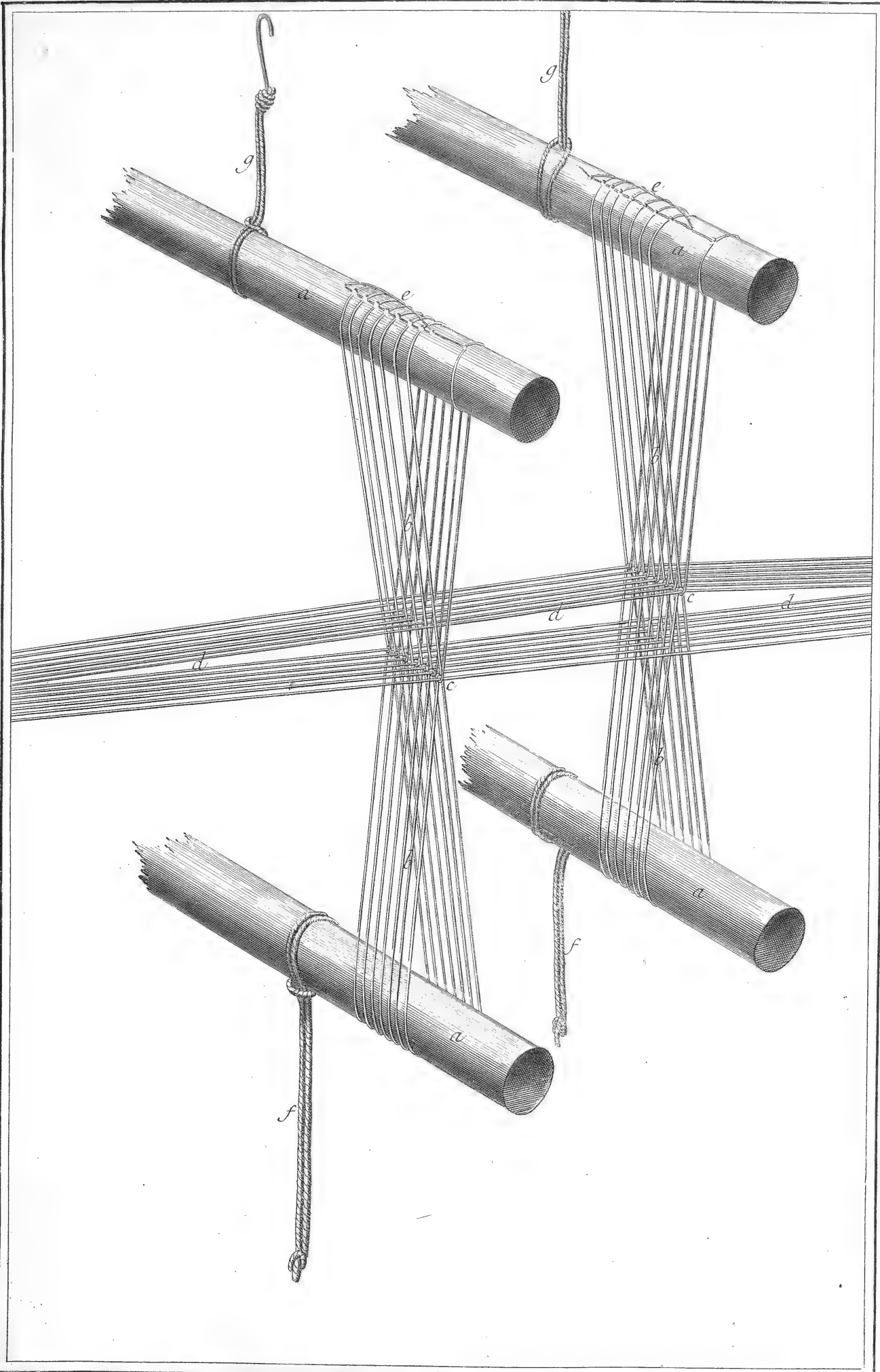


Radel Del.

Benard Fecit.

*Tapisserie de-Basse Lisse des Gobelins,
 Service des Sautriaux ordinaires et avec les Poulies.*





Radel. Del.

Benard. Execut.

*Tapissérie de Basse Lisse des Gobelins,
Construction des Laines et Fils de Croisure pour le passage de la Flute.*

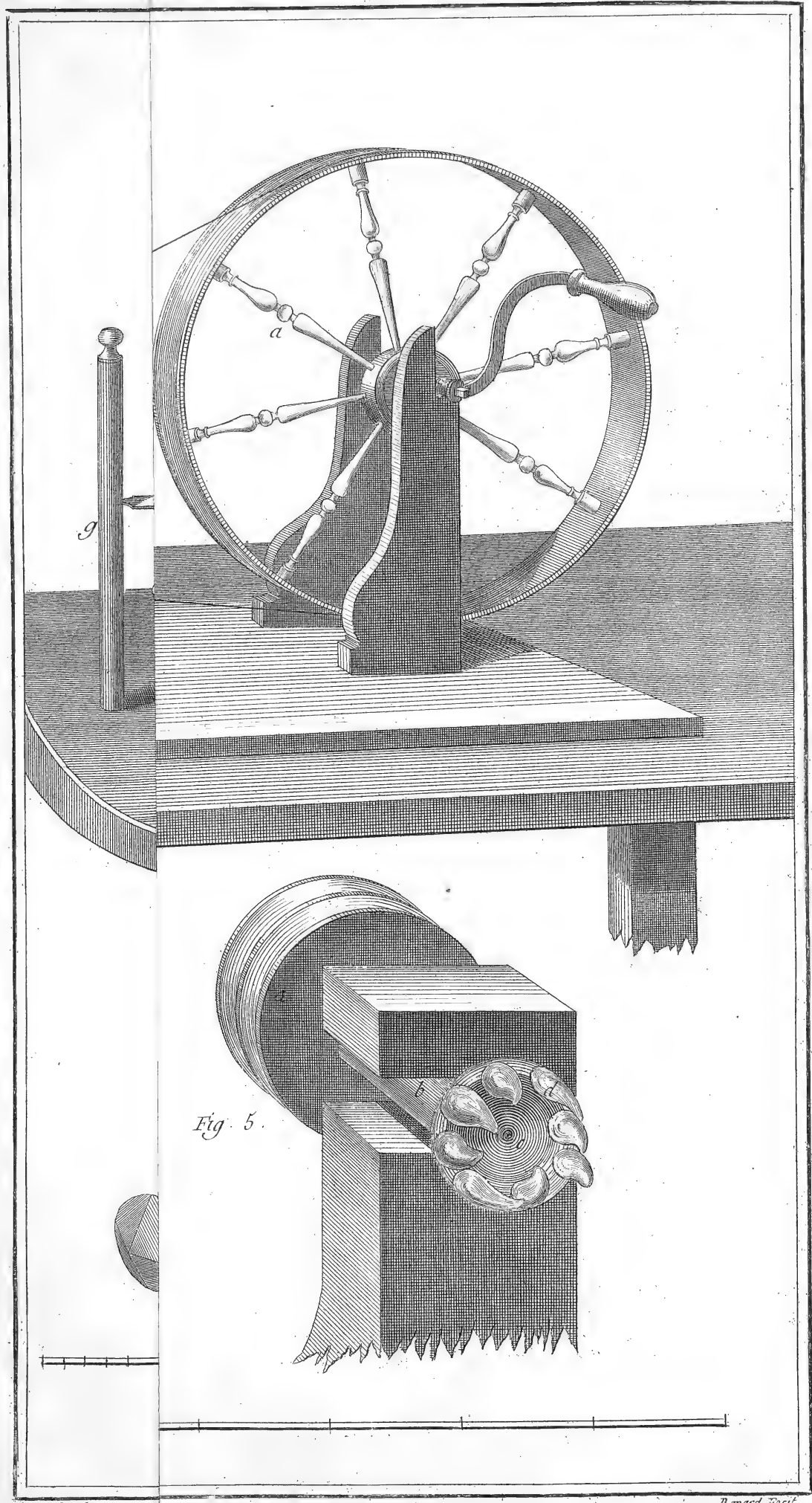


Fig. 5.

Radel Del.

Bernard Fecit

Tapis Bobines et sur les Fluttas, et D'veloppemens.

2210/2317

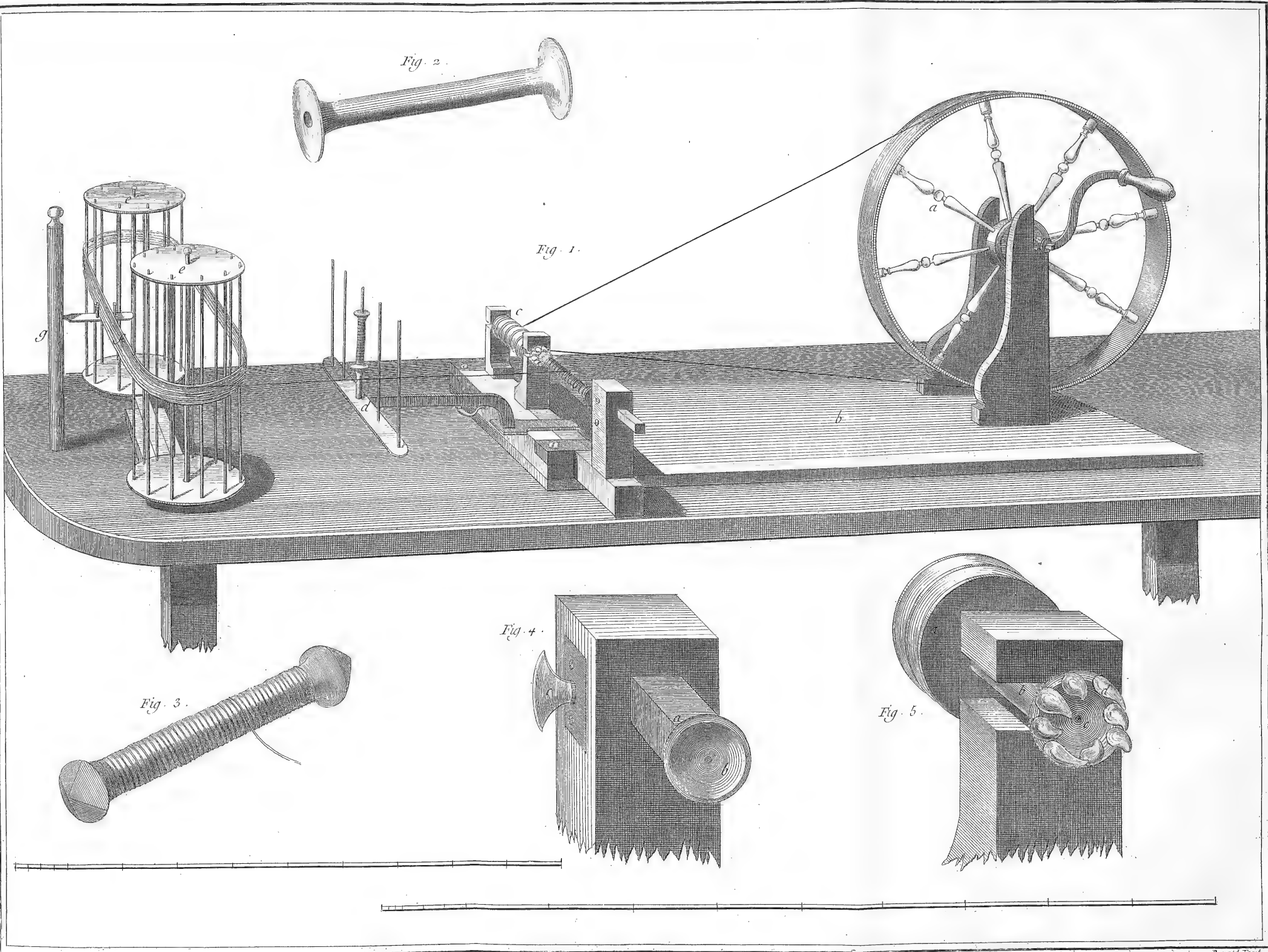


Fig. 2.

Fig. 1.

Fig. 3.

Fig. 4.

Fig. 5.

Rodol Del.

Bernard Perle

Tapisserie de Basse Tisse des Gobelins, Rouet à devider les laines sur les Bobines et sur les Flattes, et Développemens.

Fig. 1^e.

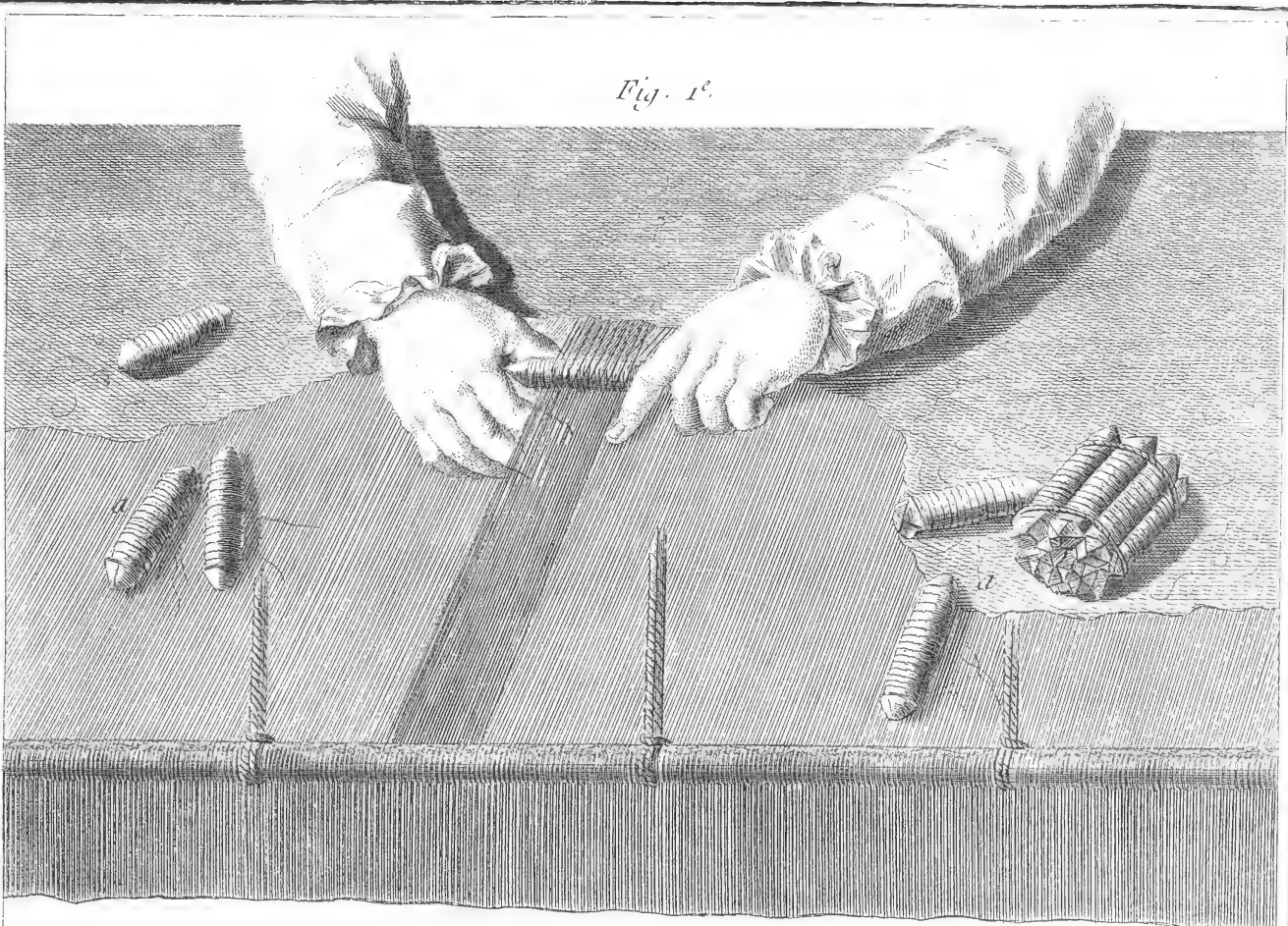
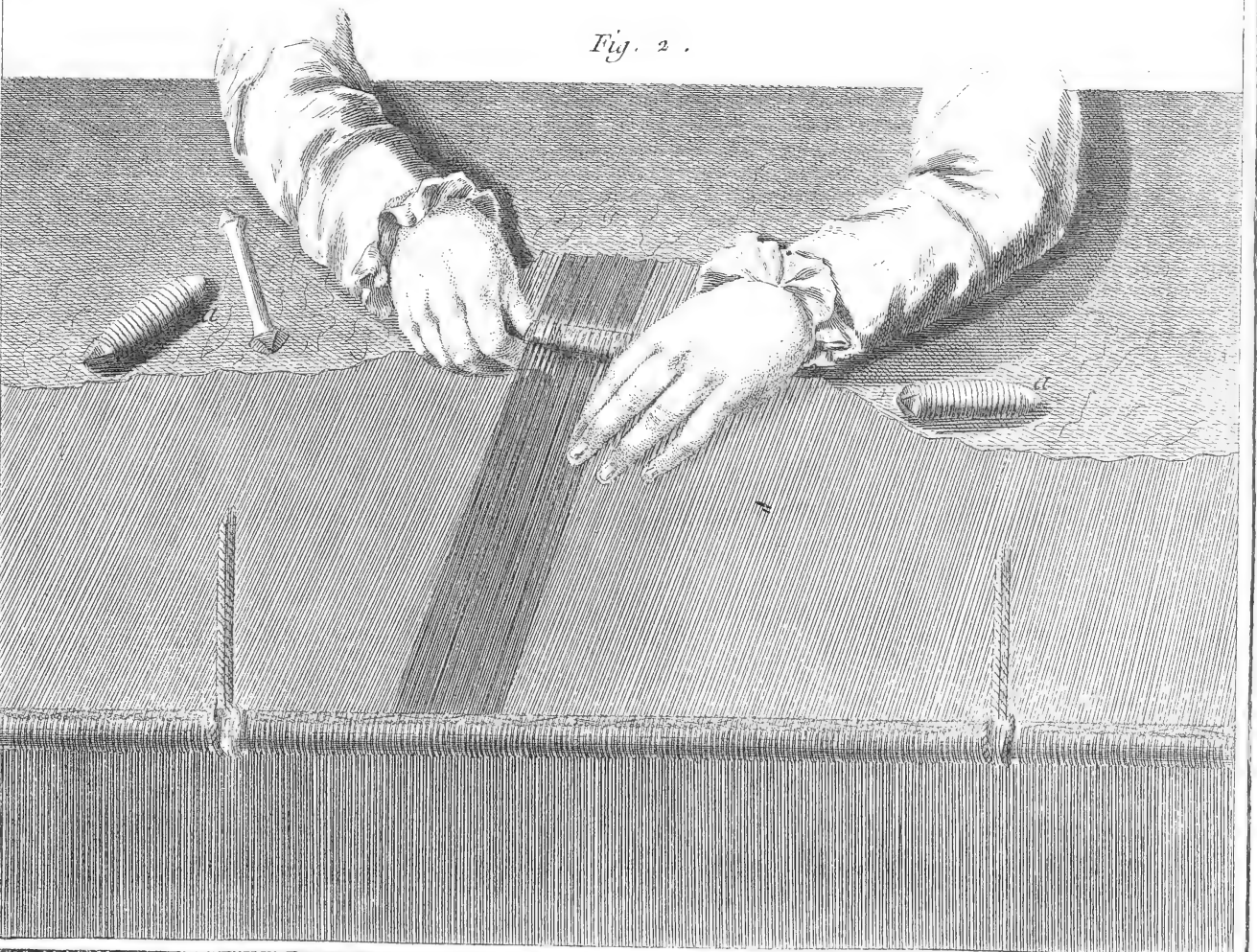


Fig. 2.

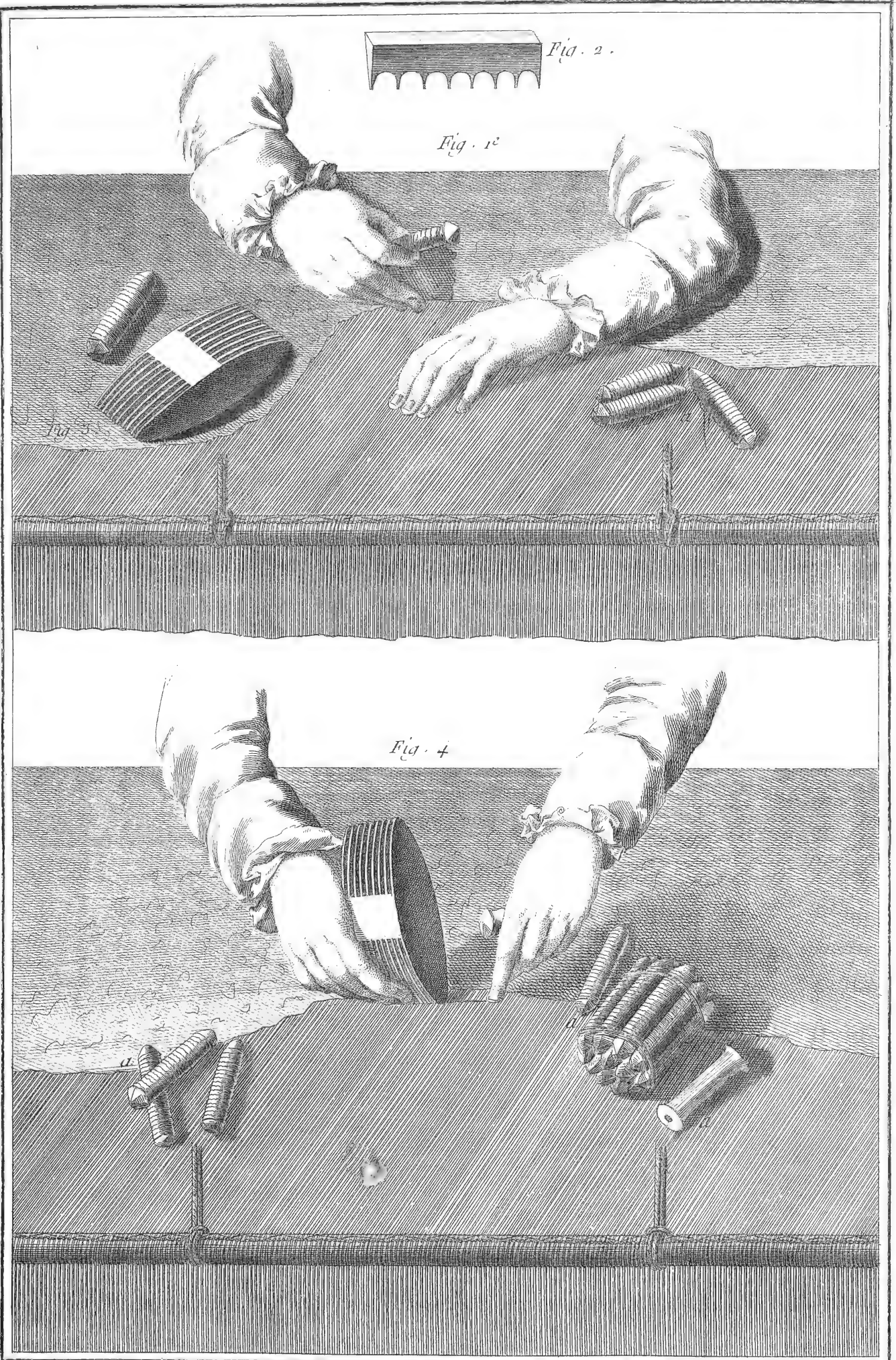


Radel. Del.

Benard. Scul.

*Tapissérie de Basse Lisse des Gobelins,
Le passé et le repassé de la Flute dans les Fils des croisures.*





Radel Del. Beurd Fecit.

Tapissierie de Basse Lisse des Gobelins, l'operation de serrer avec l'ongle trois fils de couleurs pour le nuance, et l'operation d'achever de serrer l'ouvrage avec le Peigne.



Fig. 1

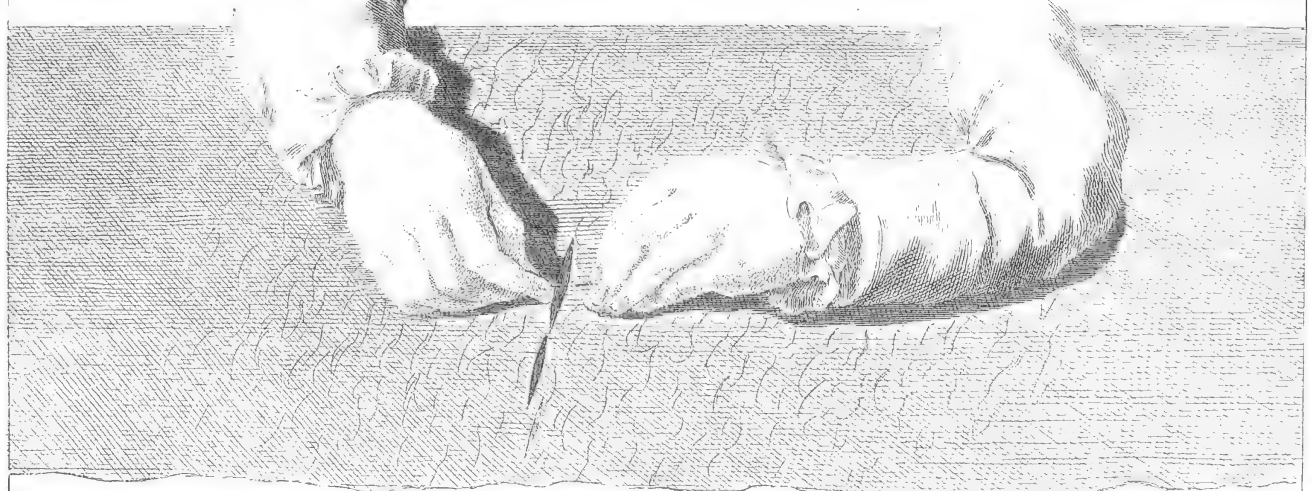
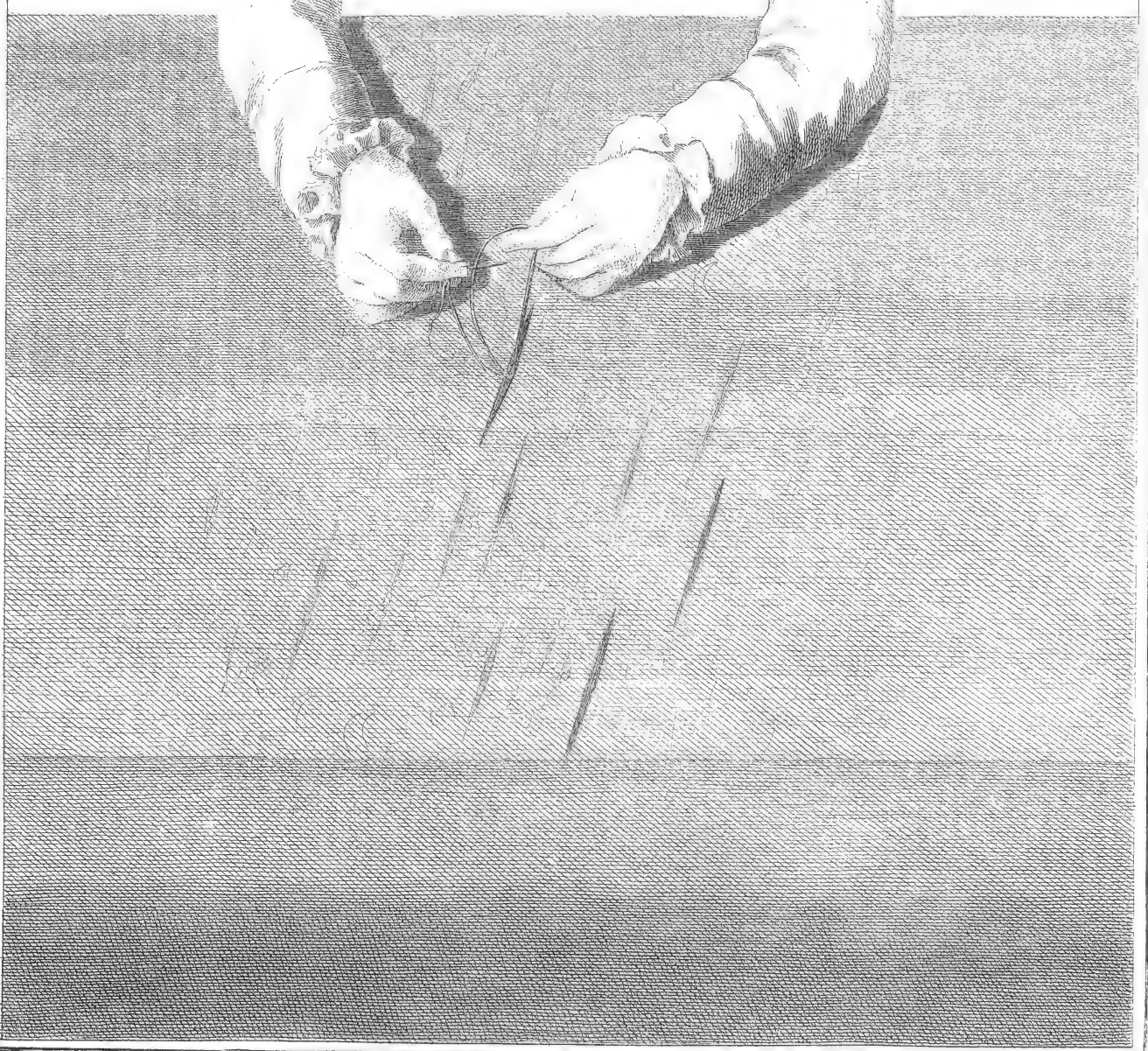


Fig. 2

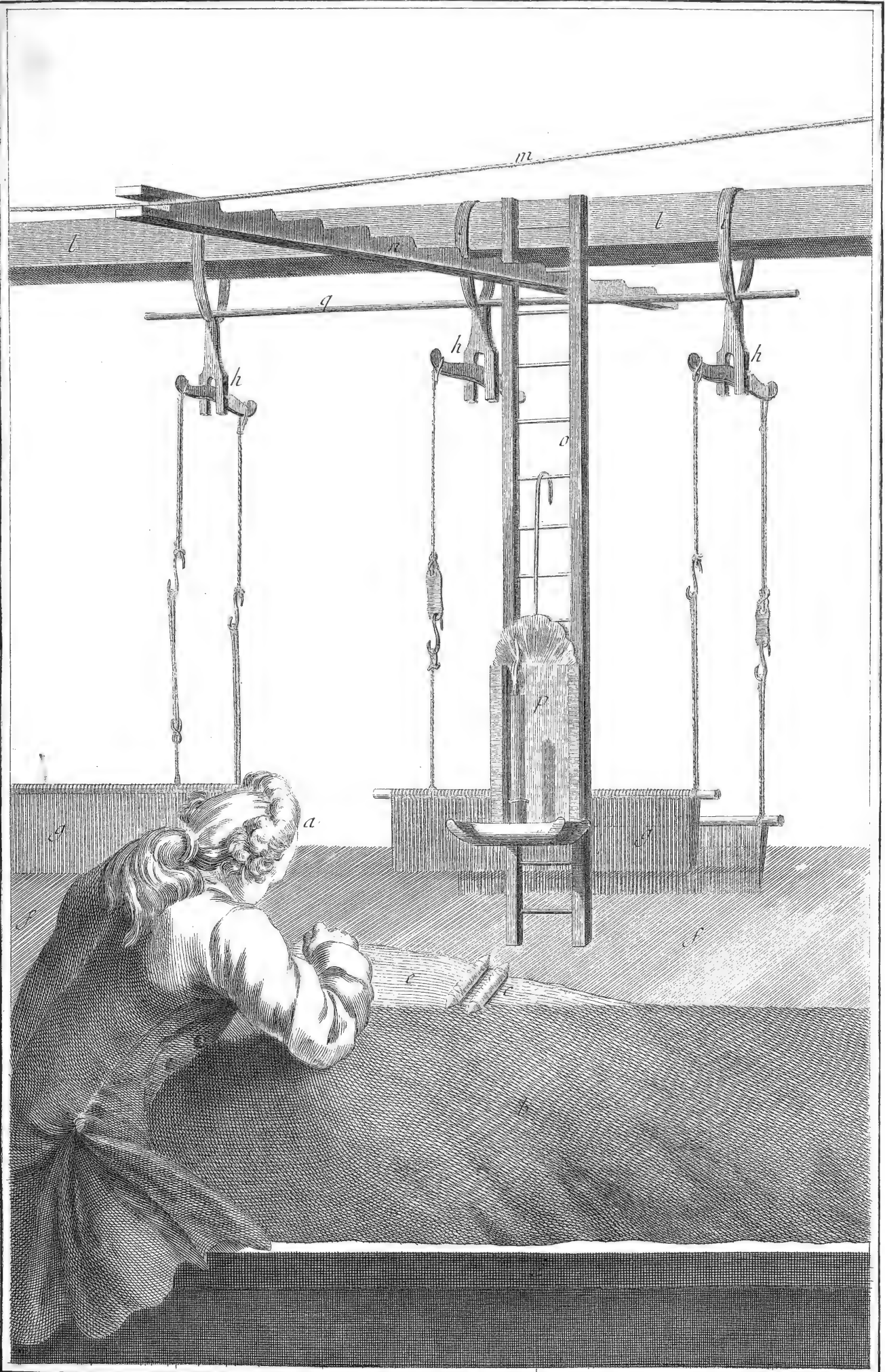


Radel Del

Benard Fecit

Tapissierie de Basse Lisse des Gobelins,

l'opération de reprendre les relais et de former le las ou navet qui joint les couleurs.



Radet Del.

Benard Fecit

*Tapissier de Basse Lisse des Gobelins,
Ouvrier qui travaille à la lumière.*

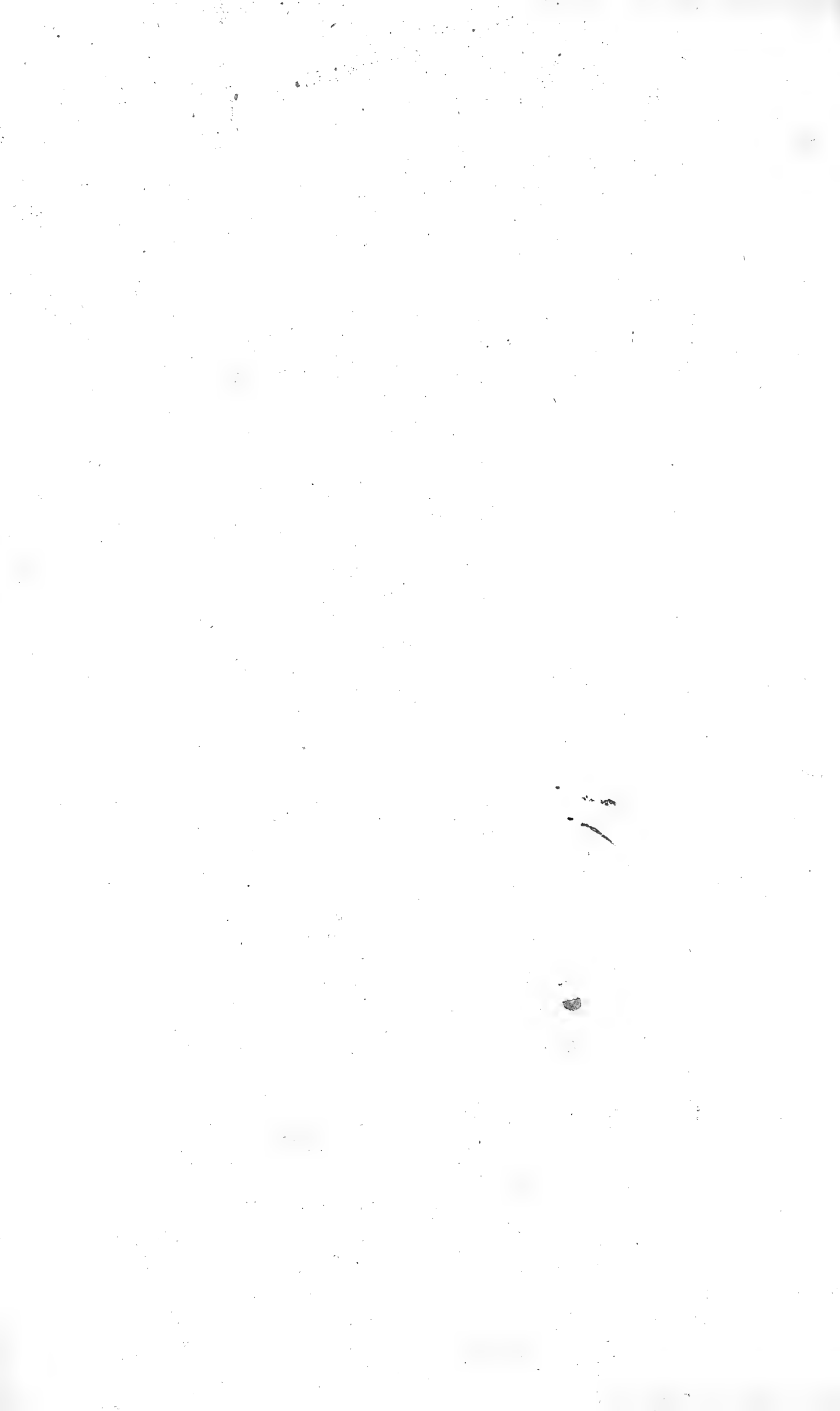


Fig. 1.

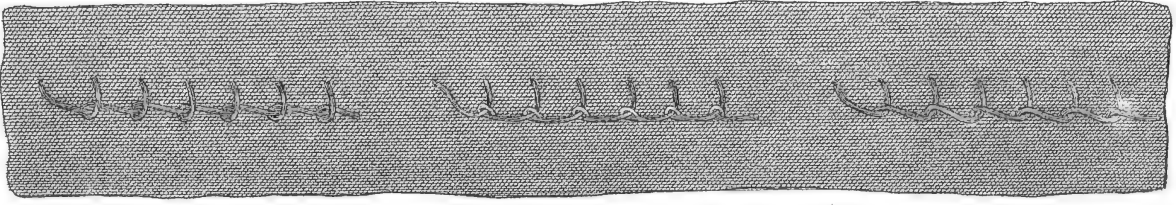


Fig. 2.

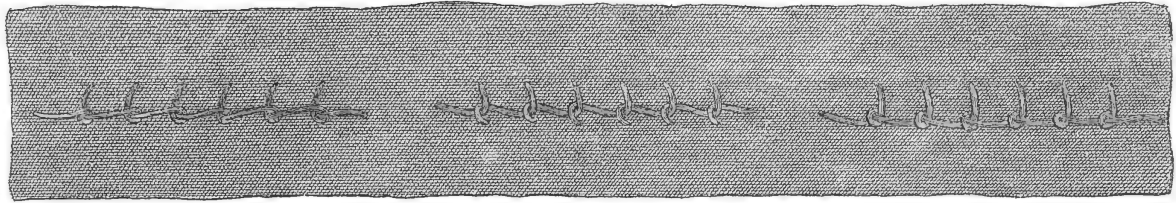


Fig. 3.

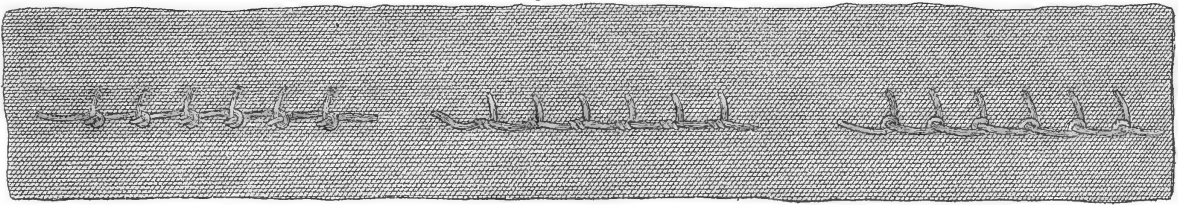


Fig. 4.

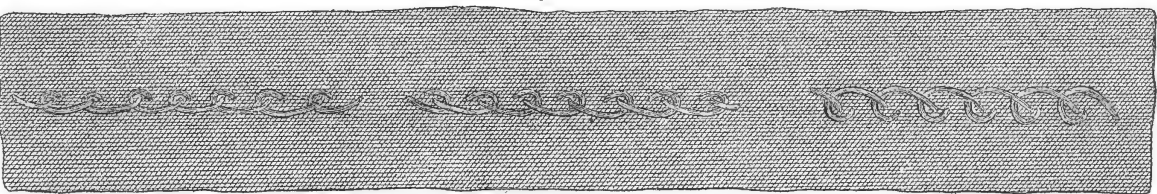


Fig. 5.

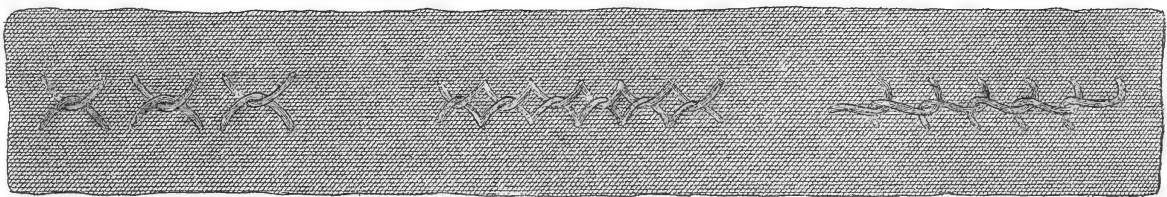


Fig. 6.

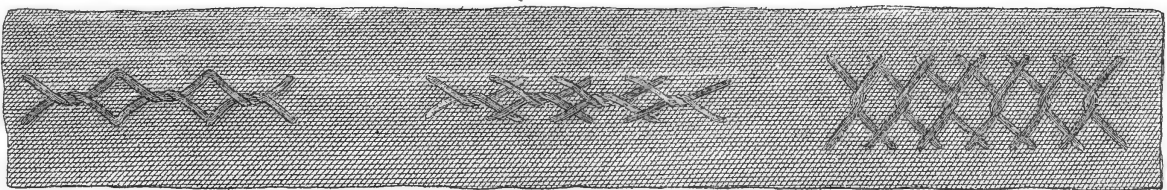
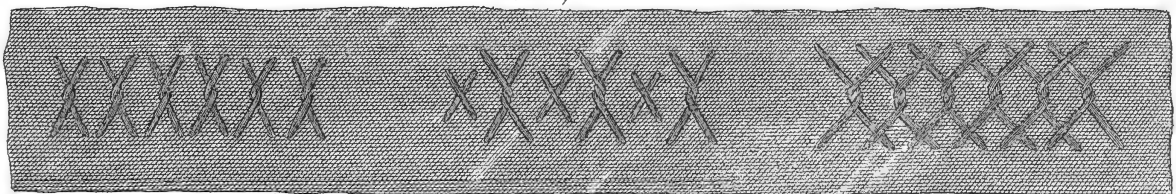


Fig. 7.



Lucotte Del.

Benard fecit.

Tailleur d'Habits, Points noués simples de différentes formes, Points noués doubles, et Points croisés simples et doubles de différentes sortes.

Fig. 1.

Fig. 3.

Fig. 2.

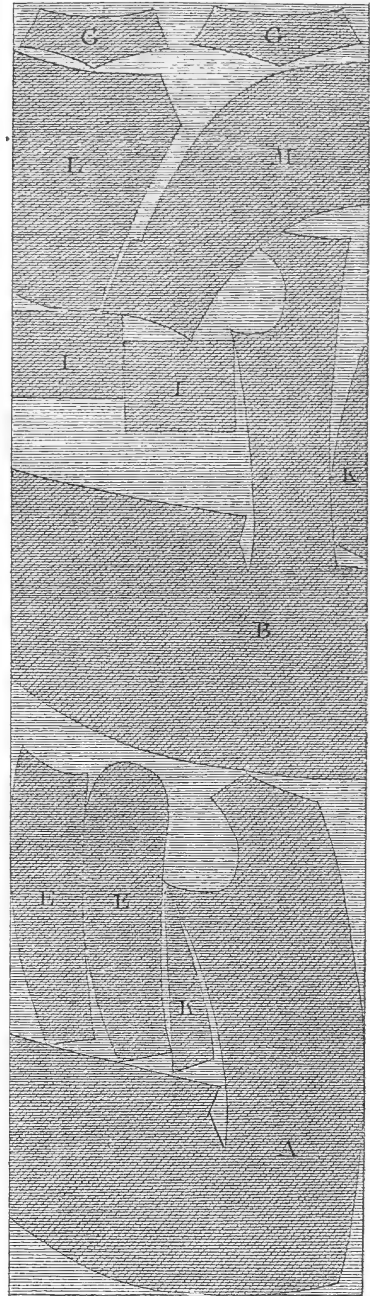
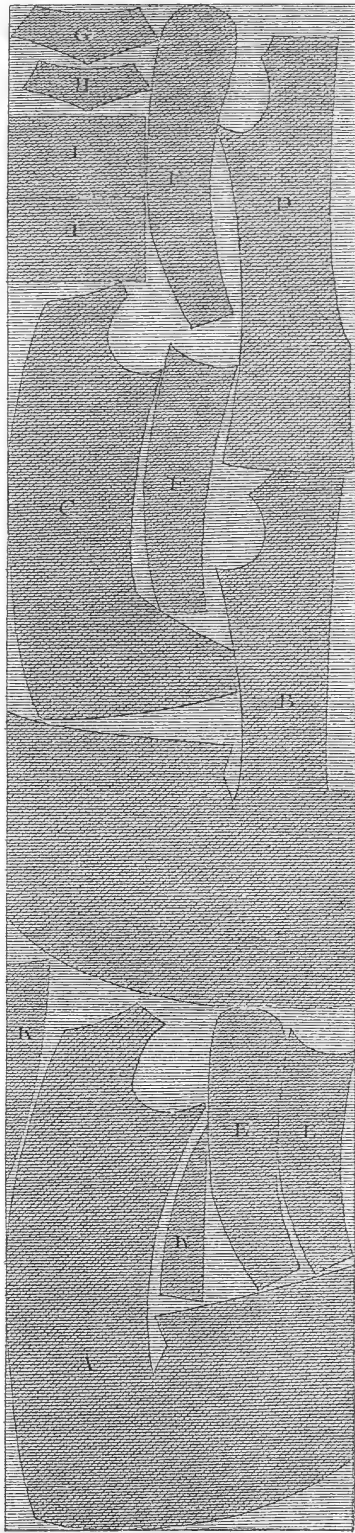
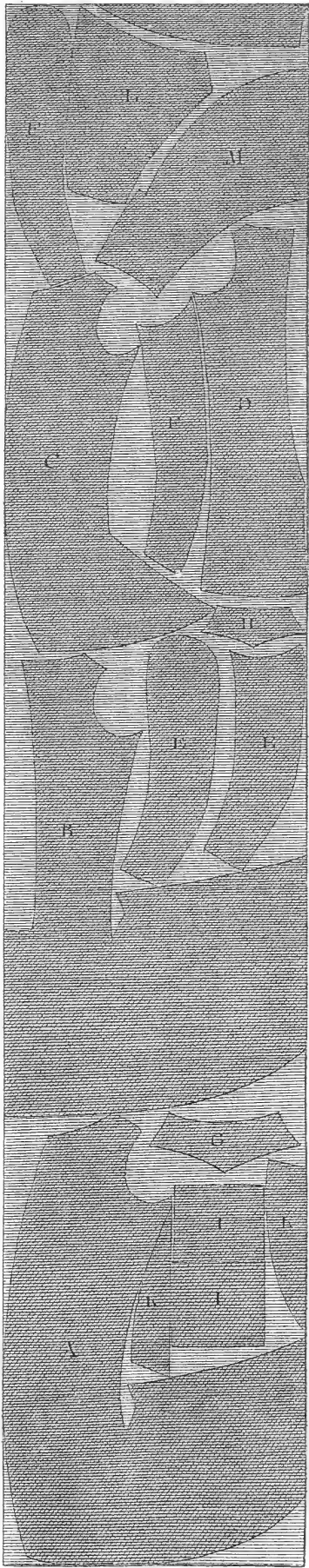
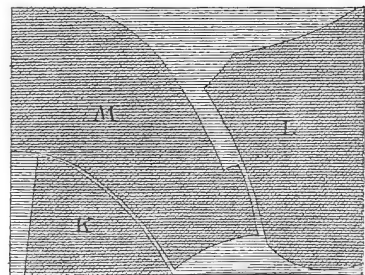


Fig. 4.



Jacotte Del.

Bernard Eccl.

Tailleur d'Habits,

Différentes manières de Couper l'Étoffe de Drap de différent Auberge pour Habit Veste et Culotte, pour Habit et Veste, pour Habit et Culotte, et pour Culotte seule.

Fig. 1.

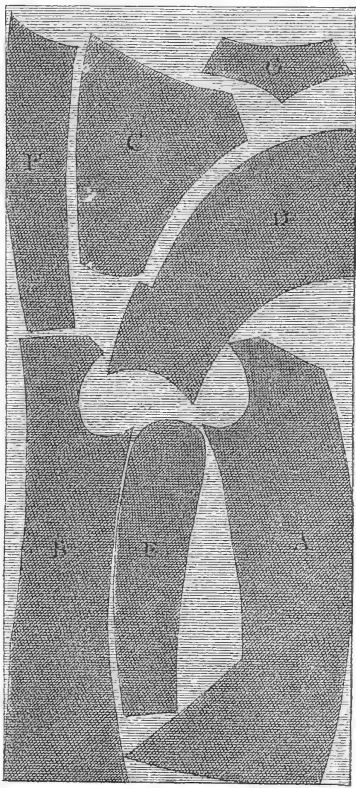


Fig. 3.

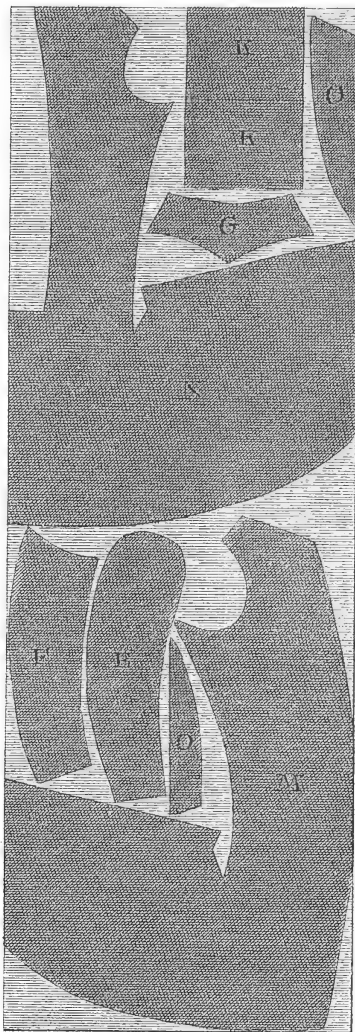


Fig. 5.

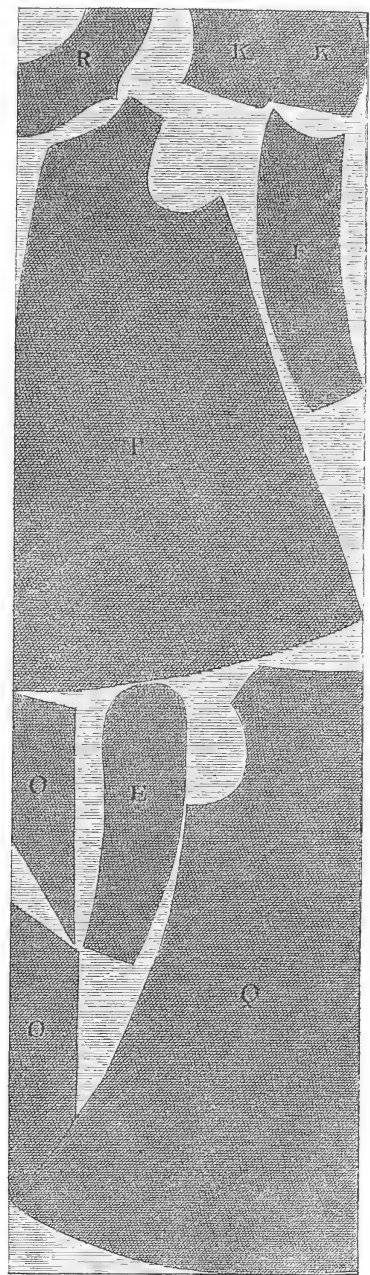


Fig. 2.

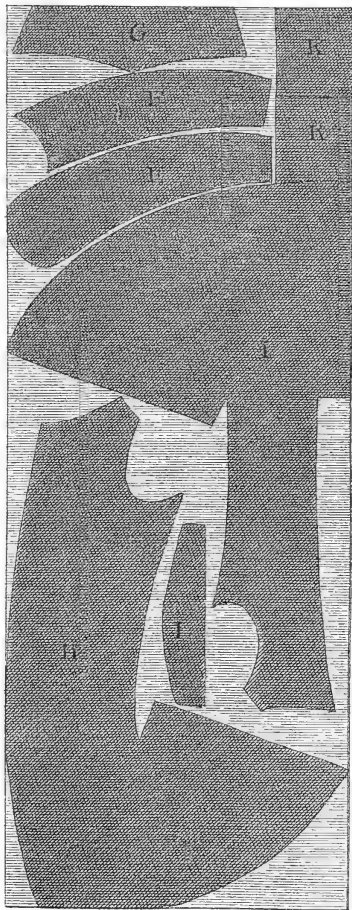


Fig. 4.

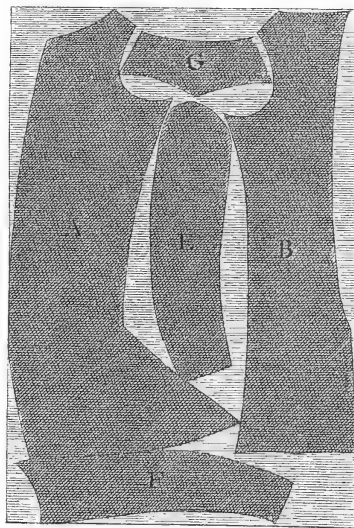
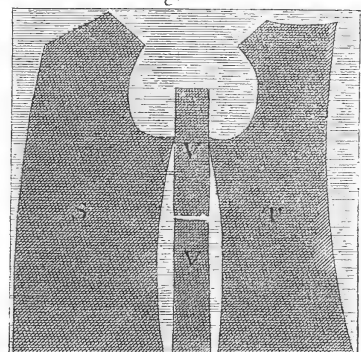
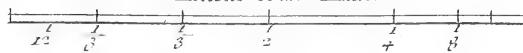


Fig. 6.



Echelle d'une Toise



Lucotte Del.

Bouart Escul.

Tailleur d'Habits,

Différentes manières de couper l'Etoffe de Drap de différent aulnage, pour Tête et Culotte, pour² Eraque seul, pour Habit seul, pour Tête seule, pour Redingotte et pour Tête sans manches.

Fig. 1.

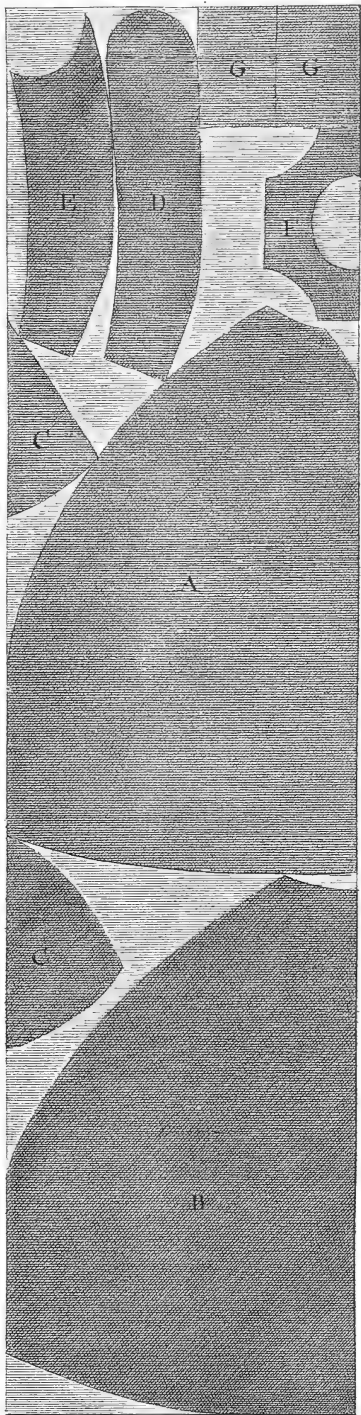


Fig. 3.

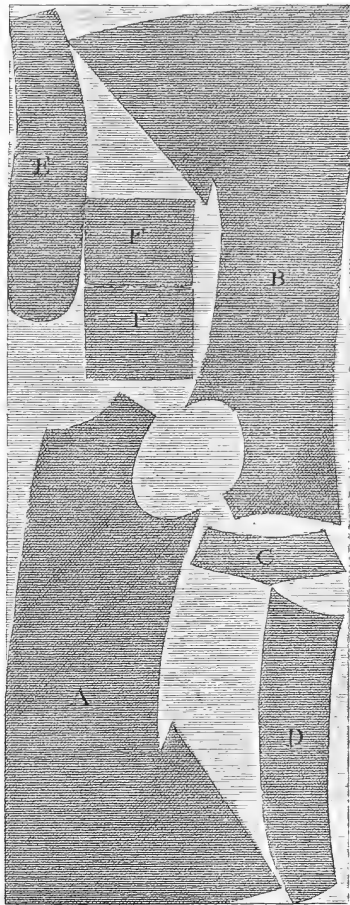


Fig. 5.

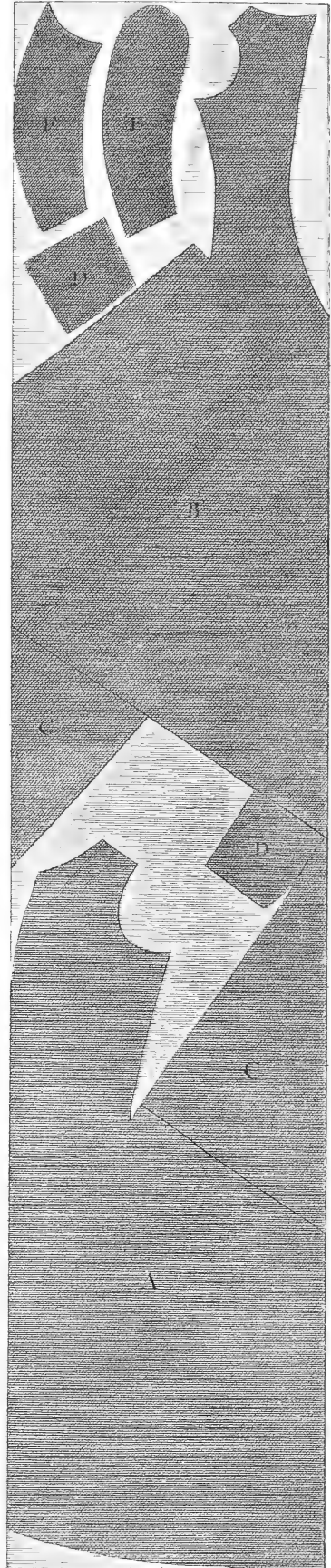


Fig. 4.

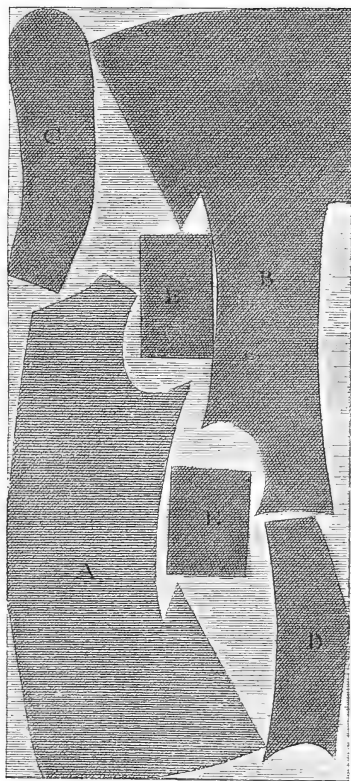
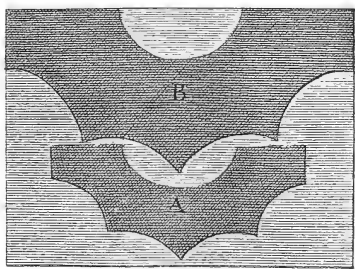
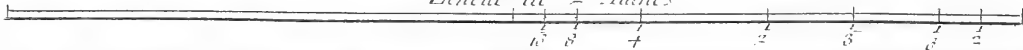


Fig. 2.



Echelle de 2 Toises



Tucelle Del.

Bonard fecit

Tailleur d'Habits,

Ettoffe de Drap de différent Luhnage pour Roquelaure et Colléts, pour Soutanelle; Fôlant, et Soutanne.

Fig. 1.

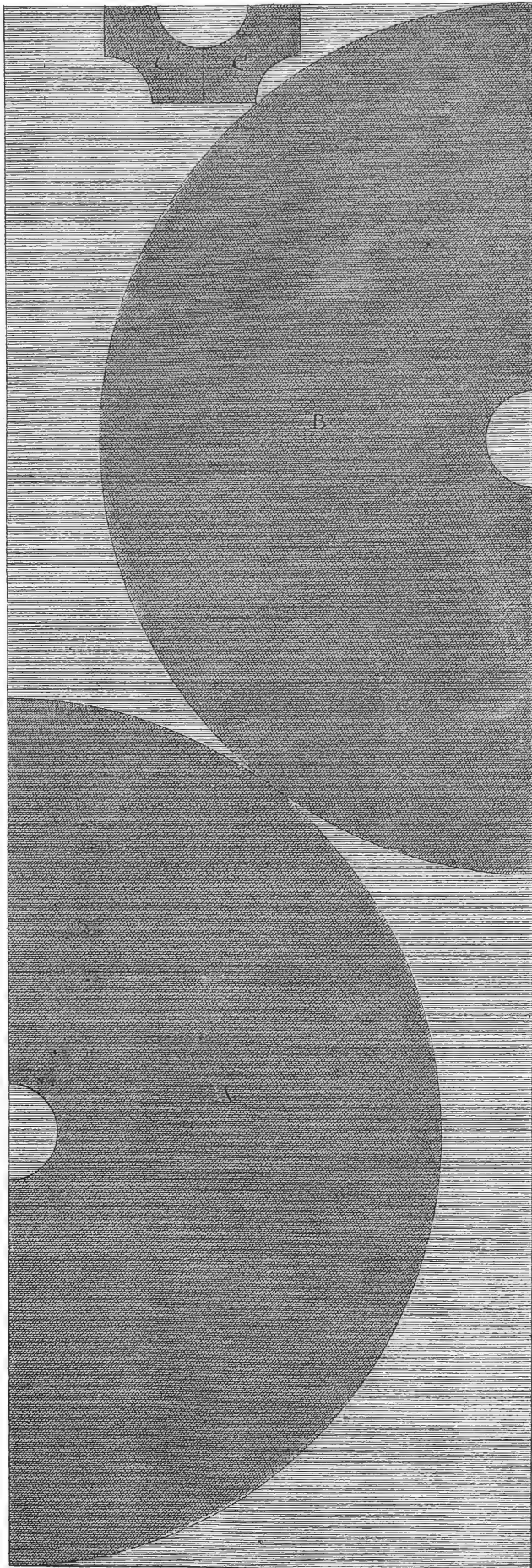


Fig. 2.

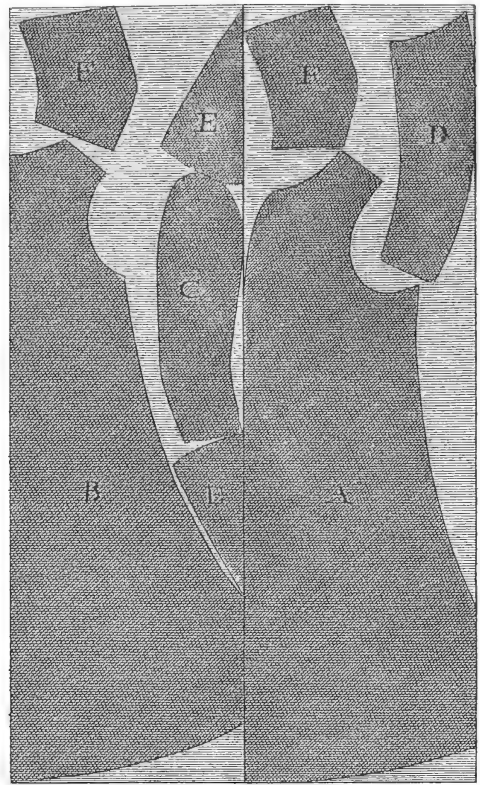
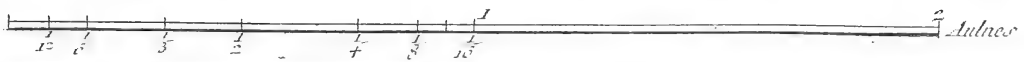
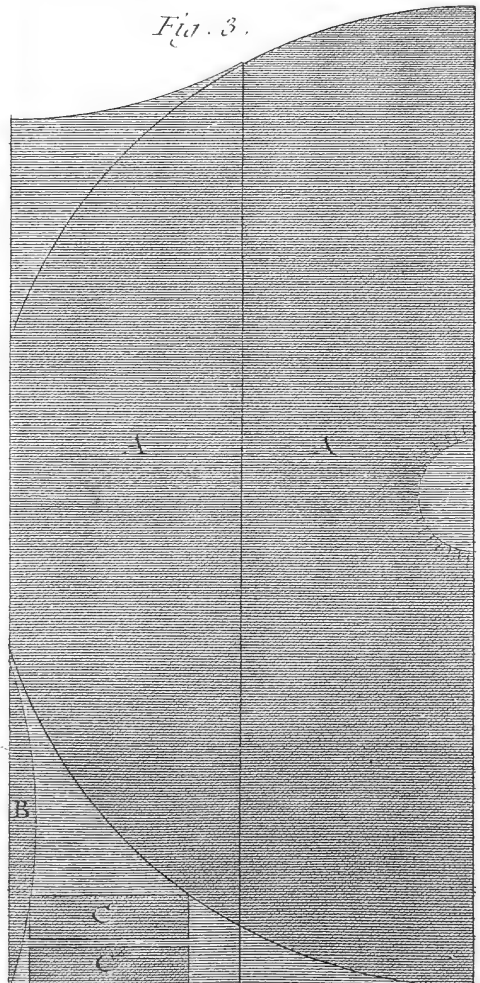


Fig. 3.



Lucolle Del.

Benard Fecit.

Tailleur d'Habits, Grand Manteau de 4 Aulnes de drap,
 Éttoffe étroite pour Robe de Chambre, et Voile, ou Taffetas pour Manteau d'Abbé.

Fig. 1.

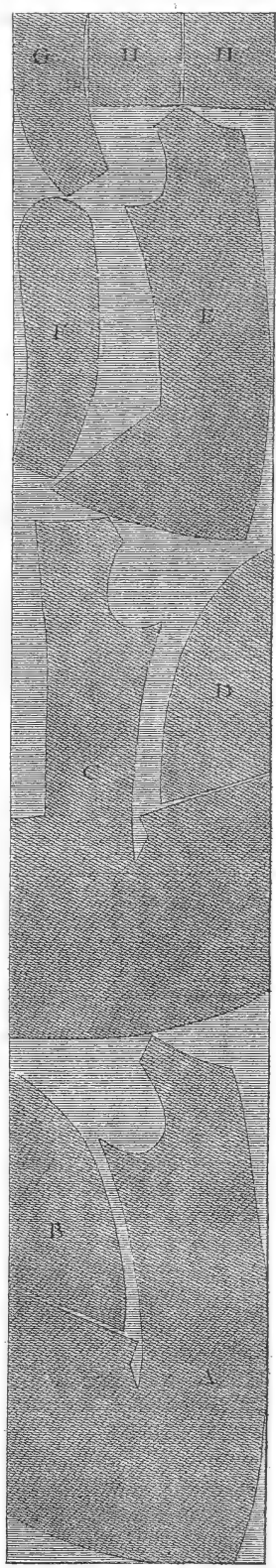


Fig. 2.

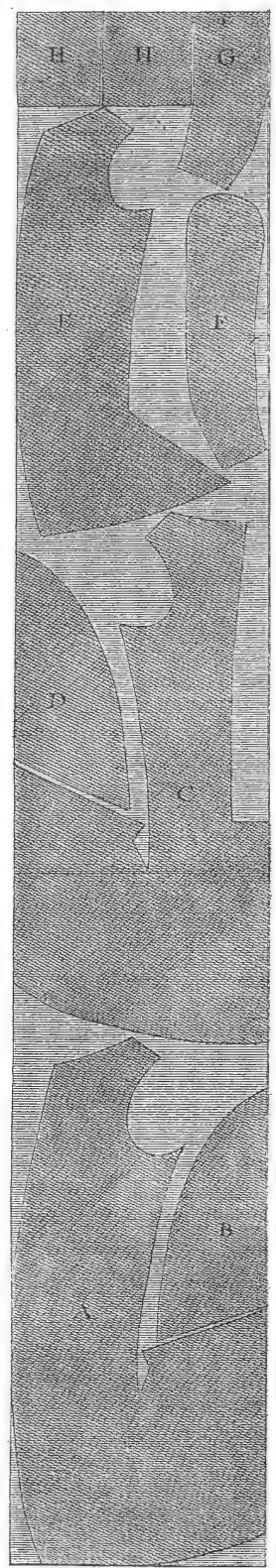


Fig. 3.

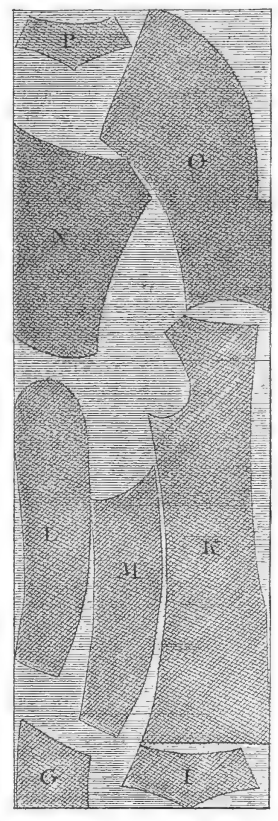


Fig. 4.

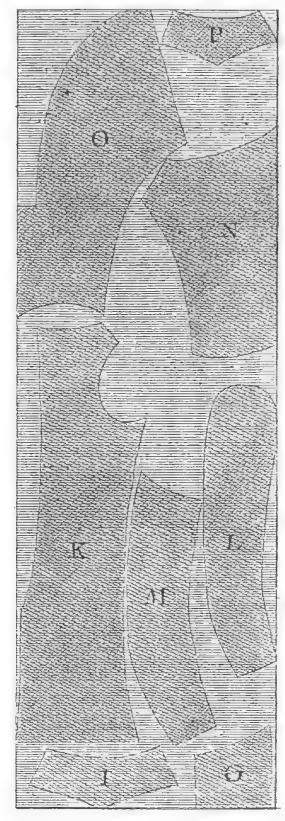


Fig. 5.

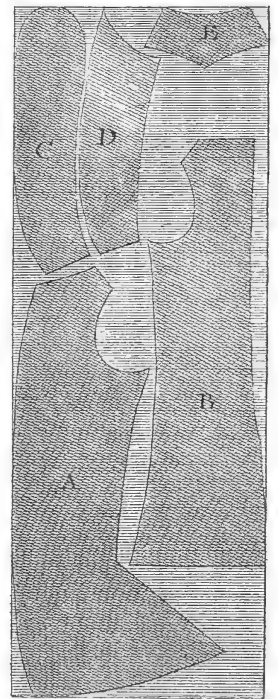
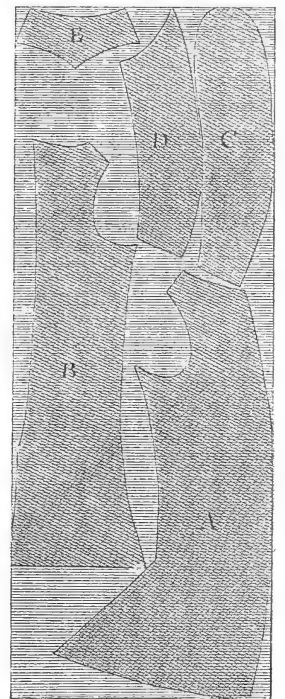
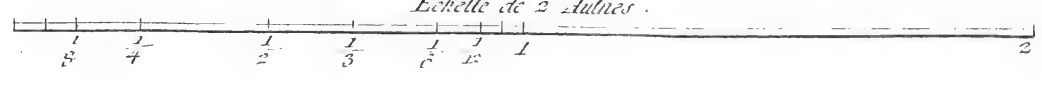


Fig. 6.



Echelle de 2 Aunes.



Tucelle Del.

Bernard Fecit.

Tailleur d'Habits,

Étoffes étroites de différent Aunage pour Habit Tête et Culotte et pour Tête seule.

Fig. 1.

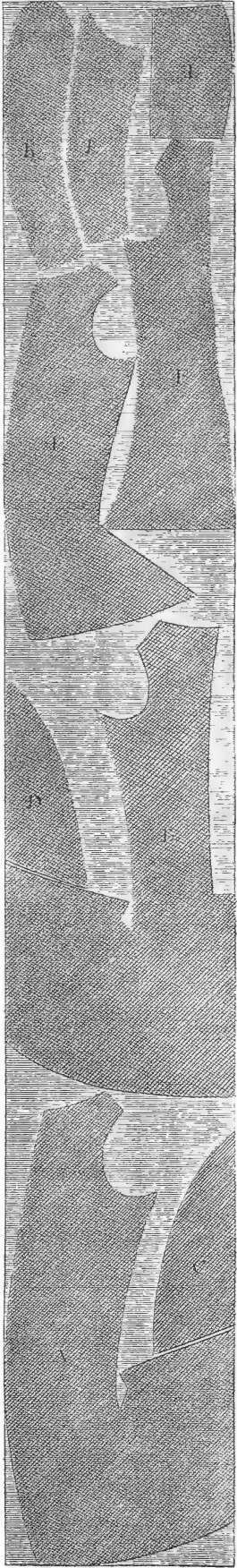


Fig. 3.

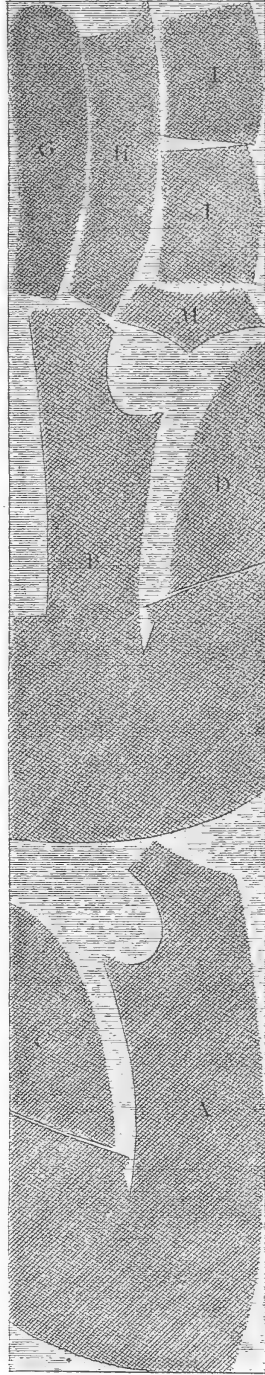


Fig. 4.

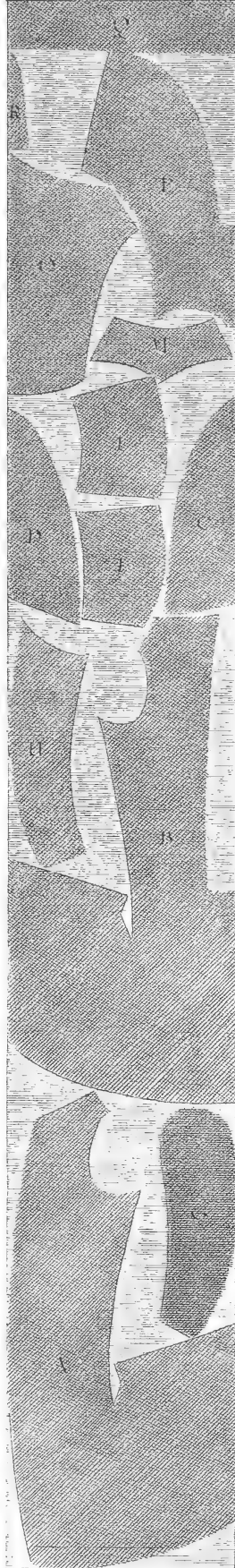


Fig. 5.

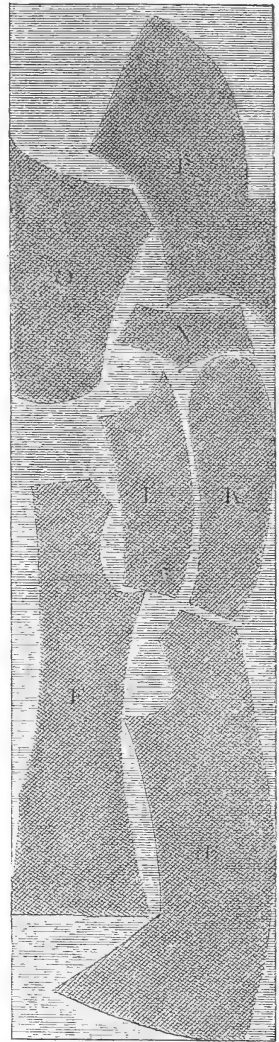


Fig. 2.

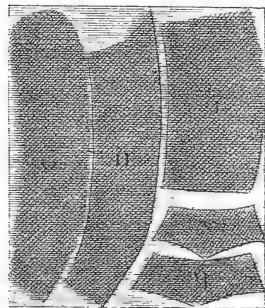
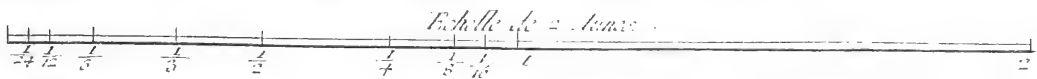
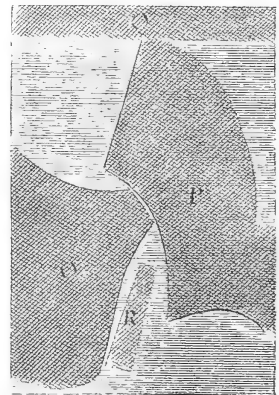


Fig. 6.



Encelle Del.

Benard Escut.

Tailleur d'Habits,

Étoffes étroites pour Habits Têtes et Cadettes, représentées par moitié.

Fig. 1.

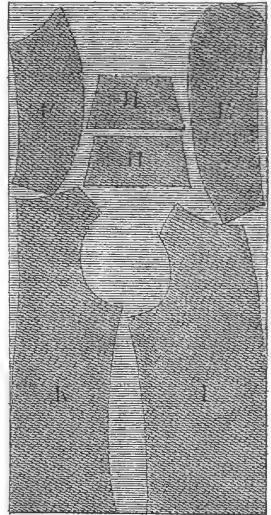


Fig. 4.

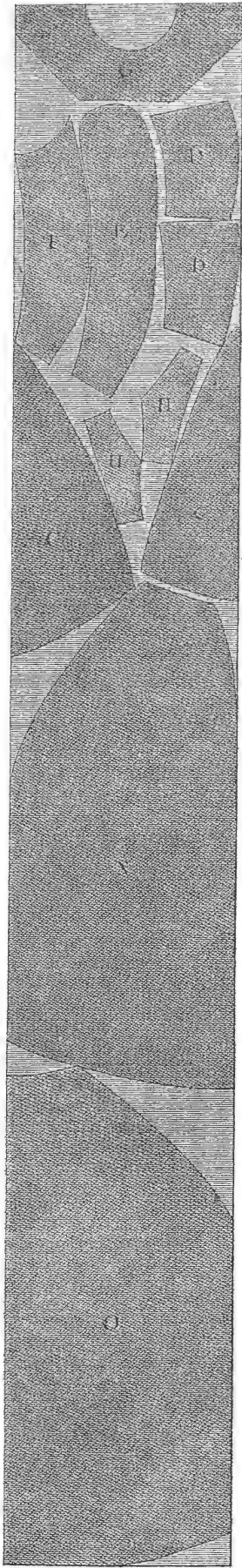


Fig. 5.

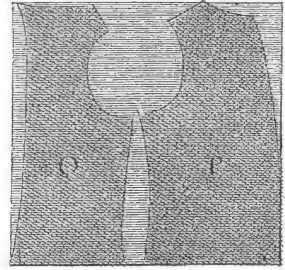


Fig. 3.

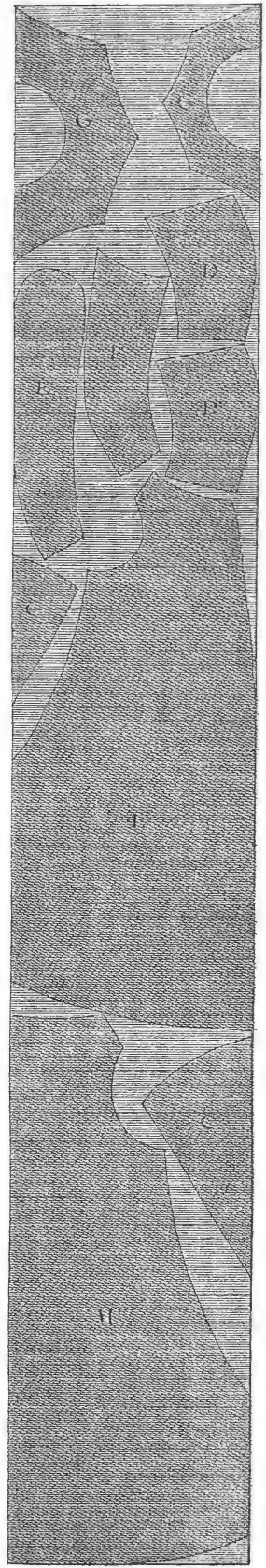


Fig. 6.

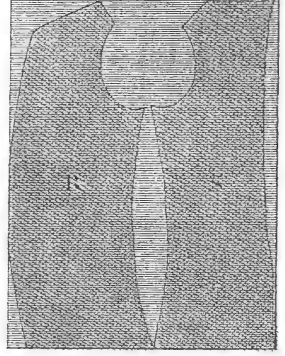


Fig. 2.

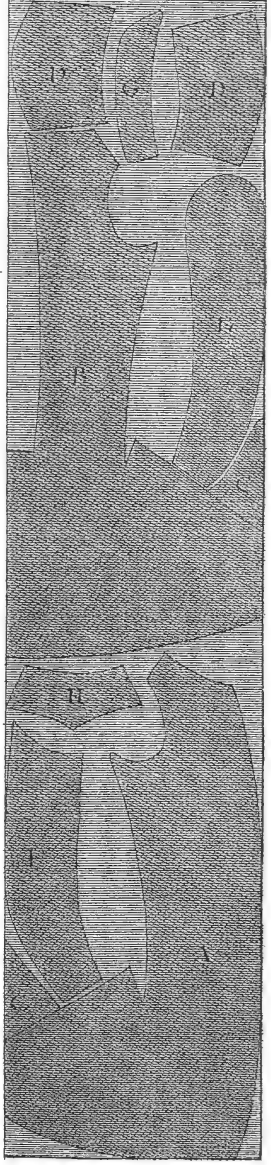
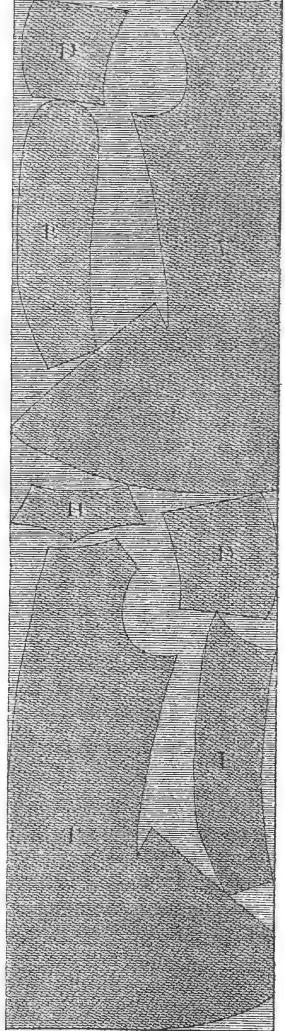
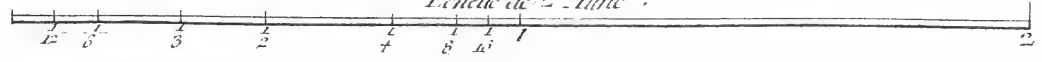


Fig. 7.



Echelle de 2 Toise .



Jacotte Del.

Benard Ecrit.

Tailleur d'Habits, étoffes étroites de différent

usage pour Veston, Fraque, Redingote, Redouteure, Camisole, Gillet et Souktnelle Tucs par moitié.

Fig. 1.

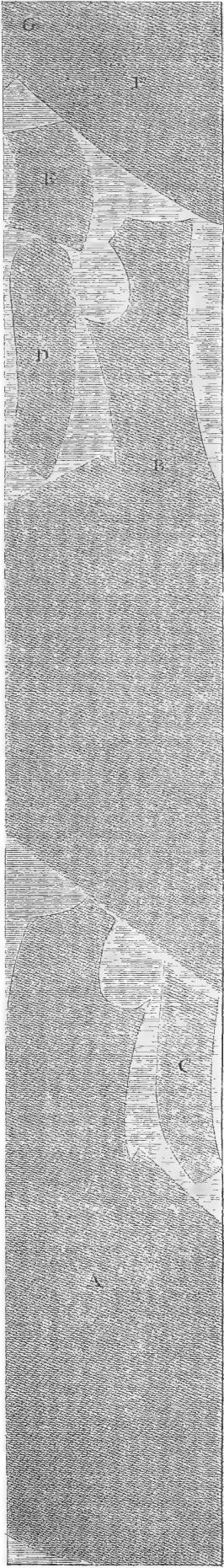


Fig. 3.

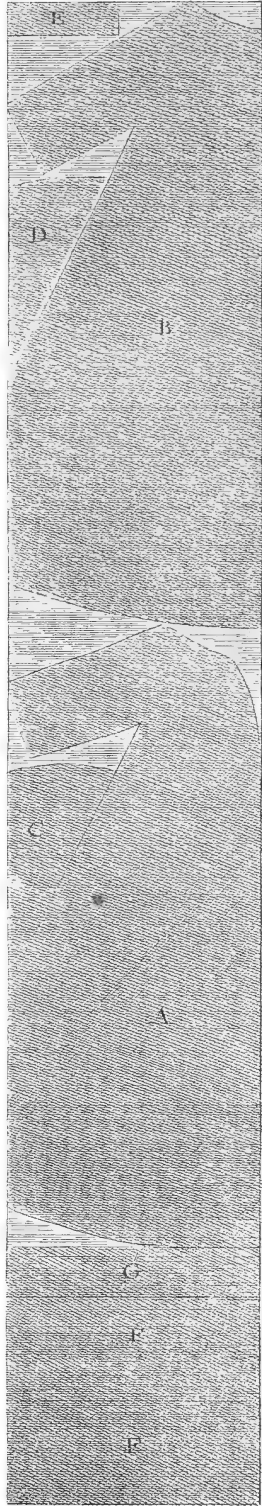


Fig. 2.

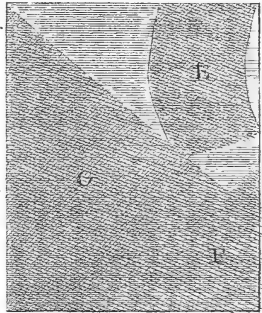


Fig. 4.

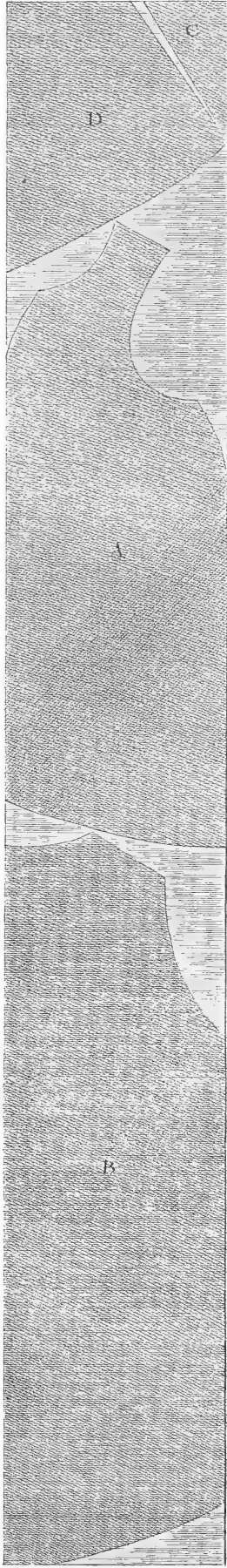
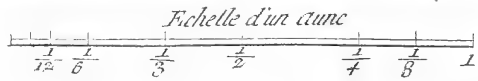
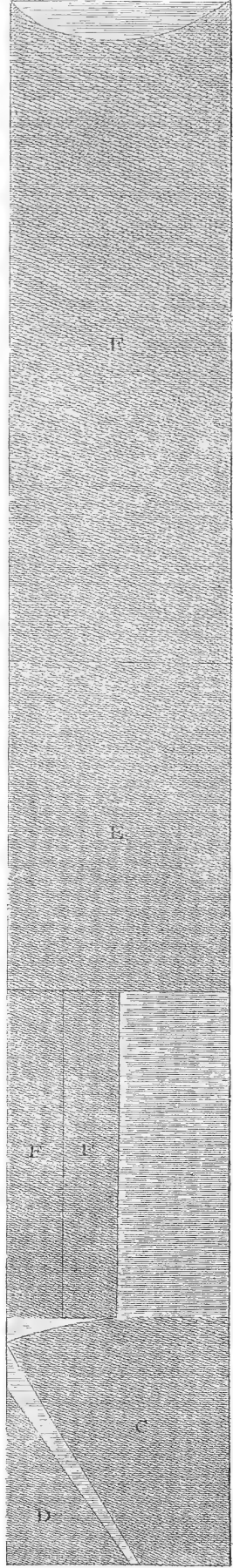


Fig. 5.

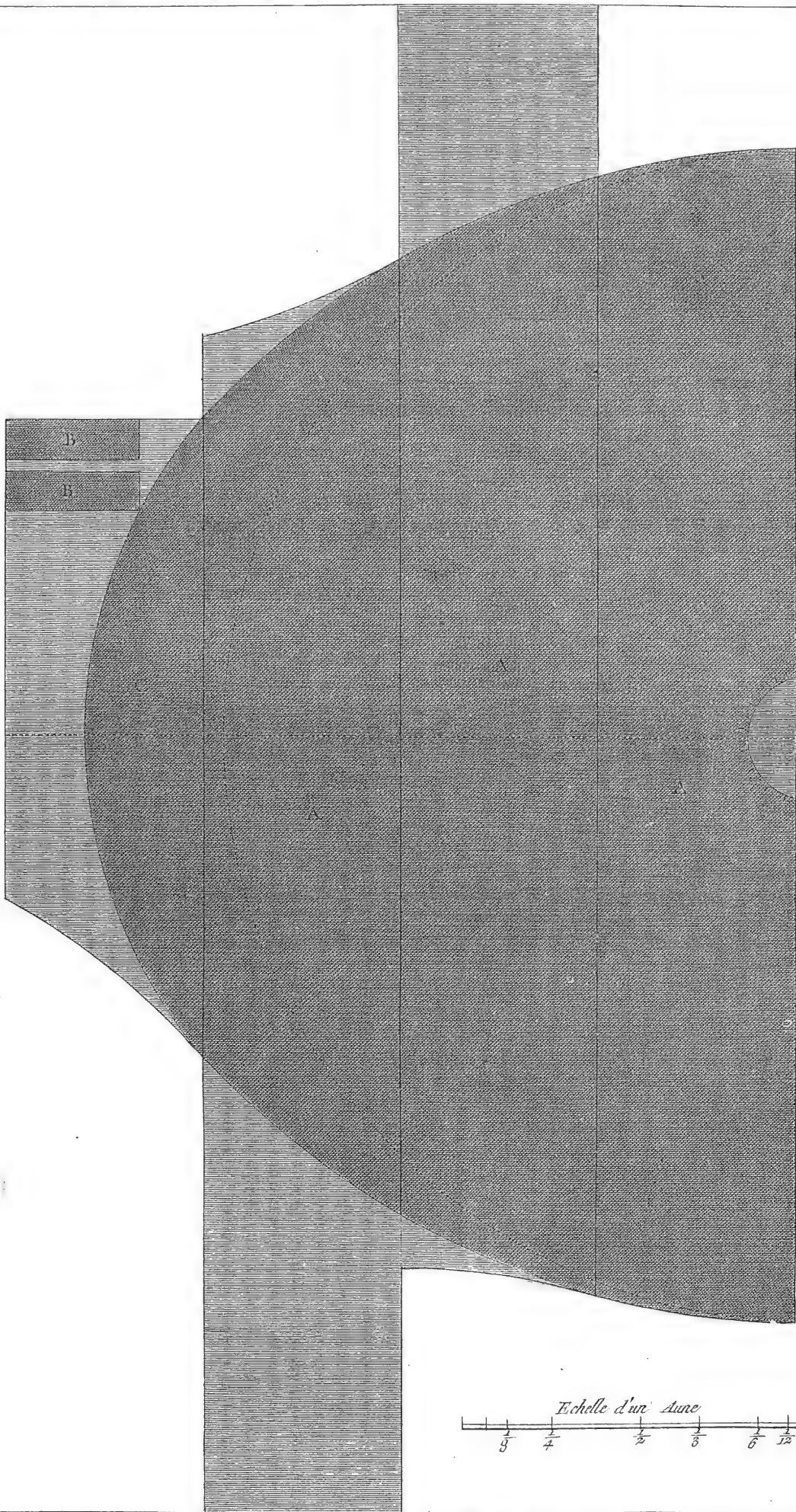


Lucotte Del.

Benard Fecit.

Tailleur d'Habits,

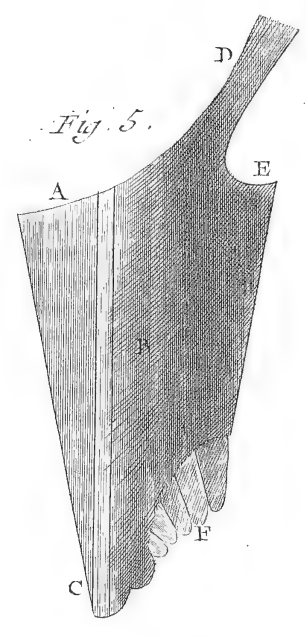
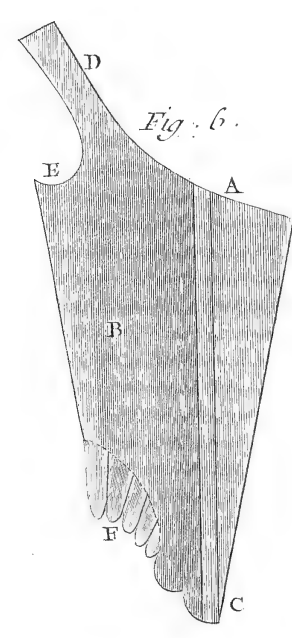
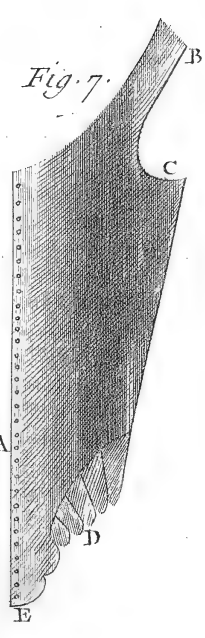
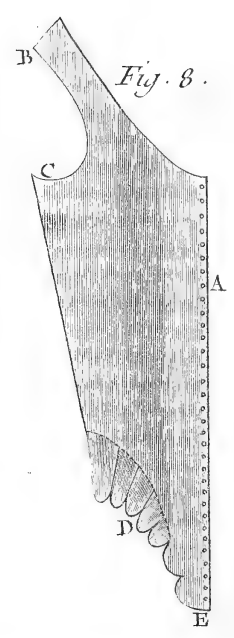
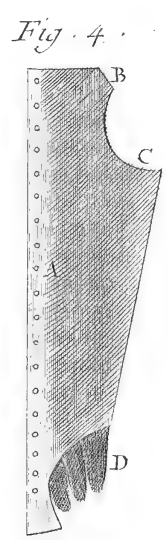
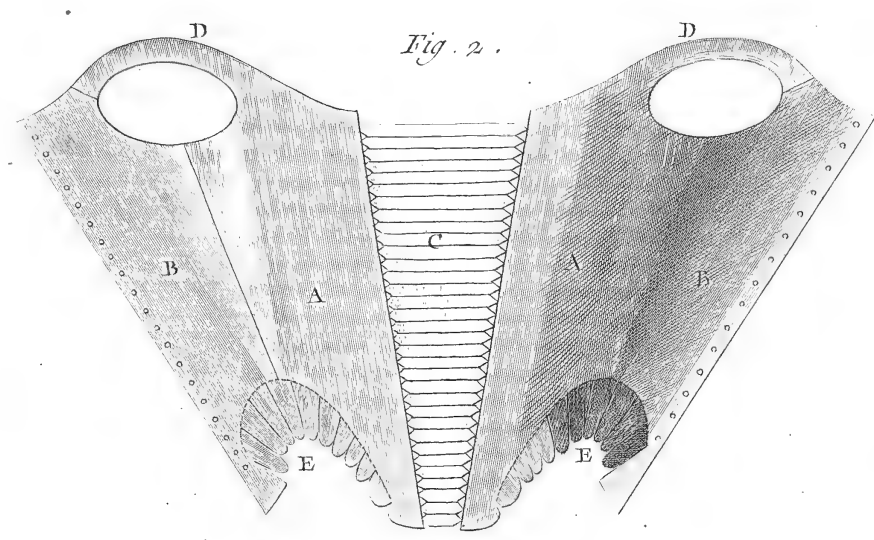
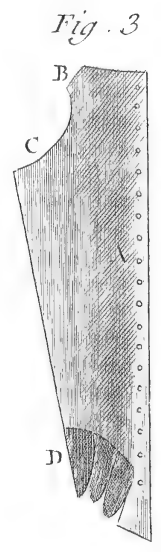
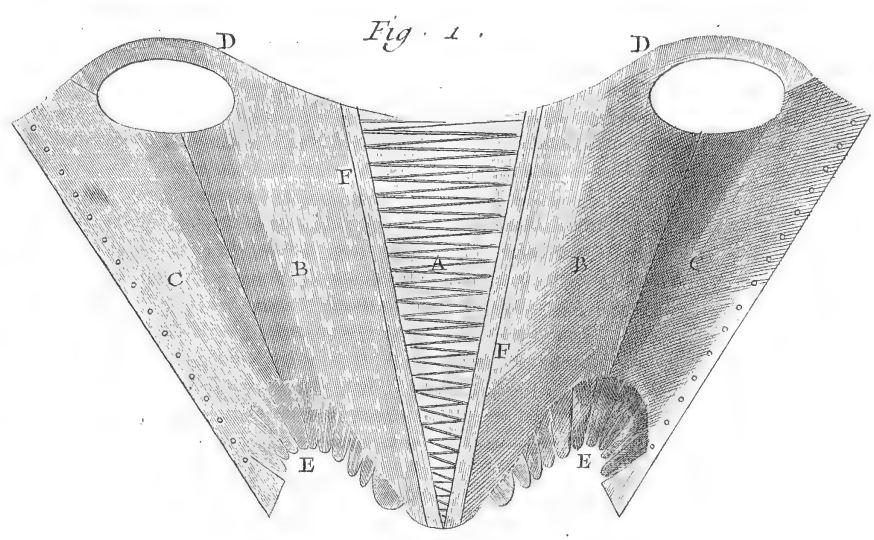
Étoffes étroites pour soutanne Robe de Chambre, Robe du Palais, représentées par moitiés.



Lucotte Del.

Benard Fecit.

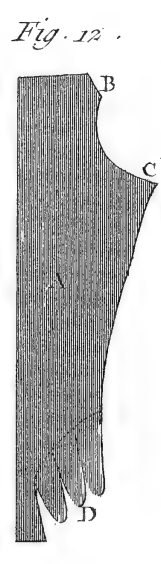
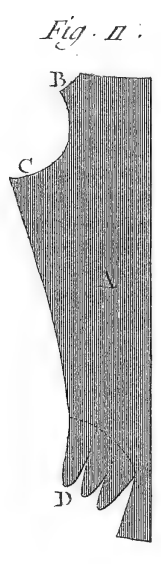
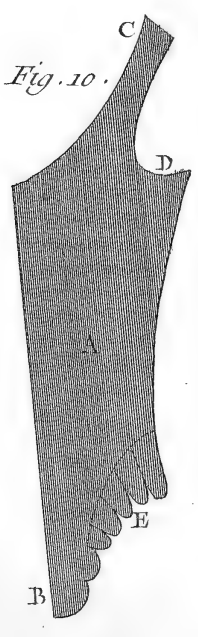
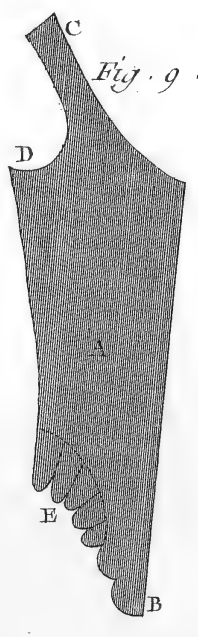
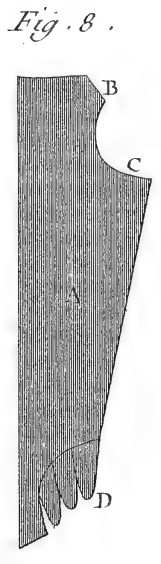
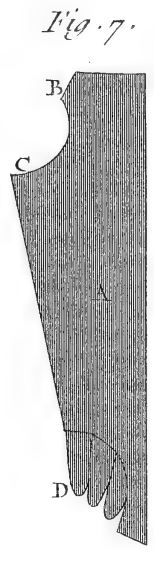
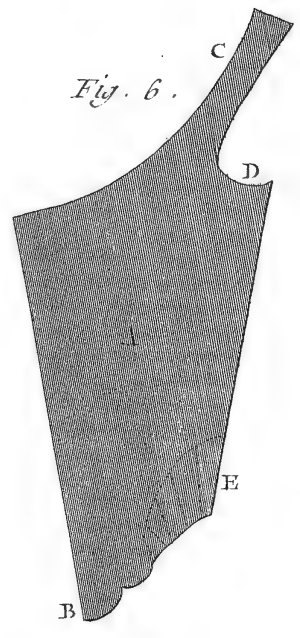
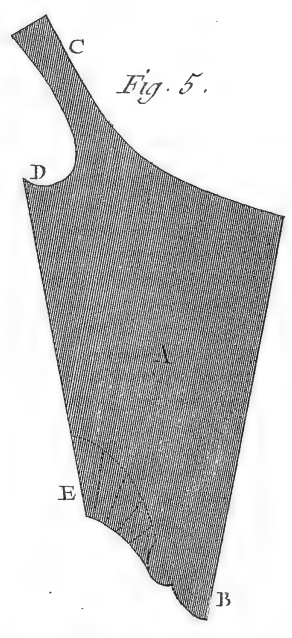
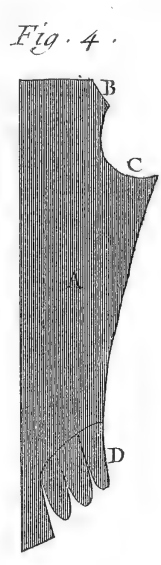
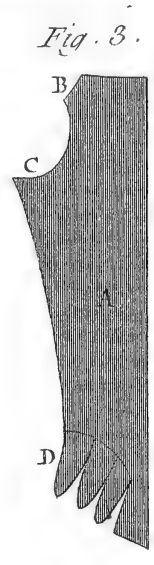
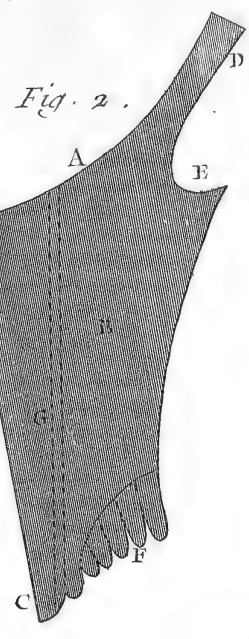
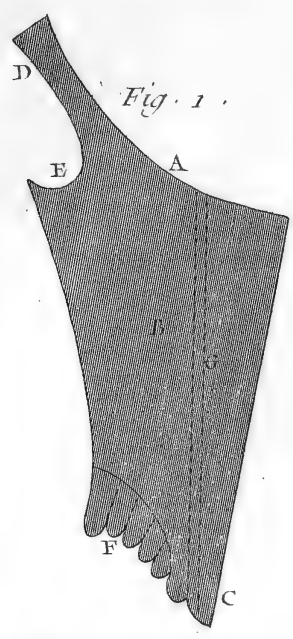
*Tailleur d'Habits,
Étoffes étroites pour Habilemens. Manteau long d'Abbé.*

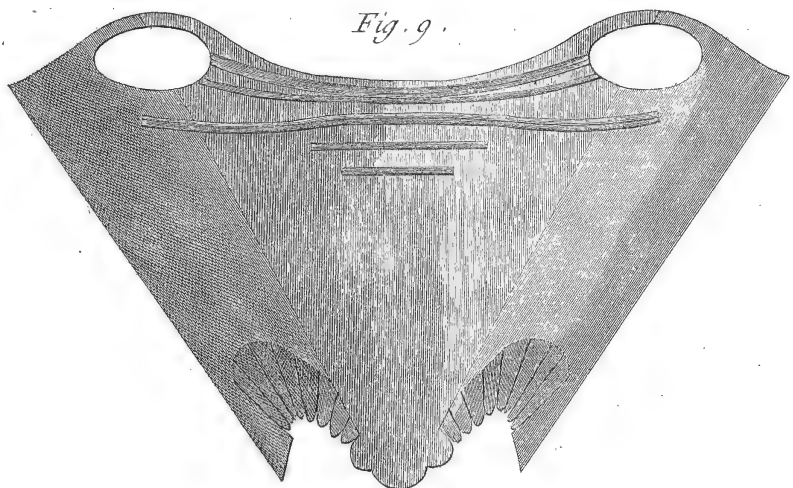
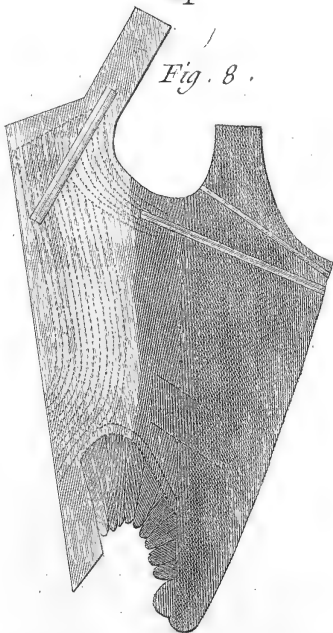
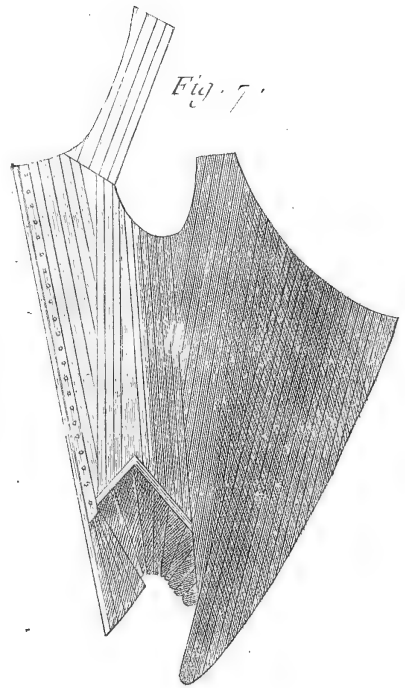
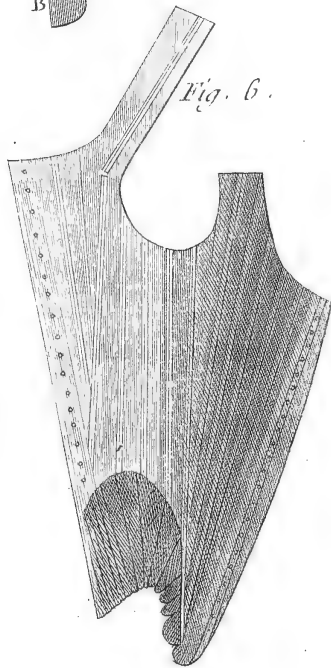
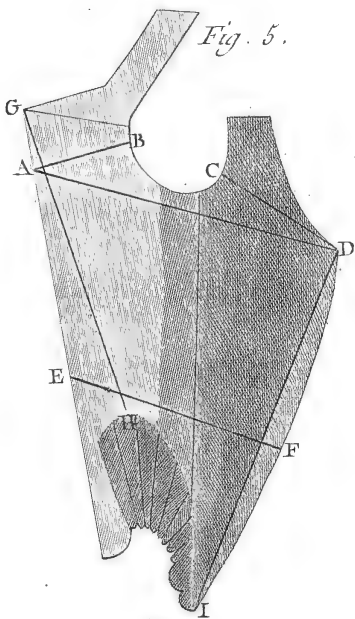
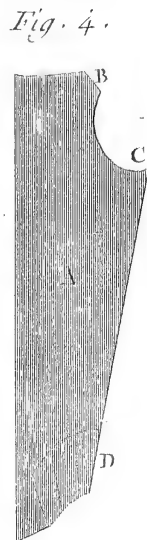
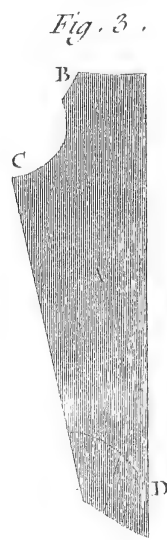
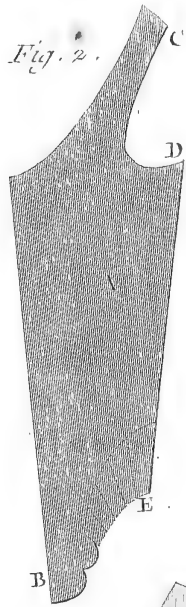
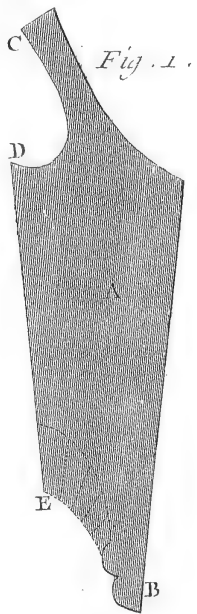


Lucotte Del.

Bernard Fecit.

Tailleur de Corps, Corps fermé et Corps ouvert. Vis de face.

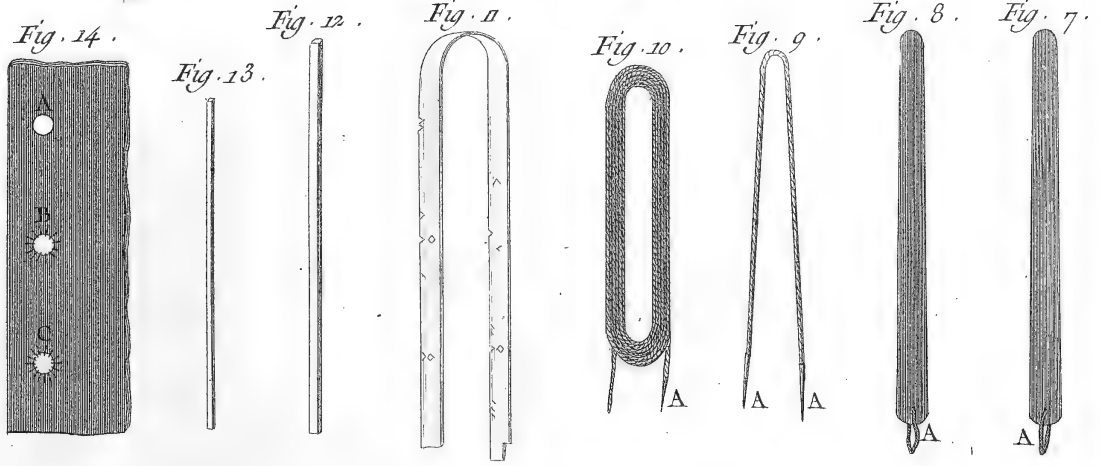
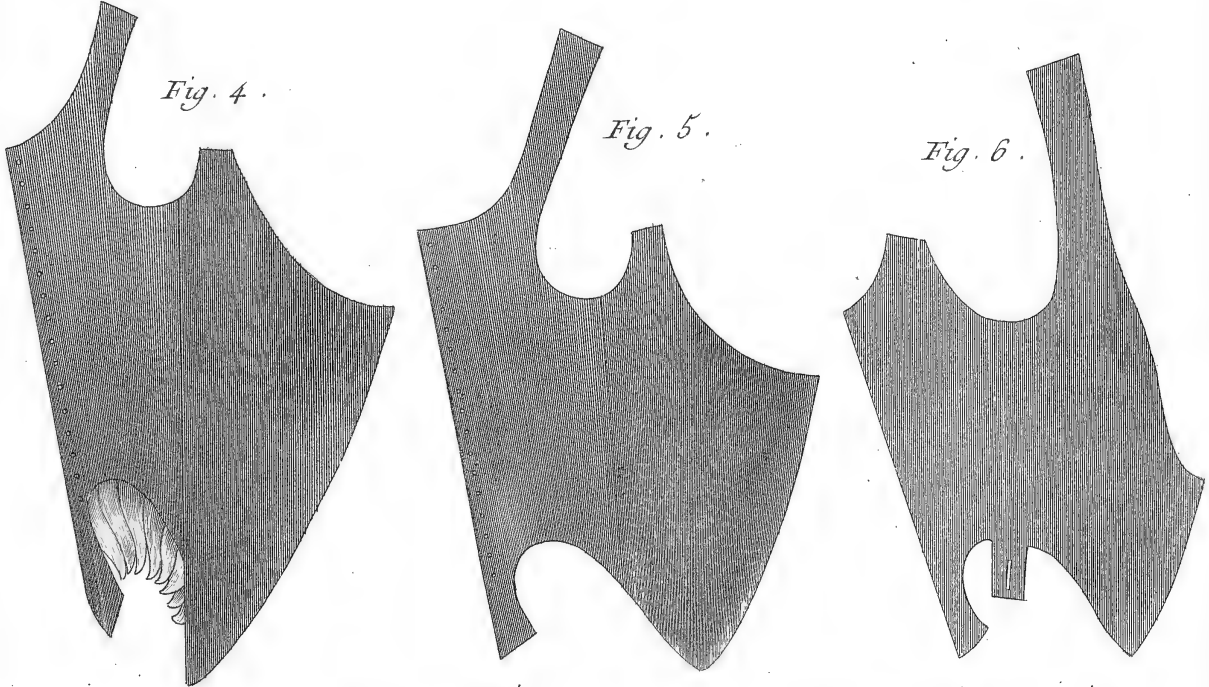
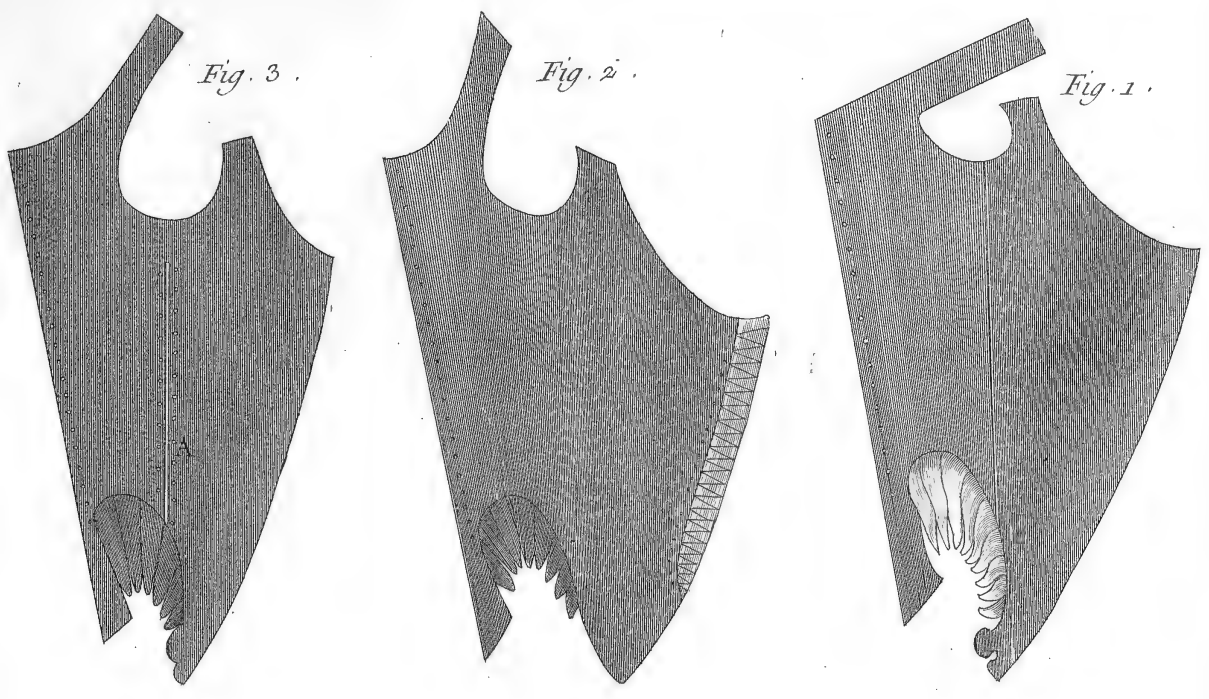




Lucotte Del.

Benard fecit.

Tailleur de Corps, Patronis de devant et de derriere de Corps à la françoise, différentes Opérations pour prendre la mesure d'un Corps, Corset baleiné, Corps à baleines pleines et dispositions interieures des garnitures et des baleines de dressage.



Tailleur de Corps, corps de différente espece.

Fig. 1.

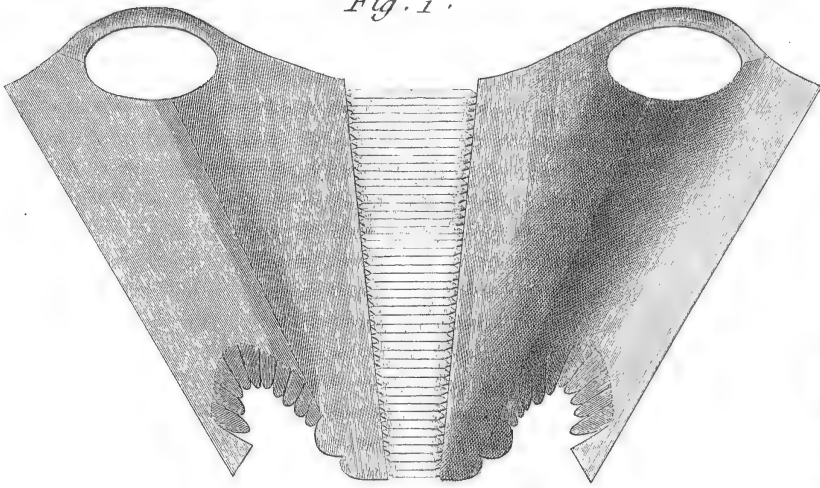


Fig. 2.

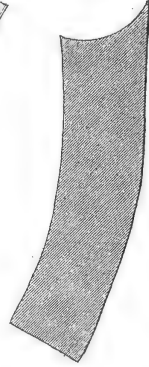


Fig. 3.

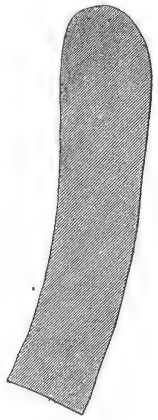


Fig. 7.

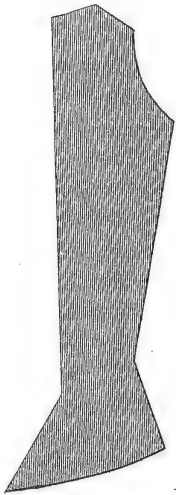


Fig. 6.

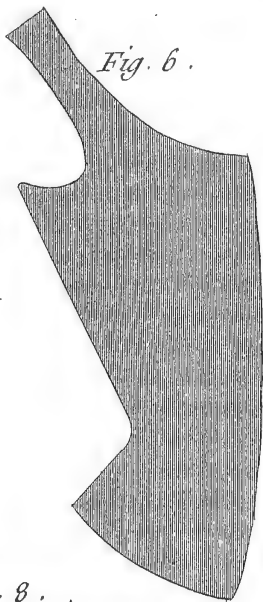


Fig. 4.

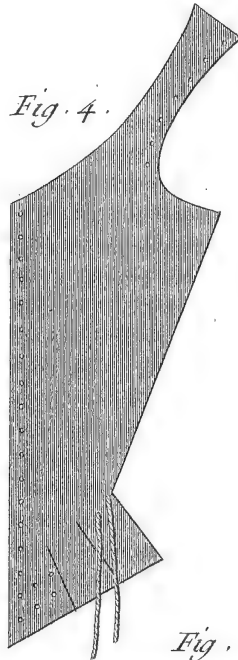


Fig. 5.

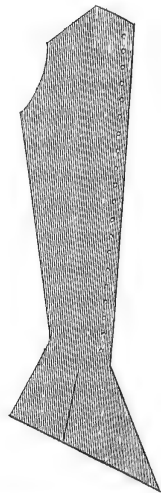


Fig. 8.

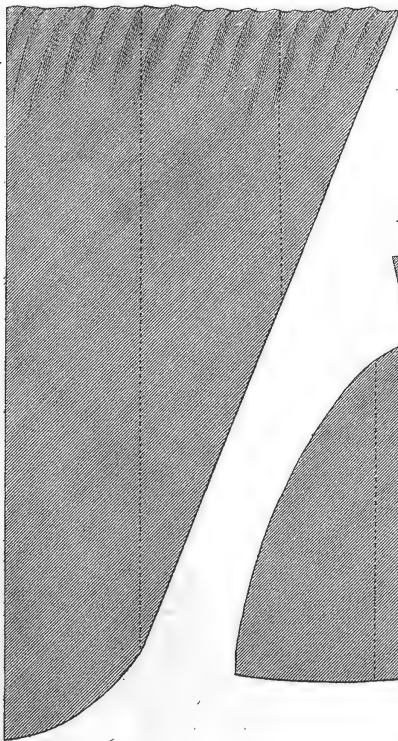


Fig. 9.

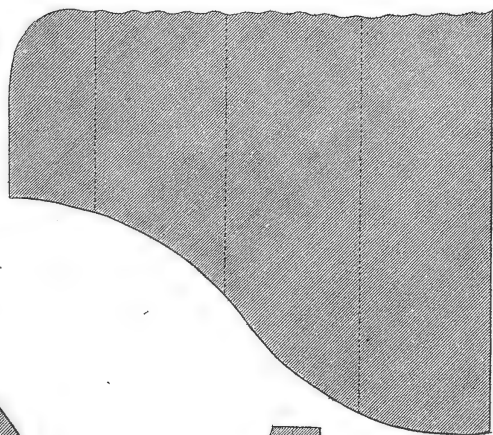


Fig. 10.

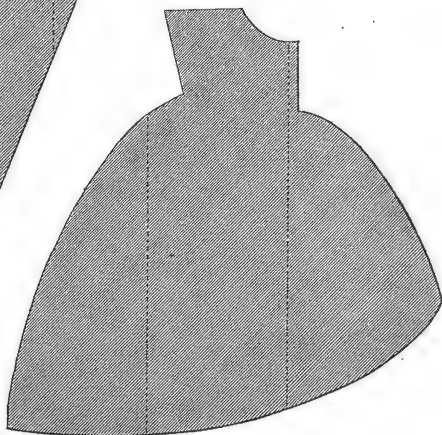
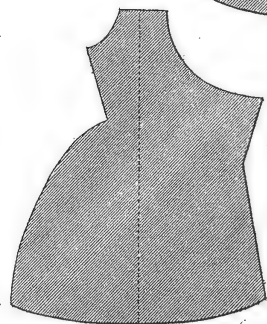


Fig. 11.



Tailleur de Corps, Corps ouvert avec Lasset à la Duchesse, et Patrons de manches, de devant et de derrière de Corset, de Bas de Robe de Cour, de Fourreau pour les garçons et de fausses Robes pour les filles.

TANNEUR,

CONTENANT vingt-deux Planches, à cause de six doubles & de deux triples.

PLANCHE I^{ere}.

Plan général d'une tannerie:

LA tannerie occupe un terrain de 30 toises de long sur 12 de large; elle est placée sur le bord d'une rivière, l'eau étant d'un usage continuel dans ces sortes de manufactures, dont les bâtimens qui renferment différens ateliers, peuvent être regardés avec raison comme les outils ou instrumens de cette profession. C'est ce qui nous a engagés à publier ce plan & l'élévation contenue dans la Planche suivante.

Le corps de logis AB placé sur le devant, contient au rez-de-chaussée les magasins & une partie du logement du maître. A, porte d'entrée pour les charrois. AB, passage sous le bâtiment pour communiquer à la cour BC. *a*, vestibule qui conduit au pié de l'escalier par lequel on monte aux étages supérieurs. *b*, porte du magasin. *c*, autre porte du magasin. *d*, magasin. *e*, porte de communication au cabinet. *f*, *g*, arriere-cabinet. *hi*, passage sous le perron de l'escalier.

L'autre côté du bâtiment contient la loge *k* du portier, une salle ou passage *l* pour communiquer à la cuisine *o*, l'antichambre *m* & la salle à manger *n*. Cette partie de bâtiment peut avoir différentes dispositions indifférentes à la profession de tanneur.

Le second corps de bâtiment CD contient la plamerie à laquelle est adossé le hangard sous lequel on travaille de rivière. EF, pont ou planches placées en travers de la rivière; elles sont supportées dans leur milieu par une solive qui recouvre deux pieux. C'est de dessus ces planches que les ouvriers rincent les peaux dans l'eau courante. GH, IK, quatre cuves dans lesquelles on fait désaigner les peaux. HI, les deux poteaux qui soutiennent le hangard sous lequel les ouvriers travaillent de rivière, & sont à couvert. Cet atelier doit être pavé de grandes pierres un peu inclinées vers la rivière pour rejeter facilement l'eau qui tombe dessus pendant le cours du travail. D, porte de communication à l'atelier où on fait les passemens. C, autre porte qui communique à la cour; ces deux portes sont en face de celles du premier bâtiment.

Le bâtiment dont il s'agit, est comme divisé en deux parties par un mur d'appui NO. La plus petite partie dont le sol est plus élevé que celui de la grande d'environ un pié ou un pié & demi, est l'atelier où on fait le plamage à la chaux; elle contient les quatre pleins QRST, qui sont des fosses en maçonnerie. Ces fosses ont cinq piés de diametre & quatre piés de profondeur au-dessous du rez-de-chaussée au niveau duquel est leur ouverture. P, pilier de pierre qui soutient les poutres du plancher. P 2 & P 3, semblables piliers qui soutiennent les autres poutres du même plancher. L & M, portes; la premiere sert de communication de la plamerie à l'atelier de rivière, & la seconde communique à la cour.

La grande partie contient l'atelier des passemens. 1, 2, 3, 4: 5, 6, 7, 8, deux rangs de cuves dans lesquelles se font les passemens blancs; ces cuves ont cinq piés de diametre & deux piés dix pouces de hauteur; elles sont cerclées de fer. 9, 10, 11: 12, 13, 14, autres cuves dans lesquelles se font les passemens rouges. 15, chaudiere de cuivre montée sur son fourneau de briques, dans laquelle on fait chauffer l'eau nécessaire aux passemens.

Au dehors du bâtiment que l'on vient de décrire, sont en ailes sur la cour deux pavillons carrés X & Z. Le premier sert de poudrier; c'est-là où l'on enferme le tan en poudre, & où on le mouille légèrement. V, porte du poudrier. Le second pavillon contient l'escalier

par lequel on monte aux chambres au premier étage & au grenier ou séchoir qui est au-dessus. Y est la porte. Près de ce pavillon est un puits dont l'eau est nécessaire en certaines opérations, & supplée à celle de la rivière, lorsque les sécheresses ou autres raisons empêchent d'en faire usage.

La cour qui a douze à quatorze toises de long, contient deux rangs de fosses. Les six premières I, II, III, IV, V, VI, sont construites en maçonnerie; les six autres VII, VIII, IX, X, XI, XII, sont en bois comme les cuves, & sont cerclées de fer; les unes & les autres ont huit piés de diametre sur neuf de profondeur; elles doivent être fort étanchées, c'est-à-dire ne point perdre l'eau dont on abreuve les cuirs & le tan qu'elles contiennent. Pour cela, si on construit les fosses en bois, on a soin de les aseoier sur un corroi de terre glaise ou d'argille; le même corroi environne aussi la cuve dans toute sa hauteur.

Près de chaque rang de fosses est un fossé *r*, *s* & *t*, *u* de huit piés de large sur quatre de profondeur, revêtu de maçonnerie dans tout son pourtour. Ces fossés sont destinés à recevoir la tannée que l'on retire des fosses quand on relève les cuirs. C'est avec cette tannée que l'on fabrique les mottes, ainsi qu'il sera dit ci-après.

Après le fossé dont on vient de parler, est une banquette *p*, *q*: *x*, *y* de niveau au reste de la cour, sur laquelle on place les mottes à mesure qu'elles sont fabriquées. Près du mur qui termine les banquettes qui ont huit piés de large, sont les étentes sur lesquelles on fait sécher les mottes.

PLANCHE II.

Fig. 1. Coupe longitudinale de la tannerie: A, porte chartiere. AB, passage sous le bâtiment. *b*, porte du magasin. *a*, entrée du vestibule ou passage pour arriver à l'escalier.

Au premier étage est l'appartement du maître; au second, des chambres où on attache les cuirs pour les faire sécher. Ce plancher doit être élevé au-moins de dix piés, pour que les cuirs y étant accrochés, ne traînent point à terre. Les fenêtres de ces chambres doivent être fermées exactement avec des volets de bois pour en été défendre les cuirs de l'ardeur du soleil, & en hiver de la force de la gelée.

Au-dessus de ces chambres sont les greniers ou séchoirs, dans une partie desquels on pratique avec des claies différens planchers ou tablettes sur lesquels on fait sécher les mottes.

Nous suivrons dans l'explication de cette Planche le même ordre que dans celle de la précédente en commençant par le côté de la rivière. FE, pont ou planches qui traversent la rivière; on voit un des deux pieux qui soutiennent la solive sur laquelle les planches sont appuyées. H, un des deux poteaux qui soutiennent le toit sous lequel les ouvriers sont placés pour travailler de rivière; derriere ce poteau on voit une des quatre cuves dans lesquelles on fait désaigner les peaux. D, porte de communication de l'atelier où on travaille de rivière à celui où se font les passemens. 5, 6, 7, 8, quatre des huit cuves servant aux passemens blancs. *p* 3, un des trois piliers qui soutiennent le plancher à sept piés & demi au-dessus du rez-de-chaussée. C, porte qui communique à la cour. Y, porte de l'escalier par lequel on monte aux étages supérieurs.

Le premier étage est composé de chambres dont les fenêtres sont fermées avec des volets de bois, comme celles du second étage du corps de logis de devant; au-dessus de ces chambres sont les greniers & séchoirs où on fait sécher les mottes.

Dans la cour on voit dans le terre-plein la projection de six fosses. I, II, III, IV, V, VI, indiquées par des lignes ponctuées.

2. Coupe transversale de la tannerie prise par le plein. S, les cuves 3, 7, 10, 13 du plan de la Planche précédente. L, porte de communication de l'atelier des pleins à la rivière. S, un plein coupé diamétralement; il a cinq piés de diametre & quatre piés de profondeur. P, un des piliers qui soutiennent le plancher. P2, second pilier servant au même usage; au-devant on voit la coupe du petit mur qui sépare l'atelier des pleins de celui des passemens. 3 & 7, deux des huit cuves servant aux passemens blancs. D, porte de communication de l'atelier des passemens au travail de la rivière. 10, 13, deux des quatre ou six cuves destinées pour les passemens rouges.
3. Coupe transversale de la tannerie par le milieu de la cour & celui de deux fosses opposées. y, banquettes près d'un des murs de clôture de la tannerie. u, fossé pour la tannée. IX, une des six fosses montée en bois & entourée d'un corroi de glaife, ainsi qu'il a été dit. III, une des six fosses construite en maçonnerie comme elles sont presque toutes. s, fossé pour recevoir la tannée. q, banquette pour placer les mottes; sa largeur est terminée par le mur de clôture auquel sont adossées les étentes ou échelles sur lesquelles on fait sécher les mottes.

PLANCHE III.

La vignette de cette Planche représente l'atelier où se fait le travail de rivière & plusieurs ouvriers occupés à différentes opérations. Cet atelier placé sur le bord de la rivière, est recouvert par un toit sous lequel les quatre cuves G g k K, dans lesquelles on fait désaigner les peaux; le toit est soutenu par deux piliers H, I, vis-à-vis l'intervalle desquels est la porte D, qui sert de communication à l'atelier des passemens; dans le dehors sont les ponts ou planches E F soutenues dans leur milieu par une solive qui sert de chapeau à deux pieux qui sont plantés dans le milieu du lit de la rivière. L, porte de la plamerie.

Fig. 1. Ouvrier qui avec de longues pinces ou tenailles de fer rince les peaux qui trempent dans la rivière; elles sont attachées par la tête à un pieu ou à la planche sur laquelle est placé l'ouvrier dont les vêtements sont tels que les figures les représentent, c'est-à-dire en chemise dont les manches sont retroussées au-dessus du coude, en bonnet, tablier, guêtres & sabots.

2. Ouvrier qui apporte les peaux sur une brouette pour les mettre tremper dans une des quatre cuves.
3. Ouvrier qui avec le couteau rond débouresse une peau sur le chevalet, c'est-à-dire qu'il en fait tomber le poil, après que la peau est sortie des pleins que la Planche suivante représente.

Le chevalet sur lequel l'ouvrier travaille, est une pièce de bois demi-cylindrique, sur laquelle il étend une ou deux peaux ployées en double pour faire une couche sur laquelle il étend ensuite la peau qu'il veut dépiler; il la contient sur le chevalet en appuyant avec son corps; tenant ensuite le couteau demi-rond qu'il conduit de haut en bas sur le chevalet qui est incliné, il fait tomber le poil dont le plumage par la chaux ou les passemens a détruit l'adhérence. Ce poil est ensuite recueilli & lavé, ce qui forme la bourre que les tapissiers employent au lieu de crin pour garnir différents meubles.

L'écharnement des peaux ou cuirs se fait avec un semblable couteau, mais qui est tranchant; avec lequel on ôte du côté de la chair toutes les parties superflues.

C'est aussi sur le chevalet que l'on rafe les cuirs destinés à être hongroyés; on se sert pour cela de la faux que l'ouvrier tient à deux mains comme le couteau

rond ou le couteau à écharner; il la conduit sur le plat comme un rasoir; son tranchant qui est très-aigu, coupe le poil jusqu'auprès de la racine. Pour rétablir le tranchant de la faux, on se sert de la queue qui est une pierre à aiguifer; elle sert aussi à donner le fil au couteau à écharner.

Dans toutes ces différentes opérations, ainsi que dans celle de recouler les peaux, c'est à-dire d'en faire fortir l'humidité & la chaux en les exprimant fortement avec le couteau rond ou la queue, l'attitude de l'ouvrier est celle que la figure représente.

Bas de la Planche.

Fig. 4. qui, ainsi que les deux suivantes, doit être mesurée par la grande échelle, couteau rond dont se sert l'ouvrier, fig. 3, de la vignette. Ce couteau ne diffère du couteau à écharner que parce que son tranchant est arrondi, d'où lui vient son nom, au lieu que celui du couteau à écharner est aigu; la fleche de l'arc du couteau est de deux pouces & demi sur une longueur de seize pouces.

5. Queue ou pierre à aiguifer servant à jaffiler la faux, le couteau à écharner & à queuefer les cuirs.
6. La faux servant de rasoir pour raser les cuirs qui doivent être hongroyés. C'est une faux ordinaire dont on a fait forger l'extrémité a en manière de soie pour être reçue dans un manche de bois, & dont on a roulé sur elle-même la partie b c, après l'avoir tranché en b de la moitié de la largeur de la faux, ce qui sert de seconde poignée à cet instrument dont on affine le tranchant avec la queue; la fleche de l'arc du tranchant est d'un pouce sur un pié dix pouces de longueur.
7. Le chevalet dont se sert l'ouvrier, fig. 3, de la vignette, représenté en perspective. Cette figure, ainsi que les suivantes, est dessinée sur la petite échelle.
8. Le chevalet vu par-dessous ou du côté concave; il a cinq piés de long, quinze pouces de large de dehors en dehors, & seulement un pié de dedans en dedans.
9. Coupe transversale du chevalet prise au milieu de sa longueur, par laquelle on voit les courbures extérieures & intérieures.
10. Le pié du chevalet dont les croisées ont deux piés trois pouces de longueur.

PLANCHE IV.

La vignette représente l'intérieur de la plamerie à la chaux & les quatre pleins Q, R, S, T, cotés des mêmes lettres. Dans le plan général, Pl. I. on voit le petit mur N O à hauteur d'appui qui sépare cet atelier de celui des passemens représenté dans la vignette de la Planche suivante.

Les pleins construits en maçonnerie, ont cinq piés de diametre & quatre de profondeur. On fait éteindre de la chaux en quantité suffisante dans chacun de ces pleins dans lesquels on abat les peaux qui ont été écornées, désaignées & fendues en deux parties égales, si elles sont destinées à être hongroyées; car on les laisse entières, si elles doivent être corroyées. On commence par abatre les peaux dans un plein mort, c'est-à-dire dans un plein qui a déjà servi & où elles doivent être submergées dans l'eau de chaux qu'on a eu soin de brasser auparavant pour relever le sédiment de la chaux & faire qu'elle se distribue également entre toutes les peaux. On laisse les peaux dans le plein mort pendant 2 ou 3 jours, au bout desquels on les relève pour les mettre en retraite empilées les unes sur les autres auprès du plein. On les laisse en cet état environ 4 à 5 jours, après lesquels on rabat les peaux dans le même plein, & ainsi alternativement pendant environ deux mois; ce qui dispose le poil à quitter la peau & en facilite la dépilation.

Après que les cuirs sont débouressés ou dépilés, on les rabat dans un plein plus vif où ils restent 3 ou 4

jours, & alternativement en retraite pendant huit autres jours pendant trois mois.

Après le plein foible on donne aux cuirs le plein fort, c'est-à-dire qu'on les abat dans un plein neuf où ils restent également quatre mois alternativement en plein & en retraite de semaine en semaine.

Quelques tanneurs font encore passer les cuirs par un nouveau plein fort où ils restent deux mois aussi alternativement en plein & en retraite. Après ce dernier plein ou le précédent, les cuirs étant suffisamment renflés ou gonflés, on les travaille de riviere avec le couteau rond ou la queurfe pour en faire fortir la chaux, on les écharne du côté de la chair avec le couteau à écharner; on les fouille & on les rince soigneusement pour en exprimer toute la chaux, ils sont ensuite en état d'être tannés. Il y a des cuirs plus forts qui exigent un plus grand nombre de pleins.

Fig. 1. Ouvrier qui avec le bouloir brasse le plein pour délayer le sédiment de la chaux & la mêler dans l'eau. Ordinairement deux ouvriers sont employés ensemble à cette opération.

2. & 3. Ouvriers qui retirent les cuirs du plein pour les mettre en retraite; ils se servent pour cela de longues tenailles de fer avec lesquelles l'ouvrier, *fig. 2.* saisit la tête du cuir; lorsqu'il a tiré la tête hors du plein, l'ouvrier, *fig. 3.* la saisit avec ses tenailles; le premier ouvrier reprend la peau vers la culée, & tous les deux agissant de concert, l'enlèvent & la couchent en *ab*, de manière que la tête soit du côté du mur & la culée du côté du plein, les dos de chaque bande couchés les uns sur les autres, & les ventres du côté des ouvriers. C'est-là que les peaux sont en retraite pendant plusieurs jours, ainsi qu'il a été dit.

Bas de la Planche.

Fig. 4. Tenailles de fer dont se servent les ouvriers, *fig. 2.* & 3, pour tirer les cuirs de dedans les pleins; l'extrémité d'une des branches a une rainure qui reçoit la languette de la seconde partie de la tenaille; en sorte que les peaux une fois saisies par cet instrument, ne peuvent point échapper ni glisser, ce qui exposeroit la fleur à être égratignée.

4. Autre sorte de pinces plates servant au même usage.

6. Bouloir dont se sert l'ouvrier, *fig. 1.* de la vignette pour brasser le plein dans lequel on doit rabattre les peaux qui sont en retraite auprès de lui. Le reste du manche de cet outil est représenté à côté sous le numero *fig. 6. bis.*

P L A N C H E V.

La vignette représente l'atelier des passemens contigu à celui que l'on vient de décrire, représenté par la vignette de la Planche précédente.

La dépilation & le gonflement des cuirs qui a été produit ci-devant par l'eau de chaux dans laquelle on a laissé long-tems macérer les cuirs, peut s'opérer par la fermentation acide ménagée avec art, & en beaucoup moins de tems. On se sert pour cela de différentes substances, entre autres de la farine d'orge dont on fait un levain qu'on laisse aigrir & que l'on délaye ensuite dans l'eau contenue dans les cuves pour former les passemens.

Le train des passemens à l'orge ou passemens blancs est composé de quatre cuves 1, 2, 3, 4, ou 5, 6, 7, 8, qui sont cotées des mêmes chiffres dans le plan général, Pl. I. Ces cuves ont cinq piés de diamètre & deux piés dix pouces de hauteur. Les peaux suffisamment désignées & écharnées, sont jettées dans la premiere cuve, celle dont l'eau aigre a servi plusieurs fois & est la plus foible de toutes. Elles y restent plusieurs jours, tous les jours on les releve deux fois pendant deux ou trois heures sur les planches qui sont sur le bord de la cuve; ce qui équivaloit à la retraite des cuirs à la chaux;

on les rabat ensuite dans la seconde cuve dont l'eau est plus aigre, ayant servi une fois moins que la précédente. Elles y restent aussi plusieurs jours alternativement en retraite sur les planches qui recouvrent en partie la cuve. On continue ainsi à faire passer successivement les peaux d'un passément plus foible à un plus fort jusqu'à ce que le poil soit disposé à quitter la peau: on les débouffe ou on les épile alors sur le chevalet avec le couteau rond; on les rince soigneusement, on les rabat ensuite dans un passément plus fort, on les releve, & on les rabat dans les cuves.

Après que les cuirs sont épilés & écharnés, ils passent successivement dans les autres passemens, dont le dernier est un passément neuf composé d'environ 12 livres de farine d'orge pour chaque cuir; ils sont alors suffisamment gonflés pour aller dans les passemens rouges.

On conçoit par ce qui vient d'être dit que la premiere cuve qui est la plus foible, devient la dernière, lorsqu'après l'avoir vidée & jetté le passément comme inutile, on la renouvelle par un passément neuf pour un autre train de peaux, & que la seconde cuve devient alors la premiere dans l'ordre du travail, & ainsi de suite pour toutes les autres à mesure que l'on traite de nouvelles peaux.

N O, mur d'appui ou de séparation de l'atelier du plamage à la chaux & de celui des passemens. 1, 2, 3, 4, quatre des huit cuves qui servent aux passemens blancs. On voit sur les planches de la troisieme cuve les cuirs qui y sont en retraite. 5, 6, 7, 8, les quatre autres cuves servant aux passemens blancs. Entre les unes & les autres est le passage pour aller à la riviere. D, porte de communication à l'atelier où se fait le travail de riviere. 9, 10, deux des quatre ou six cuves servant aux passemens rouges, les autres n'ayant pas pu être représentées dans cette vignette.

Fig. 1. & 2. Deux ouvriers occupés à relever les cuirs sur les planches de la huitieme cuve, sur lesquelles les cuirs sont pliés en trois; on les laisse ainsi égoutter dans la cuve pendant deux ou trois heures deux fois chaque jour.

Les passemens rouges sont composés d'eau pure & de deux ou trois corbeillées de tan. Les cuirs trempent dans cette composition pendant trois ou quatre jours, au bout desquels on les releve; on les rabat ensuite dans le même passément en ajoutant encore quelques poignées d'écorce pour chaque cuir; trois jours après ils sont en état d'être couchés en fosse.

Bas de la Planche.

Fig. 3. Une peau entiere tannée ouverte dans toute son étendue. On voit sur la queue la marque du boucher par laquelle on peut connoître combien pesoit la peau étant fraîche & sortant de dessus l'animal. Ces marques sont des entailles faites avec un couteau; elles se comptent en allant vers l'extrémité de la queue, le nombre marqué est 77; ce qui fait connoître que cette peau pesoit autant de livres étant fraîche. On voit aux deux côtés de cette peau les différens chiffres au moyen desquels on peut composer tous les autres.

4. Vue perspective d'une fosse pour préparer le jus de tannée dont on se sert au lieu de la liqueur des passemens & dans des cuves semblables pour préparer les cuirs façon de Liege, dits de l'emploi de ce jus *cuirs à la jusée.*

Pour faire ce jus on remplit une fosse ronde ou carrée de vieille écorce ou tannée qui a servi à tanner les cuirs; on y verse de l'eau qui se filtre à-travers & descend au fond du puisard A qu'on a eu soin de former avec quelques planches dans un des angles de la fosse. On puise cette eau que l'on reverse sur la tannée jusqu'à ce que par ces filtrations réitérées, elle ait acquis l'acidité nécessaire. La fermentation acide s'établissant dans la tannée à mesure que la qualité styptique s'anéantit, on a alors un jus que l'on met dans des cuves & dans lequel on fait successivement passer

les cuirs (préalablement travaillés de rivière & rafés) d'une cuve foible dans une plus forte. La première cuve ou la plus foible ne contient qu'un huitième de jus de tannée sur sept huitièmes d'eau pure; la seconde deux huitièmes de jus de tannée sur six huitièmes d'eau, ainsi de suite pour les autres cuves en augmentant l'acidité par un huitième de jus de tannée. En hiver les passemens font au nombre de douze.

Pendant la première moitié des passemens on relève les cuirs deux fois par jour pour les laisser égoutter sur les planches des cuves pendant environ deux heures. Pendant l'autre moitié des passemens on ne relève les cuirs qu'une seule fois.

Après le dernier passément composé du plus fort jus de tannée, auquel on a ajouté quelques poignées de tan pour chaque cuir, & qu'ils y ont séjourné pendant environ une semaine, ils sont suffisamment gonflés & sont en état d'être mis en fosse comme les cuirs préparés par les deux méthodes précédentes.

PLANCHE VI.

La vignette de cette Planche représente le travail de la cour ou les différentes opérations de la mise en fosse, l'action de tanner proprement dite pour laquelle les opérations précédentes sont des préparations.

On voit d'un côté une partie du bâtiment du derrière de la tannerie, & le pavillon qui contient l'escalier marqué au plan général, Planche I. par lequel on monte aux chambres closes qui sont au-dessus de la plumerie & des passemens, & au grenier ou sechoir qui est au-dessus de ces chambres. C, porte de l'atelier des passemens. Y, porte de l'escalier en face de celle du poudrier placé dans le pavillon vis-à-vis, que l'on ne voit point dans la figure; près de ce pavillon on voit un des murs de clôture auquel sont adossées les échelles ou étentes, sur lesquelles on fait sécher les mottes, & au-devant de ce mur quatre des six fosses construites en maçonnerie, & une partie de la cinquième; elles sont cotées dans le plan général par les chiffres I, II, III, IV.

- Fig. 1. & 2. Deux ouvriers qui sur une civiere apportent les cuirs suffisamment gonflés par les pleins, les passemens d'orge, ou ceux de jus de tannée près de la première fosse où ils doivent être couchés.
3. Ouvrier qui apporte sur le bord de la fosse une corbeille pleine de tan, qu'il a humidifié dans le poudrier, pour que la poussière de cette substance ne se volatilise point.
4. Ouvrier qui couche les cuirs en fosse; pour cela l'ouvrier commence à faire au fond de la fosse une couche de tannée, ou d'écorce qui a déjà servi à la préparation d'autres cuirs; sur cette tannée il répand une couche de tan nouveau d'environ un pouce d'épaisseur; sur cette dernière couche il étend un cuir, ou deux bandes si les cuirs ont été divisés en deux; sur ce cuir une autre couche de tan de même épaisseur, sur laquelle il étend un nouveau cuir, dont la longueur doit croiser celle du premier, ainsi de suite alternativement, une couche de tan & un cuir, ou deux bandes, jusqu'à ce que la fosse soit remplie à environ deux piés près, ou que tous les cuirs qui sont préparés à être tannés y soient placés. Par-dessus le dernier cuir qui a été couché en fosse on met au-dessus du tan neuf qui le recouvre un ou deux piés de tannée ou écorce battue qui a déjà servi, de laquelle on remplit aussi les places qui ne sont pas occupées par les cuirs. On foule cette dernière couche avec les piés pour comprimer le tout, & faire mieux appliquer le tan sur les cuirs: on met quelques planches sur cette dernière couche, & on charge quelquefois ces planches avec des pierres.

A cette opération succède celle d'abreuver la fosse, on y verse pour cela une quantité suffisante

d'eau claire, on a soin d'entretenir cette humidité; c'est pour cela que les fosses doivent être fort étanchées.

La seconde fosse est représentée comble, & la quatrième est entièrement vide.

Les cuirs ainsi couchés en fosse & en première poudre, restent en cet état pendant trois mois.

7. & 6. Deux ouvriers occupés à retirer les cuirs de la troisième fosse, ils se servent pour cela de longues tenailles, semblables à celles qui sont représentées au bas de la Planche IV. Un troisième ouvrier fig. 7. leur présente la tête du cuir, que l'un des deux saisit avec sa tenaille; l'ouvrier qui est dans la fosse & nuds piés, pour ne point blesser les cuirs sur lesquels il marche, continue pendant que l'un des deux ouvriers hors de la fosse tire à lui une partie du cuir, de soulever l'autre partie pour que le second ouvrier puisse la saisir avec sa tenaille, & achever de le tirer hors de la fosse, ces deux ouvriers rangent les cuirs ou bandes les unes sur les autres, en sorte que tous les dos soient du même côté.

Pendant cette opération & à mesure que l'ouvrier qui est dans la fosse enlève de nouveaux cuirs, il jette avec une pelle la tannée qui est au-dessous & recouvre les cuirs inférieurs; dans le fossé qui est entre les fosses & la banquette, on voit cette tannée dans le fossé près du chiffre 7, & tout auprès sur la banquette une partie de mottes nouvellement fabriquées.

Après cette opération on balaye les cuirs, on les secoue pour en détacher toute la tannée, on les recouche ensuite avec de nouveau tan, & ils restent quatre mois ou même plus dans cette seconde poudre; on réitère encore une troisième fois les mêmes opérations, & les cuirs ayant resté cinq mois dans leur troisième poudre, sont achevés de tanner: on les retire alors & on les porte dans les chambres où on les fait sécher à l'ombre, après les avoir balayés on les accroche à des clous au plancher, & lorsqu'ils sont aux trois quarts secs, on les bat du côté de la chair avec un maillet sur une pierre; lorsque les cuirs sont entièrement secs, on les porte au magasin d'où ils passent dans les mains des différens ouvriers qu'ils emploient.

8. Ouvrier qui avec la tannée fait des mottes, il est placé dans le fossé, & a un moule ou anneau de cuivre de la grandeur & de la hauteur que les mottes doivent avoir, il pose un ais ou petite planche au fond du fossé, & le moule par-dessus il le remplit de tannée qu'il foule avec les piés nuds; de cette manière il forme une motte qu'il fait sortir du moule en le prenant par les oreilles & le renversant sur une douve ou planchette, qui lorsqu'elle est remplie de quatre ou cinq rangs de mottes, lui sert à les transporter sur la banquette; comme cet ouvrier travaille principalement des piés, il lui faut un appui pour les mains, c'est une perche soutenue horizontalement en-travers du fossé par deux chevalets, dont les bouts sont fichés dans le tas de tannée, comme on le voit dans la figure; il avance cette espèce d'établi à mesure que par sa fabrication il consomme la masse de tannée que le fossé contient.

Bas de la Planche.

Fig. 9. Corbeille d'osier servant à transporter le tan du poudrier qui le renferme au bord de la fosse où on doit l'employer.

10. Table de pierre sur laquelle les ouvriers battent les cuirs avec des maillets de bois pour les raffermir.
11. Un des maillets de bois servant aux ouvriers pour battre les cuirs.
12. Le moule du tanneur sur sa planchette.
13. Le même moule en plan.

TANNEUR.

PLANCHE VII.

Cette Planche & les deux suivantes représentent le moulin à tan, la première en est le plan, la seconde l'élevation, & la troisième le profil; on a eu l'attention de marquer les mêmes parties par les mêmes lettres dans ces trois Planches.

Le moulin est composé d'une roue à augets A B, qui reçoit l'eau à hauteur du centre, d'un arbre tournant garni de douze levées ou cames de six pilons, qui sont chacun garnis de trois couteaux. A, empellement que l'on leve avec une vis. B, partie du coursier du côté d'aval par lequel l'eau s'écoule. C D, arbre de roue. *a, b, c, d, f, g, i, k*, les levées ou cames qui soulèvent alternativement les mentonnets des pilons. E F, G H, les couches sur lesquelles s'assemblent les quatre montans de la cage du moulin. L & M, deux des quatre montans. P Q, la batterie sur laquelle tombent les pilons, elle forme le fond de l'auge dans laquelle on met l'écorce de jeune chêne, qui est la matière du tan. I K, N O, partie des chapeaux qui assemblent les quatre montans. *mn, mn, nn*, les moises qui embrassent les queues des pilons; on a fracturé les chapeaux & les moises pour laisser voir l'auge R S T. 1, 2, 3, 4, 5, 6, les six pilons.

PLANCHE VIII.

Élévation antérieure du moulin. A B, la roue à augets vue du côté d'aval. B, le fond du coursier. C D, les tourillons de l'arbre. N O, N V, les chapeaux qui assemblent les quatre montans. F H, les folles sur lesquelles les montans sont assemblés. P Q, la batterie assemblée à encoche & à mi-bois avec les folles; *p, q, pp, qq*, bloc de pierre assis sur un massif de maçonnerie sur lequel la batterie est posée. R S, partie de la huche que l'on a fracturée en S pour laisser voir les pilons. M H, un des côtés de l'auge assemblé à rainure dans les deux montans, dans la folle H & dans l'entre-toise L M qui supporte les moises inférieures. *m², n², m, n*, les moises supérieures servant à guider les pilons dans leur mouvement vertical. L L M M, entre-toise supérieure. *e, h, l*, queue des mentonnets de trois pilons.

PLANCHE IX.

Coupe transversale du moulin. F E, la folle sur laquelle deux montans *a, a a; b, b b* sont assemblés & affermis dans la situation verticale par deux jambes ou guettes. *p, q, qq, pp*, la pierre sur laquelle la batterie est posée. Z T X Y, la batterie. V X, planche qui ferme la huche ou auge du côté de l'arbre tournant. T, S S, S, R, partie courbe de la huche dans laquelle on place les paquets d'écorce. Ces planches sont assemblées à la batterie par une feuillure comme on le voit en T, & entr'elles par des clés ou languettes. L M, entre-toise inférieure qui porte les moises *nn², n²*. L L M M, entre-toise supérieure qui soutient les moises supérieures *nn, n*, elles sont les unes & les autres affermies dans les entailles des entre-toises par des coins. O & K, les chapeaux qui assemblent les poteaux d'un des bouts du moulin avec ceux de l'autre bout. 4, 5, 6, un des pilons vu de côté. 4, 5, la queue du pilon qui peut couler dans les ouvertures des moises. 5, 6, le corps du pilon. 6, la ferrure ou les couteaux. *e*, le mentonet. *f*, coin qui serre le mentonet dans la mortoise du pilon. D, arbre de la roue à augets. *dk, fg*, les levées de l'arbre. A a, empellement du coursier. *a B b*, le coursier.

Fig. 2. Un des six pilons vus en perspective & du côté de l'arbre tournant. *e*, le mentonet. *f*, coin qui serre la queue du mentonet dans l'entaille du pilon.

3. Le même pilon vu du côté opposé ou du côté de la huche du moulin. E, extrémité de la queue du mentonet. F, tête du coin.

4. Un des deux fers qui sont aux côtés de chaque pilon; il a deux taillans perpendiculaires l'un à l'autre; les vives arêtes du barreau qui les terminent sont crennelées pour mieux retenir la filasse dont on les entoure avant de les enfoncer dans le corps du pilon, dont chaque fourchon est entouré d'une frette pour l'empêcher de se fendre.
5. Couteau du milieu d'un des pilons, la queue est en partie entourée de filasse: on voit au-dessous de ces deux dernières figures le plan de leur tranchant.

PLANCHE X.

Cette Planche & les deux suivantes représentent le moulin pour chamoiser les buffles, qui est établi à Corbeil, la première en est le plan, la seconde l'élevation, & la troisième la coupe transversale; on a aussi marqué par les mêmes lettres les parties semblables dans les trois Planches. X, porte pour aller à l'empellement. A, empellement du coursier de la roue. A B, la roue. C D, l'arbre tournant garni de cames pour lever les maillets qui sont au nombre de douze, séparés de deux en deux par une cloison, ce qui forme six pilles ou coupes dans lesquelles on place les peaux. E F, G H, les deux folles des extrémités du moulin d'un plus fort équarrissage que les intermédiaires. N, O, P, Q, quatre escaliers de six marches chacun, pour monter sur le plancher qui est au niveau des coupes. Y Z, forte pièce de bois de deux piés d'équarrissage dans une des faces latérales de laquelle les six coupes sont creusées. I, K; L, M, les quatre poteaux corniers qui forment les angles du moulin; il y a de semblables poteaux ou montans sur toutes les folles intermédiaires auxquels les cloisons qui séparent les coupes sont assemblées. 1, 2: 3, 4: 5, 6: 7, 8: 9, 10: 11, 12: les douze maillets ou pilons qui sont suspendus par un manche, en sorte qu'étant écartés de la coupe par l'action des cames ou levées de l'arbre ils peuvent retomber dans la coupe où les peaux sont placées. R & T, deux tables sur lesquelles on étend les peaux pour les mettre en huile au moyen d'un balai qui trempe dans cette liqueur, & qu'on secoue ensuite sur la peau; ces tables sont un peu inclinées vers le baquet S ou V, où les rebords dont les tables sont garnies renvoyent l'huile superflue; on se sert d'huile de poisson.

PLANCHE XI.

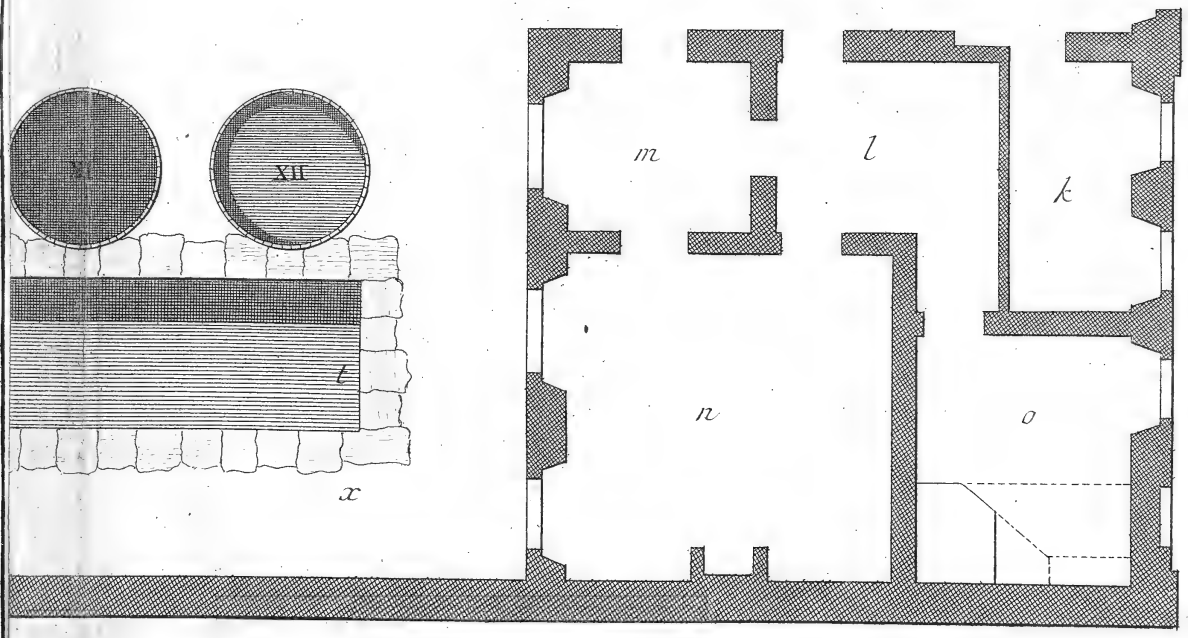
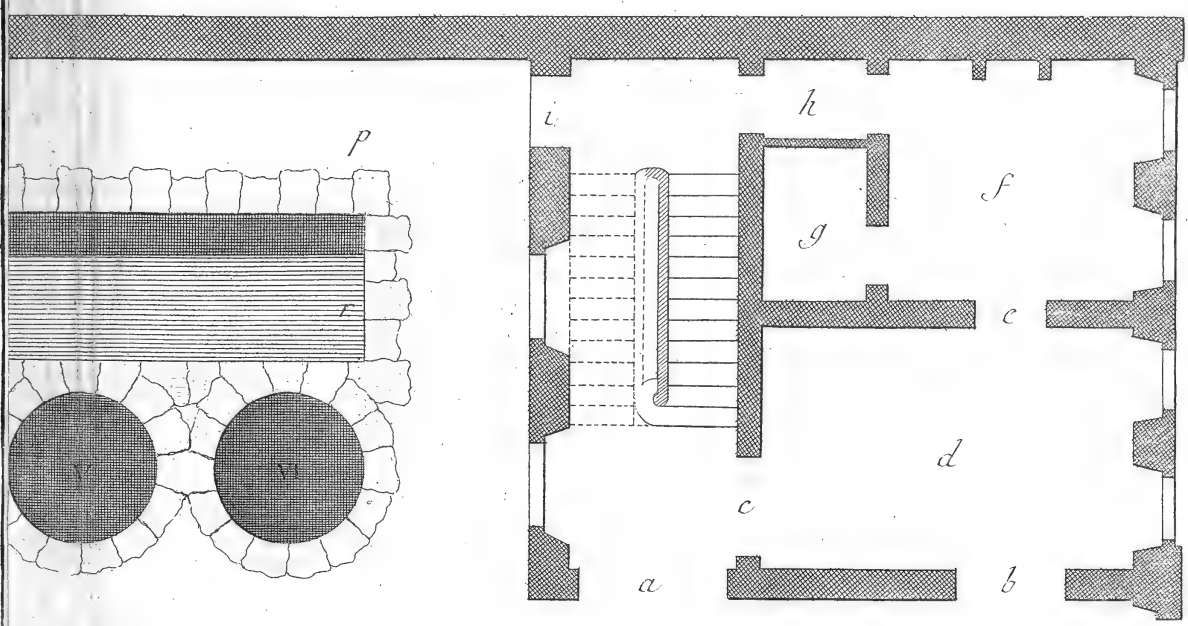
Élévation du moulin pour chamoiser les buffles. C C, empellement de décharge placé à côté de celui de la roue. A B, la roue à aubes. B, le fond du coursier. C D, l'arbre de la roue garni de douze levées qui en font vingt-quatre, chaque levée traversant l'arbre d'outre en outre. E, G, les folles des extrémités posées sur le massif de maçonnerie. N, P, deux escaliers pour monter aux coupes. E e, G g, les deux montans ou poteaux corniers de la face de devant du moulin. Y Z, la batterie dans laquelle les coupes sont creusées. 1, 2: 3, 4: 5, 6: 7, 8: 9, 10: 11, 12, les douze maillets ou pilons, deux dans chaque coupe. *a d*, chapeau qui assemble les deux poteaux corniers & les sept montans intermédiaires. *b, c*, entre-toises qui relient les poteaux de devant avec ceux de derrière; c'est sur ces pièces que porte le plancher au-dessus duquel sont les treuils qui servent à manœuvrer les pilons. *ff, ff*, les treuils pour replacer les pilons sur leur suspension. *h h*, treuil dont la poulie *kk* reçoit une corde sans fin pour le faire tourner, & au moyen des cordes qui s'enroulent sur ce treuil, & vont s'accrocher aux pilons, on les écarte de la coupe pour en retirer les peaux.

PLANCHE XII.

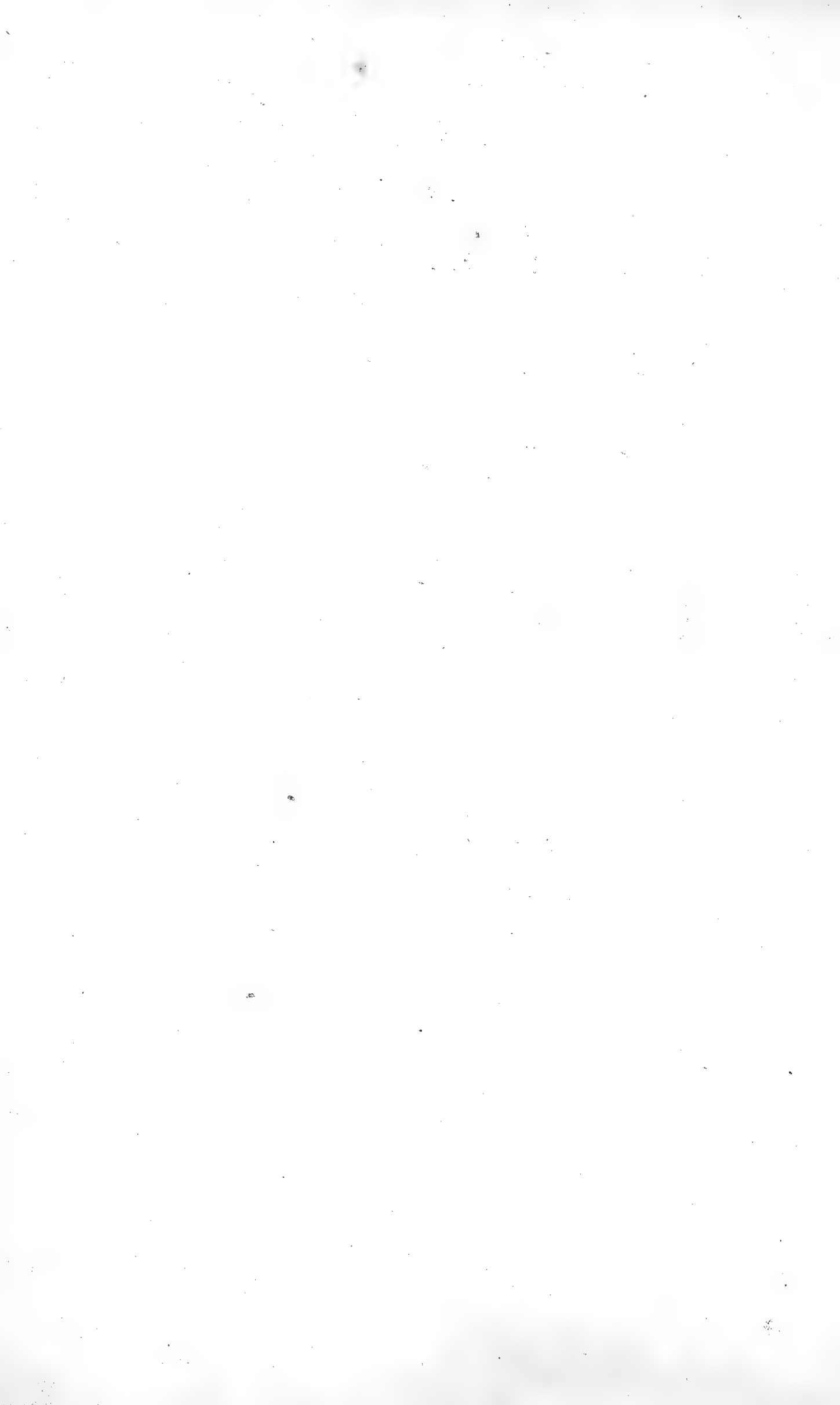
Coupe transversale du moulin pour les buffles. X, porte pour aller à l'empellement & donner ou supprimer l'eau à la roue. E H K F, une des folles intermédiaires.

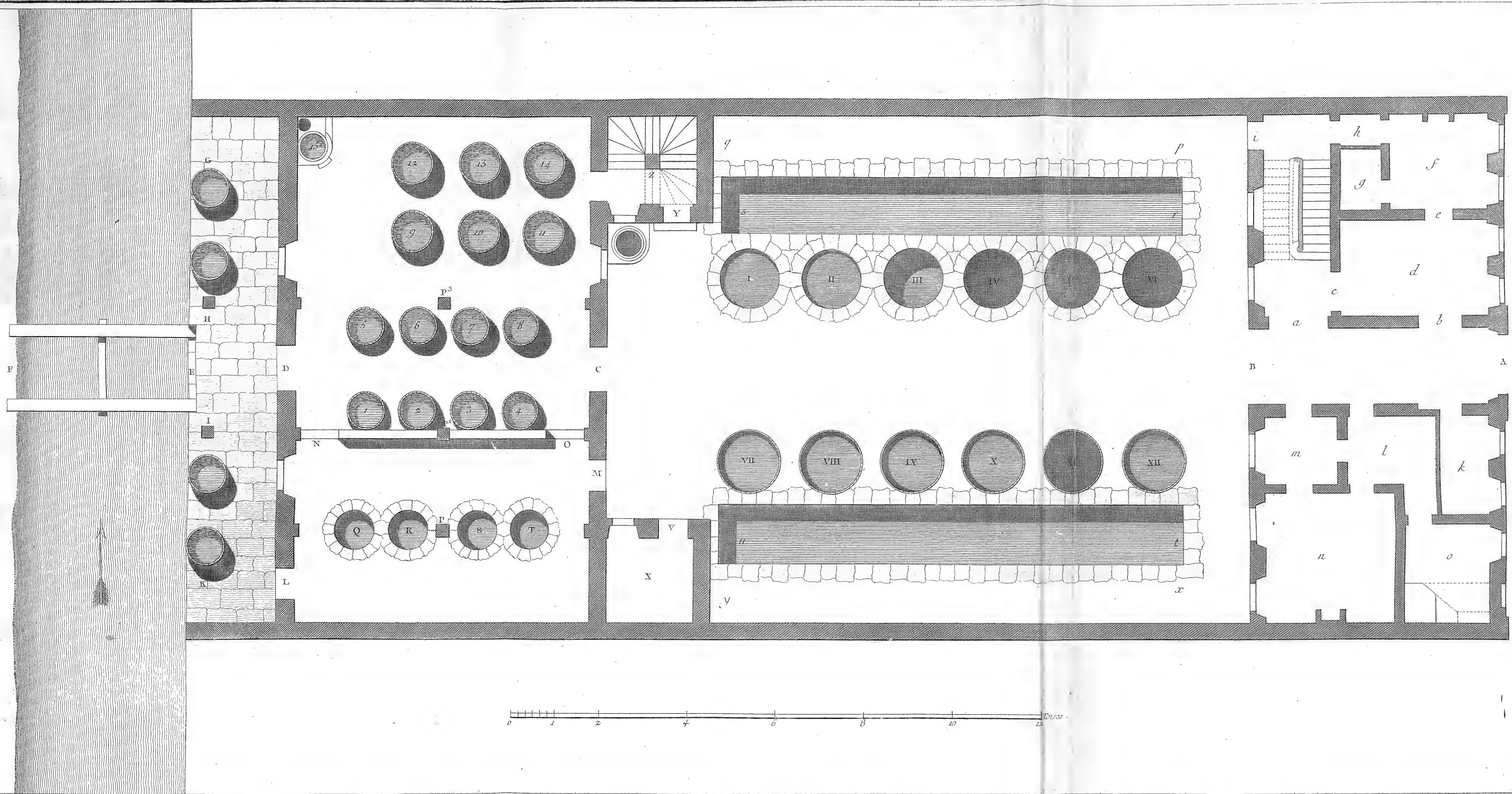
res sur laquelle sont assemblés deux poteaux ou montans *H d*, *K d d*, le dernier auquel la pille ou batterie *n* est adossée est affermi dans la situation verticale par deux jambettes assemblées haut & bas à embèvement dans le poteau & dans la folle. *o*, la coupe creusée dans la pile. *c i m*, maillet ou pilon. *a b*, le manche du pilon. *a*, le point de suspension. *b*, queue du manche qui est rencontrée deux fois à chaque révolution de la roue

par les camés ou levées 1 & 3 de l'arbre tournant *D*. *P & Q*, escaliers pour monter aux coupes. *d, d d*, chapeaux qui assemblent tous les poteaux montans. *f*, treuil pour remettre les pilons en place. *h*, autre treuil qui porte une poulie; la poulie reçoit une corde sans fin, au moyen de laquelle on fait tourner le treuil pour écarter les maillets des coupes. *R & T* les deux tables sur lesquelles on met en huile.

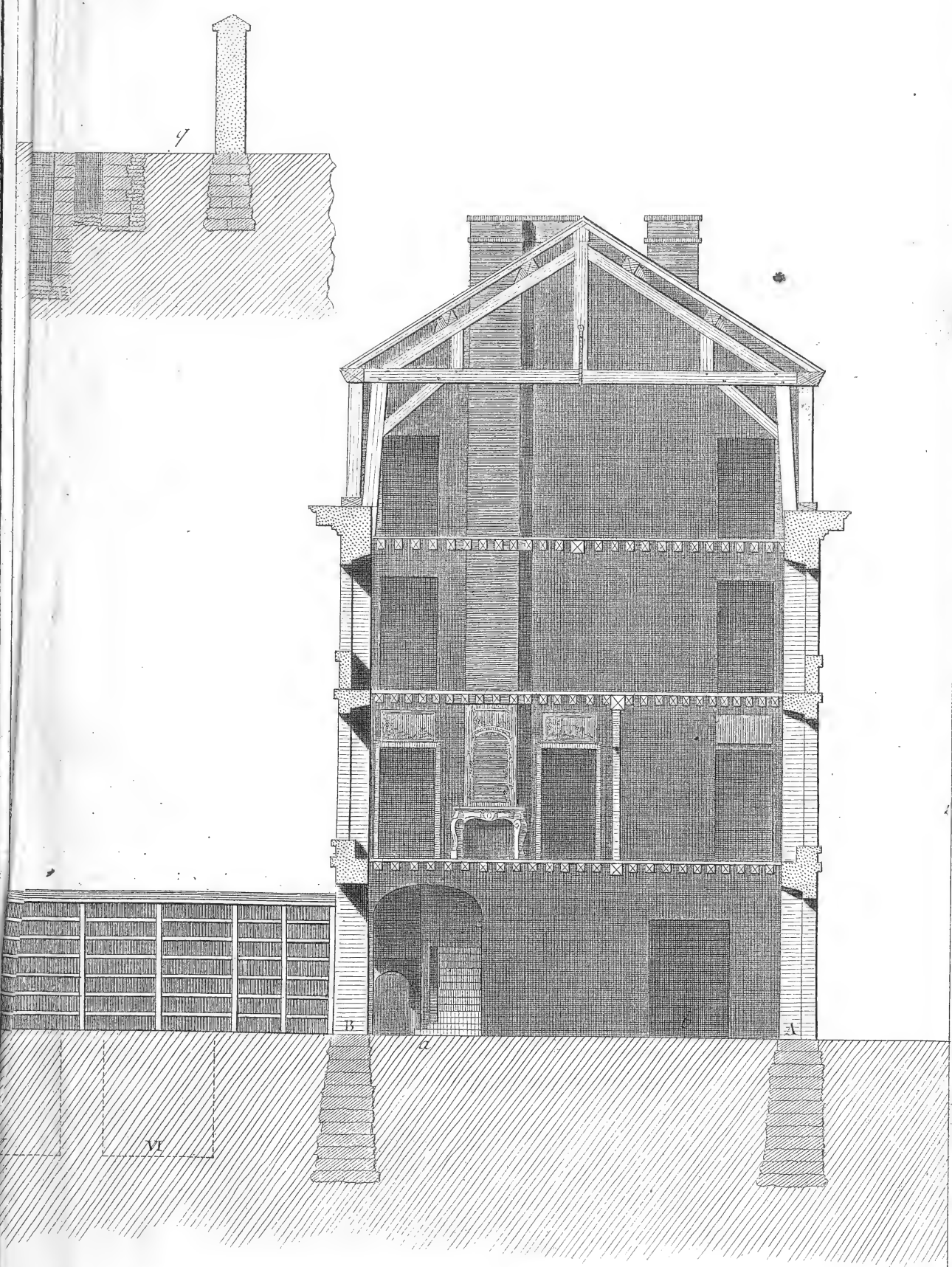


uses .





Tanneur, Plan Général d'une Tannerie.

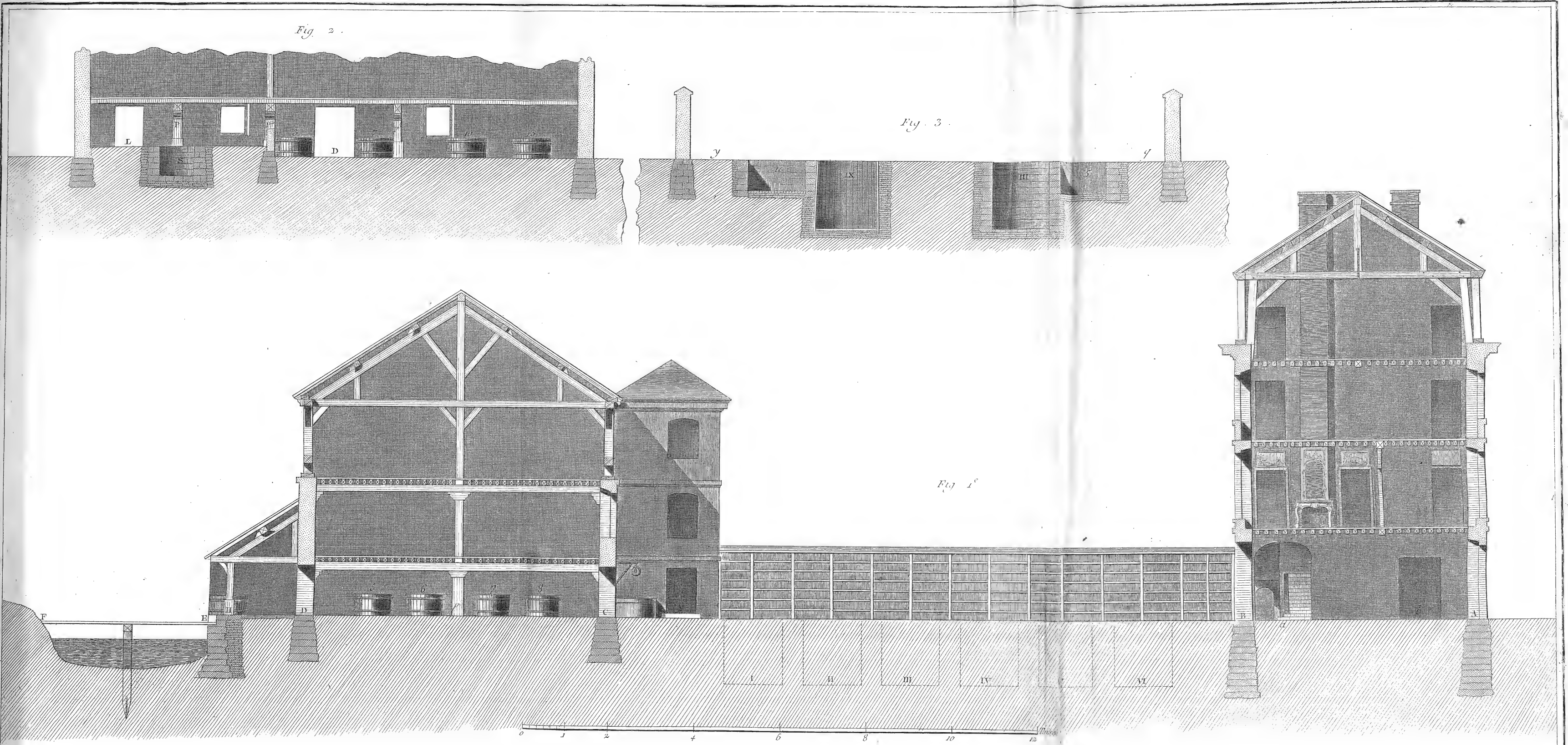


ie 7.

Fig. 2.

Fig. 3.

Fig. 1.



Tanneur, Coupes Longitudinale et Transversalle de la Tannerie.

Goussier Del.

Baron Fecit.

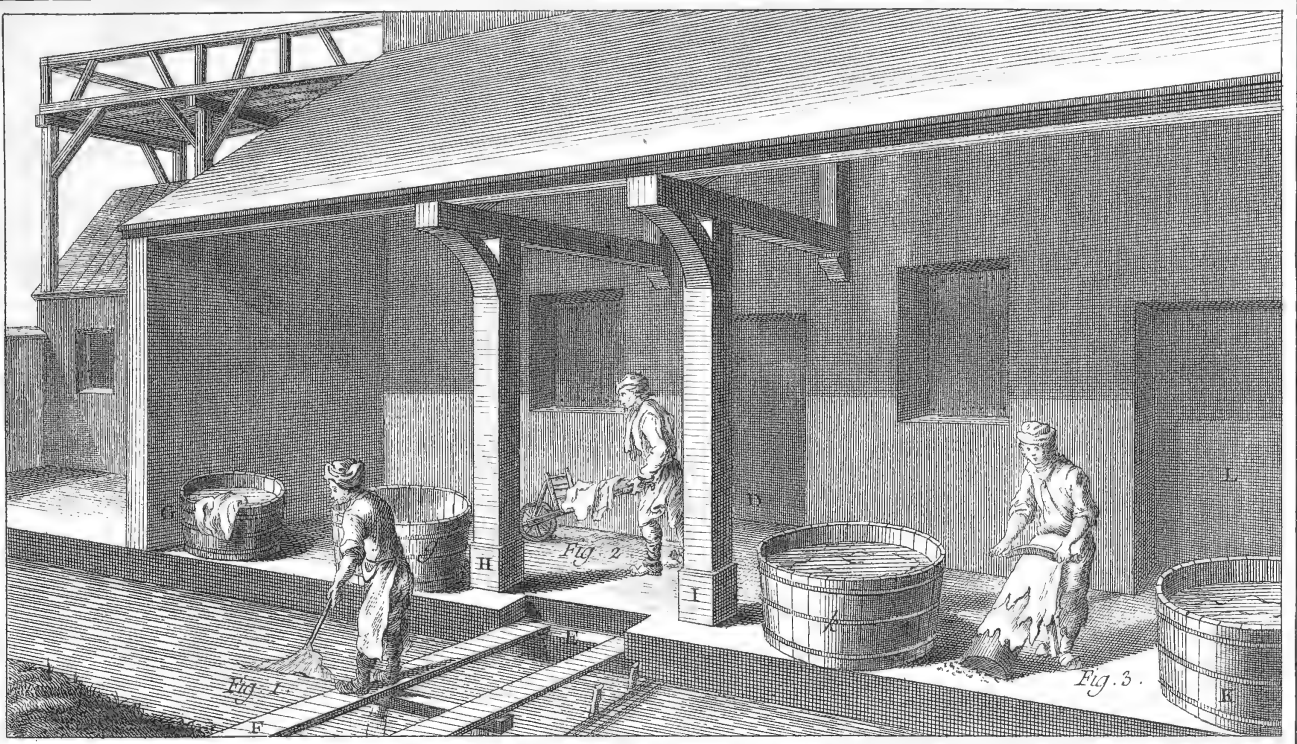


Fig. 4.



Fig. 5.



Fig. 6.



Fig. 8.

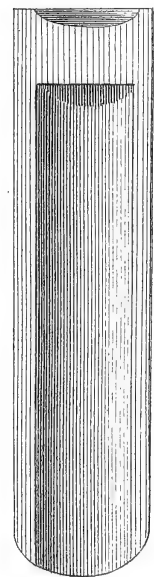


Fig. 9.

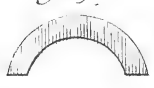


Fig. 10.

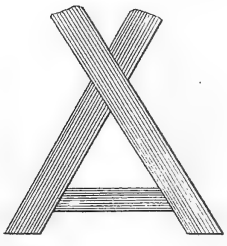
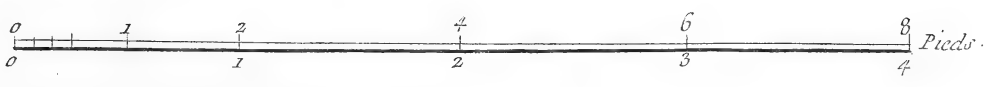
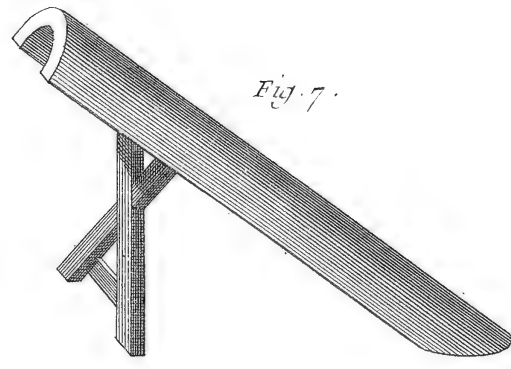


Fig. 7.



Tanneur, Travail de Riviere.



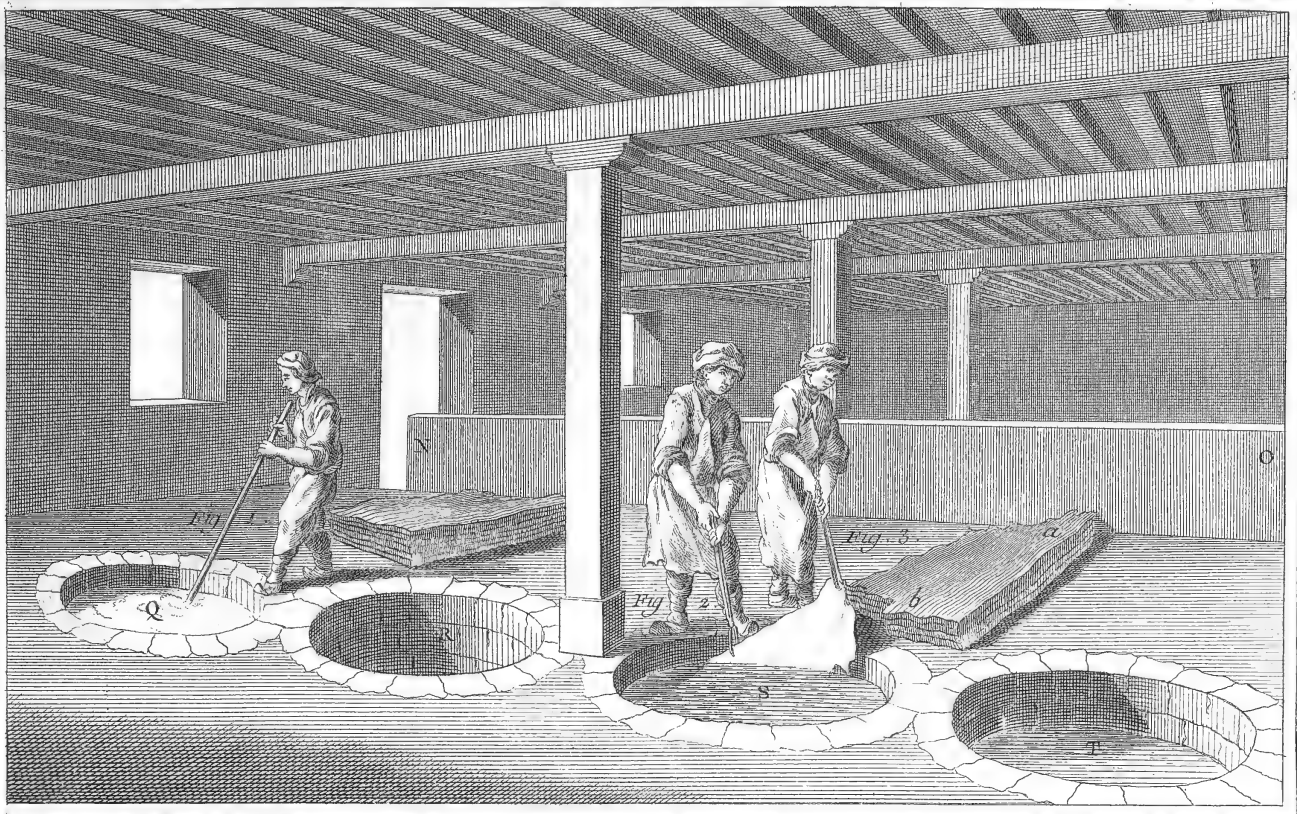


Fig. 4.



Fig. 5.



Fig. 6.

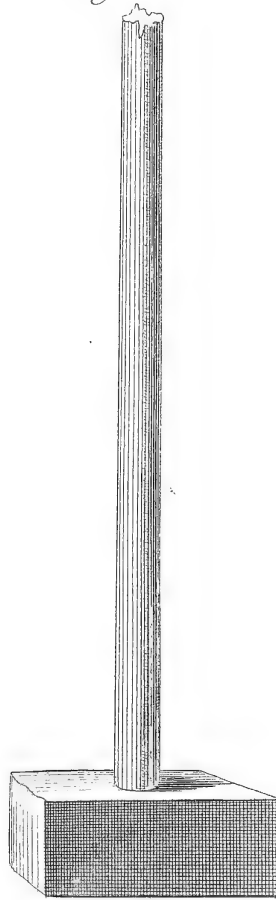
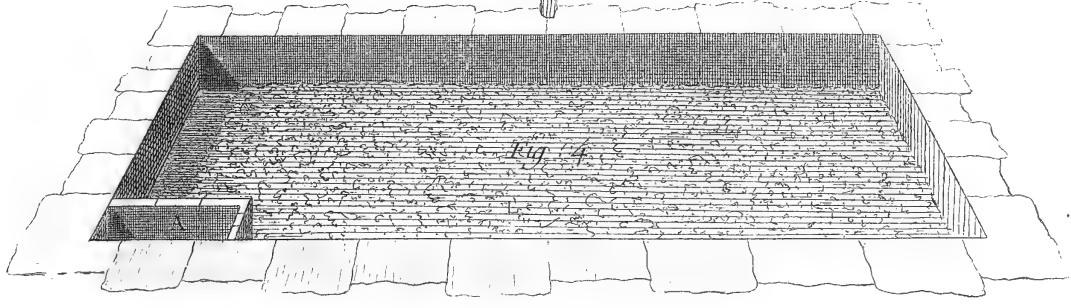
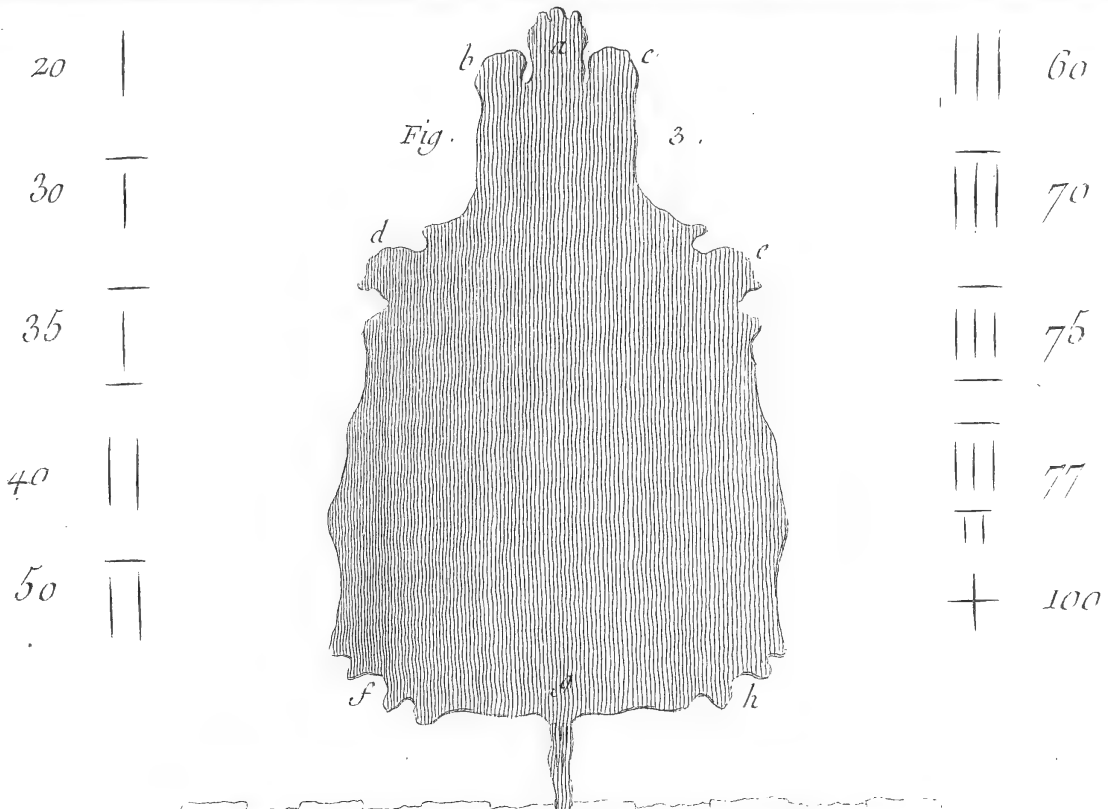
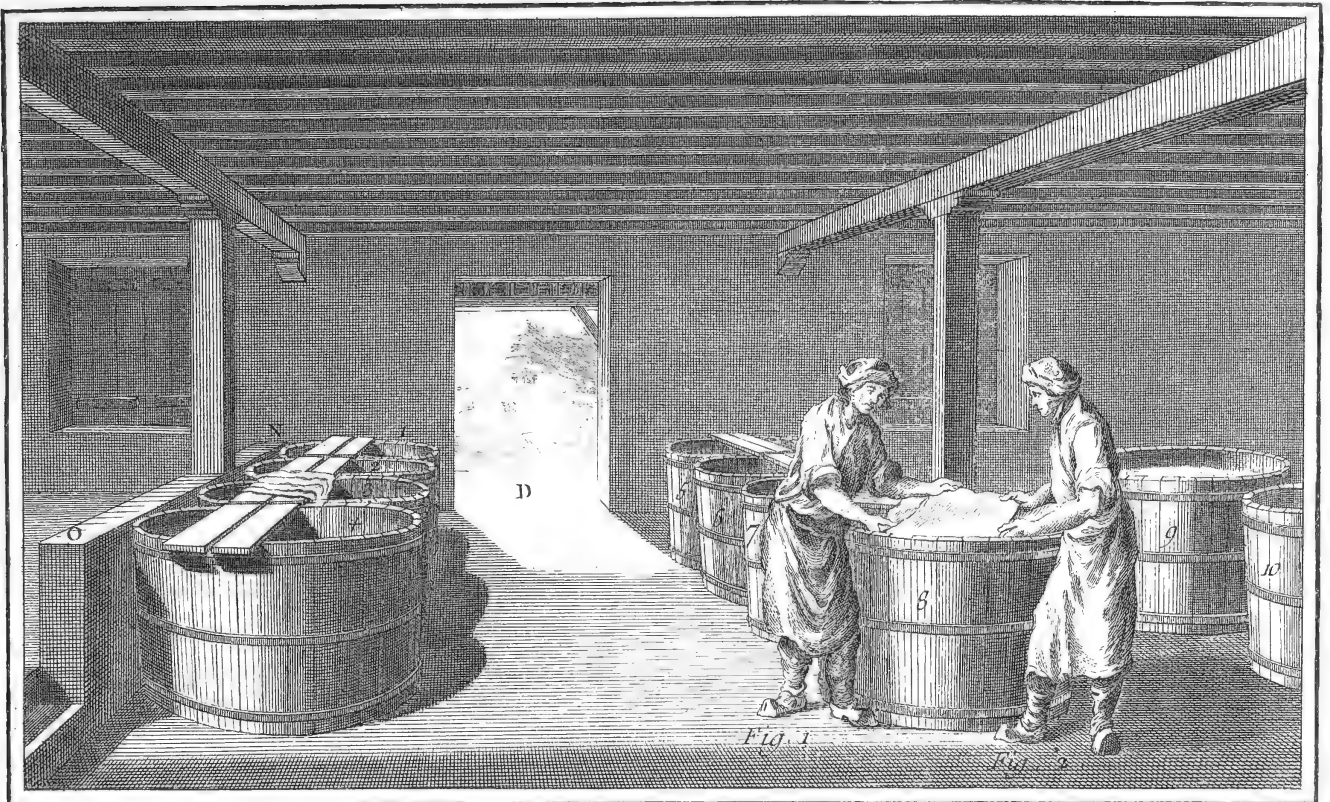


Fig. 6. Bis.



Tanneur, Travail des Pleins.



Tanneur, Travail des Passements.

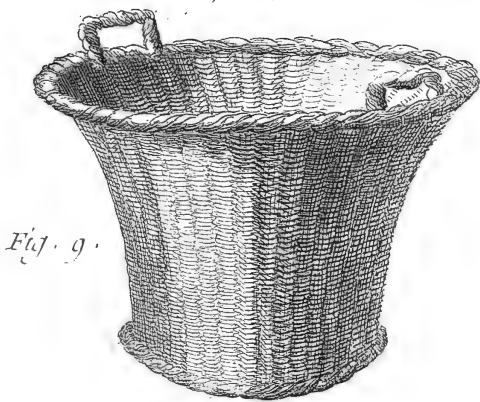
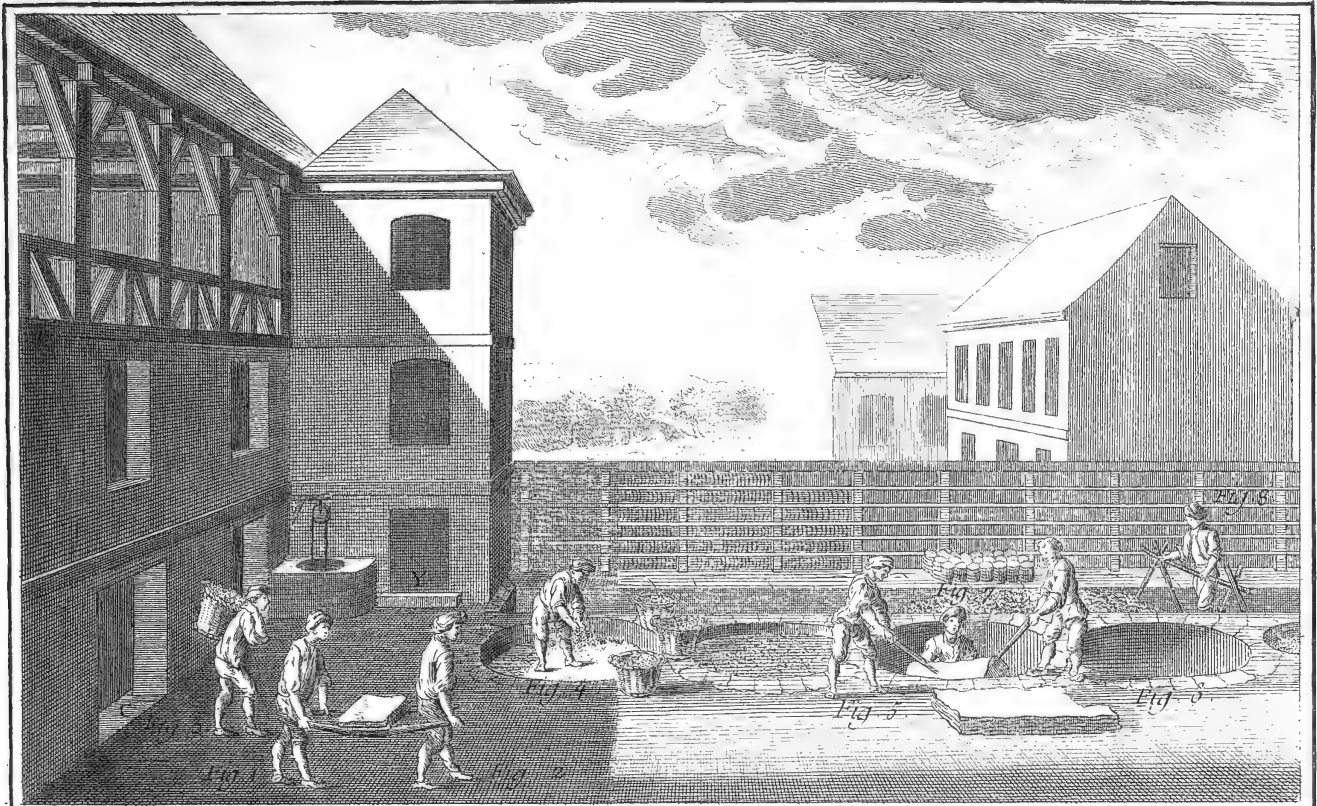


Fig. 9.



Fig. 11.

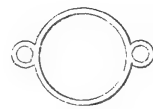


Fig. 13.

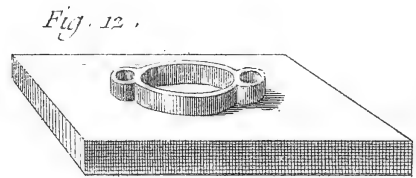


Fig. 12.

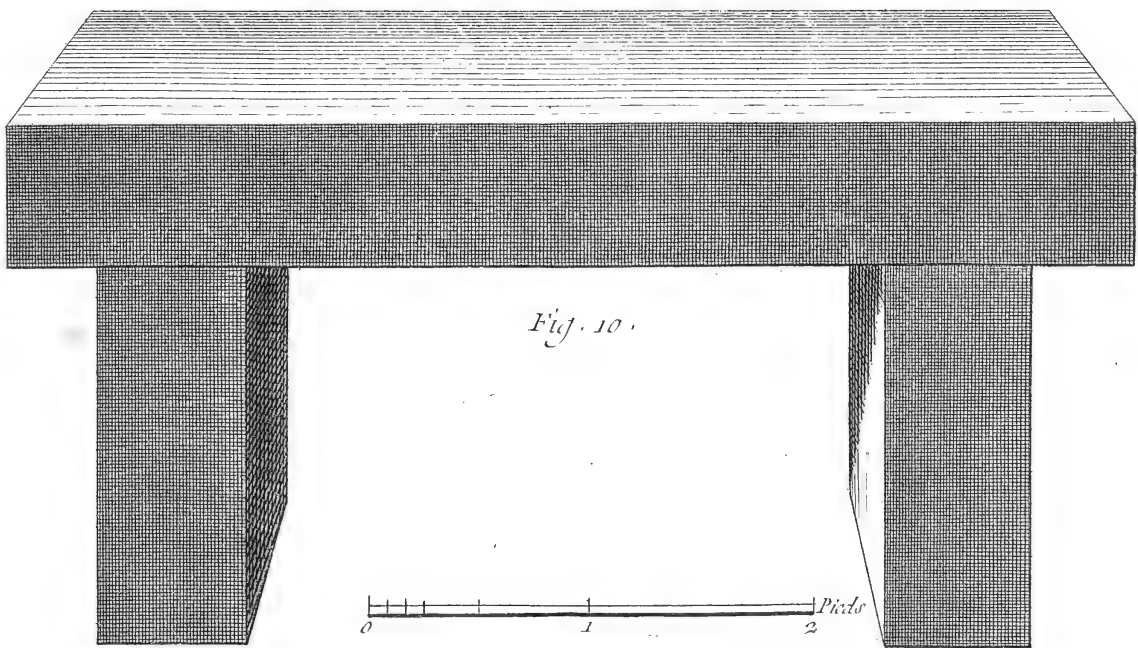
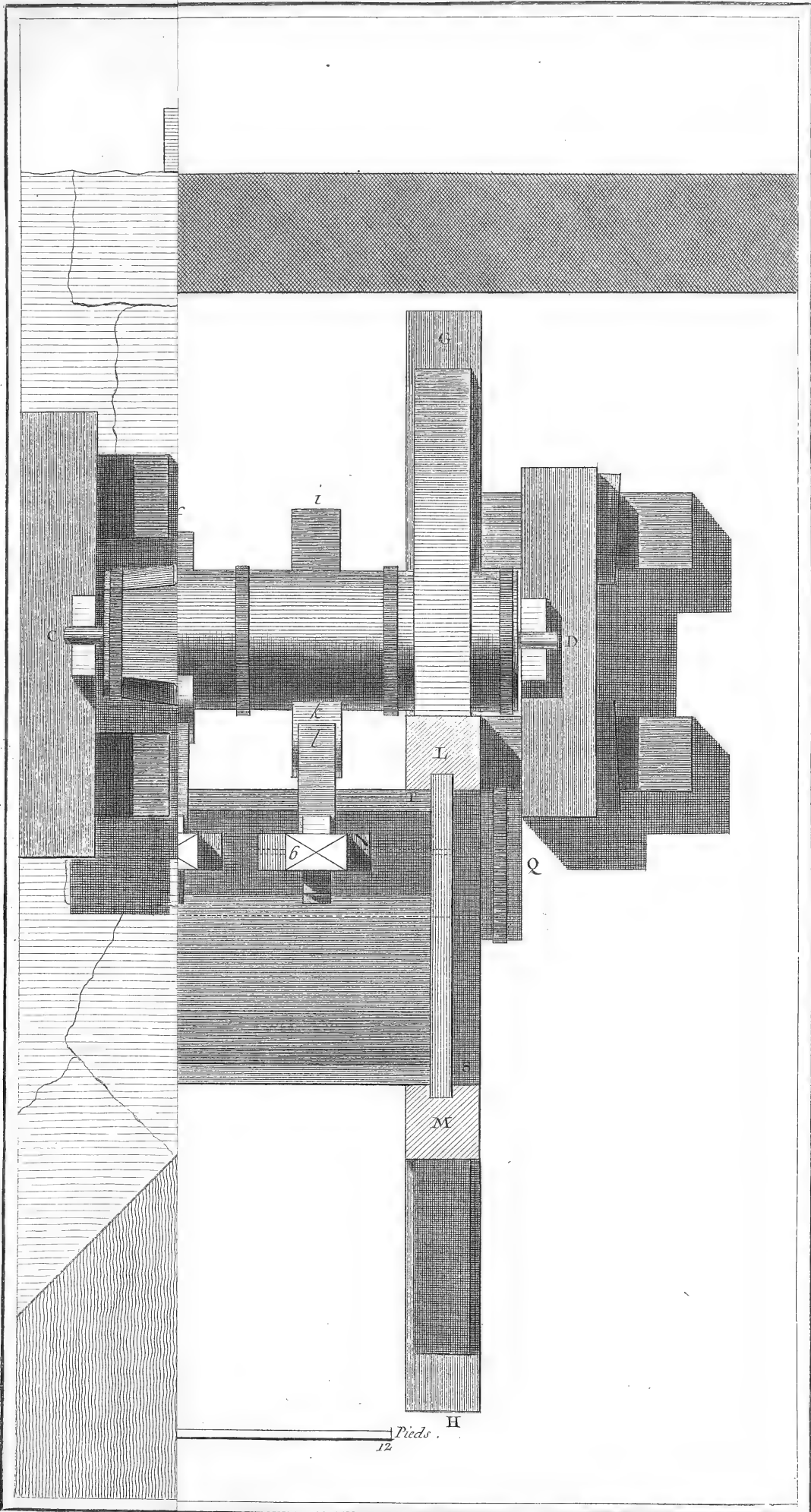
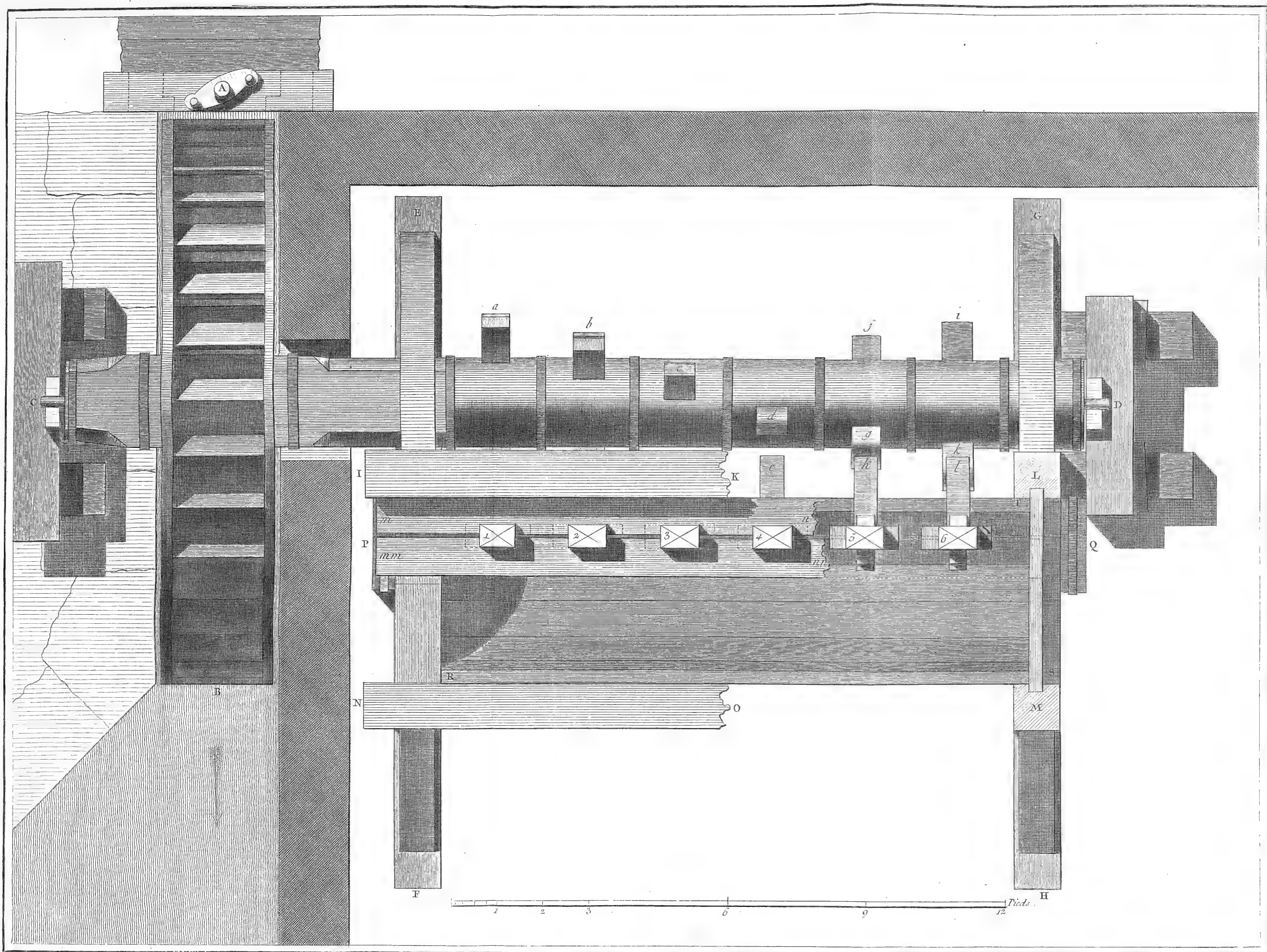


Fig. 10.

0 1 2 Pieds



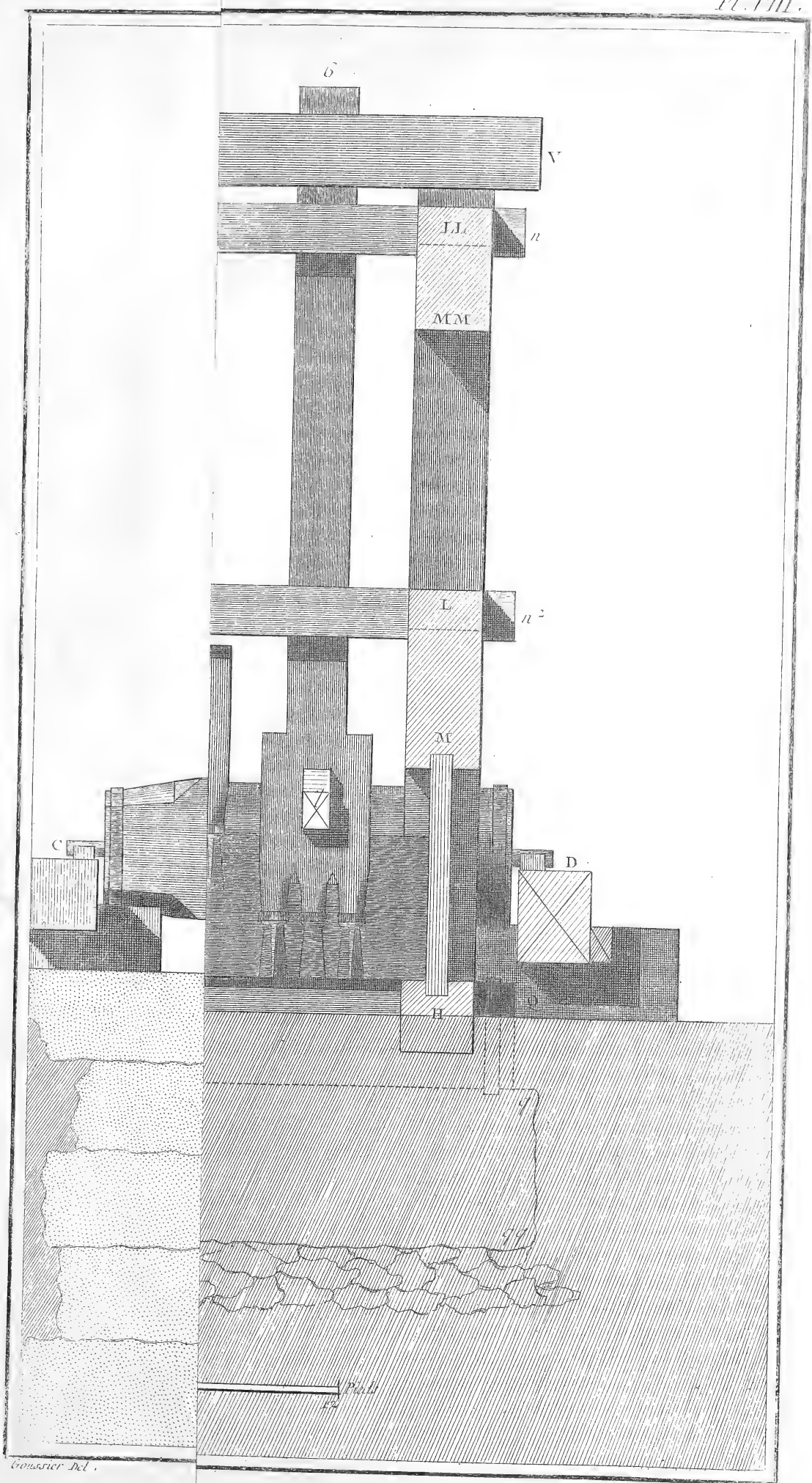
2.



Goussier del.

Benard fecit.

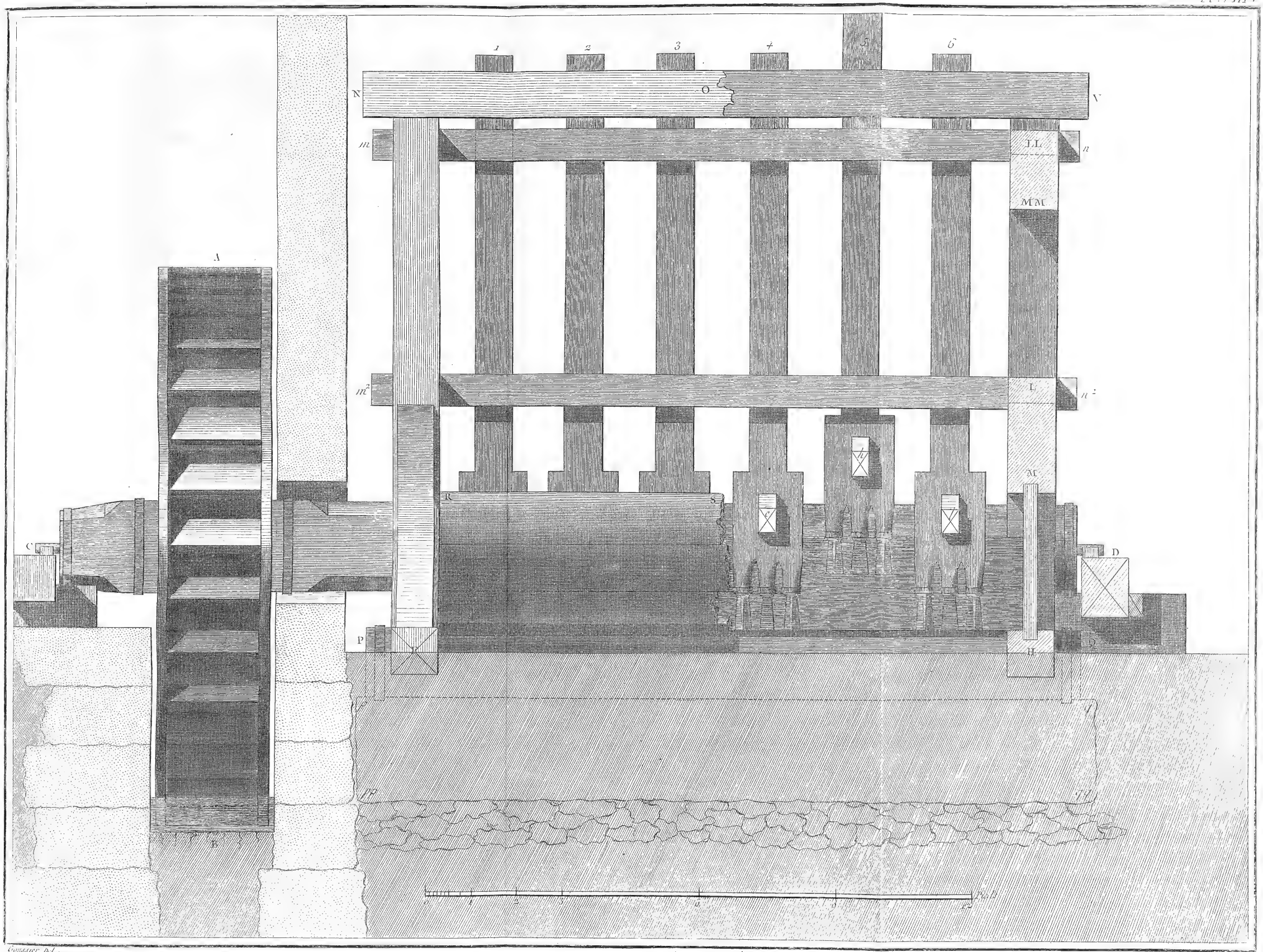
Tanneur, Plan Général du Moulin à Tan.



Goussier Del.

Bonard Scul.

Tan.



Costeur del.

Bonard scul.

Tanneur, Élévation Antérieure du Moulin à Tan.

2251 / 2052

Fig. 1.

Fig. 3.

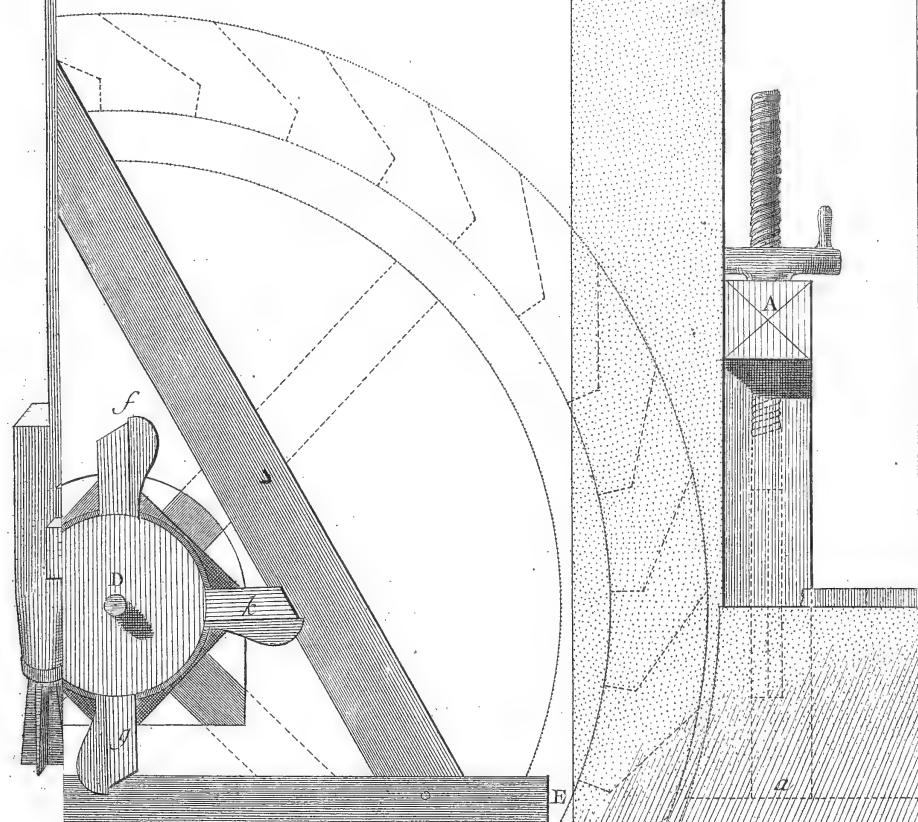
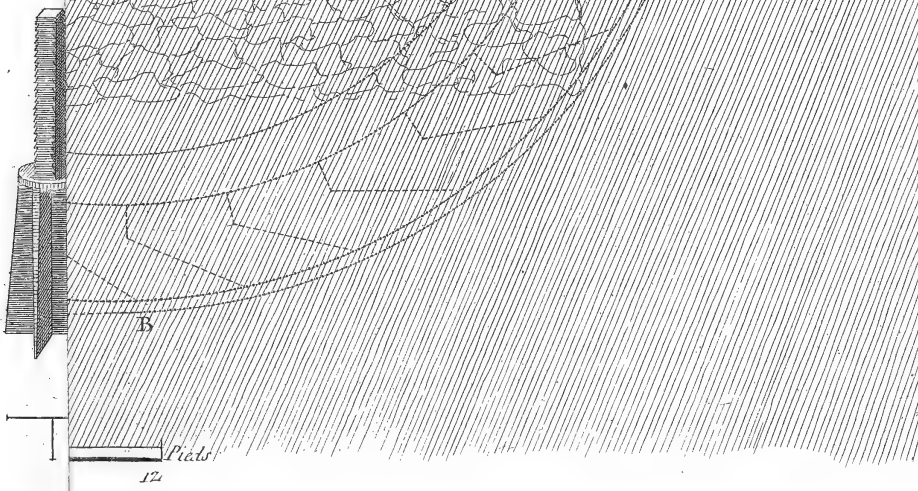


Fig. 4.



2.

2251 / 2252

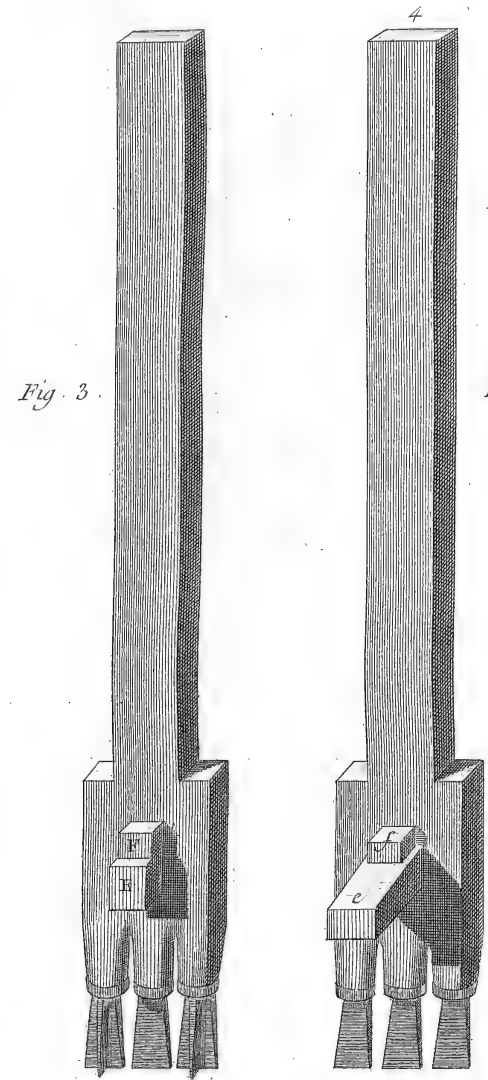


Fig. 3.

Fig. 2.

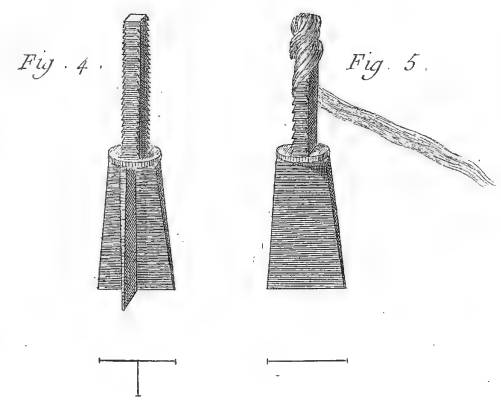


Fig. 4.

Fig. 5.

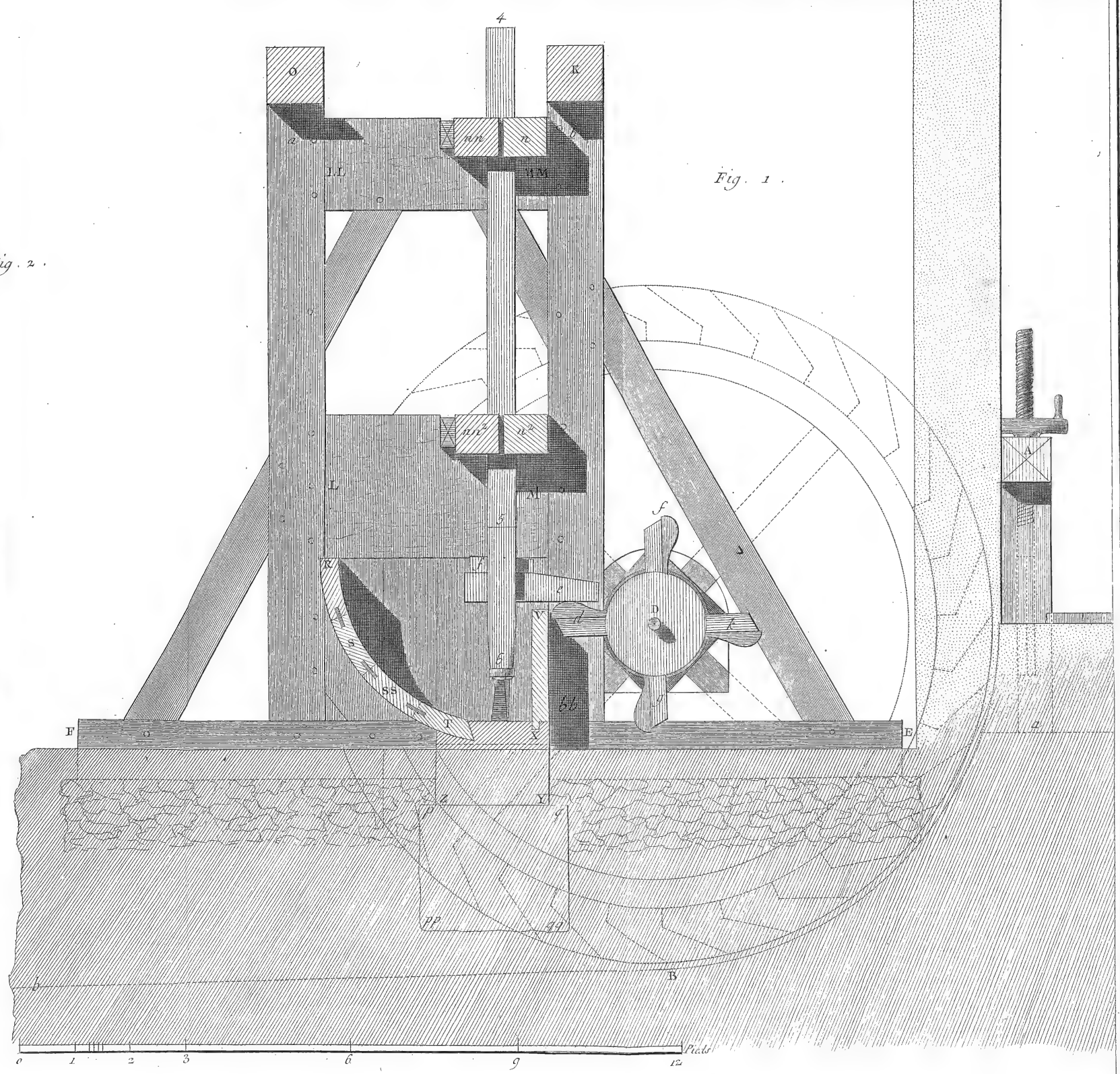
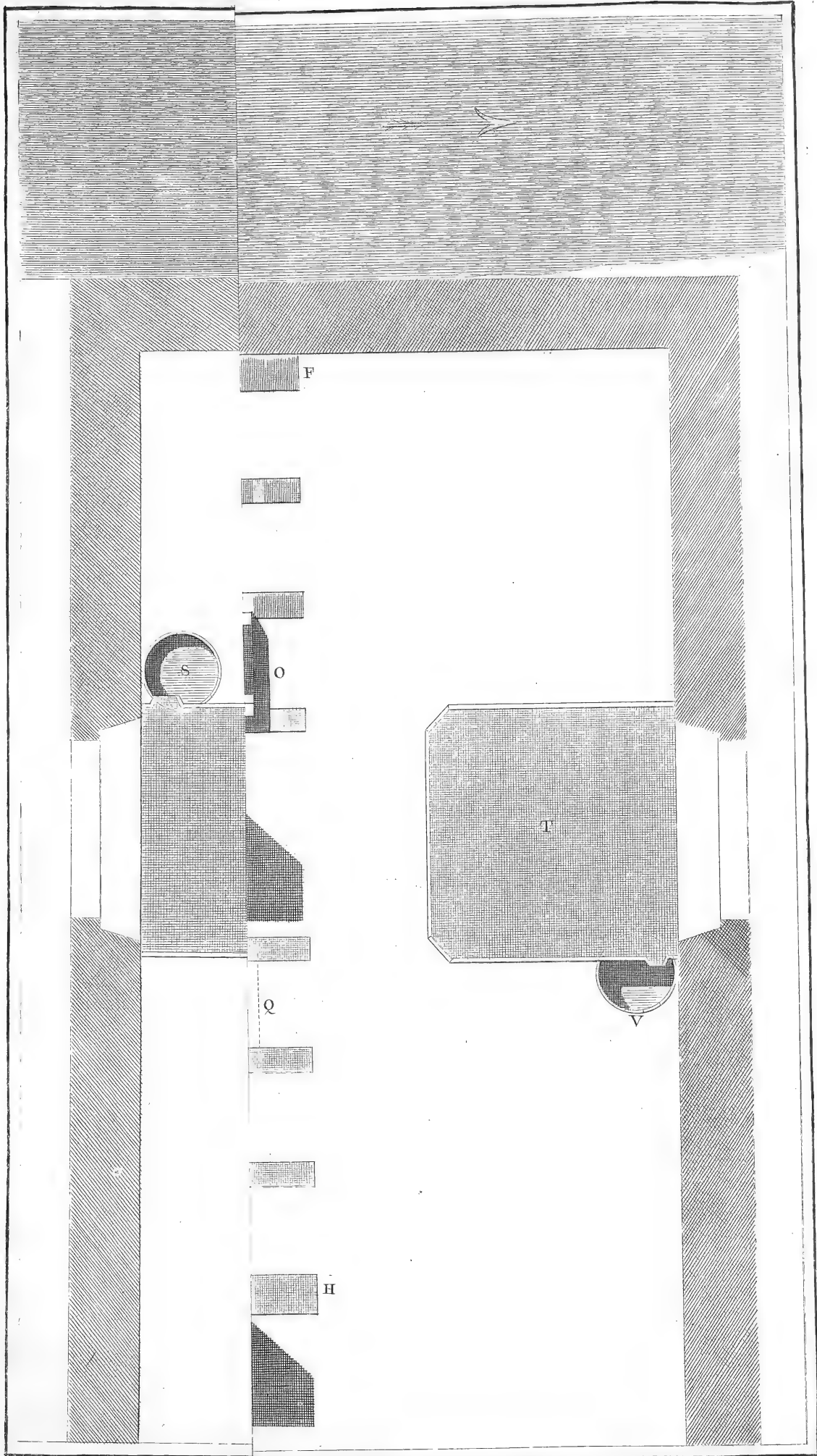
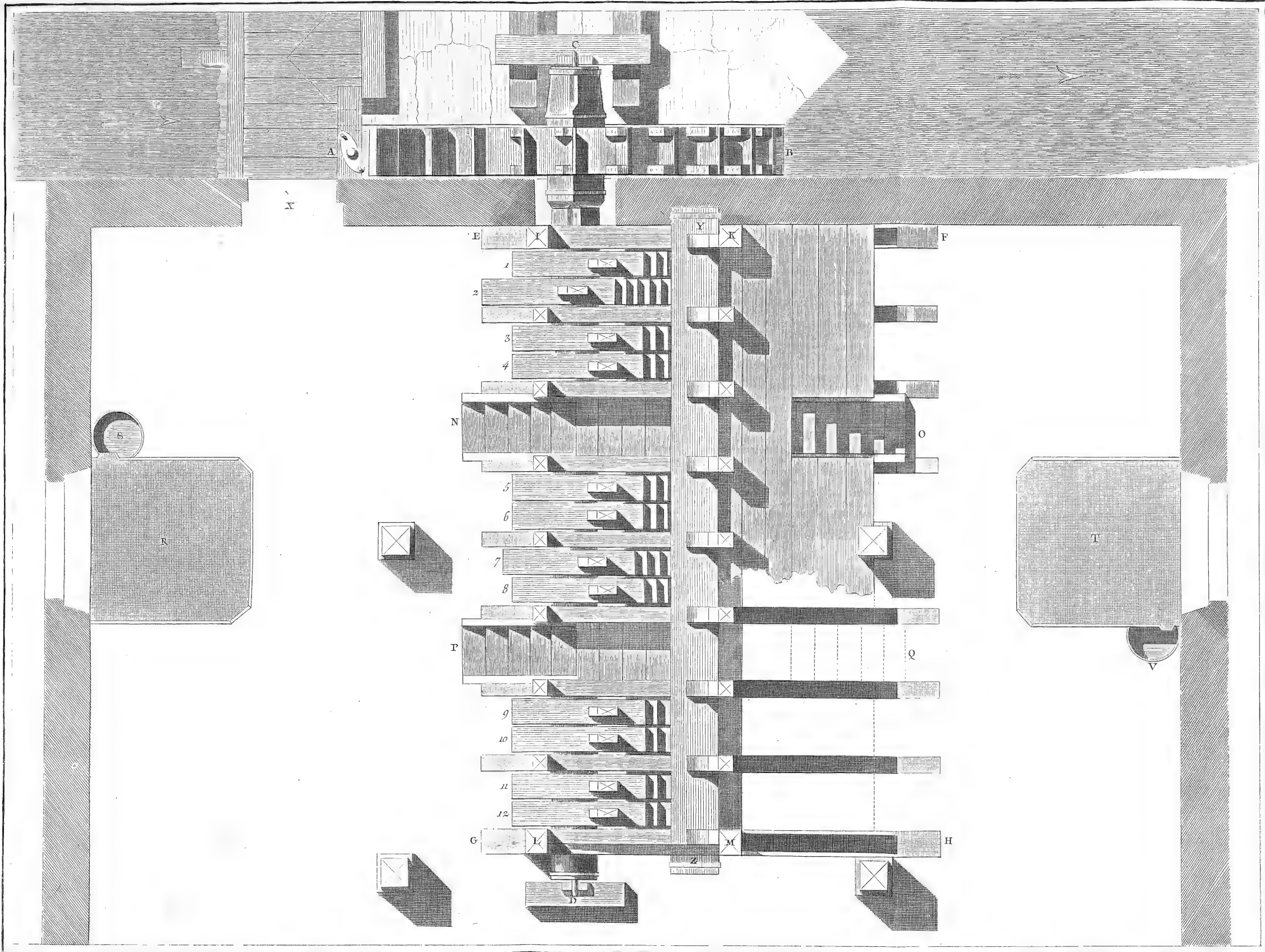


Fig. 1.

Tanneur, Coupe Transversalle du Moulin à Tan.



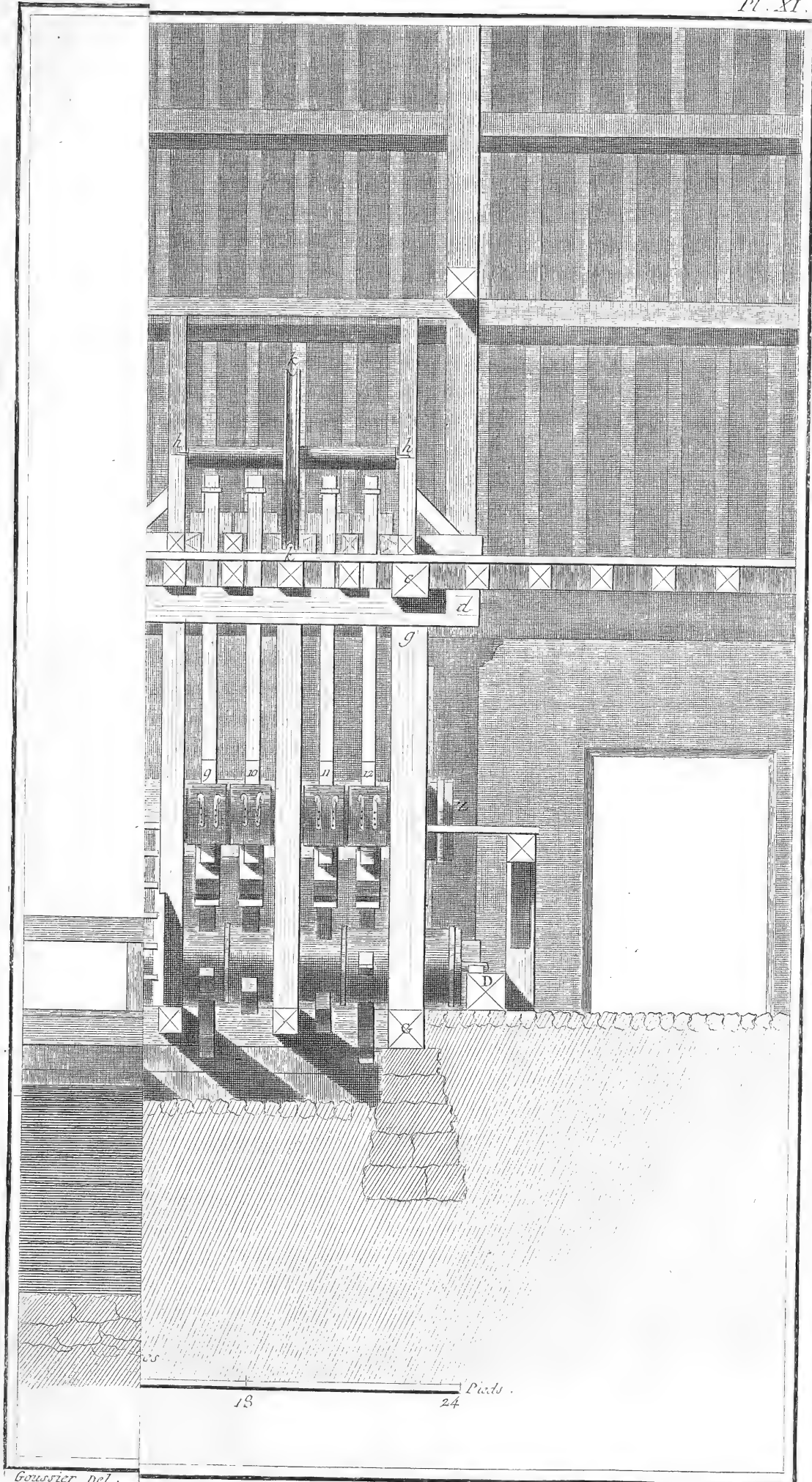


Benard Del.

Benard Fecit

Tanneur, Plan du Moulin pour les Buffles.

2255 / 2050



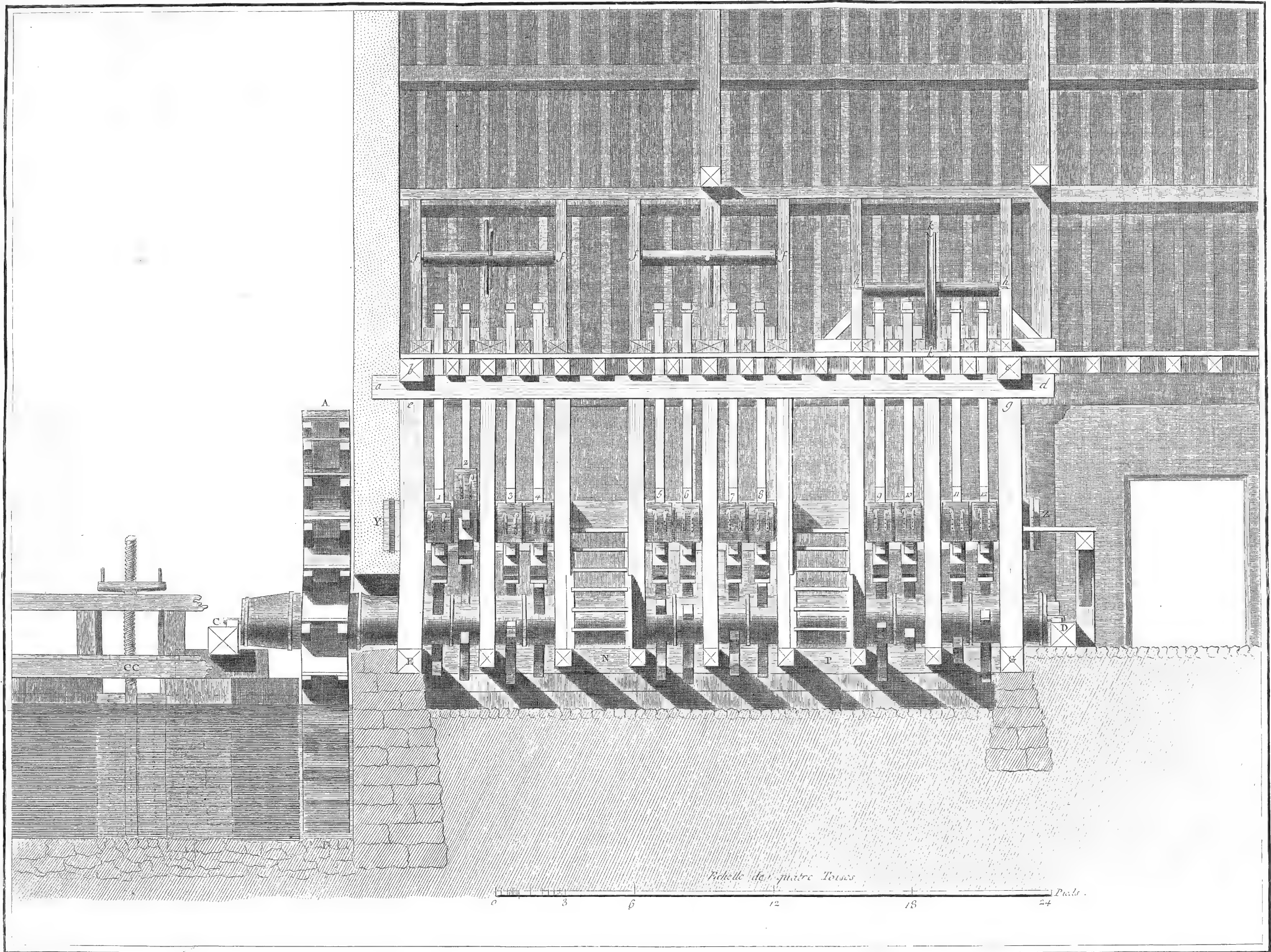
13 Pieds . 24

Goussier Del.

Benard Fecit.

25

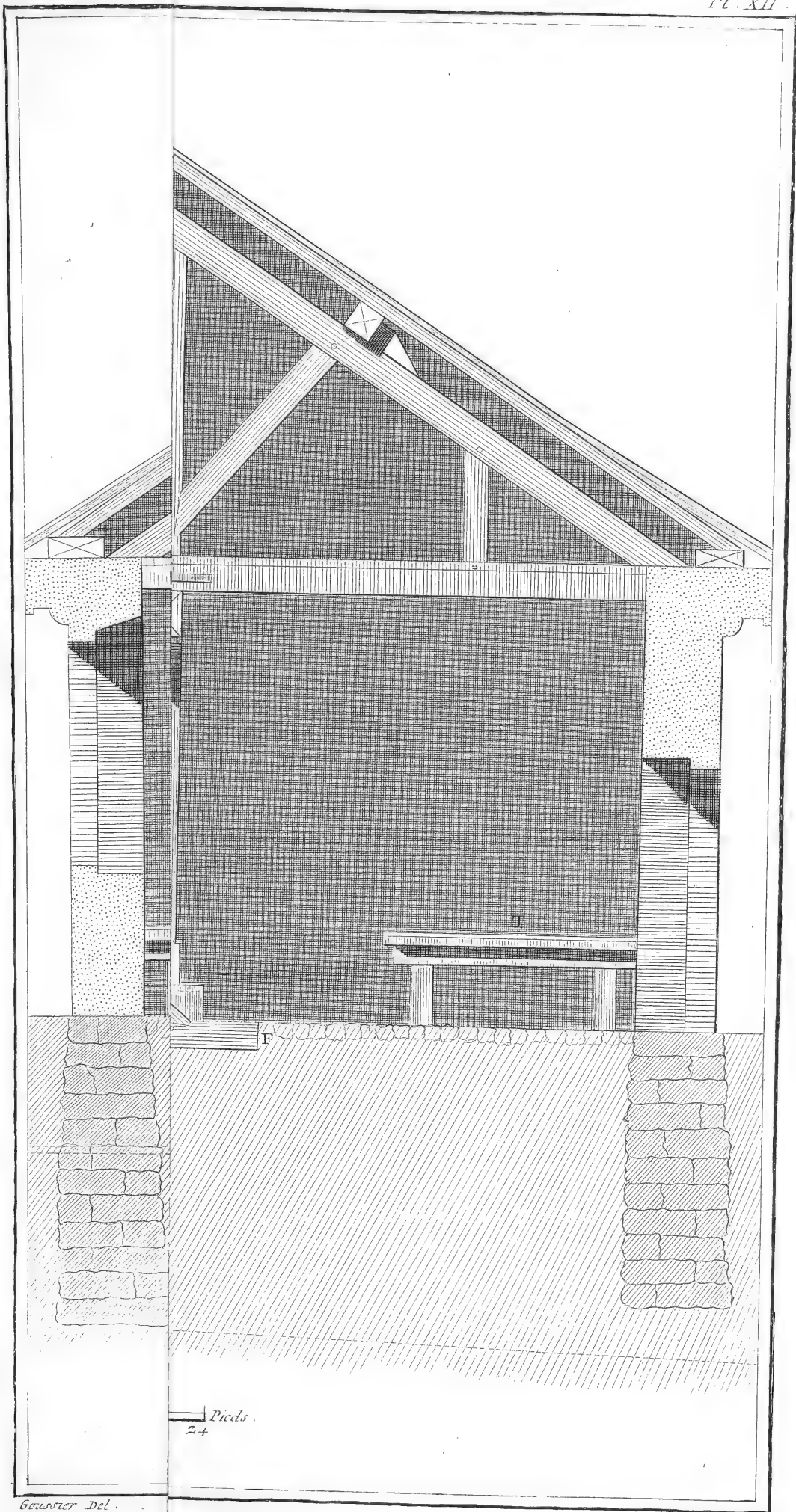
2255 / 1230

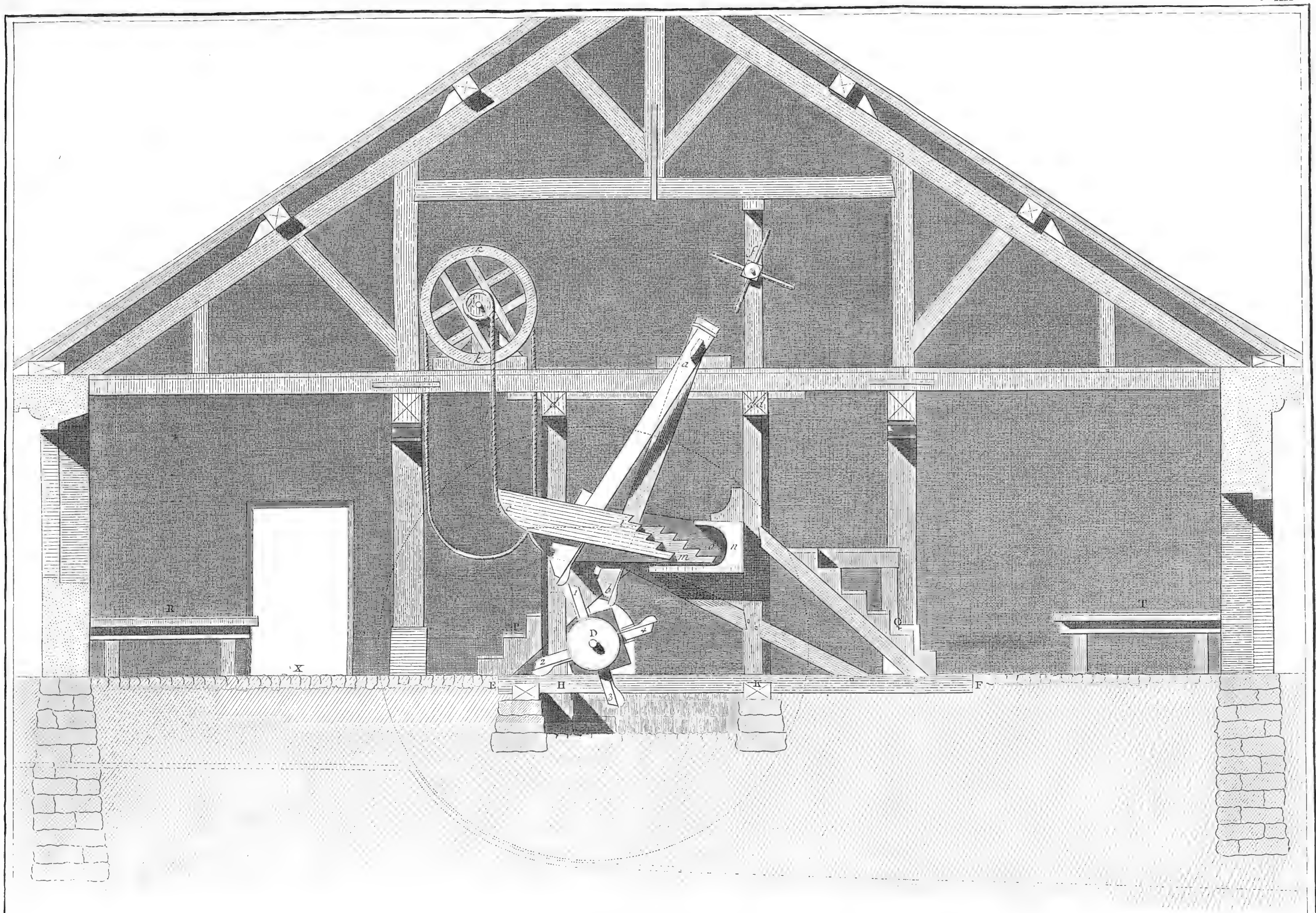


Goussier Del.

Benard Fecit

Tanneur, Élévation du Moulin pour les Buffles.





Echelle de quatre Toises
 0 3 6 12 18 24

L'anneur, coupe transversale du Moulin pour les Buffles.

L'ART DE FAIRE DES TAPIS DE PIÉ FAÇON DE TURQUIE,

C O N T E N A N T dix Planches, à cause de deux doubles.

PLANCHE I^{re}.

CETTE Planche représente l'intérieur d'un atelier où sont montés des métiers à faire des tapis de pié.

aaaa, Métiers sur lesquels sont montés les chaînes. *b*, ouvrier occupé à travailler. *c*, ouvrier occupé au treuil pour bander sur le métier les chaînes. *dddd*, chaînes. *ee*, piliers de pierre qui servent à porter les milieux des poutres du plancher. *ffff*, poutres du plancher sur lesquels sont arrêtés les métiers. *ggg*, montants ou cotrets. *hhh*, ensouple. *Voyez* les détails du métier à la Planche suivante. *jjj*, croisées de l'atelier.

- Fig. 1.* Proportions & figures géométrales du peigne de fer qui sert à ferrer les fils qui forment le tissu de l'ouvrage. *a*, figure de profil du peigne. *b*, peigne vu par-dessus. *c*, dent du peigne. *d*, partie plate de fer, servant à donner du poids aux dents. *ee*, manche du peigne. *f*, partie du manche garni d'étoffe pour le tenir plus facilement.
2. Proportions & figure des ciseaux. *a*, vue perspective des ciseaux. *b*, profil & proportion des ciseaux. *c*, partie courbe des branches des ciseaux. *d*, lame. *e*, œils des ciseaux.
3. Proportion du tranche-fil. *a*, lame du tranche-fil qui sert à couper les boucles formées par les nœuds sur la partie *b*. *b*, partie du tranche-fil sur laquelle se forme les boucles. *c*, partie courbe du tranche-fil, dans laquelle l'ouvrier passe le doigt pour le tirer & couper les boucles.
4. Proportion de la broche. *a*, partie de la broche que l'on nomme *quend*. *b*, partie de la broche où l'on met les laines. *c*, tête de la broche. *d*, broche chargée de laine.

PLANCHE II.

- Fig. 1.* Vue géométrale & proportion d'un métier à faire des tapis de pié façon de Turquie. *aa*, cotret vu de face sur lequel sont assemblés les tourillons des rouleaux ou ensouples. *bb*, les rouleaux ou ensouple d'en-haut, sur lequel sont roulées les chaînes, & d'en-bas, sur lequel se roule l'ouvrage fait. *cc*, chaînes pour former le tissu de l'ouvrage. *dd*, tapis fait se roulant sur l'ensouple d'en-bas. *eee*, bâton d'entre-deux pour séparer les fils de croisure. *fff*, ficelles de croisure. *g*, grand tapis de pié façon de Turquie. *h*, portiere ou meuble façon de Turquie. *jj*, verguillon pour retenir les boucles des chaînes dans la nervure faite dans l'ensouple. *ll*, petite broche de fer qui retient le verguillon dans la nervure. *mm*, poutres du plancher auxquelles est attaché le cotret du métier. *nnnn*, étriers de fer qui attachent les cotrets aux poutres du plancher. *o*, face d'un cotret, & la manière dont sont noués les ardières ou leviers aux cotrets par des cordes que l'on nomme *commandes*. *p*, autre face du cotret vu par - derriere. *qqqq*, leviers ou ardières pour bander les chaînes sur les ensouples.
2. Maniere de faire les lisses. *a*, bâton du lisse. *b*, bâton de croisure passé dans l'entre-deux des chaînes, pour reprendre le fil de derriere avec la lisse, pour le faire avancer & former la croisure. *cc*, entre-deux des fils de la chaîne. *d*, ficelle que l'on nomme *lisse croisée*, sur le fil de derriere pour le faire avancer. *e*, petit instrument de fer que l'on nomme *calaix*, échancrée par les bouts, pour s'appuyer sur les bâtons des lisses & de croisure.
3. Vue du métier par le côté. *a*, cotret. *bb*, emboîtures des tourillons des ensouples. *cc*, étrier de

fer pour retenir les cotrets sur les poutres. *dd*, poutre sur laquelle est attaché le cotret. *eee*, lien de fer qui tient les extrémités des cotrets pour les empêcher de se fendre. *ff*, leviers ou ardières pour bander les ensouples. *g*, ligne ponctuée qui marque l'angle de direction que la corde prend pour tirer l'ardière par le moyen du treuil. *h*, profil du treuil sur lequel se roule la corde à bander. *j*, patin de charpente dans lequel est assemblé le bas du cotret. *ll*, étrier de fer qui retient les patins par terre. *m*, corde ou commande qui noue les ardières aux cotrets. *n*, profil de la perche de lisse avec son support en menuiserie assemblée. *ooo*, support de la perche de lisse.

4. Le treuil à bander. *aa*, bâtons pour le faire tourner. *bb*, forts crochets de fer courbés, dans lesquels tourne le treuil. *c*, corde à bander.
5. Vautoir pour mener également les chaînes sur les ensouples. *aa*, morceaux de menuiserie assemblés. *bb*, dents de fer entre lesquelles passent les fils. *c*, piece du vautoir dehors son tenon pour voir les dents développées. *dd*, dents dehors leur emboîture. *f*, emboîture des dents du vautoir. *g*, tenon des extrémités du vautoir qui entre dans la mortaise supérieure, y est attachée par des petites broches de fer.
6. *a*, bâton des lisses. *b*, ficelles qui forment les lisses. *c*, trou pour la broche de fer.
7. Coupe d'un métier avec ses proportions géométrales. *aa*, cotrets. *bb*, ensouple. *c*, patin. *d*, poutre du plancher sur laquelle est attaché le cotret. *e*, support de la perche de lisse. *h*, ardière, fort morceau de bois arrêté avec un fort cable autour de l'ensouple, lequel tourné avec force, fait tourner l'ensouple & bander les chaînes sur le métier. *jj*, cable ou corde arrêtée autour de l'ensouple avec une forte chevrette de fer qui lui sert d'arrêt. *ll*, coupe de l'ensouple avec le verguillon.

PLANCHE III.

- Fig.* Petit métier pour faire des meubles façon de Turquie sur ses proportions géométrales. *aa*, cotrets. *bb*, ensouples. *cc*, chaîne tendue sur les ensouples. *dd*, perche de lisse dessus ses supports & retenue par une cheville de fer. *ee*, trous pratiqués dans les cotrets pour baisser les supports des lisses. *f*, bâton d'entre-deux. *g*, ficelle de croisure. *h*, ouvrage fait. *j*, coupe du petit métier. *l*, cotret avec son patin. *mm*, coupe des ensouples. *n*, bâton de lisse avec son support. *o*, chaîne sur le métier. *p*, profil du petit métier. *q*, profil du cotret du petit métier avec son patin. *r*, profil du support de la perche de lisse. *ss*, trous des tourillons des ensouples.
2. 3. 4. 5. 6. 7. & 8. Détails en grand du petit métier à faire des meubles. *a*, ensouple d'en-haut. *b*, verguillon. *cc*, tourillons des ensouples. *dd*, roue dentée à l'extrémité de l'ensouple d'en-haut pour la tenir en arrêt. *ee*, bout freté & percé de l'ensouple d'en-bas pour recevoir les chevilles qui le tiennent en arrêt. *f*, bâton d'entre-deux pour séparer les croitures. *g*, perche de lisse. *h*, support de la perche de lisse. *j*, partie du support qui entre dans les trous du cotret de la *fig. 1.* marquée *c*. *l*, trou de support pour retenir la perche de lisse par le moyen d'une broche. *m*, douille avec son écrou pour l'assurer au cotret & arrêter l'ensouple. *n*, petit morceau de fer pour arrêter les dents de la roue dentée de l'ensouple d'en-haut. *o*, piton, alonge, *quend*, pour mettre dans le tinguet & arrêter l'ensouple.

P L A N C H E I V.

- Fig. 1.* Ouvrier occupé à ourdir une chaîne contre un mur. *a*, formation de la grande croisée. *b*, cheville pour la petite croisée. *c*, fer scellé dans le mur pour rapprocher le bois de la petite croisée & faire la chaîne plus ou moins longue, selon la grandeur des tapis. *d*, clou de fer pour arrêter le bois de la petite croisée. *e*, boîte où l'on met les pelotes de laine, les unes bleues & les autres blanches.
- Maniere d'enlacer une portée de chaîne ourdie pour qu'elle ne se mêle point. *aaa*, liens que l'on met aux croisées pour les indiquer.
 - Trait de la grande croisée, *a*, pièce de bois dans lequel sont emmanchées trois chevilles. *bbb*, chevilles. *cc*, laine nommée *chaîne*, fermant la grande croisée sur les trois chevilles.
 - Ajustement de la cheville pour la petite croisée. *a*, cheville de fer vue par-dessus avec les trous pour l'arrêter. *b*, cheville vue de côté, *c*, bois avec les trous pour arrêter la cheville de fer. *d*, fer monté sur son bois & arrêté par des chevillettes.

P L A N C H E V.

- Fig. 1.* Papier imprimé par une planche de cuivre, & divisé également par dixaine de ligne qui marque la division de dix fils de chaîne qu'il y a entre les fils bleus, pour suivre exactement le dessin tracé dessus. *aaaaa*, division des fils bleus qui marquent les dixaines. *bbbbbb*, fils en chaîne blanc au nombre de dix, qui servent d'entre-deux aux fils bleus.
- Papier de même division que le premier où est tracé un bouquet de roses, pour reconnoître par la division des lignes la quantité de la division des chaînes de l'ouvrage, de maniere qu'en comptant ces lignes du dessin & les chaînes de l'ouvrage, l'on puisse par leurs rapports égaux trouver le trait & la dégradation des couleurs. *aaa*, divisions des fils bleus. *bbb*, petite division des dixaines. *cc*, bouquet de roses dessiné & peint.
 - Division d'un carreau de dixaine & la maniere de compter aux jeunes élèves en nommant dessus & dessous, en montant & descendant, & sur la largeur, par les noms de deçà & de delà, les points que les numéros servent à marquer comme deux dessus, deux dessous, deux deçà, deux delà pour la largeur. *a, b, c, d*, nombres d'indications.
 - Femme travaillant à la lumière. *a*, plaque de fer-blanc attachée à l'estomac de l'ouvriere.
 - Ouvriere occupée à dévider un écheveau de laine & en faire un peloton. *a*, tournette. *b*, écheveau de laine.

P L A N C H E V I.

- Fig. 1.* Rouet à dévider les pelotes sur les broches. *a*,

grande roue. *b*, manivelle pour tourner la roue. *c*, corde à faire tourner. *dd*, bobines creuses dans lesquelles se mettent les queues de la broche. *ee*, poupée dans laquelle sont emmanchés deux collets de cuir pour retenir la bobine. *f*, collet de cuir retenant la bobine. *g*, lame de fer pour couper les fils. *h*, petite clavette de fer pour ferrer les broches dans les bobines. *j*, trou pour mettre le quend de la broche. *l*, broche se remplissant. *m*, vis pour approcher ou éloigner la poupée. *n*, boîte pour contenir les pelotes. *o*, pelote se dévidant sur les broches.

- Boîte remplie de broches chargées de laine de différentes couleurs assorties, que les ouvriers mettent à leur côté pour travailler. *aaaa*, broches assorties. *bb*, boîte avec séparation.
- Service de lisse pour passer dans les croisées un fil avec la broche afin d'arrêter les nœuds du velouté fait sur les chaînes. *a*, main tirant les lisses. *bb*, divisions des dixaines de fils. *c*, croisées. *d*, main tenant la broche & la faisant passer par les croisées. *e*, fil. *f*, tranche-fil. *g*, petit trait qui marque les bords du velouté. *h*, petit poinçon qui sert à arranger les points & piquer les dessins.

P L A N C H E V I I.

- Fig. 1.* Enlacement du fil pour faire le nœud. *a*, main qui tient la chaîne pour l'avancer & passer la broche. *b*, fil formant le nœud. *c*, tranche-fil autour duquel se forme le point. *d*, main tenant la broche pour passer dans le nœud. *eee*, fils bleus qui marquent les dixaines. *ff*, divisions des dixaines. *g*, ensouple au rouleau. *h*, ouvrage fait. *j*, dessin attaché dessus la perche de lisse pour être à la vue de l'ouvrier.
- Maniere de tirer le tranche-fil pour couper les points & former le velouté. *a*, main tenant avec le doigt dans le crochet du tranche-fil. *b*, lame & tranchant du tranche-fil prêt à passer dans les points. *c*, perche de lisse. *d*, lisse passant dans la croisure pour les faire avancer. *ef*. Voyez la *fig. 1.* de cette Planche. *g*, ouvrage fait.

P L A N C H E V I I I.

- Fig. 1.* Maniere de se servir des ciseaux courbes. *a*, main tenant les ciseaux dans les anneaux avec le pouce & le petit doigt pour les ouvrir & fermer, & donner la facilité d'appuyer sur les lames le doigt afin de mettre de niveau à l'ouvrage les longs fils. *b*, ciseaux courbes. *cc*, fil plus long que les autres, causé par les changemens de couleurs.
- Service du peigne. *a* main occupée à battre avec le peigne sur les fils passés sur les nœuds dans les croisées pour les séparer également & ferrer. *b*, peigne. *c*, fil passé dans les croisées dessus les nœuds veloutés, & se ferrant avec le peigne.

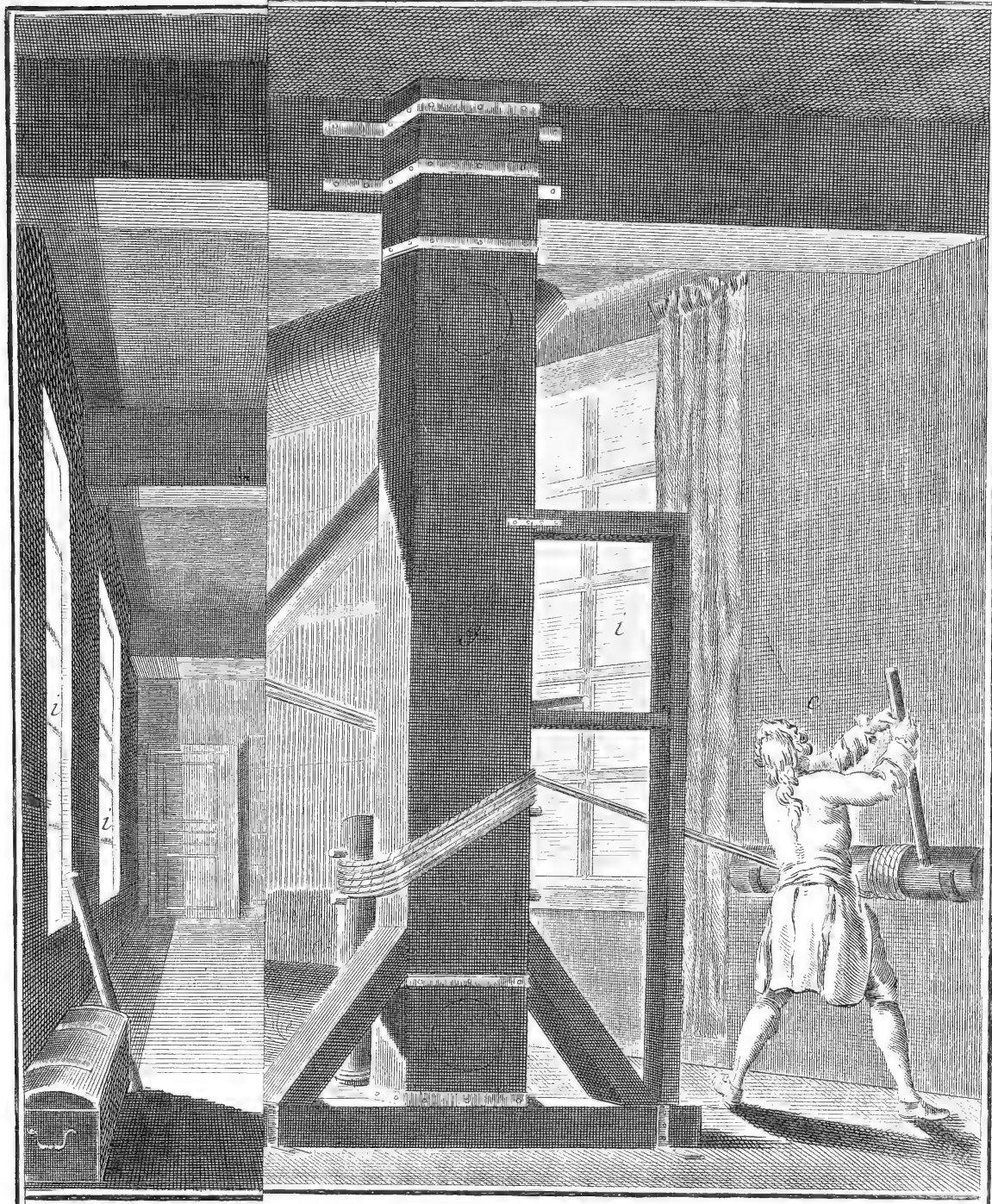
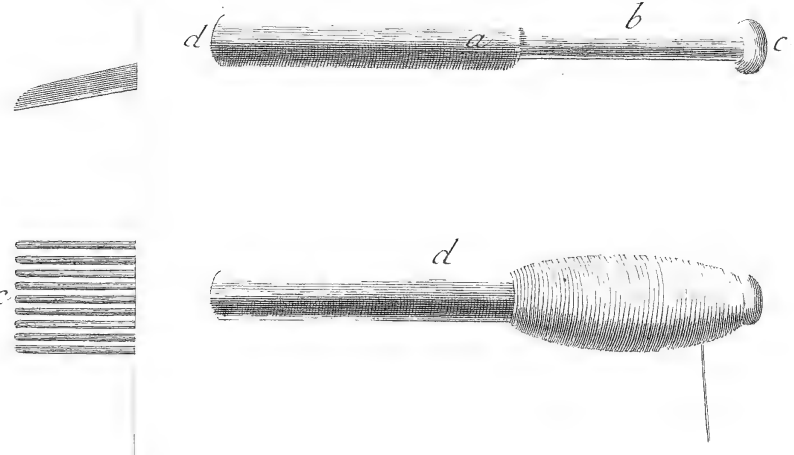


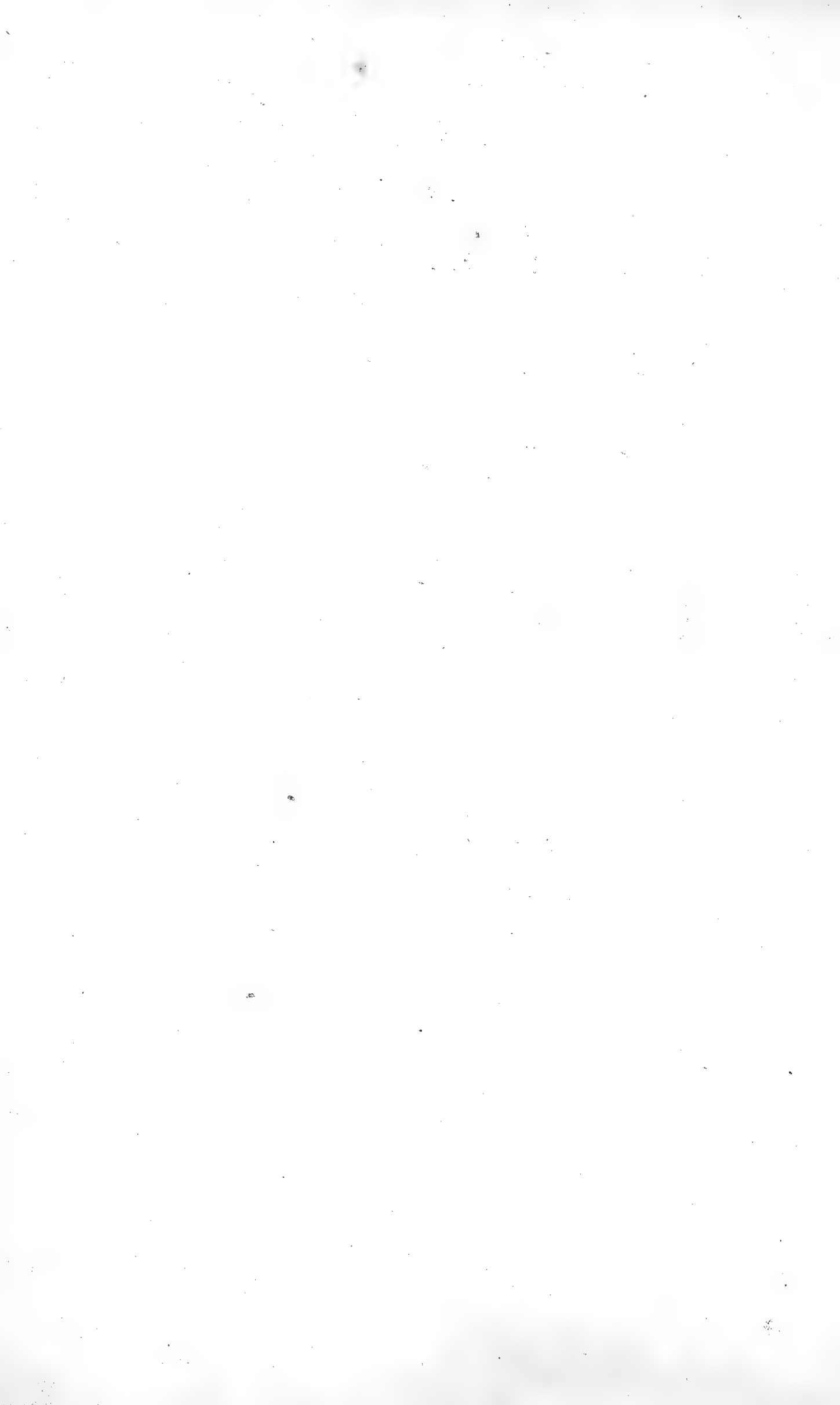
Fig 4



Radel Del.

Benard Etc.

Outils.



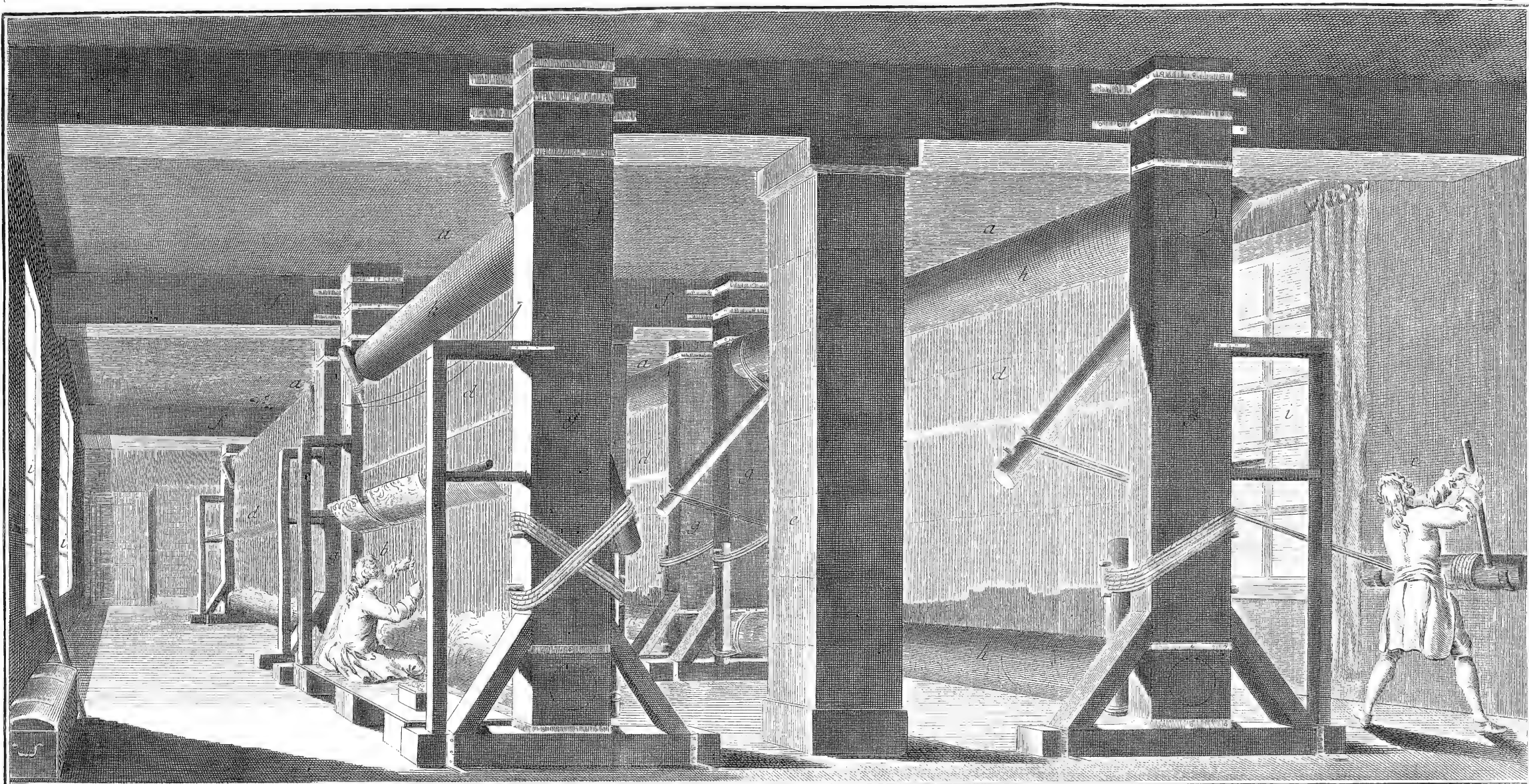


Fig. 1.



Fig. 2.

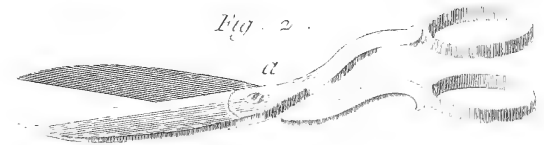


Fig. 4.

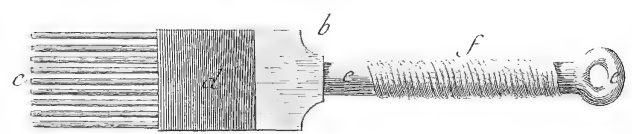
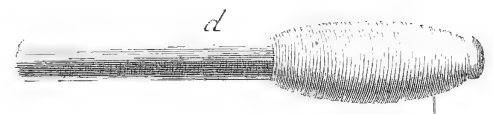
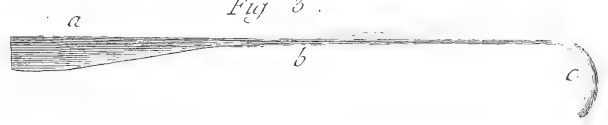
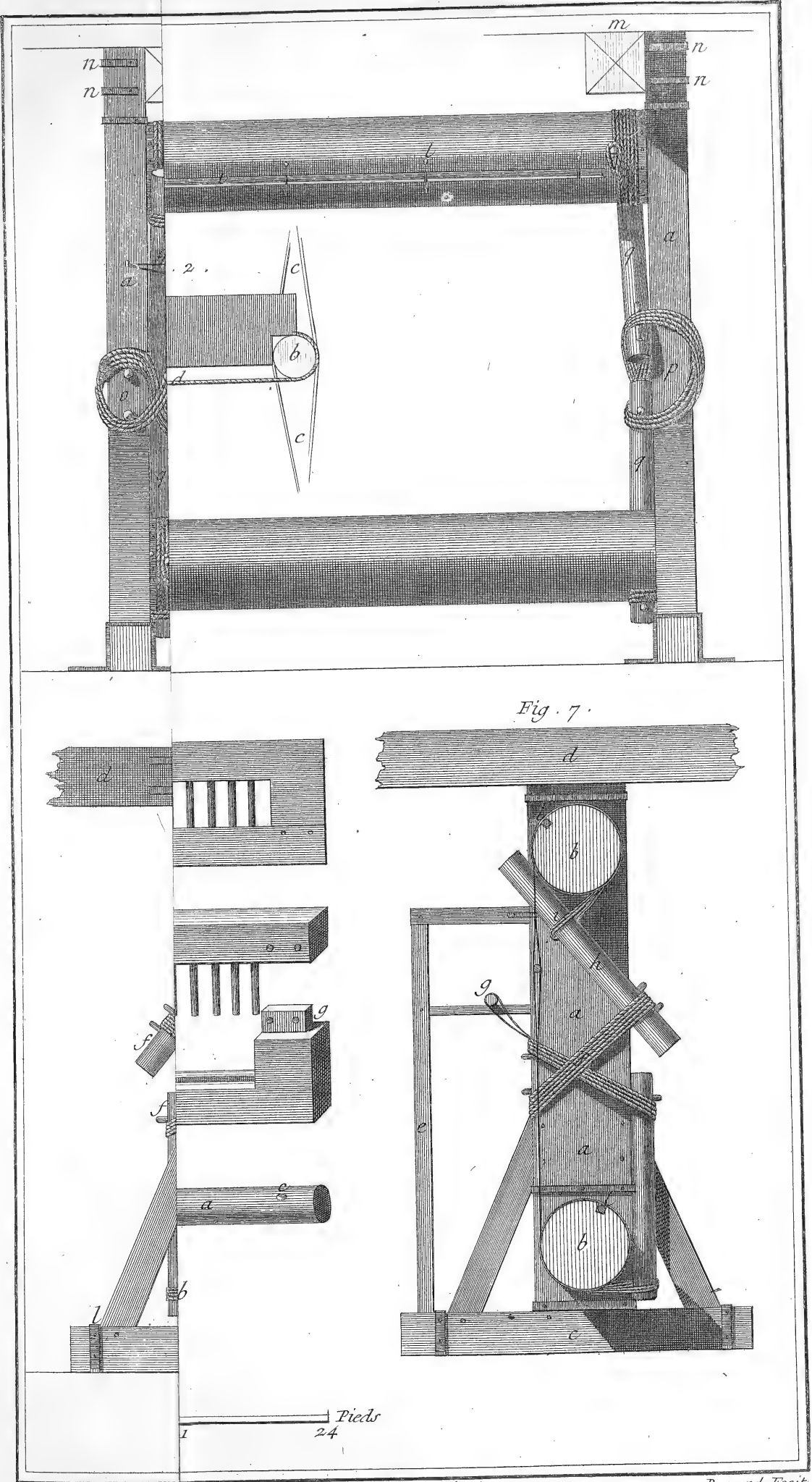


Fig. 3.



Tapis de Turquie, Atelier, metiers montés et outils.

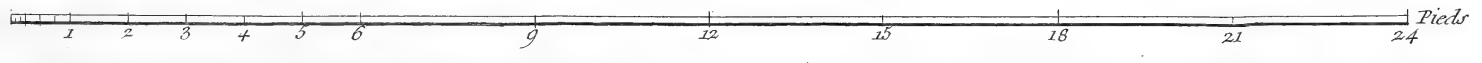
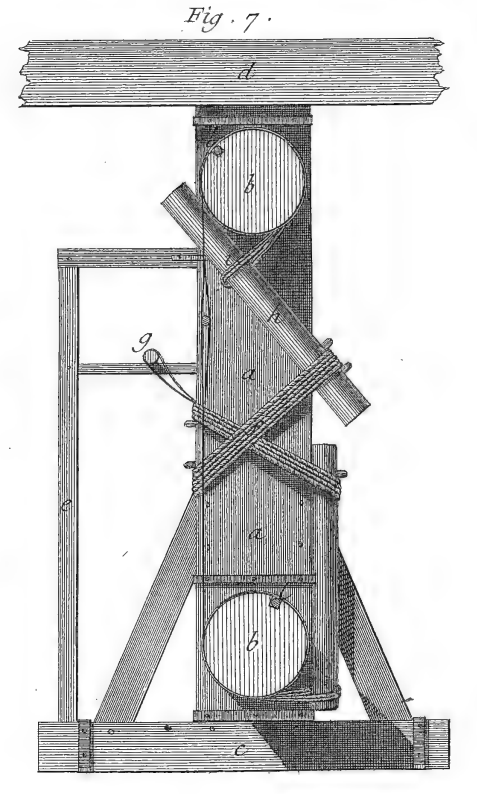
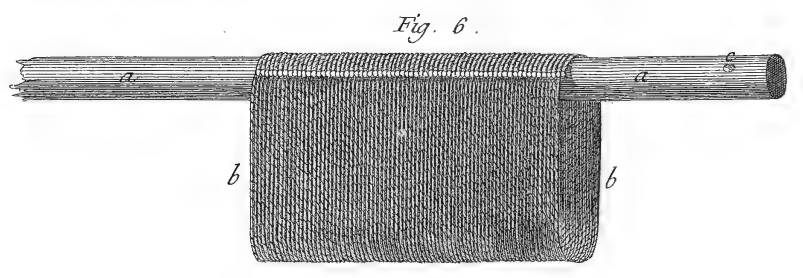
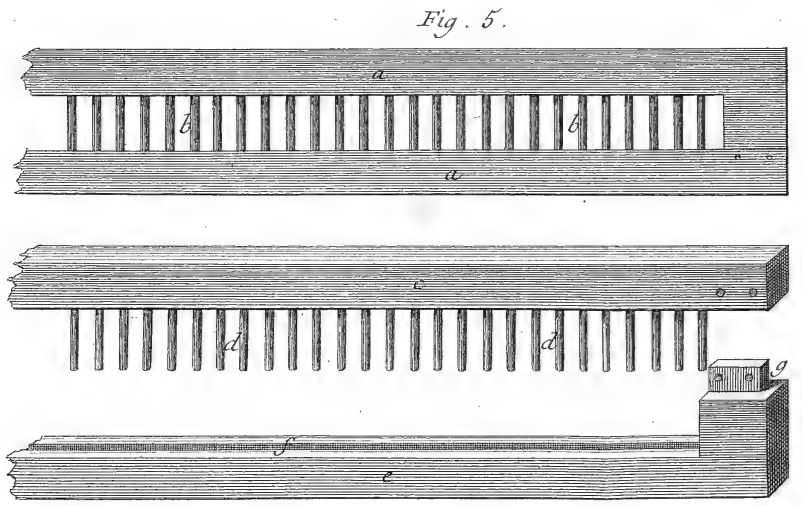
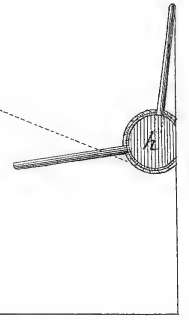
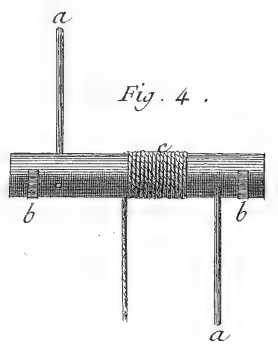
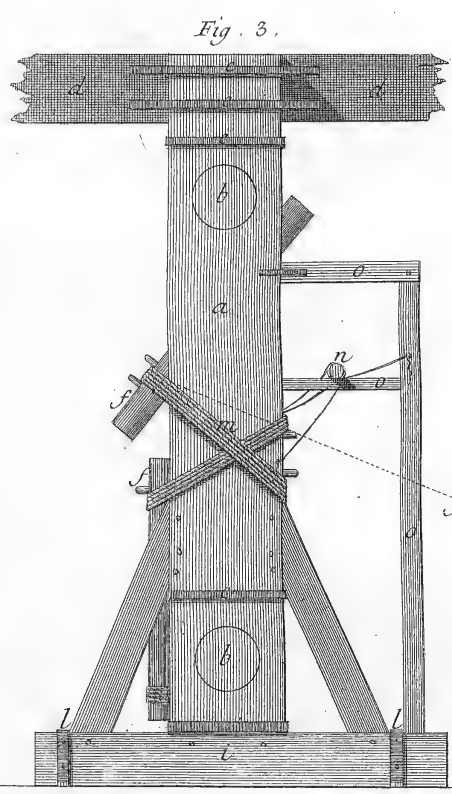
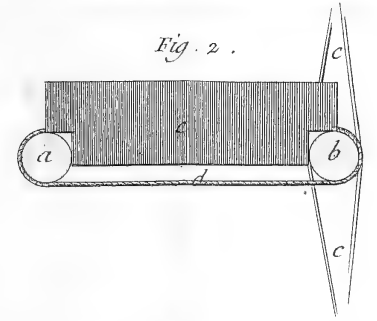
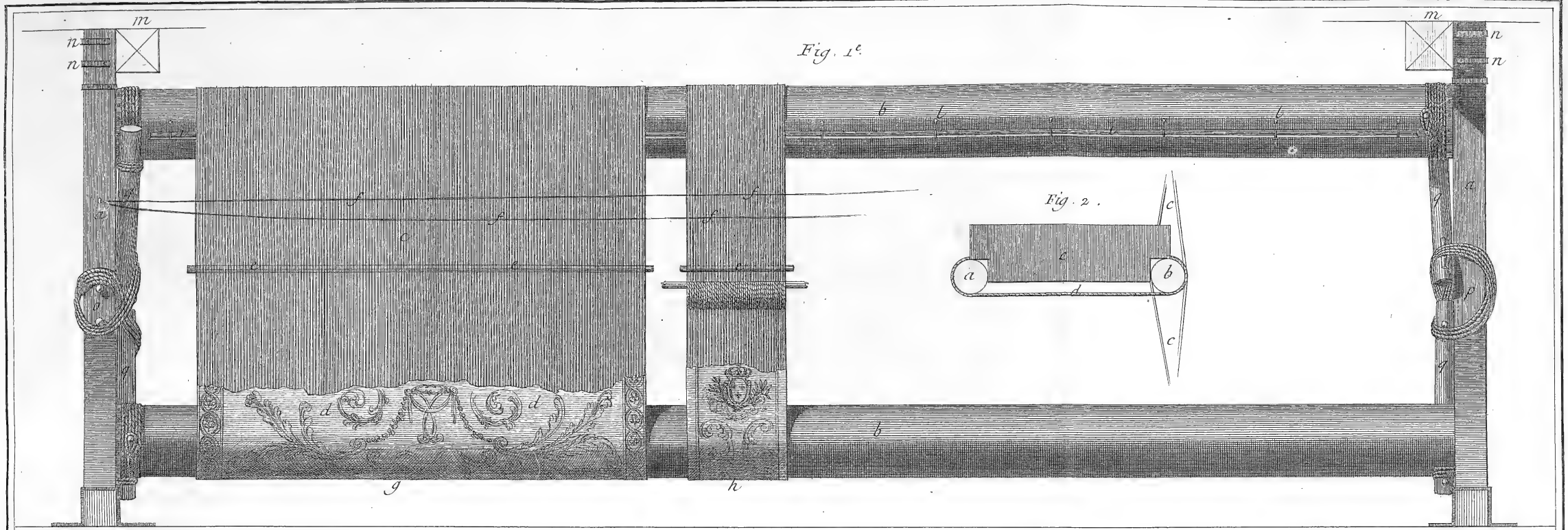
2261 / 2262



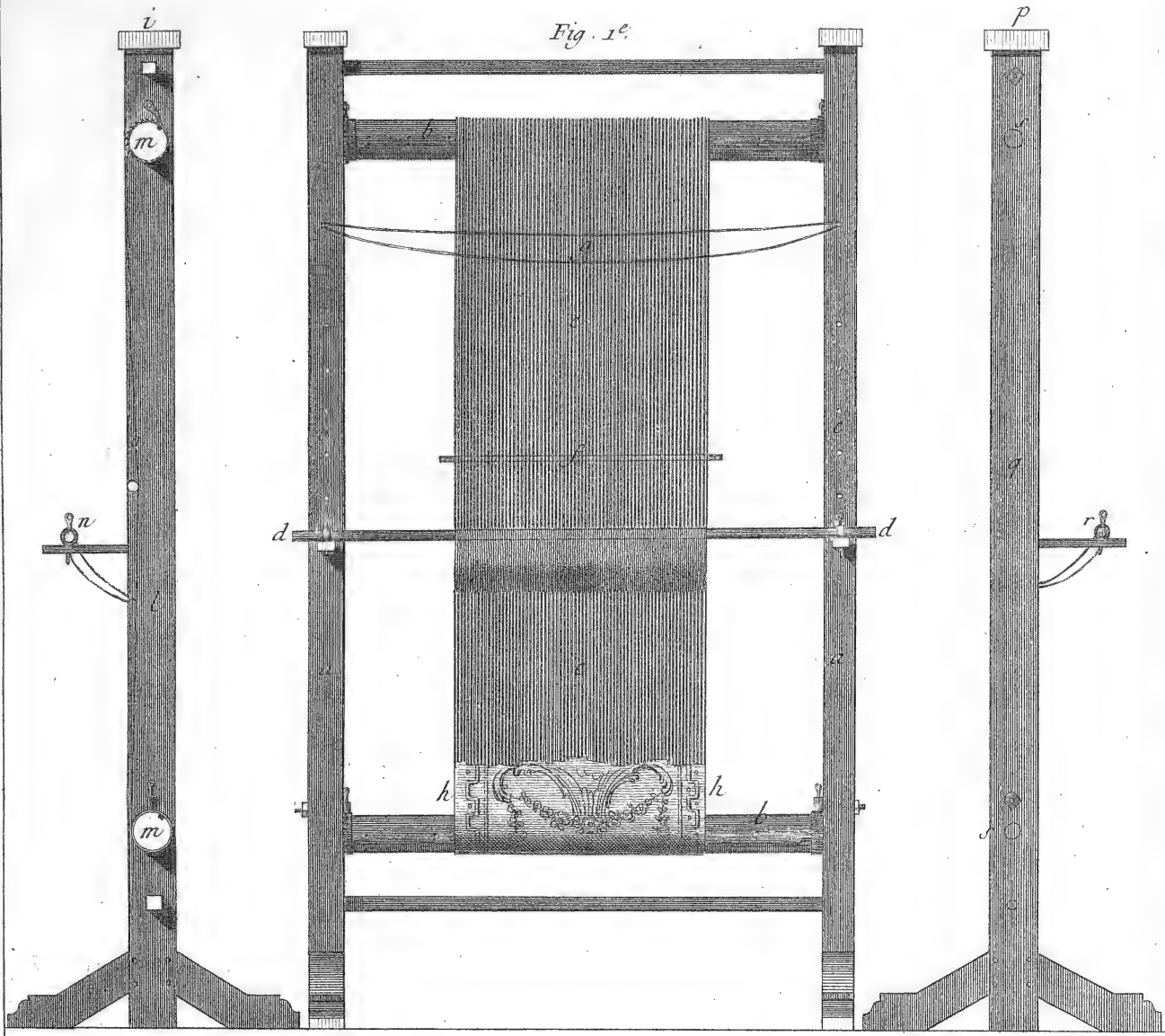
Radel Del.

Benard Fecit.

du Metier à faire les Tapis de Pied



Tapis de Turquie, Élévation Géométrale et Latérale, Coupe et Développemens du Metier à faire les Tapis de Pied



Echelle des premieres Figures.

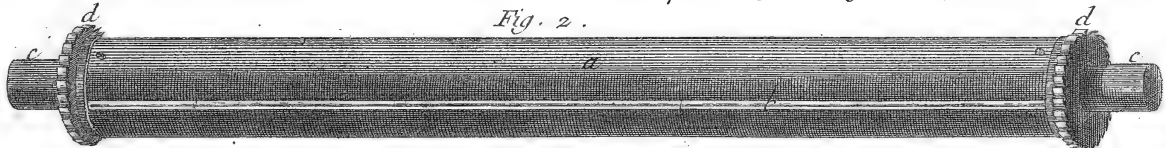
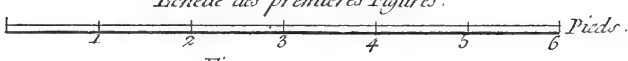


Fig. 3.

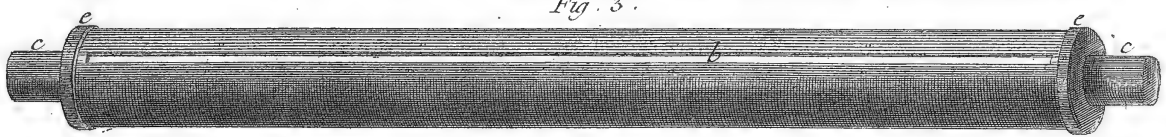


Fig. 5.



Fig. 7.

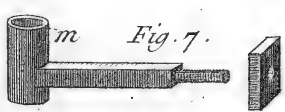
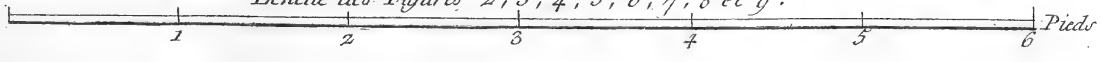


Fig. 8.



Fig. 9.

Echelle des Figures 2, 3, 4, 5, 6, 7, 8 et 9.



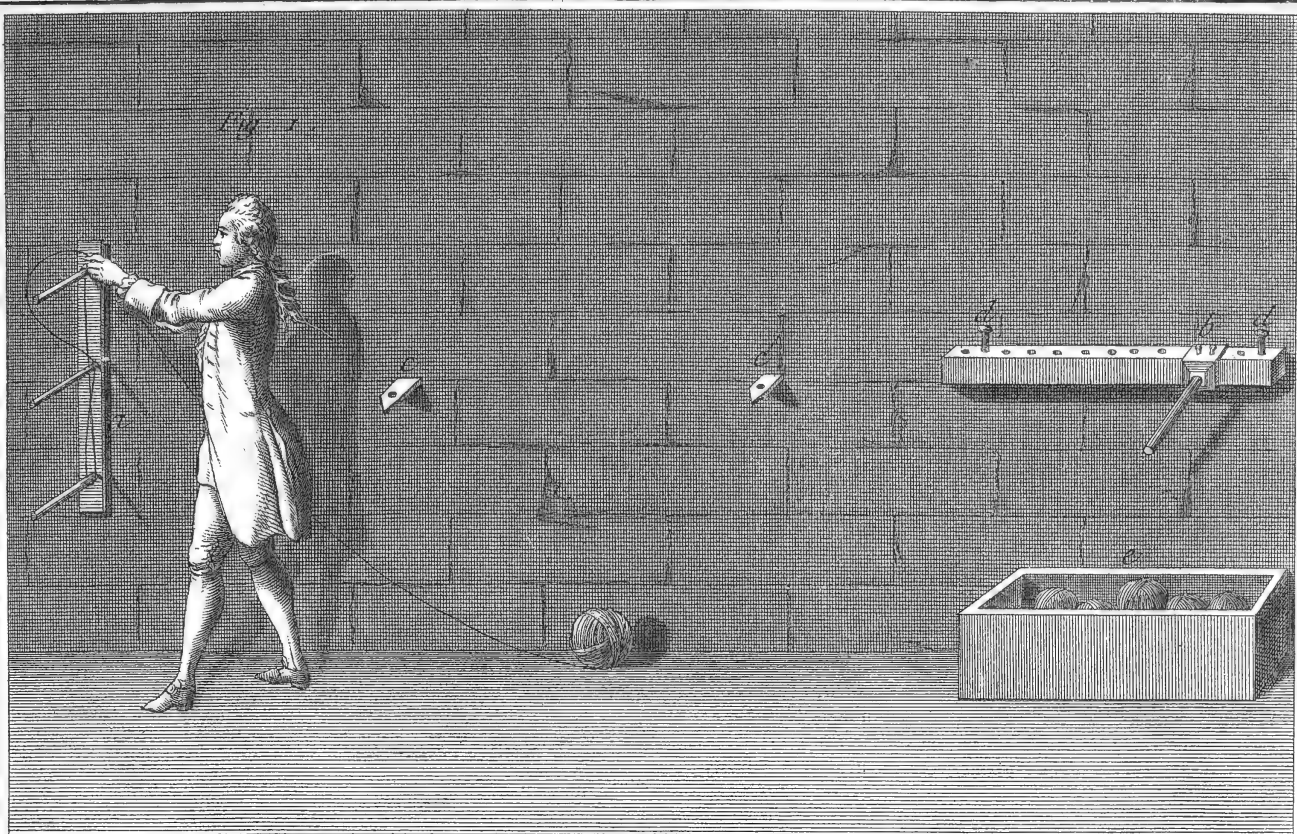


Fig. 2 .

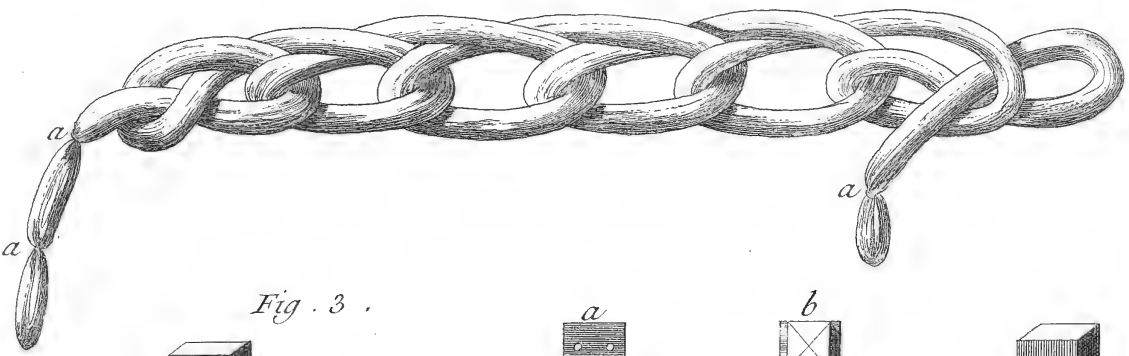


Fig. 3 .

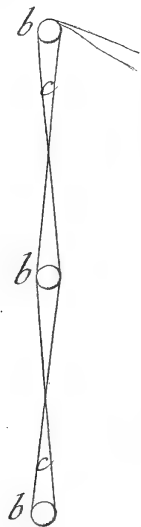
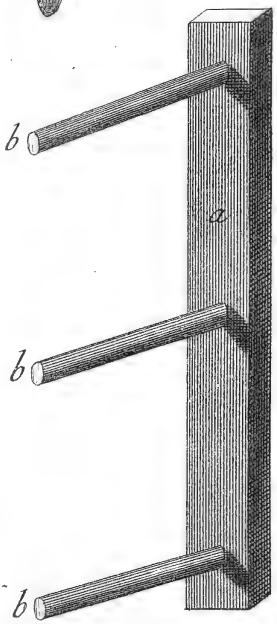


Fig. 4 .

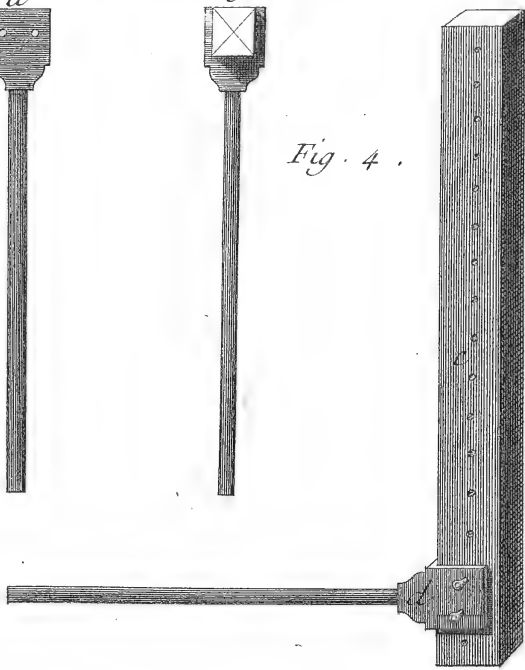


Fig. 1.

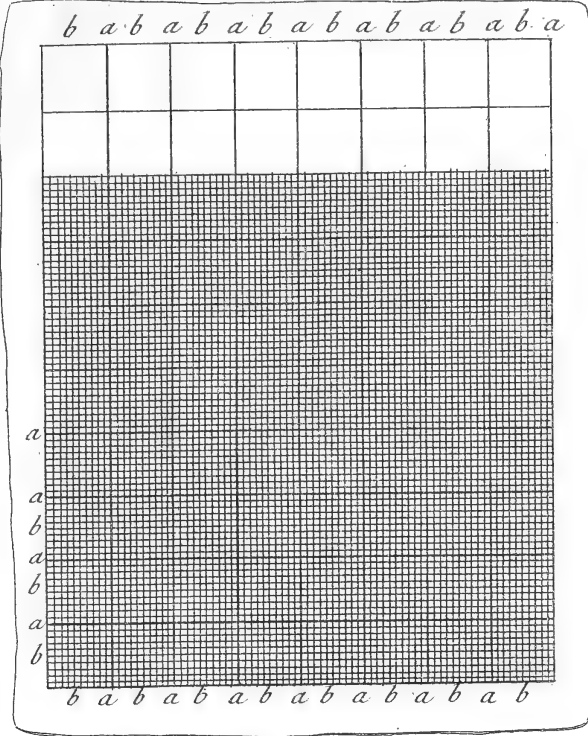


Fig. 2.

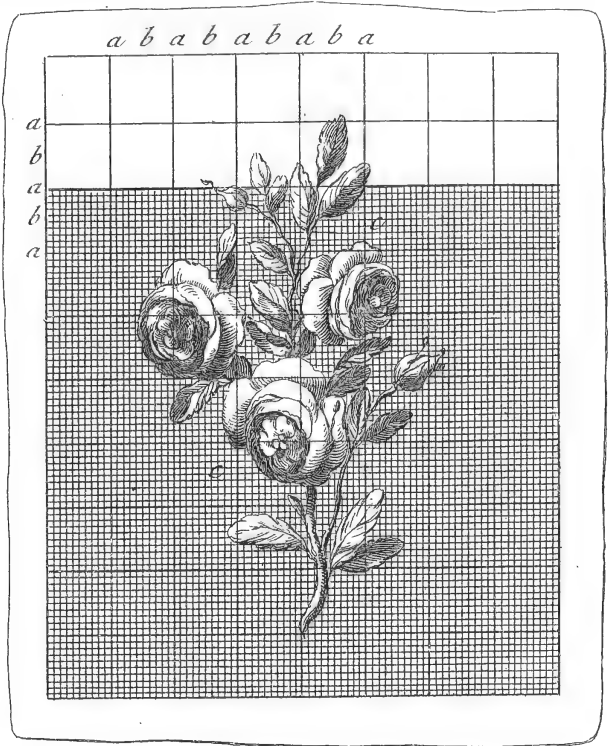


Fig. 4.

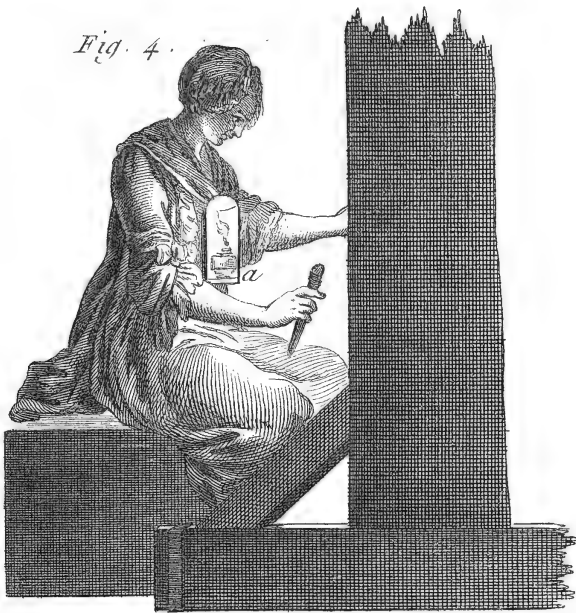


Fig. 3.

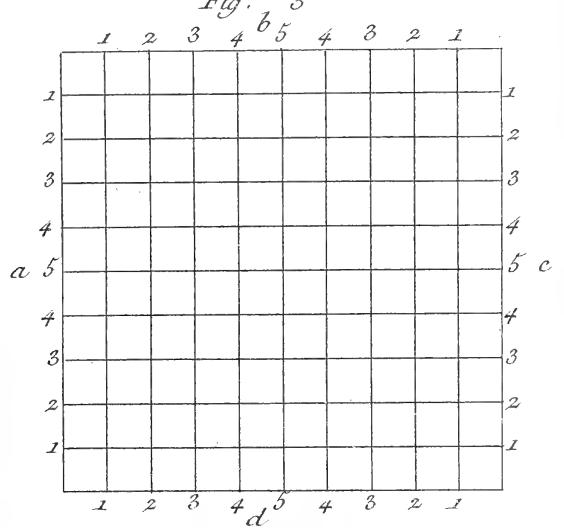
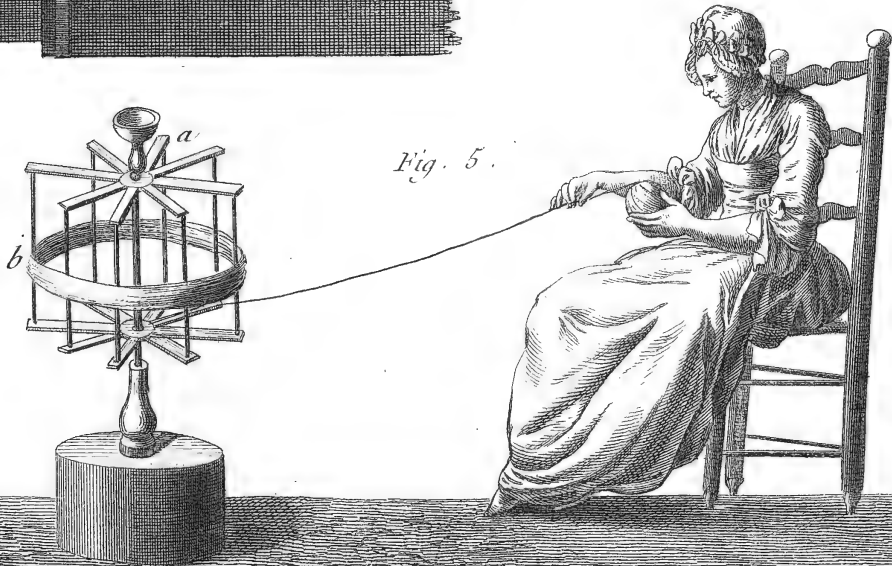
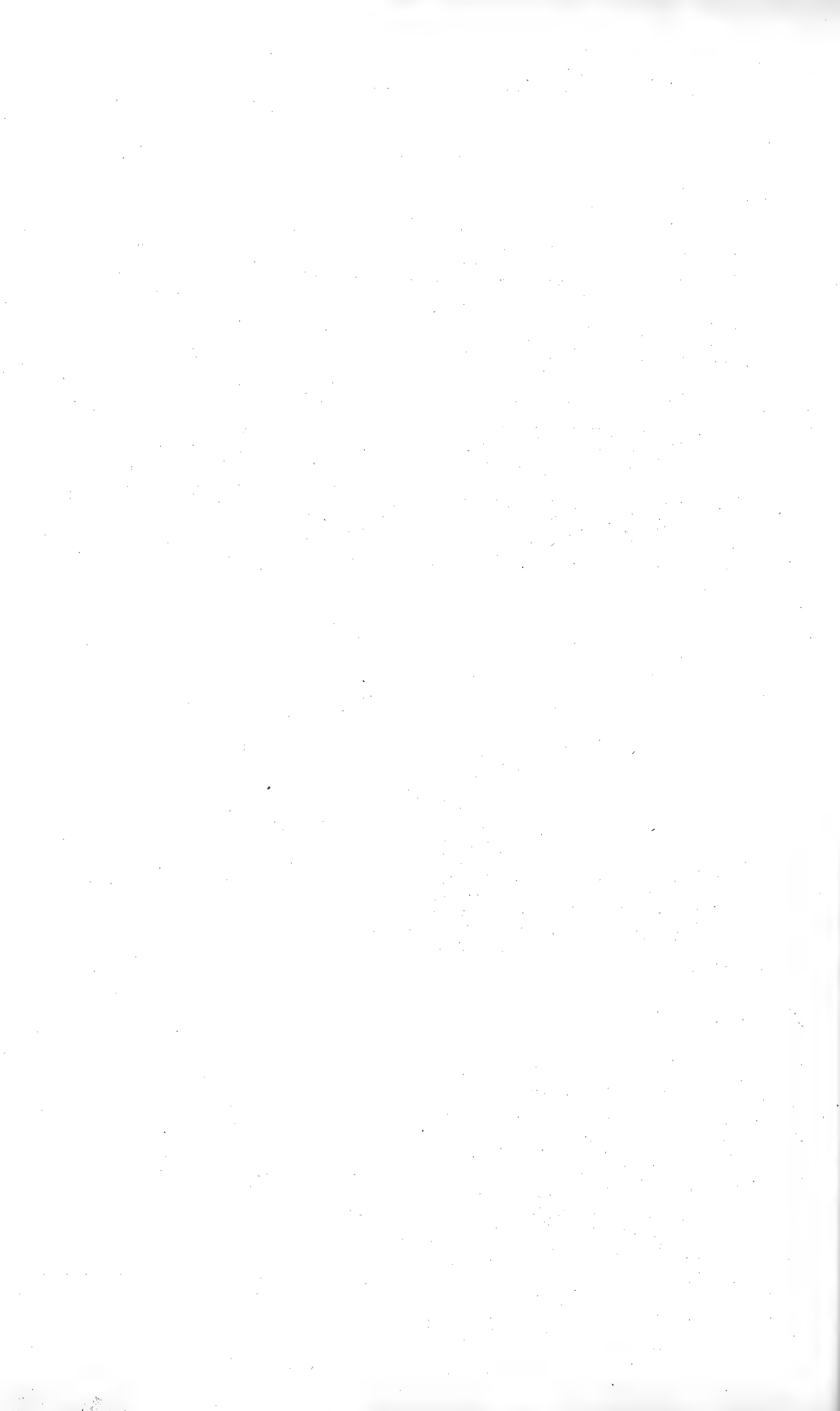
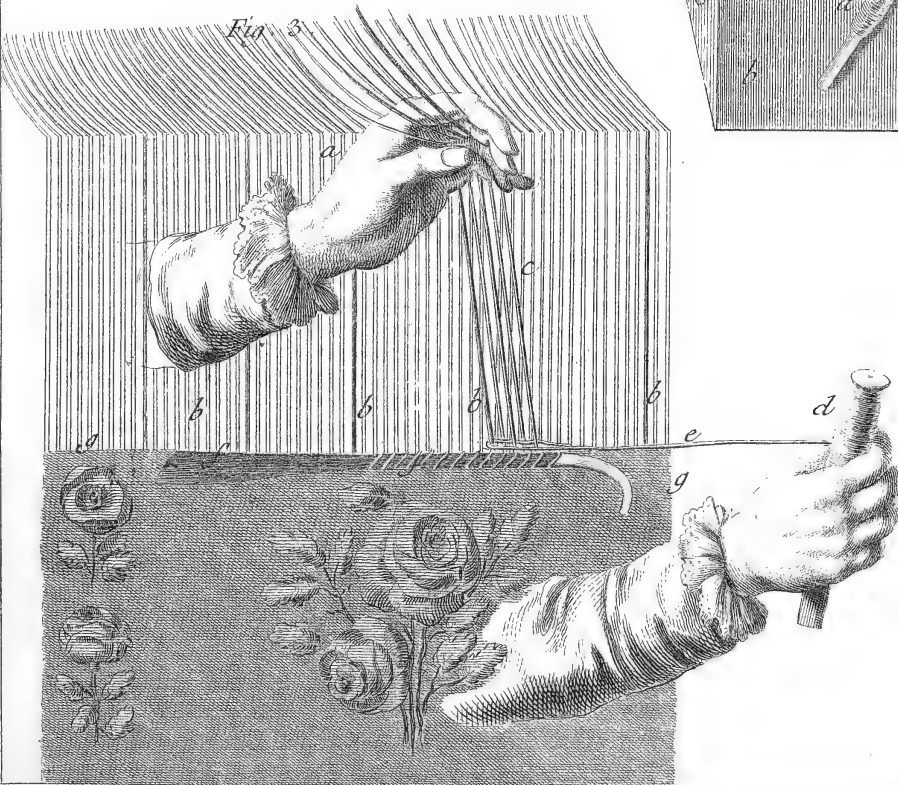
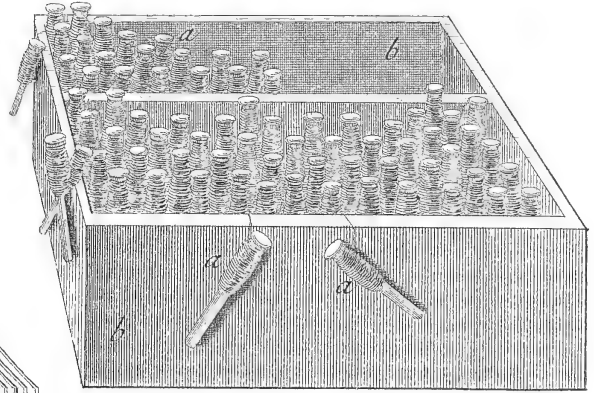
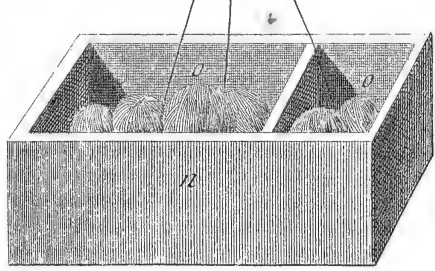
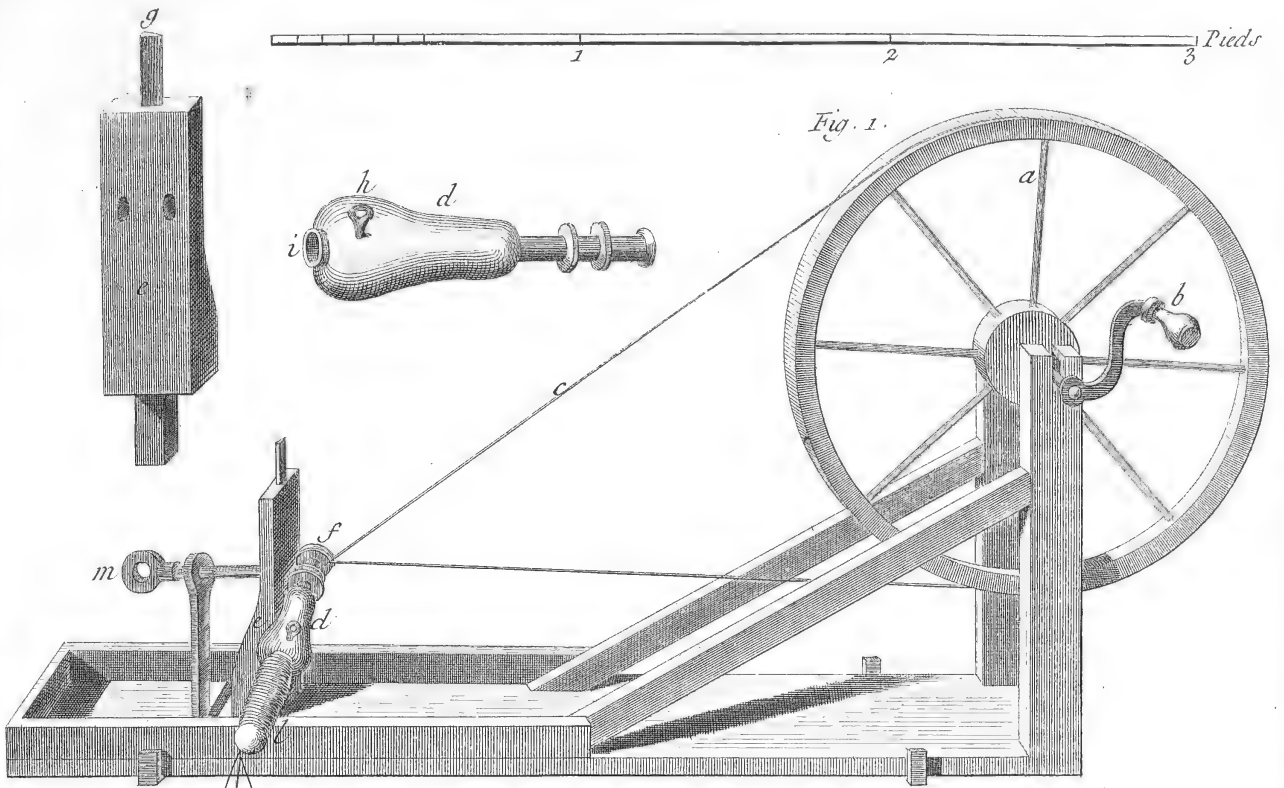


Fig. 5.





2706



Radel Del.

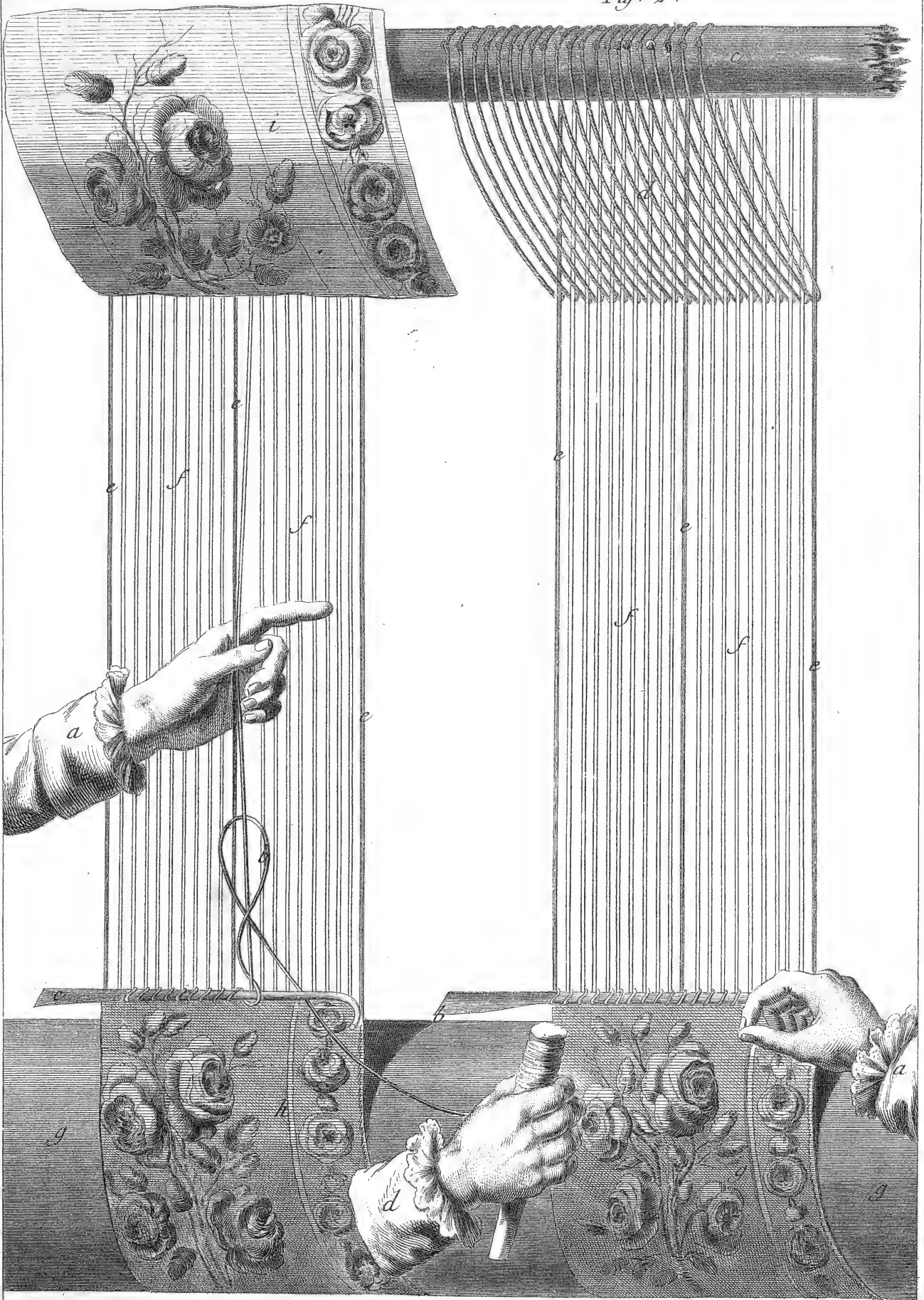
Benard Fecit.

Tapis de Turquie, Rouet, Boîte aux Laines et Service des Lisses.



Fig. 1.

Fig. 2.



Radel del.

Benard fecit.

Tapis de Turquie, l'Enlacement des fils pour faire le nœud et maniere de tirer le Tranche fil pour couper les points et former le Velouté?

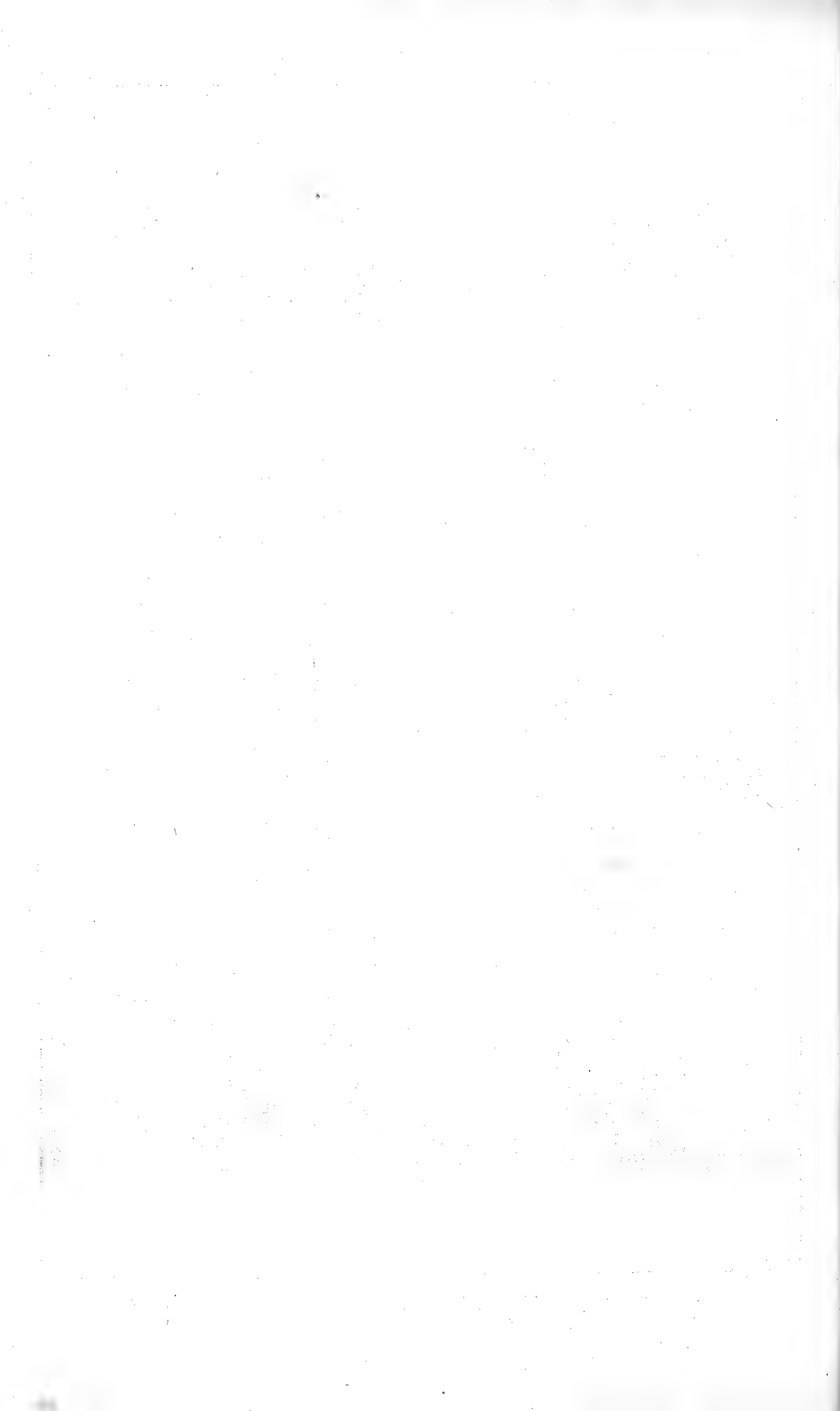


Fig. 1.

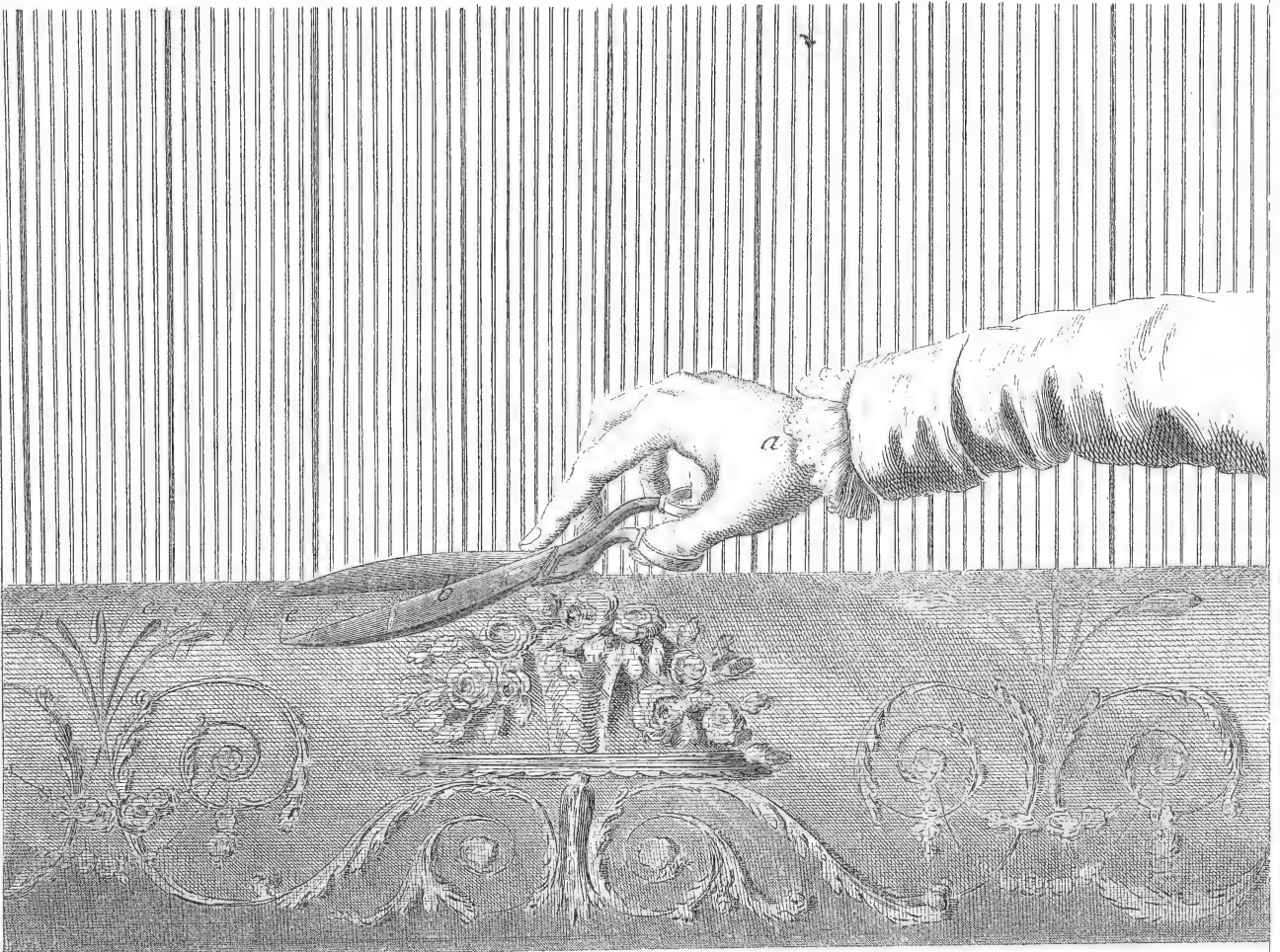
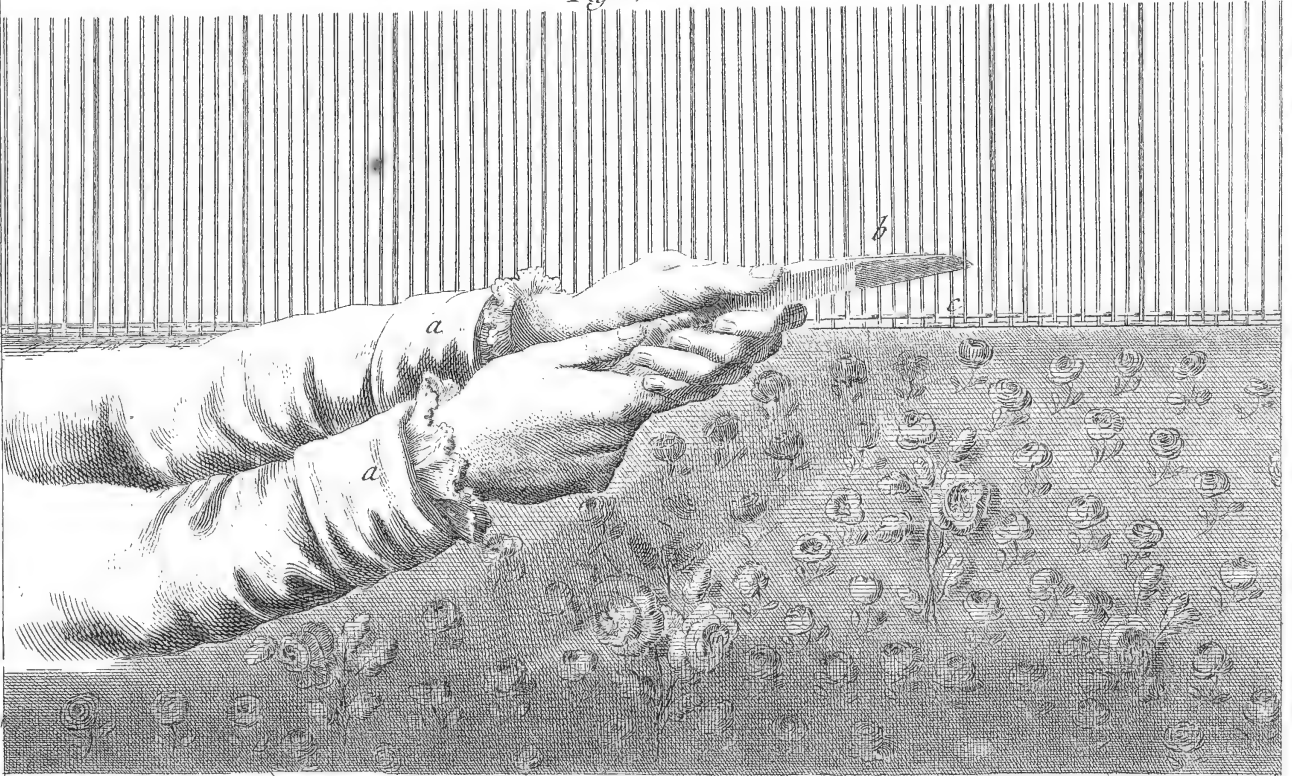


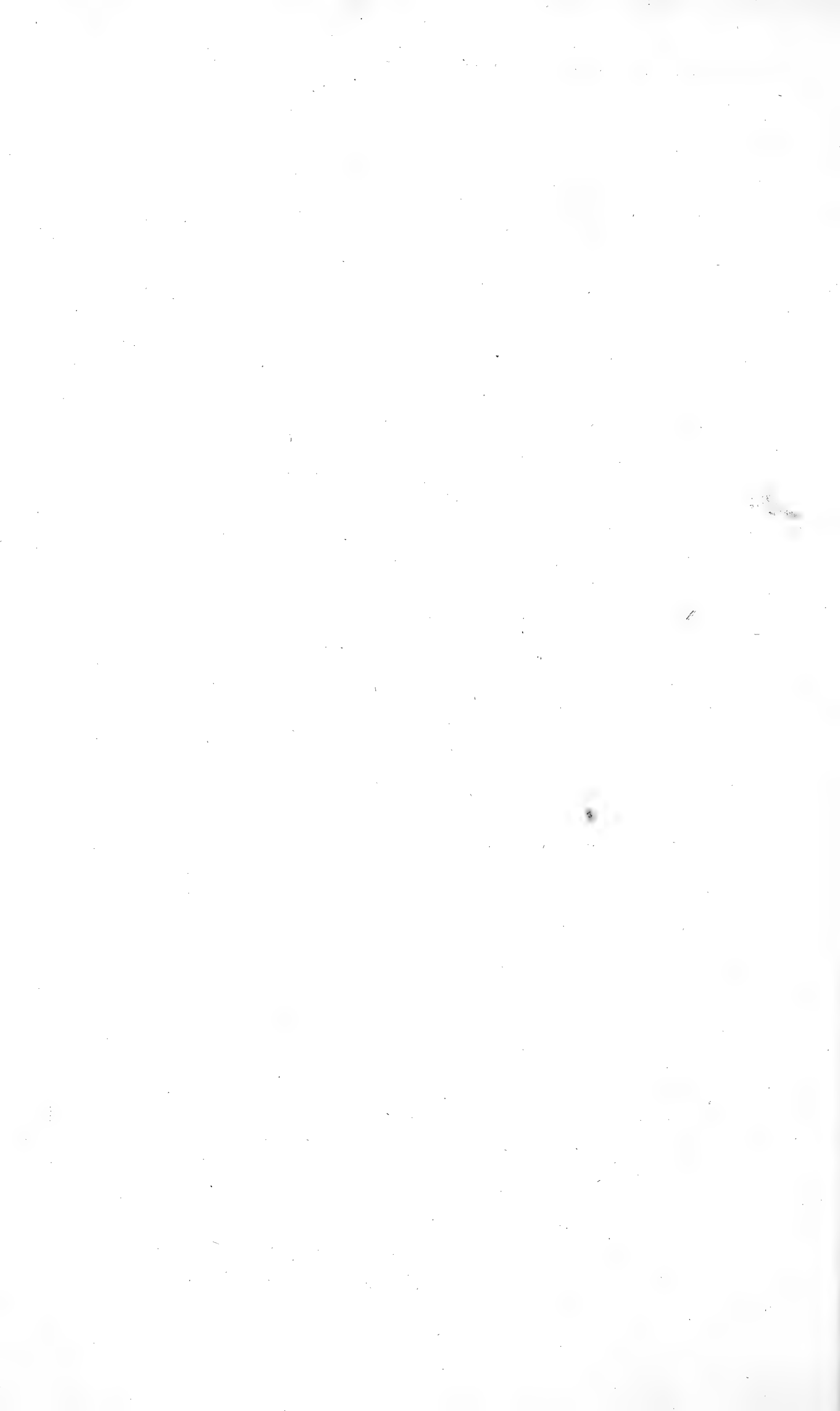
Fig. 2.



Radel Del.

Benard Fecit

Tapis de Turquie ,
Service des Ciseaux courbes, et Service du Peigne .



TAPISSIER,

CONTENANT DIX-HUIT PLANCHES, à cause de quatre doubles.

PLANCHE I^{ere}.

CETTE Planche premiere représente l'intérieur d'une boutique & différens ouvrages.

a, a, a, a, a, a, meubles de toutes les especes. *b, b, b*, tapissierie ployée. *c, c, c*, matelas roulés. *d, d, d*, plusieurs formes de miroirs ou glaces pour la garniture des appartemens. *e, e, e*, commode & espece d'armoire à grands tiroirs. *f, f, f*, bois de chaise sans garniture. *g*, escalier montant au magasin. *h*, porte du magasin. *i*, porte-faix chargé de matelas fortant du magasin. *l, l, l*, plusieurs ouvrières tapissieres cousant sur une table des lés d'étoffes pour tenture & rideaux. *m*, maître tapissier examinant un fautueil.

PLANCHE II.

Points de couture.

- Fig. 1.* Point arriere qui s'emploie pour les coutils. *a*, étoffe. *b*, figure du passage du fil pour coudre l'étoffe. *c*, aiguille.
2. Surjet. *a*, étoffe. *b*, extrémité, autrement ourlet de l'étoffe ployé pour soutenir le point de couture. *c*, passage du fil qui forme le surjet. *d*, aiguille.
3. Point de devant arriere; on l'emploie dans les toiles peintes & autres. *a*, étoffe. *b*, passage du fil qui forme ce point. *c*, aiguille.
4. Point de devant employé ordinairement pour les satins & toutes les étoffes sujettes à s'érailler. *a*, étoffe. *b*, passage du fil qui forme ce point. *c*, aiguille.
5. Point de couture rabattu. *a*, étoffe. *b*, passage du fil qui forme ce point. *c*, aiguille.
6. Point que l'on nomme *rentrairure*. *a*, étoffe. *b*, passage du fil qui forme ce point. *c*, aiguille.

PLANCHE III.

Point de couture.

- Fig. 1.* Point en-dessus. *a*, étoffe. *b*, passage du fil qui forme ce point. *c*, aiguille.
2. Point lacé qui s'emploie pour les tapis de pié, ainsi que pour les étoffes très-épaisses. *a*, étoffe. *b*, fil qui forme le point lacé, ne prenant que la demi-épaisseur de l'étoffe pour serrer les deux lisières ensemble. *c*, aiguille.
3. Point servant au border à une fois. *a*, étoffe. *b*, point qui comprend le dessus & dessous du ruban qui borde l'étoffe. *c*, aiguille. *d*, ruban qui sert à border.
4. Point feuilleté. *a*, étoffe. *b*, fil formant le point de côté ou feuilleté. *c*, partie de doublure rabattue avec l'étoffe sur les bords & retenue par le point feuilleté.
5. Façon de nervures. *aa*, l'étoffe du carreau. *b*, bande d'étoffe qui enveloppe la ficelle. *c*, ficelle. *d*, fil formant le point de la nervure & cousant ensemble les deux joints de l'étoffe du carreau, le restant qui débord de l'enveloppe de la ficelle, sert de nervure. *e*, bord de l'étoffe du carreau qui ne laisse déborder que la ficelle enveloppée d'étoffe servant de nervure.

PLANCHE IV.

- Fig. 1.* Point que l'on nomme *glacis*, qui sert à attacher les doublures aux étoffes. *a*, étoffe roulée posée sur la doublure. *b*, doublure. *cc*, point que l'on nomme *glacis*.
2. Tenaille à sangler; elle sert ordinairement à serrer avec ses dents les sangles qui servent de fond à tous les meubles & bander lesdites sangles, afin de la broqueter. *a*, dents de la tenaille. *b*, anneau de fer qui sert à serrer les branches de la tenaille.

3. Tourne-vis en fer. *a*, trou pour passer la tête des vis dans la platine. *b*, manche du tourne-vis.
4. Marteau du tapissier. *a*, partie plate du marteau pour donner le coup. *b*, partie opposée à la précédente & échancrée pour arracher les clous. *c*, manche en bois.
5. Autre tourne-vis en fer pour les vis à tête ronde & échancrée de chaque côté. *a*, partie du tourne-vis pour placer dans les échancrures de la tête de la vis. *b*, poignée du tourne-vis.
6. Grande clé à vis. *aa*, trous dans lesquels se place la tête des vis. *b*, branche courbée de deux sens pour lui donner plus de force dans son battage.
7. Repoussoir servant à enfoncer le clou doré dans l'angle enfoncé, afin que le marteau ne gâte point la dorure. *a*, tête du repoussoir pour recevoir le coup du marteau. *b*, extrémité concave du repoussoir pour envelopper la tête du clou doré & l'enfoncer.
8. Clou doré servant à attacher l'étoffe sur les meubles.
9. Poinçon pour faire le trou à placer le clou doré. *a*, tête du poinçon. *b*, pointe du poinçon.
10. Petit clou de fer que l'on nomme *broquette*, qui sert à tendre les tapissieries & toutes les étoffes en général.
11. Clou d'épingle en cuivre, servant à broqueter les étoffes de soie pour la tenture.

PLANCHE V.

Des lits.

- Fig. 1.* Lit à la polonoise. *a*, plumet de plume d'autruche. *b*, baldaquin. *cc*, pente festonnée tenant au baldaquin & prenant la courbe des S de fer qui sortent des colonnes du lit pour soutenir ledit baldaquin. *dd*, rideaux du lit tenant auxdites colonnes. *e*, colonne de lit garnie d'étoffe. *f*, petite pente intérieure du baldaquin. *g*, traversin. *h*, dossier. *i*, courtpointe. *l*, agraffe en étoffe avec rosette & gland pour retenir les rideaux. *m*, pente du lit.
2. Lit à la turque. *a*, plumet de plume d'autruche. *b*, baldaquin couronné, guirlandé, doré. *c*, pente du baldaquin. *d*, petite pente intérieure du baldaquin. *f*, grand dossier appuyé contre le mur. *gg*, tête & pié du lit contournés en volute. *h*, courtpointe. *i*, traversin. *l*, roulette pour écarter facilement le lit du mur. *m*, agraffe d'étoffe en rosette garnie de milleret, pour tenir les rideaux.
3. Lit en niche ou alcove. *a*, encadrement de l'alcove. *b*, pente extérieure du ciel. *c*, ciel du lit. *d*, petite pente intérieure du ciel. *ee*, garniture intérieure de face de l'alcove. *f*, dossier. *g*, traversin. *h*, courtpointe. *i*, pente de la courtpointe.
4. Roulette du bois de lit. *aa*, bandes du bois de lit; sur lesquelles est vissé le bâti de la roulette. *b*, bâti de fer de la roulette. *c*, œil de cuivre dans lequel tourne le pivot de la roulette. *d*, pivot de la roulette. *e*, boulon de fer qui enfle la roulette dans son pivot. *f*, roulette de bois. *Voyez* son service, *fig. 2.* de cette Planche, à la lettre *l*.
5. Vase en carton cousu que l'on garnit par-dessus d'étoffe & de milleret que l'on met sur le baldaquin avec un plumet, ce qui sert à le couronner.
6. Petit tabouret de pié.

PLANCHE VI.

- Fig. 1.* Lit à colonne. *a*, plumet. *b*, pente de l'impériale. *c*, petite pente intérieure de l'impériale. *d*, ciel de l'impériale. *e*, rideaux. *f*, fond de garniture du dossier. *g*, colonne garnie d'étoffe qui soutient l'impériale. *h*, dossier. *i*, agraffe d'étoffe qui

retient les rideaux. *l*, traversin. *m*, courtepointe. *n*, pente sans bois qui s'agraffe à la courtepointe & aux colonnes.

2. Lit à duchesse. *a*, plumet. *b*, pente extérieure de l'impériale. *c*, pente intérieure de l'impériale. *d*, ciel de l'impériale. *e*, garniture derrière le dossier. *ff*, rideaux. *gg*, agraffes en étoffe du rideau. *h*, dossier. *i*, chevet. *l*, courtepointe. *m*, pié doré du lit. *n*, pente de la courtepointe.
3. Lit à la romaine. *a*, plumet. *b*, baldaquin. *c*, pente du baldaquin garnie de frange & de glands. *d*, rideaux retroussés sur les courbes de fer portant le baldaquin. *ee*, agraffes en étoffe avec des glands pour retrousser les rideaux. *f*, dossier. *g*, chevet. *h*, courtepointe. *i*, pente de la courtepointe.
4. Satin colé derrière un papier dessiné & découpé.
5. Satin découpé suivant le dessin & appliqué sur la serge dont un côté est bordé de milanoise.
6. Papier dessiné & piqué sur le contour pour poüner sur la serge, & autre étoffe pour tracer & coudre sur les traits des rubans de couleur.
7. Pièce d'étoffe sur laquelle sont cousus des rubans suivant la figure précédente.

P L A N C H E V I I.

- Fig. 1.* Lit à double tombeau. *a*, plumet. *b*, petit vase de bois garni d'étoffe. *c*, baldaquin. *d*, pente du baldaquin. *ee*, pente bordant les courbes formant le double tombeau. *ff*, rideaux retroussés. *g*, dossier. *h*, traversin. *i*, courtepointe portant sa pente.
2. Lit à tombeau simple. *a*, partie de ciel formant le tombeau. *b*, petit vase de bois garni d'étoffe. *c*, pente faisant le tour du tombeau. *d*, rideau retroussé. *e*, dossier. *f*, chevet. *h*, courtepointe.
 3. Lit de camp à l'angloise, ou hamac servant pour le voyage. *a*, traversin du haut se pliant en deux étant assurée par un crochet; cette traversin sert à contenir le lit. *b*, montant avec broche de fer pour retenir la traversin. *c*, autre montant soutenant la noix creusée pour recevoir le premier. *d*, étai assemblé en tournant dans la noix. *e*, grand crochet de fer allant d'un étai à l'autre pour les contenir. *f*, piquet de fer pour arrêter en terre tout l'assemblage. *g*, corde passée sur la noix & sur le premier montant, laquelle corde porte le hamac. *h*, hamac, espèce de matelas mince & piqué, composé d'étoffe très-chaude. *i*, agraffes qui servent à fermer le hamac, quand on est couché, pour avoir plus chaud. *l*, rideau ou petite tente qui enveloppe toute la machine. *m*, pente qui couronne la petite tente. *n*, petit vase de bois garni d'étoffe.

Cette machine se plie à la longueur de trois piés & se met dans une valise.

4. Paravent à cinq feuilles. *a*, étoffe. *b*, couplets qui servent à plier les feuilles l'une sur l'autre. *c*, clou doré.
5. Ecran. *a*, pièce d'étoffe. *b*, bâti de l'écran. *c*, clou doré. *d*, gland dans lequel il y a un plomb qui sert de poignée.
6. Façon de porte battante. *a*, toile verte. *b*, châffis de bois. *c*, entre-deux de la toile verte où se met la garniture en paille. *d*, paille servant de garniture. *e*, bourlet pour empêcher l'air de passer par le joint de la porte. *f*, piquure.
7. Quarrelet servant aux tapissiers pour piquer & soutenir le bourlet du meuble, ainsi que la piquure de porte battante.

P L A N C H E V I I I.

- Fig. 1.* Façon de fauteuil. *a*, bois de fauteuil. *b*, fangle tendue par la tenaille & broquetée. *c*, service de la tenaille à fangler. *d*, bourlet commencé. *e*, bras du fauteuil commencé. *f*, bras du fauteuil à nud. *g*, tas de crin.
3. Façon du fauteuil. *a*, façon du bourlet. *b*, crin posé sur la fangle & prêt à être couvert. *c*, première couverture du crin qui est en toile. *d*, dossier du fauteuil fini; ce dossier est à cartouche, c'est-à-

dire que la partie du milieu est appliquée. *e*, tas de crin.

P L A N C H E I X.

- Fig. 1.* Façon du fauteuil. *a*, ouvrier occupé à poser le clou doré, ou préparant le trou avec son poinçon. *b*, bras du fauteuil que l'on finit de couvrir. *c*, partie du fauteuil finie.
2. Façon du fauteuil. *a*, ouvrier occupé à guider l'étoffe du siège du fauteuil, à la broqueter de distance en distance pour après la couper juste & poser le clou doré. *b*, partie d'étoffe que l'ouvrier est occupé à poser sur le siège. *c c*, fond du dossier en toile à carreau.
 3. Siège à panneau ou châffis de changement pour les faïsons. *a*, châffis garni prêt à mettre au dossier d'un fauteuil. *b*, feuillure. *c*, table sur laquelle on travaille. *d*, tas de crin. *e*, tréteaux de la table.
 4. Fauteuil à panneau. *a*, dossier prêt à recevoir son châffis. *b*, siège du fauteuil fait. *c*, bras fait. *d*, mortaise du bras prêt à recevoir celui de changement. *e*, feuillure prête à recevoir le châffis de changement.

P L A N C H E X.

- Fig. 1.* Bergère. *a*, dossier. *b*, carreau. *c*, bourlet. *d*, bras. *e*, clou doré.
2. Chaise. *a*, dossier. *b*, siège de la chaise. *c*, clou doré.
 3. Otomane. *a*, dossier. *b*, partie du dossier en retour sur le côté. *c*, carreau. *d*, bourlet. *e*, clou doré.

P L A N C H E X I.

- Fig. 1.* Duchesse à bateau. *a*, dossier en demi-cercle. *b*, bras. *c*, joue. *d*, carreau. *e*, petit dossier du pié de la duchesse à bateau. *f*, bourlet.
2. Duchesse avec encoignure. *a*, dossier. *b*, carreau. *c*, bourlet. *d*, bras de la duchesse séparant les encoignures. *e*, petit carreau des encoignures. *f*, bras des encoignures.

P L A N C H E X I I.

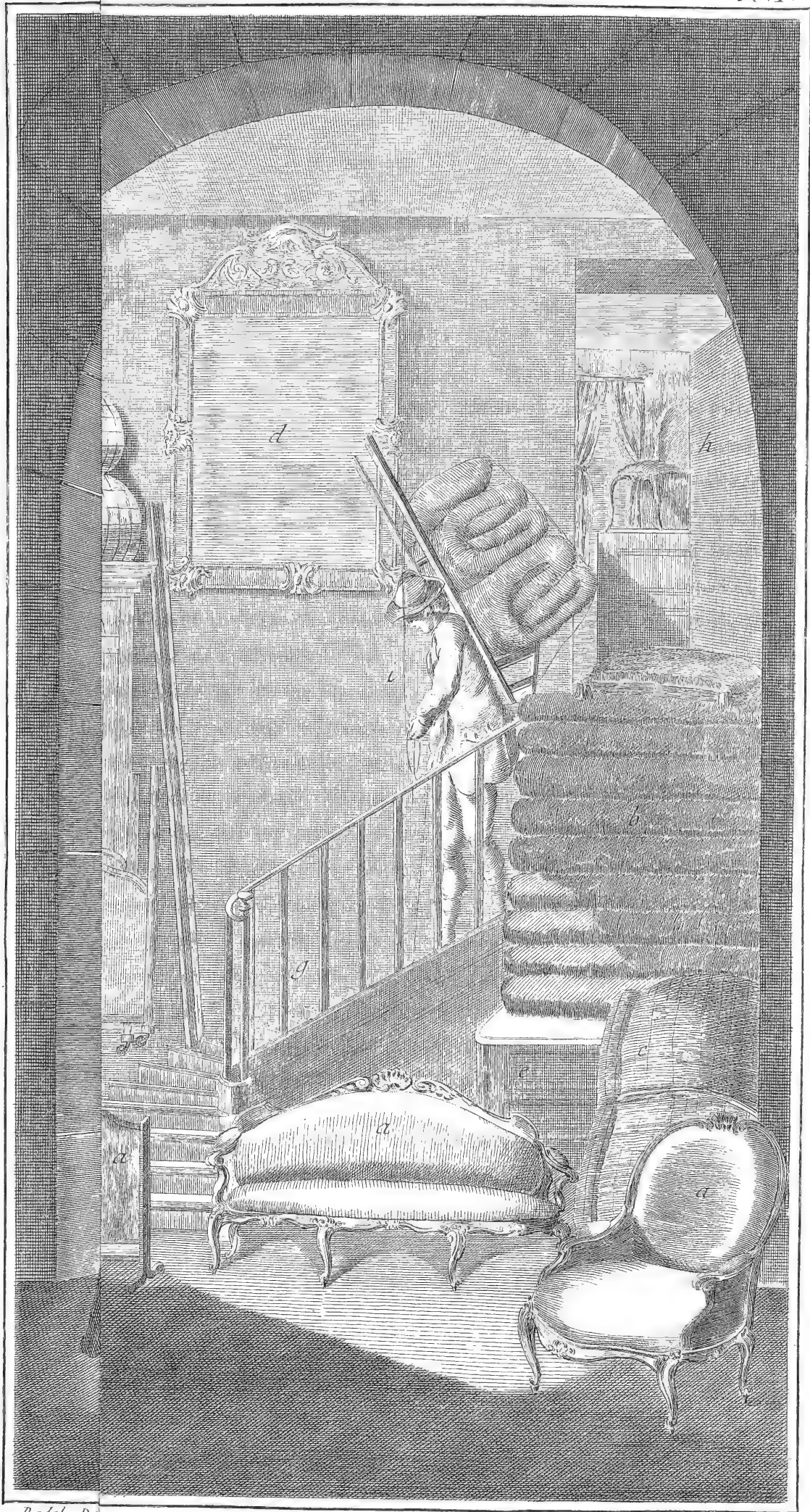
- Fig. 1.* Lit de repos. *a*, dossier. *b*, joue du dossier. *c*, bras. *d*, couffin. *e*, petit matelas ou carreau. *f*, bourlet.
2. Sopha. *a*, dossier. *b*, bras à jour sans garniture. *c*, siège.

P L A N C H E X I I I.

- Fig. 1.* Turquoise. *a a*, dossiers garnis en forme de volute. *b*, petit couffin. *c*, petit matelas. *d*, bourlet.
2. Rideaux de croisée retroussés à l'italienne. *a*, planche chantournée pour cacher le haut du rideau. *b*, retroussi du rideau qui se fait par le moyen des anneaux couffus diagonalement de distance égale, dans lesquels passe un cordon qui étant attaché à l'anneau du bas & guindé dans une poulie qui est posée dans l'angle de la croisée, fait l'effet du premier retroussi. *c*, retroussi d'à-plomb; ce qui se fait en coufant les anneaux d'à-plomb.
 3. Rideau ordinaire qui s'ouvre & se ferme par le moyen des cordons & poulie double. *a*, rideau fermé. *b*, rideau ouvert. *c*, cercle de fer doré pour retenir le rideau.

P L A N C H E X I V.

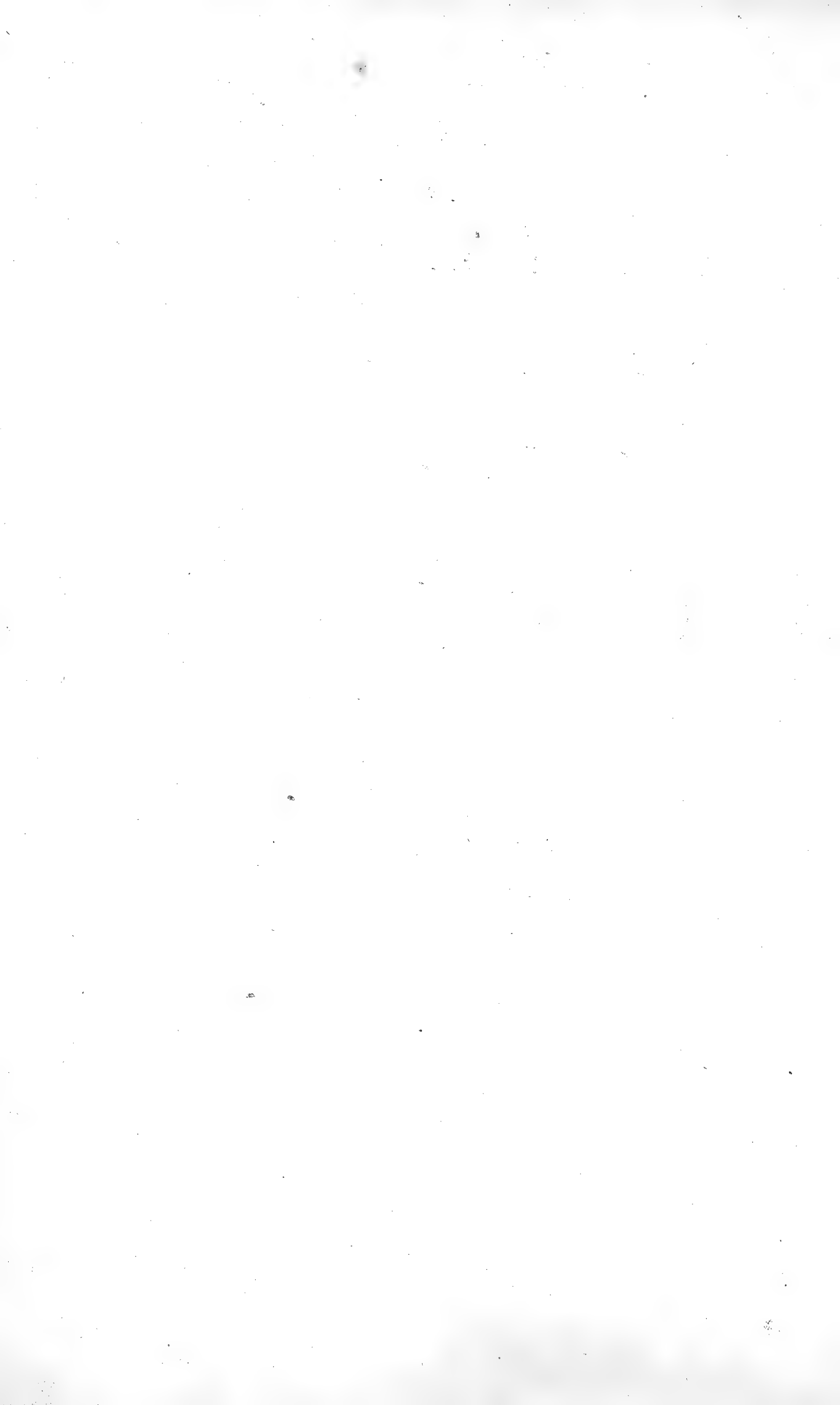
- Fig. 1.* Siège de bureau garni en maroquin. *a*, dossier en demi-cercle formant les bras. *b*, garniture des bras. *c*, carreau.
2. Voyeuse, espèce de chaise pour s'asseoir à cheval & s'accouder sur le dossier pour voir jour. *a*, dossier courbé. *b*, forme du siège étroit du côté du dossier, & large sur le devant.
 3. Chancelière. *a b*, partie de la boîte garnie d'étoffe. *c*, garniture en peau d'ours. *d*, clou doré.
 4. Niche à chien. *a*, partie supérieure servant de siège. *b*, intérieur de la niche. *c*, petit matelas ou carreau.
 5. Façon de banquette. *a*, bâti de la banquette en bois. *b*, fond sanglé. *c*, premier crin. *d*, toile ou première couverture. *e*, second crin. *f*, étoffe de couverture. *g*, clou doré.

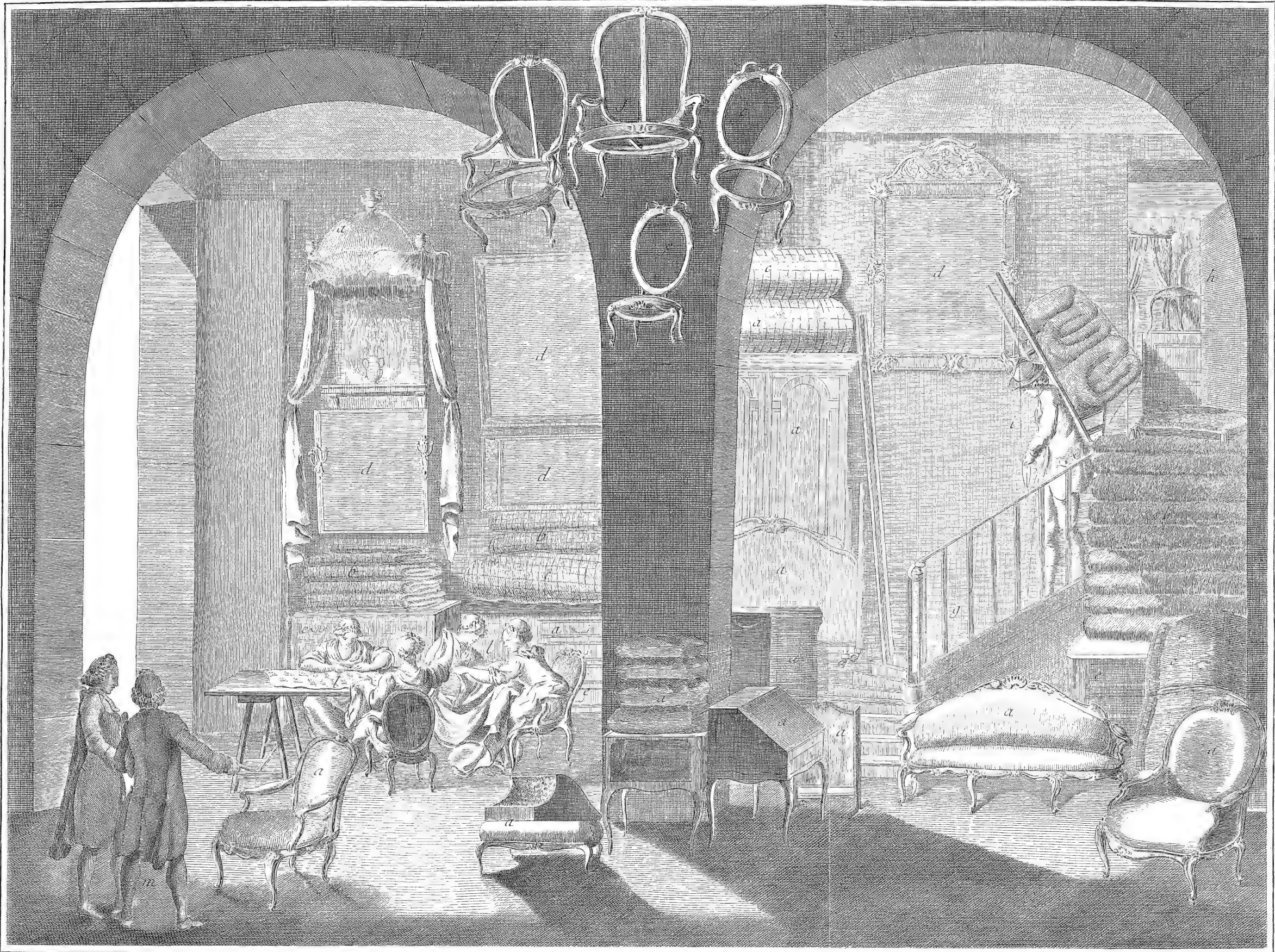


Ruel. De

Bonard. Peil.

Éiens Ouvrages.





Roulet Del.

Beaud Pencil.

Tapissier, Intérieur d'une Boutique et différents Ouvrages.

Fig. 1.

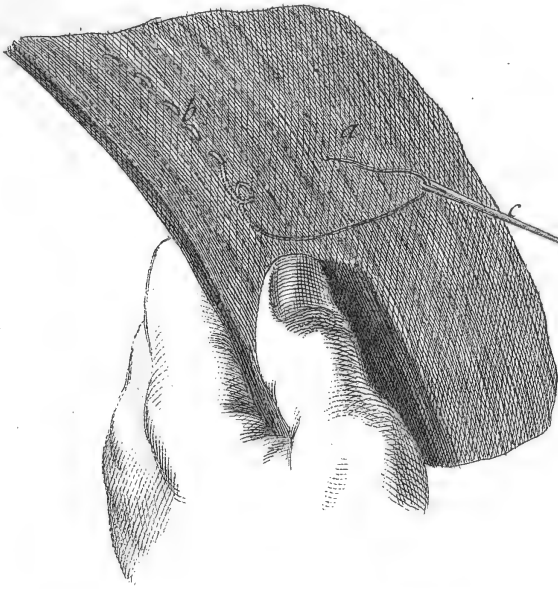


Fig. 2.

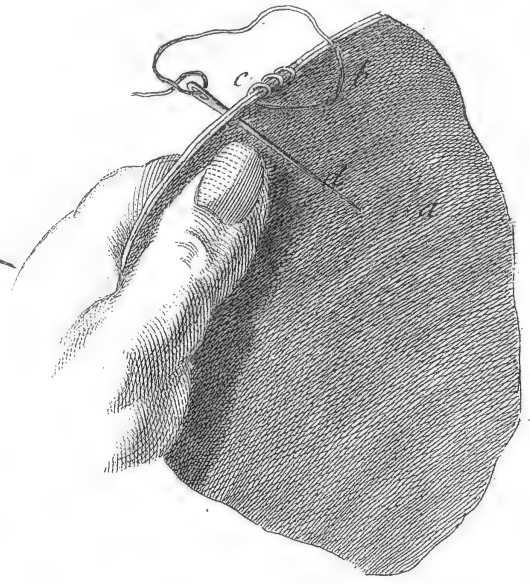


Fig. 3.

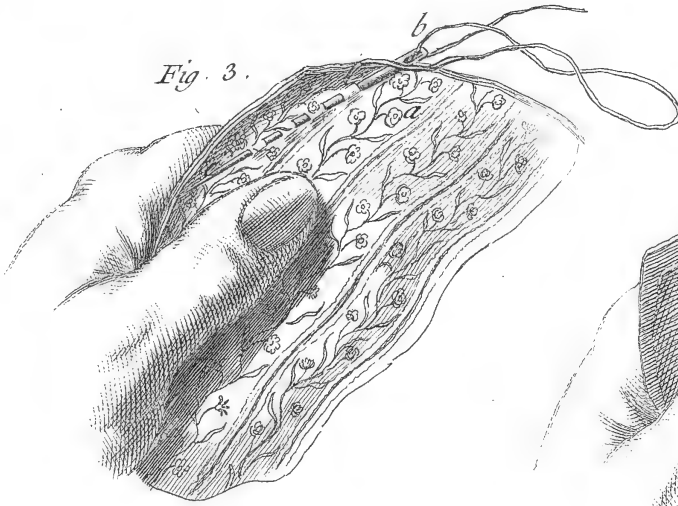


Fig. 4.

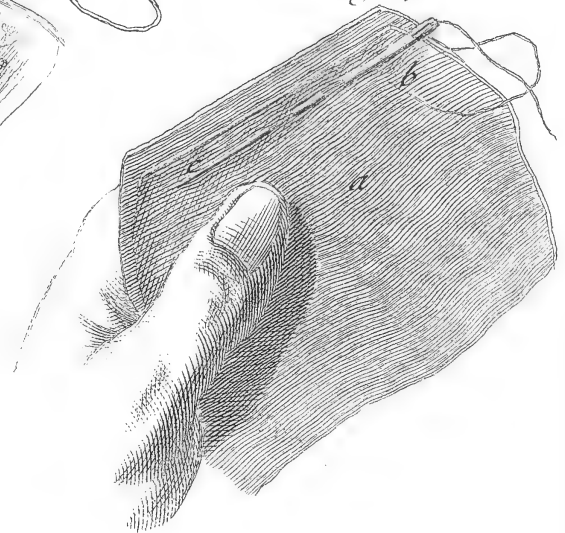


Fig. 5.

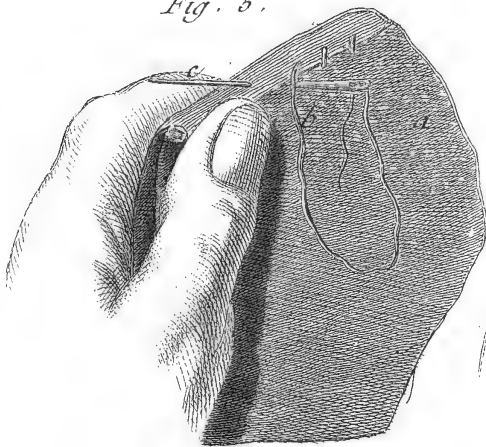
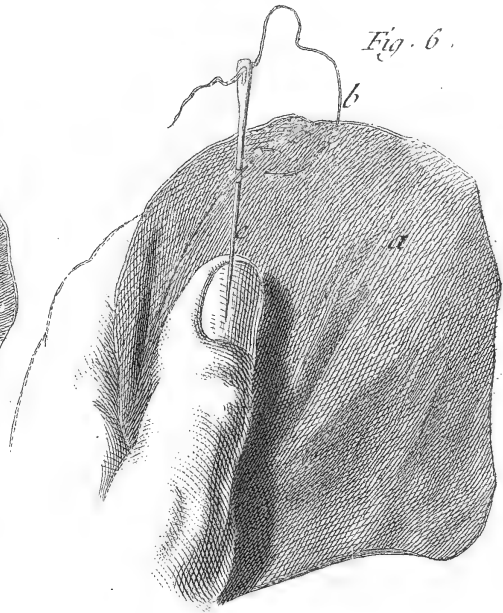


Fig. 6.



Tapissier, différens Points de Couture, le Point arriere, le Surget, le Point de devant arriere, le Devant, le Rabatu, et le Point de Rentrature.

Fig. 1.

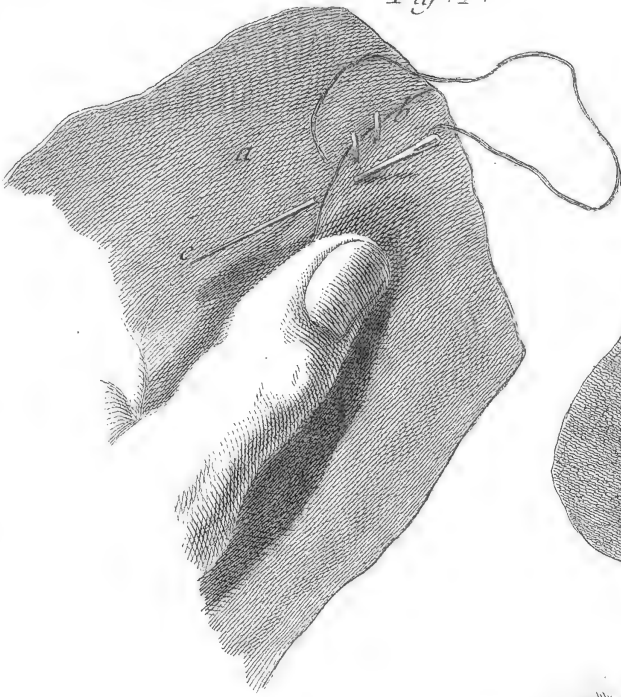


Fig. 2.

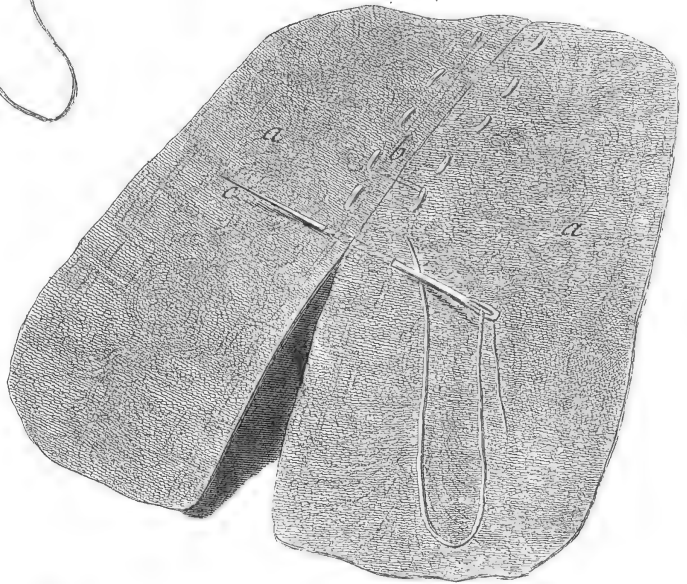


Fig. 3.

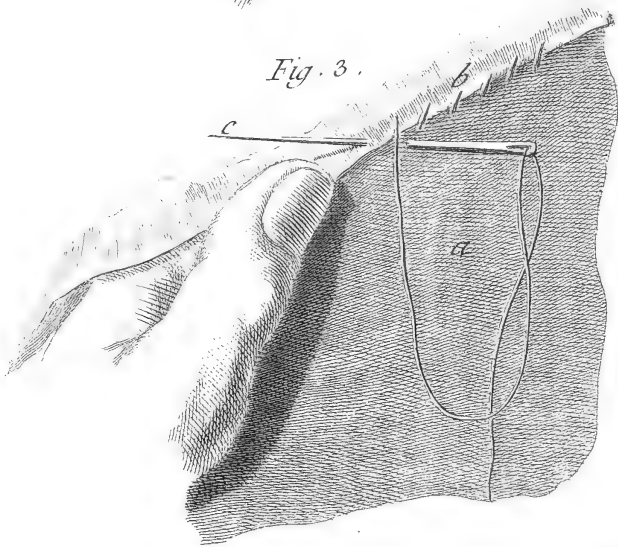


Fig. 4.

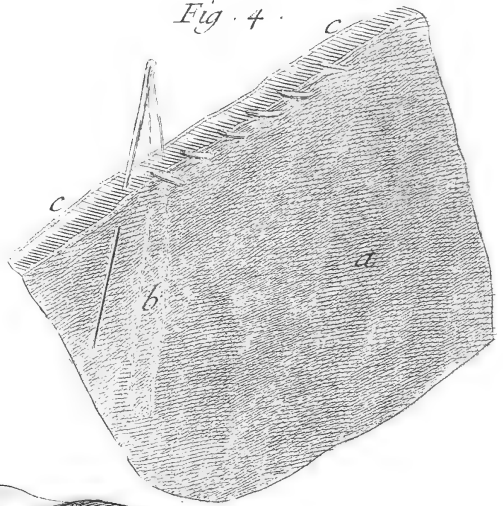
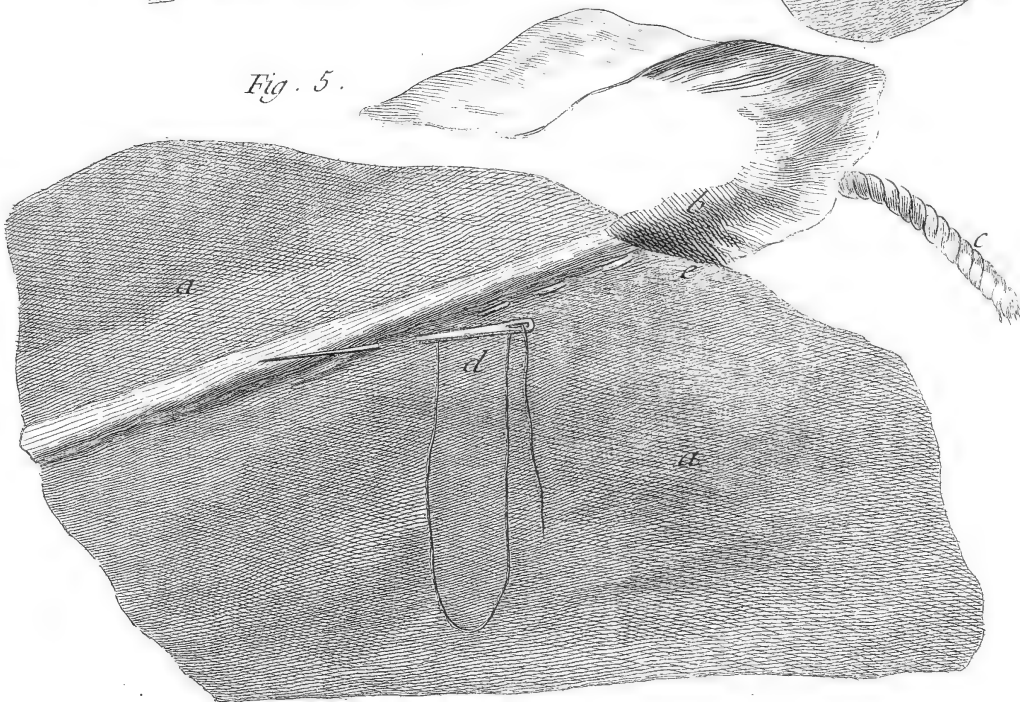


Fig. 5.



Radel Del.

Benard Fecit.

Tapissier, Différents Points de Couture, le Point en dessus, le Jaccé, le Point au Bordé à une fois, le Feuilleté et le Point de la Façon des Nerures.



Fig. 2.

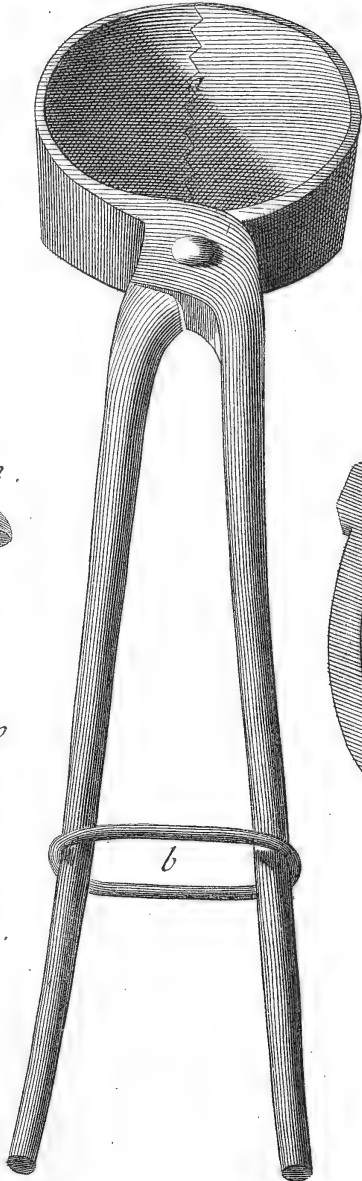


Fig. 3.

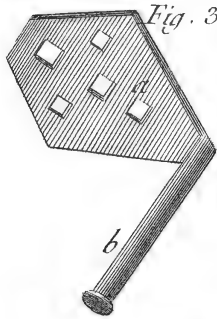


Fig. 4.

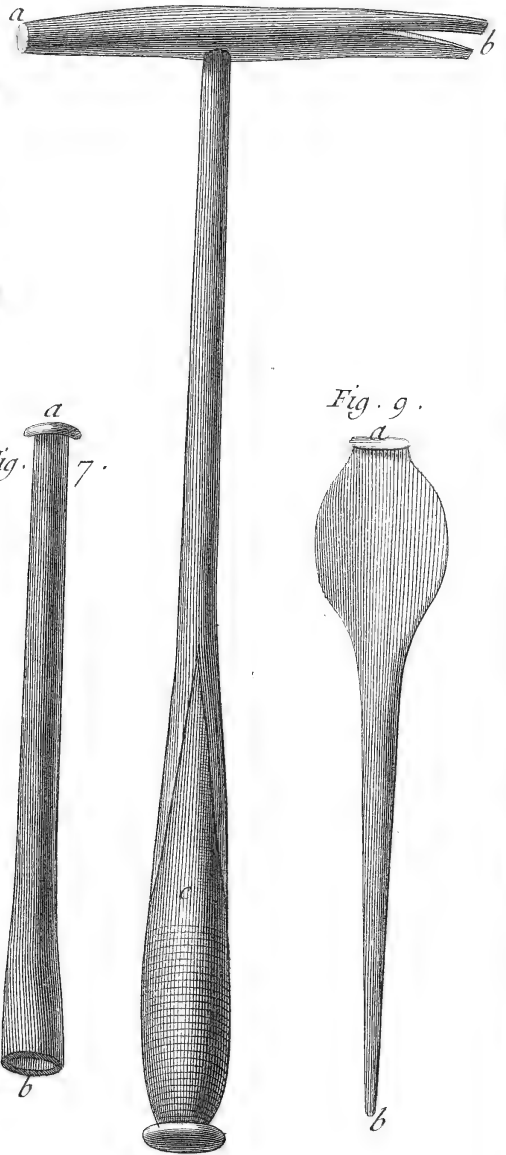


Fig. 5.

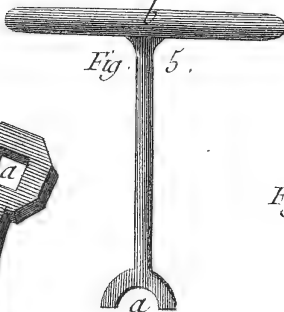


Fig. 8.



Fig. 10.



Fig. 11.



Fig. 6.

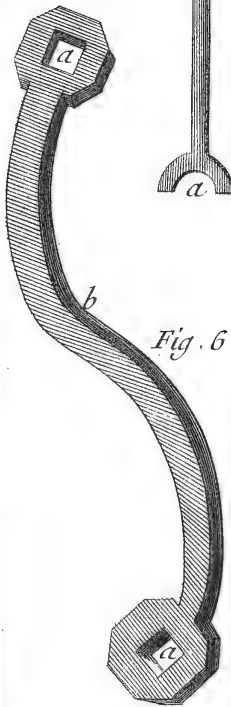


Fig. 7.

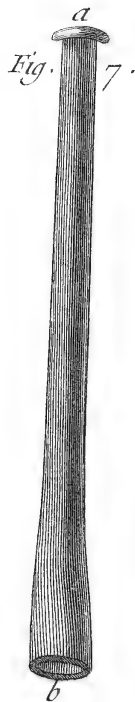


Fig. 9.

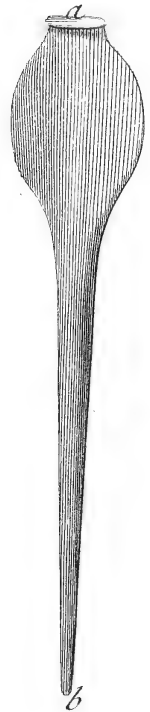


Fig. 3.

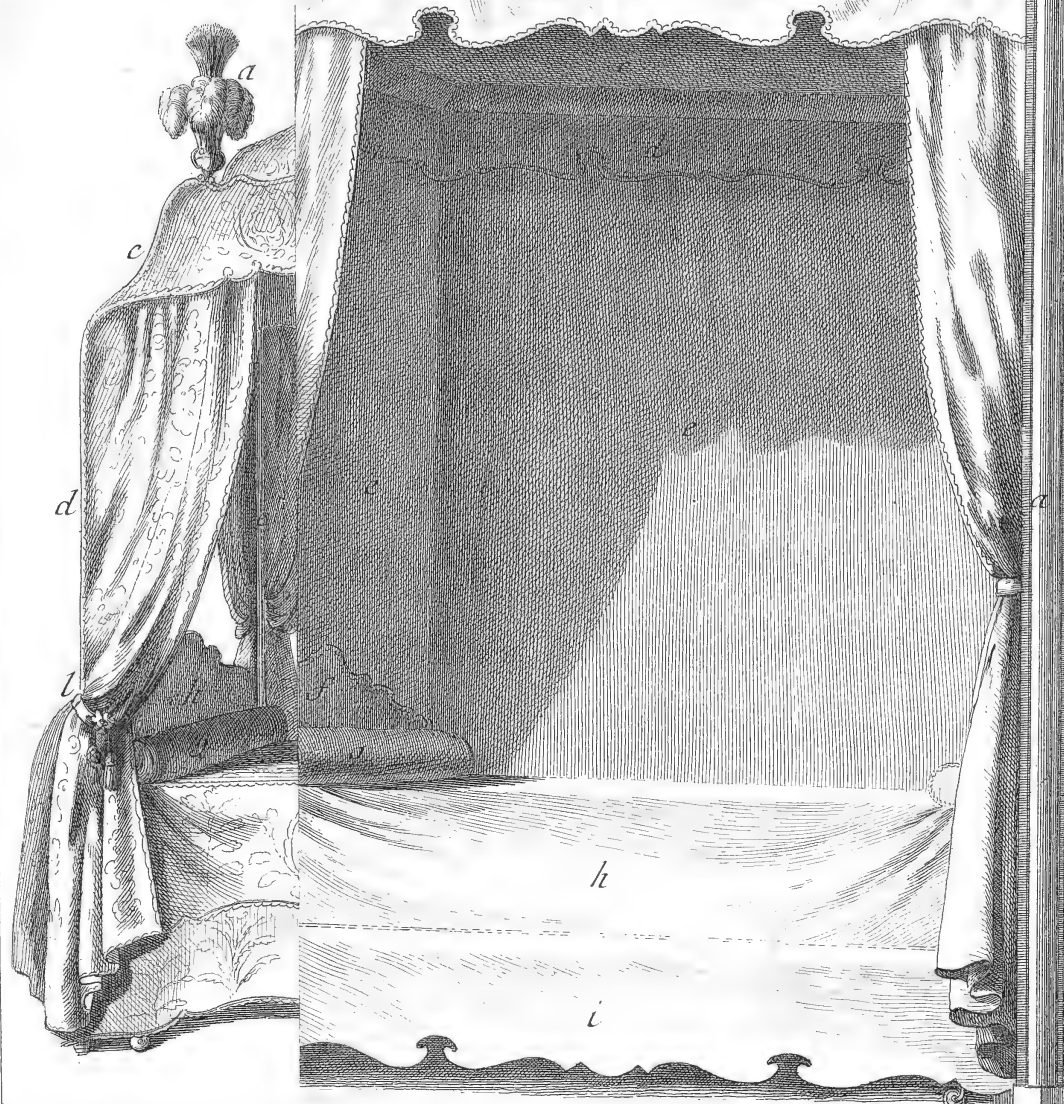
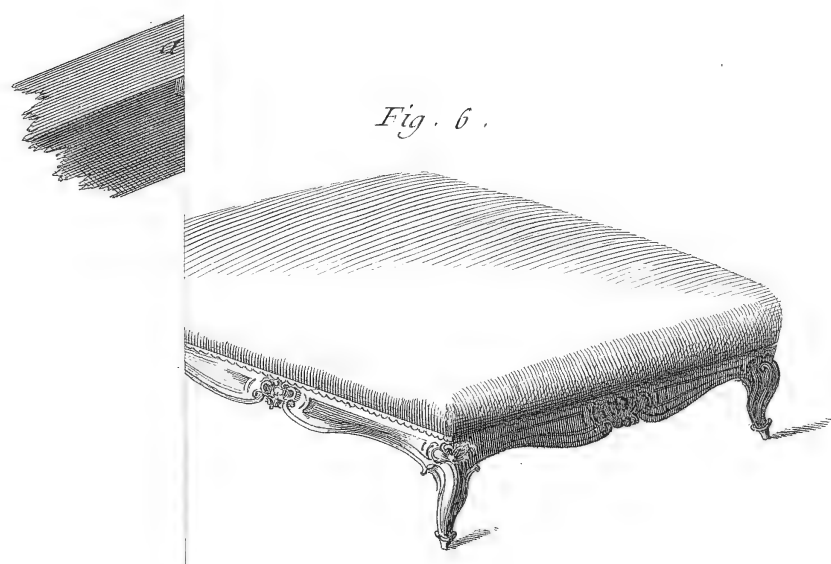


Fig. 6.



Radel Del.

Benard Fecit

opements.

Fig. 1.

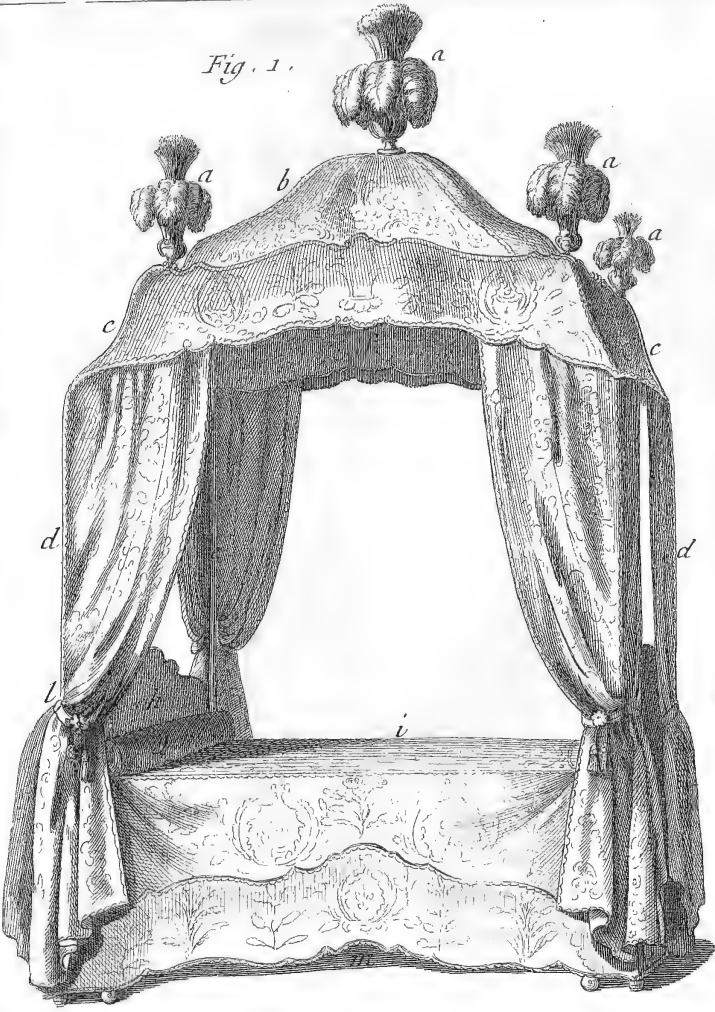


Fig. 2.

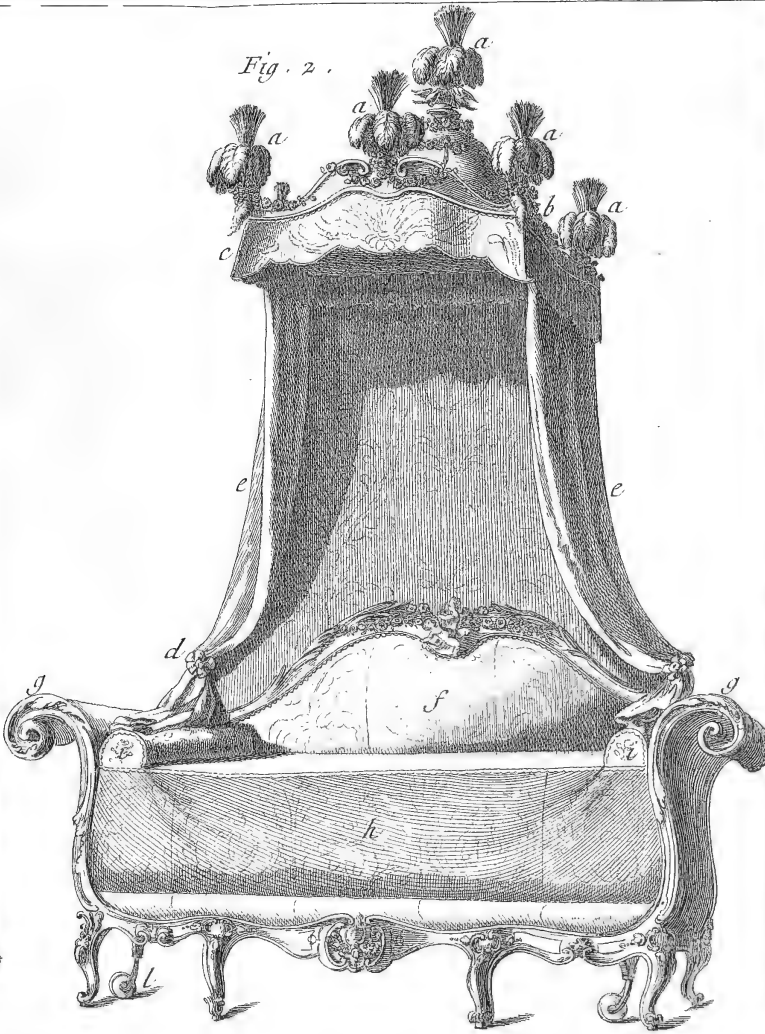


Fig. 3.

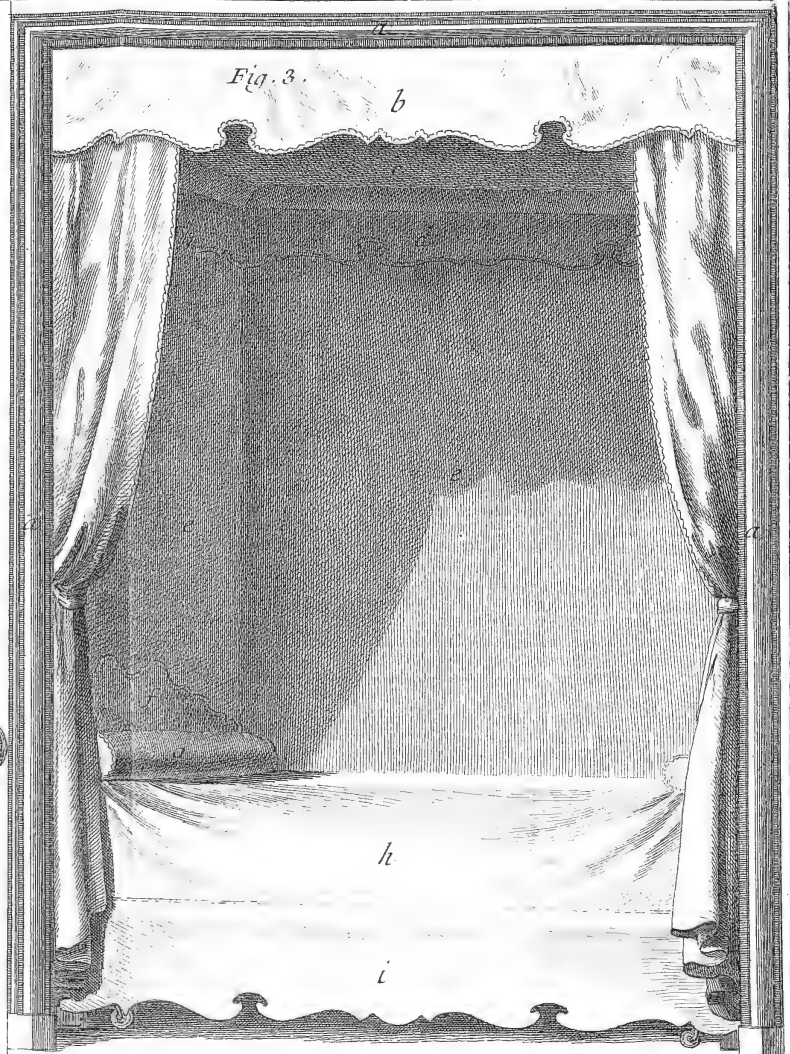


Fig. 4.

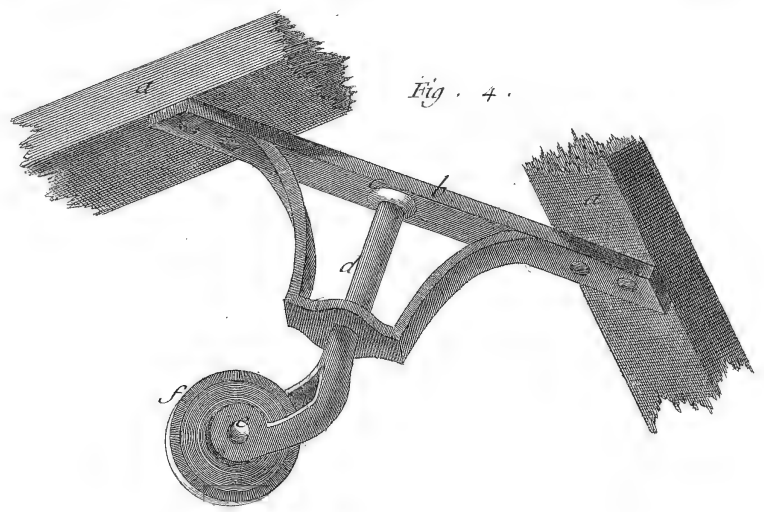


Fig. 5.

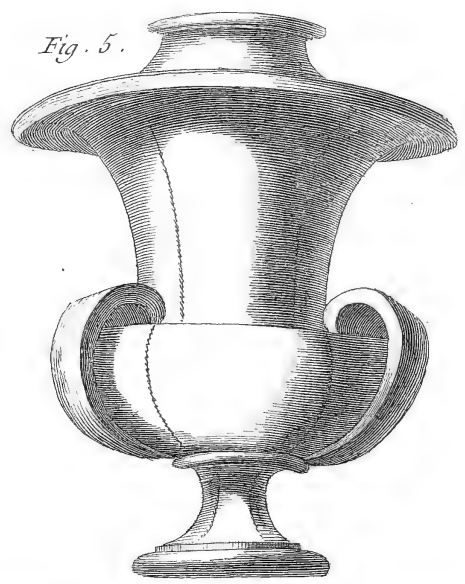
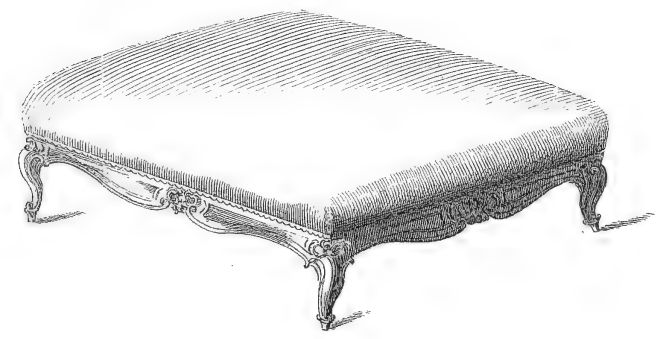
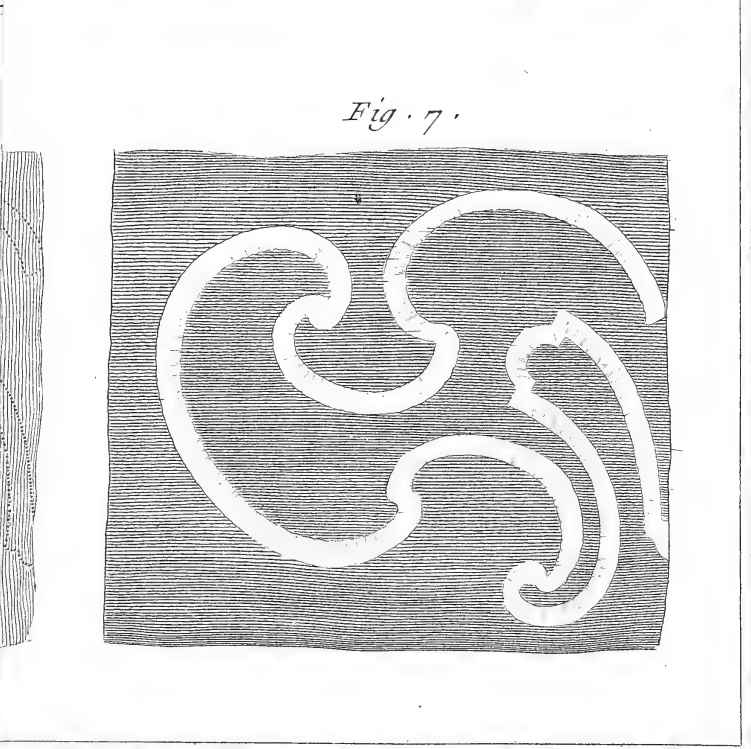
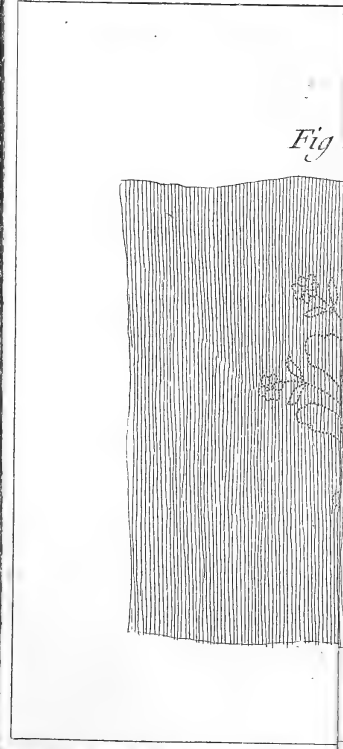
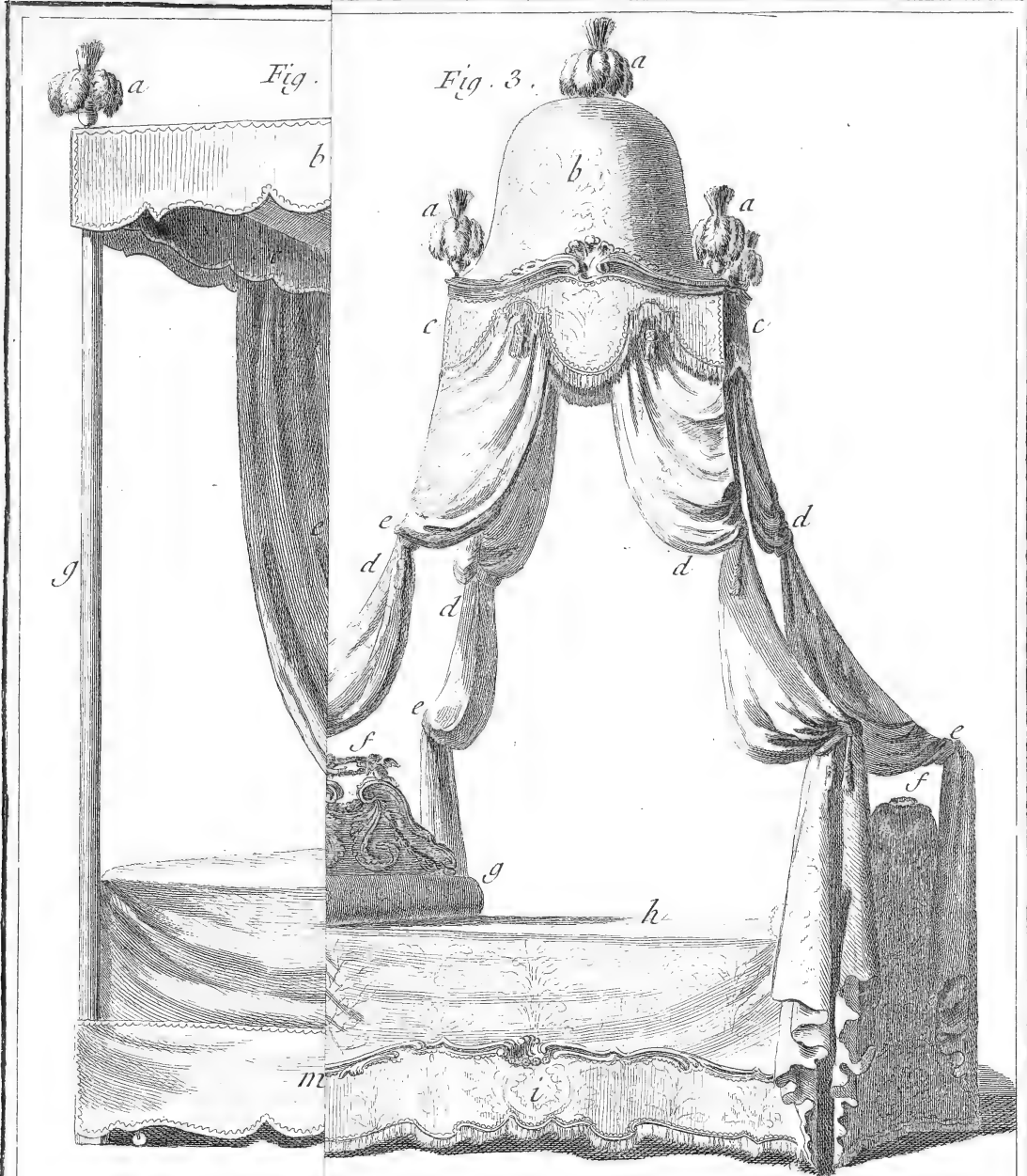


Fig. 6.

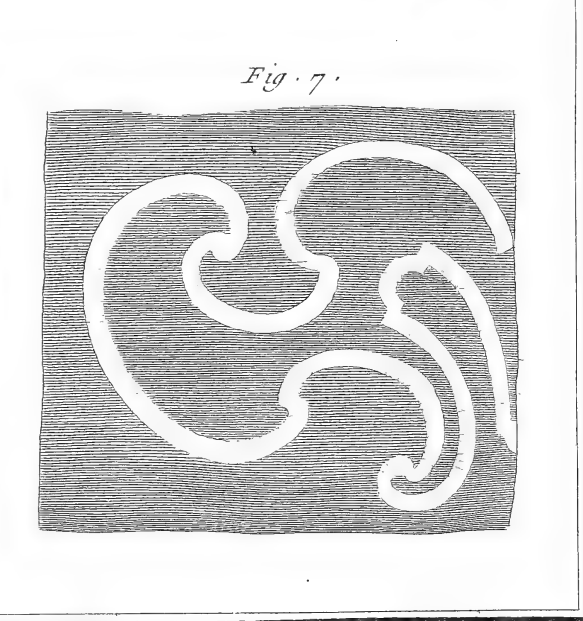
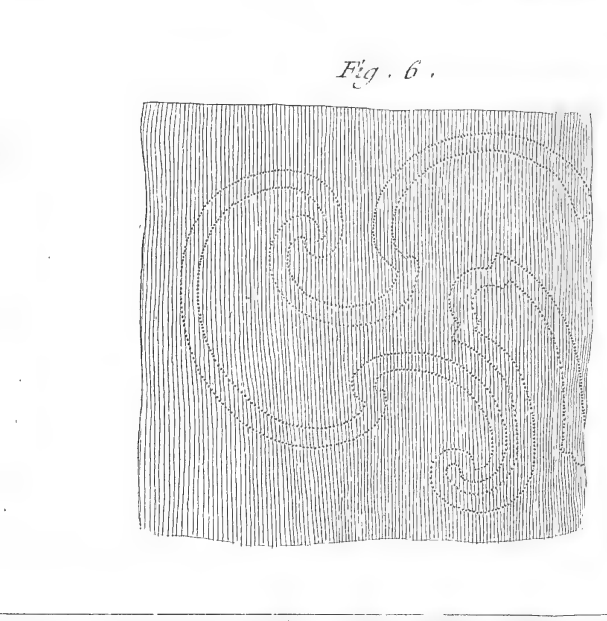
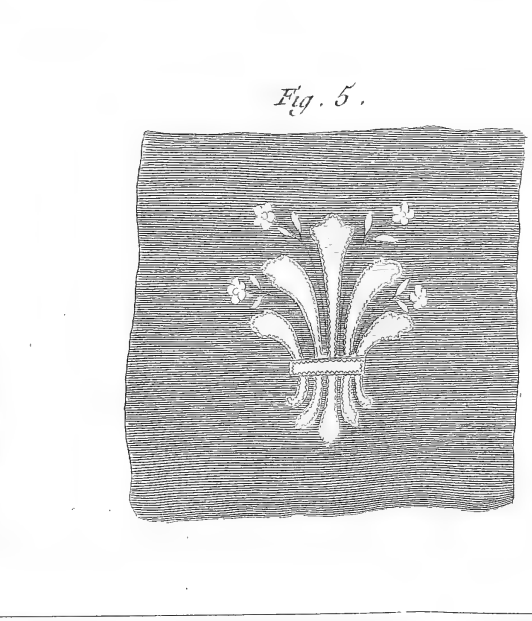
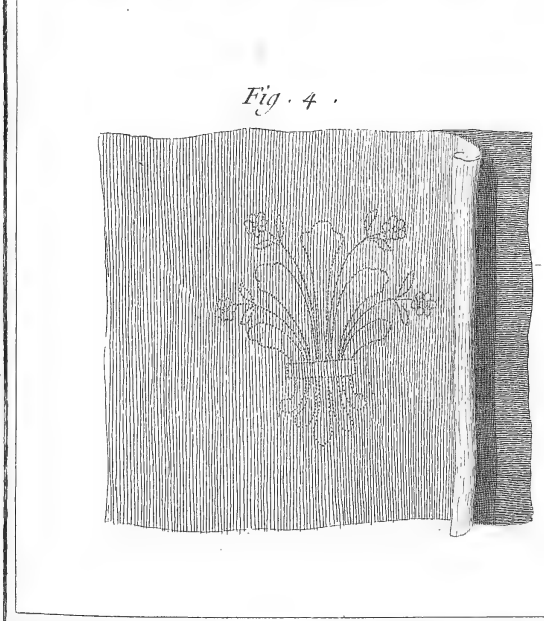
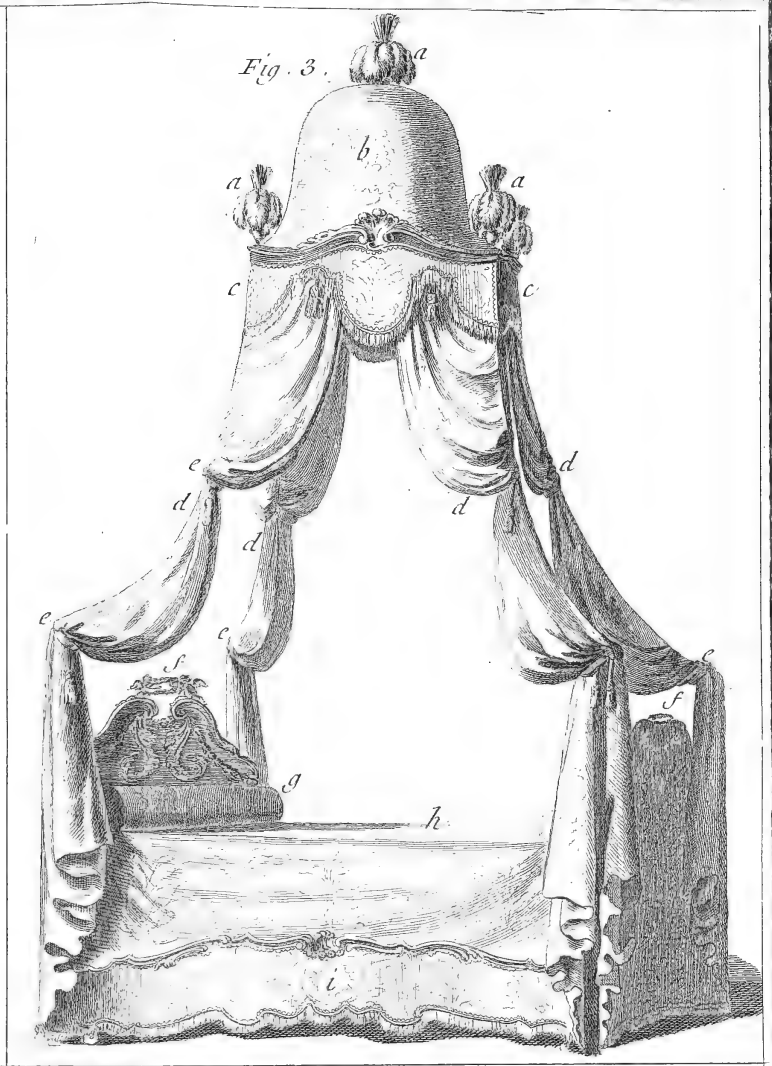
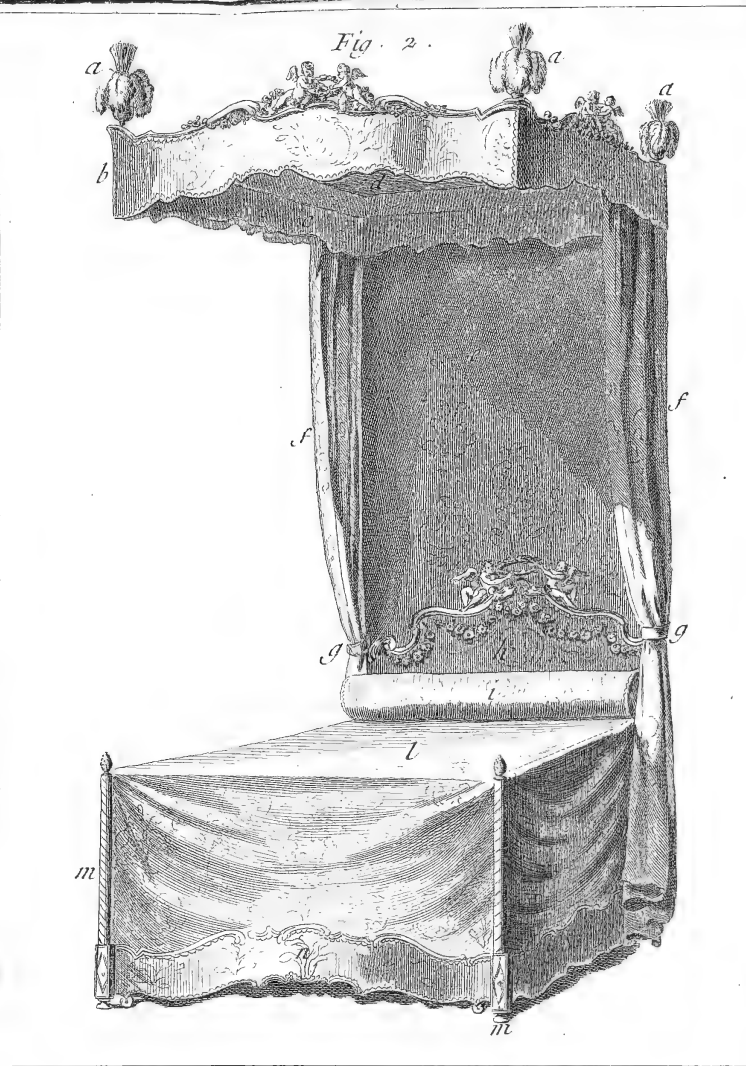
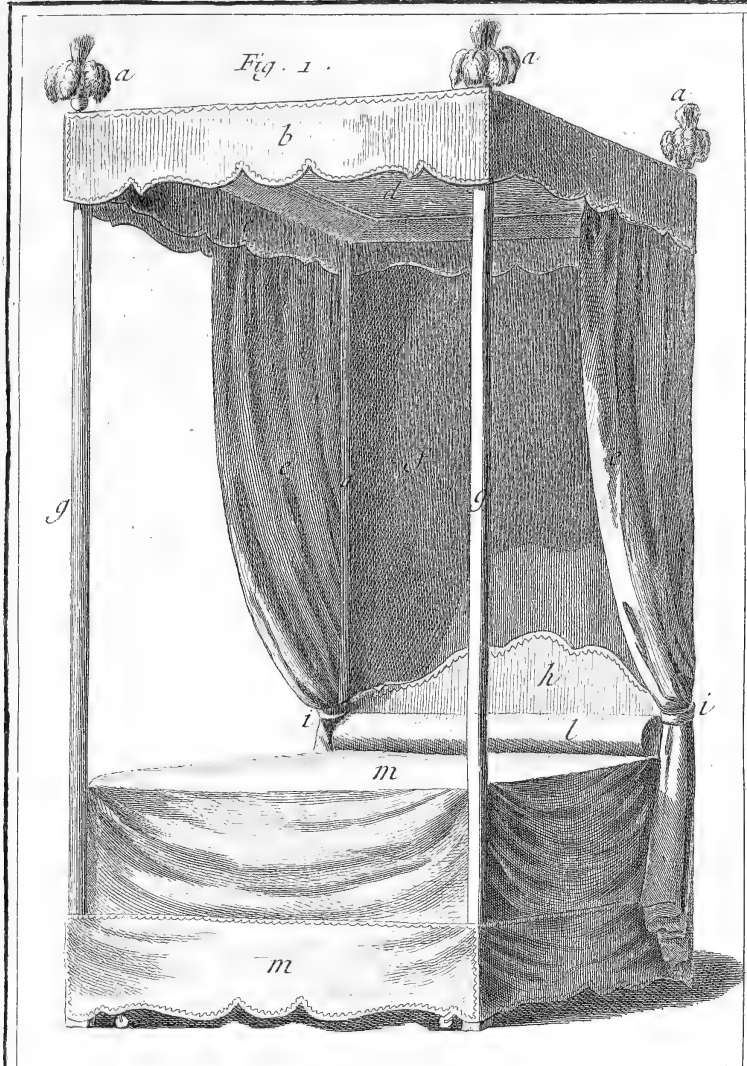




Radel Del.

Benard Fecit.

Ouvrages.



Radel del.

Benard fecit.

Tapissier, Lit à Colonne, Lit à la Duchesse, Lit à la Romaine et Ouvrages.

2048/2079

Fig. 3.

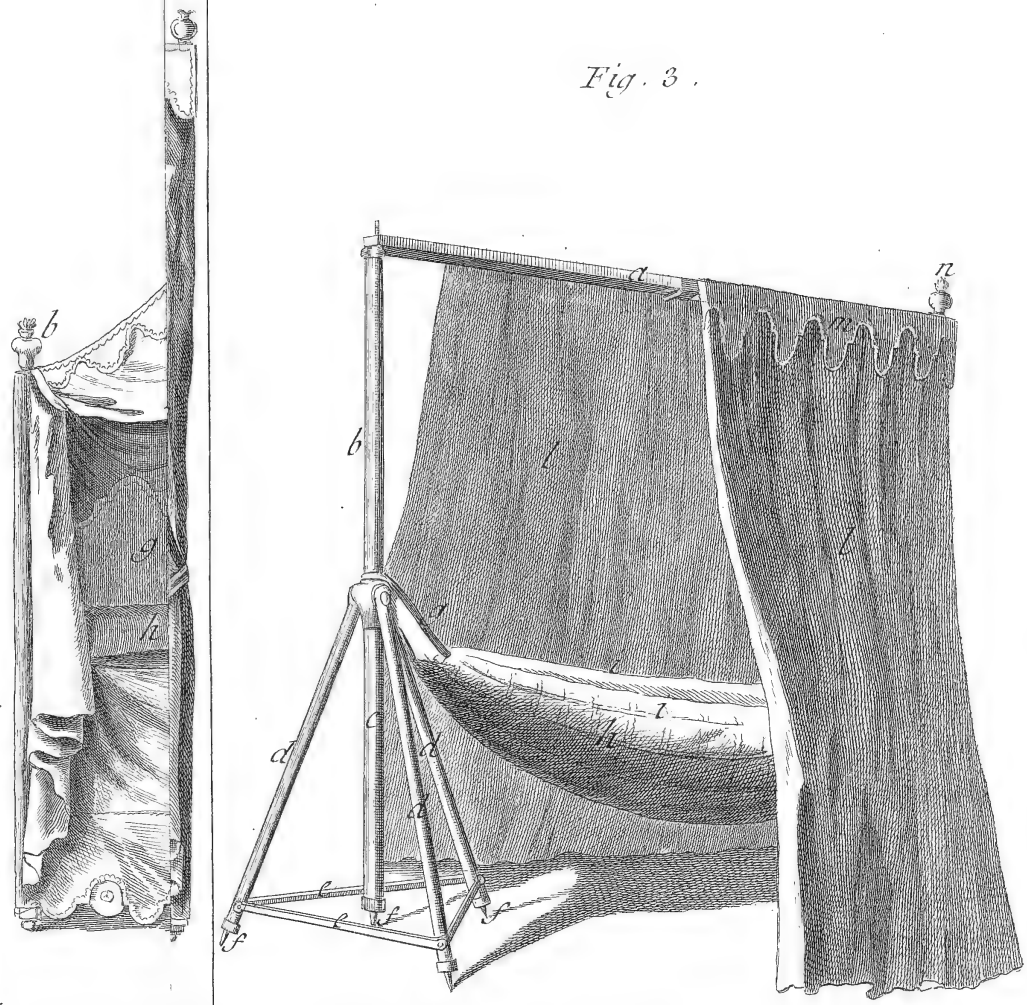


Fig. 6.

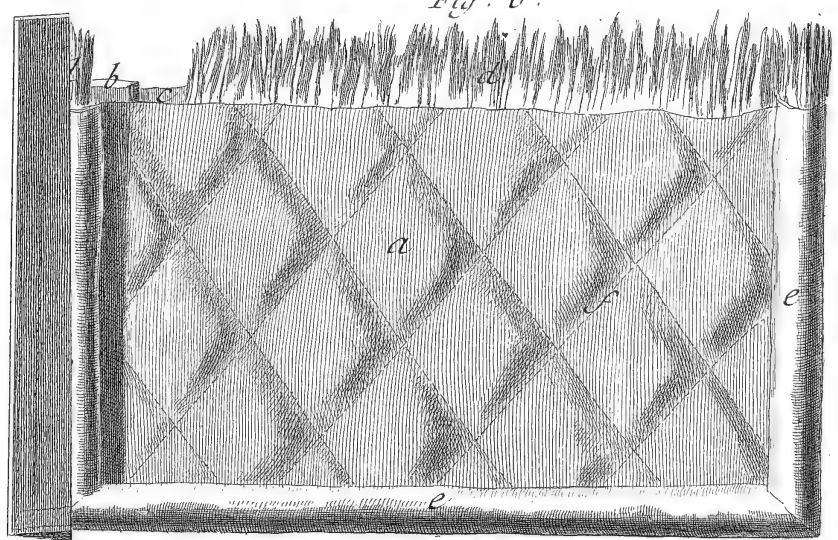


Fig. 7.



Rafel. Del.

Renard Ecit

Tapis, Hamac, Paravent, Ecran et Porte-Batante.

2240/2279

Fig. 1.

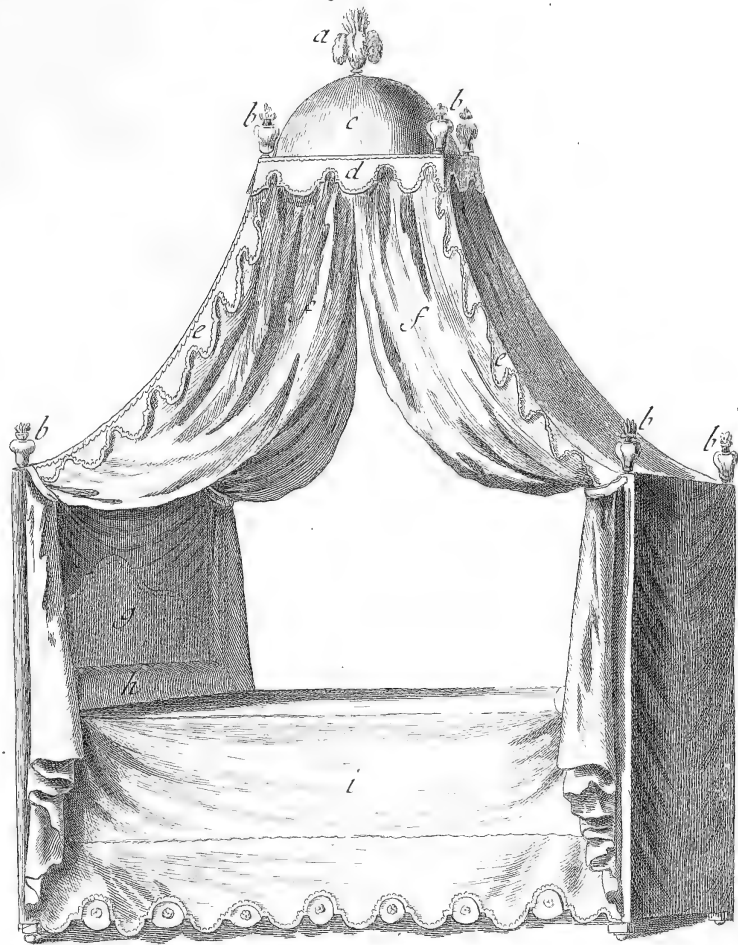


Fig. 2.

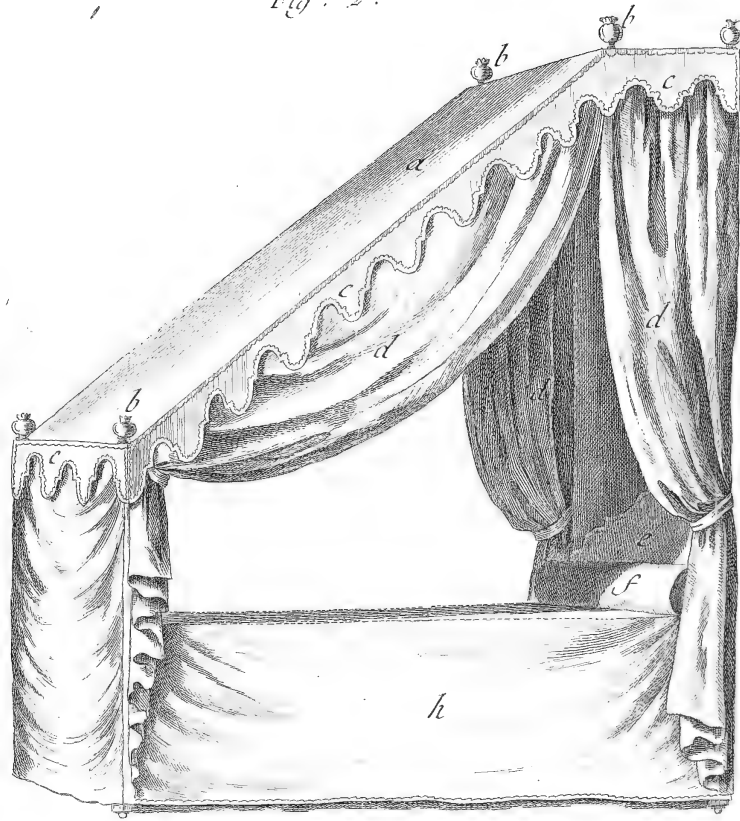


Fig. 3.

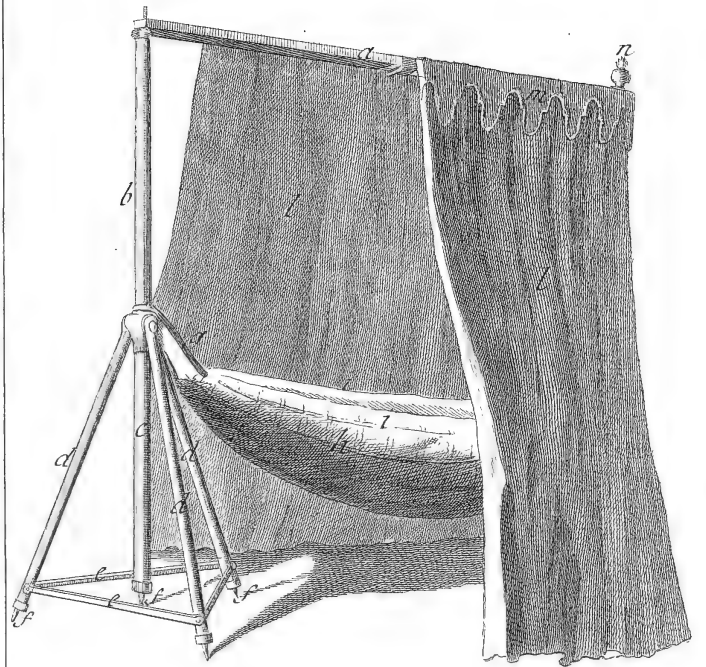


Fig. 4.

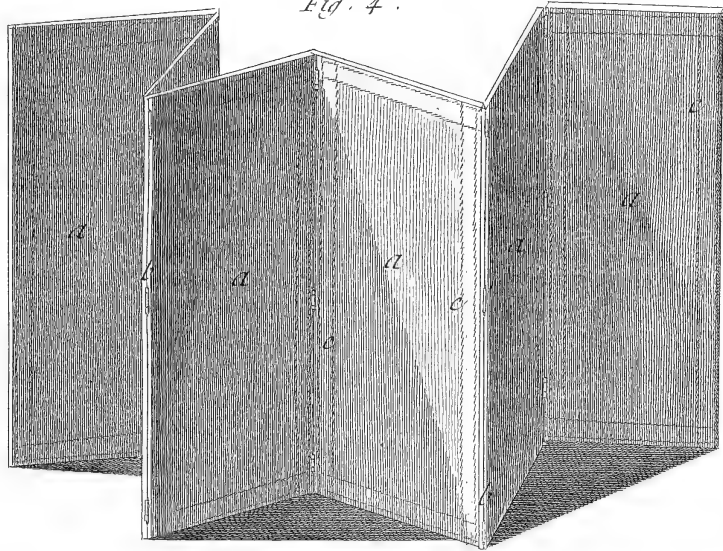


Fig. 5.

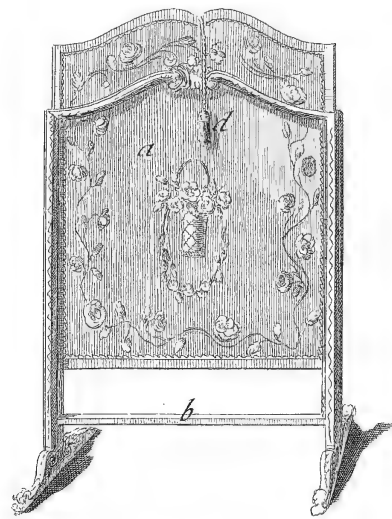


Fig. 6.

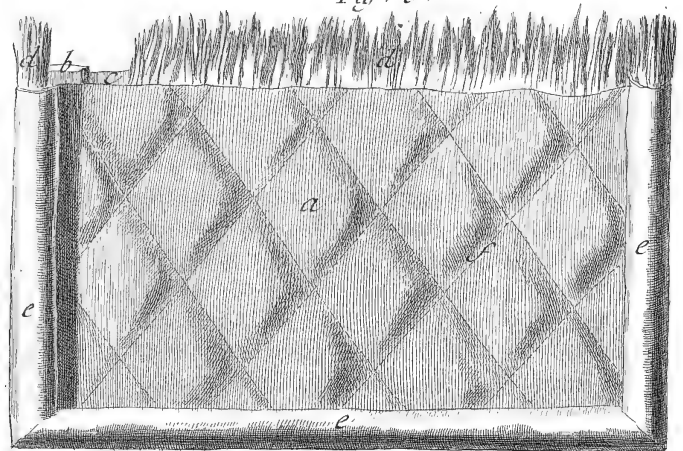
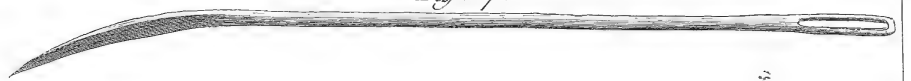


Fig. 7.



Radet del.

Benard fecit

Tapissier, Lit à double Tombeau et à Tombeau simple, Lit de Camp à l'Angloise ou Hamac, Paravent, Ecran et Porte-Batante.

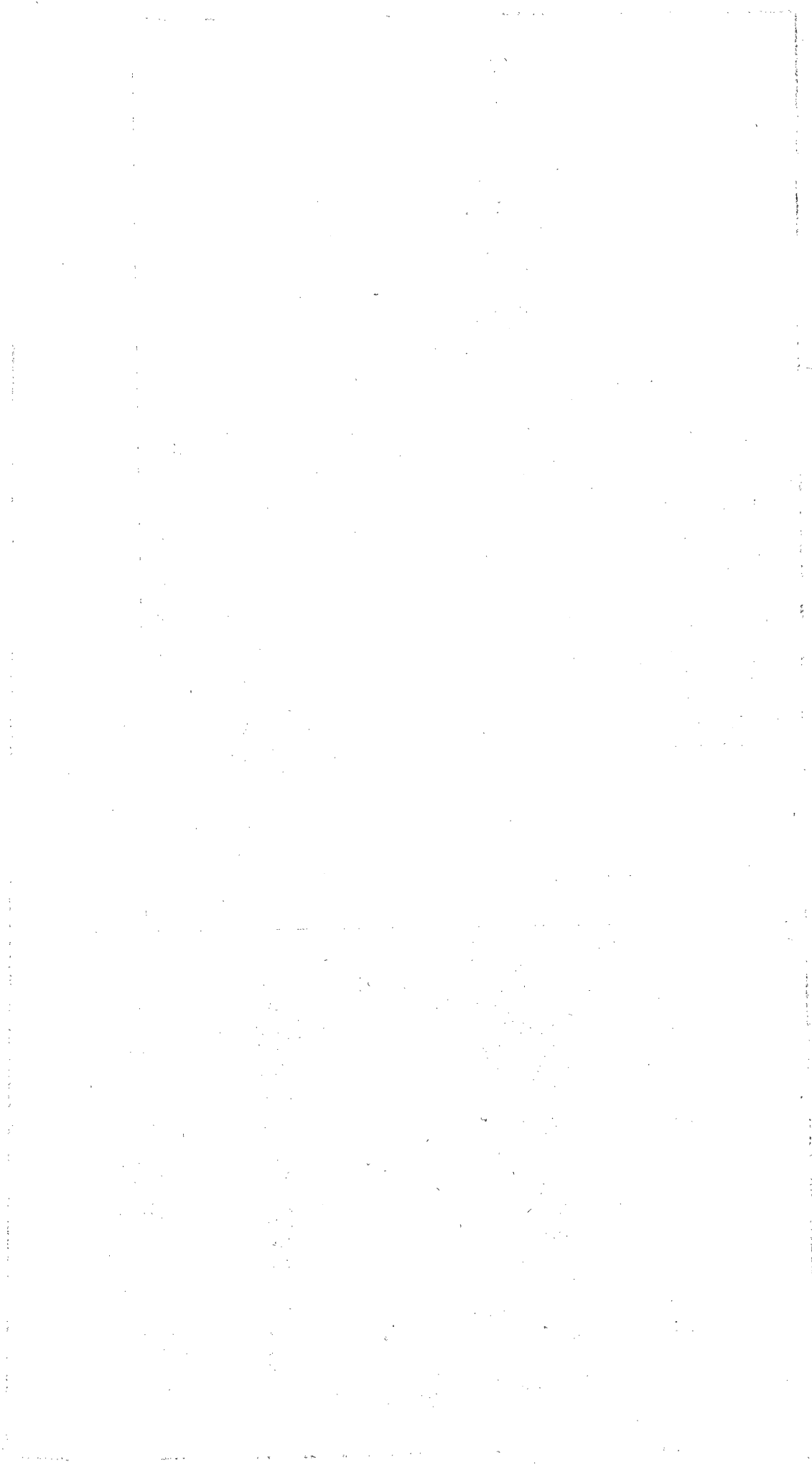


Fig. 1.

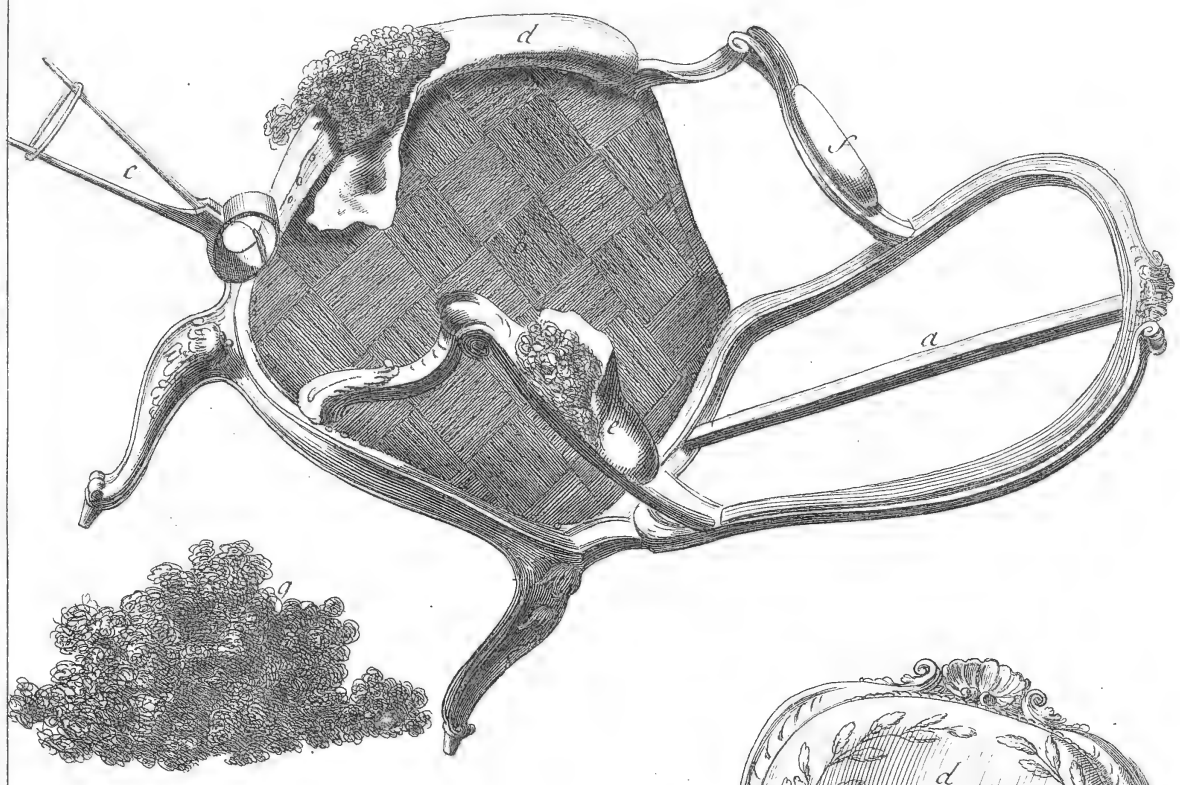
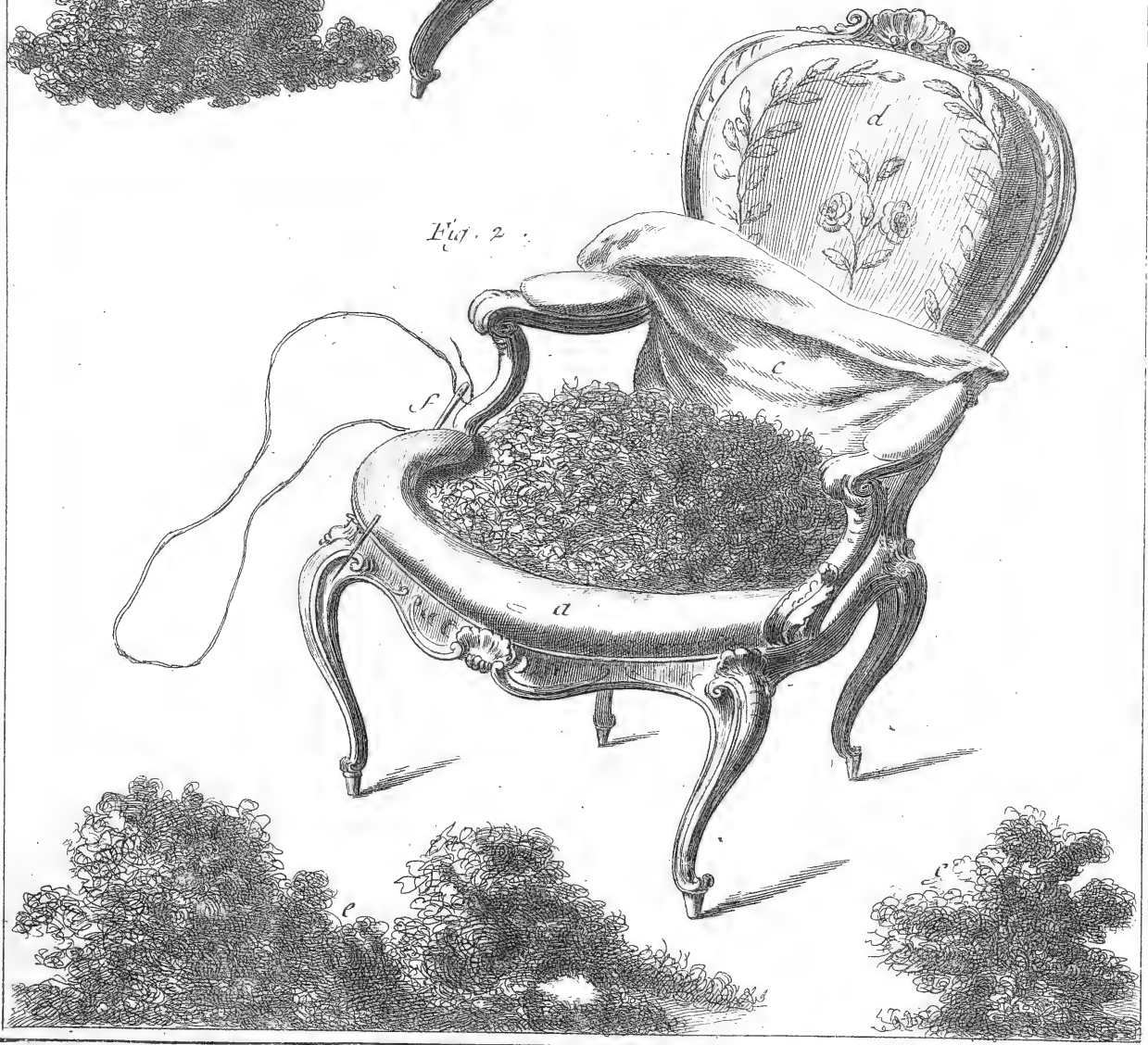


Fig. 2.



Radel del.

Benard fecit.

Tapissier, 1^{ere} et 2^{me} preparation de la façon de faire les Fruteuils.

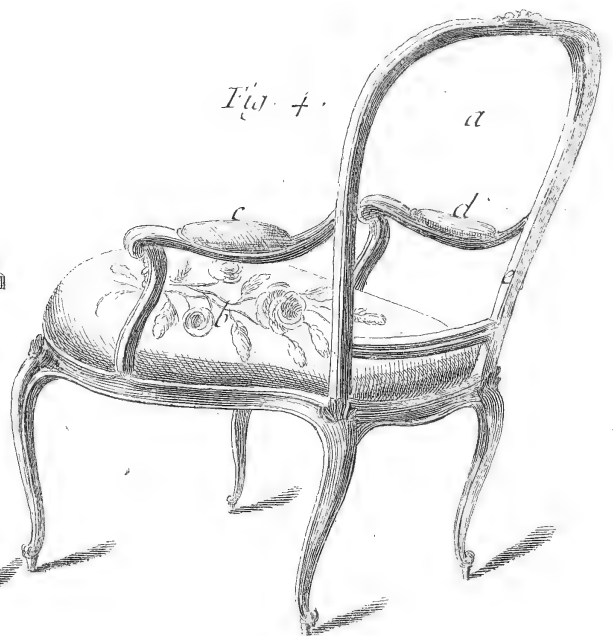
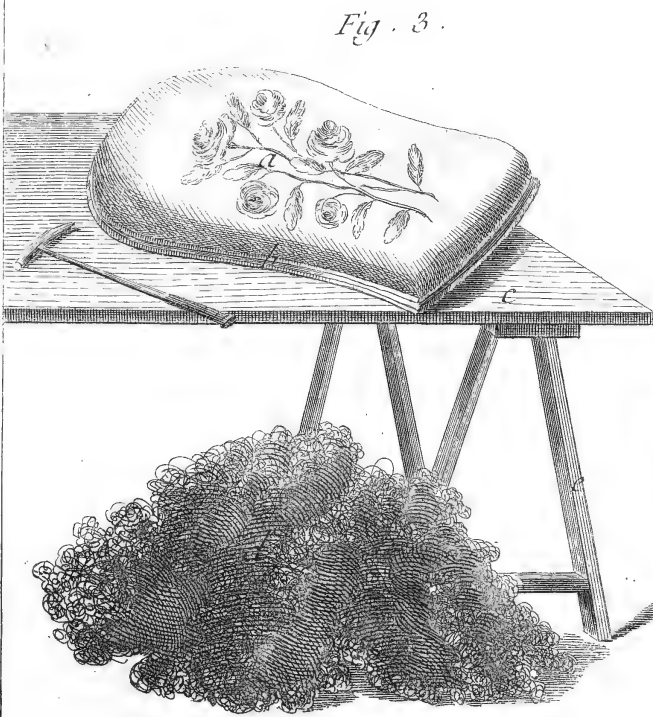


Fig. 1.

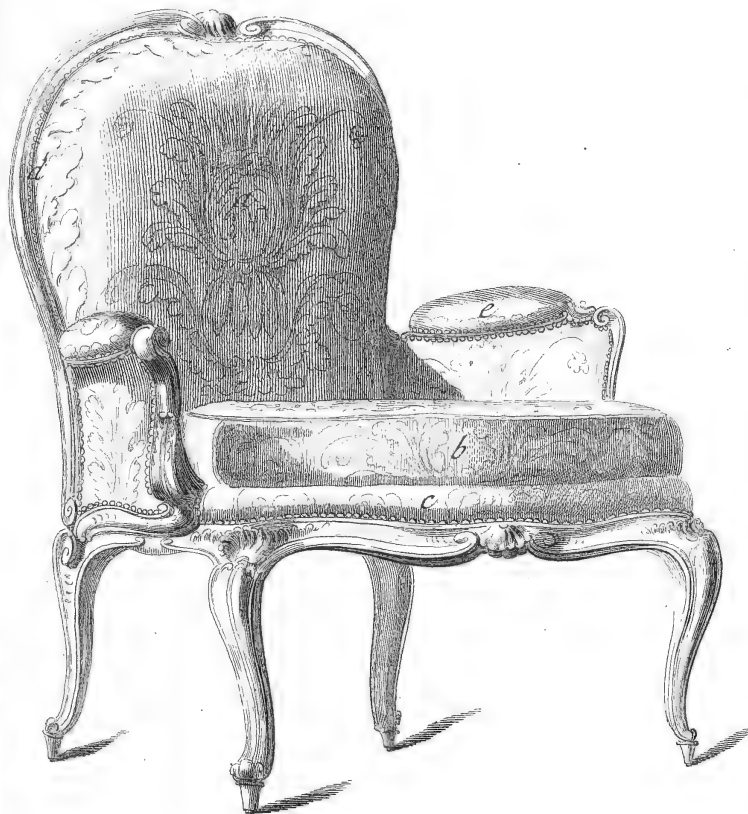


Fig. 2.

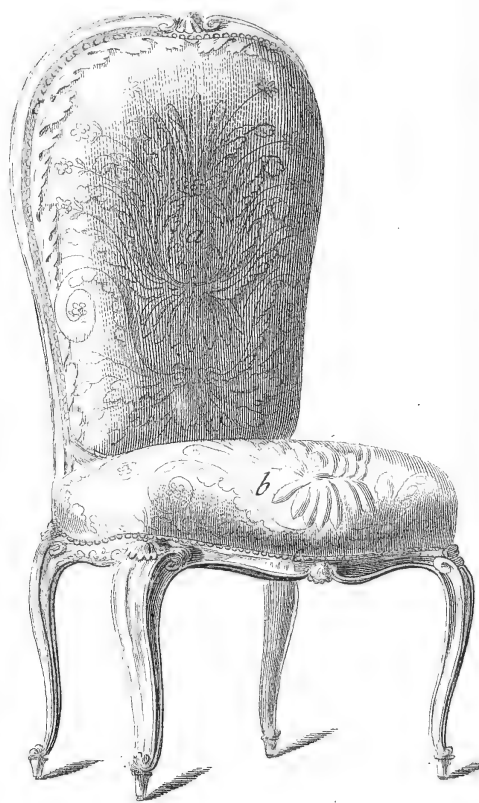
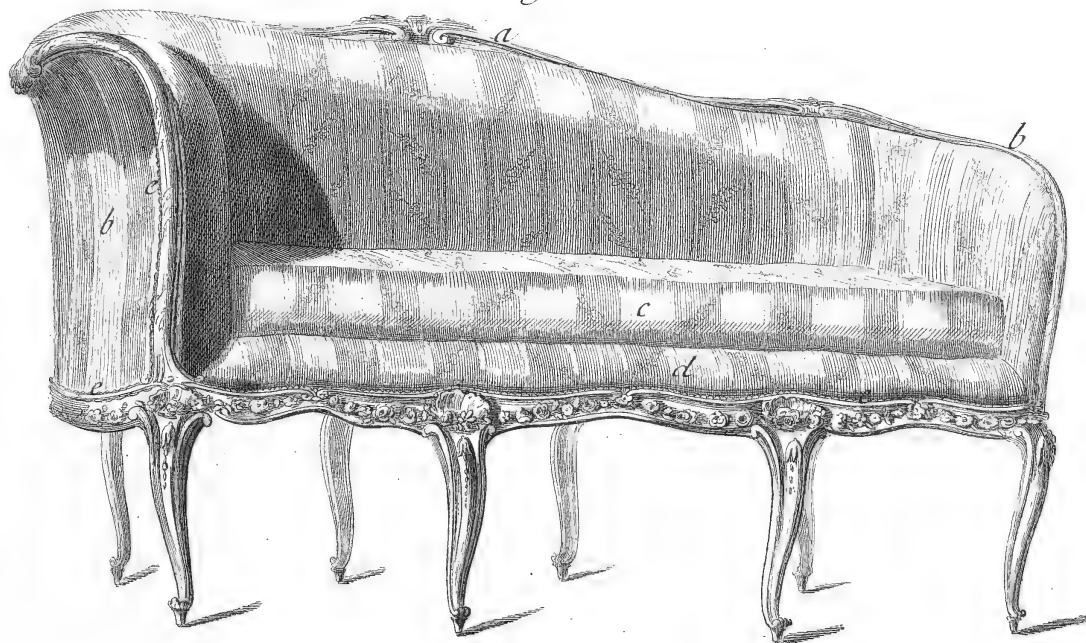


Fig. 3.



Radel Del.

Benard Fecit.

Tapissier, Meubles, la Bergere, la Chaise, l'Ottomane.



Fig. 1.

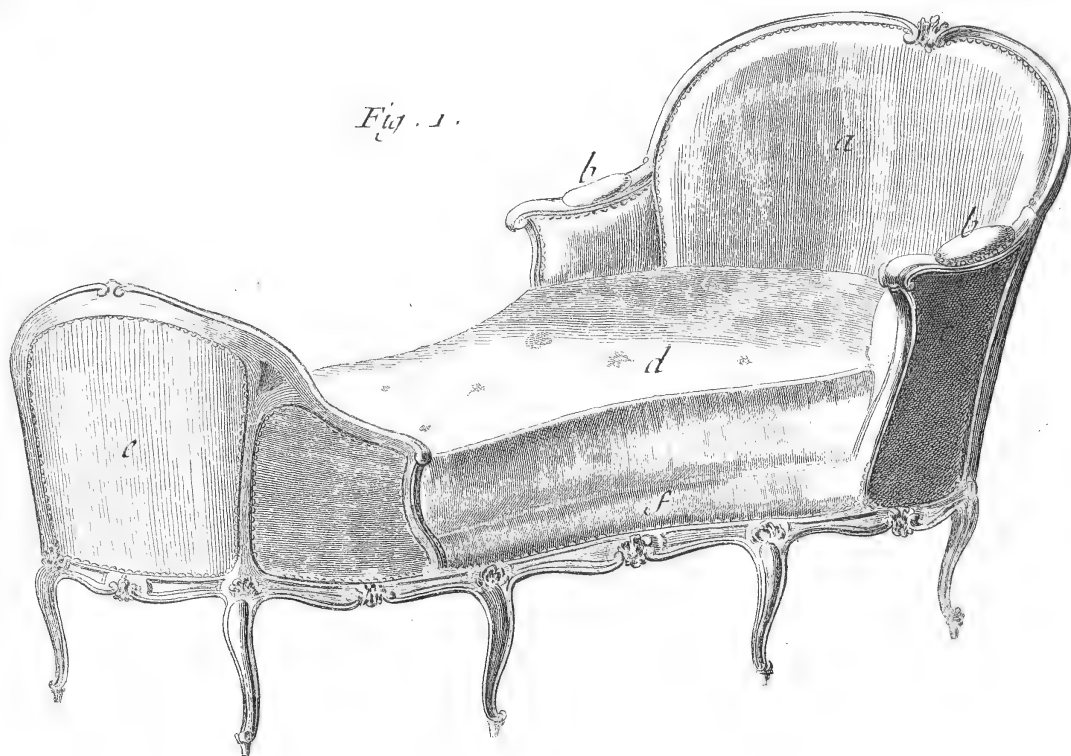
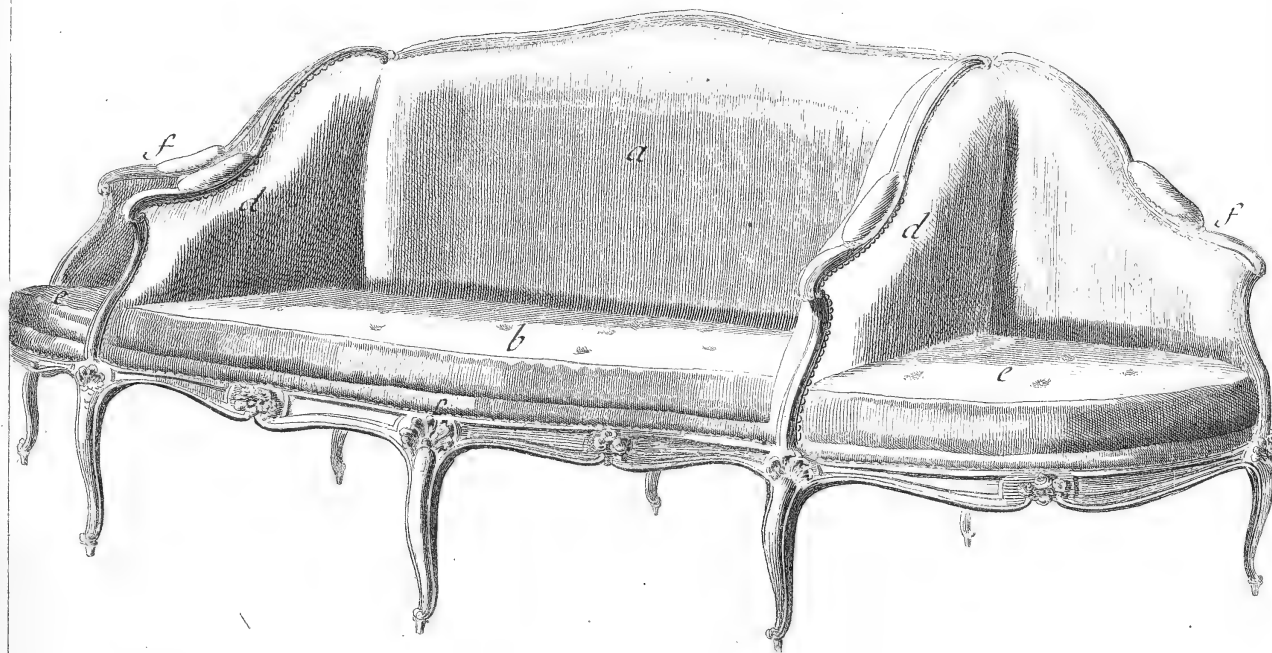


Fig. 2.



Radet Del.

Benard Fecit.

Tapissier, La Duchesse à Bateau et la Duchesse avec encognure.

Fig. 1^e

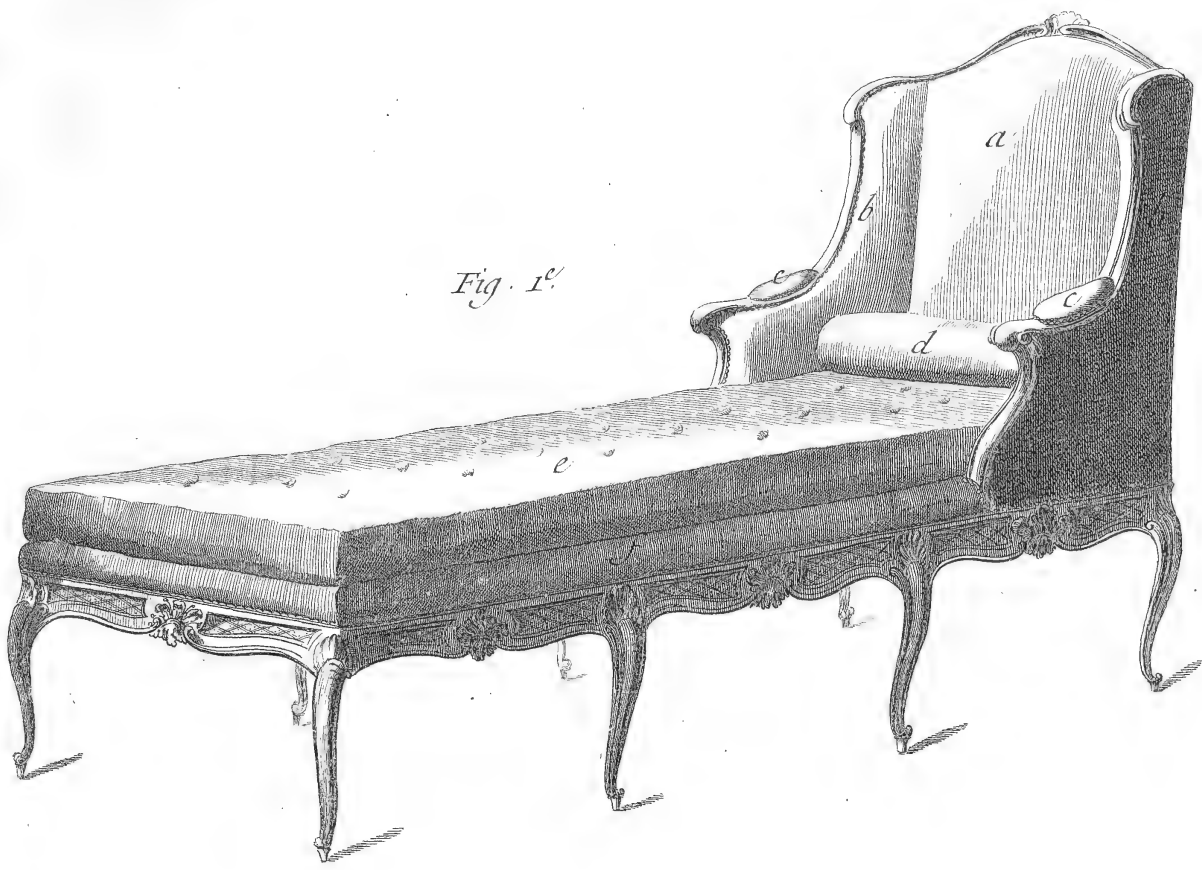
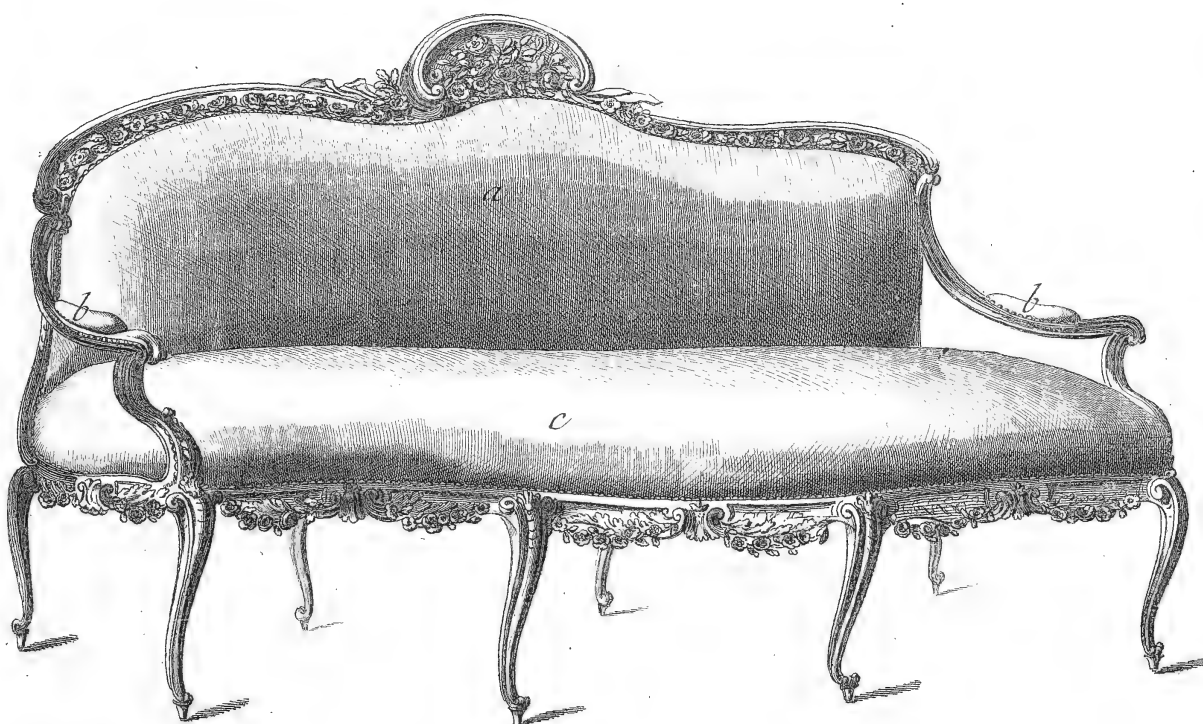


Fig. 2



Radel Del.

Benard Fecit.

Tapissier, Le Lit de Repos et le sofa.

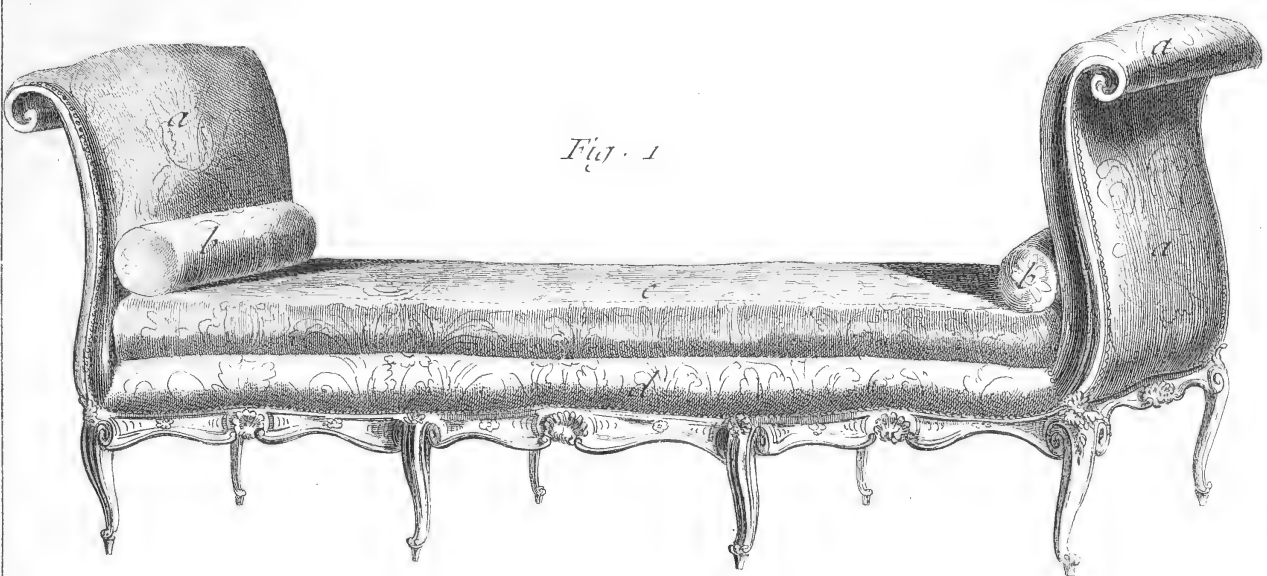
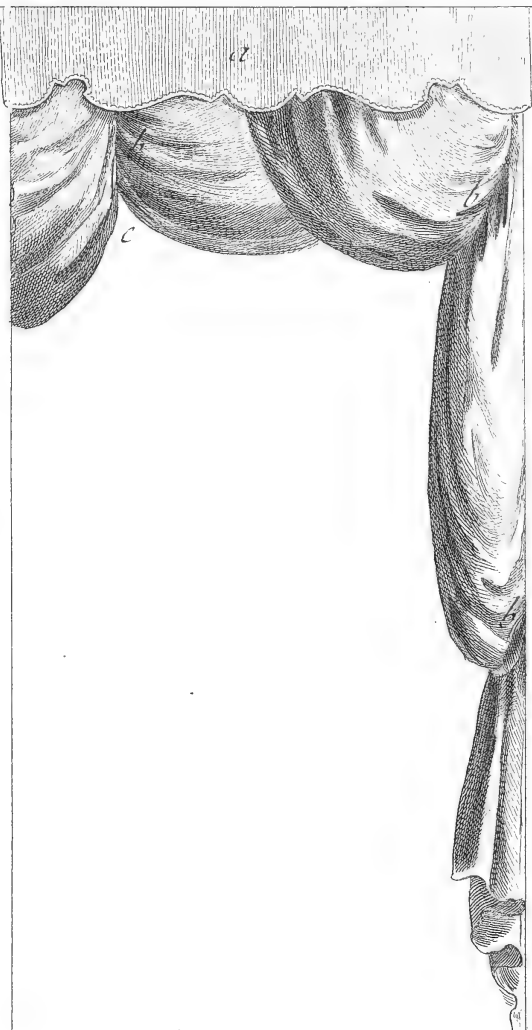
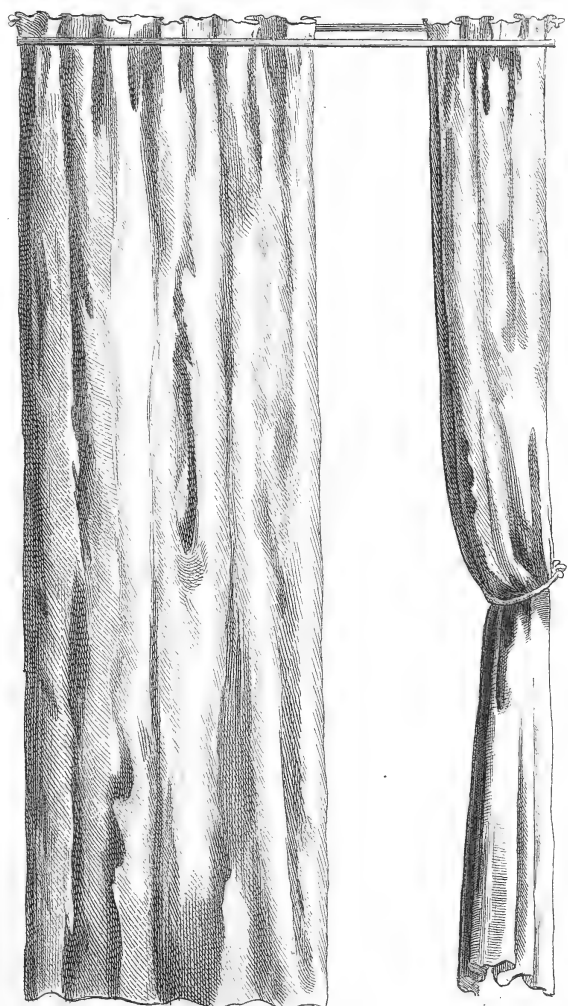


Fig. 1

Fig. 3.

Fig. 2.



Ruelé Del.

Bonard Fecit

Tapissier, La Turquoise, et differens Rideaux.

Fig. 1^e.

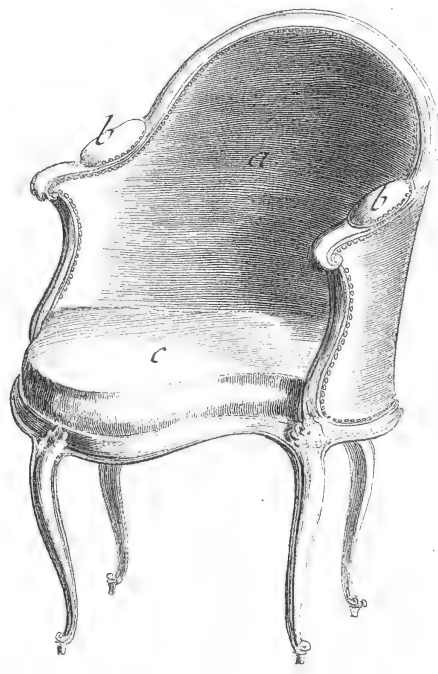


Fig. 2

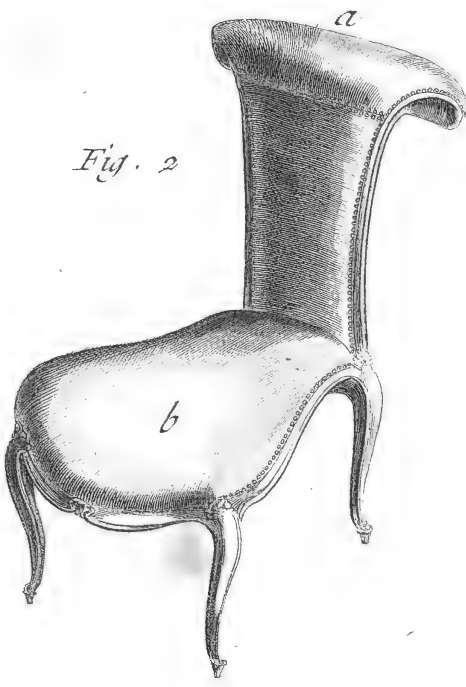


Fig. 4.

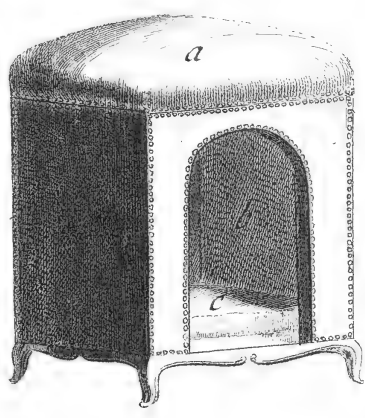


Fig. 3.

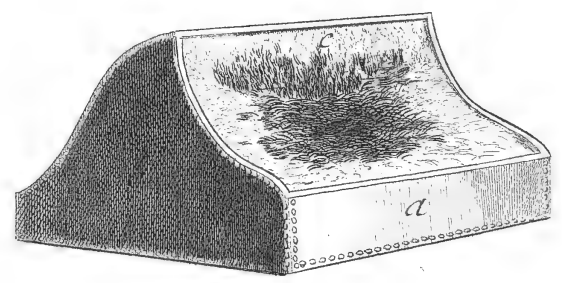
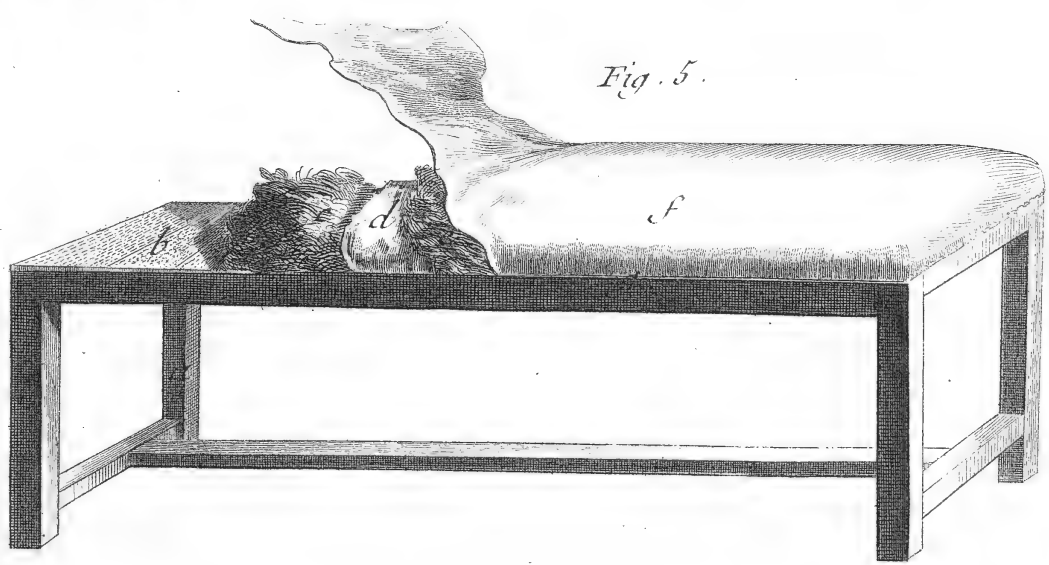


Fig. 5.



Radel Del.

Benard fecit

Tapisserie, différens meubles.

TAPISSERIE DE HAUTE-LISSE DES GOBELINS,

CONTENANT treize Planches équivalentes à quinze, à cause de deux doubles.

PLANCHE I^{ère}.

CETTE Planche représente l'intérieur d'un atelier des tapisseries de haute-lisse de la manufacture royale des Gobelins.

Fig. 1. *aaa*, métier tendu avec les ouvriers occupés à travailler par derrière. *b*, planchette pour garantir le faux jour de la terre. *ccc*, grande planche pour empêcher que l'ouvrage ne soit sali. *dd*, rouleaux sur lesquels se roulent les fils nommés *pienes* & l'ouvrage fait. *ee*, tentoir, piece de bois qui sert à bander l'ouvrage. *fff*, cotret, montant qui sert à contenir les rouleaux. *g*, jeune homme occupé à porter des broches pour le changement des couleurs. *h*, ouvrier occupé à nettoyer avec la pince l'ouvrage fait. *i*, ouvrier occupé à bander le tentoir d'en-bas. *l*, ouvrier occupé à bander le tentoir d'en-haut. *m*, ouvrier occupé à chercher dans son coffre les broches de différentes couleurs pour nuancer. *n*, enfant occupé à porter les écheveaux. *o*, femme occupée à dévider les écheveaux sur les broches. *pp*, rouet. *qq*, étais, pieces de bois qui servent à contenir les métiers.

2. Plan de l'atelier. *aaa*, plan des métiers. *bbb*, plan où l'ouvrier se met pour travailler. *ccc*, croisées pour éclairer les métiers.

PLANCHE II.

Fig. 1. Vue du métier du côté du jour. *aa*, rouleau d'en-bas, sur lequel se roule la tapisserie à mesure qu'elle se finit. *bb*, rouleau d'en-haut, sur lequel sont les *pienes* qui se déroulent pour fournir à l'ouvrier. *cc*, cotret, piece de bois plate qui sert d'emboîture à la tête des rouleaux. *dd*, socle sur lequel est assemblé le cotret. *eee*, tête du rouleau qui s'emboîte dans le cotret. *ff*, les tentoirs d'en-haut & d'en-bas pour tourner les rouleaux, afin de bander l'ouvrage. *gg*, arguillere, corde tournée à la tête du rouleau & au tentoir, pour en faire faire le service. *h*, nervure dans les rouleaux pour placer le verguillon qui est marqué plus en grand dans la fig. 3. de cette Planche. Perche de lisse détaillée plus en grand, Pl. V. marquée *a*.

2. Vue de côté. *aa*, mur derrière le métier, sur lequel s'attache le tableau. *bb*, profil du tableau. *cc*, bâton ou petit rouleau sur lequel est roulé le tableau que l'ouvrier copie. *dd*, perche de lisse. Voyez Pl. V. lettre *a*. *e*, arguillier; crochet de fer pour soutenir la perche de lisse, détaillée plus en grand, Pl. IX. fig. 4. *ff*, passage de la tête du rouleau dans le cotret. *g*, cotret vu du grand côté. Voyez fig. 1. de cette Pl. lettre *c*. *h*, siège sur lequel se met l'ouvrier pour travailler. *i*, socle du cotret vu de côté.

3. Coupe du rouleau en grand pour en voir les détails. *a*, ligne ponctuée qui marque la tête du rouleau qui s'emboîte dans les cotrets. *b*, coupe de la nervure où l'on voit la disposition du verguillon. *c*, coupe du verguillon passé dans les boucles des fils de *piene*. *d*, petite broche de fer passée dans le rouleau croisant la nervure pour retenir le verguillon. *eee*, fil de *piene* tourné autour du rouleau & retenu par le verguillon.

4. Coupe sur le milieu d'un métier. *aa*, coupe des rouleaux. *b*, corde à bander, à attacher aux deux tentoirs au cotret.

5. Vue du côté où l'ouvrier travaille. *aa*, trou dans le cotret pour mettre les arguilliers. *b*, grande perche de lisse. *c*, petite perche de lisse. Voyez Planche IX. *d*, ouvrage sur le métier.

PLANCHE III.

Fig. 1. Service de l'ourdissioir. *aaaa*, fil déroulé des bobines doublé sur l'ourdissioir; ce qui forme la

piene composée de huit fils qui divisés en deux; font les croisures. *b*, *piene*. Voyez l'article ci-dessus pour sa construction. *cd*, bâton servant de verguillon pour terminer la longueur de la *piene* qui fait la largeur de la piece. *e*, trou pour disposer les différentes portées des pieces plus ou moins grandes. *f*, talon pour disposer la croisure sur la piece.

2. *a*, piece de bois portant des broches de fer pour retenir les bobines. *bb*, broches de fer.

3. *a*, construction de la tête du rouet pour dévider les écheveaux de laine sur les bobines. *b*, partie de tournette portant les écheveaux.

4. *a*, bobine sur laquelle se mettent les fils de laine pour former les *pienes* sur l'ourdissioir.

PLANCHE IV.

Service du vautoir. C'est une piece de bois avec des dents de fer espacées également, qui s'emboîtant dans une rainure, fait de deux une égale piece; ce vautoir sert à espacer également les *pienes* de huit fils, compris les quatre de croisure; & lorsque ces fils sont espacés également, à passer le verguillon du rouleau du haut, afin de le placer dans sa nervure.

Fig. 1. Vue du vautoir en état de recevoir les *pienes*.

a, piece de bois avec la rainure pour emboîter les dents de fer. *b*, dent de fer servant à espacer également les *pienes*. *cc*, piece de bois portant les dents de fer. *d*, fer courbé qui est pour traverser la partie supérieure du vautoir, afin d'y placer la petite clavette *e*, pour lier les deux parties du vautoir ensemble. *f*, verguillon passé dans les boucles de *piene*, prêt à être mis dans la nervure du rouleau haut du métier. *g*, écheveau de *piene* prêt à recevoir le verguillon d'en-bas. *hh*, rouleau d'en-bas sur lequel se passe le vautoir pour disposer les *pienes*.

2. Coupe du vautoir. *a*, piece inférieure portant les dents de fer. *b*, piece de bois supérieure portant la rainure dans laquelle s'emboîtent les dents de fer. *c*, dent de fer. *d*, rainure. *eee*, fer courbé pour recevoir la clavette. *f*, trou dans lequel se met la clavette.

3. *a*, vautoir suspendu pour contenir également les *pienes*. *bb*, *pienes*. *cc*, ficelle sur laquelle est suspendu le vautoir. *dd*, boucles de *piene*, dans lesquelles est passé le verguillon d'en-bas. *ee*, verguillon passé dans les boucles. *ff*, verguillon dans la nervure du rouleau. *gg*, ficelle de croisure pour écarter la *piene* en deux, afin de disposer les lisses.

PLANCHE V.

Fig. 1. Construction des lisses, qui sont des ficelles passées derrière les croisures pour les faire avancer, afin de donner le passage aux laines. *a*, perche de lisses pour leur construction. *b*, verguillon passé dans la croisure pour aider à construire les lisses. *c*, échelete pour borner la longueur des lisses. *d*, vautoir. Voyez Pl. IV. fig. 1. lettre *a*. *e*, lisse. *f*, las, espece de nœud pour retenir les lisses ensemble. *g*, ficelle pour former les las. *h*, arguillier. Voyez Pl. IX. fig. 4. *iii*, trou dans la petite face du cotret pour hausser, baisser les arguilliers. *lll*, *piene* tendue sur le métier.

2. *a*, échelete, morceau de bois pour terminer la longueur des lisses. *bb*, échancrure circulaire pour appuyer l'échelete sur le verguillon & sur la perche de lisse.

PLANCHE VI.

Fig. 1. *a*, ouvrier occupé à bander le tentoir d'en-haut; *b*, le tentoir.

2. *a*, disposition des *pienes* sur le rouleau d'en-haut, pour être bandé. *b*, gros clou de fer mis dans les trous de la tête du rouleau pour recevoir le nœud.

- c*, nœud de l'arguillier disposé pour bander le tentoir d'en-haut. *d*, trou pour recevoir le clou. *e*, nervure pour recevoir le verguillon dans le rouleau.
- a*, ouvrier occupé à bander le tentoir d'en-bas pour rouler sur le rouleau d'en-bas l'ouvrage fait. *b*, tentoir d'en-bas. *c*, tentoir d'en-haut détendu pour laisser faire le service de celui du bas.
 - a*, disposition de l'ouvrage sur le rouleau d'en-bas. *b*, nœud de l'arguillier.

P L A N C H E V I I.

- Fig. 1.* Métier monté selon le projet de sa nouvelle construction, pour faciliter le bandage des fils sans courir aucun risque pour les ouvriers, & avec deux seuls hommes. *a*, fils bandés. *bb*, rouleaux d'en-haut & d'en-bas, sur lesquels se roulent les fils de piene & l'ouvrage fait. *bb*, cotrets séparés & assemblés pour retenir l'essor de la nouvelle jumelle. *cc*, montans pour soutenir la perche de lisse. *d*, perche de lisse. *ee*, nouvelle jumelle du métier de la haute-lisse. *ff*, mouvement en arrêt dans le cotret pour faire monter & descendre plus ou moins la jumelle dans laquelle est assemblé le rouleau, & par ce moyen bander également les fils. *gg*, ouvrier occupé à faire tourner la manivelle pour bander les fils.
- Fer du mouvement. *aa*, bâti de fer qui retient la vis. *bb*, vis en arrêt dans le bâti par la platine. *c*, platine qui retient la vis dans le bâti de fer. *d*, tête carrée dans laquelle s'emmanche le mouvement de la manivelle pour faire tourner la vis. *ff*, morceau de fer qui soutient à hauteur le bâti de la manivelle dans la rainure du cotret.
 - Développement du mouvement de la manivelle avec la roue d'engrenage. *aa*, roue d'engrenage. *b*, manivelle. *c*, tête de la vis. *d*, morceau de fer tenant ensemble la roue d'engrenage & ajusté pour emboîter le bâti de la vis & enfiler la tête de la dite vis dans la grande roue d'engrenage pour la faire tourner. *eee*, lignes ponctuées qui dessinent la forme du bâti de la vis.
 - Jumelle en grand, dans laquelle est emboîté le rouleau d'en-bas. *a*, tête du rouleau. *bb*, les deux parties du cotret, dans lesquelles s'emboîte la jumelle. *eee*, bâti de fer qui ferre les deux parties de la jumelle. *d*, pas de vis pris dans le châssis de la jumelle avec sa vis pour la faire monter ou descendre à volonté.

P L A N C H E V I I I.

- Fig. 1.* *a*, rouet pour dévider les soies & laines sur les petites bobines. *b*, petite bobine recevant le fil de l'écheveau.
- a*, deux petites tournettes portant l'écheveau.
 - a*, rouet à mettre les laines sur les broches. *b*, broche recevant la laine de l'écheveau. *c*, pomme percée à la tête du rouet, dans laquelle se met la pointe de la broche pour la faire tourner.
 - a*, grande tournette pour mettre l'écheveau. *b*, pied de la tournette où sont des fers pour lever les petites bobines & dévider sur les broches.

P L A N C H E I X.

- Fig. 1.* Vue du métier du côté où les ouvriers travaillent, avec l'attitude d'un ouvrier dans la disposition de travailler. *a*, manière de tenir la broche pour la passer dans les croifures. *b*, grande perche de lisse. *ccc*, petites perches de lisse suspendues au grand pas des écheveaux de laine pour baisser les lisses à la portée de l'ouvrier. *ddd*, cordage pour attacher au mur & aux petites perches de lisse pour les tenir. *eee*, lisses. *f*, bâton de croifure. *g*, ficelle de croifure. *h*, chaîne, ficelle croifée pour contenir les piens. *i*. Voyez la *fig. 4.* de cette Planche. *l*, planche inclinée pour parer le faux jour de la tête à la vue de l'ouvrier. *m*, tapisserie de haute lisse sur le métier. *n*, broche portant différentes couleurs de laine pour

nuancer les figures. *o*, peigne. Voyez Planche XIII. *fig. 4.*

- a*, platine pour travailler à la chandelle. *b*, chandelle. *c*, couverture de fer-blanc pour empêcher la fumée d'incommoder l'ouvrier. *d*, crochet pour accrocher ladite platine à la boutonnière de l'habit des ouvriers.
- a*, siège construit pour asseoir l'ouvrier à différentes hauteurs. *b*, rehaussé.
- a*, arguillier, grand crochet de fer qui se met dans les trous des cotrets pour soutenir les perches de lisse. *b*, petit trou dans l'arguillier pour des chevilles de fer, pour contenir l'écartement de la perche de lisse.

P L A N C H E X.

- Fig. 1.* Service de la broche. *a*, tirée des lisses pour passer la broche dans les croifures. *b*, service de la pointe de la broche pour ferrer les laines. *c*, perche de lisse. *d*, bâton de croifure. *e*, lisse. *fff*, piene. *g, g*, broches pour les laines de différentes couleurs. *hh*, tapisserie.
- a*, repassage de la broche dans les croifures sans la fonction des lisses, où l'ouvrier ne fait que passer la main dans les croifures pour en mieux faciliter le passage. *b*, lisse. *c*, piene. *d*, tapisserie. *e*, broches de différentes couleurs.

P L A N C H E X I.

- Fig. 1.* *a*, ouvrier occupé à tracer un calque de tête sur chaque fil de piene avec de la pierre noire. *b*, calque du tableau. *c*, baguette pour retenir le calque derrière les fils. *d*, broches de différentes couleurs. *e*, tapisserie. *f*, piene. *g*, lisse.
- a*, ouvrier occupé à tirer à lui tous les fils de piene pour ferrer définitivement les laines avec le peigne. *b*, peigne. Voyez Planche XIII. *figure 4.* *c*, piene. *d*, opération du peigne. *e*, broches de différentes couleurs. *f*, tapisserie.

P L A N C H E X I I.

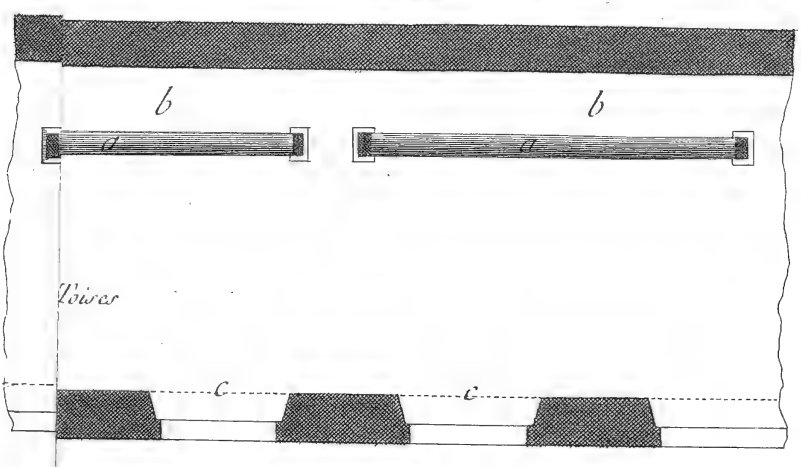
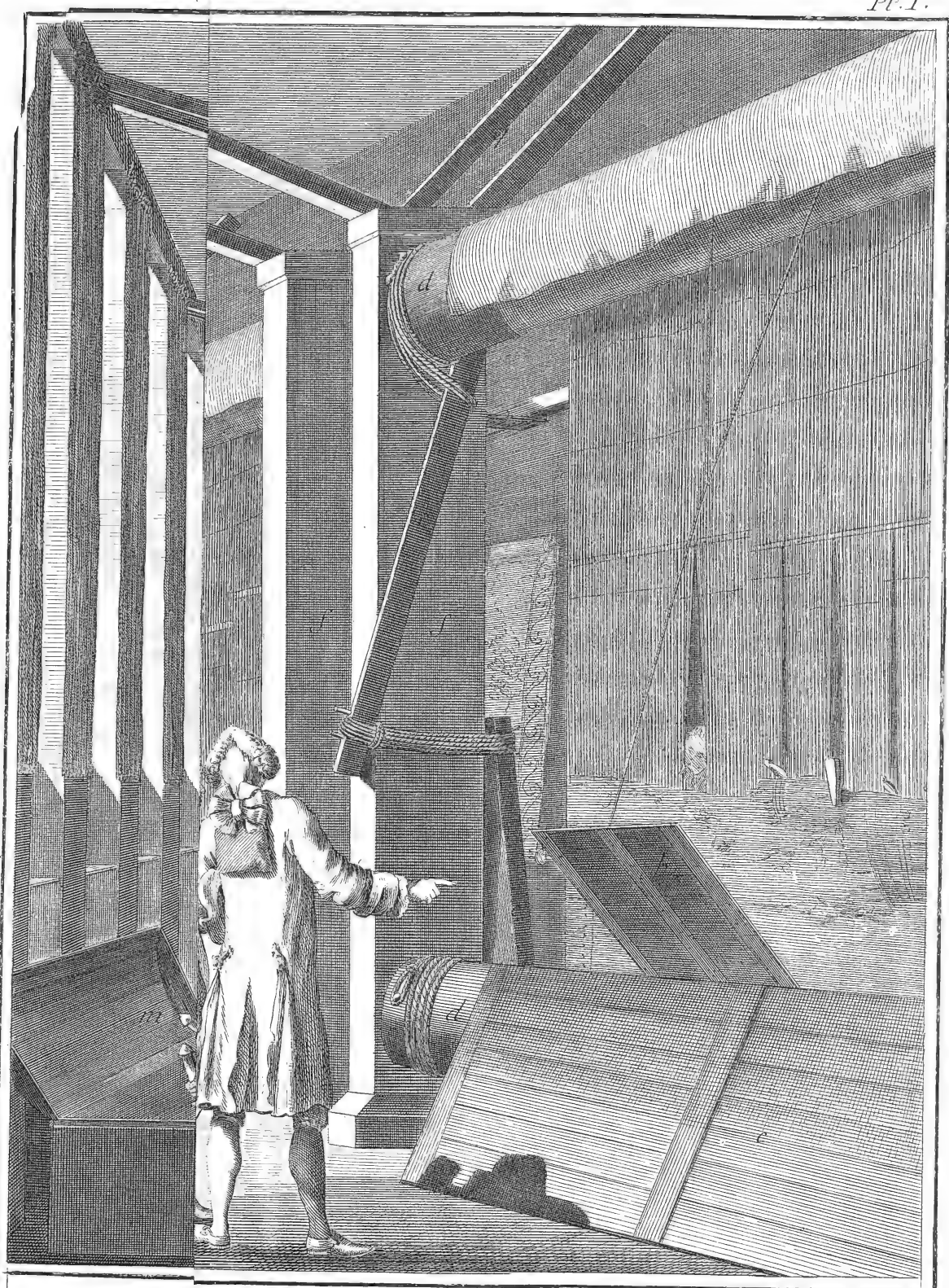
- Fig. 1.* *a*, ouvrier occupé à nettoyer le devant de la tapisserie pour en ôter les petits bouts de laine. *b*, pince. Voyez la *figure suivante.* *c*, piene. *d*, bâton de croifure. *e*, tapisserie vue par-devant.
- a*, pince de fer servant à ôter toutes les petites laines inutiles.
 - a*, relais, ouverture qui laisse les chaînes de deux couleurs montant d'à-plomb. *b*, ouvrier occupé à reprendre les relais. *c*, tapisserie vue par-derrrière.
 - a*, las formé pour la reprise des relais. *b*, relais.

P L A N C H E X I I I.

- Fig. 1.* Disposition d'une tapisserie à moitié faite sur son métier vue par-devant. *a*, pièce de serge pour couvrir les piens sur le rouleau. *b*, chaîne formée avec de la ficelle pour contenir également la piene. *c*, ficelle de croifure. *ddd*, bâton de croifure. *eee*, lisse. Voyez Planche V. *fig. 1.* *fff*, broche. Voyez la *fig. 5.* de cette Planche. *ggg*, peigne. Voyez la *fig. 4.* de cette Planche. *h*, petit morceau de serge que l'on attache avec des épingles pour les empêcher d'être gâtées. *i*, planche pour garantir le faux jour. *l*, grande planche pour garantir l'ouvrage fait sur le rouleau.
- a*, coupe du bâton de croifure & de la croifure même. *b*, croifure. *c*, lisse.
 - Chaîne que forment les laines autour des piens & des croifures pour faire la tapisserie. *a*, piene. *b*, laine.
 - a*, peigne d'ivoire pour ferrer les laines & pour terminer entièrement la tapisserie. *b*, dent du peigne.
 - a*, broche sur laquelle on met les laines de différentes couleurs pour passer dans la croifure, afin de former les chaînes de la tapisserie. *b*, pointe de la broche pour ferrer les laines. *c*, partie de la broche où l'on met la laine. *d*, tête de la broche.

1757 / 1758

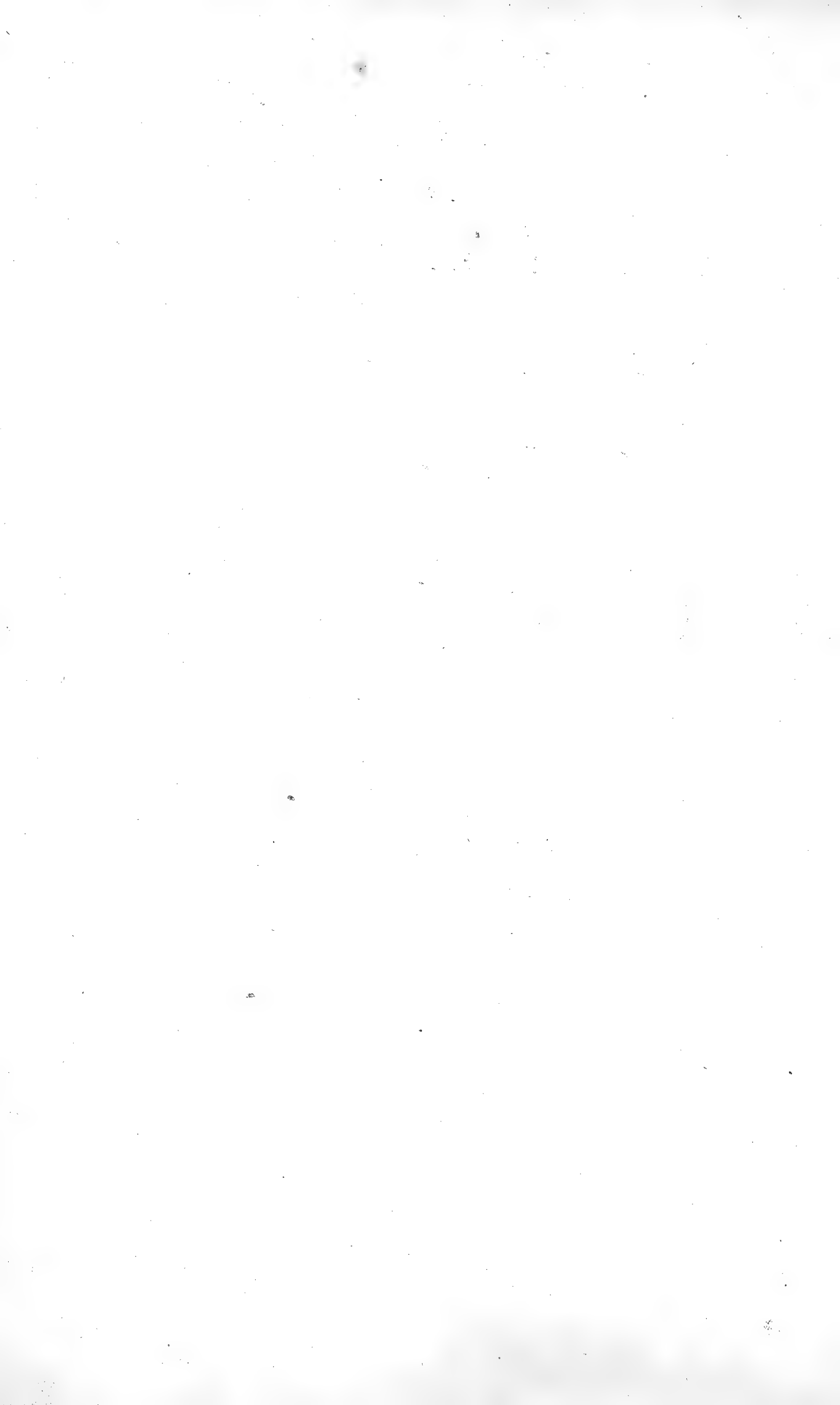
Pl. I.



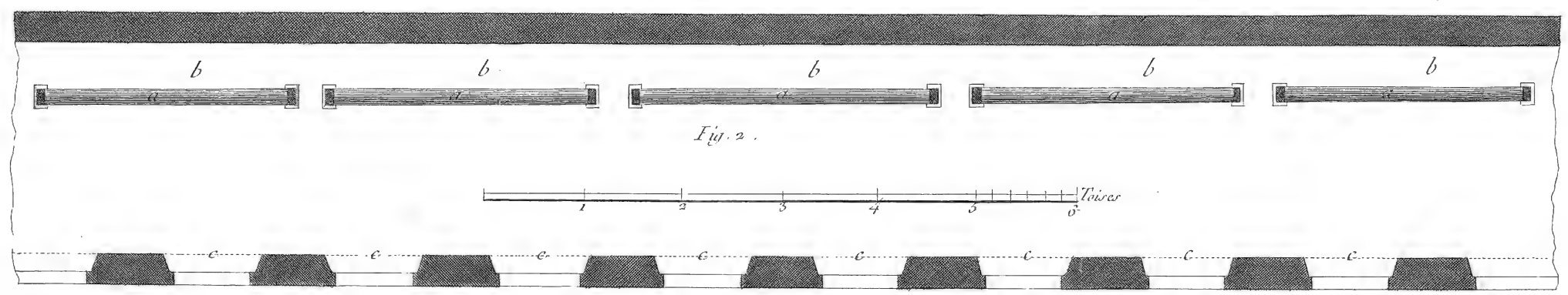
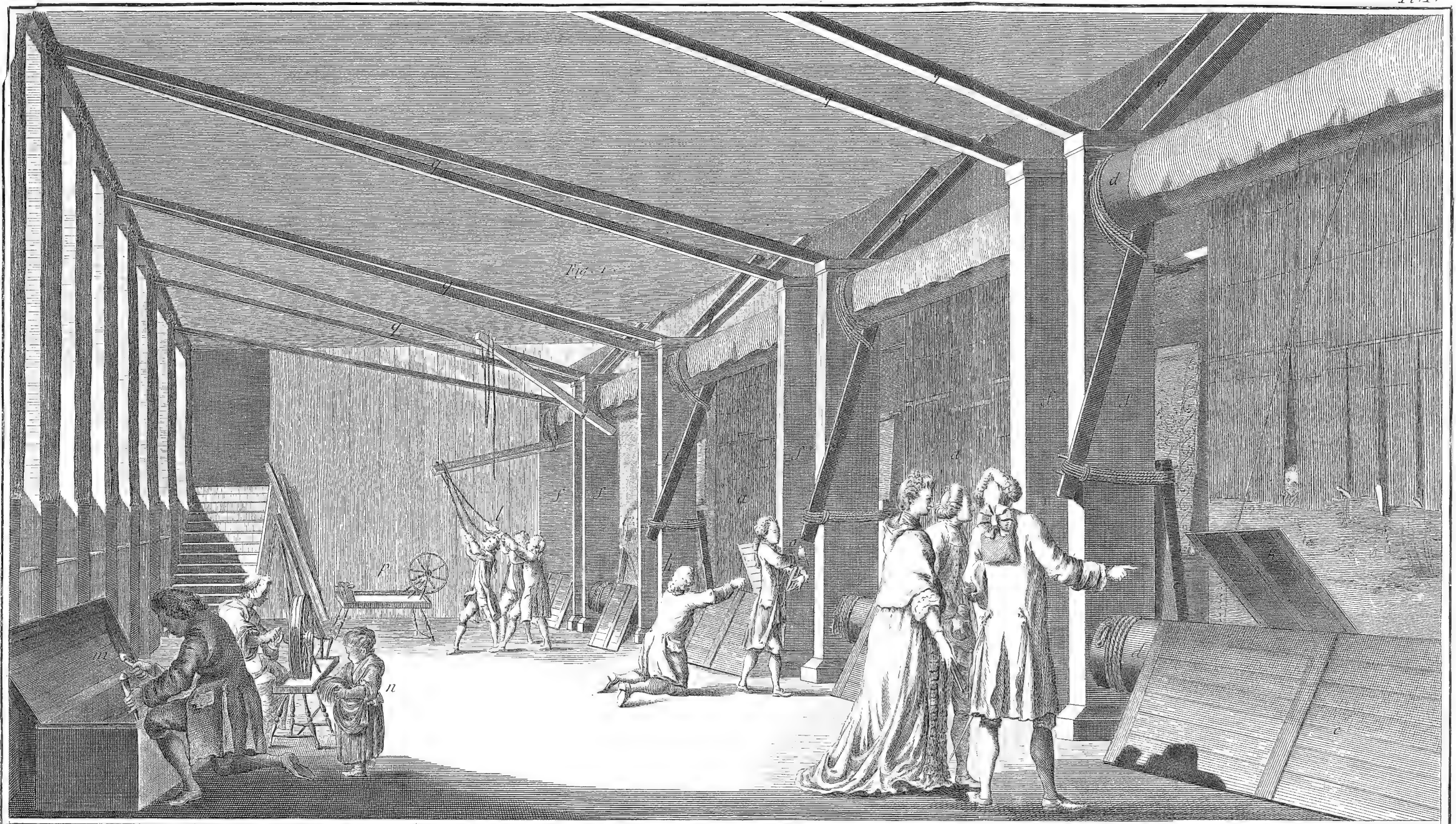
Radel Del.

Benard fecit.

Ta l'Atelier, des metiers, et differentes Operations.



1727/1788



R. Lecl. Del.

Benard fecit.

Tapisserie de Haute Lisse des Gobelins, Plan et Perspective de l'Atelier, des Metiers, et differentes Operations.

Fig. 1.

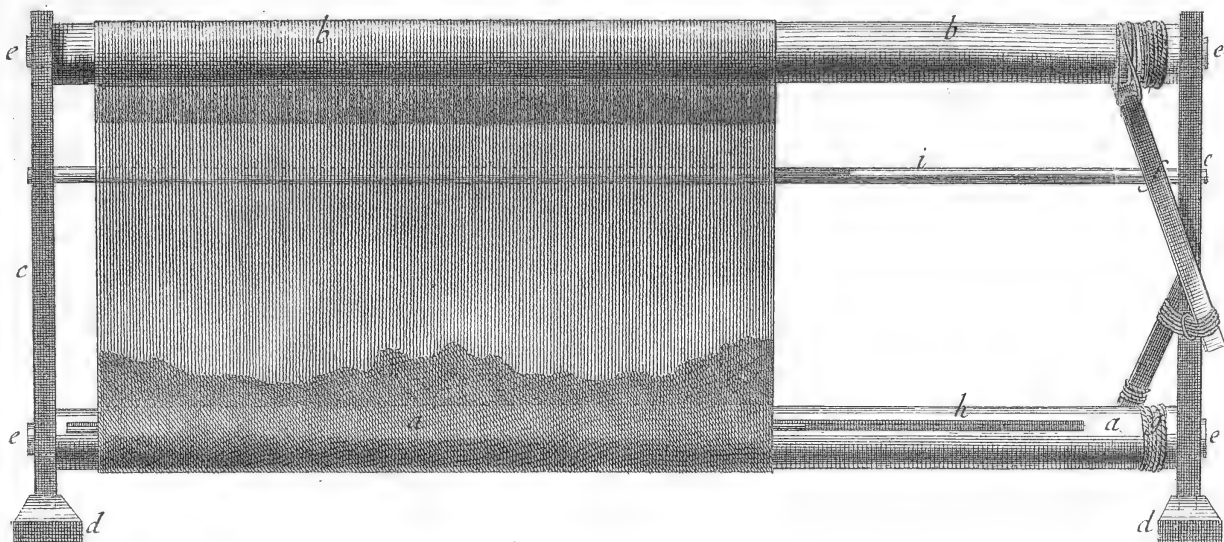


Fig. 2.

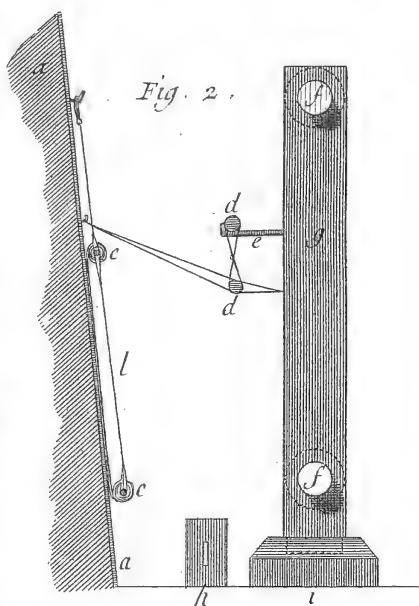


Fig. 3.

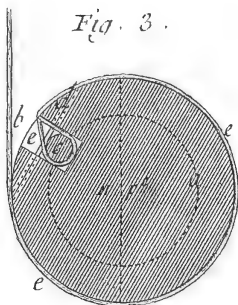


Fig. 4.

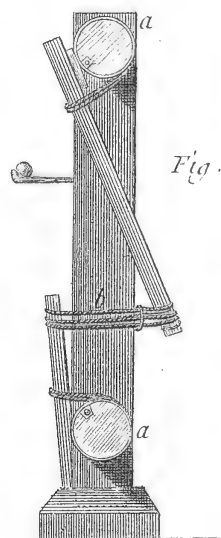
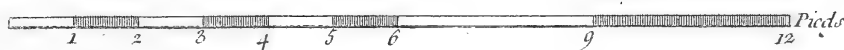
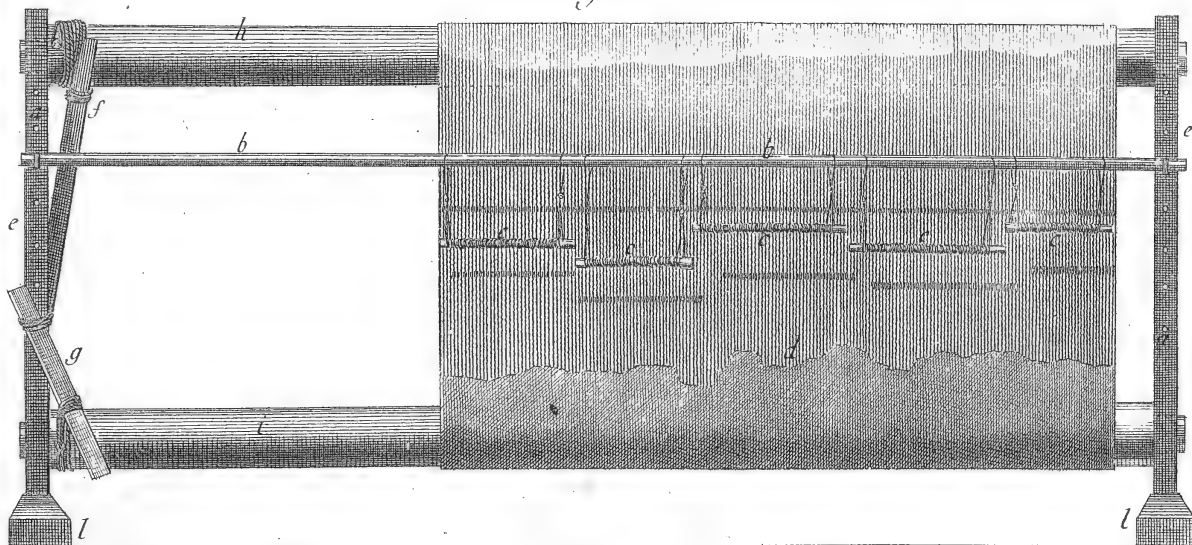


Fig. 5.



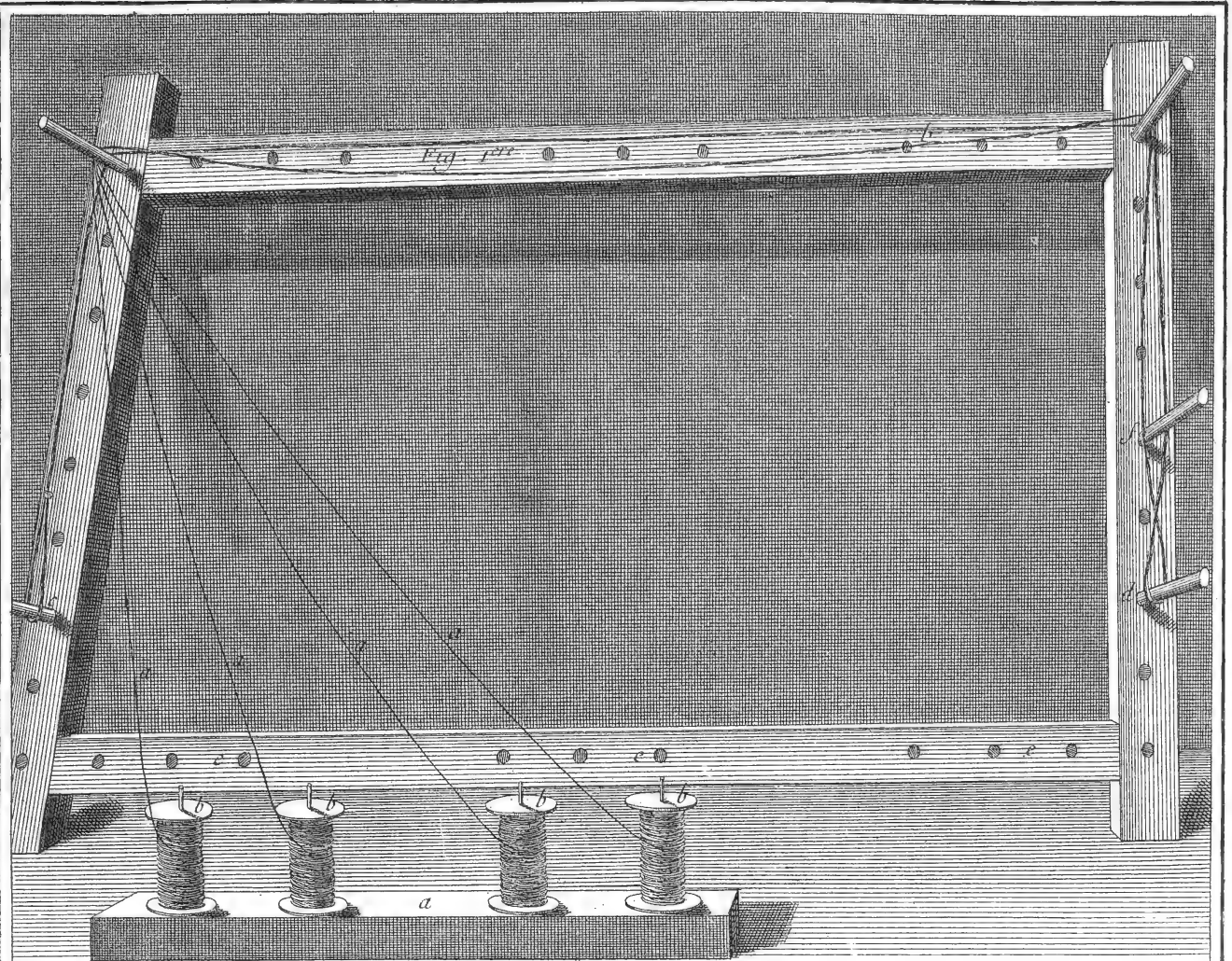


Fig. 2

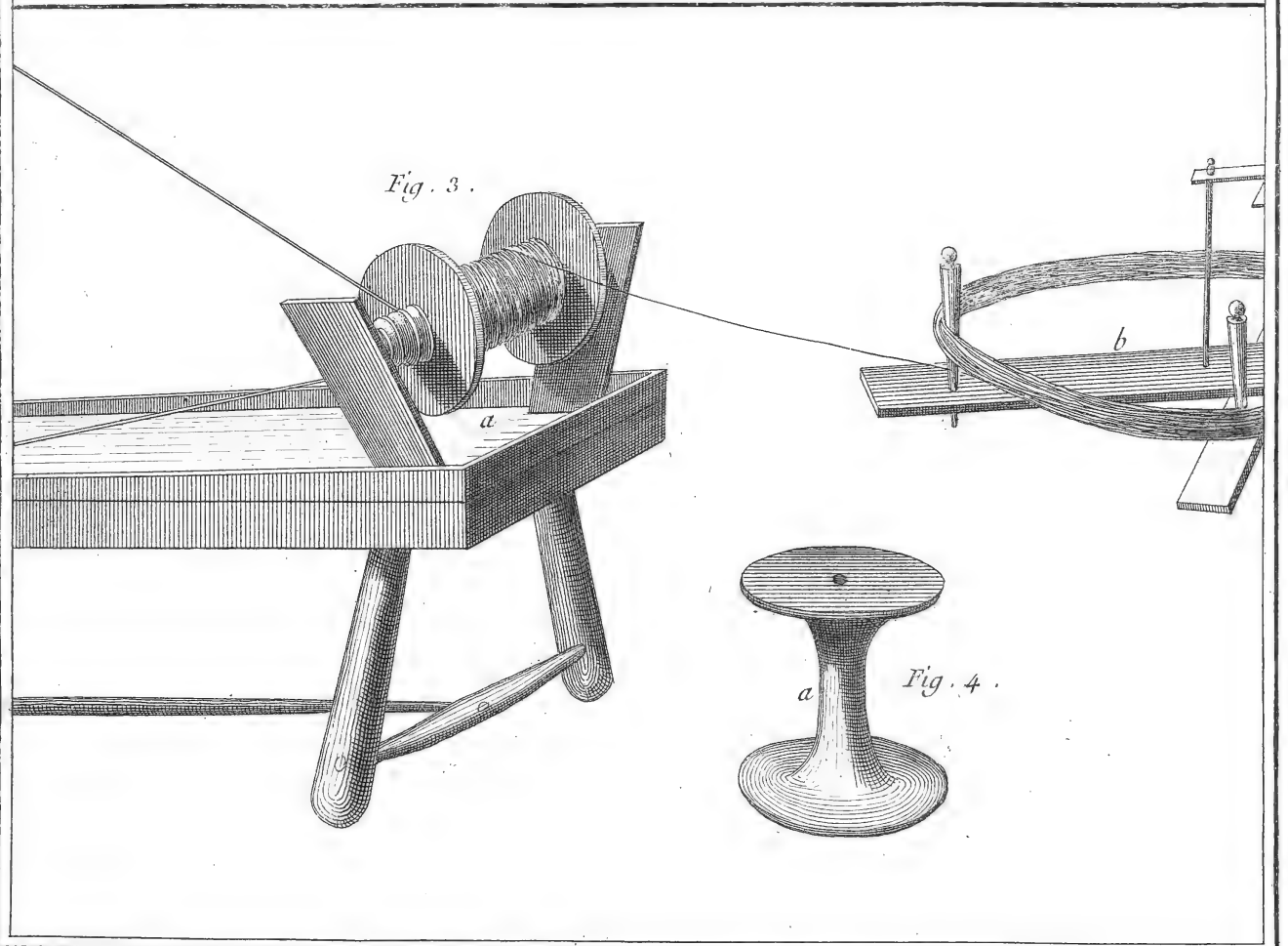


Fig. 3.

Fig. 4.

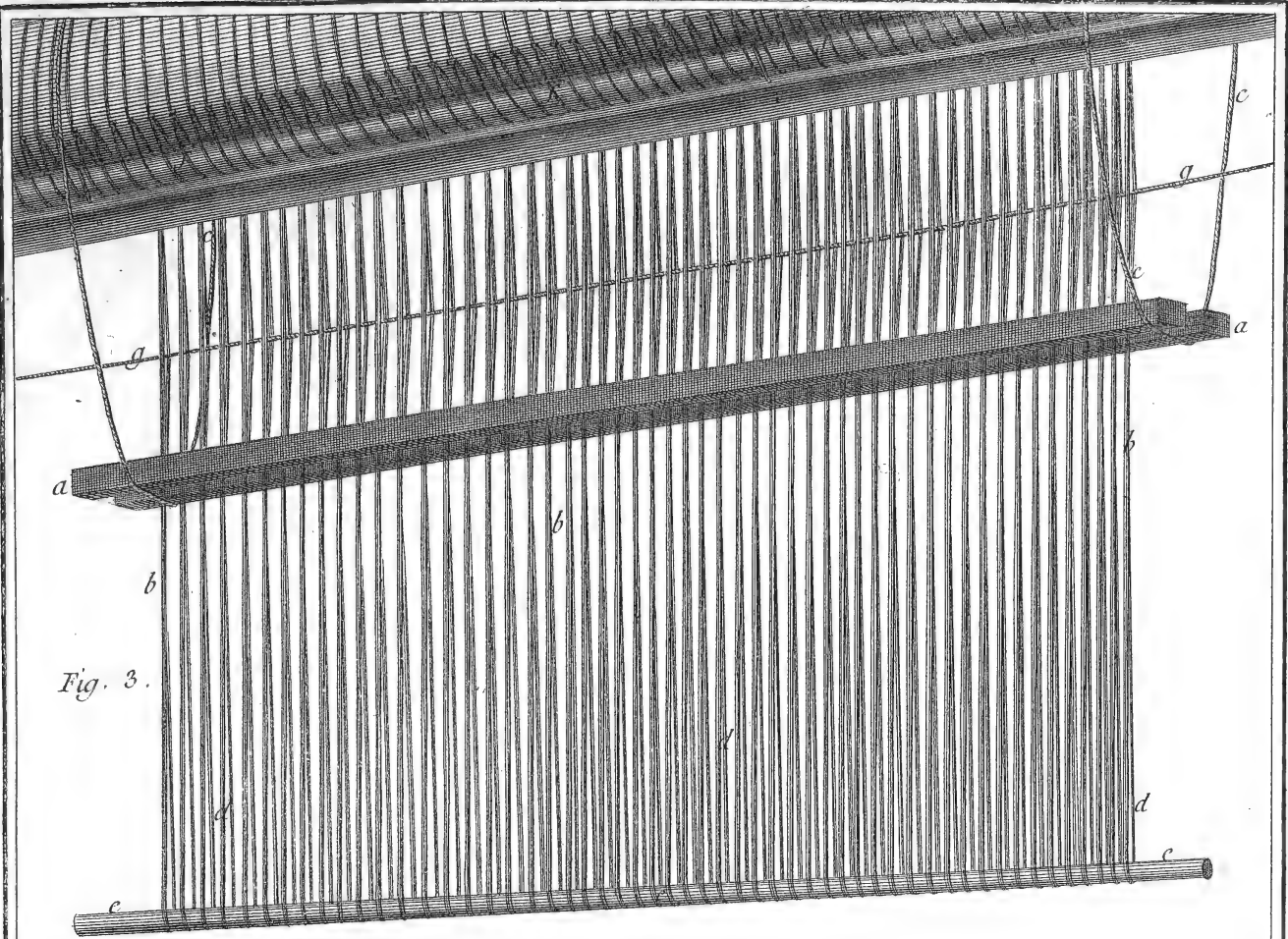


Fig. 3.

Fig. 1^{re} n^o 2

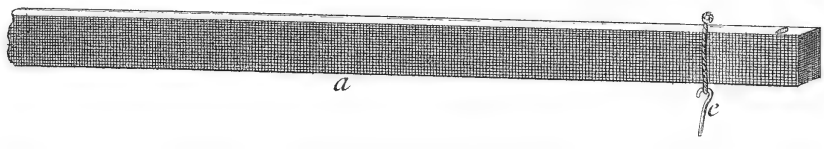


Fig. 2.

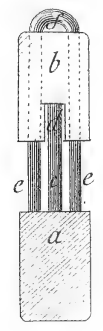
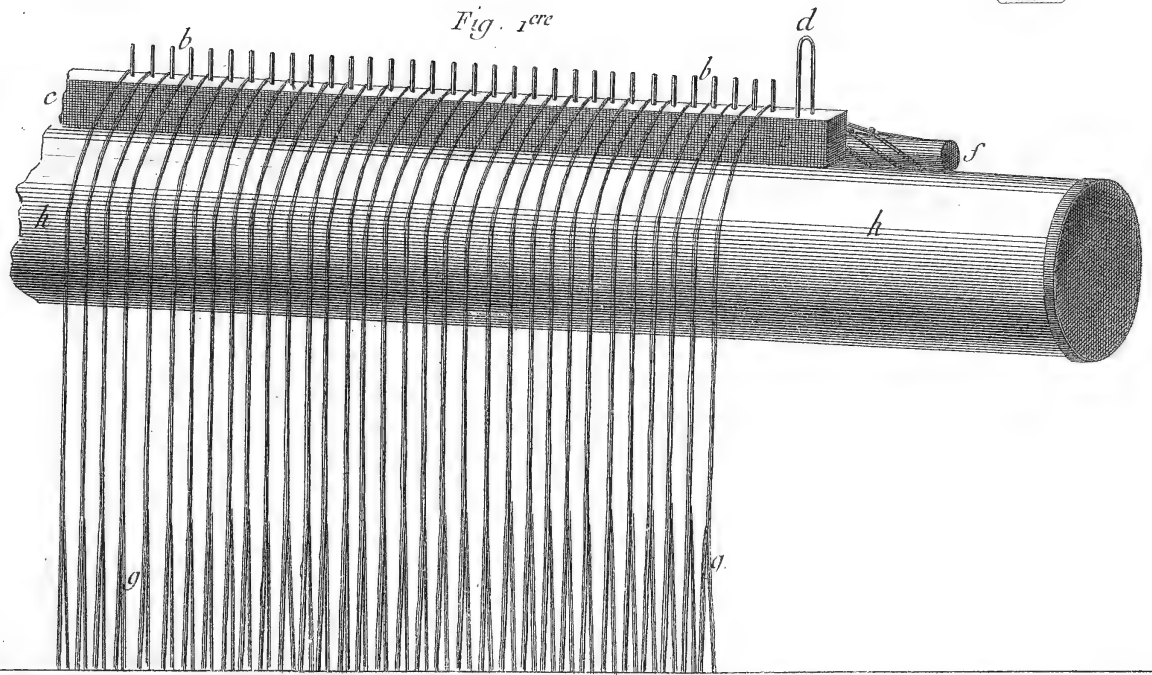


Fig. 1^{re}



Radel Del.

Benard Fecit.

*Tapissérie de Haute Lisse des Gobelins,
Service du Vautoir.*

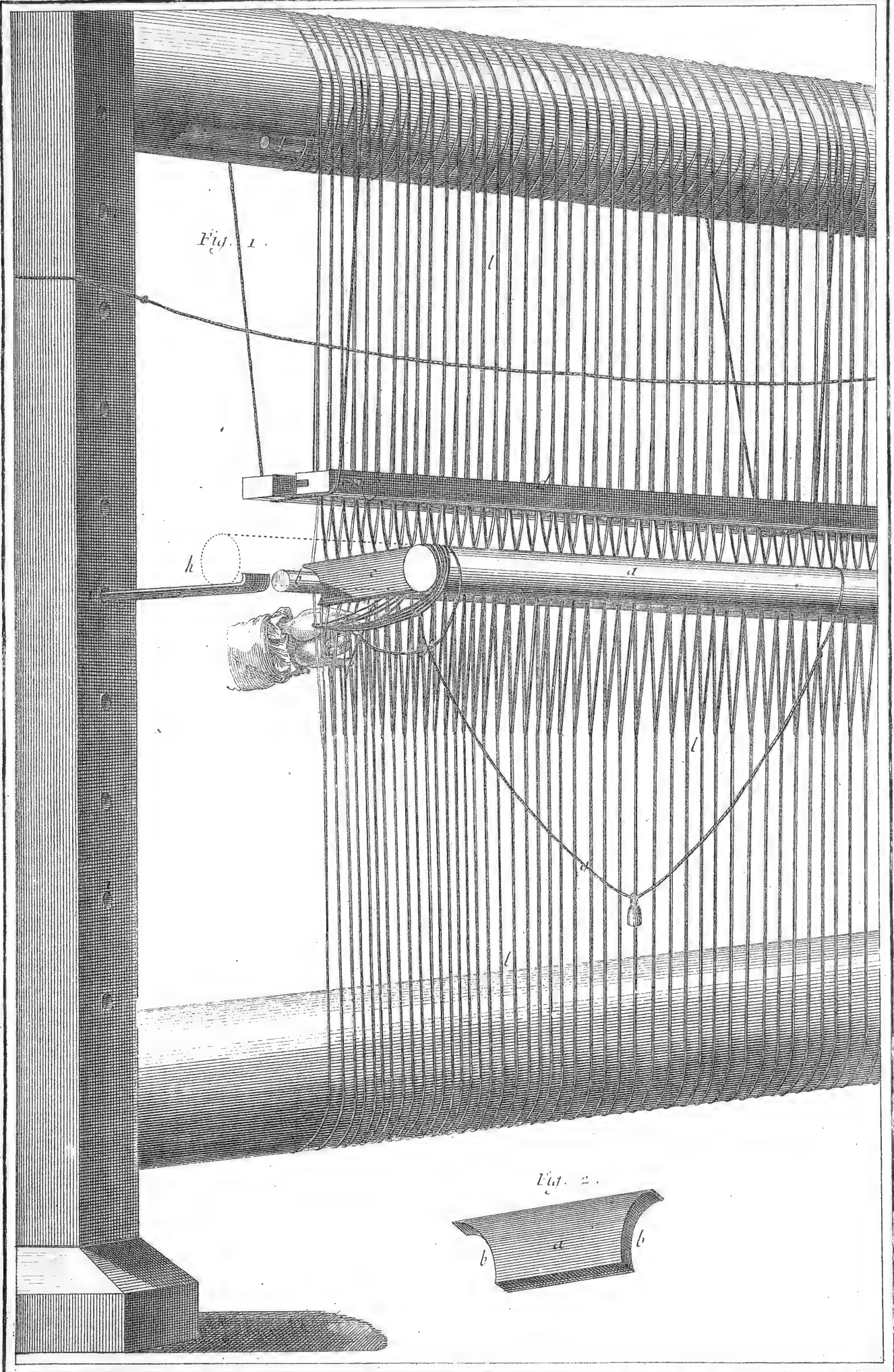


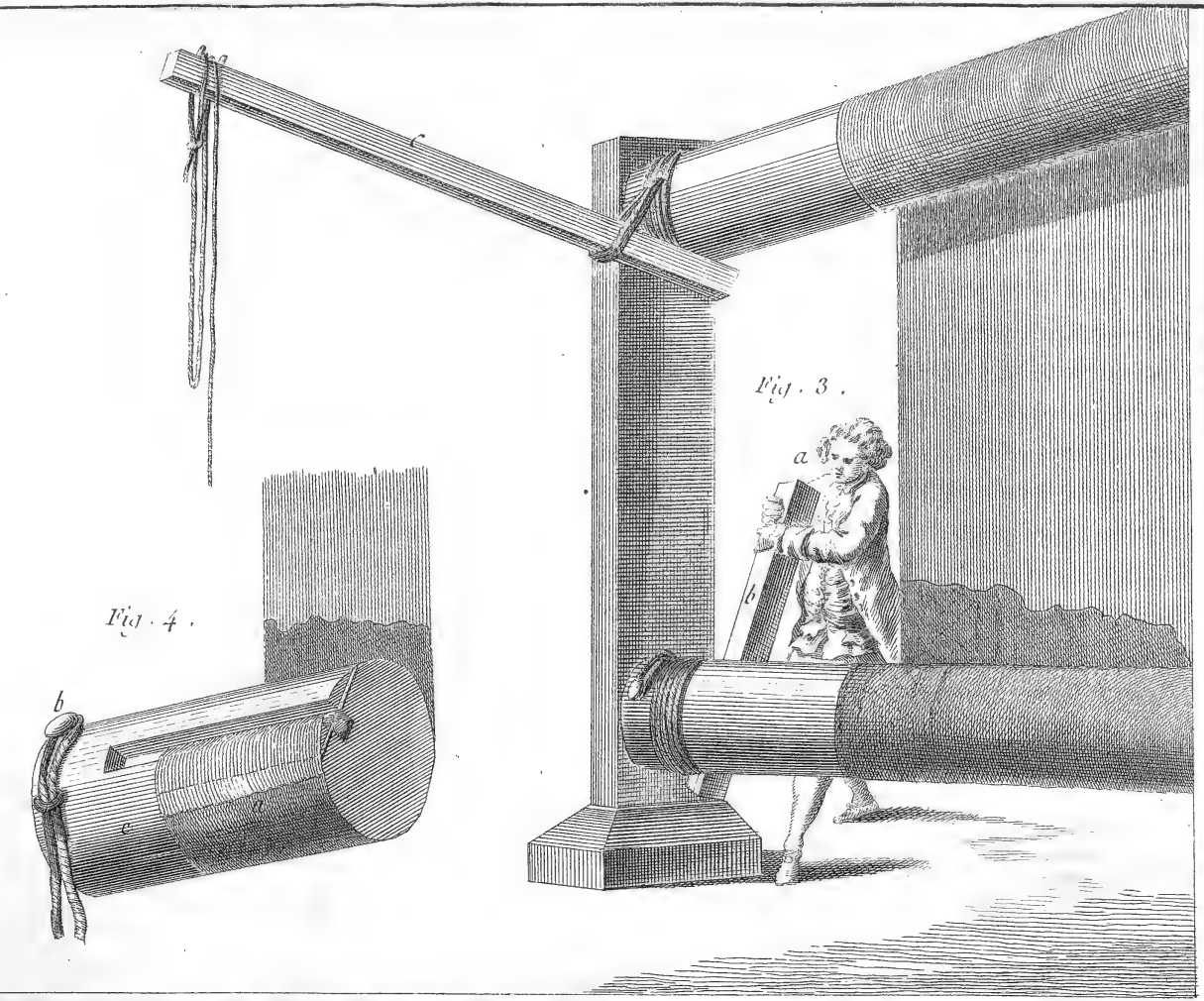
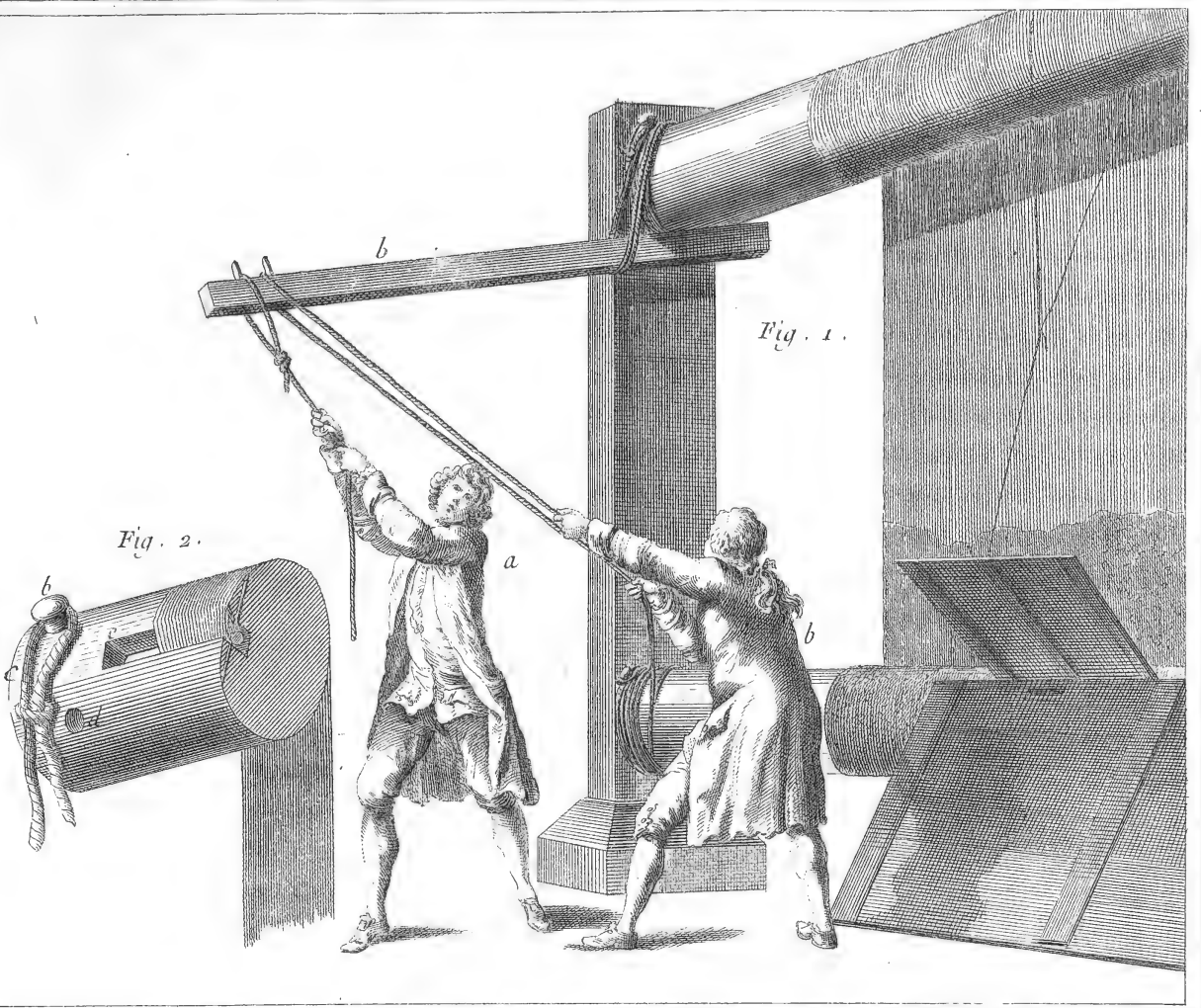
Fig. 1.

Fig. 2.

Radel Del.

Benard Scul.

*Tapissierie de Haute-Lisse des Gobelins,
Construction des Lisses.*





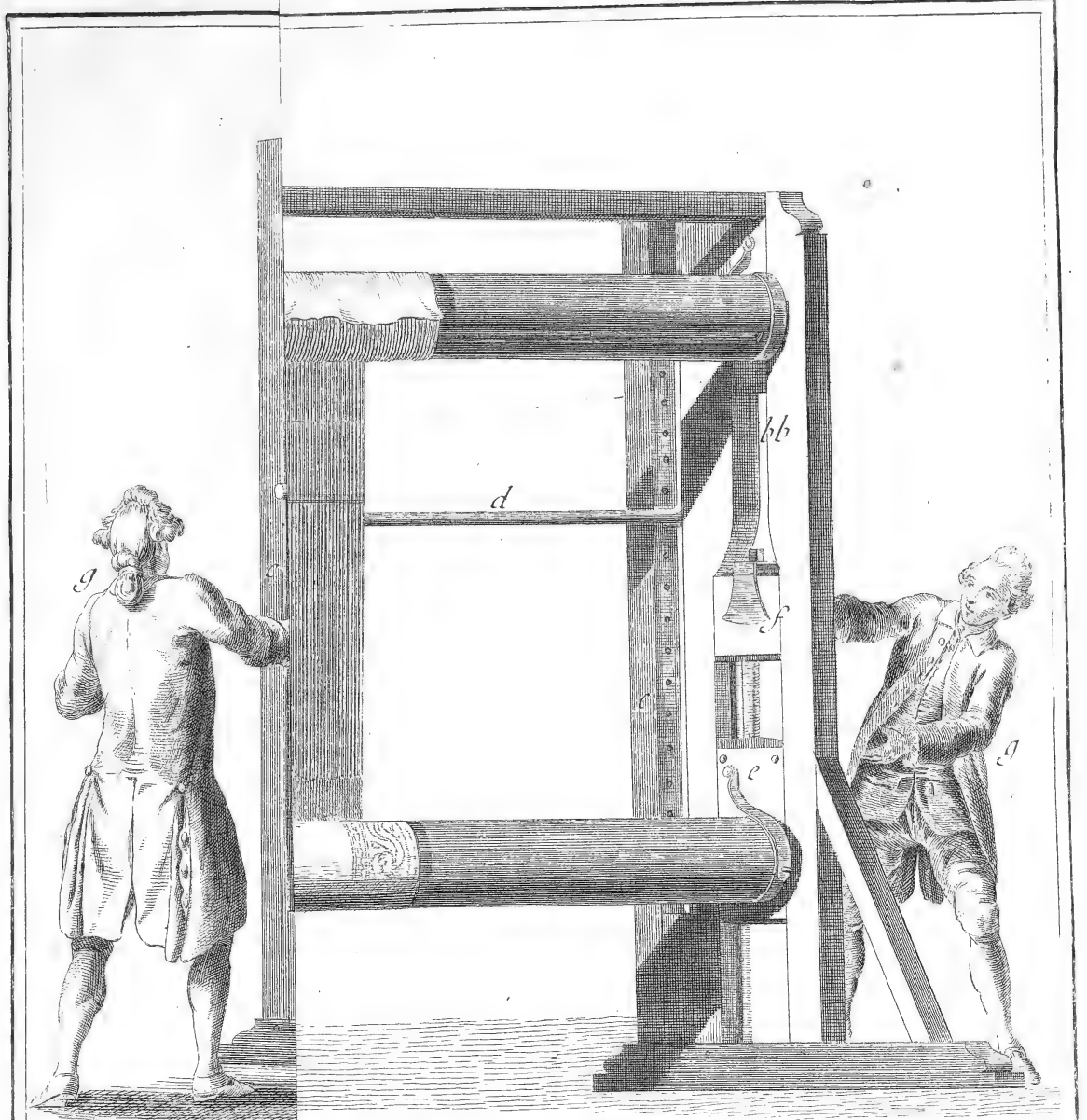
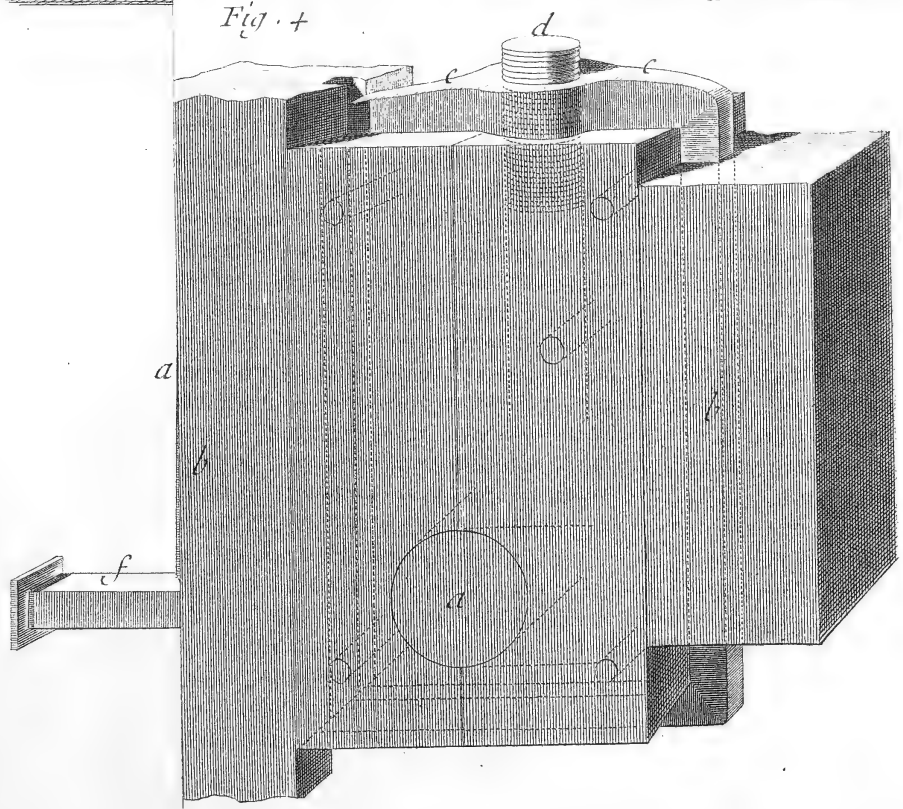


Fig. 4



Radel Del.

Bernard Fecit.

Vue du metier nent; Développement de cette Machine.



Fig. 1.

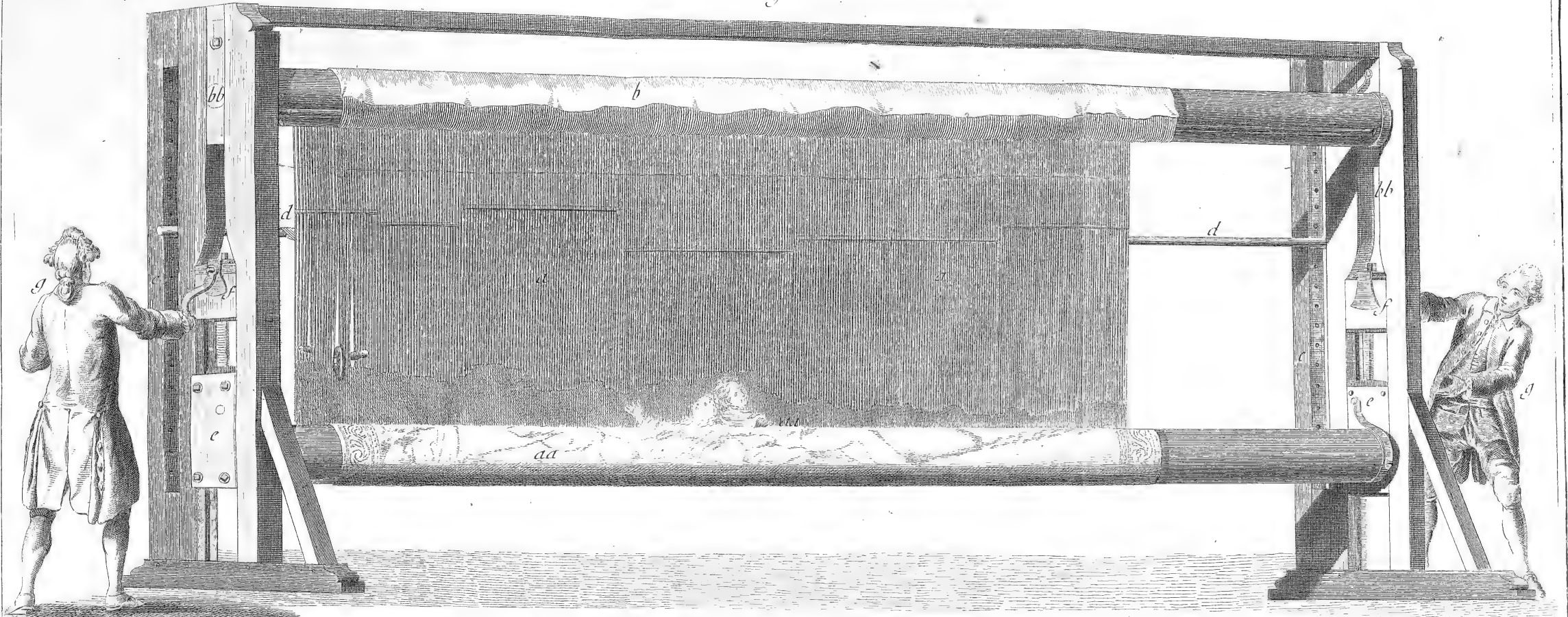


Fig. 3.

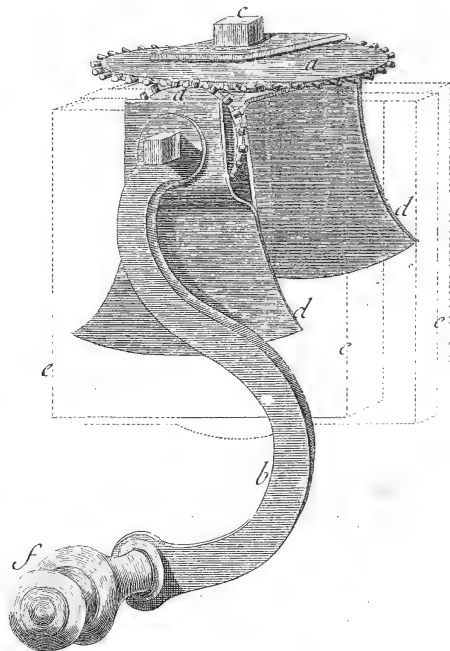


Fig. 4.

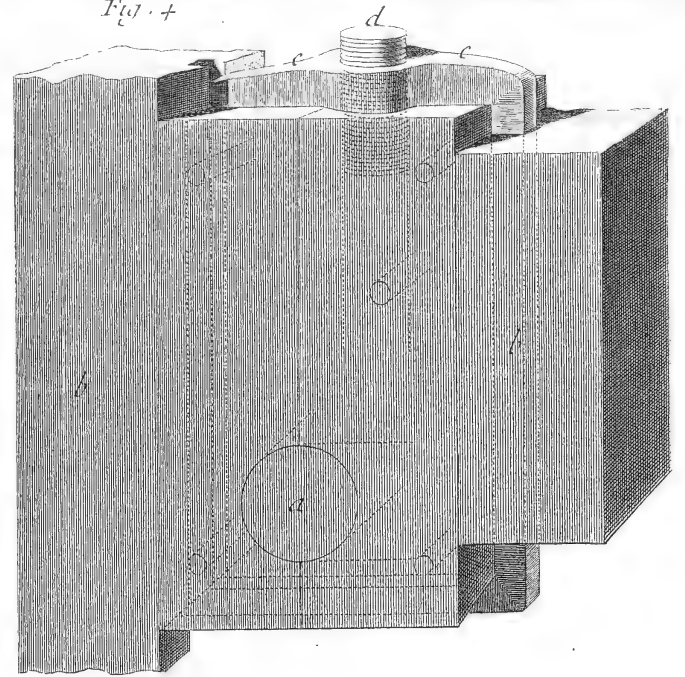
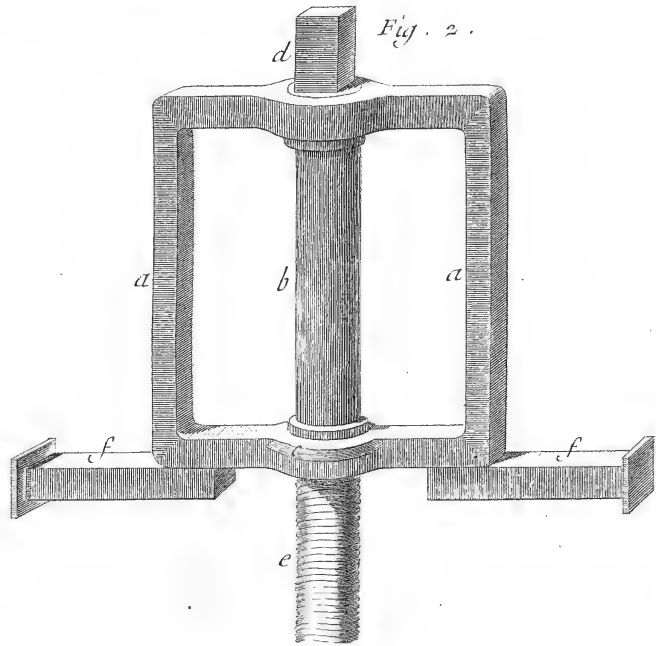


Fig. 2.



*Tapissierie de Haute Lisse des Gobelins ,
 Vue du Mélétier monté avec la nouvelle machine pour faciliter le bandage des fils et avec deux Hommes seulement ; Développement de cette Machine*

Fig. 1.

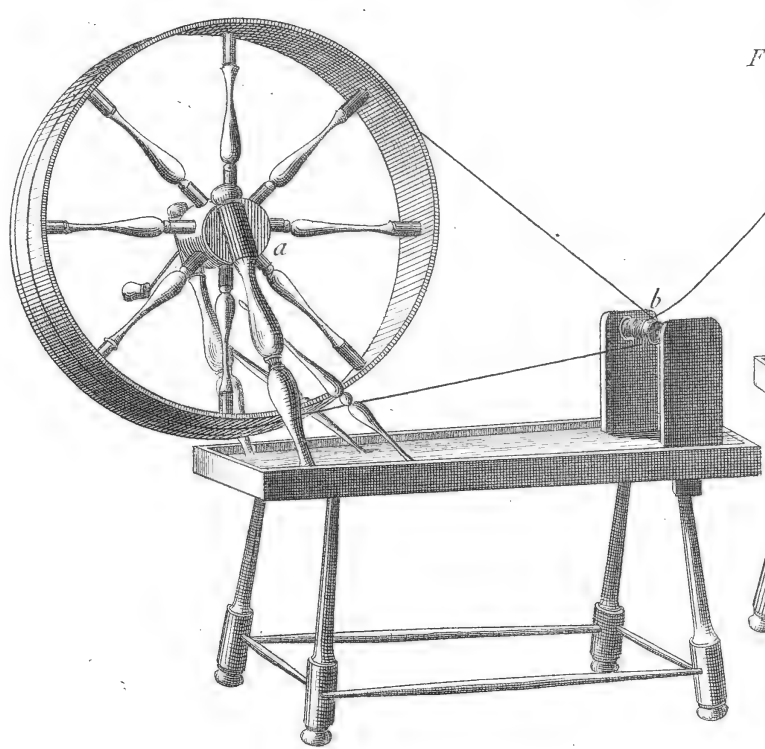


Fig. 2.

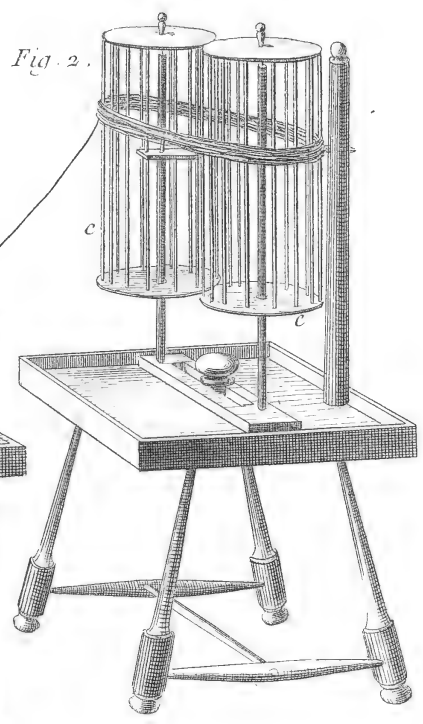


Fig. 3.

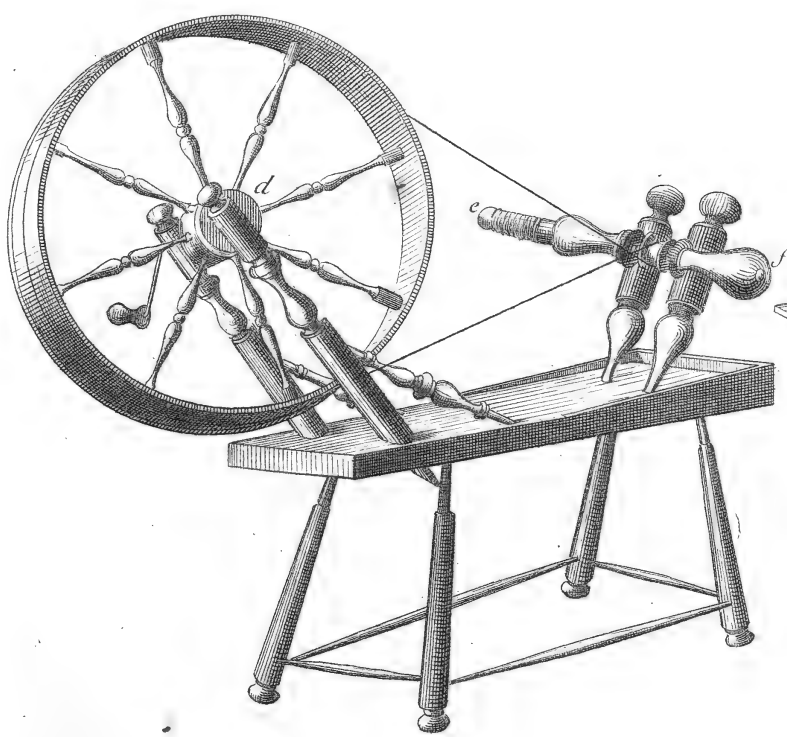
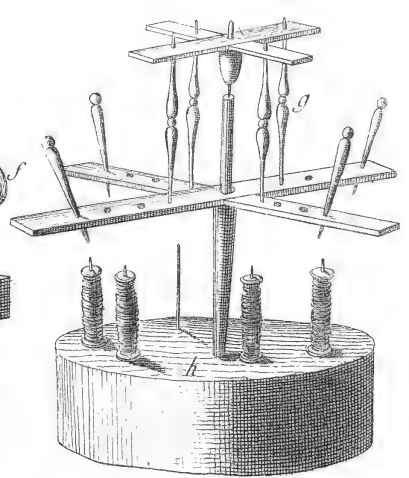
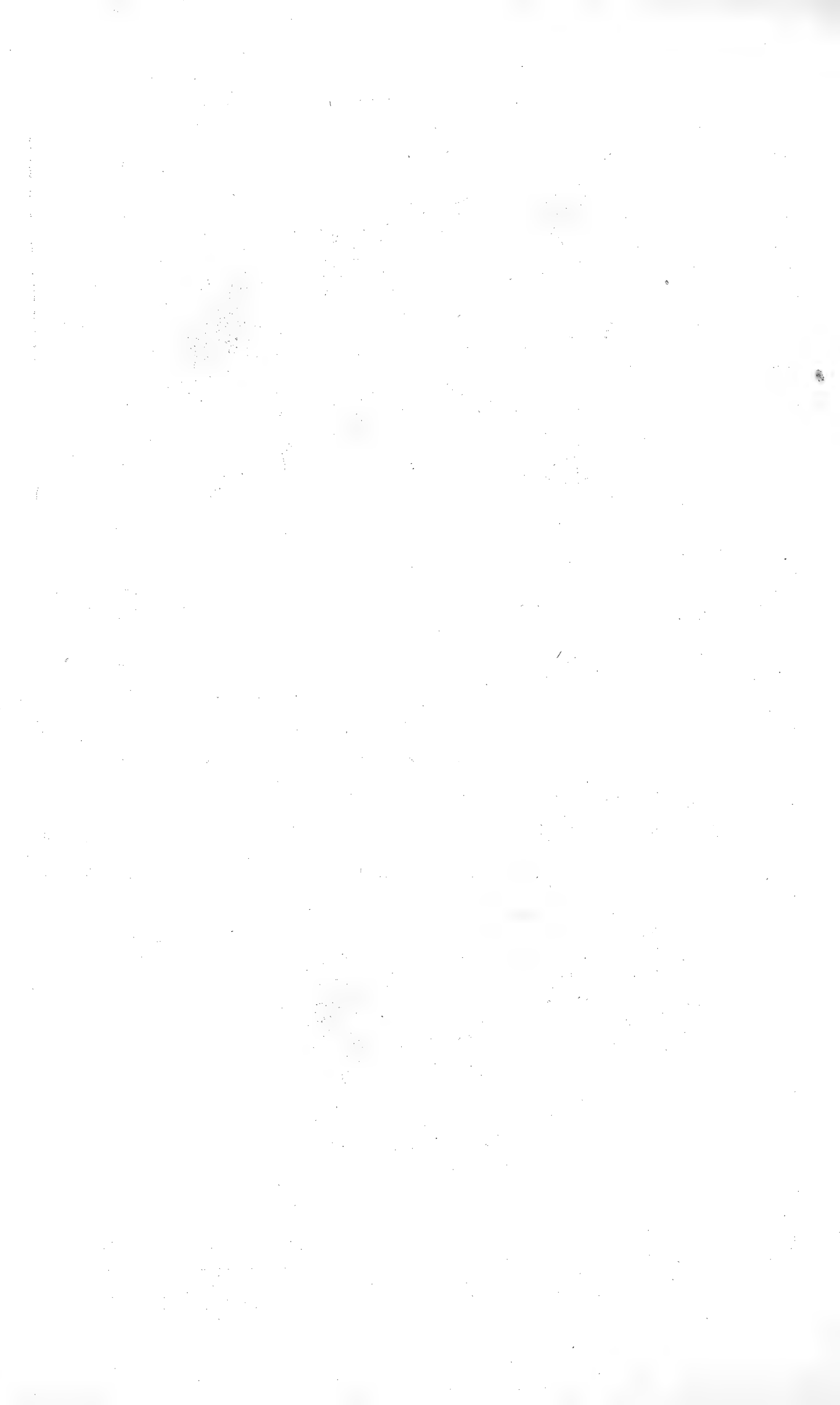


Fig. 4.





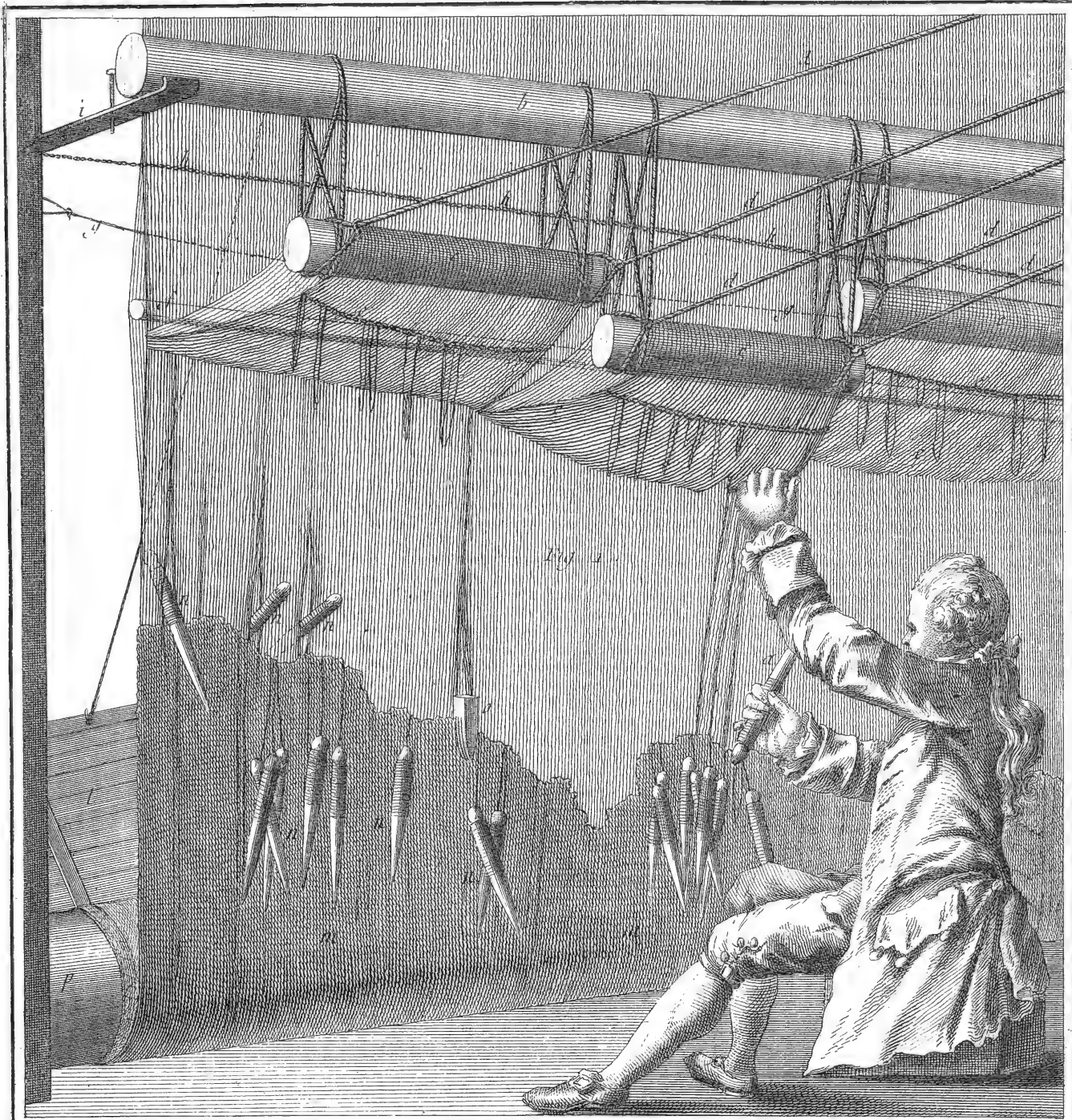


Fig. 2 .

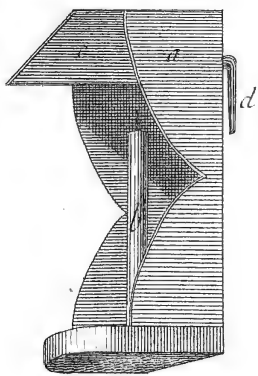


Fig. 3 .

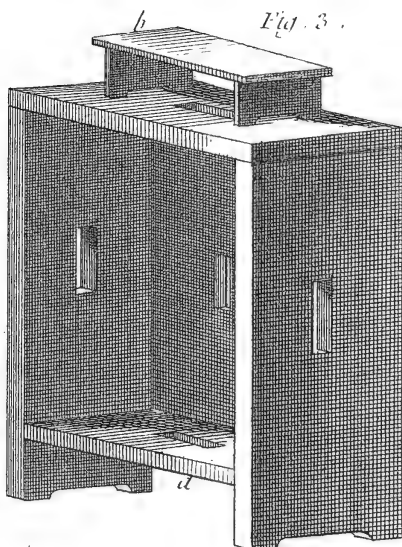
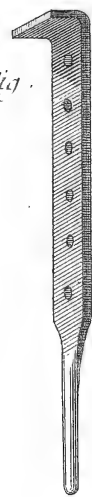


Fig. 4 .



Radel Del.

Benard Fecit.

*Tapisserie de Haute Lisse des Gobelins .
 Attitude de l'ouvrier pour commencer l'ouvrage .*

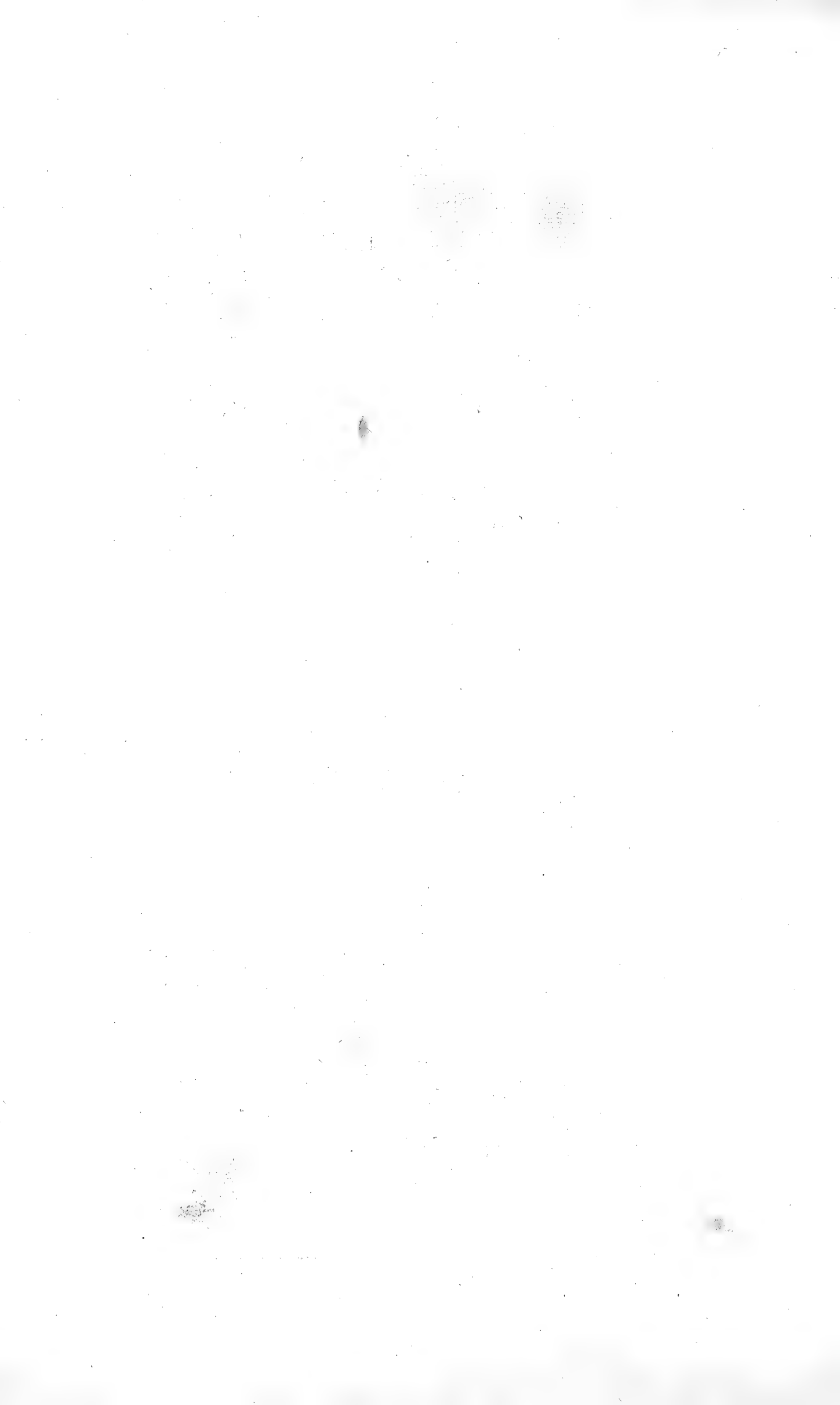


Fig. 1^{re}

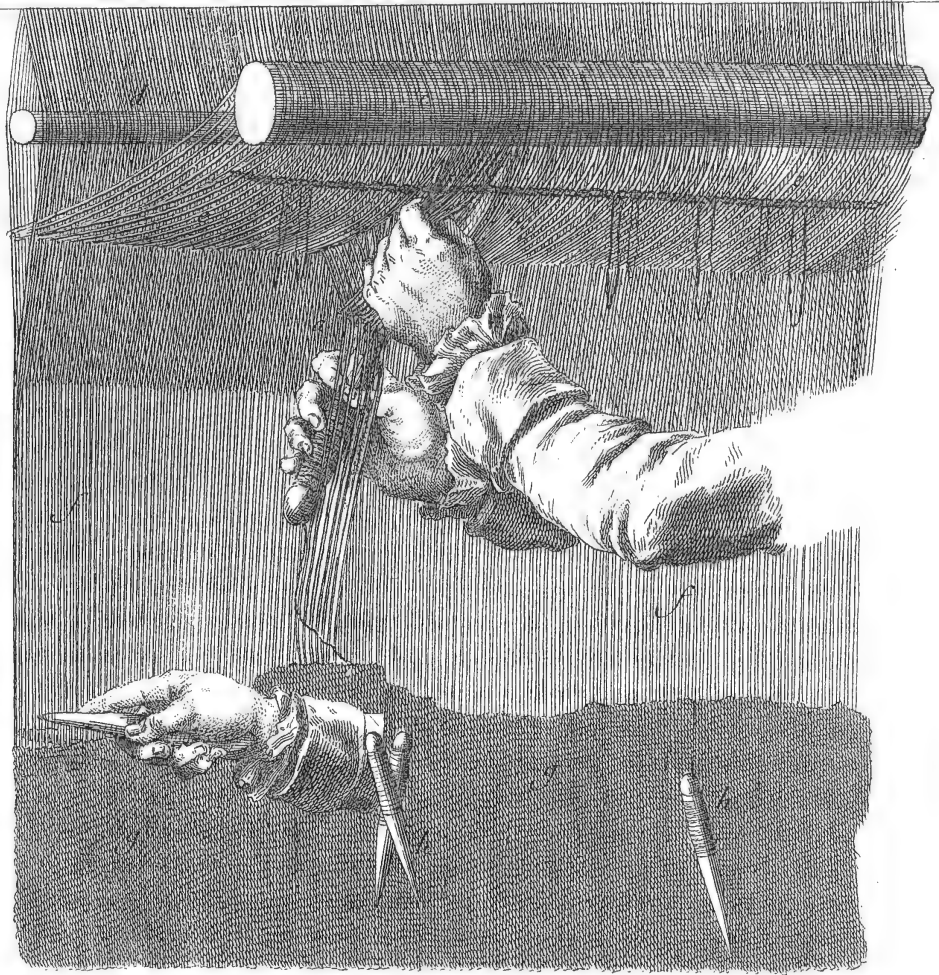
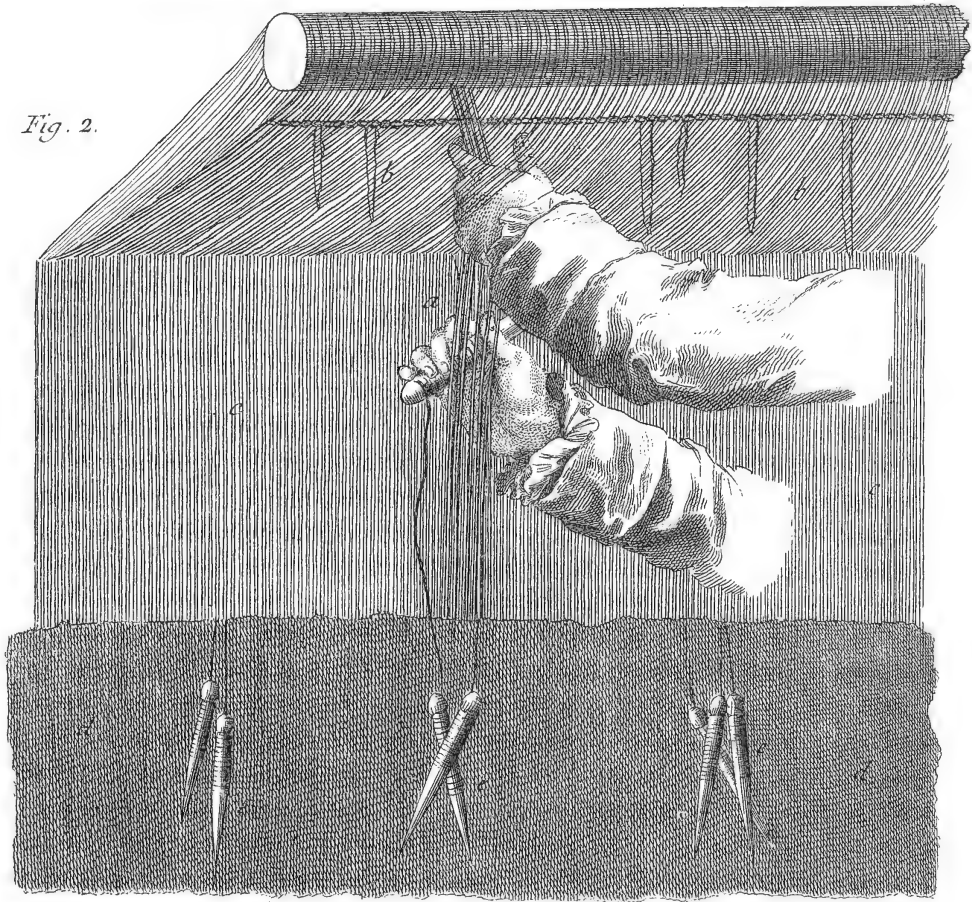


Fig. 2.



Radet del.

Benard fecit

Tapisserie de Haute Lisse des Gobelins.
Service de la Broche.

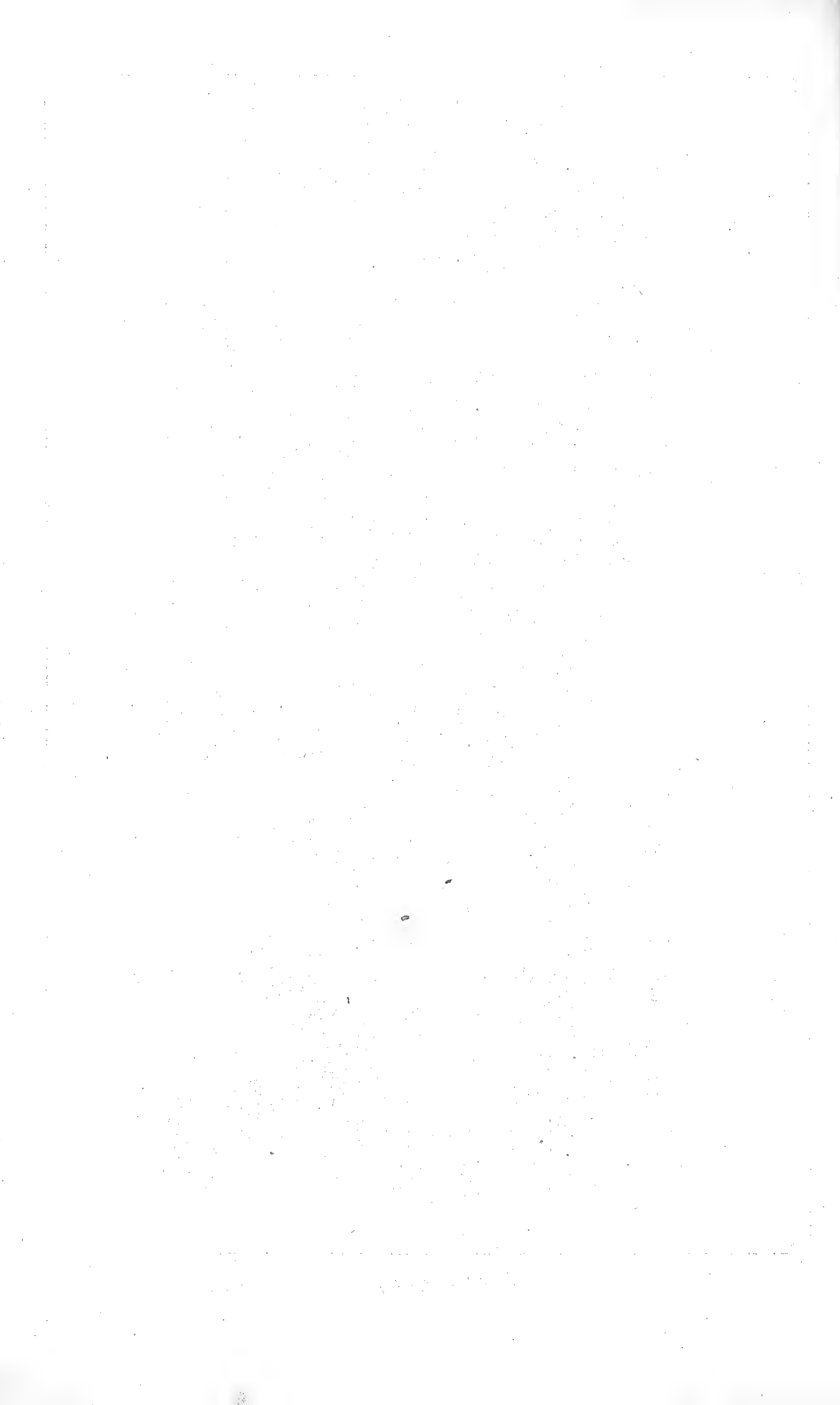


Fig. 1^{re}

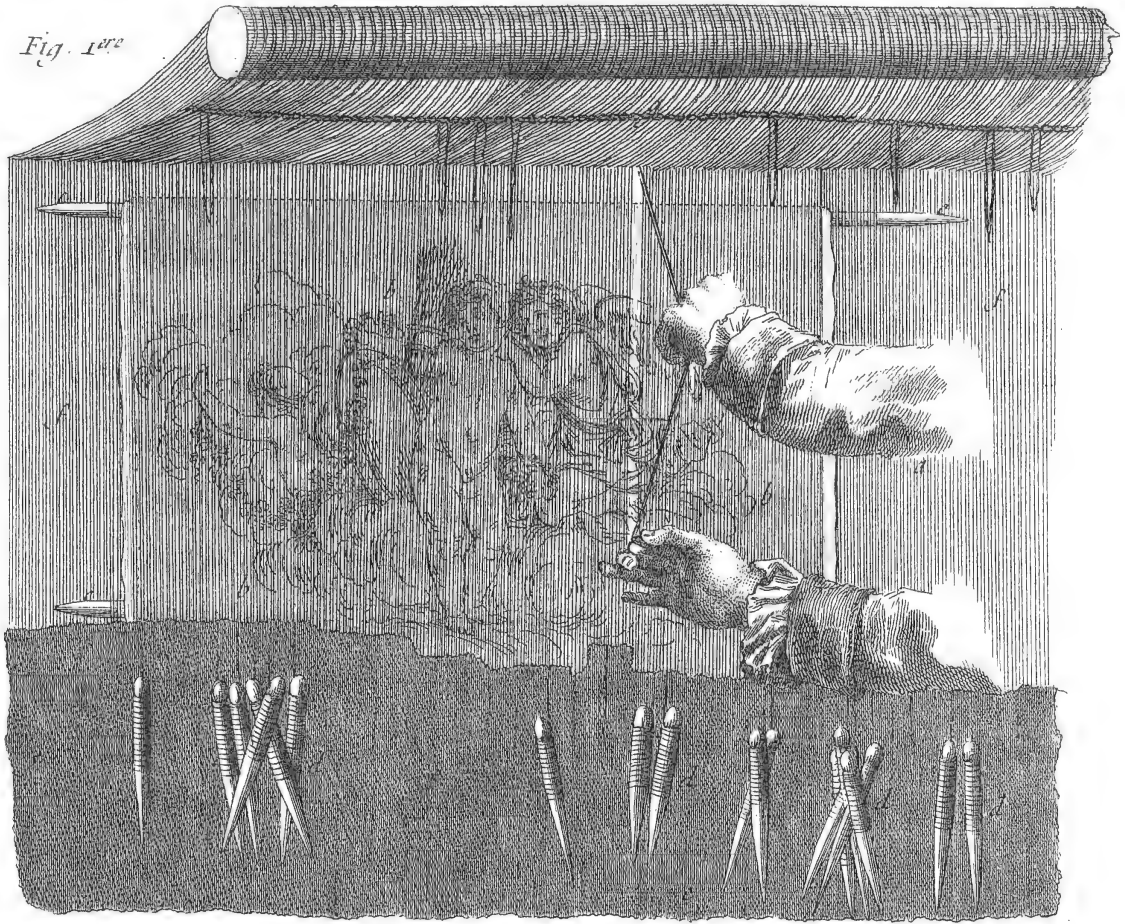
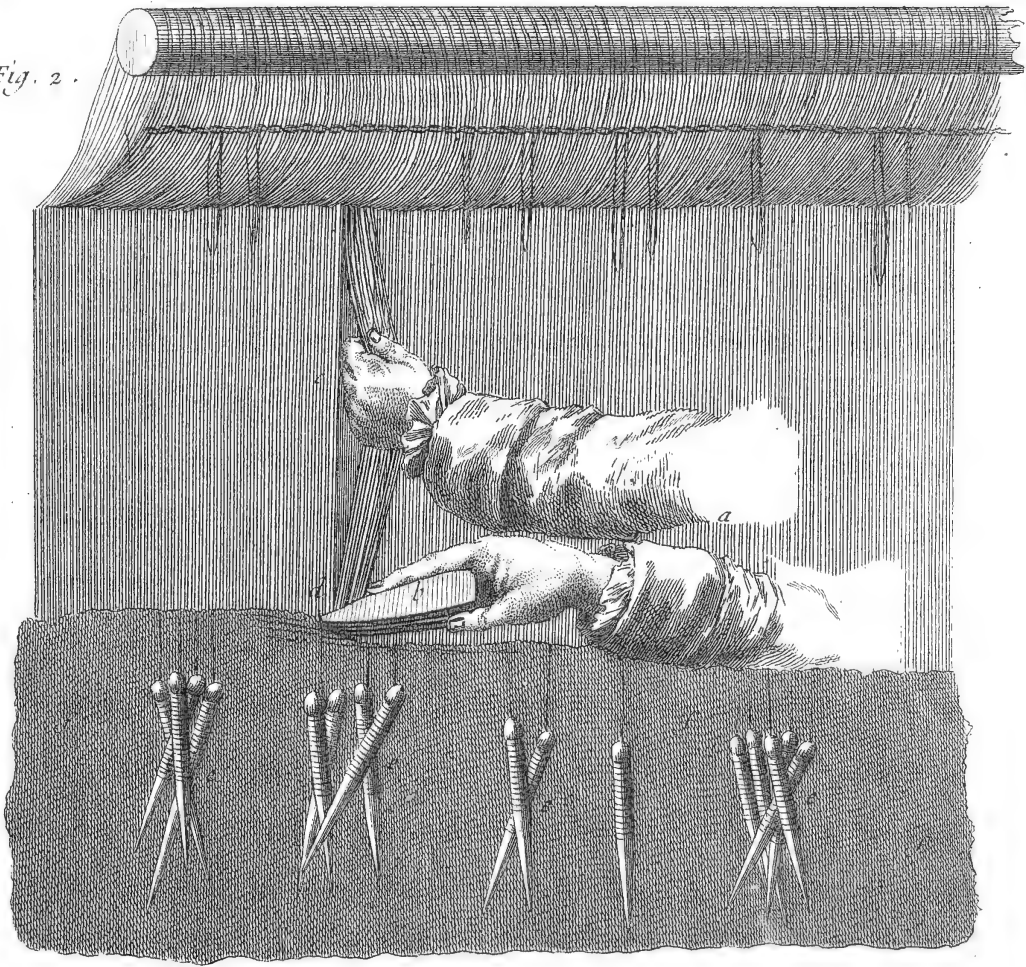


Fig. 2.



Radel del

Benard fecit

*Tapisserie de Haute Lisse des Gobelins.
Tracé du Dessain et Service du Peigne.*

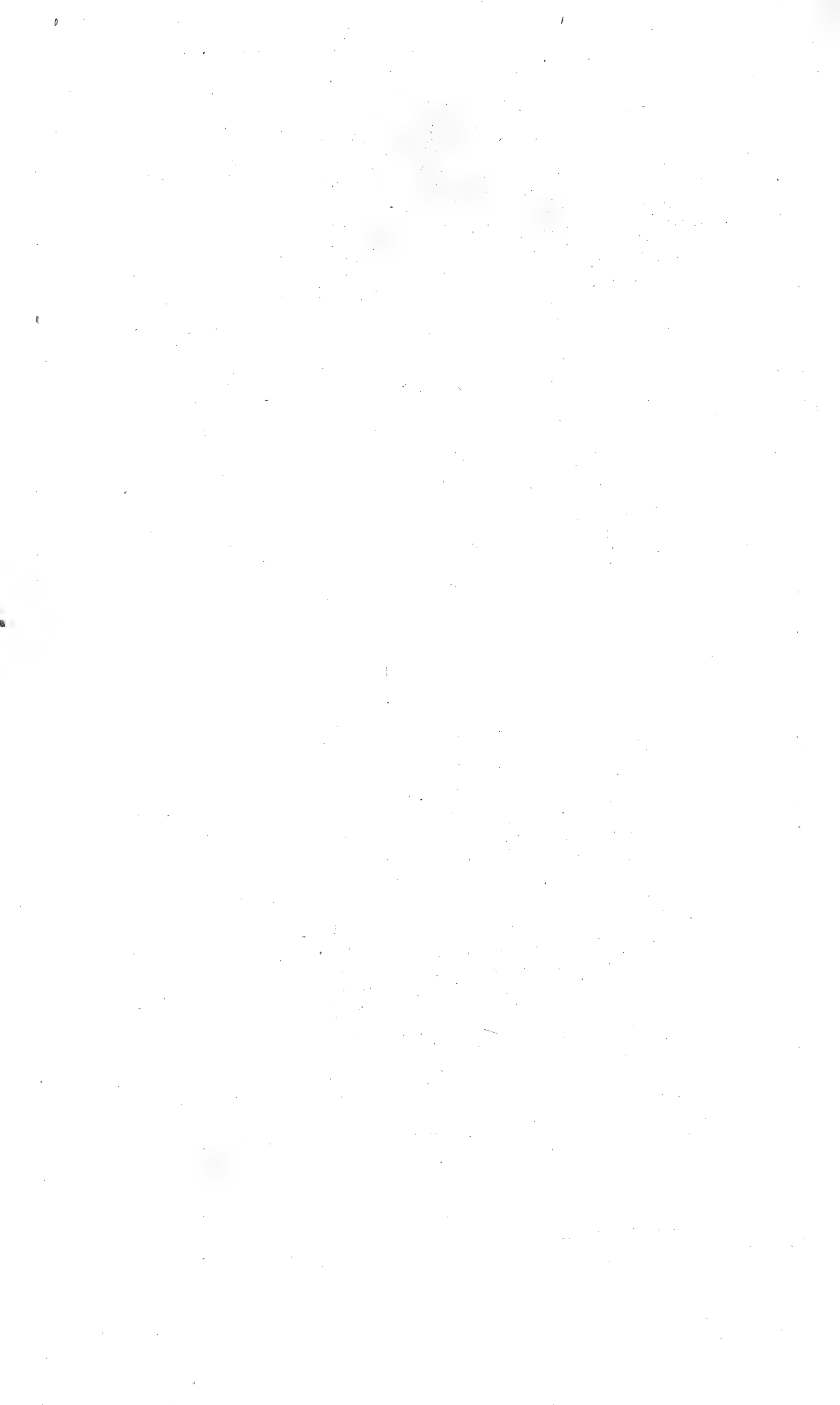


Fig. 1.

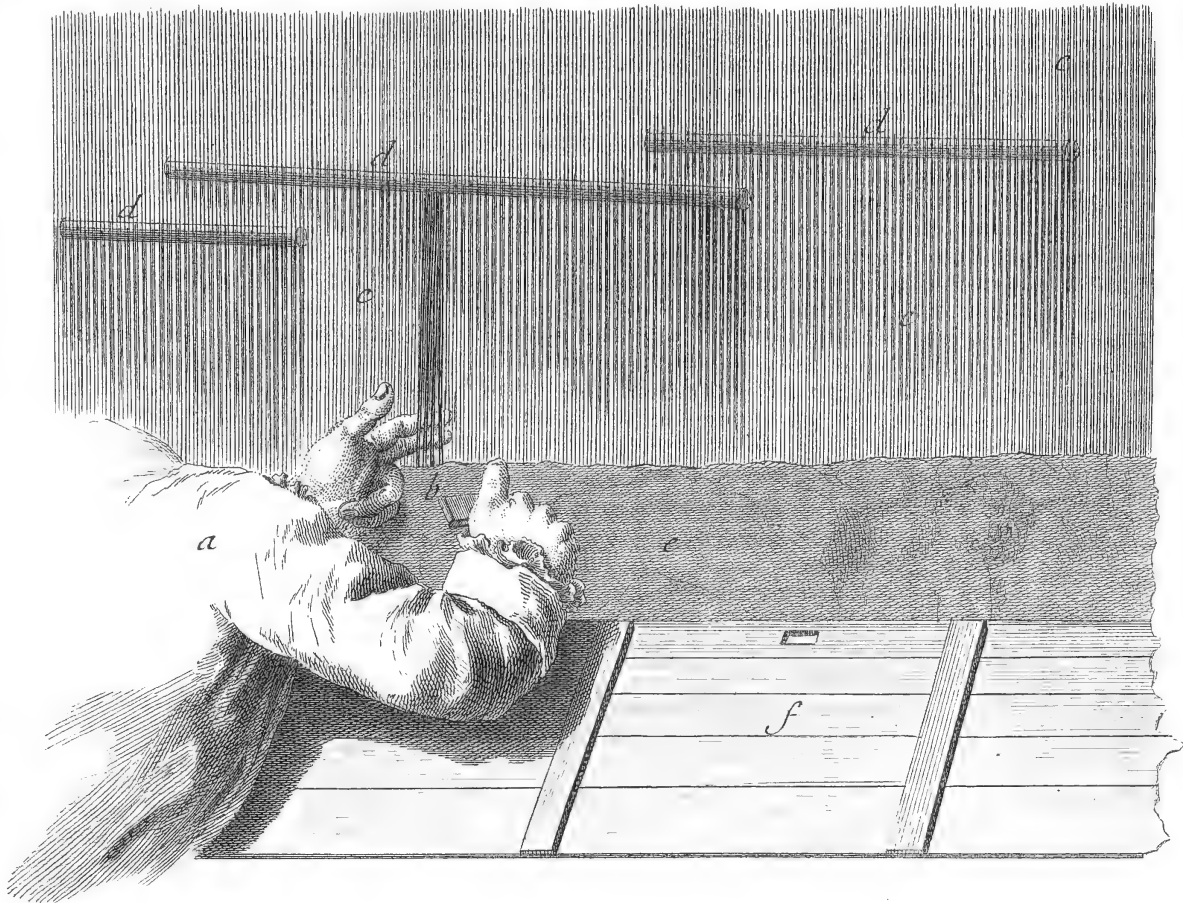


Fig. 3.

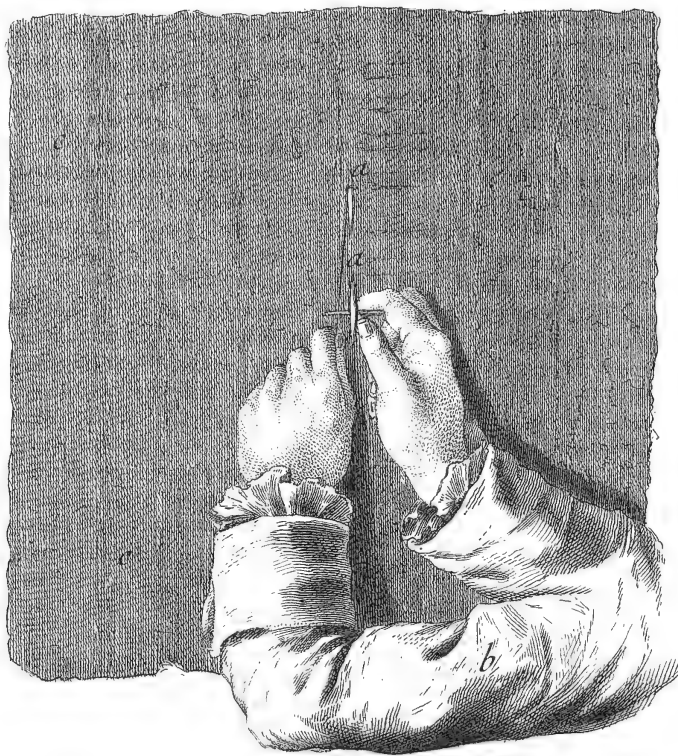
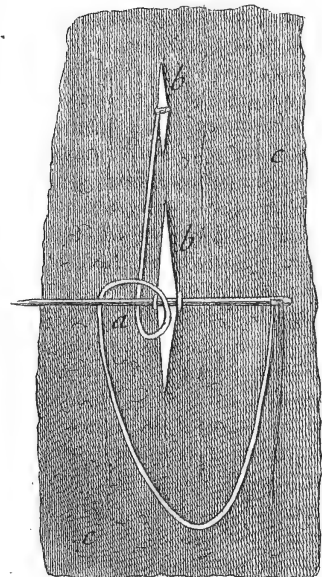


Fig. 2.



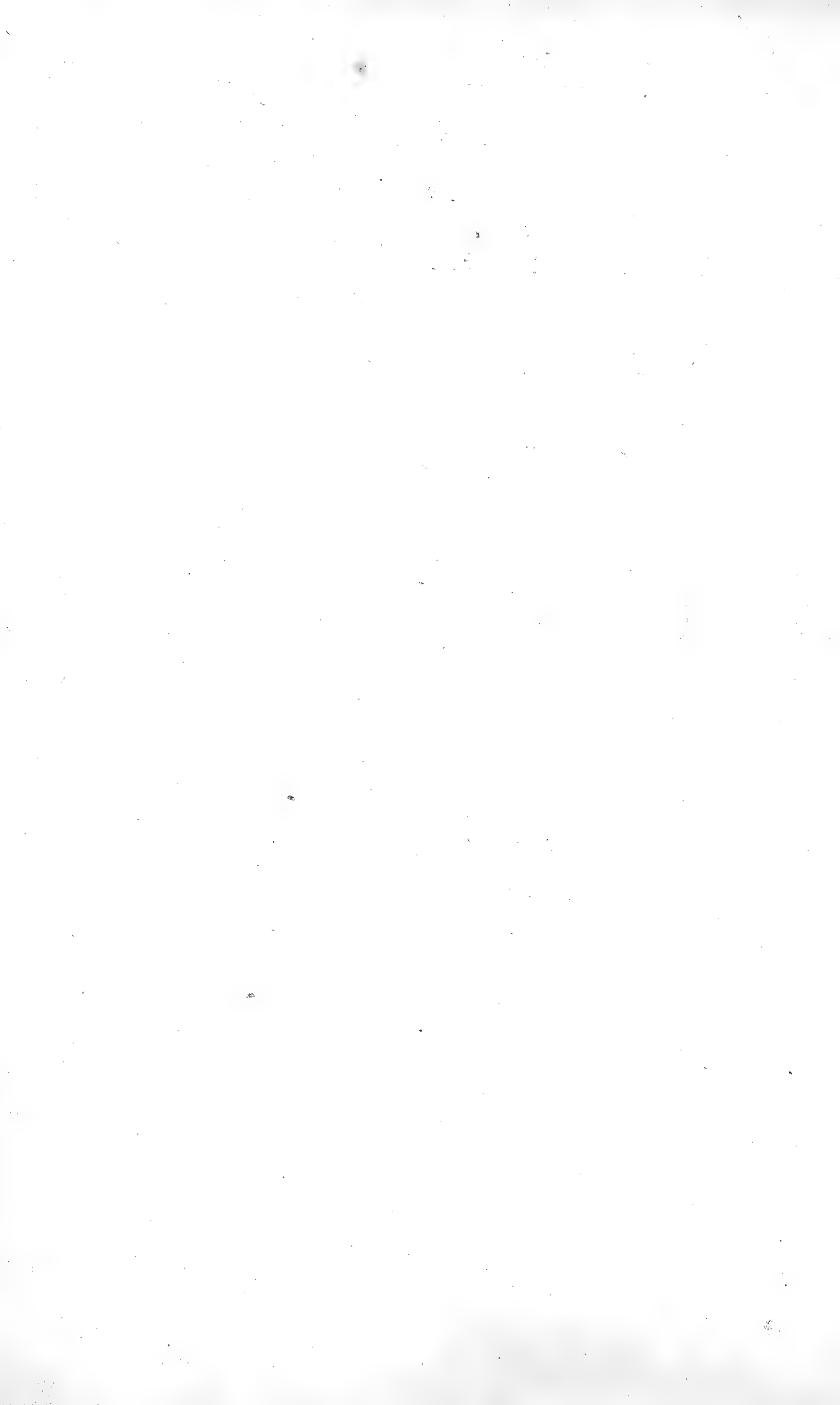
Fig. 4.

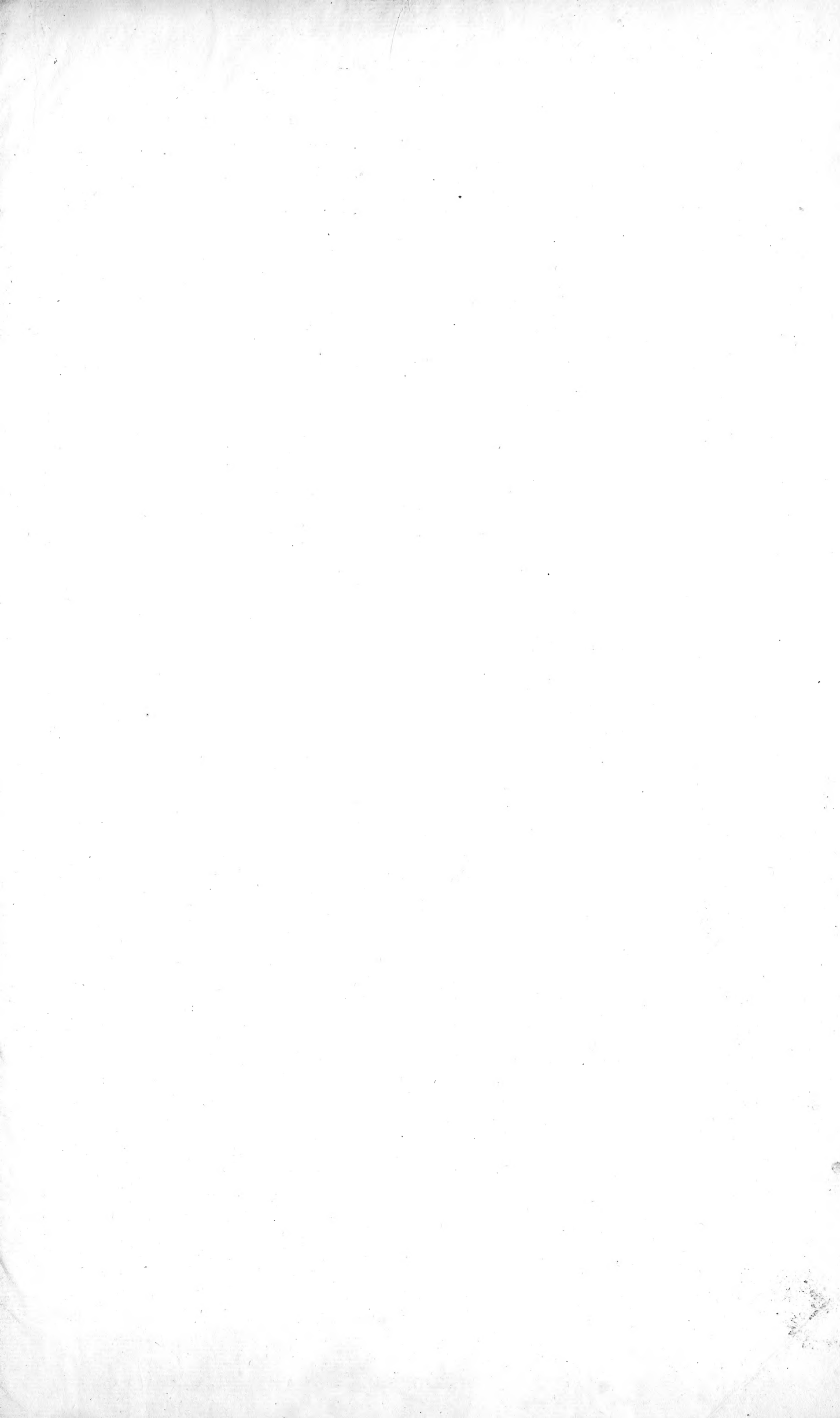


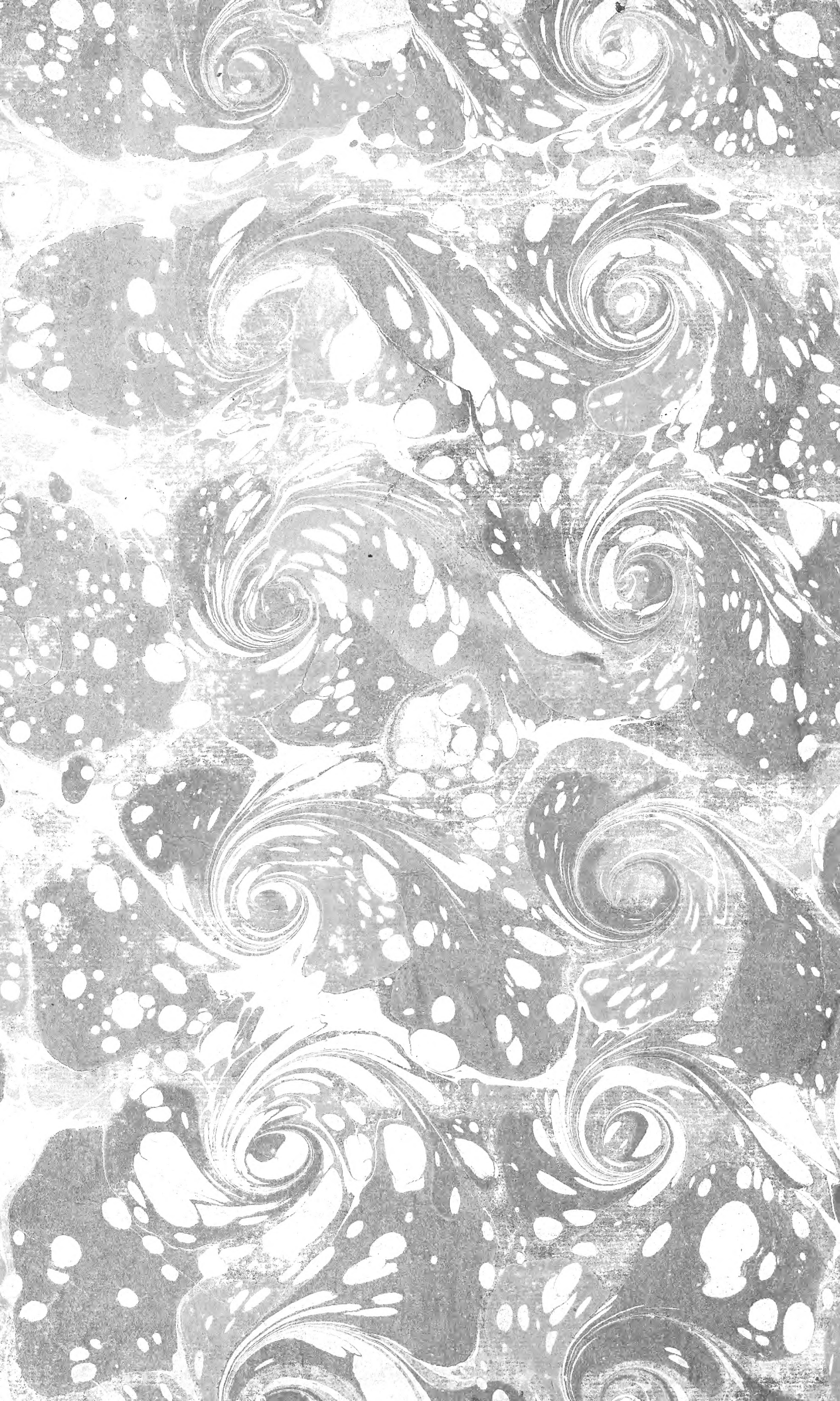
Radel Del.

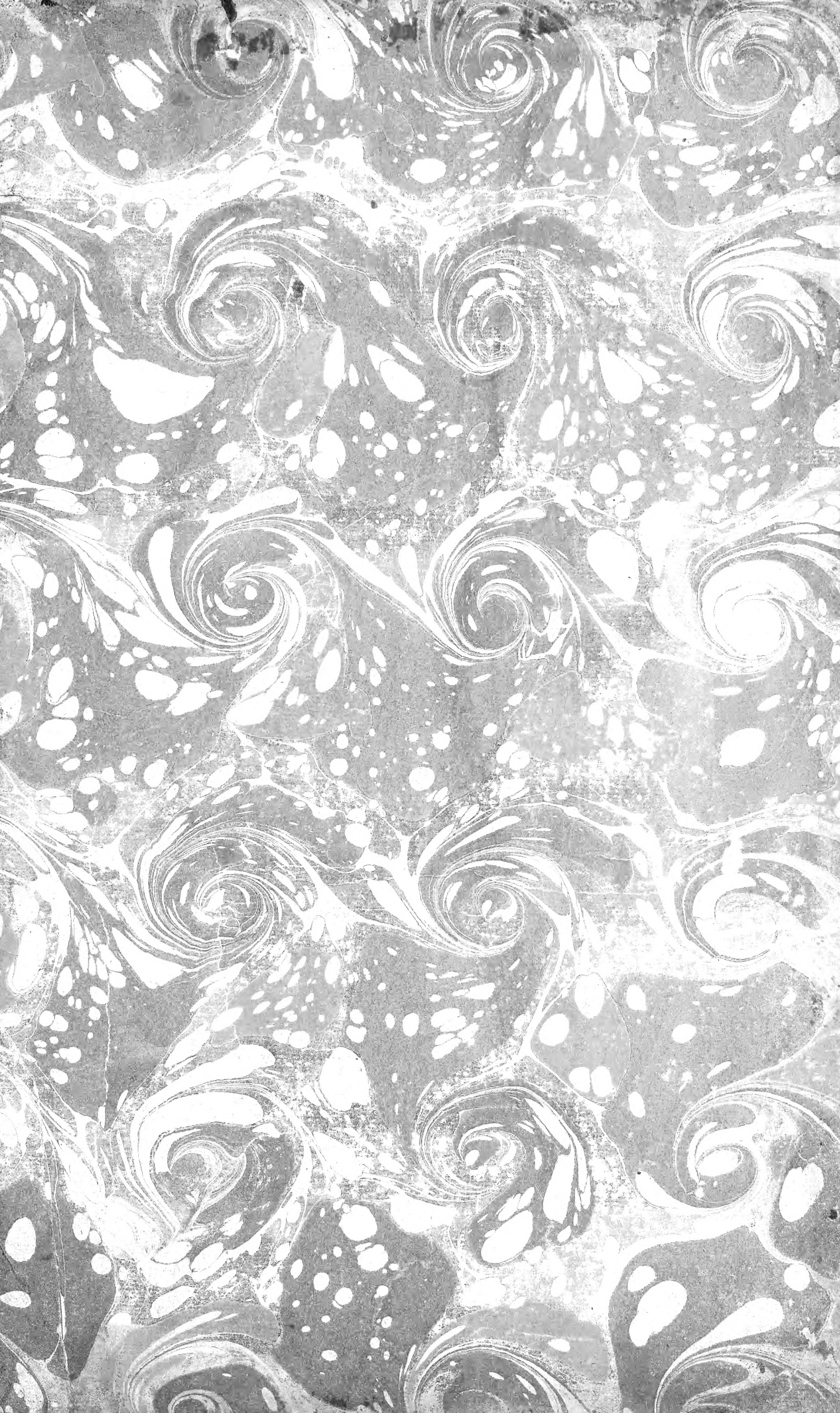
Benard Fecit.

*Tapisserie de Haute Lisse des Gobelins,
Service de la Pince et de l'Eguille.*









39088006916456