



This is a digital copy of a book that was preserved for generations on library shelves before it was carefully scanned by Google as part of a project to make the world's books discoverable online.

It has survived long enough for the copyright to expire and the book to enter the public domain. A public domain book is one that was never subject to copyright or whose legal copyright term has expired. Whether a book is in the public domain may vary country to country. Public domain books are our gateways to the past, representing a wealth of history, culture and knowledge that's often difficult to discover.

Marks, notations and other marginalia present in the original volume will appear in this file - a reminder of this book's long journey from the publisher to a library and finally to you.

Usage guidelines

Google is proud to partner with libraries to digitize public domain materials and make them widely accessible. Public domain books belong to the public and we are merely their custodians. Nevertheless, this work is expensive, so in order to keep providing this resource, we have taken steps to prevent abuse by commercial parties, including placing technical restrictions on automated querying.

We also ask that you:

- + *Make non-commercial use of the files* We designed Google Book Search for use by individuals, and we request that you use these files for personal, non-commercial purposes.
- + *Refrain from automated querying* Do not send automated queries of any sort to Google's system: If you are conducting research on machine translation, optical character recognition or other areas where access to a large amount of text is helpful, please contact us. We encourage the use of public domain materials for these purposes and may be able to help.
- + *Maintain attribution* The Google "watermark" you see on each file is essential for informing people about this project and helping them find additional materials through Google Book Search. Please do not remove it.
- + *Keep it legal* Whatever your use, remember that you are responsible for ensuring that what you are doing is legal. Do not assume that just because we believe a book is in the public domain for users in the United States, that the work is also in the public domain for users in other countries. Whether a book is still in copyright varies from country to country, and we can't offer guidance on whether any specific use of any specific book is allowed. Please do not assume that a book's appearance in Google Book Search means it can be used in any manner anywhere in the world. Copyright infringement liability can be quite severe.

About Google Book Search

Google's mission is to organize the world's information and to make it universally accessible and useful. Google Book Search helps readers discover the world's books while helping authors and publishers reach new audiences. You can search through the full text of this book on the web at <http://books.google.com/>



600046776-

399 d 399^d

R

1.2



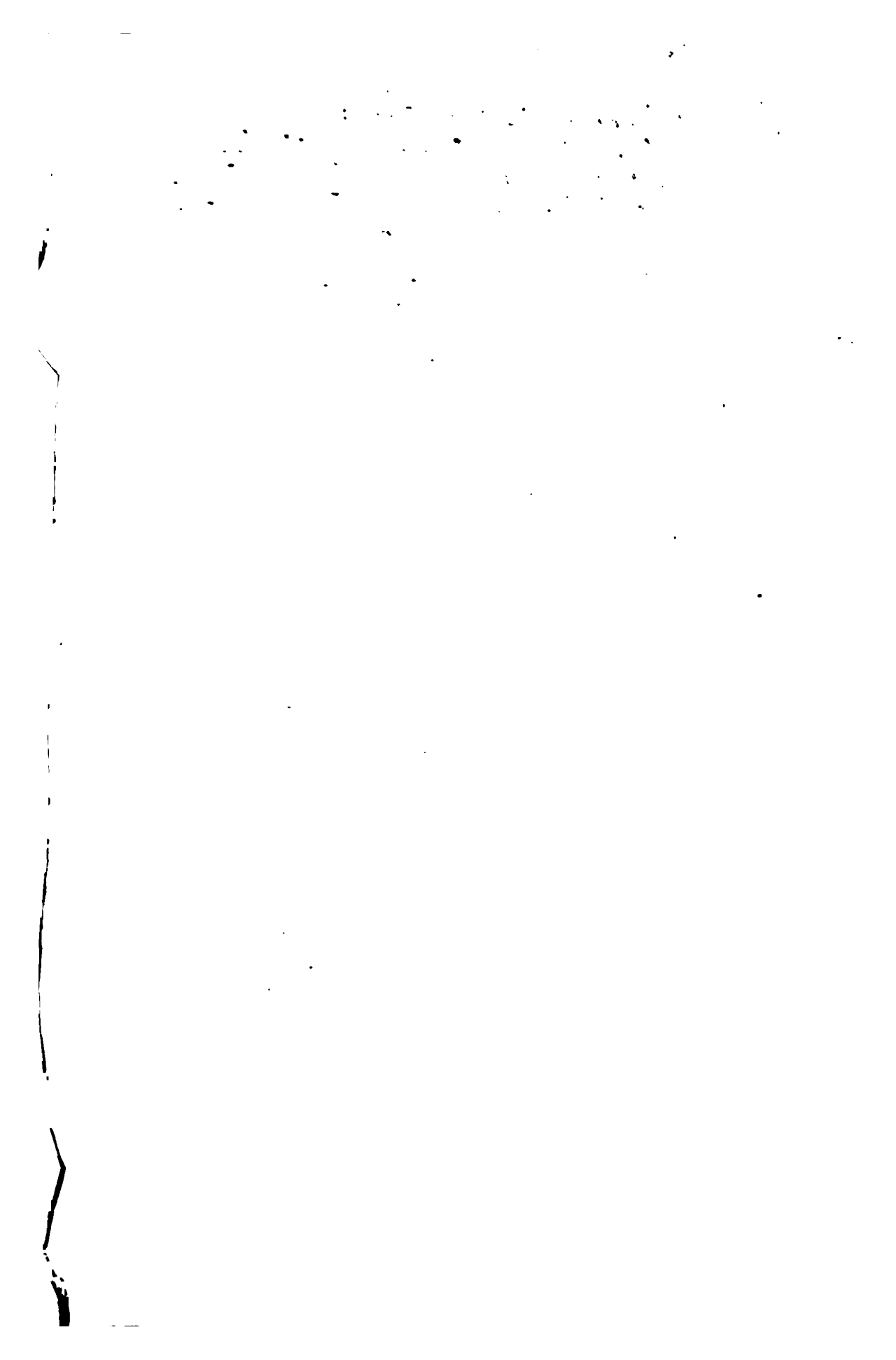

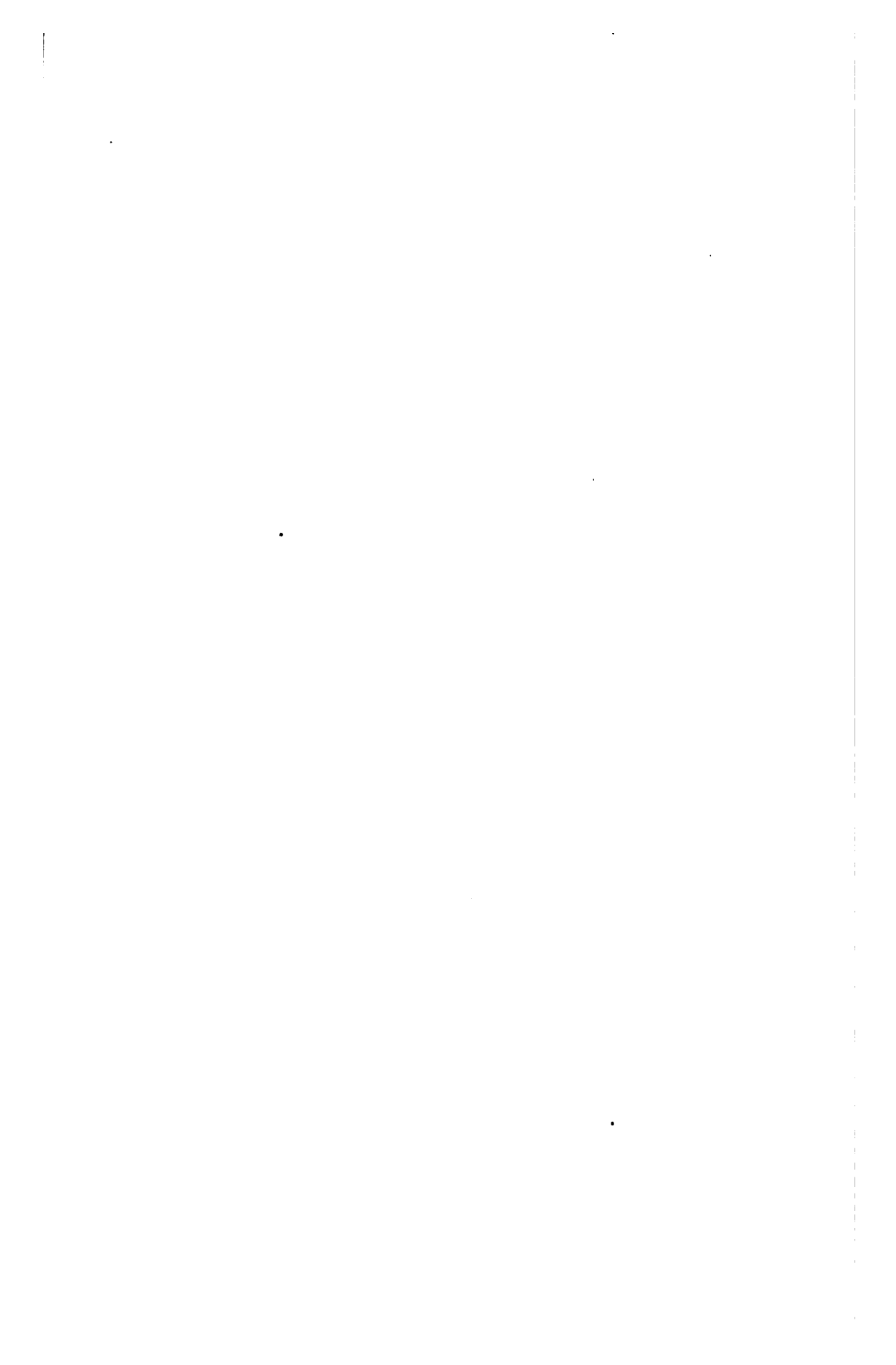

Brockhaus'
Conversations = Lexikon.

Dreizehnte vollständig umgearbeitete Auflage.

Vierter Band.

Carlswitz — Deichselrecht.

**Holzchnitte aus der Topographischen Anstalt,
Karten aus der Geographisch - artistischen Anstalt
von
F. A. Brockhaus in Leipzig.**

Boell. Ref.

Brockhaus' Conversations-Lexikon.

Allgemeine deutsche Real-Encyklopädie.

Dreizehnte vollständig umgearbeitete Auflage.

Mit Abbildungen und Karten.

In sechzehn Bänden.

Vierter Band.

Carlowitz — Deichselrecht.



Leipzig:

J. A. Brockhaus.

1883.

B

399. d. 399^d

1. The first part of the document discusses the importance of maintaining accurate records of all transactions and activities. It emphasizes that proper record-keeping is essential for ensuring transparency and accountability in financial reporting.

2. The second part of the document outlines the various methods and techniques used to collect and analyze data. It highlights the need for a systematic approach to data collection and the importance of using reliable sources of information.

3. The third part of the document discusses the challenges and limitations of data collection and analysis. It notes that while data is a valuable resource, it can be difficult to obtain and interpret, and that there are often significant gaps in the data available.

4. The fourth part of the document provides a detailed overview of the data collection and analysis process. It describes the steps involved in identifying data sources, collecting data, and analyzing the results to draw meaningful conclusions.

5. The fifth part of the document discusses the importance of data security and privacy. It emphasizes that organizations must take appropriate measures to protect their data from unauthorized access and disclosure, and that they must also be transparent about their data collection and processing practices.

C.

Artikel, die man unter C vermisst, sub unter R aufzusuchen.

Carlowitz, ein altes abeliges, seit Anfang des 14. Jahrh. in Sachsen ansässiges, in neuern Zeiten auch nach den österr. und preuß. Staaten verbreitetes Geschlecht, welches jedoch nicht, wie früher fälschlich angenommen ward, mit dem ungar. Adelsgeschlecht, das von den Herzögen von Durazzo, den Abkömmlingen Karls von Anjou, Königs von Neapel, entstammt und sich in einem seiner Zweige nach der Stadt C. in Slavonien benannte, im Zusammenhang steht. In einer Urkunde von 1311 wird bereits ein von C. als dohnaischer Vasall genannt; aber alsINHerr des sächs. Geschlechts gilt Hans von C., Herr auf Wiensdorf, Kleinorthen und Mägeln, der einer der letzten Vasallen der einknächtigen Burggrafen von Dohna war. Gegen Ende des 15. Jahrh. theilte sich das Geschlecht in zwei Hauptlinien, die Hermsdorfer und die Zutschendorfer, von denen die letztere 25. Juni 1769 mit dem sächs. Generalmajor Friedrich August von C. vollständig ausstarb. Derselben gehörte unter andern der gelehrte Nikolaus von C. an, der 18. Febr. 1550 zum Bischof von Meissen erwählt ward, aber schon 17. April 1556 zu Stolpen starb. Die Hauptlinie zu Hermsdorf, der alle noch lebenden Glieder des vielverzweigten Geschlechts angehören, zerfiel bereits zu Anfang des 16. Jahrh. in zwei Zweige, den zu Kriebstein (Kriebenstein) und den zu Kreischa, von denen gegenwärtig jedoch nur noch der Kreischaer in Blüte steht. A) Unter den Gliedern des erloschenen Kriebsteiner Astes ist hervorzuhellen: Christoph von C., geb. 13. Dez. 1507 zu Hermsdorf, der erst Rat des Erzbischofs Albrecht von Mainz war, dann aber in sächs. Dienste trat und besonders unter den Kurfürsten Moritz und August als Gesandter auf allen Reichstagen, namentlich aber in den Verhandlungen mit dem kaiserl. Hofe thätig war. Seit 1554 in kaiserl. Diensten, war er nacheinander Rat bei Karl V., Max II. und Rudolf II., bis er 8. Jan. 1578 zu Rochenhaus in Böhmen starb. (Vgl. von Langenn, «Christoph von C. Eine Darstellung aus dem 16. Jahrh.», Sp. 1854.) B) Der Kreischaer Ast spaltete sich 1619 durch die beiden Söhne Georgs von C. zunächst in die beiden noch jetzt blühenden Hauptlinien zu Kreischa und zu Rabenstein. Von diesen zerfiel die erstere schon 1636 wiederum in drei Zweige, den Kreischaer, Osterreicher und Ottendorfer. Der Kreischaer Zweig ging 1778 abermals in zwei Speziallinien auseinander, die zu Groshartmannsdorf und die zu Rauenstein. Der Wehränder der Groshartmannsdorfer Linie, Hans Karl August von C., geb. 8. Juli 1727, gest. 26. Juni 1798, hinterließ mehrere Söhne. Unter denselben zeichneten sich besonders aus: 1) Karl Adolf von C., auf Groshartmannsdorf, geb. 21. Juli 1771,

gest. 20. Jan. 1837 als preuß. Generalleutnant und Gouverneur von Breslau. 2) Hans Georg von C., auf Oberschöna, geb. 11. Dez. 1772, gest. als sächs. Staatsminister 18. März 1840. Sein ältester Sohn war Albert von Carlowitz (s. d.). Die Rauensteiner Speziallinie starb 1831 aus. Der Ottendorfer Zweig der Kreischaer Hauptlinie spaltete sich 1748 in drei Speziallinien, die zu Ottendorf, zu Röhrsdorf und zu Kleinbaugen.

Die Rabensteiner Hauptlinie stiftete Hans Georg von C., geb. 1586, gest. 22. Febr. 1643 als kurfürstl. sächs. Landjägermeister, Amtshauptmann und Oberkriegskommissar. Durch seine beiden Söhne, Georg Wolf von C. (gest. 1663) und Georg Karl (gest. 1680), zerfiel dieselbe in zwei Zweige, den zu Rabenstein und den zu Altchönfels. Erstere theilte sich abermals in drei Abteilungen, die ältere Rabensteiner, die Neutaubenheimer, welche 1745 erlosch, und die jüngere Rabensteiner. Die letztere blüht noch gegenwärtig in den Enkeln Karl Wilhelm von C., geb. 18. März 1742, der als kurfächs. Konferenzminister, Wirkl. Geheimrat und Appellationsgerichtspräsident 9. Aug. 1806 starb, und mit Charlotte Erdmuth, geb. von Maxen, der letzten ihres Geschlechts, vermählt war, weshalb sein Sohn, Maximilian Karl von C., geb. 24. Dez. 1782, gest. 20. Dez. 1833, für sich und seine Nachkommen den Namen C. Maxen annahm. Der Altchönfelfer Zweig spaltete sich ebenfalls in vier Speziallinien, von denen jedoch gegenwärtig nur noch die jüngste, die Schwarzbacher oder Preussische Linie, blüht. Letzterer gehörte an: Georg Karl von C., geb. 8. Dez. 1658 zu Altchönfels, der 1682—86 als Offizier in den kaiserl. Heeren den Feldzügen gegen die Ungarn und Türken, 1689—93 in kurfächs. Diensten denen am Rhein und in den Niederlanden bewohnte. Unter dem Kurfürsten und nachmaligen Könige August II. von Polen kämpfte er 1694—98 nochmals am Rhein und in Ungarn und ward dann zum Generaladjutanten, Generalmajor und Generalkriegskommissar befördert. Schon unter Kurfürst Johann Georg IV., noch mehr aber unter dessen Nachfolger August wurde er zu wichtigen diplomatischen Missionen an den wiener und petersburger Hof verwendet. Er fiel 23. März 1700 vor Dünabünde. (Vgl. «Stammtafeln des Geschlechts von C.» (Dresd. 1854).

Carlowitz (Albert von), deutscher Staatsmann, geb. 1. April 1802 zu Freiberg im Königreich Sachsen, wo sein Vater, Hans Georg von C., damals Amtshauptmann war, erhielt zuerst im elterlichen Hause, seit 1817 auf den Fürstenschulen zu Meissen und zu Grimma seine Bildung und bezog 1820 die Universität Leipzig, um sich jurist. Studien zu widmen. Seit 1824 trat er in Dresden in den Staats-

diensft und wurde 1828 zum Regierungsreferendarus befördert. Auf dem letzten altständischen Landtage von 1830 zum Kondirektor der allgemeinen Ritterschaft gewählt, vertrat er bei Beratung der neuen Verfassung und den Verhandlungen über das Ablösungswert die Interessen der Aristokratie und ging dann 1831 als Regierungsrat in gothaischen Staatsdienst über, wo er jedoch schon 1834 seinen Abschied nahm, um 1836 als Regierungsrat bei der Kreisdirektion zu Zwidau einzutreten, welchen Posten er bis Okt. 1837 bekleidete. In der Ersten Kammer saß er als Vertreter des Hauses Schönburg auf allen Landtagen bis zu dem von 1842—43; später ward er vom König zum erblichen Mitglied der Kammer ernannt, wo er der anerkannte Führer der aristokratisch-konservativen Partei war. Im J. 1842 ward C. Vizepräsident, 1845 Präsident der Kammer, 1846 Justizminister. Im März 1848 wurde er vom König mit außerordentlichen Vollmachten nach Leipzig entsandt, wo eine gegen das Ministerium und sein System gerichtete lebhafteste Bewegung sich kundgab. Der unbesangenen Berichterstattung C. an den König über die Stimmung in Leipzig schrieb man es zu, daß der König das alte Ministerium entließ und an dessen Stelle ein liberales berief, wogegen freilich nach anderer Meinung C. Unentschlossenheit schuld daran war, daß die Bewegung nicht unterdrückt wurde und infolge dessen damals der König zur Aenderung des Ministeriums sich genötigt sah. Auf dem Landtage 1849/50 griff C. als Mitglied der Ersten Kammer das Ministerium Deutsch wegen seiner Haltung in der Deutschen Frage, besonders seiner Loslösung von dem Dreikönigsbündnis, auf das energischste an, konnte aber einen seinen Ansichten entsprechenden Beschluß der Kammer nicht erzielen. Bald darauf ward er (nachdem er schon Anfang 1849 seine Güter in Sachsen verkauft und sich in Preußen angekauft hatte) von König Friedrich Wilhelm IV. von Preußen zu einem der Kommissare des Verwaltungsrats der preuß.-deutschen Union beim Parlament zu Erfurt ernannt. Nach dessen Schluß zog er sich auf seine Güter zurück, ward aber in seiner neuen Heimat (dem Kreise Görlitz) wiederholt in das preuß. Abgeordnetenhaus gewählt, wo er sich zu der sog. altliberalen Partei hielt und namentlich in der Konfliktzeit das Verhalten des Ministeriums mehrfach bekämpfte. Auf dem ersten (konstituierenden) Reichstage des Norddeutschen Bundes ward C. von dem Wahlkreise Lauban-Görlitz gewählt; er sprach und stimmte für die Verfassung. C. starb in Köhlschendroba bei Dresden, wohin er sich wegen seiner schon lange leidenden Gesundheit zurückgezogen hatte, 9. Aug. 1874. C. hat sich auch als Schriftsteller auf dem Gebiete poetischer Nachbildung des klassischen Altertums bekannt gemacht; 1844 erschien von ihm eine gereimte Übersetzung der *„Ilias“* (2 Bde., Sp.).

Carlowitz (Hans Karl von), verdienstvoller Berg- und Forstmann, geb. 24. Dez. 1845 zu Oberrabenstein im sächs. Erzgebirge als der Sohn des kurfürstl. Landjägermeisters Georg Karl von C. (geb. 1616, gest. 1680), genoss eine vorzügliche allgemeine Vorbildung, besuchte das Gymnasium in Halle, studierte zu Jena, Leiden und Utrecht namentlich Naturwissenschaften und machte ausgedehnte Reisen in Europa, wurde 1672 Amtshauptmann zu Wolfenstein, 1677 Bizebergshauptmann und 1711 Oberberghauptmann zu Freiberg in Sachsen. Als

solcher nahm er auch wesentliches Interesse an den forstlichen Zuständen Sachsens und schrieb: *„Sylvicultura oeconomica, oder hauswirthliche Nachricht und naturgemäße Anweisung zur wilden Baumzucht, nebst gründlicher Darstellung, wie dem insgemein einreichenden Holzmangel zu prospizieren u. s. w.“* (Spz. 1732). Dasselbe ist als eins der ältesten waldbaulichen Bücher historisch beachtenswert. C. starb 3. März 1714 in Freiberg.

Carlson (Fredrik Ferd.), schwed. Geschichtsschreiber und Staatsmann, geb. 13. Juni 1811 in Upland, studierte zu Upsala, bereifte 1834—36 Dänemark, Deutschland, Italien und Frankreich, wurde 1836 Docent der Geschichte zu Upsala und war 1837—46 Lehrer der königl. Prinzen in Stockholm. Nach einer Forschungsreise in England lehrte er nach Upsala zurück, wurde 1849 Professor der Geschichte an der dortigen Universität und 1863 Staatsrat und Chef des Ministeriums der Kultusangelegenheiten. Diese Stelle bekleidete er bis 1870 und von neuem 1875—78. Auf allen Reichstagen 1850—66 war er als Abgeordneter der Universität thätig sowie auch seit 1872 in der neuen Repräsentation. Unter C.s zahlreichen histor. Schriften ist als sein Hauptwerk hervorzuheben die in Bezug auf Forschung wie Darstellung gleich verdienstliche *„Geschichte Schwedens“*, welche die Fortsetzung von Geijers Werke in Heeren und Werts *„Geschichte der europ. Staaten“* (Bd. 4 und 5, Gotha 1865—74) bildet und unter dem Titel: *„Sveriges historia under konungarne af Palziska huset“* (Bd. 1—6, Stodh. 1855—81) auch in schwed. Bearbeitung erschien. Außerdem verdient noch *„Om frodsunderhandlingarne åren 1709—18“* (Stodh. 1857), eine schwed. Übersetzung seines ursprünglich in lat. Sprache geschriebenen Professoripicimens, besondere Erwähnung. C. ward 1858 zum Mitgliede der Akademie der Wissenschaften erwählt und 1869 auch in die Schwedische Akademie aufgenommen.

Carludovica Ruiz et Pav., Pflanzengattung aus der Familie der Pandaneen. Es sind theils kletternde, theils aufrechtstehende, palmenähnliche Gewächse, die in den Tropengegenden Amerikas einheimisch sind. Sie haben lederartige, mehrfach geteilte Blätter. Die wichtigste Art ist die in Südamerika vorkommende *C. palmata R. et P.*, die Blätter derselben liefern das Material zu den echten Panamahüten.

Carlisle, Städtchen in der Schott. Grafschaft Lanark, 7 km im NW. von Lanark, rechts vom Clyde, mit 3428 E., welche Eisen- und Kohlengruben bearbeiten, auch eine Baumwollspinnerei unterhalten.

Carlyle (Thomas), berühmter engl. Schriftsteller, wurde 4. Dez. 1795 in dem Dorfe Ecclefechan in der Grafschaft Dumfriess in Schottland geboren. Von seinen Eltern, wohlhabenden Landleuten, für die Kirche bestimmt, besriedigte ihn auf der Universität zu Edinburgh weder das Studium der Theologie noch das der Rechte. Er wurde Lehrer der Mathematik an einer Schule in Kirkcaldy und beschäftigte sich mit deutscher Sprache und Literatur. Seine Reihe von Jahren war von nun an sein Hauptbemühen darauf gerichtet, durch Übersetzungen und kritische Arbeiten den Briten die Geisteskräfte Deutschlands zugänglich zu machen. Seiner *„William Meisters apprenticeship“* (3 Bde., Götting. 1824; neue Ausg., Lond. 1874) folgten das *„Life of Schiller“* (Lond. 1825; neue Ausg., Lond. 1874; deutsch, Frankf. 1830) und die *„Translations of*

Artikel, die man unter C. vermischt, sind unter R aufzuführen.

German romances (4 Bde., Edinb. 1827), eine Auswahl aus Goethe, Zed, Jean Paul, Fouqué, Ariosto, Hoffmann u. a. Die Vulgung der 19 engl. Goethephilen (darunter Sir Walter Scott und Lord Francis Gower, nachheriger Graf Ellesmere), 1831 in einer Adresse und einem summeisen Gedicht an Goethe dargebracht, war von G. veranlaßt. Mit Goethe trat G. auch in nähere persönliche Beziehungen. Nachdem er bis 1834 teils in Edinburgh, teils auf dem Landgute Craigenputtoid in Dumfriesshire als Mitarbeiter an «Frazier's Magazine», der «Edinburgh Review» und der «Foreign Review», die er besonders durch geistvolle kritische Arbeiten über die deutsche Litteratur bereicherte, privatisiert hatte, siedelte er nach London über, welches seitdem sein dauernder Wohnsitz blieb. Von seinen Originalarbeiten begründete zuerst seinen Ruf seine «French Revolution, a history» (3 Bde., Lond. 1837; 4. Aufl. 1864; deutsch von Feddersen, 3 Bde., Opz. 1844), ein durch die Großartigkeit der Behandlung und den poetischen Schwung der Sprache ausgezeichnetes Werk. Die Geschichte seiner innern Entwicklungskämpfe und seine philof. Weltansicht legte G. in dem schon 1831 geschriebenen, aber erst 1838 als Buch veröffentlichten «Sartor Resartus» (deutsch von Th. A. Fischer, Opz. 1882) nieder, das ebenso durch seine eigentümliche, aus Varode streifende Schreibart, wie durch seinen Humor und die kühne Neuheit der Gedanken Auffehen erregte. Im J. 1839 erschien von ihm eine Schrift über den Spartanismus, hierauf die Vorlesungen: «On Hero-worship» (Lond. 1841; deutsch von Neuberger, Berl. 1853) und die histor.-philof. Betrachtungen: «Past and present» (Lond. 1843). In diesen Werken trat eine neue Geistesrichtung G.'s hervor, die Tendenz, die individuelle geniale Einsicht und Thakraft als das bewegende Prinzip der Geschichte darzustellen und über das Interesse an dem allgemeinen menschlichen Fortschritt zu erheben, den G. im ganzen gezeigter war in seinen Rängen zu kritisieren als in seinen Vorlesungen anzuerkennen. In den «Latter-day pamphlets» (Lond. 1850) ist diese Anschauungsweise auf die Spitze getrieben. Man kann diese Flug-schriften als die genialste Apologie des Rückschritts und die bitterste Kritik des progressivsten Geistes unserer Zeit betrachten, welche die neuere europ. Litteratur hervorbrachte. G.'s histor. Auffassung bildet daher den schärfsten Gegensatz zu den geschichtsphilof. Grundideen Buckles.

Den größten historischen Wert von allen Schriften G.'s haben die «Letters and speeches of Oliver Cromwell» (2 Bde., Lond. 1845, mit einem «Supplement» von 1846). Wenn der Commentar des Herausgebers sich auch mehr durch Scharfsinn und Berechnung als durch Unparteilichkeit auszeichnet, so verdient er doch das Lob, die Ehrenrettung eines der bedeutendsten Charaktere der engl. Geschichte mit Erfolg versucht zu haben. Einen zweiten seines personaltums würdigen Helden fand G. in Friedrich d. Gr., den er viele Jahre hindurch zum Gegenstand umfassender Studien machte, welche ihn auch nach Deutschland führten. Das Ergebnis derselben legte er wieder in der «History of Friedrich II, called Frederick the Great» (6 Bde., Lond. 1859—65; neue Ausg., 10 Bde. 1874; deutsch von Neuberger und Althaus, 6 Bde., Berl. 1859—69), die aber trotz vieler glänzenden Vorzüge an zu großer Länge und in manchen Partien an einer gewissen Unschärfe der Darstellung leidet. Seitdem hat

G. kein größeres Werk mehr veröffentlicht. Unter seinen übrigen Arbeiten ist die Biographie seines Jugendfreundes, des Dichters Sterling (Lond. 1851), zu erwähnen. Seine kleinern, in verschiedenen Zeitschriften verstreuten, meist auf deutsche und franz. Litteratur bezüglichen Schriften erschienen unter dem Titel «Critical and miscellaneous essays» gesammelt in 4 Bänden (Lond. 1847 und später in vielen neuen Auflagen). Von 1868—70 war er mit einer neuen Gesamtausgabe seiner Werke («Library edition», in 34 Bänden) beschäftigt. Dieser Ausgabe folgte 1871 die billige «Peoples edition», die in zahlreichen Auflagen eine weite Verbreitung gefunden hat. Ferner veröffentlichte er eine Reihe von Abhandlungen unter dem Titel: «The early Kings of Norway. Also an essay on the portraits of John Knox» (Lond. 1875). Mit Ausnahme seiner Amtsführung als Rektor der Universität Edinburgh, zu welchem Ehrenposten die ebinburgher Studenten ihn für das J. 1866—67 wählten, bekleidete G. nie eine öffentliche Stellung, sondern lebte ausschließlich seiner schriftstellerischen Thätigkeit. Während des Deutsch-Französischen Kriegs von 1870—71 nahm er eifrig Partei für die Sache Deutschlands; während des Russisch-Türkischen Kriegs für die Befreiung der Balkanstaaten. Er starb in London 5. Febr. 1881. Seine Leiche wurde in seinem Geburtsort beigesetzt.

Großes Aufsehen erregten seine von seinem literarischen Testamentvollstrecker Froude veröffentlichten «Reminiscences» (2 Bde., Lond. 1881), sowie die ganz auf seine Korrespondenz und Tagebücher gegründete und ebenfalls von Froude herausgegebene Biographie: «Thomas C. A history of the first forty years of his life» (2 Bde., Lond. 1881).

Vgl. Döswald, «Thomas C. Ein Lebensbild» (Opz. 1881), und Althaus, «Erinnerungen an Thomas C.» (in «Unsere Zeit», 1881, Bb. 1).

Carmagnola, Stadt in der ital. Provinz Turin, 26 km südlich von Turin, an der Mellana und an der Eisenbahn Turin-Cuneo, welche hier nach Savona abzweigt, hat aus ihrer Blütezeit im 15. und 16. Jahrh. gotische Kirchen und eine Schlossruine, ferner ein Lyceal-Gymnasium und eine technische Schule und zählt (1881) 3007, als Gemeinde 12818 G., welche hauptsächlich Leinen-, Hanf- und Seidenstoffe fabrizieren. Von den ehemals bedeutenden Festungswerken steht nur noch ein Turm, jetzt ein Glockenturm. G. ist der Geburtsort des Condottiere Carmagnola (s. d.) und besonders bekannt geworden durch das franz. Revolutionslied Carmagnole (s. d.).

Carmagnola, venet. Feldherr, eigentlich Francesco Bussone, geb. um 1390 als der Sohn eines Bauern zu G. in der Markgrafschaft Saluzzo, hütete als Knabe das Vieh, nahm dann Kriegsdienste und zeichnete sich durch Mut und Klugheit so aus, daß er unter dem Herzoge Filippo Maria Visconti von Mailand schnell befördert wurde. Der Herzog schenkte ihm seine Gunst in hohem Grade und gab ihm eine seiner Verwandten zur Gemahlin. Allein Mißgunst erzeugte Verleumdung, sodaß G. in Ungnade Mailand verlassen mußte. Francesco Foscarei, Doge von Venedig, bewog ihn, den Oberbefehl über das venet. Heer zu übernehmen. Mit Glüd leitete G. einen Feldzug gegen den Visconti und nötigte diesen 1426 zur Abtretung von Brescia. Das Mißlingen der beiden folgenden Feldzüge gegen Mailand (1427 und 1431)

Kritik, die man unter G. vermischt, find unter R. aufzuführen.

1*

brachte C. in den Verdacht des Verraths. Im April 1492 nach Benebig zurückgekehrt, wurde er einem peinlichen Proceß unterworfen und 5. Mai als Verräther enthauptet. Seine wirkliche Schuld ist aber keineswegs festgestellt, wie sich aus Verlians «Geschichte C.» und Romanins «Geschichte Benebigs» ergibt. Manzoni hat C.s Schicksale in einem Trauerspiele dargestellt.

Carmagnole hieß in der Französischen Revolution ein auf den Hof sich beziehender republikanischer Rundgesang und Tanz, der 1792 bei Gelegenheit der Einnahme von Carmagnola in Piemont aufkam. Der Anfang des Liedes war: «Madame Veto avait promis», und jeder Vers schloß mit dem Refrain: «Dansons la C. — Vivo lo son da canon!» Der Name dieses revolutionären Volksliedes ging nachher über auf ein Kamisol mit kurzen Schößen, beinahe ohne Kragen, wie es von der Volksklasse während der Revolution meistens getragen wurde. Endlich gebrauchte man das Wort auch zur Bezeichnung der eifrigsten Mitglieder des Jacobinerclubs, weil sie das populäre Kostüm, C. genannt, als Demagogentracht annahmten.

Carmarthen oder Caermarthen, die größte Grafschaft in dem Fürstentum Wales, in dessen südl. Teile sie sich über einen Flächenraum von 2458 qkm erstreckt, wird begrenzt im S. von der nach ihr benannten und östlich mit dem Kanal von Bristol zusammenhängenden Caermarthenbai, im W. von der Grafschaft Pembroke, im N. von Cardigan, im O. von Glamorgan und Brecknock. Es ist wesentlich das Beden des Lompflusses, der zwischen den Kalkfelsen der Glad Mountains im O. und den Schiefermoorlands der Blynntimonette im W. von N. nach SW. durch das Land fließt. Der Boden ist zum Teil hügelig und erhebt sich in den letzten Ausläufern des sich hier ablenkenden, in den Glad Mountains (Mynydd-Da) 872 m hohen Wallisischen Gebirgs, welche von den sehr sibirischen Flüssen Hurry, Lowy, Gofsi, Taf, Telfy und andern bewässert werden. Die Einwohner, 124861 an der Zahl (1881), beschäftigen sich mit Viehzucht, Ackerbau und einiger Wollmanufaktur. Steinlohlen liefert der Boden reichlich, auch Eisen, welches besonders in Llanelly verarbeitet wird, etwas Silber und Blei, Marmor u. s. w. Die Grafschaft sendet mit der Hauptstadt zwei Mitglieder zum Hause der Gemeinen.

Die Hauptstadt Carmarthen, auch Caer Fryddyn genannt, liegt an der Südwales-Eisenbahn und an beiden Ufern des Lowy, fast 14 km von dessen Mündung in die Caermarthenbai, 22 km im NW. von Llanelly, an den Höhenabhängen, so daß die Straßen ziemlich steil und unregelmäßig sind. Hervorzuheben sind die got. Pfarrkirche, das schöne Rathaus mit ion. Säulenfacade und Markthalle und die beide Stadtteile verbindende Brücke von sieben Bogen. Am Besten der Stadt steht eine 26 m hohe Säule zum Gedächtnis des in der Schlacht von Waterloo gefallenen L. Picton. Die Stadt hat ein Gefängnis auf der Stelle des alten Schlosses, ein Krankenhaus, eine Lateinschule, ein bischöfl. Lehrerseminar, ein Seminar für Presbyterianer und ein Theater. Sie zählt (1881) 10512 C., welche sich mit Fisch-, besonders Lachsfang, Jüna- und Eisenverarbeitung, Quincaillerie-Fabrikation, Schiffbau und Handel beschäftigen. Da der Fluß bei Hochwasser bis zur Brücke für Fahrzeuge von 200 t schiffbar ist, so versorgt C. den ganzen Distrikt mit allem möglichen

Bedarf und fährt dafür ländliche Produkte, besonders Futter, außerdem einiges Vieh aus. — Die Stadt erscheint schon im «Itinerarium» des Antoninus als Maridunum im Besitz der Demeten oder Demeceten, und von der röm. Zeit zeugen noch manche Ruinen. Lange Zeit hindurch war sie die Residenz der wallisischen Fürsten und spielte in den Kämpfen derselben gegen die Engländer eine bedeutende Rolle. So ward sie 1187 durch Owen Gwynedd bis auf den Grund verbrannt, doch bald darauf von dem Grafen von Clare wieder aufgebaut. Von ihr trägt der Herzog von Leeds den Titel eines Marquis von C.

Carmariz, Marktleden im franz. Depart. Tarn, Arrondissement Albi, an dem zum Aveyron gehenden Cèrou, in 220 m Höhe, durch Zweigbahn nach Castres mit der Südbahn verbunden, zählt (1876) 5384, als Gemeinde 6160 C., welche Braunkohlenbergbau und Glasfabrikation treiben. Von dem auf 8000 ha ausgebreiteten Kohlenbassin mit 80 Mill. cbm Kohlen werden 800 ha abgebaut und jährlich 1½ Mill. metrische Ctr. gewonnen.

Carmon (lat., Mehrzahl Carmina), Gedicht, namentlich Gelegenheits-, Festgedicht.

Carmen Sylva, Pseudonym der Königin Elisabeth (f. d.) von Rumänien.

Carmentalis porta hieß ein unter dem Kapitolschen Hügel gelegenes Thor des alten Rom, welches von dem neben dem Tempel der Göttin Carmenta seinen Namen hatte. Die Lage des Thors läßt sich heute nicht mehr mit Bestimmtheit angeben; nur so viel ist sicher, daß es am südl. Abhang des Kapitols zu suchen ist, am wahrscheinlichsten an der Südwestecke des Hügel. Seitdem die 300 Fabier durch dieses Thor ihrem unglücklichen Geschick entgegengezogen waren, galt es für unglückbringend, durch dasselbe ein- und auszugehen, und es erhielt in der Folge den Namen porta sclerata.

Carmentis (oder Carmenta) hieß eine altröm. Göttin, welche dem Namen nach eine Göttin der Carmina (d. h. der Lieder, Weissagungen, Zauberprüche u. s. w.) war. Insbesondere glaubte man sie bei Geburten mächtig, entweder weil man auch hier auf die Hilfe von Zauberprüchen hoffte oder weil sie als Göttin des Gesanges und der Weissagung mit den Göttinnen der Wähe und Quellen verwandt erschien, die ebenfalls wegen des Aussehens des Wassers Gesangs- und Weissagungsgöttinnen, wegen dessen lebenspendender Kraft Geburtsgöttinnen waren. Die Göttin hatte in Rom an dem nach ihr benannten Carmentalschen Stadthor am Fuße des Kapitolschen Hügel ein Heiligtum mit einem eigenen Priester, sowie Feste am 11. und 15. Jan. Diese galten ihr als Geburtsgöttin in doppelter Person, als der C. Prorsa oder Porrima und der C. Postvoja, welche ursprünglich als Göttinnen der Kopf- und Steißgeburt verehrt wurden, während eine spätere Deutung aus ihnen Schicksalsgöttinnen machte, welche in die Vergangenheit und Zukunft schauen und das Geschick der Neugeborenen weissagen. In der röm. Sagen Geschichte ist C. die lecherische Mutter oder Gemahlin des Quander (f. d.).

Carmer (Joh. Heinr. Kasimir, Graf von), preuß. Justizminister, geb. 29. Dez. 1721 in der damals kursächs. Oberamtsstadt Kreuznach, trat aus dem pßälz. 1749 in den preuß. Staatsdienst, wurde 1760 Regierungsrat in Oppeln, 1761 Direktor und 1768 Präsident der Regierung zu Breslau, 1768 Justiz-

Wittfel, die man unter C. versteht, sind unter R. aufzusuchen.

minister und Chef-Präsident sämtlicher Regierungen in Slesien. Der König berief ihn 1779 an die Stelle des Freiherrn von Fürst zum Großkanzler und Chef de justice und übertrug ihm die Reform des Justizwesens, nachdem die vom früheren Großkanzler von Goceji ausgegangenen Verbesserungen sich mehrfach mangelhaft gezeigt hatten. Energie, Umsicht und ein hoher Gerechtigkeitsfinn bezeichnen seine Amtsverwaltung. Ihm dankt Preußen unter vielen andern nützlichen Veranstaltungen besonders die Einrichtungen der ritterschaftlichen Creditkassen, die Vorbereitung des Allgemeinen Landrechts, vor allem aber die Verbesserung des Civilprozesses und der Gerichtsverfassung. Er zog sich 1798 aus dem öffentlichen Leben auf sein Gut Kägen bei Guben zurück. Von König Friedrich Wilhelm III. 1798 in den Grafenstand erhoben, starb er 22. Mai 1801. Vgl. «*E., preuß. Großkanzler*» (Zweil. 1802).

Carminativa (lat.), blähungtreibende Mittel, s. unter Blähungen.

Carmona, Stadt in der span. Provinz Sevilla, 33 km im N.W. von Sevilla, auf hohem Berge an der Eisenbahn G. Sevilla mit (1877) 17421 E., welche guten Wein gewinnen. Die Stadt, festiberischen Ursprungs (das Carmo der Römer), erscheint noch jetzt wie eine alte arab. Stadt: auf dem Gipfel des Felsens erhebt sich ein alter Alcazar in Ruinen, unterhalb dessen sich ein Abgrund öffnet. Die Hauptkirche stammt aus dem 16. Jahrh. Der zur Kirche San-Pedro gehörende Turm ist der Giralda nachgeahmt. Seit 1028 war C. (Rarmuna) Sitz eines arab. Fürsten aus der Dynastie der Beni Firai und wurde 1243 von den Castilianern erobert. Jetzt wohnen hier viele reiche Adelige.

Carmontelle, franz. Dichter, geb. 25. Aug. 1717 in Paris, war Vorleser bei dem Herzoge von Orleans, gest. 26. Dez. 1806 und ist vorzüglich durch seine «*Proverbes dramatiques*» (10 Bde., Par. 1768—1811; beste Ausg., 4 Bde., Par. 1822, zum Teil übersetzt von Wolf Grafen Baudissin, 2 Bde., Ppz. 1875) bekannt. Diese «*Proverbes*» sind, obgleich ohne eigentlichen dramatischen Bau, doch für Gesellschaftstheater brauchbar und von manchem dramatischen Dichter als eine reiche Fundgrube vielfach benutzt worden. Die Fruchtbarkeit C. war eine außerordentliche. Außer seinen gedruckten Sachen, unter denen noch das «*Théâtre de campagne*» (4 Bde., Par. 1775) hervorzuhelien, hat er Manuscript zu mehr als 100 Bänden hinterlassen. Er besaß nebenbei viel Talent für Malerei und malte fast alle berühmten Personen

Carn, s. Cairn.

[seiner Zeit.

Carna war eine der zahlreichen röm. Gottheiten, welche den einzelnen Momenten, Stufen und Veränderungen des Lebens vorstanden. Der Bedeutung des Wortes entsprechend (nach röm. Ableitung von car, d. h. Herz und Eingeweide, nach richtiger von caro, d. h. Fleisch) sollte sie den Leid kräftigen. Sie hatte auf dem Cäcilischen Hügel in Rom ein Heiligtum, das ihr der Sage nach, welche dabei an cor im Sinne von Herz und Mut dachte, von Brutus errichtet worden war, und am 1. Juni pfliegte man ihr zu Ehren die alten Haupt Speisen: gepökeltes Schweinefleisch und Bohnenbrot, zu opfern und zu trinken. Infolge einer Verwechslung und Verzeichnung mit der Göttin Cardea wird sie in Ovids *Fastis* auch als Göttin der Thürangeln geschilbert und von ihr erzählt, sie habe einst den nachmaligen

sagenhaften König von Alba longa, Procas, als Kind vor den Strigen oder Hexen zu schützen gewußt, welche den kleinen Kindern das Blut auslaugen sollten, wobei sie eben die abergläubischen Mittel anwandte, die im Gebrauche waren: ein Ferkelopfer und einen Erdbeerbaumzweig, mit dem man Pfosten und Schwelle berührte, und einen Weißdornzweig, den man ins Fenster legte.

Carnac, Fleden im Kanton Quiberon des Arrondissementes Lorient im franz. Depart. Morbihan (Niederbretagne), 80 km südöstlich von Lorient, auf einer Anhöhe in der Nähe des Meers gelegen, mit (1876) 636, als Gemeinde 2807 E., ist merkwürdig durch die daselbst befindlichen Druidendentaler, bestehend aus 5—600 rohen Granitobelisken, die mit der Spitze in der Erde ruhen, 3,5 bis 4 m über dieselbe emporragen und in Kolonnaden geordnet sind, welche auf die Küste zulaufen. Die Bedeutung des Denkmals, des vollständigsten megalithischen der Welt, ist rätselhaft. Im Süden der Granitkolonnaden befindet sich ein konischer Tumulus von 20 m Höhe mit einer Kapelle des heil. Michael auf der Spitze. Von diesem aus über sieht man die ganze Ebene. Im Sept. 1862 hat man durch Nachgrabungen unter demselben eine Art Krypta aufgefunden mit menschlichen Gebeinen und lezt. Altertümern aus Nephrit und Tremolith, Ohrgehänge aus Jaspis, Teile von Halsbändern aus Elfenbein und Lärflisen u. s. w. Bei E. landeten 27. Juni 1795 die Emigranten unter dem Grafen Pultze.

Carnage (fr.), Gemetzel, Blutbad.

Carnall (Hud. von), preuß. Berghauptmann, geb. 9. Febr. 1804 zu Glas, besuchte das dortige Gymnasium, erlernte dann in den neurober und waldenburger Revieren die praktischen bergmännischen Arbeiten, studierte 1823—24 in Berlin und wurde hierauf bei dem Bergamte zu Zarnowitz und später als Obereinsfuhrer bei der Friedrichsgrube in Oberschlesien beschäftigt. In diese Zeit fallen seine ersten schriftstellerischen Arbeiten: «*Über Sprünge im Steintohlengebirge*» und «*Geognost. Beschreibung des waldenburger Steintohlendens*». Zum Bergmeister ernannt, erstreckte sich seine Wirksamkeit hauptsächlich auf Hebung und Ausdehnung des Betriebes in den metallurgischen Distrikten Oberschlesiens, wo namentlich der Salmel-Bergbau wesentliche Fortschritte ihm zu verdanken hat. Auch hielt er Vorträge an der Bergschule zu Zarnowitz und gab das «*Bergmännische Taschenbuch für Oberschlesien*» (1843—47) heraus. Er wurde 1845 Oberbergat in Bonn, 1854 Geh. Oberbergat und vortragender Rat bei der Bergwerksabteilung im Handelsministerium zu Berlin. Sein Aufenthalt in Berlin (1847—56) war wesentlich den Reformen in der höhern Verwaltung und fachwissenschaftlichen Vorrichtungen gewidmet. In Verbindung mit L. von Buch, H. und G. Kofe, Beprich u. a. gründete er 1848 die Deutsche Geologische Gesellschaft, und seiner Thätigkeit entstammt die Grundlage der heutigen bergrechtlichen Stellung der deutschen Bergwerksindustrie und der mit ihr zusammenhängenden Knappschafftsordnungen. Außerdem trug C. 1849—55 an der berliner Universität über Bergbaukunde vor und begründete 1853 die «*Zeitschrift für das Berg-, Hütten- und Salinenwesen im preuß. Staate*». Im J. 1856 zum Berghauptmann und Direktor des Oberbergamts zu Breslau ernannt, veröffentlichte er 1857 eine vortreffliche geognost.

Artikel, die man unter C vermißt, sind unter R anzufuchen.

Karte von Oberschlesien. C. trat 1861 aus dem Staatsdienst und starb 17. Nov. 1874 zu Breslau. Nach ihm hat S. Rose das Carnallit (s. d.) benannt.

Carnallit, ein nach dem Berghauptmann von Carnall benanntes Mineral, welches in der obersten Region des flachflurigen Steinsalzlagers, der Carnallitregion, ferner zu Kalucz in Galizien, zu Mamman in Persien und anderwärts sich als grobkörnig-kristallinisches Aggregat findet, im reinen Zustande ungefärbt und wasserklar ist, muscheltigen Bruch zeigt und spezifisches Gewicht von 1,815 hat. Meist ist es jedoch durch mikroskopische Schuppen von Eisenglimmer rot gefärbt. Seine Individuen gehören dem rhombischen System an. Es besteht aus 27 Proz. Chlorkalium, 34 Proz. Chlormagnesium und 39 Proz. Wasser ($KCl + MgCl^2 + 6aq$); häufig wird etwas Kalium durch Natrium ersetzt. Der C. ist für die Gewinnung der Kalisalze ein überaus wichtiger Körper geworden. An der Luft zerfließt er; in Wasser ist er leicht löslich, beim Zutropfen damit zerlegt er sich in Chlorkalium, welches kristallinisch sich ausscheidet, und in aufgelöst bleibendes Chlormagnesium. Aus dem Chlorkalium stellt man schwefelsaures Kali, kohlensaures Kali (Pottasche) und andere für die Industrie und Agrikultur bedeutungsvolle Kaliverbindungen dar.

Carnarvon oder **Caernarvon**, die nordwestlichste Grafschaft des engl. Fürstentums Wales, durch den Menailanal (s. d.) von der Insel Anglesey (s. d.) getrennt, umfaßt 1495,2 qkm und zählt (1881) 119195 E. Sie grenzt im N. an Denbigh, im S. an Merioneth, auf den andern Seiten an die Irische See und sendet gegen SW. die Halbinsel Alyn aus, welche im Kap Traich-y-Bwll endet und im NW. von der Carnarvonbai, im SO. von der Cardiganbai bespült wird. Eine hohe Gebirgskette, deren Gipfel durch tief eingeschnittene, von kleinen Seen (Llyn) erfüllte Klüfte getrennt werden, durchzieht die ganze Grafschaft ihrer Länge nach von NO. gegen SW. und macht sie zu der gebirgigsten in Wales. Den Mittelpunkt bildet der 1094 m hohe Snowdon, der höchste Berg in Wales und England, welcher, so unwegsam er auch ist, doch vielfach bestiegen wird. Nächst ihm ist der höchste der Carnedd- oder Caern-David, 980 m hoch. Durch die vielen Bergspitzen und Seen erhält C. den Charakter einer romantischen Alpenlandschaft, der sich auch auf die vorwiegende Beschäftigung der Bewohner, Viehzucht und Milchwirtschaft, erstreckt. Den Hauptreichtum C.s bilden indes die Schieferbrüche, namentlich die von Penrhyn, deren jährlicher Ertrag auf 119000 Pfd. St. veranschlagt wird. (S. Bangor.) Auch werden Blei, Silber, Schwefelerze, Kupfer und Zink gewonnen, und an den Küsten wird bedeutender Fisch- und Austernfang getrieben. Der größte Fluß ist der Conway an der Südgrenze, welcher ein fruchtbares Thal durchströmt. Der Aderbau, meist auf Hafer beschränkt, ist sehr jurtd. Das Manufakturwesen ist ganz unbedeutend. Die Grafschaft schickt ein Mitglied zum Parlament, die Hauptstadt nebst Conway (s. d.) ein zweites.

Die Hauptstadt Carnarvon, Municipal- und Hafenstadt sowie Parlamentsborough, liegt an der Mündung des Seiont in den Menailanal und an der Cambrianbahn, 11 km südwestlich von der großen Britanniabridge. Sie hat enge, sich rechtwinklig schneidende Straßen und ist von einer festen Mauer mit runden Türmen umgeben,

durch welche sie vom Hafen mit seinem Quai und Hafendamm getrennt ist. Die besonders gut erhaltene Burg Edward's I., das Carnarvon-Castle, ist eins der imposantesten alten Bauwerke in England. Außer den Resten alter Befestigungen sind in der Stadt bemerkenswert das Rathaus, das Grafschaftsgebäude, die Markthalle und neun Kirchen. Sie hat ein Schullehrerseminar, eine Handelsinstitution, ein Museum mit Altertums- und naturhistor. Sammlungen. C. zählt (1881) 10287 E., die sich mit Eisen- und Messinggießerei, Schiffbau, Fischfang und Segeltuchfabrikation beschäftigen. Auch ist der Handel nicht unbedeutend, der besonders nach Bristol, Liverpool und Dublin getrieben wird und hauptsächlich Schiefer zur Ausfuhr bringt. — Die Geschichte des Ortes reicht bis in die Zeiten der Römer, welche hier die wichtigste Station in Cambria hatten, und von denen mancherlei Altertümer übrig sind. Das alte Segontium lag jedoch 2 km im Osten vom jüngern C., das von Edward I. und II. 1284—1820 mit seinen noch zum Teil bestehenden Festungswerken erbaut ward. In der Burg, Caer Seiont genannt, zeigt man im höchsten Turme, dem Adlerturme, noch das Zimmer, in welchem der hiernach benannte erste Prinz von Wales, Edward II., 1284 geboren wurde. Die Waliser plünderten 1294 die Stadt, die auch durch die Eroberung 1644 im Bürgerkriege viel litt.

Carnarvon (Henry Howard Molyneux Herbert, Graf), engl. Staatsmann, ältester Sohn des dritten Grafen C., wurde 24. Juni 1831 in London geboren. In Eton vorbereitet, vollendete er mit Auszeichnung seine Studien in Oxford und nahm dann, da er durch den Tod seines Vaters im J. 1849 schon während seiner Minderjährigkeit die Grafenwürde erlangte, sofort seinen Sitz im Oberhause. Hier erregte er gleich durch seine erste Rede bedeutende Erwartungen. Als Anhänger der konservativen Partei folgte er der Führerschaft Graf Derby's und wurde von diesem in dessen zweitem Ministerium 1858—59 als Unterstaatssekretär für die Kolonien, in dem dritten Ministerium Derby 1866 als Kolonialminister angestellt. Als solcher beauftragte er im Beginn der Session von 1867 die Bill für die Konföderation der britischen Provinzen in Nordamerika, legte aber schon mehrere Wochen später (2. März) sein Amt nieder, weil die inzwischen von Disraeli eingebrachte Reformbill seiner Meinung nach zu weit in demokratischer Richtung von den Traditionen der konservativen Partei abwich. Doch lehrte er bei der Bildung des zweiten Ministeriums Disraeli (Febr. 1874) von neuem an seinen frühern Posten als Kolonialminister jurtd. Seine Hauptthat während dieser zweiten Amtsführung war die Annexion des Transvaals in Südafrika, die, obgleich mit den besten Absichten unternommen, auf einer falschen Beurteilung der Verhältnisse beruhte und später bittere Früchte tragen sollte. Neue Meinungsverschiedenheiten entzweiten C. mit dem Führer der konservativen Partei zu Anfang des J. 1878, als er, ebenso wie sein Kollege, Graf Derby, in der Sendung der engl. Mittelmeerflotte in die Dardanellen ein vorzeitiges Aufgeben der bisher befolgten Neutralitätspolitik Englands in dem russ.-türk. Kriege mißbilligte, ein Umstand, der 24. Juni seine Resignation zur Folge hatte. Mit der eigentümlichen Mischung der Ansichten, die ihn neben einer charaktervollen Entschiedenheit kennzeichnet, trennte C. sich trotzdem nicht von dem

Artikel, die man unter C. vermischt, sind unter R. aufzusuchen.

konserativen Parteiverbände und nahm auch später, nachdem Lord Derby ins liberale Lager übergetreten war, meist in konservativem Sinne an den Debatten teil. Als Redner klar, fließend und einbringlich, von gründlicher Bildung und vielseitigen Interessen, hat Lord C. sich auch als Schriftsteller bekannt gemacht. Von ihm erschien: «The Archaeology of Berkahire» (1859), und «Recollections of the Druses of the Lebanon and notes on their religion» (1860). Außerdem gab er ein hinterlassenes Werk seines Vaters: «Reminiscences of Athens and the Morea» (1869) sowie «The gnostic heresies of the first and second centuries» (1875), ein hinterlassenes Werk seines Freundes, des Dehans der Paulskirche, Dr. Ranke, mit einer Biographie des letztern, und, als Frucht seiner noch immer fortgesetzten klassischen Studien, eine gelungene metrische Übersetzung von Klopflus' «Agamemnon» (1879) heraus. Im J. 1878 wurde er zum Präsidenten der Society of Antiquaries gewählt.

Carnation (lat.), in der Malerei die Behandlung der Fleischfarbe. Die C. bietet große Schwierigkeit für den Maler, da das Fleisch in seinem matten Glanze keine ausgesprochene, einfache Farbe hat, sondern die verschiedensten Farben in sich zusammensetzt und ausgleicht. Die C. ist ein so hervorstechend wichtiger Faktor, daß man einzelne Schulen und nationale Gruppierungen in der Malerei nach diesem Moment unterscheidet und bezeichnet. So spricht man von der blühenden C. und der Röthheit (morbiditas) des Fleisches bei den Venezianern, von dem energischen Rotweiß bei Rubens, dem bleichen Ton der Altheutschen Schule, dem Oligochrom der Spanier u. s. w.

Carnaubawachs oder Cereawachs, eine die Blätter der in Brasilien allgemein verbreiteten Palme *Corypha* oder *Copernicia cerifera* beiderseitig überziehende wachsartige Masse, welche sich leicht in zusammenhängenden Schuppen von grünlicher Farbe ablöst. Diese Schuppen werden in Wasser geschmolzen und dann in den Handel gebracht. Der Schmelzpunkt dieses Wachs liegt zwischen 68 und 97° C., es wird daher mit Vortheil bei der Kerzenfabrikation dazu verwendet, um den Schmelzpunkt anderer Kerzenmaterialien zu erhöhen; so hat man Lichte aus einem Gemenge von C. und Kolböl gegossen. Unter den Bestandteilen dieses Wachses ist Melissylalkohol und Cerotinsäure nachgewiesen.

Carné (Louis Marcien, Graf von), franz. Schriftsteller, geb. 17. Febr. 1804 zu Quimper, wählte sich anfangs der diplomatischen Laufbahn, war 1839—48 Mitglied der Deputiertenkammer und wurde 1863 in die französische Akademie gewählt. Er starb 12. Febr. 1876 zu Quimper. Unter zahlreichen Aufsätzen in verschiednen Zeitschriften veröffentlichte C. namentlich: «Etudes sur l'histoire du gouvernement représentatif en France, de 1789 à 1848» (2 Bde., 1865), «Etudes sur les fondateurs de l'unité française» (2 Bde., 1848—56), «Les États de Bretagne et l'administration de cette province jusqu'en 1789» (2 Bde., 1868), «Souvenirs de ma jeunesse au temps de la Restauration» (1872).

Carnet (frz.), kaufmännisches Notizbuch, **La Carnicer** (Don Ramon), span. Opernkomponist, geb. 24. Okt. 1789 zu Zarrega in Catalonien, bewohnte die Rusik zuerst in Seude-Urgel, dann seit 1806 in Barcelona, unter der Leitung des Don

Francisco Queralt, Kapellmeisters der baskigen Kathedrale, und des Organisten Don Carlos Baguer. Im J. 1816 erhielt er von der Direktion des Theaters zu Barcelona den Auftrag, in Italien für die nächste Opernsaison eine Gesellschaft zu bilden, und wurde zweiter, 1818 erster Kapellmeister bei der Oper in Barcelona. Hier schrieb er bis 1827 seine ersten Opern: «Adela de Lusignano», «Elena y Constantino», «Don Juan Tenorio», «El Colon», «El Eufemio de Messina», welche alle vielen Erfolg hatten. Er wurde 1828 Kapellmeister am königl. Theater in Madrid, 1830 Kompositionsprofessor am Konservatorium daselbst. C. starb 17. März 1856. Von seinen Opern aus der Zeit von 1828 bis 1845, wo er für die Bühne zu arbeiten aufhörte, sind besonders zu nennen: «Elena e Malvina», «Ismalia» und «Ipernestra». C. war bemüht, nach ital. Vorbildern eine nationale Oper zu schaffen, und hat neben seinen größern (auch kirchlichen) Kompositionen zu einer nicht geringen Anzahl span. Volkslieder vollständig gewordene Melodien komponiert.

Carnifex (lat.), s. unter Scharfrichter.

Carnifikation (lat.), Umwandlung in Fleisch, ein krankhafter Zustand einiger Gewebe im menschlichen Körper, namentlich der Lungen. In Bezug auf letztere ist der Ausdruck Hepatifikation, d. h. Verleberung, Umwandlung in leberartigen Zustand, angemessener.

Carnivivium, soviel wie Fastenzeit; C. vetus, Anfang der Fasten mit dem Sonntag Quadragesimä; C. novum, Anfang der Fasten mit dem Sonntag Quinquagesimä.

Carnivores (Carnivora, d. h. Fleischfresser) oder Feras (d. h. wilde Tiere) diejenige Ordnung der Säugetiere, welche die eigentlichen Raubtiere umfasst und durch den Zahnbau ausgezeichnet ist, indem bei diesen Tieren im Ober- und Unterkiefer sechs schneidende Vorderzähne sich befinden, der Eckzahn beiderseits stark hervortragt und nach zwei oder mehreren Rückenzähnen ein sehr großer Zahn sich findet, der fast immer ein Reißzahn, d. h. zusammengedrückt, mehr spitzig, inwendig mit einem stumpfen Höder versehen und beim Beißen in der Art thätig ist, daß er an dem entgegenstehenden Reißzahn vorübergleitet und dadurch wie ein Scherenblatt wirkt. Hinter diesem Reiß- oder Fleischzahn finden sich ein bis drei mehr stumpfhödertige Kauzähne. Die Fehen der C. enden in gekrümmte, kraftvolle Krallen, welche als Angriffs- und Verteidigungswaffe oder zum Festhalten der Beute dienen. Die Lebensweise der C. ist sehr verschieden; die einen sind mutig, heftig, oft sehr grausam, rachsüchtig oder listig, die andern feig, langsam oder tückisch; jene jagen auf der Erde, diese klettern auf Bäumen; manche überfallen ihre Beute im Sprunge, viele hegen sie im Laufe; jene halten sich in Rudeln oder selbst in großen Schwären zusammen, andere wieder leben einsam, monogamisch. Sie werden nach der Zahl und Bildung der Backenzähne und nach dem Gange (Sohlen- oder Zehengänger) in Gruppen und Familien eingeteilt; die Zehengänger (*Digitigrada*) begreifen die Katzen, die Hyänen und Hunde; die Halb-Sohलगänger (*Semi-digitigrada*) die Biberren (Stinktierre) und Marder; die Sohlengänger (*Plantigrada*) die Dachse und Bären.

Carnös (lat.), fleischig, fleischartig (namentlich von Geschwülsten); **Carnösität**, Fleischwuchs, sog. wildes Fleisch.

Metikel, die man unter C. versteht, sind unter R. aufzuführen.

Carnot (Lazare Nicolas Marguerite, Graf), einer der belanntesten und achtungswertesten Charaktere der Französischen Revolution, geb. zu Noyon in Burgund 17. Mai 1753, von bürgerlicher Abkunft, war zu Anfang der Revolution Ingenieurhauptmann. Er wurde 1791 zum Abgeordneten bei der Gesetzgebenden Versammlung ernannt, nahm aber anfangs nur an den Beratungen über militärische Angelegenheiten teil. So wurden auf seinen Vorschlag die zahlreichsten adeligen Offiziere, welche emigriert waren, durch Unteroffiziere ersetzt. Als Mitglied des Konvents stimmte er für Ludwigs XVI. Tod. Darauf ward er im März zur Nordarmee gesandt, wo er auf dem Schlachtfelde von Wattignies den selgen General Gratien absetzte, sich selbst an die Spitze des Heers stellte und den Feind zurücktrieb. Bei seiner Rückkehr ward er zum Mitgliede des Wohlfahrtsausschusses gewählt. Fortan leitete er das Kriegswesen und trug durch seine Anordnungen zu den Siegen der Republik wesentlich bei. Im Wohlfahrtsausschusse suchte er Robespierres Macht zu schwächen. Als trotzdem Legendre nach dem Sturze Robespierres darauf antrug, C. in Anklagezustand zu versetzen, rief eine Stimme aus der Versammlung: „Ihr könnt den Mann nicht verdammen wollen, der den Sieg in unsern Armeen organisiert hat!“, und der Antrag blieb unberücksichtigt. Bei der Errichtung des Direktoriums 1795 wurde C. Mitglied desselben und erhielt einige Zeit bedeutenden Einfluß, zerfiel aber mit Barras, ward am 18. Fructidor (4. Sept. 1797) als Royalist verdächtigt und zur Deportation verurteilt. Er floh nach Deutschland und gab eine Rechtfertigungsschrift heraus, die durch die Aufdeckung der Schändlichkeiten seiner ehemaligen Kollegen den Sturz derselben am 30. Bräirial (18. Juni 1799) beförderte. Nach dem 18. Brumaire wurde C. jurädderufen und im April 1800 zum Kriegsminister ernannt. Zwar gab er diese Stellung bald auf, weil er den ehrgeizigen Plänen Bonapartes widerstrebte, und zog sich in den Schoß seiner Familie zurück, ward jedoch 9. März 1802 zum Tribunal berufen. Die Unbeugsamkeit der Grundsätze, die ihn immer ausgezeichnet, verleugnete er auch hier nicht; er trat mehreremal den Absichten der Regierung entgegen, stimmte gegen das lebenslängliche Konsulat und war der einzige, der seine Stimme gegen die Einrichtung der Kaiserwürde erhob. Dennoch blieb er im Tribunal bis zu dessen Aufhebung; dann zog er sich in das Privatleben zurück. Im Jan. 1814 übertrug ihm Napoleon den Oberbefehl in Antwerpen, das er heldenmütig bis zur Kapitulation von Paris verteidigte. Zwar behielt er nach der ersten Restauration seine Titel und Würden, verschmähte aber als ein strenger Republikaner die Gunst des Hofes. Während der Hundert Tage machte ihn Napoleon zum Grafen und Pair des Reichs und drang ihm das Ministerium des Innern auf, das C. mit gewohnter Rechtlichkeit verwaltete. Nach Napoleons zweiter Abdankung trat er in die Provisorische Regierung, wurde aber von den Bourbons durch die Verordnung vom 24. Juli verbannt. Er wandte sich erst nach Warschau, dann nach Magdeburg, wo er 3. Aug. 1823 starb. Ein Denkmal (von Roulleau) wurde ihm 3. Sept. 1882 in Noyon errichtet.

Unter C.s Schriften sind zu nennen: „Essai sur les machines en général“ (Par. 1796), „Réflexions

sur la métaphysique du calcul infinitésimal“ (Par. 1797; 4. Aufl. 1860; deutsch von Hauff, Franff. 1800), „Géométrie de position“ (Par. 1818), „De la défense des places fortes“ (8 Bde., Par. 1809; 3. Aufl., Par. 1812), „Exposé de la conduite politique de C. depuis le 1^{er} juillet 1814“ (Par. 1815). Auch als Dichter versuchte sich C. nicht ohne Glück, wie sein komisches Heldengedicht „Don Quichotte“ (Op. 1821) beweist. Seine „Mémoires“ gab sein Sohn (2 Bde., Par. 1862—64) heraus. Vgl. Körte, „Das Leben C.s“ (Op. 1820); Arago, „Biographie de C.“ (Par. 1860).

Carnot (Lazare Hippolyte), franz. Publizist und Staatsmann, des vorigen Sohn, geb. 6. April 1801 zu St.-Omer, begleitete seinen Vater während der Verbannung und verweilte namentlich längere Zeit in Magdeburg, wo er deutsche Sprache und Litteratur studierte. Im J. 1823 lehrte er nach Frankreich zurück und betrat die jurist. Laufbahn, wurde aber bald in die polit.-soziale Ideenströmung hineingerissen und einer der eifrigsten Anhänger des St.-Simonismus. Als jedoch Enfantin der neuen Seite eine laze Moral aufbringen wollte und in Bezug auf das Verhältnis zu den Frauen Theorien entwickelte, welche C. als eine „Verordnung des Ehebruchs“ bezeichnete, trennte er sich mit Bazard, Pierre Leroux, Jean Reynaud u. a. von dieser Schule. Im J. 1829 in die Kammer erwählt, schloß er sich hier der äußersten Linken an. Nach der Februarrevolution von 1848, welche fast alle namhaften Mitglieder dieser Opposition zu hohen Staatsämtern berief, wurde C. Minister des öffentlichen Unterrichts, legte aber 5. Juli 1848 seine Stelle wegen Differenzen mit der konstituierenden Versammlung nieder. Eine Nachwahl in Paris 10. Mai 1850 verschaffte ihm und zwei andern Kandidaten des demokratisch-sozialistischen Komitee einen Sitz in der legislativen Versammlung, wo er sich zu den Republikanern hielt, die zugleich den royalistischen Umtrieben der Majorität und den persönlichen Zweden des Präsidenten entgegenzuarbeiten suchten, aber durch ihr unpolitisches Benehmen dem Bonapartismus den hilfreichsten Vorschub leisteten. Nach dem Staatsstreich vom 2. Dez. wurde C. bei den Wahlen für den Gesetzgebenden Körper 1852 in Lyon und 1857 in Paris zum Deputierten ernannt; die Verweigerung des Huldigungsbeides machte aber beidemal seine Wahl ungültig. Erst als seine Bedenkslichkeiten in diesem Punkte aufhörten und seine Kandidatur 1863 das dritte mal zu Paris durchging, nahm er seinen Platz im Gesetzgebenden Körper in der kleinen Oppositionsgruppe, die hier übriggeblieben; bei den Wahlen von 1869 unterlag er jedoch zweimal. Nach Beseitigung des Kaiserreichs 4. Sept. 1870 wurde C. Maire in einem Arrondissement von Paris und 1871 in die Nationalversammlung gewählt, wo er sich zur republikanischen Linken hielt; 1875 wurde er zum Senator auf Lebenszeit ernannt. Außer zahlreichen Aufsätzen in sozialistischen Journalen und demokratischen Revuen veröffentlichte C. ein „Exposé de la doctrine Saint-Simonienne“ (Par. 1830 u. öfter), sowie eine Verteidigung seiner vielfach angefochtenen Amtsverwaltung unter dem Titel: „Le ministère de l'instruction publique depuis le 24 février jusqu'au 5 juillet“ (Par. 1848). Ferner besorgte er die Herausgabe der „Mémoires de Henri Grégoire, ancien évêque de Blois“ (2 Bde., Par. 1837), der „Mémoires de

Artitel, die man unter C vermisst, sind unter R anzusehen.

Bertrand Barère (4 Bde., Par. 1842—43) gemein schaftlich mit dem Bildhauer David d'Angers, und der Denkwürdigkeiten seines Vaters (Mémoires sur C., 1758—1823, 2 Bde., Par. 1862—64).

Carnot (Marie François Sadi), Sohn des vorigen, geb. 11. Aug. 1837 zu Limoges, besuchte die Polytechnische, dann die Bräuden- und Begehausschule und wurde Ingenieur in Annecy. Im J. 1871 bekleidete er die Stelle eines Präsesen im Depart. Seine inférieure und erhielt den Auf trag, als außerordentlicher Kommissar die nationale Vertreibung in der Normandie zu organisieren. Im demselben Jahre trat er als Abgeordneter des Depart. Côte-d'Or in die Nationalversammlung ein, wo er zu der Gruppe «Union républicaine» gehörte; 1876, 1877 und 1881 wurde er von dem Wahlbezirk Beaune zum Deputierten erwählt. Vom 23. Sept. 1880 bis zum Antritt des Ministeriums Gambetta (14. Nov. 1881) hatte er das Portefeuille der öffentlichen Arbeiten inne.

Carantum, alte Stadt in Pannonien, s. unter Deutsch-Altenburg und unter Petronell.
Caro (ital.), Fleisch; C. luxurians, wildes Caro (ital.), theuer, lieb. [Fleisch]

Caro (Anibale), hervorragender ital. Schriftsteller des 16. Jahrh., geb. 1507 zu Civita-Ruova in der Mark Ancona, war Lehrer in der Familie Lodovico Gaddis, eines reichen Florentiners, nachher Sekretär bei dessen Bruder Giovanni, der ihn mit nach Rom nahm und ihm ansehnliche Prämien verschaffte. Er lebte den Studien und gründete mit den Brüdern Rolza die Accademia della virtù. Nach Gaddis Tode 1543 trat C. in die Dienste von Pierluigi Farnese, natürlichem Sohne Papst Pauls III., der von letztern 1546 zum Herzoge von Parma und Piacenza erhoben wurde und C. mehrere Botschaften an Kaiser Karl V. übertrug. Nach der Ermordung des Herzogs in Piacenza flüchtete C. nach Parma und ward von dem neuen Herzoge, Ottavio Farnese, wohlwollend aufgenommen. Hier war er Sekretär bei den beiden Kardinalen Ruzicis und Alessandro, den Brüdern Ottavios, und zwar bei letztern von 1548 bis an seinen Tod, der im Rom 1566 erfolgte. C.'s Schriften wurden erst nach seinem Tode gedruckt: so die berühmte Uebersetzung der Aeneide in reimlosen Jamben (Vened. 1581 u. öfter), «Rime» (Vened. 1569 u. öfter), «Lettere familiari» (2 Bde., Vened. 1572—75 u. öfter), die «Lettere inedite di Annibale C.» und die von Maguchelli mit Anmerkungen (2 Bde., Mail. 1829) herausgegebenen Briefe, welche Muster einer schönen ital. Prosa sind. Auch schrieb er ein Lustspiel «Gli Straccioni» (Vened. 1582). Neue Ausgaben seiner Werke erschienen zu Venedig (6 Bde., 1757) und zu Mailand (8 Bde., 1806). Eine Sammlung noch ungedruckter Schriften «Prose inedite» veröffentlichte Lugnoni (Jmolta 1872).

Caro (Gisèle Marie), franz. Schriftsteller und Philosoph, geb. 4. März 1826 zu Poitiers, studierte an der pariser Normalsschule, wirkte als Lehrer an verschiedenen Lyceen, dann als Professor der Philosophie an der Fakultät zu Douai und seit 1864 an der Sorbonne zu Paris. Er wurde 1869 in die Akademie der moralischen und polit. Wissenschaften, 1874 in die französische Akademie gewählt. C. ist ein Gegner des Materialismus und schreibt in glatter und eleganter Form über literarische und philosoph. Gegenstände. Seine Vorlesungen an der Sorbonne sind von einem distinguierten Publikum besucht.

Außer vielen Aufsätzen in verschiedenen Zeitschriften verfaßte C.: «Saint-Martin, le philosophe inconnu», «Problèmes de morale sociale» (1876), «Études morales sur le temps présent» (1865; 8. Aufl. 1876), «Nouvelles études morales sur le temps présent» (1869; 2. Aufl. 1879), «L'idée de Dieu et ses nouvelles critiques» (1864; 5. Aufl. 1872), «Le matérialisme et la science» (1868), «Problèmes de morale sociale» (1876), «Le pessimisme au XIX^e siècle» (1878), «La philosophie de Goethe» (2. Aufl. 1880), «La fin du XVIII^e siècle, études et portraits» (1880).

Caro (Jakob), Historiker, geb. 2. Febr. 1836 zu Gnesen, besuchte das Gymnasium zu Posen, studierte in Berlin und Leipzig, habilitierte sich 1868 als Privatdocent für Geschichte in Jena und war dann mehrere Jahre als Begleiter der Großfürstin Helene von Rußland auf Reisen und in Petersburg. Nach seiner Rückkehr wurde er außerord. Professor in Jena und 1869 als Honorarprofessor nach Breslau berufen. C. veröffentlichte: «Das Interregnum Polens im J. 1587 und die Parteilämpfe der Häuser Zborowski und Jamoski» (Gotha 1871), die Fortsetzung der von Köppl begonnenen «Geschichte Polens» (3 Bde., 1863—75) für die von Ulert und Heeren herausgegebene «Geschichte der europ. Staaten», «Liber cancellarius Stanislaw Ciolek. Ein Formelbuch aus der hussitischen Bewegung» (2 He. Weim. 1871—74), «Aus der Kanzlei Kaiser Sigismunds» (Wien 1879), «Das Wändnis zu Canterbury. Eine Episode aus der Geschichte des Konstanzer Konzils» (Gotha 1880).

Carrocha (span.), die mit Teufelsbildern bemalte hohe und spitz zugehende Mütze, welche die von der Inquisition verurteilten Ketzer bei den Autos de Fé trugen.

Carola, Königin von Sachsen, s. unter Albert (König von Sachsen).

Carolath-Beuthen, ein in Schlessien begütertes, früher freiherrliches, jetzt preuß.-fürstl. Geschlecht, das ursprünglich Schönaiß hieß und unter diesem Namen geschichtlich bekannt geworden ist. — Fabian von Schönaiß zeichnete sich im Dienste Kaiser Karls V. und des Kurfürsten Moriz von Sachsen als Staatsmann und Feldherr mehrfach aus, erhielt 1561 von Kaiser Ferdinand I. die Herrschaft Muslau in der Oberlausitz als Mannlehn und wurde in den Freiherrnstand erhoben. Nächst den Städten Sprottau, Barchwitz und Freistadt erwarb er auch die Herrschaften Carolath und Beuthen. Er starb 1591 kinderlos, und Muslau fiel wieder dem Lehnsherrn anheim. Seines Oheims Enkel, Georg von Schönaiß, ward mit den Herrschaften Carolath und Beuthen belehnt, die nun zu einer freien Standesherrschaft erhoben und 1610 Majorat der Familie wurden. Nach Georgs Tode kam das Majorat an dessen Großneffen Hans Georg (geb. 14. April 1662, gest. 23. Nov. 1700), der 1698 zum freien schles. Standesherrn von Carolath und Beuthen und 5. Febr. 1700 zum Reichsgrafen erhoben ward. Des letztern Sohn, Hans Karl (geb. 15. Jan. 1688, gest. 11. Okt. 1763), wurde nach der Vesthergreifung Schlessens von Friedrich II. am 6. Nov. 1741 zum Fürsten von C. nach dem Rechte der Erstgeburt und die Standesherrschaft zum Fürstentum erhoben und am 18. Jan. 1753 der prinzipale Titel auf die gesamte Besitzung ausgedehnt. Auf den Fürsten Hans Karl folgte dessen ältester Sohn Fürst Friedrich

Wörter, die man unter C. vermißt, sind unter B. aufzusuchen.

Johann Karl, preuß. Generallieutenant der Kavallerie. Des letztern Enkel war Fürst Heinrich Karl Wilhelm, geb. 29. Nov. 1788, preuß. General der Kavallerie und Oberjägermeister a. D., auch Mitglied des Staatsrats und erbliches Mitglied des preuß. Herrenhauses, welchem durch Kabinettsordre vom 22. Okt. 1861 für sich und alle folgenden Familienhäupter der Titel Durchlaucht gewährt ward. Da derselbe 14. Juli 1864 starb, ohne Söhne zu hinterlassen, vererbte er seine Güter und Titel auf seinen Neffen, den Prinzen Karl, geb. 14. Febr. 1846. Letzterer war 1871—81 Mitglied des Deutschen Reichstags, wo er zur Deutschen Reichspartei gehörte. — Das Fürstentum in Carolath gehört zum Kreise Freistadt des preuß. Regierungsbezirks Liegnitz und umfaßt auf 250 qkm 15 000 E., die in eine Stadt, einen Marktort und 21 Dörfer verteilt sind. Der Marktort Carolath mit 900 E. liegt der Stadt Beuthen (s. d.) gegenüber.

Carole (mittellat. carola, wohl von corona, gleichsam coronula — Kränzchen) hieß ehemals der Reichen oder Rundtanz (jetzt Branle in Frankreich, Rondan in Belgien genannt), bei dem die Tänzer, sich bei den Händen haltend, einen Kreis bildeten und mehr herumtänzend als tanzend übersprangen. Zu diesen Tänzen sang man Liedchen, die ebenfalls Caroles, Chansons de carole hießen. In England nannte man anfänglich ähnliche Tänze und Tanzlieder auch Carols; erst später gebrauchte man hier dieses Wort für Gesang überhaupt und insbesondere für geistliche Jubelgesänge, wie z. B. die Christmas Carols. Auch in Italien hieß diese Tanzweise la Carola, unter welchem Namen sie im «Decameron» schon vorkommt. Vgl. Wolf, «Über die Laïs, Sequenzen und Leiche» (Heidelb. 1841).

Carolina, abgekürzt für constitutio criminalis Carolina (C. C. C.), ist die Bezeichnung der auf den Reichstagen zu Augsburg und Regensburg 1530 und 1532 beschlossenen, von Kaiser Karl V. als Reichsgesetz erlassenen peinlichen Gerichtsordnung. Die Veranlassung zu diesem Gesetze gab die fürchterliche Willkür, Unordnung und Grausamkeit, welche in den Gerichten Deutschlands herrschend geworden waren, wo man das Strafverfahren mit der Folter anfang und beendigte, oder auch ohne allen Prozeß unschuldige Menschen hinrichten ließ. Schon seit dem 16. Jahrh. sah man die Notwendigkeit ein, diese Greuel abzustellen, allein es hielt schwer, die Reichsstände zu gemeinschaftlichen Maßregeln zu bringen. Ein tüchtiger Mann, welcher, ohne selbst Gelehrter zu sein, die Wissenschaft doch vielfach förderte, der Freiherr Joh. zu Schwarzenberg und Hohenlandsberg, trug am meisten dazu bei, daß endlich die Sache zu Stande kam. Als Landhofmeister des Fürstbischofs von Bamberg bewirkte er die Abfassung und Publikation der Bambergischen Hals- oder peinlichen Gerichtsordnung (sog. Bambergensis, mater Carolinae) vom J. 1507, die 1510 auch von den Markgrafen von Brandenburg und Franken als Landesgesetz angenommen wurde (sog. Carolinae, sog. Brandenburgensis). Diese Arbeit liegt der peinlichen Gerichtsordnung zu Grunde, welche in erster Linie eine Strafprozeßordnung ist und mehr nur nebenbei eine Codifikation des Strafrechts für die wichtigsten Verbrechen anstrebt. Obgleich mehrere deutsche Fürsten, z. B. die Kurfürsten von Brandenburg und der Pfalz, Protestation dagegen einlegten, um

ihre eigenen Landrechte gegen die gesetzgebende Gewalt des Kaisers und Reichs zu behaupten, was man denn auch in der sog. salvatorischen Klausel berücksichtigte, bildete die C. bald die anerkannte Grundlage des gemeinen Strafrechts und Strafrechts. (Vgl. Malblanc, «Geschichte der peinlichen Gerichtsordnung Karls V.», Nürnberg. 1783.) Das Verdienst dieses Gesetzbuchs besteht teils in der wissenschaftlichen Auffassung des Strafrechts (Art. 104—180), teils in der Anordnung eines bessern, mehr auf den Schutz der Unschuld berechneten Strafverfahrens (Art. 1—103, 181—219). Dabei erinnert freilich die Härte der Strafbestimmungen und die Zulassung der Folter an die mittelalterliche Herkunft, und es ist deshalb allenthalben die C. humaner abgefaßten Gesetzbüchern gewichen. Unter den Handausgaben sind die von Jöyßl (Heidelb. 1842 u. 1870) hervorzuhellen. Die lat. Übersetzungen der C. durch Gölber und Kemms gab Abegg (Heidelb. 1887) am besten heraus.

Vgl. Güterbod, «Die Entstehungsgeschichte der Carolina» (Würzb. 1876); von Stünzgen, «Geschichte der deutschen Rechtswissenschaft» (Bd. 1, Münch. 1890); S. Hälßner, «Das gemeine deutsche Strafrecht» (Bonn 1881); L. von Bar, «Handbuch des deutschen Strafrechts» (Berl. 1892); Brunnenmeister, «Die Quellen der Bambergensis» (Lpz. 1879).

Carolina, eine Landschaft der Vereinigten Staaten von Amerika, am Atlantischen Ocean, wurde, von den Spaniern 1512 unter Ponce de Leon entdeckt und vorübergehend besetzt, später nach dem franz. König Karl IX. also benannt, unter dessen Regierung sich Eugenotten dort ansiedelten. Auch von diesen wieder aufgegeben, verließ Karl II. von England 1663 den Strich Landes zwischen dem 36. Breitengrade und dem Flusse St. John in Florida, sowie zwischen dem Atlantischen und Stillen Ocean als Provinz C. acht vornehmen engl. Adeligen gegen einen jährlichen Lebensschilling von 20 Marl mit voller Souveränität zum Eigentum. Zusätzlich ward 1665 das im Freiherrn übertragene Land vom 29. bis 87. nördl. Br. ausgedehnt. Die vom Philosophen Locke 1670 für dieses Gebiet ausgearbeitete Konstitution erwies sich als durchaus unpraktisch, weil sie ganz im feudalaristokratischen Interesse der Grundherren verfaßt war, und mußte 1693 wieder aufgehoben werden. Die Grundherren verkauften 1729 ihre Rechte für 22 500 Pfd. St. wieder an die Krone, worauf diese einen königl. Statthalter für das in Nord- und Südcarolina geteilte Gebiet einsetzte, welche beide Provinzen bei Trennung der amerik. Kolonien von England sich der Union als selbständige Staaten angeschlossen. (S. Nordcarolina und Südcarolina.)

Carolina (La), Ciudad am Südfuße der Sierra Morena (s. d.) in Spanien.

Carolinen nennt man den aus 48 einzelnen Gruppen bestehenden Archipel, welcher zwischen den Labronen oder Marianen und Neuquinea, von 8½—9½ nördl. Br. und 155—181° östl. L. (von Ferro), von der Insel Ngoli oder Matelotas im W. bis Ualan oder Strong-Island im O., 2870 km, die Gewässer des Großen Oceans erfüllt. Die Spanier, welche faktisch diese meist sehr kleinen Inseln nicht besetzt halten, aber Rechtsansprüche auf dieselben erheben, nennen die westlichste Gruppe, nämlich die Balao's, Balau; oder Pelewinseln (s. d.), West-C., dagegen den übrigen Archipel Central-C. und die östlicher gelegenen Gruppen des

Titel, die man unter C. versteht, sind unter R anzuführen.

Rassell und des Gilberts-Archipels Ost-Ö. Nach dem Vorgang der nordamerik. Missionare werden seit einiger Zeit alle diese Inseln samt den Marianen auch mit dem Namen Mikronesien (8530 qkm), davon die Ö. nebst den Pelewinfeln als Westmikronesien bezeichnet. Die ersten dieser Inseln fand 1526 der Portugiese Diego da Rocha. Hierauf entdeckte der Spanier Alvaro de Saavedra die Ulithi-(Ulivi- oder Madenzie-)Gruppe, 1579 Francis Drake die Pelews, und 1686 der span. Admiral Francisco Lajeano die Gruppe Faraualep, die er zu Ehren seines Königs Carolina nannte, welcher Name später auf den ganzen Archipel übertragen worden. Die meisten der Inseln wurden erst im Laufe des 19. Jahrh. entdeckt und genauer untersucht, besonders 1827 und 1828 durch den russ. Kapitan Utitz. Die eigentlichen oder Central-Ö., an Zahl gegen 500, gehören zum größten Teil zur Klasse der nördlichen Inseln der in Kolks gruppierten Korallenriffe. Nur vier derselben, zugleich die größten, sind hoch, vulkanisch gehoben und bergig, doch erhebt sich keine zu 1000 m über das Meer. Die Zahl der Bewohner, früher zu hoch auf 60000 geschätzt, beträgt jetzt nur noch 14800, mit den Pelews etwa 26800, und in ganz Mikronesien etwa 84660. Sie gehören der malaisisch-polynes. Klasse an, sind stark gebaut, von friedlichem Charakter, geschäft in Befertigung von mancherlei Gerätschaften, dabei gewandte Seefahrer, und stehen unter einer Anzahl von Häuptlingen, von denen einige wiederum als Könige über mehrere Inseln herrschen. Außer dem Palast sind von Wichtigkeit nur vier hochgelegene, von Korallenriffen umgärtete und mit guten Binnenhäfen versehene Inseln, nämlich von Ö. gegen Ö.: 1) Jab (Gap oder Guan), 1626 entdeckt, 207 qkm umfassend, wenig besucht, mit 2750 Ö., unter denen sich 1856 span. Missionare niedergelassen. 2) Rug oder Trul oder Hologu, vom Franzosen Dupretrey 1824 entdeckt, ein Korallenriff von 132 qkm, mehrere Felseninseln enthaltend, mit 5000 Ö. 3) Nonape, auch Ascension genannt, 1852—56 durch den amerik. Missionar Guild genau untersucht, von 20 km Durchmesser und 80 km Umfang, 340 qkm groß, ist ein bis 870 m aufsteigender, durch den Verwitterungsprozess fruchtbar gewordener Basaltfeld, mit reißenden Bächen, teils wilder, teils paradiesischer Landschaft. Die Einwohner, deren Zahl seit der Blatterepidemie von 1854 noch 2000 Papuas beträgt, sind geistig wie körperlich regsam, im Handelsverkehr flug. In ihrer Sprache wird seit 1857 gedruckt. Überall findet man Ruinen alter Bauwerke, die einer frühern Klasse anzugehören scheinen. 4) Rusai oder Ualan oder Strong-Insel, 1804 von Crozer entdeckt, 110 qkm groß, etwa 600 m hoch, eine schöne, stark bewaldete Insel, hat gute Häfen und eine amerik. Missionstation, aber nur noch 400 Ö., die zum größten Teil auf der dabei liegenden kleinen Insel Vele wohnen, wo sich auch die Krone befindet.

Carolini libri, Karolinische Bücher, heißt eine kirchenpolitische Denkschrift, aus Anlaß des Bilderstreites im Auftrage Karls d. Gr. von fränk. Theologen verfaßt. Veranlaßt wurden die Karolinischen Bücher dadurch, daß Papst Hadrian I. die Älten der zweiten Nicänischen Synode vom J. 787, welche die Verehrung der Bilder kirchlich sanktionierte, in lat. Uebersetzung an Karl d. Gr. sandte. Dieser legte sie den fränk. Theologen vor,

besonders der Frankfurter Synode vom J. 794, und ließ, wahrscheinlich vom Erzbischof Angilbert und nicht von Aluin, eine Gegenschrift ausarbeiten und dem Papst überfenden. Das Werk zerfällt in 120 Kapitel in vier Büchern. Die zwei ersten Bücher wenden sich gegen die Bilderverehrung, indem zuerst die Stellen der Schrift, dann die Aussprüche der Kirchenväter, welche dafür verwertet waren, anders ausgelegt werden. Die zwei letzten Bücher wenden sich gegen eine Reihe einzelner Irrtümer der Nicänischen Väter. Betreffs der Bilder wird der Standpunkt vertreten, daß es weder richtig sei, die Bilder als Idole zu zerstoßen, noch sie zu verehren. Es sei erlaubt, Bilder zu haben, teils zum Schmud der Kirchen, teils zur Erinnerung an heilige Personen und Ereignisse, doch sei es für den Glauben indifferent, ob man solche Bilder habe oder nicht. Betreffs der allgemeinen theol.-kirchlichen Anschauungen bilden die Karolinischen Bücher ein höchst wertvolles Dokument der fränk.-angelsächs. Theologie zur Zeit Karls d. Gr. Sie haben es bewirkt, daß die fränk. Kirche bis zum 10. Jahrh. von dem Aberglauben des Bilderdienstes frei blieb. Herausgegeben wurden die Carolini libri zuerst anonym 1549 von Jean du Tillot. Die röm. Kirche setzte sie 1564 auf den Index.

Carolus Magnus, s. Karl der Große.

Carolus-Dollar, Carolus-Piafter nennt man das span. Silbermünzstück zu 1 Peso duro, Peso fuerte oder Piafter (s. d.) aus der Zeit Karls III. (1759—88) und Karls IV. (1788—1808). Die Beständigkeit der Feinheit und des Gewichts des span. Piafters und die Ausdehnung der ehemaligen span. Handelsunternehmungen haben jene Piafter überaus weithin verbreitet und sie sind die beliebteste Münze im größten Teile Ostindiens, in China und Japan geblieben. Am meisten verbreitet und am gefuchtesten sind von den Ö. die Stücke von Karl IV., und unter diesen sind wieder jene besonders begehrt, die im Gepräge die Zahl vier, welche die histor. Stelle des genannten Königs unter den span. Regenten gleichen Namens angibt, in vier einzelnen Strichen enthalten (Carolus III.). In Aßesimien, Korbosän und in ganz Nordafrika nimmt man nur Piafter genau von dem ebengeachteten Gepräge an, und die Araber nennen das betreffende Münzstück Abu-arba, d. h. Vater der vier; in China sind die Piafter des nämlichen Geprägs schon um 10, 20, 30 und selbst 40 Prop. höher gewürdigt worden, als gleichwertige andere Piafter jenes Königs. Bei der Unzulänglichkeit des Vorrats an originalen Stücken dieser Art wurden solche, da die span. Regierung auf eine Neumünzung derselben nicht hat eingehen wollen, seit vielen Jahren im Auslande (namentlich in Marseille) ganz nach den innern Normen und mit den Prägezeichen der echten Exemplare von Privatunternehmern nachgeprägt, um nach China gesandt zu werden. Die Ferdinand-Dollars (Piafter von Ferdinand VII.) haben einen ungleich kleineren Umlaufbezug; hauptsächlich circulieren sie stark auf Java, dann auch in Singapore, in China u. s. w. Seit etwa 1860 werden in China die Ö. nicht mehr bevorzugt. In einigen Ländern, namentlich in China und Japan, haben bei der zunehmenden Seltenheit und Leuerung der span. Piafter überhaupt die merik. Piafter oder merik. Dollars, d. h. die seit der Loslösung Mexikos von der span. Herrschaft im letztern Lande geprägten Piafterstücke,

Stückel, die man unter Ö. versteht, sind unter R aufzuführen.

welche geschmächtig in den innern Ausmünzungsverhältnissen den spanischen gleich sind, diese erst. Nach Berichten aus Shanghai galt jedoch in China noch im Jahre 1876 der C. 8 Proz. mehr als der meril. Pfaster neuern Geprägs.

Caron (Augustin Joseph), ein Opfer der franz. Restaurationspolitik, geb. 1774, trat 1789 in die franz. Armee und wurde bei der Restauration der Bourbonn als Kavallerieoberst verabschiedet. Im Elsaß ließ er sich in ein Militärkomplott verwickeln, das entdeckt und 1821 vor der Pairskammer verhandelt wurde. Auf die Verteidigung Wartbes ward er freigesprochen. Doch 1. Jan. 1822 wurde zu Belfort eine neue Verschwörung entdeckt, und unter den zu Colmar verhafteten befand sich ein Waffengenosse und Freund C.s, der Oberst Bailhez. C. verschwieg den daselbst befindlichen Truppen nicht, daß er gern seinen Freund durch Gewalt befreien möchte. Infolge dessen wurden eine Anzahl Unteroffiziere und Gemeine angewiesen, sich den Ansehen zu geben, als wollten sie C. bei diesem Unternehmen unterstützen, und als derselbe zauderte, zwangen sie ihn, die Pistolen in der Hand und unter dem Vorwurfe, daß er sie kompromittiert habe, 22. Juli 1822 die Fahne des Aufruhrs in der Umgegend zu erheben. Am folgenden Tage aber warfen die Soldaten die Wäpfe ab, beschimpften, mißhandelten und banden C. und führten ihn nach Colmar zurück. Jeder Teilnehmer an dieser Handlung empfing eine Belohnung von 1500 Frs., und die Unteroffiziere wurden zu Leutenants erhoben. C. aber wurde durch ein Kriegsgericht verurteilt und 18. Sept. 1822 zu Straßburg erschossen.

Carondelet, bis zum J. 1870 eine selbständige Ortschaft im nordamerik. Unionsstaat Missouri, unmittelbar südlich von St. Louis auf dem rechten Ufer des Mississippi gelegen. Als ärmliches Fischerdorf und Station von franz. Jägern angelegt, wurde es 1870, als es etwa 13 000 E. zählte, der Stadt St. Louis einverleibt.

Carora, Stadt in der südamerik. Republik Venezuela, Staat Barquisimeto, 92 km im WSW. von diesem, an der zum Locuyo gehenden Morere mit 5000 E., welche mit Gummi, Seilen und Leder handeln. Die mittlere Temperatur ist 27,8° C.

Caroso (Fabricio), berühmter ital. Tanzmeister und Tanzschriftsteller, der Ausgang des 16. und Anfang des 17. Jahrh. lebte, in Sirmoneta geboren war, und hauptsächlich in Venedig wirkte. Von ihm erschienen: «Il Ballarino, diviso in due trattati» (Vened. 1581), «Nobilità di Dame. Libro, alta volta, chiamato Il Ballarino» (Vened. 1605), «Raccolta di varij balli fatti in occorrenze di nozze e festini da nobili cavalieri, e dami di diversi nationi» (Rom 1630).

Carotte (fr.), Möhre, Gemüsepflanze aus der Familie der Umbelliferen (Doldengewächse), die ihrer fleischigen, saftigen Wurzeln wegen schon seit Karls d. Gr. Zeiten in den Gärten angebaut wird. Ob sie aus dem bei uns auf Wiesen wildwachsenden *Daucus carota* oder aus *Daucus maritimus* entstanden, ist noch zweifelhaft, doch scheinen Vilmarin's Anbauversuche auf unsere Wiesenpflanze als die Stammutter der C. hinzuweisen. Als C. bezeichnet man die Form mit kleinen, zartfleischigen, als Möhren die mit großen, weniger zarten Wurzeln, wie sie in manchen Gegenden zur Viehfütterung benutzt werden. Der Form nach unterscheidet man spitze und stumpfe C. Bei jenen geht die Wur-

zel von dem dicken Kopfteile aus ganz allmählich in eine lange Spitze über, wie bei der Frankfurter, der Altringham-, der Braunschweiger C., bei diesen ist die mehr oder weniger cylindrische Wurzel am untern Ende abgestumpft und diesem ein langes, fadenförmiges Wurzelchen angefügt, wie bei der Duwider, der Boizenburger, der Hornschen C. Die gemeine Möhre, eine spitze Form, hat rotgelbes, die Frankfurter dunkelrotes, die Hornsche orangerotes, die Saalfelder gelblich-weißes Fleisch. Aber wichtiger als die Farbe ist die gleichmäßig zarte Beschaffenheit des Fleisches. Sorten, deren Wurzeln einen härteren Kern besitzen, werden wenig geschätzt.

Die C. bedarf zu ihrem Gedeihen eines schon im Herbst tief gegrabenen, nahrhaften, kalkhaltigen, schwachbindigen Bodens, der schon im Vorjahr gedüngt worden ist. Man säet den Samen, der behufs gleichmäßiger Verteilung durch Reiben zwischen den Händen von seinen harten Vorsten befreit werden muß, mit Sand vermischt in Reihen und verzieht dann die zu dicht aufgegengenen Pflanzen nach und nach bis auf einen Abstand von 8—10 cm. Da die Samen, um den Ausgang zu befördern, nach der Saat festgetreten werden müssen, so nennt man die C. in manchen Gegenden Deutschlands Lappwurzeln, sonst aber auch Gelbwurzeln oder gelbe Rüben. Samen tragen die Pflanzen der im frostsicheren Keller zu überwinterten Wurzeln erst im zweiten Jahre.

Carotten nennt man Tabak in Stangen, welche gewöhnlich die Gestalt zweier mit den Grundflächen zusammengesetzter abgestutzter Kegele (gleich Cigaretten in kolossalem Maßstabe) haben und etwa 80—50 cm lang sind. Sie werden aus getrockneten, sortierten und ausgerippten Tabaksblättern, welche die erforderliche Weize erhalten haben und zuvor in sog. Puppen verwandelt worden sind, mittels eines besondern Werkzeuges, das man den Carottenzug nennt, angefertigt und mit Bindfaden fest und dicht umwickelt (sifelliert), um sie in dieser Form bequemer auf der Papiermühle rapieren oder zerreiben zu können. Die Darstellung der C. ist nur eine Vorbereitung zur Fabrication des rapierten Schnupftabaks und bezweckt durch festes Zusammenpressen die präparierten Blätter vor dem Luftzutritt zu bewahren, um sie so jahrelang lagern lassen zu können. Während dieses langen Lagerns findet eine Nachgärung statt, die die Qualität des Tabaks bedeutend verbessert. Zu jeder C. verwendet man 1,5 bis 2,25 kg saucierte Blätter. In England macht man auch C. in der Form eines langen und schmalen Kegels, der den Pastinakarwurzeln ähnlich ist. Um die kostspielige Carottierung der Blätter zu umgehen, stellt man in neuerer Zeit zuweilen nur gepreßten Tabak dar; zu dem Ende legt man die saucierten Blätter in Kisten, deren Fugen mit Leinwand belegt sind, preßt sie darin mit Hilfe einer Presse zusammen und läßt sie dann ruhig liegen.

Carotto (Gian Francesco), ital. Maler, geb. um 1470 zu Verona, bildete sich in der Schule Andr. Mantegna's, und seine früheren Arbeiten erinnern stark an den Stil dieses Meisters. Später bildete er sich an den Werken Lionardo da Vinci's und Raffaels. Er zeichnet sich durch eine edle Auffassungsweise aus; seine Gestalten sind durch ein warmes Kolorit belebt, jedoch stets von einiger Härte. Werke C.s finden sich namentlich in den Kirchen von Verona, vorzüglich schon in der Kirche Sta. Cusumia und in der Sala del Consiglio. C. starb um 1546.

Artikel, die man unter C vermischt, sind unter R aufzusuchen.

Carouge, ein hübsches, regelmäßig gebautes Städtchen an der Arve im Schweiz. Kanton Genf, 384 m über dem Meere, zählt (1880) 5889 E., wovon 1466 Protestanten, 4252 Katholiken und 6 Israeliten; die Uhrenindustrie von G. ist von derjenigen Genfs abhängig. Eine Pferdebahn verbindet die beiden kaum 2 km voneinander entfernten Städte, eine Eisenbahn ist projektiert; über die Arve führt eine schöne, feinerne, von Napoleon I. erbaute Brücke. G. war 1780 noch ein Dorf und wurde erst 1816 vom Königreich Sardinien an Genf abgetreten.

Carové (Friedr. Wilh.), deutscher Publizist und philos. Schriftsteller, geb. 20. Juni 1789 zu Koblenz, studierte auf der Rechtschule seiner Vaterstadt, erlangte 1809 die Avvoatur und zu Anfang 1811 die Stelle eines Conseillers-Auditeur bei dem Appellhof zu Trier. Als die franz. Regierung das Rheinocctroi organisierte, trat er in die finanzielle Laufbahn über und war an verschiedenen Orten erst Kontrolleur, dann Einnahmer, zuletzt seit 1814 bei dem Rheinjollant zu Gernsheim. Nachdem letzteres 1815 aufgehoben, wandte er sich nach Heidelberg, um sich auf der dortigen Universität noch wissenschaftlichen, besonders aber unter Hegel philos. Studien zu widmen. Hier wurde er auch Mitstifter der Burschenschaft und war einer ihrer Abgeordneten auf dem Wartburgfest. Dann folgte er Hegel nach Berlin, wo er die Stelle eines Repetenten an der philos. Fakultät erhielt. Im Herbst 1819 habilitierte er sich als Privatdocent in Breslau, wo er über Geschichte der Philosophie sowie über Verfassung- und Staatsrecht las. Gemüthsleiden, die ihm von Seiten der Regierung wegen seiner Beziehungen zur Burschenschaft in den Weg gelegt wurden, bestimmten ihn, im Sommer 1820 die Universität zu verlassen und seinen Aufenthalt erst in Heidelberg, dann in Frankfurt zu nehmen, bis er 1847 wiederum nach Heidelberg überiedelte. Er beteiligte sich 1848 an den Verhandlungen des Vorparlament's, 1849 an denen des Friedenskongresses zu Paris. Er starb zu Heidelberg 18. März 1852. G. hat in einer Reihe von Schriften die polit., kirchlichen und sozialen Fragen seiner Zeit behandelt. Sein Ideal war eine alle Völker und alle Zeiten gleich befriedigende allgemeine Menschheitsreligion, in der alle religiösenerspaltungen aufgehoben sollten. Von G.'s Schriften sind hervorzuheben: «Über die alleinseligmachende Kirche» (2 Bde., Frankfurt. 1826; 2. Aufl., Hanau 1835), «Necronama, oder Beiträge zur Litteratur, Philosophie und Geschichte» (3 Bde., Lpz. 1838), «Was heißt röm. kath. Kirche?» (2. Aufl., Altenb. 1847), «Die Buchdruckerkunst in ihrer weltgeschichtlichen Bedeutung» (Siegen u. Weild. 1848), «Über das sog. germanische und sog. christliche Staatsprincip» (Siegen 1848) u. a.

Carparetto (Vittore), einer der trefflichsten Meister der ältern Venetianischen Malerschule, dessen künstlerische Thätigkeit in die letzte Zeit des 15. und in den Anfang des 16. Jahrh. fällt. Er lebte noch 1519. G. war ein Nebenbuhler der Bellini; doch unterscheidet sich seine mehr epische Darstellungsweise wesentlich von der lyrisch-lyrischen dieser Meister. Er besaß eine reiche Phantasie und ein höchst lebendiges Anschauungsvermögen. Am liebsten stellt er dramatische Vorgänge aus der heiligen Geschichte dar; er belebt dieselbe durch mannichfache Episoden und eine vielgestaltige Umgebung und versetzt sie *naïv* in das Leben seiner eigenen

Zeit. Seine heiligen- und Wundergeschichten bilden die Staffage einer Scenerie, welche meist das alte Venedig seiner Lage darstellt und daher auch archäologisch von großem Interesse ist. Verschiedene heilige Geschichten hat er in einer Reihenfolge figurenreicher Bilder gemalt. So die Geschichte der heil. Ursula auf acht Bildern, früher im Oratorium dieser Heiligen zu Venedig, jetzt in der dortigen Akademie, und die Geschichte des heil. Stephanus in fünf Bildern, die gegenwärtig zerstreut sind und sich zu Mailand, Paris und Berlin befinden. Seine Darstellung des Jesuskinds in der Akademie zu Venedig und eine merkwürdige Allegorie des Pöpsfers im Belvedere zu Wien zeigen ihn als echt religiösen Maler von einer besonders, nicht minder interessanten, aber strengeren Seite.

Carpeaux (Jean Baptiste), franz. Bildhauer, geb. zu Valenciennes 14. Mai 1827, kam nach Paris in die Schule von Duret, und erhielt 1854 den ersten Preis für die Figur eines Hector, der seinen Sohn Astanax der Odont Jupiter's anempfiehlt. Er studierte dann fünf Jahre auf der franz. Akademie in Rom und arbeitete hier namentlich eine Bronzestatue, einen jungen Fischer, der eine Muschel an sein Ohr hält. Diese Statue fand in der pariser Ausstellung 1859 vielen Beifall, obgleich sie an zwei sehr bekannte moderne Bildhauerwerke, nämlich an den Tarantellatänzer von Duret und an den Fischertnaben mit der Schildkröte, von Rubens, stark erinnerte. Sein Ruf steigerte sich bedeutend durch die 1863 ausgestellte Bronzegruppe, Ugolino und seine Kinder; sie wurde von der Regierung angekauft und im Tuilerengarten angebracht als Seitenstück zu einer Kopie des Laodon mit seinen Kindern, welche Gruppe offenbar der Phantase des Künstlers vorgeschwebt hatte. Das Giebelfeld des Pavillons der Flora in den Tuilerien schmückte G. mit einem Hautrelief, welches das Kunst- und Ackerbau beschützende Frankreich darstellt, und im Erdgeschos des östl. Säpavillons der Hauptfacade des neuen pariser Opernhauses findet sich von ihm eine äußerst realistische Darstellung des Lanze, welche eine heftige Polemik hervorrief. Unter G.'s letzten Werken ist hervorzuheben: eine Bronzegruppe im Luxembourggarten, bestehend aus vier geflügelten Seepferden und ebenso viel weiblichen Figuren. G. starb 11. Okt. 1875 im Schlosse Bécon bei Asnières. Seine große Fertigkeit in der Behandlung des Marmors gab ihm die Basis zu seiner durchaus malerischen Richtung. Schwung in der Erfindung, Treue in der Nachahmung individueller Gesichtsbildungen (man hat von ihm Masken der Prinzessin Mathilde, des jüngern Alex. Dumas, des Malers Gérôme, des Architekten Garnier u. a.) und eine vortreffliche Behandlung des Marmors sind G.'s Vorzüge neben unverkennbaren Schwächen, die seine malerische Richtung mit sich brachte. Vgl. Chedean, «Le statuaire C.» (Par. 1880).

Carpo Atom (lat.), Pflanze (b. h. heute aus) den Tag, Spruch aus Horaz' «Oden», 11, 8.

Carpenebbio, Fleden in der ital. Provinz Brescia, Bezirk Castiglione, an dem zum Oglio gehenden Giese, 6 km von Brescia und 6 km von Montegiaro, zählt (1881) 4317, als Gemeinde 6838 E. Das überall zu bewässernde Terrain ist in kleine Besitzungen geteilt; die Bewohner treiben Ackerbau, Seidenzucht, Fischerei, Eisenschmelzen u. s. w.

Carpentaria-Golf heißt ein Meerbusen an der Nordküste Australiens, der größte und am tiefsten

Kritik, die man unter C. demüht, sind unter R. anzuschauen.

in das Festland einschneidende des ganzen Erdteils, zwischen 10° 40' bis 17° 30' südl. Br. und 155 bis 159° östl. L. (von Ferro), oder zwischen Nordaustralien (Northern Territory) und Alexandraland, sowie dem nördlichsten Teile der Kolonie Queensland, die mit der Vorspiße des Kontinents, dem Kap York an der Torresstraße, ausläuft. Von N. gegen S. ist der Golf 700 km lang, am Eingang zwischen Kap York und Kap Arnhem 500 km breit. Der Name Carpentaria erscheint zuerst auf den nach der zweiten Reise Abel Tasman's verfertigten Karten, der 1644 auf dem Schiffe Timmen den Golf als solchen mit seinem Küstenring entbedete. Genauere Forschungen und Aufnahmen des Meerbusens und der Küsten erfolgten später durch Cook 1770 und Flinders 1802. In neuerer Zeit wurde namentlich die Süd- oder vielmehr Südwestküste genauer bekannt durch die Reisen und Aufnahmen von Stole 1841, Leichardt 1845, Gregory 1856, Landsborough 1861—62, Mackinlay 1862 u. a., da der G. gewöhnlich das Ziel der nach Norden strebenden Forscher des Australkontinents gewesen ist. Die Küsten sind meist niedrig und sumpfig, besonders auf der Ost- und Südostseite, im W. höher, vielfacher eingebuchtet und reich an Baien und Häfen, unter denen die Timmen-Bight an der Mündung des Koper, die Duennud-, Galeson- und besonders die Melvillebai am Kap Arnhem bemerkenswert sind. Borgelagerte Inseln sind im W. Groote-Exlandt, im S. die Bennind-, Wellesley- und Sir Edward-Bellew-Inseln. Der größte Fluß der Ostküste ist der Mitchell. Ganz besonders wasserreich ist die über 500 km lange geradlinige Südküste. Überhaupt wird diese Südküste als einer der von der Natur begünstigtesten tropischen Landstriche geschildert, mit Ausnahme der Mangewälder an den schlammigen Flußmündungen reich an ausgebeuteten Weiden, fruchtbarem Ackerboden, trefflichem Nutzholz und gutem Trinkwasser. Das Klima ist nach den bisherigen Erfahrungen dem Europäer zuträglich. Der Golf setzt diese Küste in unmittelbarem Zusammenhang mit den produktreichen und stark bevölkerten Inseln und Gestaden Südostasiens, und die Verbindung mit den südl. Kolonien Australiens ist von dem Südostufer des G. weit leichter als von irgend einem Teile der Nordküste des Kontinents.

Carpenter (William Benjamin), engl. Naturforscher, geb. 1813 in Bristol, erhielt seine Schulbildung in Bristol, studierte dann, zuerst im University College in London, später in Edinburgh, Medizin und praktizierte seit 1839 als Arzt in seiner Vaterstadt, siedelte jedoch 1843 nach London über. Nachdem er seit 1847 mehrere Jahre den Posten des Examinators in Physiologie und vergleichender Anatomie an der londoner Universität, von 1849—66 den des Professors der gerichtlichen Medizin am University College bekleidet hatte, wurde er 1856 zu der einflußreichen Stelle des Regierators der londoner Universität berufen, die er erst 1878 niederlegte. In weiten Reisen wurde er zuerst bekannt durch seine «Principles of general and comparative physiology» (1839; 3. Aufl., 1864), eins der ersten engl. Werke, welche die Wissenschaft der Biologie in übersichtlichem Zusammenhange darstellten. Hierauf folgten die «Principles of human physiology» (Lond. 1844; 9. Aufl. 1881), «Principles of comparative physiology» (Lond. 1853), «Principles of general physiology» (Lond. 1854), «On the use and abuse of alcoholic liquors»

(Lond. 1850), «The microscope and its revelations» (Lond. 1856; 5. Aufl. 1876), «Principles of mental physiology» (Lond. 1874) und eine Reihe von Abhandlungen in den Verhandlungen der Royal Society, wofür ihm 1861 die große Medaille der Gesellschaft verliehen wurde. Von 1868—70 leitete C. gemeinschaftlich mit Wyville Thomson die von der engl. Regierung ausgerüsteten Expeditionen zur Erforschung des Meeresbodens in der Nordsee und im Mittelmeere. Seine Berichte über diese Expeditionen, welche in Bezug auf Temperatur, Strömungen und Organismen der tiefen Meeresstichten wichtige Resultate lieferten, erschienen zuerst in den Verhandlungen der Royal Society, wurden aber später von dem Verfasser in Form populärer Vorträge auch einem größern Publikum zugänglich gemacht. Neuerdings nahm C. an der wissenschaftlichen Bekämpfung der engl. Spiritualisten einen hervorragenden Anteil und veröffentlichte u. a. «Mesmerism and Spiritualism historically considered» (Lond. 1877).

Carpenter (Mary), engl. Philanthropin und Schriftstellerin, die Schwester des vorigen, geb. 18. Aug. 1807 in Bristol, nahm schon früh viel Anteil an der sozialen Reformbewegung, welche sich die Rettung und Besserung verwahrloster Kinder, die Erziehung der niedern Volksklassen, die vernunftgemäße Reorganisation der Strafanstalten und des Gefängniswesens zum Ziele setzte, und begründete nicht nur in ihrer Vaterstadt mehrere wohlthätige Anstalten, welche diese Zwecke verfolgten, sondern eroberte durch ihre begeisterte persönliche Opferwilligkeit, durch Schriften und durch Vorträge dem Interesse für die Sache, der ihr Leben gewidmet war, ein immer weiteres Gebiet. Unter Miß C.'s Schriften sind hervorzuheben: «Morning and evening meditations for every day in the month» (1842), «Reformatory schools for children» (1851), «Juvenile delinquents, their condition and treatment» (1853), «The claims of ragged schools to pecuniary aid from the annual parliamentary grants for educational purposes» (1859), «Our convicts» (2 Bde., 1864). Wiederholt nahm sie auch teil an den Jahresversammlungen der British Association for the promotion of social science, und manche Sozialreform war zum Teil ihren Anregungen zu danken. In den J. 1866—67 unternahm sie zu philanthropischen Zwecken eine Reise nach Indien, deren Resultate sie niederlegte in «Suggestions on prison discipline and female education in India» (1867) und «Six months in India» (2 Bde., 1868). Zur fernern Beförderung der Gefängnisreform und der weiblichen Erziehung besuchte Miß C. dann, unter lebhafter öffentlicher und auch offizieller Teilnahme, Indien noch dreimal, 1868—69, 1870—71 und 1875—76. Die Resultate ihrer letzten Reise fasste sie zusammen in mehreren Briefen an Lord Salisbury, damals Staatssekretär für Indien, von dem sie in offizieller Form dem Parlament mitgeteilt wurden. Sie starb in Bristol, 14. Juni 1877.

Carpentras (das alte Carpentoracte), Hauptstadt eines Arrondissements im franz. Depart. Bouches in der Provence, liegt in 102 m Höhe, mit hohen Mauern umgeben, links am Ruyon, der zur Sorgue geht, auf einer Anhöhe am Fuße des 1961 m hohen Mont-Sentour, in anmutiger Gegend, 26 km im N. von Arignon und ist durch eine Zweigbahn nach Sorgues mit der Paris-Lyon-

Kritikal, die man unter C. versteht, sind unter S. aufzuführen.

Rittermeistern verbunden. Die Stadt hat einen **Rathhof**, ein **Kommunal-College**, eine **Agrikultur-Gesellschaft**, eine alte große **Kathedrale** (1406—1519), eine **Synagoge**, ein **Hospital**, einen **bischöfl. Palast**, der jetzt den **Justizpalast** bildet, ein **Theater**, eine **öffentliche Bibliothek** von 30000 Bänden und 800 **Manuskripten**, mit einer beträchtlichen **Kupfer- und Münzsammlung** und ein **Museum** von **Alterthümern**, worin sich das berühmte **phönizische Basrelief** von **C.** befindet. **C.** ist sehr alt, war der **Hauptort** der **Römern** im **Narbonensischen Gallien** und erhielt durch **Cäsar** eine **Kolonie**. Aus den **Zeiten** der **Römer** finden sich noch die **Überreste** eines **87 m hohen Turms** und des **Triumphbogens** mit **Basreliefs**. Von den **Festungswerken** des **14. Jahrh.** steht nur noch das **37 m hohe, kühne Orangeretor**. Neu dagegen ist die **1720—34** erbaute, den **Ort** mit **Trinkwasser** versorgende, **914 m lange Wasserleitung** von **48 Bogen**, deren **größter 29,1 m Höhe** und **24 m Spannung** hat. **C.** zählt (1876) **8127**, als **Gemeinde 10479 E.**, welche **Krapp** und **Safran** bauen, **treffliches Obst**, **Feigen** und **Melonen** ziehen, dem **Produkte**, **Alkohol**, **Branntwein**, **Leber** und **Wachslichter** fabrizieren, **Seide** und **Wannwollspinnereien** unterhalten und **beträchtlichen Handel** treiben. Früher war **C.** ein **beträchtlicher Bischofsitz** und die **Hauptstadt** der **Grafschaft Benaissin**, die von **1229** bis zur **Revolution** unter **päpfl. Hoheit** stand. Am **6. Nov. 527** wurde hier ein **Koncil** gehalten. — Der schon **1771** entworfene **Kanal** von **Carpentras** beginnt an der **Durance**, oberhalb der **Hängebrücke** von **Mérinbol**. Er ist **70 km lang** und **überschreitet** die **Sorgues** unterhalb der **Duelle** von **Vaucluse**, auf dem **schönen Pont-Agueduc de Calas**, **überschreitet** bei **Vernes de Reaques**, **kreuzt** den **Avignon**, **Nèbe**, **Trégour**, geht bei **Beaumes** vorbei und **endet** an der **Duwoye**. Er **bewässert** **20000 ha**.

Carpentum (lat.) war bei den **Römern** der **Name** für **zweirädrige Wagen** verschiedener Art, für **Gepäckwagen** wie für **Personenwagen**; insbesondere hießen so die **Staatswagen**, in welchen bei **festlichen Gelegenheiten** die **Kaiserinnen** und **Prinzessinnen** fuhren, denen dieses **Recht** bewilligt war. In der **Stadt** zu **fahren** war **nämlich** außer den **Männern** auch im **allgemeinen** den **Frauen**, welchen es eine **Zeit lang** bei **gottesdienstlichen Anlässen** erlaubt gewesen sein soll, **verboten**. Das **Recht** im **Wagen** zu **fahren** war **somit** eine **große Auszeichnung**, weshalb das **C.** auf der **Rückseite** vieler **Kürgen**, welche die **Köpfe** jener **laissez-Damen** auf der **Vorderseite** tragen, **abgebildet** ist. Erst im **3. Jahrh.** wurde das **Recht**, im **Wagen** zu **fahren**, den **höchsten Beamten** bewilligt.

Carpet (engl.), **Teppichfußbede** aus **wollenem Zeug**; auch **Teppich** überhaupt.

Carpette (fr.), **grobes, gestreiftes Pactuch**; auch **Pactteppich**.

Carpi, **Stadt** in der **ital. Provinz Modena**, an dem **Kanal** von **Rivarola** und an der **Bahnlinie Modena-Mantua**, **18 km** im **NW.** von **Modena**, ehemals **Hauptstadt** des **gleichnamigen Fürstentums**, das sich vom **14. bis 16. Jahrh.** in den **Händen** der **Familie Pico** befand. Die **Stadt**, von **guter Mauer** umzogen, mit **neuem Theater**, einem **prächtigen Palast** und einer **schönen Synagoge**, zeigt in **ihrem Schlosse**, **Mauern** und **Gräben** noch die **Spuren** früherer **Befestigung**, ist der **Sitz** eines **Bischofs** und eines **Priesterseminars**, hat eine von

Dramante oder **Beruzzi** gebaute **Kathedrale**, und zählt (1881) **5987**, als **Gemeinde 18788 E.**, die sich mit **Strohhatfabrikation** und **Landbau** beschäftigen. — Bei dem **Dorfe Carpi** in der **Provinz Verona**, an der **Etzch**, **9 km südöstlich** von **Legnago**, mit über **1200 E.**, **Mauern** und **Kastell**, **erfocht Prinz Eugen 1701** einen **Sieg** über die **Franzosen** unter **Catinat**.

Carpi (Ugo da), **ital. Maler** und **Formschneider**, geb. zu **Carpi** um **1455**, gest. zu **Rom** **20. Juli 1523**, wird zu **Rafaels Schülern** gezählt, hat sich jedoch als **Maler** wenig **ausgezeichnet**, um so mehr aber in der **Kunst** des **Formschneidens**, in welcher er den **Druck** mit **zwei** und **mehr** **Blatten** von **verschiedenen Schattentönen**, von den **Italienern Chiaroscuro** (**Hellbunzel**) genannt, zu **großer Vollkommenheit** brachte. Man hat ihm auch die **Ehre** der **Erfindung** dieser **Technik** zuschreiben wollen; diese **gehört** aber den **Deutschen**, da sich **zahlreiche deutsche Werke** der **Art** mit **älterem Datum** vorfinden. **C.** ist in seinen **Werken** ebenso **ausgezeichnet** durch **vollendete Zeichnung** wie durch **glückliche Beobachtung** des **Lichteffekts**.

Carpierea (lat.), **tabeln**, **meistern**.

Carpinus, **Pflanzengattung**, s. **Hornbaum**.

Carpitor (lat.), bei den **Römern** der **Sklave**, der die **Speisen** zu **zerlegen** und **vorzuschneiden** hatte.

Carpus (grch. καρπός), **Vorderhand**, **Handwurzel**, **Faustgelenk**.

Carpyov, **sächs. Gelehrtenfamilie**, welche von **Simon C.**, in der **Mitte** des **16. Jahrh.** **Bürgermeister** zu **Brandenburg**, **abstammte**. Derselbe hinterließ **zwei Söhne**, **Joachim C.**, der als **dän. Generalfeldzeugmeister 1628** zu **Glücksstadt** im **Hollsteinischen** **starb**, und **Benedikt C.**, geb. zu **Brandenburg** **22. Okt. 1665**, der **1595** **Professor** der **Rechte** zu **Wittenberg** und **1602** **Kanzler** der **verwitweten Kurfürstin Sophie** zu **Goldiz** wurde, dann aber nach **Wittenberg** **zurückging** und **26. Nov. 1624** **starb**. **Benedikt** hatte **fünf Söhne**: 1) **Konrad C.**, geb. zu **Wittenberg** **11. Juli 1593**, **Professor** der **Rechte** **dieselbst**, **gest.** als **Kanzler** des **Erzstifts Magdeburg** **12. Febr. 1668**. 2) **Benedikt C.**, geb. zu **Wittenberg** **27. Mai 1595**, machte **Reisen** durch **Deutschland**, **Italien**, **Frankreich**, **England** und die **Niederlande**, wurde **dann Professor** zu **Leipzig**, **1639** **Appellationsrat** in **Dresden**, **1645** **Ordinarius** der **Juristenfakultät** zu **Leipzig**, **1653** **Geheimrat** zu **Dresden**, **1660** **später** aber **wieder** nach **Leipzig** und **starb** **dieselbst** **30. Aug. 1666**. **Großen Einfluß** erlangte er durch **seinen Kommentar** über die **Konstitution** des **Kurfürsten August** von **1572** unter dem **Titel** «**Definitiones forenses**» (Op. 1668; neue Aufl. 1721), durch die «**Practica nova rerum criminalium**» (Wittenb. 1635; herausg. von **Böhmer**, 5 Bde., **Frankf. 1758**), das «**Opus decisionum illustrium Saxoniae**» (Op. 1646 u. öfter), die «**Jurisprudentia ecclesiastica seu consistorialis**» (Op. 1649) und den «**Processus juris**» (Jena 1657). **Sein Inquisitionsprozeß**, später **vielfach** wegen seiner **Härte** **getadelt**, **stand** **lange Zeit** in **Sachsen** in **höherm Ansehen**. 3) **Christian C.**, geb. zu **Goldiz** **20. April 1605**, wurde **1632** **Professor** der **Rechte** zu **Franfurt a. O.**, wo er **20. Dec. 1642** **starb**. 4) **August C.**, geb. zu **Goldiz** **4. Juni 1612**, seit **1651** **Kanzler** und **Konistorialpräsident** zu **Coburg**, seit **1675** **gothaischer Geheimrat**, **gest.** zu **Coburg** **19. Nov. 1683**, hat sich um die **Coburg. Lande** **verdient** gemacht. **Gleich** seinem **Bruder** war er **sehr religiös** und hatte

Artikel, die man unter **C** vermißt, sind unter **K** anzufuchen.

seit 1655 die Bibel 5mal durchgelesen. b) Johann Benedikt C., geb. zu Rochlitz 22. Juni 1607, gest. als Professor der Theologie zu Leipzig und Prediger an der Thomaskirche 22. Okt. 1657, erwarb sich als Schriftsteller großen Ruf, namentlich durch sein «Systema theologicum» (2 Bde., Lpz. 1658). Er war Vater von fünf Söhnen: a) David Benedikt C., der Prediger wurde und «De pontificum Hebraeorum vestitu sacro» (Jena 1655) schrieb. b) Johann Benedikt C., geb. zu Leipzig 24. April 1639, gest. als Professor der Theologie und Prediger an der Thomaskirche zu Leipzig 23. März 1699, ein tüchtiger Kenner der hebr. Sprache und Literatur und Übersetzer mehrerer rabbin. Schriften. c) August Benedikt C., geb. zu Leipzig 2. Nov. 1644, seit 1669 Professor der Rechte daselbst, gest. 4. März 1708. d) Samuel Benedikt C., geb. 17. Jan. 1647, seit 1671 Professor der Dichtkunst zu Leipzig, 1674 Hofprediger, 1692 Oberhofprediger zu Dresden, gest. 31. Aug. 1707. e) Friedrich Benedikt C., geb. 1. Jan. 1649, der die Rechte studierte, später Kaufmann wurde, als Senator zu Leipzig 20. Mai 1699 starb und einer der thätigsten Arbeiter an Mendens «Acta eruditorum» und ein eifriger Beförderer der Litteratur war. — Unter den übrigen Gliedern dieser Familie sind noch zu erwähnen Johann Gottlob C., der Sohn des Oberhofpredigers Samuel Benedikt C., geb. zu Dresden 26. Sept. 1679. Er war einer der gelehrtesten Theologen seiner Zeit, wurde 1719 Professor der orient. Sprachen zu Leipzig und 1730 Superintendent zu Dabed, wo er 7. April 1767 starb. Am meisten geschätzt sind unter seinen Schriften die «Introductio ad libros canonicos biblicorum Veteris Testamenti omnes» (Lpz. 1721) und «Critica sacra Veteris Testamenti» (Lpz. 1728). — Johann Benedikt C., ein Enkel des Professors der Theologie, Johann Benedikt C.s, geb. 20. Mai 1720, wurde 1747 Professor der Philosophie zu Leipzig, 1748 Professor der Dichtkunst und griech. Sprache in Helmstedt, erhielt hier 1749 auch eine theol. Professur, 1759 die Wittelle zu Königsblutter und starb 28. April 1808. Er hat sich durch einige philol. Arbeiten, besonders aber um die grammatische Auslegung des Neuen Testaments verdient gemacht. Er verteidigte im Auftrage des Herzogs den durch den freisinnigen Theologen Abraham Keller bedrohten Ruf der helmstedter Orthodoxie 1768 in seinem «Liber doctrinalis theologias purioris».

Carracci oder **Caracci**, berühmte ital. Malerfamilie, welche gegenüber dem Manierismus für die Reform der ital. Kunst gegen Ende des 16. Jahrh. vorzüglich thätig war. Die C. folgten keinem Meister unbedingt, vielmehr suchten sie die Vorzüge der Antike und der großen neuern Meister zu vereinigen. Sie wurden dadurch die Gründer der effectlichen Richtung, sind also auch als die eigentlichen Stifter der noch jetzt herrschenden akademischen Lehrmethode zu betrachten. Die Komposition führten die C. zu größerer Einfachheit zurück, übten strenge Korrektheit der Zeichnung und legten vorzüglich viel Wert auf eine gute Anordnung, so daß es oft scheint, als sei die Handlung der Gruppierung angepaßt. Dadurch kommt freilich mitunter Absichtlichkeit hinein und eine Mäckerheit, die an schulmäßige Modelle erinnert. Doch, wo sie nativer auf das Vorbild der Natur eingingen, vermochten sie eine nachhaltige Wirkung zu erreichen.

Lodovico C., der Sohn eines Fleischer, geb. 1555 zu Bologna, studierte anfangs zu Florenz Andrea del Sarto und genoß den Unterricht Passignanos, wandte sich dann nach Parma und lehrte später nach Bologna zurück. Hier verband er sich mit seinen Neffen Agostino und Annibale C., welche sich ebenfalls der Malerei gewidmet hatten, senbete dieselben 1580 nach Parma und Benebig und arbeitete nach ihrer Rückkehr nach Bologna gemeinschaftlich nach gleichen Grundfäden mit ihnen. In stetem Kampfe mit einer mächtigen Gegenpartei, sistete Lodovico die Accademia degli Incamminati (von incamminare, auf den Weg, in Gang bringen). Als ersten Grundsatz stellte er auf, daß man die Beobachtung der Natur mit der Nachahmung der besten Meister verbinden müsse. So lehrten die vereinigten Künstler das Praktische nach Gipsabgüssen, Kupferstichen, durch zweckmäßiges Zeichnen und Malen nach dem Radten, das Theoretische durch Unterricht in der Perspektive, Anatomie u. s. w. Die Zeichnung sollte Rafael, das Colorit den Venetianern, die Beleuchtung und die Grazie dem Correggio entlehnt werden. Ihre Schule wurde mehr und mehr besucht, und alle übrigen derartigen Anstalten der Stadt gingen aus Mangel an Teilnahme ein. Die schönsten Werke Lodovicos sind zu Bologna, vornehmlich in der Pinakothek. So die Rabonna, in einer Engelsglorie auf dem Ronde stehend, mit Franziskus und Hieronymus an den Seiten. Im Kloster San-Nicola in Bosco befinden sich Scenen aus der Geschichte des heil. Benedikt und der heil. Cäcilie. Schon mit C. beginnt die Vorliebe für das Pathos des Schmerzes, von welcher später die vielen Ecco homo und leidenden Marien der Bolognesischen Schule ausgegangen sind. Das letzte Werk Lodovicos ist die Verkündigung der Maria in übermenschlicher Größe in der Kathedrale zu Bologna. Er starb 1619.

Agostino C., des vorigen Neffe, geb. 1558 zu Bologna, beschäftigte sich neben Malerei auch mit Kupferstechkunst. Sein ausgezeichnetes Gemälde ist die Kommunikation des heil. Hieronymus. Später half er seinem Bruder Annibale bei den Arbeiten an der Farneseischen Galerie in Rom, und ging endlich an den Hof des Herzogs von Parma, wo er 1601 starb. Er war ein Mann von gelehrter Bildung, besorgte an der neuen Akademie die Aufgabe des vortragenden Theoretikers und vervollkommnete als Kupferstecher namentlich die Technik des Stichs. Unter seinen zahlreichen, zum Teil sehr berühmten Kupferstichen finden sich auch manche erotische, die jetzt ziemlich selten geworden sind.

Annibale C., Bruder Agostinos, geb. 1560 zu Bologna, lernte erst bei seinem Vater als Schneider, wurde aber vom Oheim ebenfalls der Malerei zugeführt. Durch seinen heil. Rochus, welcher Almojen verteilt (in der Galerie zu Dresden), machte er sich zuerst bekannt, sodann durch seinen Genius des Ruhms (gleichfalls in der Galerie zu Dresden). Halb darauf berief ihn der Cardinal Farnese nach Rom, wo er in der Galerie des Farneseischen Palaßes eine Reihe von Scenen aus der griech. Mythologie ausführte, sein Meisterwerk. Durch die Hände des Spaniers Juan de Castro erhielt Annibale für seine siebenjährige Arbeit nur die Summe von 500 Goldthalern. Empört über solchen Unban legte er den Pinsel aus der Hand und starb zu Rom 1609. Er war der bedeutendste unter den C., besonders wegen seiner großartigen Auffassungswelt.

Witzel, die man unter C. versteht, sind unter A. aufzusuchen.

Carragheen-Moos oder Caragaheen-
moos, *Fucus crispus* L., *Chondrus crispus*
Agb., der Name einiger Meeresalgen der Gat-
g Sphaerococcus, welche wegen ihres Schleim-
alts mediz. Anwendung gefunden haben. Das
Carragheen- oder Irlandsches Perlmoos
Knochen besteht in der Regel aus *Sphaero-*
crispus Agb., ein an Klippen im Atlanti-
i Meere und in der Nordsee häufig wachsender
g; seltener ist *Sph. mamillosus* Agb. aus dem
nirischen Meere darunter gemischt. Das Car-
eera riecht schwach nach Jod und schmeckt unge-
gt widerlich salzig. Es enthält, wie alle See-
e, viel Schleim sowie Jod- und Bromsalze.
ihem Wasser ausgewaschen, ist es fast geruch-
geschmacklos. Es wird namentlich an den
und nördl. Küsten Irlands gesammelt, über
and in den Handel gebracht und teils in Was-
Risch oder Fleischnährstoffe abgekocht, teils in Gal-
ern als reizmildernendes, einhüllendes und zu-
schwach nährendes Mittel bei Hustenreiz und
Hämen angewendet. Das C. wird auch mehr-
schmisch benutzt, z. B. in der Buchbinderei zum
verieren, ferner zum Klären von Bier, zu
röchtliche, zur Appretur u. s. w.

Carragheen-Schlichte oder Caragaheen-
schlichte, eine aus dem Schleimgehalt des Car-
ragheenmooses gewonnene Weberschlichte, welche
Art hergestellt wird, daß man 1 Teil Car-
ragheenmoos mit 64 Teilen Wasser übergießt und
unden lang quellen läßt, hierauf das doppelte
um Wasser hinzufügt, die Lösung $\frac{1}{2}$ Stun-
zung locken läßt und dann durch ein Tuch feilt.
einem Absud wird 1 Teil 3 Teilen einer auf die
nliche Weise bereiteten Weberschlichte zugesetzt.
Carraga (Bartholomäus von), Erzbischof von
ein Opfer der Inquisition unter Philipp II.,
in Miranda in Navarra, erwarb sich als
or der Theologie in Valladolid ausgezeichneten
hm, sodaß er als einer der vornehmsten
eologen auf das Konzil von Trient deputir-
rde. Mit Philipp II. ging er nach Eng-
d dieser Gemahlin der Königin Maria wurde,
richtvater der Königin, nahm voll Eifer an
atholischer England teil und erhielt,
nien heimgelehrt, Toledo, das vornehmste
Königreich. Hier aber geriet er in den
der Keterei. Man wollte in einem Ra-
t von seiner Hand prot. Dogmen entdecken,
ng das Gerücht, er habe Karl V., an-
erbettelt er gewesen, in den Sterbestunden
Bedenken eingeklopft. So kam er in die
Inquisition. Pius V. zog den Prozeß
und hier schmachtete C. 10 Jahre in
der Engelsburg. In Freiheit gesetzt,
fünfjähriger Amtsenthebung bestraft,
er körperlich gebrochene Greis diese Men-
um wenige Tage; er starb 2. Mai 1576.
on ihm sind die «Summa consiliorum»
16), «Commentarios sobre el cate-
cristiano» (Antwerp. 1558).

Carrara, Stadt in der ital. Provinz Massa-
legt 14 km vom Meere in einem fast
Thale, das rings von den jadicen,
Marmorbergen des apuanischen Apennins
e) umgeben ist, und ist durch eine
nach Avenza mit der Eisenbahn Livorno-
verbunden. Der Reichtum an Mar-
er dem Besucher sofort in die Augen;

Fenstereinfassungen, Thürpfosten, Schwellen und
Treppensteine bestehen aus gewöhnlichem weißen
Marmor (nicht zu verwechseln mit dem feinen sta-
tuarischen). Mehrere Hauptgebäude der Stadt sind
von demselben Stoffe gebaut oder damit bekleidet,
zumal die reiche Kirche der Madonna delle Grazie
und San-Andrea. Unter den öffentlichen Plätzen
ist die Piazza Alberico mit einem schönen Brunnen
zu nennen, unter den Kirchen besonders hervorzu-
heben der aus dem 13. Jahrh. datierende Dom mit
schöner Fassade. C. zählt (1881) 11 869, als Ge-
meinde 30 094 E., die sich, außer mit Landbau, nur
mit dem Brechen, Bearbeiten und Transportieren
des Marmors beschäftigen. Die jährliche Ausfuhr
von Carrarischem Marmor wird auf 180 000
Etr. für 6 Mill. Frs. veranschlagt; sie erfolgt meist
über den nahen Hafenort Avenza. Das 1558 ge-
baute Schloß ist jetzt Sitz einer von Napoleon ge-
stifteten Bildhauerakademie, deren erster Direktor
der Florentiner Bartolini (s. d.) war. Außerdem
befinden sich die Ateliers einer Menge auswärtiger
Künstler hier, die, um die großen Kosten des Trans-
ports zu vermindern, die Marmorblöcke hier punk-
tieren lassen, oft auch wohl ganz ausarbeiten. Be-
reits im Altertum brach man in den drei großen
auf das heutige C. mündenden Thälern von Co-
lonnata, Fanti-Scritti und Torano (die Thäler
heißen allgemein canali) die zwei hauptsächlich-
sten, auch heute noch viel verwendeten Marmor-
arten. Die Spuren antiker Bearbeitung sind noch
allenthalben sichtbar, selbst mit röm. Bruchmarken
versehene Blöcke finden sich nicht selten. Bei den
Römern führte der aus diesen Brüchen stammende
Marmor den Namen Marmor Innense, von der be-
nachbarten Stadt Luni, deren Ruinen nördlich von
Avenza noch erhalten sind. Man bricht gegenwär-
tig den feinen, weißen statuarischen Marmor fast
ausschließlich in dem Thal von Torano an etwa
sechs Stellen; die am meisten geschätzten Qualitäten
sind Polvaccio, Bettogli, Crestola. Die minder
feinen Sorten (marmo bianco chiaro) erster und
zweiter Qualität, welche hauptsächlich für öffent-
liche Monumente und für architektonische Zwecke
Verwendung finden, bricht man überall in den
drei genannten Thälern, besonders in dem Thal
von Fanti-Scritti. Außerdem ist in neuerer Zeit
besonders der dunkelgraue Marmor (bardiglio) in
Aufschwung gekommen. Vgl. Magenta, «L'indu-
stria dei marmi apuani» (Flor. 1871).

Carrara (Francesco), namhafter ital. Straf-
rechtslehrer, geb. 18. Sept. 1805 in Lucca, wirkt
als Lehrer des Strafrechts an der Universität
Pisa. Von seinen auch im Auslande geschätzten
Werken sind hervorzuheben: «Programma del corso
di diritto criminale» (9 Bde., in mehreren Auflagen
erschienen), «Opuscoli di diritto penale» (7 Bde.,
ebenfalls mehrfach aufgelegt), «Pensieri sul pro-
gretto penale italiano del 1874», «Lezioni sul
grado nella forza fisica del delitto» (6. Aufl.,
Lucca 1870), «Lineamenti di pratica legislativa»
(Rom 1874), «Studij sul delitto perfetto» (Lucca
1879). C. ist ein entschiedener Gegner der Todes-
strafe. Von 1865 bis 1870 war C. Mitglied der
ital. Deputiertenkammer und seit 1876 ist er Sena-
tor, beteiligt sich aber wenig am öffentlichen Leben,
da er fast ganz erblindet ist.

Carratraca, Marktflecken in der span. Provinz
Malaga, Bezirk Campillos, 8 km von der Eisenbahn-
station Pizarra, im Gebirge, in ziemlich kühlem

aber sehr gesundem Klima, mit 1200 E. Das jährlich von 4—5000 Badegästen besuchte Stablissement hat sich an den überaus reich fließenden, etwa 18° C. warmen Schwefelquellen gebildet.

Carratte (Carrate), kleine Rechnungsmünze in Arabien; 6400 bilden einen Loman (9,25 Mark).

Carré (militärisch), s. **Quarré**.

Carré (Michel), franz. Dramatiker, geb. 1819 zu Paris, gest. daselbst 27. Juni 1872, schrieb zuerst Gedichte («Les folles rimes», 1841), dann Dramen, wie «La jeunesse de Luther» (1848), «L'Eunuque» (1849), «Scaramouche et Pascariel» (1847), «Faust et Marguerite» (1850). Seit 1849 trat er mit Jules Barbier in Verbindung, mit dem er eine Menge Lustspiele, Vaudevilles und Operntexte schrieb, wie «Galathée», «Le pardon de Floërmel», «La reine de Saba», «Mignon» u. s. w.

Carréau (frz., «Biered»; verdeutsch **Karro**), in der franz. Spiellarte (s. b.) die zweite Farbe, deren Zeichen ein rotes Biered ist.

Carréfour (frz., vom lat. quadrifacum, viergabelig), Kreuzweg, Straßenecke; auch kleiner Platz.

Carré (Armand), franz. Publizist und republikanischer Parteiführer, geb. zu Rouen 8. Mai 1800, besuchte die Militärschule von St.-Cyr und trat 1819 in ein franz. Infanterieregiment. Wegen seiner republikanischen Gesinnung verließ er diesen Dienst und stellte sich 1823 dem von Mina zu Barcelona aus ital. und franz. Flüchtlingen gebildeten Freikorps bei. Er wurde jedoch von den franz. Truppen in Spanien gefangen genommen und entging nur mit Mühe dem Tode durch kriegsgerichtlichen Spruch. Hierauf widmete er sich in Paris histor. und polit. Studien, kam in nähere Bekanntschaft mit Thiers, Mignet und Aug. Thierry, welchem letztern er sich besonders anschloß, und vereinigte sich 1830 mit den beiden erstern zur Herausgabe des «National». Als die Juliordonnanz von 1830 erschienen, veranlaßte E. an der Spitze des «National» 26. Juli die Protestation der Journalisten, welche der Anfang des Widerstands war. Bald war er das anerkannte Haupt der republikanischen Partei und durch seine Kühnen Angriffe im «National» ein gefährlicher Gegner des Julikönigtums. E. starb bereits 24. Juli 1836 zu St.-Mandé an den Wunden, die er zwei Tage vorher in einem Duell mit Emile de Girardin davongetragen hatte.

Carrélage (frz.), Pflaster von Steinplatten; carrélieren, den Estrich mit Steinplatten belegen.

Carré-Maschine (frz. machine carrée, engl. rose-engine for making squares), mechan. Vorrichtung zur Erzeugung gerader Guillochierungen, s. **Guillochieren**.

Carré (Luigi), ital. Dichter, geb. 12. Febr. 1801 zu Venedig, studierte teils in seiner Vaterstadt, teils zu Treviso und Padua, war eine Zeit lang Lehrer zu Castellfranco, hierauf Korrektor für verschiedene Druckereien, zuletzt in Padua, und erhielt 1830 eine Professur der Philosophie an der Universität in letzterer Stadt; 1844 siedelte er jedoch nach Venedig über, wo er Professor an der Technischen Schule, dann Direktor des Museo Correr wurde und 28. Dez. 1860 starb. E. zählt zu den namhaftesten Vertretern der neuern ital. Dichterschule. Der Einfluß Ugo Foscolos ist in allen seinen Werken sichtbar. Seinen Ruf begründete er durch seine «Poesie» (Padua 1831; beste Ausg. Flor. 1856), denen er «Prose e poesie» (4 Bde., Bened. 1837) und «Apologhi» (Bened. 1841) fol-

gen ließ. Sein gelefenstes Werk ist «L'anello di setto gemme» (Vened. 1838), worin er in dichterischem Gewande die Geschichte und die Sitten Venedigs schildert. Am glücklichsten ist E. in seinen lyrischen Poesien, namentlich den Oden und Hymnen. Originell ist er in der Ballade, welche Gattung der Poesie er nach deutschem Vorbilde in den «Ballate» (Vened. 1838) auf ital. Boden verpflanzt hat. Eine Auswahl seiner prosaischen Schriften ist unter dem Titel «Prose» (2 Bde., Flor. 1856) erschienen. Außerdem hat sich E. auch durch die Herausgabe älterer und neuerer Werke der ital. Litteratur sowie durch litterarisch-kritische Arbeiten Verdienste erworben. Zu letztern gehört der «Saggio sulla vita e sulle opere di C. Goldoni» (3 Bde., Bened. 1824), zu erstern die Ausgaben der «Poesie» des Ugo Foscolo (Vened. 1840), der «Rime» des Petrarca (mit Anmerkungen, 2 Bde., Padua 1826—27; 1837 nur Titelausgabe), der «Lirici italiani del secolo XVI» (Vened. 1836, ebensfalls mit Anmerkungen) u. s. w. Geschätzt ist auch sein «Discorso» über Torquato Tasso im dritten Bande der pabuaner Ausgabe der «Gerusalemme liberata» (1827—28). Mit Federici gab E. das «Dizionario di conversazione e letteratura» (Vened. 1837—40) heraus. Vgl. Seluso, «Dell'ingegno e degli scritti di Luigi C.» (Vened. 1851); Benanjo, «Della vita e delle opere di Luigi C.» (Vened. 1854).

Carréra (Valentino), ital. Dramatiker, geb. 19. Dez. 1834 zu Turin, war daselbst bis 1878 als Zollbeamter angestellt und zog sich dann in das Privatleben zurück, um sich ausschließlich der Dichtkunst widmen zu können. Seine schriftstellerische Laufbahn eröffnete er 1859 mit dem Drama «Il Lotto». Dann wandte er sich Geschichtsstudien zu, als deren Früchte 1861 erschienen: «Cronaca della difesa del Lago Maggiore nel 1859» und das geistvolle Buch «Per laghi ed Alpi. Peregrinazioni d'uno Zingaro». Mit dem Drama «Don Giorella» kehrte er 1862 zur dramatischen Dichtung zurück und ist seither derselben treu geblieben. Es folgten rasch aufeinander die Dramen: «L'Incubo», «Il conte Orazio», «Chi s'aiuta, Dio l'aiuta», «Concordia», «Una notte passa presto», «O l'una o l'altra», «La dote» (sämtlich in Mailand 1863—69 erschienen), in welchen er sich vertraut mit allen Gattungen der dramatischen Dichtkunst erwies. Großen Erfolg hatte 1870 seine vollständige Komödie «La Quaderna di Nanni». Wesentlich der gleichen Gattung gehören seine spätern Stücke an: «La guardia borghese fiamminga», «Capitale e mano d'opera», «La strage degli innocenti», «ABC», «Un avvocato dell'avvenire», «Galateo nuovissimo», «Scarabocchio», «Alessandro Puschin», «Tempeste Alpine», «Il danaro del comune», «La figlia del saltimbanco». — Sein jüngerer Bruder, **Quintino E.**, geb. 19. Dez. 1842 in Turin, wo er ein städtisches Amt bekleidet, hat sich ebenfalls als begabter dramatischer Dichter bekannt gemacht. Seine besten Dramen («I pensionarj d'onnai Neiro», «Gl'impegno», «El lunes», «Le occasione») sind im piemont. Dialekt geschrieben.

Carreta (span., verdeutsch **Karrerte**), Wagen; besonders im verächtlichen Sinne: alte, schlechte Kutze.

Carrhä, eine alte Stadt im nordwestl. Mesopotamien, in der südlich von Gbesa sich ausbreitenden Ebene, am Flusse Carras gelegen, eine Kolonie eines andern Carrhä am Tigrisdräusen Meere.

Artikel, die man unter **C** vermischt, sind unter **K** aufzuführen.

C. ist das hebräische Charan (ursprünglich Charrán), von welchem Abraham nach Palästina abgezogen sein soll. Die Stadt ist besonders bekannt geworden als Schauplatz der Niederlage des Crassus durch die Parther. In späterer Zeit war C. ein Hauptsitz des sabäischen Götterdienstes, vorab des Mond- (Sin) und Morgenstern- (Uj) Kultus, und ein sehr bedeutender Handelsplatz, geriet aber unter der Mongolenherrschaft gänzlich in Verfall.

Carri (ital., von carro, Karren), die Spiele, die in Rom während des Karnevals auf Wagen aufgeführt werden, früher auch Giubate (Jubenspiele) genannt, weil darin hauptsächlich die Juden verpöppelt wurden.

Carriá, (Schott. Distrikt von Ayrshire, im SW., zu den Lowlandbergen gehörig, meist Weideland und dünn bevölkert; wo er sich in die Carriáberge hineinzieht, zeichnet er sich durch das Gepräge wilder Hochlandscenerie aus.

Carriá a Rede, ein grotesker Felsen im Meer an der Küste der irländ. Provinz Ulster (Grafschaft Antrim), beim Riesendamm, durch eine Bretterbrücke mit dem Festlande verbunden.

Carriáfergus, See- und Fabrikstadt in der irischen Provinz Ulster, Grafschaft Antrim, 17 km im NO. von Belfast, am Nordufer des Rufens Belfast-Lough, mit (1881) 10009 E. Vor Belfast war es Hauptstadt von Antrim und hat sechs Kirchen; sein anglo-normann. Schloß liegt hoch auf jenseit am Meere. C. ist Handelshafen und See- und fabriktier Woll- und Leinwandstoffe. In der Umgebung befinden sich Salzlager.

Carriá Mac-Nosh, Fleden in der irischen Provinz Ulster, Ronaghanshire, 36 km im SO. von Ronagh, mit 2017 E., welche Brauerei und Druckerie treiben. Der Ort hat ein Fuchthaus und eine Schloßruine.

Carriá von Shannon, Hauptort der irländ. Grafschaft Leitrim (s. d.).

Carriá von Ennis, Municipalstadt in der irländ. Grafschaft Tipperary (s. d.).

Carrier (Jean Baptiste), berühmtes Mitglied des franz. Nationalkonvents, geb. 1756 in dem Orte Delai bei Aurillac in Ober-Auvergne, war Brotarator, als die Revolution ausbrach; 1792 von Deputirten gewählt, trug er 1793 zur Errichtung des Revolutionstribunals und zur Ausführung der grausamsten Maßregeln bei. Nach der Vertreibung Ludwigs XVI. verlangte er die Verurteilung des Herzogs von Orléans und beförderte den Sturz der Girondisten am 31. Mai. Demüthigt wurde er mit einer Mission gegen die Gemäßigten in der Normandie beauftragt und im Okt. 1793 nach Nantes geschickt, wo er für seinen Aufbruch in den durch die Niederlage der Vendéer bei Savenay angefüllten Gefängnissen zahlreiche Opfer fand. Er schlug vor, die Gefangenen in Käufe hinstrecken zu lassen, und drang, von andern Vätern unterstützt, damit durch. Am 15. Nov. ließ er 94 Priester in eine Barke bringen und des Nachts mittels Klappen, die am Boden des Fahrzeugs angebracht waren, ertränken. Nach einigen Tagen hatten 58 andere Priester dasselbe Schicksal. Bald folgten mehrere deraartige Hinrichtungen, die von der sog. Marat-Kompagnie vollzogen und mit andern Spott Rogaden, Waignaden oder vertikale Devotionen genannt wurden. Schließlich wurde C. zur Verantwortung vor dem Konvent gezogen. Doch gelang es ihm, sich zu rechtfertigen,

und erst die Reaktion nach dem 9. Thermidor brachte ihn unter die Guillotine (16. Dez. 1794).

Carrier-Wellense (Albert Ernst), franz. Bildhauer, geb. 12. Juni 1824 zu Anjuy-le-Château im Depart. Aisne, ist ein Schüler von David d'Angers. Seine Arbeiten sind von sehr verschiedenem Wert; im allgemeinen leiden sie an einer zu malerischen Behandlung. Außer einer Anzahl von Marmor-, Terracotta- und Bronzebüsten (wie von Napoleon III., Jules Simon, Eugène Delacroix, Ernest Renan, Théophile Gautier, Thiers, Molière) sind von C.'s Werken namentlich hervorzuheben: Vestalin (Terracotta, 1859), Bacchantin (Marmorstatue, 1863), Angelisla (Marmorstatue, 1866 nach Aristot's «Najendem Roland»), Die verlassene Psyche (Marmorstatue, 1872).

Carrière (frz.), eine Bahn für Laufende, Reitende oder Fahrende; die öffentliche Laufbahn. C. machen, schnell zu höhern Stellungen gelangen.

Carrière heißt in der Reitkunst die schnellste Gangart des Pferdes. Sie ist eine verschiedene bei dem Renn- und dem Campagnepferde, da der Reiterdienst nicht viele hundert Schritte zum mühsamen Einfallen gestattet, vielmehr die Haltung des Pferdes immer noch eine solche Versammlung bewahren muß, daß die Wirkung der Parade auf die Hinterhand bald hergestellt ist. Die Geschwindigkeit in der C. hängt von der Weite des Sprunges und der Schnelligkeit ab, mit der die einzelnen Sprünge aufeinanderfolgen. Man geht zur C. am zweckmäßigsten aus dem verstärkten Galopp über, weil bei einem solchen allmählichen Übergange das Pferd besser in Haltung bleibt, fällt auch zum Parieren erst wieder in den Galopp zurück, weil zu jähe Paraden gleich nachtheilig für die Gesundheit der Gliedmaßen und die Dressur überhaupt sind. Die Hülsen für ein in der Bewegung befindliches Pferd zur C. bestehen in einem Druck des Schenkels oder Sporns und gleichzeitigem Nachgeben, aber nicht Loslassen der Zügel. Während des Laufs dürfen weder Schenkel noch Zügel gebraucht werden.

Carriere (Moriz), hervorragender deutscher Philosoph und Ästhetiker, geb. 5. März 1817 zu Griedel im Großherzogthum Hessen, studierte zu Gießen, Göttingen und Berlin, lebte dann einige Jahre, namentlich mit Kunststudien beschäftigt, in Italien und habilitierte sich 1842 als Dozent der Philosophie zu Gießen, wo er 1849 eine Professur erhielt. Seit 1853 Professor zu München, ließ er an der Universität vorzugsweise Ästhetik und trägt in der Kunstakademie, deren schriftführendes Mitglied er ist, Kunstgeschichte vor. C.'s erste Schriften, wie namentlich «Vom Geist. Schwert- und Handschlag für Franz Baader» (Weilb. 1841) und «Die Religion in ihrem Begriff, ihrer weltgeschichtlichen Entwicklung und Vollendung» (Weilb. 1841), bewegten sich teilweise noch in dogmatischen Gedankenkreisen, hoben aber bereits das Prinzip der Individualität entschieden hervor. Daran reihte sich «Der Kölner Dom als freie deutsche Kirche» (Stuttg. 1843) und eine Übertragung der Briefe und Lebensgeschichte von «Abälard und Heloise» (Gieß. 1844). In dem Werke «Die philosoph. Weltanschauung der Reformationszeit» (Stuttg. 1847) schildert er die Übergangsperiode von der Scholastik zu Cartesius und legt namentlich die Lehren des Giordano Bruno, Campanella und Jakob Böhme in neuer und eigentümlicher Weise dar. Zugleich tritt die Überwindung des Pantheismus,

Artikel, die man unter C. vermißt, sind unter R. anzufinden.

und Deismus in der Anschauung eines sowohl selbstbewußten als unendlichen, in Natur und Geschichte sich offenbarenden Gottes als der Gedanke hervor, dessen Durchführung E. für die Aufgabe der Gegenwart hält. In diesem Sinne gehaltene Vorträge veröffentlichte er als «Religiöse Reden und Betrachtungen für das deutsche Volk» (2. Aufl., Lpz. 1856). Ein Buch über «Das Wesen und die Formen der Poesie» (Lpz. 1854) war der Vorläufer einer «Ästhetik» (2 Bde., Lpz. 1859; 2. Aufl. in neuer Bearbeitung 1873), welche die Idee des Schönen und ihre Verwirklichung im Leben und in der Kunst an der Hand der Erfahrung vom Standpunkte des Idealrealismus darlegte. Das ausgezeichnete Werk «Die Kunst im Zusammenhang der Kulturentwickelung und die Ideale der Menschheit» (5 Bde., Lpz. 1863—73; 3. Aufl. 1877 fg.) verbindet philos. Tiefblick mit geschichtlicher Treue. Das Charakterbild Cromwells im «Hist. Taschenbuch» (1851) kann als E.s polit. Glaubensbekenntnis gelten. Für Brockhaus' «Bibliothek der deutschen Nationalliteratur» besorgte er die Ausgaben von Goethes «Faust» (Lpz. 1869) und Schillers «Wilhelm Tell» (Lpz. 1871) mit histor. Einleitung und namentlich die ersten mit reichen Erläuterungen. Seine philos. Lebensansicht faßte er in einem Werke über «Die sittliche Weltordnung» (Lpz. 1877) zusammen, indem er dem Mechanismus der Natur und seiner Notwendigkeit wie der Freiheit des Geistes in gleicher Weise gerecht wird und nach den gesicherten Ergebnissen der Erfahrungswissenschaft die Prinzipien des Seins und Erkennens zu bestimmen sucht. In neuester Zeit erschien von ihm: «Agnes. Liebeslieder und Gedandendichtungen» (Lpz. 1883).

Carrier-Indianer oder **Zahalis** (Zaculies), ein Athapastkenstamm im nordwestl. Amerika, im Duellengebiete des Fraserflusses.

Carrierte Gewebe, verschiedenartige Stoffe mit gewürfeltem Muster.

Carrington (Richard Christoph), engl. Astronom, geb. 26. Mai 1826 zu Chelsea, studierte zuerst Theologie, ging aber dann zur Astronomie über und war drei Jahre lang Assistent bei Challinor in Durham. Da die Sternwarte aber wenig Mittel besaß, so baute er sich eine eigene Sternwarte in Rebbill. Hier beobachtete er von 1854 an Circumpolarsterne, und es entstand nach anstrengender Thätigkeit sein in jeder Beziehung vorzüglicher Sternkatalog, bekannt als «Redhill Catalogue» (auf Staatskosten gedruckt, Lond. 1857). Gleichzeitig begann er, angeregt durch Schwabes Entdeckung der Sonnenfleckenperiode und ihren Zusammenhang mit dem Erdmagnetismus, eifrig die Sonne zu beobachten. Die Ergebnisse seiner Beobachtungen legte er nieder in den «Observations of the Spots on the Sun made at Redhill 1853—61» (Lond. 1863). Er starb nach 10jährigem Siechtum im Dez. 1876.

Carriole (frz.), leichtes zweiräderiges Fuhrwerk.

Carrion de Calatrava, s. Calatrava.

Carrion de los Condes, Stadt in der span. Provinz Valencia, 30 km im N. von Valencia, mit (1877) 3147 E., am Carrion, einem 180 km langen Flusse, der am 2629 m hohen Peña Prieta entspringt, dann durch weite Ebenen nach S. fließt, den Kanal von Castilien schneidet, nach Valencia geht und bei Duenas in die Bisuerga mündet.

Carrion de Rivas (Marie Henri François Elise), franz. Militärschriftsteller, geb. 17. März

1767 zu Montpellier, diente im franz. Heere und veröffentlichte 1807 zu Paris eine Schrift: «De l'organisation de la force armée en France», welche indes wenig Anklang fand. Bekannt ist E. geworden durch den «Essai sur l'histoire générale de l'art militaire» (2 Bde., Par. 1824; deutsch, Lpz. 1826); doch hat auch diese Schrift keineswegs allgemeine Anerkennung gefunden. E. starb 1841 zu Montpellier.

Carroballiste, Wurfgeschütz, s. u. Balliste.

Carrocolo (Diminutiv des ital. carro, Wagen), Fahnenwagen, trug bei den Heeren der italienischen Kommunen des spätern Mittelalters (von 1100 ab) das Hauptbanner der Stadt, galt gewissermaßen als Hauptquartier, von wo alle Befehle und Kriegszüge ausgingen. Der C. stellte das Palladium der Stadt vor, und sein Verlust galt als großes Unglück. Er bestand aus einem großen vierräderigen Wagen, von weißen oder roten Ochsen gezogen. In der Mitte befand sich ein leicht niederzulagernder Mastbaum, dessen Spitze ein Kreuz oder eine heilbringende Figur trug und an dem das Stadtbanner wie ein großes Segel befestigt war. Eine Schar ausgewählter Krieger und ein Priester bildeten das Geleit. Als Karrosse verbreitete sich die C. auch nach Deutschland. Vgl. Jähns, «Geschichte des Kriegswesens» (Berl. 1880). ((s. d.) in Schottland.

Carron, Dorf mit Eisengießereien bei Falkirk

Carronaden wurden zuerst 1774 auf der Gießerei Carron in Schottland gegossen und waren eine Art langer Haubitzen von 12—68 Pfd. Kugengewicht, 6—8 Kugeldurchmesser lang, mit cylindrischer Kammer. Statt der Schilbzapfen hatten sie eine unterhalb am Rohrkörper angeoffene Lese, mittels welcher sie sich um einen Querbolzen an der Lafette drehten. Man stellte die C. in der Regel aus Gußeisen her. Sie entsprangen dem Bestreben, verhältnismäßig schwere Geschosse mit herabgesetzter Ladung aus leichten (weil kurzen und im Metall weniger starken) Röhren zu schießen, und wurden hauptsächlich auf Schiffen und in Küstenbatterien gebraucht. Ihre Schußweite und Wirkung konnte naturgemäß nur eine geringe sein. Mit der Einführung gezoGENER Geschütze verschwanden die C. gänzlich.

Carrões (lat.), bei den alten Römern in der spätern Zeit eine Art Reisewagen, oft mit verschwenkbarem Pracht ausgestattet, namentlich mit bronzenen oder silbernen Platten belegt, die durch kunstreiche Cälaturen noch höhern Wert erhielten.

Carrucci (Giacomo), Maler, s. Pontormo.

Carsoli, Flecken in der ital. Provinz Aquila, Distrikt Avezzano, 38 km im NNW. von Avezzano, in der Nähe der Gewässer Maura, Mola und des Floggiograben, die den Lirano bilden, zählt (1881) 1448, als Gemeinde 4369 E. Thalabwärts (3 km) jenseit des Lirano befinden sich Spuren des antiken Carsoli der Etrüer.

Carson-City, Hauptstadt des nordamerik. Staates Nevada und des County Ormsby, über 2000 m über dem Meere in gebirgiger Gegend am Ostfuß der Sierra Nevada, unsern der californ. Grenze, 6 km vom Carsonflusse gelegen, ist nur als Regierungssitz des Staates bemerkenswert, im übrigen ein unbedeutender Ort mit (1880) 4227 E. Er entstand 1849 infolge von Goldfunden; die Goldgräbereien sind aber seit Entdeckung der reichen Silberminen im Norden von E., bei Washoe

Kritik, die man unter C. vermischt, sind unter R. aufzusuchen.

und Virginia, eingestell, und Virginia (s. b.) hat die Hauptrolle, die mit ihm und Gold-Hill durch eine Ehe verbunden ist, weit überflügelt.

Carstens (Kamus Jal.), bahnbrechender deutscher Maler, geb. zu St. Jürgen bei Schleswig 10. Mai 1754 als Sohn eines Müllers, mußte, nachdem er den Vater verloren und die Verhältnisse der Familie sich verschlechtert hatten, trotz seiner sich erwachenden Neigung zur Kunst im 16. Jahre bei einem Weinbändler Bruhn in Schleswig in die Lehre treten. Sobald er mündig geworden, 1776, verließ er dessen Haus und ging auf gut Glück nach Kopenhagen, wo er sich mit größtem Eifer dem Studium der bildenden Kunst, namentlich der antiken, widmete, während er sich gleichzeitig durch Porträtmalerei den Unterhalt zu verschaffen suchte. Dabei las er die Alten, besonders den Homer, sowie Shakespeare, Ossian, Klopstock, die ihn zu eigener poetischer Thätigkeit anregten (1783 erschien in Leipzig ein Bündchen «Oben und Oben» von ihm unter dem Namen Jakob) und denen er die Motive seiner Kompositionen entnahm. Seine Studien betrieb er fast ganz autodidaktisch; zur kopenhagener Akademie trat er nur ganz kurze Zeit in Beziehung; er wurde von derselben verwiesen, da er sich bei einer Preisverteilung zurückgesetzt fühlte und die ihm zuerkannte Medaille zweiter Klasse ansah. Oftern 1783 ging er in Begleitung seines ebenfalls dem Kunststudium obliegenden Bruders Friedrich nach Italien, wo er namentlich in Mantua die Fresken Giulio Romanos bewunderte, aber Mittellosigkeit nötigte ihn, nach Frankreich zurückzukehren. Aber Zürich, wo er Bräuer und Sechser kennen lernte, kam er nach Schw. Fast fünf Jahre erwarb er hier wieder einen Unterhalt mit Porträtmalerei und studierte daneben mit rastlosem Fleiße. Endlich ward ein reichlicher Kunstliebhaber, Matthäus Kobde, auf ihn aufmerksam gemacht, der ihn in den Stand setzte, nach Berlin überzusiedeln. Hier lebte er zunächst sehr still, fast nur mit Arbeiten für Buchhändler beschäftigt, z. B. den Illustrationen zu Lessings «Theologie» und zur «Götterlehre» von Lessing, jedoch der Erfolg, welchen seine Kompositionen der Sturz der Engel, hatte, verschaffte ihm die Stellung als Professor an der Akademie. Von anderen Arbeiten, die er in Berlin ausgeführt hat, sind die dekorativen Malereien im ehemals kaiserlichen Hause zu Grunde gegangen, ähnliche im Saalzimmer des königl. Schlosses (Frieskompositionen mytholog. Inhalts, grau in grau) noch vorhanden. Während der Thätigkeit an diesen Werken ward er in besonders nahe geistiger Beziehung zu dem Architekten Hans Christian Genelli (dem Vater des Malers). Auch mehrere plastische Arbeiten, unter anderem ein Modell zum Denkmale Kaiser d. Gr., fallen in diese Zeit. Im J. 1791 wurde ihm das lange ersehnte Glück zuteil, nach Rom zu einer zweijährigen Studienreise nach Frankreich zu erhalten. In Rom brach sein Schaffensleben mächtig hervor; die großartige Auffassung der hohen Stufe seiner Kompositionen erregten die Aufmerksamkeit der Gegenstände derselben sind meist von den römischen Dichtern des Altertums sowie dem griechischen Epikur und Shakespeare entlehnt; es sind vornehmlich Zeichnungen, meist in Rotstift, und in Wasser- und Deckfarben; mit der Technik der Malerei hat er sich fast gar nicht befaßt. In Italien war darauf gerichtet, der Malerei

die im herrschenden Kunstbetriebe verloren gegangene Würde dadurch zurückzuerobern, daß er sie vermöge ihrer Verbindung mit den höchsten Bildungselementen befähigte, an der geistigen und sittlichen Erziehung des Volks teilzunehmen. In diesem hohen Sinne schaffend, richtete er sein Augenmerk auf die Wandmalerei; für diese Ausführungsweise sind die meisten seiner Kompositionen gedacht. Um seine künstlerische Entwicklung nicht zu unterbrechen, schien es ihm Pflicht gegen sich selbst, in Rom zu bleiben. Dadurch kam er in Konflikt mit der Akademie in Berlin und mit dem Kurator derselben, dem Minister von Heinig, welcher ihm das Stipendium, das er genoß, in der wohlwollenden Absicht gewährt hatte, daß C. nach den Jahren des ital. Studiums innerlich bereichert und künstlerisch befestigt zur Lehrthätigkeit in die Heimat zurückkehren sollte. C.s Weigerung führte den Bruch herbei, demzufolge der Minister sich dem Künstler entzog und dieser, auf sich selbst angewiesen, sein Dasein kümmerlich weiter fristete und, obwohl fortwährend rastlos schaffend, nach wenig Jahren dem Brustleiden erlag, mit welchem er von Jugend auf behaftet gewesen war. Er starb 26. Mai 1798 und wurde auf dem prot. Friedhofe in Rom, bei der Pyramide des Cestius, begraben, wo ein sinniges Denkmal seinen Namen feiert.

Wenn C. auch fast nur Entwürfe hinterlassen hat, erscheint er doch nichtsdestoweniger als ein Künstler ersten Ranges, der bei glücklichen Verhältnissen und förderlichem Verständnis der Mitwelt des Höchsten fähig gewesen wäre, wie denn seine Werke zahllosen Künstlern eine Quelle der Begeisterung für die erhabenen Aufgaben der Kunst geworden sind. Eine erste Lebensbeschreibung von C. lieferte sein Freund Fernow (1806; mit Kommentar und Verzeichnis der Werke neu herausg. von Niegel, Hannov. 1867). Durch Fernows Vermittelung und auf Goethes Fürsprache gelangten die nachgelassenen Zeichnungen C. in den Besitz des weimarischen Hofes und sind jetzt im großherzogl. Museum daselbst aufbewahrt. Sie wurden in Auswahl durch W. Müller in Umriß gestochen, ein Unternehmen, welches H. Niegel mit Hilfe der Kupferstecher Metz, Schütz und des Lithographen G. Koch fortsetzte und zu einer Gesamtausgabe von C.'s Werken vervollständigt (2 Bde., Lpz. 1869 u. 1874) und mit Kommentar ausgestattet hat. Bereits 1799 war der Cyllus «Die Argonauten», von J. A. Koch gestochen, in Rom herausgegeben worden. Zahlreiche Originale befinden sich in Kopenhagen, in Berlin und anderwärts in Privatbesitz zerstreut.

Vgl. Schöne, «Beiträge zur Lebensgeschichte des Malers C.» (Lpz. 1866); F. von Alten, «Verzeichnis der Werke u. s. w. von C.» (Dienb. 1866); A. Sach, «C.'s Jugend und Lehrjahre» (Halle 1881).

Carta (ital.), Papier; C. bollata, Stempelpapier, C. rigata, Patronenpapier, für die Patronen oder Musterzeichnungen in der Weberei.

Cartagena, feste Seestadt (Ciudad) und Bischofsitz der span. Provinz Murcia, am Fuße eines nackten, mit den Ruinen eines alten Kastells gekrönten Regelbergs gelegen und am nördl. Ufer eines prachtvollen Bassins, welches durch einen zwischen zwei befestigten, schroffen Felsbergen hindurchführenden breiten Sund mit dem Meere in Verbindung steht und einen der vorzüglichsten Häfen des Mittelmeers bildet. Nebst Cadix und

Cartell, die man unter C. vermischt, sind unter R. aufzufuchen.

Ferrol bildet C. eins der drei span. Marineabteilungen und ist zugleich Kriegs- und Handelshafen. Ersterer (la dársena) liegt mit dem jetzt sehr verödeten Arsenal am Südwestrande der Stadt. Die Stadt selbst, die mit den Vorstädten (1877) 75908 E. zählt, ist gut gebaut, von starken Festungswerken umgeben und durch mehrere Forts verteidigt. Sie hat drei Kirchen, acht meist verfallene Klöster, ein großes Arsenal, Seebäder, eine Schiffahrtsschule, zwei Spitäler, ein Theater und hübsche Promenaden, aber schlechtes Trinkwasser. Der Handel hat auch durch die Eisenbahn von C. über Murcia nach Albacete seine frühere Bedeutung nicht erlangt. Der Hafen wurde 1879 von 2361

Feldherrn Hasdrubal erbaut und unter dem Namen Neu-Karthago (Carthago nova) zum Hauptbollwerk und Waffenplatz der Punier in Spanien bestimmt, aber schon 210 von den Römern unter Scipio dem Jüngern erobert, später kolonisiert. Von den Vandalen 425 n. Chr. erobert und verwüstet, dann im Besitz der Westgoten, der Byzantiner (534—624), dann abermals der Westgoten 624—711, von den Sarazenen 711 zerstört, erhob sich die Stadt erst unter Philipp II. wieder zu früherem Glanze und war am Ende des 18. Jahrh. bedeutender und doppelt so stark bevölkert als jetzt. Am 2. Sept. 1643 erfochten bei C. die Franzosen einen Seesieg über die Spanier. Im Spanischen Erb-

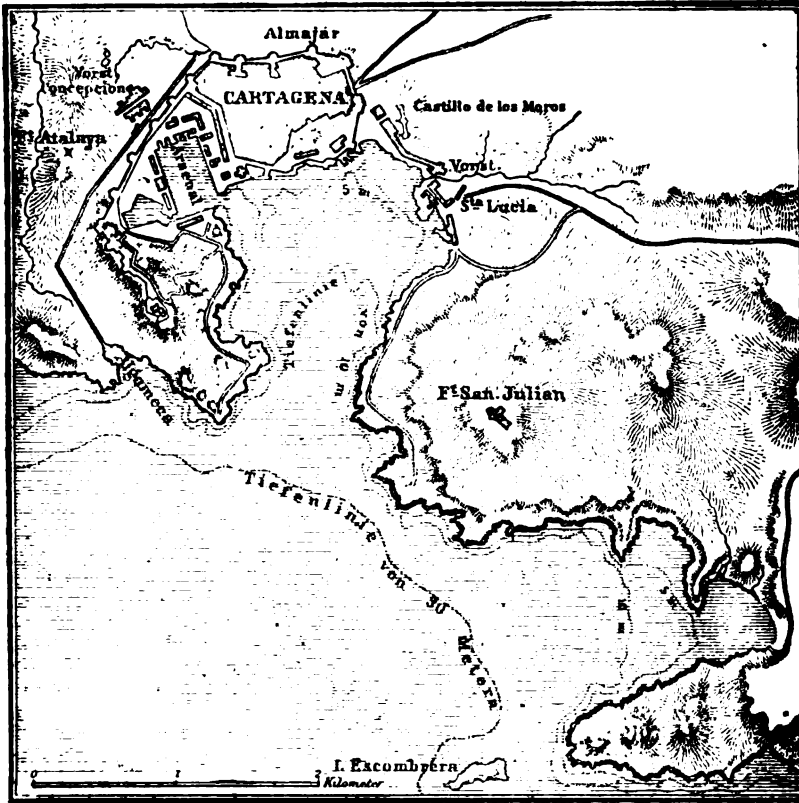

Topographische Karte von Cartagena.

Schiffen mit 722 101 t besucht. Hauptgegenstände der Ausfuhr sind Sparto, Blei, Eisenerz, Galmei, Apfelsinen. Die Industrie beschränkt sich auf Schiffbau, Segeltuchfabrikation, Hanfweberei, Sparto Flechterei und Herstellung anderer Schiffbedarfsmittel, mit denen sowie mit murcianischen Landesprodukten auch Handel getrieben wird. In der Umgebung liegen viele Mahlmöhlen, im Osten der Vorstadt San-Lucia eine große Glas- und eine Silberhütte und am östl. Ufer der Bai eine Bleihütte, alle mit Dampf betrieben. In der nahen Sierra de Cartagena gibt es zahlreiche, aber unweidmässig betriebene Blei-, Kupfer- und Eisenbergwerke, welche angeblich gegen 12000 Arbeiter beschäftigen. Im Norden der Stadt liegt der Salzsee Almaraz, durch einen Kanal mit dem Meere verbunden. — Die Stadt wurde 228 vom Karthag.

19. Jan. 1874 an General Lopez Dominguez übergeben, der dieselbe 18. Jan. besetzte. Die Hauptführer der Insurgenten, die Generale Contreras und Galvez, waren nach Oran entkommen.

Cartagena, ehemals mit dem Beinamen de las Indias, feste Hauptstadt des Staates Volkswar (s. d.) in der südamerik. Föderativrepublik Columbia, liegt auf einer schmalen Landzunge an einer schönen Bai des Antillenmeers. Die Stadt ist Sitz eines Bischofs, Haupt-Seearsenal von Columbien und hat ein Colegio und ein Priesterseminar. Sie ist gut, jedoch der Festungswerke wegen eng gebaut und hat größtenteils massive, zweistöckige Häuser, eine Kathedrale, mehrere andere gewaltige Kirchen und Klöster, unter denen die von Sto. Domingo und von San-Juan de Dios, die ehemalige Jesuitenkirche, solid gebaut

Kirkel, die man unter C. versteht, sind unter A. aufzuführen.

folgetriege wurde die Stadt 1706 von den alliierten Flotten eingenommen, aber schon 18. Nov. von Verwid zur Übergabe gezwungen. Am 20. Juni 1815 erfocht hier der nordamerikan. Commodore Decatur einen Seesieg über eine algier. Eskadre, und 5. Nov. 1823 kapitulierte die Stadt an die Franzosen. Im Juli 1873 brach auf der im Hafen von C. liegenden Flotte ein Aufstand mit sozialistischer Tendenz aus; die Empörer bemächtigten sich der Festungswerke und führten ein Nachspiel der pariser Commune auf; erst nach langer Belagerung und Bombardement wurde die Stadt

fab, und ein Regierungsgebäude, ehemals der Inquisition gehörig. Brücken verbinden E. mit der ihm an Größe gleichkommenden Vorstadt *Terremari*, die auf einer Insel liegt und vorzugsweise von *Jabaneros* bewohnt wird. E. war in der span. Zeit eine Festung ersten Ranges und nach *Bayona* und *Puerto-Cabello* der wichtigste span. feste Platz am Antillenmeer. Jetzt bieten sowohl die großartigen Werke, deren Kanonen verkauft sind, als auch die Stadt selbst, obwohl mit Park und Theater, den Anblick gänzlichen Verfalls dar, da der Seehandel sich fast ganz nach *Sta.-Marta* und nach *Sabanilla* unweit der Mündung des *Magdalenaflusses* weggezogen hat. Doch legen die Dampfer der Linie *Liverpool-Colon* monatlich einmal hier an. Der 1600 ha große Hafen, der beste am Nordküste Südamerikas und einer der schönsten des ganzen Antillenmeeres, wird durch die von der Insel *Tierra-Bomba* vom offenen Meere abgeschlossene und gesicherte Bai gebildet, zu welcher die beiden Zugänge *Voca-Grande* und *Voca-Chica* führen. Der erstere von beiden, der sich durch köhnes Felswasser und günstige Lage zum Anlegen auszeichnete, ist durch eingesenkte Steine versperrt worden (nach dem Angriff *Vernons*), und es bleibt nur die schwer zu erreichende und gefährliche, durch zwei Forts geschützte *Voca-Chica*. Er ist seit 1866 Freihafen für die Einfuhr. Ein 1,5 m breiter, 1846 wieder geöffnete Kanal erlaubt Schiffverbindung mit dem am *Magdalenaflusse* gelegenen *Calamar*. Im J. 1879 sind eingelaufen 101 Schiffe von 148 667 t. Der Wert der Einfuhr war 737 559, der der Ausfuhr 681 557 Doll. Die Zahl der Einwohner, früher gegen 25 000, beläuft sich jetzt auf 8600 (vier Fünftel Farbige), und noch mehr sind Wohlstand und Bildung gesunken. Inbes ist doch eine Zeitung und ein *Agrikulturbureau* vorhanden; die Bewohner fertigen Lichte, *Chokolade* und *Schildkrötwaren*. Die mittlere Temperatur beträgt 23,3° C. Das Klima von E. ist ungesund und das Wasser schlecht. Das Gelbe Fieber herrscht bisweilen fürchterlich.

E. wurde 1533 von *Don Pedro de Heredia*, dem Eroberer des Landes, gegründet und 1544 zum Niederlagsplatz für *Neugranada*, *Caracas* u. s. w. erhoben. Der Ort hatte anfangs (1544 und 1586) viel von den *Piraten* zu leiden, die sich hier festsetzten, sodas *Francis Drake* 1586 die Stadt niederbrannte. Am 5. Mai 1697 wurde E. von *Franzosen* genommen, welche, da sie dieselbe nicht halten konnten, die Werke sprengten. Standhaft behauptete sich die Stadt 1741 gegen den Angriff der *Engländer* unter *Admiral Vernon*. Nachdem sie sich 1815 unabhängig erklärt, fiel sie nach harter Belagerung (seit August) 5. Dez. durch Hunger den *Spaniern* unter *Murillo* in die Hände, welche sie nach langer *Blodade* (seit Juli 1820) 26. Sept. 1821 wieder an *Rodillo* übergaben.

Cartago, Hauptstadt des gleichnamigen Departements des mittelamerik. Freistaates *Costarica*, 22 km im *OSO.* von *San-José*, der Hauptstadt der Republik, auf demselben Plateau, nur etwas höher als diese, in 1588 m Höhe, an der *Brücke* *Puerto-Limon-Alajuela* gelegen, ist eine der ältesten Städte *Centralamerikas*, regelmäßig und spanisch solid gebaut, mit imposanten, zu weit verfallenen Kirchen und andern großen Gebäuden. Die schon 1523 vorhandene Stadt hat wiederholt durch Erdbeben sehr gelitten, nament-

lich 1723, wo zugleich eine fürchterliche Eruption des 3605 m hohen *Trazú* oder *Vulkans* von *Cartago*, an dessen südl. Fuße sie liegt, sie mit einem Feuerregen überschüttete, sowie 1825 und zuletzt 2. Sept. 1841. Sie bietet deshalb das Bild gänzlichen Verfalls und zählt, statt der 30 000, die sie 1823 hatte, jetzt kaum 10 000 verarmte E., *Landbauern*, die ihre Produkte nach den Wochenmärkten von *San-José* führen, oder *Kleinhändler*, welche die benachbarten Ansiedelungen versorgen, zum Teil auch noch wohlhabendere, ältere, von ihren Renten oder den Einkünften ihrer *Hacienden* lebende Familien. — Das ganze Departement *Cartago* hat nur etwa 23 000 E., die besonders *Kaffee*kultur und *Viehzucht* treiben.

Cartago, Stadt im Staate *Caucha* der südamerik. Föderativrepublik *Columbia*, unweit rechts vom Fluß *Caucha*, zwischen der *Rüsten-Cordillere* und der *Corbillere* von *Columbia* (E.-Central), zählt 7000 E., welche Handel mit *Schlachtrvieh*, *Katzen*, *Kaffee* und *Tabak* treiben.

Carta partita, s. *Chartepartie*.

Carta rigata (vom ital. *carta rigata*, gestreiftes Papier, frz. *papier rayé*, *papier quadrillé*, *papier à patron*, engl. *design-paper*, *point-paper*, *rule-paper*), soviel wie *Musterpapier* oder *Patronenpapier* (s. d.).

Carte blanche (frz., «weiße Karte»), unbeschränkte *Vollmacht*.

Carteja, eine zuerst phöniz., dann karthag. Stadt in *Spanien* (*Hispania Baetica*), unfern der Meerenge von *Gibraltar*. Es war nach *Gades* die reichste und mächtigste Stadt der Phönizier in *Spanien* und auch unter den *Römern* noch groß und blühend. Im *Punischen Kriege* erobert, wurde E. 171 v. Chr. unter dem Namen *Colonia Libertinorum* die erste *Kolonie* lat. Rechts außerhalb *Italiens*. Über 4000 *Kolonisten*, die aus der *Verbindung* röm. *Veteranen* mit einheimischen *Frauen* hervorgegangen waren und bei dem *Senat* durch eine *Gesandtschaft* um *Anweisung* einer Stadt gebeten hatten, wurden nebst ihren *Freigelassenen* in E. angesiedelt und den bisherigen *Bewohnern* freigestellt, sich unter diese *Kolonisten* lat. Rechts anzuschließen zu lassen.

Car tel est notre bon plaisir (frz., «das ist unser gnädiger Wille») war seit *Franz I.* die Schlussformel der *Verordnungen* der *franz. Könige*. Citiert wird gewöhnlich abgekürzt: *Tel est notre plaisir*.

Carteret (*Philipp*), franz. Seefahrer, welcher 1766 eine Expedition zur Erforschung der südl. Erdhälfte unter Führung des engl. Kapitäns *Samuel Wallis* mitmachte. Dieser fuhr auf dem «*Dolphin*» aus, dem zur Begleitung der «*Swallow*» unter E.s Befehl beigegeben war. Die Abfahrt geschah 22. Aug. 1766; am 17. Dez. kam man an die *Magellansstraße*, wo die beiden Schiffe bis zum 11. April 1767 zurückgehalten wurden. Beim Austritt aus der Straße trennte der Wind beide Schiffe; der *Dolphin* steuerte nach *Nordwesten*, während E., auf seinem erdärmlichen Schiffe *Mangel* leidend, zunächst nach *Mas-a-Fuera* fuhr; darauf westlich steuernd, gelangte er nach *Pitcairn*, welche Insel er so nach einem seiner Offiziere benannte; am nächsten Tage fand er zwei andere Inseln, welche er *Gloucesterinsel* nannte. Nun nach *Nordwesten* weiter fahrend, kam er nach langer Fahrt, auf welcher der *Mangel* und die Erschöpfung der

Mittel, die man unter C vermehrt, sind unter R aufzuzuchen.

Mannschaft unbeschreiblich groß war, nach den Sta.-Cruzinseln, welche E. Königin-Charlotteninseln nannte. Von hier steuerte er nach Nordwesten und entdeckte 20. Aug. 1767 zwei der Inseln des Salomonarchipels, welche er Gower und Carteret nannte. Weiterhin gelangte er an die Küsten von Neu-Britannien, das er in zwei große Inseln getrennt fand, und zwar durch eine Meerenge, welche er den St. Georgskanal nannte. Die nördliche der beiden Inseln wurde Neu-Freland genannt. Er ankerete in einer Bai an der Küste derselben, welche jetzt Carterethai heißt. Auf der weiteren Fahrt entdeckte er Neu-Hannover, Portland, die Admiraltätsinseln, von denen er im Namen Englands Besitz nahm, obwohl sie schon seit 1656 durch die Holländer bekannt geworden waren. Nun steuerte er zwischen den Molukken hindurch, zeichnete die Karte von der ganzen Westküste von Celebes und landete gegen Ende März 1768 in Malassar, nachdem fast die gesamte Equipage verloren und das Schiff völlig seuntüchtig geworden war. Zwei Monate später, 3. Juni, kam er nach Batavia und ließ das Schiff ausbessern; am 15. Sept. reiste er ab, landete am Kap, berührte 31. Jan. 1769 Ascension und langte 20. Febr. 1769 in Spithead in England wieder an. Nie hat ein Seefahrer mit so wenig Mitteln so viel Talent und Ausdauer entwicelt.

Cartesische Teufelchen oder **Cartesianische Taucher** heißen nach Cartesius (s. Descartes) kleine hohle Glasfigürchen a (s. beistehende Figur),



welche am Schwanz mit einer Öffnung versehen und in einem mit Wasser gefüllten, mit einer Blase oder mit Kautschuk B überbundenen Glasgefäß (Cylinder, Flasche oder dergl.) eingeschlossen sind. Die Glasfigürchen müssen so gearbeitet sein, daß sie etwas leichter als ein gleichgroßes Volumen Wasser sind, also auf dem Wasser schwimmend kaum über den Spiegel desselben hervortragen. Drückt man auf die Blase, so wird durch den Druck etwas Flüssigkeit in die Figur gepreßt; dadurch nimmt das spezifische Gewicht der Figur zu, und sie sinkt unter. Läßt man den Druck nach, so dehnt sich die in der Hohlfigur zusammengedrückte Luft wieder aus, wodurch das Wasser aus derselben ausgetrieben wird. Hierdurch wird die Figur leichter und steigt empor. Durch Regulierung des Drucks läßt sich die Figur auch schwebend in dem Wasser erhalten, d. h. so, daß sie weder steigt noch sinkt. Ist der Schwanz seitlich gekrümmt, so macht die Figur beim Aufsteigen drehende Bewegungen, ähnlich der Reaktionsdrehung bei einem Segnerschen Rade oder einer Turbine (s. d.). Diese und ähnliche physik. Spielwerke dienen zum Beweise, daß das größere oder kleinere Eintauchen beim Schwimmen der Körper in Flüssigkeiten bloß von dem größeren oder geringeren spezifischen Gewicht des schwimmenden Körpers abhängt. Für den Lehrzweck erstelt man heutzutage jenes Glasfigürchen durch ein hohles Glasflügelchen, welches teils mit Luft, teils mit Wasser so gefüllt ist, daß es, mit

einer kleinen Öffnung und einem großen Teile seines Volumens nach unten eingesenkt, auf dem Wasser in dem Glasgefäße schwimmt. Durch einen verschiedenen großen Druck auf die Blase des Glasgefäßes bringt man solche Glasflügelchen zum Sinken, Steigen oder Schweben.

Cartesius, s. Descartes.

Carthage, Name von zahlreichen kleinen Ortschaften in den Vereinigten Staaten von Amerika. Hervorzuheben ist C. im Staate Missouri im County Jasper, im amerik. Bürgerkriege bekannt geworden durch das glänzende Gefecht vom 5. Juli 1861 zwischen den Bundesstruppen unter dem deutschen Obersten und deswegen zum General beförderten Franz Sigel und den Konföderierten unter Jackson und Price.

Carthago, s. Karthago. [nien].

Carthago nova, s. Cartagena (in Spanien).

Carthamin, s. unter Saflor.

Carthamus L., Pflanzengattung, s. Saflor.

Cartier (Jacques), franz. Seefahrer, geb. 31. Dez. 1494 in St.-Malo, erhielt von Franz I. den Befehl über zwei Schiffe, welche 20. April 1534 St.-Malo verließen, um die Fischgründe von Neufundland zu untersuchen. Er passierte längs der Nordküste von Neu-England, ging durch die Belle-Islestraße und entdeckte das Festland von Canada, welches er für Frankreich in Besitz nahm. Im folgenden Jahre hatte er den St. Lorenzbusen zu erforschen und brang bis zu einem stark besetzten Dorfe am Fuß eines Bergs vor, Hochelage mit Namen, das er Mont-Royal (jetzt Montreal) benannte. Mit der an dem damals noch unbekanntem Storbüt leidenden Mannschaft lehrte er 1536 nach Europa zurück. Im J. 1540 erhielt der Herr de Roberval die Erlaubnis, auf eigene und des Königs Kosten eine Niederlassung in Canada zu gründen, und C. wurde 1541 mit fünf Schiffen zu diesem Zwecke ausgesandt. In der Nähe des jetzigen Quebec baute er das Fort Charlesbourg. Unablässig von den Indianern angegriffen, lehrte er zurück, trotz Robervals Verbot, welcher im Juni 1542 selbst mit drei Schiffen und 200 Kolonisten anlangte. Ob er im Herbst 1543 noch einmal in Canada gewesen, bleibt ungewiß. Später lebte er in seiner Vaterstadt oder im Dorfe Limoilon. Im J. 1552 war er noch am Leben, aber sein Todestag ist unbekannt. [knorpelig.]

Cartilago (lat.), Knorpel; cartilaginos.

Cartilane (fr.), Stüchden Bappe zum Aufwickeln von Seiden-, Gold- oder Silberfäden.

Cartmel, Dorf in der engl. Grafschaft Lancashire unweit der Nordküste der Morecambebai, zwischen den Flüssen Kent und Leven, 19 km im NW. von Lancaster, mit (1881) 5600 E., worunter viele Walfischfänger; in der Nähe ist eine große Baumwollspinnerei.

Cartouche (fr.), vom lat. carta) nennt man die in Form einer halb aufgewickelten Rolle behufs der Aufschrift oder des Titels bei Wappen, Plänen, Landkarten u. s. w. namentlich in früherer Zeit gewöhnliche Verzierung. Auch heißt so auf Münzen das Tafelchen, welches die Angabe des Wertes oder die Legende enthält. — C. (germanisiert Cartusche) heißt ferner die in einem Beutel befindliche, abgewogene oder abgemessene Pulverladung eines Geschüßes. Man gibt den C. eine dem Ladungsraum des Geschüßes entsprechende Form (cylindrisch oder tonisch) und fertigt die Beutel aus

Wolle, die man unter C. bemerkt, sind unter R aufzusuchen.

Sedergew, Wolle oder Baumwolle. Bei glatten Geweben sind sich das Geschloß häufig mit der *C.* verbunden. Bei den Langgeschossen der gezogenen Geschütze ist diese Verbindung nicht anwendbar. In Oesterreich ist für *C.* der Ausdruck »Patrone« gebräuchlicher. — *C.* heißt auch die über die Schulter an Bandelier getragene Patronentasche des Reiters. — Cartouchenadel ist ein Zubehörsstück des Geschützes, womit beim Schießen das Zeug der *C.* durchstoßen und das Zündloch gereinigt wird.

Cartouche (Louis Dominique), berühmter Gauner und Dieb, geb. 1693 zu Paris, zeigte schon früh großen Hang zum Diebstahl. Als er deshalb aus der Schule entlassen und später auch aus dem väterlichen Hause verstoßen wurde, ging er zuerst zu einer Diebesbande der Normandie und trat dann an die Spitze einer sehr zahlreichen Bande in und um Paris, bei welcher er sich das unumschränkte Recht über Leben und Tod vorbehielt. Mehrere Jahre trieb er sein Wesen, bis er 14. Okt. 1721 in einer Schenke ergriffen und ins Châtelet gebracht wurde. Auf der Folter nannte er keinen seiner Genossen. Als er aber auf dem Richtplatze, wo er gehängt werden sollte, angekommen war und sich in seiner Hoffnung, daß seine Genossen ihn befreien würden, getäuscht sah, ließ er sich zurückführen und nannte seine Mitschuldigen. Er wurde 28. Nov. 1721 gehängt. Noch während des Prozesses brachten ihn Legrand und Riccoboni auf die Bühne. Grandvois »C. ou le vice puni« (Par. 1725 u. öfter) ist ein sehr mittelmäßiges Gedicht. Vgl. »Histoire de la vie et du procès du fameux C.« (deutsch, Kopenh. 1767); Defeffarts, »Procès fameux« (Bd. 2) und »Der Neue Pitaval« (Bd. 13, Sp. 1848).

Cartwright (Edmund), berühmter engl. Mechaniker und Konstrukteur, geb. 24. April 1743 in Karaham, Nottinghamshire, war seinem Beruf nach Geistlicher und trat in seiner Jugend auch mit Erfolg als Dichter und Schriftsteller auf. Er erhielt seine theol. Ausbildung in Orford, bekleidete nachher mehrere geistliche Stellen (so als Rektor in Doncaster, Yorkshire, als Präbendarius in Lincoln), ließ sich später in London nieder und starb 30. Okt. 1823 in Hastings. Seinem Erfindungsgeist und seinem eminenten technischen Talent verdankt das Maschinenwesen vielfache Verbesserungen, denen in erster Linie der großartige Aufschwung zuzuschreiben ist, welchen in neuerer Zeit die Textilindustrie genommen hat. Die bedeutendste seiner Erfindungen ist der nach ihm benannte mechan. Webstuhl. Ohne eigentlich Kenntnis von dem gewerblichen Verfahren der Weberei zu haben, verfuhr er schon 1784, einen Kraftstuhl zu konstruieren. Da dieser Versuch mißlang, ging er mit Eifer daran, sich mit der Einrichtung des Handwebstuhls und mit der üblichen Arbeitsweise genau bekannt zu machen, und brachte 1786 eine leistungsfähige Schwalbenschwanzmaschine zu Stande, die er in den Jahren 1787 und 1788 noch weiter vervollkommnete. Im J. 1787 gründete er in Doncaster eine Weberei und arbeitete hier mit zwanzig seiner Kraftstühle, die er seit 1789 durch Dampf in Betrieb setzte; doch ging die Fabrik 1793 wieder ein. Im J. 1789 baute er eine Flachsbrechmaschine, 1790 eine Flachschwingmaschine und während der J. 1789—92 nahm er vier Patente auf Veränderungen an einer Wollkammmaschine (der ersten Maschine dieser Art), ohne welchen jedoch eine praktisch verwendbare Form weder zu haben. Von nicht geringem Interesse

ist sein Versuch, eine direkt wirkende Dampfmaschine zu entwerfen, sowie seine Konstruktion einer Maschine, welche, von zwei Menschen durch Treten angetrieben, beträchtliche Lasten mit großer Schnelligkeit fortschaffen sollte. Auch bemühte er sich, die Dampfkraft zur Fortbewegung von Wagen und Schiffen nutzbar zu machen. Im J. 1810 wurden die Verdienste *C.*s um den gewerblichen Fortschritt vom engl. Parlament durch Erteilung einer Prämie von 10000 Pfd. St. anerkannt.

Cartwright (John), engl. Politiker, Bruder des vorigen, geb. 1740, ging früh in den Seebienst und focht mit Auszeichnung in dem Kriege gegen Frankreich. Schon 1770 nahm er indes seine Entlassung und fing an, polit. Flugchriften zu schreiben, unter welchen besonders »Letters on American Independence« (1774) Auffehen machte. Er stiftete 1780 die Gesellschaft für konstitutionelle Verlehrung; wie er denn auch in jedem Sommer eine Reise durch einen Teil Englands machte, um seine Grundsätze zu verkündigen. Immer entschiedener trat er nach dem Ausbruch der Französischen Revolution mit radikalten Ansichten hervor, weshalb ihn das Ministerium 1793 seiner Stelle als Major in der Miliz von Nottinghamshire entsetzte. Mit unermüdlicher Ausdauer wirkte er für die Parlamentsreform und war einer der ersten, welche allgemeine Stimmrecht verlangten. Von ihm rührte die Petition in diesem Sinne her, welche 1817 an das Unterhaus gerichtet wurde und 1 700 000 Unterschriften erhielt. Wegen Teilnahme an einer Volksversammlung in Birmingham, nach dem Aufstande in Manchester, wurde er 1821 der Verschwörung schuldig erklärt, jedoch nur zu einer Geldstrafe verurteilt. Er starb 23. Sept. 1824. *C.*s polit. Schriften atmen Freiheitsliebe und sind bei allem Mangel an gewandter Darstellung nicht ohne Kraft und Gründlichkeit. Vgl. »Life and correspondance of C.« (herausg. von seiner Nichte, 2 Bde., Lond. 1826).

Cartwright (Peter), amerik. Methodistengeistlicher, geb. 1. Sept. 1785 in der Grafschaft Umberth in Virginien und gest. 25. Sept. 1872 bei Pleasant Plains in der Grafschaft Sangamon im Staate Illinois, wirkte von 1806 bis zu seinem Tode als Reiseprediger besonders unter den Hinterwäldlern des damaligen Westens und übte durch den Ernst seines Wesens, die Kraft seiner Sprache und die vollstümliche Art seines Auftretens einen mächtigen Einfluß auf seine Zuhörer aus. Im Laufe seines Wirkens taufte er über 12000 Personen, nahm über 10000 Mitglieder in seine Kirche auf und hielt während 33 Jahren in jeder Woche vier Reden. Vgl. Hooper, »Fifty Years a Presiding Elder« (Cincinnati 1871) und »The Autobiography of Peter C., the Backwoods Preacher« (herausg. von Stridland, Newyork 1856).

Cartwright (Thomas), einer der Begründer der puritanischen Kirche in England, geb. 1635 in Hertford, war Professor am Trinity-College zu Cambridge, verlor aber seine Pfründe und mußte England verlassen, weil er Christus als das alleinige Haupt der Kirche und als ihre Ämter nur das des Presbyters zur Predigt und das des Diakons zur Armenpflege anerkennen wollte. Als er trotzdem zurückkam und für seinen Glauben in Streitschriften auftrat, ward er wiederum ausgewiesen und, nachdem er zum zweiten mal zurückgelehrt war, als Rebelle ins Gefängnis gesetzt, in welches er, durch die Fürsprache hoher Öbmen

Artikel, die man unter *C.* bemerkt, sind unter *R.* anzufuchen.

befreit, noch mehrmals zurückwandern mußte. C. starb im J. 1608.

Cäciliarius (Michael), Patriarch von Konstantinopel 1048—59, ist dadurch bekannt, daß unter ihm die längst vorbereitete Spaltung der griech. und röm. Kirche sich vollzog. Er befeitigte den in manchen Kirchen der Bulgarei seit alters bestehenden lat. Ritus und machte in einem Schreiben an den Bischof von Trani in Apulien vom J. 1058 den Römern neben den alten Anklagen des Fastens am Sabbat, des Essens von Erstädten und der Auslassung des Halleluja während der Fasten, vor allem den Vorwurf, daß sie beim Abendmahl ungesäuertes Brot gebrauchten. Infolge dessen sandte Papst Leo IX. eine Gesandtschaft nach Konstantinopel, bestehend aus dem Kardinal Humbert, dem Erzbischof Petrus von Amalfi und dem Archidiacon Friedrich, welche die röm. Abweichungen zu recht fertigen suchte und C. zur Verantwortung zog, teils weil er widerrechtlich Bischof geworden war, teils weil er sich den Titel »dumensischer Patriarch« beigelegt hatte. Als C. nicht nachgab, legten die Gesandten 16. Juli 1054 auf den Altar der Sophienkirche eine Bannbulle nieder, welche den Patriarchen und die Einrichtungen seiner Kirche mit den ärgsten Kehnern belegte. Damit war der Bruch vollzogen. C. hielt sich in seiner Würde durch kaiserl. Günst, bis der Kaiser Isaac Komnenus ihn 1059 in die Verbannung schickte, wo er bald darauf starb.

Carum L., Pflanzengattung, s. Kummel.

Carus (M. Aurelius), röm. Kaiser, stammte aus der röm. Kolonie Narona in Dalmatien. Er war Gardepräsekt des Kaisers Probus und schon bejahrt, als ihn die gegen Probus erbitterten Truppen in Rhätien und Noricum im Späthommer 282 n. Chr. zwangen, den Purpur zu nehmen und nach Illyrien gegen Probus zu marschieren, welcher jedoch inzwischen bereits getötet worden war. Als Kaiser beeilte sich C., diesen Mord hart zu bestrafen, und wandte sich dann gegen den Perserkönig Sapor II. Er brach Anfang 283 nach Osten auf, schlug an der Donau in blutiger Schlacht die Quaden und Jazygen, überwand die Perser an der armen.-mesopotam. Grenze und eroberte die pers. Hauptstadt Resiphon. Als er aber wider den Wunsch der Armee tiefer in das pers. Reich einbrang, sand er plötzlich gegen Ende Dez. 283 in seinem angebl. durch einen Blitzstrahl in Brand gesteckten Zelte den Tod.

Carus (Jul. Viktor), Zoolog und Zootom, geb. 25. Aug. 1823 zu Leipzig als der Sohn Ernst August C. (gest. 26. März 1854 zu Berlin), Professors der Chirurgie zu Dorpat, und Enkel des durch seine philos. Schriften bekannten Friedrich August C. (geb. 27. April 1770 zu Baunzen, gest. 6. Febr. 1807), Professors zu Leipzig. Nachdem er seit 1841 in Leipzig Medizin und Naturwissenschaften studiert hatte, ward er 1846 Assistenzarzt am Georgenhospital daselbst, wandte sich 1849 nach Würzburg, dann nach Freiburg i. Br. und nahm im Herbst desselben Jahres die Stelle eines Konservators des vergleichend-anat. Museums zu Oxford an. Im J. 1851 habilitierte er sich in Leipzig, wo er 1853 die Professur der vergleichenden Anatomie und die Direktion der zootomischen Sammlung erhielt. Nachmals nach Schottland berufen, vertrat er während der beiden Sommer 1873 und 1874 den mit der Expedition des »Challenger« aus-

gesandten Prof. Wyville Thomson als Professor der Zoologie in Edinburgh. Unter seinen schriftstellerischen Arbeiten sind hervorzuheben: »Zur nähern Kenntnis des Generationswechsels« (Lpz. 1849), »System der tierischen Morphologie« (Lpz. 1853), »Icones zootomicae« (Zl. 1, Lpz. 1857), »Über die Wertbestimmung zool. Merkmale« (Lpz. 1854), »Über die Leptocephaliden« (Lpz. 1861), »Handbuch der Zoologie« (2 Bde., mit Ab. Gerstäder, Lpz. 1863—75). Mit Engelmann gab er die fleißig gearbeitete »Bibliotheca zoologica« (2 Bde., Lpz. 1862) heraus. Die Ergebnisse seiner histor.-zool. Studien sind in seiner »Geschichte der Zoologie« (Münch. 1874) niedergelegt. C. hat sich um die Verbreitung der Kenntnis von Darwins Arbeiten durch Übersetzung der meisten Schriften desselben Verdienste erworben. Außerdem übersezte er Lewes' »Physiologie« (2 Bde., Lpz. 1860) und »Aristoteles« (Lpz. 1865).

Carus (Karl Gust.), geschähter Arzt und Physiolog, geb. 8. Jan. 1789 zu Leipzig, besuchte die Thomasschule seiner Vaterstadt, studierte daselbst Medizin, habilitierte sich 1811 als Privatdocent und begann seine akademische Thätigkeit mit Vorlesungen über vergleichende Anatomie, über welche bisher in Leipzig noch nicht gelesen worden war. Dann widmete er sich mit besonderm Interesse dem Studium der Gynäkologie. Nachdem er im Kriege von 1813 die Direktion des franz. Hospitals zu Pfaffenendorf bei Leipzig geführt, ging er 1814 als Professor der Entbindungskunst und Direktor der geburtsärztlichen Klinik an die neu organisierte mediz.-chirurgische Akademie nach Dresden. Hier wurde er 1827 unter Enthebung von seinem Lehramt zum königl. Leibarzt, Hof- und Medizinalrat, 1843 zum Geh. Medizinalrat und 1861 bei Seltenheit seines 50jährigen Doktorjubiläums zum Geheimrat ernannt. Auch erwähnte ihn im Dez. 1862 die Kaiserlich Leopoldinisch-Karolinische Akademie zu ihrem Präsidenten. C. starb 28. Juli 1869 zu Dresden. Als Schriftsteller hat C. eine ungemeine Vielseitigkeit entfaltet. Seine Fachschriften zeichnen sich durch Gründlichkeit, streng methodische Forschung und echt wissenschaftliche Anordnung aus, wenngleich sie den Einfluß der Schellingschen Naturphilosophie nicht verleugnen können. Dahin gehören: »Lehrbuch der Zootomie« (mit 20 von ihm selbst radierten Kupfertafeln, Lpz. 1818; 2. Aufl. 1834), »Lehrbuch der Gynäkologie« (2 Bde., Lpz. 1820; 3. Aufl. 1838), »Erläuterungstafeln zur vergleichenden Anatomie« (zum Teil mit Otto, 9 Hefte, Lpz. 1826—55; lat. von Thiene-mann, Lpz. 1828—55), »Grundzüge der vergleichenden Anatomie und Physiologie« (8 Bde., Dresd. 1828), »System der Physiologie« (2. Aufl., 2 Bde., Lpz. 1847—49). Hierzu kommen noch die Untersuchungen: »Von den äußern Lebensbedingungen der weiß- und kalblütigen Tiere« (Lpz. 1824) und »Über den Blutkreislauf der Insekten« (1827), von denen die erste 1822 von der kopenhagener, die zweite 1824 von der pariser Akademie gedruckt ward. Ferner veröffentlichte C. »Erfahrungsergebnisse aus ärztlichen Studien und ärztlichem Wirken« (Lpz. 1859) und zahlreiche Werke über philos., naturwissenschaftliche und künstlerische Gegenstände. Hervorzuheben sind die »Vorlesungen über Psychologie« (Lpz. 1831), »Briefe über Landschaftsmalerei« (Lpz. 1831; 2. Aufl. 1835), »Zwölf Briefe über das Erleben« (Stuttg. 1841), »Denk-

Artikel, die man unter C. vermißt, sind unter R. aufzuführen.

Heft zur 100jährigen Geburtsfeier Goethes. Über
die Befähigung der verschiedenen Mensch-
heitstheile für höhere geistige Entwicklung» (Erg.
1849), «Psyche. Zur Entwicklungsgeschichte der
Seele» (Horb. 1846; 2. Aufl., Stuttg. 1851),
«Physik. Zur Geschichte des leiblichen Lebens»
(Stuttg. 1851), «Über Lebensmagnetismus» (Erg.
1857), «Natur und Idee oder das Werden und
sein Gesetz» (Wien 1861), «Grundzüge einer neuen
Kranioskopie» (Stuttg. 1841), «Atlas der Kranio-
skopie» (Erg. 1843; 2. Aufl. 1864), «Über Grund
und Bedeutung der verschiedenen Formen der Hand
in verschiedenen Personen» (Stuttg. 1846), «Sym-
bolik der menschlichen Gestalt» (Erg. 1852; 2. Aufl.
1858), «Vergleichende Psychologie oder Geschichte
der Seele in der Reihenfolge der Tierwelt» (Wien
1866), «Über die typisch gewordenen Abbildungen
menschlicher Kopfformen» (Jena 1863), «Die Ver-
kenntnis nach den Inschriften des Tempels zu
Delphi» (Dresd. 1863), «Betrachtungen und Ge-
danken vor auserwählten Bildern der dresdener
Galerie» (Dresd. 1867), «Lebenserinnerungen und
Denkwürdigkeiten» (4 Bde., Erg. 1865—66). Eine
biographische Charakteristik von E. enthält «Un-
ser Zeit» (Neue Folge, Jahrg. 1869, II). E. war
nicht Künstler und hat sich namentlich auf dem Ge-
biet der Landschaftsmalerei als solcher bewährt.

Carutti di Cantogno (Domenico), ital. Histo-
riker und Staatsmann, geb. 16. Nov. 1821 in Cu-
sina, studierte die Rechte und schrieb mehrere Er-
zählungen, wie «Delfina», «Massimo», «Altieri
Edoardo», sowie eine Tragödie «Velinda». Beim
Ausbruch der freihethlichen Erhebung widmete sich
E. der Geschichte und Politik, trat 1849 in den
Staatsdienst als Attaché des auswärtigen Mini-
steriums, ward 1850 Untersekretär und gab in dem-
selben Jahre die Schrift «Dei principii del governo
libero» (neue Aufl. 1861) heraus, nachdem er schon
1849 «Il Piemonte come potenza italiana nel
sistema politico d'Europa» veröffentlicht hatte.
Im J. 1853 ward E. Sektionschef im Ministerium,
1856 Vorstand der Direktion der Angelegenheiten
Italiens; 1858 ging er in spezieller Mission nach
London. Anfang 1859 von Cavour in die Direk-
tion des Ministeriums des Auswärtigen berufen,
ward er nach dem Frieden von Villafranca zum
Generalsekretär ernannt, 1860 und später noch
mehrfach ins Parlament gewählt, wo er sich an
den wichtigsten Fragen der auswärtigen Politik
Italiens beteiligte, wurde 1862 Ministerresident
in Haag und blieb dies bis zum J. 1869, in
welchem er zum Staatsrat ernannt wurde. Von
einen späteren Arbeiten sind noch zu erwähnen:
«Storia del regno Vittorio Amedeo II.» (Tur.
1856), «Storia del regno di Carlo Emanuele III.»
(Tur. 1859), «La cour de Turin et les traités de
1815» (Flor. 1871), «Storia della diplomazia di
casa Savoia» (4 Bde., Tur. 1875—80), ein Band
«Versis» (Rom 1872) und zwei Schriften über Pro-
zerz (hoag 1868 u. 1869).

Carvajal (Juan de), röm. Kardinal, geb. 1400,
kam durch die Unterhandlungen mit dem Baseler
Konzil, bei denen er als Legat der Päpste Eugen IV.
und Nikolaus V. die Bestrebungen des Konzils ver-
mittelte. Er schloß mit Kaiser Friedrich III. das
Wiener oder Wlaffenburger Kontrakt vom 17.
Febr. 1448, das Deutschland wieder in volle kirch-
liche Abhängigkeit vom Papste brachte. E. starb
6. Febr. 1469 in Rom.

Carvajal (Tomás José González), span. Staats-
mann und Schriftsteller, geb. 21. Dez. 1768 zu Se-
villa, studierte zuerst von 1773—74 Philosophie auf
der Universität seiner Vaterstadt und bekleidete be-
reits 1781 eine Professorstelle daselbst. Doch ließ ihm
sein Wissensdrang keine Ruhe. Er begann von neuem
zu studieren, diesmal Theologie und Jurißprudenz.
Im J. 1785, nachdem er auch die juridischen Gramina
gemacht, ging er nach Madrid. Er machte sich hier
durch einige Arbeiten im Verwaltungsfach und in
der Philologie bekannt und wurde 1790 im Finanz-
fach angestellt. Im J. 1795 ward er zum Inten-
danten der in der Sierra Morena und in Andalusien
neu angelegten Kolonien ernannt, zog sich jedoch
1807 nach Sevilla zurück. Nach Ausbruch der Na-
tionalerhebung gegen die Franzosen trat er 1809
als Intendant in das Patriotenheer, zuerst bei der
Armee von Mallorca, 1810 bei der von Valencia
und 1811 bei der vereinigten Armee der vier König-
reiche von Andalusien. Sein Eifer und seine Thä-
tigkeit verschafften ihm die Ernennung zum Präsi-
denten der Finanzjunta 1812, sowie zum Staats-
sekretär des Finanzministeriums 1813. Auf seinen
Wunsch ward er jedoch dieser Stellung entzogen
und zum Direktor der Studien von San-Fidoro
ernannt. Allein von der Partei der Restauration
verfolgt, abgesetzt und verhaftet, indem man es ihm
zum Verbrechen anrechnete, an der unter seiner Lei-
tung stehenden Studienanstalt einen Lehrstuhl für
konstitutionelles Recht errichtet zu haben, wurde er
1815 nach Sevilla abgeführt und dort konfiniert.
Hier lebte E. bloß seinen Studien, bis er durch die
Revolution von 1820 auf seinen frühern Posten
eines Studiendirektors nach Madrid zurückberufen
wurde. Noch in demselben Jahre ward er zum
Mitglied der Censurjunta, 1821 zum Staatsrat er-
nannt. Durch die Gegenrevolution von 1823 sah
er sich gezwungen, Madrid wieder zu verlassen;
1827 zurückgekehrt, ward er 1833 zum Mitglied
des obersten Kriegsrats und 1834 zu dem des Rats
von Spanien und Indien in der Abteilung des
Kriegs, bald darauf zum Procer des Reichs ernannt,
starb aber schon 9. Nov. 1834. Als Schriftsteller
erwarb sich E. einen europ. Ruf durch seine me-
trische Uebersetzung der poetischen Bücher der Bibel
direkt nach dem Hebräischen. Auch als Dichter hat
sich E. versucht und sich dabei vorzüglich Luis de
Leon zum Vorbilde genommen. Es erschienen von
ihm: «Los Salmos» (5 Bde., Valencia 1819 u. öfter),
«Los libros poeticos de la Santa Biblia» (6 Bde.,
Valencia 1827) und «Opusculos ineditos en prosa
y verso» (13 Bde., Madr. 1847).

Carvalho (José da Silva), portug. Staatsmann,
geb. 19. Dez. 1782 in der Provinz Beira, studierte
zu Coimbra seit 1800 Rechtswissenschaft, ward aber
wegen freisinniger Gesinnungen von Polizei und
Inquisition verfolgt und gelangte erst 1810 zu einer
Anstellung als Richter. In seiner spätern Stellung,
seit 1814, als Juiz das orphaos (Richter, der für
Waisenkinder sorgt) sowie als Berichterstatter bei
den Kriegsgerichten der Provinz begann E. seine
polit. Laufbahn. Er gehörte zu der im Dez. 1817
gestifteten Verschwörung, die im Aug. 1820 in die
Revolution von Oporto ausging, ward Mitglied
der 24. Aug. proklamirten Provisorischen Regie-
rung und von den 1821 verammelten Cortes in
die bis zur Ankunft des Königs Johann VI. be-
stellte Regentschaft berufen. Der König erhob ihn
(1821) zum Justizminister, welche Stelle er bis zur

Artikel, die man unter C vermisst, sind unter K aufzusuchen.

Gegenrevolution von 1823 bekleidete. Der Sieg der absolutistischen Partei zwang ihn zur Auswanderung nach England. Nach Johanns VI. Tode und der Erteilung der konstitutionellen Charte Dom Pedro's kehrte er nach Portugal zurück, wo er jedoch ohne Anstellung blieb. Die Vernichtung dieser Verfassung und die Usurpation Dom Niguels nötigte ihn abermals zur Flucht nach England, wo er für die Expedition gegen Dom Niguel die größte Thätigkeit entwickelte. Er folgte dann dem Kaiser auf die Azoren und wurde kurz nach der Landung in Portugal Direktor der Civilverwaltung bei der Armee und Präsident des Tribunals der Justiz und des Kriegs. Im Dez. 1832 übernahm er unter den schwierigsten Verhältnissen das Finanzministerium und wirkte für die entscheidende Expedition nach Algarien. Als endlich Lissabon den Pedrosten seine Thore geöffnet hatte, blieb E. Finanzminister und erwarb sich als solcher so wesentliche Verdienste, daß man ihn, als er gegen Ende 1835 durch Intriguen verdrängt worden, schon nach wenigen Monaten wieder ins Finanzministerium berufen mußte. Die Revolution vom 10. Sept. 1836 zu Gunsten der Verfassung von 1820 und zur Vernichtung der Charte Dom Pedro's vertrieb ihn von allen seinen Ämtern. Als eifriger Chartist nahm er teil an der mißglückten Gegenrevolution vom 4. Nov. 1836 und mußte noch einmal in England ein Exil suchen, bis ihm die Amnestie die Rückkehr gestattete. Bei der Herstellung der Pedrostischen Charte durch die Empörung zu Oporto war auch E. beteiligt, trat dann wieder in den Staatsrat und starb 3. Febr. 1845.

Carver (Jonathan), engl. Reisender, geb. 1732 zu Stillwater in Connecticut, trat 1750 in die brit. Armee und befehligte seit 1757 im franz. Kriege mit Ruhm eine Kompanie von Provinzialen in der Expedition gegen Canada. Im J. 1763 unternahm er es, das weite, von Großbritannien in Nordamerika in Beschlag genommene Territorium zu erforschen. Demgemäß verließ er 1766 Boston, und als er den fernsten engl. Posten, Michilimacinae, erreicht hatte, bat er den Gouverneur Rogers um eine Partie von Gütern als Geschenke für die Indianer, welche auf der zu durchmessenden Straße hausten. Als er einen Teil davon und das Versprechen erhalten hatte, daß ihm das übrige nach den St. Anthony-Fällen nachgesendet werden solle, setzte er seine Reise fort; aber die übrigen Güter erreichten ihn nicht, und so sah er sich genötigt, nach der Prairie du Chien zurückzukehren. Von hier ging er zu Anfang 1767 nordwärts, in der Meinung, er werde eine Kommunikation von dem obersten Laufe des Mississippi zum Superior-See finden. Er erreichte diesen See, und nachdem er einige Monate lang den Nord- und Oststrand desselben und seine Baten und Flüsse erforscht hatte, kehrte er zurück. Er hatte nun an 11 000 km zurückgelegt. Bald nach seiner Ankunft in Boston im Okt. 1768 begab er sich nach England, um die von ihm gemachten Entdeckungen mitzuteilen und sie diesem Reiche nutzbar zu machen. Bei seiner Ankunft wendete er sich an den König mit der Bitte, die von ihm aufgewendete Summe zu ersetzen, und nachdem das Handelsamt eine Prüfung vorgenommen, erhielt er die Erlaubnis, seine Papiere zu veröffentlichen. Im J. 1778 wurden seine «Travels» publiziert. Was er dabei gewann, reichte jedoch nicht hin, seine Bedürfnisse zu decken, und so erlangte er denn im Winter 1779 einen Schreiberposten in einem Lottereamte. Nach-

dem er seinen Namen zu einer histor. Kompilation verkauft hatte, welche 1779 in Folio unter dem Titel «The New Universal Traveller» erschien und über alle Reiche und Staaten der Neuen Welt Bericht gab, geriet er immer mehr in Armut, bis er 31. Jan. 1780 starb. Dr. Lettsom machte seinen Tod bekannt und besorgte zu Gunsten seiner Witwe und Kinder eine neue Ausgabe seiner Reisen; seine Darstellung der Leiden des Autors führten schließlich zur Gründung des Literary Fund. E. hat auch eine treffliche Abhandlung über die Kultivierung der Tabakspflanze geschrieben.

Carvin-Epinay, Stadt im franz. Depart. Pas-de-Calais, Arrondissement Béthune, 30 km im N. von Béthune, an der Nordbahn, mit (1876) 6167, als Gemeinde 7471 E., welche Steinkohlenbergbau, Eisengießerei, Judderfabrikation, Destillation, Flachsspinnerei, Tüllfabrikation u. s. w. betreiben.

Carbol, der wesentliche Bestandteil des Kamelöls (s. d.).

Cary (Alice), nordamerik. Dichterin, geb. 26. April 1820 im Miamithal bei Cincinnati, lebte seit 1850 mit ihrer Schwester Phöbe C. (geb. 4. Sept. 1824) in Newyork. Beide gemeinschaftlich veröffentlichten «Poems of Alice and Phoebe C.» (Philad. 1849). Von Alice C.'s selbständigen Arbeiten (Stizzen, Romane und Gedichte) sind zu nennen: «Clovernook papers» (2 Tle., 1851—53) und «The Clovernook children» (1854), beide Stizzen aus dem Westen enthaltend, «Hagar, a story of to-day» (1852), «Lyra and other poems» (1853; 2. Aufl. 1855), «Pictures on country life» (1859), «Lyrics and hymns» (1866) u. a. Ihre Gedichte zeichnen sich durch Natürlichkeit und Anmut, ihre Prosaerle durch gelungene Schilderungen des Familienlebens aus. Alice C. starb 12. Febr. 1871 in Newyork. Phöbe C. beschränkte sich auf das Gebiet der Dichtung und schrieb namentlich die originellen «Poems of Faith, Hope and Love» (1869). Sie starb 31. Juli 1871 zu Newyork im Staate Rhode-Island. Vgl. Ames, «Memorial of Alice and Phoebe C.» (Newyork 1873).

Carya Nutt., Pflanzengattung aus der Familie der Juglandaceen. Man kennt gegen 10 Arten, die sämtlich in Nordamerika einheimisch sind, zum Teil aber auch dort angebaut werden. Es sind große, stattliche, reich belaubte, großblättrige Bäume. Sie haben monödische Blüten; die männlichen besitzen vier Staubgefäße und stehen in Köpfchen, die weiblichen dagegen stehen einzeln und haben ein vierteiliges Perigon mit unterständigem Fruchtknoten; aus letztern entwickelt sich wie bei den Walnussbäumen (Arten der verwandten Gattung Juglans, s. d.) eine Steinfrucht mit ungenießbarer fleischiger Außenhülle. Das Innere der Frucht dagegen ist essbar und meist sehr wohlschmeckend. Namentlich sind die Nüsse von *C. olivaeformis* Nutt. wegen ihres Geschmacks und ihres reichen Gehalts an fettem Öl in Amerika sehr geschätzt, man nennt sie dort Hickory- oder Pekannüsse (Pekann-Nuts); sie werden übrigens auch in den europ. Handel gebracht. Ebenso wie die Früchte von *C. olivaeformis*, sind diejenigen von *C. alba* Nutt., *C. sulcata* Nutt. essbar, auch werden sie zur Bereitung von Öl verwendet. Einige Arten, wie *C. alba*, *C. amara* Nutt., *C. tomentosa* Nutt., die das Klima in Mitteleuropa vertragen, findet man häufig in Deutschland zur Zierde in Parks angepflanzt. Von *C. porcina* Nutt. dient die Rinde zum Gelbfärben von Wolle und Leinwand. Das Holz der Carya-

Artikel, die man unter C vermißt, sind unter R aufzusuchen.

Arta, hauptsächlich das von *C. porcina* und *alba*, ist wegen seiner Dauerhaftigkeit und Härte sehr geschätzt und findet vielfache Verwendung in der Möbelfabrik unter dem Namen Sidorholz.

Caryocar, eine von Linne benannte Gattung südamerik. Bäume aus der Familie der Eernstroemiaceen. Ihre Arten sind mächtige Bäume mit immergrünen, gegenständigen, dreizähligen oder gefingerten Blättern und traubig gestellten Blüten, welche aus einem fünfklappigen Kelche, einer fünfblättrigen samt den zahlreichen Staubgefäßen einer hypogynischen Scheibe eingefügten Blütenkrone und einem freien, mit vier Griffeln versehenen Fruchtnoten bestehen, aus dem sich eine große, aus vier unter sich verwachsenen Nüssen zusammengesetzte Frucht entwickelt. Die wichtigsten Arten sind *C. nuciferum* L., *C. glabrum* Pers., *C. amygdaliferum* Cavon., sämtlich in Guiana heimisch. Ihre Früchte, deren Kerne sehr angenehm schmecken und deren Fleisch einen süßen Brei bildet, sind bei den Arabern sehr beliebt. Das harte, feste Holz dient zur Verfertigung der Biroguen (Indianerlähne) und als Barcholz.

Caryophyllaceen (Caryophyllaceae), nellentartige Gewächse, Pflanzenfamilie aus der Gruppe der Dicotyledonen, ist nicht nach dem Gewürznelkenbaum, *Caryophyllus*, der zu einer ganz andern Familie gehört, benannt, sondern nach der Gartenelle, *Dianthus Caryophyllus* L. Die Arten derselben, deren gegen 800 bekannt sind, kommen vorzugsweise in der nördlichen gemäßigten Zone vor und gehen bis in die arktischen Gegenden und zu den höchsten Regionen der Alpen vor; in der südlichen gemäßigten Zone und in den Tropengegenden finden sich verhältnismäßig nur sehr wenige Arten. Die G., der Mehrzahl nach Kräuter, zeichnen sich durch knotige Stämme, gegenständige, unzertheilt, schmale, bei der Mehrzahl grasähnliche Blätter und trugdoldig, seltener traubig angeordnete oder einzeln stehende, regelmäßig geformte Blüten mit mehrblättriger Blütenkrone und oberständigen, freiem Fruchtnoten aus, aus welchem sich in der Regel eine mit Klappen aufspringende, einwärtsgerichtete, seltener unvollkommen mehrfächerige, meist vielsamige Kapself, selten eine Beere entwickelt. Die G. teilt man gegenwärtig in zwei besondere Familien: Sileneae und Alsineae. Erstere haben eine ganzblättrigen, meist röhrigen Kelch, eine fünfblättrige Blütenkrone und in der Regel zehn Staubgefäße und sind meist ansehnliche, zum Teil schon blühende Gewächse; letztere besitzen einen mehrblättrigen Kelch, eine vier- bis fünfblättrige, selten gar keine Blütenkrone, 4, 5—10 Staubgefäße und sind der Mehrzahl nach kleinblütige Pflanzen. Zu erstern gehören die Gattungen der eigentlichen Nelken, *Dianthus*, der Leimkräuter, *Silene*; zu den Alsineen die Gattungen der Hornkräuter, *Cerastium*, Sandkräuter, *Arenaria*.

Caryophyllus aromaticus und **Caryophyllus**, s. unter Gewürznelke.

Caryota L., Pflanzengattung aus der Familie der Palmen. Die Arten derselben, mittelhohe Bäume, sind in Indien einheimisch, sie haben große, doppelt gefiederte Blätter und monödische Blüten; die männlichen wie die weiblichen stehen in Kolben und haben ein blättriges Perigon, die männlichen tragen sehr viele Staubgefäße, die weiblichen drei Narben und einen dreifächerigen Fruchtnoten. Die Frucht ist eine Beere. Die wichtigste Art ist die *C.*

urens L., die in Malabar und Bengalen vorkommt. Die Fasern der mächtigen Blätter, die oft bis 6 m lang und bis 4 m breit werden, finden vielfache Verwendung zur Herstellung von Seilerarbeiten, Körben, Matten u. s. w. Der Stamm liefert Palmwein und Sago. Von einigen andern Arten von *C. maxima* Bl., *furfuracea* Bl., die in Java wachsen, wird das Holz, welches sich durch große Festigkeit auszeichnet, zum Häuserbau benutzt.

Cas (frz.), Fall; C. fortuit, unvorhergesehener Zufall; en cas, im Fall, z. B. de mort, des Todes; Le cas posé oder Posé le cas, gesetzten Falls. (S. En-tout-cas.)

Casa (lat., ital., span.), Haus, Hütte, Wohnung, Landhaus; auch Geschlecht, Gerichtshof u. s. w.

Casa (Giovanni bella), ital. Schriftsteller, geb. in dem toscan. Distrikt Mugello 28. Juni 1503, studierte zu Bologna, Padua und Rom und trat in den Dienst Alessandro Farneses, der 1534 als Paul III. Papst wurde. Durch die Gunst desselben ward C. 1541 apostolischer Kommissar zu Florenz, 1544 Erzbischof von Benevent und noch in demselben Jahre Nuntius zu Venedig. Unter Papst Julius III. lebte er als Privatmann bei Treviſo. Durch Paul IV. ward C. zum Staatssekretär befördert; er starb zu Rom 14. Nov. 1556. Seine Prosa ist rein, leicht und gewandt, seine lyrischen Dichtungen sind anmutig. Am bekanntesten machte ihn sein «Galateo, ovvero de' costumi» (seit 1558 sehr oft gedruckt; von Tommaseo, Mail. 1825), eine Art Komplimentier- und Sittenbuch. Die beste Ausgabe seiner Werke veranstaltete M. Forcellini (3 Bde., Vened. 1752). Vgl. Casotti, «Vita del C.» (als Einleitung zur florentiner Ausgabe seiner Werke, 1707).

Casa del Labrador, Lustschloß in Aranjuez (s. d.).

Casalaunza, Ort in der ital. Provinz Neapel, bekannt durch die Konvention vom 20. Mai 1815, durch welche Neapel den Österreichern übergeben wurde. Der österr. General Bianchi führte nach dieser Konvention den Titel Herzog von C.

Casale oder **Casal**, ehemals ein dem Markgrafen von Montferrat gehöriges Marquisat, später Provinz im Königreich Sardinien, jetzt ein Kreis in der ital. Provinz Alessandria, eine fruchtbare, durch Acker- und Weinbau, Seidenkultur und Viehzucht ausgezeichnete Landschaft am rechten Ufer des Po.

Die Hauptstadt **Casale**, **Casale-Monferato**, 33 km im N.W. von Alessandria, einst als Festung und Residenz der Montferrat berühmt und wichtig, in einer üppigen Ebene, rechts am Po, am Fuße einer Hügelkette und an der Bahnlinie VerCELLI-Genua gelegen, ist Sitz eines Bischofs und verschiedener Behörden und zählt (1881) 17 096, als Gemeinde 28 711 E., die lebhafteste Seidenindustrie unterhalten. Die Stadt hat ein Theater, neun zum Teil prächtige Kirchen und mehrere Klöster sowie eine Menge ausgezeichnete Paläste. Der 1107 geweihte Dom ist ein interessanter roman. Bau. Die Festungswerke, deren Reste noch vorhanden, wurden im 15. Jahrh. begründet, und Graf Vincent Montferrat baute 1590 die noch ziemlich erhaltene Citadelle. C. ward im 17. Jahrh. von den Spaniern mehrmals belagert und 1652 erobert. Doch fiel es bald darauf an Savoyen zurück, das es 1681 an Frankreich verkaufte. Nachdem es 1695 die Alliierten erobert und geschleift, ließ es Ludwig XIV. abermals besetzen, trat es aber 1703 an Savoyen ab.

Artikel, die man unter C vermisst, sind unter R aufzuführen.

Cäsar (Gaius Julius), der berühmte röm. Feldherr und Staatsmann, aus einem altpatricischen Geschlechte, das seinen Ursprung auf den troischen Aeneas und dadurch auf die Göttin Venus selbst zurückführte, geb. nach der Überlieferung 12. Juli des J. 100, nach Mommsen vielmehr schon 102 v. Chr., war der Sohn des Gaius Julius C., der, nachdem er die Prätur bekleidet, im J. 84 starb. Seine Mutter hieß Aurelia; seines Vaters Schwester Julia war des Marius Gattin; C. selbst vermählte sich im J. 83, nach Cinna's Tode, mit dessen Tochter Cornelia. Auf seine Weigerung, sich von dieser zu trennen, von Sulla geächtet, hielt er sich, obwohl er auf Fürbitten seiner Verwandten begnadigt wurde, von Rom und Italien fern. Seine ersten Kriegsthaten verrichtete er im J. 80 bei der Belagerung von Mitylene, wo er die Bürgerkrone erhielt, und in Sicilien; auf die Nachricht von Sullas Tode kehrte er im J. 78 nach Rom zurück, wo er als Redner in Prozessen gegen sullanische Parteigänger auftrat. Um sich in der Beredsamkeit weiter auszubilden, reiste er im J. 76 nach Rhodus zu dem Rhetor Apollonius Mollo; auf der Fahrt dahin ward er von Seeräubern gefangen, erkaufte sich die Freiheit, überfiel dann mit einigen miles. Schiffen die Seeräuber, nahm sie gefangen und ließ sie kreuzigen. Im J. 74 eilte er, als ein Heer des Mithridates in Kleinasien eingedrungen war, von Rhodus dorthin und leistete ihm mit schnell zusammengerafften Truppen Widerstand. Nach Rom zurückgekehrt, erwarb er sich durch Freigebigkeit und seine gewinnende Persönlichkeit die Gunst des Volks, das ihn zunächst zum Kriegstribunen wählte. Mit Pompejus trat er zuerst in ein engeres Verhältnis, als dieser sich im J. 70 der Volkspartei näherte. Er förderte die von demselben unternommene Herstellung der tribunizischen Gewalt, nachdem er schon das Gesetz des Tribunen Plautius, das die Rückkehr der verbannten Marianer gestattete, eifrig unterstützt hatte. Die Verwaltung der Quaestur, welche er im J. 68 erhielt, führte ihn nach Spanien. Als er nach Ablauf seines Amtsjahres wieder in Rom war, schritt er sicher und ohne Übereilung auf der betretenen Bahn fort. Seine Feinde waren die Optimaten (s. d.), seine Stütze das Volk und Pompejus, dem er diente, um ihn dann für sich zu benutzen. Als kurlischer Abil (im J. 65) befestigte er sich in der Gunst des Volks durch verschwenderische Pracht in öffentlichen Spielen und Spenden aller Art, die ihm eine ungeheure Schuldenlast aufbürdeten. Auch ließ er, wie er früher bei den Leichenbegängnissen der Julia und Cornelia den Marius öffentlich in seinen Reden gefeiert hatte, so jetzt gegen das Gesetz die von Sulla umgestürzten Stegzeichen des Marius auf dem Kapitol herstellen, die von den Veteranen des geliebten Feldherrn mit Thränen in den Augen, vom Volke mit Jubel begrüßt wurden. Das Jahr darauf ließ er als Vorsitzender des Nordgerichts mehrere frühere Anhänger des Sulla verurteilen, die dem Volke verhaßt waren. Vermöge des auf diese Weise gewonnenen Einflusses erlangte er im J. 63 von dem Volke die Würde eines Pontifex Maximus und für das J. 62 die Prätur. Unterdessen hatte er sich ebenso wie Crassus mit dem revolutionären Teile der demokratischen Partei, welche die Abwesenheit des Pompejus zum gewaltsamen Umsturze der bestehenden Regierung benutzen wollte, eingelassen und war auch in die Verschwörung des Catilina verwickelt,

jedoch nicht so kompromittiert, daß man eine Anklage gegen ihn zu erheben gewagt hätte. Im Senat sprach er, freilich vergeblich, gegen das Todesurteil, das über die gefangenen Häupter der Verschwörung verhängt ward. Bei den Streitigkeiten, die im J. 62 zwischen dem jüngern Cato (s. d.) und Quintus Cæcilius Metellus Nepos ausbrachen, nahm C. sich des letztern, der für Pompejus wirkte, mit Eifer an. Als ihm der Senat verbot, die Prätur weiter zu verwalten, gehorchte er erst, als der Senat zur Gewalt schritt. Als jedoch C. selbst das darüber tumultuierende Volk beruhigte, nahm der Senat seinen Beschluß feierlich zurück. Nach der Prätur erhielt er das jenseitige Spanien zur Verwaltung, konnte aber die Reise in diese seine Provinz seiner ungeheuern Schulden halber erst antreten, nachdem Crassus sich für ihn verbürgt hatte. Sorgfältige Verwaltung der Provinz und glückliche Kriege gegen die Iustitan. Bergvölker zeichneten ihn als Statthalter aus. Durch Beute und Geschenke der Provinzialen bereichert, eilte er im J. 60 nach Italien zu den Konsularkomitien, auf welchen er für das J. 59, nachdem er sich mit Pompejus und Crassus zu gemeinsamer Wirkksamkeit, dem sog. ersten Triumvirat (s. d.), verbunden hatte, mit Marcus Calpurnius Bibulus, einem Optimaten, zum Consul gewählt wurde.

Gleich im Anfange seines Consulats, während dessen er seine Tochter Julia mit Pompejus, sich selbst mit Calpurnia, der Tochter des für das nächste Jahr zum Consul ausersehenen Gaius Calpurnius Piso, vermählte, ersocht er einen Sieg über die Optimaten und deren Führer, seinen Kollegen Bibulus und Cato. Trotz ihres Widerstandes ward das vom Senat zurückgewiesene agrarische Gesetz, welches das ital. Staatsland (hauptsächlich das Gebiet von Capua) an arme Familienwäter zu verteilen gebot, von der Bürgerschaft angenommen, worauf dann 20000 Bürger, zumeist Veteranen des Pompejus, dort angesiedelt wurden; durch andere Gesetzesvorschläge C.'s wurden zu Gunsten der Ritter, die man gewinnen wollte, die Nachtgelder um ein Drittel gemindert und die von Pompejus in Aften getroffenen Einrichtungen bestätigt. Durch ein vom Volkstribunen P. Vatinius eingebrachtes Gesetz wurde dem C. die Statthalterchaft des diesseitigen (cisalpinischen) Gallien und der Oberbefehl über die drei dort stehenden Legionen vom Volke auf fünf Jahre erteilt; der Senat fügte selbst, um einem neuen Eingriff des Volks in seine Rechte zuvorzukommen, das jenseitige Gallien (die Provinz Narbo), wo ebenfalls eine Legion stand, hinzu. Erst nachdem ein Versuch, ihn zur Rechenenschaft zu ziehen, gescheitert, und die Wortführer der Optimaten, Cicero und Cato, durch Clodius (s. d.) von Rom entfernt waren, ging C. im J. 58 in die Provinzen, die er deshalb gewünscht hatte, weil ihre Verwaltung ihn in der Nähe Italiens erhielt und ebensowohl Erwerbung von Reichthümern als Gelegenheit zum Krieg und hierdurch zur Bildung eines ihm ergebenen, wohlgeübten Heeres versprach. Noch im J. 58 überschritt C., als die von den Germanen gedrängten Helvetier durch Gallien zogen, um sich an dessen Westküste niederzulassen, ohne Auftrag des Senats die Grenzen der Provinz und eröffnete eine Reihe von Feldzügen, durch die das Land zwischen der bisherigen gallischen Provinz, dem Rhein, dem Ocean und den Pyrenäen größtentheils der röm. Herrschaft unterworfen ward. Gleich zum Beginn

Kritik, die man unter C. vermehrt, stud unter R. aufzusuchen.

zwang C. durch die Schlacht bei Dibrace (auf dem Mont-Bourcy westlich von Autun) die Helvetier zur Heimkehr, und bald darauf trieb er durch den Sieg über die Germanen in der Gegend von Mülhausen (bei Aspach) im Elsaß Ariovist (s. d.) über den Rhein zurück. Auf die Nachricht, daß die mächtige und tapfere Konföderation der belg. Völkerschaften im nördl. Gallien sich rüstete, zog C. mit acht Legionen im J. 57 ihnen entgegen. Das vom Könige der Sueffionen, Galba, befehligte belg. Heer, gegen 300 000 Mann stark, zerstreute sich, als er an der Arona (Aisne) sich demselben gegenüber lagerte, nach einem erfolglosen Angriff, wobei sie unter den Augen der Römer den Fluß überschreiten wollten. Mehrere Völker unterwarfen sich, andere, die einen neuen engern Bund gebildet hatten, darunter vor allen die Nervier, wagten an der Sambre einen Überfall, wurden aber ebenfalls besiegt.

Im April des J. 56 hatte C. eine Zusammenkunft mit Crassus, der ihn in Ravenna aufgesucht hatte, und Pompejus in Luca (dem heutigen Lucca), wozu sich eine große Menge von andern röm. Vornehmern (man zählte über 200 Senatoren) einfanden; es wurde verabredet, daß Pompejus und Crassus das Konsulat des J. 55, und Pompejus Spanien, Crassus Syrien auf fünf Jahre als Provinz erhalten sollten; C. wurde die Verlängerung seiner Statthaltertschaft auf weitere fünf Jahre (bis Ende des J. 49) und die Befugnis, seine Legionen bis auf zehn zu vermehren und aus der Staatskasse zu beschaffen, zugesichert. Darauf wurden noch im J. 56 Brenet, Uneller und andere Völkerschaften der heutigen Bretagne und Normandie von C. unterworfen und Aquitanien erobert; fast ganz Gallien gehörte nun von den Pyrenäen bis zu der belg. Küste der röm. Herrschaft. Im Frühjahr 55 wandte sich Johann C. gegen die Usipeter und Tenctherer, welche von den Sueven gedrängt, über den Rhein ins Belgische gezogen waren. Er zerprengte sie und machte sie größtentheils nieder, nachdem er sie ihrer Axten beraubt hatte, die in sein Lager gekommen waren und von ihm in völlerrechtswidriger Weise festgehalten wurden.

Nicht sowohl Eroberungslust als die Absicht, die neuen Eroberungen gegen die östl. und westl. Nachbarvölker zu sichern, führte C. in demselben Jahre nach Germanien und Britannien. In das erstere ging er über eine Pfahlbrücke, die er zwischen Lobdenz und Andernach über den Rhein schlug; nach 18tägigem Verweilen lehrte er zurück, ohne daß sich ihm ein Feind in den Weg gestellt, aber auch ohne daß er selbst die Sueven in der von ihnen gewählten festen Stellung aufzusuchen für gut gefunden hatte. Nach Britannien setzte er mit nur zwei Legionen über (wahrscheinlich aus der Gegend von Boulogne nach der von Dover), erzwang gegen die Übermacht der Feinde die Landung und schlug die gegen sein Lager andrängenden Feinde, ging aber bald wieder nach Gallien zurück. Im J. 54 wiederholte er (von dem ebenfalls in der Nähe von Boulogne gelegenen Portus Itius aus) mit fünf Legionen die Fahrt, und diesmal drang er in das Land ein. Die Völker im Süden und Norden des Ausflusses der Themse, auch der tapfere Cassivellanus, der die Stämme, die weiter im Innern wohnten, vereinigt hatte, wurden wenigstens für die Zeit von C.'s Aufenthalt in Britannien zur Untwerfung und zur Stellung von Geiseln genötigt, so C. mit sich nach Gallien nahm. Hier zwang ihn

die Mißernte, die Winterlager der Legionen weiter als sonst auseinanderzulegen. Diese Gelegenheit benutzten mehrere Völkerschaften des nördl. Gallien, voran die Eburonen unter ihren Fürsten Ambiorix und Catuolicus, zur Empörung, die zwar von C. bald unterdrückt wurde, aber im stillen fortglühte, so daß C. sich genötigt sah, noch gegen Ende des Winters selbst in die aufständischen Gebiete der Nervier, Senonen und Carnuten einzurücken. Er unterwarf nunmehr auch die bisher unbezwungenen Menapier, während sein Legat Labienus die Trevirer niederschlug. Aus dem Gebiete der letztern zog C. dann zum zweiten mal über den Rhein, lehrte aber sogleich wieder um und vernichtete durch ein graufiges Blutbad den am Aufstande besonders beteiligten Stamm der Eburonen.

Furchtbarer aber als alle frühern war der Aufstand, zu dessen Ausbruch im folgenden Winter (53/52) die Carnuten durch die Ermordung der röm. Kaufleute und Wucherer in Cenabum (Orléans) das Zeichen gaben. Die Gallier hatten eingesehen, wie nachtheilig ihre Vereinzelung ihnen gewesen; viele Stämme, diesmal außer den Carnuten namentlich Stämme des mittlern und südlichen Gallien, insbesondere die Arverner, vereinigten sich jetzt und erkannten den Arverner Bercingetorix, einen ebenso tapfern als klugen Mann, als Oberanführer an. C. zog bei Agendicum (Sens) sein Heer zusammen und rückte, nachdem er die Stadt Cenabum verbrannt, in das Land der Biturigen. Diese, dem von Bercingetorix entworfenen Plane folgend, verbrannten ihre Städte und verwüsteten ihr Land, um dem Heere C.'s den Unterhalt zu entziehen. Nur das feste Avaricum (Bourges), das sie wider des Führers Meinung verschont hatten, ward von C. nach hartnäckiger Verteidigung erobert, ohne daß Bercingetorix es hindern konnte; dagegen ward C. durch ihn von Bergovia (bei Clermont in der Auvergne) zurückgetrieben. Jetzt fielen auch die Aduer von C. ab und in kurzem hatte sich der Aufstand vollends fast über ganz Gallien ausgebreitet. Dennoch ging C. nicht in den Süden, in die alte Provinz zurück. Er vereinigte sich mit Labienus, der bei Lutetia, dem heutigen Paris, einen Sieg gewonnen hatte, und zog nach Osten nach der Sadne, dem Gebiete der Sequaner, zu, stets bedacht, mit den Galliern handgemein zu werden. Allein Bercingetorix verfolgte beharrlich den Plan, sich auf Schlachten nicht einzulassen, sondern C.'s Verbindungen abzuschneiden und ihn allmählich aufzureiben, bis sich C. der Sadne genähert hatte. Jetzt griff er mit seinen Reitermassen an, wurde aber von C. mit Hilfe seiner german. Reiter geschlagen und auf Alesia (s. d.) zurückgeworfen, das besetzt und mit Vorräten wohl ausgestattet worden war. Auf Alesia gestützt, wollte Bercingetorix den Kampf gegen C. wieder aufnehmen. Aber C., statt in solcher Lage zu kämpfen, umgab die ganze Stadt und das daran gelehnte Lager auch seinerseits mit einer Umwallung und verschanzte sich außerdem auch gegen Angriffe eines Entsatzheeres. Als die Vorräte der Belagerten schon fast erschöpft waren, erschien ein gallisches Entsatzheer von angeblich 250 000 Mann zu Fuß und 8000 Reitern und stürmte zugleich mit der Besatzung der Stadt gegen die röm. Verschanzungen an, aber alle Stürme wurden von C. abgeschlagen, das gallische Heer zerstreute sich, und nun ergab sich Bercingetorix; er ward sechs Jahre später im Triumph aufgeführt und enthauptet.

Die Unterwerfung Galliens ward im J. 51 beendigt, und nachdem im Winter darauf die Verhältnisse der neuen Provinz mit möglichster Schonung ihrer alten Staatseinrichtungen geordnet worden, ging C. im J. 50 nach Italien, wo die Lage der Dinge seine Gegenwart dringend forderte.

Das Band zwischen ihm und Pompejus nämlich war schon im J. 54 mit dem Tode der Julia, im J. 53 infolge von des Craffus Untergang gelodert, im J. 52 durch den Übertritt des Pompejus auf die Seite der Optimaten ganz gelöst worden; jetzt erfolgte ein offener Bruch. C. als anfangs fünfjährige, dann auf weitere fünf Jahre erstreckte Statthaltertschaft dauerte nach älterm Herkommen bis zum Ende des J. 49; in diesem Jahre wollte er sich um das Konsulat bewerben. Damit er dies nicht an der Spitze eines Heers thun könne, verlangte die Optimatenpartei, er solle seine Provinzen gemäßen im J. 52 über die Besetzung der Statthalterchaften getroffenen neuen Bestimmungen vom 1. März des J. 49 an abgeben und sofort sein Heer verabschieden. Dagegen stellte C.'s Parteigänger, der Volkstribun C. Curio, den Antrag, daß Pompejus ein Gleiches thun solle, und der Antrag, daß beide Männer ihren Befehl gleichzeitig niederlegen sollten, wurde im Herbst des J. 50 vom Senat mit großer Majorität angenommen. Am Ende des Jahres begann Pompejus ohne gesetzliche Vollmacht in Italien Truppen auszuheben. Hierauf sendete C. von Ravenna aus den Curio an den Senat mit dem Anerbieten, die Statthalterchaft des jenseitigen Gallien sofort niederzuliegen und acht seiner Legionen aufzulösen, wenn man ihm zwei Legionen und die Verwaltung des diesseitigen Gallien bis zum Abschluß der Konsulwahlen für das J. 48 lasse. Die neuen Konsuln gestatteten aber (1. Jan. 49) laum, C.'s Schreiben vorzulesen; jede Verhandlung darüber ward verweigert und unter Verletzung der tribunischen Rechte auf den Antrag des D. Metellus Scipio, des Schwiegervaters des Pompejus, vom Senat beschloffen, C. solle bis zu einem bestimmten nahen Termin das Heer entlassen und die beiden Provinzen abgeben oder für einen Feind des Staats gelten. Den Konsuln ward (7. Jan.), wie bei dringender Gefahr üblich, anbefohlen, über das Wohl des Staats zu wachen. Die beiden Tribunen, die zu C. hielten und Intercession eingelegt hatten, sahen sich veranlaßt, zu fliehen.

C. hatte, nachdem er die Beschlüsse des Senats und die Ankunft der Tribunen zu Ariminum (Arimini) erfahren, den Fluß Rubico (s. d.), die Grenze seiner Provinz, nur von einer Legion begleitet, überschritten und hiermit den Krieg erklärt. „Jacta alea esto“ (d. h. der Würfel sei geworfen), soll er beim Übergang ausgerufen haben. Die ital. Städte fielen ihm als leichte Beute zu. Pompejus war in Italien nicht hinlänglich gerüstet. Mit den Konsuln und den meisten Senatoren war derselbe deshalb von Rom nach Brundisium (Brindisi) gewichen, um nach Griechenland abzuziehen, und hieran vermochte ihn C., der indes zwei seiner Legionen an sich gezogen und drei neue gebildet hatte und ihn mit diesen in Brundisium belagerte, nicht zu hindern. Aber in der kurzen Zeit von zwei Monaten war C. Herr von Italien geworden, und auch Sicilien und Sardinien kamen bald und leicht in seine Gewalt. Er war indes von Rom, wo er sich des Staatschazes bemächtigt hatte, nach Spanien gegangen, wo sieben Legionen Pompejanischer Vete-

ranen unter Lucius Afranius, Marcus Petrejus und Marcus Varro standen; die beiden erstern wurden von C. Anfang August 49 gezwungen, zu capitulieren; ihrem Beispiele mußte Varro bald darauf folgen. Auch Massilia (Marseille) ergab sich bei C.'s Rückkehr aus Spanien. Nachdem C. dann in Rom sich zum Consul für das J. 48 hatte wählen lassen, brach er mit sechs Legionen, denen später Marcus Antonius noch vier zuführte, von Brundisium gegen Pompejus auf, der inzwischen zu Thessalonich sich gerüstet und eine gewaltige Streitmacht (9 Legionen, 7000 Reiter und eine Flotte von 500 Segeln) an der epirotischen Küste konzentriert hatte. C. selbst führte eine Abteilung glücklich hinder. Die Überfahrt des Antonius nach Syrien zu Anfang des J. 48 ward durch die Pompejanische Flotte unter Marcus Bibulus erschwert und nicht ohne Verlust bewerkstelligt. Nach der glücklich ausgeführten Vereinigung geriet das Heer wegen Mangels an Lebensmitteln in Not; in der Besetzung von Dyrrhachium (Durazzo) kam dem C. Pompejus zuvor, und sein Versuch, diesen einzuschließen und zur Schlacht oder Einschiffung zu zwingen, ward durch den Verlust eines Gefechts vereitelt. C. wendete sich nun nach Thessalien; Pompejus folgte ihm. Bei Pharsalus (s. d.) trafen die beiden Gegner aufeinander am 9. Aug. (nach dem damaligen, im Juni nach dem richtigsten Kalender) des J. 48; trotz seiner Übermacht wurde Pompejus völlig geschlagen und C. durch diese Schlacht der alleinige Gebieter im röm. Weltreiche.

Pompejus stoh über Mithlene nach Agypten, wo er auf Geheiß der Umgebung des minderjährigen Königs ermordet wurde. Wenige Tage nachher kam C., der ihn mit nur 4000 Mann verfolgt hatte, in Agypten an. Dort hatte Ptolemäus Dionysus oder vielmehr sein Vormund seine Schwester Kleopatra, die nach dem Willen des Vaters als seine Gattin mit ihm den Thron gemeinsam besitzen sollte, vertrieben. Als nun C. Kleopatra in ihre Rechte wieder einsetzte, kam es zum Aufstand. C. schwebte in der königl. Burg monatelang (vom Okt. 48 bis März 47) in der größten Gefahr, bis im März 47 Mithridates von Pergamon mit einem Entschlusse ankam und eine glückliche Schlacht E. zum Herrn von Alexandria machte. Nachdem er dann noch Kleopatra, deren Reize auch ihn bestritten, mit ihrem jüngern Bruder unter Roms Oberhoheit als Königin wieder eingesetzt hatte, machte er den Fortschritten, die Pharnaces, König von Bosporus, indessen in Asien gemacht hatte, durch die Schlacht bei Ziela in Pontus (2. Aug.) rasch ein Ende. „Veni, vidi, vici“ (d. h. ich kam, sah und siegte), schrieb er darüber an einen Vertrauten.

In Rom, wohin er nach der Schlacht bei Pharsalus Marcus Antonius zurückgeschendet hatte, waren ihm während seiner Abwesenheit aufs neue die Diktatur mit außerordentlichen Vollmachten und außerdem auf Lebenszeit die tribunischen Rechte gegeben und so seine Alleinherrschaft auf gefehmähige Art begründet worden. Im September bei Tarent gelandet, unterdrückte er die Meuterei zweier Legionen, die den verheißenen Lohn begehrten; den Unruhen, die infolge demagogischer Umtriebe in Rom wiederholt ausgebrochen waren, hatte seine Rückkehr von selbst ein Ende gemacht. Um ihrer Wiederholung vorzubeugen, verbot C. die von Clodius hergestellten, der Form nach religiösen, in Wirklichkeit polit. Vereine (Kollegien). Er belohnte

Kritik, die man unter C. bemerkt, sind unter R. anzufuchen.

seine Anhänger durch Aufnahme in den Senat und Verleihung von Provinzen und obrigkeitlichen Ämtern, und versich die Pompejanern, welche sich ihm unterwarfen. Nur wenige derselben, die in seine Gewalt gerieten, mußten mit dem Leben büßen: andere verloren ihr Vermögen und wurden aus Italien verwiesen.

Die meisten, die den Widerstand fortsetzten, hatten sich indessen in Afrika vereinigt. Dort hatten dieselben im Verein mit König Juba von Numidien, während C. in Alexandria sich befand, den Widerstand organisieren können. Das Kommando führte Metellus Scipio. C. ging von Sicilien aus noch am 25. Dez. (nach dem berichtigten Kalender im Okt.) 47 mit nur sechs Legionen nach Afrika in See und kam überdies, da die Stürme die Flotte kränkelten, zunächst nur mit einem Teile derselben dort an. Doch fanden sich die andern Schiffe bald bei ihm zusammen und allmählich trafen auch die weitem nach Afrika beorderten Legionen ein. Trotz der Überlegenheit des Feindes an leichter Reiterei vernichtete C. seine Gegner vollständig in der Schlacht bei Thapsus im April (Februar) des J. 46. In vier prachtvollen Triumpfen feierte jetzt C. in Rom seine Siege über die Gallier, Ägypter, Varnaces und Juba, gab dem Volke Feste, Spiele und Geschenke, den Kriegern reiche Belohnungen, führte zum Teil schon seit längerer Zeit begonnene glänzende Bauten aus, darunter den prächtigen Bau des Forum Cäsaris, und begann die innern Angelegenheiten des Staates zu ordnen. Die Zusammenziehung der Gerichte wurde verbessert, dem Aufwande durch ein Gesetz gesteuert, für die Ordnung des Kalenders (s. d.) Sorge getragen, das gerichtliche Verfahren gegen Gewalt und Majestätsverbrechen durch neue Gesetze geordnet. Aber schon im Herbst des J. 46 ward C. wieder von Rom abgerufen zum Spanischen Kriege. Die blutige Schlacht bei Munda (in Granada) 17. März 45 entschied endlich den völligen Untergang der Pompejanischen Partei, deren noch übrige Häupter umluden. Nur Sextus Pompejus rettete sich. Als C. wieder in Rom eingezogen war, wurde ihm außer andern außerordentlichen Ehren, die er aber nicht alle annahm, der Titel Imperator, der als ständiger Titel außer dem militärischen Oberkommando auch die höchste richterliche und administrative Gewalt in sich begriff, auf Lebenszeit verliehen, aber schwerlich mit der Befugnis, ihn auf seine Nachkommen zu vererben, wie Octavian, indem er den Titel als Namen faßte, behauptet zu haben scheint. Der Monat Quintilis, in dem er geboren, wurde Julius genannt; auch die Vergötterung ward vom Senat verweigert, der sich eidlich zum Schutze für sein Leben verband. Durch Vermehrung der Magistratur schaffte er sich das Mittel, seine Anhänger zu belohnen. Und wenn er auch nur für einen Teil der höhern obrigkeitlichen Ämter das Recht annahm, die Träger zu bezeichnen, so war doch faktisch die Befetzung aller Ämter in seiner Hand. Auch der Senat war völlig von ihm abhängig. Während in diesen nummern, nachdem C. ihn im J. 47 vermöge seiner außerordentlichen Vollmachten aus den Reihen seiner Anhänger ergänzen hatte, eben die eintraten, welche mit seinem Willen die unterste Magistratur erlangt hatten, befaß C. zugleich das Recht, die auszuweisen, die ihm mißfielen. Zudem brückte er das Verbot des Senats sowohl dadurch herab, daß er die Mitgliederzahl beträchtlich vergrößerte, als

auch dadurch, daß er öfter nicht den ganzen Senat, sondern nur einige Mitglieder berief und befragte.

C. befaß so jetzt wirklich die alleinige Herrschaft im Staate, die republikanischen Formen und Ämter blieben zwar, aber mit wesentlich veränderter Bedeutung. Er war sich aber auch der Aufgabe bewußt, die ihm damit auferlegt war, und war bestrebt, ihr zu genügen: es war das die Reorganisation des Reichs und die Vollendung der Welt Herrschaft im Osten durch Befiegung der Parther, wie er den Westen gebändigt und durch Verleihung des Bürgerrechts oder des lat. Rechts und Anlage von Kolonien zu latinisieren begonnen hatte. Letztere dienten zugleich dazu, Rom von dem massenhaften Proletariat zu befreien und diesem selbst zu helfen. Nachdem schon Tausende von Veteranen Ländereien in Kolonien in Italien erhalten hatten, wurden außer vielen Veteranen viele Tausende von Bürgern in den Provinzen des Westens und Ostens des Reichs in Kolonien angesiedelt, welche zum Teil schon bestanden, zum Teil neu angelegt wurden, wie dies namentlich auf den Trümmern von Corinth und Carthago geschah. Von dem Gesetze, durch welches das Municipalwesen im J. 49 v. Chr. im cisalpinischen Gallien (Oberitalien) geordnet wurde, und der im J. 45 ergangenen allgemeinen Gemeindeordnung, welche für die ganze Folgezeit Grundgesetz geblieben ist, sind noch beträchtliche Bruchstücke auf Bronzetafeln erhalten.

Ende Januar oder Anfang Februar 44 legte C. die Diktatur als Jahresamt, die ihm als solche 46 v. Chr., also von 45 ab, auf zehn Jahre an Stelle der früheren mit nicht bestimmter begrenzter Dauer verliehen war, nieder und übernahm die Diktatur, wie bisher eine Diktatur mit außerordentlichen Vollmachten, als Dictator perpetuus auf Lebenszeit. Ob er die Absicht gehegt hat, auch den Titel eines Königs anzunehmen, ist nicht auszumachen, wenigstens wies er das Diadem, das ihm M. Antonius am Feste der Lupercalien im Febr. 44 vor dem Volke darbot, zurück. Aber dies vermochte ebenso wenig als die rastlose Thätigkeit, mit welcher er sich der Reorganisation des Staats, Volks und Reichs auf allen Gebieten widmete, den Groll der Anhänger der alten republikanischen Verfassung und seiner alten und neuen Gegner zu verjähnen: mehr als 60 Männer, meist Senatoren, früher teils zu seiner, teils zu des Pompejus Partei gehörig, an ihrer Spitze die Prätores Marcus Brutus und Gaius Cassius Longinus, vereinigten sich zu dem Plane, den Imperator in der auf die Idus des März (den 15.) 44 festgesetzten Senats Sitzung zu ermorden. Spurinna, ein Wahrsager, warnte C., und seine Gemahlin Calpurnia, durch ahnungsvolle Träume geängstigt, beschwor ihn, an jenem Tage nicht in den Senat zu gehen; aber es gelang Decimus Brutus, einem der Verschworenen, ihn zu bewegen, ihm in die Kurie des Pompejus, wo der Senat schon versammelt war, zu folgen. Unterwegs ward ihm eine schriftliche Anzeige der Verschwörung übergeben; C. steckte sie ungelesen zu sich. Die Verschworenen hatten verabredet, daß L. Tillius Cimber ihn um Gnade für seinen Bruder bitten und, wenn C. das Gesuch verweigere, ihm die Toga von den Schultern reißen und so das Zeichen zur Ermordung geben solle. Publius Servilius Casca traf ihn zuerst mit seinem Dolche und verwundete ihn am Halse. Raum hatte C. sich umgewandt, als die Verschworenen von allen Seiten auf ihn eindrangen. Nach

kurzem, aber vergeblichem Widerstande sank der Bekehrte, von 23 Wunden bedeckt, an der Bildsäule des Pompejus nieder. Die Beschworenen entwichen nach der That auf das Kapitol und ließen den Leichnam, den sie in die Liber hatten werfen wollen, liegen. Durch treue Diener ward er der Calpurnia überbracht und wenige Tage nachher auf dem Forum verbrannt, wo Antonius (s. d.) ihm die Leichendre hielt. C. s. Ehe mit Calpurnia war kinderlos, seine Tochter Julia von Cornelia schon im J. 54 gestorben; Cäsarion, den Kleopatra im J. 47 geboren hatte, und den im J. 30 Octavian hinrichten ließ, war von C. nie als rechtmäßiger Sohn und Erbe anerkannt worden. In seinem Testamente hatte er den Enkel seiner jüngern Schwester, Gaius Octavius, als Haupterben eingesetzt und am Kindesstatt angenommen. (S. Augustus.)

Als Feldherr wie als Staatsmann steht C. als eine der bedeutendsten Erscheinungen nicht nur des Alterthums, sondern aller Zeiten da. Der Grundzug von C. s. Wesen war eine klare Verständigkeit, die ihm den unbedeutenden Blick für Menschen und Verhältnisse verlieh; dazu kam die vollkommene Selbständigkeit in seinen Plänen und Unternehmungen und eine unbegrenzte Energie und Rücksichtslosigkeit in der Ausführung des einmal Beschlossenen, Eigenschaften, die ihn in ihrer Vereinigung zu einem Staatsmann im höchsten Sinne des Wortes machten. Damit verband er eine unwiderstehliche Liebenswürdigkeit in seinem äußern Auftreten, wodurch er sich die Herzen nicht nur der Frauen, sondern auch der Männer, die ihm persönlich näher traten, zu gewinnen wußte. Im J. 44 wurde C. auch das königl. Cyrenrecht zuerkannt, daß sein Bild auf die Münzen gesetzt werden sollte, und, nachdem ihm schon früher viele Cyrenstatuen errichtet worden waren, beschloß man, daß seine Bildsäule in allen Städten des Reichs und in jedem Tempel zu Rom aufgestellt werden solle. Daher sind eine größere Anzahl von Münzen mit seinem Kopf und einige Sculpturen (Statuen und Büsten) erhalten, die mit Recht für sein Bildnis angesehen werden, während freilich viele mit Unrecht seinen Namen tragen oder überhaupt nicht antik sind. Immerhin läßt sich, obwohl die wahrscheinlich echten Bildnisse mehrfach voneinander abweichen, ein Bild von C. aus Münzen und Sculpturen gewinnen, welches mit den Angaben der Schriftsteller übereinstimmt. Danach war C. von schöner, hoher, etwas hagerer Gestalt. Er trug sich mit einer gesuchten, eleganten Nachlässigkeit und gab viel auf seine äußere Erscheinung, weshalb ihn seine Raubthätigkeit sehr gemierte. Er hatte eine hohe Stirn, eine lange schmale Nase, einen ziemlich großen Mund, ein kleines, aber bestimmt hervortretendes Kinn und bei einer blassen Gesichtsfarbe lebhaft schwarze Augen. Vgl. Bernoulli, *Röm. Monographie* (Bd. 1, Stuttgart, 1882).

Auch in Bezug auf litterarische Bildung war C. den Besten seiner Zeit ebenbürtig, wie seine rednerischen Leistungen und seine schriftstellerische Thätigkeit auf verschiedenen Gebieten (Geschichtsschreibung, Grammatik, polit. Polemik) bezeugen. Erhalten sind von seinen Schriften außer Bruchstücken noch zwei vollständige Werke, militärische Denkschriften über seine Kämpfe in Gallien (*De bello Gallico*), Bücher mit einem von A. Hirtius hinzugegebenen und über den Bürgerkrieg gegen *De bello civili*, drei Bücher, die in des Hirtius über den Alexandrinischen

Krieg und in den Schriften über den Afrkanischen und über den Spanischen Krieg von ungenannten Verfassern eine Fortsetzung erhielten), musterhaft durch Lebendigkeit und Anschaulichkeit der Darstellung, Einfachheit und Korrektheit des Stils, wenn sie auch von einer gewissen Einseitigkeit der Auffassung nicht freizusprechen sind. Unter den zahlreichen Ausgaben sind die Gesamtausgabe von Dubendorf (Leid. 1737 u. Stuttgart, 1821—22) und die kritischen von Ripperhey (Lpz. 1847, kleine Ausgabe, 4. Aufl. 1861) und Dübner (Par. 1867), unter denen der Commentarien über das *«Bellum Gallicum»* die von Schneider (Halle 1840—56) und die Schulausgabe von Kramer-Dittenberger (12. Aufl., Berl. 1881), unter denen des *«Bellum civile»* die von Kramer-Formann (8. Aufl., Berl. 1891), unter den Übersetzungen aller genannten Schriften die von Baumhart (Stuttg. 1836 fg.) und die von Köhler und Köpfer (Stuttg. 1856 fg., gleich jener zum Teil in mehreren Auflagen erschienenen) hervorzuheben. Lebensbeschreibungen C. s. gibt es aus dem Alterthum von Plutarch und Sueton (Spezialausgabe mit Übersetzung von H. Doergens, Lpz. 1864); von den Neuern hat ihn Th. Mommsen im dritten Bande seiner *«Röm. Geschichte»* (6. Aufl., Berl. 1875) mit besonderer Vorliebe behandelt. Die *«Histoire de Jules César»* von Napoleon III., von der nur zwei Bände erschienen sind (Par. 1866—66, zugleich in deutscher Übersetzung zu Wien), ist weit hinter allen Erwartungen zurückgeblieben.

Vgl. Rüstow, *«Deerweien und Kriegsführung C. s.»* (2. Aufl., Götta 1862); Delorme, *«C. und seine Zeitgenossen»* (deutsch von Döhler, Lpz. 1874); Raitshagen, *«Cesare ed il suo tempo»* (2. Aufl., Flor. 1874); Göler, *«C. s. gallischer Krieg und Teile seines Bürgerkriegs»* (2. Aufl., 2 Bde. mit 17 Tafeln, Freiburg i. Br. 1881).

Caesar ad Rubiconem, lat. Sprichwort: *«Cäsar am Rubico»*, d. h. vor einer wichtigen Entscheidung, soviel wie *«Hercules am Scheidewege»*, im Gegensatz zu *Caesar citra Rubiconem*, *«Cäsar diesseits des Rubico»*, d. h. verallgemeinert, in einer wichtigen Angelegenheit den entscheidenden Schritt gethan haben.

Cäsarea ist der Name mehrerer Städte im weiten Gebiete des Römischen Reichs, die zu Ehren irgend eines der röm. Kaiser diesen Beinamen *«die Kaiserliche»* erhielten. Am berühmtesten ist C., die Hauptstadt von Kappadocien, früher *Magala* oder *Gusebia* genannt, am Fuße des Argäos. Die Stadt war bis in die spätere Zeit der Byzantiner ein polit. und militärischer Mittelpunkt Kleinasiens. Ihre Ruinen liegen nahe bei dem jetzigen Kaisarijn.

Cäsarea in Palästina, lag am Meere in Samaria, wurde an Stelle von *«Stratons Turm»* groß und prächtig von dem König Herodes 18 v. Chr. erbaut und zu Ehren des Augustus C. genannt. Herodes umgab den Ort mit einer Mauer, verschönerte ihn durch mehrere Paläste aus weißem Marmor, erbaute daselbst einen Tempel des Augustus und legte bei der Stadt einen Hafen an, der zu den besten des Alterthums gehörte und, Sebastos genannt, der Stadt den Beinamen *Sebasti* eintrug. C. wurde dadurch eine der größten Städte Judäas, der Sitz der röm. Statthalter und die Hauptstadt der Provinz. Vespasianus, der hier zum Kaiser ausgerufen wurde, erhob sie zu einer röm. Kolonie. Aus der gelehrten Schule der nachmalig christl. Stadt ging der berühmte Kirchengeschichtschreiber

Wirkel, die man unter C. vermist, sind unter R. anzuführen.

Ursprung (s. d.) hervor. Die Stadt heißt noch jetzt Raifariz, ist aber, seit der Zerstörung durch Sultan Sibir im J. 1266, nur noch ein Ruinenhaufen, und der Hafen verlandet täglich mehr.

Cæsarea Philippi, im Norden Palästinas, am Fuße des großen Hermon gelegen, hieß ursprünglich Paneas von einer dem Gotte Pan geweihten Höhle (s. Jordan), über welcher Herodes d. Gr. dem Augustus zu Ehren einen Tempel errichtete. Von des Herodes Sohn, dem Tetrarchen Philippus, welcher den Ort ausbaute, erhielt die Stadt den Namen «C. des Philippus», von Herodes Agrippa II. dem Nero zu Ehren den Namen Caesarea. Doch ist bis heute dem jetzt elenden, aber in schöner und fruchtbarer Gegend gelegenen Dorfe der alte Name Bā n i d s geblieben.

Cäsareopapismus. Während die Kirche prinzipiell eine Freiheit dem Staate gegenüber erstrebt und dieselbe ihr auch bezüglich ihrer innern Angelegenheiten zugestehen ist, hat sich geschichtlich mehrfach die Erscheinung herausgebildet, daß der Staat die Kirche in die vollste Untermäßigkeit gebracht hat und der Herrscher des Staates (Cäsar) gleichzeitig Herrscher der Kirche (Papst) geworden ist. Anlässe zu diesem C. finden sich schon in den deutschen Territorien des 15. Jahrh., wie der nicht bloß für Kleve aufgekommene Spruch «Dux Cliviae est papa in suis Clivis» darthut. Zur vollsten Entwicklung ist der C. indes erst in der prot. Kirche gekommen, wo er den Ausgangspunkt des Territorialsystems bezeichnet und im 17. und 18. Jahrh. praktisch geworden ist. Und auch die griech.-russ. Kirche ist als ein C. zu bezeichnen, da der autokratische Zar gleichzeitig Haupt der Staatskirche ist.

Cæsares, Stadt in der span. Provinz Malaga, Dist. Gaucin, 12 km im S. von diesem und 7 km vom Meere, auf einem steilen, zur 1450 m hohen Sierra Bermeja gehörenden Felsen, mit (1877) 5418 E. In der Umgebung liegen die Schwefelbäder La Hedionda und Fuente Santa.

Cæsarea (russ.), die russ. Kaiserin.

Cäsaristisch (russ.), der Thronfolger in Rußland: Cäsarévna, seine Gemahlin.

Cæsion, ein Sohn der Kleopatra von Cäsar und nicht lange, nachdem dieser Aegypten verlassen hatte, 47 v. Chr., geboren. Cäsar gestattete, daß er nach ihm genannt werde und hatte ihn nach Antonius' Behauptung auch als Sohn, aber doch jedenfalls nicht als legitimen und erbberechtigten Sohn anerkannt. Kleopatra nahm ihn 45 v. Chr. mit nach Rom, wo sie bis zu Cäsars Ermordung blieb. Jüdischgelehrt, schaffte sie ihren zweiten Bruder, dem Cäsar die Mitherrschaft über Aegypten verliehen hatte, beiseite und erhob C. auf den Thron neben d. Antonius, welcher C. als Sohn Cäsars anerkannt hatte, schenkte ihm und seiner Mutter Cyrenas nebst Teilen Ciliciens und Syriens. Augustus ließ ihn 30 v. Chr. töten.

Cäsarismus bedeutet ein Staatssystem, welches dem von Julius Cäsar in Rom eingeführten nachgebildet ist. Cäsar war als das Haupt der demokratischen Partei und durch die letztere zur Herrschaft gelangt und verleugnete niemals den demokratischen Ursprung und die demokratische Grundlage seiner Macht; auch als Monarch blieb er dem Programm der Populärpartei treu und war namentlich bemüht, die sozialen Ansprüche der ärmern Massen zu befriedigen. Auch die staatsrechtlichen Formen, in denen er die monarchische Gewalt sich

beilegte und ausübte, ließen zum Schein die Souveränität des Volks und die althergebrachten Verfassungseinrichtungen bestehen. Seine Machtstellung beruhte im wesentlichen darauf, daß er die executive Gewalt vom Senat unabhängig machte, sie intensiv ausbildete und verstärkte und in allen ihren Zweigen in seiner Hand vereinigte. Er übernahm die Diktatur, das Cenforamt, das Konsulat, das Volkstribunat, die erste Stelle und das damit verbundene Vorstimmrecht im Senat; er bekleidete das Amt des Oberpontifex und war Mitglied der andern großen Kollegien; er hatte den Oberbefehl über das Heer und die Verfügung über den Schatz und alle Revenuen des Reichs; er ließ sich vom Senat das Recht übertragen, selbständig über Krieg und Frieden zu entscheiden, Patricier zu freieren, die Provinzialstatthalter zu ernennen und noch vielerlei andere Befugnisse, welche seine polit. Machtvollkommenheit erweiterten und stärkten. Zu den althergebrachten Ämtern der republikanischen Verfassung trat als neues hinzu das Amt des Imperators, welches man am treffendsten als «Chef der vollziehenden Gewalt» erklären kann, da imperium die obrigkeitliche Gewalt, das Recht etwas unter Strafan drohung zu befehlen oder zu verbieten, bedeutet. Hierzu kam das weitere Recht, seinen Nachfolger in allen diesen Ämtern und Machtbefugnissen zu bestimmen. Für die Art und Weise, wie diese umfassende und unbeschränkte executive Gewalt von Cäsar ausgeübt wurde, war es charakteristisch, daß er sich als Gehilfen nur durchaus abhängiger, unselbständiger, niedrig stehender Personen bediente, ja daß er größtenteils Sklaven und Freigelassene dazu verwendete; insbesondere wurde die gesamte Verwaltung des Finanzwesens, die Münze, die Erhebung der Steuern und anderer Provinzialeinkünfte den senatorischen Inhabern der Ämter entzogen und den Sklaven und Freigelassenen des Imperators übertragen. In allen Angelegenheiten von einiger Bedeutung war sein persönlicher Wille allein entscheidend.

Neben diesem auf der Amtsgewalt beruhenden Monarchentum blieb dem formellen Rechte nach die Versammlung der Volksgemeinde der Träger der Souveränität und das Plebisit der eigentliche Ausdruck des souveränen Staatswillens; die vom Monarchen berufenen Komitien waren das Gesetzgebungsorgan und zur Feststellung der Rechtsordnung befugt. Thatsächlich waren freilich diese Versammlungen des Volks nur Werkzeuge in der Hand Cäsars und ihre legislatorische Gewalt war durch den Grundsatz paralytisch, daß die Amtsverordnungen so lange in unbedingter Geltung stehen, als ihr Urheber das Amt verwaltet. Da Cäsar alle Ämter in seiner Hand vereinigte und sie bis zu seinem Tode bekleidete, so kam dieses Ordnungsrecht praktisch auf eine unbeschränkte Gesetzgebungskompetenz hinaus; doch liebte er es, wichtigere Bestimmungen in den Komitien sanctionieren zu lassen. Die aristokratischen Elemente der Verfassung dagegen suchte Cäsar zu beseitigen; den Senat degradierte er zum bloßen Staatsrat, d. h. er gab ihm im wesentlichen eine nur beratende Stellung; er erhöhte die Zahl seiner Mitglieder und sicherte sich einen maßgebenden Einfluß auf die Zusammensetzung, er suchte die altkonservativen und aristokratischen Mitglieder zu verdrängen und Importomlinge aller Art, Kreaturen seiner Gunst und völlig abhängige, charakterlose Subjekte zu Senatoren

Artikel, die man unter C vermißt, sind unter R aufzuführen.

zu machen. Im Einklang hiermit stand das Bestreben, ein neues Patriciat zu schaffen und mittels desselben den alten histor. Adel zu verbunkeln und zu verdrängen.

Dieses von Cäsar mit unvergleichlichem Geschick und Erfolg durchgeführte System hat im wesentlichen die Grundlage für das Staatsrecht der ersten Periode der röm. Kaiserzeit gebildet und ist auch von andern Usurpatoren der Staatsgewalt, welche durch demokratische Strömungen emporgehoben worden sind, befolgt worden. Fast in allen Fällen dieser Art, welche die Geschichte aufweist, lassen sich Vergleichungspunkte mit der von Cäsar befolgten Methode auffinden. Ganz besonders aber ruft das von Napoleon I. und fast in noch höherm Maße das von Napoleon III. eingeführte Regierungssystem die Erinnerung an das Cäsarische hervor. Der Ausdruck C. ist vorzugsweise zur Charakterisierung des Napoleonischen Systems gebräuchlich geworden. In diesem Sinne bedeutet er eine bestimmte Art der Monarchie, die sich sowohl von der absoluten, wie von der konstitutionellen durch die demokratische Grundlage und den Mangel an Legitimität unterscheidet, deren Wesen aber ein persönliches, autoritäres, auf dem Übergewicht der Verwaltung und auf der rücksichtslosen Geltendmachung der staatlichen Macht beruhendes Regiment ist, zu dessen Verhüllung die verfassungsmäßigen Befugnisse der legislativen Körperschaften verwendet werden und das sich mit einem zweifelhaften Glanze durch eine selbstgeschaffene Aristokratie zu umgeben sucht.

Cäsarius von Arles (Arelate), geb. zu Cabilonum (Chalon-sur-Saône), im Kloster Verinum gebildet, ward 502 Bischof zu Arles. Als solcher führte er manche heilsame Reformen ein, verordnete, daß kein Diakon vor dem 30. Jahre geweiht werden solle und auch dann erst, nachdem er die Bibel viermal durchgelesen habe, befohl, daß die Laien sich am Kirchengesange beteiligen sollten, drang überall auf Pflege der Predigt, kaufte christliche Kriegsgefangene los und baute Hospitäler für Kranke. Um das Mönchtum hat C. Verdienste, nicht bloß durch Begründung zweier Klöster für Nonnen zu Auxilia und zu Arelate, sondern auch durch Aufstellung genauer und strenger Regeln. Auf der Synode zu Orange im J. 529 vertrat er gegen den im südl. Frankreich weit verbreiteten Semipelagianismus die Augustinische Lehre, daß der Mensch ohne die zuvorkommende Gnade Gottes nichts Gutes thun könne. Er starb 27. Aug. 543.

Cäsarius von Heisterbach (bei Königswinter), einer der anmutigsten Schriftsteller des Mittelalters, geb. um 1170 zu Köln, gest. um 1240 als Prior des genannten Cistercienserklosters. Seine Lebensbeschreibung der heil. Elisabeth dient freilich nur erbaulichen Zwecken; aber in seinem «Catalogus archiepiscoporum Coloniensium» (abgedruckt in Böhmers «Fontes rerum Germanicarum» (Bd. 2, Stuttgart. 1845) und in der Biographie des 1225 ermordeten Erzbischofs Engelbert I. von Köln (ebendasselbst abgedruckt) lieferte er wichtige Beiträge zur kölnischen Geschichte seiner Zeit und in seinen Wundergesprächen «Dialogus miraculorum» (herausg. von Strange, 2 Bde., Köln 1861) kulturgeschichtliche Darstellungen, welche Glaubenseinfalt und sittliche Strenge erkennen lassen. Mit dem Leben der Hohen, besonders der Prälaten, geht er streng ins Gericht. Ein zweites ähnliches

Wert, «Libri VIII miraculorum», scheint bis auf ein Fragment verloren zu sein, welches Alex. Kaufmann in dem Lebens- und Zeitbilde «E. von Heisterbach» (2. Aufl., Köln 1862) mitgeteilt hat.

Cäsarius von Nazianz, Bruder des Gregor (s. d.) von Nazianz, einer der gelehrtesten Männer seiner Zeit, war erster Leibarzt und Vertrauter des Kaisers Konstantius. Auch nach dem Regierungsantritt Julians blieb er zunächst am Hofe, begab sich dann aber, um nicht zum Abfall vom Christentum gezwungen zu werden, auf Veranlassung seines Bruders nach Nazianz. Nach Julians Tode lehrte er an den Hof zurück und ward kaiserl. Schatzmeister von Bithynien. Er starb 368. Unter seinem Namen überlieferten «Quaestiones theologicae et philosophicae» sind wahrscheinlich nicht von ihm.

Caesar non supra grammaticos (lat.), d. h.: «der Kaiser (steht) nicht über den Grammatikern», ein Sprichwort, welches entstanden sein soll infolge eines angeblichen Befehls des Königs Sigismund, dahin gehend, das Wort schisma in Zukunft als männliches Hauptwort zu gebrauchen, weil Sigismund dasselbe auf dem Rostniger Konzil irrtümlich so gebraucht hatte.

Caesa ruta (lat., «gefällt und gestürzt»), alles, was nicht niert und nagelstift ist.

Casas (Jray Bartolomé de Las), Bischof von Chiapas, s. Las Casas.

Casati (Gabrio, Graf), ital. Staatsmann, geb. 2. Aug. 1798 zu Mailand, studierte zu Pavia und wurde 1837 zum Podestà (Bürgermeister) von Mailand ernannt. Nachdem C. beim Ausbruch der Revolution im März 1848 in Mailand vergeblich eine Vermittlung zwischen Regierung und Volk angestrebt hatte, trat er 20. März als Präsident an die Spitze der Provisorischen Regierung, die sich aus dem Municipalrate mit Hinguthebung anderer bildete. Am 11. Juni nach Turin berufen, erhielt C. vom König Karl Albert den Auftrag, mit dem General Collegno ein neues Ministerium zu bilden, welchem er bis zur Schlacht bei Custoza (26. Juli) angehörte. Nach der Unterwerfung Mailands und der Lombardei durch die Oesterreicher lud C. die Mitglieder der Provisorischen Regierung ein, sich in Turin als lombard. Consulta zu konstituieren, an deren Spitze er bis nach der Schlacht bei Novara verblieb. Seitdem lebte er in Turin, wurde auch vom Könige zum Senator ernannt, war 1859 Unterrichtsminister, dann vier Jahre Präsident des Senats und starb, nachdem er sich von jeder polit. Thätigkeit zurückgezogen, zu Mailand 16. Nov. 1873.

Casaubon (Jaał de), auch Casaubonus genannt, ausgezeichneter Philolog, geb. 18. Febr. 1559 zu Genf, wo er von 1578 an studierte und 1582 die Professur der griech. Sprache erhielt. Seit 1596 lehrte er zu Montpellier, seit 1598 zu Paris und folgte nach dem Tode Heinrichs IV. einer Einladung Jakobs I. nach England, wo er zu London 1. Juli 1614 starb. Er schrieb «De satirica Graecorum poesi et Romanorum satira» (Par. 1605; mit Zusätzen von Rambach, Halle 1774), «De libertate ecclesiastica» (Genf 1607) und «Exercitationes Baronianae» (Lond. 1614). Ein bleibendes Andenken sichern ihm auch die in kritischer und ergetischer Hinsicht ausgezeichneten Ausgaben des Diogenes Laertius, Aristoteles, Theophrast, Sueton, Persius, Polybius, Theophrast, Strabo, Dionysius von Halikarnaz und Athenäus. Seine Briefe gab Almeloveen (Rotterd. 1709)

Kritiken, die man unter C vermengt, sind unter R aufzuführen.

berend. Bgl. Wolf, «Casauboniana» (Hamb. 1710); Ruffel, «Ephemerides Ja. Casauboni» (2 Bde., Tri. 1850); Jacobi, «Aus dem Leben des Jaal C.» (Zür. 1854); Bial, «Jaal C.» (Hersf. 1866); Patinon, «Casaubon» (Zomb. 1875). — Sein Sohn, Mericus C., geb. 14. Aug. 1599, folgte dem Vater nach England, bekleidete zuerst das Rectorat zu Wam bei Canterbury, dann mehrere geistliche Ämter und starb als Professor der Theologie zu Oxford 14. Juli 1671. Derselbe hat sich ebenfalls durch die Herausgabe mehrerer alter Autoren, wie des Marcus Aurelius Antoninus, Terenz, Epictet, Cebes, Plorus, namentlich aber durch seine Schrift «De enthusiasmo» (Lond. 1655; Greifsw. 1708) bekannt gemacht.

Cascade Range (spr. Rehdtsch), großer Gebirgszug an der Westküste der Vereinigten Staaten von Amerika, bildet die nördl. Fortsetzung des Coast Range und der Sierra Nevada. Bei einer Länge von etwa 750 km erstreckt sich das Gebirge vom 42.° bis etwa zum 49.° nördl. Br. und durchzieht mit der Spitze des Großen Oceans parallel laufend und sich nie mehr als 160 km von derselben entfernend in der Richtung von S. nach N. den Staat Oregon und das Territorium Washington ihrer ganzen Breite nach. Seinen Namen hat das Gebirge von den Cascaden des Columbiaflusses, welcher dasselbe durchbricht. Die bedeutendsten, noch nicht künstlich vermessenen Höhen sind in Washington Mount Baker (3380 m), Mount Rainier (3770 m) und Mount Adams (2900 m); in Oregon Mount Hood (2880 m), Mount Jefferson, Three Sisters, Diamond Peak und Mount Pitt.

Cascado (portug.), Diluvialschuttland in Brasilien, in welchem Diamanten gefunden werden.

Cascara (frz.), Hohlgang der Minengraber.

Cascarilla (wörtlich Rindchen, von dem span. cascara, Rinde) heißen in Südamerika viele bittere, als Mebigin in den Handel kommende Rinden; namentlich führt auch die Chinarinde in den Chinadruck diesen Namen. In der Materia medica bezeichnet Cascarillrinde (Cortex cascarillae) die Rinde mehrerer auf den Antillen wachsender Bäume der zur Familie der Euphorbiaceen gehörenden Gattung Croton, besonders des Croton Eluteria, welche aus Bestäubung zu uns kommt. Sie ist von angenehmem aromatischem Geruch und gewürzhaft bitterem Geschmack, Eigenschaften, welche sie einem ätherischen Öle und einem in weißen Nadeln und Tafeln krystallisierenden Bitterstoffe, dem Cascarillin, verdankt. Letzteres bildet kleine farblose Prismen, schmilzt bei 206° und erstarrt beim Erkalten zu einer spröden Harzmasse; es löst sich schwer in Wasser und kaltem Alkohol, in konzentrierter Schwefelsäure ist es zu einer dunkelroten Flüssigkeit löslich. Die C. kommt in zerbrochenen, geröllten oder rinnenförmigen Stücken von äußerlich weißlicher, innerlich chokoladenbrauner Farbe und harziger Bruch in den Handel. Sie wird gepulvert zu Räucherpulvern und Räucherkerzen, ihr weingeistiger Auszug zu Räucheressenzen, der Aufguss oder die Abkochung als magenstärkendes Mittel sowie bei Durchfällen, Schwäche, Blutarmut u. s. w. angewendet. Außerdem bedient man sich ihrer als Zusatz zu den Saucen der Tabake. Auch wurde in neuerer Zeit damit dem Händschwamm sein ähnlicher, weichenhäutiger Geruch erteilt.

Caseina (d. h. Milchhof, Meierei), Flecken in der ital. Provinz Pisa, 13 km im D. von Pisa, am

rechten Ufer des Arno und an der Eisenbahn Florenz-Pisa, zählt (1881) 3022, als Gemeinde 21 875 E. Das fruchtbare Uferland erzeugt herrliches Heu und guten Wein. Am 28. Juli 1364 erlitten hier die Pisaner durch die Florentiner eine Niederlage.

Caseinen, der Stadtpark von Florenz, vom Arno und Terzolle begrenzt, vor der Porta a Prato, ein sehr besuchter Park mit Pinien, Eichen, Ulmen, auch Cypressen. Seinen Namen hat der Park von einer Meierei (Cascina, d. i. Käseerei), zu der er gehörte.

Caseo (span.), eigentlich Helm, Sturmhaube, dann Schiffsrumpf; Caseo: Affekuranz, Versicherung der Schiffsladung mit Einschluß des Schiffs. Im Thombre heißt C. ein Spiel, wobei der Spielende acht oder neun Karten wegwirft und dafür die obersten von der Stammlarte nimmt; Caschino, wenn er dafür die untersten nimmt.

Casein, Käsestoff, eine der sog. Eiweiß- oder Proteinsubstanzen (s. Eiweiß), findet sich in der Milch aller Säugetiere, und zwar an Natron gebunden; ferner kommt das C. im Eidotter vor. Durch Sauerwerden der Milch wird das Natron neutralisiert, und das C. fällt als Quark koaguliert zu Boden. Die Koagulation der Milch wird außer durch Säure auch durch ein in der Magenschleimhaut der Tiere enthaltenes Ferment hervorgerufen. Nach neuern Untersuchungen soll das durch dieses Ferment, welches unter dem Namen Labessenz (s. d.) im Handel vorkommt, gefällte C. in einigen Eigenschaften von dem durch Säure abgeschiedenen verschieden sein. Sei das C. durch Säure oder durch Lab zur Koagulation gebracht, so enthält es im frischen Zustande noch die übrigen löslichen Bestandteile der Milch aufgezogen und außerdem fast die Gesamtmenge des Fettes. Bei seiner Darstellung ist es daher zweckmäßig, die Milch zunächst möglichst vollständig abzurahmen, dann mit Labessenz (1 : 5000) zu versetzen und die Milch so lange, etwa 40 Minuten, bei einer Temperatur von 35° C. zu erhalten, bis plötzlich die Koagulation erfolgt. Die Käsemasse sammelt man zweckmäßig auf einem Siebe, läßt die Flüssigkeit, Molken, abtropfen, zerrührt dann mit einem Spatel, wobei noch viel abtropft, und wäscht zuerst anhaltend mit Wasser, dann mit Alkohol, verdrängt den Alkohol durch Äther und extrahiert schließlich so lange mit Äther, bis dieser kein Fett mehr aufnimmt. So dargestellt bildet das C. nach dem Trocknen ein lockere, pulverförmige, weiße Masse. Von den andern Eiweißsubstanzen (Albumin und Fibrin) unterscheidet es sich dadurch, daß es beim Kochen der Lösungen nicht gerinnt. Die Haut, welche sich beim Abdampfen der Milch oben abscheidet, ist nicht unverändertes C., denn sie bildet sich nur beim Luft- oder Sauerstoffzutritt, nicht in einer Kohlenstoffatmosphäre. Das durch Lab aus der Milch erhaltene Koagulum bildet den Rohstoff zur Käsefabrikation. — Caseogomme, Caseinkalk, eine aus Frankreich eingeführte Verbindung, die in der Färberei und Rattundruckeri angewendet wird, um baumwollenes Zeug gewissermaßen in wollenes zu verwandeln (sie Baumwolle zu animalisieren), und Mineralfarben wie Ultramarin auf Zeugen ähnlich wie durch Eiweiß zu fixieren. Caseogomme wird durch Auflösen von C. in verdünntem Ammoniak und Vermischen dieser Lösung mit frischem Kalkbrei dargestellt. Eine Lösung von C. in einer wässerigen Boraxlösung wird als Klebemittel unter dem Namen Caseinleim und zuweilen als Ersatz des arab. Gummi angewendet.

Getreid., die man unter C. vermischt, sind unter S. aufzuführen.

Caseln, f. Casula.

Caselli (Giovanni, Abbate), Physiker, geb. 25. Mai 1815 zu Siena, war anfangs vorwiegend populär thätig, später bemüht, physik. Wissen in weiten Kreisen zu verbreiten, zu welchem Zwecke er 1854 die Zeitschrift «La Recreazione» gründete. Er erfand einen mit dem Namen Pantelegraph belegten Kopiertelegraphen (s. unter Telegraphie), den er 1855 in England und Frankreich patentierte und der eine Zeit lang auf franz. Linien arbeitete.

Casentinsthal heißt das vom obersten Arno durchflossene Thal, welches von den Jochen der Falterona über Stia bis über die Enge von San-Ramonte bis Subbiano herabkommt, zwischen der Consuma (968 m) und dem wilden Pratomagno (1459 m). Das C. umfaßt 13 Gemeinden mit mehr als 40000 C. Es ist vom Anfang bis Pratovecchio, 2 km im S. von Stia, etwas eingengt; von da wird es breiter und bietet stellenweise eine tiefe Ebene von 800—1000 m Breite, reich an dem schönsten Weine und ausgezeichneten Weiden, namentlich für Schweine, die von hier hochgeschätzt sind. Ackerbau und Holzschlägerei beschäftigen die Bewohner vielfach. Ballombrosa und Camaldoli sind durch ihre wunderschönen Landschaften berühmt, wie durch ihre bedeutenden Klöster. Diese Gegend wurde 1363 von den bretonischen Freibeutern geplündert und kam im Laufe des 14. Jahrh. in Besitz der florentinischen Republik.

Caserta, Hauptstadt der Provinz C. oder Terra di Lavoro (5974,5 qkm mit [1881] 714487 C.) in Süditalien, an der Stelle des bis 1752 hier gelegenen Dorfes della Torre, ist Knotenpunkt der Bahnl. von Rom-Neapel und Neapel-Foggia, Sitz eines Bischofs (Suffragan des Erzbischofs von Capua) wie früher eines Fürstentums, welches seinen Namen von dem alten Schlosse Casa erta (steiles Haus) hatte, und zählt (1881) 17354, mit dem 8 km im Nordosten gelegenen Caserta vecchia (im Gegensatz zu welchem sie C. nuova genannt wird) und ihrem übrigen Gemeindebezirk 31196 C. Sie ist besonders berühmt wegen des könlgl. Schlosses, einem der größten und schönsten in Europa. Dasselbe bildet mit seinen vier Höfen ein ungeheueres Viereck von 250 m Länge, 181 m Breite und 38 m Höhe, mit 240 Fenstern, an welchem alle Marmorarten verschwenderisch angebracht sind, und das mit einer Kuppel und Pavillons an den Seiten geziert ist. Ein herrlicher Portikus von 64 Marmorsäulen durchschneidet das Gebäude in einer Länge von 164,7 m. Das Ganze umgeben engl. Gartenanlagen mit künstlichen Kasernen und Springbrunnen. Der Park mißt 1052 und 870 m. Eine im ganzen Rinnale 41,5 km lange Wasserleitung vom Monte-Taburno versorgt die Gärten und Wasserläufe mit Wasser. Dieselbe ist durch das Thal Maddaloni auf einer schön erbauten Brücke geführt, die 526 m lang, 58 m hoch über dem Thale hinläuft und aus drei Reihen übereinandergewölbter Bogen (Ponti della Valle genannt) besteht, von denen die höchste Reihe 43 Bogen zählt. Auch geht sie durch den Berg Garjano in einer Länge von 975 m. Begonnen wurde dieser Palast nebst der Wasserleitung 1752 unter Karl III. durch Vanvitelli. Letzterm wurde 1879 ein Marmorstandbild von Onofrio Buccini errichtet. Merkwürdig ist die im Norden der Stadt gelegene Kolonie San-Leucio mit einer beträchtlichen könlgl. Seidenspinnerei und Weberei, verbunden mit Leinen- und Tapetenwebereien.

Cases (Emmanuel Augustin, Marquis de Las), f. Las Cases.

Cash (engl.), Rasse, bares Geld, gegen Barzahlung (laufen).

Cash, Käsch, ist die ziemlich allgemein übliche Bezeichnung, welche die Fremden einem kleinen Gewicht und einer kleinen Münze Chinas und Japans geben. Das betreffende Gewicht heißt bei den Chinesen Li, bei den Japanesen Ring, das bezügliche Geldstück bei jenen gleichfalls Li bei diesen Sen, Seng, Mongseng (d. i. 1 Seng), Mong oder Mon. Das chines. und japan. Gewicht C. ist $\frac{1}{1000}$ der Unze (chines. Liang, japan. Rik, bei den Europäern Lehl, Tale) und beim Handelsgewicht = 0,56555 engl. Trogggrän oder 3,750 cg, beim Gold-, Silber- und Münzgewicht = 0,57984 engl. Trogggrän oder 3,757 cg (im Grunde bei beiden Gewichtsarten das Nämlche, nur daß man bei der letztern genauer zu Werke geht). Das Münzstück C. ist in China das einzige inländische Geldstück und repräsentiert dort ursprünglich $\frac{1}{1000}$ der Unze (Liang; s. oben) Silber, während aber seit langer Zeit seine Geltung eine sehr veränderliche, von der Stärke seines Umlaufs abhängige ist; gegenwärtig rechnet man gewöhnlich zwischen 1300 und 1400 C. = 1 Unze Silber. Auch in Korea, Annam und Dong-king werden C. ausgeprägt, und im Geldhandel unterscheidet man verschiedene Sorten derselben und kauft dieselben in der Regel nach Gewicht. An Legierung, Gewicht und Größe sind die C. nach Zeit und Ort ihrer Herstellung sehr abweichend, zumeist ist die erstere eine messingähnliche, den Hauptteil der Metallmischung bildet aber Kupfer; es kommen auch rein gußeiserne Stücke vor. Die C. haben in der Mitte eine quadratische Öffnung, indem man sie zu 100 und zu 1000 Stück auf Schnüre reiht. Seit längern Jahren hat man auch Stücke zu 5, 10, 50 und 100 C. geprägt, die aber nur zwei Drittel des Gewichtes haben, welches sie als Mehrfache des C. besitzen sollten. Die Ausfuhr der in Rede stehenden Münze nach nichtchines. Häfen ist verboten. Wie erheblich ihre Anfertigung und Circulation ist, ergibt sich schon daraus, daß gegen das J. 1836 die chines. Regierung 5715 Mill. Stück C. fabricieren ließ, während dagegen 1856 nur 825 Mill. Stück geprägt wurden. Ubrigens kommen auch viele nachgefälschte C. vor, namentlich aus Eisen und Blei hergestellte. In Japan werden seit dem Sommer 1871 keine C. der frühern Art mehr geprägt, da die neuen japan. «Sen», seit Dez. 1873 angefertigt, gleichmäßige Bronzestücke sind. Die frühern haben die Gestalt der chinesischen C., wurden ehemals der Regel nach aus Kupfer, in der letztern Zeit aber fast nur aus Eisen hergestellt und hatten fast gar keinen innern Wert; ihre Geltung war eine sehr wechselnde. In älterer Zeit gab es auch japan. Stücke zu 4 C., die aber auf 8 C. Geltung erhöht wurden. — Der Name C. stammt von den Klings her, d. h. den Kulis, welche aus Vorderindien in großer Menge nach Singapore und den hinterind. Archipel wandern; dieselben bezeichnen eine Münze überhaupt als «Kash».

Cassel, Stadt in der irischen Provinz Munster, Grafschaft Tipperary, 21 km im NW. von Clonmel, links vom Suir und an der Eisenbahn Dublin-Cork, mit (1871) 4562 C., ist Sitz eines Bischofs und war ehemals Hauptstadt des Königreichs Munster. Ein bei C. gelegener Fels trägt die schönste Ruinenmasse Irlands: eine Kathedrale

Kettel, die man unter C. bemerkt, sind unter R. aufzuführen.

aus dem 12., eine Abtei aus dem 13., eine sehr merkwürdige Kapelle aus dem Ende des 9. Jahrh., einen Jagdpalast der Könige von Münster und einen der seltsamen irischen runden Türme, deren Umrang räthselhaft ist.

Caesilinum, eine Stadt in Campanien, welche an der Stelle des heutigen Capua am Flusse Vulturnus gelegen war und schon im Altertum als Bräutertopf der Appischen Straße am Vulturnus, wie noch heute, strategische Wichtigkeit hatte. Denkwürdig ist C. durch die Belagerung Hannibals geworden; 214 v. Chr. durch die röm. Konsuln D. Fabius und M. Claudius wiedergewonnen, wurde es einer der Hauptstützpunkte der röm. Operationen gegen die Stadt Capua und teilte mit ihr 211 das Schicksal. In der Folge wurde C. von Cäsar und Antonius kolonisiert. Reste des römischen C. sind an beiden Ufern des Vulturnus gefunden worden und die heutige Brücke über denselben ist zum größten Teil noch antik.

Casas (ital.), Diminutiv von Casa, Häuschen, Bauhaus; dann eine geschlossene Gesellschaft und ihr Versammlungsort. Als C. bezeichnet und bezeichnen noch gegenwärtig die ital. Abeligen kleine Häuser, die sie außer ihren oft abgelegenen Palästen im Mittelpunkte der Städte besaßen und die hauptsächlich dem geselligen Vergnügen gewidmet waren. Später mieteten zuweilen mehrere weniger bemittelte Familien gemeinschaftlich ein solches Haus, und so entstanden die Casinovereine, die man jetzt in Italien überall sowie auch in Deutschland findet. — C. ist auch der Name eines Kartenspiels, welches in der Regel von vier Personen mit der wollen franz. Karte gespielt wird. Carreau heißt in diesem Spiel der große C., Pique zwei der kleine C.

Casus (Monte-), s. Cassino.

Casinum, eine Stadt an der Grenze Latiums und Campaniens in ungemein fruchtbarer Gegend, an der Stelle des heutigen San-Germano-Cassino gelegen, wurde von den Römern im Samnitenkrieg mit Soldaten bevölkert und in der Folge ein blühendes Municipium, das bis in die spätere Kaiserzeit Bedeutung hatte. Noch manche Ruine zeugt von der einstigen Blüte C.s. Besonders zu erwähnen sind das von Ummidia Quadrantilla aus eigener Mittelhergestellte Amphitheater, sowie die Reste einer großen Villenanlage, welche für die Länge des Barro gehalten wird.

Cäsium (vom lat. caesium, himmelblau; chem. Zeichen oder Symbol Cs, Atomgewicht = 133) heißt ein Metall, welches in weitem Kreise auch deshalb von großem Interesse ist, weil es in Gemeinschaft mit einem andern, dem Rubidium, das erste war, welches von den scharfsinnigen Forschern Bunsen und Kirchhoff 1860 durch die von diesen zuerst ausgebildete Spektralanalyse (s. Analyse) entdeckt wurde. Das Metall zeichnet sich dadurch aus, daß, wenn man eine Spur von einem seiner Salze in die Flamme des Spektralapparats bringt, das Spektrum an einer bestimmten Stelle von charakteristisch blaue Linien zeigt. Im reinen metallischen Zustande hat man es bis jetzt auch durch Schmelze nicht herstellen können. Mit Quecksilber bildet es ein silberweißes, kristallinisches Amalgam. Das C. findet sich in mehreren Mineralquellen, namentlich Solquellen, so z. B. in der von Nauheim, Dürkheim in der Pfalz und in der Murquelle in Baden, auch in gewissen Mineralien, z. B.

im Lepidolith und Triphyllin, allerdings nur in sehr kleiner Menge. So konnten Kirchhoff und Bunsen aus 44000 kg dürkheimer Solwasser und 150 kg Lepidolith nur wenige Gramme Cäsiumsalze darstellen. Nur in einem Mineral, dem im Granit von Elba vorkommenden Pollux, ist es in größerer Menge, bis zu 34 Proz. enthalten und in diesem ist es nicht von Rubidium begleitet. Zur Darstellung eignet sich am besten die Nauheimer Mutterlauge, dieselbe wird zunächst von Eisenoxyd, Thonerde und den alkalischen Erden befreit und dann mit einer Lösung von Kaliumplatinchlorid versetzt, wodurch vorwiegend Cäsiumplatinchlorid, neben etwas Rubidiumplatinchlorid gefällt wird. Der gewaschene Niederschlag wird durch Glühen im Wasserstoffstrom zerlegt und das Cäsiumchlorid dann durch Wasser ausgezogen.

In seinen Verbindungen ist das C. dem Kalium sehr nahe verwandt, sie sind diesen zum Wechseln ähnlich. Nur folgende Unterschiebe finden sich: das Cäsiumcarbonat (kohlen-saures C.) ist in Alkohol löslich, Cäsiumplatinchlorid ist unlöslicher als das Kaliumsalz, der Cäsiumalaun ist der am schwersten lösliche Alaun, sodaß man die Rubidium- und Kaliumalaune durch Kristallisation von erstem trennen kann, das Cäsiumbitartrat (doppelweinsaures C.) ist ein zerfließliches Salz, Cäsiumchlorid gibt auf Zusatz von dreifach Chlorantimon einen in Salzsäure unlöslichen Niederschlag Cs_2SbCl_6 . Das Cäsiumoxydhydrat $CsOH$ besitzt die gleichen ähnelnden Eigenschaften wie das Kalihydrat.

Casius ist der Name von zwei Bergen, die sich als vereinzelt Gipfel an der Küste des Mittelmeers erheben. Der eine Berg C. oder das Vorgebirge Casium (heut Ras el-Kadrin), eine Lagereise östlich von Pelusium, ist der Ausläufer eines von Süden her den Sirbonissee durchschneidenden und ins Meer vorspringenden Sanddünenhügels (El Ras oder El Ratieh), der die eigentliche Grenzscheide zwischen Syrien (Arabien) und Ägypten bildet. Die Hauptstraße, welche von Äsien her nach Ägypten führte und entlang der Küste über Rhinocolura (heut El-Arisch) nach Pelusium hinabging, passierte die den Sirbonischen See vom Mittelmeer trennende Landnehrung und das Casium. Auf diesem war das Grab des Pompejus und ein berühmtes Heiligtum des Jupiter Casius (Lyppon). — Ein zweiter Berg C. (heut Dschebel Drab, kahler Berg), erhebt sich an der syrischen Küste, am linken Ufer des Orontes, südlich von Seleucia, in der nach ihm benannten Landschaft Casiotis, die sich von ihm bis zum Libanon an der Küste hinzieht. Er ist 1770 m hoch. Auch auf seinem Gipfel stand ein Tempel des Jupiter Casius.

Caslon (William), der Begründer der neuen brit. Stempelschneide- und Schriftgießkunst, geb. um 1692 zu Cradley in Shropshire, gest. 23. Jan. 1766 zu London. Seine hervorragenden Talente für die erwähnten Künste vererbten sich auch auf seine Nachkommen, sodaß die in London domicilierende Firma noch heute einen hohen Ruf in England genießt.

Casminao, s. Camenae.

Casoria, Stadt in der ital. Provinz Neapel, Bezirk Capua, 7 km von Neapel, auf der Straße und Eisenbahn nach Caserta, hat schöne Straßen und Häuser, viele Kirchen und zählt (1881) 7551, als Gemeinde 9791 C., die Seidenzucht und Weinbau treiben. C. ist der Geburtsort Pergolese's.

Artikel, die man unter C vermißt, sind unter R aufzusuchen.

Caspari (Karl Paul), gelehrter Ereget und Kirchenhistoriker, geb. 8. Febr. 1814 zu Dessau, von jüd. Herkunft, studierte zu Leipzig und Berlin und folgte, nachdem er längere Zeit in Leipzig gelebt, 1847 einem Rufe als Vektor und Fakultätsmitglied an die Universität zu Christiania, wo er 1857 zum Professor der Theologie ernannt ward. Seinen Ruf als gelehrter und scharfsinniger Ausleger des Alten Testaments begründete er durch den Kommentar über den Propheten Obadja (Erg. 1842) und die «Beiträge zur Einleitung in das Buch Jesaja» (Berl. 1848), welchen er seit seiner Übersiedelung nach Norwegen noch die Untersuchungen «Über den sprach-epigraphischen Krieg unter Josiam und Ahas» (Christ. 1849) und «Über Micha und seine prophetische Schrift» (Christ. 1852) sowie den Anfang eines «Kommentar zum Propheten Jesaja» (Christ. 1867) und eine Schrift «Zur Einführung in das Buch Daniel» (Erg. 1869) folgen ließ. In das Komitee zur Herstellung einer neuen norweg. Bibelübersetzung gewählt, nahm C. an dieser Arbeit den thätigsten Anteil. Später wendete er seine Forschungen besonders der Geschichte des apostolischen Symbols und der übrigen altkirchlichen Symbole zu und unternahm behufs der Auffindung neuer Quellen verschiedene wissenschaftliche Reisen. Die Ergebnisse dieser Bestrebungen legte er in den Schriften «Quellen zur Geschichte des Lausymbols und der Glaubensregel» (4 Bde., Christ. 1866—79) und «Historisch-kritische Abhandlungen over en Del vortelige og formentlige orientalske Naabsbejendelser» (Christ. 1881), sowie in einer Reihe von Abhandlungen in der von ihm mit Nissen und Johnson herausgegebenen «Theologisk Tidsskrift for den evangelisk-lutheriske Kirke i Norge» (seit 1858) nieder. Zahlreiche Beiträge von ihm, besonders über Gegenstände der alttestamentlichen Eregetik und Kritik, sind auch in der «Zeitschrift für die gesamte luth. Theologie und Kirche» enthalten. Außerdem hat C. in seiner «Grammatica arabica» (Erg. 1844—48; 2. Aufl. 1858) und der Ausgabe von Borhan-ed-din's «Enchiridion studiosi» (Erg. 1838) Arbeiten geliefert, die als akademische Lehrbücher weite Verbreitung fanden.

Caspary (Robert), Botaniker, geb. zu Königsberg 29. Jan. 1818, besuchte das Kneiphöfische Gymnasium daselbst, studierte seit 1837 zuerst Theologie und Philosophie in Königsberg, dann Naturgeschichte in Bonn, war hierauf Hauslehrer, habilitierte sich 1848 in Bonn für Botanik und Zoologie, 1861 für Botanik allein in Berlin und 1866 wieder in Bonn. Im J. 1858 wurde er zum ord. Professor der Botanik und Direktor des königl. botan. Gartens in Königsberg ernannt. Seine in verschiedenen Zeitschriften zerstreuten Arbeiten sind vorzugsweise auf Wasserpflanzen bezüglich. Als Stifter des preuß. botan. Vereins (gegründet 1862) ist C. bestrebt, die geogr. Verbreitung der Pflanzen in Preußen in einer bisher nie eingeschlagenen planmäßigen Weise festzustellen.

Caspe, Stadt in der span. Provinz Saragossa, 106 km im SO. von Saragossa, am linken Ufer des Guadalope, nahe bei seiner Mündung in den Ebro, in 149 m Höhe. Die (1877) 9157 E. treiben einträglichen Wein- und Olbau.

Casper (Joh. Ludw.), Mediziner, geb. 11. März 1796 in Berlin, studierte daselbst, in Göttingen und Halle Medizin und habilitierte sich nach einer Reise nach Frankreich und England 1820 an der Univer-

sität in Berlin, wo er 1825 außerord. Professor und zugleich Medizinalrat und Ritalieb des Medizinalkollegiums für die Provinz Brandenburg, 1834 Geh. Medizinalrat, Mitglied der obersten mediz. wissenschaftlichen Behörde, der wissenschaftlichen Deputation für das Medizinalwesen im Ministerium und 1839 ord. Professor wurde. Daneben war er auch als Direktor der praktischen Unterrichtsanstalt für Staatsarzneikunde an der Universität thätig. Später zum Obermedizinalrat ernannt, starb er 24. Febr. 1864. Von C.'s wissenschaftlichen Arbeiten sind aus früherer Zeit hervorzuheben: «Charakteristik der franz. Medizin» (Erg. 1822), «Über die Verletzungen des Rückenmarks in Hinsicht auf ihr Letalitätsverhältnis» (Berl. 1823) und «Beiträge zur mediz. Statistik und Staatsarzneikunde» (2 Bde., Berl. 1825—37), der erste Versuch einer Begründung der mediz. Statistik, für welche er später durch mehrfache einzelne Abhandlungen sowie namentlich durch ein größeres Werk «Denkwürdigkeiten zur mediz. Statistik und Staatsarzneikunde» (Berl. 1846) eine anerkannte Autorität geworden. Von ganz besonderer Bedeutung sind jedoch seine spätern Arbeiten auf dem Gebiete der gerichtlichen Medizin. Dahin gehören vor allem «Praktisches Handbuch der gerichtlichen Medizin» (2 Bde., Berl. 1856—58; 5. Aufl. 1871, bearbeitet von Simon, nebst «Atlas»), «Klinische Novellen zur gerichtlichen Medizin» (Berl. 1863), «Gerichtliche Leidenöffnungen» (erstes Hundert, Berl. 1851; 3. Aufl. 1853; zweites Hundert, Berl. 1853). An die Stelle des von C. und Ruff herausgegebenen «Kritischen Repertorium für die gesamte Heilkunde» trat 1833 die «Wochenschrift für die gesamte Heilkunde», welche bis 1851 erschien.

Caspian portae, Kaspijsche Thore, hieß im Altertum ein berühmter Engpaß in den Kaspijschen Gebirgen, den südl. Ausläufern des Kaukasus, die sich am Südufer des Kaspijschen Meeres hinziehen. Man maß den Kaspijschen Thoren, die Medien von Parthien trennten, strategische Bedeutung bei: die Perser verschlossen dieselben mit eisernen Thoren und hielten sie durch Wachen besetzt. Die durch ein Erdbeben entstandene und durch Menschenhände künstlich wegbar gemachte Schlucht war so eng, daß nur ein Wagen durchfahren konnte; sie war acht Millien (14 km) lang, und wegen des herabstürzenden salzigen Wassers schwer zu passieren. Die Kaspijschen Thore trennten Nord- von Südastien; namentlich seit Eratosthenes und Apollonios von Artemita galten sie für einen Punkt, von dem aus man die Entfernungen zählte. Die Kaspijschen Gebirge heißen heute Sirdara und Sipa-Ruh, der schwarze Berg, der Engpaß heißt der Paß Khawer. Die Alten haben indessen zuweilen die Albanischen Thore, ober den Paß von Derbend, der westlich von den eigentlichen Kaspijschen Thoren liegt, mit dem Paße von Khawer verwechselt.

Casquet (fr.), s. Kaske t.

Cas (Lewis), amerik. Politiker, geb. 9. Okt. 1782 in Greter in New-Hampshire, zog, 17 J. alt, mit seinem Vater nach Ohio, wo er sich 1808 als Advokat in Zanesville niederließ. Hier leistete er der Regierung bei Vereitelung der sog. Burr'schen Verschwörung gute Dienste und wurde zur Belohnung dafür vom Präsidenten Jefferson zum Bundesmarschall für Ohio ernannt. In dem Kriege von 1812 nahm er an einzelnen Feldzügen gegen die Indianer teil. Nach dem Frieden wurde er Gouverneur des damaligen Territoriums Michigan, in welcher Stellung

Kritik, die man unter C. vornimmt, sind unter R. aufzuführen.

er durch vorteilhafte Verträge mit den Indianern Ansehen und durch glückliche Landspeculationen ein großes Vermögen erlangte. In seiner polit. Parteilichkeit ein entschiedener Anhänger Jacksons, ernannte ihn dieser 1831 zum Kriegsminister und 1836 zum Gesandten in Frankreich. Nachdem Webster den mit E. Grundfäden im Widerspruch stehenden Ashburton-Vertrag abgeschlossen hatte, trat E. 1843 von seinem Posten zurück und ward 1845 vom Staat Michigan in den Vereinigten-Staaten-Senat gewählt, dem er bis 1857 angehörte. Im J. 1848 wurde er von der demokratischen Partei als Präsidentschaftskandidat gegen den General Taylor aufgestellt, fiel aber infolge der in seiner eigenen Partei durch die Freibodenbewegung ausgebrochenen Spaltung durch. Im März 1857 trat E. als Premierminister (Staatssekretär) in Buchanan's Rabinett und vertrat, wie bisher, die Interessen der südl. Secessionspartei, erklärte sich aber doch energisch gegen die ersten Rebellionsversuche der Südstaaten, trat behalß 14. Dez. 1860 aus dem Rabinett aus und zog sich nach Detroit zurück, wo er seitdem für die kräftige Durchführung des der Union vom Süden angedrohten Kriegs wirkte und 17. Juni 1866 starb. Von seinen litterarischen Arbeiten ist zu nennen: «Inquiries respecting the history, traditions, language etc. of the Indians living within the United States» (Detroit 1823). Vgl. Smith, «Life and times of Lewis C.» (Newyork 1856).

Cassa (lat.), die Kasse; in cassa, bar vorrätig; per cassa zahlen, mit barem Gelde zahlen.

Cassate (frz.), Scherz; oder Rottläge; Überbieten im Spiel, um die Mitspieler zurückzuführen.

Cassagne, s. Granier de Cassagnac.

Cassander (Georg), lath. Theolog des 16. Jhds., bekannt durch seine Bemühungen um Vereinigung der Kirchenspaltung, geb. 1512 auf der Insel Lesbos bei Brügge, studierte in Löwen, ward dort 1532 Magister der freien Künste und darauf in Brügge Lehrer der Rhetorik und Dialektik. Theol. Studien wandte er sich erst zu, als er mit einem Freunde Cornelius Wouters auf einer längern Reise die bedeutendsten prot. Theologen kennen lernte und darauf 1544 sich in Köln niederließ. E. hielt im Zurückgehen auf die Lehre der ältern Kirche eine Wiedervereinigung der lath. und prot. Kirche für möglich, sobald die lath. Kirche zur Beibehaltung der Hierarchie die ärgsten Mißstände abstelle. Diese Reform forderte er schon in 1547: «Responsio ad calumnias Bartholomaei Nervi». Auf den Wunsch Ferdinands I., der aus zeitl. Gründen eine Zurückführung der Protestanten zur lath. Kirche durch Einräumung des Laienstandes und Abschaffung des Eölibats zu ertausen geneigt war, legte E. in seiner «Consultatio de articulis religionis inter catholicos et protestantes controversis» seinen Vereinigungsplan dar, der jedoch in allen wichtigen Punkten bei der lath. Auffassung stehen bleibt. E. starb 3. Febr. 1566 zu Köln. S. Calloca, «Cassandri vita» (Amsterd. 1859).

Cassanques, ein Negerstamm im westl. Afrika zwischen den Flüssen San-Domingo und Casamansa.

Cassano all' Jonio, Stadt in der ital. Provinz Cosenza, Distrikt Castrovillari, Sitz eines Bischofs, hat ein altes Schloß und ein bischöfl. Seminar. Einwohnerzahl (1881) 7407, als Gemeinde 20923 E., welche bedeutenden Elbau treiben. — Cassano d'Adda, Flecken an der Adda und an der Bahlinie Turin-Mailand-Berona, in der ital.

Provinz Mailand, mit 3554, als Gemeinde 7461 E., ist durch drei Schlachten berühmt geworden; 1259 wurde in der Umgegend Egolino da Romano von den Guelfen geschlagen und gefangen, 16. Aug. 1706 erlitt hier Prinz Eugen seine einzige Niederlage gegen Vendôme und 27. April 1799 siegten die Oesterreicher und Russen unter Suworow über die Franzosen unter Moreau. — Cassano delle Murge, Flecken in der Provinz Bari, 30 km im SSW. von Bari, zählt 4446, als Gemeinde 5012 E., welche einige Kupferhütten unterhalten.

Cassas (Louis François), Landschaftsmaler und Architekt, geb. 3. Juni 1756 zu Uzay-le-Ferron im Depart. Indre, ein Schüler von Lagrené dem Jüngern und Leprince, verlebte seine Jugend in Italien, wo er viele Ansichten Siciliens, Istriens und Dalmatiens zeichnete. Als Begleiter des Grafen Choiseul-Gouffier bereiste er um 1772 Kleinasien, Palästina, Syrien und einen Teil Ägyptens. Auch mit dem gelehrten Lechevalier durchwanderte er Kleinasien und zeichnete auf dieser Reise die Wandmalereien von Baalbel und Palmyra. Im J. 1816 ward er zum Oberinspektor und Professor an der Gobelin's-Manufaktur in Paris ernannt. Er starb zu Versailles 1. Nov. 1827. Die von ihm angelegte Rokkocobellsammlung der schönsten Bauwerke verschiedener Völker ward durch Napoleon für ein Jahrgeld gekauft und in der Kunstschule zu Paris aufgestellt. Aus den auf seinen Reisen gesammelten Materialien entstanden die Kupferwerke: «Voyage pittoresque de la Syrie, de la Phénicie, de la Palestine et de la Basse-Egypte» (30 Hefte, Par. 1799, unvollendet), «Voyage pittoresque de l'Istrie et de la Dalmatie» (Par. 1802) und «Vues pittoresques des principaux sites et monuments de la Grèce, de la Sicile et des sept collines de Rome» (Par. 1818). Die Originalzeichnungen bewahrt die Bibliothek in Paris.

Cassaten, s. Cassation (musikalisch).

Cassation (von dem lat. cassus, leer, vergeblich) ist im allgemeinen die Entscheidung, daß ein Rechtsakt ungültig sei. Im franz. Prozeßrecht insbesondere bedeutet C. die Vernichtung eines in letzter Instanz gesprochenen Urteils wegen einer Verletzung des Gesetzes, die begangen ist, sei es in dem Verfahren, sei es in der Entscheidung der Sache selbst. Der Cassationsrekurs, le pourvoi en cassation, charakterisiert sich als Rechtsmittel zur Wahrung des Gesetzes. Er steht den Parteien und der Staatsanwaltschaft zu; der von dieser eingelegte Rekurs hat aber für die Parteien keine Wirkung. Über den Cassationsrekurs entscheidet der Cassationsgerichtshof, cour de cassation; durch ihn soll die Einheit der Rechtsprechung erhalten werden. Er spricht aber den Parteien nicht selber Recht; wenn er das Urteil vernichtet, so überweist er die Sache der Entscheidung eines andern Gerichts. Dieses ist an die Rechtsauffassung des Cassationshofs nicht gebunden. Wird aber das Urteil auch dieses Gerichts aus dem gleichen Grunde cassiert, so ist nach einem franz. Gesetz vom 1. April 1837 das Gericht, an welches jetzt die Sache verwiesen wird, verpflichtet, seiner Entscheidung den Rechtsatz zu Grunde zu legen, welchen der Cassationshof (in der Vereinigung aller seiner Kammern) ausgesprochen hat. Der Cassationsgerichtshof zu Paris ist eingesetzt worden durch Decret vom 1. Dez. 1790 an Stelle des frühern conseil da roi. Er ist in drei Kammern gegliedert, in die chambres de requêtes,

Urtheil, die man unter C vernichtet, sind unter R aufzuführen.

welche über die Zulässigkeit des Rekurses in Civilsachen, in die chambre de cassation civile, welche über den zugelassenen Recurs in Civilsachen, und in die chambre de cassation criminelle, welche über den Recurs in Strafsachen entscheidet. Mit dem franz. Prozeßrecht hatte das Institut der C. auch in deutschen Staaten Geltung, in welchen demgemäß auch Cassationshöfe bestanden (in Preußen, in Bayern, in Hessen); im Umfange seiner Kompetenz war das Reichs-Oberhandelsgericht Cassationshof für die betreffende Weise des Reichs, Cassationshof auch für Elsaß-Lothringen. Jetzt ist im Deutschen Reich die Civil- und Strafprozeßordnung das Institut der C. beseitigt; die Revision (s. d.) ist ein von dem Cassationsrecurs wesentlich verschiedenes Rechtsmittel. — Unter C. einer Urkunde versteht man eine Handlung, durch welche ausgedrückt werden soll, daß die Urkunde ohne Kraft sei (wie Zerschneiden, Durchstreichen). — Mit C. eines Beamten, Offiziers pflegt man die härteste Art der Dienstentlassung zu bezeichnen.

Cassation (ital. Cassazione), eigentlich Abschied, hieß früher ein zur Aufführung im Freien, besonders als Abendmusik, Ständchen, bestimmtes mehrsätziges Konzil für mehrere einfach besetzte Instrumente. Daher soll der Ausdruck «Cassaten gehen», d. h. auf verliebte Abenteuer ausgehen, stammen. Andere schreiben «Cassati gehen» (von Cassel).

Cassatorische Klausel ist eine Nebenabrede des Inhalts, daß, wenn ein Teil den Vertrag nicht erfüllt, der andere Teil an den Vertrag nicht gebunden sein solle.

Cassave und **Cassavekraut**, s. Manihot.
Cassel, Stadt in der preuß. Provinz Hessen-Rassau, s. Rassel.

Cassel, auch **Castell** (das Castellum Morinorum der Römer, im frühern Mittelalter Cassellum), Stadt im franz. Norddepartement, 45 km westnordwestlich von Lille, in Flandern, an der Französischen Nordbahn, auf einer isolierten Anhöhe 157 m hoch (daher auch **Mont-Cassel** genannt) gelegen, besitzt ein schönes Stadthaus (einst Sitz der Stände von Flandern), vier Kirchen, ein Collège und ein Museum und zählt (1876) 3224, als Gemeinde 4291 C., welche Spitzen, seidene und wollene Strümpfe, Seife, Öl und Lösswaren fabrizieren und starken Viehhandel treiben. Von der Terrasse des alten Schlosses (die Stadt war Festung) hat man die herrlichste Übersicht über die reichbebaute Umgegend und den Kanal. Die Stadt hat in ihrer Nähe die Überreste einer Römerstraße aufzuweisen; in der Nähe fanden im Mittelalter häufig Kämpfe statt: 1071 siegte Robert der Frieser über Philipp I. von Frankreich, 1328 König Philipp VI. über die Flandländer. Am 11. April 1667 wurde hier Wilhelm von Oranien von den Franzosen geschlagen. In C. wurde der franz. Marschall Bandamme geboren.

Cassel (David), Historiker, geb. 7. März 1818 zu Glogau, besuchte das kath. Gymnasium seiner Vaterstadt, studierte in Breslau und Berlin, war 1846—79 Dirigent der Dina-Hauenschen Erziehungsanstalt zu Berlin, daneben 1850 und 1851 Religionslehrer an der Lächter-, 1852—57 an der Knabenschule der jüd. Gemeinde, 1862—73 an der jüd. Lehrerbildungsanstalt in Berlin. Seit 1872 ist er Dozent für die Wissenschaft des Judentums an der Universität in Berlin. C. schrieb: «Leitfaden für den Unterricht in der jüd. Geschichte und Litteratur»

(6. Aufl. Berl. 1882), «Geschichte der jüd. Litteratur» (2 Bde., Berl. 1872—73) und «Lehrbuch der jüd. Geschichte und Litteratur» (Lpz. 1879). Außerdem gab C. mehrere ältere Werke der jüd. Litteratur heraus, namentlich das Buch «Rusari» des Juda ha-Levi (mit deutscher Übersetzung und deutschem Kommentar; 2. Aufl., Lpz. 1869).

Cassel (Paulus Stephanus, früher Selig), verdienter deutscher Gelehrter, geb. 27. Febr. 1821 zu Glogau, von jüd. Abkunft, besuchte erst das kath., dann das evang. Gymnasium in Schweidnitz und widmete sich hierauf zu Berlin geschichtlichen Studien, war 1850—56 Redacteur der «Erfurter Zeitung» und trat 1855 zur evang. Kirche über. Mehrere Jahre fungierte er dann an der königl. Bibliothek zu Erfurt als Bibliothekar. Seit 1859 lebt C. in Berlin; 1866 ward er für den Wahlkreis Teltow-Beeslow-Storlow in das preuß. Abgeordnetenhaus gewählt, wo er der Fraktion der Konservativen sich anschloß. Später wurde er Prediger an der Christuskirche, mit welchem Amt er eine Sonntagschule mit circa 1000 Kindern und 60 Lehrerinnen, ein Kinderheim zur Aufnahme armer Kinder und einen Verein zur Unterstützung Armer verbunden hat. Seine öffentlichen Vorträge, die er im Winter von 1869—70 über das röm. Konzil und die Geschichte der Päpste, dann die «Deutschen Reden» (2. Aufl., 2 Ae., Berl. 1871), die er nach Ausbruch des Deutsch-Französischen Kriegs zu Berlin hielt, fanden viel Beifall. Von seinen zahlreichen Arbeiten histor., kulturgeschichtl. und litteraturgeschichtl. Inhalts sind hervorzuheben die «Magyar. Altertümer» (Berl. 1848), «Von Warschau bis Omsk» (Berl. 1851), die Geschichte der Juden in der «Allgemeinen Encyclopädie» von Ersch und Gruber (Selt. II, Bb. 27, Lpz. 1851), «Über thüring. Ortsnamen» (Abteil. 1 u. 2, Erf. 1856—58), «Ebdische Studien» (Weim. 1857), «Über Schamir» (Erf. 1856), «Erfurt und die Hünemannia» (Hannov. 1857), «Der Schwan» (Berl. 1860; 3. Aufl. 1872), «Rose und Nachtigall» (Berl. 1860), «Weihnachten. Ursprung, Bräuche und Aberglauben» (Berl. 1862), «Drachenkämpfe» (Berl. 1868; 2. Aufl. 1878), «Symbola Renati» (3. Aufl., Berl. 1872), «Über den Goldenen Thron Salomonis» (Erf. 1863), «Hohenollern. Ursprung und Bedeutung dieses Namens» (Berl. 1873), «Kaiser- und Königsthron in Geschichte, Symbol und Sage» (Berl. 1874), «Der Hezarische Königshof aus dem 10. Jahrh.» (Berl. 1876), «Vom Nil zum Ganges» (abgedruckt in den Publicationen des «Allgemeinen Vereins für deutsche Litteratur» Berl. 1880), «Die Symbolik des Blutes» (Berl. 1882) und viele andere. Theol. Schriften sind: «Die Bücher der Richter und Ruth, theologisch-homiletisch bearbeitet» (Bielef. 1865), «Altkirchlicher Festkalender» (Berl. 1869), «Über Menans Leben Jesu» (Berl. 1863), «Das Evangelium des Sohnes Zebedäi» (Berl. 1870), «Vom Wege nach Damaskus» (Gotha 1872), «Aus guten Stunden» (Gotha 1874), «Apologetische Briefe» (2 Hefte, Berl. 1875), «Löwenkämpfe von Aemea bis Golgatha» (Berl. 1875), «Das Buch Esther» (Berl. 1878). Hierzu kommen außer mehreren homiletischen Schriften noch zahlreiche Beiträge zu Zeitschriften sowie eine große Anzahl von einzelnen Vorträgen. Seit 1875 gibt C. auch eine theol. Wochenschrift «Sunem» heraus. Sie ist im Sinne des positiven Christentums, aber in tolerantem und liberalem Geiste abgefaßt. C. gehört keiner spezifischen kirchlichen Partei

an, die man unter C. versteht, und unter R. aufzuführen.

ca. In der neuesten Zeit hat er sich namentlich als Gegner der Antisemiten hervorgethan und in diesem Sinne mehrere Broschüren, wie »Wider Feindschaft von Treitschke«, »Die Antisemiten und die Antikirche«, »Die Juden in der Weltgeschichte«, »Die Abkammung der Engländer« verfaßt.

Casselmanns Grün, eine Malerfarbe, besteht aus wasserhaltigem, basisch schwefelsaurem Kupfer $\text{Cu}_2(\text{OH})_2\text{SO}_4 \cdot 4\text{H}_2\text{O}$ wird dargestellt, indem man in eine kochende Lösung von 10 Theilen Kupfernitrat eine Lösung von 6 Theilen krystallisiertem essigsaurem Natron einfließen läßt und so lange im Sieden erhält, bis der Niederschlag sich nicht mehr vermehrt. Nach dem Waschen bildet die Verbindung einen schweren Niederschlag, der nächst dem Schmelzfarbgrün die schönste grüne Kupferfarbe ist.

Cassiquere, ein von Serpa Pinto 1878 entdecktes Holz im Innern Südbrasilas zwischen den Flüssen Cubango und Kwando, soll nach Pinto von weißer Hautfarbe sein, hervorstehende Backenknochen und schief stehende Augen haben.

Cassio-Idio (frz. »Kopfbrecher«), Keule, Totschläger; auch Bezeichnung für einen schweren, stark zu Kopf steigenden Wein.

Cassette (frz.), s. Rassette.

Cassidone (ital.), die bei den Dedengewölben, namentlich Kuppeln, der antiken Baukunst vorkommenden, nach oben zu kleiner werdenden vertieften vierseitigen oder auch achteckigen Felder. Sie finden sich besonders häufig an den aus Gussmauerwerk bestehenden Gewölben der Thermen vor und dienen theils zur Decoration der Gewölbfäche, theils zur Erleichterung der Konstruktion durch Verringerung des Gewichts der Gewölbe und der Stärke der Stützmauern.

Cassida L., Pflanzengattung aus der Familie der Leguminosen. Ihre zahlreichen, im tropischen und subtropischen Afrika, Asien und Amerika wachsenden Arten, meist Bäume und Sträucher, zum Teil aber auch Kräuter, besitzen paarig gefiederte Blätter und traubig oder doldentraubig angeordnete Blüten, welche aus einem fünfblättrigen, abfallenden Kelch, fünf Blumenblättern von ungleicher Größe, zehn in drei Gruppen geordneten, vertieften lang gestielten Staubgefäßen mit an der Spitze zweiblättrigen Beuteln und einem einzigen Stempel bestehen. Die Frucht ist eine vielsächerige und vielkammige Hülse. Die meisten Arten haben gelbe, manche schön goldgelbe Blumen. Es gehören zu dieser Gattung viele Arzneigewächse und Zierpflanzen. Unter erstern sind zunächst bemerkenswert diejenigen Arten, deren getrocknete Blätter unter dem Namen Folia Sennae oder Senna in den Handel kommen und die bekannten, als kräftiges Purgiermittel vielgebrauchten Sennablätter sind. Die hauptsächlichsten Stammesarten dieser Blätter sind: *C. lenitiva* Desch., *C. medicinalis* Desch., *C. obovata* Collad. Diese im tropischen Afrika heimischen Arten stimmen darin überein, daß ihre Hülse breit, flach zusammengebrückt und papierartig sind, keinen Drei einkammigen und bei der Reife höchstens am Rande durch Ablosung der Haut etwas klaffen, nicht aber aufspringen. Ein anderes Arzneigewächs ist die *C. alata* L., ein in Ostindien heimischer und in Aegypten sowie im tropischen Amerika kultivierter Baum mit glatter, grüner Rinde, 45 cm langen, aus getrockneten, eiförmigen Blättchen zusammengesetzten Hülse, hängenden, achselständigen, bis 60 cm

langen Trauben großer, goldgelber, sehr wohlriechender Blumen und walzigen, fingerdicken, stabförmigen, bis 60 cm langen Früchten von holziger Beschaffenheit, die äußerlich geringelt erscheinen, inwendig durch zahlreiche Querscheidewände in mit einem schmierigen, angenehm süßlich schmeckenden Brei erfüllte Fächer abgeteilt sind, deren jedes einen flachgebrückten, glänzend oder gelben Samen birgt. Der Fruchtbrei dieser sog. Föhren- oder Fissett-cassia wurde unter dem Namen Cassiamart früher mehr wie gegenwärtig als gelindes Purgiermittel angewendet. Auch wird derselbe zu Tabaksaucen benutzt. Die Rinde dient in Ostindien als Gerbmittel. *C. Absus L.*, eine in Aegypten wachsende, fußhohe Staude mit langen, gelblichgrünen Blättern und kleinen Traubchen orangegelber oder blutroter Blumen, welche schwertförmige, 6 cm lange, drüsig, mit glänzenden, bräunlich-schwarzen, aromatisch riechenden und widerlich bitter schmeckenden Samen erfüllte Hülse trägt, ist unter dem Namen Cichon in Aegypten wegen der Heilkräftigkeit ihrer Samen gegen die ägypt. Augenkrankheit berühmt. Ihre Samen sind auch in Europa unter dem Namen Semina Cismae gegen diese Krankheit mit Erfolg angewendet worden. *C. alata L.*, ein im tropischen Amerika wachsender Strauch mit 6—10 paarigen Blättern und großen, endständigen Trauben goldgelber Blüten, gilt in allen Tropengegenden als ein wirksames Mittel gegen die Krätze (die Blätter und Blüten).

Viele Cassien werden ihrer schönen Blüten und Blätter wegen als Zierpflanzen kultiviert. So ist in Südspanien die *C. tomentosa L.*, ein aus Ostindien und Südamerika stammender Strauch oder Baum mit unterseits weißwolligen Blättchen und goldgelben Blumen, fast in jedem Garten zu finden, und bei uns wird die in Nordamerika einheimische *C. marylandica L.*, eine 60—90 cm hohe Staude mit acht bis neun paarigen Blättern und achselständigen Trauben gelber Blumen, welche gut im Freien aushält, ebenfalls häufig als Zierpflanze kultiviert. Viele andere Arten der Tropengegenden schmücken die Gewächshäuser der Gärten, z. B. *C. floribunda Cav.* aus Mexiko, *C. corymbosa Lamk.* aus Buenos-Ayres, *C. glauca Lamk.* aus Ostindien, *C. capensis Thbg.* aus Südafrika u. s. w. Alle diese Arten, je nach ihrem Vaterland bald Kalthaus-, bald Warmhauspflanzen, verlangen zu ihrem Gedeihen viel Licht und lassen sich durch Samen und Ableger vermehren.

Cassianer Schichten nennt man Kalkmergel, welche in Nord- und Südtirol in der obern alpinen Trias auftreten und zahlreiche wohlerhaltene Cephalopoden, Gasteropoden, Atephalen, Brachiopoden, Schinodermen und Korallen enthalten.

Cassianus (Johannes Massiliensis), der eigentliche Begründer des Semipelagianismus, geb. im Abendland, trat früh in ein Kloster zu Bethlehem, besuchte mit seinem Freunde, dem Abt Germanus, im J. 390 die Einiebler der ägypt. Wüste und hielt sich mehrere Jahre unter ihnen auf. Dann kam C. nach Konstantinopel, ward von Chrysostomus zum Diakon und Presbyter geweiht und begab sich nach dessen Sturz 405 nach Rom, um Innocenz I. für ihn zu gewinnen. Von hier ging C. vor 415 nach dem südlichen Frankreich und stiftete in der Nähe von Massilia (Marseille) zwei Klöster, eins für Männer und eins für Frauen, deren Vorsteher er wurde. Seine Vorschriften für das mönchische

Stittel, die man unter C vermischt, sind unter R aufzusuchen.

Leben enthalten die «De coenobiorum institutis libri XII». Unterredungen, welche Germanus und C. mit den erfahrensten Mönchen der stetischen Wüste hatten, bieten die «Collationes patrum Sceticorum XXIV». In dem Streit zwischen Augustinus (s. d.) und Pelagius (s. d.) suchte C. eine Vermittelung in dem Satz, der Mensch könne das Gute ohne die göttliche Gnade nicht vollenden, wohl aber anfangen. Dieser Semipelagianismus fand viel Beifall, trotz der heftigen Gegenschriften von Augustin und Prosper Aquitanus. Zur Bekämpfung des Nestorius (s. d.) schrieb C. die «De incarnatione libri VII». Er starb ums J. 448. Obgleich er nicht unter die Heiligen aufgenommen ist, wird an einigen Orten sein Gedächtnis am 23. Juli gefeiert. Die beste Ausgabe seiner Werke ist von Gazäus (3 Bde., zuletzt Lpz. 1733). Vgl. Wiggers, «Versuch einer pragmatischen Darstellung des Augustinismus und Pelagianismus» (2 Bde., Hamb. 1833).

Cassadi, Zimtcassadi, Oleum Cinnamomi Cassiae, ein ätherisches Öl, welches in China durch Destillation der Blüten, Zweige, des Holzes, kurz aller Teile des Cassiabäumes, Cinnamoma Cassia, gewonnen und von dort in großen Mengen exportiert wird. Das Öl des Handels ist nicht dünnflüssig wie andere ätherische Öle, gelblich bis goldgelb, schwerer als Wasser, 1,05 bis 1,08 spez. Gewicht. Von gewürzhaftem, süßem Geschmack mit brennendem, stechendem Nachgeschmack. Verdickt sich an der Luft mehr und mehr und scheidet schließlich Krystalle ab, es ist daher vor Luftzutritt zu bewahren. In Wasser nicht unerheblich löslich, in jedem Verhältnis mit Alkohol mischbar. Es besteht vorwiegend aus Zimtsäureäther C₉H₈O. Es steht dem echten Zimtöl sehr nahe, hat aber weit weniger feinen Geruch als dieses. Das Öl des Handels ist nicht selten mit Kellendöl verfälscht, erkennbar daran, daß das Öl beim Schütteln mit dem dreifachen Volum Kalilauge erstarrt, während das reine flüssig bleibt.

Cassienrinde oder Zimtcassia, s. Zimt.

Cassinet (engl.), ein tuchartiges Körpergewebe mit baumwollener Kette und Einschlag aus Streichgarn, das beim Weben sehr dicht geschlagen, weder gewalkt noch geraubt, nur auf der rechten Seite, auf welcher die meiste Wolle sichtbar ist, geschert und zuletzt heiß gepreßt wird. Der sog. Doppel-C. mit zweierlei Einschlag ist in der Art hergestellt, daß wollene und baumwollene Einschlagsfäden miteinander abwechseln und auf der rechten Seite drei Viertel des wollenen, auf der linken drei Viertel des baumwollenen Einschlags frei liegen. Durch diese entgegengesetzte Bindungsweise schieben sich die Einschlagsfäden sehr dicht zusammen, wodurch der Stoff seine Schwere erhält. C. wird in verschiedenen Farben und Mustern namentlich als Weinkleiderstoff verwendet und besonders in den Weberdistrikten Sachsens produziert.

Cassini (Giovanni Domenico), berühmter Astronom und Geograph, geb. 8. Juni 1625 zu Verimaldo bei Nizza, studierte im Jesuitenkollegium zu Genua und auf der Universität zu Bologna, wo ihm schon 1650 der Senat den ersten Lehrstuhl der Astronomie an der dortigen Universität übertrug. Sein erstes Werk erschien unter dem Titel «De cometa anni 1652—1653» (Modena 1653). Später folgten genauere Sonnentafeln (1662) und viele Abhandlungen über verschiedene Teile der Astronomie.

In den J. 1664 und 1665 beobachtete er in Rom zwei Kometen und bestimmte ihren Lauf. Durch Beobachtungen zu Litta della Biave in Toscana berichtete er die Theorie der Bewegungen der Jupitertrabanten und bestimmte die Umdrehungszeit der Venus, des Mars und Jupiter. Die «Ephemerides Bononienses Mediceorum siderum» (Bologna 1668), ein seinerzeit hochgeschätztes Werk, lenkte die Aufmerksamkeit Ludwigs XIV. auf C., der ihn vermochte, 1669 nach Frankreich zu kommen. C. setzte hier, mit der Direktion der neuerbauten pariser Sternwarte beauftragt, seine astron. Arbeiten mit vermehrtem Eifer fort und entdeckte, außer dem schon 1655 von Huyghens wahrgenommenen Trabanten des Saturn, noch vier andere (zwei 1671 und 1672, zwei andere 1684). Schon früher hatte er (seiner Meinung nach zuerst) das Jovialtallit entdeckt, das aber bereits Kepler, wiewohl minder genau, beobachtet. Außerdem fand er die Geseze der Bewegung des Mondes um seine Achse, welche wichtige Entdeckung unter dem Namen Cassinische Gesez bekannt ist. Die von Picard 1669 angefangene, von C. und Lahire 1680—83 bis nördlich von Paris fortgeführte Breitengradmessung wurde später von ihm nochmals verlängert. C. starb, nachdem er einige Jahre zuvor erblindet, 14. Sept. 1712 an Altersschwäche. Eine vollständige Sammlung der früheren Schriften enthalten seine «Opera astronomica» (Rom 1666). Die Selbstbiographie C.s gab sein Enkel Cassini de Thury in den «Mémoires pour servir à l'histoire des sciences» (Par. 1810) heraus.

Cassini (Jacques), Astronom und Physiker, Sohn des vorigen, geb. 18. Febr. 1677 zu Paris, wurde schon 1694 Mitglied der Akademie der Wissenschaften. Er begleitete seinen Vater 1695 nach Italien, bereiste in der Folge Holland und England, wo er Newton, Halley, Flamsteed u. a. kennen lernte, und ward 1696 Mitglied der königlichen Gesellschaft zu London. Nach seiner Rückkehr beschäftigte er sich mit der Astronomie und Physik und schrieb mehrere Abhandlungen über die Electricität, das Barometer, die Hervollkommnung der Brennspiegel u. s. w. Nach dem Tode seines Vaters übernahm er die Direktion der pariser Sternwarte. Der Akademie überreichte er 1717 ein größeres Werk über die Neigung der Bahnen der Erabanten und des Ringes des Saturn. Aus der Fortsetzung der Gradmessung im Verein mit seinem Vater ging sein Werk: «De la grandeur et de la figure de la terre» (Par. 1720) hervor, in welchem er zu einem dem Newtonischen System entgegengesetzten Resultat gelangt. Außerdem veröffentlichte er «Eléments d'astronomie» (Par. 1740), wozu die «Tables astronomiques du soleil, de la lune, des planètes, des étoiles et des satellites» (Par. 1740) gehören. C. starb auf seinem Landgute zu Thury 16. April 1756.

Cassini de Thury (César François), des vorigen Sohn, geb. 17. Juni 1714, bekannt als ausgezeichnete Beobacht., gelangte ebenfalls schon sehr früh (1736) in die Akademie der Wissenschaften. Die Sammlungen der Akademie enthalten viele Abhandlungen von ihm; aber seinen ganzen Fleiß verwandte er auf das große Werk einer trigonometr. und topogr. Aufnahme von ganz Frankreich. Im J. 1744 begann das Erscheinen des großen Atlases. Als 1756 die Unterstützung aufhörte, welche die Regierung dazu bewilligt hatte, trat auf C.s Antrieb eine Gesellschaft zusammen, welche die weiteren

Artikel, die man unter C. bemerkt, sind unter A. aufzuführen.

Kosten vorstöß und ihre Vorschüsse aus dem Verlaufe der Karten wiedererhielt, sodaß es ihm vermocht war, fast die völlige Beendigung dieser Arbeit zu erleben. Er starb 4. Sept. 1784 und hinterließ mehrere auf seine topogr. Unternehmung bezügliche Schriften, unter denen die «Description géométrique de la France» (1784) obenan steht; und eine Beschreibung zweier 1761 und 1762 unternommener Reisen in Deutschland (2 Bde., Par. 1763—75).

Jean Dominique, Graf von E., Sohn des vorigen, geb. zu Paris 30. Juni 1748, nahm als Direktor der pariser Sternwarte und Mitglied der Academie der Wissenschaften teil an der Grenzregulierung der einzelnen Departements. Das größte Verdienst erwarb er sich durch Vollenbung der von seinem Vater begonnenen großen Karte von Frankreich. Seit 1789 übergab er der Nationalversammlung die 1793 beendigte «Carte topographique de France» in 180 Blättern (nach dem Maßstabe $\frac{1}{1,000,000}$), welche im ganzen eine Fläche in Gestalt eines Rechtecks von 10,725 m Höhe und 11,040 m Breite bedeckt. Der sog. «Atlas national» ist eine Reduktion jenes größern auf ein Drittel des Maßstabes, besorgt von Dumez und andern Ingenieuren seit 1791 (in 83 Blättern, deren jedes ein Departement darstellt); außerdem gibt es noch eine Reduktion auf ein Viertel des Maßstabes von Cassin in 84 Blättern. Als Gegner der Republik wurde E. 1793 verhaftet und brachte mehrere Monate im Gefängnis zu. Er war 1816 Mitglied des Generalconzeils im Depart. Dife. Später lebte er in Jurisdiktion zu Chury-sous-Clermont und starb daselbst 18. Okt. 1845.

Alexandre Henri Gabriel, Vicomte von E., Sohn des vorigen, geb. zu Paris 9. Mai 1781, studierte anfangs Astronomie, später Rechtswissenschaft, beschäftigte sich auch mit Botanik, gab «Opusculs physiologiques» (3 Bde., Par. 1826—28) heraus und wurde 1827 in die Academie der Wissenschaften aufgenommen. Er wurde 1829 zum Rat am Kassationshofe, 19. Nov. 1831 zum Mitgliede der Kammer ernannt und starb 16. April 1832. Mit ihm erlosch das berühmte Geschlecht der E.

Cassinische Kurve (Cassin oide), eine Kurve vom dritten Grade, bei welcher das Produkt oder Rechte je zweier von irgend einem Punkt der Kurve nach zwei gegebenen Punkten gezogenen Geraden unveränderlich ist. Sie ist nach Giovanni Domenico Cassini benannt, der die Bahnen der Planeten durch diese Kurven darstellen zu können glaubte.

Cassino oder **Monte-Cassino**, ein Berg in der ital. Provinz Caserta, welcher sich über der Stadt San-Germano, dem alten Cassinum, steil erhebt und einst einen Tempel des Apollo trug. In ihm hütete der heil. Benedikt 529 die Benediktinerabtei Monte-C., die älteste und berühmteste, gleich ausgezeichnet durch ihre Prachtgebäude, ihren reichern Reichtum, ihr Archiv und ihre Bibliothek wie durch die wissenschaftlichen Bestrebungen ihrer Mönche im Mittelalter. Die herrliche Lage der Abtei mit der reizendsten Aussicht, das gesunde Klima, die reine Luft sowie der Ruf der Mönche, die sich mit der Heilkunde beschäftigten und im Besonderen wunderthätiger Balsame vom Berge Zion sein Verlangen, veranlaßten Besuche aus allen Gegenden nach dem Berge. Die Wallfahrten dahin wurden häufig, daß sich der Monte-C. zu einem Verdrüssungspunkt gestaltete nicht bloß für Kranke, sondern auch für Gesunde, welche hier die schöne

Jahreszeit in ländlichen Vergnügungen verleben. Seit 1866 ist das Kloster aufgehoben; das Klostergebäude mit der prunkvollen Kirche und Zubehör ist zum Nationalmonument erklärt und seine Obhut den noch dort residierenden Mönchen anvertraut worden, welche jetzt der Publikation der wichtigsten Dokumente des reichen Archivs und der Bibliothek obliegen. Vgl. Lotti, «Storia della badia di Monte-C.» (3 Bde., Neap. 1841—43).

Irthümlich haben einige das ital. Wort Casino, welches einen geselligen Verein bezeichnet, von dem Berge ableiten wollen; dies ist indes das Diminutiv von Casa, Haus, also Häuschen. (S. Casino.)

Cassiodorus (Magnus Aurelius E. oder richtiger Cassiodorius Senator), ital. Staatsmann und Historiker, geb. zu Scyllacium in der damals noch bruttischen, nachmals Calabrien genannten Landschaft um 480 n. Chr., besiedelte unter dem Ostgotenkönig Theodorich und dessen Nachfolgern mehrere wichtige Staatsämter, zog sich aber um 540 nach dem von ihm erbauten Kloster Vivarium in seine Heimat zurück. Dort beschäftigte er sich mit theol. und weltlichen Studien, hielt seine Mönche namentlich auch zum Abschreiben alter Handschriften an und war überhaupt zur Erhaltung und Verbreitung wissenschaftlicher und gelehrter Kenntnisse unausgesetzt thätig. Er starb, nahezu 100 J. alt, um 576. Das wichtigste auf uns gekommene Werk E.' sind seine «Variarum (sc. epistolarum) libri XII», welche die von ihm als Minister unter Theodorich und dessen Nachfolgern abgefaßten Schreiben und Verordnungen enthalten und für die Geschichte der damaligen Zeit eine reiche Fundgrube sind. Seine «Historia Gothorum» ist nicht erhalten, nur ein Auszug daraus von Jordanes (s. d.). Kümmerlich, aber immerhin von Wert, ist seine Weltchronik bis 519 n. Chr., neu herausgegeben und bearbeitet von Rommelen in «Abhandlungen der Sächsischen Gesellschaft der Wissenschaften» (Bd. 8, Lpz. 1861). An sich ohne höhern wissenschaftlichen Wert, aber von großer Wichtigkeit für die Kulturgeschichte des Mittelalters sind seine «Institutiones divinarum et saecularium lectionum», in denen E. mit einer Einleitung in das theol. Studium eine freilich nur sehr summarische Encyclopädie der profanen Wissenschaften verbindet. Ähnliches gilt von den meisten seiner übrigen theol., philol. und grammatischen Schriften, welche einen wenn auch geringen Fonds klassischer Bildung dem Mittelalter überlieferten. Eine Ausgabe seiner Werke besorgte der Benedictiner Garet (2 Bde., Rouen 1679); neue Fragmente publizierte Haubi de Vesme in den «Memories der turiner Academie der Wissenschaften» (Serie 2, Bd. 8). Vgl. Thorbecke, «E. Senator» (Heidelb. 1867); Franz, «E. Senator, ein Beitrag zur Geschichte der theol. Litteratur» (Dresl. 1872); Ebert, «Geschichte der christl.-lat. Litteratur» (Lpz. 1874).

Cassiquiare, hispanisiert Casiquiare, ein südamerik. Strom des südl. Venezuela, der die großartigste bekannte Bifurkation eines Stroms bildet. Etwa 50 km unterhalb Esmeralda am Orinoco in 275 m Höhe (112 m Höhe über seiner Mündung) geht der E. links vom Orinoco nach SW ab, entführt ihm ein Drittel seiner Wassermenge und leitet dieses zu dem zum Amazonenstrom fließenden Rio Negro hin. Bei der Abzweigung hat der Orinoco 653, der E. 292 m Breite. Die mittlere Tiefe des letztern ist 10 m, seine Länge 400 km und sein Gefälle auf jeden Kilometer 28 cm.

Artikel, die man unter E vermischt, sind unter S aufzusuchen.

Cassiterides insulae (lat.), die Zinninseln der Alten, woher die Phönizier Zinn und Blei holten, vielleicht Britannien, nach andern die Scilly-Inseln bei Britannien.

Cassius (Gajus, bei Cassius Dio mit dem Beinamen Longinus, den er aber selbst nicht geführt zu haben scheint), der Haupturheber der Verschwörung gegen Cäsar, zeichnete sich als Quästor des Crassus (i. d. 53 v. Chr. durch Klugheit und Kriegskunst aus. Er rettete, nachdem Crassus gefallen, den kleinen Überrest des von den Parthern bei Carrhae geschlagenen röm. Heers und behauptete Syrien gegen die Parther bis zur Ankunft des Prokonsuls Marcus Bibulus im J. 51. In dem Kriege zwischen Pompejus und Cäsar schlug sich C., der bei dessen Ausbruch Volkstribun war, zur Partei des erstern und that als Führer eines Theils der Flotte den Cäsarianern, namentlich im J. 48 vor Messina, bedeutenden Abbruch. Als Cäsar nach dem Siege bei Pharfalus den Pompejus verfolgte, stieh er im Hellespont auf C., der mit seinen Schiffen zu Pharnaces, König von Bosphorus, gehen wollte, aber überrascht sich Cäsar ergab. Er vor allen faßte im J. 44, in welchem er wie M. Brutus durch Cäsars Förderung Prätor war, den Entschluß zu Cäsars Ermordung und führte ihn, nachdem er namentlich auch den Brutus dazu gewonnen hatte, am 15. März mit den andern Verschworenen aus. Im September desselben Jahres begab er sich nach Syrien, wo er sein Heer ansehnlich verstärkte und den Publius Dolabella, der ihn vertreiben wollte, 43 überwand. Auf die Nachricht, daß Antonius und Octavian gegen ihn und Brutus zögen, ging er nach Kleinasien und traf mit diesem in Smyrna zusammen. Nachdem er Rhodus genommen und geplündert, vereinigte er sich in Sardes wieder mit Brutus, der unterdessen Ocyrien unterworfen hatte. Von Abydos setzten beide mit ihrem Heere über den Hellespont nach Sefus über und zogen nach Macedonien, wo sie 42 bei Philippi mit den Feinden zusammentrafen. C. ward in der ersten Schlacht von Antonius geschlagen und ließ sich, da er auch Brutus, der in dessen die Truppen Octavians geworfen hatte, besiegt wähnte, durch einen Freigelassenen töten. — Für einen Bruder des Gajus C. gilt Quintus C. Longinus. Er war als Volkstribun zusammen mit Antonius im J. 49 für Cäsar wirksam und wurde von diesem in demselben Jahre, nachdem die Pompejanischen Legaten in Spanien sich ergeben hatten, zum Proprätor im jenseitigen Spanien ernannt. Hier machte er sich durch Raubsucht und Grausamkeit bei den Einwohnern und bei dem Heere verhaßt, sodas ein Teil des letztern sich gegen ihn empörte. Er ertrank, als er Spanien verlassen wollte, im J. 47 in der Mündung des Iberus. — Ein Bruder von diesem war Lucius C. Longinus, der im Bürgerkriege auf seiten Cäsars als Unterbefehlshaber diente. Im J. 44 war er Volkstribun und als solcher gegen Antonius thätig. Wahrscheinlich ist er identisch mit dem Lucius C., welcher als Bruder des Gajus C. unter diesem eine Flotte rüstete und nach der Schlacht bei Philippi, in welcher sein gleichnamiger Sohn Lucius fiel, die Verzeihung des Antonius erhielt. — C. Parmensis (nach etnigen so genannt, weil aus Parma gebürtig), gehörte zu den Mördern Cäsars und befehligte unter Brutus und Gajus Cassius eine Abteilung der Flotte. Nach dem Falle jener begab er sich zu

Septus Pompejus nach Sicilien, verließ diesen im J. 36 und ward Legat bei Antonius. Nach der Schlacht bei Actium ward er auf Octavians Befehl in Athen getödtet. Er war auch Dichter und schrieb Elegien, Epigramme und Tragödien, die fast ganz verloren sind. Vgl. Weichert, «De L. Varii et Cassii Parmensis vita et carminibus» (Strimma 1836). — Gajus C. Longinus war ein bedeutender Rechtsgelehrter des 1. Jahrh., Konsul unter Liberius 30 n. Chr., unter Claudius vom J. 46—50 Statthalter von Syrien. Von Nero 65 nach Sardinien verbannt, weil er unter seinen Ahnenbildern das des Mörders Cäsars aufgestellt habe, wurde er von Vespasian jurädgerufen. Er schrieb ein großes Werk «De iure civilis».

Cassius (Spurius C. Becellinus oder Bicellinus), eine der ältesten und bedeutendsten wirklich histor. Erscheinungen in der röm. Geschichte. Er war dreimal Konsul (502, 493 und 486 v. Chr.), einmal Reiterführer (503 oder 498), triumphirte in seinem ersten Konsulat über die Sabiner und schloß in seinem zweiten den altberühmten, noch zu Ciceros Zeit vorhandenen Bündnisvertrag mit den Latinern. Nach dem dritten, in welchem er einen Triumph über die Herniker feierte, wurde er des Strebens nach dem Königtum angeklagt und hingerichtet, sein Haus geschleift. Dies ist der histor. Kern der von der Sage ausgeschmückten, von den Annalisten vielfach entstellten Geschichte des C. Er soll in der Absicht, sich das Königtum zu verschaffen, in seinem dritten Konsulat das erste Aldergesetz vorgeschlagen haben, wonach Gemeinbeländereien an ärmere Bürger, ja an Latiner und Herniker verteilt werden sollten, wie das dann später die Gracchen unternahmen, welche zwar nur röm. Bürgern Ländereien zuweisen, zahlreichen Bundesgenossen aber eben das röm. Bürgerrecht erteilen wollten. Außerdem soll er noch beantragt haben, den Kaufpreis für das während einer Feuerung an das Volk verkaufte Getreide den Käufern zurückzuzahlen. Ferner wird erzählt, das des C. Vater bei der Beurteilung seines Sohnes als Zeuge mitgewirkt, nach einer andern Angabe sogar dieselbe selbst ausgesprochen habe. Vgl. Mommsen, «Röm. Forschungen» (Bd. 2, Berl. 1879).

Cassivellanus, ein keltischer Fürst in Britannien, der im R. der Themse herrschte, und bei dem zweiten britannischen Feldzuge Julius Cäsars im J. 54 v. Chr. als Führer zum Widerstand entschlossener Stämme den Römern lange eine tapfere Gegenwehr entgegenstellte und sich zuletzt zu nomineller Unterwerfung verstand.

Castock (engl.), Reitermantel; das lange Unterkleid der engl. Geistlichen.

Castolette (frz.), Räucherpfanne.

Castu, s. unter Catechu.

Cast (engl.), in der Metallurgie: gießen und als Participium: gegossen; Cast-iron, Gußeisen; Cast-steel, Gußstahl; Cast-work, Gußwerk.

Castagnetten (span.) heißen kleine, hölzerne Klappern in Form zweier ausgehöhlter und aufeinander passender großer Nusschalen, welche, durch ein Band verbunden, das man um den Daumen wickelt, in die Hand genommen werden. In dem man die übrigen Finger schnell an ihnen abgleiten läßt, entsteht ein tremolierender Ton, der sich besonders zur Markierung des Rhythmus beim Tanze eignet. Etwas Ähnliches war das Krotalon bei den Alten. Die C. stammen wahrscheinlich aus dem Orient und

Artikel, die man unter C vermischt, sind unter R aufzusuchen.

lanten durch die Mauren nach Spanien. Hier haben sie auch ihren Namen Castañuelas erhalten wegen ihrer Ähnlichkeit mit der Form der Kastanien. Noch gegenwärtig findet man sie besonders häufig sowohl in Spanien wie im südl. Frankreich. Es gehört eine besondere Kunstfertigkeit dazu, die so zu »schlagen« (tocar las castañuelas), daß der Schlag genau mit dem Takte der Musik zusammenfällt, sowie den Schall zu vermindern und zu verstärken. Meistler auf diesem Schallinstrumente sind die Bewohner Andalusiens.

Castagno (Andrea del), Maler des Quattrocento, der Toscanischen Schule angehörig, geb. 1390 in Mugello bei Florenz, steht in einem gewissen Verhältnisse zu dem großen Reformator jener Lage, Masaccio, an dessen bestimmte Formgebung und Modellierung er sich anschließt; doch steht er im Abriken unter dem Vorbilde. Er ist scharf in der Zeichnung, oft streng und selbst roh in den Physiognomien, aber von großem Phantasie- und Geschick in der Perspektive. Sein bestes Werk, in welchem er die Hinrichtung der gegen die Medicer verschworenen Adligen dargestellt hat, ist nicht mehr vorhanden, dagegen mehrere Kruststeine in Sta. Maria degli Angeli, eine Madonna im Palazzo Pitti, eine Pietà im Berliner Museum. Was Vasari erzählt, daß er, von dem Maler Domenico Veneziano in den Besitz des Geheimnisses der damals in Italien noch selten geübten Ölmalerei gesetzt, denselben ermordet habe, um die Kunst allein zu verstehen, ist heute als Märchen loustatiert. Er starb zur Zeit der Pest in Florenz 19. Aug. 1457.

Castaldi (Barnabio), geb. um 1398, gest. 1470 zu Feltri, gilt in Italien als der Erfinder der beweglichen Lettern, weshalb man ihn auch durch die Errichtung eines Denkmals in seiner Vaterstadt (1668) geehrt hat. Er widmete sich in der Jugend mit wenig Erfolg der Dichtkunst, gründete später in Feltri eine Schule der schönen Wissenschaften und zog durch sie viele Ausländer, darunter auch Deutsche dorthin. Auf diese Weise soll er angeblich mit Frankreich gekommen sein und diesem, als seinem Freunde, den Gebrauch der beweglichen Lettern gelehrt haben.

Castalla, Stadt in der span. Provinz Alicante, Bezirk Xijona, 22 km im NW. von diesem, am Abhange eines kegelförmigen Bergs, an dem E. oder Moanegre, in dem herrlich angebauten, Hoya de E. genannten Becken. Auf der Höhe steht ein verfallenes Schloß. E. zählt (1877) 3737 E., welche Leinwandweberei, Sandalenflechterei und Branntweinbrennerei treiben.

Castania, s. Kastanie.

Castanos (Don Francisco Xaver de), Herzog von Baylen, span. General, geb. 22. April 1756, aus einer vornehmen Familie in Discaya, begleitet seinen Schwager, den General Grafen O'Reilly, nach Deutschland, wo er in Preußen seine militärische Ausbildung gewann. Nach Spanien zurückgekehrt, blieb er im Heere bis zum Obersten, diente mit Auszeichnung 1794 in der Armee von Navarra unter Caro, wurde 1796 General, nachher aber, weil er dem Friedensfürsten mißfiel, mit mehreren andern Offizieren aus Madrid verbannt. Bald wieder angeheilt, war er 1802 Kommandant von Girona. Bei der Erhebung gegen die Franzosen 1808 befehligte er die Armee von Andalusien, zwang den franz. General Dupont bei Ustang zur Kapitulation

von Baylen (s. b.), 23. Juli, wurde aber im Nov. bei Tulela geschlagen, worauf er einige Jahre außer Dienst war. Erst 1811 wurde er wieder an die Spitze einer span. Armee berufen, die er unter Wellingtons Oberbefehl ruhmvoll führte. Seine militärischen Talente bewährte er besonders in der Schlacht bei Vittoria, die er zum Teil entscheiden half. Nach Ferdinands Rückkehr wurde er Generalkapitän von Catalonien, befehligte 1815 das zum Einrücken in Frankreich bestimmte Heer, legte aber 1816 seine Stelle nieder. Als es ihm nach der Aufhebung der Konstitution 1823 gelungen war, sich bei Ferdinand VII. vom Verdracht konstitutioneller Bestimmungen zu reinigen, wurde er wieder zum Generalkapitän ernannt und 1825 in den Staatsrat berufen, in welchem er das System der Mäßigung gegen die Karlisten unterstützte. Später ward er Präsident des Rats von Castilien und 1833 zum Herzog von Baylen erhoben. Nach Ferdinands VII. Tode widerlegte er sich dem Minister Bea-Vermeuz in Betreff der Successionsbestimmungen. Er lebte seitdem vom Hofe entfernt, bis er nach Esparteros Sturze 1848 an Arguelles' Stelle zum Vormunde der Königin Isabella erwählt wurde. Im J. 1845 ward er Senator; doch übte er seines hohen Alters wegen keinen polit. Einfluß mehr. Er starb 24. Sept. 1852.

Castanospermum Oum., Pflanzengattung aus der Familie der Leguminosen. Es ist bis jetzt nur eine in Australien vorkommende Art bekannt, das C. australe Oum., der austral. Kastanienbaum. Es ist dies ein ziemlich hoher Baum mit unpaarig-gefiederten leberartigen Blättern und großen gelben, in Trauben stehenden Blüten. Die in langen holzig-leberartigen Hülsen stehenden Samen sind ziemlich groß und werden geröstet vielfach in Australien gegessen, sie schmecken ähnlich wie Kastanien, weshalb die Pflanze den Namen C. trägt.

Casteggio, Stadt in der ital. Provinz Pavia, Bezirk Voghera, an der Eisenbahn Turin-Bologna, Knotenpunkt der nach Alessandria, Piacenza und Pavia führenden Heerstraßen, zählt (1881) 2198, als Gemeinde 3366 E. Die Stadt wird schon zur Römerzeit genannt (Clastidium) und wurde im Mittelalter Chiassteggio geschrieben. Bei E. siegte 9. Juni 1800 der franz. General und spätere Marschall Lannes über den österr. Feldmarschalllieutenant Ott, verhinderte dessen Abmarsch nach Piacenza und warf ihn hinter die Scrivia zurück. Lannes wurde für diesen Sieg zum Herzog von Montebello erhoben, da die Schlacht von den Franzosen nach dieser, in der Nähe von E. gelegenen Stadt benannt wird.

Castel, ober Kastel am Rhein, offiziell Kastel geschrieben, Stadt in der großherzogl. hess. Provinz Rheinhessen, zum Kreise Mainz gehörig, aber am rechten Ufer des Rheins, nur wenig unterhalb der Mainmündung der Stadt Mainz (s. b.) gegenüber gelegen, ist mit dieser durch eine 623 m lange Schiffsbrücke und eine Dampfbrücke verbunden, gehört zum Bereich der Festung und bildet mit ihren starken Werken den Brückenkopf zu derselben. Der Bau einer festen Rheinbrücke ist (1882) in Angriff genommen. Die Stadt, welche übrigens in Bezug auf Gewerthätigkeit und Handel sich ganz an Mainz anschließt, zählt (1880) 6946 E., besitzt einen sehr ansehnlichen Bahnhof für die Staatsbahn Frankfurt-Wehlar und hat ausgebreiteten Holzhandel, Flößerei und Schifffahrt. Wie der Name bekundet,

ist E. römischen Ursprungs und steht an der Stelle des auf Inschriften oft genannten Ortes Castellum Mattiacorum. Vgl. Weder, «Castellum Mattiacorum» (Wiesb. 1863).

Castelar (Emilio), Führer der republikanischen Partei in Spanien, geb. 8. Sept. 1832 zu Cadix, verlebte seine Jugend zu Alca in der Provinz Alicante, besuchte dann die Normalschule zu Madrid und studierte auf der dortigen Universität erst Jurisprudenz, dann aber vorzugsweise Geschichte und Literatur. In seinen ersten Schriften, den Novellen «Ernesto», «La Hermana de la caridad», «Alonso el Sabio», zeigt er sich von Chateaubriand und Lamartine stark beeinflusst. In der Intrevolution zu Madrid von 1864 schloß sich E. der demokratischen Partei an und wurde Mitarbeiter an republikanischen Blättern. Später erhielt er eine Professur der Geschichte an der madrider Universität und 1864 gründete er mit Carrascon das Blatt «Democracia». In seiner Eigenschaft als Professor der Geschichte von dem Ministerium Narvaez bedroht, wurde er durch die begeisterten Kundgebungen der Studenten der Regierung nur noch mehr verdächtigt und verhaftet. Nach dem Scheitern des Aufstandes vom 22. Juni 1866 floh E. nach Frankreich, wofin ihm seine Beurteilung zum Tode nachgeschickt wurde. Nach dem Ausbruche der Septemberrevolution (1868) eilte er nach Madrid, wo ihn namentlich die alademische Jugend mit Begeisterung aufnahm. In zahlreichen Reden, sowohl in der Hauptstadt selbst als auf Rundreisen durch die Provinzen, machte er namentlich, wie Drense, Fernando Garrido u. a., Propaganda für die Föderativrepublik. In Saragoßa und Lerida zum Abgeordneten für die konstituierenden Cortes gewählt, ist sein Name mit der größten Ehrungsschaft der Septemberrevolution, der Kultusfreiheit, eng verknüpft. Die republikanische Partei, deren bedeutendster Stimmführer er ist, wählte ihn neben Drense und Figueras in ihr Direktorium. Unter dem ersten Ministerium Amadeos machte E. im Verein mit den Karlisten entschiedene Opposition, unterstützte aber dann wenigstens mittelbar das radikale Ministerium Jorilla. Als Amadeo 11. Febr. 1873 abdankte und die Republik proklamiert wurde, übernahm E. das auswärtige Ministerium, trat aber 7. Juni zurück, nachdem der Bruch der Republikaner mit den Radikalen sich vollzogen hatte und seine Bemühungen, die Ordnung aufrecht zu erhalten, erfolglos geblieben waren. Doch wurde er 26. Aug. zum Präsidenten der Cortes ernannt und bereits 7. Sept. übernahm er das Ministerpräsidentium mit diktatorischer Gewalt, machte erfolgreiche Anstrengungen, ein discipliniertes Heer zur Niederwerfung des lantonalen Aufstandes von Cartagena und des Karlistenkriegs auszurüsten, zog sich aber dadurch die Feindschaft seiner früheren Gesinnungsgenossen zu. Als er bei dem am 2. Jan. 1874 erfolgten Zusammentreten der Cortes seinen Rechenschaftsbericht ablegte, wurde sein Verfahren gegen die Aufständischen als unrepublikanisch bezeichnet und das beantragte Dankesvotum gegen die Regierung seitens der Cortes abgelehnt, worauf E. das Ministerium niederlegte. Nach der Wiederherstellung der Monarchie unter Alfonso XII. im Jan. 1875 gab er seine Entlassung als Professor der madrider Universität, lebte darauf in Paris, wurde aber bei den im Jan. 1876 stattfindenden Wahlen in Barcelona in die Cortes gewählt. Hier

bekämpfte er bei den Debatten über den neuen Verfassungsentwurf die von dem Ministerpräsidenten vorgelegten Glaubensartikel und suchte, jedoch erfolglos, allen Konfessionen Freiheit des Glaubens und der Ausübung des Kultus zu verschaffen. Bei der Aderberatung vom 28. Febr. 1878 verlangte er die Zurückgabe Gibraltar an Spanien. Vor den neuen Corteswahlen von 1879 erließ er ein demokratisches Manifest, in welchem er die rückhaltlose Umkehr zu der Verfassung von 1869, zu der Freiheit des Glaubensbekenntnisses, der Presse, des Unterrichts, der Vereine und Versammlungen verlangte. Doch hatte er in den Cortes keinen Einfluß mehr auf die Gestaltung der Politik.

Von E.s publizistischen und wissenschaftlichen Arbeiten sind hervorzuheben: «La civilizacion en los cinco primeros siglos del cristianismo» (2. Aufl. Madr. 1865), «Questiones politicas y sociales» (3 Bde., Madr. 1870), «Miscelánea de historia, religion, de arts y de politicas» (Madr. 1874), «Estudios históricos sobre la edad media» (Madr. 1875), «Historia del movimiento republicano en Europa» (2 Bde., Madr. 1875), «Perfiles de personajes y bocetas de ideas» (Madr. 1875), «Recuerdos de Italia» (deutsch von Schanz: «Erinnerungen an Italien», Pp. 1876). Seine parlamentarischen Reden sind gesammelt erschienen unter dem Titel «Discursos parlamentarios» (3 Bde., Madr. 1871) ein Teil derselben ist in deutscher Übersetzung (Warg 1869) veröffentlicht worden. Vgl. Sanchez del Real, «Emilio C., su vida, su carácter, sus costumbres etc.» (Madr. 1874).

Castelbuono, Stadt in der ital. Provinz Palermo auf Sicilien, Distrikt Cefalù, 18 km in SSO. von Cefalù, am Ostabhange des Madonia Gebirges, hat ein Schloß der Marquise Geraci und Klöster der Franziskaner, Kapuziner und Benediktiner, letzteres mit einer Bibliothek, die reich ist an ältesten Druckwerken, und zählt (1881) 8467 E. Die Umgebung hat Mineralquellen und ist fruchtbar an Öl, Wein und Manna, auch an fetten Weiden.

Castelbuono, franz. Château-Dauphin, piemontesisches Dorf in der ital. Provinz Cuneo, Dept. Saluzzo, 44 km im WSW. von Saluzzo, am Südsüße des Monte-Viso, in 1283 m Höhe, im Thal der zum Po gehenden Baraita, mit (1881) 249, als Gemeinde 1122 E. Es ist ein alter fester Platz, an welchen sich Saluzzo, Savoyen und Frankreich vielfach gestritten haben. Erbauer des Kastells war Umberto II. Dauphin von Vienno.

Castelfidardo, Flecken in der ital. Provinz Ancona, 20 km südlich dieser Stadt auf dem zwischen den Flüssen Aspio und Musono gelegenen Höhenzuge, zählt (1881) 970, als Gemeinde 6869 E. Der Ort wurde geschichtlich merkwürdig durch den am 18. Sept. 1860 von dem ital. General Cialdini über den päpstl. General Lamoricière erfochtenen Sieg, welcher alle seitens des päpstl. Stuhls in die eigenen Truppen gesetzten Hoffnungen zerstörte. General Cialdini hatte mit 2 Infanteriebataillionen die Höhen bei C. und Crocette besetzt und sperrte damit die beiden, von Loreto nach Ancona führenden Straßen. General Lamoricière stand mit nur 5000 Mann, den Brigaden Pimodan und Cropt, bei Loreto und wollte längs der Küste über Umana nach Ancona marschieren. Zur Sicherung dieses Marsches sollte die Brigade Pimodan die Höhen bei Crocette besetzen, vermochte jedoch mit ihren 4½ Bataillonen, 3 Schwadronen und 2 Batterien

an unter C. vermischt, Rad unter B. anzufassen.

nur die Vortruppen der Piemontesen zurückdrängen und wurde dann durch die ital. Brigaden Regina, Savona und Bergamo angegriffen. Vimodan wurde verwundet, hielt indeffen mehrere Stunden mit 3 Bataillonen Stand gegen vierfache Übermacht. Die zu seiner Unterstützung von Loreto her vorgeschickte Brigade Crotto lehrte indeffen, sobald sie Geschützfeuer erhalten hatte, in wilder Flucht nach Loreto zurück; da flohen auch Vimodans Truppen. Nur zwei aus Franzosen nebst Belgiern und aus Österreichern bestehende Jägerbataillone wahrten die Ordnung und blieben geschlossen, erreichten auf dem linken Ufer des Rufone die bei General Lamoricière befindliche Schwadron, durchsurten mit dieser vereint den Aspicio und suchten auf dem Küstenwege über Umara nach Ancona zu kommen. In Umara wurde die Nachhut der ungefähr 500 Mann starken Kolonne von den verfolgten Piemontesen eingeholt und genötigt, die Waffen zu strecken. General Lamoricière entkam mit nur 50 Reitern gegen 6 Uhr nachmittags nach Ancona, und der unter Couberhove in Loreto befindliche, gegen 2500 Mann starke Rest seiner Truppen ergab sich tags darauf den Piemontesen, ebenso, unter dem Eindringen der Niederlage von C., die Festung Ancona am 29. Sept.

Castelfranco, Bezirksstadt in der ital. Provinz Treviso, am Rufone und an der Eisenbahn Vicenza-Treviso, ist mit starken Mauern und Türmen besetzt und im Bierd erbaud, mit sieben Kirchen und (1881) 11 721 E., welche Wollzeugfabrikation und Färberei treiben. Die Hauptkirche enthält ein berühmtes Altarbild von Giorgione, welcher in C. geboren worden ist und dessen Denkmal hier 5. Okt. 1878 enthüllt wurde. Geschichtlich wurde die Stadt belannt durch die Schlacht vom 23. Nov. 1806, in welcher die Franzosen unter Saint-Cyr die Österreicher unter dem Prinzen Koban besiegten. Prinz Koban versuchte, sein Korps aus Tirol, nachdem Marschall Ney Innsbruck am 5. Nov. besetzt hatte, mittels eines lähnen Narisches von Recan nach Venedig zu führen, wurde indeffen durch diese Niederlage am 24. Nov. zur Kapitulation genötigt.

Castelfranco dell' Emilia, Stadt in der ital. Provinz Bologna, an der Eisenbahn Bologna-Biacenza, zählt (1881) 3758, als Gemeinde 11 721 E. C. ist das Forum Gallorum der Römer, wo 43 v. Chr. Antonius den Consul Pansa schlug, aber gleich darauf von dessen Kollegen Hirtius selbst eine Niederlage erlitt.

Castelgandolfo, Städtchen in der ital. Provinz Rom, in schöner Lage auf einem der Abhänge der Albanerberge über dem Albanersee (auch Lago di Castello) gelegen, mit (1881) 1684, als Gemeinde 1994 E. Der Ort, welcher im Mittelalter den Savelli gehörte und 1696 von der päpstl. Kammer für 150 000 Scudi gekauft ward, bietet außer dem geräumigen päpstl. Villeggiaturpalast, den Urban VIII. nach dem Entwurfe Carlo Maderno's u. a. erbauen ließ, nichts Bemerkenswerthes. Der Palast hat durch das Garantiegesetz vom 13. Mai 1871 das Privilegium der Territorialität erhalten. Unterhalb C. befindet sich der antike durch den Felsen gebauene Smissar des Albanersees, welcher bei einer Länge von etwa 1200 und einer Höhe von 2—3 m das überflüssige Wasser des Sees in die Campagna abführt.

Castelguelfo, Ort in der ital. Provinz Parma, Distrikt Borgo San-Donnino, an der Eisenbahn

Bologna-Turin, links vom Taro, aber den eine Eisenbahnbrücke von 22 Bogen sowie eine 1816—21 erbaute 20 bogige, 580 m lange Steinbrücke führt. Das Schloß wurde von dem ghibellinischen Orlando Pallavicini zur Wehr des Straßenüberganges der Emilia über den Taro errichtet, aber von Ottone Terzi, dem Herrn von Parma, 1407 erobert und zur Guelphenburg umgestempelt (die jetzige Villa Tasta), mit 1 m dicken Mauern.

Castellalonge, Stadt im franz. Depart. Lot-et-Garonne, Bezirk Nérac, 82 km im NW. von Nérac, an der zur Garonne gehenden Avance, in einem entholzten Teile des Landes, in 92 m Höhe, mit (1876) 2074, als Gemeinde 3171 E., welche Holzhandel und einige Fabrikation treiben. Die hier entspringenden Eisenquellen werden besucht. Hier stehen Reste eines Schlosses der Herzöge von Albret, zu deren wichtigen Plätzen es gehörte. Ein wenig oberhalb entspringt die Avance aus den schönen Quellen von Neufons; es sind verschiedene Bäche, welche sich vereinigt hier im Sande des Landes verlieren. Kaum hervorgetreten, setzt die Avance im Schatten großer Bäume eine Papiermühle und Schmieden in Bewegung.

Castell oder **Kastel**, Dorf bei Saarburg (s. d.) in Rheinpreußen.

Castellamare del Golfo, Hafenstadt an der Nordküste Siciliens, Provinz Trapani, Distrikt Alcamo, an der Eisenbahn Palermo-Trapani, zählt (1881) 15 308 E., welche Thunfischfang und Handel mit Getreide, Wein und Öl treiben. Es liegt am Fuße des Monte-Inici in reich mit Ölbaum, Agrumi und Sumach beplanzter Ebene. C. ist das alte Emporium Eggestas ober der Hafen des alten Segesta, dessen Ruinen landeinwärts gegen Galatara hin liegen.

Castellamare di Stabia, eigentlich **Castello a Mare Stabia**, eine malerisch gelegene Stadt am Südostgestade des Golfs von Neapel, am Fuße des Berges Janio, des alten Pappario, auf den Trümmern der alten, mit Herculaneum und Pompeji zugleich verschütteten Stadt Stabia, ist Sitz eines Bischofs, durch eine Zweigbahn nach Torre dell' Annunziata mit der Südbahn verbunden und zählt (1881) 22 207, als Gemeinde 33 102 E., welche Raccaroni, Seife, gefärbtes Pelzwert und Baumwollstoffe fabrikieren, Handel, Schifffahrt und Fischfang treiben. Kaiser Friedrich II. baute hier ein Kastell am Meere, das Karl I. von Anjou mit Mauern und Türmen umgab. Die Stadt ist besetzt, durch zwei Kastelle geschützt und hat einen guten, von einem besetzten Nolo und einem eine halbe Stunde langen Quai umschlossenen, 9 m tiefen Hafen, Schiffswerfte von Ferdinand II. und ein Arsenal von Ferdinand I. angelegt. Von den Neapolitanern wird die Stadt viel besucht wegen ihrer gesunden Luft, ihrer Schattenplätze, ihrer Seebäder, ihrer Sauerbrunnen und Schwefelquellen. Hinter der Stadt erhebt sich der mit Neben, Kastanien und Villen bedeckte Monte-Auro, wo das königl. Lustschloß Quisisana mit schönem Park eine herrliche Aussicht darbietet. C. wurde 1654 von den Franzosen unter dem Herzog von Guise eingenommen; bei C. schlug 1799 der franz. General Macdonald die vereinigten engl.-neapolit. Truppen.

Castellamonte, piemontesischer Flecken in der ital. Provinz Turin, Distrikt Ivrea, 17 km im SW. von Ivrea, am zum Po gehenden Orco, mit (1881) 2320, als Gemeinde 5911 E., welche Löpferei und

Weinbau treiben, auch Seide, Hüte und Leder fabrizieren. Darüber erhebt sich ein altes festes Schloß mit bestürmter Mauer und Zugbrücke.

Castellane, Stadt im franz. Depart. Nieder-alpen, Hauptort eines Arrondissements, 56 km im S. von Digne, rechts an dem zur Durance gehenden Verdon, in 903 m Höhe, mit 2000 E. In dem Halbkreise hoher Gebirge ist der 1890 m hohe Tailon der höchste Gipfel. Die Stadt ist von alten Festungswerken umgeben. Sie ist Sitz einer Unterpräfektur, eines Tribunals erster Instanz, hat ein Collège, Salzquellen und bedeutende Gipslager. Der Ort fabri-ziert Tuch und Töpferwaren und hat Wollspinnerei, sowie Handel mit Brunnellen u. s. w. Zur Zeit der Römer hieß es Salinas, und war später der Hauptort der Suetrii. Vor den Saragenen flüchteten die Bewohner auf einen nahe im Osten gelegenen, Salaon genannten Felsen, wonach der Ort den Namen Petra Castellana erhielt.

Castellane (Esprit Victor Elisabeth Boniface, Graf von), franz. Marschall, geb. zu Lyon 26. März 1788, trat 1804 in franz. Kriegsdienst, nahm als Kavallerieoffizier an den Feldzügen in Italien 1806 und Spanien 1808 teil und zeichnete sich 1809 bei Bagram aus. Am russ. Feldzuge 1812 nahm er als Kapitän und Adjutant des Marschalls Mouton (Graf Lobau) im Generalkorps Napoleons teil und blieb in dieser Verwendung bis zum Sturze des Kaisers. E. schloß sich den Bourbonen unverzüglich an und stieg schnell zu höhern Stellungen auf; er war bereits 1822 Oberst und Kommandeur des Garde-Gusarenregiments, nahm im folgenden Jahre an dem span. Feldzuge teil und befehligte 1830 eine Reiterbrigade. Im J. 1832 wohnte E. der Belagerung von Antwerpen bei, stieg dann zum Generalleutnant auf und wurde mit dem Oberbefehl über das Pyrenäenheer betraut. Im J. 1837 wurde er zum Pair erhoben und hielt sich für kurze Zeit in Algerien auf. Die Februarrevolution 1848 entzog E. das Kommando, doch schloß sich derselbe sogleich der Partei Ludwig Napoleons an und erwies sich als dessen eifriger Anhänger. Napoleon vertraute ihm deshalb kurz vor dem Staatsstreich die wichtige Militärgouvernement von Lyon an, berief ihn 1852 in den franz. Senat und erhob ihn am 2. Dez. zum Marschall. Als Frankreich in fünf militärische Territorialbezirke eingeteilt wurde, übernahm E. den Oberbefehl über die Truppen im südöstl. Teile des Reichs (Armee von Lyon) und starb zu Lyon am 16. Sept. 1862.

Castellaneta, Stadt in der ital. Provinz Lecce, Distrikt Tarent, 36 km im NW. von Tarent, am Lato unter einer steilen Felswand, Gravina genannt, und an der Eisenbahn Tarent-Barl, ist Bischofsitz und zählt (1881) 7913, als Gemeinde 8918 E., welche Baumwolle bauen. Von den großen Schafherden wird ausgezeichnete Wolle gewonnen. Im 8. Jahrh. hieß die Stadt Castanea, zur Normannenzeit, im 11. Jahrh., aber E., auf mittelalterlichen Karten Castello unito.

Castell (Alessandro), Landschaftsmaler, geb. 1810 zu Rom, bildete sich gänzlich als Autodidakt an der Natur. Seiner patriotischen Gesinnung wegen, die er 1849 und 1859 betätigte, wurde er aus Rom verbannt, zog 1860 nach Paris, dann nach England und lehrte 1868 nach Florenz und endlich 1870 nach Rom zurück. E.'s Bilder zeigen große Schärfe der Beobachtung in Form und Farbe bei poetisch verklärter Wiedergabe der Natur. Sie

sind aber wenig bekannt geworden, da der Künstler auf der Berliner Kunstausstellung 1881 zum ersten mal ein Bild, Kreuzigung Christi, ausgestellt hat.

Castelli (Jgnaz Friedr.), österr. Dichter, geb. 6. März 1781 zu Wien, studierte auf der dortigen Universität die Rechte. Bereits als Student war er auf belletristischem Gebiete thätig und beschäftigte sich seit 1801 als Praktikant bei der niederösterr. landständischen Buchhaltung, deren Sekretär er später wurde, namentlich mit Bearbeitung franz. Stücke für die Bühne, von denen einige beifällig aufgenommen wurden. Wegen mehrerer Kriegs- und Wehrmannslieber, besonders wegen seines weitverbreiteten «Kriegslieds für die österr. Armee», wurde er 1809 von den Franzosen in die Acht erklärt. Seine «Schweizerfamilie» (1811), von Weigl komponiert, veranlaßte den Fürsten Lobkowitz, E. als Hoftheaterdichter am Rärntnerthor anzustellen. Im J. 1814 folgte er dem Grafen Cavriani, der zum Gouvernementsrat in dem von den Alliierten besetzten Teile Frankreichs ernannt war, als Sekretär über den Rhein. Mit dem Freiherrn von Münch-Bellinghausen, bei dem er gleichen Dienst versah, lehrte er sodann durch Oberitalien nach Wien zurück, wo er sich von nun an der Schriftstellerei widmete. Seit 1840 pensioniert, lebte er meist auf seinem Landhose bei Mittenfeld, verkaufte denselben aber nach der Revolution und starb 5. Febr. 1862 zu Wien. E. war einer der populärsten österr. Dichter und ein Hauptrepräsentant des jovialen wiener Humors. Sein Talent reichte zwar keineswegs in die Tiefe, war jedoch ein vielseitiges und ungemein produktives. Er hat über 200 Theaterstücke teils selbst verfaßt, teils bearbeitet und überseht. Auch gab er selbst mehrere Journale, darunter den «Allgemeinen musikalischen Anzeiger» (1829—40), und die Taschenbücher «Selam» (7 Bde., Wien 1812—18) und «Huldigung den Frauen» (Lpz. und Wien 1823—48) heraus. Seine «Gebichte» (6 Bde., Berl. 1835) sprechen durch harmlosen Witz und gemüthlichen Humor an. Besonders treten diese Eigenschaften in den «Gebichten in niederösterr. Mundart» (Wien 1828) hervor. Eine gelungene Travestie der Schicksalstragödien Wallners und Houwalds lieferte er in dem «Schicksalsstrumpf» (Lpz. 1818). In seinen letzten Lebensjahren gab er die «Memoiren meines Lebens» (4 Bde., Wien 1861—62) heraus. Eine Auswahl aus seinen Schriften hatte er schon vorher (16 Bde., Wien 1844—47; 3. Aufl., 22 Bde., 1861) veranstaltet. E. war ein eifriger Sammler; außer verschiedenen interessanten Kollektionen (namentlich Dosen) hinterließ er eine Bibliothek von 12000 Theaterstücken und eine Sammlung von Porträts bekannter Schauspieler und Theaterdichter.

Castello (Sebastian) oder, wie er selbst sich nannte, Castalio, humanistischer Theolog, geb. 1515 zu St. Martin du Fresne in Savoyen, studierte die alten Sprachen zu Lyon, ward in Straßburg mit Calvin bekannt und von diesem als Rektor einer Schule nach Genf gezogen. Bald zeigten sich jedoch Meinungsverschiedenheiten. E. faßte das Hohe Lied als Liebeslied auf und erklärte sich gegen die im genfer Katechismus vorgetragene Deutung der Höllensahrt Christi, wonach dieselbe sich auf die Schreden des Gewissens beziehe, welche Christus wegen unserer Sünden ertragen habe. Deshalb wurde ihm ein Predigamt verweigert und ihm bedeutet, er möge die Stadt verlassen. E. begab

Kritiken, die man unter C vermißt, sind unter R aufzusuchen.

sch 1544 nach Basel und hatte hier mit der größten Art zu kämpfen, bis er im J. 1553 als Professor der griech. Litteratur angestellt ward. Der Streit mit den Gensern ging noch fort und wurde von Calvin und Beza mit leidenschaftlicher Heftigkeit geführt. An der pseudonymen Schrift *«Lectures Bellius»* *«De non puniendis gladio haereticis»* gegen die calvinischen Rebergerichte hat E. wohl Anteil gehabt, dagegen hat er es bestimmt in Abrede gestellt betreffs zweier anonymen Schriften gegen Calvins Prädestinationslehre. Die Gensler natürlich bekämpften ihn deshalb mit größter Heftigkeit, beschwerten sich auch über ihn beim päpstl. Stuhl, sodas dieser ihm 1563 die Weisung erteilte, die Theologie ändern zu überlassen und sich auf sein Amt zu beschränken. Dazu bot auch Veranlassung die von E. besorgte Uebersetzung und Herausgabe der anstößigen *«Dialoge»* Bernardin Ochino's. Sein Hauptwerk ist die Uebersetzung der Bibel in lat. und in franz. Sprache. Die lat. Uebersetzung vom J. 1551, dem König Eduard VI. von England gewidmet, läßt freilich über dem Sweden nach einem reinen, klassischen Ausdruck den biblischen Gedanken bisweilen etwas zu kurz kommen, zeigt aber sonst eine gründliche Gelehrsamkeit. Die franz. Uebersetzung vom J. 1553 nähert sich mehr der alltäglichen Volkssprache und trifft daher in den meisten Fällen die biblischen Gedanken weit richtiger. E. starb 23. Dez. 1563. Vgl. Mähly, *«Sedana C.»* (Basel 1862).

Castello Branco, Hauptstadt des gleichnamigen Distrikts in der portug. Provinz Beira, 229 km im NO. von Lissabon, auf einem Plateau in 477 m Höhe, Sitz eines Bischofs, mit (1878) 7464 E., ist mit betürmten Mauern umgeben; auf der höchst gelegenen Stelle liegt ein verfallenes Schloß. Die Stadt fertigt Wollstoffe und handelt namentlich mit Wein und Brantwein.

Castello Branco (Camillo), portug. Schriftsteller, geb. zu Lissabon 10. März 1826, lebt juridgesehen auf einem Landgute in der Provinz Pinho, mit Lektoren und litterarhistor. Studien beschäftigt; auch Gul Vicente, Sa de Miranda, Camoens, Sotomayor und Don Francisco Manoel de Mello hat er auf Grund handschriftlicher Dokumente interessante Studien veröffentlicht. Was der überaus fruchtbare Dichter an Poëmen, Schauspielen und besonders an Romanen herausgegeben hat, ist Gemeingut aller Gebildeten in Portugal. Er ist der gelesenste und bekannteste unter allen modernen Romanschriftstellern Portugals; mehr als 100 Bände haben ihn populär gemacht. Den Sittenroman hat er für ein Land eigentlich erst geschaffen: dabei ahmt er niemand nach. Die Menschen, die Natur, die Lebensgewohnheiten, Feste, Spiele und Intriguen, welche er schildert, alles ist durch und durch portugiesisch, und das macht den Wert seiner Werke aus, die vom künstlerischen Standpunkt aus betrachtet, viel viel zu wünschen übriglassen. Vielgelesene Romane sind: *«Onde está a felicidade?»* (Porto 1858), *«Mysterios de Lisboa»* (1858), *«Scenas contemporaneas, o sangue»*, *«Aventuras d'um catamarco d'aldea»*, *«A engeitada»* (1866), *«Queda d'um anjo»* (1866), *«O marquez de Torres Novas»*, *«No dom Jesus do monte»*, *«A bruxa do monte ardora»*, *«O judeu»*, *«Brilhantes do Brasileiro»*, *«Amor de perdição»*. Seine Dramen haben keinen Erfolg gehabt. Die besten sind: *«Espinhos d'Arca»* (1857), *«Abençoadas lagrimas»* und *«O*

morgado de Fafe». Von seinen Gedichten haben den größten Wert die *«Um Livro»* betitelt (1858).

Castello de Vide, Stadt in der portug. Provinz Alentejo, Distrikt Portalegre, an einem Zuflusse des Tejo, 12 km von der span. Grenze entfernt, ein von einem festen Schloß beherrschter alter Kriegssplatz mit (1878) 5263 E., welche etwas Tuch fabrizieren.

Castellon de la Plana, Hauptstadt (Ciudad) der gleichnamigen Provinz in dem span. Königreich Valencia, liegt an der valencianisch-catalon. Heerstraße und an der Eisenbahn Almanfa-Tarragona, 3 km von der Küste, unweit des Nijares und im Centrum einer von diesem durch maurische Anlagen bewässerten, schönen und starkbevölkerten Ebene (la Plana). Die Stadt ist regelmäsig gebaut, hat eine schöne Hauptkirche mit Gemälden und einem 46 m hohen, isoliert stehenden Glockenturm, ein Instituto, zwei Spitäler und zählt (1877) 23 393 E., welche Hansbau, Segeltuch- und andere Leinweberei sowie lebhaften Handel treiben. Die alte Stadt Castellon lag 2 km nördlich von der jetzigen und wurde durch Jakob I. von Aragonien 1283 zerstört. — Die Provinz Castellon, aus dem nördl. Drittel von Valencia gebildet, ist meist wildromantisches Bergland, aber wohlangebauet, besitzt viele Erzgänge, Braunkohlen und Mineralquellen, und zählt auf 6336,4 qkm (1877) 283 961 E.

Castello-Rosso oder **Castellorosso** (Meis), türk. Stadt in Kleinasien, im Vilajet Konia, Sandtschaft Telle, im alten Lykien, auf der Insel Nis-Massli ober Megiste an der Südküste, mit 4000 E., welche Schwammfischerei und Seeräuberei treiben. Der Hafen ist unbedeutend. Auf einem Vorgebirge stand früher ein Schloß der Ritter von Rhodus.

Castelnau (C.), franz. General und vertrauter Adjutant des Kaisers Napoleon III. Sein Name ist namentlich durch die ihm 1866 übertragene Mission nach Mexiko bekannt geworden. Kaiser Napoleon hatte 30. Juli 1866 einen Vertrag mit Kaiser Maximilian abgeschlossen, nach welchem die franz. Truppen das merikanische Gebiet in drei Terminen vom November 1866 bis zum Herbst 1867 räumen sollten, wurde indessen von der Regierung der Vereinigten Staaten von Amerika zur Beschleunigung der Räumung gebrängt und auch durch die kriegerischen Erfolge Preußens veranlaßt, Frankreichs Streitkräfte möglichst zusammenzuhalten. Napoleon beschloß, die franz. Truppen schleunigst und auf einmal aus Mexiko zu entfernen, und sandte C. zur Bemäntelung seines Wortbruchs nach Mexiko mit dem Auftrage, den Kaiser Maximilian durch Güte oder Gewalt zur Abdankung und sofortigen Rückkehr nach Europa zu bestimmen. C. traf 12. Okt. 1866 in Mexiko ein und beriet dort mit dem franz. Gesandten Dano und Marschall Bazaine über die Vollziehung des kaiserl. Befehls, wurde jedoch zunächst von Kaiser Maximilian gar nicht vorgelassen und erst am 25. Dez. von demselben in Puebla empfangen, aber abschlägig beschieden. Nunmehr rüsteten sich die franz. Truppen zum Abzug, räumten 8. Febr. die Hauptstadt und schifften sich in Veracruz nach Frankreich ein. Der von Frankreich verlassene Kaiser Maximilian sand bald darauf seinen Untergang in Queretaro. C. blieb Adjutant Kaiser Napoleons und begleitete ihn, seit 1867 Divisionsgeneral, in den Deutsch-Französischen Krieg; in der Schlacht bei Sedan war er beständig an der Seite des Kaisers und nahm mit General Wimpffen an

Kritik, die man unter C. vermischt, sind unter R. aufzuführen.

den Kapitulationsverhandlungen im Schlosse Donchery teil zur Wahrung der persönlichen Interessen Napoleons. Am Morgen des 2. Sept. begleitete E. den Kaiser in die Kriegsgefangenschaft. Im März 1871 war E. in geheimer Sendung in Berlin und erhielt dort den Degen Napoleons zurück, begleitete seinen Souverän dann bis Ostende und kehrte von dort nach Frankreich heim, wo er in stiller Zurückgezogenheit lebte.

Castelnaudary, sehr belebte Handelsstadt und Hauptort eines Arrondissements des südfranz. Depart. Aude in Languedoc, in 160 m Höhe, 36 km in NNW. von Carcassonne, an einer Anhöhe in einer fruchtbaren, mit Dörfern und Landhäusern bedeckten Ebene, am Südtal und an der Linie Bordeaux-Gette der französischen Südbahn, die hier nach Mazamet abzweigt, hat ein Tribunal erster Instanz, ein Handels- und zwei Friedensgerichte, ein Kommunal-College, eine Börse, eine Ackerbaugesellschaft und zählt (1876) 7628, als Gemeinde 9042 E., welche Fabriken für Tuch, Leinwand, Fayence, Thongeschirre und Röhre unterhalten und lebhaften Handel mit Getreide, Obst, Eisen, Vieh und Wolle treiben. Bemerkenswert erscheint außer dem Stadthaus das Wasserbehältnis des Kanals (le réservoir de St.-Ferréol), welches als Hafen dient, 1200 m im Umfange hat und mit Quais, Werften und Holzmagazinen umgeben ist. — Hier lieferten Raimund VI. von Toulouse und Raimund Roger, der Graf von Foix, gegen Simon von Montfort 1211 eine blutige Schlacht. E. wurde 1355 vom Schwarzen Prinzen eingenommen und verbrannt, aber 1366 wieder aufgebaut. Unter seinen Mauern siegte 1. Sept. 1632 die königl. Truppen über die Partei des Herzogs von Orléans unter Montmorency (s. d.).

Castelnaud-Montrattier, Stadt im franz. Depart. Lot, Arrondissement Cahors, 28 km im SW. dieser Stadt, auf einem Hügel über der zur Garonne gehenden Lutte, in 262 m Höhe, mit (1876) 1041, als Gemeinde 3627 E., welche berühmten Wein bauen und Leder und Bretter verhandeln. Der ehemals ummauerte Ort wurde im 13. Jahrh. durch Simon von Montfort und im 14. durch die Engländer genommen. In der Nähe stehen zwei alte Schlösser und maurische Tumuli, dreifach von Gräben umzogen.

Castelnuovo (Enrico), ital. Romanschriftsteller, geb. 1839 zu Florenz, erhielt seine Bildung in Venedig, trat 1863 in ein Handlungshaus daselbst als Commis, gab 1870 den Kaufmannsberuf auf und übernahm die Redaction der politischen Zeitschrift «La stampa»; seit 1872 ist er Lehrer an der Handelsschule zu Venedig. Er veröffentlichte 1872 eine Sammlung von kleinen Novellen und Erzählungen («Racconti e bozzetti», neue Aufl., Flor. 1874); im gleichen Jahre erschien sein erster Roman: «Il quaderno della zia», dem eine Reihe anderer folgten: «La casa bianca» (1873), «Vittorina» (1874), «Lauretta» (1876), «Nuovi racconti» (1876), «Alla finestra» (1878), «Il professore Romualdo» (1878), «Nella falda» (1880), «Nella lotta» (1880), «La Contessina» (1881), «Sorrisi e lagrime» (1882). Alle seine Romane zeichnen sich aus durch psychologische Tiefe und glänzende Schilderungen, während sie inhaltlich von geringerer Bedeutung sind.

Castelnuovo d'Assi, Dorf in der ital. Provinz Alessandria, Bezirk Assi, 33 km nordwestlich

von Assi, von Wiesen und Adern umgeben, zählt (1881) 1907, als Gemeinde 3542 E. Ehemals hieß es Castelnuovo di Rivalba. In der Nähe entspringt eine Schwefelquelle.

Castel Rodrigo, Stadt in der portug. Provinz Beira, Distrikt Guarda, am Nordabhange eines von einem Kastell gekrönten Bergs, 4 km nördöstlich von Pinhel, unweit links vom Aguilar in einer gut angebauten Ebene gelegen, ist sehr alt und verfallen, von alten, dicken, geborstenen Mauern mit verfallenden runden Thürmen umgeben.

Castel San-Giovanni (Castrum Sancti Joannis de Olubra), ital. Fleden in der Emilia, Provinz Biacenza, 19 km im W. von dieser Stadt, auf freundlichen Hügeln und an der Eisenbahn, nahe dem rechten Ufer des Po, mit (1881) 4984, als Gemeinde 8426 E. An Stelle der alten Befestigungen ist eine Promenade getreten, an die Stelle des Kastells ein Marktplat. Das Kastell ist 1290 vom Weib der Ortes, Alberto Scotto, gebaut; später kam es in den Besitz der Visconti, dann der Farnesi, der Bourbonen und endlich in den der Gräfin Maria Luise.

Castel San-Pietro dell' Emilia, Stadt in der ital. Provinz Bologna, Distrikt Imola, 11 km im NW. von Imola, 22 km im SO. von Bologna, an dem zum Po gehenden Silaro, an der Eisenbahn Bologna-Rimini und an der Via Emilia, welche, zu beiden Seiten von Artenen begrenzt, den Ort durchzieht, hat Reste eines 1200 von den Bolognesen gebauten Kastells, eine schöne Kirche, ein Theater, besuchte Jahrmärkte und (1881) 2913, als Gemeinde 12865 E. In angenehmer Gegend entspringen hier verschiedene Mineralquellen, reich an Eisen und Kochsalz, an Kohlenäure und Schwefelwasserstoff.

Castel Sardo, Stadt auf der ital. Insel Sardinien, Provinz Sassari, auf einem Vorgebirge an der Ostseite des Golfs dell'Alinara, 33 km im NO. von Sassari, von mittelalterlichen Mauern umgeben, auf denen noch sieben Thürme stehen. Der ganze Ort gewährt einen malerischen Anblick. Er zählt (1881) 636 E., welche Korallenfischerei treiben, und hat einen kleinen Hafen. Das Kastell ist 1209 von den Doria erbaut und hieß anfangs E. Genovesi, von 1448 bis 1768 E. Aragonesi.

Castel Sarrafin, Stadt im franz. Depart. Tarn-et-Garonne, Hauptort eines Arrondissements, 21 km im NNW. von Montauban, an der Eisenbahn Bordeaux-Toulouse, nahe rechts an der Garonne und am Canal latéral, in 70 m Höhe, ist Sitz einer Unterpräfektur, eines Tribunals erster Instanz, eines College, einer Agriculturnammer, hat Fabriken von Serge, Leinen, Hüten, treibt Honneterie, Färberei und Handel mit Getreide, Wein, Öl und Safran und zählt (1876) 3547, als Gemeinde 6906 E. Die alten Wälle der Stadt sind in Promenaden verwandelt. Der alte Name war Castrum Cerrucium.

Castel Termint, Stadt in der ital. Provinz Sirgenti auf Sicilien, Distrikt Bivona, 27 km im SO. dieses Ortes, liegt ganz von Bergen umgeben, am Abhange des Pecoralo und hat (1881) 9206 E., welche reichlich Schwefel, Salz und Gips fördern.

Castelvetrano, Stadt in der ital. Provinz Trapani auf Sicilien, Distrikt Mazzara, 21 km östlich von diesem Orte, an der Eisenbahn Palermo-Trapani, 10 km vom Golf von Selmaunt auf einem Hügel in 190 m Höhe gelegen. Die Umgebung ist eine herrliche, fruchtbare Ebene. Die regelmäßige

Wirkel, die man unter E. bemerkt, sind unter R. aufzufinden.

gebene Stadt zählt (1881) 19569, als Gemeinde 21550 E., welche in Seide-, Leinen- und Baumwollfabrik beschäftigt sind und Olivenöl und berühmte Weine (Capriata genannt) gewinnen. In der Nähe liegen die Ruinen von Selinunt.

Castéra-Verdugan, Dorf im franz. Depart. Gers, Arrondissement Condom, 10 km im SSO. von Balence, an der zur Waïsse gehenden Auloue, mit 1000 E. Bei den 24° C. warmen Schwefel- und Eisenquellen ist ein Badeestablishment errichtet. Man bricht schönen gelben Marmor. In Vieux-E. sehen die Ruinen eines Schlosses der Tempelherren.

Casli (Giambattista), ital. Dichter, geb. 1721 zu Prato, machte seine Studien auf dem Seminar von Montecatone, wo er als Professor angestellt wurde und eine Dompfründe erhielt. Später trat er zu Wien in die Dienste Kaiser Josephs II., besuchte im Gefolge von Gesandtschaften Petersburg, wo er von Katharina II. mit Auszeichnung aufgenommen wurde, dann Berlin und andere deutsche Residenzen, und wurde endlich, nach Wien zurückgelehrt, zum kaiserl. Hofpoeten ernannt. Nach Josephs II. Tode zog er sich nach Florenz zurück; seit 1798 lebte er zu Paris, wo er 6. Febr. 1803 starb. Seine Verahmtheit verdankt er den «Novelle galanti in ottave rime» (Par. 1793; neue Aufl., 3 Bde., Par. 1804), die meist schlüpfrig, aber anziehend durch die Lebhaftigkeit und Anmut des Stils sind, und dem zu langen, aber geistvollen und unterhaltenden didaktisch-satirischen Gedichte «Gli animali parlanti» (5 Bde., Mail. 1802; deutsch, 3 Bde., Brem. 1817, und von Stiegler, 2 Bde., Nachen 1843), welches er 1792—99 schrieb. Außerdem schrieb E. «Rime anacreontiche» und die komischen Opera «La grotta di Trofonio» und «Il re Teodoro in Venezia», beide von Paisiello, die erstere auch von Salieri komponiert. Eine Gesamtausgabe seiner Werke erschien 1838 in Brüssel.

Castifikation (lat.), die Reinigung (besonders in moralischer Hinsicht); castifizieren, rein, leise machen.

Castigatio (lat.), Züchtigung; Castigatio paterna, väterliche Züchtigung; castigieren, züchtigen.

Castiglione, Herzog von, s. Augereau.

Castiglione (Baldassarre, Graf), ital. Schriftsteller, geb. 6. Dez. 1478 zu Casatico im Mantuanischen, studierte zu Mailand und kam dann in die Dienste des Herzogs Lodovico Sforza, il Moro, später zu Gian Francesco Gonzaga, Markgraf von Mantua. Einige Jahre nachher nahm er Dienste beim Herzog von Urbino, Guidubaldo von Montefeltro, der ihn 1505 als Gesandten an Heinrich VII. nach England, 1507 an Ludwig XII. sandte. Als Leo X. 1513 Papst geworden, erschien E. bei demselben als Gesandter von Guidubaldos Nachfolger Francesco Maria della Rovere. Auch 1523, nach Clemens' VII. Wahl, wurde er nach Rom gesandt. Er trat nun in päpstl. Dienst und zog als Runtius nach Spanien, wo er zu Toledo 2. Febr. 1529 starb. Unter E.'s Werken (herausg. von Volpi, Padua 1793) ist «Il Cortegiano» (Vened. 1524 u. öfter; sorgfältigste Ausg. von E. Vaudiverme, Flor. 1854) eine wegen ihrer eleganten Prosa berühmte Bildungsschrift für junge Edelleute. Seine «Lettere» (2 Bde., Padua 1769—71) sind für die polit. wie literarische Geschichte wichtig. Giulio Romano hat ihm, dem Freunde Rafaels, ein Monument zu Mantua errichtet.

Castiglione (Carlo Ottavio, Graf), ital. Sprachforscher, geb. 1784 zu Mailand, beschrieb mit großer Sachkenntnis die «Monete cufiche del Museo di Milano» (Mail. 1819), an welche Arbeit sich die später erschienene «Dell' uso cui erano destinati i vetri epigrafici cufiche» (Mail. 1847) anschließt. In dem «Mémoire géographique et numismatique sur la partie orientale de la Barbarie appelée Afrika par les Arabes» (Mail. 1826) suchte er den Ursprung und die Geschichte der in der Verberei liegenden Städte zu ermitteln, deren Namen auf arab. Münzen sich finden. Am bekanntesten in Deutschland ist E. jedoch durch die Mitentdeckung der got. Übersetzung der Paulinischen Briefe und der Fragmente des Alten Testaments (in der Ambrosianischen Bibliothek zu Mailand), welche er teils allein, teils in Verbindung mit seinem Mitentdecker A. Mai 1819—39 in fünf Heften herausgab. E. starb 10. April 1849 zu Genua. Sein Leben hat Diondelli (Mail. 1856) beschrieben.

Castiglione (Giovanni Benedetto), in Frankreich le Benedetto, in Italien il Grechetto genannt, ward 1616 zu Genua geboren und erwarb sich Anerkennung als Maler und Kupferstecher. G. B. Paggi und A. Ferrari leiteten seine ersten Studien. Nachdem er sich in Genua unter von Dycks Schülern glänzend hervorgethan und in Rom, Neapel, Florenz, Parma und Venedig studiert hatte, trat er in die Dienste des Herzogs von Mantua, wo er 1670 starb. Vorzüglich ausgezeichnet ist E. als Tiermaler, wozu er sich durch langes Studium des J. Bassano in Venedig herangebildet hatte. Doch erreichte er sein Vorbild an Wahrheit und Lebendigkeit sowie in koloristischer Beziehung keineswegs. Andere Arbeiten E.'s fallen in das Gebiet der Historienmalerei, der Landschaft und des Porträts. Gegen 47 Blätter, in Kupfer geätzt, zeigen eine außerordentliche Gewandtheit im Hellbunzel.

Castiglione delle Stiviere, Städtchen in der ital. Provinz Mantua, 18,5 km im WSW. der Festung Beschiera, 10 km südlich vom Gardasee gelegen, hat zwei schöne Kirchen, ein Theater und ein Schloß, und zählt 8123, als Gemeinde 6251 E., welche Seidenspinnerei treiben. Der Ort galt früher als Festung und war die Fürstenresidenz der jüngsten Linie des Hauses Gonzaga von Mantua, welche 1692 wegen Streitigkeiten mit den Unterthanen ihr Land verlassen mußte, das endlich 1778 an Österreich kam. Im J. 1702 wurde E. vom 27. Mai bis 1. Juni von den Franzosen unter General Revel belagert und eingenommen, wobei namentlich das hochgelegene, mit Donjon versehene Schloß der schwachen kaiserl. Besatzung unter Oberstlieutenant Salzer ermöglichte, mehrere Tage Widerstand zu leisten, bis Wassermangel demselben ein Ende bereitete. Der Verlust von E. unterbrach des Prinzen Eugen Verbindung nach dem Gardasee hin. Am 9. Sept. 1706 siegten bei E. die Franzosen unter Medavi über die Kaiserlichen unter dem Prinzen von Hessen, welche den Platz belagerten, und 5. Aug. 1796 unter Bonaparte über die Österreicher unter Wurmsfer, der versucht hatte, das von dem erstern belagerte Mantua zu entsetzen. Marschall Augereau, welcher in blutigem Ringen die Österr. Vorhut 3. Aug. aus E. vertrieb und am 5. Aug. das feindliche Centrum durchbrach, erhielt durch den Kaiser den Titel eines Herzogs von E. — Der in der Nähe von E. am 24. Juni 1869 erfochtene Sieg

Krittel, die man unter C vermischt, sind unter B aufzusuchen.

Napoleons III. wird nach dem 7,5 km im S.O. gelegenen Dorfe Solferino (s. d.) benannt.

Castiglione Fiorentino, Flecken in der ital. Provinz Arezzo, an der Eisenbahn Florenz-Rom, 15 km im S. von Arezzo, hat ein theol. Seminar, ein bischöfl. Kollegium, eine Lateinschule und zählt (1881) 1984, mit seinem Gemeindebezirk 12 644 E., die bedeutenden Seidenbau treiben.

Castilho (Antonio Feliciano), einer der vorzüglichsten unter den neuern portug. Dichtern, geb. zu Lissabon 26. Jan. 1800, studierte von 1817 bis 1822 nach dem Wunsche des Vaters, welcher Professor der Medicin zu Coimbra war, die Rechte und wurde Advokat, doch praktizierte er niemals, sondern führte ein idyllisch-poetisches Leben bei seinem Bruder Augusto Frederico. Dazu nötigte ihn ein körperliches Leiden: er war schon als siebenjähriges Kind infolge eines bössartigen Nasernanfalls vollständig erblindet, ein Unglück, das auf die eigentümliche Entwidlung seines unleugbaren Dichtertalents großen Einfluß gehabt hat. Schon mit dem achten Jahre begann er zu dichten, und noch als Student veröffentlichte er seine ersten Versuche in der bulokkischen Dichtkunst: «Cartas de Echo e Narciso» (Coimbra 1821; 3. Aufl., Par. 1836) und «A Primavera, collecção de poemas» (Lissab. 1822; 2. Aufl. 1837). Erstere wendete ihm die Liebe einer Dame zu, die er aber erst 1834 persönlich kennen lernte und, nachdem er sich mit ihr vermählt, sehr bald durch den Tod verlor. Nächst einer metrischen Übersetzung der ersten fünf Bücher der «Metamorphosen» des Ovid (Lissab. 1841) und dessen «Amores» (Rio de Janeiro 1858) gab er unter anderm «Amor e melancolia, ou a novissima Heloisa» (Coimbra 1828) und «A Noite do Castello e os Ciúmes do Bardo» (Lissab. 1838) heraus. Ein Amt, welches ihm der König Johann VI. verlieh, wurde später aufgehoben; unter Dom Miguel mußte er auf einige Zeit flüchtig werden. Von einer Gesamtausgabe seiner poetischen Arbeiten sind der erste («Excursões poeticas», 1844) und dritte Band («Mil e um Mysterio, Romance dos Romances», 1845) erschienen. E. hat auch vielfach deutsch, engl. und franz. Dichtungen ins Portugiesische übertragen, unter denen die des Goethe'schen «Faust» hervorgehoben zu werden verdient; jedoch haben die Übersetzungen viele Mängel. Besser sind seine Übertragungen der «Fasti» des Ovid (1859), der «Georgica» des Virgil (1865) und der Lieder des Anakreon (1866). Später wurde E. auch Mitglied der königl. Akademie der Wissenschaften sowie Generalkommissar des Volksunterrichts, als welcher er sich vielfach um die Verbesserung des Elementarunterrichts und der Volksschulen verdient gemacht und eine neue Methode des Unterrichts (Methodo portuguez C., auch Methodo repentino genannt), eingeführt hat. Gegen Ende seines Lebens erhielt er den Titel und Rang eines Biconte. Er starb zu Lissabon 18. Juni 1875. Was den Werken E.'s besonders ihren Wert verleiht, ist ihre stilistische und rhetorische Vollendung, sowie die kindliche Einfachheit und die Reinheit der Gefühle, welche darin ausgesprochen sind. Vgl. Ortiz, «La literatura Portuguesa en el siglo XIX» (Lissab. 1870); Theophilo Braga, «Historia do Romantismo em Portugal» (Lissab. 1880) und «Memorias de C.» (Lissab. 1881), eine mit warmer Liebe, doch mit blinder Bewunderung von seinem Sohne Julio de C. geschriebene, äußerst minutiöse

Biographie des Dichters. — Sein jüngerer Bruder, Augusto Frederico C., geb. 1802 zu Lissabon, ist bis zu seinem Tode ein treuer Gefährte, Studiengenosse und Freund seines blinden Bruders gewesen. Er war Landpfarrer im Bistum Avero, mußte ebenfalls unter Dom Miguel flüchten und starb auf Mabeira 31. Dez. 1840. Er übersetzte Lucans «Pharsalia» und gab mit seinem ältern Bruder «Quadros historicos de Portugal» (8 Bdn., Lissab. 1831—41) heraus. — Ein dritter Bruder, José Feliciano C., geb. 4. März 1812 zu Lissabon, studierte in Coimbra und sah sich 1829 zur Auswanderung genötigt. Er wendete sich nach Paris, wo er mit seinem Bruder Alexander C. sich vorzugsweise mit Mnemonik beschäftigte und mit diesem den «Traité mnémonique», das «Dictionnaire de mnémonique» und den «Traité de sténographie» herausgab. Nach seiner Rückkehr nach Portugal besiedelte er mehrere Stellen und redigierte eins der geachteten Journale der gemäßigten liberalen Partei, bis er sich 1836 abermals genötigt sah, auszuwandern. Er hielt sich längere Zeit in Hamburg auf und kehrte von da nach Portugal zurück, wo er 1843—47 Vorstand der Nationalbibliothek zu Lissabon war. E. begab sich 1847 nach Brasilien, wo er seitdem lebte.

Kastilien bildet in natürlicher und polit. Hinsicht die Mitte der Iberischen Halbinsel. Es ist die Centrallandschaft, wo die Plateauform des Landes am ungestörtesten und eigentümlichsten ausgeprägt ist, und der Kern der span. Monarchie. In beiden Beziehungen erscheint die Trennung in das nördl. Alt- und das südl. Neucastilien notwendig. Das Plateau von Altcastilien, zu welchem auch noch der größte Teil der ehemaligen Provinz Leon gehört, ist unter den höhern Hochebenen Europas die höchstgelegene, indem ihr tiefster Punkt bei Zamora 619 m über dem Meere liegt, während die mittlere Höhe etwa 800 m beträgt. Sie bildet eine nach W. geneigte Mulde, deren Nordrand das cantabrisch-astur. Gebirge, den Südrand das castil. Scheidegebirge bildet, und zerfällt in mehrere natürliche Abteilungen. Den Kern derselben bilden die Llanas de campos, baumlose Ebenen, aber zum Anbau von Getreide und Gemüsen wohl geeignet, da sich in geringer Tiefe Wasser findet. Nur südlich vom Duero, zwischen dessen Nebenflüssen Gresma und Abaja, ist die öde altcastil. Steppe. Im N. steigt die ebenfalls baumlose Terrasse von Reinosa über 1000 m empor, reich an Grasweiden, mit den obersten Thälern des Ebro und der Bisuerga. Südlich und südöstlich hiervon breiten sich die baumreichen, fruchtbaren und wohlangebauten Hügelandschaften von Burgos und Lerma und die Bureba aus, letztere steil zum Ebrothale abfallend. Weiterhin ist die castil. Hochebene von dem Thale des Ebro durch mächtige Gebirgszüge geschieden, von denen das Ibubedagebirge weit nach W. in die Provinz Burgos hineinreicht. An seinem südwestl. Fuße liegt die rauhe Hochebene von Soria, bis 1100 m hoch, die Verbindung mit dem neucastil. Plateau bildend und nur mit holzigen Sträuchern besanden. Die Bewässerung der altcastil. Hochebene ist gering, der Duero mit seinen Nebenflüssen ist im Sommer wasserarm und die ungenügenden Anfänge eines Kanalsystems sind seit Beginn der Eisenbahnbauten nicht fortgesetzt worden. Im südwestl. Teile des Plateau von Soria erheben sich mehrere Ketten aus sekundärem Kalk und Sandstein, die trotz ihrer

Artikel, die man unter C. vermißt, sind unter K. aufzusuchen.

Meereshöhe von 1030 m nur als niedrige Hüden erscheinen, wie die Altos de Barahona. Sie bilden den Anfang des castil. Scheidegebirges, welches die Pässe bis zu ihrem westlichsten Punkte durchzieht. An diese schließen sich weiterhin die Cuesta de Añega, Sierra Peta und Sierra de Ayllon, mit dem 2064 m hohen Pico Ocejon. Nach SW. umliegend erhebt sich der Zug zu den mächtigen Ketten von Somosierra und Sierra de Guadarrama, deren gewaltige Granitmauern in der Eboquera (2145 m) und im Pico de Peñalara (2507 m) gipfeln. Nordwestlich von Madrid senkt sich die Sierra de Guadarrama zu breiten, stürzenden Hochebenen (Parameras), in welche die Flußthäler tief eingeschnitten sind; die Paramera de Avila trägt den 2104 m hohen Cerro del Zapatero. Südlich von diesem Zuge, durch die Längenthäler des obern Alberche und Tormes geschieden, erhebt sich die Sierra de Oredos mit dem 2660 m hohen Pico de Almanzor. Von da an ändert sich der Charakter des Gebirges, es besteht aus einer Anzahl paralleler südwestlich streichender Ketten, die durch Parameras voneinander geschieden sind, so daß die Verbindungswege zwischen Leon und Estremadura nirgendwo die Gebirgsketten überschreiten.

Das Plateau von Neucastilien, tiefer als das vorige liegend, bildet eine nach W. geneigte doppelte Kette, entsprechend den beiden Flußgebieten des Tago und Guadiana, welche im östl. Teile nur durch eine flache Erhebung geschieden sind, die weiter westlich zu den Montes de Toledo ansteigt, und in Estremadura in der bis 1558 m hohen Sierra de Guadalupe kulminiert. Der Teil der südl. Kette, welcher zu Neucastilien gehört, ist unter dem Namen La Mancha (s. d.) berühmt. Das obere Flußgebiet des Tago bildet die fruchtbare Hügel Landschaft Alcarria, im Halbkreise von einer Anzahl kleinerer Plateaus von obem Ansehen eingeschlossen, die bis 1300 m aufsteigen und allmählich in die Terrassenlandschaften von Aragonien und Valencia übergehen. Westlich an die Alcarria stößt die Hochfläche von Madrid, bedeutend unfruchtbarer, aber reich angebaut und etwa südlich bis zum Tago reichend, während jenseit desselben schon die öden Steppen der Mancha beginnen. Weiter abwärts gelangt man zu dem weidreichen, aber wenig ansehnlichen Plateau von Toledo, und endlich zu der ebenen Ebene von Talavera de la Reina (851 m), welche sich durch ihren Reichtum an Laubwald von den übrigen Teilen Neucastiliens vorteilhaft auszeichnet; und den schmalsten Teil des Tagogebietes bildet. Die Flußthäler sind in Neucastilien im allgemeinen tief eingeschnitten und stehen durch ihre außerordentliche Fruchtbarkeit und ihren Laubreichtum im höchsten Gegensatz zur Umgebung. Auch Neucastilien ist unter ungünstigen Verhältnissen, die für die Schifffahrt unbrauchbar und die einzigen neuerdings erbauten Bahnen können den Bedarf eines vollständigen Straßennetzes nicht ersetzen. Bei der hohen Lage d. S. ist das Klima ziemlich nach und zeichnet sich namentlich durch große Trockenheit, heftige Temperaturwechsel und häufige Stürme aus. Im allgemeinen erscheint das Land in traurigem Zustande, und doch ist der Castilier ein stolzes und edle Repräsentant des span. Volks. Seine Sprache, seine Schrift und der Castilier sind im ganzen Lande geworden. Jetzt umfaßt Neucastilien die acht Provinzen Santander, Palencia, Valladolid, Avila, Segovia, Soria, Bur-

gos und Logroño und zählt auf 65 806,8 qkm (1877) 1 654 495 E. Neucastilien besteht aus den fünf Provinzen Madrid, Guadalajara, Cuenca, Toledo und Ciudad-Real und hat 72 564,8 qkm mit 1 627 945 E. Zur Krone E., im Gegensatz der Krone Aragonien und der freien Provinzen Navarra, Alava, Guipuzcoa und Biscaya, gehören außerdem noch das Königreich Leon, Galicien, das Fürstentum Asturien, die Landschaft Estremadura und Andalusien mit Granada und Murcia. Altcastilien bildete sich als selbständiger Staat aus der Grafschaft Burgoß, deren Besitzer, Ferdinand Gonzales, sich seit 923 unabhängig machte. Ferdinand I. oder d. Gr., der 1035 bei der Teilung der väterlichen Besitzungen Altcastilien erhielt, erhob dasselbe nach Erwerbung Leons (1037) zum Königreiche E. Durch Alfons VI. ward 1085 das von ihm eroberte maurische Königreich Toledo unter dem Namen Neucastilien mit Altcastilien vereinigt. Als Ferdinand III. 1230 die 1157 von einander getrennten Reiche Castilien und Leon wieder unter seinem Scepter vereinigte, sprach er die Unteilbarkeit E. aus und führte das Recht der Erstgeburt ein. Unter seinen Nachfolgern zeichnete sich besonders Alfons X. (s. d.) und Johann II. aus. Da Isabella, die Schwester Heinrichs IV., welche diesem 1474 in der Regierung folgte, seit 1469 mit dem Kronprinzen Ferdinand von Aragonien vermählt war, wurden 1479 nach König Johanns II. von Aragonien Tode beide Länder vereinigt und bildeten nun das Königreich Spanien, wiewohl die gänzliche Verschmelzung derselben erst nach Ferdinands des Katholischen Tode 1516 erfolgte.

Castilla (Don Ramon), peruan. General und Staatsmann, geb. 31. Aug. 1797 zu Japapaca an der Grenze gegen Bolivia, kämpfte während des Unabhängigkeitskriegs unter San-Martin, war dann in den peruan. Bürgerkriegen vielfach thätig, stürzte 1844 den Diktator Vivanco und wurde 1846 zum Präsidenten gewählt. Nach 6jähriger, für Peru wohlthätiger Verwaltung legte er 20. März 1851 sein Amt nieder, stellte sich aber 1854 an die Spitze des Aufstandes gegen Schenique, den er zur Flucht nötigte, wurde 1855 abermals zum Präsidenten gewählt und im Okt. 1858 aufs neue als solcher proklamiert; 1863 legte er sein Amt nieder und starb 30. Mai 1867 zu Arica.

Castille (Charles Hippolyte), franz. Roman- und Publizist, geb. 8. Nov. 1820 zu Montreuil-sur-Mer, erhielt seine Erziehung in Douai und Cambrai und wandte sich dann nach Paris. Er schrieb mehrere Romane (wie «Les oiseaux de proie» und «Le markgrave des Claires»), begründete 1847 mit Molinari die Zeitschrift «Le travail intellectuel» und 1848 mit Bastiat «La République française» und vertrat in diesen und andern Blättern sozialistische Ideen. Später verfasste er mehrere histor.-polit. Schriften, wie «Les hommes et les mœurs sous le règne de Louis Philippe» (1853), «Histoire de la seconde République française» (4 Bde., 1854—55), «Parallèle entre César, Charlemagne et Napoléon» (1858), «Histoire de soixante ans, 1789—1850» (4 Bde., 1859—63), «Portraits politiques au XIX^e siècle» (70 Bdgn., 1856—60). Daneben war er fortgesetzt journalistisch thätig. Namentlich werben ihm die unter dem Namen Alceste im «Universel» (1869—70) und später in der «Constitution» und im «Avenir national» erschienenen Artikel zugeschrieben.

Artikel, die man unter C vermischen, sind unter R aufzuführen.

Castillejo (Cristóbal), der letzte Repräsentant der altspan. Hofpoesie, wurde 1490 zu Ciudad-Rodrigo geboren. Kaum 15 J. alt, kam er als Page an den Hof des Infanten Don Fernando, des nachmaligen röm. Kaisers Ferdinand I. Dann wurde er Sekretär des Infanten, welchen Posten er über 30 Jahre bekleidete. Er folgte 1531 seinem Herrn nach Wien, wo er 12. Juni 1556 starb. Er liegt begraben in der Neuloserkirche der Wiener Neustadt. Er nimmt in der Geschichte der span. Poesie eine merkwürdige Stelle ein, indem seine poetische Wirksamkeit gerade in jene Übergangsperiode aus dem alten, noch fast ganz nationalen Stile in den klassisch-italienischen fällt, dessen Nachahmung durch Boscan und Garcilaso begonnen hatte. Durch und durch Castiljer, widerlegte sich Er dieser Neuerung als einer antinationalen, und bekämpfte sie nicht nur durch Festhalten an den alten Formen, sondern auch mit den Waffen zügellosen Witzes und herben Spottes. Seine Gedichte zeugen von einer ungemeinen Sprachgewandtheit und technischen Fertigkeit in der Versifikation und bekunden, obgleich meist Gelegenheitsgedichte im Tone der Hof- und Konversationspoesie, Leichtigkeit der Konzeption, Natürlichkeit und Lebendigkeit der Ausführung. Besonders ist das Scherzhafte und Satirische Es eigentliches Element. Die Gedichte, von der Inquisition verboten, erschienen zuerst nach Es Lode gesammelt von Juan Lopez de Velasco, auf Befehl der Inquisition jedoch verändert, zu Madrid 1573, dann in Ramon Fernandez Sammlung (Bd. 12 und 13, Madr. 1792); zuletzt im 32. Bande der madrider «Biblioteca de autores españoles», in der von Don Adolfo de Castro besorgten Sammlung der «Poemas liricos de los siglos XVI y XVII» (Madr. 1854). Eine Einzelausgabe seines «Dialogo sobre las mujeres» und des «Sermon de amores» erschien neuerdings (Madr. 1878, Bd. 39 der «Biblioteca universal»).

Castillo (Andrés del), span. Novellist, der um 1640 blühte. Er war aus Brihuega bei Toledo gebürtig und schrieb sechs Novellen unter dem Gesamttitel «La moxigana del gusto» («Die Nummer der Geschmackts», Saragozza 1641). Zwei davon stehen in der «Coleccion de novelas escogidas» (Madr. 1788—91). Eine ward in die von Capetano Rossell besorgten «Novelistas posteriores a Cervantes» aufgenommen (Bd. 33 der «Biblioteca de autores españoles»). Ihr Titel ist «La muerta del avariento y Guzman de Juan de Dios».

Castillo (Bernal Diaz del), span. Historiker, begleitete 1519 Cortez nach Mexiko, wo er um 1560 starb. Seine «Geschichte der Entdeckung und Eroberung von Neuspanien» erschien 1632 zu Madrid im Druck und wurde von Rehfues (4 Bde., Bonn 1838) deutsch bearbeitet.

Castillo (Canovas del), s. Canovas.

Castillo (Diego Enriquez del), Kaplan und Chronist Heinrichs IV. von Castilien, wurde zu Segovia geboren und von jenem König zu wichtigen Unterhandlungen verwendet. Nach der Schlacht von Olmedo fiel er in die Gefangenschaft der Partei des Infanten Alfons in Segovia. Seine Chronik erzählt die Begebenheiten der Regierungszeit Heinrichs IV. (1454—74) in einem einfachen, fast trodden Stil und nimmt Partei für den König, ohne jedoch dessen Gegner allzusehr in den Schatten zu stellen. Herausgegeben wurde das Werk von Wiguél de Flores in der von der königl. Akade-

mie der Geschichte veranstalteten Sammlung der span. Chroniken (Madr. 1787) und neuerdings in 10. Bande der madrider «Biblioteca de autores españoles», in der von Don Capetano Rossell besorgten Sammlung der «Cronistas de los Reges de Castilla». Noch hat man von Er ein allegorisches, mit viel Gelehrsamkeit angefülltes Gedicht, eine Vision auf den Tod Alfons' V. von Aragonien, herausgegeben von Ochoa (mit den Gedichten des Marquis de Santillana, Bar. 1844).

Castillo (Juan Ignacio Gonzalez del), ein dramatischer Dichter Spaniens, der um 1800 blühte. Er stammte aus Andalusien und ergötzte mit seinen vollständigen Schauspielen und Poffen die Gesellschaft von Cadix, blieb aber bis 1845 über die Grenzen seiner Vaterstadt hinaus ziemlich unbekannt. Denn erst in diesem Jahre sammelte Adolfo de Castro die erhaltenen 42 Zwischenstücke des Er. «Sainetes de Don Juan del Castillo, con un discurso sobre este genero de composiciones» (4 Bde., Cadix 1845—46), deren viertem Bande eine Biographie des Autors beigegeben ist. Die beliebtesten seiner Stücke sind: «El soldado fanfarron», «La Galiada», «La casa de vecindad» und «La mujer corregida y marido desengañado». Sie spiegeln das andalus. Volksleben treu, lebendig und heiter in buntwechselnden Szenen und Situationen wider.

Castillon-sur-Dordogne, Stadt im franz. Depart. Gironde, Arrondissement Libourne, 18 km im N. O. dieser Stadt, rechts an der Dordogne und an der Eisenbahn Libourne-Bergerac, zählt (1876) 2766, als Gemeinde 3084 E., welche Seilerei, Spinnerei und Handel mit Wein und Gartenprodukten treiben. In 1,5 km Entfernung liegt das berühmte Schlachtfeld von Er. (1453), wo Talbot fiel und mit ihm die engl. Herrschaft in Guyenne. Ein Obelisk erinnert an die Thatsache. Im 16. Jahrh. war Er ein fester Platz der Hugenotten.

Castillonès, Marktleden im franz. Depart. Lot-et-Garonne, Arrondissement Villeneuve-sur-Lot, 33 km im N. W. dieses Ortes, in 119 m Höhe auf einem Hügel, links von dem zur Garonne gebenden Droyt, mit (1876) 1252 E., als Gemeinde 2055 E.

Castillo-Solorzano (Alonso del), bemerkenswerter span. Schriftsteller, der zwischen 1624 und 1649 wirkte, war ein sehr fruchtbarer Novellen- und Komödiendichter. Von den erstern sind vorzüglich die Schelmenromane «El Bachiller Trapaza» und die «Garduña de Sevilla» («Der Marber von Sevilla») so beliebt geworden, daß noch in neuester Zeit (Madr. 1846—48) illustrierte Ausgaben davon veranstaltet wurden. Unter seinen übrigen, zum Teil sehr freien Novellen im engeren Sinne sind die bekanntesten unter dem Titel «Quinta de Laura» («Landhaus der Laura», 1625) und «Alivios de Casandra» («Erfahrungen der Casandra», 1640) erschienen, in denen Er die «Auroras de Diana» des Pedro de Castro nachbildete. Ganze Reihen von novellistischen Erzählungen sind zusammengefügt in seinen «Jornadas alegres» (1626), «Tardes entretenidas» und «Noches de placer» (1631). Elf seiner Erzählungen figurieren in der «Coleccion de novelas escogidas» (Madr. 1788—91). Unter seinen Komödien sind die besten «El marques del Cigarral», ein Stück, das lange irrtümlich Moreto zugeschrieben wurde und das Corneille nachgeahmt hat, und «El Mayorazgo» («Das Lehngut»); beide finden sich in der von Mejonero

Romanes besorgten Ausgabe der «*Dramaticos contemporaneos de Lope de Vega*» (Bd. 45 der *madrider Bibliotheca de autores españoles*).

Castine, Fleden und guter, geräumiger Einwohnerort des County Hancock im nordamerik. Umkreisstaat Maine am linken Ufer des Penobscot, 54 km unterhalb Bangor gelegen, zählt (1890) 1215 E., welche zum überwiegenden Teil Schiffbau und Fischerei treiben. E. ist der Sitz eines Lehrerskminars (Eastern State Normal School), welches 179–137 Jüglinge hatte. Der Name des Ortes rührt von seinem Gründer Baron de Castine her, einem franz. Edelmann, der sich hier 1667 ansiedelte, die Kolonie aber wegen der Grenzkrige mit den Indianern und Engländern später wieder aufgab; 1760 besiedelten es die Engländer.

Cast-iron (engl.), s. unter Cast.

Castitas (lat.), Nüchternheit, Keuschheit; C. violata, verlebte Keuschheit.

Castige, Bezeichnung für Abkömmlinge aus der Verbindung von portug. Eingeborenen mit Nestigen.

Castle (engl., spr. Kahl's l), Burg, Schloß.

Castledor oder **Aglish**, Stadt in der irischen Provinz Connaught, Grafschaft Mayo, 256 km im N.W. von Dublin, und an der Eisenbahn Athlone-Bepport, mit 2671 E., welche Brauerei betreiben und großes Leinen arbeiten und verhandeln. Das daneben fließende Gewässer sammelt das Wasser aus den kleinen Seen von E. und von Sateen und führt es in dem großen See Conn.

Castle Cary, Marktfleden in der engl. Grafschaft Somerset, 24 km im N.O. von Bridgewater und an der Great-Western-Bahn, mit (1881) 5414 E., welche großes Leinen und Pferdehaarezug fertigen. Dabei die Ruine eines normann. Schlosses.

Castle Comer, Marktfleden in der irischen Provinz Leinster, Grafschaft Kilkenny, am Deen, der zur Rore, einem rechten Nebenfluß des Barrow, fließt, mit 1320 E., welche Kohlenbergbau treiben.

Castle Donington oder **Swan-hill**, Fleden in der engl. Grafschaft Leicesters, unweit rechts vom Trent, mit (1881) 2667 E.

Castlesford, Stadt in der engl. Grafschaft York, Beck-Aiding, an der Eisenbahn Wakefield-York, 12 km im N. von Wakefield, am rechten Ufer der zur Ouse fließenden Aire, mit (1881) 10523 E., welche Weberei treiben. E. steht an der Stelle der alten Romerkolonie Eboracorum; in der Umgegend haben sich vöm. Altertümer.

Castlereagh (Henry Robert Stewart, Viscount), seit 1821 Marquis von Londonderry, engl. Staatsmann, aus einer angesehenen, zur Zeit Jakob's I. aus Schottland nach Irland übergesiedelten Familie, wurde 18. Juni 1769 auf dem Familienfideicommissum Stewart in der irischen Grafschaft Down geboren. Nachdem er seine Studien in Cambridge beendet und einige Reisen auf dem Kontinent unternommen hatte, ließ er sich 1793 von der Grafschaft Down in das irische Parlament wählen. E. machte zuerst dem Ministerium Opposition, schloß sich aber bald der Politik Pitt's an. Als sein naher Verwandter Lord Camden Birelowig von Irland wurde, erhielt E. 1797 das Amt eines ersten Sekretärs der irischen Verwaltung. In Irland hatten die Katholiken und Demokraten gegen die Orangisten eine geheime Union gestiftet, und als der franz. General Humbert im Aug. 1798 an den irischen Küsten gelandet, kam es auf beiden Seiten zu Szenen des wildesten polit.-relig. Fanatismus. E. verfolgte mit blutiger Rache die kath. Frey, bemächtigte sich der Häupter der Verschwörung, indem er ihnen Amnestie versprach, und erpreßte Geständnisse durch die Folter. Nach der Vereinigung Irlands mit England 1800, die er aus allen Kräften betrieb, trat er in das vereinigte brit. Parlament und suchte sich durch außerordentliche Geschäftsthätigkeit Pitt unentbehrlich zu machen. Als Pitt das Ministerium an Abington abtrat, behielt E. seine Ämter, und als ersterer die Zügel der Regierung 1804 wieder ergriff, wurde er Minister des Krieges und der Kolonien. Nach Pitt's Tode dankte er 1806 unter dem Ministerium Fox und Grenville ab, hielt sich im Parlament zur Opposition und griff mit besonderer Lebhaftigkeit die Verwaltung des Kriegsministers Windham an.

Als bald darauf Fox starb, übernahm E. 1807 unter der Verwaltung des Herzogs von Portland und Perceval's das Kriegsministerium und veranstaltete den verunglückten Zug nach Walcheren. Canning, der damals Minister des Auswärtigen war, griff seinen Kollegen E. deshalb so heftig an, daß zwischen ihnen 21. Sept. 1809 ein Pistolenduell stattfand, nach welchem beide ihre Ämter niederlegten. Indessen erhielt E. nach Perceval's Ermordung und nach dem Rücktritte des Marquis Wellesley 1812 selbst das Portefeuille des Auswärtigen und leitete, wenn auch nicht mit dem Namen, doch mit dem Einflusse eines Premierministers fortan die brit. Politik. Die Richtung dieser Politik war eigentlich von den Verhältnissen vorgeschrieben, aber E. hat das Verdienst, daß er sie mit der dem brit. Nationalcharakter eigentümlichen Beharrlichkeit und Hartnäckigkeit geltend machte. Er betrieb offen und insgeheim in Spanien, Italien, Deutschland, Schweden und Rußland die Abwertung des franz. Jochs und den Sturz Napoleons. Nach der Schlacht bei Leipzig erschien er auf dem Kontinent, unterhielt die Fortsetzung des Kriegs durch Auszahlung der Hilfsgeelder, brachte besonders den Vertrag von Chaumont 1. März 1814 zu Stande, wohnte dem Kongreß von Chaillon bei und zögerte, den ersten Pariser Frieden zu unterzeichnen, weil Napoleon darin als Kaiser und Souverän von Elba anerkannt war. Da E. gewissermaßen die Seele der europ. Koalition gewesen, so wurde er von den Fürsten und Großen nach dem Sturze des gemeinsamen Feindes mit Ehrenbezeugungen überhäuft. In Wien, wo er Englands Politik vertrat, suchte er vergeblich eine Mitte gegen den Regierhandel zu erlangen, und schloß sich dem Geheimbunde Frankreichs und Osterreichs gegen Rußland an. Die Rückkehr Napoleons von Elba zerriß diese Intriguen. Nachdem England unter E.'s Leitung von neuem alle Kraft aufgeboden hatte, um den Kaiser niedergzuwerfen, war er neben Wellington persönlich bei dem Abschluß des zweiten Pariser Friedens thätig und lenkte fortan das Reich im Sinne eines immer schroffer werdenden Toryismus. Überall sah E. Feinde und Verschwörungen, und als er eben im Begriffe war, zum Kongreß nach Verona abzureisen, erlag sein abgespannter Geist dem Wahnsinn. Er wurde beaufsichtigt, öfnete sich aber in einer unbewachten Stunde mit einem Messer 12. Aug. 1822 die Pulsader am Halse und starb in den Armen seines Arztes. Seine «*Correspondence, despatches and other papers*» gab sein Bruder Ch. W. Vane, Marquis von Londonderry (Bd. 1–4, Lond. 1847; second series,

Bd. 5—8, Lond. 1851) heraus. Eine Rehabilitation seines Charakters versucht Alison in «Lives of Lord C. and Sir Ch. Stewart» (3 Bde., Lond. 1862).

Castleton, drei brit. Ortschaften. 1) Marktleden von 680 E., liegt in der Grafschaft Derby, im Höhenzuge High-Beak, 51 km im NW. von Derby, hat histor. Ruinen und treibt Kohlenbergbau. In der Nähe befindet sich die berühmte Castleton-Höhle. Die Gewässer verschwinden hier mehrfach in Höhlenschlünden und kommen in 100 km Entfernung beim Chee-Tor wieder zum Vorschein. Die äußere Kammer der großen Teufelshöhle hat einen natürlichen Bogen von etwa 39 m Spannung; die nur bei Fackellicht zu durchwandernden Höhlen ziehen sich 747 m weit ins Innere, wo ein unterirdischer Strom das Weitergehen hindert, der bis dahin schon einigemal überschritten werden muß. Die Tiefe ist etwa 204,6 m. Ähnlich ist die fast 7,5 km westlicher gelegene Ebon-Höhle. Mam-Tor oder der Scheuerberg erhebt sich 244 m hoch und hat ein altes Lager auf dem Gipfel; überhaupt sind brit. und andere alte Überreste häufig im Bezirke, der einer der malerischsten in England ist. 2) Stadt in der Grafschaft Lancaster, 1,5 km im SO. von Rochdale, von dem es eine Vorstadt ist, an der Eisenbahn gelegen; sie zählt (1881) 4017 E. und liegt in einem sehr industriösen, an Baumwoll- und Wollspinnereien und Webereien reichen Bezirke. 3) Castleton oder Libdisdale, Gemeinde in Roxburghshire (Schottland), 29 km im E. von Hawick, an der zur Ost gehenden Liddel und an der Eisenbahn Carlisle-Edinburgh, zählt 2200 E.

Castletown, brit. Seestadt an der Südküste von der Insel Man, an einer schlechten Bai, Sitz des Gouverneurs von Man und eines Bischofs, mit 2320 E., welche lebhaften Küstenhandel treiben. Dabei liegt das Schloß Ruffen. — **Castletown-Bearhaven**, irisches Städtchen in der Provinz Munster, Grafschaft Cork, 32 km im W. von Bantry, an der Nordwestküste der Bai, gegenüber der Bear-Insel, mit 1000 E. — **Castletown-Kindalen** oder **Bastma**, irische Gemeinde in der Provinz Leinster, Grafschaft Westmeath, beim See Ennel, mit 2210 E. — **Castletown-Roche**, irische Gemeinde in der Provinz Munster, Grafschaft Cork, 32 km nördlich von Cork, am Anbeg oder Mulla, der zum Blackwater fließt, mit 1765 E.

Castor (lat.), Viber.

Castoreum (Vibergeil), s. unter Viber.

Castorhüte, Viberhaarhüte (frz. chapeaux de castor, engl. beaver-hats), s. Hutfabrikation.

Castorin (vom frz. castor, Viber), eine Art baumwollener Plüsch, s. unter Plüsch.

Castoröl, engl. Bezeichnung für Ricinusöl (s. d.).

Castor und Pollux, s. Dioskuren.

Castra (die Mehrzahl von dem wenig gebräuchlichen Castrum) nannten die Römer das militärische Lager. Die infolge der vielen Kriege der Römer immer mehr ausgebildete Anlage und Einrichtung desselben nimmt in der Geschichte der Kriegskunst eine hervorragende Stellung ein. In der Grundanlage ist es uralt. Wie andere Niederlassungen, namentlich Kolonien, wurde es als ein Viereck vermaßen, welches nach der Lehre der Augurn (s. d.) durch zwei sich rechtwinkelig schneidende Linien, den *cardo* (eigentlich die Linie von Norden nach Süden) und den *decumanus* (die Linie von Osten nach Westen) geteilt war. Bei Lagern wurde die Richtung dieser Linien durch den Ort des Fein-

des und den Marsch des Heeres bestimmt. Ein Kriegstribun mit einigen Centurionen pflegte dem Heere vorauszuweichen, um das Lager an einem geeigneten Platz, womöglich an einer Anhöhe, abzustellen. Dasselbe wurde in der Richtung des *cardo* von einer breiten Straße durchzogen, der *Via principalis*, welche in zwei Hauptthore (die *Porta principalis dextra* und *sinistra*) mündete, und in der Richtung des *Decumanus* von einer zweiten halb so breiten, welche jene rechtwinkelig kreuzte und nach vorn auf die *Porta praetoria*, nach hinten auf die *Porta decumana* oder *quaestoria* auslief. Die *Via principalis* teilte das Lager in einen größeren vordern und einen kleinern hintern (dem Feinde abgekehrten) Abschnitt. In letzterem lag der Feldherr mit dem Stabe und ausgewählten Truppen. Unmittelbar hinter der breiten Hauptstraße lagen die Zelte für die Stabsoffiziere (Legionstribune, Legaten, Präfecten der Bundesgenossen), dahinter durch einen Weg mit der Hauptstraße verbunden und ihr zugekehrt das *Prätorium*, der Platz für das Zelt des Feldherrn. Auf der Hauptstraße in der Front des *Prätoriums* stand ein Altar, wo der Feldherr opferte, und war der Platz, wo die Tribune richteten und das ganze Lagerreiben sich konzentrierte. Auf der einen Seite des *Prätoriums* lag das *Forum*, wo das Tribunal sich erhob, auf dem der Feldherr zu den Truppen rebete oder Recht sprach, auf der andern das *Quästorium*. Rechts und links von *Forum* und *Quästorium* lagen erlesene Mannschaften, und endlich lagen zwischen dem Wall und der Straße, welche hinter dem *Prätorium* und den Räumlichkeiten neben ihm parallel mit der *Via principalis* durch das Lager zog, ausgewählte Truppen aus der Reiterei und dem Fußvolk der Bundesgenossen sowie Hilfsvölker. Jenseit der *Via principalis* in der dem Feinde zugekehrten weit größeren Abteilung des Lagers (sie begriff etwa zwei Drittel des Ganzen) lag das *Gros* des Heeres ebenfalls in genau geregelter Weise. Auch dieser Raum war durch Wege geteilt. Eine der Hauptstraßen parallel laufende Straße, die *Via quintana*, welche auf Nebenthore mündete, halbierte das Ganze der Breite nach, während die längs des *Decumanus* gezogene und einige mit ihr gleichlaufende Straßen, welche die *Quintana* rechtwinklig schnitten, dasselbe der Länge nach teilten.

Das Lager wurde mit Wall und Graben eingefast, welche aber zwischen sich und jenen Zelten, Plätzen und Straßen einen 200 Fuß (etwa 30 m) breiten, leeren Raum ließen, der hauptsächlich für den Aufmarsch der Truppen und zur Sicherung gegen Feuer und Geschosse bei Angriffen bestimmt war. Der Wall (*agger*) wurde aus Erde aufgeworfen und mit Palissaden (*valli*, die Palissadenreihe heißt *vallum*) besetzt. Wall, Thore, Hauptquartier und die andern Teile des Lagers wurden von Posten bewacht, die besonders des Nachts regelmäßig abgelöst und inspiziert wurden.

Die Grundzüge des röm. Lagers blieben im wesentlichen dieselben, obwohl die Anordnung im einzelnen im Zusammenhang mit den Veränderungen in der Armee sich im Laufe der Zeit vielfach änderte. Namentlich befand sich später das *Prätorium* mit den damit verbundenen Räumlichkeiten nebst den äußerlichen Truppen in dem mittleren Drittel des Lagers, und waren die Hilfsvölker und Legionen so gelegt, daß jene von diesen umschlossen waren. Seit längere Kriege auch in entferntern Gegenden

Artikel, die man unter **C** vermisst, sind unter **R** aufzuführen.

geführt wurden und es sich um die Behauptung von eroberten Provinzen handelte, unterschied man Sommer- und Winterlager (*C. aestiva* und *hiberna*), während früher nur im Sommer Krieg geführt wurde und die Wehrmannschaft im Winter in Rom blieb. Die *hiberna* wurden natürlich fester und bequemer eingerichtet. Lager, welche längere Zeit dadurch bewohnt und dafür eingerichtet waren, unterschied man als Stablager (*C. stativa*) von den auf einzelne Lage oder kürzere Zeit errichteten.

In der Kaiserzeit entwickelten sich gleichzeitig mit der Ausbildung der stehenden Heere viele solche Stablager zu wirklichen Festungen und wurden andere von Anfang an als solche angelegt. Und wenn diese Festungen nicht wie besetzte Städte und andere Festungen zugleich eine städtische Einwohnerchaft umschlossen, so wurden sie doch öfter bei ältern Ortschaften angelegt, und Niederlassungen (*caesabae*) von Marktstädtern, Handel- und Gewerbetreibenden, auch ausgedienten Soldaten (*Beteranen*) schlossen sich an die Stablager an. Von diesen Niederlassungen wurden viele mit der Zeit fastlich, manche auch rechtlich Städte zum Teil von großer Bedeutung, wie z. B. Mainz, Strassburg, Wien, Osn u. s. w. Endlich sind aus den C. selbst, nachdem sie von den röm. Besatzungen verlassen waren, im Mittelalter eine ganze Anzahl noch heute blühender Städte entstanden.

Eine Beschreibung des röm. Lagers aus republikanischer Zeit (aus der Mitte des 2. Jahrh. v. Chr.) ist von dem historiker Polybius (s. b.) überliefert. Außerdem gibt es eine wahrscheinlich aus dem Anfang des 2. Jahrh. n. Chr. stammende, jedoch unvollständig erhaltene Schrift, die unter dem Titel *Hygini gromatici liber de munitionibus castrorum* meist von Lange (Gött. 1848) herausgegeben ist. *Hygini gromatici et Polybii de castris Romanis quas exstant* (herausg. von Schelle, Antwerp. 1660); Du Choul, «Discours sur la castrametation et discipline militaires des Romains» (Besel 1672); Klenze, «Das röm. Lager und die Emulation» (philol. Abhandlung, Berl. 1839); Lange, «Historia mutationum rei militaris Romanorum» (Gött. 1846); Masquelet, «Étude sur la castrametation des Romains» (Par. 1864); Kufen, «Das Templum» (Berl. 1869); Mommsen «Die röm. Lagerstädte» in «Hermes» (Wb. 7, 1872); Schmidt, «Die röm. Lagerstadt Atrifas» (in den *Commentationes in hon. Mommseni* Berl. 1877).

Castration (lat.), d. h. Verschneidung, nennt man dasjenige operative Verfahren, wodurch Hoden oder Eierstöcke lebender Tiere vernichtet oder entfernt und somit deren Zeugungsfähigkeit zerstört wird. Die unblutige C. geschieht durch Zerreibung und Zerquetschung der Hoden oder Punction der Eierstöcke; die blutige C. durch Ausschneidung der Hoden oder Eierstöcke. Wegen der tiefern Lage der Hoden und der Schwierigkeit der Operation geschieht die C. bei Individuen weiblichen Geschlechts wohl nur dann, wenn krankhafte Veränderungen der Eierstöcke solches verlangen (zuweilen bei den Katzen, besonders Hühnern, Kühen und Schweinen), und daher versteht man gewöhnlich darunter nur die an männlichen Individuen vorgenommene Ausschneidung der Hoden, die Entmannung. Die Hoden der C. gestalten sich verschieden nach dem Alter, wo dieselbe vorgenommen wird; anders nämlich da, wo sich die Geschlechtlichkeit noch nicht zur vollständigen Reife ausgebildet, als da,

wo dies der Fall war. Wenn die C. vor der Pubertät erfolgt, so gelangt das operierte Individuum (der *Castrat*) nicht zu dem ihm von Natur zukommenden Geschlechtscharakter, sondern nähert sich mehr oder weniger dem entgegengesetzten: das männlich geborene Individuum nimmt den Charakter des weiblichen, dieses den des männlichen an. Wie der Typus des weiblichen sich durch reichlichen Fettsatz, rundliche Formen, vorherrschende Ausbildung der Bauchhälfte, Übergewicht der Nerven über das Gefäßsystem, des Zellgewebes über das Muskelgewebe auszeichnet, so bilden sich bei den männlichen Castraten Bauch und Hüften aus, während der Brustkasten mehr weibliche Formen annimmt. Die Muskeln bleiben weich; das Fleisch der Tiere wird daher zarter (Kapaunen oder castrirte Hähne, und Boularden, wie man verschchnittene und gemästete Hennen nennt), das Fett lagert sich überall, besonders an und im Bauche ab; die Tiere mästen sich leichter, weshalb auch Haustiere castrirt werden. Die Haut wird weich, sehr weiß, aber es mangelt die eigentliche Frische, und wenn castrirte Knaben auch längere Zeit ihre jugendliche Schönheit behalten, so werden sie dagegen doch im Alter auffallend häßlich. Hervorstechend ist bei Castraten, besonders beim Menschen, die Eigentümlichkeit der Stimme. Dieselbe (*Castrate nstimm*) erhält sich, weil der Kehlkopf um ein Drittel kleiner bleibt, knabenhaft, wird aber durch Kultur zur kräftigen Sopranstimme und gewinnt um mehrere Töne an Umfang. Alle äußern Attribute des Mannes kommen nicht zur gehörigen Entwicklung. Die äußern Genitalien bleiben, wenn sie nicht gleichfalls amputirt waren (vollständige Castraten), in der Entwicklung zurück; es erscheint kein Bart, keine Achsel- und Schamhaare, beim Hirsche kein Geweih, beim Hahn verkümmert der Kamm, wenn er nicht, wie dies beim Kapaunen zu geschehen pflegt, nebst den Sporen weggeschnitten wird. In geistiger Beziehung verrät der Castrat überall das Bewußtsein des Mangels an wirklicher Kraft, welche er meist durch Hinterlist zu ersetzen sucht; er ist reizbar, aber dabei sehr zur trägen Ruhe geneigt, ohne Energie des Willens, wenn nicht der vorherrschende Egoismus betheiligt wird. Je längere Zeit nach der Pubertät und vollständig erlangter Geschlechtsreife die C. vorgenommen wird, desto weniger treten die körperlichen Veränderungen hervor, und nur die geistigen machen sich bemerkbar. Die Griechen nannten die Castrirten *Eunuchen*, d. i. Bettbewahrer; in die deutsche Schriftsprache ist dafür durch Gottsched der Ausdruck *Hämmelinge* (wahrscheinlich von Hammel, verschchnittener Schafbod, abgeleitet) eingeführt worden. Der vollständigen Eunuchen bebienen sich vorzüglich die Türken zur Bewachung ihres Harems. Dieselben werden von den christl. Klöstern des Orients, besonders Abessinien gelieft, da der Koran die Verstümmelung des Menschen verbietet. Im Altertum und fast bei allen rohren Völkern wurde die C. als Strafe oder Rache, namentlich gegen Ehebrecher, geübt.

Die Ärzte schreiten nur bei gefährlichen Beschädigungen oder Entartungen (Krebs, Tuberkulose, Neuralgien) der Geschlechtsteile zur C. Die *Castration* der Frauen, die operative Entfernung beider Eierstöcke nach vorhergegangener Eröffnung der Bauchhöhle, ist neuerdings bei schweren, auf andere Weise nicht heilbaren Erkrankungen (Chronischen Entzündungen, Neuralgien, Bräuchen u. s. w.

Artikel, die man unter C. vermisst, sub unter R aufzusuchen.

Castrovillari, ital. Stadt in Calabrien, Provinz Cosenza, Bezirk Cosenza, 74 km nördlich von dieser Stadt, inmitten von bis 1950 m hohen Bergen, auf einem Hügellücken, an dessen Ende sich das in aragonesischer Zeit von Paolo Giannitelli erbaute Kastell erhebt, am linken Ufer des Coscile oder Spbaris, hat drei schöne Kirchen und ein großes Franziskanerkloster. Eine Kettenbrücke verbindet Alt- und Neustadt. Die Stadt zählt (1881) 10505 E., welche Früchte, Baumwolle, Korn, Öl, Wein und Maulbeeren ziehen. E. ist das alte Apustrum oder Abystrom; durch die Normannen wurde es stark befestigt, 1286 fiel es in die Hände der Aragonesen.

Castruccio Castracane degli Antelminelli, einer der tapfersten Feldherren Italiens im 14. Jahrh., entstammte einer angesehenen Familie Luccas, welche, ghibellinischer Partei, beim Überwiegen der Guelfen die Heimat zu verlassen gezwungen ward. Jung verwaist, suchte E. sein Glück in der Fremde, in England, Flandern, Frankreich, erst im Handel, dann im Kriegsdienst, lehrte nach Italien zurück, beteiligte sich an der Verschwörung, welche seine Vaterstadt dem tapfern und schlauen Feldhauptmann Ugucione della Faggiuola, damaligem ghibellinischen Gebieter in Pisa, in die Hände spielte, und trug nicht wenig bei zu dessen Siege über die Florentiner und andern toscan. Guelfen in der Schlacht von Montecatini, 29. Aug. 1315. Der Name, den er sich durch seine Tapferkeit machte, weckte Uguciones Mißgunst, und er verdankte Freiheit und Leben vielleicht nur dem Aufstande Luccas gegen diesen Gewaltherrn, 10. April 1316. Zum Bollshauptmann ausgerufen, wußte er sich bald der Alleingewalt zu bemächtigen, schlug die Florentiner in zahlreichen Fehden, die ihn bis zu den Thoren der Stadt führten, eroberte 1325 Pistoja und blieb nochmals Sieger in dem mörderischen Kampfe bei Altopascio, sodas Florenz, um sich gegen den gefährlichen Gegner zu schützen, den Kronprinzen von Neapel, Karl von Anjou, als Herrn anerkannte, der aber gegen E. nichts ausrichtete. Bei Ludwig des Bayern Römerzuge 1327 war E. dessen vornehmste militärische Stütze, und die Krönung in Rom, 17. Jan. 1328, ist nicht zu geringem Teil durch ihn ermöglicht worden. Die während E.s Abwesenheit den Florentinern gelungene Wiedergewinnung Pistojas rief diesen, zum großen Nachteil Ludwigs, nach Toscana zurück; er brachte die Stadt nochmals in seine Gewalt, starb aber infolge der großen Anstrengungen, erst 47 J. alt, in Lucca 3. Sept. 1328. Seine Familie vermochte sich in der Heimat nicht zu halten. Sie besteht heute noch in Urbino, und zählt zu den Sfrigen den von Gregor XVI. zum Kardinal ernannten Castruccio Castracane, gest. 1862. R. Machiavellis Leben E.s ist ein histor. Roman, seine Biographie wurde von R. Legrimi (Modena 1496) und Aldo Manuzio dem Jüngern (Rom 1590) geschrieben. Vgl. Magarosa, «Storia di Lucca» (Lucca 1889); Tommasi, «Sommario della Storia di Lucca» (Flor. 1847).

Castrum doloris (lat., d. h. Trauerbühne, feg. Chapelle ardente) nennt man die zu Ehren einer fürstl. oder andern vornehmen Person veranstaltete Aufstellung eines Katafalks (s. d.) in einem Zimmer, in einer Kapelle oder Kirche. Der Raum wird schwarz ausgeschlagen, mit silbernen Behängen, dem Wappen des Verstorbenen und

andern passenden Sinnbildern geziert und durch zahlreiche Kerzen erleuchtet. Auf dem Katafalk steht der in der Regel leere Sarkophag. Die Zeichen, welche die Würde und den Rang des Toten andeuten, wie Reichs- oder fürstl. Insignien, Erden, Degen, Spauletten u. s. w., werden auf den Sarg gelegt oder auf einzelne denselben umgebende Taburettis. Rings um den Katafalk stehen hohe Armlichter. Ein Thronhimmel bedeckt ihn, an dessen Pfeilern vier Trauermarschälle stehen.

Cast-stool und **Cast-work**, s. unter Cast.
Castulo, eine Stadt im röm. Spanien, in der Provinz Hispania citerior (Tarraconensis) und unweit der Provinz Hispania ulterior (Baetica) an einem Nebenflusse des Guabalquivir an der Stelle des heutigen Caglona. E. war schon zur Zeit der Karthager der Hauptort in jener Gegend, was die Stadt wohl namentlich den in ihrer Nähe gelegenen Silbergruben verdankte. Hannibal hatte eine Frau aus E. In der letzten Zeit der Republik oder der ersten Kaiserzeit erhielt die Stadt das Lateinische Recht (s. d.). Im J. 1618 wurden dort zahlreiche Münzen aus röm. Zeit gefunden.

Cästus (vom lat. caedere, schlagen) hieß bei den Römern die Faustbewehrung, mit welcher der Faustkämpfer (pugil) gerüstet seinem Gegner gegenüber in die Schranken trat. Anfangs bestand der E. nur in einfachen Riemen, die um die Faust gewunden wurden. Später setzte man immer mehr verstärkende und bestiger verwundende Bestandteile hinzu, indem man in die Gewinde aus scharfen Riemen von ungegerbten Häuten noch eiserne Büdel, bleierne Riegeln u. dgl. verflocht. Die Römer entlehnten diese Kampfart von den Griechen, welche auch stets den Vorzug in derselben behaupteten. Darstellungen von Faustkämpfern sind in Reliefs und Statuen wie auf Basen erhalten.

Casualia (lat., Kasualien), zufällige Umstände, Sachen; besonders bei Geistlichen zufällige, außerordentliche Amtsverrichtungen, vgl. Kasualleben.

Casuarina Rumph., Pflanzengattung, welche die einzige Gattung der nach ihr benannten Familie der Casuarineen bildet. Die Casuarineen (Casuarinaceae) sind Bäume oder Sträucher mit blattlosen Zweigen. An Stelle der Blätter stehen quirlständige Schuppen, die gewöhnlich zu einer Scheibe verwachsen sind, fast wie bei den Equiseten (s. d.). Die Bäume belommen dadurch ein ganz sonderbares Aussehen. Die Blüten der Casuarina-Arten sind eingeschlechtlich, die männlichen stehen in meist cylindrischen Ähren und besitzen je ein Staubgefäß und ein rudimentäres Perianth, die weiblichen bilden ebenfalls eine Ähre oder einen rundlichen Hapsen, sie besitzen gar kein Perianthium und einen sehr kleinen einsächerigen Fruchtknoten. Man kennt gegen 20 Arten dieser Gattung, von denen die meisten in Australien einheimisch sind. Das Holz derselben besitzt eine außerordentliche Härte und Dauerhaftigkeit. Von einigen Arten z. B. von *C. equisetifolia* L., die auf den Südpazifischen und den Inseln des Malaischen Archipels einheimisch ist, kommt das Holz unter dem Namen Eisenholz in den Handel und wird zu Werkzeugen, auch in der Tischlerei verwendet; die Eingeborenen fertigen daraus ihre Streitkolben und andere Waffen. Ebenso wird das Holz von *C. munita* Roxb. und *C. quadrivalvis* Labill. verwendet.

Casuarineen (Casuarinaceae), s. Casuarina.

Kritzel, die man unter C vermischt, sind unter R aufzusuchen.

Casula (lat., Häuschen) oder **Planete**, auch **Fänela**, Messgewand, ursprünglich ein den Priester vollständig einschließendes und rings umwallendes Kleid, ohne Öffnungen an den Seiten, sodas es vorn dem Priester über die Arme gelegt werden

Festen verschied. nämlich weiß, rot, grün und violett; schwarze Messgewänder werden nur am Karfreitag, bei allen Totenmessen und feierlichen Requien für erwachsene Christen (für Kinder weiße) getragen. Als ein Kultkleid erwähnt die C. ganz bestimmt schon das Konzilium von Toledo 633 und zwar wurde sie anfänglich nicht bloß von Priestern, sondern auch von Diakonen und Subdiakonen, selbst Acoluthen getragen, auch diente sie nicht allein bei der Messe, sondern auch bei andern Kulthandlungen. In der prot. Kirche wurde die Messkleidung im Laufe der Reformation an den meisten Orten abgeschafft, an manchen aber, besonders in Sachsen und Brandenburg, blieb wenigstens die C. und Albe (s. d.) bis an das Ende des vorigen Jahrhunderts in Gebrauch.



Fig. 1.

Vgl. Gräfer, «Die röm.-lath. Liturgie» (Halle 1829); Vod, «Geschichte der liturg. Gewänder des Mittelalters» (2. Bd., Bonn 1866); Jakob, «Die Kunst im Dienste der Kirche» (Landshut 1880).

wurde. Von den beistehenden beiden Abbildungen zeigt Fig. 1. eine glodenförmige C. aus imitiertem arab. Goldstoff, Fig. 2 eine mit der C. bekleidete Priestergestalt aus got. Zeit.

In dem 12. Jahrh. wurden denn die Casula um der Bequemlichkeit willen an den beiden Seiten etwas aufgeschnitten und dadurch nach vorn und hinten in eine Spitze. Das Auftreten der Sparsamkeit veränderte in neuerer Zeit die alte schöne Form in die jetzt gebräuchliche brettartige und vorn geradlinig zugeschnittene. Lat Gewand trug der Vorberichte mit einem vertikalen Streifen, an der Rückseite mit einem



Fig. 2.

streife, früher auch mit schief aufsteigenden Querecken, belegt, das im Mittelalter, welches daselbst oft auch auf beiden Seiten anbrachte, häufig in prächtiger Stickerei ausgeführt wurde. Überhaupt ward und wird für die C. gemeinlich ein schöner Stoff: Seide, Damast, Samt und in älterer Zeit wohl auch orient. Gold- und Seidenweben verwendet. In der Farbe herrschen bestimmte Vorschriften; sie ist nach den einzelnen

Cäsur (lat., d. h. Einschnitt) heißen die in längern Versen aus rhythmischen Gründen angebrachten Pausen oder Ruhepunkte, bei denen das Wort oder womöglich Satzende in die Mitte eines Versfußes fällt. Z. B. in dem Hexameter

Nicht der gelungene Vers, 1 das Gedicht nur
macht den Dichter,
befindet sich die C. hinter dem Worte «Vers». Tritt die C., wie in diesem Falle, nach der Arsis (Hebung) ein, so heißt sie männlich, fällt sie dagegen in die Thesis (Senkung), so heißt sie weiblich. Letzteres ist z. B. der Fall in dem Hexameter:

Welches Wunder begibt sich? 1 Wir stehen
um trinkbare Quellen.

Oft enthält ein längerer Vers, wie namentlich der Hexameter, mehr als eine C. (S. Rhythmus.) Vgl. Suhle, «Über die C. und ihre Bedeutung für den Rhythmus» (2. Aufl., Berl. 1866).

Casus (lat.), Fall, Zufall, Vorfall, Begebenheit; C. belli (s. d.), Kriegsfall; C. dabilis, ein gebener, angenommener Fall; C. emergens, ein Umstand, durch welchen ein anhängiger Prozeß auf einmal eine andere Wendung nimmt; C. in terminis, ein mit dem vorliegenden ganz übereinstimmender Fall; C. merus, reiner Zufall; C. reservatus, ein vorbehaltener Fall, namentlich in Bezug auf geistliche Absolution. Casu, durch Zufall, zufällig; casu substrato, im vorliegenden Fall; in praesenti casu, im gegenwärtigen Fall; in hoc casu, in diesem Fall; in nostro casu, in unserm Fall; in casum casus, auf den Fall des Eintretens gewisser Eventualitäten. Casus a nullo praestatur, für den Zufall hat niemand einzustehen; casum sentit dominus, den zufälligen Schaden hat der Herr (Eigentümer, Besitzer) zu tragen.

Casus werden in der Grammatik die verschiedenen Formen genannt, welche ein Nomen (Substantiv und Adjektiv) oder Pronomen zum Ausdruck der verschiedenen Beziehungen im Satz (direktes oder indirektes Objekt, Subjekt, Ort, Mittel u. s. w.) annehmen kann. Jeder C. ist aufzulösen in den allen einzelnen Casusformen zu Grunde liegenden Wortstamm und die Casusendung, welche die geforderte Beziehung ausdrückt, z. B. im lat.

Continuation. — 2. Aufl. 12. Aufl. IV.

Bd. 5—8, Lond. 1851) heraus. Eine Rehabilitation seines Charakters versucht Alison in «Lives of Lord C. and Sir Ch. Stewart» (3 Bde., Lond. 1862).

Castleton, drei brit. Ortschaften. 1) Marktleden von 680 E., liegt in der Grafschaft Derby, im Höhenzuge High-Beal, 51 km im NW. von Derby, hat histor. Ruinen und treibt Kohlenbergbau. In der Nähe befindet sich die berühmte Castleton-Höhle. Die Gewässer verschwinden hier mehrfach in Höhlenschländen und kommen in 100 km Entfernung beim Chee-Tor wieder zum Vorschein. Die äußere Kammer der großen Teufelhöhle hat einen natürlichen Bogen von etwa 39 m Spannung; die nur bei Fackellicht zu durchwandernden Höhlen ziehen sich 747 m weit ins Innere, wo ein unterirdischer Strom das Weitergehen hindert, der bis dahin schon einigemal überschritten werden muß. Die Tiefe ist etwa 204,6 m. Ähnlich ist die fast 7,5 km westlicher gelegene Elbon-Höhle. Mam-Tor ober der Scheuerberg erhebt sich 244 m hoch und hat ein altes Lager auf dem Gipfel; überhaupt sind brit. und andere alte Überreste häufig im Bezirke, der einer der malerischsten in England ist. 2) Stadt in der Grafschaft Lancaster, 1,5 km im SO. von Rochdale, von dem es eine Vorstadt ist, an der Eisenbahn gelegen; sie zählt (1881) 4017 E. und liegt in einem sehr industriösen, an Baumwoll- und Wollspinnereien und Webereien reichen Bezirke. 3) Castleton oder Lidbisdale, Gemeinde in Rogburghire (Schottland), 29 km im S. von Hawick, an der zur Ost gehenden Ribbel und an der Eisenbahn Carlisle-Edinburgh, zählt 2200 E.

Castletown, brit. Seestadt an der Südküste von der Insel Man, an einer schlechten Bai, Sitz des Gouverneurs von Man und eines Bischofs, mit 2320 E., welche lebhaften Rostenhandel treiben. Dabei liegt das Schloß Ruffen. — **Castletown-Bearhaven**, irisches Städtchen in der Provinz Munster, Grafschaft Cork, 82 km im W. von Bantry, an der Nordwestküste der Bai, gegenüber der Bear-Insel, mit 1000 E. — **Castletown-Rindalen** oder **Bastma**, irische Gemeinde in der Provinz Leinster, Grafschaft Westmeath, beim See Ennel, mit 2210 E. — **Castletown-Roche**, irische Gemeinde in der Provinz Munster, Grafschaft Cork, 82 km nördlich von Cork, am Ambeg oder Nulla, der zum Blackwater fließt, mit 1765 E.

Castor (lat.), Wiber.

Castoreum (Wibergeil), s. unter Wiber.

Castorhüte, Wiberhaarhüte (frz. chapeaux de castor, engl. beaver-hats), s. Hutfabrikation.

Castoria (vom frz. castor, Wiber), eine Art baumwollener Wäsche, s. unter Wäsche.

Castoreol, engl. Bezeichnung für Ricinusöl (s. d.).

Castor und Pollux, s. Dioskuren.

Castra (die Mehrzahl von dem wenig gebrauchlichen Castrum) nannten die Römer das militärische Lager. Die infolge der vielen Kriege der Römer immer mehr ausgebildete Anlage und Einrichtung desselben nimmt in der Geschichte der Kriegskunst eine hervorragende Stellung ein. In der Grundanlage ist es uralt. Wie andere Niederlassungen, namentlich Kolonien, wurde es als ein Viereck vermaßen, welches nach der Lehre der Aurgun (s. d.) durch zwei sich rechtwinkelig schneidende Linien, den Cardo (eigentlich die Linie von Norden nach Süden) und den Decumanus (die Linie von Osten nach Westen) geteilt war. Bei Lagern wurde die Richtung dieser Linien durch den Ort des Fein-

des und den Marsch des Heeres bestimmt. Ein Kriegstrüben mit einigen Centurionen pflegte dem Heere voranzugehen, um das Lager an einem geeigneten Platz, womöglich an einer Anhöhe, abzumessen. Dasselbe wurde in der Richtung des Cardo von einer breiten Straße durchzogen, der Via principalis, welche in zwei Hauptthore (die Porta principalis dextra und sinistra) mündete, und in der Richtung des Decumanus von einer zweiten halb so breiten, welche jene rechtwinkelig kreuzte und nach vorn auf die Porta praetoria, nach hinten auf die Porta decumana oder quaestoria auslief. Die Via principalis teilte das Lager in einen größeren vordern und einen kleineren hintern (dem Feinde abgekehrten) Abschnitt. In letzterem lag der Feldherr mit dem Stabe und ausgewählten Truppen. Unmittelbar hinter der breiten Hauptstraße lagen die Zelte für die Stabsoffiziere (Legionstribune, Legaten, Präfecten der Bundesgenossen), dahinter durch einen Weg mit der Hauptstraße verbunden und ihr zugekehrt das Prätorium, der Platz für das Zelt des Feldherrn. Auf der Hauptstraße in der Front des Prätoriums stand ein Altar, wo der Feldherr opferte, und war der Platz, wo die Tribune richteten und das ganze Lagerreiben sich konzentrierte. Auf der einen Seite des Prätoriums lag das Forum, wo das Tribunal sich erhob, auf dem der Feldherr zu den Truppen rebete oder Recht sprach, auf der andern das Quästorium. Rechts und links von Forum und Quästorium lagen erlelene Mannschaften, und endlich lagen zwischen dem Wall und der Straße, welche hinter dem Prätorium und den Räumlichkeiten neben ihm parallel mit der Via principalis durch das Lager zog, ausgewählte Truppen aus der Reiterei und dem Fußvölk der Bundesgenossen sowie Hilfsvölker. Jenfeit der Via principalis in der dem Feinde zugekehrten weit größeren Abteilung des Lagers (sie begriff etwa zwei Drittel des Ganzen) lag das Gros des Heeres ebenfalls in genau geregelter Weise. Auch dieser Raum war durch Wege geteilt. Eine der Hauptstraße parallel laufende Straße, die Via quintana, welche auf Nebenthore mündete, halbierte das Ganze der Breite nach, während die längs des Decumanus gezogene und einige mit ihr gleichlaufende Straßen, welche die Quintana rechtwinklig schnitten, dasselbe der Länge nach teilten.

Das Lager wurde mit Wall und Graben eingefaßt, welche aber zwischen sich und jenen Zelten, Plätzen und Straßen einen 200 Fuß (etwa 30 m) breiten, leeren Raum ließen, der hauptsächlich für den Aufmarsch der Truppen und zur Sicherung gegen Feuer und Geschosse bei Angriffen bestimmt war. Der Wall (agger) wurde aus Erde aufgeworfen und mit Palissaden (valli, die Palissadenreihe heißt vallum) besetzt. Wall, Thore, Hauptquartier und die andern Teile des Lagers wurden von Posten bewacht, die besonders des Nachts regelmäßig abgelöst und inspiziert wurden.

Die Grundzüge des röm. Lagers blieben im wesentlichen dieselben, obwohl die Anordnung im einzelnen im Zusammenhang mit den Veränderungen in der Armee sich im Laufe der Zeit vielfach änderte. Namentlich befand sich später das Prätorium mit den damit verbundenen Räumlichkeiten nebst den auserlesenen Truppen in dem mittleren Drittel des Lagers, und waren die Hilfsvölker und Legionen so gelegt, daß jene von diesen umschlossen waren. Seit längere Kriege auch in entferntern Gegenden

Artikel, die man unter C. vermischt, sind unter K. aufzuführen.

geführt wurden und es sich um die Behauptung von eroberten Provinzen handelte, unterschied man Sommer- und Winterlager (C. aestiva und hiberna), während früher nur im Sommer Krieg geführt wurde und die Wehrmannschaft im Winter in Rom blieb. Die Hiberna wurden natürlich fester und besser eingerichtet. Lager, welche längere Zeit durch bewohnt und dafür eingerichtet waren, unterschied man als Stanblager (C. stativa) von den auf einzelne Tage oder kürzere Zeit errichteten.

In der Kaiserzeit entwickelten sich gleichzeitig mit der Ausbildung der stehenden Heere viele solche Stanblager zu wirklichen Festungen und wurden andere von Anfang an als solche angelegt. Und wenn diese Festungen nicht wie besetzte Städte und unsere Festungen zugleich eine städtische Einwohnerchaft umschlossen, so wurden sie doch öfter bei ältern Ortschaften angelegt, und Niederlassungen (castrae) von Marktebern, Handel- und Gewerbetreibenden, auch ausgedienten Soldaten (Veteranen) schlossen sich an die Stanblager an. Von diesen Niederlassungen wurden viele mit der Zeit städtisch, manche auch rechtlich Städte zum Teil von großer Bedeutung, wie z. B. Mainz, Strassburg, Wien, Osn. u. s. w. Endlich sind aus den C. selbst, nachdem sie von den röm. Besatzungen verlassen waren, im Mittelalter eine ganze Anzahl noch heute blühender Städte entstanden.

Eine Beschreibung des röm. Lagers aus republikanischer Zeit (aus der Mitte des 2. Jahrh. v. Chr.) ist von dem Historiker Polybius (s. d.) überliefert. Interdum gibt es eine wahrscheinlich aus dem Anfang des 3. Jahrh. n. Chr. stammende, jedoch unvollständig erhaltene Schrift, die unter dem Titel *Hygini gromatici liber de munitionibus castrorum* zuerst von Lange (Gött. 1848) herausgegeben ist. Vgl. *Hygini gromatici et Polybii de castris Romanis quas exstant* (herausg. von Schele, Kupferb. 1660); Du Choul, *Discours sur la castrametation et discipline militaires des Romains* (Befel 1672); Klenze, *Das röm. Lager und die Amittation* (philol. Abhandlung, Berl. 1839); Lange, *Historia mutationum rei militaris Romanorum* (Gött. 1846); Rasqueley, *Étude sur la castrametation des Romains* (Par. 1864); Klien, *Das Templum* (Berl. 1869); Mommsen *Die röm. Lagerstädte* im *„Hermes“* (Bd. 7, 1872); Wilmanns, *Die röm. Lagerstadt Africas* (in den *Commentationes in hon. Mommseni*) Berl. 1877.

Castration (lat.), d. h. Verschneidung, nennt man dasjenige operative Verfahren, wodurch Hoden oder Eierstöcke lebender Tiere vernichtet oder entfernt und somit deren Zeugungsfähigkeit zerstört wird. Die unblutige C. geschieht durch Zerreibung und Zerquetschung der Hoden oder Punktion der Eierstöcke; die blutige C. durch Ausschneidung der Hoden oder Eierstöcke. Wegen der tiefen Lage der Hoden und der Schwierigkeit der Operation geschieht die C. bei Individuen weiblichen Geschlechts wohl nur dann, wenn krankhafte Veränderungen der Eierstöcke solches verlangen (zweifel bei den weiblichen, besonders Hühnern, Kühen und Schweinen), und daher versteht man gewöhnlich darunter nur die an männlichen Individuen vorgenommene Entfernung der Hoden, die Entmannung. Die Folgen der C. gestalten sich verschieden nach dem Zeitpunkt, wo dieselbe vorgenommen wird; anders nämlich da, wo sich die Geschlechtlichkeit noch nicht zur vollständigen Reife ausgebildet, als da,

wo dies der Fall war. Wenn die C. vor der Pubertät erfolgt, so gelangt das operierte Individuum (der Castrat) nicht zu dem ihm von Natur zukommenden Geschlechtscharakter, sondern nähert sich mehr oder weniger dem entgegengesetzten: das männlich geborene Individuum nimmt den Charakter des weiblichen, dieses den des männlichen an. Wie der Typus des weiblichen sich durch reichlichem Fettansatz, rundliche Formen, vorherrschende Ausbildung der Bauchhälfte, Übergewicht der Nerven über das Gefäßsystem, des Zellgewebes über das Muskelgewebe auszeichnet, so bilden sich bei den männlichen Castraten Bauch und Hüften aus, während der Brustkasten mehr weibliche Formen annimmt. Die Muskeln bleiben weich; das Fleisch der Tiere wird daher zarter (Kapaunen oder castrirte Hähne, und Boularden, wie man verschäntete und gemästete Hennen nennt), das Fett lagert sich überall, besonders an und im Bauche ab; die Tiere mästen sich leichter, weshalb auch Haustiere castrirt werden. Die Haut wird weich, sehr weiß, aber es mangelt die eigentliche Friche, und wenn castrirte Knaben auch längere Zeit ihre jugendliche Schönheit behalten, so werden sie dagegen doch im Alter auffallend häßlich. Hervorstechend ist bei Castraten, besonders beim Menschen, die Eigentümlichkeit der Stimme. Dieselbe (Castratenstimme) erhält sich, weil der Kehlkopf um ein Drittel kleiner bleibt, knabenhaft, wird aber durch Kultur zur kräftigen Sopranstimme und gewinnt um mehrere Töne an Umfang. Alle äußern Attribute des Mannes kommen nicht zur gehörigen Entwicklung. Die äußern Genitalien bleiben, wenn sie nicht gleichfalls amputirt waren (vollständige Castraten), in der Entwicklung zurück; es erscheint kein Bart, keine Achsel- und Schamhaare, beim Hirsche kein Geweih, beim Hahn verschumpft der Kamm, wenn er nicht, wie dies beim Kapaunen zu geschehen pflegt, nebst den Sporen weggeschneitten wird. In geistiger Beziehung verrät der Castrat überall das Bewußtsein des Mangels an wirklicher Kraft, welche er meist durch Hinterlist zu ersetzen sucht; er ist reizbar, aber dabei sehr zur trägen Ruhe geneigt, ohne Energie des Willens, wenn nicht der vorherrschende Egoismus beteiligt wird. Je längere Zeit nach der Pubertät und vollständig erlangter Geschlechtsreife die C. vorgenommen wird, desto weniger treten die körperlichen Veränderungen hervor, und nur die geistigen machen sich bemerkbar. Die Griechen nannten die Castrirten Eunuchen, d. i. Wettbewahrer; in die deutsche Schriftsprache ist dafür durch Gottsched der Ausdruck *Hämmelinge* (wahrscheinlich von Hammel, verschmittener Schaafhod, abgeleitet) eingeführt worden. Der vollständigen Eunuchen bedienen sich vorzüglich die Fürsten zur Bewachung ihres Harems. Dieselben werden von den christl. Klöstern des Orients, besonders Abyssiniens geliefert, da der Koran die Verschneidung des Menschen verbietet. Im Altertum und fast bei allen rohren Völkern wurde die C. als Strafe oder Rache, namentlich gegen Ehebrecher, geübt.

Die Ärzte schreiten nur bei gefährlichen Beschädigungen oder Entartungen (Krebs, Tuberculose, Neuralgien) der Geschlechtsteile zur C. Die Castration der Frauen, die operative Entfernung beider Eierstöcke nach vorhergegangener Eröffnung der Bauchhöhle, ist neuerdings bei schweren, auf andere Weise nicht heilbaren Erkrankungen (chronischen Entzündungen, Neuralgien, Bräuen u. s. w.

Artikel, die man unter C vermischt, sub unter K aufzusuchen.

der Eierstöcke unter Vorsichtsanwendung der antiseptischen Behandlungsweise wiederholt mit günstigem Erfolge ausgeführt worden. Vgl. Hegar, *Die E. der Frauen* (Lpz. 1878).

Durch Religionschwärmerei ward die Sitte des Entmannens (besonders junger Knaben) in ältern Zeiten befördert und zum Teil erzeugt. Sie ging von den Priestern der Cybele in Asien aus und kam mit deren Dienste auch nach Rom. Die Kaiser Konstantin und Justinian mußten sich mit ganzer Macht diesem religiösen Wahnwize widersetzen, dem sie nur dadurch zu steuern vermochten, daß sie jede solche Verstümmelung dem Menschenmorde gleichsetzten. Die Valerianer, denen das Beispiel des Origenes, der aus übertriebenem asketischen Eifer und unter Berufung auf Matth. 19, 18 sich selbst castrirte, die Sinne verwirrt hatte, hielten eine solche Selbstverstümmelung für eine Pflicht, welche die Religion ihnen auferlegte, und sie glaubten auch an andern Mitmenschen dieselbe Pflicht ausüben zu müssen. Noch heute gibt es in Rußland Selten (Stoppjen), welche sich trotz schwerster gesetzlicher Ahndung fanatisch verstümmeln. In Italien wurde in früherer Zeit die E. der Knaben häufig ausgeführt, um in ihnen Sopransänger (namentlich für Kirchengesang) zu erhalten, weshalb die Benennung Castrat mit Sopransänger gleichbedeutend ward. Clemens XIV. verbot diesen Mißbrauch, der aber noch lange nachher fortbauerte, bis in der neuern Zeit noch nachdrücklichere Gesetze dagegen ergingen. Nach den Berichten des Hespichios und Suidas hat früher auch eine E. der Weiber stattgefunden, was auch aus der Erwähnung des Galenus hervorgeht, welcher behauptet, daß das Weib nach der E. ihre weibliche Natur auch in psychischer Beziehung ganz ablege.

Anstatt castrieren, welches in Bezug auf die Tiere überhaupt verschneiden heißt, sagt man bei den Pferden wallachen oder reihen, bei den Hähnen kappen oder kapauern, bei jungen Hühnern poulardieren, welche Operation gegenwärtig kaum noch irgendwo vorgenommen wird, da erfahrungsgemäß junge Hühner bei geeigneter Fütterung ebenso fett und zart in Fleisch werden als mit Hilfe des Ausschneidens der Eierstöcke u. s. w.

Eine castrirte Schrift nennt man eine solche, in welcher gewisse Stellen, die ursprünglich darin stehen sollten, weggelassen sind. Es geschah dies früher besonders mit röm. und griech. Schriftstücken, um das Anstößige zu entfernen; man bezeichnete diese Verstümmelung gleich auf dem Titel durch Hinzufügung des Wortes *castigatus*.

Castrén (Mathias Alexander), ausgezeichnete Sprachforscher und Reisender, geb. 2. Dez. 1813 zu Lervola im Kirchspiel Remi im nördl. Finland, erhielt seinen ersten Unterricht zu Uleåborg und studierte hierauf 1830—36 zu Helsingfors, wo er sich 1839 als Docent habilitierte. Nachdem er schon 1838 eine Reise durch das finn. Lappland und 1839 eine solche durch Karelen, letztere namentlich im Interesse der Kalevala-Studien unternommen, verbrachte er die J. 1841—44 mit ethnogr. und linguistischen Forschungen unter den finn., norweg. und russ. Lappländern sowie unter den europ. und sibir. Samojeben. Noch reicher an wissenschaftlichen Ergebnissen war eine große Reise, welche er im Auftrage der petersburger Akademie und der Universität Helsingfors 1845—49 durch sämtliche Gouvernements Sibiriens von der chines. Grenze

bis zu den Küsten des Arktischen Ozeans unternahm. Nach seiner Rückkehr erhielt er 1851 die erste Professur der finn. Sprache und Litteratur zu Helsingfors, starb aber schon 7. Mai 1852. Unter den Schriften, welche E. selbst veröffentlichte, sind die schwed. Übersetzung der ersten Ausgabe der *Kalevala* (1841), die *Elementa grammaticae Sylaenae* (Helsingfors 1844), die *Elementa grammaticae Tscheremissae* (Kuopio 1845), die Untersuchung *«Vom Einfluß des Accents in der lappländ. Sprache»* (Peterbb. 1845), *«De affixis personalibus linguarum Altaicarum»* (Helsingfors 1850) und der *«Versuch einer ostjasischen Sprachlehre»* (Peterbb. 1849; 2. Aufl. von Schiefner, 1858) hervorzuheben. Im Auftrage der petersburger Akademie gab Schiefner E.s nordische Reisen in 12 Bänden und zwar als Band 1 die *«Reiseerinnerungen aus den J. 1838—44»* (Peterbb. 1853) und Band 2: *«Reiseberichte und Briefe aus den J. 1845—49»* (Peterbb. 1856) heraus. Die *Finnische Literaturgesellschaft* ließ dieselben als *«Nordiska Resor och Forskningar»* (2 Bde., Helsingfors 1852—55; Bb. 1, deutsch von Helms, Lpz. 1853) erscheinen. Als dritter Band schlossen sich die *«Föreläsningar i Finsk Mythologi»* (1858; deutsch von Schiefner, 1858) an, als vierter *«Ethnologiska föreläsningar öfver de Altaiska folken»* (1857; deutsch von Schiefner, 1857), als fünfter *«Smårro afhandlingar och akademiska Dissertationer»* (1858; deutsch von Schiefner, 1862), als sechster *«Tillfälliga uppsatser»* mit einer von J. W. Snellman verfaßten Biographie E.s (1870). Der linguistische Nachlaß E.s ward von Schiefner herausgegeben. Es erschienen Grammatik (Peterbb. 1854) und Wörterverzeichnis (1855) der samojebischen Sprachen, eine tungusische Sprachlehre (1856), die Arbeiten über die Sprachen der Buräten (1857), der Koibalen und Karagassen (1857), der Jemsel-Oskalen und Kotten (1858), welche Band 7—12 der Sammlung bilden.

Castres, Hauptstadt eines Arrondissements im südfrenz. Depart. Tarn in Languedoc, 42 km südlich von Albi, in dem fruchtbaren Thale des Agout und an der Südbahn, hat ein Tribunal erster Instanz, ein Handelsgericht, eine Gewerbe-kammer, eine Kathedrale, ein theol. Seminar, ein Kommunal-College, eine öffentliche Bibliothek und zählt (1876) 20520, als Gemeinde 25856 E., welche bedeutende Fabriken in feinen und groben Tuchen, Kasimir und andern Wollstoffen, in Baumwoll-, Seiden- und Floretseidenzeugen, sowie Gerbereien, Färbereien, Leim-, Pergament-, Papierfabriken u. s. w. unterhalten. E., ein altes röm. Castrum, ist um eine im 6. Jahrh. gegründete Benediktiner-Abtei entstanden, deren Abte die Herren des Ortes wurden, und blühte zu der zweiten Stadt des Ländchens Albigeois empor. Von 1822 bis zur Revolutionzeit war es Sitz eines Bischofs; 1266 zu einer Grafschaft erhoben, ward es endlich 1519 mit der Krone vereinigt. Als Anhängerin des Calvinismus und starke Festung der Hugonotten war die Stadt in den Religionskriegen mehrmals Kriegsschauplatz und längere Zeit der Aufenthalt Heinrichs IV., mußte sich aber 1629 Ludwig XIII. unterwerfen, der die Werte schleifen ließ.

Castries, Marktleden von etwa 1400 E. in franz. Depart. Hérault, Arrondissement Montpellier, 12 km im NO. von der Stadt dieses Namens eine alte Baronie des 11. Jahrh. im Languedoc

Artikel, die man unter C vermischt, sind unter R anzusehen.

aus welcher 1645 ein Marquisat und 1814 ein Herzogtum wurde. Bei dem Schlosse, einem prächtigen got. Gebäude, endet ein von Riquet gebauter, 7 km langer Aquädukt. Es ist der Geburtsort des Marquis de S., welcher 1780 Marineminister war und nach welcher Laperouse 1787 die Castriesbai (s. d.) benannte.

Castries, Fort-Castries oder Carénage, Hauptstadt der kleinen brit. Antille Sta.-Lucia, liegt im N.W. am Ende einer tiefen, Carénage genannten Bai, durch umgebende Hügel völlig gegen die Winde geschützt, ist sehr regelmäßig gebaut und zählt (1881) 4556 E.; der Gouvernementspalast liegt auf einem ansehnlichen Hügel.

Castriesbai, eine Einbuchtung des Tatarischen Eozils auf der Westseite des letztern, an der Ostküste der anat.-russ. Kaspischen Provinz, südlich von der Hauptstadt, in 51° 28' n. Br. und 158° 28' w. l. von Ferro. Obwohl die Bai fünf Monate im Jahre unter Eis liegt, ist sie doch eine vorzügliche Marinestation, wo die Russen den Posten Alexandrowsk (s. d.) angelegt haben. Die in die Bai sich ergießenden Flüsse sind sehr reich an Lachsen.

Castro (Jnes de), die Tochter Pedro Fernandez de E., antiprovinz vom castil. Königstamme, festliche als Hofdame der Gemahlin des Infanten Dom Pedro, des Sohnes Königs Alfons IV. von Portugal, durch ihre Schönheit Dom Pedro vermahnen, bis er sich nach dem Tode seiner Gemahlin (1345) heimlich mit ihr vermählte. Aber die Räte des Königs, Diego Lopez Pacheco, Pedro Coelho und Alvaro Gonsalves, verrieten diesem das Geheimnis. Dem Pedro, von seinem Vater wegen seiner Vermählung befragt, wagte es nicht, die Wahrheit zu sagen; nach weniger aber konnte er das Königsrecht gehorchen, sich mit einer andern zu vermählen. Im Rat des Königs wurde nun beschlossen, Jnes zu ermorden. Während der Abwesenheit Dom Pedros auf einer Jagd im Jan. 1366 eilte der König nach Coimbra; aber gerührt durch den Anblick der Unglücklichen, die sich mit ihren Kindern zu seinen Füßen warf und um Gnade bat, hatte er nicht den Mut, die grausame That zu vollführen. Doch gelang es seinen Ratgebern, von ihm die Erlaubnis zu erhalten, den Mord zu vollziehen, und noch in demselben Stande erlag Jnes den Dolchen ihrer irrenden. Dom Pedro empörte sich zwar wider den Mord, doch gelang es der Königin und dem Erzherzog von Braga, Vater und Sohn zu versöhnen. Zwei Jahre darauf starb Alfons IV. Noch vor seinem Tode hatten jene drei Männer, auf welchen die Straftat lastete, in Castilien Sicherheit gesucht. Der herrschte Peter der Grausame, vor dessen unerbittlicher Strenge mehrere vornehme Castilier nach Portugal entflohen waren. Peter ließ dem König von Portugal den Antrag machen, diese Flüchtlinge gegen die Mörder der Jnes auszuwecheln. Dem Pedro ging darauf ein und bekam 1360 Pedro Coelho und Alvaro Gonsalves in seine Gewalt, während Diego Lopez Pacheco noch Zeit gewann, nach Aragonien zu entfliehen. In gleicher Weise wurden nun die Mörder, um ihre Schuldigen zu erforschen, vor des Königs Augen gestellt, der ihnen dann das Herz aus dem Leibe nahm, die Körper verbrennen und ihre Asche in die See werfen ließ. Zwei Jahre später berief der König die Erben seines Reichs nach Castanheira und erklärte durch einen feierlichen Eid, daß er sich nach dem Tode seiner Gemahlin Constantia, trakt

päpstl. Erlaubnis, mit Jnes de E. zu Braganza habe trauen lassen. Sodann ließ der König den Leichnam der Jnes aus dem Grabe heben und, mit dem königl. Gewande und einer Krone geschmückt, auf einen Thron setzen, dem alle Großen des Reichs sich nahen mußten, um den Saum des Gewandes zu fassen und der Königin nach dem Tode Huldigung zu leisten. Dann wurde sie feierlich in der königl. Gruft beigesetzt. Über ihrem Grabe ließ der König ein prächtiges Denkmal von weißem Marmor errichten und ihr Bild mit der Königskrone auf dem Haupte aufstellen. Die von einem zeitgenössischen Chronisten Azenheiro überlieferte Geschichte der unglücklichen Jnes hat mehreren Dichtern den Stoff zu Trauerspielen gegeben. Am besten aber hat Camoens (s. d.) sie verewigt, in dessen «Lusiaden» (Bd. 8) die Geschichte ihrer Liebe eine herrliche Episode bildet. Eine vergleichende Kritik der verschiedenen Jnes-Tragödien fügte Wittich seiner Übersetzung des portug. Trauerspiels von Gomes (Lpz. 1841) bei. Vgl. F. von Raumer, «Drei Portugiesinnen», im «Histor. Taschenbuch» (1851).

Castro (João de), portug. Feldherr und Seefahrer, geb. 7. Febr. 1600 zu Lissabon, kämpfte schon in früher Jugend gegen die Mauren, begleitete Karl V. nach Tunis, nahm 1640 an einer Expedition nach dem Roten Meere teil und wurde 1645 Statthalter von Indien, wo er sich namentlich durch seine heldenmütige Verteidigung von Diu gegen die Mohammedaner bekannt machte. Er starb 6. Juni 1648 in Ormuz. Seine interessantesten Briefe aus Ostindien an den König von Portugal befinden sich in der Bibliothek zu Lissabon.

Castro del Rio, Stadt in der span. Provinz Cordova, 36 km im S.W. von Cordova, an dem zum Guadalquivir gehenden Guadajoz, mit (1877) 10261 E., welche Wollwaren fabriazieren.

Castrogiovanni, das alte Enna oder Henna (bei den Arabern Kasr Jani, sonst im Mittelalter Castrum Johannis), Stadt in der Provinz Caltanissetta auf der Insel Sicilien, auf einer 794 m hohen Hochebene, an der Eisenbahn Aragona-Catania, mit hochgelegenen, sehr festem Kastell, das eine der schönsten Ausichten über die Insel bietet, mit 26 Kirchen, ansehnlicher Bibliothek, einer Salzquelle und (1881) 14895 E., welche Steinsalz gewinnen. In der fruchtbaren Umgebung unterwies der Sage nach Ceres die Menschen im Ackerbau, und an der Stelle der Stadt, des «Nabels» Siciliens, soll der berühmte Demetertempel gestanden haben, dessen Reste in der Kathedrale aufbewahrt werden. Der Ort hat kühle Sommer und oft sehr kalte Winter.

Castro Marim, Stadt im portug. Distrikt Faro (Algarve), 26 km im N.W. von Tavira, auf einem Hügel in 41 m Höhe, rechts vom Guadiana, gegenüber von der span. Stadt Ayamonte, zählt (1878) 3980 E., etwa 3 km entfernt liegt an der Mündung des Guadiana der Hafenort Villa Real de São-Antonio. E. war einst Grenzfestung gegen Spanien; aber das alte feste Schloß ist Ruine.

Castro Urdiales, Seestadt an der Nordküste der span. Provinz Santander, auf einer malerischen, felsigen Halbinsel, 66 km östlich von Santander, mit (1877) 7623 E., meist Fischer und Weinbauer. Sie ist von Mauern umgeben, in gutem Verteidigungszustande und hat eine sehr alte Kirche und eine sichere Keede.

Kritiker, die man unter C vermischt, sind unter R aufzusuchen.

plätzen der Küste sowie den zahlreichen Eisenbahnen, deren Centrum Barcelona bildet, die Entwicklung der Industrie und des Handels in hohem Grade. In keinem andern Teile Spaniens hat die Industrie einen solchen Aufschwung genommen und einen solchen Wohlstand verbreitet wie in E. Ebenso blüht der Handel E.

Die Catalanier (Catalanes) sind nüchterne, mit Scharfsinn, Körperlicher und geistiger Gewandtheit begabte Leute, dazu von rastloser Thätigkeit und unermüdblicher Ausdauer, auch von edelm Nationalstolz und Freiheitsinn besetzt. Sie unterscheiden sich von allen Spaniern durch ihre Auswanderungslust, eine Folge ihres Unternehmungsgeistes. Für die Bildung und die Erziehung des Volks ist schon seit längerer Zeit gut gesorgt. Dennoch sprechen auch die gebildeten Stände unter sich nur die catalon. Sprache, nicht das Castilianische, und zwar aus Abneigung gegen die Castilianer. Abrißgen ist das Catalanische (el catalan) noch jetzt Schriftsprache und hat eine nicht unbedeutende Litteratur. Es ist nahe verwandt mit der provencal. Sprache, klingt aber rau und unharmonisch. E. war eine der ersten, aber auch eine der letzten röm. Provinzen (bis 460), als nordöstl. Teil von Hispania Tarraconensis. Infolge der Völkerverwanderung wurde es von den Alanen besetzt, denen die Westgoten folgten, daher der Name E., d. h. Gotalanien. Im 8. Jahrh. erhielt es in seinem südl. Teile arab. Herren. Als Karl d. Gr. Spanien 778 bis zum Ebro unterwarf, bildete E. den Hauptkern der span. Karl, welche von Barcelona aus durch fränk. Grafen regiert wurde, die sich bald unabhängig vom Frankenreiche machten. Graf Raymond Berengar IV. erwarb 1137 durch Heirat Aragonien und vereinigte das Fürstentum E. damit; doch wurde dieses Bündnis öfter unterbrochen. Mit dem J. 1469 ward durch die Heirat Ferdinands von Aragonien und Isabellas von Castilien E. ein integrierender Teil der span. Monarchie, behielt jedoch seine sehr freisinnige Verfassung, die es erst durch Philipp V. nach dem Spanischen Erbfolgekriege verlor. Seitdem besetzt den Catalanier ein nationaler Haß gegen alles Fremde und namentlich gegen die Bourbonendynastie, und an Aufständen hat es daher bis in die neueste Zeit nicht gefehlt.

Catalpa Juss. (Catalpabaum, Catalpa), Pflanzengattung aus der Familie der Bignoniaceen. Man kennt gegen sechs Arten, die in China, Japan, Nordamerika und Westindien vorkommen; es sind Bäume oder Sträucher mit breit herz- oder eiförmigen Blättern und zwitterigen Blüten, die aus einem zweispaltigen Kelch, einer zweilippigen Blumentrone, fünf Staubgefäßen, von denen aber nur zwei fruchtbar sind, und einem Fruchtknoten bestehen. Am bekanntesten ist von ihnen die fliederblättrige *C. syriaca* Sims. Diese bildet einen schönen Baum von 6—16 m Höhe, mit großen, herzförmigen Blättern und endständigen Blütenrispen, welche schöne, 2,5 cm lange, bauchig-glockige, weiße und innen purpurne und gelblich gefleckte und gestreifte Blumen tragen, aus denen 40—50 cm lange, fingerdicke, stabförmige Kapseln hervorgehen. Die Wurzel soll giftig sein. Ursprünglich ist dieser Baum in den südlichen Staaten Nordamerikas und in Japan einheimisch; er wird aber im südl. und auch im mittlern Europa häufig zur angepflanzt und bei uns oft, jedoch mit Unrecht, als **Comptenbaum** genannt, indem dies

vielmehr der Name einer in Westindien und Südamerika einheimischen, gänzlich verschiedenen Pflanzengattung, *Cecropia* (s. d.), ist. Von einer andern Art *C. longissima*, die in Westindien einheimisch ist, wird die Rinde zum Gerben verwendet, unter dem Namen Rinde der Antillen eiche.

Catamarca, eine der 14 Provinzen der Argentinischen Republik, begrenzt im N. von Tucuman und Santiago del Chero, im SO. und S. von Cordoba, im SW. von Rioja, im W. von Chile, im N. von Bolivia und Salta, hat eine Größe von 109247 qkm mit (1869) 79962 E. Ihr Gebiet zerfällt in drei natürliche Abschnitte; der westlichste derselben ist die südliche, 4000 m hohe Fortsetzung des Plateau von Atacama, der mittlere ein von fruchtbaren Flußthälern durchzogenes Gebirgsland, der östliche wird von den südl. Ausläufern der Sierra de Aconquija erfüllt. Die Mitte und der Süden haben weite Striche von Salzflüssen. Die Flüsse der Provinz sind ausschließlich Steppenflüsse. Die Bewohner treiben Viehzucht, Wein- und Ackerbau, wenig Bergbau, namentlich aus Kupfer, obwohl das Land sehr reich ist an metallischen Schätzen, und verarbeiten viel Wolle und Baumwolle. — Hauptstadt des Landes ist E. oder San-Fernando de E., in dem gleichnamigen fruchtbaren Thale, in 430 m Höhe, vom Tala bewässert, mit 5718 E., einem College mit einem Lehrstuhl für Mineralogie und einem Fort gegen die Indianer. Die Häuser sind von großen und schönen Orangengärten umgeben. Der Hauptort dieser Gegend wurde 1558 eigentlich im Walle de Conando gegründet und nach einigen Namensveränderungen endlich 1679 an die jetzige Stelle verlegt.

Catanò oder **Catanno** (Danese), trefflicher Bildhauer und Architekt von Carrara, war ein Schüler des Jacopo Sansovino. Werke von ihm finden sich in Padua, Venedig und Verona. In Venedig enthält der Cortile della Cecca einen Apollo, der zu seinen frühesten Arbeiten gehört. Zu seinen vorzüglichsten Leistungen gehört das Monument des Dogen Zorodano, welches sich in der Capella-Maggiore in St. Johann und Paul zu Venedig befindet. In Verona befindet sich von ihm in der Kirche Sta.-Anastasia ein schön gearbeiteter Altar, das Mausoleum Giano Fregosos. Auch auf dem Gebiete der Baukunst hat er sich ausgezeichnet. Als Dichter zeigte er sich in einem epischen Gedicht: «L'amor di Marfisa». Er starb zu Padua 1573.

Catania, die schönste und drittgrößte, regelmäßig und schön gebaute Stadt der Insel Sicilien, von 8 km Umfang, überall reinlich, freundlich und heiter, sowie die Hauptstadt der gleichnamigen, 5102,2 qkm und (1881) 563217 E. zählenden Provinz, liegt am Ionischen Meer und an der mit gewaltigen Diabullen versehenen Eisenbahn Messina-Stracusa, die hier nach Aragona abzweigt, in einer sehr fruchtbaren und herrlich angebaute Gegend, welche die Kornkammer Siciliens genannt wird und der Stadt den Weinamen la bella verschafft hat, am südöstl. Fuße des Atna. Durch Ausbrüche desselben und Lavaströme, durch Erdbeben und Erschütterungen wurde sie wiederholt fast gänzlich zerstört, aber stets regelmässiger und schöner wieder aufgebaut. Auch ihr früher sehr guter Hafen wurde durch Lavaströme verschüttet (1669) und der Molo zum Teil zerstört; jetzt ist er klein, flach und unbecuem. Das Klima ist gesund; das Jahr hat 210 heitere und 45 regnerische Tage; im Mittel

Krittel, die man unter C vermischt, sind unter A aufzuführen.

etwa 1800 mm Regen. Die mittlere Temperatur ist 18,° C. Extreme 3° und 34° C. Ein herrlicher Platz ist der Elefantenplatz mit einem aus Lava gebauenen antiken Elefanten. Sehenswerte Gebäude sind das Benediktinerkloster San-Nicolo d'Arena, eins der reichsten und schönsten Klöster, mit einer großen Marmortreppe, einer Kirche, einer Bibliothek und einem Museum von Lavastüden; ferner die blendende Domkirche aus dem 11. Jahrh., das Rathaus und der Palast Biscari mit reichen Sammlungen. Die eine Straße hat 2800 m Länge. Die Arena Racini ist das größte Theater Italiens. C. ist der Sitz eines Erzbischofs, des Präfecten, eines Appellationsgerichts und des Großprior des Malteserordens, hat 105 Kirchen, eine 1444 gegründete Universität mit 2—300 (ehemals über 2000) Studierenden, eine Akademie der Wissenschaften, mehrere wissenschaftliche und wohlthätige Anstalten. Die hier gefeierten kirchlichen Feste sind die glänzendsten in ganz Sicilien. Die (1881) 100417 Seelen zählende Bevölkerung fabriziert Seiden-, Baumwoll- und Seidenzeuge, Waren aus Bernstein, Lava, Holz und Marmor, gebleichtes Wachs, Olivenöl und span. Saft aus dem Eichenholz und treibt Handel mit Getreide, Süßrüben, Wein, Öl, Seide, Holz, Soda, Schnee aus Atna, und mit den genannten Fabrikaten; der Köchling beschäftigt 2000 Personen. Aus der Römerzeit stammen noch die Ruinen eines Amphitheaters, Odeons, Ceresentempels, Theaters, Forums, Tempelbogens, einer Wasserleitung von 25 km Länge und einer Naumachie, sowie von Thermen, Grabstätten, Brunnen, Gymnasien und Cirkeln. Sehenswert sind auch die naturhist. Sammlungen der vom Ritter Gioeni gestifteten Academia Gioenia.

C. ward unter dem Namen Katana 729 v. Chr. von Karos, einer ionisch-kalkidischen Kolonie auf Sicilien, aus gegründet und gehörte schon im Anfang des 5. Jahrh. v. Chr. zu den blühendsten Städten der Insel. Hieron I. von Syrakus vertrieb 476 v. Chr. die Bewohner von C. nach Leontini, kolonisierte die Stadt durch 5000 Syrakusaner und ebensoviele Peloponnesier und nannte sie Atna; doch schon 462 lehrten die frühern Einwohner zurück und gaben der Stadt den alten Namen wieder. Von den Athenern genommen (415), von Dionys I. verwohlet (401), erhob sie sich unter der röm. Herrschaft wieder zu großem Wohlstande, litt aber 123 v. Chr. so sehr durch einen Vulkanausbruch, daß der Senat von Rom die Abgabenerleichterung ihres Gebietes auf 10 Jahre verordnete. Augustus sandte eine röm. Kolonie hierher. Im Mittelalter sank sie sehr herab, theils durch die wiederholten Einfälle erst der Goten, dann der Vandalen, endlich der Sarazenen, die sie bis 1071 besaßen, mehr noch durch das furchtbare Erdbeben vom 4. Febr. 1170, bei dem 15 000 Personen umkamen, die große Eruption des Atna von 1669 und des Erdbebens vom 11. Jan. 1693, das nur fünf Häuser der Stadt stehen ließ. Aber ihre herrliche Lage, ihre reizenden und fruchtbaren Umgebungen ließen sie stets von neuem aus den Trümmern aufstehen. Die Campagna von C., 350 qkm, vom Sucto durchflossen, ist nicht allein die reichste, sondern auch die bevölkertste ganz Siciliens. Vgl. Böhm, «Das alte C.» (Lübeck 1873); «Guida letteraria, scientifica, artistica, amministrativa e commerciale di C.» (Catania 1881).

Catanno, Bildhauer, i. Cataneo.

Catanzaro, Hauptstadt der gleichnamigen, ehemals Calabria ulteriore II. genannten Provinz im südl. Italien, welche 5975,1 qkm und (1881) 434217 E. umfaßt. Die Stadt ist 963 von Nelephoros Rhodias zum Schutze gegen die Sarazenen auf einem Berge festungsartig erbaut und liegt an der Bahnlinie Taranto-Reggio, ist der Sitz eines Bischofs, eines Appellationshofs und der Provinzialbehörden, hat Ruinen eines von Robert Guiscard gebauten Schlosses, 10 Kirchen, ein Lyceum, ein adeliges Kollegium und (1881) 22206, als Gemeinde 26388 E., welche Seiden- und Samtfabrikation und Productenhandel treiben. Die in griech. Tracht gehenden Frauen von C. gelten als die schönsten von ganz Calabrien.

Cataphraoti (auch Catafracti geschrieben, grch. καταφρακτοι, woneben Livius auch den lat. Ausdruck «Coricati» gebraucht) hieß im Altertum die schwere Reiterei in Schuppenpanzern, welche Kopf und Reiter am ganzen Körper bedeckten. Sie wurden zuerst im Heere des Königs Antiochus III. d. Gr. von Syrien erwähnt, und waren namentlich bei den Parthern und Sarmaten gebräuchlich. Auf der Trajanssäule zu Rom sind solche Reiter abgebildet und Reste von Panzern der C. sind im südl. Rußland gefunden worden. Nach dem bei den Römern üblichen Verfahren nahmen auch sie Panzerreiter unter ihre Hilfstruppen auf.

Cataracta (grch.), Star (Augenkrankheit).

Catargi (Raszar), rumän. Staatsmann, das Haupt der konservativen Partei in Rumänien, geb. im Nov. 1823 in der Moldau, stammt aus einer der angesehensten Familien und war schon unter dem Fürsten Michael Sturdja in verschiedenen Distrikten, auch in Jassy und Galacz, Präfect. Bei Cusas Fürstenwahl 1859 war er mit unter den aufgestellten Thronandidaten. An der Verschwörung gegen diesen Fürsten beteiligt, wurde er bei dessen Sturze (23. Febr. 1866) Mitglied der provisorischen Triumviratsregierung bis zur Thronbesteigung des Fürsten Karl von Hohenzollern (22. Mai 1866). Als nach dem bularester Straßenauflauf gegen die Geburtstagsfeier des Königs von Preußen Fürst Karl abdanken wollte, ermutigte ihn C. zum Ausharren und bildete das erste eigentlich konservative Ministerium, welches fünf Jahre das Land mit Umsicht und Energie verwaltete und dem unter andern Maurojeni, General Florescu, Sahovari und Majorescu angehörten. Nach den Senatswahlen im März 1876 gab C. seine Entlassung, namentlich wegen des drohenden orientalischen Kriegs, an welchem C. das Land nicht teilnehmen lassen wollte. Von der bald darauf gewählten radikalten Kammer, welche nun das Cabinet J. Bratianus mit starker Majorität unterstützte, wurde C. samt seinen frühern Kollegen in Anklagezustand versetzt, die Anklage aber Anfang 1878 durch dieselbe Kammer einfach juridizogen. Seitdem ist C. zu wiederholten malen in den Senat gewählt worden und wirkt als Leiter der konservativen Opposition. Ohne wissenschaftliche Bildung, zeichnet sich C. durch bedeutende Arbeitskraft, Ehrlichkeit und Energie aus und steht wegen dieser Eigenschaften in hohem Ansehen.

Catawba oder Großer Catawba, Fluß in den nordamerik. Unionsstaaten Nord- und Südcarolina, entspringt im County McDowell des erstgenannten Staates im Blue Ridge unweit des Blad Dome (2044 m), fließt zunächst durch die

Artikel, die man unter C vermisst, sind unter R aufzufuchen.

Vordregion des Staates Nordcarolina nach Osten, dann nach Süden und tritt da, wo der Kleine Catawba in ihn mündet, in den Staat Südcarolina. Hier wird er, nachdem er den Fishing Creek aufgenommen hat, Wateree genannt. In seinem weitern Laufe vereinigt er sich mit dem Congaree und bildet mit diesem zusammen den Santee (s. d.). Der C. ist etwa 400, der Wateree 160 km lang. Die verbreitetste amerik. Weinrebe leitet ihren Namen und ihren Ursprung vom C. her.

Catoh ist der älteste musikalische Ausdruck der Engländer für Fuge, und bedeutet ebenfalls das Jagen, Haschen und Fangen der Stimmen, hat dabei aber mehr, als der Name Fuge, die scherzhafte Bedeutung bewahrt, welche eine solche Stimmenjagd haben kann. Die engl. Musikstücke, welche Cateches genannt werden, sind daher vielfach komischer Art.

Catchup, ein in Ostindien bereitetes Extrakt aus Champignons und Gewürzen, welches namentlich in England vielfach als Zusatz zu Saucen und zum Würzen von Fleischspeisen gebraucht wird.

Château-Cambresis (Le), auch schlechthin Le Château genannt (Castrum Cameracense), Stadt in franz. Norddepartement, in Flandern, im Arrondissement von Cambrai, am Scheldezufluß Selle und an der Nordbahn gelegen, zählt (1876) 9597 E., besitzt ein kommunal. Collège, einen Gewerberat, ein 1861 eingeweihtes Krankenhaus (Hôpital Paturle), eine Statue des Marichalls Mortier, Herzogs von Treviño, bedeutende Woll- und Baumwollspinnereien, viele Merino-, Shawl-, Wollzeug- und Seidenfabriken, Bierbrauereien, Gerbereien und Kaltbrennereien; auch werden daselbst Monatsmärkte abgehalten. — Es ist ein alter Ort und hat seinen Namen von dem Château Sainte-Marie, welches um 1000 Herluin, der Bischof von Cambrai, gebaut und dessen Ueberrest man in eine Spinnerei verwandelt hat. Die frühern Befestigungen um den Mont-Blair sind zerfallen. Historisch bekannt ist der Ort durch den Friedensschluß, welcher hier, nach dem im Okt. 1558 in dem Kloster Sercamp oder Cercamp in Artois eröffneten Unterhandlungen, 3. April 1559 zwischen Frankreich und Spanien (Heinrich II. und Philipp II.) stattfand, demzufolge beide Reiche sich gegenseitig ihre Eroberungen herausgaben. Auch ward der Herzog Emanuel Philibert von Savoyen in die von den Spaniern eingenommenen Teile seiner Lande wieder eingesetzt, und das Versprechen gleicher Restitution gab und erfüllte Frankreich. Im J. 1642 nahmen es die Franzosen und schleiften die Festungswerke. Am 17. April 1794 schlugen bei C. die Österreicher unter dem Prinzen von Coburg, 26. April unter Schwarzenberg die Franzosen.

Catechin (Catechinsäure, Tanningensäure), ein wesentlicher Bestandteil des Catechu, über dessen Zusammensetzung die Ansichten noch kontrovers sind, nach Kraut und van Delben ist es $C_{12}H_{12}O_8$, nach Knochler $C_{12}H_{12}O_8$, nach Hlasiweh $C_{12}H_{10}O_8$. Wird am besten aus braunem Bombaycatechu dargestellt, welcher nach dem Zerreiben mit kaltem Wasser digeriert und der abgepreßte Rückstand wiederholt mit kaltem Wasser gewaschen wird, um alles darin Lösliche zu entfernen. Der Rückstand wird dann mit Wasser ausgekocht, die filtrirte Lösung erstarbt beim Erkalten zu einem noch braun gefärbten Krystallbrei. Dieser, abgepreßt, in siedendem Wasser gelöst und mit Salzsäure gereinigter

Knochenkohle gelocht, scheidet beim Erkalten reines C. in Form eines weißen, aus seidenglänzenden, feinen Nadeln bestehenden Pulvers ab, welches nach dem Waschen mit Wasser bei gewöhnlicher Temperatur zu trocknen ist. Das C. löst sich in 2—3 Teilen kochendem, erfordert aber 1100—1200 Teile kaltes Wasser zur Lösung; leicht löslich in Alkohol und Essigäther, schwer in kaltem, leicht in heißem Äther löslich. Bei vorsichtigem Erhitzen schmilzt es bei 127° C. unter Verlust von Krystallwasser ohne Zersetzung, bei höherer Temperatur liefert es Brenncatechin $C_6H_4(OH)_2$, Wasser, Kohlensäure und Kohlenoxyd. Im feuchten Zustande färbt es sich namentlich beim Erwärmen an der Luft braun, durch oxidierend wirkende Stoffe wird es rasch tiefbraun gefärbt, mit Eisenorydsalzen gibt es eine intensiv grüne Färbung, mit Basen geht es keine Verbindungen ein.

Catechu, Catechugummi, Cacho oder Japanische Erde (Terra japonica) ist eine unter verschiedenen Formen in den Handel kommende gerbstoffhaltige Masse, welche teils aus den Früchten der Betelpalme (Arecacatechu L.), teils aus den Zweigen und dem Kernholze einer Akazie (Acacia Catechu Willd.), teils aus den Blättern der Gambirpflanze (Uncaria Gambir Roxb.) durch Auskochen gewonnen wird. Demgemäß unterscheidet man Palmen-C., Akazien-C. oder Kutsch und Gambir-C. Von erstem kennt man zwei Sorten, Casu, das aus den frischen Samen der Betelpalme gewonnene Extrakt, welches in flachen, runden Kuchen von schwarzbrauner Farbe, die stets mit Reispeljen bedeckt sind, weil sie auf Reispheu getrocknet werden, in den Handel kommt, und Coury, die aus den bereits einmal abgekochten Samen durch nochmaliges Auskochen erhaltene Masse, von gelblich-brauner Farbe und unregelmäßiger Gestalt, welche meist in Indien verbraucht wird. Der Akazien-C. kommt aus Hinterindien unter dem Namen Pegu- oder Bombay-C. und aus Vorderindien unter dem Namen bengalisch C. Erstes ist die gewöhnlichste im deutschen Handel vorkommende und für pharmaceutische Anwendungen allein zulässige Catechusorte; es bildet unregelmäßige, von Blättern einer Balmenart durchsetzte und in solche eingüllte, schwarzbraune, spröde Stücke. Das bengalische C. besteht aus unregelmäßig vierseitigen, dunkelbraunen, schweren, 6 cm breiten Kuchen. Das Gambir-C., auch Gutta-Gambir genannt, die eigentliche Terra japonica, kommt von Sumatra, Singapore, Malatta und besonders der Insel Bintang bei Singapore in mittelgroßen, graubraunen, porösen, leicht zerreiblichen, sehr leichten und daher auf Wasser schwimmenden Würfeln in den Handel. Den wirksamen Bestandteil aller dieser verschiedenen Sorten, welche in der Heilkunde als zusammenziehende, blutstillende und säulniswidrige Mittel, dann zu Zahntinkturen und im gereinigten Zustande in Form versilberter Stücke unter dem Namen Cacho als Zahnpasta und zur Verbesserung übelriechenden Atems gebraucht werden, bilden zwei dem C. eigentümliche Stoffe, die Catechugerbsäure und die Catechinsäure oder das Catechin (s. d.). Erstere verhält sich ähnlich wie die gewöhnliche Gerbsäure, wird aber durch Eisenorydsalze nicht blauschwarz, sondern graugrün gefällt, ist in Wasser, Alkohol und Äther löslich und soll im C. bis zu 54 Proz. enthalten sein. Das C. ist geruchlos und schmeckt anfangs rein zusammen-

Zutitel, die man unter C. vermist, sind unter R aufzusuchen.

ziehend, dann nicht unangenehm süßlich. Es wird als Gerbmaterial in der Lederfabrikation, zur Erzeugung von Braun in der Baumwoll- und Wollfärberei und in der Pharmacie zur Vereitung der Carthartintur (Tinctura Catechu, aus 1 Teil C. und 5 Theilen Spiritus) angewendet. Die Orientalen kennen es, gleich dem Betel, um das Zahnfleisch zu härten und den Atemgeruch zu verbessern. Es wird zu diesem Zweck im östl. Asien, Ostindien, auf den Ind. und den Südsee-Inseln seit den ältesten Zeiten in großen Massen konsumiert. Vgl. Wiesner, *Die Rohstoffe des Pflanzenreichs* (Epz. 1875).

Catechupalme, s. unter Aräca.

Cateja, s. unter Bumerang.

Catel (Charles Simon), franz. Komponist und Theoretiker, geb. 13. Juni 1773 zu Nîmes in Frankreich, wurde zu Paris in der königl. Musikschule gebildet, wirkte bei der Oper als Accompanist und komponierte mehrere Bühnenstücke mit möglichem Erfolg. Etwas mehr Glück machten seine Kammermusik und Werke der Kammermusik, doch wurde er hauptsächlich geschätzt als Theoretiker. Von 1795 bis 1815 war er als Lehrer der Harmonie am Conservatorium thätig und schrieb ein *Lehrbuch* *«Traité d'harmonie»* (Par. 1802), nach welchem in dieser Schule lange Zeit unterrichtet wurde. Er starb 29. Nov. 1830.

Catel (Franz), auszeichneter deutscher Maler, geb. 22. Febr. 1778 in Berlin, trat zuerst als Illustriator von Taschenbüchern auf und lieferte unter andern zehn treffliche Darstellungen zu Goethes *«Herman und Dorothea»* (Braunschw. 1799). Im J. 1807 ging er mit seinem Bruder, dem Architekten Ludwig Friedrich C., nach Paris, wo er die Kunstschätze studierte und in Öl zu malen begann. Daneben zeichnete er und fertigte unter andern ein großes Blatt, den Einzug Napoleons darstellend, wie die Zeichnungen zu Caros Prachtausgabe der nat. Überhebung der Aeneide. Die Einflüsse der franz. Manier, die er inzwischen angenommen, legte er wieder ab, als er 1811 nach einem kürzern Aufenthalt in der Schweiz sich in Rom niederließ, wo er seitdem blieb und die Einwirkung von Caracci's Schule erfuhr. Er versuchte sich in der Historie, dem Genre und der Landschaft, doch blieb die letztere, die er gern mit Architektur und Staffage ausstattete, später sein ausschließliches Gebiet, das er nur 1834 noch einmal verließ, um für die Dänenkirche in Charlottenburg ein großes, sehr kunstreiches Bild der Auferstehung Christi zu malen. C. wußte die süßl. Natur mit Wahrheit und glücklichster Wiedergabe ihrer sonnigen Heiterkeit wiederzugeben. Neapel mit seiner Umgebung, vor allem der Besuv, Sorrent, Salerno, Sicilien, boten ihm die reichsten Motive. Sein Aufenthalt in Italien wurde nur 1840 durch eine Reise in Frankreich, England, Holland und Deutschland unterbrochen. Am berühmtesten ist die Kolonnade des St. Petersplatzes in Rom, ein Meisterstück in der Zeichnung. C. ward 1841 Professor, nachdem er schon 1806 Mitglied der Akademie in Berlin geworden war. Er starb zu Rom 19. Dez. 1856.

Catena (Vincenzo), venet. Maler, welcher 1630 in Venedig farb, nimmt unter den Schülern des Giovanni Bellini eine hervorragende Stellung ein. In seinen meist religiösen Bildern ist er nativ in der Auffassung und von einem eigentümlichen Realismus in der Durchbildung der Köpfe. Die Akademie in Venedig besitzt von ihm eine Madonna

zwischen den Heiligen Franziskus und Hieronymus, die Kirche Sta. Maria Mater Domini daselbst die Marter der heil. Christina mit mehr idealistischen Anklängen, das Belvedere in Wien das Porträt eines Mannes in blauem Gewande.

Catenaria (lat.), die Kettenlinie, Catenation, Verkettung, catenieren, verketten, catenulieren, aus Kettchen, kleinen Gelenken zusammensetzen.

Catenaen (lat., d. h. Ketten) nennt man exegetische Sammlungen zu den biblischen Büchern. Ihren Namen haben sie davon, daß die Auslegungen früherer Erklärer ohne Zusätze und Bemerkungen des Verfassers einfach aneinandergereiht sind. Der Name findet sich zuerst in dem Titel (*«Catena aurea»*) des Sammelwerks des Thomas von Aquino zu den Evangelien, rührt aber nicht von ihm selbst her. Als die frühesten Verfasser von C. galten fürs Abendland Cassiodorus zu Ende des 5. Jahrh., fürs Morgenland Procopius von Gaza im 6. Jahrh. Im Mittelalter entstanden sehr viele C., welche handschriftlich meist noch vorhanden, aber bisher noch nicht hinlänglich durchsichtet sind.

Catechy (Marcus), engl. Naturforscher, geb. 1680 in London, machte 1712—19 und 1722—26 Reisen in Nordamerika und schrieb *«The natural history of Carolina, Florida and the Bahama Islands»* (2 Tle., Lond. 1731—43, Anhang 1748; 2. Aufl. 1754; deutsch, Nürnberg. 1756) und *«Hortus britannico-americanus»* (Lond. 1763; neue Aufl. 1767). C. starb 3. Jan. 1750 in London.

Catgut (engl.) nennt man in der Chirurgie die aus Schafsdärmen hergestellte und mit öligen Carbolösungen präparierte Darmsaite, welche bei Pisters antiseptischer Wundbehandlung zur Unterbindung der Blutgefäße und bisweilen auch zur Naht verwendet wird. Das C. eignet sich hierzu um so mehr, als es im Körper keine Entzündung und Eiterung (wie Seide, Metall und anderes Unterbindungsmaterial) erregt, sondern allmählich spontan durch Aufsaugung verschwindet und so nicht erst besonders wieder entfernt zu werden braucht.

Catha edulis Forsk., Strauchart, s. Kat.

Cathartica (grch.), Abführmittel, s. unter Abführern.

Cathartin, ein noch sehr wenig bekannter Körper, welcher in den Sonnenblättern enthalten ist, vielleicht ein Glucosid oder ein Gemenge von verschiedenen Substanzen.

Cathcart (William Shaw, Graf), brit. General und Diplomat, ward 17. Sept. 1755 geboren. Sein Vater, Charles Lord C., das Haupt eines alten schott. Geschlechts, zeichnete sich gleichfalls als Militär aus und ging 1768 als Gesandter nach Petersburg, wohin ihn sein Sohn begleitete. Letzterer studierte dann auf der Universität Glasgow die Rechte, trat aber nach dem Tode seines Vaters 1777 in die Armee und that sich im amerik. Revolutionskriege bei mehreren Gelegenheiten hervor. C. ward 1786 zum Repräsentativpeer für Schottland gewählt, welche Stellung er in fünf aufeinander folgenden Parlamenten bekleidete. Zum Brigadier befördert, machte er den Feldzug von 1793 in Flandern mit, half Ouden entgegen, bewies im Gefecht von Brommel große Tapferkeit und ward dafür 1794 Generalmajor. Nachdem er 8. Jan. 1795 den Franzosen das blutige Treffen bei Büren geliefert, blieb er nach dem Abzuge der Armee unter dem Herzog von York bis zum Dezember in

Artifel, die man unter C vermischt, sind unter R aufzusuchen.

Norddeutschland, worauf er sich mit der Kavallerie zu Guxhaven nach England einschiffte. Georg III. ernannte ihn 1801 zum Generalleutnant und 1803 zum Oberbefehlshaber in Irland. Anfang 1805 verhandelte er mit Kaiser Alexander über gemeinsame Operationen im Ebrothale. Die Schlacht von Albuera bedeutete diesen Plan, und C. kehrte nach England zurück. Im Juli 1807 befehligte er die Landtruppen bei der Expedition nach Kopenhagen, für deren glücklichen Ausgang er durch die Verleihung der Peerwürde mit dem Titel Viscount belohnt ward. C. ging 1812 abermals als Gesandter nach Rußland, machte im Gefolge des Kaisers Alexander die Feldzüge von 1813 und 1814 mit und nahm an den Kongressen von Chatillon und Wien teil. Am 18. Juni 1814 ward er zum Grafen erhoben. Die letzten Jahre seines Lebens verbrachte er auf seinem ländliche Carrée bei Glasgow, wo er 17. Juni 1843 starb.

Cathcart (Charles Murray, Graf), Sohn des vorigen, früher unter dem Namen Lord Greenock bekannt, geb. 21. Febr. 1788. Diente in Spanien und bei Waterloo unter Wellington, ward 1809 Generalmajor, 1807 Gouverneur von Edinburgh-Castle und 1811 Generalleutnant, dann 1810 Oberbefehlshaber in Canada und erhielt nach seiner Rückkehr das Kommando des westl. Militärdistrikts in England. Er starb zu St. Leonards bei Hastings 14. Juli 1839.

Cathcart (George), ein jüngerer Bruder des vorigen, geb. zu London 12. Mai 1794, war mit seinem Vater 1812 in Rußland und demnach 1813 und 1814 im Hauptquartiere der Armeen und hienächst beim hiesigen Velegerheite gesammelt. Interessanten Beobachtungen in dem Werke „Commentaires on the war in Russia and Germany in 1812 and 1813“ (Vond. 1810). Nach der Rückkehr Napoleons wurde er 1815 dem Grafen Lord Wellingtons Adjutant und machte die Schlachten von Waterloo, Ross und Waterloo mit. Im J. 1818 wurde er Adjutant und nahm als Adjutant Wellingtons am Königsberg zu Machen teil; 1808 ließ er zum Hauptmannkommando auf und wurde in den anschließ. Kämpfen in Rußland, auf den Vermählung und auf Samarat bis 1824 verwendet, in welchem Jahre er sich aus dem Dienste zurückzog. Die amakische Expedition trat ihn jedoch drei Jahre später als Kommandant einer Reiterbrigade in den aktiven Dienst zurück. C. wurde mit dem Oberbefehl der kaiserl. Truppen südlich des Vorengstroms betraut, unterdrückte den Aufstand und kehrte 1824 nach England zurück, wo ihm der Ehrenposten des Deputy-Lieutenant des Fürsten und 1827 der Rang als Generalmajor verliehen wurde. Im J. 1852 wurde C. nach dem Staplande entsendet und leitete dort mit bestem Erfolge die brit. Expeditionen gegen die Russen, wovon sein Werk „Correspondence relative to his military operations in Kafiraria“ (Vond. 1856) nähere Auskunft gibt. Im orient. Kriege führte er die 4. Division des brit. Heeres und fiel am 5. Nov. 1851 in der Schlacht von Isaderman, nachdem er seine Truppen verjettelt, die engl. Schlachtlinie entblößt und schließlich einen zweifachen Angriff gegen überlegene Massen an der Spitze eines schwachen Regiments, welches hierbei größtentheils den Untergang fand, unternommen hatte.

Cathedra (lat.-grch.), Sessel, Lehrstuhl, Katheder; **Cathedra**; C. Patri, der Stuhl Petri,

d. h. der päpstl. Stuhl; **ex cathedra** predigen, d. h. durch einen Spruch vom päpstl. Stuhl aus predigen, wird vom Papste gesagt, wenn dieser in seiner Eigenschaft als Oberhaupt der latth. Kirche spricht.

Cathelineau (Jacques), Obergeneral der Bänder und der erste, welcher 1793 die Insurrection im westl. Frankreich organisierte, geb. 5. Jan. 1750 zu Bin-en-Mauges (im Depart. Maine-et-Loire), war, als die Revolution ausbrach, ein häuslicher Wollfräner. Als es infolge der vom Konvent angeordneten Aushebung 12. März 1793 in der Gegend von St.-Florent zwischen den royalistisch Gesinnten und der republikanischen Gewalt zum blutigen Streite gekommen, rief C. die jungen Mannschaften zum bewaffneten Widerstand auf und verjagte mit dem durch ihn entflammten Haufen die Besatzung aus dem Fleden Jallais und die weit stärkere Garnison aus Chollet. Nachdem so der erste Anstoß zu einem allgemeinen Aufstande gegeben, wuchs schnell die Zahl und der Mut dieses auf die verschiedenste Weise bewaffneten Haufens; C. aber, der sich zum Anführer nicht für befähigt hielt, stellte sich unter den Befehl Bonchamp's und Chézés. Als man jedoch nach der Einnahme von Saumur, 13. Juni 1793, das Bedürfnis einbeiliger Leitung fühlte, wurde C., der unter den Landeuten den meisten Anhang hatte, viel Mut und Verehrtheit und eine außerordentliche Gabe, sich den Verhältnissen anzupassen, befaß, zum Obergeneral gewählt. Sofort beschloß er einen entscheidenden Angriff auf Nantes. An der Spitze einer Armee von 80000 Mann, die Charette mit 30000 Insurgenten aus dem untern Poitou verstärkte, setzte er sich gegen diese offene, nur von einem Regiment Linientruppen verteidigte Stadt in Bewegung; doch endete der Angriff 29. Juni 1793, nachdem man den ganzen Tag über hartnäckig gekämpft, mit der Auflösung der Insurgenten. Von einer Kugel auf der Place de Biarme tödlich verwundet, wurde C. nach St.-Florent geschafft, wo er 11. Juli starb. Vgl. „Vis de C.“ (Par. 1821).

Catilina (Lucius Sergius), der Anstifter der nach ihm benannten Verschwörung, aus einer patricischen, aber verarmten röm. Familie, geb. um 108 v. Chr., schloß sich als Jüngling an Sulla an und nahm in grausamster Weise Anteil an der Ausführung der von jenem verhängten Mordungen. Sein kräftiger abgehärteter Körper vermochte Entbehrungen leicht zu tragen und ward durch Ausschweifungen aller Art nicht erschüttert; sein Geist schreckte vor keinem Verbrechen zurück; seine Entschlossenheit, sein militärisches Talent, seine Menichkenntnis, die fast dämonische Gewalt, welche er über alle, welche sich ihm näherten, besonders aber über die Jugend ausübte, machten ihn in einer Zeit des tiefsten sittlichen und polit. Verfalls zum geeignetsten Führer eines Bundes zum Umsturz des Bestehenden. Die öffentliche Stimme beschuldigte ihn des Mordes seines Bruders, seiner ersten Gattin und seines Sohnes, der einer neuen Verbindung hinderlich schien; wegen Inceß, mit einer Vestalin begangen, wurde er im J. 73 angeklagt, ward aber freigesprochen. Im J. 78 beklagte er die Prätor und verwaltete dann im J. 67 die Provinz Afrika, die er in so schamloser Weise bedrückte und ausbeutete, daß noch während seiner Abwesenheit im J. 66 Gesandte der Provinz im Senat über ihn Beschwerde führten und infolge dessen seine beabsichtigte Bewerbung um das

Ämter, die man unter C. vermißt, sind unter A. anzufinden.

Konulat für das J. 65 zurückgewiesen wurde. So ward er durch Nachgiebigkeit und die Aussicht, bei einer Ummählung des Staats sich der Schulden, in die er sich gedrückt hatte, zu entledigen und Macht und Einkünften zu erlangen, schon damals bewogen, zum gewaltigen Umsturz der Verfassung und Tilgung aller Schulden eine Verschwörung zu stiften, an welcher angeblich über 400 Männer in Rom und den übrigen Italien teilnahmen und der auch die Führer der demokratischen Partei, Crassus und Cäsar, nicht fern blieben. Die Ausführung des Unternehmens, die schon einmal verschoben worden war, unterblieb aber, weil das Zeichen zum Vorschlagen zu früh gegeben worden war. Doch gab E. deshalb seinen Plan nicht auf. Von der Anklage wegen Erpressungen freigesprochen, erziehen er im J. 64 wieder unter den Bewerbern um das Konulat, jedoch ohne Erfolg. Es wurden M. Tullius Cicero und neben ihm C. Antonius, ein unbedeutender Mensch, aber Bestimmungsgenosse des C., zu Konsuln gewählt; doch Cicero trat diesem seinem Amtsgenossen die ihm selbst zugefallene reiche Provinz Macedonien ab und gewann ihn dadurch. Noch jögerte E., der für das nächste Jahr das Konulat zu erlangen hoffte, mit der Ausführung seines Vorhabens. Endlich am Tage der neuen Wahlen, die bis zum 28. Okt. 63 verschoben worden waren, sollte mit der Ermordung Ciceros, des gefährlichsten Gegners, der Anklage gemacht werden. Aber Cicero, durch Fulvia, die Geliebte des Verschworenen Q. Curius, welcher ihr die Sache verraten hatte, benachrichtigt, erziehen bei den Wahlen von einer Schaar gerüsteter Ritter umgeben, so daß die Catilinarier nichts zu unternehmen wagten; auch hatte der Senat schon 21. Okt. den Konsuln außerordentliche Vollmachten zum Schutze des Staats übertragen.

Inzwischen ließ E. durch einen Sullanischen Veteranen, den Centurio L. Manlius, in Etrurien die Fahne der Empörung aufpflanzen; aber auch von Seiten des Senats wurden endlich Gegenrüstungen veranstaltet. In der Nacht vom 6. bis 7. Nov. versammelte hierauf E. seine Genossen und eröffnete ihnen seine Absicht, sich, sobald Cicero getötet sein würde, was am Morgen des 7. Nov. geschehen sollte, in das Lager des Manlius bei Fäfula (jetzt Fiesole) zu begeben; die Zurückbleibenden sollten Feuer anzünden, die feindlichen Senatoren und Bürger ermorden. Auch hiervon erhielt Cicero Kunde. Als der Ritter Cornelius und der Senator Catonius, die es übernommen hatten, ihn bei diesem Besuche zu ermorden, an seiner Thür erschienen, wurden sie abgewiesen. In der Senatssitzung, die am Tage darauf gehalten wurde, erziehen auch E. mit frecher Stirn. Da trat Cicero vor ihn mit einer heftigen und drohenden Rede vor jög. ersten Catilinarischen) auf. Es verteidigt wurde nicht mehr angehört. Doch wagte er Konjul immer noch nicht, thätlich gegen den Verbrecher einzuschreiten, sondern ließ ihn ungehindert aus der Stadt ziehen, worauf er mit Antonius geschickt und der Konjul Antonius an der Spitze eines Heeres gegen die Aufrührer gesendet ward. Die Rüstungen, die Cicero in der Stadt entdeckte, und die Erwartung, daß E. vor Rom nicht werde, bewogen Lentulus, der nach E.s Wegzug die Leitung der Verschwörung übernommen hatte, zu jögern; endlich ward der Ausbruch für die Nacht der Saturnalien (17. Dez.) festgesetzt.

Cicero kam ihnen jedoch zuvor. Gesandte des Lentulus, Stammes der Allobrogen, die bei dem Senat Beschwerden angebracht hatten, waren von Lentulus, der durch sie ihr Volk zur Empörung zu bewegen hoffte, in das Geheimnis eingeweiht worden, hatten aber dem Cicero alles entdeckt. Dieser, dem an der Erlangung unbestreitbarer Beweise lag, wies sie an, sich von den Häuptern der Verschworenen Briefe mitgeben zu lassen, als wenn sie deren zum Ausweis bei ihrem Volke bedürften. Dies geschah; die Gesandten reisten mit den Briefen ab und wurden dann unweit der Stadt auf Ciceros Anordnung unbestreitbar und zurückgeführt. Am 8. Dez. versammelte Cicero den Senat. Dahin wurde Lentulus und andere Verschworene, die am Morgen verhaftet worden waren, gebracht und bald durch die Aussagen der Allobroger sowie durch ihre eigenen Schreiben überführt. Noch am Abend des Tages benachrichtigte Cicero, dem zu Ehren der Senat ein Dankfest beschloß, das Volk in der dritten Catilinarischen Rede von den Vorfällen. Cicero berief dann 5. Dez. den Senat, damit er über das Verfahren gegen die Gefangenen Beschluß fasse; er selbst empfahl (in der vierten Catilinarischen Rede), wenn auch nicht direkt und bestimmt, die sofortige Hinrichtung derselben zu beschließen, und der Senat erklärte sich, trotz Cäsars Widerspruch, unter dem mächtigen Eindruck einer Rede des M. Porcius Cato, mit großer Mehrheit dafür, obgleich ein solcher Beschluß verfassungswidrig war, da es dem Senate Leibesweges zulam, über einen röm. Bürger das Todesurteil auszusprechen. Noch am Abend desselben Tages ward die Hinrichtung in dem unterirdischen Gefängnis am Fuße des Kapitols vollzogen. Die zwei von E. zusammengebrachten, aber mangelhaft bewaffneten Legionen lösten sich zum Teil auf. Mit dem Reste versuchte E. sich nach Gallien durchzuschlagen, wurde aber im Jan. 62 bei Bistoria (jetzt Bistorta) von zwei Heeren, dem des D. Metellus, der von Ariminum (Rimini) herbeigerückt war, und dem des Antonius, eingeschlossen. Es kam zur Schlacht zwischen E. und dem Heere des Antonius; von beiden Seiten ward mit der höchsten Erbitterung gekämpft. E. selbst stürzte sich, als er die Schlacht verloren sah, mitten in die Feinde und fand so den Tod wie die meisten seiner Krieger. Die Geschichte der Catilinarischen Verschwörung ist von Sallust (s. d.) in dem «Bellum Catilinarium» (auch «Libor de Catilinae conjuratione» genannt) dargestellt worden.

Vgl. Hagen, «Catilina» (Königsb. 1854); Wirz, «C. und Ciceros Bewerbung um den Konulat für das J. 63» (Zür. 1864).

Catinat (Nicolas de), Marschall von Frankreich, geb. 1. Sept. 1637 zu Paris, studierte die Rechte und ward Advokat, trat aber 1660 als Korrett bei dem Kavallerieregiment Bignon ein. Er zeichnete sich 1667 bei der Belagerung von Lille aus, erwarb sich als Generalstabsoffizier während der nächsten 10 Jahre den Grad eines Brigadiers und wurde als solcher Gouverneur von Dünkirchen. Im J. 1681 zum Marschall-de-Camp ernannt, vollzog er mit großer Klugheit die ihm von Louis XIV. übertragene Besitzergreifung von Casale. Als Ludwig XIV. nach der Aufhebung des Edikts von Nantes auch den Herzog von Savoyen zur Verfolgung der Waldenser bewogen hatte, mußte E. 1686 gegen dieselben zu Felde ziehen. Hierauf wurde er

Artikel, die man unter C. vermischt, sind unter K aufzusuchen.

1687 Statthalter von Luxemburg und beteiligte sich an der Belagerung von Philippsburg. Dann erhielt er als Generallieutenant den Oberbefehl der Truppen in Jülich und Limburg, wo er, ungeachtet der Befehle Louvois', das Land zu verwüsten, mit Humanität verfuhr. Als 1689 der Krieg zwischen Frankreich und Spanien ausbrach und der Herzog von Savoyen eine zweideutige Rolle spielte, überließ C. denselben und besiegte ihn 1689 in Italien beim Flecken Ladurz, eroberte Susa und trug 1690 einen neuen Sieg bei Staffarda davon. Unter dem Minister Warbezieur, nach dem Tode Louvois', war C. in seinen Operationen minder glücklich, weil er oft gegen seine eigene Ansicht sechten mußte. Dennoch eroberte er 1691 Nizza, Carmagnola und Piemont; auch rettete er Susa und nahm Montmelian in Savoyen. In dem Feldzuge von 1692 gelang es ihm mit geringer Macht, dem Feinde das Eindringen in die Dauphiné zu wehren, wofür Ludwig XIV. ihn mit dem Marschallstabe belohnte; 1693 siegte er bei Marzaglia nochmals. Nachdem er den Frieden mit Savoyen vermittelt, wurde er nach Flandern geschickt, wo er 1697 Ath eroberte. Der noch in demselben Jahre zu Stande gekommene Friede von Ryswick führte ihn nach Paris zurück, wo er fern vom Hofe lebte, bis er nach Ausbruch des span. Successionskriegs 1701 in Italien abermals den Oberbefehl übernahm. Hier fand er an dem Prinzen Eugen einen überlegenen Gegner. Bei Carpi geschlagen, mußte C. 1701 das Land zwischen der Etsch und Adna räumen; an seiner Stelle übernahm Villeroi das Oberkommando, aber mit nicht besserem Erfolge. C. wurde sodann in das Elfaß gesandt; da er aber hier die Mittel ganz unzulänglich fand, so forderte er seine Entlassung, die er auch erhielt. C. starb 25. Febr. 1712. Vgl. Créqui, «Mémoires pour servir à la vie de Nicolas de C.» (Par. 1775); die von der Familie des Marschalls aufbewahrten Papiere veröffentlichte August unter dem Titel «Mémoires» und «Correspondance» (3 Bde., Par. 1819).

Catjangöl, s. Catjangöl, s. Arachis.

Catlin (George), amerit. Maler und Reise-
schriftsteller, geb. 26. Juni 1796 in Wilkesbarre in Pennsylvania, hatte ursprünglich Jurisprudenz studiert, widmete sich dann der Malerei und wurde durch den Anblick einer Gesandtschaft der Sioux-Indianer in Philadelphia veranlaßt, die Eingeborenen des Landes an ihren Wohnorten zu beobachten. Er reiste zu diesem Zweck 1832 bis zu der Mündung des Yellowstone-Flusses in den Missouri, besuchte während der nächsten acht Jahre 48 Stämme und kehrte durch das Indianergebiet, Arkansas und Florida in den Osten zurück. Auf einer Reise in Europa veröffentlichte C. 1841 zu London «Illustrations of the Manners, Customs and Condition of the North American Indians», welches in zwei Bänden 300 Stahlstiche enthielt (neue Ausg. 1876; deutsch von Vergbaus unter dem Titel «Die Indianer Nordamerikas», 22 Fig., Brüss. 1846—48); 1844 gab er eine Mappe heraus, welche 25 Jagdszenen aus dem Westen brachte, und 1848 erschienen seine «Notes of eight years' travels and residence in Europe». Spätere Reisen schilderte er in «Last rambles in North and South America» (1867). Auch besuchte er wiederholt längere Zeit Europa. Er starb 23. Dec. 1872 in Jersey City.

Catling (engl.), mundärztliches Messer zu Amputationen und ähnlichen Operationen.

Cato (Marcus Porcius), Censorius und später, um ihn von dem uticensischen C. zu unterscheiden, Priscus und Superior (der Alte, Ältere) genannt, geb. 234 v. Chr. (nach einer andern, aber irrigen Angabe 238) zu Tusculum, erbte von seinem Vater ein Bauergut im Lande der Sabiner. Seine Jugend fiel in die Zeit der Anwesenheit Hannibals in Italien, und seit 217 v. Chr. diente er Jahr um Jahr im röm. Heere. Während der Winterquartiere war er in seiner Heimat als Sachwalter und Ratgeber thätig. Lucius Valerius Flaccus, ein edler Römer, der in der Nähe eine Besitzung hatte, lud ihn ein, nach Rom zu kommen, und erkannte, welche kräftige Stütze des alten Römertums gegen die neuen, immer weiter um sich greifenden Richtungen C. sein würde. C. trat nun auf dem Forum zu Rom als Redner vor Gericht mit großem Erfolge auf und ward 204 zum Quaestor gewählt, als welcher er dem ältern Publius Cornelius Scipio nach Sicilien und Afrika folgte; 199 war er Abil, im folgenden Jahre Prätor und erhielt als solcher Sardinien zur Provinz, wo er sich durch unweignüßige Gerechtigkeit, namentlich auch durch Strenge gegen die röm. Wucherer auszeichnete. In seinem Konsulat, welches Amt er 195 mit seinem alten Gönner Valerius Flaccus als Kollegen bekleidete, widersetzte er sich eifrig, aber ohne Erfolg der Abschaffung der Lex Oppia, welche in den bedrängten Zeiten des zweiten Punischen Kriegs gegeben worden war und den Luxus der Frauen beschränkte. Darauf ging er außerordentlicherweise als Konsul nach Spanien, wo die Empörung nach dem Abgange des ältern Scipio 206 ausgebrochen und nie völlig unterdrückt worden war und wo dann im J. 197, nachdem kurze Zeit Ruhe geherrscht hatte, eine große Erhebung stattgefunden hatte. Durch wiederholte Siege unterwarf C. die Provinz aufs neue und ordnete ihre innern Verhältnisse; die span. Städte mußten ihre Mauern niederreißen. Dennoch brach bald nach dem Abgange C.s, dem bei seiner Rückkehr nach Rom die Ehre des Triumphs bewilligt ward, der Aufstand von neuem los.

Im J. 191 begleitete er, obgleich Konsular, mit dem Amte eines Kriegstribunen, thatsächlich aber in viel einflussreicherer Stellung, den Konsul Manius Acilius Glabrio nach Griechenland gegen Antiochus. Durch einen kühnen Marsch überstieg er mit seinen Soldaten den Callidromos, eine der steilsten Höhen des Eta, und entschied dadurch den Ausgang der Schlacht in den Thermopylen, durch welche Antiochus zur schleunigen Rückkehr nach Asien genötigt ward. Dies war sein letzter Feldzug, aber seine Thätigkeit für den Staat war hiermit nicht beschloffen; bis zum Ende seines Lebens wirkte er, als Redner hochberühmt, im Senat, vor den Volksversammlungen und in den Gerichten. Die Censurwürde erhielt er 184, wieder mit Valerius Flaccus; durch die Strenge, mit der er dieses Amt verwaltete, erlangte er, daß ihm der Name Censorius, den jeder, der dies Amt bekleidet hatte, trug, als beständiger Beiname verblieb. Kräftig, obwohl ohne dauernden Erfolg, strebte er, die alt-röm. Einfachheit und Strenge der Sitten zu schützen und die Entfittlichung zu verbannen, die mit der wachsenden Macht und dem steigenden Reichtume damals infolge des Macedonischen und Syrischen Kriegs in Rom einbrach; aber auch seinen Haß gegen die meisten Glieder der Nobilität, die ihm

Artikel, die man unter C vermißt, sind unter S aufzuführen.

selbst freilich als einem ahnenlosen Neuling (homo novus) von Anfang an feindsich entgegengetreten war, suchte er als Censor, wie sein ganzes Leben hindurch, zu befriedigen. Fortwährend in den öffentlichen Angelegenheiten als Senator thätig, ward er 157 nach Karthago geschickt, um als Schiedsrichter in Streitigkeiten, die sich zwischen den Karthagern und dem numidischen König Masinissa erhoben hatten, aufzutreten. Beleidigt durch das Widerstreben der Karthager, kehrte er nach Rom zurück. Seit dieser Zeit, wo er das rasche Wiederaufblühen der Karthager, Macht, in der er Rom's gefährlichste Feindin erkannte, selbst gesehen hatte, vertrat er mit äußerster und hartnäckigster Entschiedenheit die Ansicht, daß Karthago vernichtet werden müsse. Er gab derselben auch, so oft er im Senat sprach, mit oder ohne Anlaß, Ausdruck, wenn auch nicht gerade mit den von keinem lat. Schriftsteller überlieferten Worten: «Ceterum censeo, Carthaginem esse delendam» (s. d.), und zu der Erklärung des Kriegs, welche 160 wirklich erfolgte, trug er am meisten bei. Die griech. Bildung schien ihm, obwohl griech. Sprache und Litteratur ihm nicht fremd waren, verderblich für die röm. Sitten; darum drang er 155 auf strenge Abfertigung der drei Philosophen, die von Athen als Gesandte nach Rom geschickt waren, damit sie nicht durch ihre öffentlichen Vorträge auf den Geist der röm. Jugend schädlich einwirken könnten. C. polit. Leben war ein steter Kampf wegen die Nobilität, daher die häufigen Anklagen, die von ihm selbst und die gegen ihn vor Gericht erhoben wurden; er führte stets selbst seine Sache und ward nie verurteilt. C. starb 149 v. Chr.

In seinem Privatleben zeigte sich C. ebenfalls als Verehrer und Pfleger altröm. Frucht und Sitte; deshalb liebte und trieb er den Ackerbau eifrig, als die echte alte nationale Beschäftigung der Römer. Sparsamkeit, Festigkeit, Unbestechlichkeit zeichneten ihn aus. Sein Selbstgefühl riß ihn indes zur Auktorität hin, und leidenschaftlicher Haß und Neugier gegen seine Feinde werden ihm nicht mit Unrecht vorgeworfen. Auch körperlich war C. eine kernhafte, kräftige und gesunde Natur mit mächtiger Stimme, aber von wenig gewinnender Erscheinung mit rötlichen Haaren und tropiger Miene.

Vielleicht noch bedeutender denn als Staatsmann war C. als Schriftsteller. Er versuchte, ohne die Bemerkung der Griechen zu verwerfen und zu verschmähen, auf dem richtigen Wege eine nationale profanische Litteratur zu schaffen. Leider blieb aber von C.'s Schriften nur ein Werk erhalten, und auch dieses wohl nur in einer Überarbeitung: «De re rustica», das am besten in Schneider's Ausgabe der «Scriptores rei rusticae» (4 Bde., vj. 1794—97) und in einer neuen krit. Ausgabe von Reil (vj. 1862) herausgegeben ist. Die auf uns gekommenen Fragmente seiner Reden, von denen Cicero noch 150 kannte, sind in Meyer's «Oratorum Romanorum fragmenta» (3 Bde. 1842) gesammelt. Sehr zu bedauern ist der Verlust eines großen Geschichtswerks «Origines». Die noch vorhandenen Bruchstücke desselben haben in neuer Zeit Wagener (Jonn 1849) und Bornmann (Strasb. 1858) zusammengestellt. Außerdem hat C. namentlich noch in der Form von Anweisungen an seinen Sohn kurze Lehr- und Hilfsbücher über Redekunst, Feldkunde, Kriegs- und Rechtskenntnis und Landwirtschaft, sowie eine eben-

falls an diesen gerichtete poetische Sittenlehre verfaßt. Die Fragmente dieser wie aller Schriften C.'s überhaupt hat Jordan (vj. 1860) herausgegeben. Biographien des C. finden sich in den Lebensbeschreibungen des Cornelius Nepos und Plutarch. Vgl. von neuern Darstellungen seines Lebens: Gerlach, «Marcus Porcius C., der Censor» (Stuttg. 1869); D. Jäger, «Darstellungen aus der röm. Geschichte» (Bd. 3: «Marcus Porcius C.»), Halle 1870); Kurth, «Caton l'ancien» (Lüttich 1872).

C.'s ältester gleichnamiger Sohn mit dem von dem Namen seiner Mutter abgeleiteten Beinamen Licinianus, der noch zu Lebzeiten seines Vaters nach seiner Wahl zum Prätor vor Antritt des Amtes 152 v. Chr. als Gatte einer Tochter des L. Aemilius Paullus und Schwester des jüngeren Scipio Africanus starb, zeichnete sich als jurist. Schriftsteller aus. — Der gleichnamige Sohn des letztern, als Enkel des Censorius mit dem Beinamen Nepos, Konsul 118 v. Chr., war ein tüchtiger Redner.

Cato (Marcus Porcius), zum Unterschiebe von C. Censorius, seinem Urgroßvater (durch seinen zweiten Sohn Marcus Porcius C. Salonianus), der Jüngere oder, vom Orte seines Todes, Uticensis genannt, geb. 95 v. Chr., wurde, da er in frühester Kindheit beide Eltern verlor, in das Haus seines Oheims aufgenommen. Schon als Knabe zeichnete er sich durch Ernst, Beharrlichkeit, Tiefe des Gemüths und Unerfahrenheit aus. Er diente zuerst im J. 72 gegen Spartacus mit Auszeichnung, ohne jedoch an dem Kriegshandwerk Gefallen zu finden. Von Macedonien, wo er im J. 67 als Kriegstribun stand, reiste er nach Pergamon und führte von da den Athenodoros, einen berühmten Lehrer der stoischen Philosophie, in welche C. als Jüngling eingeweiht worden war und der er sein Leben hindurch mit Begeisterung ergeben blieb, mit sich nach Rom. Hier verwaltete er im J. 65 die Quäkturen mit großer Sachkenntnis und Gewissenhaftigkeit. Die nächstfolgende Zeit, in der er 62 v. Chr. das Volkstribunat bekleidete, bot ihm, da Pompejus und Cäsar mit ihrem Streben nach der Obermacht immer offener hervortraten, reichliche Gelegenheit, seinen Eifer für Erhaltung des Staats, des Gesetzes und Rechts zu bethätigen. Die Tüchtigkeit seines Charakters, der Ruf seiner unbescholtenen Tugend und eine Beredsamkeit, die weniger durch Kunst als durch kernige Kraft und innern Gehalt sich auszeichnete, unterstützten ihn hierbei; aber er, fast der einzige, der aus reinen, uneigennütigen Gründen für die Republik kämpfte, vermochte nicht, zumal gegen einen ihm an polit. Genie weit überlegenen Gegner wie Cäsar, den innerlich zerrütteten Staat zu retten. Vergeblich widersetzte er sich der Bewerbung Cäsars um das Konsulat für das J. 59, seine Opposition trieb die Gegner nur zu desto rascherer Vereinigung unter sich selbst und mit dem reichen Crassus. Der Verzicht, den er mit Cäsars Kollegen, Marcus Calpurnius Bibulus, machte, das agrarische Gesetz, durch welches jener Staatsländereien verteilte, zu verhindern, mißglückte, und er wurde trotz seines Widerstrebens genötigt, nach Cypern zu gehen, um die Insel, nach Abhebung des Königs Ptolemäus, zur Provinz zu machen. Nach seiner Rückkehr im J. 56 ward er auf dem Wege zu den Comitien, wohin er sich begeben wollte, um sich der Wahl des Pompejus und

Wittfel, die man unter C. vermischt, sind unter R. aufzusuchen.

Grassus zu widersehen, verwundet. Mit seiner eigenen Bewerbung um die Prätur und mit seinem Widerstande gegen das Trebonische Gesetz, das den Konsuln auf fünf Jahre Provinzen und Heere verschaffte, vermochte er nicht durchzubringen. Doch wurde C. im J. 54 Prätor. Zwar vereitelte er den Plan des Pompejus, im nächsten Jahre Diktator zu werden; aber als im J. 52 in der Stadt der Kampf zwischen den Anhängern des Clodius und Milo ausbrach, sah sich C. selbst genötigt, dafür zu stimmen, daß Pompejus zum Konsul ohne Kollegen ernannt würde. C.'s Bewerbung um das Konsulat für das J. 51, bei der er verschmähte, die üblichen Mittel anzuwenden, scheiterte.

Bei dem Ausbruche des Kriegs im J. 49 ging C. in die ihm zugetheilte Provinz Sicilien, gab sie aber auf, als Gaius Curio, der Cäsarianer, landete, da er zum erfolgreichen Widerstande nicht gerüstet war, und begab sich zu Pompejus, dem er übrigens durch seine strengen republikanischen Grundsätze unbequem war, weshalb man ihn lieber außerhalb der Hauptarmee verwendete. Als Pompejus dem C. nach Thessalien folgte, wurde C. in Pyrrhachium zurückgelassen. Nach dem Tode des Pompejus begab er sich in die Provinz Afrika, wo die Pompejaner sich im J. 47 sammelten. Das Heer verlangte ihn zum Oberbefehlshaber; er ordnete sich aber dem Konsularen Scipio unter, übernahm den Befehl in Utica und schlug vor, einer Schlacht auszuweichen und den Krieg in die Länge zu ziehen, sowie ihn selbst mit einer Abtheilung nach Italien übersetzen zu lassen, um dadurch Cäsar zur Teilung seiner Macht zu zwingen. Scipio wies jedoch diesen Vorschlag, der allein noch helfen konnte, mit Hochmut ab. Auf die Kunde von Cäsars Sieg bei Thapsus sorgte er, da er bei dem Mangel an Soldaten und der feindseligen Haltung der Einwohner die Unmöglichkeit erkannte, Utica zu halten, für die sichere Flucht derjenigen Römer, welche namentlich Cäsars Rache zu fürchten hatten, sowie dafür, daß die in der Stadt bleibenden möglichst günstige Bedingungen von Cäsar erhielten. Während er auch die Fürbitte für seinen jungen Sohn Marcus annahm, verschmähte er es, für sich selbst um Cäsars Gnade zu stehen, und wählte, um des Staates Fall nicht zu überleben, den Tod durch eigene Hand. Eine Statue bezeichnete später den Ort am Meere, wo er begraben ward. Die Kinder C.'s hatten des Vaters republikanische Gesinnung; seine Tochter Porcia tötete sich als Gemahlin des Marcus Brutus, sein Sohn Marcus fiel in der Schlacht bei Philipp. Gleich nach seinem Tode wurde die Person C.'s ein Streitgegenstand für die Parteien in mehreren Schriften. Den Anstoß gab eine Lobsschrift Ciceros auf seine Person, wogegen zuerst Sirtius, dann Cäsar selbst Gegenschriften verfaßten. Auch später unter den julischen Kaisern wurde C. vielfach in Prosa und Versen geehrt. Eine Biographie C.'s ist von Plutarch überliefert.

Vgl. Martmann, »Leben des C.« (Zür. 1859); Hübner, »Römische Vorträge und Reden« (Zür. 1859); »Marcus Porcius C. der

verschiedenen Versionen vorliegt lat. Spruchgedicht: »Dilectus illius«. Der dessen Verfasser ist C. und mit seinem Vor- und Nachnamen, wie man früher vielfach

annahm, ist völlig ungewiß. Gewiß ist nur, daß das Gebicht schon im 4. Jahrh. vorhanden war, und wahrscheinlich, daß den Dichtern der Name C., sei es vom Verfasser selbst oder einem Späteren, bloß auf Grund der alten Nachricht, die dem Cato Censorius ein »Carmen de moribus« zuschreibt, gegeben wurde. Im Mittelalter waren diese Dichtungen ein Lieblingsbuch für jung und alt und wurden, in Deutschland schon vom 13. Jahrh., vielfach metrisch übersetzt und bearbeitet. Eine erschöpfende Gesamtausgabe der lat. wie deutschen Texte nebst einer Geschichte des Buchs lieferte Jarnde (»Der deutsche C.«, Lpz. 1852). Vgl. dessen »Beiträge zur mittelalterlichen Spruchpoesie« in den »Berichten« der Sächsischen Gesellschaft der Wissenschaften (Lpz. 1863).

Catogan, s. Cadogan.

Catoniana regula ist die von Marcus Porcius Cato oder dessen Sohne formulierte Regel des röm. Rechts: ein Vermächtnis sei hinsichtlich der Frage nach seiner Gültigkeit zu beurteilen nach dem Zeitpunkt seiner Errichtung; falle der Grund der Ungültigkeit, z. B. der Mangel der Dispositions-befugnis des Erblassers, später wieder hinweg, so würde die Vermächtnisverfügung dadurch nicht etwa gültig, selbst wenn dieses Ereignis noch vor dem Tode des Erblassers eingetreten sei. Diese Regel enthält eigentlich nichts als eine Anwendung des Grundsatzes: was von Anfang verfehlt ist, kann bloß durch den Zeitablauf nicht mehr recht gemacht werden; aber sie ist wichtig durch ihre Ausnahmen. Die Regel gilt nämlich im gemeinen Rechte nicht für bedingte Vermächtnisse und für solche, welche nicht sogleich beim Tode des Erblassers fällig werden. Die ursprüngliche Ungültigkeit der letztern Vermächtnisverfügungen kann also durch spätern Hinwegfall des Ungültigkeitsgrundes geheilt werden.

Catonisch, in der Weise eines Cato (s. d.), streng; catonisieren, sich als ernstern, strengen Sittenrichter gebärden.

Catorce oder **Catorce**, Stadt im mexik. Staate San-Luis-Potosi, 230 km nördlich von dieser Stadt, in 2687 m Höhe in über, trauriger Gegend, auf unregelmäßigem Terrain, das überall von vielfach überbrückten Schluchten durchzogen ist. Dennoch ist der Ort mit allen Lebensbedürfnissen versehen. Die berühmten Silberminen, welche anfangs jährlich 4 Mill. Pefos lieferten, wurden 1773 entdeckt. Nahe beim Orte liegen auf der Hochebene in 2170 m Höhe die Hüttenwerke.

Cat (Zat.), holländ. Rechtsgelehrter, Staatsmann und Dichter, geb. 10. Nov. 1577 zu Brouwershaven auf Schouwen in Zeeland, studierte zu Leiden und Orléans die Rechtswissenschaft, praktizierte dann im Haag als Rechtsverständiger, ließ sich hierauf zu Brouwershaven nieder und hatte viel von den Kriegskünstlern zu leiden. Er erhielt dann die Stelle eines Pensionärs zu Middelburg, die er später mit der gleichen Stellung zu Dordrecht vertauschte. Im J. 1627 wurde er holländ. Gesandter in London, 1636 Ratspensionär von Holland und nach dem Westfälischen Frieden 1648 Großsiegelbewahrer. Nachdem er 1652 aufs neue als Gesandter nach London gegangen war, zog er sich nach seiner Rückkehr auf das Landgut Zorgvliet beim Haag zurück. C. starb 12. Sept. 1660 und wurde in der Klosterkirche zum Haag begraben. Ein Denkmal wurde ihm 1829 in Gent errichtet. Naivität und Einfachheit, Reichtum der Phantasie, Kenntnis

Werkel, die man unter C. vermehrt, sind unter R aufzuführen.

des menschlichen Herzens, Klarheit des Stills und eine gesunde Moral sind die Vorzüge seiner Dichtungen, unter denen «Houwelyk» (die Ehe), «Trouwings», ein Cyllus romantischer Erzählungen, und «Spiegel van den ouden en nieuwen Tyt» besonders geschätzt werden. Seine sämtlichen Werke («Het boek van Vader C.») sind oft gedruckt. Als letzte Ausgabe gilt die von R. Feith besorgte 19 Bde., Amsterd. 1790—1800). Eine Brachtausgabe hat van Bloten (2 Bde., Zwolle 1856—62) veranstaltet. Eine deutsche Übersetzung erschien in Hamburg (8 Bde., 1710—17).

Catskill, Dorf im County Greene des nordamerik. Staates Newyork, am rechten Ufer des Hudson, 176 km nördlich der Stadt Newyork, mit 4000 E.

Catskill, eine durch ihre Naturschönheiten ausgezeichnete an malerischen Wasserfällen (Catskill Falls), großartigen Felspartien und romantischen Waldlandschaften reiche Gebirgsgruppe der Appalachenette. Sie zieht sich von N. nach S. durch das County Greene in Newyork 10—18 km westlich vom Dorfe C. und erhebt sich in dem Round Top, High Peak und Overlook, auf welchem letztem ein großes Hotel erbaut ist, bis zur Höhe von 1160 m. Von dem auf einer Terrasse des Pine-Orchard Mountain, 760 m hoch gelegenen, stark besuchten «Mountain House», einem eleganten Hotel, lassen sich am besten Ausflüge in das Innere des Gebirges machen.

Cataneo (Carlo), ital. Schriftsteller und Politiker, geb. 1801 im Mailändischen, besuchte das archidöhl. Seminar in Mailand, studierte dann dieselbe die Rechte und Volkswirtschaft und war gleichzeitig Lehrer der ital. Litteratur an einem Gymnasium. Er wandte sich hierauf der Publizistik zu, schrieb für die «Annali universali di statistica», für die 1837 gegründete Zeitschrift «Politecnico», welche er später eine Zeit lang redigierte, und andere Blätter und veröffentlichte «Varietà chimiche per non chimici» und «Notizie naturali della Lombardia» (Mail. 1844). In seinen nationalromantischen Abhandlungen zeigte er sich als entschiedener Gegner der Eristischen Theorien. Im J. 1848 spielte C. eine Hauptrolle in der Verteidigung Mailands gegen die Oesterreicher, agitierte aber als Föderalist gegen die Vereinigung der Lombardie mit Piemont. Nach der Übergabe Mailands an die Oesterreicher flüchtete er nach Lugano, war dort als Lehrer thätig, schrieb eine «Storia della rivoluzione del 1848» und leitete das «Archivio triennale delle cose d'Italia dall'avvenimento di Pio IX all'abbandono di Venezia» (3 Bde., Casalejo 1850—56). Dreimal wurde C. in die ital. Deputiertenkammer gewählt, trat aber in dieselbe nicht ein, da er die Eidesleistung verweigerte. C. starb 6. Febr. 1869 in Castagnola bei Lugano. Von seinen Schriften sind noch zu erwähnen: «Ugo Foscolo e l'Italia» (Mail. 1861), «Della pena di morte» (1860), «Alcuni scritti» (1860), «Studi, orazioni, commenti» (1859). Eine Ausgabe seiner «Opere edite ed inedite», veranstaltete von seinem Schüler Bertani, erscheint seit 1881 zu Florenz.

Cattaro (slaw. Kotor, lat. Ascrivium), befestigte Stadt in Dalmatien, an der hintersten der sechs zusammenhängenden Meeresbuchten, die man mit dem Namen Bocche di Cattaro bezeichnet, und in Nähe der Berge Lovchien und Belinarch gelegen. Hauptort einer Bezirkshauptmannschaft (635,3 qm mit 1880) 88757 E.). Sie zählt (1880) 2949,

als Gemeinde 5088 E., darunter viele Deutsche, besitzt eine bischöfl. Kathedrale mit zwei Glockentürmen, eine alte kath. Kollegialkirche im byzant. Stile mit einer Kuppel, ein Franziskanerkloster, ein Theater, ein Realgymnasium, eine nautische Schule, zwei Volksschulen und ein Armenhaus und ist Sitz eines kath. und eines griech. Bischofs sowie eines Festungskommandos. Die am westl. Eingange des Meerbusens liegende Festung Castellanovo schützt den Hafen und überwacht den Handel und Verkehr von Montenegro. Das 260 m über der Stadt landeinwärts gelegene Fort San-Giovanni ist durch mehrere kleinere, auf Felsen erbaute Werke und Verteidigungsmauern mit der Stadt verbunden und sichert dieselbe gegen Überfälle der Bergvölker der Crivoscie und Montenegro. Von C. aus führt eine Fahrstraße nach Cetinje. C. soll schon vor der Eroberung der Gegend durch die Römer (116 v. Chr.) bestanden haben und wurde röm. Kolonie. Nach dem Untergange des Weströmischen Reichs blieb C. gleich den andern Küstenstädten unter der Oberhoheit von Byzanz. Von den benachbarten Großen bedrängt, unterwarf es sich 1420 der Republik Venedig. Im Frieden zu Campo-Formio 1797 kam es an Oesterreich, bei welchem es seit 1814 dauernd verblieb. In der Zwischenzeit gehörte C. (seit 1805) zu Italien und seit 1810 zu Französisch-Illyrien. Die Stadt wurde 1563 und 1667 durch Erdbeben fast völlig zerstört; die Umgegend ist unfruchtbar und liefert nur Öl und Wein. Bei den Aufständen von 1869 und 1881/82 in Dalmatien und der Crivoscie war C. der Hauptstützpunkt der Oesterreicher.

Cattermole (George), engl. Zeichner und Aquarellmaler, geb. im August 1800 in Diddleborough, einem Dorfe in Norfolk, beteiligte sich schon im Alter von 16 J. an der Illustration des Werks von Britton über die engl. Kathedralen. Die mittelalterlichen Bauformen blieben seitdem sein Lieblingsgebiet. Auf einer Reise durch Schottland 1830 entwarf er, oft in Rembrandt'scher Manier, zahlreiche Skizzen der in den Werken Walter Scotts vorkommenden Ortschaften, die zum Teil als Illustrationen zu den «Waverley-Novellen» herauskamen. Als wirklicher Illustrator trat er sodann in den «Historical Annals» seines Bruders auf, welche die engl. Revolution behandeln. C. lieferte alle Zeichnungen dazu, die unter Heath's Leitung von den besten Stechern ausgeführt wurden. Von 1830 bis 1850 war C. eins der vorzüglichsten Mitglieder der Gesellschaft für Malerei in Wasserfarben. Seine Figurenbilder haben dramatisches Leben und bewegen sich in Stoffen aus der Reformationszeit (so Luther auf dem Reichstage, mit 88 Porträts der Hauptgestalten, gestochen 1845 von Walker), aus der Zeit Cromwells und in Schilderungen des Mönchs-, Kriegs- und Burglebens des Mittelalters. Alles dies führte er in Wasserfarben aus. Erst in den letzten Jahren, nachdem er sich von jener Gesellschaft zurückgezogen, begann er Gemälde zu schaffen, deren Gegenstände hauptsächlich dem Neuen Testament entnommen sind. Doch trat von diesen Leistungen wenig an die Öffentlichkeit. C. starb 24. Juli 1868 in Clacton bei London.

Cattleya Lindl., Pflanzengattung aus der Familie der Orchideen, deren Arten sämtlich im tropischen Amerika einheimisch sind. Dieselben gehören zu den Pseudoparasiten, d. h. sind mit ihren Wurzeln an Baumstämmen der Urwälder angeheftet

Wirkel, die man unter C. versteht, sind unter R. aufzufuchen.

im Volke, nach dem C. aber verkörpert sie sich in den Parteiführern. Diese nämlich, statt sich mit der Empfehlung ihrer Kandidaten zu begnügen, stellen sie vermöge des Caucusystems einseitig auf, lassen keinen andern zu und kontrollieren somit jede Wahl in deren Interesse. Auf die Bundespolitik ausgebeugt, wurden diese unverantwortlichen Vorversammlungen zu den sog. Nationalkonventen. Was der C. in der lokalen Politik, das ist in der nationalen der Parteikonvent. Bis zum J. 1824 ernannten die verschiedenen Parteien des Congresses als Nominating Conventions die Präsidentschaftskandidaten; seit dieser Zeit besorgen die Parteiführer der Einzelstaaten als sog. nationale Delegierte nicht allein dieses Geschäft, sondern entwerfen auch die Parteiprogramme. Das Volk hat nichts weiter zu thun, als Ja oder Nein zu dem aufgestellten Kandidaten und den Programmen zu sagen, denn es wird nicht einmal des Scheines halber nach seiner Ansicht, geschweige denn seinem Willen gefragt.

Cauda (lat.), Schwanz.

Caudatarium (neulat.), Schwänzling, Schleppträger (im verächtlichen Sinne).

Caudebec oder **Caudebéc** = **Caux** (Caledunum), kleine Handels- und Fischerstadt im franz. Depart. Niederseine (Normandie), Arrondissement Yvetot, 12 km im S. von Yvetot, am rechten Ufer der Seine, die hier einen Hafen bildet, sehr malerisch gelegen, hat eine der schönsten Pfarrkirchen der Normandie aus dem 15. Jahrh. mit meisterhaftem Portal und 101 m hohem Glockenturm und zählt (1876) 1951, als Gemeinde 2049 E., welche Woll- und Baumwollfabriken, Gerbereien und Bleichen unterhalten, Fischfang und lebhaften See- und Küstenhandel mit Getreide, Holz, Ölfrüchten, Salz, Vieh und Kohlen treiben. C. ist ein uralter Ort und war früher die Hauptstadt des Ländchens Caux (Wohnsitz der Caletes im Altertum), welches sich zwischen der Seine und dem Meere erstreckte. Die Industrie war ehemals bedeutender. Früher besetzt, wurde C. 1419 von den Engländern, 1562 von den Hugonotten, 1592 von den Ligueuren erobert. Raum 4 km im Osten liegt in einem schönen Thale das Dorf Saint-Wandrille, mit den Ruinen der 648 vom heil. Wandrigo gefestigten Benediktinerabtei St.-Wandrille oder Fontanelle (Sancti Wandregisili, beziehungsweise Fontanella), in welcher der letzte Merovingier Theodorich, Sohn des 752 entthronten Childerich III., als Mönch starb. Die reiche Abtei umfaßte 10 Kirchen mit den Gräbern von 18 kanonisierten Heiligen.

Caudebéc-lès-Elbeuf, Stadt im gleichen Departement, Arrondissement Rouen, 2 km südöstlich von Elbeuf, an der Eisenbahn Orléans-Elbeuf, hat Wollspinnerei, Tuchmanufaktur und Färberei und zählt (1876) 11338 E.

Caudinische Pässe (Furculae Caudinae, d. i. caudinische Gabeln) hießen zwei hohe, enge, bewaldete Bergpässe bei der Stadt Caudium im alten Samnium, an der Grenze gegen Campanien und der Straße von Capua nach Benevent. Sie sind berühmt durch die Niederlage, welche die Römer im zweiten Samnitischen Kriege in ihnen erlitten. Von Calatia (zwischen Caserta und Maddaloni) her hatten vier röm. Legionen unter den Konsuln Titus Peturius und Spurius Postumius 321 v. Chr. den westl. Paß überschritten und waren in ein geräumiges, aber von allen Seiten durch hohe Berge eingeschlossenes Thal, wahrscheinlich unsern vom

heutigen Arpaja, herabgestiegen. Als sie den Paß, der gegen Osten aus demselben führt, überschreiten wollten, fanden sie diesen versperrt und von den Samnitern besetzt, desgleichen auch den Eingang, zu welchem sie sich zurückwendeten. So waren sie genötigt, die Nacht im Thale zu lagern. Am folgenden Tage, als sie den Versuch machten, sich durchzuschlagen, erlitten sie eine Niederlage und mußten sich ergeben. Der samnit. Feldherr Gavius Pontius schloß nun mit den Konsuln einen Vertrag, wodurch das Heer freien Abzug erhielt, Rom aber verpflichtet wurde, die gegen die Samniter angelegten Kolonien (Festungen) zu schenken und den gleichen Bund mit Samnium zu erneuern. Für diesen Vertrag mußten die Konsuln mit allen höhern Offizieren sich eidlich verbindlich machen und 600 Geißeln stellen. Außerdem aber ward dem röm. Heere die Demütigung auferlegt, durch ein Joch zu ziehen. In Rom ward der Vertrag nicht genehmigt und die Konsuln mit allen Offizieren, die mit ihnen ihr Eideswort verpfändet hatten, den Samnitern ausgeliefert, von diesen aber zurückgewiesen.

Cauer (Emil), bedeutender Bildhauer, geb. zu Dresden 29. Nov. 1800, bildete sich unter Rauch in Berlin und seit 1824 unter Haller in München, von wo er sich nach Bonn begab und Univeritätslehrer wurde. Im J. 1829 ging er nach Dresden, wo ihm die Restauration der Antiken des Museums übertragen wurde. Seit 1832 fungierte C. als Zeichenlehrer am Gymnasium zu Kreuznach. Hier fertigte er seine Hauptwerke: Sickingen, Kuten, Karl V., Melancthon, Berklingsen, ferner die Märchen Darstellungen „Aschenbrödel“ und „Rotkäppchen“, die in vielen tausend Exemplaren sich über ganz Deutschland verbreiteten, sodann eine Caritas, die Kinder segnend, die Lebensalter, die Jahreszeiten als Kinder. Auch eine Anzahl kleiner Statuetten Schaupreacher Gestalten und religiöser Reformatoren vollendete er hier, die ebenfalls durch Nachbildungen vielfach verbreitet wurden. In C.'s Werken herrscht eine edle Formvollendung und einfache Natürlichkeit und ein echt deutscher Geist. Er starb zu Kreuznach 4. Aug. 1867.

Karl C., namhafter Bildhauer, ältester Sohn des vorigen, geb. 1828 zu Bonn, erhielt seine künstlerische Ausbildung im Atelier seines Vaters, dann bei Wolff in Berlin, ging 1848 nach Rom, 1851 nach London und kehrte 1854 über Berlin nach Rom zurück. Im J. 1854 entstand die Figur des Königs Friedrich Wilhelm IV. in Berlin, dann in Rom der sterbende Achilles, welcher nach England kam. Sein Olympischer Sieger, welcher in Bronze aus dann zu Sanssouci aufgestellt wurde, errang ihm 1857 die Goldene Medaille. Eine Wiederholung in Marmor besitz das Kensington-Museum in London. Gleichzeitig erhielt C. einen Ruf nach Wien, wo er die Porträtstatue des Kaisers Franz Joseph, des Fürsten Metternich, Windischgrätz u. a. fertigte. Nach Rom zurückgekehrt, arbeitete C. eine Kolossalfigur des Hektor; setzte in der Konkursauschreibung für das Schiller-Denkmal in Mannheim und führte dasselbe aus. Im J. 1862 etablierten sich Karl und sein Bruder Robert in Kreuznach, wo sie zahlreiche Marmorgelände schufen. So das Denkmal des Gründers des dortigen Heilbades, ein Grabmonument für die Fürstin Rhevenhiller in Wien u. s. w. Im J. 1871 fertigte C. eine wohl getroffene und künstlerisch hervorragende Waife der Erbprinzessin von Hohenzollern aus Carraramarmor

Artifel, die man unter C. vermischt, sind unter R. aufzufassen.

als Proconsul 101 mit Marius zusammen über die Cimbern auf den Raubischen Feldern unterhalb Verona (nach andern unweit Verona). Ein Jahr später kämpfte er im Bundesgenossenriege als einer der Unterfeldherren. E. endete im J. 87 durch Selbstmord kurz nach der Einnahme Roms durch Marius, der ihn haßte. E. glänzte als Redner durch Feinheit und Eleganz; er versuchte sich auch als Dichter und als Geschichtschreiber in Membranen, indem er nach Xenophons Musterbild die Thaten seines Consulats erzählte. Auch trug er zum Glanze Roms durch ein prachtvolles Privathaus auf dem Palatin, sowie durch einen Tempel und eine Säulenhalle aus der cimbrischen Beute bei.

Sein gleichnamiger Sohn Quintus Lutatius E. trat als Consul 78 v. Chr. im Senat und auf dem Forum seinem Kollegen Lepidus (s. d.) entgegen, als dieser nach Sulla's Tode den Versuch machte, dessen Verfassung zu stürzen, und bekämpfte Lepidus dann 77 v. Chr. als Proconsul erfolgreich mit den Waffen in der Hand. E. erwies sich ebenso energisch während des Kampfes als maßvoll nach dem Siege. Von der ihm übertragenen Wiederherstellung und Einweihung des lapitolinischen Tempels im J. 69 v. Chr. erhielt er den Beinamen Capitolinus. Er starb 61 v. Chr.

Cauca, ein linker Nebenfluß des Magdalenaflusses, welcher aus seinen ersten 74 km Laufes ein enges Spaltenthal durchfließt, das von Quilichao an auf 300 km hin 30—45 km breit wird. Hier, in 900 m Höhe, ist die Strömung mäßig; 45 km nördlich von Cartago tritt er abermals in eine enge Schlucht, durch welche er 177 km weit, vom Salto de San-Antonio bis zur Boca de Espiritu Santo, einen Aarakt nach dem andern bildet. Dann folgt wieder ein breites Thal, bis er unterhalb Roposo nach einem Lauf von 1090 km in den Magdalena mündet.

Der Staat Cauca, nach diesem Flusse benannt, ist der größte Staat in der südamerik. Konföderation von Columbia; derselbe nimmt, abgesehen vom Isthmusstaat Panama, den ganzen Westen der Konföderation längs der Südbsee zwischen dem Antillenmeer und der Grenze von Ecuador ein und erstreckt sich in seinem breitem südl. Teile von der Südbsee ostwärts über die West-, Central- und Occidbillera und den Bergknoten von Porto hinaus in die weiten Alanos bis zur Grenze Brasiliens. Der Staat hat einen Flächenraum von 135000 qkm und zählt (1870) 435078 E. Am dichtesten bevölkert sind das Caucathal und die südl. Hochebenen, während die Küste auf weite Strecken fast unbewohnt ist. Der Staat enthält alle klimatischen Regionen der heißen Zone und in der heißen wie in der gemäßigten Region sehr fruchtbar Dürftre, wie namentlich die Thäler des Rio Cauca und des südl. Küstenflusses Patia, in welchen Reis, Bananen, Zuckerrohr und Kakaovorstoffe gedeihen. Die südl. Hochebenen eignen sich gut zum Anbau der europ. Cerealien und Gartenfrüchte, und auf der Hochebene von Popayan wird ausgezeichnete Kaffee gewonnen. An trefflichen Weiden für die Viehzucht fehlt es nicht, und die Wälder sind reich an wertvollen Handelsprodukten, wie Kautschuk, Saffaparille, Vanille und vor allem an kostbarer Chinarinde. Die Flüsse und die Küste sind reich an Fischen, und die Küste liefert auch getrocknete Perlen. In der ehemaligen Küstenprovinz Uvoa liegen berühmte Platina- und Goldminen.

Ebenso reich an Gold sind die Schuttablagerungen in einem Teil des Caucahals, und in der Central-cordillera kommen außer Gold auch Silber- und Eisenerze sowie mächtige Steinkohlenlager vor. Haupterwerbszweige sind Ackerbau und Viehzucht. Manufakturen und Fabriken gibt es nicht. Gold, Platina und Chinarinde sind Ausfuhrartikel. Die Hauptstadt des Staats ist Popayan mit 8484 E.

Cauchoamar (frz., spr. Kohsch'mar), Alpbräuden, Schreckbild, Phantom.

Cauchois (frz., aus Caur [Stadt in der Normandie]), Bezeichnung einer großen Taubenart, Rappentaube (nach der Haupttracht der Bewohnerinnen von Caur).

Cauchois-Lemaire (Louis François Auguste), franz. Publizist und Historiker, geb. zu Paris 28. Aug. 1789, bekämpfte nach der Restauration die Regierung in Broschüren und Zeitschriften, nahm an der Julirevolution thätigen Anteil, gründete 1832 das demokratische Blatt «Le bon sens», beteiligte sich auch an der Gründung des «Siècle» und widmete sich dann ausschließlich histor. Studien. Er wurde 1840 zum Abteilungschef des königl. Archivs ernannt, und schrieb ein «Résumé historique de la restauration» (Bd. 1, 1840) und eine «Histoire de la révolution de juillet» (1842). E. starb 9. Aug. 1861 zu Paris.

Cauchy (Augustin Louis), ausgezeichnete franz. Mathematiker, geb. 21. Aug. 1789 zu Paris, widmete sich dem Studium der Mathematik. Sein «Mémoire sur la théorie des ondes» wurde 1816 vom Institut gekrönt, und 1816 nahm ihn die Akademie der Wissenschaften als Mitglied auf. Später wurde E. zum Professor an der Polytechnischen Schule ernannt. Nach der Julirevolution folgte er Karl X. ins Ausland und hielt sich längere Zeit in Prag auf, wo er den Herzog von Bordeaux unterrichtete. Nach Frankreich zurückgekehrt, erteilte er mathem. Unterricht im Ordenshause der Jesuiten und ward 1848 Professor der mathem. Astronomie an der Universität; doch mußte er diese Stelle im Juli 1852 niederlegen, weil er Napoleon III. den Eid verweigerte. Er starb 23. Mai 1857 zu Paris. Von seinen zahlreichen Schriften sind die bedeutendsten: «Cours d'analyse» (Par. 1821; deutsch von Hupler, Königsb. 1828), «Leçons sur le calcul différentiel» (Par. 1829; deutsch von Schnuse, Braunschw. 1836), «Leçons sur les applications du calcul infinitésimal à la géométrie» (2 Bde., Par. 1826—28; deutsch von Schnuse, Braunschw. 1840), «Exercices mathématiques» (Par. 1826—29), «Sur l'application du calcul de résidus» (Par. 1827), «Mémoire sur la dispersion de la lumière» (Brag 1836), «Exercices d'analyse et de physique mathématique» (3 Bde., Par. 1839).

Caucus (nach einigen verberbt aus Calkers, d. h. Kalkaterer, weil der erste Caucausklub hauptsächlich aus solchen bestanden habe, nach andern ein Wort aus der Algonkinsprache, welches eigentlich Veräter bedeutet) heißt in den Vereinigten Staaten von Amerika ursprünglich jede polit. Versammlung, welche den Zweck hat, eine Partei zu unterstützen, namentlich Kandidaten für die öffentlichen Ämter zu bezeichnen. Im Laufe der Zeit hat sich der C. aber zu einem einflussreichen und verberblichen System entwickelt, welches eine sehr wichtige Rolle spielt und wegen seiner Allmacht vielfach nicht mit Unrecht als «König Caucus» bezeichnet wird. Nach dem Buchstaben der Verfassung ruht alle Machtvollkommenheit

Artikel, die man unter C vermißt, sind unter R aufzusuchen.

im Volke, nach dem C. aber verkörpert sie sich in den Parteiführern. Diese nämlich, statt sich mit der Empfehlung ihrer Kandidaten zu begnügen, stellen sie vermöge des Caucussystems einseitig auf, lassen keinen andern zu und kontrollieren somit jede Wahl in deren Interesse. Auf die Bundespolitik ausgedehnt, wurden diese unverantwortlichen Vorversammlungen zu den sog. Nationalkonventen. Was der C. in der lokalen Politik, das ist in der nationalen der Parteikonvent. Bis zum J. 1824 ernannten die verschiedenen Parteien des Congresses als Nominating Conventions die Präsidentschaftskandidaten; seit dieser Zeit besorgen die Parteiführer der Einzelstaaten als sog. nationale Delegierte nicht allein dieses Geschäft, sondern entwerfen auch die Parteiprogramme. Das Volk hat nichts weiter zu thun, als Ja oder Nein zu dem aufgestellten Kandidaten und den Programmen zu sagen, denn es wird nicht einmal des Scheines halber nach seiner Ansicht, geschweige denn seinem Willen gefragt.

Cauda (lat.), Schwanz.

Caudatarius (neulat.), Schwanzling, Schleppträger (im verächtlichen Sinne).

Candebec oder **Candebec-en-Caux** (Caldunum), kleine Handels- und Fischerstadt im franz. Depart. Niederseine (Normandie), Arrondissement Yvetot, 12 km im S. von Yvetot, am rechten Ufer der Seine, die hier einen Hafen bildet, sehr malerisch gelegen, hat eine der schönsten Pfarrkirchen der Normandie aus dem 15. Jahrh. mit meisterhaftem Portal und 101 m hohem Glockenturm und zählt (1876) 1951, als Gemeinde 2049 E., welche Woll- und Baumwollfabriken, Gerbereien und Bleichen unterhalten, Fischfang und lebhaften See- und Küstenhandel mit Getreide, Holz, Obstfrüchten, Salz, Vieh und Röhren treiben. C. ist ein uralter Ort und war früher die Hauptstadt des Ländchens Caux (Wohnsitz der Caletes im Altertum), welches sich zwischen der Seine und dem Meere erstreckte. Die Industrie war ehemals bedeutender. Früher besetzt, wurde C. 1419 von den Engländern, 1562 von den Hugenotten, 1592 von den Liguisten erobert. Raum 4 km im Osten liegt in einem schönen Thale das Dorf Saint-Wandrille, mit den Ruinen der 648 vom heil. Wandrigo gestifteten Benediktinerabtei St.-Wandrille oder Fontanelle (Sancti Wandregisili, beziehungsweise Fontanella), in welcher der letzte Merovinge Theodorich, Sohn des 752 entthronten Childeich III., als Mönch starb. Die reiche Abtei umfaßte 10 Kirchen mit den Gräbern von 18 kanonisierten Heiligen.

Candebec-lès-Elbeuf, Stadt im gleichen Departement, Arrondissement Rouen, 2 km südöstlich von Elbeuf, an der Eisenbahn Orléans-Elbeuf, hat Wollspinnerei, Tuchmanufaktur und Färberei und zählt (1876) 11338 E.

Caudinische Pässe (Furculas Caudinae, d. i. caudinische Gabeln) hießen zwei hohe, enge, bewaldete Bergpässe bei der Stadt Caudium im alten Samnium, an der Grenze gegen Campanien und der Straße von Capua nach Benevent. Sie sind berühmt durch die Niederlage, welche die Römer im zweiten Samnitischen Kriege in ihnen erlitten. Von Calatia (zwischen Caperta und Maddaloni) her hatten vier röm. Legionen unter den Konsuln Titus Meturius und Spurius Postumius 321 v. Chr. den weßl. Paß überschritten und waren in ein geräumiges, aber von allen Seiten durch hohe Berge eingeschlossenes Thal, wahrscheinlich unsern vom

heutigen Arpaia, herabgestiegen. Als sie den Paß, der gegen Osten aus demselben führt, überschreiten wollten, fanden sie diesen versperrt und von den Samniten besetzt, desgleichen auch den Eingang, zu welchem sie sich zurückwendeten. So waren sie genötigt, die Nacht im Thale zu lagern. Am folgenden Tage, als sie den Versuch machten, sich durchzuschlagen, erlitten sie eine Niederlage und mußten sich ergeben. Der samnit. Feldherr Gavius Pontius schloß nun mit den Konsuln einen Vertrag, wodurch das Heer freien Abzug erhielt, Rom aber verpflichtet wurde, die gegen die Samniter angelegten Kolonien (Festungen) zu schleifen und den gleichen Bund mit Samnium zu erneuern. Für diesen Vertrag mußten die Konsuln mit allen höhern Offizieren sich eidlich verbindlich machen und 600 Geißeln stellen. Außerdem aber ward dem röm. Heere die Demütigung auferlegt, durch ein Joch zu ziehen. In Rom ward der Vertrag nicht genehmigt und die Konsuln mit allen Offizieren, die mit ihnen ihr Eidswort versandt hatten, den Samnitem ausgeliefert, von diesen aber zurückgewiesen.

Cauer (Emil), bedeutender Bildhauer, geb. zu Dresden 29. Nov. 1800, bildete sich unter Rauch in Berlin und seit 1824 unter Haller in München, von wo er sich nach Bonn begab und Universitätszeichenerlehrer wurde. Im J. 1829 ging er nach Dresden, wo ihn die Restauration der Antiken des Museums übertragen wurde. Seit 1832 fungierte C. als Zeichenlehrer am Gymnasium zu Kreuznach. Hier fertigte er seine Hauptwerke: Sickingen, Hutten, Karl V., Melanchthon, Berlichingen, ferner die Märchenbarstellungen „Aschenbrödel“ und „Rotkäppchen“, die in vielen tausend Exemplaren sich über ganz Deutschland verbreiteten, sodann eine Caritas, die Kinder segnend, die Lebensalter, die Jahreszeiten als Kinder. Auch eine Anzahl kleiner Statuetten Schafpasterer Gestalten und religiöser Reformatoren vollendete er hier, die ebenfalls durch Nachbildungen vielfach verbreitet wurden. In C.s Werken herrscht eine edle Formvollendung und einfache Natürlichkeit und ein echt deutscher Geist. Er starb zu Kreuznach 4. Aug. 1867.

Karl C., namhafter Bildhauer, ältester Sohn des vorigen, geb. 1828 zu Bonn, erhielt seine künstlerische Ausbildung im Atelier seines Vaters, dann bei Wolff in Berlin, ging 1848 nach Rom, 1851 nach London und lehrte 1854 über Berlin nach Rom zurück. Im J. 1854 entstand die Figur des Königs Friedrich Wilhelm IV. in Berlin, dann in Rom der sterbende Achilles, welcher nach England kam. Sein Olympischer Sieger, welcher in Bronze- und dann zu Sanssouci aufgestellt wurde, errang ihm 1857 die Goldene Medaille. Eine Wiederholung in Marmor besitz das Kensington-Museum in London. Gleichzeitig erhielt C. einen Ruf nach Wien, wo er die Porträtstatue des Kaisers Franz Joseph, des Fürsten Metternich, Windischgrätz u. a. fertigte. Nach Rom zurückgekehrt, arbeitete C. eine Kolossalfigur des Hector; siegte in der Konkursausschreibung für das Schiller-Denkmal in Mannheim und führte dasselbe aus. Im J. 1862 etablierten sich Karl und sein Bruder Robert in Kreuznach, wo sie zahlreiche Marmorgelände schufen. So das Denkmal des Gründers des dortigen Heilbades, ein Grabmonument für die Fürstin Rhevenhiller in Wien u. s. w. Im J. 1871 fertigte C. eine wohlgetroffene und künstlerisch hervorragende Wüste der Erbprinzessin von Hohenzollern aus Carraramarmor

Artifel, die man unter C. vermischt, sind unter R. anzuführen.

Das Schloss Jägerhof bei Düsseldorf. Auch
 Pöthen des Fürsten und der Fürstin jenes
 Schlosses in seiner Hand. Eins seiner bedeuten-
 den Werke ist die Kassandra, welche den bevor-
 stehenden Untergang der Vaterstadt besingt. Neben
 dieser in Kreuznach gründeten beide Brüder
 auch in Rom eine Werkstätte. In demselben
 Jahre erschien auf der berliner akademischen Aus-
 stellung von C. eine Nymphe nach dem Bilde, eine
 schöne Komposition von anmutiger Auffassung.
 C. war hier (in der Nationalgalerie zu Berlin).
 C. war Bildhauer, der Bruder des vori-
 gen. 13. Febr. 1831 zu Dresden, besitzt ge-
 meinsam mit Karl G. Ateliers in Kreuznach und
 hat sich durch Gruppen und figurale Kom-
 positionen bekannt gemacht, darunter Dornröschen,
 Faust und Gretel, Paul und Virginie, Hermann
 und Dorothea, Undine u. s. w. Für ein Grab auf
 dem Friedhofe in Mainz lieferte er eine kolossale
 Gruppe. C.'s Schöpfungen sind zum Teil
 in der Natur weit verbreitet.

Caulaincourt (Armand Augustin Louis de),
 geb. 1772 in Vicenza, franz. Diplomat, geb. 9. Dez.
 1772 zu Caulaincourt, einem Dorfe im Depart.
 der Ardennen, nahm bereits als Kapitän am Feldzuge
 von 1792 teil, wurde aber darauf als Aristokrat
 verbannt. Nachdem der allgemeine Ruf zu den
 Waffen ihn aus der Haft befreit, trat er als Gren-
 adier ins Heer, erhielt nach drei Jahren seinen
 Offizierspatent als Kapitän wieder und folgte als Adjutant
 General Albert du Bayet nach Konstantino-
 pel. Nach der Rückkehr wurde er Oberst eines Ra-
 giments, welches er im Feldzuge 1800
 mit sich führte. Bei der Thronbesteigung des
 Kaisers Alexander von Rußland als diplomatischer
 Agent nach Petersburg geschickt, mußte er das Ver-
 trauen der jungen Herrscher zu gewinnen. Im J.
 1801 wurde er Divisionsgeneral; auch ernannte
 Napoleon 1806 zum Großstallmeister und zum
 Gouverneur von Vicenza. Er ging 1807 an der Stelle
 des Herzogs von Rovigo als Gesandter nach Pe-
 tersburg, wo er am Hofe und bei dem Adel sich
 durch den besten Aufnahme zu erfreuen hatte, weil
 er ihm die Verhaftung des Herzogs von Engchien
 mit sich brachte. Dagegen stand er bei dem Kaiser
 Alexander I. auch jezt in hoher Gunst, wie er ihn
 1808 auch zum Kongreß nach Erfurt begleiten
 ließ. Als 1810 zwischen Alexander und Napo-
 leon Zerwürfnisse eintraten, suchte C. dieselben
 zu vergleichen, und da dies mißlang, hat er 1811
 seine Rückberufung. Sein Wunsch, eine An-
 stellung in der Armee von Spanien zu erhalten,
 wurde ihm gewährt. Dann mußte er 1812 dem
 Kaiser nach Rußland folgen, von wo er ihn auch
 auf der Rückreise nach Frankreich begleitete. Er
 blieb 4. Juni 1813 dem Waffenstillstand zu Wlä-
 dig und war bei dem Kongreß zu Prag, der den
 Frieden Österreichs von Napoleon zur Folge hatte.
 Im November übertrug ihm Napoleon das Mini-
 sterialdepartement der auswärtigen Angelegenheiten und schickte
 ihn auf den Kongreß zu Gattillon, dessen ungün-
 stigen Ausgang ihm später mit Unrecht zur Last
 gelegt worden ist. Bei der Abdankung Napoleons
 ist es ihm und seinem Einflusse auf den Kaiser
 Alexander vorzüglich zuzuschreiben, daß jener die
 Kaiserin erhielt. Nach der Rückkehr Napoleons
 wurde zum Minister des Auswärtigen und zum
 Reichsrat ernannt, nahm er als solcher an den geheimen
 Beratungen der beiden Kammern über die zweite

Abdankung Napoleons teil und wurde dann Mit-
 glied der Regierungskommission. Nach dem zweiten
 Einzuge Ludwigs XVIII. ward er anfangs auf
 die Liste der Proscribierten gesetzt, auf Verwenden
 Alexanders aber wieder gestrichen. Doch die ultra-
 royalistische Partei verfolgte ihn auf jede Weise,
 indem sie ihn fortgesetzt der Verhaftung des Herzogs
 von Engchien beschuldigte, obgleich er bewies, daß
 er sich zu jener Zeit zu Strassburg befunden, und
 daß nicht er, sondern der General Ordener den Her-
 zog verhaftet habe. Von öffentlicher Thätigkeit aus-
 geschlossen, starb er in Paris 19. Febr. 1827.

Auguste Jean Gabriel, Graf von C., des
 vorigen Bruder, geb. 16. Sept. 1777, trat eben-
 falls 1792 in die Armee, zeichnete sich zunächst am
 Rhein und in Italien aus und wurde 1806 als
 Brigadier zur Armee nach Spanien versetzt, wo
 er sich namentlich 1809 durch die Überführung der
 Armee über den Tajo berühmt machte. Den Feld-
 zug nach Rußland machte er 1812 als Divisions-
 general und Kommandant des Hauptquartiers mit,
 durchbrach 7. Sept. in der Schlacht an der Moskwa
 die russ. Infanterie und fiel beim Angriff auf die
 große Redoute.

Caulis (lat.), Stengel; caulescent, stengel-
 bildend, stengelig; cauliferisch, stengeltreibend,
 cauliform, stengelförmig.

Caulom (neulat.) nennt man in der Botanik
 jedes Stengelgebilde einer Pflanze im Gegenjah zu
 den Blättern (Phyllo) und zu den Wurzeln (Rhi-
 zom) und ferner im Gegenjah zu Thallo, dem
 vegetativen Teil derjenigen Pflanzen, bei denen
 eine Differenzierung in Wurzel, Stamm und Blatt
 noch nicht stattgefunden hat.

Caulonia, ehemals Castellvetere, Stadt in
 der ital. Prov. Reggio Calabria, Distrikt Gerace,
 37 km im N. von Gerace, 7,5 km vom Ionischen
 Meere auf einem Hügel gelegen, links am Marno
 und an der Eisenbahn Reggio-Taranto, zählt (1881)
 4395, als Gemeinde 8391 E. Die Stadt hat eine
 reizende Lage und ein mildes Klima. Man hat ihr
 den Namen des antiken C. gegeben, welches 7 km
 davon am Meere gelegen hat, und von welchem sich
 Baureste, Gräber, Münzen, Basen hier und in dem
 C. Gebirge vorfinden.

Caulz (Salomon de), s. Caus.

Caumont (Arçisse de), franz. Archäolog, geb.
 28. Aug. 1802 in Bayeux, studierte zuerst Geologie,
 dann Archäologie und gründete die Société des
 antiquaires de Normandie sowie 1834 die Société
 française d'archéologie pour la conservation des
 monuments nationaux, welche jährliche Kongresse
 abhielt und im «Bulletin monumental», das C. bis
 1872 redigirte, ihre Forschungen veröffentlichte.
 C. starb 15. April 1873 in Caen. Außer zahlreichen
 Abhandlungen in Fachzeitschriften gab er heraus:
 «Histoire de l'art dans l'ouest de la France»
 (6 Bde., 1831—40), «Abécédaire ou rudiments
 d'archéologie» (3 Bde., 1850—62; 3. Aufl. 1869).

Caupo (lat.), Schenk, Gastwirt; Caupōna,
 Schenke.

Caus oder **Caulz** (Salomon de), auch gezei-
 cheter franz. Ingenieur und Physiker, auch bekannt als
 der Baumeister eines Teils des heidelbergers Schlosses
 und Gründer von dessen prachtvollen Gartenan-
 lagen, war 1576 in Frankreich, wahrscheinlich in
 der Normandie zu Dieppe geboren. Als Protestant
 verließ er sein Vaterland und lebte um 1612 in
 England, von 1614—20 aber als P

Ingenieur des Kurfürsten Friedrich V. von der Pfalz in Heidelberg. Später lehrte er nach Frankreich jurist, wo er 6. Juni 1626 zu Paris starb. Die Angabe, daß er gestürzt ins Hospital Vicétre gebracht worden und hier gestorben, läßt sich historisch nicht begründen. C. war einer der größten Physiker seiner Zeit, aber seine Schriften blieben im Dunkel, bis in neuerer Zeit besonders Arago wieder die Aufmerksamkeit auf seine Leistungen lenkte. In dem Werke «Les raisons des forces mouvantes» (Frankf. 1615; Par. 1624; auch deutsch unter dem Titel: «Von gewaltsamen Bewegungen», Frankf. 1615) gab er den Plan eines Apparats an, um Wasser durch Dampfdruck zu heben, weshalb er von Arago, jedoch nicht mit Recht, als Erfinder der Dampfmaschine betrachtet wurde. Für ihre Zeit von Bedeutung waren auch seine übrigen Schriften, wie: «Institution harmonique» (Frankf. 1615), «La Perspective avec la raison des ombres et miroirs» (Lond. 1612), «Hortus Palatinus» (Heidelb. 1620), «La pratique et démonstration des horloges solaires» (Par. 1624). Vgl. Arago im «Annuaire du Bureau des longitudes» (Jahrg. 1837). — Ein Verwandter von C., vielleicht sein Sohn, Isaac de C., aus Dieppe, war ebenfalls Ingenieur und Baumeister und verfaßte unter anderm: «Nouvelle invention de lever l'eau plus haut que sa source» (Lond. 1644).

Causa (lat., d. h. Grund, Ursache, Veranlassung) ist ein in der Rechtssprache außerordentlich oft gebrauchter, aber auch sehr Verschiedenes bedeutender Ausdr. In der Besizlehre spricht man von *causa possessionis* als dem Rechtsgrunde oder Rechtfertigungsgrunde, aus dem man den Besiz einer Sache erlangt, sei es rechtmäßig geschehen infolge eines Rechtsgeschäfts oder gesetzlicher Bestimmung (*justa causa*) oder andererseits unrechtmäßig durch Gewalt, heimlich, durch Diebstahl, bittweise (*injusta causa*). Für die Erziehung fordert man eine *justa causa*, d. h. das Vorhandensein eines zur Verschaffung des Eigentums an sich (abgesehen von dem eingetretenen, dem Usucipienten unbekanntem Hindernisse) geschickten Erwerbgrundes oder wenigstens eines solchen, der in dem Besizer vernünftigerweise jene Überzeugung hervorbringen konnte (das man hier auch mit *Litel* bezeichnet). *Justa causa traditionis* bedeutet sodann diejenige von der Tradition selbst getrennte Thatsache, welche den Nachweis enthält, daß dieselbe ihren Zweck erreicht. Auf dem Gebiete des Obligationen- und Erbrechts verwendeten die Römer das Wort *causa* teils um das jetzt «Beweggrund» (*Motiv*) Genannte, teils um unser «Zweck» auszudrücken. Vielfach heißt *causa* allgemein der Grund, der Entstehungsgrund eines Rechtsverhältnisses, wie z. B. in einem Schuldschein derselbe angegeben (*cautio discreta*) oder auch, wie beim Wechsel, übergangen sein kann (*cautio indiscreta*). Bei Servituten verlangt man als eins der unentbehrlichen Erfordernisse *perpetua causa*, d. h. eine solche Beschaffenheit des dienenden Grundstücks, daß es bauern, nicht bloß zufällig und vorübergehend, einen bestimmten Nutzen dem herrschenden Grundstücke gewähren kann. Hier bedeutet *causa* sowohl als Lage, Zustand. Sodann nennt man *causa rei* den durch gewisse Umstände bewirkten Zuwachs einer Sache, wie denselben z. B. oft derjenige zu beanpruchen hat, der die Gefahr der Sache trägt, oder auch die Erweiterung eines unrechtmäßigerweise vorenthaltenen Gegenstandes,

resp. einer geschuldeten Leistung. So kann sich auch der Bürge verpflichten in omnem *causam*, d. h. jede irgendwie eintretende Erweiterung der Hauptschuld. Schließlich heißt *causa* Rechtsfall, Prozeß (z. B. *causa liberalis*, Prozeß über die Freiheit oder Unfreiheit einer Person), auch Rechtsgeschäft (z. B. *causae favorabiles*, zu deren Gunsten im Zweifel entschieden werden soll).

Causa oognita (lat.), nach Untersuchung der Sache; *causa incognita*, ohne die Sache zu untersuchen.

Causae oognitio (lat.) enthält das Wort *causa* (s. d.) in der Bedeutung: Rechtsfall, bedeutet also die Prüfung eines vorliegenden Rechtsfalles, genauer: Rechtsverhältnisses, und zwar die Prüfung, welche dem über den «Fall», die «Sache» erkennenden Richter obliegt. Eine solche *causae oognitio* versteht sich ja eigentlich bei jeder, einem Richter vorkommenden Rechtsfache von selber, aber im röm. Recht hatte *causae oognitio* die besondere Bedeutung des förmlichen Prozeßverfahrens gegenüber der nach dem Gutdünken des *magistratus* (s. d.) formlos gehandhabten Untersuchung, und in manchen Fällen wurde durch die Rechtsordnung jenes ausdrücklich vorgeschrieben, wo der *magistratus* letzteres sonst hätte wählen können. So war bei der *Arrogation* (s. unter *Adoptio*) eine formelle Prüfung, früher dem Priesterkollegium der *pontifices*, später der vom röm. Kaiser beauftragten Obrigkeit, vorgeschrieben hinsichtlich der Voraussetzung und der Nützlichkeit der *Arrogation*, worauf dann der Alt selber, früher vor der Volkssammlung, später durch kaiserl. Reskript erfolgte. — Mit dem röm. Prozeßverfahren ist auch der Begriff der *causae oognitio* für das heutige Recht antiquiert.

Causalität (Ursachlichkeit) bezeichnet das Verhältnis der Ursache zur Wirkung. Entweder sagt man von einem Dinge, es «habe Causalität», indem man ihm dadurch irgendeine bestimmte Wirkungsort und Wirkungskraft zuschreibt, oder man spricht von der C. als einem metaphysischen Gesetze, wonach das Verhältnis von Ursache und Wirkung eine allgemeine und notwendige Beziehung in der Wirklichkeit ausdrückt. Im letztern Sinne spricht sich das Gesetz der C. in der gewöhnlichen Ausdrucksweise wohl am besten so aus: «Jedes Ding hat seine Ursache.» Doch zeigt eine genauere Überlegung, daß dies nur insofern gelten kann, als die von uns gewöhnlich als solche bezeichneten Dinge nur vorübergehende Produkte des allgemeinen Naturlebens sind, daß auf das eigentlich wesentliche Sein der Begriff der C. nicht anwendbar ist, und daß der präzisere Ausdruck jenes Gesetzes lauten muß: «Alles Geschehen, Werden und Verändern hat seine Ursache.» In dieser allgemeinen Form ist der Satz der C. ein beherrschendes Prinzip, unter welchem wir die ganze Mannigfaltigkeit der äußern wie der innern Erfahrung in Verbindung und Beziehung sehen. Bei der Auffassung und Feststellung jedoch einzelner causalier Verhältnisse fallen diese selbst nicht unmittelbar in die Erfahrung; wir nehmen nicht dasjenige wahr, wodurch ein Ding in das andere eingreift, sondern wir müssen uns an die konstante Auseinanderfolge gewisser Ereignisse halten und können nur darauf das Urteil gründen, daß das eine die Ursache des andern sei: wir können das *propter hoc* nur aus dem *post hoc* erkennen. Diese Unwahrnehmbarkeit und Unbegreiflichkeit des wirklichen Causalverhältnisses hat

Artikel, die man unter **C** vermischt, sind unter **R** aufzuführen.

die mannigfaltigen philos. Theorien über die C. hervorgehen. Cartesius und besonders seine Nachfolger, welche deshalb als Occasionalisten bezeichnet werden, glaubten sich so helfen zu können, daß sie das sonst als Ursache bezeichnete Geschehen nur die gelegentliche Veranlassung (*causa occasionalis*) nannten, auf Grund deren Gott die Wirkung hervordringe. An die Stelle dieses fortwährend sich wiederholenden setzte Leibniz das einmalige Wunder der prästabilierten Harmonie, wonach die Veränderungen der Dinge ein für allemal so geordnet sind, daß sie miteinander in ursächlichen Verhältnissen zu stehen scheinen, obwohl sie in Wahrheit ganz unabhängig voneinander, nur in vorherbestimmter Harmonie verlaufen. Liefier drang der Skeptizismus von David Hume, welcher die C. für einen rein subjektiven, aus der Beobachtung stetiger Wiederholungen desselben Zeitverhältnisses entspringenden Begriff erklärte. So richtig dies für die einzelne Anwendung des allgemeinen Causalitätsprinzips ist, so wenig konnte doch diese Lehre Rant genügen, als er dem Ursprung dieses Prinzips selber nachsah und die Begründung desselben in der eigentümlichen Organisation der menschlichen Vernunft untersuchte. Das Resultat lautete bei ihm so, daß der Begriff der C. unter den angebotenen Stammesbegriffen, den Kategorien, zu suchen sei, mittels deren die Vorstellung der Erfahrungswelt überhaupt erst zu Stande kommt, und daß er deshalb als allgemeines Gesetz der Verknüpfung für alle künftigen Erscheinungen, aber auch nur für diese und nicht für die «Dinge an sich» gelte. Zwar vermochte Rant diese Grenze der Anwendung des Causalitätsbegriffs weder in der theoretischen noch besonders in der praktischen Philosophie festzuhalten; allein sein bleibendes Verdienst bleibt der Nachweis von der Apriorität des Causalgesetzes, d. h. davon, daß dasselbe eine im Wesen der erkennenden Vernunft angelegte und deshalb unvermeidliche Voraussetzung über den Zusammenhang der Wirklichkeit enthält. Diese Bedeutung hat unter den nachkantischen Philosophen ganz besonders Schopenhauer betont, welcher sich außerdem das besondere Verdienst erwarb, die zu vielen Mißverständnissen Anlaß gebende Verwechselung zwischen dem metaphysischen Prinzip der C. und dem logisch-jurid. Prinzip des zureichenden Grundes durch sorgfältige Analyse zu zerlören. Vgl. Schopenhauer, «Über die vierfache Wurzel des Satzes vom zureichenden Grunde» (4. Aufl., Lpz. 1875).

Causation (lat.), Vorwand, Entschuldigung; Veranlassung; *causativ*, veranlassend, bewirkend; *verba causativa* oder *factitiva* heißen abgeleitete transitive Zeitwörter, welche die Thätigkeit ausdrücken, die den von dem Stammwort bezeichneten Zustand (Handlung, Sache) bewirkt. So ist *fallen* des *Causatio* von *fallen*, *tränken* von *trinken* u. s. w.
Causo odöbro (fr.), Aufsehen erregender Zwischenfall.

Causario (fr.), wahrscheinlich vom deutschen *blaun*, *blauder*; *Causeur*, *blauderer*, *Schwäger*; *Causeuse*, *Schwägerin*; auch kleines Sofa für 2 Personen.

Causway (engl.), erhöhter, caussierter Weg, *Canal* u. dgl. The Giant's C., der Riesentanz von Baiaktäulen an der Nordostspitze von Irland (Grafschaft Antrim).

Causade, Stadt im franz. Depart. Tarn-et-Garonne, Arrondissement Montauban, 22 km im N.O.

dieses Ortes, an der zum Aveyron gehenden Öhre, in etwa 100 m Höhe, zählt (1876) 2438, als Gemeinde 4066 E., welche Handel mit Kräffeln, berühmtem Geflügel und Brunellen treiben, Steinbrüche bearbeiten und Fabriken von Strohhüten, Suder, Kerzen unterhalten.

Causses (Plateaux des) heißen im mittlern Frankreich die unultivierten Kalkhochebenen, namentlich in den Depart. Lozère, Aveyron, Strault, Gard, Tarn und Lot. Der Name kommt vom lat. *calx* (Kalk). Auf ihnen nähren sich zahlreiche Viehherden. Nach dem hauptsächlich auf den Plateaux gebauten Roggen (*seigle*) nennt man dieselben *Ségala*s. Der durchlässige Boden ist fast immer ohne Quellen und Bäche; überdies leiden bei der ansehnlichen Höhe der Plateaux die Ortshaften unter der Kauhheit des Klimas. Die hauptsächlichsten C. sind: die *Causse de Méjean* oder *Große C.*, im W. und oberhalb Florac (Depart. Lozère), ist eine kolossale, durch wunderbare Steilwände völlig isolierte Festung zwischen Tarn, Larnon und der Jonte; ein schmaler Rhymus verbindet dieselbe mit dem 1567 m hohen Mont Rigoual. Die Höhe dieser C. wechselt von 900—1278 m; seine Oberfläche mißt 40000 ha, mit nur 2000 Caussenards, wie die Bewohner genannt werden, in drei Dörfern und vielen kleinen und elenden Weilern. — Die *Causse de Sauveterre*, zwischen Mende und Stovrac-le-Château, ist von der C. Méjean durch den langen Abgrund getrennt, in welchem der Tarn mehrere hundert Meter unterhalb der Hochebene fließt; zwischen dem Tarn und Lot, welcher ebenfalls in tiefen Schluchten fließt, hat sie 900—1100 m Höhe, und ähnlich wie auf dem großen C. d'outre Tarn, machen Schnee und Stürme hier den Übergang im Winter gefährlich. — Die *Causse Noir* im N.O. von Millau ist zwischen den Defiles des Tarn, der Jonte und der Dourbie eingezwängt; sie hat 800—850 m Meereshöhe. — Die berühmte *Carzac*, 750 bis über 900 m hoch, erhebt sich zwischen Lodève und Millau. — Die *Causses de Rouergue*, zwischen Millau und Rodez und zwischen Rodez und dem Lot, haben 500, 600, 700, 800 und fast 900 m Höhe. — Die *Causses de Quercy*, zwischen Figeac und dem Laufe der Dordogne, nach Souillac hinauf, sind nicht weniger unfruchtbar als die des Rouergue und des Gévaudan; da aber ihre Meereshöhe geringer ist (300—450 m), so sind sie im Winter weniger kalt, mehr bewohnbar, trotz ihrer ungewöhnlichen Trockenheit, und man findet dort gute Weine und Fruchtbäume u. s. w. Im Gévaudan heißen gewisse C. *Can*, wie der Can oder die *Causse* von Montbel. In der niebern Provinz, namentlich in der Nähe der Crau, nennt man *coussous* zum Teil kieselige, zum Teil sandige Landstriche, bedeckt mit Strauchwerk und für Viehweiden geeignet. Dies ist sicherlich dasselbe Wort, wie die *chaux* im Jura.

Caussidière (Marc), franz. Revolutionär, geb. 18. Mai 1808 in Genf, von niedriger Herkunft, nahm seit 1830 fast an allen Verschwörungen gegen die Julimonarchie teil und kam deshalb ins Gefängnis, aus dem ihn erst die Amnestie von 1847 befreite. Er war 1848 Mitglied der Nationalversammlung, wurde Polizeipräsident von Paris und errichtete eine Garde du peuple aus Barrisadenmännern und ehemaligen Sträflingen. Bei dem Maiaufstand kompromittiert und von der Nationalversammlung in Anklagestand versetzt, floh er nach London, wo er zu seiner Rechtfertigung seine

«Mémoires» (2 Bde., 1848) herausgab. Später siedelte er nach Amerika über, lehrte aber in den ersten Tagen des J. 1861 nach Paris zurück, wo er schon 27. Jan. 1861 starb.

Caussin de Perceval (Jean Jacques Antoine), franz. Orientalist, geb. zu Montdidier 24. Juni 1759, widmete sich schon früh in Paris den orient. Studien, und folgte 1782 seinem Lehrer Deshautesrayes als Professor des Arabischen am Collège de France. Er wurde 1787 Nachfolger seines Oheims Bejot als Konservator der Manuskripte an der königl. Bibliothek, verlor aber nach dem Sturze des Königs 1792 dieses Amt. Seit 1809 war er Mitglied der dritten Klasse des Instituts; die Restauration befehlt ihn 1816 bei der Reorganisation der Akademien bei, und er wurde Mitglied der Akademie der Inschriften und schönen Wissenschaften. Während 53 Jahren blieb er Professor am Collège de France bis an seinen Tod, 20. Juli 1835. Von seinen zahlreichen Schriften sind hervorzuheben die Uebersetzungen des *Howairis* unter dem Titel «*Histoire de la Sicile sous la domination des Musulmans*» (Par. 1802) und die astron. Tafeln des *El-Yunis* (Par. 1810), eines Teils der *Tausendundeine Nacht*; ferner die *Textausgaben* der fünfzig *Matamen* des *Hariri* (1818), der *Fabeln* des *Kotman* (1818), der *sieben Moallagat*, der drei ersten Kapitel des *Koran*, mehrere *Mémoires* in der Sammlung der *Académie des Inscriptions et belles lettres*. Auch übersezte er zuerst die «*Argonautica*» des *Apollonius* von *Rhodus* ins Französische (Par. 1796).

Sein Sohn *Armand Pierre*, geb. 13. Jan. 1795, trat früh in die Fußstapfen seines Vaters; 19 J. alt, wurde er als Interpretensjüngling nach *Konstantinopel* gesandt, von wo aus er *Syrien* bereiste; ein Jahr lang blieb er bei den *Maroniten* des *Libanon*, und wurde dann *Dragoman* beim franz. Konsulat in *Aleppo*. Durch achtjährigen Aufenthalt im Orient mit der arab. Umgangssprache vertraut, erhielt er bei seiner Rückkehr nach *Europa* 1822 zuerst die Professur des *Vulgararabischen* an der *Spezialschule der lebenden orient. Sprachen*, die er ein halbes Jahrhundert inne hatte; sodann folgte er seinem Vater als *Suppleant* und als *Titular am Collège de France* (1833). Er hatte aus dem *Türkischen* des *Wassif-Gfenbi* die *Geschichte* des *Russisch-Türkischen Kriegs* von 1766 bis 1774 bearbeitet (1822), ferner die *Geschichte* der *Bernichtung* der *Janitscharen* durch *Mahmud II.* übersezt (1833), eine *vulgar-arab. Grammatik* verfaßt (1824 und 1833), das *franz.-arab. Wörterbuch* *Elius Boethors* neu herausgegeben (1848), als er mit einem wahrhaft wissenschaftlichen Werke hervortrat, seinen «*Essais sur l'histoire des Arabes avant l'Islamisme, pendant l'époque de Mahomet et jusqu'à la réduction de toutes les tribus sur la loi musulmane*» (3 Bde., 1847), welches Werk ihm 1849 die *Thüren* des *Instituts* öffnete. In den letzten Jahren durch *Krankheit* in seiner *Lehrthätigkeit* gehemmt, starb er während der *Belagerung* zu *Paris*, 15. Jan. 1871.

Caustica (lat.), Arzneimittel.

Causticum Landolphi, *Aspasta* aus *Chlorzink*, *Chlorantimon* und *Chlorbrom*; ihre Anwendung ist sehr *schmerzhaft*.

Causticum Lunare, veralteter Name für *Söllenstein* (*Argentum nitricum*).

Cauteil (vom lat. *cautela*, d. i. *Vorsichtsmaßregel*, eigentlich = *Raution*, nur in besonderm

Sinne) heißt in der *Rechtssprache* eine *Bedingung*, *Verwahrung* u. dgl. in *Rechtsgeschäften*, um möglichen *Schaden* von sich abzuwenden, künftigen *Streitigkeiten* vorzubeugen und den andern Teil so fest als möglich zu binden. *Caute larjuriis* prudeniz ist der auf die *Darstellung* solcher *Vorsichtsmaßregeln* gerichtete Teil der *Rechtswissenschaft*.

Cautelets, Badeort im franz. Depart. *Oberpyrenäen*, 45 km im *SW.* von *Tarbes*, in dem gleichnamigen engen, vom *Bergströme Gave de C.* durchrauschten *Thale*, in 992 m Höhe, zählt 1600 E., wird aber im *Sommer* von mehr als 15 000 *Badegästen* belebt. Das *Thal* von *C.* ist ein *Zweig* des *Thals* von *Laverdan*, welches von *Pierrefite* an, wo jener *Bergstrom* in die *Gave de Pau* mündet, *Thal* von *Barèges* (s. d.) heißt, und bildet bis an die *Grenze* von *Spanien*, wo der mit ewigem *Eis* schereis bedeckte, 3290 m hohe *Bignemale* aufsteigt, eine enge, von hohen *Bergen* (s. B. dem *Pic du Midi d'Ossau*, 2885 m) eingeschlossene *Schlucht*. Doch wird dieser *Thalzweig* von grünen *Waldstreifen* durchschnitten und durch grüne *Weidplätze* belebt, so daß er nicht den *Charakter* schauerlicher *Wildnis* und *chaotischer Zerstörung* aufweist, wie jenes *Hauptthal*. Der *Ort* hat hohe, geräumige *Häuser*, gepflasterte *Straßen* mit *Trottoirs*, *eisernen Balkons*, *Läden* neben *Läden*. Die in einiger *Entfernung* von *C.* liegenden warmen *Schwefelquellen* (bis 50° C.) bilden eins der berühmtesten *Pyrenäenbäder*. Die 22 benutzten *Quellen* speisen neun *Stablissemens* in drei verschiedenen *Gruppen*. In der *Gruppe* von *C.* selbst liegt das 1844 eröffnete *Hauptstablissemnt*, 1102 m über dem *Meer*; in der *südl. Gruppe* befindet sich die schon 1660 entdeckte, besuchteste von allen *Quellen*, la *Railler*; sie hat eine *Temperatur* von 38,7° C.

Cautionation, die *Zerstörung* organischer *Substanz* durch *Algen*, s. *Rauterien* und *Algen*.

Caunter (*Emile de*), belg. *Architekturmal*, geb. 1828 zu *Gent*, *Sohn* und *Schüler* *Joseph de C.*, lebte in *Gent*, *Brüssel*, *Bremen*, *Dreslau* und *Berlin* und starb 30. Jan. 1873 zu *Berlin*. Seine *Bilder* zeichnen sich mehr durch *strenge Zeichnung* und *gewissenhafte Ausführung* als durch *malerische Auffassung* aus; dahin gehören: *Martinikirche* und *Kathaus* zu *Dubenaarde*, *neue Synagoge* in *Berlin*, *Innere* der *Hauptkirche* in *Delft* u.

Cavag, franz. *Landchaft*, s. unter *Cau de bec*.

Cav., bei *zoolog.* *Namen* *Abkürzung* für *Cavolini* (*Silippo*).

Cava dei *Lirreni*, *Stadt* in der *ital. Provinz Salerno*, 7 km im *NW.* von *Salerno*, in einem *schönen Thale* am *Berge Fenestra* und an der *Eisenbahn Neapel-Vietri-Gholfi*, ist Sitz eines *Bischofs* und hat *Fabriken* von *Leinen*, *Woll*, *Seidenstoffen* und *Tabal* und zählt (1881) 6339, als *Gemeinde* 21363 E. Wegen seiner besonders *schönen Lage* wird es von *Neapolitanern* und *Fremden* zum *Sommerfeste* gewählt; durch *Industrie* und *Handel* ist es ein *wohlhabender Ort*. Die *Stadt* und die *nächsten Dörfer* haben sich um das *prächtige* und *berühmte*, aus dem *Anfange* des 11. *Jahrh.* stammende *Kloster* oder der *Abtei* der *allerheiligsten Dreieinigkeit* von *C.* gebildet; daselbe war lange *Zeit* eine *Zuflucht* und *Heimat* der *Wissenschaften*. In seinem *Archiv* liegen über 60 000 *Originalpergamente*, namentlich aus der *Longobardenzeit*.

Cavage (frz.), *Einlagerung* von *Waren* in *Keller* oder *Gewölbe*; auch der *Lohn* für das *Einlagern*.

Kritik, die man unter *C* vermischt, sind unter *R* aufzusuchen.

Cavaignac (Jean Baptiste), Mitglied des franz. Nationalkonvents und General, geb. 1762 zu Gordon in der Rouergue, war Advokat beim Parlament zu Toulouse, als die Revolution von 1789 ausbrach. Als eifriger Anhänger derselben avancierte er bis zum Departementschef und wurde 1792 in den Konvent gewählt. Hier stimmte er für den Tod des Königs ohne Appellation und Aufschub und war zweimal Konventskommissar bei den Armeen, wo er sich sehr kompromittierte, seinen Sturz aber durch Uebertritt zu den Thermidoristen (s. unter Thermidor) abwandte. Nach einer abermaligen Sendung zur Mosel-Armee war er eben als General nach Paris zurückgekehrt, als der Aufstand der Bergpartei vom 1. Prairial des J. III (20. Mai 1796) losbrach. Der Konvent übertrug ihm den Befehl über die bewaffnete Macht; doch konnte C. nicht verhindern, daß die aufrührerische Menge in den Sitzungsaal des Konvents eindrang und entging selbst mit Mühe dem Tode. Am 13. Vendémiaire (5. Okt. 1796) focht er neben Barras und Bonaparte an der Spitze der Konventstruppen gegen die Sektionen und half den Konvent abermals retten. Während des Direktoriums war er Mitglied vom Rate der Fünfhundert, Stadtkollegennehmer, Lotterieverweser, darauf Agent im Hafen von Maskat an der Küste Arabiens. Im J. 1806 berief ihn Joseph Napoleon nach Neapel und ernannte ihn zum Domänenverwalter. Unter Murat, Josephs Nachfolger, wurde C. Staatsrath, Kommandeur des Ordens beider Sicilien und Majoratsherr. Nach Frankreich zurückgekehrt und während der Hundert Tage Präfekt im Sommedepartement, mußte er beim Eintritt der zweiten Restauration als «Königsänderer» nach Brüssel auswandern, wo er 24. März 1829 starb.

Cavaignac (Eleanore Louis Godetroy), franz. Publizist, des vorigen ältester Sohn, geb. zu Paris 1801, studierte die Rechte, zeichnete sich in der Julirevolution von 1830 durch Unerbundenheit aus, und bekämpfte dann als entschiedener Republikaner die Julirevolution. Bei Wiederherstellung der Nationalgarde wurde er Kapitän der Artillerielegion, in die sich auch noch viele andere Mitglieder republikanischer Klubs aufnehmen ließen. Ihre im Okt. und Dez. 1830 angezettelten Unruhen scheiterten jedoch an der Haltung Lafayette's und des größten Theils der Bürgergarden. C. ward mit mehreren Genossen verhaftet, aber vom Schworenengerichte freigesprochen und entwickelte nun als Mitglied des Vereins der Menschenrechte neue revolutionäre Thätigkeit. Die Unruhen im April 1834 zeigten die Ausdehnung dieser Verbindung, führten aber zugleich zu einer Krisis für die ganze republikanische Bewegung in Frankreich. Neben den übrigen Häuptern der Gesellschaft ward auch C. verhaftet. Er trat vor den Pairs als Wortführer der Angeklagten auf und war es besonders, der durch kühnen Troß die Gewaltthätigkeiten hervorrief, welche die Gerichtssitzungen unterbrachen. Dem Urtheile, dem er verfallen wäre, entzog er sich mit vielen andern Angeklagten 13. Juli 1835 durch die Flucht nach England, von wo er 1841 nach Paris zurückkehrte. Hier begann er in dem von ihm gegründeten Journal «Réforme» sogleich wieder seine Opposition gegen die Julidynastie. Er starb 5. Mai 1845. Er veröffentlichte «Dubois cardinal, ou tout chemin mène à Rome» und «Une tuerie de Cosaques, scènes d'invasion» (Par. 1831).

Cavaignac (Eugene Louis), 1848 Staatsoberhaupt der Französischen Republik, des vorigen Bruder, wurde zu Paris 15. Okt. 1802 geboren. Er begann 1820 seine militärischen Studien in der Polytechnischen Schule, verließ dieselbe zwei Jahre darauf als Unterlieutenant vom Geniewesen und besuchte dann die «Ecole d'application» zu Metz. Im J. 1824 trat er in das 2. Genieregiment ein, wo er 1828 zum Kapitän aufstieg. Als solcher machte er die franz. Expedition nach Morea mit. C. besand sich 1830 mit seinem Regiment in Garnison zu Arras und ergriff hier von allen Offizieren zuerst für die Julirevolution Partei. Unter der neuen Regierung wurde er nach Afrika verlegt, wo er zur Auszeichnung bald Gelegenheit fand. Er wurde 1837 Bataillonchef, 1840 Oberstlieutenant, 1841 Oberst und 1844 Brigadegeneral. An Zamoricieres Stelle verfeh er das Kommando der Provinz Oran, als er 1848 mit der Nachricht von der Februarrevolution zugleich die Kunde erhielt, daß er zum Divisionsgeneral und Gouverneur von Algier ernannt sei. In die Nationalversammlung gewählt, reiste er nach Paris, wo er zwei Tage nach dem Attentat vom 15. Mai 1848 ankam und das Kriegsministerium übernahm. Als am 23. Juni in Paris der Bürgerkrieg ausgebrochen war, übertrug die Nationalversammlung C. die Militärdiktatur. Während des viertägigen Straßenkampfes bewies C. die höchste Thatkraft, Ausdauer und Geistesgegenwart. Nachdem am 28. Juni die Ruhe wiederhergestellt war, gab er der Nationalversammlung die ihm übertragenen außerordentlichen Vollmachten jurid. Die Nationalversammlung wählte ihn nun einstimmig zum Haupt der Exekutivgewalt und zum Rabinetspräsidenten, d. h. zum verantwortlichen Staatsoberhaupt der Republik. Durch Wachsamkeit, Strenge und Festigkeit zeigte er sich diesem hohen Posten gewachsen. Die äußere Ruhe und Sicherheit war völlig hergestellt, als er sechs Monate später (20. Dez. 1848) die Ägeln der Regierung dem Präsidenten Ludwig Napoleon überlieferte. Als Kandidat zur Präsidentenstelle, bei der es sich nur um die Wahl C.'s oder Ludwig Napoleons handeln konnte, erhielt er selbst etwa 1/3 Mill. Stimmen. Das Depart. Lot wählte ihn wieder in den Gesetzgebenden Körper, wo er mit einigen Gesinnungsgenossen das republikanische linke Centrum bildete. Als Redner zeigte er sich wortfarg, aber klar und stets gemessen, selbst bei den heftigsten parlamentarischen Stürmen. Während des Staatsstreichs vom 2. Dez. 1851 wurde auch C. verhaftet und nach dem Schlosse Ham abgeführt, aber bald wieder freigelassen. Er heiratete hierauf die Tochter des Bankiers Obier, nahm seinen Abschied aus der Armee und verließ auf einige Zeit Frankreich. Später wurde er in Paris in den Gesetzgebenden Körper gewählt; doch trat er nicht in denselben ein, weil er den Eid auf die neue Verfassung verweigerte. C. lebte seitdem in der Nähe von Mans in größter Zurückgezogenheit. Er starb auf seinem Schlosse Dornes bei Flee im Depart. Sarthe 28. Okt. 1857. C. schrieb «De la régence d'Alger, nota sur l'occupation» (Par. 1839).

Cavailon, Städtchen im franz. Depart. Bouches, Arrondissement Avignon, 25 km im O. von Avignon, 1 km entfernt vom rechten Ufer der Durance und 2 km vom rechten Ufer des Calavon oder Coulon, am Abhange des Mont St.-Jacques, in 70 m Höhe, an der Eisenbahn Avignon-Bertuis,

die hier nach Apt abweicht, ist schlecht gebaut und zählt (1876) 4473, als Gemeinde 8464 G. Die Umgegend gleicht einem großen Garten, der weithin alles mit seinen Produkten versorgt. Seide, Früchte, namentlich Melonen, sind besondere Erzeugnisse ihrer Fruchtbarkeit; neben der Bodenkultur finden sich aber auch Hutmacherei, Seidenspinnerei, Lederzärzung, Destillationen vertreten, und bedeutende Märkte werden abgehalten. Kennenwürte Gebäude sind das Hotel de Ville aus dem 18. Jahrh., die Kathedrale aus dem 11. und 12. Jahrh. und die Reste eines Triumphbogens, wohl aus Augustus' Zeit. G. ist das alte Cabellio, eine der wichtigsten Städte der gallischen Cavaren vor der Römerzeit; für die Massalioten war es ein nicht unwichtiger Mittelpunkt des Handels.

Cavalcanti (Guido), ital. Philosoph und Dichter, geb. zu Florenz nach 1240, war ein Freund Dantes. Seine durch edeln Stil ausgezeichneten Gedichte stammen meist aus seiner früheren Lebensperiode und sind an verschiedene Geliebte gerichtet. In Florenz vermählte er sich 1267 mit einer Tochter Farinata's degli Uberti, des Hauptes der Ghibellinen. Als dieser gestorben, nahm er dessen Stelle ein und geriet bald mit Corso Donati, dem Haupt der Guelfen, in blutigen Hader. Deshalb verbannte die Bürgerschaft die Häupter beider Parteien, und zwar die Ghibellinen nach Sarzana. Wegen der dortigen ungesunden Luft rief man letztere zwar bald wieder zurück; doch G.'s Gesundheit war schon so angegriffen, daß er 1300 zu Florenz starb. Seine Canzone «Donna mi prega», welche vom Cardinal Egidio Colonna (Siena 1602), Fra Paolo del Rosso (Flor. 1568), Girolamo Fracetta (Bened. 1685) u. a. kommentiert wurde, hat ihm den meisten Ruhm erworben. Seine «Rime edite ed inedite» wurden von Cicciporci (Flor. 1818) herausgegeben.

Giovanni C., ein anderer, als Geschichtschreiber bekannter Florentiner, Mitglied der berühmten Accademia platonica, verfaßte «Istorie Fiorentine», welche den Zeitraum von 1420–52 mit vielem Lobe für Cosmo de' Medici darstellen und von Machiavelli als Quelle benützt wurden. Hiervon veröffentlichte zuerst Moreni die zwei auf die Verbannung und Zurückkunft Cosmos de' Medici sich beziehenden Bücher («Della carcere, dell' ingiusto esiglio e del trionfal ritorno di Cosimo, etc.», Flor. 1821); die einzige vollständige Ausgabe der «Istorie» besorgte Polidori (2 Bde., Flor. 1838).

Bartolommeo C., aus einer edeln florentin. Familie, war im Okt. 1508 geboren, kämpfte jung für die Freiheit seines Vaterlandes als Gegner der Medici und zeichnete sich durch Tapferkeit wie durch Rednergabe aus. Nach der Ermordung Alexanders und der Erwählung Cosmos de' Medici verließ er seine Vaterstadt, hielt sich kurze Zeit in Ferrara auf und trat darauf in Frankreich in die Dienste des Cardinals Hippolit von Este. Endlich ging er nach Rom, wo Paul III. ihn in wichtigen Geschäften gebrauchte. Seine letzten Jahre verlebte er in Padua, wo er 9. Dez. 1562 starb. G.'s «Rettorica» (Bened. 1659 u. öfter) behandelt die Rhetorik streng nach Aristotelischen Grundsätzen. Geschätzt ist auch sein «Trattato, ovvero discorsi sopra gli ottimi reggimenti delle repubbliche antiche e moderne» (Vened. 1571 u. öfter). Bgl. «Lettere di Bartolommeo C.» (Bologna 1869).

Cavalcasse (Giovanni Battista), ital. Kunstgelehrter, geb. 22. Jan. 1820 in Legnano, besuchte die Akademie zu Venedig, war dann eine Zeit lang Ingenieur in Padua, wandte sich aber später wieder der Malerei zu. Auf einer Reise durch Deutschland lernte er 1847 seinen späteren Mitarbeiter Crowe (s. d.) kennen. G. nahm 1848 an der ital. Revolution teil, ward in Cremona von den Oesterreichern gefangen und zum Tode verurteilt, entkam jedoch und half 1849 Rom gegen die Franzosen verteidigen. Nach Unterdrückung des Aufstandes verbannt, ging G. nach London, wo er mit Crowe wieder zusammentraf und mit ihm das Werk: «Early Flemish painters» (2. Aufl., Lond. 1872) schrieb. Nachdem er noch Spanien besucht, ging er 1858 wieder nach Italien und kam 1861 nach Leipzig, wo er mit Crowe die berühmte «History of painting in Italy» (5 Bde., Lond. 1864–71; deutsch von Jordan, Lpz. 1869–74) begann. Seitdem lebt G. als Generaldirektor der Kunstangelegenheiten in Rom.

Cavalese, großer Fleden im südl. Tirol, 42 km im N. von Trient, der Hauptstadt des Val Fiemme oder Fiemserthals, rechts an dem zur Etz gehebden Avisio, am Fuße des Schwarzhorn, in 962 m Höhe, mit seinen stattlichen Gebäuden ein angenehmer Sommerort für das Gschiftal, ist Sitz einer Bezirkshauptmannschaft und eines Bezirksgerichts und zählt (1890) 2163, als Gemeinde (mit Nafi bi G.) 2397 G.

Cavalier (ital. cavaliere, span. caballero), ein franz. Wort, das ursprünglich Reiter, dann aber auch soviel als Ritter, Edelmann, Herr bedeutet und in dieser Weise in der gesellschaftlichen Sprache gebraucht wird. In Bezug auf das weibliche Geschlecht entspricht dem C. der Titel Dame.

In der permanenten Befestigung (s. Festungsbau) wird C. (veraltet Rake) ein Teil des Walles genannt, welcher seine Umgebung um einige Meter überragt und so im Bergleich zu dieser eine erhöhte, bessere Übersicht gewährend und das Vorterrain freier beherrschende Stellung ergibt. Die C. liegen gewöhnlich in den auspringenden Punkten der Umschließung. In der bastionierten Befestigung befinden sie sich meist in den Bastionen, diese überragend, zugleich einen Abschnitt bildend und Seitenbedung; im Polygonalsystem liegen sie in den Bruchpunkten und auf den Mitten der Fronten. — Beim ältern Sappenangriff kamen Tranchecavaliers vor, welche etwa 100 m vom Glacis der angegriffenen Festung entfernt Einsicht in den gedeckten Weg gewähren sollten.

Cavalier (Jean), Hauptanführer der Camisarden im Evrenntrüge, geb. 1679 im Dorfe Ribaulte in Languedoc, eines Bauern Sohn, lebte in Genf, bis die Verfolgungen, welche die reform. Bewohner der Evennen (s. d.) unter Ludwig XIV. erdulden mußten, einen Aufstand derselben hervorriefen. Um am Kampfe seiner Landsleute teilzunehmen, ging er in die Heimat zurück, und seine militärischen Talente und sein Mut brachten ihn bald an die Spitze der Insurgenten. Er disciplinierte die ungeordneten Scharen und leitete ihre Unternehmungen gegen das königl. Heer mit so viel Umsicht und Glück, daß ihm 1704 vom Marschall Villars Bergleichsvorschläge gemacht wurden. G. legte die Waffen unter der Bedingung nieder, daß den Reformierten freie Religionsübung gewährleistet sein sollte. Ihm selbst bewilligte Ludwig XIV. das Oberstenpatent mit einem Gehalt von 1200

Artikel, die man unter C. bemerkt, sind unter R. aufzuführen.

Livres und die Erlaubnis, aus Camisarden ein eigenes Regiment im königl. Solde zu errichten. Vom Minister Chamillard nach Versailles berufen, sah er sich daselbst mißtraulich beobachtet und entfloß heimlich über Holland nach England, befehligte darauf in Spanien ein aus geflüchteten Camisarden gebildetes, in piemont. Diensten stehendes Regiment und zeichnete sich mit diesem vorzüglich 25. April 1707 in der Schlacht bei Almanza in Neucastilien aus. Später ward er engl. Generalmajor und Gouverneur von Jersey und starb 18. Mai 1740 in Chelsea.

Cavaliere (Gimilio del), einer derjenigen namhaftesten ital. Musiker, welche um 1600 die neuen musikalischen Formen ins Leben riefen. In Rom geboren und aus einer vornehmen Familie stammend, schrieb er anfangs Madrigale, beteiligte sich dann an den frühesten Opern in Florenz mit «Desperazione de Fileno», «Satiro» (welche schon um 1590 erschienen) und «Ginoco della cieca», 1596. Ruhm und histor. Bedeutung hat er erlangt als der Urheber des ersten Oratoriums durch sein Werk «Anima e corpo», welches in Rom 1600 gedruckt erschien, nachdem es daselbst im Vetsaal (Oratorio) des heil. Jil. Neri mit Aktion zur Ausführung gekommen war. Geburts- und Todesjahr des C. sind unbekannt.

Cavallieromont (fr.), cavaliermäßig; leicht hin; junterhaft, in übermüthiger Weise rücksichtslos.

Cavaliere servente (ital.), f. Cicisbeo.

Cavallieri (Francesco Bonaventura), ital. Mathematiker und Astronom, geb. 1598 zu Bologna, studierte zu Pisa, wurde 1629 Professor der Mathematik zu Bologna und starb daselbst 8. Dez. 1647. Er stellte zuerst den Satz auf, daß die Linie aus einer unzahligen Menge von Punkten, die Fläche aus unzahligen Linien, der Körper aus unzahligen Flächen bestände (C.'s Methode des Utheilbaren). Seine Hauptwerke sind: «Geometria indivisibilium continuorum nova quadam ratione promota» (1685), «Rota planetaria» (1640), «Trigonometria plana et sphaerica» (1685), «Exercitationes geometricae» (1647).

Cavaliereperspektive nennt man in der Zeichnung eine Art der geometr. Projektion, bei welcher der Gegenstand über Eck angesehen wird, daher das Auge schief über dem Gegenstand (Gegend, Gebäude, Festung) gedacht und derselbe halb von der Seite, halb von oben dargestellt wird. An ihre Stelle tritt jetzt die aronometr. oder isometr. Projektion.

Cavallero, f. Caballero.

Cavalli (Francesco), der älteste der großen ital. Tonsetzer, welche ihre Bedeutung lebighen durch die Komposition von Opern erlangt haben. Geb. um 1600 zu Crema, als Sohn eines Kapellmeisters, kam C. früh nach Venedig, wo er an der Markuskirche zuerst Kapellsänger, dann seit 1640 Organist und endlich seit 1668 bis zu seinem Tode, 14. Jan. 1676, Kapellmeister war. Monteverdes Spuren folgend, hob er durch eine große Zahl von Werken die venetianische Opernbühne über alle andern Theater Italiens. Er wurde das für die Oper, was sein Zeitgenosse Carissimi (f. d.) für die Cantate und das Oratorium war. Fruchtbarkeit und Melodienreichtum waren bei C. außerordentlich; seine Hauptwerke, besonders der «Jafon» («Giasone», 1649), verbreiteten sich in ganz Europa. Namentlich wurde C. in Frankreich geschätzt, so daß er 1660 zur Vermählung Ludwigs XIV. mit einer ital. Truppe

nach Paris kommen und dort den für dieses Fest komponierten «Xerxes» aufführen mußte.

Cavalli (Giovanni), ital. Generalleutenant, mit Recht der Vater der heutigen gezogenen Geschütze genannt, geb. 28. Juli 1808 zu Turin, legte seine gesamte Laufbahn in der Artillerie zurück. Sein Name ist aufs engste mit der glänzendsten Periode in der Geschichte der piemontes. Artillerie verknüpft; er führte in die verschiedenen Teile des Brückenmaterials bedeutende Verbesserungen ein, ließ das Feldartilleriematerial vom J. 1844 fertigen und war der Schöpfer der gezogenen Hinterladungsgeschütze zu einer Zeit, zu welcher niemand den mächtigen Einfluß derselben auf die Kriegsführung ahnte. Als er als Kapitän zur Beaufsichtigung des Gusses von für die piemontes. Artillerie bestimmten gußeisernen Geschützrohren in Schweden kommandiert war, stellte er in den J. 1846 und 1847 auf den Höhen zu Aster und Staffsjö Versuche mit von hinten zu ladenden Geschützrohren mit gezogener Seele an, welche den Ausgangspunkt für sämtliche Bemühungen bildeten, die in allen Staaten behufs Herstellung gezogener Geschütze stattgefunden haben. Die piemontes. Artillerie war die erste, welche einige Exemplare gezogener Hinterlader besaß, und gebrauchte dieselben bei der Belagerung von Gaëta 1860—61. An dem wissenschaftlichen Leben beteiligte sich C. mit großem Eifer; die meisten seiner Arbeiten sind in den Verhandlungen der Akademie der Wissenschaften zu Turin veröffentlicht worden, mehrere auch besonders und in franz. Übersetzungen erschienen. Von letztern sind zu nennen: «Mémoire sur les équipages des ponts militaires» (Par. 1843), «Mémoire sur les canons se chargeant par la culasse et sur les canons rayés» (Par. 1849), «Mémoires sur divers perfectionnements militaires» (Par. 1866), «Aperçu sur les canons rayés se chargeant par la bouche et par la culasse et sur les perfectionnements à apporter à l'art de la guerre en 1861» (Turin 1862), «Mémoire sur la théorie de la résistance statique et dynamique des solides» (Par. 1863), «Mémoire sur les éclatements remarquables des canons en Belgique de 1857 à 1858 et ailleurs à cause des poudres briantes» (Turin 1867) u. s. w. Er wurde April 1865 Kommandant der Militärakademie, im Febr. 1869 Mitglied des Conseil des Militärordens von Savoyen, trat im Juli 1879 in den Ruhestand und starb 23. Dez. 1879 zu Turin.

Cavallini (Pietro), ein röm. Maler, der um 1840 lebte und für die erste Entwidlungszeit der mittelalterlichen Kunst in Italien Bedeutung hat. Er gilt für einen Schüler Giotto's und führte nach dessen Entwurf das große Mosaik für die alte Peterkirche zu Rom, die sog. Navicella, aus, welche die christl. Kirche unter dem Bilde des Schiffs darstellt und sich jetzt, vielfach restauriert, in der Vorhalle der neuen Peterkirche befindet. Auch sind Mosaikbilder des Lebens der Maria von seiner Hand in der Altarnische der Sta. Maria in Trastevere zu Rom, sowie andere an der Fassade der dortigen alten Paulskirche und solche in San-Dryfogeno erhalten.

Cavalls, Callò, eine kleine ältere Rechnungsstufe (vor 1818) und ehemalige Kupfermünze im frühern festländischen Königreich Neapel. Die Welscheinheit, den Ducato, rechnete man zu 1000 neuern oder 1200 ältern Cavalli. Auf Sicilien hieß die nämliche Rechnungsstufe Picciolo. Der C. der

Artikel, die man unter C. vermißt, sind unter R. aufzuführen.

neuern Kategorien hatte den Wert von etwa $\frac{1}{3}$ Pfennig deutsche Währung oder $\frac{1}{4}$ österr. Kreuzer. Wie alle die ältern Kupferstücke beider Sicilien, wurden die Cavalli bis Ende Okt. 1862 zurückgezogen. Der Name C. bedeutet Pferd und rührt wahrscheinlich von dem ursprünglichen Gepräge der Münze her.

Cavallotti (Felice Carlo Emanuele), ital. Dichter, Dramatiker und Journalist, geb. 6. Nov. 1842 zu Mailand, erhielt daselbst seine Bildung, veröffentlichte 1860 die deutschfeindliche Schrift «Germania e Italia» und schloß sich dann den Garibaldi'schen Freischaren an. Später trat er gegen die nationale Regierung nicht minder heftig auf als früher gegen die österreichische, weshalb er wiederholt zu Gefängnisstrafe verurteilt wurde. Seit 1867 redigierte er das Blatt «Il Gazzettino». Im J. 1873 wurde er ins Parlament gewählt, wo er oft zu stürmischen Szenen Anlaß gab, legte aber 1879 sein Mandat nieder. Mehrere seiner Dramen hatten einen sensationellen Erfolg. Die bedeutendsten sind: «I Pezzanti» (Mail. 1871 u. öfter), «Alciabiade» (1872), «Guido» (1873), «I Messenii» (1874). Seine «Poesie» sind in 4. Aufl. (Mail. 1873) erschienen. Eine neue lyrische Sammlung («Anticaglie») erschien in Rom 1879, Bd. 1 einer Gesamtausgabe seiner «Opere» in Mailand 1881.

Cavalquet oder Calvaquet (frz.), Musikstück, welches die Trompeter der Kavallerie beim Einrücken in eine Stadt blasen.

Cavan, die südlichste Grafschaft der irländ. Provinz Ulster, zwischen Longford, Westmeath und Wexham im S., Leitrim im W. und Fermanagh und Monaghan im N. gelegen, hat ein Areal von 1931,88 qkm mit (1881) nur noch 129 008 E. (1841 dagegen 243 262 E.), wovon 81 Proz. latholisch sind. Der Fluß Erne, der im S. aus dem Lough-Gowna entspringt, durch den infeltrreichen Lough-Dughter geht und an der Nordgrenze sich in den obern Lough-Erne ergießt, trennt die Grafschaft in zwei Teile. Das Land im O. ist hügelig, im äußersten W. gebirgig, und reich an Seen und Bogs oder Sümpfen. Im W. entspringt am 666 m hohen Cuilcagh der Shannon. Nur in der unmittelbaren Nähe der Erne ist es eben. Von der Oberfläche sind nur 25 Proz. Ackerland, 10 Proz. Ackerfelder und Wiesen, 44 Proz. Weiden, $1\frac{1}{2}$ Proz. Wald, 5 Proz. Gewässer. Der Boden enthält Steinsohlen, Eisen, Blei, Kupfer und Manganerz, aber diese Mineralien werden nicht bearbeitet. Unter den zahlreichen Mineralquellen ist die von Kingscourt bemerkenswert. Fabriken sind nicht vorhanden. Der Haupterwerb besteht in Viehzucht, daneben im Anbau von Hafer, Flachs, Kartoffeln und etwas Weizen. Die meisten Dörfer spinnen Flachs und weben Leinwand. Der Handel beschränkt sich auf selbstgewebtes Leinenzeug, Butter und andere landwirtschaftliche Produkte. Der Wohlstand der Grafschaft ist durch die allgemeine Lage Irlands sehr heruntergekommen. Die Grafschaft schickt zwei Mitglieder in das Parlament, ein drittes die Hauptstadt. Von ihr führt die Familie Lambert den Titel Earl of C.

Die Hauptstadt Cavan, ziemlich in der Mitte der Grafschaft, an dem gleichnamigen Zufluß der Erne, in einem fruchtbaren Thale gelegen, ist Sitz eines prot. und eines kath. Bischofs, hat eine Lateinschule, einen Gerichtshof, ein Gefängnis und zählt 3389 E., die Landwirtschaft und einigen Handel treiben. Vor der Stadt liegt der als Pro-

menade benutzte schöne Park des Lords Farnham und 5,5 km im SW. das Dorf Rilmore mit einem alten bischöfl. Palast.

Cavanilles (Antonio Jose), span. Botaniker, geb. 16. Jan. 1745 zu Valencia, war anfangs Geistlicher, wandte sich dann der Botanik zu und durchreiste Spanien, um die Flora dieses Landes genauer zu untersuchen. Im J. 1801 wurde er Direktor des botan. Gartens zu Madrid, als welcher er 4. Mai 1804 zu Madrid starb. C. gab einige Werke über die Flora Spaniens heraus.

Cavanilles (Don Antonio Jose), berühmter span. Botaniker, geb. in Valencia 16. Jan. 1745, gest. in Madrid 4. Mai 1804, hat lange Zeit als Direktor des botan. Gartens der span. Hauptstadt emsig und segensreich gewirkt. Außer vielen Artikeln in den «Anales de Historia Natural» (Madr. 1799—1804) schrieb er: «Icones et descriptiones plantarum Hispaniae» (7 Bde., 1791—1801), «Observaciones sobre la historia natural, geografia, agricultura, poblacion y frutos del reino de Valencia» (1795—97) u. s. w.

Cavanilles (Don Antonio C. y Genti), bedeutender span. Geschichtsschreiber, ein Neffe des vorigen, geb. 1805 in Coruña, wo sein Vater eine hohe juristische Stellung einnahm, ging 1814 nach Madrid und studierte die Rechte in Alcalá. Nebenbei widmete er sich mit großem Eifer und mit Liebe, unter der Leitung Vistas, dem Studium vaterländischer Geschichte und Litteratur. Im J. 1825 wurde er Advokat und erlangte schnell den Ruf eines guten Redners; er hat die verschiedensten Stellen im Verwaltungswesen der Hauptstadt bekleidet; 1841 trat er in die Akademie der Geschichte, etwas später in die für Naturwissenschaften. Er ist Verfasser einer Denkschrift «Sobre el fuero de Madrid», eines «Elogio» zu Ehren seines Oheims, des Botanikers, einer «Historia de la dominacion española en Portugal» sowie einer größern Reihe streng jurist. Aufsätze. Was jedoch seinen Namen in weitere Kreise hinausgetragen hat, ist seine «Historia de España» (5 Bde., Madr. 1861—63), ein Werk, das in Spanien sehr beliebt ist. Ein Bändchen «Dialogos» enthält Unterredungen zwischen Napoleon und Thiers, Cervantes und einem Arancejano von 1808 u. s. w.; doch ist ihr Inhalt ganz subjektiv: das Historische bildet nur den Rahmen für die Ideen und Anschauungen seines eigenen Geistes. C. starb 2. Jan. 1864, ohne sein Geschichtswerk vollendet zu haben, das nur bis zur Regierung Philipps II. reicht. Vgl. Romero Ortiz, «La literatura portuguesa en el siglo XIX» (Madr. 1870).

Cavazere, Flecken in der ital. Provinz Venedig, Bezirk Maniago, 7 km von diesem Orte, auf einem Hügel an der Meduna, zählt (1881) 4153, als Gemeinde 17 220 E.

Cavatine oder Cavata (ital.), eine kürzere Form der Opernarie, gewöhnlich sanftern, weniger leidenschaftlichen, gesangvollen Charakters. Früher bestand der Unterschied zwischen der C. und der Opernarie noch darin, daß letztere aus vorausgehendem Recitativ und zwei Teilen bestehen mußte, während die C. nur aus Einem, liedförmig ausgesprochenen Teile bestand. Die neuern Komponisten haben diesen Unterschied verwischt; Rossini bedient sich sogar durchgehends des Ausdrucks C. für Arie, während Arlen mit vorwiegend dramatischem Ausdruck und größerem Umfang jetzt meistens Szenen genannt zu werden pflegen.

Artikel, die man unter C vermist, sind unter R aufzuführen.

Cavation (lat.), Aushöhlung, Ausgrabung (eines Kellers u. dgl.).

Cava hieß im alten Rom der Zuschauerraum im Theater (s. d.), das theatrum im engeren Sinne, ein halbkreisförmiger Raum, dessen Durchmesser die Bühnenwand bildete. Unmittelbar vor der Bühne, in der Mitte der C. befand sich die orchestra, wo in Griechenland der Chor seine Tänze aufführte, in Rom die Plätze für den Senat sich befanden; dahinter erhoben sich in weitem Halbkreis terrassenförmig aufsteigend die übrigen Sitzreihen.

Cavares consules etc. wird bisweilen irrtümlich citirt für Videant consules etc. (s. d.)

Caveat (lat., »er hüte sich«), gerichtlicher Einspruch, Verwarnung.

Cavendone (Giacomo), ital. Maler, geb. 1577 (oder 1580) zu Saffuolo im Modenesischen, war ein Schüler seines Vaters Pellegrino, später der Carracci, deren Stil, besonders den des Ludovico Carracci, er täuschend nachzuahmen verstand, stand aber auch unter dem Einflusse des Correggioschen Stils. Nicht minder glücklich war er in Nachahmung der venet. Koloristen, wie man aus einigen Bildern in San-Paolo zu Bologna ersieht. Besonders berühmt ist sein heiliger Stephan in einer Kirche zu Imola; dergleichen verdienen seine kleineren Werke, sog. Kabinettstücke, ihrer Zartheit und Vollendung wegen Lob. In Rom half er dem Guido Reni bei dessen Arbeiten; später ließ er sich in Bologna nieder. Der Tod seines ihm nachstehenden Sohnes wie auch der Sturz von einem Malergerüst schwächten seine künstlerische Kraft in dem Maße, daß er, immer tiefer sinkend, sich endlich genötigt sah, seine Zukunft zum Bettelstabe zu nehmen. Er starb im Glende 1660. Mehrere seiner Werke wurden durch J. M. Metelli, S. Sacclati u. a. in Kupfer gestochen.

Cavedoni (Don Celestino), ital. Altertumsforscher und Numismatiker, geb. 18. Mai 1796 zu Revignano Rangone im Modenesischen, erhielt seit 1809 seine Bildung auf dem bischöfl. Seminar zu Modena und widmete sich dann 1816—21 dem Studium der griech. und hebr. Sprache sowie der Altertumswissenschaft zu Bologna. Seit 1821 Auktos der numismatischen Sammlung zu Modena sowie Beamter an der Bibliothek dafelbst, rückte er 1847 zum Bibliothekar auf, welche Stellung er auch unter der neuen ital. Regierung behielt. Daneben bekleidete er 1830—63 die Professur der biblischen Hermeneutik an der Universität zu Modena, wo er 26. Nov. 1865 starb. Unter C.'s zahlreichen wissenschaftlichen Arbeiten haben vor allem seine numismatischen Werke nicht bloß in Italien, sondern auch im Auslande Anerkennung gefunden. Außer vielen Abhandlungen in archäol. Zeitschriften sowie in den Denkschriften verschiedener Akademien, deren Mitglied er war, gehören dahin besonders die Werke: »Saggio di osservazioni sulle medaglie di famiglia Romana« (Modena 1829; Anhang dazu, Modena 1831), die Ausgabe von Casellis »Nummorum Italiae veteris tabulae« (Lpz. 1830) und die »Numismatica biblica« (Modena 1860; deutsch von Werlhof, 2 Tle., Hannov. 1855—56). Unter C.'s theologischen Schriften ist die »Confutazione dei principali errori de Ernesto Renan nella sua Vie de Jesus« (Modena 1863) hervorzuheben, die in wenigen Monaten vier Auflagen erlebte. Als Präsident der Kommission für das Studium der vater-

ländischen Geschichte in den modenese. Provinzen hat er auch Beiträge zu den von dieser seit 1863 herausgegebenen »Atti e Memorie« geliefert.

Cavelier (Pierre Jules), franz. Bildhauer, geb. 30. Aug. 1814 zu Paris, hatte David d'Angers und Paul Delaroche zu Lehrern und erhielt 1842 für seinen Diomedes, der das Palladium raubt, den großen Preis der Bildhauerei. Während der fünf Jahre seines Aufenthalts in Rom als Pensionär der dortigen Französischen Akademie sandte er in den Pariser Salon von 1849 seine berühmte Statue der Penelope. Der Herzog von Ligny kaufte die Statue für sein Schloß Dampierre. Von seinen spätern Arbeiten sind hervorzuheben: die Marmorgruppe der Cornelia mit ihren beiden Söhnen, die Karyatidengruppe am südl. Flügel des neuen Louvre, die kunstbeschöpfende Fama im Siebelselbe der Apollogalerie auf der Gartenseite im alten Louvre, die monumentale Statue der Stadt Paris und zwei Karyatidenstatuen: Compiègne und Boulogne, am Nordbahnhofgebäude zu Paris, vier Statuen: Moses, Elias, der heil. Augustin und der heil. Thomas von Aquino, für die Kirche St. Augustin ebendafelbst, sechs Kindergruppen an der Attika des pariser Grand-Hôtel, drei Vasreliefs, welche die bildenden Künste, die Naturwissenschaften und die Gewässer symbolisieren, im Palais de Longchamp zu Marseille; für dasselbe Gebäude eine kolossale Gruppe, welche die Sinnstübnung der Durance in Marseille vorstellt; die sitzende Statue Glucks im Vorzimmer an der Seite der vordersten Fassade des neuen pariser Opernhauses. Stilgefühl, Gründlichkeit und Reinheit der Ausführung, Schönheit der Formen und Linien, Anmut der Stellungen sind Vorzüge seiner größern Werke. Seine Büsten verraten sichere Kenntnis des Anatomischen und seines Verständniss des Physiognomischen. C. ist seit 1866 Mitglied des Instituts und Lehrer an der pariser Kunstschule.

Cavendish, ein Familienzweig des einst in Norfolk und Essex mächtigen Hauses der Gernon, deren Ahnherr mit Wilhelm dem Eroberer nach England kam. Roger, ein jüngerer Sohn des Hauses Gernon, erwarb sich unter Eduard I. durch Heirat das Gut C. in Suffolk, wovon seine ganze Nachkommenschaft den Namen annahm. Sir John C., Oberrichter der King's-Bench, kam in dem Aufstand Wat Tylers 1381 um. — Von ihm stammte Sir William C. (geb. 1505, gest. 1557), dem man lange ein 1641 und 1667 zu London gedrucktes, aber schon vorher im Manuskript verbreitetes Werk, »Life and death of Cardinal Wolsey« (mit Anmerkungen von Singer, Lond. 1815), zuschrieb, welches zum Teil die Materialien zu Shakespeares »Heinrich VIII.« geliefert hat, aber nach neuern Forschungen von George C., einem Bruder Sir Williams, herrührt. — Die Gattin Sir Williams war die berühmte Elisabeth C., geb. Hardwid, die Begründerin des Reichthums und der Größe des Hauses C., indem sie den in ihrer Ehe mit ihm geborenen Kindern das Vermögen ihres ersten wie ihres dritten Gatten, Robert Barleys und Sir William St.-Loes, zubrachte, und ihrem vierten Gemahl, George Talbot, Grafen von Shrewsbury, nur unter der Bedingung ihre Hand gab, daß er zwei von seinen Kindern erster Ehe mit zwei der ibrigen verheiratete. Die Doppelhochzeit Gilbert Talbots mit Mary C. und der Lady Grace Talbot mit Henry C. fand 9. Febr. 1568 statt, und bald

Artikel, die man unter C. vermißt, sind unter R aufzusuchen.

... Elizabeth, ... 1607. Ihr und ... 1616 ... William, Graf von ... der Herzogl. Familie ... Der dritte ... Vater von William ... Karls I., und bekannt ... Margaret, Herzogin ... Tochter des Sir ... der Königin Henr. ... nach Frankreich begleitete, wo ... Die beiden Gatten hielten ... Karls II. in Antwerpen ... 1658 eine Sammlung von Ge- ... war ihr in ihren ... Arbeiten behilflich, die mit sol- ... wurden, das das Ehepaar ... Schauspielen, Gedichten, philof. ... u. f. w. anstellte. Die poetischen Er- ... der Herzogin fehlen oft gegen den guten ... verraten aber eine lebhaftere Einbildungs- ... und bedeutende Erfindungsgabe. Eine Aus- ... wurde von Sir Ogerton Drogdel ... Lond. 1813) gesammelt, der auch ... Autobiographie (Lond. 1814) herausgab. Sie ... 1678, und mit ihrem Sohn Henry, zweitem ... von Newcastle, der sich an der Revolution ... 1688 beteiligte und 1691 starb, erlosch diese ... Linie des Hauses.

Cavendish, Name mehrerer engl. Staatsdänner aus dem Geschlechte der Devonshire (s. d.).

Cavendish (Henry), Sohn des Lords Charles O., eines Bruders des Herzogs von Devonshire, einer der besten, aber auch wohl der bedeutendste Chemiker der neuern phlogistischen Schule (s. unter Phlogiston), wurde am 10. Okt. 1731 zu Ripon geboren, lebte als Privatmann und starb zu London 24. Febr. 1810. Seine Arbeiten auf dem Gebiete der Chemie beschäftigten sich fast sämtlich mit den Gasen, über welche bis zur Mitte des 18. Jahrh. die verworrensten Ansichten herrschten. Man hielt damals die Gase noch für gemöbliche Luft, deren Eigenschaften durch fremde Beimengungen modificirt seien. In seiner ersten 1766 erschienenen Abhandlung zeigte C., daß Kohlenäure und Wasserstoff durchaus verschieden von atmosphärischer Luft seien, er bestimmte das Volumengewicht dieser beiden Gase, entdeckte die Eigenschaft des Wasserstoffs, mit Luft ein explosibles Gemenge zu geben, und suchte das Volumverhältniß dieser Gase, bei welchem die stärkste Explosion eintritt, zu bestimmen. Er ermittelte die Mengen von Wasserstoff welche gleiche Quantitäten verschiedener Metalle beim Abwägen mit Schwefeläure entwickeln, stellte das Abwägenvermögen von Wasser, Alkohol und Öl für Kohlenäure etc. In die J. 1788

lassen seine Publikationen über die atmosphärische Luft, die zunächst eine neue exaktmetrische Untersuchungsmethode brachten und sich dann mit den Veränderungen beschäftigten, welche der Luft von einem Körper in ihr vertheilt. Er ... bei der Verbrennung nur dann ... wird, wenn die verbrennende Körper ... aber negative Substanz ist, der ... von Wasserstoff und Sauerstoff

ein dem verbrannten Gase gleiches Gewicht an Wasser entsteht; daß bei der Verbindung von Stickoxyd mit atmosphärischem Sauerstoff salpetrige Säure, beim Durchschlagen elektrischer Funken durch Luft Salpetersäure gebildet werde. Obgleich gerade seine Untersuchungen das Fundament wurden, von welchem aus die phlogistische Theorie gestürzt wurde, so blieb C. doch solange er lebte strenger Anhänger der alten Richtung. Er betrachtete die Metalle als mit Phlogiston verbunden und glaubte das Phlogiston in dem beim Lösen der Metalle entweichenden Wasserstoff gefunden; die Bildung von Salpetersäure aus Stickstoff und Sauerstoff erklärte er nicht als eine Verbindung dieser beiden Körper, sondern als eine Zerlegung phlogistischer Luft. Mit diesen Untersuchungen schloßen seine Untersuchungen auf dem chem. Gebiete ab. Das J. 1789 brachte dann noch eine höchst wichtige physik. Arbeit: «Versuche zur Bestimmung der Dichtigkeit der Erdbugel.» Alle seine Abhandlungen finden sich in dem «Philosophical Transactions».

Cavendish (Sir Thomas), der Zeit nach der dritte Erdumsegler, geb. zu Trimley St. Mary in Suffolk, studierte kurze Zeit im Corpus Christi College zu Cambridge, folgte dann dem Hofe und verschwendete schnell sein gesamtes Erbgut. Er rührte hierauf ein Schiff aus und begleitete 1586 eine unter Sir Richard Grenville nach Virginien gesandte Expedition. Auf der Rückfahrt entfiel es sich zu einem Kampfe gegen die Spanier in der Neuen Welt. Demgemäß segelte er am 26. Juli 1586 mit drei kleinen Schiffen von Plymouth ab, ging durch die Magellansstraße, besuchte längs Chile, Peru und Mexico und verbrannte und versenkte 19 span. Schiffe, darunter die Sta. Anna des Königs von Spanien, mit einer Ladung von ungeheuern Werten, die er an der californischen Küste kaperte. Aber das Kap der Guten Hoffnung nach Europa zurückkehrend, erreichte er Plymouth am 9. Sept. 1588 mit seiner Beute, und hatte somit binnen 2 Jahren mit 50 Tagen die Erde umschifft. Der Sage nach waren seine Matrosen in Seide gekleidet, seine Segel bestanden aus Damast und der Topmast war mit Goldstoff bedeckt. Aber 1591 war alles verendet, und er sah sich zu einer neuen Unternehmung genötigt. Diese Reize wurde eine sehr unglückliche. Seine Mannschaft wurde meuterisch, und nachdem er die Magellansstraße verlassen hatte, wurde er gezwungen, nach England zurückzukehren; auf dieser Heimreise starb er vor Limerick 1592.

Cavendish-Ventimil und **Cavendish-Scott-Ventimil** (Lords), s. unter Ventimil.

Cavert (vom lat.), als Därgel einsehend.

Caverne (lat.), eine Höhlung, ein Hohlräum, namentlich eine durch Verwitterung der Substanz eines Trapes entstandene Höhlung, wie die Lungen-cavernen bei der Lungenschwindsucht (s. d.); cavernöse heißt jeder mit Höhlungen durchsetzte organische oder unorganische Körper. [sagen.]

Cavet (vom lat. cavit), Hörgschaft, das Gut **Cavieren** (lat.) für etwas bürgen, haften; zu Geld machen, beschließen u. s. w.)

Caviller, am der Cavillerstände, dem Rotwelsch entlehntes Wort, abgeleitet wahrscheinlich von Caval (ital. Cavallo: d. h. Pferd, s. d.) bedeutet.

Cavillieren (lat.), bösen, veripotten, necken, u. s. mit Trugworten; Cavillant, Spötter; cavillerie, verächtliche Neckerei; Cavillation, böse Redensarten.

Cavini (Giovanni), ital. Stempel- und Edelsteinhändler, geb. 1499 zu Padua, gest. 1570, berüchtigt durch seine Nachahmungen griech. und röm. Münzen, die oft als echte Antiken verkauft wurden, weshalb man auch alle unechten Münzen paduanische Münzen nannte.

Cavite, Hafenort in der gleichnamigen Provinz auf Luzon, der Hauptinsel des Spanien gehörenden Archipels der Philippinen in Hinterindien, liegt etwa 20 km südwestlich von Manila, der Hauptstadt derselben, an der nach letzterer, aber auch Cura de Espanuela genannten Bai, ist auf einer schmalen, sandigen, sich nördlich erstreckenden und die Bai von C. oder Espanuela bildenden Landzunge 14° 29' nördl. Br. und 116° 19' östl. L. von Cebuwich gelegen. C. ist der Sitz des höchsten Beamten der Provinz, Gobernador y castellano, der zugleich auch als Alcalde mayor an der Spitze der Jurisdiktion in der Provinz C. steht. Dasselbst befinden sich eine Kirche, ein Hospital und ein Konviktskloster, eine Regierungs-Cigarrenfabrik, eine Anstalt für ein Bataillon Infanterie, ein Bataillon Artillerie und die Matrosen im Dienste auf den besagten Schaluppen, sog. Galonas, der Regierungr. Die großartigen Arsenalen und Schiffswerkstätten, auf denen in älterer Zeit und vor dem Abfalle des span. Südamerikas von dem Mutterlande meistens die Gallionen, welche ihre reichen Ladungen an Silber und Gold von Acapulco brachten, um von Manila aus nach Spanien übergeführt zu werden, gebaut und aus denen sie ausgerüstet werden, sind schlecht unterhalten und verfallen immer mehr. In der Spitze der Landzunge, auf der C. liegt, befindet sich ein nicht unbedeutendes Fort und andere Festungswerke. C., auf einem Sandgrunde erbaut, mit weissen aus Stein aufgeführten Häusern, ist zwar sehr klein, aber vorzugsweise gesund, selbst die Kranken aus Manila dorthin eilen, um gebilt zu werden. Die Bevölkerung schwankt zwischen 2000 und 3000 Seelen. Die Bai von C. war den Schiffen während der Regenzeit, wo zu Manila unangenehme Winde herrschen, zum sichern Ankerhalt. — Die Provinz Cavite, nördlich von der Bai von Manila und der Provinz Londo, östlich durch einen Teil der Provinz Laguna und die Laguna, südlich durch die Provinz Batangas und westlich durch das Meer begrenzt, zählt (1876) auf 1299 qkm 131 668 E. und ist eine der kleinsten. Außer C. besitzt sie noch die Hafenplätze Limbones am Eingange der Cura und der Cura di Canacao genannten. Die Erzeugnisse von C. sind die von Luzon überhaupt.

Cavolini (Filippo), ital. Zoolog, geb. 1766 in Neapel, war Professor der Zoologie an der dortigen Universität und starb in Neapel 26. März 1810. Er schrieb unter anderm: «Memorie per servire alla storia de' polipi marini» (Neap. 1785, deutsch von Sprengel, Nürnberg. 1813) und «Memoria sulla generazione dei pesci e dei granchi» (Neap. 1787, deutsch von Zimmermann, Berl. 1792).

Cavour oder **Cavore**, Fleden in der ital. Provinz Turin, Bezirk Pignerol, 12 km südlich von Susa, im fruchtbaren Thale des zum Po gehörenden Felice, zählt (1881) 2059, als Gemeinde 7202 E., welche Erde spinnen und weben. Der 82 km lange Cavourkanal geht von Chivasso am rechten Ufer des Po hin bis zum Tessin, über die Lomellina fort, um dient zur Bewässerung.

Cavour (Camillo Benso, Graf von), der bedeutendste ital. Staatsmann der Neuzeit, geb. 10. Aug.

1810 zu Turin, stammte aus einer altaristokratischen Familie Piemonts, die mit Kaiser Friedrich I. aus Deutschland gekommen sein und von diesem Lehen erhalten haben soll. Sein Vater war der Marschese Michele di C., seine Mutter, die Tochter des Grafen Sella, eine feingebildete Genferin. Als der jüngere Sohn wurde Camillo für die militärische Laufbahn bestimmt und kam im Alter von 10 J. auf die Militärakademie in Turin, wo er sich ausgezeichnete Kenntnisse namentlich in den mathem. Wissenschaften erwarb, sodas er schon im Alter von 16 J. zum Genieoffizier befördert ward. Als solcher garnisonierte er zu Genua, nahm aber, da seine liberalen Prinzipien mit seiner militärischen Stellung unvereinbar waren, im Sommer 1831 seinen Abschied. Er widmete sich nun der Bewirtschaftung der Familiengüter, unternahm häufige Ausflüge nach Genf und 1835 eine Reise nach Paris, von da nach London. Im folgenden Jahre besuchte er Oberitalien und ging 1843 wieder nach Paris und nach England, dessen landwirtschaftliche, industrielle und sozial-polit. Verhältnisse er diesmal einem eingehenden Studium unterwarf. C. gründete 1842 die Associazione agraria, welcher Verein bald den großartigsten Aufschwung nahm. Infolge der Reformbewegung, die 1846 im Kirchenstaat und in Toscana begann, stiftete C. mit Cesare Balbo und andern gemäßigten Männern die Zeitschrift «Il Risorgimento» (seit Dez. 1847), in welcher er selbst die volkswirtschaftlichen und auswärtigen polit. Fragen erörterte.

Als Anfang 1848 die polit. Stürme ausbrachen, suchte C. der Bewegung Halt und Regelung zu geben, indem er an der Spitze der turiner Presse vom Könige die Verleihung einer konstitutionellen Verfassung verlangte, die dieser, auch zugleich von anderer Seite gedrängt, endlich bewilligte. Im Parlament, in welches er von einem turiner Wahlbezirk gewählt worden war, schloß er sich zunächst der Rechten an. Nach der Katastrophe von Novara unterstützte C. das gemäßigte Ministerium Massimo d'Azeglio und gelangte nun bald zu einer bedeutenden Stellung in der Kammer. Bei den Verhandlungen im März 1850 über die Siccardischen Geseze (Aufhebung des geistlichen Forums) entfernte er sich von der zum Teil liberalen Rechten und nahm fortan seinen Platz im rechten Centrum. Mit dem Tode des Grafen Santa Rosa übernahm C. an dessen Stelle 11. Okt. 1850 das Portefeuille des Handels, der Industrie, des Ackerbaues und der Marine, und im April 1851 ging das von ihm gewünschte Ministerium der Finanzen aus Nigras in seine fähigen Hände über. Kaum hatte er seinen Fuß im Kabinett gefaßt, so war er die Seele desselben, und die Regierungsthätigkeit nahm nach allen Seiten hin einen mächtigen Aufschwung. Während er verschiedene wichtige Geseze zur Entfesselung des Besizes und der Arbeit durchführte, schloß er eine Reihe von Handels- und Schiffahrtsverträgen ab, teils um der polit. Isoliertheit Sardiniens vorzubeugen, teils um Industrie und Verkehr zu beleben und das Land auf den Weg der Handelsfreiheit zu führen. Als allmählich die reaktionäre Richtung im ital. Parlament an Einfluß gewann, führte C. zur Kräftigung des konstitutionellen Ministeriums eine Fusion des rechten und linken Centrums herbei, welche Vereinigung fortan die liberale ministerielle Majorität des Parlaments bildete. Aber ein Zwiespalt mit seinen Kollegen

keittet, die man unter C. vermischt, sind unter R. anzufuchen.

veranlaßt schon im Mai 1852 (zugleich mit Farini und Salvagno) seinen Rücktritt von der Regierung. Während er die nächste Zeit zu einem Ausfluge nach Belgien, England und Frankreich benutzte und in Paris die erste Zusammenkunft mit dem Prinz-Präsidenten Napoleon hatte und damals schon in ihm den Mann erkannte, der für Italien etwas thun könne und werde, führte ein Konflikt mit dem päpstl. Stuhl wegen eines Civilehe-Gesetzentwurfs den Sturz des Ministeriums d'Azeglio herbei. Nach längerem Schwanken wurde C. mit der Bildung eines neuen Kabinetts beauftragt. Dasselbe kam 4. Nov. 1852 zu Stande. C. übernahm die Präsidentschaft und die Finanzen, General Dabormida das Auswärtige, General La Marmora befehlt das Kriegswesen. Ungeachtet der vielfachen Umgestaltungen, die sein Ministerium in der Folge erfuhr, concentrirte sich doch seitdem die innere und äußere Staatsleitung in seiner kraftvollen Hand.

C. richtete zunächst sein Augenmerk auf die Herstellung des finanziellen Gleichgewichts; aber die äußern Verhältnisse, die seine Thätigkeit mehr und mehr in Anspruch nahmen, ließen ihn dieses Ziel nicht erreichen. Neben der Spannung mit Rom drückte das feindselige Verhältnis zu Oesterreich, dessen innere Politik und dessen Stellung und Tendenzen in Italien die Existenz und Entwicklung des konstitutionellen Piemont bedrohten. In der Gütersequestration gegen die lombard.-venet. Emigration nach dem Mazzinistischen Insurrektionsversuch vom 6. Febr. 1853 sah C. von seiten Oesterreichs eine Verletzung der piemont. Souveränität und des Friedens von Novara, und seinen Reklamationen folgte alsbald die gegenseitige Abberufung der Gesandten. Erst als die orient. Verwickelung herannahte, fanden die Ratschläge der angerufenen Westmächte in Bezug auf Piemont beim wiener Kabinet einigtes Gehör. Nach dem Ausbruche des Orientkriegs schloß C. mit den Westmächten den Vertrag vom 26. Jan. 1855, wonach Piemont ein Hilfscontingent stellte, England dagegen eine Anleihe zugestand. C. wollte durch diesen Schritt Oesterreich zuvorkommen oder, wenn es sich der Teilnahme am Kriege ganz enthielt, dessen Isolierung bewirken. Im Nov. 1855 begab er sich mit dem König nach Paris und London. Der Vertrag fand im Lande selbst nur eine getheilte Zustimmung, und anscheinend trug auch das schwere Opfer nichts weiter ein, als daß Piemont 1856 den pariser Friedensverhandlungen beiwohnen durfte. Dennoch hatte C. einen kühnen Meisterzug gethan. Er brachte auf dem Kongresse die den europ. Frieden bedrohende Lage Italiens zur Sprache, schilderte die röm. und die neapolit. Mißstände und stellte geschickt den nahen Verzeiungskampf Piemonts gegen Oesterreich in Aussicht. Napoleon III., den die Ausschließung Oesterreichs aus Italien sowie die Vernichtung der Verträge von 1815 anlockte, zeigte, wenn auch mit Reserve, seine Teilnahme für Piemont; Lord Clarendon dagegen erweckte Hoffnungen auf engl. Unterstützung in einem Kampfe zwischen Piemont und Oesterreich. Auf Napoleons Rat begab sich C. unverweilt nach London, um genaue Rücksprache mit Palmerston zu nehmen, erhielt aber hier nur unbestimmte Ausichten auf moralische Beihilfe. Er eilte nach Paris zurück, und hier scheint er schon damals, wie sein alsbaldiges Auftreten bewies, den Kaiser für die Unterstützung Piemonts gewonnen zu haben, falls dieses von

Oesterreich angegriffen würde. Mit kühner Bereitsamkeit rechtfertigte er im Parlament seine Politik, und seine Aeußerungen verletzten ganz Italien, namentlich aber die Bevölkerung Lombardo-Venetiens, in Enthusiasmus. Um die Situation vollständig zu beherrschern, fügte er zu seinen beiden Portefeuilles noch das des Auswärtigen hinzu.

Während die Westmächte in Rom und Neapel vergeblich Vorstellungen gegen das bisherige Regierungssystem machten, ja mit Ferdinand II. gänzlich zerfielen, begann C. seinerseits Oesterreich auf die verschiedenste Weise zu reizen und in der piemont. Presse wie auch diplomatisch als den Grund aller Übel und Mißstände auf der Halbinsel darzustellen. Zur Ausrüstung der Festung Alessandria nahm er die Nationalsubskription auf 100 Kanonen an und ebenso eine Sammlung der Lombarden zur Errichtung eines Denkmals in Turin zu Ehren des piemont. Heers. Letztere Angelegenheit führte im März 1857 abermals den diplomatischen Bruch mit dem wiener Kabinet herbei. Es war dies der erste Schritt zum Kriege, dem C. nunmehr mit Ablicht entgegenging. Als sich bei den Neuwahlen Ende 1857 das liberale Element geltend machte, übernahm er von Rattazzi noch das Ministerium des Innern, um wenigstens in den Nachwahlen zum Parlament der Regierung den Sieg zu verschaffen, während er das Finanzministerium an Lanza abtrat. Auch das Attentat Orsini im Jan. 1858 gegen Napoleon wußte er zu seinen Gunsten auszubenten, indem er darauf hinwies, daß Zustände, wie sie in Italien herrschten, solche Thaten hervorgerufen müßten. Im Juli reiste C. nach Frankreich und hatte zu Plombières mit Napoleon die entscheidende Unterredung, in welcher die Hinausdrängung Oesterreichs aus Italien, die Gründung eines nordital. Königreichs und die Abtretung Savoyens und Nizza an Frankreich ausgemacht wurde. Auf dem Rückweg hatte er in Baden-Baden eine Zusammenkunft mit dem Prinz-Regenten Wilhelm von Preußen. Bald darauf, als in Berlin das Ministerium Montevassel und der Fürst von Hohenzollern an die Spitze des neuen Kabinetts getreten war, sandte er einen Verwandten desselben, den Marschese Vepoli, nach Düsseldorf, um mit dem dort verweilenden Fürsten über eine nähere Verbindung Preußens mit Sardinien zu unterhandeln. Daß diese Allianz, welche damals noch nicht möglich war, in baldiger Zukunft kommen müsse, sagte er damals richtig voraus.

Gegen Ende 1858 hatte die Spannung zwischen Piemont und Oesterreich den höchsten Grad erreicht. Das wiener Kabinet begriff längst, um welches Ziel es sich handelte, und ließ nach Napoleons Neujahrsansprache 1859 sofort Verstärkungen nach Italien abgehen. Im Februar erfolgte die Verlobung des Prinzen Napoleon mit der Tochter Victor Emanuels und zugleich durch den General Niel der förmliche Abschluß eines Definitivbündnisses, das Kaiser Napoleon auf C.s Anbringen eigenhändig unterschreiben mußte. Mit Freuden empfing er 23. April das Ultimatum des wiener Kabinetts, dessen Abweisung am 29. den Einmarsch der Oesterreicher über den Ticino zur Folge hatte. Nach der Schlacht von Magenta erließ er eine Circularbescheide an die Höfe, in welcher er die Ausschließung der Oesterreicher aus der Halbinsel als das Ziel des Kriegs bezeichnete und die Verzichtleistung Napoleons auf jede Entschädigung erklärte, sodas das europ. Gleich-

Artikel, die man unter C vermisst, sind unter R aufzufuchen.

gewicht selbst bei Errichtung eines Königreichs Italien nicht gehört werden würde. Verstimmt über diese Entlardepesche machte Napoleon nach der Schlacht von Solferino am Rincio Halt und schloß sich den Vertrag von Villafranca ab, welcher die hoffnungsreichen Piemonts keineswegs erfüllte. Niedergedrückt überließ C. die Leitung der Geschäfte an Mazzini, trat aber nach dem Züricher Friedensschlusse 16. Jan. 1860 wieder an die Spitze eines neuorganisirten Ministeriums.

Von der innern Lage Oesterreichs und der europ. Situation überhaupt begünstigt, betrieb er zunächst die Einverleibung der Emilia (Parma, Modena und Romagna), sowie Toscanas, während er an Napoleon Nizza und Savoyen abtreten mußte. Sowohl Ferdinand II. als Franz II. von Neapel waren durch C. Anträge zur Abschließung eines Bündnisses für Herstellung der Unabhängigkeit Italiens gemacht worden, doch vergeblich. In solcher Lage unterstützte C. insgeheim die Expedition Garibaldis nach Sicilien, hauptsächlich um diesen von einem beabsichtigten Einbruch ins päpstl. Gebiet abzuhalten, der bei der Anwesenheit der Franzosen in Rom die größten Wirren hervorgerufen haben würde. Allerdings hielt C. die Beseitigung der weltlichen Herrschaft des Papstes zur Einigung Italiens für eine Nothwendigkeit, aber es sollte diese Umwandlung im Frieden geschehen, der Kirchenfürst, in allem Glanze der geistlichen Macht, seinen Sitz im Vatikan behalten und durch seine Gegenwart das Ansehen und die Bedeutung Italiens erhöhen. Sein Ziel war die freie Kirche im freien Staate. Die Kurie wies jedoch seine Anerbietungen zurück und organisirte unter General Lamoricière ein Fremdenheer. C. richtete am 7. Sept. 1860 ein Ultimatum an den päpstl. Stuhl und ließ, da dieses zurückgewiesen ward, im Einverständnis mit Napoleon, ein piemont. Corps in Umbrien und die Marken einrücken, welches ohne Mühe die päpstl. Armee auftrieb. Wiederum er das eigentliche, von den Franzosen besetzte Patrimonium Petri schonte, erfolgte doch der diplomatische Bruch mit Frankreich. Zugleich brachte er, von England moralisch unterstützt, die Dinge im Süden zum raschen Abschluß, indem die Piemontesen, Garibaldi zu Hilfe eilend, ins Neapolitanische einrückten, wo Victor Emanuel selbst 8. Nov. die Unionsacte vollzog, während Garibaldi die Diktatur niederlegte. Alle diese bedeutungsvollen Schritte thate C. im Fluge unternommen, teils um die Einwirkung der Mächte zu hindern, teils um die organisirte Staatskraft das Übergewicht über die Bestrebungen Garibaldis und der Actionspartei zu sichern. Bereits 26. Dez. 1860 erschien das Dekret, welches Neapel, Sicilien, Umbrien und die Marken zu dem Königreiche Italien vereinigte, sodas 18. Febr. 1861 in Turin das erste vereinigte Parlament zusammenzutreten konnte, welches auf C.'s Antrag Victor Emanuel als König proklamirte. Die auf C.'s Schultern ruhende ungeheure Arbeitslast hatte doch seine Gesundheit jerrüttet; er verfiel 30. Mai 1861 in ein hitziges Fieber, das am Morgen des 6. Juni seinen Tod herbeiführte. Seine letzten vermächtnißlichen Worte waren: «Frato, frato, libera ciam in libero stato!» (Bruder, Bruder, die freie Sache im freien Staate). Von mittlerer, aber kräftiger Gestalt, rasch und sicher in seinen Bewegungen, das C. ein leicht erregbares Temperament, einen feinen und weitschauenden Geist, einen thatkräftigen, dem hohen Willen. Italiens Unabhängigkeit und

Einheit waren der große Gedanke seiner Politik, dessen Verwirklichung alles andere untergeordnet und dienstbar gemacht wurde. Mit den ausschlaggebenden Persönlichkeiten der extremen Parteien behielt er patriotische Fassung, mit Ausnahmegelesen zu regieren verschmähte er. Als Soldat war ihm eine einschneidende Dialektik, seinen Feinden gegenüber oft bitterer Sarkasmus eigen. Der Streit mit Garibaldi über die politisch notwendige Abtretung Nizzas hat ihm besonders wehe gethan. Trotz eines reichen Besizes, den er musterhaft verwaltete, lebte er einfach und nüchtern. Im Umgange war er gefellig und voll sprudelnden Humors. Am 8. Nov. 1873 wurde ihm zu Turin auf der Piazza Carlo Emanuele ein von Dupré gefertigtes Denkmal gesetzt. Sein Bruder, der Marschese Gustavo di C., hat sich als Schriftsteller auf ökonomischem und statistischem Gebiete einen geachteten Namen gemacht. Der Neffe und Erbe C.'s, der Marschese Ainarbo C. (geb. 1833, gest. 1875) hat das von seinem Oheim ererbte Vermögen dem kirchlichen Grafen de Sales, einem Seitenverwandten, vermacht. C.'s hinterlassene polit. Papiere sind im Staatsarchiv zu Turin niedergelegt.

Vgl. De la Rive, «Le Comte de C., récits et souvenirs» (Par. 1863); Massari, «Il conte di C. Ricordi biographici» (Tur. 1873; deutsch von Besold, Lpz. 1874, und von Müller, Jena 1874); derselbe, «Discorsi parlamentari del conte Camillo di C.» (Bd. 1—4, Tur. 1863; Bd. 5—10, Flor. 1866—71; Bd. 11, Rom 1872; das Werk ist nicht im Buchhandel erschienen; Bd. 12, C. als parlamentarischen Redner darstellend, wird den Schluß bilden); Sassi, «Il conte Camillo Benso di C. (Tur. 1873); Regniens, «Bismarck et C. et l'unité de l'Italie» (Brüss. 1875); Vera, «C. et l'église libre dans l'état libre» (aus dem Italienischen, Neap. 1874); Speyer, «Camillo, Graf von C.» (im «Neuen Plutarch», Bd. 2, Lpz. 1875).

Cavriana, Flecken in der ital. Provinz Mantua mit (1881) 1028, als Gemeinde 2363 E., in unmittelbarer Nähe des Dorfes Solferino gelegen, daher im österr.-ital. Kriege von 1859 in der Schlacht vom 24. Juni ein sehr wichtiger Punkt. (S. unter Solferino.)

Camdore, Dorf in Schottland, 6 km im SW. von Nairn, mit 1030 E. Das Schloß, eine wohl erhaltene Burg aus dem 15. Jahrh., steht an der Stelle derjenigen, in welcher nach der Tradition der König Duncan durch den Thron von Camdore, Macbeth, ermordet ward.

Catwopore (engl.), Rānpur oder eigentlich Rānhapur, wichtige Militärstation und Hauptstadt eines gleichnamigen Distrikts der zu der Lieutenant-Gouverneurschaft der Nordwestlichen Provinzen der indo-brit. Präsidentschaft Bengalen gehörenden Abteilung Allahabad. Die eigentliche, auf dem rechten Ufer des Ganges gelegene Stadt, eine eingeborene Bevölkerung von 60 000 Seelen zählend, ist unregelmäßig gebaut, hat enge, schmutzige Straßen und keine erwähnenswerten öffentlichen oder Privatgebäude, ist aber nicht ohne Betriebsamkeit und stets zunehmenden Handelsverkehr. Auf den Bazars werden alle Handelsartikel aus Europa, China und Indien feilgeboten, und die in C. verfertigten Juwelier- und Lederarbeiten sind berühmt. Das größte Leben und Treiben findet an dem Ghat ober der Landungstreppe statt, wo fortwährend viele Fahrzeuge jeder Art und Größe anlege-

Kritik, die man unter C. vermifst, find unter R. aufzufuchen.

zumal der Ganges bis **C.** auch für große Flußschiffe befahrbar ist. Von der Stadt getrennt breitet sich am Ganges das sehr großartig angelegte, aus verschiedenen Abteilungen für die einzelnen Regimenter und Truppenarten bestehende, von breiten, rechtlinigen Straßen durchschnittenen Kantonnement aus, in welchem gegenwärtig 10754 Mann, worunter 1280 Europäer, garnisonieren. Hinter demselben hat der zahlreiche, von einer brit.-ind. Heeresabteilung nicht zu trennende Troß seinen Wohnsitz aufgeschlagen. Diesen lehtern sowie die Garnison mitgerechnet, ergibt sich für **C.** (1881) eine Gesamtbevölkerung von 119603 Seelen. Das Klima von **C.** gilt nicht für ganz so gesund wie das einiger anderer großer Garnisonsorte in den Nordwestlichen Provinzen, namentlich das von Mirat. Es zeigt namentlich einen großen Unterschied zwischen der Tages- und Nachttemperatur. Während der kalten Jahreszeit sind Nachtfroste gar nicht selten. Die Umgegend von **C.**, obwohl sich nicht durch Fruchtbarkeit des Bodens auszeichnend, ist doch gut angebaut und bringt ind. und europ. Früchte und Gemüse in großer Menge hervor. Alle Bazars sind mit ihnen, wie mit Fischen, Fleisch, Wildbret u. s. w. überfüllt. Kaum früher als 1777, wo die Engländer daselbst zuerst eine Militärstation gründeten, ist **C.** genannt worden. Eine traurige Verühmtheit erlangte daselbst durch die Grauslichkeiten, welche daselbst im Mai und Juni 1857 zu Anfang des Sipoy-Aufstandes stattfanden und bei welchen der engl. General Sir Hugh Wheeler, 100 Offiziere, 210 Soldaten sowie 590 andere Engländer, Frauen und Kinder auf Anstiften des Maharattenhäuptlings Rana-Sahib von Witthore auf die grauamste Weise ermordet wurden. Erst 17. Juli gelang es den Engländern unter General Henry Havelock, sich **C.**s wieder zu bemächtigen, worauf unter General Neil ein blutiges Strafgericht über die Aufständischen stattfand. **C.** wird von dem East-Indian-Railway und dem nach ihm benannten Zweige des den obern und den mittlern Lauf des Ganges miteinander verbindenden sog. Ostlichen Gangeskanals berührt.

Cagamarca, Stadt in Peru, s. Cajamarca.

Caxias (Luiz Alves de Lima, Herzog von), brasil. Marschall, geb. 1803 zu Rio de Janeiro, wurde in der dortigen Militärschule gebildet, errang 1851 als Oberbefehlshaber der brasil. Armee gegen den Diktator Rosas große Erfolge vor Montevideo und bei Monte-Caseros, wofür er Marschall und Marquis wurde. Nachdem er 1857 und 1861–62 Kriegsminister und Präsident des Ministeriums gewesen, erhielt er 1867 den Oberbefehl über die Armeen Brasiliens, Argentinas und Uruguays im Kriege gegen Paraguay. Nach langen Kämpfen gelang es ihm, im Jan. 1869 Assuncion zu besetzen, doch mußte er bald darauf, angeblich aus Gesundheitsrücksichten, den Oberbefehl an den Grafen von Cu, den Schwiegersohn des brasil. Kaisers, abgeben. **C.** wurde nun zum Herzog erhoben und 1873 zum Vizepräsidenten des höchsten Militärtribunals ernannt; 25. Juni 1875 übernahm er wieder den Vorsitz und das Portefeuille des Kriegs im Ministerium, resignierte aber im Jan. 1878 und starb 8. Mai 1880 in Rio de Janeiro.

Caxton (William), bekannt durch die Einführung der Buchdruckerkunst in England, geb. 1422 in Kent, war londoner Bürger und Kaufmann, brachte aber einen großen Teil seines Lebens in den

Niederlanden zu, wo er von Eduard IV. 1464 gebraucht wurde, um wegen eines Handelsvertrags unterhandeln zu helfen. Hier überlebte er, auf Veranlassung seiner Gönnerin, Margarete, der Schwester Eduards IV., und Gemahlin Karls des Kühnen, den «Recueil des histoires de Troyes» des Hofkaplans Raoul le Fevre, den er zuerst französisch ohne Ort, Namen und Jahr, dann englisch mit derselben Type und mit der Bemerkung druckte, daß die Übersetzung und das Werk 1468 in Brügge begonnen und 1471 in Köln beendet worden sei, welches letztere Datum von einigen auch auf den Druck bezogen wird. Nach andern ist diese Ausgabe erst einige Jahre später in Köln oder in den Niederlanden gedruckt, was man daraus schließen will, daß sie mit der 1474 dort von **C.** herausgegebenen Übersetzung von Cessolis Buch über das Schachspiel einerlei Type hat. Gewiß ist, daß dies seine erste Drude waren, und daß der «Recueil» das erste in engl. Sprache gedruckte Buch ist. Im J. 1476 übersiedelte er nach London und legte seine Werkstatt bei der Westminsterabtei an, wo er nach und nach eine bedeutende Anzahl Werke erscheinen ließ. **C.** starb im Mai oder Juni 1491. Seine Drude werden teils als die ersten in England, teils als alte Schriften in der Landessprache, teils wegen ihres Inhalts, indem sie meist der romantischen Litteratur der damaligen Zeit oder einheimischen Schriftstellern, wie Gower und Chaucer, angehören, von den engl. Bibliomanen sehr geschätzt, obwohl sie sich sonst weder durch ihre got. Typen noch durch ihre Holzschmitten auszeichnen. Der Forburgh-Klub hat **C.** in der St.-Margaretskirche in Westminster ein Denkmal gesetzt. Sein Leben von Lewis (Lond. 1737) ist in Dibbins Bearbeitung von Ames' «Typographical antiquities» (Bd. 1, 1810) wieder abgedruckt. Neuere Forschungen über ihn enthalten Knights' «C., a biography» (Lond. 1844; neue Aufl. 1861) und Blades' «Life and typography of C.» (2 Bde., Lond. 1862).

Caguela, s. Cajuela.

Cayambé oder Cerro blanco, gewöhnlich **C.**-Urtu, d. h. Feuerberg, ein vulkanischer Gipfel der Andes von Ecuador, 95 km im N.W. von Quito, fast unter dem Äquator gelegen. Er hat 5840 m Höhe, an seinem Fuße sind Ruinen eines Tempels und alter Infabefestigungen.

Cayenne, Hauptstadt von Französisch-Guiana in Südamerika, die einzige Stadt dieser Kolonie, liegt auf der Nordwestseite der Insel Cayenne, welche im N. vom Meere, im D. von der 6 km breiten und 5,5 m tiefen Mündung des Oyac, im W. von der Mündung des kleinern Cayenneflusses und im S. von einem diese beiden Flüsse verbindenden Kanal (Rivière du Tour de l'Isle) begrenzt wird. Die Insel hat 11 und 8 km Durchmesser und 420 qkm Fläche, ist im N. hügelig, im S. niedrig, in der Regenzeit sehr feucht und leidet sehr von quälenden Insekten. Auf der Seeite wird die Stadt durch starke Werke, auf der Landseite durch Moräste und Wald geschützt. Die kleinere Altstadt ist eng und schlecht gebaut, die beträchtlichere Neustadt hat breite und lustige Straßen, bessere Häuser und eine schöne Kirche. Zwischen beiden liegt die mit Orangenbäumen bepflanzte Place d'Armes. Der Hafen, an der Mündung des **C.**, ist der beste der Kolonie, aber nur für Schiffe mittlerer Größe zugänglich; größere Fahrzeuge ankern vor der Mündung des Oyac. Das Klima der Stadt ist sehr feucht, aber nicht gerade ungesund,

Wittel, die man unter **C** vermischt, sind unter **R** aufzusuchen.

die Regenzeit dauert acht Monate, vom November bis Juni, unterbrochen von einem kurzen März-Sommer; Juli bis November sind überaus trocken. **C.** zählt (1877) 7632 **E.**, worunter 384 Indianer aus St. Reger, ist der Sitz der obersten Regierungsgewalt und Justizbehörde sowie des apostolischen Bistums der Kolonie und hat einen Gerichtshof, einen Assisenhof, ein Tribunal erster Instanz, ein Friedensgericht und einen Polizeigerichtshof, Kasernen, ein großes Militär- und ein Civilhospital, die Bank von Französisch-Guayana, die Regierungsdruckerei, ein von Rönchen geleitetes Collège und mehrere Elementarschulen und einen Aklimatisationsgarten. In Stadt bildet den Stapelplatz für den ganzen europäischen Handel der Kolonie. Der Hafen kann Schiffe von 500 t aufnehmen. Der Verkehr mit dem Mutterlande ist sehr bedeutend. Ausfuhrartikel sind hauptsächlich Gold, Roucou oder Orlean, Farberde, Kupföhler sowie Gewürznelken, wogegen Jucker und besonders Kaffee, Salao u. s. w. nur noch unbedeutende Artikel bilden (1874 für 4645000 Frs., woda 4 Mill. für Waschgold). Hauptartikel der Einfuhr (1874 für 6870000 Frs.) sind Gewebe aller Art, Kleidungsstücke, Robenwaren, pariser Industriegegenstände, Weine, Meizen und Weizenmehl, Kinnobholz, gefalzene Fleisch, gefalzene, gedörrte und gesalzene Fische, Tabak u. s. w. — Die Stadt wurde 1636 durch Niederlassungen von Rouen aus gegründet, denen 1630 und 1633 neue Zugzüge aus anderen Stadt folgten. Boncet de Bretigny errichtete 1643 eine Kolonisationscompagnie aus Kaufleuten zu Rouen und ging mit 400 Mann nach **C.**, wo er das Fort Capron erbaute. Doch verließen die Franzosen schon 1654 die Kolonie wieder, worauf sich die Engländer derselben bemächtigten, die aber 1664 genöthigt waren, den Platz wieder zu räumen. Ihre Stelle nahmen 1675 die Holländer ein, die im Jahre darauf von den Franzosen verdrängt wurden. Die franz. Regierung nahm sich jetzt der Kolonie wärmer an. Von 1809 bis 1814 gehörte die Stadt den Engländern und Portugiesen, doch seitdem wieder den Franzosen. Während der franz. Revolutionszeit und dann wieder seit 1862 war der Name **C.** bekannt als Verbannungsort. Doch sind seit 1864 die Detentionsorte der Verbannten nicht mehr in der Stadt **C.** selbst, sondern an verschiedenen andern Punkten der Kolonie. (**S.** Guayana.)

Cayenneholz, s. Ebenholz.

Cayennepfeffer, s. Capsicum.

Cazals, Städtchen im franz. Depart. Tarn-et-Garonne, Arrondissement Montauban, 44 km im N. dieser Stadt, an der zum Aopron gehenden Donette und am Fuße eines Hügel, 335 m hoch, bei eine alte Kirche, eine Schlossruine, und zählt 1876/1374, als Gemeinde 4923 **E.**, die Wollwaaren fertigen, Bau- und lithographische Steine liefern und Getreidehandel treiben.

Cazals (Name Claude Philippe de Tubières z. u., Graf von), berühmter Archäolog, geb. 31. Okt. 1692 zu Paris, erhielt eine sorgfältige Erziehung und diente dann im Spanischen Erbfolgekriege. Nachdem er seinen Abschied genommen, besetzte er 1716 Donac auf dessen Seelandtschaft nach Alexandria und bereiste von dort Griechenland und die Seeplätze der Levante. Auf den Wunsch der Mutter lehrte er 1717 nach Paris zurück, wo er nur keine großen Sammlungen zu ordnen begann und sich ganz dem Studium des Altertums

und der Ausübung der schönen Künste widmete. Er war sowohl Mitglied der Malerakademie wie der Akademie der Inschriften und stiftete auch für beide einen Preis. Wenn er auch die Schriftsteller des klassischen Altertums oft missverstand, so hat er sich doch durch seine Untersuchungen vielfach verdient gemacht. Junge Künstler fanden an ihm einen großmüthigen Beschützer. **C.** starb zu Paris 6. Sept. 1765. Sein Hauptwerk ist der «Recueil d'antiquités égyptiennes, étrusques, grecques, romaines et gauloises» (7 Bde., Par. 1752—67; deutsch von Panzer, Bd. 1, Nürnberg 1766). Seine Abhandlungen aus den «Mémoires» der Akademie der Inschriften wurden von Meusel ins Deutsche überetzt (2 Bde., Altenb. 1768). Übrigens hat man von ihm mehrere Romane. Bekannt sind besonders seine «Neuen morgenländ. Erzählungen» (deutsch, 2 Bde., Lpz. 1780). Auch war er ein fleißiger und geschickter Kupferstecher. Unter andern lieferte er eine Folge von 200 Blättern nach den schönsten Zeichnungen des königl. Kabinetts; Sammlungen von Köpfen nach Rubens und von Dyd, von Charakterköpfen und verschiedenen Karikaturen nach Leonardo da Vinci, viele Blätter nach Lucas von Leiden, Albrecht Dürer u. a. Vgl. «Mémoires et réflexions du comte de C.» (Par. 1874).

Marthe Marguerite de Vilette, Marquise de **C.**, die Mutter des vorigen (geb. 1673 in Poitou, gest. 15. April 1729), die Nichte der Frau von Maintenon, durch Schönheit und Geist eine der Zierden des Hofes Ludwigs XIV., ist in der Litteratur bekannt durch das sehr interessante Werkchen «Mes souvenirs», das zuerst von Voltaire 1770 zu Genf, dann von Asselineau (Par. 1860), zuletzt von Lescurie (Par. 1874) herausgegeben wurde.

Caymansinseln, s. unter Jamaica.

Cazalès (Jacques Antoine Marie de), Mitglied der franz. Nationalversammlung von 1789, geb. 1. Febr. 1758 zu Grenade-sur-Garonne als der Sohn eines Parlamentsrats zu Toulouse, trat in die Kavallerie und erlangte bald den Grad eines Kapitän. Von der Ritterschaft des Amtes Rivière-Verdun zum Abgeordneten zu den Generalständen gewählt (1789), hielt er sich zur royalistischen Partei und trat mit Entschiedenheit für die Sonderung der drei Stände ein. Als sich der Dritte Stand gewaltiam zur Nationalversammlung konstituirte, wollte **C.** der Bewegung nicht folgen und trat die Rückreise nach seiner Heimat an. Er wurde aber unterwegs verhaftet, erhielt von der Nationalversammlung Befehl, sich in ihrer Mitte einzufinden, und entschloß sich nun, an den Verhandlungen teilzunehmen. Hier verteidigte er mit glänzender Beredsamkeit die monarchischen Institutionen mit den Ideen Montesquieus, die bei den unbedingten Anhängern des alten Régime nicht eben Beifall fanden. Nach der Flucht des Königs trat **C.** aus der Nationalversammlung und ging nach Koblenz zu den Emigrierten, wandte sich aber bald nach Paris zurück und emigrierte nach dem 10. Aug. 1792 abermals. Jetzt machte er den Feldzug gegen die Republik mit, flüchtete darauf nach Italien, von da nach Spanien und zuletzt nach England, von wo er an der Expedition nach Toulon 1793 teilnahm und nach einem neuen Konspirationsversuch von der Schweiz aus unter dem Konfulat nach Frankreich zurückkehrte. Bonaparte ernannte ihn als Erster Konful zum Ritter der Ehrenlegion. **C.** starb 24. Nov. 1805 zu Engalin in der Gascogne. **R'**

Artikel, die man unter **C** vermißt, sind unter **R** anzufuchen.

Mauzy war er der hervorragendste Vertreter des Königtums in der Nationalversammlung, auch auf der Tribüne eine glänzende, echt ritterliche Natur. Man hat von ihm «Défense de Louis XVI, discussion de toutes les charges connues à l'époque du 2 novembre 1792» (Lond. 1792). Diese Schrift ist auch enthalten in den «Discours et opinions de Marie de C.» (mit einer biographischen Abhandlung von Chare, Par. 1821).

Cazalla de la Sierra, span. Stadt in Andalusien, Provinz Sevilla, 60 km im N.W. von Sevilla, am Südrande von Sierra Morena, mit (1877) 8322 E. Der Ort gewinnt berühmten Wein und die Bewohner bearbeiten Silber-, Kupfer-, Eisen- und Schwefelgruben.

Cazanbou, Stadt im franz. Depart. Gers, Arrondissement Condom, 47 km westlich von Condom, 130 m hoch an der Douze, zählt (1876) 760, als Gemeinde 2757 E., welche in großen Brennereien den als Armagnac bekannten Franzbranntwein fabrizieren. Etwa 3 km entfernt liegen die warmen Schlammwässer von Barbotan (s. d.).

Cazembé ist die Bezeichnung eines Negerfürsten und seiner Residenz, welche stets mit dem Herrscher an eine andere Ortlichkeit verlegt wird. Sie liegt gegenwärtig etwa 1700 km östlich von Loanda und 1200 km westlich von Quiloa, 160 km nördlich vom Bangweolosee. Der Fürst beherrscht ein Land, welches sich etwa ausdehnt von der linken Seite des zum Moerosee gehenden Kolongosi, längs des rechten Ufers des Kuapula bis gegen den Bangweolosee, einschließlich Lunda; im W. grenzt es an Ruva, im N. an Itama. Das Land ist gegenwärtig sehr entvölkert, sodaß der E. Muonga, den Livingstone 1867 besuchte, kaum 1000 Krieger ins Feld stellen konnte, während sein Vater Kirela 1831—32, als die Portugiesen Monteiro und Gamitto zu ihm kamen, über ein Kriegsheer von 6000 Mann verfügte. Muonga konnte nur durch äußerste Strenge sich selbst und die Ordnung im Lande erhalten; durch seine unmäßigen Strafen und den Verkauf der Kinder hat die Zahl seiner Untergebenen sehr abgenommen. Im J. 1872 hat ein arab. Wanderschiff ihn überfallen und getötet. Außer den genannten Europäern haben das Land nur die Portugiesen Pereira 1796 und Dr. Lacerda 1798 besucht; letzterer starb 18. Okt. in der Residenz des E., die damals am Flusse Eschungu (9° 32' süd. Br.) lag, die aber Gamitto wie später Livingstone weiter in Südwesten an dem kleinen Moswesee fand. Gamitto beschreibt sie noch als einen großen Ort mit geraden, reinlichen Straßen, 1867 aber bestand sie aus unregelmäßig über Cassavafelder zerstreuten Hütten und zählte nicht über 1000 E. Der Hof oder Hüttenkomplex des E. ist nach Livingstone eine 300 m lange, 200 m breite, viereckige Einzäunung von 2—3 m hohen Rohrwänden mit einer riesigen Mauer für den Fürsten, einer zweiten für die Fürstin und einer Anzahl kleinerer Hütten für die Diener. Menschenschädel an den Eingängen, die beschneitten Ohren und abgeschnittene Hände mancher Würdenträger, die Gegenwart des Henkers bei Audienzen bezeugen die Hoheit und Tyrannei, die dort herrschen, dagegen sollen Menschenopfer nicht mehr vorkommen. Der höchst fruchtbare Boden liefert hauptsächlich Cassava, daneben Bataten, Mais, Sorghum, Negerhirse, Erdnüsse, Baumwolle und Palmöl; Handelsprodukte sind nur Sklaven und Elfenbein. Vgl. Gamitto, «O Muata C.» (Lissab.

1854); Burton, «Lacerdas' journey to C.» (Lond. 1873); «The last journals of David Livingstone, in Central Africa» (Lond. 1874).

Cazenovia, Städtchen am gleichnamigen E. des County Madison im nordamerik. Unionsstaat Neuyort, 32 km südöstlich von Syracuse, bekannt als Sitz eines Methodistenseminars mit 12 Lehrern und etwa 5—600 Zöglingen.

Cazorla, span. Stadt Andalusien, Provinz Jaen, 80 km im N.W. von Jaen, an der Mündung des Flusses Cerezuela, der zum Guadalquivir fließt, mit (1877) 6651 E. Sie liegt am Westabhang der Sierra de Cazorla, einer der schönsten und wasserreichsten Gebirgskette Spaniens, des Mons Argentarium der Römer. Die Gipfel der Sierra bleiben vier Monate mit Schnee bedeckt, und die Abhänge tragen herrliche Pinus, Eichen, Eichen, Larus und Jler. Der aus diesen Bergen kommende Guadacebas bildet die schönen Wasserfälle Chorro Gull und Chorro de la Puerta.

Cazot (Theodore Joseph Jules), franz. Staatsmann, geb. 11. Febr. 1821 zu Alais im Depart. Gard, studierte die Rechte in Paris, war dann als Rechtsanwalt daselbst thätig. Als Anhänger der Republik protestierte er 1851 gegen den Staatsstreich und wurde in Montpellier interniert. Seit 1859 war er Advokat in Nîmes. Nach dem 4. Sept. 1870 wurde C. zum Generalsekretär des Ministeriums des Innern in Paris, dann in Tours und Bordeaux ernannt, und im Juli 1871 in die Kammer gewählt, wo er sich der Union républicaine anschloß. Seit 1875 lebenslängliches Mitglied des Senats, wurde C. nacheinander in die Ministerien Freycinet (27. Dez. 1879), Ferry (23. Sept. 1880), und Gambetta (14. Nov. 1881) als Justizminister berufen; neben Constans hat C. an der Ausführung der Dekrete gegen die Kongregationen einen bedeutenden Anteil genommen.

Cazotte (Jacques), franz. Schriftsteller, geb. 1720 zu Dijon, studierte bei den Jesuiten und ging 1747 als Kontrolleur nach La Martinique, mußte aber wegen geschwächter Gesundheit nach Frankreich zurückkehren, wo er eine Zeit lang in tabballistische Träumereien verfiel. Als die Revolution ausbrach, wirkte er der Bewegung aus allen Kräften entgegen und wurde nach dem 10. Aug. 1792 nebst seiner Tochter Elisabeth verhaftet, durch diese aber, als er in den Elfenbertagen zum Tode geführt werden sollte, heldenmütig verteidigt, indem sie mit ihrem Körper den Greis beschirmte. Vater und Tochter wurden hierauf zwar freigegeben, ersterer aber schon nach wenigen Tagen aufs neue verhaftet, zum Tode verurteilt und 25. Sept. hingerichtet. Sein Ritterroman «Olivier» (1763; deutsch, Halle 1769), «Le diable amoureux» (1771—72), «Le lord impromptu» (letzte beiden deutsch von E. von Bülow, Lpz. 1838) und die «Oeuvres morales et badines» sind in einem leichten und gewandten Stil geschrieben. Auch lieferte er eine Übersetzung arab. Märchen, welche eine Fortsetzung von «Tausendundeine Nacht» und den 37. bis 40. Band des «Cabinet des fées» bilden. Das Libretto der komischen Oper «Les sabots», komponiert von Rameau, verfaßte C. in einer einzigen Nacht. Seine «Oeuvres complètes» gab Bastien (4 Bde., Par. 1816) heraus.

Cazuela (span.), Zuschauersplatz im span. Theater, nur für Frauen bestimmt.

ohm, offizielle Abkürzung für Kubikmeter.

ccm, offizielle Abkürzung für Kubikcentimeter.

Artikel, die man unter C vermisst, sind unter R aufzusuchen.

Cd. hem. Zeichen oder Symbol für Cadmium. **Cd** ist ital. ut maggiore; frz. ut-majeur; engl. c major, die erste der 12 harten Tonarten; sie besteht in ihrer auf- und abwärts steigenden Tonleiter aus lauter ursprünglichen, d. h. weder erhöhten noch erniedrigten Tönen, hat also wie A-moll keine Vorzeichnung. (S. unter Ton und Tonarten.)

Ce. hem. Zeichen oder Symbol für Cerium. **Ce** ist mon, i. Ce ed mon.

Ceas-Bermúdez (Juan Augustin), ausgezeichnet span. Kunsthistoriker, geb. 17. Sept. 1749 zu Sigen in Asturien, lebte teils zu Sevilla, wo er 1779 eine Kunstschule gründete, teils zu Madrid, wo er eine Stelle an der Nationalbank erhielt und später zum Sekretär im ind. Departement ernannt wurde, nachdem er vorher das in Sevilla befindliche Generalarchiv für Indien geordnet hatte. Er war zu Madrid 3. Dec. 1829. Unter seinen Werken sind, außer mehreren Schriften zur Geschichte der Kunst in Sevilla, hervorzuheben: «Diccionario histórico de los mas illustres profesores de las bellas artes en España» (6 Bde., Madr. 1800) und «Noticias de los arquitectos y arquitectura de España» (4 Bde., Madr. 1829). Auch verdienen seine «Memorias para la vida del G. M. de Jovelanos» (Madr. 1814) und der «Dialogo sobre el arte de la pintura» (Sevilla 1819) Erwähnung. Er hat seinem Tode wurde das für die alte Geographie und die Archäologie Spaniens wichtige *Del Emario de las antiguedades romanas que hay en España* (Madr. 1832) herausgegeben.

Ceanothus, eine von Linné benannte Pflanzengattung aus der Familie der Rhamneen, deren Arten lauter Sträucher, in Nordamerika (besonders Mexiko), Westindien wachsen. Sie haben einfache, ganze, abwechselnd gestellte Blätter, blattwechselländige Trauben und regelmäßig geformte, aus einem glodenförmigen, mit dem Fruchtknoten vermachtem Kelch und fünf kleinen, langgenagelten Aussenblättern bestehende Blüten, aus denen sich eine trockene, dreifächerige, dreisamige Beere entwickelt. Mehrere Arten eignen sich wegen schöner Blauung und hübscher Blumen zu Ziergärten. Am längsten bekannt und angebaut ist *C. americanus L.*, ein etwa 1 m hoher Strauch mit eiförmigen, zugespitzten, dreinervigen Blättern und weissen Blüten, welcher bei uns im Freien ausfällt. Seine Blätter werden getrocknet in Carolina als Thee verwendet, seine Wurzeln liefern eine sänftgelbe Farbe. Die meisten übrigen Arten können nur im temperierten Hause gezogen oder müssen wenigstens im Orangeriehaufe überwintert werden. Mehrere eignen sich vorzüglich zu Wintergärten, besonders *C. Delilianus Spach.* mit blauen Blüten und *C. azureus Desf.* mit unterwärts gelbrothlichen Blättern und dunkelblauen Blumen. Sie verlangen Halbschatten und lassen sich durch Samen oder Pfropfen vermehren.

Ceará oder **Ciará**, Provinz Brasiliens, an deren nordöstl. Küste, zählt auf 104,250 qkm (1872) 71,686 E. (689,773 Freie und 81,918 Sklaven). Sie zerfällt in drei natürliche Abteilungen: den Küstencanal (Beira mar), flach und meist sandig, nur stellenweise fruchtbar und bewaldet; die bergige Region (Montoso), die Abhänge des innern Gebirges, die fruchtbar und gut bewaldet, namentlich für den Anbau des Kaffees geeignet, und das innere Hochland (Sertão), in der trockenen Jahreszeit ganz

wasserlos, aber für Viehzucht nicht ungeeignet. Den Kern des Gebirgssystems bilden auf der Westgrenze die Serra Grande, die Serrania und die Serra Araripe, von welchen sich andere bis 1000 m hohe Züge, wie die Serra Boticario und Serra do Machado, ins Innere der Provinz hineinziehen. Das Klima ist sehr heiß, aber durch regelmäßige Seewinde gemildert und oft herrschen Regentmangel und Dürren (Secas). Außer dem 600 km langen Jaguaribe sind nur noch Küstencanäle vorhanden. In mineralischer Beziehung ist C. nicht so geeignet wie andere Provinzen Brasiliens. Ackerbau wird in den durch die Flußüberschwemmungen bisweilen sehr befruchteten Campos getrieben. Der Mais gedeiht vortreflich, ebenso Reis, Bohnen, Ananas und andere Früchte; für den Export baut man namentlich Baumwolle, Zuckerrohr und Kaffee; in größten Massen wächst die vielgenossene Wassermelone (Melancia). Von dem prächtvollen brasil. Baumwuchs besitzt C. nur einige wenige Palmengattungen, darunter die nützliche Carnahubapalme (Copernicia cerifera) in dichten Wäldern. Neben dem Ackerbau wird besonders in den Campos Rindvieh-, Ziegen- und Schafzucht betrieben, und man führt Fleisch und Häute aus. Die Einwohner sind wenig kultiviert, nicht ein Sechstel der freien Bewohner besucht die 251 Schulen. In der Provinz gibt es 7 Lateinschulen. Die einheimischen Indianerstämme sind Christen und gesittet.

Die Hauptstadt Nova Bragança de Ceará, eigentlich Fortaleza de Ceará, die älteste Stadt der Provinz, südöstlich von der Mündung des Flusses C., liegt in sandiger Ebene an einer offenen Bucht westlich von dem Vorgebirge Mocuripe, nach welchem dieselbe als Porto de Mocuripe bezeichnet wird. Der Hafen verlandet immer mehr und ist nur eine offene Reede, die durch ein Korallenriff gedeckt wird. C. 1611 gegründet, ganz regelmäßig gebaut, verspricht ein Centralhandelsplatz für die Nordostküste Brasiliens zu werden, namentlich wenn die Daturitéisenbahn vollendet sein wird, von welcher 1874 die erste Sektion eröffnet wurde. Ausfuhrartikel sind Baumwolle (1874 85,500 Ballen), Zucker (32,900 Säcke), Kaffee (31,800 Säcke), Rauschul 2250 Ballen und 88,000 Stück Häute. Die Stadt zählt 18,000 E., ist Bischofssitz und gewährt vom Meere aus einen sehr hübschen Anblick. Ihren Mittelpunkt bildet ein stattliches Fort. Es fallen hier jährlich 1588 mm Regen.

Cebes (grch. Kebeß) von Theben, ein Schüler des Sokrates, den Plato im «Phädon» unter demjenigen erwähnt, die beim Hinscheiden des Sokrates zugegen waren. Er schrieb drei philos. Gespräche: «Hedone», «Phrynichos» und «Pinax» (d. i. das Gemälde). Unter dem letztern Titel ist als Werk des C. eine Schrift auf uns gekommen, welche ein allegorisches Gemälde des menschlichen Lebens enthält, mit der Tendenz, nachzuweisen, daß nur die wahre Bildung und der damit verbundene Besitz der Tugend glückselig mache. Die Schtheit der Schrift ist jedoch ohne Zweifel mit Recht bestritten worden; sie rührt wahrscheinlich von einem Stoiker gleiches Namens aus Kyjios her, der im 2. Jahrh. lebte. Von den bedeutendern Ausgaben sind die von Schweighäuser (Straßb. 1806), Korais (zusammen mit Arrians «Handbuch», Par. 1826), Dübner (zusammen mit den Schriften von Marcus Antoninus, Arrians epistolischen Schriften u. a., Par. 1841) und Drosihn (Bpj. 1871), unter den Schu-

Cecchi (2. Aufl. von Heindorf, 1827) neu bearbeitet von ... Deutsche Übersetzung (Stuttg. 1827) und Cong ... über das Gemälde ... Trostlich, «Die Zeit des ... 1873).

Cecilia, ital. Lustspieldichter, geb. ... April 1518, war Notar in seiner ... am 28. Okt. 1587 starb. Er ent ... dem Gebiete der Komödie eine außer ... Produktivität und fand allgemeinen Bei ... Stücken, welche er geschrieben, sind ... nicht ungedruckt. Bei seinen Lebzeiten er ... «Commedia» (Flor. 1661), «Commedia ... (Venod. 1660), «Commedia in versi» ... Eine Sammlung seiner «Commedie» ... Ausland (2 Bde., 1850), eine andere gab ... (1840), die beste, 19 Stücke umfassend, ... (2 Bde., Flor. 1866) heraus.

Cecil (William), i. Gsch.

Cecil (William), Lord Burleigh oder ... berühmter engl. Staatsmann, wurde ... zu Bourne in der Grafschaft Lincoln ... studierte zu Cambridge und London die ... und trat noch unter Heinrich VIII. in den ... Nach dessen Tode erwarb er sich die ... des Protectors Somerset, besonders im ... in dem Orbe, daß dieser ihn zum ... machte. Während der Protector ... von Northumberland gestürzt und auf das ... wurde, gelang C., der anfangs ... vorwiderst und in den Tower ... nach drei Monaten die volle Ausfüh ... mit dem neuen Gewalthaber, sodas er nicht ... sondern auch sein Amt wiederer ... nach dem Tode des Königs Edward VI. ... (16. Juli 1558) zur Unterzeich ... durch welche die beiden ... Maria und Elisabeth, zu ... von der Thronfolge aus ... willigte C. nur ein, seinen ... zu setzen, und dieser ... nach Marias Thronbesteigung ... Unter Elisabeth wurde er 1558 ... zum Staatssekretär, später zum Großsch ... und noch bis zu seinem Tode das ... der Königin. Fortan ist sein ... von allen Handlungen, welche ... Monarchen von England und England ... die Befestigung der anglikan. ... Einfluß von Regierung und ... des Katholizismus, ... gegen die schott. Katholiken und die Hilfe ... des Königs, die Befestigung Maria Stuarts, die Unter ... in ihrem Selbstmorde ... und das Eintreten gegen diesen ... die Vernichtung der Armada ... Friedensschluß mit Spa ... in gleichem Maße sein Wert wie ... 4. Aug. 1558, nachdem er 40 Jahre ... Englands gewesen. Vgl. die von ... «Memoirs of the life and ...» (1827).

Cecilia, ital. Lustspieldichter, geb. ... April 1518, war Notar in seiner ... am 28. Okt. 1587 starb. Er ent ... dem Gebiete der Komödie eine außer ... Produktivität und fand allgemeinen Bei ... Stücken, welche er geschrieben, sind ... nicht ungedruckt. Bei seinen Lebzeiten er ... «Commedia» (Flor. 1661), «Commedia ... (Venod. 1660), «Commedia in versi» ... Eine Sammlung seiner «Commedie» ... Ausland (2 Bde., 1850), eine andere gab ... (1840), die beste, 19 Stücke umfassend, ... (2 Bde., Flor. 1866) heraus.

Höhe, bei Montieri in der Provinz Grosseto entspringt. Er fließt anfangs nach N., nimmt zahlreiche Nebenflüsse auf, wendet sich dann nach W., auf seinem rechten Ufer immer von der Bahn Cecina-Saline begleitet, und durchströmt ein an Mineralien und Salzquellen reiches Gebiet. Nach einem Laufe von 74 km fällt er beim Dorfe Zitto di Cecina ins Meer. Dieser blühende Ort von 1100 E., in jetzt reich beplanzter Maremmengegend, ist eine ausgebaute königl. Besitzung mit einem Schlosse am Meere, wo den Fluß eine lange Holzbrücke überspannt; 8 km entfernt liegen am Meere die C. genannten vier Höfchen zum Schmelzen des Eisenerzes, zu welchen 3000 ha Wald gehören.

Cecora (spr. Bezdra), eine weite Ebene in Rumänien, 15 km von Jassy, am rechten Ufer des Pruth, berühmt durch die Schlacht, in welcher der Feldherr Jollesowitsch mit dem ganzen poln. Heere nach tapferem Widerstande, 8. Okt. 1620, von den Türken niedergemacht und gefangen wurde.

Cecropia, Pflanzengattung aus der Familie der Urticaceen. Ihre Arten, Bäume des tropischen America, haben abwechselnd sitzende, gestielte Blätter, in gebüschelartige Ähren gruppierte, unansehnliche Blüten mit kreisel- oder glockenförmigem Perigon, und bringen vom Perigon umhüllte Ähren hervor. Bekannt ist im ganzen tropischen America die mit schiffelförmigen Blättern versehene C. peltata L. (Krompetzenbaum), deren Milchsaft Kautschuk liefert. Ihre knospenartige Zweige sind zwischen den Knospen hohl (röhrig), ihre zusammenziehend schmeckende Rinde dient als Mittel gegen Durchfälle und ihr überaus poröses, leichtes Holz dient den Indianern zum Feueranmachen.

Cecrops (grch. Ketrops), der ältern Übersetzung nach der erdgeborene Urmenich Attis, hernach bezeichnet als der älteste König in Attika, der da, wo später die Burg von Athen stand, die älteste Stadt, die von ihm den Namen Cecropia erhielt, gegründet haben soll. Erst spät wurde er zu einem Ägypter gemacht, der aus Saïs eingewandert sein sollte. Dem Mythos zufolge war der attische C. halb Mensch und halb Schlange oder Drache. Auch auf Bildwerken finden sich Darstellungen des C. in dieser Gestalt.

Cedar Bergen, engl. Cedar-Mountain, ein Gebirge in der brit. Karolonie, die Westgrenze der Karroo, im Schneeberg 2078 m hoch.

Cedar-Creek, Name von verschiedenen Ortschaften und Flüssen in den Vereinigten Staaten von Amerika. Im amerik. Bürgerkriege ist C., ein im westl. Teile der Grafschaft Shenandoah im Staate Virginien entspringender Nebenfluß des Shenandoah-River, durch den Überfall bekannt geworden, welchen die Konföderierten unter Garis am 19. Okt. 1864 auf die Bundesarmee unter Wright und Emory machten. General Sheridan, welcher zu dieser Zeit einige Kilometer entfernt von C. in Winchester stand, eilte auf die Nachricht von dem Überfall nach C., stellte das Gefecht wieder her und erfocht schließlich einen glänzenden Sieg über Garis, dessen Absicht, durch das Shenandoahthal in den Norden einzubringen, dadurch vereitelt wurde.

Cedar-Falls, Stadt im County Black Hawk, im nordamerik. Unionstaate Iowa, am rechten Ufer des Neb Cedar, Eisenbahnnotenpunkt, Sitz eines Lehrerseminars (Iowa State Normal School), in welchem 1879 84 männliche und 153 weibliche Jünglinge unterrichtet wurden, zählt (1880) 3980 E.

Fluß in Toscana, welcher am ... in 812 m ... unter C vermilbt. Auf unter S aufzuweisen.

Cedar-Mountain, im nordamerik. Staate Virginia, nördlich des Rapidan, wurde durch das Treffen vom 9. Aug. 1862 geschichtlich merkwürdig. Am 2. Aug. beschlossen die Konföderierten, nach Norden vorzurücken und Washington zu nehmen. Die Unionstruppen standen an den starken Ab schnitten des Rapidan und Rappahannock, General Banks mit einem Armeekorps bei E. als äußerster rechter Flügel. Der konföderierte General Jackson rückte längs der Eisenbahn von Gordonville her vor, übergriff bei E. den Rapidan, griff das Korps des Generals Banks an und drängte dasselbe nach langem, sehr blutigem Kampfe zurück. General Jackson blieb zwei Tage in der Stellung von E. stehen, räumte dieselbe ab und ging wieder über den Rapidan zurück. Das Treffen von E. war strategisch sehr folglos.

Cedar-Rapids, blühende Stadt und Eisenbahnhauptpunkt des County Linn im nordamerik. Unionsstaat Iowa, liegt am Cedar-River, nach dessen Fällen es benannt ist, und zählt (1880) 10104 E. E. wurde 1849 gegründet, treibt einen bedeutenden Getreidehandel, hat zahlreiche Fabriken und Werkstätten und gute Lehranstalten.

Cedron, einer der Gebirge, s. Cession.

Coder, bei zoolog. Namen Abkürzung für *Codrus* (russ. Entomolog).

Ceder (*Codrus Loud.*) ist der Name verschiedener Bäume aus der Familie der Nadelhölzer, welche bei langsamem Wuchs mächtige Dimensionen zu dem hohen Alter erreichen und ein harziges, rötliches, weiches Holz besitzen. Im engern Sinne bezeichnet man seit dem Altertume mit dem Namen E. die durch Salomons Tempelbau bekannt gewordene E. vom Libanon (*C. Libani Loud.*). Man zog dieselbe zur Gattung *Pinus* (*P. Cedrus*), Miller zur Gattung der Tannen, *Larix* (*L. Cedrus*). Zu der That sind sowohl die libanotische E. als die atlantische (*C. atlantica Man.*) und die indische oder Deodaraceder (*C. Deodara Roxb.*) unsern Tannenbäumen nahe verwandt, unterscheiden sich jedoch von denselben durch ihre immergrüne Benadelung und die abweichende Zapfenbildung. Die E. sind mächtige Bäume von herrlichem Wuchs mit kugelförmig gestellten Nadeln, welche bei *C. Libani* und *C. Deodara* eine dunkelgrüne, bei *C. atlantica* eine silbergraue Farbe besitzen. Auch hat die indische E. viel schlanker Nadeln und viel dünnere, zierlichere Zweige als die libanotische. Letztere ist nicht bloß am Libanon heimisch, sondern findet sich auch im Taurusgebirge und am Atlas in Algerien und Marokko, und es ist wahrscheinlich, daß ebendam in ganz Nordafrika, Arabien, Syrien und Kleinasien Cedernwäldungen existiert haben. In Kleinasien und Syrien ist die E. größtenteils entnommen. Das weite Land von Hiram, welches den Libanon umgibt und ebendam mit Cedernwäldern bedeckt gewesen sein soll, ist jetzt völlig baumlos, bis auf das nackte Gestein entblößt. Der heilige Salomonstein des Libanon im Grunde der großartigen, amphotentralischen Alpenlandschaft nahe bei Sidon, über dem Dorfe Siderra und nahe dem Ursprung des heiligen Flusses Libanos, besteht jedoch noch jetzt aus 3—400 Stämmen. In den Cedernwäldern des Taurus fand der Reisende Rothsig mächtige, bis 7 m im Umfang haltende Stämme. Die E. des Libanon erreicht 20—30 m Höhe und bildet eine mächtige, keilförmige Krone, deren Äste fast rechtwinklig vom Stamm abgehen. Die Na-

delbüschel stehen dicht um die Zweige und zwischen ihnen die schönen, dunkelbraunen, aufrechten Zapfen, welche aus breiten, dünnen, dicht aneinandergepressten Schuppen zusammengesetzt sind. Sie enthalten gelbbraune, längliche Samen mit gleichlangem Flügel und erreichen eine Länge von 10 und eine Stärke von 8 cm.

Besonders berühmt waren schon seit alter Zeit das rötliche, harzreiche, wohlriechende Cedernholz, aus welchem König Salomon seinen Tempel erbauen ließ, und das Cedernharz, womit die Älten ihre Toten einbalsamierten. Das Holz galt für unzerstörbar, weshalb die Älten ihre Schriften in Behältnissen von Cedernholz aufbewahrten; auch bestrich man mit dem daraus bereiteten Cedernöl die Schriftrollen, um sie dauerhafter zu machen. Neuere Untersuchungen haben jedoch ergeben, daß die Älten sich zu den erwähnten Zwecken des Cypressenholzes und keineswegs des Cedernholzes bedient haben, denn letzteres ist nichts weniger als fest und dauerhaft, sondern leicht, weich und weißlich. Es hat zwar einen schwach balsamischen Geruch, enthält aber nur wenig Harz. Die Nadeln der E. schmecken in ihrer Heimat einen süßen Stoff aus, das Cedern-Ranna.

Die atlantische Ceder ist der Libanonceder so ähnlich, daß sie von manchen Botanikern bloß für eine Abart derselben gehalten wird. Sie unterscheidet sich jedoch von *C. Libani* durch tiefere, stehende, spitze, meergrüne und silberglänzende Nadeln und durch mehr walzenförmige, am Scheitel abgeplattete Zapfen. Sie ist nicht bloß im Atlasgebirge und Nordafrika überhaupt verbreitet, sondern kommt auch im Orient, dort oft in Gesellschaft der Libanonceder (*J. B.* auf dem olistischen Taurus) vor. Die indische oder Deodaraceder, ebenfalls ein mächtiger Baum, welcher bei den Hindus für heilig gilt, bildet im Himalajagebirge zwischen 1800 und 3700 m Höhe große Wäldungen und ist die für die ind. Forstwirtschaft wichtigste Holzart. Die Deodara ist ein ungemein grazioser Baum, doch zarter als die Libanonceder. Dennoch hält sie in einem feuchten Klima gut aus und wird daher namentlich in England allgemein als Bierbaum kultiviert. Auch in Deutschland hat die Deodaraceder schon Eingang gefunden und ist *J. B.* im Elsaß als Parkbaum schon sehr verbreitet. Die übrigen Nadelholzbäume, welche in der Volkssprache den Namen E. führen, sind meist Arten aus der Abteilung der cypressenartigen Nadelhölzer. So belegen die Spanier mit dem Namen *Codro* zwei zu dickstämmigen Bäumen heranwachsende Wachholzerarten (*Juniperus Oxycedrus L.* und *thurisora L.*), während die Portugiesen und Andalusier die ind. Cypresse (*Cupressus glauca Lamk.*) so nennen (*Codro de Goa*). Eine bei uns häufig als Bierbaum kultivierte nordamerik. Wachholzerart (*Juniperus virginiana L.*) ist allgemein als rote oder virginische E., eine westindische (*J. Bermudiana*) als bermudische E. bekannt; die letztern beiden Arten liefern das rote Cedernholz des Handels, das zu Bleistiftkugeln eine ausgedehnte Verwendung findet. Welche E. nennt man den in Nordamerika wild wachsenden, kugelfrüchtigen Lebensbaum (*Thuja occidentalis L.*), mexikanische E. das in Mexiko heimische *Taxodium distichum*, welches auch bei uns angepflanzt wird. Endlich wird bisweilen der gemeine Lärchenbaum als europäische oder deutsche

Artikel, die man unter E. vermischt, sind unter D. aufzusuchen.

bezeichnet. Als span. Cedernholz wird bisweilen fälschlich das Holz von *Cedrela odorata* L. bezeichnet, welches zur Fabrikation von Cigarrenkisten benutzt wird. (Vgl. *Cedrela*.)

Cedernholzöl, ein ätherisches Öl von dicklicher Konsistenz, wird durch Dampfdestillation des fein zersäptelten Holzes von *Juniperus virginiana*, einer in Nordamerika wachsenden Eeder, gewonnen. In den Fabriken bedient man sich dazu vielfach der Abfälle dieses Holzes, welche sich bei der Bleistiftfabrikation ergeben. Es ist ein Gemenge zweier verschiedener Körper: Cedrin, einem flüssigen Kohlenwasserstoff $C_{12}H_{20}$, und einem starren Teil, Cedernkämpfer oder Cedernstearopten $C_{12}H_{22}O$. Beide lassen sich durch Abkühlen, wobei das Öl erstarrt, und Pressen voneinander trennen. Das C. findet Verwendung in der Parfümerie.

Cedieren (lat.), weichen, einem etwas abtreten, namentlich ein Forderungsbrecht, s. *Cessio*.

Cédillo (frz.), ein Häfchen unter dem c (ç), um zu bezeichnen, daß es in Fällen, wo es eigentlich k lauten würde (vor a, o, u), wie s auszusprechen ist.

Cedo (lat.), ich weiche; C. majori, ich weiche dem Ältern, Mächtigeren; C. nulli, ich weiche keinem; Name einer Frucht-Regelschnecke.

Cedrat, s. Citronat.

Cedrela L., Pflanzengattung aus der Familie der Meliaceen, besteht aus großen Bäumen der Tropengegenden mit immergrünen, paarig gefiederten Blättern und traubig angeordneten Blüten, welche aus einem sehr kleinen, glodenförmigen Kelch und einer fünfblättrigen, weißen Blumencrone zusammengesetzt sind. Die Frucht ist eine fünfächerige, mit fünf Klappen aufspringende, mehrsamige, holzige Kapself. Berühmt ist *C. odorata* L., ein südamerik. Baum, dessen aromatisch duftendes Holz sowohl zur Verfertigung der Piroguen (Indianerfahrne) und anderer Fahrzeuge, als zu Möbeln benutzt wird, weil in dasselbe keine Würmer kommen. Die ausgebreitetste Verwendung findet jedoch das Holz bei der Fabrikation von Cigarrenkisten, die größtenteils daraus hergestellt werden. Ähnliche Verwendung findet das Holz einiger anderer Arten, so z. B. von *C. Toona* Roxb., *C. angustifolia* DC., *C. montana* Karst. Die Rinde der auf Java wachsenden *C. fedrifuga* Blume wird dort mit Erfolg gegen Wechselfieber, Diarrhöe und Katarrhe angewendet. Rinde, Blätter und Früchte aller Arten hauchen einen starken, an *Asa foetida* erinnernden Geruch aus, der sich auch dem Fleisch und Atem der Tiere, die davon fressen, mittelst.

Cedreizen (Codrolas), Unterabteilung der Familie der Meliaceen (s. d.).

Cedrinum nannte Plinius (16, 21) das aus der Eeder ausschwitzende Harz. Andere Autoren belegten mit diesem Namen das Meerwasser, welches schon von den Ägyptern zum Einbalsamieren verwandt worden zu sein scheint; hieron abgeleitet ist von Reichenbach der Name Cedrit, eine blaue, aus dem Holzteeerwasser abcheidbare kryallisierte Substanz $C_{12}H_{20}O$, welche später als *Coculignon* bezeichnet worden ist.

Cedrosbalsam oder Karpathischer Terpent. in, der Terpent. von *Platanus Combra* L.; er ist farblos, klar, dünnflüssig, riecht und schmeckt nach Wachholder.

Cedrosamen, der Samen eines südamerik. Baumes *Simaba Cedron*, dessen sich die Indianer als Heilmittel gegen den Schlangengiß und viele

Krankheiten bedienen. Die mit Äther entfetteten Samen geben an Alkohol Cedrin ab, welches beim Verdunsten der Lösung in selbstglänzenden, äußern bitter schmeckenden, giftig wirkenden Krystallen erhalten werden kann.

Cedroöl, s. Citronenöl.

Cedrus, s. Ceder.

Cefala, im Altertum *Cephalodium* (auch *Cephaloedis*, *Cephalodum* und *Cephalodum*), im Mittelalter *Cephalodium*, Stadt, Bischofsst. und Hauptort eines Distrikts der Provinz Palermo, liegt in der Mitte der Nordküste Siciliens, auf dem Landwege 81 km im NNO. von Palermo, unter der steilen Wand eines 376 m hohen, weit ins Meer hinausragenden Vorgebirges, auf welchem die antike Stadt stand. Auf der höchsten Spitze des Kalkfelsens befinden sich außer den Trümmern eines Rommännenschlosses noch Überreste eines polygonalen Baues aus vorröm. Zeit. Das jetzige C., ein normann. Gründung, ist ziemlich wohlgebaut und zählt (1881) 14178 E., welche Handel, Schifffahrt und Fischerei treiben. Der Hafen ist nur für eine kleine Anzahl Schiffe geräumig genug. Die von König Roger II. von Sicilien gegründete Domkirche ist mit antiken Säulen und mit den ältesten und vollkommensten sicil. Mosaiken aus dem 12. Jahrh. geschmückt. Auf dem Gipfel des Berges stehen die Reste der antiken *Atropolis*. Das alte *Cephalodum* trat 896 v. Chr. in ein Freundschaftsbündnis mit Karthago, wurde dann von Dionysius I. erobert, 307 von Agathokles unterworfen. Die Kraber belagerten es 387 vergeblich und eroberten es 368.

Ceglie del Campo (das alte *Celia* oder *Coelianum*), Flecken in der ital. Provinz Bari, 7 km südlich der Stadt Bari, mit (1881) 2754 E., welche guten Wein, Mandeln und Feigen gewinnen. Hier befinden sich die Reste der beiden berühmten Äbter Sant'Angelo und San-Nicola.

Ceglie Messapica, Stadt in der ital. Provinz Lecce, 47 km westlich von Brindisi, auf einem Hügel, hat (1881) 13865, als Gemeinde 14567 E., welche bedeutenden Handel mit ihrem berühmten Wein, ihren Früchten und ihrem Öl treiben.

Celbawolle, s. unter *Bombax*.

Celantaro (frz.), Gürtel, Leibbinde, Einfassung, Säulengang.

Celatosoffy (Labislaus), s. *Czelatosoffy*.

Celano, Stadt in der ital. (neapolit.) Provinz Aquila (ehemals Abruzzo ulteriore II), jenseit der Nordseite des gleichnamigen Sees, dem *Lacus Fucinus* der Alten, 1223 von Kaiser Friedrich II. nach ihrem Abfall zerstört, zählt (1881) 7262, als Gemeinde 8914 E. Der 22 km lange und 10–16 km breite, ehemals viel umfanglichere See (in 614 m Höhe) ist nicht nur seines Fischreichthums, sondern auch wegen des 5,4 km langen Abzugskanals berühmt, den Kaiser Claudius von 44–54 n. Chr. um den häufigen Überschwemmungen vorzubeugen und zugleich kultivierbares Land zu gewinnen, zwischen dem See und dem 24 m tiefer gelegenen Liri (Garigliano) anlegen ließ. Tacitus beschreibt das grandiose Fest, welches der Kaiser zur Feier des vollendeten Unternehmens gab, zu welchem 11 Jahre und 30000 Arbeiter erforderlich gewesen waren. Fabrian eröffnete den verstopften Kanal wieder; bald nachher verlandete dieser aufs neue und ward erst 1854–62 durch den Fürsten Torlonia wieder hergestellt. Er ist jetzt 6900 m lang und durchbricht, fortwährend durch festes Gestein gehend, den ganzen

Kette, die man unter C vermischt, sind unter R anzuführen.

Rom-Salviano. Der großartige alte Bau ist noch regelmäßig vollkommen kenntlich, besonders das 4. u. 5. hohe Eingangsthor.

Celano (Thomas von), geistlicher Dichter im 13. Jahrh., war zu Celano geboren, 1221 Rufus der Normantenkonente zu Mainz, Worms und Lohr, lehrte 1230 nach Italien zurück und starb um 1255. Er ist höchst wahrscheinlich der Dichter des „Dies irae“ (s. d.); außerdem sollen noch von ihm herrühren: „Fregit victor virtualia“ und „Sanctitatis nova signa“.

Celastraceae (Celastrinaceae), Pflanzenfamilie aus der Gruppe der Dicotyledonen; besteht aus Bäumen und Sträuchern, die über den ganzen Erdbreis mit Ausnahme der kälteren Gegenden verbreitet sind. Sie haben meist lederartige, immergrüne, manchmal gelappte Blätter und gewöhnlich netzartige Blüten, mit einem vier- bis fünfteiligen Kelch, vier bis fünf Blumenblättern, drei bis fünf Staubgefäßen, einem drei- bis fünfzähligen Fruchtknoten und einem Griffel. Die Frucht ist entweder eine Kapselfrucht oder eine Beere, bisweilen auch eine Steinfrucht. Einige Arten der G. sind Kletterpflanzen.

Celastrus L., Pflanzengattung aus der nach ihr benannten Familie der Celastraceen, besteht aus meist kletternden Sträuchern mit abwechselnden, selten ganzrandigen oder gezähnten, immergrünen Blättern, welche vorzugsweise in der tropischen und subtropischen Zone beider Hemisphären, besonders aber auf den Bergen Indiens, Chinas und Japans und nur zum kleinsten Teile in der gemäßigten Zone wachsen. Ihre stets weißen Blüten stehen in achselständigen Trauben, Rispen oder in Ähren und sind meist klein. Sie besitzen einen kleinen, fünfzähligen Kelch und fünf genagelte, sternförmig ausgebreitete Blumenblätter; ihre Frucht ist eine edige, fleischige, zwei- bis dreifächerige und demo weisfarbene Kapselfrucht. Eine in Canada heimische Art, *C. scandens L.*, mit kletternden, schlängelnden Stämmen und Ästen, wird bei uns, wo sie im Freien anstößt, hin und wieder als Merkmal angepflanzt, weil sie mit ihren schlängelnden Stämmen einen eigenen Anblick gewährt. In dem Vaterlande umschlingt und erstreckt sie durch ihre festen, zusammenschlingenden Umarmungen die höchsten Baumstämme. Ihre Rinde wirkt brechen-erregend. Die Rinde von *C. senegalensis Lamk.* aus dem tropischen Afrika schmeckt bitter-zusammenziehend und wirkt purgierend. Die meisten Arten gedeihen in Deutschland nur im warmen oder temperierten Hause.

Celation (lat.), Verhehlung.

Celaya, Stadt im mexic. Bundesstaat Guanajuato am Rio Grande de San-Jago, 3000 m hoch gelegen, mit schöner Kathedrale, 18 andern Kirchen, vielen freien Plätzen, worunter die Plaza mayor mit Parkanlagen, und 20000 E., welche Sattelmacherei, Weberei und Seife fabrizieren. Eine warme Quelle ist zu einem schönen Bade benutzt.

Celebes, der Größe nach die dritte der sog. großen Sunda-Inseln im Indischen Archipel, breitet sich westlich durch die Straße von Manglassar von Borneo, östlich durch die Molukkenstraße von den Molukken Inseln getrennt, nördlich von der Celebes- und südlich von der Floressee bespült, mit einem Areal von 178833 qkm zwischen 5° 45' südl. und 1° 45' nördl. Br. sowie zwischen 113° 10' und 116° 45' östl. L. (von Greenwich) aus. Die Insel

erhält dadurch, daß an ihr, von einem fast quadratischen Mittelstücke, nach N., N.O., S.O. und S. sehr beträchtliche Halbinseln auslaufen, von denen die nördliche, S-förmig geträumte die längste, zugleich aber die schmalste ist und in dem Kap Nord enbietet, eine sehr eigentümliche, vierarmige Gestalt. Durch die erwähnten Halbinseln werden drei große Valen, die von Tomini oder Gorontalo, die von Tolmori, beide mit östlichem, sowie die von Woni mit südl. Eingänge, gebildet. Die Küste ist sehr gegliedert, und unweit derselben liegen allenthalben zahlreiche größere und kleinere Inseln. E. wird sowohl in seinem Mittelstücke als auch in den Verlängerungen desselben von Gebirgsketten durchzogen, die in erstem ausgebreitete Flächen in sich schließen, in den Halbinseln aber, wo sie meistens einfach verlaufen, zu beiden Seiten von breiten Streifen trockenen, teils völlig ebenen, teils wellenförmigen Hochlandes eingefast werden. Einzelne Bergspitzen erheben sich bis über 3000 m Meereshöhe. Der Bil Bobolaraeng hat 3070, der Berg bei dem Kap Dondo 2810, der Bil von Tolala 2599 und der Rabat 2019 m Höhe. Die nördl. Halbinsel ist, namentlich in ihrem nördlichsten Teile, entschieden vulkanisch. Es kommen daselbst zahlreiche, teils ausgebrannte, teils noch Spuren von Thätigkeit zeigende Krater und Solfataren vor. Auch sind Erdbeben daselbst häufig. Während im nördl. Teile Granitgesteine, namentlich Basalt und Trachyt vorherrschen, finden sich in den Gebirgen des übrigen Teils am häufigsten Sandsteinformationen. Infolge der eigentümlichen Gestalt von E. sind die zahlreichen Flüsse daselbst nur von kurzem Laufe und, selbst die bedeutendsten von ihnen, nur wenige Kilometer oberhalb ihrer Mündung befahrbar. Wichtigere sind einige Landseen, wie der von Londana in der nördlichen, der von Labaja in der südl. Halbinsel, der von Boso im centralen Hochlande u. a. Von Metallen finden sich auf E. Gold, vorzüglich in der Landschaft Gorontalo, wiewohl nur in geringer Menge, Kupfer, Eisen von vorzüglicher und Fein von geringer Güte. Die Vegetation ist infolge der Gestalt und Bodenverhältnisse im allgemeinen nicht ganz so reich und üppig als die von Borneo und Sumatra, namentlich sind die Wälder von geringerer Ausbreitung und Dichtigkeit. Dagegen kommen auf E. weite, zu Weidplätzen von Pferden und Rindern geeignete Grasflächen häufig vor. Von nutzbaren Pflanzen sind das Bambusrohr, die Banane, die Sago-, Koko-, Arek-, Areca- und Lontarpalme, die Mutterpflanzen des Benzoes und anderer Baumharze, Mimulus Elengi, von eigentlichen Kulturpflanzen Reis, Mais, Kaffee, Kattan, Indigo, Zuderrohr, Tabak und der Muskatnussbaum zu erwähnen. Die Fauna von E. zeigt bereits eine große Annäherung an die der Molukken und Australiens. Alle größeren Raubtiere aus dem Raubgeschlechte fehlen, von Pachydermen findet sich allein der Hirscheber, *Sus babirussa*. Von den beiden Affenarten ist eine, *Cynocephalus maurus*, an E. und der molukken Insel Patjan eigentümlich. Außerdem gibt es daselbst Hirsche, eine eigene Antilopenart, *A. depressicornis*, in der Landesprache Anoa, und von gezähmten Säugetieren Rinder, Büffel und Pferde, letztere von vorzüglicher Art. Am zahlreichsten sind auf E. die Handflügler vertreten; auch kommen daselbst Beuteltiere, *Marsupialia*, vor. Die Klasse der Vögel ist reich an schönen und eigentümlichen Arten, während das

Wort, die man unter C versteht, sind unter R aufzuführen.

Meer längs der Küste, namentlich aber innerhalb der Baien von Fischen, sog. Trepang liefernden Solothurien, Perlenmuscheln, Korallen und andern andern niedern Scetieren erfüllt ist. Von Amphibien sind die in den Flussmündungen häufigen Krotodile sowie Land- und Meereschilbdröten zu nennen.

Die Bevölkerung von C. besteht hauptsächlich aus Alfuren oder Haraforas (s. d.), den ältesten Bewohnern, welche jetzt nur noch den mittlern Teil der Insel, die nördl. Halbinsel sowie das Innere der nordöstl. und südöstl. Halbinsel innehaben, von dort aber sowie aus der ganzen südl. Halbinsel schon in sehr alter Zeit durch malaiische Einwanderer aus Sumatra und Malakka verdrängt wurden. Die Alfuren stehen auf einer niedrigen Kulturstufe und es herrschen unter ihnen noch viele barbarische Gebräuche. Sie sind, mit Ausnahme der Bewohner der Landschaft Minahassa in der nördl. Halbinsel, unter welchen schon seit Jahren methodisch das prot. Christentum verbreitet wird, Heiden. Ihre Hauptbeschäftigung ist Ackerbau, Pferde- und Rindviehzucht. Die malaiischen Einwanderer, welche erst verhältnismäßig spät zum Islam übertraten, stützten auf E. eine Menge kleiner, größere oder kleinere Bundesgenossenschaften bildender Königsstaaten. In vielen derselben war die weibliche Erbfolge Gesetz oder bloß gestattet. Die wichtigsten dieser eingewanderten Malaien sind die Bugis (s. d.) und die Malassaren. Zwischen der Küstenbevölkerung malaiischer Abstammung leben die von letzterer kaum verschiedenen Orang Bado oder Badojo, wahrscheinlich ebenfalls eingewanderte, aber Heiden gebliebene Malaien. Dieselben bringen fast ihr ganzes Leben als Fischer und Schiffer sogar mit Weib und Kind auf dem Meere zu. Die Zahl der Gesamtbevölkerung von C. läßt sich nicht mit Sicherheit angeben, dürfte aber noch nicht $1\frac{1}{2}$ Mill. betragen. Die Portugiesen ließen sich zuerst 1512, später 1540 auf C. nieder. Ihnen folgten die Holländer durch Stiftungen von Handels-etablissemments an der Lomöribai 1607 und einige Jahre später zu Manglassar. Ihr erster fester Handelsvertrag mit dem Fürsten von Manglassar ist aber erst von dem J. 1637. Wiederholte Kriege mit letztem von 1660—69 führten zur Unterwerfung des Reiches Manglassar durch die Holländer und zu gänzlicher Vertreibung der Portugiesen von C. Seitdem ist, namentlich infolge der Kriege der Niederländer mit verschiedenen Staaten auf C. in den J. 1819, 1824—25 und 1856, sowie ihrer beiden Expeditionen gegen Boni 1859, die ganze Insel teils unmittelbares, teils mittelbares Besitztum derselben geworden. Gegenwärtig besteht dieselbe aus drei in administrativer Hinsicht völlig voneinander getrennten Teilen: 1) dem Gouvernment «C. und Zugehörigkeiten», welches die ganze südl. Halbinsel, das Mittelstück bis zur Bai von Palos, die Westküste der nördl. Halbinsel bis Kap Randi und die westl. Hälfte der südöstl. Halbinsel mit sieben Abteilungen und (1875) einer Bevölkerung von 1789 Europäern, 867 066 Eingeborenen, 4750 Chinesen und 75 Arabern umfaßt; 2) der selbständigen Residenschaft Menabo, aus der Abteilung gleichen Namens, welche fast die ganze nördl. Halbinsel und die nördl. Hälfte der nordöstl. Halbinsel mit den Sangir- und Talautinseln mit einer Bevölkerung von 653 Europäern, 116 258 Eingeborenen, 2061 Chinesen und 20 Arabern in sich schließt, und 3) der Abteilung Gorontalo mit einer Bevölkerung von

55 Europäern, 98 703 Eingeborenen, 76 Chinesen und 86 Arabern. Hauptstädte und wichtigste Handelsplätze auf C. sind Manglassar, Menabo und Rema. Wichtigste Ausfuhrartikel sind: Kaffee, Kotosöl, Kotosmasse, Reis, Muskatmasse, Kaka, Baumwolle und inland. Rattunstoffe. Die Einfuhr besteht hauptsächlich in europ. Baumwollzeugen und den verschiedensten Gegenständen des europ. und chines. Luxus und Bedürfnisses. Vgl. Labure, «Indes orientales. L'Isle de Célèbes» (Brüss. 1879).

Celebrieren (lat.), feiern, festlich begehen, preisen; **Celebrant**, ein die Messe lesender Priester; **Celebration**, Feier; **Celebrität**, Feierlichkeit, Berühmtheit, berühmte Person, berühmter (gefeierter) Name.

Celemis, ein früheres kleines span.-ital. Getreidemass, bis zur Einführung des franz. metrischen Systems (geleglich mit 1859) üblich gewesen, $\frac{1}{2}$ der Fanega und = $4\frac{1}{2}$ l.

Calores (lat., d. h. Schwelle), im alten Rom zur Zeit der Könige der allgemeine Name für Vetricier oder Ritter und insbesondere der 800 vornehmen Krieger, welche die berittene Leibwache der Könige bildeten. Errichtet wurde diese Schar nach der Sage von Romulus. Ihr Anführer hieß Tribunus Celerum und hatte bedeutende Rechte inne, namentlich das, die Komitien zu versammeln.

Celeriores (lat.), beschleunigen; **Celerität**, Geschwindigkeit.

Celleren (lat.), verbergen, verheimlichen.

Cella (lat.), Gemach, Kammer, daher das deutsche Zelle (besonders der dem Klosterbewohner angewiesene Privatraum). In der Baukunst (namentlich bei Tempelanlagen) wird unter E. der Raum verstanden, der, durch Wände von den übrigen Teilen des Tempels getrennt, im Mittelpunkt desselben errichtet wurde und zur Aufnahme des Götterbildes bestimmt war; er erhielt sein Licht von oben.

Sellamare (Antonio Giudice, Herzog von Giovenazzo, Fürst von), bekannt durch seine Verschönerung gegen den Regenten von Frankreich, Herzog von Orleans, wurde 1667 zu Neapel geboren. Am Hofe Karls II. von Spanien erzogen, trat er in span. Dienste, begleitete 1702 Philipp V. nach Neapel, um dieses Königreich gegen die Kaiserlichen zu verteidigen, und erhielt nach der Schlacht bei Luzzara wegen seiner Tapferkeit den Grad eines Marechal-de-Camp. Als solcher nahm er auch 1707 an der Belagerung von Gaeta teil, wo er in die Gefangenschaft der Kaiserlichen fiel. Nachdem er 1712 die Freiheit erlangt, erhob ihn Philipp V. zum Kabinettsminister und schickte ihn 1715 als außerordentlichen Gesandten an den franz. Hof. Hier machte sich E., auf Vertrieß des span. Ministers Alberoni, zum Mittelpunkt einer Verschwörung, welche den Sturz des Herzogs von Orleans und die Erhebung Philipps V. von Spanien zum Regenten in Frankreich während der Minderjährigkeit Ludwigs XV. bezweckte. Das Komplott wurde jedoch entdeckt, E. Ende 1718 verhaftet und über die Grenze gebracht. Nach seiner Ankunft zu Madrid ernannte ihn Philipp V. zum Generallapitän von Ultrastilien und überhäufte ihn mit Günstbezeugungen. E. starb zu Sevilla 16. Mai 1738. Vgl. Lemonney, «Histoire de la Régence, etc.» (2 Bde., Par. 1832); Martens, «Cannes célèbres du droit des gens» (2. Aufl., Bd. 1, Esp. 1858).

Kritik, die man unter C. vermischt, sub unter K. aufzusuchen.

Cellarius hieß bei den alten Römern der Slave, der mit der Verwaltung der Vorratskammern (*cellae*, später auch *cellaria*) beauftragt war.

Cellarius (Christoph), Gelehrter und Schulmann des 17. Jahrh., geb. 22. Nov. 1638 zu Schmalkalden, besuchte sieben Jahre hindurch die Universitäten Jena und Gießen und war zuerst seit 1667 an der Schule zu Weisensfeld angestellt. Dann wurde er 1673 Rektor zu Weimar, 1676 zu Heilz, 1688 zu Merseburg, endlich 1698 Professor der Veredlung und Geschichte zu Halle, wo er 4. Juni 1707 starb. C. hat durch seine erfolgreiche Wirksamkeit an verschiedenen sächs. Schulen, durch seine atabemische Thätigkeit, besonders aber durch seine Handanweisungen der bekanntesten lat. Klassiker, sowie durch eine große Anzahl nützlicher Übungsbücher sich große Verdienste erworben. Auch war er der erste, der das Studium der Geographie nachdrücklich empfahl und zu beleben suchte. Von seinen Schriften sind die *Notitia orbis antiqui* (2 Bde., Lpz. 1701—6; neu herausg. von Schwarz, 2 Bde., Lpz. 1778) und *Orthographia latina* (neue Ausg. von Harlech, 2 Bde., Altenb. 1768) hervorzuheben. Seine *Dissertationes* gab Walsh heraus (Lpz. 1712). Vgl. J. J. Zundt, *De Cellarii orbitu* (Halle 1707).

Cellé, freundlich gebaute Kreisstadt in der Landbesitz Lüneburg der preuß. Provinz Hannover, liegt in wasserreicher, mit Kiefernwäldern bedeckter Ebene, am Südrande der Lüneburger Heide an der hier sichtbar werdenden Aller, welche hier links die Stadt umfließt, und an der Staatsbahn Lehrterbahn und zählt mit den seit 1869 damit vereinigten Vorstädten Hehlen, Westercelle und Alten- (1880) 18808 E., meist Protestanten, welche fünf Kirchen besitzen; die Katholiken und die Reformierten haben je eine Kirche, die Juden eine Synagoge. Eine Fierde der Stadt ist das Schloss Karls aus spätgot. Zeit, teils 1680 von Giacomo Bolognese im Renaissancestil aufgeführt), in welchen 1669—1706 die Herzöge von C. aus dem Hause Braunschweig residierten und 1776 die unglückliche Königin Karoline Mathilde (s. d.) von Dänemark starb. In der 1485 erbauten Schlosskapelle befindet sich ein von Marten de Vos (1560) herührendes Altargemälde. In der alten Stadt- kirche, an welcher 1611—21 der bekannte theol. Schriftsteller Joh. Arnd Generalsuperintendent war, befinden sich Denkmäler von acht Herzögen und die herzogl. Gruft, in welcher auch die Königin Karoline Mathilde und Sophia Dorothea (Prinzessin von Ahlden), die 1694 geschiedene Gemalin des hannov. Kurprinzen, spätern Königs Georg I. von England, beigesetzt ist. Am Marktplatz liegt das aus dem 14. Jahrh. stammende Rathaus. C. ist Sitz des Oberlandesgerichts für die Provinz Hannover, eines Amtsgerichts, eines Verwaltungsamts, einer königlichen Landwirtschafts- Gesellschaft, einer Kreishauptmannschaft und anderer Behörden. C. hat mehrere Bibliotheken, darunter die des Oberlandesgerichts und die Kirchen- Bibliothek, eine königl. Gymnasium, eine Realschule erster Ordnung, eine Handelslehr- anstalt, eine Hebammen- und ein Waisenhaus, ein Werk- und ein Krankenhaus. In der Westerceller Vorstadt liegen das Zucht- und ein königl. Landgestüt. Fabrikfließ und Handel sind in C. in fortwährendem Zunehmen begriffen und haben die Stadt ziemlich wohlhabend gemacht. Zur Ausfuhr kommen besonders Wolle,

Wachs, Honig, Getreide, Breihselbeeren, Holz und Holzamen. Unter den Fabriketablissemments sind je eins für Leim, Schirme, Seife, Öfen und Buchdrucker- und Schwärze (von Hofmann) hervorzuheben, außerdem Wollgarnfärbereien, Leuchfabriken, Wachsbleichen, Zapeten-, Tabak- und Cigarrenfabriken, Branntweimbrennereien, Bierbrauereien, Gerbereien, Kunstgärtnereien und Baumschulen. In der Nähe von C., zu Lachendorf, liegt eine große Papierfabrik. C. ist der Geburtsort des großen Agronomen Thaer und des Dichters Ernst Schulze; ersterem wurde im Französischen Garten eine Gedentafel und an der Erft 1878 auf Veranlassung der königlichen Landwirtschaftlichen Gesellschaft ein von Harzer aus C. in Berlin modelliertes Denkmal (Marmorstatue), letzterem auf dem ködtschen Kirchhofe ein Denkstein errichtet. Im Französischen Garten befindet sich auch noch ein 1784 von der Landschaft errichtetes Marmor- denkmal für die dän. Königin Karoline Mathilde. Haus und Garten Thaers, der die erste landwirtschaftliche Lehranstalt und Musterwirts- schaft in Deutschland errichtete, liegen eine Viertel- stunde von der Stadt entfernt. — Der Kreis Celle zählt auf 1876 qkm (1880) 69908 E.

Cellini (Benvenuto), berühmter ital. Gold- arbeiter, Bildhauer, Erzgießer und Meißelner, geb. 1500 zu Florenz als Sohn des Baumeisters Giovanni C., erlernte die Goldschmiedekunst und trat dann bald in die Werkstatt des Firenzuolo di Lom- bardia zu Rom, wo er einen ausgezeichneten Tafel- aufsatz fertigte. Bald wurde sein Name bekannt, und viele treffliche Arbeiten sicherten ihm die Gunst hochgestellter Personen. Nächst der Goldschmiedekunst übte er frühzeitig das Stahlstempelschneiden sowie die Kunst des Emailierens; auch in Nach- ahmung fremdartiger, besonders reich mit Gold und Edelsteinen ausgelegter türk. Waffen versuchte er sich mit vielem Glück. Im Mai 1527, bei der Erstürmung Roms durch die Truppen des Con- netaile von Bourbon, flüchtete er sich mit Papst Clemens VII. in die Engelsburg, ging dann nach Florenz und hierauf nach Mantua, wo er auf Be- stellung des Herzogs mehrere Aufträge ausführte. Doch fand C. in Folge seines präherischen und händ- belsüchtigen Wesens und seines unregelmäßigen Lebens nirgends Ruhe. Nachdem er abermals seine Vaterstadt besucht, lehrte er nach Rom zurück, wo er die Stelle eines Stempelschneiders bei der Münze erhielt. Nach dem Tode Clemens' VII. trat er in die Dienste Pauls III., begab sich aber bald nach Florenz, wo ihn Herzog Alexander Medici beschäftigte. Ein neuer Aufenthalt in Rom war ebensowenig von Dauer, und 1537 ging er nach Frankreich an den Hof Franz' I. Durch Krankheit zur Rückkehr nach Rom veranlaßt, sah er in Folge falscher Anklagen längere Zeit in der Engelsburg, bis ihm der Kardinal von Este die Freiheit verschaffte. Einer Einladung Franz' I. folgend, be- gab sich C. nach Fontainebleau, wo er im Auftrag des Königs verschiedene, zum Teil im Louvre be- findliche Arbeiten unternahm. Seiner Schilderung zufolge war die Feindschaft der Geliebten des Königs, der Herzogin von Clampan, der Grund zu seiner Rückkehr nach Florenz. Hier führte er, vom Herzog Cosimo I. Medici begünstigt, mehrere Werke in Metall und Marmor aus, unter andern die berühmte Statue des Perseus, welche die Loggia de' Lanzi zierte, und einen Christus in der Kapelle des

Werkst., die man unter C. versteht, und unter B. aufzusuchen.

Palastes Pitti. Auch lieferte er treffliche Stempel zu Münzen und Medaillen.

Unter den von ihm gearbeiteten Schmudgegenständen ist besonders ein reichgeschmücktes Salzfäß in der kais. Sammlung zu Wien hervorzuheben. (S. Tafel: Bildnerer VI, Fig. 1.) Dasselbe ist die am besten beglaubigte Goldschmiedarbeit, welche man von ihm kennt und besitzt. Für König Franz I. von Frankreich ausgeführt, kam sie als Geschenk von König Karl IX. bei dessen Vermählung mit einer österr. Erzherzogin an den Erzherzog Ferdinand und mit dessen «Ambroser Sammlung» ist sie nach Wien gelangt, wo sie sich gegenwärtig in der kais. Schatzkammer befindet. Dieses Salzfäß ist ein Musterwerk für Venenutos Vortüge und Fehler. Es zeigt ihn als überaus geschickten Techniker, aber auch als maniert in der Form wie affektirt im Gedanken, der für dieses Salzfäß, bei welchem die männliche Figur des Meeres das Salz, die weibliche Figur der Erde den Pfeffer repräsentiert, ganz wunderbar erscheint. Das Werk ist voll Allegorie und verdeckter Gedanken, die ein anderer kaum wagen würde in das Werk hineinzubringen. Aber die Figuren, die größern wie die kleinern, sind bewundernswürdig wegen der schwierigen Kunst des Treibens ganz aus dem Runden, und ausgezeichnet ist das Email wegen des Feuers und der Leuchttrast. Wie in diesen kleinen Figuren, so zeigt C. auch in seinem großen Hauptwerk, dem in Erz gegossenen Perseus in der Loggia de' Lanzi zu Florenz, daß er mit der formellen Seite seiner Kunst bereits stark auf dem Wege zum Baroden sich befindet. Der Perseus hat gesucht elegante Haltung und der figürliche und ornamentale Schmud des Postaments ist nach Baroden Geschmack angekränelt.

Dieser Fehler ungeachtet gilt C. heute für den ersten Meister in der Goldschmiedekunst, zu welchem Ruhme ihm aber mehr die eigene Ruhmredigkeit in seiner Selbstbiographie als seine Werke verholfen haben. Sein Name ist so groß, daß, wo heute etwas Gutes und unbekannt Namens von Goldschmiedarbeiten des 16. oder gar des 17. Jahrh. auftaucht, es ihm zugeschrieben wird. Das alles ist ohne weiteres als falsch anzunehmen. Beglaubigt von seinen Werken ist nichts als das Salzfäß, der Perseus, die Wüste des Großherzogs Cosmus und einige Medaillen. Von den ihm zugeschriebenen Goldschmiedarbeiten gehört ihm am ehesten noch ein reiches Silberkräftchen an, das sich im Nationalmuseum zu Neapel befindet.

Daß C. ein vielseitig gewandter Künstler war, der nach allen Richtungen hin technisch seine Kunst verstand, zeigt sein «Trattato dell' Orficeria», in dem er mit großer Klarheit, Präzision und Anschaulichkeit, und insofern mit Meisterschaft, alle Zweige seiner Kunst beschreibt. Und insofern, als jeder Feuergeist, der nicht ganz der Bildung ermangelt, gut und anziehend zu schreiben vermag, ist er auch als guter Schriftsteller zu bezeichnen. Seine Selbstbiographie, in welcher er, da er 58 J. alt war, sein an Abenteuern und phantastischen, merkwürdigen Begebenheiten überaus reiches Leben beschrieb, ist ein im höchsten Grade interessantes Buch. Die Handschrift dieses anziehenden Werks, in welchem er mit fast cynischer Unbefangenheit seine Fehler enthüllt, während er seine guten Eigenschaften und künstlerischen

Fähigkeiten mit übermäßigem Selbstgefühl hervorhebt, und worin er die Personen, mit denen er in Verbindung gekommen, mit treffenden Zügen schildert, befindet sich in der Laurentinischen Bibliothek zu Florenz. C. starb 26., nach andern 18. Febr. 1671.

Die erste Ausgabe seiner Autobiographie, von A. Cocchi zu Neapel (angeblich Rom) 1728 nach einer allerdings ziemlich lächerhaften Handschrift besorgt, liegt der Übersetzung von Goethe (1803) zu Grunde. Außerdem gibt es franz., engl. und holländ. Übertragungen. Von dem Originalmanuskript besorgte Fr. Laffi einen genauen Abdruck (3 Bde., Flor. 1829), wiederholt in der Ghoulantischen Ausgabe der «Opere» (3 Bde., Vj. 1833). G. Molini wie B. Bianchi gaben in Florenz 1832 und 1852 neu berichtigte Drude heraus. Von C. Milanese rührt die sorgfältige Ausgabe des «Trattato dell' Orficeria» (Flor. 1866; deutsch von Brindmann, Vj. 1867) her.

Litteratur: C.'s letzte Lebensjahre nach seinen Briefen und Aufzeichnungen beschrieb Neumont in Raumers «Histor. Taschenbuch», Vj. 1847, und in «Beiträge zur ital. Geschichte», Bd. 4, Berl. 1856, seine in Wien befindlichen Arbeiten J. Arneht («Die Cinquecento-Rameen und Arbeiten des C. im Münz- und Antikensabinet zu Wien», Wien 1868), seine Medaillen Friedländer. Vgl. ferner Arneht, «Studien über C.» (Wien 1869). Über C. als Goldschmied vgl. Falte, «Benvenuto C.», in Leich, «Blätter für Kunstgewerbe» (1873).

Cellisten (lat.), in der griech. Kirche eine Art Laienklosterbrüder, die in der Nähe der Klöster wohnen, deren Gottesdienste besuchen, aber freier als die Mönche leben.

Cello (ital.), s. Violoncello.

Cellula, s. Zelle.

Cellularpathologie nennt man diejenige neuere Richtung der allgemeinen Pathologie oder Lehre von der Krankheit, welche das Entstehen und Wesen der Krankheiten auf die Thätigkeit der kleinsten, dem bewaffneten Auge noch als Ganzes erkennbaren Theilchen des Organismus, der sog. Zellen (s. d.), zurückzuführen sucht. Schon im Altertum hat die Frage nach dem eigentlichen Sitz und Wesen der Krankheit die Kräfte lebhaft beschäftigt und zwei sich schroff gegenüberstehende und bis in die neuere Zeit sich erbittert bekämpfende Parteien hervorgerufen. Während die Anhänger der sog. *Humoralpathologie*, der ältesten und zugleich verbreitetsten Theorie, die Flüssigkeiten und Säfte (humores) des Körpers, insbesondere das Blut, als Ausgangspunkt Sitz und Verbreitungsmittel der Krankheiten betrachteten, erkannten die Anhänger der *Solidopathologie* nur den festen Theilen (solida) des Körpers, in erster Linie den Nerven (daher auch *Neuropathologie* genannt), einen Einfluß auf die Entstehung und Verbreitung der Krankheiten zu und sahen das Blut nur als eine für die Einwirkungen der Nerven besonders befähigte Flüssigkeit an. Allein seitdem Schwann (1838) und Schleiden (s. d.) die Zelle als die letzte organisierte Einheit des tierischen und pflanzlichen Lebens und als Ausgangs- und Mittelpunkt aller Lebenserscheinungen kennen gelehrt hatten, mußten durch diese große Entdeckung der mikroskopischen Forschung die seitherigen Anschauungen über die krankhaften Vorgänge des Organismus eine vollkommene Aenderung erfahren. Virchow insbesondere führte in

Artikeln, die man unter C. vermisst, sind unter R aufzusuchen.

ähnlichen Journalartikeln und in seinem größern Werk „Die C. in ihrer Begründung auf physiol. und pathol. Gewebelehre“, Berl. 1858; 4. Aufl. 1877) den Nachweis, daß die Zellen nicht bloß die eigentlichen Herde des Lebens, sondern deshalb auch der Krankheit, überhaupt die Träger jeder lebendigen Function sind. Gesundheit und Krankheit sind nicht mehr durch eine weite Kluft geschieden, sondern Abänderungen derselben, innerhalb der Zellen stattfindenden Lebenserscheinungen; es besteht durchaus kein besonderer Unterschied zwischen den Kräften und Stoffen, durch welche das gesunde und das krank Leben geschieht, da hier wie dort dieselben physiol. Gesetze zur Geltung kommen; nur die Bedingungen, unter denen die Kräfte und Stoffe des Lebens wirksam werden, sind im gesunden und kranken Zustande verschieden. Auch unter den am meisten abweichenden pathol. Verhältnissen erzeugt der menschliche Leib keine chem. Verbindung, keine organische Form, kein zelliges Gebilde, das nicht in dem normalen Laufe des Lebens etwas Analoges hätte. Denn alle krankhaften Vorgänge beruhen auf Umbildungen oder Rückbildungen oder am unrichtigen Ort oder zur unrichtigen Zeit stattfindenden Niederhaltungen typischer physiol. Gebilde, und zwar können diese Veränderungen nicht bloß einseitig vom Blut oder vom Nervensystem, sondern von allen Organen und Organgruppen ausgehen, in denen sich lebensfähige Zellen finden. Die cellulare Theorie Schwann's, welche unstrittig einen wesentlichen Fortschritt der neuern wissenschaftlichen Medizin darstellt, gründet somit in dem Maße, daß die gesamte Pathologie auf physiol. Grundlagen ruht. (Vgl. den Artikel Krankheit.)

Cellulose, ein im J. 1869 von Hyatt in Newark im State New Jersey entdecktes Material, welches, nach mannigfacher Hervorbringung der Herleitung, gegenwärtig einen wichtigen Platz in der Fabrication zahlreicher Artikel einnimmt, die früher aus Horn, Hartgummi, Elfenbein, Korallen angefertigt wurden. Es besteht aus einem Gemenge oder einer Verbindung von Nitro-Cellulose und Kampfer. Die Fabrication zerfällt in zwei Abtheilungen, die Darstellung der Nitrocellulose und der Verbindung derselben mit dem Kampfer. Von den verschiedenen Nitrocellulosen (s. Schießbaumwolle) ist nur die Form brauchbar, welche in Äther-Alkohol löslich ist und hiernach als Colloidumwolle bezeichnet wird. Als Rohmaterial für die Bereitung derselben läßt sich jede möglichst reine Cellulose verwenden, doch wählen die Fabricanten dazu mit Vorliebe Papier und zwar möglichst feines Seidenpapier. Dasselbe wird in eigenen Maschinen zu Leinen zerrissen, diese fallen in ein Gemisch von 5 Teilen concentrirter Salpetersäure und 1 Teil Schwefelsäure und werden, nachdem die Nitrierung erfolgt ist, mit Wasser bis zur Beseitigung jeder Spur von Säure gewaschen, worauf die Masse einem starken Druck ausgesetzt wird, um die Feuchtigkeit möglichst zu entfernen. Die Verbindung mit dem Kampfer wird auf verschiedene Weise bewirkt. Nach dem ameril. Verfahren wird die Nitrocellulose (2 Teile) noch naß mit dem Kampfer (1 Teil) durch Mahlen und Walzen innig gemischt, wobei zugleich die nötigen Farbstoffe, Zinkweiß, Zinnober u. dgl. zugefügt werden, die gemischte Masse kommt nach dem Trocknen in Formen unter den Druck einer hydraulischen Presse und wird hierauf bei einer Temperatur von 130° C. ausgesetzt.

Abweichend hiervon wird in europ. Fabriken gearbeitet. In der Fabrik von Magnus in Berlin wird die trockene Nitrocellulose mit ihrem doppelten Gewicht Äther übergossen und dann mit Kampfer in dem obigen Verhältnis vermischt. Unter häufigem Umrühren entsteht allmählich eine durchscheinende, gallertartige, klebrige Masse. Diese wird zwischen Walzen so lange bearbeitet, bis sie plastische Eigenschaften zeigt, und dann zu Platten ausgerollt, die der Luft ausgesetzt werden, bis sie einen gewissen Grad von Härte zeigen; dies geschieht um so rascher, je dünner sie gewalzt sind, bei einer Stärke von 10 mm sind 10 Tage dazu erforderlich. Die gehärteten Platten werden noch zwischen Zinblechen, die mit erwärmten Eisenplatten abwechselnd geschichtet werden, in einer hydraulischen Presse starkem Druck ausgesetzt. Auch in der Fabrik zu Stains bei Paris besolgt man ein ähnliches Verfahren wie in Berlin, nur verwendet man dort statt des Äthers Holzgeist.

Das ungefärbte C. hat das Aussehen von blankem Horn, ist schwach durchscheinend und sehr elastisch, hart, fest, fast unzerbrechlich und läßt sich auf gleiche Weise wie Horn bearbeiten. Es riecht sehr schwach nach Kampfer. Beim Erwärmen in kochendem Wasser wird es plastisch und kann in jede beliebige Form gebracht werden, die erwärmten Stücke lassen sich durch Zusammenbrücken vereinigen, oder mit Metallen verbinden. Beim Entzünden an einer offenen Flamme brennt C. mit ruhender Flamme unter Verbreitung eines Geruchs nach Kampfer; bei Berührung mit einem glühenden Körper verflücht es völlig ruhig. Obwohl es die Bestandteile der Schießbaumwolle enthält, so ist doch die Explosionsgefahr durch die Bereitung fast gänzlich beseitigt; auch der Uebelstand, welcher dem C. noch anhaftet, seine Brennbarkeit, ist weit weniger gefährlich, als man gewöhnlich annimmt. Indes ist doch bei allen Gegenständen, die aus C. hergestellt sind, immerhin Vorsicht zu empfehlen. Die Verwendungen, welche das C. bereits gefunden hat, sind sehr mannigfaltig; Billardkugeln, Spielsachen, Messergriffe, Bürstentrüden, Kämmen, künstliche Gebisse und unzählige Galanteriewaren werden daraus angefertigt, in neuester Zeit auch Cliches von Holzschritten und Schriftsatz, ferner Wäschartikel, Kragen, Manschetten, die nach dem Gebrauch durch Eintauchen in und Waschen mit Wasser sofort gereinigt sind. Vgl. Böckmann, „Das Celluloid“ (Wien 1880).

Cellulose ist ein organ. Körper ($C_6H_{10}O_5$) von gleicher procentischer Zusammensetzung wie Stärkemehl, Dextrin, Inulin u. s. w.; derselbe wird von der pflanzlichen Zelle im jugendlichsten Zustande unmittelbar nach ihrer Entstehung, als eine feste Materie, die ihr als Hülle dient, abgefordert. Mit dem Wachsen und der weitem Ausbildung der Zelle wächst durch Intussusception die Zellmembran. Gleichzeitig mit der Vermehrung der C. lagern sich aber in der Membran und zwischen den Grenzen der benachbarten Zellen andere Körper ab, die als intrustierende Materie, Intercellularsubstanz, Lignin, Holzstoff bezeichnet und chem. verschieden von der C. sind. Nur in seltenen Fällen bleibt die C. von diesen Verbindungen frei. Es ist daher nicht richtig, wie sich häufig angegeben findet, daß das Holz vorwiegend aus C. oder Holzfasern, wenn beide Worte als identisch betrachtet werden, bestehe. Im Gegentheil beträgt die Menge der C. im Holz, wie überhaupt in dem Pflanzengerüst, kaum mehr als die Hälfte des Gewichts derselben.

Artikel, die man unter C. vermischt, sind unter R aufzusuchen.

In chemischer Beziehung charakterisiert sich die C. durch völlige Unlöslichkeit in Wasser und den gewöhnlichen Lösungsmitteln und große Widerstandsfähigkeit gegen die Einwirkung von verdünnten Säuren und Alkalien. Hieraus hat man lange auf eine absolute Unverdaulichkeit der C. gefolgert, da man glaubte, bei dem Indifferentismus der C. gegen alle diese Lösungsmittel sei auch ihre Lösung im Organismus nicht möglich. Doch haben die Untersuchungen der neuern Agrilkultur-Chemiker die Haltlosigkeit dieser Annahme auf das schlagendste erwiesen. Unsere sämmtlichen Tiere, und auch die Menschen, verdauen von der C. der Nahrung einen sehr erheblichen Anteil.

Bei der Darstellung der C. geht man am besten von Materialien aus, die bereits durch eine vorhergehende technische Behandlung von dem größten Teil der die C. begleitenden fremden Körper befreit worden sind. Es eignet sich am besten dazu das reine weiße Füllerpapier, dies wird möglichst zerfasert, mit verdünnter Schwefelsäure (2:100) anhaltend gekocht, mit Wasser bis zum Verschwinden der Säure gewaschen, mit verdünnter Kalilauge (2:100) gekocht, wieder mit Wasser gewaschen und dann noch nacheinander mit Alkohol und Ather ausgekocht. So dargestellt bildet die C. ein lockeres, schneeweißes Pulver oder mehr oder weniger lange Fasern, die bei mikroskopischer Untersuchung noch deutlich die Struktur der Zellmembranen erkennen lassen. Derselben kommen folgende Eigenschaften zu. Bei kurzem Eintauchen in starke Schwefelsäure tritt eine Quellung ein und die gequollene Masse wird dann auf Zusatz von Joblösung blau gefärbt, zeigt also in diesem Zustande ein Verhalten, welches dem des Stärkemehls gleich ist. Bringt man Papier in ein kaltes Gemisch von 100 Teilen konzentrierter Schwefelsäure und 27 Teilen Wasser und läßt es 1—2 Minuten darin verweilen, so erfolgt ebenfalls Quellung, die Fasern werden bis zur Strukturlosigkeit verändert, wäscht man dann die Säure mit Wasser aus, so trocknet das Papierblatt zu durchscheinendem, Wasser nicht mehr durchlassendem vegetabilischen Pergament oder Pergamentpapier (s. d.). Ebenso wie Schwefelsäure bringt eine konzentrierte Chlorjinklösung Quellung und Blaufärbung durch Job hervor. Läßt man die Einwirkung der Schwefelsäure länger dauern und vermeidet man durch äußere Abkühlung jede Erwärmung, so löst sich die C. zu einer farblosen Flüssigkeit, Cellulose-Schwefelsäure; tritt dabei Erwärmung ein, so findet gänzliche Zerkörung der C. unter Abscheidung von schwarzer Kohle statt. Beim Kochen mit mäßig verdünnter Schwefelsäure (1:10) oder andern Säuren wird C. ebenfalls gelöst, die Flüssigkeit enthält alsdann Traubenzucker; man hat versucht, von dieser Reaktion Nutzen zu ziehen, indem man die Zucker enthaltende Flüssigkeit, nach dem Neutralisieren mit Kalk, in Gärung versetzt und Alkohol dabei gewonnen hat. Beim Behandeln mit konzentrierter Salpetersäure oder einem Gemisch von Salpetersäure und Schwefelsäure entsteht Salpetersäure-Cellulose, Nitro-Cellulose, Pyroxillin, der wesentliche Bestandteil der Schießbaumwolle. Alkalische Flüssigkeiten, die nicht zu verdünnt sind, rufen Quellung hervor, aus diesem Grunde lassen sich solche so schwer durch Papier filtrieren; die Quellung verstopft die Poren. Bei mäßigem Erhitzen mit Kalihydrat, oder besser mit einem Gemenge von Kali- und Natronhydrat,

entsteht Oxalsäure, diese Säure wird jetzt fabrikmäßig auf diese Weise aus Holzäugepänen hergestellt. Konzentrierte Lösungen von Kupferoxyd-Ammoniak lösen reine C. leicht zu einer blauen Flüssigkeit, aus welcher auf Zusatz von Wasser oder beim Neutralisieren mit Säuren unveränderte, aber strukturlose C. abgetrennt wird. Die verschiedenen Formen, in denen die C. im Pflanzenreiche auftritt, verhalten sich gegen letzteres Reagens etwas verschieden, die einen werden leichter, andere schwer gelöst; zu den schwerlöslichen gehören die Zellmembranen der Markstrahlen des Holzes. Bei Erhitzung unter Luftabluß wird C. zerlegt. Bei etwa 150° beginnt sie sich gelb zu färben, bei gesteigerter Temperatur wird sie braun, gibt zuerst Wasserdämpfe, dann saure, reizend riechende Dämpfe ab, schließlich bleibt schwarze Kohle zurück, während ein Destillat übergeht, welches sich in zwei Schichten, eine wässrige und eine schwarze ölige trennt. Erstere enthält Essigsäure, Methylnatrolol u. a., letztere flüssige Kohlenwasserstoffe und eine Reihe von andern Verbindungen, Acrolein u. a. Die Fabrication der Holzkohle, des Holzessigs, des Holztees basiert auf dieser Zerlegung der C.

Technische Verwendung findet die C. in den verschiedensten Formen; die Gespinnstfasern, Baumwolle, Lein, Hanf sind fast reine C., ebenso das daraus bereitete Papier. Die aus Holz dargestellte C. ist in neuerer Zeit ein wichtiges Rohmaterial für die Fabrication besserer Papiere geworden, nachdem das auf mechan. Wege zerteilte Holz, der Holzstoff, sich nur für grobe Papierarten tauglich erwiesen hat. Zur Darstellung der Holzcellulose sind vielfache Vorschriften gegeben worden, von denen sich aber nur eine als praktisch nutzbar erwiesen hat. Das zu kleinen Stücken zerschlagene Holz, vorzugsweise Nadelholz, wird mit Natriatronlauge in geschlossenen eisernen Kesseln erhitzt, bis eine Dampfspannung von 10 Atmosphären erreicht ist. Dabei wird alles im Holz enthaltene Harz und die inkrustierende Materie gelöst, während die C. nicht oder nur wenig angegriffen wird. Zweckmäßig verbindet man dabei eine Anzahl von Kochapparaten so untereinander, daß die gebrauchte Lauge mit frischem Holz, dagegen die schon nahezu fertige C. mit frischer Lauge zusammengebracht werden kann. Die mit den löslichen Stoffen beladene Lauge wird endlich eingedampft und der Rückstand im Flammofen geglüht, um das Natron wiederzugewinnen. Das Holz braucht, nachdem es durch Waschen von der aufgeflogenen Lauge befreit ist, nur noch im Holländer gemahlen, um dann als Halbzeug an Papierfabriken abgegeben zu werden.

Celosia, von Linné benannte Pflanzengattung aus der Familie der Amarantaceen. Ihre in den Tropengegenden, namentlich in Ostindien, wachsenden Arten sind meist Kräuter, selten Sträucher, mit abwechselnden, ganzen, lahlen Blättern und verschiedenen gruppierten kleinen Blüten, welche ein glänzendes, trockenhäutiges, meist schön gefärbtes Perigon besitzen, und deren jede von drei gefärbten, trockenhäutigen Deckblättern umgeben ist. Zu dieser Gattung gehört die unter dem Namen Hahnentam bekannte und allgemein zur Zierde in vielen Varietäten und Spielarten kultivierte Topfpflanze, die in China einheimische *C. cristata* L., bei welcher die bald rot, bald anders gefärbten Blüten durch Fasciation (s. d.) in hahnenkammartige, oft monströse Gruppen zusammengebrängt sind. Eine andere, einjährige Art, die in Ostindien

Kritzel, die man unter C. versteht, hat unter B. aufzufassen.

inzwischen C. argentea L., mit in Ähren gestellten überreife Blüten, wird auch häufig kultiviert. Beide sind stiellos. Ursprungs- und können auch im freien Lande als Sommergewächse gezogen werden. Man sät sie im April aus und verzieht die erhaltenen Stängel im Mai auf gute, aber nicht frischgedüngte Boden oder in Töpfe. Von der in Abessinien und Arabien vorkommenden C. trigyna L. werden die Blätter und Wäuren als Mittel gegen den Rauswurm benutzt.

Celsus, eine schwed. Gelehrtenfamilie, welcher mehrere berühmte Männer angehören. Magnus C., geb. 16. Jan. 1621 im Kirchspiel Alsta in Heligland, gest. 5. Mai 1679 als Professor der Astronomie, machte sich als Entzifferer der Helsingfors einen Namen. — Olof C., sein Sohn, geb. 19. Juli 1670, gest. 24. Juni 1756 als Professor der Theologie und Dompropst zu Upsala, begründete mit dem Erzbischof Bengelius und Rubbed den Jüngern die Societät der Wissenschaften in Upsala. Von seinen Kenntnissen in Botanik und orient. Sprachen zeugt sein «Hierobotanicon» (Ups. 1745–47). Auch war er der erste, der die Tarene des jungen Cinnel erkannte, denselben in sein Haus einzuführen und auf alle Weise unterstützte. — Anders C., des letztern Neffe (Sohn von Nils C., geb. 16. April 1658 zu Upsala, gest. daselbst 21. März 1724 als Professor der Mathematik), geb. 21. Nov. 1701, wurde 1730 Professor der Astronomie in Upsala. Da es ihm aber daselbst an einer Sternwarte und an Instrumenten fehlte, ging er 1732 auf Reisen. Er hielt sich in Nürnberg bei Poppelmayr auf und gab daselbst «Observationes de lumine boreali» heraus, worin er sich gegen die Ansicht erklärte, daß das Nordlicht von dem Joviallicht herrühre. Hierauf besuchte er Italien, wo er in Rom die von Bianchini und Bianchi gezogene Mittagslinie in der Kartäuserbrücke vermesserte. Hier beschäftigte er sich auch mit der Messung der Intensität des Lichts und bestimmte die wahre Größe des altröm. Fußes. Als er 1734 nach Paris kam, war Bouguer im Begriff, behufs einer Gradmessung in der Nähe des Aenari, nach Verona abzugehen. Dies gab C. Veranlassung, eine zweite ähnliche Gradmessung in hohen Norden vorzuschlagen, die bald darauf Raperis im Verein mit C. und mehreren andern in Lappland ausführte. Nach seiner Rückkehr nach Upsala schrieb er aber Raperis' Meldung an die Schrift: «De observationibus pro terra telluris determinanda in Gallia habitis» (Ups. 1738). Hierauf beobachtete er zuerst die Fällhöhe nach Horrebows Methode, und beschäffte sich dann vorzüglich mit der Theorie der Jupiterstellen. Auf seine Veranlassung ward 1740 eine reich ausgestattete Sternwarte in Upsala errichtet. C. starb daselbst 25. April 1744. In den Lehrschriften der Schwedischen Akademie sind sehr viele seiner Abhandlungen über Astronomie und Physik enthalten. Unter anderm arbeitete er für die Einführung des Gregorianischen Kalenders und war einer der ersten, welche die allgemeine Aufmerksamkeit auf die allmähliche Senkung des Meeresspiegels an den nördlichen schwed. Küsten lenkten. De von ihm (1742) vorgeschlagene Thermometer, in welcher der Zwischenraum zwischen den Temperaturen des Gefrierpunkts und des Siedepunkts des Wassers in 100 Teile geteilt ist, wird nach ihm die Celsius'sche Scala, auch die 100-

teilige oder Centesimal-Scala genannt und mit C. bezeichnet. (S. Thermometer.) — Olof von C., Sohn des Dompropstes Olof C., geb. 4. Dez. 1716 zu Upsala, seit 1747 Professor der Geschichte zu Upsala, 1756 in den Adelsstand erhoben, 1777 Bischof zu Lund und seit 1786 Mitglied der Schwedischen Akademie, gest. 15. Febr. 1794 zu Lund, war ein Polyhistor und besonders ausgezeichnet in der vaterländischen Geschichte. Er begründete 1742 die erste Litteraturzeitung in Schweden («Tidningar om de Lärdes arbetena») und schrieb eine «Svea-rikes kyrko-historia» (Bd. 1, Stodh. 1767), die Geschichte Gustavs I. (3 Bde, Stodh. 1746–53; 8. Aufl. 1792; deutsch, Kopenh. 1753) und Erichs XIV. (Stodh. 1774; deutsch von Röller, Jena. 1777). Auch versuchte er sich als Dichter, zeigt aber durchweg Mangel an Phantasie; am meisten sind seine lat. Gedichte geschätzt. Auf den Reichstagen entfaltete er große Thätigkeit und war eine Hauptstütze der Unigl. Partei.

Celsus, einflussreicher eklektischer Philosoph, der die Grundsätze des Epikur mit der platonischen Philosophie zu verbinden suchte, schrieb nach 150 n. Chr. in seinem «Sermo verus» die erste durchgreifende Polemik gegen das Christentum, von welcher in der Gegenschrift des Origenes «Contra Celsum» (8 Bücher) ziemlich bedeutende Fragmente erhalten sind. Mit Wig und Schärfe greift er das Christentum an wegen seiner Unwissenschaftlichkeit, blinden Gläubigkeit und doch innern Parteierissenheit, wegen seiner anthropomorphistischen Sinnlichkeit und doch spiritualistischen Schwärmerie, wegen seines Schuldbewußtseins und doch übermächtigen Hochmuts, wegen seines Gott ausgedrungenen Zweckbegriffs für die Welt und des dennoch sofort hinzutretenden, die Gotteswelt als unvollkommen bezeichnenden Erlösungsbegriffs. Das Böse ist ihm, als aus der Syle (s. d.) entsprungen, ewig und notwendig, die Sünde nie völlig, am wenigsten durch Stellvertretung zu tilgen. Dem christl. Dogma der Erlösung stellt er die Idee der ewigen Weltordnung, der Lehre von der Fleischwerdung Gottes die absolute Transscendenz desselben gegenüber. Die Gegenschrift des Origenes wurde 1481 in lat. Uebersetzung von Christophorus Persona zu Rom, griechisch zuerst von Dan. Höljel (Augsb. 1605), vollständig von C. und C. B. Delarue (Par. 1733–59), zuletzt von C. F. C. Lommachsch (Berl. 1831–47) herausgegeben. Vgl. Philippi, «De Celsi adversarii Christianorum philosophandi genere» (Berl. 1836); Reim, «Celsus' wahres Wort» (Zür. 1873).

Celsus (Aulus Cornelius), ein gelehrter Römer, der unter dem Kaiser Tiberius (und bis tief in Nero's Zeit hinein) lebte und ein umfassendes encyclopädisches Wissen beherrschte. Von den Schriften, die er über Philosophie, Kunst der Beredsamkeit, Rechtskenntnis, Landwirtschaft, Kriegskunst und Medizin verfaßt und mit denen er nach des alten Cato Vorgang eine Encyclopädie des gesamten, vom Standpunkte des praktischen Römers aus nützlichsten Wissens geliefert hat, sind jedoch nur die acht Bücher «De medicina» auf uns gekommen, zugleich das einzige mediz. Werk, das sich aus der bessern Zeit der röm. Litteratur erhalten hat. C. folgt in demselben meist den Griechen und ist nächst der Hippokratrischen Sammlung und den Werken Galens eine Hauptquelle für die Kenntnis der Medizin des

Artikels, die man unter C. vermischt, sind unter R. anzusehen.

Altertums. Das Werk enthält zuerst die Geschichte der Medizin bei den Griechen und behandelt in Buch 1 Diätetik und Prophylaktik, in Buch 2 allgemeine Pathologie und Therapie, in Buch 3 und 4 die besondern Krankheiten, in Buch 5 die Arzneimittellehre, in Buch 6 und 7 die chirurgischen Krankheiten und die chirurgische Therapie, in Buch 8 die Knochenkrankheiten. Die Darstellung ist klar und geschmackvoll, die Sprache korrekt und kernig, wenn auch nicht frei von Gracismen. Kritische Ausgaben haben Larga (Padua 1769; 2 Bde., Strassb. 1806; Verona 1810; erweitert von de Renzi, 2 Bde., Neap. 1851—52) und Daremberg (Lpz. 1859), eine Handausgabe Ritter und Albers (Köln 1836) geliefert. Unter den deutschen Übertragungen sind die von Ritter (Stuttg. 1840) und Scheller (Braunsch. 1846), unter den ausländischen ist die von de Stang (Par. 1846 u. 1860) zu nennen. Rissel in seiner Monographie über C. (Wies. 1844) hat auch die Fragmente von dessen übrigen Schriften gesammelt. Vgl. noch Broca in «Conférences historiques» (Par. 1865).

Celtus (nach freilich sehr unsichern Münzen Titus Cornelius) war einer der vielen ephemeren Gegenkaiser, die in den Provinzen des Römischen Reichs gegen den Kaiser Gallienus aufstanden. Eine unzufriedene Partei in der Provinz Afrika stellte C., der früher Oberst gewesen, jetzt reicher Gutsbesitzer war, eine höchst imposante Erscheinung und ein Mann von strenger Rechtlichkeit, als Imperator von Afrika auf (etwa 262 n. Chr.). Bei der Abneigung der meisten Einwohner gegen den Aufstand scheiterte aber diese Bewegung vollständig. Angeblich schon nach sieben Tagen fand C. einen gewaltsamen Tod; seine Leiche wurde den Hundenvorwürfen und sein Bild ans Kreuz geschlagen.

Celte, Werkzeuge vorgeschichtlicher Zeit, aus Bronze, deren Verfertigung von den Keltonanen früher den Kelten zugeschrieben wurde, nach welchen

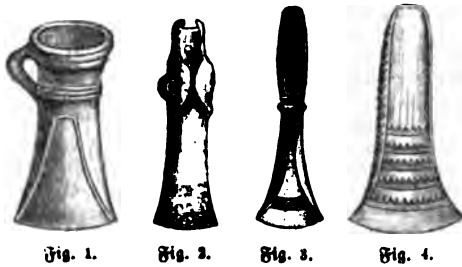

Fig. 1.

Fig. 2.

Fig. 3.

Fig. 4.

man sie daher benannte. Sie kommen übrigens, obgleich seltener, auch in Eisen vor. Es gibt zwei

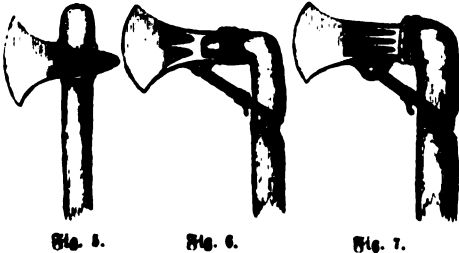

Fig. 5.

Fig. 6.

Fig. 7.

Formen: artförmige, mit Tülle für den Stiel, sog. Hohlcelte (s. Fig. 1), und beil- oder meißel-

artförmige, die man unter C vermißt, sind unter B aufzufassen.

förmige Schaftcelte (im Dänischen Poaltane genannt, s. Fig. 2, 3, 4); diese, häufig mit umgebogenen Rippen am Schaftende, waren für einen gespaltenen Schaft, der übrigens bei beiden Arten in der Regel winkelförmig gefaltet war, bestimmt. Die Befestigung wird durch die Figuren 5, 6, 7 veranschaulicht. Besser werden diese oft schön verzierten Werkzeuge, die verschiedenen Zwecken dienten, Arte, Beile und Meißel genannt. Sie kommen in den prähistor. Fundstätten von fast ganz Europa vor und werden aus Eisen noch heute in Sibirien und in einigen Gegenden Afrikas benützt. Vgl. Lubbock, «Die vorgeschichtliche Zeit» (deutsch von A. Passow, 2 Bde., Jena 1874).

Celten, Völkertamm, s. Kelten.

Celtus (Konrad), richtiger Celtis, einer der thätigsten Gelehrten, welche gegen das Ende des 15. Jahrh. das Studium der klassischen Litteratur in Deutschland verbreiteten, war zu Wipfeld bei Würzburg 1. Febr. 1459 geboren und hieß eigentlich Bidel (Meißel). C. wurde von einem Mönche im Lesen, Schreiben, Latein und Religion unterrichtet und ging hierauf nach Köln, wo er sich den Studien zuwendete. In Heidelberg bildete sich C. seit 1483 unter Rud. Agricola zum Philologen und lat. Dichter und trat dann als Privatlehrer auf den Universitäten zu Erfurt und Leipzig auf. In Leipzig kam er in Gunst bei dem Kurfürsten Friedrich dem Weisen, der ihn mit sich auf den Reichstag nach Nürnberg nahm, wo ihn Kaiser Friedrich III. mit eigener Hand zum Dichter krönte (1487). Hierzu weilte er noch kurze Zeit in Leipzig, lehrte dann in Rostock und unternahm um 1488 eine Reise nach Italien, wo er die berühmtesten Gelehrten hörte. Nach seiner Rückkehr durch Deutschland hielt er sich zwei Jahre in Kralau auf und machte von hier mehrere Ausflüge an die Ostsee. Von Kralau, wo er durch Albert Brutus mit der Astronomie und Astrologie bekannt geworden, ging er nach Prag, Nürnberg und Regensburg. Im J. 1492 erhielt er die Erlaubnis, auf der Universität zu Ingolstadt Rhetorik zu lehren. Seine Reiselust trieb ihn aber auch von hier bald wieder weg. Er ging nach Wien, dann nach Regensburg und 1493 über Heidelberg nach Mainz, von wo aus er wesentlichen Anteil an der Gründung der Rheinischen Gesellschaft nahm, die durch ihn bald großen Ruf erhielt. In Mainz blieb er bis 1494, wo er als ordentlicher Lehrer der schönen Wissenschaften nach Ingolstadt zurück berufen wurde. Erst 1497 fand er eine bleibende Stätte in Wien, indem ihn hier Kaiser Maximilian I. zum Lehrer der Dichtkunst und Veresamkeit an der Universität ernannte. Er bereicherte die kais. Bibliothek mit wertvollen griech. und lat. Werken, Himmelskugeln und Landkarten, betrieb die Veröffentlichung der Handschriften in den Alosterbibliotheken und suchte namentlich den Adel für die Wissenschaften zu gewinnen. Von 1498—99 unternahm er auf Kosten des Kaisers eine Reise durch Norddeutschland, die sich dann weiter bis nach dem Standinav. Norden erstreckte. Nach seiner Rückkehr wurde auf seinen Betrieb vom Kaiser unter dem 31. Okt. 1501 das Collegium postarum für Dichtkunst, Veresamkeit und mathem. Wissenschaften gegründet und 1. Febr. 1502 eingeweiht, er selbst aber zum Vorsteher desselben ernannt. Seine übrigen Lebensjahre verlebte er in reger Thätigkeit; er veranstaltete die ersten theatralischen Vorstellungen bei Hofe, auch machte er noch mehrere Reisen. Zu

1707er Jahren fand er im Kloster Tegernsee die alte röm. Aufschrift, welche er Konr. Veitinger (s. d.) identisch 6. Febr. 1608. Er hinterließ eine Geschichte und Beschreibung von Nürnberg, ein Gedicht über die Lage und Sitten Deutschlands, mehrere philol., rhetorische und biographische Werke und eine Menge Gedichte, in denen er sich als glücklichen Nachahmer des Livull und Horaz zeigt. Auch hat er die erste Ausgabe der Werke der gandersheimer Nonne Roswitha veranstaltet, eine Publikation, die von Aschbach (= Roswitha und Konrad C., 2. Aufl., Wien 1868) mit Unrecht als eine Fälschung bezeichnet worden ist. Von andern Philologen seiner Zeit unterschied er sich dadurch, daß er das Studium der Sprachen nicht als Zweck, sondern nur als Hülfsmittel zum Anbau der Realwissenschaften betrieb, unter denen er Geschichte, Statistik und Topographie besonders liebte. Vgl. Meyer, «Do vita et scriptis Conr. C.» (herausg. von Zell, 2 Bde., Freiburg 1827); Aschbach, «Die letzten Wanderjahre des Konrad C.» (Wien 1869).

Geltideen (Celtidaceae), s. Urticaceae.
Celtis L., Name einer schon den Alten bekannten Baumgattung aus der Familie der Urticaceen, nur Unterabteilung der Urticaceen. Die Celtis-Arten haben abwechselnde, gestielte, ganze, gesägte, am Grunde schief und oben zugespitzte, rauhe Blätter, kleine, einzeln oder gehäuft sitzende Blüten mit fünf oder sechsstelligem Perigon und tragen beerenartige Steinfrüchte, deren fleischige Hülle sehr süß und sehr schmeckt. Es gibt gegen 50 Arten, die durch die Tropenzone und den wärmern Teil der gemäßigten Zone zerstreut sind. Am bekanntesten und berühmtesten ist der in Südeuropa und Nordafrika wild wachsende, daselbst auch häufig angepflanzte *C. australis L.*, welcher Baum in Sizilien, wo er noch gut gedeiht, Färgelbaum genannt wird. In Spanien bedient man sich desselben allgemein zur Pflanzung von terrassierten und bewässerten Abhängen, indem seine weit ausweichenden Wurzeln das lose Gerölle und Erdreich festigen, und pflanzt häufig Weinreben daneben, welche sich an den Stämmen empor und von Krone zu Krone schlingen. Sein schweres, festes, feinstreigtes Holz wird noch jetzt, wie ehemals in Alexandria, zur Verfertigung von Flöten benutzt, außerdem noch zur Herstellung von Bildhauerarbeiten, auch zu Reitsitzen, Spazierstöcken, Wagenbeischeln u. s. w. verwendet. Im Altertum war dieser Baum unter dem Namen des libyschen Lotus berühmt. Er erreicht ein hohes Alter und dann riesige Dimensionen. Eine nordamerik. Art, *C. occidentalis L.*, der europäischen ziemlich ähnlich, aber aus einem kältern Klima stammend, sieht man nicht selten in Gärten und Parkanlagen; das Holz derselben wird zu ähnlichen Zwecken benutzt wie das von *C. australis*.

Celtomanen, s. Keltsomanen.
Cembalo, der ältere ital. Name für Klavier, früher auch Clavicembalo geheißen. Das Wort bedeutet den alten Riesflügel im Gegensatz zu den modernen Pianoforteflügel. Der C. war das alte Konzertinstrument und wurde bei Aufführungen von dem Dirigenten zur Direction wie auch besonders zur harmonischen Begleitung der Musik, namentlich des Gesanges, gebraucht. Der Spieler, welcher solche nicht in Noten aufgezeichnete Bestimmungen auf Grund eines mehr oder weniger bestimmten Basses auszuführen hatte, hieß Cembala-

list. Zu derartigen Begleitungen eignete sich der C. bei seiner rhythmischen Kraft und seinem weittragenden, harfenartigen Klang besser als der moderne Flügel, welcher ihn in dieser Hinsicht nicht erleben kann. (S. u. Klavier und Pianoforte.)

Cembalo, gemeinliche Kolonie in der Krim, an der Stelle des heutigen Balakawa (s. d.).

Cembalo (oder Cembal) d'amour hieß ein jetzt veraltetes, von dem berühmten Instrumentenmacher Gottfr. Silbermann in der ersten Hälfte des 18. Jahrh. erfundenes Klavier, welches durch einen sinnreichen Mechanismus dem Haupttastensystem des Cembalo, nämlich dem Mangel an Forte und Piano, abhelfen sollte. Es war also ein Mittelglied zwischen dem alten Cembalo und dem neuen Pianoforte und wurde überflüssig, je mehr das letztere sich vervollkommnete.

Cement oder **Cäment** nennt man insbesondere hydraulische Mörtel (oder Wasserlötlage), welche die Eigenschaft besitzen, unter dem Einflusse des Wassers zu einer steinharten Masse zu erhärten. Sie werden in der Regel dadurch hergestellt, daß man zu gewöhnlichem Kalk, wie er zur Herstellung von Luftmörtel Anwendung findet, gewisse thonhaltige Zusätze gibt. In Bezug auf ihren Ursprung lassen sich dieselben einteilen 1) in natürliche C., welche, ohne daß sie gebrannt zu werden brauchen, in dem Zustande, wie sie sich in der Natur finden (sie sind dann durch vulkanische Wärme bereits gebrannt), zur Herstellung von hydraulischem Mörtel gebraucht werden können, und 2) in künstliche C., welche vorher durch Brennen aufgeschlossen werden müssen und dadurch erst in C. übergehen.

Zu den natürlichen C. gehören der Trach, die Puzzuolane und der Santorin. Der Trach (oder Dufstein), eine Art Trachtyuff, ist nichts anderes als zertrümmerter und zerriebener Bimsstein, welcher in bedeutenden Mengen im Drosel- und Kettenthal, unfern Andernach am Rhein angetroffen wird. Die Puzzuolane oder Puzzuolanerde ist ein dem Trach verwandter Körper, welcher bei Pozzuoli unweit Neapel (Puteoli der Alten) vorkommt, sich aber auch in großen Massen an der südwestl. Seite der Apenninen findet. Der Santorin endlich ist ein von der griech. Insel Santorin (dem Eilande der heik. Irene) stammender, an der Küste von Dalmatien und in Venedig häufig zu Wasserbauten angewendeter natürlicher C., welcher mit dem Trach den vulkanischen Ursprung und das äußere Ansehen gemein hat. Im sog. Ries bei Nördlingen in Bayern finden sich ebenfalls trachartige Naturprodukte.

Das seltene Vorkommen und der hohe Preis der natürlichen C. gab die Veranlassung, daß man an ihre Stelle ein wohlfeileres Material, die künstliche C., zu setzen suchte. So stellte Barler durch Brennen der Thonmieren an den Ufern der Rheinseite einen C., den römischen C. (Roman-C.), dar, der gegenwärtig auch in Deutschland, z. B. von Leube in Ulm, von bester Qualität geliefert wird. Dazu taugliche Kalle enthalten 15—25 Proz. Thon, ihr Wert steigt mit der Höhe des Thongehalts. Beim Brennen des Roman-C. darf die Hitze nicht weiter gesteigert werden, als zur Austreibung der Kohlenäure erforderlich ist. Später entstand die Fabrikation von Portland-C., welcher zuerst 1824 von J. Aspdin in Leeds dargestellt wurde. Pasley, der als der eigentliche Gründer der in England so schwunghaft betriebenen Portland-Cementfabrikation zu betrachten ist, lehrte ihn durch

Mörtel, die man unter C. versteht, sind unter R. anzuführen.

Altertums. Das Werk enthält zuerst die Geschichte der Medizin bei den Griechen und behandelt in Buch 1 Diätetik und Prophylaktik, in Buch 2 allgemeine Pathologie und Therapie, in Buch 3 und 4 die besondern Krankheiten, in Buch 5 die Arzneimittellehre, in Buch 6 und 7 die chirurgischen Krankheiten und die chirurgische Therapie, in Buch 8 die Knochenkrankheiten. Die Darstellung ist klar und geschmackvoll, die Sprache lorrett und kernig, wenn auch nicht frei von Gracismen. Kritische Ausgaben haben Larga (Padua 1769; 2 Bde., Straßb. 1806; Verona 1810; erweitert von de Renzi, 2 Bde., Neap. 1851—52) und Daremberg (Lpz. 1859), eine Handausgabe Ritter und Albers (Köln 1836) geliefert. Unter den deutschen Übertragungen sind die von Ritter (Stuttg. 1840) und Scheller (Braunschw. 1846), unter den ausländischen ist die von des Stangs (Bar. 1846 u. 1860) zu nennen. Kiffel in seiner Monographie über C. (Wiesb. 1844) hat auch die Fragmente von dessen übrigen Schriften gesammelt. Vgl. noch Broca in «Conférences historiques» (Par. 1866).

Celfus (nach freilich sehr unsichern Münzen Titus Cornelius) war einer der vielen ephemeren Gegenkaiser, die in den Provinzen des Römischen Reichs gegen den Kaiser Gallienus aufstanden. Eine unzufriedene Partei in der Provinz Afrika stellte C., der früher Oberst gewesen, jetzt reicher Gutsbesitzer war, eine höchst imposante Erscheinung und ein Mann von strenger Rechtlichkeit, als Imperator von Afrika auf (etwa 262 n. Chr.). Bei der Abneigung der meisten Einwohner gegen den Aufstand scheiterte aber diese Bewegung vollständig. Angeblich schon nach sieben Tagen fand C. einen gewaltigen Tod; seine Leiche wurde den Hundenvorgeworfen und sein Bild ans Kreuz geschlagen.

Celte, Werkzeuge vorgeschichtlicher Zeit, aus Bronze, deren Verfertigung von den Keltonianen früher den Kelten zugeschrieben wurde, nach welchen

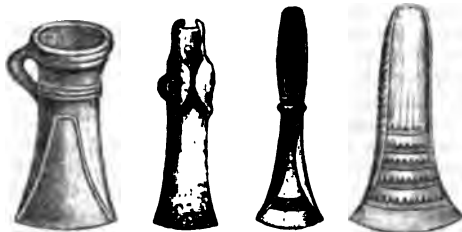

Fig. 1. Fig. 2. Fig. 3. Fig. 4.

man sie daher benannte. Sie kommen übrigens, obschon seltener, auch in Eisen vor. Es gibt zwei



Fig. 5. Fig. 6. Fig. 7.

Formen: artzförmige, mit Tülle für den Stiel, sog. Hohlcelte (s. Fig. 1), und bell- oder meißel-

artige, die man unter C vermißt, sind unter R aufzusuchen.

förmige Schaftcelte (im Dänischen Paalstave genannt, s. Fig. 2, 3, 4); diese, häufig mit umgebogenen Lappen am Schaftende, waren für einen gespaltenen Schaft, der übrigens bei beiden Arten in der Regel winkelförmig gestaltet war, bestimmt. Die Befestigung wird durch die Figuren 5, 6, 7 veranschaulicht. Besser werden diese oft schön verzierten Werkzeuge, die verschiedenen Zwecken dienten, Arte, Beile und Meißel genannt. Sie kommen in den prähistor. Fundstätten von fast ganz Europa vor und werden aus Eisen noch heute in Sibirien und in einigen Gegenden Afrikas benützt. Vgl. Lubbock, «Die vorgeschichtliche Zeit» (deutsch von A. Passow, 2 Bde., Jena 1874).

Celten, Völkertamm, s. Kelten.

Celtes (Konrad), richtiger Celtis, einer der thätigsten Gelehrten, welche gegen das Ende des 15. Jahrh. das Studium der klassischen Litteratur in Deutschland verbreiteten, war zu Wipfeld bei Würzburg 1. Febr. 1459 geboren und hieß eigentlich Bidel (Meißel). C. wurde von einem Mönche im Lesen, Schreiben, Latein und Religion unterrichtet und ging hierauf nach Köln, wo er sich den Studien zuwendete. In Heidelberg bildete sich C. seit 1483 unter Rud. Agricola zum Philosophen und lat. Dichter und trat dann als Privatlehrer auf den Universitäten zu Erfurt und Leipzig auf. In Leipzig kam er in Günst bei dem Kurfürsten Friedrich dem Weisen, der ihn mit sich auf den Reichstag nach Nürnberg nahm, wo ihn Kaiser Friedrich III. mit eigener Hand zum Dichter krönte (1487). Hierauf weilte er noch kurze Zeit in Leipzig, lehrte dann in Rostock und unternahm um 1488 eine Reise nach Italien, wo er die berühmtesten Gelehrten hörte. Nach seiner Rückkehr durch Deutschland hielt er sich zwei Jahre in Krakau auf und machte von hier aus mehrere Ausflüge an die Ostsee. Von Krakau, wo er durch Albert Brutus mit der Astronomie und Astrologie bekannt geworden, ging er nach Prag, Nürnberg und Regensburg. Im J. 1492 erhielt er die Erlaubnis, auf der Universität zu Ingolstadt Rhetorik zu lehren. Seine Keiselust trieb ihn aber auch von hier bald wieder weg. Er ging nach Wien, dann nach Regensburg und 1498 über Heidelberg nach Mainz, von wo aus er wesentlichen Anteil an der Gründung der Rheinischen Gesellschaft nahm, die durch ihn bald großen Ruf erhielt. In Mainz blieb er bis 1494, wo er als ordentlicher Lehrer der schönen Wissenschaften nach Ingolstadt zurück berufen wurde. Erst 1497 fand er eine bleibende Stätte in Wien, indem ihn hier Kaiser Maximilian I. zum Lehrer der Dichtkunst und Beredsamkeit an der Universität ernannte. Er bereicherte die kaiserl. Bibliothek mit wertvollen griech. und lat. Werken, Himmelsgloben und Landkarten betrieb die Veröffentlichung der Handschriften in den Klosterbibliotheken und suchte namentlich den Adel für die Wissenschaften zu gewinnen. Von 1498—99 unternahm er auf Kosten des Kaisers eine Reise durch Norddeutschland, die sich dann weiter bis nach dem Standinav. Norden erstreckte. Nach seiner Rückkehr wurde auf seinen Betrieb vom Kaiser unter dem 31. Okt. 1501 das Collegium poetarum für Dichtkunst, Beredsamkeit und mathem. Wissenschaften gegründet und 1. Febr. 1502 eingeweiht, er selbst aber zum Vorsteher desselben ernannt. Seine übrigen Lebensjahre verlebte er in reger Thätigkeit; er veranstaltete die ersten theatralischen Vorstellungen bei Hofe, auch machte er noch mehrere Reisen. Auf

mer letzten fand er im Kloster Tegernsee die alte röm. Aesthetik, welche er Rom. Peutingir (s. d.) druck. C. Jahr 4. Jahr. 1508. Er hinterließ eine Geschichte und Beschreibung von Nürnberg, ein Gedicht über die Lage und Sitten Deutschlands, mehrere philol., rhetorische und biographische Werke und eine Menge Gedichte, in denen er sich als glücklichen Nachahmer des Livall und Horaz zeigt. Auch hat er die erste Ausgabe der Werke der gandersheimer Römische Roswitha veranstaltet, eine Publikation, die von Nischbach («Roswitha und Konrad C.» 2. Aufl., Wien 1868) mit Unrecht als eine Fälschung bezeichnet worden ist. Von andern Philosophen seiner Zeit unterschied er sich dadurch, daß er das Studium der Sprachen nicht als Zweck, sondern nur als Hülfsmittel zum Anbau der Realwissenschaften betrieb, unter denen er Geschichte, Statistik und Topographie besonders liebte. Vgl. Nischb., «De vita et scriptis Conr. C.» (herausg. von Zell, 2 Bde., Freiburg 1827); Nischb., «Die römischen Wanderjahre des Konrad C.» (Wien 1869).

Seltbeeren (Celtidées), s. Urticaceen.

Celtis L., Name einer schon den Alten bekannten Baumgattung aus der Familie der Urticaceen. Die Celtis-Arten haben abwechselnde, gestielte, ganze, geflügelte, am Grunde schiefe und oben zugespitzte, raube Blätter, kleine, einzeln oder gebüschelt stehende Blüten mit fünf- oder sechsseitigem Perigon und tragen beerenartige Steinfrüchte, deren fleischige Hülle sehr süß und sehr schmeckt. Es gibt gegen 50 Arten, die durch die Tropenregionen und den wärmern Teil der gemäßigten Zone zerstreut sind. Am bekanntesten und verbreitetsten ist der in Südamerika und Nordafrika wild wachsende, daselbst auch häufig angepflanzte *C. australis L.*, welcher Baum in Sizilien, wo er noch gut gedeiht, Färgelbaum genannt wird. In Spanien bedient man sich desselben allgemein zur Pflanzung von terrassierten und bewässerten Abhängen, indem seine weit ausbreitenden Wurzeln das lose Gerölle und Erdreich festigen, und pflanzt häufig Weinreben daneben, welche sich an den Stämmen empor und von Krone zu Krone schlingen. Sein schweres, festes, feinstreichtiges Holz wird noch jetzt, wie ehemals in Alexandria, zur Verfertigung von Flöten benutzt, außerdem noch zur Herstellung von Wildbauerarbeiten, auch zu Pfeifen, Spazierstöcken, Wagenbeiseln u. d. v. verwendet. Im Altertum war dieser Baum unter dem Namen des libyschen Lotos berühmt. Er erreicht ein hohes Alter und dann riesige Dimensionen. Eine nordamerik. Art, *C. occidentalis L.*, der europäischen ziemlich ähnlich, aber aus einem kältern Klima stammend, sieht man nicht selten in Gärten und Parkanlagen; das Holz derselben wird zu ähnlichen Zwecken benutzt wie das von *C. australis*.

Celtomanen, s. Keltsomanen.

Cembalo, der ältere ital. Name für Klavier, früher auch Clavicembalo geheißen. Das Wort bedeutet den alten Riesflügel im Gegensatz zu dem modernen Pianoforteflügel. Der C. war das alte Keyboardinstrument und wurde bei Aufführungen von dem Dirigenten zur Direction wie auch besonders zur harmonischen Begleitung der Musik, namentlich des Gesanges, gebraucht. Der Spieler, welcher solche nicht in Noten aufgezeichnete Begleitungen auf Grund eines mehr oder weniger bestimmten Basses auszuführen hatte, hieß Cembala-

list. Zu derartigen Begleitungen eignete sich der C. bei seiner rhythmischen Kraft und seinem weittragenden, harfenartigen Klange besser als der moderne Flügel, welcher ihn in dieser Hinsicht nicht ersetzen kann. (S. u. Klavier und Pianoforte.)

Cembalo, gemessische Kolonie in der Krin, an der Stelle des heutigen Balakawa (s. d.).

Cembalo (oder Cembal) d'amour hieß ein jetzt veraltetes, von dem berühmten Instrumentenmacher Gottfr. Silbermann in der ersten Hälfte des 18. Jahrh. erfundenes Klavier, welches durch einen funkreichen Mechanismus dem Hauptabstimmungsstande des Cembalo, nämlich dem Mangel an Forte und Piano, abhelfen sollte. Es war also ein Mittelglied zwischen dem alten Cembalo und dem neuen Pianoforte und wurde überflüssig, je mehr das letztere sich vervollkommnete.

Cement oder **Cäment** nennt man insbesondere hydraulische Mörtel (oder Wassermörtel), welche die Eigenschaft besitzen, unter dem Einflusse des Wassers zu einer steinharten Masse zu erhärten. Sie werden in der Regel dadurch hergestellt, daß man zu gewöhnlichem Kalk, wie er zur Herstellung von Zuckermörtel Anwendung findet, gewisse thonhaltige Zuschläge gibt. In Bezug auf ihren Ursprung lassen sich dieselben einteilen 1) in natürliche C., welche, ohne daß sie gebrannt zu werden brauchen, in dem Zustande, wie sie sich in der Natur finden (sie sind dann durch vulkanische Wärme bereits gebrannt), zur Herstellung von hydraulischem Mörtel gebraucht werden können, und 2) in künstliche C., welche vorher durch Brennen aufgeschloffen werden müssen und dadurch erst in C. übergehen.

Zu den natürlichen C. gehören der Trach, die Puzzolane und der Santorin. Der Trach (oder Dufstein), eine Art Trachyttuff, ist nichts anderes als zertrümmerter und zerriebener Dufstein, welcher in bedeutenden Mengen im Brohl- und Kette-thale, unfern Andernach am Rhein angetroffen wird. Die Puzzolane oder Puzzolaneerde ist ein dem Trach verwandter Körper, welcher bei Puzzuoli unweit Neapel (Buteoli der Alten) vorkommt, sich aber auch in großen Massen an der südwestl. Seite der Apenninen findet. Der Santorin endlich ist ein von der griech. Insel Santorin (dem Gilande der heil. Irene) stammender, an der Küste von Dalmatien und in Venedig häufig zu Wasserbauten angewandter natürlicher C., welcher mit dem Trach den vulkanischen Ursprung und das äußere Ansehen gemein hat. Im sog. Ries bei Nördlingen in Bayern finden sich ebenfalls trachartige Naturprodukte.

Das seltene Vorkommen und der hohe Preis der natürlichen C. gab die Veranlassung, daß man an ihre Stelle ein wohlfeileres Material, die künstliche C., zu setzen suchte. So stellte Parker durch Brennen der Thonmieren an den Ufern der Themse einen C., den römischen C. (Roman-C.), dar, der gegenwärtig auch in Deutschland, z. B. von Leube in Ulm, von bester Qualität geliefert wird. Dazu taugliche Kalk enthalten 15—85 Proz. Thon, ihr Wert steigt mit der Höhe des Thongehalts. Beim Brennen des Roman-C. darf die Hitze nicht weiter gesteigert werden, als zur Austreibung der Kohlenäure erforderlich ist. Später entstand die Fabrikation von Portland-C., welcher zuerst 1824 von J. Aspin in Leeds dargestellt wurde. Pasley, der als der eigentliche Gründer der in England so schwunghaft betriebenen Portland-Cementfabrikation zu betrachten ist, lehrte ihn durch

Mörtel, die man unter C. versteht, sind unter R. anzuführen.

Brennen eines Gemisches von Flussthon (aus dem Mecklenburger) mit Kalkstein oder Kreide bereiten. Gegenwärtig stellt man auf ähnliche Weise aus dem Schlamm, der sich an den Mündungen großer Ströme absetzt und dort zu Deltabildungen Veranlassung gibt, ein dem Portland-C. ganz gleiches Material dar. Außerdem fabriktiert man seit 1852 in mehreren Theilen Deutschlands nach dem Vorgange von Bleibtreu durch Mischen von Kreide und Thon, Formen der Mischung zu Ziegeln, Brennen und Vermahlen derselben einen C., der allen Anforderungen entspricht.

Bei der Fabrication werden die Materialien in solchem Verhältnis gemischt, daß das Product nach dem Brennen einen Gehalt von 32 bis 35 Proz. Thonbestandtheilen (Kieselsäure, Thonerde, Eisenoxyd) enthält. Die Kreide wird auf Mahlmählen möglichst fein gemahlen und geschlemmt, um sandige Theile auszusondern. Der Thon wird getrocknet und zwischen Walzen fein zerdrückt, worauf das trodrene Thonpulver mit dem Kreidestrei vermischt und in Thonschneidemaschinen zum innigsten Gemenge verarbeitet wird, aus dem dann in Ziegelpressen Steine geformt werden. Diese werden an der Luft getrocknet und in Schachtöfen von 15 m Höhe bei 3 m Weite mit Coak geschichtet und hier getrannt. Beim Brennen ist die Temperatur bis zur Weißglut zu steigern, die Masse muß gefrittet erscheinen und nach dem Erkalten eine graugrüne Färbung zeigen und darf sich mit Wasser gemischt kaum noch erwärmen. Nicht genügend gebrannter Portland-C. sieht graugelblich aus, erhärtet sich mit Wasser stark und zerfällt. Andererseits darf die Erhärtung auch nicht zu weit getrieben werden, da sonst Schmelzung eintritt, wodurch das Product unbrauchbar wird. Bei normalem Betriebe dauert der Brand eines Ofens von obigen Dimensionen drei Tage, die nötige Zeit zum Abkühlen beträgt acht Tage. Der gebrannte C. wird zuerst in Brechmaschinen oder zwischen lannelierten Walzen zerkleinert und dann auf gewöhnlichen Mahlmägen so weit gemahlen, daß das Mehl beim Passieren eines Siebes von 900 Öffnungen pro Quadratcentimeter nicht mehr als 25 Proz. Rückstand darauf läßt. Vor der Verwendung wird der Portland-C. einige Zeit abgelagert, da durch das Ablagern die Natur des Products verbessert und der Wert desselben erhöht wird. Zur Darstellung von hydraulischem Mörtel benutzt man außer der obenerwähnten gebrannten Mischung von Kreide und Thon gewisse Mergel, wie sie z. B. zu Perlmoss bei Ruffstein in Tirol sich finden, die Mischen von Steinkohle und Torf, manche Hohlgeschluden, Ziegelmehl, gepulverten Feuerstein, Chalcedon u. s. w.

Der beim Erhärten des Portland-C. stattfindende Vorgang ist trotz vielfacher darüber angestellter Untersuchungen noch nicht genügend aufgeklärt. Unzweifelhaft ist, daß beim Brennen des Gemisches von Thon und Kalk eine Aufschließung des Thons erfolgt und daß dabei ein Silicat von Thonerde und Kalk entsteht, welches die Eigenschaft hat, in Verbindung mit Wasser dieses Gemisch zu binden; wie aber die Erhärtung dieses neuen Körpers zu Stande kommt, auf welche Weise dieser vertikend auf zugesetzten Sand wirkt, bleibt vorläufig noch dunkel; keineswegs darf man dabei bloß chemische Prozesse annehmen, es spielen unzweifelhaft mechanische Vorgänge dabei eine wichtige Rolle. Die C. dienen

nicht nur als Mörtel bei Wasser- und Landbauten, sondern auch zur Herstellung architektonischer Verzierungen und mit Sandgemenge zur Fabrication von künstlichen Steinen, von Krystalliergefäßen in chem. Fabriken, zu Reservoirs für Sole in den Salinen, Gär- und Lagerfässern für Wein, Behältern zur Aufbewahrung von Öl und den verschiedensten Flüssigkeiten u. s. w. Vgl. Michaelis, «Die hydraulischen Mörtel» (Pog. 1869); P. Hoff, «Plan von Cement, Kalk- und Ziegelföfen» (Berl. 1870); Fr. Knapp über C. und Mörtel im «Ämlichen Bericht über die Wiener Weltausstellung» (Bd. 3, Abteil. 1, Braunsch. 1875).

Cementation nennt man in der Chemie, Metallurgie und Technologie einen metallurgischen Proceß, bei welchem ein Metall von einer andern Substanz beedert wird, welche in die Oberfläche oder in die Masse desselben einzubringen bestimmt ist. Man bewirkt dies meist dadurch, daß man die aufeinandergeschichteten Materialien in feuerfesten Behältnissen (Cementierbüchsen) glüht. So verwandelt man z. B. Eisen in Stahl, indem man es unter einer Bedeckung von Kohlenpulver in irdenen Röhren (Cementierläden) längere Zeit glüht, wobei die Kohle unter Umwandlung in Cyanverbindungen in das Innere des Eisens bringt. Um Kupfer oberflächlich in Messing zu verwandeln, erhärtet man in irdenen oder eisernen Röhren Kupferbleche oder Kupferstangen mit Zink, wodurch jene eine goldgelbe Farbe annehmen; die auf diese Weise durch C. dargestellte Legierung von Kupfer mit Zink dient zur Herstellung der sog. Leonischen Waren, die zu den wichtigsten Artikeln der Nürnberg'schen Industrie gehören. Oft bezeichnet man mit dem Namen C. einen Vorgang, welcher mit dem eben beschriebenen darin übereinstimmt, daß die Oberfläche eines Metalls verändert wird, obgleich die Ursache dieser Umwandlung sehr von der obigen abweicht. Legt man z. B. in Grubenwasser, das Kupfernitrat aufgelöst enthält, metallisches Eisen, so scheidet sich Kupfer aus dem Wasser an dem Eisen ab (Cementkupfer), während sich eine äquivalente Menge Eisen auflöst. Da die Aufschließung des Kupfers so regelmäßig vor sich geht, daß das abgeschiedene Kupfer genau die Gestalt des eingelegten Eisens zeigt, so glaubte man in früherer Zeit, es sei das Eisen in Kupfer umgewandelt worden. Das Überbleiben von Wasserbehältern, Mauern u. s. w. mit Portland-Cement wird zuweilen auch C. genannt.

Cementierbüchsen, s. unter Cementation.

Cementierläden, s. unter Cementation.

Cementkupfer, s. unter Cementation und Cementwässer.

Cementkohl, s. unter Stahl.

Cementstein ist die Bezeichnung für diejenigen natürlich vorkommenden Gemenge von Thon und Kalk, welche nach dem Brennen Cement liefern; hierher gehören die Thonierien, welche sich an den Ufern der Themse finden (s. Cement), ähnliche Bildungen kommen bei Neustadt-Oberrwalde, auf Rügen, bei Boulogne u. a. D. vor.

Cementwässer nennt man solche Grubenwässer, wie z. B. das des Rammelsbergs bei Goslar, oder durch Auslaugen von gerötheten oder verwitterten Erzen gewonnene Flüssigkeiten, welche gelöste Kupfererze enthalten, aus denen durch Behandeln mit Eisen metallisches Kupfer (Cementkupfer) gewonnen werden kann.

Artikel, die man unter C. versteht, sind unter R. aufzuführen.

Cenci (Beatrice), belannt durch ihr tragisches Schicksal, die jüngere Tochter des reichen röm. Edelmanns Francesco Cenci und der Ersilia Santa-Croce, geb. zu Rom 12. Febr. 1577, wurde als gewöhnliche Verbrecherin keine große Berühmtheit erlangt haben, hätte sich nicht die Dichtung mit ihr beschäftigt und von ihr ein Bild entworfen, welches mit dem historischen wenig Ähnlichkeit hat. Ihr Vater Francesco war ein leidenschaftlicher, ausdauernder Mann, gegen seine Familie von eiserner Strenge; seine Kinder traten in seine Bahn, jedoch Konhülle zwischen Vater und Kindern nicht sein vortamen und letztere schließlich tödlichen Haß auf Francesco warfen. Dessens zweite Frau, Lucrezia Petroni, sein ältester Sohn Giacomo, ferner Beatrice, und von diesen verführt die jüngeren Söhne Bernardo und Paolo, ließen Francesco in der Nacht vom 9. zum 10. Sept. 1598 in seinem Bette auf dem Schlosse Petrella im Königreich Neapel ermorden und den Leichnam durch eine Galerie herabstürzen, um glauben zu machen, der Ermordete sei zufällig verunglückt. Die Mordthat ward jedoch entdeckt, den Schuldigen der Prozeß gemacht, Lucrezia, Giacomo und Beatrice am 11. Sept. 1599 auf dem Wege vor der Angelbrücke hingerichtet, Bernardo zu lebenslänglicher Galeerenstrafe verurteilt, dann aber am 20. März 1606 begnadigt und ein Teil der Güter ihm zurückgegeben. Paolo war kurz nach dem Vatermorde und vor Beginn des Prozesses gestorben. Beatrices Verteidiger, Prospero Farinacci, beschuldigte, um sie zu retten, den ermordeten Francesco des Betrugs der Blutschande. Obwohl die Beschuldigung jedes Grundes entbehrte, ist sie von der Nachwelt fast allgemein geglaubt und wiederholt worden, so daß man die Mörder zu Märtyrern, den Ermordeten zu einem lasterhaften Unhold umkehrte. Guerrazzi hat die Geschichte Beatrices als Roman behandelt (=Beatrice C., storia del secolo XVI., Mail. 1872); romanhaft sind aber auch die Darstellungen von Scolari (=Beatrice C., causa celebre criminale del secolo XVI., Mail. 1866), De Stendhal (=Les C., Par. 1856), Dal Pino (=Storia di Beatrice C. e de' suoi tempi, Rom. 1864), eines Ungenannten (=Beatrice C. o il paricidio di Rocca Petrella., Mail. 1876) u. a. Eine vorzügliche, altentmässige Darstellung gab erst der röm. Archivist Bertolotti (=Francesco C. e la sua famiglia., Flor. 1877; 2. Aufl. 1879).

Cendel, auch **Sendal** oder **Sindal** genannt, ein feines ind. Leinengewebe, eine Art Musselin oder **Cendril** (fr.), aschfarbig. [Nesseltuch.]

Cendrillon (fr.), Aschenbrödel.

Cenere oder **Genere**, Bergstraße und Eisenbahn im schweiz. Kanton Tessin. (S. Monte-Ceneri.)

Cenomänen, ein großes keltisches Volk, welches zur Zeit der Eroberung Galliens durch die Römer in dem Stigallande zwischen der untern Seine und Loire, mit der Stadt Suindinum (jetzt Le Mans), wohnte. Ein Teil der C. hatte sich bei der keltischen Ueberwindung von Oberitalien im Laufe des 5. Jahrh. v. Chr. in Gallia Transpadana bleibend festgesetzt und bewohnte das Gebiet am mittlern Laufe der Elbe, des Rincio und des Oglio, mit Orten wie Verona, Veria und Bergomum.

Censoren (lat.), beurteilen, abschätzen, prüfen; wörtlich amtlich (als Censor) über die Zulässigkeit einer Schrift zum Druck, eines Schauspiels zur Aufführung u. s. w. urteilen, s. Censur.

Censit (lat.), Zinspflichtiger, Zinsmann.

Censoren hießen im alten Rom diejenigen zwei Magistratspersonen, welche den Censur, die Bezeichnung der Bürger und ihres Vermögens, desgleichen ihre Verteilung nach Bezirken und Vermögensklassen besorgten, weiterhin aber auch die Aufsicht über die Sitten führten und Bürger, die durch ihren Wandel Anstoß gegeben hatten, rügten und dem entsprechend in der Regel in ihren bürgerlichen Rechten und Ehren beschränkten. Den Schluß des Censur bildete die feierliche Entführung des Volks, das Custrum (s. d.). Außerdem hatten die C. die Staatsländereien, Böden und andere Gefälle, Salinen und Bergwerke zu verpachten, öffentliche Bauten und Lieferungen für den Staat an den Mindestfordernden zu vergeben, die Ausführung solcher Kontrakte zu überwachen und für die Instandhaltung der bestehenden öffentlichen Bauten und Anlagen zu sorgen. Ihr Amt währte fast immer je anderthalb Jahre, doch konnte für die Ausführung der von ihnen verbundenen Arbeiten ihre Vollmacht verlängert werden. Da das Custrum regelmäßig erst nach Ablauf von vier, hernach von fünf Jahren stattzufinden hatte, Termine, die noch zudem oft überschritten wurden, so folgten die Censorenpaare nicht wie die Konsuln ununterbrochen, sondern durch Zwischenzeiten getrennt aufeinander. Die Würde eines C. galt mit der Zeit, obgleich streng genommen nicht bloß die Konsuln dem Range nach höher standen, für die ehrenvollste, wie sie denn auch schon früh regelmäßig erst nach dem Konsulat erreicht zu werden pflegte und im Unterschied von diesem zur Zeit der Republik nur einem einzigen zum zweiten male verliehen worden ist. Die Censur ist 444 oder 448 v. Chr. im Zusammenhange mit der Einführung des Konsulartribunats von der konsularischen Amtsgewalt (nach Römern erst 435 v. Chr.) abgezweigt und als selbständiges Amt eingerichtet und zunächst den Patriciern vorbehalten, bald aber auch den Plebejern eröffnet worden. Nach Untergang der Republik erlosch die Censur allmählich, insoweit nicht die Kaiser ihre Funktionen, anfangs zum Teil noch unter dem Titel von C., ausübten. Vgl. de Voort, Fasti censorii (Berlin 1879).

Censorius, ein röm. Grammatiker, verfaßte, außer andern verlorenen grammatischen Schriften, um 238 n. Chr. eine Abhandlung «De die natali», deren Stoff größtenteils, wenn auch in der Hauptsache nur mittelbar aus ältern Schriften, insbesondere Barros Werken her stammt. Die Schrift ist für die Kenntnis der Chronologie der Alten und der Fragen ihres Kalenders von Wert und bietet auch viele andere brauchbare Notizen. Die erste kritische Ausgabe besorgte D. Jahn (Berl. 1848), eine kleinere Hultsch (Lpz. 1867).

Censorisch, zur Würde, zum Amt eines Censors (s. d.) gehörig. [Zinspflichtig.]

Censual (lat.), zur Steuer gehörig, steuerbar.

Censur (lat. censura) bedeutet zunächst Prüfung, Beurteilung, besonders eines Menschen und seiner Handlungsweise, und wird darum auch von dem Urteile einer Prüfungsbehörde über die Kenntnisse und Leistungen eines Examinierten, insofern als Bezeichnung für Kirchenstrafen gebraucht. Bei den Römern übten eigene Magistrate (Censoren) eine C. der Sitten aus. In den neuern Zeiten wird aber bei jenem Worte hauptsächlich an die Bücherzensur gedacht, eine Einrichtung, welche mit der Erfindung der Buchdruckerkunst und aus Anlaß der

Artikel, die man unter C vermehrt, sind unter B aufzusuchen.

durch die letztere unterstützten kirchlichen Reformbewegungen begann. In Deutschland bestellte zuerst Kurfürst Berthold von Mainz 1486 eine C. in seiner Diocese. Schon 1479 waren päpfl. Anordnungen wegen Überwucherung der Buchdruckereien ergangen; 1496 verschärfte Alexander VI. die Verbote gegen das Lesen und Verbreiten legerischer Schriften; durch die Bulle Leo's X. vom 15. Mai 1515 wurde den Bischöfen und Inquisitoren zur Pflicht gemacht, sämtliche Schriften noch vor dem Drude durchzusehen und Rehermeinungen zu unterdrücken; Kardinal Chiericati forberte auf dem Reichstage zu Nürnberg 1522, daß man alles ohne Erlaubnis Gedruckte wegnehme und verbrenne, in gleichen Drude und Verbreiter zur Strafe ziehe, und der päpfl. Stuhl veranlaßte seitdem fortgesetzt Staatsmaßregeln in diesem Sinne. Hierher gehören die deutschen Reichsabschiede von 1524, 1530, 1541, 1548, 1567, der Reichsabschied zu Speier 1570 gegen die «schamlosen Schmähschriften, Bücher, Karten und Gemälde», vor allem aber die Polizeiordnung von 1577, nach welcher nichts im Drude ausgehen sollte, was nicht vorher durch die ordentliche Obrigkeit eines jeden Ortes oder die dazu Verordneten besichtigt und der Lehre der christl. Kirche, desgleichen den aufgerichteten Reichsabschieden gemäß befunden, approbiert und zugelassen sei. Noch schärfere Maßregeln wußte die Hierarchie in den Niederlanden, Italien, Spanien und später in Frankreich durchzuführen. Das Tridentinische Konzil verbot wiederholt den Drud und das Lesen antikath. Schriften und begann den Index librorum prohibitorum (s. d.), dessen Fortsetzung seit 1563 der päpfl. Kurie verblieb. Noch gegenwärtig ist für die kath.-religiösen Schriften das geistliche Approbatur erforderlich. Bereits im 16. Jahrh. ward die C. auch polit. Zweden dienstbar gemacht. Doch erhob sich bald in der öffentlichen Meinung ein Rückschlag gegen dieselbe, der allmählich, freilich zum Teil erst sehr spät, zu ihrer Aufhebung führte. In England erlosch die C. seit 1694. In Schweden wurde sie schon 1766 einmal abgeschafft, aber bald wieder erneuert und erst 1809 definitiv beseitigt. In Dänemark gab es eine eigentliche C. schon seit 1770 nicht mehr. In Frankreich ward sie durch die Konstitution von 1791 abgeschafft, 1806 wiederhergestellt, 1814 wieder aufgehoben, dann abwechselnd hergestellt und abgeschafft, bis sie seit 1827, wenigstens der Form nach, nicht wieder erschien. Sehr entschieden verwirft die C. die belgische Verfassung von 1831, Art. 18; ähnlich die norwegische Verfassung, §. 100. Im alten Deutschen Reiche bestand ein kaiserl. Wächterommissariat in Frankfurt a. M., und die Kaiser gelobten in den Wahlkapitulationen die Handhabung der C.; allein die Schwäche der Centralgewalt machte diese C. ziemlich unwirksam. In den einzelnen deutschen Ländern bestand meist, obschon nicht überall, eine C., die aber in sehr verschiedenartiger Weise gehandhabt wurde. Erst der Bundesbeschluß vom 20. Sept. 1819 führte in ganz Deutschland für alle Schriften unter 20 Bogen eine vorgängige C. obligatorisch ein; das Jahr 1848 machte ihr indes in Deutschland gänzlich ein Ende. Nur in Rußland besteht sie noch in sehr ausgebehntem Maße. Vgl. Berner, «Lehrbuch des Deutschen Pressrechts» (Spz. 1876). (S. Presse und Pressegesetzgebung.)

Censurae ecclesiasticae sind diejenigen kirchlichen Strafen, welche wegen Verletzung der äußern Rechtsordnung verhängt werden, leblich

die Besserung des Schuldigen zum Zweck haben und demnach bei Erreichung dieses Ziels wieder aufgehoben werden. Man teilt die C. in *latae* und *ferendae sententiae*, je nachdem der Schuldige durch Begehen des unter diese Strafe gestellten Delikts ohne weiteres sich die C. zuzieht, oder es noch eines erkennenden Richterspruchs bedarf. Zu den C. werden gerechnet: die große und kleine Exkommunikation, das Interdit und die Suspension der Geistlichen. Die moderne Gesetzgebung Deutschlands hat in Preußen, Baden, Hessen, Sachsen den Gebrauch dieser Strafmittel beschränkt. Die *censurae latae sententiae* sind zuletzt durch die Konstitution Pius' IX. Apostolicas sedis im J. 1869 friert worden.

Census hieß bei den Römern die ursprünglich alle fünf Jahre durch die Konsuln, dann durch die Censoren (s. d.) vorzunehmende Schätzung der Bürger nach ihrem Vermögen. Eingeführt wurde der C. nach der Überlieferung durch den König Servius Tullius (s. d.), der, wie in ähnlicher Weise Solon für Athen, 577 v. Chr. die Anordnung getroffen haben soll, daß alle Bürger in der Stadt und auf dem Lande ihr Vermögen, die Anzahl ihrer Kinder, Sklaven u. s. w. eiblich angeben mußten, worauf unter Zugrundelegung dieser Angaben die Einreihung der Bürger in fünf Klassen, welche wieder in Centurien (s. d.) zerfielen, vor sich ging. In der Königszeit und in der ältern Zeit der Republik saß die Abschätzung ohne Zweifel nach hiesigen Grundbesitzes statt. Erst später, nach Rommen durch den Censor Appius Claudius, ward eine Berechnung des gesamten Vermögens in Geld zu Grunde gelegt und zwar in schweren Assen, die ein Pfund Gr in Münze darstellen sollten. Die überlieferten Summen mußten aber die des leichtern Asses sein, welches mit den silbernen Sesterzen und Denaren in ein solches Verhältnis gesetzt war, daß 10 Ass den Wert eines Denars hatten, 100000 also 10000 Denaren, etwa 7000 Mark. Die erste Klasse umfaßte nur mehr in 80 Centurien eben diejenigen, deren Vermögen wenigstens 100000 Ass betrug. Für die zweite, dritte und vierte Klasse mit je 20 Centurien wurden 75000, 50000, 25000, und für die fünfte mit 30 Centurien wurden 11000 Ass Vermögen erfordert. Nicht eine sechste Klasse, sondern nur eine Centurie unter den Klassen bildeten die vermögenslosen, nur als Personen gezählten *Capite censi* (s. d.). Nach der Klasseneinteilung ward die Kriegspflicht, die Steuer und die polit. Berechtigung der Bürger, namentlich bei Wahlen und Volksversammlungen (s. *Comitien*), geregelt.

Die Rücksicht auf das Vermögen bei Zuteilung von öffentlichen Rechten liegt auch dem C. im neuern Sinne zu Grunde. Man sagt nämlich, das Wahlrecht sei an einen C. gebunden, wenn zur Ausübung desselben die Nachweisung eines bestimmten Vermögens oder Einkommens, wie in England, oder was in Deutschland gewöhnlicher die eines bestimmten Steuerbetrags oder des Minimums irgendeiner direkten Steuer erforderlich ist. Die Gerechtigkeit und Zweckmäßigkeit dieser Einrichtung ist vielfach angezweifelt worden, namentlich in Frankreich unter der Regierung Ludwig Philipp, wo erst ein Steuerbeitrag von wenigstens 200 Fr. die aktive, von 500 die passive Wahlfähigkeit verlieh, sodann von 80 Mill. Franzosen nur 180000 an den wirklichen Wahlbürgern zählten. Allerdings ist das Interesse am Staate als Pflicht aller zugleich ein Recht aller, der Reichtum an sich aber kein

Kritik, die man unter C. versteht, sind unter R. aufzuführen.

Wahlkraft besserer Einsicht und eines höhern Patrioticismus. Gerade in Frankreich sprechen aber die Erfahrungen, welche man seit 1848 nach Aufhebung des C. mit dem allgemeinen Stimmrecht machte, für die Notwendigkeit, dem abhängigen, in seiner Ermüdung unberechenbaren Proletariat keinen direkten Einfluß auf die öffentlichen Angelegenheiten zu verfallen. Die franz. Verfassung von 1875 hat zwar für die Abgeordnetenkammer das allgemeine Stimmrecht beibehalten, die Wirkungen desselben jedoch nicht bloß durch den Zusatz «nach Maßgabe des Wahlgesetzes», sondern auch durch die Einrichtung eines «Senats» neben dem Abgeordnetenhaus schwächen gesucht. Selbst in Nordamerika hat das allgemeine Stimmrecht nicht durchweg Anerkennung gefunden, indem wenigstens die Verfassungen einiger Staaten die Ausübung aller polit. Rechte von einem wenn auch sehr niedrigen C. abhängig machen. (S. Wahl.) Dagegen ist in der Verfassung des Deutschen Reichs, Art. 20 sq., und in dem Wahlgesetze dazu vom 31. Mai 1869 für den Deutschen Reichstag das allgemeine Stimmrecht ohne allen und jeden C. zur Anerkennung gelangt. Einige Ausgleichung liegt, abgesehen von der Stellung des Bundesrats, in dem zum aktiven und passiven Wahlrecht erforderlichen höhern Alter von 25 Jahren und in der Dienstslosigkeit der Abgeordneten. Eine Art von C. der Intelligenz ist im Wahlgesetz von Stuart Mill enthalten.

In England und Nordamerika ist C. auch die offizielle Bezeichnung der alle 10 Jahre stattfindenden allgemeinen Volkszählung (f. d.).

Cent (mittelalt. cents, centena, von centum, hundert). Nach der altgerman. Gerichtsverfassung war das Land in Gauve geteilt, von denen ein jeder wieder in kleinere Bezirke zerfiel, die, weil sie ursprünglich wohl 100 freie Familien umfaßt haben mochten, den Namen Centena, Vicaria oder Hundreda führten. Die fränk. Eroberung hat wie den Gauverband so auch den Hundertschaftsverband über Gallien gebracht. Während man bisher in Frankreich der Ansicht war, daß unter den Merovingern die Centena ein rein persönlicher Verband der eingewanderten fränk. Bevölkerung gewesen sei, der zu Ende des 6. Jahrh. durch die königl. Gesetzgebung aufgenommen wurde zur leichtern Befolgung der Räuber und Diebe, und erst gegen Ende des 7. Jahrh. sich in einen örtlichen Verband verwandelte, haben die neuesten Forschungen Sohm's über die fränk. Reichs- und Gerichtsverfassung gezeigt, daß die C. Chlotars und Childererts sich in nichts von der der Karolingischen Periode unterscheidet. Es ist aus dem Gesetz vom J. 596 zu entnehmen, daß die (persönliche) C. Chlotars ihrer Zahl nach eine Hufe, nicht Hundertschaft war und daß mit Beziehung auf den Centverband, das Centarier, eine Centfchar (electi centenarii) eine tractus, zu bestimmten Zwecken ein für allemal aufgegeben wurde. Dem gesamten Gau stand ein Centgraf (Comes) als Stellvertreter des Königs, einer oder Hundertschaft, nachdem der früher vom Volke erwählte Hundertschaftsvorsteher verschwunden, an Centgraf (Centenarius, bisweilen auch Advocatus oder Vogt genannt) als Unterbeamter des Comes vor. Dieser unter gräflicher Kontrolle stehende, womöglich auch Vicarius genannte Beamte, der an der richterlichen Exekution und Eintreibung der kaiserlichen Gefälle als wirklicher Schultheiß betraut war, stand dem Grafen bei Gericht als

Gehilfe zur Seite und konnte ihn als Richter vertreten. Als die alte Gauverfassung im 12. und 13. Jahrh. mit der Ausbildung der Landeshoheit verfiel und Landgerichte an die Stelle der Grafengerichte traten, blieben die Centgerichte zwar bestehen, erlitten aber, abgesehen davon, daß die Centenarii ihre Gewalt nur noch in der Eigenschaft landesherrlicher Beamten ausübten, mannigfache Beschränkungen. Denn einerseits wurden Vogteigerichte und Ämter von den Landesfürsten für ihre Kammergüter errichtet, andernteils entstanden die Guts- und Stadtgerichte, indem Prälaten und Ritter für die Hinterlassen ihrer Güter, die Städte für ihre Bürger und Einwohner das gewöhnliche Gericht nicht anerkannten. In der Regel kam den Guts- und Stadtgerichten nur die niedere Gerichtsbarkeit zu, wie sie an den alten Centstellen verwaltet wurde, während die Strafrechtspflege in den schwersten Fällen (Blutbann, hohe C.) dem landesherrlichen Gericht verblieb. Weiterhin übertrugen die Landesherren die hohe C. auch den gewöhnlichen Centgerichten und selbst an die Vogtei- und Gutsgerichte, so daß allmählich Centgerichtsbarkeit gleichbedeutend mit Kriminalgerichtsbarkeit wurde und ein zu deren Übung berechtigtes Gericht eine C. oder ein Centgericht hieß. Danach war Centherr der Besitzer eines Guts, welches auch mit der höhern Gerichtsbarkeit beliehen war, und Centrichter der, welcher dieselbe verwaltete. Vielfach hatten sich hierbei Personen, die wegen ihrer Güter peinliche Gerichte hätten besitzen sollen, durch Leistung von Centgefällen von dieser lästigen Pflicht befreit.

Cent (vom lat. centum), d. i. Hundertstel, kleine Rechnungs- und geprägte Münze in den Niederlanden und den Vereinigten Staaten von Amerika. In den Niederlanden ist der C. eine Kupfermünze, von welcher es auch halbe gibt; 100 Centis = 1 Gulden, daher 1 C. = 1/100 fl. deutsche Reichswährung = 1/2 Kreuzer österr. Silberwährung. In den Vereinigten Staaten von Amerika wird der C. seit 1878 aus Bronze geprägt (früher aus Kupfer); 100 Centis = 1 Doll., daher 1 C. = 4 1/2 Pf. deutsche Reichswährung = 2 1/2 Kreuzer österr. Silberwährung. Im größern Handelsverkehr teilen der bequemern Rechnung halber vielfach die Kaufleute Geldeinheiten in 100 Centis, welchen sonst diese Leistung fremd ist; so die in China ansässigen Europäer und Amerikaner den merid. Silberpiaster oder sog. Dollar. Ebenso teilen bis zur Einführung der jetzigen Markwährung die größern Handels- und Wechselhäuser in Köln und einigen andern rhein. Orten in ihren Rechnungen den Thaler in 100 Centis, so daß 1 Silbergroßchen = 3/4 Centis, ein C. = 3/4 Pf. war. Ost brauchen in Mexiko, Mittel- und Südamerika die Fremden der Kürze wegen die Bezeichnung C. für Centavo oder Centesimo (1/100 Peso).

Cent (auch Centaine, grand cent, d. h. großes C.) heißt ein in mehreren nordwestlichen franz. Departements übliches altes großes Salzmaß von 100 Setiers = 836 l.; an Gewicht war es je nach der Qualität des Salzes örtlich verschieden, an einigen Orten = 28,000, an andern = 26,000 kg. Grand cent (großes C.) hieß ein altfranz. Maß für Bauholz; 100 Balken machten 300 alte par. Kubikfuß = 10,2883 Stere oder Kubikmeter.

Cent, ein ehemals in Belgien gebräuchliches Feldmaß von 100 Quadratruten, 1/10 des Bonnier, örtlich verschieden, von etwa 7/10 und 8/10 Ar.

Centaine, franz. Salmaaß, f. Cent.

Centauris L., artenreiche Pflanzengattung aus der Familie der Compositae. Ihre über einen großen Teil der Erde verbreiteten, besonders aber in den an das Mitteländische Meer grenzenden Ländern häufigen Arten haben einen aus dreieckelförmigen Schuppen zusammengesetzten Hüllkelch, welcher einen Strahl röhrig-trichterförmiger, geschlechtsloser Randblüten und eine aus viel schwächern Zwitterblüten bestehende Scheibe enthält. Die Schuppen des Hüllkelchs sind an der Spitze meist mit einem trodenhäutigen, oft lang und zierlich gefransten Anhang versehen, seltener laufen sie in einen einfachen, gefiederten oder fingerförmig zerteilten Dorn aus. Die Blüten sind bei der Mehrzahl der Arten von pfirsich- oder purpurroter, bei vielen von gelber, bei wenigen von blauer Farbe. Zu letztern gehört die bekannte Kornblume (*C. Cyanus L.*), auch Cyane und Ziegenbein genannt. Ihre früher als Flores Cyani officinellen Blumen enthalten einen blauen Farbstoff, Wachs, Schleim und Salze. Die rotblühenden Arten heißen Flo denblumen. Unter ihnen ist eine der häufigsten die Wiesensüdenblume, *C. Jacea L.*, deren Kraut und Blüten früher unter dem Namen Herba et flores Jaceas nigrae medij. Anwendung fanden. Das Kraut der in Südeuropa auf Schutt vorkommenden, mit dornigem Hüllkelch versehenen, ebenfalls rotblühenden *C. Calcitrapa L.* wurde sonst gegen Wechselfieber angewendet. Auch die Blumen wirken fiebervertreibend und sind daher in manchen Ländern als Flores Cardui stellati officinell. Verschiedene Südeurop., asiat. und nordamerik. Arten werden als Zierpflanzen kultiviert.

Centauren heißen in der griech. Mythologie Dämonen, die ursprünglich in Wolken, in Waldbächen und Bergströmen, dann überhaupt in Wald und Gebirge hausten. Nach Pinbar zeugte Triton mit der Nephelē (der Wolke) den *Centaurus* und letzterer mit magnētischen Stuten auf dem Pelion die übrigen *C.* (*Hippocentauren*). Von ihren Kämpfen werden namentlich zwei erwähnt: der mit den Lapithen bei der Hochzeit des Peirithoos und der mit Herakles bei dem Centauren Pholos. Anfangs (s. B. nach Pausanias an der Lade des Nypselos) wurden sie mit einem menschlichen Oberkörper, dem ein Nohkleib ohne Vorderfüße angewachsen war, dargestellt, während auf spätern Darstellungen der Körper von den Hüften ab in einen vierfüßigen Nohkleib überging. Mit der Zeit wurden sie wegen ihrer Ähnlichkeit mit den Satyrn und ihrer Vorliebe für den Wein mit dem bacchischen Kultus in Verbindung gebracht; aber hier erscheinen sie nicht mehr in ihrer ursprünglichen Wildheit, sondern als gebändigt durch die Macht des Bacchus. Auch finden sich auf den Kunstentwürfen männliche und weibliche *C.* Der Kampf der *C.* (*Centauromachie*) mit den Lapithen war einer der beliebtesten Gegenstände der attischen Malerei und Sculptur. Zahlreiche Darstellungen von *C.* sind noch mehr oder weniger vollständig erhalten, wie die größtenteils nach London gebrachten Metopen vom Parthenon in Athen, die am Theison in Athen, der Fries vom Apollotempel zu Bassä (s. d., jetzt in London), die hintere Giebelgruppe vom Zeus-tempel in Olympia.

Centavo oder *Centésimo* heißt in verschiedenen amerik. Ländern die kleine Rechnungsmünze zu $\frac{1}{100}$ Peso oder Piafter, so in Mexiko das $\frac{1}{100}$ des alten span. Piafter gleichen Peso, in mehreren

südamerik. und in den mittelamerik. Republiken das $\frac{1}{100}$ ihres neuen Peso (in Peru des Sol), nämlich des teils goldenen, teils silbernen Fünffrankens des franz. Münzfußes, sodaß daselbst 1 *C.* = 5 franz. Centimen ist, ferner im argentin. Staate Buenos-Ayres das $\frac{1}{100}$ des Peso der sehr entwerteten Papiergeldvaluta (*«Courant»*), welcher letztere jetzt gesetzlich = $\frac{1}{25}$ span. Silberpiafter, sodaß sein *C.* = nur $\frac{1}{10}$ Pf. deutsche Reichswährung, dergleichen in Uruguay und auf der Insel Cuba $\frac{1}{100}$ des Peso der außerordentlich herabgewürdigten Papiergeldwährungen. In mehreren dieser Länder ist der *C.* auch als wirkliches Münzstück vorhanden, teils in Bronze, teils in Kupfer.

Centenarium (lat.), Fest des 100jährigen Bestehens, Säcular-Jubelstest.

Centenarium, Centgraf (s. unter Cent [Bezirkl]); auch Hundertjähriger.

Centesimal (lat.), d. h. hundertteilig, ist der Beiname für alle Rechnungen, in welchen die Zahl Hundert als arithmet. Grundmaß besteht. So bezeichnet *Centesimalstala* diejenige Einteilung am Thermometer, bei welcher der Gefrierpunkt mit 0° und der Siedepunkt des reinen Wassers unter einem Atmosphärenbrud von 760 mm mit 100 bezeichnet, also der zwischen beiden Punkten befindliche Teil der Thermometerskala (nach Celsius) in 100 gleiche Teile geteilt wird (s. unter *Thermometer*).

Centesimo, der 100. Teil der ital. Geldeinheit Lira, durch ein Bronzemünzstück vertreten, ganz dem franz. Centime gleich. Auch in der ital. Schweiz sagt man *C.* für Centime (in der deutschen Schweiz Rappen), und ebenso in Savoyen und im Bezirk von Nizza. Über den *C.* in amerik. Ländern s. unter *Centavo*.

Centgardes (Hundert Garben) war der Name einer franz. Gardebatterie und Balastwache zur Zeit der Könige Ludwig XI. bis Ludwig XV., sowie des Kaisers Napoleon III. Ludwig XI. errichtete 4. Sept. 1474 die Garde de son corps in Stärke von 100 Edelknechten, von denen jeder 2 Bogenschnäbe auf eigene Kosten unterhielt. Bald jedoch übernahm der König die Unterhaltung dieser 200 Archers und stellte dieselben als *Pétits garde du roi* für den innern Sicherheitsdienst im Palast zusammen, wogegen die 100 Edelknechte ihm als Leibwache auf Reisen u. s. w. dienten und *Cent lances des gentilhomme de l'hôtel du Roi, ordonnés pour la grande garde de son corps* genannt wurden. Diese *Centgrandes gardes* bestanden ununterbrochen bis zum Jahre 1727 als Balastwache fort, in welchem Jahre Ludwig XV. dieselben auflöste. Erst Napoleon III. stellte die *C.* durch Erlass vom 24. März 1854 wieder her und verstärkte diese Schwadron in den Jahren 1856 und 1857 bis auf 200 Mann. Nur aus stattlichen Mannschaften der Gardereiterei von erprobter Juvellfähigkeit wurde diese Truppe ergänzt; dieselben ritten edle Pferde, großen Schlags, waren mit Gewehren und langen Degen, welche als Bajonett aufgespannt werden konnten, bewaffnet und trugen himmelblaue Koller, hohe Reiterstiefel, weiße, eng anliegende Beinleider, Kürasse und Helme mit lang herabwallenden Nohschweifen. Die *C.* gingen mit dem Sturze der Kaiserl. Regierung 1870 ein.

Centgraf, s. unter Cent (Bezirk).

Centi (aus dem lat. centum) bezeichnet im Beginn des Namens von Maßgrößen $\frac{1}{100}$ in der Nomenklatur des franz. metrischen Systems. Dal-

Artikel, die man unter *C.* vermißt, sind unter *R.* aufzusuchen.

Centimeter = $\frac{1}{100}$ m, Centiliter = $\frac{1}{100}$ l, Centigramm = $\frac{1}{100}$ g u. s. w.

Centifolie, eine Rosenart, deren Name eine Rose mit hundert, d. h. zahlreichen Blumenblättern bedeutet. In demselben Sinne sprechen die Griechen von einer 60blättrigen Rose. Die C. ist wahrscheinlich nicht die Centifolia der Alten, sondern eine erst später in der europ. Türkei oder in Frankreich aus der Cistigrose (*Rosa gallica*) entstandene Kulturform. Sie ist durch folgende Merkmale gekennzeichnet: stärkere und schwächere Stacheln gemischt, die größern gekrümmt, die zarteren mehr trockenartig, in balsamisches Harz absondernde Drüsen übergehend oder vielleicht selbst aus Drüsen abgeleitet, Blumen von mehr oder weniger kugeligem Bau. Frucht eiförmig, die Fruchtblätter im Kelchgrunde umgekehrt. Gekreuzt mit andern Arten der Gattung *Rosa* hat die C. mehrere schöne und interessante Züchtlinge erzeugt. Die wichtigsten derselben sind folgende: die Provencer Rose (*R. provincialis*, franz. *Rose de Provence*, engl. *Cabbage Rose*), deren Blütenstiele mit drüsigen Vorstößen besetzt sind. Abgesehen von zahlreichen Farbvarietäten zählen zu ihr das Burgunderröschen (*R. parvifolia*) mit dunkeln, das Champagnerröschen (*R. palchella*) mit hellroten, das Dijonröschen (*R. diomensis*) mit fast weißen Blumen. Ein anderer wichtiger Züchtling ist die Moosrose (*R. muscosa*), bei welcher die Drüsenborsten des Blütenstieles, des Fruchtbechers und des Kelchs moosartig verästelt sind. Auch von dieser Form befinden sich in den Gärten zahlreiche Varietäten. Man vermehrt die C. mit ihren Formen durch Negl. (Zyl. Rose.)

Centigrad, in 100 Grade eingeteilt; auch subvertikal: Grad des Centesimalthermometers.

Centiloquium (lat.), Sammlung von 100 Sentenzen, prägnanten Aussprüchen, wie z. B. des C. des Hermes, 100 astrolog. Aphorismen in lat. Sprache von unbekanntem Verfasser, und das C. des Ptolemäus, ein ähnliches astrolog. Werk.

Centimänen (lat.), im Griechischen Helatondeiren, d. i. Hundertbändige, war ein Belagerer der drei riesenhaften Söhne des Uranos und der Gaia: Kottos, Briareos oder Agäon und Gyges. Nur 100 Hände und 50 Häuptern begabt, waren sie nach Hesiod, ihrem eigenen Vater verhasst, sodasß vertrieb sie gleich nach der Geburt gefesselt in das Innere der Erde verschloß. Hier lebten sie in Trauer, bis Zeus, welchem Gaia durch die C. den Sieg über die Titanen verhiel, sie löste und an das Licht brachte. Nachdem sie sich mit Nektar und Ambrosia ernährten, traten sie mit in den Kampf, der schon 10 Jahre gewährt hatte, ohne zu einer Entscheidung zu haben. Sie kämpften mit ungeheuern Bestien, deren sie mit jedem Wurfe 300 auf die Köpfe schleuderten, welche endlich unterlagen und zerstückelt in den Tartaros geworfen wurden. Vor der Thore desselben wohnten sie fortan als Zeus' treue Wächter.

Centime, der 100. Teil der franz., belg. und span. Geldeinheit, des Franken, und als solche im Wert von 0,01 oder ziemlich genau $\frac{1}{100}$ deutschen Pf. = 4 $\frac{1}{2}$ Kreuzer österr. Silberwährung. Der C. ist in Frankreich und der Schweiz ein Münzstück aus Kupfer, in Belgien ein solches aus Silber. In Spanien, im Bezirk von Rioja und in der ital. Provinz Neapel hat man dafür Centesimo, in der deutschen Schweiz: Appen.

Centimeter, franz. Centimètre, heißt im decimalen metrischen Maßsystem der 100. Teil eines Meters (s. d.) = 4,433 altem par. Linien.

Centimo, kleine span. Rechnungsstufe und Bronzemünze, $\frac{1}{100}$ der Geldeinheit Peseta (daher auch céntimo de peseta genannt). Die Peseta entspricht seit 1871 in jeder Rücksicht dem franz. Franken, der C. dem franz. Centime (s. d.). Man hat aber den C. der verschiedenen Münzperioden wohl zu unterscheiden. Von Ausgang 1864 und bis Ende 1870 war der C. eine Kupfermünze von $\frac{1}{100}$ Escudo (céntimo de escudo) und daher an Geltung mehr als $2\frac{1}{2}$ jetzige Centimos (de peseta). Von 1856 bis gegen Ende 1864 war er eine bloße Rechnungsmünze (als einzelnes Stück nicht ausgeprägt, während man Kupferstücke zu mehrfachen Centimos hatte), und zwar $\frac{1}{100}$ des Real, im Werte von nur reichlich $\frac{1}{10}$ deutschen Pf. oder $\frac{1}{10}$ Kreuzer österr. Silberwährung.

Centinajo, Centinajo, die ital. Bezeichnung für das deutsche «Centner», für die betreffenden frühern großen Gewichte üblich gewesen. Auf den Ionischen Inseln nennt man C. (ober Talanto, d. i. Talent) das Gewicht von 100 ion. schwereren Pfunden oder engl. Handelspfunden = 45,3553 kg.

Centiped (lat.), Hundertfüßer.

Cent-Jours (frz.), oder Hundert Tage, nennt man die letzte Herrschaftsepoche des Kaisers Napoleon I., von seiner Rückkehr von der Insel Elba bis zu seinem zweiten Sturze. Diese Epoche begreift die Zeit vom 20. März, wo Napoleon wieder in Paris einzog, bis zum 28. Juni 1815, wo Ludwig XVIII. von Cambrai aus die Regierung Frankreichs wieder antrat. (S. Frankreich, geschichtlich.)

Centliore (Susanne), engl. Schauspieldichterin, geb. 1667 in Irland, kam früh nach London, wo sie vor ihrem 20. Jahre zweimal verheiratet war, ging später zur Bühne über und heiratete 1706 C., den Mundloch der Königin Anna. Sie starb zu London 1. Dez. 1723. Abgesehen von einem Trauerspiele «The perjured husband» schrieb sie eine Anzahl Lustspiele, von denen «The Busy-body» (deutsch bearbeitet von Jünger in dem Stücke «Er mengt sich in alles»), «A bold stroke for a wife» und «The wonder, a woman keeps a secret!» sich auf dem Repertoire erhalten haben. Dieselben zeichnen sich mehr durch Lebhaftigkeit und Komik der Handlung, als durch Wahrheit der Charaktere aus; die Sprache ist oft sehr indecent. Sie sind gesammelt erschienen (3 Bde., Lond. 1761; neue Ausgabe, 3 Bde., Lond. 1874).

Centner (vom lat. Centenarium, d. i. 100 enthaltend) heißt in Deutschland, Oesterreich, Ungarn, der Schweiz, Schweden, Norwegen und Dänemark das größte Handelsgewicht, welches, wie schon der Name besagt, dort gegenwärtig 100 Pfd. enthält und auch früher (in Deutschland und der Schweiz) entweder in 100 Pfd. oder wenigstens in eine sich von 100 wenig entfernende (in der Regel etwas größere) Zahl von Pfunden zerfiel. Der C. teilte sich von jeher in Oesterreich, Bayern, Schweden, Norwegen und Dänemark in 100 Pfd., während er bis auf das J. 1858 z. B. in Sachsen und Preußen 110, in Hamburg 112, in Bremen 116 Pfd. umfaßte. Zu dieser Verschiedenheit der Einteilung kam früher in Deutschland auch eine große Verschiedenheit in der Schwere des C., indem nicht nur ein jeder Staat, sondern auch fast jeder größere Handelsplatz seinen eigenen C. besaß. Nach Begründung

des Zollvereins wurde von den Vereinststaaten, wenn auch zunächst nur für die Zwecke der Zollerhebung, ein gleichartiges Gewicht, das sog. Zollgewicht, eingeführt, bei welchem der Zollcentner in 100 Pfd. (das Pfund zu 30 Lot) zerfiel und 50 franz. kg (das Zollpfund $\frac{1}{2}$ kg) gleichgesetzt wurde. Rheinbayern, Baden, Hessen-Darmstadt und Nassau führten den Zollcentner auch als Landesgewicht ein. Ebenso wurde das Zollgewicht vom Deutschen Postverein und von den Eisenbahnen des Zollvereinsgebietes für die Frachten angenommen, dann im Febr. 1852 auch von Oesterreich als Zollgewicht eingeführt. Seit 1. Juli 1858 wurde dasselbe gesetzlich das allgemeine Landesgewicht für die damaligen Glieder des Deutschen Zollvereins, sowie auch das Handelsgewicht für die Freien Städte (zuletzt seit 1861 in Lübeck); in Bezug auf die Unterabteilung gelangte man indes damals nicht zu vollständiger Einheit. Nach Gründung des Norddeutschen Bundes wurde durch die Maß- und Gewichtsordnung vom 17. Aug. 1868 das metrische Gewicht zu dessen allgemeinem, und nach Errichtung des Deutschen Reichs durch dessen Verfassung mit 1872 zum allgemeinen deutschen Gewicht, der Centner von 100 Pfd. (50 kg) zum deutschen C. In der Schweiz ist der C. der deutsche und ebenso in Dänemark. In Oesterreich-Ungarn ist durch Gesetz vom 23. Juli 1871 das metrische Gewicht seit 1. Jan. 1876 gleichfalls für die gesamte Monarchie eingeführt. Auch in Schweden und Norwegen tritt mit dem J. 1883 das metrische Gewicht in ausschließliche Geltung; im Zoll-, Post- und Eisenbahnwesen ist es seit 1881 in Anwendung, seit dieser Zeit auch die Benutzung der neuen Größen gestattet. Bis dahin war in Schweden der C. von 100 Pfd. (Schalpfund) = $42\frac{1}{2}$ kg oder 85 deutsche Pfd., in Norwegen der C. von 100 Pfd. = 49,24 kg oder 99,25 deutsche Pfd. (also fast dem deutschen C. gleich).

Cento (ital., spr. Tschento), Hundert.

Cento (lat.), eigentlich ein aus verschiedenartigen Stücken oder Lappen zusammengesetztes Zeug, wurde auf solche Gebichte übertragen, die aus einzelnen Versen anderer Dichtungen mit verändertem Sinne zusammengesetzt waren. Diese Spielerei fand nach dem Verfall der echten Poesie bei den Griechen Eingang, wie die von Teucher (Ep. 1793) herausgegebenen «Homerocantones», d. h. aus homerischen Versen zusammengestoppelte Gebichte beweisen. Noch mehr nahm sie überhand in der spätern röm. Zeit, wo vorzugsweise Virgil für diesen Zweck gemißbraucht wurde, wie dies in dem «Cento nuptialis» des Ausonius, ganz besonders aber in dem «Cento Virgilianus» der Proba Faltonia der Fall ist, der am Schluß des 4. Jahrh. fertiggestellt wurde und die biblische Geschichte zum Gegenstande hat. Letzterer wurde herausgegeben von Meibom (Helmst. 1597) und Romayer (Halle 1719). Auch aus dem Mittelalter und der neuern Zeit sind zahlreiche Centonen vorhanden. So setzte ein Mönch in Legernsee, Namens Metellus, im 12. Jahrh. aus Virgil und Horaz geistliche Lieder zusammen und auch später blieb Virgil die Hauptfundgrube für die Verfasser von Centonen. Eine Sammlung von Centonen nach Versen von Petrarca enthält das Werk «Petrarca spiritualis» (Vened. 1536). Vgl. Borgen, «De centonibus homeris et virgilianis» (Kopenh. 1828); Hasenbalg, «De centonibus virgilianis» (Putbus 1846).

Cento, freundliche, wohlgebaute Stadt in der ital. Provinz Ferrara, Compartimento Emilia, 36 km im SW. von Ferrara, links am Reno und am Centonale, mit (1881) 4975 (Gemeinde 19682) E. Die Umgegend ist fruchtbar und gut kultivierte Ebene. Unter den Gebäuden der Stadt zeichnet sich der ehemalige Palast der Grafen Chiavelli-Pannini aus. Diefen sowie die Kirchen der Stadt, und die Häuser Giampaolo, Majocchi, Pavenzani und Tassinari schmücken Gemälde des hier 1590 geborenen Giovanni Francesco Barbieri genannt Guercino. Seine Marmorstatue von Galletti ist 1862 auf dem Hauptplatze errichtet worden. Die Stadt treibt lebhaften Handel mit Hanf. Unweit südöstlich von C., auf dem rechten Ufer des Reno, liegt die kleine Stadt Vieve di Cento mit der Wallfahrtskirche Sta. Maria Assunta mit einer Himmelfahrt Mariä von Guido Reni über dem Hauptaltare. Der Centonale beginnt 18 km im NW. von Bologna und wird bei San-Giovannifahrbar, durchfließt C. und begleitet 9 km weit den Reno, um sich bei Ferrara mit dem Po di Volano zu vereinigen; seine Länge ist 55,5 km, und er laßt Schiffe von 12 000 kg Last tragen.

Centosanti (Silvestro), ital. Philolog, Philosoph und Literaturhistoriker, geb. zu Pisa 8. Dez. 1794, studierte daselbst die Rechte und lebte später viele Jahre in Florenz, mit philol. und philos. Studien beschäftigt. Im J. 1841 als Professor der Geschichte der Philosophie an das Ateneo Pisano berufen, machte er großes Aufsehen durch seine Antrittsvorlesung, welche 1842 unter dem Titel «Prologo alla storia de' sistemi di filosofia» im Druck erschien. Wegen seiner lebhaftesten Betheiligung an den revolutionären Bestrebungen wurde er 1849 abgesetzt und zum Inspector der toscan. Bibliotheken ernannt. Im J. 1859 erhielt er seine Lehrstelle wieder, ward sodann zum Mitglied der Consulta di Stato ernannt, als Präsident der philol.-philos. Sektion des Istituto di Studi superiori nach Florenz berufen und von da wieder nach Pisa als Professor an der Universität versetzt. Zuletzt war er Rektor der dortigen Universität und Senator des Königreichs Italien. Er starb 6. Jan. 1880 in Pisa. Außer zahlreichen Arbeiten für gelehrte Zeitschriften veröffentlichte er: «Edipo Re» (Tragödie, Flor. 1829), «Preludio al corso di lezioni intorno a Dante Alighieri» (Flor. 1838), «Della vita e delle opere di Vittorio Alfieri» (Flor. 1842), «Sopra il diritto delle nazionalità» (Pisa 1848), «La Letteratura greca dalla sua origine sino alla caduta di Costantinopoli e studio sopra Pitagora» (Flor. 1870), C.s. Hauptwerk. Nach seinem Tode erschien noch von ihm ein Band: «Vita poetica» (Flor. 1881). Verschiedene andere seiner Arbeiten sind noch ungedruckt.

Centurbi, s. Centuripe.

Central (lat.), den Mittelpunkt bildend, darauf bezüglich.

Centralamerika, Centro- oder Mittelamerika ist im geogr. Sinne der Teil des amer. Festlandes, der zwischen 7 und 18° nördl. Br. oder, mit Einschluß der Halbinsel Yucatan, zwischen 7 und 21° 35' nördl. Br. und 60—77° westl. L. (von Ferro) in Form einer großen, 2260 km südöstlich ausgedehnten Landenge die beiden großen Kontinentmassen Nord- und Südamerika miteinander verbindet und zwischen diesen eine ebenso wichtige und selbständig charakterisierte kontinentale Brücke

Artikel, die man unter C vermisse, sind unter B anzuführen.

bildet, wie im östlichen Halbkreise die Antillen eine Inselkette. Gleich einem gewaltigen Riesendammbau bildet E. den Großen und den Atlantischen Ocean voneinander, nur durch verhältnismäßig schmale Nischen mit den Nachbarfestlanden verbunden, im E. durch den bis auf 46 km verengten Isthmus von Panama mit Südamerika, im W. durch den 200–220 km breiten Isthmus von Tehuantepec mit Nordamerika. Im polit. Sinn versteht man unter E. nur denjenigen Teil dieses Länderraums, der zwischen Mexiko im N. und W. und dem zu Columbia (Neugranada) gehörigen Staat Panama im S. liegt und das Gebiet des ehemaligen Generalalipitanats Guatemala oder die daraus hervorgegangenen jetzigen fünf centroamerik. Republiken umfasst, nämlich Guatemala, Honduras, San-Salvador, Nicaragua und Costa-Rica, mit Einschluß von Balize und der Mosquitoküste, dagegen mit Ausschluß nicht nur von Yucatan, sondern auch von Chiapas, das sich von Guatemala trennt und an Mexiko angeschlossen hat.

Die horizontale Gliederung E.s ist keine besonders günstige. Auf der atlantischen Seite bildet die Halbinsel Yucatan ein weit vorspringendes und mit dem Kap Catoche auf 190 km der Insel Cuba genähertes Glied, und die Mosquitoküste tritt mit dem Kap Gracias a Dios als eine größere markante Ausbuchtung hervor; auch haben die Einströmungen des Mexikanischen und Antillenmeeres große Buchen ausgewählt, den Campeche, Honduras- und Mosquitogolf; gleichwohl ist aber dieses Gebirge doch im allgemeinen nur ein sehr einförmiges. Gute Häfen bilden nur die Laguna de Terminos in der Südostecke des Campedegolfs, die von Amatique im Hintergrunde des Golfs von Honduras, die kleine Bucht von Greytown oder San-Juan de Nicaragua an der Mündung des San-Juan, Timon in Costa-Rica und die Laguna von Cerro in Panama. Das felsige Südseegebirge mannigfacher gegliedert als das atlantische, wenn auch nicht in allen seinen Teilen. Während die nördliche Küste des Staates Guatemala keine einzige für den Seeverkehr brauchbare Bai besitzt, umschließt weiter östlich in den Staaten San-Salvador, Honduras, Nicaragua, Costa-Rica und Panama die Golfe von Fonseca, Papagayo, Nicoya, Dulce und Panama eine große Anzahl wenn auch nicht guter, doch brauchbarer Häfen und Ankerplätze.

Wie auf der ganzen Westseite Amerikas überhaupt, so bilden auch in E. die Cordilleras das mächtigste Gesteirippe der Gebirgsbefüllung, und zwar ist es nicht nur vielfach gegliedertes, durch seine Streikungslinie, seinen ganzen Bau und Naturcharakter E. von den angrenzenden Hochländern im S. und W. wesentlich unterscheidendes und von ihnen auch räumlich getrenntes Gebirgssystem. Das Gebirgssystem von E., durch die Landengen und Zerklüftungen von Panama und Tehuantepec ebenso wie von der Isthmus-Cordillera im S. wie vom nördl. Hochlande im W. geschieden, hat im ganzen Verlaufe, teilweise sogar eine westl. Richtung. Seine größte Länge beträgt 1515 km, seine größte Breite, im mittlern Teile von Guatemala, misst 273–300 km. Die mittlere Breite ist 120–180 km, die mittlere Kammhöhe 1900 m, der höchste Gipfel 4411 m. Durch die von S. nach W. gerichtete Wasserscheide des San-Juanthals und Nicaraguathals, die von der Südsee nur ein schmales, bis zu 70–45 m herabsinkender Landrücken trennt,

und durch die Einsenkung von Comayagua (70° westl. L.), die von der Mündung des Rio Ulua 270 km weit südwärts zur Bai von Fonseca reicht, wird das Ganze in drei verschiedene Glieder geteilt, die aber bei nur wenig abweichender Richtung der Erhebungssache, ähnlichen Relief-Formen und fast übereinstimmenden geol. und hypsometrischen Verhältnissen als zusammengehörig betrachtet werden müssen; es sind dies die drei Hochlandsgruppen von Veragua und Costa-Rica, von Nicaragua und Honduras, und von Guatemala. Der südwestl. Abfall der mittelamerik. Cordilleras, welche überall in einer Doppelseite mit parallelstreichenden kleinen lateralen Höhenrücken an den Rändern auftreten, ist schroffer als der nordöstliche. Die Plateaubildung ist höchst ausgezeichnet für das ganze Gebirgssystem, doch von den mexik. Hochebenen ganz verschieden und charakterisiert durch hohe Randketten sowie durch Querjücher, welche die Kammrichtung rechtwinklig durchschneidend, die verschiedenen Plateaus abzweigen und dadurch den Binnenerkehr erschweren. Auch die Stufenform, welche die Mannigfaltigkeit der Klimate und Produkte bedingt, ist dem Gebirgssystem E.s in ausgezeichnetem Grade eigen; in besonderer Mannigfaltigkeit erscheint dieselbe an den südwestl. Terrassen und Plateaus von San-Salvador und Guatemala. Ebenso wichtig wie charakteristisch für die Cordilleras E.s sind die Vulkane, deren man 30, darunter 16 oder 18 thätige zählt. Dieselben bilden eine gegen W. gerichtete Reihe, die mit dem Jragu oder Vulkan von Cartago in Costa-Rica (10° 2' nördl. Br.) beginnt, mit dem Vulkan von Soconusco (16° 2' nördl. Br.) endet und mit den Krümmungen eine Länge von 1010 km hat. Sie sind zum Teil 3000–3700 m hoch und barüber; der höchste ist der Agua (s. d.), welcher 4419 m hoch, zugleich den Kulminationspunkt des Gebirgssystems bildet. Sie stehen teils am Südwestrande oder an den Vorstufen der Cordilleras, wie in Guatemala und San-Salvador, teils in der pacifischen Küstenebene, wie in Nicaragua und im nördl. Costa-Rica. In geognost. Beziehung ist E. noch wenig erforscht. Jedensfalls ist das Vorherrschende krystallinischer Gesteine plutonischen oder vulkanischen Ursprungs im Verhältnis zu den sedimentären neptunischen charakteristisch für das Land. Erdbeben und Vulkanausbrüche sind in E. häufige Erscheinungen, doch kommen sie nur selten mit heftig zerstörender Wirkung vor.

Die Bewässerung des Landes ist eine sehr reiche, doch wird durch die Erhebungsverhältnisse ein großer Unterschied zwischen den Flüssen der pacifischen und atlantischen Abdachung bewirkt. In Panama und Costa-Rica findet sich die Wasserscheide ziemlich in der Mitte des Landes und sind deshalb die hydrogr. Verhältnisse an beiden Gehängen des Gebirges und nach beiden Ozeanküsten einander sehr ähnlich. In den nördlichen Teilen E.s hingegen streicht die Wasserscheide in der Nähe der Südküste. Es gehen daher dem Stillen Ocean nur Gewässer von sehr kurzem Laufe zu, während nach dem Atlantischen Ocean hin entwicklungsfähigere Stromsysteme sich zeigen, welche wertvolle Wasserstraßen bilden. Die bedeutendsten Flüsse der Südseeabdachung sind der Rio Lempa in San-Salvador und der in die Fonsecabai mündende Rio Choluteca oder Rio Grande de Tegucigalpa in Honduras, ersterer kaum 250, letzterer 220 km lang. Auf der atlantischen Abdachung gehören zu den bedeutendern

Arten, die man unter E. versteht, sind unter N. aufzuführen.

Flüssen: der in den Campechegolf mündende Usumacinta, der wichtigste Fluß von Guatemala; der Rio Hondo auf der Grenze von Yucatan und Britisch-Honduras; der Rio Mopan oder Balize in letzterem; ferner in Guatemala der Rio Dulce oder La Angostura, Abfluß des Sees Golfo-Dulce in die Bai von Amatique; der Rio Motagua; in Honduras der Rio Chamelico, der als Wasserweg wichtige Rio Ulua, der Rio Blanco, der Rio Roman oder Aguau mit dem goldführenden Mangualil, der Rio Negro Rio Tinto oder Mad-River, im Innern Popas genannt), der Rio Patuca (im Innern Guayape), der 570 km lange Rio Banús oder Segovia, der längste, wenn auch nicht der stärkste Fluß C. S.; dann an der Mosquitoküste der Rio Escondido oder Bluefields-River; endlich in Nicaragua der Rio San-Juan, der Ausfluß des großen Sees von Nicaragua. Reicher als an großen Flüssen ist C. an Seen, die zum Teil für die Binnenschifffahrt von großer Wichtigkeit sind, und die überhaupt zu den interessantesten physischen Erscheinungen des Landes gehören. (Hierzu eine Karte: Mexiko und Centralamerika.)

Die klimatischen Verhältnisse C. S. werden nächst der tropischen vorzugsweise auch durch die oceanische Lage bedingt und begünstigen die Entfaltung einer üppigen Vegetation sowie auch das Gedeihen des Menschen. Nur an der atlantischen Küste tritt zeitweilig das Gelbe Fieber auf, und bössartige Malaria sind überall gewöhnlich. Deshalb ist auch hier die Bevölkerung dünn im Gegenhalt zur Südsee Küste, an welcher sich allenthalben größere Ortschaften und Städte mit beträchtlicherer Bevölkerung span. Abkunft finden. C. hat, wie alle tropischen Länder, eigentlich nur zwei Jahreszeiten, die Regenzeit (Winter) und die trodrene Zeit (Sommer). Zwischen beiden bestehen Übergangsperioden von zwei bis drei Monaten; jedoch finden diese Wechsel nicht überall gleichzeitig statt. In den Zonen des Küstenlandes dauert die trodrene Zeit während der drei Monate Februar, März und April, die Regenzeit während des Juli, August und September; im höhern Binnenlande beginnt die Regenzeit im Mai, erreicht aber ihre drei Monate anhaltende größte Intensität erst nach fünf bis sechs Wochen. Die Küstenzonen werden auch in der trodrenen Jahreszeit durch starken Nachttau erquidit; den höhern Bergebenen fehlt derselbe ganz, daher ihnen jene Zeit das traurige Bild einer verdorrten und verbrannten Wüste verleiht. In Bezug auf Klima und Vegetation unterscheidet man in C. die drei Regionen der Tierra caliente, templada und fria, des heißen, gemäßigten und kühlen Landstrichs. In der Tierra caliente, zu welcher die niedrigen Küstentriebe an beiden Meeren und die wenig, höchstens bis zu 1060 m erhobenen Landstriche des Innern, insbesondere ganz San-Salvador und das Becken des Nicaraguasees gehören, entwidelt sich die Tropenwelt natürlich in üppiger Fülle und Pracht. Der Tierra templada, der Region zwischen 1060 und 1600 m Meereshöhe gehören der größte Teil der ebenen Tafelländer (Mesas) von Guatemala, Honduras, dem Norden Nicaraguas und von Costa Rica an, welche zusammen fast die Hälfte von ganz C. ausmachen. Es herrscht in diesen glücklichen Landstrichen ein gesundes Klima von ewiger Frühlingsmilde, in welchem neben den mehr nördlichen Kulturgewächsen (Mais, der Hauptnahrungspflanze) in günstigen Lagen auch die Früchte der Tropen noch

gebeihen. Die ausgebehntere Kultur der europ. Cerealien beginnt jedoch erst an der obren Grenze dieser Region und hat ihre Stelle vorzugsweise in den Tierras frias oder den über 2000 m gelegenen Strichen, die jedoch in C. von keiner grohen Ausbehnung sind. Nur ein Teil von Guatemala, sowie einzelne kleinere Gebiete von Honduras und Costa Rica können dazu gerechnet werden. Das Klima ist hier erfrischend, stärkend und gesund. Die kälteste Temperatur haben die Hochebenen (Los Altos) im nördl. Guatemala, wo zuweilen Schnee fällt, der jedoch bald wieder verschwindet. Die Vegetation in den feuchtern atlantischen Küstenebenen ist ungleich großartiger als an der trodrenern Südseeite. Die Bäume sind höher und dickstämmiger, die Urwälder geschlossener. Die kostbarsten Schmucl-, Kus- und Farbholzger, der Mahagonibaum und verschiedene Gebrelen, der Brasilholzbaum und die Sassafrille gebeihen im Osten reicher und schöner als im Westen.

Der Produktenreichtum C. S. ist sehr bedeutend. Das Pflanzenreich bietet dem Handel Vanillo, Banille, Kakao, Kaffee, Baumwolle, Cochinitille, Zucker, Tabak, viele Drogen und Arzneigewächse; Kokospalmen, Platanos, Orangen und viele andere Bäume liefern Früchte in reichlicher Fülle; Mais, Bergreis, Weizen, Bohnen, Linsen specken volle Ernten, Manihot, Kartoffel, Igname, Batac, Goldapfel, Ananas schließen den Kreis der hauptsächlichsten Nahrungspflanzen. Die Fauna C. S. ist eine reiche und mannigfaltige, aber keine charakteristische. Neben den eingeführten europ. Haustieren besitzt das Land zwar wilde Tiere genug, jedoch alle von weniger schädlichem Charakter. Von gröhern Haustieren sind Jaguar und Gugar oder Puma häufig. Tapire, Wildschweine und verschiedene Wildbretarten werden in den Savannen gejagt. Schlangenarten bewohnen den feuchten Schattentboden der Baumdickichte, und in den Gewässern des Landes haufen Kaimans, zuweilen von furchtbarer Größe. Die Produkte des Mineralreichs sind mannigfaltig und kostbar, ihre Ausbeutung jedoch bis jetzt noch sehr vernachlässigt. Gold findet sich sehr verbreitet, am meisten in Honduras und Nicaragua, Silber am reichlichsten in Honduras. Steinkohlen finden sich in verschiedenen Teilen des Landes, besonders im Thal des Rio Tempa und in San-Salvador, werden aber noch nirgends ausgebeutet. Die Landwirtschaft steht noch auf einer sehr niedrigen Stufe der Entwidlung. Der Indianer hegt keine landwirtschaftliche Industrie; er baut besonders Bohnen, Mais und Platanos als hinreichende Subsistenzmittel mit leichter Mühe. Wichtig ist der Ackerbau der Kreolen und Europäer; sie erzeugen nicht bloß den Landes-, sondern auch den Handelsbedarf. Die Viehzucht bildet in einzelnen Teilen, wie in Honduras und Nicaragua, noch den Hauptzweig der Landwirtschaft.

Die Bevölkerung, deren Zahl in neuerer Zeit auf 2830000 geschätzt wird, ist über den weiten Raum von 570000 qkm sehr spärlich verteilt und besteht aus Weißen (etwa 150000), die überwiegend span. Kreolen sind, aus Labinos (ungefähr 1 Mill.) oder Metizzen der weißen und amerik. Rasse, aus Negern, Mulatten und Bambos (an 200000) und aus reinen Indianern. Letztere sind, bis auf 200000 Karaiten an der Nordküste von Honduras, sämtlich Nachkommen der von den span. Eroberern vorgefundenen Bevölkerung. Wie noch gegenwärtig ist bestanden die Indianer schon damals aus zwei ganz

Kritzel, die man unter C vermist, sind unter R anzusehen.

verschiedenen Völkerguppen. Auf den Hochebenen des Innern und auf der Südpacifische fand man große und vollstreckte Gemeinwesen, die in der Civilisation weit fortgeschritten waren. Auf der West- und weniger gesunden atlantischen Abhängigkeit des Landes und deren Rassen lebten schon damals nur rohe Stämme ohne feste Wohnsitz, ohne religiöse Entwicklung, ohne Spur sozialer und polit. Einrichtungen. Ihre Überreste sind die sog. Indios bravos der Ostküste. Die verbreiteten Indianersprachen sind das Napa, das Quiche und das Guichiquel nebst dem Nahuatl, einer Mundart des Aztekischen. Die großartige Denkmäler altamerik. Civilisation, die sich bei Copan, Quirigua, Onegualtango, Tatal und Dolores finden, stimmen in ihrem allgemeinen Charakter mit denen von Yucatan und Chiapas völlig überein.

Verkehr und Kultur. Die Grundlage der wirtschaftlichen Verhältnisse der Staaten C. S. bildet die Landwirtschaft, an welche sich auch zunächst die noch auf einer sehr niedrigen Stufe stehende Industrie angeschlossen. Letztere beschränkt sich auf Zuckerrübenzucker, Bananen (und Zucker), Chicabereitung und Cigarrenfabrikation; eigentliche Fabrikindustrie fehlt gänzlich. Dem Handelsverkehr sind in C. die Naturverhältnisse nicht recht günstig. Es fehlt dem Lande an großen Strömen, und der Anlage von Kunstflüssen legt die Terrainbildung große Schwierigkeiten entgegen. Die atlantische Küste, mit welcher C. auf Europa hingewiesen wird, hat auch Mangel an wirklich guten Häfen. Dadurch, daß die eigentliche Küstenregion überall der Südsee näher liegt und hier die besten Häfen sich finden, ist das Land vorwiegend auf den Verkehr mit dem Großen Ocean und den Ostküsten Afriens hingewiesen und so verhältnismäßig sehr abgeschlossen. Seit der Eröffnung der Panamabahn und der regelmäßigen Dampfschiffverbindung zwischen Panama und den Südküsten einerseits, zwischen Colon und Europa andererseits, ist eine bemerkenswerte Umwandlung in den Handelsverbindungen C. S. eingetreten, sobald C. S. ein großer Teil seiner Hauptprodukte, Indigo und Cacao, direkt über den Isthmus nach Europa geht und auf demselben Wege auch die meisten Exportwaren bezogen werden. In den ersten 25 Jahren nach den Unabhängigkeitskämpfen war der Einfuhr nach C. ein fast ausschließliches und das gewinnreichste Monopol Englands; in neuerer Zeit sind jedoch Nordamerikaner, Deutsche, Franzosen und Italiener mächtige Rivalen geworden. Aus Deutschland werden keine Luche, Kastorei und andere fast ausschließlich, Waffen, Messer, Spiel- und Spielwaren großenteils, aber gewöhnlich unter fremden Stülleten eingeführt. — In Betreff der intellektuellen und sittlichen Kultur stehen die Staaten C. S. noch bedeutend tiefer als selbst Mexiko. Die Weißen sind, wenn auch der Zahl nach gering, doch die herrschende Klasse, obgleich sich einzelne Ausnahmen zu polit. Führern und selbst zur Oberkategorie aufgeschwungen haben; auch ist der große Grundbesitz und der Großhandel noch fast ganz in ihren Händen. Die Indianer, die zahlreichste Klasse der Bevölkerung, sind durchgängig indolent, sorglos, im ganzen faul, rübeliebende Ackerbauer und landlose Arbeiter, ohne Interesse für polit. Angelegenheiten. Die Ladinos oder Mestizen dagegen, die ausschließlich Handwerker und Gewerbetreibende, sind fast auf ihre polit. Rechte sehr eifersüchtig und nehmen an den polit. Angelegenheiten und der

Verwaltung des Landes mindestens ebenso viel Anteil wie die Weißen. Die Zambos, weniger civilisiert, besitzen dagegen mehr Energie.

Die Weltstellung C. S. beruht auf seiner geogr. Lage, welche dasselbe zum Hauptpassageland für den Verkehr zwischen zwei Ozeanen macht. Schon in den ersten Zeiten nach der Entdeckung Amerikas wurde dies von den Spaniern erkannt, aber niemals von ihnen benützt. Bedeutungsvoller mußte C. hervortreten, als die Vereinigten Staaten von Amerika durch die Erwerbung von Obercalifornien ihr Gebiet bis zur Südsee ausbreiteten. Seit dieser Zeit traten die alten, seit der Unabhängigkeit des span. Amerika namentlich in England, Frankreich und Nordamerika lebhafter verhandelten Projekte zur Herstellung von Verbindungswegen zwischen beiden Ozeanen in ein ganz neues Stadium. Abgesehen von den Projekten eines inter-oceanischen Kanals über den Isthmus von Darien und eines solchen über den Isthmus von Panama (welcher durch Lesseps, den Erbauer des Suezkanals, neuerdings wieder ernstlich in Anregung gebracht worden ist), von der 1855 wirklich zur Ausführung genommenen Eisenbahn über den Isthmus von Panama (s. d.) und von dem Projekt eines Kanals ober einer Eisenbahn auf dem Isthmus von Tehuantepec (s. d.), fallen nur drei bis vier der empfohlenen Linien auf das Gebiet der Staaten C. S. selbst: 1) der Kanal von Nicaragua zwischen San-Juan del Norte und dem Hafen Brito in der Macascolobai; 2) der von Velly vorgeschlagene Kanal, der ebenfalls den Rio San-Juan und den Nicaraguasee benutzen, aber aus diesem nach der Salinasbai in Costa-Rica führen soll; 3) die Honduras-Eisenbahn zwischen dem Port-Cortez (Puerto-Caballos) an der Nordküste von Honduras und der Fonscabai der Südsee, eine Gerade, gegen Süden durch die Einsenkung von Comanagua führende Linie, die durch ein gesundes, fruchtbares, produktreiches und zu europ. Ansiedelung geeignetes Land geht und an ihren Endpunkten gute Häfen hat; 4) die Eisenbahn zwischen Limon nach Punta-Arenas in Costa-Rica, von welcher die Inlandstreden von Cartago nach San-José und von hier nach Masajela bereits im Betrieb sind.

Geschichte. Nach der Eroberung Mexikos sandte Cortez den Pedro Alvarado mit 400 Spaniern und 4000 Mann mexil. Hilfstruppen zur Besetzung C. S. aus. Letzterer bewerkstelligte dieselbe in den J. 1524–25, gründete Guatemala-Vieja und wurde erster Generalkapitän des neugebildeten Generalkapitanats Guatemala (s. d.). Drei Jahrhunderte lang blieb dieses dem Mutterlande treu, ohne von dort die Stützen eines industriösen und intellektuellen Lebens zu empfangen. Doch 1808 zeigte sich auch C. von den schon ringsum aufgebrauchten Gärungen ergriffen, aber bei der Uneinigkeit der Stimmführer wurde die Insurrektion nach schwachem Kampfe unterdrückt. Doch das Feuer glühte im Innern fort und brach immer von neuem aus. Die Unabhängigkeit C. S. wurde 15. Sept. 1821 proklamiert und auf den 1. März 1822 ein Kongreß berufen. Doch noch ehe der Termin eingetreten, faßte man den Beschluß, die Unabhängigkeit aufzugeben und sich der mexil. Monarchie Iturbides zu unterwerfen. Der Widerspruch von San-Salvador und einigen Teilen von Honduras und Nicaragua führte indes einen zerrüttenden Bürgerkrieg herbei, in welchem Guatemala

Kritik, die man unter C. vermisch, sind unter S. aufzuführen.

unterlag. Der mexik. General Filisola kam nun Guatemala zu Hilfe; er rückte im Juni 1822 dort ein, marschierte sodann auf San-Salvador los und führte durch eine Konvention vom 10. Sept. die bedingungsweise Vereinigung mit Guatemala und beziehentlich mit Mexiko herbei.

Der im März 1823 erfolgende Sturz Iturbides änderte indes das Gesicht C. s. aufs neue, indem Filisola selbst die Unmöglichkeit einer Union mit Mexiko einsah und einen Kongreß zur selbständigen Konstituierung C. s. berief. Dieser begann seine Arbeiten im Juni 1823 und veröffentlichte 1. Juli ein Dekret, welches die fünf Staaten Guatemala, San-Salvador, Honduras, Nicaragua und Costa-Rica als eine Republik der Vereinigten Staaten C. s. proklamierte. Don Pedro Molina ward erster Präsident, der 1824 Don Manuel José Arco zum Nachfolger hatte. Der erste Kongreß 1825 und der zweite 1826 gingen ruhig vorüber; beide arbeiteten mit Ernst auf die Regulierung der innern Verhältnisse hin. Bald stießen jedoch die zwei Hauptelemente hart zusammen: das aristokratische, geführt von den reichern Familien, unterstützt vom Klerus und den Altspaniern, mit dem Hauptstze zu Guatemala und dem Präsidenten Arco an der Spitze, und das demokratische Element mit dem Hauptstze zu San-Salvador unter Leitung des Generals Morazan. Zwischen beiden Staaten kam es zu einem förmlichen Kriege, in welchem Guatemala durch Eroberung der Hauptstadt dem General Morazan 13. April 1829 unterlag. Don José Francisco wurde zum provisorischen Präsidenten der Bundesrepublik erwählt. Letzterer suchte durch Thätigkeit, Liberalismus und besondere Beförderung des Handels die unglücklichen Verhältnisse zu bessern; er besaß aber nicht Mittel genug, die innern Zerwürfnisse zu beschwichtigen, die mehr und mehr in einen Krieg der Stämme und Rassen ausarteten. Zur höchsten Steigerung der Verwirrung trug 1838 das Auftreten Carreras bei, eines halbblütigen Indianers, welcher an der Spitze von Ladinos und Indianerhorden bald Guatemala, bald San-Salvador mit Krieg überzog. Die Union löste sich 1839 förmlich auf, und die fünf Staaten entsagten unter Behauptung der Selbständigkeit dem Centralismus. Zu Anfang 1840 wurde durch Carreras' Ueberrumpelung der Stadt Guatemala der Präsident Morazan zur Flucht genötigt, der nun seit 1842 von Costa-Rica aus sein System des Centralismus mit bewaffneter Hand durchzusetzen suchte. Er stand im Begriff, einen Einfall in Nicaragua zu unternehmen, als 11. Sept., dem Tage vor seinem Ausmarsch, die Bewohner von Costa-Rica selbst sich erhoben und ihn zwangen, sich mit dem Oberreste seiner Truppen in San-José einzuschließen. Hierauf fielen alle Städte des Staats, mit Ausnahme Cartago's, von Morazan ab. Dieser floh 13. Sept. von San-José nach Cartago, wo er indes sogleich gefangen genommen, nach San-José zurückgebracht und hier 15. Sept. nebst dem General Villaseñor erschossen wurde. Zwar kam es 7. Okt. 1842 zu einem neuen Unionsvertrag zwischen den vier Staaten Guatemala, Honduras, Nicaragua und San-Salvador, allein infolge abermaliger Unruhen, welche Anfang Febr. 1845 in Guatemala und San-Salvador ausbrachen, wurde das lockere Band wieder gelöst. Seitdem bestehen in C. fünf unabhängige Staaten: Guatemala, San-Salvador, Nicaragua, Costa-Rica und Honduras. Auf An-

regung des Staates Honduras suchte man später einen Kongreß aller fünf Staaten zusammenzubringen, um über die Wiedervereinigung zu verhandeln. Derselbe sollte sich 9. Jan. 1851 versammeln, wurde aber von Guatemala und Costa-Rica nicht beschickt, und es kam daher nur eine Art Föderation zwischen Honduras, San-Salvador und Nicaragua zu Stande, welche Guatemala mit Waffengewalt zum Beitritt zwingen wollte. Aber dieser Versuch endigte schmachlich durch die Niederlage, welche Carrera 2. Febr. 1851 dem Heere der Verbündeten bei Arada beibrachte. Seitdem blieben alle Versuche zu einer neuen Föderation fruchtlos; der letzte wurde 17. Febr. 1872 zu Union in Salvador gemacht. Über die weitere Geschichte vgl. die Spezialartikel der einzelnen Staaten.

Litteratur. Außer den Reiseberichten von Squier (s. d.) und den histor. Arbeiten von Proffeur de Bourbourg vgl. die Reiseberichte von Stephens (2 Bde., Lond. 1842), Dunlop (Lond. 1847), Bailly, «Central America» (Lond. 1850; deutsch von Grimm, Berl. 1851); Ferner Reichardt, «Central-Amerika» (Braunschw. 1851); Morelet, «Voyage dans l'Amérique centrale» (2 Bde., Par. 1857; deutsch von Serp, Jena 1872); Scherzer, «Wanderungen durch die mittelamerik. Freistaaten» (Braunschw. 1857); Fröbel, «Aus Amerika» (2 Bde., Lpz. 1857—58); derselbe, «Seven year's travel in Centro-America» (Lond. 1853); Marr, «Reise nach C.» (2 Bde., Hamb. 1863); J. W. Bobham Whetham, «A Cross Central-America» (Lond. 1877).

Centralasien ist gegenwärtig die geogr. Bezeichnung für den Länderkomplex im Innern von Asien, welcher zu ungefähren Grenzlinien hat im N. den 50.° nördl. Br., im W. die Altaiischen Berge, im O. den 110.° östl. L. (von Ferro), im S. die Gebirgszüge des Karakorum und Hindukusch, im SW. den Persischen Meerbusen, im W. das Kaspiische Meer und den Uralfluß, also den südlichsten Teil von Sibirien, das gesamte Turkestan, Afghanistan, Baluchistan und den nördl. Teil von Persien umfaßt. R. Ritter nennt in seinem «Asien» Tibet, Ostturkestan und die Mongolei C. und unterscheidet diese kontinentalen Landchaften von den Gestabeländern. Nach von Richthofens Bezeichnung sind C. die Landchaften mit Beden, welche keinen Abfluß zum Meere haben, was also mit Ritter übereinkommt. N. von Humboldt behandelt als C. die Große und Kleine Bucharei und die sog. Freie Tatarei.

Russisch-Centralasien ist dagegen nach der jetzigen administrativen Einteilung des russ. Gebiets in Asien die polit. Bezeichnung für die Provinzen Altmolinsk, Semipalatinsk, Turgai, Uralst, Semiretschensk, Syr-Darja, Sareffghan und die Gebiete Amu-Darja, Fergana, Transkaspisches Gebiet nebst dem bei Kuchan gebliednen Teile des Kuldschagebiets, zusammen 3017760 qkm mit (1879) 5036000 C. (1,7 C. auf 1 qkm).

Die Kämpfe der Russen mit den Steppenvölkern C. s. begannen erst, nachdem Sibirien vollständig erobert war. Die seit dem Ende des 16. Jahrh. am Jais (Ural) angesiedelten Kosaken hatten von dem als goldhaltig bezeichneten Lande Chomarezem oder Chiwa am Uralsee gehört und unternahmen dort hin Raubzüge, welche indessen sämtlich unglücklich verliefen. Zar Peter d. Gr. sendete 1717 ein Heer unter dem Fürsten Belomitsch: Scherlasti gegen Chiwa, welches siegreich in die Dase vordrang, aber durch Verrat überfallen und bis auf den letzten

Artikel, die man unter C vermißt, sind unter R aufzusuchen.

Raum niedergemacht wurde. Die Chimingen bemächtigten sich dem die russ. Aufstellungen am Ural und der Ostküste des Kaspijsees beständig und besaßen häufig Karawanen, welche von Orenburg nach Iran und Turkestan zogen. Die erste aus Rußland nach Bokhara gesendete Karawane wurde 1824 von ihnen überfallen und viele russ. Unterthanen wurden aus den Grenzgebieten als Gefangene nach China geschleppt. Nikolaus I. entsendete deshalb 1839 den Generalgouverneur von Orenburg, General Perowskij, mit 4500 Mann, 22 Geschützen und einem ungeheuern, allein 10000 Kamele enthaltenden Trup gegen Chiwa, doch fand dies Heer, dessen Ausrüstung $6\frac{1}{2}$ Mill. Rub. gekostet hatte, durch Frost, Hunger und Krankheiten in der Steppe den Untergang, ohne mit dem Feinde in Berührung gekommen zu sein. Eine Wiederholung des Unternehmens unterblieb, da brit. Einfluß den Chan von Chiwa dazu bestimmte, Rußlands Forderungen zu erfüllen. Die Russen begannen nunmehr in der Kirgisiensteppe eine Reihe von Forts und besetzten Forten anzulegen und erbauten 1847 Fort Nr. 1 an der Mündung des Syr-Darja in den Aralsee sowie einige Kriegsschiffe auf diesem See. Hierdurch fühlte sich Chiwa bedroht und der Chan suchte der weitem Ausdehnung des russ. Einflusses durch Anlegung eines Forts am Kuwan-Darja, einem Nebenflusse des Syr-Darja, Einhalt zu thun. Indessen unterwarf sich 1847 auch die große Horde der Kirgisen den Russen, welche ein Jahr zuvor in deren Gebiete die Festung Kopal erbaut hatten. Hierdurch wurde der Chan von Kolan veranlaßt, am untern Syr-Darja mehrere Forts anzulegen, von denen aus Uwälle in das russ. Grenzgebiet unternommen wurden. Die Russen eroberten 1850 die Festung Kowk-Kurgan und 1853 auch Al-Metschob (das heutige Perowsk), nachdem ein im vorübergehenden Jahre gegen diese Festung unternommener Angriff abgewiesen worden war, sodaß sie vier feste Punkte am Syr-Darja besaßen. Zwei Versuche der Kolanen, Perowsk wiederzugewinnen, wurden noch im J. 1853 zurückgeschlagen. Im J. 1855 drangen die Russen von Kopal aus über den Ili nach Süden vor und hebelten in den fruchtbaren Thälern bis zum Thian-schan hin Kofalen an. Zum Schutze dieser Festungen gegen die Kolanen wurden die Festungen Biernoje und Kofel erbaut. Im J. 1860 wurden diese Plätze von den Kolanen angegriffen; doch schlug Oberst Zimmermann den Angriff zurück und erkrankte die Festungen Tolmal und Beschnel. Durch diese Erfolge war das Selbstvertrauen der russ. Truppen bedeutend gestiegen; die meist nur aus einer mit Schießlöchern versehenen, von Lärmen kannterten Mauer bestehenden Festungen waren in der Regel nach kurzer Beschießung zerstört worden, und im offenen Felde hatte russ. Kavallerie die irregulären Reiter sogar mit dem Schwerte angegriffen und in die Flucht geschlagen. Der Generalgouverneur von Orenburg, General Perow, beschloß deshalb, das russ. Gebiet nach Süden hin auszudehnen. Im J. 1861 wurden am Syr-Darja die Festungen Schigul und Jany-Kurgan von den Kolanen abgenommen und ein von 22000 Kolanen besetztes Usum-Agatschikischen Posten (zwischen Biernoje und Kofel) unternommener Angriff wurde durch schwachen Besatzung (drei Kompagnien Infanterie, vier Sotnien Kofalen, sechs Geschütze und zwei Artilleriegeschütze) zurückgeschlagen. Dieser Mißerfolg bewog den Chan von Kolan zu fernern

Angriffen, dagegen drangen die Russen 1864 am Syr-Darja mit der Absicht, sich des Chanats Kolan zu bemächtigen, vor. Oberst Ischernjajew nahm im Juli 1864 die Festung Nulije-Ata und Oberst Beromkine Turkestan-Bazret, sodann Ischemkent. Hiermit war ein fruchtbarer Landstrich, welcher den Truppen reichliche Verpflegung gewährte, gewonnen. Eine im Okt. 1864 von Ischernjajew versuchte Erstürmung von Taschkent schlug zwar fehl, doch wurden alle Versuche des Chans Altim-Kul, die festen Plätze zurückzugewinnen, zurückgeschlagen. Zu Anfang des J. 1865 wurde aus den eroberten Ländern am Syr-Darja der turkestan. Grenzbezirk gebildet und die Feste Nias-Beg am Tschirtschil von Ischernjajew besetzt, ebenso die Festung Schinas zum Schutze gegen Bokhara, dessen Emir ein starkes Heer an der Grenze versammelte. Hierauf schritt man zum Angriff des wichtigen Handelsplatzes Taschkent (s. d.), schnitt der Stadt das Wasser ab, schlug mehrere Ausfälle der Besatzung zurück und nahm den Platz nach dreitägigem Straßenkampfe 28. Juni 1865 in Besitz, ohne sie jedoch zunächst dem russ. Reiche einzuverleiben. Altim-Kul war bei der Verteidigung gefallen und der Emir von Bokhara gebachte sich des Chanats Kolan zu bemächtigen und richtete an General Ischernjajew die Aufforderung, Taschkent zu räumen. Darauf hin rückten die Russen im Frühjahr 1866 im Thale des Syr-Darja weiter nach Süden hin vor und brachten 20. Mai dem bokhar. Heere bei Irdjchar eine entscheidende Niederlage bei, stürmten 24. Mai die Festung Chobiscent und besetzten im Oktober die bokhar. Festungen Uca-Tjube und Dschifal, welche die Pässe des Kaschgardawan nach dem Sareffschanthale hin sperren.

Im Frühjahr 1867 fiel die letzte bokhar. Festung im Beden des Syr-Darja, Jany-Kurgan, in russ. Besitz, auch wurden zwei zur Wiedereroberung dieses Platzes vom Emir entsendete starke (45000 Mann) Heere zurückgeschlagen und mit dem Chan von Kolan Friede geschlossen. Nun wurde das im Thale des Syr eroberte Gebiet einschließlich der Stadt Taschkent dem russ. Reiche einverleibt und mit dem Semiretschenski-Gebiete zu einem neuen, von Orenburg unabhängigen Generalgouvernement Turkestan vereinigt, dessen obere Leitung dem Geniegeneral und Generaladjutant R. von Kauffmann (s. d.) übertragen wurde. Bei Taschkent, dem Sitze des Generalgouverneurs, wurde im Süden der Stadt eine starke, nach europ. Art besetzte Citabelle erbaut und gleichzeitig eine starke Truppenmacht dort versammelt. Da die Bokharen noch immer Streifzüge nach dem russ. Gebiete unternahm, so wurde gegen Jahreschluß die Festung Udum genommen und im Frühjahr 1868 führte General von Kauffmann ein Heer in das Sareffschanthal, besiegte 18. Mai das bokhar. Heer vor den Thoren von Samarland und besetzte am folgenden Tage diese wichtige Stadt ohne Schwertstreich. Der Emir sammelte ein neues Heer bei Katy-Kurgan und empfing Hilfstuppen von Scherifsch; doch schlug General von Kauffmann das Heer des Emirs 14. Juli entscheidend, bevor diese Verstärkung eingetroffen war. Samarland hatte sich inzwischen empor und die schwache in der Citabelle zurückgelassene Besatzung unter Nasarow und von Stempel war nach acht-tägigem heldenmütigen Kampfe dem Erliegen nahe, als General von Kauffmann mit dem Hauptheere Entsatz brachte. Jetzt erst schloß der Emir Frieden, zahlte Kriegskosten, trat das von den Russen eroberte

Kretzel, die man unter C vermisst, hat unter K anzuheben.

Gebiet ab und verpflichtete sich, sein Land dem russ. Handel zu erschließen. Die ein Reil erstreckte sich das russ. Gebiet zwischen dem Chanat Kolan, welchem nur das obere Thal des Syr-Darja verblieben war, und Volhara hinein, und der Weg nach Afghanistan, der Vormauer Indiens, was durch die Erwerbung des Sareffhangebiets für russ. Heere beträchtlich abgekürzt.

Inzwischen hatten die Schiwizen der Festsetzung der russ. Macht auf dem Ur-Urt zwischen dem Aral- und Kaspisee fortgesetzt Hindernisse bereitet und wiederholt Raubzüge in die Kirgisiensteppe ausgeführt, russ. Posten niedergebrannt, ja sogar Orenburg bedroht. Man legte Forts an der untern Emba, auf der Halbinsel Mangischlat und an den Ausgängen des Ur-Urt an und sendete fliegende Kolonnen aus, ohne diesem Treiben dadurch ein Ende zu machen. Nur von einem Zuge nach Chiwa ließ sich durchgreifender Erfolg erwarten, und im Nov. 1872 beschloß die russ. Regierung, einen solchen zu unternehmen. Man faßte ein konzentrisches Vorgehen in drei Kolonnen ins Auge und traf, gewiß durch die frühern äbeln Erfahrungen, sorgfältige Vorbereitungen für den Marsch durch die Wüste. General von Rauffmann wurde mit der obern Leitung betraut und führte 4500 Mann, 1400 Pferde und 29 Geschütze von Schifal und Kasalinsk an die Ostgrenze von Chiwa, wo sich die turkestan. Kolonne bis Mitte März 1873 versammelte. General Berowkine rückte von Orenburg mit 2500 Mann, 900 Pferden und 6 Geschützen über den Embaposten nach dem Ur-Urt und dann längs des Westufers des Aralsees nach der Nordgrenze von Chiwa. Die laulaf. Kolonne von 8500 Mann, 800 Pferden und 20 Geschützen sollte teils von der Rinderlibucht her unter Oberst Lomakine sich mit der orenburgischen in der Nähe der Grenze Chiwas vereinigen, teils unter Oberst Marlosow von Krasnowodsk her durch die Wüste direkt gegen die Dase vordringen. Die Abmarschzeiten waren derart bestimmt, daß alle drei Kolonnen um Mitte Mai die Dase erreichen konnten, weil nur im Frühjahr sich einiges Futter und Wasser für die Lasttiere in der Wüste findet. Die Truppen führten für 2½ Monate Verpflegung und doppelte Kriegsbelastung auf Kamelen mit sich und legten unterwegs Depots an, deren Vorräte von rückwärts her zugeführt wurden. Auch die Ausrüstung der Truppen war sehr zweckmäßig und reichlich. Vor den Kolonnen zogen Kosakenabteilungen unter Generalstabsoffizieren zur Erkundigung des Wegs und der vorhandenen Brunnen. Die Schiwizen verließen sich zunächst lediglich auf die Schreden der Wüste, sandten jedoch zum Zeichen der Nachgiebigkeit ihre russ. Gefangenen nach Kasalinsk, als sie durch Rundschaffter von dem konzentrischen Vormarsche der russ. Kolonnen erfuhren. General von Rauffmann ließ sich dadurch nicht aufhalten und der Chan bot nunmehr seine Truppen auf und sandte sie unter dem Kirgisen Sfabil an die bedrohte Grenze. Man verschüttete die Brunnen in der Wüste und führte die auf dem Amu-Darja vorhandenen Fahrzeuge fort, um den Übergang über den Strom der turkestan. Kolonne zu erschweren, auch sperrte man die wichtigsten Mündungsarme dieses Stroms durch Dämme gegen die Einfahrt russ. Schiffe der Aralflotte. Der Vormarsch der russ. Kolonnen fand wie beabsichtigt statt, und nur bei der Kolonne des Obersten Marlosow blieben während der letzten Märsche Men-

schen, Pferde und Kamele massenhaft liegen. Die Kolonne mußte auf halbem Wege umkehren und nach Krasnowodsk zurück.

Die Orenburg. Kolonne besetzte 8. Mai 1873 die Stadt Rungrat und vereinigte sich 12. Mai bei Chodschaili mit der von der Rinderlibucht abgerückten Kolonne, wobei ein Versuch der Schiwizen, das Lager in der Nacht zu überfallen, zurückgewiesen wurde. Hiernach drang General Berowkine über Mangit, Kitai, Gärten, Kitat und Koschlupr (26. Mai) gegen die Stadt Chiwa vor, unter behändigem Kampfe gegen die Schiwizen. Die turkestan. Kolonne unter General von Rauffmann hatte außerordentliche Schwierigkeiten zu überwinden und verlor viele Kamele, bevor sie den Amu-Darja erreichte, wo man sich in Besitz von vier großen Booten setzte. Die Kolonne marschierte von Schurachan auf dem rechten Ufer des Stroms bis unterhalb von Adamysch, beschloß ein auf dem jenseitigen Ufer befindliches feindliches Lager und ging vom 18. bis 22. Mai über den Strom. Am folgenden Tage wurde die Festung Scharasch genommen, und hier erreichte den Obergeneral die erste Nachricht von General Berowkine. Dieser war 27. Mai im Lager bei Schatyr-tut von 3000 Schiwizen mit außerordentlicher Energie angegriffen worden, hatte dieselben zurückgeschlagen und am folgenden Tage die Stadt Chiwa beschießen lassen, aus welcher der Chan geflüchtet war und General von Rauffmann seine völlige Unterwerfung hatte erklären lassen. In der Stadt herrschte die größte Verwirrung und die fanatisierte Besatzung begann am 29. Mai morgens das Feuer, worauf General Berowkine an der Westseite Bresche legen und die Stadt türmen ließ. Um 2 Uhr nachmittags hielt der General seinen feierlichen Einzug in die eroberte Stadt und ließ die Citadelle besetzen, und am 2. Juni schloß Seid-Nachim-Chan mit General von Rauffmann Frieden, zahlte Kriegskosten und trat alles Gebiet auf dem rechten Ufer des Amu-Darja ab, willigte auch in die Abschaffung der Sklaverei. Der größte Teil des erworbenen Gebiets wurde dem Emir von Volhara als Lohn für sein loyales Verhalten überwiesen, nur am Strome behielt Rußland ein kleines Stück Land unweit der Mündung und erbaute dort die Festung Petro-Alexandrowsk. Das russ. Heer blieb bis 12. Aug. in den Lagern stehen und unterwarf die noch zum Widerstande geneigten Jamute-Turkmenen durch fliegende Kolonnen, welche hierbei sehr blutige Gefechte zu bestehen hatten. Am 12. Aug. traten die laulaf. und die Orenburg. Kolonne, 5. Sept. die turkestanische den Rückmarsch an und trafen Mitte Oktober an den heimatischen Grenzen ein; die Festung Petro-Alexandrowsk blieb stark besetzt.

Für die Wissenschaft hatte dieser Feldzug ebenfalls Erfolge, denn dem Heere waren Naturforscher und Topographen beigegeben und das Chanat Chiwa wurde vollständig vermessen. Der untere Lauf des Amu-Darja ist erforscht, neue Handelswege sind erschlossen worden. Im J. 1876 brach in Kolan eine Revolution aus, durch welche die russ. Befandtschaft vertrieben wurde. Eine von Taschkent entsendete Kolonne bemächtigte sich 20. Febr. 1876 der Hauptstadt und durch Ulas vom 2. März wurde das bisher selbständige Chanat Kolan unter dem Namen Fergana eine russ. Provinz.

Auch im Thale des Ul hatte Rußland inzwischen Erwerbungen gemacht, welche indessen wieder abgegeben worden sind. Der erfolgreiche Rußland des

Kritzel, die man unter C vermischt, sind unter R aufzuführen.

Chang von Anshang, Jahab-Beg, hatte 1862—64 die Gans. Gebirge aus den Provinzen am Tschian-kan vertrieben und die Russen besetzten von Wjermow auf das Gebiet von Kuldscha (s. d.), im Juni 1871 und 4. Juli die Hauptstadt, während sich der Artstand nach den westl. Provinzen des eigentlichen Gans (s. d.) ausbreitete; 1872 drang ein chines. Heer unter Li-chung-tang in Kansu vor, nahm Kim-bi und Lin-tu, blieb dann zwei Monate unthätig stehen und belagerte im September Si-ning, welches nach tapferm Widerstande erstürmt wurde. Dies war erhielt beständig Verstärkungen und warf schließlich bis zu Ende des J. 1879 den Aufstand abschaffen nieder. China verlangte nunmehr von der russ. Regierung die Räumung von Kuldscha, zu seiner Forderung durch ein bei Barsuk und Anshang versammeltes Heer von 40000 Mann Kasan und übernahm im April 1882 wieder die Verwaltung des von den Russen auf Grund eines 21. Jan. 1881 zu Petersburg durch Marquis Tcheng abgeschlossenen Vertrags zurückerworbenen Gebiets gegen Zahlung von 9 Mill. Taels (54 Mill. Mark) als Entschädigung für die dem russ. Schatz durch die 10jährige Besetzung und Verwaltung erwachsenen Kosten. Inzwischen war der sibirische Teil der russ. Besatzungen in G. fortgesetzt von den Letzt-Lurmenen, welche das Steppengebiet zwischen China und Persien bewohnen, beunruhigt worden. Das Komandowoll, welches 50000 Reiter ins Feld zu stellen vermog, hatte im J. 1879 einer mit unzulänglichen Mitteln unter General Lagarew unternommen Expedition erfolgreich Widerstand geleistet und durch das Treffen von Geol. Tepe 9. Sept. 1879 die russ. Truppen zum Rückzuge nach dem Ural genötigt, seitdem aber wiederholt Raubzüge gegen die russ. Ansiedelungen am Ufer des Kaspiens unternommen.

Um diesem Zustand ein Ende zu machen, rüstete die russ. Regierung im folgenden Jahre eine größere Expedition unter General Stobelsjew II. aus, welcher früher in Turkestan gedient hatte und mit den Centralasiat. Behältnissen in hohem Grade vertraut war. Als Hauptetappenlinie wählte man die Route Kasanowol, Michaelbai, Karä, Kasantschil nach Sami, als Nebenlinie den Ural von Nischischjar nach Sami. Auf beiden Linien wurden große Vorräte in besetzten Depots angekauft, aus Orenburg wurden Kamele herangezogen und eine Eisenbahn von Michaelbai aus über Kolla-Karä bis nach Kysyl-Arat erbaut. Im November begann der Transport der Truppen aus Kaukasien mittels der Dampfer der Kaspijflotte, welche 6 Infanterieregimenter, 2 Schwadronen Dragoner, 4 Kosakenregimenter, 10 Feld- und einige Mörsergeschütze nach Kasanowol und der Michaelbai schafften. Auch einige Ulanentruppen waren beigegeben, da man wußte, daß man die festen Plätze in der Steppe nur durch Belagerung würde bewältigen können. Auch von Bars-Alexandrowitsch her trafen einige Kompagnien von Kosakenkompanien zur Verstärkung ein. Am 6. Dez. nahmen die Letzteren 2000 Kamele durch einen Handweg fort, doch begann am 12. Dez. von Sami aus der Vormarsch gegen Geol. Tepe, welches am 14. Dez. erobert wurde. Man richtete ein besetztes Lager bei dem Orte ein und häufte dort große Vorräte an, vermochte die Festung jedoch nicht einzuschließen. Ein Angriff wurde gegen den südl. Teil der Stadt unternommen und regelrecht geführt, aber durch heroische Widerstände der starken Besatzung, welche wiederholt

bis in die Laufgräben einbrang, sehr verzögert. Erst 12. Jan. konnte die dritte Parallele erbaut werden und vom 17. Jan. 1881 ab konnte man nur noch mit der gedeckten Sappe vorgehen. Am folgenden Tage begann der Mineurangriff und 20. Jan. wurde eine Bresche gelegt und in den folgenden Tagen erweitert. Am 24. Jan. wurde die Festung durch drei Kolonnen nach heftiger Beschießung aus allem Geschütz erstürmt und der fliehende Feind durch die Kavallerie 1/2 Meilen weit verfolgt. Der Sturm kostete den Russen 398 Mann; die Besatzung wurde größtenteils niedergemacht, doch waren 5000 Reiter unter Führung des Lotma-Serdar bereits 18. Jan. abgezogen. Die Letzte-Lurmenen unterwarfen sich nach dem Verluste von Geol. Tepe der russ. Herrschaft, ihr Gebiet wurde mit dem Salaspgebiete vereinigt und dem Generalgouverneur von Kaukasien unterstellt. Die Russen legten an der einzigen einigermaßen brauchbaren Verbindungslinie Forts an und verlängerten die von der Michaelbai ausgehende Eisenbahn bis nach Astabad, welches stark besetzt wurde. Am 10. Juni 1881 wurde sodann mit den die Dase von Merw bewohnenden Turkmeneu zu Petersburg ein Vertrag geschlossen, durch welchen das ganze Turkmenegebiet die russ. Oberhoheit anerkennt. Die russ. Regierung hat sodann die Grenze gegen Persien vertragsmäßig festgestellt und mit der persischen Regierung vereinbart, durch welche der Verkauf von Waffen und Munition an die räuberischen Bewohner der Steppe verhindert werden soll. Vgl. «Die Krisis im Westen und Osten G.» (in «Unsere Zeit», 1881, I u. II).

Centralbewegung nennt man die Bewegung eines Körpers, welcher einen festen oder auch beweglichen Mittelpunkt umkreist. Die Bewegung der Erde um die Sonne, des Mondes um die Erde sind Beispiele zur C. Die Bewegung eines Steins, der, an dem einen Ende einer Schnur befestigt, durch die Hand im Kreise herumgeschwungen, des Kranzes eines Schwungrades, welches um seine Achse umgedreht wird, ist gleichfalls eine C. Wenn der kreisende Körper mit seinem Umkehrungsmittelpunkt nicht durch einen festen Körper verbunden ist, wie z. B. die Erde, welche frei im Raume schwebend die Sonne umkreist, so muß eine in allen Punkten der Bahn gegen den Bewegungsmittelpunkt gerichtete Kraft, die Centripetalkraft, vorhanden sein, welche den kreisenden Körper beständig gegen den Anziehungsmittelpunkt hintreibt. Ferner muß auf den central bewegten Körper beim Beginn seiner

Bewegung ein seitlicher Stoß ausgeübt worden sein. Aus der Kombination der Wirkungen dieser beiden Kräfte ergibt sich die C. wie folgt: Es sei (s. beistehende Figur) a eine kontinuierliche Kraft, die den in a befindlichen Körper nach dem Centralpunkte m hinziehe. Dabei sei angenommen, daß der Körper ursprünglich einen nach a b gerichteten Stoß erhalten habe. Um die Betrachtung zu vereinfachen, kann man sich auch

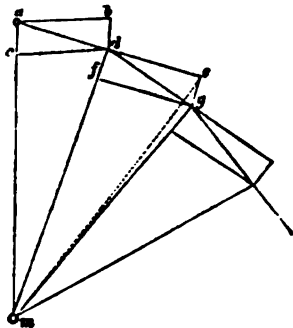

Wirkel, die man unter C versteht, sind unter R aufzufassen.

vorstellen, die kontinuierliche Centripetalkraft wirke stoßweise und wiederhole nach unendlich kleinen und gleichen Zeittheilen ihre Wirkung. Sucht nun im ersten Zeittheilen die Centripetalkraft den Körper von *a* bis *c* und der seitwärts gerichtete Stoß von *a* bis *b* zu bringen, so wird der Körper die Diagonale *a d* des Kräfteparallelogramms *a b c d* beschreiben. Im zweiten Zeittheilen würde der Körper, vermöge der Trägheit, den Weg *d e* gleich *a d* zurücklegen, wenn ihn nicht die anziehende Kraft gleichzeitig von *d* nach *f* zu bringen suchte; er durchläuft daher den Weg *d g* u. s. w. Die Bahn würde daher eine gebrochene Linie vorstellen, welche jedoch in Wirklichkeit trummelinig ist, weil die anziehende Kraft nicht stoßweise, sondern stetig wirkt. Wenn die Centripetalkraft in einem bestimmten Moment zu wirken aufhörte, so würde der bis dahin in trummer Linie sich bewegende Körper, nach dem Gesetze der Trägheit, in tangentialer Richtung, also in gerader Linie sich fortbewegen und sich mithin vom Anziehungsmittelpunkte entfernen. Diese in jedem Punkte der Bahn längs der Tangente vermöge der Trägheit auftretende Bewegungsgröße, sowie auch die ursprünglich seitlich wirkende Stoßkraft, heißt Tangentialkraft. Die Form der Centralbahn hängt von dem gegenseitigen Verhältnis der Centripetal- und Tangentialkraft ab. Die *C.* entsteht also dadurch, daß die tangential, nur durch die Trägheit bedingte Bewegung sich für jedes Zeittheilchen mit der Centripetalkraft kombiniert und so den Körper, der stets tangential fortzuschleichen strebt, wieder in die trumme Bahn zurückführt. Wenn der kreisende Körper nicht frei beweglich ist, sondern mit dem Centralpunkte seiner Bahn in fester Verbindung ist, wie z. B. ein mittels Schnur geschwungener Stein, ein an Speichen rasch rotirender Radkranz u. dgl. m., so tritt die Kohäsion dieser festen Verbindung an die Stelle der Centripetalkraft. Der im Kreise herumgeschwungene Stein strebt stets in tangentialer Richtung aus seiner trummelinigen Bahn fortzuschleichen und wird daran nur durch die Festigkeit der Schnur gehindert, welche ihn kontinuierlich in die Kreisbahn zurückzieht. Infolge dessen erleidet aber die Schnur eine Spannung, welche gleich ist der Centripetalkraft, welche auf den Stein wirken möchte, wenn er ohne die Schnur frei um den festen Mittelpunkt kreisen sollte.

Die Kraft nun, mit welcher der im Kreise geschwungene, den Mittelpunkt fliehende Stein die Schnur spannt, nennt man Centrifugalkraft (s. d.). Diese ist an Größe gleich der Centripetalkraft, an Richtung jedoch derselben direkt entgegengesetzt. Die Gesetze über die Größe der Centrifugalkraft lassen sich experimentell nachweisen; sie gelten auch für die Größe der Centripetalkraft. Die Gesetze der *C.* wurden (1682) von Newton vollständig abgeleitet und dazu verwertet, um die Gesetze der Planetenbewegung theoretisch aufzufinden und aus den Kepler'schen Erfahrungsgesetzen die Gesetze der allgemeinen Schwere oder Gravitation (s. d.) zu deduzieren. Hierbei leisteten Galilei's Gesetze über die Schwere, Trägheit und den Wurf (1602) vorzügliche Dienste, indem sich ja der Wurf (s. d.) von der *C.* wesentlich nur dadurch unterscheidet, daß bei jenem die Richtungen der Schwerkraft an jedem Punkte der Bahn zueinander parallel bleiben, während sie bei der *C.* miteinander Winkel bilden, d. h. mit andern Worten, beim Wurf verschwindet die Bahnlänge gegen den Erdhalbmesser, während bei der *C.*

die Bahnlänge beträchtlich gegen den Radiusvector oder Zeitstrahl, d. i. gegen den Abstand des bewegten Körpers vom Anziehungs- oder Centralpunkte, ist. Beim Wurf ist die anziehende Kraft die irdische Schwere, während bei der *C.* die allgemeine Schwere oder Gravitation als Centripetalkraft auftritt.

Central City, Name von verschiedenen Ortschaften in den Vereinigten Staaten von Amerika. Hervorzuheben ist Central City im County Gilpin im Staate Colorado, ein 62 km im N.W. von Denver, an 2500 m über dem Meerespiegel in einer reichen Goldregion gelegenes Gebirgsstädtchen von 2626 E.

Centralfeuer nahmen schon mehrere Pythagoräer in der Mitte des Weltgebäudes an; doch erst neuere Physiker erfannten den Namen. In frühern Zeiten glaubte man im *C.* den Ursprung der Vulkane und ähnlicher Erscheinungen zu finden. Als man aber später sich überzeugte, daß ein im Innern der Erde eingeschlossenes Feuer zu den Unmöglichkeiten gehöre, verstand man darunter die Gluthitze im Innern der Erde, wendet aber jetzt diese Bezeichnung nicht mehr an. Daß die Erde enorme Hitzegrade in ihrem Innern birgt, dafür sprechen folgende Umstände: 1) Die Temperatur der Erdrinde nimmt, so weit man bis jetzt in sie eingebrungen ist, fortwährend mit der Tiefe zu, und zwar, wie dies durch Beobachtungen in Bohrlöchern, artesischen Brunnen und Schächten bewiesen wurde, um etwa 1° C. auf je 30—40 m Tiefe. 2) Diese Temperaturzunahme findet auch in unerreichbaren Tiefen statt, was durch die heißen Quellen und die vulkanischen Laven bezeugt wird, die einem Niveau des Erdinnern entstammen, welches die entsprechenden Temperaturen besitzt. In großer Tiefe (etwa 3600 m) würde ein Bohrloch das Niveau des sochenen Walfers, in noch bedeutenderer Tiefe dasjenige der Schmelzflüssigkeit erreichen. Da dies von allen Punkten der Erdoberfläche aus gesehen würde, so ist unser Planet eine von einer Erstarrungstruste von unbekannter Tiefe umgebene glühende Kugel. Vgl. Bischof, «Wärmelehre des Innern unsers Erdkörpers» (Lpz. 1837); Pfaff, «Allgemeine Geologie als exakte Wissenschaft» (Lpz. 1873).

Centralgewalt, in föderirten Staaten die oberste, allen Staaten gemeinsame Staatsbehörde. «Deutsche *C.*» hieß die 1848 von der Nationalversammlung in Frankfurt a. M. geschaffene Repräsentativgewalt, welche bis zur Vollendung der Reichsverfassung die Exekutive des deutschen Staates ausübte, aber nur bis zum Mai 1849 bestand; an ihrer Spitze stand der «Reichsverweser» Erzherzog Johann (s. unter Deutschland).

Centralheizung (frz. chauffage central, engl. central heating), s. unter Heizung.

Centralindien, eine der großen Abteilungen oder Provinzen der Präsidentschaft Bengalen von Britisch-Indien, nimmt den zwischen 22° 45' bis 27° 50' nördl. Br. und 74° 22' bis 82° 30' östl. L. von Greenwich gelegenen Raum mit 193 850 qkm ein, nördlich von der Lieutenant-Gouverneur-schaft der Nordwestprovinzen, östlich von der Division Ichota-Nagpur der Lieutenant-Gouverneur-schaft Nieder-Bengalen, südlich von dem Chef-Kommissariat (Chief Commissionership) der Centralprovinzen und westlich von den Agent-schaften Dholpur, Haraoiti und Meywar der polit. Agent-schaft Radschputana begrenzt. *C.* hat die Gestalt eines Dreiecks, dessen Hypotenuse im S. die Flüsse Karbaba und Schon, dessen östl. Kathete das

Krittel, die man unter *C* vermischt, sind unter *R* aufzusuchen.

Gangesthal, dessen westliche der Fluß Tschambal und die Kette der Tschitor-Hügel darstellen. Deutlich parallel mit der Karbada, nördlich von ihr im geringen Abfalle, verläuft das Windhagebirge, nach dem Thale derselben zu schroff überhängend. Dasselbe bildet die steile Begrenzung von C. gegen S., welches sich von ihm teils als wirkliches, mehr oder weniger weit ausgebreitetes, wiewohl nicht sehr hohes Tafelland, teils aber als mehr wellenförmiges, sich bald hebendes, bald senkendes, hin und wieder von Hügelketten unterbrochenes Land gegen N. nach dem Ganges zu hinerstreckt. Dasselbe wird von den Flüssen Tschambal, Sindh, Dewas, Ken und Schon bewässert, welche, sämtlich in nördl. Richtung strömend, sich entweder in die Dschamuna oder den Ganges ergießen. C. ist einem englischen polit. Agenten unterstellt und in administrativer Hinsicht in neun Unteragentenschaften, nämlich die Residentenschaft (Residency) Indore, die Agentenschaften Gwalior, Bhopal, Bundelkhand, Bhagalpand, West-Malwa, Bhowapur, Manupur und Guna geteilt, enthält aber, einen kleinen, direkt unter der engl. Regierung stehenden Distrikt ausgenommen, ausschließlich den nach Umfang und Einwohnerzahl äußerst verschiedenen Landesbesitz einer beträchtlichen Anzahl sich zu der engl. Regierung in jeher voneinander abweichenden Verhältnissen von Adelsstellung, Vasallenschaft, Lehns- und Tributpflichtigkeit befindenden eingeborenen Fürsten. Die größern oder kleinern Reiche, Staaten oder bloße Landereien derselben sind aber meistens, wenn auch der Name derselbe ist, nicht ganz kongruent mit den genannten Unteragentenschaften von C., sondern in kleinere oder größere Stücke zerteilt, in mehreren derselben gelegen.

Die mächtigsten und wichtigsten unter diesen eingeborenen Fürsten sind folgende: 1) der Maharadscha Sindia von Gwalior (s. d.); 2) der Maharadscha Holkar von Indore (s. d.); 3) der Staat von Dhur, mit 5416 qkm Areal, einer Bevölkerung von 125000 Seelen und 43700 Pfd. St. Jahreserträgen; 4) die Chiefs der Dewas, mit 6670 qkm Areal, einer Bevölkerung von 122000 S. und 42500 Pfd. St. Einkünften im Jahre. Diese vier Fürstlichenfamilien sind Maharatten (s. d.); 5) Bhopal (s. d.), der wichtigste mohammed. Staat in C.; 6) der Nawab von Jawra, nach Bhopal der mächtigste mohammed. Staat in C., mit 2258 qkm, 65500 Seelen und 65524 Pfd. St. Revenuen; 7) eine beträchtliche Anzahl kleiner Radschputen-Chiefs, die von den Maharatten, als diese im 18. Jahrh. ihre große welthistor. Rolle in C. zu spielen begannen, unterworfen und sich zinsbar gemacht waren, deren Verhältnisse aber, nach Unterdrückung der Macht der Maharatten durch die engl. Regierung 1818, von dieser, sowohl mit Bezug auf sie selbst als auf die frühern maharattischen Oberherren dieser kleinen Häuptlinge, neu geordnet und festgestellt wurden. Von ihnen befinden sich in West-Malwa 21, sog. Thakurs, welche an den Sindh oder an den Sindia und den Holkar zugleich, 105, die auch an die Chiefs der Dewas Tribut zahlen. Der wichtigste von ihnen ist der Thakur von Kullam, dessen Areal 1800 qkm mit einer Bevölkerung von 94839 Seelen und einer Jahreseinkünfte von 36406 Pfd. St. beträgt; 8) 14 Häuptlinge in Bhowapur oder der Agentenschaft der Phils, von denen 4 keinen Tribut zahlen, die übrigen aber 10 Tributzinsen oder an den Chef von Dhur, oder an

beide; 8 Häuptlinge zahlen an Gwalior, 9 gehören unter Manupur, 14 an Indore und 24 unter Bhopal und entrichten Tribut an den Holkar, an den Sindia, Dhur, Dewas oder Bhopal. Einige wenige stehen unmittelbar unter der engl. Regierung.

Alles in allem befinden sich 90 dieser kleinen, an Gwalior, Indore, Bhopal u. s. w. tributären Fürsten oder Häuptlinge in dem westl. Teile von C. In der östlichen, von den Agentenschaften Bundelkhand und Bhagalpand gebildeten Teile von C. sind von einer Anzahl von Vasallenstaaten der engl. Regierung die größten und mächtigsten in Bundelkhand der Staat Orcha oder Tehri mit einem Areal von 5594 qkm, einer Bevölkerung von 154000 Seelen und einer Revenue von 60000 Pfd. St. Noch bedeutender als dieser Staat ist der des Maharadscha von Rewah in Bhagalpand mit einem Areal von 33660 qkm, einer Bevölkerung von 1280000 Seelen und 260000 Pfd. St. Einkünften. Außer diesen beiden Vasallenstaaten sind noch zu erwähnen der des Radschah von Datteo mit 2124 qkm Areal und der des Radschah von Sumptur mit 450 qkm Areal und einer Bevölkerung von 10000 Seelen, sowie der des Maharadscha von Punar. Außer diesen liegen in der Agentenschaft Bundelkhand noch 32 kleine, Tribut an England zahlende Vasallenstaaten mit einem Gesamtareal von 16500 qkm und einer Bevölkerung, die bei den einzelnen dieser kleinen Staaten von 2500—120000 Seelen abweicht. Nicht dieser Häuptlinge stammen von Chattural, dem Gründer der Wandala-Herrschaft ab, und nur einer, der Nawab von Baoni, mit einem Areal von 330 qkm und 19000 Unterthanen, ist ein Mohammedaner. Die Gesamtbevölkerung von C. beläuft sich auf $6\frac{1}{2}$ Mill. Seelen. Mit Bezug auf die Erzeugnisse aus dem Pflanzenreiche stimmt C. im Allgemeinen mit den Centralprovinzen überein. Die Fauna ist die spezifisch indische. Der Boden ist im Allgemeinen fruchtbar, seine Kultur läßt aber in den meisten Gegenden noch viel zu wünschen und sein Ertrag ist noch lange nicht der, der er sein könnte. Besonders zu erwähnen ist die Anpflanzung des Mohz zum Zwecke der Gewinnung von Opium in mehreren Distrikten, wie namentlich in West-Malwa. Auch der Handelsverkehr ist verhältnismäßig noch unbedeutend. Von Eisenbahnen erstrecken sich die zwischen Agra und Bombay verlaufenden durch den westl. Teil und die zwischen Allahabad und Bombay durch den östlichsten Teil, die Agentenschaft Bundelkhand. C. ist vor andern Provinzen der Sit altind. Kultur gewesen. An dem Fürstenhofe zu Duseia lebte der Dichter der Satuntala, Kalidasa, noch einige Jahrhunderte später errichtete der Astronom Jey-Sing sein Observatorium daselbst. Diese Kultur ist aber längst untergegangen und C. während der letzten Jahrhunderte der Schauplatz von Krieg und Verwüstung nach allen Richtungen gewesen. Hauptsächlich geschah dieses im 18. Jahrh. durch das Entstehen des Reichs der Maharatten und seine zunehmende Macht. Hierzu kamen noch die Raub- und Mordzüge der Bindarria. Der Krieg der Engländer gegen die letztern 1817 war ein Krieg der Ordnung gegen Unordnung und Anarchie. Unter diesen Verhältnissen wurde zu Ende des genannten Jahres Sir John Malcolm polit. Agent in C. Als dieser ausgezeichnete Staatsmann sein Amt antrat, war nicht ein einziger Distrikt dieser Provinz, in dem nicht Geseh-

Artikeln, die man unter C. vermischt, sind unter R. aufzuführen.

abgelegenen Gegenden die Sprache der Gonds. Allgemeine Umgangssprache und jedem verständlich ist das Hindostani. Hauptbeschäftigungen der Bevölkerung sind Ackerbau und Rindviehzucht. Sie treibt verhältnismäßig wenig Handel und steht, was industrielle und technische Thätigkeit betrifft, auf einer sehr niedrigen Stufe. Die C. wurden erst bei Regierungsbeschluss vom 2. Nov. 1861 gebildet und bei Beschluss vom 30. April 1872 erweitert. Sie bestehen aus den Unterabteilungen, engl. Divisions, Chatisgarh mit drei, Dschabalpur, Nagpur und Narbada mit je fünf Distrikten und dem selbständigen Distrikt Ober-Godawari. Verwaltungschef der Provinz ist der zu Nagpur residierende Oberkommissar, engl. Chief Commissioner, während an der Spitze jeder Division Kommissare, engl. Commissioners, stehen und an der von Ober-Godawari ein deputierter Kommissar, engl. Deputy Commissioner, gestellt ist. Die zu den C. gehörenden 16 Vasallenstaaten sind: Kawarda, Sakti, Kaner, Rharagarh, Rhondla, Randgaon, Damra, Karond oder Kalahandi, Patna, Raigarh, Baragarh, Kairathol, Saranghar, Sonpur, sämtlich zu der Division Chatisgarh, sowie Matrai zu der Division Narbada gehörend, und Bastar. Hauptorte sind Nagpur, Sitz der höchsten Verwaltungsbehörden, mit 84 441, Dschabalpur (Subelpore) mit 55 188 und Sangor mit 45 655 C. Den inländischen Verkehr, sowie den mit den benachbarten Provinzen und der Seeflässe vermitteln teils Landwege in der Länge von 3945 km, teils die genannten, innerhalb der C. in der Gesamtlänge von 1698 km schiffbaren Flüsse, teils aber auch mit 378 km die Great-India-Peninsula-Eisenbahn, sich mit ihrem Hauptzweige von Bombay durch das Narbadathal nach Nordosten, mit einem Nebenwege aber direkt nach Nagpur erstreckend. Die Ausfuhr der genannten rohen Bodenerzeugnisse geschieht aus dem westl. Teile der C. hauptsächlich nach Bombay, aus dem östl. Teile aber auf dem Mahanadi und Godawari nach den an den Mündungen derselben gelegenen Hafenorten.

Centralsonne nennt man denjenigen Fixstern, um welchen, nach der Annahme einiger Astronomen, die übrigen Fixsterne eines und desselben Fixsternsystems sich bewegen, ungefähr wie die Planeten um die Sonne. Schon in frühern Zeiten wurde die Vermutung aufgestellt, daß es für dasjenige Fixsternsystem, dem unsere Sonne angehört, einen gemeinschaftlichen Schwer- oder Centralpunkt gebe, der vielleicht im Sirius oder im Nebelfeld des Orion zu suchen sei. Hierbei waren aber noch zwei Fälle möglich: der Schwerpunkt könnte entweder leer oder mit Masse ausgefüllt sein. Eine genauere Untersuchung dieser schwierigen Frage hat zuerst J. H. Mädler (s. d.) vorgenommen. Auf Grund seiner mehrjährigen Berechnungen, die er in einem großen Werke: »Untersuchungen über Fixsternsysteme« (2 Bde., Witau 1847—48) niedergelegt hat, verwirft er die Annahme eines zugleich an Masse überwiegenden und den allgemeinen Schwerpunkt ausfüllenden Centralkörpers und sucht den Schwerpunkt unser Fixsternsystems in oder nahe bei dem Centrum der Plejadengruppe im Sternbild des Stiers. Diese bezeichnet er mithin als die Centralgruppe des gesamten Fixsternsystems bis in seine äußersten, durch die Milchstraße bezeichneten Grenzen hin, und Alcyone als denjenigen einzelnen Stern dieser Gruppe, der unter allen übrigen die meiste Wahrscheinlichkeit

für sich habe, die wahre C. zu sein. Nimmt man mit Mädler die Paralaxe der Alcyone zu $\frac{1}{100000}$ einer Sekunde an, so würde ihre Entfernung von uns $81\frac{1}{2}$ Mill. Halbmesser der Erdbahn betragen, sodas das Licht etwa 500 Jahre brauchen würde, um von der Alcyone zur Erde zu gelangen. Die Umlaufzeit unser Sonnensystems um den Centralpunkt berechnet Mädler auf etwa 20 Mill. Jahre. Mädler geht in seinen Schlüssen, durch welche er zu jenem Resultat gelangt, von den sog. eigenen Bewegungen der Fixsterne aus und glaubt nachzuweisen zu haben, daß diese mit zunehmender Entfernung von der Alcyone immer häufiger und schneller werden. Mehrere der angesehensten Astronomen haben indessen erhebliche Zweifel an der Richtigkeit von Mädlers Schlussfolgerungen geäußert, sodas das Vorhandensein einer C. keineswegs als ausgemachte Thatsache gelten kann. Da diese Zweifel sich fast sämtlich darauf bezogen, daß die beigebrachten Thatsachen noch nicht zahlreich und allgemein genug seien, so hat Mädler 1857 (im 14. Bde. der »Vorpaten Beobachtungen«) die Untersuchungen auf sämtliche Sterne des Bradley'schen Katalogs ausgedehnt, vermochte aber auch durch diese umfassende und in anderer Hinsicht so wertvolle Arbeit nicht die Zweifel der Astronomen an der Richtigkeit seiner Hypothese zu heben.

Centralstellung, in militärischer Beziehung, ist diejenige Stellung, welche bei vorherrschender Ungewißheit über die Angriffsrichtung des Feindes mit konzentrierter Macht auf einem Punkte (Centralpunkte) genommen wird, von dem aus man im Stande ist, sich nach allen Richtungen, in welchen der Feind zum Angriff vorschreiten kann, zu entwickeln. In der Regel wird man diesen Punkt nahe der Mitte des zu verteidigenden Terrainabschnitts und zugleich nahe an den Straßen, auf welchen der Feind aller Wahrscheinlichkeit nach mit seinem Hauptkorps vorrücken wird, zu suchen haben. Die erste Bedingung einer C. ist Freiheit der Bewegung nach allen bedrohten Punkten hin, und deshalb pflegt man vorzugsweise Straßenknoten zu wählen. Da die C. eine bloße konzentrierte Bereitstellungsstellung ist, aus welcher man dem Feinde entgegengehen will, so ist bei der Wahl derselben auf das Terrain nicht diejenige Rücksicht nötig, welche die Wahl einer Gefechtsstellung erheischt. Solche Stellungen sind besonders dann von Wichtigkeit, wenn ein langausgedehntes Hindernis, z. B. ein Flußlauf, verteidigt werden soll. Auch in der strategischen Defensiv haben sie eine Bedeutung.

Centralverwaltung bildet den Gegensatz zur Lokalverwaltung. Die Führung der staatlichen Geschäfte muß lokalisiert, d. h. Ämtern mit räumlich begrenztem Wirkungskreise übertragen werden. Es ergibt sich dies teils aus der Natur dieser Geschäfte mit Notwendigkeit, teils ist es durch Rücksichten der Zweckmäßigkeit geboten. Diese Geschäftsvorteile und Lokalisierung der Verwaltung, die man wohl auch mit dem vieldeutigen Ausdruck Decentralisation bezeichnet, darf aber nicht die Einheit und Gleichmäßigkeit der Verwaltung stören oder aufheben, sondern es muß für Einrichtungen Sorge getragen werden, um in der Vielheit der Verwaltungsamter die Einheit der Grundzüge und des Verfahrens zu sichern. Dies geschieht zunächst durch Schaffung einer Centralbehörde, welche als oberste Instanz die Mittel- und Unterbehörden mit Anweisungen versieht und über Beschwerden gegen die

Artikel, die man unter C vermischt, sind unter R anzufassen.

ih untergebenen Behörden entscheidet. Sodann be-
 steht unter den Geschäften eines und desselben Ver-
 waltungszweigs insofern ein wichtiger Unterschied,
 als nicht alle Angelegenheiten die Verteilung an
 Lokalbehörden erfordern, sondern viele Geschäfte
 wechsfeliger an einer einheitlichen Stelle vorge-
 nommen werden. So kann z. B. bei der Post- und
 Telegraphenverwaltung zwar der Expeditionsdienst
 und der gesamte Verkehr mit dem Publikum seiner
 Natur nach gar nicht anders als von den lokalen
 Ämtern versehen werden, dagegen die Erörterung
 wichtiger Fragen, die Veranstaltung wissenschaft-
 licher Experimente, allgemeine statist. Feststellungen,
 die Regelung internationaler Beziehungen und viele
 andere Geschäfte werden von einer Behörde für den
 ganzen Bereich der Verwaltung vorzunehmen sein.
 In ähnlicher Weise gibt es bei der Eisenbahnverwal-
 tung eine Masse von Geschäften, die nur in lokaler
 Betreibung vorgenommen werden können, und an-
 dere, wie z. B. die Feststellung der Tarife, Fahr-
 pläne, Betriebseinrichtungen u. dgl., die von einer
 Centralstelle aus erledigt werden müssen. Das-
 selbe gilt von den meisten andern Verwaltungen.
 Dersach besteht neben der Unterordnung der Lokal-
 behörden unter eine Centralbehörde als oberste In-
 stanz eine Einteilung der amtlichen Geschäfte eines
 Ressorts in Angelegenheiten der C. und in solche
 der örtlichen Verwaltung. Außerlich ist es gewöhn-
 lich eine und dieselbe Behörde, welche beide Funktio-
 nen der C. zugleich zu erfüllen hat, der Sache nach
 sind aber regelmäßig verschiedene Abteilungen der-
 selben oder wenigstens verschiedene Dezerenten für
 die Erledigung dieser an sich so verschiedenartigen
 Geschäfte bestimmt. Endlich bedarf es auch unter
 dem Ressort selbst einer Ausgleichung und Regulie-
 rung, damit nicht die Interessen eines Verwaltungsz-
 weigs auf Kosten anderer, ebenfalls berechtigter
 Interessen des Staates einseitig gefördert werden,
 und um Verschiedenheiten der Rechtsauffassung und
 andere Kollisionen unter den Ressortchefs auszuglei-
 chen. In diesem Sinne kann man die C. des Staates
 der Ressortverwaltung gegenüberstellen; es handelt
 es hierbei aber nicht um eine wirkliche Führung
 der Verwaltungsgeschäften, sondern immer nur um
 die Aufstellung oberster Verwaltungsgrundsätze. Das
 Japan hierfür ist entweder das »Staatsministerium«,
 d. h. die zu einem Kollegium vereinigte Gesamtheit
 der Ressortchefs, oder ein den letztern übergeordne-
 ter »leitender« oder »Premier«-Minister, Staats-
 oder Reichskanzler u. dgl.

Centralzündung heißt die-
 selbe Entzündungsweise der
 Pulverladung einer Feuerwaffe,
 bei welcher der Feuerstrahl in
 die Richtung der Seelenachse
 (d. h. auch axialer Zündung)
 die Ladung eintritt. Speziell
 versteht man von solcher bei Pa-
 tronetten für Gewehre, wenn sich
 der Zündhütchen in der Mitte
 des Patronenbodens befindet,
 im Gegensatz zur Randzündung.

Contraanthus DC., d. h. Spornblume,
 Pflanzengattung aus der Familie der Valeriana-
 ceae. Man kennt nur wenige Arten, die sämtlich
 in Mitteleuropa angehören. Es sind perennie-
 rende Kräuter oder Halbsträucher mit roten oder
 weißen Blüten, deren röhrenförmige fünfzählige
 Blütenkrone am Grunde in einen kurzen Sporn

ausläuft; sie besitzen ein Staubgefäß und einen
 zwei- bis dreispaltigen Griffel. Die Blüten der
 Spornblumen sind in oft rispig gruppierte, zusam-
 mengefasste, schirmförmige Trugdolden gestellt. Es
 gehören zu dieser Gattung zwei schöne, häufig als
 Sommergewächse im freien Lande gebaute Zier-
 pflanzen: der längst bekannte, in ganz Südeuropa
 heimische *C. ruber DC.*, mit glänzend dunkelroten
 Blüten, und der erst 1837 in Spanien entdeckte *C.*
macrostiphon Boiss., mit biden, hohlen Stengeln
 und rosenroten oder weißen Blüten.

Centro (frz.), Mittelpunkt, Centrum.

Centreville, ein Ortsname, der sich fast in
 allen Staaten der nordamerik. Union wiederfindet.
 Im amerik. Bürgertrüge ist der in Fairfax-County
 im Staate Virginien 43 km westlich von Washing-
 ton gelegene Weiler C. durch die beiden an den Ufern
 des Flusses Bull-Run (s. d.) am 21. Juli 1861
 und 29. und 30. Aug. 1862 geschlagenen, für den
 Norden unglücklichen Schlachten bekannt geworden.
 Der etwa 6 km von den Schlachtfeldern entfernte
 Ort diente als Stützpunkt der Bundesarmeen, auch
 wurde auf der über C. führenden Straße der Rück-
 zug der geschlagenen Heere bewerkstelligt.

Centrieren (frz. centrer, engl. centering), den
 Mittelpunkt oder die Mittellinie eines Körpers be-
 stimmen, wie dies bei der Herstellung von Maschi-
 nenteilen, beim Einsetzen von Zapfen, beim Bohren
 und Abdrehen des Arbeitsstücks erforderlich ist, s.
 unter Drehbank.

Centrifugal (lat.), den Mittelpunkt fliehend,
 vom Mittelpunkt abstrebbend, im Gegensatz zu cen-
 tripetal, den Mittelpunkt suchend, zum Mittel-
 punkt hinstrebbend.

Centrifugalkraft (Schwungkraft, Flieh-
 kraft) heißt bei der Centralbewegung (s. d.) die Ge-
 genwirkung der Centripetalkraft; sie ist der letztern an
 Größe gleich, an Richtung aber entgegengesetzt. Die
 C. ist proportional der Masse des umtreibenden Kör-
 pers, ferner proportional dem Radius der beschrie-
 benen Kreisbahn und umgekehrt proportional dem
 Quadrate der Umlaufzeit, d. h. wenn bei gleicher
 Umlaufzeit die Menge der Materie oder der Halb-
 messer der Bahn 2mal, 3mal, 4mal so groß ist, so
 ist auch die Schwungkraft 2mal, 3mal, 4mal so
 groß. Bei derselben Masse und gleichem Halbmesser
 der Bahn wächst dagegen die Schwungkraft im
 umgekehrten Verhältnis des Quadrats der Um-
 laufszeit, sie wird also 4mal, 9mal, 16mal größer,
 wenn die Umlaufzeit 2, 3, 4 . . . mal kleiner wird.

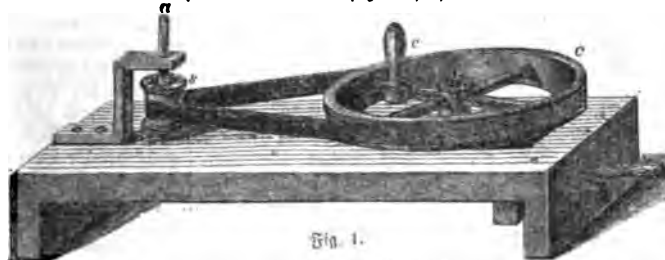

Mit wachsender Geschwindigkeit des kreisenden Kör-
 pers nimmt also die Schwungkraft in weit rascherem
 Verhältnis zu.

Um die Gesetze der C. zu erläutern, benutzt man
 einen Apparat, der Centrifugalmaschine oder
 Schwungmaschine (s. vorstehende Fig. 1) heißt.
 Durch Umdrehung des größern Rades c wird die

Achse *a* in schnelle Rotation versetzt. An der Achse *a* befestigt man verschiedene Vorrichtungen, mittels welcher die obigen Gesetze der Fliehkraft nachgewiesen werden. Die Beschreibung einiger derartiger Ansätze mag hier Platz finden. Um zu zeigen, wie die Schwerkraft von der Fliehkraft überwunden wird und wie die dichtern oder massigern Körper sich am weitesten von der Centralachse entfernen, dient ein eigentümlich ausgebautes Glasgefäß (Fig. 2), das etwas rotgefärbtes Wasser und Quecksilber enthält. Bei rascher Rotation dieses Gefäßes an der Achse *a* (Fig. 1) steigen beide Flüssigkeiten an den Wänden jenes Glasgefäßes aufwärts und bilden am Bauche desselben Ringe, wobei das Quecksilber, als die dichtere Flüssigkeit, am weitesten von



Fig. 2.



Fig. 3.

der Umdrehungsachse *a* abliegt. Wenn man an dem zweiten Ansätze (Fig. 3) die ungleich großen, mittels Schnüre verbundenen Holz-, Elfenbein- oder Metallkugeln so stellt, daß sich ihr Abstand von der Umdrehungsachse umgekehrt verhält wie ihre Massen, so halten sie sich bei ihrer schnellen Umdrehung das Gleichgewicht. Ist jedoch das Produkt aus Masse und Abstand der einen Kugel größer als jenes der

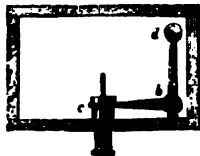

Fig. 4.

andern, so fahren beide Kugeln längs des sie tragenden horizontalen Drahtes nach jener Seite hin, wo das größere Produkt statt hatte. Hat man (Fig. 4) einen Achsenansatz mittels der Schwungmaschine in schnelle Rotation gebracht, wo infolge

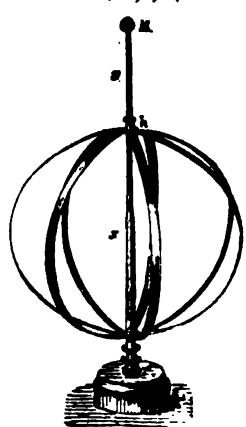

Fig. 5.

der sich entwickelnden Fliehkraft eine Messingkugel *d* nach außen hin sich zu entfernen sucht, so wird

durch den Winkelhebel *d b c* ein Gewicht *c* gehoben. Wenn man dann die Umdrehungsgeschwindigkeit 2, 3 ... mal steigert, so läßt sich in dieser Weise ein 4, 9 ... mal größeres Gewicht heben. Endlich kann man noch zeigen, daß (Fig. 5) ein schnell rotierendes, ausfedern- den Metallstreifen bestehendes Kugelgerippe sich um so stärker an den Polen abplattet, je weiter sich vermöge der *C.* die Theilchen jener Federstreifen von der Umdrehungsachse entfernen. Dieser Ansatz dient zur Veranschaulichung, wie die Abplattung der Erde eine Folge ihrer schnellen Achsendrehung sei.

Außer den Experimenten mittels der Schwungmaschine kennt man auch die Fliehkraft aus dem gewöhnlichen Versuche, wonach ein Glas Wasser

mittels eines geschwungenen Reifens schnell rotiert wird, ohne jenes Wasser zu verschütten, u. dgl. m. Ferner gehört hierher das Zerreißen äußerst schnell rotirender Schwungräder. Die Fliehkraft wird benutzt bei der Köpferhebe, beim Centrifugalregulator an Dampfmaschinen, bei Centrifugalgebläsen, Centrifugalventilatoren, Centrifugalrodmaschinen, Centrifugalwasserhebemaschinen, Centrifugalsäemaschinen, Centrifugalrutschbahnen, bei den Kotwehren an Wagen u. s. w. Die *C.* wurde zuerst von Huyghens (1658) studiert.

Centrifugalmaschine, s. unter Centrifugal-

Centrifugalpendel oder konisches Pendel nennt man ein solches, welches bei seiner Bewegung mit seinem Aufhängefaden die Oberfläche eines Kegels beschreibt, dessen Basis einen Kreis bildet. Um eine derartige Bewegung einzuleiten, erteilt man einem gemöblichen Pendel (s. d.), sobald es sich in seiner größten Ausweichung befindet, einen gehörig abgemessenen Seitenstoß, worauf dann der untere Punkt des Pendels einen Kreis um seine ursprüngliche Ruhelage, und der Aufhängefaden den zugehörigen Kegelmantel beschreibt. Die Bewegung des *C.* ist eine gleichförmige; seine Umlaufzeit ist doppelt so groß als die Schwingungsdauer eines gewöhnlichen Pendels, dessen Länge gleich der Kegelhöhe ist. Da die Aufhängeartweise des *C.* Schwierigkeiten bietet und es auch eines festen Standes und noch anderer Vorrichtungen bedarf, so wird das *C.* an Uhren selten angewendet, wohl aber an Notationswerken (wie bei Chronographen, astron. Registratorapparaten, Drehlichtern an Leuchttürmen), um eine gleichförmige Bewegung zu erzielen.

Centrifugalpumpe (frz. pompe à force centrifuge, engl. centrifugal pump), s. unter Pumpe.

Centrifugalregulator, auch Schwingungsgelregulator oder tonisches Pendel, frz. régulateur à force centrifuge, engl. nach dem Erfinder Watt, governor of Watt, genannt, s. unter Regulatoren.

Centrifugallichtmaschine (frz. bluterie à force centrifuge, engl. centrifugal silk flour dressing machine), s. unter Mehlfabrikation.

Centrifugalrodmaschinen (frz. hydro-extracteur, engl. centrifugal drying-machine), s. unter Centrifugen.

Centrifugen sind Maschinen, bei welchen durch die Wirkung der Centrifugal- oder Fliehkraft die Entwässerung, resp. Trodnung verschiedenartiger Stoffe oder die Absonderung fester Körper von Flüssigkeiten erreicht wird und die für diese Zwecke in verschiedenen Industrien, besonders zum Trodnen der Garne und Gewebe in Wasch-, Appretur- und Bleichanstalten, zum Entwässern des Holzstoffs in der Papierfabrikation, zum Ausschleubern des Sirups in der Zuckerrfabrikation, zum Entwässern der Stärkemasse in der Stärkefabrikation, ausgedehnte Verwendung finden. Die wirksamen Theile der *C.* bestehen in sehr schnell rotirenden Gefäßen mit durchlochten Wandungen, den sog. Centrifugentörben, in welche die zu entwässernden Stoffe gebracht werden, worauf durch die rasche Drehung das Wasser durch die Löcher der Wandungen ausgeschleubert wird, während die festen Körper in den Gefäßen zurückgehalten werden. Der Antrieb der *C.* erfolgt durch Stirnräder oder tonischeäder, durch Riemenbetrieb oder durch Friktionscheiben welche ihrerseits gleichfalls mittels Riemen in Bewegung gesetzt werden. Man

Krittel, die man unter *C.* vermischt, sind unter *R.* aufzuführen.

teilt die C. in solche mit horizontaler und solche mit vertikaler Achse. Die erstern sind weniger brauchbar, weil bei dieser Anordnung die zu entwässernde

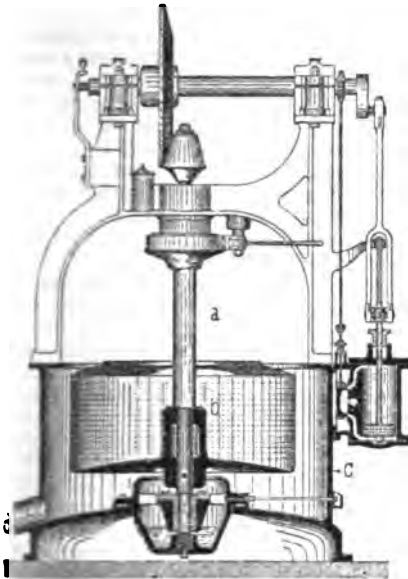

Fig. 1.

Mark sich nicht gleichmäßig an die Wandungen des gelochten Zylinders (Korbes) anlegt, was eine ungleichmäßige Trocknung sowie Unregelmäßigkeiten im Betrieb zur Folge hat. Die am meisten angewendeten C. mit vertikaler Achse zerfallen in solche, bei denen der Antrieb oberhalb des Korbes, solche, bei denen derselbe unterhalb des Korbes liegt, und solche mit kontinuierlichem Betrieb.

Eine Maschine der ersten Gattung ist in vorstehender Fig. 1 abgebildet. Auf der vertikalen Achse a ist der aus durchlochttem Kupferblech hergestellte Korb b befestigt, der von einem gußeisernen Gehäuse c umschlossen ist, durch welches die ausgeschleuderte Flüssigkeit zusammengehalten wird, um dann durch den Ausguß d abzufließen. Der Antrieb erfolgt hier, wie ersichtlich, durch zwei Reibungscheiben, welche durch eine Leine, an dem rotierenden Gehäuse befestigte Dampfmaschine in Umdrehung versetzt werden. Die Achse der C. geht im Fußlager auf Stahlrollen, wodurch ein stoßfrei und gleichmäßiger Gang erzielt wird. Eine C. mit Antrieb unterhalb des Korbes ist in Fig. 2 und 3 dargestellt. Diese Anordnung zeichnet sich vor der erstgenannten dadurch aus, daß die Korbachse bedeutend länger sein kann, was größere Stabilität und gleichmäßigeren Gang der Maschine zur Folge hat. Die Korbachse C ist im Halslager durch sechs Gummipuffer a gehalten, wodurch Klemmungen im Lager vermieden werden; sie läuft auf einem stählernen Spurring und trägt an ihrem untern Ende die Riemenrolle B, die mittels eines geschränkten Riemen von dem Riemenrad A aus angetrieben wird. Letztere

ist unten mit einem Bremsring versehen, um welchen sich die beiden Bremshebel d legen, die mit ihren Bremsbännen e mittels des Handhebels c fest gegen die Bremscheibe zu pressen sind. Der Korb D ist je nach der Art der centrifugierenden Masse aus Stahl- oder Kupferblech hergestellt. Da die in einem Abstand von 20 mm angebrachten 5—6 mm großen Löcher der Korbwandung für viele Stoffe zu groß sind, legt man in diesem Fall an die innere Peripherie der Trommel ein aus zwei Hälften bestehendes entsprechend feines Metallsieb, das, wenn es nicht allein genügt, mit einem Filtertuch überspannt wird. Die in Fig. 2 und 3 dargestellte C. macht etwa 1200 Umdrehungen pro Minute und bearbeitet in 5—6 Minuten 100 kg. Bei den C. mit kontinuierlichem Betrieb erfolgt das Entleeren der ausgeschleuderten Körper selbstthätig durch einen Mechanismus, so daß der Betrieb nicht unterbrochen zu werden braucht. Diese C., deren es eine ganze Reihe verschiedener Konstruktionen gibt, finden hauptsächlich in den Zuckerraffinerien Verwendung.

Centripetal (lat.), den Mittelpunkt suchend, zum Mittelpunkt hinstrebend, im Gegensatz zu centrifugal (s. d.).

Centripetalkraft, s. unter Centralbewegung.
Centrisch, soviel wie Central (s. d.); centrisch nach der Erde heißt ein Völkchen, um welches sich ein Kreis beschreiben läßt; centrisch nach den Seiten ein solches, welches um einen Kreis beschrieben ist. (s. d.).

Centrobasisch, soviel wie Barycentrisch.
Centronen, ein felt. Alpenvölkchen, westlich von den Salassern und der Kammhöhe der Grajischen Alpen auf gall. Gebiet an der obern Isère, durch

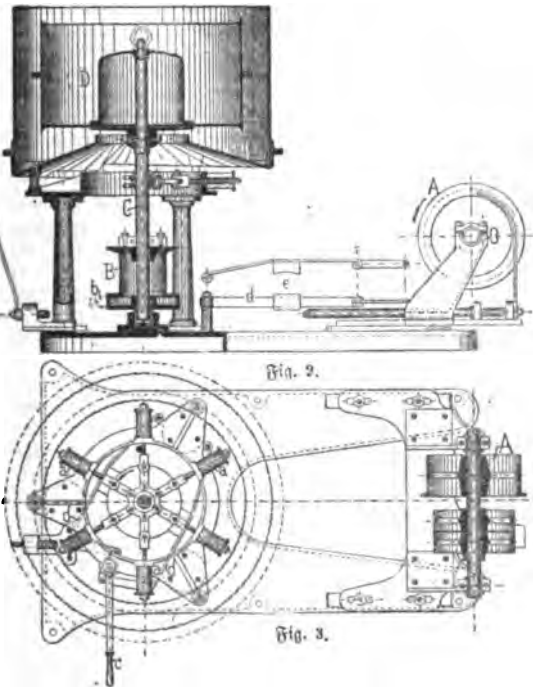

Fig. 2.

Fig. 3.

deren Gebiet die Heerstraße aus der nordwestl. Ecke von Oberitalien nach den Sigen der Allobroger und dem Rhodnabschnitt von Lugdunum (Lyon) sich zog.

Artikel, die man unter C vermischt, sind unter R aufzusuchen.

Centrum (lat., d. i. Mittelpunkt) wird zunächst in der Mathematik und Physik, dann aber auch metaphorisch vielfach gebraucht. In der Geometrie ist **C.** derjenige Punkt einer Figur oder eines Körpers, welcher alle durch ihn gehenden, zwei Punkte des Umfangs oder der Oberfläche verbindenden geraden Linien halbiert, z. B. eines Kreises, eines Parallelogramms, einer Kugel, eines Parallelepipeds mit gleichen oder ungleichen Diametern. **C.** der Schwere oder Schwerpunkt (s. d.) heißt in der Physik der Punkt, durch dessen Unterstützung ein Körper verhindert wird zu fallen; **C.** der Bewegung dagegen der Punkt, um welchen sich ein Körper oder ein System von Körpern bewegt; **C.** des Stoßes endlich der Punkt, in welchem ein Körper einen andern treffen muß, um mit ganzer Kraft auf ihn zu wirken.

In der Kriegswissenschaft wird als **C.** die Mitte einer Schlachtlinie oder eines Treffens bezeichnet, im Gegensatz zu den beiden Flügeln. Bei größern Schlachtlinien ist das **C.** gewöhnlich der stärkste Teil derselben. Das **C.** zu durchbrechen gehört daher stets zu den wichtigsten Unternehmungen des angreifenden Teils, deren Gelingen in der Regel den vollständigen Sieg herbeiführt. In ältern Zeiten, wo die Lineartaktik noch herrschte und man von den Reserven keinen Gebrauch zu machen verstand, war das Durchbrechen des **C.** leichter als jetzt. Die neuere Schlachtordnung in mehreren Treffen hintereinander mit ihren ausgedehnten Schützen- und Artillerie-Schwärmen hat das Durchbrechen der Mitte ungleich schwieriger gemacht; es gelingt nur noch bei Stellungen, die für die disponible Truppenmenge eine zu bedeutende Entwicklung besitzen. Das Durchbrechen des **C.** war ein Lieblingsmanöver Napoleons I.; am besten ist es ihm bei Austerlitz gelungen.

In der Politik versteht man unter **C.** diejenigen Mitglieder einer parlamentarischen Versammlung, welche nicht nur die mittlern Plätze des Verhandlungsraums, sondern in der Regel zugleich zwischen den beiden extremen Parteien, der Rechten und der Linken, eine mittlere polit. Stellung einnehmen. Zuweilen teilt sich das **C.** in zwei Gruppen, in ein rechtes und ein linkes **C.** In der Deutschen Nationalversammlung von 1848 gab es zuerst nur ein **C.**, den sog. Württemberger Hof (Zell, Cetto, Mittermaier, Kierulff u. s. w.), den man indes bisweilen wohl auch linkes **C.** nannte, wenn man das Casino, weil neben ihm noch eine Große Rechte stand, als rechtes **C.** betrachtete. Später spaltete sich vom Württemberger Hof nach rechts der Augsburger Hof (Wiebermann, Kieffer, W. Beseler, R. von Mohl u. a.), vom Casino nach links der Landsberg (von Buttler, W. Jordan, die beiden Löwe u. a.) ab, und von da an pflegte man wohl diese beiden letztern Parteien als rechtes, den Württemberger Hof als linkes **C.** zu bezeichnen. Eine besonders wichtige Bedeutung hat der Ausdruck **C.** in der neuesten parlamentarischen Geschichte Deutschlands erhalten, indem sowohl im preuß. Abgeordnetenhaus als im Deutschen Reichstage sich eine ultramontane kath. Partei konstituierte, welche nicht bloß in den Fragen, welche das Verhältnis des Staats zur röm. Kirche betreffen, das unbedingte Vorrecht der letztern vor dem ersten verfolgt, sondern sich auch von eben diesem Standpunkte der Universalherrschaft Roms dem neuen Reiche, welches eine solche Herrschaft sich nicht anerkennt, grundsätzlich feindselig er-

wies, bis sie infolge des Austritts des preuß. Kultusministers Fall und der vom Fürsten Bismarck inaugurierten Schutzpolitik ihre strikt oppositionelle Haltung aufgab. Dieses ultramontane **C.** zählte im Reichstage von 1871 fg. einige 60, in dem von 1874 und den folgenden Reichstagen gegen 100 Mitglieder; seine Hauptführer waren die Gebrüder A. und P. Reichenperger, von Malindrodt (gest. 26. Mai 1874), Schorlemer-Misk und Windthorst (= Meppen), letzterer der unermüdblichste und gewandteste Sprecher der Partei.

Centrum (oder Spiegel) wird der Mittelpunkt einer Scheibe (beim Schießen) genannt, der gewöhnlich einen schwarzen Kreis vorstellt.

Centrumbohrer, s. unter Bohrer und Bohrmaschinen.

Centumviri waren die Mitglieder eines gegen Ende der römischen Republik entstandenen Gerichtshofs für Erbschaftsprozesse in Rom, dessen Besetzung normal aus hundert Männern (centum viri) bestand. Die Richter waren Bürger (Geschworene), je drei aus jeder der städtischen Tribus (s. d.), die alljährlich vom städtischen Prätor in einer Liste zusammengestellt wurden (wohl die älteste Geschworenenliste). Die Leitung des Prozesses hatten zuerst Quaestoren (gewesene Quästoren), später ein besonderer Prätor in Gemeinamkeit mit den decemviri (s. d.) litibus iudicandis; diese hatten also die Funktion unsers «Gerichts» gegenüber der «Geschworenenbank». Lange scheint dieser Gerichtshof in die Kaiserzeit hinein nicht bestanden zu haben.

Centumvulus hieß bei den Römern der aus bunten Flecken zusammengesetzte Rock, welchen die Schauspieler in den Mimen trugen.

Centuplum (neulat.), das Hundertfache; centuplieren, verhundertfachen.

Centurie hieß bei den alten Römern im allgemeinen jede Abteilung von 100 Dingen oder Personen, wenn sie auch nicht immer genau aus 100 bestand, wie im Kriegswesen die Abteilung der Truppen, über die ein Befehlshaber, der den Namen Centurio führte, gesetzt war. Insbesondere wurde das gesamte röm. Volk bei der Einteilung desselben nach dem Vermögen, die Servius Tullius eingeführt haben soll, in 193 Ordnungen oder **C.** abgeteilt. Sämtliche Vermögende, und zwar anfangs ohne Zweifel nur die Grundeigentümer, wurden in fünf Klassen in 170 **C.** eingeteilt, nämlich in 85 Centurias juniorum (die jüngere, zum eigentlichen Felddienst verpflichtete Mannschaft) und 85 Centurias seniorum (ältere Männer vom 46. Jahre an, welche erforderlichenfalls zur Besetzung der Stadt verwendet wurden), wozu dann noch die Ritter in 18 **C.**, ferner je zwei **C.** Schmiede und Zimmerleute, zwei **C.** Spielleute, endlich, wohl erst später, eine **C.** der Ärmern (Capite censi [s. d.]) kamen. Jede **C.** hatte in den danach abgeteilten Volksversammlungen, den Centuriatcomitien, eine Stimme (S. Censur und Comitien). Um die Mitte des 3. Jahrh. v. Chr. wurde durch eine große Reform, durch welche die Einteilung des Volks in Klassen und **C.** mit der in 35 Tribus kombiniert wurde, die Zahl der **C.** nahezu verdoppelt. Es wurden nämlich aus jeder Tribus, entsprechend den fünf Klassen und der Einteilung in juniores und seniores, 10 **C.** also zusammen 850 **C.** gebildet, was mit den 14 Rittercenturien, den 4 **C.** der Gewerleute und Rustikanten und der **C.** der Capite censi eine Gesamtsumme von 878 **C.** ergibt.

Kritik, die man unter **C.** versteht, sind unter **R.** aufzusuchen.

Centurien (Magdeburger) heißt die erste große prot. Kirchengeschichte, weil der Stoff nach Jahrhunderten abgeteilt ist (daher ihre Verfasser «Centuriatoren»), Magdeburger, weil Magdeburg der Sitz der an ihr beschäftigten Gelehrten war. Der eigentliche Begründer des Werks und die Seele des Ganzen war Matthias Flacius (s. d.), die wichtigsten Mitarbeiter Joh. Wigand, Matth. Juber, Paulius Faber, Andr. Corvinus und Thom. Holtzner. Die Kosten trugen die evang. Fürsten. Das Werk sollte nachweisen, daß die Reformation keine Neuerung sei, sondern nur die Rückkehr zu der ursprünglichen Reinheit und Einfachheit der apostolischen Zeit. In der sorgfältigen Benutzung des gedruckten und ungedruckten Materials ist für jene Zeit Bedeutendes geleistet. Die C. reichen bis 1300 und erschienen in 13 Foliobänden zu Basel (1560—74), die von Baumgarten und Semler besorgte neue Ausgabe (6 Bde., Nürnberg. 1757—65) wurde nur bis 10 fortgeführt; einen Auszug besorgte Pfander (9 Bde., Tab. 1592—1604). Ins Deutsche wurden die vier ersten C. übersetzt (2 Bde., Jena 1560—65). Zur Widerlegung schrieb Baronius (s. d.) seine *Annales ecclesiastici*.

Centurio, s. unter Centurie.

Centuripe (bis vor kurzem Centorbi; im Alterum Centuripa), Stadt in der sicil. Provinz Catania, Bezirk Nicosa, 36 km im S. von der letzten Stadt, 8 km nördlich von der Station Cataniavosa der Eisenbahn Aragona-Caltaretta, liegt in 733 m Höhe auf dem schmalen, doch einer hohen, schwer zugänglichen Berggruppe, welche die Flüsse Stmeto und Giamosoro von der Pasis des Utna trennt. Tiefe Abgründe durchziehen die Stadt, welche (1881) 8711, als Gemeinde 8897 E. zählt. Die zu C. gehörenden Felder liefern das beste Getreide Siciliens, sowie Wein, Tabak, Eichenholz, Gemüße; auch Soda und Schwefel, aus einer der Hauptgruben Siciliens, und endlich Marmor kommen in den Handel. C. wurde von den Siculern gegründet; Thucydides und Cicero erwähnen ihrer als einer großen und reichen Stadt; 1233 wurde sie durch Kaiser Friedrich II. zerstört und ihre Bewohner nach Sizilien verpflanzt, 1548 aber wieder aufgebaut. In antiken Resten sind noch solche der mächtigen Substanz, zahlreiche Fundamente und Eiserne, auch noch Säulenstübe vorhanden; der Palastr des Corradini scheint der Rest eines röm. Tempels zu sein. Bei C. werden viele alte Vasen, Thonzellen, Gemmen und Rameen, silberne und bronzene Münzen u. s. w. gefunden.

Centweight (abgekürzt: Cwt.) oder Hundredweight, auch Hundred (Hundert), entspricht im brit. Maß und in den Vereinigten Staaten von Amerika unserm «Centner». (S. Hundredweight.)

Cephalos, s. Ipecacuanha.

Cephal..., **Cephalo...** u. s. w., Artikel, die nicht zu finden sind, s. u. Cephal... u. s. w. **Cephalonia**, neugr. Kephallonia, jetzt meist wieder Kephallenias, bei den Alten Kephallenia, nächst Korfu die größte und vollst. eine der Jonischen Inseln (s. d.) auf der Westküste Griechenlands, dem Eingange des Golfes von Corinto gegenüber gelegen und im N. nur durch den schmalen Sund, den Kanal von Quiscardo oder Saccardo, von Ithala getrennt. Die Insel hat mehrere Bainen und sichere Buchten, die treffliche Ankerplätze gewähren, und zählt auf 664 qkm

(1879) 68821 E. C. ist fast durchweg mit Bergen, Hügeln und Hochflächen erfüllt. In der Mitte gestalten sich die Berge zu einer Kette, welche den höchsten Berg der Jonischen Inseln trägt, den 1620 m hohen Elatouuni (ital. Monte-Rero, bei den Alten Vinos). Der Fleiß der Einwohner hat selbst die steilen Bergabhänge, meist bis zu 650 m hinauf, durch Terrassenanlagen kultiviert. Doch liefert der Boden nicht das hinreichende Brottorn, und auch die Viehzucht ist nicht bedeutend. Dagegen gedeihen alle mitteleurop. Obstarten und Gartenfrüchte, Südfrüchte, namentlich auch Oliven. Wein, besonders roter Muskateller, wird zur Genüge gewonnen, doch steht er dem von Zante an Güte nach. Auch baut man Baumwolle, zieht Seidenwürmer und Bienen und schlämmt viel Seesalz. Hauptstapelprodukte sind Olivenöl und Korinthen. Die Einwohner unterhalten zahlreiche eigene Schiffe und treiben beträchtlichen Handel. Die Insel bildet seit Jan. 1865 mit Ithala und einigen kleinen Inselchen einen Nomos (783 qkm, [1879] 80543 E.) des Königreichs Griechenland. Die Hauptstadt ist Argostoli, am östl. Ufer der gleichnamigen Bai der Westküste gelegen, Sitz eines griech. Metropolitens mit dem Rang eines Erzbischofs, sowie der Verwaltungs- und Justizbehörden. Die Stadt hat ein Lyceum, ein lath. Franziskanerkloster, einen vortrefflichen Hafen, eine Bank und Werften und zählt 7871 (die Gemeinde 8816) E., die Baumwollweberei, Töpferei, Schiffbau und lebhaften Handel mit Korinthen, Wein, Maraschino, Wolle und Seide treiben. Von den drei andern Städten ist Lixuri, jetzt offiziell Lixurion, Sitz eines lath. Bischofs, hat ein Lyceum und zählt 5818 (Gemeinde 6237) E.

C. war in der heroischen Zeit der Griechen unter dem Namen Same oder Samos bekannt und gehörte damals zu dem Reiche des Odysseus. Seit histor. Zeit führte es nach seinen Bewohnern, dem Volksstamme der Kephallenen, den Namen Kephallenia und besaß als republikanische Tetrapolis die vier politisch selbständigen Städte Pale (Ruinen bei Lixuri), Krane oder Kranioi (4 km im N. von Argostoli), Same (an der jetzigen Bucht von Samos) und Bronnoi (im Südöstl. Teil der Insel, zwischen den kleinen Buchten Limenia und Poros). Im Peloponnesischen Kriege mußte sich die Insel den Athenern ergeben; später gehörte sie dem Aroliischen Bunde an und unterwarf sich 180 v. Chr., mit Ausnahme der Stadt Same, die hartnäckigen Widerstand leistete, ohne Kampf den Römern, die sie für frei erklärten. Kaiser Hadrian schenkte sie aber den Athenern. Seit 395 n. Chr. gehörte sie zum Byzantinischen Reiche. Bei der Bildung des lat. Kaisertums 1204 fiel sie an Salus, Fürsten von Tarent, der sich 1215 in den Schutz Venedigs begab, bald nach 1225 nebst Ithala und Zante durch Kauf an den Grafen Lodi von Neapel. Nachdem sich ihrer 1479 die Türken bemächtigt, wurde die Insel 24. Mai 1500 durch eine venet.-span. Flotte unter Benvenuto Befaro und Gonzalvo von Cordova erobert und blieb seit dem Frieden vom 14. Dez. 1502 im Besitz Venedigs bis zum Untergang dieser Republik. Seitdem teilte sie die Schicksale der übrigen Jonischen Inseln. Am 4. Febr. 1867 zerstörte ein Erdbeben die Städte Argostoli und Lixuri und mehr als 40 Dörfer der Insel. Vgl. Beestow, «Die Insel C.» (Verl. 1860).

Artikel, die man unter C. vermisst, sind unter K. aufzuführen.

Cephalotaxus Sieb. et Zucc., Pflanzengattung aus der Familie der Coniferen, deren wenige Arten Bäume oder Sträucher sind und in Japan und China vorkommen. Einige davon, wie *C. Harringtonia* Forb., wird in Deutschland vielfach in Gärten als Zierstrauch gepflanzt, verlangt jedoch, wenigstens in Norddeutschland, im Winter Schutz.

Cephalus, s. **Kephalos**.

Cepheus, Sternbild in der Nähe des Nordpols zwischen 290° bis 100° Rechtsf. und 55° bis 87° nördl. Declination, enthält nach Heis 159 mit bloßem Auge sichtbare Sterne, darunter 8 von der 3. und 4. Größe. Eine durch α und β der Kassiopea (s. d.) gezogene und nahe viermal verlängerte Gerade trifft auf ϵ Cephei, welcher mit β und γ ein großes gleichschenkeliges Dreieck bildet, in welchem der Winkel bei β nahe 180° ist. Eine Gerade durch α und β führt auf den Polarstern. Unter den mit bloßem Auge sichtbaren Sternen sind einige Doppelsterne. Durch seine intensiv rote Farbe ist μ Cephei (auch veränderlich) auffallend. δ Cephei ist einer der interessantesten Veränderlichen; seine Periode beträgt 5^h 47^m; die Veränderlichkeit wurde schon 1784 von Goodridge entdeckt.

Cer, s. **Cerium**.

Ceram (**Serang**), die größte Insel des Archipels der Molukken (s. d.), liegt zwischen 127° 59' und 130° 44' östl. L. (von Greenwich), sowie zwischen 8° 20' und 3° 40' südl. Br. und besitzt 13198 qkm Flächeninhalt. **C.** wird in der Richtung seiner Längengasse, d. h. von W. nach O., von einer näher der Süd- als der Nordküste verlaufenden, nicht vulkanischen Gebirgskette durchzogen, aus welcher sich einzelne Spizen bis zur Höhe von 2000—2600 m erheben. Die Insel ist außerordentlich fruchtbar, aber bis jetzt nur zum allerkleinsten Teile und bloß an der Küste in Kulturzustand gebracht, daher mit dichten Wäldern bedeckt, in denen sich die ganze Fülle und Pracht der tropischen Vegetation zeigt. Dieselben liefern eine Menge der vortrefflichsten Holzarten für die verschiedensten Zwecke. Sago- und Kokospalmen, sowie auch der Gewürznelkenbaum wachsen wild. Kulturpflanzen sind Reis, Tabak und Kakaó. Von Tieren sind besonders die vielen und schönen Vogelarten, worunter ein Kasuar, und Insekten zu erwähnen. Größere Säugetiere, namentlich Affen, kommen daselbst nicht vor. Die Bevölkerung besteht aus Alfuren, welche von alters her prinzipmäßig von der niederländ. Regierung gezwungen wurden, ihre Wohnsitze nur längs der Küste zu nehmen. Dieselben stehen noch auf einer sehr niedrigen Kulturstufe, wiewohl sie teilweise Scheinchriften sind, und es ist den Bemühungen der niederländ. Regierung bis jetzt noch nicht gelungen, sie von barbarischen Gebräuchen, wie dem des Raubens von Köpfen u. a. m. gänzlich abstecken zu lassen. Jedes Dorf lebt unter seinem eigenen Stammeshaupt. Kriege der einzelnen Dörfer miteinander kommen häufig vor. Die Gesamtbevölkerung, worunter noch nicht 25 Europäer, beläuft sich auf höchstens 200 000 Seelen. Nach dem Niederländisch-Ostindischen Regierungs-almanach für 1875 fehlt eine genaue Angabe hiervon. **C.** bildet jetzt zwei unter europ. Beamten stehende Abteilungen der niederländ. Residentenschaft Amboina: Sipaputi an der Süd- und Sawaii an der Nordküste. In Sawaii, welches mitunter von Walfischfahrern besucht wird, befindet sich ein Blockhaus mit einer kleinen Garnison.

Ceraphantien oder **Cerophantien**, ein aus dem Lateinischen und Griechischen zusammengesetztes Wort, bezeichnet durchscheinende Bilder aus Wachs; die auf folgende Art hergestellt werden. Um die Form anzufertigen, wird geschmolzenes und unter Zusatz von Terpentinöl beliebig gefärbtes Wachs in einer etwa 2 mm starken Schicht auf einer Glasplatte ausgebreitet. Mittels verschiedenen geformter Griffel aus Eisenbein oder Knochen wird sodann die Zeichnung in der Weise hervorgebracht, daß die lichten Teile derselben durch entsprechende Verdünnung der Wachsfläche erzeugt werden, während man die dunkelsten Schatten durch angemessene Verstärkung dieser Schicht erzielt, ohne daß hierbei die betreffenden Stellen unburchsichtig werden dürfen. Die so gebildete Wachsfläche wird sodann mit einem Rande umgeben, innerhalb dessen ein Gipsbrei eingegossen wird; nachdem derselbe erstarrt und getrocknet, wird die Glasplatte abgehoben. Von der Gipsfläche erhält man wiederum Wachsabgüsse, indem man sie mit einem Rande umgibt, mit Wasser tränkt und das mit Terpentinöl verlegte Wachs aufgießt. **C.** hießen auch Transparentmalereien auf Schirting mit Wachsfarben, welche für Fensterdecorationen und Rouleaux verwendet werden.

Ceraftin ist der Hauptbestandteil des Kirchgummis und anderer Gummiarthen, welche mit Wasser nicht eine Lösung bilden, sondern damit zu einer schleimigen fadenziehenden Masse aufquellen. Es ist ein saures Kalzsalz der Metarabinsäure. (**S. Arabin**.)

Cerastium L., Pflanzengattung aus der Familie der Caryophyllen, weil bei ihr die Frucht, eine vielkammige, mit Zähnen aufspringende Kapselform, die Form eines geraden oder gekrümmten Horns besitzt, woher auch der deutsche Name Hornkraut kommt, den man diesen meist unansehnlichen Kräutern gibt. Sie sind über die ganze Erde zerstreut und haben sämtlich weiße, fünfblättrige Blütenkronen von trichterförmiger Gestalt mit zweilappigen Blütenblättern, in gabelteilige Trugdolben oder Büschel gestellte Blüten, mit zehn Staubgefäßen und fünf Griffeln und gegenständige, ganzrandige Blätter. Eine der gemeinsten wildwachsenden Arten ist das im Mai blühende *C. arvense L.*, Ackerhornkraut, welches nicht allein an Ackerändern und auf bebautem Boden als Unkraut vorkommt, sondern auch Mauern und Felsen mit seinen dichten, vielstengelligen Büscheln schmückt. Es eignet sich diese einheimische wie manche ausländische Art vorzüglich zur Ausschmückung künstlicher Felsenpartien in Gärten. Eine großblumige, südeurop. Art, *C. tomentosum L.*, mit schneeweißfilzigen Blättern und Stengeln, ist zu einer beliebten Zierpflanze geworden. Man verwendet sie vorzugsweise zu Einfassungen von Beeten. Sie gedeiht in allerlei Boden ohne besondere Pflege und läßt sich durch Zerteilung der Stöcke leicht vermehren.

Ceräus (lat.), Kirschbaum.

Cerate nennt man in der Pharmacie durch Zusammenschmelzen von Wachs mit Fetten oder Harzen bereitete Präparate, welche je nach ihrer Konsistenz Verwendung als Pflaster oder Salben finden. Die Deutsche Pharmacopöe führt folgende Cerate: Ceratum Aleruginis, grünes Wachs; Ceratum Cetacei, Walratcerat; Ceratum Cetacei rubrum, rote Lippenpomade; Ceratum Myristicaceo, Muskatbalsam; Ceratum Resinae Pini, gelbes Cerat.

Griffel, die man unter **C** vernimmt, sind unter **K** anzuführen.

Ceration (lat.), Überzug eines Körpers mit Fett; Umwandlung in eine wachsartige Masse durch Fener oder Auflösung.

Ceratosteus, ein zu den Doppelatmern (Dipnoi) gehöriger, von Forster neuerdings in Australien (Queensland) entdeckter großer Fisch, der bis zu Länge erreichen kann. Der Kopf und Körper sind mit sehr großen, abgerundeten, dünnen, molekularig zusammengefügten Schuppen bedeckt, eine prismenähnliche Flosse umgibt den hintern Teil des Körpers. Die Brust und Bauchflossen sind in der Mitte beschuppt; ihr knorpeliges Skelett besteht aus einer vielgliederigen Mittelachse, von welcher feillich gegliederte Strahlen abgehen. Die Nasenhöhren durchbohren die Oberlippe, wie bei allen Doppelatmern. Das Maul ist klein, oben und unten mit zwei schneidenden, aufrecht stehenden Zähnen und dahinter mit eigentümlich gekerbten, kammartigen Zahnplatten im Gaumen und Unterkiefer bewaffnet. Außer den wohlgebildeten Kiemen besitzt das Tier zum Unterschiede von den andern Doppelatmern nur eine einzige, sehr große, gelbe Lunge, die sich mit einer kurzen Lufttröhre in der obern Wand des Schlundes öffnet und der knorpeligen Wirbelsäule angeheftet ist. Das ganze Skelett besteht nur aus Knorpel. Der weite Darm hat eine außerordentlich ausgebildete Spiralklappe. Das Tier nährt sich von Vegetabilien, besonders Blättern von Wasserpflanzen, und verbringt die Trockenzeiten im Schlamm vergraben. Das Fleisch ist sehr geschäft. Es ist das älteste Wirbelthier der Erde. Im Muschellalt und Keuper der Trias finden sich Zähne, die bis auf geringe spezielle Abweichungen denen der lebenden Art gleichen, sodas Krefft und Günther, welcher letztere eine Monographie bearbeitete, unbedenklich den von Krefft den fossilen Zähnen beigelegten Gattungsnamen auch für die lebende Art benutzten.

Ceratonia L., s. unter Johannisbrot.

Ceratophylliten (Ceratophyllitae), Pflanzenfamilie aus der Gruppe der Dicotyledonen, die nur eine einzige Gattung mit wenigen Arten umfasst. Es sind untergetauchte Süßwasserpflanzen, die fast über die ganze Erde verbreitet sind. Die hierher gehörige Gattung heißt Ceratophyllum und nach ihr ist die Familie benannt worden.

Cerbera L., s. unter Hovabaum.

Cerberus (grch. Kerberos) heißt der graufige Hund der Unterwelt, den Typhon mit der Echidna erzeugt hatte. Hesiod gibt ihm an einer Stelle nur einen, an einer andern Stelle 50 Köpfe. Auf ältern Reisenbildern wird er bald mit einem, bald mit zwei Köpfen abgebildet, oft auch mit einem Schlangenschweif und mit Schlangen, die ihm aus dem Leibe wachsen und sich als Band um seinen Hals ringeln. Auf spätern Reisenbildern und in andern Darstellungen, sowie bei den meisten Schriftstellern wird er als dreiköpfig geschildert. Er bewachte den Eingang des Hades und schmeichelte den Hereintretenden; er aber zurück wollte, den ergriff und verschlang er. Hercules vermochte auch ihn zu bändigen und aus der Unterwelt herauszuholen. — Durch Hevelius erhielt den Namen C. ein nördl. Sternbild unter der Hand des Hercules.

Cercarien, schwarzhende Saugwürmer, s. Dikomen.

Cercina hieß im Altertum eine kleine Insel an Eingang der Kleinen Syrte an der nordafrikan. Küste, bekannt als Aufenthalt des Marius im

Winter 88—87 v. Chr., jetzt eine der Kerkennaiseln, welche zu Tunisien gehören.

Cerols L., Pflanzengattung aus der Familie der Leguminosen, von welcher man nur drei in Canada (C. canadensis L.), China (C. chinensis L.) und Südeuropa (C. Siliquastrum L.) vorkommende Arten kennt. Letztere, bei uns Judasbaum (weil der Sage nach sich Judas Ischarioth an einem solchen Baume aufgehängt haben soll) oder Judenbaum genannt, ist eine schöne Holzart, welche schon in Süd- und Westfrankreich zu einem stattlichen Baume mit umfangreicher Krone heranwächst, in Deutschland dagegen meist eine nur mittelmäßige Größe erreicht und einen geschützten Standort verlangt. Derselbe hat langgestielte, nierenförmige Blätter und entwickelt seine schön rosenroten gestielten Blüten mit krugförmigem Kelch in dichten Büscheln vor dem Laubausbruch. Die Frucht ist eine längliche, zusammengebrückte, vielkammige Hülse. Von C. Siliquastrum sowohl wie von C. canadensis wird das schön geäderte Holz vielfach in der Kunsttischlerei verwendet.

Cerols (frz.), Kreis, Zirkel; (geschlossene) vornehme Gesellschaft, speziell die Hofgesellschaft.

Cercottes, franz. Dorf, 6 km nördlich von Orléans an der Bahn nach Paris, wurde geschichtlich bekannt durch das am 4. Dez. 1870 dort stattfindende, heftige Kämpfengefecht der Franzosen, welche im Abmarsche nach Orléans begriffen waren, gegen die 18. (preuß.) und 25. (heß.) Infanteriedivision.

Cerdagne (span. La Cerbaña), wasser- und wiesenreiche Thallandschaft des obern Segre in den Ostpyrenäen, im N. zum franz. Depart. Ostpyrenäen, im S. zu Catalonien (kleinem Theil zur Provinz Gerona, größtentheils zur Provinz Lerida) gehörig, mit der franz. Stadt Saillagouse und den span. Puigcerda und Utioua, welche letztere eine von franz. Gebiet umgebene span. Enklave bildet. Der Name rührt von dem alten iberischen Stamme der Ceretani her. C. hatte bis zum 9. Jahrh. eigene Grafen und wurde im 12. Jahrh. mit der Grafschaft Barcelona vereinigt. Das Klima dieser Hochthäler (1600 m) ist sehr streng, und die Winter dauern lange. Die Bewohner sprechen meistens catalonisch.

Cerealien (Gaben der Ceres) nennt man sämtliche Feldfrüchte. (S. Getreide.)

Cerealtu, ein in den Samenschalen der Getreidekörner von Mege-Mouries entdeckter Körper, welcher die Schwarzfärbung des aus nicht gesiebttem Mehl bereiteten Brotes bewirken soll.

Cerealis (D. Petillius), s. Cerialis.

Cereawachs, s. Carnaubawachs.

Cerebellum (lat.), das Kleine Gehirn.

Cerebral, auf das Gehirn (cerebrum) bezüglich, mit ihm zusammenhängend; Cerebralaffectio, Gehirnleiden; Cerebraltumor, krankhafte Geschwulst des Gehirns.

Cerebralsystem heißt derjenige Teil des gesamten Nervensystems im tierischen Körper, welcher das Gehirn (cerebrum) und die von demselben ausgehenden oder in dasselbe sich versenkenden Nerven begreift, daher insbesondere auch alle die Nerven, welche zu den Sinneswerkzeugen gehen. Sonst rechnete man auch das Rückenmark und die von demselben abgehenden Nerven dazu, weil die willkürliche Bewegung von dem Gehirn aus durch das Rückenmark angeregt und geleitet wird. Klein

Artikel, die man unter C vermisst, sind unter R anzufuchen.

zwehmäßiger werden beide voneinander getrennt und der letztere Nerventkomplex Spinalsystem, beide zusammen Cerebrospinalsystem genannt. (S. Gehirn, Rückenmark, Nervensystem.)

Cerebrin, eine im Gehirn der Tiere vorkommende organische Substanz von sehr komplizierter Zusammenfassung und schwieriger Reindarstellung. Auf letztem Umstand ist es zurückzuführen, daß die einzelnen Forscher, welche sich mit diesem Gegenstande beschäftigten, unter gleichem Namen Produkte von sehr verschiedenen Eigenschaften beschrieben. Nach den neuesten Untersuchungen von Barcus (1881) erhält man das C. aus der mit Wasser von Blut befreiten und von Membranen gesonderten Gehirnsubstanz, indem man diese mit Warytwasser kocht, abfiltriert, den Rückstand mit heißem Wasser wäscht und ihn nach dem Trocknen mit absolutem Alkohol wiederholt auskocht. Die alkoholischen Extrakte lassen nach dem Erkalten unreines C. ausfallen. Um es zu reinigen, wird es zuerst mit Äther, worin es unlöslich ist, anhaltend extrahiert und dann aus Alkohol wiederholt umkrystallisiert. Das gereinigte C. stellt getrocknet einen schneeweißen Körper dar, der von kochendem Alkohol leicht aufgesommen, beim Erkalten der Lösung als kristallinisch erscheinendes Pulver abgetrieben wird, in warmem Aceton, Chloroform, Benzol, Eisessig löslich, aber in warmem und kaltem Äther unlöslich ist.

Cerebrospinal-Meningitis, s. Genick-Cerebrum (lat.), Gehirn. [trampf.]

Ceremoniale Romanorum (lat.), Beschreibung des am päpstl. Hofe üblichen Ceremoniels, auf Befehl Innocenz' VIII. vom Ceremonienmeister August Patricius Picolan verfaßt (herausg. von Marcellus, Vened. 1516).

Ceremonialgesetz, die Gesetze der Juden über die religiösen Ceremonien, Opfer, Gebete, Fasten u. s. w., schon im Mosaikchen Gesetz enthalten, im Talmud bedeutend erweitert und umgestaltet.

Ceremonie (lat.) nennt man die Förmlichkeiten, sowohl beim Gottesdienste, als auch bei feierlichen Handlungen, namentlich der Souveräne und Staatsregierungen. Die darüber zusammengestellten Bestimmungen sind das Ceremoniel (s. d.). Die mit Ausführung und Aufrechterhaltung des Ceremoniels beauftragten Personen heißen Ceremonienmeister.

Ceremoniel (vom lat. ceremonia) heißt der Inbegriff von Gebräuchen, welche bei feierlichen Gelegenheiten des öffentlichen Lebens beobachtet werden. Verwandt damit ist die Etikette (s. d.). Das C. läßt sich einteilen in Staats- und Hofceremoniel und in völlerrechtliches, zwischen verschiedenen Staaten zu beobachtendes. Das erstere hängt von einem jeden Staate selbst ab; das letztere beruht auf dem Herkommen, wie das Salutieren zur See, oder auf gegenseitiger Vereinbarung zur Schlichtung von Streitigkeiten, z. B. über den Vorrang, die Titel in der Anrede. In monarchischen Staaten ist der Hof der Mittelpunkt, um welchen sich das öffentliche Leben bewegt, und es geht daher bei Staatsfeierlichkeiten, Krönungen, Huldbigungen, Beleihungen, Vermählungen, Leichenbegängnissen, Audienzen u. s. w. die Anordnung von den obern Hofämtern, dem Marschall, Oberhofmeister oder Oberceremonienmeister aus. Die Grundlage des C. ist außer dem eigentlichen Zwecke der Haupthandlung die Ordnung der Personen oder die Theorie des Ehrenplatzes im Gehen, Stehen oder Sitzen. Zum völlerrechtlichen

C. gehört die Rangordnung bei Zusammenkünften der Souveräne, bei feierlichen Audienzen der Gesandten, sowie der Schiffsgruß. Das Rangceremoniel ist der Inbegriff der Regeln, welche bei den schriftlichen Erlässen sowohl im Lande zwischen den verschiedenen Behörden und gegen Privatpersonen, als zwischen verschiedenen Staaten beobachtet werden. An den europ. Höfen wurde das C. nach dem Beispiele des byzant. Hofes schon durch Karl d. Gr. üblich. Allgemeiner verbreitete es sich durch die Vermählung Kaiser Ottos II. mit der griech. Prinzessin Theophania, und immer höher ward es gesteigert unter der Regierung Kaiser Karls V. Seinen Kulminationspunkt erreichte es an den Höfen Philipps II. von Spanien und Ludwig XIV. von Frankreich. Erst die neuere und neueste Zeit hat das alte, steife C. gemildert und statt der ältern, umständlichen Formen einfachere eingeführt. Auffällig war, daß Napoleon I. an seinem Hofe die frühere Strenge wiederherstellte. Ein ängstliches C. herrscht, dem Charakter des Orients gemäß, noch gegenwärtig an den morgenländ. Höfen; zum Aubersten jedoch ist es in China ausgebildet. Vgl. König, «Theatrum ceremoniale historico-politicum» (2 Bde., Lpz. 1719—20); Rouffet, «Cérémonial diplomatique des cours de l'Europe» (3 Bde., Amsterd. 1739); Moser, «Deutsches Hofrecht» (2 Bde., Frankf. 1754), und die verschiedenen Werke über die Krönungen der letzten deutschen Kaiser, sowie Georgs IV. von England und Karls X. von Frankreich; ferner R. Graf Stillfried, «Ceremonialbuch für den königl. preuß. Hof» (Berl. 1877); von Malortie, «Der Hofmarschall» (2 Bde., Hannov. 1867).

Ceres, eine altitalische Göttin des Erbsegens, der Wortbedeutung nach die «Schaffende», wurde schon früh mit der griech. Demeter verschmolzen, einer der ältesten Göttinnen der Griechen. Demeter wurde, wie das auch ihr Name besagt, als mütterliche Erdgöttin, welche die Gaben des Feldes, namentlich das Getreide, aber auch andere Feldfrüchte spendet, verehrt. Unter den olympischen Göttern der Ilias hat sie keine Stelle gefunden, doch geschieht auch in den homerischen Gedichten ihrer Gabe, der Feldfrüchte, und ihrer Vermählung auf dreimal geadertem Brachfelde mit Jasion Erwähnung. Unter den Grundbesitzern und Bauern war ihr Kult stets hoch angesehen, so namentlich in Attika. Sie galt auch als die Urheberin des Segens, den der Ackerbau im Gefolge hat, eines durch feste Wohnsitze und Gesetze geordneten Lebens, und zugleich ward sie insbesondere in den Thesmophorien von den Frauen als die Göttin gefeiert, von welcher man nicht nur die Fruchtbarkeit des Feldes, sondern auch Ehefegen erhoffte. In den Thesmophorien, wie überhaupt gewöhnlich, wurde Demeter im Verein mit Persephone (s. d.) verehrt, ihrer Tochter von Zeus oder Poseidon. Hauptsitze ihres Kults waren, außer Attika, Megara, Arabien, Messenien, Hermione in Argolis, Thessalien, Kreta, die ion. Kolonien in Kleinasien, Knidos und Sicilien. Den Mittelpunkt ihres Sagentreißes und zugleich den Hauptinhalt der Mysterien, die vor allem zu Eleusis in Attika, ähnlich aber auch anderswo, namentlich zu Andania in Messenien, gefeiert wurden, bildete die Sage von der gewalttamen Entführung ihrer Tochter Persephone (die auch Kora, «die Tochter», «das Mädchen» schlechtweg genannt wurde) durch Pluto, den Gott der Unterwelt, welcher, plötzlich

Artikel, die man unter C vermisst, sind unter R aufzusuchen.

aus dem Erdboden emportauchend, das Mädchen, während es auf blühender Aue (nach der verbreiteten Tradition bei Eleusis oder bei Enna in Sicilien, bei dem jetzigen Castro-Gioanni) mit seinen Geweihten Blumen pflückte, auf seinen Wagen geladen und in sein dunkles Reich hinabgeführt haben sollte. Neun Tage lang irrte die Mutter jammernd und in Trauerkleidern auf der ganzen Erde umher, bis sie von dem allsehenden Helios über das Schicksal der Tochter Auskunft erhielt; da mied sie den Olymp und verbarg sich zürnend in eine Grotte oder in unscheinbarer Gestalt als Dienerin bei Menschen, sodas die Erde keine Frucht mehr trug, bis durch Zeus bestimmt wurde, das Persephone, die durch den Genuß einiger Kerne von einem Granatapfel bereits als Gemahlin Plutons der Unterwelt verfallen war, einen Teil des Jahres (Frühling und Sommer) auf die Oberwelt zur Mutter zurückkehren, den andern (die Wintermonate, während deren die Vegetation erstorben ist) bei dem Gemahl im Hades verweilen sollte. Als Frühling der Demeter und Vermittler ihrer Gaben ist die Menschen wird von der Sage Cripolemos bezeugt, nach einigen der Sohn des Königs Keleos von Eleusis, den die Göttin ausgesandt haben soll, um das Getreide und seine Kultur über die ganze Erde zu verbreiten. Vgl. Brellor, «Demeter und Persephone» (Hamb. 1837); Förster, «Der Raub und die Rückkehr der Persephone» (Stuttg. 1874).

Die bildende Kunst stellt die Demeter in vollen und reichen Formen, als Matrone, reich bekleidet, das hinterhaupt öfter mit einem Schleier bedeckt, teilweise mit Ähren bekrönt und Ähren, oder Kolbenengel, oder Fadeln in den Händen haltend dar. Während die Kunst des 5. Jahrh. n. Chr. demeter noch mehr die hobelvolle und gütige Göttin als solche darstellte, brüdete die jüngere Kunst in den Fagen derselben zugleich öfter auch den Schmerz der um die verlorene Tochter trauernden Mutter aus. Vgl. Doerbed, «Griech. Kunstmythologie» (Dd. 2, Tl. 3, S. 1878, mit Atlas, S. 4).

In Rom wurde ihr unter dem Namen der alleinmännlichen C. im Verein mit Liber (Bacchus) und Ceres (Persephone) schon 493 v. Chr. ein Tempel beim Circus maximus geweiht. Am 19. April wurde der Göttin zu Ehren ein Fest gefeiert, mit welchem später Festspiele verbunden wurden, die sich zuletzt auf die Tage vom 12. bis zum 19. April erstreckten. Von C., als der Göttin des Getreides, stammt die Bezeichnung der Halmfrüchte als Cerealien. — C. ist auch der Name des 1. Asteroiden. (S. unter Planeten.)

Cerefin, s. Dolerit.

Ceret, Stadt mit Wällen und Türmen im franz. Depart. Apyrenäen, in dem ehemaligen Territorium, 30 km südwestlich von Perpignan, am rechten Ufer des Tech, aber den hier eine auf zwei Ebenen ruhende Brücke von einem einzigen Bogen über, dessen Höhe 29 m und dessen Öffnung 46 m misst, ist der Hauptort eines Arrondissements, Sitz des Tribunals erster Instanz und hat (1876) 162 als Gemeinde 3629 E., deren Hauptnahrungsmittel die Fabrication von Korkstopfen und Leder, sowie Handel mit Öl, Leder, geschätzten Kirchen und Rissen, vielem Gips und Lall bilden. Am 20. April 1793 schlug Ricardos hier die Franzosen und 30. April 1794 Lagommier die Engländer unter dem Grafen de la Union bei dem 10 km nordöstlich gelegenen Marktleden Boulou.

Cereus, Säulenaktus, nannte der Engländer Samorth eine Pflanzengattung aus der Familie der Kakteen, von der etwa 200 Arten bekannt sind, die vorzugsweise im tropischen Südamerika vorkommen und lange, säulen- oder schlangenförmige, drei- bis vieleckige oder runde Stämme bilden und große, prachtvolle Blumen entwickeln. Unter allen Kaktusgewächsen ist die Form der Cereen die imposanteste, denn in ihrem Vaterlande Südamerika, wo sie besonders an der Westküste in wäldigen, sandigen und felsigen Landstrichen vorkommen, wachsen dergleichen Cereen 5—6 m hoch und stehen in großen Gruppen beisammen, indem 10—12 Säulen aus einer Wurzel entspringen. Der von Engelmann in Californien entdeckte *C. giganteus Eng.* bildet sogar bis 10 m hohe Säulen. Die Blüten dieses Kaktus sind oft 18—20 cm lang und nicht selten in solcher Menge vorhanden, das sie die Säulen über und über bedecken. Letztere enthalten einen centimeterdicken Holzcylinder, welcher wegen der leichten, dabei zähen und festen Beschaffenheit des Holzes in Südamerika in die Hochgebirge hinaufgeschafft wird, um zu Thirstöden und Schwellen benutzt zu werden. Die Früchte derselben sehen im getrockneten Zustande wie Feigen aus und haben auch einen ähnlichen Geschmack. Viele Arten von C. werden in unsern Kaktushäusern sowie als Zimmerpflanzen kultiviert. Unter letztern ist namentlich der niedliche *Peitschenaktus* (*C. flagelliformis Mill.*) zu erwähnen, welcher kleinfingerbide, stachelige, schlaffe Stämme treibt, aus denen zahlreiche rosenrote Blüten hervorkommen und der fast ohne alle Pflege gedeiht. Unter den Gewächshauspflanzen sind der mit langen, silberweißen Haaren behängte *Creifentaktus* (*C. senilis*) und der unter dem Namen Königin der Nacht berühmte großblumige Kaktus (*C. grandiflorus L.*) bemerkenswert. Letzterer hat sehr große, weiße, äußerlich orangegelbe, überaus wohlriechende Blumen, welche sich abends 7 Uhr öffnen, bis 8 Uhr morgens blühen und dann verwelken. Er wächst in Westindien und wird im tropischen Amerika häufig angebaut, weil man dort seinen scharfen Saft bei Wassersuchten und als wurmwidriges Mittel, äußerlich auch bei Rheumatismen zu Einreibungen und zum Blasenziehen anwendet.

Cerevis (lat. Cerevisia), Bier; auf Cerevis, burschilos: auf Ehrenwort. C. heißt auch eine kleine Studentenmütze ohne Schirm, auf deren Oberfläche der Verbindungszirkel eingestickt ist; Cerevisius, burschilos: der Vierheilige, Biergott.

Cers (fr.), Hirsch; Mal de cers, «Hirschkrankheit», Maulsperr; C. volant, Papierdrache.

Ceri, kleiner Ort in der ital. Provinz Rom, s. Cervetri.

Cerialis oder Cerealis (D. Vitellius), röm. Feldherr, befehligte 61 n. Chr. als Legat die 9. Legion in Britannien, wo er von den Britannen eine schwere Niederlage erlitt. Als Verwandter Vespasians stand er zur Zeit des Kampfes von dessen Parteigängern mit Vitellius auf Seiten Vespasians. Nach dem Untergang des Vitellius zur Bekämpfung des Aufstandes der Bataver unter Claudius Civilis und der mit ihnen verbündeten andern german. und kelt. Völkerschaften an den Rhein geschickt, führte er diese Aufgabe mit großem Geschick aus. Nachdem ihm 70 v. Chr. das Konsulat übertragen worden war, ging er, wahrscheinlich als Statthalter, nach Britannien, wo er ebenfalls mit glänzendem

Wortel, die man unter C vermisst, sind unter B aufzusuchen.

Cerit, ein zu Ribbarhyta in der Provinz Westmanland in Schweden vorkommendes Mineral. Es ist ein wasserhaltiges Ceriumsilicat mit wechselndem Gehalt an Lanthan und Didym, nebst etwas Cerorydul und Kalk. Es bildet kleine orthorhombische Kristalle, meist kristallinisch derb, feinkörnig, mit unebenem bis splittigerem Bruch. Härte 5,5, spezifisches Gewicht 4,5 bis 5,0.

Cerithien-schichten werden gewisse sandige Kalte des Miocäns, also der jüngeren Tertiärformation, wegen ihres Reichthums an Cerithium, einer Brackwasserschnecke, genannt.

Cerium, Cer, Cerer (chem. Zeichen oder Symbol Ce, Atomgewicht des zweiwertig angenommenen Metalls 92,5, wahrscheinlich richtiger ist es aber dreiwertig, mit dem Atomgewicht 138), ein 1803 gleichzeitig von Klaproth, Hisinger und Berzelius entdecktes Metall, das ursprünglich in dem kieseligen spezifischen Gewicht wegen ausgezeichneten Mineral Cerit (nach Ceres) erkannt, später auch in anderen Mineralien, wie Gadolinit, Orthit, Ceruit, Pyrochlor, Monazit, Lanthanit, Ytterocerit, aufgefunden wurde. Mosander wies 1839 nach, daß der Cerit noch zwei andere metallische Elemente, die er Lanthan und Didym nannte, enthalte und daß der bis dahin für Cerorydul gehaltene Körper ein Gemenge der Oxyde der genannten drei Elemente sei. Das C. unterscheidet sich von den beiden andern Elementen dadurch, daß die Lösungen seiner Verbindungen beim Kochen mit verdünnter Salpetersäure und Pleiuperorydul sich orangegelbfärben, was bei Verbindungen des Lanthans und Didyms nicht der Fall ist. Zur Darstellung wird feingepulvertes und geschlemmtes Cerit mit concentrirter Schwefelsäure übergossen und bis zum Verdampfen der überschüssigen Säure erhitzt. Die trockne Masse wird mit Wasser ausgelocht, von unlöslichem filtriert, die Lösung durch Eindampfen concentrirt und mit einer heissegättigten Lösung von schwefelsaurem Kali versetzt, worauf beim Erhitzen ein schwer lösliches Doppelsalz von Kaliumcerisulfat sich ausscheidet. Dieses wird durch Waschen mit einer kalten Lösung von schwefelsaurem Kali von fremden Salzen befreit, in siedendem Wasser gelöst und durch Kalihydrat Cerorydul oder Ce_2O_3 gefällt. Will man aus diesem das Metall gewinnen, so wird das Oxyd in Salzsäure gelöst, diese mit einer Mischung von Salmiak und Chlorcalcium versetzt, zur Trodne verdampft, bis zur Verflüchtigung des Salmiaks erhitzt, worauf der Rückstand mit Natrium im Hohliegel gegläht wird. Durch Behandeln mit kaltem Wasser werden die Salze beseitigt, wobei das Metall in größeren und kleineren grauen Kugeln zurückbleibt. Das Metall leuchtet in der Farbe zwischen Eisen und Blei, spezifisches Gewicht 5,5, geschmeidig und schneidbar wie Blei. Oxydirt sich langsam an der Luft, entzündet sich beim Erhitzen, versetzt Wasser in der Kälte langsam, rasch beim Erhitzen, löst sich leicht in Säuren, verbrennt beim Erhitzen in Chlor, Brom, Schwefelwasserstoff. Die Verbindungen des C. haben bislang kein allgemeines Interesse.

Cernagóra (spr. Tschernagora), der slaw. Name von Montenegro (s. d.).

Ceraterung (vom frz. corner, umzingeln) oder **Beerenung** heißt die enge Einschließung einer Nahrung, mit dem Zweck, ihr alle Verbindung mit außen, Zufuhr, Nachrichten u. s. w. abzuschnitten und sie durch Blodade (Mag 1870), Bombardement

(Paris und andere franz. Festungen im Kriege von 1870 und 1871) oder förmlichen Angriff (Straßburg, Belfort u. a.) zur Übergabe zu zwingen. (S. Festungskrieg.)

Cernuschi (Enrico), Nationalökonom, geb. 1821 zu Mailand, bildete sich als Autodidakt, kämpfte 1848 zu Mailand auf den Barricaden und war 1849 bei der Verteidigung Roms als Chef der Barricadent Kommission thätig. Nach dem Falle der röm. Republik saß er ein Jahr in Civita-Vecchia und in der Engelsburg gefangen, ging dann nach Paris, wo er von F. Arago beschäftigt wurde und später eine Stellung am Crédit Mobilier erhielt. Er erwarb sich hier ein bedeutendes Vermögen, wurde Teilhaber vieler industrieller Unternehmungen, trieb Exporthandel nach England mit eigenen Schiffen und schwang sich zu einem der drei Direktoren der Pariser Bank empor. Als Gegner des Sozialismus, den er im «Siècle» bekämpfte, kam C. 1871 durch die Kommunisten in Lebensgefahr. Später zog er sich von den Geschäften zurück, unternahm weite Reisen nach Asien, Nordamerika und Afrika, und brachte aus Japan eine reiche ethnogr. Sammlung mit, die zu den Sehenswürdigkeiten von Paris gehört. Von seinen Schriften sind zu erwähnen: «Mécanique de l'échange» (1865), «Réponse à une accusation portée par M. de Cavour» (1861), «Contre le billet de banque, dépositions et notes» (1866), «Illusions des sociétés coopératives» (1866). Neuerdings beschäftigt sich C. hauptsächlich mit der Währungsfrage, und zwar agitiert er eifrig für den Bimetallismus in den Schriften: «Or et argent» (1874), «La question monétaire en Allemagne» (1875), «Silver vindicated» (1876), «Monsieur Michel Chevalier et le bimétallisme» (1876), «La diplomatie monétaire en 1878» (1878), «Bimétallisme en Angleterre» (1879), «Le bimétallisme à quinze et demi» (1881).

Cerographie (lat.-grch.), ein Verfahren, in Wachs zu gravieren und darin bestehend, daß man eine polierte Kupferplatte mit einer Wachsfläche überzieht und auf dieser Schicht eine Zeichnung ausführt oder auf dieselbe eine Photographie überträgt. Die Linien werden dann mit dem Strich bis auf die Platte ausgeschnitten, etwaige Schrift mittels gewöhnlicher Typen eingepreßt und die Platte dann im galvanischen Bade reproduziert. Die C. wird vornehmlich in Amerika und zwar zur Herstellung von Landkarten und Plänen benutzt.

Ceropogia, von Linné benannte Pflanzengattung aus der Familie der Asclepiadeen. Sie besteht aus Halbsträuchern und Stauden mit oft kletternden Stämmen und Ästen und knolligen Wurzeln, welche in Ostindien und dem tropischen Afrika wachsen, sich durch schöne Blumen auszeichnen und daher zu Gewächshauspflanzungen sehr eignen. Die Ceropogien zerfallen in solche mit aufrecht wachsenden, blattlosen Stengeln und mit kletternden, beblätterten Stämmen. Letztere sind die schönsten. Sie haben gegen- oder quirlständige, mitunter eigentümlich (z. B. violett) gefärbte Blätter und in Bouquets oder Dolbentrauben gestellte Blüten mit fünfteiligem Kelch, röhriger, am Grunde mehr oder weniger aufgeblasener Blumentrone und gedoppelter, gloden- oder radförmiger, 5–16-lappiger Nebentrone. Ihre Frucht ist eine gedoppelte Balgkapsel, deren zahlreiche Samen einen Haarschopf tragen. Die schönsten Arten sind: C. elegans Wall. mit weißer, violettgefleckter Blumentrone,

Artifel, die man unter C. vermutet, sind unter B. aufzuführen.

C. stapeliiformis Haw. und *C. acuminata* Roeb. mit purpurnen, *C. bulbosa* Roeb. mit violetten, und *C. tuberosa* Roeb. mit roten Blumen. Alle Arten sind Warmhauspflanzen, welche viel Licht, Feuchterde, im Winter vorflüchtige Bewässerung verlangen und durch Ableger vermehrt werden können.

Ceroplastil (lat.-gr.), Wachsbilderei.

Cerottinsäure, Cerin, $C_{26}H_{52}COOH$ ist ein Bestandteil des Bienenwachses, den man erhält, wenn man Wachs mit starkem Alkohol auslocht und die heiße Lösung von dem ungelösten Rückstande abzieht. Der beim Erkalten der Flüssigkeit sich ausscheidende Niederschlag ist unreine C., die, um sie vollkommen rein zu haben, noch mehrere Male in siedendem Alkohol gelöst und umkrystallisiert wird. Die C. zeigt sich als weiße, krystallinische Substanz, die bei 78° C. schmilzt. Sie gehört zur Reihe der fetten Säuren. Die E. findet sich außer im Wachs der Bienen im Carnaubawachs (s. d.), ferner als Verflüchter im wässi. Wachs und soll auch im Bienenhonig vorkommen.

Ceroxylen, s. Wachs palme.

Cerquetti (Alfonso), namhafter ital. Philolog, geb. 18. März 1830 zu Monteciaro in der Marca, studierte Philologie und Philosophie und die Rechte, war dann 10 Jahre lang Privatlehrer, wurde 1860 Professor am Gymnasium zu Forlì, 1861—77 Professor der ital. Sprache und Literatur am Lyceum daselbst und ist seit 1877 Professor am Lyceum Campana zu Fermo. Am bekanntesten ist C.'s Name durch den Preßprozeß geworden, den die Florentiner Akademie der Crusca gegen ihn anstrengte. (Vgl. «La Crusca giudicata dal Tribunale di Milano. Causa Crusca-Cerquetti», Mail. 1878.) Aus der langen Reihe seiner Schriften verdienen Erwähnung: «Saggio di esercitazioni filologiche» (Bologna 1865), «Studi lessicografici e filologici» (Forlì 1868), «Osservazioni sui modi scelti della lingua italiana» (Forlì 1869), «Correzioni e giunta al vocabolario degli accademici della Crusca» (II. 1—4, Forlì, Tur. u. Imola 1869—77), «Alcune voci mancanti a vocabularj» (Forlì 1869), «Supplemento al vocabolario della lingua italiana» (Forlì 1870), «Bibliografia e lessicografia» (Forlì 1871), «Errori di lingua italiana che sono più in uso» (Bologna 1872), «Pietro Fanfani e le sue opere» (Forlì 1879).

Cerquozzi (Michel Angelo), trefflicher Maler der Römischen Schule, geb. zu Rom 1600 oder 1602, erhielt als Schlachtenmaler den Beinamen *dello battaglie*, sowie später, wegen der Darstellungen aus dem Leben der niedern Volksklassen (*Bamboccianti*), in welchen er den Peter von Luar nachahmte, den Beinamen *dello bambocciate*. Große Lebendigkeit und ein kräftiges Colorit zeichnen seine Gemälde aus. Einß seiner berühmtesten Bilder, ehemals in der Galerie Spada zu Rom, stellt Masaniello unter einer Schar Lazzaroni dar. Andere Bilder von ihm befinden sich in Berlin und im Louvre zu Paris. C. starb zu Rom 1660.

Cerreta d'Esti, Fleden in der ital. Provinz Ancona, Bezirk Ancona, 68 km im WSW. von dieser Stadt, an dem zum Gino gehenden San-Angelo, mit 2140 E., Viehzucht und Weinbau.

Cerreta Sannita, Stadt der ital. Provinz Benevent, 30 km im NNW. von Benevent, auf einem Hügel zwischen den zum Volturno gehenden Ten Viterno und Cervillo, ist Sitz eines Bistums und hat (1881) 5343 E., welche Wein und

Luch in den Handel bringen. Die fruchtbare hügelige Umgebung hat Wälder, gute Weiden, reiche Oliven- und Weinplantagen; man baut Maulbeeren, Lein, Hanf, Gemüße und Früchte, züchtet Rinder und Schafe, von denen gute Wolle und ausgezeichnete Käse gewonnen werden.

Cerretti (Luigi), ital. Dichter, geb. 1. Nov. 1738 zu Modena, wurde 1765 Professor der Beredsamkeit an der Universität daselbst, zur Revolutionszeit als Gesandter der Cisalpinischen Republik nach Parma, sodann als Studiendirektor nach Bologna gesandt und mußte 1799 nach Frankreich flüchten. Nach Wiederherstellung der Cisalpinischen Republik lehrte er nach Italien zurück und erhielt den Lehrstuhl der Beredsamkeit an der Universität zu Pavia, wo er 5. März 1808 starb. Seine Werke wurden sämtlich erst nach seinem Tode gedruckt: «Poesie e prose scelte» (herausg. von Pebroni, 2 Bde., Mail. 1812, und von Rosini, Pisa 1813), «Poesie scelte» (Mail. 1822), «Istituzioni di eloquenza» (2 Bde., Mail. 1811; neue Ausg. 1822), «Elogii di Giuliano Cassiani» (Mail. 1828), «Delle vicende del buon gusto in Italia» (Mail. 1832). Außerdem erschienen von ihm zwei Briefsammlungen (Mail. 1830 u. 1836).

Cerrito (Janny, eigentlich Francesca), ausgezeichnete Sängerin, geb. 21. März 1821 zu Neapel, wurde durch Jro und Paradic für den Tanz gebildet und trat, kaum 13 J. alt, mit dem größten Beifall auf dem San-Carlotheater zu Neapel in Solopartien auf. Später tanzte sie auf mehreren andern ital. Bühnen und begab sich dann nach Wien, wo sie auf zwei Jahre ein Engagement am Rärntnerthortheater einging. Auch in der Großen Oper zu Paris erntete sie rauschenden Beifall. Von 1840 bis 1845 trat Janny C. zu London auf und seit 1845 gastierte sie mehrfach in Deutschland, sowie in Italien, London und Paris. Sie glänzte namentlich in der Darstellung des Raiven, Neidischen und Lieblichen. Vermählt war Janny C. mit dem als Sänger und Violinpieler ausgezeichneten Saint-Leon, welcher sie auf ihren Kunstreisen begleitete und gewöhnlich mit ihr zugleich auftrat, sich aber 1850 von ihr trennte. Bald darauf trat sie von der Bühne zurück.

Cerro (span.), Höhe, Berghöhe, daher in Spanien, Mittel- und Südamerika Namen mehrerer Berge, Pässe und hochliegender Orte.

Cerro, Stadt in der span. Provinz Huéla, an der Straße von Osamonte nach Arcena, mit schöner Kirche, reichen Kupfergruben und (1877) 3780 E.

Cerro Gordo, Gebirgspass in Mexiko, 64 km nordwestlich von Veracruz, auf dem Wege von Veracruz nach der Stadt Mexiko, bekannt durch den Sieg der Amerikaner unter General Scott über die Mexikaner 18. April 1847.

Cerro de Pasco, wichtige Bergwerksstadt der südamerik. Republik Peru und Hauptstadt des Depart. Junin, am nördl. Ende der Hochebene von Dombon, in 4352 m Meereshöhe gelegen. Die Stadt, in wüster, unfruchtbarer Gegend, verdankt ihre Entstehung der 1630 durch einen Indianer gemachten Entdeckung reicher Silberminen und führt ihren Namen von dem etwas südlicher gelegenen, früher von Vergleuten stark bevölkerten Städtchen Pasco, nach welchem auch der weiter im Norden sich erhehende Gebirgsknoten von Pasco genannt wird. C. ist sehr schlecht und unregelmäßig auf dem unebenen Terrain der Gruben selbst erbaut,

Artifel, die man unter C. vermutet, sind unter R. aufzusuchen.

hat kein einziges öffentliches Gebäude von Bedeutung und zählt (1876) 6418 E., der Mehrzahl nach Indianer und Nestizen; doch gibt es auch Weiße, die als Kaufleute, Techniker, Schenkwirte u. s. w. hier ihren Erwerb suchen. Es ist eine Stadt der Trübnung, des wüthendsten Lebens und des Hazardspiels, wie wenige andere auf Erden. Die Stadt dehnt ein Berg- und Handelsgericht. Die Münze ist seit 1845 geschlossen. Das rauhe Winterklima unterwirft jeden Fremden in Folge der in so bedeutender Höhe gestörten Respiration anfangs der peinlichen Seroche oder Punakrantheit. Der Silberbergbau von C. liefert jetzt nicht mehr die enorme Ausbeute, die ihn zur Zeit der span. Herrschaft weltberühmt machte. Bis 1878 haben sie etwa 535 Mill. Doll. ergeben. Die Silbererze kommen hier auf zwei Hauptgängen vor, die fast unter dem Marktplan der Stadt selbst kreuzen, und von denen nach allen Richtungen Erzadern auslaufen, so daß der Boden wie von einem Silbernetz durchzogen erscheint.

Cortaldo. Neben in der ital. Provinz Florenz (in Toscana) am westl. Fuße eines Mergelbügels, dessen Höhe die alte Burg C. krönt, rechts an einem kleinen Zuflusse der zum Arno gehenden Elfa, an der Eisenbahn Sarnoli-Rom, zählt (1881) 2546, als Gemeinde 7779 E. Im alten Schlosse der Alberti wohnten die florentin. Bicarti. Besonders bemerkenswert ist jedoch das Wohnhaus des Vocaccio, welcher sich in seinen spätern Jahren auf diesen Stammsitz seiner Familie zurückzog und hier am 21. Dez. 1875 starb. Die Gräfin Carlotta Lemponi-Bicarti ließ 1828 das Haus altertümlich herstellen und mit einer Sammlung seiner sämtlichen Werke in vielen Ausgaben versehen. Sein 1503 errichtetes Grabmal in der Kirche San-Michele e Giacomo ist nach 1783 zerstört worden; die Reste desselben befinden sich jetzt ebenfalls im Hause. Unweit entspringt die gasreiche Quelle Acqua di Luana, welche wie tosend erscheint; außer einer großen Menge von Kohlensäure enthält sie Magnesia, Natron und Kochsalz.

Cortämon (lat.), Wettkampf, Streit.

Certepartie, ein Kontrakt im Seefrachtwesen, f. Chartepartie.

Certieren (lat.), wetteifern, wettstreiten. Beim Schülunterricht versteht man darunter speziell das Wettstreiten um den Platz in der Rangordnung der Klasse, den Wechsel in der Rangordnung je nach dem Ausfalle der Antworten.

Certifikat (frz. certificat, engl. certificate) heißt im allgemeinen jeder Schein, jede als Ausweis dienende schriftliche, besonders auch amtliche Versicherung. Im Zollwesen sind die Ursprungscertifikate über die Herkunft von Waren wichtig. Verträge nämlich zwischen verschiedenen Staaten oder Gebietsteilen Verträge über Verkehrsvereinfachungen und Zollbefreiungen zu Gunsten der aus dem betreffenden andern Staate oder Gebietsteile herkommenden Waren, so erfordert die Ausübung dieser Befreiungen den amtlichen Nachweis, daß die betreffenden Waren, für welche die Befreiung in Anspruch genommen wird, in dem betreffenden andern Staate u. s. w. erzeugt sind. Im deutschen Zollgebiete haben derartige Dokumente das Rettoporto der Ware, die Zahl und Bezeichnung der Zollschätze und die Art ihres zur Zollsicherung vorgenommenen Verschusses anzugeben. Außerdem ist von Bedeutung die Ausgangscertifikate, wie sie im zollpflichtigen Warenverkehr auf

fortlaufendes Conto (s. d.), sowie auf Resconto (s. d.) vorkommen. Sollen nämlich zollpflichtige Waren, die auf fortlaufendes Conto abgelassen worden sind, nach dem Auslande oder nach andern Pachtstättchen versendet oder zur amtlichen Niederlage abgemeldet werden, so hat der Contoinhaber unter anderm über jede Warenpost ein C. unter seiner Handlungsunterschrift oder der Unterschrift des Procuristen oder eines andern mit ausdrücklicher schriftlicher Vollmacht versehenen Bevollmächtigten und unter Beifügung des Handlungssiegels oder Handlungssiegels auszustellen. Dieses C. muß enthalten: das Folium, welches dem Contoinhaber in der Contobuchhalterei gegeben ist, die fortlaufende Nummer des bezüglichen Verkaufspostens, die Angabe der Warengattung nach Anlei- tung des Zolltarifs, des Nettogewichts, des Auslandes, aus welchem die Waren abstammen, die handelsüblichen Benennungen der Waren unter Angabe der Zahl der Stücke, der Duzende, Größe u. s. w., das Folium der Verkaufs-, Versand- u. s. w. Bücher, endlich die Versicherung an Eidesstatt, daß die gemachten Angaben richtig seien. Die C. sind nur vier Wochen, vom Tage ihrer Ausstellung an gerechnet, gültig und begründen keinen Anspruch auf Abschreibung vom Conto, wenn sie dem Abfertigungsamte nach dieser Frist vorgelegt werden. Fällt der Tag des Ablaufs der Gültigkeitsfrist auf einen Sonn- oder Feiertag, so dürfen dieselben auch am Tage darauf noch angenommen werden. Den C. sind die Deklarationen (s. d.) beizufügen, welche zum Zwecke der Ausgangsabfertigung abzugeben sind. Die Inhaber von Resconten haben über jede von ihnen verkaufte zollpflichtige Warenpost zwei übereinstimmende C. unter der Handlungsunterschrift und Beifügung des Handlungssiegels auszustellen. Das eine Exemplar händigt der Verkäufer dem Käufer ein mit der Verpflichtung, die Ware danach binnen bestimmter Frist zur Ausgangsrevision zu stellen; das zweite Exemplar hat er an das Abfertigungsamt abzugeben. Solange letzteres nicht geschehen, kann die Ausgangsabfertigung des Käufers nicht erfolgen. Die der Verkäufer sich dessen versichert, daß der Käufer die Ware mit dem ihm eingehändigten C. zur Ausgangsabfertigung gestellt, ist lediglich Sache beider Interessenten. Solange diese Bestellung nicht erfolgt ist, bleibt der Verkäufer als Inhaber des Rescontos für den Eingangszoll haftbar.

Bei der Ausgabe von Wertpapieren hat die Benennung C. sehr verschiedenartige Verwendung gefunden. Bisweilen tragen ausgegebene Schuldscheine diese Bezeichnung; am gangbarsten aber ist die Beziehung des Wortes C. auf die Anleihen und Schulden solcher Staaten, welche das System der Einschreibungen in das große Buch der Staatsschuld (Rentensystem) angenommen haben. Die Gläubiger empfangen hier nicht eigentliche Schuldscheine, sondern es wird der Name eines jeden und der Betrag seiner Forderung öffentlich gebucht. Damit aber die Berechtigten solche Guthaben als überall brauchbare Werte benutzen können, erhält jeder auf Verlangen ein C. des Schatzamtes, worin selbiges die Einschreibung und deren Betrag zu Gunsten des Genannten bescheinigt. Er darf nun die Forderung im ganzen oder teilweise, jedoch nicht in gar zu geringen Bruchteilen, auf andere übertragen, und das Schatzamt verfährt mit Ab- und Zuschreibungen wie etwa eine Girobank, wobei ein

Artitel, die man unter C vermischt, sind unter B aufzufinden.

während der französischen Revolution, geb. zu Liria 13. Juni 1738, trat in den Jesuitenorden und schrieb zunächst zwei Abhandlungen, von denen die eine über die Mittel handelte, die Zweikämpfe zu hindern, die andere sich über die Ursachen verbreitete, warum die neuen Republiken nicht den Glanz der alten erreicht haben. Ferner schrieb er eine *«Apologie de l'institut des Jésuites»* (1762). Er wurde dann Professor am Jesuitenkollegium zu Lyon und lebte nach der Aufhebung des Ordens meist auf dem Lande bei Nancy. Als die Revolution ausbrach, war er in Paris. Er schloß sich der Bewegung an und gab die einflußreiche Wochenschrift *«La feuille villageoise»* heraus. Außerdem veröffentlichte er mehrere Gelegenheitschriften, namentlich das *«Mémoire sur la nécessité des contributions patriotiques»*. Nach Mirabeaus Tode trat er in die Nationalversammlung. Er starb 2. Febr. 1792. Nach seinem Tode erschienen: *«Les jardins de Betx»* (Par. 1792), welche nicht ohne historischen Wert sind, und eine Auswahl seiner *«Oeuvres diverses»* (Par. 1798), die auch eine Dichtung über das Schachspiel enthalten.

Cervantes Saavedra (Miguel de), einer der größten span. Dichter, geb. zu Alcalá de Henares Anfang Okt. 1547, erhielt den ersten Unterricht in seiner Vaterstadt, deren Hochschule er jedoch nicht besuchte, und begab sich um 1568 nach Madrid, um hier nach den Wünschen seiner altadeligen, aus Galicien kommenden, doch unbedeutenden Eltern sich ein Doctoratium zu wählen. Aber ein unbefiegbarer Haß zog ihn zur Poesie hin, für die sein Lehrer, der berühmte Humanist Juan Lopez de Hoyos, ihn noch mehr entflammte; Elegien, Romane, Sonette und ein verlorener Schäferroman *«Filena»* waren seine ersten Erzeugnisse. Dürftigkeit zwang den thätigen Jüngling, sein Vaterland zu verlassen, um anderwärts seinen Unterhalt zu suchen. Er ging als Kammerer des kunstliebenden Cardinals Galixto Quixada mit diesem nach Italien, zunächst nach Rom. Schon 1570 aber ließ er sich bei den franz. neapolit. Truppen anwerben und suchte mit in dem Kriege der heiligen Liga gegen die Türken und sind. Koraren. Mut und Heldensinn zeichneten ihn aus; in der Schlacht von Lepanto (7. Okt. 1571) erhielt er drei Schußwunden, deren eine ihm den linken Arm für immer lähmte. Vom Ende des J. 1573 bis zum Mai 1574 garnisonierte er in Saragossa, von wo er über Genua zu den Truppen des Juan d'Austria in der Lombardei stieß, mit denen er dann nach Sicilien zurückkehrte. In Neapel nahm er im Juni 1575 Urlaub, um nach siebenjähriger Abwesenheit in sein Vaterland heimzukehren. Auf der Heimreise aber wurde er nebst seinem Bruder und der gesamten Mannschaft seiner Galeere von dem Araber Arnaut Nami gefangen und in Algier als Sklave verkauft. Fast sechs Jahre verlebte er in Gefangenschaft, auf die er selbst in der berühmten Episode seines *«Don Quixote»*: *«Der Gefangene»*, mehrmals anspielt und die er in dem *«Leben von Lepanto»* (*«El trato de Argel»*) dramatisch verwertete. Da von seinen Biographen gegebenen Nachrichten von den Leiden und Verfolgungen, die er als Sklave zweier der grausamsten Herren, des griech. Königs Dali Nami und des Hassan-Pascha, erlitt, und von den wiederholten, ebenso fahnen als abentheuerlichen Versuchen, sich und seine mitgeführten Landsleute zu befreien, ja sogar Algier zu erobern, sind zwar außerordent-

lich und romanhaft, doch außer allem Zweifel gestellt: die Originalakten einer über C. Verhaken während seiner Gefangenschaft angestellten Untersuchung befinden sich noch heute im Archiv von Sevilla und geben Zeugnis von seiner Rührigkeit und Standhaftigkeit, sowie von seinem christl. Heldennut. Endlich kauften ihn 1580 seine Verwandten und Freunde los. Nachdem er zu Anfang des folgenden Jahres nach Spanien gelangt, trat er bald darauf wieder in sein Regiment ein, das sich damals bei dem Heere in Portugal befand, und machte mit diesem die Expeditionen gegen die Azorischen Inseln mit, welche Philipp II. den Gehorsam verweigerten (1581—83), wobei er sich abermals sehr auszeichnete. Gegen Ende des J. 1588 kehrte er dann für immer in sein Vaterland und in den Privatstand zurück. Von nun an lebte er den Mufen in stiller Zurückgezogenheit. Reich ausgestattet mit uner schöpfliger Erfindungsgabe, der umfassendsten poetischen Phantasie, treffendem Wit und humorvoller Laune, mit einem gereiften, klaren, durchbringenden Verstande und einem Schatz praktischer Welt- und Menschenkenntnis, fand er in den Welten, die er schuf, Ersatz für die, welcher er sich entzog. Glücklich begann er seine neue Laufbahn mit dem seine Geliebte feiernden Schäferroman *«Galatea»* (1584), nach dessen Erscheinen er sich bald mit ebenderselben, Doña Catalina de Palacios Salazar y Bazmediana aus Esquivias, einem Dorfe nahe bei Madrid, vermählte. Da er nun auf einen größern Erwerb denken mußte, so widmete er seine poetische Thätigkeit der Bühne, die er schon als Knabe leidenschaftlich geliebt hatte, und lieferte in wenigen Jahren gegen 80 Dramen, die jedoch leider zum größten Teil verloren sind; nur *«Das Leben in Algier»* und die großartige Tragödie *«Numancia»* sind erhalten. Seiner Armut half er damit nicht auf, denn 1588—99 hielt er sich in Sevilla auf und lebte sehr eingeschränkt von dem kleinen Amte als Unterkommisär beim Vierzehnwesfen für die ind. Flotte, das ihn aber mit Land und Leuten in Spanien noch bekannter machte.

Wo C. in den J. 1599—1603 gewohnt ist unbekannt. Erst 1604 trat er wieder als Schriftsteller auf, und nun ganz in der Sphäre, die seinem Genie vollkommen angemessen war, mit dem *«Don Quixote»*, einem der vollendetsten Romane, die es gibt, einem Buche für alle Völker und Zeiten, das seinen Dichterruhm für immer sichert. Wo er ihn geschrieben, ist mit Sicherheit nicht zu sagen: wahrscheinlich in der Mancha und in Gefangenschaft, und vielleicht in einem der Heden Argamasilla oder Toboso. C. beabsichtigte unter andern mit diesem Werke eine Reform des Geschmacks und der Denkart bei seinen Landsleuten; dem abentheuerlichen Heldengeiste mit seinen ebenso lächerlichen als äbeln Folgen, deren Quellen die Ritterromane waren, wollte er, die Geißel der Satire in der Hand, ein Ende machen. Doch erschöpft diese besondere Absicht keineswegs den Ideenreichtum des *«Don Quixote»*, in dem ein unsterblicher Repräsentant aller der Phantasten geschildert ist, die bei dem edelsten Enthusiasmus doch zu Narren werden. Der erste Teil erschien zu Madrid 1605 und wurde anfangs lau, bald aber mit dem höchsten Beifall aufgenommen, den später das ganze gebildete Europa mit Spanien teilte. Im *«Don Quixote»* zeigte es sich aber auch, von welchem echt poetischen Genie C. besetzt war, da der prosaische Zweck dieses Werks und die

Kritik, die man unter C. bemerkt, sind unter A. aufzuführen.

einseitige satirische Richtung kein Hindernis wurden für die schönste allseitige poetische Entfaltung. Mit der dem Genie eigentümlichen Universalität hat er in dem scheinbar Lokalen und Temporären ein allgemeines Menschliches und für alle Zeiten Gültiges darzustellen gewußt: die tiefe Lebensansicht, daß gerade die edelsten Naturen oft das Ideale auf die unpassendste Weise zu realisieren suchen, was dann der nüchternen Weltklugheit und dem gemeinen Menschenverstande als bloße Narrheit erscheint. Unter welchem Gesichtspunkte man das Werk betrachtet, so steht es als unübertroffenes Muster da. Schöne epische Entfaltung, reges Leben, Wahrheit der Charaktere, Fülle der Begebenheiten, Menge und Mannigfaltigkeit der anziehendsten Situationen, Kunst in ihrer Vertretung, Tiefe der Weltanschauung, klassische Vollendung des Ausdrucks sind die großen Vorzüge dieses Werks. Seinen Zweck erreichte C. fast vollständig, sofern nur wenige Ritterromane nach 1605 in Spanien noch ans Licht traten. Erst nach einer mehrjährigen Pause trat er mit neuen Produktionen hervor, indem er zuerst seine «Novellen» herausgab, «Novelas ejemplares» (1613), 11 an der Zahl, zu denen eine zwölfte, «Die angebliche Lante», erst in neuerer Zeit gefunden ward, dann die «Reise nach dem Bornaß» (1614) und 1615 acht neue Schauspiele und ebenso viele possenhafte Zwischenspiele. Die Schauspiele, im Nationalgeschmack, sind nur mittelmäßig, mit den kostbaren Werken verglichen, die Lope de Vega damals ausstraute; die Zwischenspiele hingegen strotzen von Geist, Witz und Laune, doch wurden auch sie nur gleichgültig aufgenommen. Reid und Mißgunst wollten den unverantwortlich vernachlässigten Mann womöglich auch in litterarische Vergessenheit zurückdrängen, wozu die vergebens erwartete Fortsetzung des «Don Quixote» den Vorwand lief. Irgend ein Litterat, dem Anschein nach ein Geistlicher aus Aragon, schrieb unter dem Pseudonym Alonso Fernandez de Avellaneda 1614 eine Fortsetzung des «Don Quixote» («Biblioteca de autores españoles», Bd. 17), voller Schmähungen gegen C. Dieser rächte sich auf eine glänzende Weise durch die Herausgabe des zweiten Teils seines «Don Quixote» (1615), der, trotzdem er in zahlreichen Widersprüchen die Nachteile einer mit der Abfassung sich erst entwickelnden Konzeption zeigt, mit Recht für noch vollendeter gehalten wird als der erste. In äußerster Dürftigkeit würde C. der Tod überrascht haben, hätte er nicht in seinen letzten Lebensjahren an dem Grafen von Lemos einen Gönner gefunden und von einem andern Gönner, dem Kardinal-Erzbischof von Toledo, eine kleine Pension bezogen. C. starb 28. April 1616 in Madrid, wo er in den letzten Jahren seines Lebens sich aufgehalten hatte. Erst nach seinem Tode (1617) erschien sein Roman: «Die Leiden des Persiles und der Sigismunda» (deutsch, 2 Bde., Spz. 1837), der innerhalb zweier Jahre in acht Auflagen gedruckt wurde und somit unter C.'s Werken unbegreiflicherweise den größten Erfolg erzielte. Unter den Ausgaben des «Don Quixote» sind außer der Prachtausgabe (4 Bde., Madr. 1780) als die besten hervorzuheben die von Bellicer (9 Bde., Madr. 1798), von Navarrete (mit der dokumentierten Lebensgeschichte des C., 5 Bde., Madr. 1819), die mit dem vollständigsten Kommentar von Diego Clemencin (6 Bde., Madr. 1833—39), und als gute Handausgaben die zu Leipzig erschienenen (6 Bde., 1800—7; 2 Bde., 1860). Ein kritische Reprodu-

tion der ersten Ausgabe veranstaltete Lopez Fabra: «Cervantes. Don Quijote de la Mancha. Primera edicion reproducida» (2 Bde., Barcel. 1872). Gesamtausgaben seiner Werke erschienen zu Madrid ohne die Komödien (16 Bde., 1808—5), ebenda ohne die «Reise nach dem Bornaß» (11 Bde., 1829) und zu Argamassilla (12 Bde. in 8, und 12., 1864). Ein Wiederabdruck sämtlicher Werke C.' ist auch in der madrider «Biblioteca de autores españoles» erschienen. Neu aufgefundenen Manuskripte von C. veröffentlichte A. de Castro unter dem Titel: «Cervantes. Varias obras ineditas de C.» (Madr. 1874). Die erste deutsche Übersetzung des «Don Quixote» aus dem Spanischen erschien 1669 zu Frankfurt, blieb aber unvollendet; die erste vollständige zu Basel und Frankfurt (2 Bde., 1683). Unter den nachfolgenden sind zu erwähnen die von Vertuch (6 Bde., Spz. 1780), von Tied (4 Bde., Berl. 1799—1801; 3. Aufl., 2 Bde., 1852; mit Zeichnungen von Doré, Berl. 1878) und von Soltau (6 Bde., Königsb. 1800; 2. Aufl., 4 Bde., Spz. 1837). Eine Übersetzung sämtlicher Romane und Novellen des C. wurde von Keller und Rotter (10 Bde., Stuttg. 1840—42) besorgt. Vgl. Chazles, «Michel de C., a vie, son temps, son oeuvre» (2. Aufl., Par. 1866), und C. Dorer, «C. und seine Werke nach deutschen Urteilen. Mit einem Anhang: Die Cervantes-Bibliographie» (Spz. 1881). Sein Todestag, der 28. April, wird in fast allen größern Städten Spaniens alljährlich in festlicher Weise begangen.

Cervelatwurst, s. unter Wurst.

Cervena oder Krivina, bulgar. Dorf am Einfluß der Jantra in die Donau, in dessen Nähe die Türken am 7. Sept. 1810 eine empfindliche Niederlage durch die Russen unter General Kamenski erlitten. Der Seraskier Ruschanz-Ali und 10000 Türken fielen in der Schlacht oder während der Verfolgung, 6000 Gefangene gerieten in die Gewalt der Russen, welche außerdem 178 Fahnen und 14 Kanonen erbeuteten. Das russische mit 23000 Mann starke Heer verlor nur 1500 Mann, obwohl dasselbe den in drei verschanzten Lagern stehenden Gegner angriff und der erste Angriff abgewiesen wurde. In der Nacht nach der Schlacht streckte Achmed-Pascha mit 4000 Türken die Waffen.

Cerveny (Václav) Franstisek, b. i. Wenzel Franz, bedeutender Metall-Musikinstrumenten-Fabrikant, geb. 1819 zu Dubec in Böhmen, eröffnete sein Geschäft 1842 in Königgrätz und erlang nach und nach folgende Instrumente: 1844 das Kornorn, 1846 den Kontrabaß (welcher in den Instrumenten Helikon, Pelikon, Sackhorn-Kontrabaß u. s. w. nachgebildet wird), 1846 die Tonwechselmaschine (Transpositur), 1848 den Phönixton, 1853 das Baroxphon, 1856 den Metallkontrafagott, 1859 das Obligataltorn, 1867 das Turnertorn, das t. l. Armeesignaltorn, das Jägerhorn, die Armeeposaune, 1873 das Brimhorn, den Subkontrabaß, den Subkontrafagott und die Walzenmaschine, 1876 die Kornettinstrumente, das Kronprinz-Stornettquartett, die Botivtimpani (benannt nach der Botivkirche in Wien, welcher die ersten Exemplare geschenkt wurden), 1877 das Glockenaccordion, 1878 den Feuerfagott und Glockentriangel. Daneben verbesserte er das Cymbal, die Cylindermaschine, die russ. Signalhörner, Schraubentrommeln und die patentierte Walzenmaschine, und imitiert die türk. Pfeifen und chinesi. Lam-Lams mit großem Erfolg. Als der erste österr. Fabrikant auf diesem Gebiet wurden seine

Werkzeuge, die man unter C. versteht, sind unter R. aufzuführen.

Zeichnungen auch auf den Weltausstellungen nach Bedenken anerkannt; er ist als ein Reformator des moderneren Metallinstrumentenbau-Systems anzusehen. Die Firma «B. F. Cerveny u. Söhne» vertritt massenhaft Instrumente in alle Teile der Welt. Eine Glodengießerei ist mit dem großartigen Geschäft verbunden.

Servera, alte Stadt (Ciudad) der span. Provinz Lerida in Catalonien, liegt an der Straße und nahe der Eisenbahn von Lerida nach Barcelona, in einer kl. wein- und getreidereichen Ebene auf einem Hügel, dessen Fuß der gleichnamige Zufluss des Segre bespült, und auf dessen Spitze ein Kastell steht. Die Stadt ist von Mauern mit sieben Thoren umgeben, hat sehr unebene Straßen, vier Plätze, eine große got. Pfarrkirche, fünf Klostergebäude und (1877) 3789 E. Die ehemalige Universität, welche 1717 von Philipp V. von Lerida hierher, in neuerer Zeit aber nach Barcelona verlegt wurde, war die einzige Cataloniens.

Servera del Maritre, Stadt in der span. Provinz Castellon de la Plana, am Serco de Venicard, einem durch seine Überschwemmungen gefährlichen Strome, mit 2163 E., welche schönen Marmor brachen. Dabei liegen die Ruinen eines 1233 den Römern abgenommenen Schlosses.

Servera del Rio Alhama, Stadt in Andalusien, Provinz Logroño, am linken Ufer des zum Meer gehenden Alhama, zählt 4290 E.

Servera del Rio Bisuerqa, eine Stadt (Villa) der span. Provinz Valencia in Alcañiles, 110 km nördlich von Valencia, in einem hohen Thale des Cantabrischen Gebirges (Sierra del Brezo), rechts an der Bisuerqa und dem Rabanal de la Fuente, zählt nur 1800 E., ist aber in neuerer Zeit wichtig geworden durch die in ihrem Bezirk aufgeschlossenen reichen Steinoblenflöße, deren Gruben bei den Dörfern Ordo, Santillan, San-Gebrian de Rabá und San-Felices liegen.

Servetia, kleiner Ort in der ital. Provinz Rom, District Civita Vecchia, an der Stelle des alten Cäre. In früherer Zeit hatten dort die Rhönizier unter dem Namen Agylla (Rundstadt) eine Handelsniederlassung. Als hernach die Etrusker, nachdem sie das westl. Mittelitalien bis zum Eiminischen Wald weiter vorgewandert hatten und bis zum Tiber vordrangen, wurde auch Agylla etruskisch und bekam nun den Namen Cäre. Die Stadt spielte 537 v. Chr. in dem Kampfe der Etrusker gegen die Phokier, welche sich in Corcha niedergelassen hatten, eine Hauptrolle. Doch fand sie im übrigen in freundschaftlichem Verkehr mit den Griechen, welche an der Küste zwei Niederlassungen errichteten, sowie mit Rom, dessen Heiligthümer aus Anlaß der Zerstörung Roms durch die Gallier dorthin geflüchtet wurden. Wenige Jahre darauf erlitt C. selbst einen schweren Schlag, von dem es sich nie wieder ganz erholte. Seine Hafenstadt Syrgi wurde 385 v. Chr. von Dionys geplündert.

Als hernach C. an den Feldern von Tarquinii als Alerii gegen Rom sich betheiligte, wurde es 361 v. Chr. seiner polit. Selbständigkeit beraubt und in das röm. Gemeinwesen aufgenommen; es erhielt das röm. Bürgerrecht, aber ohne Stimmrecht, ohne aktives und passives Wahlrecht (civitas sine suffragio), als die erste Gemeinde dieser Art.

Am Beginn der Kaiserzeit war die Stadt tief heruntergekommen; unter den Kaisern hob sie sich wieder. Im 13. Jahrh. verließen die Einwohner die Stadt und siedelten sich etwa 5 km davon im heuti-

gen Ceri an, wo man lange die Stätte des alten Cäre vermutete, ein Teil aber fehrte später zurück nach dem alten Orte, der nunmehr zum Unterschied von dem neuen Ceri das alte Ceri (Cerveteri oder Cervetri) genannt wurde. Beide Ortschaften, namentlich die erstere, sind unbedeutend. Seit 1829 ist C. durch die Funde berühmt geworden, welche man wie bei andern etrusk. Städten in den bei Cäre gelegenen Gräbern gemacht hat (Skulpturen, Thonfiguren und Reliefs, Wandmalereien, Vasen und Geräte aus Thon, Eisen, Bronze, Silber und Goldschmuck), und von denen eins überdies als die Grabstätte von Tarquiniern bedeutsam ist. Seit 1840 wurden auch an der Stelle der alten Stadt selbst wertvolle Skulpturen gefunden. Vgl. Bisconti, «Antichi monumenti di C.» (Rom 1836); Canina, «Cere antica» (Rom 1838) und in der «Etruria maritima» (Rom 1846).

Servia, Stadt in der ital. Provinz Ravenna (Compartimento Emilia), 21 km im S. von Ravenna, in den Lagunen, zählt 1500 E., ist Bischofssitz, hat eine schöne Kathedrale, ein elegantes Theater und wichtigen Handel mit Salz.

Servical (lat.), den Naden (Cervix) betreffend.

Servola (Arnold von), Bandenführer im 14. Jahrh., der Erzpriester genannt, weil er den Mißbrauch von Kirchengründen hatte, diente erst Frankreich gegen die Engländer, zog seit 1365 bald brandschmend mit einer Söldnerbande umher, namentlich im Elsaß, bald trat er in den Dienst verschiedener Fürsten. Er starb 1366.

Servus (lat.), Hirsch; Cornu cervi, Hirsch. **Oes** (ital. do bemolle; frz. ut-bémol; engl. c flat), in der Musik der um einen halben Ton erniedrigte Ton c; er wird durch c und ein vorgezeichnetes \flat bezeichnet und ist bei Tastinstrumenten dem Tone h gleich.

Sesalpinus (Andrea), latinisiert Cäsalspinus, ital. Philosoph, Botaniker und Physiolog, geb. 1519 zu Arezzo, studierte zu Pisa namentlich Medizin, aber auch Philosophie und Naturwissenschaften, und starb 23. Febr. 1603 als Leibarzt Clemens' VIII. zu Rom. Er schrieb: «De plantis libri XVI» (Flor. 1583), worin eine systematische Anordnung des Pflanzenreichs versucht wird; «Quaestionum medicorum libri II» (Vened. 1698), worin zuerst der Umlauf des Blutes beschrieben ist; «Quaestionum peripateticarum libri V» u. s. w.

Sesäre (Cavaliere Giuseppe bi), ital. Historiker und Publizist, geb. 1788 zu Neapel, war daselbst Generalgolddirektor, nahm teil an den polit. Bewegungen des J. 1827, wurde infolge dessen seines Amtes entsetzt, war 1843 kurze Zeit Generalintendant von Bari und starb zu Neapel 15. April 1856. Er rebigierte die Zeitschrift «Il Progresso», schrieb einen histor. Roman: «Arrigo di Abbate» und eine «Storia di Manfredi Re di Sicilia» (2 Bde., Neap. 1837), ein Werk von bleibendem Werte.

Sesarewitsch, s. Cäsarewitsch.

Sesari (Alessandro), berühmter Meubailleur und Edelsteinschneider, blühte um 1550. Sein eigentlicher Name war Cesati und er selbst einer mäländischen Familie entsprossen. Seiner außerordentlichen Geschicklichkeit wegen, die ihn den besten griech. Meistern zur Seite stellt, erhielt er den Beinamen Greco. Unter den vielen Porträts vornehmer und hochgestellter Personen, die er durch seine Kunst verewigte, gilt der erhabene auf einen Carneol geschnittene Kopf König Heinrichs II. von

Frankreich für sein bedeutendstes Werk. Berühmt ist auch eine von ihm verfertigte Schaumünze auf Paul III. Er soll seine Arbeiten M. Lollius Alexander bezeichnet haben.

Cesari (Antonio), ital. Schriftsteller, geb. zu Verona 16. Jan. 1760, widmete sich dem geistlichen Stande, trat in den Orden des heil. Philipp von Neri und widmete sich eifrig dem Studium der griech. und röm. Klassiker, der Litteratur des Mittelalters sowie der ältern Schriftsteller Italiens. Er starb als Mitglied fast aller Akademien und gelehrten Gesellschaften seines Vaterlandes 1. Okt. 1828 zu Ravenna. Er veranstaltete in Verbindung mit Lombardi, Bannetti und Zanotti eine mit 50000 meist alten Wörtern und Wendungen bereicherte Ausgabe des «Vocabolario della Crusca» (6 Bde., Verona 1806—9), durch welche Monti's (s. d.) «Proposta» veranlaßt ward. Von seinen Uebersetzungen werden besonders die des Terenz (2 Bde., Verona 1816) und die der Briefe des Cicero (10 Bde., Mail. 1826—31) geschätzt. Ausgaben besorgte C. von den «Vite de' Sauti Padri» (4 Bde., Verona 1799), von Belcaris «La vita del B. Giovanni Colombini» (Verona 1817), den «Fioretti di S. Francesco» (Verona 1822), mehrern Werken von Jacopo Passavanti, Domenico Cavalca und andern ital. Schriftstellern. Außerdem schrieb er «Bellezze di Dante» (4 Bde., Bened. 1824—26 u. öfter), «Dissertazione sopra lo stato presente della lingua italiana» (Verona 1810; Mail. 1819), einen Dialog «Le grazie» (Verona 1813; Mail. 1819), «Lezioni storico-morali» (5 Bde., Mail. 1815—17), «Vita di Gesù Cristo» (6 Bde., Verona 1817), «Fiori di storia ecclesiastica» (3 Bde., Verona 1828), «Novelle» (Verona 1825) u. s. w. Lebensbeschreibungen C.'s veröffentlichten Manuzzi (Flor. 1829), Bonfanti (Verona 1832), Billardi (Padua 1832) und Mordani (Ravenna 1842).

Cesari (Giuseppe), genannt Josefepin oder il Cavaliere d'Arpino, berühmter röm. Maler, geb. zu Rom 1570, beherrschte geraume Zeit hindurch die röm. Kunst und bildete eine zahlreiche Schule. Er war durch ein unleugbar großes künstlerisches Talent, durch eine lebhafteste Einbildungskraft, ein blühendes Kolorit und durch eine bedeutende technische Fertigkeit ausgezeichnet; auch verirrete er sich weniger in die Untiefen des Manierismus als die meisten Zeitgenossen; aber ihm fehlte der Sinn für die reine Einsalt der Natur, für das Ebenmaß der Form und für die Würde des Stils. Er war die glanzvollste Erscheinung unter den Künstlern der Nachblüte, darum richteten sich gegen ihn vorzugsweise die reformatorischen Bestrebungen des Caravaggio, der Caracci und ihrer Anhänger, denen er samt seiner Schule auch endlich erlag. C. starb zu Rom 1640 oder 1642. Von ihm sind großartige Dekorationsmalereien, Wandbilder und Plafondfröhen vorhanden, unter welchen namentlich die in San-Silvestro am Montecavallo in Rom hervorstechen.

Cesarotti (Melchiore), ital. Dichter, geb. 15. Mai 1730 zu Padua, wurde Lehrer der Rhetorik an dem Seminar zu Padua, 1762 Hauslehrer in Benedig und lehrte 1768 als Professor der griech. und hebr. Sprache nach Padua zurück. Für das von ihm an Napoleon gerichtete Gedicht «Pronea» («Vorlesung», 1807) erhielt er von letzterm eine Pension. Er starb 4. Nov. 1808. Großen Beifall fand seine metrische Uebersetzung des Oisian (2 Bde.,

Padua 1763; 4 Bde., Vifa 1817; 4 Bde., Mail. 1826—27), sowie die vom Original sehr abweichende Uebersetzung von Homers Iliade (10 Bde., Padua 1786—94) und die der Biographien des Plutarch (2 Bde., Padua 1763). Sein bedeutendstes Werk ist der «Saggio sulla filosofia delle lingue» (Padua 1785; Vifa 1800), mit dem er dem Vedantismus der Crusca entgegenwirkte. Eine große Anzahl von Briefen, Gedichten u. dgl. finden sich in seinen «Opere scelte» (4 Bde., Mail. 1820). C. selbst begann eine Gesamtausgabe seiner Werke, die nach seinem Tode von Barbieri beendet wurde (42 Bde., Vifa 1800—13). Von seinen Uebersetzungen verdienen noch Erwähnung die des Demosthenes (6 Bde., Padua 1774—78) und Juvenal (Par. 1806). Lebensbeschreibungen C.'s lieferten Barbieri («Memorie intorno all' abate C.») und G. A. M. als Einleitung vor der Auswahl von C.'s Werken in der Sammlung der «Classici italiani del sec. XVIII» (Mail. 1818 fg.).

Ces-dur (ital. do bemolle maggiore; frz. ut-bémol majeur; engl. c flat major), die Dur-Lonart, bei welcher jeder Ton um einen halben Ton erniedrigt wird, also sieben ♭ vorgezeichnet sind. An Stelle derselben bedient man sich der gleichlautenden Tonart H-dur, weil diese bequemer (nur mit fünf ♯) zu bezeichnen ist. Die parallele Moll-Lonart ist As-moll. (S. unter Ton und Tonarten.)

Cesena (im Altertum Caesena), regelmäßig gebaute und mit Säulengängen gezierte Stadt in der ital. Provinz Forli, Compartimento Emilia, liegt am rechten Ufer des Flusses Savio, aber den hier eine schöne unter Clemens VIII. aus Quadern von istrischem Marmor erbaute Brücke fährt, am Fuße des Colle Garampi und an der Italienischen Südbahn Bologna-Mimini, ist Sitz des Präfecten der Provinz und eines Bischofs, hat eine schöne Kathedrale mit Marmorstatuen des 15. und 16. Jahrh., ein Rathaus (Palazzo pubblico) mit einer kleinen Gemäldesammlung (worunter ein ausgezeichnetes Fresko des Francesco Francia) und der kolossalen Bildsäule des in C. geborenen Papstes Pius VI., welcher hier auch ein großes Hospital stiftete, und eine berühmte, 1452 von Domenico Malatesta Novello gegründete Bibliothek (die von Malatesta veranstalteten Abschriften antiker Majuskel liegen den Albini-Ausgaben zu Grunde), und zählt (1881) 11 435, als Gemeinde 38 223 E., welche sich mit Wein-, Gemüße-, Hans-, Seidenbau und Gewinnung und Raffinerie von Schwefel beschäftigen. Der Wein von C. war schon zur Römerzeit berühmt. Eine Viertelstunde von C. auf einem Hügel liegt die schöne Kirche Sta. Maria del Monte, von Bramante umgebaut. C. ist einer der ältesten Bischofsitze in Italien. Im Mittelalter Freistaat und später nacheinander von den ghibellinischen Montefeltro und den guelfischen Malatesta beherrscht, 1. Febr. 1377 von dem Cardinal Robert von Genf (später Papst Clemens VII.) schrecklich verheert, wurde die Stadt zuletzt den Malatesta von Papst Alexander VI. entziffen, um sie seinem Sohne César Borgia zu geben. Bei Borgias Tode fiel sie an den Kirchenstaat. Auf Papst Pius VI. (Braschi, 1717) wurde auch dessen Nachfolger Pius VII. (Chiaramonti) 1742 hier selbst geboren. Am 30. März 1815 schlug hier Murat die Oesterreicher, und 20. Juni 1832 wurde C. durch die päpstl. Truppen heimgeführt.

Gesänge, s. Janus Pannonius.

Kritiken, die man unter C. vermischt, sind unter A. aufzuführen.

Ces-moll (ital. do bemolle minore; fr. ut-bémol mineur; engl. c flat minor), eine Moll-Tonart, welche zehn ♭ (darunter drei doppelte ♭) nötig haben würde, aber nie im Gebrauch vorkommt; sie wird durch H-moll, welches nur zwei ♭ (As und cis) ausgezeichnet hat, ersetzt.

Cesnola (Luigi Palma di, Graf), ital. Archäolog, geb. 29. Juli 1832 bei Turin, trat in die ital. Armee ein und 1860 in ameril. Dienste, wo er sich im Kriege gegen die Südstaaten auszeichnete. Seit 1869 ist er ameril. Konsul auf Cyprien, wo er mit großem Erfolg archäol. Untersuchungen und Ausgrabungen vornahm. Seine Funde, Statuen, Figuren, Lampen, Vasen, Schmuckstücken u. s. w. wurden 1872 in Newyork als «Cesnola-Sammlung cyprischer Altertümer» aufgestellt. E. schrieb: «Cyprus, its ancient cities, tombs and temples» (Lond. 1877; deutsch, Jena 1879).

Céspedes (Pablo de), als Maler, Architekt, Bildhauer, Dichter und Gelehrter berühmt, wurde zu Cordova 1538 geboren und daselbst sowie seit 1566 auf der Universität von Alcalá de Henares gebildet, wo er sich vorzüglich in den altklassischen und orient. Sprachen umfassende Kenntnisse erwarb. Nachher ging er nach Rom, wo er sich als Maler vorzüglich nach Michel Angelo und Vaccaro bildete und mehrere Freskogemälde und Bildhauerarbeiten verfertigte, die ihm Ruf erwarben. E. erhielt 1677 eine Pfründe an der Domkirche zu Cordova und lebte von nun an teils hier, teils in Sevilla. Er starb in seiner Vaterstadt 26. Juli 1608. E. zeichnet sich als Maler vorzüglich durch sein treffliches Colorit und seine Meisterhaftigkeit in der Karnation und im Hellbunzel aus. Es befinden sich Gemälde von ihm in Sevilla, Cordova und Madrid, unter welchen das letzte Abendmahl in der Domkirche von Cordova eins der berühmtesten ist. Er war das Haupt der damaligen Andalusischen Malerschule, und seine namhaftesten Schüler waren Juan Luis Jambreno, Antonio Moberano, Juan de Peñalosa, Antonio de Contreras und Cristóbal Vela. Nicht minder ist E. als Kunstschriftsteller und Dichter berühmt, obgleich sich von allen seinen Schriften nur Fragmente erhalten haben, die teils sein Freund und Bundesgenosse Francisco Pacheco in der «Arte de la pintura» (1649), teils Jean-Bernudez im «Anhang zum fünften Bande seines «Diccionario histórico de los mas ilustres profesores de las bellas artes en España» (Madr. 1800) zuerst mitgeteilt hat.

Cessante causa cessat effectus, lat. Sprichwort, d. h. Beim Aufhören (Wegfall) der Ursache hört auch die Wirkung auf.

Cessart (Louis Alexandre de), einer der ausgezeichneten Ingenieure Frankreichs, geb. zu Paris 1719, widmete sich der militärischen Laufbahn, diente während der Kriege in Flandern in der Geniearmee des Königl. Hauses und zeichnete sich namentlich in den Schlachten von Fontenoy und Rocoux aus. Nachdem er später den Militärdienst aufgegeben hatte, trat er in die École des ponts et chaussées und that sich durch seinen Fleiß sowie durch seine Kenntnisse so hervor, daß er schon 1761 zum Ingenieur der Generalität von Tours ernannt wurde. Im J. 1776 nach Rouen versetzt, wurde ihm 1781 die Leitung der Wasserbauten von Cherbourg, welche außerordentliche Schwierigkeiten barboten, anvertraut, doch fand deren Vollenbung erst später statt. Er starb 1806. Sein Nachlaß wurde von Dubois d'Arnewille unter dem Titel «De-

scription des travaux hydrauliques de C.» (2 Bde., Par. 1806—9) herausgegeben.

Cessation (lat.), das Säubern, Säubern, der Wegfall; cessieren, aufhören, wegfallen; cessibel, abtretbar; Cessibilität, Abtretbarkeit.

Cessio bonorum, im röm. Recht eingeführt durch eine lex Julia de cessione bonorum (wahrscheinlich von Augustus), bedeutet die den Konkurs eröffnende Erklärung des Schuldners, sein Vermögen den Gläubigern zu ihrer Befriedigung abtreten zu wollen. Dadurch entging er den Folgen der Ehrlosigkeit (infamia) und der Schuldhäft, welche mit der andern Art der Konkursöffnung, der den Gläubigern auf ihren Antrag gewährten obrigkeitlichen Einweisung in den Besitz des schuldenrischen Vermögens (missio in bona), verknüpft waren; auch gewann er gegenüber der spätern Geltendmachung der Forderungen das Beneficium competentias (s. d.). Sie wurde darum nur dem schullos in Vermögensverfall geratenen Schuldner gestattet. Das moderne Konkursrecht kennt sie nicht. An ihre Stelle ist die Insolvenzanzeige des Gemeinschuldners getreten. Es bestimmt insbesondere die Konkursordnung für das Deutsche Reich, daß zum Antrag auf Eröffnung des Konkurses berechtigt sei auch der Gemeinschuldner selber (und jeder Konkursgläubiger). Vgl. Konkursordnung, §. 95, 96. (S. unter Konkurs.)

Cession (lat.) heißt in der Jurisprudenz die Abtretung einer Forderung an einen neuen Gläubiger (Cessionar), damit dieser sie für seine Rechnung statt des bisherigen Gläubigers (Cedenten) gegen den Schuldner (debitor cessus) geltend mache. Die Übertragung ist nicht bei allen Forderungen zulässig, nämlich nicht bei denjenigen, deren Erfüllung an einen andern Gläubiger als den bisherigen dem Sinn und Inhalt der Forderung widerstreiten würde; so ist der Alimentenanspruch, die Forderung aus der Injurie unübertragbar. Die E. erfolgt entweder auf Grund eines Vertrags zwischen Cedenten und Cessionar, wobei der Schuldner nicht zugezogen zu werden braucht, oder durch Richterspruch oder gemäß gesetzlicher Vorschrift. Das Verhältnis des Schuldners wird durch die E. nicht verändert; er behält gegen den Cessionar alle Anwendungen, welche er gegen den Cedenten hatte, und kann dem letztern sogar so lange, als ihm die E. nicht angezeigt ist (was daher stets anzuraten), gültige Zahlung leisten. Der Cedent haftet dem Cessionar, je nach dem Rechtsgrund der E., entweder nur dafür, daß die abgetretene Forderung wirklich vorhanden gewesen (für die Richtigkeit oder Verität), oder aber auch dafür, daß der Schuldner zahlungsfähig sei (für die Sicherheit oder Bonität). Der Cessionar erlangt alle Rechte und damit verbundenen Nebenrechte des Cedenten (z. B. aus Bürgschaften) über die hier einschlägige Anastasiana lex s. diesen Artikel. Einige Arten der E. sind gemeinlich verboten, z. B. die E. von Forderungen gegen den Mündel an den Vormund; dagegen ist das frühere Verbot der E. der im Prozeß befangenen Forderungen jetzt durch die Deutsche Civilprozeßordnung beseitigt. Vgl. Mühlenbruch, «Die Lehre von der E. der Forderungsrechte» (Greifsw. 1817; 3. Aufl. 1836); Delbrück, «Die Übernahme fremder Schulden» (Berl. 1858); Karsten, «Die fingierte E.» (Rostod 1874).

Cessionar (lat.), der, dem etwas cediert wird, s. unter Cession.

Artikel, die man unter C vermehrt, sind unter A aufzuführen.

Cesti (Marc' Antonio), neben Cavalli der bedeutendste ital. Opernkomponist in der Mitte des 17. Jahrh., geb. zu Florenz um 1620, von Carissimi in Rom gebildet. Nachdem er verschiedene musikalisch-kirchliche Ämter in Italien bekleidet hatte, berief ihn Kaiser Leopold I. als Kapellmeister nach Wien. In Venedig, wo seine meisten Stücke zur Aufführung gelangten, soll er 1669 gestorben sein. Seine Oper «La Dori» (1661) war das berühmteste Werk ihrer Zeit.

Cestius (Pyramide des). Dieses bis auf die Gegenwart vollständig erhaltene röm. Grabmal aus der ersten Augusteischen Zeit lag ursprünglich frei an der Via Ostiensis und wurde erst durch Kaiser Aurelian in den Ring der Stadtmauer von Rom mitverbaut. Es zeichnet sich nicht nur seiner eigentümlichen Form wegen vor andern Gebäuden der Art aus, sondern ist auch durch die einst in demselben befindlichen Wandgemälde von Interesse; letztere sind jetzt fast ganz verschwunden, doch gibt es Abbildungen davon, z. B. von dem Archäologen Falconieri, der sie 1661 in Kupfer stechen ließ. Auf einer 84 cm hohen Unterlage von Travertinstein erhebt sich die aus Basensteinen aufgeführte und mit starken Platten von weißem Marmor bekleidete Pyramide in einer Höhe von 86,8 m. Die Spitze ward neuerdings restauriert, nachdem der Blitz dieselbe zerstört hatte. Auf der Ost- und Westseite befindet sich eine gleichlautende lat. Inschrift, welche den Namen dessen, dem das Grabmal errichtet wurde, folgendermaßen angibt: «C. Cestius (Sohn des Lucius, aus der poplilischen Tribus) Epulo, Prätor, Volkstribun, einer von den sieben Epulonen»; auf der östl. Seite ist darunter eine zweite Inschrift angebracht, aus der man entnimmt, daß das Grabmal in 330 Tagen nach testamentarischer Verfügung von dem Erben Pontius (Sohn des Publius, aus der claudischen Tribus) Nela und dem Freigelassenen Pothus errichtet ward. Im Innern befindet sich die geräumige Grabkammer (6 m lang, 5 m hoch, 4 m breit); ein fester Stützüberzug bedeckt die Wände, aber denselben ein Lonnengewölbe befindet. Decke und Wände waren mit Malereien geschmückt, welche weibliche Figuren darstellten. Wer dieser Gajus C. gewesen, dem das Grabmal angehört, ist nicht ganz sicher; vermutlich war er derselbe röm. Ritter und reiche Geschäftsmann, von dem Cicero in seiner Rede pro Flacco (18, 21) spricht, welcher eine bedeutende Summe zu einem derartigen Denkmale testamentarisch festsetzte. Die jetzt davorstehenden beiden Marmorsäulen wurden samt ihren Basen und zwei andern Basen, von denen die eine einen kolossalen Fuß von Bronze (jetzt in der Bronzesammlung des Konservatoren-Palastes) trug, aus dem um die Pyramide angehäuften Schutt hervorgezogen. Papst Alexander VII. that 1668 zuerst etwas für die Erhaltung dieses Monuments; von ihm rührt auch der jetzige Eingang zur Grabkammer her. An der Pyramide befindet sich der Gottesacker der Protestanten. Der kleine ältere enthält das Grab des Malers Carstens; 1825 wurde der größere Platz daneben zum Friedhof bestimmt, wo unter andern Goethes Sohn (gest. 1830) und Shelley (gest. 1822) begraben sind. Vgl. «Beschreibung der Stadt Rom» von Platner, Punsen u. a. (Wb. 3, Stuttg. 1842) und «Octavii Falconieri de pyramide C. Cestii Epulonis dissertation» (in Grävius, «Thesaurus antiquitatum Romanorum», Wb. 4).

Cestroiden, s. unter Bandwurm.

Cestrum L., Pflanzengattung aus der Familie der Solanaceen, deren Arten sämtlich im tropischen Amerika zu Hause sind und sich durch schöne, meist wohlriechende Blumen auszeichnen. Es sind Sträucher oder kleine Bäume mit abwechselnd gestellten, ganzrandigen Blättern, einzeln stehenden, gebüschelten, trauben- oder rispenförmig gruppierten Blüten, die aus einem fünfspaltigen, glockenförmigen Kelch und trichter- oder langröhrenförmiger Blumentrone, fünf Staubgefäßen und einem Griffel bestehen. Die Früchte sind mehrsamige Beeren, die von dem vergrößerten Kelch umschlossen werden. Mit Ausnahme des peruanischen *C. auriculatum* *Hérin.* mit weißen, und des brasilianischen *C. Parqui* *Hérin.* mit blaugelben Blumen, welche beiden Arten auch in Deutschland in milder Lage oder an geschütztem Standorte unter leichter Bedeckung im Freien aushalten, sind alle übrigen Arten Gewächse, namentlich Warmhauspflanzen. Diese verlangen viel Licht und Luft, Orangerieboden und im Winter wenig Bewässerung. Sie lassen sich durch Ableger und Samen leicht vermehren. Die schönsten Arten sind das mediterranische *C. roseum* *Krit.* mit rosenroten und *C. aurantiacum* *Link.* aus Guatemala mit orangegelben Blumen.

Cestus (grch. κέστος, d. i. gestickt) hieß bei den Griechen und Römern ein Gürtel, welcher von den Frauen unmittelbar unter dem Busen getragen wurde. Er ist zu unterscheiden von der Zone (grch. ζώνη, lat. cingulum), dem Gürtel, mit welchem das Gewand um den Leib gegürtet wurde. Das bei den alten Eroskern oft erwähnte Brustband war dem in Form eines breitem Gurtes namentlich häufig bei Kunstbarstellungen kriegerischer Gestalten vorkommenden Joster ähnlich. Bei den Griechen heißt das Brustband gewöhnlich στήθος, und das Wort κέστος wird erst später, nachdem Homer es noch in seiner ursprünglichen Bedeutung «gestickt» als Beiwort des Gürtels (κεστικός) der Aphrodite gebraucht hatte, zur Bezeichnung des Gürtels selbst angewandt, von dem man meinte, daß er allen weiblichen Reiz verleihe. Daher sieht man auf antiken Kunstwerken Venus mit dem C. in der Hand und im Begriff ihn umzuliegen dargestellt.

Cestus (lat.), Faustriemen, s. Cästus.

Cetacea, wasserwohnende Säugetiere von Fischgestalt, s. Waltiere.

Cetaceum und **Cetiv**, s. Walrat.

Cetera (lat.), das übrige. Et cetera, gewöhnlich abgekürzt etc. «und das übrige», d. h. soviel wie: u. f. w. Auch substantiviert wird Et cetera gebraucht für etwas nicht Ausgesprochenes.

Ceterach, eine von Adanson benannte Farngattung. Die einzige Art derselben, *C. officinarum* W., die in Südeuropa einheimisch ist, war früher officinell; das Kraut derselben, Herba C., wurde gegen Milzkrankheiten angewendet.

Ceteris paribus (lat.), das übrige gleich gesetzt, unter übrigen gleichen Umständen.

Ceterum (lat.), übrigens; *C. censeo* Carthaginiens esse dolendam («übrigens bin ich der Meinung, daß Karthago zerstört werden muß»), steht der Schlussatz der Senatsreden des ältern Cato, daher sprichwörtlich für etwas, worauf man als notwendig immer wieder zurückkommt. Citirt wird gewöhnlich in der abgekürzten Form *C. censeo*. Der Ausspruch findet sich bei keinem lat. Schriftsteller, sondern ist eine Übersetzung der Stelle Plu-

tafel, die man unter C vermist, sub unter R aufzusuchen.

truch im «Cato major», Kapitel 27: *Δοκεί δέ πολ
αι κατηγόμενα μη είναι.* [wago.]

Cetewayo, König der Zululassern, s. Ketsch.
Cetina (Gutierre de), span. lyrischer Dichter, Zeitgenosse und Nachahmer des Garcilasso de la Vega, aber den wenig Nachrichten überliefert und von dem wenige Verse erhalten sind: lauter kleinere lyrische Gedichte im Geismad und in den Formen der von Boscan und Garcilasso gegründeten ital. Schule, Sonette, Canzonen, Madrigale, Episteln in Terzinen u. s. w. C. stammte aus Sevilla und wuchs im Anfang des 16. Jahrh. geboren sein; er war Dichter und Kriegsmann, kämpfte bei Ravia, in Tunis und in Flandern, gewann sich durch seinen Mut und sein Dichtertalent die Zuneigung des Fürsten von Ascoli, dem er verschiedene Gedichte gewidmet und dessen Tod er beklungen hat. Als dessen Schutz ihm fehlte, ging er, seiner Vaterstadt etwas entfremdet, nach Mexiko, wo ein Bruder von ihm eine höhere Stellung bekleidete, lehnte jedoch wieder nach Sevilla zurück, wo er um 1660 gestorben sein soll. Von seinen Gedichten waren nur wenige Froben veröffentlicht worden; erst 1854 wurden die erhaltenen durch Adolfo de Castro gesammelt und nach einem zeitgenössischen Manuscript in den 32. Band der «Biblioteca de autores españoles» aufgenommen; sie umfassen nur 48 Sonette, 4 Madrigale, 4 Canzonen, 2 Episteln, 1 Anakreontisches Ged. und eine Odtave, glänzen jedoch sämtlich durch große Zartheit und ungeschminkte Unmut und Natürlichkeit. F. B. Hoffmann hat in seinen «Blüten von Boetie» (Magdeb. 1856) einige kleine Perlen von C. übersezt.

Cetina, Hauptort und Residenz des Fürstentums Montenegro (s. d.), liegt 30 km im Osten der herr. Seestadt Cattaro in Dalmatien, etwa 970 m über dieser Stadt, von welcher eine steile Straße über das Gebirge fährt, in einem von hohen und krassen Felsgruppen umschlossenen Thale. Der Ort enthält außer einem Kloster den fürstl. Palast, das Regierungsgebäude und etwa 160 Häuser, darunter einen Gasthof, und zählt etwa 1400 E. Das 1478 gestiftete Kloster liegt am Fuße eines kalten Felsens, auf dem ein runder Turm emporragt. Es ist von den Türken 1683, 1714 und 1785 niedergebrannt, nach deren Abzug aber jedesmal, ziemlich treu der Urgestalt, wieder aufgebaut worden. In der Kirche ruhen die Gebeine des Blauda Peter I., den das Volk als heiligen verehrt, sowie die des Fürsten Danilo I. und des Großvaterdes Kirko. Hier ist der Sitz des Metropolitan und des Archimandriten. Der fürstl. Palast ist ein im modernen Stil ausgeführtes einstöckiges Gebäude. C. hat ein Mädcheninstitut, ein Lehrerseminar, eine Staatsbruderei, ein großes Spital, das in Friedenszeiten als Waffendepot und Werkstätte dinst, ein Gefängnis, eine Patronensfabrik und außerhalb der Stadt, bei Bajce, ein Pulvermagazin.

Cetinsäure, von Berzelius beschrieben, ist später als identisch mit Valmitinsäure (s. d.) erkannt.
Cetraria Islandica, s. Isländisches Rost.

Cetraria, s. unter Isländisches Rost.

Cetto, Seestadt und Kriegssplatz ersten Ranges in franz. Depart. Hérault, im Arrondissement und 20 km südwestlich von Montpellier, Knotenpunkt der Eisenbahn und der Lyon-Mittelmeerbahn, auf der Landzunge zwischen dem Mittelmeer und dem Rhodanischen Strandsee (Etang de Thau, 18 km

lang, 5—6 km breit, früher ein Meerbusen), in welchen der bei Toulouse beginnende Süblanal mündet, und zu beiden Seiten des durch die Landzunge ins Meer führenden Kanals von C., der die eigentliche Mündung des erstern bildet. Auch mit dem Rhône steht C. in Verbindung durch den Canal des Etangs und de Beaucaire. Die Stadt lehnt sich in einem Halbkreise an einen schroffen Kalkberg, auf welchem die Citadelle steht, und ist von den beiden rechtwinkelig sich kreuzenden Kanälen durchschnitten. Das sichere, jetzt sehr ausgetiefte, etwa 85 ha große Hafensassin, das 400 Seeschiffe faßt, wird durch die Forts St.-Pierre und St.-Louis verteidigt und hat einen 82 m hohen Leuchtturm auf dem Molo St.-Louis und ein 14 m hohes Leuchfeuer. Zum Schutz gegen das Meer und die Verbindung des Hafens sind große Molen in die See hineingebaut, mit denen die Quais der Seebe eine Länge von 7336 m haben. C. ist nach Marseille der bedeutendste franz. Hafen und das wichtigste Seehandels-Entrepôt am Mittelmeer, für Montpellier, den Süblanal und die Südbahn der Hauptkapelplatz und Ausfuhrort des Weins und der übrigen Produkte der nächsten Departements, aber der schmutzigste und unangenehmste Ort des südl. Frankreich. Es zählt (1881) 34537 E., ist der Sitz zahlreicher Konjulate, hat ein Handels- und ein Friedensgericht, ein Hauptzollbureau, Schiffswerfte für die Marine, eine Börse, Handelskammer (seit 1872), eine Hydrographische Schule, ein Kommunal-College, einen botan. Garten, ein Naturalienkabinett, ein Museum für Altertümer und ein Theater. Seine See- und Sandbäder werden jährlich von 3—4000 Badegästen besucht. Es steht in Dampfschiffverbindung mit Marseille, Nizza, Genua, Livorno, Barcelona, Valencia, Alicante, Cartagena, Almeria, Malaga, Cadix, Algier, Oran, Rio de Janeiro, Bahia und Pernambuco. Die Industrie ist bedeutend, namentlich die Böttcherei und die Weinfabrikation. Neben der Präparation des Cettweins wird sog. Mabeiramein aus weißen Rouffillonweinen, sowie alle Arten franz. und span. Weine und Branntweine verschnitten, vermenget und in ungeheuern Quantitäten fast nach allen Teilen der Welt, namentlich nach England, Holland und Rußland versandt. Die hiesigen Räfereien beschäftigen allein 2000 Arbeiter. Außerdem fabriziert man Biqueure, wohlriechende Wässer, Seifen, Korpstropfen, Chemitalien u. s. w. Aus den bedeutenden Salsteichen der Umgegend fördert man jährlich 140000 Etr. Naßsalz. Auf den Werften sind 1200 Arbeiter thätig. Die Fischerei, besonders Thunfisch- und Sardinenfang, beschäftigt etwa 150 Schiffe auf dem Meere und 200 auf den Küstenseen. Auch rüstet man Fahrzeuge zum Stodkfischfang bei Neufundland aus. Die Anstalten zum Trodnen und Salzen der Fische liefern jährlich 5 Mill. kg Kabeljau und 5—600000 kg Sardinen. Noch schmutziger ist in C. der Handelsbetrieb. Im J. 1879 gingen aus 2568 Schiffe von 639371 t. Die Hauptartikel des Exports sind Wein und Branntwein, Salz, Weinstein, Grünspan, Pfropfen und Öl. Im J. 1879 wurden 306938 hl Wein und Sprit, 38477 t Salz, 50936 t Steintohlen ausgeführt. Die Einfuhr umfaßt Kolonialwaren, Leder, Häute und Wolle vom La Plata, Mehl, Metalle, Stodkfisch, Steintohlen, Teer, Harz, Korf, Obst, span. Weine u. s. w. Der als Landmarke für die Seefahrer wichtige Berg von C., Mont St.-Clair, 180 m hoch, der große

Artikel, die man unter C. vermist, sind unter S. aufzusuchen.

Raffen vorweltlicher Knochen enthält, hieß bei den Alten Mons Setaius, und bereits im früh. Zeitalter kommt hier ein Ort Sette vor. Die jetzige Stadt wurde jedoch erst 1666 nach Colberts Angaben unter Leitung des Ingenieurs Riquet, des Erbauers vom Canal du Midi, mit großen Kosten wegen des sehr morastigen Bodens angelegt.

Cettina, Fluß in Dalmatien, entsteht im Kreise Spalatro, macht bei Velica Subowice einen 48 m hohen Wasserfall und mündet nach einem Lauf von 98 km bei Umiffa ins Adriatische Meer.

Seulen, Reulen oder Colleen (Eudolf von), Mathematiker, geb. 28. Jan. 1540 zu Hildesheim, lebte nacheinander in Livland, Antwerpen, Breda, Amsterdam, Delft und Arnheim als Lehrer der Mathematik und wurde dann Professor der Kriegsbaukunst in Leiden, wo er 31. Dez. 1610 starb. Er berechnete das Verhältnis des Kreisumfangs zum Durchmesser mit großer Nähe bis auf 32 Decimalstellen. Die so gefundene Zahl 3,1415... ward nach ihm die *Quadratische Zahl* genannt. C. schrieb: «Van den Circkel» (Delft 1596), «De arithmetische en geometrische fondamenten» (Leid. 1616).



Topographische Lage von Ceuta.

Ceuta (spr. Sje-üta; maurisch Sebta), span. Stadt an der Nordküste Afrikas, in Marokko, auf einer gegen Ostnordosten in der Punta de la Almina auslaufenden Landzunge, am Fuße des mit einem Kastell gekrönten, 194 m hohen Berges Aho, Gibraltar südlich gegenüber gelegen, offiziell zur span. Provinz Cadix gehörig. Die Stadt ist Sitz eines Bischofs und das bedeutendste der vier span. Presidios (Straf-Orte) an dieser Küste, von massenhaften Festungswerken umgeben. Sie hat reinliche Straßen zwischen grell weiß angestrichenen Häusern, eine geschmacklose Kathedrale, auf dem Hauptplatze eine Moschee, die man in eine Kirche verwandelt, einen kleinen und schlechten Hafen mit zwei Molen und (1877) 9703 E., ein Gemisch von Spaniern, Mauren, Negern, Mulatten und Juden. Der Berg von C. (Abyla) und der Gibraltarfelsen (Calpe) bildeten die Herkulesssäulen der Alten. An dem Fuße jenes Berges lagen zwei röm. Kolonien, Ab-Septem-Fratre (Sieben Brüder) und Ab-Abulam. Im 5. Jahrh. kommt C. unter dem Namen Septa oder Septum als Kastell vor, welches Justinian 534 den Vandalen entriß und neu besetzte. Es fiel nach mehreren Angriffen 618 an die Westgoten, mit deren Statthalter, dem Grafen Julian von C., der arab. Feldherr Musa den Vertrag zur

Eroberung Spaniens schloß, die er 711 ausführte. Unter der arab. Herrschaft war der Ort eine industrielle Stadt, wo die erste Papierfabrik des Occidentals von einem Araber und die erste Baumwollpflanzung angelegt wurde, hatte gewaltigen Handel und war Mittelpunkt der Wissenschaften und Künste. C. wurde 1084 von den Almoraviden, 1273 von den Moriniden und 21. Aug. 1415 von den Portugiesen unter König Juan I. und dem Infanten Heinrich dem Seefahrer erobert, damals die bedeutendste Stadt Mauretaniens und Hauptstapelplatz und Zollstätte. Mit Portugal gelangte C. 1580 an Philipp II. von Spanien und verfiel seit 1640. Vergebens wurde C. von seiten Marokkos 1694–1727 und unter der Führung des Renegaten Ripperda 1732 belagert. Am 23. März 1810 wurde die Stadt auf eine kurze Zeit den Engländern eingeräumt. Durch den Frieden von Tetuan 26. April 1860 wurde das zur Jurisdiktion C.s gehörende Gebiet bedeutend erweitert.

Ceva, Stadt in der ital. Provinz Coni (Compartimento Piemont), Distrikt Mondovì, 21 km im N. von diesem Orte, in 380 m Höhe, an dem Tanaro und der Cevetta und an der Bahnlinie Savona-Bra, hat (1881) 3226, als Gemeinde 5338 E., welche Seidenspinnerei und Weinbau treiben, Porzellan, Löpfe und Siegel sowie Eisenwaren verfertigen und sehr geschätzten Käse (Rubiola) bereiten. Schon unter den Römern war Ceva durch seine Käse berühmt. Hauptort eines Marquisats unter der Familie Vasto, wurde es, an Piemont gekommen, im 16. und 17. Jahrh. von den Herzögen von Savoyen besetzt und von den Franzosen und Spaniern mehrmals belagert und erobert. Am 17. April 1796 nahm es Augereau samt dem Lager der Piemontesen ein, welche sich dann noch 19. April sehr tapfer unter General Colli schlugen. Vom 24. bis 31. Mai 1799 wurde C.

von Grouchy gegen die Insurgenten vergeblich belagert, 1800 aber von den Franzosen eingenommen, welche das feste Schloß schleiften. Letzteres hatte öfters als Staatsgefängnis gedient, z. B. 1731 für die Gemahlin des Königs Victor Amadeus I., welche ihn verleitet hatte, die bereits niedergelegte Krone wieder annehmen zu wollen, und deshalb von seinem Nachfolger, der sich behauptete, eingekerkert wurde.

Ceva (Tommaso), ital. Mathematiker und Dichter, geb. zu Mailand 20. Dez. 1648, trat 1663 in den Jesuitenorden und lehrte in mehreren Kollegien desselben bis an seinen Tod, welcher 3. Febr. 1736 erfolgte. Sein lat. Gedicht «Puer Jesus» in neun Büchern, welches er selbst eher für ein lombardisches Heldengedicht als für ein wahres episches Gedicht angesehen wissen wollte, beweist, daß er nicht bloß Verkünftler, sondern wahrer Dichter war. Es wurde zuletzt von Brogner (Dillingen 1842) herausgegeben und unter andern von Müller (Magdeburg 1822) in das Deutsche übertragen. Durch seine Abhandlung «De natura gravium» (Mail. 1669) verbreitete er zuerst in Italien die Newtonsche Gravitationslehre. In seinen «Opuscula mathematica» (Mail. 1699) lieferte er mehrere Untersuchungen, z. B. über die Teilung des Winkels; auch erfand er

Artikel, die man unter C vermischt, sind unter R aufzuführen.

ein Instrument zur Triektion des Winkels. Unter mehreren ital. geschriebenen Biographien ist die des ital. Dichters Lemene hervorzuheben.

Cevallos (Wedro), span. Minister, geb. 1761 zu Santander, studierte zu Valladolid und begann seine diplomatische Laufbahn als Gesandtschaftssekretär zu Lissabon. Hier vermählte er sich mit einer Nichte des Friedensfürsten und wurde dann Minister der auswärtigen Angelegenheiten, in welcher Stellung er, im Sinne Godoys, Versöhnung und Ausgleichung mit dem Papste und mit der span. Geistlichkeit herbeizuführen suchte. Als Napoleon begann, sich in die span. Angelegenheiten zu mischen, trat er auf die Seite des Prinzen von Asturien, auf den die Patrioten ihre Hoffnung setzten, war aber kurzfristig genug, demselben zu der Flucht nach Bayonne zu raten, als ob Napoleon die freundschaftlichsten Gefinnungen gegen den Prinzen hätte. Nachdem er kurze Zeit auf die Seite Joseph Bonapartes getreten war und das Ministerium des Auswärtigen in dem Kabinett Urquijo übernommen hatte, vereinigte er sich mit der span. Junta, in deren Angelegenheiten er nach London ging. Hier gab er 1808 seine berühmte Schrift über die Verhältnisse Spaniens, besonders über die Verhandlungen zu Bayonne heraus. Während der Dauer des span. Befreiungskriegs belleidete C. die wichtigsten Stellen, und auch nach der Rückkehr Josephs VII. trat er 1814 in das von demselben berufene constitutionale Ministerium. Doch verlor er bald die Gunst des Königs und ward erst als Gesandter nach Neapel, dann nach Wien geschickt, 1820 aber abberufen, worauf er sich in den Privatstand zurückzog. Die letzten Jahre lebte er in Sevilla, wo er 29. Mai 1838 starb.

Cevennen (im Altertum Mons Cebenna oder Gebenna, Cebennici Montes), der Hauptgebirgszug im südl. Frankreich, bildet mit seinen Fortsetzungen und Ausläufern die Wasserscheide zwischen dem Rhodanensystem und dem der Garonne und fällt die Depart. Allier, Haute-Loire, Ardèche, Lozère, Gard, Aveyron, Larn und Hérault. Das Kerngebirge liegt in den Depart. Lozère und Ardèche. Im den C. im engern Sinne erhebt sich der 1567 m hohe granitische Mont-Aigoual und der Mont-Lozère 1702 m. An ihn stößt nordöstlich das Plateau von Gewaudan und Vivarais, mit den zwei hervorragendsten Spizen Méjenc 1754 m und Germet de Jone 1551 m. Die fast nördl. Fortsetzung bildet das Gebirge von Lyonnais, abgegrenzt durch den erpischen Mont-Larare im Westen von Lyon. Hier nun teilt sich der Zug in das östl. Mâcongebirge, welches bis an Chalon-sur-Saône herantritt, und in das westl. Gebirge von Charolais, dessen westl. Ende der Canal du Centre schneidet; nördlich von diesem führt zunächst die Côte-d'Or bis zum Canal von Burgund und Dijon die Höhenlinie weiter, der in ebenfalls nordöstl. Richtung das Plateau von Langres sich anschließt, bis etwa 48° 17' nördl. Br. in den Monts-Faucilles eine fast südöstl. Wendung eintritt und dadurch eine Verbindung mit den Vogesen hergestellt wird. Alle Flüsse und Flüßchen, welche von der Ostseite dieses in seiner höchsten Ausdehnung vom Kern bis zum nordöstlichen Punkt etwa 465 km langen Gebirgszugs entspringen, gehören zum Saône- und Rhodanensystem. Zwischen ihm und dem westlicheren Zuge, der sich auch in fast nördl. Richtung von dem Kernorte der C. abbläst, liegt das Thal der obern

Voire. Dieser zweite Zug, zuerst als Forezgebirge mit dem Pierre-sur-haute (1640 m) auftretend, erreicht in den Magdalenenkluppen sein nördl. Ende; seine Länge beträgt etwa 180 km. Er wird durch das Thal des Allier von seinem nordwestl. Nachbargebirge geschieden, der als etwa 90 km langes, im Mittel 1300 m hohes Margeridegebirge an das Plateau von Auvergne (s. d.) sich anlehnt. Von diesem Zuge wendet sich ganz westlich die Aubrac-Kette mit einer Länge von 60 km. Die letztern Höhenzüge versorgen mit ihren Quellen die Flußgebiete des Lot und der Dordogne. Die südl. Fortsetzungen nun des Cevennengzugs bilden die Garriquesberge; die Montagnes de l'Espinoise, und endlich am Südenbe die Montagnes-noires bis 43° 14' nördl. Br., wo der Canal du Midi die Scheidelinie gegen die Nordabhänge der Pyrenäen abgibt. Dieser südl. Teil wendet seine Hauptwassermassen dem Flußgebiete der Garonne, dem Larn u. s. w. zu. Rechnet man seine Länge zu etwa 180 km, so ergibt sich für das ganze System der C. mit seinen natürlichen Ausläufern und Fortsetzungen eine Länge von 648 km. Bei dieser Ausdehnung ist eine große Klima- und Bodenverschiedenheit natürlich. Während die westl. Teile Wälder, Wiesen und Ackerfeld bieten, erzeugen die östlichen auf dürftigerem, aber zum Teil sorgfältig kultiviertem Boden Olivenbäume, Wein, Maulbeeren und Kastanienbäume. In dem mittleren Teile des Gebirges beschäftigt sich eine sehr rege und thätige dichte Bevölkerung mit Obstbau und Seidenzucht. Die Masse des im Durchschnitt 975—1300 m hohen Gebirges besteht aus amphibolischen Gebirgsarten, Grauwade und Kalkstein, mit übergelagerten tertiären Bildungen, die an mehreren Stellen durch vulkanische Gebirgsarten unterbrochen sind.

Schon im 12. Jahrh. bildeten sich unter dem Namen der Armen von Lyon, der Albigenser (s. d.), Waldenser (s. d.) u. s. w. in diesem Landstriche religiöse Sektten. Ungachtet der gegen sie jahrhundertlang von den Päpsten angeordneten Kreuzzüge und Glaubensgerichte hatten sich zahlreiche Überreste derselben erhalten, welche, als die Reformation Eingang fand, bedeutenden Zuwachs erhielten und endlich durch das Edikt von Nantes gegen fernere Verfolgungen geschützt wurden. Als aber Ludwig XIV. 1685 daselbe widerrief, begann gegen die prot. Bewohner der Cevennenländer eine Reihe der grausamsten Verfolgungen, besonders 1697 nach dem Ryswicker Frieden. Den Missionen wurden Dragoner beigegeben, um die Frebigten der Mönche durch Waffengewalt zu unterstützen (Dragonaden), und die Steuereinnahmer angewiesen, alle des Protestantismus Verdächtige vorzugsweise zur Abtragung der Gesele anzuhalten. Man entriß Kinder gewaltsam den Eltern, um sie im lath. Glauben zu erziehen, brachte die Männer, welche in die Bethäuser gegangen, auf die Galeeren, die Weiber in die Kerker, die Prediger an den Galgen und zerstörte die Kirchen. Diese und andere Mißhandlungen erzeugten unter der Bevölkerung bald allgemeine Verzweiflung. Es standen Propheten und Prophetinnen auf, die das Landvolk fanatisierten. Die Verfolgten begannen den Gegenkampf mit Ermordung der Steuereinnahmer. Der Nord des Abbé du Chaila 1702, der an der Spitze jener Dragonaden stand, gab dann das Zeichen zum allgemeinen Aufstand. Man nannte die empörten Bauern Camisarden, vom Provinzial-

Krittel, die man unter C vermißt, sind unter R anzusehen.

worte Camiso, d. i. Semb, Bluse. Ihre Anzahl und ihr Fanatismus nahmen immer mehr zu; Ludwigs Macht aber reichte um so weniger aus, als das Gebirge Zufluchtsörter genug darbot und seine Truppen jeden Augenblick in Gefahr kamen, abgeschnitten und überfallen oder von Kälte und Hunger aufgerieben zu werden. Mit jedem Tage stieg der Mut der Camisarden, zumal sich lähne Führer, unter ihnen vorzüglich Cavalier (s. d.), an ihre Spitze stellten. Am bedenklichsten wurde die Lage für Ludwig XIV., als der Spanische Erbfolgekrieg ihn nöthigte, seine Kräfte anderwärts zu verwenden, und als Marlborough und der Herzog von Savoyen durch Versprechungen und kleine Unterstützungen die Camisarden noch mehr zum Widerstande anfeuereten. Dagegen erließ Papst Clemens XI. 1703 eine förmliche Aufforderung zum Kreuzzuge gegen sie. Dessenungeachtet schlugen die Camisarden die Truppen des 1703 mit 20 000 Mann gegen sie gesendeten Marschalls Montrevel fast überall, und die furchtbaren Grausamkeiten des letztern fanatisirten sie nur noch mehr. Böses mit Bösem vergeltend, erwürgten auch sie in der Diöcese Nimes 84 Priester und brannten 200 Kirchen ab, nachdem man von ihnen mehr als 40 000 geräbert, verbrannt und gehängt hatte. Endlich sendete Ludwig 1704 den Marschall Villars ab, um der gefährlichen Lage eine andere Wendung zu geben. Die Camisarden hatten nämlich im Sinne, sich mit dem Herzog von Savoyen in der Dauphiné zu vereinigen. Fast das ganze Land von der Küste bis auf den höchsten Kamm der Berge war in ihren Händen; mit den Einwohnern von Nimes, Montpellier, Orange, Uzès u. s. w. unterhielten sie Verbindungen, die ihnen Brot, Waffen und andere Bedürfnisse sicherten; auch Geschütz stand ihnen reichlich zu Gebote, da viele Gloden von ihnen dazu verwandt worden, und unter den Führern bethätigte sich Cavalier mehr und mehr als gewandter Feldherr. Die lath. Landleute wagten weder das Feld zu bestellen, noch Lebensmittel in die Städte zu bringen.

Auch Villars, der 21. April in Nimes ankam, vermochte nicht, die Insurgenten mit Waffengewalt zu unterwerfen, und schlug daher den Weg der Güte ein, erließ für alle, welche die Waffen niederlegen würden, eine allgemeine Amnestie und setzte selbst solche Gefangene, welche Treue gelobten, in Freiheit. In der That entwaffnete er auf diese Weise mehrere Gemeinden. Auf der andern Seite verständigete er gegen die Widerspenstigen die härtesten Strafandrohungen, und um diesen Nachdruck zu geben, durchzogen fliegende Kolonnen das Land. Alle, die denselben gewaffnet in die Hände fielen, sollten entweder auf der Stelle getödtet oder in Alais, Nimes und St.-Hippolyte gehängt und geräbert werden. Durch dieses Doppelspiel brachte es Villars dahin, daß schon 10. Mai Cavalier einen Vergleich schloß. Die Bedingungen, unter welchen er Unterwerfung gelobte, waren Gewissensfreiheit und das Recht zu gottesdienstlichen Privatversammlungen außerhalb der Städte; Loslassung der Gefangenen; Zurückrufung der Verbannten; Wiedererstattung der eingezogenen Güter und Freiheiten. Am 22. traf die Bestätigung des Vergleichs von Paris ein. Inbes nahm die Sache doch eine andere Wendung, besonders infolge der Thätigkeit holländ. Commissäre, welche Geld und Waffen brachten und die Unterstützung ihrer Republik versprachen. Die wilden Bauern, von ihren Unterbefehl-

habern aufgereizt und von ihren Propheten begeistert, zogen sich unter Führung Rolands, welcher indessen bald den Tod fand, in die Wäldungen zurück, indem sie erklärten: der König müsse das Gilt von Nantes wiederherstellen, außerdem sei für sie keine Sicherheit. Endlich gelang es Villars, auch diese zur Unterwerfung zu dringen. Viele von ihnen flüchteten und traten in piemont. Dienste, wo sie ein Regiment bildeten, das im span. Kriege verwendet und unter Cavaliers Anführung später im Treffen bei Almanza (25. April 1707) aufgerieben ward. Mit jener Unterwerfung war freilich noch nicht der ganze Aufstand erstickt. Noch ehe Villars ihn völlig stillen konnte, wurde er 1706 durch den Marschall von Berwick erseht, der die Häupter der Camisarden in Montpellier überfiel, sie verbrennen und räubern ließ und das Land grausam verwüstete. Hierdurch aufs äußerste gebracht, erhoben sich die Camisarden mit schwärmerischer Begeisterung noch einmal. Allein sie waren zu schwach, um den Kampf auf's Erfolge zu beendigen; teils starben sie mit den Waffen in der Hand, teils wanderten sie aus, teils unterwarfen sie sich. Der Kampf endete 1709 mit der gänzlichen Verwüstung der Provinz und mit der Vernichtung oder Vertreibung eines großen Theils ihrer Bewohner.

Vgl. «Histoire des Camisards» (2 Bde., Lond. 1744); Court de Gebelin, «Le patriote français et impartial» (2 Bde., Billefranche 1753); desselben «Histoire des troubles des Cevennes ou de la guerre des Camisards» (3 Bde., Billefranche 1760; neue Aufl. 1820); Schulz, «Geschichte der Camisarden» (Weim. 1790); Bray, «The revolt of the protestants of the Cevennes» (Lond. 1870).

Ceylon (pers. und arab. Sailan, in den altind. Heldengedichten Lanka, von den Griechen und Römern Taprobane genannt), eine vorberindische, von 5° 55' bis 9° 51' nördl. Br. und von 79° 41' 40' bis 81° 54' 50" östl. L. (von Greenwich) gelegene, sich von S. nach N. verschmälernde, eine birnenförmige Gestalt besitzende Insel. Ihre Länge von N. nach S. beträgt 437, ihre Breite von O. nach W. 221, so ihr Umfang 1223,50 km, ihr Flächeninhalt mit den zu ihr gehörenden kleineren Inseln 68 976 qkm. C. wird von dem Festlande durch die in ihrem nördl. Theile Palfrstraße, in ihrem südlichen Golf von Manaar genannte Meerenge getrennt. Dieselbe ist an ihrer schmälsten Stelle nur 96,50 km breit. Mehrere größere und kleinere Inseln, wie Mannaram, Nameswaram, Shingale, Kurijandi u. a., einzelne Klippen, sowie eine Anzahl durch fortwährende Alluvion von der Koromandelküste stets an Größe zunehmender Sand- und Korallenbänke stellen daselbst, in der sog. Adamsbrücke, eine scheinbare Verbindung von C. mit dem Kontinent dar. Die meisten der zwischen diesen Inseln und Bänken sich durchwindenden Wasserwege sind äußerst un tief und nur von Booten befahrbar. In dem mäßigsten von ihnen, der Paumbenpassage, zwischen dem Festlande und der Insel Nameswaram, beträgt die Tiefe kaum 3 m. Der nördlichste Teil von C. besteht hauptsächlich aus Meeres sand und Madreporenkalk, weiter südlich aus niedrigem, teilweise selbst sumpfigem Flachlande, aus welchem sich nur hin und wieder kurze und niedrige Hügel- und Bergetten erheben. Die südl. Hälfte der Insel enthält dagegen ein wirkliches, nur von einer bald breitem, bald schmälern, teilweise sumpfigen und längs der Küste häufige Lagunen bildenden Zone flachen

Krittel, die man unter C vermischt, sind unter R aufzuführen.

Sandes umgebenes Gebirgsland. Dasselbe, mit etwa 90 Quadratmyriametern etwa den sechsten Teil des Gesamtareals einnehmend, besteht aus mehreren längern, parallel von N. nach S. und andern kürzern, vom dem Mittelpunkt nach O. und A. streichenden Zügen. Dieses Gebirgsland enthält eine Anzahl engerer und weiterer Thäler sowie tiefer und niedrigerer, Plateaux formender Bergkuppen, zahlreiche Wasserfälle und ist überhaupt nach sowohl an wildromantischer als an mehr traumlicher und anmutiger Naturschönheit. Gegenwärtig Bergspitzen erreichen die Meereshöhe von 917—2130 m, und diese werden noch von der Ebene von Neuera Ellia, 1892, dem Mammune Kulle, 253, dem Adams-Bil, 2260, dem Lotapella, 2352, dem Kirrigalputta, 2380, und dem Bedrotallagalla, 2528 m hoch überragt. Vorherrschende Gebirgsarten sind hauptsächlich von mächtigen Quarzadern durchzogener, überall von Granit durchbrochener Gneis und Dolomit. Hin und wieder treten auch Trachygesteine, wie in der Nähe von Galle und Trincomali Basalt und bei Bethigallatanda eine sehr alte Lava, auf. Ein Zusammenhang des Gebirges mit dem G. in geolog. Beziehung mit den Gebirgen Vorderindiens, namentlich der Ghats, ist nicht nachweisbar, und die Insel verdankt ihr Entstehen zwar besonders Erhebung, welche in ihrem westl. Teile in äußerst langsamer Weise noch gegenwärtig fortwähret. Von den zahlreichen, häufig in Meerestragmen mündenden, meistens aber nicht weit auswärts befahrbaren Flüssen ist die von ihrem Ursprünge nördlich des Adams-Bil bis zu ihrer Mündung in der Nähe von Trincomali 225 km lange, fast den südlichen Teil von G. bewässernde Maha-mallaganga der wichtigste. Andere sind der Kailani, welcher bei Colombo, die Kaluganga, welche bei Galtura, die Maha Oya, welche bei Negombo, und die Giadura, welche bei Galle sich in das Meer ergießt. Die Stelle der auf G. fehlenden Landseen nehmen die zahlreichen, teilweise sehr umfangreichen, während der Blüte des Buddhismus angelegten, jetzt größtenteils verfallenen Teiche ein, von denen die zu Prakrama, Minery, Kandelay und der ba. Giant's-Tank die bemerkenswertesten.

Das Klima ist, wiewohl sehr heiß, doch, mit Hinblick auf die geogr. Lage von G., ein verhältnismäßig gesundes zu nennen. Am ungesundesten und am meisten fiebererzeugend sind die niedrigen, feuchten Küstengegenden und die Flussufer. Die mittlere Jahrestemperatur beträgt zu Kandy 22, zu Colombo 27, zu Jaffna und Trincomali 22 bis 25, Centesimalgrade, während zu Neuera Ellia bei 1892 m Meereshöhe das Minimum der Tagewärme nicht selten auf 2, Centesimalgrade sinkt und es des Nachts mitunter daselbst kühlt. Da G. innerhalb der Region der Monsuns (s. d.) gelegen ist, so wehen daselbst von April bis September feste Südwest-, von November bis Februar feste Nordostwinde. Heftige Stürme sind selten. Dagegen regnet es häufig und viel, selbst während des Nordostmonsuns, der trockenen Jahreszeit, am meisten aber in den Monaten April bis Juni, September und Oktober. Heftige Gewitter sind häufig; Erdbeben dagegen äußerst selten. G. ist außerordentlich reich an Erzeugnissen aller drei Reichtümer. Von Metallen kommen daselbst Eisen in vorzüglicher Güte, Zinn, Mangan, Wolfram, Zed, Kobalt, Arsenik, Wolfram, Tellurium und, sowohl nur in geringer, den Betrieb nicht lohnen-

der Menge, auch Gold vor, namentlich bei Gettyhedra und in dem Bett der Maha Oya und anderer Flüsse. Außerdem finden sich in G. schöne wasserhelle und rosenrote Bergkristalle, Amethyste, rote und braune Granaten, engl. Cinnamon-Stones genannt, die sog. Ragenaugen, Adulare, Birkone, Chiasolith, Harmatome, Schwamm Turmaline und von eigentlichen Edelsteinen Rubine, Saphire, Chrysoberylle, Topase und Spinelle, sowohl in sekundärer Ablagerung in Bänken verwitterten Gebirgsgesteins, namentlich des Dolomits, als auch, besonders die Rubine, in Flussbetten. Die Menge der jährlich in G. gewonnenen Edelsteine entzieht sich der Berechnung; man schätzt sie auf einen Wert von 10—12000 Pfd. St. Außerdem wird daselbst Kalisalpeter, längs der Küste Meeresalz, die Steinkohlen ersehender Anthracit und, namentlich bei Morwa Korle, Graphit in Menge gewonnen. Die Flora von G. zeichnet sich durch Schönheit, üppige Fülle und Artenreichtum aus. Sie enthält gegen 2025 diotyledonische, 644 monokotyledonische und 247 atotyledonische Pflanzen. Neben den Pflanzen des ind. Kontinents treten auf G. schon viele dem Indischen Archipel angehörende auf. Charakteristisch für G. ist, namentlich in den niedern Gegenden, der Reichtum an Palmen, von denen daselbst 15 Arten aus den Gattungen Areca, Caryota, Calamus, Borassus, Corypha, Phoenix und Cocos, die auf G. nicht einheimische, aber eingeführte und gegenwärtig in größter Menge angepflanzte Kokospalme, vorkommen. Von Ficus-Arten sind der den Buddhisten heilige Bobaum, *F. religiosa*, und der Kautschukbaum, *F. elastica*, erwähnenswert. Von höchster Schönheit und die ganze Pracht und Fülle der tropischen Vegetation entfaltend sind die noch immer sehr ausgebreiteten, sich bis hoch auf die Berge erstreckenden Wälder. Sie enthalten vortreffliche Holzarten für Häuser- und Schiffbau, sowie für feinere Tischlerarbeit, Kotang, Färberholz u. s. w. Seiner Gewürze wegen ist G. schon seit ältester Zeit berühmt gewesen. Die wichtigsten sind Zimt, Kardamom, schwarzer und weißer Pfeffer sowie der aus den Wollknoten eingeführte Muskatnussbaum. Andere wichtige Kulturpflanzen sind Reis, Zuckerrohr, Indigo, Tabak, Kaffee und neuerdings auch der Chinarindenbaum. Die in allen Tierklassen sehr artenreiche Fauna hat einen entschieden kontinental-ind. Charakter. Von Säugetieren kommen daselbst Affen, Bären (*Prochilus labiatus*), Panther, mehrere Biberarten, fliegende und andere Eichhörnchen, Stachelschweine, Ameisenfresser, Gaure (*Bos Gaurus*), Büffel, Moschustiere, mehrere Hirscharten, wilde Schweine, Hasen, zahlreiche Fledermäuse u. s. w. vor. Vögel sind auf G. noch immer häufig, obwohl ihre Zahl infolge der gegen sie gerichteten Nachstellung mehr und mehr abnimmt. Die Klasse der Vögel ist in allen Unterabteilungen reich an schönen und interessanten Arten. Von Amphibien kommen in den Flüssen und Flussmündungen zwei Krokodilarten, 30 Schlangenarten, unter welchen drei giftige, und Schildkröten vor. Das Meer längs der Küste von G. enthält 5—600 Arten von Fischen, eine Menge von Avertebraten bis hinab zu Zoophyten und Korallengewächsen und in dem Golf von Manaar auch Perlemuscheln, die Gegenstand gewerblicher Gewinnung sind und Perlen von reinstem Wasser liefern. Von den äußerst zahl. und artenreichen Insekten sind die schönen Käfer und Schmetterlinge, 2 m

Artikel, die man unter C vermist, sind unter R aufzusuchen.

lange Rester bauende Wespen und wilde, eine Menge Honig und Wachs bereitende Bienen erwähnenswerth. Die Bevölkerung belief sich 1879 auf 2558488 Seelen, darunter Singhalesen etwa 1450000, Tamuln 750000, Mohren, engl. Moormen, d. h. den Tamuln sprach- und stammverwandten, aber mohammed. Einwohnern aus dem Delan 130000. Mit den Europäern und deren Abstammungen gibt es auf C. 180000 Christen (100000 Singhalesen, 72000 Tamuln, einige wenige Neger, Wehdahs und Rhodias), von denen etwa 40000 verschiedenen prot. Sekteln, 140000 aber dem Katholizismus angehören, 1400000 Buddhisten, hauptsächlich Singhalesen, 700000 Anbeter von Hindugöttheiten, hauptsächlich Tamuln, Wehdahs und Rhodias, 140000 Mohammedaner, hauptsächlich Mohren, Tamuln, Afghanen, Perser, Araber u. s. w. Herrschende Sprachen sind das Singhalesische und das Tamul. (S. Indische Sprachen.) Unter den Nachkommen der Portugiesen hat sich ein portug. Patois forterhalten, während das Holländische schon fast ganz ausgestorben ist und das Englische sich besonders in den Städten mehr und mehr ausbreitet. Obgleich der Buddhismus die Kasteneinteilung verwirft, so besteht dieselbe doch, gleichwie bei den brahmanistischen Tamuln, so auch bei den Singhalesen, obgleich bei diesen in modificirter Form. Die vornehmste Kaste bilden bei ihnen die Chalias oder Zimtrindenschäler, auf welche die Fischer folgen, unter denen sich zugleich die geschicktesten Zimmerleute befinden. Die unterste Kaste bilden die Jageris, welche aus dem Balmenaste Zuder, Jaggeri, und Brantwein, Lobi, bereiten. Hauptbeschäftigungen der Bevölkerung sind der Acker- und Gartenbau, die Ochsenzucht, die Abfuhr der Produkte, namentlich des Staßes aus dem Innern nach den Küstenorten, der Fischfang, die Küstenschiffahrt, das Auspressen von Kotosöl, das Weben von Rattunstoffen für inländischen Gebrauch, die Destillation von Arak und wohlriechenden Ölen, das Brennen von Ziegeln und Dachpfannen, die Töpferarbeit u. s. w. Viele finden auch in den Graphitgruben, bei der Perlenfischerei und dem Suchen nach Edelsteinen Beschäftigung. Wie in physischer so ist C. auch in kulturhistor. Hinsicht und zwar namentlich als einer der Hauptstadien des Buddhismus von hoher Bedeutung. In administrativer Hinsicht wird C. jezt in sechs Provinzen eingeteilt: die westliche, 8663 qkm mit (1871) 776980 C., die nordwestliche, 7265 qkm mit 276083 C., die südtliche, 4991 qkm mit 399462 C., die östliche, 11771 qkm mit 118077 C., die nördliche, 15700 qkm mit 340169 C. und die centrale, 14941 qkm mit 494626 C. Die Provinzen sind wieder in Korles oder Grafschaften und diese wieder in Pattas oder Unterdistrikte geteilt. Die Provinzen werden durch engl. Gouvernementsagenten und deren Assistenten verwaltet, während die Steuererhebung und die polizeiliche Aufsicht über die eingeborene Bevölkerung eingeborenen Beamten anvertraut ist. An der Spitze des Ganzen steht der von der Königin ernannte Gouverneur mit einem legislativen und einem exekutiven Räte zu seiner Seite. Herrschendes Recht für Europäer sowohl als Eingeborene ist das altholländische. Nur für die Tamuln gilt ein eigener, Tschewalamy genannter Coder, und ebenso gilt auch zu Candy noch ein besonderes lokales Recht. Das engl. Recht findet nur bei Handels- und Schiffahrtfragen Anwendung. Die Lortur und Sla-

verei wurden auf C. sehr bald nach Bestimmung desselben durch die Engländer und 1869 auch die zu Candy gesetzlich herrschende Polygamie und Polyandrie abgeschafft. Die Armee besteht aus 2500 Mann, zur Hälfte Engländer, zur Hälfte Eingeborene, wozu noch eine Art von Miliz kommt. Das Unterrichtswesen hebt sich mehr und mehr. Über 20000 Kinder genießen in den Gouvernements- und Missionsschulen eine christl. Erziehung. Außerdem bestehen noch buddhistische Dorf- und Tempelschulen. Für die Bekehrung der Bevölkerung zum Christentum sind sowohl katholische, unter den Bischöfen von Torono und Ursula stehende, als auch prot., namentlich nordamerik. Missionare thätig. Große Fortschritte während der letzten Jahrzehnte zeigt der Acker- und Landbau und die hiermit verbundene Abnahme der Wälder, wiewohl sich die Bodenkultur erst über 675000 ha, also nicht ganz ein Fünftel des Gesamtareals erstreckt. Hieron nehmen Reis, Mais, Hirse, andere Cerealien und verschiedene Leguminosen etwa 344000, Anpflanzungen von Kotos- und andern Balmen 117000, Kaffeepflanzungen 138000 ha in Anspruch. Der Rest kommt auf die Kultur von Zabel, Baumwolle, Thee, Zuder, Cinchona, sowie auf die Frucht- und Gemüsegärten. Die Jukturkultur ist in letzter Abnahme begriffen und dem Aufstehen nahe. Keine Kultur hat auf C. während der letzten 40 Jahre eine so großartige Ausbreitung gefunden als die des Kaffees. Außer der 120,00 km langen Eisenbahn zwischen Colombo und Candy mit mehreren projektirten, schon in Bau befindlichen Seitenzweigen befinden sich auf C. 3846,20 km Fahrweg und verschiedene für Boote befahrbare Kanäle in der Gesamtlänge von 241,20 km. Alle Hauptorte sind durch Telegraphenbrüche verbunden. Die Küstenschiffahrt ist nicht unbedeutend. Der Verkehr mit dem Auslande vermittelt hauptsächlich die zahlreichen Dampfschiffahrtslinien zwischen Europa, dem ganzen südöstl. Asien und Australien, deren wichtigster Knotenpunkt Point de Galle ist. Der Handel von C. belief sich 1874 auf 198,4 Mill. Mark, von denen auf die Ausfuhr 89,1, auf die Einfuhr 104,3 Mill. kamen. Gegenstände der letztern waren hauptsächlich Reis, Baumwollstoffe und alle Artikel des europ. Luxus und Bedürfnisse. Die Ausfuhr bestand in Kaffee, Jint, Kotosöl, Kotosfasern, Graphit u. s. w. Die Staatsentnahmen betragen 24,7, die Ausgaben 21,2, die Schuld 15,00 Mill. Mark. Wichtigste Städte auf C. sind: Colombo (s. d.), Sitz des Gouverneurs, mit 100238, Galle oder Point de Galle mit 47964, Candy (s. d.) mit 17406, Jaffna oder Dschafnapatam mit 84713, Trincomali mit 9807, Kornegalle mit 3682 und Matura mit 18686 C.

Geschichtliches. Obgleich C. schon in alter Zeit mit Vorderindien in enger Verbindung standen, sich auch schon früh auf einer verhältnismäßig hohen Kulturstufe befunden hat, so beginnt die Geschichte desselben doch erst 543 v. Chr., wo Wibjogo, ein Königssohn aus dem nördl. Indien, C. eroberte und daselbst eine Dynastie gründete. Dieses Ereignis bildet zugleich den Anfang des großen Mahawanso genannten, zwischen 459—477 n. Chr. begonnenen, später fortgesetzten und erst 1758 abgeschlossenen metrischen Geschichtswerks der Singhalesen. Dasselbe trägt seinen Namen von der ersten, von Wibjogo gestifteten, Mahawanso, d. h. »große«, genannten Dynastie 543—301 v. Chr.

Artikel, die man unter C. vermisst, sind unter B. aufzuführen.

auf welche eine zweite, Saluwanso, d. h. «niedere Dynastie», bis 1153 n. Chr. folgte. Im ganzen haben auf C. von Bidjogo bis Sri Wikromo Radscha Singha, dem letzten, 1815 von den Engländern abgesetzten Könige von Candy (s. d.), während 256 Jahren 165 Fürsten über C. geherrscht. Das wichtigste und folgenreichste Ereignis in älterer Zeit war die Einführung des Buddhismus baselbst durch den König Mahindo 307 n. Chr. unter dem Könige Tissu. Dem Buddhismus verdankt C. seine schönste Blüte, von der noch die vielen künstlichen Leiche, frühere Reservoirs für die Bewässerung der Felder, zahlreiche, teilweise in Felsen gebaute Tempelbauten, wie die von Alu Mihara, Dambulla u. a., die Ruinen der alten Hauptstädte Anaradhapura und Palanarua, viele kolossale Dagops, riesenhafte, aus Stein gehauene Buddhafiguren, sowie auch zahlreiche histor. und andere Werke Zeugnis ablegen. Die Staatsverhältnisse waren durch Verweigerung der Fürsten und des Volks, innere Kriege, wiederholte Einfälle der Malabaren u. s. w. bereits sehr zerrüttet, als zuerst die Portugiesen 1505 unter Lorenzo da Almeida von Goa nach C. kamen, 1517 dorthin zurückkehrten und im folgenden Jahre unter Lopez Soares da Albergaria ihre erste besetzte Niederlassung stifteten. Sie breiteten ihre Herrschaft über die Insel aus, und dieselbe hatte 140 Jahre gedauert, als 1658 die Holländer an ihre Stelle traten. Diese waren zuerst unter Joas van Spilbergen 1602 vor Batticaloa erschienen und hatten 1609 eine Niederlassung zu Cottiar gegründet, aus der sie aber von den Portugiesen vertrieben wurden. Im J. 1638 aber gelang es den Holländern unter Westerswold, den Portugiesen Batticaloa, im folgenden Jahre Trincomali und 1640 Negombo, Natura und Galle zu entreißen. Am 12. Mai 1668 mußten die Portugiesen ihre Hauptstadt Colombo und 1658 ihre letzte Festung auf C., das Fort zu Dschafnapatam, an sie übergeben. Die Herrschaft der Holländer über C. hatte 138 Jahre gedauert, als dieselbe ihnen von den Engländern entzogen wurde. Diese hatten schon 1782 unter Sir Hector Munroe den Holländern Trincomali abgenommen, mußten diesen Ort aber schon im folgenden Jahre denselben wieder zurückgeben. Im J. 1795 sandte der Gouverneur von Madras, Lord Herbert, eine Expedition unter James Stuart gegen die Holländer auf C. ab, der sich zuerst Trincomali, später Jaffna, Kalpratna, Negombo und 16. Febr. 1796 die Hauptstadt Colombo ergaben. Der Friede von Amiens 1802 sicherte den Engländern den Besitz von C., welches zuerst mit der Residentenschaft Nativas vereinigt gewesen, aber schon 1798 zu einer selbständigen Kolonie des Britischen Reichs erklärt worden war. Das Königreich Candy (s. d.) war ein Vasallenland der Niederländer gewesen, und dieses Verhältnis ging auf die Engländer über. In Grausamkeit, das unzuverlässige und verräterische Betragen des letzten Beherrschers dieses Reichs, Wikromo Radscha Singha, der 1798 den Thron bestiegen hatte, nötigte die Engländer, denselben 1815 mit Krieg zu überziehen, seine Hauptstadt zu besetzen, ihn selbst zum Gefangenen zu machen und sein Reich eingeben zu lassen. Im J. 1817 sand ein buddhistischer Priester als Kronprätendent auf und verursachte Unruhen, die erst im folgenden Jahre gedämpft wurden. Aufstände 1820 und 1834 wurden ohne Mühe unterdrückt.

Wichtiger und gefährlicher, auch schwerer zu unterdrücken war der durch die strenge Verwaltung des Gouverneurs Lord Torrington 1848 veranlaßte buddhistische Aufstand. Seitdem ist die Ruhe von C. nicht mehr gestört worden und die Entwicklung hat nach allen Seiten überraschende Fortschritte machen können.

Litteratur. Allgemeine Werke über C. sind die von de Barros, de Couto, Rebeiro (engl. Übersetzung von Lee), Valentyn, Valdaus, Knor, Percival-Cordiner, Lord Valentia, Bertolacci, Marshall, Davy, Forbes, Bennet, Knighton, Pridham, Emerzon Tennent (4. Aufl., Lond. 1860), Ransfont-Billez (Braunsch. 1868), Ferguson, «Summary of information regarding C.» (Colombo 1866) und «Directory and handbook of C.» (Colombo 1881) u. a. m. Über die Naturgeschichte von C. schrieben Moon, Gardner, Thwaites, Reelaart, Hooker und Thomson, Templeton, Nietner, G. A. Layard, W. Ferguson, Voake, Steuart und Dixon («The rocks and minerals of C.»; Colombo 1881); über buddhistische Litteratur Turnour, Cassie Chitty, Gogery, Hardy, Alwis, Fox, Callaway, Tolfrey, Ugham u. a.; über tamulisches und mohammed. Recht Mutukistna; über die Sprache der Tamulen Winslow, Percival, Pope, Rhemus u. s. w.; über die der Singalesen Clough, Carter, Lambrid, Chates, Jones, Nicholson u. a.

Cf. (Cfr.), Abkürzung für confer ober confederatur (lat.), d. h. man vergleiche.

Chabarowka, Hauptstadt des russ.-sibir. Küstengebiets, am Einfluß des Ussuri in den Amur, früher ein unbedeutendes Dorf, durch Ulas vom 10. Mai 1880 zur Stadt erhoben und zum Sitz des Gouverneurs des Küstengebiets bestimmt.

Chabas (François), Ägyptologe, geb. 2. Jan. 1817 zu Briançon, war für den Kaufmannsstand bestimmt, studierte daneben alte und neue Sprachen und wandte sich später dem Studium der ägypt. Hieroglyphen zu, in deren Entzifferung er einen neuen, kritischen Weg einschlug. C. ist Mitglied mehrerer gelehrten Gesellschaften und Präsident des Departementalrats von Sabne-Loire. Seit 1874 gibt er die Zeitschrift «L'Égyptologie» heraus. Außerdem veröffentlichte er: «Une inscription historique du règne de Seti I» (Chalon 1856), «Le papyrus magique Harris» (1861), «Mélanges égyptologiques» (3 Bde., 1862—73), «Recherches sur le nom égyptien de Thèbes» (1863), «Les papyrus hiéroglyphiques de Berlin» (1864), «Revue rétrospective à propos de la publication de la liste royale d'Abydos» (1865), «Voyage d'un Égyptien en Syrie, en Phénicie, en Palestine au quatorzième siècle avant notre ère» (1866), «Les pasteurs en Égypte» (1868) u. s. w.

Chabasit (von χαβασις, dem Namen eines Steins, welcher in den Orpischen Gedichten erwähnt wird), ein Glied der Mineralfamilie der Zeolithen, erscheint in Krystallen, welche nach der üblichen Auffassung Rhomboeder sind, mit häufiger Zwillingdurchkreuzung und einer Flächenstreifung parallel den Polkanten; nach Bedes neuern Untersuchungen sollen jedoch die Krystalle nur scheinbare Rhomboeder und eigentümliche Sammelformen trikliner Individuen sein. Das Mineral ist glasglänzend, farblos oder weiß, bisweilen etwas rötlich, von Härte 4 bis 4,5 und Gewicht 2,1. Chemisch ist es ein wasserhaltiges (etwa 21 Proz.) Kalk-Thonerdesilicat mit kleiner Kalkmenge, doch

Kristalle, die man unter C. vermischt, sind unter R. aufzusuchen.

lassen sich die zahlreich ausgeführten Analysen nur gezwungen auf eine einfache Formel zurückführen. Salzsäure bewirkt völlige Zersetzung unter Abscheidung von schleimigem Kieselpulver. Der E. findet sich in Blasenräumen von Basalten, Pionolithen, Melaphyren z. B. auf den Farder, Island, in Schottland, bei Auffig, Oberstein, im Jassathal, auch in Drusen des harzer und badener Granits, auf den Erzgängen von Andreasberg; als ganz jugendlicher Absatz aus Gewässern wurde er von Daubrée auf dem röm. Mauerwerke von Plombières und Luciel entdeckt.

Chabaud-Latour (François Ernest Henri, Baron), franz. General und Minister, geb. 25. Jan. 1804 zu Nîmes, trat 1820 in die Polytechnische Schule und aus dieser in das franz. Geniecorps über, in welchem er bereits 1827 Kapitän wurde. Er nahm 1830 an der Eroberung von Algerien teil und wurde dann bei der Befestigung von Paris verwendet. Als Stabsoffizier wurde er 1837—43 dem Herzog von Orléans überwiesen, dann 1845 zum Obersten, 1853 zum Brigadegeneral und vier Jahre später zum Divisionsgeneral befördert. Im Deutsch-Französischen Kriege von 1870—71 befehligte er die Genietruppen von Paris während der ganzen Verteidigung und empfing für diese Thätigkeit späterhin das Großkreuz der Ehrenlegion; 1873 war er einer der zur Aburteilung des Marshalls Bazaine berufenen Richter. Schon als Stabsoffizier hatte E. 1837—48 neben seiner Stellung als Ordnamansoffizier des Herzogs von Orléans am parlamentarischen Leben thätig teilgenommen und als Mitglied der konservativen Partei unter der Julimonarchie stets für das Ministerium gestimmt. Unter der kais. Regierung hielt er sich zwar vom Treiben der polit. Parteien vorsichtig zurück, wurde indessen Mitglied des Unterrichtsrats, sowie des Centralrats der reform. Kirche. Im Febr. 1871 wurde er als Vertreter des Gard-Departements in die Nationalversammlung gewählt und mehrmals zum Vizepräsidenten dieser Körperschaft erwählt; er gehörte dem rechten Centrum an und galt für einen eifrigen Anhänger der Orléans. Am 20. Juli 1874 wurde E. unter der Präsidentschaft des Marshalls Mac-Mahon Minister des Innern und behielt dieses Portefeuille bis zum 10. März 1875. Im Nov. 1877 wurde er zum Senator auf Lebenszeit ernannt.

Chabert's Öl (Oleum Chaberti) ein veraltetes Arzneimittel, früher zum Abtreiben des Bandwurms benutzt. Eine Mischung von 1 Teil Hirschhornöl und 2 Teilen Terpentinöl wird destilliert, bis 2 Teile übergegangen sind. [Wälste.]

Chabre (arab.), Karawanenfürher durch die **Chablais** (le), eine Landschaft in Savoyen, im N. vom Genfersee, im W. und O. von den schweiz. Kantonen Genf und Wallis, im S. von der Landschaft Faucigny begrenzt, war früher eine der acht Provinzen des Herzogtums Savoyen, bildet aber seit 1860 das Arrondissement Thonon des franz. Depart. Hoch-Savoyen mit 928 qkm Areal, 71 Gemeinden und (1876) 62608 E. meist kath. Konfession. Das E. ist ein fruchtbares Boralpennland, bewässert von der Dranse, die mit drei Quellflüssen aus den Thälern von Abondance, Le Biot und Bellevaux kommt und 4 km nordöstlich von Thonon in den Genfersee mündet. Durch den Süden der Landschaft ziehen sich von SW. nach NO. 1400—2400 m hohe, teils felsige, teils be-

wachsene Ketten, aus Kalksteinen und Schiefern des Jura und der Ardeiformation bestehend (Les Boirons 1436 m, Villiat 1925 m, Dent d'Oche 2434 m, Cornettes de Bise 2439 m); nördlich lehnt sich an dieselben eine von einzelnen Hügelkuppen durchsetzte Hochebene, westlich von der Dranse etwa 500 m, östlich von derselben gegen 700 m hoch, die terrassenförmig zum Genfersee abfällt. Während der Süden ein Boralpennland mit ausgebreiteten Alpenweiden und Nadelwäldern ist, besetzt der Norden, besonders der Abfall gegen den See, ergiebige Kornfelder, Obstgärten, Weinberge und Kastanienwäldungen. Die bedeutendsten Wohnplätze sind die Hauptstadt Thonon, 435 m über dem Meer, 32 km nordöstlich von Genf am See gelegen, mit 5501 E., und der Badeort Evian (s. d.). Der wichtigste Verkehrsweg des E. ist die Eisenbahnlinie Genf-Annemasse-Thonon-Evian, welche zum Anschluß an die Ligne d'Italie dem südl. Genfer entlang bis Bouveret im schweiz. Kanton Valais fortgesetzt werden soll. [unter Vagne.]

Chable, Dorf im schweiz. Kanton Valais, s. **Chablis**, Städtchen des franz. Depart. Yonne in Niederburgund, am linken Ufer des Saône, 18 km östlich von Auxerre, zählt (1876) 2215 E., welche Luch, Zwieback- und Schaumweinfabriken, Weinbau und Weinhandel betreiben. Es ist der Hauptort eines berühmten Weinbezirks, dessen Weinberge eine Fläche von 12436 ha bedecken, von welchen jeder jährlich 40—50 hl Wein liefert.

Der Chablis, ein sehr geschätzter weißer Burgunder zweiten Ranges, hat fast vor allen Weinen derselben Gattung den Vorteil, daß er seine durchsichtige Weiße behält. Zugleich ist er geistig, aber nicht allzu berauschend, hat Körper, Feinheit und eine sehr angenehme Blume. Die gesuchtesten Lagen sind Clos-Balmur, Grenouille, Bouchard, Bougèreau, Mont de Milieu. Seit längerer Zeit bereitet man auch moussierenden Chablis, der sehr angenehm, aber während der Reifezeit des ersten Jahres leicht berauschend ist.

Chabot (François), fanatischer Anhänger der Französischen Revolution, geb. 1759 zu St.-Genis in Rouergue, trat jung in den Orden der Kapuziner. Beim Ausbruch der Revolution blieb er auch nach der Aufhebung der Klöster noch Gesüßlicher. Auf Empfehlung des Bischofs von Alois, Abbe Gregoire, dessen Vitar er war, wurde er im Depart. Loir-Cher zum Deputierten in die Nationalversammlung gewählt, wo er zu den rücksichtslosesten Eiferern gegen König, Minister und Gemäßigte gehörte. In der Nacht vom 9. Aug. 1792 predigte er im Faubourg St.-Antoine den Aufstand und insultrierte den König, als dieser sich aus den Tuilerien zur Nationalversammlung geflüchtet hatte. Als Konventmitglied fuhr er fort, den Tyrannenmord zu predigen, stimmte für den Tod des Königs und der Girondisten, schwärmte für eine Verteilung der Güter an die Proletarier und für die Feste zu Ehren der Vernunft; als Chaumette vorschlug, die Kirche Notre-Dame in einen Tempel der Vernunft zu verwandeln, war er es, der den Vorschlag durchsetzte. E. verheiratete sich mit einer jungen, schönen Österreicherin aus Brunn, deren Verwandte sich auf seine Kosten bereicherten. Beschuldigt, daß er sich durch die Verfälschung eines Gesetzes im Verein mit seinen Schwägern an dem Vermögen der ehemaligen Indischen Kompagnie vergriffen wollen, ward er gefangen ge-

Arztel, die man unter E vermischt, sind unter R anzuführen.

und, da ihn Kobespiere, dem er ſich eng angekleffen hatte, fallen ließ, nach einem vergeblichen Rettungsverſuche 5. April 1794 hingerichtet.

Chabotte (frz. chabotte d'onclumo, engl. anvil's bed), das dem Ambos der Hammerwerke zur Unterlage dienende, meist würfelförmige, seltener röhrenförmig geformte gußeiserne Befestigungsstück, auf der obern Fläche mit einer Vertiefung versehen, in welcher der Ambos festgekittet wird, während die E. selbst in einem hölzernen Klotz, den Chabottenklotz, Ambosklotz oder Hammerklotz, eingelassen ist. (3. unter Dampfhammer und Hammer.)

Chabrias, berühmter athen. Feldherr, trat zuerst in dem Korinthischen Kriege als namhafter Truppenführer auf, mit Auszeichnung namentlich als Anführer der Flotte, 388 v. Chr. Als Belohnung des Guts 379 Theben vom spartan. Joche befreit und Athen 378 sich mit Theben gegen Sparta verbündet hatte, führte E. den Thebanern 5000 Mann Hilfstruppen zu und wehrte mit ihnen im Sommer 378 in der Nähe von Theben einen Angriff der schwerbewaffneten Fußtruppen des Agesilaos ab, indem er seinen Soldaten befahl, den Feind mit gefülltem Speer und auf das Knie gestütztem Schild zu empfangen. In dieser von ihm erhabenen Stellung ward E. selbst dargestellt, als ihm die Athener eine Bildsäule errichteten. (Lefſing hat deshalb, obwohl mit Unrecht, die unter dem Namen des Horgesehnen Fiebers bekannte Statue für eine Abbildung des E. erklärt.) E. erfocht 9. Sept. 376 bei Naxos einen bedeutenden und für die Sicherung des neuen attischen Inselbundes entscheidenden Sieg über die Flotte der Spartaner. Als Leiter die Athener von dem Bunde mit Theben zurückzutreten und sich mit den Spartanern verbünden, schloß er 369 Korinth gegen Spaminondas, der die Stadt angreifen wollte. Mit Agesilaos zusammen war er 360 als Anführer der Flotte bei Lachos von Aegypten, der aufrührerische pers. Satrapen unterstützte. Beim Ausbruch des Bundesgenossenkriegs im Sommer 357 fiel E. gleich im Anfang auf dem von ihm geführten Kriegsschiffe kämpfend bei dem Angriff auf Chios, das sich mit den Rhodiern, Syantiern, Koern und König Antiochos von Karien gegen Athen verbündet hatte. Vgl. E. Rehdanz, «Vitas Iphicratis, Chabrias et Timothei» (Berl. 1845).

Chabrias, eine dem jüd. Jargon der Börse entlehnte Bezeichnung für ein Konsortium von Finanzkräften zum Ankauf und zur Erwerbung von Gütern und Grundbesitz behufs Ausübung derselben mit dem Grundbesitz verbundenen Wahlrechts in der Kurie der Höchstbesteuerten für Landtag und Reichsrat in Oesterreich. Insbesondere ist es eine verfassungstreu und einen feudalen Charakter E. in der Parlamentsperiode 1867—71 in Böhmen, wo die jech. Presse diese Bezeichnung anwandte und gebraucht hat.

Chaber, zwei Flüsse im türk. Asien; der eine, = Alterum Chaboras, bei Xenophon Araxes, fließt im Sijaket Diarbekt und mündet bei Kerkuk, dem alten Circesium, im Sandthal Aleppo; der andere entspringt in den Gophrat; der andere entspringt aus drei Quellen in Kurdistan und mündet bei Feschabur in Sijaket Rossul links in den Tigris.

Chacabuco, Stadt in der südamerik. Republik Chile, Provinz Santiago, 50 km nördlich von Valparaiso, am Fuß der Cordillera de los Andes, liegt in einer Höhe am Fuße isolierter, aus der Ebene

aufsteigender Hügel am Flüschen Mayo. Im J. 1818 besetzte hier der General San-Martin an der Spitze von ausgewanderten Chilenen und Hilfstruppen aus La Plata die Spanier, nachdem letztere durch den kühnen March dieses Generals von Mendoza aus über die Cordillerenpässe von Uspalata überrascht worden waren.

Chacham (Weiser) bezeichnete im talmudischen Judentum das dem Range nach dritte Mitglied im Vorſitz des Synedrium; in neuerer Zeit und zumal bei Gemeinden span. Herkunft ist es gleichbedeutend mit Rabbiner.

Chachan, s. unter Chan.

Chachapoya, Hauptstadt des Depart. Amazonas (s. d.) in Peru.

Chaco, großes Ebenengebiet im centralen Südamerika, s. Gran-Chaco.

Chaconne oder Ciaconne heißt ein früher in Italien, Spanien und Frankreich üblicher, jetzt veralteter Tanz, meist im Dreivierteltakt geschrieben und in einer Bewegung gleich der des alten Menuett, nur ein wenig langsamer. Die Melodien der E. zeichnen sich durch einen sehr fähbaren Rhythmus aus, und man muß deshalb beim Vortrage genau Rücksicht nehmen auf die bestimmten wiederkehrenden Accente. Meistens besteht das Musikstück aus einem sehr kurzen Thema, das in allerhand Variationen und Verzierungen immer wiederkehrt; die Takte bleiben sowie das Accompanement vom Anfang bis ans Ende dieselben. In alten Opern oder Balletten erscheint die E. oft als Finalschluß, und zwar ganz in der angegebenen Form. Die E. stammt aus Spanien, und zwar aus dem Lande der Basken, in deren Sprache chocuna artig, lieblich bedeutet. Ursprünglich Volkstanz und vielleicht in der zweiten Hälfte des 16. Jahrh. aufgenommen, wurde die E. zur Zeit Ludwigs XIV. zum Kunsttanz umgewandelt; ihre Umbildung als eine Form der Kammermusik ist wahrscheinlich erst im 18. Jahrh. vollendet worden.

Chacornae (Jean), franz. Astronom, geb. 21. Juni 1823 zu Lyon, war erst Gehilfe an der Sternwarte zu Marseille, seit 1854 Astronom am Observatorium zu Paris, und starb 23. Sept. 1873 zu Villeurbanne bei Lyon. Er gab heraus «Atlas ecliptique» (Par. 1856), «Atlas des annales de l'observatoire imperial de Paris» (Par. 1860—63). E. ist der Entdecker der Asteroiden Phocäa, Polyhymnia, Circe, Leba, Lätitia und Elpis.

Chacoun (frz.), jeder; C. (à oder auch a) son goût, jeder nach seinem Geschmack, jeder hat seinen (eigenen) Geschmack.

Chadiſcha, die erste Frau des Propheten Mohammed, war die Tochter des Chuwailid ben-Asad und der Fatima, die Tochter des Häida. Ihr erster Mann hieß Atil ben-Atis. Nach dessen Tode verheiratete sie sich in zweiter Ehe mit Abū Hala Hind ben-Zurara, der ihr, wie es scheint, ein größeres Vermögen hinterließ, und geraume Zeit nach dessen Tode heiratete sie, nach der freilich sehr unsichern Angabe verschiedener Araber 40 Jahre alt (nach andern in ihrem 28. Lebensjahre, was aber ganz unwahrscheinlich ist), Mohammed, der erheblich jünger war als sie und damals in den dürftigsten Verhältnissen lebte. Er hatte bereits mehrere Jahre in ihren Diensten gestanden und sich ihr als kluger und treuer Geschäftsführer bewährt. Ihre 24 Jahre dauernde Ehe war die glücklichste. E. war nach allen Schilderungen eine sehr kluge, für das Wohl ihres

Mittel, die man unter C vermisst, sub unter R aufzusuchen.

lassen sich die zahlreich ausgeführten Analysen nur gezwungen auf eine einfache Formel zurückführen. Salzsäure bewirkt völlige Zersetzung unter Abscheidung von schleimigem Kieselpulver. Der C. findet sich in Blasenräumen von Basalten, Rhonolithen, Melaphyren z. B. auf den Färder, Island, in Schottland, bei Auffig, Oberstein, im Fassathal, auch in Drusen des harzer und bavenoer Granits, auf den Erzgängen von Andreasberg; als ganz jugendlicher Abfall aus Gewässern wurde er von Daubrée auf dem röm. Mauerwerke von Plombières und Lurieu entdeckt.

Chabaud-Latour (François Ernest Henri, Baron), franz. General und Minister, geb. 25. Jan. 1804 zu Nîmes, trat 1820 in die Polytechnische Schule und aus dieser in das franz. Geniecorps über, in welchem er bereits 1827 Kapitän wurde. Er nahm 1830 an der Eroberung von Algerien teil und wurde dann bei der Befestigung von Paris verwendet. Als Stabsoffizier wurde er 1837—43 dem Herzog von Orléans überwiesen, dann 1845 zum Obersten, 1853 zum Brigadegeneral und vier Jahre später zum Divisionsgeneral befördert. Im Deutsch-Französischen Kriege von 1870—71 befehligte er die Genietruppen von Paris während der ganzen Verteidigung und empfing für diese Thätigkeit späterhin das Großkreuz der Ehrenlegion; 1873 war er einer der zur Aburteilung des Marschalls Bazaine berufenen Richter. Schon als Stabsoffizier hatte C. 1837—48 neben seiner Stellung als Ordonanzoffizier des Herzogs von Orléans am parlamentarischen Leben thätig teilgenommen und als Mitglied der konservativen Partei unter der Julimonarchie stets für das Ministerium gestimmt. Unter der kais. Regierung hielt er sich zwar vom Treiben der polit. Parteien vorfichtig zurück, wurde indessen Mitglied des Unterrichtsrats, sowie des Centralrats des reform. Kirche. Im Febr. 1871 wurde er als Vertreter des Gard-Departements in die Nationalversammlung gewählt und mehrmals zum Vizepräsidenten dieser Körperschaft erwählt; er gehörte dem rechten Centrum an und galt für einen eifrigen Anhänger der Orléans. Am 20. Juli 1874 wurde C. unter der Präsidentschaft des Marschalls Mac-Mahon Minister des Innern und behielt dieses Portefeuille bis zum 10. März 1875. Im Nov. 1877 wurde er zum Senator auf Lebenszeit ernannt.

Chaberts Öl (Oleum Chaberti) ein veraltetes Arzneimittel, früher zum Abtreiben des Bandwurms benutzt. Eine Mischung von 1 Teil Hirschhornöl und 2 Teilen Terpentinöl wird destilliert, bis 2 Teile übergegangen sind. [Wüste.

Chabre (arab.), Karawanenführer durch die **Chablais** (le), eine Landschaft in Savoyen, im N. vom Genfersee, im W. und O. von den Schweiz. Kantonen Genf und Wallis, im S. von der Landschaft Faucigny begrenzt, war früher eine der acht Provinzen des Herzogtums Savoyen, bildet aber seit 1860 das Arrondissement Thonon des franz. Depart. Hoch-Savoyen mit 928 qkm Areal, 71 Gemeinden und (1876) 62608 E. meist kath. Konfession. Das C. ist ein fruchtbares Boralpenland, bewässert von der Dranse, die mit drei Quellflüssen aus den Thälern von Abondance, Le Biot und Bellevalz kommt und 4 km nordöstlich von Thonon in den Genfersee mündet. Durch den Süden der Landschaft ziehen sich von SW. nach NO. 1400—2400 m hohe, teils felsige, teils be-

wachsene Ketten, aus Kalksteinen und Schiefen des Jura und der Kreideformation bestehend (Les Boironz 1436 m, Williat 1925 m, Dent d'Or 2434 m, Cornettes de Bise 2439 m); nördlich lehnt sich an dieselben eine von einzelnen Hügelkuppen durchsetzte Hochebene, westlich von der Dranse etwa 500 m, östlich von derselben gegen 700 m hoch, die terrassenförmig zum Genfersee abfällt. Während der Süden ein Boralpenland mit ausgedehnten Alpweiden und Nadelwäldern ist, besitzt der Norden, besonders der Abfall gegen den See, ergiebige Kornfelder, Obstgärten, Weinberge und Kastaniengewaldungen. Die bedeutendsten Wohnplätze sind die Hauptstadt Thonon, 435 m über dem Meere, 32 km nordöstlich von Genf am See gelegen, mit 5501 E., und der Badeort Evian (s. d.). Der wichtigste Verkehrsweg des C. ist die Eisenbahnlinie Genf-Annemasse-Thonon-Evian, welche zum Anschluß an die Ligne d'Italie dem südl. Seeufer entlang bis Bouveret im Schweiz. Kanton Wallis fortgesetzt werden soll. [unter Vagne.

Chable, Dorf im Schweiz. Kanton Wallis, s. **Chablis**, Städtchen des franz. Depart. Yonne in Niederburgund, am linken Ufer des Serein, 18 km östlich von Auxerre, zählt (1876) 2215 E., welche Tuch-, Zwiebad- und Schaumweinfabriken, Weinbau und Weinhandel betreiben. Es ist der Hauptort eines berühmten Weinbezirks, dessen Weinberge eine Fläche von 12436 ha bedecken, von welchen jeder jährlich 40—50 hl Wein liefert.

Der **Chablis**, ein sehr geschätzter weißer Burgunder zweiten Ranges, hat fast vor allen Weinen derselben Gattung den Vorteil, daß er seine durchsichtige Weiße behält. Zugleich ist er geistig, aber nicht allzu berauschend, hat Körper, Feinheit und eine sehr angenehme Blume. Die gefuchtesten Lagen sind Clos-Balmur, Grenouille, Bossières, Bougèreau, Mont de Milieu. Seit längerer Zeit bereitet man auch moussierenden Chablis, der sehr angenehm, aber während der Mouttille des ersten Jahres leicht berauschend ist.

Chabot (François), fanatischer Anhänger der Französischen Revolution, geb. 1759 zu St.-Geniez in Rouergue, trat jung in den Orden der Kapuziner. Beim Ausbruch der Revolution blieb er auch nach der Aufhebung der Klöster noch Geistlicher. Auf Empfehlung des Bischofs von Blois, Abbe Gregoire, dessen Vikar er war, wurde er im Depart. Loir-Cher zum Deputierten in die Nationalversammlung gewählt, wo er zu den rücksichtslosesten Eiferern gegen König, Minister und Gemäßigten gehörte. In der Nacht vom 9. Aug. 1792 predigte er im Faubourg St.-Antoine den Aufstand und insultierte den König, als dieser sich aus den Tuileries zur Nationalversammlung geflüchtet hatte. Als Konventsmitglied fuhr er fort, den Tyrannenmord zu predigen, stimmte für den Tod des Königs und der Girondisten, schwärmte für eine Verteilung der Güter an die Proletarier und für die Feste zu Ehren der Vernunft; als Chaumette vorschlug, die Kirche Notre-Dame in einen Tempel der Vernunft zu verwandeln, war er es, der den Vorschlag durchsetzte. E. verheiratete sich mit einer jungen, schönen Österreicherin aus Brünn, deren Verwandte sich auf seine Kosten bereicherten. Beschuldigt, daß er sich durch die Verfälschung eines Gesetzes im Verein mit seinen Schwägern an den Vermögen der ehemaligen Indischen Kompagnie habe vergreifen wollen, ward er gefangen gefe-

Artikel, die man unter C vermisst, sind unter R aufzufuchen.

wollfeiler Erfaß des Chagrineders wird namentlich zu Bucheinbänden das sog. Chagrinpapier, ein demselben im Aussehen ähnliches gepreßtes Papier (s. unter Papierfabrikation) benutzt. — Chagrineder heißt auch ein sehr fein gewandertes Seidengewebe, das eine dem echten Chagrineder ähnlich gefaltete Fläche zeigt.

Chagualgummi (Maguet: Gummi), eine aus Retarbinsäure bestehende, dem Tragant sehr ähnliche Gummiart, welche von einer in Südamerika wachsenden Pflanzart stammt und von Chile in den Handel gebracht wird. Röhrenförmig, glasheilig bis wasserfarbig, selten trübe bis undurchsichtig, von zerbrechlichem Bruch. Quillt im Wasser, gibt aber nur wenig Lösliches an dieses ab; die unlösliche Masse ist dadurch charakterisiert und von allen andern Gummiarten verschieden, daß sie sich auf Zusatz von kohlensaurem Natron sofort citrongelb färbt.

Chalber ist der Name eines Bezirks in Hibschid, in welchem sich im 7. Jahrh. jüdische, wahrscheinlich damals schon ziemlich alte Niederlassungen befanden. R. Burton gibt die Lage als 80 engl. Meilen (= 128 km) nordnordöstlich von Medina entfernt an. Der (ursprünglich hebräische) Name bedeutet „Verbindung, Association“, nicht Schloß oder Schloßer, wie die arab. Schriftsteller angeben, wenn es auch sicher ist, daß sich dort eine Anzahl (acht) von jüdischen Schloßern befand, welche geeignet waren, die jüd. Kräfte gegen die ihnen doch mehr oder weniger feindselig gestimmten Araber zu schützen. Gegen die sehr reiche jüd. Bevölkerung von C. unternahm Robammet im ersten Monat des siebenten Jahres der Hidschra (d. i. Mai 628) einen siegreichen Feldzug. Sechs der festen Schloßer wurden von den Arabern gestürmt, zwei öffneten nach tapferer Verteidigung ihre Thore unter der Bedingung freien Abzugs für ihre Mannschaft. Die Araber machten die reichste Beute, von der der größte Teil dem Propheten zufließt, der überdies noch für sich die im Schloß Kamah mit erbeutete (noch nicht 17jährige) Jüdin Saffia nahm, welche er, nachdem er sie zum Islam bekehrt hatte, heiratete, und welche eine jährliche Gattin des Propheten wurde. Eine andere Jüdin, Rammet Jannab, die einen ihrer Oheime bei der Eroberung C. verloren hatte und die Ihrigen rächen wollte, reichte dem Propheten, den sie bewirtete, einen vergifteten Lammbraten, von dem er zwar ab, aber den ersten Bissen wieder aussp. Noch in einer Sterbekunde soll er zur Schwester eines seiner Lichgenossen, welcher von diesem Braten gegessen hatte und sogleich infolge des Giftes starb, gesagt haben: „In dieser Stunde zerpringt, den ich mit deinem Bruder in C. genommen.“ [pässe.

Chalber, Paß in Afghanistan, s. Khabber.
Chalignet (Antoine Douard), franz. Philolog und Philolog, geb. 9. Sept. 1819 zu Paris, war seit 1839 als Professor der alten Litteratur an der Universität zu Poitiers. Er schrieb: «La vie de Socrate» (1869), «Pythagore et la philosophie pythagoricienne» (2. Aufl., 2 Bde., 1875), «La philosophie de la science du langage» (1875), «La vie de grecque» (1877).

Chalk, Nebenfluß des Argun (s. d.).
Chaine (frz.), im Militärwesen die durch Mannschaften, welche in gewissen Zwischenräumen voneinander aufgestellt werden, gebildete Kette; so spricht man von einer Postenchaine, welche die Feldscharen zur Sicherung lagernder Truppen gegen

den Feind zu aussetzen, von einer Schützenchaine, die sich bei der geöffneten Ordnung im Gefecht zunächst des Feindes, vor den noch zusammengehaltenen Abteilungen befindet, von einer ambulanten Chaine, welche bei großen Leichenbegängnissen, feierlichen Aufzügen u. s. w. gebildet wird, um den Weg frei zu halten, wobei die betreffenden Mannschaften dem Zuge vorausgehen und ihn nach Maßgabe seines Vorrückens zu beiden Seiten begleiten.

Chair (engl.), Stuhl; C. (frz.), Fleisch.

Chaise (frz.), Sitz, Stuhl; C. longue, Sofa ohne Rücken- und mit nur einer Seitenlehne, um bequem liegen zu können; C. percée, Nachstuhl; C. à porteurs, Sänfte, Portschaise. Auch bezeichnet Chaise (in dieser Bedeutung im Französischen veraltet) einen leichten Wagen für wenige Personen.

Chasse-Dieu (La), Dorf im franz. Depart. Ober-Loire, Arrondissement Brioude, 80 km im NNO. von diesem Orte, 1 km von der Quelle der zum Allier fließenden Senouire, in 1090 m Höhe, mit 1740 E., welche schwarze Spitzen fertigen. C. verdankt seinen Namen und sein Entstehen einer berühmten Abtei (Casa Dei), welche 1036 gegründet, 1378 befestigt, 1564 durch die Reformierten geplündert und 1640 durch Richelieu mit der Kongregation St.-Maur vereinigt wurde. Zu den Äbten derselben gehörte Papst Clemens VI., die Kardinal Richelieu, Mazarin und Rohan; letzterer zog sich nach der Halsbandgeschichte hierher zurück. In der von Clemens VI. 1343 erbauten Kirche, einem großen und imposanten Bauwerke von 95 m Länge, befindet sich das Grab dieses Papstes, 144 herrlich geschnitzte Chorkäpfe und ein merkwürdiges Freskobild, den Totentanz darstellend. Reste eines Klosters und ein dicker befestigter Turm stammen aus dem 14. Jahrh.

Chateaubriand (Gustave Louis Adolphe Victor Charles), ausgezeichnete franz. Advokat, geb. 11. April 1800 zu Rheims, begann, kaum 20 J. alt, die advokatorische Praxis in Paris und gelangte bald zu großem Ruf und Ansehen. Von den zahlreichen und berühmten Prozessen, die er führte, sind zu nennen: der Prozeß La Roncière; der Prozeß des Vatermörders Benoit; der Prozeß des jungen Donon Cabot, den er von der Anklage des Vatermordes rettete; der Prozeß Bescatore, u. s. w. C. gab 1857 die advokatorische Laufbahn auf, wurde zum Generalprokurator am kais. Gerichtshof zu Paris ernannt, bald darauf in den Staatsrat berufen und 1863 Vizepräsident desselben. Als Staatsmann spielte C. keine bedeutende Rolle, obwohl seine Vaterstadt ihn dreimal (1831, 1837 und 1844) zum Abgeordneten in die Deputiertenkammer wählte, wo er sich zu den Konservativen hielt. Nach der Aberufung von seinem Staatsanwaltschaftsposten durch den Minister Delangle ernannte ihn ein kais. Dekret 1861 zum Senator. C. starb 14. Dez. 1876 in Paris. Seine wichtigsten Gerichtsbreden finden sich, außer in den Zeitschriften «La Gazette des Tribunaux» und «Le Droit», teilweise gesammelt in den «Annales du Barreau français».

Chalk nennen die Kalmdäner der südl. und südwestl. Teile der Gouvernements Orenburg und Astrachan die Salzgründe, d. h. den in den heißen Sommern ausgetrockneten Boden der zahlreichen kleinen Salzseen, aus denen sie ihren Bedarf an Salz gewinnen.

Briefe, die man unter C. versteht, sind unter K aufzuführen.

Chalade (Defilé von), s. unter Argonnen.
Chaland (frz.), Kunde eines Kaufmanns, Abnehmer; Chalandise, Rundschiff.

Chalassé (grch.), Abspannung, Erschlaffung, Erweichung; Chalassisch, erweichend, die Spannung lösend; Chalasticum, Chalastisches Mittel.

Chalazén (grch.), Hagelschnüre, in der vergleichenden Anatomie die beiden häutigen Bindegewebsstränge, durch welche der Eidotter durch das Eiweiß hindurch an den beiden Polen der harten Eischale befestigt ist; in der Botanik: die Hagelflecke oder Keimflecke der Samendörner. Chalazion, in der Augenheilkunde das Hagellorn, eine härtliche entzündliche Geschwulst im Lidknorpel; Chälazosis, Bildung eines Hagellorns. (S. Gerstenlorn.)

Chalcedon, ein kieseliges Mineral von weißer, grauer, blauer, gelber und brauner Farbe, gewöhnlich durchscheinend, findet sich in niereenförmiger, traubiger, stalaktitischer Gestalt auf Gängen in Porphyre, Grünstein und in andern Felsarten, vorzüglich als Ausfüllungsmasse der Hohlräume verschiedener Felsarten, besonders in Basalt und Basaltmandelstein, bisweilen auch als Versteinerungsmittel von Seetieren, und ist wohl immer als eine Abscheidung aus wässriger Lösung zu betrachten. Der C. soll seinen Namen von der gleichnamigen Stadt erhalten haben, in deren Nähe man ihn im Altertume fand; hauptsächlich aber bezogen ihn die Alten aus Ägypten und Arabien. Jetzt erhält man ihn aus Island, Sibirien, Siebenbürgen, woselbst der blaugefärbte gefunden wird, namentlich aus Südamerica, und benutzt ihn zu mancherlei Schmuck. Er besteht wesentlich aus Kieselsäure, wie der Quarz, und muß nach seinen optischen Eigenschaften als ein äußerst feinkörniges, krystallinisch-faseriges Aggregat höchst winziger Quarzpartikelchen angesehen werden. C. ist auch einer der Hauptbestandteile des Achats. Die Färbungen entstehen durch Beimischungen verschiedener Metalloxyde. In Oberstein an der Nahe und zu Ybar werden die C. durch Kochen in Honig und darauf in Schwefelsäure schwärzlich gefärbt. Seltene C. mit moos- oder baumsförmigen, dendritischen Zeichnungen von schwarzem Manganoryd heißen Wollasteine oder Mooschate und kommen namentlich neuerdings aus Californien und Nevada in den Handel. Der Onyx, Sardonyx, Karneol, Heliotrop, Chrysopras und das Blazsa sind gewissermaßen Varietäten des C. Enhydros nennt man Chalcedonmandeln, welche im Innern eine hauptsächlich aus Wasser (mit geringen Mengen gelöster Salze) bestehende Flüssigkeit und eine bewegliche Gasblase von atmosphärischer Luft enthalten; die im Altertume schon bekannten stammten von den Monti Verici bei Vicenza, in den letzten Jahren hat man sie vielfach in Uruguay gefunden.

Chalcedon, eine von den Megarern um 685 v. Chr. unter dem Namen Proceastis gegründete Stadt in Bithynien, lag am Eingange in den Bosporus unweit Stutari, Konstantinopel gegenüber, an der Stelle des jetzigen Dorfes Kadiköi. Schon seit 140 v. Chr., als ihre Bewohner nach Nikomedien übergesiedelt wurden, kam sie in Verfall. Im 3. Jahrh. wurde sie unter Gallienus von nordischen Völkern mehrmals erobert, von Justinian aber unter dem Namen Justinianca in ihrem vorigen Glanze wieder aufgebaut. Später durch die Osmanen von Grund aus zerstört, bezeichnen nur wenige Überreste ihre frühere Stelle. Unter den

byzant. Kaisern war sie Hauptstadt der Provinz Pontica-Prima. Im C. ward im Herbst 451 die vierte allgemeine Kirchenversammlung abgehalten. Dieselbe sollte die Beschlässe der sog. Mäusersynode zu Ephesus vom J. 449 reparieren, welche die Lehre des Eutyches (s. d.), daß alles Menschliche im göttlichen Wesen Christi aufgegangen und mit ihm zu Einer Natur geworden sei, sanktioniert hatte. Eutyches wurde abgesetzt und auf Grund eines Schreibens des röm. Bischofs Leo I. als kirchliche Lehre bestimmt: Christus ist Eine Person in zwei Naturen, ohne Vermischung und Verwandlung (gegen die Monophysiten), ohne Teilung und Trennung (gegen die Nestorianer), nach seiner Gottheit ewig vom Vater, nach seiner Menschheit zeitlich von der jungfräulichen Gottgebärerin. Außer dieser Glaubensformel wurden noch 30 Kirchengesetze (Canones) gegen Mißbräuche des Klerus gegeben, unter denen der 28. Canon dem Patriarchen zu Konstantinopel gleiche Rechte und Vorränge mit dem römischen und letztem, wie schon früher der 3. Canon des Konzils von 381, nur den Vorrang einräumte. Blutige Empörungen in Palästina und Ägypten waren die nächste Folge der Chalcedonischen Beschlässe gegen Dioskur und die Monophysiten, und erst nach hundertjährigen kirchlichen Händeln, unter denen die Monophysiten sich völlig von den Orthodoxen trennten, erhielt die Chalcedonensische Glaubensformel das bleibende symbolische Ansehen, das sie noch jetzt in der lath., griech. und prot. Kirche behauptet.

Chalcha, Mongolenstamm im Norden der Wüste Gobi, s. unter Mongolen.

Chalcite oder Metallochalcite war früher eine häufige Bezeichnung für eine Klasse von Mineralien, welche aus Sauerstoffsalzen mit metallischen Radikalen bestehen, dabei aber niemals einen metallischen Habitus besitzen. Es gehören dahin z. B. der Eisenspat (Spateisenstein), der Manganspat, der Zinkspat (Zinnstein), der Wismutspat, der Cerussit (Bleicarbonat), der Caledonit, der Selenbleispat, das Rothbleierz (Weichromat), Selbbleierz (Bleimolybdat), der Minerektit und Pyromorphit (Bleiarzeniat und Bleiphosphat) u. s. w. Viele davon finden als Erze für Eisen, Blei, Zinn u. s. w. Verwendung.

Chaldäa hieß im Altertume eine Landschaft in Vorderasien, deren eigentliche ursprüngliche Ausdehnung jedoch nicht genau festzustellen ist. Im weitern Sinne findet sich C. in den meisten Schriften der Bibel und bei den ältesten griech.-röm. Schriftstellern gleichbedeutend mit Babylonien (s. d.) gebraucht; im engeren Sinne versteht man darunter das Alluvialland des Euphrat, im Westen von der Arabischen Wüste begrenzt. Gewiß ist, daß die Ägypter in sehr früher Zeit unter dem Lande der Kaldäer Babylonien und namentlich dessen südl. Teil begriffen, während der mehr nördl. Teil mit Babylon selbst gewöhnlich das Land Accad genannt wird. Von diesem assyr. Worte Kaldi kommt auch die klassische Form Chaldaea, wogegen das Chasdim der Bibel von den uralten sumerischen nichtsemit. Worten chas di herrührt, welche wahrscheinlich nichts heißen als »die beiden Ströme«.

Daß der Volksname Chaldäer von dieser Lande herrührt, ist nach den neuern Forschungen bei weitem wahrscheinlicher als die frühere, von vielen Gelehrten angenommene Hypothese, daß die Chaldäer ein den gegenwärtigen Arabern

(Arabern der Alten) verwandter Volksstamm gewesen seien, welcher also arischen Ursprungs wäre. Auch der oft angeführte gemeinsame Ursprung der ägypt. und babylon. Kulte mit dem altpersischen ist nach den Resultaten der Zend- und Keilschriftstudien mehr als ungewiß, obgleich in ziemlich früher Zeit manche Berührungen stattgefunden haben müssen. Taj ferner die Chaldäer wie die Perser ursprünglich den Namen Kephener getragen haben sollen, wie man behauptet hat, geht aus Herodot (VII, 61) nicht hervor. Daß dieser Stamm der Chaldäer im 7. Jahrh. in das Tiefland Babyloniens herabgestiegen, wie man häufig in egyptischen Büchern findet, beruht einzig und allein auf einer falschen Auslegung des Jesajas (23, 15). Selbst Diodor bezeugt ausdrücklich, daß die Chaldäer zu den ältesten Babyloniern gehörten, dann finden sich auch in den babylon. Königstheilen des Berossos, lange vor der Zeit der Semiramis (1356—1314) nach einer Dynastie von 86 Babyloniern, vor einer von 8 Webern und einer namenlosen von 11 ungenannten, 49 chaldäische Könige, die nach diesem Kanon von 2059—1601 v. Chr. zu setzen sind. Außerdem wird auch der in den ägypt. Königslisten nicht vorkommende Pto von Berossos ein Chaldäer genannt. Später galt das Wort Chaldäer (schon im Propheten Daniel) für gleichbedeutend mit Astrolog wegen der in Babylon, Borsippa, Sippara und Orchoe blühenden astron. und natürlich auch astrol. Schulen. Ob und wie die chaldäische Astronomie mit der Sternkunde der Ägypter zusammenhängt, ist eine schwer zu entscheidende Frage, die im Altertum schon unklar war. Für die Priorität der Ägypter als Erfinder der Astronomie sprechen Diodor, Diogenes Laertius, Manilius, Lactantius, Macrobius, Achilles Tatius; im entgegengesetzten Sinne Cicero, Josephus, Lactantius, Proklos, Servius, Clemens von Alexandria und namentlich Plinius (VII, 56), der den Ägyptern auch den ewigen Gebrauch der Schrift zuschreibt; Plato setzt beide Völker auf gleiche Linie. Selen galt der Ägypter Haut, andern, wie Semia, der babylon. Jupiter Welus als Erfinder der Astronomie. Von letzterem hatte die Wissenschaft die Liebe der Chaldäer geerbt, die nach Diodor (II, 29) ihre Philosophie und Astronomie von Vater auf Sohn überlieferten, obgleich sie auch Ausländer aufnahmen, wie z. B. Daniel. Ihre Hauptlehre war die von der Ewigkeit der Welt, ohne Schöpfung und ohne Untergang.

Die Chaldäer haben sich mehr als irgend ein anderes Volk mit den Beobachtungen der Gestirne beschäftigt, und zwar bedienten sie sich dazu bei Tage der Sonnenuhren und bei Nacht einer Art Wasseruhren. Auch hatten sie den Tag genau in 12 Stunden geteilt. Simplicius erzählt, nach Porphyrius, daß Kallisthenes, der Alexander d. Gr. auf seinen Zügen begleitete, eine Reihe von 31 000 Jahre hindurch in Babylon angestellten Beobachtungen zurückgebracht und dem Aristoteles mitgeteilt habe. Jedemfalls müssen sie jahrhundertlang Beobachtungen angestellt haben, um die Periode Saros (wahrnehmbar mit dem syr. Worte Sabro, Mond, zusammenhängend) zu finden, welche gewöhnlich die chaldäische Periode, in neuern Zeiten auch die halaläische Periode genannt wird und nach Suidas chaldäischen Ursprungs ist. Dieselbe umfaßt einen Zeitraum von 6686 $\frac{1}{2}$ Tagen oder von 18 Julianischen Jahren und 11 Tagen (zu 365 $\frac{1}{4}$ Tagen), in denen der Mond 223 synodische Umläufe zurücklegt.

Da nach dieser oder 242 Drachenmonaten der Mond in Beziehung auf die Sonne, auf seine Knoten wieder dieselbe Lage hat wie im Anfange dieser Periode, so diente sie ihnen zur Zeitrechnung und zur Bestimmung der Finsternisse der Sonne und des Mondes, welche nach Verlauf dieser Zeit fast genau in derselben Ordnung wiederkehren. Geminus, der zur Zeit Sulla lebte, bezeichnet die ältesten Astronomen, d. i. die Chaldäer, als die Urheber der dreifachen Sarosperiode von 19 656 Tagen. Noch wird den Chaldäern die Auffindung mehrerer anderer ähnlicher Perioden zugeschrieben, die aber weniger bemerkenswert sind. Wegen ihrer astron. Kenntnisse standen die Chaldäer sowohl während der Blüte als nach dem Verfall ihres Reichs in hohem Ansehen, und selbst die Griechen in Alexandrien nahmen die ältern Beobachtungen nicht von den Ägyptern, sondern von den Chaldäern. Die ältesten wissenschaftlich von ihnen angestellten Beobachtungen sind nach Ptolemäus drei Beobachtungen von Mondfinsternissen aus den J. 721 (19. März) und 720 (9. März und 15. Sept.). Nach Diodor von Sicilien nahmen sie an, daß der Mond das uns nächste Gestirn sei, daß er sein Licht von der Sonne erhalte und daß die Finsternisse desselben von dem Schatten der Erde verursacht würden. Ob andere Angaben des Diodor, die Chaldäer hätten weder die Rundung der Erde noch die Ursache der Sonnenfinsternisse gekannt, gegründet sind, ist zweifelhaft. Nach Stobäus und Seneca hielten sie die Kometen für Planeten, die nur dann sichtbar würden, wenn sie der Erde in ihrem Laufe näher kämen. Nach dem arab. Astronomen Albategnius bestimmten sie die Länge des Sternjahres zu 365 Tagen 6 Stunden 11 Minuten. Auch konnte man glauben, daß sie bereits die Vorrückung der Nachtgleichen ahnten, was indes mit gewichtigen Gründen bestritten worden ist; daß sie aber die Wirkung derselben wahrgenommen haben, scheint man doch des großen Zeitumfangs ihrer Beobachtungen wegen annehmen zu können. Einer von ihren Astrologen, Osthanes, welcher im Gefolge des Xerxes war, soll die Astrologie nach Griechenland gebracht haben. Wie aus einer von Cicero überlieferten Nachricht hervorgeht, war zu Eudoros' Zeit (400 v. Chr.) die chaldäische Astrologie in Griechenland äußerst beliebt. Außerdem waren die Chaldäer namentlich stark im Deuten der Omina jeglicher Art; noch gibt es zahlreiche Keilschriften, die in casuistischer Weise Mißgeburten, Opfer, Vogelflug, Hundebisse, Träume erklärten. Die chaldäische Astrologie breitete sich auch später, trotz der großen Verachtung, in die sie seit den Alexandrinern gefallen war, so aus, daß Chaldäer, Sterndeuter, Wahrsager und Betrüger beinahe gleichbedeutend waren und mehrere Kaiser die Chaldäer, als der Gesellschaft schädliche Glieder, durch strenge Edikte aus dem Reiche verbannten. Eine gewisse Herrschaft haben sogar allerlei, vielleicht von den Chaldäern ererbte, wenigstens nach ihnen benannte Zeichen in den dämonischen Beschwörungsformeln und Alten des Mittelalters ausgeübt. Von den Schriften der Chaldäer ist außer einzelnen Keilschriftdocumenten nichts auf uns gekommen. Heute versteht man unter dem Namen Chaldäer oder Kaldani die aus den Nestorianern hervorgegangenen röm.-kath. Christen Mesopotamiens.

Chaldäische Christen. s. unter Nestorianer.
Chaldäischer Sintflutbericht. Durch die Zeugnisse der alten Schriftsteller, wie Josephus,

Eusebius, Lactan u. a., war es längst bekannt, daß die Chaldäer wie die Juden, Perser, Indier, Ehinesen, Griechen und fast alle Völkerstämme der Alten und Neuen Welt, die Sage von einer die ganze Erde umfassenden Flut gehabt hatten. Die von den genannten Schriftstellern aufbewahrten Fragmente des Berossus berichteten von dem letzten der zehn vorhistorischen Könige, Xisuthrus, der, von dem Kronos gewarnt, sich und die Seinen auf eine Arche gerettet habe und dann später, nach seiner Rettung, wegen seiner Frömmigkeit zu den Göttern steigend verschwunden sei. Die Ähnlichkeit dieser Sage mit dem mosaischen Sintflutbericht war schon seit langer Zeit bekannt und besprochen worden. In der neuesten Zeit hat 1872 der Engländer George Smith auf assyr. niniwischen Keilschrifttafeln einen zweiten, poetisch gehaltenen Bericht in assyr. Sprache entdeckt, der von dem durch die Griechen bekannten in manchen Punkten abweicht und nicht der historisch gehaltene ist, aus dem einst Berossus selbst schöpfte. Dieser Bericht findet sich als Episode in einem Epos, das den Helben Istubar verherrlicht, in welchem einige den Nimrod erkannt haben wollen. Dieses Istubar-Gebicht bestand aus 12 Tafeln, von denen aber nur ein kleiner Teil ziemlich unverstümmelt erhalten ist; die meisten, namentlich die ersten, sind bis jetzt nur in kümmerlichen Bruchstücken vorhanden. Der mächtige Held und Jäger Istubar erobert Reiche, erschlägt mit seinem Freunde, Sebani oder Belbirut, den Tyrannen Rumbaba, den Rombabus der Griechen, verschmäht die Liebe der Göttin Istar, wird mit einer Krankheit gestraft, zu deren Heilung er den König Abrahafis (Xisuthrus, aus Hasisu-abra gebildet) aus der Stadt Surippal aufsucht. Dieser erzählt ihm die Geschichte der Sintflut und seiner Errettung, die er dem Gott Hea verdankt, welcher ihm den Beschluß der Götter, die Menschen zu verderben, angedündigt und ihm geboten habe, ein Schiff zu bauen und auf diesem seine Familie, seine Diener und alle Tiere des Feldes zu bergen. Nach der Flut wurde Abrahafis fern an die Mündung der Ströme versetzt und genießt dort in der Versammlung der Götter eines ewigen Lebens. In manchen Einzelheiten erinnert diese Erzählung an die Sage Noahs, so namentlich findet sich auch hier die Ausendung von verschiedenen Vögeln, die Xisuthrus fliegen läßt, um zu ersehen, ob die Wasser gesunken seien. G. Smith veröffentlichte die Übersetzung dieses Textes in seinem Werke: «The Chaldaean account of Genesis» (Lond. 1876; deutsch von Deligisch, Lpz. 1877). Eine weniger unvollkommene Übersetzung lieferte Oppert im «Appendice» zu Ledrains «Histoire d'Israël» (Bd. 1, Par. 1879); seither ist der Text durch neu aufgefundenen Texte stellenweise vervollständigt worden.

Chaldäische Sprache in dem heutigen Sinne war nicht die Sprache der alten Chaldäer, deren Idiome erst durch die Entzifferung der Keilschriften bekannt geworden sind. Das eine hat seinen Platz als sechste unter den semit. Sprachen unter dem Namen des Assyrischen eingenommen; die richtigere Bezeichnung wäre akkadisch. Die andere ältere Sprache, die Sprache der Wahrsager, Astrologen, Priester, früher sächlich casdosythisch, protochaldäisch, akkadisch, jetzt erst richtig sumerisch genannt, ist eine nichtsemitische, mehr einigen turanischen sich anschließende agglutinierende Sprache. Diese letztere ist die Sprache der Chaldäer, von der Jeremias

und Daniel sprechen. Aus den in assyr. Sprache geschriebenen und fragmentarisch in den Königsannalen von Ninive erhaltenen Quellen schöpfte Berossus seine in griech. Sprache geschriebene, jetzt bis auf wenige Bruchstücke verlorene Geschichte. Die zahlreichen Reste der komplizierten Keilschriftgattung sind in assyr. Sprache geschrieben, die sicher noch im 2. Jahrh. v. Chr. lebende Sprache in Chaldäa war, wie es vollständig assyr. Keilschriften aus den Regierungen des Seleucus Philopator, Antiochus Epiphanes, Demetrius sowie aus der des Arsaciden Mithridates von 104 und 102 v. Chr. beweisen. Noch aus Domitians Zeit (81 n. Chr.) findet sich eine Keilschrift. Neben dieser assyr. Sprache bestand als später ausgebildeter Volksdialekt das Ostaramäische oder, wie der heutige Sprachgebrauch es ungenauerweise nennt, das Chaldäische. Dieses Chaldäische oder Ostaramäische, dem Hebräischen nicht näher stehend als die assyr. Sprache der alten Chaldäer, nahmen die Juden nach ihrer Rückkehr aus dem babylon. Exil an und erhoben es sogar zur Schriftsprache, so daß von der Zeit der Nakkabäer ab das Hebräische ganz verdrängt und Gelehrtensprache wurde. Im Stammsitze der Sprache brachte die pers. und griech. Herrschaft einige pers. und griech. Wörter in das Chaldäische. Im babylon. chaldäischen Dialekt, wie ihn die Juden als Schriftsprache ausgebildet haben, sind erhalten einige Abschnitte in den kanonischen Büchern Esra (Kap. 4, 5 bis 6, 18 und Kap. 7, 12–28) und Daniel (Kap. 2, 4 bis 7, 28), sowie eine Reihe von Übersetzungen und Paraphrasen alttestamentlicher Bücher, Targumim (s. d.), die aus sehr verschiedenen Zeitaltern herrühren und hinsichtlich ihres linguistischen und ergetischen Charakters sehr voneinander abweichen.

Die chaldäischen Originale vieler apokryphischen Bücher, die man nur aus griech. Übersetzungen kennt, sind verloren gegangen. Auch Josephus schrieb sein Werk über den jüd. Krieg zuerst in chaldäischer Sprache. Die Sprache des Talmud nennt man gewöhnlich auch Chaldäisch; doch muß zwischen dem ältern Teile, der Mischna, und der jüngern Erklärung, der Gemara, wohl unterschieden werden. Jene ist in einem an das Hebräische sich anschließenden und nur durch einzelne chaldäische Formen entstellten Dialekt geschrieben. Die Diktion der Gemara trägt allerdings den grammatischen und lexikalischen Grundcharakter des Chaldäischen durchaus an sich, ist jedoch als ein sehr ausgeartetes Chaldäisch zu betrachten. Die besten Hilfsmittel zur Erlernung des Chaldäischen sind besonders die Grammatiken von Winer (Lpz. 1842), Fürst (Lpz. 1835), Petermann (Berl. 1841; 3. Aufl. 1872) und Bertheau (Gött. 1843), und das Wörterbuch «Aruch» von Nathan-bar-Jachiel aus Rom (gest. 1106), welches Landau unter dem Titel «Rabbinisch-aramäisch-deutsches Wörterbuch» (5 Bde., Prag 1819) herausgegeben und wonach hauptsächlich Joh. Burrows sein «Lexicon chaldaicum, talmudicum et rabbinicum» (Waf. 1639; neu herausg. von Fischer, Lpz. 1866–74) gearbeitet hat. Die Herrschaft der Araber, die 640 n. Chr. über Babylonien einbrach und Bagdad selbst zur Hauptstadt des Kalifats erhob, führte die alte Landessprache allmählich der Vernichtung entgegen, so daß nur dort, wo sich christl. und jüd. Gemeinden unabhängig erhielten, wie in den Gebirgen Nordassiriens und dem nördl. Mesopotamien, eine Art Chaldäisch, freilich in sehr vererbter Form, noch jetzt gesprochen wird. Die als

Artikel, die man unter C vermißt, sind unter K aufzusuchen.

(Karduchen der Alten) verwandter Volksstamm gewesen seien, welcher also arischen Ursprungs wäre. Auch der oft angeführte gemeinsame Urrprung der assyr. und babylon. Kulte mit dem altpersischen ist nach den Resultaten der Zend- und Keilschriftstudien mehr als ungewiß, obgleich in ziemlich früher Zeit manche Berührungen stattgefunden haben müssen. Daß ferner die Chaldäer wie die Perser ursprünglich den Namen Kephener getragen haben sollen, wie man behauptet hat, geht aus Herodot (VII, 61) nicht hervor. Daß dieser Stamm der Chaldäer im 7. Jahrh. in das Tiefland Babyloniens herabgestiegen, wie man häufig in egyptischen Büchern findet, beruht einzig und allein auf einer falschen Auslegung des Jesaias (23, 15). Selbst Diodor bezeugt ausdrücklich, daß die Chaldäer zu den ältesten Babyloniern gehörten, dann finden sich auch in den babylon. Königsreihen des Berossos, lange vor der Zeit der Semiramis (1356—1314) nach einer Dynastie von 86 Babyloniern, vor einer von 8 Medern und einer namenlosen von 11 ungenannten, 49 chaldäische Könige, die nach diesem Kanon von 2059—1601 v. Chr. zu setzen sind. Außerdem wird auch der in den assyr. Königslisten nicht vorkommende Phul von Berossos ein Chaldäer genannt. Später galt das Wort Chaldäer (schon im Propheten Daniel) für gleichbedeutend mit Astrolog wegen der in Babylon, Borsippa, Sippara und Orchoë blühenden astron. und natürlich auch astrol. Schulen. Ob und wie die chaldäische Astronomie mit der Sternkunde der Ägypter zusammenhängt, ist eine schwer zu entscheidende Frage, die im Altertum schon unlösbar schien. Für die Priorität der Ägypter als Erfinder der Astronomie sprechen Diodor, Diogenes Laertius, Manilius, Lactantius, Macrobius, Achilles Tatius; im entgegengelegten Sinne Cicero, Josephus, Lactian, Ptolemaeus, Seruius, Clemens von Alexandrien und namentlich Plinius (VII, 56), der den Ägyptern auch den ewigen Gebrauch der Schrift zuspricht; Plato setzt beide Völker auf gleiche Linie. Vielen galt der Ägypter Thaut, andern, wie Semia, der babylon. Jupiter Belus als Erfinder der Astronomie. Von letzterm hatte die Wissenschaft die Rasse der Chaldäer geerbt, die nach Diodor (II, 29) ihre Philosophie und Astronomie von Vater auf Sohn überlieferten, obgleich sie auch Ausländer aufnahmen, wie z. B. Daniel. Ihre Hauptlehre war die von der Ewigkeit der Welt, ohne Schöpfung und ohne Untergang.

Die Chaldäer haben sich mehr als irgend ein anderes Volk mit den Beobachtungen der Gestirne beschäftigt, und zwar bedienten sie sich dazu bei Tage der Sonnenuhren und bei Nacht einer Art Wasseruhren. Auch hatten sie den Tag genau in 12 Stunden geteilt. Simplicius erzählt, nach Porphyrus, daß Kallisthenes, der Alexander d. Gr. auf seinen Zügen begleitete, eine Reihe von 31 000 Jahre hindurch in Babylon angestellten Beobachtungen zurückgebracht und dem Aristoteles mitgeteilt habe. Jedenfalls müssen sie jahrhundertlang Beobachtungen angestellt haben, um die Periode Saros (wahrscheinlich mit dem syr. Worte Sairo, Mond, zusammenhängend) zu finden, welche gewöhnlich die Chaldäische Periode, in neuern Zeiten auch die Halley'sche Periode genannt wird und nach Suidas chaldäischen Ursprungs ist. Dieselbe umfaßt einen Zeitraum von 6585 $\frac{1}{2}$ Tagen oder von 18 Julianischen Jahren und 11 Tagen (zu 865 $\frac{1}{2}$ Tagen), in denen der Mond 223 synodische Umläufe zurücklegt.

Conversations-lexikon. 13. Aufl. IV.

Da nach dieser oder 242 Drachenmonaten der Mond in Beziehung auf die Sonne, auf seine Knoten wieder dieselbe Lage hat wie im Anfang dieser Periode, so diente sie ihnen zur Zeitrechnung und zur Bestimmung der Finsternisse der Sonne und des Mondes, welche nach Verlauf dieser Zeit fast genau in derselben Ordnung wiederkehrten. Geminius, der zur Zeit Sulla lebte, bezeichnet die ältesten Astronomen, d. i. die Chaldäer, als die Urheber der dreifachen Sarosperiode von 19 656 Tagen. Noch wird den Chaldäern die Auffindung mehrerer anderer ähnlicher Perioden zugeschrieben, die aber weniger bemerkenswert sind. Wegen ihrer astron. Kenntnisse standen die Chaldäer sowohl während der Blüte als nach dem Verfall ihres Reichs in hohem Ansehen, und selbst die Griechen in Alexandrien nahmen die ältern Beobachtungen nicht von den Ägyptern, sondern von den Chaldäern. Die ältesten wissenschaftlich von ihnen angestellten Beobachtungen sind nach Ptolemäus drei Beobachtungen von Mondfinsternissen aus den J. 721 (19. März) und 720 (9. März und 15. Sept.). Nach Diodor von Sicilien nahmen sie an, daß der Mond das uns nächste Gestirn sei, daß er sein Licht von der Sonne erhalte und daß die Finsternisse desselben von dem Schatten der Erde verursacht würden. Ob andere Angaben des Diodor, die Chaldäer hätten weder die Rundung der Erde noch die Ursache der Sonnenfinsternisse gekannt, gegründet sind, ist zweifelhaft. Nach Stobäus und Seneca hielten sie die Kometen für Planeten, die nur dann sichtbar würden, wenn sie der Erde in ihrem Laufe näher kämen. Nach dem arab. Astronomen Albategnius bestimmten sie die Länge des Sternjahres zu 365 Tagen 6 Stunden 11 Minuten. Auch könnte man glauben, daß sie bereits die Vorrückung der Nachtgleichen ahnten, was indes mit gewichtigen Gründen bestritten worden ist; daß sie aber die Wirkung derselben wahrgenommen haben, scheint man doch des großen Zeitumfangs ihrer Beobachtungen wegen annehmen zu können. Einer von ihren Astrologen, Othanes, welcher im Gefolge des Xerxes war, soll die Astrologie nach Griechenland gebracht haben. Wie aus einer von Cicero überlieferten Nachricht hervorgeht, war zu Eudoros' Zeit (400 v. Chr.) die chaldäische Astrologie in Griechenland äußerst beliebt. Außerdem waren die Chaldäer namentlich stark im Deuten der Omina jeglicher Art; noch gibt es zahlreiche Keilschriftenschriften, die in casuistischer Weise Mißgeburten, Opfer, Vogelzug, Hundebisse, Träume erklärten. Die chaldäische Astrologie breitete sich auch später, trotz der großen Verachtung, in die sie seit den Alexandrinern gefallen war, so aus, daß Chaldäer, Sterndeuter, Wahrsager und Betrüger beinahe gleichbedeutend waren und mehrere Kaiser die Chaldäer, als der Gesellschaft schädliche Glieder, durch strenge Edikte aus dem Reich verbannten. Eine gewisse Herrschaft haben sogar allezeit, vielleicht von den Chaldäern ererbt, wenigstens nach ihnen benannte Zeichen in den dämonischen Beschwörungsformeln und Alten des Mittelalters ausgeübt. Von den Schriften der Chaldäer ist außer einzelnen Keilschriftdocumenten nichts auf uns gekommen. Heute versteht man unter dem Namen Chaldäer oder Kaldani die aus den Nestorianern hervorgegangenen röm.-lath. Christen Mesopotamiens.

Chaldäische Christen, s. unter Nestorianer.
Chaldäischer Sintfluthbericht. Durch die Zeugnisse der alten Schriftsteller, wie Josephus,

Bedeutung hat sie auch zur Zeit der römischen wie der byzant. und venet. Herrschaft im wesentlichen bewahrt. Heutzutage ist C. ein Städtchen von (1879) 6877 E., Hauptort der Eparchie C. des Nomos Chalkidiki im Königreich Hellas.

Challographie, eine aus dem Griechischen stammende, im Deutschen selten gebrauchte Bezeichnung der Kupferstecherkunst (s. d.).

Challographias oder **Challonbylas** (Demetrius), griech. Grammatiker, Schüler des Theodoros Gaza, geb. um 1424 (nach andern 1428) zu Athen, trat nach der Eroberung von Konstantinopel als Lehrer der griech. Sprache in Italien auf, und war zuerst zu Perugia, dann, von Lorenzo Medici begünstigt, neben Politianus zu Florenz, zuletzt zu Mailand, wo er 1511 starb. Er schrieb in altgriech. Sprache eine praktisch eingerichtete griech. Grammatik unter dem Titel «*Erotomata*» (Mail. 1493; dann Par. 1524 und Bas. 1546), erwarb sich aber ein noch größeres Verdienst dadurch, daß er zu Mailand die ersten Drucke des Homer (1488), Sokrates (1493) und Suidas (1499), die als typographische Meisterstücke gelten können, besorgte, obgleich er in der Textrecension mit einiger Willkür verfuhr. — Laonicus C., der ebenfalls um 1470 blühte, war Zeuge des Falles von Konstantinopel und flüchtete zu seinem schon in Italien ansässigen Bruder. Von ihm gibt es eine Geschichte der letzten Jahre des Byzantinischen Kaiserreichs von 1297—1462 (griechisch und lateinisch herausg. von Bekker im «*Corpus scriptorum historiae Byzantinae*», Bonn 1843).

Chalkos, altgriech. Münze, der achte Teil eines Obolos (s. d.).

Challographie (grch.), Hochdruckung in Kupfer, eine Anwendung der Galvanoplastik zur Erzeugung von Reliefkupferplatten, welche bis zu einem gewissen Grade den Holzschnitt ersetzen sollen; doch hat diese Methode wegen der Schwierigkeit der Herstellung keine ausgebreitete Anwendung gefunden. Schon der Engländer Spencer machte in dieser Richtung Versuche. Er rabierte eine Kupferplatte in Kupferstichmanier und ätzte sie schwach. Hierauf brachte er die vom Äggrund abgetriebene rein gewaschene und mit Fließpapier gut abgetrocknete Platte in einen mit der Kupfervitriollösung gefüllten Apparat. Das Kupfer schlug sich in die eingerichteten und auf die erhabenen Stellen nieder, was dann eine freilich nur sehr leichte Reliefplatte gab. Heims in Berlin übertrug 1851 die mit einer von der Säure unangreifbaren Substanz ausgeführte Zeichnung auf die polierte Kupferplatte und ätzte die weiß erscheinen sollenden Stellen. Bei großen weißen Stellen, welche durch Ätzen nicht genügend vertieft werden konnten, half er mit dem Grabstichel nach. Es gab dies ein erhabenes Kupferbild in der Manier der jetzigen Zinkographie (s. d.).

Challographie (grch.), eine von Siegländer in Wien um 1837 erfundene Manier zur Herstellung von Druckplatten, welche sozusagen den Kupferstich mit der Xylographie verbindet und insbesondere Aquatintatöne wiedergibt. Zur praktischen Verwendung dürfte die C. kaum gekommen sein.

Challa ist der Name einer auf Grund von 4 Mos. 15, 17—21 an den Priester zu leistenden Abgabe von allem Gebadenen. Das Nähere bestimmt ein besonderer Traktat in der Mischna (erste Ordnung) und Maimonides' «*Hilchot Bitturim*», Kap. 5 (lateinisch von G. Peringerus, Upsala 1694 u. 1695).

Jetzt wird bei Juden ein beliebig kleiner Teil des Gebadenen als C. abgesondert und verbrannt.

Challamel (Augustin), franz. Schriftsteller, geb. 18. März 1818 zu Paris, studierte zuerst die Recht, wurde 1838 Advokat, widmete sich aber später der Litteratur und wurde Bibliothekar an der Bibliothek Sainte-Geneviève. Unter seinen zahlreichen histor. Schriften sind erwähnenswert: «*Histoire populaire de la France*» (1851), «*Histoire anecdotique de la Fronde*» (1859), «*Histoire du Piémont et de la maison de Savoie*» (1860), «*Mémoires du peuple français*» (8 Bde., 1865—73).

Challans, Stadt im franz. Depart. Vendée, Arrondissement Sables d'Ornonne, in lumpiger Gegend, an der Eisenbahn von Nantes nach Coutras, zählt (1876) 1697, als Gemeinde 4782 E., welche Löpferei, Gipserei und Fischerei treiben. Hier unterlagen 12. April 1793 die Vendée unter Charette den republikanischen Truppen.

Challamel-Lacour (Paul Amand), franz. Staatsmann, geb. in Avranches 19. Mai 1827, wurde 1849 Professor der Philosophie am Lyceum zu Pau, 1851 am Lyceum zu Limoges, wegen seiner republikanischen Gesinnung am 2. Dez. in Paris verhaftet, später aus Frankreich verbannt. Er wandte sich nach Belgien, machte Reisen nach Deutschland und Italien, wurde 1856 Professor der franz. Litteratur am Polytechnikum in Zürich, lehrte drei Jahre nachher in Folge der Amnestie nach Frankreich zurück und hielt öffentliche Vorlesungen über schöne Kunst, die jedoch bald verboten wurden. Als Mitarbeiter oder Leiter literarischer und polit. Revuen verschaffte er sich einen angelegenen Namen. Nach der Revolution vom 4. Sept. 1870 wurde er zum Präfekten des Rhônedepartements und zum außerordentlichen Kommissar ernannt; doch konnte er nicht verhindern, daß in Lyon eine Commune errichtet wurde, daß der dortige Gemeinderat alle Gewalt an sich riß, daß der Kommandant Arnaud ermordet und andere Gewaltthaten gegen die Anhänger der gestürzten Regierung ausgeübt wurden. Nach Abschluß des Waffenstillstandsvertrags gab er sein Entlassungsgesuch ein. Als Vertreter von Vouges-du-Mhône trat er 1872 in die Nationalversammlung, wo er seinen Sitz auf der äußersten Linken einnahm. Nebst Ranc und Allain-Largé war er einer der ersten Redacteurs der «*République française*», welche die Politik Gambettas vertrat. Als intimer Freund desselben wurde er zum Botschafter in Bern und 1880 zum Botschafter in London ernannt. Außer zahlreichen Zeitungsartikeln über Litteratur, Theater, Politik veröffentlichte er: «*La philosophie individualiste*» (1864).

Challenge (engl., spr. Tschällensisch), Aufforderung, Herausforderung.

Chalmers (Alexander), engl. Schriftsteller, geb. 29. März 1759 zu Aberdeen, ging, nachdem er eine gute klassische Erziehung erhalten und Medizin studiert hatte, nach London, wo er für verschiedener Zeitschriften schrieb und zahlreiche engl. Altklassiker herausgab, so die «*British Essayists*» (45 Bde.), «*Works of the English Poets from Chaucer to Cowper*» (21 Bde.), eine Ausgabe von Spafford (1809), die neunte Ausgabe von Boswells «*Life of Johnson*» u. a. Hauptächlich verbandt er jedoch seinen Ruf dem «*General biographical dictionary*» (32 Bde., 1812—17), das allen spätern Arbeiten in diesem Fache als reiche Fundgrube gedient hat. C. starb zu London 10. Dez. 1834.

Kritik, die man unter C. versteht, sind unter R. aufzuführen.

halbäisch bezeichneten Bücher der röm.-kath. Christen sind fast rein syrisch und unterscheiden sich nur durch die Aussprache von der westaramäischen Sprache.

Chaldron, früher auch Chaudron, sowie Chalber, ursprünglich ein großes brit. Trodenmaß von 4 Urquätern, daher nach dem jetzigen System (seit 1826) = 1163,157 l. Steintohle, wofür das E. jetzt allein in Anwendung, darf aber seit 1836 im brit. Reich nur nach Gewicht verkauft werden, und dabei hat man zu unterscheiden das E. von London und das E. von Newcastle. Das London-E. begreift 24 Hundredweicht (engl. Centner) oder 2688 engl. Handelspfund = 1219 1/2 kg, das Newcastle-E. 58 Hundredweicht oder 5936 Pfd. = 2692 1/2 kg. Im Großhandel verkauft man Steintohle und Coke nicht nach dem E., sondern nach dem Ton von 20 Hundredweicht. Vor 1836 wurden Steintohle und Coke nach Raummaß verkauft. Das London- oder Winstchester-E. von 36 Kohlen-Bushels war damals = 37 1/2 Winstchester-Bushels = 36 jetzige Imperial-Bushels, der Kohlen-Bushel dem lesterwähnten Bushel im wesentlichen gleich, das London-E. gestrichenes Maß = 1208,55 l; die Kohle wurde aber mit geschäuftem Maße gemessen, ergab somit nicht unbedeutlich mehr Masse. In Newcastle war das Maß weit größer: 1 Newcastle-E. war = 2 1/2 London-E. oder 24 Newcastle-E. = 58 London-E., sodaß 1 Newcastle-E. = 79 1/2 geschäufte Kohlen- oder Imperial-Bushels.

Chalot (frz.), Sennhütte, Schweizerhaus.

Chalfout St. Gilles, Dorf in der engl. Grafschaft Wudingham mit 1800 E. und dem Hause, in welchem Milton sein «Verlorenes Paradies» schrieb.

Chalib (ben. al-Kalib), ein Zeitgenosse des Propheten Mohammed, wegen seiner Tapferkeit Saif-Allah (Schwert Gottes) genannt. Er gehörte zu dem Stamme Kuraisch und im Anfange zu den erbittertesten Gegnern der Anhänger des Propheten, denen er wiederholt im Kampfe bei Bedr, Ohob und am Graben vor Medina entgegentrat. Seine Heißesgegenwart und schnelle Entschlossenheit entschied die Niederlage der Anhänger des Propheten in der Schlacht bei Ohob, in welcher er, an der Spitze der kuraischitischen Reiterei stehend, die Moslems vollständig in die Flucht schlug. Er bekehrte sich erst im sechsten Jahre der Flucht zum Islam, wahrscheinlich infolge der Berührung Mohammeds mit seiner Tante Maimuna. Die in ihm vorgegangene Sinnesänderung war freilich wohl eine mehr äußerliche, wengleich er der Sache des Propheten seit seiner Bekehrung mit ebenso großem Geschick und mit derselben Tapferkeit diente, mit der er sie vorher belämpft hatte. Er half Mohammed bei der Eroberung von Mekka im achten Jahre der Flucht, er zerstörte den Tempel des Gözen al-Uzza in Nakla, unternahm den blutigen Feldzug gegen die Banu Dschadima und die Banu Harith und starb, zehn Jahre nach Mohammed, im J. 21 der Flucht (642 n. Chr.), unter dem Kalifat des Omar ben al-Chattab, in Emessa, wo er auch begraben wurde. E. war ein echter Sohn seiner rohen Zeit, aber die großen Verdienste, welche er sich nicht nur zu Lebzeiten des Propheten, sondern auch unter seinen beiden Nachfolgern, Abu-Bekr und Omar, um die Erweiterung und Begründung des moslem. Reichs durch seine unvergleichliche Tapferkeit und sein hervorragendes Feldherrntalent erworben hat (er eroberte Jral, Damastus und drang bis Emessa [Chimis] vor), rechtfertigen

das große Ansehen, in dem er bei den Moslems jederzeit gestanden hat.

Chalkif und Chalkifaf, s. Kalif.

Chall, Stadt in Palästina, früher Hebron (s. d.). **Chall** (hebr.), althebr. Blasinstrument, von Luther Pfeife oder Flöte überfetzt, bestand aus Rohr, Holz oder Knochen und wurde am Laubbüttenfest beim Gottesdienst der Hebräer gebraucht, wo der Gesang Hallel darauf geblasen wurde.

Chalka (Khalcha), der bedeutendste Stamm der Mongolen (s. d.), im Norden der Wüste Gobi. **Chalkelphantin** (grch.), aus Erz und Eisen bestehend.

Chalkidike nannten die Griechen die zwischen dem Thernäischen und dem Strymonischen Meerbusen nach Süden in das Thraische Meer vortretende südl. Halbinsel Maceboniens, deren südlicher Teil durch zwei tief ins Land eindringende Golfe (den Loronäischen und den Singitischen Meerbusen) in drei schmale, aber langgestreckte Halbinseln (Pallene, Sithonia und Akte) gespalten wird. Der Name E. stammt von den zahlreichen Pflanzstädten, welche seit dem 8. Jahrh. v. Chr. von Bewohnern verschiedener griech. Inseln, besonders von Subda und Andros, unter der Führung der euböischen Stadt Chalkis (s. d.) auf der ursprünglich von thraz. Stämmen bewohnten Halbinsel angelegt worden waren. Die bedeutendste unter diesen Pflanzstädten war die etwas nordwestlich vom Loronäischen Golf gelegene Stadt Dionthos (s. d.), nach deren Zerstörung 347 v. Chr. die ganze E. eine macedon. Provinz wurde.

Chalkidios, neuplaton. Philosoph im 4. Jahrh. nach Christus, soll Archidialonus in Kartago gewesen sein; er schrieb einen Kommentar zu Platos «Timäus» (gedruckt zuerst in Paris 1520, dann zu Leiden 1617; auch in Fabricius' Ausgabe des «Hippolyt», Hamb. 1716).

Chalkis, die bedeutendste unter den Städten der Insel Subda (s. d.), lag und liegt noch jetzt in der Mitte der Westküste der Insel an dem schmalen Meeressund (Euripus), über welchen seit dem J. 410 v. Chr. eine die Stadt mit dem Festlande Böotiens verbindende Steinerne Brücke führt. Ursprünglich wahrscheinlich eine Ansiedelung phöniz. Purpurfischer, hob sich E. frühzeitig durch Handel und Kolonisation und führte schon im 7. Jahrh. v. Chr. mit der Nachbarstadt Eretria (s. d.) um den Besitz des ägäischen Meeres und um das Brünigpat über die Insel einen hartnäckigen und langwierigen Kampf, an welchem auch verschiedene andere griech. Staaten als Bundesgenossen der kämpfenden Parteien teilnahmen; er endete mit dem Siege der Chalkidier. Im J. 606 v. Chr. wurde E. von den Athenern unterworfen, welche die Ländereien des herrschenden Abels, der sog. Hippoboten, unter ihre Bürger verteilten. Nachdem der Versuch, welchen E. 446 v. Chr. im Verein mit den übrigen Städten der Insel machte, die Herrschaft Athens abzuschütteln, durch Perikles vereitelt worden war, blieb die Stadt tributpflichtiges Mitglied des athen. Seebundes bis zum J. 411, wo sie auf die Seite der Gegner Athens übertrat; doch schloß sie sich später (378) dem zweiten athen. Seebunde an und hielt im ganzen treu zu Athen bis zur Schlacht von Chaeronea (338 v. Chr.), infolge deren sie wie die ganze Insel unter die Botmäßigkeit der Macebonier kam. Für diese war sie sowohl als starke Festung wie als Handelsplatz von großer Bedeutung, und diese

Artikel, die man unter E. vermischt, sind unter K aufzusuchen.

11*

Bedeutung hat sie auch zur Zeit der römischen wie der byzant. und venet. Herrschaft im wesentlichen bewahrt. Heutzutage ist C. ein Städtchen von (1879) 6877 E., Hauptort der Eparchie C. des Nomos Subda im Königreich Hellas.

Chalkographie, eine aus dem Griechischen stammende, im Deutschen selten gebrauchte Benennung der Kupferstecherkunst (s. d.).

Chalkondylas oder Chalkondylas (Demetrius), griech. Grammatiker, Schüler des Theodoros Gaza, geb. um 1424 (nach andern 1428) zu Athen, trat nach der Eroberung von Konstantinopel als Lehrer der griech. Sprache in Italien auf, und zwar zuerst zu Perugia, dann, von Lorenzo Medici beauftragt, neben Politianus zu Florenz, zuletzt zu Mailand, wo er 1511 starb. Er schrieb in altgriech. Sprache eine praktisch eingerichtete griech. Grammatik unter dem Titel «Erotemata» (Mail. 1493; dann Par. 1524 und Vaf. 1546), erwarb sich aber ein noch größeres Verdienst dadurch, daß er zu Mailand die ersten Drucke des Homer (1488), Jottrates (1493) und Suidas (1499), die als typographische Meisterstücke gelten können, besorgte, obgleich er in der Textrecension mit einiger Willkür verfuhr. — Laonicus C., der ebenfalls um 1470 blühte, war Zeuge des Falles von Konstantinopel und flüchtete zu seinem schon in Italien ansässigen Bruder. Von ihm gibt es eine Geschichte der letzten Jahre des Byzantinischen Kaiserreichs von 1297—1462 (griechisch und lateinisch herausg. von Bekker im «Corpus scriptorum historiae Byzantinae», Bonn 1843).

Chalkos, altgriech. Münze, der achte Teil eines Obolos (s. d.).

Chalkotypie (grch.), Hochdruckung in Kupfer, eine Anwendung der Galvanoplastik zur Erzeugung von Reliefkupferplatten, welche bis zu einem gewissen Grade den Holzschnitt ersetzen sollen; doch hat diese Methode wegen der Schwierigkeit der Herstellung keine ausgebreitete Anwendung gefunden. Schon der Engländer Spencer machte in dieser Richtung Versuche. Er radierte eine Kupferplatte in Kupferstichmanier und ätzte sie schwach. Hierauf brachte er die vom Abgrund befreite rein gewaschene und mit Fliesspapier gut abgetrocknete Platte in einen mit der Kupfervitriollösung gefüllten Apparat. Das Kupfer schlug sich in die eingegrabten und auf die erhabenen Stellen nieder, was dann eine freilich nur sehr leichte Reliefplatte gab. Heim in Berlin übertrug 1851 die mit einer von der Säure unangreifbaren Substanz ausgeführte Zeichnung auf die polierte Kupferplatte und ätzte die weiß erscheinen sollenden Stellen. Bei großen weißen Stellen, welche durch Ätzen nicht genügend vertieft werden konnten, half er mit dem Grabstichel nach. Es gab dies ein erhabenes Kupferbild in der Manier der jetzigen Zintographie (s. d.).

Chalkotypographie (grch.), eine von Siegländer in Wien um 1837 erfundene Manier zur Herstellung von Druckplatten, welche sozusagen den Kupferstich mit der Xylographie verbindet und insbesondere Aquatintatönen wiedergibt. Zur praktischen Verwendung dürfte die C. kaum gekommen sein.

Challa ist der Name einer auf Grund von 4 Mos. 15, 17—21 an den Priester zu leistenden Abgabe von allem Gebadenen. Das Nähere bestimmt ein besonderer Traktat in der Mishna (erste Ordnung) und Maimonides' «hilchot Bikturim», Kap. 5 (lateinisch von G. Peringerus, Upsala 1694 u. 1695).

Jetzt wird bei Juden ein beliebig kleiner Teil des Gebadenen als C. abgefordert und verbrannt.

Challamel (Augustin), franz. Schriftsteller, geb. 18. März 1818 zu Paris, studierte zuerst die Rechte, wurde 1838 Advokat, widmete sich aber später der Litteratur und wurde Bibliothekar an der Bibliothek Sainte-Geneviève. Unter seinen zahlreichen histor. Schriften sind erwähnenswert: «Histoire populaire de la France» (1851), «Histoire anecdotique de la Fronde» (1859), «Histoire du Piémont et de la maison de Savoie» (1860), «Mémoires du peuple français» (8 Bde., 1865—73).

Challans, Stadt im franz. Depart. Vendée, Arrondissement Sables d'Ornonne, in sumpfiger Gegend, an der Eisenbahn von Nantes nach Contrats, zählt (1876) 1697, als Gemeinde 4782 E., welche Töpferei, Töpferei und Fischerei treiben. Hier unterlagen 12. April 1793 die Vendéer unter Charette den republikanischen Truppen.

Challamel-Lacour (Paul Amand), franz. Staatsmann, geb. in Avranches 19. Mai 1827, wurde 1849 Professor der Philosophie am Lycéeum zu Pau, 1851 am Lycéeum zu Limoges, wegen seiner republikanischen Gesinnung am 2. Dez. in Paris verhaftet, später aus Frankreich verbannt. Er wandte sich nach Belgien, machte Reisen nach Deutschland und Italien, wurde 1856 Professor der franz. Litteratur am Polytechnikum in Zürich, lehrte drei Jahre nachher infolge der Amnestie nach Frankreich zurück und hielt öffentliche Vorlesungen über schöne Kunst, die jedoch bald verboten wurden. Als Mitarbeiter oder Leiter litterarischer und polit. Revuen verschaffte er sich einen angehabenen Namen. Nach der Revolution vom 4. Sept. 1870 wurde er zum Präsekten des Rhônedepartements und zum außerordentlichen Kommissar ernannt; doch konnte er nicht verhindern, daß in Lyon eine Commune errichtet wurde, daß der dortige Gemeinderat alle Gewalt an sich riß, daß der Kommandant Arnaud ermordet und andere Gewaltthaten gegen die Anhänger der gestürzten Regierung ausgeübt wurden. Nach Abschluß des Waffenstillstandsvertrags gab er sein Entlassungsgesuch ein. Als Vertreter von Bouges-du-Rhône trat er 1872 in die Nationalversammlung, wo er seinen Sitz auf der äußersten Linken einnahm. Neben Manc und Allain-Targé war er einer der ersten Redacteure der «République française», welche die Politik Gambettas vertrat. Als intimer Freund desselben wurde er zum Votchschafter in Vern und 1880 zum Votchschafter in London ernannt. Außer zahlreichen Zeitungsartikeln über Litteratur, Theater, Politik veröffentlichte er: «La philosophie individualiste» (1864).

Challenge (engl., spr. Tschällendtsch), Aufforderung, Herausforderung.

Chalmers (Alexander), engl. Schriftsteller, geb. 29. März 1759 zu Aberdeen, ging, nachdem er eine gute klassische Erziehung erhalten und Hebräisch studiert hatte, nach London, wo er für verschiedene Zeitschriften schrieb und zahlreiche engl. Klassiker herausgab, so die «British Essayists» (45 Bde.), «Works of the English Poets from Chaucer to Cowper» (21 Bde.), eine Ausgabe von Spenser (1809), die neunte Ausgabe von Boswells «Life of Johnson» u. a. Hauptsächlich verdankt er jedoch seinen Ruf dem «General biographical dictionary» (32 Bde., 1812—17), das allen spätern Arbeiten in diesem Fache als reiche Fundgrube gebietet hat. C. starb zu London 10. Dez. 1834.

Artikel, die man unter C vermißt, sind unter R aufzusuchen.

Chaly (frz. chaly, engl. chaly), ein dem Wollwollein (s. d.) ähnliches Gewebe, aber mit feidener Kette und Einschlag aus Kammgarn hergestellt.

Chalybäus (hebr. Mor.), deutscher philol. Schriftsteller, geb. 3. Juli 1796 zu Waffroda im jochl. Erzgebirge, besuchte die Fürstenschule zu Meißen und widmete sich zu Leipzig erst dem Studium der Philologie, bald aber der Theologie und Philologie unter Krugs und Platners Leitung. Nachdem er zwei Jahre als Hauslehrer in Wien gelebt, erhielt er 1822 die Stelle eines Kollaborators an der Kreuzschule zu Dresden, die er 1825 mit einer Professur an der Fürstenschule zu Meißen vertauschte. Im Herbst 1828 übernahm er die Leitung des gelehrten Unterrichtszweigs in der damaligen adeligen Militärakademie zu Dresden, nach deren Umgestaltung ihm wieder hinreichend Ruhe zur Wiederaufnahme seiner philol. Lieblingsstudien blieb. Aus Vorlesungen vor einem größern Publikum entstand sein erstes philol. Werk, die »Histor. Entwicklung der spekulativen Philosophie von Kant bis Hegel« (Dresd. 1836; 5. Aufl. 1860; engl. von Tull, Lond. 1854), das 1839 seine Berufung zu einer Professur an die Universität zu Kiel veranlaßte. Einigen kleinern Arbeiten ließ er den »Entwurf eines Systems der Wissenschaften« (Kiel 1846), seiner sein eigentliches Hauptwerk, das »System der spekulativen Ethik« (2 Bde., Lpz. 1850) folgen. Letztem schlossen sich noch »Philosophie und Christentum« (Kiel 1853) und die »Fundamentalphilosophie« (Kiel 1861) an. Nach dem schlesw.-holst. Krieg mußte er als deutscher Patriot seine Professur aufgeben, erhielt dieselbe aber nach einiger Zeit wieder zurück. Er starb 22. Sept. 1862 auf einer Ferienreise zu Dresden. Er erwies sich in seinen Schriften als ein Denker, welcher, unter Bekämpfung der Hegel'schen und Herbart'schen Schule, dasjenige war, einen eigentümlichen Theismus auf der Basis des sittlichen Bewußtseins zu begründen, wobei er gleich Kant und Fichte von einem Primat der praktischen Vernunft über die theoretische ausging und nicht den Gedanken oder Begriff, sondern den Willen und seine ethischen Triebfedern an die Spitze des Philosophierens stellte.

Chalyber hieß im Altertum eine Völkerschaft im oül. Kleinasien in der Gegend der Stadt Phazaelas (die auch, wie eine andere westlicher gelegene Stadt, Kerasus hieß, das heutige Kirassun), an der Küste des Schwarzen Meers und in den längs dieser sich hinziehenden Gebirgen. Die E. lebten vom Fischfang und vom Ertrage ihrer Eisengruben, wozu das Land auch jetzt noch reich ist. Das griech. Wort für Stahl (χαλύβη), das übrigens seiner Ableitung nach von Haus aus eine derartige Bedeutung hat, sollte von ihnen seinen Namen haben. In der Nähe der E. wohnten Chalybäer, welche von andern Schriftstellern für dasselbe Volk unter einem andern Namen erklärt werden.

Chalybographie (grch.), Kunst des Stahlstichs, Stahlstich.

Chalyb (grch., d. i. Stahl), hergeleitet von Chalybes, einer bergbaukundigen Bevölkerung der Ufer des Schwarzen Meeres. Die sog. Chalybdraxen des ältern Arzneischatzes hießen Chalybeata, in Tartarus chalybeatus, Eisenweinstein, Vinum chalybeatum, Stahlwein u. s. w.

Cham, Sohn Noahs, s. Ham.

Cham, Stadt im bayr. Regierungsbezirk Oberbayern, an der Mündung des Cham in den Regen

und an der bayr. Staatsbahn Nürnberg-Fürth, in rauher Lage 370 m über dem Meere, ist Sitz eines Amtsgerichts und eines Bezirksamts, zählt (1880) 3445 E., welche Brauereien unterhalten, Getreide, Leinwand, Garn- und Viehhandel treiben und die benachbarten Granitbrüche bearbeiten. E. ist der größte Stapelplatz Süddeutschlands für Bretter und Langholz. Die Markgrafen von E., auch Grafen von Bohburg und Markgrafen von Neumarkt und Eger, stammten aus dem Geschlecht der Herzöge von Bayern; nach dem Tod des letzten Markgrafen, Theobald IV., 1204, fiel E. an Bayern zurück. Vgl. Lukas, »Geschichte der Stadt und Pfarrei E.« (Landsh. 1862).

Cham, industrielles Dorf im Schweiz. Kanton Zug, liegt 420 m über dem Meere, 4,5 km westnordwestlich von Zug in fruchtbarem, obst- und kernreichem Ufergelände des Zugersees beim Ausflusse der Lorze, ist Station der Nordostbahnlinie Zürich-Zug-Luzern, zählt (1880) 2965 E., worunter 254 Protestanten, und besitzt eine bäbische Kirche, ein altes schwerfälliges Schloß, eine Papierfabrik, einen Kupferhammer und eine große Fabrik kondensierter Milch.

Cham (Amédée de Noé, genannt), franz. Karikaturzeichner, geb. 26. Jan. 1819 zu Paris, Sohn des Grafen Noé. Er erhielt seinen ersten Unterricht bei Paul Delaroché, trat sodann in das Atelier von Charlet und entwickelte unter dem Einflusse des letztern sein Talent für groteske Zeichnung. Im J. 1842 erschienen von ihm die ersten Karikaturen unter dem Pseudonym »Cham«. Seitdem lieferte er für Almanache, namentlich für den »Almanac prophétique«, für das »Musée Philippin«, vorzüglich aber für den »Charivari« eine Menge von komischen Zeichnungen, Skizzen und Scenen, die später meistens als Albums gesammelt wurden. Es Karikaturen sind heisende und ergötliche Satiren auf lächerliche Erscheinungen der Mode, Litteratur, Kunst und Gesellschaft. E. hat auch eine Anzahl Operntexte und Baudevilles verfaßt. Er starb 5. Sept. 1879 zu Paris.

Chamäde, vom ital. chiamata, d. i. Ruf oder Schrei, heißt ein gewisses Zeichen mit der Trommel, welches der Belagerte dem Belagerer gibt, um anzuzeigen, daß er zu capitulieren wünsche, daher der Ausdruck: Chamäde schlagen, für: Nachgiebigkeit zeigen. In neuerer Zeit steckt der Belagerte zu diesem Zweck eine weiße Fahne auf.

Chamaedorea Willd., Pflanzengattung aus der Familie der Palmen, deren Arten kleine Bäume sind und in den Tropengegenden Amerikas wachsen. Sie haben fiederspaltige oder gefiederte Blätter und dicke Blüthen; die Frucht ist eine einsamige Beere. Von einer in Mexiko vorkommenden Art Ch. Tepilijota Liebm. werden die jungen Blüthen als Gemüse unter dem Namen Tepilijota gegessen. Das Holz der Chamaedorea-Arten wird in Südamerika vielfach zu Bauwerken, zu Brücken u. s. w. verwendet. In Deutschland werden mehrere Arten, z. B. Ch. Schideana Mart. in Gewächshäusern als Zierpflanzen kultiviert.

Chamäleon ist der Name einer Gattung harmloser Eidechsen, welche im südl. Europa, in Afrika, auf den indischen und malakarenischen Inseln und in Australien vorkommt. Der Bau der cylindrischen, an der Spitze mit einem tellerförmigen Einbruche versehenen Zunge, welche im Zustande der höchsten Streckung Körperlänge erreicht, nötigt für

Mittel, die man unter C vermischt, sind unter R aufzusuchen.

diese Eidechsen zur Aufstellung einer eigenen Gruppe, *Burmangler* (*Vermilingues*) genannt, welche außerdem durch hohe, dünne Beine, eigentümlich gebaute Kletterfüße, halbflugelförmige, von einem runden, in der Mitte geöffneten Augenlide bedeckte Augen und Greifschwanz sich auszeichnet und einen gewölbten, oft durch einen Hautlamm erhöhten Rücken besitzt. Die zu ihr gehörigen Tiere erreichen keine erhebliche Größe, sind träge, friedlich, leben auf Bäumen und nähren sich von Insekten, denen sie sich langsam schleichend nähern, um sie dann im Stigen mittels der weit vorstreckbaren, blickschnell hervorschnellenden, klebrigen Zunge zu erfassen. Sprichwörtlich sind die *C.* wegen ihres merkwürdigen Farbenwechsels, welcher von Hellgrün in Violett, von Strohgelb in Dunkelblau und Rufscharz überspringen oder allmählich übergehen kann, bald den ganzen Körper, bald nur Teile desselben ergreift und sie den Alten als Symbole der Falschheit und Heuchelei erschienen lieb. Horn, Furcht, Schred, Schmerz, plötzliche Berührung aus einer Temperatur in eine andere, Beleuchtung und Dunkel, Hunger und Durst äußern bei diesem Farbenwechsel Einfluß, der durch regelmäßige Abstufungen fortschreitet und, wie Milne-Edwards und Bräde nachgewiesen haben, dadurch bewirkt wird, daß teils in und sogar unter der Lederhaut und ferner unter der Oberhaut in dem sog. Schleimneze zwei verschieden gefärbte Farbkörper (Pigmente) liegen, ein mehr helles, weißes oder gelbes Pigment und ein in verzweigten und kontraktiven Fäden abgelagertes dunkles, welche nach Umständen durcheinander durchsicheren oder auch allein für sich sichtbar werden können, sodas hierdurch sowie durch das verschiedene Durchsicheren der Farbstoffe durch die träge Oberhaut der Farbenwechsel des Tiers bewirkt wird. Im Zustande der Ruhe und des Wohlbehagens scheint Olivengrün morgens und abends, Braunschwarz mittags und Graulichweiß nachts die gewöhnliche Färbung des gemeinen *C.* zu sein. Das seltsame *Chamaeleon* (*Ch. taurifer*), dessen Schädel vorn in zwei schaufelartige Vorsprünge ausgezogen ist, lebt in Indien und den Sunda-Inseln bis Australien. Man kennt etwa ein Duzend Arten.

Chamaeleon minerale, alte Bezeichnung für manganäures Kali (s. *Mangan*), hergeleitet von dem Farbenwechsel, welchen die wässrige Lösung dieses Salzes zeigt; dieselbe ist anfangs grün, wird dann bläulichgrün, zuletzt rein rot, indem das Salz in übermanganäures Kali übergeht. In neuerer Zeit bezeichnet man die vielfach in der quantitativen Analyse benutzte Lösung von übermanganäurem Kali als *Chamaeleon*.

Chamaerops nannte Linné eine Gattung kurzstammiger oder fast stammlöser Palmen, zu welcher die einzige in Europa wild wachsende Palme, die bei Nizza, auf Sicilien, Sardinien, in Italien und namentlich im südlichen Spanien und Portugal,

außerhalb Europas auch in Nordafrika und dem Orient heimische *Zwergpalme* (*Ch. humilis* L.), der *Palmito* der Spanier gehört. Diese im Flachlande Andalusiens weite Strecken wähen Landes als niedriges Gesträup bedeckende Palme hat sächerförmig-vielteilige, graugrüne, starre Blätter mit nacheligem, am Grunde in eine ringförmige, netzfaserige, den Stamm vollkommen umschließende Scheide übergehenden Stiel, zwischen deren Basen die kleinen, traubig verzweigten, aufrechten Kolben aus leberartigen Scheiden hervorkommen, die bald nur männliche oder weibliche, bald zugleich Zwitterblüten tragen. Die Blumen sind grünlichgelb, die länglichen, festen Beeren bräunlichgelb, ungenießbar. Die jungen, sächlich schmeckenden Herzblätter der Krone werden in Spanien und Italien roh oder als Gemüse oder Salat gegessen; aus den Ältern, an der Sonne gebleichten Blättern verfertigen die Frauen Algarbiens und Mallorcas zierliche Blumen und Geflechte. Die Fasern der Blätter werden unter dem Namen vegetabilisches Rohhaar zur Herstellung von Geweben, Seilen u. s. w. verwendet. In der Regel ist diese Palme fast stammlös oder nur mit niedrigem Stamme versehen, selten (wie z. B. auf dem Gipfel des Gibraltarfelsens) sieht man *Zwergpalmen* mit 0,5 bis 1,5 m hohem Stamme; ja im botan. Garten zu Valencia steht eine prächtige *Zwergpalme* mit fast 6 m hohem Stamme und zierlicher Blätterkrone. In Deutschland wird die europ. *Zwergpalme*, welche im Orangeriehaufe überwintert werden kann, weniger häufig kultiviert als die nordamerikanische (*Ch. Palmeto Mich.*, *Sabal Palmetto Lodd.*) und die chinesische, *Ch. excelsa Thbg.*, deren Stamm 2,4 bis 3,1 m Höhe erreicht.

Chamäwen, ein niederdeutsches Volk, welches mit den Römern namentlich in der Zeit der Kaiser aus des Konstantius Chlorus Hause in steter Fehde, damals wesentlich in den Gegenden erscheint, die den spätern Gau «*Samaland*» bildeten; von der Spaltung des Rheins die Nffel hinab bis Deventer, nordnordöstlich vom Niederrhein, zwischen den Tubanten und Chattuariern. Das Volk ging hernach in dem Frankenbunde auf.

Chambellan (fr.), Kammerherr; den Titel *C. ordinaire* da roi führte früher der Oberrichter von Paris.

Chamberlain (engl.), Kammerherr; Lord C. (Oberkammerherr), ein hoher Würdenträger in England, welcher dem königl. Hofstaat vorsteht.

Chamberlain (Joseph), engl. Staatsmann, geb. 1836 als Sohn eines Kaufmanns in London, trat, nachdem er in der University College School zu London seine Erziehung empfangen, in das Geschäft seines Vaters, der inzwischen nach Birmingham übergesiedelt war. Hier beteiligte *C.* sich während seiner Mußestunden in Versammlungen und Vereinen lebhaft an dem polit. Leben und gewann bald durch seine Beredsamkeit wie durch den Habilitations seiner Grundsätze ein bedeutendes lokales Ansehen. Im J. 1868 wurde er zum Vorsitzenden der in Birmingham gegründeten National Education League gewählt, einer Gesellschaft, die für die Sache der Volkserziehung in England von entscheidendem Einfluß werden sollte, und während desselben Jahres erlangte er einen Sitz in dem Stadtrat. Nachdem 1870 die Erziehungsbill durch das Parlament gegangen war, wurde *C.* in den neuerrichteten Schultat von Birmingham gewählt und 1878 zum Vorsitzenden dieser Behörde ernannt.

Artikel, die man unter *C.* vermißt, sind unter *K.* anzusehen

Chaly (frz. chaly, engl. chaly), ein dem Wollmuffelwolle (s. d.) ähnliches Gewebe, aber mit seidener Kette und Einschlag aus Kammgarn hergestellt.

Chalybäus (Heinr. Mor.), deutscher philol. Schriftsteller, geb. 3. Juli 1796 zu Pfaffroda im sächs. Erzgebirge, besuchte die Fürstenschule zu Meißen und widmete sich zu Leipzig erst dem Studium der Philologie, bald aber der Theologie und Philologie unter Krugs und Platners Leitung. Nachdem er zwei Jahre als Hauslehrer in Wien gelebt, erhielt er 1822 die Stelle eines Kollaborators an der Kreuzschule zu Dresden, die er 1825 mit einer Professur an der Fürstenschule zu Meißen vertauschte. Im Herbst 1828 übernahm er die Leitung des gelehrten Unterrichtszweigs in der damaligen adeligen Militärakademie zu Dresden, nach deren Umgestaltung ihm wieder hinreichend Ruhe zur Wiederaufnahme seiner philol. Lieblingsstudien blieb. Aus Vorlesungen vor einem größeren Publikum entstand sein erstes philol. Werk, die „Hist. der Entwicklung der speculativen Philosophie von Kant bis Hegel“ (Dresd. 1836; 5. Aufl. 1860; engl. von Tull, Lond. 1854), das 1839 seine Berufung zu einer Professur an die Universität zu Kiel veranlaßte. Einigen kleineren Arbeiten ließ er den „Entwurf eines Systems der Wissenschaften“ (Kiel 1846), ferner sein eigentliches Hauptwerk, das „System der speculativen Ethik“ (2 Bde., Ppz. 1850) folgen. Letztern schlossen sich noch „Philosophie und Christentum“ (Kiel 1853) und die „Fundamentalphilosophie“ (Kiel 1861) an. Nach dem schlesw.-holst. Kriege mußte er als deutscher Patriot seine Professur aufgeben, erhielt dieselbe aber nach einiger Zeit wieder zurück. Er starb 22. Sept. 1862 auf einer Ferienreise zu Dresden. Er erwies sich in seinen Schriften als ein Denker, welcher, unter Belämpfung der Hegelschen und Herbart'schen Schule, beflissen war, einen eigentümlichen Heismus auf der Basis des sittlichen Bewußtseins zu begründen, wobei er gleich Kant und Fichte von einem Primat der praktischen Vernunft über die theoretische Ausgang und nicht den Gedanken oder Begriff, sondern den Willen und seine ethischen Triebfedern an die Spitze des Philosophierens stellte.

Chalyber hieß im Altertum eine Völkerschaft im östl. Kleinasien in der Gegend der Stadt Pharnakia (die auch, wie eine andere westlicher gelegene Stadt, Kerasus hieß, das heutige Kirassun), an der Küste des Schwarzen Meeres und in den längs dieser sich hinziehenden Gebirgen. Die Ch. lebten vom Fischfang und vom Ertrage ihrer Eisengruben, woran das Land auch jetzt noch reich ist. Das griech. Wort für Stahl ($\chiάλυβις$), das übrigens seiner Ableitung nach von Haus aus eine derartige Bedeutung hat, sollte von ihnen seinen Namen haben. In der Nähe der Ch. wohnten die Chaldäer, welche von einigen Schriftstellern für dasselbe Volk unter einem abweichenden Namen erklärt werden.

Chalybographie (grch.), Kunst des Stahlstichs, Stahlstich.

Chalybs (grch., d. i. Stahl), hergeleitet von Chalybes, einer bergbaukundigen Bevölkerung der Ufer des Schwarzen Meeres. Die sog. Stahlpräparate des ältern Arzneischatzes hießen Chalybeata, so Tartarus chalybeatus, Eisenweinstein, Vinum chalybeatum, Stahlwein u. s. w.

Cham, Sohn Noahs, s. Ham.

Cham, Stadt im bayr. Regierungsbezirk Oberpfalz, an der Mündung des Cham in den Regen

und an der bayr. Staatsbahn Nürnberg-Fürth, in rauher Lage 370 m über dem Meere, ist Sitz eines Amtsgerichts und eines Bezirksamts, zählt (1880) 3445 Ch., welche Brauereien unterhalten, Getreide, Leinwand, Garn- und Viehhandel treiben und die benachbarten Granitbrüche bearbeiten. Ch. ist der größte Stapelplatz Süddeutschlands für Bretter und Langholz. Die Markgrafen von Ch., auch Grafen von Bobburg und Markgrafen von Neumark und Eger, stammten aus dem Geschlecht der Herzöge von Bayern; nach dem Tod des letzten Markgrafen, Theobald IV., 1204, fiel Ch. an Bayern zurück. Vgl. Lukas, „Geschichte der Stadt und Pfarrei Ch.“ (Landsh. 1862).

Cham, industrielles Dorf im Schweiz. Kanton Zug, liegt 420 m über dem Meere, 4,5 km westnordwestlich von Zug in fruchtbarem, obst- und kornreichem Ufergelande des Zugersees beim Ausflusse der Lorge, ist Station der Nordostbahnlinie Zürich-Zug-Luzern, zählt (1880) 2965 Ch., worunter 254 Protestanten und besitzt eine hübsche Kirche, ein altes schwerfälliges Schloß, eine Papierfabrik, einen Kupferhammer und eine große Fabrik kondensierter Milch.

Cham (Amedée de Roé, genannt), franz. Karikaturzeichner, geb. 26. Jan. 1819 zu Paris, Sohn des Grafen Roé. Er erhielt seinen ersten Unterricht bei Paul Delaroche, trat sodann in das Atelier von Charlet und entwickelte unter dem Einflusse des letztern sein Talent für grösste Zeichnung. Im J. 1842 erschienen von ihm die ersten Karikaturen unter dem Pseudonym „Cham“. Seitdem lieferte er für Almanache, namentlich für den „Almanac prophétique“, für das „Musée Philopon“, vorzüglich aber für den „Charivari“ eine Menge von komischen Zeichnungen, Skizzen und Szenen, die später meistens als Albums gesammelt wurden. Chs Karikaturen sind heisende und ergötzliche Satiren auf lächerliche Erscheinungen der Mode, Litteratur, Kunst und Gesellschaft. Ch. hat auch eine Anzahl Operntexte und Baubevilles verfaßt. Er starb 5. Sept. 1879 zu Paris.

Chamäde, vom ital. chiamata, d. i. Ruf oder Schrei, heißt ein gewisses Zeichen mit der Trommel, welches der Belagerte dem Belagerer gibt, um anzuzeigen, daß er zu kapitulieren wünsche, daher der Ausdruck: Chamäde schlagen, für: Nachgiebigkeit zeigen. In neuerer Zeit stecht der Belagerte zu diesem Zweck eine weiße Fahne auf.

Chamaedorea Willd., Pflanzengattung aus der Familie der Palmen, deren Arten kleine Bäume sind und in den Tropengegenden Amerikas wachsen. Sie haben fiederförmige oder gefiederte Blätter und dicke Blüten; die Frucht ist eine einsamige Beere. Von einer in Mexiko vorkommenden Art Ch. Tepiljoto Liebm. werden die jungen Blüten als Gemüse unter dem Namen Topiljoto gegessen. Das Holz der Chamaedorea-Arten wird in Südamerika vielfach zu Baumerten, zu Brücken u. s. w. verwendet. In Deutschland werden mehrere Arten, z. B. Ch. Schideana Mart. in Gewächshäusern als Stierpflanzen kultiviert.

Chamäleon ist der Name einer Gattung harmloser Eidechsen, welche im südl. Europa, in Afrika, auf den indischen und malarenischen Inseln und in Australien vorkommt. Der Bau der cylindrischen, an der Spitze mit einem tellerförmigen Einbruche versehenen Zunge, welche im Zustande der höchsten Streckung Körperlänge erreicht, nötigt für

Artikel, die man unter Ch vermehrt, sind unter R aufzusuchen.

1860—68; neue Aufl. 1874—79), eine Nachbildung des Brochhaus'schen «Conversations-Lexikon». Öftere von William C. nach dem Kontinent und nach Amerika unternommene Ausflüge beschrieb er in der «Tour in Holland and the Rhine countries» (1839), «Things as they are in America» (1864) und «American slavery and colour» (1857). Später veröffentlichte er die «History of Peeblesshire» (1864), «France, its history and revolutions» (1871) und «Ailie Gilroy, a Scottish story» (1872). Robert beschäftigte sich viel mit geolog. Studien, deren Resultate er in einem auf sorgfältige Beobachtungen gegründeten Werke: «On ancient sea-margins» (1848) niederlegte. Eine Reise nach den nordischen Gemässern gab zu den «Tracings of Iceland and the Faros Islands» (1855) Anlaß, später lehrte er in den «Domestic annals of Scotland» (3 Bde., 1859—61) und dem «Book of days» (2 Bde., 1862—63) zu seinen frühern histor.-archäol. Untersuchungen jurid. Vortrefflich ist seine Biographie des Dichters R. Burns: «Life and works of Robert Burns» (4 Bde., Lond. 1857). Im J. 1863 wurde er zur Anerkennung seiner Verdienste von der Universität St. Andrews zum Ehren doktor der Rechte ernannt, eine Auszeichnung, welche 1872 auch William seitens der Universität Edinburgh zuteil wurde. William belleidete außerdem zweimal das Amt des Lord Provost von Edinburgh (1865—69). Seiner Vaterstadt Peebles schenkte William C. 1859 ein schönes Gebäude mit einem Museum, Lesesälen und einer Bibliothek von 15 000 Bänden. Der Landsitz Glenormiston in der Nähe von Peebles ist sein Eigentum. Nach dem am 17. März 1871 in St. Andrews erfolgten Tode Roberts gab William «Mémoir of Robert C., with autobiographic reminiscences» (1872) heraus. In neuester Zeit ließ C. auch die dem Verfall nahe Kathedrale St. Giles zu Edinburgh auf eigene Kosten restaurieren.

Chambersburg, die schön gelegene Hauptstadt des County Franklin im nordamerik. Unionstaate Pennsylvania mit 7500 E., hat mehrere Kirchen, gute öffentliche Schulen, zahlreiche industrielle Etablissements, besonders Eisenhütten, Woll- und Baumwollspinnereien. C. wurde am 30. Juli 1864 bei einem Einfall der Konföderierten in Pennsylvania von General Early eingeäschert.

Chambertin, berühmter Weinberg der Edel-Ort in Oberburgund, bei dem 1600 E. zählenden Marktfleden Gevey-Chambertin im franz. Depart. Cöte-d'Or, 13 km südlich von Dijon, an der Lyoner Eisenbahn, gibt einem roten Burgunderwein erster Klasse den Namen. Auf einer Fläche von nur 25 ha liefert die Lage jährlich etwa 140 Stück Wein im Preise von 500—1500 Frs. Der eigentliche «Clos», der den edelsten C. erzeugt, umfaßt aber nur 4—5 ha Areal. Der C. gehört zu den besten Weinen, die überhaupt bekannt sind. Er verbindet mit schöner Farbe viel Würze, Mark, Feinheit, guten Geschmack und die angenehmste Blume, ist dabei mild und leicht und doch hinreichend stark und geistreich. Er wird erst im vierten Jahre gut, wenn er seine ausgezeichnete Blume zu entwickeln beginnt, und ist außerordentlich haltbar. Unter dem Namen C. bringt der Bezirk von Gevey auch die sich ihm nähernden, aber geringeren Weine von Clos de Beze, de St. Jacques, de la Chapelle, de Mazys, de Mazoyères in den Handel.

Chambéry, ital. Ciamberi, bis 1860 die Hauptstadt des Herzogtums, seitdem aber des franz. Depart. Savoyen, liegt 269 m über dem Meere, 9 km südlich vom Bourgetsee, in einer apennin. rings von 500—1500 m hohen Bergen umschlossenen Thalebene an den Flüssen Lysse und Albane und ist Sitz der Departementsbehörden, des Appellhofes für ganz Savoyen, eines Bischofs und eines Erzbischofs. Die Altstadt besteht grobenteils aus engen, unregelmäßigen, zum Teil mit Arkaden versehenen Straßen. Im O. und N. ziehen sich um dieselbe breite, moderne, mit stattlichen Alleen besetzte Boulevards, in deren Mitte das große Brunnenendmal des Generals de Boigne (geb. 1830) steht, welcher sein im Dienste des österr. Kaiserthums erworbenes Vermögen von etwa 15 Mill. Frs. seiner Vaterstadt vermacht hat. C. besitzt mehrere alte Kirchen, darunter die gotische, 1430 vollendete Kathedrale, die Kirche Notre-Dame, 1636 im dor. Stil erbaut, die Sainte-Chapelle mit Fresken und Glasmalereien und die Kirche der Vorstadt Lemenc, die älteste der ganzen Gegend. Das Schloß, 1232 auf einem die Stadt beherrschenden Hügel erbaut, mehrmals durch Feuersbrünste zerstört, 1803 umgebaut und erweitert, sodas von der alten Residenz der Grafen und Herzöge von Savoyen nur noch zwei Thürme übrig geblieben, dient jetzt als Sitz des Präfecten, der Departementsbehörden und der Akademie von Savoyen. Von den andern öffentlichen Gebäuden sind zu nennen das Stadthaus, der Justizpalast mit einer kleinen Gemäldesammlung, das Theater, die Stadtbibliothek (mit 25 000 Bänden) und die Markthalle. Außerdem besitzt C. mehrere Kasernen, sieben Klöster und mehrere Spitäler und Waisenhäuser. C. hat außer der Akademie von Savoyen ein Lyceum, ein theologisches und ein Lehrerseminar, eine Taubstummenlehranstalt und ein Irrenhaus, Gesellschaften für Ackerbau, Geschichte, Archäologie, Naturkunde, Medizin, eine archäol. Sammlung und einen botan. Garten mit einem naturhistor. Museum. Die Bevölkerung beläuft sich (1876) auf 16 486 (als Gemeinde 18545) E. und entwickelt eine ziemlich bedeutende Fabrikthätigkeit. Man fabriziert berühmte Seidengaze, auch Spitzen, Taft, Tuch, Leder, Handschuhe; ferner besitzt die Stadt mehrere Kupfergießereien und treibt lebhaften Handel mit Getreide, Vieh, Rohseide, Wein u. s. w. Die besuchtesten Punkte der reizenden Umgebung sind der Landsitz «Les Charmettes», 2 km südlich von C. (wo J. J. Rousseau bei Frau von Warens wohnte), das Bad Challes, 6,5 km südöstlich von C., mit alkalischer, iod- und bromhaltiger Schwefelquelle, und die aussichtsreiche Dent de Rivolet (1556 m), 8 km nordöstlich von der Stadt.

Vom 11. bis 13. Jahrh. von selbständigen Grafen beherrscht, kam C. 1232 an Savoyen und war nun als Sitz der Grafen, von 1416 an der Herzöge des Landes lange Zeit Sitz eines reichen Hoflagers. Im J. 1792, zur Zeit der Französischen Revolution, wurden Stadt und Provinz C., nachdem sie vom 16. bis 18. Jahrh. schon mehrmals unter franz. Herrschaft gestanden, der Französischen Republik einverleibt, und die Stadt war nun die 1815 Hauptort des Depart. Montblanc. Die Verträge von Wien und Paris brachten C. dem Hause Savoyen zurück, das 1860 infolge der Veränderungen in Italien die Stadt mit ganz Savoyen und Nizza wieder an Frankreich abtrat.

Artikel, die man unter C. vermisst, sind unter B. aufzusuchen.

Chambon-Feugerolles (Le), Stadt im franz. Depart. Loire, Arrondissement St.-Etienne, 8 km im SW. von diesem, in 480 m Höhe, an der Ombaine und an der Eisenbahn St.-Etienne-Fuy, zählt (1872) 3928, als Gemeinde 8314 E., welche in den Kohlenwerken, Schmieden und Stahlfabriken, Schlosserei und Quincaillerie, auch in Seidenhaspeln beschäftigt sind. — Das alte Schloß Feugerolles der ehemaligen Herrschaft ist restauriert.

Chambord, Dorf im franz. Depart. Loir-Cher, ist berühmt durch ein prächtiges Schloß, welches Franz I. 1523—33 im Renaissancestil erbauen ließ. Ludwig XIV. fügte eine großartige Treppe und Halle hinzu. Nachdem es der König Stanislaus Leszczyński, der Marschall von Sachsen, die Familie Polignac, der Marschall Berthier, Fürst von Wagram, abwechselnd zur Wohnung gehabt, wurde es 1821 mittelst einer Subskription eines Legationsvereins angekauft und dem Herzog von Bordeaux zum Geschenk gemacht, der sich später danach Graf von E. nannte. Das Schloß hat vier runde Türme von 20 m Durchmesser und steht mitten in einem 5400 ha großen Park, an dem außerdem ein Dorf, einige Meierereien und 14 Teiche liegen.

Chambord (Henri Charles Ferdinand Marie Dieudonné von Artois, Herzog von Bordeaux, Graf von), Vertreter des ältern Hauses Bourbon (s. d.) und der Ansprüche desselben auf den Thron von Frankreich, der Enkel Karls X., der Sohn des 13. Febr. 1820 durch Louvel ermordeten Herzogs von Berry (s. d.) und der Prinzessin Karoline Ferdinande Niße von Neapel, wurde 29. Sept. 1820 in Paris geboren. Sein Vater, auf dem, bei der Unberühmtheit von dessen älterm Bruder, dem Ludwig, Herzog von Angoulême (s. d.), die Fortsetzung des Hauses beruhte, hatte bei seinem Tode nur eine Tochter hinterlassen. Um so erwünschter war es für die bourbonnische Partei, als die Witwe sieben Monate nach ihres Gemahls Tode noch einen Prinzen gebar. Derselbe erhielt den Titel Herzog von Bordeaux. Das Ministerium Richelieu wollte dem Prinzen, dem «Kinde von Frankreich», die Domäne Chambord im Namen der Nation ankaufen, wußte jedoch, da sich zahlreiche Stimmen erhoben, welche denselben als ein illegitimes oder untergeschobenes Kind bezeichneten, infolge des Widerspruchs der öffentlichen Meinung davon absehen. Es bildete sich daher ein Verein von Legitimisten, der die Domäne erwarb und sie dem Prinzen am Lausage (1. Mai 1821) schenkte. Als Karl X. in der Julirevolution von 1830 die Krone niederlegte, geriet dies zu Gunsten seines Enkels; zugleich vertrat auch der Herzog von Angoulême auf sein Recht zu Gunsten des Neffen. Die Errichtung des Bürgerkönigtums hatte die Verbannung der alten Bourbonnen zur Folge. E. wurde am Hofe seines Großvaters zu Prag, unter dem Einflusse des beschränkten Angoulême und dessen Gemahlin, in ultramontanen und absolutistischen Grundsätzen erzogen. Der Prinz, dessen Erziehung wesentlich durch Damas leitete, erhielt auf Karls X. Betrieb von Jesuiten aus Rom zu Unterzeubern, welche erst bald durch Militärs ersetzt wurden, erst durch General d'Hautpoul, dann durch Latour-Maubourg. Infolge der Familienmißtheile der verbannten Bourbonnen wurde die Legitimistenpartei gespalten und zunächst politisch ganz ohnmächtig. Karl X. starb in einem Anfälle von Ghrzeig seine Thronkrone zurück und ließ sich von seinen nächsten

Anhängern (Karlisten) königl. Ehren erweisen, während eine zweite Partei die Rechte Angoulêmes, eine dritte (Henriquinisten) die des jungen Herzogs von Bordeaux oder Heinrichs V. verfolgte.

Nach dem 1836 erfolgten Tode Karls X. ließ sich der Herzog von Angoulême von seinem Hofe als Ludwig XIX. huldigen, wogegen eine andere Fraktion den Herzog von Bordeaux zum König erklärte. Der Einfluß des Fürsten Metternich brachte eine Aussöhnung zwischen den Gliedern der Familie zu Stande, die seit 1838 zu Görz ihren gemeinsamen Aufenthalt nahm. Der Prinz folgte 1839 seiner Mutter nach Italien, wo ihn die kleinen Höfe, besonders aber Gregor XVI., mit großer Auszeichnung empfingen. In demselben Jahre fiel ihm durch den Tod des Herzogs von Blacas eine Erbschaft von mehr als 4 Mill. Thln. zu, sodaß er nun mit äußerem Glanze auftreten konnte. Bald belebte auch die europ. Verwidelung von 1840 die Partei des Prinzen mit kühnen Hoffnungen, die jedoch die Friedenspolitik Ludwig Philipp's sehr schnell wieder zunichte machte. Kurz vor dem Ableben des Herzogs von Angoulême einigten sich 1843 die Häupter der verschiedenen legitimistischen Fraktionen zu einem gemeinsamen Huldigungsakte, zu welchem Zwecke der Herzog von Bordeaux nach England reiste. Diese sog. Pilgerfahrt nach Belgrave-Square führte zu keinem andern Resultat, als daß der Prinz erklärte, er wolle keine gewaltsame Bewegung in Frankreich hervorrufen, sondern erst dann persönlich auftreten, wenn sein Erscheinen eine Notwendigkeit sein werde. Am 16. Nov. 1846 vermählte er sich mit der Prinzessin Marie Theresie Beatrix Gaëtana (geb. 14. Juli 1817), der reichen Schwester des Herzogs von Modena. Der Vereinigungspunkt der Familie ward hierauf die Herrschaft Troisdorf (Troisdorf bei Wien), wo die Herzogin von Angoulême seit 1844 wohnte, und die nach deren Tode (1851) in den Besitz des Prinzen überging. Nach der franz. Revolution von 1848 entwickelte auch die Legitimistenpartei die größte Mächtigkeits, gelangte auch zahlreich in die franz. Nationalversammlung, unterstützte aber vorderhand die Präsidentschaft Ludwig Bonapartes. Im Sommer 1849 erschien der Graf von E. zu Gmünd und im Aug. 1850 zu Wiesbaden, an welchen Orten sich um ihn die hervorragendsten seiner Anhänger versammelten, um gemeinsamen Rat wegen ihrer fernern polit. Bestrebungen zu halten. Eine förmliche Verschmelzung (Fusion) der altbourbonischen Partei mit den Orleanisten, auf welche die Politiker beider Parteien drangen, kam aber nicht zu Stande, und auch als sich 1853 einige Glieder der Familie Orléans geneigt zeigten, die Rechte E.s anzuerkennen, scheiterten die Unterhandlungen an der entschiedenen Weigerung der Herzogin von Orléans.

Nach dem Sturze des zweiten Kaiserreichs stand indes eine legitimistische Restauration in naher Aussicht, da die 8. Febr. 1871 stattgehabten Wahlen zur franz. Nationalversammlung eine überwiegend altbourbonische und orleanistische Majorität ergeben hatten. Die Prinzen des Hauses Orléans lehrten aus ihrer Verbannung nach Frankreich zurück, und E. bezog zu einem längern Aufenthalte sein Schloß Chambord; die Anhänger der beiden Linien des königl. Hauses von Frankreich traten in Unterhandlungen wegen der Fusion derselben. Da erließ E. 5. Juli 1871 ein Manifest, worin er die

Artikel, die man unter E. vermischt, sind unter B. anzufuchen.

franz. Tritolore zurückwies und erklärte, daß er an der Weißen Fahne Heinrichs IV. festhalten müsse. Mit dieser allgemein Anstoß erregenden Proklamation war die Justion ebenso hinfällig geworden als die Aussichten auf eine Wiederherstellung der legitimen Monarchie. C. lehrte nach Frohsdorf zurück. Nach dem im Mai 1873 erfolgten Sturze des Präsidenten Thiers wurde der Versuch der Justion wiederholt, indem der Graf von Paris 6. Aug. dem Grafen von C. auf Frohsdorf einen Besuch abstatete und demselben die Stellung als Chef der gesamten königl. Familie und als alleiniger Prästendent für den franz. Königsthron im Namen des orleanistischen Zweigs des Hauses zuerkannte. Die Vorbereitungen zur Einsetzung des Grafen von C. als König Heinrich V. gingen nun rasch und mit ziemlicher Aussicht auf Erfolg von statten. Nachdem dieser Erfolg bereits gesichert schien, veröffentlichte jedoch E. 27. Okt. 1873 ein Manifest, worin er eine bedingungslose Unterwerfung verlangte und sowohl in der Fahnenfrage wie in Bezug auf die Verfassung eine bindende Erklärung vorher abzugeben sich entschieden weigerte. Dadurch war auch der zweite Restaurationsversuch an dem Starrsinn C.s gescheitert. Ähnliche Manifeste wiederholten sich in den J. 1874 und 1877. Die legitimistische Partei hatte seitdem keine Erfolge mehr aufzuweisen, und die im Jan. und Febr. 1876 stattgefundenen Senatoren- und Deputiertenwahlen brachten ihr vollends eine empfindliche Niederlage. Bei den Abgeordnetenwahlen von 1877 und 1881 sank der Präsenzstand dieser Partei immer tiefer herab. Die Ehe des Grafen ist kinderlos geblieben.

Chambre (frz.), Kammer (auch Geseßgebende Körperschaft), Zimmer; Gerichtshof; C. garnie, möbliertes Zimmer zum Vermieten; Chambre-garnie, Bewohner eines solchen Zimmers.

Chambre ardente (frz.), d. i. Feuerkammer, wurde in Frankreich zu verschiedenen Zeiten ein außerordentlicher Gerichtshof genannt, der durch die Härte seiner Verdicts, meist des Feuertodes, berüchtigt war. So ließ um 1535 Franz I. ein Inquisitionstribunal errichten und in dem Parlament von Paris eine Chambre ardente als zweite Instanz des Tribunals. Beide sollten zur Ausrottung der Ketzerei dienen. Das Tribunal, dessen Mitglieder der Papst ernannte, stellte durch seine Spione die Nachforschungen an und instruierte Prozesse, die Chambre ardente sprach das letzte Urteil und vollzog die Strafe. Um die Verbreitung der Ketzerei zu verhindern, überwachte man besonders die Bücher und die Schriftsteller; doch selbst die furchtbarsten Strafen, denen immer eine schredliche Tortur voranging, vermochten nicht die Verbreitung der Reformation zu hindern. Unter Heinrich II. nahm die Thätigkeit der Chambre ardente einen neuen Aufschwung; bei dem Einzuge des Königs in Paris, 4. Juli 1547, wurden vor seinen Augen mehrere Ketzer verbrannt. Als die Chambre ardente in ihren harten Strafen etwas nachließ und deshalb einer Schonung, ja des Ginderständnisses mit den Ketzern beschuldigt wurde, überbot sie sich, um den Vorwurf zu beseitigen, in den unerhörtesten Grausamkeiten, bis es endlich 1660 zum Religionskriege kam. Ludwig XIV. errichtete 1679 die Chambre ardente aufs neue, um die mancherlei Gerüchte von Vergiftungen, die bald nach dem Prozesse der Marquise de Brinvilliers in Umlauf kamen, zu untersuchen. Viele Personen ersten Ranges,

wie der Marschall von Duxembourg und die Prinzessin Luise von Savoyen, kamen dabei in Untersuchung. Doch nur die vermeintliche Zauberin Boiffin wurde 1680 hingerichtet, und damit fand die Thätigkeit der Chambre ardente ein Ende.

Chambre introuvable (frz.), «unfindbare Kammer», d. h. eine Kammer, wie sie sich sonst nicht wieder findet, nannte Ludwig XVIII. die 1815 zusammengetretene Deputiertenkammer wegen ihrer ultraroyalistischen Haltung. Später wurde der Ausdruck Spotname für jede Kammer, die monarchischer sein will als der Monarch.

Chambre syndicale nannten sich seit 1868 die franz. Gewervereine, s. unter Arbeiterbewegung.

Chambrière (frz.), Stubenmädchen.

Chamfort (Sebastian Roch Nicolas), franz. Schriftsteller, geb. 1740 bei Clermont (Auvergne), kam früh nach Paris, wo er für das «Journal encyclopédique» und das «Vocabulaire français» schrieb. Später war er einige Zeit Sekretär beim Prinzen Condé; 1781 wurde er Mitglied der Academie. In der Revolution als Bibliothekar an der Nationalbibliothek angekehrt, brachte ihn seine Opposition gegen die Schreckensherrschaft ins Gefängnis. Doch wurde er wieder frei, starb aber infolge seines Selbstmordversuchs 13. April 1794. Er schrieb Lustspiele («La jeune Indienne», «Le marchand de Smyrne»), Tragödien («Mustapha et Zeaïra»), eine «Éloge de Molière» (1769) u. s. w.; seine «Pensées, maximes, anecdotes, dialogues» übersehte St. Lamperl (2 Bde., Lpz. 1797). Gesammtausgaben von C.s Werken lieferten Ginguené (4 Bde., Par. 1795), Auguis (5 Bde., 1824) und Douffaye (1852).

Chamier (Daniel), einflussreicher Theolog der reform. Kirche Frankreichs, geb. 1666 zu Montelimar, studierte seit 1683 zu Genf Theologie und ward, nachdem er als Pfarrer in einigen andern Gemeinden des Languedoc gewirkt hatte, als Nachfolger seines Vaters nach Montelimar berufen. Er wurde 1696 von seiner Synode zur Nationalsynode von Saumur abgeordnet und nahm seitdem an allen wichtigen kirchlichen und kirchenpolit. Verhandlungen jener Zeit teil. Seinem Einfluss dankten es die Reformierten vorzüglich, daß das Edikt von Nantes (1598) ihnen nicht noch größere Beschränkungen auflegte; 1600 und 1601 hielt C. Disputationen mit den Jesuiten Cotton und Gaultier; 1601 nahm er teil an der Nationalsynode zu Gergeau und der Versammlung zu St.-Foy; 1603 präsidirte er der Generalsynode zu Gap. Im J. 1607 erlangte er von Heinrich IV. die Erlaubnis für die reform. Kirchen, eine Schule zu Montelimar zu begründen, welche er einige Jahre als Rektor leitete; 1612 präsidirte er der Nationalsynode zu Brivaz, welche eine Einigung der franz. Protestanten betrieb. Seit 1612 wirkte C. als Pfarrer und Professor an der Academie zu Montauban, um deren Reorganisation er sich große Verdienste erwarb. Bei der Belagerung der Stadt durch königl. Truppen tödete ihn eine Kanonenkugel 17. Okt. 1621. Seine Schriften dienen fast alle der Polemik gegen die kath. Kirche. Wichtig sind: «La confusion des disputes papistes» (Genf 1600), «Panstratiae catholicae, sive controversiarum de religione adversus pontificios corpus tomis quattuor distributum» (herausg. von C.s Sohn, Adrian C., Genf 1626). Vgl. Reab, «Daniel C.» (Par. 1856).

Artikel, die man unter C. vermischt, sind unter K aufzuführen.

Chamier (Frederik), engl. Romanchriftsteller, geb. 1796 zu London, stammte aus einer ursprünglich franz. Familie, trat 1809 als Kadett in den Seebienst und zeichnete sich in dem amerik. Kriege aus. Er verließ 1833 den Marinebienst und übernahm einige Zeit darauf die Stelle eines Richters zu Batham-Hill in der Grafschaft Essex. Der Erfolg Marrgats in den Darstellungen des Seelebens veranlaßte E., sich auf demselben Gebiete zu versuchen. Er that dies nicht ohne Glück, obgleich er weder die Erfindungsgabe noch den leichtsten Humor seines Vorbildes besitz. Seine besten Romane sind: «Ben Braco, the last of Nelson's Agamemnon» (3 Bde., Lond. 1835) und «The Arethusa» (3 Bde., Lond. 1836). Außerdem veröffentlichte E. noch unter andern die Romane: «Life of a sailor» (2. Aufl., 3 Bde., Lond. 1834), «Jack Adams» (3 Bde., Lond. 1838), «Tom Bowling» (8 Bde., Lond. 1839), «Trevor Hastings» (3 Bde., Lond. 1841), «Passion and principle» (3 Bde., Lond. 1842), und besorgte eine neue, bis zur Schlacht von Ravarino fortgeführte Ausgabe von James' «Naval history of Great Britain» (6 Bde., Lond. 1837 u. 1861). Seine Romane sind auch ins Deutsche übersetzt worden. Als Augenzeuge der pariser Februarrevolution schrieb E.: «Review of the French Revolution of 1848» (Lond. 1849). Im April 1856 wurde er als Postkapitän pensioniert. Er starb 1. Nov. 1870.

Chamisso (Adelbert von), eigentlich Louis Charles Adelaide de Chamisso de Boncourt, einer der bedeutendsten deutschen Lyriker, auch als Naturforscher bekannt, wurde 30. Jan. 1781 auf dem Schlosse zu Boncourt in der Champagne geboren. Er wanderte 1790 mit seinen Eltern aus, wurde 1796 Page bei der Gemahlin Friedrich Wilhelms II. von Preußen, in welcher Stellung er zugleich das französische Gymnasium zu Berlin besuchte, 1798 Fähnrich und 1801 Leutnant in einem berliner Regiment. Da sich durch den Feldzug von 1806 seine Dienstverhältnisse auflösten, reiste er als Kriegsgefangener auf Paß nach Frankreich, lehrte 1807 nach Berlin zurück, und ward 1806 aus dem Militärdienst entlassen. Anfang des J. 1810 reiste er aufs neue nach Frankreich. Von hier aus gelangte er in den Kreis der Frau von Staël in Genf und Coppet, wo er seine naturwiss. und medicin. Studien begann, welche er dann seit dem Herbst 1812 in Berlin fortsetzte. Er begleitete 1815—18 als Naturforscher Otto von Roßbue auf der vom Grafen Romanzow veranlaßten Reise um die Welt. Nach seiner Rückkehr ließ er sich wiederum in Berlin nieder, wo er eine Anstellung am Botanischen Garten erhielt, zum Mitglied der Akademie der Wissenschaften ernannt wurde und sich ein glückliches Familienleben schuf. Er starb daselbst 21. Aug. 1838. Schätzbare Beiträge zur Böller- und Vögelkunde enthalten seine «Bemerkungen und Ansichten auf einer Entdeckungsreise unter Roßbue» (3. Bd. von Roßbues «Entdeckungsreise», Weim. 1821) und seine «Reise um die Welt, die zuerst in dem ersten und zweiten Teil seiner «Werke» erschien. Ferner veröffentlichte er eine «Übersicht der nubarsten und schädlichsten Gewächse, welche wild oder angebaut in Norddeutschland vorkommen» (Berl. 1827). Seine letzte wissenschaftliche Arbeit war die interessante Schrift: «Über die hawaiiische Sprache» (Lpz. 1837). Einen weit ausgedehnteren Ruf erwarb sich E. durch seine dichterischen Produktionen. Bereits 1804—6 gab

er mit Barmhagen von Ense einen «Musenalmannach» heraus. Er schrieb 1818 das originelle Märchen «Peter Schlemihl», welches zuerst 1814 durch seinen Freund Fouqué in Druck erschien, in verschiedene Sprachen übersetzt und durch Cruikshank geistvoll illustriert wurde. Durch viele seiner Gedichte, Balladen und Romane geht ein düsterer und schmerzlicher Zug; das Wilde, Schrofne, Herbe und Herzerkütternde ist darin mit Vorliebe behandelt. Doch gelang ihm auch vorzüglich die dichterische Behandlung komischer und satirischer Stoffe. Manche seiner Balladen und Romane können als vollkommene Meisterstücke in ihrer Art bezeichnet werden. Nicht weniger zeichnen sich viele seiner Lieder durch Tiefe und Innigkeit des Gefühls aus. Wegen seiner Grobheit ist besonders das Gedicht «Salas y Gomez» hervorzuheben, in Terzinen geschrieben, welche E. meisterhaft zu handhaben verstand. Eine Sammlung der «Gedichte» erschien zuerst 1831 in Leipzig (21. Aufl., Berl. 1879; mit Biographie von Feskel und um 91 Gedichte vermehrt in der «Nationalbibliothek sämtlicher deutscher Klassiker», Berl. ohne Jahr; mit Zeichnungen von Schmitz, Thumann u. a., Berl. 1874). Seit 1832 redigierte E. mit G. Schwab und zuletzt mit F. von Gaudy den von A. Wendt gegründeten «Deutschen Musenalmanach». Seine «Werke» (herausg. von Sigis, 6 Bde., Lpz. 1836—39; 6. Aufl., Berl. 1874) enthalten zugleich seine Biographie und seine Briefe. Eine Sammlung der «Werke» in 4 Bänden erschien 1879 in Berlin; eine illustrierte Ausgabe in 2 Bänden daselbst 1876. Vgl. Chabozz, «Über E.'s Jugendleben» (Münch. 1879); R. Fulda, «E. und seine Zeit» (Lpz. 1881).

Chamois (fr.), Gemse; in der Färberei u. s. w. übliche Bezeichnung für gelbbraun.

Chamossit, s. Chamossit.

Chamomilla, Kamille, f. Anthemis.

Chamontz oder Chamouny, ein Hochthal der Landschaft Faucigny im franz. Depart. Hochsavoyen, bewässert von der Arve (s. d.), ist vom Col de Balme (s. d.) bis zur Schlucht der Arve unterhalb Les Houges ungefähr 24 km lang, durchschnittlich 2 km breit und hat die Richtung von N. nach S.W. Rechts von den schroffen Felswänden der Kette der Aiguilles Rouges und des Brévent, links von den steilen Nabeln und den Firnkuppen des Montblanc-Massivs eingeschlossen, ist E. eins der imposantesten Thäler der Alpen und wird alljährlich von Tausenden von Touristen besucht. Die ausgezeichnetsten Punkte sind auf der rechten Thalseite die Flegère (1806 m) und der Mont-Brévent (2525 m), welche mit dem Col de Balme die lohnendste Aussicht auf das Thal und die Riesenkette des Montblanc gewähren; auf der linken Seite die Gletscher du Tour, d'Argentière, des Bossons und du Bois, letzterer mit dem ausichtsreichen Montanvert und der Quelle des Arveyron (s. d.); der obere Teil des Boisgletschers, das Eismeer (Mer de glace), wird von den Gletschern du Talétre, de Séchaud und du Tacul gebildet; mitten in der Eismüste des Talétre-Gletschers erhebt sich als Dase, mit spärlicher nordischer Vegetation bekleidet, der Felskopf des Jardin oder Courtil (2787 m). Von den das Thal überragenden Hochgipfeln wird am häufigsten der höchste, der 4810 m hohe Montblanc bestiegen. Hauptort des Thals, welches ungefähr 4000 E. zählt, ist das Dorf E., auch nach dem 1090 hier gestifteten

Artikel, die man unter E. vermischt, sind unter R. aufzusuchen.

Beneiktinerkloster Brieuré de E. genannt, 1050 m über dem Meere, 1865 zum Teil abgebrannt, ein stattlicher Ort, großenteils aus Sakthöfen bestehend, mit (1876) 491, als Gemeinde 2406 E. Haupterwerbszweige sind das Sakthof- und das Fährerwesen, wozu letzteres einer vom Staate kontrollierten Ordnung unterworfen ist, der Handel mit den Mineralien der Montblancgruppe und mit dem trefflichen weißen Honig des Thals. Außer dem Hauptort und zahlreichen Weilern besitz das Thal die Pfarrdörfer Argentière und Les Houches. Früher gemieden und mit seiner Umgebung unter dem Namen Les Monts Maudits verrufen, nur hier und da von den Bischöfen von Genf besucht, wurde das Thal seit im J. 1741 die Engländer Wundham und Pocode die landschaftliche Schönheit desselben kennen lernten, immer häufiger bereist und ist einer der beliebtesten Stationspunkte der Alpen geworden. Topographisch und naturhistorisch untersucht wurde es namentlich von Saussure (1760), Bourrit (1775), de Luc, Pictet u. s. w. Mit Genf ist E. durch eine treffliche Poststraße verbunden, welche in einer Länge von ungefähr 84 km über Salanches, Elates und Bonneville dem Lauf der Arve folgt; eine Eisenbahn ist projektiert. Ins Wallis nach Martigny (Martnach) führt der Saumweg über den Col de Balme und der Fahrweg über die Rte Noire, nach SW. in das Thal des Bonnant (Val de Montjoie), der ausichtsreiche Col de Boza (1810 m). Von den zahlreichen beschwerlichen und gefährlichen Gletscherpässen, die von E. über das Montblanc-Massiv nach Courmayeur an der Dora und in das Schweiz. Val Ferret führen, werden der Col du Géant (3415 m) und die Cols d'Argentière (3520 m) und du Tour am meisten begangen. Vgl. Benance Bayot, «Guide itinéraire au Montblanc» (Genf 1869).

Chamos hieß der Rationalgott der Moabiter (s. d.), welchem sogar Menschenopfer, wenigstens in Kriegszeiten, dargebracht, und auch vom israel. König Salomo Höhen bei Jerusalem geweiht wurden. Gemäß der wahrscheinlichsten Bedeutung seines Namens ist er ein Gott der Zeit oder des Kriegs.

Chamosit (oder Chamosit) ist ein grünlich-schwarzes, fein oolithisches Eisenerz, welches aus platten und unregelmäßig gestalteten Körnchen besteht und, mit Kalkstein gemengt, eine stodartige Ablagerung im Kalkschiefer des Chamoson- (oder Chamoison-)Thals bei Ardon im Wallis bildet; nach der Analyse von Berthier wird es von Säuren unter Hinterlassung von Kieselsäuregallert leicht zerlegt und liefert als reine Substanz 14,3 Kieselsäure, 60,3 Eisenoxydul, 7,3 Thonerde, 17,4 Wasser.

Chamotte oder **Chamotte** heißt ein Gemenge von rohem, feuerfestem Thon mit gebranntem und zu gröblichem Pulver gepochtem Thon derselben Art oder pulverisierten Porzellanapfelscherben. Man verfertigt daraus feuerfeste Steine zum Ofenbau, sog. **Chamottesteine**, zu deren Verbindung man Thondrei, in möglichst dünner Schicht aufgeschritten, statt Mörtel gebraucht. Auch vortreffliche Schmelzriegel werden aus E. hergestellt. E. gebraucht man ferner vielfach in der Thonwarenfabrikation bei der Verarbeitung sehr fetter Thone, die beim Brennen zu starke Schwindung zeigen, als Zusatz, um den Thon magerer zu machen, so namentlich bei der Anfertigung von größern Wasserleitungsröhren und solcher Stübe, die im Feuer möglichst geringe Formveränderung zeigen dürfen.

Champagne, s. Chamonie.

Champ (frz.), Feld; C. de bataille, Schlachtfeld; C. de federation, Bundesfeld; C. de mai, Maifeld; C. de Mars, Märzfeld; C. de mars, Märzfeld (s. d.).

Champagne (Carnania), ehemalige franz. Provinz, war nördlich von Lüttich und Luxemburg, östlich von Lothringen und der Franche Comté, südlich von Burgund, westlich von Orléanais, Isle de France und der Picardie begrenzt. Aus ihr wurden die Depart. Ardennes, Marne, Aube und Obermarne gebildet und einzelne Teile zu den Depart. Seine-Marne, Aisne, Raas und Yonne geschlagen. Die Provinz hatte zur Hauptstadt Troyes und mit der Principauté de Sedan ein Areal von 30745 qkm. Sie zerfiel in die obere und niedere E. und umfaßte das Reims, Verdois, Retelois, Vallage, Basigny, Senonais und die Orie Chamenoise. Der östl. Teil, im Bereiche des heutigen Depart. Marne und des nördl. Teils des Depart. Aube, bildet eine wellenförmige Ebene von 100—190 m Höhe, mit einem Boden, dessen treibige Felsunterlage vielfältig zu Tage tritt und überall nur mit dünner Ackertrunne bedeckt ist. Nur spärliche Gehölze, Nebenpflanzungen, Getreidefelder und einzelne Weiler beleben das einödnige Bild der meist zu Viehställen benutzten Flächen und haben den dürrsten und magersten Gegenden an der Marne und Aisne den Namen der Champagne Bouilleuse zugezogen. Angenehm kontrastiert mit der Ode der einförmigen Platten das Bild der östlich sanft und westlich schroff eingeschnittenen Thäler, wie das des ganzen westl. Teils. Hier in den Thälern der Aisne, Marne, Aube und Seine, wie dort in den Gegenden westlich von Eprenay, unterstützt eine didere Humusrinde eine reichere Vegetation. Zahlreiche Gehölze, dichtgedrängte Ortschaften, lachende Getreidefluren, Wein- und Obstgärten schmücken die Landschaft, deren Reichtümer an köstlichem Wein und den ausgezeichneten Flintensteinen einen Weltruf erlangt haben. Seit dem 11. Jahrh. hatte die E. eigene Grafen, die Vasallen der fränk. Krone waren. Durch die Vermählung König Philipps IV. mit Johanna, der Erbprinzeßin des Königreichs Navarra, der E. und Bri, kam sie 1284 an Frankreich, worauf sie 1328 durch Philipp VI. diesem Reiche einverleibt wurde. Vgl. Arbois de Jubainville, «Histoires des ducs et des comtes de C.» (7 Bde., Par. 1859—69).

Champagne oder **Champeigne** heißt auch der östl. Teil der Touraine zwischen Cher und Indre, Apzig fruchtbar an Weizen und Früchten; ferner ein Teil von Unterberri, wasserlos, wenig fruchtbar und schlecht bevölkert, ohne Städte, mit zahlreichen Schaferden; sobald ein großer Teil des Charente-Departements, der den besten Cognac der Welt erzeugt; die Große E. ist der gegen den N. geneigte Teil, die Kleine E. der gegen die Charente geneigte; in der erstern liegen die Cognacorte: Salles-de-Segonzac, Genté und Gimieux.

Champagner heißt der Wein der franz. Landschaft Champagne, welche sich über vier Departements: Ardennes, Aube, obere Marne und Marne erstreckt. Man unterscheidet stillen und moussierenden E.; letzterer wird vorzugsweise unter dem Namen begriffen und ist der Weltwein ersten Ranges, welcher selbst von Nationen konsumiert wird, die sonst dem Weingenuß entfagen. Der E. wird vorzugsweise in dem Depart. Marne und zwar in

Kristall, die man unter E. versteht, sind unter A. aufzusuchen.

den Arrondissements Châlons, Eprenay, Reims, St.-Renehould und Vitry in einem Jahresquantum von etwa 700 000 hl produziert, wovon 180 000 hl auf die Schaumweinfabrikation entfallen.

Der moussierende C. ist ein Kunstprodukt und bedarf einer eigentümlichen Herstellungsweise. Vorausgehen muß eine sorgfältige Auswahl der Traubensorten (schwarzer Burgunder, Pinon, Müllertraube und weiße Champagnertraube) und zweckmäßige Nebenerziehung. Der von der Kelter fließende Most wird niemals rein verwendet, sondern es werden verschiedene Moste miteinander zur Erzielung einer geeigneten Cuvée gemischt, eine Operation, welche große Kenntnis erfordert, aber die Qualität des Produkts hauptsächlich bedingt. Nach dem Verfechten des Mostes kommt derselbe in die Gärmagazine, worin er bis zum Frühjahr bis zur beendigten Gärung und Klärung liegen bleibt. In diesem Stadium unterscheidet der Wein sich von den gewöhnlichen Jungweinen nicht. Um ihm die Eigenschaft der Schaumweine zu geben, muß eine neue Gärung erregt, zugleich aber das Entweichen der dabei gebildeten Kohlensäure verhindert werden. Da aber in dem vergorenen Wein kein Zucker, also kein gärungsfähiges Material mehr enthalten ist, so muß, um eine Gärung einzuleiten zu können, ein Zusatz von Zucker gegeben werden. Man löst daher in je 100 l Wein 2 1/2 bis 3 kg besten weißen Zucker, bei dessen Auswahl man sorgfältig darauf zu achten hat, daß derselbe bei der Fabrikation nicht gebläuet ist, weil derselbe dann verwandte Ultramarin den Geschmack des C. verderben würde. Der geguderte Wein wird nun auf Flaschen gezogen, die gut verkorkt und mit Bindfaden und Draht überbunden werden, um das Herausschleudern der Pfropfen zu verhüten. Angeregt durch Spuren von im Wein verbliebener Hefe, beginnt die Gärung bald, der Wein trübt sich durch Neubildung von Hefe. Die gebildete Kohlensäure bleibt, da sie nicht entweichen kann, im Wein gelöst und übt einen ihrer Spannung entsprechenden Druck auf die Innenwand der Flaschen aus. Der Höhepunkt der Gärung gab sich früher durch das dabei stattfindende Herspringen der Flaschen kund, man betrachtete es dabei als ein günstiges Ergebnis, wenn nicht mehr als 20 Proz. sämtlicher Flaschen verloren gingen. Diese Verluste sind in neuerer Zeit ganz erheblich reduziert, seitdem auf der Fabrikation der Champagnerflaschen größere Aufmerksamkeit verwendet wird und namentlich durch die Verwendung in den Glasfabriken auf ihre Widerstandsfähigkeit bis zu einem Druck von 20 und 30 Atmosphären geprüft werden. Nach beendeter Gärung klärt sich der Wein, indem die Hefe sich am Boden der Flasche abscheidet. Da der Wein in der Flasche, in welcher er entstanden ist, in den Konsum kommt, so muß die Hefe bis auf die letzte Spur durch eine langwierige und mühsame Operation entfernt werden; zu diesem Behufe werden die einzelnen Flaschen unter ganz leisem Rütteln schwach geneigt, so daß der Hals etwas nachwärts gerichtet ist. Hierdurch schiebt sich die Hefe gegen den Hals hin. Nach zwölf bis vierzehn Tagen wird dasselbe wiederholt, aber der Flasche nur etwas stärkere Neigung gegeben. Dies wird so lange fortgesetzt, bis die Flaschen endlich auf den Kopf, mit dem Halse senkrecht abwärts geneigt sind und die Gesamtmenge der Hefe unmittelbar an dem Kork liegt, während der Wein völlig blank

ist. Dann erfolgt die eigentliche Fertigmachung. Jede Flasche wird wieder geöffnet (degorgement), sodaß der Niederschlag, welcher sich in ihrem Hals gesammelt hat, durch die Entwidlung der Kohlensäure herausgeschleudert wird; dann erfolgt das „Dosieren“, der Zusatz einer Lösung von Zucker in starkem Wein oder Cognac, erforderlichenfalls auch eine Färbung, sodann die Nachfüllung mit undostriertem Wein und endlich die Schließung der Flaschenöffnung mittels eines gepreßten Korks, der mit Eisendraht und Bindfaden befestigt, mit Stanniol oder Pech überkleidet wird. Jeder Kork erhält einen Brand als Marke des Fabrikanten.

Der echte Champagner moussieur ist ein feuriger, leichter, äußerst angenehmer Sektwein mit großem Gehalt an Kohlensäure. Man unterscheidet nach dem lezten drei Sorten: Crémant, die leichteste, mehr Rahm als Schaum entwickelnd; dann Mousseur und Grand-Mousseur. Außerdem gibt man dem C. noch besondere Bezeichnungen, öfters auch nach der Farbe, für welche man gegenwärtig nur noch ein leichtes Rosa wählt. Die Fabrikation des C. beschäftigt eine größere Anzahl von Geschäftshäusern in Reims, Eprenay, Ay, Mareuil, Châlons, Reims, deren Firmen zum Teil weltbekannt sind, wie Duveaux, Cliquot, Rüderer, Duc de Montebello, Mumm, Jacquesson, Chanoine, Roet und Chandon, Heidsieck, Bruch Fouger, Sergent, Dumiller u. s. w. Der Liqueurzusatz, welchen der C. erhält, wechselft nach dem Geschmack der Konsumenten in den einzelnen Ländern. Er bestimmt, neben der Mouffe (Bläschenwerfen, petillonnage, sparkling) den Geschmack und die Wirkung der einzelnen Sorten. Letztere ist in Bezug auf den menschlichen Organismus eine sehr anregende, belebende, aufheitende, wie sie kein anderes Getränk äußert. Der C. wird daher nicht nur als die Krone des Weingenußes betrachtet, sondern leistet auch Dienste als wirksames diätetisches Mittel. Er muß, um zu voller Wirkung zu gelangen, kalt getrunken werden, frappiert, d. h. in Eis, aber nicht zum Übermaß, gekühlt.

In den Handel gelangt der C. in Körbe verpackt. Die Produktion desselben hat sich namentlich seit 1850 außerordentlich gehoben, nicht minder auch der Export. Dieser berechnet sich auf ungefähr 17 Mill. Flaschen jährlich, während der Lagerbestand in den Magazinen sich auf ungefähr 40 Mill. Flaschen beläuft. Frankreich konsumiert jährlich etwa 3 000 000, Großbritannien mit den Kolonien 2 500 000, Amerika 2 100 000, Rußland 1 700 000, Deutschland 1 500 000 Flaschen. Das Jahreserzeugnis wird auf 20 Mill. Flaschen geschätzt. Der moussierende C. ist erst in der Neuzeit in den Kreis der Weine eingetreten. Vor der Anwendung der Kork als Verschlusmittel war seine Fabrikation unmöglich und jene fällt zwischen die J. 1670—1715 als Erfindung des Dom Perignon, Pater-Kellermeisters der Abtei von Haut-Willers. Zum erstenmal öffentlich erwähnt wurde der C. im J. 1718 mit dem Bemerkten, daß er jetzt seit 20 Jahren bekannt sei; er bekam das Prädikat „petillant“ und die Volksnamen „Pflöpfentreiber“ oder „Teufelswein“. Damals hielt man seine Bereitung für Zauberwerk und glaubte Artana dazu notwendig.

Die Bereitung des Schaumweins beschränkt sich jetzt nicht mehr auf die Champagne, sie wird vielmehr mit größtem Erfolg auch in Deutschland, in

Kritik, die man unter C versteht, sind unter R aufzuführen.

Benediktinerkloster Brieuré de C. genannt, 1060 m über dem Meere, 1866 zum Teil abgebrannt, ein stattlicher Ort, größtenteils aus Gasthöfen bestehend, mit (1876) 491, als Gemeinde 2406 E. Haupterwerbszweige sind das Gasthofs- und das Fährwesen, wovon letzteres einer vom Staate kontrollierten Ordnung unterworfen ist, der Handel mit den Mineralien der Montblancgruppe und mit dem trefflichen weißen Honig des Thals. Außer dem Hauptort und zahlreichen Weilern besitzt das Thal die Pfarrdörfer Argentières und Les Houches. Früher gemieden und mit seiner Umgebung unter dem Namen Les Monts Naudits verrufen, nur hier und da von den Bischöfen von Genf besucht, wurde das Thal, seit im J. 1741 die Engländer Wynndham und Pocode die landschaftliche Schönheit desselben kennen lernten, immer häufiger besucht und ist einer der beliebtesten Stationspunkte der Alpen geworden. Topographisch und naturhistorisch untersucht wurde es namentlich von Saussure (1760), Bourrit (1775), de Luc, Viciet u. s. w. Mit Genf ist C. durch eine treffliche Poststraße verbunden, welche in einer Länge von ungefähr 84 km über Salanches, Cluses und Bonneville dem Lauf der Arve folgt; eine Eisenbahn ist projektiert. Ins Wallis nach Martigny (Martina) führt der Saumweg über den Col de Balme und der Fahrweg über die Tête Noire, nach SW. in das Thal des Bonnant (Val de Montjoie), der ausichtsreiche Col de Boza (1810 m). Von den zahlreichen beschwerlichen und gefährlichen Gletscherpässen, die von C. über das Montblanc-Massiv nach Courmayeur an der Dora und in das Schweiz. Val Ferret führen, werden der Col du Géant (8415 m) und die Col de d'Argentières (8520 m) und du Tour am meisten begangen. Vgl. Venance Rapot, «Guide itinéraire au Montblanc» (Genf 1869).

Chamos hieß der Nationalgott der Roabiter (s. d.), welchem sogar Menschenopfer, wenigstens in Kriegzeiten, dargebracht, und auch vom israel. König Salomo Höden bei Jerusalem geweiht wurden. Gemäß der wahrscheinlichsten Bedeutung seines Namens ist er ein Gott der Zeit oder des Kriegs.

Chamosit (oder Chamosit) ist ein grünlich-schwarzes, fein oolithisches Eisenerz, welches aus platten und unregelmäßig gestalteten Körnern besteht und, mit Kalkstein gemengt, eine stodartige Ablagerung im Kalkschiefer des Chamoson- (oder Chamoison-)Thals bei Ardon im Wallis bildet; nach der Analyse von Berthier wird es von Säuren unter Hinterlassung von Kieselsäuregallert leicht zerlegt und liefert als reine Substanz 14,8 Kieselsäure, 60,8 Eisenoxydul, 7,8 Thonerde, 17,4 Wasser.

Chamotte oder **Chamotte** heißt ein Gemenge von rohem, feuerfestem Thon mit gebranntem und zu größlichem Pulver gepocktem Thon derselben Art oder pulverisierten Porzellanlappelscherben. Man verfertigt daraus feuerfeste Steine zum Ofenbau, sog. **Chamotte** Steine, zu deren Verbindung man Thonbrei, in möglichst dünner Schicht aufgetrichen, statt Mörtel gebraucht. Auch vortreffliche Schmelztiegel werden aus C. hergestellt. C. gebraucht man ferner vielfach in der Thonwarenfabrikation bei der Bearbeitung sehr fetter Thone, die beim Brennen zu starke Schwindung zeigen, als Zusatz, um den Thon magerer zu machen, so namentlich bei der Anfertigung von größern Wasserleitungsröhren und solcher Stücke, die im Feuer möglichst geringe Formveränderung zeigen dürfen.

Chamoson, s. Chamonix.

Champ (frz.), Feld; C. de bataille, Schlachtfeld; C. de fédération, Bundesfeld; C. de mai, Maifeld; C. de Mars, Marsfeld; C. de mars, Märzfeld (s. d.).

Champagne (Campania), ehemalige franz. Provinz, war nördlich von Lüttich und Luxemburg, östlich von Lothringen und der Franche Comté, südlich von Burgund, westlich von Orleanais, Isle de France und der Picardie begrenzt. Aus ihr wurden die Depart. Ardennen, Marne, Aube und Obermarne gebildet und einzelne Teile zu den Depart. Seine-Marne, Aisne, Maas und Yonne geschlagen. Die Provinz hatte zur Hauptstadt Troyes und mit der Principauté de Sedan ein Areal von 30745 qkm. Sie zerfiel in die obere und niedere C. und umfaßte das Rémouis, Permois, Relelois, Ballage, Buffigny, Senonais und die Brie champenoise. Der östl. Teil, im Bereiche des heutigen Depart. Marne und des nördl. Teils des Depart. Aube, bildet eine wellenförmige Ebene von 100—190 m Höhe, mit einem Boden, dessen triebige Felsunterlage vielfältig zu Tage tritt und überall nur mit dünner Ackerkrume bedeckt ist. Nur spärliche Gehölze, Rebenpflanzungen, Getreidefelder und einzelne Weiler beleben das einwüßige Bild der meist zu Viehtriften benutzten Flächen und haben den dürrsten und magersten Gegenden an der Marne und Aisne den Namen der Champagne Pouilleuse zugezogen. Angenehm kontrastiert mit der Ode der einsüßigen Platten das Bild der östlich sanft und westlich schroff eingeschnittenen Täler, wie das des ganzen westl. Teils. Hier in den Thalfurthen der Aisne, Marne, Aube und Seine, wie dort in den Gegenden westlich von Eprenay, unterstützt eine dickere Humusrinde eine reichere Vegetation. Zahlreiche Gehölze, dichtgebrängte Ortschaften, lagende Getreidefluren, Weizen- und Obstgärten schmücken die Landschaft, deren Reichtümer an süßlichem Wein und den ausgezeichneten Flintensteinen einen Weltruf erlangt haben. Seit dem 11. Jahrh. hatte die C. eigene Grafen, die Vasallen der fränk. Krone waren. Durch die Vermählung König Philipps IV. mit Johanna, der Erbprinzeßin des Königreichs Navarra, der C. und Brie, kam sie 1284 an Frankreich, worauf sie 1288 durch Philipp VI. diesem Reiche einverleibt wurde. Vgl. Arbois de Jubainville, «Histoire des ducs et des comtes de C.» (7 Bde., Par. 1859—69).

Champagne oder **Champaigne** heißt auch der östl. Teil der Touraine zwischen Cher und Indre, äppig fruchtbar an Weizen und Früchten; ferner ein Teil von Unterberri, wasserlos, wenig fruchtbar und schlecht bevölkert, ohne Städte, mit zahlreichen Schafherden; sodann ein großer Teil des Charente-Departements, der den besten Cognac der Welt erzeugt; die Große C. ist der gegen den N. geneigte Teil, die Kleine C. der gegen die Charente geneigte; in der letztern liegen die Cognacorte: Salles-de-Segonzac, Gonté und Simeur.

Champagner heißt der Wein der franz. Landschaft Champagne, welche sich über vier Departements: Ardennen, Aube, obere Marne und Marne erstreckt. Man unterscheidet stillen und moussierenden C.; letzterer wird vorzugsweise unter dem Namen begriffen und ist der Weltwein ersten Ranges, welcher selbst von Nationen konsumiert wird, die sonst dem Weingenuß entsagen. Der C. wird vorzugsweise in dem Depart. Marne und zwar in

Artifel, die man unter C. versteht, sind unter R. aufzusuchen.

den Arrondissements Châlons, Eprenay, Reims, St.-Remihouds und Vitry in einem Jahresquantum von etwa 700 000 hl probuziert, wovon 180 000 hl auf die Schaumweinfabrikation entfallen.

Der moussierende C. ist ein Kunstprodukt und bedarf einer eigentümlichen Herstellungsweise. Vorausgehen muß eine sorgfältige Auswahl der Traubensorten (schwarzer Burgunder, Kneau, Müllertraube und weiße Champagnertraube) und zweckmäßige Rebenerziehung. Der von der Kelter fließende Most wird niemals rein verwendet, sondern es werden verschiedene Moste miteinander zur Erzielung einer geeigneten Couvée gemischt, eine Operation, welche große Kenntnis erfordert, aber die Qualität des Produkts hauptsächlich bedingt. Nach dem Verfechten des Mostes kommt derselbe in die Gärmagazine, worin er bis zum Frühjahr bis zur beendigten Gärung und Klärung liegen bleibt. In diesem Stadium unterliegt der Wein sich von den gewöhnlichen Jungweinen nicht. Um ihm die Eigenschaft der Schaumweine zu geben, muß eine neue Gärung erregt, jedoch aber das Entweichen der dabei gebildeten Kohlensäure verhindert werden. Da aber in dem vergorenen Wein kein Zucker, also kein gärungsfähiges Material mehr enthalten ist, so muß, um neue Gärung einzuleiten zu können, ein Zusatz von Zucker gegeben werden. Man löst daher in je 100 l Wein 2,5 bis 3 kg besten weißen Zuder, bei dessen Auswahl man sorgfältig darauf zu achten hat, daß derselbe bei der Fabrikation nicht gebläuet ist, weil dies dazu veranlaßt Ultramarin den Geschmack des C. verderben würde. Der gezuderte Wein wird nun auf Flaschen gezogen, die gut verkorkt und mit Fundfäden und Draht überbunden werden, um das Herausschleudern der Pfropfen zu verhüten. Angeregt durch Spuren von im Wein verbliebener Hefe, beginnt die Gärung bald, der Wein trübt sich durch Neubildung von Hefe. Die gebildete Kohlensäure bleibt, da sie nicht entweichen kann, im Wein gelöst und übt einen Spannung entsprechend dem Druck auf die Innenwand der Flaschen aus. Der Höhepunkt der Gärung gab sich früher durch das dabei stattfindende Zerpringen der Flaschen kund, man betrachtete es dabei als ein günstiges Ergebnis, wenn nicht mehr als 20 Proz. sämtlicher Flaschen verloren gingen. Diese Verluste sind in neuerer Zeit ganz erheblich reduziert, seitdem auf die Fabrikation der Champagnerflaschen größere Aufmerksamkeit verwendet wird und namentlich indem dieselben in den Glasfabriken auf ihre Widerstandsfähigkeit bis zu einem Druck von 20 und 30 Atmosphären geprüft werden. Nach beendeter Gärung klärt sich der Wein, indem die Hefe sich am Boden der Flasche abscheidet. Da der Wein in der Flasche, in welcher er entstanden ist, zu dem Konsum kommt, so muß die Hefe bis auf die letzte Spur durch eine langwierige und mühsame Operation entfernt werden; zu diesem Behufe werden die einzelnen Flaschen unter ganz leisem Rütteln schwach geneigt, so daß der Hals etwas abwärts gerichtet ist. Hierdurch schiebt sich die Hefe gegen den Hals hin. Nach zwölf bis vierzehn Tagen wird dasselbe wiederholt, aber der Flasche eine etwas stärkere Neigung gegeben. Dies wird so lange fortgesetzt, bis die Flaschen endlich auf den Kopf, mit dem Halse senkrecht abwärts geneigt und mit der Gesamtmenge der Hefe unmittelbar vor dem Kork liegt, während der Wein völlig blank

ist. Dann erfolgt die eigentliche Fertigmachung. Jede Flasche wird wieder geöffnet (degorgement), sodas der Niederschlag, welcher sich in ihrem Hals gesammelt hat, durch die Entwidlung der Kohlensäure herausgeschleudert wird; dann erfolgt das «Dosieren», der Zusatz einer Lösung von Zucker in starkem Wein oder Cognac, erforderlichenfalls auch eine Färbung, sodann die Nachfüllung mit undosiertem Wein und endlich die Schließung der Flaschenöffnung mittels eines gepreßten Korks, der mit Eisendraht und Bindfaden befestigt, mit Stanniol oder Pech überkleidet wird. Jeder Kork erhält einen Brand als Marke des Fabrikanten.

Der echte Champagner mouffeur ist ein feurriger, leichter, äußerst angenehmer Säuwein mit großem Gehalt an Kohlensäure. Man unterscheidet nach dem Lettern drei Sorten: Crémant, die leichteste, mehr Rahm als Schaum entwickelnd; dann Mouffeur und Grand-Mouffeur. Außerdem gibt man dem C. noch besondere Bezeichnungen, öfters auch nach der Farbe, für welche man gegenwärtig nur noch ein leichtes Rosa wählt. Die Fabrikation des C. beschäftigt eine größere Anzahl von Geschäftshäusern in Reims, Eprenay, Ay, Mareuil, Châlons, Noize, deren Firmen zum Teil weltbekannt sind, wie Beauve Éliquot, Röberer, Duc de Montebello, Mumm, Jacquesson, Chanoine, Moët und Chandon, Heidsieck, Bruch Fouchet, Sergent, Dumiller u. s. w. Der Liqueurzusatz, welchen der C. erhält, wechselt nach dem Geschmack der Konsumenten in den einzelnen Ländern. Er bestimmt, neben der Mouffe (Bläschenwerfen, pétillément, sparkling) den Geschmack und die Wirkung der einzelnen Sorten. Letztere ist in Bezug auf den menschlichen Organismus eine sehr anregende, belebende, aufheiternde, wie sie kein anderes Getränk aufert. Der C. wird daher nicht nur als die Krone des Weingenußes betrachtet, sondern leistet auch Dienste als wirksames diätetisches Mittel. Er muß, um zu voller Wirkung zu gelangen, kalt getrunken werden, frappiert, d. h. in Eis, aber nicht zum Übermaß, gekühlt.

In den Handel gelangt der C. in Körbe verpackt. Die Produktion desselben hat sich namentlich seit 1850 außerordentlich gehoben, nicht minder auch der Export. Dieser berechnet sich auf ungefähr 17 Mill. Flaschen jährlich, während der Lagerbestand in den Magazinen sich auf ungefähr 40 Mill. Flaschen beläuft. Frankreich konsumiert jährlich etwa 3 000 000, Großbritannien mit den Kolonien 2 500 000, Amerika 2 100 000, Rußland 1 700 000, Deutschland 1 500 000 Flaschen. Das Jahreserzeugnis wird auf 20 Mill. Flaschen geschätzt. Der moussierende C. ist erst in der Neuzeit in den Kreis der Weine eingetreten. Vor der Anwendung der Korte als Verschlusmittel war seine Fabrikation unmöglich und jene fällt zwischen die J. 1670—1715 als Erfindung des Dom Perignon, Pater-Kellermeisters der Abtei von Haut-Willers. Zum erstenmal öffentlich erwähnt wurde der C. im J. 1718 mit dem Bemerkten, daß er jetzt seit 20 Jahren bekannt sei; er bekam das Prädikat «pétillant» und die Volksnamen «Pfropfenreiber» oder «Teufelswein». Damals hielt man seine Bereitung für Zauberwerk und glaubte Artana dazu notwendig.

Die Bereitung des Schaumweines beschränkt sich jetzt nicht mehr auf die Champagne, sie wird vielmehr mit größtem Erfolg auch in Deutschland, in

Wittell, die man unter C vermischt, sind unter R aufzuführen.

Wärzburg, Ruppertsberg u. a. D. betrieben. Das deutsche Produkt wurde anfangs dadurch diskreditirt, daß man nicht das altbewährte Verfahren anwandte, sondern künstlich dargestellte Kohlenäure in einen mangelhaft dosirten Wein von mangelhafter Qualität pumpte. Seitdem man aber zur Bereitung nur gute Weine verwendet und die Kohlenäure im Weine selbst erzeugt, werden auch in Deutschland Schaumweine gewonnen, die den franz. Produkten wenig nachgeben.

Der «stille» Wein der Champagne (C. non mousseux) war schon im 14. Jahrh. ein hochbeliebter Trank. Er wird sowohl rot als weiß gekeltert, und seine edlern Sorten, wie der weiße Sillery sec non mousseux, sind sehr feine, trockene Weine von eigenständlichem Arom und Wohlgeschmack.

Die No t w e i n e der Champagne stehen im zweiten Range der Qualität; sie haben viel Feinheit, Delikatesse, Efsprit und sind seidenartig (soyeux). Sie steigen rasch zu Kopf, aber ihre Wirkung zerstreut sich auch schnell wieder.

Vgl. Maumené, «Indications théoriques et pratiques sur le travail des vins mousseux» (2. Aufl., Par. 1873); Jouanay und Raument, «Bereitung der künstlichen Weine und Champagnerfabrikation» (Queblin, 1859); Quartius, «Die gemisch-künstliche Bereitung der mouffierenden Weine, insbesondere des französischen C.» (2. Aufl., Weimar 1861); Lovey, «Champagne; its history, manufacture, properties» (London-Gotten 1870); Hamm, «Das Weinbuch» (2. Aufl., Lpz. 1874); Kerl und Stohmann (Muspratt), «Encyclopädisches Handbuch der Technischen Chemie» (3. Aufl., Braunschw. 1881, Bd. 7, Art. Wein).

Champagny (Franz, Graf de), franz. Schriftsteller, geb. 10. Sept. 1804 zu Wien, zweiter Sohn des Herzogs von Cadore, Ministers Napoleons I.; er beteiligte sich eifrig an der Redaction des «Ami de la religion» und des «Correspondant» und gehörte zu den Begründern der «Revue contemporaine». Sein wichtigstes Werk ist: «L'Histoire des Césars» (4 Bde., 1841—43; 2. Aufl. 1863), worauf «Les Antonins» (3 Bde., 1863; 2. Aufl. 1866) und «Les Césars du III^e siècle» (3 Bde., 1870) folgten; 1869 wurde er in die Französische Academie gewählt. Er starb 4. Mai 1882.

Champagny (Jean Baptiste Kompère de), f. Cadore (Herzog von).

Champagne (Philippe), ausgezeichnete franz. Maler, geb. 26. Mai 1602 zu Brüssel, kam 1621 nach Paris, wo er anfangs bei einem unbedeutenden Maler arbeitete, dann aber mit Voussin befreundet wurde, dessen Einfluß er viel verdankte. Beide arbeiteten eine Zeit lang unter Duchesne, der als Maler der Königin-Mutter, Maria von Medici, mit den Malereien des Palais Luxembourgeois beauftragt war. Der Weisfall, den die Königin einigen Gemälden C.'s schenkte, erregte Duchesnes Eifersucht, und C. fand sich dadurch bewogen, 1627 nach Brüssel zurückzulehren. Kaum aber war er daselbst angekommen, als er die Nachricht von Duchesnes Tode und eine Einladung, nach Frankreich zurückzulehren, erhielt. Die Königin-Mutter übertrug ihm nun die Leitung der Arbeiten im Luxembourgeois, wo er die Galerien des hommes illustres zu malen begann. Von seinen meisterhaften Porträts sind jenes des Colbert in Karlsruhe und das der Madame Arnould im Louvre die bedeutendsten. Daneben führte er eine Menge an-

derer Werke aus, unter denen die Kuppel der Sorbonne das wichtigste ist. Auf einer Reise malte er 1656 in Brüssel für den Erzherzog Leopold das Gemälde: Adam und Eva, den Tod Abels beweiend, jetzt im Belvedere zu Wien. Nach Paris zurückgekehrt, ward er Professor und später Direktor der Academie. Bei heranabendem Alter zog er sich nach Port-Royal zurück, wo seine Tochter Ronne war, die ihm früher zu einem seiner herrlichsten Gemälde Anlaß gegeben. Das pariser Museum besitzt außer diesem Werke noch sechs andere von C., z. B. ein Abendmahl und eine Mater dolorosa. Obschon seine Werke mehr von Fleiß als von Genie Zeugnis ablegen, so gebührt ihm doch unter den Malern der Französischen Schule einer der ersten Plätze. Er starb zu Port-Royal 12. Aug. 1674.

Champeaubert, Dorf im franz. Depart. Marne, Arrondissement Spervay; hier siegte Napoleon I. über die Preußen und Russen 10. Febr. 1814.

Champfleury (Jules, Fleury-Huffon genannt), franz. Schriftsteller, geb. 10. Sept. 1821 zu Laon, besuchte das dortige College, trat später in eine pariser Buchhandlung ein und wurde Mitarbeiter an den Zeitschriften «Le Corsaire» und «L'Artiste». In seiner Geschichte des «Chien Caillon» (1847) zeigte er sich als einen Vertreter der realistischen Schule, der er auch in seinen folgenden Erzählungen treu blieb. Von denselben sind zu nennen: «Les excentriques», «Les aventures de Mariette», «Contes vieux et nouveaux», «Les souffrances du professeur Delteil», «Les amis de la nature», «La succession Le Camus», «Monsieur Tringle», «Les oies de Noël», und besonders «Les bourgeois de Molinchart» (Par. 1864), ein satirisches Gemälde der kleinbürgerlichen Sitten in der Provinz. Außerdem veröffentlichte C. mehrere Pantomimen und eine Reihe biographischer, ästhetischer und kunsthist. Werke; seine Schriften über die Geschichte der alten und neuern Karikatur erläutern eine bisher ungenügend berücksichtigte Seite der Kultur- und Kunstgeschichte: «Histoire de la caricature antique» (1865), «Histoire de la caricature moderne» (1866), «Histoire de la caricature au moyen-âge et sous la renaissance», «Histoire de la caricature sous la République, l'Empire et la Restauration», «Histoire des salences patriotiques sous la révolution», «Histoire de l'imagerie populaires». Seit 1873 ist C. Konservator des Keramischen Museums der Porzellanmanufaktur in Sevres bei Paris.

Champignon heißt der geschätzteste von den essbaren Hutpilzen, welcher zur Gattung der Blätterpilze (s. Agaricus) gehört, im System den Namen Feldblätterspilz (Agaricus campestris) führt, sich vom Mai bis Oktober auf Brachädern, Triften, Wiesen, an Waldbrändern, in Obhgärten und Weinbergen durch ganz Europa findet und außerdem auch in Asien bis Japan, in der Perberie und Nordamerika wächst. Sein gewölbter, fleischiger, bis 10,5 cm breiter Hut ist trocken, weiß, auch gelblich oder mehr oder minder braun, oben seidenartig glatt oder auch schuppig-zottig, doch nicht warzig, auf der Unterseite mit dichtstehenden, in der Jugend fleisch- oder rosenroten, später braunen Lamellen besetzt. Die Sporen sind purpurrot. Der 5 cm lange und 2,5 cm dicke Stiel (Strunk) ist dicht fleischig und nach oben mit einem weichen, mehr oder minder deutlichen Hautringe umgeben. Von Geschmack ist dieser Pilz, jedoch nur solange er jung

Kritikal, die man unter C. vermist, sind unter R. aufzusuchen.

ist, angenehm gewürzhaft-süßlich und wird sowohl frisch, verschieden zubereitet, genossen, als auch in Scheiben getrocknet oder in anderer Weise konserviert zum Gebrauch aufbewahrt. Der C. wird des reichlichen Ertrags wegen öfter in Gewächshäusern oder in Kellern und andern dunkeln Räumen mit möglichst gleichmäßiger Temperatur in der durch beiliegende Fig. 1 dargestellten Weise gezogen. Dazu

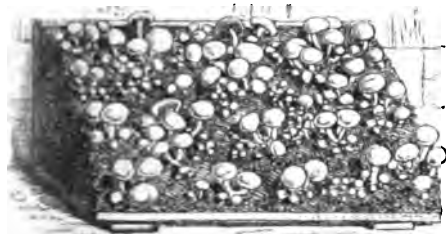

Fig. 1.

werden 0,3 bis 1,2 m tiefe und 1,2 bis 2 m breite Kästen mit halbgefaultem Pferdemist und Stroh abwechselnd angefüllt, und obenauf schüttet man 4–10 cm hoch feine Mistbeeterde, in welche man Stücken von derjenigen Erde steckt, welche von Orten, wo die C. häufig wachsen, entnommen und mit dem zarten, schimmelartigen Mycelium (Schwammweiß) des C. durchzogen ist, auch zerhackte Stücke des Huts oder die in der Küche beim Putzen der Pilze abgeschnittenen Lamellen. Diese Erde wird stets feucht und durch Schutzdecken, wenn nötig, warm gehalten. In der Umgegend von Paris wird die Champignonzucht von Gärtnern in geräumigen unterirdischen Räumen, meist alten Steinbrüchen, im großen betrieben. Die sehr selten kommende «Champignonbrut» ist nichts anderes als eine vom Mycelium des Pilzes durchwogene Erdmasse, die in Form von Ziegelsteinen gemacht wird und so überall hin versendet werden



Fig. 2.

Ein solcher «Champignonsteller» wird durch Fig. 2 dargestellt. Vgl. Lebl., «Die Champignonzucht» (Berl. 1879).

Champigny, Dorf mit 2818 E., etwa 8 km östlich von Paris, an der Marne gelegen, über welche hier eine Brücke führt, war mit seiner Umgegend 30. Nov. und 2. Dez. 1870 der Schauplatz zweier heftiger und blutiger Gefechte. General

Trochu, Gouverneur von Paris, hatte seit Mitte November und namentlich am 29. d. M. in verschiedener Richtung durch kleinere Ausfälle versucht, die Aufmerksamkeit der Deutschen von dem für einen großen Ausfall gewählten Abschnitt zwischen der Seine und dem linken Marne-Ufer abzulenken. Am 30. Nov. erfolgte dort unter Führung des Generals Ducrot ein energischer Vorstoß gegen die sächs. 24. Infanteriedivision und die württemb. Felddivision, welcher durch eine gegen das preuß. 6. Armeekorps, links der Seine, gerichtete Demonstration und starkes Geschützfeuer aus den Forts und Batterien der Ostfront unterstützt wurde. Der Angriff gegen das 6. Armeekorps wurde bald zurückgewiesen. Im Centrum drangen dagegen die franz. Truppen zunächst mit Erfolg gegen die schwachen deutschen Vortruppen vor, nahmen Billiers, Brie und Bonneuil in Besitz, mußten die genommenen Stellungen indes größtenteils wieder aufgeben, nachdem auf deutscher Seite die Reserven und eine vom 6. Armeekorps rechtzeitig gesandte Unterstützung in den Kampf eingetreten waren. Bei Brie und C. verblieben franz. Vortruppen. Namentlich bei Billiers und Roissy-le-Grand wurde bis zum völligen Eintritt der Dunkelheit mit großer Erbitterung gekämpft. Am 1. Dez. traf auf deutscher Seite das preuß. 2. Armeekorps zur Verstärkung ein, doch erfolgte kein Angriff, weshalb man den Tag zur Befestigung der deutschen Geschützstellung benutzen konnte. Am 2. Dez. früh 7 Uhr erfolgte deutscherseits der Angriff auf die Dörfer C. und Brie durch drei württemb., beziehungsweise drei sächs. Bataillone. Beide Orte wurden genommen, gingen indes alsbald wieder verloren, da französischerseits ein neuer Angriff mit sehr überlegenen Kräften, wirksam unterstützt vom Feuer der Forts und Batterien, erfolgte. An der Stellung Roissy-Billiers-Coeuilly brach sich die Kraft dieses Vorstoßes, und abermals wurde hier bis zur Dunkelheit gekämpft, wobei auch das preuß. 2. Armeekorps mit zur Verwendung kam. In der Nacht trafen weitere Verstärkungen auf deutscher Seite vom sächs. und preuß. 6. Armeekorps ein. Am 3. Dez. kam es indes nur noch zu kleineren Gefechten, da die franz. Armee, gedeckt vom Geschützfeuer der Forts, auf das rechte Marne-Ufer zurückging und die Brücken hinter sich abbrach. Die deutschen Vortruppen folgten und besetzten die früher innegehabte Vorpostenstellung. Der deutsche Verlust betrug an beiden Schlachttagen 220 Offiziere und 5082 Mann, der französische wird auf 10—12000 Mann geschätzt, mit Einschluss von 36 Offizieren und 1550 Mann, welche in deutsche Kriegsgefangenschaft gerieten.

Champion (fr.; ital. campione, romanisiert aus dem althochdeutschen kampfio, mittelhochdeutsch kempfe, neuhochdeutsch Rämpfe) hieß im frühern Mittelalter ein Kämpfer, der bei den gerichtlichen Zweikämpfen für eine bestimmte Belohnung die Stelle eines der Beteiligten vertrat. Frauen, Kinder, Greise und Schwache hatten das Recht, in allen Fällen, wo nicht über ein Majestätsverbrechen oder über Ermordung entschieden werden sollte, solche gemietete Kämpfer in die Schranken zu stellen. Die Champions gehörten gewöhnlich der niedrigsten Klasse an und galten als unehrenhaft. Sie mußten ein bestimmtes Kleid von Leder und bestimmte Waffen tragen, die ebenfalls für unehrenhaft galten. Sie durften nicht zu Pferde kämpfen

und erschienen mit verschnittenen Haaren und Rägeln in den Schranken. Schon zur Zeit Karls d. Gr. werden die Champions erwähnt, und Otto I. ließ sogar durch sie über die Regierungsfolge entscheiden. Später erhielt das Wort *C.* eine edlere Bedeutung, indem man damit einen Ritter bezeichnete, der für eine beleidigte Dame, für ein Kind oder für irgend einen Kampfunfähigen in die Schranken trat. In England ernannte man, wahrscheinlich zuerst unter Richard II., einen *C.* des Königs, der zu Pferde und bis an die Zähne bewaffnet zu Westminster bei jeder Krönung alle die zum Duell herausforderte, die den Fürsten nicht als den gesetzlichen Souverän der drei Reiche anerkennen würden. Endlich bezeichnete man als *C.* bei Turnieren auch den Ritter, der darauf zu achten hatte, daß die versammelten Damen von niemand beleidigt wurden.

Champion-Hill, Ort im nordamerik. Staate Mississippi, ist während des Bürgerkriegs durch die Schlacht am 16. Mai 1863 geschichtlich denkwürdig geworden. Der konsöderierte General Pemberton war mit einem Armeekorps von Vicksburg abgerückt, um sich mit dem Heere Johnsons zu vereinigen und wenigstens die Garnison dieser Festung zu retten. General Grant trat diesem Vorhaben entgegen und rückte von Jackson her gegen Paters Creel vor, während General Sherman mit einem starken Korps bei Jackson stehen blieb. Unweit von Raymond stießen die beiderseitigen Vortruppen aufeinander. Pemberton besetzte sogleich die günstige Verteidigungsstellung von *C.*, wurde jedoch in dieser von Grant angegriffen und geschlagen. Die konsöderierten verloren hierbei 4000 Mann und 29 Geschütze; sie gingen zunächst nach Big Blad und bald darauf nach Vicksburg zurück, nur die auf dem Rückzuge abgetommene Division Loring gelangte zu dem Heere Johnsons.

Championnet (Jean Etienne), franz. Obergeneral, geb. 1782 in Valence, der natürliche Sohn des Abvolaten Legrand und einer Bäuerin, trat in die wallonischen (span.) Gardien, wo er bei der Belagerung von Gibraltar diente, wurde 1791 zum Kommandanten eines Bataillons von franz. Freiwilligen erwählt und erhielt Ende 1793 eine Division in der Sambre- und Maasarmee, welche er in den folgenden Feldzügen, namentlich 1794 bei Fleurus, ruhmvoll führte. Nach dem Frieden stand er 1797 bei der Armee in Holland. Er wurde 1798 Oberbefehlshaber der Armee, welche die neue röm. Republik gegen Neapel schützen sollte. Anfangs durch das fünfmal überlegene neapolit. Heer aus Rom vertrieben, schlug er die von General Mac befehligten Truppen im Dezember, eroberte Capua und erschien 28. Jan. 1799 vor Neapel, wo er nach einem blutigen Gefecht einrückte und die Republik verkündigte. Seine Maßregeln, den Räuberzügen der franz. Civiilmilitären mit Gewalt Einhalt zu thun, zogen ihm die Anklage wegen Amtsmißbrauchs beim Direktorium zu. Er wurde abgesetzt und gefangen gehalten, bis die Revolution vom 18. Juni 1799 ihn wieder befreite. *C.* wurde beauftragt, eine neue Armee der Alpen zu bilden, und brachte 30 000 Mann zu Grenoble zusammen, an deren Spitze er im Sept. gegen Neapel einige Vorteile errang. Nach dem Tode des Obergenerals Joubert übernahm er das Kommando der Armee in Italien, wurde aber von den Russen und Österreichern im Sept. 1799 bei Fossano und Savigliano geschlagen. Der Seuche, die sein Heer dann er-

griffen, erlag auch *C.* zu Antibes 9. Jan. 1800. Vgl. Châteauneuf, «Vis de C.» (Par. 1806).

Champlain, ein langgestreckter, schmaler Binnensee der Nordamerikanischen Union zwischen 44° und 46° nördl. Br. und den Adirondacks und den Green Mountains gelegen, bildet größtenteils die Grenze zwischen dem Staate Vermont und New-York, während er mit seinen nördl. Enden in das Gebiet von Untercanada hineinreicht, ist 1982 qkm groß, von N. nach S. 200 km lang, von O. nach W. 0,4—24 km breit. Seine Hauptmasse bildet der nördl. Teil mit einer Tiefe von 90—180 m. Im S., wo er durch einen natürlichen Kanal in den südwestlich gelegenen, durch die Schönheit seiner Ufer an die Schweizer Seen erinnernden Georgssee übergeht, zieht er sich in den Narrows zu einem engen Felsenbette zusammen, behält jedoch auch hier noch eine Tiefe von 30—45 m. Der See steht durch den seit 1820 eröffneten Nordkanal mit dem Flusse Hudson, durch den Westkanal mit dem Erie- und durch seinen Abfluß, den Richelieu (welcher auch die Namen St.-John, Chambly und Sorel trägt), mit dem St. Lorenzstrom in Verbindung. Seine bedeutendsten Zuflüsse sind auf der Ostseite: der Missisquoi, Lamoille, Winouski und Otter; auf der Westseite: Au-Sable, Saranac und Chazy. Von seinen 60 Inseln sind die größten: North- und South-Hero, La Motte und Pleasant, welche zu dem Gebiete von Vermont gehören. Die Ufer des südlichen Sees sind besonders an der Westseite steil und felsig, wo die Adirondadgebirge nahe an ihn herantreten, während im O. die Grünen Berge von Vermont sanfter abfallen. Der *C.* bringt die darangrenzenden Staaten sowie Untercanada in eine lebhaft und vorteilhafte Verbindung; er trägt im Sommer große Fahrzeuge und friert im Winter so fest zu, daß er mit den schwersten Schlitten befahren werden kann. Die Schifffahrt beginnt gewöhnlich Anfang April und dauert bis in den Dezember hinein. Die mit Montreal und den großen östl. Städten durch Eisenbahnlilien verbundenen, anliegenden Ortschaften treiben meistens Handel, besonders Burlington und St.-Albans auf der Ostseite, Roule's Point am nördl. Endpunkt des Sees und Plattsburgh auf der Westseite. Zwischen dem Seen *C.* und Georg, nordwestlich von dem letztern, liegen die Ruinen des in den frühern Ören; und franz.-engl. Kriegen bekannt gewordenen Forts Ticonderoga. Am 11. Sept. 1814 erfocht eine amerik. Flotte unter dem Kapitän Macdonough einen glänzenden Seesieg über die Engländer, als diese von Canada aus eine Invasion des Staates New-York versuchten, und es hierbei auf den Besitz des Sees ankam. Seinen Namen empfing der See von Samuel de Champlain, welcher ihn 1609 entdeckte.

Champlain (Samuel de), franz. Seefahrer, Gründer Quebecs und erster Gouverneur der franz. Kolonien in Canada, mit deren Anfängen seine Persönlichkeit auf das engste verknüpft ist, wurde 1567 zu Brouage, einem kleinen Seehafen am Golf von Biscaya, geboren und starb 25. Dez. 1635 in Quebec. Er hat mehrere Berichte über seine interessanten Reisen geschrieben. Vgl. Bartman, «Pioneers of France in the New World» (Boston 1875).

Champlitte, Stadt im franz. Departement der Oberrn Saône, Arrondissement Gray, 20 km im NNO. von Gray, rechts an dem zur Saône gebenden Salon, in 241 m Höhe, an der Eisenbahn Gray-Langres, zählt (1876) 2580 *E.* und war früher

Artikel, die man unter *C.* vermißt, sind unter *R.* anzufuchen.

besitzt. Das alte Schloß Loulongeon ist jetzt Eintheilung. Etwa 2 km im N. liegt das Dorf Champlitte-la-Ville, mit 200 G. und einer kleinen Kirche aus dem 13. Jahrh.

Champsmele (Marie de), geborene Desmares, franz. Schauspielerin, Geliebte Racines, geb. 1644 in Rouen, spielte zuerst am Marais-Theater in Paris, dann im Hôtel de Bourgogne daselbst. Racine unterrichtete sie mit Erfolg in ihrer Kunst und knüpfte ein intimes Verhältnis mit ihr an. Sie starb, zurückgezogen von der Bühne, 15. März 1698 in Autueil. Seit 1667 war sie mit Charles Chevillet de C. (gest. 22. April 1701) verheiratet gewesen, einem Schauspieler, der auch mehrere Theaterstücke schrieb.

Champollion (Jean François), der Begründer der Ägyptologie, insbesondere der Hieroglyphenlehre, geb. 23. Dec. 1791 zu Figeac im franz. Depart. Lot, erhielt seine Bildung seit 1801 zu Grenoble bei seinem ältern Bruder, wo er schon mit besonderer Vorliebe das Studium der kopt. Sprache und des ägypt. Altertums betrieb. Im J. 1807 überreichte er der Akademie von Grenoble eine Arbeit über die ägypt. Städtennamen, welche er aus der kopt. Sprache zu erklären suchte. In demselben Jahre ging er nach Paris, um dort seine orient. Studien fortzusetzen, lehrte nach zwei Jahren wieder nach Grenoble zurück, wo er eine Professur an der dortigen Fakultät übernahm, wandte sich aber nach kurzer Rückkehr wieder nach Paris, wo er sich fortan ausschließlich dem Studium des ägypt. Altertums widmete. Von 1824 bis 1826 hielt er sich zu diesem Zwecke in Italien, besonders zu Turin, dann in Florenz, Rom und Neapel auf. Nach seiner Rückkehr erhielt er die Aufsicht über die ägypt. Sammlungen des Musée Charles X zu Paris und schrieb seine «*Notice descriptive des monuments du musée des antiquités égyptiennes*» (Par. 1827). Im J. 1828 ward C. von Karl X. mit Zeichnern und Architekten in das Land seiner Forschungen gesandt, das er in Gemeinschaft mit der Expedition Rosellinis durchwanderte. Über den Verlauf dieser Reise berichtet die «*Lettres écrites d'Égypte et de Nubie*» (Par. 1833; neue Ausg. 1867; deutsch, Queblinb. 1835). Nach seiner Rückkehr erfolgte 1830 seine Aufnahme in die Akademie der Inschriften, und ein Jahr später, 18. März 1831, wurde für ihn der erste ägypt. Lehrstuhl am Collège de France gegründet. Doch starb er schon 4. März 1832 zu Paris. C.'s Forschungen waren auf alle Zweige der ägypt. Altertumforschung gerichtet. Sein Hauptverdienst besteht jedoch darin, daß er die von dem Engländer Young aufgestellte Hypothese über die Natur der Hieroglyphen eines Theils beseitigte und ergänzte, andernteils für die Erkennung der altägypt. Inschriften fruchtbar machte. (S. Hieroglyphen.) Seine ersten, aber bereits entscheidenden Entdeckungen legte er in der berühmten «*Lettre à Monsieur Dacier*» (Par. 1822) nieder. Dieser folgte 1824 die ausführliche Darlegung seines Systems in dem «*Précis du système hiéroglyphique*» (2 Bde., Par. 1824; 2. Aufl. 1828), während die Hauptwerke seiner Thätigkeit, die «*Grammaire égyptienne*» (Par. 1836—41) und das «*Dictionnaire égyptien*» (Par. 1842—44) erst nach seinem Tode durch seinen Bruder C.-Figeac veröffentlicht wurden. Von C.'s übrigen Werken sind noch besonders hervorzuheben: «*L'Égypte sous les Pharaons*» (2 Bde., Par. 1814), welches jedoch

nur die geogr. Beschreibung des Landes enthält; «*De l'écriture hiératique des anciens Égyptiens*» (Grenoble 1821, Fol.), jetzt, wie es scheint, in allen Bibliotheken außer in der großen von Paris, verschwunden; «*Panthéon égyptien*» mit den Zeichnungen von Dubois (Heft 1—15, Par. 1823—31), unvollendet geblieben; «*Lettres à Monsieur le Duc de Blacas*» (2 Tle., Par. 1824—26), in denen er den Grund zu den chronol. Bestimmungen der nach den Denkmälern rekonstruierten Dynastien des Manethos legte; «*Monuments de l'Égypte et de la Nubie*» (4 Bde., Par. 1835—45, mit 400 Kupfern) nebst den dazugehörigen «*Notices descriptives*» (begonnen 1844, neuerdings wieder aufgenommen); «*Mémoire sur les signes, employés par les anciens Égyptiens à la notation des divisions du temps*» (Par. 1841).

Champollion-Figeac (Jean Jacques), angesehener franz. Altertumsforscher, Bruder des vorigen, geb. 5. Oct. 1778 zu Figeac, war anfangs Stadtbibliothekar zu Grenoble, dann Professor der griech. Litteratur und Delan der philol. Fakultät daselbst. Als die letztere aufgehoben ward, ging er nach Paris, wo er 1828 die Stelle eines Konservators der Abteilung für die Handschriften der franz. Geschichte an der königl. Bibliothek erhielt und an der Neugestaltung der Ecole des Chartes teilnahm, an der er zugleich eine Professur erhielt. Nach der Februarrevolution von 1848 wurde er seines Amtes entsetzt, aber 1849 von Ludwig Napoleon zum Bibliothekar in Fontainebleau ernannt. In seinen frühern Schriften erläuterte er vorzugsweise die Altertümer der Dauphiné. Angeregt durch den Vorgang seines Bruders, richtete er seine Studien auch auf Ägypten, beschränkte sich aber vorwiegend auf die Untersuchung der griech. Quellen. Es gehören hierher die «*Annales des Lagides*» (2 Bde., Par. 1819). Seit seiner Anstellung in Paris widmete er sich hauptsächlich dem Studium der ihm anvertrauten Urkunden und Quellschriften zur Geschichte Frankreichs, von denen er eine große Anzahl in den «*Documents inédits tirés des collections manuscrites de la bibliothèque royale*» (4 Bde., Par. 1841—50) herausgab. Hieran reiht sich noch die wertvolle paläographische Arbeit «*Chartes latines sur papyrus du VI^e siècle*» (Par. 1837, Fol.). Zu Silvestres Prachtwerke, der «*Paléographie universelle*» (4 Bde., Par. 1839—41, mit 600 Kupfern, in Fol.; engl. von Madden, 2 Bde., Lond. 1850), lieferte C. den Text. C. starb 9. Mai 1867.

Champsetz (Madame), geb. Véra, franz. Schriftstellerin, geb. 1829 zu Lufignan, Gemahlin eines Journalisten, der nach dem Staatsstreich 1851 verbannt wurde, später wieder zurückkehren durfte und 1861 starb. Während der Herrschaft der Commune arbeitete sie am Journal «*La sociale*»; nach der Unterdrückung des Aufstandes floh sie nach der Schweiz, wo sie sich auf dem Feste der Internationale zu Lausanne im Sept. 1871 als Rednerin durch die Verrücktheit der Commune bekannt machte. Unter ihren Romanen sind zu nennen: «*Un mariage scandaleux*» (1862), «*Les deux filles de monsieur Plichon*» (1864), «*Une vieille fille*» (1864), «*Un divorce*» (1866) u. s. w. Auch schrieb sie «*Lettre d'une mère de famille au ministre de l'instruction publique*» (1865) über Kindererziehung in Staatsanstalten.

Champs Elysées, s. unter Olysee.

Chamstin nennt man in Syrien einen erschlafenden Südostwind, welcher die Übergangsperiode

ausfüllt, die man unter C. versteht, und unter S. aufzufassen.

vom Frühling zum Hochsommer kennzeichnet und den Mai häufig zum heißesten Monat des Jahres macht. Der E. tritt nur selten mit Lebhaftigkeit auf; gewöhnlich ist er ein mattes Säufeln, von Zeiten stiller Windstille unterbrochen. Der Vegetation schadet er, weil er das Niederfallen des nächtlichen Taues verhindert. Seinen Namen, welcher fünfzig bedeutet, verdankt er dem Umstande, daß ihm indgemein eine Dauer von 50 Tagen zugeschrieben wird, nach welchem dann ein erfrischender West-, d. h. Seewind, den Hochsommer einführt.

Chan oder **Han**, im Orient Bezeichnung für große Gebäude, welche als Bazar, sowie zur Überbergung der Karawanen und Reisenden dienen.

Chan (Khan), turan. Herrschertitel unbekanntem Ursprungs, welcher unter den mittelasiat. Völkern türk., mongol. und uralosinn. Stammes schon vor ihrem Eintreten in die Weltgeschichte verbreitet war, den Römern aber durch die im 6. Jahrh. n. Chr. die Reichsgrenze heunruhigenden Avaren, Bulgaren und Chazaren zuerst bekannt wurde. Unter den Kulturvölkern des islamit. Orients brachten ihn erst die Mongolen im 13. Jahrh. zu allgemeiner Anerkennung, wie denn sämtliche mongol.-tatar. Fürsten von Dschingis-Chan bis auf den letzten Tatarenherrscher der Krim ihn geführt haben. Allerdings bedienten sich die Seltschulen seiner nicht, wohl aber die oghusischen Türken, d. h. die osman. Sultane, welche ihn noch jetzt führen. Die großen Mongolenherrscher nannten sich **Jlchan**, d. i. Großchan. Der Titel E. wird dem eigenen Namen des Besitzers angehängt und bildet mit demselben gleichsam ein Kompositum. In der Türkei darf nur der Sultan ihn führen; in Persien und bei den schiitischen Tataren dagegen bezeichnet er einfach einen Herrn von Rang wie das türk. Beg. Um den uralten Iran. Begriff eines Oberkönigs, Mallan Malta, Schehinshah, wiederzugeben, bildeten die Turanier aus **Chan Chakän**, gleichsam Chan der Chane, welcher Ausdruck sich bei den byzant. Historikern als Chaganos wiedergegeben findet und bei den Türken in der großen Titulatur des Sultans als Synonym von **Babisshah**, Kaiser, nicht fehlen darf. Das Femininum von E. ist **Chanum**, die Gebieterin, die gewöhnliche Bezeichnung der türk. Hausfrau. Die Herrschaft des ehemaligen E. der Krim findet sich hier und da als **Chanat** bezeichnet, jedoch ist dies eine europ. Bildung ohne orient. Grundlage.

Chanat, s. unter **Chan**.

Chance (frz., vom lat. *Cadentia*), Würfelspiel; der entscheidende Wurf; das auß. Spiel Gesehte; verallgemeinert: Glücksfall; Möglichkeit des Gelingens oder Mißlingens.

Chancollier (frz.), Kanzler; vor der Revolution von 1789 in Frankreich Titel des Justizministers, des vornehmsten aller königl. Räte und Großsiegelbewahrs; in franz. Konsulaten der Siegelbewahrer, Registrator.

Chancellor (engl., spr. Tschänsel'r), Kanzler. In Großbritannien ist der *First Lord of the treasury* and C. of the *exchequer* (der erste Lord des Schatzes und Kanzler der Schatzkammer) der eigentliche Premierminister. Von ihm zu unterscheiden ist der *Lord-Kanzler* (*Lord High C.*) und *Lord-Großsiegelbewahrer*, der ebenfalls Mitglied des Kabinetts und zugleich Sprecher im Oberhause ist.

Chancellorville, ein Gehöft, etwa 16 km südwestlich von Fredericksburg in Virginien in den

Bereinigten Staaten, gab einer blutigen Schlacht den Namen, welche der Bundesgeneral Hoolet vom 2. bis 4. Mai 1863 gegen den konföderierten General Lee verlort. Es war Hoolet's Absicht, den Feind in seiner linken Flanke zu umgehen und zu schlagen, und dann auf Richmond vorzumarschieren. Statt jedoch mit seiner überlegenen Artillerie aus der Wildnis auf das freie Gelände vorzugehen und Lees kleines Heer mit seinen 115 000 Mann zu erdrücken, zog er sich nach E., einer freien Stelle im Walde, zurück. Lee griff nun am 2. Mai mit nur 15 000 Mann die Wälder von E. an, während General Stonewall Jackson mit 66 000 Mann die feindliche Stellung umging und gegen Abend deren rechten Flügel über den Haufen warf, wobei Jackson tödlich verwundet wurde. Am folgenden Tage wurde der Kampf fortgesetzt, und der konföderierte General Stuart übernahm das Kommando an Jackson's Stelle. Wenn es Lee am 3. auch nicht gelang, Hoolet's Centrum zu durchbrechen, so brängte er diesen doch an den Rappahannock zurück und griff 4. Mai sogar General Sedgwick an, der tags zuvor unterhalb Fredericksburg über den Rappahannock gegangen war und sich mit Hoolet vereinigen sollte. Sedgwick wurde aus seiner taum gewonnenen Stellung verdrängt und schließlich in die Flucht gejagt. Am 5. Mai zogen sich die Bundesstruppen, ohne vom Feinde beunruhigt zu werden, wieder über den Fluß in ihre alten Quartiere zwischen Fredericksburg und Aquia-Creef zurück. Die Bundesstruppen verloren insgesamt 17 000 Mann und 120 Geschütze, die Konföderierten 18 000 Mann und 7 Geschütze.

Nicht weit von E. und teilweise sogar auf dem alten Schlachtfelde lieferte 6. Mai 1864 General Grant demselben General Lee die erste Schlacht auf seinem Zuge nach Richmond, aus welcher auch diesmal Lee wieder als Sieger hervorging. Derselbe hat aber in der Kriegsgeschichte den Namen der „Schlacht in der Wildnis“ erhalten.

Chanere (frz.), Krebs; krebsartig sich ausbreitendes syphilitisches Geschwür, Schanker (s. d.).

Chandala, eine der mannigfachen Benennungen für den Teil der eingeborenen Bevölkerung von Vorderindien, welcher, außerhalb des Instituts der Kasteneinteilung lebend, entweder durch Vermischung der drei höhern, sog. zweimal- oder wiedergeborenen Kasten von Manu unter sich, oder mit der zwar keiner dieser Kasten, aber den dem altind. Staatswesen angehörenden Subras, oder aber von Abstammlingen von nicht arischen Urvohnern entstanden ist. Auch wird das Wort Chandala, im Sanskrit *K'an'dala*, obgleich es dieser Sprache ursprünglich nicht angehört, von einigen von dem von Ptolemäus erwähnten Volksstamme der *Kandalar* abgeleitet, welcher neben den *Billa*, *Pulltra* bei Ptolemäus an der *Lapta* lebte. Im allgemeinen bedeutet das Wort E. Leute, die für unrein gehalten werden und verachtete Beschäftigungen treiben. Mit den *Parias* (s. d.) sind die E. wesentlich keineswegs identisch, werden aber häufig mit ihnen verengt.

Chandernagor, *Tschandarnagar*, franz. Stadt und Handelsniederlassung im Distrikte Hugli der indo-brit. Präfektur Bengal, 27 km oberhalb Kalkutta in anmutiger Gegend auf dem basaltischen hohen rechten Ufer des Hugli gelegen. In gutem und selbst großartigem Stil erbaut, zeigt E. gegenwärtig allenthalben zunehmende Spuren des Verfalls. Nirgend herrscht Leben und Treiben,

Artikel, die man unter E. vermischt, sind unter R anzuführen.

und sowohl der schon angelegte Quai als die zu ihm hinführenden Geraden, breiten, gut gepflasterten Straßen sind menschenleer. In der Nähe dieser franz. Stadt befindet sich die von Hindu bewohnte sog. Schwarze, mit einigen Tempeln und zu dem häufig hinabführenden Treppen, Ghats. Das zu E. gehörende Territorium beträgt nur 9,4 qkm, die Gesamtbevölkerung (1877) 22539, von denen 231 Europäer und 73 gemischten Blutes. Unter dem franz. Gouverneur von Pondichery stehend, befinden sich zu E. vier Beamte für die Verwaltung, Jurisdiction und Polizei, ein Arzt, ein Geistlicher sowie zwei Offiziere der Landmacht. Die franz. Niederlassung zu E. bestand schon 1700 und erreichte bis 1757, wo sie den Engländern in die Hände fiel, ihre höchste Blüte. Im J. 1768 an Frankreich zurückgegeben, wurde sie 1793 aufs neue von den Engländern eingenommen und bis 1816 in Besitz gehalten.

Chandler (Richard), engl. Gelehrter und Archäolog, geb. 1738 zu Eison in Hampshire, studierte in Oxford, gab die von Arundell aufgefundenen Inschriften als «Marmora oxoniensia» (Lond. 1768) heraus, bereiste 1764—66 den Peloponnes, Jonien und Kleinasien und starb im Febr. 1810 als Rektor der Parochie Tilschurst in Berkshire. Er schrieb: «Travels in Asia minor» (Oxf. 1775; deutsch von Boh und Voie, Eyz. 1776), «Travels in Greece» (Oxf. 1776; deutsch 1777), «Antiquitates ionicae» (2 Bde., 1769—1802), «Inscriptiones antiquae» (3 Bde., 1774—76; deutsch 1776), «History of Ilium» (Lond. 1802).

Changarnier (Nicolas Anne Théodule), franz. General, geb. 26. April 1793 zu Autun im Depart. Saône-et-Loire, wurde in der Kriegsschule von St. Cyr gebildet, verließ diese 1815 als Unterlieutenant und trat in die königl. Garde. E. ging 1830 als Lieutenant nach Algier, wo er 1836 bei dem ersten Feldzuge nach Konstantine Bataillonschef war und sich während der Rückzugsgeschichte als Führer der Nachhut auszeichnete. Er stieg rasch zum Oberst, dann zum Brigadegeneral und Divisionsgeneral empor, befehligte in Algier, als daselbst im Febr. 1848 die Nachricht vom Sturz der königl. Regierung aus Frankreich anlangte, und übernahm aus den Händen des Herzogs von Aumale, damaligen Obergouverneurs der Kolonie, die provisorische Regierung von Algerien, in Abwesenheit Cavaignac's, der zu diesem Posten zunächst berufen war. Kurz darauf wurde er an Stelle Cavaignac's Obergouverneur, jedoch bald wieder abberufen, trat dann als Deputierter in die Nationalversammlung und wurde Oberbefehlshaber der Nationalgarde von Paris, im Dezember auch Kommandant der 1. Militärdivision (Paris). Dieser vielseitigen und schwierigen Thätigkeit unterzog er sich bis zur Mitte Mai 1849 und übernahm dieselbe auch nach den revolutionären Bewegungen Mitte Juni desselben Jahres aufs neue. Er war ein entschiedener Anhänger der Orléans und hatte durch einen energischen Tagesbefehl an die Armee von Paris sowohl die Nationalversammlung wie auch die hauptstädtische Bevölkerung gegen sich aufgebracht. Diese Verhältnisse erleichterten Ludwig Napoleon seine Besetzung. Im Jan. 1851 wurde er sowohl des Kommandos der 1. Militärdivision wie des Oberbefehls über die Nationalgarde von Paris entsetzt. Vom Depart. Somme in die Nationalversammlung gewählt, stimmte er gewöhnlich mit der

Rechten. In der Nacht des Staatsstreichs, 2. Dez. 1851, wurde er auf Befehl Napoleons in seiner Wohnung festgenommen und durch Dekret vom 9. Jan. 1852 aus Frankreich verbannt. E. lebte zunächst zu Mecheln in Belgien, später, nach Erlaß der allgemeinen Amnestie, auf seinen Besitzungen im Depart. Saône-et-Loire. Obgleich ein Gegner des Kaiserreichs, bot er nach Ausbruch des Deutsch-Französischen Kriegs im Interesse des Vaterlandes seine Dienste der Regierung an. Er kam 8. Aug. 1870 nach Paris, gelangte aber dort zu keinem Ziele. Am 10. Aug. stellte er denselben Antrag in Metz direkt an den Kaiser und wurde, jedoch ohne Kommando, dem Hauptquartier der Rheinarmee zugeteilt. E. blieb fortan in Metz an der Seite Bazaines. Am 25. Okt. begab sich E. zufolge eines tags zuvor vom Kriegsrate gefaßten Beschlusses in das Hauptquartier des Prinzen Friedrich Karl nach Corny (südlich von Metz), um die Erlaubnis auszuwirken, daß die Rheinarmee das Lager bei Metz verlassen und, ohne zu kapitulieren, in Algerien oder im südl. Frankreich, gewissermaßen interniert, verbleiben dürfe. Seine Anträge wurden indes abgelehnt, weshalb er an den weiteren Kapitulationsverhandlungen persönlich nicht mehr Anteil nahm. Nach Abschluß des Friedens wurde E. Mitglied der Nationalversammlung, wo er sich zum orléanistischen rechten Centrum hielt, nahm als Richter teil an dem zur Aburteilung mehrerer Generale eingesezten Kriegsgericht, wurde in den Senat berufen und starb 14. Febr. 1877 zu Paris.

Change (fr.), Wechsel, Tausch, Wechselbank; bei der Parforcejagd: Fahrtenwechsel. Derselbe kommt vor, wenn die Hunde statt der Fährte des lancierten Hirsches eine andere aufnehmen; in diesem Falle muß die Meute sogleich gestoppt und wieder auf die richtige Fährte gebracht werden. — Changeconto, im Buchhandel Conto über den Tausch von Verlagsartikeln.

Changeant (fr.), wechselnd, veränderlich; ein Kolorit, bei welchem Mittelöne und Schatten keine naturgemäße, sondern eine willkürliche buntfarbige Abänderung der Grundfarbe sind.

Changeant (fr.), tafettes changeant, stoffe glacés, engl. shot fabric, ein durch den Wechsel der Lichtwirkung in zwei Farben schillernder Stoff, bei welchem Rette und Einschlag von verschiedener Farbe sind, eigentlich aus Seide (Schillertaft), doch vielfach in Wolle nachgeahmt.

Changement (fr.), Vertauschung, Aenderung, Wechsel; changieren, wechseln, verändern, sich verändern; im Buchhandel: Verlagsartikel tauschen.

Chanak (arab.), mohammedan. Kloster.

Chanendi («Dorf des Chan»), Ort in Kaulasien, Gouvernement Jelisabethpol, Kreis Schuscha, meist von Soldaten und Militärbeamten bewohnt. Dabei liegt ein großer Garten der ehemaligen Karabachischen Chanen, in welchem jetzt ein großes Seidengeschäft eingerichtet ist.

Channing (William Ellery), der Hauptbegründer des ameritan. Unitarismus, geb. 7. April 1780 zu Newport, der Hauptstadt von Rhode-Island, studierte seit 1796 im Harvard-College in Cambridge bei Boston, war dann einige Jahre Hauslehrer zu Richmond in Virginien und ward 1803 Prediger einer kongregationalistischen Gemeinde in Boston. Hier wirkte E. bis zu seinem Tode, der auf einer Reise zu Bennington im Staate Vermont 2. Okt.

Artikel, die man unter C vermißt, sind unter K aufzuführen.

1842 erfolgte, Als das Wesentliche in der Religion erschien ihm der «moralische Enthusiasmus», während die Dogmen als unwesentlich beiseite gestellt wurden. Besonders anstößig erschien die Lehre von der Gottheit Jesu und die davon untrennbare Trinitätslehre. Deshalb hielt sich C., obgleich ihm jeder Dogmatismus, auch der unitarische, als Verfehrung der Religion erschien und er sich am liebsten als «liberalen Christen» bezeichnete, zur Gemeinschaft der Unitarier, welche durch seine Thätigkeit sich stark ausbreitete. In hingebender Arbeit im Dienste christlicher Liebe war C. unermüdblich für Aufhebung der Sklaverei, für Bekämpfung der Trunksucht, für Besserung der Verbrecher, für Bewahrung jugendlicher Fabrikarbeiter und andere Aufgaben sittlich bessernder und bewahrender Thätigkeit. Als Kanzelredner war C. hoch geehrt. Im J. 1880 veranstalteten die Unitarier Amerikas zu seinen Ehren eine große Säkularfeier. Die beste Ausgabe seiner Schriften erschien in Boston 1878. Ins Deutsche ist eine Auswahl derselben überfetzt von Sydow und Schulze (15 Bdn., Berl. 1850—53). Über sein Leben vgl. «Memoir of William Ellery C. With extracts from his correspondences and manuscripts» (10. Aufl., 8 Bde., Boston 1874).

Chanpur, Stadt im indo-brit. Basallenstaat Bahawalpur (s. d.).

Chanson (frz.) hieß sonst in Frankreich jedes singbare epische oder lyrische Gedicht. So waren in der ältern nordfranz. Poesie die Chansons de geste aus Volksliedern erwachsene größere epische Dichtungen (z. B. die Chanson de Roland), welche wenigstens in der Weise der Opernrecitative unter Instrumentenbegleitung von Spielleuten (jongleurs) vortragen wurden. Vorzugsweise gilt C. jedoch von lyrischen Gedichten, die anfangs, vom 12. bis 13. Jahrh., von der Art der Canzone (s. d.) waren und nach eigens dazu komponierten Melodien vortragen wurden, später den Namen C. auch dann trugen, wenn sie überhaupt strophische Gliederung sowie singbare Form und heitern Inhalt hatten, mit Schlussreimen (refrains) versehen waren oder nicht. Die C. der lehtern Art ist nationalfranzösisch und als Nationallied auch franz. Volkslied. Bis zum 16. Jahrh. hatte die volksmäßige, heitere oder ernste C. in Frankreich vorherrschend den Charakter des Liebesliedes. Später wurde diese Form gewählt, um das Volk zu erregen und seinen Gefühlen über öffentliche Personen und Begebenheiten, von welchen es Schaden oder Vorteil hatte, Sprache und Ton zu verleihen. Anekdoten und Vorfälle des Tages, Glückswchsel in Kriegs- und Friedensangelegenheiten, große Dinge von der schmerzhaften Seite genommen fanden darin Rüge oder Lob, meistens Rüge. Zu den Zeiten der Ligue und Fronde war Paris und ganz Frankreich voll von solchen satirischen Liedern, die bei allem Wechsel der Parteien und bei aller Beschränkung der Pressfreiheit auch später nie ausgingen und handschriftlich oder durch den Druck Verbreitung fanden. Die Anfänge der Revolution wurden ebenso lustig in C. befangen als vorher die Freuden- und Leidensgeschichten unter dem Maitressenregiment. Als dann die Dinge eine blutige Wendung nahmen, kam der revolutionäre Geist auch im Volksgejange zum Durchbruch und ließ einige Lieder auskommen, z. B. die «Carmagnole» und das «Ca ira», welche auf das Volk eine fanatisierende Wirkung ausübten, bis unter Napoleon I. die C. ihren alten Charakter fröhlicher

Laune wieder annahm. Der tragische Sturz des Kaiserreichs und die darauf erfolgende kirchliche und polit. Restauration brachten in die Niedergattung einen sentimental-elegischen oder leidenschaftlich gereizten Ton, wie ihn Béranger anstimmte, dessen ungemein populäre C. mit dem tiefsten Haß gegen das alte Priester- und Königtum die gläubigste Liebe des in der Revolution errungenen neuen Staatsrechts und Waffenruhms atmen. Bei seinen meist sozialistischen Schwärmerieen zugethanen Nachfolgern, wie bei dem pariser Chansonnier Pierre Dupont, erhielt endlich die C. den Ausdruck eines düstern und erbitterten Demokratismus.

Chansonette (frz.), kleines Lied, meist von tomischem oder frivoolem Inhalt.

Chant (frz.), Gesang; C. du départ, ein von Marie Joseph Chénier 1794 gedichtetes, von Mehul komponiertes Kriegsglied, welches nächst der Marseillaise die populärste Nationalhymne während der ersten Revolution war.

Chantage (frz.), eigentlich Fischfang, wobei großer Lärm gemacht wird, um die Fische in die Nähe zu treiben; dann Gelderpressungsversuch durch die Drohung, denjenigen, bei dem die Erpressung versucht wird, öffentlich bloßzustellen, falls er das Geld verweigert.

Chantal (Jeanne Françoise Frémot de), Stifterin des Ordens der Heimlichung, geb. 1673 zu Dijon, stiftete auf Anregung des heil. Franz von Sales 1610 den genannten Orden, der bei ihrem Tod, 1641, schon 87 Klöster zählte. Benedict XIV. sprach C. selig, Clemens XII. heilig.

Chantant (frz.), Singend, mit Gesang verbunden.

Chantelle, Stadt im franz. Depart. Allier, Arrondissement Gannat, 17 km nördlich von diesem Orte, auf einem 300 m hohen Hügel, an der zur Sioule gehenden Doule, mit (1876) 2014 C., wird als Cantilla im 5. Jahrh. genannt und steht auch auf der Peutingerischen Karte. Im 5. Jahrh. ward es zerstört und dann etwas entfernt wieder aufgebaut; die ursprüngliche Stelle heißt noch jetzt C. la-Vieille; die neue heißt später C.-le-Château nach einem bedeutenden Schlosse, das im 8. Jahrh. errichtet wird und dessen Besizer im 10. Jahrh. die Herren von Bourbon wurden, deren festerer Platz es wurde. Nach der Konfiskation der Güter des Comte de Bourbon ließ Franz I. das Schloß zerstören; noch stehen einige Ruinen desselben.

Chantenay, Stadt im franz. Depart. Untere Loire, Arrondissement Nantes, 4 km westlich von diesem, auf einer Höhe rechts an der Loire, an der Eisenbahn nach St. Nazaire, zählt (1876) 8490, als Gemeinde 9953 C., welche Steinbrüche bearbeiten, Schiffe bauen, Eisen gießen und schmieden, Zucker raffinieren, Rübbel bereiten, Einfaßeln besorgen, Firnis und Knochenkohle herstellen, Plätschfutter anfertigen u. s. w.

Chanterelle (frz.), die sog. Quinte der Violine.

Chanteur (frz.), der Sänger; Chanteuse, die Sängerin.

Chantilly, Stadt im franz. Depart. Oise, Arrondissement Senlis, in 40 m Höhe, an der Nonette und an der Eisenbahn Paris-Creil, 41 km nördlich von Paris, mit (1876) 3497 C. und Fabriken von Knöpfen und Nadeln für Nähmaschinen, Kunsttischlerei, Posamentierwarenfabriken, auch wichtigen Steinbrüchen, verdankt seinen Ruf und Anwachs den Herzögen von Montmorency und seit 1682 der Familie Condé. Die Prinzen dieses Hauses hatten hier

Artikel, die man unter C vermißt, sind unter R aufzusuchen.

ihren Landſitz, eine prächtige und wahrhaft fürſtliche Nebenſitz mit allen Dingen, welche ein Königsſchloß in der Hauptſtadt nur immer aufweiſen kann, Schauſpielſaal, Bibliothek, Kämmer, Wäſer, Naturalienkabinett, Parkhall für 230 Pferde u. ſ. w. Ein von Armen der Nonette bewäſſerter geräumiger Park und ein wildreicher Wald von 2249 ha Fläche bildeten die angemessene Zubehör des Schloſſes, das während der Revolution 1790 als Emigrantengut vom Staate eingezogen wurde und franz. Kronbändnerbeſitz blieb bis zur Reſtauration, wo die Familie Condé es wiedererlangte. Der Prinz von Condé und der Herzog von Bourbon ließen die während der Revolution zerſtörten Schloßgebäude 1814 teilweise wieder aufrichten, und aus der reichen Erbiſchaft dieſes letzten Sprößlings des Condéſchen Hauſes kam die Beſitzung 1830 an den Herzog von Anjou, vierten Sohn Ludwig Philipps. Nach dem Dekret vom Jan. 1862, zuſolge deſſen kein Mitglied der Orleanſchen Familie Grundſtücke in Frankreich beſitzen konnte, wurde das Schloß nebst allen Dependenz öffentlich verſteigert und Hrn. Boyer zugeſchlagen, der jedoch bloß den Namen für den eigentlichen Käufer, den Herzog von Anjou, bezog. Seit 1872 iſt es auch nominell wieder im Beſitz des Herzogs von Anjou. Die Pferderennen in C., die jedes Jahr dreimal, im Mai, September und Oktober, auf der dortigen großen Wiese ſtattfinden, ſind nicht mehr ſo beſucht und glänzend, ſeitdem die Wettrennen im Boulogner Gehölz in Aufnahme kamen. [Spitzen.]

Chantilly-Spitzen, ſchwarze Spitzen, ſ. unter **Chantoumay**, Marktſteden im franz. Depart. **Reube**, Arrondissement Roche-sur-Yon, 31 km öſtlich von dieſem Orte, 3 km vom Großen See, an der Eisenbahn Tours-Sables d'Ornon, zählt (1876) 1566, als Gemeinde 2608 C., welche in den umliegenden Steinlohlenlagern arbeiten. Hier ſchlügen im Juli 1793 die Republikaner die Reubeer, dagegen 5. Sept. 1793 die Reubeer den General Le Comte. **Chantreaux**, franz. Gehöft ſüdöſtlich von Berneville, iſt geſchichtlich bekannt geworden durch die beſtändigen, ſehr verluſtreichen Kämpfe, welche 18. Aug. 1470 um daſelbe und in der Nähe ſeitens des franz. 9. Armeekorps geliefert worden ſind. (S. unter Gravelotte.)

Chantrey (Sir Francis), berühmter engl. Bildhauer, geb. zu Jorbanthorpe in der Graſſhant Derby 7. April 1781, kam zuerſt zu einem Gewürzkrämer in Sheffield, dann zum Holzſchnitzer und Vergolder in London in die Lehre. Bei dieſem blieb er vier Jahre, worauf er nach London ging, um ſich ſeinen Unterhalt mit Porträts in Miniatur und Kreide zu verdienen. Im J. 1804 ſtellte er die Büſte ſeines Oheims Don. Wale aus. Mehr Ruhm erwarb er ſich mit der Büſte des Philologen Horne Toole, und als die Heirat mit der Tochter jenes Oheims, welche ihm einiges Vermögen zubrachte, ihn in den Stand ſetzte, ein Haus zu kaufen und eine Werkſtatt einzurichten, wurde er bald mit Aufträgen überhäuft. Die Stadt London übertrug ihm nun die Ausführung des Standbildes Georgs III. Dann entwarf er die Zeichnung zu dem Denkmal Nelsons am Seeufer bei Plymouth. Allein die Idee, das Bild deſſelben, mit dem Sterne auf der linken Brust, der des Nachts erleuchtet werden ſollte, als Mars, 43 m hoch, auf einem weiten in die See hinausragenden Damme und auf einem Viebſtal um den Borderteilen der dem Feinde genommenen

Schiffe aufzuſtellen, war zu rieſenhaft, als daß ſie hätte ausgeführt werden können. Sein gelungenſtes Werk iſt wohl die Gruppe der ſchlafenden Kinder in der Kathedrale zu Liſſiebd. Außerdem arbeitete er noch eine andere (ſitzende) Idealfigur, die Reſignation vorſtellend. Im übrigen war ſein Meißel der Porträtſtatue und Büſte, dann auch den Grabmonumenten gewidmet. Die Reiterſtatue Georgs IV. in Bronze, die auf dem Trafalgarplatz in London aufgeſtellt iſt, bewies jedoch, daß er keine Pferde darzuſtellen verſtand, welcher Tadel auch ſein letztes Werk, die kolossale Reiterſtatue des Herzogs von Wellington, trifft, die überhaupt nicht zu ſeinen glücklichſten Schöpfungen gehört und nur im Modell von ihm beendet wurde. Die Statue wurde nach C.'s Tode, der 26. Nov. 1841 erfolgte, von Weels ausgeführt und 1844 enthielt. Seit 1816 war C. Mitglied der londoner Akademie ſowie derjenigen von Rom und Florenz; 1836 erhielt er die Ritterwürde. C.'s Verdienst als Porträtbildner iſt bedeutend; das Talent, zu individualiſieren, beſaß er in hohem Grade. Vgl. Jones, «Sir Francis C., recollections of his life, practices and opinions» (Lond. 1849); Holland, «Memorials of C.» (Lond. 1861).

Chanuka (Weihe) iſt der Name des Feſtes, welches nach 1 Makkab. 4, 30 zur Erinnerung an die 164 v. Chr. ſtattgehabte Wiedereinweihung des jeruſalemſchen Tempels durch Juda Makkabäus, nachdem er von den Syrern entweiht worden, acht Tage lang vom 25. Kiſlar (Dez.) an noch jetzt bei den Juden gefeiert wird. Das denkwürdige Ereignis, an welches auch 2 Makkab. 1, 1-18 erinnert wird, wurde zunächſt durch Anzünden von Lichtern im Tempel gefeiert, daher das Feſt bei Joſephus das Lichterfeſt heißt. Auf Grund einer ſpäteren, im Megilat Taanit und im Talmud mitgeteilten Sage, daß man bei der Reſtauration des Tempels nur noch ein von den Syrern nicht entweihetes Ölkrüglein gefunden, deſſen Inhalt wunderbarerweiſe acht Tage lang reichte, feiern die Juden jetzt das C., indem ſie am erſten Abend ein Licht und an jedem folgenden eins mehr, bis zu acht anzünden. Einzelne für das Feſt beſtimmte liturgische Stücke haben auch Aſemioſenzen an die Geſchichte der Judith aufgenommen.

Chanysow (Nikolaſ von), ruſſ. Orientaliſt und Reiſender, geb. 24. Okt. 1819 im Gouvernement Kaluga, wurde erzogen im Lyceum von Jarſloje-Selo. Er nahm 1839-40 an dem Zug Perowſkys nach Chiwa teil, bereiſte 1841-42 die centralaſiat. Steppen, war dann beim ruſſ. Konſulat in Perſien angeſtellt, das er nach verſchiedenen Richtungen durchforſchte. Er ſtarb 15. Dez. 1878 in Rambouillet bei Paris. Er veröffentlichte 1843 in ruſſ. Sprache eine Beſchreibung des Chanats Kokhara (englisch von De Hode 1845), ferner: «Mémoires sur la partie méridionale de l'Asie centrale» (1861), «Étude sur l'instruction publique en Russie» (1865), «Mémoire sur l'Ethnographie du Perse» (1866).

Chanzy (Antoine Eugène Alfred), franz. General und Diplomat, geb. 18. März 1823 zu Nouart im Depart. Ardennen, trat 1841 in die Militärschule von St.-Cyr und diente dann in Afrika. Nachdem er 1869 am ital. Feldzuge teilgenommen und wegen ſeiner Thätigkeit in der Schlacht von Solferino zum Oberſtlieutenant befördert worden war, lehrte er wieder nach Afrika zurück, wurde 1864 Oberſt und 1868 Brigadegeneral. Im Deutſch-

Krieg, die man unter C. vermißt, ſind unter R. aufzuſuchen.

Fransösischen Kriege von 1870 erhielt er erst im Oktober von Gambetta das Kommando einer Division und wurde 5. Dez. zum Oberbefehlshaber der Zweiten Loirearmee ernannt. Als solcher faßte er den Plan, das cernierte Paris zu entsetzen, foßt 9. Nov. bei Coulmiers glücklich, wurde aber 2. Dez. bei Roigny, 7. bis 10. bei Beaugency, 15. Dez. bei Vendôme und entscheidend 10. bis 12. Jan. 1871 bei Le Mans geschlagen. Sein Heer suchte sich in eiliger Flucht auf zwei verschiedenen Straßen zu retten, und zwar nördlich nach Meung und Marcon und westlich auf Laval, hart verfolgt durch die Generale Schmidt und Kanau. Erst bei Rennes an der Sarthe, im Depart. Mayenne, fanden die Trümmer des geschlagenen Heeres einige Ruhe. Nur der bald folgende dreiwöchentliche Waffenstillstand, welchen die Kapitulation von Paris herbeiführte, schuf die Möglichkeit, dies aufgelöste Heer wenigstens etwas wieder zu ordnen. E. verlegte sein Hauptquartier nach Boitiers und wurde bald danach von der damaligen Regierung nach Paris zur Teilnahme an den auf Abschluß eines Präliminarfriedens abzielenden Vorberatungen geladen. Zum Mitglied der Nationalversammlung gewählt, siebelte er mit derselben Anfang März nach Versailles über und geriet 20. d. M. in die Gefangenschaft der Aufständischen in Paris, wurde jedoch 26. März seiner Haft entlassen und lehrte nach Versailles zurück, um seinen Platz in der Nationalversammlung wieder einzunehmen.

E. war entchieden derjenige franz. Heerführer, welcher verhältnismäßig die günstigsten Waffenerfolge während des letzten Kriegs mit neuformierten Truppen erreichte; er legte große Fähigkeit an den Tag, vereinigte Vorsicht mit Unternehmungslust, bewies richtiges militärisches Urteil und gebiegene Erfahrung. Er veröffentlichte ein im ganzen maßvoll geschriebenes Wert über seine Kriegsthätigkeit: «La deuxième armée de la Loire» (Par. 1871; deutsch von Busse, Hannover. 1873). Von deutscher Seite enthalten einige, zuerst in den «Jahrbüchern für die deutsche Armee und Marine» veröffentlichte, von dem preuß. Generalstabs-Hauptmann Freiherrn von der Goltz auf Grund der Operationsakten des Oberkommandos der Zweiten Armee bearbeiteten Monographien das beste Material für eingehendes Studium der Operationen gegen die franz. Westarmee unter E. über die Thätigkeit der Armeedivision des Großherzogs von Mecklenburg-Schwerin erschien eine selbständige Darstellung.

E. gehört der republikanischen Partei an und besaß früher das unbedingte Vertrauen Gambettas. Er wurde im Juni 1873 zum kommandierenden General des 19. Armeekorps ernannt und mit dem Generalgouvernement in Algerien betraut, eine Auszeichnung, zu welcher seine anerkannte Tüchtigkeit für die Verwaltung wohl ebenso viel beigetragen hat als seine Popularität und polit. Parteilichkeit, welche seine Verwendung außerhalb des eigentlichen Frankreich der damaligen Regierung wünschenswert erscheinen ließen. Bei der Präsidentschaftswahl erhielt E. im Jan. 1879 ohne sein Wissen und Wollen 99 Stimmen, was den Präsidentschaften Grévy veranlaßte, ihn 13. Febr. 1880 der Stellung in Algerien zu entheben und weiter von Frankreich zu entfernen. E. ging als Votschaffer nach Petersburg, legte diese Stellung jedoch nieder, als Gambetta 1881 an die Spitze des Ministeriums berufen wurde, und lehrte nach Frankreich zurück. Im J. 1882 wurde E. wieder in die aktive Genera-

lität einrangiert und zum Mitgliede des Oberkriegsrats der Armee sowie der franz. Landesverteidigungskommission ernannt. Er gilt für denjenigen General, der die meiste Anwartschaft besitzt, im Falle eines großen Kriegs mit dem Oberbefehl über die Heere Frankreichs betraut zu werden.

Chaomantie (grch.), Wahrsagung aus Luft- und Wettererscheinungen.

Chaozer, der dritte der drei großen Stämme, aus denen in histor. Zeit sich das Volk des sog. Spirus zusammensetzte. Die Landschaft Chaonia umfaßte das Küstengebiet am Sund von Keryra von den Atrolerantien (Kap Linguetta) bis zum Fluß Thyamis. (Vgl. Chonia.)

Chaos (grch.) ist eigentlich soviel wie gähnender Raum, hohler Abgrund, bezeichnet aber im Sinne der Alten nicht sowohl den leeren Raum, als die unermessliche formlose Masse, die noch ungeformte Materie, aus welcher die Welt entstanden sein sollte. Nach Hesiod war zuerst das C., darauf entstand Gaa (die Erde) und Gros (die Liebe als die bildende und bewegende Kraft). Aus dem C. ging Erebos (der finstere Abgrund) hervor und Nyx, die Nacht, und diese zeugten miteinander den Äther und den Tag. In einer der Theogonien der Orphiker brachte Chronos (die Zeit) den Äther und das C. hervor. Dichter wie Ovid fassen es als verworrene Masse, die alles ungeschieden in sich enthielt, auf. In übertragener Bedeutung braucht man den Ausdruck C. von jeder ungeordneten, verworrenen Masse.

Chapala, ein etwa 3600 qkm großer, wundervoller See auf der Hochebene Mexiko's, in den Staaten Jalisco und Michoacan, mit malerischem Wasserfalle; ihn durchfließt der bei Mexiko entspringende Rio Grande de Santiago oder de Lerma. Den fischreichen See umgeben rings steile, hohe und kahle Berge.

Chapeau (frz.), Hut; auch Herr im Sogeniaß zur Dame, besonders im Tanze; C. bas, Arm-Klapphut, meist von schwarzem, feidenem Zeuge, ganz flach, so daß er nicht auf den Kopf gesetzt, sondern nur unter dem Arm getragen werden konnte, später verdrängt durch den C. claque (richtiger C. à claques) oder nur Claques, ein dreieckiger, zusammendrückbarer Hut, welcher jetzt noch zum Galaanzug von Civilpersonen gehört. Außerdem nennt man C. claques auch den aus Tibetstoff gefertigten Tibushut (nach dem Entfunder Tibus in Paris genannt), welcher mit einem Mechanismus versehen ist, so daß er sich zusammenklappen und durch einen Druck wieder ausspannen läßt. C. bas heißt auch: Hut ab! und: mit abgenommenem Hute.

Chapelain (Jean), franz. Dichter, geb. zu Paris 4. Dez. 1595, hatte ursprünglich Medizin studiert, wurde dann Erzieher der Söhne des Marquis de la Trousse und widmete sich seitdem dem Studium der Sprachen und der Dichtkunst. Durch eine Vorrede zu Marinis «Adone», der in Paris erschien, zog er zuerst die Aufmerksamkeit des Kardinals Richelieu auf sich. Er war eins der ersten Mitglieder der Academie und um deren Einrichtung besonders verdient. Seine «Pucelle», bereits um 1630 begonnen, mithin einer der frühesten epischen Versuche der modernen franz. Pöetatur, wurde durch ihre frühzeitige Ankündigung und durch die 20jährige Verzögerung ihres Erscheinens Erwartung angeregt, denen sie bei ihrer endlichen Veröffentlichung (1656) nicht zu genügen vermochte. Zwar

Kritiken, die man unter C. vermist, sind unter A. aufzufinden.

verkaufte man in den ersten 18 Monaten sechs Ausgaben der erschienenen ersten 12 Bücher des Gedichts; aber bald wurde das Wert ein Gegenstand des Spottes und sank in Vergessenheit. Die Trodenheit der Erzählung, der Mangel jedes anziehenden Details, Trivialitäten des Ausdrucks, der Wilder und der Erfindung bei erkünsteltem Pathos vermochten niemand glauben zu machen, daß die «Pucelle» ein im Sinne der Alten korrektes Epos sei, wofür sie sich ausgab. C. starb 22. Febr. 1674. Die vollständigste Ausgabe seines Gedichts in 18 Bänden erschien zu Genf (1762).

Chapel-en-le-Frith, Stadt in der engl. Grafschaft Derby, 53 km im NNO. von Derby, an der Nordwest- und Midland-Eisenbahn, mit (1881) 10388 E., welche Rattun und Papier fabrizieren und Kalk brennen, Blei und Kohlen abbauen.

Chapelet (fr.), Rosenkranz als Gebetschnur.

Chapelgerris (span., Rotmähen), leichtbewaffnete, irreguläre baskische Truppen, die als Anhänger der Christinos gegen die Karlistens kämpften.

Chapel Hill, Stadt im Staate Nordcarolina der Vereinigten Staaten von Amerika, Grafschaft Orange, am New-Hope, mit 3000 E., ist Sitz der 1788 gegründeten Universität von Nordcarolina mit einer Bibliothek von 14 000 Bänden, Gem. Laboratorium und einer Mineralienammlung.

Chapelier (Jsaac René Guy le), Mitglied der franz. Nationalversammlung von 1789, geb. zu Rennes 12. Juni 1754, Sohn eines Advokaten, trat in dieselbe Karriere ein und that sich schon 1787 in dem Kampfe der Regierung gegen die Parlamente als eifriger Anhänger der populären Partei hervor. Infolge davon als Repräsentant des britischen Standes von Rennes in die Generalstände gewählt, trat er nach deren Umwandlung zur Nationalversammlung als einer der beliebtesten und besten Redner und Führer der Bewegungspartei auf, erklärte sich gegen den Bankrott und betrieb die Errichtung der Nationalgarde. In der Nacht des 4. Aug. 1789 war er Präsident der Nationalversammlung. Später setzte er die Wahl der Richter durch das Volk, das geistige Eigentumsrecht der Autoren und andere Gesetze durch. Die wachsende Anarchie trieb ihn in konstitutionellere Bahnen zurück und machte ihn den Terroristen verhaßt, die ihn, als er es wagte, von England, wohin er sich begeben, zurückzuführen, vor das Revolutionstribunal und auf das Blutgerüst brachten (22. April 1794).

Chapelle (fr.), Kapelle.

Chapelle (La Chapelle-St.-Laurent), Marktort im franz. Depart. Deux-Sèvres, Arrondissement Parthenay, mit dem Château des Roches, einem leit. Zinnulus, Fabriten für Tuch, Leinwand, Seidenhüte, Chemikalien u. s. w. und 1800 E.

Chapelle (Claude Emmanuel Lhuillier, genannt), franz. Dichter, war 1626 zu Chapelle-St.-Denis bei Paris geboren, nach welchem Ort er sich nannte, und später Gassenbis (s. d.). Er besaß die Freundschaft der ausgezeichnetsten seiner Zeitgenossen, wie Racines, Boileaus, Molières, Lafontaines u. a. Seine Schriften tragen durchweg das Gepräge eines Charakters: Munterheit und Wit. In hohem Grade besaß er das Talent geistreicher Causerie. Er starb 12. Sept. 1686. Seine mit Bachaumont gemeinschaftlich geschriebene «Voyage en Provence et en Languedoc» (1668, neueste Aufl. 1874) ist in williger Prosa geschrieben und mit Gedichten durchsetzt. Auch schrieb er viele gefällige Lieber,

Sonette und Episteln. Seine «Ouvrages» erschienen öfters (z. B. Par. 1755) mit denen Bachaumonts zusammen.

Chaperon (fr.), eine Kopf und Hals bedeckende Kappe, die im Mittelalter von beiden Geschlechtern getragen wurde; C. rouge, Kottläppchen. C. heißt auch eine ältere Person als Schutz und Geleit junger Damen; Chaperonnieren, eine junge Dame als C. begleiten, bemuttern. — In der Kunst ist C. die nach beiden Seiten abfallende Abdeckung einer Hof- oder Gartenmauer, deren Furch die Grenzlinie zwischen zwei nebeneinander liegenden Grundstücken bildet.

Chapetones (span.), die neu eingewanderten europ. Ansiedler in Südamerika im Gegensatz zu den in Amerika geborenen, von Europäern abstammenden Kreolen.

Chapitre (fr.), Kapitel; Chapitriren, abkanzeln, den Text lesen.

Chaplin (Charles), franz. Maler und Kupferstecher, geb. 8. Juni 1825 zu Antibes, war Schüler Drollings, malte anfangs Landschaften, ging aber dann zur Boudoirmalerei in der Weise Bouchers über. Zu seinen frühesten Bildern gehören: Der heil. Sebastian, Dorfstraße in der Auvergne, Abend in der Heide, Der Morgen; zu den spätern: Diana, Die Seifenblasen, Das Gartenhaus, Die Lottospielerin, Geburt der Venus u. s. w., auch viele Porträts. Als Kupferstecher radirierte er nach Rubens, Watteau, Vida und eigenen Kompositionen.

Chapman (George), engl. dramatischer Dichter und Übersetzer, geb. 1657 zu Hitching Hill in der engl. Grafschaft Hertford, studierte im Trinity College zu Oxford, lebte dann in London in freundschaftlichem Verkehr mit Shakspeare, Spenser, W. Jonson und andern zeitgenössischen Dichtern und starb 12. Mai 1634 zu London. Neuerdings ist die Vermutung aufgestellt worden, daß er in Deutschland gewesen sei, weil er in seinem Trauerspiel «Alphonsus, Emperor of Germany» (herausg. von Elze, Lpz. 1867) eine eingehende Kenntnis deutscher Sitten und der deutschen Sprache an den Tag legt. C. schrieb im ganzen 18 Dramen; seine Tragödien sind ungenießbare Schauerdramen, von seinen Lustspielen ist nur das im Verein mit W. Jonson und Marston geschriebene «Eastward Ho!» (1606) erwähnenswert, das die Verfasser wegen einer mißliebigen Anspielung auf die Schotten ins Gefängnis brachte, und welchem Hogarth die Idee zu seinem «Idle apprentices» entnahm. Eine Gesamtausgabe von C.'s Dramen erschien zu London (8 Bde., 1873). Höher steht C. als der erste engl. Homer-Übersetzer und wird als solcher bis auf den heutigen Tag geschätzt (Ausgabe von Rev. R. Hooper, 1857—58). Eine Gesamtausgabe seiner Werke besorgte Richard Herne Shepherd (Lond. 1874).

Chapman (James), engl. Afrika-reisender, kam um 1840 nach Natal, von wo er Handels- und Jagdreisen ins Innere unternahm. Er besuchte mehrmals den Agamsee und ging 1855 von da nach der Walfischbai, dann 1860 von hier nach den Victoriafällen des Zambeze und kam 1863 wieder nach der Walfischbai zurück. Er starb 6. Febr. 1872 zu Du Toits Pan in Neugriqualand. C. schrieb: «Travels in the interior of South-Africa» (2 Bde., Lond. 1868).

Chappe (fr.) chape, engl. spun silk), Seiden-

Chappe (Claude), der Erfinder des franz. optischen Telegraphen, geb. zu Drälon im franz. Depart.

Wörter, die man unter C vermißt, sind unter R aufzusuchen.

Sartre 1768, erregte schon in seiner Jugend durch einige Abhandlungen im «Journal de physique» Aufmerksamkeit. Bereits im Seminar zu Angers soll E. sich seinen $\frac{1}{2}$ Stunde von ihm entfernt in einem Pensionat lebenden beiden Brüdern durch sichtbare Zeichen verständlich zu machen gesucht haben. Nach mehreren, zum Teil vergeblichen Versuchen erstand er, unterstützt von seinen Brüdern Abraham und Ignace, den nach ihm benannten optischen Telegraphen (s. unter Telegraphie) und übergab 1792 der Nationalversammlung die Beschreibung desselben, worauf 1793 die Anlegung der ersten telegr. Linie zwischen Paris und Lille befohlen und 1794 fertig gestellt wurde, welcher bald viele andere von beträchtlicher Ausdehnung folgten, von vorwiegend militärischer Bedeutung. Der Kummer darüber, daß man ihm durch Hinweis auf ältere Versuche die Ehre seiner Erfindung streitig zu machen suchte, versenkte ihn in eine tiefe Melancholie, in welcher er 28. Jan. 1805 sich in einen Brunnen stürzte und so sein Leben selbst endete.

Sein Bruder, Ignace Urban Jean E., geb. 1760 zu Rouen, der nach ihm Telegraphendirektor wurde, unter Villèles Ministerium 1823 zugleich mit seinem Bruder Pierre seinen Posten verlor und 26. Jan. 1829 in Paris starb, hat sich durch die «Histoire de la télégraphie» (2 Bde., Par. 1824) verdient gemacht. Die beiden andern Brüder, René und Abraham, standen 1823—30 an der Spitze der franz. Telegraphenverwaltung.

Chappe d'Auteroche (Jean), Astronom, Oheim der vorigen, geb. 2. März 1722 zu Mauriac in Auvergne, widmete sich ursprünglich dem geistlichen Stande, wendete sich aber dann vorzugsweise dem Studium der Astronomie zu. Als Mitglied der Academie ward er beauftragt, 1761 zu Tobolsk den Durchgang der Venus durch die Sonne zu beobachten. Nach Paris zurückgekehrt, arbeitete er seine «Voyage en Sibirie fait en 1761» (2 Bde., Par. 1768, mit Atlas) aus, die viel Lehrreiches enthält. Einige unglückliche Bemerkungen über Rußland, welche darin vorkamen, wurden von der Kaiserin Katharina II. und Schumalow in dem «Antidote ou examen du mauvais livre superbelement imprimé, intitulé: Voyage de l'abbé C.» (2 Bde., Amsterd. 1771) in brüster Weise beantwortet. Verhuf einer ähnlichen Beobachtung unternahm E. 1769 auf Veranlassung der Academie eine Reise nach Californien und starb zu San-Lucar 1. Aug. 1769. Seine «Voyage en Californie» (Par. 1772) wurde von C. F. Cassini herausgegeben.

Chaptal (Jean Antoine), Graf von Chanteloup und Pair, berühmter franz. Chemiker, geb. 5. Juni 1756 zu Nogaret im Depart. Vozère, lebte als praktischer Arzt und Lehrer der Chemie zu Montpellier, als die Revolution ausbrach, und zeichnete sich dort 1791 bei der Bestürmung der Citadelle durch Mut und Entschlossenheit aus. Als er 1793 zur Zeit, da es an Pulver mangelte, nach Paris berufen wurde, bewirkte er durch Thätigkeit und seine chem. Kenntnisse, daß die Fabrik zu Grenelle täglich 3500 Pfd. Pulver lieferte und so allem Pulvermangel abgeholfen war. Nachdem er 1794 nach Montpellier zurückgekehrt, erhielt er eine Verwaltungsstelle im Depart. Hérault und die für ihn daselbst errichtete Professur der Chemie. Er wurde 1798 Mitglied des Instituts, zeigte sich der Sache des 18. Brumaire sehr ergeben, worauf ihn 1799 der Erste Consul zum Staatsrat und 1800 zum Minister

des Innern ernannte. Weil er sich aber weigerte, in einem seiner Berichte zu erklären, daß der von Napoleon I. aus polit. und finanzwirtschaftlichen Gründen protegierte Rübenzucker besser sei als der aus Zuderrohr, so fiel er 1804 in Ungnade; doch schon 1806 berief ihn der Kaiser zum Mitgliede des Erhaltungssenats. Während der Hundert Tage war er Staatsminister und Direktor des Handels und der Manufakturen. Nach der Restauration trat er in den Privatstand zurück; aber im März 1816 ernannte ihn Ludwig XVIII. zum Mitgliede der Academie der Wissenschaften und 1819 zum Pair. Er starb zu Paris 30. Juli 1832. Seine Hauptschriften sind die «Chimie appliquée aux arts» (4 Bde., Par. 1807; deutsch von Hermbstädt, Berl. 1808), die «Chimie appliquée à l'agriculture» (2 Bde., Par. 1823; 2. Aufl. 1829) und «Le perfectionnement des arts chimiques en France» (Par. 1800).

Chaptalieren heißt eine Methode der künstlichen Weinverbesserung nach ihrem Erfinder, dem franz. Chemiker Chaptal (s. d.). Sie besteht darin, daß man in solchen Jahren, wo die Traube nicht gehörig gereift ist und infolge dessen ein Uebermaß von Säure besitzt und Mangel an Zuder hat, den Säuregehalt auf die richtige Menge reduziert und den fehlenden Zuder zusetzt. Ein normaler Traubenmost enthält im Liter 6 g Weinsäure und durchschnittlich 200 g Zuder. Wenn nun aus unreif gebliebenen Trauben geleiteter Most im Liter 9 g Säure und nur 150 g Zuder enthält, so wird daraus notwendigerweise nur ein saurer, nicht feuriger Wein werden können; bringt man aber Säure und Zuder in das richtige Verhältnis, so ist aus solchem Moste, wenn zwar kein hochfeiner, so doch ein sehr trinkbarer Wein zu machen. Dies kann so geschehen, daß man auf je 3 g Säure Ueberschuß 2 g auf das feinste gepulverten, feinsten Marmor zusetzt und so viel Zuder in dem Moste löst, bis dieser an der Mostwaage den gewöhnlichen Gehalt zeigt. Das Marmorpulver ist kohlenaurer Kalk, dieser neutralisirt einen entsprechenden Anteil der vorhandenen Säure und wird dabei als gänzlich unlöslicher weinsaurer Kalk abgefchieden, sobald von dem zugesetzten Material nichts in dem fertigen Wein zurückbleibt. Nach dem deutschen Nahrungsmittel-Verfälschungs-Gesetz ist zwar das E. nicht verboten, aber der so behandelte Wein darf nicht anders als mit der Bezeichnung «Chaptalieren» oder «Kunstwein» in den Handel gebracht werden.

Chapu (Henri Michel Antoine), franz. Bildhauer, geb. 29. Sept. 1833 zu Ren im Depart. Seine-Marne, war Schüler von Bradier und Duret. Er wählte sich namentlich Gegenstände aus dem Gebiet der Allegorie und Mythologie, seit neuerer Zeit liefert er auch Porträtstatuen. Unter seinen Werken sind zu nennen: die Statue der Deklamation an der Fassade der Neuen Oper zu Paris, die der Mechanik im Palast des Handelsgerichts daselbst, Hermes, die Jungfrau von Orléans (diese beiden im Luxembourg), die Statue der Jugend für das Denkmal des Malers Regnault, die 1860 in Sens errichtete Statue Jean Couffins u. a.

Chapultepec, Stadt im Staate Mexiko der gleichnamigen Republik, 6 km westlich von der Hauptstadt, war einst Residenz der alten Könige. Zu Ende des 17. Jahrh. ließ Vizekönig Salcedo auf einem hohen Felsen ein seltsam aussehendes Schloß bauen, das jetzt als Militärschule benutzt wird. Von

Kritik, die man unter C. vermischt, sind unter R. anzuführen.

hier geht eine der Wasserleitungen aus, welche die Hauptstadt versorgen. Der Ort zeichnet sich durch die Fülle seiner schönen Vegetation aus. Der Park am Fuße des Bergs ist dem botan. Garten von Kairo überlassen; in ihm stehen drei Cypressenbäume (*Cupressus disticha*) von 9—13 m Umfang.

Char (fr.), Wagen; C. à banes, offener, leichter Wagen mit mehreren Bänken in der Längsrichtung.

Chara L., Algengattung aus der Fam.: 2 der Characeen. Die Arten derselben, gegen 17, sind über die ganze Erde zerstreut, in Europa kommen gegen 12 vor. Es sind sämtlich Wasserpflanzen und zwar wachsen sie sowohl im süßen Wasser wie auch in salzigen Binnenseen. Diejenigen Arten, welche in Deutschland am häufigsten vorkommen, sind *Ch. fragilis Desv.* und *Ch. foetida A. Br.* In den salzigen Seen Deutschlands finden sich ebenfalls nicht selten die beiden Arten *Ch. crinita Wallr.* und *Ch. corallophylla Wallr.* (Über die Form der Vegetations- und Fortpflanzungsorgane vgl. *Algen* 8. D.)

Characeen, s. unter *Algen* 8. D.

Charakter indolebilis (lat.) heißt in der lat. Kirche die den drei Sakramenten der Taufe, der Firmung und der Priesterweihe beigelegte Kraft, durch ihre Vollziehung an den Empfängern des Sakraments eine durch nichts wieder aufzuhebende (unzerstörbare) geistliche Wirkung hervorzubringen. Ihre drei Sakramente können daher im Unterschied von den vier andern nicht wiederholt werden.

Charade (fr.) oder Silbenrätsel nennt man ein Rätsel, dessen Gegenstand ein mehrsilbiges Wort ist, das man zu erraten aufgibt, indem man die einzelnen Silben als für sich bestehende Worte und dann das Ganze in der Art eines Rätsels umschreibt. In verschiedenen Rätseln, welche eine C. enthält, sind womöglich in eine sinnreiche Beziehung zueinander und zu dem ganzen Worte zu bringen.

Charadsch, ein von sämtlichen mohammed. Nationen ausgenommenes arab. Wort, bedeutet im allgemeinen eine Staatssteuer, speziell aber im Türkischen die Schifflieh der islamit. Rechtsprache, d. i. die Kopfsteuer, zu deren Zahlung die Nichtmohammedaner bei ihrer Unterwerfung sich verpflichten mußten, um dem islamit. Gesetz gegenüber nicht vogelfrei dazustehen. Auch der Jahrestribut der zu der Pforte in Schut- und Suzeränitätsverhältnis getretenen autonomen christl. Staaten, wie der Republik Ragusa und der Donaufürstentümer, wurde von den Türken C. genannt; vorzugsweise aber bezeichnete der Ausdruck immer die Abgabe, welche den innerhalb des osman. Gebiets lebenden Arab. und zwar von Eintritt der Pubertät bis an den Tod, als Charadschi-Ka's, d. i. Kopfsteuer, aufzulegen war. Die Zahlungspflichtigen zerfielen in drei Klassen: die Reichen, die Wohlhabenden und die Armen; erstere hatten in der Türkei ursprünglich den Wert von 4 lahitriner Reittenschnecken, die zweite Klasse von 2 und die dritte von 1 Schekine zu zahlen. Durch die Verschlechterung der türk. Münze, welcher die Abgabe erhoben wurde, verringerte sich die daraus resultierende Staatseinnahme so bedeutend, daß wiederholt eine Erhöhung ihres Nennwerts vorgenommen wurde, ohne daß der ursprüngliche Betrag jemals überschritten oder nur erreicht worden wäre; zuletzt wurde bei unter Sultan Mahmud II. auf 60, 30 und 15 Piafter (10, 5, 2½, Mark) herabgesetzt. Obwohl demnach der C., dessen Einzahlung der islamit. Staat trotz der geringen Einzahlungen als religiöse Pflicht betrachtete, durch

aus nicht drückend für die Pflichtigen genannt werden kann, und obwohl die Pforte zur leichten Erhebung aller darauf bezüglichen Beschwerden einen besondern Oberbeamten, den Charadschsch-Baschi, eingesetzt hatte, so blieb doch die Abgabe sowohl wegen ihres ursprünglichen Charakters wie auch wegen der Gewalt, welche den Charadschsch, d. i. den Hebebeamten, meistens ungebildeten Türken, wider die Rajah eingeräumt werden mußte, in hohem Grade verhaßt, und häufige Vegetationen von der einen, Defraudationsucht von der andern Seite brachte immer neue Erbitterung zuwege. Deshalb während des Krimkriegs von ihren mächtigen Verbündeten häufig um Abschaffung des C. angegangen, entschloß sich die Pforte nach vielem Widerstreben zu diesem Schritte, und somit erfolgte durch großherrl. Trabe (Verordnung) vom 10. Mai 1855 die Aufhebung, welche nachher durch den Satti-Humajum vom 18. Febr. 1856 bestätigt wurde.

Charakter (grch.) im allgemeinsten Sinne ist die Gesamtheit der Merkmale und Eigenschaften, wodurch sich etwas von andern Dingen unterscheidet. So nennt man logisch ein «Charakteristisches Merkmal» dasjenige, woran man ein Objekt leicht erkennen kann, z. B. die Fähigkeit, blaues Lackmuspapier zu röten, bei allen chem. Säuren; so spricht man von dem C. einer Pflanze, eines Ereignisses, eines Zeitalters, eines Kunstwerks, einer Landschaft, von charakteristischen Handlungen, Äußerungen u. s. w. So allgemein genommen ist C. ziemlich gleichbedeutend mit Individualität oder Naturell. In der engeren, psychol. und moralischen Bedeutung des Wortes jedoch erscheint der C. als die feste und mit bewusster Arbeit an sich selbst bestimmte Gestalt des Willens. Das, was der Mensch bewußtwill und beharrlich will, gibt ihm seinen C. Das Naturell steht daher oft genug im Kampfe mit dem C.; ein abgeschlossener C., der in sich selbst sicher ruht, ist nur möglich, wo das Naturell mit dem C. verschmilzt. Daher kann auch Charakterlosigkeit mit sehr kenntlicher Individualität vereinigt, ja jene kann selbst ein bezeichnender Zug von dieser sein. Darin jedoch, daß jemand überhaupt einen C. hat, liegt noch keine Bürgschaft für den sittlichen Wert dieses C., obgleich ohne C. die Moralität immer nur auf schwachen Füßen stehen wird. Der C. ist das, wozu sich der Mensch durch beharrlichen Willen selbst macht; und folglich kommt erst durch ihn im Menschen sowohl das Gute als auch das Böse zur vollen Ausbildung. Man sollte deshalb von angeborenem C. nur im Sinne der psychol. Individualität sprechen; für den C. im moralischen Sinne bringt der Mensch zwar die Anlagen und Veranlassungen in seiner Persönlichkeit mit auf die Welt, aber den wirklichen C. in diesem Sinne erwirbt er erst durch die bewusste Thätigkeit des sittlichen Willens. Obgleich also der C. immer nur ein Resultat der Selbsterziehung des Menschen sein, nicht aber von außen angelehrt oder angebildet werden kann, so gehört es doch mit zu den Hauptaufgaben der Pädagogik, auf sittliche Charakterbildung hinzuwirken, wemger durch vieles Ermahnen und Zureden als durch aufmunterndes Beispiel, bildenden Umgang, kräftige Geistesnahrung und Einführung in Ideentriebe, welche geeignet sind, selbständige Entschlüsse zum Guten zu wecken, die Reime zu nützlichen Lebensplänen zur Reife zu bringen und das Niedrige und Gemeine in seiner Verächtlichkeit erscheinen zu lassen.

Wörter, die man unter C. versteht, sind unter R. aufzusuchen.

In den Künsten wird als Charaktervoll oder Charakteristisch die Auffassung und Darstellung des individuell Bestimmten und in sich Bedeutsamen verstanden im Gegensatz zum Idealen als der Emporhebung des Gemüts durch anschauliche Verfünnlichkeit großer Ideen. So z. B. sind Shakespeares Dramen unübertroffene Muster von treffender und scharfer Charakteristik, wozu Schillers Dramen den Gegensatz einer mehr idealen Schöpfung bilden. Ähnlich steht die niederländ. Malerschule zur italienischen im Gegensatz der Charakteristik zum Ideal.

Endlich wird das Wort C. in seiner ursprünglichsten Bedeutung, wo es ein Eingegchnittenes oder Eingegrabenes bedeutet, für Schriftzeichen gebraucht, und es spielt diese Bezeichnung eine eigentümliche Rolle in der philof. Zeichensprache (*lingua characteristica*), mit der sich unter andern auch Leibniz beschäftigt hat. Vgl. Trendelenburg, «Hiflor. Beiträge zur Philosophie» (Wb. 3, Berl. 1867).

Charakterrollen sind in der Schauspielkunst Rollen, deren vorherrschende Aufgabe in der durchgeführten Darstellung individueller Eigentümlichkeit besteht, im Gegensatz zu Rollen, die entweder bloß rhetorische Aufgaben darbieten oder nur die allgemeine Eigenheit ihrer Gattung zeigen. Es gibt daher C. in allen Fächern, in den jugendlichen wie in den älteren, in denen, welche Lachen, wie in denen, welche Abscheu erregen sollen. Zu den jugendlichen C. gehört Hamlet, zu den ältern Philipp II., zu den gesetzten Volingbrode. Kleinere C. fallen häufig in das Gebiet der «chargierten Rollen». Bei Dichtern von der höchsten Schöpfungskraft, wie Shakespeare, haben alle Gestalten so viel individuelles Leben, daß man versucht wird, die hervortretenden Gestalten sämtlich für C. zu erklären. Auch möchte man an die Schauspielkunst überhaupt die Forderung stellen, daß sie jeder Rolle ein individuelles Gepräge zu geben, sie als C. zu behandeln bemüht sein solle.

Charakterstücke heißen Dramen, bei denen der Charakter aus der Handlung sich entwickelt, während sonst die Handlung aus den Charakteren hervorgeht. Die Folge davon ist eine gewisse, der dramatischen Form sonst nicht eigene Breite. Daß sich die Fabel nach dem zu schildernden Charakter modeln muß, ist nötige Voraussetzung der C. Für heitere Stoffe eignet sich die Gattung am besten (Charakterlustspiel). «Der Geizige», «Der eingebildete Kranke», «Die Journalisten» u. s. w. sind C. auf dem Gebiete des Lustspiels, «Romeo und Julie», «Hamlet», «Richard III.» u. s. w. solche auf dem des Trauerspiels.

Charaktertänze, Tänze, die einer bestimmten Nation, einer bestimmten Zeit, einem bestimmten Stand eigentümlich angehören oder dieselben besonders kennzeichnen.

Charamur, der mittlere Teil des Amur (s. b.).

Charasch (russ.), gut.

Charbonnerie, revolutionäre Verbindung, s. unter Carbonari.

Charentier (frz.), Fleischhauer, Metzger; Charentier, Metzger.

Charb, Stadt in der engl. Grafschaft Somerset, 29 km südlich von Bridgewater, auf der Wasserscheide zwischen dem Kanal la Manche und dem Kanal von Bristol, zählt (1881) 2411 C., welche Seide und Tuch arbeiten.

Charbin (Jean), berühmter Reisender, geb. zu Paris 26. Nov. 1643, Sohn eines prot. Goldbarbei-

ters und Juweliers, hatte noch nicht sein 21. Jahr erreicht, als ihn sein Vater nach Ostindien sendete, um dort Diamanten gegen andere Handelsartikel auszutauschen. Von hier ging er nach Japan, wo er vom Schah zum ersten Hofjuwelier ernannt wurde. Zweimal besuchte er die Ruinen von Persepolis. Nach einem sechsjährigen Aufenthalt in Japan ging er 1670 mit einer reichen Sammlung in Erd- und Altertumskunde nach Frankreich. Die Verfolgungen, denen er sich hier als Protestant ausgesetzt sah, veranlaßten ihn, zum zweiten mal nach Asien zu gehen. Mit neuen Sammlungen lehrte er 1681 nach Europa zurück, wurde von Karl II. zum Ritter geschlagen und später als bevollmächtigter Minister und Agent der Engländer-Ostindischen Kompagnie nach Holland geschickt. Er starb 26. Jan. 1713 in der Nähe von London. Die beste Ausgabe seiner wertvollen «Voyages en Perse et autres lieux de l'Orient» (Lond. 1686, mit Kupfern) besorgte Langlès (10 Bde., Par. 1811).

Charbon (frz.), Distel; Eisenstachel auf Gärten, Mauern u. s. w., um das Übersteigen zu verhindern.

Charmon, ein tragischer Dichter in Athen, verfaßte um die Mitte des 4. Jahrh. v. Chr. eine Anzahl Tragödien, von denen einige größere Fragmente erhalten sind. C. hatte, wie schon Aristoteles urteilte, einen sehr künstlich ausgebildeten Vortrag und seine Dramen waren mehr Lesedramen als zur Aufführung geeignet. Sie wurden zuletzt von Raud in «Tragicorum Graecorum fragmenta» (Lpz. 1866) herausgegeben. Vgl. Bartsch, «De Chaeromone» (Mainz 1843).

C. hieß auch ein ägypt. Priester, der ein Anhänger der stoischen Philosophie geworden war und eine ägypt. Geschichte sowie eine Schrift über die Hieroglyphen verfaßte, in welcher er diese und die ägypt. Götter in der Weise der stoischen Philosophie auf Naturerscheinungen deutete. Er war einer der Lehrer Neros. Seine Fragmente stehen in Müllers «Fragmenta historicorum Graecorum» (Wb. 3, Par. 1869). Vgl. Jeller im «Hermes» (Wb. 11, 1876).

Charente, im Altertum Carantonus, ein bedeutender, 361 km langer, sehr fischreicher Ästuarfluß der Westabdachung Frankreichs, entspringt in der 319 m hohen Bocterrasse von Limousin im Depart. Ober-Vienne, beim Dorfe Chéronnac, nähert sich auf 3 km der Vienne und mündet 16 km unterhalb Rochefort zwischen den Eilanden Air und Ile-Madame, gegenüber der größeren Insel Oléron. Die wichtigsten der zahlreichen Nebenflüsse sind rechts die Boutonne, links die Tardoire-Bonnetiere mit dem Bandiat, der Né und die Seugne. Stößbar wird die C. bei Civray. Die Schiffbarkeit beginnt 168 km von der Mündung bei Angoulême; Seeschiffe gehen 80 km weit bis Tonnay-Charente hinauf, wo eine der höchsten Hängebrücken Frankreichs über den Fluß führt. Die Flut steigt gewöhnlich bis Saintes, und oberhalb dieser Stadt sind 27 Schleusen nötig, um die Schiffbarkeit zu unterhalten. Der Schiffsverkehr auf der C. ist bedeutend. Der Fluß gibt zwei Departements den Namen, welche, abgesehen vom Depart. Gironde, die ergiebigsten an Wein sind, der jedoch meist zur Fabrikation von Weingeist, Branntweinen (Cognac) und Liqueuren verbraucht wird.

Das Departement Charente ist aus dem ehemaligen Angoumois und einigen kleineren Gebieten von Limousin, Poitou und Saintonge gebildet. Es umfaßt 5942,33 qkm, wird von der

Kritik, die man unter C. bemerkt, sind unter R. aufzusuchen.

C., von deren Nebenflüssen Lardoire mit dem Banhat und andern sowie von der Bienne und Dronne bewässert und von einem, zumal im Osten, hügeligen und bergigen Terrain erfüllt. Das Klima des Landes ist im allgemeinen mild, die Luft rein und gesund. Das Mineralreich liefert besonders Eisen. Laubholzwaldungen sind ziemlich zahlreich, Obstbäume seltener. Die Kastanie creicht nicht allein das Brot, sie dient auch zum Viehfutter. Sehr mittelmäßige Weine, sowohl rote als weiße, auf 1000 qkm angebaut, sind das vorzüglichste Erzeugnis des Bodens und gehören, in Brantwein (Cognac) verwandelt, zu den wichtigsten Ausfuhrartikeln. Der Ertrag an Getreide reicht für den Bedarf der Bevölkerung hin. Ein wichtiges Produkt sind die Erbseln. Pferde und Rindvieh zieht man wenig, dagegen viele Maulthiere und Gsel, und Schafe in großer Menge, Schweine sogar zur Ausfuhr. Auf den künstlichen Düsen werden über 80000 Stück Rindvieh gemäht, die man einführt, um sie wieder auszuführen. Von Wichtigkeit ist ferner die Gefägel- und Fienensucht. Die Industrie beschränkt sich auf die Bearbeitung des Eisenerzes in Eisenhütten und holländ. Kanonengießerei zu Ruelle mit 200 Arbeitern, auf berühmte Papiersfabrikation, Fayence- und Töpferwarenfabrikation, Loh- und Weißgerberei, Antypropfenbereitung, einige Luch- und Camasfabrikation. Der Handel ist noch vorherrschend auf den Schiffsverkehr mit den Rohprodukten beschränkt. Das Departement zählt (1881) 367451 E. (gegen 378950 im J. 1876, Abnahme 1,7 Proz.), hat zur Hauptstadt Angoulême (s. d.) und zerfällt in die fünf Arrondissements Angoulême, Cognac, Ruffec, Barbezieux und Confolens, 29 Kantone und 426 Gemeinden. Vgl. Joanne, *Géographie de la Charente* (Par. 1868); Vivre, *Exploration archéologique du département de la Charente* (Angoulême 1881).

Das Departement Nieder-Charente (Charente-inférieure), aus dem früheren Nizis, dem größten Teile von Saintonge und einem kleineren von Poitou gebildet, stößt mit seinen teils sandigen, teils sumpfigen Niederungen an die flache, 9 km lange, sehr ausgezeichnete Küste, umfaßt mit den vorliegenden Inseln Nie, Oléron, Ile-Madame und Ag 6825, 80 qkm und wird an den Grenzen von der Stvire-Nivortaise und Gironde, in der Mitte von der schiffbaren C., südlicher von dem 76 km langen, aber zuletzt ebenfalls schiffbaren Küstentümpfen Seudre bewässert. Das Klima ist mild, nur in den sumpfigen Küstenniederungen im Sommer ungesund. Man baut Getreide auf einem Drittel der Fläche, Hanf, Flach, Safran, Obst, besonders aber Wein auf 1270 qkm, betreibt gute Pferde-, Rindvieh- und Schafzucht, nicht unbedeutenden Fisch-, besonders Sardellen-, sowie auch Ackerbau, ziemlich lebhaftes Industrie-, vornehmlich in Brantwein und Liqueuren, in Woll-, Baumwoll-, Glas- und Töpferwaren, und weitverbreiteten Handel, der durch zahlreiche Needen von Häfen von der Seeseite und durch Wasserläufe, wie den Kanal von Niort, im Innern vorwiegend unterhalten wird. Die Hauptausfuhrartikel sind Brantweine und Seefalz, welches aus den Salzgewässern in großer Menge gewonnen wird. Über den 29 Häfen mit 800 Schiffen sind die bedeutendsten Rochefort (s. d.) für den Krieg und Handel, und Blois für den Handel La-Rochelle (s. d.),

die Hauptstadt des Departements. Das Departement zählt (1881) 462659 E. (gegen 466628 im J. 1876, Abnahme 0,9 Proz.) und zerfällt in die 6 Arrondissements La-Rochelle, Rochefort, Marennés, Saintes, Jonzac und St.-Jean d'Angely, in 40 Kantone und 479 Gemeinden. Vgl. Joanne, *Géographie de la Charente-inférieure* (Par. 1877).

Charenton-le-Pont, Stadt im franz. Seine-Departement mit (1876) 8822 E., 2 km südöstlich von Paris, am Zusammenflusse der Seine und Marne und an der Eisenbahn Paris-Fontainebleau, ehemals berühmt durch den nach dem Plane des Jacques Debrosse hier errichteten prot. Tempel, wo die Reformierten ihre Kirchenkonzile hielten, und der 1686, nach der Zurücknahme des Edikts von Nantes, abgerissen wurde. Später wurde der Ort sehr bekannt durch das hier errichtete große Irrenhaus, 1847 neu eingerichtet, wo 3—400 Geisteskranke, bei denen noch Hoffnung zur Genesung ist, behandelt werden. Im Hofe des Irrenhauses steht seit 1862 eine Statue Esquirols.

Chares, athen. Feldherr, des Kleocharés Sohn, einer der namhaftesten Heerführer der Athener im 4. Jahrh. v. Chr., kämpfte in den vielen Kriegen, in welche die Athener seit 367 verwickelt waren, wiederholt mit Gluck, namentlich auch 340 in dem athen.-byzant. Kriege gegen Philipp von Makedonien. Dagegen war er 338 in der Schlacht bei Chäronea, in welcher er einen Teil des athen. Heeres befehligte, der macedon. Taktik nicht gewachsen. Er zog sich 335 nach Sigeion am Hellespont zurück, kämpfte 333 für die Perser gegen Alexander d. Gr. im Agäischen Meere und hielt mit 2000 Mann Mytilene, bis er 332 kapitulieren mußte. Im J. 324 war C. nicht mehr am Leben. Vgl. Cassianus, *«De Charis rebus gestis et moribus»* (Marb. 1849).

Chares von Lindos oder der Insel Rhodus, war ein Schüler des Bildhauers Syllippus und ist berühmt durch die um 290—280 v. Chr. aufgestellte kolossale Bronzestatue des Sonnengottes am Hafen der Stadt Rhodus, des sog. Kolosses (s. d.) von Rhodus. C. besaß eine genaue Kenntnis der Proportionen und eine große Meisterhaftigkeit in Behandlung der Formen des menschlichen Körpers und im Erzguß. Andererseits gereicht es ihm nicht zum Lobe, daß er in dem Streben nach Massengewirkung und Effekt in der Richtung seines Meisters weiterging, wiewohl ihm hierin allerdings die Neigung seiner Landsleute entgegengekommen sein muß, da man auf der Insel Rhodus noch 100 andere, wenn auch kleinere Kolosse zählte. Er ist der erste bedeutende Meister in der in den letzten Jahrhunderten vor Christus in seiner Heimat zu großer Blüte gelangenden Kunst.

Charette (Athanasie, Baron von), franz. Offizier, geb. 1828, trat in die päpstliche Armee, focht bei Castelfidardo mit, lehrte 1870 nach Frankreich zurück und bildete dort eine Freiwilligen-Legion, mußte aber, bei Loigny 2. Dez. schwer verwundet, sich über die Loire zurückziehen. Als starrer Legitimist lehnte er jede Wahl in die Nationalversammlung ab, zog sich ins Privatleben zurück und tritt nur bei Wallfahrten und legitimistischen Kundgebungen an die Öffentlichkeit.

Charette de la Contrie (François Athanasie), der lähnfte Anführer im Kriege der Vendée gegen die Französische Republik, geb. zu Couffé bei Ancenis 21. April 1768, trat 1779 bei der Marine

Artikel, die man unter C vermischt, sind unter R aufzuführen.

ein und war 1789 Schiffslieutenant. Als Gegner der Revolution wanderte er 1790 nach Roblenz aus; aber Spielverluste veranlaßten ihn bald nach der Bretagne zurückzulehren, wo er zunächst Chef der Nationalgarde wurde und auf dem Schlosse Fonte-Claude bei Machecon in Poitou lebte. Um den Thron zu retten, ging er dann heimlich nach Paris, wo er 10. Aug. 1792 in große Gefahr geriet. In die Heimat zurückgekehrt, wurde E. von den Bauern des untern Poitou zu ihrem Führer gewählt, nahm zwar nur mit Widerstreben diese Würde an, suchte aber dann mit Eifer ein Heer zu organisieren. Nach wiederholten Niederlagen, die er durch den Konventsgeneral Boulard 1793 erlitt, von dem größten Teile seiner Truppen verlassen, führte er mit wenigen Getreuen einen wilden Angriff auf die Republikaner an der Brücke von St.-James aus, in der Nähe von St.-Colombin. Dieser verwehrlaste Schritt glückte, und E. brachte es in kurzer Zeit dahin, daß die Royalisten Herren der ganzen untern Vendée wurden, worauf die Chefs der obern Bretagne, Cathelineau an ihrer Spitze, sich mit E. in Verbindung setzten. Als nach Cathelineaus Tode die Anführer der Vendée nicht ihn, sondern Gblée zu ihrem Generalissimus wählten, verließ E. nach dem Siege Bonchamps über die Republikaner unter Kleber plötzlich die Armee und kehrte in das vom Feinde geräumte Gebiet zurück. Hier alsbald geschlagen, faßte er, als die sog. Glaubensarmee zu Mans und Chantonnay eine völlige Niederlage erlitten, den Entschluß, die Trümmer dieses Heeres zu sammeln und sich so zum Generalissimus des Aufstandes zu machen, wurde hieran jedoch wesentlich durch die gegenseitige Eifersucht der Insurgentenführer gehindert. Nach fast gänzlicher Auflösung des Heeres verpflichtete sich E. 15. Febr. 1796, die Waffen niederzulegen, den Konvent anzuerkennen und sogar seine Hand zur Unterwerfung Stofflets zu bieten. Er begab sich nach Nantes, lehrte aber, vom General Hoche beleidigt, sogleich in sein Hauptquartier zurück und eröffnete die Feindseligkeiten aufs neue. Seiner kühnen Operationen ungeachtet neigte sich jedoch der Aufstand seinem Ende zu. Nach einem mörderischen Gefechte bei St.-Cyr 25. März 1796 floh E. in den Wald von Aizenay, von wo aus er einen Guerrillakrieg versuchte. Fast gänzlich verlassen, entfloh er noch in den Wald von Chabotière, wo man ihn verwundet liegen fand. Nach Nantes gebracht, wurde er hier 29. März 1796 erschossen. Vgl. Le Douviers, « Vie du Général C. » (neue Aufl., Nantes 1823).

Charfreitag, s. Karfreitag.

Charge (frz., d. i. Last, Bürde, Auflage, dann Amt, Ehrenstelle) wird beim Militär jede mit Verantwortung verbundene Dienststelle genannt, so daß alle über dem Gemeinen stehenden Grade hierzu gerechnet werden. Unterschieden wird die Offiziers- von der Unteroffizierscharge (in England commissioned und non commissioned officers), deren jede in mehrere Unterabteilungen, z. B. Generals-, Obersten-, Lieutenants- und Feldwebel-, Sergeanten-, Gefreitencharge u. s. w., zerfällt.

E. heißt auch ein Angriff mit der blanken Waffe, namentlich der Kavallerie; in diesem Sinne ist chargieren gleichbedeutend mit attacieren, sodaß Chargierschritt mit Sturmschritt synonym ist. Unter Chargieren wird aber andererseits auch das Laden der Feuerwaffen verstanden; Char-

giert! ist hiernach ein Kommandowort, welches das Laden und Feuern anordnet; Chargiergriffe sind die Handgriffe, welche hierbei nötig sind; Chargierlager heißt bei Laßetten schwerer Geschütze das Lager, in welchem die Rohre während des Schießens ruhen, während sie auf dem Marsche sich in dem Marschlager liegend befinden.

Mit Chargierung bezeichnet man einerseits die Gesamtheit aller zum Laden und Abfeuern gehörigen Berrichtungen, andererseits das Munitionsquantum, welches pro Mann und Geschütz in das Feld mitgeführt wird. Die nach den Erfahrungen festgesetzte Kriegschargierung beträgt etwa 200 Schuß pro Gewehr oder Geschütz, variiert aber in den verschiedenen Armeen und je nach dem besondern Kriegszweck.

Charge ist ferner im Handel der franz. Name für Last. Die E. als Gewicht begriff früher in Frankreich 3 Quintaux oder 300 Pfd. = 146,25 kg.

Chargierte Rollen heißen in der Dramaturgie solche Rollen, welche der Dichter absichtlich übertrieben und mit einer gewissen Überladung gezeichnet hat, die also auch in derselben Weise vom Schauspieler dargestellt werden müssen.

Charge d'Affaires (frz.), Geschäftsträger, ein Gesandter, welcher lediglich bei dem Minister der auswärtigen Angelegenheiten, nicht bei dem Souverän selbst beglaubigt ist. (S. unter Gesandte.)

Chargeh oder **Chardeh**, vollständig Babel-**Chargeh**, d. h. die äußere Oase, Trinythis oder Oasis major der Alten, eine der fünf ägypt. Oasen, liegt in 25 1/2° nördl. Br. und 48 1/2° östl. L. (von Ferro), drei bis vier Tagereisen westlich vom Nilthale bei Theben und von Girgeh entfernt. Die Südwestgrenze bildet der nubische Sandstein, welcher sich weit nach W. hin erstreckt; den Westrand der Oase macht der schroffe, zuweilen 300 m hohe, schluchtenreiche und zahlreiche Fossilien enthaltende Steilrand der aus Nummulitenkalk gebildeten, ungeheuern Libyschen Felswüste, an welcher dann sechs Tagereisen weiter im W. das Sandmeer sich ansetzt. Die Oase ist etwa 150 km lang von N. nach S. (34 Stunden), im Mittel 5 km breit und liegt mit den übrigen Oasen in einer mit dem Nilthale und dem Roten Meere ziemlich parallel gehenden Einsenkung, in 75 m Meereshöhe. In einer Menge von Dörfern wohnt eine Bevölkerung von 6340 Bewohnern, welche Reis und Weizen, Gerste, Durrha, Indigo, Baumwolle und Datteln bauen; hier wächst auch die Dampalme und die Sennapflanze. Seit den Zeiten Hammetichs befand sich hier eine Kolonie von Samos, und der Bischof Nestorius wurde 435 hierher verbannt. In dem Orte el-**Chargeh** (5700 E.) stehen ein ansehnlicher Ammonstempel aus der pers. Zeit (des Darius) und andere Ruinen aus der Zeit des Ptolemäus und der Cäsaren.

Chargenpferde sind Pferde, welche in mehreren Armeen bestimmten Kategorien von Offizieren vom Staate zum Dienstgebrauch überlassen werden. In der deutschen Armee erhalten alle Lieutenant der Kavallerie und reitenden Artillerie E., welche nach fünfjährigem Gebrauche in das volle Eigentum der Betreffenden übergehen, während bis dahin der Staat sich ein gewisses Recht auf das Pferd vorbehält.

Chargieren (frz.), s. unter Charge.

Charibert, zwei Frankenkönige aus dem Merovingergeschlecht. E. I., einem Sohne Chlo-

Wittet, die man unter E. vermählt, sah unter R. aufzuziehen.

thar I., fiel nach dem Tode des Vaters 561 das Gebiet von Paris zu. Er starb aber schon 567 inderios. — C. II., Sohn des 628 gestorbenen Othmar II., wurde von seinem Bruder Dagobert I., der ihn anfangs verdrängen und das ganze Reich zusammenhalten wollte, mit Aquitanien und dem säd. Frankreich abgefunden, das er als König von Lomloufe aus regierte, während seine Nachkommen, welche mit Dairar im 8. Jahrh. erlosch, nur den Herzogstitel von Aquitanien führte. 6. II. starb 631.

Charidemus, einer der verwegensien griech. Seefahrer in der Mitte des 4. Jahrh. v. Chr., kamme aus Oreaß auf Subda, trat zwischen 368 und 366 in die Dienste der Athener und 359 in die des Königs der thrax. Odyfen, Kerjobleptes, unter dem er nun gegen Athen foht. Doch hatte er dabei so Klug für den endlichen Ausgleich mit Athen gewirkt, daß er die Gunst des Volks behauptete und nachher noch wiederholt an die Spitze athen. Truppen gestellt wurde. Wegen seiner erbitterten Gegnerschaft gegen Macedonien forderte 335 Alexander d. Gr. seine Ausweisung aus Athen. C. flüchtete nun nach Persien an den Hof des Darius, der ihn jedoch, durch des C. herbe Kritik der pers. Truppen verlegt, töten ließ. [h a m m e d a n i s m u s]

Charidemis, mohammed. Setze, s. unter M o s t a f a s a d d i n u s (grch.), eine Redewendung, welche bezeugt, etwas Unangenehmes in angenehmen Worten zu sagen.

Charitios, Athener, Sohn des Apollodoros, führte 413 v. Chr. ein Geschwader und war seit 404 einer der einflussreichsten unter den Dreißig Tyrannen.

Chariläus, König von Sparta, war der nachgeborene Sohn des Spartanerkönigs Polydektes und dem Hauke der Prokliden. In seine Regierungszeit fällt die Reform der spartan. Verfassung, die des Lykurgos Namen trägt, dessen Neffe C. war. In Gemeinschaft mit seinem Mittkönige Archelaus eroberte C. die Stadt Agis an der arlab. Grenze, vergrößerte das Gebiet der Argiver und unternahm einen Zug gegen die Tegeaten, der jedoch mißlang. C. wurde gefangen und von den Tegeaten nur gegen das Versprechen freigelassen, sie nie wieder zu betriegen.

Chariti (Jehuda ben Salomo), der ausgezeichnete hebr. Dichter des 13. Jahrh., wurde in Spanien geboren und starb vor dem J. 1235. Er hat einen besonders Ruf erlangt durch seine unter dem Titel «Tachkemoni» nach dem Vorbilde des Hariri den er auch in das Hebräische überlegte) verfaßten Salamen, in welchen C. eine bedeutende Sprachgewandtheit, dichterisches Talent und scharfe Beobachtungsgabe entwickelt. Für die Zustände seiner Glaubens- und Zeitgenossen, die er auf seinen Reisen kennen gelernt, sind sie von mannigfachem Interesse. Einzelne Teile daraus sind in verschiedenen Bearbeitungen erschienen; eine deutsche Übersetzung begann Rümpf (Berl. 1845); eine Textausgabe (nach den ältern, aber aus Handschriften zu erhaltenden Ausgaben von Konstantinopel 1578 und Amsterdam 1729) veranstaltete Stern (Wien 1854). Außerdem war C. ein gewandter Übersetzer aus dem Arabischen in das Hebräische. In seiner Beziehung sind seine Übersetzung des «More Seodim» des Raimonides (Lond. 1851—79) und eines kleinen Teils des Mishna-Kommentars des Abba Katoras zu erwähnen.

Wörter, die man unter C. vermisch, sind unter R aufzufuchen.

Charistus (Aurelius Arcadius), ein juristischer Schriftsteller zur Zeit Konstantins d. Gr., aus dessen Schriften Auszüge in den Pandekten stehen. — Flavius S o h i p a t e r C. verfaßte in der zweiten Hälfte des 4. Jahrh. n. Chr. eine unvollständig erhaltene «Ars grammatica» in fünf Büchern, welche hauptsächlich dadurch von Wert ist, daß C. anderweitig nicht überlieferte Stücke aus ältern Grammatikern, insbesondere aus Cominianus, Palämo und Julius Romanus ausgeschrieben hat. Herausgegeben wurde des C. Grammatik von Pierius Eyminius (Neap. 1532), Fabricius (Bas. 1551) und in den «Grammatici latini» von Butsche, Lindemann und Keil (Bd. 1, Lpz. 1857).

Charisterium (lat., grch. Charisterion), milde Besteuer, wie sie z. B. Bischöfe von Kirchen erheben.

Charisticum (lat., grch. Charistilon), Gegengeschenk.

Charitas oder Caritas (lat., ital. Carità), Liebe, besonders Mutterliebe, Mildbätigkeit (i. Charité); auch personifiziert als Gegenstand von Gemälden (s. Caritas); charitativ (als Adjektivum), mildbätig; Charitativ (als Substantivum), milde Gabe; Charitativsubsidien, außerordentliche Hilfsgeber, welche von der deutschen Reichsritterschaft an den Kaiser gezahlt wurden.

Charité (frz., d. h. christliche Nächstenliebe, Barmherzigkeit, dann auch Krankenhaus), gebildet von dem lat. caritas, mittelalt. caritas. Mit letztem Worte bezeichnete man schon im Mittelalter unter anderm auch solche Stiftungen, welche ein Werk der christl. Liebe waren, namentlich Krankenanstalten für Bedarftete. Aus ähnlichem Grunde hießen auch Ordensleute von der Regel des heil. Augustin, welche von Jean de Dieu im 16. Jahrh. zur Wartung der Kranken angeordnet wurden, Chariten oder Charitatis fratres. Noch gegenwärtig führen den Namen C. manche öffentliche Krankenhäuser in Frankreich und nach diesem Vorbilde in Deutschland. Die berühmtesten Charités sind die von Paris und Berlin. Die letztere Anstalt, seit 1726 ihrer jetzigen Bestimmung gewidmet, gehört zu den großen öffentlichen Krankenhäusern Berlins und enthält die klinischen und pathol.-anatom. Lehranstalten der Universität. Sie kann 1400 Kranke aufnehmen.

Charité-sur-Loire (La), Stadt im franz. Depart. Nièvre, Arrondissement Cosne, 28 km im SSO. von diesem, rechts an der Loire, in 170 m Höhe, an der Eisenbahn Paris-Lyon, mit (1876) 4776, als Gemeinde 5086 E. Der Ort hat Hohöfen und Wollspinnerei und handelt mit Eisen, Holz und Kohlen. Die Kirche Ste.-Croix ist einer der merkwürdigsten Typen des roman. Stils; sie wurde 1106 geweiht und gehörte zu einer im 11. Jahrh. von Hugo von Cluny gegründeten Priorei Caritus, neben welcher die Stadt entstand.

Charitinnen, s. Grazien.

Chariton, auch Grand-Chariton genannt, Fluß in Nordamerika, entspringt im County Lucas des Unionsstaates Iowa, fließt zunächst in südöstl. Richtung, nachdem er jedoch in das Gebiet des Staates Missouri eingetreten ist, bis zu seiner Mündung in den Missouri direkt nach S. und nimmt an nennenswerten Nebenflüssen den Cass-Chariton und den Middle-Fork auf. Er ist 400 km lang und auf 80 km schiffbar.

Chariton aus Aphrodisias nennt sich der Verfasser eines Romans aus dem 4., 5. oder 6. Jahrh.

n. Chr., worin in einer verhältnismäßig guten Sprache und in einfacher Darstellung die Liebesabenteuer des Charis und der Kalypso beschrieben werden. Man vermutet aber wohl mit Recht, der wahre Verfasser dieses Werks habe mit Rücksicht auf die Göttinnen der Kunst und Sünde, Charis und Kypso, einen Namen und Geburtsort nur fingiert. Die erste Ausgabe besorgte mit einem gelehrten Commentar d'Orville (3 Hef., Kupferb. 1750) verbeßert, mit der lat. Übersetzung von Riccio vermachter Aldred von Ved, (Op. 1783); neuere Ausgaben lieferten in den *Scriptores eroticii* Hübner (Par. 1856) und Hercher (Bd. 2, Op. 1859), deutsche Übersetzungen Heyne (Op. 1753) und Schmeißer (Op. 1807).

Charivari (mittelalt. *carivarium*, um 14. Jahrh. *charivalli*, *provozial*, *canavil*), ein franz. Wort von unbekannter Ableitung, ist sowohl wie *Rapenmusik*. Insbesondere versteht man darunter die *Rapenmusik*, welche in Frankreich beliebten Tänzen, die sich wieder verheiratet, darzubringen zu werden pflegt. In übertragenem Bedeutung wurde das Wort als Titel einer 1832 zu Paris gegründeten satirischen Zeitung gebraucht. «Le Charivari» erlangte Berühmtheit durch die rücksichtslose Satire, mit welcher das Blatt die Revolutions, die Minister, sogar den König Ludwig Philipp angriff. In Spanien gebraucht man für *Ch.* in erster Bedeutung das Wort *Concerrada*, in England *Roughmusic*. Das deutsche Wort «*Krawall*» ist eine vollständige, bereits im 15. Jahrh. aufgekommene Verästelung von *Ch.*

Charkow, Chárow, Hauptstadt des europ. russ. Gouvernements gleiches Namens (54494 qkm mit 11 Kreisen und 2027165 E.) in der Nordöstlichen Ukraine, am Udsj (einem rechten Nebenfluß des Dnepr), welcher hier den *Aspaz* und die *Charlowka* aufnimmt und dadurch die Stadt in drei Teile teilt, dessen Stagnation aber die Luft im Sommer bisweilen sehr ungesund macht, und ist durch Eisenbahnen mit Jelfawetgrad, Kursk und Kowno verbunden. Die Stadt ist eine der schönsten Südrusslands und zählt (1879) 101175 E., darunter viele Adelige und reiche Kaufleute. Ein Teil trägt noch das Gepräge des Dorfs, aus welchem die Stadt 1650 durch den Kosakenhetman Chmelnyzki entstanden ist; ein anderer hat lange, gerade und breite, aber ungepflasterte, bei nasser Witterung unwegsame Straßen mit hölzernen Giebelhäusern; ein dritter ist modern in europ. Weise gebaut, mit großen Plätzen und palastähnlichen Gebäuden. Der Ort ist Sitz eines Civilgouverneurs und des Erzbischofs von S. und Ahtyrta und hat seit 1804 eine Universität, zu welcher eine Bibliothek, ein botan. Garten, ein Naturalien-, ein Münz-, und ein physik. Kabinett gehören, zwei Gymnasien, eine Handelsschule, drei Banken, eine öffentliche, eine Handels- und eine Landesbank, ein Seminar, eine weltliche und eine geistliche Kreisschule, eine Pfarr- und eine Lancasterische, ein adeliges Fräuleinstift, ein Waisenhaus, eine Kathedrale mit 95 m hohem Glodenturm, eine lutherische und 16 andere Kirchen, zwei Klöster, ein Theater und einen hübschen Stadigarten. Es bestehen hier eine 1838 gegründete Wollhandelskompanie und 22 Fabriken von Manufakturen mit einer jährlichen Produktion von 1766 000 Rubel, darunter Wollwäschereien, Maschinfabriken, Lichtfabriken, Farbereien, Radlerfabriken, Equipagenfabriken und

Eisenwäschereien. Bei weitem wichtiger ist der Zwischenhandel, den namentlich ein Woll-, drei Pferde- und drei Jahrmärkte fördern, von denen der treitschenskijsche (vom 6. bis 26. Jan. alten Stils) einen Umsatz von mehr als 5 Mill. Rubel hat. Die 14tägige Wintermesse beginnt mit dem großen Pferdemarkt, zu welchem bis 10000 Pferde gebracht werden. Zur eigentlichen Messe erscheinen Kaufleute aus allen Teilen des Reichs, daher die vielen Logierhäuser und großen Bazars der Stadt. Die Hauptgegenstände des Handels sind Wolle, Hornvieh, Getreide, Wein, Thee, Zucker u. s. w.

Charlatan, ein Marktschreier, Quacksalber, dann überhaupt jeder, der sich auf eine auffallende Weise den Schein von Kenntnissen oder Geschicklichkeiten zu geben sucht, die er nicht besitzt, ist abgeleitet vom ital. *ciarlare*, d. i. schwatzen. **Charlatanismus** oder **Charlatanerie** ist soviel wie Besuchen nach Art eines *Ch.*, Quacksalberei, Marktschreierei. Der Charakter des Charlatanismus ändert sich mit dem Geiste der Zeit, z. B. der ärztliche tritt jetzt nicht mehr in Gestalt des Doktor Eisenbart auf, sondern in öffentlichen Danksgesängen, in Zeitungsartikeln, in populär-mediz. Schriften, in angeblich neuen und unerschöpflichen Kurmethoden u. dgl. Vgl. J. B. Mendes' klassische Satire: «*De charlataneria eruditorum*» (Op. 1727), welche von Büßel in der Schrift «über die Charlatanerie der Gelehrten seit Mendel» (Op. 1790) fortgesetzt wurde.

Charlemagne, franz. Name für Karl d. Gr. **Charlemont**, ein Fort der Festung Givet im franz. Depart. Ardennen, f. Givet.

Charleroi, Stadt in der belg. Provinz Hennegou, an der schiffbaren Sambre, zwischen Mons und Namur und mit diesen sowie mit Brüssel durch Eisenbahnen verbunden, zählt 16500 E. Die erste Befestigung des Ortes, der ursprünglich *Charnois* hieß, unternahm 1666 die Spanier, die ihn auch nach ihrem König Karl II. benannten. Das Ansehen eines franz. Heeres 1667 hinderte sie, den Plan zu vollenden. Ludwig XIV. ließ denselben durch Vauban sogleich fortsetzen und vollenden. Hierauf wurde *Ch.* im Frieden zu Nachen 1688 an Frankreich abgetreten, in dem von Nimwegen 1678 an Spanien zurückgegeben, 1693 von den Franzosen unter Richthall Billeroi und 1697 wieder von den Spaniern erobert. Die Festung mußte 1746 sich an den Prinzen von Conti ergeben, fiel aber 1748 durch den kachener Frieden an Österreich zurück. Während der Revolutionskriege wurde sie 1794 von den Franzosen viermal eingeschlossen und beschossen, jedoch dreimal entsetzt und erst, als die Besatzung auf einige Hundert zusammengeschmolzen war, 25. Juni durch Kapitulation genommen, worauf das Schleifen der Festungswerte erfolgte. Da der Festung von 1815 die Wichtigkeit dieses Punktes von neuem prattisch bewies, so ward die Festung wiederhergestellt, aber nach dem neu eingeführten belg. Landesverteidigungssystem (1859) gleich den übrigen Festungen der Südgrenze wieder abgerissen. Die Stadt ist der Sitz eines Gerichtshofs erster Instanz und besitzt ein königliches Gymnasium. *Ch.* ist der Mittelpunkt einer fortwährend sich entwickelnden Eisen- und Kohlenindustrie; der ganze Bezirk (er begreift 16 Ortschaften mit mehr als 5000 E.) ist übersät mit Kohlengruben und Hüttenwerken aller Art: Hochofen, Coloböfen, Schmelzhütten, Walzwerke, Glasbläsen, Eisenfabriken u. s. w. Mittel, die man unter *Ch.* versteht, sind unter *R.* anzuführen.

Der Kanal von Charlevoix, 1832 eröffnet, bildet von dieser Stadt aus eine für den Stein- und Holztransport höchst bequeme Wasserstraße nach Québec, woselbst er in den Kanal von Villebroel zwischen Québec und Antwerpen einmündet.

Charles (Jacques Alexandre César), berühmter franz. Physiker, geb. 12. Nov. 1746 zu Beaugency, widmete sich in seiner Jugend der Musik, der Malerei und mechan. Künsten und war dann längere Zeit im Finanzministerium angestellt. Der Ruf von Franklin's Entdeckungen in der Lehre von der Electricität veranlaßte ihn, sich der Physik zu widmen und in Paris Vorlesungen über die Experimentalphysik zu halten, die großen Beifall fanden. Besonders zeichnete er sich aus durch eine seltene Geschicklichkeit bei den schwierigsten Experimenten. Als Montgolfier seine ersten Versuche in der Luftschifferei machte, warf sich C. sogleich mit Eifer auf diesen in so hohem Grade interessanten Gegenstand. Er war der erste, der das Wasserstoffgas zur Füllung des Ballons (Charlière) benutzte. Den ersten so gefüllten Ballon ließ er 2. Aug. 1783 auf dem Marsfelde in Paris steigen. Mit Robert unternahm er dann 8. Dez. 1783 die erste größere Luftreise. Seit 1804 Mitglied, später auch Bibliothekar des Institut de France, starb er 7. April 1823. [Orléans.]

Charles d'Orléans, franz. Dichter, s. unter **Charleston**, die bedeutendste Stadt und Hafen des nordamerik. Staates Südcarolina, County C., an der Küste des Atlantischen Oceans, zwischen den Mündungen des Ashley- und des Cooperflusses, unter 32° 45' nördl. Br. gelegen, zählte 1880: 49364 E., darunter 27276 Schwarze und 3950 Fremdgeborene. Der Hafen ist geräumig und feher; aber eine Barre am Eingange macht die Einfahrt beschwerlich. Er wird durch vier Forts verteidigt, von denen Fort Moultrie auf der Stelle steht, von wo aus 28. Juni 1776 die engl. Flotte unter Sir Peter Parker zurückgewiesen wurde. Die Ausfuhr besteht hauptsächlich aus den beiden Stapelartikeln Carolinas, Baumwolle und Reis. Die Stadt ist gut gebaut und war Hauptst. der frühern südl. Aristokratie. C. hat zahlreiche Schulen, acht öffentliche Schulen mit 5280 eingeschriebenen Schülern (1879), ein Lehrerseminar mit etwa 300 Jünglingen, ein 1789 gegründetes College of Charleston, ein mediz. College, mehrere Zeitungen und Banken, ein Zeughaus, ein Seearsenal, einen guten botan. Garten und prächtige Hotels. Die ersten Feindseligkeiten des amerik. Bürgerkriegs wurden von C. aus durch Beschließung des Fort Sumter eröffnet (13. April 1861). Seit dem Frühjahr 1863 streng blockiert und belagert, wurde die Stadt 18. Febr. 1865 von den Bundesstruppen genommen, zu welchem Ereignisse der deutsche General Alexander von Schimmelfennig wesentlich beigetragen hatte. Nach Beendigung des Kriegs blühte ihr Handel wieder auf, wenn auch nicht in dem frühern glänzenden Verhältnisse. Als Baumwollmarkt sind C. nur Newyork und Neworleans überlegen. Im J. 1880 passierten 497107 Ballen Baumwolle die Stadt. Außer einer regen Küstenschiffahrt unterhält C. regelmäßigen Verkehr mit den Antillen, Südamerika und Europa. Seine Reeder besitzen 152 Schiffe mit einem Gehalte von 6006 t. Von C. führen die Savannah- und Charleston, die North- und von C. nach Florence und die Südcarolina-Schiffahrt nach Augusta in Georgia.

Constitutions-Regim. 12. Kap. IV.

Charlestown, bis zum 1. Jan. 1874, wo es mit Boston (s. d.) vereinigt wurde, eine selbständige Stadt des County Middlesex im nordamerik. Unionsstaate Massachusetts, jetzt eine Vorstadt Bostons, mit welchem es durch drei feste Brücken verbunden ist, liegt auf einer 2 km langen Halbinsel zwischen dem Charles- und Mystic-River, durch erstern von Cambridge (s. d.) und dem eigentlichen Boston, durch letztern von Chelsea (s. d.) und East-Boston getrennt. Die Vorstadt hat zum größten Teil schöne regelmäßige Straßen und wird durch eine 8 km lange Leitung mit Wasser aus dem Mystic-Lake versorgt. Hervorragende Gebäude sind: das 1805 erbaute Staatsgefängnis, der 1798 angelegte Vereinigte-Staaten-Schiffsbauhof mit dem 1833 eröffneten, 164 m langen, 24 m breiten und 18 m tiefen Trockendock und das zum Gedächtnis an die Schlacht von Bunker-Hill (17. Juni 1776) 1848 am Jahrestage derselben eingeweihte Monument, das aus einem Granitobelisken, 67 m hoch, besteht. Durch genannte Schlacht wurde die 1628 gegründete Stadt ganz zerstört.

Charlestown, Städtchen des County Jefferson im Staate Westvirginien, 16 km südwestlich von Harpers-Ferry, in einer reichen und fruchtbaren Gegend gelegen, bekannt geworden durch die daselbst 2. Dez. 1869 erfolgte Hinrichtung des Abolitionisten John Brown (s. d.).

Charlestown, Hauptort der Insel Revis (s. d.). **Charlet** (Nicolas Toussaint), franz. Zeichner, geb. zu Paris 20. Dez. 1792, wurde 1818 Schreiber, verlor aber nach der Restauration wegen seiner bonapartistischen Gesinnung seine Stelle und trat, um sich als Maler auszubilden, 1817 in das Atelier des berühmten Schlachtenmalers Gros. Er begann mit Darstellungen aus dem Soldatenleben der Napoleonischen Zeit und schuf auf diesem Gebiete Gestalten von padender Wahrheit. Später zeichnete er eine große Anzahl von Figuren und Scenen aus den untern Volksschichten, welche Compositionen sich durch satirischen Witz und Natürlichkeit auszeichnen. Auch gelang es ihm, die Naivität des Kindes in unübertrefflich humorvoller Weise zu charakterisieren. Nach der Julirevolution erhielt er 1831 das Ritterkreuz der Ehrenlegion, weil er mit Einsetzung seines Lebens mehrmals zur Unterdrückung von Unruhen in der Nationalgarde beigetragen, wo er 1834–40 Bataillonschef war. Im J. 1838 ernannte ihn die Regierung zum Zeichenlehrer an der Polytechnischen Schule. Während der letzten Jahre seines Lebens beschäftigten ihn die „Histoire de Valentin“, eine Art Soldatenroman in lithographischen Abbildungen (62 Blätter, 1842), die 500 Zeichnungen für die bei Bourdin erschienene Prachtausgabe des „Memorial de Ste.-Hélène“, zahlreiche Versuche von Radierungen auf weissem Firnis, ein weitläufig angelegter Plan zu einer Sammlung militärischer Kostüme, auch eine große Menge Aquarelle. Er starb zu Paris 30. Okt. 1845. Seine besten Schüler sind Raffet und Hippolyte Bellangé. Der vollständige Druck seiner lithographierten und radierten Blätter beläuft sich auf 1069 Stüde. Vgl. Lacombe, «C., sa vie, ses lettres, suivi d'une description raisonnée de son oeuvre lithographique» (Par. 1856).

Charleville, Stadt im franz. Depart. Ardennen, Mezières (s. d.) gegenüber.

Charlière, mit Wasserstoffgas gefüllter Luftballon, benannt nach dem Physiker Charles (s. d.).

Charlien, Stadt im franz. Depart. Loire, Arrondissement Roanne, 20 km im N.W. von Roanne, an dem Sornin, der zur Loire fließt, in 330 m Höhe, zählt (1876) 3761, als Gemeinde 4189 E., welche Seiden- und Baumwollspinnerei und Weberei treiben, Rattune, Ericots, Weberkessichen, Häute und Leder fertigen. E. ist eine alte Stadt mit engen und düstern Gassen. Von der um 815 gegründeten Abtei C. (Carus locus, Karilocus) steht namentlich noch ein prächtiges roman. Kirchenthor. Sie gehörte seit dem 11. Jahrh. zu Eluny.

Charlotte, Name von verschiedenen Counties und Orten in den Vereinigten Staaten von Amerika. Hervorzuheben ist C., Eisenbahnnotenpunkt und Hauptstadt des County Medlenburg im Staate Nordcarolina im Goldbezirk desselben am Sugar Creek, etwa 200 km westsüdwestlich von Raleigh gelegen, mit (1880) 7094 E., ist von schott.-irischen Presbyterianern gegründet und nach der Gemahlin Georgs III. E. genannt, deren Geburtsland Medlenburg auch der Grafschaft die Bezeichnung gab. Der Bergbau der Umgegend ist in schwingvollem Betriebe. Vom J. 1838 bis 1878 befand sich sogar in C. eine Zweigmünze der Vereinigten Staaten, bei welcher während der Zeit ihres Bestehens im ganzen 5118644 Doll. Gold abgeliefert wurden. Die berühmte Medlenburg-Unabhängigkeitserklärung vom 21. Mai 1776, die Vorläuferin der amerikanischen vom 8. Juli 1776, wurde von den Bewohnern der Grafschaft Medlenburg in C. beraten, angenommen und veröffentlicht.

Charlotte (Elisabeth), Herzogin von Orleans, f. Elisabeth Charlotte.

Charlotte (Marie Amalie), Kaiserin von Mexiko, geb. zu Laeken bei Brüssel 7. Juni 1840 als die einzige Tochter des Königs Leopold I. von Belgien und der Prinzessin Luise von Orleans (älteste Tochter des Königs Ludwig Philipp von Frankreich), vermählte sich 27. Juli 1857 mit dem Erzherzog Maximilian von Oesterreich und folgte diesem, als er 1864 die mexil. Kaisertrone annahm, nach Mexiko. Als die Situation sich dort nach dem Vertrag über den Abzug der franz. Truppen immer ungünstiger gestaltete und mehr und mehr einer Katastrophe näherte, suchte C. im Sommer 1866 persönlich sowohl in Paris bei Napoleon III. wie in Rom bei Pius IX. für die Sicherheit und den Thron ihres Gemahls zu wirken, aber vergeblich. Sie wurde aus Kummer geisteskrank, blieb dann noch mehrere Monate in Miramar und wurde im Juli 1867 nach Schloß Leroueren bei Brüssel gebracht, wo sie erst nach einiger Zeit das Schicksal ihres am 19. Juni 1867 in Queretaro erschossenen Gatten erfuhr. Sie lebte seitdem gänzlich zurückgezogen erst in Laeken, seit 1879 aber im Schloß Bouchoute bei Brüssel. (Vgl. Maximilian, Kaiser von Mexiko.)

Charlotte (Christine Sophie), Tochter des Herzogs Ludwig von Braunschweig-Wolfenbüttel, geb. 1684, vermählte sich 1711 mit dem Großfürsten Alexei Petrowitsch (f. d.), von dessen Robeit sie sehr viel zu leiden hatte. Sie starb 1715 aus Kummer. Ihr Sohn Peter bestieg sechs mal als Peter II. den russ. Thron.

Charlottenbrunn, Marktleden und klimatischer Kur- und Badeort im preuß. Regierungsbezirk Breslau, Kreis Waldenburg, 7,5 km im S.O. von Waldenburg, 451 m über dem Meere, in einem durch bewaldete Bergzüge geschützten, sehr romantischen Thale an der Linie Koblfurt-Glag der Preuss.

sischen Staatsbahn gelegen, zählt 1281 E., welche Rattunweberei sowie nicht unbedeutenden Garn- und Leinwandhandel treiben. Das Wasser der Quellen, zwei erdig-alkalische Sauerlinge von 6° R., hat einen leicht abstringierenden Geschmack, ist leicht zu vertragen und wird deshalb reizbaren Personen empfohlen. Man benutz es zu Bädern, Douchen und Trinturen. Auch wird es versandt.

Charlottenburg, Stadt und preuß. Residenz, bildet einen Kreis (21 qkm) des preuß. Regierungsbezirks Potsdam, liegt an der Spree unmittelbar westlich von Berlin, Centralstation der Berliner Stadtbahn, zählt (1880) 30483 meist evang. E. Die bedeutende Villenanlage West-End (über 120 Villen) schließt sich unmittelbar an die Stadt. Mit dem großartigen Vergnügungsetablissement Flora (vollendet 1878) ist ein Palmenhaus verbunden. Auch sind hier chem. Fabriken, ein metallurgisch-chem. Hüttenwerk, Marmor-, Thonwaren- und Porzellanfabriken, Glasfabrik Albertinensätze, Wachslichtfabrik, Färberei, Gasanstalt, Eisengießerei und Maschinenbauanstalt. Die Stadt ist der Sitz eines Amtsgerichts. Sie hat zwei evang. und eine luth. Kirche und ein Gymnasium; auch ist daselbst die Artillerie- und Ingenieurschule und die Polytechnische Hochschule, deren Gründung für 1833 projectirt ist. Besonders ist das die Grundlage der Stadt bildende königl. Lustschloß hervorzuheben, mit einem großen, schönen Garten und herrlicher Orangerie. Dasselbe ist wegen verschiedener Altertümer und Kunstwerke sehr wertvoll. Im Jahr 1810 von Genz erbaut, 1848 von Schinkel erweiterte Mausoleum, in dessen unterem Gewölbe Friedrich Wilhelm III. und seine Gemahlin, die Königin Luise, ruhen, während der obere Raum die von Rauch meisterhaft ausgeführten Marmorbilder beider enthält. Auf dem Parkplateau steht ein einfach-schönes Kriegerdenkmal. Park und Schloß verdanken ihre Entstehung der Königin Sophie Charlotte, der Gemahlin Friedrichs I. Der mittlere Teil des Hauptbaues, über dem jetzt die Kuppel steht, ist ein Werk Schlütters, vollendet 1699. Flügel und Kuppel wurden in den folgenden Jahren durch Cosander von Goethe angefügt, woran noch im Todesjahr der Königin 1706 gearbeitet wurde. In den J. 1709—12 folgte das Orangeriegebäude desselben Baumeisters, 1740—49 der sog. Friedrichsbau (rechter Flügel) von v. Knobelsdorf, 1768 das Schloßtheater (Ende des linken Flügels) von Langhans. Ein Haus an der Spreeseite erbaute Friedrich Wilhelm III., um hier mit seiner Gemahlin, der Königin Luise, in schlichter Einfachheit zu leben. Schloß und Park waren ein Lieblingsplatz derselben und bewahren ihren Namen in dem von ihr eingerichteten vor dem Schlosse befindlichen Plage. Das Schloß selbst hat bis 505 m Länge. Die Stadt wurde 1706 durch Friedrich I. zum Andenken an seine verstorbene Gemahlin gegründet. Im J. 1721 erhielt sie die Stadterrehtigkeit. Zu C. gehört der eine Viertelstunde entfernte Spandauer Bod. Gew. 1¼ Stunde von C. liegt in ausgedehntem Walde das königl. Jagdschloß Grunewald, 1642 von Joachim II. gebaut.

Charlottenstraße, engl. Queen-Charlotte Sound, der nördl. Teil der Straße zwischen der Insel Vancouver und der Westküste von Britisch Columbia in Nordamerika.

Charlottesvillc, Stadt im nordameril. Unionstaate Virginien im County Albemarle, 104 km

nordwestlich von Richmond, liegt an der Orange-Narraganset-Road und an der Chesapeake-Ohio-Eisenbahn und zählt (1890) 2676 E.; etwa 2 km von E. liegt die 1819 incorporierte und 1824 eröffnete University of Virginia, eine Schöpfung Thomas Jeffersons, welcher mit ihr seinem Geburtslande die erste wirkliche Universität mit vollkommener Lehr- und Lernfreiheit schenkte. Im J. 1879 hatte sie 20 Lehrer, 368 Studierende und eine etwa 40000 Bände starke Bibliothek.

Charlottetown, Hauptstadt der Prince-Edward-Insel (s. d.).

Charlottetown, Hauptstadt der Insel Dominica (s. d.).

Charme (fr.), Zauber, Reiz, Anmut; charmant, reizend, allerliebste; charmieren, begaubern, reizen; lösen, schön thun.

Charmides, vornehmer Athener, Sohn des Glaukos, Uheim des Philosophen Plato (der nach E. einen seiner Dialoge benannte), Vetter und Räuber des Kritias, fungierte während der Herrschaft der Dreißig Tyrannen in Athen (404/3 v. Chr.) als Mitglied der im Piräus eingesetzten Delarchie. Er fiel mit Kritias 406 in einem Gefechte vor Nuzetia gegen die demokratischen Freischaren des Thrasybulos.

Charmoy (François Bernard), franz. Orientalist, geb. 14. Mai 1798 in Cah, studierte zu Paris Java und orient. Sprachen und wurde 1817 als Professor der pers. und äthl. Sprachen am Institut pédagogique central nach Petersburg berufen. Wegen Kränklichkeit gab er 1835 seine Stellung auf und lehrte nach Frankreich zurück. Er starb Anfang 1869. E. schrieb viele Aufsätze in die Memoiren der petersburger Akademie über mongol. und russ. Geschichte. Außerdem veröffentlichte er «Chérif-Namah ou fastes de la nation kourde» (Petersb. 1868).

Charnier, s. Scharnier.

Charrois, Stadt und Hauptort eines Arrondissements im franz. Depart. Saône-Loire, an dem Zusammenflusse der Semence und Arconce und an der Linie Racon-Baray le Romial der Südbahn, 51 km im NNO. von Racon, in 302 m Höhe, in einer wohl-, wiesen- und weinreichen Gegend, ist Sitz eines Tribunals erster Instanz und eines Handelsgerichts, hat eine Agriculturngeseilschaft, ein «lathol. höh. Collège» und zählt (1876) 2969, als Gemeinde 3286 E., welche Wollspinnereien, Fagences, Porzellan-, Futfabriken, Töpfereien und Kall- und Seidenwebereien unterhalten und Handel mit dem Weine ihres Gebietes, mit Steintohlen, Erbsen, Getreide, Holz und Raufisch treiben. E. war die Hauptstadt der alten Grafschaft Charolois, welche 1390 an Burgund fiel, und nach der sich Karl der Kühne als Erbprinz Graf von E. nannte. Nach dessen Tode 1477 vereinigte sie Ludwig XI. mit Frankreich. Karl VIII. trat sie 1498 im Frieden zu Senlis nach Artos und Franche-Comté an den röm. König Maximilian von Österreich ab. Im J. 1566 kam sie an die Krone Spanien, ward aber 1659 wieder mit Frankreich vereinigt. Das alte Schloss der Grafen mit zwei Thürmen aus dem 14. Jahrh. ist jetzt Stadthaus.

Charon, nach der griech. Myth. der Sohn des Erös und der Nyx, hatte die Verpfichtung, die Verstorbenen über die Flüsse der Unterwelt zu führen; ihr seine Mähne erhielt er ein Fährgehd, einen Oubol (ungefähr einen Groschen), den man deshalb dem Toten in den Mund gab. Wie nach alter

Aufschauung diejenigen, die auf der Oberwelt keine Begräbnisstätte gefunden hatten, als Schatten an den Ufern des Acheron umherirren mußten, so glaubte man dann auch, daß die Toten, die keinen Oubol hätten, warten müßten, bis E. sich erweichen lasse, sie überzusetzen. E. wird dargestellt als ein Greis in der Cronis (dem kurzen, Arme und rechte Schulter freilassenden Gewande der Schiffer und Handwerker). Virgil schildert ihn als finstern Alten mit struppigem Barte und schmutziger Kleidung. Auf etrusk. Monumenten, wo E. oft als der rührende Bergelter von Überhatten im Leben erscheint, führt er meist einen Hammer. Zuletzt wurde E. zu einem Repräsentanten der Unterwelt und des Lobes überhaupt und lebt als solcher noch jetzt im Volksglauben der Neugriechen fort. Vol. Kräger, «E. und Thanatos» (Charlottenb. 1866).

Charondas von Katana auf Sicilien, gab in der Mitte des 7. Jahrh. v. Chr. seiner Vaterstadt ein Gesetzbuch, welches nachher auch von den ionischen Städten Siciliens (Leoninti, Naxos, Jankle, Himera) und von Rhegion in Italien übernommen wurde. Wertmäßige Rauheit und Strenge, eine kräftige sittliche Tendenz und Schärfe der Distinction galten für die Gesetzgebung des E. als charakteristisch. E. führte die Einsprache gegen die Feigen als ein wichtiges Rechtsmittel in das griech. Prozeßverfahren ein.

Chiron, namhafte allegriech. Stadt im westlichsten Teile von Bhotien, an der Grenze von Bhothis, im Thale des Raptissos, ist berühmt durch den Sieg, welchen König Philipp von Makedonien auf der Ebene von E. über die Truppen der Athener, Thebaner und ihrer Verbündeten 338 v. Chr. erfocht, durch den Sieg Sulla über Mithridates 86 v. Chr., und als Vaterstadt des Plutarch (s. d.). Noch jetzt sind von der alten Stadt, auf deren Stelle ein Dorf Rapurna liegt, ansehnliche Überreste erhalten, namentlich auch von den Mauern der auf einem steilen Felsbühl (Petraos bei den Alten) gelegenen Atropolis und von dem Theater, dessen Steinsteine aus dem Felsen der Nordostseite dieses Hügelns geschnitten sind. In der Nähe der alten Stadt stand ein kolossales Löwenbild aus grauem Marmor, das Denkmal für die im Kampfe gegen Philipp von Makedonien gefallenen Thebaner, das später in Stücke zerfallen ist und jetzt zum Teil im Britischen Museum sich befindet. Im J. 1880 wurden hier die Leichen der in der Schlacht 338 v. Chr. gefallenen Thebaner ausgegraben.

Chaerophyllum L., Pflanzengattung aus der Familie der Umbelliferen, deren Arten in der nördlichen gemäßigten Zone ziemlich allgemein verbreitet sind. Die in Deutschland vorkommenden Arten werden Kälberkropf genannt. Sie haben doppelt und dreifach fiederteilige oder fiederschnittige Blätter, vielstrahlige, zusammengesetzte, ohne oder mit ein- bis zweiblättriger, hinsfalliger Hauptähle und vielblättrigen Nebenählen versehenen weiße, seltener blaß-rosenrote Blümchen und längliche, seitlich zusammengebrückte, undeutlich geschnäbelte, glatte Früchte. Die in Deutschland am häufigsten vorkommenden Arten sind: *C. hirsutum L.*, eine an Bächen und auf feuchten Wiesen häufig wachsende Pflanze mit unten rauhaarigem Stengel, dreizählig fiederschnittigen Blättern und oft rosennoten, gewöhnlich weißen Blüten, ein gutes Futterkraut; *C. temulum L.*, ein auf Schutt, an Heiden, Mauern, unter Gebüsch wachsendes Kraut

Kritik, die man unter E. vermischt, sind unter R. anzuführen

mit schwächiger Wurzel, dunkelrot geflecktem Stengel, doppelt fiederförmigen, ziemlich breitgelappten Blättern und kleinen, weißen Dolben, welches für giftig gilt und häufig, wie auch die folgende Art, von Unkundigen für den gefleckten Schierling gehalten wird; *C. bulbosum L.*, eine stattliche, an Federn und in Gebüsch an fettem Boden wachsende Staude mit knolliger Wurzel, bis mannshohem, bläulich beduftetem und rotgeflecktem oder rotangelauferem Stengel und in sehr feine lineale Rispelchen zerschnittenen Blättern, deren Wurzel essbar ist. Letztere Art ist seit einer Reihe von Jahren hauptsächlich im südöstl. Europa zu einer Kulturpflanze geworden. Sie liefert die beliebten Körberkräuter.

Charost (Armand Joseph de Vethune, Herzog von), ein Nachkomme Sullys, geb. zu Versailles 1. Juli 1728, ist durch seine philanthropische Thätigkeit bekannt. Er wurde Offizier, zeichnete sich im Siebenjährigen Kriege aus und machte sich durch die Fürsorge für seine Soldaten beliebt. Nach dem Ende des Kriegs verschaffte er einer großen Menge seiner Kampfgenossen auf seinen Gütern in der Bretagne Arbeit und Unterhalt. Schon 20 Jahre vor der Revolution hob er auf seinen Besitzungen einen großen Teil der Fronen auf. Um das Elend der niederen Klassen zu lindern, gründete er Almosenstiftungen auf den Dörfern, legte Apotheken und Hospitäler an, sorgte für Ärzte und Hebammen und richtete Brands- und Hagelasscuranzen ein. Als Militärgouverneur der Picardie suchte er auf alle Weise die Landwirtschaft zu heben. In der Nationalversammlung sprach er für eine gleichmäßige Verteilung der Steuern, und noch ehe das Dekret wegen freiwilliger Beisteuer zur Bewaffnung des Vaterlandes erschien, machte er der Nation ein großartiges Geschenk. Während der Schreckensherrschaft mußte er sechs Monate im Gefängnis zubringen, aus dem ihn erst die Revolution vom 9. Thermidor befreite. Hierauf zog er sich wieder auf sein Gut Mailant zurück und stiftete daselbst eine große Ackerbaugesellschaft. Im Depart. Cher führte er später den Wein-, Tabak-, Krapf- und Rhabarberbau ein und verbesserte im ganzen süd. Frankreich Windmühlen, Schmelzen und die Kultur der Wiesen. Nach dem 18. Brumaire wählte ihn ein Bezirk in Paris zum Maire. Er starb in Paris an den Pocken 27. Okt. 1800.

Charp., bei entomolog. Namen Abkürzung für Charpentier (Loussaint von).

Charpentier (François Philippe), ein durch zahlreiche Erfindungen bekannter franz. Mechaniker, geb. 3. Okt. 1734 zu Blois, erhielt in dem dortigen Jesuitenkollegium Unterricht und trat dann zu Paris bei einem Kupferstecher in die Lehre. Bald zeigte er in dieser Kunst eine große Fertigkeit und erfand mit Hilfe der Mechanik, die er ebenfalls erfrug trieb, die getuschelte Manier im Kupferstechen. Er verkaufte dieses Geheimnis dem Grafen Caylus, und die Französische Akademie sprach ihm zugleich die Priorität der Erfindung gegen den Schweden Flöding zu. Die ältesten Blätter der Zuschmanier, die E. selbst ausgeführt, sind: Perseus und Andromeda nach Banloo; die Enthauptung des heil. Johannes nach Guercino; eine Spinnerin; ein Schäfer; eine Bettlerin; das ital. Konzert; das Kinderbaccanal nach Jan de Witt u. s. w. Der Hof verlieh ihm den Titel eines königl. Mechanikers und ließ ihm eine Werkstatt einrichten, wo er eine zum allgemeinen Gebrauch gelangte Feuerspritze, meh-

tere wichtige Maschinen in Bezug auf die Herstellung von Feuerwaffen, eine neue Art von Signal-Laternen und Leuchttürmen u. s. w. erfand. Während der Revolution erfand er eine Maschine, die viele Ritzentwürfe zugleich bohrte, desgleichen eine Metallschneidemaschine, und erhielt dafür von der Direktorialregierung 24 000 Frs. nebst der Oberleitung des Ateliers der Perfectionnement. Er starb zu Blois 22. Juli 1817.

Charpentier (Jean Jacques Beauvart), Dergelvirtuos, geb. 1730 zu Abbeville, war zu Paris Organist an der Kirche St. Victor, dann an St. Paul und starb daselbst im Mai 1794. Er hat viele Kompositionen für sein Instrument hinterlassen.

Charpentier (Joh. Friedr. Wilh. Loussaint von), ausgezeichneter sächs. Berg- und Hüttenmann, geb. zu Dresden 24. Juni 1738, studierte in Leipzig die Rechte und Mathematik, wurde 1767 Lehrer der Mathematik an der Bergakademie zu Freiberg, 1773 Bergkommissionsrat und Oberbergamtsassessor und 1784 Direktor des Alauwertes zu Schwemmal im jetzigen preuß. Regierungsbezirk Merseburg. Im folgenden Jahre ging er nach Ungarn, um die neue Amalgamiermethode zu prüfen, und erhielt nach seiner Rückkehr den Auftrag, den Bau des großen Amalgamierwerks zu Freiberg nach seinem Plane zu leiten. Kaiser Joseph erhob ihn 1791 in den Reichsadelstand; 1800 wurde er Bize, 1801 wirklicher Berghauptmann und starb 27. Juli 1806 zu Freiberg. E. hat sich um die wissenschaftliche Betreibung des Bergbaues sehr verdient gemacht, und mehrere Zweige des Grubenbetriebs und der Verwaltung verdankt ihm wesentliche Verbesserungen. Auch förderte er eifrig die geognostische Untersuchung des Landes unter der Leitung der Bergakademie. Neben seiner «Mineralog. Geographie der kursächs. Lande» (Erg. 1778) verdienen die «Beobachtungen über die Lagerstätte der Erze» (Erg. 1799) und die «Beiträge zur geognost. Kenntnis des Riesengebirges» (Erg. 1804) Erwähnung.

Charpentier (Loussaint von), Berg- und Hüttenmann, Sohn des vorigen, geb. 22. Nov. 1779 zu Freiberg, besuchte die Bergakademie zu Freiberg, studierte dann seit 1797 zu Leipzig die Rechte und ging 1802 als Bergfretter nach Preußen, wo er im Bergfache rasch emporstieg und 1810 Oberbergtrat in Schlesien wurde. Im J. 1828 erfolgte seine Ernennung zum Bizeberghauptmann von Schlesien, 1830 die zum Berghauptmann und Direktor des westfäl. Bergamts in Dortmund, worauf er 1835 als Berghauptmann nach Schlesien zurücklehrte. Er starb 4. März 1847 zu Briesg. E. hat sich um die geognost. Durchforschung Schlesiens sowie um die Förderung des Berg- und Hüttenwesens in dieser preuß. Provinz die größten Verdienste erworben. Außer mehreren Schriften geognost. und bergwissenschaftlichen Inhalts lieferte er auch schätzbare Arbeiten über Entomologie. Dahin gehören besonders: «Horas entomologicae» (Bresl. 1825), «Libellulinae Europaeae» (Erg. 1840), und «Orthoptera» (10 Hefte, Erg. 1841—43). Auch machte er sich durch eine neue Ausgabe von Cæsar's Werken: «Die europ. Schmetterlinge» (6 Tle. in 6 Bdn. nebst Suppl., Erlangen 1829—39) und «Die ausländischen Schmetterlinge» (10 Hefte, Erlangen 1830), verdient.

Charpentier (Marc Antoine), franz. Komponist, geb. 1634 zu Paris, ging mit 15 Jahren als

Artikel, die man unter C vermißt, sind unter R aufzusuchen.

Raler nach Rom und wurde dort durch die Musik Sacchini für die Konzerte gewonnen. Durch diesen gründlich gebildet, lehrte er nach Paris zurück und bekländete verschiedene weltliche und geistliche Kapellmeisterstellen, schrieb außer Kirchenwerken auch eine Reihe von Opern, konnte aber trotz überlegener allgemeiner Bildung auf der Bühne gegen das Genie eines Lully nicht aufkommen. Immerhin war C. der bedeutendste Begner und rival Lullys. Er starb 1702.

Charpie (frz., Scharpie, Carbassa, Linteum carpsum) nennt man die durch Zerzupfen der Leinwand gewonnenen Fäden, welche als Verbandmittel bei Wunden, Geschwären, Eiterungen u. s. w. angewendet werden. Die C. hat den Zweck, Wunde und empfindliche Teile zu bedecken und dieselben vor Druck zu bewahren, vertieft Stellen auszufüllen, Höhlen und Wundgänge zu verstopfen, eiterige Abszessen aufzunehmen, sowie flüssige Arzneisäfte, mit welchen sie durchtränkt wird, auf die kranken Teile zu übertragen. Der Wundarzt formt die C. beim Auflegen zu Büscheln, Ballen, Wiesten, Lampons u. s. w. Bei dem großen Verbrauch dieses Materials ist man frühzeitig darauf verfallen, dieselbe mittels Maschinen herzustellen, teils aus alter Leinwand, teils aus Flachselbst. Gewöhnlich ist jedoch die Anwendung der aus Leinwand bereiteten C. wesentlich eingeschränkt, da dieselbe nicht selten Infektionsstoffe enthält und dadurch Veranlassung zum Auftreten von Wundrosen, Wundfieber und andern Wundkrankheiten geben kann; man bedient sich deshalb an ihrer Stelle lieber der gereinigten, durch Kochen in Alkalien entfernten Baumwolle (Charpiematte, Bruns' Verbandwatte), der sog. englischen C. (Lint), eines gemachten süßen Baumwollstoffs, ferner loder gewebter Baumwollzeuge (sog. Verbandmull oder hydrophiler Verbandstoff) oder der Jute (s. d.). über ihre Anwendungsweise s. unter Wunde.

Charpat, Hauptstadt des türk.-asiat. Mutessariflik Hamaret el Aziz in Kurdistan, liegt 425 m über als die es umgebende 1180 m hohe Hochebene, 30 km im NW. der Tigrisquelle und 8 km im S. vom Murad-Su, dem südl. Hauptarm des Euphrat. Die Hochebene gehört zu den fruchtbarsten und bevölkertesten der ganzen asiat. Türkei, wo Wein vorzüglich gedeiht, auch Feinfaat und Baumwolle gewonnen werden. Zu C., das 16—20000 C. zählt, befindet sich eine amerik. Missionstation. Dabei ist eine uralte Kirche und ein Jakobitenkloster mit merkwürdigen Bibelhandschriften. C. gehörte bis 1876 zum Vilayet Diarbekr.

Charquo (span.), in der Sonne getrocknetes Amblein.

Charres (Jean Baptiste Adolphe), ausgezeichnete franz. Militärschriftsteller, geb. 7. Jan. 1810 zu Hailburg in Lothringen, trat 1828 in die Königlich-preussische Schule, aus welcher er im April 1830 wegen revolutionärer Gesinnung relegiert wurde. In der Julirevolution organisierte er ein Freikorps und beteiligte sich bei der Stürmung der Schweizerlinie. Dann trat er in die Artillerie- und Ingenieurtruppe zu Metz, wurde aber hier wegen Teilnahme an einer polit. Verbindung entlassen. Erst 1833 erfolgte seine Anstellung als Lieutenant in der Artillerie. Seiner republikanischen Gesinnung halber, die er in hervorragenden histor.-kritischen Arbeiten im «National» aussprach, versetzte man ihn zu Armer nach Algerien, wo er 1841 Komman-

dant in Scherschell, 1842 in Maslara wurde. Bei Errichtung der Arabischen Bureaus wurde C. Chef eines solchen zu Maslara. Er zeichnete sich 1843 bei mehreren Gelegenheiten gegen Abd-el-Kader aus, wurde 1844 zum Bataillonschef beim 1. Regiment der Fremdenlegion ernannt, von welchem er 1846 zu der leichten afrik. Infanterie (Zephyrs) versetzt wurde, die aus ehemaligen Militärsträflingen bestand. Es gelang C., seine Truppe zu disciplinieren, sodaß diese bei der begonnenen Kolonisation 1847 treffliche Dienste leistete. C. war beim Ausbruch der Februarrevolution von 1848 gerade in Paris auf Urlaub, wo man ihn sogleich zum Sekretär in der Kommission der Nationalverteidigung und zum Oberstlieutenant ernannte, bald darauf, 7. April, zum Unterstaatssekretär des Kriegsministeriums, dessen Chef damals Arago war. Als solcher entfaltete er eine außerordentliche Energie, um die Armee kriegsbereit zu machen. Das Portefeuille des Kriegs, das man ihm antrug, schlug er jedoch aus und übernahm es nur interimistisch bis zur Ankunft Cavaignacs im Juni. Auch unter diesem, sowie unter dessen Nachfolger Lamoricière, blieb er Unterstaatssekretär und war Chef des Generalstabes bei der Niederwerfung des Juni-aufstandes. In der Nationalversammlung, zu welcher er als Abgeordneter für das Depart. Lun-de-Ödme bereits im April gewählt worden, kämpfte er die Wahl des Prinzen Ludwig Napoleon zum Präsidenten. Die neuentstandene röm. Republik trug ihm ihr Kriegsministerium und das Oberkommando ihrer Truppen an, und er hatte bereits zugesagt, als die Abienung eines franz. Korps nach Rom erfolgte. Auch in die Geseßgebende Versammlung wurde C. 1849 gewählt, wo er ebenfalls als strenger Republikaner der Partei des Präsidenten entgegentrat. In der Nacht des Staatsstreichs 2. Dez. 1851 ließ Ludwig Napoleon auch ihn verhaften. C. wurde verbannt und nach Belgien transportiert, von wo er, im Aug. 1854 ausgewiesen, nach Holland ging. Hier schrieb er sein berühmtes Werk «Campagne de 1815. Waterloo» (2 Bde., Brüss. 1858; neuere Aufl., Par. 1869; deutsch, Dresd. 1868), in welchem er mit äußerster Schärfe alle Fehler Napoleons I. nachwies und sich als unversöhnlichen Feind des Bonapartismus betumdete. Später, nach seiner Verheiratung mit der Tochter eines elssäss. Fabrikanten in Lhann, lebte er zu Basel in der Schweiz, wo er 23. Jan. 1865 starb. Er hinterließ eine beinahe vollendete Geschichte des Feldzugs von 1813, welche unter dem Titel «Histoire de la guerre de 1813» (Lpz. 1866; deutsch, 1867) veröffentlicht worden ist.

Charrières (Madame de Saint-Hyacinthe de), geborene Lupll, als Schriftstellerin unter dem Namen Albé de la Tour bekannt, geb. 1746 zu Utrecht, stammte aus einer reichen holländ. Familie und lebte in ihrer Jugend am Hofe des Erbstatthalters. Aus Neigung zu dem Lehrer ihres Bruders, einem armen Edelmann, mit dem sie sich verheiratete, entsagte sie ihrer Stellung und Familie. Mit ihm zog sie sich auf ihr Landgut in der Nähe von Neuchâtel zurück, wo sie in glücklichen Verhältnissen lebte. Sie wandte sich später zur schönen Litteratur und wurde eine gefeierte Schriftstellerin. Durch die Französische Revolution verlor sie fast ihr ganzes Vermögen. Sie starb 27. Dez. 1806. Unter dem Namen de la Tour schrieb sie die Romane und Novellen «Les trois femmes»,

Artikel, die man unter C. vermischt, sind unter R aufzuführen.

«Honorino d'Userche»; «Sainte-Anne et les mines d'Yedbourg»; «Sir Walter Finch et son fils Williams», welche Schriften zu Leipzig 1798 gesammelt erschienen. Ferner erschienen von ihr «Caliste, ou lettres de Lausanne» (1786), «Mistress Hemley» und die Dramen «Le Toi et le Vous», «L'émigré», «L'enfant gâté» und «Comment le nomme-t-on?». Ihre Darstellung ist geistvoll und von sittlichem Ernste befeelt. Die meisten ihrer Schriften sind von Huber ins Deutsche überfetzt worden.

Chartron (Pierre), franz. lath. Theolog, geb. 1641 zu Paris, studierte die Rechte zu Orléans und Bourges, praktizierte einige Jahre zu Paris als Parlamentsadvokat und wandte sich erst dann der Theologie zu. Als Kanzelredner gewann er rasch bedeutenden Ruf, wirkte an verschiedenen Orten Südr Frankreichs und ward Hofprediger der Königin Margareta. In Bordeaux wurde er mit Montaigne befreundet. Im J. 1694 zum Generalvicar des Bischofs von Cahors ernannt, starb er 16. Nov. 1693. In dem «Traité des trois vérités» (anonym, Bordeaux 1694) sucht E. gegenüber den Atheisten nachzuweisen, daß es einen Gott und eine Religion gibt, gegenüber den Heiden, Juden und Mohammedanern, daß die christl. Religion die allein wahre ist, gegenüber den Kettern, daß nur die lath. Kirche die seligmachende Wahrheit besitzt. Der «Traité de la sagesse» (Bordeaux 1691; beste Ausg. von Renouard, 4 Bde., Dijon 1801) entwickelt in der skeptischen Art Montaignes, daß der Mensch von sich aus zur wahren Erkenntnis Gottes und seiner selbst nicht kommen kann, daß alle Religionen den Anspruch erheben, auf Grund göttlicher Offenbarung die Wahrheit zu besitzen, sodas es schwer ist, die wahre herauszufinden. Die Frömmigkeit muß daher in etwas Innerem bestehen, das sich äußert in freier, uneigennütziger Tugend. Wegen dieser Äußerungen wurde E. heftig angegriffen, besonders vom Jesuiten Garasse.

Charta (lat.), Papier, Urkunde; C. non erubescit, Papier erröthet nicht (über eine Sage), gebildet nach den Worten «Epistola non erubescit» («Ein Brief erröthet nicht») in Ciceros «Epistolae ad familiares», 5, 12.

Bei den Römern hieß C. oder Chartula ursprünglich ein Blatt von der ägypt. Papyruspflanze und, weil diese als Schreibmaterial diente, überhaupt alles, worauf etwas geschrieben oder gezeichnet war, in welcher letztern Bedeutung das Wort auch im Deutschen gebraucht wird, z. B. Karte (Wissen-, Spiel-, Landkarte). Im Mittelalter bedeutet C. oder Diploma jede Urkunde, zuweilen im besondern Sinne eine solche, die wichtige Rechte und Freiheiten verbrieft, wie namentlich die berühmte Magna Charta (s. d.) der Engländer. In Rücksicht auf diese wie auf die Charta Constitutionnelle Ludwigs XVIII. von Frankreich bezeichnet man mit Charta die Verfassungsgrundgesetze, für welche in neuerer Zeit der Name Konstitution (s. d.) üblicher geworden ist. In Portugal finden sich sogar beide Worte als Bezeichnungen entgegengelegter Parteien, indem die 1826 durch Dom Pedro verliehene Verfassung von der französischen den Namen Charta entlehnt hatte, während die Cortesverfassung von 1821 den Titel Konstitution führte. Die radikale Partei in England nannte ihr Programm «Volksharte», daher der Ausdruck Chartisten. (S. Chartismus.)

Charta partita, eine im Mittelalter, besonders in England gebräuchliche Urkunde, als die

Siegel noch selten waren. Jede Partei erhielt ein gleichlautendes Exemplar der Urkunde, sämtliche Exemplare aber waren ursprünglich auf ein Blatt geschrieben, an dessen oberstem Teil ein Wort oder ein Denkspruch stand. Beim Abschneiden der einzelnen Exemplare wurde auch das Wort oder der Spruch durchschnitten. Die Schtheit der Urkunde wurde dadurch bezeugt, daß bei späterer Vermeidung der Teile auch die Teile des Wortes oder Spruchs passen mußten.

Chartepartie, Certepartie (vom ital. carta partita, frz. charta-partis oder auch asströment, sowie in den franz. Mittelmeerhäfen moliment, weil dort der Frachtpreis nolis genannt wird, engl. charter party oder memorandum for charter) heißt im Seefrachtwesen der Vertrag, welcher über die Befrachtung eines ganzen Schiffs oder auch, was jedoch seltener der Fall ist, eines großen Theils desselben zwischen dem Eigentümer des Schiffs (dem Reeder) oder als dessen Vertreter dem Kapitän und dem Versender der Waren (dem Befrachter) abgeschlossen wird. In demselben werden hauptsächlich angegeben die Namen der Kontrahenten (immer auch der des Schiffers), Name, Gattung, Rationalität und Lonnengehalt des Schiffs, Ort der Ein- und Ausladung, Frachtpreis und Zeit der Ladung. Der Name (carta partita, d. i. geteilter Schein) stammt daher, daß man ehemals die Urkunde wellenförmig durchschnitt und jedem der beiden Kontrahenten bloß den einen Teil übergab, während dieselbe gegenwärtig in mindestens zwei Exemplaren ausgestellt wird.

Chartern (engl.), ein Schiff mieten.

Chartier (Main), franz. Dichter, geb. um 1392 zu Bayeux, studierte und lebte danach in Paris, wurde zu diplomatischen Sendungen in Deutschland und England verwandt und galt noch im 16. Jahrh. als Begründer der franz. Beredsamkeit. Er starb nach 1449. Rächst lat. Briefen und Reden verfaßt er eine größere Anzahl allegorischer Lyriker, auf der Idee des Frauenbienenberuhender, sowie didaktischer Gedichte und Prosaschriften in franz. Sprache, die in ihrem veralteten Stile den unbedeutendsten wirklichen und gewählten Ausdrücken vermählten Dichter und einen trefflichen Charakter erkennen lassen. Irrthümlich wird ihm ein Geschichtswerk über die Zeit Karls VII. öfter beigelegt. Eine Ausgabe der Werke des C. erschien 1617 zu Paris; eine Würdigung des Dichters bietet Delannoy «Étude sur C.» (Par. 1876) und Joret-Deschamps «Alain C. états» (Par. 1877).

Chartismus, Bezeichnung für eine in England hervorgetretene soziale Bewegung. Dieselbe wurzelt in dem Widerstreit der Volksmassen gegen die Aristokratie des Grundbesitzes und des Kapitals, die durch gesellschaftlichen Sinkfall und Wahlcensur über Gefekung und Besteuerung entscheidet. Dieses Verhältnis erregte in England schon zur Zeit des nordamerik. Freiheitskriegs eine demokratische Bewegung, die rein polit. Natur war und zu einer Menge polit. Verbindungen führte. Der Kampf Englands gegen die Französische Revolution erdrückte zwar für einige Zeit den demokratischen Liberalismus, aber nach dem Frieden erachte er nur um so kräftiger und nahm vom Mittelstande bald auch seinen Weg in das eigentliche Proletariat. Die zahlreiche Manufakturbevölkerung, durch ein engherziges Niederlassungsrecht und hohe Verbrauchssteuern beschwert, durch Ham-

Wortel, die man unter C. versteht, sind unter K. aufzuführen.

bestritten in Rot verfaßt, von der Gesetzgebung vernachlässigt, sah bald in der Herstellung der Volksvertretung die einzige Rettung aus sozialer Not. Bereits 1817 kam unter Leitung des Majors Cartwright eine Nationalpetition zu Stande, die allgemeinen Stimmrecht verlangte und dem Unterhause mit 1700000 Unterschriften meist aus den arbeitenden Klassen übergeben wurde. Zwei Jahre nachher fand auf dem Peterloofelde bei Manchester eine große Versammlung der Fabrikbevölkerung statt, in der über Abschaffung der Getreidegesetze und über die Lage des Landes beraten werden sollte. Die Versammlung wurde indessen durch die bewaffnete Macht zerstreut, und die sog. sechs Gesetzesakte des Ministeriums Castlereagh unterdrückt für längere Zeit jede polit. Demonstration. Die Bewegung wurde jetzt durch Owen (s. d.) und die Verbreitung seiner Ideen sozialistisch. Statt der polit. Agitation begannen sich zahlreiche Arbeitervereine zu bilden zum gemeinsamen Widerstand gegen die Willkür der Fabrikherren und gegen die Herabsetzung des Arbeitslohns. In diesen Vereinen wurde 1834 eine allgemeine Arbeitseinstellung beschlossen, die indessen mit Verlusten für die Arbeiter und noch größerer Abhängigkeit endete. Infolge der Erbitterung über das neue Armengesetz kam 1835 eine polit. Verbindung unter dem Namen der Radical Association in London zu Stande; da aber in dieser mehr die Mittellasse beteiligt war, so schloßen 1836 die arbeitenden Klassen unter dem Namen Working Men's Association eine polit. Verbindung, welche demnachst die Geburtsstätte des eigentlichen C. wurde. Lovett setzte die sechs Punkte der künftigen Volkscharte auf, und ein Meeting der arbeitenden Klassen fasste 6. Aug. 1838 zu Birmingham den Beschluß, auf Grund derselben eine Petition um die Volkscharte (the People's Charter) am Unterhaus zu richten.

Die sechs Punkte waren: Allgemeines Stimmrecht (vom 21. Lebensjahr ab), Einführung der geheimen Abstimmung (ballot) bei den Wahlen, allgemeine jährliche Parlamente, Aufhebung des aktiven und passiven Wahlcensus, Einteilung des Landes in Wahlbezirke nach Kopfzahl und Besetzung der Volksvertreter. Bald darauf rief die Working Men's Association einen Chartistenauschuß nach London, der Anfang 1839 zusammentrat und sechs Monate hindurch bestandenblieb. Der Kommittee selber bald in Physical-Force- und Moral-Force-Männer; doch einging man sich durch Abfassung der «Volkscharte», sowie über die Absendung von Agitatoren in die Provinzen. Diese Volkscharte bestand aus 39 Artikeln, die außer den sechs Punkten noch anderes beherzten, wie Einführung der Einkommensteuer, Abschaffung der neuen Armengesetze, Verminderung der Steuern auf Lebensmittel u. s. w. Die Ablehnung der Petition im Unterhause mit 286 gegen 46 Stimmen, die Verhaftung mehrerer Chartisten, wie Lovetts, Collins', die Sprengung der Verlesungen durch die Polizei setzten bald die arbeitende Bevölkerung des Landes in Aufregung. Endlich nach 4. Nov. 1839 in Südwales der offene Aufstand aus. Unter Anführung von Frost, Williams und Jones überfielen 8000 Chartisten die Stadt Newport, wurden aber in die Flucht geschlagen. Die über die gefangenen Anführer verhängte Lebensstrafe wurde in Deportation verwandelt. Die arbeitenden Klassen beschränkten sich nun zunächst auf Sammlungen für die Opfer ihrer Sache. Im

J. 1840 traten jedoch wieder Abgeordnete aus den verschiedenen Landesteilen zu Manchester zusammen, die eine neue Association errichteten. Im Juni 1841 wurde eine mit 1300000 Unterschriften bedeckte Petition für die Einführung der «Volkscharte» überreicht, die aber ohne Erfolg blieb. Die Verbindung des C. mit den Tories zum Sturze des Whigministeriums war ihm ebensowenig vorteilhaft. Während der Bewegung für den Freihandel und die Aufhebung der Kornzölle trat der C. gänzlich in den Hintergrund.

Erst die Rückwirkung der franz. Februarrevolution von 1848 verfehrte die Chartisten in neue Aufregung. Im März brachen bereits ernste Unruhen in London, Manchester, Edinburgh und besonders in Glasgow aus, wo einige tausend drohloser Arbeiter beträchtlichen Schaden am Eigentum verübten, die Wassenläden plünderten und die Republik hoch leben ließen. Bald darauf bereitete der in London versammelte Chartistenkonvent eine Manifestationsammlung vor, welche trotz des Verbots der Regierung 10. April zu Stande kam. Infolge dieser Versammlung wurde abermals eine Piesenpetition für Einführung der Nationalcharte, angeblich mit 5780000 Unterschriften, dem Unterhause übergeben, von diesem jedoch mit übergroßer Mehrzahl verworfen. Der schwunghafte Betrieb der Industrie und besonders die Aufhebung der Kornzölle, wodurch die Brotpreise beträchtlich vermindert wurden, haben seitdem der chartistischen Opposition einen großen Teil ihrer Heftigkeit genommen. Noch 1857 hielt man zwar ein großes Meeting in Rochdale über die verschiedenen Punkte der «Volkscharte», aber der Gedanke, sie anders als auf friedlichem Wege durchzusetzen, scheint aufgegeben. Inzwischen wurde die Abschaffung des passiven Wahlcensus 1858 vom Parlament angenommen. Die Ausdehnung der Wahlberechtigung wurde zum Gegenstand der Parteiprogramme der regierenden Klassen selbst, und führte in der neuen Reformbill von 1867 zum allgemeinen Hausstandsstimmrecht der städtischen Bevölkerung und (1872) zur Einführung des Ballot. Die Bestrebungen der arbeitenden Klassen verloren damit jene Konzentration in eine «Volkscharte», und drehen sich neuerdings um praktische Organisation zur Erhöhung der Arbeitslöhne, Verminderung der Arbeitsstunden, obligatorischen, unentgeltlichen Volkunterricht und eine Reihe praktischer Einrichtungen zur Verbesserung ihres häuslichen Lebens.

Vgl. Pauli, «Geschichte Englands seit den Friedensschlüssen von 1814 und 1815» (Bd. 1—3, Spp. 1864—75); Carlyle, «On Chartism» (Lond. 1839).

Chartograph oder **Kartograph** (grch.), Landkartenzeichner.

Chartomantie oder **Kartomantie**, das Kartenschlagen, Wahrsagen aus Karten.

Charton (Donard Thomas), franz. Schriftsteller, geb. 11. Mai 1807 zu Sens im Depart. Yonne, studierte die Rechte zu Paris, wurde nach der Februarrevolution von 1848 Generalsekretär im Ministerium des öffentlichen Unterrichts, und in demselben Jahre vom Depart. Yonne in die konstituierende Versammlung gewählt; seit dem Staatsstreich vom 2. Dec. 1851 beschränkte er sich auf schriftstellerische Arbeiten. Im Febr. 1871 trat er als Abgeordneter des Depart. Yonne in die Nationalversammlung zu Bordeaux und Versailles; im Jan. 1878 wurde er von seinem Departement

Artikel, die man unter C vermischt, sind unter R aufzuführen.

zum Senator gewählt. Er ist seit 1876 Mitglied des Instituts (Académie der moralischen Wissenschaften). E. begründete 1833 das «Magasin pittoresque», 1848 die «Illustration», 1860 «Le Tour du monde». Unter seinen Schriften sind hervorzuheben: «Dictionnaire des professions» (1842), «Les voyageurs anciens et modernes» (4 Bde., 1855—57), «Histoire de France depuis les temps les plus reculés» (in Gemeinschaft mit Bordier verfaßt, 2 Bde., 2. Aufl. 1863).

Chartophylag (grch.), Urkundenbewahrer.

Chartres, die altertümliche, größtenteils eng und winkelig gebaute Hauptstadt des franz. Depart. Eure-et-Loire sowie eines Arrondissements, im ehemaligen Orléannais, an der Linie Paris-Brest der Westbahn und an der Bahn Orléans-Dreux, die hier nach Brou und Auneau abzweigt, auf einem Hügel am linken Ufer der Eure, 88 km im SW. von Paris, in 107 m Höhe, in einer ausgezeichnet fruchtbaren und getreiderreichen Gegend (Chartrain), ist der Sitz der Departementalbehörden, eines Bischofs und eines Handelsgerichts. In der got. Kathedrale (1190—1260), 181 m lang, 16,4 m breit, mit zwei Türmen, von denen der eine 115 m hoch aufragt, besitz die Stadt die größte und eine der schönsten Kirchen Frankreichs. Die alten Festungswerke sind jetzt in Boulevards umgewandelt. Auf der Place des Espars steht ein Denkmal des zu E. geborenen Generals Marceau. E. hat (1876) 20468 E., ein Kommunal-College, zwei Normalschulen zur Bildung von Elementarlehrern und Lehrerinnen, eine Bibliothek von 50000 Bänden und 1100 Handschriften, ein naturhistor. Museum, ein Antiquitätenkabinett. Auch besteht eine Gesellschaft für Gartenbau und mehrere gelehrte Vereine. Unter den Hospitälern zeichnet sich die von dem Marquis von Aligre gestiftete und mit einem Fonds von 3 Mill. Frs. ausgestattete Versorgungsanstalt für Greise aus. Außer der gewöhnlichen Gewerbsproduktion fertigt man Leder, Bonneterie, wollene Wäpche mit der Nadel und bereitet berühmte Rebhuhnpasteten und Pfefferkuchen. Auch Eisen- und Kupferwaren, Pressen, Pumpen u. dgl. werden fabriziert und Holz- und Weißgerbereien unterhalten. Bedeutend ist auch der Handel mit den unter dem Namen Percherons bekannten Pferden, mit Vieh, Wolle und Getreide der Beauce, für den die Stadt den Mittelpunkt bildet. — E. war schon vor der Herrschaft der Römer bedeutend als Hauptort der Carnutes unter dem Namen Autricum. Später wurde es der Sitz eines Bischofs. Im Mittelalter war E. (in Urkunden dieser Zeit Carnutum oder Carnutum) Hauptort des Landstrichs Beauce und des Chartrein, und gab der Grafschaft Chartres den Namen. Letztere kam durch Kauf schon 1286 an die Krone Frankreich und wurde durch Franz I. 1528 zu einem Herzogtum umgewandelt, welches seit 1623 die Familie Orléans als Apanage besaß, weshalb auch der älteste Sohn des Herzogs von Orléans gewöhnlich den Titel eines Herzogs von E. führte. Jetzt trägt denselben der Prinz Robert von Orléans, zweiter Sohn des 13. Juli 1842 gestorbenen Herzogs Ferdinand von Orléans (s. d.). Im Deutsch-Französischen Kriege wurde E. 21. Okt. 1870 von deutschen Truppen (der 22. Division unter General Wittich) besetzt und blieb in den folgenden Kämpfen gegen die Loire-Armee ein wichtiger Stützpunkt für die Operationen der deutschen Heere.

Chartreuse, La Grande Chartreuse, die Große Kartause im Dauphiné, die Wiege des Kartäuserordens, ein großes, schönes Kloster, welches 1084 vom heil. Bruno nahe der von ihm bewohnten Einsiedelei gestiftet, 1798 aufgehoben, aber 1816 wieder eröffnet wurde. Die jetzigen Gebäude stammen aus dem J. 1676. Das Kloster liegt im franz. Depart. Isère, 22 km im Nordnordosten von Grenoble, in der Commune St. Pierre de E. (1600 E.), in 977 m Höhe, am Fuße des 2038 m hohen Grand-Som und der Gebirgsgruppe La Chartreuse, die im Chamachaude 2037 m Höhe erreicht, in dem von Wald und steilen, himmelhohen Felsen umschlossenen, nur durch zwei Engpässe schwer zugänglichen Wiesentale des aus zwei reichenden Viehbächen entstehenden Rhônezuflüsschens Guiers-Bif. Die weitläufigen, in einem einfachen Stil ausgeführten Klostergebäude sind von sechs Glockentürmen verschiedener Höhe überragt. Bemerkenswert sind: das breite, massive Eingangsportale, der viereckige Hof mit zwei von der Quelle des heil. Bruno gespeisten Bassins, die vier Fremdensäle, die nach dem Brande von 1474 wiederhergestellte Kirche, die Bibliothek von 6000, ehemals gegen 20000 Bänden, der große und hohe Kapitelsaal mit den Porträts der 50 ersten Ordensgenerale und 23 das Leben Brunos darstellenden Gemälden, deren Originale sich im Louvre zu Paris befinden, die sehr reiche Galerie des Cartes, das Große Kloster mit 180 Bogen und 80 Zellen zu beiden Seiten zweier 220 m langen Korridore, mit dem Kirchhof und der 1882 erbauten Lotenkapelle. Bei E. steht in einem Tannenwalde die 1440 erbaute Kapelle Notre-Dame de Calasibus, und 200 Schritt höher, auf einem gewaltigen, steilen Felsblock, die Kapelle des heil. Bruno, 1640 erbaut und 1820 restauriert, angeblich auf der Stelle der ursprünglichen Einsiedelei des Heiligen. Die Anfertigung des berühmten Liqueurs Chartreuse bringt den Mönchen jährlich über 1/2 Mill. Frs. ein. Ehemals hatten unter diesem Kloster 173 andere, darunter 5 Nonnenklöster; 70 lagen in Frankreich, jetzt noch 9 der überhaupt vorhanden.

Chartularia (neulat.) oder Chartaria, auch Diplomataria, der Aufbewahrungsort für Urkunden, das Archiv, sobann die Kopialbücher der Klöster und Stifter, worin die Urkunden über Schenkungen, Käufe u. s. w. in Abschrift zusammengestellt sind. Die Anlegung solcher Chartularien, die für die Geschichtsforschung zum Teil von Wert sind, ward von den Päpsten schon vor dem 10. Jahrh. eingeschärft; fast jedes Kloster besaß dergleichen. Eine große Anzahl davon ist erhalten.

Chartum oder Chartum, Hauptstadt des ägypt. Sudan, in 836 m Meereshöhe, am Vereinigungspunkte des Weißen und des Blauen Nil, dicht am linken Ufer des letztern. Es ist eine Schöpfung Nebemeh-Ali von Ägypten, der das elende Dörfchen E. seit 1823 zur Stadt ausbauen ließ und 1830 zum Sitz des Generalgouverneurs bestimmte. Der Ort blühte als der südlichste Hauptposten des ägypt. Handels in der afrikl. Wildnis durch seine günstige Lage rasch auf; die Zahl der Bewohner wird auf 50000 geschätzt. Als Handelsstadt ist es an die Stelle des ältern Schendi getreten: zwar von Kordofan und Darfur nimmt der Verkehr mit Ägypten immer noch lieber den Weg über Dongola, aber für die südl. und östl. Länder ist E. der Hauptkapitalplatz. Inmitten einer fertilen,

Artikel, die man unter E. vermischt, sind unter K. anzufuchen.

baum- und strauchlosen Sandebene gelegen und von einem Erdwall umgeben, bildet E. eine eiförmige, schmutziggroße Masse von Häusern aus Lehmziegeln, hat eine Hauptstraße und große (mit Weizen, Palmen, Citronbäumen u. s. w. beplante) Gärten in seiner Mitte, und ist in der Regenzeit sehr schmutzig. Das Klima ist bei der großen Hitze (nachmittags durchschnittlich 81°, zuweilen über 37° R. im Schatten) und bei der ungemainen Feuchtigkeit der Luft sehr erschöpfend und ungesund. Zahlloses Ungeziefer, Scorpione, Taranteln, Hottentosen, Eidechsen und Vipern erfüllen jeden dunklern Fleck. Bemerkenswert sind zwei ganz nach europ. Art gebaute Regierungspaläste, die Roschee, ein Lazarett, eine Kaserne und ein Pulvermagazin, eine Missionarstation nebst Schule, eine lath. und eine lops. Kirche. Der Markt oder Bazar ist reichlich versehen mit Lebensmitteln und Waren aller Art. Die Einwohner sind der Hauptmasse nach Araber im weitern Sinn, daneben Ägypter, Abessinier, Juden, Neger u. s. w., daneben eine Garnison von etwa 1000 Mann, meist Schwarzen, ein ganzes Heer ägypt. Beamten. Auch europ. Kaufleute sind dort, wie auch die wichtigsten europ. Staaten durch Konsulate vertreten sind. Bis 1871 war es Sitz des ägypt. Generalgouverneurs für Nubien und Ostsudan; seitdem ist die administrative Einteilung dieser Länder etwas geändert, und das Gebiet von E. wie das von Dongola und Berber, Sennaar und Selsal, Kordofan, Bah-el-Abiad besondere Rubens, d. h. Provinzialgouverneure. Mit Ägypten besteht Post- und Telegraphenverbindung. In neuerer Zeit war E. der Ausgangspunkt verschiedener Entdeckung- und Eroberungsexpeditionen nach den südl. Küstländern, z. B. der Valerschen. Auch die Mission hat sich dort festgesetzt, die latholische, welche Sitz des Bistums von Nigritien, entsand 1846 durch die Bemühung des Herr. Marcenierins, die protestantische durch die Brüder von Errichona bei Basel. Die Industrie beschäftigt sich außer den unentbehrlichsten Handwerken fast nur mit Zülignarbeiten in Gold und Silber zu Armabändern, Ringen, Lassen u. s. w., die in ganz Ägypten wegen ihrer Feinheit und Eleganz berühmt sind. Die Haupteinfuhrartikel für den Sudan sind Gewehre, Pulver, Mehl, Jagdrequisiten, Spirituosen, engl. Baumwollstoffe, Glasperlen aus Venedig und Nöhmen. Die Ausfuhr besteht in Elfenbein und Nilroßzähnen von den Ländern des Weißen Nil, dann Gummi, Sennesblätter und Tamarinden, Strauß- und Karabussfedern, Häuten u. s. w. Aber auch der Sklavenhandel, obwohl er gesetzlich verboten, hat in E. noch immer einen Hauptfisch, da die Sklavenhändler als Elfenbeinhändler noch oft von dort aus ihre Raubzüge organisieren.

Charwoche, s. Karwoche.

Charybdis, schon in der Odyssee die Personifikation eines gefährlichen Meerestrubels, war nachher, freilich nur von einem sehr späten Autor überlieferten Mythos eine Tochter des Poseidon und der Gaia. Man sucht diesen Strudel in einem Wirbel in der sicil. Meerenge unfern der Spitze des Hafens von Messina, welcher jetzt Garofalo heißt. Er war den unkundigen Schiffen, wie schon die Latone es schildert, ehemals um so gefährlicher, da sie sich in dem Bestreben, ihm zu entgehen, der Gefahr aussetzten, an den Felsen der Scylla (s. d.) Schiffbruch zu leiden. Bei ruhigem Meere, zumal wenn kein Südwind weht, fahren jetzt die Schiffer

ohne Gefahr über die E. — Der sprichwörtlich gewordene Vers « Incidit in Scyllam qui vult vitare Charybdim » (« Es stürzt in die Scylla, wer die E. vermeiden will ») findet sich bei keinem klassischen Schriftsteller, sondern ist einem Verse aus der « Alexandreis » des Philippe Gaultier (um 1180 n. Chr.) nachgebildet. Dort lautet der Vers: « Incidit in Scyllam, cupiens vitare Charybdim » (« Du stürzt in die Scylla, während du die E. zu vermeiden wünschst »).

Chafaren, ein südosteurop., wahrscheinlich finn.-türk. Stamm, der bei den griech. und lat. Schriftstellern des Mittelalters als Kagiri, Magiri, Matiri erscheint. In dem Völkergedränge, besonders seit den bulgar. Wanderungen des 7. Jahrh., wurden sie weiter südlich in die Gebiete des Kaukasus vorgelobten, wo sie den heraufdringenden Mohammedanern begegneten und mit diesen um den Besitz von Derbent, Georgien, Armenien und der nordwestperz. Grenzländer kämpften. Seit dem 8. Jahrh. besetzten sie gegen die tetrarchischen Goten ihre Macht in der Krim; ihre Fürsten (Chalane) traten vom Islam zum Judentum über. Ihr jüd. Glaube hat im 10. Jahrh. den mit Unrecht verdächtigten Briefwechsel des span. Juden Chisbail Ben-Isaak und des Chafarenkönigs Joseph Ben-Ahron veranlaßt (von Joh. Burdorf mit dem Buch « Sofari » und neuerdings von Hartawy in Nottgers « Russ. Revue », 1875, herausgegeben).

Das Reich der E. erstreckte sich von der Emba zum Dnjepr und Bug; es reichte vom Kaspiischen Meere, welches nach ihnen noch jetzt von den Arabern das Meer von Chafar (Bahr Khazar) heißt, dann vom Bontus und den südl. Abhängen des Kaukasus um Derbent, wo es an die mohammed. Besitzungen grenzte, bis zur mittlern Wolga, zum Quellgebiet des Donez und über Kiew hinaus zur Dna. Die Chafarenfürsten standen gewöhnlich in gutem Vernehmen mit dem Byzantinischen Reiche. Ihre alte Hauptstadt Balandshar (Belendshar), das jetzige Astrachan, lag unfern der Mündung der Wolga oder des Jtil. Mit Hilfe byzant. Architekten wurde 835 eine neue Residenz erbaut, Sarkel oder Weißstadt (das Bielaweschie der Russen, d. i. Weißturm, in der Nähe der tatarischen Rosakastanija) genannt, welche den E. in der Folgezeit, nachdem die Petschenegen von den Ufen bereits über den Don gedrängt waren, als Grenzfestung gegen das erstere Volk diente, aber schon um 1300 in Trümmern lag. Mit den griech. Baumeistern kam auch wohl Konstantin aus Thessalonich, der sich später Cyrillus nannte, in das Land der E. und belehrte das ganze Volk oder wenigst ns einen Teil desselben zum Christentume. Swjatoslaw, der erste russ. Beherrscher mit ilaw. Namen (965), besiegte die Bjätischen, welche in den heutigen Kreisen Kalgula, Zula und Orel saßen und noch immer den E. Zins entrichteten, schlug dann diese selbst und eroberte ihre Festung Sarkel. Es scheint, daß die Russen damals alle chafar. Gebiete an dem östl. Gestade vom Kowischen Meere und von der Bucht von Taman eroberten. Nur in der Krim blieb noch ein Schatten der chafar. Macht, die später (1016) ebenfalls den vereinigten Kräften der Griechen und Russen unter Mitislaw von Tamatarcha, dem Sohne Wladimirs, unterlag. Ungenau kommt bei kirchlichen Schriftstellern der Name E. noch bis in die spätern Jahrhunderte des Mittelalters vor zur Bezeichnung der Bewohner

Artikel, die man unter E vermißt, sind unter R aufzuführen.

der Krim und der Anwohner des Kaspiſchen und des Schwarzen Meers; ſicherer ſind die Spuren, welche von der Chafarenherrſchaft ſich in einzelnen ruſſ. Ortsnamen erhalten haben. Daß man in den Karäern Nachkommen des zum Moſaismus bekehrten Teils der C. finden dürfte, iſt ſehr zweifelhaft.

Vgl. Frähn, «Excerpta de Chazaris» (Petersb. 1821), und deſſelben «Ibn Fozlan» (Petersb. 1823); Neumann, «Die Völker des ſüdl. Rußland» (Pjn.-1847); Caſſel, «Magyar. Altertümer» (Berl. 1848); Schwolſon, «Ibn Dasta» (in ruſſ. Sprache, Petersb. 1869); Ködler, «Rumän. Studien» (Lpz. 1871); Dorn, «Caspia» (Petersb. 1875).

Chase (Salmon Portland), amerik. Politiker, geb. 13. Jan. 1808 zu Corniſh im Staate New-Hampſhire, erhielt ſeine erſte Erziehung bei einem Onkel, dem Biſchof Pſilander C. in Ohio, vollendete ſeine Ausbildung in ſeiner Heimat, graduierte 1826 im Dartmouth-College und ließ ſich bald darauf als Privatlehrer in Waſhington nieder, wo er ſich der beſondern Gunſt Henry Clays und des berühmten Juristen W. Wirt erfreute. Nachdem er ſich bei letzterem als praktiſcher Jurist ausgebildet hatte, zog C. 1829 nach Cincinnati, wurde hier bald einer der geſuchteſten Advokaten und erwarb ſich ein beſonderes Verdienſt durch Sammlung und Kommentierung der Statuten des Staates Ohio. Vieſach von den aus Kentucky und andern Grenzſtaaten nach Ohio geſchickten Sklaven als Verteidiger und Anwalt engagiert, widmete er der Frage, ob und wie weit die Bundeskonſtitution die Schwarzen ſchütze, ſeine beſondere Aufmerkſamkeit und erlangte einen ausgedehnten Ruf als einer der bereitedeſten Vorkämpfer für die freiheitliche Auslegung der Verfaſſung. C. war einer der erſten, welcher konſtitutionell nachwies, daß die Sklaverei eine rein örtliche Angelegenheit ſei und daß die Verfaſſung ſtets zu Gunſten der Freiheit interpretiert werden müſſe. So wurde er einer der Begründer der ſpätern republikaniſchen Partei. Im J. 1851 als Vertreter dieſer damals noch als hepteriſch geltenden Grundſätze zum Senator in Waſhington gewählt, zeichnete er ſich hier beſonders als Gegner der Nebraska-Bill und als warmer Anwalt der Heimſtätte-Bill und Pacific-Eiſenbahn aus. Er wurde 1855 zum erſten mal und 1857 zum zweiten mal zum Gouverneur des Staates Ohio gewählt. Lincoln ernannte ihn bei ſeinem Amtsantritt 4. März 1861 zum Finanzminiſter, von welcher Stellung C. 30. Juli 1864 zurücktrat. Seine Aufgabe war keine leichte, und er vermochte trotz allem guten Willen nicht, ſie befriedigend zu löſen. Zunächſt ging er zu einer Zeit, wo gute Diſpoſitionen noch ausgereicht hätten, von der Gold- zur Papierwährung über, dann wirtſchaftete er ohne Vorſicht und warf ſeine Anſehen im Augenblicke auf die Börſe, wo der Markt nicht im Stande war, ſie günſtig aufzunehmen. Sobald er aber Geld beſaß, wies er günſtige europ. Angebote ab und vermehrte das unfundierte Papiergeld gang und unverhältnißmäßig. Präſident Lincoln ernannte ihn Anfang Dez. 1864 zum oberſten Richter (Chief Justice) des höchſten Gerichtshofs (Supreme Court) der Vereinigten Staaten, das höchſte Amt auf Lebenszeit, das die Verfaſſung der Union kennt. Sein Verſuch, bei der Präſidentenwahl von 1868 die Stimmen der Demokraten als ihr Kandidat zu erhalten, ſchlug fehl. Seitdem war C. politiſch ohne

Deutung. Er ſtarb bei einem Beſuche in der Stadt Newyork 7. Mai 1873.

Chase (William), amerik. Maler, geb. 1849 zu Franklin Townſhip in Indiana, beſuchte 1869 die Akademie zu Newyork und 1872 die zu München. Nachdem er noch ein Jahr zu Venedig verlebte, lehrte er 1878 nach Amerika zurück. C. iſt hauptſächlich Porträt- und Genremaler. Zu ſeinen beſtandteſten Bildern gehören: die Porträts der Kinder ſeines Lehrers Piloty, Die vornehme Witwe, Der zerbrochene Krug, Der Hofnarr u. ſ. w.

Chasidim (d. i. die Frommen) iſt die Bezeichnung einer neuern jüd. Sekte, deren Urfprung auf Iſrael aus Rindziboz, gewöhnlich Baal-Schem (Wunderthäter), abgeleitet: Beſetz (um 1750), zurückgeführt wird. Verſäufungen und angebliche Wiſionen verſchafften ihm den Ruf eines Wundermannes, eines Abgeſandten Gottes, und führten ihm eine große Anzahl Anhänger zu. Gleich den ältern Kabbaliſten trat er ſeinſelig und ſpöttelnd gegen den Laſmud auf, unterſchied ſich aber von ihnen dadurch, daß er nicht ein düſteres, aſceſtiſches Leben, ſondern im Gegenteil Fröhlichkeit und Lebensgenüß als Kriterien eines göttgütigen Juſeins bezeichnete. Das Gebet beſonders müſſe aus einer angeheiterten Stimmung hervorgehen. Eine ſolche pflegte dann auch auf eine ziemlich rohe Weiſe erzeugt zu werden, durch Genuß geiſtiger Getränke, Springen, Händelfaſchen, Lärmen und Schreien, wozu noch Waſchungen nach Weiſe der alten Geſäher und eigentümliche Kleidung traten. Nach ihm fanden ſich bald ſeiberechnende Köpfe, die ſich den Anſchein eines Verkehrs mit himmlischen Kräften gaben, Wundertaten ausführten und durch ihre Anhänger die abenteuerlichſten Berichte über ihre Wunderkraft verbreiten ließen und die ſich ſtets mehrende Zahl der Hilfesuchenden brandſchapteten. Vergebens traten angeſehene Rabbiner, wie Eli Wilna (geſt. 1798), gegen die unjüd. Neuerungen, gegen die Verſpottung des Laſmud, gegen ihre blödsinnigen und legeriſchen Schriften auf. Noch in der Gegenwart treiben die Chasidim oder Rebbe's, wie ſich dieſe angeblichen Gottesmänner nennen laſſen, ihr ſehr einträgliches, auf Aberglauben und Unbildung beruhendes Unweſen und bilden eins der weſentlichſten Hinderniſſe für die Verbreitung von Kultur bei den Juden Galiziens und Rußlands.

Chasid, Fleden in der türk. Provinz Öhrumelien, an der Straße von Adrianopel nach Philippopol, mit 12000 E. und einem großen Jahrmarkt.

Chasles (Michel), namhafter franz. Mathematiker, geb. 15. Nov. 1798 zu Evronon, beſuchte 1812—14 die Polytechniſche Schule in Paris und lebte, mit mathem. Studien beſchäftigt, 10 Jahre zu Chartres. Seit 1826 Profeſſor in letzterer Stadt, erhielt er 1841 die Profeſſur der Geodäſie und Maſchinenlehre an der Polytechniſchen Schule zu Paris und 1846 den eigens für ihn errichteten Lehrſtuhl der höhern Geometrie an der Fakultät der Wiſſenſchaften daſelbſt. Im J. 1839 wurde er korreſpondierendes und 1851 ordentliches Mitglied des Inſtituts. Er ſtarb 19. Dez. 1880 in Paris. C. iſt der Begründer einer neuen mathem. Diſciplin, der ſog. neuern Geometrie (géométrie nouvelle), welche die ſchwierigſten geometr. Aufgaben ohne Hilfe der Algebra zu löſen ſucht. Er ſchrieb: «Aperçu historique sur l'origine et le développement des méthodes en géométrie» (1837; deutſch von Sobole,

Wittſel, die man unter C. vermißt, ſind unter R. aufzuführen.

fehe 1839), «Traité de géométrie supérieure» (1839; deutsch von Schause, Braunschw. 1856), «Traité des sections coniques» (Bd. 1, 1865), «Rapport sur les progrès de la géométrie» (1871). Kleinere Abhandlungen von ihm sind in Fachzeitschriften erschienen. Viel Aufsehen erregte seit 1867 ein Handschriftenstreit, veranlaßt durch Mittheilungen G. Aber eine in seinem Besitz befindliche Sammlung von Briefen Galilei's, Pascal's und Newton's, aus denen hervorging, daß die Newton zugeschriebenen großen Entdeckungen Pascal angehören. G. hielt an der Authentizität dieser Handschriften fest, bis es 1869 klar wurde, daß dieselben gefälscht und der Verfasser das Opfer einer großartigen Mystifikation geworden sei. Mehrere Mitglieder der Französischen Akademie, wie Gille de Beaumont, Dalar, Charles Dupix, hatten sich anfänglich ebenfalls zu Gunsten der Echtheit ausgesprochen. Vgl. «Der Neue Biograph» (Neue Serie, Bd. 1, Sp. 1871).

Chasles (Victor Euphémion Philàrète), franz. Kritiker und Literaturhistoriker, geb. 8. Okt. 1798 zu Rainvillers bei Chartres, lernte als Buchdrucker, war dann sieben Jahre in England in einer Buchdruckerei beschäftigt und lehrte hierauf nach Frankreich zurück, wo er das von der Französischen Akademie preisgekrönte «Tableau de la marche et des progrès de la langue et de la littérature française depuis le commencement du XVI^e siècle jusqu'en 1610» (1828) veröffentlichte. Außer mehreren Geschichtswerken über England verfaßte er ferner Romane, Novellen, Reisebilder, hauptsächlich aber pilant geschriebene Kritiken und Feuilletons. Er war Mitarbeiter des «Journal des Débats», der «Revue de Paris» und der «Revue des deux Mondes». Seine wichtigsten Aufsätze erschienen gesammelt unter dem Titel «Études de littérature comparée», später «Oeuvres» (1847—77); es sind «Études sur l'antiquité», «Études sur le moyen-âge», «Études sur le XVI^e siècle en France», «Études sur le XVIII^e siècle en Angleterre», «Voyages d'un critique à travers la vie et les livres», «La psychologie sociale des nouveaux peuples», «L'antiquité», «Mémoires» (2 Bde., 1876—78). Seit 1837 war G. Konservator an der Bibliothéque Nazarine und seit 1841 Professor der neuen Sprachen und Litteraturen am Collége de France. Er starb 18. Juli 1873 in Benedig.

Chasma (grch.), Ausrift; das Gähnen; Chasmodie, Gähnsucht; chasmodisch, gähnsüchtig; Chasmus, das Gähnen, Gähnsucht.

Chasot (Jsaac François Ggmond de), preuß. Militär, geb. 18. Febr. 1716 zu Caen in der Normandie, trat in franz. Militärdienst, war 1734 Infanterielieutenant, rückte jedoch während des Rheinfeldzugs, um der Bestrafung wegen eines Zweikampfes zu entgehen, zum Prinzen Eugen von Savoyen, wo ihn der preuß. Kronprinz und nachmalige König Friedrich II. kennen lernte und nach Kappin und Rheinsberg mit sich nahm. Bald nach der Thronbesteigung (Febr. 1741) wurde G. als Commandeur des Feldjägerscorps angestellt und im Mai desselben Jahres als Kapitän zum Regiment Bayreuth-Drägoner versetzt. An der Spitze von fünf Schwadronen dieses Regiments erwarb G. bei Hochfriedberg 1745 den Orden pour le mérite, wam 1752 den Abschied und wurde 1759 Stadtkommandant von Eßbed, wo er 24. Aug. 1797 als Generalleutenant starb. — Louis August Friedrich Adolf, Graf von G., Sohn des vori-

gen, geb. 10. Okt. 1763 zu Eßbed, war ehret der Hauptförderer der gegen die Franzosenbewandtschaft gerichteten Bestrebungen in Norddeutschland, hatte zunächst in der preuß. Kavallerie gedient, dann den Abschied genommen, wurde 1804 als Flügeladjutant des Königs wieder angestellt und war 1809 Kommandant von Berlin, als Schill sein Regiment aus Berlin fortführte. G. wurde infolge dieses Ereignisses verabschiedet, trat 1812 in russ. Dienste, wurde mit der Organisation der Russisch-Deutschen Legion betraut, starb jedoch schon 18. Jan. 1813 zu Pleskow am Peipussee. Vgl. R. von Schöber, «Chasot» (Berl. 1856); von Ostforp, «Die Russisch-Deutsche Legion» (Berl. 1860).

Chassus (fr.), Jagd.

Chassé (fr.), ein Lanzapas, mit dem man rechts oder links schreitet (s. Chassieren); C. croisé, gleichzeitiges Chassieren zweier Lanzipartner nach entgegengesetzter Richtung.

Chassé (Dav. Henri, Baron), niederländ. General, geb. zu Thiel in Geldern 18. März 1766, Sohn eines Majors in niederländ. Diensten, der als Protestant sein Vaterland verlassen hatte, trat schon 1775 als Kadett in niederländ. Kriegsdienste und war 1787 beim Ausbruch der holländ. Revolution Kapitän. Im J. 1796 trat er als Oberlieutenant in franz. Dienste, lehrte dann 1796 unter Bugeurru in sein Vaterland zurück, worauf er 1796 unter Daendels den Feldzug in Deutschland und 1799 den gegen die Expedition des Herzogs von York mitmachte. G. wurde 1808 Oberst und während des Feldzugs gegen Preußen 1806 Generalmajor. Im span. Kriege, wo er den Oberbefehl über die holländ. Truppen führte, zeichnete er sich bei Metos b'Jooz und Talavera aus und erhielt nach der Schlacht bei Ocaña (1809) den Titel eines Barons und eine Domäne. Durch seine Thätigkeit rettete er bei Col de Raja das in den Pyrenäen eingeschlossene Armeekorps des Generals Fricon. Wegen seiner Vorliebe für Bajonetttattaden wurde er von Napoleon wie von seinen Untergebenen «général à balonnette» genannt. In den Feldzügen von 1813 und 1814 befehligte er als Divisionsgeneral und wurde bei Bar-sur-Aube 27. Febr. 1814 schwer verwundet. Nach der Abdankung Napoleons lehrte er in sein Vaterland zurück und erhielt vom König Wilhelm die Anstellung als Generalleutenant, als welcher er in der Schlacht bei Waterloo tapfer kämpfte und eine engl. Batterie durch einen gegen die All-Österbe unternommenen Bajonettangriff rettete. Nach Ausbruch der belg. Revolution von 1830 zog sich G. als Kommandant von Antwerpen (s. d.) in die Citabelle und beschloß, als die Belgier sich derselben zu bemächtigen suchten, 27. Okt. 1830 mehrere Stunden lang die Stadt. Mit heroischer Entschlossenheit verteidigte er sodann vom 29. Nov. bis 23. Dez. 1832 die Citabelle gegen die Franzosen. Zur Belohnung ernannte ihn der König noch während der Belagerung zum General der Infanterie. Nach der Übergabe der Citabelle ward er als Geisel von den Franzosen nach St.-Omer abgeführt, von wo er nach dem Präliminarvertrage vom 12. Mai 1833 in sein Vaterland zurückkehrte. G. lebte fortan zurückgezogen auf seinem Stammsitze Thiel in Geldern und starb zu Breda 2. Mai 1849.

Chasseloup-Laubat (François, Marquis de), franz. Ingenieurgeneral, geb. zu St.-Gornin bei Marennés (im Depart. Charente-inférieure) 18. Aug.

Kritiken, die man unter C vermischt, sind unter R aufzuführen.

1764, trat aus der Schule zu Regiers als Lieutenant 1776 in das Genielcorps. Beim Ausbruch der Revolution bereits Stabsoffizier, verteidigte er 1792 Montmédy, leitete 1794 vor Maftricht den Hauptangriff, 1795 vor Mainz alle Belagerungsarbeiten und war 1796 Chef des Genies bei der Armee in Italien unter Bonaparte, wo er mit der Belagerung von Mantua betraut und nach der Schlacht von Rivoli zum Brigadegeneral des Genielcorps ernannt wurde. Im J. 1799 wieder als Geniechef zur ital. Armee berufen, wurde er zum Divisionsgeneral und Generalinspecteur befördert, leitete 1806 die Belagerung von Kolberg ein und führte 1807 die von Danzig und Stralsund zu Ende. Während des Feldzugs von 1809 befand er sich wieder in Italien. Im Kriege von 1812 war er zum siebentmal Chef des Geniewesens der Armee, nahm an allen Schlachten in Rußland sowie an dem Rückzuge teil und wurde im April 1813 in Rücksicht auf seine geschwächte Gesundheit zum Senator ernannt. Bei der Wiedereinsetzung der Bourbonen schloß er sich diesen an und lehnte 1815 die ihm von Napoleon gebotene Pairsstelle ab, weil er dem Könige den Eid der Treue geleistet. Nach den hundert Tagen stimmte er in der Pairskammer gegen die Verurteilung des Marshalls Ney. Vom Könige zum Marquis erhoben, starb er zu Paris 10. Okt. 1833. Er schrieb «Essai sur quelques parties des fortifications et de l'artillerie» (Par. 1811; deutsch, Wien 1829). — Ein Sohn des vorigen, Marquis Prudent von C., geb. 1802 zu Paris, diente zuerst im Generalstabe, ging sodann nach Afrika als Bataillonschef der Fremdenlegion, wurde Oberstlieutenant der Juaven, Brigadegeneral (1848), Mitglied der Gesetzgebenden Nationalversammlung (1849), Divisionsgeneral (1853) und starb zu Paris 17. Dez. 1863. — Der Bruder des vorigen, Marquis Justin Napoléon Prosper von C., geb. 29. März 1806 zu Alessandria (Piemont), studierte Jura in Paris und trat 1828 als Auditor in den Staatsrat. Er wurde 1830 Reguktenmeister, 1838 Staatsrat und in demselben Jahre Deputierter des Depart. Charente-inférieure, das ihn auch 1849 in die Gesetzgebende Nationalversammlung wählte, wo er der konservativen Partei angehörte. Vom April bis Okt. 1851 war er Marineminister. Nach dem Staatsstreich vom 2. Dez. gelangte er als Regierungsandidat in den Gesetzgebenden Körper, war vom März 1859 bis Anfang 1867 Minister der Kolonien, wurde 1862 Senator und Juli 1869 Präsident des Staatsrats. Seit Febr. 1871 vertrat er abermals das Depart. Charente-inférieure in der Nationalversammlung und starb 30. März 1873 in Paris.

Chaffen (vom franz. chasser), fortjagen.

Chaffepotgewehr ist die am meisten gebräuchliche, vom Namen des Erfinders entnommene Benennung für das franz. Infanteriegewehr, Modell 1866. Trotzdem man sich in Frankreich dem Vorgehange Preußens, welches schon 1841 ein Hinterladungsgewehr (Zündnadelgewehr) hatte, nicht angeschlossen, fanden bei der Schießschule von Vincennes doch häufig Prüfungen von Hinterladungsgewehren statt. Ein solches legte 1858 ein Arbeiter im Dépôt central de l'Artillerie zu Paris, Antoine Chaffepot (geb. 1833) vor. Es war ein Hinterladungsgewehr mit Halbzündung und einer aus einer Kautschukscheibe bestehenden, am Kopf des Verschlusszylinders angebrachten Liderung, welches von

der unter Leitung des Oberstlieutenants Regier stehenden Schießkommission in den folgenden Jahren weiter vervollkommenet und auch 1863 zur Prüfung an die Truppen ausgegeben wurde, ohne indes ein günstiges Ergebnis zu erlangen. Durch die Entfaltung des preuß. Zündnadelgewehrs von 1864 aufmerksam gemacht, änderte man das C. jetzt in entsprechender Weise um; ein unglücklicher Zufall beim Schießen mit einem Gewehr ließ aber den Eisen bald wieder erkalten. An den weiteren Versuchen (1865—66) scheint Chaffepot selbst den thätigen Anteil genommen zu haben, doch brachte erst die Schlacht von Königgrätz (Sadowa) die Sache zum Abschluß. Durch Dekret vom 30. Aug. 1866 wurde das C. zur franz. Ordnungswaffe erhoben und die Anfertigung so eifrig betrieben (unter vorherrschender Zuhilfenahme der in- und ausländischen Privatindustrie), daß 1868 bereits die ganze aktive Armee mit dem C. ausgerüstet war. Vgl. «Das C. und die Chaffepot-Tattil der Franzosen» (Darmst. 1868).

Die hervorstehenden Vorzüge des C. vor dem preuß. Zündnadelgewehr beruhten auf dem kleinen Kaliber (11 mm), dem bessern Gasabschluß und der leichtern Handhabung. Die leichte Kavallerie erhielt den etwas kürzern Karabiner gleichen Modells. Die erste Feuerprobe befand das C. bei Mentana 3. Nov. 1867 (gegen die Garibaldianer), doch wurden die reklamhaften Lobpreisungen der franz. Blätter in militärischen Kreisen vielfach angezweifelt. Im Deutsch-Französischen Kriege von 1870—71 zeigte sich dann die Überlegenheit des C. über das preuß. Zündnadelgewehr in unwiderleglicher Weise, die sich namentlich in den Verlusten geltend machte, welche die Deutschen auf größere Entfernungen erlitten, wo sie mit ihrem kaum halb so weit tragenden Gewehr das Feuer zu erwidern außer Stande waren. Die mancherlei Mängel, die das C. in technischer Hinsicht zeigt, haben zu einer 1874 befohlenen Umänderung desselben geführt. Man hat die Metallpatrone abgenommen und den Mechanismus nach dem System des Esclabronchets Gras umgeformt, wodurch das Gewehr in seiner Leistungsfähigkeit erheblich gesteigert worden ist. Die große Zahl der 1870—71 seitens der Deutschen erbeuteten C. ist vorübergehend für die Bewaffnung der deutschen Kavallerie mit Chaffepot-Karabinern verwertet worden, indem man die Gewehre um etwas verkürzte. (S. Handfeuerwaffen.)

Chafferal, ein Gipfel des Schweizer Jura, erhebt sich an der Grenze der Kantone Bern und Neuenburg, westlich vom Bielersee zu 1610 m Höhe über dem Meere. Der Berg bildet mit seinen Vorstufen einen langgestreckten von SW. nach NO. streichenden Rücken, zwischen dem Bielersee und dem Val St.-Imier, auf der Höhe mit Alpenweiden, an den Abhängen mit Nadelwald bekleidet, aus Kalksteinen der mittlern und obern Juraformation bestehend. Nordöstlich setzt sich die Kette bis zur Klus der Schäß oberhalb Biel fort; ihre südwestl. Fortsetzung bildet der Chaumont (s. d.). Der oberste Gipfel, der als niedriger Felskamm aus den Alpenweiden auftaucht, bietet eine der weitesten Fernsichten der Schweiz vom Montblanc bis zum Sentis. Ein kleines Bergwirthshaus, 1881 errichtet, dient zur Aufnahme der zahlreichen Besucher, die vom St. Immerthale oder vom Bielersee her in etwa drei Stunden den Berg besteigen.

Chafferon, ein Gipfel des Schweizer Jura, erhebt sich westlich vom Neuenburgersee an der

Karte, die man unter C vermischt, sind unter R anzusehen.

Genge der Kantone Neuenburg und Waadt zu 1611 m über dem Meere. Gesteinsart und Bergcharakter sind dieselben wie beim Chasseral (s. d.), die Ausdehnung dagegen nicht so ausgedehnt. Im SW. wird der E. von dem Rasse von Ste.-Croix (1154 m) begrenzt, über welchen die Straße von Doerden am Neuenburgersee in das Traversthal führt. Nach NO. entendet der Berg seine Ausläufer Erroz du Bent und Mont-Aubert (1842 m) bis zu der Aue, durch welche die Areuse aus dem Traversthal heraustritt, und dem Neuenburgersee.

Chasseurs à cheval werden in Frankreich diejenigen leichten Reiter genannt, welche den Chevaulégers (s. d.) oder Dragonern anderer Armeen zu vergleichen sind. Sie kommen zuerst 1741 vor, und zwar als Scharfschützen (Carabiniers) zu Pferde bei den sog. Legionen, Freikorps aus Infanterie und Kavallerie gemischt. Nach deren Auflösung 1776 erhielt jedes der 24 Dragonerregimenter eine Schwadron Chasseurs, welche vorzugsweise zum Vorpostendienst und zum zerstreuten Besetztwerden dienen sollten. Drei Jahre später wurden aus diesen Schwadronen 6 Chasseurregimenter formiert und diese 1788 auf 12 gebracht. Während des Revolutionskriegs zeichneten sich diese Regimenter rühmlichst aus und wurden deshalb vermehrt, unter Napoleon I. bis auf 84 Regimenter. Unter der Restauration wurde die Zahl dieser Truppen vermindert, auch bestimmte man sie für den Dienst der Linienreiterei und bewaffnete deshalb die mittleren Schwadronen jedes Regiments mit Lanzen. Dies bewährte sich indes nicht, weshalb man die mittleren Schwadronen aller Regimenter zusammenzog und daraus 6 Lancierregimenter formierte. Daneben blieben noch 6 Chasseurregimenter zu 4 Schwadronen bestehen. Im J. 1831 wurden für den Dienst in Afrika besondere Regimenter errichtet, mit arab. Pferden beritten gemacht und ihnen der Name Chasseurs d'Afrique gegeben. Deren gibt es jetzt 4, jedes zu 6 Schwadronen, während 20 Chasseurregimenter zu Pferde zu 5 Schwadronen bestehen.

Chasseurs (frz.), in der Lanzkunst: mit kurzen Schritten gleitend, sich in gerader Linie fortbewegen.

Castellain (Joh. Gabr., Marquis von), von einer Seitenlinie des Hauses Lothringen abstammend, Herr. Feldzeugmeister, geb. 22. Jan. 1763 auf Schloß Raibais bei Mons im Hennegau, erhielt seine Bildung auf der Akademie zu Metz, trat 1776 in kriegsdienst, besuchte 1778—80 die Ingenieurakademie in Wien, zeichnete sich im Türkenkriege 1789 unter Laudon aus und war 1790 als Oberlieutenant der wallonischen Garde in den Niederlanden beschäftigt, wo er dem Kaiserhause bei den dortigen Unruhen wesentliche Dienste leistete. Im Kriege gegen Frankreich 1792 verteidigte er Ramur tapfer und wurde hier gefangen, bald aber ausgewechselt. Er kämpfte 1798 in allen Schlachten und zeichnete sich besonders bei Wattignies aus, wo er schwer verwundet wurde. Im J. 1794 nahm er teil an den Belagerungen von Landrecies und Lüttich und verteidigte in musterwürdiger Weise Mainz, wofür er zum Obersten im Generalstabe ernannt wurde. Von 1796 bis 1796 wurde er mit einer diplomatischen Mission nach Petersburg, bezüglich der dritten Teilung Polens, und nach dem Frieden von Campo-Formio mit der Übernahme der venet. Provinzen betraut. Im folgenden Kriege leistete er 1799 als Generalquartiermeister der Armee in

Italien ausgezeichnete Dienste, wurde vor Tortona zum dreizehnten mal verwundet und konnte erst im folgenden Jahre eine Brigade in Tirol übernehmen, wo er mit Hormayr (s. d.) in Verbindung trat. Nach dem Frieden bewirkte er persönlich in Paris seine Streichung von der Emigrantenliste (als Belgier) und die Rückgabe seiner konfiszierten Güter, die ihm der Konsul Bonaparte leicht bewilligte. Er kämpfte 1806 ebenfalls in Tirol und Salzburg. Beim Ausbruch des Kriegs 1809 befehligte E. als Feldmarschalllieutenant das 8. Armeekorps unter dem Erzherzog Johann in Italien. Doch wurde er bald nach Tirol geschickt, wo er mit Hormayr die Seele der Erhebung wurde. E. griff die zehnfach überlegenen Franzosen und Bayern an, wurde aber 18. Mai bei Wörgl gänzlich geschlagen und zum Rückzuge durch Salzburg und Steiermark nach Ungarn genötigt, sodas er an den folgenden kriegerischen Ereignissen keinen weitem Teil nahm. Nach dem Frieden von Wien wurde er Kommandant von Österreichisch-Schlesien; 1818 leitete er die Verteidigungsanstalten von Prag, nahm teil an den Schlachten von Dresden und Kufm und übernahm nach der Schlacht bei Leipzig das Kommando des Kleinaußens Korps. Beim Wiener Kongreß war er mit seinem militärischen Räte nicht ohne Einfluß. Nach dem Frieden und der Herstellung des Lombardisch-Venetianischen Königreichs wurde E. Gouverneur von Venedig, für dessen Befestigung er unermüßlich gewirkt hat, und starb daselbst 10. Mai 1825.

Castellain (Georges), franz. Geschichtschreiber und Dichter, geb. 1404 oder 1406 im Gebiete der belg. Stadt Alost, wo seine Ahnen die Kastellanei verwalteten (daher der Name), trat nach vollendeten Studien in die Dienste des Herzogs Philipp des Guten von Burgund, dessen Vertrauen er gewann und auf dessen Befehl er viele Reisen nach Frankreich, der Bretagne, Burgund und dem Rhein ausführte. Im J. 1455 zog er sich mit dem Titel eines Historiographen (indicarius) aus dem burgund. Dienste zurück und lebte zu Valenciennes, mit geschichtlichen und belletristischen Arbeiten beschäftigt. Karl der Kühne belohnte E. 2. Mai 1478 mit dem Rittertschlag. E. starb im Febr. oder März 1476. Als Geschichtschreiber zeichnet er sich durch Unparteilichkeit aus, als Dichter ist er weitsehend und schwülstig. Sein Hauptwerk sind seine «Chroniques», nur lüdenhaft überliefert; sie erstrecken sich von 1419 bis 1470 und wurden zuerst fragmentarisch 1825 und 1837 durch Buchon bekannt gemacht, zuletzt von Kervyn von Lettenhove mit den übrigen Schriften E.'s herausgegeben (8 Bde., 1863—66). Von den übrigen Werken verdienen Erwähnung: «Exposition sur vérité mal prise» (Rechtfertigung gegen franz. Anschuldigungen), «Entrée du roy Louis XI en nouveau règne», «Dépréciation pour messire Pierre de Brezé», «Le temple de Boccace» (eine Trostschrift für Margarete von Anjou), «Les hauts faits du duc Philippe», «Advertissement au duc Charles», «Le livre de paix» (gelegentlich des Friedens von Brénonne). Von den poetischen Schriften sind zu nennen: «L'oultre d'amour», «Épître à Charles VII.», «Le thône azuré» (für denselben König gebichtet), «Le mystère de la mort de Charles VII.», «La complainte d'Hector», «Le miroir des nobles hommes de France», «Le mystère de la mort du duc Philippe», «Les douze dames de rhétorique», «La recolection des

Artikel, die man unter C vermisst, sind unter R aufzuführen.

Sarné, « Étude sur la vie et les ouvrages de C. » (Par. 1874).

Châteauubriant, Hauptstadt eines Arrondissements im franz. Depart. Cherelloire, in der Bretagne, liegt links an der Chère, 64 km im NW. von Nantes, Station der Linie Sable-G. der Westbahn und der Linie Nantes-G. der Orleansbahn, und zählt (1876) 4082, als Gemeinde 5228 G. Die Stadt ist Sitz eines Tribunals erster Instanz, hat bedeutende Viehmärkte und Fabriken in Wollstoffen, Kaschmir-Konfekten, Lösswaren, Gerbereien, wichtige Fabriken lackierter Leder, Eisengießereien, Rajasmenfabriken; treibt auch Handel mit Steinölen, Getreide, Vieh, Lalg, Leder. In der Nähe sind ansehnliche Waldungen und Eisengruben, sowie auf dem See Choiseul eine schwimmende Insel. — G. war ehemals eine Baronie (seit 1637 Grafschaft), gehörte mit seinem Schlosse (Castellum Briental) eine Zeit lang dem Hause Laval, später dem Hause Bourbon-Londé. Ludwig IX. nahm 1295 die Festung G. und Ludwig XI. schleifte die Werke; 1624 hatte Jean de Laval das Château auf, das vollständig erhalten ist. Am 27. Juni 1651 erließ hier König Heinrich II. sein Religionsedikt gegen die Reformierten.

Châteauvieux (Jean Baptiste Vivien de), franz. Dramatiker, geb. 1686 zu Angoulême, war im Dienst des Herzogs von Orleans. Um dessen Bigotterie nicht zu verlegen, wagte er nicht, mit seinen Denkmern an die Öffentlichkeit zu treten. Erst nach dem Tode seines Herrn trat er 1754 mit den « Troyennes » hervor. G. starb als Mitglied der Academie 16. Febr. 1775 zu Paris. Seine « Oeuvres choisies » erschienen 1814 zu Paris. [s. s.]

Château-Cambresis, s. Château-Cambresis.

Château-Chalon, Dorf im franz. Depart. Jura, Arrondissement Vouz-le-Saunier, oberhalb rechts der zur Saône gehenden Seille, in 467 m Höhe, mit 570 G., welche Steinbrüche bearbeiten und Wein gewinnen. — Der Ort verdankt seinen Ursprung einer Frauenabtei des 7. Jahrh. (Balma), welche im Mittelalter ein adeliges Kapitel wurde, und ist die Wiege der Herrenfamilie von Chalon (Castrum Carnonis), einer der mächtigsten des Herzogtums Burgund bis zum 14. Jahrh.

Château-Chalon, Stadt im franz. Depart. Nièvre, Hauptort eines Arrondissements, 66 km südlich von Nevers, in 609 m Höhe auf einem Berge links von der obern Yonne gelegen, ist Sitz einer Unterpräfektur, eines Tribunals erster Instanz, eines Friedensgerichts, hat eine kleine Bibliothek und zählt (1876) 2668 G., welche Handel mit Wein, Holz, Vieh und Getreide treiben. — Das Schloß wurde im Mittelalter an der Stelle eines gallo-röm. castrum gebaut, die zum Herzogtum Burgund gehörige Stadt kam 1389 an die Grafen von Clermont; 1719 gab sie Victor Amadeus von Savoyen an Reich von Mailand, welcher sie bis zur Revolution behielt.

Château d'If, s. unter Marseille.

Château de Loix, Stadt im franz. Depart. Saône, Arrondissement St.-Salais, 42 km im SW. von diesem Orte, unfern des rechten Uorufers, in 20 m Höhe, an der Eisenbahn Tours-Nemans, die hier nach St.-Salais abweicht, zählt (1876) 2892 G., welche Leinwand und Holzschuhe fabrizieren, Gerbereien unterhalten und guten Weißwein bauen.

Château d'O, Schloß bei Argentan (s. d.) im franz. Depart. Orne.

Château d'Og, deutsch Desch, Hauptort des Bezirks Pays d'Enhaut im Schweiz. Kanton Waadt, liegt in einem freundlichen, von bewaldeten und beweideten Voralpen umgebenen Thallethal an der Saane und zählt (1880) 2771 meist reform. G., deren Hauptideerwerbsquelle die vorzüglich betriebene Alpwirtschaft ist. Die Gemeinde G. ist sehr ausgedehnt und besteht aus sieben Sektionen, von denen sechs zu beiden Seiten der Saane zerstreut sind, während die siebente das malerische Hochthal von Stivaq umfaßt und eine besondere Pfarrgemeinde bildet. Das eigentliche G., 994 m über dem Meere auf dem rechten Ufer der Saane gelegen, ist ein stattlicher, nach dem großen Brande von 1800 fast ganz aus Stein erbauter Flecken mit einer hochgelegenen Kirche, mehreren Gasthöfen und Pensionen und bedeutenden Viehmärkten. Die reine Bergluft und der anmutige voralpine Charakter des Hochthals haben G. zu einem beliebten Luftkurort gemacht. Mit dem bernischen und dem freiburg. Saanenlande ist der Ort durch die große, dem Lauf der Saane folgende Poststraße Saanen-Bulle verbunden. Südlich fährt durch das Thal von Stivaq und über den Pass Les Rosses (1809 m) die 37,5 km lange Poststraße G.-Sepey-Aigle in das Ormontthal und ins Rhodethal hinab.

Château d'Oléron, Stadt auf der Insel Oléron (s. d.).

Châteauvieux, Hauptstadt eines Arrondissements im franz. Depart. Eure-et-Loir, liegt 44 km im SSW. von Chartres und ebenso weit nordwestlich von Orleans, links am Loir und an der Linie Paris-Bendôme-Tours der Orleansbahn, hat ein Tribunal erster Instanz, ein Kommunal-College, eine öffentliche Bibliothek von 7000 Bänden, Fabrication von Wollbeden und Häten und zählt (1876) 6061, als Gemeinde 6694 G. Außer vielen ältern Wohnhäusern aus dem 14., 15. und 16. Jahrh. besitzt die Stadt ein wohlgehaltenes Schloß der Grafen von Dunois aus dem 12. Jahrh. Im frühern Mittelalter hieß G. Castrum Dunum. Während des Deutsch-Französischen Kriegs wurde bei G. von der 22. Division unter General Wittich der etwa 4000 Mann starke Feind angegriffen, geschlagen und unmittelbar darauf 18. Okt. 1870 die verbarillabirte Stadt erklümt.

Château-Saillard, Burg bei Andelys (s. d.) im franz. Depart. Eure.

Châteauvieux, Marktort im franz. Depart. Ille-et-Vilaine, Arrondissement Rennes, 15 km im SO. von Rennes, an der zur Seiche (Vilaine) gehenden Paigne, mit 1450 G. Von dem Donjon des ursprünglichen Schlosses (Castellum Girum) steht auf steilem Fels noch ein dicker Turm; die andern flankieren die rechte und linke Seite des Schlosses.

Château-Gontier, gutgebaute Handelsstadt und Hauptort eines Arrondissements im franz. Depart. Mayenne, im alten Anjou, rechts an der Mayenne, 29 km südlich von Laval, an der Eisenbahn Sable-Châteauubriant, die hier nach Laval abzweigt, ist Sitz eines Tribunals erster Instanz und zählt (1876) 7218 G. Der Ort hat eine schöne got. Pfarrkirche, ein Schloß, öffentliche Bäder, Eisenquellen, bedeutende Weiniebergerlagen, Kommunal-schulen, ein Departementsgefängnis und eine Oekonomise Gesellschaft. Die Bevölkerung betreibt Leinwand-, Wollzeug- und Lederfabrikation, Wollspinnerei und Lösserei und unterhält fünf Märkte. — Die Stadt entstand um ein 1087 gebautes Schloß.

Wittich, die man unter G. vermißt, sind unter A. anzusehen.

Hier siegten die Vendéer unter Baroche über die Republikaner unter Westermann 27. Okt. 1793.

Château Lafitte, einer der besten roten Bordeauxweine (s. d.).

Château-Landon, Stadt im franz. Depart. Seine-et-Marne, Arrondissement Fontainebleau, 31 km südlich von diesem Orte, auf einem Hügel am Fuseln, einem linken Nebenfluß des Loing, in 104 m Höhe, schön gelegen, zählt (1876) 1873, als Gemeinde 2724 E., welche berühmte Steinbrüche bearbeiten, und span. Weiß-, Papier- und Korbwaren fabrizieren. — Der Ort (im Mittelalter Castra Nantonense, Castellum Nantonis) war früher Hauptstadt des Gâtinais und hat daher eine schöne Kirche Notre-Dame aus dem 12. Jahrh., Turm und Ruinen einer Kirche Ste.-Agala, Reste einer Abtei Sancti Severini, einen schönen Turm der Ste.-Agathe, ferner eines Schlosses des 18. Jahrh. und zahlreiche Häuser mit Schnitzwert aus dem 15. und 17. Jahrh.

Châteaulin, Stadt im franz. Depart. Finistère, Hauptort eines Arrondissements, 28 km nördlich von Quimper, 54 km im S. von Brest, links an der Aulne, an der Elnie Saenay-Landerneau der Orléans-Eisenbahn, zählt (1876) 2211, als Gemeinde 2436 E., welche Lachsfißerei, Handel mit Vieh, Geflügel, Wutter und Getreide treiben und die umliegenden Sandsteinbrüche bearbeiten. Der zu E. gehörige Seehafen ist Port-Lauunap. Das zu Ende des 10. Jahrh. von einem Grafen von Cornouailles gegründete Schloß Castellum Nini, welchem der Ort sein Entstehen verdankt, ist bis auf einen geringen Rest verschwunden.

Château-Margaux, ein Schloß bei dem an hübschen Willen reichen Dorfe Margaux im franz. Depart. Gironde, östlich von Castelnau de Medoc, am linken Ufer der Gironde, 22,5 km unterhalb Bordeaux ungesund gelegen, ist durch seine Weinberge berühmt, die den vorzüglichen Wein gleiches Namens erzeugen, welcher zu den vier Hochgewächsen oder grands crus des Bordelais gehört. E. war früher im Besitz des Bankier Aguado, der es 1836 vom Marquis de la Colonilla für 1800000 Frs. erkaufte, nachdem dieser das Weingut 1802 für 661000 Frs. erworben hatte, und wurde 1874 vom Herzoge von Aumale für 5 1/2 Mill. Frs. gekauft. Seine 80 ha Weinberge liefern einen jährlichen Durchschnittsertrag von 100—110 Tonnen im Preise von 7—9000 Frs. für die Tonne zu 1000 Flaschen.

Châteauneuf, Dorf im franz. Depart. Puy-de-Dôme, Arrondissement Riom, 21 km im N.W. von Manzat, an der Stoule, in 518 m Höhe, mit 910 E. Auf einer Strecke von 3 km entspringen hier, an der Grenze zwischen Granit und Porphyr, zahlreiche kalte und bis 33° C. warme Mineralquellen, gas-, eisen-, natron- und kalisaltige.

Châteauneuf-Calecrin oder **Châteauneuf du Pape**, Dorf im franz. Depart. Vaucluse, Arrondissement Orange, 12 km südlich von diesem, auf einem das Ufer des Rhône beherrschenden Hügel. Von dem Schlosse, der alten Sommerresidenz der Päpste im 14. Jahrh., stehen ansehnliche Ruinen. Hier wird berühmter Wein gewonnen.

Châteauneuf-sur-Charente, Stadt im franz. Depart. Charente, Arrondissement Cognac, 25 km im S. von diesem, links der Charente, in 20 m Höhe, an der Eisenbahn Limoges-Angoulême-Saintes, von der hier die Solalbahn nach Barbezieux abzweigt, zählt (1876) 2691, als Gemeinde 3774 E., welche Leinen- und Wollzeuge fabrizieren und

Steinbrüche bearbeiten. Ehemals hieß der Ort Bardoville; seit das auf einer Hügelinsel erbaute Schloß durch Feuer zerstört und dann auf einer nahen Höhe neu erbaut worden ist, hat er den neuen Namen erhalten. E. war lange Zeit einer der besten Plätze der Grafen von Angoulême.

Châteauneuf-sur-Loire, Stadt im franz. Depart. Loiret, Arrondissement Orléans, 26 km im S. von Orléans, an der Eisenbahn Orléans-Oien, rechts an der Loire, in 122 m Höhe, zählt (1876) 2799, als Gemeinde 3871 Einw., welche grobes Tuch arbeiten, Essig bereiten und Zucker raffinieren. — Die Stadt verdankt ihr Entstehen einem jezt völlig zerstörten, von Philipp I. erbauten Schlosse, welches Philipp II. August, Ludwig IX. der Heilige und Philipp IV. der Schöne bewohnten. Später bewohnte es Valentine von Mailand, zuletzt der Herzog de la Beillière (Bélispeur) und der Herzog von Penthièvre. Im J. 1428 nahmen es die Engländer, 1429 entsetzte es die Jungfrau von Orléans, und 1592 nahm es La Châtre.

Châteauneuf-sur-Sarthe, Stadt im franz. Depart. Maine-et-Loire, Arrondissement Segré, 38 km östlich von Segré, rechts an der Sarthe, in 40 m Höhe, mit 1600 E. — Dieses historisch interessante Städtchen war im 9. Jahrh. die Residenz von Robert dem Starken, dem ältesten bekannten Ahnen von Hugo Capet; damals hieß der Ort Seronnes. Der Graf von Anjou, Geoffroy Plantagenet, erbaute 1181 das Schloß von Seronnet, und die Stadt wurde E. genannt. Vom Schlosse steht nur ein schön gebauter Turm; die Kirche der Stadt trägt noch den Namen Seronnes.

Châteauneuf-en-Thymerais, Flecken im franz. Depart. Eure-et-Loir, im Arrondissement Dreux, 20 km im S.W. von letzterer Stadt entfernt und an einem ansehnlichen Forste gelegen, mit 1600 E. Bei dem Orte lieferte 18. Nov. 1870 die 22. Division unter General von Treskow den sich zurückziehenden Franzosen ein siegreiches Gefecht.

Châteauneuf (Château-Bonsac), Flecken im franz. Depart. Ober-Loire, Arrondissement Bellac, 21 km östlich von Bellac, an der zur Grenze gehenden Gartempe und an der Eisenbahn Poitiers-Verfac (der Orléansbahn), mit (1876) 777, als Gemeinde 3710 E. Der Ort hat drei roman. Kirchen, deren eine mit einer Krypta und reichen Reliquien versehen ist. Das Schloß stammt aus dem 18. Jahrh.

Château-Porcien, Stadt im franz. Depart. der Ardennen, Arrondissement Rethel, 12 km westlich von Rethel, rechts an der zur Dife gehenden Aisne, mit 1830 E., welche wichtige Spinnerei betreiben. Die Stadt beherrscht auf steilem Fels die Ruine eines im 15. Jahrh. gebauten Schlosses. — E. war das alte Castrum Portianum, von welchem man einige röm. Altertümer gefunden hat. In der Frankzeit war es Hauptort des Pagus Porcensis, der sich bis an die Maas erstreckte, von Philipp IV. dem Schönen für Gaucher von Opatillon zur Grafschaft erhoben wurde und nachher den Herzögen von Orléans, der Familie Troy, der der Gonzaga von Mantua, für welche es Karl IX. 1561 zum Fürstentum machte, und endlich dem Cardinal Mazarin gehörte.

Château-Megnault, Dorf im franz. Depart. der Ardennen, Arrondissement Mézières, 4 km südlich von Monthermé, nahe dem linken Ufer der Maas, die sich durch tiefe Schlünde windet, an der

Artikel, die man unter E vermisst, sind unter R aufzusuchen.

Eisenbahn Metziers-Namur, mit 1500 G. Ehemals war G. ein Fürstentum, von welchem 27 Dörfer abhängen; von einem im 13. Jahrh. erbauten und durch Richelieu zerstörten Schlosse sind noch einige Spuren vorhanden. Der sog. Maaugistich gilt für ein Druidenheiligtum.

Château-Neuville, Stadt im franz. Depart. Bouches-du-Rhône, Arrondissement Arles, 35 km im W. von Arles, an einem Abzugskanal, wenig entfernt vom linken Ufer der Durance, malerisch in 44 m Höhe gelegen, mit (1876) 2055, als Gemeinde 5554 G., welche Maulbeerplantagen besitzen. Auf einem den Ort beherrschenden Hügel stehen noch zwei Türme von einem Schlosse der Grafen der Provence. — **Château-Neuville**, Stadt im Depart. Loiret, Arrondissement Montargis, 16 km im S.O. von diesem, an der zum Loing fließenden Ouanne und an der Eisenbahn Orléans-Châlons, zählt (1876) 1468, als Gemeinde 2583 G. Hier erbaute 961 Graf Reinard von Sens ein Schloß (Castrum Rainardi) auf einem Hügel, welches im 12. Jahrh. zur Herrschaft Courtenay gehörte, unter Philipp IV. dem Schönen königl. Besiz wurde, im 16. Jahrh. aber an die Herzöge von Orléans überging; es stehen davon Ruinen der Türme und eine neu wiederhergestellte Kirche.

Château-Renaud, Stadt im franz. Depart. Indre-et-Loire, Arrondissement Tours, 29 km im W. von Tours, an der zur Gisse (Loire) gehenden Brenne und an der Eisenbahn Paris-Bendôme-Tours, zählt (1876) 3487, als Gemeinde 3831 G., welche Schuhmacherarbeiten liefern. Auf einem Hügel stehen die Ruinen eines Schlosses (Castrum Ragnaldi), das zu Gunsten von Fr. Louis Rousselet de G. Marfshall von Frankreich und Vizeadmiral der Levante (gest. 1716), zu einem herzoglichen erhoben wurde.

Châteauneuf (im Mittelalter Castrum Radulphi), die eng und schlecht gebaute Hauptstadt des franz. Depart. Indre, im ehemaligen Herzogtum Berri, in einer großen Ebene links am Indre und an der Linie Paris-Orléans-Agen der Orléansbahn gelegen, 263 km von Paris. Der Ort zählt (1876) 16980, als Gemeinde 19442 G., ist Sitz der Departementsbehörden, eines Handels- und Friedensgerichts und hat vier Kirchen (darunter die lebenswerte St. Christophskirche), ein altes Schloß, ein bemerkenswertes Stadthaus und Tribunalgebäude, ein großes Gefängnis (ehedem ein Franziskanerkloster), ein Lyceum, ein Lehrerseminar, eine öffentliche Bibliothek von 6000 Bänden, eine Gesellschaft des Ackerbaues und der Künste und Wissenschaften und eine Statue des hier geborenen Generals Bertrand. Die Bevölkerung unterhält Fabriken in Tabak, Leder und in groben Tuchen, Woll-, Zinnereien, Brauereien und Mühlen, betreibt auch lebhaften Handel mit Wolle, Getreide, Hammeln, Schwein und Leder. Außer den Monatsmärkten werden noch sechs andere gehalten. G. ist 950 von Neuville de Delors gegründet, der ein auf einer Anhöhe am Ende der jetzigen Stadt gelegenes Schloß (Château-Neuville) erbaute, war bis 1623 Baronie de Châteauneuf und wurde von Ludwig XIII. zu Königin Henriette II. von Bourbon zu einem Herzogtum erhoben. Ludwig XV. ernannte die Witwe des Marquis des Tournelles, Marie Anne, geb. Herzogin von Mailly-Nezle und Nichte der Herzogin Saxe-Coburg, zur Herzogin von G., zur Palastdame der Königin und später zur Oberhofmeisterin des

Dauphin. Sie starb 1744. Ihre Nachfolgerin in der Gunst des Königs war die Pompadour.

Château-Salins (deutsch bisweilen Salzburg), Kreisauptort im Bezirk Lothringen des Reichslandes Elsaß-Lothringen, an der kleinen Seille und der Straße von Metz nach Pfalzburg, 48 km südöstlich von Metz an der Eisenbahnlinie Saaralben-Chambrey gelegen, zählt (1880) 2174 fast ausschließlich kathol. G., ist Sitz einer Kreisdirektion und eines Amtsgerichts. Die Stadt G. hat ihren Namen von einer Salzgrube, welche im J. 1330 daselbst im Schlosse der Herzöge von Lothringen entdeckt wurde. Im J. 1826 wurde dieselbe aufgehoben und durch eine andere in Dieuze ersetzt. Den Raum der ehemaligen Saline zu G. nimmt gegenwärtig eine Glasfabrik ein. — Der Kreis Château-Salins zählt auf 972,48 qkm (1880) 50425 G. in 135 Gemeinden.

Château-Thierry, im Mittelalter Castrum Theoderici genannt, freundliche anmutige Stadt im franz. Depart. Aisne, in der Champagne, Hauptort eines Arrondissements, an der Ostbahn und am rechten Ufer der Marne amphitheatralisch auf einem Felsen in 77 m Höhe gelegen, ist Sitz eines Tribunals erster Instanz, hat eine altertümliche Kathedrale, ein Kommunal-College, ein Zellengefängnis, eine Statue des hier geborenen Lafontaine und die Ruinen eines vom Merowinger Theuderich IV. im 8. Jahrh. erbauten, später den Grafen von Vermandois gehörigen Schlosses. Der Ort zählt (1876) 5713, als Gemeinde 6902 G., welche Lohgerberei, Gips-, Fayence-, Leinwand- und Lederfabrikation, Baumwollspinnerei und Färberei, sowie ansehnlichen Handel mit Korn, Wein, Schafwolle, Hammeln, Hornvieh und Möbeln treiben. Auch sind hier zwei eisenhaltige Mineralquellen. Unter Karl VI. wurde G. zur Pairie, unter Karl IX. 1566 zum Herzogtum erhoben. Napoleon I. schlug hier 12. Febr. 1814 die Russen und Preußen unter Sacken.

Château-Ville-Vieille, Gemeinde im franz. Depart. der Obern Alpen, Arrondissement Briançon, 7 km im SW. von Aiguilles, an dem zur Durance gehenden Guil, in 1671 m Höhe, mit 1000 G. Sie besteht aus zwei Dörfern: Château-Duoyr a ist eine der malerischsten kleinen Festungen, wonach das Queyrastthal benannt ist, durch welches der Guil als wilder Gebirgsbach tobt. In den Fuß des Fests, das von einer Kompagnie Infanterie besetzt und durch Batterien in dem ausgehöhlten Fels verstärkt ist, schließt sich das Dorf. Das andere, Ville-Vieille, am Zusammenfluß des Guil und der Vigue-Blanche, hat eine Kirche aus dem 10. Jahrh.

Châtel (Abbé Ferdinand Loussaint François), franz. Kirchenreformer, geb. 9. Jan. 1795 zu Gannat im Depart. Allier, trat nach Beendigung seiner theol. Studien im großen Seminar von Clermont-Ferrand 1818 in den Priesterstand und wurde nacheinander Vikar an der Kathedrale von Moulins, Pfarrer von Monetau an der Loire und sodann Feldprediger der königl. Garde (1823). Schon damals machte er sich bekannt durch freisinnige Predigten und durch Abhandlungen in dem religiösen Oppositionsblatt «Le Réformateur, ou Echo de la religion et du siècle», aber erst nach der Julirevolution trat er mit dem Plan hervor, eine neue Kirche zu gründen. Im Jan. 1831, als die Zahl der Proselyten anwuchs, bildete sich in Paris eine Kirche, die abwechselnd Eglise française und Eglise unitaire française hieß und ihren Hauptstz

nach verschiedenen Stadtvierteln verlegte. Ein angeleglicher Würdenträger des Tempelordens erteilte dem Abbé C., «in Gegenwart des versammelten Volks und Klerus», die bischöfliche Weihe, und der neue Prälat nannte sich «Primas von Gallien». Auch eine Hierarchie wurde eingeführt und ein Glaubensbekenntnis abgefaßt. «Das Naturgesetz, das reine Naturgesetz, nichts als das Naturgesetz» sollte als Fundament des neuen Kultus gelten, der in Jesus Christus nur einen «außerordentlichen Menschen» ehrte, Beichte, Fasten, Keuschheitsgelübde verworfen und in der Liturgie die franz. Sprache für die lateinische einführt. Die neue Kirche zählte Anhänger in mehr als 30 Departements; aber bald entstanden Schismen. Ein hiesiger Streit entspann sich zwischen C. und seinem ehemaligen Schüler, Abbé Auzou, der eine besondere, an die Lehren der Wessenbergischen Schule in Deutschland sich anschließende Sekte stiftete. Die franz.-kath. Kirche wurde von der Juliregierung lange in ruhigem Bestande gelassen und erst 1842 von Polizzi wegen geschlossen. Die Februarrevolution ließ sie wiederaufleben. Aber 1850 verbot ein Polizeibeschluß zum zweiten mal die Ausübung des neuen Kultus, dessen Stifter, trotz dringender Mahnungen, nicht wie der Abbé Auzou in den Schoß der alten Mutterkirche zurückkehrte, sondern als hartnäckiger Häresiarch zu Paris 13. Febr. 1857 starb. Er schrieb: «Profession de foi de l'Eglise catholique française» (Par. 1831), ein Seitenstück zu dem Glaubensbekenntnis des franz. Vikars in Rouffieu «Emile», sowie «Le code de l'humanité, ou l'humanité ramenée à la connaissance du vrai Dieu et au véritable socialisme» (Par. 1838), eine Art naturalistischer Dogmatik und Moral.

Châtelain, Burgvogt, Kastellan.

Châtelaine (frz.), Kastellantin; auch Gürtellette mit daran hängenden Schlüsseln, Flacons, Medaillons u. s. w.

Châtelon, Stadt im franz. Depart. Buy-de-Dôme, Arrondissement Thiers, 20 km nördlich von Thiers, an dem zum Allier gehenden Bauziron, in 343 m Höhe, im Forezgebirge, am Fuße steiler Felsmassen, welche sich an die Kette der Bois-Noirs anschließen, mit 1900 E., hat ein altes, angeblich von Ludwig VI. dem Diden gegründetes Schloß. In C. hat die Gesellschaft des Etablissement thermal zu Vichy zwei eisenhaltige Sauerlinge gepachtet. Von C., das früher Châtel-Ordon hieß, hat sich die Messerschmiede-Industrie nach Thiers verpflanzt.

Châtelet, entstanden aus castellum, hieß in Frankreich zur Feudalzeit ein festes Ritterschloß und nachher das Gebäude, wo die königl. Richter ihre Gerichtssitzungen hielten und zugleich die gefangenen Verbrecher eingesperrt waren. In Paris gab es zwei alte Schlösser dieses Namens: das Große C., das Gerichtshaus, und das Kleine C., ein Staatsgefängnis, das einige Jahre früher als das erste abgerissen wurde. Auch bestand in Paris unter dem Namen C. ein Stadtamtsgericht (prévôté oder vicomté de Paris), das über Civil- und Kriminalfällen in erster Instanz entschied.

Châtelet, Stadt im Bezirk Charleroi der belg. Provinz Hennegau, an der Sambre und an der Eisenbahn von Charleroi nach Namur, 8 km im N. von Charleroi, mit (1879) 9624 E., bedeutenden Nagelschmieden, Hüttenbau und Steinbrüchen. Gegenüber und fast damit zusammenhängend liegt Châtelaine u. Dorfgemeinde mit 8363 E., Kohlen-

bau, Hohöfen und Eisfabriken. In der Nähe liegt das Dorf Pressés, bei welchem 57 v. Chr. Cäsar die Nervier besiegte.

Châtelet-Romont (Gabrielle Emilie, Marquise du), geborene Baronin Letonnelier de Breteuil, franz. Schriftstellerin, geb. 17. Dez. 1706, lernte die lat., engl. und ital. Sprache und heiratete in früher Jugend den Marquis du Châtelet. Am bekanntesten ist sie durch ihre intime Freundschaft mit Voltaire, mit dem sie mehrere Jahre auf dem Schloße Cirey in der Champagne, in Paris und Lunéville lebte. Später trat sie unter anderm in nähere Beziehungen zu dem Dichter Saint-Lambert. Sie starb zu Lunéville 10. Aug. 1749 an den Folgen einer Niederkunft. Ihre gelehrten Schriften mathem. und physik. Inhalts sind vergessen.

Châtelineau, belg. Dorf, s. unter Châtelet.

Châtellerauld (im Mittelalter Castrum Herald, Castellum Airdali), Hauptstadt eines Arrondissements im franz. Departement Bienne, in dem früheren Oberpoitou, an der Eisenbahn von Orleans nach Bourbeau und an der hier schiffbar werdenden Bienne, über welche eine 1565—1609 erbaute steinerne Brücke zur Vorstadt Châteauneuf führt, in einer sehr fruchtbaren Gegend, 32 km im NW. von Poitiers, ist Sitz eines Tribunals erster Instanz, eines Friedens- und eines Handelsgerichts, hat mehrere durch ihre Bauart bemerkenswerte Kirchen, wie die 1863 restaurierte Kirche St.-Jacques und die Kirche St.-Jean Baptiste von 1496, ein Departementsgefängnis und eine Börse und zählt 15244 E. Dieselben verfertigen viel Eisen- und Stahlwaren, besonders Messer und Scheren, außerdem Spizen, Leber, Kerzen, lithographische sowie Mählsleine, Uhren, Quincaillerie und Bijouteriewaren, falsche Diamanten, unterhalten Wachs- und Leinwandbleichen, Essigfiedererriem und Mühlen, und treiben starken Handel mit Wein, Brantwein, Pflaumen, Spargel, Futterfamen, Mehl, Holz, Salz, Schiefer, Eisen- und Stahlwaren. Auch befindet sich hier eine große Waffenfabrik mit fünf Arbeiter, die 1800 Arbeiter beschäftigten. C. bildete mit seinem Gebiete die Vizegrafschaft Châtelleraudois, deren Herren im 14. Jahrh. ausstarben, worauf sie nach und nach an verschiedene Häuser, zuletzt an das Haus Bourbon fiel. König Franz I. erhob sie zum Herzogtum für den Connétable Franz von Bourbon; dann wurde sie 1538 mit der Krone vereinigt, durch Heinrich III. aber verpfändet, sodas sie wieder in Privatbesitz überging. Beim Ausbruch der Revolution besaß sie der Herzog de la Tremouille.

Châtel St.-Denis (deutsch Castels), Marktleden, Hauptort des Bezirks Veveyse im Schweiz. Kanton Freiburg, 814 m über dem Meere, 37 km südsüdwestlich von Freiburg malerisch am rechten Ufer der Veveyse gelegen, besitzt ein uraltes, angeblich schon 650 erbautes Schloß, eine schöne Kirche und eine Steinbrücke über die Veveyse und zählt (1880) 2342 meist kath. E., deren Haupterwerbquellen der Ackerbau, die Alpenwirtschaft und der Holzhandel sind. Mit Bulle (20 km) und Vevey (15 km) ist der Ort durch eine 35 km lange Poststraße verbunden.

Chatham, Stadt und Parlamentsborough sowie Festung und größtes Sec.-Arsenal des brit. Reichs, in der Grafschaft Kent, 49 km im O. von London, südlich an der dritten Mündung des Medway und 1 km nordöstlich von Rochester, sodas

Artikel, die man unter C vermisst, sind unter R aufzuführen.

es oft nur als eine Vorstadt von letzterm betrachtet wird. Gegenüber liegt Strood. Der Nebweg hat genügende Tiefe für die größten Schiffe und die Jut steigt 4—6 m. Die Stadt selbst ist eng und schlecht gebaut, hat eine Mechanics-Institution, und zählt (1881) 26385 E., welche hauptsächlich auf den königl. Werften und im See-Arsenal beschäftigt sind. Diese See- und Kriegsetablissemens liegen außerhalb der Stadt und heißen Brompton; sie sind mit mächtigen Festungswerken umgeben. Hier befinden sich fünf ungeheure Flutbocks für die größten Kriegsschiffe, sechs Baubassins für solche, über 600 Arbeitshäuser am Dockyard, ein Raderhaus, Sägemühlen, Schmieden für Anker von mehr als 10 000 Pfd., eine großartige Seilerbahn für Ankels, Speicher für allen möglichen Schiffbedarf, ein mächtiges Zeughaus, ein Artilleriepark, große Infanterie-, Marine- und Artilleriecasernen, ein ausgezeichnetes, 1828 erbautes Marinehospital, eine Ingenieurschule und eine Schule für Militärärzte. Die Seekriegsetablissemens nebst ihren Befestigungen stammen ihrer ersten Anlage nach aus der Regierungszeit der Königin Elisabeth, wurden 1768 erweitert und sind jetzt in eine der stärksten und regelmäßigsten Festungen Englands verwandelt.

Chatham (William Pitt, Graf von), auch unter dem Namen Pitt der Ältere bekannt, einer der größten engl. Staatsmänner und Reformer, war der Sohn Thomas Pitts, Gouverneurs von Madras, und 15. Nov. 1708 geboren. Er erhielt zu Eton und Oxford eine Classische Bildung und trat 1735 für den von seiner Familie abhängigen Flecken Chatham ins Parlament. Seine Freunde hatten ihm bei seinem geringen Vermögen die Stelle eines Cornetts in der Garde verschafft, die er aber verlor, als er sich im Unterhause der Opposition gegen Walpole anschloß. Er erlangte im Parlament und im Volke bald ein solches Ansehen, daß er der Hof für gerathen hielt, ihm ein Amt zu geben; er wurde 1746 Schatzmeister von Irland und bald darauf Geheimrath und Generalzahlmeister der Armee. In dieser Zeit setzte ihn die Herzogin von Northborough, um den Patriotismus des tüchtigen Mannes zu belohnen, zum Erben von 10 000 Pfd. St. an, wie ihm auch später ein ähnliches Vermächtniß aus gleichem Grunde zufließt. Beim Ausbruch des Siebenjährigen Kriegs ernannte ihn der König, dem Wunsch des Volks nachgebend, zum Staatssekretär. Pitt leitete nun den Krieg nach einem großartigen Plane ein, errichtete die Nationalmiliz und entwickelte alle Kräfte der brit. Seemacht, um eine Landung an den franz. Küsten zu bewerkstelligen. Weil ihm hierin der König entgegen war, legte er im April 1757 sein Amt nieder, erhielt es aber schon im Juni von neuem und wurde fortan der Seele des Kabinetts. Sein Hauptbestreben ging dahin, Frankreich zu schwächen. Er unterstüzte deshalb Friedrich d. Gr. in Deutschland, eroberte durch seine Genava und brachte die brit. Flotte auf einen solchen Höhepunkt, daß Frankreich bald auf allen Meeren geschlagen wurde und alle seine Kolonien einbüßte. Die Thronbesteigung Georgs III. (5. Okt. 1760) bewachte die weitem Pläne Pitts, die Louis gewonnenen Einfluß und gegen seinen Willen setzte er mit Choiseul (s. d.) den Frieden verhandelte. Doch machte er so wenig Zugeständnisse und erzwang die Friedensverhandlungen so bedeutend, daß Choiseul selbst die Unterhandlungen aufgab.

Nachdem Pitt 5. Okt. 1761 das Ministerium an den torjistischen Bute (s. d.) hatte abtreten müssen, stellte er sich abermals an die Spitze der Opposition. Im Parlament ward allerdings sein Antrag für Fortsetzung des Kriegs verworfen; allein das Volk war um so mehr auf seiner Seite und schenkte ihm unbegrenztes Vertrauen, da es das Nationale und Weitgreifende seiner Politik in seinen feurigen Reden erkannte. Die Stadt London dankte ihm feierlich für seine Verwaltung und ließ ihm zu Ehren auf der Blackfriarsbrücke ein Denkmal errichten. Der König und der Hof, die Pitts Einfluß fürchteten, suchten mit ihm eine Versöhnung zu Stande zu bringen. Erst 1766 ließ er sich bewegen, wieder ins Ministerium zu treten; aber schon 1768 legte er sein Amt von neuem nieder, nachdem er inzwischen zum Grafen von C. erhoben worden war. Schon früher hatte er oft zu einer milden und gerechten Behandlung der amerik. Kolonien geraten; als 1775 der förmliche Krieg zwischen diesen und dem Mutterlande ausbrach, bot er seinen ganzen Einfluß und seine Beredsamkeit auf, um eine gütliche Ausgleichung herbeizuführen. Er verworf den Krieg und die grausamen Mittel, mit welchen derselbe von der herrschenden Partei geführt wurde; er gab zu bedenken, daß die Amerikaner, indem sie sich einer willkürlichen Besteuerung widerseht, nur das gethan, was Englands Väter mit gutem Rechte so oft ausgeübt hätten. Bald hatte er die für ihn traurige Genugthuung, daß die Niederlage der brit. Waffen bei Saratoga, 17. Okt. 1777, seine Ansichten rechtfertigte. Der Übermut des Ministeriums ging bei dieser Nachricht in Kleinmütigkeit Verzagtheit über, und als gar die Vereinigten Staaten einen Vertrag mit Frankreich abschlossen, gewann die Ansicht Eingang, daß man gegen günstige Handelsverbindungen mit den befreiten Kolonien Frieden machen müsse. C. war damals krank und konnte an den parlamentarischen Verhandlungen keinen Anteil nehmen. Als er aber von dem unter solchen Umständen schimpflichen Friedensprojekt hörte, erhob er sich und wankte (7. April 1778) mit bleichem und zornigem Gesicht in das Oberhaus, wo eben der Herzog von Richmond die Anerkennung der nordamerik. Kolonien als selbständige Staaten beantragte. In einer ergreifenden Rede stellte er seinem Vaterlande die Schmach und Feigheit dieses Schrittes vor; er erklärte, daß England hiermit im Begriffe stehe, einen Fußfall vor dem Throne der Bourbonen zu thun, und daß jedes Ungemach einer solchen Erniedrigung vorzuziehen sei. Seine Rede bewirkte in der That die Umkehr der Gemüther aller Parteien und die Fortsetzung des Kriegs; allein er mußte diesen Sieg mit seinem Leben bezahlen. Denn als er auf die Einwände des Herzogs von Richmond antworten wollte, brach er zusammen und wurde ohnmächtig aus dem Saale getragen. Er starb 11. Mai 1778 auf seinem Landgute Hayes in Kent.

Das Parlament ließ ihn auf Staatskosten prächtig begraben, setzte seinem ältesten Sohne ein Jahrgeld von 4000 Pfd. St. aus und bezahlte auch seine Schulden aus dem öffentlichen Schatze; denn obwohl er nie verschwenderisch gelebt hatte, starb er doch arm. C. war in jeder Hinsicht ein außerordentlicher Mann. Sein imponierendes und dabei gewandtes Wesen nahm für ihn im ersten Augenblick ein; sein rechtschaffener und unbestechlicher Charakter erzwangen ihm auch die Achtung seiner polit.

Artikel, die man unter C vermischt, sind unter K aufzuführen.

Acte. Von seinen Reden haben sich nur wenige vollständig erhalten. John Almon veröffentlichte: „Annals of William Pitt, Earl of C., and of the principal events of his time, with his speeches in Parliament“ (4 Bde., 3 Bde., Lond. 1810). Die „Chatham Papers“ (4 Bde., Lond. 1838—40) sind wichtige Beiträge zur Geschichte seiner Zeit; auch hat man von ihm Briefe an seinen Neffen, den nachmaligen Lord Camelford (Lond. 1804). Vgl. J. Thackeray, „Life of C.“ (2 Bde., Lond. 1827); Viel. Goussier, „Essai sur les deux Pitts“ (2 Bde., Par. 1846).
 Über seinen ebenfalls berühmten Sohn, Pitt der Jünger, genannt, s. Pitt (William).

Chatham-Inseln oder der Broughton-At. hipel, eine Inselgruppe der Südsee, 660 km im S. von Neuseeland, zusammen 1626 qkm groß, mit 1881 242 E., besteht aus der 1265 qkm großen Hauptinsel Chatham oder Wairikauri (unter 44° süd. Br. und 175° 20' westl. L. von Greenwich) und mehreren kleinern Felseländen, wie im S. Pitt oder Mangihauti, und Cornwallis oder Rangitara. Die Inseln gehören zur Kolonie Neuseeland. Entdeckt ward die Gruppe im Nov. 1781 durch den engl. Lieutenant Broughton vom Schiffe „Adams“. Die Hauptinsel ist an den Küsten meist hoch und felsig, im Innern bergig, im ganzen sehr fruchtbar, hat ein gesundes, angenehmes Klima, trop. Niederlassungen sowie eine Mission der brit. (Woburnschen) Gesellschaft. Die Inselgruppe war von einer in Hamburg gebildeten Gesellschaft zur Kolonisierung durch deutsche Einwanderer unter deutscher Oberhoheit ersehen. Sie sollte die erste deutsche Kolonie jenseit des Meeres und der erste Anhaltspunkt einer deutschen Marine werden. Allein da die brit. Regierung ihre Ansprüche auf die Gruppe nicht aufgeben, sondern nur eine Ansiedelung unter brit. Landeshoheit gestatten wollte, so verzichtete man auf den Plan.

Chathamlicht, eine Vorrichtung zur Erzeugung von optischen Nachsignalen, die von den Engländern zuerst im Kriege mit Abyssinien angewandt worden ist. Es besteht im wesentlichen in einer Leuchtmaschine, in deren Flamme mit einem Blasebalg ein Vulkanstrom getrieben wird, der dicht vor dem Eintritt in die Flamme durch einen mit feinstpulvertem brennbaren Körper gefüllten Behälter geht. Durch den Vulkanstrom wird eine genügende Menge des brennbaren Körpers fortgeführt, um die Flamme als Luft angeladete Flamme hell leuchtend zu machen. Je nach den Entfernungen, bis zu welchen die Signale wahrgenommen werden sollen, werden verschiedene Brennstoffe angewandt. Bei hohem Wasserstand und hellerem Himmel ist sehr feinstpulverter Kohlenstoff unzureichend; bei Entfernungen von 10 bis 20 engl. Meilen wird gepulvertes Harz verwendet, soll die Leuchtweite des Signallichts noch mehr verstärkt werden, so wird zu dem Harz ein wenig Pulverpulver gestrat.

Châtill ist der von allen islamit. Sprachen auf Arabisch, Titel eines zu den bevorzugten Beamten des mohammed. Kultusbeamten, welchen die Propheten beim Mittagsgottesdienst in der Moschee von Mekka Minber, einer leblich diesem Zweck herab vor der versammelten Gemeinde, d. i. die Fürbitte für den Propheten, hat. Ein C. ist immer nur an Scham (gleichsam Kathedrale), in einer solchen findet sich ein Minister, der die Stelle

zur Rechten des Propheten, d. i. der Gebetnisse, den vornehmsten Platz des heiligen Raumes, ein. Der C. folgt in der islamit. Hierarchy unmittelbar auf den Scheich der Moschee; er hat also den Rang vor den Imamen. Seine Ernennung erfolgt durch ein Fatihschrif des Sultans, während die übrigen Bediensteten der Moschee vom Scheich-ul-Islam, dem Groß-Mufti, ihre Befallung erhalten. Da im Orient die Erwählung in der Chutbeh von jeder als äußeres Zeichen der Souveränität betrachtet wurde und also posit. Bedeutung hatte, so genießt der C. eines besondern Ansehens. In der Chutbeh selber, einem ziemlich langen, mit lauter Stimme vorzutragenden Gebet, werden vier Teile unterschieden; zunächst Lob Gottes (Schalwele), dann Segensspruch über den Propheten (Samale), dann arab. Vorlesung aus den traditionellen Aussprüche Mohammeds (Hadis), und endlich Fürbitte für den regierenden Sultan und seine Armee.

Châtillon-lès-Bagnaux, Dorf im franz. Depart. Seine, Arrondissement Sceaux, auf einer 162 m hohen Anhöhe, mit (1876) 2080 E., gehörte während der Belagerung von Paris 1870—71 zum Vernierungsabschnitt des 2. bayr. Korps, welches hier am 13. Okt. 1870 einen Ausfall der Pariser zurückschlug.

Châtillon-sur-Indre, Stadt im franz. Depart. Indre, Arrondissement Châteauroux, am Indre und an der Eisenbahn Tours-Châteauroux, hat eine Kirche aus dem 11. Jahrh. mit alten Sculpturen und zählt (1876) 2123, als Gemeinde 3455 E., welche Glas- und Metallindustrie betreiben.

Châtillon-sur-Loire, Stadt im franz. Depart. Loiret, Arrondissement Gien, an der Eisenbahn Paris-Lyon, mit Marmorbrüche und Gerbereien und (1876) 2214, als Gemeinde 3133 E.

Châtillon-sur-Seine, die Hauptstadt eines Arrondissements im Depart. Côte-d'Or (Burgund), im Mittelpunkte einer bergigen Landschaft an der oberen Seine, an der Französischen Ostbahn und der Paris-Lyon-Mittelmeerbahn, ist Sitz eines Tribunals erster Instanz und eines Handelsgerichts, hat ein Collège und eine öffentliche Bibliothek von 16000 Bänden. Die Stadt zählt (1876) 4934 E., welche Gerberei, Papierfabrikation und lebhaften Handel mit Getreide, Wein, Holz, Leder, Tuch, Leinwand, Eisen und Eisenwaren treiben, von deren Fabrikation in der nähere und fernern Umgebung C. der Mittelpunkt ist. In C. residierten mehrere Herzöge von Burgund, von deren Burg auf dem die Stadt beherrschenden Felsen gegenwärtig noch Trümmer vorhanden sind.

In neuerer Zeit ist die Stadt durch den vom 5. Febr. bis 19. März 1814 abgehaltenen Congreß von Châtillon historisch befaant geworden, auf welchem sich die verbündeten Mächte, während ihre Heere auf dem franz. Boden siegreich vorbrangen, noch einmal mit Napoleon I. in Unterhandlung über den Frieden und die Grenzen Frankreichs setzten. Von seiten Frankreichs war der Minister Castlereagh, von Osterreich Graf Stadion, von Preußen W. von Humboldt, von Rußland Graf Rasumowski abgesandt, und für Napoleon unterhandelte der Minister des Auswärtigen, General Caulaincourt, Herzog von Vicenza. Den Unterhandlungen diente die 27. Nov. 1813 zu Frankfurt gemachten Vorschläge zur Grundlage. Napoleon forderte einen Waffenstillstand und erklärte sich bereit zur Auslieferung aller festen Plätze

Kritik, die man unter C. vermischt, sind unter R. aufzuführen.

in den von Frankreich abzutretenden Ländern. Die Verbündeten verlangten einen vorläufigen Friedensschluß und sicherten Frankreich unter der Bedingung die alten Grenzen zu, daß ihnen sechs der wichtigsten Grenzfestungen ausgeliefert würden. Caulaincourt hatte von Napoleon unbeschränkte Vollmacht erhalten, und der Friede würde vielleicht zu Stande gekommen sein, wenn nicht Napoleon, durch die anscheinend günstigen Erfolge seiner Waffenbewegen, die Vollmacht zurückgenommen und seine Bedingungen im Vertrauen auf sein erneutes Glück höher gespannt hätte. Infolge des Rückzugs des verbündeten Heers auf das rechte Rheinufer trug Schwarzenberg 19. Febr. Napoleon einen Waffenstillstand an. Gleichzeitig wurde dem letztern durch einen Eilboten aus E. der von sämtlichen Bevollmächtigten der Verbündeten unterzeichnete Entwurf eines vorläufigen Friedens überhandt, welcher die Bedingung enthielt, daß Paris bis zum völligen Friedensschlusse von den Verbündeten besetzt werde. Diese Bedingung beleidigte den Stolz Napoleons so sehr, daß er alle Vorschläge verworft, mit Oesterreich aber besondere Unterhandlungen anzuknüpfen versuchte. Nachdem diese Versuche gescheitert waren, gerieten die Verhandlungen zu E. völlig ins Stocken. Die Verbündeten bestimmten daher den 10. März als die letzte Frist, bis zu welcher Napoleon den Friedensentwurf entweder annehmen oder einen entsprechenden Gegenentwurf einreichen sollte, und als Caulaincourt die Unterhandlungen hinzuziehen suchte, bewilligte man noch eine Frist von fünf Tagen. Endlich, 15. März, wurde von Napoleon ein Friedensentwurf übergeben, nach welchem er auf Holland verzichtete, mit Ausschluß von Belgien nebst der Schelde und Nimwegen, dagegen Italien nebst Venedig als Königreich für Eugen Beauharnais und dessen Erben, das linke Rheinufer für Frankreich und Entschädigungen für seine Brüder und Verwandten verlangte. Mit der achten Konferenz am 19. März wurden darauf die Unterhandlungen zu E. abgebrochen. In einer am 25. März, während die Heere der Verbündeten schon auf dem Marische nach Paris begriffen waren, zu Vitry gegebenen Erklärung rechtfertigten die letztern die Fortsetzung des Kriegs.

Im Deutsch-Französischen Kriege überfiel bei E. 19. Nov. 1870 eine Abteilung des Garibaldischen Korps unter Ricciotti Garibaldi die dabeistehenden deutschen Truppen, meist Landwehr, die sich unter harten Verlusten auf Château-Villain im Depart. Obermarne zurückziehen mußten.

Châtillon-sur-Sevre, Stadt im franz. Depart. Deux-Sevres, Arrondissement Bressuire, am Quin, einem rechten Nebenfluß des Sevre, hat eine alte Abtei (jetzt Mairie), Burgruine, Fabriken in Leinwand, Flanell und Taschentüchern, Verbereien und Viehhandel und zählt 1400 E. Hier siezten 5. Juli 1793 die Vendéer über die Republikaner und 10. Okt. 1793 die Republikaner über die Vendéer.

Châtillon (Rainald von), franz. Ritter, vermählte sich 1152 mit der Fürstin Konstantia von Antiochia, geriet aber 1160 in die Gefangenschaft der Seltschucken. Nach seiner Befreiung machte er Streifzüge bis nach Agypten und fiel 5. Juli 1187 in der Schlacht bei Hittin gegen Saladin.

Chatouille, f. Schatulle.

Chatouillengüter, f. Schatullengüter.

Châtre (La), Stadt im franz. Depart. Indre, Arrondissement Châteauroux, 34 km im S. von

dieser Stadt, mit der sie durch eine Eisenbahn verbunden ist, auf einem Hügel am Indre, in 200 m Höhe, umgeben von Gärten und Wiesen, zählt (1876) 4364, als Gemeinde 4998 E., welche Wollstoffe fertigen und mit Leder, Pferden und Rastanien handeln. Der Ort hat ein Tribunal erster Instanz, ein Collège, eine Agriculturnammer, eine alte roman. Kirche und Reste eines alten Schlosses, jetzt Gefängnis. E. war ein altes röm. Castrum, wurde aber im 11. Jahrh. Hauptort einer Herrschaft und Wiege einer erlauchten Familie.

Chatrian (Alexandre), f. Erdmann-Chatrian.

Chatsworth-House, Schloß bei Watwell (f. d.).

Chattahoochee (spr. Tschätahutsché), ein Fluß Nordamerikas, entspringt nahe den Quellen des Savannah und Tennessee im Blue Ridge in der nordöstlichsten Ecke des Staates Georgia. Er ist etwa 880 km lang und für Dampfschiffe bis zu der vom Golf von Mexiko ungefähr 480 m entfernten Stadt Columbus schiffbar. In seinem obern Laufe fließt er in südwestl. Richtung, in seinem untern fast genau nach S. und bildet von dem Städtchen West-Point ab die Grenze zwischen Georgia einerseits und den Staaten Alabama und Florida andererseits. An der südwestlichen Ecke Georgias vereinigt er sich mit dem Chonateesta oder Flint-River zu dem in den Mexikanischen Golf sich ergießenden Apalachicola.

Chattanooga, Stadt im Staate Tennessee mit (1880) 12842 E., links am Tennesseefluße, nahe der Grenze von Georgia und nicht weit von Alabama, Knotenpunkt der von Memphis nach Knoxville und von Atlanta nach Charleston führenden Bahnen, wurde geschichtlich bekannt durch die entscheidende Schlacht, welche hier der Bundesgeneral Grant 22. bis 25. Nov. 1863 den Konföderierten unter Bragg lieferte. Für Grant, dessen Armee infolge der dem General Rosecranz bei Chickamauga (f. d.) 20. Sept. beigebrachten Niederlage in E. eingeschlossen war, handelte es sich darum, die den Plaz vom Süden beherrschenden und senkrecht auf den Tennesseefluß laufenden Bergrücken Lookout-Mountain und Missionary-Ridge vom Feinde zu säubern und zu besetzen. Gelang dies nicht, so war Grant zur Räumung seiner Stellung und infolge dessen zur Aufhebung des östl. Tennessee gezwungen. Grant zog schnell die Korps von Hoober und Sherman an sich und trug am 25. Nov., so verstärkt, einen glänzenden Sieg davon, eroberte 42 Geschütze und machte zwischen 6000 und 7000 Gefangene. Die entscheidende, den Sieg bedingende That der Schlacht war die Einnahme des steilen, mit 20 Kanonen besetzten Missionary-Ridge, den der deutsche General August Willich mitten im heftigen Feuer und ohne Befehl mit seiner Brigade erstickte. Tennessee ging durch diesen Sieg den Seccessionisten verloren, und Grant bekam dadurch den Schlüssel zu den Wegen in die Hand, auf denen sein Nachfolger Sherman nach Atlanta und weiter in den Süden vordrang. Auch konnte infolge dieses Sieges der in Knoxville vom seccessionistischen General Longstreet belagerte Burnside durch Sherman entsetzt werden. E. wurde in den Händen der Unionstruppen einer ihrer wichtigsten Depotpläze.

Chatten, deutscher Volksstamm, f. Ratten.

Chatterton (Thomas), engl. Dichter, geb. 20. Nov. 1752 zu Bristol, war Schreiber bei einem Advokaten und erregte zuerst 1768 Aufsehen, als er bei Einweihung einer neuen Brücke über den Avon

Kritik, die man unter C vermißt, sind unter R aufzusuchen.

in einem bristoler Blatte eine von ihm verfaßte, aber für alt ausgegebene Beschreibung der Einweihung der alten Brücke erscheinen ließ. Bald darauf ging er nach London, wo er bei einigen Buchhändlern Beschäftigung fand. Er schrieb für mehrere Tageblätter, geriet aber bald in die äußerste Not und vergiftete sich 25. Aug. 1770. Glänzende Phantasie, glückliche Erfindung und tiefes Gefühl charakterisieren C.s altertümlich gefärbte Dichtungen, welche er andern Verfassern (besonders Rowley) unterschob. Von denen, die er unter seinem Namen erscheinen ließ, sind die Satiren die besten. Auch seine prosaischen Aufsätze sind anziehend. Eine Sammlung seiner Gedichte wurde von Tyrwhitt (Lond. 1777) veranstaltet, eine vollständige Ausgabe seiner Werke von Southey und Gottle (3 Bde., Lond. 1803), zuletzt von Wahn (2 Bde., Lond. 1842). Sein Leben beschrieb J. Dir (Lond. 1837; 2. Aufl. 1851). Vgl. Wilson, «C. A. biographical study» (Lond. 1869).

Chaucer (Geoffrey), «der Vater der engl. Poesie» wurde, wie neuere Forschung dargethan hat, zwischen 1340 und 1345 in London geboren. Früher nahm man, nach der Grabchrift, 1328 als Geburtsjahr an. Allein diese wurde erst im 16. Jahrh. abgefaßt und widerspricht vielen Thatfachen aus C.s Leben. Er war der Sohn von John C., eines Bürgerz und Weinhändlers zu London. Des Dichters Geburtshaus lag wohl in der Thames-Street zu London. Zuerst wird C. 1357 gedacht im Haushaltungsbuche der Elisabeth, Gräfin von Ulster, und Gemahlin Lionels, eines Sohnes Eduards III., bei welcher C. Page war. Später findet sich in einer gerichtlichen Aussage vom Okt. 1386 die Bemerkung, C. sei damals 40 Jahre und darüber gewesen. Weiter gibt C. in dieser Aussage an, er habe seit 27 Jahren Waffen getragen. Da im Herbst 1359 Eduard III. in Frankreich einfiel und dabei auch Lionel war, so begleitete damals C. wohl lehrern. C. geriet in Kriegsgefangenschaft und wurde im März 1360 vom Könige ausgelöst. Daß der Dichter studierte, läßt sich aus seiner Gelehrsamkeit wohl schließen, ob dies zu Cambridge oder Oxford geschah, bleibt unentschieden, da «The Court of Love», worin sich der Dichter als cambridger Student bezeichnen, wohl unecht ist. Im J. 1367 wurde C. vom Könige ein Jahresgehalt ausgesetzt und er darin als «Dilectus valetus» bezeichnet. Er war einer der «Valets of the king's chamber» und erhielt diese Stellung wohl gleich nach seiner Rückkehr aus dem Kriege. Im J. 1366 wird zuerst der Gemahlin des Dichters, Philippa, gedacht. Sie war Ehrendame der verstorbenen Königin gewesen und wurde nachher wahrscheinlich in den Hofstaat von Konstanze von Kastilien, der zweiten Frau des Johann von Gaunt, aufgenommen. Auch Philippa Tochter des Sir Payne Roet gewesen sei, entbehrt jeden sichern Beweises. Philippas Schwester, die verwitwete Katharine Swynford, heirathete später, nach Konstanzens Tode, Johann von Gaunt, Herzog von Lancaster. Die erste Frau Johanns, Blanche, starb 1369 und auf ihren Wunsch schrieb C. «The Deth of Blaunche the Duchesse» wichtig für C.s dichterische Entwicklung ist er 1372 eine Reise nach Italien machte, um aber zu Venna mit dem Dogen darüber zu handeln, wo die Gemuesen in England am besten kastoret anlegten. Ende 1372 reiste er ab und gleich ein Jahr weg. Im J. 1374 wurde C.

am Hafenzoll angestellt und zwar hatte er vorzugsweise Wolle, Häute und Leder zu überwachen.

In den nächsten Jahren führte C. noch mehrere polit. Aufträge aus, z. B. 1377 nach Flandern und nach Frankreich. Bald nachdem Richard II. König geworden, ging C. (1379) aufs neue nach Italien, nach Mailand, mit Aufträgen an den Herzog Bernardo Visconti. Im J. 1386 sah er im Parlament für die Grafschaft Kent. Damals brach der Unwille der Großen und des Volks gegen Richard II. los, und auch gegen Johann von Gaunt und alle seine Anhänger, darunter C., richtete sich der Unwille. C. wurde seines Amtes entsetzt und lebte einige Jahre sehr kümmerlich; auch starb 1387 seine Frau. Als 1389 Richard und die Partei des Johann von Gaunt wieder mehr Gewalt erhielt, wurde C. als Aufseher der öffentlichen Bauten u. s. w. zu Westminster, dann zu Windsor angestellt und in ähnlichen Stellungen verwendet. Im J. 1391 aber wurde er aus unbekanntem Gründen dieser Aemter wieder entsetzt. Obgleich nachher der König den Dichter noch öfters unterstützte, geriet er immer mehr in Not, so daß ihm fortwährend das Schuldengefängnis drohte. Als 1399 Heinrich IV., der Sohn des Johann von Gaunt, den Thron bestieg, sah C. bessere Tage. Er starb aber schon, wie seine Grabchrift besagt, 25. Okt. 1400, wahrscheinlich in dem Hause, welches im Garten der Marienkapelle zu Westminster in London stand und welches C. auf 53 Jahre gemietet hatte.

In die Unglücksjahre, die auf 1386 folgten, schlossen sich manche Sagen an, z. B. C. habe sich Aufständen in der City von London angeschlossen, sei gefangen gewesen u. s. w. Meist beruhen diese Annahmen auf Mißverständnis eines sicher nicht von C. geschriebenen Werts, des «Testament of Love».

C.s dichterisches Schaffen teilt man, nach im Brink («Chaucer-Studien», Bb. 1, Münst. 1870), am besten in drei Abschnitte: 1) bis 1372 (Nachahmung der Franzosen); 2) 1372—84 (Nachahmung der Italiener); 3) 1384—1400 (freies Schaffen). In der ersten Periode entstanden: Die Übersetzung des «Romans von der Rose», «Auf den Tod der Herzogin Blanche», «C. A. B. C. oder Gebet an Maria». In die zweite Periode gehören: das «Leben der Cécilie» (später in die «Canterbury Tales» aufgenommen), «Berfamlung der Vögel», «Palamon und Arcitas», «Troilus und Criseide», die Übersetzung von des Boetius «Trostschrift»; dann, wenn echt, der «Liebeshof» und endlich das «Haus des Ruhmes». In die dritte Periode fallen: die «Legende von den guten Frauen», «Canterbury-Geschichten», die «Klage von Mars und Venus», kleinere Dichtungen und die «Abhandlung über das Astrolabium an seinen Sohn Lewis». Endlich die verlorenen Dichtungen: das «Buch vom Löwen» und «Origines über Magdalenen». Die andern C. zugeschriebenen Gedichte haben sich als unecht erwiesen. C.s Meisterwerk sind die «Canterbury-Geschichten», ein Novellencyclus in zehn, oder achtsilbigen gereimten Versen. Sie zeichnen sich namentlich aus durch lebendige Darstellung, gelungene Charaktereigenschaften und eine derbe, aber treffende Satire. Ihren Namen haben die «Canterbury Tales» daher, daß der Dichter seine Novellen einer Anzahl Pilgern aus den verschiedensten Ständen in den Mund legt, welche nach dem Grabe des heil. Thomas von Canterbury wallfahrten. Die Canterbury-Geschichten wurden schon 1475—80 von

Kestel, die man unter C. vermist, sind unter R. aufzuführen.

Caution gedruckt, zwei Exemplare sind davon bekannt, eins davon ist im Britischen Museum. Im J. 1532 erschienen zuerst die gesammelten Werke im Druck. Lange Zeit war die beste Ausgabe die von Sprimitt (6 Bde., 1775—78, seitdem oft aufgelegt). Dann erschienen die Ausgaben von Wright (3 Bde., Lond. 1847—51), von Morris (6 Bde., Lond., ohne Jahr) und 1868 *Furnivall's* «Six-text edition of C.'s Canterbury Tales». Übersetzungen der *Canterbury-Geschichten* lieferten Rannegeßer, Jöbler und vor allen Herzberg (Hildburgh. 1866). Über C.'s Leben schrieb Godwin: «History of the life and age of C.» (2 Bde., Lond. 1803); Todd, «Illustrations of the lives and writings of Gower and C.» (Lond. 1810); Nicolas, «Life of C.» (Lond. 1844); Kühner, «C. in seinen Beziehungen zur ital. Literatur» (Bonn 1867); ten Brint, «Chaucer-Studien zur Geschichte seiner Entwidlung und zur Chronologie seiner Schriften» (Bd. 1, Münst. 1870). Seit 1868 besteht eine «Chaucer Society» zu London, welche sich die Erforschung und Veröffentlichung der Werke des Dichters zur Aufgabe gemacht hat.

Chaubes-Aigues, *Chaubes aigues* (Calentes Aque der Römer), Städtchen und stark besuchter Badeort im Arrondissement St.-Flour des franz. Depart. Cantal in der Auvergne, am Fuße des Auvergnegebirges, 68 km östlich von Aurillac, in 60 m Meereshöhe in der tiefen Thalschlucht des Baches Remontalou, der in die Truyère, einen Zufluß des Lot, sich ergießt, gelegen. Der Ort zählt 1200 E., welche Webereien, Gerbereien, Leimsiederereien und Jäbereien unterhalten und beträchtlichen Handel mit Wachs und Zinnbraut treiben. Die aus vulkanischen Felsen hervorbrechenden erdig-alliirigen Thermalquellen haben 67 bis 81° C., die Bar-Luelle ist die heißeste Frankreichs. Das Wasser wird zum Trinken, Baden und Douchen hauptsächlich gegen rheumatische Leiden gebraucht, von den Einwohnern außerdem in der Hauswirtschaft und im Winter sogar zum Heizen der zur ebenen Erde gelegenen Zimmer, zum Kochen und Waschen benutzt, indem die Quellen durch kleine Kanäle in alle Häuser geleitet worden sind. Jährlich kommen etwa 1000 Gäste zu diesem Badeorte. Von den 450 Häusern werden 360 durch die Quellen bis zu warmgeheit. Auch befindet sich ein künstlicher Brunnen im Orte. In der Nähe ist die kalte Cincinmatuelle Condamine, und bei dem Dorfe Sainte-Marie sind zwei eisenhaltige Natronsäuerlinge, deren Wasser viel versandt und besonders häufig in E. getrunken wird.

Chaubet (Antoine Denis), franz. Maler und Bildhauer, geb. zu Paris 31. März 1763, war ein Schüler von Stouff und trug bereits in seinem 21. Jahre den ersten Preis bei der Akademie davon. Darauf ging er nach Rom, wo er als Bildhauer die Werke des klassischen Altertums sich zu Mustern nahm und zugleich im Verein mit Drouais Stizzen malte, die großes Talent bekundeten. Im J. 1789 kehrte er nach Paris zurück und wurde nun Mitglied der Akademie, bei der er später als Professor der Kunst lehrte. Seine erste größere Arbeit war ein Basrelief unter dem Peristyl des Pantheon, an dem stehenden Krieger darstellend, den der Genius des Ruhms unterstützt. Sodann arbeitete er die Statue Napoleons I., welche im Saale des Gesandten Körpers aufgestellt wurde, das Basrelief, welches die Dichtkunst darstellt, im innern Saale des Louvre; die Statue des Friedens für den

Palast der Tuilerien; die des Cincinmatius für den Saal des Senats; die Bassten Sebastian Bourbons, Belisars, Malesherbes, Denons, Fourcroy's, des Cardinals Maury, Sabatiers und Veroy's. Zu seinen schönsten Werken gehört die Statue eines jungen Mädchens, welches über eine Sinnpflanze, die unter ihren Händen sich zusammenzieht, in Erstaunen und Nachsinnen gerät, und die des jungen Cyparissus. In Deutschland sind seine Werke selten. Der Graf Fries in Böhlaus bei Wien besitzt die herrlichen Marmorbüsten seines Vorfahren Moriz und dessen Gemahlin Maria Theresia. E. starb zu Paris 19. April 1810.

Chaudière, Fluß in Canada, Provinz Quebec, kommt aus dem Meganticsee in der Nähe der Grenze der Vereinigten Staaten als ansehnlicher Strom, fließt nach NW., dann durch ein goldführendes Terrain und mündet, 500 m breit, etwa 12 km oberhalb von Quebec in den Lorenzstrom. Kurz vor seiner Mündung macht er den 30 m hohen Chaudièrefall, einen der wasserreichsten und imposantesten in Amerika. Sein Lauf vom See hat 200 km Länge.

Chaubordy (Emile, Graf von), franz. Staatsmann, geb. um 1825, studierte an der Rechtsschule zu Paris und trat dann 1850 in den diplomatischen Dienst. Er wurde Attaché bei der franz. Gesandtschaft in Rom, wurde später andern Gesandtschaften beigegeben und unter dem Minister Drouyn de Lhuys Direktor im Ministerium des Auswärtigen, in welcher Stellung er auch unter dessen Nachfolgern bis zum Sturz des Kaiserreichs sich erhielt. Als nach der Revolution vom 4. Sept. 1870 Jules Favre die Leitung der auswärtigen Angelegenheiten übernahm, wurde E., der schnell seine polit. Farbe gewechselt hatte, in seinem Posten bestätigt. Er siedelte Mitte Sept. 1870 mit der Delegation der neuen Regierung zuerst nach Tours und später, im Monat Jan. 1871, nach Bordeaux über, und zwar als Stellvertreter Jules Favres in der Verwaltung des Ministeriums der auswärtigen Angelegenheiten. Der Name E. wurde erst in weiteren Kreisen durch seine beiden Rundschreiben vom 10. Okt. 1870 an die europ. Kabinete bekannt, in welchen er, gegenüber den beiden Erlassen des Grafen Bismard vom 13. und vom 16. Sept., das Recht Deutschlands, durch Annetierung von franz., ehemals zum Deutschen Reich gehörigen Gebiets teilen seine Grenzen gegen eine erneuerte Invasion Frankreichs zu schützen, bestritt und nachzuweisen suchte, daß durch die Abtretung von Elsaß und Lothringen an Deutschland Frankreich zu einer Nacht zweiten Ranges herabsinken würde. Zwei spätere Rundschreiben (vom Nov. 1870 und Jan. 1871) beschuldigten die Deutschen einer barbarischen Kriegführung und suchten die Anlagen Bismards gegen die franz. Gesehwidrigkeiten und Brutalitäten zu entkräften. Sein Hauptstreben war, England zu einer diplomatischen Intervention zu bewegen. Diefem Zweck galten verschiedene seiner Notizen. Odo Russell, dem diplomatischen Agenten im versailer Hauptquartier, schlug er im Dez. 1870 vor, dem Grafen Bismard die Wahl zwischen folgenden drei Vorschlägen zu lassen: entweder Waffenstillstand mit der Bedingung der Verproviantierung der Hauptstadt, um eine Nationalversammlung zu wählen, oder Friedensschluß ohne Gebietsabtretung, oder Einberufung eines europ. Kongresses zur Erörterung der zwischen Frankreich und

miteinander schließen, wobei sie sich, wie sich später offenbarte, auch schon zu bestimmten Schritten bei der späteren Gestaltung der europ. Verhältnisse verpflichteten. Die allgemeine Allianzakte spricht die Notwendigkeit eines Kampfes gegen Napoleon, im Falle er sich nicht zum Frieden bewegen lasse, aus und stellt die neue Ordnung der Dinge nach dem künftigen Frieden unter die Garantie der vier Mächte. Das Offensiv- und Defensivbündnis gegen Napoleon I. wurde auf 10 Jahre geschlossen. Von dem Österreich unterzeichnete den Vertrag Fürst Metternich, für Großbritannien Lord Castlereagh, für Preußen Fürst Hardenberg und für Rußland Graf Kesselrode.

Chauny, Stadt im franz. Depart. Aisne, Arrondissement Laon, 35 km westlich von Laon, am rechten Ufer der Oise, wo dieselbe schiffbar wird, am linken Ufer der Oise, in 56 m Höhe, an der Eisenbahn von Paris nach Brüssel, zählt (1876) 120 E. Die hiesige Glasmanufaktur ist von der G. Gobain (wobin eine Zweigbahn von 15 km lang) abhängig. Die Bewohner treiben Leinwandweberei und Bleichen, Trikotfabriken, Eisen- und Kupfergeschmelze. Die Stadt hat sich im 11. Jahrh. an das von Grafen von Vermandois gehörige Schloss Calmarum gebildet.

Chaussey oder **Chaussey-Inseln** heißt eine Gruppe kleiner Eiseninseln, welche zum franz. Depart. in Manche, Arrondissement Avranches, gehören, und 12 km im N.W. von Granville, am Eingange der Bai des Mont-St.-Michel liegt. Die größte Insel hat etwa 17 km Länge, bei 8 km Breite, ruht auf einer alten, von Richard I. von der Normandie gegründeten Abtei und (1876) 130 E. Hier befinden sich Brüche ausgezeichneten Granits zum Straßenbau von Paris. Die Bewohner betreiben Seefischerei (Barech) und bereiten daraus auch Korbweiden Soda.

Chaussey (La), Eisenwerk bei Revers (s. d.) im franz. Depart. Nièvre.

Chauvart (Pierre Jean Baptiste), durch seine Teilnahme an der Französischen Revolution wie als Dichter und juristischer Schriftsteller bekannt, geb. 8. Okt. 1766 zu Paris, war Advokat des Parlements, und hatte sich schon in Poesie und Jurisprudenz literarisch versucht, als die Revolution ausbrach und den abstrakten und phantastischen Geist des poetischen Gelehrten völlig gefangen nahm. Unter dem Namen Publicola förderte er die Ideen in Poesie und Prosa und nahm 1792 am dem Minister Lebrun eine Kommission nach Belgien an, um es zu revolutionieren und mit Frankreich zu vereinigen. Ersteres gelang ihm so vollständig, daß alle Ordnung, auch der Behoriamen, in Belgien aufhörte, und er selbst mit den franz. Offizieren, besonders Dumouriez, sich entzweite. Nach seiner Rückkehr aus Belgien wurde E. Sekretär der Kairie von Paris, dann des Wohlfahrtskommissars und endlich Generalsekretär im Ministerium des öffentlichen Unterrichts, zog sich jedoch bald zurück, wurde Professor der schönen Wissenschaften zu Rouen, dann in Orléans, später aber in Amiens und endlich an der Universität zu Paris. Die Restauration brachte ihn um seine Lehrtätigkeit. Er starb 9. Jan. 1823. Aus seinen zahlreichen Schriften sind hervorzuheben: «Théorie des lois criminelles» (1789), «De l'Allemagne et de la mission d'Autriche» (1792), ein Buch, das in der Revolution mehrmals neu gedruckt und un-

entgeltlich verteilt wurde; «Mémoires historiques et politiques sur la révolution de la Belgique» (1793), «De l'éducation des peuples» (1793), «Jeanne d'Arc, recueil historique et complet» (1806), «Les Anténors modernes, ou voyage de Christine et de Casimir en France sous Louis XIV» (1807). Andere seiner Werke handeln über das klassische Altertum. E.s beste Arbeit ist das Lehrgebicht «Épître sur quelques genres, dont Boileau n'a pas fait mention» (1811), das er umgearbeitet unter dem Titel «Poétique secondaire, ou essai didactique» (1817) erscheinen ließ.

Chaussees oder **Kunststraßen**, s. Straßen und Straßenbau.

Chaussette (frz.), Unterziehstrumpf, Socke.

Chaussey-Inseln, s. Chaussey-Inseln.

Chaussure (frz.), Schuhzeug, Fußbekleidung.

Chautanqua, ein See im Mittelpunkt des gleichnamigen County im nordamerik. Unionsstaat Newyork, ist 28 km lang, 2—5 km breit und liegt 394 m über dem Atlantischen Meere und 224 m über dem Erie-See, von dem er nur 10 km entfernt ist.

Chauveau-Lagarde (Claude François de), franz. Advokat, geb. 21. Jan. 1756 zu Chartres, bekannt als Verteidiger der Königin Marie Antoinette, Charlotte Cordays, Brissots u. a., wurde 1814 von Ludwig XVIII. geadelt und verteidigte während der Hundert Tage den General Bonnaire. E. wurde 1828 Rat am Kassationshofe und starb 28. Febr. 1841. Er schrieb: «Théorie des états généraux ou la France régénérée» (1789) und «Note historique sur le procès de Marie-Antoinette et de Madame Elisabeth» (1816).

Chauvella (François Bernard, Marquis de), franz. Staatsmann, geb. 29. Nov. 1766 zu Paris als Sohn des in Krieg und Diplomatie vielerproben Marschalls François Claude de E., schloß sich beim Ausbruch der Revolution der Bewegung an und ging als Attaché Lallemands im Frühjahr 1792 nach England, um dieß Reich zur Neutralität in dem ausbrechenden Kriege zu bestimmen. Er blieb dort nach dem Weggange Lallemands als Vertreter der Republik, bis nach der Hinrichtung Ludwigs XVI. die engl. Regierung jede Verbindung mit dem revolutionären Staate abbrach. Hierauf mit einer Mission nach Florenz betraut, mußte E. infolge der engl. Drohungen gegen den Großherzog Toscana wieder verlassen, zog nach der Heimkehr den Argwohn der Terroristen auf sich, ward eingekerkert und erst durch die Revolution des 9. Thermidor wieder frei. Nach dem 18. Brumaire ward er eine Zeit lang Mitglied des Tribunals, hierauf Präfekt in Belgien, überhaupt eifriger und geschickter Beamter des Kaiserreichs. Als Napoleon Spanien erobert hatte, machte er E. zum Generalintendanten Cataloniens. Trotz seiner Dienste unter Bonaparte erhielt sich E. auch nach der Restauration dem polit. Leben. Seit 1817 war er mehrfach Mitglied der Deputiertenkammer. Im J. 1827 ins Privatleben zurückgetreten, lebte er meist auf seiner Besitzung Elteaur, dem alten Kloster des heil. Bernhard in Burgund, und starb 9. April 1832 in Paris.

Chauve-souris (frz.), eigentlich Fledermaus, dann eine Maske in Gestalt einer Fledermaus, Domino mit Kapuze.

Chauvin (Auguste), Historienmaler, geb. 1810 zu Lüttich, bildete sich unter Schadow in Düsseldorf zum Maler aus, wurde dann Lehrer an der Schule zu Lüttich, später Direktor derselber

Artikel, die man unter C vermischt, sind unter B aufzuführen.

wurde er Brigadegeneral, 1847 Divisionsgeneral und 1844 wurde ihm das große Indigenat gewährt. Am 12. Aug. 1847 trat er als Kriegsminister in das liberale Kabinett Frère-Rogier und verwaltete sein Amt mit bestem Erfolg, bis er 1850 infolge seiner Opposition gegen die Herabsetzung des Militärbudgets seine Dimission nahm. Bald darauf zog er sich infolge einer Herausforderung eines Deputierten eine Dienstpension auf einige Monate zu. Nachdem ihm 1859 aufs neue die Leitung des Kriegsministeriums anvertraut worden war, setzte er das neue Landesverteidigungssystem und die damit verbundene Neubefestigung Antwerpens bei den Kammern durch und verteidigte dieses Projekt standhaft und erfolgreich der stürmischen Opposition der Stadt Antwerpen gegenüber. Im Nov. 1866 gab er sein Portefeuille an General Goethals ab und wurde wieder Divisionär und Adjutant des Königs. Bei Beginn des Deutsch-Französischen Kriegs 1870 wurde ihm das Oberkommando der zwei zur Sicherung der belg. Neutralität mobil gemachten Armeekorps anvertraut. Im J. 1874, nach der Organisation der zwei großen Militärbezirke, wurde er an die Spitze des einen gestellt; Gesundheitsrückichten zwingten ihn jedoch, die Entlassung aus dem aktiven Dienste nachzusuchen, worauf er zum Generaladjutanten des Königs ernannt wurde.

Chazor (Hazar, b. i. «Hof, Höfste»), ein häufig vorkommender Name von Ortschaften des alten Palästina. So war C. eine Stadt im israel. Stammgebiete Naphtali, Sitz eines altkananit. Königs Jabin, welchen Josua schlug und dessen Stadt er zerstörte; wahrscheinlich auf dem heutigen Tell-Abraheim gelegen, einem Hügel am Ostrand des Naphtalgebirges gegenüber dem Nordrande des Meromsees. Dieser Hügel beherrschte die militärisch wichtig gewordene Ebene südwestlich vom See Merom, das sog. «Blachfeld Hazar (Asor)» und den strategisch gleichfalls wichtigen Übergang über den Jordan unterhalb des Meromsees, die heutige Jakobsbrücke. — Drei weitere Städte Namens C. lagen im Südländ. Judas; ein südöstl. C. im Stammgebiete Benjamin, wahrscheinlich identisch mit Baal-C., auf dem heutigen mit Ruinen bedeckten Hügel Tell-Asur, unweit nordöstlich von Bethel. — Die «Königreiche C.» (Jer. 49, 28) sind eine allgemeine Bezeichnung der anässigen Araberwälder südlich von Palästina, deren jeder seinen eigenen König, b. i. Scheich, hatte.

Chebra Indische (heiliger Verein), ein in den meisten jüd. Gemeinden bestehender Verein zur Vornahme der bei Beerdigungen üblichen Ritualien.

Checks oder **Cheques** (engl., herkommend von *chequer*, *exchequer*, Schatzamt) heißen in England und Nordamerika im allgemeinen die Geldanweisungen, die dort Wechselstraf besitzen; ganz besonders aber bezeichnet man mit diesem Namen die Anweisungen, welche jemand auf sein Guthaben bei einer ihm laufende Rechnung halben den Wert oder einem Bankier ausstellt und welche Papiere gegen Bank Checks oder Bankers' Checks genannt werden. Die Anwendung der C. ist in den genannten beiden Ländern eine sehr allgemeine, auch in alltäglichen, nicht kaufmännischen Verhältnissen. Die Contocorrent-Kunden pflegen von der Bank ein sog. *Chequebuch* zu erhalten, welches aus nummerierten Blanketts besteht, die bei Bedürfnis zerstückelt und ausgefüllt werden, sowie ein *journal* (slip book), in welchem über alle

seine Einlagen quittiert wird, bei größerm Verkehre auch wohl ein Abrechnungsbuch (*pass book*), in welchem Leistung und Gegenleistung wie in einem kaufmännischen Hauptbuch verzeichnet werden. Der Check ist bei Vorzeigung zahlbar, enthält aber gewöhnlich nicht ausdrücklich die gesetzliche feststehende Bedingung. Er lautet in jenen Staaten auf den Namen des Nehmers (Assignatars) mit dem Zusatz «or bearer» (oder Inhaber), und er wird durch diesen Zusatz ein an jeden Inhaber zahlbares Papier. Um in letzterer Rücksicht Schaden durch etwaiges Verlorengelien vorzubeugen, werden die C. gewöhnlich «getreuzt» (crossed). Für dieses Kreuzen sind zwei Formen von verschiedener Wirkung im Gebrauch; es besteht dasselbe nämlich darin, daß der Nehmer (Assignatar) entweder 1) den Namen (die Firma) seines Bankiers oder auch nur die Worte «& Co.» querdurch schreibt, was zur Folge hat, daß der Check vom Assignaten (Bezogenen) nur an einen Bankier ausbezahlt werden darf, nicht aber notwendig an jenen genannten, oder 2) den Namen eines Bankiers querdurch schreibt und dazu denjenigen eines Kunden dieses Bankiers, an welchen der Check ausbezahlt werden soll, was die Wirkung hat, daß das Papier ausschließlich an den bezeichneten Bankier abgegeben werden darf, welcher die betreffende Summe dem genannten Kunden gutschreiben muß. Das Kreuzen hat speziell in London nicht bloß die gedachte Sicherstellung zum Zwecke, sondern auch die Auszahlung an das Clearinghouse (s. d.) und die Hinderung der Einforderung an der Kasse des Assignaten. Der Nehmer, welcher einen Check an Zahlungsstatt empfangen hat, ist verpflichtet, ihn aufs schnellste zur Zahlung zu präsentieren, und zwar bis zum Comptoirschlusse des Assignaten am nächsten Tage; hat er ihn seinem Bankier gegeben, so liegt diesem die eben erwähnte Verpflichtung ob. Die Vernachlässigung dieser Dilligenz zieht den Verlust des Regreßrechts gegen den Aussteller nach sich. Im Nichtzahlungsfalle ist keine Protestierung nötig, da die C. zu den Inland Bills (inländ. Wechseln) zählen.

Den engl. und nordamerik. Bank Checks entsprechen die niederländ. Kassier Briefes, für welche, wie für alle auf den Inhaber lautenden Anweisungen in den Niederlanden, der Aussteller allen Inhabern gegenüber, falls er ein Gelddepositum bei dem zur Zahlung Angewiesenen hat, nur zehn Tage nach dem Tage der Ausstellung, jeder Inhaber seinem Nachmann, welchem er das Papier in Zahlung gegeben, drei Tage nach dem Tage der Übergabe haftbar bleibt. Der Aussteller bleibt aber auch weiterhin verhaftet, wenn er nicht beweist, daß er innerhalb der gedachten zehn Tage dem Assignaten Dedung gemacht hat, die zur Verfügung des Inhabers stehen soll. Der Inhaber muß binnen drei Tagen nach dem Tage des Empfangs des Papiers Zahlung fordern und bei deren Nichtleistung innerhalb einer gleichen Zeitfrist das Papier seinem Vormann zur Einziehung präsentieren, bei Verlust des Regreßes gegen diesen, jedoch vorbehaltlich des Rechts gegen den Aussteller; ist in dem Papier der Zahlungstag ausgedrückt, so beginnt jene Frist von drei Tagen erst am Tage nach dem Verfalltage. Diese niederländ. Papiere sind älterer Entstehung als die englischen C., deren Ursprung eben in den Niederlanden zu suchen ist. Durch Gesetz vom 14. Juni 1865 haben die C. auch in Frankreich als wechselsträchtige Papiere

Wettel, die man unter C. versteht, sind unter B. aufzuführen.

gefunden, und es ist ihnen daselbst, gegen die sonstige Regel des Gesetzes, die Wechselkraft verliehen, wenn sie auch an den Inhaber lauten und am Plage der Ausstellung zahlbar sind, wie beides gewöhnlich der Fall ist; es bewirkt dort bei ihnen, wenn sie auf Namen gestellt sind, ausnahmsweise auch das Blanco-Indossament vollständige Eigentumsübertragung. In Belgien hat das Gesetz vom 20. Juni 1873 den C. Wechselkraft verliehen. Sie können hier auf Namen oder auf Inhaber lauten und auch durch Blanco-Indossament übertragen werden. Die Zahlung muß innerhalb dreier Tage mit Einschluß des Ausstellungstages gefordert werden, wenn das Papier am Zahlungsorte ausgestellt ist, und innerhalb sechs Tage, wenn es anderswo ausgestellt ist. In Ermangelung der Angabe eines Ausstellungsortes gilt als solcher der Zahlungsort. Die Versäumung jener Fristen hat den Verlust des Regreßrechts gegen die Indossanten zur Folge; daselbe erlischt auch dem Aussteller gegenüber, wenn durch Handlungen des Bezogenen die Deckung nach Ablauf der gedachten Fristen verloren gegangen ist. Neuerdings und namentlich seit 1874 haben auch die russ. Banken das Checksystem in den verzinslichen laufenden Rechnungen angenommen.

In Deutschland und Oesterreich fängt der C. ebenfalls an, sich wieder einzubürgern. Namentlich wird dies durch den immer mehr sich entwickelnden Giroverkehr der Reichsbank mit seinen roten und weißen C. (s. Banken) begünstigt. Jedoch ist die rechtliche Stellung des C. in Deutschland unsicher, ebenso die Grenze, an welcher die Wechselstempelspflichtigkeit beginnt. Daher haben z. B. die weißen C. der Reichsbank die Form von Cuitungen und besitzen keine Wechselkraft. Eine halbdige reichsgefesliche Regelung des Checkwesens mit Rücksicht auf die Bedürfnisse des modernen Geldverkehrs ist sehr zu wünschen. Die Handelskammern haben sich bereits eingehend mit einem bezüglichen Gesetzesentwurf beschäftigt. Je mehr das Checksystem sich ausbildet, desto überflüssiger wird die Banknote; jenes repräsentiert eine höhere Entwickelungsstufe des Kreditwesens, und wie es sich zunächst im eigentlichen Geschäftsleben geltend macht (in Großbritannien und den Vereinigten Staaten von Amerika wird die große Mehrzahl der Transaktionen mit seiner Hilfe bezüglichen), so verbreitet es sich allmählich auch über die Schichten der wohlhabenden Konsumenten. Die sog. «certified checks» der amer. Banken sind durch einen Vermerk der Bank, bei der sie zahlbar sind, für «gut» erklärt (nicht eigentlich acceptiert) und es wird dadurch die Bank verpflichtet, der Aussteller aber lastfrei, sodas diese C. einigermaßen den Charakter von Banknoten erhalten.

Raf. Eend, «The London Banking and the Bankers' Clearing House» (Lond. 1871; deutsch von Sjöström, Pp. 1874); Renssch, «Handwörterbuch der Volkswirtschaftslehre» (Pp. 1866); R. Hildebrand, «Das Checksystem» (Jena 1867); R. Koch, «Ueber Giroverkehr und den Gebrauch von C. als Zahlungsmittel» (Berl. 1878).

Checks, die engl. Bezeichnung für leinwandartige, blau und weiß gewürfelte, zuweilen auch gestreifte Gewebe aus reinem Leinen oder Baumwolle oder auch aus Leinen und Baumwolle gemischt, die namentlich in England, Holland, Sachsen, Schlesien und Böhmen verfertigt und meist als Material für Matrosenkleidung (daher auch Ma-

trofenleinen genannt) nach Nordamerika und Westindien exportiert werden.

Cheber (hebr., d. i. Zimmer), bei den Juden für Schulzimmer, (Privat-)Schule gebraucht.

Chebive (Khebive, Khibive, genau Khidiv) ist der offizielle Titel, welchen 1867 der Wizekönig von Agypten auf Verlangen Ismail Paschas statt des bisherigen Wali (Statthalter) als Vasall der Pforte von dem Sultan Abd-ul-Asis zugestanden erhielt. C. ist ein persisches Wort von zweifelhafter Etymologie, Großherr, Gewaltiger bedeutend.

Chebuba, Insel an der Küste von Aracan (s. d.). [Hochruf.]

Cheer (engl., syr. Tschibr), Freuden-, Jubel-, **Chef** (frz.), Haupt, Oberhaupt; Anführer, Vorsteher.

Chef d'oeuvre (frz.), Hauptwerk, Meisterwerk.

Chefoo, s. Tschifu.

Cheilitis (grch.), Lippenentzündung; Cheiloplastik, Lippenbildung, chirurgische Operation, welche die Neubildung der durch Geschwüre oder Verletzungen verloren gegangenen Lippen bewirkt.

Cheiranthus L., Pflanzengattung aus der Familie der Cruciferen, zu welcher nach Vinné, außer einer Anzahl milder Kräuter, nicht allein der Goldlack (C. Cheiri L.), sondern auch die Levsoje (C. annuus und incanus L.) gehören. Rob. Brown zog letztere jedoch zu Matthiola. (S. Levsoje.) Dieser Botaniker ließ bei C. bloß jene Arten, welche eine zusammengedrückte, vierkantige, an der Spitze zweizählige Schote und zwei Drüsen zu beiden Seiten des Fruchtnotens haben. Dieselben wachsen vorzüglich in Südeuropa und in den Umgebungen des Mittelländischen Meeres und sind Stauden oder Halbsträucher mit lanzettförmigen oder linealen, gezähnten oder ganzrandigen Blättern und gelben oder orangefarbenen, in lange Trauben gestellten Blüten. Die bekannteste Art, der Goldlack, eine überall kultivierte, auch mit gefüllten Blumen vorkommende Pflanze, findet sich schon in den Rheingegenden und im süd. Deutschland wild oder verwildert an Mauern, Ruinen, Felsen. Im nördl. Deutschland müssen die Lasthede im Drangeriehaufe oder Zimmer überwintert werden, da sie im Freien auch unter Bedeckung leicht erfriert.

Cheiron, s. Chiron. [Mäuse.]

Cheiroptera (Cheiroptären), s. Fleder-

Cheirotonia (grch.), Abstimmung durch Hand-

aufheben; in der griech. Kirche Priesterweihe. **Cheky**, Chequi, Tscheki, Scheki, ist zunächst ein türk. Gold-, Silber-, Edelstein- und Medizinalgewicht von 100 Dirhem, Dramm oder Drachmen, mit der Litra des alten Kleinhandelsgewichts übereinstimmend = $\frac{1}{4}$ Oka = 320,25911 g oder 0,840518 deutsche Pfund = 1,141060 alte wiener Mark; in Basra (Nassora, im asiat.-türk. Vilajet Bagdad) aber hat das daselbst in 100 Mistak geteilte C. 150 Dirhem, wonach es dort das Aderthalbfache des vorgedachten C. ist. Dann war gesetzlich bis März 1874 und ist thatsächlich noch jetzt in der Türkei das C.: 1) ein Gewicht für Opium von 250 Dirhem oder $\frac{1}{8}$ Oken = $2\frac{1}{2}$ Gold-Cheky = 800,5478 g oder 1,601996 deutsche Pfund; 2) ein Gewicht für Kamelhaar von 800 Dirhem oder 2 Oken = 8 Gold-Cheky = 2,562078 kg oder 5,124146 deutsche Pfund.

Chelae (lat.), Scheren, besonders die Scheren der Krebse und Skorpionen; C. sive Ungulae Cancrorum, die Scheren des gemeinen Fuchtreibes; sie waren früher officinell; dieselben bestehen aus

Artikel, die man unter C vermißt, sind unter R aufzusuchen.

lösensaurem und phosphorsaurem Kalk und etwas organische Substanz.

Chelard (Hippolyte André Jean Baptiste), franz. Komponist, geb. zu Paris 1. Febr. 1789 als der Sohn eines Klarinetisten an der Großen Oper, erhielt musikalischen Unterricht durch Fétis und trat 1808 ins Konservatorium, wo er Violine und später Harmonielehre und Komposition studierte. Im J. 1811 mit dem großen Kompositionspreise gekrönt, studierte er in Rom unter Baini und Zingarelli die Kirchenkomposition und bildete sich dann in Neapel unter Paisiello weiter. Durch dessen Vermittelung gelangte 1815 auch seine Oper «La casa da vendere» auf die Bühne. Ende 1816 wieder nach Paris zurückgekehrt, trat er als Violonist in das Orchester der Großen Oper und komponierte die Oper «Macbeth» (Text von Rouget de Lisle), die, 1827 aufgeführt, wenig Erfolg hatte. Er brachte diese Oper, teilweise umgearbeitet und ins Deutsche überetzt, 1828 in München auf die Bühne, wo das Werk vielen Beifall und dem Komponisten den Titel eines bayr. Hofkapellmeisters einbrachte. Hierauf ließ C. in Paris Anfang 1830 die komische Oper «La table et le logement» aufzuführen, wandte sich aber Ende 1830 wieder nach München, wo die Oper «Minuit» deutsch als «Mitternacht» 1831 mit einigem Erfolg auf die Bühne kam, ebenso 1832 die als «Der Student» umgearbeitete «La table et le logement». Im J. 1832 dirigierte er die Vorstellungen einer deutschen Operatruppe in London. Nachdem er Ende 1835 in München seine «Hermannsschlacht» (wohl seine beste Oper) aufgeführt wurde er 1836 als Kapellmeister nach Weimar (als Nachfolger Hummels) berufen, wo er 12. Febr. 1861 starb. Gute Technik und Streben nach charakteristischem Ausdruck zeichnen C.'s Arbeiten aus. Ihr Stil zeigt eine Mischung von franz. und deutschen Elementen.

Chelat, armenische Stadt, s. Akhat.

Chelzigjy (göch. Chelisch, Peter), einer der hervorragendsten göch. Schriftsteller und Denker der hinfälligen Periode, von dem aber außer seinen Schriften nur wenig bekannt ist. Seine Jugend fällt in die Zeit von Johannes Hup; 1419—20 war er in Prag, wo er im Gegensaße zu den Entscheidungen der prager Magister und Laboriten seine Stimme gegen die Anwendung jeglicher Gewalt in Glaubenssachen erhob. Darauf zog er sich in seinen Geburtsort Chelzig, wo er wahrscheinlich ein Gut besaß, zurück und schrieb, obgleich Laie und ohne gelehrte Bildung (er soll nicht Lateinisch gekannt haben), eine Reihe von Streitschriften (über das Abendmahl u. a.), Traktaten und Werken, wozu deren er sich schon 1443 auf dem Landtage zu Retzenberg zu verantworten hatte. Seine wichtigsten Werke sind die «Postille» (göch., geschrieben um 1436, herausg. 1522 u. öfter) und «Sit viry» («Keg des Glaubens», geschrieben um 1455, herausg. 1521), worin die rabiale Seite des Hufstanzums die weitgehendste Entwicklung findet, unter Verwerfung jeglicher staatlicher und kirchlicher Ordnung, daher auch Krieg (selbst jede Abwehr mit der Waffe), Todesstrafe u. a., als dem wahren Christentum zuwiderlaufend, das nur auf voller Gleichheit und Brüderlichkeit und der Liebe zu dem Nächsten beruhe, sowie von seinen Anhängern getragenes Ertragen verlange. Nach der Niederlage der Laboriten fanden seine Lehren viele Anhänger und bildeten 1453 die Grundlage der Kunwalder

Bereinigung, aus welcher die Böhmisches Brüdergemeine hervorging. C. starb um 1460. Vgl. Ferd. Schulz, «Petr Choldický» (göch., Prag 1882); Goll, «Quellen und Untersuchungen zur Geschichte der Böhmisches Brüder» (Wb. 2: «Peter C. und seine Lehre», Prag 1882).

Chelidonia, eine in farblosen glänzenden Tafeln oder Nadeln kristallisierende organische Base, welche 1834 von Godefroy im unreinen Zustande dargestellt, 1838 von Probst rein erhalten wurde. Sie kommt im Kraut und in den unreifen Samenkapfeln, am reichlichsten in den Wurzeln von Chelidonium majus vor (s. Chelidonium).

Chelidonische Inseln, im Altertum fünf kleine, felsige Inseln im Mittelmeer, zwischen Rhodus, Cypern und dem Chelidonischen Vorgebirge (Chelidonium Promontorium) in Lycien, jetzt Scheliban Adass im türk.-asiat. Vilajet Konia.

Chelidonia (göch.), Schwalbenlieb, Lied umgebender Kinder beim Frühlingsbeginn.

Chelidonium L., Pflanzengattung aus der Familie der Papaveraceen; es ist nur eine Art bekannt, welche fiederlappige oder fiederteilige Blätter besitzt und sich durch die lange schotenförmige Kapselform von der eigentlichen Mohn-gattung (Papaver) unterscheidet, mit der sie sonst hinsichtlich des zweiblättrigen Kelchs, der kreuzförmigen Blumentrone und der vielen Staubgefäße übereinstimmt. Es ist dies das Schöllkraut oder Schellkraut, auch Gilskraut, Schwalbenkraut und Warzenkraut genannt, C. majus L., eine in Deutschland und ganz Europa, ebenso im mittlern Asien auf Schutt, an Fäunen, Mauern u. s. w. häufig wachsende Pflanze. Alle ihre Teile enthalten einen scharfen, rotgelben Milchsaft, dessen sich das Volk zum Vertreiben der Warzen zu bedienen pflegt, und welcher in eigenen Gefäßen in stromender Bewegung sich befindet. Es ist darüber von den frühern Botanikern viel geschrieben und so diese gemeine Unkrautpflanze eine wissenschaftliche Celebrität geworden. Sie hat gelbe Blumen, welche nicht selten gefüllt (voll) vorkommen und zu end- und seitenständigen Dolben gruppiert sind. Die schwächtigen Schoten besitzen bis 2 Zoll Länge. Das Schöllkraut ist unter dem Namen Herba Chelidonii majoris, das daraus bereitete Extrakt als Extractum Chelidonii officinell. Es wird frisch zu den Frühlingskräutersäften verwendet, welche man oft als blutreinigendes und verdauungsförderndes Mittel verordnet. Beim Zerreiben riecht es widerlich scharf und schmeckt brennend. Der Saft gilt für ein Mittel gegen Sommersprossen und Hautausschläge. Die chem. Analyse hat im Schöllkraut verschiedene Salze und Gummi sowie mehrere eigentümliche Stoffe nachgewiesen: das Chelidonin (s. d.) oder Chelidin; das Chelidoxanthin, den gelben Farbstoff der Pflanze, welcher ebenfalls bitter schmeckt und auch in Krystallen erhalten werden kann; das außerdem auch in der Wurzel von Sanguinaria canadensis und Glaucium luteum sich findende Pyrrhopin, Chelerythrin, Sanguinarin oder Chelin, ebenfalls ein Alkaloid, welches hochrote Salze gibt; die Chelidonsäure, welche neben der Äpfel- und Bernsteinsäure im C. sich findet, in seibenglänzenden Nadeln kristallisiert und eine so starke Säure ist, daß sie Eisen und Zink unter Wasserstoffgasentwicklung löst. Von ihr erhält die Pflanze ihren brennend scharfen Geschmack. Mit der Wurzel, welche den rotgelben Saft in größter Menge

Artikel, die man unter C. vermischt, sind unter S. aufzuführen.

enthält, hat man gelb zu färben versucht, doch ist die Farbe nicht beständig.

Chelidromia (öfter aber fälschlich Cheliodromia geschrieben), der moderne Name der von den Alten Flos genannten, zur Gruppe der nördl. Sporaden (s. d.) sowie zur Eparchie Stopelos des Nomos Cudba gehörigen Insel, die bei einem Umfang von 72 qkm aus einem von Südwest nach Nordost streichenden, teilweise mit Fichten bewaldeten Gebirgsrücken besteht, dessen höchste Erhebung 457 m beträgt. Im Altertum besaß die Insel zwei Städte, deren eine, wie die Insel selbst, den Namen Flos trug; heutzutage hat sie nur ein kleines Dorf mit etwa 400 E.

Chelidromiden, Nachtschmetterlinge, die auch unter dem Namen der **Bären** bekannt sind und durch fadenförmige oder an der Spitze stark angeschwollene Fäden, ziemlich lange Kollumge, Nebenaugen und meist sehr lebhaft gefärbte, in der Ruhe bachförmig getragene Flügel sich auszeichnen. Alle Schmetterlinge dieser Familie stellen sich bei Berührung tot und lassen einen dicken, gelblichen, ätzenden Saft aus den Gelenken treten. Die Raupen sind sehr stark behaart (daher der Name Bären) und viele von ihnen überwintern; die Puppen ruhen in einem Gespinste über der Erde. Die **Wibderchen** (Zygaena) mit meist stahlblauen Oberflügeln und roten Unterflügeln und verschieden gefärbten Fledern darauf und die meist am Tage fliegenden eigentlichen Bären gehören hierher. Unter letztern haben einige besondere Namen: der braune Bär (Arctia caja), der Purpurbär (Arctia purpurea), die Spanische Fahne (Callimorpha hera) u. s. w.

Chelius Maximilian Joseph von), ausgezeichnete deutscher Chirurg, geb. 16. Jan. 1794 zu Mannheim, machte hier und in Heidelberg seine Studien und wurde bereits 1812 zum Doktor promoviert. Nachdem er sich in München und Landshut praktisch ausgebildet, übernahm er im Nov. 1813 die Stelle eines Hospitalarztes in Jngolstadt. Vom Typhus befallen, begab er sich zu seiner völligen Wiederherstellung nach München und folgte dann als Regimentsarzt den bad. Truppen nach Frankreich. Nach dem Frieden ging er nach Wien, wo er die Klippen von Silbenbrand, Jang, Beer und Kern besuchte, und 1815 machte er den zweiten Feldzug gegen Frankreich mit. Nach seiner Rückkehr besuchte er Göttingen, dann Berlin und später Paris. Von Paris aus folgte er 1817 dem Rufe als außerord. Professor der Medizin nach Heidelberg, wo er 1819 eine ord. Professur erhielt. Er ward 1821 zum Hofrat, 1826 zum Geh. Hofrat, 1841 zum Geheimrat ernannt und 1865 in den erblichen Adelsstand erhoben. Im Okt. 1864 legte er sein Lehramt nieder. Er starb 17. Aug. 1876 in Heidelberg. E. hat durch seine Vorlesungen und in der von ihm geleiteten chirurgisch-ophthalmiatischen Klinik viele Wundärzte gebildet. Unter seinen wissenschaftlichen Arbeiten sind das in fast alle europ. Sprachen übersetzte «Handbuch der Chirurgie» (2 Bde.; 8. Aufl. 1867) und das auch französisch erschienene «Handbuch der Augenheilkunde» (Stuttg. 1844) als Hauptwerke hervorzuheben. Außerdem sind noch die Schriften: «Über die Heilung der Blasen-Scheiden fisteln durch Kauterisation» (Heidelb. 1845) und «Zur Lehre von den Staphylomen des Auges» (Heidelb. 1868) zu nennen.

ohn, Franz von E., geb. 6. Sept. 1822 rg, hat sich ebenfalls mit Erfolg der

Chirurgie zugewendet und unter anderm die Schriften: «Über die Amputation am Fußgelenk» (Heidelb. 1846) und «Über das Staphyloem der Hornhaut» (Heidelb. 1847) veröffentlicht. Derselbe war bis 1873 außerord. Professor an der Universität Heidelberg, gab dann aber diese Stellung auf und ließ sich zur Fortsetzung seines Berufs in Dresden nieder. Seit Jan. 1877 nach Heidelberg zurückgelehrt, ist E. sehr beschäftigt als Arzt und Operateur und leitet mit großem Erfolge eine Privatklinik für chirurgische und Frauenkrankheiten, in welcher die Pflege von Darmberzigen Schweflern, dem St. Vincentiusorden angehörig, besorgt wird.

Chelles, Fleden im Arrondissement Meaux bei franz. Depart. Seine-Marne, an der Marne und der Linie Paris-Châlons der Ostbahn, 19 km östlich von Paris gelegen, mit (1876) 2351, als Gemeinde 2500 E., den Ruinen einer alten Abtei und einer alten Kirche. Hier fand während der Belagerung von Paris 21. Dez. 1870 ein längeres Gefecht statt. Die Franzosen machten unter General Trochu einen Ausfall und richteten auch ihren Angriff gegen den rechten Flügel des 12. (sächs.) Korps, der bei E. stand. Sie setzten sich vorübergehend in der sächs. Vorpostenstellung vor der Front in Ville-Evrard und Maison-Blanche, dem Mont-Avon gegenüber, fest, wurden aber nach heftigem Gefecht daraus vertrieben und zogen sich in der folgenden Nacht hinter ihre Forts zurück.

Chelms (spr. Cholm), Stadt im russ.-poln. Gouvernement Lublin, am Flusse Wkra, mit einem alten Schlosse und 5595 E., welche Handel mit Vieh und Getreide treiben. Hier wurden 6. Jun. 1794 die Polen von den Russen geschlagen.

Chelmsford, Hauptstadt der engl. Grafschaft Essex, 46 km nordöstlich von London an der großen Ostbahn im Thale des hier schiffbaren Chelmer gelegen, mit (1881) 9885 E. Als Mittelpunkt eines großen Ackerbaudistrikts treibt E. besonders Korn- und Viehhandel und die mit diesen zusammenhängenden Gewerbe. Seine Korn- und Viehmärkte gehören zu den bedeutendsten der Grafschaft und zu den ansehnlichsten Gebäuden in E. zählt die 1856 für 10000 Pf. St. errichtete Kornbörse. Die Stadt enthält acht Kirchen und Kapellen, eine von Eduard VI. gegründete Lateinschule, ein Museum, eine Bibliothek und ein stattliches Rathaus, in welchem die Afsisen der Grafschaft Essex abgehalten werden. Seit 1863 besteht bei E. auch eine Rennbahn für jährliche Pferderennen.

Chelmsford (Frederic Thesiger, Lord), engl. Jurist und Staatsmann, war der Sohn Charles Thesigers, Pflanzers und Rolleinnehmers auf der Insel St. Vincent, und wurde 15. Juli 1794 in London geboren. Dem Beispiele eines Onkels, Sir Frederic Thesigers, folgend, trat er in die Kriegsmarine und war als Midshipman zugegen bei dem Bombardement von Kopenhagen im J. 1807, sowie bei zahlreichen andern Seegefechten während der großen Kriege gegen Frankreich. Infolge der Zerstörung seiner väterlichen Besitzungen durch den vulkanischen Ausbruch des Mont-Souffrier, vertauschte er nach dem Frieden den Seebienst mit der Jurisprudenz und wurde 1828 an die Barre von Gray's Inn in London berufen. Nach einer sehr erfolgreichen advokatorischen Laufbahn 1834 zum King's Counsel befördert, erlangte er 1840 einen Parlamentssitz als konservativer Vertreter von Woodstock und wurde 1844, nachdem er von neuem

Artikel, die man unter E vermisst, sind unter R aufzusuchen.

für Abingdon gewählt war, von Sir Robert Peel zum Solicitor-General, 1845 zum Attorney-General ernannt. Protectionistisch und hoch konservativ, trennte E. sich jedoch von Peel, als dieser die Kornzölle aufhob, und machte sich bei den Debatten über die Judenemanzipation unter den bestigsten Gegnern dieser Maßregel bemerkbar. Bei der Bildung von Lord Derbys erstem Ministerium im J. 1852 erlangte er von neuem den Posten des Attorney-General, in dem zweiten Ministerium Derby 1858 endlich die Lord-Kanzlerwürde, worauf er seinen früheren Namen mit dem eines Lord E. vertauschte. Seine Amtsdauer war kurz, da das Ministerium schon im Juni 1859 gestürzt wurde; aber er kehrte noch einmal auf den Posten zurück während des dritten Ministeriums Derby im J. 1866. Bei der Bildung des Ministeriums Disraeli im Frühjahr 1868 legte er indes sein Amt nieder und zog sich ins Privatleben zurück. Er starb in London 5. Okt. 1878.

Als zweiter Lord E. folgte ihm sein Sohn Frederick Augustus, geb. 31. Mai 1827. Dieser trat in die Armee, diente mit Auszeichnung in Indien, stieg rasch zum Generalmajor auf und wurde 1878 zum Oberbefehlshaber der engl. Truppen in Sabarita ernannt. Hier erlitt beim Ausbruch des Krieges gegen die Zulus ein Teil seiner Streitkräfte 22. Jan. 1879 die vernichtende Niederlage bei Ntambahna; auch hatte er das Mißgeschick, daß während seines Kommandos Prinz Louis Napoleon das Leben verlor. Überhaupt schien er, obgleich ein tüchtiger Divisionsgeneral, so wenig zum Oberbefehlshaber und zur Führung eines Kriegs geeignet, daß bald nach dem Kampfe von Ntambahna Sir Garnet Wolseley von England geschickt wurde, um ihn im Kommando abzulösen. Doch gelang es Lord E., noch ehe der Kommandowechsel erfolgte, die Zulus am 4. Juli bei Ulundi entscheidend zu schlagen, eine Wendung, welche das Ende des Kriegs herbeiführte. Nach seiner Rückkehr nach England versuchte Lord E. sowohl im Hause der Lords als in der Presse wiederholt eine Verteidigung seines Verfahrens beim Anfang des Zulukriegs, ohne indes das durch die Ereignisse begründete Urteil wesentlich zu erschüttern.

Chelone, von Linné benannte Pflanzengattung aus der Familie der Scropulariaceen, deren Arten, harte ausdauernde Kräuter, in Nordamerika wachsen. Es sind meist schönblühende Gewächse mit gegenständigen Blättern und ährig oder rispig angeordneten Blüten, welche aus einem fünfteiligen, von Deckblättern umgebenen Kelch, einer zwelzigen, häufig aufgetriebenen Blumentrone, vier röhrenförmigen und einem unfruchtbaren Staubfaden bestehen. Die Frucht ist eine zweifächerige, vielkammerige Kapself. Sie sind, wie die meisten Arten der nahe verwandten Gattung Penstemon (s. d.), keine und um so dankbarere Zierpflanzen, als sie in ohne Pflege im Freien gedeihen und sich durch Zertreibung der Stöcke leicht vermehren lassen.

Chelone (d. h. Schildkröte) war nach einer griech. Sage eine Nymphe, welche, als alle Götter zu Hochzeit von Zeus und der Here (Jupiter und Juno) eingeladen wurden, allein verblüfft daran teilzunehmen. Dafür ward sie in eine Schildkröte verwandelt.

Chelone, die Seeschildkröte.

Chelionarien, s. Chelionarien.

Chelton (spr. Tschelton), jetzt eine Vorstadt Londons, am linken Ufer der Themse und ein Parla-

mentsbezirk, der zwei Abgeordnete wählt, mit (1881) 366516 E., war früher ein 10 km von London entferntes Dorf und der Wohnort mehrerer in der engl. Geschichte bekannter Personen, wie des Kanzlers Sir Thomas More und Sir Hans Sloanes, Gründers des Britischen Museums, während dem neuern E. besonders Thomas Carlyle Berühmtheit verliehen hat. Hier befindet sich das prachtvolle, 1682—90 nach Wrens Plan gebaute Invalidenhaus der brit. Landtruppen (Chelsea-Hospital), in welchem 500 Invaliden verpflegt und von wo aus 70000 auswärts wohnende unterstützt werden. Das Gebäude hat 242 m in der Länge und nimmt mit den dazugehörigen Anlagen einen Raum von 21 ha ein. Der Hauptsaal, 34 m lang und 9 m breit, ist mit den in den franz., amerik., chines. und ind. Kriegen eroberten Fahnen geschmückt. Ferner ist in E. das Royal-Military-Asylum, welches 1801 auf Anregung des Herzogs von York errichtet wurde, und in dem 1000 Waisen von Soldaten nach dem Well-Canasterischen System erzogen werden. Das Drmond-Institut ist zur Bildung junger Seelente bestimmt, und eine bedeutende Wasserkunst versorgt von hier aus einen Teil der Hauptstadt mit Wasser. Endlich besitzt E. einen botan. Garten, der von Sir Hans Sloane angelegt und der londoner Apothekereinnung vermacht wurde, die ihrem Wohlthäter zu Ehren eine marmorne Statue in der Mitte des Gartens errichtet hat. Der Garten enthält mehr als 6000 offizielle Pflanzen und zwei hochaufgeschossene, 1685 gepflanzte Cedern vom Libanon. In E. lagen auch die 1877 geschlossenen Cremorne-Gardens, früher einer der beliebtesten Vergnügungsorte des londoner Publikums. Der älteste Sohn des Grafen Cadogan, der in weiblicher Linie von Sloane abstammt, führt von E. den Titel eines Viscount.

Chelsea, Stadt im County Suffol bei nord-amerik. Unionsstaats Massachusetts mit (1880) 21782 E., welche als Vorstadt von Boston (s. d.) angesehen werden kann, liegt am Rytic-River, der sie im Südwesten von Charlestown (s. d.) trennt und von der 1000 m langen Chelsea-Brücke überspannt ist. Mit Boston ist E. durch die Eastern Railroad, über Charlestown durch die Pferdebahn und durch die Winnifsimmetfähre, die älteste, schon 1681 errichtete Fähr der Vereinigten Staaten, verbunden. E. hat schöne öffentliche Gebäude, darunter ein Rathaus, ein Marinehospital, Winnifsimmethalle und eine Freimaurerloge, und ist in vier Distrikte eingeteilt. Die Stadt ist arm an industriellen Anlagen, da die Einwohner ihre Geschäfte meistens in Boston haben. Im J. 1867 ist E. mit den Wasserwerken Charlestown in Verbindung gesetzt worden. E. wurde 1630 gegründet und 1788 mit Boston vereinigt.

Cheltenham, Parlamentsborough und besuchter Badeort in der engl. Grafschaft Gloucester, am Chelt und an der Eisenbahn Birmingham-Gloucester, 18 km im Nordosten von Gloucester, in einer fruchtbaren Ebene am westl. Fuße der Cotswoldhügel gelegen und durch dieselben gegen die Nordostwinde geschützt. Die Stadt ist ein freundlicher, regelmäßig und schön gebauter Ort neuern Ursprungs, war 1760 noch ein Dorf und zählte 1801 erst 3076, 1881 bereits 43972 E. E. hat ein Lehrerseminar, mehrere gut dotierte Schulen (darunter eins der besten Ladies' Colleges in England), eine Kunstschule, ein litterarisches Institut, eine

Artikel, die man unter C vermischt, sind unter R aufzuführen.

Gartenbaugesellschaft, ein Krankenhaus und zahlreiche milde Stiftungen. Als Brunnenort ist es mit den mannigfachen Anstalten zum Vergnügen und zur Kur der Gäste versehen. Man hat geräumige und geschmackvolle Badehäuser, Salons, Promenaden, ein schönes Theater, und die Zahl der jährlichen Besucher beläuft sich auf mehrere Tausende. Die Mineralquellen (5–9° R.), welche Kochsalz, Schwefel, Eisen und Kalk enthalten, haben Ähnlichkeit mit den Quellen von Spaa; sie wurden 1716 entdeckt, aber erst 1738 zu Bädern eingerichtet. In große Aufnahme kamen sie, als sich 1788 König Georg III. mit seiner Familie hier aufhielt. Zum Behuf der Bäder wird das Mineralwasser auf 27–29° erwärmt. Meist kommen hier Abdominalstodungen (zumal die in den Tropen-gegenen verursachten), gichtische Dyspepsie, mit Verdauungsstörungen zusammenhängende Hautkrankheiten und Steinbeschwerden zur Behandlung.

Chelva, Stadt in der span. Provinz Valencia, 68 km im NW. von Valencia, an einem kleinen Zuflusse des Guadaluvar, mit Resten einer röm. Wasserleitung, zählt (1877) 4672 E., welche Seidenzucht, Oliven- und Weinbau treiben.

Chem., bei zoolog. Namen Abkürzung für Chemnitz (Johann Hieronymus).

Chem, altägypt. Gott, welcher zu Chemmis, dem heutigen Alchim (s. d.) als Lokalgott verehrt wurde, ein meist ithyphallisch und mit zwei hohen Federn auf dem Kopfe dargestellter Gott, welcher von den Griechen mit dem Pan verglichen wurde. Verschieden davon ist der mendefische hochgestaltete Pan, der von Herodot genannt wird. Von dem alten Tempel des C. zu Chemmis ist nichts mehr erhalten; doch findet sich in der östlich von Alchim gelegenen Thalwand noch jetzt eine merkwürdige, von einem illegitimen Könige der 18. Manethonischen Dynastie, Ni, dem C. geweihte Felsengrotte.

Chemiatrifer, s. Zatrochemiter.

Chemie ist derjenige Teil der Naturwissenschaften, welcher die Zusammensetzung und die Eigenschaften der Körper betrachtet. Alles, was einen Eindruck auf die Sinne macht, also alle die unendlich mannigfaltigen Gegenstände, welche die Welt bilden, nennt man Körper. Das, woraus die Körper bestehen, was also die Ursache ihrer Eigenschaften und der Einbrüche bildet, welche sie auf uns hervorbringen, nennt man Materie oder Stoff. Die Eigenschaften des Stoffs zu studieren, bildet die Aufgabe zweier Naturwissenschaften, der Physik und der C. Die Physik macht diejenigen Eigenschaften zur Aufgabe ihres Studiums, welche den Körpern gemeinsam sind, sowie diejenigen, welche mit den verschiedenen Arten der Bewegung zusammenhängen, die man als Gravitation, als Wärme, Licht, Magnetismus, Electricität bezeichnet, ohne daß sie dabei die Verschiedenheiten des Stoffs und deren Ursachen in Betracht zieht. Die C. macht dagegen gerade die Verschiedenheit des Stoffs zum Gegenstande ihrer Forschung und Lehre. Diese beiden Aufgaben lassen sich nicht immer völlig getrennt verfolgen und Physik und C. haben deshalb viele Berührungspunkte.

Der Ursprung des Namens der C. hüllt sich in Dunkel. Einige leiten ihn von dem griech. Worte *χυμος* (Pflanzensaft), andere wol mit größerem Recht von *χημα*, einem alten Namen Ägyptens, ab, da sich von diesem Lande aus chem. Geheimlehren in der nachklassischen Zeit verbreitet haben,

die jahrhundertlang herrschten. Das klassische Altertum hat wohl Philosophen befaßt, welche über das Wesen der Materie spekulierten, aber nicht experimentierten, und darum zu vagen und geringfügigen Vorstellungen über dieselbe gelangten. Die Bearbeitung der Materie war Sklaven überlassen und galt als unehrenhaft, und so konnte auch die Erkenntnis der Materie im klassischen Altertum nur geringe Fortschritte machen. In Ägypten führte der Durst nach Gold zu Versuchen, unechte Metalle in Gold zu verwandeln, zu dem Glauben und noch häufiger zu dem trügerischen Vorgeben, diese Kunst zu verstehen, und als Alchimie (s. d.) verbreiteten sich Geheimlehren über die Bereitung eines Elixirs (Magisterium, Stein der Weisen), welches unechte Metalle in Gold verwandeln und das Leben verlängern könne. Obgleich sich Spuren der Alchimie bis in die neuere Zeit erhalten haben, so nahm die C. doch mit dem 15. Jahrh. allmählich eine würdigere Gestalt an. Sie trat zunächst in den Dienst der Arzneiwissenschaft, und während die Alchimie besonders die Metalle und ihre Bearbeitung auf feurigem Wege verfolgte, beschäftigte sich die C. in ihrer nun folgenden Form (als Zatrochemie) besonders mit der Aufgabe, die Körper in Lösung zu bringen, um sie auf ihre Heilkräfte prüfen zu können, und gewann so mancherlei Kenntnisse von den Eigenschaften der Säuren, Alkalien und Salze. Erst mit dem 17. Jahrh. fing die C. an, eine selbständigere und wissenschaftlichere Gestalt anzunehmen. Robert Boyle, der erste Präsident der Royal Society in London, welcher in seinem «Sceptical chymist» (1661) dem Autoritätsglauben seiner Zeit zuerst auf das entschiedenste entgegentrat und durch die Logik seiner Beweise mancherlei alchimistische Irrlehren vernichtete, hatte auch schärfere Kenntnisse von den Erkennungszeichen verschiedener Substanzen und (was von besonderem Einfluß war) er lehrte Gase untersuchen und zog dadurch diese für die Kenntnis der Natur überaus wichtigen, bis dahin nicht gewürdigten Substanzen in den Kreis der chem. Forschung. Nicht viel später stellte Georg Ernst Stahl in Deutschland die erste chem. Theorie auf, die sog. Phlogistontheorie, welche trotz ihrer Irrtümlichkeit das Verdienst hatte, verschiedene chem. Erscheinungen unter einem Gesichtspunkte zu vereinigen, also wissenschaftlich zu verknüpfen. Mittlerweile mehrte sich die Kenntnis von den Gasen. Henry Cavendish wies das Wasserstoffgas als Bestandteil des Wassers nach. Jos. Black fand, daß Kohlensäure ein wesentlicher Teil der Pottasche und der Kreide sei, und Jos. Priestley entdeckte 1774 und nicht viel später auch Karl Wilh. Scheele das Sauerstoffgas. Diese Entdeckung wurde in Antoine Laurent Lavoisiers Händen zur Grundlage der wissenschaftlichen C. Dieser erkannte, daß Verbrennung die Vereinigung brennbarer Körper mit Sauerstoff sei und daß diese Körper bei ihrer Verbrennung um ebenso viel an Gewicht zunehmen, als sie Sauerstoff in sich aufnehmen. Er erkannte, daß bei keinem chem. Prozeß Materie verloren geht oder entsteht, und bewies also die Unzerstörbarkeit der Materie. Er gab den Begriffen «zusammen gesetzte und einfache Körper» den scharf bestimmten Inhalt, welchen sie noch heute besitzen. Er setzte die Waage in ihre Rechte ein und machte die C. zu einer quantitativen, zu einer exakten Wissenschaft. Von da an mehrten sich die Fortschritte derselben in wunderbarer Weise. Was schon Wenzel geahnt,

Artikel, die man unter C vermischt, sind unter R aufzusuchen.

bewiesen Richter und Broust: daß sich die Körper nur in bestimmten Gewichtsverhältnissen miteinander vereinigen. Dalton und Gay-Lussac erweiterten diese Beobachtungen und der erstere begründete darauf die Atomtheorie (s. unten), die Grundlage der theoretischen C. Zahlreiche neue Substanzen wurden entdeckt; nicht nur die Mineralwelt, auch die Pflanzen- und Tierwelt, die organische Natur ward der C. dienstpflichtig. Neue Theorien drängten und vervollkommneten einander.

Die theoretische Grundlage der C., wie sie aus den Entdeckungen der Genannten und ihrer Nachfolger hervorgegangen, gegenwärtig von der überwiegenden Mehrzahl der Chemiker angenommen wird, ist folgende. Die Körperwelt ist trotz ihrer unendlichen Mannigfaltigkeit aus einer beschränkten Zahl von Substanzen zusammengesetzt, in welche man dieselbe zerlegen kann. Substanzen, welche bisher durch kein Mittel in andere zerlegt werden können, werden mit dem Namen Elemente (s. d.) oder Grundstoffe bezeichnet; die Substanzen, welche aus der Verbindung von Elementen entstehen oder welche in Elemente zerlegt werden können, heißen zusammengesetzte Körper oder Verbindungen. Niemals kann man durch rein mechan. Mittel einen zusammengesetzten Körper in seine Grundstoffe zerlegen. Man mag Eisenoxyd, d. i. die Verbindung des Eisens mit Sauerstoff, noch so fern zerreiben, niemals wird man auf diese Weise daraus metallisches Eisen und Sauerstoff wiederherstellen können. In einzelnen, wenn auch seltenen Fällen genügt zu einer solchen Zerlegung die Zufuhr von Wärme. So kann durch Erhitzen das Silberoxyd in seine Bestandteile Silber und Sauerstoff zerlegt werden. So kann das Wasser durch die Hitze einer weißglühenden Platinfugel in Wasserstoff und Sauerstoff, seine Bestandteile, zerlegt werden. Leichter gelingt in diesen Fällen die Zerlegung einer Verbindung durch den galvanischen Strom. Wenn man die Pole einer galvanischen Batterie in Wasser taucht, so entwickelt sich am negativen Pol Wasserstoff, am positiven Pol Sauerstoff. Aber in den meisten Fällen hat man zur Zerlegung einer Verbindung zu solchen Substanzen keine Zuflucht genommen, welche zu einem ihrer Bestandteile eine vorwaltende Anziehung besitzen. Wenn man z. B. aus Eisenoxyd Eisen darstellen will, so glüht man das Eisenoxyd mit Kohle, weil die Kohle zu der Substanz, welche mit dem Eisen im Eisenoxyd verbunden ist, zum Sauerstoff, eine größere Anziehung besitzt als das Eisen. Der Sauerstoff verläßt darum das Eisen und tritt an die Kohle und verwandelt sie in Kohlsäure, während das Eisen aus seiner Verbindung entlassen wird. Die chem. Anziehungskraft der Elemente zueinander wird auch als chem. Verwandtschaft (s. Affinität) bezeichnet, und um anzudeuten, daß dieselbe von einem Element zu einem zweiten größer oder kleiner ist als zu einem dritten, daß sie also verschieden ist zwischen Elementen verschiedener Natur, hat man das Wort Wahlverwandtschaft erfunden. Die Verwandtschaft oder chem. Anziehung folgt nicht denselben Gesetzen wie die Gravitation oder physik. Anziehung der Körper, inwiefern sie nur auf die kleinsten Entfernungen wirkt Körper müssen miteinander in unmittelbarer Berührung sein, um chemisch aufeinander zu wirken, am besten müssen sie sich also im gasfö-

migen oder flüssigen (geschmolzenen oder aufgelösten) Zustande befinden, damit sie sich vollständig mischen und ihre kleinsten Teile einander berühren können. Man hat dabei in der frei werdenden Wärme ein Maß der bei dieser Verbindung aufgewandten Energie oder der Größe der Verwandtschaft. Wenn sich eine bestimmte Menge Wasserstoff mit Sauerstoff zu Wasser verbindet, so wird eine bestimmte Menge Wärme frei und dieselbe Wärmemenge muß dem Wasser wieder zugeführt werden, um es aufs neue in Wasserstoff und Sauerstoff zu zerlegen.

Chemische Verbindungen können, wie bereits angedeutet, nur in ganz bestimmten Gewichts- oder Volummengen vor sich gehen. Ein Liter Sauerstoffgas verbindet sich mit 2 l Wasserstoffgas zu Wasser. Ist mehr als 1 l Sauerstoffgas vorhanden für 2 l Wasserstoffgas, so bleibt dieser Überschuß unverbunden zurück. Ein Liter Sauerstoff wiegt 16mal soviel als 1 l Wasserstoff. Setzt man das Gewicht von einer Raumeinheit, z. B. von 1 l Wasserstoffgas, als Gewichtseinheit fest, so kann man also sagen, daß 2 Gewichtsteile Wasserstoff sich mit 16 Gewichtsteilen Sauerstoff zu 18 Gewichtsteilen Wasser verbinden. Wie hier der Sauerstoff sich mit dem Wasserstoff nach ganz bestimmten Zahlenverhältnissen verbindet, so haben alle einzelnen Elemente gewisse Zahlen, welche die relativen Verhältnisse ausdrücken, in denen sie Verbindungen eingehen, und da man annehmen muß, daß bei chem. Verbindungen die kleinsten Teile der Elemente sich gegenseitig anziehen und miteinander verbinden, so kann man auch sagen, diese Gewichte sind den kleinsten Teilen der Elemente eigentümlich. Es sind die Gewichte der kleinsten Teile der Elemente. Man hat für die beiden Worte „kleinster Teil“ ein einziges Wort in die C. eingeführt, nämlich Atom, d. h. Unteilbares, und man bezeichnet deshalb diese den Elementen eigentümlichen Zahlen, welche ausdrücken, in welchen Verhältnissen sie sich miteinander verbinden, als ihre Atomgewichte.

Die folgende Liste gibt in alphabetischer Ordnung die bis jetzt festgestellten 63 Elemente und ihre Atomgewichte und die Zeichen (oder Symbole), deren man sich bedient, um ein Atom oder ein Atomgewichtsverhältnis dieser Elemente auszu drücken. Als Einheit ist den Atomgewichten das Gewicht einer Raumeinheit (eines Volum) Wasserstoff = 1 zu Grunde gelegt.

Namen der Elemente	Zeichen	Atomgewicht
Aluminium	Al	27,4
Antimon	Sb	122
Arfen	As	75
Barium	Ba	137
Beryllium	Be	9,4 ?
Blei	Pb	207
Bor	B	11
Brom	Br	80
Cadmium	Cd	112
Cäsium	Cs	133
Calcium	Ca	40
Cer	Ce	92 ?
Chlor	Cl	35,5
Chrom	Cr	52,3
Didym	Di	95 ?
Eisen	Fe	56
Erbium	Er	178 ?
Fluor	F (auch Fl)	19

Namen der Elemente	Beichen	Atomgewicht
Gold	Au	197
Indium	In	113,4
Jod	I	127
Iridium	Ir	198
Kalium	K	39
Kobalt	Co	59
Kohlenstoff	C	12
Kupfer	Cu	63,4
Lanthan	La	92 ?
Lithium	Li	7
Magnesium	Mg	24
Mangan	Mn	55
Molybdän	Mo	96
Natrium	Na	23
Nickel	Ni	58
Niob	Nb	114,2
Osmium	Os	200
Palladium	Pd	106
Phosphor	P	31
Platin	Pt	198
Quecksilber	Hg	200
Rhodium	Rh	104
Rubidium	Rb	85,4
Ruthenium	Ru	104
Sauerstoff	O	16
Schwefel	S	32
Selen	Se	79
Silber	Ag	108
Silicium	Si	28
Stickstoff	N	14
Strontium	Sr	88
Tantal	Ta	182
Tellur	Te	128
Thallium	Tl	204
Thorium	Th	231 ?
Titan	Ti	50
Uran	Ur	180
Vanadium	V	51,2
Wasserstoff	H	1
Wismut	Bi	210
Wolfram	Wo	184
Yttrium	Y	88 ?
Zinn	Zn	65
Zinn	Sn	118
Zirkonium	Zr	90

Um die Atomgewichte der Elemente zu finden, hat man durch sehr genaue Versuche festgestellt, in welchen Gewichtsmengen die Elemente sich miteinander vereinigen. Berzelius, Marignac, Erdmann, Marchand, Stas u. a. haben in dieser Richtung äußerst genaue Versuche angestellt. Mit Hilfe der so gewonnenen Zahlen und Zeichen drückt nun die *C.* in der kürzesten Weise eine Menge von Thatfachen aus; durch das Zeichen H_2O z. B. die folgenden: Eine Raumeinheit (d. h. 16 Gewichtseinheiten, also 1 Atom) Sauerstoffgas verbindet sich mit zwei Raumeinheiten (d. h. 2 Gewichtseinheiten, also 2 Atomen) Wasserstoffgas zu 18 Gewichtseinheiten Wasser. Für diese relative Menge Wasser, die aus der Verbindung von 2 Atomen Wasserstoff und 1 Atom Sauerstoff entsteht, war es nötig, ebenfalls ein Wort zu finden. Man wählte dafür das Wort *Teilchen* oder *Molekül* (s. d.), und bezeichnet damit die Menge einer Verbindung, die aus der Vereinigung der Atome ihrer Elemente hervorgeht, während man mit *Atom* die kleinste Menge eines Elements ausdrückt, das in Verbindungen eintritt. Manche Chemiker gebrauchen je-

doch, nach dem Vorgange von Berzelius, das Wort *Atom* in einem weitern Sinne, indem sie damit nicht allein die kleinste Menge eines Elements, sondern auch die kleinste Menge von gewissen zusammengesetzten Körpern (Radikalen), die sich bei der Bildung von Verbindungen wie Elemente verhalten, bezeichnen.

Ein im J. 1811 von Avogadro aufgestelltes Gesetz macht es sehr wahrscheinlich, daß auch von den Elementen die kleinsten, im freien Zustande existierenden Mengen, ihre Moleküle, aus 2 Atomen zusammengesetzt, daß also ihre Molekulargewichte das Doppelte ihrer Atomgewichte sind. Avogadro's Gesetz (s. d.) lautet: „In gleichen Volumen sämtlicher elementaren und zusammengesetzten Gase oder Dämpfe ist eine gleiche Anzahl von Molekülen enthalten.“ Das Gewicht gleicher Volume, d. h. die spezifischen Gewichte oder die Volumgewichte sämtlicher elementaren und zusammengesetzten Körper im gasförmigen oder dampfförmigen Zustande verhalten sich also wie ihre Molekulargewichte; oder wenn man die Volumgewichte sämtlich auf das Gewicht von 1 Volum Wasserstoff als Einheit bezieht, wie man die Molekulargewichte auf das Gewicht von 2 Volum Wasserstoff als Einheit bezogen hat, so sind die Volumgewichte aller elementaren und zusammengesetzten Gase und Dämpfe gleich der Hälfte ihrer Molekulargewichte. Also das Volumgewicht des Wasserstoffs, des Sauerstoffs und des Wasserdampfes ist = 1, 16 und 9, das Molekulargewicht dieser Substanzen ist = 2, 32 und 18. Dies Gesetz gründet sich auf das gleiche Verhalten sämtlicher Gase und Dämpfe gegen Temperatur und Druck und hat später durch Clausius in neuen, der Wärmetheorie entnommenen Gründen eine fernere Stütze erhalten. Um die Molekulargewichte von Elementen und Verbindungen zu finden, bestimmt man deshalb das Volumgewicht ihrer Gase oder Dämpfe, und Avogadro's Gesetz leidet daher nur bei denjenigen Verbindungen keine Anwendung, welche beim Erhitzen bis zum Übergang in den gasförmigen Zustand Zersetzung erleiden. (S. Dissociation.) Indes sind nicht von allen Elementen flüchtige Verbindungen erhalten worden.

Für diejenigen Elemente, welche im gasförmigen Zustande nicht bekannt sind, ist ein anderes physik. Gesetz geeignet, die Atomgewichte zu kontrollieren. Es ist dies das von Dulong und Bertholot entdeckte Gesetz: daß die Atome sämtlicher festen und flüssigen Elemente durch dieselbe Wärmemenge auf die gleiche Temperatur erhitzt werden. Die Wärmemenge z. B., welche nötig ist, um 32 g Schwefel um einen Grad zu erwärmen, reicht demnach hin, um 207 g Blei, 108 g Silber, 197 g Gold u. s. w. um einen Grad zu erwärmen. Bestimmt man durch passende Methoden die Wärmemenge, welche nötig ist, um ein gewisses Gewicht eines festen oder flüssigen Elements um einen Grad zu erwärmen (spezifische Wärme), so kann man daraus also sein Atomgewicht berechnen. (S. Wärme.) Endlich steht auch, nach Mitscherlich's Entdeckung, die Kristallform der Elemente und ihrer Verbindungen in einer bestimmten Beziehung zu ihren Molekulargewichten und die Kenntnis der Kristallform kann deshalb für die Bestimmung dieses Wertes von Nutzen sein. (S. unter Isomorphismus u. s.) Durch diese drei Gesetze sind die oben mitgeteilten Atomgewichte kontrolliert worden, mit Ausnahme der wenigen in der Tabelle mit einem Fragezeichen

markiert, die man unter *C* vermischt, sind unter *R* aufzusuchen.

versehenen Tabellen, für welche eine solche Kontrolle bisher noch fehlt. Die Lehre von den Atomgewichten hat man früher mehr als gegenwärtig auch als Stöchiometrie (s. d.) oder als Rechkunst chem. Elemente bezeichnet.

Die Elemente sind entweder Metalle, d. h. sie haben die Eigenschaften des Glanzes, der Leitungsfähigkeit für Wärme und Electricität, die wir als metallische Eigenschaften bezeichnen, oder sie entbehren diese Eigenschaften ganz oder teilweise und heißen dann Metalloide. Die Metalloide bilden durch ihre Verbindung mit Sauerstoff und Wasserstoff vorzugsweise Säuren; die Metalle aber vorzugsweise Basen, d. h. Körper, welche sich mit Säuren zu Salzen umsetzen. Die Metalle scheiden sich bei der elektrischen Zersetzung der Verbindungen meist am elektronegativen Pol ab und werden deshalb, da sich ungleichwertige Electricitäten anzeichen, als elektropositiv bezeichnet; die Metalloide verhalten sich meist umgekehrt und sind daher vergleichsweise elektronegativ. Beide, sowohl Metalle wie Metalloide, zeigen ferner folgende sehr wichtige Verschiedenheiten, welche eine einfache Klassifikation der E. gestattet. Ihre Atome verbinden sich entweder mit 1 Atom Wasserstoff oder 1 Atom eines Elements, welches sich seinerseits mit 1 Atom Wasserstoff verbindet. Solche Elemente heißen einwertig (univalent). So verbindet sich 1 Atom Chlor Cl mit 1 Atom Wasserstoff H zu Salzsäure HCl, mit 1 Atom Natrium Na zu Kochsalz NaCl, und deshalb heißen Wasserstoff, Chlor, Natrium u. a. m. einwertige Elemente. Oder aber 1 Atom eines Elements verbindet sich mit mehr als 1 Atom Wasserstoff oder eines andern einwertigen Elements, und solche Elemente heißen mehrwertig (polyvalent). Ein Atom Sauerstoff O verbindet sich mit 2 Atomen Wasserstoff zu Wasser H₂O, 1 Atom Quecksilber Hg verbindet sich mit 2 Atomen Chlor Cl, zu Sublimat HgCl₂, und deshalb werden Sauerstoff, Quecksilber und viele andere Elemente, die sich ihnen in dieser Beziehung ähnlich verhalten, als zweiwertig (bivalent) bezeichnet. Ein Atom Stickstoff N verbindet sich mit 3 Atomen Wasserstoff zu Ammoniak NH₃, oder mit 4 Atomen Wasserstoff und 1 Atom Chlor zu Salmiac NH₄Cl. Stickstoff und die ihm analogen Elemente, z. B. Phosphor und Arsen, sind deshalb dreiwertig und fünfwertig (trivalent und pentavalent). Ein Atom Kohlenstoff C endlich verbindet sich mit 4 Atomen Wasserstoff zu Grubengas CH₄, und der Kohlenstoff repräsentiert deshalb die Klasse der vierwertigen (tetravalenten) Elemente. Nur von wenigen Elementen ist man gewohnt, eine noch höhere Wertigkeit, z. B. die Sechswertigkeit (Hexavalenz), anzunehmen. Ein Atom Sauerstoff ist 2 Atomen Wasserstoff, 1 Atom Stickstoff ist 3 oder 5 Atomen Wasserstoff, 1 Atom Kohlenstoff ist 4 Atomen Wasserstoff gleichwertig oder äquivalent. Die vier Körper: Wasserstoff H₂, Wasser H₂O, Ammoniak H₃N und Grubengas H₄C repräsentieren demnach die hauptsächlichsten Klassen der chem. Verbindungen und man hat sie deshalb auch als die wichtigsten Typen der chem. Verbindungen bezeichnet.

Die zusammengesetzten Körper der E. entstehen nur selten durch eine einfache Aneinanderlagerung einfacherer Körper: wie der Salmiac NH₄Cl, der durch Aneinanderlagerung von Ammoniak NH₃ und Salzsäure HCl entsteht. Die

meisten Verbindungen werden durch Vertretung (Substitution), durch wechselseitige Zersetzung gebildet. Ein Molekül Wasserstoff H₂ und 1 Molekül Chlor Cl₂ zersetzen einander unter dem Einflusse des Lichts, indem 1 Atom Chlor 1 Atom Wasserstoff und indem umgekehrt 1 Atom Wasserstoff 1 Atom Chlor vertritt: wie es die Gleichung H₂ + Cl₂ = HCl + HCl ausdrückt. In ähnlicher Weise vertritt Chlor im Wasser die Hälfte des Wasserstoffs und dieser Wasserstoff vertritt im Chlor die Hälfte des Chlors: H₂O + Cl₂ = HOCl + HCl, und es entsteht unterchlorige Säure und Chlorwasserstoffsäure. Wenn Elemente im Verhältnis ihrer Wertigkeiten (Valenzen) sich mit andern Elementen verbunden haben, so entstehen sog. gesättigte Verbindungen. Das Wasser H₂O ist also eine gesättigte Verbindung. Wenn einer gesättigten Verbindung 1 Atom entzogen wird, so bleibt ein ungesättigter Rest (oder Radical, s. d.) übrig, der im freien Zustande nicht existieren kann, sondern sich mit einem andern ungesättigten Rest oder Element verbinden muß. Wenn man dem Wasser H₂O 1 Atom Wasserstoff entzieht, so bleibt der einwertige Rest H O (Hydroxyl), der im Ammoniak NH₃, oder im Grubengas CH₄, ein Wasserstoffatom ersetzen kann, sobald Verbindungen NH₂OH (Hydroxylamin) und CH₃OH (Holzgeist) entstehen.

Die im Vorhergehenden mitgetheilten Anschauungen bilden die Grundlage der theoretischen E. Sie dienen dazu, die Entstehung der mannigfaltigen Körperwelt zu erklären und diese zahlreichen Körper zu ordnen, und auf ihrer Grundlage erhebt sich also das Lehrgebäude der heutigen E. Dasselbe wird in verschiedene Abteilungen geteilt: in die synthetische und die analytische, die mineralische und die organische, die reine und die angewandte E. Endlich muß ein Teil der Physik als physikalische E. dazugezählt werden. Die synthetische E. beschreibt die Eigenschaften der Elemente und ihrer Verbindungen und gibt an, wie die letztern aus den Elementen gebildet werden können. Daher ihr Name synthetische, d. h. zusammensetzende E. Ihr gehört die größere Anzahl der chem. Thatfachen an, welche durch neue Entdeckungen täglich vermehrt werden und an deren Auffindung eine sehr große Anzahl von Chemikern aller Zeiten teilhaben. Sie bildet den Lehrgegenstand, welcher als Experimentalchemie bekannt ist. Im Gegensatz zur synthetischen beschäftigt sich die analytische E. mit der Zerlegung der Verbindungen in ihre Bestandteile, entweder um durch bestimmte Erkennungszeichen (Reaktionen) zu erfahren, welche Bestandteile darin vorhanden sind (qualitative Analyse), oder um zu bestimmen, in welchen Gewichtsmengen diese Bestandteile darin vorkommen (quantitative Analyse). Aber das Verfahren, durch welches diese beiden Zwecke erreicht werden, s. Analyse. Die analytische E. ist die praktische Grundlage der chem. Forschung und der erste und wesentlichste Unterrichtsgegenstand in den chem. Laboratorien.

Von einem andern Gesichtspunkte ausgehend, wird die E. in die anorganische und die organische geteilt. Die anorganische E. umfaßt die Körper und Verbindungen, welche uns das Mineralreich liefert, oder die sich unmittelbar von diesen ableiten lassen, während die organische E. die

Stoffe, die man unter E. versteht, sind unter R aufzuführen.

dem Pflanzen- und Tierreich entstammenden Produkte und deren Abkömmlinge umfaßt. Da nun die letztern sämtlich, ohne Ausnahme, Kohlenstoff enthalten, so hat man die organische C. auch als die der Kohlenstoffverbindungen definiert. Hiermit ist man aber entschieden zu weit gegangen, da es mehrere Kohlenstoffverbindungen gibt, die von allen organischen Körpern in ihren Eigenschaften so weit abstehen, daß sie sich nicht mit diesen gemeinsam behandeln lassen. Es wird jedem einleuchtend sein, daß der Marmor, der kohlen-saure Kalk, also eine Kohlenstoffverbindung, in das Mineralreich gehört und nicht neben die organischen Körper gestellt werden kann.

Man glaubte lange Zeit, daß die kohlenstoffhaltigen Verbindungen, welche die Tierwelt und die Pflanzenwelt produzieren, und die Verbindungen, welche aus ihnen durch chem. Mittel erhalten werden, nicht direkt aus den Elementen selbst zusammenge-setzt werden können. Man glaubte, daß zur Herstellung der erstern die Organe des Tieres und der Pflanze und bestimmte Kräfte nötig seien, über deren Natur man sich keine Rechenschaft geben konnte und für die man den gemeinsamen Namen der Lebenskraft erfind. Diese Ansicht ist jetzt veraltet; der Name Lebenskraft ist aus wissenschaftlichen Arbeiten verschwunden. Als 1828 Friedr. Wöhler (s. d.) die Entdeckung machte, daß ein bisher nur als Produkt des Tierlebens bekannter Stoff, der Harnstoff, sich künstlich aus den Elementen bilden lasse, da eröffnete er eine neue Perspektive, und eine Reihe von nachfolgenden Entdeckungen vieler Chemiker führte zu der Erkenntnis, daß sich eine große Anzahl von sog. organischen Verbindungen synthetisch aus den Elementen gewinnen lasse. Ja wenn viele Produkte der organischen Natur auch jetzt noch nicht künstlich erhalten worden sind, so hat es die C. doch in einem Punkte der organischen Natur zuvorgehan. Die Anzahl der künstlich erhaltenen Kohlenstoffverbindungen übersteigt die Anzahl derjenigen, welche uns bisher die Tierwelt und die Pflanzenwelt direkt geliefert hat. Die Verbindungsfähigkeit des Kohlenstoffs ist so groß, daß derselbe mit einigen wenigen Elementen, namentlich mit Wasserstoff, Sauerstoff und Stickstoff (aber auch mit dem Schwefel, dem Phosphor und einigen Metallen), eine Anzahl von Verbindungen eingeht, welche bei weitem die Gesamtzahl derer übersteigt, welche wir von allen übrigen 62 Elementen darzustellen im Stande sind oder im Mineralreich aufgefunden haben. Der Grund dieser fast endlosen Anzahl seiner Verbindungen liegt in der Fähigkeit des Kohlenstoffs, sich mit sich selbst zu vereinigen. Fassen wir, um dies klar zu machen, nur einmal seine Verbindungen mit Wasserstoff ins Auge, so ergibt sich eine un-gemein große Anzahl sog. Kohlenwasserstoffe, welche wir folgendermaßen ausdrücken können. Ein (vierwertiges) Kohlenstoffatom kann sich mit 4 Wasserstoffatomen zu dem Kohlenwasserstoff CH_4 verbinden. Es ist dies das sog. Grubengas oder Sumpfgas (auch Methan genannt), dessen Ent-zündung in Kohlenbergwerken die sog. schlagenden explosiven Kräfte des Kohlenstoffs oder mehrere verwendet wer-kohlenstoffatome anzieht. So von Kohlenwasserstoffen wie

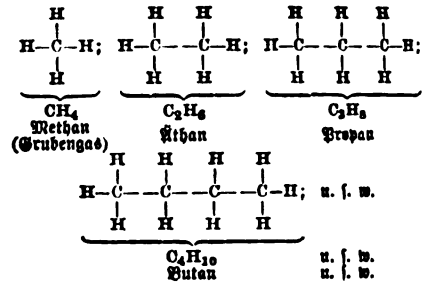

die wir uns nicht nur bis ins Unendliche ver-längert denken können, sondern die wir bis zum 16. Gliede, $C_{16}H_{34}$, auch wirklich kennen. Nimmt man eins dieser Glieder heraus, z. B. das Propan C_3H_8 , so kann man aber seine Atome verschieden geordnet denken, nämlich einmal wie sechsen ge-sehen ist:

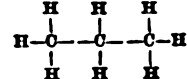

und außerdem folgendermaßen:

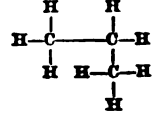

Kennt man auch bislang diese beiden verschiede-nen Propane noch nicht, so kann doch kein Zweifel darüber aufkommen, daß sie wirklich existieren, um so weniger, da bei dem nächsten Gliede solche Verbindungen vorkommen. Solche Körper, die dieselben Elemente in derselben Atomzahl, aber in verschiedener Anordnung enthalten, nennt die C. isomer (b. h. gleichartig, s. Isomere Körper). Vom nächst höhern Kohlenwasserstoff C_4H_{10} , kennt man bereits drei isomere, und so steigt die Anzahl der möglichen Isomeren rasch mit der Anzahl der Kohlenstoffatome, die in den Verbindungen enthal-ten sind. Diese Art der Betrachtung, welche die Atome scheinbar in der Ebene angeordnet denkt, kann als Projektion ihrer Lagerung im Raume an-gesehen werden. Will man hiervon absehen, so kann man das Methan CH_4 auch betrachten als Methylwasserstoff, eine Verbindung des Radikal CH_3 mit einem Wasserstoffatom. Im Methyl sind die Wasserstoffatome wieder vertretbar durch Ra-dikale. Tritt z. B. ein zweites Radikal Methy-l an die Stelle eines Wasserstoffatoms des Methyls im Sumpfgas, so entsteht ein methylierter Methy-lwasserstoff CH_3CH_3 , b. i. Äthylwasserstoff oder Äthan C_2H_6 . Das Propan C_3H_8 kann dann aus dem Äthylwasserstoff dadurch hervorgehen, daß ein Atom Wasserstoff des Äthyls durch ein Methyl ersetzt ist, es ist dann also ein methyliertes Äthan, oder aber es kann ein zweites, von diesem verschiedenes Propan existieren, welches sich vom Methan dadurch herleitet, daß zwei Atome Was-serstoff des Methyls durch zwei Methyle ersetzt sind, dieses würde demnach ein zweifach methyliertes Sumpfgas $(CH_3)_2CH_2$ sein. In der obigen Reihe von Kohlenwasserstoffen ist angenommen, daß ein Kohlenstoffatom mit dem ihm benachbarten Kohlenstoffatom nur mittels je eines Anziehungspunktes (einer Wertigkeit) verbunden ist. Daneben können

Artikel, die man unter C vermischt, sind unter R aufzuführen.

aber auch Verbindungen existieren, in welchen das Kohlenstoffatom mehr als eine Wertigkeit, etwa zwei oder drei verwendet, um mit dem benachbarten Kohlenstoffatom zusammenzutreten. So entstehen wasserstoffärmere Verbindungen; so kennen wir neben dem Kohlenwasserstoff C_2H_4 die Kohlenwasserstoffe C_2H_2 und C_2H , und ähnlich verhält es sich in erhöhtem Maße mit Verbindungen, welche drei und mehr Kohlenstoffatome beinhalten. Tritt nun an die Stelle eines Wasserstoffatoms ein einwertiges Element oder eine einwertige Gruppe von Elementen ein, so entstehen aus der großen Anzahl von Kohlenwasserstoffen eine noch viel größere Anzahl komplizierterer Verbindungen, die zu ihnen in einem einfachen Verhältnisse stehen. Tritt 1 Atom Chlor an die Stelle von 1 Atom Wasserstoff, so entsteht aus den Kohlenwasserstoffen die große Klasse der Chloride. Tritt die Gruppe OH an die Stelle eines Atoms Wasserstoff, so entsteht aus den Kohlenwasserstoffen die große Klasse der Alkohole. Tritt die Gruppe NH_2 an die Stelle eines Atoms Wasserstoff, so entsteht die große Klasse der künstlichen Basen, deren folgenreiche Entdeckung vor allem A. W. Hofmann und Wurz verankert wird. Tritt im Grubengas CH_4 z. B. an die Stelle eines Atoms Wasserstoff die Gruppe OH ein, so entsteht daraus der Holzgeist oder Methylalkohol CH_3OH . Tritt im Benzol genannten Kohlenwasserstoff C_6H_6 an die Stelle eines Atoms Wasserstoff die Gruppe NH_2 , so entsteht daraus eine Base, das Anilin $C_6H_5NH_2$, welche in der Industrie eine so bedeutende Rolle spielt. Die organische C., begründet im ersten Viertel des 19. Jahrh. durch Chevreul, Gay-Lussac, Berzelius, Liebig, Wöhler, Dumas u. a., hat seitder eine große Anzahl von Köpfen beschäftigt und eine unerwartete Ausdehnung gewonnen. Mögen diese Beispiele genügen, um anzudeuten, auf welche Weise sie die Mannigfaltigkeit der Körperwelt verketten gelernt und durch ihr scheinbares Labyrinth den Ariadnefaden gefunden hat.

Die bisher behandelten Zweige bilden das Gebiet der reinen C.; auch die physikalische C. ist derselben zuzuzählen, das Grenzgebiet der C. und Physik, welches die Geseze studiert, die die Einwirkungen regieren, welche Wärme, Licht, Electricität und andere sog. Naturkräfte auf die Zusammensetzung der Körper ausüben, ein Gebiet, welchem, um durch ein Beispiel seinen Wert zu bezeichnen, in neuerer Zeit vor allem Bunsen und Kirchhoff die glänzende Entdeckung der Spektralanalyse (s. d.) abgewonnen haben.

Der reinen C. steht die angewandte C. gegenüber, d. h. die Anwendung der C. auf andere Zweige des Wissens und Könnens. So spricht man von einer physiologischen C., d. h. der Anwendung der C. auf die Physiologie, die Erkenntnis des tierischen und pflanzlichen Lebens im Zustande der Gesundheit, von einer pathologischen C., d. h. ihre Anwendung auf die Erkenntnis des Lebens im Zustande der Krankheit. Man bezeichnet mit mineralogischer, mit geologischer C. die Anwendungen der C. auf die Kenntnis der Mineralien und des Baues der Erde. Man nennt Agrilkulturchemie (s. d.) die Anwendung der C. auf die Erkenntnis der Geseze des Ackerbaues und verehrt mit Recht als den Schöpfer dieses einflussreichen Wissenszweigs Justiz von Liebig, dem auch die Physiologie einen

großen Teil ihrer chem. Grundlage verankert. Die toxiologische C. lehrt die Gifte erkennen, die pharmaceutische C. lehrt Heilmittel bereiten. Die technische (oder technologische) C. mit ihren Unterabteilungen (Metallurgie, Farbenchemie, Gärungschemie u. s. w.) lehrt die Anwendungen der C. auf die Gewerbe. Ohne Zahl und unschätzbar sind die Anwendungen, welche chem. Lehren und häufig die dem praktischen Leben fernstehenden chem. Entdeckungen auf die Färberei oder auf die Heilkunst gewonnen haben. Der Handel und der Ackerbau werden durch die Erkenntnis einer neuen chem. Thatsache häufig aus alten Bahnen geworfen und in neue Wege, in neue Länder gelenkt. Der Krappbau im südl. Frankreich, Rußland u. s. w. ist durch die Entdeckung des künstlichen Alizarins auf das schwerste geschädigt, aber große Industrien sind auf diese Entdeckung begründet worden, und welchen Einfluß die Industrie der Anilinfarben aller Schattierungen gewonnen hat, ist bekannt. So hat nach allen Richtungen hin die C. das Leben und seine Erkenntnis durchdrungen, und es sind daher in neuerer Zeit Chemische Laboratorien (s. d.) in großer Zahl und mit bedeutenden Kosten, besonders an den deutschen Universitäten und Polytechnischen Lehranstalten errichtet und halb mit Schülern gefüllt worden. Mit Recht erfreut die C. sich immer wachsender Teilnahme. Denn abgesehen von dem nationalökonomischen Vorteil, den sie als Grundlage der Industrie gewährt, teilt sie mit andern, weniger populären exakten Wissenschaften den pädagogischen Vorteil, dem Geiste jene männliche Vorsicht und Bescheidenheit mitzuteilen, welche, den eigenen Sinnen und fremder Autorität in gleicher Weise mißtrauend, nichts als wahr annimmt, was nicht aus dem läuternden Feuer immer wiederholter Beobachtung mit völlig und ungetrübter Sicherheit hervorgeht.

Litteratur. Kurze und umfangreiche Lehrbücher der C. gibt es in großer Zahl. Von kürzern sind hervorzuheben: Wöhler, «Grundriß der C.» (15. Aufl., Bd. 1, Lpz. 1873; 9. Aufl., Bd. 2, bearbeitet von Fittig, Lpz. 1874); Gorup-Besanez, «Lehrbuch der C.» (5. Aufl., Braunsch. 1876); Roscoe, «Kurzes Lehrbuch der C.» (deutsche Ausg. von Schorlemmer, 5. Aufl., Braunsch. 1875); Kolbe, «Kurzes Lehrbuch der anorganischen und organischen C.» (2 Bde., Braunsch. 1877—78); von ausführlicheren besonders Gmelin-Kraut's «Handbuch der C.» (6. Aufl., Heidelb. 1871—76); Watts, «A dictionary of chemistry» (Lond. 1864—74); Wurz, «Dictionnaire de chimie» (Par. 1869—76); J. von Fehling, «Neues Handwörterbuch der C.» (Braunsch. 1871 fg.). Speziell der organischen C. gewidmet sind die größern Lehrbücher von Kolbe und von Meyer, Kekulé, Beilstein u. a. Als Einführung in die C. dient Hofmann, «Einleitung in die moderne C.» (5. Aufl., Braunsch. 1871). Werke über analytische C. enthält der Artikel Analyse (s. d.); über Gasanalyse vgl. R. Bunsen, «Galometrische Methoden» (2. Aufl., Braunsch. 1877). Unter den zahlreichen chemisch-technologischen Werken ist besonders hervorzuheben: R. von Wagner, «Handbuch der chem. Technologie» (10. Aufl., Lpz. 1875); Knapp, «Lehrbuch der chem. Technologie» (Braunsch. 1865 fg.); Kertl und Stohmann, «Encyclopädi. Handbuch der technischen C.» (3. Aufl., auf Grundlage

Artikel, die man unter C. vermißt, sind unter R. aufzusuchen.

von Muspratt's theoretischer, praktischer und analytischer C., 7 Bde., Braunsch., 1874—80); Schödlker, «Atlas der chem. Technik» (Opz. 1878); Post, «Grundriß der chem. Technologie» (2 Bde., Berl. 1879); unter den Werken über die Geschichte der C. namentlich: Kopp, «Geschichte der C.» (4 Bde., Braunsch. 1843—47), und dessen «Die Entwicklung der C. in der neuern Zeit» (Münc. 1871); Wurz, «Geschichte der chem. Theorien seit Lavoisier» (deutsch von Oppenheim, Berl. 1870); Ladenburg, «Vorträge über die Entwicklungsgeschichte der C.» (Braunsch. 1869).

Die wichtigsten Zeitschriften sind: Liebig und Wöhlers «Annalen der C. und Pharmacie» (Opz.), Poggendorffs «Annalen der Physik und C.» (Opz.), «Berichte der Deutschen Chemischen Gesellschaft» (Berl.), «Arendts «Chem. Centralblatt» (Opz.), Erdmanns (jetzt Kolbes) «Journal für praktische C.» (Opz.), Fresenius' «Zeitschrift für analytische C.» (Wiesb.), Liebig's und Kopp's (jetzt Raumanns) «Jahresbericht über die Fortschritte der C.» (Gießen), N. von Wagners «Jahresbericht über die Leistungen der chem. Technologie» (Opz.), «The Journal of the Chemical Society» (Lond.), «Annales de chimie et de physique» (Par.), «Bulletin de la Société chimique» (Par.), «Gazzetta Chimica Italiana» (Palermo), «Journal der Russischen Chemischen Gesellschaft» (Petersb.).

Chemigraphie (grch.), Zeichnung auf chem. Wege, durch gasartige Niederschläge u. s. w. erzeugt.

Chemikalien, s. Chemische Präparate.

Chemillé, Stadt im franz. Depart. Maine-et-Loire, Arrondissement Cholet, 23 km im NO. von diesem Orte, in 87 m Höhe, an dem zum Lagon (Loire) gehenden Hydrome und an der Eisenbahn Angers-Mort, ein industriöser Ort von (1876) 3078 (Gemeinde 4291) E., mit Spinnereien, Fabriken von Wollstoffen, Rattun, Kerzen u. s. w. C. war schon im 11. Jahrh. vorhanden, und wurde 1655 zur Grafschaft erhoben.

Chemia (frz.), Weg; C. faisant, unterwegs.

Chemia oder Cours, die franz. Benennung für die Gesamtheit der Kettenfäden in der Breite des Musters, f. unter Weberei.

Cheminement (frz.), der Gang der sich einer Festung im Siczad nähernden Laufgräben; Cheminieren, im Siczad vorrücken.

Chemische Formeln sind abgekürzte Bezeichnungen für die Zusammensetzung der chem. Verbindungen. Als Grundlage der Formeln dient das jedem einzelnen Element gegebene Zeichen (oder Symbol), welches aus den Anfangsbuchstaben des lat. Namens des betreffenden Elements gebildet ist. So steht H für Hydrogenium (d. i. Wasserstoff), O für Oxygenium (d. i. Sauerstoff), S für Sulfur (d. i. Schwefel), N für Nitrogenium (d. i. Stickstoff). Durch Annahme dieser Zeichen ist eine internationale, jedem Chemiker verständliche Schriftsprache geschaffen. (Vgl. Chemie, S. 225 fg.)

Man unterscheidet empirische und rationale Formeln. Die empirischen Formeln geben an, welche Elemente und in welcher Atomzahl diese in die Verbindung eintreten, die rationalen Formeln sollen nachweisen, wie die Atome im Molekül der Verbindung gruppiert sind. Die erstern in einfacher Weise aus der durch die Analyse Zusammensetzung abzuleiten, die Aufklärung der rationalen Formel erfordert dagegen Kenntnis der Molekülgröße und ein ein-

gehendes Studium aller Eigenschaften der Verbindung. Eine empirische Formel ist z. B. K₂SO₄ für schwefelsaures Kali oder Kaliumsulfat; diese sagt aus, daß in dem als schwefelsaures Kali bezeichneten Salze 2 Atome Kalium, 1 Atom Schwefel und 4 Atome Sauerstoff enthalten sind, oder, da die betreffenden Atomgewichte des Kaliums 39, des Schwefels 32 und des Sauerstoffs 16 sind, daß 2 × 39 = 78 Teile Kalium, 32 Teile Schwefel und 4 × 16 = 64 Teile Sauerstoff zusammen 174 Teile schwefelsaures Kali bilden. Es sei andererseits durch die chem. Analyse nachgewiesen, daß dieses Salz folgende procentische Zusammensetzung habe:

Kalium	44,88
Schwefel	18,89
Sauerstoff	36,78

so findet man durch Division dieser Zahlen durch die betreffenden Atomgewichte die Verhältniszahlen, in welchen die Atome verbunden sind, also

$$\frac{44,88}{39} = 1,150, \text{ ferner } \frac{18,89}{32} = 0,575 \text{ und endlich } \frac{36,78}{16} = 2,3$$

Die Zahlen 1,150 : 0,575 : 2,3 stehen aber im Verhältnis wie 2 : 1 : 4, folglich enthält das Salz 2 Atome Kalium, 1 Atom Schwefel und 4 Atome Sauerstoff. Die rationale Formel für dasselbe Salz ist SO₄(OK)₂ oder SO₄^{OK}₂. Diese Formel sagt aus: das schwefelsaure Kali leitet sich von der zweibasischen Schwefelsäure SO₄(OH)₂ dadurch ab, daß die beiden vertretbaren Wasserstoffatome der Schwefelsäure durch je ein Atom Kalium ersetzt sind; sie zeigt ferner, daß in dem Salz das zweiwertige Radical der Schwefelsäure SO₄ mit zwei einwertigen Atomgruppen OK verbunden ist.

Die Kenntnis der rationalen Formeln ist von besonderer Wichtigkeit für die komplizierter zusammengesetzten organischen Verbindungen. Aus der Analyse einer Verbindung sei z. B. die empirische Formel C₂H₄O₂ abgeleitet, so können zwei Verbindungen von ganz wesentlich verschiedenen Eigenschaften der gleichen empirischen Formel entsprechen, und zwar die Essigsäure und der Ameisensäure-Methyläther; hat die weitere Untersuchung erwiesen, daß die Verbindung Essigsäure ist, so würde die empirische Formel sich in die rationale Formel CH₃COOH, d. i. Methylcarbonensäure, auflösen; erweist sie Verbindung sich aber als Ameisensäure-Methyläther, so würde dies durch die rationale Formel HCO(OCH₃) auszubringen sein.

Bei vielen Körpern ist es noch nicht gelungen, die Größe des Molekulargewichts festzustellen. Für solche ist die Ableitung einer rationalen Formel nicht möglich. Z. B. die Körper, welche unter dem Namen Stärkemehl, Cellulose, Inulin, Dextrin bekannt sind, sind sehr verschieden in allen ihren Eigenschaften, ihre Zusammensetzung führt aber in allen Fällen zu der einfachsten empirischen Formel C₆H₁₀O₅, mit demselben Recht kann man diese Formel aber auch schreiben C₁₂H₂₀O₁₀, oder auch C₁₈H₃₀O₁₅ u. s. w., bis die Größe des Molekulargewichts der einzelnen Körper gefunden, oder bis das weitere Studium der Eigenschaften derselben die Aufstellung rationaler Formeln zuläßt. Die gleiche empirische Formel kann daher den verschiedensten Körpern zukommen, während jeder Körper nur eine rationale Formel haben kann.

Kritiken, die man unter C vermischt, sind unter R aufzuführen.

CHEMISCHES LABORATORIUM.



1. Ansicht eines Arbeitstisches zu vier Plätzen im Chemischen Laboratorium der Universität Leipzig.



2. Ansicht eines Arbeitsaals im Chemischen Laboratorium der Universität Leipzig.

Chemisches Laboratorium nennt man die Arbeitsstätte des Chemikers. Daselbe dient entweder Lehr- oder Forschungszwecken oder aber Erwerbszwecken. In gerechter Würdigung des Einflusses, welchen die Chemie auf sämtliche Naturwissenschaften ausübt, sind gegenwärtig in Deutschland alle höhern Lehranstalten mit zum größten Teil musterhaft eingerichteten Laboratorien ausgestattet, welche die Aufgabe haben, die Lernenden in die Wissenschaft einzuführen und sie zu der Fähigkeit eigener Forschung auszubilden. Nachdem durch die Vorträge der theoretischen Chemie Kenntnis der chem. Grundgesetze und Kenntnis der allgemeinen Eigenschaften der Körper erworben ist, soll der Schüler im Laboratorium zunächst lernen mit chem. Körpern umzugehen, gewisse Fertigkeiten im Behandeln chem. Prozesse erwerben und zum Denken sich zu eigen machen. Zweckmäßig bildet dabei die qualitative Analyse den Anfang, an richtig ausgewählten und systematisch aufeinander folgenden Gegenständen lernt dabei der Schüler die Eigenschaften aller häufiger oder seltener vorkommenden Elemente kennen und benützt dieselben, um in unbekanntem Verbindungen die darin enthaltenen Stoffe aufzufinden. Die qualitative Analyse bildet die Grundlage aller fernern Arbeiten im Laboratorium wie im praktischen Leben des Chemikers, es kann daher nicht zu viel Fleiß auf diese verwandt werden, und man hüte sich, einen Schüler zu andern Arbeiten übergeben zu lassen, solange er dieselbe nicht nach allen Richtungen hin vollständig beherrscht. Daran schließt sich die quantitative Analyse, welche man zweckmäßig an von den Schülern selbst dargestellten Präparaten von chem. Reinheit und genau bekannter Zusammensetzung ausführen läßt, um ihm selbst zu ermöglichen, die von ihm erlangten Resultate auf ihre Richtigkeit kontrollieren zu können. Dann kann zu einfacheren eigenen Forschungen übergegangen werden. Hierbei ist es Aufgabe des Lehrers, den Studierenden auf den richtigen Weg zu leiten bei der Auswahl seines Themas, damit nicht der eigentliche Zweck: Ausbildung des Denkerzweiges, verloren gehe. Das zu bearbeitende Thema soll vor allem der Fähigkeit des Schülers weichen; es sind Gebiete zu vermeiden, auf denen sichere Resultate nicht mit großer Wahrscheinlichkeit vorauszusehen sind, denn nichts ist schmerzlicher für den Schüler, als wenn er nach einem Bemühen eine Arbeit wieder aufzugeben hat, weil sie resultatlos bleiben und er sichlagen muß, daß seine Zeit vergeudet und wenig gelernt ist.

Außer den Laboratorien der öffentlichen Lehranstalten gibt es jetzt eine große Anzahl von Privatlaboratorien, deren Inhaber sich die Aufgabe setzen, gegen Entgelt chem. Untersuchungen der verschiedensten Art auszuführen, und vielfach von Arbeitstreibenden, Kaufleuten und Fabrikanten beauftragt werden, um Auskunft über die verschiedenen Gegenstände des täglichen Lebens zu erhalten. Bei Benutzung derselben vergesse man nicht, daß die Ausführung einer chem. Untersuchung, wenn sie auf gewissenhafte Weise geschehen soll, eine nicht leichte Aufgabe ist, daß sie vielmehr die Summe von Kenntnis, von Arbeitskraft, die Anwendung von kostbaren Apparaten und Utensilien erfordert. Man wende sich daher mit feiner Vorsicht nur an solche Laboratorien, von denen man mit Sicherheit voraussehen kann, daß die

daraus hervorgehenden Angaben Vertrauen verdienen — es gibt auch Schwindellaboratorien! Mit zweckentsprechend eingerichteten Laboratorien sollten ferner alle Fabriken versehen sein, in denen chem. Prozesse zur Ausführung kommen. Es gibt viele solcher Fabriken, deren großartiger Betrieb auf rein empirischer Grundlage basiert ist. In diesen ereignet es sich nicht selten, daß bedeutende Summen vergeudet werden, die durch eine einfache chem. Untersuchung hätten erspart werden können.

Da die chemischen Laboratorien den verschiedensten Zwecken zu dienen haben, so müssen ihre Einrichtungen diesen Zwecken angepaßt sein; ein für Lehrzwecke dienendes Laboratorium bedarf einer ganz andern Ausrüstung als das einer Zuckerraffinerie, dieses einer andern wie das einer Sodafabrik u. s. f. Es lassen sich daher in dieser Beziehung keine allgemein gültigen Normen aufstellen; dasjenige, was für das eine Laboratorium nötig ist, ist für ein anderes überflüssig. Ein musterhaft eingerichtetes Universitätslaboratorium ist das im J. 1868 von Kolbe in Leipzig errichtete, in welchem alle notwendigen Einrichtungen in zweckmäßigster Weise vereint sind und bei dessen Konstruktion keine Kosten gescheut wurden, durch welche Nützliches hätte geschaffen werden können, während andererseits aller unnötige Luxus vermieden ist. Die bestehende Fig. 1 stellt einen

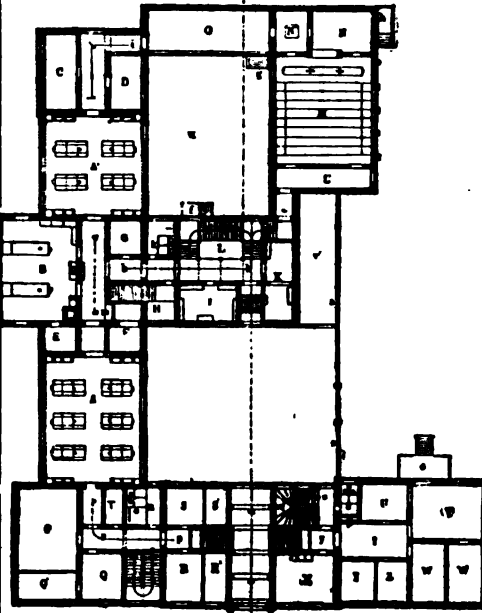

Fig. 1.

Grundriß des Erdgeschosses, umflehende Fig. 2 einen Grundriß des obern Stockwerks dar. Die Tafel «Chemisches Laboratorium» gibt in Fig. 1 eine Ansicht der Arbeitsplätze, in Fig. 2 eine perspektivische Ansicht eines der großen Arbeitsäle im obern Stockwerk. Im Grundriß des Erdgeschosses liegen zwei große Arbeitsäle für Anfänger AA, B ist ein zu diesen gehörendes allgemeines Experimentierzimmer, C offene Halle mit Fensterverschluß, D offene Halle zum Arbeiten mit Chlor

Artikel, die man unter E bemerkt, sind unter A anzuführen.

und andern giftigen Gasen, E Raum zum Arbeiten mit Schwefelwasserstoff; letzteres Gas wird im Keller zubereitet und den einzelnen, mächtig ventilierten Kapellen durch eine Röhrenleitung zugeführt. F Arbeitszimmer der Assistenten, G Vorkammer, H Kammer zur Aufbewahrung der

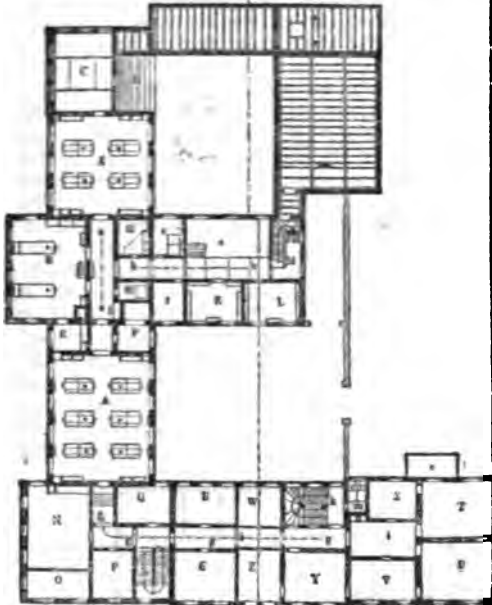

Fig. 2.

Reagentien, J Wagenzimmer, auch für mikroskopische Untersuchungen, Luftpumpen u. s. w., K Feuerraum mit Schmelzöfen u. dgl., L Garderobe für die Praktikanten des Laboratoriums, L' desgleichen für den großen Hörsaal M, N Vorbereitungszimmer für die in den Vorlesungen anzustellenden Experimente, N' Vorzimmer, O Saal für die Sammlungen, P kleineres Auditorium, QQ', RR', SS' Wohnungen für drei Assistenten, T dunkles Zimmer für Spektalanalyse, U V W X Y Z zur Wohnung des Direktors gehörige Räume.

Im obern Stockwerk (Fig. 2), dessen Räume für die Arbeiten der bereits weiter vorgeschrittenen Studierenden reserviert sind, sind AA' und B die Arbeitsäle, C offene Halle mit Fenstern versehen, D offener Dachraum zum Arbeiten im Sonnenlicht, E Schwefelwasserstoffraum, F Arbeitszimmer der Assistenten, G Raum zum Erhitzen von explodierbaren Röhren, H Reagenzkammer, J Bibliothek, K Wagen und Luftpumpe, L Raum für Elementaranalysen, M Garderobe, N Privatlaboratorium des Direktors, O Zimmer für gerichtliche chem. Untersuchungen, P Geschäftszimmer und Sprechzimmer des Direktors, Q Raum für Spektalanalyse und Photometrie, R Zimmer für die Teilmaschine und andere feine Instrumente, S Zimmer für Gasana-

Die Räume T bis Z gehören zur Wohnung des Direktors.

Chemische Präparate, chemische Produkte (initis chimiques) oder Chemikalien heißen allgemein diejenigen Waren, die durch ein chemisch-technolog. Grundgesetz basiertes Ver-

fahren dargestellt werden. Im strengen Sinne des Wortes sind daher z. B. auch Branntwein, Seife, Stearinerzen, Rübenzucker und Leberchem. Präparate. Gewöhnlich nennt man aber diejenigen Produkte chem. Präparate oder Chemikalien, die in besondern chem. Fabriken erzeugt werden. Solche Produkte sind z. B. Schwefelsäure (Bitriolöl), Salpetersäure, Salzsäure, Soda, Chlorkalk, Alaun, die Mineralfarben (Berlinerblau, Chromgelb, Schweinfurtergrün, Zinnober, Bleiweiß), die Leerfarben (Anilinfarben, künstliches Alizarin), Blutlaugensalz, Phosphor, die organischen Basen (Chinin, Morphinum), ferner Chloroform, Chloralhydrat u. s. w.

Chemische Prozesse sind die Vorgänge, welche bei der Bildung und Zersetzung chem. Verbindungen stattfinden. Sie vollziehen sich nicht allein in den Kolben und Retorten der Chemiker, es beruhen vielmehr die wichtigsten Vorgänge des Lebens, die der Gesamterhaltung der Natur, die des Werdens und des Vergehens auf chem. Prozesse. Der Sonnenstrahl, welcher die arme Zelle des Blattes trifft, ruft einen chem. Prozeß hervor, indem er Kohlenäure und Wasser zerlegt und sie zu organischer Substanz umformt. Die Nahrung wird in ihrer Zubereitung durch chem. Prozesse umgewandelt und für die Ernährung tauglich gemacht; in den Körper gebracht, finden neue chem. Prozesse statt, durch welche ihre Bestandteile umgebildet und so verwandelt werden, daß sie zu Blutbestandteilen werden können. In allen Organen der Tiere wie der Pflanzen vollziehen sich chem. Prozesse, die das Wachstum, Vermehrung bedingen. Die Erhaltung der Wärme des Körpers ist auf einen ganz bestimmten chem. Prozeß zurückzuführen. Beim Tode beginnen neue chem. Prozesse, durch welche das Material, aus welchem der alte, unbrauchbar gewordene Körper zusammengesetzt ist, zu neuen Lebensfunktionen erweckt wird. Aber nicht immer vollziehen sich die chem. Prozesse so unmerkbar. Wenn wir den mächtig auslodern den Blitz, den bestäubenden Donnererschlag einer Pulverexplosion wahrnehmen, wenn wir sehen, wie dabei Gebäude zusammenstürzen, Menschenleben zu Grunde geben, so haben wir es wieder mit den Folgen eines chem. Prozesses zu thun: Salpeter, Schwefel und Kohle haben sich zu neuen Verbindungen vereinigt. Wenn in glühendem Fluße aus dem geöffneten Hohoica Hunderte von Centnern geschmolzenen Eisens herausfließen, so ist ein chem. Prozeß beendet, Eisenoxyd ist durch Kohle in Gußeisen und Kohlenäure verwandelt. Wenn Felsen allmählich zerbröckeln, wenn ihre Trümmer zu Staub zerfallen und zu fruchtbarer Ackererde werden, wiederum sind es chem. Prozesse, durch welche dies herbeigeführt ist, die Bestandteile des Gebirges sind neue Verbindungen eingegangen, durch welche der Zusammenhang der frühern gelodert ist. So geben rings um uns her, wahrnehmbar und unserm Auge verborgen, die mannigfachen chem. Prozesse ununterbrochen und in steter Reihenfolge vor sich, Leben und Sterben ist der Kreislauf eines großen chem. Prozesses.

Chemische Symbole, s. Chemische Zeichen.

Chemische Tinte, s. Tinte.

Chemische Verbindungen, s. unter Chemie.

Chemische Wage (Präzisionswage), eine

zweiarmige Wage, welche durch genaue zweedmässige Konstruktion und sorgfältige Ausführung Wägun-

Artikel, die man unter C vermischt, sind unter R anzuschauen.

gen von solcher Feinheit gestattet, wie sie für chem. Analysen erforderlich ist, d. h. die Wage muß bei einer Belastung von höchstens 200—300 g ein Übergewicht von einem Bruchteil eines Milligramms noch mit Sicherheit erkennen lassen. Um eine solche Empfindlichkeit der Wage zu erreichen, muß ihr Ballen möglichst lang und leicht sein. Derselbe ist daher nicht massiv, sondern durchbrochen (s. beiliegende Figur), damit er bei möglichst geringem

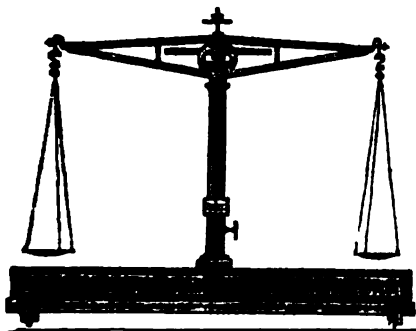

Gewicht doch die nötige Stärke besitze. Die mittlere aus Stahl verfertigte Schneide ruht auf einer Unterlage von Achat, von welcher sie der Schonung wegen, durch Drehung am untern Knopf der Säule, abgehoben wird, solange die Wage nicht gebraucht wird. Der eine Wagearm ist von der mittlern Schneide an bis zum Aufhängepunkt der entsprechenden Wagschale in zehn gleiche Teile geteilt, die, von der Mitte an gezählt, mit 1, 2, 3 u. s. w. bezeichnet sind. Wird ein aus Draht gebogenes Häkchen, welches 1 cg schwer ist, in den Punkten 1, 2, 3 u. s. w. aufgehängt, so bringt es dieselbe Wirkung hervor, als ob man ein Gewicht von 1, 2, 3 u. s. w. mg in die Wagschale der gleichen Seite gelegt hätte. Diese von Berzelius erdachte Wägmethode gestattet mittels zehnfach größerer, nicht so leicht verwerfbarer und besser herstellbarer Gewichtchen kleinere und dennoch genaue Wägungen zu machen.

Eine Wage ist auch um so empfindlicher, je näher der Schwerpunkt des Wageballens unter dem mittlern Drehpunkt liegt. Um nun die Lage dieses Schwerpunktes regulieren zu können, ist in der vertikalen Mittellinie der mittlern Schneide eine feine Schraubenspinde angebracht, mittels deren man ein kleines Metallgewicht nach Belieben höher oder tiefer stellen kann. Ferner ist in der Mitte des Wageballens ein meist nach unten gerichteter Zeiger angebracht, welcher die Beobachtung des Ausschlags erleichtert. Erst durch Einführung dieser Wage ist die Chemie zur exakten Wissenschaft geworden.

Chemische Zeichen (Chemische Symbole). Die früher in der Chemie und Pharmacie, besonders für die Metalle gebräuchlichen Zeichen, welche teils aus der Alchimie, teils aus der Astronomie entlehnt waren, und von denen ☉ (Sol) für Gold, ♀ (Luna) für Silber, ♀ (Venus) für Kupfer, ♂ (Mars) für Eisen, ☿ (Mercurius) für Quecksilber, ♄ (Saturnus) für Blei, ♃ (Jupiter) für Zinn, sowie Ⓞ für Salz, ☽ für Salpeter, ▽ für Wasser, ⚡ für Feuer, △ für Erde, ♁ für sublimieren, ☼ für präzipitieren, ♁ für destillieren am häufigsten vorkommen, sind in neuerer Zeit gänzlich außer Gebrauch gekommen und durch einfache Abkürzungen des lat. Namens der Elemente, wie Al für Alumi-

nium, Au (Aurum) für Gold, O (Oxygenium) für Sauerstoff, Pb (Plumbum) für Blei u. s. w. ersetzt worden. (S. unter Chemie, S. 225 fg.)

Thomise (frz.), Hemd; in der Fortifikation Rausenbekleidung einer Brustwehr, Mauermantel eines Festungswalles.

Thomissette (frz.), Vorhemd, Kragen.

Chemismus, chem. Verhältnis, Erscheinung, Vorgang; eine naturphilos. Theorie, welche die Bildung und Forterhaltung der Natur durch einen chem. Prozeß zu erklären sucht.

Chemotypie ist von ihrem Erfinder C. Pail, einem Dänen, die Kunst genannt worden, vermittelt welcher durch ein chem. Verfahren Hochdruckplatten zum Abdruck von Illustrationen in der Buchdruckerpresse hergestellt werden. Das Verfahren ist im wesentlichen folgendes: Auf einer blankpolierten Platte von reinem Zinn wird in gewöhnlicher Weise durch Gravierung und Ätzung eine vertiefte Zeichnung ausgeführt, welche einen Abdruck in der Kupferdruckerpresse geben würde. Diese Zeichnung wird durch Einlöten eines leichtflüssigen Metalls (7 Teile Wismut, 16 Teile Zinn, 18 Teile Blei) ausgefüllt und letzteres dann wieder genau bis auf die Oberfläche der Zinnplatte weggeschliffen, sodas nur die vertieften Rüge ausgefüllt bleiben. Wenn man sodann mit einer Säure ätzt, welche nur das Zinn, jedoch nicht jenes ausfallende Metall angreift, so bleibt dieses als Relief stehen, welches auf das genaueste die vorher vertieften Rüge in hochstehenden Linien wiedergibt, sodas die Platte nun in derselben Weise wie ein Holzschnitt sich behandeln läßt. In der Konkurrenz mit dem Holzschnitte ist die C. nur auf dem Felde der Kartographie Sieger geblieben. Kein Verfahren eignet sich besser zur Herstellung von Karten für die Buchdruckerpresse; es wird von den geogr. Anstalten von Justus Berthes in Gotha, J. Pleib u. Neißel in Gera u. a. mit großem Erfolge benutzt und der Zinnoxydation vorgezogen. Ihre sonstigen Erzeugnisse tragen zu sehr den Stempel der Abstammung an sich, d. h. sie stehen einer Radierung in Kupfer weit näher als dem Holzschnitte. Am wenigsten konnte sie den Charakter des Kräftigen und Harten, welchen der Holzschnitt so unvergleichlich auszubilden im Stande ist, erreichen. Dagegen ist es ein Vorteil dieser Kunst, daß die vom Künstler gemachte Radierung völlig getreu im Relief wiedergegeben wird, während beim Holzschnitte die Vollkommenheit der auf den Block gezeichneten Komposition durch die Hand des weniger geschickten Holzschneiders Schaden leiden kann. Nachdem Pail seine Erfindung 1848—46 in beschränktem Maße in Kopenhagen zur Anwendung gebracht, betrieb er dieselbe in ausgedehnter Weise in Leipzig 1846—49 in Verbindung mit dem Buchhändler Friedlein, bis er 1850 eine Anstellung bei der Staatsdruckerie in Wien erhielt und später nach seiner Vaterstadt zurückkehrte. Jetzt wird die C. zur Herstellung von Abbildungen in viel geringerem Maße verwendet als die Zinnoxydation.

Chemnitz, altägypt. Stadt, s. Aethim.

Chemnitz, erste Fabrikstadt Sachsens und eine der bedeutendsten Deutschlands im Regierungsbezirk Zwickau, am gleichnamigen Fläßen und am Nordabhange des Erzgebirges in einem weiten Thale gelegen, in 306 m Höhe, ist Sitz einer Amtshauptmannschaft, eines Land- und eines Amtsgerichts, eines Handels- und Gewerbestammes, eines

Wissel, die man unter C. versteht, sind unter R. anzufuchen.

Hauptsteueramts und anderer Verwaltungsbehörden und zählt (1880) 95 123 G. in 2959 Gebäuden (1801 erst 10835 und 1861 schon 45532). C. hat fünf prot. Kirchen, darunter die an Stelle einer ältern romanischen Kirche erbaute Jakobikirche vom J. 1389 und die 1520 in spätgot. Stil vollendete Schloßkirche, ein früheres Benediktinerkloster, eine luth. Kirche, eine höhere Knaben-, zwei höhere Mädchenschulen, sechs größere Bezirksschulen neben einigen kleinern Volksschulen, eine Realschule erster Ordnung, ein Gymnasium, eine höhere städtische Weichschule und eine Fachschule für Weber, eine Handelslehranstalt, eine königliche höhere Gewerbeschule mit Baugewerten-, Werkmeisterliche und Gewerbezeichenschule, eine Fachschule für Schneider, eine für Maler, eine vom Handwerkerverein gegründete Sonntagsschule, jetzt gewerbliche Fortbildungsschule mit Abteilung für Mädchen, endlich eine landwirtschaftliche Schule. Unter den Gebäuden sind hervorzuheben: das alterthümliche Rathhaus, die Post, das Theater, die Börse, das Hospital St. Georg, das Gebäude der technischen Staatslehranstalten, das Gymnasium und die im großartigen Maßstabe angelegten Justizgebäude. Den Geldmarkt vertreten zwei größere Bankhäuser, die Chemnitzer Stadtbank mit einem Umsatze (1880) von 160 bis (1879) 166,5 Mill. Mark, der Chemnitzer Bankverein, die Filialen der Reichsbank, der Sächsischen und Geraiischen Bank, der Vorschussverein (dessen Umsatz 1874 die Höhe von 23 Mill. Mark erreichte, 1881 jedoch nur 2,5 Mill. Mark betrug) und der Landwirthschaftliche Kreditverein. Eine Altienbäderrei, zwei größere Konsumvereine und eine Schuhmacher-Rohstoff-Association erzielen einen sich stetig steigenden Umsatz. Der weitestgehende Centralbahnhof mit den Centralwertstätten der Sächsischen Staatsbahnen nimmt die Linien Würschnip-C., Annaberg-C., Jwidau-C., Aue-Abdorf-C., Hof-Neichenbach-C., Leipzig-C. (direkt), Riesa-C., Rospwein-Gaiznichen-C., Dresden-Freiberg-C., Komotau-C. und Limbach-C. auf. C. besitzt verschiedene Armenanstalten, eine größere Anzahl Unterstützungsvereine und Wohlthätigkeitsanstalten, darunter den Verein zu Rat und That, die Kleinlinderbewahranstalt mit vier Stationen, den Albertzweigverein; ferner die Spartaasse, 15 Sparvereine, mehrere Konsumvereine, eine Leihanstalt, zwei städtische Gasanstalten mit einer Jahresproduktion (1881—82) von 3 400 000 cbm und seit neuerer Zeit eine Wasserleitung, ein Statistisches Bureau, eine Stadtbibliothek u. s. w. Unter den über 100 wissenschaftl. und industriellen Vereinen, 1878 mit 21 075 Mitgliedern, zeichnet sich der 1829 gegründete Handwerkerverein, der gegenwärtig 1400 Mitglieder zählt, aus; ferner sind die beiden Pädagogischen Vereine, der Kaufmännische Verein, die Börse, die Naturwissenschaftliche Gesellschaft, der Technikerverein, der Turnverein, der Landwirthschaftliche Kreisverein im Erzgebirge und die Kunststätte in erster Linie zu nennen; letztere, im Besitz eines eigenen Hauses, hat seit 1862 eine permanente Ausstellung ins Leben gerufen. An Altien-gesellschaften bestehen eine für Spinnerei, eine Lagerbräuererei, eine für Brothbäderrei, zwei Bauvereinsvereine, eine für Gelfischzucht, 7 Maschinenwerken für Werkzeug, Spinn- und Dampfmaschinen, Lokomotivenbau u. s. w., eine für Färberei und Appretur, eine Webstuhlfabrik; die Central-berge, die C.-Würschnitzer Eisenbahngesellschaft, e Chemnitzer Straßenbahn u. a. m.

Das schnelle Aufblühen der Stadt C. basiert auf dem Erwerb durch die Großindustrie und den fabrikmäßigen Betrieb einzelner Gewerbe; 85 Webwarenfabrikgeschäfte liefern jede Gattung wollenen, halbwollener und halbseidener Möbel- und Kleiderstoffe, wollenen und halbwollener Damaste, Regenschirm- und andere Stoffe, die nach allen Ländern Europas und in den übrigen Welttheilen reichlichen Absatz finden. Von hoher Bedeutung ist die Strumpf- und Handschuhfabrikation, die durch 80 Firmen vertreten ist, im Stadtbezirke vorzugsweise in geschlossenen Etablissements mit den neuesten Maschinen und Einrichtungen betrieben wird, in der stark bevölkerten Umgegend dagegen ausschließlich die Hausindustrie bildet. Zur Weberei gehören 7, zur Wirterei 10 Appreturanstalten. Die Zahl der Cartonnagenfabrikanten ist bis zum Jahre 1881 auf 44 gewachsen. Die Etablissements für Zeugdruckerei, welche früher in C. einen Hauptfabrikationszweig bildete, haben zwar eine Abnahme erfahren, um so blühender vertreten dagegen 43 größere und kleinere Firmen die Färberei von seidenen, wollenen, halbwollenen und baumwollenen Garnen und Stoffen, sowie den Druck von Shawls, Cachenez, Kravatten und andern Waren. Die in der Stadt und Umgegend bestehenden 78 Baumwollspinnereien mit 456 000 Spindeln konturrieren mit dem Auslande durch feinere Garne. Die Kammgarnspinnerei ist durch drei, die Floretseidenspinnerei durch zwei Etablissements vertreten. Der Maschinenbau und die mit demselben in mehr oder weniger Verbindung stehenden Industriezweige erfreuen sich von Jahr zu Jahr eines immer größern Aufschwungs. In 70 Maschinenfabriken, unter welchen die Sächsische Maschinenfabrik (vormals R. Hartmann), die Chemnitzer Werkzeugmaschinenfabrik (vormals Joh. Zimmermann), die Dampf- und Spinnereimaschinenfabrik, die Sächsische Webstuhlfabrik, die Maschinenfabrik Germania und andere ein bedeutendes Renommee in ganz Europa erworben haben, werden bei günstigem Geschäftsgange gegen 10 000 Arbeiter beschäftigt. Neben Lokomotiven und Dampfmaschinen werden alle Arten Werkzeugmaschinen, sowie Maschinen für Baumwoll- und Flachspinnerei, für Brauerei, Bergwerks- und Hüttenbetrieb, mechan. Webstühle, Spul-, Stid- und Nähmaschinen, bis zur kleinsten Hilfsmaschine fabriziert. Hierzu kommen weiter noch 20 Eisengießereien. Die Zahl der vorhandenen Dampfmaschinen belief sich 1879—80 auf 322 mit über 4101 Pferdestärken und 327 zugehörige Dampfessel. Außer verschiedenen andern Fabriken bestehen in C. und nächster Umgegend 9 chem. Fabriken, 15 Siegeleien, 5 Bierbrauereien und 9 Buchdruckereien. C. hat 36 Möbel- und 75 Kleidermagazine, welche letztere insbesondere der Gewerbefreiheit ihren Aufschwung verdanken. Während vor dem Deutsch-Französischen Kriege der Exporthandel von C. vielfach über Paris ging, hat er sich jetzt in erfreulicher Weise mehr direkte Verbindungen mit überseeischen Handelshäusern angebahnt. Der Export nach den Vereinigten Staaten von Nordamerika betrug 1881 im Chemnitzer Consulatsbezirke 41 300 000 Mark. In den J. 1871 und 1872 wurde auch in C. eine große Zahl Altienunternehmungen gegründet, von denen einige inzwischen wieder liquidirt haben. Gegenwärtig (1880) beträgt die Zahl der im Chemnitzer Handelskammerbezirke bestehenden Altien-gesellschaften 64 mit einem Stammkapital von 57 Mill. Mark.

Artikel, die man unter C. vermisst, sind unter K aufzuführen.

Ursprünglich eine Niederlassung der Sorbenwenden, wurde E. im 10. Jahrh. von König Heinrich I. im Kriege gegen die Sorben durch eine Burgwarte besetzt. Durch Kaiser Otto I. erhielt es 938 die erste christl. Kirche, durch Lothar II. im Anfange des 12. Jahrh. Stadterechtlichkeit, und unter Kaiser Rudolf von Habsburg erhob es sich zur Reichsstadt. Wie die unter den Sorben einheimische Leinweberei Veranlassung zur Erbauung des Ortes gegeben hatte, weil sich die Gegend zur Anlage großer Bleichen eignete, so wurde auch das fernere Erstehen und Erblühen der Stadt lediglich und unangeführt durch gewerbliche Thätigkeit beschafft und erhalten. Neben dem genannten Induskriegszweige und einer ausgedehnten, durch Regierungsmonopole geschützten Bleicherei erreichte das Tuchmachergewerbe bald einen für damalige Zeiten großartigen Umfang, und als die Stadt 1485 bei der Teilung Sachsens an die Ernestinische Linie kam, war sie eine der blühendsten im Weisnerlande. Auch hier wurde 1539 durch Heinrich den Frommen die Reformation eingeführt und 1546 das reiche, bei der Stadt befindliche, von Lothar 1125 begründete Benediktinerkloster (Schloßchemnitz) aufgehoben. Die Drangsale des Dreißigjährigen Kriegs verkörten die Stadt 1633—36 fast gänzlich. Die Erwerbquellen des Friedens waren verlegt, und erst in der letzten Hälfte des 17. Jahrh. erhob sich die Baumwollweberei als ein neuer Nahrungszweig, welcher 1739 schon 2000 Stühle beschäftigte und 20 Jahre später alle deutschen Konsumtionsläufe mit rohen Rattunen versorgte. E. wurde 1765 Eig. der in den umliegenden Dörfern verbreiteten Strumpfwirerei. Schlüssel aus Hamburg legte hier 1770 die erste sächs. Zeugdruckerei an. Die engl. Biqueweberei wurde 1775, die engl. Handspinnmaschine 1790 durch Fortel und Irwiner, die Baumwollmaschinenpinnerie nach Artwrightschem System 1799 durch Wöhler und Whitfeld eingeführt. Alle diese Gewerbe erhoben E. während der Kontinentalsperre zur höchsten Stufe eines Handelsflors, der aber nach dem Pariser Frieden unter der unglücklichen Handelspolitik des Landes gänzlich herabkam, bis 1833 durch den Beitritt Sachsens zum Zollverein auch für E. eine neue Entwicklungsepoche eintrat. Vgl. Flinzer, »Mitteilungen des Statistischen Bureau der Stadt E.« (Chemnitz 1873 fg.); »Mitteilungen des Vereins für Chemnitzer Geschichte« (Bd. 1, Chemnitz 1876).

Chemnitz (Joh. Hieronymus), Theolog, geb. 10. Okt. 1730 in Magdeburg, war Geistlicher und starb 18. Okt. 1800 in Kopenhagen. Er schrieb die Fortsetzung von Martinis »Neues systematisches Conchylienabinett« (11 Bde., Nürnberg 1769—96).

Chemnitz (Martin), einflussreicher luth. Theolog des 16. Jahrh., geb. 9. Nov. 1522 zu Treuenbriegen in der Mark Brandenburg, erhielt zu Magdeburg eine Schulbildung und studierte zu Frankfurt a. D. und zu Wittenberg, mußte aber seine Studien mehrfach unterbrechen, um als Lehrer zu Kalbe a. S. und zu Brieg in die nötigen Mittel zu erwerben. Er studierte Mathematik und Astronomie, ward zu Königsberg Rektor der Domschule, 1548 Magister und 1560 Bibliothekar des Herzogs Albrecht. Jetzt erst wandte sich E. der Theologie zu; das Auftreten Casper verleitete ihn Königsberg, er begab sich daher (1553) nach Wittenberg, wo er Tischgenosse und eifriger Zuhörer Melanchthons wurde. Im

J. 1554 begann er Vorlesungen zu halten über Melanchthons »Loci communes«, woraus sein dogmatisches Hauptwerk hervorging, die »Loci theologici« (herausg. von Polykarp Leyser, Frankfurt 1591). Im J. 1554 siedelte E. nach Braunschweig über, zunächst als Koadjutor des Superintendenten Mörlin, seit 1567 als Superintendent. Hier entfaltete E. eine reiche Thätigkeit als Prediger und Haupt der braunschw. Kirche und als Teilnehmer an den wichtigsten theol. und kirchlichen Verhandlungen jener Zeit. In letztern zeigte sich E. immer mehr als Anhänger der erklühten luth. Lehrweise und entschiedener Gegner der mildern Melanchthonischen Richtung. Gegen die Melanchthonisch-Calvinische Auffassung des Abendmahls richtete er die Schriften: »Vera et sana doctrina de praesentia corporis et sanguinis Christi in coena Domini« (Lpz. 1560) und »Repetitio sanae doctrinae de vera praesentia corporis et sanguinis Christi in coena« (Lpz. 1561; deutsch von Zanger). Mit Jakob Andrea zusammen ordnete E. nach dem Regierungsantritt des Herzogs Julius das Kirchenwesen des Herzogtums Braunschweig-Wolfenbüttel und entwarf als Lehrordnung das »Corpus doctrinae Julium« (1569). Für die prot. Kirche in Preußen entwarf er zusammen mit Mörlin das »Corpus doctrinae Prutenicum« (1566). In einem Gutachten über den »Wittenberger Katechismus« (1571) wandte er sich gegen den Kryptocalvinismus. Mit Jak. Andrea war er dann eifrig bemüht um Abfassung und Einführung der Konkordienformel. Die immer weiter sich ausdehnende Wirksamkeit der Jesuiten veranlaßte ihn, die gefährlichen Grundsätze derselben aufzudecken und zu bekämpfen in der Schrift: »Theologiae Jesuitarum praecipua capita« (Lpz. 1562). Als von luth. Seite mehrere Verteidigungen der Jesuiten erschienen, sah sich E. veranlaßt, seine Polemik gegen die Lehre der luth. Kirche selbst und zwar gegen die Beschlüsse des Tridentiner Konzils zu richten. So entstand sein gelehrtes Werk »Examen concilii Tridentini« (4 Bde., Lpz. 1865—73; neue Ausg., Frankfurt 1707). Er starb zu Braunschweig, nachdem er 1584 sein Amt niedergelegt, 8. April 1586. Die von ihm angefangene »Harmonia evangelistarum« wurde von Leyser und Joh. Gerhard vollendet. Vgl. Lenx, »Dr. Martin Kemnitz. Ein Lebensbild aus dem 16. Jahrh.« (Gotha 1866); Hachfeld, »Martin E. nach seinem Leben und Wirken« (Lpz. 1867).

Sein Sohn, Martin E., geb. 15. Okt. 1561, wurde 1593 Rat des Herzogs Bogislav XIII. von Pommern, 1618 Geheimrat und Kanzler des Herzogs Friedrich von Holstein-Gottorp und starb zu Schleswig 26. Aug. 1627. — Bogislav Philipp von E., einer der fünf Söhne des Letzgenannten, geb. zu Stettin 9. Mai 1605, trat in holländ. dann in schwed. Kriegsdienste, ward auf Empfehlung des Kanzlers Örenstjerna von der Königin Christina von Schweden zum Rat und Historiographen ernannt, 1648 in den Adelsstand erhoben und starb auf seinem Gute zu Hallstad in Schweden 17. Mai 1678. Er ist der Verfasser der unter dem Namen Hippolytus a Lapide erschienenen merkwürdigen Schrift »De ratione status in imperio nostro Romano-Germanico etc.« (1640; 2. Aufl., Freystadt 1647), in welcher die kais. Gerichtsbarkeit in ihre Grenzen zurückgewiesen und eine freiere Behandlung des Staatsrechts angebahnt wurde. Auch schrieb E. »Der königl. schwedische

von Muspratt's theoretischer, praktischer und analytischer C., 7 Bde., Braunschw. 1874—80); Schöbler, «Atlas der chem. Technik» (Lpz. 1878); Post, «Grundriß der chem. Technologie» (2 Bde., Berl. 1879); unter den Werken über die Geschichte der C. namentlich: Kopp, «Geschichte der C.» (4 Bde., Braunschw. 1848—47), und dessen «Die Entwicklung der C. in der neuern Zeit» (Münc. 1871); Wurz, «Geschichte der chem. Theorien seit Lavoisier» (deutsch von Oppenheim, Berl. 1870); Ladenburg, «Vorträge über die Entwicklungsgeschichte der C.» (Braunschw. 1869).

Die wichtigsten Zeitschriften sind: Liebig und Wöhlers «Annalen der C. und Pharmacie» (Lpz.), Poggendorffs «Annalen der Physik und C.» (Lpz.), «Berichte der Deutschen Chemischen Gesellschaft» (Berl.), Krenbils «Chem. Centralblatt» (Lpz.), Erdmanns (jetzt Kolbes) «Journal für praktische C.» (Lpz.), Fresenius' «Zeitschrift für analytische C.» (Wiesb.), Liebig's und Kopp's (jetzt Naumann's) «Jahresbericht über die Fortschritte der C.» (Gießen), R. von Wagners «Jahresbericht über die Leistungen der chem. Technologie» (Lpz.), «The Journal of the Chemical Society» (Lond.), «Annales de chimie et de physique» (Par.), «Bulletin de la Société chimique» (Par.), «Gazzetta Chimica Italiana» (Palermo), «Journal der Russischen Chemischen Gesellschaft» (Petersb.).

Chemigraphie (grch.), Zeichnung auf chem. Wege, durch gasartige Niederschläge u. s. w. erzeugt.

Chemikalien, s. Chemische Präparate.

Chemillé, Stadt im franz. Depart. Maine-et-Loire, Arrondissement Cholet, 23 km im N. von diesem Orte, in 87 m Höhe, an dem zum Layon (Loire) gehenden Hydrom und an der Eisenbahn Angers-Niort, ein industriöser Ort von (1876) 3078 (Gemeinde 4291) E., mit Spinnereien, Fabriken von Wollstoffen, Rattun, Kerzen u. s. w. C. war schon im 11. Jahrh. vorhanden, und wurde 1655 zur Grafschaft erhoben.

Chemis (frz.), Weg; C. faisant, unterwegs.

Chemie oder Cours, die franz. Benennung für die Gesamtheit der Kettenfäden in der Breite des Musters, s. unter Weberei.

Cheminsomant (frz.), der Gang der sich einer Festung im Zidjad nähernden Laufgräben; cheminieren, im Zidjad vorrücken.

Chemische Formeln sind abgekürzte Bezeichnungen für die Zusammensetzung der chem. Verbindungen. Als Grundlage der Formeln dient das jedem einzelnen Element gegebene Zeichen (oder Symbol), welches aus den Anfangsbuchstaben des lat. Namens des betreffenden Elements gebildet ist. So steht H für Hydrogenium (d. i. Wasserstoff), O für Oxygenium (d. i. Sauerstoff), S für Sulfur (d. i. Schwefel), N für Nitrogenium (d. i. Stickstoff). Durch Annahme dieser Zeichen ist eine internationale, jedem Chemiker verständliche Schriftsprache geschaffen. (Vgl. Chemie, S. 225 fg.)

Man unterscheidet empirische und rationale Formeln. Die empirischen Formeln geben an, welche Elemente und in welcher Atomzahl diese in die Verbindung eintreten, die rationalen Formeln sollen nachweisen, wie die Atome im Molekül der Verbindung gruppiert sind. Die erstern sind auf einfachste Weise aus der durch die Analyse ermittelten Zusammensetzung abzuleiten, die Aufstellung einer rationalen Formel erfordert dagegen genaue Kenntnis der Molekülgröße und ein ein-

gehendes Studium aller Eigenschaften der Verbindung. Eine empirische Formel ist z. B. K_2SO_4 für schwefelsaures Kali oder Kaliumsulfat; diese sagt aus, daß in dem als schwefelsaures Kali bezeichneten Salze 2 Atome Kalium, 1 Atom Schwefel und 4 Atome Sauerstoff enthalten sind, oder, da die betreffenden Atomgewichte des Kaliums 39, des Schwefels 32 und des Sauerstoffs 16 sind, daß $2 \times 39 = 78$ Teile Kalium, 32 Teile Schwefel und $4 \times 16 = 64$ Teile Sauerstoff zusammen 174 Teile schwefelsaures Kali bilden. Es sei andererseits durch die chem. Analyse nachgewiesen, daß dieses Salz folgende prozentische Zusammensetzung habe:

Kalium	44,89
Schwefel	18,99
Sauerstoff	36,78

so findet man durch Division dieser Zahlen durch die betreffenden Atomgewichte die Verhältniszahlen, in welchen die Atome verbunden sind, also

$$\frac{44,89}{39} = 1,150, \text{ ferner } \frac{18,99}{16} = 0,575 \text{ und endlich } \frac{36,78}{16} = 2,3.$$

Die Zahlen 1,150 : 0,575 : 2,3 stehen aber im Verhältnis wie 2 : 1 : 4, folglich enthält das Salz 2 Atome Kalium, 1 Atom Schwefel und 4 Atome Sauerstoff. Die rationale Formel für dasselbe Salz ist $SO_4(OK)_2$ oder $SO_4 \begin{matrix} OK \\ OK \end{matrix}$. Diese Formel sagt aus: das schwefelsaure Kali leitet sich von der zweibasigen Schwefelsäure $SO_4(OH)_2$ dadurch ab, daß die beiden vertretbaren Wasserstoffatome der Schwefelsäure durch je ein Atom Kalium ersetzt sind; sie zeigt ferner, daß in dem Salz das zweiwertige Radikal der Schwefelsäure SO_4 mit zwei einwertigen Atomgruppen OK verbunden ist.

Die Kenntnis der rationalen Formeln ist von besonderer Wichtigkeit für die komplizierter zusammengesetzten organischen Verbindungen. Aus der Analyse einer Verbindung sei z. B. die empirische Formel $C_2H_4O_2$ abgeleitet, so können zwei Verbindungen von ganz wesentlich verschiedenen Eigenschaften der gleichen empirischen Formel entsprechen, und zwar die Essigsäure und der Ameisensäure-Methyläther; hat die weitere Untersuchung erwiesen, daß die Verbindung Essigsäure ist, so würde die empirische Formel sich in die rationale Formel CH_3COOH , d. i. Methylcarbonsäure, auflösen; erweist die Verbindung sich aber als Ameisensäure-Methyläther, so würde dies durch die rationale Formel $HCO(OCH_3)$ auszudrücken sein.

Bei vielen Körpern ist es noch nicht gelungen, die Größe des Molekulargewichts festzustellen. Für solche ist die Ableitung einer rationalen Formel nicht möglich. Z. B. die Körper, welche unter dem Namen Stärkemehl, Cellulose, Inulin, Dextrin bekannt sind, sind sehr verschieden in allen ihren Eigenschaften, ihre Zusammensetzung führt aber in allen Fällen zu der einfachsten empirischen Formel $C_6H_{10}O_5$, mit demselben Recht kann man diese Formel aber auch schreiben $C_{12}H_{20}O_{10}$, oder auch $C_{18}H_{30}O_{15}$ u. s. w., bis die Größe des Molekulargewichts der einzelnen Körper gefunden, oder bis das weitere Studium der Eigenschaften derselben die Aufstellung rationaler Formeln zuläßt. Die gleiche empirische Formel kann daher den verschiedensten Körpern zukommen, während jeder Körper nur eine rationale Formel haben kann.

Artikel, die man unter C vermisst, sind unter R aufzuführen.

CHEMISCHES LABORATORIUM.

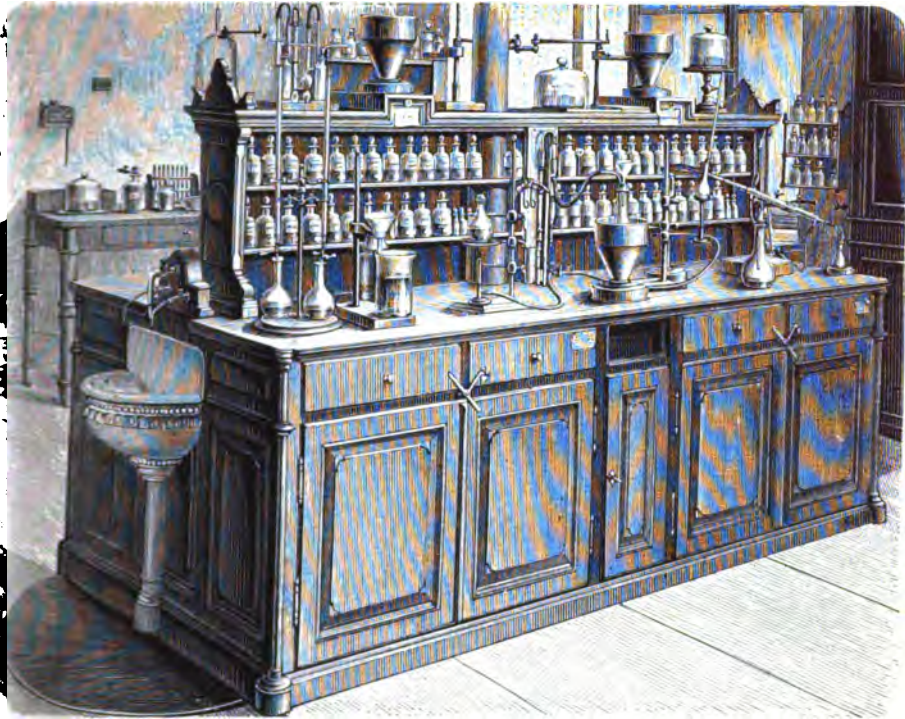

1. Ansicht eines Arbeitstisches zu vier Plätzen im Chemischen Laboratorium der Universität Leipzig.



2. Ansicht eines Arbeitssaals im Chemischen Laboratorium der Universität Leipzig.

Chemisches Laboratorium nennt man die Arbeitsstätte des Chemikers. Dasselbe dient entweder der Lehr- oder Forschungs- oder aber Erwerbszwecken. In gerechter Würdigung des Einflusses, welchen die Chemie auf sämtliche Naturwissenschaften ausübt, sind gegenwärtig in Deutschland alle höhern Lehranstalten mit zum größten Teil musterergütlich eingerichteten Laboratorien ausgestattet, welche die Aufgabe haben, die Fernenden in die Wissenschaft einzuführen und sie zu der Fähigkeit eigener Forschung auszubilden. Nachdem durch die Vorträge der theoretischen Chemie Kenntnis der chem. Grundgesetze und Kenntnis der allgemeinen Eigenschaften der Körper erworben ist, soll der Schüler im Laboratorium zunächst lernen mit chem. Körpern umzugehen, gewisse Fertigkeiten im Behandeln chem. Prozesse erwerben und zum Denken sich zu eigen machen. Zweckmäßig bildet dabei die qualitative Analyse den Anfang, an richtig ausgewählten und systematisch aufeinander folgenden Gegenständen lernt dabei der Schüler die Eigenschaften aller häufiger oder seltener vorkommenden Elemente kennen und benützt dieselben, um in unbekanntem Verbindungen die darin enthaltenen Stoffe aufzufinden. Die qualitative Analyse bildet die Grundlage aller fernern Arbeiten im Laboratorium wie im praktischen Leben des Chemikers, es kann daher nicht zu viel Fleiß auf diese verwandt werden, und man hüte sich, einen Schüler zu andern Arbeiten übergehen zu lassen, solange er dieselbe nicht nach allen Richtungen hin vollständig beherrscht. Dann schließt sich die quantitative Analyse, welche man zweckmäßig an von den Schülern selbst dargestellten Präparaten von chem. Reinheit und genau bekannter Zusammensetzung ausführen läßt, um ihm selbst zu ermöglichen, die von ihm erlangten Resultate auf ihre Richtigkeit kontrollieren zu können. Dann kann zu einfacheren eigenen Forschungen übergegangen werden. Hierbei ist es Aufgabe des Lehrers, den Studierenden auf den richtigen Weg zu leiten bei der Auswahl seines Themas, damit nicht der eigentliche Zweck: Ausbildung des Denkvermögens, verloren gehe. Das zu bearbeitende Thema soll vor allem der Fähigkeit des Schülers angepaßt sein; es sind Gebiete zu vermeiden, auf denen sichere Resultate nicht mit großer Wahrscheinlichkeit vorausszusehen sind, denn nichts ist demütigender für den Schüler, als wenn er nach angemessenem Bemühen eine Arbeit wieder aufzugeben hat, weil sie resultatlos bleiben und er sich sagen muß, daß seine Zeit vergeudet und wenig gelernt ist.

Außer den Laboratorien der öffentlichen Lehranstalten gibt es jetzt eine große Anzahl von Privatlaboratorien, deren Inhaber sich die Aufgabe stellen, gegen Entgelt chem. Untersuchungen der verschiedensten Art auszuführen, und vielfach von Erwerbstreibenden, Kaufleuten und Fabrikanten beauftragt werden, um Auskunft über die verschiedenen Gegenstände des täglichen Lebens zu erhalten. Bei Benutzung derselben vergesse man nicht, daß die Ausführung einer chem. Untersuchung, wenn sie auf gewissenhafte Weise geschehen soll, eine nicht leichte Aufgabe ist, daß sie vielmehr die Summe von Kenntnis, von Arbeitskraft, die Anwendung von lösbaren Apparaten und Utensilien erfordert. Man wende sich daher mit seinen Aufträgen nur an solche Laboratorien, von denen man mit Sicherheit voraussetzen kann, daß die

daraus hervorgehenden Angaben Vertrauen verdienen — es gibt auch Schwindellaboratorien! Mit zweckentsprechend eingerichteten Laboratorien sollten ferner alle Fabriken versehen sein, in denen chem. Prozesse zur Ausführung kommen. Es gibt viele solcher Fabriken, deren großartiger Betrieb auf rein empirischer Grundlage basiert ist. In diesen ereignet es sich nicht selten, daß bedeutende Summen vergeudet werden, die durch eine einfache chem. Untersuchung hätten erspart werden können.

Da die chemischen Laboratorien den verschiedensten Zwecken zu dienen haben, so müssen ihre Einrichtungen diesen Zwecken angepaßt sein; ein für Lehrzwecke dienendes Laboratorium bedarf einer ganz andern Ausrüstung als das einer Zuckerraffinerie, dieses einer andern wie das einer Sodafabrik u. s. f. Es lassen sich daher in dieser Beziehung keine allgemein gültigen Normen aufstellen; dasjenige, was für das eine Laboratorium nötig ist, ist für ein anderes überflüssig. Ein musterergütlich eingerichtetes Universitätslaboratorium ist das im J. 1868 von Kolbe in Leipzig errichtete, in welchem alle notwendigen Einrichtungen in zweckmäßigster Weise vereint sind und bei dessen Konstruktion keine Kosten gescheut wurden, durch welche Nützliches hätte geschaffen werden können, während andererseits aller unnötige Luxus vermieden ist. Die bestehende Fig. 1 stellt einen

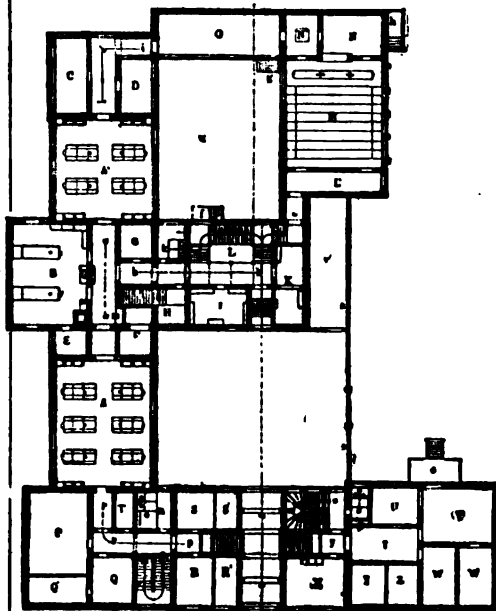

Fig. 1.

Grundriß des Erdgeschosses, umstehende Fig. 2 einen Grundriß des obern Stockwerks dar. Die Tafel «Chemisches Laboratorium» gibt in Fig. 1 eine Ansicht der Arbeitsplätze, in Fig. 2 eine perspektivische Ansicht eines der großen Arbeitsäle im obern Stockwerk. Im Grundriß des Erdgeschosses liegen zwei große Arbeitsäle für Anfänger AA, B ist ein zu diesen gehörendes allgemeines Experimentierzimmer, C offene Halle mit Fensterverluß, D offene Halle zum Arbeiten mit Chlor

Artikel, die man unter C bemerkt, sind unter A anzuführen.

Industrie umfaßt alle Gewerbe, welche die Arbeiten im Arsenal und in den Werften bedingen, außerdem Fabrikation von Chemikalien, gedruckten Kattunen, Strümpfen, Blonden, sodann Spinnerei, Gerberei, starke Fischerei und Ausrüstung zum Stodfischfang. Der Handel liefert England und dessen Kanallinseln Eier, Geflügel und Vieh, bringt gesalzenes Fleisch und Provisionen für die Kolonien zur Ausfuhr, außerdem Seegras, Soda und Salz, wogegen die Einfuhr hauptsächlich aus Holz, Eisen, Hanf, Flachs, Erdpech und Kolonialwaren besteht.

Der an der Mündung der Divette gelegene Handelshafen faßt 240 Schiffe und besteht außer dem Vorhafen aus einem Bassin von 408 m Länge und 127 m Breite, mit einer 20 m breiten Schleuse, welche zur Ebbezeit das Wasser innehält. Der Vorhafen hat granitene Molen von 600 m Länge. Weit größere Bedeutung hat C. durch seinen Kriebs-

Arsenals. Der Eingang von der See zum Vorhafen ist, durch keine Schleuse geschlossen, 64 m breit, hat jedoch bei niedrigster Ebbe nur 4,5 m Wasser. Es können deshalb die großen Schiffe nur zur Zeit der Flut ein- und auslaufen. Nach Vollendung des Vorhafens schritt man zur Herstellung des Flutbassins (Bassin à flot) im Norden desselben durch Aussprennung eines Docks, das 25. Aug. 1829 vollendet wurde. Es hat die Gestalt eines Rechtecks von 291 m Länge und 217 m Breite und gleiche Tiefe wie der Vorhafen, mit dem es durch eine Schleuse von 13 m Breite in Verbindung steht. Das Bassin Napoleon III., im Westen der beiden andern, 28. Juni 1836 in Angriff genommen und 7. Aug. 1858 von Napoleon III. in Gegenwart der Königin Victoria von England eingeweiht, ist größer und nur wenig tiefer als jedes der beiden andern Bassins, 420 m lang, 200 m breit. Es



Geographische Lage von Cherbourg.

hafen erlangt, ein Prachtwerk der Hydrotechnik und einer der größten und stärksten, die es gibt. Ludwig XIV. ließ den Bau 1686 durch Vauban beginnen; Napoleon I. gab die früheren Wasserbauwerke auf, in deren Schutze bei günstigem Winde nur etwa 40 Linienschiffe sicher ankern konnten, und dekretierte als Erster Konful 15. April 1803 den Bau des Kriegshafens an der Westseite der Bucht von C., getrennt von der Stadt. Denselben sollten drei gesonderte Bassins bilden, ein Vorhafen, ein Flutbassin und ein Hinterhafen, der erste zum Ein- und Auslaufen, der zweite zur Aufnahme der ausgerüsteten Fahrzeuge, der dritte zur Ausrüstung derselben. Nach diesem Prinzip ist seitdem streng verfahren und der Plan des Oheims von Napoleon III. in seiner ganzen Großartigkeit vollendet worden. Zunächst wurde das Bassin des Vorhafens aus dem Felsboden gesprengt und 27. Aug. 1813 in Gegenwart der Kaiserin Marie Luise inaugurirt. Dieser Vorhafen ist 222 m lang, 136 m breit. Die Tiefe beträgt 9,5 m unter der niedrigsten Ebbe und 19 m unter dem Niveau des

steht mit beiden durch Schleusen in Verbindung und kann 14 Linienschiffe aufnehmen, während in allen drei Bassins (22 ha Fläche) 40 Linienschiffe Platz finden. Außerdem vermögen aber noch 30 Linienschiffe auf der durch einen 3780 m langen Damm geschützten Reede unter allen Wetterverhältnissen sicher zu ankern. Zwei breite Einfahrten führen im Westen (2300 m) und Osten (1000 m) zur Reede. Die drei Bassins, namentlich der Hinterhafen, sind von allen möglichen Etablissements, Werkstätten, Docks u. s. w. umgeben, die zum Kernbau, zur Ausrüstung und Verproviantierung von Kriegsschiffen jeden Ranges notwendig. Das Arsenal hat fast die Form eines Rechtecks von 756 m Länge und 565 m Breite und bedeckt 1416 ha.

Hafen und Stadt sind außerordentlich stark befestigt. Fort Homet und Fort von Point de Flammands beherrschen die Reede und den Hafeneingang, und eine Kette von zahlreichen Forts und Redouten, auf den Spitzen des den Hafen und die Stadt im Halbkreise umgebenden Höhenzugs errichtet, bilden eine äußere Verteidigungslinie nach

Artikel, die man unter C. vermisst, sind unter R aufzusuchen.

der Landseite, nur 1130 m von der Küste entfernt, sodaß auch diese die Seebe, im Fall eines Angriffs von der Seeseite, beschießen können. Die großartigsten Verteidigungswerke der Seebe und des Hafens liegen jedoch auf dem 1784—1853 errichteten Damm. Derselbe besteht aus ins Meer versenkten Felsmassen von 200 m Breite, erhebt sich bis an die Meeresfläche in schräger Fläche und hat oben eine bis 60 m breite Plattform, auf welcher die große Seemauer steht. Er ist an der Krone 9 m dick und 9,25 m über dem Niveau des Tiefwassers hoch und hat 66 820 000 Frs. gekostet. Der Damm trägt drei mit den schwersten Geschützen bewaffnete Forts (Central, Musoir-Duest und Musoir-Est) und zwischen diesen fortlaufende Reihen von Batterien. Das Fort du Musoir de l'Est und die stark befestigte Insel Belle verteidigen den östl. Eingang zur Seebe; der westl. Eingang wird durch das in der Mitte auf einer Klippe errichtete Fort, Basse Chavagnac, verteidigt. Es Seebe hat fünf Leuchtfeuer (auf den drei Forts des Wellenbrechers, der Insel Belle und auf Fort Quercuille im Westen), von denen drei auf 16 km Entfernung sichtbar sind. Im April 1882 beschloß die franz. Regierung, die Hafenanlagen von E. durch ein neues, in Felsen auszusprengendes, zur Aufnahme der größten Panzerschiffe geeignetes Bassin, dessen Herstellung auf 40 Mill. Frs. veranschlagt ist, zu erweitern.

E. war ursprünglich ein festes Schloß; 1066 wird ein Graf Gerbert von E. im Heere Wilhelms des Eroberers bei Hastings genannt. König Philipp August von Frankreich erteilte dem «Hafenort» E. das Recht des Handels nach Irland; 1295 nahmen ihn die Engländer; 1298 wurde der bereits zur Stadt entwikelte Ort von den Franzosen wieder eingenommen, im Juli 1346 von den Engländern geplündert, die hier eine franz. Flotte verbrannten; 1378 warfen die Engländer eine angreifende franz. Armee zurück. Im 14. und 15. Jahrh. war es ein gewöhnlicher Landungsort der Engländer und wurde mehrmals von diesen und den Franzosen belagert. E. kapitulierte 29. Sept. 1418 an den Herzog von Gloucester und 12. Aug. 1450 nach 40tägiger Belagerung an die Franzosen, denen es fortan verblieb. Von Karl VII. stärker befestigt, erhielt die Stadt von Ludwig XI., Franz II. und Heinrich IV. verschiedene Privilegien. Im Aug. 1758 landete die engl. Flotte unter Howe, zerstörte sämtliche Festungswerke und plünderte die Stadt; 13. April 1814 landete hier der Herzog von Berry und 16. Aug. 1830 schiffte sich hier der Erzkönig Karl X. nach England ein.

Cherbuliez, eine einflussreiche Familie zu Genf, deren Glieder sich durch ihre wissenschaftliche und literarische Thätigkeit auch im Auslande einen ehrenvollen Ruf begründet haben. — Abraham C., welcher als Buchhändler zu Genf sein Geschäft zu dem bedeutendsten der Stadt erhob, hatte drei Söhne. Der älteste Sohn, André C., geb. 1795, lebte nach Beendigung seiner theol. Studien bis 1825 als Hauslehrer erst bei einer engl. Familie nach in Italien, dann bei dem Fürsten Dolgorouki in Paris. Nach Genf zurückgekehrt, widmete er sich einige Zeit dem Predigeramt, bis er 1832 die Diktion der ersten Klasse des Collège und 1840 die Professur der lat. Litteratur an der genfer Hochschule erhielt, welche er nach der Revolution 1846 mit der der alten Litteratur vertauschte. Er starb zu Genf 14. Juni 1874. Von seinen Schriften

haben «De libro Job» (Genf 1829), «Essai sur la satire latine» (Genf 1829) und «La ville de Smyrne et son orateur Aristide» (Genf 1863) wissenschaftlichen Wert. Sein Sohn ist Victor C. (s. d.). — Sein Bruder, Antoine Elisée C., geb. 29. Juli 1797, habilitierte sich 1826 zu Genf und erhielt später an der dortigen Hochschule eine Professur der Rechte und der polit. Ökonomie. Er nahm thätigen Anteil an der Regierung seiner Vaterstadt und machte sich teils als Redacteur einiger einflussreicher Zeitschriften, teils durch jurist., polit. und nationalökonomische Werke bekannt. Zu letztern gehören vor allem «L'utilitaire» (3 Bde., Genf 1828—30), worin er die Ansichten Bentham's und Dumont's verteidigte und modifizierte; ferner «Richesse et pauvreté» (Par. 1841), «Théorie des garanties constitutionnelles» (2 Bde., Par. 1838) und «De la démocratie en Suisse» (2 Bde., 1843). Infolge der Revolution von 1846 mit seinen polit. Freunden von den öffentlichen Angelegenheiten seines Kantons ausgeschlossen, legte er seine Professur nieder und wandte sich nach Paris, wo er vielfach journalistisch thätig war und gegen die Sozialisten, besonders gegen Proudhon, schrieb. Nachdem er 1853 nach der Schweiz zurückgekehrt, lehrte er an der Akademie zu Lausanne, bis er später als Professor der polit. Ökonomie an das Polytechnikum nach Zürich berufen ward. Die Ergebnisse seiner staats- und volkswirtschaftlichen Studien hat C. seitdem im «Précis de la science économique» (2 Bde., Par. 1862) zusammengefaßt. Er starb 14. März 1869 in Zürich. — Der dritte Bruder, Joel C., geb. 1806, übernahm das väterliche Geschäft und beteiligte sich vor 1846 thätig an der Regierung des Kantons. Von 1848 bis 1853 war er einer der Hauptredacteurs der «Bibliothèque universelle». In einer Art von Roman: «Le lendemain du dernier jour d'un condamné» (Par. 1829), versuchte er eine Parodie und Kritik von Victor Hugos Buch gegen die Todesstrafe. Außerdem redigierte er zwei konservative Blätter und schrieb Artikel über genfer Zustände in die «Revue des deux Mondes», die Veranlassung zu einer lebhaften Polemik wurden. Er starb 8. Nov. 1870 in Genf. — Adrienne C., die jüngste Schwester, geb. 1804, übertrug in Verbindung mit Joel C. eine Auswahl von Scholtes Erzählungen (12 Bde., Par. 1830—32), sowie mehrere von H. von Kleist (3 Bde., Par. 1832) in das Französische. — Die älteste Schwester, Madame Tourte-C., geb. 1793, gest. 1863, verfaßte einige sehr ansprechende Erzählungen, von denen «Annette Gervais» in das Holländische und Deutsche (Hamb. 1843) überging, sowie einige Romane, unter denen «Le journal d'Amélie» der gelesenste ist.

Cherbuliez (Victor), franz. Schriftsteller, geb. im Juli 1829 zu Genf, Sohn André C., besuchte das dortige Gymnasium, studierte in Genf Mathematik, in Paris Sanskrit, in Bonn klassische Philologie, in Berlin Philosophie und war dann bis 1864 Lehrer in Genf. Infolge seiner Schrift «A propos d'un cheval, causeries athéniennes» (1860; 2. Aufl. unter dem Titel «Un cheval de Phidias» 1864; deutsch, Jena 1861), worin er geistvolle Betrachtungen über das Wesen der bildenden Kunst anstellte, wurde C. in die Redaction der «Revue des deux Mondes» berufen, für welche Zeitschrift er mehrere geistvolle, wiewohl zum Teil in einem manierierten Stil geschriebene Romane verfaßte.

Von denselben sind hervorzuheben: «Le comte Kostia» (1862; deutsch, Jena 1864), «Le prince Vitale. Essai et récit à propos de la folie du Tasse» (1864), «Paule Meré» (1865), «Le roman d'une honnête femme» (1866; deutsch unter dem Titel «Fabelle», Berl. 1867), «Prosper Randoce» (1867), «Le grand-œuvre; entretiens sous un châtaignier» (1868), «L'aventure de Ladislav Bolski» (1870; deutsch, Wien 1871), «La revanche de Joseph Noirel» (1872), «Meta Holdenis» (1873), «Miss Rovels» (1875), «Le fiancé de M^{lle} Saint-Maur» (1876), «Samuel Brohl et C^{ie}» (1877), «L'idée de Jean Téterol» (1878), «Amours fragiles» (1880), «Noirs et rouges» (1881). Außerdem veröffentlichte C. «Études de littérature et d'art» (1872), «L'Allemagne politique après la paix de Prague» (1870; deutsch, Bern 1870), «Hommes et choses d'Allemagne» (1877), «L'Espagne politique» (1874). Auch ist C. der Verfasser der in der «Revue des deux Mondes» unter dem Namen C. Walbert erscheinenden, auf die ausländische Literatur und Politik bezüglichen Artikel. Zwei seiner Romane hat C., aber mit wenig Erfolg, dramatisch bearbeitet: «Samuel Brohl et C^{ie}» und «L'aventure de Ladislav Bolaki». Seit 1882 ist er Mitglied der Akademie in Frankreich.

Cherem (hebr.), Bann, Bannfluch, s. unter Anathema.

Cherif Pascha, ägypt. Minister, s. Cherif
Cherokees oder **Cherokene**, in ihrer eigenen Sprache **Iselate**, die verhältnismäßig civilisierteren unter allen nordamerik. Indianern, sind ein mit den Creeks in naher Verbindung stehender und wie diese zur Apalachischen Gruppe gehöriger Stamm. Ihre früheren Wohnorte bis zum J. 1830 waren die Staaten Alabama, Georgia, Mississippi, Tennessee und der westl. Teil von Florida, und es umfaßte ihr Land ein Areal von etwa 275 000 qkm. Vorher schieden sie sich streng, auch sprachlich, in die bergbewohnenden Oltare und in die Agrate der Thäler. Sie waren von Anfang an für die engl. Niederlassungen günstig gestimmt, wurden aber bald von diesen in Kriege verwickelt, die 1761 mit ihrer Unterwerfung endeten. Als 1829 zwischen ihnen und dem Staate Georgia Streitigkeiten ausbrachen, beschloß die Bundesregierung, die C. nach Artanjas zu versetzen. Nachdem man sie umsonst durch Bestechung ihrer Häuptlinge zum Verlaß ihrer Ländereien zu bewegen versucht, kam 1835 ein teilweiser Vertrag mit ungefähr 600 von ihnen zu Stande, gegen den 15 000 C. aufs feierlichste protestierten. Dessenungeachtet erklärte der Kongreß 14. März 1836 den Traktat als einen Akt der Nation. Zwei Jahre später zwang General Scott an der Spitze von 2000 Mann die C. zur Auswanderung nach dem Indianergebiet, westlich von Artanjas. Der ihnen angewiesene Bezirk im Norden und Osten des Indianergebietetes enthält zwischen dem 36. und 38. Breitengrade 39 715 qkm, auf welchen 1853 19 867 Seelen lebten. Das Land ist fruchtbar und eignet sich besonders für Ackerbau und Baumwollkultur. Die C. haben jetzt eine Schriftsprache und überhaupt nicht unbedeutende Fortschritte in der Civilisation gemacht. Sie haben feste Wohnsitze gegründet und treiben verschiedene Handwerke neben Ackerbau und Viehzucht. Georg Guß (Sequoyah), ein Cherokee, bildete 1826 auf Grund verschiedener den Büchern der Europäer entnommener Zeichen ein Silbenalphabet, mittels

dessen es ihm gelang, seine Landsleute schreiben zu lehren; ja sie haben sich sogar eine polit. Organisation gegeben, die den Einrichtungen und der Verfassung der nordamerik. Staaten nachgebildet ist. Sie leben in gutangelegten Dörfern, haben geschriebene Gesetze, eine Druckerei, Zeitung, Uebersetzung des Neuen Testaments und Gesangbücher. Im J. 1876 zählten sie nur noch 17 517 Köpfe. Die Vereinigten Staaten zahlen ihnen jährlich die Zinsen von dem ihnen 1835 als Uebersiedelungspreis angewiesenen und jetzt 1 580 975 Doll. betragenden Kapital. Bis jetzt haben die C. ihr Land noch zu erhalten gewußt, obgleich schon zweimal im Kongreß der Versuch gemacht ward, es unter dem Namen Oklahoma in ein Territory zu verwandeln.

Cherronesus, s. Chersonesus.

Cherrinsel, s. Bäreninsel.

Cherisyra, von Knossos auf Kreta, wird als der erste Baumeister des berühmten Tempels der Artemis (Diana) zu Ephesos (s. d.) genannt, dessen Bau im 7. Jahrh. v. Chr. von ihm begonnen wurde und 120 Jahre gewährt haben soll, und der 356 v. Chr. von Herostrotos (s. d.) angezündet ward.

Cherso, österr. Insel im Quarnerobusen des Adriatischen Meeres, zur Markgrafschaft Istrien, Bezirkshauptmannschaft Lustin, gehörig, 68 km lang und bis 2 km breit, vom Festlande durch den Farafinalanal, von der Insel Beglia im D. durch den Mazzofanal getrennt. Sie ist 399 qkm groß, und zählt (1881) 9558 C. Die Insel ist ein schmaler Rundrücken, auf welchem sich der Sjs 638 und der Chelm 483 m hoch erheben. Der nördl. Teil ist gut bewaldet. Der Hauptort ist die Stadt Cherso mit 4670, als Gemeinde 7910 C., an der Westküste. Sie hat mehrere Kirchen und Klöster und einen Hafen, und treibt Fischfang, Schiffahrt und Handel mit Wein und Süßfrüchten. An derselben Küste liegt der Marktleden Dissero mit 284 C., ein ehemaliger Bischofssitz mit schöner Domkirche. Hoch über dem in 12 m Höhe gelegenen Sahnwassersee Brana steht in 190 m Höhe das Gasthaus Brana.

Cherson, Gouvernement in Südrussland, welches im W. an Bessarabien und Podolien, im N. an Kiew und Pultawa, im D. an Jekaterinoslaw und Laurien, im S. an das Schwarze Meer grenzt und den größern Teil von Rußerbien und die westl. Rogay- oder Dnjapowische Steppe begreift, hat einen Flächeninhalt von 71 282,3 qkm und (1879) 1 765 302 C. Das Land ist größtenteils eine trodene, einfrüchtige, gegen N. sich allmählich erhebende Steppe mit fetten Weiden und von mehreren Gewässern und Schluchten durchschnitten. An der Küste ist der Boden dürr und mager, überall mit Eisenteilen geschwängert und, weil sehr viele Salzpflanzen auf ihm wachsen, vorzüglich zur Schafzucht geeignet. Im Innern zeigt sich aber das Land fruchtbar und wird von hohem Gras und aromatischen Kräutern bedeckt. Wäldungen sind nicht vorhanden. Das Klima ist gemäßig, aber nicht beständig. Die Hitze steigt im Sommer bis zu + 30° R. im Schatten, die Kälte im Winter bis zu - 28° R. Seit die Russen sich des Landes bemächtigt, wurde vorher das öde und beinahe unbewohnte Land teils durch deutsche, teils durch bulgar. Kolonisten angebauet und bevölkert. Gegenwärtig werden alle Getreidearten gewonnen, auch hat man bei Odesa Versuche mit der Baumwollstaude gemacht, die jedoch kein befriedigendes Resultat geliefert haben. Gemüse, Obst, Melonen

Artikel, die man unter C vermischt, sind unter R anzuführen.

geben in Menge und vorzüglicher Güte, und Maulbeer-, Pfirsich- und Apfelfenbäume kommen gut fort. Die bedeutendsten Flüsse sind der Dnjepr und der Dniestr; jener nimmt den Ingules und Bug auf, welche, wie die beiden Hauptflüsse, zur Herbeiführung des mangelnden Holzes, zur Belebung eines wichtigen Handels und zur Ausfuhr des Getreides dienen. Die reichen Weiden ernähren eine große Menge Pferde, Rindvieh und Büffel; sehr wichtig ist die Zucht des Schafes, besonders des breitschwänzigen. Auch Jagd und Fischfang bieten einen wichtigen Nahrungs- und Erwerbszweig dar. Von Bedeutung ist der ausländische Handel; Hauptgegenstände desselben sind Holz, Schaffelle, Talg, Kaviar, Fische, Hornvieh, Pferde, Schafe, Tabak und Getreide. Die Bewohner sind Groß- und Kleinarabier, Kosaken, Polen, Serbier, Bulgaren, Moldauer, Griechen, Armenier, Deutsche und Osmanen. Er ward zum Teil erst 1792 im Frieden zu Jassy von der Pforte an Rußland abgetreten und zerfällt jetzt in sieben Kreise: E., Aleksandria, Jelislawetgrad, Ananjew, Odesa, Tiraspol und Nikolaw.

Die besetzte Hauptstadt Cherson liegt am rechten Ufer des Iman des Dnjepr und hat 120079 E. Die vier Hauptteile der Stadt bilden: die Festung mit einer Kirche, der Münze, dem Zeughaus und einer Städtgieberei; die Seemagazine und Schiffswerfte; die griech. Vorstadt mit einem Kaufhofe und die Soldatenvorstadt. Die Stadt besitzt zehn Kirchen, ein Gymnasium, ein Seminar, eine Schiffhütte, eine Kreis-, und zwei Pfarrschulen, ein Observatorium, 11 Wollwäschereien, 10 Talgschmelzereien, Sägemühlen und andere Fabriken mit einer jährlichen Produktion von 212000 Rubeln. Der Hafen zu E., mit einer gut eingerichteten Quarantäneanstalt, war früher der Hauptkriegshafen für die Flotte des Schwarzen Meers, ist aber jetzt verschlammmt. Jährlich laufen dafelbst gegen 400 griech. platte Fahrzeuge ein. Die Ausfuhr an Baumwolle, Woll- und Holzwaren beläuft sich auf weit über 1 Mill. E.-Rubel. Die Stadt ward erst 1778 angelegt und nach dem altgriechischen E. in der Krim benannt. Als 1787 Joseph II. und Katharina II. in E. zusammentrafen, wurde hier unter den glänzendsten Festen ein Bund gegen die Pforte geschlossen. In der Nähe von E. sind die Götter von Potemkin und Howard. Im Kreise E. liegt oberhalb der Stadt am Dnjepr die Landstadt Derislaw oder Worislaw mit 8078 E., in deren Nähe in den J. 1804 und 1806 die deutschen Kolonien Klosterdorf, Mühlhausen, Schlangendorf und Altchweden am Dnjepr angelegt wurden.

Chersonesos (alte Stadt), s. u. Sewastopol. **Chersonesus** oder **Cherronesos**, das griech. Wort für «Halbinsel» überhaupt, ist eine in der geogr. Nomenklatur der Alten häufige Benennung für Halbinseln, Landspitzen und einzelne Städte. Die bekanntesten und bedeutendsten sind die **Chersonesus Thracica**, die lange gegen Südwesten gerichtete, schmale Halbinsel zwischen dem Thrazischen Meere und dem Hellespont, welche bei der Stadt Karbia durch einen etwa 7 km breiten Isthmus, der im Altertum durch eine Quermauer abgeschlossen war, mit dem Festlande Thraziens zusammenhängt (die jetzige Halbinsel der Dardanellen oder von Gallipolis), und die **Chersonesus Iuxica** oder **Scythica**, die von Norden her an den Pontus Eurinus (das Schwarze Meer) vor-

tretende, im Osten von der Maiotis (dem Asowschen Meere) bespülte Halbinsel, welche die alten Geographen nach Größe und Gestalt mit dem Peloponnes verglichen (die jetzige Halbinsel Krim). Der eine besondere Halbinsel bildende östliche Teil dieser Halbinsel, welcher die Maiotis gegen Süden abschließt, das Gebiet der Stadt Pantilapdon (jetzt Kertsch), führte den Sondernamen **Chersonesus Thracica**; die südwestl. Spitze, mit der (auch **Cherronesos** genannten) Stadt Heraklea (in der Gegend des jetzigen Sewastopol) wurde die **Herakleotische Chersonesus** genannt (vgl. über diese P. Veder, «Die Herakleotische Halbinsel in archäol. Beziehung», Lpz. 1856). Die lange und schmale Landzunge Karrens, auf welcher die Stadt Knidos lag, wurde die **Bubassische** oder **Knidische Chersonesus**, die jetzige jütische Halbinsel die **Kimbrische Chersonesus**, die jetzige Halbinsel Malakka in Hinterindien die **Chryse Chersonesus** (lat. **Chersonesus auroa**) genannt.

Außerdem führten mehrere Städte und zahlreiche Küstenvorsprünge in verschiedenen Teilen Griechenlands den Namen E. ohne weitem Zusatz.

Cherub (hebr.), in der Mehrheit **Cherubim**, ist der Name eines geflügelten Wundertiers mit menschlichem Antlitz, welches der hebraismus fast immer in Verbindung mit Jahve und als Träger seiner Gegenwart darstellt. Der Cherubim gebent das Alte Testament zuerst als Wächter des Paradieses, wo sie mit flammendem Schwert dem aus dem Garten Vertreten, d. h. aus der unmittelbaren Nähe Gottes vertriebenen Menschenpaare die Rückkehr wehrten. Im Allerheiligsten der Stiftshütte und später in dem des Tempels waren sie, aus getriebenem Metall gearbeitet, über der Kaporeth, d. i. dem goldenen Deckel der Bundeslade, so angebracht, daß sie aus ihr zu steigen schienen. Auch fanden sich Cherubimfiguren in die Zeuge des Allerheiligsten eingewirkt. Wie sie hier als Sinnbilder der über der Bundeslade schwebenden göttlichen Gegenwart, der Schechina, erscheinen, so heißt es auch sonst von Jahve, daß er über den Cherubim thronet, oder daß er im Gewitter auf den Cherubim einherfähre wie auf Windesfittichen. Als Träger des Thronwagens Gottes oder als dessen geflügeltes Gespann erscheinen sie auch in den Visionen des Propheten Ezechiel. Hier haben sie die Gestalt eines Menschen, dessen Kopf außer dem menschlichen Angesicht noch das eines Löwen, eines Stiers und eines Adlers besitz. Sie sind mit vier Flügeln versehen, von denen zwei, wagerecht ausgepannt, den Wagen Jahves tragen und zum Fliegen dienen, während die beiden andern den Körper bedecken; unter den Flügeln befinden sich die Hände, neben ihnen Doppelräder, und ihr ganzer Leib, Hände, Flügel und Räder, ist mit unzähligen Augen übersät. Der von den Cherubim getragene Thronwagen erscheint als eine große Kristallfläche gleich dem Himmelszelt, darunter die Räder und die wagerecht ausgepannten Fittiche der Tiere. Etwas anders ist die Schilderung in der Offenbarung des Johannes. Hier umstehen vier Cherubim, ganz mit Augen bedeckt, ein jeder mit sechs Flügeln versehen, den Thron Jahves; von ihnen hat der erste das Gesicht eines Menschen, der andere das eines Löwen, der dritte das eines Stiers und der vierte das eines Adlers, was sehr frühzeitig Veranlassung zu den vier symbolischen Bildern der Evangelisten gab, indem man dem Matthäus den Menschen, dem

Markus den Löwen, dem Lukas den Stier und dem Johannes den Adler beigezellt.

Der jüd.-hell. Philosoph Philo, welcher ein eigenes Werk über die Cherubim schrieb, glaubte in ihnen eine Allegorie der Himmelskörper zu finden; andere jüd. Gelehrte und die meisten christl. Kirchenväter sahen in ihnen Engel, die Dionysius Areopagita in seiner «Hierarchia coelestis» zu einer besondern Klasse der ersten Hierarchie machte. Für Engel wurden die Cherubim auch von den meisten Theologen gehalten, bis J. D. Michaelis dieselben für eine poetische Fiktion erklärte und Herder in seinem «Geist der hebr. Poesie» sie als allegorische Gestalten religiöser Phantasie mit den allbewachenden Greifen und andern tierischen Wundergestalten verglich. Die neuere buchstabengläubige Schriftauslegung behauptet wieder die «objektive Realität» der Cherubim als höherer, Gott zunächststehender Geister. Die wissenschaftliche Theologie dagegen hält an der durch Michaelis und Herder angebahnten Auslegung fest. Der ursprünglich pers. Name *K'rüb* bedeutet soviel wie «Greif», bezeichnet also den Wundervogel Greif, auf welchem der griech. Gott *Deanos* durch die Lüfte fährt, ganz in gleicher Weise, wie der indische Wischnu auf dem hellstrahlenden Vogel *Garuda* reitet, welcher unter dem Namen *Garud* (neben *Marud*) wieder als mohammed. Engel erscheint. Zudem werden die Greife, welche in den asiat. Sagen den Hort des Goldes auf dem Götterberg (*Meru*) im hohen Norden, wie die Cherubim den Lebensbaum des Paradieses, hüten, von den Griechen gleichfalls als gefiederte Wesen mit Löwenklauen, Flügeln, Adlerfchnäbeln und flammenden Augen beschrieben. Die Mischung menschlicher und verschiedener tierischer Gestalten zur Symbolisierung der Vereinigung verschiedenartiger Eigenschaften ist überhaupt in der orient. Mythologie heimisch; insbesondere sind Mensch, Löwe, Stier und Adler als religiöse Typen auf ägypt. Monumenten gefunden worden.

Cherubini (Maria Luigi Carlo Zenobio Salvatore), einer der hervorragendsten neuern Komponisten, geb. zu Florenz 14. Sept. 1760, hatte, nachdem er von seinem Vater (Musiklehrer und Accompagnateur am Pergola-Theater) den ersten musikalischen Unterricht erhalten, Bartolomeo Felici und dessen Sohn Alessandro, sowie Pietro Bizzari und Giuseppe Castrucci zu Lehrern in verschiedenen Zweigen der Tonkunst. Schon von seinem 13. Jahre an lenkte er durch kirchliche und weltliche Kompositionen die öffentliche Aufmerksamkeit auf sich, und Ende 1777 wandte er sich, mit einem Jahrgeld vom Großherzog Leopold II. von Toscana versehen, behufs höherer Ausbildung nach an Sarti in Bologna. Mit Eifer und Beharrlichkeit arbeitete er unter den Augen dieses Meisters, auch als dieser 1779 als Domkapellmeister nach Mailand ging, bis ins Jahr 1780, wo er seine erste Oper «Quinto Fabio» zu Alessandria auf die Bühne brachte. Dieser folgten bis 1784 noch sechs bis sieben andere für verschiedene ital. Theater. Sodann begab er sich, nun schon ein berühmter Komponist, nach London, wo er 1785 und 1786 die Opern «La finta principessa» und «Giulio Sabino» lieferte. Seit 1786 wurde Paris *l.'s* zweite Heimat, von wo aus er 1787 abermals nach London und dann nach Turin ging, in letzterer Stadt seine «Ifigenia in Aulide» mit großem Erfolg auf die Bühne bringend. Seine erste franz. Oper, «Demophoon»

(1788), machte kein großes Glück. Von 1789 bis 1792 war er bei der neuerrichteten Italienischen Oper als musikalischer Regisseur und als Komponist beschäftigt; 1795 wurde er einer der Inspektoren des Konservatoriums. Im J. 1791 ließ er die «Lodoiska» zur Aufführung gelangen, welche Oper nicht nur ungemainen Beifall fand, sondern auch eine gänzliche Umwandlung seines dramatischen Stils bekundete. Dieser neue Stil äußerte zugleich so mächtige Wirkungen, daß fast alle bessern damaligen franz. Opernkomponisten der neuen Weise nachstrebten. *l.* selbst veröffentlichte, auf der eingeschlagenen Bahn fortschreitend, an bedeutenden dramatischen Werken 1795 «Elisa, ou le mont St.-Bernard», 1797 «Médée» (eine seiner großartigsten Opern), 1798 «L'hotellerie portugaise», 1799 «La punition», 1800 «Les deux journées» («Wasserträger», seine populärste Oper), 1803 «Anacréon, ou l'amour fugitif», 1804 das große Ballet «Achille à Scyros». Nach Wien berufen, ging dort Anfang 1806 seine Oper «Faniska» in Scene, welche mehr die Bewunderung der Kenner als die Gunst des Publikums erhielt. In die folgenden Jahre fallen die Opern «Pimmaglione» (1809), «Le Crescendo» (1810) und «Les Abencérages» (1813). So hochgeehrt auch sein Name in der Musikwelt war, blieb doch die äußere Lage *l.'s* eine wenig glänzende, da seine Inspektorstelle am Konservatorium nur gering dotiert war und er noch dazu wegen freimütiger Äußerungen dem Kaiser Napoleon I. gegenüber sich dessen Ungnade zugezogen hatte. Infolge seiner gebürdten Lage verließ er sogar 1808 Paris und lebte einige Zeit in Zurückgezogenheit beim Prinzen von Chimay. Hier widmete er sich vorzugsweise der Kirchenmusik, der er von nun an seinen Haupttrieb verdanken sollte. Nach der Restauration der Bourbonen verbesserte sich allmählich seine Stellung; er wurde 1816 Surintendant der königlichen Kapelle, für die er eine große Anzahl von kirchlichen Konstanten schrieb, darunter die prächtigen Messen und das herrliche Requiem in *C-moll*. In demselben Jahre erfolgte auch seine Ernennung zum Kompositionsprofessor am Konservatorium, und 1822 erhielt er das Direktorial dieses Instituts, das er zu einer Musteranstalt für ganz Europa erhob. Für dasselbe schrieb er ausgezeichnete Gesangabungen und ein weitverbreitetes Lehrbuch des Kontrapunktes. Auf der Bühne hatte er sich seit 1813 nur in einigen, in Gemeinschaft mit andern komponierten Gelegenheitsopern («Bayard», «Blanche de Provence») vernehmen lassen. Im J. 1833 kam «Ali-Baba» auf die Bühne der Großen Oper, sein letztes dramatisches Werk. Er starb 15. März 1842 in Paris.

l. schloß sich namentlich seit der «Lodoiska» mit Bewußtsein den Bestrebungen der Deutschen Schule an, und ist in seiner Totalität kaum mehr den ital. Tonsetzern beizuzählen. Der äppig-weichen Melodik seiner Landeleute abgeneigt, wendete er sich der reichern harmonischen und thematischen Entwicklung sowie der bedeutamern Charakterisierung der großen Meister der Wiener Schule zu. Unterstützt wurde er dabei durch seine tiefe und umfassende musikalische Bildung und den hohen Adel seiner Gesinnung. Vgl. *W. Bellasi*, «C. Memorials illustrative of his life» (Lond. 1874).

Cheruel (Pierre Adolphe), franz. Historiker, geb. 17. Jan. 1809 zu Rouen, studierte auf der pariser Normalschule, wurde dann Lehrer der Geschichte in Rouen, 1849 an der Normalschule, 1866

Artikel, die man unter *C* vermißt, sind unter *K* aufzusuchen.

Generalinspektor des öffentlichen Unterrichts und Rektor der Akademie in Straßburg und bekleidete später das Rektorat in Poitiers (bis 1874). E. veröffentlichte: «Histoire de Rouen sous la domination anglaise» (1840), «Histoire de la commune de Rouen» (2 Bde., 1844), «De l'administration de Louis XIV (1661—72) d'après les mémoires inédits d'Olivier d'Ormesson» (1849), «Histoire de l'administration monarchique en France depuis l'avènement de Philippe Auguste jusqu'à la mort de Louis XIV» (2 Bde., 1855), «Dictionnaire historique des institutions, mœurs et coutumes de la France» (2 Bde., 1855), «Marie Stuart et Catherine de Médicis» (1856), «Mémoires sur la vie publique et privée de Fouquet» (2 Bde., 1862), «Histoire de France sous la minorité de Louis XIV» (4 Bde., 1879—80), «Histoire de France sous le ministère Mazarin» (Bd. 1, 1881). Auch gab E. mehrere wertvolle Texte aus dem 17. Jahrh. heraus, wie «Journal d'Olivier Lefèvre d'Ormesson» (2 Bde., 1860—62), «Mémoires de Mademoiselle de Montpensier» und «Mémoires du duc de Saint-Simon» (20 Bde., 1866—58).

Cherusker, ein deutscher Volkstamm, dessen Cäsar zuerst gedenkt. Der Wald Pacenis (wahrscheinlich der westl. Teil des Thüringerwaldes), welcher sie nach seiner Angabe von den Sueven schied, bildete ihre südl. Grenze; gegen N.O. wohnten sie bis über die Aller gegen die Elbe hin, wo die Longobarden ihre Nachbarn waren; gegen N.W. wurden sie durch die Angrivarier an der Weser von den Chauken geschieden; im S.W., wo sie abwärts von der Diemel eine Strede Land auf dem linken Weserufer innehatten, trafen sie mit den Chamavern und Ratten zusammen. Der erste Römer, der ihr Gebiet durchzog, war Nero Claudius Drusus, als er im J. 9 v. Chr. bis an die Elbe vordrang. Die Abhängigkeit von den Römern, in die sie hierauf zu treten anfangen, ward durch Arminius oder Hermann (s. d.) vernichtet, der sich mit den Ratten, Marsen und Bructerern verband und am Teutoburger Walde die röm. Legionen unter Quinctilius Varus im J. 9 n. Chr. vertilgte. Germanicus benutzte im J. 15 die Streitigkeiten zwischen Hermann und dessen Schwiegervater Segest zu einem Einfall in den westl. Teil des Landes der C. Er wiederholte ihn im folgenden Jahre, und diesmal ward Hermann an der Weser auf dem Felde Idistavicus geschlagen; doch ging Germanicus, ohne seinen Sieg zu verfolgen, wieder zurück. Bei dem Kriege, der im J. 17 zwischen Hermann und Marbod ausbrach, trennten sich die Longobarden und Semnonen von dem Bunde der Markomannen und schlossen sich an die C. an, welche unter Hermanns Anführung siegten. Nach des letztern Ermordung entstanden innere Kämpfe bei den C.; endlich ward, unter der Regierung des Kaisers Claudius, Italicus, der Sohn von Hermanns Bruder Flavius, durch Gesandte der C. aus Rom, wo er lebte, geholt, um die Fürstenwürde zu übernehmen, die er jedoch nur durch die Hilfe der Longobarden behaupten konnte. Tacitus berichtet, daß die C. durch lange Ruhe träge und unkriegertisch geworden und daß zu seiner Zeit die Ratten ihnen überlegen gewesen seien. Eine wichtige Rolle haben sie jedenfalls seitdem nicht mehr gespielt. Sie gingen im 3. Jahrh. in dem neu sich bildenden Stamme der Sachsen auf; nur noch Anfang des 4. Jahrh. werden sie einmal unter den Wölkern, die sich gegen Kon-

stantin verbündeten, und gegen Ende desselben Jahrhunderts von dem Dichter Claudian erwähnt. **Chesapeakebai**, ein wichtiger Busen des Atlantischen Meers, an der Ostküste der Vereinigten Staaten von Amerika, erstreckt sich von N. nach S. (von 36° 45' bis 39° 36') mit einer Länge von 320, einer Breite von 6—60 km, einem Flächeninhalt von 6390 qkm, und wird in seinem obern, schmälern Teile von Maryland, im untern, breitem von Virginia eingeschlossen. Die Mündung des Busens bilden die beiden, zu dem letztern Staate gehörigen, einander gegenüberliegenden Kap Henry und Kap Charles. Die Ufer sind sehr unregelmäßig und von vielen Baien, von denen einige ganz vortreffliche Häfen (besonders Baltimore an der Mündung des Patapsco) bilden, durchschnitten, auf der Ostseite sehr flach und sumpfig, daher im Sommer ungesund, auf der Westseite nur wenig höher. Bedeutende Flüsse strömen der Bai zu: am Nordende aus Pennsylvania der Susquehanna, im W. aus Maryland der Patapsco und der Potomac, aus Virginia der Rappahannock, der York- und James-River, im O. aus Maryland Elb und Chester. An dieser Seite liegen auch verschiedene fruchtbare Inseln. Die durchgängig bedeutende Tiefe der Bai macht sie zur Schifffahrt sehr geeignet; sie ist darum auch durch verschiedene, sehr großartige Kanäle mit andern Wassergebieten verbunden worden.

Cheshire, abgeleitet Ches, Grafschaft im westl. England, auch wohl nach der Hauptstadt Chester (s. d.) benannt, grenzt im N. an Lancashire, im O. an Derby und Stafford, im S. an Shrop, im W. an Wales und die Irische See und zählt auf 2855 qkm (1881) die starke Bevölkerung von 643 237 E., sodaß deren 225 auf 1 qkm kommen. Etwa vier Fünftel des Areals bestehen aus einer allmählich bis gegen 60 m ansteigenden Ebene. Die Ostgrenze bildet ein Höhenzug mit dem Axe Edge von 518 m Höhe, und hier kommen auch einige Torfmoore vor. Im westl. Teile liegen die Bedfordton-Hills, der steile, isolierte Fels, auf welchem 104 m hoch das Buxtonschloß steht, und der sog. Delamere-Forest, ein wüster Sandtrich mit Heidekraut bewachsen. Mit Ausnahme des östl. Teils, wo die Kohle auftritt, bilden die Oberfläche der Grafschaft Keuper und bunter Sandstein. Die Hauptflüsse Mersey (an der Nordgrenze) und Dee erweitern sich an ihren Mündungen und bilden Halbinseln; der wichtigste Nebenfluß des erstern ist der Weaver. E. hat nur wenig Wald, aber die zahlreichen Bäume, welche in den Heiden stehen, geben ihm ein bewaldetes Ansehen. Boden und Klima machen das Land besonders für den Graswuchs geeignet. Daher ist Viehzucht Hauptgegenstand der Landwirtschaft und der Cheshire- oder Chesterlähse, von dem jährlich 11 000 t produziert und große Mengen ausgeführt werden, seit alter Zeit berühmt durch die ganze Welt. Von großer Wichtigkeit sind außerdem der Bergbau, der Salzgewinn (aus Steinfallagern und Quellen im Thale des Weaver) und die Fabrikindustrie, namentlich die Baumwoll- und Wollfabriken. Nächst diesen sind wichtig die Hut- und Maschinenfabriken, die Nagelschmieden, Kupferwerke und der Schiffbau. Hauptstädte der Industrie sind Chester, Birkenhead, Macclesfield, Congleton, Stockport und Stalybridge; Northwich ist der alte Hauptsitz des Salinenbetriebs und des Salzhandels. E. führt den Titel einer Palzgrafschaft (County Palatine of Chester). Die Palzgrafen

Artikel, die man unter C vermist, sind unter R aufzusuchen.

hatten in alter Zeit eine sehr unabhängige Stellung. Der letzte war Simon von Montfort, Graf von Leicester. Nach seinem Sturze 1265 kam das Land an die Krone, deren Erbe seitdem den Titel eines Grafen von C. führt. Vgl. Murray, «Handbook for Shropshire and Cheshire» (Lond. 1880).

Cheshunt, Stadt in der engl. Grafschaft Hertford, 22,5 km nördl. von London, nahe dem zur Themse fließenden Lea, unweit der Eastern-Counties- und der Great-Northern-Bahn, zählt (1881) 7796 E.

Chesnelong (Pierre Charles), franz. Parteiführer, geb. 14. April 1820 zu Orthez, war Kaufmann und wurde 1860 Maire von Orthez, sowie 1865 und 1869 als offizieller Kandidat im Depart. Niederpyrenäen in den Gesetzgebenden Körper gewählt. Seit Jan. 1872 Mitglied der Nationalversammlung, schloß er sich der äußersten Rechten an, wurde Führer der Legitimisten und hatte im Okt. 1873 eine Zusammenkunft mit dem Grafen Chambord, bei welcher eine Restauration der Bourbonen beraten wurde. Später stellte sich C. zugleich an die Spitze der Keritalen Agitationen, ward Präsident der kath. Vereine, betrieb die Gründung kath. Universitäten u. s. w. In die Deputiertenkammer wurde C. seit 1876 nicht wiedergewählt, dagegen wurde er 1876 unabhebbares Mitglied des Senats.

Chesney (Francis Rawdon), engl. General und Reisender, geb. 1789 zu Ballinacree in Irland, besuchte die Artillerieakademie zu Woolwich, kämpfte in den großen Kriegen jener Zeit und avancierte 1815 zum Hauptmann. Nachdem er einen längeren Urlaub erhalten, besuchte er 1827 die Schlachtfelder Friedrichs d. Gr. und Napoleons I. in Deutschland, Frankreich und Italien. Bald nach dem Ausbruch des russ.-türk. Kriegs von 1828–29 ging er nach Konstantinopel, um der türk. Regierung seine Dienste anzubieten, kam jedoch zu spät, da der Friede von Adrianopel dem Kriege unerwartet rasch ein Ende machte. Die Ereignisse dieser Jahre hatten indes die Frage einer direkteren Verbindung zwischen England und Indien angeregt, und C. bereiste von Konstantinopel aus Kleinasien, Griechenland und Ägypten, um an Ort und Stelle Tatsachen in Bezug auf die Bedingungen der Ausführbarkeit eines solchen Unternehmens zu sammeln. Während der J. 1831–32 ergänzte er diese Untersuchungen durch Forschungen in dem Stromgebiet des Euphrat, den er von Annah bis zum Persischen Meerbusen besuhr. Nach England zurückgekehrt, legte C. der engl. Regierung seinen «Report on the navigation of the Euphrates» (Lond. 1833) vor. Infolge davon wurden ihm 1834 zwei Dampfschiffe und ein Ingenieurkorps zur Verfügung gestellt, mit dem er 1835–37 den ganzen Lauf des Euphrat, von der Quelle bis zur Mündung erforschte. Sein Bericht über diese Expedition, der erst 13 Jahre später unter dem Titel «The expedition for the survey of the rivers Euphrates and Tigris in 1835–37» (2 Bde., Lond. 1850; neue Ausg., Lond. 1868) veröffentlicht wurde, lautete günstig, doch geschah nichts, demselben praktischen Nachdruck zu geben, da die Eröffnung der sog. Überland-Route durch Ägypten den Zweck einer nähern Verbindung zwischen England und Indien wesentlich erfüllte. C. trat nun wieder in den aktiven Militärdienst, diente in Indien, wo er zum Oberst aufrückte, und beschligte 1843–47 als Brigadegeneral die Artillerie in China. Nach seiner Rückkehr nach Europa erschienen von ihm «Observations on the recon-

struction of the Royal Regiment of Artillery» (Lond. 1849) und bei Gelegenheit des Krimkriegs «The Russo-Turkish campaigns of 1828–29, with a view of the present state of affairs in the East» (3. Aufl., Lond. 1854). Er bereiste 1856 im Auftrage Lord Palmerstons noch einmal das Euphratthal, um über den beabsichtigten, aber nicht ausgeführten Bau einer Eisenbahn durch dasselbe sein Gutachten abzugeben. Seine Ansichten über das bald darauf erörterte und gelöste Problem einer telegr. Verbindung mit Indien teilte C. in der Schrift «Telegraphic communication with India» (Lond. 1859) mit. Er starb 30. Jan. 1872.

Charles C., Sohn des vorigen, engl. Brevet-Colonel und Kommandeur der Genietruppen im Nitterlande, bedeutender Militärschriftsteller, trat 1845 in das brit. Ingenieurkorps und wurde Lehrer der Kriegsgeschichte an der Generalschule. Seine unter dem Titel «Waterloo Lectures» 1870 erschienenen Vorlesungen erregten großes Aufsehen, da sie die Entscheidung der Schlacht von Waterloo dem Eingreifen des Blücherschen Heeres beimessen, entgegen der bisher in England allgemein herrschenden Meinung. Seine in «Modern military biography» veröffentlichten Essays enthalten eine Reihe geistreicher und gründlicher Arbeiten, unter andern über die Tai-ping-Revolution in China.

Cheffy-les-Mines, Dorf im franz. Depart. Rhône, Arrondissement Billefranche, 6 km im S. O. von Bois-d'Étang, nahe der zur Saône gehenden Aergues, mit 1050 E., welche die dort geförderten schönen Kupfererze aususchmelzen.

Chester, Hauptort der engl. Grafschaft Cheshire, Municipalstadt, Parlamentsborough und als Bischofsstift City, 288 km im NW. von London und 25 km im S. O. von Liverpool, ein Knotenpunkt mehrerer Eisenbahnen, am felsigen Vorufer des zweifach überbrückten Dee gelegen, ist eine der ältesten Städte Englands. Im Altertum hieß sie Deva oder Deunama und Cestria und war die Hauptstadt der Cornavie; unter den Römern bildete sie das Castrum der Legio XX Victrix, mit sehr dicken Mauern umgeben, die als das einzige Überbleibsel alter Befestigungsart in England merkwürdig sind. Später war sie unter dem Namen Caer-Legion oder Caer-Leon Hauptstadt des wälisischen Königreichs Gwynedd bis zur Eroberung durch König Egbert 835, worauf der Ort angelsächs. Lægeceaster (lat. Cestria) genannt wurde und jahrhundertlang die Hauptfestung gegen Wales blieb. Noch jetzt tritt die Gestalt des altröm. Castrums in ihren äußern und innern Grundzügen deutlich hervor. Im 9. Jahrh. kam sie an die Sachsen; nachdem die Dänen sie verbrannt, erholte sie sich erst unter ihrem ersten Grafen, dem Neffen Wilhelm des Eroberers, Hugo Lupus. Seit Heinrich III. führten die ältesten Söhne des Herrschers den Titel Grafen von C.

Die alten Ringmauern aus rotem Sandstein umgürten mit ihren unregelmäßigen Ausbiegungen ein längliches Viereck von 2360 m Umfang; auf denselben führt ein 1,5 bis 2 m breiter Spaziergang mit Brustwehr und Geländern rings um die Stadt. Diese selbst wird von zwei Hauptstraßen unter rechten Winkeln durchschnitten und zerfällt in kleine Vierecke. Da die Hauptlagerstraßen so tief, als ein Stockwerk hoch zu sein pflegt, in die Felsplatte, auf welcher die Stadt ruht, eingebauert waren, so trat beim Erbauern der Häuser längs derselben das seltsame Verhältnis ein, daß man im

Kretzel, die man unter C vermischt, sind unter R aufzusuchen.

ersten Stod 2 m über dem Fahrwege eine Galerie für Fußgänger offen lassen mußte. So entstanden die berühmten **Chester-Roads**, eine Art Laubengänge oder Arkaden auf beiden Seiten jeder Straße, durch das obere, wieder vorspringende Stodwerk gedeckt und durch Säulen gestützt, bald hoch, bald niedrig, bald auf, bald abwärts steigend und nicht selten durch kleine Nebengassen unterbrochen, an deren Enden Treppen als Eingangspunkte angebracht sind. Aus der Galerie gelangt man in die Häuser und Kaufläden, welche dicht nebeneinander die langen Zeilen füllen. Unter den 15 Kirchen und Kapellen der Stadt ist die Kathedrale bemerkenswert, ein großes got. Gebäude, reich an Sehenswürdigkeiten, wie den Schrein der heil. Werburgh, das angebliche Grab des deutschen Kaisers Heinrich IV. u. s. w. Neben ihr steht in Ruinen die Werburghs-Abtei, vor 700 Jahren eine der reichsten Englands, benannt nach der Tochter eines angelsächs. Königs von Mercia, welche bis zur Zeit der Reformation die Schutzpatronin der Stadt war. Die Stelle des alten Schlosses, das teilweise aus der Zeit Wilhelms des Eroberers stammte, nimmt ein neues Prachtgebäude im griech. Stile ein mit den grasschaftlichen und städtischen Ämtern. Die Stadt zählt (1881) 26788 E. und besitzt eine Lateinschule, ein Lehrerseminar, ein Handwerkerinstitut mit Museum, eine Bibliothek, eine Irrenanstalt u. s. w. Die Bevölkerung beschäftigt sich mit Schifffahrt, liefert Blei, Tabak, Seife, chem. Produkte u. s. w. und treibt nicht unbedeutende Schifffahrt sowie Ausfuhrhandel, namentlich auch mit dem sog. **Chester-Käse**, für welchen hier jährlich acht Märkte gehalten werden, sowie im Juli und Oktober Messen für Manufakturwaren, Birminghamwaren, Porzellan, Tücher und irische Leinwand. Die Stadt liegt 11 km oberhalb der Stelle, wo der Dee sich zu einer kleinen Bai erweitert. Der ehemals berühmte Hafen ist durch die allmähliche Verlandung des Dee für größere Schiffe unbrauchbar geworden, wodurch, wie durch das Aufblühen von Liverpool, der Handel von E. sank. In neuern Zeiten wurde ein Kanal (New Channel) gegraben, auf dem mit der Flut Schiffe von 300 t bis an die Quais gelangen können. Auch steht E. mit Liverpool und mit Shrop und Montgomery durch Binnenkanäle in Verbindung und hat einen bedeutenden Verkehr durch seine Lage an der großen Nordwest-Eisenbahn. Der Handel der Stadt beschränkt sich meist auf Irland und die Küsten. Etwa 5 km im Süden, am Dee, liegt mitten in einem herrlichen Park Eaton-Hall. (Vgl. auch **Cheffire**.)

Chester, die älteste Stadt des nordamerik. Unionsstaates Pennsylvania in der Grafschaft Delaware, wurde 1643 von Schweden gegründet und Upland genannt. Es liegt am Delawarefluß, an der Philadelphia-Bilmington-Eisenbahn, 10 engl. Meilen südwestlich von Philadelphia, und zählt (1880) 14996 E. Das Erziehungswesen ist vorzüglich. Es existierten 1879 40 Gebäude, die zu öffentlichen Schulzwecken benutzt wurden. Auch befindet sich in E. eine 1862 begründete Militärschule. Im J. 1682 tagte in E. unter Penns Regierung die provisorische Gesetzgebende Versammlung.

Chesterfield, engl. Stadt in Derbyshire, 34 km nördlich von Derby, in 90 m Höhe, am Rother, der zum Don (Humber) fließt, und einem Kanal zum Trent, an der Eisenbahn London-Cheffield, im J. (1881) 12221 E. In der Umgegend befinden

sich Eisen-, Blei- und Kohlengruben, in welchen an 6000 Arbeiter beschäftigt sind. Außerdem treiben die Bewohner Fabrication von Seiden- und Baumwollstoffen, Bonneterie, Passementrie, Töpferei, Maschinenbau. — Der 1772 angelegte, 16 km lange **Chesterfield-Kanal** fährt von E. nach Stodwirth und durch einen 2606 m langen Tunnel.

Chesterfield (Phil. Dormer Stanhope, Graf von), engl. Staatsmann, Parlamentsredner und Schriftsteller, geb. 22. Sept. 1694 zu London, studierte zu Cambridge, besuchte 1714 das Festland und wurde nach Georgs I. Thronbesteigung Kammerjunker bei dem Prinzen von Wales und Parlamentsmitglied, obgleich er das gesetzliche Alter noch nicht völlig erreicht hatte. Doch begann er erst nach seinem Eintritt ins Oberhaus, 1726, sich ernstlich mit der Politik zu beschäftigen. Im J. 1728 mit einer außerordentlichen Gesandtschaft nach Holland beauftragt, gelang es ihm, das Kurfürstentum Hannover vor drohendem Kriege zu sichern. Zur Belohnung empfing er den Hofenbandorden und die Stelle als Oberhofmeister Georgs II. Später wurde er Bizekönig von Irland und 1747 Staatssekretär, zog sich aber schon 1748 von den Geschäften zurück. Sein schriftstellerisches Talent bewies er besonders durch seine «Letters to his son» (2 Bde., Lond. 1774; deutsch, 6 Bde., Lpz. 1774—77), welche sowohl wegen ihres weltmännischen Tones, als auch wegen ihrer laxen Moral großes Aufsehen erregten. Es (illegitimer) Sohn wurde auf dem Kontinent erzogen, und E. war bestrebt, ihn durch seine Briefe zum Muster eines Welt- und Staatsmanns heranzubilden. Dieser Sohn starb 1768 als Gesandter in Dresden, E. selbst 24. März 1773. Von seinen Schriften sind noch zu erwähnen «Miscellaneous works» (2 Bde., Lond. 1777; 4 Bde., 1779; deutsch, 3 Bde., Lpz. 1778—80) und «Posthumous pieces» (Lond. 1778). Ausgaben seiner Briefe und vermischten Schriften besorgten Lord Mahon (5 Bde., Lond. 1845—53) und Carey (2 Bde., Lond. 1871).

Chesterkäse, s. unter **Chester** (in England) und **Cheffire**.

Chester-Roads, s. unter **Chester** (in England).

Cheṭib (hebr.), bei den Masoreten die falsche Lesart des Textes in der hebr. Bibel, im Gegensatz zu **Re ri**, der richtigen, am Rand bemerkten Lesart.

Cheṭabim (hebr.), soviel wie Hagiographa (s. d.).

Chev., bei zool. Namen Abkürzung für Chevrolat (Entomolog in Paris).

Chevalereſt (frz.), ritterlich. [terlichkeit.

Chevalerie (frz.), Ritterschaft, Rittertum, Ritter.

Chevalet (frz.), Folterbant; Geigensteg; Staffelei, Arbeitsgestell u. s. w.

Chovallier (frz.), Ritter; C. d'honneur, Hofcavalier, Ehrenbegleiter einer k. Person; C. d'industrie, Industrieritter, Glüdsritter; C. sans peur et sans reproche, Ritter ohne Furcht und Tadel, Ehrentitel mehrerer Ritter des Mittelalters, z. B. Vertrands de Guesclin, Louis de Tremouille, D'Anjou u. s. w.; C. d'or, Goldmünze mit dem Kreuz der Malteserritter.

Chevaller (Michel), bedeutender franz. Nationalökonom, geb. 13. Jan. 1806 zu Limoges, ältester Sohn eines dortigen Kaufmanns, trat 1824 in die Polytechnische Schule und wurde kurz vor der Julirevolution als Ingenieur im Nord-Departement angestellt. Für die Theorien der Saint-Simonistischen Schule eingenommen, schrieb er für den

Artikel, die man unter **C** vermischt, sind unter **S** aufzuführen.

«Organisateur» einige Artikel und erhielt hierauf die Leitung des «Globe», welches Journal die Saint-Simonisten angekauft hatten und zum Organ der neuen sozialen Doktrinen machen wollten. Während zwei Jahren entwickelte hier C. die verschiedenartigsten Fähigkeiten: gründliche, positive Kenntnisse, rastlosen Arbeitsfleiß und leidenschaftlichen Stil. Beim Ausbruche des Schismas zwischen Bazard und Enfantin folgte er letzterm nach Ménilmontant und nahm Anteil an der Ausarbeitung des «Livre nouveau», des zukünftigen Evangeliums Saint-Simonistischer Lehre. Als die Regierung 1832 dem eccentricischen Auftreten der neuen Kirche ein Ende machen zu müssen glaubte, wurde auch C. zu einjähriger Haft verurtheilt. Nach vor Ablauf seiner Strafzeit wurde er indes von dem Minister Thiers nach den Vereinigten Staaten gesendet, um das dortige Kanal- und Eisenbahnwesen zu studieren. In dieser Stellung schrieb er für das «Journal des Débats» aus den verschiedenen Städten, die er bereiste, eine Reihenfolge von Briefen, die großes Aufsehen erregten und später vermehrt unter dem Titel «Lettres sur l'Amérique du Nord» (2 Bde., Par. 1836; 4. Aufl. 1842; deutsch, 4 Bde., Pp. 1837) im besondern Abdruck erschienen. Nach der Rückkehr von einer Sendung nach England, um über die dort ausgebrochene Handelskrise (1837) zu berichten, veröffentlichte er das Werk «Des intérêts matériels en France, travaux publics, routes, canaux, chemins de fer» (Par. 1838; 7. Aufl. 1843; deutsch von Lindner, Stuttgart. 1838), ein wahres Programm materieller Verbesserungen.

Nacheinander zum Ritter der Ehrenlegion (1836), Staatsrat in außerordentlichem Dienst (1838), Professor der Nationalökonomie am Collège de France (1840), Obergenieieur des Bergbaues (1841) ernannt, wurde er auch 1845 von den Wählern des Depart. Aveyron in die Kammer abgeordnet, wo er mit der jeden polit. Fortschritt abwehrenden Majorität stimmte, während er im «Journal des Débats» den volkswirtschaftlichen Ideen der freisinnigsten Art das Wort rebete. Nach der Februarrevolution von 1848 belämpfte er die sozialistischen Theorien von Louis Blanc und verteidigte in seinen «Lettres sur l'organisation du travail» (1848) das von den herrschenden Schulen des Tags so heftig angegriffene System der alten Nationalökonomie. Infolge des Staatsstreichs vom 2. Dec. 1851 wurde C. Staatsrat in ordentlichem Dienste und 1860 Senator. Seitdem that er sich durch seine praktische handelspolit. Thätigkeit im Sinne des Freihandels hervor. Besonders zu erwähnen ist seine Mitwirkung bei dem französisch-Englischen Handelsvertrage im J. 1860, den er mit Cobden, als dem Vertreter Englands, vorbereitete, sowie seine offizielle Thätigkeit bei den Weltausstellungen zu London (1862) und zu Paris (1867). Bei der Weltausstellung zu London war er Präsident der internationalen Jury, 1867 leitete er die Veröffentlichung der Berichte über die Ausstellung zu Paris. Dieselben sind in einem umfangreichen Werke erschienen und mit einer Einleitung von C. versehen («Exposition universelle de 1867 à Paris. Rapports du Jury international», 13 Bde., Par. 1868). Die Einleitung wurde von J. C. Horn ins Deutsche übertragen unter dem Titel «Die Weltindustrie in der zweiten Hälfte des 19. J. (Pp. 1869). Es ist darin eine geist-

renstellung des in den 13 Bänden ge-

sammelten Materials gegeben, nebst allgemeiner wirtschaftlichen Betrachtungen. Außer den genannten Schriften hat man von ihm: «Cours d'économie politique» (8 Bde., Par. 1842–50; neue Auflage des dritten Bandes unter dem Specialtitel «La monnaie», Par. 1866), «Essais de politique industrielle» (Par. 1848), «Examen du système protecteur» (Par. 1851). Ferner hat er zahlreiche Aufsätze im «Journal des Economistes», in der «Revue des deux Mondes» und andern Zeitschriften veröffentlicht. C. starb 28. Nov. 1879 in Montpellier.

Chevalier (Sulpice Paul), franz. Zeichner, f. Gavarri.

(f. Con de Beaumont).

Chevalier d'Éon, Stänktling Ludwigs XV.

Chevalier (Jean Baptiste Alphonse), franz. Pharmaceut und Chemiker, geb. 19. Juli 1793 in Langres, wurde Apotheker in Paris, dann Professor der Chemie an der Ecole de pharmacie, 1824 Mitglied der Academie der Medizin, und starb 30. Nov. 1879 zu Paris. Er schrieb zahlreiche Abhandlungen pharmaceutischen und hygieinischen Inhalts. Bei der Herausgabe seiner Werke hat er sich meist mit andern verbunden, so mit Payen, Richard, Mège, Henry, Guillemin. Allein verfaßte er das «Dictionnaire des altérations et falsifications des substances alimentaires, médicamenteuses et commerciales» (2 Bde., Par. 1852; 3. Aufl. 1858; in deutscher Bearbeitung von Westrumb, Götting. 1857). Dieses Werk wurde der Vorläufer vieler Bücher ähnlichen Inhalts. Auch redigierte C. seit 1825 das «Journal de chimie médicale».

Chevalier (Temple), engl. Astronom, geb. 19. Oct. 1794, war zuerst Fellow des Pembroke College zu Cambridge, dann Tutor des St. Catherine's College daselbst und 1835 Professor der Mathematik und Astronomie in Durham. Hier begründete er 1840 ein Observatorium, dem er bis 1871 als Direktor vorstand. Daraus zog er sich nach Harrow Weald bei London zurück, wo er 4. Nov. 1873 starb. C. war der erste, welcher in England eine Reihenfolge regelmäßiger Beobachtungen der Sonnenflecke unternahm, die wichtige Resultate ergaben.

Chevaudier de Valdrôme (Jean Pierre Napoleon Eugène), franz. Politiker, geb. 17. Aug. 1810, besuchte die Centralschule für Künste und Manufacturen und stieg in kurzer Zeit zum Direktor der großen Spiegelmanufaktur zu Cirey-les-Forges nahe bei Saarbürg auf. In den J. 1859, 1863 und 1869 von dem dritten Wahlkreise des Depart. Meurthe in den Gesetzgebenden Körper gewählt, gehörte er zu den gemäßigten liberalen Bonapartisten der Kammer. Am 2. Jan. 1870 wurde er von Clivier in dessen neugebildetes Ministerium gerufen und ihm das Portefeuille der öffentlichen Arbeiten anvertraut; mit dem Falle dieses Ministeriums, nach den ersten Niederlagen der franz. Armee im Aug. 1870, verschwand auch C. vom polit. Schauplatz, auf dem er nur eine sehr passive Rolle gespielt hatte. Er starb zu Paris 2. Dec. 1878.

Chevaulégers, «leichte Pferde», hieß ursprünglich eine Kompanie leichter Reiter der Maison du roi (Haustuppen) der Könige von Frankreich, von Heinrich IV. errichtet als Chevaux-légers de la garde du roi. Sie war 240 Mann stark, hatte ihren Rang nach den Gardes-du-Corps und Gendarmes und bestand, wie diese, aus Edelknechten. Im J. 1660 wurden zwei Kompanien Chevaux-légers de la reine errichtet, bis 1690 noch zehn

Artikel, die man unter C. bemerkt sind unter A. anzusehen.

andere; sie wurden jedoch sämtlich wieder aufgelöst. Nach der Ordnung von 1776 sollte jedes Kavallerieregiment aus fünf Schwadronen, darunter eine E., bestehen. Die fünften Schwadronen der 24 Reiterregimenter wurden 1779 in 6 Regimenter E. zusammengejogen und die E. der Garde aufgelöst. In Oesterreich waren schon 1767 einige Dragonerregimenter in E. verwandelt worden. Während der Napoleonischen Zeit gaben auch die größern Rheinbundsfürsten ihren leichten Reitern den franz. Namen, unter welchem sie sich in den Kriegen vielfach ausgezeichnet haben, weshalb derselbe als ruhmvolle Erinnerung noch jetzt zur Bezeichnung von sechs bayr. Regimentern, welche im übrigen nach Erlaß, Ausrüstung und Bewaffnung den Dragonern des deutschen Heeres entsprechen, beibehalten worden ist. In den Armeen der europ. Großmächte findet er sich nicht mehr. — In der 1871 bis Ende 1875 zu Versailles tagenden franz. Nationalversammlung wurde für eine Parteigruppe der Rechten die Benennung E. sprachgebräuchlich.

Chévôcier (frz.), in der lath. Kirche der oberste Domherr, welcher den Kirchenornat verwahrt und für die Wächter sorgt.

Chevelure (frz.), Kopfsaar, Haarwuchs.

Chevet (frz.), Kopfstützen; Geschützunterlage, Richtkeil.

Cheville (Bas-de-), ein Paß der Berner Alpen an der Grenze der Schweiz, Kantone Waadt und Valais. Der Weg über den Paß, teils Fahr-, teils Saumweg, steigt von Ver (435 m) ostnordöstlich durch das wald- und weidreiche Thal des Avonçon über Orjon (1107 m) und Anzeindaz (1896 m) zu der ausichtsreichen Paghöhe (2049 m) hinan, deren trümmerbefätes Plateau nördlich von den Steilwänden der Diablerets (3246 m), südlich von den Felsstöpen der Kette des Grand-Moeravan (3061 m) überragt wird, senkt sich dann rasch zu dem kleinen, 1749 durch einen Bergsturz der Diablerets entstandenen See von Verborence (1432 m), erreicht durch ein Trümmermeer das Bal-de-Triquet und zieht sich auf der linken Seite desselben hoch über der schäumenden Lizerne meist durch Wald zum Rhodethal hinab, welches er bei Conthey (509 m), 5 km westlich von Sitten erreicht. Von Ver bis Conthey erfordert der Paß einen Marich von 10—11 Stunden.

Chevilly, franz. Dorf im Depart. Loiret, südlich von Artenay, wurde durch die Kämpfe am 3. Dez. 1870 (Schlacht bei Orléans) geschichtlich bekannt. Die deutschen Truppen drangen unter Prinz Friedrich Karl von Preußen auf den von Norden her durch den Wald von Orléans nach der Stadt Orléans führenden Straßen vor. Unter den Augen des franz. Obergenerals Aurelle de Palabines wurden die Divisionen des 15. franz. Korps bei Artenay von dem 9. preuß. Armeekorps unter General von Manstein angegriffen, nach E. zurückgedrängt und unterwegs von der Artillerie der von Anneux und Poupry stehend vordringenden Divisionen der Generale von Wittich und von Tresdow heftig beschossen, worauf die Deutschen Schloß und Dorf E. erstürmten.

Cheviot-Gebirge, ein kurzer Höhenzug vulkanischer Gesteine, welcher in der Richtung von WSW. nach ONO., im NO. des Solway-Busens, zwischen Northumberland und Northburghshire England von Schottland trennt. Er erreicht nach O. hin im Cheviot-Bil 823 m Höhe; seine welligen Flächen sind ganz mit Weiden bedeckt, welche eine

berühmte Masse von Schafen nähren. An den SW. schließen sich die Uplands mit dem etwa 600 m hohen Ettrick-Ben, 688 m, Wisp-Hill, Peel-Fell, und zwischen den obern Thälern des Clyde und Tweed die Pentlands oder Louthen-Hills, wo der 836 m hohe Broad-Law der höchste Punkt Schottlands ist. Der Hartfell am oberr Ende des Tweedthales ist 801 m hoch.

Chèvre (frz.), Ziege; Poil de chèvre («Ziegenwolle»), Zeug, dessen Einschlag ursprünglich aus Kammwolle und dessen Kette aus Baumwolle besteht, in das aber auch Wolle oder Seide eingewirkt zu werden pflegt. (Lamm.)

Chevroau (frz.), Zickeln, Böcklein, Ziegen. **Chevreau** (Genri), bonapartistischer Staatsmann, geb. 23. Okt. 1823 in der Vorstadt Belleville von Paris, machte 1841—42 eine Reise durch Italien, Griechenland, Agypten und Syrien, als deren Frucht er einen Band Gedichte «Les Voyages» (Par. 1844) veröffentlichte. Als eifriger Bonapartist wurde E. unter der Präsidentschaft Ludwig Napoleons zum Präsesen des Depart. Ardèche ernannt. Er unterstützte den Staatsstreich vom 2. Dez. wurde dann in das Generalsekretariat des Ministeriums des Innern, des Aderbaues und des Handels als Bureaudirektor berufen, erhielt 1864 die Präfektur des Rhodnedepartements und wurde 1865 zum Senator ernannt. Das Ministerium Ollivier ernannte ihn 1870 an Hausmanns Stelle zum Seinepräsesen. Nach dem Sturze dieses Ministeriums wurde E., unter Verbeibehaltung seines Postens als Seinepräsesen, in das letzte bonapartistische Ministerium als Minister des Innern berufen. Die Ereignisse des 4. Sept. enthoben ihn seiner Stellung; er zog sich ins Privatleben zurück.

Chevreumont, Ruinen eines von Notger, Bischof von Lüttich, 980 zerstörten Schlosses, auf einem Felsen an der Besdre in der Nähe von Lüttich. An der Stelle des Schlosses, dessen Zerstörung der Volksfage mehrfachen Stoff geliefert, steht eine als Wallfahrtsort vielbesuchte Marienkapelle.

Chevreul (Michel Eugène), ausgezeichneter franz. Chemiker, geb. 31. Aug. 1786 zu Angers im Depart. Maine-Loire, widmete sich, auf dem Lyceum seiner Vaterstadt vorbereitet, in Paris dem Studium der Chemie mit solchem Erfolge, daß ihn der damalige Professor der Chemie an der Sorbonne Bauquelin schon 1809 zum Gehilfen im Lehramt ernannte. In der Folge bekleidete er von 1813—30 die Stelle eines Professors der physik. Wissenschaften am Lycée Charlemagne. Im J. 1820 wurde er zum Examinator an der Polytechnischen Schule und 1824 zum Direktor der Färberei in der Manufaktur der Gobelins ernannt. Diese letzte Stelle veranlaßte ihn, sorgfältige Untersuchungen über die Farben anzustellen, die er seit 1826 in einer Reihe von «Mémoires» der Akademie der Wissenschaften vorlegte. Schon vorher hatte sich E. in der gelehrten Welt namentlich durch seine «Recherches chimiques sur les corps gras d'origine animale» (Par. 1823), die «Considérations générales sur l'analyse organique et sur ses applications» (Par. 1824; deutsch von Trommsdorff, Gotha 1826) und eine Reihe sehr gebiegener Aufsätze in den «Annales de chimie» bekannt gemacht. Auch rühren von ihm alle auf Chemie bezüglichen Artikel des «Dictionnaire des sciences naturelles» her. E. wurde 1826 Mitglied der Akademie und 1830 Professor der angewandten Chemie

Artikel, die man unter C vermißt, sind unter K aufzufuchen.

am Naturhistorischen Museum. Im Febr. 1879 trat er in den Ruhestand.

Außer einer großen Anzahl von Abhandlungen und Notizen, die E. seit 1820 in das «Journal des Savants» und die «Comptes rendus de l'Académie des Sciences» lieferte, sind von seinen Arbeiten noch besonders hervorzuheben: «Leçons de la chimie appliquée à la teinture» (2 Bde., Par. 1831), «De la loi du contraste simultané des couleurs et de l'assortiment des objets colorés» (Straßb. und Par. 1839) und die «Théorie des effets optiques que présentent les étoffes de soie» (Lyon 1846). In späterer Zeit nahm die Qualität seiner Arbeiten bedeutend ab; eine seiner letzten Untersuchungen betrifft die Zusammensetzung der Gallerte. Unter der Herrschaft der Commune rettete er das Institut der Gobelins vor der Verbrennung. Eine größere wissenschaftliche Arbeit über eine neue organische Säure (L'acide avique) trägt den Titel: «Distractions d'un membre de l'Institut de France, lorsque le roi de Prusse Guillaume I assiégeait Paris» (Par. 1871).

Chevreuse, Stadt im franz. Depart. Seine-et-Oise, Arrondissement Rambouillet, 19 km im NW. von diesem Orte, an der zur Orge (Seine) gehenden Yvette, mit einem alten Schloß, Porzellanfabrik und Glasfabrik, zählt 1900 E. — Die Baronie Chevreuse wurde 1545 zu einem Herzogtum, 1612 zu einer Pairie erhoben und 1692 von Ludwig XIV. gegen die Grafschaft Montfort l'Amaury eingetauscht.

Chevreuse (Marie von Rohan, Herzogin von E.), geb. 1600, heiratete mit 17 Jahren den Comte de Luynes und, nach vier Jahren verwitwet, den Herzog von E. Besonders seit der zweiten Heirat stürzte sie sich in das Gewühl der Intrigen und Verschwörungen, von denen die polit. Welt Frankreichs in jener Zeit erfüllt war und wofür die Herzogin alle Gaben des Geistes und der Schönheit wie alle Unruhe der Leidenschaft und des Ehrgeizes besaß. Richelieu hatte kaum einen gefährlicheren Gegner als diese rastlos gegen ihn agitierende Frau. Dennoch gelang es ihm, auch sie hier in der Verbannung bis zum Tode Ludwigs XIII. Unter der Regenschaft der Königin-Witwe, Anna von Oesterreich, lehrte sie alsbald nach Frankreich zurück, in der, wie es anfangs schien, begründeten Hoffnung, ihre Faktion zur Herrschaft zu bringen. Aber die Königin wandte sich, entgegen ihrer frühern Haltung, nach einem kurzen Triumph der reaktionären Partei, dem Cardinal Mazarin und dadurch wieder dem System Richelieus zu, und die Herzogin von E. sah sich von neuem beiseite geschoben. Erst 1650, mit der Erhebung der Fronde, kam sie aus ihrer Zurückgezogenheit hervor, um nun eine der ersten Persönlichkeiten in den Kämpfen der nächsten Jahre zu werden. Nach der Verbannung Mazarins und der Rückkehr Condés (18. Febr. 1651) trat sie mit diesem in enge Verbindung, aber die Verfechtung der Partei und die Niederlagen des Prinzen, besonders nach Übertritt Turennes zur Partei Mazarins und des Königs, machten auch für sie den Widerstand aussichtslos und ließ sie Unterwerfung und Versöhnung suchen. Sie starb 1679.

Chevron (fr.) heißt die besonders im franz. Heere gebräuchliche Dienstausszeichnung in Form von auf vier Armele aufgedrängten winkelförmigen Treppen. Die Zahl dieser Chevrons bezeichnet Rang und Dienst-

alter der Mannschaften. Veteranen und wegen hohen Dienstalters zu Unteroffizieren beförderte Soldaten heißen deshalb *Chevronsés*. — In der Heraldik bedeutet E. einen Sparten im Wappen.

Chevrotesien (fr.), Wochsprünge machen, beim Singen modern.

Cheyenne, Hauptstadt des nordamerik. Territoriums Wyoming in dessen südöstlicher Ecke im County Laramie, 1843 m über dem Meerespiegel, auf einer breiten, offenen Ebene an der Union-Pacific-Eisenbahn, 2016 km östlich von Sacramento im Staate Californien und 825 km westlich von Omaha im Staate Nebraska gelegen, wurde 1867, als der Bau der Union-Pacific-Bahn bis hierher gediehen war, gegründet und hatte in den ersten Jahren seines Bestehens eine fluktuierende Bevölkerung, die sich 1880 auf 3466 E. belief, nachdem sie bereits einmal die Höhe von 6000 erreicht hatte. Die Denver-Pacific-Eisenbahn verbindet E. mit dem 170 km südlich im Staate Colorado gelegenen Denver. Etwa 4 km nordwestlich von E. liegt das Fort D. A. Russell. Handel und Industrie sind nicht besonders lebhaft.

Chézy (Antoine Leonard de), franz. Orientalist, geb. zu Neuilly 15. Jan. 1773, war ein Jüdling der Polytechnischen Schule, studierte dann das Arabische und Persische unter Sacy und Langlès, wurde 1798 im Ministerium der auswärtigen Angelegenheiten angestellt und sollte Bonaparte nach Ägypten begleiten, erkrankte aber in Toulon und mußte zurückbleiben. Seit 1799 Konservator der orient. Handschriften an der Nationalbibliothek, widmete er sich als der erste in Frankreich dem Studium der altind. Sprache und Litteratur und übernahm 1815 den Lehrstuhl der Sanskritsprache, den Ludwig XVIII. für ihn am Collège de France geschaffen hatte. Er starb zu Paris 31. Aug. 1832 an der Cholera. Litterarisch machte er sich zuerst durch eine freie franz. Übertragung des pers. Gedichts «Rebtschnun und Zeila» bekannt, die von Hartmann (2 Bde., Amsterd. 1807) ins Deutsche überetzt ward. Aus der Sanskritlitteratur gab er unter anderem die «Sakuntala» (Par. 1830) des Kalidasa sowie das «Amaruatakam» (unter dem Pseudonym Apudya, Par. 1831) und einige Epikoden aus dem «Mahabharata» und «Ramayana» im Original mit Übersetzung und Anmerkungen heraus.

Seine Gattin, Wilhelmine Christiane von E., geborene von Klende, eine Enkelin der Karschin (s. d.), war zu Berlin 26. Jan. 1783 geboren und heiratete in ihrem 16. Jahre einen Herrn von Haffner, von dem sie jedoch im folgenden Jahre wieder geschieden wurde. Im J. 1802 ging sie nach Paris und heiratete hier 1805 E., den sie in Friedr. von Schlegels Hause kennen gelernt hatte, trennte sich jedoch 1810 von ihm und begab sich wieder nach Deutschland, wo sie sich litterarischen Arbeiten widmete und an dem Fürsten von Dalberg einen Protektor fand. Der Befreiungskrieg von 1813 entflammte sie zu hingebendem Eifer für die Pflege verwundeter vaterländischer Krieger. Umwechselland lebte sie seitdem in Heidelberg, Berlin, Dresden, Wien, München, Paris und Genf und starb fast erblindet in letzterer Stadt 28. Febr. 1856. Als der romantischen Schule angehörig erweist sie sich in ihren «Gedichten» (2 Bde., A. Schaffensb. 1812), den «Herzensteinen auf Bilgerwegen» (Sulzb. 1833) und dem Rittergedicht «Die drei weißen Rosen» (in der «Urania», Jahrg. 1821). Von ihren Romanen

Artikel, die man unter E. vermischt, sind unter R aufzuführen.

waren «*Emmas Prüfungen*» (Heidelb. 1817) der beliebteste. Ferner erschienen von ihr: «*Neue aus-erlesene Schriften der Entlein der Rarshin*» (2 Abteil., Heidelb. 1817), «*Erzählungen und Novellen*» (2 Bde., Pp. 1822), «*Stundenblumen*» (4 Bdn., Wien 1824—27). Unter dem Namen Helmina schrieb sie «*Leben und romantische Dichtungen der Tochter der Rarshin*» (verheiratete von Klende), ein Denkmal kindlicher Liebe» (Frankf. 1806). Am bekanntesten wurde sie durch ihren von R. M. von Weber komponierten Operntext «*Gurpanthe*» (Wien 1824). Nach ihrem Tode gab Bertha Borngräber ihre Memoiren unter dem Titel «*Unvergessenes*» (2 Bde., Pp. 1858) heraus.

Einer ihrer Söhne, Wilhelm von C., geb. 21. März 1806 zu Paris, studierte seit 1829 zu München die Rechte, wandte sich aber bald ganz der Schriftstellerei zu. Er lebte erst einige Jahre zu Baden-Baden, seit 1847 zu Freiburg i. Br., dann zu Köln, seit 1850 zu Wien und schrieb eine Reihe von Erzählungen, wie «*Der fahrende Schüler*» (1835), «*Der fromme Jude*» (1845), «*Das große Malefizbuch*» (1847), «*Der letzte Janitschar*» (1853) u. s. w. Von seinen übrigen Schriften, unter denen auch einige heraldische, sind noch die «*Erinnerungen*» aus seinem Leben (2 Bde., Schaffh. 1863—64) zu nennen. Er starb zu Wien 18. März 1865.

Chiabrera (Gabriello), ital. Dichter, geb. zu Savona 8. Juni 1562, erhielt im jesuitischen Kollegium zu Rom seine Ausbildung, trat dann in die Dienste des Kardinals Cornaro, mußte aber, weil er im Duell einen röm. Edelmann getötet, aus Rom flüchten und begab sich nach seiner Vaterstadt zurück. Er starb 14. Okt. 1637, als erster Dichter seiner Zeit geacht und geschätzt von allen Fürsten und Großen Italiens. Doch entbehren seine Nachahmungen des Bindar und Anacreon des wahren poetischen Gehalts. Seine fünf epischen Gedichte («*Il Foresto*», «*La Gotiade*», «*La Firenze*», «*L'Amadeide*» und «*Il Ruggiero*») sowie seine zahlreichen dramatischen Arbeiten sind längst vergessen. Eine (nicht vollständige) Ausgabe seiner «*Opere*» erschien zu Venedig (5 Bde., 1747); eine Auswahl des Besten aus denselben hat Polidori («*Poesie liriche, sermoni e poemetti di Gabriello C.*», Flor. 1866), eine andere Francesca («*Poesie liriche, sermoni e poemetti, scelti ed annotati*», Zur. 1873) besorgt.

Chiase, bei zoolog. Namen für Stefano delle Chiaje, geb. 1794, gest. 1860 als Professor der Anatomie zu Neapel.

Chiassi (Vicenzo), ital. Maler, geb. in Città di Castello 27. Juli 1787, trat, nachdem er anfangs Handwerker gewesen und dann bei einem mittelmäßigen Maler begonnen hatte, 1804 in die Schule Camuccinis in Rom, wo er sich 18 Jahre aufhielt. Er schlug in seinen Kompositionen eine eigentümliche Richtung ein, indem er in denselben architektonisch-perspektivische Ansichten mit geschichtlicher und kulturhistor. Scenerie und Staffage verband, wozu er die Motive teils aus den klassischen, teils aus den mittelalterlichen Bauformen entlehnte. Dabei verstand er es, im Rostum, in der Wahl eingestragener Porträtköpfe, endlich nicht minder durch Licht- und Schatteneffekte seine Ensembles zu charakterisieren und ihnen Stimmung zu verleihen, wie dies besonders seine zahlreichen Klosterbilder beweisen. Die vorzüglichsten sind im Palazzo Fazi, ein Kirchhof und eine Messe, aus den J. 1823 und 1824. In spätern Jahren verfaß C. den

Posten eines Direktors der Akademie in Cortona, wo er 4. Sept. 1840 starb.

Chiamata (ital., spr. Khamata), Hervorruß im Theater; ein auf etwas hinweisendes Schrift- oder Druckzeichen; in der Fechtkunst eine verstellte Blöße, um den Gegner zu einem unvorsichtigen Stich zu verleiten.

Chiana (im Altertum Clanis), Fluß in Italien (Toscana und Umbrien), entsteht aus einer lange versumpften, jetzt trocken gelegten Senkung zwischen Arno und Tiber und sendet seine Wasser beiden Flüssen zu. Im Altertum ergoß er sich nur in den Tiber, bis durch die 1551 begonnenen großen Abdämmungsarbeiten das Chianathal entsumpft und der Fluß in zwei Arme geteilt wurde; der eine, größtenteils kanalisiert, ergießt sich nach N. in den Arno, 11 km im N.W. von Arezzo; der andere nach S. und vereinigt sich bei Orvieto mit der Paglia, die selbst zum Tiber geht. Erstere heißt die toscane Chiana oder der Canale Maestro; letztere, meist in der Provinz Perugia, die römische. Die Scheidestelle hat 250 m Meereshöhe. Daburch ist dieses Thal (Val di Chiana) die fruchtbarste Gegend vielleicht ganz Italiens geworden, ein wahrer Garten, dessen Bevölkerung sich auf mehr als 100000 Seelen erhoben hat. Die großen Güter erzeugen in Fülle Weizen und Mais, Hanf und Gartenfrüchte; Maulbeerbäume ermöglichen die Seidenzucht. Unter den süßlichen Weinsorten ist der Montepulciano einer der beliebtesten aller Weine Italiens.

Chianciano, Flecken in der ital. Provinz Siena, Bezirk Montepulciano, 8 km im S.W. von diesem Orte, im Chianathale, in 458 m Höhe, an der Eisenbahn Empoli-Chiusi, zählt (1881) 1231, als Gemeinde 2592 E., welche Seidenzucht treiben. Die Berge der Umgegend bedecken Kastanienwälder. In 2 km Entfernung entspringen aus dem Tarantin reiche Mineralquellen, 29—43° C. warm; dabei auch eine besuchte Badequelle, die Bagni di Sta.-Agnefe.

Chianti, eine Gegend in Toscana, Provinz Siena, zwischen den Quellen der Ambra, Arbi, des Ombrone und der Greve und umzogen von den Bergen, welche auf der Ostseite das obere Arnothal einschließen. Dieses ehemals ganz mit Wald bedeckte Gebiet ist jetzt größtenteils kultiviert und seine ausgebehten Weinberge liefern ausgezeichneten Wein, der zu den besten in Toscana gehört.

Chiapas, das Chiapas, der südlichste Staat von Mexiko, grenzt im N. an Tabasco, im N.W. an Yucatan, im D. und S.W. an Guatemala, im S. an den Golf von Tehuantepec, im W. an Oaxaca und Veracruz und hat ein Areal von 43930 qkm mit (1880) 219785 E. Das Land gehörte unter der span. Herrschaft zum Generallapitanat Guatemala, von welchem es mit Yucatan und Soconusco zusammen eine eigene Intendanz bildete. Nach der Revolution schlossen E. und Yucatan als ein eigener Staat sich der mexik. Föderation an, die schmale, durch ihren trefflichen Kalao berühmte Küstenprovinz Soconusco aber an die Republik von Centralamerika, bei welcher sie bis 1854 blieb, wo Guatemala alle seine Ansprüche auf Soconusco (6300 qkm mit 20000 E.) an Mexiko gegen eine Entschädigungssumme von 420000 Pesos abtrat. Das Land ist wenig bekannt, die Oberfläche größtenteils gebirgig. — Das Plateau von Chiapas, eine Fortsetzung der Hochebene von Guatemala, ist minder hoch als diese und übersteigt nur selten die Meereshöhe von 1000 m. Das südwestl. Randgebirge des Plateau

Krittel, die man unter C vermist, sind unter K aufzuführen.

trägt mehrere hohe Kuppen, meist ausgebrannte Vulkanke, wie den Soconusco, die beiden Vulkanke von Amilpas, den Sapotitlan u. a. Diesem Gebirge parallel durchschneiden noch zwei Ketten das Land, in welchem eine der höchsten Spitzen, der Huetepec im O. von San-Cristobal, 2667 m hoch ist. Sie schließen die fruchtbarsten Täler mit dem herrlichsten Klima ein und bilden das Paradies des Landes. E. ist reich an Flüssen, die ihm aber fast alle nur mit ihrem obern Laufe angehören und durch Labasco sich in den Golf ergießen. Der bedeutendste darunter ist der Rio Chiapas oder Rio Labasco, welcher in Centralamerika in den Bergen von Cuchumatanes entspringt und bis tief in das Innere hinein für Boote schiffbar ist, jedoch an einigen Stellen Katarakte bildet; ferner sein Nebenfluß, der Usumasinta und der Teapa. Das Klima gilt im ganzen für gesund und sagt im Hochlande auch dem Anbau europ. Gartenfrüchte zu. Der größere Teil des Landes ist noch mit üppigen Urwäldern bedeckt, der Ackerbau wenig entwickelt und auf den Selbstbedarf an Mais, Kaka, etwas Jueder, Weizen und Gartenfrüchte beschränkt. Tabak gedeiht in vorzüglicher Qualität. Ebenso unbedeutend wie der Landbau sind die Viehzucht und die Industrie. Nuzbare Mineralien und edle Metalle sind zwar vorhanden, aber Bergbau wird gegenwärtig gar nicht betrieben. Der Handel beschränkt sich bei dem Mangel fahrbarer Wege auf die Einfuhr weniger europ. Waren, welche meist über Guatemala eingeschmuggelt werden, und auf geringe Ausfuhr von Tabak, Indigo, Brot, Mehl, Käse, Früchten und Gemüsen, einigen Geweben und Matten, verschiedenen Harzen, Gummiarten und Holz. Die Einwohner bestehen größtenteils aus Nektizen und Indianern. Diese gehören im Osten zu den Mayas, im übrigen Lande zu den aztekischen Stämmen; sie sind teils angesiedelt, teils frei. Sie sprechen hauptsächlich vier Sprachen: Joqui, Tzenal, Tzohil, Nahuatl oder mexikanisch, und außerdem Maya, Lacandon, Chañabal, Chol, Quiché, Mam, Chiapanec. E. ist reich an großartigen Ruinen und Teocallis aus der Zeit vor der span. Eroberung. (S. Palenque.)

Die älteste Stadt des Landes ist Chiapa de los Indios, am Rio Labasco, 1527 erbaut und von etwa 1600 Indianern bewohnt. — Die Hauptstadt ist San-Cristobal de los Planos oder Ciudad de las Casas, zu Ehren des berühmten Las Casas (s. d.), des ersten Bischofs des 1538 errichteten Bistums von E., früher auch Ciudad real genannt. Sie liegt östlich von Chiapa, etwa 870 km im N. von Mexiko, in einer schönen, fruchtbaren Ebene und wurde 1528 von Diego de Najariego an Stelle der alten Hauptstadt Zacatlan angelegt. Die Stadt, regelmäßig gebaut, hat einige ansehnliche öffentliche Gebäude und zählt 8500 E. Sie ist der Sitz der obersten Regierungsbehörden und des Bischofs von E., hat eine Kathedrale, mehrere Klöster, eine höhere Schule (Seminario conciliar), jetzt Universität genannt, und ein Hospital.

Chiaramonte, Stadt in der ital. Provinz Siracusa auf Sicilien, Bezirk Modica, 24 km im N. von Modica, auf einem eine herrliche Aussicht bietenden Berge, in höchst fruchtbarer Umgebung, mit (1881) 3864, als Gemeinde 9770 E.

Chiaramonte, Familienname des Papstes Pius VII.; danach ist benannt das Museo C., eine besondere Abteilung der Sammlung von antiken Marmorwerken im Vatikan zu Rom.

Chiari, Stadt in der oberital. Provinz Brescia, liegt 29 km im W. von Brescia, 4 km östlich des Oglio, an der Eisenbahn von Brescia nach Mailand, ist Hauptort eines Kreises und zählt (1881) 5959, als Gemeinde 10414 E., welche Seidenweberei, Seidenweberei und Gerberei treiben. Bis zu Anfang des 19. Jahrh. war die Stadt mit Mauern und Gräben umgeben. Unter den 15 Kirchen ist die 1431—80 erbaute Pfarrkirche hervorzuheben. Das mit Maulbeerbäumen bedeckte Terrain gibt reiche Kornern. Bei E. wurden 1. Sept. 1701 die Franzosen und Spanier unter Marschall Villeroi von den Österreichern unter Prinz Eugen von Savoyen geschlagen.

Chiari (Pietro), ital. Lustspieldichter und Romanschriftsteller, geb. 1700 in Brescia, trat nach Beendigung seiner Studien in den Jesuitenorden, ward aber bald Weltgeistlicher und ließ sich mit dem Titel eines Hofdichters des Herzogs von Modena in Venedig nieder, wo er binnen etwa 12 Jahren mehr als 60 Komödien auf das Theater brachte. Auch schrieb E. vier Tragödien, die aber keinen günstigen Erfolg hatten. Im hohen Alter ging er wieder nach Brescia, wo er 1788 starb. Außer diesen dramatischen Arbeiten (gesammelt in den «Commedie», 10 Bde., Vened. 1756, und Bologna 1759—62, wozu noch «Nuova raccolta di commedie», Vened. 1762, und «Tragedie», Bologna 1792, gehören) veröffentlichte er noch mehrere Romane sowie einige philos. Schriften, wie «L'uomo» (Vened. 1755).

Chiavini (Giuseppe), ital. Dichter, geb. 5. Aug. 1833 zu Arezzo, wurde 1860 Sekretär im Unterrichtsministerium und ist seit 1867 Inspektor des Lyceums in Livorno. E. begann seine schriftstellerische Thätigkeit als Publizist, indem er in Turin die «Rivista italiana» und nach Übersiedelung der Regierung nach Florenz daselbst das «Ateneo italiano» redigierte. Er gab Leopardis «Opere moralis» (2 Bde., Livorno 1869—70) und die «Legenda e vita di San Guglielmo d'Oringa» (Livorno 1870) heraus und übersehte aus dem Deutschen außer vielen kleineren Gedichten seines «Atta Troll» (2. Aufl., Bologna 1879). Von selbständigen Arbeiten E.s sind zu nennen: «Poesie» (Livorno 1874), «In Memoriam» (zwei Gefänge, Fmola 1875), «Elogio di Pio IX.» (Brescia 1878), «I critici italiani e la metrica delle Odi barbare» (eine Verteidigung Catruccis, Bologna 1879), «Modeste armonia d'una cetra cristiana» (Brescia 1879), «Lacrymae» (Bologna 1879; 2. Aufl. 1880).

Chiaroscuro (ital.), s. Clair obscur.

Chiasmus, chiastische Stellung, die kreuzweise Stellung nach der Gestalt des griech. Buchstaben X (Chi), besonders die Anordnung zweier Paare von Satzgliedern nach dem Schema a b a, durch die das gegensätzliche Verhältnis der korrespondierenden Glieder auch äußerlich markiert wird; z. B.: «Er war der Guten Hort, der Schreden aller Bösen.»

Chiasolith ist eine eigentümliche Abart des Andalusits; das Mineral bildet fast rechtwinklig rhombische, langsäulenförmige Kristalle, welche gewöhnlich in schwarzem Thonschiefer eingewachsen sind und in ihrem Innern eine längs der Achse verlaufende dünnprismatische Einlagerung von schwarzer tohlicher Materie enthalten, welche gegen die lichtgraue und gelbliche Kristallmasse scharf absteht; häufig ziehen auch noch längs der vertikalen Kristallanten schwarze Ablagerungen einher, welche mit der centralen Substanz durch diagonale Lamellen

Kritikell, die man unter C vermischt, sind unter B aufzusuchen.

verbunden sind, sodas auf dem Querbruche der Säulen eine schwarze Zeichnung entsteht, welche an den griech. Buchstaben X erinnert (daher der Name). Die der Andalufit besteht der C. aus dem Thonschiefer Al'SiO², doch hat sich infolge beginnender Zerlegung oft schon ein kleiner Wassergehalt eingestellt. Der C. findet sich in den Thonschiefern immer nur da, wo dieselben von inselähnlichen Granitmassivs durchbrochen sind, und solche diafolitführenden Schiefer bilden einen peripherischen Hof, eine metamorphische Zone zunächst um den Granit, indem sie nach außen allmählich in gewöhnliche Thonschiefer übergehen; so zu Gefrees im Fichtelgebirge, bei Strebla in Sachsen, ausgezeichnet in der Bretagne, den Pyrenäen, dem span. Galicien, auch vielerorts in Nordamerika, wo fingerlange und -dicke Chiasfolithe vorkommen.

Chiaus, s. X chiaus.

Chiavari, Hafenstadt in der ital. Provinz Genua, unweit der Mündung der Sturla in den Busen von Rapallo und an der Eisenbahn Pisa-Genua, 32 km im O.S.D. von Genua, ist Hauptort eines Kreises (1881 mit 110 802 C.) und zählt (1881) 7659, als Gemeinde 11940 C. Die Stadt ist wohlgebaut und befüßt vier sehr ansehnliche Kirchen, worunter die größte, schönste und an künstlichem Schmud reichste die der Virgine dell' Orto, sowie mehrere Paläste. Außer dem Rüsthandel und der Fischerei (Sardinen und Forellen) bilden Fabriken für Seidenwaren, Spitzen, berühmte Sessel u. s. w. nebst einem blühenden Gewerbsbetrieb der mannigfachen Art die Haupterwerbsquellen der Bewohner. Die freundlichen, trefflich angebauten und sehr bewohnten Umgebungen der Stadt liefern Wein, Orangen, Kastanien und Öl in Fülle für die Ausfuhr. Die bekanntesten Käse von C. werden im bergigen Innern des Landes, meist auf früher parmesan. Gebiete, bereitet und gelangen nur von C. aus in den Handel. Die Geschichte des Ortes ist stets mit der von Genua verknüpft gewesen.

Chiavenna (Clavenna, deutsch Claven, Cläven oder Clafen), altes, malerisches Städtchen in der ital. Provinz Sondrio (Lombardien), liegt 317 m über dem Meere in einem tiefeingeschnittenen, von 2400—3000 m hohen Felsgebirgen umschlossenen Thale am linken Ufer der Maira (Mera) und zählt (1881) 2848, als Gemeinde 4292 C., deren Haupterwerbsquellen die Seidenzucht, -Spinnerei und -Weberei, der Handel mit Früchten und den vorzüglichsten Notweinen des Beltin und die Bierbrauerei sind. Von den sechs Kirchen ist San-Lorenzo die bemerkenswerteste. Der besuchteste Punkt der sehr romantischen Umgebung ist der Schloßberg mit dem Parte Paradiso und den Trümmern der alten Burg C. und des unvollendeten Palastes der Bündnerfamilie von Salis. Etwa 4 km östlich von C., im Bergell, bezeichnet ein Trümmerwall, mit Rasthauswald bekrönt, die Lage des 1618 durch einen Bergsturz verschütteten Fleckens Piuro oder Piura. An der Vereinigung der Thäler San-Giacomo und Bergell, der Splügenstraße und der Malojastrafe gelegen gehört C. zu den wichtigern Alpenhöfen. Auch ist eine Eisenbahn nach Colico projektiert. Stadt und Landschaft C. hatten früher einen, vom Kaiser ernannte Grafen, kamen später unter die Herzöge von Mailand und wurden 1512 von Maximilian Sforza an Graubünden abgetreten, was die Herrschaft über C., Bormio und Beltin bis 1797 behauptete. Hierauf mit der Cisalpinischen

Republik, dann mit dem Königreich Italien vereinigt, gelangte C. 1815 an Österreich und 1859 durch den Frieden von Villafranca an Italien.

Chiaves (Desiderato), ital. Dichter und Staatsmann, geb. 2. Okt. 1825 zu Turin, studierte die Rechte und nahm am öffentlichen Leben seines Vaterlandes lebhaften Anteil. Er ward 1848 als außerordentlicher Regierungskommissar nach dem Canavese gesandt, 1856 ins Parlament gewählt und war Dez. 1865 bis Juni 1866 im Ministerium La Marmora-Lanza Minister des Innern. Im J. 1870 wurde er zum Vizepräsidenten der Kammer gewählt. Seinen Ruf als Dichter verdankt er vorzüglich den kleinen Lustspielen, welche er unter dem Titel «Ricerazioni filodrammatiche» (Tur. 1876) veröffentlichte. Außerdem schrieb er: «Il giudice del fatto» (Tur. 1843), «Il giudice mal giudicato» (Tur. 1879), «Il re» (Tur. 1881).

Chie (frz.), «Schid», Geschid, Fertigkeit; die rechte Art des Benehmens, Auftretens, Aussehens, namentlich in Bezug auf die Anforderungen der gesellschaftlichen Formen und der Mode; in der Malerei effektvolle Darstellung mit sicherer Hand.

Chicago, Stadt in der nordamerik. Union, im Staate Illinois, County Cook, im südwestl. Ende des Michigansees unter 41° 50' 1" nördl. Br. gelegen. Bis 1833 bestand daselbst nur ein Fort. Doch schon 1840 hatte C. 4863, 1850 bereits 29 963, 1860: 112 172, 1870: 298 977 und 1880 sogar 503 185 C., davon 298 326 Eingeborene und 204 859 Fremdgeborene. Binnen wenigen Jahren ist C. die bedeutendste Stadt in Illinois, ja des Nordwestens und die viertgrößte der Union überhaupt geworden, sodas es als Handelsmetropole nur hinter Newyork zurücksteht. C. hat eine ungemein günstige Lage am See, steht durch Wasserstraßen und Eisenbahnen mit der ganzen Union und allen Landungsplätzen an den Seen in Verbindung und ist durch einen Kanal mit dem Illinoisflusse, somit in ununterbrochener Wasserstraße mit St. Louis und Neworleans, durch den Welland- und Erie-Kanal mit Newyork verbunden. Es münden hier fünf Hauptseisenbahnen aus dem Osten, sechs aus dem Westen, und drei aus dem Süden. Täglich gehen von dort ab und kommen dortan etwa 350 Züge. Der Handel besteht vorzugsweise in landwirtschaftlichen Produkten, namentlich Getreide, Butter, Häuten, Sped, Schmalz, Holz und Vieh, die aus dem Innern des Staates und dem ganzen Nordwesten dahin gelangen. Das Wachsen desselben in seinen einzelnen Zweigen in den Jahren 1860—80 veranschaulicht die folgende Tabelle. Es wurden in C. nach auswärts verladen: An

	1860	1870	1880
Wehl	Fässer 696 132	1 705 977	2 863 787
Wegen	Büffel 12 402 197	16 433 585	23 796 288
Weis	" 13 700 113	17 777 377	93 573 934
Haler	" 1 091 698	8 507 735	20 649 437
Gerste	" 267 449	2 584 692	3 110 985
Rindvieh	Stück 97 474	391 709	896 614
Schweine	" 237 164	1 095 671	1 426 184
Schinken	Fässer 91 721	165 895	367 334
eingemachtem Rindfleisch	Büffel 85 563	63 369	117 203
anderm eingemachten Fleisch	Stück 15 935 243	112 434 168	958 036 113
Schmalz	" 10 325 019	43 292 249	333 539 138
Butter	" —	6 493 143	59 970 601
Wolle	" 839 269	15 928 536	38 537 104
Häuten	" 14 836 514	27 245 846	76 299 283
Sämereien	" 6 055 563	6 287 615	195 616 050
Blei	" 8 392 066	7 855 471	25 537 400
Bauholz	Fuß 225 372 340	583 490 642	925 682 345
Salz	Fässer 178 963	871 013	1 062 028

Krittel, die man unter C vermisst, sind unter B aufzusuchen.

Was den Getreidehandel noch insbesondere betrifft, so kamen allein im J. 1880 3506530 Fässer Mehl, 31 142 410 Bushel Weizen, 100824942 Bushel Mais, 24600880 Bushel Hafer, 2125233 Bushel Roggen und 5979978 Bushel Gerste in C. an. Die Quantitäten, um welche diese Zahlen von denen der angeführten Tabelle differieren, wurden mithin in der Stadt konsumiert oder in anderer Gestalt wieder ausgeführt. C. hat die größten Schweinefleischschlächtereien der Welt. Für die Schweine und das Rindvieh, welche alljährlich zugeführt werden, besteht seit dem 25. Dez. 1865 ein riesiger Centralmarkt (Great Union Stock Yards), der 140 ha einnimmt und dessen erste Anlage 1675000 Doll. gekostet hat. Er hat Platz für 21000 Stück Rindvieh, 75000 Schweine, 22000 Schafe und 200 Pferde. Im J. 1879 wurden hier 1215732 Stück Rindvieh, 6448330 Schweine, 325119 Schafe und 10478 Pferde ausgenommen, welche zusammen einen Wert von 114795834 Doll. repräsentierten. Der Verkehr auf den Wasserstraßen, an denen C. liegt, ist ein sehr bedeutender. Am 1. Jan. 1880 gehörten der Stadt 364 Fahrzeuge mit einem Gehalt von 67988 t. Im J. 1879 landeten und flarierten 12014 Schiffe mit einem Gehalt von 3870300 t.

Mit dem Handel in gleichem Schritt entwickelt sich das Bankwesen und die Industrie. Von besonderer Bedeutung sind die Eisengießereien, Brauereien, Brennereien, Leders-, Hut-, Zucker-, Tabak-, Wagen-, Adergeräte-, Schuh- und Stiefelfabriken. Die Zahl solcher und ähnlicher industrieller Etablissements belief sich am 31. Mai 1880 auf 3752, welche einen Gewinn von 72597989 Doll. abwarfen, durchschnittlich 89742 Arbeiter beschäftigten und diesen 37615381 Doll. Lohn zahlten. Das zu ihrem Betriebe in Anspruch genommene Kapital betrug 80692102 Doll., der Wert des verarbeiteten Materials 180807706 Doll., der der Produktion 253405695 Doll. Der Reichtum der Stadt tritt in den zahlreichen kostbaren Neubauten zu Tage; die 3,1 km lange Wabash-Avenue und die ebenso lang am Michigansee sich hinziehende prächtige Michigan-Avenue wetteifern in der Eleganz ihrer Häuser mit Philadelphia, Newyork und Washington. Um gutes Trinkwasser zu beschaffen, hat man 1864—66 mit einem Kostenaufwande von 5225000 Doll. einen Aquädukt 8 km weit unter dem Michigansee hinausgebaut, dessen quellenreines Wasser nunmehr in alle Stadtteile geleitet ist. Die Maschinen können täglich 72 Mill. Gallonen Wasser pumpen und der Tunnel kann täglich 57 Mill. verteilen. Unter dem Chicagoflusse ist der für Wagen benutzbare, über 300 m lange Washington-Strasentunnel gebaut worden; für den Neubau von Kirchen, Schulen, die Anlage von Parks und Boulevards werden bedeutende Summen aufgewendet. C. zählte am Tage vor dem großen Feuer im ganzen 156 Kirchen und kirchliche Gebäude. Außer zahlreichen Privatschulen hatte die Stadt im J. 1879: 74 öffentliche Schulgebäude, in denen 56000 Schüler von 838 Lehrern (darunter 796 Lehrerinnen) unterrichtet wurden. Die Gesamtausgaben für diese Schulen beliefen sich auf 491840 Doll., die Einnahmen auf 663714 Doll. Außerdem ist C. der Sitz der University of C. mit 18 Lehrern und 94 Zöglingen, von 6 medizinischen Vorkursen mit zusammen 77 Lehrern und 849 abierenden und einer Rechtsschule mit 6 Lehrern

und 101 Studenten (1879). Die Presse C.s ist sehr bedeutend und die einflussreichste im ganzen Westen. Es erscheinen etwa 80 Zeitungen und Zeitschriften, darunter tonangebende Blätter wie die «Tribune», «Evening Journal», «Times», «InterOcean» und die deutsche «Illinois-Staatszeitung», die überhaupt eine der bestrebigeren deutschen Zeitungen der Vereinigten Staaten ist. Die fundierte Schuld der Stadt betrug 1880: 12794271 Doll., das gesamte Vermögen derselben wurde im J. 1879 zum Zwecke der Besteuerung auf 117970035 Doll. veranlagt, davon 98063553 Doll. Grundeigentum und 24906482 Doll. bewegliches Vermögen. In Wirklichkeit stellen sich jedoch diese Summen ungleich höher.

Vom 8. bis zum 10. Okt. 1871 wurde C. von einer furchtbaren Feuersbrunst verheert, welche mehr als ein Drittel der Stadt in Asche legte, 17450 Häuser zerstörte, darunter die Post, das Gerichtsgebäude, das Zollhaus, 32 Hotels, die Gasanstalt, 3 Eisenbahnhöfe, 9 Zeitungsbüros, 10 Theater, 41 Kirchen, alle Banken (mit Ausnahme einer einzigen) und 5 Getreidespeicher mit 1642000 Bushel Korn. Der Wert der zerstörten Häuser wurde auf 50 Mill. Doll., der Wert des sonstigen Eigentums und namentlich der Waren auf 140 Mill. Doll. berechnet, wovon kaum die Hälfte versichert war; 98500 Personen wurden obdachlos und 200 kamen im Feuer um. Die zur Milderung der Leiden der Betroffenen gesammelten Summen beliefen sich im ganzen auf 7 Mill. Doll. Die Stadt wurde bald, dank der Energie und dem Mute ihrer Bürger, ganz wieder aufgebaut, ja sie erstand schöner, solider und mächtiger aus den Ruinen, als sie vorher war. Am 14. Juli 1874 wurde C. abermals von einer großen Feuersbrunst heimgesucht. Der Schaden wurde auf 5 Mill. Doll. geschätzt. Vgl. Seeger und Schläger, «Entwicklung, Zerstörung und Wiederaufbau von C.» (Chicago 1872).

Chicane, s. Chilane.

Chicarot (Carajuru, Curuguru) ist die Benennung einer roten Farbe, welche die Indianer am Rio Meta und Orinoco aus den Blättern der daselbst wachsenden Bignonia Chica Humb. bereiten und mit welcher sie sich die Haut färben, um der Einwirkung der Sonnenstrahlen besser widerstehen zu können. Das C. hat eine schön zinnoberrote Farbe und harzige Beschaffenheit, wird beim Reiben grün metallglänzend, ist aber durch Wärme nicht schmelzbar. Es löst sich in Weingeist auf und dient in Amerika zum Rot- und Gelbfärben von Seide, Wolle und Baumwolle. Vgl. M. P. Schützenberger, «Die Farbstoffe» (Bd. 2, Berl. 1870).

Chicha (span. spr. tschitscha), in Südamerika Bezeichnung für die aus Pflanzen (Mais, Reis, Palmensrüchten u. s. w.) durch Gärung gewonnenen berauschenden Getränke.

Chichen-Itza, eine der 54 Ruinenstädte in der mexik. Provinz Yucatan, westwärts bei Valladolid. Die Hauptgebäude sind ein Tempel mit Basreliefs, das Gymnasium genannte Haus, in dem ein ganz mit Skulpturen bedecktes Zimmer gut erhalten ist, das sog. Haus der Nonnen u. s. w.

Chichestet (lat. Cissas castrum), Municipalstadt, Parlamentsborough und, als Bischofsitz, City in der engl. Grafschaft Sussex, deren Hauptstadt sie früher war, liegt in einer Ebene zwischen den Hügeln der Southdowns, am Lavant, unweit der Südküste, an der Südküsten-Eisenbahn, 23 km

Westlich, die man unter C. vermilt, find unter S. aufzusuchen.

im NW. von Portsmouth und 126 km im SW. von London, und ist ein freundlicher, gutgebauter, früher unmauerter Ort. Die Stadt hat vier Hauptstraßen, die im Centrum zusammenstoßen, eine große Kathedrale St. Peter (nächst der von York die größte Kirche Englands, 127 m lang, die einzige fünf-schiffige Englands, mit sehr schönen Fenstern und interessanten Monumenten), außerdem sechs andere Kirchen und etliche Bethäuser, ein prächtiges Kreuz der herrlichsten Steinflecherei auf der Mitte des Marktes, ein theol. und ein Lehrerseminar, eine Lateinschule und ein litterarisch-wissenschaftliches Institut nebst Museum. C. zählt (1881) 8092 E., die Handel mit landwirtschaftlichen Produkten unterhalten, welchen Portsmouth und der den Arun mit dem Chichesterhafen verbindende Rundkanal begünstigen. Etwa 5 km entfernt befindet sich Goodwood-Park mit dem prachtvollen Schloß des Herzogs von Richmond. Die Stadt liegt auf der Stelle der röm. Station Regnum im Gebiete der Regni, wurde im 5. Jahrh. von Ella zerstört, aber von dessen Sohn Eissa, König von Sussex, wieder aufgebaut und nach ihm Cissanceaster genannt. Während der Heptarchie war dies ein bedeutender Ort, sank aber später mehr und mehr, bis es unter Wilhelm dem Eroberer 1070 anstatt des südlicher gelegenen Selsea, gegenwärtig ein Dorf, Bischofsitz ward.

Chidahomini, ein Nebenfluß des James-River im nordamerik. Staate Virginien, welcher wegen seiner fruchtbaren, dicht bewachsenen Ufer ein starkes militärisches Bewegungshindernis bildet und von drei Eisenbahnen überbrückt ist. Auf dem nördl. Ufer des C. rückte General MacClellan mit einem Teile des zwischen dem York-River und James-River gelandeten Unionsheeres nach der Einnahme von Yorktown und Williamsburg im Frühjahr 1862 vor und ließ die Verbindung mit den auf dem südl. Ufer verbliebenen Truppen durch Kriegsbrücken herstellen. Diese Brücken wurden indessen durch den infolge gewaltiger Regengüsse angeschwollenen Fluß zerstört oder doch zeitweilig unbenutzbar gemacht. Der konföderierte General Johnston griff deshalb die an der Straße nach Williamsburg stehenden Korps des Unionsheeres 31. Mai 1862 nachdrücklich an und wurde schwer verwundet. Sein Heer erzwang am folgenden Tage den Angriff bei Seven Pines, vermochte jedoch keinen Erfolg zu erreichen, da inzwischen die Unionstruppen durch das gegen Abend und in der Nacht über den C. gegangene Korps des Generals Summers verstärkt worden waren. Nun übernahm General Lee den Oberbefehl über das konföderierte Heer in Virginien und entsendete den General Jackson nach dem Shenandoahthal, während MacClellan einen Monat lang untätig am C. stehen blieb und dort Befestigungen und Brücken herstellen ließ, indessen die konföderierte Kavallerie unter General Stuart durch kühne Streifzüge in seinem Rücken Schrecken verbreitete und so gar den Sitz der Regierung in Washington bedrohte. Schließlich beschloß MacClellan, die Stellung am C. zu räumen und dafür den James-River zu besetzen; doch ließ General Lee drei seiner Divisionen auf das nördl. Ufer des C. übergehen und griff mit denselben 2. Mai Mechanicsville an, bevor sein Heer abgezogen war. General MacClellan suchte sich zu halten und seinen Train auf das linke Ufer des C. in Sicherheit zu bringen. Am 26. Mai wur-

den mehrere Korps des Unionsheeres mit 9000 Mann Verlust von den Konföderierten unter Lee, zu denen an diesem Tage General Jackson gestoßen war, zurückgeworfen, und erst die Nacht machte dem Kampfe ein Ende. MacClellan setzte in den folgenden Tagen unter beständigem Gefecht den Rückzug nach dem James-River fort.

Chickamauga, ein kleiner Nebenfluß des Tennessee im nordamerik. Staate Tennessee, welcher geschichtlich durch die Schlacht am 19. und 20. Sept. 1863 bekannt geworden ist. General Rosencrans hatte im Sommer 1863 das konföderierte Heer unter General Bragg durch geschickte Manöver zum Rückzuge veranlaßt und das besetzte Chattanooga (s. d.) 9. Sept. besetzt. General Bragg kehrte jedoch bald mit Verstärkungen zurück, besetzte die südlich und östlich von Chattanooga liegenden Höhen und schlug die unvorsichtig vorgegangenen Unionsstruppen mit Verlust von 12000 Mann und 36 Geschützen bei C. 19. und 20. Sept. 1863. Nur der Heldenmut des Generals Thomas und die überlegene Wirkung ihrer starken Artillerie rettete die Unionsstruppen vor völliger Vernichtung und ermöglichte es, dieselben nach dem besetzten Chattanooga zurückzuführen. Auch die Konföderierten hatten bei C. gegen 10000 Mann verloren. Infolge der Schlacht beim C. wurde der Oberbefehl über das Unionsheer in Tennessee dem General Ulysses Grant übertragen.

Chikasawa, s. Chiklasa.

Chilana de la Frontera, Stadt in der span. Provinz Cadix, 22 km im SW. von Cadix, am Urtio, welcher sich im S. der Insel Leon in die Meerenge Santi-Petri ergießt, mit (1877) 11627 E. Der Ort hat einen berühmten Stierkampfsplatz. Die meisten Häuser sind von Gärten umgeben; die Umgegend erzeugt guten Wein. Bei der Stadt entspringen zu Wäbern eingerichtete kalte Schwefelquellen, der Baso de Braque und die Fuente Amarga.

Chiddel (Hiddelel), nach 1 Mos. 2, 14 einer der Hauptströme des Paradieses, wahrscheinlich der heutige Tigris.

Chidr (oder Chidhr, von den Perfern und Türken Chizr ausgesprochen, d. i. der Grüne, der Junge) ist eine durchaus mythische, proteusartige Persönlichkeit, die bald als Zeitgenosse des Heridun, bald als Begleiter Alexanders d. Gr. erwähnt wird. Nach einigen Angaben ist er der Genius des Frühlings, zugleich Schutzgeist und Geleiter der Sterblichen auf dem Pfade der Tugend, oder Vermittler himmlischer Offenbarung, Führer der Seelen in das Land der Seligen und Hüter der Quelle des Lebens im Lande der Finsternis; nach den Angaben anderer ist er ein Geist, der zuerst mit der Seele des Propheten Pinehas vereint war und nach dessen Tode sich vermöge der Metempsychose mit der Seele des Propheten Elias, dann verschiedener anderer weiser Männer, zuletzt mit der Seele des Ritters St. Georg, der den Lindwurm erschlug, vereinte. Er gilt ferner als Schutzgott der Schiffer. Im Koran wird C. zwar nicht erwähnt, aber die Kommentatoren kombinieren ihn gewöhnlich mit dem Propheten Elias. Woher der Mythos von diesem «Ewig-jungen», wie ihn Nüderst in seinem schönen Gedicht «Chidder» nennt, stammt, läßt sich bei der großen Verbreitung desselben schwer bestimmen. Wie es scheint, ist er nicht auf semit. Boden erwachsen, obwohl der Name so, wie er überliefert ist, ganz unleugbar semitisch (arabisch) ist.

Artikel, die man unter C. vermißt, sind unter R. anzufuchen.

Chief (engl., spr. tʃif), soviel wie Chef (s. d.); Lord C. Justice, der Vorsitzende des obersten Gerichtshofs in England, der Lord Oberrichter.

Chielaf-Besaw, s. unter Kaffiber.

Chiemsee oder das Bayrische Meer, der größte See Bayerns, auf der Hochebene zwischen dem Inn und der Salzach, am Fuß der Alpen, 512 m über dem Meere gelegen, ist 18 km lang, 11 km breit, bis 140 m tief und 193 qkm groß. Außer der Prien und Noth nimmt er im S. die Große oder Kibzbühler Achen auf, und im N. fließt aus ihm die Alz zum Inn ab. Das sumpfige Nordgestade und die vielen nordwestlich in geringer Entfernung gelegenen kleineren Seebecken deuten auf einst größern Umfang. Im ganzen sind die unmittelbaren Ufer des Sees flach und einförmig, im D. und W. gut bebaut, im N. und S. bewaldet; in weiterer Entfernung bilden die Bayrischen und Salzburger Alpen einen schönen Hintergrund der Landschaft. Das südl. und westl. Ufer umschlingt die München-Salzbürger Eisenbahn, und ein Dampfschiff befährt den See, zu dessen Besuch die Eisenbahnstation Prien den bequemsten Absteigepunkt bietet. Der See hat hellgrünes Wasser, zeigt sich oft sehr stürmisch und ist berühmt wegen seines Reichthums an Fischen, vortrefflichen Forellen, Lachsen, Hechten und Karpfen. Die Hauptzierde des Sees sind seine schon von den Römern bewohnten drei reizenden Inseln, die am Eingang eines südwestl. Bufen liegen, mit zusammen 380 E. Herrenwörth oder Herrenchiemsee, die größte, hat 11 km im Umfang und enthält einen mit Damwild bevölkerten Hochwald sowie eine ehemalige Mönchsabtei, deren schloßartige Kloster- und Wirtschaftsgebäude nebst Brauerei, guter Bepflegung und hübschen Gartenanlagen zu längerem Aufenthalt geeignet sind. Seit 1873 ist die Insel, deren herrliche Waldungen von der Gefahr völliger Ausraubung bedroht waren, Eigentum des Königs Ludwig II. von Bayern, der hier mit großem Aufwande ein umfangreiches und prächtiges Schloß erbauen ließ. Die kleinere Insel Frauenwörth oder Frauenchiemsee hat ein wiederhergestelltes Nonnenkloster, ein Fischerdörchen, ein besuchtes Gasthaus, früher ein ganz besonders beliebter Aufenthalt von Malern, die hier in Wort und Bild ein launiges Album gestiftet haben, und mehrere einfache Landhäuser von münchener Einwohnern. Die dritte oder Strautinsel, die kleinste, war ehemals der Küchengarten für beide Klöster, ist unbewohnt, aber mit Gemüse- und Kornfeldern bebaut. Beide Klöster sind von Herzog Tassilo gestiftet: Frauenchiemsee 766, Herrenchiemsee 776 als Abtei der Augustiner-Chorherren. Letzteres war zugleich Bistum, seit 1218 reichsfrei, aber später unter das Erzstift Salzburg gestellt.

Chienti, kleiner Fluß Mittelitaliens, der sich in das Adriatische Meer ergießt; sein Lauf gehört ganz der Provinz Macerata an. Er entspringt bei Serravalle im Apennin, südlich vom Monte-Pennino, und fließt nach D. über Tolentino, berührt Macerata und mündet bei Civitanuova, etwa 40 km im SSW. von Ancona, nach einem Laufe von 75 km.

Chieti, uralte Stadt in der ital. Provinz und dem Kreise Turin, 14 km im SO. von Turin, durch eine Zweigbahn nach Trofarello mit der Bahn Turin-Alessandria verbunden, ist Siz eines Gerichtshofs und zählt (1881) 9194, als Gemeinde

12888 E. Von drei Seiten wird der Ort von fruchtbaren Hügeln eingeschlossen, auf welchen sich noch im Mittelalter viele kleine Städte und Schlösser erhoben. Ein Arm des Trepice teilt E. in zwei Hälften. An zum Teil prächtig gebauten Kirchen (Sta. Maria della Scala, vom J. 1405, ist das größte got. Gebäude Piemonts), Klöstern, Wohlthätigkeits- und Bildungsanstalten ist die Stadt sehr reich. Seit 1813 besitzt E. ein Theater. In und um E. sind bedeutende Leinwebereien und Seide- und Baumwollspinnereien. — Zur Zeit des Römerreichs hieß die Stadt Carea. Im 9. und 10. Jahrh. unter Oberherrschaft der Bischöfe von Turin, konstituierte sie sich im 11. Jahrh. als unabhängige Republik, die aber später (1155) von Friedrich Barbarossa bekämpft und aufs neue der geistlichen Herrschaft unterworfen wurde. In den folgenden Jahrhunderten wechselte E. häufig die Herrschaft, war in vielfache Kriege verwickelt und wurde 1551 von den Franzosen verwüstet. Emanuel Philibert, Herzog von Savonen, brachte E. dauernd in den Besitz seines Hauses; Victor Emanuel erhob es zum Fürstentum. Vgl. Cibrario, «Delle storie di C.» (2 Bde., Tur. 1827; 3. Aufl. 1855).

Chiers, Fluß im nordöstl. Teile Frankreichs, entspringt 3 km oberhalb Arlons, in Belgisch-Luxemburg, und wird hier, wo man deutlich spricht, Korn genannt. Nach 20 km südl. Laufes tritt er in Frankreich ein, 6 km von Longwy, durchfließt die Depart. Meurthe und Mosel, Maas und Ardennen, wo er in 160 m Höhe bei Carignan, 7 km oberhalb Sedan, in die Maas mündet, nach einem Laufe von 112 km, deren letzte 10 fahrbar sind.

Chiese, Nebenfluß des Oglio (s. d.).

Chieti oder Civita di Chieti, schön gelegene und gutgebaute Hauptstadt der ital. Provinz E. (auch Abruzzo citeriore genannt, 3092,3 qkm mit [1881] 343972 E.), unfern des Flusses Pescara (Aternus), auf einer 283 m hohen Anhöhe, von welcher man eine herrliche Aussicht auf das 13 km davon entfernte Adriatische Meer genießt, und an der Bahn Pescara-Aquila, Sitz eines Erzbischofs und des Präsesen, hat 10 Kirchen, darunter eine prächtige got. Kathedrale, 12 Klöster und 4 Konseruatorien, ein hübsches Theater, ein Gymnasium und ein Seminar und zählt (1881) 12273, als Gemeinde 21835 E., welche sich mit Tuchweberei beschäftigen, Öl, Wein, Getreide und Seide bauen und Handel mit den Produkten des Landes treiben. — Im Altertum hieß E. Teate Marrucinorum und war eine der bedeutendsten festen Städte dieses sabellischen Stammes. Sie nahm an dem letzten samnitischen Kriege gegen die Römer teil und fiel 305 v. Chr. in deren Hände. Nach dem Sturze des Römischen Reichs geriet sie zuerst in die Gewalt der Goten, dann der Longobarden. Von Pipin dem Kurzen zerstört, wurde sie von den Normannen wieder aufgebaut, die sie zur Hauptstadt der Abruzzen machten, und mit Neapel vereinigt. Hier stiftete 1524 der heil. Gaetano von Theate den Orden der Theatiner (s. d.).



Chievres, Stadt im Bezirk Ath der belg. Provinz Hennegau, an der Dendre, 21 km nordöstlich von Mons, an der Zweigbahn Ath-St.-Ghislain, mit 3408 E., einem schönen got. Schloß, Korn- und Viehhandel. E. war früher Sitz einer dem Grafen von Camont gehörigen Herrschaft.

Chiffon (frz.), Lumpen, Lappen; weiblicher Putz, Flitter, Staat; Chiffonnier, Lumpensammler;

Artikel, die man unter C vermisst, sind unter R aufzusuchen.

Chiffonniere, Lumpensammlerin; auch Kommode, Kästchen für Fußgegenstände; Chiffonniere, zerknittern, zerknüllen.

Chiffrier- und Dechiffriertkunst ist die Fertigkeit, den logischen Begriff eines Wortes oder Satzes mittels willkürlich gewählter Buchstaben, Zahlen und Zeichen in der Weise graphisch darzustellen, daß das logische Verständnis für jeden dritten Ueingeweihten, mindestens nicht ohne längere und schwierigere Untersuchung und Entzifferung (Dechiffrierung), verjagt bleibt. Obwohl diese Kunst geschichtlich nachweisbar bis in das graueste Altertum zurückzuführen und in ihrer Ursprünglichkeit nur die mehr oder minder gelungene Bild- oder Begriffsschrift ist, und die daraus allmählich entwickelten allgemeinen phonetischen Lautzeichen oder Buchstaben nichts anderes sind als der Anfangslaut des im Wilde dargestellten (ideographischen) Begriffsgegenstandes, so ist doch dieser Hauptgrundzug der Chiffriertkunst besonders durch den mittelalterlichen Scholastizismus, namentlich seit Trithem, Agrippa von Nettesheim und dem noch späteren Athanasius Kircher, gänzlich verblühen und in keiner unserer europ. Buchstabenchriften wiederzuerkennen, während er in der chines. Schrift wie in der auch noch heute angewandten hebr. Quadratschrift in alter Ursprünglichkeit sich erhalten hat und seit dem wiedergewonnenen Verständnis der Hieroglyphen uns in ganzer Originalität vor Augen tritt. So ist nun die Chiffriertkunst der absoluten Willkür subjektiver Auffassung preisgegeben worden und damit einer wüsten und verfahrenen Methodik und Litteratur verfallen, daß sogar die optische und akustische Telegraphie in der ungeheuerlichsten Ausdehnung (wie z. B. in F. W. Friderici, «Cryptographia», Hamb. 1685) zur Chiffriertkunst gezogen, mit seltsamen Kunststücken verjagt und zur leeren Spielerei ausgeartet ist.

Schon in der aus Silben und Begriffszeichen bestehenden ältesten, anarischen, Keilschrift ist erkennbar, daß sie einer früheren Bilderschrift entlehnt war, bis sie in ein regelmässiges, arisches, Alphabet zusammengefaßt wurde. Auch aus den ursprünglichen ideographischen Hieroglyphen bildete sich dadurch ein allgemeines phonetisches Alphabet, daß man die Anfangsbuchstaben der ideologischen Hieroglyphen zu neuen Laut- und Wortbegriffen miteinander verband. Nimmt man beispielsweise die Hieroglyphe  in roher Zeichnung, so findet sich zunächst ein Mund, **Sohna**, ferner in diesem Munde eine Sonne **Bé**, und unter beiden eine Sphinx, **Tsankó**. So hat man die drei Anfangsbuchstaben **Sh B T**, mit Hinzufügung der Vokallaute **Oü-Schiré-T**, = **Osiris**. Ferner: , zuerst ein Mond **Joh**, dann ein **Si**, **Sookhi**, und wieder die Sphinx wie oben, also **J-S-eeT** = **Isia**. In gleicher Weise ist das Altsemitische aus den ideographischen Zeichen in das allgemeine phonetische Alphabet übergegangen, wie das altsemitische (phönizische) , oder \neq , oder umgekehrt ∇ , altgriechisch **A**, lateinisch **A** (in assyr. Keilschrift **V**, a la ap, als Name eines Ideogramms für einen stiergestaltigen Dämon) und noch in der heutigen hebr. Quadratschrift **N** erkennbar in der Bedeutung Stierkopf, Stier, Erster, Fürst. In entsprechender Weise wie bei den Hieroglyphen hat auch die hebr. Sprache viele «Rosche-tebot» (Kopfbuchstaben) zusammen-

gesetzt und phonetisch belebt, wovon manche sogar in die Volkssprache übergegangen sind, z. B. rat = Reichthaler, pag = poln. Groschen u. s. w.

Vorsicht man, mit Übergehung der wesentlich durch die fast zahllosen labballistischen Buchstaben- und Zahlentranspositionen und Kombinationen geförderten und endlich auch in die tollste Zaubermythik und Gaunersprache hineingeratenen wirren Formen, nach einer ältesten chiffrierten Urkunde, so führt uns die Tradition als ältesten Nachweis das *Meno meno tekel upharsin* des Propheten Daniel (Kap. 5. 25) entgegen, welches die Weisen des Königs Balsazar nicht entziffern konnten, weil sie die angeblich in syr. Buchstaben erschienene Inschrift nicht, wie Daniel that, von rechts begonnen von oben nach unten lasen, wie die Buchstaben abweichend verstellt gewesen sein sollen.

Die in der Diplomatie verwendete Chiffriertkunst sieht jetzt ab von den vielen willkürlichen Künsteleien und Besonderheiten und bedient sich gewöhnlich der vollkommen ausreichenden Buchstabenchrift nach folgender Chiffriertabelle:

t	a	b	c	d	e	f	g	h	i	k	l	m	n	o	p	r	s	t	u	v	w	x	y	z
a	b	c	d	e	f	g	h	i	k	l	m	n	o	p	r	s	t	u	v	w	x	y	z	a
b	c	d	e	f	g	h	i	k	l	m	n	o	p	r	s	t	u	v	w	x	y	z	a	
c	d	e	f	g	h	i	k	l	m	n	o	p	r	s	t	u	v	w	x	y	z	a	b	
d	e	f	g	h	i	k	l	m	n	o	p	r	s	t	u	v	w	x	y	z	a	b	c	
e	f	g	h	i	k	l	m	n	o	p	r	s	t	u	v	w	x	y	z	a	b	c	d	
f	g	h	i	k	l	m	n	o	p	r	s	t	u	v	w	x	y	z	a	b	c	d	e	
g	h	i	k	l	m	n	o	p	r	s	t	u	v	w	x	y	z	a	b	c	d	e	f	
h	i	k	l	m	n	o	p	r	s	t	u	v	w	x	y	z	a	b	c	d	e	f	g	
i	k	l	m	n	o	p	r	s	t	u	v	w	x	y	z	a	b	c	d	e	f	g	h	
k	l	m	n	o	p	r	s	t	u	v	w	x	y	z	a	b	c	d	e	f	g	h	i	
l	m	n	o	p	r	s	t	u	v	w	x	y	z	a	b	c	d	e	f	g	h	i	k	
m	n	o	p	r	s	t	u	v	w	x	y	z	a	b	c	d	e	f	g	h	i	k	l	
n	o	p	r	s	t	u	v	w	x	y	z	a	b	c	d	e	f	g	h	i	k	l	m	
o	p	r	s	t	u	v	w	x	y	z	a	b	c	d	e	f	g	h	i	k	l	m	n	
p	r	s	t	u	v	w	x	y	z	a	b	c	d	e	f	g	h	i	k	l	m	n	o	
r	s	t	u	v	w	x	y	z	a	b	c	d	e	f	g	h	i	k	l	m	n	o	p	
s	t	u	v	w	x	y	z	a	b	c	d	e	f	g	h	i	k	l	m	n	o	p	r	
t	u	v	w	x	y	z	a	b	c	d	e	f	g	h	i	k	l	m	n	o	p	r	s	
u	v	w	x	y	z	a	b	c	d	e	f	g	h	i	k	l	m	n	o	p	r	s	t	
v	w	x	y	z	a	b	c	d	e	f	g	h	i	k	l	m	n	o	p	r	s	t	u	
w	x	y	z	a	b	c	d	e	f	g	h	i	k	l	m	n	o	p	r	s	t	u	v	
x	y	z	a	b	c	d	e	f	g	h	i	k	l	m	n	o	p	r	s	t	u	v	w	
y	z	a	b	c	d	e	f	g	h	i	k	l	m	n	o	p	r	s	t	u	v	w	x	
z	a	b	c	d	e	f	g	h	i	k	l	m	n	o	p	r	s	t	u	v	w	x	y	
a	b	c	d	e	f	g	h	i	k	l	m	n	o	p	r	s	t	u	v	w	x	y	z	

Die erste horizontale «Sprachlinie» (Curfschrift) ist für die «Marschrift», d. h. für den grammatisch korrekten Wortlaut mit der logischen Bedeutung bestimmt. Die linksseitige erste vertikale «Wahllinie» zeigt die veränderte Reihenfolge des Alphabets an, mit welcher das Alphabet der Sprachlinie beliebig verwechselt werden kann.

Gewöhnlich werden sämtliche Buchstaben klein chiffriert; die Veseichen fallen weg; die Umlaute und Doppellsonanten werden getrennt, also a e, o e, u e, [z, t]; das i vertritt auch das konsonantische j. Meistens werden die Wörter nicht voneinander durch Zwischenräume geschieden, sondern alle Buchstaben in fortlaufender Reihe hintereinander gesetzt. Chiffriert man ganz mit Zahlenschriften, so wird zur Vervollständigung der 25 Buchstabenzeichen nach 9 oder 0 noch ein Zeichen an die Zahlenschrift angefügt, z. B. 1^a, 2^a u. s. w. oder auch noch 1^b, 2^b u. s. w. Die Zahlen werden dann in der willkürlich gewählten Reihenfolge nach ihrer Buchstabengeltung angewandt.

Will man nun beispielsweise in Chiffren schreiben: «Der Reichskanzler ist heute Nachmittag 5 Uhr nach Barzin gereist» und wählt man dazu den

Chies (ital. *Chies*), eine der (2. 1. 1881) 343972 G., unfern des Flusses Pescara (Aternus), auf einer 283 m hohen Anhöhe, von welcher man eine herrliche Aussicht auf das 13 km davon entfernte Adriatische Meer genießt, und an der Bahn Pescara-Aquila, Sitz eines Erzbischofs und des Präses, hat 10 Kirchen, darunter eine prächtige got. Kathedrale, 12 Klöster und 4 Konservatorien, ein hübsches Theater, ein Gymnasium und ein Seminar und zählt (1881) 12273, als Gemeinde 21835 G., welche sich mit Tuchweberei beschäftigen, Öl, Wein, Getreide und Seide bauen und Handel mit den Produkten des Landes treiben. — Im Altertum hieß *C. Teate Marrucinorum* und war eine der bedeutendsten festen Städte dieses sabellischen Stammes. Sie nahm an dem letzten samnitischen Kriege gegen die Römer teil und fiel 305 v. Chr. in deren Hände. Nach dem Sturz des Römischen Reichs geriet sie zuerst in die Gewalt der Goten, dann der Longobarden. Von Pipin dem Kurzen zerstört, wurde sie von den Normannen wieder aufgebaut, die sie zur Hauptstadt der Abruzzen machten, und mit Neapel vereinigt. Hier stiftete 1524 der heil. Gaetano von Theate den Orden der Theatiner (s. d.).

Chiezres, Stadt im Bezirk Ath der belg. Provinz Hennegau, an der Dendre, 21 km nordöstlich von Mons, an der Zweigbahn Ath-St.-Ogislain, mit 3408 G., einem schönen got. Schloß, Korn- und Viehhandel. *C.* war früher Sitz einer dem Grafen von Egmont gehörigen Herrschaft.

Chiffon (fr.), Lumpen, Lappen; weiblicher Putz, Flitter, Staat; *Chiffonnier*, Lumpensammler;

Chies (ital. *Chies*), eine der (2. 1. 1881) 343972 G., unfern des Flusses Pescara (Aternus), auf einer 283 m hohen Anhöhe, von welcher man eine herrliche Aussicht auf das 13 km davon entfernte Adriatische Meer genießt, und an der Bahn Pescara-Aquila, Sitz eines Erzbischofs und des Präses, hat 10 Kirchen, darunter eine prächtige got. Kathedrale, 12 Klöster und 4 Konservatorien, ein hübsches Theater, ein Gymnasium und ein Seminar und zählt (1881) 12273, als Gemeinde 21835 G., welche sich mit Tuchweberei beschäftigen, Öl, Wein, Getreide und Seide bauen und Handel mit den Produkten des Landes treiben. — Im Altertum hieß *C. Teate Marrucinorum* und war eine der bedeutendsten festen Städte dieses sabellischen Stammes. Sie nahm an dem letzten samnitischen Kriege gegen die Römer teil und fiel 305 v. Chr. in deren Hände. Nach dem Sturz des Römischen Reichs geriet sie zuerst in die Gewalt der Goten, dann der Longobarden. Von Pipin dem Kurzen zerstört, wurde sie von den Normannen wieder aufgebaut, die sie zur Hauptstadt der Abruzzen machten, und mit Neapel vereinigt. Hier stiftete 1524 der heil. Gaetano von Theate den Orden der Theatiner (s. d.).

Chiezres, Stadt im Bezirk Ath der belg. Provinz Hennegau, an der Dendre, 21 km nordöstlich von Mons, an der Zweigbahn Ath-St.-Ogislain, mit 3408 G., einem schönen got. Schloß, Korn- und Viehhandel. *C.* war früher Sitz einer dem Grafen von Egmont gehörigen Herrschaft.

Chiffon (fr.), Lumpen, Lappen; weiblicher Putz, Flitter, Staat; *Chiffonnier*, Lumpensammler;

Chiers, Fluß im nordöstl. Teile Frankreichs, entspringt 3 km oberhalb Arlons, in Belgisch-Luxemburg, und wird hier, wo man deutsch spricht, *Korn* genannt. Nach 20 km südl. Laufes tritt er in Frankreich ein, 6 km von Longwy, durchfließt die Depart. Meurthe und Mosel, Maas und Ardennen, wo er in 160 m Höhe bei Carignan, 7 km oberhalb Sedan, in die Maas mündet, nach einem Laufe von 112 km, deren letzte 10 fahrbar sind.

Chiese, Nebenfluß des Oglio (s. d.).

Chieti oder *Civita di Chieti*, schön gelagerte und gutgebaute Hauptstadt der ital. Provinz *C.* (auch *Abruzzo citeriore* genannt, 3092,3 qkm mit [1881] 343972 G.), unfern des Flusses Pescara (Aternus), auf einer 283 m hohen Anhöhe, von welcher man eine herrliche Aussicht auf das 13 km davon entfernte Adriatische Meer genießt, und an der Bahn Pescara-Aquila, Sitz eines Erzbischofs und des Präses, hat 10 Kirchen, darunter eine prächtige got. Kathedrale, 12 Klöster und 4 Konservatorien, ein hübsches Theater, ein Gymnasium und ein Seminar und zählt (1881) 12273, als Gemeinde 21835 G., welche sich mit Tuchweberei beschäftigen, Öl, Wein, Getreide und Seide bauen und Handel mit den Produkten des Landes treiben. — Im Altertum hieß *C. Teate Marrucinorum* und war eine der bedeutendsten festen Städte dieses sabellischen Stammes. Sie nahm an dem letzten samnitischen Kriege gegen die Römer teil und fiel 305 v. Chr. in deren Hände. Nach dem Sturz des Römischen Reichs geriet sie zuerst in die Gewalt der Goten, dann der Longobarden. Von Pipin dem Kurzen zerstört, wurde sie von den Normannen wieder aufgebaut, die sie zur Hauptstadt der Abruzzen machten, und mit Neapel vereinigt. Hier stiftete 1524 der heil. Gaetano von Theate den Orden der Theatiner (s. d.).

Chiezres, Stadt im Bezirk Ath der belg. Provinz Hennegau, an der Dendre, 21 km nordöstlich von Mons, an der Zweigbahn Ath-St.-Ogislain, mit 3408 G., einem schönen got. Schloß, Korn- und Viehhandel. *C.* war früher Sitz einer dem Grafen von Egmont gehörigen Herrschaft.

Chiffon (fr.), Lumpen, Lappen; weiblicher Putz, Flitter, Staat; *Chiffonnier*, Lumpensammler;

Kritik, die man unter *C.* vermischt, sind unter *R.* aufzuführen.

zur Zurückweisung verzögerlicher Verteidigungsmittel, die der Besagte früher hätte geltend machen können (vgl. Civilprozeßordnung für das Deutsche Reich, §§. 252, 502) und zur Verhängung der im Gerichtslosteugeich, §. 48, bestimmten Prozeßstrafe. Als wirksam gegen E. erweist sich auch die Öffentlichkeit und Mündlichkeit des Verfahrens insofern, als gar mancher sich öffentlich vor Gericht zu sagen scheut, was er zu schreiben sich nicht scheuen würde.

Chittasahs, Chidasaws oder Chicahas, ein Stamm der Appalachen-Indianer, der ehemals im Quellgebiete der zwei westlichsten Arme des Mobileflusses in Alabama wohnte, dessen schwache Abtheile sich 1837 mit den Choctaws zu einer Nation verbanden und mit diesen nach dem Südwesten des Indianerterritoriums zogen.

Chilias, richtiger Chyl'at, bedeutet im Arabischen zunächst allgemein ein Kleidungsstück, dann aber speziell das von einem Souverän verliehene Ehrenkleid; in dieser letztern Bedeutung ist das Wort zu den Persern, Türken und andern islamitischen Völkern übergegangen. Die Verleihung des Ehrenkleides als Zeichen höchsten Wohlgefallens ist im Orient uralte; sie findet sich schon im Buche Esther, wo dem Mardochai königl. Gewänder angelegt werden, und hat fortbestanden, bis im 19. Jahrh. in Persien und der Türkei die europ. Form der Huldbeiugung durch Verleihung von Ordensdecorationen eingeführt wurde. In der Türkei wurden vom Sultan begünstigte Krieger und Staatsmänner Überbringer froher Botschaft, dann aber höhere Beamten bei Beförderungen oder nur Postenwechsel mit dem E. bevorzugt. Dasselbe bestand in einem kostbaren Pelz und Seidenlastan; bisweilen wurde auch ein reichverzierter Säbel und ein edles Pferd hinzugefügt. Aus dem Worte Chyl'at, nach vulgär arab. Aussprache Chal'a, ist unier Sala entstanden.

Child (Sir Josiah), engl. Kaufmann, geb. 1630, schwang sich aus ärmlichen Verhältnissen durch kaufmännische Fähigkeiten rasch zu Reichthum empor. Er wurde Mitglied des Komitees der Ostindia-Compagny und brachte bald die Leitung der Geschäfte der Ostindischen Handelsgesellschaft fast ausschließlich in seine Hände. Früher der Whigpartei angehörend, trat er, nachdem er 1678 Baronet und Gouverneur der Ostindischen Compagnie geworden war, zu den Tories über und wurde durch reiche Geschenke am Hofe Karls II. und Jakobs II. fast allmächtig. Erst nach der Thronbesteigung Wilhelms III. sank sein Einfluß, er verlor seine Gouverneursstelle und starb 1699. E. schrieb «Brief observations concerning trade and the interest of money» (Lond. 1668) und «A new discourse of trade» (1690).

Child (Cydia Maria, geborene Francis), nordamerik. Schriftstellerin, geb. zu Medford im Staate Massachusetts 11. Febr. 1802, genoss zuerst den gewöhnlichen Unterricht der öffentlichen Schulen und studierte später mit ihrem Bruder, Dr. Convers Francis, einem Freunde Theodores Parkers. Von 1825 bis 1828 stand sie einer Privatschule in Watertown vor. Im J. 1828 vermählte sie sich mit dem Rechtsanwalt David Lee C. in Boston. Ihr erstes Werk: «Hobomok, an Indian Story», erschien 1824. Ihren Ruf begründete sie durch die im Jahre darauf erschienene Novelle «The rebels, a tale of the revolution». Seitdem veröffentlichte sie zahlreiche her teils belletristischen, teils pädagogischen und

wissenschaftlichen Jubalts. Einen besonders hervorragenden Platz nehmen jedoch ihre Schriften gegen die Sklaverei ein. Sie gehörte zu den eifrigsten Abolitionisten und identifizierte sich in Boston mit dieser Bewegung von ihren ersten Anfängen an. Ihr «Appeal in behalf of that class of Americans called Africans» war eins der ersten im Sinne der Abolitionisten geschriebenen Bücher, und obwohl sie mit ihm einen großen Teil ihrer Popularität einbüßte, fuhr sie dennoch fort, in der rücksichtslosesten Weise mit der Feder gegen die Knechtschaft der Schwarzen zu agitieren. Von 1841 bis 1843 führte sie sogar die Redaction des «National anti-slavery Standard», in welchem sie «Letters from New-York» veröffentlichte, die ungemeines Aufsehen erregten. Im J. 1859 nahm sie großen Antheil an dem Schicksal des unglücklichen John Brown (s. d.). Eine Korrespondenz, die sie mit ihm und über ihn führte, wurde als Flugblatt gedruckt und erlebte eine Auflage von 300000 Exemplaren. Im J. 1867 gab sie «A romance of the republic» heraus. Von ihren sonstigen Werken ist noch die «History of the condition of women in all ages and nations» (1845) und «The progress of religious ideas through successive ages» (3 Bde., 1869) hervorzubeden. Sie starb 20. Okt. 1880 zu Weyland im Staate Massachusetts.

Childebert, drei Frankenkönige aus dem Geschlecht der Merovingen. — E. I. erhielt nach seines Vaters Chlodwig Lobe 511 das Reich von Paris, welches er nach dem Tode des Bruders Chlodomit von Orleans, der 524 im Kampfe gegen Burgund umkam, durch einen Anteil an dessen Hinterlassenschaft, und dann nach der in Gemeinschaft mit seinem Bruder Chlothar I. von Soissons und seinem Neffen Theudebert I. von Austrasien unternommenen Eroberung von Burgund 534 und der Provence 536 noch durch Teile dieser Länder vergrößerte. Ein Feldzug gegen Saragossa 542 verlief resultatlos. Da er 558 ohne Söhne zu hinterlassen starb, ging das Erbe auf Chlothar I. über, der sich schon vorher der Hinterlassenschaft Theudeberts bemächtigt hatte. — E. II., geb. 570, Enkel Chlothars I. und Sohn Siegberts I. von Austrasien und der westgot. Brunehilde (s. d.). Als Siegbert I. durch Anstiften der neustrischen Königin Fredegunde 575 den Tod fand, wurde E. durch einen Getreuen gerettet. Großjährig geworden 585, stürzte auch er sich in den Familienzwist und suchte den kleinen Sohn Fredegundes, Chlothar II., seines Reichs zu berauben, wurde aber von der tapfern Frau besiegt und starb 596. — E. III., Sohn Theudeberts III., als König 695—711 ohne Bedeutung, weil die Macht schon auf den karolingischen Majordomus Pipin den Mittlern (von Heristal) übergegangen war.

Childebert, drei Frankenkönige aus dem Geschlecht der Merovingen. E. I., Sohn des Merowing, war König eines Teils der salischen Franken etwa seit 457. Der Sage nach wurde er am Anfange seiner Regierung zeitweise vertrieben. Zurückberufen erscheint er seit 463 als Freund der Römer, welche sich noch um Soissons und Paris hielten, und unterstützte sie im Kampfe gegen Westgoten, Alamannen und die vom Meere her angreifenden Sachsen. Seine eigene Herrschaft aber hat sich, als er 481 starb, wohl kaum über die Somme erstreckt. Auf dem von ihm begründeten freundlichen Verhältnisse zu Römern und Christen baute sein Sohn Chlodwig (s. d.) das große Reich der Franken

entstelt, die man unter E. vermißt, sind unter R. aufzusuchen.

auf. Vgl. Junghans, «Geschichte der fränk. Könige E. und Chlodowech» (Gött. 1857). Im J. 1663 wurde E.s Grab in Tournai entbedt. Man fand in demselben unter anderm seinen Siegelring und viele goldene Bienen, mit welchen wohl sein Mantel besetzt gewesen war. In Nachahmung E.s nahm auch Napoleon I. solche zu Emblemen seines Kaiserthums. Vgl. Chifflet, «Anastasis Childerici I.» (Antw. 1655); Cochet, «Tombeau de Childeric» (Par. 1859). — E. II., Sohn Chlodwigs II. und Bruder Chlothars III., der ihm 660 Aufrasten überließ. Nach dem Tode des letztern 670 vereinigte er das ganze Frankenreich, wurde aber schon 678 ermordet. — E. III. soll Mönch unter dem Namen Daniel gewesen sein, bevor ihn Karlmann und Pipin, die Söhne Karl Martells, März 743 auf den Thron erhoben, weil sie des königl. Namens gegen ihre Gegner bedurften. Er führte ein bloßes Schattenbasin und die Thronbesteigung Pipins selbst 752 brachte ihn (und seine Kinder) wiederum ins Kloster. Mit ihm endete das Königshaus der Merovingier.

Childers (Hugh), engl. Staatsmann, Sohn eines Geistlichen, geb. 25. Juni 1827 in London, wurde auf der Schule in Ebeam vorgebildet und vollendete seine Studien im Trinity College zu Cambridge. Unmittelbar nachdem er die Universität verlassen (1850), verheiratete er sich und machte eine Hochzeitsreise nach Australien, wo er in der neugeschaffenen Regierung der Kolonie Victoria als Bevollmächtigter für Handel und Zollangelegenheiten eine Anstellung fand und auch als Abgeordneter der gesetzgebenden Versammlung thätig war. Im J. 1857 lehrte er als Generalagent der Kolonie Victoria nach England juristisch und bewarb sich 1859 ohne Erfolg um einen der Parlamentsstühle für Vontefrakt, reichte jedoch nach dem Abschluß des Wahlkampfes eine Petition beim Parlament ein, welche die Annullierung der Wahl seines Gegners bewirkte, und wurde dann für Vontefrakt gewählt, das er seitdem ohne Unterbrechung im liberalen Sinne vertreten hat. Nachdem er seine parlamentarische Befähigung als Vorsitzender des Parlaments-Komitees über Transportation und als Mitglied der Spezialkommission über Zwangsarbeiten bewiesen hatte, wurde E. 1864 in Lord Palmerstons Ministerium zuerst als Lord der Admiralität, dann 1865 als Finanzsekretär der Schatzkammer angestellt. Diesen Posten verlor er nach dem Fall des Ministeriums Russell-Gladstone im Juli 1866, lehrte aber bei der Bildung des Ministeriums Gladstone im Dez. 1868 als erster Lord der Admiralität ins Amt zurück. Während der Verwaltung dieses Postens führte E. in der unbehilflichen Maschinerie des Marineministeriums eine Anzahl wichtiger Reformen durch, welche den Zweck hatten, sowohl die Geschäftsführung zu vereinfachen, als der vielfach getheilten Verantwortlichkeit für die getroffenen Maßregeln einen mehr persönlichen Charakter zu verleihen. Aus Gesundheitsrücksichten gezwungen, sein Amt im März 1871 niederzulegen, nahm er später auf kurze Zeit seine Agentur für die Kolonie Victoria von neuem auf und bekleidete dann vom Aug. 1872 den bequemen Posten des Kanzlers des Herzogthums Lancaster, entsagte diesem jedoch, als im Aug. 1873 eine Rekonstruktion des Kabinetts Gladstone notwendig wurde. Bei der Bildung des zweiten Kabinetts Gladstone im April 1880 fiel E. das Kriegsministerium zu, in dem er seine wohlbe-

kannte Energie und Organisationsgabe 1882 bei der Ausrüstung der Expedition nach Ägypten bewährte.

Childers (Robert César), verdientvoller Kenner der Pali-Sprache, geb. 1838, erhielt 1860 eine Civilanstellung auf Ceylon, mußte aber schon 1864 aus Gesundheitsrücksichten nach England zurückkehren. Hier setzte er das bereits auf Ceylon angefangene Studium des Pali fort und machte sich durch verschiedene, auf den Buddhismus bezügliche Abhandlungen bekannt. Im J. 1872 wurde er Unterbibliothekar an der India Office Library und im folgenden Jahre erster Professor für Pali und buddhistische Litteratur am University College in London, starb aber schon 28. Juli 1876. Sein Hauptwerk ist das «Dictionary of the Pali languages» (Lond. 1875).

Chile oder **Chili**, Republik an der Westküste Südamerikas, ehemals eine span. Generalkapitanie, grenzt im N. mit dem Wüstenplateau von Atacama an Bolivien, im O. mit dem Hauptkamm der Andenkette an Argentinien und Patagonien, im S. und W. an die Südsee und erstreckt sich, soweit ihr Gebiet unter Provinzialverwaltung steht, nach Westlegung der Grenzstreitigkeiten mit Bolivien (10. Aug. 1866) vom 24.° südl. Br. bis zur Südküste der Insel Chiloe 48 1/2.° südl. Br., also von N. gegen S. über 2160 km weit, während die Breite nirgends über 210, gewöhnlich nur über 140, an einzelnen Stellen nur 110 km beträgt. Außerdem besitz die Republik E. seit 1852 am Südbüde des Kontinents die Kolonie Magallanes. Der früher von E. geltend gemachte Anspruch auf die ganze Küste bis zum Kap Hoorn mit allen dertselben vorliegenden Inseln und auf Patagonien ist durch ein am 21. Juli 1881 mit der Argentinischen Konföderation (s. d.) abgeschlossenes Übereinkommen definitiv geregelt worden. Die Ostgrenze bildet, in Meridianrichtung, der Hauptkamm der Andes, die Fortsetzung der Cordillera de la Cuesta in Peru und Bolivien. Das ganze Gebiet der Republik umfaßt jetzt ein Areal von 587 187 qkm, wovon 321 462 auf das eigentliche E., 121 887 auf das westl. und südl. Küstenland Patagoniens, 12 200 auf den Chonos-Archipel, 29 440 auf die Inseln der patagon. Westküste und 52 698 auf den Chile. Anteil von Feuerland und andere Inseln der Magellansstraße kommen.

Gebirge. Im nördlichsten Teile bis 27° südl. Br. zeigen die Andes noch denselben Charakter wie in Bolivien, ein breites Hochland, vielfach zerrissen mit ausgelegten gewaltigen Vulkanen, wie der Volcan de Quillalaco (über 6000 m), und der Volcan de Copiapó (6000 m). Von da ab aber ziehen die Andes als ein gewaltiger ununterbrochener Kamm bis zum 35.°, selten unter 4000 m herabsinkend; zwischen 28 1/2.° und 32° südl. Br. als westl. Randgebirge eines nicht mehr zu E. gehörigen Plateau. Unter den Hauptgipfeln dieses Abschnitts sind zu nennen: Campo de Arroyo 5216 m, Cerro del Cobre 5584, Cerro del Mercurio 6800, Cerro de Aconcagua 6834, Juncal 5942, Tupungato 6178, Volcan de San-José 6096, Volcan de Maipo 6384, Volcan de Tinguiririca 4478 m; die Bässe dieses Teils sind: Quebrada de la Barranca Blanca 4462 m hoch, Come Caballo 4350, Portillo de Peña Negra 4078, Portillo de las Vacas Petadas, Portillo del Azufre 3645, Portillo de Valle Hermoso 3837, der Cumbre oder Uspallatapaß 8900 m hoch, von denen namentlich der letzte einen ziemlich lebhaften Verkehr mit Argentinien vermittelt. Mit dem nur noch 2500 m hohen Blanchonpasse sinkt sowohl

Artikel, die man unter C vorfindet, sind unter B aufzuführen.

die Kamm, wie die Gipfelhöhe bedeutend und es treten vielfach die größern Gipfel aus dem Kamm heraus, wie der Descabezado 8888 m, Volcan de Chilian 2880, Cerro del Pilque 8372, Volcan de Oforno 2260 m. Neben dem letztern erhebt sich im Kamm selbst der Tronador 3000 m und zwischen beiden führt der niedrigste bekannte Paß der Andes, der nur 900 m hohe Perez-Rofales-Paß. Von da ab treten die Andes unmittelbar ans Meer mit Gipfeln von mehr als 2000 m. Soweit die Andes das Chile begrenzen, zeigen sie eine großartige Schnee- und Gletscherbedeckung, namentlich im Süden. Nur in der Provinz Atacama fehlt eine solche, da die Schneegrenze bei der großen Trockenheit erheblich über 5000 m liegt. Parallel mit den Andes wird E. von der Cordillera de la Costa durchzogen, welche fast überall unmittelbar ins Meer abfällt. In der Provinz Santiago steigt sie bis zu 2280 m auf, sonst aber bleibt sie meist zwischen 8—500 m. Zwischen den Andes und dieser Küstentete liegt das Chile. Längenthal, welches, abgesehen von den quer durchziehenden Flußthälern, eine regelmäßige Senkung nach Süden zeigt, um am 42. Parallel unter dem Meere zu verlaufen. Durch eine nur stellenweise deutlich hervortretende dritte Parallelkette, Cordillera Intermedia, zerfällt das Thal in zwei Teile. Nördlich vom 33.° südl. Br. ist die Küstentete nur noch stellenweise angebeutet, die Provinz Aconcagua und Coquimbo werden fast bis zur Küste von Quertiegeln der Andes durchzogen, wenngleich in den obern Flußthälern immer wieder die Meridianrichtung vorwiegt. In der Provinz Atacama liegt der Andeskeile ein Plateau vor, des vom Meere aus sich bald zu 5—700 m erhebt und dann allmählich bis 3000 m ansteigt, von einzelnen Höhenzügen und flachen Thalsenkungen unterbrochen.

Die geognostische Beschaffenheit E.s entspricht genau seiner senkrechten Ueberung. Die Küstentete besteht hauptsächlich aus granitischen Gesteinen, während die Andeskeile aus geschichteten, teilweise metamorphischen Gesteinen zusammengesetzt ist. Die dazwischenliegende Ebene zeigt Schuttmassen und jüngere Sedimente. Außerordentlich reich ist E. an vulkanischen Gesteinen, die noch fortwährend neugebildet werden; an solchen Vulkanen, die in histor. Zeit noch thätig waren, zählt E. in seinem bewohnten Teile neun, von denen drei (der von Antuco, Villarica, Oforno) noch jetzt arbeiten. In dem wenig bekannten Teile der Andes, südlich vom 42.°, finden sich aber noch mehrere; ebenso gibt es zahlreiche Solfataren. Am lebhaftesten äußert sich die vulkanische Thätigkeit in den Erdbeben, deren in Coquimbo jährlich im Durchschnitt 44 gezählt worden sind; nach Süden nehmen sie an Häufigkeit ab. Die verheerendsten Wirkungen hatten im 19. Jahrh. die von 1835 und 1868. Das Flußnetz E.s ist wenig entwickelt, da die Nähe der kontinentalen Wassertheile am Meere nur kurze Flußläufe gestattet. Alle bedeutendern Flüsse entspringen auf den Andes, ihr oberer Lauf liegt oft in tiefeingeschnittenen Quertälern derselben (Cajones), und sie durchbrechen die Küstentete in malerischen, schroffen Querspalten. Die südlichen sind wasserreich, oft schiffbar für eine Strecke; im Norden erreichen sie j. B. kaum das Meer; ein Teil ihres Wassers wird ihnen zur Befruchtung des Landes entzogen. Der bedeutendste ist der Diobio 870 km lang. In seinem südl.

Teile ist E. auch reich an Landseen, welche den Westabhang der Andes begleiten; der wichtigste ist der Lago de Manquihue (800 qkm). Kleinere Hochgebirgsseen liegen in den Andes, einige in der Küstentete, und im Norden ist der Salzumpf Salina de Punta-Regra.

Das Klima von E. ist bei der großen Längenausdehnung des Landes und der unregelmäßigen Oberfläche desselben natürlich sehr verschieden. Die Nähe der mit ewigem Schnee bedeckten Cordillera auf der einen, des Ozeans auf der andern Seite machen es im ganzen sehr mild und gleichmäßig. Schnee fällt niemals in den Küstengegenden, und selbst am Fuße der Cordillera widersteht das in dem sog. Winter zur Nachtzeit gebildete Eis nicht der Morgen Sonne. Besonders gleichmäßig ist das Klima der Küste, während im Innern größere Unterschiede der Temperatur vorkommen. In Santiago ist die mittlere Jahreswärme 15° R. (Januar 28,1, Juli 9,0), und die Schwankungen zwischen Tag und Nacht betragen oft 14°. Weiter nach Süden nimmt die Sommerwärme bedeutend ab, während der Winter fast gleich bleibt; erst südlich von Chilof bleibt der Schnee im Winter wochenlang liegen. Die bedeutendsten Gegensätze zeigt E. in Bezug auf die Regenverteilung. Während in Atacama Regen fast unheard ist und man in Coquimbo nur auf etwa drei Regentage im Jahre rechnen kann, sodas Ackerbau nur durch künstliche Bewässerung ermöglicht wird, trifft man in den mittlern Provinzen etwa 57 Regentage, und zwar fast nur während der Wintermonate; das übrige Jahr hindurch ist die Luft sehr rein und klar. Die südl. Provinzen liegen ganz in der Region der vorherrschenden Westwinde und zeigen deswegen eine Regenmenge, die außerhalb der Tropen selten ist. Die vorherrschenden Windrichtungen sind, der Gestalt des Landes entsprechend, Nord und Süd; Stürme sind nicht selten, namentlich richten im Winter Nord- und Nordweststürme an den Küsten großen Schaden an. Die in den Andes hausenden Stürme sind von einer fruchtbareren Heftigkeit.

Naturprodukte. Die Vegetation E.s zeigt die Eigentümlichkeit, daß bei dem Wassermangel der nördl. Provinzen die Anzahl der Arten mit wachsender Breite eher zu als abnimmt; den größten Reichtum zeigt sie in den südlich gelegenen Provinzen. Die wenigen Pflanzen im Norden schließen sich noch an die der angrenzenden Tropenzone an, namentlich die zahlreichen Kakteenarten in Atacama; an bewässerten Stellen gedeiht der Bifang. In den mittlern Provinzen erwacht nach Beendigung der Winterregen eine ungemein reiche Vegetation, die in sechs Wochen ihren Höhepunkt erreicht, um dann in kurzer Zeit in der Wärme des Sommers unterzugehen. Es besteht hier ein Gegensatz zwischen der Küste und dem Innern insofern, als in der erstern jene Kulturpflanzen fehlen, welche zum Reifen ihrer Früchte größerer Sommerwärme bedürfen, wie Wein, Kürbis, Orange u. s. w., in diesem dagegen solche, welche gegen Winterfröste empfindlich sind, wie Kastanien u. a. Zu den Baumarten des mittlern E. gehören eine Palmenart (*Micrococos chilensis*) und einige Myrtus- und Fagusarten; zusammenhängende Wälder sind hier selten. Weiter südlich jedoch, etwa mit dem 35.° südl. Br., beginnt die Waldregion und erreicht in Valdivia, Manquihue und Chilof eine außerhalb der Tropen unbekannte Fülle. Die einheimische

Wälder, die man unter E. bemerkt, sind unter R. aufzuführen.

Tierwelt **C.** ist nicht reich. In Säugetieren sind wichtig: das Guanaco, Vicuña, die Nager *Dicotyles* und *Chinchilla*, die Raubtiere *Puma* und einige *Fuchsarten*, eine Seeläse (*Mustela felina*) und einige *Artiere* in den Andes. Unter den Vögeln sind am häufigsten der Kondor und mehrere andere Geier, *Paragais*, *Kolibris* und auf den Gewässern des Südens zahlreiche Wasser- und Sumpfvögel, wie *Cygnus nigricollis*, viele Gänse, Enten und *Flamingos*. Giftige *Reptilien* und *Insekten* scheinen ganz zu fehlen. Seinen Wohlstand verdankt **C.** früher dem Kupfer und dem Silber, erst in neuerer Zeit hat der Ackerbau sich zu einer ebenbürtigen Stellung aufgeschwungen. Die Kupferindustrie gehört vorzugsweise den Provinzen *Coquimbo* und *Atacama* (*Copiapó*) an, wo jährlich neue *Minen* entdeckt und eröffnet werden, sodas man hier wenigstens zehn *Kupfer-* auf eine *Silbermine* rechnet. *Kupferschmelzen* sind zahlreich an der Küste beider Provinzen, die größte von allen zu *Caldera*. Das *Kupfer* wird teils im Lande selbst für den Zweck der *Ausfuhr* verkauft, teils auf *Rechnung* der *Besitzer* von *Minen* und *Schmelzen* versendet, in der Regel nach *England*, vorzüglich nach *Sonagsee*. Im J. 1874 betrug die *gesamte Kupferausfuhr* 46978466 kg *Feinkupfer*. Alle *Silberminen* liegen in einem *schmalen Gürtel* zwischen 26 $\frac{1}{2}$ und 34° *südl. Br.*, in der den *Westfuß* der *Anden* begleitenden *Talflung*. Doch zieht das *Band* aus seinen *Silberschätzen* nicht den *Kupfen*, den sie ihm gewähren könnten, da die *Rentabilität* der *Gruben* durch verschiedene *Umstände* behindert wird, besonders durch die *hohen Arbeitslöhne*, da alle *Lebensbedürfnisse* von *außen* hergeführt werden müssen. Viele *Silbergruben* hat man in *Verfall* geraten oder ganz *eingehen* lassen, wie in der *Provinz Coquimbo*, wo sich der *Unternehmungsgeist* ausschließlich den *Kupfergruben* zugewendet hat. Dennoch belief sich die *Ausfuhr* von *Silber* in *Barren* 1874 auf 81574 kg (fein), abgesehen von 86748 *Edelen Silbererzen* mit 47877 kg *Feinsilber*, welche nach *Salparaiso* verschifft wurden für die *Münze* der *Hauptstadt*. *Gold* wird jetzt nur noch sehr wenig *gewonnen*, während zur *Zeit* der *span. Herrschaft* das *Gold* der einzige *Gegenstand* des *Bergbaues* war. *Lothlager* fanden sich an verschiedenen *Stellen* der *Küste*, auch auf *Chiloé*; die bedeutendsten sind in der *Provinz Concepcion*; anfangs fanden sich nur *Braunlothen*, die für das *Schmelzen* der *Kupfererze* nicht geeignet waren. *Neuerdings* hat aber auch die *Steinlothengewinnung* größere *Ausdehnung* gewonnen, sodas z. B. für den *Hüttenbetrieb* in *Caldera* 1874 16255 t *chilen. Steinlothen* eingeführt wurden, neben 26217 t *englischer*, von denen aber ein *bedeutender Teil* für den *Verbrauch* der *Postdampfer* bestimmt war. Andere *Mineralien*, die *ausgenutzt* werden, sind *Borax* und *Salpeter*; auch *Eisen*, *Kobalt*, *Nickel*, *Arsenit* sind vorhanden, aber ohne *Wichtigkeit*. Die *Küstenlette* enthält *Gips*. *Ausgezeichnetes Kochsalz* liefern die *Salzstränge* von *Atacama*, und die *Schluchten* der *Cochillere* des *Chaco* (26° *südl. Br.*) enthalten *bedeutende Glauberfalzlager*. *Ausgeführt* wurden 1879 *Bergwerkserzeugnisse* im *Wert* von 115 Mill. *Marl.*, darunter für 66 Mill. *Kupfer*, für 10 Mill. *Silber* und für 19 Mill. *Salpeter*. Unter den *Mineralquellen* sind am *befruchteten* die bis 48° *R.* heißen *Schwefelthermen* von *Chillan* in 2217 m *Höhe*. Die *Landwirtschaft* in der *südl. Hälfte* des *Landes*

beruht fast ausschließlich auf *europ. Pflanzen* und *Tieren*. Der *Hauptgegenstand* des *Ackerbaues* ist *Weizen*, dessen *Erzeugung* namentlich durch die *Entdeckung* der *californ. Goldlager* einen *außerordentlichen Aufschwung* nahm, da in diesem *Lande* der *Ackerbau* erst nach *mehreren Jahren* seinen *Bedarf* erzeugte. Von *jeher* war das *südl. C.* die *Kornkammer* für *Peru* und *Bolivia* sowie für die *nördl. Bergwerksprovinzen*. Jetzt tritt sogar **C.** mit *seinem Getreide* auf dem *europ. Markt* auf. Im J. 1874 gingen von den im *ganzen* ausgeführten 214000 t *Weizen* 150000 nach *Nordamerika*. *Sonstige Kulturpflanzen* sind *Hülsenfrüchte*, *Kartoffeln*, *Hanf*, *Luzerne* (als *Biefutter*) und *Tabak*; unter den *Obstsorten*: *Apfel*, *Pflirsche*, *Walnüsse*, *Weintrauben*, *Erdbeeren* und weiter *nördlich Mandeln* und *Feigen*. In den *südl. gelegenen Provinzen* tritt bei der *übermäßigen Feuchtigheit* des *Landes* der *Ackerbau* zurück gegen die *Ausbeutung* der *natürlichen Schätze*, namentlich des *Holzes*, und gegen die *Biefucht*; doch leidet diese unter der *Unsicherheit* des *Besitzums*. Die *meisten Ebenen* haben *sehr gute Weiden* und *begünstigen* also die *Biefucht*, welche *sehr im Großen* betrieben wird. Namentlich die *Rindbiefucht* gewinnt *mehr* und *mehr* an *Ausdehnung* und *liefert* *bedeutende Erzeugnisse* für die *Ausfuhr*, unter *andem* viel *Räse*. Neben dem *Rindbiefucht* zeichnet sich das *Schaf* aus, welches einen *reichen Ertrag* an *Wolle* (besonders *Vicuña*) *liefert*. *Außerdem* wird noch *Pferde*, *Schweine*, *Stiegen* und *Gelbucht* betrieben. Man *exportiert* *Bötelfleisch* und *Charqui* oder *gedörrtes Fleisch*, *Wurst*, *Ehinnen*, *Butter* und *Räse*, *Stiegen*, *Schaf* und *Chinchillafell*. Auch die *Bienenbiefucht* *liefert* schon eine *nennenswerte Ausfuhr* von *Honig* und *Wachs*. Der *Wert* der *ausgeführten Produkte* des *Ackerbaues* und der *Biefucht* belief sich 1879 auf 51 Mill. *Marl.*

Bewohner. Die *Zahl* der *Einwohner* belief sich nach dem *Census* von 1865 auf 1819 223, nach dem von 1875 auf 2068 447 und wurde für 1879 auf 2420 500 angegeben. Die durch den *Zeilvertrag* mit *Argentinien* 1881 *erworbenen Gebiete* von *Patagonien* und *Feuerland* sind *unbewohnt*. Die *Dichtigkeit* der *Bevölkerung* ist *gering*, am *stärksten* in den *mittlern Provinzen*; doch besitzt **C.** im *Durchschnitt* die *dichteste Bevölkerung* unter den *Staaten Südamerikas*. Die *Bevölkerung* ist *vorwiegend europ. Abstammung*, etwas *über ein Viertel* von *rein span. Abkunft*, die *übrigen gemischten Blutes*. Die *Zahl* der *fremden*, nicht durch *Geburt* dem *Staate* *angehörigen Bewohner* belief sich 1875 auf 26 636, darunter 4678 *Deutsche*. *Indianer* gibt es etwa 60000. Im *Süden* des *Wobio* sind viele *Jubianer* *unterworfen*, die als *Ackerleute* *Dienste* thun oder auch als *Inquilinos* oder *Pächter* auf den *Haciendas* (*großen Gütern*) dieser *Gegend* leben. Die *Unabhängigkeit* der *überdies* *mehr* und *mehr* *aussterbenden Araucos* (s. d.) geht zu *Ende*. *Bei* der *europ. Bevölkerung* **C.** sind *Erziehung* und *gesellschaftlicher Ton* weit *entwickelter* als *irgendwo* im *span. America*. Eine *gewisse Vaterlandsliebe*, *Ernst*, *Unternehmungsgeist* und *Lernbegierde* *befiehlt* alle *Stände*, sodas **C.** unter *allen südamerik. Staaten* am *meisten* zu einer *stabilen polit. Ordnung* *gelange*. *Industrie* und *Handel*. Der *Wohlstand* des *Landes* ist in *stetem Wachsen* *begriffen*. Die *Gewerbthätigkeit* ist zwar noch *untergeordnet*, doch *erzeugt* sie schon viele *Ausfuhrartikel*, wie *Seife*, *Bier*,

Artikel, die man unter C. vermengt, sind unter B. aufzuführen.

Speit, Brauntwein, Wadel und Schuhe; ferner finden sich im Ländl eine Menge von Sägemehl; dagegen ist der Handel von großer Bedeutung. Unter den Bäumen ist Eukalyptus der Hauptausfuhrartikel für das Kupfer und Silber des Landes. Als der Mittelpunct des ganzen Handels gilt Valparaiso (s. d.), dessen Hafen nach der Eröffnung der Panama-Graben des nördlichen Meerbusens der ganzen Westküste Südamerikas geblieben und in sehr lebhaftem Verkehr nicht nur mit der Küste sowie mit Argentinien, Brasilien und Europa, sondern auch mit den engl. Kolonien in Australien, mit Bolivien und China steht. Die Ostamerikafahrt belief sich 1879 auf 118970000, die Ausfuhr auf 170632000 Mark. Die Hauptverbraucher sind England und Frankreich mit ihren Kolonien, Nordamerika, Deutschland, Holland, Peru und Argentinien. Hauptgegenstände der Einfuhr sind Nahrungsmittel, Gewebe, Rohstoffe, Altaber, Maschinen u. s. w. Die Anzahl der einlaufenden Schiffe belief sich 1879 auf 6369 mit 3461107 t, darunter 2330 Dampfer; ab gingen 6420 Schiffe mit 3339428 t, darunter 2696 Dampfer. Die Handelsmarine d. S. selbst jährl. (außer vielen kleinen Nahrungsmitteln) 1880 nur 49 Schiffe von 10618 t, darunter 12 Dampfer. Der Transport wird hauptsächlich durch die regelmäßigen Dampferlinien bewirkt, deren es jetzt drei gibt, zwei englische und eine deutsche (Kosmos von Hamburg). Die Pacific Steam Navigation Company macht wöchentlich vier Fahrten. Der auswärtige Handel zu Lande ist durch die Unwegsamkeit der Anden sehr erschwert, nicht weniger der Binnenhandel durch die geringe Schiffbarkeit der Flüsse, die Unmöglichkeit der Terraintwicklung und den Mangel an Straßen. Im Ostendebau ist E. den übrigen südamerik. Staaten voranzugehen; die 1851 eröffnete Bahn Caldera-Covian war die erste dieses Festlandes. Im Vertriebe waren 1880 bereits 1629 km, nämlich 961 km Staats- und 768 km Privatbahnen. Die Länge der Telegraphenlinien betrug 4366 km. Seit 1. April 1881 gehört E. zum Reichspostreie.

Berfassung und Verwaltung. An der Spitze des Staats steht nach der Verfassung vom 25. Mai 1833 mit erzwungener Gewalt der auf fünf Jahre gewählte Präsident, dem seine Würde auch für die nächsten fünf Jahre wieder übertragen werden kann, dann aber nicht weiter; ihm zur Seite wirkt ein Kabinettsministerium von 4 und ein Staatsrat von 13 Mitgliedern, die der Präsident erwählt und entläßt. Die gesetzgebende Gewalt hat der Nationalkongreß, bestehend aus dem Senat von 27 auf sechs Jahre gewählten Mitgliedern, von denen ein Drittel alle drei Jahre ausscheidet, und der Kammer der Deputierten (einer von je 20000 C.) mit dreijähriger Amtsdauer. Eingeteilt wird E. in 17 Provinzen (Atacama, Coquimbo, Aconcagua, Valparaiso, Santiago, Colchagua, Curico, Talca, Valdivia, Maule, Biobío, Concepcion, Biobío, Arauco, Valdivia, Planquibue und Chilof) und zwei Territorien (Angol und Magallanes). An der Spitze jeder Provinz steht ein vom Präsidenten ernannter Gouverneur (Intendente), ein Militärbefehlshaber und ein Steuerbeamter. Die Provinzen zerfallen in Departamentos. Die Richter werden auf Lebenszeit gewählt und sind unabsetzbar. Es bestehen ein oberster Gerichtshof zu Santiago und drei Appellationshöfe zu Santiago, Concepcion und Serena. Sitz der Regierung ist die Haupt-

Stadt, die man unter C. versteht, und unter R. anzufassen.

Polit. Einigung (s. d.). **Y. Reichliche Bevölkerung.** **Leiter** **unter C. ein Gouverneur, unter R. ein** **Präsident.** **Senat** **die** **Legislative, Einigung** **Concepcion** **und** **Valparaiso.** **Die** **Legislative** **besteht** **aus** **dem** **Senat** **und** **der** **Kammer** **der** **Deputierten.** **Der** **Senat** **besteht** **aus** **27** **Mitgliedern,** **die** **der** **Präsident** **erwählt** **und** **entläßt.** **Die** **Kammer** **der** **Deputierten** **besteht** **aus** **27** **Mitgliedern,** **die** **der** **Präsident** **erwählt** **und** **entläßt.** **Die** **Legislative** **besteht** **aus** **dem** **Senat** **und** **der** **Kammer** **der** **Deputierten.** **Der** **Senat** **besteht** **aus** **27** **Mitgliedern,** **die** **der** **Präsident** **erwählt** **und** **entläßt.** **Die** **Kammer** **der** **Deputierten** **besteht** **aus** **27** **Mitgliedern,** **die** **der** **Präsident** **erwählt** **und** **entläßt.** **Die** **Legislative** **besteht** **aus** **dem** **Senat** **und** **der** **Kammer** **der** **Deputierten.** **Der** **Senat** **besteht** **aus** **27** **Mitgliedern,** **die** **der** **Präsident** **erwählt** **und** **entläßt.** **Die** **Kammer** **der** **Deputierten** **besteht** **aus** **27** **Mitgliedern,** **die** **der** **Präsident** **erwählt** **und** **entläßt.** **Die** **Legislative** **besteht** **aus** **dem** **Senat** **und** **der** **Kammer** **der** **Deputierten.** **Der** **Senat** **besteht** **aus** **27** **Mitgliedern,** **die** **der** **Präsident** **erwählt** **und** **entläßt.** **Die** **Kammer** **der** **Deputierten** **besteht** **aus** **27** **Mitgliedern,** **die** **der** **Präsident** **erwählt** **und** **entläßt.** **Die** **Legislative** **besteht** **aus** **dem** **Senat** **und** **der** **Kammer** **der** **Deputierten.** **Der** **Senat** **besteht** **aus** **27** **Mitgliedern,** **die** **der** **Präsident** **erwählt** **und** **entläßt.** **Die** **Kammer** **der** **Deputierten** **besteht** **aus** **27** **Mitgliedern,** **die** **der** **Präsident** **erwählt** **und** **entläßt.** **Die** **Legislative** **besteht** **aus** **dem** **Senat** **und** **der** **Kammer** **der** **Deputierten.** **Der** **Senat** **besteht** **aus** **27** **Mitgliedern,** **die** **der** **Präsident** **erwählt** **und** **entläßt.** **Die** **Kammer** **der** **Deputierten** **besteht** **aus** **27** **Mitgliedern,** **die** **der** **Präsident** **erwählt** **und** **entläßt.** **Die** **Legislative** **besteht** **aus** **dem** **Senat** **und** **der** **Kammer** **der** **Deputierten.** **Der** **Senat** **besteht** **aus** **27** **Mitgliedern,** **die** **der** **Präsident** **erwählt** **und** **entläßt.** **Die** **Kammer** **der** **Deputierten** **besteht** **aus** **27** **Mitgliedern,** **die** **der** **Präsident** **erwählt** **und** **entläßt.** **Die** **Legislative** **besteht** **aus** **dem** **Senat** **und** **der** **Kammer** **der** **Deputierten.** **Der** **Senat** **besteht** **aus** **27** **Mitgliedern,** **die** **der** **Präsident** **erwählt** **und** **entläßt.** **Die** **Kammer** **der** **Deputierten** **besteht** **aus** **27** **Mitgliedern,** **die** **der** **Präsident** **erwählt** **und** **entläßt.** **Die** **Legislative** **besteht** **aus** **dem** **Senat** **und** **der** **Kammer** **der** **Deputierten.** **Der** **Senat** **besteht** **aus** **27** **Mitgliedern,** **die** **der** **Präsident** **erwählt** **und** **entläßt.** **Die** **Kammer** **der** **Deputierten** **besteht** **aus** **27** **Mitgliedern,** **die** **der** **Präsident** **erwählt** **und** **entläßt.** **Die** **Legislative** **besteht** **aus** **dem** **Senat** **und** **der** **Kammer** **der** **Deputierten.** **Der** **Senat** **besteht** **aus** **27** **Mitgliedern,** **die** **der** **Präsident** **erwählt** **und** **entläßt.** **Die** **Kammer** **der** **Deputierten** **besteht** **aus** **27** **Mitgliedern,** **die** **der** **Präsident** **erwählt** **und** **entläßt.** **Die** **Legislative** **besteht** **aus** **dem** **Senat** **und** **der** **Kammer** **der** **Deputierten.** **Der** **Senat** **besteht** **aus** **27** **Mitgliedern,** **die** **der** **Präsident** **erwählt** **und** **entläßt.** **Die** **Kammer** **der** **Deputierten** **besteht** **aus** **27** **Mitgliedern,** **die** **der** **Präsident** **erwählt** **und** **entläßt.** **Die** **Legislative** **besteht** **aus** **dem** **Senat** **und** **der** **Kammer** **der** **Deputierten.** **Der** **Senat** **besteht** **aus** **27** **Mitgliedern,** **die** **der** **Präsident** **erwählt** **und** **entläßt.** **Die** **Kammer** **der** **Deputierten** **besteht** **aus** **27** **Mitgliedern,** **die** **der** **Präsident** **erwählt** **und** **entläßt.** **Die** **Legislative** **besteht** **aus** **dem** **Senat** **und** **der** **Kammer** **der** **Deputierten.** **Der** **Senat** **besteht** **aus** **27** **Mitgliedern,** **die** **der** **Präsident** **erwählt** **und** **entläßt.** **Die** **Kammer** **der** **Deputierten** **besteht** **aus** **27** **Mitgliedern,** **die** **der** **Präsident** **erwählt** **und** **entläßt.** **Die** **Legislative** **besteht** **aus** **dem** **Senat** **und** **der** **Kammer** **der** **Deputierten.** **Der** **Senat** **besteht** **aus** **27** **Mitgliedern,** **die** **der** **Präsident** **erwählt** **und** **entläßt.** **Die** **Kammer** **der** **Deputierten** **besteht** **aus** **27** **Mitgliedern,** **die** **der** **Präsident** **erwählt** **und** **entläßt.** **Die** **Legislative** **besteht** **aus** **dem** **Senat** **und** **der** **Kammer** **der** **Deputierten.** **Der** **Senat** **besteht** **aus** **27** **Mitgliedern,** **die** **der** **Präsident** **erwählt** **und** **entläßt.** **Die** **Kammer** **der** **Deputierten** **besteht** **aus** **27** **Mitgliedern,** **die** **der** **Präsident** **erwählt** **und** **entläßt.** **Die** **Legislative** **besteht** **aus** **dem** **Senat** **und** **der** **Kammer** **der** **Deputierten.** **Der** **Senat** **besteht** **aus** **27** **Mitgliedern,** **die** **der** **Präsident** **erwählt** **und** **entläßt.** **Die** **Kammer** **der** **Deputierten** **besteht** **aus** **27** **Mitgliedern,** **die** **der** **Präsident** **erwählt** **und** **entläßt.** **Die** **Legislative** **besteht** **aus** **dem** **Senat** **und** **der** **Kammer** **der** **Deputierten.** **Der** **Senat** **besteht** **aus** **27** **Mitgliedern,** **die** **der** **Präsident** **erwählt** **und** **entläßt.** **Die** **Kammer** **der** **Deputierten** **besteht** **aus** **27** **Mitgliedern,** **die** **der** **Präsident** **erwählt** **und** **entläßt.** **Die** **Legislative** **besteht** **aus** **dem** **Senat** **und** **der** **Kammer** **der** **Deputierten.** **Der** **Senat** **besteht** **aus** **27** **Mitgliedern,** **die** **der** **Präsident** **erwählt** **und** **entläßt.** **Die** **Kammer** **der** **Deputierten** **besteht** **aus** **27** **Mitgliedern,** **die** **der** **Präsident** **erwählt** **und** **entläßt.** **Die** **Legislative** **besteht** **aus** **dem** **Senat** **und** **der** **Kammer** **der** **Deputierten.** **Der** **Senat** **besteht** **aus** **27** **Mitgliedern,** **die** **der** **Präsident** **erwählt** **und** **entläßt.** **Die** **Kammer** **der** **Deputierten** **besteht** **aus** **27** **Mitgliedern,** **die** **der** **Präsident** **erwählt** **und** **entläßt.** **Die** **Legislative** **besteht** **aus** **dem** **Senat** **und** **der** **Kammer** **der** **Deputierten.** **Der** **Senat** **besteht** **aus** **27** **Mitgliedern,** **die** **der** **Präsident** **erwählt** **und** **entläßt.** **Die** **Kammer** **der** **Deputierten** **besteht** **aus** **27** **Mitgliedern,** **die** **der** **Präsident** **erwählt** **und** **entläßt.** **Die** **Legislative** **besteht** **aus** **dem** **Senat** **und** **der** **Kammer** **der** **Deputierten.** **Der** **Senat** **besteht** **aus** **27** **Mitgliedern,** **die** **der** **Präsident** **erwählt** **und** **entläßt.** **Die** **Kammer** **der** **Deputierten** **besteht** **aus** **27** **Mitgliedern,** **die** **der** **Präsident** **erwählt** **und** **entläßt.** **Die** **Legislative** **besteht** **aus** **dem** **Senat** **und** **der** **Kammer** **der** **Deputierten.** **Der** **Senat** **besteht** **aus** **27** **Mitgliedern,** **die** **der** **Präsident** **erwählt** **und** **entläßt.** **Die** **Kammer** **der** **Deputierten** **besteht** **aus** **27** **Mitgliedern,** **die** **der** **Präsident** **erwählt** **und** **entläßt.** **Die** **Legislative** **besteht** **aus** **dem** **Senat** **und** **der** **Kammer** **der** **Deputierten.** **Der** **Senat** **besteht** **aus** **27** **Mitgliedern,** **die** **der** **Präsident** **erwählt** **und** **entläßt.** **Die** **Kammer** **der** **Deputierten** **besteht** **aus** **27** **Mitgliedern,** **die** **der** **Präsident** **erwählt** **und** **entläßt.** **Die** **Legislative** **besteht** **aus** **dem** **Senat** **und** **der** **Kammer** **der** **Deputierten.** **Der** **Senat** **besteht** **aus** **27** **Mitgliedern,** **die** **der** **Präsident** **erwählt** **und** **entläßt.** **Die** **Kammer** **der** **Deputierten** **besteht** **aus** **27** **Mitgliedern,** **die** **der** **Präsident** **erwählt** **und** **entläßt.** **Die** **Legislative** **besteht** **aus** **dem** **Senat** **und** **der** **Kammer** **der** **Deputierten.** **Der** **Senat** **besteht** **aus** **27** **Mitgliedern,** **die** **der** **Präsident** **erwählt** **und** **entläßt.** **Die** **Kammer** **der** **Deputierten** **besteht** **aus** **27** **Mitgliedern,** **die** **der** **Präsident** **erwählt** **und** **entläßt.** **Die** **Legislative** **besteht** **aus** **dem** **Senat** **und** **der** **Kammer** **der** **Deputierten.** **Der** **Senat** **besteht** **aus** **27** **Mitgliedern,** **die** **der** **Präsident** **erwählt** **und** **entläßt.** **Die** **Kammer** **der** **Deputierten** **besteht** **aus** **27** **Mitgliedern,** **die** **der** **Präsident** **erwählt** **und** **entläßt.** **Die** **Legislative** **besteht** **aus** **dem** **Senat** **und** **der** **Kammer** **der** **Deputierten.** **Der** **Senat** **besteht** **aus** **27** **Mitgliedern,** **die** **der** **Präsident** **erwählt** **und** **entläßt.** **Die** **Kammer** **der** **Deputierten** **besteht** **aus** **27** **Mitgliedern,** **die** **der** **Präsident** **erwählt** **und** **entläßt.** **Die** **Legislative** **besteht** **aus** **dem** **Senat** **und** **der** **Kammer** **der** **Deputierten.** **Der** **Senat** **besteht** **aus** **27** **Mitgliedern,** **die** **der** **Präsident** **erwählt** **und** **entläßt.** **Die** **Kammer** **der** **Deputierten** **besteht** **aus** **27** **Mitgliedern,** **die** **der** **Präsident** **erwählt** **und** **entläßt.** **Die** **Legislative** **besteht** **aus** **dem** **Senat** **und** **der** **Kammer** **der** **Deputierten.** **Der** **Senat** **besteht** **aus** **27** **Mitgliedern,** **die** **der** **Präsident** **erwählt** **und** **entläßt.** **Die** **Kammer** **der** **Deputierten** **besteht** **aus** **27** **Mitgliedern,** **die** **der** **Präsident** **erwählt** **und** **entläßt.** **Die** **Legislative** **besteht** **aus** **dem** **Senat** **und** **der** **Kammer** **der** **Deputierten.** **Der** **Senat** **besteht** **aus** **27** **Mitgliedern,** **die** **der** **Präsident** **erwählt** **und** **entläßt.** **Die** **Kammer** **der** **Deputierten** **besteht** **aus** **27** **Mitgliedern,** **die** **der** **Präsident** **erwählt** **und** **entläßt.** **Die** **Legislative** **besteht** **aus** **dem** **Senat** **und** **der** **Kammer** **der** **Deputierten.** **Der** **Senat** **besteht** **aus** **27** **Mitgliedern,** **die** **der** **Präsident** **erwählt** **und** **entläßt.** **Die** **Kammer** **der** **Deputierten** **besteht** **aus** **27** **Mitgliedern,** **die** **der** **Präsident** **erwählt** **und** **entläßt.** **Die** **Legislative** **besteht** **aus** **dem** **Senat** **und** **der** **Kammer** **der** **Deputierten.** **Der** **Senat** **besteht** **aus** **27** **Mitgliedern,** **die** **der** **Präsident** **erwählt** **und** **entläßt.** **Die** **Kammer** **der** **Deputierten** **besteht** **aus** **27** **Mitgliedern,** **die** **der** **Präsident** **erwählt** **und** **entläßt.** **Die** **Legislative** **besteht** **aus** **dem** **Senat** **und** **der** **Kammer** **der** **Deputierten.** **Der** **Senat** **besteht** **aus** **27** **Mitgliedern,** **die** **der** **Präsident** **erwählt** **und** **entläßt.** **Die** **Kammer** **der** **Deputierten** **besteht** **aus** **27** **Mitgliedern,** **die** **der** **Präsident** **erwählt** **und** **entläßt.** **Die** **Legislative** **besteht** **aus** **dem** **Senat** **und** **der** **Kammer** **der** **Deputierten.** **Der** **Senat** **besteht** **aus** **27** **Mitgliedern,** **die** **der** **Präsident** **erwählt** **und** **entläßt.** **Die** **Kammer** **der** **Deputierten** **besteht** **aus** **27** **Mitgliedern,** **die** **der** **Präsident** **erwählt** **und** **entläßt.** **Die** **Legislative** **besteht** **aus** **dem** **Senat** **und** **der** **Kammer** **der** **Deputierten.** **Der** **Senat** **besteht** **aus** **27** **Mitgliedern,** **die** **der** **Präsident** **erwählt** **und** **entläßt.** **Die** **Kammer** **der** **Deputierten** **besteht** **aus** **27** **Mitgliedern,** **die** **der** **Präsident** **erwählt** **und** **entläßt.** **Die** **Legislative** **besteht** **aus** **dem** **Senat** **und** **der** **Kammer** **der** **Deputierten.** **Der** **Senat** **besteht** **aus** **27** **Mitgliedern,** **die** **der** **Präsident** **erwählt** **und** **entläßt.** **Die** **Kammer** **der** **Deputierten** **besteht** **aus** **27** **Mitgliedern,** **die** **der** **Präsident** **erwählt** **und** **entläßt.** **Die** **Legislative** **besteht** **aus** **dem** **Senat** **und** **der** **Kammer** **der** **Deputierten.** **Der** **Senat** **besteht** **aus** **27** **Mitgliedern,** **die** **der** **Präsident** **erwählt** **und** **entläßt.** **Die** **Kammer** **der** **Deputierten** **besteht** **aus** **27** **Mitgliedern,** **die** **der** **Präsident** **erwählt** **und** **entläßt.** **Die** **Legislative** **besteht** **aus** **dem** **Senat** **und** **der** **Kammer** **der** **Deputierten.** **Der** **Senat** **besteht** **aus** **27** **Mitgliedern,** **die** **der** **Präsident** **erwählt** **und** **entläßt.** **Die** **Kammer** **der** **Deputierten** **besteht** **aus** **27** **Mitgliedern,** **die** **der** **Präsident** **erwählt** **und** **entläßt.** **Die** **Legislative** **besteht** **aus** **dem** **Senat** **und** **der** **Kammer** **der** **Deputierten.** **Der** **Senat** **besteht** **aus** **27** **Mitgliedern,** **die** **der** **Präsident** **erwählt** **und** **entläßt.** **Die** **Kammer** **der** **Deputierten** **besteht** **aus** **27** **Mitgliedern,** **die** **der**

Garrasco trat in Santiago eine Junta zusammen, welche 18. Sept. den Marquis de la Plata, einen Chilenen, zum Präsidenten wählte. Ein Versuch des span. Obersten Figuerra, die Regierung zu fassen, 1. April 1811, mißlang, kostete aber das erste Blut und brachte die Revolution zum Ausbruch. Noch hatte der 9. Sept. 1811 zum ersten mal zusammgetretene Kongreß im Namen Spaniens gehandelt, als die drei Brüder José Miguel, Juan José und Luis Carrera, junge Leute von guter Familie, aber sehr schlechter Erziehung, sich im Sept. 1812 des Befehls bemächtigten, den Kongreß vertrieben und in der Absicht, ein eigenes Reich für sich zu begründen, Unabhängigkeit proklamirten. Abocal, Bischof von Peru, sendete im Juni 1813 den General Pareja von Lima nach Südchile, der jedoch, von José Miguel Carrera geschlagen, sich bei Chillan verschlangte. Die Junta, müde der Tyrannie der Carrera, setzte den genannten ältern Bruder 24. Nov. 1818 ab und ernannte Bernardo O'Higgins zum Anführer, der ungeachtet seiner Talente nicht vermochte, das stärkere span. Heer unter Saiza an der Eroberung der Stadt Talca zu hindern. Eine neue Revolution beseitigte die Junta und legte die Diktatur in die Hände des geachteten Obersten Castro, der durch den Traktat vom 5. Mai 1814 die konstitutionelle Regierung Spaniens anerkannte und E. ihr unterordnete, aber Widerstand durch die Carrera erfuhr. Der Bürgerkrieg brach aus und löbte den von Peru unter General Ojorio angekommenen Truppen den Weg. O'Higgins wurde bei Rancaagua 2. Okt. 1814 geschlagen, entkam aber mit vielen Truppen über die Anden nach Mendoza. Buenos-Ayres erkannte die ihm von E. an drohende Gefahr und unterstützte die ausgewanderten Chilenen, die unter General San-Martin in Verbindung mit Truppen der Platapraien zu einem Heere sich organisirten. Es gelang diesem Anführer, im Febr. 1817 die Spanier zu schlagen und mit 4000 Mann durch einen der schönsten Pässe neuerer Zeiten innerhalb acht Tagen einen Weg von 370—460 km über die ganz unbewohnten 4000 m hohen Cordilleren zurückzulegen. Da am Fuße des Gebirges unter Maroto zusammengekommenen Spanier erlitten 12. Febr. unfern Chacabuco eine entschiedene Niederlage und überließen die Hauptstadt den Siegern, die im April den General O'Higgins zum Oberdirektor des Staats wählten. Ojorio schlug war 19. März 1818 die Patrioten bei Cancharapaba, verlor aber die Schlacht von Raguano 5. April. Diese befreite das eigentliche E. für immer von den Spaniern. Lord Cochrane nahm als Admiral der Republik im Jan. 1820 Valdivia, General Freyre 1826 die Insel Chiloé, die letzten Punkte, in welchen sich span. Garnisonen noch behauptet hatten.

Öffentliche Unruhen waren auch in E. die nächsten Folgen der Befreiung vom span. Joche. Schon 22. Jan. 1823 setzte eine Partei den Oberdirektor ab. General Freyre übernahm die Regierung, sah sich aber ebenfalls verdrängt. Er ergriff mit seinen Anhängern die Waffen, wurde jedoch im Juli 1828 unfern Santiago geschlagen und dann verwiesen. In die Stelle der ersten Konstitution von 1824 trat 1. Aug. 1828 eine zweite. Auf Freyre folgte der General Pinto und 5. April 1831 der Präsident Pinto, der im Innern die Ruhe herstellte und, von abhängigen Ministern unterstützt, manche sehr wichtige Einrichtungen traf. Eine von Peru her an-

gezettelte Verschwörung wurde 1837 nach vielem Blutvergießen unterdrückt. Dieser Vorgang und die zunehmende Macht des bolivian. Präsidenten Santa-Cruz, der sich Peru's bemächtigt hatte und E. bedrohte, veranlaßten 17. Mai 1837 die Kriegserklärung E.s. Der Kampf dauerte bis zum März 1839 und endete mit der Verbannung des Generals Santa-Cruz. E. hatte außerordentliche Anstrengungen gemacht und war sowohl zu Lande wie zur See als achtungswürdige Kriegsmacht erschienen, geriet jedoch durch diesen Krieg in Schulden. Dafür nahm indes das Nationalgefühl und die Energie des Volks einen nachhaltigen Aufschwung und der Staat gelangte, wenigstens gegenüber den andern südamerik. Republiken, zu Macht und Blüte. Durch einen Vertrag mit Spanien vom 26. April 1844 wurde E. als unabhängiger Freistaat von letzterem vollständig anerkannt. Durch günstige Handelsverträge, wie 1844 mit Spanien und mit Neugranada, 1847 mit Belgien und mit Frankreich, 1848 mit Peru, hob E. seinen Handelsverkehr mit den übrigen Staaten Amerikas und denen Europas.

Im Innern wurde die Ruhe lange nicht gestört. Im J. 1841 bestieg General Bulnes, der sich in den peruan. Kriegen hervorgethan, den Präsidentensstuhl. Obgleich sich derselbe nur langsam und zögernd zu Reformen entschloß, so berief man ihn doch 1846 abermals zur höchsten Stelle. Sein Nachfolger wurde 18. Sept. 1851 Manuel Montt, der Kandidat der demokratischen Partei. Gegen dessen Wahl veranlaßte zwar der General de la Cruz eine bewaffnete Auflehnung der Rabilalen, doch ging dieselbe durch das entschiedene Auftreten der Regierung und der von Bulnes befehligten Regierungstruppen ohne Erfolg und großes Blutvergießen vorüber, sodas Anfang 1852 wiederum vollkommene Ruhe und Ordnung im Lande herrschten. Die zehnjährige konservative Verwaltung des Präsidenten Bulnes hatte gute Früchte getragen. Die Finanzlage war eine befriedigende geworden, der fortwährend im Steigen begriffene Handel hatte neben dem Abschlusse von vorteilhaften Verträgen durch eine freiere Zollgesetzgebung Förderung erhalten, und durch Begünstigung der Einwanderung, besonders aus Deutschland, waren frische Arbeitskräfte herbeigezogen worden. Am 2. Jan. 1852 ward die erste Eisenbahn zwischen Copiapó und Caldera dem Verkehr übergeben. Unter der Verwaltung Montts, den man 18. Okt. 1856 ebenfalls zum zweiten mal zum Präsidenten wählte, erhielt E. ein Civilgesetzbuch, Handelsgerichte, Gemeindeverwaltung, Diskonto- und Depositenbank (im Valparaiso), eine Hypothekenvorschußkasse, Umwandlung des Zehnten in eine Grundsteuer für Kirche und Schule. Mit Großbritannien wurde 30. Nov. 1856 auf Grundlage gegenseitiger Handelsfreiheit ein Handels- und Schifffahrtsvertrag abgeschlossen. Von den Wirren in den übrigen südamerik. Staaten hielt sich Montts Regierung fern, solange sie die Interessen E.s nicht berührten. In den Streitigkeiten zwischen Peru, Bolivia und Ecuador bot er seine Vermittelung an; auch arbeitete er mit allem Eifer auf einen völlerrechtlichen Bund der südamerik. Staaten zum Schutz und Trutz bei Angriffen auf ihre Selbständigkeit hin. Ackerbau, Bergbau, Handel und Schifffahrt nahmen in erfreulicher Weise zu. Ein Aufstand, der im März 1859 ausbrach, wurde durch den entscheidenden Sieg der Regierungstruppen unter General Vidaurri Deal

Artikel, die man unter E. vermischt, sind unter B. aufzuführen.

über die Auffständischen unter Gollo 29. April bei Serena niedergeschlagen.

An Montts Stelle trat 18. Sept. 1861 José Joaquín Pérez an die Spitze der Regierung. Unter ihm wurde C. in einen Krieg mit Spanien verwickelt, das 1864 mit Peru in Konflikt geraten war. In diesen Kämpfen hatte sich C. nach Ansicht der span. Regierung ein völlerrechtswidriges Benehmen zu Schulden kommen lassen. Nach Abbruch des diplomatischen Verkehrs erschien deshalb 17. Sept. 1865 ein span. Geschwader unter Admiral Pareja vor Valparaiso und erklärte am 25. den Krieg. Pareja entlebte sich bald, weil die chilen. Korvette Esmeralda 26. Nov. ein span. Kanonenboot genommen hatte; sein Nachfolger, Admiral Mendez Núñez, blockierte aber die Häfen Valparaiso und Caldera und bombardierte 31. März 1866 die Stadt Valparaiso. Inzwischen hatten Peru, Ecuador und Bolivia für C. Partei ergriffen und gegen Spanien den Krieg erklärt. Infolge dessen verließ das span. Geschwader 14. April 1868 Valparaiso, um Callao, jedoch ohne Erfolg, anzugreifen. Damit hatten die Feindseligkeiten ein Ende, aber erst im Juli 1869 wurde durch Vermittelung der Vereinigten Staaten, unter Festsetzung eines Schadenersatzes für das Bombardement von Valparaiso, ein Waffenstillstand auf zwei Jahre geschlossen und derselbe 12. April 1871 auf drei Jahre erneuert unter gleichzeitiger Eröffnung der Friedensverhandlungen in Washington. Von geringerer Bedeutung, aber von nachteiligem Einfluß auf die Entwicklung der südl. Provinzen waren die Einfälle der Araucaner, welche unter ihrem Häuptling Quilapan die Gegenden am Biobío und Maipo verwüsteten, zwar 1868—69 wiederholt geschlagen wurden, auch 22. Jan. 1870 am Rio Tolten einen förmlichen Frieden schlossen, aber schon im Februar desselben Jahres von neuem eine feindselige Haltung annahmen, nachdem ein franz. Abenteuerer sich zum zweiten mal als König Drélie Antoine I. an ihre Spitze gestellt hatte. (S. Araucos.) Auf den Präsidenten Pérez folgte 18. Sept. 1871 Federico Errazuriz. Unter diesem brach 1874 zwischen Regierung und Bischöfen ein Konflikt aus, da drei der letztern einen Hirtenbrief veröffentlichten, in welchem der Präsident, das Ministerium, viele Senatoren und Abgeordnete exkommuniziert wurden, weil sie an der Abfassung derjenigen Paragraphen des Strafgesetzbuchs, welche die Veröffentlichung der zur Empörung aufreizenden päpstl. Bullen verboten, teilgenommen hatten. Die Mehrheit des Kongresses suchte auf dem Wege der Gesetzgebung die Macht der Geistlichkeit einzuschränken. Am 4. Aug. 1876 wurde Aníbal Pinto zum Präsidenten auf fünf Jahre gewählt. Ihm folgte 18. Sept. 1881 Domingo Santa-Maria.

Im J. 1879 brach gegen Peru und Bolivia Krieg aus, veranlaßt durch die mangelhafte Festlegung der polit. Grenzen jener Länder und den durch die Auffindung großer Guanomassen und Salpeterlager plötzlich gestiegenen Wert des streitigen Grenzgebietes im nördl. Teile der Wüste Atacama zwischen dem 23. und 24. Breitengrade. Zwar war die Ausbeutung der dortigen Naturschätze zwischen C. und Bolivia vertragsmäßig geregelt, doch wollte Bolivia durch Monopolisierung des Guano- und Salpeterhandels seine üble Finanzlage verbessern, sicherte sich schon 1873 durch einen geheimen Vertrag die Hilfe Perus und legte zu Anfang 1878 ent-

gegen einem 1874 mit C. geschlossenen Vertrage einen so hohen Ausfuhrzoll auf Salpeter, daß die im streitigen Gebiete entstandene blühende chilen. Salpeterindustrie vernichtet werden mußte. C. protestierte vergeblich gegen diesen offenen Vertragsbruch, und Bolivia wollte schließlich die großen chilen. Salpeteranlagen für rüchständige Bölle versteigern. An demselben Tage (14. Febr. 1879), an welchem diese Versteigerung vor sich gehen sollte, landeten zwei chilen. Panzer- und einige Holzschiffe ungefähr 1000 Mann bei Antofagasta und besetzten demnächst die Salpeteranlagen sowie die Hafenplätze Mejillones, Cobija und Locopilla. Hieraus begann man in C. und Bolivia zu rücken, während Peru zunächst zu vermitteln versuchte, die von C. verlangte Neutralitätserklärung und Einstellung seiner Rüstungen jedoch ablehnte, worauf C. am 4. April auch an Peru den Krieg erklärte. Die erste Kriegsthätigkeit fiel den beiderseitigen Flotten zu, weil die Landheere in der wasserlosen Wüste nur mit Unterstützung der Flotte versorgt werden konnten und in allen drei Ländern so wenig Waffen vorhanden waren, daß die Heere nur mittels Zufuhr auswärtigen Kriegsmaterials ausgerüstet werden konnten. C. stellte zunächst 20000 Mann unter General Arcego, der später durch Erasmo Escala ersetzt wurde, ins Feld, Peru sandte 10000 Mann unter General Buendía nach Arica und Iquique, und hielt 6000 Mann marschbereit bei Lima als Reserve zurück. Bolivia sandte unter Befehl seines Präsidenten Daza 10000 Mann über Laína nach Arica, die dort erst Waffen und Ausrüstung erhalten sollten. Prado, der Präsident von Peru, übernahm den Oberbefehl über die verbündeten Heere.

Zu Anfang April war die chilen. Flotte schlussfertig an der peruan. Küste und durch viele armierte Postdampfer verstärkt; doch besaßen die meisten Schiffe wenig Fahrgeschwindigkeit. Die beiden peruan. Panzerschiffe waren noch in der Ausrüstung begriffen, und wahrscheinlich hätte ein Angriff auf Callao damals die Vernichtung der Flotte Perus zur Folge gehabt. Die chilen. Flotte unter Admiral Williams Robledo blockierte zunächst die peruan. Küste bis Mollendo und schloß namentlich Iquique vollständig vom Meere ab, um diesen Sammelpfad des feindlichen Heeres, dessen Hinterland völlig wüst ist, durch Mangel an Verpflegung zur Übergabe zu zwingen. Außerdem zerstörten die Chilenen das unterseeische Kabel, welches längs der Küste nach Lima führt, und die Anlagen für die Ausfuhr von Guano und Salpeter. Am 13. April fand unweit der Mündung der Loa das erste, für C. glücklich verlaufende Seegefecht statt, und 17. Mai ging das chilen. Panzergeschwader von Iquique nach Callao und ließ nur zwei schwache Holzschiffe zurück, traf jedoch erst 21. Mai dort ein, während inzwischen der Präsident Prado mit den peruan. Panzerschiffen und einer reich ausgerüsteten, 1500 Mann Landtruppen führenden Transportflotte von Callao nach Iquique gelaufen war und eins der dort belassenen beiden chilen. Blockadeschiffe durch seine Panzerschiffe nach heroischem Widerstand vernichtet hatte. Das Holzschiff Esmeralda wurde vom Widder Huascar dreimal gerammt, die Maschine arbeitete nicht mehr, doch feuerte das Schiff noch im Sinken und versank unter schallendem Viva Chile! mit der ganzen Besatzung, von der nur 40 Mann aufgesichert wurden, und wackender Flagge in die Tiefe. Die chilen.

Kriegsflotte, die man unter C. vernichtete, fand unter B. aufgefunden.

Flotte nahm 30. Mai die Blockade von Iquique, welches inzwischen verproviantiert worden war, wieder auf, doch hatten sich die peruan. Truppen bereits in Arica eingeschifft. Das stärkste peruan. Panzerschiff, die *Independencia*, war *Bras* geworden und *C.* dadurch auf See zu entscheidender Überlegenheit gelangt. Der schwach gepanzerte, sehr schnelle *Widder Huascar* unter Admiral *Gran* hatte fast allein den Kampf gegen die chilen. Schiffe zu führen, zerstörte viele Transportschiffe, sowie die *Landbrücken* in fast allen nordchilen. Häfen und bedrohte beständig die Verbindung des Chilen. Heeres mit *Valparaiso*. Dies Schiff richtete außerordentlich viel Schaden an und entging geschickt seinen überlegenen Gegnern; es nötigte die chilen. Flotte, deren Schiffe größtentheils reparaturbedürftig geworden waren, gegen Ende Juli zur Aufhebung der Blockade von Iquique, worauf die peruan. Armee und große Vorräte nach diesem Pläze über See transportiert wurden und mit den sich bei Arica sammelnden Truppen *Bolivias* in Verbindung traten. Am 28. Aug. bestand der *Huascar* in der Bucht von *Antofagasta* einen ernstern Kampf gegen die dortigen Batterien und zwei Schiffe.

Die beiderseitigen Heere waren durch die Wüste voneinander getrennt und mußten diesen Ereignissen vorläufig unthätig zusehen; denn keine Partei wagte den Vormarsch durch die Wüste anzutreten, bevor sie der Unterstützung durch die Flotte sicher sein wußte. Man verstärkte die besetzten Stellungen durch Besatzungen, sammelte Vorräte und bildete die Truppen für taktische Zwecke aus. Die verfallenen Werke von *Valparaiso* und *Callao* wurden ausgebessert und mit schwerem Geschütz bewaffnet, auch errichtete man in Peru wie in *C.* Nationalgarden für die Verteilung der abgelegenen Stützpläze. Die chilen. Truppen nahmen bis zum Oktober zwei Straßenknoten, *Calama* und *Santa-Barbara* am *Rio Loa*, den *Bolivianern* ab und standen mit 20 000 Mann bei *Antofagasta* unter *General Erasmo Escala*, sowie mit 8000 Mann bei *Santiago* und *Valparaiso*; die Flotte war wieder in Stand gesetzt und dem Admiral *Salvarino Riveros* unterstellt. Von den Truppen der Verbündeten befanden sich 12 000 Mann in Arica, 8000 in Iquique, 1600 Mann in *Bisagua* und 6000 Mann bei *Callao* und *Lima*.

Am 8. Okt. 1879 fand in der Nähe von *Punta Angamos* ein Seegefecht zwischen dem von einer Kreuzung gegen Transportschiffe zurückkehrenden *Widder Huascar* und zwei starken chilen. Panzerschiffen statt; der *Huascar* wurde nach tapferm Widerstande und nachdem sein Kommandant Admiral *Gran* gefallen war, von den Chilenen genommen, nach *Valparaiso* gebracht und dort repariert, womit *C.* zur unbeschränkten Herrschaft auf der See gelangt war. Nun konnte auch das Landheer größere Operationen unternehmen. Zunächst wurde 2. Nov. *Bisagua* von der Flotte beschossen und dort, sowie in der südlich gelegenen Bucht von *Tarapaca* 9000 Mann gelandet. Man ließ in *Bisagua* Besatzung und rückte mit 7000 Mann unter *Erasmo Escala* längs der Eisenbahn gegen *Iquique* vor, um sich dieses wichtigen Pläzes und der in der Umgebung befindlichen großen Salpeterlager zu bemächtigen. Das bei *Iquique* stehende verbündete Heer hatte nach dem Verluste von *Bisagua* und der Seeverbindung nur noch durch die Wüste nach *Lampaca* den Rückzug offen und versuchte zunächst,

sich *Bisagua* von Arica her zu bemächtigen. Dieser Versuch schlug indessen fehl. Der Präsident *Prado* sandte nunmehr den *General Buendia* mit 8800 Mann Verbündeten dem chilen. Heere entgegen, und am 9. Nov. 1879 trafen bei *Aqua Santa* die beiderseitigen Vortruppen aufeinander, wobei sich die chilen. Kavallerie rühmlichst hervorthat. Am 19. Nov. griff *General Buendia*, dessen Truppen gänzlich erschöpft waren, das bei *San-Francisco (Dolores)* in besetzter Stellung stehende chilen. Heer in der Front an, wurde mit außerordentlichem Verluste zurückgeschlagen und von den Chilenen bis nach *Tarapaca* am Fuße der *Cordilleren* verfolgt. Das peruan. Heer wurde fast gänzlich vernichtet, die Chilenen erbeuteten das *Heiliger Lager* und 18 Geschütze und hatten nur 1000 Mann Verlust. Nach diesem Siege rückte *General Escala* weiter gegen *Iquique* vor, und von der *Loa* her näherte sich dieser Stadt die Hauptmacht der Chilenen und traf 21. Nov. vor derselben ein, worauf die dort und im südl. Peru stehenden Truppen der Verbündeten nach *Tarapaca* abzogen, um sich mit den bei Arica stehenden zu vereinigen, und die chilen. Flotte *Iquique* in Besitz nahm. *General Escala* sandte 2000 Mann mit 4 Geschützen, zu denen noch 400 Mann von *Iquique* her stießen, gegen *Tarapaca*, welche sich 27. Nov. nach langem Kampfe der Stadt bemächtigte. Hiermit war die ganze Provinz *Tarapaca* in den Besitz der Chilenen gelangt, welche sogleich die Ausbeutung der großen, auf 8 Milliarden *Mark* gewerteten Salpeterlager ins Werk setzten. Die Mißerfolge des Heeres und der Flotte hatten die Bevölkerung von Peru und *Bolivia* demütigt, daß Anzeichen einer Revolution bemerkbar wurden und die Präsidenten es für geraten hielten, nach den Hauptstädten zurückzukehren. Doch empfanden sich in beiden Ländern die Truppen und setzten die Präsidenten ab. In *Bolivia* übernahm *General Campero* die Regierung, ohne daß es zu Blutvergießen gekommen wäre; in Peru dagegen ging der Regierungswechsel erst nach heftigem Kampfe vor sich, nachdem Präsident *Prado* 18. Dez. 1879 heimlich das Land verlassen und sich nach *Panama* begeben hatte. Der Kriegsminister *La Coteria* versuchte, in *Lima* den Militäraufstand zu unterdrücken, doch zogen sich die nach heftigem Straßenkampfe aus der Stadt vertriebenen *Reuterer* nach *Callao* zurück und lehrten, durch die dortigen Truppen verstärkt, unter Führung *Pirolas* nach *Lima* zurück. Die Truppen *La Coterias* traten hierauf zu *Pirola* über, und dieser wurde in *Lima* zum Präsidenten ausgerufen und verbandete den Krieg aufs Neueste. *Pirola* hat es verstanden, die Bevölkerung im Jaume zu halten und das Heer wieder schlagfertig zu machen trotz fortgesetzter Siege der Chilenen; er brachte die Mittel zur Kriegsführung auf und verhinderte, freilich gewaltsam, die völlige Entwertung des Papiergeldes und das allzuhohe Steigen der Lebensmittelpreise in dem von aller Zufuhr abgeschnittenen Lande. Diese Energie brachte jedoch Peru an den Rand des Abgrundes, da es nicht gelang, militärische Erfolge zu erreichen.

C. ergänzte zunächst das Heer und dessen Ausrüstung, die größtenteils aus Europa beschafft werden mußte, verstärkte die Flotte durch armierte Handelsdampfer, beunruhigte die Küsten, zerstörte an denselben alles Staatseigentum und blockierte vom 10. April 1880 ab *Callao*, den Hafen von *Lima*. Chilen. Kreuzer streiften bis *Panama* und

Wenig, die man unter *C.* bemerkt, sind unter *B.* anzuschauen.

nahmen für Peru bestimmte Transportschiffe fort. Das bei Arica stehende Heer der Verbündeten litt infolge der Blockade bereits Mangel an Bekleidung und Munition, und gegen dieses richteten sich die Operationen der Chilenen. Arica war stark besetzt und gegen Angriffe von der Seeeseite durch hochgelegene Forts geschützt; man beschloß deshalb, weiter nördlich an Land zu gehen, und schiffte 24. Febr. 1880 bei Ilo 18000 Mann und 24 Geschütze unter Befehl des Generals Escala aus. Das gelandete Heer wurde erst nach einem Monat operationsfähig, da der gesamte Troß und alle Vorräte auf dem Seewege herangeschafft werden mußten. Das verbündete Heer, welches seit Prados Abreise Admiral Montero befehligte, ging mit der Hauptmacht von Arica nach Tacna und schob 4000 Mann nach Moquegua vor, welches mit Ilo durch eine Bahn verbunden ist, um die Chilenen zunächst zu einer Diversion gegen die letztgenannte Stadt zu nötigen. Am 20. März erschien auch wirklich eine chilen. Division vor Maquegua und nahm die Stadt fast ohne Kampf; die Besatzung zog sich in die starke Stellung von Los Angeles zurück, wurde jedoch 22. März in dieser angegriffen und in die Flucht geschlagen. Hierauf rüdten drei chilen. Infanteriedivisionen nebst der gesamten Kavallerie in der Wüste gegen Süden vor, während die 4. Division, die Artillerie und der sehr zahlreiche Troß in Ilo eingeschifft und 2. Mai bei Ite und Puerto de Samo an Land gesetzt wurden. Hierauf vereinigten sich die getrennten Heerteile 10. Mai bei Buena Vista am Rio Sama und blieben dort zwei Wochen stehen, da die sehr unruhige See das Ausschiffen der Vorräte verzögerte. Das verbündete Heer stand noch immer in der stark besetzten Stellung auf dem Alto de Tacna und verhielt sich völlig unthätig, daselbe war 12000 Mann und 24 Geschütze stark. Am 25. Mai traf das chilen. Heer in Stärke von 18372 Mann und 50 Geschützen vor der Stellung ein, stieg am folgenden Tage von den zerklüfteten Höhen in die sandige Ebene hinab und griff den linken, von den Bolivianern unter Gumacho besetzten Flügel an. Ein Angriff wurde abgeschlagen, doch ein zweiter gelang, und in wilder Flucht flohen die Verbündeten nach Pachia; die Chilenen gewannen 15 Geschütze und 5000 Gewehre, ihr Verlust betrug 2128, der der Verbündeten 4500 Mann (einschließlich 2500 Gefangene). General Escala sendete nach diesem Siege eine Division zur Belagerung von Arica und besetzte Tacna. Am 6. Juni ließ General Baquedano die Forts von Arica aus Feldgeschützen und durch die Panzerflotte beschießen und erstürmte am Vormittage des folgenden Tags die Forts mit 2500 Mann, wobei die Sturmkolonnen wie die Besatzung starke Verluste, namentlich durch auffliegende Minen erlitten. Die Stadt Arica wurde geplündert und zum Teil verbrannt, und auch die reiche Provinz Moquegua befand sich nun im Besitze der Chilenen. Die Trümmer des Heeres der Verbündeten sammelten sich bei Arequipa und versuchten vergeblich, sich einzelner Teile des verlorenen Gebietes wieder zu bemächtigen. Inzwischen hatte die chilen. Flotte einen Torpedoangriff gegen die im Hafen von Callao liegenden Schiffe unternommen, der jedoch erfolglos blieb, und am 10. Mai auch den Hafen von Ancon blockiert, womit Lima gänzlich von der See abgeschnitten wurde. Am 22. April und 10. Mai bombardierte die Flotte Callao aus großer Entfernung und ohne

viel Schaden anzurichten, worauf die Bevölkerung, welche anfänglich nach Lima geflüchtet war, zu der Stärke der Verteidigungswerte Vertrauen faßte und zurückkehrte. Die Peruaner versuchten mehrfach Torpedoangriffe gegen die vor Callao kreuzenden Schiffe, doch scheiterten dieselben an der Wachsamkeit der Chilenen; dagegen wurden mit List zwei wirkliche Erfolge mit Seeminen erzielt. Man ließ Fahrzeuge treiben, die mit Früchten beladen waren und die darunter liegende Mine selbstthätig entzündeten, wenn die Früchte entfernt wurden. Am 8. Juli wurde ein chilen. Schiff vor Callao durch ein derartiges Minenfahrzeug, welches man aufgesicht und an Bord genommen hatte, zerstört, ebenso am 12. Sept. 1880 vor Chancay.

Die Vereinigten Staaten von Amerika versuchten, den Frieden zu vermitteln; doch wollte sich das gänzlich zahlungsunfähige Peru nicht zu einer Gebietsabtretung verstehen, sondern nur zum Erlaß der Kriegskosten verpflichten, und C. mußte notgedrungen den Krieg weiter fortsetzen. Man beschloß, nunmehr die feindliche Hauptstadt direkt anzugreifen. Zunächst brachte man das Heer auf die ansehnliche Stärke von 30000 Mann und sammelte außerdem noch eine Reserve von 10000 Mann an, auch gelang es, die nötigen Vorräte an Kriegsbedarf bei Arica anzuhäufen, sodaß man im Nov. 1880 die Operationen beginnen konnte, nachdem vorher ein kleines Geschwader unter Kapitän Lynch die wohlhabenden Plätze an der Küste des nördl. Peru gebrandschatzt und mit vollendeter Kunst ausgeraubt hatte. Geld, Waren und bewegliches Staatsvermögen wurde im Werte von 50 Mill. Mark fortgeführt, Gebäude, Eisenbahnen, Brücken u. s. w. zerstört, während Piérola die gesamte männliche Bevölkerung Perus vom 17. bis zum 60. Jahre zu den Waffen rief und gegen 54000 Mann bei Lima zusammenbrachte, für welche es indes an Waffen (namentlich Geschütz) fehlte. Man legte viele Befestigungen zum Schutze der Hauptstadt an; doch war der militärische Wert des peruan. Volksherees, welches diese verteidigen sollte, sehr gering im Vergleiche zu dem der chilen. Truppen. Am 13. Nov. 1880 gingen 10000 Chilenen von Arica in See und landeten 20. Nov. bei Visco südlich von Callao; wenige Tage später wurde die Hauptmasse des Heeres (gegen 20000 Mann) nördlich von Callao ausgeschifft, erstürmte nach heftigem Kampfe Surin, besiegte das peruan. Heer 12. Jan. bei Chorrillos und 15. Jan. bei Miraflores, und besetzte, ohne weiteren Widerstand zu finden, 17. Jan. 1881 Lima und 18. Jan. Callao.

Die Chilenen hatten in den beiden letzten Schlachten 5443 Mann verloren und 222 Kanonen, 19 Mitrailseusen und 15000 Gewehre erbeutet. Sie waren Herren des feindlichen Landes und fanden nirgends mehr bewaffneten Widerstand. Dank der friedlichen Vermittelung der Regierung der Vereinigten Staaten von Amerika gewährte im Mai 1882 die chilen. Regierung den Peruanern folgende Friedensbedingungen: 1) Abtretung alles Landes im Süden der Quebrada Camerones (d. i. die an Salpeterlagern reiche Provinz Tarapaca mit Iquique und Bisagua); 2) Besetzung der Bezirke von Arica und Tacna durch chilen. Truppen auf die Dauer von zehn Jahren, innerhalb welcher Peru 20 Mill. Dollars an C. zu zahlen oder nach Ablauf der Frist die genannten Gebiete an C. abzutreten hat; 3) Verzicht, jemals in Arica Festungs-

Artikel, die man unter C vermißt, sind unter R aufzusuchen.

werte anzulegen, falls die ad 2 genannte Zahlung an C. geleistet und das Gebiet an Peru zurückgegeben worden ist; 4) Besetzung der Lobos-Inseln durch chilen. Truppen, solange dort Guano gefunden wird, und Teilung des Ertrags dieser Inseln zwischen C. und den Staatsgläubigern Perus. Die zweite Bestimmung liefert für geraume Zeit Arica, den Haupt-Einfuhrhafen Bolivias, und die Erträge der dortigen Höhle den Chilenen aus. C. verdankte die großen Erfolge dieses sog. Salpeterkriegs der militärischen Tüchtigkeit seiner Truppen, und im Volke hat sich hierdurch die Überzeugung Bahn gebrochen, daß man fortan dem Heerwesen größte Sorgfalt widmen müsse, um bei fernern kriegerischen Verwickelungen mit südamerik. Staaten des Erfolgs von vornherein sicher zu sein.

Literatur. Außer den Reisebeschreibungen von Hall, Miers, Böppig, d'Orbigny, Vibra, Ischubi u. s. w. vgl. besonders: Wappäus, «Handbuch der Geographie und Statistik des ehemaligen span. Mittel- und Südamerika» (Lpz. 1863—70); N. Perez Rosales, «Essai sur le Chili» (Hamb. 1857); Molina, «Geschichte der Eroberung von C.» (deutsch, Lpz. 1791); derselbe, «Geographical, natural and civil history of C.» (2 Bde., Middletown 1806); Gay, «Historia física y política de C.» (Bd. 1—18, Par. 1844—61), nebst Atlas (17 Blatt, Par. 1854); Gillis, «Report of the U.-S. naval astronomical expedition» (6 Bde., Washington. 1855—58); «Coleccion de historiadores de C. y documentos relativos a la historia nacional» (6 Bde., Santiago 1861—65); Rahl, «Reisen durch C. und die westl. Provinzen Argentiniens» (Berl. 1866); F. Lenz, «C. in der Gegenwart. In einem Vortrage geschildert» (Berl. 1870); Dingman, «Ten Years in South-America. Notes of travel in Peru, Bolivia, Chile» (Montreal 1876); R. Nelson Boyd, «Chili, Sketches of Chili and the Chilians during the war 1879—80» (Lond. 1881); Vöffler, «Der chilenisch-peru-bolivianische Krieg» (in «Unsere Zeit», 1881, 1). Gute Beiträge zur Kenntnis C.s und seiner Bewohner enthalten die seit 1843 erscheinenden «Annales» der Universität zu Santiago.

Chiler-Baschi, s. Riler-Baschi.

Chiljade oder **Chilias** (grch.), eine Zahl oder Reihe von Tausend (z. B. Jahren, ein Jahrtausend).

Chiliasm (grch.), Befehlshaber über 1000 Mann, Oberst.

Chiliasmus (grch.) heißt der Glaube an ein 1000 Jahre dauerndes Reich der Frommen auf Erden voll überschwinglicher Herrlichkeit, welches Christus nach seiner sichtbaren Wiederkunft stiften werde. Die Wurzel dieses Glaubens ist die jüd. Messiashoffnung, welche in der Erwartung einer auf wunderbare Weise durch einen davidischen König herbeizuführenden Weltherrschaft ihren Mittelpunkt hatte. Diese Hoffnung ging zu den ältesten Christen über. Dieselben dachten sich ebenfalls das Reich des vom Himmel her wiederkehrenden Christus als ein irdisches Reich, also trotz seines sittlich-religiösen Gehalts doch in mehr oder minder sinnlichen Formen. Paulus unterschied die vollendete Gottes Herrschaft, welche nach Überwindung aller Feinde Gottes eintreten sollte, von einer Zeit der Herrschaft des wiedergelehrten Christus, welche der Überwindung jener Feinde gewidmet sein sollte (1 Kor. 15, 22—28). Die Offenbarung des Johannes benannte diese Zwischenperiode auf 1000 Jahre, und schilderte sie als eine Zeit irdischer Glückselig-

keit der bei Christi Wiederkunft teils überlebenden, teils von den Toten erweckten Gläubigen (Kap. 20, 3 fg.). Der C. war in den beiden ersten Jahrhunderten der christl. Kirche, namentlich in judenchristl. Kreisen, allgemeiner Glaube, welcher nach Mitte des 2. Jahrh., als die urchristl. Erwartung teils zu erlöschen, teils unter dem Einflusse griech. Philosophie vergeistigt zu werden begann, noch einmal im Montanismus (s. d.) zu glühender Hoffnung angefaßt ward. Auf der Offenbarung des Johannes beruht die Erwartung, daß der Wiederkunft Christi eine Zeit gesteigerter Drangsal und die Erscheinung des Antichrists (s. d.) vorhergehen, dann aber der Messias erscheinen, den Satan auf 1000 Jahre fesseln, das röm. Heidenreich stürzen und die Weltherrschaft der Gläubigen beginnen werde. Nach Ablauf dieser 1000 Jahre sollte Satan auf kurze Zeit abermals loskommen, aber alsbald besiegt werden und nach der zweiten Auferstehung und dem Endgericht die ewige Seligkeit der Frommen in dem auf die Erde herabgestiegenen himmlischen Jerusalem anheben. Selbst sinnliche Hoffnungen der trassesten Art fehlten nicht. Ein Kirchenlehrer des 2. Jahrh. versichert, es aus des Johannes eigenem Munde gehört zu haben, daß im Messiasreiche ungeheuerer Kornähren und ungeheuerer Weinstöcke mit einer Fruchtbarkeit ohnegleichen wachsen und den Frommen ihre Früchte ohne Mühe zum Genuße entgegenbringen würden. Die ältern Kirchenlehrer deuteten auch die Schöpfungsgeschichte chiliastisch: das 1000jährige Reich fanden sie angedeutet in dem siebenten Tage, «da Gott ruhet». Weil 1000 Jahre nach Ps. 90, 4 vor Gott wie ein Tag sind, so schloß man auf eine 6000jährige Weltbauer, auf welche dann der große Sabbat oder der siebente Welttag, das Messiasreich, folgen werde. Die Zeit seines Eintritts ward von den ältesten Christen täglich und stündlich erwartet: die Apostel hofften die Wiederkunft Christi noch zu erleben, und als gegen Mitte des 2. Jahrh. diese Hoffnung weiter in die Ferne zurücktrat, kündigten neue Propheten das 1000jährige Reich auf neue in unmittelbarer Nähe an (so die angeblichen Prophetenbücher des Hermas und des Esai, die Weissagungen des Montanus und der Prophetinnen Maximilla und Priscilla), und selbst im Namen der heidnischen Sibylle wurden Weissagungen in Umlauf gesetzt voll der glühendsten Hoffnungen auf die baldige Zukunft des Messiasreichs. Als auch diese Erwartung getäuscht ward, beraumte man die Zeit auf 365, 500, späterhin 1000 Jahre nach Christi erstem Erscheinen an.

Die chiliastische Hoffnung ist zu keiner Zeit völlig aus der Kirche geschwunden, obwohl ihr schon seit der Mitte des 2. Jahrh. eine geistigere Auffassung der künftigen Dinge gegenübertrat. Während die «rechtgläubigsten» Kirchenlehrer des 2. Jahrh., Papias, Justin, Irenäus, Hippolyt, Tertullian Chiliasten waren, traten ihnen zuerst die Gnostiker mit ihrer Lehre von einer nur geistigen Fortdauer, danach gleichzeitig die idealistische Alexandrinische Schule und der nüchternere röm. Klerus entgegen. Aber so wenig es dem röm. Presbyter Cajus gelang, die chiliastische Hoffnung als Kezerei des Cerinthus (s. d.) zu verdrängen, so wenig konnte in Alexandria Origenes mit seinen idealen Ausdeutungen der Verheißungen und der gelehrte Bischof Dionysius (gest. 266) mit seinen Bewichtigungsverjüchen durchbringen. Seit dem 4. Jahrh. wurde

Artikel, die man unter C vermißt, sind unter R aufzusuchen.

jedoch bei den Orientalen die geistigere Auslegung der Offenbarung des Johannes ziemlich allgemein. Im Abendlande theilten noch Commodian (um 250) und Lactantius (um 320) die sinnliche Hoffnung der alten Kirche. Erst seit das Christentum Staatsreligion geworden war, brauchte man das Reich Gottes auf Erden nicht mehr in der Zukunft zu suchen. Dennoch tauchte die chiliastische Hoffnung in Zeiten großer äußerer Verdrängnis von Zeit zu Zeit wieder auf, wie ums J. 1000 n. Chr., wo man dem jüngsten Tage entgegen sah; danach riefen die Kreuzzüge, die Kämpfe der Hierarchie mit dem Kaiserthum, der Sittenverfall des Merus, der Schwarze Tod u. s. w. ähnliche Erwartungen hervor. Gegen Ende des 12. Jahrh. verkündigte Joachim von Floris (gest. um 1201) im Gegensatz zur verweltlichten Kirche ein «ewiges Evangelium», und bei verschiedenen, von der Priesterkirche verfolgten Parteien regte sich die Hoffnung auf ein nahe bevorstehendes Zeitalter des Geistes. Schon im Mittelalter hatte man sich gewöhnt, aus der Offenbarung des Johannes die ganze Kirchengeschichte herauszulesen. Die Reformatoren sahen im Papsttum den geweisagten Antichrist und verkündigten seinen baldigen Sturz. Aber als die «Schwarze Geister» oder Wiedertäufer das Reich Christi in irdischer Herrlichkeit aufrichten wollten, ward der E. von der Augsbürgischen, ebenso wie von der Helvetischen Konfession verworfen, weil das 1000jährige Reich nicht in der Zukunft, sondern in der Vergangenheit liege. Dafür fand der E. um so eifrigere Pflege bei theosophischen Schwärmern, an denen das 17. Jahrh. reich war. Während der Religionskriege in Frankreich und Deutschland, der Revolutionsstürme in England suchten die Verfolgten Trost in chiliastischen Träumen. Die Böhmischen und Mährischen Brüder, die Camisarden in den Genèven und eine Menge kleinerer mystischer und theosophischer Parteien, wie die Weigelianer und Rosenkreuzer in Deutschland, die Sabadisten in den Niederlanden u. s. w. malten sich je nach ihrem besondern Geschmad auch die Herrlichkeiten des 1000jährigen Reichs aus, und in England suchten sogar gelehrte Naturforscher, wie Thomas Burnet und William Whiston, den E. geologisch zu rechtfertigen. Im luth. Deutschland verkündigte der (1692 abgestorbene) Prediger Wilh. Petersen den Anbruch eines fünften Weltreichs, und Swedenborg (s. d.) wendete Bilder der Apokalypse an, um die einstige Verklärung der Sinnenwelt zu schildern. Die bis in die Mitte des 18. Jahrh. sehr beliebte Beschäftigung mit Grübeleien über die prophetischen Bücher der Bibel, besonders über die Apokalypse, unterhielt namentlich in pietistischen Kreisen den Geschmad an chiliastischen Vorstellungen. Aber erst mit Joh. Albr. Bengel (s. d.) und seinen Schülern eroberte sich der E. gewissermaßen Bürgerrecht in der luth. Kirche. Bengel berechnete die Zeit, in der das Reich Christi anbrechen werde, auf das J. 1836. Unter seinen Schülern war Christoph Aug. Crusius der bedeutendste. Mit ähnlichen Weissagungen unterhielten Lavater und Jung-Stilling eine auserwählte Gemeinde von Gläubigen bis ins 19. Jahrh. hinein, und der schwäb. Theosoph Dettinger erlangte eine eigene Theorie von der «Leiblichkeit» als dem «Ende der Wege Gottes». Später haben Hofmann, Delitzsch und Kurz unter den Lutheranern, Peter Lange, Erhard, Kuberten u. a. unter den Reformirten «auf Grund der Schrift», Nothe im

Zusammenhange mit andern theosophischen Ideen einen zum Teil bis ins kleinste Detail hinein ausgemalten E. vertreten. Eine würtemb. Seite mahate im Anschluß an chiliastische Vorstellungen alle Kinder Gottes zum Auszuge nach Jerusalem, um dort ein auserwähltes Gottesvolk zu sammeln, als Mittelpunkt der künftigen Messiasgemeinde auf Erden. Die Mormonen aber legten als die «Heiligen der letzten Tage» am Salzsee in Neucalifornien den Grund zu dem neuen Zion, wovon die Wiederverklärung der Natur zur verlorenen Paradiesesunschuld erfolgen soll. (S. Antichrist und Apokalypstiker.) Vgl. Corrodi, «Kritische Geschichte des E.» (2. Aufl., 4 Bde. Bär. 1794).

Chiliodromia, s. Chelidromia.

Chillsalpeter, **Berusalpeter**, **Natronsalpeter** oder **kubischer Salpeter**, ist natürliches salpetersaures Natron. In dem dem Stillen Meere zugekehrten Küstenstrichen Perus, auf der Grenze von Bolivia und Chile, im Distrikt Atacama, finden sich in einer Erstreckung von mehr als 45 km Ablagerungen von salpetersaurem Natron, in einer sonst unfruchtbaren Ebene unter einer Thonschicht liegend. In den Gruben sieht man diese Schichten, welche aus hartem, trockenem, fast reinem Salz bestehen, fast unmittelbar unter der Oberfläche liegen. Häufig auch bildet der E. den Hauptgemengtheil einer sandigen Ablagerung, aus der man durch Auslaugen das rohe Salz gewinnt. Das Salz, so wie es im Handel vorkommt, ist eine fast weiße, schwach bräunlich gefärbte, aus Kryställern bestehende, feuchte Masse, welche 94–96 Proz. reines salpetersaures Natron und außerdem kleine Mengen von Kochsalz und Jodverbindungen enthält. In feuchter Lage zieht der E. Wasser an, weshalb derselbe zur Schießpulverfabrikation nicht angewendet werden kann. Dagegen ist er ein wertvolles Material zur Bereitung des Sprengpulvers, der Salpetersäure und des gewöhnlichen (Roh-) Salpeters; in den Schwefelsäurefabriken dient er, um die zur Oxydation der schwefeligen Säure nöthigen Salpetergase zu liefern; die bedeutendste Verwendung findet er aber in der Landwirtschaft als Düngemittel. Die Ausfuhr an E. betrug 1870 2948408 Ctr., 1872 4902000 Ctr., 1873 6263767 Ctr., 1874 5160210 Ctr. Seit dem 1. Sept. 1873 besteht in Peru das Salpetermonopol, dessen Verwaltung für jeden Centner Salpeter netto bei 96 Proz. Gehalt 2 Soles 40 Centavos zahlt.

Chillan, Hauptstadt der chilen. Provinz Ruble, 7 km vom Rubleflusse entfernt, in 160 m Höhe, in weiter fruchtbarer Ebene, durch Eisenbahnen mit Santiago und dem Hafen Talcahuano verbunden, zählt (1875) 19044 E. und war ehemals der Mittelpunkt der Missionsthätigkeit der Jesuiten. Als das 3 km nördlicher gelegene E. wiejo 1835 durch ein Erdbeben in Trümmer fiel, wurde das jetzige E. nuovo aufgebaut. In 75 km östl. Entfernung liegen in den waldigen Andes in 1864 m Höhe die 35–60° C. warmen Quellen der Baños de Chillan, überaus wirksam und mit Badeeinrichtungen versehen, in höchst romantischer Gegend; 60 km von E. im NNO. erhebt sich in 86 $\frac{1}{2}$ fuhl. Br. der 2879 m hohe Vulkan Nevado de Chillan, welcher 1861–65 seinen letzten Ausbruch gehabt hat.

Chillscothe, Stadt im County Ross im nordamerik. Unionsstaat Ohio, auf dem rechten Ufer des Scioto, inmitten einer reichen, vorzüglich angebauten Gegend, 154 km nordöstlich von Cincinnati,

Kritikal, die man unter E. versteht, sind unter R. aufzusuchen.

nach von der Marietta-Cincinnati-Eisenbahn und dem Ohio-Grie-Kanal berührt, hat schöne breite Straßen, gute Schulen, zahlreiche öffentliche Gebäude, darunter viele Kirchen und Bantken, und ein großes Wasserwerk, und zählt (1880) 10 988 E. Die Stadt wurde 1796 gegründet.

Chillon, Schloß im Kanton Waadt, zwischen Villeneuve und Montreux, am östl. Ende des Genfer Sees, 375 m über dem Meere, ist auf einem bis zur Oberfläche des hier an 160 m tiefen Sees emporragenden Felsen gebaut und mit dem 20 m entfernten Ufer durch eine Brücke verbunden. Es besteht gegenwärtig aus mehreren unregelmäßigen Gebäuden mit einem vierstöckigen Turme in der Mitte und macht sich durch seine weißen Mauern weithin bemerkbar. Seine Gewölbe sind in den Felsen unter dem Meeresspiegel eingehauen. Die Zeit der Gründung des Schloßes, das in Urkunden des 12. Jahrh. erwähnt wird, kennt man nicht genau. Peter von Savoyen, genannt le petit Charlemagne, machte es 1248 zur Feste. Am 29. März 1536 wurde es schon nach zehntägiger Belagerung durch die Berner erobert, die hier beträchtliche Reichthümer fanden. Von nun an landvoogtlischer Sitz, ward es 1738 in ein Staatsgefängnis verwandelt. Seit 1796 diente es theils als Zeughaus, theils als Strafanstalt. Unter den angesehenen Gefangenen, welche durch die Eroberung der Berner zur Freiheit gelangten, befand sich auch François von Donnadieu (s. d.). Vgl. Bulliemin, «C., étude historique» (Lauranne 1851).

Chilts-Befam, s. unter Kaffiber.

Chiloé, südlichste Provinz der Republik Chile am der Westküste Südamerikas, ist seit 1861 auf die Hauptinsel C., den Chonos-Archipel und die der Insel Misch gegenüberliegende Westküste Patagoniens bis zum Rammere der Cordillera beschränkt und erstreckt sich von 41° bis etwa 47° südl. Br. Das Areal beträgt 10000 qkm, die Einwohnerzahl (1878) 67 440, welche fast ausschließlich auf C. und den benachbarten Inseln leben. Von Wichtigkeit ist die Provinz wegen ihres großen Reichthums an Rothholz in den ausgedehnten Urwäldungen.

Die Insel Chiloé wird im N. durch den schmalen Kanal von Chacao, welcher aus der Südsee in den Golf von Ancud fährt, im O. durch diesen und seine südl. Fortsetzung, die Socorobobai, vom Festlande getrennt und enthält die Depart. Ancud und Castro, 1876 mit 52 735 E. Sie ist hügelig, im Alto de Lucas bis 800 m hoch und fast ganz mit undurchdringlichem Urwald bedeckt, der manche schöne immergrüne Baumart sowie baumartige Gekker aufzuweisen hat. Die kultivierten Strecken erinnern an die wildern Gegenden Englands und lassen fast durchweg auf der Ostseite der Insel, die, von tiefen Buchten durchschnitten, eine Anzahl vorwärtlicher kleinerer Häfen darbietet, wie Chacao, Dalcahue, Castro, Chongi u. s. w., während die westliche Westküste durch ihre Klippen und Brandungen unzugänglich ist. Das dritte Depart. Quinchao umfaßt einen großen Teil der etwa 120 Inseln des C.-Archipels. Südlich davon liegen die Chonos-Inseln (s. d.). Das Klima ist oceanisch, feucht (es fallen jährlich 1820 mm Regen), aber mild, gleichförmig und gesund, frei von epidemischen Krankheiten. Kartoffeln, Kohl und Gemüse gedeihen vortreflich. Man baut Weizen, Gerste, Haie, Hülsenfrüchte, Wein und Hanf. Der Viehstand, besonders an Schafen, ist nicht unbedeutend. Fisch-

und Austernfang, Ackerbau, Holzarbeit und Schiffbau bilden die Hauptbeschäftigung der Bewohner. Sehr bedeutend ist auch die Schifffahrt. Zur Ausfuhr kommen hauptsächlich Holz in Balken, Bohlen und Brettern, welche nach dem übrigen Chile und bis Peru gehen. — Entdeckt wurde die Insel und ihr ganzer Archipel 1558 von Garcia de Mendoza. Die Spanier waren von 1566 an in ruhigem Besitz des Archipels, bis zu Anfang des 19. Jahrh. unter den Inselbewohnern ein Aufstand ausbrach, der jedoch durch span. Waffen sehr bald gedämpft wurde. Als die Spanier nach der Schlacht am Rappu 1818 Chile verließen, setzten sie sich auf C. fest, das sie aber 1826 ebenfalls aufgeben mußten. Seitdem gehört C. zum Staate Chile.

Die 1768 gegründete Hauptstadt Ancud ober San-Carlos de Ancud, zugleich Bischofsitz, an der Nordküste am Kanal von Chacao, hat eine höhere und eine Schifffahrtsschule, ein Seminar und einen guten Hafen und zählt (1875) 4886 E.

Chillon (griech. Cheilon), einer der sog. Sieben Weisen Griechenlands, stammte aus Lacedämon, wo er Ephorus war und die Macht dieses Amtes bedeutend gesteigert hat. Von ihm sollen namentlich die Aussprüche «Γνώσις σωτηρία» (lat. «Nosse te ipsum», «Erkenne dich selbst») und «Μηδὲν ἄγαν» («In nichts zu viel», von Xenoz: «Andria», I, 1, 84, übersetzt durch «Ne quid nimis»), welche sich als Inschriften am Apollotempel in Delphi fanden, herrühren. Von andern wird der erste Ausspruch dem Thales, der zweite dem Solon zugeschrieben. Eine Sammlung der ihm zugeschriebenen Sentenzen findet sich in Drellis «Opuscula Graecorum veterum sententiosa et moralia» (2 Bde., Lpz. 1819—21) und in Mullach's «Fragments philosophorum Graecorum» (Bd. 1, Par. 1860).

Chilperich, zwei Frankenkönige aus dem Geschlecht der Merovinger. C. I., Sohn Chlothars I., war seit 561 König der Franken von Neustrien. Dadurch, daß er 568 seine zweite Frau, die westgot. Prinzessin Galswinth, die Schwester der mit seinem Bruder Sigbert I. von Austrasien vermählten Brunhild, ermorden ließ und die Anstifterin des Mordes Fredegund heiratete, wurde er der Urheber des entsetzlichen Familienzwistes, welcher das Haus der Merovinger aufrieb und die Königsmacht in die Hand der Großen, besonders des Majordomus, brachte. Er selbst wurde 584 aus unbekannter Veranlassung ermordet. — C. II., unbekannter Herkunft, von den neustrischen Großen 715 gegen den Majordomus Karl Martell als König aufgestellt, fiel in dessen Gewalt und starb 720.

Chilternhills, eine Kreide-Hügelkette mit steilem Rande gegen NW., im südl. England, welche vom linken Ufer der Themse durch den südl. Teil von Oxfordshire und dann durch die Counties Buckingham und Hertford zieht, und in Buckinghamshire im 273 m hohen Wendover ihre größte Höhe erreicht; ihre Breite beträgt 25—30 km. Ehedem bedeckte dichter Wald diese Höhen, voller Räuber und wilder Tiere. Die weitere nordöstl. Fortsetzung deszugs bilden die Ost-Englischhills.

Chimära, Hafen im türk. Sandschal Delfino (s. d.).

Chimära (griech. χίμαιρα), ein fabelhaftes, feuerschnaubendes Ungeheuer, war nach Homer von göttlichem Geschlecht, vorn Löwe, in der Mitte Ziege, hinten Drache; nach Hesiod war sie eine Tochter des Typhon und der Echidna, und mit drei Köpfen

Artikel, die man unter C. vermisst, sind unter K. anzufuchen.

versehen, einem Löwen-, Ziegen- und Drachentopf. In den Kunstdarstellungen der C., worunter ein Thonrelief aus Melos und eine etrusk. Bronze-C. aus Arretium, jetzt in Florenz, hervorstachen, hat die C. die Gestalt eines Löwen, aus dessen Leib sich Kopf und Hals einer Ziege erhebt, während der Schwanz in einen Schlangenkopf endet. Die C. wurde von Amisodaros, dem König von Lycien, groß gezogen, von Bellerophon (s. d.) getödtet. Ihrer Grundbedeutung nach ist die C. wohl eine Personifikation der Wetterwolke, aus der die Blitze hervorsprühen, wurde aber hernach, insbesondere in Lycien, wo vulkanische Kräfte im Altertum mehr als jetzt thätig waren, ein Sinnbild feuerpeinenden Bodens. In übertragenen Bedeutung versteht man unter Chimäre überhaupt ein Un Ding, Hirngespinnst, Ausgeburt der Phantasie.

Chimay, ein in der belg. Provinz Hennegau gelegenes, 1486 von Kaiser Maximilian zu Gunsten Karls von Croÿ errichtetes Fürstentum mit einer Hauptstadt gleiches Namens. Karls Tochter, Anna, brachte es durch Heirat an die Hauptlinie Croÿ. Vom Hause Croÿ vererbte es sich 1686 an das Geschlecht der Grafen von Bouffu und nach dem Erlöschen desselben, in der Person des Fürsten Phil. Gabriel Moris, 1804 an die noch blühende franz. Familie Riquet (s. d.) de Caraman. — François Joseph Philippe de Riquet, Graf Caraman, Fürst von C., geb. 21. Nov. 1771, der Neffe und erste Erbe des letzten Fürsten von C. aus dem Hause Bouffu, war ein Sohn des Grafen Victor Maurice de Riquet de Caraman. Letzterer hatte sich 1750 mit der Prinzessin Marie Anne de E. vermählt und starb 24. Jan. 1807 zu Paris. Der Sohn und nachmalige Fürst von C. stand beim Ausbruch der Französischen Revolution als Offizier in einem Dragonerregiment und mußte als Anhänger der Bourbonen nebst seinen Brüdern Frankreich verlassen. Nach der Restauration wurde er Ludwigsritter, Oberst der Kavallerie und Lieutenant der königl. Wolfsjägerrei. Von dem Depart. Ardennen wurde er 1815 in die Deputiertenkammer gewählt, wo er mit der Opposition stimmte, weshalb man ihn nicht wiederwählte. Seitdem lebte er meist in den Niederlanden, wo er das Indignat erwarb. Hier ernannte ihn der König 1820 zum Mitglied der Ersten Kammer der Generalstaaten. Obgleich bereits seit 1804 Besitzer der Chimayschen Domänen, wurde sein Fürstentitel erst 1824 vom König der Niederlande bestätigt. Der Fürst C. starb 2. März 1843. — Seine Gemahlin war Thérèse, die durch Schönheit ausgezeichnete Tochter des span. Ministers Cabarrus (s. d.). Dieselbe wurde 31. Juli 1773 zu Saragossa geboren und gegen ihren Willen mit dem Parlamentsrat de Fontenay vermählt, dem sie nach Paris folgte, wo sie sich als eifrige Anhängerin der Revolution bewies und 1793 von ihrem emigrierten Gemahl trennen ließ. In Bordeaux, wohin sie sich zur größern Sicherheit vor der Schreckensregierung begab, lernte sie den Konventsdeputierten Tallien (s. d.) kennen, der sich in sie verliebte und unter ihrem Einflusse die blutigen Dekrete des Konvents weniger streng ausführte. Als Tallien deshalb sich in Paris verantworten mußte, wurde auch seine Geliebte dahin ins Gefängnis abgeführt, von dem aus sie das Schafott besteigen sollte. Der Sturz Robespierres rettete ihr das Leben, worauf sie sich mit Tallien verheiratete. Später lebte sie in freund-

lichem Umgange mit Josephine Beauharnais, Barras, Hoche und Bonaparte. Als Tallien diesem letztern nach Agypten folgte, ließ sie sich von ihrem Gemahl scheiden. Durch Frau von Staël lernte sie den Fürsten von C. kennen, der sich 1805 mit ihr vermählte. Sie starb zu Brüssel 16. Jan. 1836.

Joseph de Riquet, Fürst von Caraman und C., ihr ältester Sohn, geb. 20. Aug. 1808, war 1839—41 belg. Gesandter im Haag, dann ein Jahr lang Gouverneur der belg. Provinz Luxemburg und von 1846 bis 1847 Gesandter am röm. und an den übrigen ital. Höfen. Im J. 1843 wurde er in die belg. Zweite Kammer gewählt, wo er sich zur kath. Partei hielt. Nachdem er 1856 sein Mandat niedergelegt, lebte er vorzugsweise in Paris, woselbst er mehrere diplomatische Aufträge ausführte. Aus seiner Ehe mit Emilie Belagrat entsprossen zwei Söhne, von denen der ältere, Joseph, geb. 9. Okt. 1836, längere Zeit Gesandtschaftssekretär in Paris war und während des kath. Ministeriums 1870—78 als Gouverneur von Hennegau fungierte; der jüngere, Eugen, geb. 8. Jan. 1843, war einige Zeit Mitglied des Provinzialrats von Hennegau. Die einzige Tochter Valentine, geb. 1839, wurde 1861 an den Fürsten Paul von Bauffremont verheiratet, von diesem 1875 in Frankreich gerichtlich getrennt, nach Erlangung des sachsen-altenburg. Indignats in Altenburg geschieden und 24. Okt. desselben Jahres mit dem Fürsten Georg Bibesco vermählt. Letztere Ehe wurde im März 1876 vom Gerichtshof in Paris als Bigamie für nichtig erklärt. Der Prozeß kam indes Ende 1879 vor dem Tribunal von Charleroi, als dem zuständigen Gerichtshof der Familie C., aufs neue zur Verhandlung und dieses entschied 3. Jan. 1880 endgültig dahin, daß die Ehe der Prinzessin mit dem Fürsten Bibesco gültig sei, wies den Fürsten Bauffremont mit seinen Ansprüchen ab und verurteilte ihn zu 15 000 Frs. Schadenersatz an die Prinzessin, sowie in die Kosten (ungefähr 900 000 Frs.). Ein Neffe des Fürsten Joseph, Alphonse, geb. 20. Febr. 1844, ist liberales Mitglied der belg. Kammer der Abgeordneten. Der Fürstentitel vererbt sich nur auf den Erstgeborenen, der ihn jedoch schon zu Lebzeiten des Vaters nebenbei zu führen befügt ist; alle männlichen Nachkommen sind Fürsten von Caraman, die weiblichen Gräfinnen von Caraman.

Chimay, Stadt im Bezirk Thuin der belg. Provinz Hennegau, 58 km südöstlich von Mons, in waldiger Gegend, an der Eisenbahn Hastière-Anor, die umfangreiche Gemeinde des Landes (6171 ha), mit 3156 E., hat ein schönes Schloß mit Park des fürstl. Hauses und ein Denkmal zu Ehren des franz. Geschichtschreibers und Dichters Froissart.

Chimborasso, genauer Chimborazo, einer der höchsten Piken der südamerik. Cordilleras (s. d.) im Staate Ecuador, den man lange Zeit für den höchsten Berg Amerikas, ja bis 1817 sogar der Erde gehalten hat, erhebt sich nach Pentland 6530 m über das Meer und 3720 m über die hohe Thal ebene von Quito als ein freistehender trachytischer Glodenberg. Seine Bildung, ohne eine Spur von Krater, verrät frühere vulkanische Thätigkeit, und mit der obersten Region von 1600 m ragt er in die Sphäre ewigen Eises. Er wurde 1745 von Comdamine bis auf 5100 m, von Humboldt mit Boupland 23. Juni 1802 bis auf 5759 m und von dem Franzosen Boussingault mit dem Engländer Hall 15. und 16. Dez. 1831 bis zu 6004 m erstiegen. Der

Artikel, die man unter C. vermißt, sind unter S. aufzusuchen.

Franzose Jules Remy kam 1856 bis nahe an den Gipfel, Dr. Stübel im Juni 1872 bis 5810 m. Der Engländer Whymper endlich erstieg ihn 1880 zweimal (im Januar und Juli) völlig; nach ihm ist die höchste Spitze 6697 m hoch.

Nach diesem Berge ist die im S. desselben gelegene Provinz Chimborazo der Republik Ecuador benannt, welche den südl. Teil der Hochebene von Tacunga und die Cordillera im W. derselben bis zum Ramm der Gebirgskette, sowie den östl. Zug mit seinen Vorbergen umfaßt und auf 14 860 qkm (1875) 128 810 E. (ohne die Indianerborden) zählt. Dieselben beschäftigen sich vornehmlich mit Ackerbau und Viehzucht und liefern auch ziemlich viel wollene und baumwollene Waren, welche besonders geschätzt werden. Auch ist die Provinz reich an verschiedenen Mineralprodukten, besonders an Alaun und Schwefel, der im Kanton Alausi ganz rein in ganzen Hügeln vorkommt und auch exportiert wird. — Die Hauptstadt der Provinz ist Cajabamba, mit 16 000 E., 2890 m über dem Meere.

Chimonanthus, d. h. Winterblume, nannte Erbley einen zur Familie der Calycanthaceen gehörenden Strauch, welcher in Japan wächst und schmuzigweisse, inwendig rötliche und wohlriechende (daher *C. fragrans Lindl.*) Blüten trägt, weil er im Winter (vom Dezember bis März) blüht. Er wird bis 3 m hoch, hat gegenständige, lanzettförmige, unterseits glänzende Blätter und einzelnstehende Blüten mit vielteiligem Perigon, dessen äußere Zipfel lobblattartig, die innern blumenblattartig sind. Besonders schön ist die Varietät *grandiflorus*, welche große, fast sternförmige, gelbe, purpurgefleckte Blumen besitzt. Dieser hübsche Strauch gedeiht in Deutschland in geschützter Lage im freien Lande, verlangt jedoch Heideboden. Seine Vermehrung ist schwierig, da er nur selten die Samen reift und die Abfener häufig eingehen. Die jungen Pflanzen müssen wenigstens zwei Jahre im Orangeriehaus bleiben, bevor sie ins freie Land verpflanzt werden können.

China, Name des uralten Kulturstaats im östl. Asien. Die Chinesen nennen ihr Land Tschung-tse, d. h. Reich der Mitte, oder Tsai-tching-tue, Reich der großen Reinen. Der Name wechselt mit jeder Dynastie (seit der jetzigen Dynastie Tsching, d. h. die Reine). Weniger übliche Benennungen sind Tsching-hua, Blume der Mitte und Tchien-hia, Himmels Unterlage, d. h. Weltkugel. Die griech. Geographen, denen von C. nur wenig bekannt war, nannten das Land Serica, seine Bewohner Serer, wie z. B. Dionysius Periegetes. Marco Polo nannte (1297) es Cathai, nach den Hhitans, einem zu jener Zeit in den nördl. Provinzen von C. anhängigen turan. Völkertamme. Dieser Name wurde in Europa der allgemein gebräuchliche und erst seit dem Aufstehen des Seewegs nach Ostindien durch den Namen C. verdrängt. Von Tsching, einer Landschaft der chines. Provinz Schen-si, abgeleitet, sind die Namen Sin und Tschina schon sehr früh über das westl. Asien in Europa eingebracht. Nur die Araber nennen C. noch jetzt Kitai.

Geographische Verhältnisse. Das Chinesische Reich in seinem ganzen Umfange oder im weitem Sinne ist nach dem Russischen und Britischen das größte der Erde, da dasselbe einen Flächeninhalt von 11 813 750 qkm besitzt, von denen 4 024 690 auf das eigentliche C. oder C. im engeren Sinne,

7 789 060 aber auf die außerhalb der Grenzen desselben gelegenen, erst später erworbenen Besitzungen kommen. Hierzu gehören die Mandschurei (s. d.), die Mongolei (s. d.), Tibet (s. d.), die Tsongarei (s. d.) und Ostturkestan, das frühere Kaschgarien. Korea (s. d.) ist ein Vasallenstaat, dagegen gehören Cochinchina (s. d.) und die Liu-tiu-Inseln (s. d.) nicht mit zu dem Chinesischen Reiche, obgleich ihre Beherrscher zu dem Kaiser von C. früher (mehr dem Namen nach als in Wirklichkeit) in einem losen Verhältnisse der Vasallenschaft standen. Das Chinesische Reich in weitem Umfange wird gegenwärtig nördlich von Sibirien sowie von dem Flusse Amur, nordöstlich von dem Flusse Ussuri und dem Seebistritz des russ. Amurlandes (s. d.), östlich vom Japanischen Meere, den Meerbusen von Liaotung (Liaotung) und Pe-tschili, dem Gelben Meere und der chines. Ostsee, südöstlich von der chines. Südsee, südlich von Annam, Birma, dem Gebiete der Katschin, der brit.-ind. Provinz Assam, von Bhutan und Nepal, westlich von einem Teile der brit.-ind. Provinz Pandschab, von Kaschmir, Westturkestan und Russisch-Centralasien begrenzt. Das Chinesische Reich in dieser weitem Umfassung erstreckt sich von 19° 15' bis 50° 30' nördl. Br. und von 78° 45' bis 131° 18' östl. L. (von Greenwich).

Das eigentliche C. oder C. im engeren Sinne, mit Inbegriff der Inseln Hainan und Formosa, ist zwischen 19° 15' und 41° 42' nördl. Br., sowie zwischen 97° 24' und 122° 24' östl. L. (von Greenwich) gelegen. Seine Grenzen sind gegen N. die Chinesische Mauer, durch welche es von dem südöstl. Teile der Mandschurei und der Mongolei getrennt wird, sowie der südöstlichste Teil der Wüste Gobi; gegen W. die Tsongarei, Ostturkestan, Tibet und das Gebiet der Katschin; gegen S. Birma und Annam. Seine südöstl. und östl. vom Meere gebildete Begrenzung bis zum Golf von Liaotung trifft mit der von C. im weitem Sinne zusammen. Dieser Küstenstrich ist in seiner ganzen Ausdehnung auffallend stark gegliedert. Durch zahlreiche größere und kleinere Meerbusen, Einbuchtungen und Baien, deren beträchtlichste der Golf von Liaotung und der von Pe-tschili im N. sind, sowie durch eine Menge von Flußmündungen wird eine Unzahl von trefflicher, meistens durch vorliegende Inseln und felsigen wohlgeschützten Häfen und Ankerplätze gebildet, welche für die Schifffahrt von größtem Nutzen sind. Die von dem Alpengebirge im O. von Tibet gebildete Grenze ist, in geogr. Hinsicht, die merkwürdigste, da C. als Abflachung dieses Gebirges nach N., O. und S. erscheint, auch die hauptsächlichsten, dieses Land durchziehenden und die Gebiete seiner bedeutendsten Ströme trennenden Gebirgsketten ihren Ursprung von demselben nehmen. An das östl. Ende des nördl. Grenzgebirges von Tibet, schließt sich als dessen Fortsetzung das von den Mongolen Kalkün, von den Chinesen aber Kuen-leu genannte Gebirge an. Von diesem verläuft eine, den mongol. Namen Bain-lara führende Kette zuerst in südöstlicher, später in nordöstlicher und endlich, unter dem Namen Pe-ling, d. h. nördliche Kette, in östl. Richtung bis zu ihrem Ende in der Provinz Ho-nan. Durch sie wird das Stromgebiet des Hoang-ho von dem des Yang-tsi-kiang getrennt. Eine zweite, von der Ausbreitung des Kalkün nach S. und S. O. entspringende Kette verläuft zuerst unter dem Namen Pän-ling nach S., nimmt Anteil an der Bildung des Alpenlandes, welches östlich von dem Himalaja

die Krümmung des Brahmaputra von dem Rin-scha ober oberem Laufe des Yang-tsy-kiang trennt, breitet sich hierauf in der chines. Provinz Yun-nan aus, macht alsdann, sich wieder verschmälernd, einen Bogen nach NO., um endlich, unter dem Namen Nan-ling, d. h. südl. Kette, in östl. Richtung zu verlaufen. Die Nan-ling-Kette bildet die Wasserscheide zwischen dem ganzen mittlern Laufe des Yang-tsy-kiang und den zahlreichen, teils von ihrem südl. Abhänge, teils von den Bergen in Yun-nan entspringenden und sich in südl. oder südsüdl. Richtung zu ihren Mündungen an der Küste der Provinzen Kuang-tung und Fu-tien begehenden Flüssen, von denen der Tschü-kiang oder Perlfluss der bedeutendste. Außer den genannten Gebirgsletten, von denen E. von seiner Grenze gegen Tibet bis beinahe zur Meeresküste, d. h. von W. nach O. und SO., in drei große, sich in der genannten Richtung mehr und mehr senkende, zugleich aber immer flacher und breiter werdende Flußthäler geteilt wird, ist noch einer dritten, Nan Schan, d. h. Südberg genannten zu erwähnen, die mit ihrem westl. Teile die Landschaft Kütä-Nor (Kolonor) gegen N. begrenzt, weiter östlich eine Strede lang innerhalb der Chinesischen Mauer, zwischen dieser und dem Hoang-ho verläuft, hierauf den letztern auf dessen linkem Ufer begleitet, um endlich mit dem aus der Wüste Gobi heraustretenden Gebirgszuge Ala Schan zu verschmelzen. Dieselbe bildet einen Teil der Nordgrenze.

Nach dem Grade seiner Erhebung über das Meeresniveau zerfällt das eigentliche E. in wirkliches Alpenland, in Gebirgsland von mittlerer Höhe und in höher oder niedriger gelegenes Flachland. Ungefähr zwei Dritteile des Gesamtareals, gegen 2680000 qkm, sind gebirgig. Alpenländer mit Gletscherbildung und zahlreicher mit ewigem Schnee bedeckten Berggipfeln sind die westl. Provinzen Schen-si, Schan-si, Szy-tschuan und Yun-nan, während die südlich von der Nan-ling-Kette gelegene Provinz Kuang-si, die Küstenprovinzen Kuang-tung, Fu-tien und Tsché-kiang, sowie die Provinzen Kwei-tschéu, Hu-nan und Kiang-si im N. des Nan-ling größtenteils Gebirgsländer ohne alpinen Charakter sind. Flacheres Land (etwa 550000 qkm) findet sich vorzugsweise in den mittlern und niedrigen Alluvialebenen, in den untern Gebieten der großen Ströme. Von letztern sind der Hoang-ho (s. d.) oder Gelbe Fluß und der Yang-tsy-kiang (s. d.), d. h. Sohn des Oceans, die beiden Hauptadern des eigentlichen E.; beide verlaufen im allgemeinen parallel mit den ihre Thäler begrenzenden Gebirgsletten Peling und Nan-ling von W. nach O., d. h. von der Grenze gegen Tibet und Nordbirma nach dem Gelben Meere. Der drittgrößte, diesen beiden an Länge und Wassergehalt bei weitem nachstehende Strom ist der in Yun-nan entspringende und in östl. Richtung seiner Mündung in der Bocca-Tigris (s. d.) austretende Tschü-kiang. Unter den sehr zahlreichen Küstenflüssen ist der in den Meerbusen von Pe-tschili mündende Pei-ho, an welchem Peking, die Hauptstadt des Reichs, liegt, vorzugsweise erwähnenswert. Auch an Landseen, teilweise mit salzigem Wasser, ist E. besonders reich und fast jede Provinz besitzt einen oder mehrere derselben. Zu den umfangreichsten gehören der Lung-ting-hu, 6050 qkm, der Po-pang, 2235 qkm, und der Tchai-hu, 2185 qkm. Sie liegen unweit des Yang-tsy-kiang auf dessen

rechtem Ufer und stehen mit ihm, der Tchai-hu durch den Großen Kanal, in Verbindung. Sowohl die Notwendigkeit, den Ackerbau stets in Übereinstimmung mit dem Bedürfnisse der immer zunehmenden Bevölkerung zu halten, zu welchem Zwecke weite Streden des trodensten und unfruchtbaren Bodens in Kulturland umgeschaffen werden mußten, als auch die Absicht, hierdurch die Verwüstungen der Flußgegenden durch Überschwemmung zu verhüten, und endlich das sich steigende Verlangen nach einer Verbindung der entferntesten Provinzen miteinander, wozu Wasserwege am geeignetsten erschienen, hat die Bevölkerung schon seit ältester Zeit zu der Anlage zahlloser, längerer und kürzerer, alle niedrig gelegenen Gegenden nach allen Richtungen hin durchschneidender Kanäle veranlaßt. Der bedeutendste und wichtigste ist der sich längs der Küste durch 10 Breitengrade, von Peking bis King-po erstreckende, den Pei-ho mit dem Hoang-ho und Yang-tsy-kiang in Verbindung setzende, 8—10 m tiefe, 25—30 m breite, an den größern Städten Häfen bildende, von Steindämmen eingefasste Kaiser- oder Große Kanal, der unter Chublat, dem ersten Kaiser der mongol. Dynastie Yuan (gest. 1298), begonnen, aber erst unter dessen Nachfolger 1344 beendet wurde. (Hierzu Karte: China, Korea und Japan.)

Das Klima von E. ist sehr verschieden und wird sowohl durch die Ausbreitung des Landes über 25 Längengrade und seine Erstreckung von dem 40. Breitengrade bis zwischen die Wendekreise, als auch durch die große Verschiedenheit bedingt, welche die einzelnen Provinzen hinsichtlich ihrer Bodenerhebung zeigen. Im allgemeinen ist das Klima von E. ein kontinentales, durch die östl. Lage dieses Landes stark beeinflusst. Dasselbe charakterisiert sich durch heiße Sommer und kalte Winter. Diese Erscheinung zeigt sich ebensovohl in den nördlichsten als in den südlichsten Gegenden des Reichs. In Peking (39° 54' nördl. Br., 116° 33' östl. L. von Greenwich) beträgt, bei einer mittlern Jahrestemperatur von 11,6° C., die mittlere Temperatur des Winters — 4,2°, die des Sommers + 25,4°; in Kanton (23° 8' nördl. Br., 113° 20' östl. L. von Greenwich) steigt das Thermometer, bei einer mittlern Jahrestemperatur von 21,2° C., während der heißesten Monate auf 28,6°, sinkt aber während der kältesten auf 13,7°. Die Temperatur von Peking kann als die des nördlichsten, die von Kanton als die des südlichsten Teils des eigentlichen E. betrachtet werden. Die Zunahme der Wärme bis zu der subtropischen und tropischen steht in einem geraden Verhältnisse zu der Abnahme der geogr. Breite, insoweit nicht eine beträchtliche Bodenerhebung, wie in Yun-nan und den Grenzprovinzen gegen Tibet, hierauf einen modifizierenden Einfluß ausübt. In den südlichsten, innerhalb der Tropen gelegenen Provinzen bestehen nur zwei Jahreszeiten, die trodene, von Oktober bis April, unter dem Herrschen der Nordostmonsuns, und die nasse oder Regenzeit, während welcher Südwestwinde die herrschenden sind, von April bis Oktober. Der zwischen dem Wendekreise und dem 30. Paralleltreife gelegene subtropische Strich Landes, wo der Wechsel der trodenen und nassen Jahreszeit sich zweimal im Jahre wiederholt, bildet den Übergang von den tropischen Witterungsverhältnissen zu denen der nördlichern Gegenden. Auch in diesen fällt häufig Regen, welcher im Sommer zur Abkühlung der Temperatur beiträgt. Die Nord- und Nordostwinde zeichnen sich durch Trodenheit und Kälte aus.

Kritikell, die man unter E vermischt, sind unter R aufzuführen.



UND JAPAN.



Erklärung:

- PROVINZ Hauptstädte
- Städte ersten Ranges (Pu)
- Städte zweiten Ranges (Tschou)
- Städte dritten Ranges (Mien)

Abkürzungen:
ts. tschou, k. kang (Plass)

Die Prokräfen sind ununterbrochen, Höhen in Metern

Maßstab 1: 18.000.000.

Geogr. Meilen 15 1 Grad
100 200 300 400 500
Kilometer 111,3 1 Grad



Zu erwähnen sind auch die besonders von August bis Oktober auf dem Chinesischen und Gelben Meere vorkommenden Drehtürme oder Eplione, chines. Tchai-fung, deren verderbenbringende Gewalt sich oft weit in das Land hinein erstreckt.

In Bezug auf die geologischen Verhältnisse C.s bieten nur wenig andere Länder eine ähnliche Mannigfaltigkeit dar. Man darf behaupten, daß es kaum eine Formation von dem ältesten vulkanischen Eruptivgesteine bis zu der allerjüngsten alluvialen Fluß- und Meeresablagerung gibt, welche nicht in dem einen oder andern Teile dieses Landes vertreten wäre. Daher ist auch die Menge der einzelnen, daselbst vorkommenden Mineralien eine außerordentlich große. Gold wird in großer Menge durch Auswaschen des Sandes vieler Flüsse, besonders in den Provinzen Yun-nan und Szy-tschuan gewonnen. Besonders goldhaltig ist der Yang-tschiang in seinem obern Laufe. Silber von vorzüglicher Reinheit ist sowohl in den genannten Provinzen als in einigen andern, wie z. B. Kwei-tschou und Kuang-tung, Gegenstand bergmännischer Gewinnung. Eisen findet sich in sehr vielen Gegenden in größter Menge, minder häufig Kupfer, Zinn, Blei und Quecksilber. Von andern Mineralien sind folgende Arten von Granit, Porphyrt und Marmer, jerner Jaspisarten, Achat, Bergkristalle, Smaragde, Chalcedon, Opale, Lufurstein, Türkise, Rubin, Speditstein, jög. edle Serpentine oder Lixur (chines. Yu), von eigentlichen Edelsteinen Rubine, Saphire und Topase zu erwähnen. Gläser und Porzellanerde, letztere von vorzüglicher Art, kommen häufig vor; noch häufiger ausgebreitete Steintohlenlager, welche schon seit sehr alter Zeit das Brennmaterial für ökonomische und technische Zwecke liefern. Steinsalzflöze sind häufig und liefern mittels der in und durch sie bis zur Tiefe von 5—600 m hinabgeführten Brunnen nach Art der artesischen die Sole für das aus dieser zu gewinnende Kochsalz. Diese Salzbrunnen sind am häufigsten in den Provinzen Yun-nan, Szy-tschuan, Szechuan und Schan-si. In Szy-tschuan gibt es etwa in einem Raume von 2200—2500 qkm gegen 20 000 solcher Salzbrunnen. Aus vielen dieser Bohrlöcher entströmt zugleich mit der Sole brennbares Gas, aus andern allein das letztere. Diese werden Hottung, d. h. Feuerbrunnen, genannt. Das entzündliche Gas, welches durch Bambusröhren nach jeder beliebigen Stelle hingeleitet werden kann, dient zu verschiedenen Zwecken, namentlich auch zu dem Kochen des Salzes. Wirkliche, noch thätige Vulkanen dürften in dem eigentlichen C. nicht bestehen. Dagegen gibt es in mehreren Provinzen, namentlich aber in Schan-si, eine Anzahl von Bergen, Ho-fchan, d. h. Feuerberge, die aus natürlichen Spalten, wahrhaftig insofern brennender Kohlenflöze, Wärme und von Zeit zu Zeit Flammen entströmen.

Die Flora von C. ist in Übereinstimmung mit der großen Verschiedenheit der klimatischen Verhältnisse eine sehr mannigfaltige. In den südlichsten Provinzen ist sie eine tropische, der hinterindischen verwandt, mit Kolos- und Sagopalmen, Bananen, Pfefferstränke, Pandanusarten u. s. w.; weiter nördwärts eine subtropische, zugleich Palmen (Chamaecyparis excelsa) und prachtvolle Coniferen, wie Cunninghamia Sinensis, Salisburia adiantifolia u. a. enthaltende; noch weiter nördlich (33—40°) der wärmern gemäßigten Zone mit einer beträchtlichen Anzahl den mitteleuropäischen identi-

scher oder denselben doch analoger Arten, während sie in den westl. Grenzprovinzen von C. einen entschieden alpinen Charakter trägt. Im allgemeinen zeichnet sich die chines. Flora im ganzen durch eine auffallende Menge schönblühender Gewächse sowie durch einen verhältnismäßig größeren Reichtum an Gattungen als an Arten aus. Eigentliche Kulturpflanzen sind Reis, Weizen, Mais, Hirse, Zuckerrübe, Tabak, Baumwolle, Indigo, Arum esculentum, Arachis hypogaea, Mohrrüben, Rettiche, verschiedene Kohlarten, Bohnen, hauptsächlich aus der Gattung Dolichos, sowie zahlreiche andere, mit europ. Arten übereinstimmende Gemüse. Auch die für den innern Bedarf wie als Ausfuhrartikel so überaus wichtige Theepflanze (s. d.) gehört hierher. Für die Ernährung der Seidenraupen wird der weiße Maulbeerbaum, für die Bereitung des Papiers der Papiermaulbeerbaum, für die Gewinnung von Pflanzenwachs Stillingia sebifera, für die Bereitung des Lackfirnisses Rhus succedanea in großer Menge angepflanzt. Von den vortrefflichsten, die ausgebreitetste Anwendung findenden Arten des Bambusrohrs kommen ganze Wälder vor. Außerdem sind der Kampherbaum, die Nicotiana- und Sesampflanze, der Ingwer und von Fruchtbäumen eine Anzahl von Citrusarten, Cydonia Japonica, Diospyrus Kaki, Eryobotrya Japonica, der Granatbaum, Psidium pyriferum, sowie die Aprikosen, Äpfel, Birnen- und Pfäumenbäume zu erwähnen.

Die Fauna des eigentlichen C. ist ungleich ärmer an Gattungen und Arten. Auch sie ist sehr gemischt, da sie Arten der gemäßigten und der heißen Zone in sich schließt. In den Provinzen Kuang-si und Kuang-tung kommt noch eine Affenart und in Yun-nan das einhornige Rhinoceros und, wiewohl selten, eine kleine Varietät des Elefanten, mitunter auch der Königstiger vor, während die Vögel, Amphibien und Insekten daselbst meistens in tropischen Arten bestehen. In den Bergwäldern der Westprovinzen gibt es Bären, Mochustiere, Steinböcke, wilde Hunde und Ragen. Antilopen, Hirsche, Nehe, Luchse, Dachse, Marber, Wiesel u. s. w. haben eine weitere Verbreitung, finden sich aber vorzugsweise in den mittlern und nördl. Provinzen. Die meisten derselben sowie zahlreiche Arten von Strich-, Zug- und Strandvögeln, ebenso die Enten, Gänse, Schwäne, Pelikane und andere Wasservögel, von denen die vielen Landseen in den mittlern Provinzen belebt werden, sind mit ähnlichen Arten des mittlern Europa entweder identisch oder ihnen doch sehr nahe stehend. Eigentümlich an C. ist der Goldfasan (Phasianus torquatus). Die Meeresküste gleichwie auch alle Flüsse und Landseen sind außerordentlich fischreich. Auch zwischen den Süßwasserfischen daselbst und den europäischen zeigt sich eine große Analogie. Von den Insekten ist die Seidenraupe vorzugsweise erwähnenswert. Die Zahl der Haustiere ist nur eine geringe. Der Büffel, zur Bewahrung der Reisfelder dienend, nimmt die erste Stelle unter ihnen ein. Die in C. gezüchteten Pferde sind klein und häßlich, werden auch hauptsächlich nur als Lasttiere gebraucht. Die für die Kavallerie dienenden werden jetzt meistens aus der Mongolei und wurden früher aus der Dongarei und Disturkistan eingeführt. Kamele werden fast nur in den nördl. Provinzen für den Gütertransport durch die Wüste Gobi gehalten.

Die Bevölkerung des ganzen Chinesischen Reichs wird jetzt auf 410 Mill. geschätzt, von denen

Arten, die man unter C. vermißt, sind unter B. aufzusuchen.

18*

etwa 380 Mill. auf das eigentliche C., 80 Mill. auf die tributären und Vasallenstaaten kommen. Die letzte Zählung (1812) ergab 361 221 900 Seelen für das gesamte Chinesische Reich; 1844 wurde die Zahl von Guplass auf 367 632 907 geschätzt. Die eigentlichen Chinesen, der merkwürdigste Zweig der mongol., turan. Völkerfamilie, sind nicht ursprüngliche Bewohner dieses Landes, sondern in vorhistor. Zeit, von ihrem frühern Wohnsitz in Innerasien, wahrscheinlich der Umgegend des Kala-Nor (mongol. blauer See), dem obern Laufe des Hoang-ho folgend, in daselbe eingewandert, um sich zuerst in der Provinz Schen-si niederzulassen. Die frühere Bevölkerung gehörte, wie man vermuten darf, ebenfalls der mongol. Völkerfamilie an, war aber wahrscheinlich wenig zahlreich und ging in dem Maße, als die Einwanderer an Zahl, Macht und Bildung zunahm, bis zu gänzlicher Verschmelzung in denselben auf. Gleiches geschah auch mit tart. Völkern, welche seit ältester Zeit häufig die nördl. Grenzen überschritten und sich vorübergehend zu Gebietern entweder bloß einzelner Landesteile oder des ganzen Reichs machten. Infolge hiervon ist die Bevölkerung des eigentlichen C. trotz ihrer ungeheuren Menge eine, mit Beziehung auf physische Bildung, Sprache, geistige Anlagen und Charakter, auffallend gleichartige. Nur in den abgelegensten Gebirgs- und Waldgegenden von Sy-tschuan und Yun-nan haben sich, in den Si-fan, Lolo und Miao-sy genannten Stämmen, fragmentarische, stets kleiner werdende Überreste der Urbevölkerung erhalten. Der Unterschied zwischen diesen Völkern und den Chinesen wird aber nicht sowohl durch Eigentümlichkeiten des physischen Charakters als durch die Verschiedenheit ihrer Kultur und Lebensweise bedingt. In der Körperbildung der Chinesen zeigt sich der Typus der mongol. Rasse Blumenbachs besonders stark ausgesprochen. Die vorherrschende Schädelform ist die brachycephalische, die Form des Gesichts infolge der sehr entwickelten, stark hervortretenden Wangenbeine, der Breite und Flachheit der Nasentnochen und des hinzutommenden, nicht unbedeutenden Prognathismus, eine quadratische. Dessenungeachtet finden sich bei jugendlichen Personen, namentlich Frauen, häufig sehr angenehme und anziehende Gesichtsbildungen. Die Haare sind schwarz und glatt; der Bartwuchs ist im allgemeinen schwach; die Augen, fast immer mit dunkler Pupille, erscheinen infolge einer eigentümlichen Faltenbildung des obern Augenlides enggeschligt und schiefstehend. Die Hautfarbe zeigt alle Schattierungen von dem zarten, gelblichen Weiß der vornehmen Frauen bis zu dem gesättigten, bräunlichen Gelb der Fischer und Ackerbauer in den südl. Küstenprovinzen. An Größe den Südeuropäern gleichstehend, werden sie sowohl von diesen wie überhaupt von den arischen Völkern an Schönheit des Körperbaues übertroffen. Bei beiden Geschlechtern entwickelt sich häufig frühzeitige Fettleibigkeit. Hände und Füße sind meistens auffallend klein und wohlgebildet.

Was den Charakter und die geistigen Anlagen der Chinesen betrifft, so sind ihre Arbeitslust, Geduld, Ausdauer, Sparsamkeit, Mäßigkeit, ihre zufriedene, gleichmäßige Sinnesart, ihre Vaterlandsliebe, ihre Verehrung der Ältern, ihre Lernbegierde und, bis zu einem gewissen Grade, auch ihre Anhänglichkeit an dem Althergebrachten zu rühmen. Zu ihren Charakterfehlern gehören Selbstsucht und

ein häufig die unerlaubtesten Mittel nicht scheuendes Streben nach Gewinn, Egoismus und hieraus entspringende, nicht selten bis zu Härte und Grausamkeit sich steigernde Gleichgültigkeit gegen das Unglück anderer, insofern solches nicht die nächsten Glieder der Familie betrifft, Unzuverlässigkeit, Falschheit und Treulosigkeit. Spielsucht ist in allen Volksklassen, das Laster der Völlerei dagegen nur in den reichern und vornehmern vorherrschend; ebenso kommen auch hauptsächlich nur bei letztern geschlechtliche Ausschweifungen, namentlich die unnatürlicher Art, vor. Der Mut der Chinesen ist wesentlich negativer Art. Sie sind todesverachtend, ziehen aber vor, durch Selbstmord anstatt im Kampfe auf Leben und Tod von Feindeshand zu fallen. Große Selbstüberschätzung, übertriebener Nationalhochmut und blinde Verachtung des Auslandes gehören ebenfalls zu den in C. allgemein verbreiteten Charakterfehlern. Das Laster des Opiumrauchens ist nicht sowohl unter der Masse der Bevölkerung als vorzugsweise und mehr allgemein unter den Bewohnern der Küstenprovinzen verbreitet. Ihrer geistigen Anlage nach nehmen die Chinesen eine sehr hervorragende Stelle ein. Was Verstand, Nachdenken, Klugheit, Scharfsinn, Fassungsvermögen und Gedächtnis betrifft, stehen sie den in dieser Beziehung am meisten begabten europ. Nationen vollkommen gleich. Die Phantasie dagegen tritt wenigstens heutzutage bei ihnen weit in den Hintergrund, während man doch viele lyrische Erzeugnisse aus der Vorzeit dieses Volks mit Recht bewundert. Diese Eigentümlichkeit hat die Chinesen zu dem besonnenen, praktisch tüchtigen, realistisch gesinnten, nüchternen und profaischen, für Idealismus unzugänglichen Volke gemacht, als welches sie jetzt erscheinen. Sie haben deshalb auch in keinem andern exakten Wissenschaften solche Fortschritte gemacht als in der mathematischen, und sind daher, als gute Rechner, vorzügliche Kaufleute und nicht nur für den Klein- und Detailhandel, sondern auch für die Leitung der großartigsten Geschäfte ganz besonders befähigt.

Regierungsform, Staatsverhältnisse und innere Zustände. Das eigentliche C. wird, seitdem die gegenwärtige Dynastie 1644 zur Herrschaft gelangte, außer den beiden, in administrativer Beziehung isolierten kaiserl. Residenzstädten Peking und Mukden (außerhalb der Chinesischen Mauer gelegen) und den zu ihnen gehörenden Territorien, in 18 Provinzen eingeteilt, während es unter der vorher lebenden Dynastie Ming nur 15 zählte. Die 18 Provinzen, welche wieder in 182 Bezirke, chines. Fu, 134 Kreise, chines. Tschou, und 1281 Distrikte, chines. Hien, zerfallen, zu denen noch 32 selbständige Unterbezirke, chines. Tchung-tchi, sowie 12 innerhalb anderer Provinzen gelegene, aber den Behörden der Provinz Tschili untergeordnete Unterbezirke und 68 solcher Kreise, chines. Tschili, kommen, in der Reihenfolge, wie sie der kaiserl. Staatsalmanach des Jahres 1844 aufgibt, sind: Tschili oder Pe-tschili, Kiang-su, Ngan-hoel, Schan-si, Schan-tung, Ho-nan, Schen-si, Kan-su, Tsché-kiang, Kiang-si, Hu-pe, Hu-nan, Sy-tschuan, Fu-kien, Kuang-tung, Kuang-si, Yun-nan, Kouei-tschou. In jeder der Abteilungen und Unterabteilungen dieser 18 Provinzen befindet sich ein befestigter, den Namen des betreffenden Verwaltungsbezirks tragender Hauptort, in welchem die zu erstem gehörenden höchsten Civil- und Militä-

Artikel, die man unter C vermißt, sind unter K aufzuführen.

tärbeamten ihren Wohnsitz haben. Es gibt infolge hiervon in C. 1709 mit Festungsmauern, Thürmen und Gräben versehenen Verwaltungshauptstädte, von denen 182 auf ebenso viel Bezirke, Fu, 134 auf ebenso viel Kreise, Tschu, 1281 auf ebenso viel Distrikte, Hien, 32 auf eine gleiche Anzahl von selbständigen Unterbezirken, Tchung-tchi, und 68 auf ebenso viele Tschu-lis kommen. Die Staatsverfassung von C. ist, sowohl ihrer Grundidee als ihrer Form nach, seit den allerältesten Zeiten stets dieselbe geblieben und hat alle Stürme und Ungewitter, von denen das Reich während der Jahrtausende seines Bestehens betroffen wurde, unverändert überdauert. Diese Grundidee aber ist die, daß die Regierung des Volks wegen da sei. Schon dem Kaiser Hoang-ti, gegen 2600 Jahre vor unserer Zeitrechnung, werden Auslassungen in diesem Sinne zugeschrieben. Alle Schriftsteller über Regentenpflichten, Volksrecht und Staatswissenschaften im allgemeinen, deren Anzahl in C. seit den ältesten Zeiten eine sehr große gewesen ist, gleichwie auch die großen Philosophen Lao-tsy (543 v. Chr.), Khung-tsy (Confucius, 551—479 v. Chr.) und deren sämtliche, äußerst zahlreiche Kommentatoren haben an dem Grundgedanken, daß das Volk über dem Fürsten stehe, festgehalten und denselben zu formulieren gesucht. Das Regentenamt ist nach ihnen ein hohes, heiliges und das erhabenste, welches von einem Reichesherrscher werden kann, es darf aber nur zum Wohle des Volks verwaltet werden. Der Fürst tritt keine Regierung infolge einer ihm von dem Himmel, der Gottheit in abstracto, gewordenen unmittelbaren Rufung, nicht zum Zwecke eigenen Wohls, sondern zu dem seines Volks an. Er ist dem Himmel für letzteres verantwortlich. Das Glück des Volks wird als unvertrennbar von dem Wohle des Fürsten gedacht. Tschu-hi, ein berühmter, im 12. Jahrh. n. Chr. lebender Philosoph, stellt in seinem Kommentar zu dem Tschio, dem ersten der vier kanonischen Syn-schu (die vier Bücher) genannten Bücher, welches über die Kunst, ein Volk weise zu regieren, handelt, sogar die Lehre auf, «daß ein Fürst, der seine Regentenpflichten nicht treu erfüllt, keine Ansprache auf die Achtung und den Gehorsam seines Volks habe, sondern so schnell wie möglich entfernt werden müsse, um einem bessern Fürsten Platz zu machen, da das Wohl aller nicht hinter dem eines Einzelnen zurückstehen dürfe». Dieser Kommentar von Tschu-hi wird aber noch jetzt in allen höheren Lehranstalten gebraucht. In der großen, auf Befehl und unter Aufsicht des Kaisers Khang-hi, 1662—1723, herausgegebenen histor. Encyclopädie wird der Grundsatz, daß das Volk den ersten und vornehmsten Teil des Staats bilde, gleichfalls ausgesprochen, indem es daselbst heißt: «der Sohn des Himmels», d. h. der Kaiser, «ist für das Wohl und in dem Interesse des Reichs, dieses nicht für das Wohl und in dem Interesse des Souveräns da». Die Regierung eines Reichs, in welchem die hier mitgetheilten, die Souveränität des Volks in sich schließenden Grundätze seit Jahrtausenden so oft von den Fürsten selbst ausgesprochen, von den Philosophen und Schriftstellern über Staatswissenschaft aber so unzählige male formuliert und erlautert worden, daß sie völlig Volksüberzeugung geworden sind und die Geltung eines Dogma erlangt haben, kann daher unmöglich eine despotische Monarchie nach Art der meisten mohammed. Staaten des Orients sein. Die Verfassung von C. ist nämlich

die einer, wenn auch nicht durch konstitutionelle Volksvertretung im Geiste der gegenwärtigen europ. Völker, doch durch verschiedene althergebrachte und für den Regenten unantastbare Einrichtungen beschränkten Monarchie.

An der Spitze der Staatsverwaltung steht der Kaiser, gewöhnlich Tchien-tsy, d. h. Sohn des Himmels, aber auch Hoang-ti, der Hoherhabene, genannt. Er ist mit der höchsten Autorität über alle weltlichen und geistlichen Angelegenheiten des Reichs beleidet. Dem Scheine nach ist er Alleinherrscher in vollster Wortbedeutung, faktisch aber wird seine Machtvollkommenheit durch die höchsten Reichsbehörden wesentlich beschränkt. Die Person des Kaisers ist geheiligt und unverletzlich, seine Minister aber sind verantwortlich. Er allein gebraucht Kleider von gelber, d. h. der vornehmsten Farbe. Sowohl die legislative als die exekutorische Macht werden von ihm ausgeübt, obgleich, was die Gesetzgebung betrifft, erst auf die hierzu von den Ministern auf ihre Verantwortung, durch Vorstellungen an ihn genommene Initiative. Alle Proklamationen, Edikte, Regierungsbeschlüsse u. s. w., durch Beratung der Minister mit dem Kaiser entstanden, tragen indessen bloß den Namen des letztern und erlangen durch Veröffentlichung in dem täglich zu Peking erscheinenden und von hier aus nach allen Theilen des Reichs versandten Staatsblatte Gesetzeskraft. Die Thronfolge findet in C. nicht nach dem Rechte der Erstgeburt statt, sondern jeder Kaiser bestimmt noch vor seinem Ableben von seinen Söhnen oder, wenn solche nicht vorhanden sind, von seinen nächsten männlichen Verwandten denjenigen zu seinem Nachfolger, der ihm als der Würdigste und Geeignteste hierfür erscheint. Der Kaiser genießt in seiner doppelten Eigenschaft als Sohn des Himmels und als Vater des Reichs eine außerordentliche, fast an Anbetung grenzende Verehrung, ist aber fortwährend einem sehr strengen, sich auf alle Einzelheiten des täglichen Lebens erstreckenden Ceremoniell unterworfen und hierdurch in seinen Handlungen und Bewegungen sehr gebunden. Die dem Kaiser zur Seite stehenden höchsten Reichsbehörden sind: 1) Das Ministerium des kaiserl. Hauses, Tjung-tsin-fu, unter welchem die sämtlichen Mitglieder der kaiserl. Familie mit Bezug auf Anapanierung, Jurisdiktion und polizeiliche Beaufsichtigung, sowie auch, als höchste Belohnung für besondere Verdienste um den Staat oder die Wissenschaft, sieben Klassen hierdurch ausgezeichnete und privilegierte Personen ressortieren. 2) Der Ministerrat oder das Große Sekretariat, chines. Kei-to. Dasselbe besteht aus sechs hohen Würdenträgern, je drei mandtschuischer und chines. Abstammung. Die vier obersten Mitglieder führen den Titel wirkliche, die beiden andern assistierende Mitglieder. Dem Großen Sekretariat liegt es ob, über die Verwaltungsformen des Landes zu beraten, die kaiserl. Willensäußerungen zu proklamieren, die Staatsgesetze zu regeln und in der ganzen Regierung dem Kaiser zur Seite zu stehen. Doch hat diese Behörde in neuester Zeit viel von ihrer polit. Bedeutung verloren. 3) Das Staatssekretariat (Schün-tschü-schu), zusammengesetzt aus kaiserl. Prinzen, Mitgliedern des Großen Sekretariats, Präsidenten der Ministerien und den Chefs sonstiger Verwaltungen in der Hauptstadt und ist eine dem Kaiser zur Seite stehende Versammlung von Vertrauensmännern, welche kaiserl.

Kritik, die man unter C. vermischt, sind unter K aufzuführen.

Erlasse und Entscheidungen zu revidieren hat. Außer diesen höchsten Reichsbehörden bestehen, denselben untergeordnet, noch sechs Ressortministerien, chines. Lo-pu, nämlich: 1) das des Personals der Staatsbeamten für alle Zweige der Provinzialverwaltung, chines. Si-pu; 2) das der Finanzen, chines. Hu-pu; 3) das des Ritus und der Ceremonien, chines. Li-pu; 4) das des Kriegs, chines. Bing-pu; 5) das der Justiz, chines. Ting-pu, und 6) das der öffentlichen Bauten, chines. Kung-pu. Jedes dieser Ministerien besteht aus 2 Präsidenten, 4 Vizepräsidenten und 24 Räten, je zur Hälfte Mandtschu und Chinesen, und ist innerhalb seines Ressorts von den andern unabhängig. Die Chefs derselben sind zugleich Mitglieder des Staatssekretariats, treten auch mitunter, wenn es allgemeine, in das Bereich sämtlicher Ministerien fallende Landesangelegenheiten betrifft, auf Befehl des Kaisers zu gemeinschaftlicher Beratung zusammen. Auch gibt es besondere hochgestellte, Ko-tau oder Ko-li genannte, ihrer Stellung wegen sehr gefürchtete Beamte, denen es obliegt, den Sitzungen der Minister und ihrer Räte schweigend beizuwohnen. Diese Ko-tau sind verpflichtet, selbst dem Kaiser Vorstellungen zu machen, wenn derselbe in seiner Regierungsweise oder häuslichem Leben von den alten Gebräuchen und Gewohnheiten des Reichs abweichen sollte. Andere Behörden sind noch: das Ministerium für die Verwaltung der unterthänigen Landschaften, das Censoramt, die Akademie und die Befehls-Militärkommandantur, welche zugleich als Polizeipräsidium fungiert. Für die Verwaltung der auswärtigen Angelegenheiten wurde erst 1860 eine Behörde eingesetzt, Tsung-li-Yamen, welche meist aus Präsidenten der eretitionen Departements besteht.

Unter dem Ministerium des Kriegs, Ping-pu, steht, in vier Hauptabteilungen, das ganze Personal und Material der Land- und Seemacht. Die kaiserl. Flotte bildet die drei Geschwader von Kanton, Tschu und Shanghai und zählt 2 Freigattungen, 1 Korvette, 47 Kanonenboote, 2 Dampfschaluppen, 3 Transportschiffe und 1 Dampfboot, zusammen 56 Schiffe mit 283 Kanonen. Die Armee besteht aus den 24 alten Bannern der kaiserl. Garde und der Provinzialarmee. (S. Bannertruppen.) Die kaiserl. Garde hat nur die Residenzen zu schützen und die kaiserl. Familie auf den Reisen zu eskortieren. Die Provinzialarmee oder Armee der Grünen Fahne (Lü-ying) ist die stärkste und zerfällt in 18 Armeekorps; sie besteht aus 7157 Offizieren und 651677 Mann. Indessen beabsichtigt die chines. Regierung die Armee von Grund aus zu reorganisieren.

Die öffentliche Rechtspflege wird rasch und unparteiisch ausgeübt. In bürgerlichen Streitigkeiten gibt es keine langen Prozesse. Das Institut der Advokaten ist unbekannt, die Richter erhalten eine feste Besoldung und sind nicht auf Sporteln hingewiesen, jedoch die Rechtspflege völlig unentgeltlich geschieht und auch dem Armen zugänglich ist. Dasselbe ist aber nicht von der Verwaltung getrennt und Beamte der Administration besorgen zugleich die Jurisdiktion. Gerichtshöfe niedrigeren Ranges, unsrer Friedensgerichte entsprechend und oft nur aus einer Person bestehend, finden sich selbst in kleinern Ortschaften und der Ortsvorsteher ist zugleich der Richter. In allen Rechtsachen ist die Berufung auf höhere Instanzen zulässig, aber diejenigen, welche aus bloßer Prozeß-

sucht diesen Weg mit ungerechten, augenscheinlich nicht zu gewinnenden Sachen verfolgen, werden bestraft. Mit Bezug auf Kriminalfälle, namentlich wo es sich um Todesurteile handelt, verfährt die chines. Justiz mit größter Vorsicht, und die Sache geht, bevor das Endurteil gefällt wird, durch fünf bis sechs einander untergeordnete Gerichte. In letzter Instanz treten die Mitglieder des Justizministeriums mit zwei andern höchsten Behörden, nämlich dem Hofe der kaiserl. Censoren oder Großuntersuchungsrichtern, Tu-tschu-yuen, und dem Hofen Kassationshofe, Ta-li-ssy, zusammen, um einen Gerichtshof zu konstituieren, der Hof der drei Justizgewalten, San-fa-ssy genannt und durch den der betreffende Fall, in Gegenwart des Anklagers und des Angeklagten, aufs neue instruiert wird, um das frühere Urteil zu konfirmieren oder zu verwerfen. Mit Ausnahme einzelner, nicht für Aufschub geeigneter Fälle, werden alle von den verschiedenen Gerichtshöfen ausgesprochenen Todesurteile nur einmal im Jahre, an einem vom Kaiser hierzu bestimmten Tage, im ganzen Reiche zugleich vollzogen. Bevor solches aber geschieht, sind die Urteile dem Kaiser zur Unterzeichnung vorgelegt werden, gelangen sie noch einmal zur Revision an ein höchstes aus neun Mitgliedern bestehendes Tribunal, nämlich aus je einem Mitgliede des Justizministeriums und der fünf übrigen Ressortministerien, des Hofes der kaiserl. Censoren, des Hofen Kassationshofes und des Hofes der Referendare bei dem Geheimen Räte. Alle Gerichtsverhandlungen geschehen schriftlich. Das jetzt geltende Strafgesetzbuch Tsai-tsching-liu-li, 1810 von G. Th. Staunton aus dem Chinesischen in das Englische und 1812 von J. Menouard de Sainte-Croix aus dem Englischen in das Französische übertragen, findet sich in E. in jedermanns Händen. Dasselbe enthält in 436 Titeln nicht nur alle eigentlichen Strafgesetze, sondern auch zahlreiche polizeiliche und andere sich auf das häusliche und Familienleben, die genaue Inachnahme der althergebrachten Sitten und Gebräuche, die im Umgange mit andern zu beobachtende Etikette und ähnliche Verhältnisse beziehende Bestimmungen.

Außer den sechs Ressortministerien und den zwischen ihnen und dem Kaiser stehenden oben genannten höchsten Reichsbehörden, gibt es in Bezug noch verschiedene andere, den letztern mehr subordinierte als untergeordnete, minder umfangreiche Behörden. Hiervon sind die wichtigsten: 1) Das allein aus Mandtschu und Mongolen bestehende Bureau für die fremden Kolonien, chines. Si-san-yuen. 2) Der Hof der kaiserl. Censoren (s. oben) bestimmt eine Kontrolle über die sittliche sowohl als die amtliche Führung aller Staatsbeamten zu halten und, wo solches noththut, sie zu korrigieren. 3) Der Hof der Referendare bei dem Geheimen Räte, Tschu-tsching-ssy, dessen Hauptgeschäft die Empfangnahme und erste Prüfung aller von Beamten des Civil- und Militärdienstes an den Kaiser gerichteten Vorstellungen, Bittschriften u. s. w. ist. 4) Der Hof der Appellhofe, Ta-li-ssy. 5) Die kaiserl. Akademie der Wissenschaften, Han-lin-yuen, deren Geschäft in der Redaction aller die Reichsgeschichte, Landeslitteratur betreffenden Dokumente besteht. 6) Die kaiserl. Bibliothek. 7) Das Bureau der Geschichtschreiber des Hofes, Ksi-liu-tschu-tu-n. 8) Das Bureau der Geschichtschreiber des Reichs, Kue-ssy-tuan, beide in enger Beziehung zu der

Artikel, die man unter C vermischt, sind unter K aufzuführen.

Akademie der Wissenschaften stehend. 9) Die Intendantur der Opfer, Tai-schang-sy, speziell mit den Details der Vorbereitung und Leitung der Opferceremonien beauftragt. 10) Das kaiserl. astronomische Observatorium, Shin-thien-tien, sowie mehrere andere von minderer Wichtigkeit. Alle Würdenträger, im allgemeinen Kuan genannt, zerfallen in neun Klassen, von denen eine jede wieder aus einer obern und einer untern Abteilung besteht, sodas im ganzen 18 Abteilungen gebildet werden. Die neun Klassen unterscheiden sich durch die Farbe und das Material der Knöpfe auf ihren Hüfen. Die Abcheidung zwischen ihnen ist eine sehr scharfe und tritt in der großen Ehrenbeziehung, welche jede niedrigere Klasse schon gegen die nächsthöhere an den Tag legt, deutlich hervor. Diese Klassenerteilung der Staatsbeamten bezweckt in dessen nur eine persönliche Auszeichnung und ist von dem Amte, welches dieselben bekleiden, unabhängig. Es können nämlich Kuan der höhern Klassen verhältnismäßig niedrige Ämter bekleiden und umgekehrt solche aus niedrigen Klassen zu hohen Ämtern befördert werden, ohne darum aus ihrer Klasse zu scheiden. Die Verleihung dieser Auszeichnung hängt allein von der Gnade des Kaisers ab, von welchem nicht selten, als Strafe für Pflichtversummisse geringerer Art, die Degradation eines Beamten in eine, einen oder auch mehrere Grade niedrigerer Rangklasse verfügt wird. Die Kuan des Civildienstes haben vor denen derselben Rangklasse des Militärdienstes den Vorrang.

Über den Stand der Finanzen fehlen zuverlässige Nachrichten. Nur die Einnahmen der Zollbehörden in den dem fremden Handel geöffneten Häfen sind bekannt; dieselben beliefen sich 1879 auf 13531670 Taels (zu 6 Mark). Auch der Betrag der innern Schulden ist nicht bekannt. Die erste äussere Anleihe machte die chines. Regierung 1874 im Betrage von 627675 Pf. St. Das Staatswappen, zugleich Symbol der kaiserl. Familie, ist ein Drache mit fünf Klauen.

Der Name Mandarinen, womit man in Europa die chines. Staatsbeamten belegt, ist eine portug. Entstellung des Sanskritwortes Mantrin (Matgeber, Minister), welches portug. Seefahrer bei den Malaien (wo es auch eingebürgertes Fremdwort) kennen gelernt. Die Zulassung zu dem Beamtenstand und die Beförderung in demselben wird hauptsächlich durch Kenntnisse und Wissenschaft bedingt. Aus diesem Grunde nimmt der öffentliche Unterricht eine sehr hervorragende Stelle in dem chines. Staatswesen ein. In jeder Provinz ist ein von dem Gouverneur derselben unabhängiger Generalstudien-director angestellt, unter dessen Achort alle in der betreffenden Provinz sich befindenden Gouvernements-Lehranstalten mit dem zu ihnen gehörenden Personal der Lehrer und Schüler gehören. Diese Lehranstalten zerfallen in Bezirks-, Kreis-, Distrikts- und Unterdistriktschulen, deren Gesamtzahl im ganzen Reiche 3022 beträgt, mit einem Personal von 3049 Kuan als Aufsichtsbeamten, ungefähr 8000 Lehrern und gegen 30000 Schülern. Außer diesen Staatschulen befinden sich allenthalben, selbst in kleinsten Flecken und Dörfern entweder von der Kommune unterhalten Volksschulen, oder es wird durch Privatlehrer Elementarunterricht erteilt. Es gibt kaum ein anderes Land, wo besser als in C. für den ersten Unterricht der Kinder, selbst der aus den ärm-

sten und niedrigsten Familien gesorgt wäre. Daher kommt es auch, daß die Prozentzahl derer, die lesen, schreiben und rechnen können, daselbst größer ist als selbst in Deutschland. Nach genossenem Elementarunterricht gehen diejenigen, welche nach einer höhern Geistesbildung und durch diese bedingte spätere Anstellung im Staatsdienste streben, in die allen, ohne Unterschied des Ranges und Reichthums, zugänglichen Gouvernementschulen über. Die Versetzung von den Distrikts- in die Kreis- und von diesen in die Bezirksschulen, sowie die aus den untern Klassen jeder dieser Schulen in die höhern geschieht nur infolge von Prüfungen, welche mit großer Sorgfalt und Unparteilichkeit unter der Aufsicht der vornehmsten örtlichen Beamten stattfinden. Nachdem die Schüler der Staatsunterrichtsanstalten die Bezirks-(Zu-)Schulen absolviert haben, müssen sie, um die Befähigung zu allen, selbst den höchsten Staatsämtern zu erlangen, nach vorhergegangenen Vorprüfungen drei Staatsexamina bestehen. Diejenigen, welche die erste Vorprüfung bestanden haben, besitzen noch keinen Rang. Nach bestandenem ersten Examen erhalten sie den Grad eines Sin-tshai, welcher dem eines Baccalaureus entspricht, nach bestandenem zweiten aber den eines Kiu-shin oder Magisters, der zu der Bekleidung von Staatsämtern, selbst sehr hohen, wie z. B. der Generalgouverneurshaft der Provinzen u. s. w. befähigt. Das erste und zweite Examen werden alljährlich von besondern, von Peking nach den Provinzen entsandten Examinatoren in den verschiedenen Bezirkshauptstädten abgenommen, zu welchem Zwecke sich in jeder der letztern ein besonderer Examinationspalast befindet. Das dritte Examen dagegen findet nur alle drei Jahre einmal und zwar zu Peking unter dem Vorhise des Kaisers statt. Daselbst ist ein vergleichendes und erlangen von 5—6000 sich zu diesem Examen Anmeldenden jedesmal nur 270 den höchsten, mit dem europ. Dokortitel zu vergleichendes und erlangen von den allerhöchsten Staatsämtern bedingenden Rang eines Lin-sy, d. h. Staatsperson. Die drei vorzüglichsten einer jeden Promotion erhalten den Titel Tien-tsy-men-schin, d. h. Schüler des Himmelssohnes, die zehn auf sie folgenden den Titel Han-lin, d. h. gelehrter Doktor. Allen wird große und allgemeine Verehrung bewiesen.

Was die innern Zustände und Verhältnisse der Bevölkerung des eigentlichen C. betrifft, so zerfällt dieselbe in drei Abteilungen, nämlich 1) die ehrenwerte, chines. Liang, 2) die wertlose, chines. Tshien, zu welcher die Bedienten, Sträflinge, die öffentlichen Mädchen, die Schauspieler, Musikanten, Sänger und Sängerinnen, Tänzer und Tänzerinnen gehören, und 3) die Klasse der Heimatlosen, chines. Mau, welche alle umfaßt, die keinen festen Wohnsitz haben, sondern hauptsächlich in Wirtschaftshäusern leben und von einer Provinz in die andere ziehen. Die Klasse der Liang, die Hauptmasse der Bevölkerung, besteht aus dem Adel, chines. Tzu, den Ackerbauern, chines. Kung, den Kauf- und Handelsleuten, chines. Liang, und den Handwerklern, chines. Kung. Der Adel ist entweder erblich oder persönlich; zum erblichen gehören 1) alle Mitglieder der kaiserl. Familie, nach dem Grade ihrer Verwandtschaft mit dem Souverän in zwölf einander untergeordnete, durch die Farbe ihrer Kleider und Leibgürtel unterschiedene Rangklassen zerfallend, und 2) eine nicht große Anzahl Personen, die durch

Artikel, die man unter C vermischt, sind unter R aufzusuchen.

hauptsächlich (Gunst des Kaisers oder zur Belohnung
 quovendichter), entweder von ihnen selbst oder
 ihrer Nachfahren dem Staate erwiesener Dienste,
 wie z. B. die Nachkommen des Confucius in den
 gelehrt aufgenommen wurden. Diese Art des
 Diensts besteht in fünf, schon aus dem J. 1120
 vor unserer Zeitrechnung herflammende Rang-
 klassen, welche gewissermaßen den engl. Herzögen,
 Marquis, Counts und Baronen entspre-
 chen aber in 10 Abteilungen geteilt sind. Zu die-
 sen kamen später noch vier Klassen von Rittern
 mit acht Unterabteilungen hinzu. Persönlichen
 Adel haben alle Staatsbeamte, selbst nach ihrer
 Entlassung aus dem Dienste, wenn diese eine
 Anwartschaft auf eine Anzahl Personen, die nicht
 gering zu machen vermögen, um die die Zulass-
 ung in den Staatsdienste bedingenden Examina
 zu bestehen sich aber auf andere Weise verdientlich
 gemacht haben und endlich alle Studierende auf
 den universitären Lehranstalten, welche sich be-
 weislich machen sich von vorgeschriebenen Prüfungen
 unterworfen zu werden nach vorangegangener 16. Le-
 hrenjahre. Nur der Adel folgt auf der sozialen
 Hierarchie der niedrigsten Klasse der Land-
 bauern. In der That hat in C. seit den allerältesten
 Zeiten alles in diesem Ansehen gestanden, und nir-
 gends ist so hohe Wichtigkeit des Landbaues als
 des Grundwesens der Rationalwohlfahrt so früh
 und so allgemein erkannt worden als in diesem
 Lande. Warum bezieht sich auch der uralte bedeu-
 tungsvolle Spruch: daß der Kaiser alljährlich in
 den ersten Tagen des dritten Monats, umgeben von
 hunderttausend Mann, persönlich ein Stück
 Land bewirtschaftet. Auch findet in Ehren des
 Feldbaues alljährlich im jungen Reiche ein Fest
 statt. In diesem Lande bilden die Kauf- und
 Handwerkerstand die einzigen, welche
 mit dem Lande in keiner Beziehung stehen, wie
 die Völker u. s. w. Bei der großen Vorliebe der
 Chinesen für den Handel und ihrer besonderen Be-
 schäftigung mit ihm und demselben verbundene Ge-
 schäftigkeit ist die Zahl der Kaufleute unter
 ihnen außerordentlich groß. In dieser rechnen
 nicht nur die gewöhnlichen Großhändler die mit jurtl.
 Erlaubnis in fremden Ländern ihren jährlichen Umsatz
 sich auf viele Millionen belaufen und von denen
 einige selbst mit Eisen und Eisenarbeiten betrach-
 tliche Umsätze machen sondern auch die gewöhnlichen
 Kleinhandelsleute, welche sich mit Eisenwaren
 mit einem kleinen Gewinn, kaum nennenswerthen
 Gewinn machen sie aber so schnell umzusetzen
 und in vortheilhaftem Verkehr sind die der größten
 Wichtigkeit und äußerster Wichtigkeit der eigenen
 Bedürfnisse sehr bald im Stande sind die Geschäft
 immer mehr auszubringen und auf diese Weise end-
 lich zu Wohlhabenheit und Reichtum zu gelangen.
 Der vierte Stand wird von den Künstlern und
 Handwerkern gebildet deren Anzahl bei der hohen
 und fast allseitigen Entwicklung, zu welcher der
 Kunstfleiß und die Industrie in C. gelangt sind,
 ebenfalls eine sehr große ist. Ebr würde man
 irren, wollte man die Bevölkerung C.s im allge-
 meinen eine slavisch unterdrückte nennen. Der ge-
 meine Mann, vorausgesetzt, daß er den allgemein
 bekannten Landesgesetzen und den Gesetzen be-
 stehenden Gewohnheiten und Gebräuchen gemäß han-
 delt sowie seine Steuern bezahlt, erfreut sich selbst
 einer beträchtlichen sozialen Freiheit. So z. B.

Indien ist die Freiheit...
 Dürer...
 weniger...
 der großen...
 Folge...
 C. angereicherter...
 Kistenorten...
 auch auf...
 auch Brasilien...
 nisse zu seiner...
 ferner von den...
 um so...
 son und des...
 und auf dem...
 den großen...
 und Nord...
 nifizierte Polizei...

Kulturzustand. Die...
 Lebens- und Staatsverfassung...
 vilisation der Chinesen...
 und ohnegleichen in der...
 Dieselbe ist nämlich nicht...
 die Zeit ihres Entstehens...
 tischen nachsteht, sondern...
 tet, höchst eigentümlich...
 wohl lebenden als längst...
 denen Kulturvoller...
 diese Eigentümlichkeit...
 ersten Ursprünge...
 ster Stelle die...
 wunderbares...
 verändernde...
 nen sind, sich durch...
 bewahren gewußt...
 verbraucht und nicht...
 nen. Diese...
 Zeit über einen...
 und jetzt...
 und jetzt...
 ist eine...
 von einem...
 gegogene. Die...
 jenen...
 wandtschaft...
 der ideographischen...
 wie häufig...
 lehtern, sondern...
 den durch...
 sagen...
 lichen...
 darf annehmen...
 derselben...
 derselben...
 derselben...

Kritik, die man unter C. vermischt, sind unter R. anzusehen.

1
2
3
4
5
6
7
8
9
10
11
12
13
14
15
16
17
18
19
20
21
22
23
24
25
26
27
28
29
30
31
32
33
34
35
36
37
38
39
40
41
42
43
44
45
46
47
48
49
50
51
52
53
54
55
56
57
58
59
60
61
62
63
64
65
66
67
68
69
70
71
72
73
74
75
76
77
78
79
80
81
82
83
84
85
86
87
88
89
90
91
92
93
94
95
96
97
98
99
100

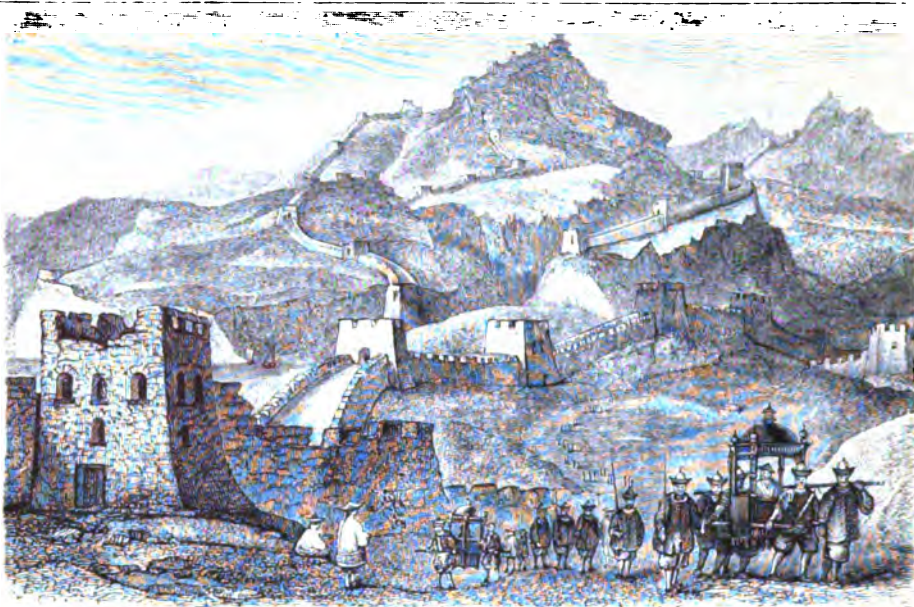

1. Chinesische (große) Mauer



7. Kaiserin (1846 n. Chr.)



8. Kaiser (um 1790 n. Chr.)



9. Mandarin erst



10. Gelehrter.

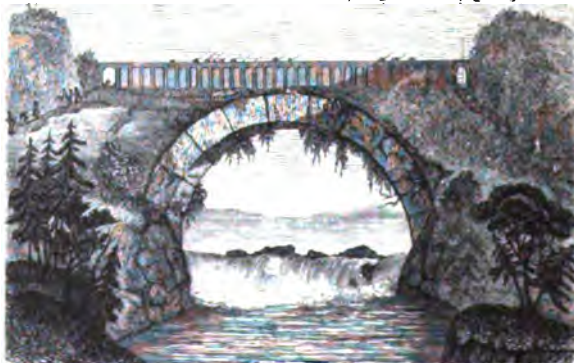

3. Brücke.



4. Po

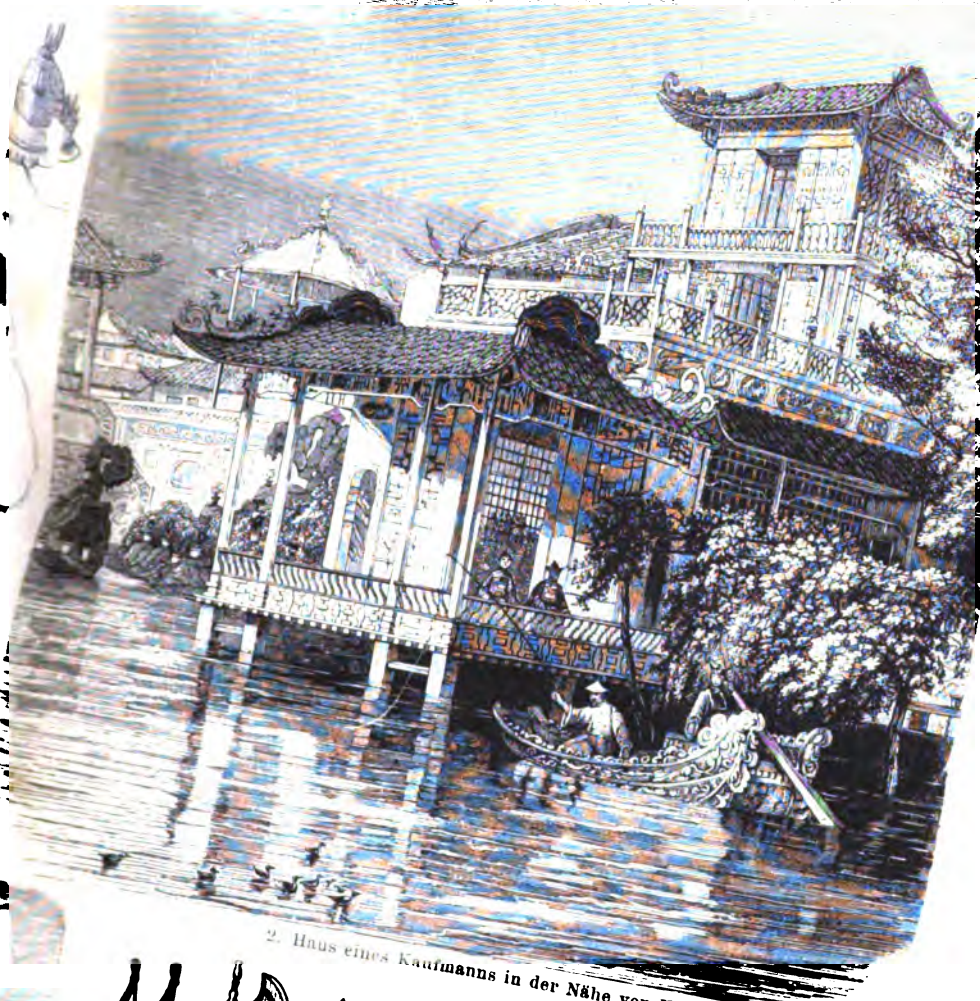

2. Haus eines Kaufmanns in der Nähe von Kanton.

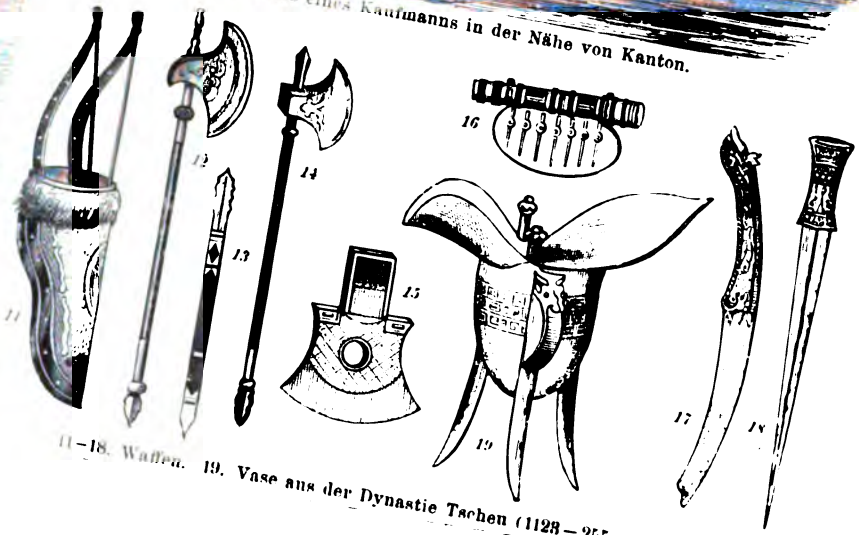

11-18. Waffen. 19. Vase aus der Dynastie Tschien (1123 - 255 v. Chr.).

schon zur Zeit, wo die erste historisch begründete Dynastie, die der Hia, zur Regierung gelangte, (2207 v. Chr.) in allen Hauptpunkten ihre jegige Gestalt gewann, und daß schon damals der chines. Zivilisation jene festen und unveränderlichen Formen vorgezeichnet wurden, innerhalb welcher sie ihre spätere, ebenso mannigfaltige als eigentümliche Entwicklung erreicht hat. Eine Anzahl noch heute bestehender Gesehe und Staatseinrichtungen, sowie viele der wichtigsten Erfindungen sind nämlich noch älter als die Stiftung der genannten Dynastie und werden ihr vorhergegangen, halb mythischen Herrschern, hauptsächlich dem Fu-hi, 3468 v. Chr., und dem Hoang-ti, 2698 v. Chr., zugeschrieben. Der erstere wird als Erfinder der ursprünglich aus unmittelbaren Bildern und ideographischen Zeichen bestehenden, später durch die Hinzufügung phonetischer Zeichen bereicherten Schrift der Chinesen genannt. (S. Chinesische Sprache, Schrift und Literatur.) Diese Schriftzeichen wurden ursprünglich und bis zu der Erfindung des Papiers in Stücke von Bambusrohr und nach der Meinung einiger auch in die Blätter der Fächerpalme, *Borassus flabelliformis*, chines. Pei-to, nach der noch jetzt in Tibet, Sinterindien und auf den ind. Inseln gebräuchlichen Weise mit eisernen Griffeln eingeritzt. Vor der Erfindung der Schrift sollen die Chinesen sich ähnlicher Knotenschnüre, wie die Spanier sie unter dem Namen Quippos bei den Bewohnern Perus fanden, zur Aufbewahrung geschichtlicher Ereignisse bedient haben. Dem Fu-hi werden auch die Erfindung der Ehe und verschiedene dieselbe betreffende, bis heute geltende Gesehbekimmungen zugeschrieben. Eine noch hervorragendere Stelle unter den Gründern der chines. Zivilisation in ältester Zeit nimmt Hoang-ti ein. Von ihm rühren, der Überlieferung nach, die Einführung des Dezimalmaßes, die Zeitrechnung, namentlich die großen oder 60jährigen Jahreszyklen, die erste Einteilung des Reichs in zehn Provinzen mit zehnteiligen Unterabteilungen, das noch jetzt bestehende Tribunal für die Abfassung der Reichsgeschichte, der erste geordnete Gottesdienst und eine Anzahl anderer wichtiger Staatseinrichtungen und Erfindungen her, während seine Gemahlin Lom-tien die Zucht der Seidenwürmer und das Weben ihres Gespinnstes zum Zwecke von Kleidungsstücken erfunden haben soll. Auch fällt in das Zeitalter von Hoang-ti die erste Entdeckung der Polarität des Magnets, obgleich erst viel später, 1108 v. Chr., Gebrauch für die Schifffahrt von demselben gemacht wurde. Von Hoang-ti wurden auch zuerst Kleider von gelber Farbe getragen, die noch jetzt ein Privilegium der höchsten Herrscherwürde bilden, wozu der erste Träger aber seinen posthumen Namen Hoang-ti, d. h. Gelber Herrscher, verliehen haben. Die Nachfolger jener alten Herrscher waren fast alle auch deren Nachfolger in ihrer Sorge für die materielle und intellektuelle Entwicklung der Bevölkerung, haben hierbei aber an der Art und Weise, in welcher diese Bestrebungen ihrer frühesten Vorfänger nachstrebten, immer unwandelbar festgehalten. Hierdurch ist in C. im Laufe der Jahrtausende die hergebrachte Form völlig zur Herrschaft über das geistige Leben gelangt und hat, das spezifische Chinesentum erzeugend, in sehr eigentümlicher Weise hemmend auf die freiere intellektuelle Entwicklung eingewirkt, und zwar um so mehr, als die Chinesen ihrer ursprünglichen psychischen Anlage

nach mehr realistisch als idealistisch gesinnt sind und die Phantasie unter ihren Geisteskräften eine vergleichsweise untergeordnete Stellung einnimmt. Sie haben außer den schon genannten eine Menge der wichtigsten Erfindungen gemacht, wie z. B. die Buchdruckkunst mit Stereotypen Holzplatten nach Stanislas Julien zwischen 581—593 n. Chr., die mit gravierten Steinplatten um 904, die mit beweglichen Lettern von gehärtetem Thon zwischen 1041 und 1049. Sie kannten schon 400 Jahre vor unserer Zeitrechnung das Schießpulver; sie verstehen seit länger als zwei Jahrtausenden aus dem Bambusrohr, aus der Rinde des Papiermaulbeerbaums, *Broussonetia papyrifera*, chines. Tschu, der Rinde von *Hibiscus Rosa Sinensis*, chines. Fu-yung, und andern Pflanzenstoffen eine Menge der vorzüglichsten, für die verschiedensten Zwecke brauchbaren, teilweise das Leder ersetzenden Papierforten zu bereiten; sie wußten schon vor unserer Zeitrechnung außerordentlich feine und schön gefärbte Seidenstoffe darzustellen; sie haben wahrscheinlich schon zu Anfang des 7. Jahrh. n. Chr. das Porzellan entdeckt und sind unübertroffene Meister in der Bereitung desselben; verstanden schon in ältester Zeit die Bearbeitung der Metalle, der edeln wie der unedeln, und verfertigten bereits vor mehr als drei Jahrtausenden eiserne und bronzene Gefäße, namentlich künstlich gravierte und ciselirte Vasen, von denen eine Anzahl, deren Schönheit mit der griechischen und etruskischen wetteifern kann, noch jetzt im kais. Museum zu Peking aufbewahrt wird; sie wußten die verschiedenartigsten Gegenstände von Holz, Leder u. s. w. mit reichen Vergoldungen und den schönsten, dauerhaftesten Lackfarben zu überziehen und die künstlichsten Schnitzwerke aus Elfenbein, Holz und Speckstein, auch außerdem noch eine zahllose Menge verschiedenartiger Gegenstände der Kunstindustrie in höchster Zierlichkeit und Vollendung darzustellen, aber man darf besonnen geachtet behaupten, daß bis jetzt selten oder nie ein wirkliches Kunstwerk von höherer idealistischer Auffassung aus ihren Händen hervorgegangen ist. An ihren Malereien bewundert man die Feinheit in der Darstellung der Details und die glänzende Farbenpracht, vermischt Korrektheit der Zeichnung, den Schatten und die Perspektive. Ihre Skulptur zeigt aber, namentlich in der Darstellung des menschlichen Körpers, eine unschöne, grotesk realistische, das ästhetische Gefühl beleidigende Auffassung. Höher und großartiger erscheint hin und wieder ihre Architektur, namentlich in verschiedenen, dem öffentlichen Nutzen gewidmeten Bauwerken, wie z. B. in den Brücken, in den Deichen und Hafendämmen, teilweise selbst in der großen Mauer u. s. w. Einen ungleich weniger günstigen Eindruck machen die Tempel, Paläste und andere umfangreichere öffentliche und Privatgebäude mit ihren eigentümlich gebogenen Dächern, deren Giebeldecken lang hervorgezogen und nicht selten mit phantastischem, reich vergoldetem oder lackiertem Wulbhauserl verziert sind. Am auffallendsten erscheinen dieselben an den mehrstöckigen, aus fünf, sieben, neun und selbst mehr Stagen bestehenden Türmen, deren Modelle übrigens wie manches andere Architekturische, mit dem Buddhaglauben aus Indien gekommen sind. Jede Stage ist nämlich von der höhern durch ein Dach getrennt, von dessen Giebelspitzen häufig Gloden herabhängen. Die Wohnungen der Reichen sowie die Paläste der Großen, selbst die des Kaisers nicht

Kritik, die man unter C. bemerkt, sind unter B. anzuführen.

am abends gezählt werden. Im
 chines. System der Zeitrechnung,
 so kompliziert ist, doch große Sicher-
 heit, «Über die Zeitrechnung der
 (Berl. 1839), und Biot, «Études sur
 l'arithmétique indienne et chinoise» (Par. 1862).
 In ihren Rechnungen, selbst den kompliziertesten,
 bedienen sich die Chinesen des bei allen mongol.
 Völkern und teilweise selbst bei den Russen gebräuch-
 lichen Rechenbretts, chines. San-pu, welches wahr-
 scheinlich auf die Knotenschnüre zurückzuführen ist,
 deren die Chinesen sich vor Erfindung ihrer Schrift
 bedient haben sollen.

Alle Familienverhältnisse sowie die Ver-
 hältnisse des sozialen und staatlichen
 Lebens in C. bewegen sich noch gegenwärtig in
 den starren, unveränderlichen Formen, welche viel-
 leicht Jahrtausende v. Chr. für dieselben festgesetzt
 wurden. Diesem Formwange ist jeder Chinese, er
 sei Kaiser oder Mann des Volks, von seiner Geburt
 bis zu seinem Tode unterworfen. Für die Aufrecht-
 haltung und pünktliche Nachnahme des von den
 ältesten Vorfahren überkommenen Ceremoniells bei
 allen Ereignissen des privaten und öffentlichen Le-
 bens sorgen das Ministerium des Ritus in Peking
 und dessen zahlreiche Delegierten in den Provinzen
 mit größter Wachsamkeit. Die Feststellung der Ehe
 als Staatsinstitut soll schon von Fu-hi, dem ersten
 Herrscher der halbmythischen Periode, herrühren,
 und ihm werden auch mehrere, die Ehe betreffende,
 noch jetzt in voller Kraft bestehende Gesetzesbestim-
 mungen, wie z. B. die, daß kein Mann eine Frau
 gleichen Familiennamens heiraten darf, zugeschrie-
 ben. Die Ehe trägt in C. einen ernsten, strengen
 Charakter und die Frau ist ihrem Manne zu Unter-
 würfigkeit, Treue und Gehorsam verpflichtet, aber
 keineswegs die recht- und schuldlose Sklavin des
 selben, wie in Europa häufig geglaubt wird, son-
 dern ihre Stellung innerhalb des häuslichen Wir-
 kens und Lebens ist eine gesicherte und gesetzlich fest-
 gestellte. Die Kinder beweisen ihren Vätern die-
 selbe Liebe, Verehrung und denselben Gehorsam
 wie ihren Vätern. Das Eheverhältnis ist das
 monogamische, jedoch steht dem Manne frei, wenn
 seine Frau während einer Reihe von Jahren un-
 fruchtbar, eine oder mehrere Nebenfrauen zu neh-
 men, welche aber der eigentlichen Frau untergeord-
 net sind. Die Zahl der Nebenfrauen des Kaisers
 war häufig eine sehr große. Zu ihrer Bedienung
 und Bewachung werden in der Haushaltung des
 Kaisers, aber ausschließlich nur dort, Eunuchen
 verwandt, welche zuerst 781 v. Chr. unter Yu-
 wang in Gebrauch kamen und seitdem fortwährend,
 nur ab und zu zeitweilig unterdrückt, eine sehr wich-
 tige und einflußreiche Rolle gespielt, selbst bei
 Staatsumwälzungen thätig gewesen. Der zuerst
 934 n. Chr. aufgekommene Gebrauch, die Nässe der
 Kinder weiblichen Geschlechts durch feste Einwickel-
 lungen am Wachstum zu verhindern, ist keines-
 wegs allgemein und kommt nur in den reicheren
 und vornehmlichen Familien vor. Die Mandarinen
 haben diesen Gebrauch niemals angenommen. Das
 Töten und Aussehen von Kindern weiblichen Ge-
 schlechts soll besonders in den großen Städten
 des Südens öfter vorkommen, jedoch nur, wenn
 die Eltern zu arm sind, um eine größere Anzahl
 Kinder zu ernähren.

Was die religiösen Verhältnisse der Chinesen
 betrifft, so bestand ihre älteste und ursprüngliche

der Mangel an Idealis-
 der Zeitrechnung und das Ra-
 die erste Bedingung für
 und bildet den einzigen Weg
 höchsten Staatsämtern. Noch
 erdichten Kommentare zu diesen
 den schon vorhandenen ältern
 wieder neue. Nur einer Abteilung
 der Chinesen, nämlich ihren außer-
 reichlichen histor., geogr., ethnogr.
 Werten hat der Mangel an Idealis-
 der nördlichen gerichtete Sinn dieses Volks zum Vor-
 der Zeitrechnung und das Ra-
 werden schon, der Überlieferung nach
 Hoang-ti, in der ersten Hälfte des dritten
 Jahrtausends vor Christus eingeführt und sind
 wohlgeordnet. Ertere beruht auf der Ausglei-
 chung des Mondjahres mit dem Laufe der Sonne
 durch einen Schaltmonat, wobei man früher den
 Tag der Sommersonnenwende, seit 206 v. Chr.
 aber die Mitte des Wassermanns als Frühlings-
 anfang zum Ausgangspunkte nahm. Das ge-
 wöhnliche Jahr, mit dem Tage beginnend, an wel-
 chem die Sonne in das Zeichen der Fische tritt, hat
 354 oder 355 Tage und zerfällt in 12 stets mit dem
 Tage des Neumondes anfangende Monate. In-
 folge hiervon wird alle fünf Jahre ein überschüssi-
 ger Monat erhalten, in welchem die Sonne in kein
 neues Zeichen des Tierkreises tritt. Dieser Monat
 wird der Schaltmonat und erhält den Namen des
 vorübergehenden mit dem Zusatz Dschün. Das
 Schaltjahr enthält also 383 oder 384 Tage. Außer
 diesem fünfjährigen Cyklus haben sie, durch Kom-
 bination desselben mit der Zwölfszahl der Monate,
 einen 60jährigen Cyklus, der bis auf Hoang-ti zu-
 rückberechnet worden ist und 2697 v. Chr. seinen
 Anfang nimmt. Jeder dieser Cyklen sowie jedes
 einzelne Jahr derselben trägt einen bestimmten Na-
 men. Das Jahr 1882 christl. Zeitrechnung ist
 das 19. des 77. chines. Cyklus. In ganz alter
 bedienten sich die Chinesen auch noch eines
 Ausgleichung des Monats mit dem Sonnen-
 bildeten 19jährigen Cyklus. Der Monat
 ls halbiert, teils in Detaden eingeteilt. Der
 fällt in 12 Doppelstunden, chines. Schi,

Artikel, die man unter C vermischt, sind unter R aufzusuchen.

Religion in einem Naturkultus, in welchem der Himmel, chines. Tchien, als Sitz der Gottheit in abstracto, mit letzterer identificiert wurde und die Himmelskörper, die Elemente, sowie alle heil- oder verderbenstiftenden Naturkräfte, in denen nach chines. Anschauung die Gottheit sich bloß kundgibt oder die unmittelbare Ausflüsse derselben sind, Gegenstände der Anbetung bildeten. Dieser Naturkultus, zu dem, außer den Chinesen, sich auch alle übrigen Völker des mittlern und östl. Asien bekannten, bis sie entweder zu dem Buddhismus oder dem Islam übertraten, wurde nach der Überlieferung zuerst von dem halbmythischen Ju-hi zur Ackerreligion erhoben und in bestimmte Formen gebracht, welche sich größtentheils bis in die Gegenwart erhalten haben. Der Glaube an die Unsterblichkeit der Seele und an ein Leben nach dem Tode fand in dieser ältesten Religion der Chinesen wenig Raum, wogegen aber schon frühzeitig die göttliche Verehrung und Anbetung der Seelen der Vorfahren und anderer um den Staat und das Gemeinwohl verdienstlicher Personen hinzutrat. Neben dieser Religion entstanden im 6. Jahrh. v. Chr. fast gleichzeitig: die Lehre vom Tao, deren vielfach misverstandener Stifter unter dem Beinamen Lao-tschy (s. d.) von seinen vorgeblichen Anhängern vergöttert worden ist, und die Moralphilosophie des Kung-tschy, in europäisierter Form Confucius (s. d.). Der Buddhismus (s. d.), im J. 65 n. Chr. unter der Regierung des Kaisers Ming-ti zuerst in C. eingeführt, verbreitete sich bald, besonders unter den niederen Volksklassen, wurde aber, anstatt umgestaltend auf die Denkweise des Volks einzuwirken, durch das spezifisch-chines. Element selbst einigermaßen umgestaltet.

Das Christentum gelangte zuerst im 12. Jahrh. nach C. Im J. 1307 ernannte Papst Clemens V. einen Erzbischof für die christl. Gemeinde in Peking, die aber nur bis 1369 bestand. Die eigentliche Verbreitung des Christentums in C. beginnt erst im 16. Jahrh., nachdem die Portugiesen den Seeweg nach Indien um das Vorgebirge der Guten Hoffnung aufgefunden hatten und 1519 nach Macao gekommen waren. Im J. 1552 kam der berühmte Jesuit Franziskus Xavierus nach C., starb aber schon im Winter 1553, ohne selbst den ersten Grund zu der christl. Mission gelegt zu haben. Ihm folgten 1571 M. Ruggieri und bald nachher M. Ricci, ebenfalls der Gesellschaft Jesu angehörend, als eigentliche Gründer des röm.-kath. Christentums in C., sowie bis in die zweite Hälfte des 18. Jahrh. eine große Anzahl anderer Jesuiten, unter denen sich viele durch Gelehrsamkeit ausgezeichnete Männer befanden, welche durch zahlreiche schätzbare Schriften nicht nur Land und Volk, sondern auch Sprache und Litteratur der Chinesen in Europa zuerst näher bekannt machten. Die große Klugheit, mit welcher die Jesuiten in C. auftraten, die Gewandtheit, mit der sie den christl. Begriff von Gott der Anschauung der Chinesen von der Gottheit in abstracto, nämlich ihrem mit ihr selbst identificierten Sitz, dem Himmel, chines. Tchien, anzupassen verstanden, die Zudankheit, welche sie gegen verschiedene altherkömmliche Gebräuche, wie z. B. die göttliche Verehrung der Vorfahren und des Confucius, bewiesen, die Frucht des in seiner äußern Form mit der des Buddhismus einigermaßen übereinstimmenden röm.-kath. Kultus u. s. w. verschafften dem Christentum zunehmende Verbreitung unter dem Volke,

während eine Anzahl der Missionare sich in Peking und selbst an dem Hofe des Kaisers durch ihr mathem. und astron. Wissen, ihre Erfahrenheit in der Mechanik und sogar, wie z. B. Vater Schall aus Köln, durch Geschicklichkeit in der Stüdigeperei sich beliebt zu machen wußten und großes Ansehen erlangten. Die Erfolge der Jesuiten in C. erregten aber die Eiferjucht anderer geistlicher Orden, namentlich der Franziskaner und Dominikaner. Diese traten bei Papst Clemens XI. als Kläger gegen die Jesuiten auf, sowohl wegen ihrer Lehre als ihres Wandels. Der Papst sandte den Legaten Tournon nach C., um daselbst die Handelsweise der Jesuiten zu untersuchen, den chines. Christen aber alle Teilnahme an den einheimischen, altherkömmlichen Ceremonien streng zu unterlagen. Der Kaiser Kiang-hi, der in dem Auftreten des päpstl. Legaten einen Eingriff in seine Rechte sah, nahm sich der Jesuiten an und verbannte alle andern Missionare sowie auch Tournon aus seinem Reiche. Der letztere, gegen den auch die portug. Behörden zu Macao Partei nahmen, starb daselbst 1710 im Gefängnisse. Die Sendung eines zweiten Legaten, des Patriarchen Rezabarba, 1720 nach C., um den Kaiser für die Ansichten des Papstes hinsichtlich der Nichtbefolgung der Ceremonien durch die chines. Christen zu gewinnen, war erfolglos, und wurde dem Legaten auch nicht gestattet, als Vorstand der Mission in C. zu bleiben. Jung-tsching, der Nachfolger von Kiang-hi, erklärte sich gegen das Missionswesen im allgemeinen, und von nun an trat eine Verfolgung des Christentums in C. ein, in welcher nur von Zeit zu Zeit Remissionen stattfanden. Fast vollständig vernichtet ward die kath. Mission, als 1805 eine Karte der Provinz Schan-tang, welche man zur Schlichtung eines bischöfl. Streites nach Rom schicken wollte, von den chines. Behörden mit Beschlag belegt wurde. Nun erfolgten die härtesten Verfolgungen der Christen, welche 1815 selbst zu der Entthronung des Bischofs Dupresne führten. Nachteilig auf das Missionswesen, welches, aller Verfolgungen ungeachtet, wenn auch nur im geheimen, fortbestand, wirkte auch der erste Krieg der Engländer mit C. (1840—42) ein. Erst der Vertrag von Tien-tsin zwischen England und C., sowie der von Tien-tsin zwischen Frankreich und C., resp. vom 26. und 27. Juni 1858, sowie die nachträgliche Konvention zu Peking, zu erstem vom 24., zu letztem vom 25. Okt. 1860, haben in dem Zustande des Missionswesens sowie in dem des Christentums in C. überhaupt eine sehr wesentliche Verbesserung bewirkt. Die Angehörigen aller christl. Glaubensgenossenschaften genießen nämlich gegenwärtig vollkommene Sicherheit für ihre Person wie für ihr Eigentum und freie Ausübung ihrer Religion, und muß auch den in das Innere des Landes reisenden Missionaren, wenn sie mit regelmäßigen Pässen versehen sind, wirksamer Schutz verliehen werden. Ebenso dürfen die chines. Behörden niemand in dem Rechte hindern, die christl. Religion anzunehmen und auszuüben, noch auch deshalb Strafen verhängen. Ungeachtet dieser Traktatsbestimmungen gab der Haß der Bevölkerung gegen die Europäer und die Erbitterung der Gelehrten, besonders der Verehrer von Confucius, gegen die Missionare auch noch später Veranlassung zu blutigen Auftritten. Zu Anfang des J. 1870 wurden einige franz. Missionare und chines. Christen zu Lu-tang in der Provinz Sse-tchouan und 21. Juni desselben Jahres

Artikel, die man unter C. vermisst, sind unter B. aufzusuchen.

zu Plo-n-ku 14 Provinzen, unter denen der franz. Generalconsul Antanten, d. franz. Narmbergische Schwesing, d. Russen und d. Chines. Katholiken einwohnt. Die Gesamtzahl der Aut. Chinesen im ganzen Reich wird von einigen auf eine halbe, von andern auf eine, von noch andern auf mehr als 2 Mill. geschätzt. Die bedeutendsten christl. Gemeinden bestehen in den Provinzen Sze-tschuan, Kiang n. Kiang twel und Tschil. Über 600 europ. Missionare, von denen drei Viertel Franzosen, und 100 aus andern Völkern sind gegenwärtig die Seehäfen über die Welt aus. In jeder Provinz befindet sich ein Generalkonsulat, nur in Sze-tschuan und Tschil gibt es deren drei. Jedes Konsulat ist nach der Anzahl der betreffenden Gemeinden in mehr oder weniger Distrikte geteilt. Ungleich jünger und weniger erfolgreich als die kath. ist die evang. Mission in C., die erst zu Anfang des 19. Jhdts. begann. Sie wird hauptsächlich von Nordamerikanern und Engländern betrieben. Die Zahl sämtlicher evang. Christen in C. beträgt sich auf höchstens 200,000 belaufen. Der Islam verbreitete sich schon in den ersten Jahrhunderten nach Mohammed nach C. und wurde nördl. Chinesisch zuerst durch arab. Seefahrer eingeführt. Im 14. Jhdrt. gelang zu Hanton schon eine Moschee. Auch von Turanisten aus wurde, und zwar mit Erfolg schon vor Anfang des 19. Jhdts., der Islam nach C. verbreitet. Auch das Judentum ist von Osten aus in C. eingewandert, und man hat bereits sogar die verlorenen zehn Stämme gesucht und ihnen schon Hauptstädt des Reiches in C. in Peking die Hauptstadt der Provinz Sze-tschuan. Die Überlieferungen der ind. Gemeinde jedoch, welche aber nicht nur nicht mit dem Chinesentum verträglich, sondern bis in das 10. Jhdrt. v. Chr. zurück. Der Handel C.s mit dem Auslande ist in seinem Zunehmen begriffen. Im J. 1774 betrug sich derselbe um die Summe von 976 Mill. (deutsche Reichs-) Mark, von denen 474 Mill. auf die Einfuhr und 502 Mill. auf die Ausfuhr kamen. Dem fremden Handel sind 19 Häfen geöffnet: Kanton, Tien-tsin, Futschau, Pantau, Schanghai, Ningpo, Takau, Taiwan, Tschintiang, Amoy, Kanton, Nutschuang, Kiutiang, Wuhu, Tschiu, Tschang, Swatun, Kungtschau und Katsai. Im J. 1880 betrug der Wert der Einfuhr 477,346,381, der der Ausfuhr 468,859,193 Mark. Die Hauptartikel der Einfuhr bestanden in: Opium für 194,716,900 Mark, Baumwollwaren für 140,765,660 Mark, Wolllwaren für 114,942,200 Mark, Metalle für 24,555,500 Mark, wichtigste Ausfuhrartikel waren: Schwarzer Thee für 176,879,940, Grüner Thee für 25,259,920, Ziegeltsee für 12,434,640, rohe Seide und Seidenwaren für 179,582,620, Zucker für 19,649,280 Mark. Weniger wichtige Artikel der Ausfuhr aus C. sind: Kampfer, Porzellan, verarbeitete Gegenstände, Papier, Perlmutter, Reis, Baumwolle, einige baumwollene Stoffe, Zinn, Blei und Eisen. Die Goldzufuhr wurde 1867 auf 329,580,000 Mark, die Ausfuhr von Gold auf 341,700,000 Mark geschätzt. Von den 22,970 Schiffen mit 15,874,352 t Gehalt, welche 1880 in Chines. Häfen ein- und ausliefen, waren 12,397 englische mit 9,606,156 t Gehalt, 1070 amerikanische mit 287,869 t, 1501 deutsche mit 632,044 t, 128 französische mit 150,207 t, 201 japanische mit 167,902 t. Die erste Eisenbahn C.s, von Schanghai nach Wufung, wurde 30. Juni 1876 eröffnet, mußte aber 1877 wieder abgebrochen werden. Die Chines.

Statistik über den Handel des Reiches. Die Summe des Handels mit dem Auslande über den Zeitraum von 1876 bis 1880 betrug 1,976,346,381 Mark. Die Einfuhr betrug 976,346,381 Mark, die Ausfuhr 1,000,000,000 Mark. Die Einfuhr betrug 1880 auf 329,580,000 Mark, die Ausfuhr von Gold auf 341,700,000 Mark geschätzt. Von den 22,970 Schiffen mit 15,874,352 t Gehalt, welche 1880 in Chines. Häfen ein- und ausliefen, waren 12,397 englische mit 9,606,156 t Gehalt, 1070 amerikanische mit 287,869 t, 1501 deutsche mit 632,044 t, 128 französische mit 150,207 t, 201 japanische mit 167,902 t. Die erste Eisenbahn C.s, von Schanghai nach Wufung, wurde 30. Juni 1876 eröffnet, mußte aber 1877 wieder abgebrochen werden. Die Chines.

Statistik über den Handel des Reiches. Die Summe des Handels mit dem Auslande über den Zeitraum von 1876 bis 1880 betrug 1,976,346,381 Mark. Die Einfuhr betrug 976,346,381 Mark, die Ausfuhr 1,000,000,000 Mark. Die Einfuhr betrug 1880 auf 329,580,000 Mark, die Ausfuhr von Gold auf 341,700,000 Mark geschätzt. Von den 22,970 Schiffen mit 15,874,352 t Gehalt, welche 1880 in Chines. Häfen ein- und ausliefen, waren 12,397 englische mit 9,606,156 t Gehalt, 1070 amerikanische mit 287,869 t, 1501 deutsche mit 632,044 t, 128 französische mit 150,207 t, 201 japanische mit 167,902 t. Die erste Eisenbahn C.s, von Schanghai nach Wufung, wurde 30. Juni 1876 eröffnet, mußte aber 1877 wieder abgebrochen werden. Die Chines.

Artikel, die man unter C. versteht, sind unter R anzusehen.

Staatsgewalt zu emanzipieren, wodurch innerhalb des Reichsgebietes eine Anzahl kleiner, unabhängiger Staaten entstand, welche fortwährend nach Vergrößerung strebten und sich wechselseitig betriegten. Vergebens suchte der Stifter der vierten Dynastie Tsin (255—206 v. Chr.) das Reich wieder zur Einheit zurückzuführen. Dieses gelang erst seinem vierten Nachfolger, Tsin-Schi-koang-ti (221—210 v. Chr.). Derselbe, ebenso unternehmend und thatkräftig als grausam und autokratisch gefinnt, unterwarf die selbständig gewordenen kleinen Staaten und dehnte zugleich auch das Reich über seine früheren Grenzen aus. Er ist nach einigen der erste Erbauer, nach andern bloß der Vollender der Chinesischen Mauer. Seine im höchsten Grade absolutistisch-despotische, mit dem von Confucius genau formalisierten Verhältnisse zwischen Fürst und Volk in Widerspruch stehende Regierungsweise ward Ursache einer starken Opposition seitens der Gelehrten, namentlich aber der Anhänger von Confucius, infolge dessen er 460 Gelehrte lebendig verbrennen ließ und die Vernichtung aller Bücher im ganzen Reiche, in erster Stelle aber der von Confucius befaßt. Hierdurch ging auch ein großer Teil des Schu-king verloren. Dem Namen dieses Fürsten heftet sich deshalb bis auf den heutigen Tag in C. ein Fluch an. Von ihm wurde zuerst der Titel Hoang-ti, d. h. höchster Herrscher, angenommen, während seine Vorgänger sich mit dem Titel Wang, d. h. König, begnügt hatten. Unter seinem unähnlichen Sohne, Tschu-Schi-Hoang-ti, der bei Gelegenheit eines Aufruhrs durch eigene Hand um das Leben kam (207 v. Chr.), und dessen Nachfolger, der schon im folgenden Jahre entthront ward, zerfiel das Reich wieder in Einzelstaaten, welche indessen von Tschu-pang, einem der besten Fürsten und zugleich einem der berühmtesten Helden der Chinesen (gest. 195), dem Stifter der Dynastie Han (206 v. Chr. bis 263 n. Chr.), wieder vereinigt wurden. Letztere teilte sich später in die Si-Han ober westliche und die Tong-Han oder östl. Dynastie. Die erste herrschte bis 24, die letztere bis 220 n. Chr. Die Dynastie Han zählt eine Reihe ausgezeichneter Herrscher, welche sowohl dem Reiche eine große Ausbreitung nach Westen gaben, wie z. B. unter dem Kaiser Ho-ti der Tong-Han von 89—106 n. Chr., Pan-tiao, der berühmteste aller chines. Feldherren, bis zu dem östl. Ufer des Kaspiischen Meers vorbrang (95 n. Chr.), als auch auf alle Weise den Verlust herzustellen suchten, den die Wissenschaften durch die Vernichtung der Bücher unter Schi-Hoang-ti erlitten hatten. Namentlich wurden auch die Schriften von Confucius, welche der Zerstörung entgangen waren, soviel wie möglich wieder ergänzt und gelangten die Verdienste dieses Staatsphilosophen jetzt zu voller, allgemeiner Anerkennung. Auch besuchten 147 n. Chr. nach die Araber Chines. Häfen und es fanden 139—161 n. Chr. selbst Beziehungen mit den Römern statt, indem Gesandte des Kaisers Antoninus Pius nach C. kamen und sich ein nicht unbeachtendes Handelsverkehr zwischen beiden Völkern entwickelte. Unter dem Kaiser Ming-ti (56—75 n. Chr.) fing der Buddhismus an, sich in C. zu verbreiten. Unter Hien-ti (220 n. Chr.) war C. in drei verschiedene Reiche zerfallen, welche aber 280 n. Chr. durch Wu-ti, den spätern Stifter der Dynastie Tsin, welche von 265—420 regierte, wieder vereinigt wurden. Hierauf folgte, mit Wu-ti,

früher Tschu-tu genannt, einem Manne, der sich durch kriegerische und andere Verdienste aus den niedrigsten Verhältnissen zu den höchsten Ehrenstellen emporgeschwungen hatte, die Dynastie Song von 420—479 n. Chr. Die Nachfolger von Wu-ti waren ohne Herrschertalent, sodas die Lataren immer gefährlicher für C. wurden und zuletzt die nördl. Grenzen desselben überschritten, um daselbst 586 ein eigenes Reich zu stiften.

So gab es in C. zwei Reiche, ein nördliches und ein südliches. Im südl. Reiche regierten hintereinander, außer den schon erwähnten Dynastien Tsin und Song, die südl. Tsi bis 502, die Liang (Liang) bis 537 und die Tschin bis 589. Im nördl. Reiche herrschte die Dynastie Wei von 386—550 in drei Linien; später, zum Teil nebeneinander, die Dynastien der Pe-tsi, d. h. nördlichen Tsi, von 550—577 und der Fu-tschu, d. h. spätere Tschu, von 557—581. In diesem nördl. Reiche trat Yan-tien, Fürst von Sai auf, entthronte die Dynastie Tschu-tschu und stiftete die Dynastie Sui. Dann eroberte er auch das südl. Reich, entthronte die Dynastie Tschin und vereinigte hierdurch wieder die beiden getrennten Teile C. s. Aber schon sein zweiter Nachfolger Kung-ti wurde 617 von Li-tjen, dem Stifter der Dynastie Tchang, 618—907, vertrieben. Von den Herrschern dieser Dynastie geschah viel, sowohl für die Volksbildung und alle innern Verhältnisse, als auch für die Vergrößerung des Reichs und die Sicherstellung seiner Grenzen, sodas C. sich unter ihnen, namentlich unter Tschai-tsong, einem der größten Fürsten, welche dieses Land jemals beherrscht haben (626—648), einer großen Macht und Blüte erfreute. Tschao-tien-ti, der letzte Fürst dieser Dynastie, wurde von Tschu-wan, dem Stifter der Dynastie Tschu-liang, 907 abgesetzt. Sowohl diese als die folgenden Dynastien Tschu-tang (923), Tschu-tsin (936), Tschu-han (947), Tschu-tschu (950) waren von sehr kurzer Dauer. C. war in dieser Zeit Schauplatz innerer, stets zunehmender Verwirrungen und die nördlichen tatar. Grenzvölker gewannen eine wachsende, immer verderblicher werdende Einwirkung auf die innern Verhältnisse. Fast jede Provinz hatte ihre eigenen, unabhängigen Regenten. Da erwähnt die Chinesen 990 Tschao-kuang-jin, einen würdigen und verdienstlichen Mann, zum Kaiser. Derselbe ward Stifter der zweiten Dynastie Song, welche bis 1279 regierte. Auch seine ersten Nachfolger waren nicht ohne Verdienste, aber das Reich litt immer mehr durch Einfälle der Lataren. Unter Tschin-tsong (998—1023) waren die Chinesen gezwungen den Liao- oder Kitan-Lataren Tribut zu zahlen. Hwei-tsong stürzte zwar 1101 das Reich der Liao mit Hilfe der Nutschit-Lataren, aber nun gründeten diese die Dynastie Kin. Im J. 1125 wiederholten aber andere Latarenstämme ihre Einfälle in C. und rissen die Provinzen Pe-tschli-ti und Schen-si an sich. Kao-tsong (1127—63) regierte nur als tributärer Fürst über die südl. Provinzen. Um sich dieses Jochs zu entledigen, schloß der Kaiser Ning-tsong ein Bündnis mit Tschingis-Chan, dem die Nutschit unterlagen. Nun aber lehrten die Mongolen selbst ihre Waffen gegen C., überfielen 1209 die große Mauer und bemächtigten sich 1215 Peking.

Nach dem Tode des letzten Kaisers Tschingis (1279—80) machte sich Chublai-Chan, in der chines. Regentenliste Schi-tsu, d. h. Dynastie-Stifter genannt, ein Enkel von Tschingis, zum Beherrscher von C. und stiftete die mongolische, Yuan (Yuan) genannte

Artikel, die man unter C. vermischt, sind unter R. anzusehen.

Dynastie, welche bis 1368 regierte. Chublai, gekr. 1295, eine durchaus großartig angelegte, aber als Gründer einer nicht nationalen Dynastie von den Chinesen lange nicht nach Wert geschätzte Persönlichkeit, besaß die ausgezeichneten Herrschertalente und war ein ebenso guter Soldat und Feldherr als Staatsmann und Organisator. Hochgebildet und von seltener Freisinnigkeit, namentlich mit Bezug auf Religion, wußte er einen jeden nach seinen persönlichen Verdiensten zu schätzen, gleichgültig ob derselbe sich zu dem Buddhaismus, dem Islam oder dem Christentum bekannte, da er selbst einen Standpunkt außerhalb aller in seinem Reiche herrschenden Religionsysteme eingenommen hatte. Von der märchenhaften Pracht und Herrlichkeit seines Hofhalts zu Canbaluc hat Marco Polo (s. d.) ein farbenreiches Gemälde hinterlassen. Chublai führte Kriege mit Kambofscha, Cochinchina und Siam, war aber nur in letztem nicht ganz unglücklich. Seine Unternehmungen zur Unterwerfung von Formosa, den Iri-lius und Japas, sowie die beiden 1274 und 1281 gegen Japan scheiterten vollkommen. Auch unter seinen Nachfolgern waren einige ausgezeichnete Fürsten. Aber schon nach dem Tode seines Entfels und Nachfolgers Timur-Chan, chines. Tsching-tschung, 1308, entstanden Spaltungen in der Herrscherfamilie, welche zu innern Kriegen führten und die Macht dieser Dynastie schwächten. Hierzu kam der stets zunehmende nationale Haß der Chinesen gegen dieselbe. Infolge hiervon erhoben sich die letztern endlich mit Tschu-juen-tschang, einem mit großer Klugheit, Energie und Tapferkeit begabten Manne von niedrigster Herkunft, an ihrer Spitze, um den letzten Mongolenkaiser zu entthronen. Dieser, Lohoan-Timur-Chan, von den Chinesen Schun-ti genannt (1333—68), entfloh nach der Mongolei, wo er zwei Jahre später starb. Sein Sohn Bisurdas wurde Stifter des Reichs der Chalkas-Mongolen. Hierauf wurde Tschu-juen-tschang, zum Kaiser gewählt, Gründer der Dynastie Ming (1368—1644) und regierte mit großer Auszeichnung, unter dem Namen Hung-wo bis 1399. Ihm folgten 16, meistens einsichtsvolle und wohlgefunnte, sowohl für die gedeihliche Entwicklung der innern Zustände, wie für die Sicherheit der Grenzen besorgte Fürsten. Unter dieser Dynastie traten die Chinesen auch zuerst in eine dauernde Verbindung mit den westl. Völkern, und 1544 gründeten die Portugiesen, welche schon 1519 nach C. gekommen waren, ihre noch jetzt bestehende Niederlassung zu Macao. Ihnen folgten später die Spanier und 1604 die Holländer, ohne aber damals schon Zulassung zu finden. Auch wurde unter dieser Dynastie der Grund zur röm.-lath. Mission gelegt.

Unter dem Kaiser Schin-tsong (1573—1619) fing ein bis dahin kaum gekannter turan. Volksstamm, nämlich der der jetzigen Mandschu, welcher durch Aufnahme der Reste der Niutschu, Khitans und anderer schon wieder aus der Weltgeschichte ausgetretener tatar. Stämme in sich allmählich zu einiger Macht gelangt war, zuerst an, den Chinesen gefährlich zu werden. Schin-tsong erlaubte ihnen, sich in der Provinz Liao-tung niederzulassen. Als die Chinesen sie später hieraus wieder vertreiben wollten, widersetzten sie sich nicht nur, sondern machten sich selbst zu Herren von Liao-tung, und ihr Anführer Tai-tsu (d. h. großer Stammherr) nahm den Herrertitel an. Dieser setzte bis zu seinem

Krieg mit den Nachfolgern von Schin-

tsona, Kuang-tsong und Hi-tsong fort. Ihm folgte 1627 sein Sohn Tai-tsong. Als dieser starb, wählten die Mandschu keinen neuen Fürsten und auch der Krieg mit C. hörte auf. Dort aber entstand ein innerer Krieg durch die Empörung von Si-tse-tching gegen den Kaiser Hoai-tsong (regierte von 1628—44), infolge dessen sich letzterer selbst entseibte. Die Gegenpartei des Si-tse-tching rief nun die Mandschu zu Hilfe und diese eroberten Peking und machten sich unter Schun-tschü (1644—47) zu Herren des Reichs. Schun-tschü ward Stifter der noch herrschenden Dynastie Tsching oder Tschai-tsching. Unter ihm kräftigten die Russen Handelsbeziehungen mit C. an und die Mission der Jesuiten gewann eine immer größere Ausbreitung. Ihm folgte 1662 sein Sohn Khang-hi, ein ausgezeichnete Fürst, der sich die Mongolen, Tibet und Korsos unterwarf, auch viele Verbesserungen im Innern traf. Ein Krieg von 1684—89 mit den Russen wegen Grenzstreitigkeiten führte zu einem für beide Teile vorteilhaftesten Frieden. Khang-hi duldete nicht nur die röm.-lath. Mission, sondern war auch ein besonderer Freund und Begünstiger der Jesuiten, die ihn selbst in Mathematik und Astronomie unterwies. In den letzten Jahren seiner Regierung errichteten die Engländer und Franzosen Handelsfaktoreien in Kanton. Sein Sohn, Hong-tschü, regierte von 1722—35, zeigte sich als Feind des Christentums und es fand seit 1724 die Verfolgung desselben statt. Ihm folgte, von 1736—96, Kchian-tschü (Kchjan)long, einer der bedeutendsten Fürsten, welche jemals über C. geherrscht haben. Ein Mann von hoher Bildung, denn ebenso wie früher die Mongolen, hatten auch die Mandschu sich sehr bald nach ihrer Invasion in C. die Geistes- und soziale Kultur dieses Landes zu eigen gemacht, beschäftigte er sich mit histor. und philos. Studien und Poesie. In Peking erdichtete eine Sammlung seiner Poesien umfaßt 24 Bände. Auch verdankt man ihm eine Geschichte der Dynastie Ming und, unter dem Titel Nu-tschü-lang-tian, in mehr als 100 Bänden, die Beschreibungen und Abbildungen chines. Monumente und Kunstwerke. Ferner ließ er eine Auswahl der vorzüglichsten Werke der chines. Litteratur zusammenstellen, die auf 180 000 Bände berechnet wurde, die mandschu-chines. Wörterbücher verbessern, eine Generallkarte C.s und andere allgemein nützliche Werke herausgeben. Er besaß große Staatsklugheit, zeigte aber, bei vielem Gerechtigkeitsgefühl, häufig eine an Grausamkeit grenzende Strenge. Durch Eroberung von Ostturkestan und der Dsungarei breitete er sein Reich weit nach Westen aus, unterwarf sich Tibet vollends, führte aber 1768 und 1770 unglückliche Kriege mit den Birmanen. Die Grenz- und Handelsverhältnisse mit Rußland wurden unter ihm neu geordnet und verbessert. Eine Gesandtschaft der Engländer an ihn unter Lord Macartney 1793 war für die von demselben hiervon gehoffte Erweiterung ihrer Handelsbeziehungen mit C. erfolglos. Dem Christentume stand er aus polit. Gründen ebenso feindlich gegenüber als sein Vater. Namentlich fand von 1746—73 eine harte Verfolgung sowohl der chines. Christen als d. europ. Missionare in C. statt. In seinem 85. Lebensjahre (1796) legte Kien-long die Regierung nieder und starb drei Jahre später in Zurückgezogenheit.

Ihm folgte 1796—1820 sein Sohn Kia-sing, ein träger, weichlicher, argwöhnischer und grausamer Fürst. Seine Regierung war für das chines. Reich

Wirkel, die man unter C. versteht, sind unter K. aufzuführen.

unglücklich. Zuerst brach der schon unter Kien-long entstandene und nur teilweise unterdrückte Aufstand der Miao-tsu in den Provinzen Kwei-tschou und Hun-nan mit vermeyrter Heftigkeit aus. Es gelang Kia-ling indessen, dieses Gebirgsvolk hauptsächlich durch große, an die Häuptlinge desselben gespendete Geldsummen bald wieder zur Ruhe zurückzuführen. Ungleich nachtheiliger für die Bevölkerung und schwieriger zu unterdrücken war eine von einer weit verbreiteten, schon unter Kien-long entstandenen und von diesem hart verfolgten geheimen Gesellschaft, die der Weißen Wasserlinie, chines. Pe-lian-tiao, deren Chef sich San-hoang oder dreifacher Kaiser nannte, zum Zweck der Vertreibung der Mandchu-Dynastie aus E. angeführte Empörung, welche sich von der Provinz Schan-tung sehr bald nach drei benachbarten Provinzen verbreitete und einen achtjährigen Bürgerkrieg verursachte. An diesen reihte sich das Unheil an, welches eine wohlorganisirte, allmählich bis gegen 70000 Mann herangewachsene Menge chines. Seeräuber mit gegen 800 Dschonten und 1000 Booten der Küstenschiffahrt und der Strandbevölkerung zufügte. Die Kriegsmarine war zu schwach hiergegen, so daß die Regierung endlich genöthigt war, die einflußreichsten Chefs der Seeräuber durch große Geldopfer für sich zu gewinnen. Erst 1810 hörte die Unsicherheit der chines. Küsten wieder auf. Auch fanden verschiedene Anschläge gegen die Person von Kia-ling statt. Da der Kaiser die kath. Priester für Verbündete der geheimen Gesellschaften hielt, so wurde ihnen der Aufenthalt in den Provinzen bei Todesstrafe untersagt und nur wenigen gestattet, in ihrer Eigenschaft von Hof-astronomen und Redacturen des Staats- und Regierungskalenders in Peking zu verbleiben. Auch litt E., während Kia-ling regierte, nicht selten durch Hungersnot, Mißwachs, Überschwemmungen u. s. w. Das Volk erkannte hierin den Zorn der Gottheit über die schlechte Regierung seines Fürsten und seine Erbitterung gegen denselben wurde immer allgemeiner und heftiger. Hierzu kam, daß seine schonungslose Grausamkeit ihn für seine nächste Umpfegung ebenso gehaßt als gefürchtet machte. Man vermutete daher, als Kia-ling 2. Sept. 1820 auf einer Jagd in der Latarei starb, daß sein Tod kein natürlicher gewesen sei.

Ihm folgte bis 1860 sein, als Kaiser Tao-kuang, d. h. Glanz der Vernunft genannter, 1784 geborener zweiter Sohn Nian-ning, ein wohlgehumter, gerechter und tugendhafter, aber für die schwierigen und verwickelten Verhältnisse während seiner Regierung nicht berechneter Fürst. Ebenfalls dem Christenthum abhold, verbannte er 1828 die als Hof-astronomen in Peking angestellten Missionare. In demselben Jahre unterdrückte sein Feldherr Li-chang-ting einen Aufstand der mohammed. Bevölkerung von Ostturkestan. Das wichtigste Ereigniß während seiner Regierung war der Krieg mit den Engländern 1840—42. Die Englisch-Ostindische Compagnie, zu deren Monopolen der Handel mit E. gehörte, hatte schon seit 1720 mit diesem in anhaltenden Beziehungen gestanden und hiervon große, stets wachsende Vorteile gezogen. Sie bezog eine privilegierte chines. Handelsgesellschaft, die sog. Hong, vermittelten Handelsverkehrs war im 1757 Kanton, wo später auch Frankreich, Czarreich, Holland und Dänemark Handelsfactorien errichteten. Die Stellung der Europäer in E. war wenig geehrt, mit manchen Krän-

lungen ihres Selbstgefühls und sogar gewissen brüden Beschränkungen ihrer persönlichen Freiheit verbunden, so daß nur die Aussicht auf den Gewinn dieselbe erträglich machte. Die beiden Handelsgesellschaften der Engländer an den Hof zu Peking, unter Lord Macartney (1793) und Lord Amherst (1810), blieben ohne Erfolg, mit Bezug sowohl auf die freiere Stellung der Engländer in E. als auch auf die Ausbreitung ihres Handels mit diesem Lande. Am 24. April 1834 hörte das Monopol der Englisch-Ostindischen Compagnie auf, auch der Handel mit E. wurde frei und Lord Napier durch Parlamentsakte vom 28. Aug. 1833 nach Kanton geschickt, um als Superintendent des chines.-engl. Handels alle Verhältnisse der Engländer in Kanton zu ordnen und zugleich die Gerichtsbarkeit über letztere auszuüben. Die chines. Regierung widersetzte sich der einseitigen Anstellung eines fremden Beamten mit solcher Machtvollkommenheit, und es traten, durch das taktlose, zuerst scharfe und gebieterische, später allzu nachgiebige Auftreten von Lord Napier mit veranlaßt, Mißverhältnisse ein, welche endlich zu dem Abbrechen alles Handelsverkehrs mit den Engländern seitens der Chinesen führten. Der Nachfolger von Napier, Francis Davis (1834), wurde von den chines. Behörden ebenfalls nicht anerkannt, aber der Handelsverkehr stellte sich wieder her. Davis' Nachfolger aber, G. B. Robinson und Kapitän Elliot, schädeten wieder durch ihr den Verhältnissen nicht angemessenes, ungleichmäßiges Benehmen ihrer Sache in hohem Grade.

Der wichtigste und vorteilhafteste Artikel der engl. Einfuhr in E. war schon seit lange das Opium, eins der Hauptprodukte des engl. Indiens, dessen Gebrauch, in der Form des Rauchens, bei der chines. Bevölkerung, namentlich der Küstenprovinzen, immer allgemeiner geworden war. Alle schon seit dem 18. Jahrh. von der chines. Regierung wiederholt genomemenen Maßregeln zur Bekämpfung dieser, der Bevölkerung in jeder Hinsicht schädlichen Konsumtion hatten nur dazu gedient, einen immer großartiger werdenden Schmuggelhandel zu erzeugen, dem gegenüber die chines. Hafen- und Zollbeamten häufig nur allzu sehr die Augen schlossen. Die Einfuhr von Opium in E. längs diesem heimlichen Wege hatte sich von 9535 Kisten im J. 1827—28 auf 26 818 Kisten, zum Werte von über 25 Mill. Reichsmark, im J. 1835—36 vermehrt. Die Engländer deckten hierdurch nicht allein den Saldo ihrer Ausfuhr, sondern zogen auch noch große Summen baren Geldes aus dem Lande. Da beschloß der Kaiser Tao-kuang, dem Opiumhandel mit einem mal ein Ende zu machen, und der nach Kanton gesandte Gouverneur Lin forderte 13. März 1839 die Auslieferung alles in den engl. Schiffen und Magazinen befindlichen Opiums. Kapitän Elliot, sich nicht zu helfen wissend, veranlaßte die engl. Kaufleute, diesem Verlangen zu entsprechen, indem er sie zur Entschädigung an die engl. Regierung verwies. Über 20000 Kisten mit Opium im Werte von 4 Mill. Pfd. St. wurden ausgeliefert und verbrannt. Hierzu kam ein Streit zwischen Engländern und Chinesen, worin einer der letztern getödtet wurde, die Engländer aber den Schuldigen nicht ausliefern wollten. Das Verbot sowol in Macao als in Kanton, den Engländern Lebensmittel zu verkaufen, war die Folge. Die letztern verließen hierauf (Aug. 1839) Macao und begaben sich auf ihre Schiffe vor Hongkong. Neue

Kritik, die man unter E. vermischt, sind unter R. anzufuchen.

Die jetzt eintretenden diplomatischen Verhandlungen hatten nur einen langsamer Fortschritt. Lord Elgin, Baron Gros, denen sich Admiral Balthus, Gesandter Rußlands, und Herr Schreiber Nordamerikas, angeschlossen, forderten deshalb von Cobden, daß er die chines. Regierung kognoscirt an, die bestimmtesten Garantien für den internationalen Verkehr, den Schutz der christl. Missionare und die Zulassung der Gesandten nach Peking zu geben. Man erwartete bis 31. März Beschlüsse für die Abichließung des Traktats. Die Annahme eines Peking waren ausweichend. Die engl.-franz. Flotte erschien daher vor dem Pei-ho und verminderte zuerst 20. Mai mehrere kleinere Festungswerke desselbst, später das Fort Ta-tu. Von hier führte eine Flotille von Kanonenbooten den Pei-ho hinauf und erreichte 26. Mai Tien-tsin, den Hafen von Peking. Jetzt erst kamen die Friedensunterhandlungen vom 7. bis 27. Juni 1860 zum Abschluß. Tien-tsin wurde ebenfalls zum Freihafen erklärt. Im Kriegeslofen forderte England 8, Frankreich 4 Mill. Doll. In besondern und wichtigen Fällen sollten Gesandte der europ. Staaten das Recht haben, in Peking zu erscheinen und zu wohnen. Am 4. Juli 1860 traf die Befätigung der Verträge durch den Kaiser in Tien-tsin ein. Rußland hatte fast gleichzeitig einen Separattractat über die Abtretung des chinesischen, auf dem linken Ufer gelegenen Territoriums Amarland (s. d.) mit E. geschlossen.

Auch jetzt noch suchte die chines. Regierung die Regulierung der Verträge nicht nur zu umgehen, zu erschweren und in die Länge zu ziehen, sondern bereitete sich sogar auf einen neuen Krieg vor. Am 21. Juni 1859 wurde die engl.-franz. Flotte von den Forts am Pei-ho beschossen. Da beschloßen England und Frankreich, den Krieg bis zu völliger und nachwirkender Demüthigung der chines. Regierung fortzusetzen. Schon im Mai 1860 besanden sich unter General Grant in und bei Kanton 18000 Mann engl. und engl.-ind. Truppen, während die Flotte nebst den Transportschiffen aus fast 200 Fahrzeugen bestand. Die franz. Streitkräfte, 9000 Mann unter General Courte-Montauban und 39 Kriegsschiffe unter Viceadmiral Charner, versammelten sich in Schanghai. Die Oberleitung führten wieder Lord Elgin und Baron Gros. Ein am 21. April 1860, unter Gewährung einer Bedenkzeit von 30 Tagen, der chines. Regierung zugestelltes Ultimatum, worin die vollständige Erfüllung des letzten Vertrags, die dauernde Residenz der europ. Gesandten in Peking, die Erstattung der neuerdings verursachten Kriegskosten und Entschuldigung wegen der am Pei-ho gegen die Schiffe der Alliierten verübten Feindseligkeiten verlangt wurde, verwarf die Regierung des Kaisers. Infolge dessen begab sich die engl.-franz. Flotte nach der Mündung des Pei-ho und entschliffte 11. Aug. bei Pe-tang 18000 engl. und 7500 franz. Landungstruppen. Am 12. Aug. wurde Sin-ho, tags darauf Tang-tu genommen, 19. Aug. der Pei-ho überschritten und 21. Aug. die Forts von Ta-tu erstimt. Am 31. Aug. machte die chines. Regierung den Versuch, neue Unterhandlungen anzuknüpfen, augenscheinlich aber nur um Zeit zu gewinnen, worauf vom 8. Sept. ab 6000 Mann engl. und 6000 Mann franz. Truppen nach Peking vorrückten. Auf's neue trugen die Chinesen den Alliierten Friedensunterhandlungen an, aber die letztern erklärten, daß dieselben nur im Mittel, die man unter C vermisst, sind unter B aufzusuchen.

Die Ab... der... nach... letztern... vorbe... die... genommen... eines... beleidigt. Die... eine große... dortin, daß der... ein chinesi. Jahrgang, ... früher engl. Schiffsp... geführt hatte, 8. Okt. ... mit Beschlag belegte ... der Piraterie verdächtig, ... die von ihnen verlangte Ge... besetzte der engl. Kontreadm... an der Bocca-Tigris und ... 1., 3. und 14. Nov. ... auch ein Angriff ... Der franz. ... vergebens, je zur Nach... zu hindern, ... aufzuheben und Preise auf deren Köpfe zu stellen. Wegen un... in E. mußte es bis nach ... Beschränkter Vollmacht beauftragt wurde.

Frankreich trat als Bundesgenosse von England in diesem Kriege auf, ernannte Baron Gros zu seinem Bevollmächtigten in C. und sandte unter Admiral Rigault de Genouilly eine bedeutende Schiffsmacht dahin ab, der später ungefähr 1500 Mann Infanterie folgten. Nordamerika und Rußland beteiligten sich bloß durch Bevollmächtigte. Infolge verschiedener Umstände standen die engl. Streitkräfte aber erst im Okt. 1857 völlig zur Verfügung. Am 12. Dez. stellten die Alliierten dem Bizekönige Je das Ultimatum. Dieser aber, in der richtigen Voraussetzung, daß der erste Angriff auf Kanton gerichtet sein werde, zugleich aber der Meinung, daß er mit dem ihm zu Gebote stehenden Heere von mehr als 80000 Mann die wenig mehr als 6000 Mann zählende Armee der Verbündeten ohne Mühe besiegen werde, verwarf dasselbe 15. Dez. Nun besetzten die Alliierten die Insel Ho-nan gegenüber von Kanton und forderten, wiewohl vergebens, 24. Dez. Je noch einmal auf, bis 26. Dez. seine Armee Kanton räumen zu lassen. Am 28. Dez. früh morgens beschossen die Kriegsschiffe Kanton, welches an verschiedenen Stellen in Brand geriet, sodah die Einwohner flüchteten. Tags darauf wurden die Forts genommen und drangen die Alliierten stürmender Hand in das Innere der Stadt. Am 5. Jan. 1860 fand die Gefangennahme des Bizekönigs, des Vizegouverneurs Pi-tuei und des Befehlshabers der tatar. Truppen, Mu, statt. Ersterer wurde als Kriegsgefangener nach Kallutta gesandt, während die andern 9. Jan. wieder in die Verwaltung ihrer frühern Ämter unter Aufsicht der Bevollmächtigten der Alliierten eingesetzt wurden.

Mittel, die man unter C vermisst, sind unter B aufzusuchen.

Tung-tschan, 8 km von Peking, stattfinden können. Dort begannen dieselben 14. Sept. auch wirklich. Die Generalbevollmächtigten der Alliierten sollten daselbst eintreffen. Aber 18. Sept. wurde das franz.-engl. Hauptkorps in der Stärke von 6200 Mann Infanterie und 600 Mann Kavallerie mit 20 Geschützen von 10000 Mann chines. Infanterie und ebenso vieler Kavallerie mit 100 Geschützen bei Loan-hia-wan, 3,25 km von Tung-tschan, unerwartet angegriffen. Die Alliierten erlitten aber mit einem Verluste von 15 Tödteten und 61 Verwundeten einen vollkommenen Sieg. Von den an den Unterhandlungen zu Tung-tschan beteiligten Offizieren und Beamten fielen aber 89 in die Hände der Chinesen und wurden nach Peking geschafft. Vergebens verlangte Lord Elgin ihre Wiederauslieferung. Am 21. Sept. wurde die chines. Armee noch einmal mit einem Verluste von 2 Tödteten und 49 Verwundeten seitens der Alliierten in die Flucht geschlagen.

Die Friedensanträge durch den Bruder des Kaisers, den Prinzen Kung, 22. und 23. Sept., führten zu keinem Resultat, und die verbändete Armee rückte gegen Peking vor; 7. Okt. fiel der prachtvolle kaiserl. Sommerpalast mit allen in ihm befindlichen Kunstwerken und Kostbarkeiten aller Art den Verbändeten in die Hände und wurde von den Franzosen drei Tage lang ausgeplündert; während die Engländer sich dieses Vandalismus enthielten. Am 9. Okt. rückten die Feinde gegen Peking selbst vor und am 13. wurde ihnen ein Stadthor geöffnet. Am 16. Okt. erhielten sie 19 der zu Tung-tschan gefangenen Engländer und Franzosen zurück. Die übrigen waren von den Chinesen ermordet oder an Mißhandlungen ungetommen. Infolge dessen verhandelten Lord Elgin und Baron Gros die frühere Friedensbedingungen. Diese waren: die Erledigung der Traktate von Tien-tsin bis zum 23. Okt., Zahlung von je 16 Mill. Doll. an die engl. und franz. Regierung, sowie Zahlung bis zum 23. Okt. von resp. 600000 und 400000 Doll. an die Angehörigen der umgetommenen Gefangenen und die Bezahlung von Tien-tsin bis zur Bezahlung der Kriegsausgleichungen. Am 18. und 19. Okt. hieß Lord Elgin, zur Strafe dafür, daß der Kaiser die Mißhandlung der Gefangenen zugelassen hatte, den Palast Yuen-ming-yuen bis auf den Grund verbrennen. Die Ratifikation der Verträge mit Lord Elgin und Baron Gros fand 24. und 26. Okt. 1860 statt. Der Kaiser bestätigte sie zu Dschehol (Tschu) 2. Nov., wonach 10. Nov. die europ. Truppen Peking wieder verließen. Im März 1861 nahmen der engl. und franz. Gesandte ihren Wohnsitz in Peking und im Juli desselben Jahres folgte ihnen der nordamerikanische.

Am 21. Aug. 1861 starb der Kaiser Hien-fong zu Dschehol in der Mandschurei und ihm folgte sein 27. April 1866 geborener Sohn als Kaiser Tsung-tschü genannt, unter Vormundschaft zuerst von acht hohen Staatsbeamten, später unter der seiner Mutter und der ältesten Gemahlin seines Vaters, während sein Oheim, Prinz Kung, als Haupt der kaiserl. Familie an die Spitze der Regierung trat. Einsichtsvoll, wohlgesinnt und energisch, trachtete derselbe dem Nationalhath der Chinesen gegen die Ausländer nach Kräften entgegenzuwirken. Er schloß mit allen europ. Mächten Handelsverträge und diplomatische Verbindungen, nämlich 2. Sept. 1861 zu Tien-tsin durch Graf Gulerburg

mit Preußen und dem Zollvereine, dessen Ratifikationen 14. Jan. 1863 zu Schang-hai ausgewechselt wurden und der 1866 auf den Norddeutschen Bund und 1871 auf das Deutsche Reich überging; 1862 aber Handelsverträge mit Spanien, Belgien, Portugal und 1863 mit Dänemark. Wie schon früher die Vertreter von England, Frankreich und Nordamerika, nahmen nun auch die von Rußland, Spanien, Deutschland, Oesterreich und Italien ihre Residenz in Peking.

Aber auch nach dem Friedensschlusse mit England und Frankreich war der chines. Regierung keine Ruhe gegönnt. Der Aufstand der Tchai-ping wurde zwar schon 1865 unterdrückt, aber ihm folgte nicht lange nachher der Aufstand der Nien-wei, d. h. nördl. Rebellen, in einigen Provinzen, namentlich in Schan-tong. Sie bemächtigten sich 1868 selbst Ning-poh und konnten erst 1870 völlig unterdrückt werden. Weit wichtiger war der Aufstand in der Provinz Yun-nan. Die zahlreichen Mohammedaner daselbst hatten während des Aufstandes der Tchai-ping übertriebene Anforderungen gemacht und die chines. Ortsbehörden geglaubt, diese aufrührerische Bewegung gleich von vornherein durch blutige Strenge unterdrücken zu müssen. Der Gouverneur der Stadt Ho-kin ließ die dortigen Mohammedaner überfallen und gegen tausend derselben erschlagen. Ähnliches geschah an andern Orten. Infolge hiervon schlossen sich unter Tu-uen-si, einem Schriftgelehrten aus Mong-hoa, die Mohammedaner fester zusammen und rückten im April 1857 gegen Lalsu, die zweite Stadt von Yun-nan, vor. Die Besatzung ergab sich ohne Widerstand, und die chines. Beamten entflohen oder wurden ermordet. Von hier aus unterwarf sich Tu-uen-si allmählich das ganze weisl. Yun-nan, nahm 1867 den Titel Uen-soai, d. h. König Soliman (?), an, eroberte 1868 selbst die Hauptstadt Yun-nan-su und stiftete ein selbständiges Staatswesen von etwa 165188 qkm Flächeninhalt mit gegen 4 Mill. E., an dessen Spitze er sich stellte, mit einem Staatsrate von acht Beamten zu seiner Seite. Die Zahl der Mohammedaner, welche sich selbst Pan-su nennen, von den Chinesen aber Kuei-tsy (Teufelsöhne) genannt werden, beträgt höchstens einige Hunderttausende. Bis jetzt hat E. diesen verlorenen Teil Yun-nans noch nicht wiedergewinnen können. Die der südwestl. Teil von Yun-nan ging auch der größte Teil der Dsongarei, chines. Tshan-Schan-Belu, und von Ostturkestan, chines. Tshan-Schan-Kanlu, ebenfalls durch Aufstände der mohammed. Bevölkerung daselbst, etwa 1540000 qkm mit einer Bevölkerung von mehr als 1 Mill. Seelen, dem Chinesischen Reiche verloren. Im J. 1862 entstand nämlich, unabhängig von dem der Pan-su, in dem westlichsten Teile der Provinz Schen-si der Aufstand des mohammed. Stammes der Dungenen, chines. Hoei-hoei oder Chui-hui, und verbreitete sich bald, die Dimensionen eines Religions- oder Kampfes annehmend, über Kan-su nach der Dsongarei. Im Sommer 1864 eroberten die Dungenen die große Stadt Urumtschi daselbst, wobei 130000 Menschen umlamen; im August desselben Jahres auch Kuldscha und 15. und 16. Jan. 1865 Karbagatai oder Tschugutschal. Von Urumtschi verbreitete sich der Aufstand auch gegen Säben. Die Dungenen bemächtigten sich noch 1864 der Städte Kuldscha, Chamil, Aflu und Hartland, sodas bald nachher fast das ganze Ditturkestan für E. verloren war.

Artikel, die man unter C vermisst, sind unter A aufzuführen.

freundschaftlich-nachbarschaftlichen Beziehungen zu bleiben wünschte, unerwartet begnadigt. Die diplomatischen Verhandlungen beider Staaten miteinander blieben auch fortbestehen, wurden fortan aber durch den chines. Gesandten in London, Tjeng, geleitet. Beide Staaten bereiteten sich indessen auf einen Krieg miteinander vor, die Russen vorzugsweise zu einem Angriffe auf C. von der Seeseite, zu welchem Zwecke, vielleicht hauptsächlich nur um I. zu intimidiren, zu Wladiwostok, dem Hauptort der sog. «Rästenprovinz», dem 1858 von C. an Rußland abgetretenen Amurlande, unter dem Marineminister Viceadmiral Lessowski eine bedeutende Flotte zusammengezogen wurde. Die chines. Regierung that aber keinen Abstand von ihren Forderungen, zu einem Kriege kam es auch nicht und die Verhandlungen zwischen den Regierungen zu Peking und Petersburg hatten Fortgang. Ihren Abschluß fand diese Angelegenheit endlich darin, daß am 22. März 1862 zu Kuldscha das Protokoll, nach welchem das Kuldscha-Gebiet von Rußland an C. zurückgegeben wird, durch die Bevollmächtigten beider Staaten unterzeichnet wurde. Zum Schlusse über die Beziehungen C.s zu dem Auslande in letzter Zeit noch zu bemerken, daß der 1868 zwischen C. und Nordamerika abgeschlossene, sog. Burlingame-Traktat ganz neuerdings eine wesentliche Modifikation erlitten hat. Am 28. April 1892 wurde nämlich von beiden Häusern des Kongresses der Vereinigten Staaten beschloffen und von dem Präsidenten Arthur sanktioniert, daß die Zulassung von Chinesen daselbst während der nächsten zehn Jahre nicht stattfinden solle. Wachsende Erbitterung über die Zunahme der Chinesen auf dem Territorium der Vereinigten Staaten namentlich bei der europ. Bevölkerung Californiens veranlaßte diese Maßregel, welche schon vor Jahren unter dem Präsidenten Hayes wiederholt beantragt, von diesem aber immer von der Hand gewiesen wurde.

Die Literatur über C. ist seit der ersten, 1477 erschienenen, in Nürnberg herausgegebenen deutschen Übersetzung der Reisen von Marco Polo außerordentlich reich. Hervorzuheben sind von den über Land und Volk im allgemeinen handelnden Werken und Reisebeschreibungen namentlich: J. B. de Halbe, «Description géographique, chronologique, politique et physique de l'empire de la Chine etc.» (4 Bde., Haag 1737); Sonnerat, «Voyage aux Indes orientales et à la Chine depuis 1774 jusqu'en 1781 etc.» (2 Bde., Par. 1782); S. Stunton, «An authentic account of an embassy from the King of Great-Britain to the Emperor of China etc. from the papers of the Earl of Macartney» (2 Bde., Lond. 1797; deutsch von Estrucel, 2 Bde., Halle 1798); «Voyage de l'ambassade de la compagnie des Indes orientales hollandaises vers l'empereur de la Chine, dans les années 1794 et 1796. Tiré du journal d'André Everart van Braam Houkgeest et publié en français par L. E. Moreau de Saint-Méry» (2 Bde., Philadelphia 1797); John Barrow, «Travels in China etc.» (Lond. 1805); S. Ellis, «Journal of the proceedings of the late embassy to C.» (Lond. 1817); Croffier, «De la Chine ou description générale de cet empire» (7 Bde., Par. 1818); «Narrative of a journey in the interior of C. in 1816 and 1817, containing an account of the embassy of Lord Amherst to the court of Pekin. By Cl.»

(Lond. 1818); Ch. Gützlaff, «Journal of three voyages along the coast of C. in 1831—33» (Lond. 1834); J. F. Davis, «La Chine etc., traduit de l'anglais par A. Pichard» (2 Bde., Par. 1837); Pauthier, «Chine moderne, description historique, géographique et littéraire» (2 Bde., Par. 1844—53); J. F. Davis, «C. during the war and since the peace» (2 Bde., Lond. 1853); Kennie, «Narrative of the British Embassy to C.» (Lond. 1865); Hippisley, «China. A geographical, statistical and political sketch» (Schanghai 1876); Piton, «La Chine, sa religion, ses mœurs, ses missions» (Genf 1880); Playfair, «Cities and towns of C.» (Lond. 1880); Eben, «C., historical and descriptive» (2. Aufl., Lond. 1880); Douglas, «China» (Lond. 1882) und besonders Richtigofen, «C., Ergebnisse eigener Reisen und darauf gegründeter Studien» (Bd. 1.—2., Berl. 1877—82). Ferner die Reiseberichte von Hausmann (3 Bde., Par. 1847—48), Huc und Gabet (2 Bde., Par. 1850), Forbes (Lond. 1853), Jurien de la Gravière (2 Bde., Par. 1854), Diphant (2 Bde., Lond. 1860), Taylor (Newport 1861), Blakiston (Lond. 1862), Fortune (Lond. 1864), Piaffesij (1890), Clart (1890), Hughes (1881), des Grafen Bela Székényi (herausg. von Kreizner, Wien 1881) u. a. Wichtig sind auch die Berichte über die preuß. Expedition nach Ostasien, namentlich außer dem offiziellen Werke (Berl. 1864 f.) Werner, «Expedition nach C., Japan und Siam» (2. Aufl., Lpz. 1879). Über die Kulturverhältnisse C.s geben interessante Aufschlüsse besonders die Arbeiten der russ. Gesandtschaft zu Peking (2 Bde., Berl. 1855), ferner die Werke von Langbon (1842), Allom (1845); Williams, «The Middle Kingdom» (2 Bde., Newport 1848; deutsch von Collmann, 2 Bde., Kassel 1852—53); Sirt (1849), Milne (1857), Scarth (1860), Roy (1862), Collins (1863) und andern, sowie Blath, «Die Landwirtschaft der Chinesen u. s. w.» (Münch. 1874); Gray, «C., a history of the laws, manners and customs of the people» (Lond. 1878); Katscher, «Bilder aus dem chines. Leben» (Lpz. 1881); Martin, «The Chinese, their education, philosophy and letters» (Lond. 1881). Über den Handel C.s vgl. «China. Handelsstatistik der Vertragshäfen für die Periode 1863—72» (Wien 1872). Speziell mit Bezug auf die Geschichte C.s sind zu nennen: Grofier, «Histoire générale de la Chine» (12 Bde., Par. 1783); Gützlaff, «Geschichte des Chinesischen Reichs» (herausg. von Neumann, Stuttg. 1847); Käuffer, «Geschichte von Ostasien» (3 Bde., Lpz. 1858—60); Neumann, «Geschichte des engl.-chines. Kriegs» (2. Aufl., Lpz. 1855); derselbe, «Ostasiat. Geschichte vom ersten chines. Kriege bis zu den Verträgen» (Lpz. 1861); Gützlaff, «Life of Tao-Kwang» (Lond. 1851; deutsch, Lpz. 1852); Strauß, «La Chine, son histoire, ses ressources» (Par. 1874); Corbier, «Bibliotheca sinica, dictionnaire bibliographique des ouvrages relatifs à l'empire chinois» (2 Bde., Par. 1881). Über die Chai-ping-Revolution handeln mehr speziell die Werke von Gallery und Yuan (Lond. 1854), Meadows (Lond. 1856; deutsch von Neumark, Berl. 1857), Sykes (Lond. 1863), Brine (Lond. 1862). Der Krieg von 1857—60 mit England und Frankreich ist von Bazancourt (2 Bde., Par. 1861—64), de Montrecy (2 Bde., Par. 1861), Wolfelsy (Lond. 1862), Balu (Par. 1863), Kennie (Lond. 1864) u. a. beschrieben. Uebersichtliche Darstellungen jener

Artikel, die man unter C. vermißt, sind unter R. aufzusuchen.

Revolution und dieses Krieges finden sich in «Die Gegenwart» (Bd. 8, S. 1852) und in «Unsere Zeit» (Bd. 1, S. 1856; Bd. 8, 1864).

China (spr. Tschine), engl. Bezeichnung für Porzellan; China-Clay, Porzellanerde; Chinawares, Porzellanwaren.

Chinabasen, die in den Chinarinden enthaltenen Alkaloide oder organischen Basen, denen diese Rinden ihre heilkräftige Wirkung verdanken; unter denselben steht obenan das Chinin (s. d.); neben diesem kommen aber noch eine Reihe von andern Basen vor, die man mit dem Chinin unter dem Namen der *C.* zusammensaßt. Es sind dies: das Cinchonin, Cinchonidin, Conchinin, Chinicin, Chinamin, Paricin, Cinchonin und außerdem noch verschiedene andere, die bislang nicht krystallisiert und wahrscheinlich auch nicht im Zustande chem. Reinheit erhalten worden sind. Die Basen finden sich in größerer oder geringerer Menge in den einzelnen Sorten der Rinden, auch wechselt der Gehalt derselben Rindenforte je nach dem Standort und Bitterungseinstüssen. Die Basen kommen nicht im freien Zustande, sondern mit Chinasäure, Chinagerbsäure, Oxalsäure und andern Säuren verbunden und mit einem Farbstoff, Chinarot, begleitet vor.

Chinabaum, Chinarindenbaum. Die Fieber-Peruviansche oder Chinarinde (Cortex Chinae, cortex peruvianus) kommt von verschiedenen Bäumen der im äquatorialen Südamerika heimischen Gattung *Cinchona*, welcher Name ihr von Ginné zur Erinnerung an die Gemahlin eines Bijetönigs von Peru, Grafen von Cinchon, deren Heilung von einem böartigen Wechselstieber durch die Rinde diese zuerst berühmt gemacht hatte, gegeben wurde. Die Gattung *Cinchona* gehört in die Familie der Rubiaceen, wo sie mit andern ihr verwandten eine eigene Abtheilung, die Cinchoneen, bildet. Ihre Arten sind stämmliche, bisweilen riesige Bäume, manche jedoch auch Sträucher, sämtlich aber mit prächtvoller immergrüner Belaubung. Sie haben gegenständige, ganze und ganzrandige Blätter, gestielte, meist in zusammengehobte, gabelteilige Trugbolben gruppierte Blüten mit unterständigem fünfspaltigen Kelche, trichterförmiger, fünfteiliger, an den Lappen bärtig behaarter Blumentrone und zweifächerige, mit zahlreichen geflügelten Samen gefüllte Kapseln. Sie wachsen in den ungeheuern Waldungen, welche die Abhänge der Andesketten bedecken, vom westl. Venezuela bis zum nördl. Bolivia, oder zwischen dem 10.° nördl. und dem 19.° südl. Br., woselbst sie zwischen 1200 und 2200 m Höhe teils vereinzelt, teils forst- und bestandweise auftreten und einen sehr charakteristischen Bestandtheil in der Vegetation jenes weiten Bezirks bilden, weshalb A. von Humboldt denselben das Reich der Cinchoneen genannt hat. Die Kenntnis von diesen Bäumen ist noch sehr mangelhaft; nur von wenigen der zahlreichen in den Handel kommenden Rindenforten weiß man, von welcher Cinchonaart sie abstammen. Das Sammeln der Rinden ist mit großen Schwierigkeiten verbunden und wird von eigenen, darin geübten und von Rindheit auf daran gewöhnten Leuten betrieben, welche *Cascarilleros*, d. h. Rindenjämmler, heißen, ein Name, der auch den mit Chinarinden handelnden Personen gegeben zu werden pflegt. In Columbia sammelt man die Rinden

zu jeder, in Peru und Bolivia nur in der trockenen Jahreszeit. Man fällt die Bäume dicht an der Wurzel, zieht die Rinde in Streifen ab und trocknet sie an der Sonne oder über Feuer in eigens dazu konstruirten Schuppen. Die abgeschälten dünnen Rinden rollen sich an der Sonne zusammen; die dickern werden nur kurze Zeit der Sonne ausgesetzt, dann flach ausgebreitet, in Haufen kreuzweise übereinander geschichtet und mit Steinen beschwert. Ein Baum von 20 m Höhe und 1,2 m Durchmesser liefert etwa 10 Ctr. trockene Rinde. In den Städten werden die getrockneten Rinden sortiert, verpackt und dann nach den Hafenplätzen versendet. Man verpackt sie in Massen von etwa 150 Pfd. in Säcken von Wolleug oder Wachstuch, in Kisten, Trommeln oder «Seronen» von Büffelsellen, die mit der Haarseite nach innen geföhrt sind. In neuerer Zeit hat man das schädliche Gewinnungsverfahren der Rinde, nämlich die Fällung der Bäume, durch rationell betriebene Abrindung der Bäume ersetzt und den *C.* mit Erfolg in Ostindien, auf Ceylon, Java, Bornes, in Neuhollwales, Algerien angepflanzt.

Unter den heraus zahlreichen, mit den verschiedensten Namen belegten Sorten von Chinarinde, welche in den Handel gelangt, unterscheidet man in Deutschland pharmatognostisch drei Hauptforten: braune (cortex Chinae fuscus), gelbe (cort. Ch. flavus) und rote (cort. Ch. ruber). Die wichtigsten Sorten der braunen China, welche in feberlief bis fingerdicken Röhren von graubrauner, rümeliger, längs- und querrissiger Außenfläche in den Handel kommt, aus Rinden jüngerer Bäume oder Äste besteht und immer viel Cinchonin enthält, sind: die Guanoco-China von *C. micrantha* R. Par., subcordata, suberosa und umbellulifera Par.; die Loja-China von *C. Condaminea* Humb., macrocalyx, conglomerata, heterophylla, microphylla Par. und vielen andern; die blasse Jaen- oder Len-China von *C. viridiflora* Pav. u. a. Zur gelben China gehört die berühmteste Sorte, die Königs-China (cort. Ch. regius), welche aus Röhren, mit spröder, dunkelfarbiger, tiefrissiger Borke oder aus flachen, zimmetfarbenen, von der Borke befreiten Rindenstücken besteht und besonders reich an Chinin ist. Sie kommt unter verschiednen Sorten vor, von denen die Calisaya-China von *C. Calisaya* Wedd. in Südperu und Bolivia für die beste gilt. Außer der Königschina gehören zu der gelben die Cusco-China von *C. pubescens* Wedd., die gelbe faserige oder Bogota-China, auch Pitaya-China genannt, von *C. lancifolia* Mut. und *C. Pitayensis* Wedd. in Columbia u. a. m. Die roten Chinarinden, welche aus Rinden von stärkeren Stämmen und Ästen bestehen, eine vorherrschend roibraune Farbe und einen sehr bitteren und herben Geschmack besitzen, auch mehr Chinin als Cinchonin enthalten, stammen zum Teil von *C. succirubra* Par.

Die chem. Untersuchung hat in den Chinarinden verschiedene Alkaloide, China-Alkaloide oder Chinabasen (s. d.), nachgewiesen, die alle mehr oder weniger fiebervertreibend wirken. Außerdem hat man in den Chinarinden drei Säuren aufgefunden: die Chinasäure, in den Rinden mit den Basen oder mit Kalk verbunden, krystallisiert in Acinern, rhombischen Prismen und besitzt einen stark sauren Geschmack ohne alle Bitterkeit; sie bedingt die saure Reaction der Auszüge, ihre Menge beträgt 6—9 Proz.; sie findet sich jedoch nicht nur in der China-

Artikel, die man unter *C.* versteht, sondern unter *R.* aufzuführen.

rinde, sondern auch im Kaffee, in Eriten und Aquifoliaceen; die Chinagerbsäure, in reinem Zustande eine hellgelbe Masse, welche sich im Wasser zu einer hellgelben, zusammenziehend schmeckenden Flüssigkeit auflöst, die an der Luft Sauerstoff absorbiert und endlich beim Verdunsten in der Wärme eine unlösliche, chocoladenbraune Substanz absetzt, das Chinaron, von dem die Rinde $2\frac{1}{2}$ Proz. und mehr enthält; die Chinosäure (Chinosobitter, Chinovin), im trocknen Zustande eine gummiartige, beim Zerreiben ein weißes Pulver gebende Masse, welche intensiv bitter schmeckt, nur schwach-saure Eigenschaften besitzt und nach einigen mit der Chiococensäure (s. Chiococca) identisch sein soll.

Die Anwendung der China als Heil-, besonders fiebervertreibendes Mittel ist in Südamerika jebensfalls uralt, denn Quina oder China bedeutete in der Sprache der Jntas eine fiebervertreibende, Quina-Quina (woher die franz. Benennung Quinquina) eine besonders heilkräftige Rinde. In Guatapa, und zwar in Spanien, wurde sie erst nach der Heilung der Gräfin von Chinchon 1639 bekannt, und zwar unter dem Namen Gräsinpulver (pulvis comissinae). Später ward das Rindenpulver, welches man anfänglich allein anwendete, Jesuitenpulver genannt, weil die Jesuiten es zuerst nach Spanien gebracht hatten, und nachdem es durch den Cardinal Juan de Lugo nach Rom gekommen war, Cardinalpulver. In England wurde die China 1671 durch einen gewissen Talbot eingeführt, welcher sie an Ludwig XIV. als Geheimmittel verkauft haben soll. Die Chinarrinden, als Arznei betrachtet, sind das kräftigste von allen gewürzhaft-bittern und zusammenziehenden, sog. tonischen Mitteln. Die zusammenziehende und säulnißwidrige Wirkung beruht auf ihrem Gehalt an Chinagerbsäure, während ihre spezifisch fiebervertreibende Kraft, welche sie gegen Wechselfieber und andere Fieber zeigt, sowie zum Teil ihre stärkende Eigenschaft, derentwegen sie bei durch Krankheit, namentlich infolge von Blut- und Säfterverlust (s. B. Typus), Blutarth und Bleichsucht entkräfteten Personen mit oft so großem Erfolge angewendet wird, den Chinabafen zuzulommt. Eine üble Nebeneigenschaft dieses kräftigen Heilmittels ist, daß es bei fortgesetztem Gebrauch die Verdauung stört und Übelkeit und Magenbrüden veranlaßt. Jedoch bewirken dies die Alkaloide weniger als die Rinde in Substanz. Deshalb war die Entdeckung des heilkräftigsten Alkaloids, des Chinins (s. d.), für Fälle, wo die Rinde in Substanz in großen Gaben gegeben werden mußte (bei allen Wechselfiebern), von außerordentlicher Wichtigkeit. Außerlich wurde früher die China bei bössartigen Geschwüren, bei brandigen Wunden u. s. w. vielfach angewendet. Auch bereitet man aus der Chinarrinde verschiedene Extrakte, Glycerine, Tincturen u. s. w.

In den Surrogaten der Chinarrinde, die sich in diesen in den meisten Fällen nicht bewährt haben, gehören in erster Reihe: die unechten Chinarrinden, welche der Mehrzahl nach von verschiedenen tropischen Bäumen aus der Familie der Rubiaceen abstammen, z. B. die Para-China von einer in Brasilien wachsenden Ladenbergia, die China alba granatensis von Ladenbergia macrocarpa Klotsch, die China nova von Ladenbergia oblongifolia Karst., die China rubra brasiliensis von Ladenbergia Riedeliana Kl., die China cari-

baea oder jamaicensis von Exostemma caribaeum W., die China St.-Luciae von Exostemma floribundum W. auf den Antillen u. a. m. Alle diese unechten Chinarrinden ermangeln der in den echten vorkommenden Basen, haben meist einen stärkern, widerlich bittern und sauren gewürzhaften Geschmack und vermögen die echte Chinarrinde ebenso wenig zu ersetzen als mehrere andere, besonders während der Napoleonischen Kontinentalperre empfohlene Surrogate, wie z. B. die Weiden-, Kastanien-, Eichenrinde und deren charakteristische Bestandteile (Salicin, Quercin u. s. w.). Gleiches gilt von den als Surrogat für das Chinin vorge schlagenen Alkaloiden, nämlich dem Uicin, Phloridin, Aricin, Buchsin u. a. m. Vgl. J. Wiesner, «Die Rohstoffe des Pflanzenreichs» (Opp. 1873).

Chinage (frz.), das Bestellen gestammter Stoffe. (S. Chinierter Stoffe.)

Chinagrass, auch Chinesisches Gras, Chinesischer Hanf, in England China-grass, Cloth-grass, in Frankreich nach dem chines. Tschu-ma Chuma oder auch nach der englischen Bezeichnung China-grass genannt, die Bastfaser von *Urtica* (*Boehmeria*) *nivea*, welche vielfach mit der nach dem Malaischen Nameh oder Ramie genannten, sonst auch unter zahlreichen andern Namen (s. Nameh) vorkommenden Faser von *Urtica* (*Boehmeria*) *tenacissima* und andern, namentlich süd- und ostasiat. Nessellarten verwechselt wird. Die durch ihre Festigkeit und Geschmeidigkeit sowie durch ihre außerordentliche Länge (bis 22 cm) ausgezeichnete Chinagrassfaser, in den feinsten Varietäten von blendender Weiße und seidenartig glänzend, von größerem Durchmesser als die Flachsfaser, der sie im übrigen ähnlich ist, wird in ihrer Heimat, dem Süden von Asien, Indien mit den umliegenden Inseln und China, zu einem der europ. Leinwand ähnlichen, aber eigentümlich durchscheinenden Gewebe, im Englischen Grass-cloth (Grasleinen) genannt, außerdem zu dauerhaften Seiserwaren verarbeitet.

In den Stammländern der Pflanze, in China wenigstens, findet ein eigentlicher Spinnprozeß nicht statt, sondern es werden die durch mühsames Spalten mit den Fingern und darauf folgendes Hecheln gewonnenen Fasern mit den Enden aneinander gestückt und durch Rollen unter der Hand vereinigt, weshalb der entstehende Faden nicht rund wie andere Garne, sondern platt wie ein sehr schmales Bändchen erscheint. In England, wo dieses Material erst durch die londoner Weltausstellung von 1851 weitem Kreise bekannt wurde, werden die zur Verarbeitung dahin verschifften rohen Stengel einer Reihe von Manipulationen unterworfen, die im wesentlichen mit der Behandlungsweise des Flachses übereinstimmen. Während früher nach dem mittels alkalischer Substanzen vorgenommenen Kösten das Brechen und Schwingen mittels der für den Flachsgewöhnlichen Apparate erfolgte, hat man in neuerer Zeit besondere, den Eigenschaften des Materials besser entsprechende Vorbereitungs-maschinen konstruiert. Die gleichfalls mit Hilfe von Maschinen gehedelte Faser sowie das abfallende Berg wird in der Art des Flachses verjotten und, meist mit Baumwolle gemischt, zu Garnen und Zeugen von großer Haltbarkeit verwendet, die einen so starken Glanz wie außer der Seide kein anderer Stoff zeigen und die Farben ziemlich gut annehmen. Der Verbreitung der Chinagrassfabrikate ist namentlich die durch den amerik. Bürgerkrieg

Artikel, die man unter C vermischt, sind unter R aufzusuchen.

veranlaßte Unterbrechung der Baumwolleneinfuhr förderlich gewesen. Auf der pariser Weltausstellung von 1867 trat diese Industrie bereits in quantitativer wie qualitativer Hinsicht als sehr bedeutend auf und seitdem ist dieselbe sowohl hinsichtlich der Bervollkommnung der Arbeitsweise als in der Ausdehnung der Verwendung in stetem Fortschritt begriffen. Der Hauptsiß der Fabrication ist noch jetzt England und Schottland, doch wird sie in den letzten Jahren auch anderwärts, namentlich in Frankreich, in dessen südl. Gegenden mit dem Anbau von *Urtica nivea* befriedigende Resultate erzielt worden sind, mit zunehmendem Erfolg betrieben.

Chinarinde, s. unter Chinabaum.

Chinasaure $C_7H_7(OH), COOH$, eine in allen Chinarinden, im Kraute der Heidelbeeren, in den Kaffeebohnen und vielleicht in manchen andern Pflanzen vorkommende Säure. In den Chinarinden ist sie meist an Kalk, zum Teil auch an Alkaloids gebunden. Man erhält sie, indem man Chinarinden einige Tage mit kaltem Wasser maceriert, abpresst, die Flüssigkeit mit Kalzmilch versetzt, wodurch manche Unreinigkeiten gefällt werden, filtriert und zur Extraktkonsistenz verdampft. Nach mehrtägigem Stehen scheiden sich dabei Krystalle von chinasaurem Kalk aus, die durch Pressen von der Mutterlauge befreit und so oft, unter Anwendung von Knochenohle, umkrystallisiert werden, bis sie farblos sind. Von diesem reinen Kalksalz werden 6,2 Teile in Wasser gelöst, mit 1 Teil Schwefelsäure vermischt, vom Gips filtriert, darauf mit Alkohol versetzt, um den Rest des gelösten Gipses zu fällen, und das Filtrat verdunstet. Die Säure scheidet sich aus der genügend konzentrierten Lösung bei längerem Stehen in schön ausgebildeten Krystallen, welche ein Molekül Wasser enthalten, an. Sie löst sich in 2,5 Teilen kalten Wassers, noch leichter in heißem, sehr schwer in Alkohol, nicht in Äther, schmilzt bei 155° unter Verlust ihres Krystallwassers, bei $200 - 225^\circ$ geht sie in das Anhydrid $C_7H_5O_2$ über; bei 280° beginnt sie zu loden und liefert dann als Zerlegungsprodukte: Hydrochinon, Benzoesäure, salicylige Säure, Phenol und Benzol, nebst Kohlenoxyd und Wasserdampf, während eine kohlige Masse zurückbleibt. Ihre Lösungen drehen die Ebene des polarisierten Lichtstrahls nach links. Bei der Destillation mit Braunstein und Schwefelsäure liefert sie Chinon. Die Salze der C. sind meist gut krystallisierbar.

Chinasilber (frz. argenture électrique, engl. electro-plated), auch Perusilber oder, nach der in dieser Fabrication bedeutendsten pariser Firma, Christofle (s. d.), nennt man die auf galvanischem Wege erzeugte Versilberung neusilberartiger Gegenstände (Lafelgeräte, Leuchter, Lampenfüße u. s. w.), deren Herstellung außer in Paris namentlich in Wien, Berlin und Leipzig einen selbständigen Industriezweig bildet. (S. Affénide.)

Chinawurzel, Bodenwurzel, Rhizoma Chinae, Radix Chinae nodosae, ist das Rhizom von *Smilax China L.*, welche in China, Cochinchina und Japan vorkommt. Sie wurde 1535 von Portugiesen als Heilmittel nach Europa gebracht, war bis 1882 noch officinell, wurde aber nur noch sehr selten verwendet und daher in der 2. Auflage der Pharmacopoea Germanica gestrichen.

Chincha-Inseln, drei durch ihren Reichtum an Guano (s. d.) berühmte Inseln an der Südküste der südamerik. Republik Peru, vor der Piscobai,

gegenüber dem reichen Thale von Chincha: Isla del Norte, Isla del Medio und Isla del Sur genannt, welche zusammen nur eine Fläche von 1620 ha besitzen. Ihre höchsten Teile erheben sich 60 m. Ladeplätze für Schiffe finden sich an diesen Inseln wegen der vielen sie umgebenden Klippen nur an einigen Stellen. Die Glande sind felsig, aus verwittertem Gneis bestehend, dürr, ohne Spur von Vegetation, ohne Wasser und erscheinen durch die zahllosen Höhlen, Löcher und Bogen sowie durch die Menge Pinguins und anderer Seevögel, die sich auf ihnen fortwährend aufhalten, außerordentlich wild. Der Wert des Guanos war schon den alten Peruanern bekannt, und die Inlas erließen bereits vor Jahrhunderten ein Gesetz zum Schutze jener Vögel, um eine Erschöpfung des Vorrats zu hindern. Aber erst seit einigen Jahrzehnten begann die Ausfuhr dieses kostbaren Dangers ins Ausland, indem zuerst 1840 ein peruan. Handelshaus eine Sendung davon nach England machte. Der gute Erfolg des Geschäfts veranlaßte hierauf die Regierung Perus, den Export zu ihrem Monopol zu erklären. Im J. 1857 wurden bereits 490657 t ausgeführt, zu deren Verfertigung 620 Schiffe dienten. Bis Ende 1867 betrug die Gesamtausfuhr des Guano 7175194 t im Werte von 21869826 Doll., sodas der Wert dieses Exports den aller übrigen Ausfuhrartikel Perus zusammengenommen bei weitem überstieg. Über die Quantität des auf den Inseln noch vorrätigen Guanos wurden schon 1860 Untersuchungen angestellt, welche ein Ausreichen auf viele Jahre in Aussicht stellten. Doch hat sich dieses Ergebnis als falsch erwiesen und die Inseln waren schon 1874 fast erschöpft und haben damit ihre Wichtigkeit verloren. Man hat sich daher nach andern Guanolagern umgesehen und solche an mehreren Punkten der peruan. und bolivian. Küste, wie auf den Lobos-, Macabi- und Guanape-Inseln aufgefunden. Infolge von Streitigkeiten mit der peruan. Regierung wegen an hiesigen Einwanderern verübter Gewaltthätigkeiten besetzte 14. April 1864 ein span. Geschwader unter Contradmiral Pinzon die Inseln mit der Erklärung, dieselben so lange als Pfand behalten zu wollen, bis die Peruaner der von Spanien an sie gerichteten Forderung um Genugthuung nachgeben würden. Doch wurde die Angelegenheit durch Vertrag im J. 1865 ausgeglichen.

Chinchilla de Monte Aragon, Stadt in der span. Provinz Albacete, 20 km im S. dieses Ortes, an der Eisenbahn Madrid-Alicante, die hier nach Cartagena abzweigt, auf einem Hügel, an einem zum Júcar gehenden Gewässer, hat eine schöne Hauptkirche, Ruinen eines Schlosses, Ramor- und Gipsbrüche und zählt (1877) 6060 E., die Töpferei und Wollweberei treiben. Zahlreiche Grotten im Hügel von E. sind bewohnt.

Chinchilla, ein früher selten, jetzt häufiger vorkommendes, seidenweiches, graues Pelzwerk mit dunklern Streifen, das aus Südamerika, besonders Peru und Chile, und zwar von zwei Arten von Nagetieren stammt, welche die Gattung *Wollmaus* (*Eriomys*) bilden, rattenartige Geschöpfe mit dickem Kopf, großen, runden Ohren und buschigem Schwanz, welche auf den nackten Felshöhlen der Cordilleren ähnlich wie unsere Murmeltiere in Höhlen leben. Die größere Art mit gröberem, weniger wertvollem Pelze, die eigentliche C. (*E. Chinchilla*), wird bis zu 30 cm lang, der Schwarz-

Kittel, die man unter C. vermischt, sind unter R. aufzuführen.

20 cm; die kleinere Wollmaus (*E. lanigera*) erreicht höchstens 26 cm Körperlänge und der Schwanz 13 cm. Die schönen Tiere sind äußerst lebhaft, klettern vortrefflich und lassen sich leicht zähmen. Im Ganzen werden etwa 100000 Felle jährlich nach Europa gebracht. Die abgeschorene Wolle wird zu feinen Geweben im Lande verarbeitet. Das Fleisch soll dem der Hasen gleichen.

Chinchina, die Chinarinde.

Chinse (fr.), bunt (gestammt) gewebt. (S. Chinerte Stoffe.)

Chine (engl. spr. Tschin, vom angelsächs. *cinan*, d. i. zähnen), Schlucht, besonders auf der Isle of Wight, z. B. Shanklin Chine, Bladgang Chine.

Chinesen-Frage und **Chinesen-Bill**, s. unter Californien.

Chinesisches Feuer, bei den Chinesen gebräuchliche Mischungen, zu Feuerwerten und als Schießpulver gebraucht. Die Mischungen sind dem europ. Schießpulver ähnlich und von diesem in neuerer Zeit verdrängt worden. — Bisweilen wird auch das bengalische Feuer (s. d.) als Chinesisches Feuer bezeichnet.

Chinesisches Gras, s. Chinagraß.

Chinesisches Grün (*Chinagrün*, *Laka*), ein aus China kommender grüner Farbstoff, der namentlich in der Seidenfärberei Verwendung gefunden hat. Über die in China übliche Bereitungsart ist, trotz mannigfacher Publicationen, wenig bekannt, und das, was darüber bekannt geworden ist, ist ziemlich unverständlich. Das zu seiner Darstellung dienende Rohmaterial ist angeblich die Rinde von *Rhamnus utilis* und *Rhamnus chlorophorus*; aus derselben wird durch anhalten des Kochen ein Deloit bereitete, welches nach dem Absiechen mit etwas Soda versetzt wird. In die so erhaltene bläuliche Flüssigkeit werden baumwollene Gewebe eingetaucht und dann auf dem Rasen dem Sonnenschein ausgesetzt, wobei aber darauf achtzugeben ist, daß das Licht weder zu intensiv noch auch zu gering ist, weil in beiden Fällen die Operation mißlingt. Auf der dem Licht zugekehrten Seite des Gewebes entwidelt sich nach kurzer Zeit die grüne Farbe, worauf dasselbe Zeug wieder in die Brühe getaucht, von neuem belichtet und damit 10—15mal fortgefahren wird, bis der richtige Farbenton erzielt ist. Die so mit Farbstoff beladenen Gewebe werden an andere Fabrikanten abgegeben. Diese kochen die grünen Gewebe in Wasser, bis der Farbstoff sich löst, die Lösung wird dann zur Sirupkonsistenz verdampft, auf Papierblätter gestrichen und an der Luft langsam getrocknet. Nach Untersuchungen verschiedener Chemiker ist das Chinesische Grün ein Farblad, dessen Gehalt an unverbrennlichen Stoffen ein Viertel bis nahezu zur Hälfte seines Gewichts ausmacht. Der organische Bestandteil, Lohain genannt, läßt sich mit einer Lösung von kohlensaurem Ammonium extrahieren und bleibt beim Verdunsten derselben zurück. Er scheint ein Glukosid zu sein, da er beim Behandeln mit Säuren einen Zucker abspalten läßt.

Chinesischer Hauf, s. Chinagraß.

Chinesische Mauer (chines. Wen-tschang-kang, d. i. Mauer von 10000 Li) heißt die berühmte, in der That nur ungefähr 6000 Li oder 2460 km lange, zum Schutze des eigentlichen China gegen die Einfälle nördl. Barbaren bestimmte Schutzwehr, das größte Bauwerk der Erde. Hinsichtlich ihres Ursprungs schreibt selbst bei chines. Geschicht-

schreibern noch ein gewisses Dunkel. Nach einigen wurde sie von dem Stifter der Dynastie Tsin, dem Kaiser Tsin-tschih-hoang-ti (regierte 237—221 v. Chr.), neu erbaut, nach andern aber erweiterte und verbesserte derselbe sie nur. Marco Polo (s. d.) erwähnt ihrer nicht. Sie nimmt ihren Anfang im südwestl. Teile der Wüste Gobi, nördlich vom Kanshan-Gebirge unweit des Passes Kiang-u, verläuft von hier in südöstl. Richtung bis zum Hoang-ho, begleitet denselben, sich nach Norden wendend, zuerst auf dem rechten, dann auf seinem linken Ufer, überschreitet den Fluß, bildet die südl. Grenze des Landes der Ordos, überschreitet den Hoang-ho zum zweitenmal, um in die Provinz Schan-si einzutreten, spaltet sich hierauf in zwei sich später wieder vereinigende Arme und erstreckt sich durch die Provinz Ketschi-li, um in dem Golf von Kiao-tong zu enden. Dieses östl. Ende, nördlich von Peking, besteht aus ungeheuern, der Sage nach auf mit Eisen gefüllten und hierauf versenkten Schiffsrumpfen ruhenden Granitblöden. Der westl. Teil der Mauer ist mit großer Sorgfalt, in der Provinz Schan-si dagegen viel nachlässiger und stellenweise nur aus Erde errichtet. Ihre Bauart ist im allgemeinen die der Mauer von Peking und anderer befestigter Städte, doch ungleich großartiger. Mit Einschluß der 1,5 m hohen, sich von der 5 m hohen Plattform erhebenden Brustwehr beträgt die ganze Höhe der Mauer 16,5 m, während sie an ihrem untern Teile 8, an ihrem obern 5 m did ist. Sie besteht aus zwei Lagen von Mauersteinen, von denen jede $\frac{1}{2}$ m did und deren Zwischenraum mit Erde, Kalksteinen u. s. w. angefüllt ist. Bis zu 2 m Höhe sind die äußern Teile von behauenen Granit. Zu der Plattform gelangt man durch so bequeme Treppen, daß man sie hinaufsteigen kann. In Zwischenräumen von 66,5 m befinden sich längs der Mauer Lärme, die unten einen Umfang von 48, an der Plattform aber von 36 m besitzen und meistens aus zwei Stodwerken bestehen. Die Hauptthore der Mauer sind bloß auf der chines. Seite befestigt und durch große flankierende Türme geschützt. Wo die Beschaffenheit des Bodens den Angriff leicht macht, ist die Mauer zweifach, dreifach, ja so oft angefügt, als die Umstände es nötig machen. Über die Ströme erstreckt sie sich auf Bogen aus dem festesten Mauerwerk und windet sich über Abgründe und Bergrücken, keine Ungleichheit des Terrains scheuend. An einer Stelle erreicht sie sogar die Höhe von 1700 m über dem Meere. Der Nutzen, den die Mauer dem Chinesischen Reiche gewährte, war immer ein sehr geringer. Seitdem die Mandschu Herren von China geworden sind, ist sie völlig überflüssig. Es geschieht daher schon seit längerer Zeit so gut wie nichts für ihren Unterhalt und sie ist teilweise schon sehr verlassen und verfällt immer mehr.

Chinesisches Meer, ein nicht von allen Schriftstellern über Erdkunde in gleicher Ausdehnung aufgefaßter geogr. Begriff. Einige verstehen unter diesem Namen nicht nur die nördlichere, östlich von Korea, der großen japan. Insel Ri-u-siu und dem Archipel der Ri-u-tsu begrenzte, westlich die Küste von China bespülende Meeresausbreitung bis zum Wendekreise des Krebses, sondern zugleich auch noch das weite Meeresbecken südlich von letzterm, dessen Grenzen gegen D. die Batan-Inseln, Luzon, Mindoro, Palawan und Bornoe, gegen S. Bornoe und Banca, gegen W. Sumatra, die Malaiische Halbinsel und Cochinchina, gegen N. aber die Südküste

Archipel, die man unter E versteht, sind unter A aufzufassen.

Chinas von dem Meerbusen von Lungking bis zur Insel Formosa und der nach ihr genannten Straße Widen. Letztere stellt die Verbindung beider Hälften dieses Chinesischen Meers in weitester Umfassung dar. Andere Geographen dagegen schränken den Namen des Chinesischen Meers auf das hier umschriebene Meeresbecken ein und nennen die See, von welcher China nördlich von dem Wendekreis des Krebses bepflügt wird, bis hinauf zu den Busen von Liaotung und Pesi-chili Gelbes Meer. Die Chines. Geographen kennen den Ausdruck Chinesisches Meer nicht, sondern teilen das Meer längs ihrer Küste in drei Teile ein, nämlich: das Gelbe Meer, Chines. Wang-hai, von dem Golf von Liaotung bis etwa zum 32.° nördl. Br.; das Ostliche Meer, Chines. Lung-hai, von 32° nördl. Br. bis zum nördl. Wendekreis, und das Südliche Meer, Chines. Nan-hai, von dem Wendekreis bis zum Buken von Lungking.

Chinesisch Not ist Himmober, s. Quacksilber

Chinesischer Speckstein, s. Agalmatolith.

Chinesische Sprache, Schrift und Litteratur. Die chinesische Sprache ist die wichtigste und verbreitetste der in Ostasien heimischen sog. einsylbigen Sprachen, in denen ein jedes Wort formell Wurzel bleibt und einen oder mehrere in sich vollendete Begriffe ausdrückt, wenn auch im Laufe der Zeit eingeleitete Wörter ihre individuelle Bedeutung zum Teil verloren haben und zu bloßer Bezeichnung grammatischer Verhältnisse (als Partikeln) herabgedrückt werden. Eine Formenlehre ist nicht vorhanden; man erkennt das grammatische Verhältnis der Wörter an ihrer Stellung im Satz und, wo es nötig scheint, an gewissen, immer getrennt bleibenden Partikeln. Ihre Rangordnung ist überaus folgerichtig; doch gestattet man Poeten auch in China manche Abweichung von diesem Grundsatz, und in Büchertiteln setzt der Chineser sich zuweilen ganz darüber hinweg. Der ältere Sprachstil läßt öfter Partikeln aus, und man erkennt dann fast nur aus der Stellung der Wörter zueinander deren Beziehungen. Der neuere Stil, der die Sprache des gewöhnlichen Lebens möglichst treu wiedergibt, gebraucht solche Sprachhilfen viel häufiger; ebenso hat er eine Menge zusammengesetzter Ausdrücke, welche dem ältern Stil größtenteils fremd sind. Die Gesamtzahl der Grundwörter beträgt höchstens 487, wenigstens in der gebildeten Umgangssprache (kuan-hua), welche die in Dialekten (besonders in denen Südchinas) noch vorhandenen Schlußlaute p, t, k und m abgelegt hat und überhaupt von konsonantischen Endungen nur noch n und ng aufweist. Mit Hilfe der südchines. Volkssprachen allein läßt sich die Verwandtschaft vieler dieser Grundwörter mit solchen der tatar. Sprachenklasse und selbst des arischen Gebietes darthun; ersteres hat Schott an verschiedenen Stellen seiner «Altischen Studien» (Berl. 1860—72) unternommen, letzteres G. Schlegel in seinem Werke «Sinico-Aryca» (Batavia 1872). Nach und nach stellte sich das Bedürfnis heraus, den kleinen Wortvorrat teils durch verschiedenartige Stimmbiegungen (sog. Accente), teils durch einfache Zusammensetzung zu vermehren; so steigerte sich die Zahl jener auf etwa 1500, die Zahl dieser aber ins Unbestimmbare. Lautwandel beim Zusammensprechen gewisser Grundwörter findet selten statt und ist nur örtlichen Vorkommens. Das Lautsystem ist besonders reich an Sibilanten; zu diesen gehört auch h vor i (nach

europ. Schreibung), welches dem i der Polen gleichlautet, sonst ist h in den meisten Gegenden nicht einfacher Hauch, sondern unser tief gutturales ch. Das r der Chinesen ist palatinal und in dumpfer vokalischer Hülle, stellt aber für sich schon ein ganzes bedeutsames Grundwort dar.

Für die eigentliche Litteratursprache war von den Chinesen selbst schon lexikalisch (nicht grammatisch, da die ganze Grammatik auf Rangordnung der Wörter sich beschränkt und von dieser angenommen wird, daß jeder Chineser sie lenne) vorgebehalten. Die Bedeutungen der «Partikeln» sind aber im Wörterbuche aufgeführt. Unter den zahlreichen ältern und neuern Grammatiken sind besonders hervorzubeden die von Parfihman (Serampore 1814), von Prémare (lat., Malakka 1831; engl. von Bridgman, Kanton 1847), von Menafat (Par. 1822; 2. Aufl. von de Kosny, 1869), Goncalves (Macao 1829), Medhurst (Batavia 1842), Summers (Lond. 1863), wozu noch die deutschen Arbeiten von Endlicher («Anfangsgründe der chines. Grammatik, Wien 1845»), Schott («Chines. Sprachlehre, Berl. 1857»; «Über chines. Verhältnisse, Berl. 1857»; «Zur chines. Sprachlehre», Berl. 1868) und G. von der Gabelenz («Chines. Grammatik», Pp. 1881) kommen. Vgl. auch Grube, «Die sprachgeschichtliche Stellung des Chinesischen» (Pp. 1881). An Wörterbüchern sind zu erwähnen das «Dictionnaire de la langue chinoise» vom Missionar Basilius de Glemone, herausgegeben von Deguignes dem Jüngern (Par. 1813), nebst Kaproths «Supplément» (Par. 1819), welches aber Fragment geblieben und außerdem, eine Anzahl der «Notia linguae sinicae» Prémare's wörtlich entlehnter Artikel abgerechnet, fast wertlos ist; Morrisons «Dictionary» (6 Bde., Macao 1815—22); Goncalves' «Diccionario china-portuguez» (2 Bde., Macao 1833), desselben «Diccionario portuguez-china» (Macao 1831) und «Lexicon magnum latino-sinicum» (Macao 1841); Medhurst's «Chinese and English dictionary» (2 Bde., Batavia 1842) nebst dessen «English and Chinese dictionary» (2 Bde., Shanghai 1847—48); Wells Williams, «A tonic dictionary of the Chinese language» (Kanton 1856) und dessen weit ausführlicheres «Syllabic dictionary of the Chinese language» (Shanghai 1874). Der Stil der gebildeten Umgangssprache (den man mit ihrem lautlichen Charakter nicht wechseln darf) ist speziell dargelegt von Morrison (Serampore 1814), Hoquet (Par. 1846), besonders aber das von Bazin («Grammaire mandarine», Par. 1856), Edkins («Grammar of the Chinese colloquial», Shanghai 1857) und Medhurst («Chinese dialogues», neue Aufl., Shanghai 1861). Die eigentliche Heimat der kuan-hua im Gegensatz zu den zahlreichen Dialekten ist das nördl. und mittlere China. Mehrere der sog. Dialekte verdienen eher selbständige Schwelmen jener zu heißen. Unter ihnen sind der von Kanton, von Fuhien und von Shanghai bis jetzt am besten bekannt. Vgl. Morrisons «Vocabular der Kantonssprache» (Macao 1828), Medhurst's «Wörterbuch der von Fu-Kian» (Hok-keen, Macao 1832—39), Bridgman's «Glossomathie im Kanton-Dialekt» (Macao 1841), Gütels «Chinese dictionary in the Cantonese dialect» (Lond. und Hongkong 1877). Über den Dialekt von Shanghai gibt Summers Auskunft in der Einleitung zu seiner Übersetzung des Evangelisten Johannes in denselben (Lond. 1863).

Wörter, die man unter C vermehrt, sind unter R aufzuführen.

Die chinesische Schrift drückt im allgemeinen nicht den Laut der Wörter aus, sondern gibt jedes Wort in einem besondern, die Sache oder den Begriff darstellenden Zeichen (Charakter); es müßte daher in dieser Schrift ebenso viele verschiedene Zeichen oder Charaktere (Sinogramme) geben, als es Wörter in der gesprochenen Sprache gibt. Da aber viele dem Laute nach gleiche Wörter verschiedene Begriffe bezeichnen, in der Schrift jedoch jeder Begriff selbständigen Ausdruck hat, so ist die Masse der gepünseten Wörter vielleicht zehnmal größer als die der artikulierten. Ihrem Ursprunge nach ist die chinesische eine einfache Bilderschrift, der eine begrenzte Zahl symbolischer und konventioneller Zeichen hinzugefügt wird; eine Verbindung solcher Bilder und Symbole mit Hinweisung auf den Laut bildet aber die Hauptmasse der chines. Charaktere, welche deshalb aus Bild und Ton zusammengesetzte Charaktere genannt werden. Die Chinesen haben nämlich das Wort nie in seine Elemente aufgelöst, um so zu der vollkommenen Gattung der Schrift, nämlich der Buchstabenschrift, zu gelangen. Die einheimischen Sprachgelehrten teilen ihre Charaktere in sechs Klassen ein; die erste Klasse umfaßt reine Bilderschriften, z. B. Sonne, Mond, Berg, Baum u. s. w. Die zweite Klasse enthält solche Charaktere, die durch Zusammenstellung von zwei oder mehreren einfachen Bildern entstehen und in dieser Vereinigung auf eine mehr oder weniger geistreiche Art den Begriff ausdrücken; so gibt z. B. das Bild der Sonne vereinigt mit dem Bilde des Mondes den Begriff Licht, Mund und Vogel den Begriff Gesang u. s. w. Die dritte Klasse bilden diejenigen Charaktere, welche gewisse Verhältnisse der Stellung andeuten, z. B. oben, unten, die Zahlwörter u. s. w. Die vierte Klasse besteht aus Charakteren, die, je nachdem man sie umgekehrt schreibt, auch eine entgegengesetzte Bedeutung erlangen, z. B. rechts, links, stehend, liegend, oben, unten u. s. w. Die Charaktere der fünften Klasse heißen entlehnte; um nämlich abstrakte Ideen auszudrücken oder die Thätigkeit des Geistes zu bezeichnen, hat man die Bedeutung der einfachen oder zusammengesetzten Charaktere, welche sinnliche Gegenstände malen, auf verwandte geistige übertragen, z. B. das Bild Herz auch Geist bezeichnen lassen u. s. w. Die der sechsten Klasse heißen tonmalende, d. h. aus Bild und Ton zusammengesetzte Charaktere. Eine gewisse Anzahl Charaktere, deren Aussprache als allgemein bekannt vorausgesetzt werden konnte, wurden als rein phonetische Zeichen angewendet, ohne alle Beziehung auf ihre Bedeutung, und mit diesem phonetischen Werte neben die Bilder gesetzt; daraus entstehen nun Zusammenstellungen, die zugleich das Bild des Gegenstandes und seinen Laut bezeichnen; so bedeutet z. B. ein Charakter, der li ausgesprochen wird, wenn er allein gebraucht wird, eine chines. Meile, zu dem Bilde des Fisches hinzugesetzt, bildet er den Namen des Fisches li, d. h. einer Gattung des Karpfens. Fast alle Namen der Pflanzen, Thiere, Vögel, Tiere und viele andere Gegenstände, deren rein bildliche Darstellung unmöglich gewesen wäre, werden durch dergleichen gemischte Sinogramme bezeichnet. Auf diese Weise entsteht ein ungeheurer Schatz von Sinogrammen (die jetzt gebräuchlichen Wörterbücher zählen deren gegen 4000 auf), die jedoch weder alle in allgemein anerkanntem Gebrauch, noch auch für den gewöhnlichen Bedarf in Rede und Schrift nötig sind. Die

Schriften des Confucius und seiner Schüler enthalten nicht mehr als 2500 verschiedene Charaktere; die Kenntniß von etwa 5000 reicht aus, um alles zu verstehen, was die chines. Litteratur im Gebiete der Geschichte und Philosophie aufzuweisen hat. Zum bequemern Anordnen der Charaktere in Wörterbüchern hat man eine Anzahl derselben, bald mehr bald weniger, jetzt gewöhnlich bloß 214, ausgewählt, die man (nicht «Schlüssel», sondern «Klassenhäupter» (pu-thou) nennt; diese nehmen in zusammengesetzten Schriftzeichen, die man ihnen nach der Zahl ihrer Striche unterordnet, eine gewöhnlich ausgezeichnete und folgerecht behauptete Stelle ein. Die Form der chines. Charaktere hat sich im Laufe der Zeit nach Maßgabe des Stoffs, auf dem man, und des Instruments, mit dem man schrieb, vielfach verändert. Die Chinesen haben paläographische Untersuchungen mit Vorliebe betrieben, und es fehlt nicht an Materialien, ihre Charaktere bis in das graueste Altertum durch alle Veränderungen hindurch zu verfolgen. Eine Übersicht der verschiedenen ältern Formen einzelner chines. Charaktere gab Hager im «Monument de Yu» (Par. 1802) und genauer Klaproth in der Abhandlung «Die Inschrift des Yu» (Berl. 1806). Für den Gebrauch des gewöhnlichen Lebens entstanden verschiedene Arten von Kursivschrift, die sich zum Teil nach Japan verbreiteten und von Saint-Aulaire und Gröneveldt im «Manual of Chinese running handwriting» (Amsterd. 1861) dargestellt wurden.

Die chinesische Litteratur ist in ihren meisten Zweigen eine der selbständigsten, die es gibt. Dabei ist sie unstreitig die umfangreichste, in geogr., ethnogr. und geschichtlicher Beziehung auch die wichtigste des ganzen Morgenlandes. Ohne alle Unterbrechung läßt sich dieselbe bis ein halbes Jahrtausend vor Christi Geburt zurückverfolgen. Der Buchdruck ward in China 860 Jahre früher erfunden als in Europa, nämlich unter den Sui 593 n. Chr. Er verbreitete sich unter den Tang (618—904) und gelangte zur Vollkommenheit unter den Sung (960—1278). Zwischen 1041—49 ward von einem Schmied der Druck mit beweglichen Typen (wörtlich «lebendigen Tafeln», hö pan) aus feiner Thonerde erfunden. Doch scheint derselbe damals nicht in Aufnahme gekommen zu sein. Das gewöhnlicheervielfältigungsmittel in China ist der Holztafel- druck, der 1205 in Japan eingeführt wurde und sich auch nach Tibet und Hinterindien verbreitete. Der Kaiser Khang-hi ließ zwar auf Veranlassung der Missionare kupferne Typen gießen und auch ein großes encyclopäd. Werk von 6000 Bänden mit denselben drucken, doch wurden dieselben bald darauf wieder eingeschmolzen. Mit andern beweglichen Typen, die Khjan-long 1777 herstellen ließ, wurde in Peking bis auf die neuere Zeit herab gedruckt. Die erwähnten Holztafeln (vieredig, 1,5 cm dick und zwei chines. Drucksseiten enthaltend) sind aus Kirsch-, Birn- oder Brustbeerbaumholz. Die Blätter werden mit der Bürste abgedruckt. Ein geschickter Arbeiter zieht deren täglich 2000 ab. Die Bücherpreise sind in China weit billiger als in Deutschland; nur auf Staatskosten gedruckte Werke sind selten und teuer. Das Papier ward 95 n. Chr. erfunden. Man fertigt es aus verschiedenen Stoffen, besonders aus Bambus und der innern Rinde des Papiermaulbeerbaums, auch aus Baumwoll- und Seidensfasern. Vorher schrieb man auf Holztafeln oder Zeug. Viele Bücher werden auf

Artikel, die man unter C vermischt, sind unter B aufzuführen.

Subskription gedruckt, andere auf Kosten der Buchhändler, deren es in allen bedeutendern Städten gibt. Ein Hauptplatz für Buchdruck und Buchhandel war bisher Su-tschou. Große Bibliotheken finden sich überall im Reiche, besonders in Peking und Nanking; jeder Gemeinde besitzt eine mehr oder minder umfangreiche Büchersammlung. Die Zahl der vorhandenen Bücher ist unberechenbar. Der gedruckte Katalog der Bibliothek des Kaisers Khian-long besteht aus 122 Bänden, und eine Auswahl der klassischen Litteratur Chinas, mit Kommentaren und Scholien, die auf Befehl desselben Kaisers veranstaltet wurde, sollte 163 000 Bände umfassen, von denen bis 1818 wirklich 78 731 erschienen.

Die Chinesen selbst ordnen ihren Bücherschatz unter vier Gruppen: die kanonische, die historische, die beschreibende und die schöngeistige Litteratur. In den fünf kanonischen oder klassischen Büchern, Ring genannt, sind die ältesten Denkmäler der chines. Poesie, Geschichte, Philosophie und Gesetzgebung enthalten, von denen einzelne Fragmente vielleicht mit zu den ältesten schriftlichen Denkmälern der Menschheit im allgemeinen gehören. Aus verschiedenen Quellen trug fe Confucius (s. d.) oder Khong-fu-tze im 6. Jahrh. v. Chr. zusammen, und in dieser Redaction sind sie mit ziemlicher Treue überliefert worden. Die einzelnen Ring sind: 1) «Y-king», oder das Buch der Verwandlungen; es ist dies ursprünglich eine Sammlung von achtmal acht Figuren, aus geraden und gebrochenen Linien zusammengesetzt, welche Kua heißen und symbolisch die Elemente u. s. w. bezeichnen sollen, aber schon dem grauesten Altertume ein unauf lösliches Räthsel waren. Der älteste Versuch, diesen Figuren eine bestimmte Deutung zu geben, ist von dem Kaiser Wen-wang und dessen Sohne Tsché-long aus dem 12. Jahrh. v. Chr., woran sich der moralisch-polit. Kommentar des Confucius anschließt (lat. von Regis, herausg. von Nohl, 2 Bde., Stuttg. 1832). 2) «Schu-king», oder das Buch der Annalen, welches sich nur teilweise erhalten hat und sehr hoch aus Bruchstücken aus der Geschichte der drei ersten Dynastien besteht (franz. von Gaubil, Par. 1770, und in Pauthiers' «Livres sacrés de l'Orient», Par. 1841; engl. und engl. von Medhurst, Shanghai 1846). 3) «Schi-king», oder das Buch der Lieder, eine Sammlung von Gefängen, Hymnen und einfachen Volksliedern, die einen großen Reichtum tiefen Gefühls verraten (lat. von Lagharne, herausg. von Nohl, Stuttg. 1830; nach Lagharne deutsch bearbeitet von Rüdert, Altona 1833, viel treuer aber und nach dem Original von B. von Strauß, Heidelberg 1880). 4) «Tschün-tshéou», eine Geschichte der Vasallenreiche unter den Tschou, die mit dem J. 770 v. Chr. beginnt und von Confucius bis auf seine Zeit herabgeführt wurde. 5) «Li-kin», das Buch der Ceremonien oder der Sittenspiegel, welches eine bis in die kleinsten Einzelheiten des Lebens sich erstreckende Sammlung von Gesetzen und Vorschriften enthält (franz. von Gallery, Lurin 1853) und durch sein Ansehen andere ältere Werke dieser Art verdrängte, so besonders das «Tschéu-li» (franz. von Biot, 3 Bde., Par. 1851), welches, gewiss mit Unrecht, dem Tschéu-long im 12. Jahrh. v. Chr. zugeschrieben wird. Den Ring an Wert und Bedeutung zunächst stehen die «Sze-schu» oder «Vier Bücher, welche, von Confucius' Schülern verfaßt, als die zuverlässigste Quelle dieser für das ganze geistige und polit. Leben der Chinesen

so wichtigen philof. Schule betrachtet werden müssen. Die einzelnen Werke heißen: 1) «Ta-hio», die große Lehre, oder die Kunst, die Völker weise zu regieren, wovon Confucius selbst den ersten Abschnitt schrieb; die übrigen, welche gleichsam einen Kommentar zu dem Text bilden, sind von seinem Schüler Tseng-tze verfaßt. 2) «Tschong-yong», die unveränderliche Mitte, von Tsze-tze, dem Enkel des Weisen, worin besonders die Lehre ausgeführt wird, alle Extreme im Leben zu vermeiden mittels der Wissenschaft und Tugend. 3) «Lün-ya», die Gespräche, enthaltend vereinzelte Aussprüche und kurze Unterredungen des Confucius mit seinen Schülern, nach des Lehrers Tode von zweien seiner Schüler niedergeschrieben. 4) Die Schriften des Meng-tze (von den Jesuiten latinisiert zu Mencius), des bedeutendsten mittelbaren Schülers des Confucius, der um 360 v. Chr. lebte, ebenfalls Erörterungen über moralische und polit. Gegenstände enthaltend und meist in dialogischer Form und blühendem Stil verfaßt. Diese vier Werke, die man gewöhnlich die Schriften des Confucius nennt, sind oft zusammen übersezt worden, lat. von Jatorcetta (Par. 1687) und Roel (Prag 1711), engl. von Collie (Malacca 1828), desgleichen von Legge (in dessen «Chinese classics», Hongkong 1862). Eine selbständige franz. Uebersetzung des zweiten (von A. Rémusat) erschien 1817, und eine desgleichen lat. des vierten (von St.-Julien) 1824 zu Paris u. s. w. An diese kanonischen Bücher schließt sich eine unendliche Menge von Scholien, Kommentaren, Paraphrasen u. s. w. an. Zu den heiligen Urkunden der chines. Staatsreligion wird auch noch das «Hjao-king» gerechnet, welches in einem Dialog zwischen Confucius und dessen Schüler Tseng-tze die kindlichen Pflichten behandelt und für dessen Verfasser der letztere gilt.

Die fünf Ring und vier Schu, welche um ihrer kanonischen und reichsgeschichtlichen Bedeutung willen auch in das Mandchu übertragen worden sind (vgl. Sze-schu, Schu-king und Schi-king in mandchuischer Uebersetzung mit einem Mandchu-Deutschen Wörterbuche, herausg. von Gabelenz, Lpz. 1864), lassen bereits in ihrem Inhalt und Charakter die Richtungen erkennen, welche die chines. Litteratur seitdem verfolgt hat: Poesie, Geschichte, besonders aber Moral und Politil. Die beiden letztern Gebiete in engster Verbindung miteinander bilden den Inhalt einer reich entwickelten praktisch-philof. Litteratur. Besonders geht die ganze ältere an Confucius sich lehrende Schule kaum auf theoretische Erörterung zurück, zumal sie durch die Kunst der Kaiser eine entschieden praktische Bedeutung gewann und ihr System seit den Zeiten der Tchang als Reichsreligion in die Staatsprüfungen aufgenommen worden ist. Ein eigentümliches spekulatives Leben ward in dieser Schule mit Anfang des 12. Jahrh. durch den großen Gelehrten Tschu-hi (geb. 1129 in der Provinz Kiang-nan, gest. 1200) wachgerufen, der über jede Lebensrichtung schrieb und jeder eine Stelle im System anwies. Damit frierte er die chines. Gedankenwelt für manches Jahrhundert. Über Confucius ging er mit den naturphilof. Betrachtungen in seinem «Sing-li», d. i. «Naturgesetz», wesentlich hinaus, in welchem er, die metaphysischen Anschauungen der Ring schematisierend und weiter fahrend, zu einem unpersonlichen Urwesen gelangt, das sich als ewige Ordnung offenbart. Tief in das Volk hinein arbeitete

Artikel, die man unter C vermischt, sind unter R anzufuchen.

sich sein System besonders durch die für den Jugendunterricht bestimmte kleine, reich mit Sittensprüchen ausgestattete Encyclopädie «Sjao-hio». Ein kleines Buch aus dem 13. Jahrh., das «San-tze-king», d. i. Dreiwörter-Ranon (ruff. von dem Rönche Jafinf, mit lithographirtem Text, Petersb. 1829; lat. und franz. von Julien, Par. 1863—64), welches noch jetzt fast von jedem Chinesen auswendig gelernt wird, zeichnet dem Lernenden in gereimten Strophen von je drei Worten seine ganze Bildung in dieser Richtung vor, kann aber ohne Kommentar nur unvollkommen verstanden werden. Erst in neuester Zeit hat Tschu-hi an Ansehen und Einfluß verloren.

Fast gleichzeitig mit Confucius lebte Li Pe-jang, gewöhnlich Lao-tse (s. d.) genannt, welcher in seinen Forschungen noch unbetretene Wege ging. In dem ihm zugeschriebenen «Tao-to-king» (Chines. und franz. von Julien, Par. 1841; deutsch von R. von Maendner, Lpz. 1870, und V. von Strauß, Lpz. 1870), dessen räthselhafter Charakter später Veranlassung zu den willkürlichsten Spekulationen gab, stellte er das Prinzip des Tao, der Urvornunft, schöpferisch hin und suchte auf diese Weise auch die Ethik metaphysisch zu begründen. Der berühmteste unter den Anhängern seiner Lehre ist Tschuang-tse, ein Zeitgenosse des Kaisers Hien-wang (368—334 v. Chr.), der zu den vorzüglichsten Schriftstellern des alten China zählt und das berühmte, vielfach kommentirte «Nan-hoa-king» verfaßte. Als später die Lao-tse zu einer Sekte wurden, nahmen ihre Lehre und Literatur einen kleinlich positiven, Tschuang-tses und Lao-tses Anschauungen widersprechenden Charakter an. Am bekanntesten aus der ziemlich reichen Literatur der Lao-tse ist bis jetzt das «Kan-ing-p'ian», in welchem der Mensch über seine Pflichten, sowie über die von ihm seitens seiner himmlischen Lebenswächter zu gewärtigenden Belohnungen und Strafen belehrt wird (franz. von Julien, Par. 1835; von de Rosny, Par. 1866). Sehr reich ist auch die buddhistische Literatur in chines. Sprache. Es sind nicht nur schon frühzeitig alle heiligen Bücher oder Sutras und viele andere ind. buddhistische Werke, Kommentare u. s. w. unmittelbar aus dem Sanskrit ins Chinesische übertragen worden, sondern es wurden von Chinesen auch viele selbständige Schriften verfaßt, unter denen die über die Geschichte der Schicksale des Buddhismus in China und andern Ländern, die encyclopädischen Darstellungen des Wissenswärtigsten aus und über die Lehre des Buddha, sowie namentlich die Reiseberichte Chines. Mönche und Wallfahrer über Indien und die Nachbarländer wertvoll sind. Um das J. 540 n. Chr. konnte ein Chines. Kaiser bereits eine einheimische buddhistische Bibliothek von 5400 Bänden zusammenstellen. Viel Angesehenes haben auch die volkstümlichen Apologien des Buddhismus, deren Verfasser theils Geistliche (Mönche), theils fromme Laien sind. Vgl. Schott, «Über den Buddhismus in Hochasien und in China» (Berl. 1844); derselbe, «Zur Literatur des Chines. Buddhismus» (Berl. 1873); Bassiljev, «Der Buddhismus, seine Dogmen, Geschichte und Literatur» (Bd. 1, Petersb. 1860). Eine Art Verneinung, die von jeder Offenbarung absteht, versuchte Sun-te-tschao aufzustellen in seinem Werke «Sung-li tschin tshjan» d. i. wahre Erklärung der Naturgesetze. Um dem Buddhismus und den Fortschritten des Christentums zu steuern und die alte volk. Moral in vollständigem Gewande wieder

zu beleben, schrieb Kaiser Jung-tsching (1723—35) Ausarbeitungen zu einer Anzahl Thefen seines Vorgängers Kiang-hi (1662—1722), die er «Umfassende Auslegung heiliger Aussprüche» («Sching yu kuang hjun») betitelte. Dieses auch die «Lehre von 10000 Worten» betitelte Buch ist den nichtchines. Unterthanen des großen Reichs in Übersetzungen zugänglich gemacht; eine Probe der mongol. Version hat Romalewski in seine mongol. Chrestomathie (Bd. 1, Kasan 1836) aufgenommen. Das Ganze hat Milne nach dem Chines. Text mit der Überschrift «The sacred edict» ins Englische übertragen (Lond. 1817). Dem Strafrecht ist eine sehr sorgfältige Bearbeitung zuteil geworden. Schon unter der unmittelbaren Einwirkung der Schule des Confucius waren Sammlungen gesetzlicher Bestimmungen entstanden. Nachdem die Ming-Dynastie 1587 eine Art Staatshandbuch hatte drucken lassen, in welchem die Gerechtfame des Kaisers und seiner Behörden dargestellt waren, verfaßte man das seit 1646 bis ins 19. Jahrh. immer erweiterte und neu aufgelegte «Thai-Tshing lu-li» (d. i. Gesetze der großen Tshing; nicht ganz vollständig englisch von Staunton, Lond. 1810), dessen einzelne Bestimmungen jedoch teilweise schon aus sehr früher Zeit stammen.

Den wertvollsten Teil der Chines. Literatur bilden die histor. und geogr. Werke, die zu einer gründlichen Kenntniss von Ost- und Hochasien ganz unentbehrlich sind. Zu einer farbigen Aufnahme des Reichs gelangte man allerdings erst spät und nur unter fremder Beihilfe, wie unter der mongol. Dynastie im 14. Jahrh. durch Mohammedaner, unter Kaiser Kang-hi 1707—17 durch die Jesuiten; allein Beschreibungen Chinas und bisweilen auch der Nachbarländer sind schon sehr früh versucht worden. Bereits um Christi Geburt unter der Han-Dynastie entstand eine hydrogr. Beschreibung Chinas; aus dem Anfange des 9. Jahrh. wird eine Beschreibung aller Provinzen mit Karten angeführt. Das bedeutendste Werk dieser Art ist jedoch das 1744 mit Benutzung der vorausgegangenen Aufnahmen gedruckte «Thai-Tshing i thong tschin», d. i. «Umfassende Beschreibung der Großen Tshing» (wie die heutige Dynastie sich nennt), statt des Reichs derselben, in 108 Bänden. Daneben gehen sehr zahlreiche offizielle Beschreibungen einzelner Provinzen und Kreise sowie topogr. Arbeiten über einzelne Städte und Lokalitäten her. Da die Namen der Städte unter den verschiedenen Dynastien oft gewechselt haben, so bedarf man besonderer Nachweisungen, um in dieser oft verwirrenden Synonymie sich zurechtzufinden. Vgl. Biot, «Dictionnaire des noms anciens et modernes des villes et arrondissements de la Chine» (Par. 1842). Auch die dem Chines. Kaiser jindbaren Länder, wie Tibet, das östl. Turkestan, die Su-tu-Inseln u. s. w. sind fleißig und sorgfältig beschrieben worden. Hieran reiht sich eine Art statist. Arbeiten, die im allgemeinen auf finanziellen und politischen Grundlagen erwachsen sind. Mancherlei der Art bieten die Encyclopädien, wie z. B. die Ma-tuan-lin. Vgl. «Documents statistiques officiels sur l'empire de la Chine», herausg. von Pauthier (Par. 1841), der aber als Übersetzer sehr unzuverlässig ist. Unter der Ming-Dynastie wurde das «Ming-i-thong-tschin», eine allgemeine Beschreibung des Ming-Reichs, zusammengestellt. Einen besonders wertvollen Bestandteil der geograph. Literatur bilden die Reiserwerke buddhistischer Pilger. Aus dem

Anfange des 5. Jahrh. rührt «Fu knob ki» (d. i. «Beschreibung von Buddhaländern») des Fa-hian (franz. von Remusat, Par. 1836) her, der (seit 399) 40 Jahre lang ganz Indien, Ceylon und Java bereiste. Zwei Jahrhunderte später folgte das wichtigste derartige Werk, das «Si-yu-ki» (d. i. «Runde der westl. Länder», franz. von Julien, 2 Bde., Par. 1857—58) von Huen-tshang, der 629—645 ebenfalls Indien durchwanderte. Sein Leben und seine Reisen beschrieb seine Schüler Hwei-li und Yen-tshong (franz. von Julien, Par. 1853).

Ebenso wenig wie die geographische hat sich auch die historische Litteratur zu großen, allgemeinen Gesichtspunkten erhoben. Die Anfänge derselben liegen in «Schu-king» und «Confucius' Bearbeitung desselben vor. Den chines. Überlieferungen aus dem Altertum des Reichs fehlt der epische Reiz, das weltliche Interesse an der Geschichtsschreibung; die Hauptsache des Historikers ist das chronologisch geordnete und gesicherte Registrieren. Um 100 v. Chr. veranlaßte der Kaiser Wu-ti aus der Han-Dynastie seinen Reichshistoriographen Sze-ma-tan zur Abfassung einer kritischen Universalgeschichte des Reichs. Dessen Sohn Sze-ma-tshian führte den Entwurf seines Vaters im «Sze-ki» (d. i. geschichtliche Denkwürdigkeiten) aus, das, mit der Urzeit beginnend, bis 122 v. Chr. reicht und Musterwerk der chines. Historiographie geworden ist. Man hat an dasselbe später alle amtlichen Dynastiegeschichten gereicht und der ganzen Sammlung dieser Reichsannalen den gemeinsamen Titel «Njan-ssow-ssow» (d. i. die 24 Saz) verliehen. Die ganze Reihenfolge bis zum Untergange der Ming (1643) umfaßt 3705 Bände. Eine chronol. Darstellung der Reichsgeschichte verfaßte auch der bereits genannte Philosoph und Polyhistor Tschu-hi, die von Mailla («Histoire générale de la Chine», 12 Bde., Par. 1777—83) auszugswweise französisch bearbeitet ward. Denkwürdigkeiten der gegenwärtigen Mandschu-Dynastie sind, vorbehaltlich der offiziellen Gesamtgeschichte, die immer erst nach dem Erlöschen eines Kaiserhauses veröffentlicht werden darf, bis 1820 im Druck erschienen. In neuester Zeit soll die chines. Geschichtsschreibung von kritischem Geist ergriffen sein, wie er sich in Untersuchungen über die kanonischen King und in paläogr. Forschungen kundet. Zahlreich ist auch die biogr. Litteratur der Chinesen, welche die Persönlichkeiten nach einzelnen Zeiträumen, Provinzen und Städten, oder Lebensrichtungen behandelt.

Eine ausgedehnte philol. Litteratur war durch die Art der chines. Sprache und Schrift gegeben und mehr als bei irgendeiner andern Nationalität die unvermeidliche Begleiterin jeder andern literarischen Thätigkeit. Es kam vor allem darauf an, Ordnung in den Schatz der Wortzeichen zu bringen. Den ersten Versuch dieser Art machte Hsu-shün um 100 n. Chr., der eine Anordnung nach 540 Wurzeln auf Grund der damals gebräuchlichen, der ursprünglichen Bilderschrift noch näher stehenden Tschuan-Schrift besorgte. Alle spätern Arbeiten dieser Art sind aber durch die beiden großen Wörterbücher des Kaisers Kiang-hi überholt und geradezu überflüssig gemacht worden. Diese sind: das «Kiang-hi-tsze-tian» in 32 oder 40 Teilen (zuerst gedruckt 1716), welchem das im 17. Jahrh. von Tschang-oll-tong verfaßte, zuerst nach 214 Radikalen angeordnete, große begriffliche Schärfe bekundende Wörterbuch «Tsching-tsze-thong» zu Grunde

liegt, und das «Pei-wen-yun-fu», eine möglichst vollständige Kompilation aus allen vorhandenen guten tonischen Wörterbüchern, die zuerst 1711 in 181 Bänden erschien und später noch ein Supplement von 106 Bändern erhielt. In dieses Riesensystem sind auch die meisten sog. Komposita, d. h. durch mehrere Charaktere umschriebenen Begriffe, aufgenommen. Unter den für Unterrichtszwecke veranstalteten Vokabularien ist eins der wertvollsten das einen durchgehenden Reim schaltende «Tshjian-tsze-wen», welches 1000 verschiedene Schriftzeichen zum Memorieren zusammenstellt. Sog. Sprachlehren des Mandschuischen und Mongolischen sind nur zerstückelt geordnete Zusätze zur Wurzel, welche in diesen Sprachen wortbildend oder Beziehungen ausdrückend gebraucht werden, mit chines. Dolmetschung.

Denkmäler der Poesie der Chinesen liegen fast allen Zeitaltern vor, wenn auch in Europa nur erst verhältnismäßig Weniges bekannt geworden ist. Die älteste Sammlung von Liedern ist das oben erwähnte «Schi-king». Der größte Teil derselben betrifft die Dynastie der Tschou, einige jedoch gehen bis auf die ältesten Zeiten der Dynastie Schang (seit 1766 v. Chr.) zurück, ohne daß ihr Alter sich verdächtigen ließe. Die ganze Sammlung zerfällt in vier Bücher, von denen das erste eigentliche Volkslieder, das zweite und dritte Festlieder, das vierte Totenlieder enthält. Die Form der Lieder ist sehr einfach. Sie bestehen aus Strophen von mehreren, an Silbenzahl ziemlich gleichen, gewöhnlich gereimten Zeilen; in der Regel ist an eine einfache Naturanschauung eine Allegorie geknüpft. Der dichterische Wert der einzelnen Stücke ist ungleich; an Zartheit und Unmittelbarkeit der Empfindung übertreffen viele derselben alle spätere Poesie. Es findet sich wenig eigentlich religiös; sehr viele Lieder handeln von Kaiser und Staat, meist voll Pietät, aber zum Teil auch politisch widerspenstig und zuweilen voll sozialistischer Bitterkeit. Auch an frischen Kriegs- und Jägerliedern fehlt es nicht. Das Leben der Natur und das des Gemüts werden sinnig behandelt und Motive der Liebe mit tiefer Empfindung aufgefaßt. Zwischen der echten literarischen Poesie und der nächsten, erzwungenen Kunst späterer Zeiten gähnt eine breite Kluft. Die einfache Kunst des Reims, wie sie die alte, mehr vollständige Dichtung zeigt, genügt nicht mehr; man begann die Reime in den einzelnen Strophen mannigfach zu kreuzen, welche Tendenz übrigens schon in mancher Ode des «Schi-king» vorwaltete. Die Verszeilen haben jetzt gewöhnlich eine Länge von fünf oder sieben Silben mit der Cäsur; unter den Thang hat sich aber ein Gesetz der «Harmonie» (ün) ausgebildet, vermöge dessen gewisse Silben der einen Zeile zu andern in der andern in einem ganz bestimmten Betonungsverhältnisse stehen müssen. Der Sinn darf aus der einen Verszeile nicht in die folgende übergreifen. In ihren Motiven geht die Dichtung im engem Sinne nicht über eine lehrhafte, beschreibende, elegische oder spätsittliche Lyrik hinaus. Die bemerkenswertesten Lyriker gehören der Epoche der Thang an. (Vgl. d'Hervey Saint-Denis, «Poésies de l'époque des Thang, tradites de chinois», Par. 1862.) Als Meister unter denselben gelten im 8. Jahrh. Lu fu und Li-thai-pe, wozu noch aus dem 9. Jahrh. Wang-wei kommt. Diese großen Lyriker haben seitdem den poetischen Geschmack in der chinef.

Artikel, die man unter C vorfindet, sind unter B aufzusuchen.

Ausrichtung bestimmt. Vgl. Davis: «The poetry of the Chinese» (Lond. 1870).

Kulturhistorisch wichtiger sind die Romane der Chinesen. Die meisten derselben zerfallen nach Schott in drei Klassen: historische, phantastische und bürgerliche. Am meisten geschätzt von fernern sind «San-kuo-tschü», d. i. Geschichte der drei Reiche, eine romanhafte Geschichte Chinas, als es 200 n. Chr. in drei Königreiche zerfiel (franz. von Bavié, 2 Bde., Par. 1845), und «Schui-hu-tschuan», eine sehr umständliche Erzählung von Räubern und Abenteurern, welche zur Zeit der Dynastie Song im 10. Jahrh. die Seelüften der Provinz Kiang-nan beunruhigten, fast ohne histor. Hintergrund. Das erstere Werk ist dem reifen Alter, das andere der Jugend angemessener gedichtet. Beide stammen aus den Zeiten der mongol. Herrschaft. Der phantastische Roman zeigt eine Geisteswelt im Verkehr mit sich selbst und in Einwirkung auf menschliche Schicksale. Hierhin gehört unter andern das «Pe-sche-tsing-ki» (franz. von Julien als «Blanche et bleue, ou les deux coqueux vres-sées», Par. 1834). Der bürgerliche oder Familienroman, ungleich objectiver gehalten als die übrigen, bietet ein sehr treues Bild der Licht- und Schattenseiten des chines. Charakters, des öffentlichen wie des häuslichen Lebens dieser Nation. Dajin gehören: «Hao-kieu-tschuan», die Erzählung von der vollkommenen Frau (engl. von Davis, Lond. 1829; franz. von Guillard d'Arcy, Par. 1842), «Yu-kiao-li», die beiden Vasen (wörtlich die Schönen Yu und Li; franz. von Rémusat, 4 Bde., Par. 1826; deutsch, Stuttgart, 1827; mit Erläuterungen von Julien, 2 Bde., Par. 1864), und «Ping-schan-ling-jen», die beiden gelehrten Mädchen (franz. von Julien, 2 Bde., Par. 1860). Poetisch bedeutender und oft von überraschender Kunst sind die kleinern Erzählungen und Novellen, darunter vieles in dem Sammelwerke «Kin-ku-khi-kuan», d. i. Schauplatz merkwürdiger Begebenheiten aus alter und neuer Zeit, und «Long-tu-kong-ngan», d. i. Sammlung berühmter Rechtsfälle. Aus diesen und andern Quellen haben Davis («Chinese novels», Lond. 1816), Bavié («Choix de contes et nouvelles», Par. 1839), Thoms, Fremare, Julien u. a. mancherlei übersetzt. Halb lyrisch und halb episch kann man gewisse spießbürgerliche Novellen in Versen nennen; hierher gehört z. B. das «Hoa-tzein-ki», d. h. die Erzählung von den Bistienarten, durch Thoms unter dem Titel «Chinese courtship in Vers» (1824) übersetzt. Eine große Anzahl von Fabeln, Märchen und Legenden, die größtentheils mit dem Buddhis-mus aus Indien nach China gelangten, hat Julien in «Les Avadanas: Contes et apologues indiens» (3 Bde., Par. 1869) zusammengestellt.

Wie das Zeitalter der Tang die bedeutendsten Dichter, so hat das der Yuan (Mongolen) die mel-ken und vorzüglichsten Bühnendichter hervorgebracht. Die Anfänge des Dramas wie die des Romans verlieren sich im Dunkeln. Es gab zwar schon unter den beiden vorangehenden Dynastien Scherzstücke, doch wahrscheinlich noch keine von anderer Gattung. Die ersten Lustspiele in regelhafter Form sollen unter den Song verfaßt worden sein. Seit den Zeiten der Yuan ist die dramatische Poesie der Chinesen in zahlreichen Erzeugnissen von dem ergreifendsten Trauerspiele bis herab zur gewöhnlichen Possen vertreten. Alle Dramen, welche in der berühmten Sammlung «Yuan-hin-pe-tschong»,

b. i. die hundert Stücke aus der Dynastie der Mongolen (wörtlich der Yuan-Leute; vollständig analysiert und teilweise übersetzt von Bazin in «Le siècle des Youen», 2 Bde., Par. 1860—64), enthalten sind, tragen in Bezug auf Entzweiung der Fabel, Ökonomie des Plans, Anordnung der Scenen daselbe Gepräge; alle Unterschiede beruhen nur auf der Wahl der Stoffe. Den ersten Rang unter denselben behaupten unbedingt die histor. Dramen, und unter diesen wiederum «La chute des fouilles du U-thong» und «La mort de Tong-tschou». Nächstem sind Komödien zu nennen, in welchen Lao-tse (d. i. Lehret oder Anhänger des Tao) oder auch Buddhisten eine meist lächerliche Rolle spielen. Einige Dichter haben sich auch im Charakterstück versucht; am zahlreichsten vertreten sind jedoch die Intriquenstücke, in denen gewöhnlich Vuhlerinnen auftreten. Unter den dramatischen Dichtern der Chinesen steht Tsching-te-hoel zwar in Bezug auf Plan und Erfindung dem Kuan-han-king, dem Pechin-fu, dem Ma-tschü-tuan u. a. nach, in Bezug auf Stil aber ist er jedenfalls der vorzüglichste unter den Dramatikern aus dem Zeitalter der Yuan. Von einzelnen Dramen, die durch Übersetzung zugänglich geworden, sind zu nennen: «Lao-seng-sul, or an heir in his old age», von Davis (Lond. 1817), «Han-koung-tsew, or the sorrows of Häm», von Davis (Lond. 1829), «Hoei-lan-ki, ou l'histoire du cercle de crâie», von Julien (Lond. 1832), «Tschao-chi-kou-sul, ou Porpheire de la Chine», von Julien (Par. 1834), «Le Pi-pa-ki, ou histoire du luth», von Bazin (Par. 1841), u. s. w.

Neben dieser massenhaften moralisch- und praktisch-philos., histor., philos. und poetischen Litteratur besitzen die Chinesen auch einen unübersehbaren Schatz von Werken über Medizin, Naturgeschichte, Astronomie, Uranographie, Geometrie, Ackerbau, Kriegskunst, Musik, Malerei und alle Zweige der Technik und Mechanik. Sie besitzen vorzüglichste, in Europa meist in Auszügen von Julien und andern bekannt gewordene Arbeiten über die Kultur des Maulbeerbaums und der Seidenzucht, über Porzellanmanufaktur u. s. w. Eine Art Encyclopädie der Naturbeschreibung und Materia medica ist das «Pên-tschao-kang-mu» in 40 Bänden von Hsi-tschin, mit Abbildungen, das öfter auf latein. Kosten gedruckt worden ist. (Vgl. die Einleitung zu Schotts «Stizze einer Topographie der Produkte Chinas» in den «Abhandlungen der berliner Akademie der Wissenschaften», Berl. 1844.) Die Zahl der allgemeinen Encyclopädien, zum Teil von kolossalem Umfange, ist ebenfalls sehr bedeutend. Hierher gehört besonders Ma-tuan-lins (1300 n. Chr.) «Wen-hjan-thong-khao» (d. i. genaue Untersuchung der alten Denkmäler) in 24 Abteilungen, eine unerschöpfliche Fundgrube des besten Materials zur gründlichen Kenntnis des Chinesischen Reichs und der benachbarten Völker von den ältesten Zeiten an nach allen Richtungen des Lebens hin. Auch über die Geschichte ihrer eigenen Litteratur besitzen die Chinesen einige mehr oder minder umfangreiche Werke mit kurzer Beurteilung der Schriftsteller. Endlich verdienen auch Werke sehr gemischten Inhalts Erwähnung, die mehr zu Befriedigung vielfeltiger Neugier als zu tieferer Belehrung geschrie-ben schienen (Schott: «Über ein chines. Mengwert», Berl. 1881). Die bedeutendsten Sammlungen chines. Bücher im Abendlande befinden sich zu London, Paris, Petersburg und Berlin. Schott

Artikel, die man unter C vermisst, sind unter R aufzuführen.

verfaßte den «Entwurf einer Beschreibung der chines. Litteratur» (Berl. 1854), worin man auch Verichtigungen zu seinem bereits im J. 1840 erschienenen Verzeichnis chines. Bücher der Berliner Bibliothek findet.

Chinesische Tinte, s. Tusche.

Chinesisches Wachs oder **Chinesischer Talg**, ein Produkt des Talghaums, *Stillingia sebifera*, welcher in China teils wild wächst, teils kultiviert wird. Er gedeiht ebenso gut im Alluvium des Flachlandes, wie auf dem Boden des Granitgebirges, man hat ihn daher mit Erfolg in die verschiedensten Gegenden, nach Florida, Carolina, nach Brasilien, Ostindien und nach Algier verpflanzt. Die im November oder Dezember gesammelten, haselnußgroßen, schwarzen Samen sind von einer harten, weißen Wachslicht umhüllt. Um diese zu gewinnen, werden die Samen in Mörsern zerstampft, um die Fruchthüllen entfernen zu können, darauf mittels Wasserdampf erwärmt und heiß gepreßt, wobei das Wachs im halbgeschmolzenen Zustande abfließt. Nach dem Erkalten wird es umgeschmolzen, um es von beigemengten Samenteilen zu befreien, und dann in Blöcke von 40—50 kg Gewicht gegossen, in welcher Form es in den Handel kommt. Das Chinesische Wachs ist hart, außen rötlich gefärbt, die innere Masse matt weiß, geruch- und geschmacklos, schmilzt bei 40°. Nach Untersuchungen von Brodie wird es von wässriger Alkalien wenig angegriffen, beim Schmelzen mit Kalihydrat liefert es Cerotinsäure $C_{27}H_{48}O_2$ und Cerylalkohol oder Cerotin $C_{27}H_{46}O$, seine Hauptmasse besteht daher aus Cerotinsäure-Cerylätber. Da letzterer aber im reinen Zustande erst bei 82° schmilzt, so muß in dem Chinesischen Wachs ein anderer Körper enthalten sein, welcher erheblich erniedrigend auf den Schmelzpunkt wirkt, und es ist daher wahrscheinlich, daß man es im Chinesischen Wachs mit einem Gemenge eines vegetabilischen Wachses und Talges zu thun habe.

Chinidin nennt man ein im Handel vorkommendes unreines Präparat, welches als Nebenprodukt bei der Chininfabrikation gewonnen wird und hauptsächlich aus Cinchonidin besteht. Pharmaceutisch darf dasselbe nicht verwandt werden.

Chinierte Stoffe (frz. *stoffes chinéses*, engl. *clouded materials*), aus verschiedenem Material leinwandartig gewebte Stoffe, deren geflammte Muster auf mehrererlei Art hergestellt sein können. Bei den eigentlichen chinierten Stoffen sind größere isolierte Flammen, vielmehr länglich geformte Fleder mit schwach abgegrenzten, gleichsam verwachsenen Enden, dadurch erzeugt, daß die gefärbte Kette vor dem Aufbäumen (s. Webererei) stellenweise gefärbt, oder, wenn es sich um die Erzeugung regelmäßiger Figuren (Blumen, Rosetten u. s. w.) handelt, nach dem Aufbäumen mittels hölzerner Formen, ähnlich denjenigen für den Rattunbrud, mit den entsprechenden Farben bedruckt, auch wohl mittels Schablonen bemalt wird. Bei den chinierten Stoffen im weitern Sinn werden feingeflammte (melierte) Muster gewöhnlich in der Art hergestellt, daß entweder jeder Kettenfaden aus zwei verschiedenfarbigen Fäden mit schwacher Drehung gewirnt, als Einschlag dagegen ein einfacher Faden von einer dritten Farbe verwendet, oder umgekehrt ein einfarbiger Kettenfaden mit zwei lose gewirnten, verschiedenfarbigen Einschlagfäden verarbeitet wird.

Chinin, organische Base von der Zusammensetzung $C_{20}H_{21}N_3O_2$, das wirksamste Alkaloid der Chinabasen (s. d.), der wertbestimmende Bestandteil der Chinarinden. Das C. wurde 1820 von Pelletier und Caventou entdeckt, seine Zusammensetzung wurde von Liebig festgestellt. In der Rinde findet sich das C. von einer Menge von fremden Körpern begleitet, welche im Artikel Chinabasen benannt sind; von diesen ist es bei seiner Gewinnung zu trennen. Die Fäbrilation des C. wird auf verschiedene Weise ausgeführt; die zweckentsprechendste dürfte die folgende sein. Die gemahlten Rinden werden wiederholt mit sehr verdünnter Salzsäure ausgeloht, nach jeder Kochung wird filtriert und das ungelöst gebliebene abgepreßt. Um hierbei nicht allzu verdünnte Flüssigkeit zu erhalten, verwendet man die letzten Abkochungen zum Extrahieren von frischem Material. Aus der sauren Lösung werden die sämtlichen Basen zusammen durch Kalk, den man in Form von Rahmilch bis zur stark alkalischen Reaktion zusetzt, gefällt, während die in den Rinden enthaltenen Säuren als Kalksalze in Lösung bleiben. Der Niederschlag wird abfiltriert, getrocknet und der Rückstand mit kochendem Benzin oder Petroleumäther extrahiert, wodurch die Basen gelöst werden. Diese Lösung wird anhaltend mit verdünnter Schwefelsäure geschüttelt, wodurch die Basen in schwefelsaure Salze verwandelt und in wässrige Lösung übergeführt werden. Dabei ist die Menge der Schwefelsäure so zu regulieren, daß neutral reagierende Salze gebildet werden, weil nur in dieser Form das C. von den übrigen Basen zu trennen ist. Um dies sicher zu erreichen, schüttelt man zunächst die Benzinlösung mit einer zur Aufnahme der Gesamtmenge der Basen unzureichenden Menge von Schwefelsäure und verarbeitete diese Lösung für sich weiter; zur Gewinnung des Restes der noch im Benzin enthaltenen Basen wird zum zweiten mal mit einem Überschuß von Säure geschüttelt und die dabei erhaltene saure Lösung dient dann bei der nächsten Operation zum ersten Ausschütteln des Benzins. Die neutral reagierende Lösung enthält nun alle Basen als schwefelsaure Salze und von diesen ist das schwefelsaure C. das am schwersten lösliche, welche Eigenschaft zur Trennung von den andern Salzen benutzt wird. Die Lösung der Salze wird in mit Dampf geheizten Kesseln so weit verdampft, bis eine Probe die Kristallisationsfähigkeit zeigt. Beim Erkalten erstarrt das Ganze zu einem aus Krystallnadeln gebildeten, von Mutterlauge durchtränkten Brei.

Die Krystalle bestehen vorzugsweise aus schwefelsaurem C., verunreinigt durch Cinchoninsalz, während die Salze der andern Basen in der Mutterlauge verbleiben und durch Waschen mit wenig kaltem Wasser und Abpressen entfernt werden. Das rohe schwefelsaure C. wird nun mehrere male aus heißem Wasser umkrystallisiert, was sehr leicht erfolgt, da das Salz in heißem Wasser sehr leicht, in kaltem schwer löslich ist; die Reinigung wird so lange fortgesetzt, bis man schließlich ein Salz von blendender Weiße erhält. Der größte Teil des C. wird in dieser Form, als schwefelsaures Salz in den Handel gebracht. Will man daraus reines C. darstellen, so übergießt man das Salz mit 50 Teilen kaltem Wasser, tropft vorsichtig, unter beständigem Umrühren, verdünnte Schwefelsäure zu, bis gerade Lösung erfolgt ist, und fügt dann Ammoniak zu, wodurch das reine C. als weißer Niederschlag fällt.

Artikel, die man unter C. bemerkt, sind unter B. aufzusuchen.

Dieser wird auf einem Filter gesammelt, mit möglichst wenig kaltem Wasser gewaschen, abgepresst und bei gewöhnlicher Temperatur getrocknet.

Seit längerer Zeit sind die Bemühungen der Chemiker darauf gerichtet gewesen, die Produktion dieses so wichtigen Körpers auf künstliche Weise, durch Synthese, zu ermöglichen. Gelänge dies, so würde damit eine Entdeckung von größter Wichtigkeit gemacht sein. Angeblich ist E. A. Raoumène in neuester Zeit so glücklich gewesen, dieses von so vielen angekehrte Ziel zu erreichen; er hat der pariser Academie ein versiegeltes Valet übergeben (*Compt. rend.*, XCIV, 968), welches die Beschreibung seiner Darstellungsmethode enthalten soll.

Das aus seinen Lösungen gefällte C. bildet anfangs eine käsige Masse, die sich aber beim Verweilen in der Flüssigkeit bald in mikroskopische Krystalle, welche 8 Moleküle Wasser enthalten, umwandelt. Die Krystalle schmelzen bei 57°, geben dabei Wasser ab, werden fest und schmelzen dann wieder bei 176°. Das krystallisierte C. löst sich in 1400 Theilen kaltem Wasser und in 770 Theilen heißem. Es ist nicht ganz leicht löslich in Alkohol und Aether, am leichtesten löst es sich in Chloroform, auch in Schwefelkohlenstoff. Die Lösungen sind charakterisirt durch einen intensiv rein bitteren Geschmack, sie reagieren alkalisch und haben die Eigenschaft, die Ebene des polarisirten Lichtstrahls stark nach links abzulenken. Die Lösungen der meisten Salze des C. zeigen schön blaue Fluoreszenz. Saure Lösungen, mit Chlorwasser vermischt und dann mit überschüssigem Ammoniak versetzt, geben eine intensiv grüne Färbung. (S. Chininrån.)

Das C. verbindet sich mit fast allen Säuren zu meist wohl krystallisierten Salzen und zwar 1) zu neutralen Salzen, in denen 1 Molekül C. mit 1 Molekül einer einbasigen oder 2 Moleküle C. mit 1 Molekül einer zweibasigen Säure enthalten sind; 2) zu sauren Salzen, Verbindungen von 1 Molekül C. mit 2 Molekülen einbasiger oder von 1 Molekül C. mit 1 Molekül zweibasiger Säuren, und 3) zu über-sauren Salzen oder Verbindungen von saurem Salz mit der doppelten Menge von Säure. Ferner geben viele Chininsalze Doppelverbindungen mit andern Salzen ein.

Von den zahlreichen Chininverbindungen sind folgende in die Deutsche Pharmacopöe aufgenommen worden:

1) Neutrales Chininsulfat, *Chininum sulfaticum* ($C_{20}H_{21}N_3O_9 \cdot H_2SO_4 + 7H_2O$). Die Darstellung ist oben bei der Gewinnung des C. aus den Chinarrinden beschrieben. Ein schneeweißes, aus feidenglänzenden, biegsamen, sehr harten Nadeln bestehendes Salz, löst sich in 25–30 Theilen kochendem und in 750–800 Theilen kaltem Wasser, wenig löslich in Aether, unlöslich in Chloroform, die Lösungen fluoreszieren schön, sie reagieren neutral. Beim Liegen an der Luft gibt es einen Teil, bei 120° den Rest des Krystallwassers ab.

2) Saures Chininsulfat, *Chininum bisulfaticum* ($C_{20}H_{21}N_3O_9 \cdot H_2SO_4 + 7H_2O$). Neutrales Sulfat wird mit 5 Theilen lauwarmem Wasser überzogen und vorsichtig so viel verdünnte Schwefelsäure zugesetzt, bis gerade Lösung erfolgt ist. Die Flüssigkeit überläßt man einem mäßig warmen Orte, wo ihre Temperatur nicht über 50° steigen kann, der langsamen Verdunstung und läßt sie, sobald sich Zeichen der Krystallisation zeigen, erkalten, wobei das Salz in weißen, prismatischen, glänzenden

Krystallen anschießt. Es löst sich schon in 8–10 Theilen Wasser und in 2 Theilen Weingeist.

3) Chlorwasserstoffsäures oder salzsaures Chinin, *Chininum hydrochloricum s. muraticum* ($C_{20}H_{21}N_3O_9 \cdot HCl$), wird durch Fersetzung von neutralem Sulfat mit Chlorbaryum dargestellt. In 100 Theilen kochendem Wasser löst man 8 Teile Chlorbaryum und fügt 11 Teile Chininsulfat hinzu. Die Fersetzung erfolgt momentan, der gebildete schwefelsaure Baryt setzt sich rasch am Boden des Gefäßes ab, die davon abfiltrirte Lösung des Chininsalzes krystallisirt beim Erkalten. Wenn das angewandte Chininsulfat nicht feucht war, so wird bei genauer Innehaltung obiger Verhältnisse eine vollständige Fersetzung des Chlorbaryums eingetreten und ein minimaler Ueberschuß von Chininsulfat vorhanden sein, der aber nicht zu beanstanden ist; dagegen darf kein ungesetztes Chlorbaryum verbleiben und es ist die Lösung, ehe man sie erkalten läßt, auf die Anwesenheit von löslichem Barytsalz zu prüfen: sollte eine solche sich ergeben, so ist eine geringe Menge Chininsulfat zuzufügen, bis dies in geringem Ueberschuß verbleibt. Die vom Chlorwasserstoffsäuren C. abgegebene Mutterlauge wird bei niedriger Temperatur verdunstet und liefert dann bis zum letzten Tropfen Krystalle. Die Krystalle sind weiß und feidenglänzend, löslich in 20 Theilen kaltem Wasser, löslicher in Weingeist.

4) Chininvaleriat oder Baldrian-saures Chinin, *Chininum valerianicum*, Formel: $C_{20}H_{21}N_3O_9 \cdot C_8H_9O_2 + H_2O$. Frisch gefälltes, noch feuchtes C. wird in Alkohol verteilt und mit Valeriansäure versetzt, bis die Flüssigkeit gerade neutral, oder ganz schwach sauer reagiert. Man läßt bei sehr niedriger Temperatur verdunsten und erhält alsdann das Salz in schönen Krystallen. Hier, wie bei der Darstellung aller Chininsalze, ist darauf hinzuweisen, daß die Verdunstung immer nur bei möglichst niedrigen Temperaturen, die 50° nicht übersteigen sollten, zu geschehen hat, weil bei höhern Wärmegraden sehr leicht eine Umsetzung der Salze in harzige Produkte erfolgt.

5) Chinintannat, Gerbsaures Chinin, *Chininum tannicum*. Darzustellen nach der Vorschrift der Pharmacopöe: 1 Teil Chininsulfat, unter Zusatz der erforderlichen Menge von verdünnter Schwefelsäure in 30 Theilen Wasser gelöst, wird mit einer Lösung von 3 Theilen Gerbsäure, in 30 Theilen kaltem Wasser gelöst, gemischt. Der entstandene Niederschlag wird zuerst durch Decantation von dem größten Teil der Flüssigkeit befreit, dann auf dem Filter gesammelt, mit wenig Wasser gewaschen und bei ganz gelinder Wärme getrocknet.

6) Chinineisencitrat, Citronsaures Eisenchinin, *Chininum ferro-citricum*. 6 Teile Citronensäure werden in 300 Theilen Wasser gelöst und 3 Teile reine Eisenseile hinzugefügt. Die Flüssigkeit läßt man im offenen Gefäß so lange an einem mäßig warmen Orte stehen, bis der zuerst sich bildende weiße Niederschlag von citronsaurem Eisenoxydul sich gelöst hat. Dann wird filtrirt, zu der nur lauwarmen Lösung 1 Teil C. gefügt, im Wasserbade zur Sirupkonsistenz verdampft und die Lösung auf erwärmten Glasstafeln am lauwarmen Orte ausgetrocknet. Nach beendigtem Trocknen löst sich das Salz, ein Gemenge von Eisenoxydul-, Eisenoxyd- und Chinincitrat, in glänzenden, durchscheinenden, rotbraunen Blättchen von dem Glase ab.

Als Arzneimittel ist das C. von unschätzbarem Werte. Die schon seit Jahrhunderten bekannte spezifische Wirkung der Chinarinde gegen die Malariafieber gründet sich wesentlich auf dieses Alkaloid, welches schon in geringen Mengen hemmend auf die Keimung und Vermehrung jener niedrigsten mikroskopischen Organismen einwirkt, welche als die Träger der Infektionskrankheiten zu betrachten sind; nach neuern Beobachtungen aus tropischen Sumpfsgegenden vermag der tägliche Gebrauch mäßiger Chiningaben auch prophylaktisch die Empfänglichkeit des Körpers für das Malaria Gift bedeutend herabzusetzen. Auch in andern fieberhaften Krankheiten führt das C., wenn es in hinreichend großen Dosen von mehreren Grammen gereicht wird, durch direkte Verminderung der Wärmeproduktion einen raschen und beträchtlichen Fieberabfall herbei und findet deshalb neuerdings bei Typhus, Kindbettfieber, Lungentzündung und andern schweren Fiebern neben kalten Bädern die ausgedehnteste Anwendung. In großen Dosen erregt es Schwindel, Herzlopfen, Ohrensausen, Schwerhörigkeit und einen rauschähnlichen Zustand (sog. Chinakrause); die Arbeiter in Chininfabriken leiden häufig an Anschwellungen der Augenlider und Lippen, an Hautausschlägen u. dgl. Auf den Stoffwechsel wirkt das C. nach den Untersuchungen von Vinz, Unruh und Kerner insofern alterierend ein, als durch den länger fortgesetzten Gebrauch kleiner Gaben eine deutliche Verminderung des Eiweißumsatzes im Körper und damit bei geschwächten Personen eine Förderung des Kräfte- und Ernährungszustandes stattfindet, weshalb es bei Schwächezuständen der verschiedensten Art, bei Verdauungsstörungen, Blutarmut und Nervenleiden, zumeist in Verbindung mit Eisenpräparaten, mit größtem Vorteil benützt wird. Der jährliche Chininbedarf ist infolge dessen ein ganz außerordentlich großer; im J. 1878 wurde er nach dem Handelsbericht von Gehe in Dresden auf etwa 100 000 kg geschätzt. Vgl. Vinz, „Das C. nach den neuern pharmatologischen Arbeiten“ (Verl. 1875).

Chiningrün, Halleiochin, Dallochin, ein von Horaz Röchlin dargestellter grüner Farbstoff, dessen alkalische, mit Wasser verdünnte Lösung zum Färben von Seide und Wolle direkt benützt werden kann, zum Färben mit Baumwolle ist diese durch Tränken mit oder Ausdrucken von Gizeiß zu animalisieren. Der Farbstoff wird dargestellt, indem 10 g Chininsulfat in 1 l Wasser gelöst und mit 128 cbcm Salzsäure und dann sofort 192 cbcm Ammoniak zugesetzt werden. Die Mischung wird auf 25° C erwärmt, wobei sich das Produkt als harzige, grün schimmernde Masse abscheidet. Es ist unlöslich in Wasser, Benzin, Terpentinöl, Schwefelkohlenstoff und Aether, aber löslich in Alkohol, Holzgeist und Glycerin.

Chininsulfat, s. unter Chinin (-Verbindungen 1 u. 2).

Chinintannat, s. unter Chinin (-Verbin-

Chinivaleriat, s. unter Chinin (-Verbindungen 4).

Chino (span., spr. Tschino), eigentlich Chinesen, in Südamerika Bezeichnung eines Abkömmlings von einem Neger und einer Indianerin.

Chinoidin, ein pharmaceutisches Präparat, welches als Nebenprodukt bei der Bereitung des Chinins gewonnen wird, indem man die Mutter-

lange, aus welcher das rohe Chininsulfat krySTALLISIRT ist, heiß mit Natronlauge versetzt, um alle darin enthaltenen Chininbasen abzuscheiden. Es ist demnach das C. ein Gemenge der verschiedensten Körper in wechselndem Verhältnis. In der Wärme schmelzen die Basen zu einer harzigen Masse zusammen, die zu Stangen gerollt das Chinoidinum crudum des Handels liefert. Wird dies in verdünnter Säure gelöst, filtriert und von neuem gefällt, so erhält man das Chinoidinum depuratum. Braune, oder schwarzbraune, spröde, harzartige Masse von muscheligenem, glänzendem Bruch, von sehr bitterem Geschmack, in Wasser wenig löslich, leicht in Alkohol und in verdünnten Säuren löslich.

Chinois (fr.), nennt man kleine candierte Pommeranzen, welche in Italien zubereitet werden.

Chinolin C₈H₇N, eine organische, tertiäre Aminbase, welche durch trodrene Destillation von Chinin oder Cinchonin mit Kalihydrat erhalten wird. Sie hat dieselbe Zusammensetzung wie das von Runge aus dem Steintohlenteer abgeschiedene Leucolin, ist aber mit diesem nicht identisch, und unterscheidet sich vom Leucolin namentlich dadurch, daß es bei geeigneter Behandlung einen schönen blauen Farbstoff, Chinolin-Jodcyanin C₇H₅N₂J, liefert, welches das Leucolin nicht gibt. Das Jodcyanin, welches in der Färberei Verwendung findet, wird dargestellt, indem rohes C. mit der anderthalbfachen Menge Jodampl 10 Minuten lang erhitzt, dann mit der sechsfachen Menge Wasser 10 Minuten lang gekocht wird. Die filtrirte Lösung wird wieder zum Sieben gebracht, mit kleinen Anteilen Kalihydrat nach und nach versetzt und längere Zeit gekocht, worauf sich das Jodcyanin beim Erkalten als harzige Masse abscheidet, die nach dem Lösen in Alkohol krySTALLISIRT zu erhalten ist.

Chinon (im Mittelalter Caino), Hauptstadt eines Arrondissements im franz. Depart. Indre-et-Loire (Touraine), an der Vienne, 15 km von deren Mündung in die Loire und an der Benbecquen, zählt (1876) 4536, als Gemeinde 6301 C. und hat ein Tribunal erster Instanz, ein Kommunal-College, eine Ackerbaugesellschaft, eine Bibliothek u. s. w. Das Dentmal des hier geborenen Nabelais wurde 2. Juli 1882 enthüllt. Die Bevölkerung baut Getreide, guten Wein und viel Obst, besonders Pfäumen, und treibt einen bedeutenden Handel mit getrockneten Früchten, namentlich mit Pfäumen (prunots de Tours), Wein, Honig und Wachs. Die Stadt war ehemals befestigt. Von den 900 m langen, vom 11. bis 15. Jahrh. errichteten Festungswerken sind nur noch Ruinen übrig. Von dem Turm, in welchem Jacques Molay, der letzte Hochmeister der Tempel, gefangen saß, und in welchem 24. Febr. 1429 Jeanne d'Arc zum ersten mal dem Könige Karl VII. vorgestellt ward, hat man eine schöne Aussicht auf die Umgegend. In einem nahe Walde traf 1481 Ludwig XI., der in C. viele seiner Feinde eingekerkert hatte, der Schlag.

Chinone nennt man in der organischen Chemie Körper, welche sich von den Kohlenwasserstoffen der aromatischen Reihe dadurch ableiten, daß an die Stelle von 2 Atomen Wasserstoff 2 Sauerstoffatome treten, so ist das gewöhnliche C₆H₄O₂ auf ein Benzol C₆H₆ zu beziehen, in dem 2 Wasserstoffatome durch je 1 Sauerstoffatom ersetzt sind. Da aber 2 Sauerstoffatome zusammen vierwertig sind, so nimmt man an, daß die beiden Atome untereinander zu einer zweiwertig wirkenden Atomgruppe

Artikel, die man unter C vermißt, sind unter A aufzuführen.

—O—O— verbunden sind und daß diese Atomgruppe dann substituierend wirkt. Durch entstehenden Wasserstoff oder durch reduzierend wirkende Körper wird die doppelte Bindung der beiden Sauerstoffatome ausgehoben und die Sauerstoffgruppe in zwei Hydroxyle OH verwandelt, wodurch die C. in Hydrochinone übergeführt werden. So verwandelt sich das gewöhnliche Chinon $C_6H_4O_2$ durch Aufnahme von zwei Wasserstoffatomen in Hydrochinon $C_6H_4(OH)_2$. Allgemeineres Interesse haben die C. dadurch gewonnen, daß sie bei der künstlichen Darstellung mancher Farbstoffe eine wichtige Rolle spielen. (S. Alijarin.)

Chinovafäure $C_{12}H_{10}O_4$, eine organische Säure, welche in der javan. Chinarinde vorkommt und außerdem in der Lormentillwurzel aufgefunden ist. Allgemeineres Interesse besitzt dieselbe nicht.

Chius, Stadt im Bezirk Birton der belg. Provinz Luxemburg, an der Semois, 40 km westlich von Arlon, mit 1025 E. Vom 10. Jahrh. ab war E. Sitz einer gleichnamigen Grafschaft, die 1364 von Herzog Wenceslaus von Luxemburg durch Kauf erworben und seinen Staaten einverleibt wurde. Bei E. beginnt der über 2000 ha umfassende Wald von E., der wildreichste Belgiens. In der Nähe sind die Ruinen der 1793 von den Franzosen zerstörten Benediktinerabtei Droyal, einst eine der umfangreichsten (1041 ha) und mächtigsten der Christenheit.

Chionococcus L., Schneebeere, Pflanzengattung aus der Familie der Rubiaceen. Ihre Arten, die sämtlich im tropischen Südamerika vorkommen, haben zum Teil kletternde Stämme und Äste, gegenständige, glatte, mit breiten Deckblättern versehene, spitzentragende Blätter, in achselständige Trauben oder Rippen gestellte Blüten mit unterständigem Fruchtknoten, fünfzähligen Kelch und trichterförmiger, fluslappiger Blumentrone. Die Frucht ist eine vom Kelche getronte schneeweiße Beere. Zwei Arten, *C. racemosa Jacq.* von Jamaica, mit anfangs weißen und geruchlosen, später gelben und wohlriechenden, in Trauben geordneten Blüten, und *C. angustifolia Mart.* aus Brasilien, mit weißen, in Rippen gestellten Blüten, waren früher officinell. Sie liefern die weinl. und brasil. Cainsawurzel (s. d.), in deren Rinde ein eigentümlicher Körper, die Cainsäure, sich findet, die bei Behandlung mit Salzsäure Chiococcafäure gibt.

Chioggia (spr. Kiodschä) oder **Chiozza**, Hafensstadt in der ital. Provinz Venedig, am Adriatischen Meere, nahe der Mündung der Gisch und Brenta, auf der Insel gleiches Namens, am Süden der Lagunen von Venedig, auf Pfählen gebaut, steht durch eine steinerne, 235 m lange Brücke von 43 Bogen mit dem Festlande (Vido Brondolo) in Verbindung. Der Kanal Lombardo umzieht die Stadt, und der Kanal della Vena teilt sie in zwei, durch neun Brücken verbundene Häfen. Der Hafen, dessen Eingang die Forts San-Felice und Caroman beschützen, ist gut; die Vorstädte werden durch Batterien geschützt, so daß die Stadt als einer der festesten Punkte der Lagunen gilt. Sie zählt (1881) 2024, als Gemeinde 28015 E. und ist Sitz des Distriktskommissariats, einer Prätur und eines Bischofs. E. hat eine schöne Kathedrale, 1633 von Longhena gebaut, ein theol. Seminar und ein Gymnasium, Schiffswerften u. s. w. Hier werden auch viele Seile, Tauen u. s. w. für die Marine verfertigt. Außerdem treiben die Bewohner Handel mit oberital. und deutschen Waren, sowie Fischerei.

Bei ungünstiger See nehmen die Dampfer zwischen Triest und Venedig hier hindurch ihren Kurs. Die Insel wurde 1879 von den Genuesen erobert und zwei Jahre darauf an Venedig abgetreten.

Chion aus Heraklea am Pontus Eurinus, war ein Schüler Platons, und tötete an der Spitze einer Verschwörung einen andern Platoniker Klearch, der sich zum Tyrannen in seiner Vaterstadt gemacht hatte, fand aber selbst den Tod, ohne die Tyrannei zu stürzen, welche der Bruder des Klearch als Vormund von dessen minderjährigen Söhnen fortsetzte. Unter dem Namen des E. sind 17 Briefe überliefert, die aber von einem spätern Verfasser herrühren. Sie sind von Drelli zusammen mit dem Geschichtschreiber Herakleas Meinon (Ep. 1816) und von Hercher in den «Epistolographi Graeci» (Par. 1873) herausgegeben.

Chionanthus, d. h. Schneeflower, nannte Binné eine Pflanzengattung aus der Familie der Oleaceen, deren Arten Bäume oder Sträucher sind, die in Nordamerika und im nördl. Teile von China vorkommen. Sie haben gegenständige, ganze und ganzrandige Blätter und weiße, in einfachen oder zusammengesetzten Trauben stehende Blüten mit kurzem, vierteiligem Kelch und kurzröhriker, in vier verlängert-lineale Zipfel zerfallener Blumentrone. Die Frucht ist eine meist einsamige ovale Steinfrucht. Eine amerit. Art, die *C. virginica L.*, ist ein beliebter Zierstrauch geworden. Derselbe wird bis 4 m hoch, hat eiförmige oder länglich-lanzettförmige Blätter und end- und achselständige Trauben langgestielter Blüten. Er hält im Freien aus und bietet zur Blütezeit einen prächtigen Anblick dar. Der Strauch gedeiht am besten auf einem leichten, tiefgründigen Boden und läßt sich durch Samen vermehren, welche jedoch erst im zweiten Jahre nach der Aussaat keimen. Man kann ihn auch auf Eichen, besonders auf die Blumenscheie pflanzen. Die Rinde der Wurzel dieses Strauchs wird in Amerika als Mittel gegen Wechselfieber gebraucht.

Chionides wird neben Magnes von Aristoteles als der älteste attische Komödiendichter bezeichnet. Er war jünger als Epicharmus (s. d.) und dichtete seine Komödien wohl gegen die Mitte des 5. Jahrh. v. Chr. Von ihm ist nichts überliefert; die ihm zugeschriebenen Fragmente rühren nicht von ihm her.

Chios, von den Türken **Sati-Adassi**, d. h. Mastzinsel, genannt, noch bis 1881, wo sie durch eine Reihe von Erdbeben vollständig ruiniert wurde, eine der schönsten und fruchtbarsten unter den der Pforte gehörigen griech. Inseln im Ägäischen Meere, an der Westküste Kleinasiens, zwischen Lesbos und Samos gelegen. Die Insel, ein Teil des Bilajets Dschesair, hat einen Flächeninhalt von 826,7 qkm. Der nördlichere Teil wird fast ganz von steilen und jetzt meist kahlen Kalksteingebirgen eingenommen, unter denen das Pelinnäon (jetzt schlechtweg «Oros», d. i. Berg, genannt) das höchste ist (1261 m); der südlichere Teil hat niedrigere Berge, die teils angebaut, teils mit immergrünem Strauchwerk bedeckt sind. Die einzige größere Ebene in der Mitte der Düstüste um die Hauptstadt herum erscheint wie ein großer Wald von Orangen- und Zitronenbäumen mit vielen Landhäusern der Bewohner der Stadt. Eigentliche Flüsse hat E. nicht, sondern nur eine Anzahl Bäche. Im Altertum war die Insel durch außerordentliche Fruchtbarkeit des Bodens, besonders durch ihren Wein und ihre Feigen berühmt, daher

Mittel, die man unter E. vermißt, sind unter B. aufzuzuchen.

man mit einem hülflichen Leben und mit hülflichen Tafeln den Begriff der Schmelzerei verband. Noch gegenwärtig werden Wein, Öl, Baumwolle, Feigen und vorzüglich Mastix (im südwestl. Teile der Insel, wo die sog. Mastixbörfer liegen), sowie Säbfrüchte gebaut. Auch wird Käse, Wolle und Seide gewonnen. Man fertigt Seiden- und Baumwollwaren, und der Handel mit diesen sowie mit eingemachten Früchten, Konfitüren, mit Getreide, Vieh und Salz ist beträchtlich. Die Zahl der Einwohner beläuft sich auf ungefähr 36000, darunter etwa 2500 Türken und 1000 lath. Italiener; die übrigen Griechen. Die Hauptstadt C., ehemals bisweilen auch *Rastro* genannt, auf der Ostküste gelegen, vor dem Erdbeben 1881 mit 13000 E., ist Sitz eines Aga und eines griech. Erzbischofs, wird durch ein Kastell geschützt und hat einen mit zwei Leuchttürmen versehenen Hafen.

Die alte Geschichte der Insel knüpft sich an die Jonier, die hier nach der dor. Wanderung festen Fuß faßten. Seit Cyrus (etwa seit 540 v. Chr.) wurde die Insel den Persern unterthanig. Nach den Perserkriegen schloß sie sich dem unter Athens Hegemonie gegründeten Bunde an, fiel im Peloponnesischen Kriege (412 v. Chr.) wieder von Athen ab, trat dann wieder im J. 378 v. Chr. dem neuen athenischen Seebunde bei, entzog sich aber durch den sog. Bundesgenossentrieg (357—355 v. Chr.) wieder dem Einflusse Athens, und teilte nachher unter Alexander d. Gr. und den Diadochen die Schicksale der übrigen griech. Städte und Inseln Kleinasiens. In E. wurde zuerst durch Melas eine angesehenere Schule der Marmorbildnerei gegründet, die sich vier Generationen hindurch bis auf Wupalos und Athenis erhielt. Die epische Dichtung wurde in E., welches zu den sieben Städten zählte, die sich als den Geburtsort Homers ausgaben, durch die Schule der Homeriden, die den Homer als ihren Stifter und Ahnherrn verehrte, gepflegt. In späterer Zeit hat Jon von E. als Elegiker, Dithyrambiker und Tragiker, Theopompos als Historiker sich berühmt gemacht. Als ein Teil des Bergamenischen Reichs kam E. 133 v. Chr. an die Römer, gehörte zu der Provinz Asia, seit Diocletian zu der Inselprovinz. Seitdem blieb es im Besitze der byzant. Kaiser, bis endlich 1346 die genuesische Handelskompagnie Maona die Insel eroberte und kolonisierte. Unter dem Schutze der Republik Genua behauptete nachher seit 1362 die neue Altiengeellschaft der Giustiniani die Insel bis 1566, wo die Türken auch E. eroberten. Unter der türk. Herrschaft genossen die meist griech. Bewohner große Vorrechte. Sie standen zwar unter einem vom Kapudan-Pascha eingesetzten türk. Aga, hatten aber sonst ihre selbstgewählten Behörden, besaßen eine im ganzen Orient berühmte Schule und genossen das Recht, auf ihren Türmen Gloden zu haben und läuten zu dürfen. E. war das gewöhnliche Standquartier der zwischen Konstantinopel, Syrien und Alexandria segelnden Schiffe, und die Einkünfte der Insel bildeten ein Privateigentum der Damen des Harems des Paschas. Dieser Blüte der Insel, die damals 130000 E. zählte, wurde ein Ende gemacht im neugriech. Unabhängigkeitskriege im J. 1822, wo die Türken die von Samos aus insurgierte Insel durch Mord, Raub und Brand auf das fürchtbarste heimsuchten. Die Insel hatte sich später wieder erholt und zählte gegen 70000 E. Vom 3. bis 11. April 1881 wurde sie indes durch wiederholte Erdbeben vollständig ruiniert; im Jan. 1882 erneuerten sich die Erd-

beben, wenn auch weniger stark. Vgl. S. von Edenbrecher, „Die Insel C.“ (Berl. 1845).

Chippolin (rz.), gefirnister Wasserfarbenanstrich, der den Holzarbeiten porzellanartiges Ansehen gibt.

Chippesham, engl. Stadt in Wiltshire, 48 km im NNW. von Salisbury und 35 km östlich von Bristol, am Avon, über den eine Brücke von 21 Bögen führt, an einem Kanal und an der Great-Western-Bahn, hat eine Kirche mit alten Denkmälern, eisenhaltige Quellen, Tuchfabriken, Seidenspinnereien, Gerbereien und zählt (1881) 1362, als Parlementsborough 4495 E.

Chippewa, ein Fluß in Wisconsin, von den Indianern Ojibway oder Djibbeway genannt, entspringt im nördl. Teile des Staats, fließt in südwestl. Richtung durch ein mit dichten Nichtenwäldern besetztes Gebiet und mündet nach einem Lauf von etwa 380 km beim Bepinsee 136 km unterhalb St. Paul in den Mississippi. Seine Zuflüsse sind von O. her der Manitowish und Yellow, vom W. her der Red-Gedar-River.

Chippewa, Städten von etwa 1800 E. in der Provinz Ontario, Dominion of Canada, in der Grafschaft Welland am Zusammenfluß des E. und des Niagara gelegen, bekannt durch den am 5. Juli 1814 von den Amerikanern unter Brown über die Engländer unter Riall erfolgten Sieg.

Chippewa-Falls, Stadt des County Chippewa am gleichnamigen Flusse im nordamerik. Unionstaate Wisconsin, 300 km nordwestlich von Madison gelegen, ist in vier Distrikte geteilt und zählt (1880) 3982 E., darunter viele Deutsche.

Chippewas, richtiger Ojibways (Ojibwe), ein nordamerik., der Zivilisation durchaus ungenügender Indianerstamm, der zu der Völkerguppe der nördl. Algonkins (s. d.) gehört und seine Sitze im Becken des Superiorsees, teils in den Vereinigten Staaten (Wisconsin, Iowa), teils in den angrenzenden Gegenden Canadas und des brit. Amerika vom östl. Ende des Obersees bis zum Red-River des Winnipegsees hat. Man schätzt den Stamm auf 10000 Seelen. Den letzten Rest ihres Landes verkauften sie 1854 und 1855 an die Vereinigten Staaten; es enthält die besten Mineralvorkommen von Michigan, Wisconsin und Minnesota. — Nicht mit den E. zu verwechseln sind die Chepewyants, welche zu den Athapasischen Völkern (s. d.) gehören.

Chipping-Barnet, Stadt in der engl. Grafschaft Hertford. (S. Barnet.)

Chipping-Norton, Stadt in England, Oxfordshire, 29 km im NW. von Oxford, an einem kleinen Zuflusse der Themse und an der Great-Western-Bahn, mit (1881) 4167 E., welche Wollmanufakturen unterhalten, hauptsächlich aber Ackerbau treiben.

Chipping-Wycombe, Stadt in England, Buckinghamshire, an dem zur Themse gehenden Wycombe, 40 km im NNW. von London, an der Great-Western-Bahn, hat (1881) 10618 E., welche Möbel und Papier fabrizieren. In der Nähe befinden sich altröm. Ruinen.

Chiquimula, Hauptstadt eines Departements in der mittelamerik. Republik Guatemala, 260 km im NN. von Guatemala, am rechten Ufer des zum Motagua fließenden Hualan, hat eine schöne, große Kirche und auf dem davorliegenden Plage einen Springbrunnen und zählt (1880) 3744 E. Von dem nahegelegenen Alt-Chiquimula sieht man nur noch die Ruinen einer großen Kirche; wiederholte Erdbeben haben die Stadt zu Grunde gerichtet.

Krittel, die man unter C vermischt sind unter R anzuführen.

Chiquinquirá, Stadt in Bogacá (s. d.), einem der Vereinigten Staaten von Columbia.

Chiquitos, ein südamerik. Indianerstamm, im S. von Bolivia, südlich vom Chaco und östlich vom Paraguay, der ihr Land von Westbrasilien trennt. Der Name C. ist den Eingeborenen unbekannt; er wurde ihnen von den Spaniern gegeben (im Spanischen bedeutet C. einen ganz kleinen Menschen), da die Hütten der C. mit so kleinen Thürnen versehen waren, daß man auf Händen und Füßen hineinrücken mußte, und man daraus fälschlich auf die kleine Statur der Bewohner schloß. Gegenwärtig sind die C. ein halbcivilisierter Stamm, der durchgehends sehr lath. Religion sich bekennt und seine Kultur den in zehn Missionen angegliederten span. Geistlichen zu verdanken hat. Man schätzt ihre Zahl auf ungefähr 14 500 Individuen. Die Sprache der C., deren Grammatik als 6. Band der «Bibliothèque linguistique Américaine» von L. Adam und Henry herausgegeben wurde, steht unter den südamerik. Sprachen isoliert da. Vgl. D'Orbigny, «L'homme Américain» (2 Bde., Par. 1839); F. Müller, «Grundriß der Sprachwissenschaft» (Bd. 2, Abteil. 1, Wien 1882).

Chiquitos (Planos de), s. u. Gran-Chaco (C.).

Chir... (vom grch. χερσ, Hand), als Vorsilbe hängt bei zusammengesetzten Wörtern, deren Bedeutung in irgend einer Beziehung zur Hand steht.

Chiragen (grch., wörtlich Handführer), ein Instrument, um Blindgewordenen, welche vor der Erblindung des Schreibens lundig waren, das Innere der Feilen zu erleichtern. Dasselbe besteht aus einer Art Rahmen, der an dem Handgelenk befestigt wird. Während die freie Bewegung der Hand von links nach rechts unbehindert ist, wird durch Vorsetzen eines Schiebers in seitlich angebrachte Ausschnitte die Bewegung der Hand von oben nach unten und somit das Ansehen einer neuen Feile in bestimmter Entfernung geregelt. Vom engl. Patentamt wurde das C. einem Lehrer in Blackheath, Namens William Stibolph, 1831 patentiert.

Chiragra (grch.) heißt die Gicht (s. d.) in den Händen. Sie raubt nach und nach denselben ihre Beweglichkeit, macht die Finger krumm, ungestaltet und endlich unbeweglich, indem sie um die Fingergelenke Ablagerungen von harnsauren Salzen in Form von Knoten anhäuft. Nur selten werden die Hände schon bei dem ersten Gichtanfall vom C. befallen; meist kommt es erst nach längerem Bestand desselben zu bleibenden Verunstaltungen und Funktionsstörungen der Finger- und Handgelenke.

Chirimoya, Baumfrucht, s. unter Anona.

Chiriquí, das westlichste Departement des colombischen Staates Panama am dem Isthmus zwischen dem Karaischen Meere und dem Großen Ocean, hat ein Areal von 17 000 qkm und zählt (1870) 36 783 C. Es ist eine der herrlichsten Landschaften Amerikas, an Mannigfaltigkeit der Oberflächentopografie, Fruchtbarkeit des Bodens und Pracht der Vegetation kaum von einer andern Tropenregion übertroffen, und überdies durch seine wundervollen Naturhäfen und als Transitland von Handelswegen, und nationalökonomischer Bedeutung. Da an der Nordküste liegende Chiriquibai ist eigentlich nur eine durch eine Reihe von Inseln vom Meer fast abgeschlossene Küstenlagune, durch drei Straßen zugänglich. Der für den interoceanischen Verkehr überaus günstigen Gliederung des Küstenlands entspricht nicht das plastische Relief, welches

dem Durchstich eines Kanals und selbst dem Bau einer Eisenbahn größere Hindernisse darbietet als die Isthmen von Choco, Darien, Panama und Nicaragua. Die Cordillera von Chiriquí, eine südöstl. Fortsetzung der Hauptcordillera von Costa Rica, bildet ein alpines Gebirge, mit Steilabfall gegen Norden, mittlerer Kammhöhe von 1800—1900 und einzelnen Gipfeln bis zu 2800 m, während die tiefsten Depressionen nicht unter 900 m heruntergehen. Unter den mit der Hauptkette verbundenen vulkanischen Bergen sind auf der Nordseite der Volcan mit 2900 m, auf der Südseite der Volcan de Chiriquí mit 3433 m. C. ist eins der wasserreichsten Länder der Erde, obgleich es keine großen schiffbaren Ströme hat. Das Klima ist heiß, aber im Innern gesund. Die Luft ist auf der atlantischen Seite immer feucht und warm, auf der Südseite fünf Monate lang trocken; daher dort üppigerer Baumwuchs als hier. Über sieben Achtel des Landes sind mit einer dicken Schicht Dammerde und meist von üppiger Walvegetation bedeckt. Für die Kolonisation eignet sich am besten die etwa 30 km breite Savannenzone der Südseite. Flora und Fauna sind im ganzen die von Centralamerika. Für Zuderrohr und Tabak sind Boden und Klima ausgezeichnet; Kakao gedeiht nur auf der Nordseite in feinsten Sorte. An ruhbaren Mineralien scheint C., mit Ausnahme der 1843 an der Nord- und 1858 an der Südseite entdeckten ausgedehnten Steinkohlenlager, ärmer zu sein als das übrige Panama. Die Hauptstadt David, 13 km von der Südsee in schöner und fruchtbarer Ebene am Rio David gelegen, meist aus Holz erbaut, hat ein freundliches Ansehen und zählt 7906 C. Die Hauptbeschäftigung der Bevölkerung ist Viehzucht, Acker-, besonders Tabakbau, sowie lebhafter Handel, welcher Reis, Kaffee, Sassaaparille, Perlen, Häute, Schildpatt, gedörrtes Fleisch und etwas Gold zur Ausfuhr bringt. Als Ausfuhrhafen dient Manje oder Santiago de Manje, auch Riochico genannt, am Rio Chico, mit 4982 C. Vgl. Wagner, «Die Provinz C.», in Petermanns «Mitteilungen u. s. w.» (Gotha 1863).

Chirifis (grch.) oder Chirismus, die Behandlung mit der Hand, namentlich die magnetische Manipulation.

Chirafide, Schott. Dorf in der Grafschaft Berwick, 13 km im NW. von Berwick, links von der zum Tweed gehenden Whiteadder, neben den Bergen von Lammermoor, mit 1415 C., welche in Leinen- und Papierfabrikation beschäftigt sind, ist bekannt als Geburtsort David Humes.

Chirognomie, s. unter Chir mantie.

Chirogrammatomantie (grch.), Handschriftentendenz, heißt die Kunst, aus der Handschrift eines Menschen dessen Charakter, Neigungen, Eigenschaften und Fähigkeiten zu erkennen. Der C. nahe verwandt ist die Graphologie (s. d.). Chirogrammatist, ein Handschriftendeuter.

Chirographum (grch., d. h. «Handschrift»), Chirograph, ist juristisch soviel als Urkunde über obligatorische Rechtsgeschäfte, insbesondere Schuldschein. Chirographarisch ist daher das, was auf handschriftlichen Versicherungen beruht. Chirographarier oder chirographarische Gläubiger heißen solche, deren Forderungen sich auf eine Handschrift, einen Schuldschein, Wechsel u. s. w. gründen gegenüber den hypothetarisches versicherten Gläubigern, ein Unterschied, welcher im frühern Konkursverfahren von Bedeutung war.

Artikel, die man unter C. vermißt, sind unter R. aufzusuchen.

land (1790), Alfalini (1792), Vacca Verlinghieri, vor allen aber der um die Hernien und Aneurismen hochverdiente Scarpa (1750—1824) sich auch einen Namen jenseit der Alpen erwarben. In England wurde erst spät ein wissenschaftliches Interesse für die *C.* rege, aber bald auch das Veräuferte nachgeholt. Die Reihe der trefflichen Chirurgen eröffnete hier im 18. Jahrh. Cheselden (1688—1752), dem sein Schüler Sharp, ferner Monro, Pott, William und John Hunter, Benj. Bell, Manson, Keate, Pearson, Carle, Abernethy, Latta u. a. folgten. Im 19. Jahrh. glänzten die Namen Home, Lawrence, Hey, Ch. Bell, Hodgson, Travers, Howship, Sam. Cooper und vor allen Astley Cooper (s. d.), welche sämtlich in der Anatomie ein sicheres Fundament suchten und fanden.

Der Anteil, welchen Schweden und Dänemark an der Entwicklung der *C.* nahmen, ging im allgemeinen aus den Verdiensten Acrels und Calliens hervor. Rußland verbannt bis jetzt fast alles den Bemühungen deutscher Gelehrten. Umfangreicher ist die Geschichte der *C.* in Holland, wo im 17. Jahrh. Barbette, Walsyn, van der Wyl, Blancaard, Solingen, van Horne und Nud durch Schrift und That sie zu fördern suchten. Im 18. Jahrh. zeichneten sich nach van Geesker besonders Camper, Sandifort, Bonn u. a. aus. In Deutschland blieb die Ausbildung der *C.* länger als in den andern Ländern zurück. Nur Bruchschneider, Zahnbrecher und Starstecher durchzogen das Reich, sodaß bis in die neuere Zeit hinein eine Art Verruf auf dem chirurg. Zweige der Heilkunde lastete. Sehr wenige Ärzte ließen sich herab, mit dem Messer, den Bandagen und Maschinen eine genaue Belanntschaft zu machen. Solche Leitsterne waren zuerst Hieron. Brunzwing, Paracelsus, Gerdsdorf, besonders aber Fabricius Hildanus und Purmann. Der erste Universitätslehrer, welcher *C.* vortrug, war Lorenz Heister (1683—1758) in Altdorf und Helmstedt, zu dem sich dann Zach. Platner und Günz in Leipzig, Mauchart in Tübingen, Kalkschmidt in Jena, Siebold in Würzburg und der große A. G. Richter in Göttingen gesellten. Indessen vermochten sie selten einen Arzt so für die Kunst zu gewinnen, daß er sie praktisch geübt hätte; auch war damals auf den deutschen Universitäten die *C.* eigentlich nur geduldet. Seit dem Siebenjährigen Kriege empfand man in Preußen und Österreich das Bedürfnis, wenigstens bessere Militärchirurgen auszubilden, und es geschah dies hier durch Brambilla, Hunczovsky und Blend, dort durch Eller, Scharfschmidt, Hentel, Bilguer, Schmuder, Theden und Mursinna. Indessen führten auch diese Militärchirurgen immer noch den Namen Feldscherer. Erst in den Freiheitskriegen warf die *C.* in Deutschland vollständig ihre Fesseln ab, indem sich die wissenschaftlich gebildeten Ärzte der chirurg. Kunst nun widmeten. Blut- und Messerschnitte wurden überwunden und gingen bald sogar bei manchem in das Gegenteil über.

Seit den Napoleonischen Kriegen schließt sich in Frankreich an Dupuytren eine Reihe bedeutender Chirurgen, darunter Lisfranc, Guérin, Sébillot, Malgaigne, Roux, Velpeau, Rélatan, Chassaignac. In England entfaltete sich seit Astley Cooper die *C.* unter der Pflege von Liston, Ferguson, Guthrie, Davics, Erichsen u. a. In Deutschland entwickelte sich nach den Freiheitskriegen die *C.* hauptsächlich durch Rust (1774—1840), Gräfe (1787—1840), Friede, Walther (1782—1849), Wattmann, C. F. W.

Langenbed, Chelius, Zertor, Blasius u. a. Durch die Wirksamkeit dieser und anderer Männer als klinische Lehrer bildete sich namentlich eine große Anzahl tüchtiger Schüler. Viele der letztern schlugen bald selbständige Wege ein und förderten vorzugsweise bestimmte Felder in der chirurg. Kunst. So erweiterte der erfindungs- und erfahrungsreiche Dieffenbach das Gebiet der Operationslehre, und Männer wie Stromeyer, B. Langenbed, Hefselber, Schuh, Bruns, Nieb, Wernher, Bardeleben, Roler schlossen sich ihm an. Sie förderten die *C.* zunächst dadurch, daß sie ihr mehr und mehr die Anatomie als Grundlage anwiesen (die anatomische *C.*), dann daß sie immer mehr neue mechan. Kräfte und Werkzeuge in Anwendung brachten. Hatte man einerseits zahlreichere Operationsmethoden erfunden, so war man doch auch andererseits bestrebt, die Grenzen des operativen Eingriffs möglichst einzuschränken. Insbesondere wiesen Stromeyer und dessen Anhänger darauf hin, daß man sich hüten müsse, einer schon bestehenden Verletzung durch operatives Eingreifen eine neue hinzuzufügen, namentlich da, wo die Natur selbst noch Hilfe schaffen kann. Der humane Sinn der Neuzeit machte sich in der *C.* vor allem in dem Bestreben geltend, Mittel aufzusuchen, durch welche der Verlust von Gliedern in vielen Fällen vermieden werden kann, wo man früher amputierte. Man nennt diese chirurg. Kunst, Gliedmaßen zu erhalten, die konservative *C.* Beispielsweise zeigten Zertor und Stromeyer, daß es sehr häufig gelinge, franke Knochen nur durch Resektion (s. d.) zu entfernen, wo man es bisher für nötig hielt, das ganze Glied abzunehmen. Während der operativen *C.* der Neuzeit fort und fort Bereicherungen zuzulassen, wurde für sie die Einführung der schmerzstillenden Mittel durch Entdeckung der Wirkung der Schwefeläther- und Chloroformeinatmungen wahrhaft epochemachend. (S. Anästhesieren.) Der humane Fortschritt unserer Zeit zeigte sich auch darin, daß man auf Grund der Erfahrungen, welche in den neuern Feldzügen und Kämpfen hinsichtlich der ärztlichen Verpflegung der Verwundeten gemacht waren, daran ging, einen Teil des ausgedehnten Gebiets der Militärchirurgie, nämlich die Einrichtung des Sanitätswesens der Heere, zeitgemäß zu reformieren. Diese Bestrebungen fanden ihren Ausdruck in den Beratungen eines internationalen Kongresses, welcher auf Anregung Dunants und Appias im Okt. 1863 zu Genf zusammentrat, um neue Hilfsmittel für Verwundete anzugeben, wo der bisher eingeführte Sanitätsdienst der Armeen nicht ausreichte. (S. Genfer Konvention.)

Von besonderer Wichtigkeit sind die Neuerungen, welche der amerik. Bürgerkrieg in der Art und Beschaffenheit der Krankenhäuser angebahnt hat. Schon lange hatte man bemerkt, daß die Sterblichkeit der Verwundeten selbst in anscheinend gut eingerichteten Anstalten großer war, als man sie nach der Beschaffenheit der Verletzungen erwarten sollte. Besonders galt dies von Schußverletzungen, sodaß im 15. und 16. Jahrh. lange Zeit allgemein angenommen wurde, daß bei der Schußverletzung, abgesehen von der mechan. Zerreißung und Zerrümmung der organischen Teile, gleichzeitig eine Vergiftung, wie man meinte durch das Pulver, und eine Verbrennung durch die Kugel, von der man fälschlich voraussetzte, daß sie nahezu glühend in den Körper einschlage, einträte. Diese Annahmen sind längst

Artikel, die man unter *C.* vermißt, sind unter *A.* aufzusuchen.

Stile bedekt. Als Teile des geistlichen Ornaments gehören die *E.* ausschließlich der abendländischen Kirche an und erscheinen als bischöflich. Würdenzeichen hier

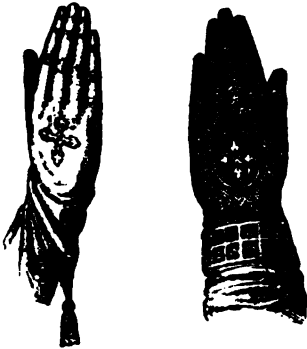

bereits im 6. Jahrh. Sie waren nicht gestrickt oder gewebt, sondern aus einem kostbaren Stoffe geschnitten und genäht, sowie mit Stidereien und sonst reich verziert. (*E.* bestehende Abbildungen.) In neuerer Zeit werden sie einfacher angefertigt; nur ein schweres, meistens über Pappendeckel gehaltenes Kreuz ist ihnen als unterscheidendes Merkmal verblieben.

Chirotherienfährten nennt man die fünfzigsten Fußstapfen eines riesenhaften, sonst unbekannten Froschsauriers, welche die Schichtflächen des obern Buntsandsteins von Hildburghausen, Coburg, Würzburg u. a. D. bedecken. [legen.]

Chirothése (grch.), Heilung durch Handauf-

Chirothema (grch.), Rheumatismus der Hand.

Chirurg (grch.), Wundarzt, s. unter *Chirurgie*.

Chirurgie (grch.) nennt man ursprünglich die Kunst, äußere Schäden vorzugsweise durch äußere, mit der Hand applizierbare Mittel zu heilen. Da nun als äußere Schäden besonders die Wunden im weitern Sinne betrachtet wurden, so erhielt dieser Teil der Heilkunst auch den Namen *Wundarzneykunde*. Eine strenge Sonderung derselben von der sog. innern Medizin, die sich mit Heilung der innern Krankheiten vorzugsweise durch Arzneimittel und Diät beschäftigt, ist weder wissenschaftlich noch praktisch durchführbar. Arzt und *Chirurg* sollten immer möglichst in einer Person vereinigt sein, und waren es auch wohl in den ältesten Zeiten, z. B. bei den Ägyptern und Arabern, sowie bei den Griechen. Der Mangel an ausreichenden anatom. Kenntnissen gehaltete den Ärzten des Altertums keine bedeutenden äußern Eingriffe in den Organismus, obgleich es auch damals einzelne Operateure gegeben hat. Erst als mit Aristoteles das anatom. Studium aufzuleben begann, das in Alexandria seine Blüte erreichte, wurde die *E.* kühner. Man suchte nun immer häufiger durch absichtlich mit kunstgerecht gefertigten Messer gemachte Schnitte, welche selbst tief in das Innere drangen, sowie durch Maschinen und Verbände aller Art den Kranken von den verschiedensten Leiden zu befreien. Nicht alle Ärzte hatten aber dazu Geschick, und so zerfiel das Heilpersonal in Therapeuten (Ärzte) und Chirurgen, ohne daß jedoch eine strenge Absonderung dieser Heilgebiete erfolgte. Die *E.*, deren Name sich mit jener Trennung land, wurde, wie die Anatomie, auf die sie sich vorzugsweise stützt, namentlich in der zu Alexandria blühenden Lehrschule mit Enthusiasmus gelehrt. Indes blieb keine der Schriften, worin Hippokrates, Gorgias, Sokrates, Heron, Apollonios, Ammonios, Tryphon, Mezes, Antyllos, Philaretos u. s. w. ihre Erfahrungen niederlegten, erhalten, sondern nur Bruchstücke und Auszüge, wie sie

Celsus, Galenus, Aetius, Paul von Aegina und Oribasius mitgeteilt haben. Die Römer scheinen trotz ihrer Kriege sich wenig um die Ausbildung der *E.* verdient gemacht zu haben. Archagatus, welcher die griech. Kunst nach Rom brachte, verdiente sich bloß den Namen eines Carnifer (Schinder), und nur Celsus dürfte etwas mehr als bloßer Kompilator gewesen sein. Bei den Arabern widerstrebten Neigung und Religionsansichten der operativen *E.* Gering ist daher auch der Gewinn, welchen die *E.* aus den Schriften der arab. Ärzte ziehen kann, wenn das ihnen von den Griechen überlieferte abgerechnet wird. Doch wurden sie die Mittelspersonen, welche, wie die geistige Bildung überhaupt, so auch die medizinisch-chirurgische dem in tiefen geistigen Schlummer versunkenen Europa überbrachten.

Während des Mittelalters versank die *E.* wieder gänzlich in ihre Kindheitsperiode. Nur wenige Mönche und Juden, die einzigen Förderer der Medizin jener Zeit waren, und einzelne herumziehende Zahnbrecher, Steinchneider, Bruchschneider, Staroperateure u. dgl. wagten bedeutendere operative Eingriffe. Geringere Operationen, wie Schröpfen und Aderlassen, übten die Wader und Wartscherer, die als die Handlanger der Ärzte betrachtet wurden. Allmählich suchten sich jedoch diese Handlanger als praktische Chirurgen zu emancipieren. Bereits 1271 wurde das Kollegium der Chirurgen zu Paris gegründet, welches durch den Eintritt Lanfranchis (1296) eine feste Stütze erhielt und von da an Frankreich den Ruhm sicherte, das Vaterland der neuern *E.* zu sein. Die Einführung der Feuerwaffen mußte natürlich der Behandlung der Wunden eine andere Richtung geben. Noch mehr aber förderte das erwachte Studium der Reglebedenkungskunst die Ausbildung der *E.* im allgemeinen, zumal da die praktische Seite der Anatomie, die Sektionen und das Präparieren der Leichname, allein den Chirurgen zufiel. In Frankreich glänzten als ältere Vertreter der *E.* die Namen Guy von Chauliac (um 1350), Pare (1509—90), Guillemeau (1550—1612), Sarengeot (1688—1759), de la Motte (1655—1703), Morand (1697—1773), Quacsnay (1694—1774), Louis (1723—92), J. L. Petit, Ledran u. s. w. Das äußere Ansehen der Chirurgen wie die Wissenschaft selbst förderte wesentlich die Stiftung der Académie de Chirurgie durch die Bemühungen des unermüdbaren de la Peyronie 1731. Desault (1744—95) endlich wurde der Schöpfer der chirurg. Anatomie, der Begründer der wissenschaftlichen Höhe der *E.*, die sie im 19. Jahrh. erlangte. Die fortwährenden Kriege seit der Revolution trugen wesentlich zur Entwidlung der *E.* bei, die schließlich auch die innere Heilkunde im Erfolge überflügelte. Sabatier, Percy, Boyer, Delpsch, Larrey, vor allen Dupuytren sind in Frankreich die gefeierten Namen der neuern Zeit. In Italien, der Wiege der modernen Wissenschaften, vermochte die *E.* nicht mit den Bestrebungen der Franzosen Schritt zu halten. Doch sind auch hier gefeierte Namen zu nennen, wie Saliceto (1470), Eriata (1480), im 16. Jahrh. Vigo, Venivieni, Maggi, de Romanis, Ferri, Bido Vidius, della Croce, Tagliacozza und besonders Fabricius ab Aquapendente. Namentlich im 17. Jahrh. war der Anteil der Italiener an der Ausbildung der *E.* gering, bedeutend dagegen im 18. Jahrh., wo Molinelli (1702—64), die beiden Rannoni in Florenz, Palluci, Bertrandi (1728—66), Flajani in Rom (1741—1808), Paletta in Nab-

Stittel, die man unter *E.* versteht, sind unter *R.* aufzuführen.

land (1790), Alfalini (1792), Vacca Verlinghieri, vor allen aber der um die Hernien und Aneurismen hochverdiente Scarpa (1750—1824) sich auch einen Namen jenseit der Alpen erwarben. In England wurde erst spät ein wissenschaftliches Interesse für die Ch. rege, aber bald auch das Versäumte nachgeholt. Die Reihe der trefflichen Chirurgen eröffnete hier im 18. Jahrh. Cheselden (1688—1752), dem sein Schüler Sharp, ferner Monro, Pott, William und John Hunter, Benj. Bell, Mansjon, Keate, Pearson, Carle, Abernethy, Catta u. a. folgten. Im 19. Jahrh. glänzten die Namen Home, Lawrence, Hey, Ch. Bell, Hodgson, Travers, Hompsin, Sam. Cooper und vor allen Wileg Cooper (f. d.), welche sämtlich in der Anatomie ein sicheres Fundament suchten und fanden.

Der Anteil, welchen Schweden und Dänemark an der Entwicklung der Ch. nahmen, ging im allgemeinen aus den Verdiensten Acrels und Calliens hervor. Rußland verdankt bis jetzt fast alles den Bemühungen deutscher Gelehrten. Umfangreicher ist die Geschichte der Ch. in Holland, wo im 17. Jahrh. Warbette, Balfyn, van der Wyl, Blancaard, Solingen, van Horne und Rud durch Schrift und That sie zu fördern suchten. Im 18. Jahrh. zeichneten sich nach van Geesker besonders Camper, Sandifort, Donn u. a. aus. In Deutschland blieb die Ausbildung der Ch. länger als in den andern Ländern zurück. Nur Bruchschneider, Zahnbrecher und Starstecher durchzogen das Reich, so daß bis in die neuere Zeit hinein eine Art Verfall auf dem Chirur. Zweige der Heilkunde lastete. Sehr wenige Ärzte ließen sich herab, mit dem Messer, den Bandagen und Naschnein eine genaue Bekanntheit zu machen. Solche Leitsterne waren zuerst Hieron. Brunswig, Paracelsus, Gersdorf, besonders aber Fabricius Hildanus und Burmann. Der erste Universitätslehrer, welcher Ch. vortrug, war Lorenz Heister (1683—1768) in Altdorf und Helmstedt, zu dem sich dann Bach, Platner und Galy in Leipzig, Rauchart in Tübingen, Kalkschmidt in Jena, Siebold in Würzburg und der große A. G. Richter in Göttingen gesellten. Indessen vermochten sie selten einen Arzt so für die Kunst zu gewinnen, daß er sie praktisch geübt hätte; auch war damals auf den deutschen Universitäten die Ch. eigentlich nur gebuldet. Seit dem Siebenjährigen Kriege empfand man in Preußen und Österreich das Bedürfnis, wenigstens bessere Militärchirurgen auszubilden, und es geschah dies hier durch Brambilla, Huncovský und Blend, dort durch Eller, Scharfshmidt, Henkel, Wilguet, Schmuder, Ehedon und Mursinna. Indessen führten auch diese Militärchirurgen immer noch den Namen Feldscherer. Erst in den Freiheitskriegen warf die Ch. in Deutschland vollständig ihre Fesseln ab, indem sich die wissenschaftlich gebildeten Ärzte der Chirur. Kunst nun widmeten. Blut- und Messerkrieg wurden überwunden und gingen bald sogar bei manchem in das Gegenteil über.

Seit den Napoleonischen Kriegen schließt sich in Frankreich an Dupuytren eine Reihe bedeutender Chirurgen, darunter Lisfranc, Guérin, Eschlot, Malgaigne, Roux, Velpeau, Nélaton, Chassaignac. In England entfaltete sich seit Astley Cooper die Ch. unter der Pflege von Liston, Fergusson, Guthrie, D... u. a. In Deutschland entwickelte

Heitskriegen die Ch. hauptsächlich — 1840), Gräfe (1787—1840), 82—1849), Wattmann, C. J. W.

Langenbed, Chelius, Zertor, Blasius u. a. Durch die Wirksamkeit dieser und anderer Männer als klinische Lehrer bildete sich namentlich eine große Anzahl tüchtiger Schüler. Viele der lehrtern schlugen bald selbständige Wege ein und förderten vorzugsweise bestimmte Fächer in der Chirur. Kunst. So erweiterte der erfindungs- und erfahrungsreiche Dieffenbach das Gebiet der Operationslehre, und Männer wie Stromeyer, B. Langenbed, Hefselber, Schuh, Bruns, Ried, Wernher, Barbeleben, Roser schlossen sich ihm an. Sie förderten die Ch. zunächst dadurch, daß sie ihr mehr und mehr die Anatomie als Grundlage anwiesen (die anatomische Ch.), dann daß sie immer mehr neue mechan. Kräfte und Werkzeuge in Anwendung brachten. Hatte man einerseits zahlreichere Operationsmethoden erfunden, so war man doch auch andererseits bestrebt, die Grenzen des operativen Eingriffs möglichst einzuschränken. Insbesondere wiesen Stromeyer und dessen Anhänger darauf hin, daß man sich hüten müsse, einer schon bestehenden Verletzung durch operatives Eingreifen eine neue hinzuzufügen, namentlich da, wo die Natur selbst noch Hilfe schaffen kann. Der humane Sinn der Neuzeit machte sich in der Ch. vor allem in dem Bestreben geltend, Mittel aufzufuchen, durch welche der Verlust von Gliedern in vielen Fällen vermieden werden kann, wo man früher amputierte. Man nennt diese Chirur. Kunst, Gliedmaßen zu erhalten, die konservative Ch. Beispielsweise zeigten Zertor und Stromeyer, daß es sehr häufig gelinge, kranke Knochen nur durch Resektion (f. d.) zu entfernen, wo man es bisher für nötig hielt, das ganze Glied abzunehmen. Während der operativen Ch. der Neuzeit fort und fort Vereicherungen zustoßen, wurde für sie die Einführung der schmerzstillenden Mittel durch Entdeckung der Wirkung der Schwefeläther- und Chloroformeinatmungen wahrhaft epochemachend. (S. Anästhesieren.) Der humane Fortschritt unserer Zeit zeigte sich auch darin, daß man auf Grund der Erfahrungen, welche in den neuern Feldzügen und Kämpfen hinsichtlich der ärztlichen Verpflegung der Verwundeten gemacht waren, daran ging, einen Teil des ausgedehnten Gebiets der Militärchirurgie, nämlich die Einrichtung des Sanitätswesens der Heere, zeitgemäß zu reformieren. Diese Bestrebungen fanden ihren Ausbruch in den Beratungen eines internationalen Kongresses, welcher auf Anregung Dunants und Appias im Okt. 1863 zu Genf zusammentrat, um neue Hilfsmittel für Verwundete anzugeben, wo der bisher eingeführte Sanitätsdienst der Armeen nicht ausreichte. (S. Genfer Konvention.)

Von besonderer Wichtigkeit sind die Neuerungen, welche der amerik. Bürgerkrieg in der Art und Beschaffenheit der Krankenhäuser angebahnt hat. Schon lange hatte man bemerkt, daß die Sterblichkeit der Verwundeten selbst in anscheinend gut eingerichteten Anstalten größer war, als man sie nach der Beschaffenheit der Verletzungen erwarten sollte. Besonders galt dies von Schußverletzungen, so daß im 15. und 16. Jahrh. lange Zeit allgemein angenommen wurde, daß bei der Schußverletzung, abgesehen von der mechan. Zerreißung und Zertrümmerung der organischen Teile, gleichzeitig eine Vergiftung, wie man meinte durch das Pulver, und eine Verbrennung durch die Kugel, von der man fälschlich voraussetzte, daß sie nahezu glühend in den Körper einschlage, einträte. Diese Annahmen sind längt

Wirkel, die man unter Ch. vermeißt, sind unter R. aufzufuchen.

aufgegeben, aber die Thatfache, daß Schußverlehte, in größerer Anzahl in Hospitälern angehäuft, eine außerordentlich ungünstige Mortalitätsziffer ergeben, blieb, nur ihre Erklärung hat sich verändert. Die jetzt herrschende Ansicht geht dahin, daß diese Sterblichkeit bebingt ist durch Schädlichkeiten, die sich in größern Anstalten entwickeln, anhäufen, der Luft mittheilen, und die dann theils durch Einatmen, theils durch das Eindringen in offene Wunden sich den Bewohnern solcher Anstalten mittheilen. Zu den Krankheiten, die auf diese Art hervorgerufen werden, rechnet man die Art des Eiterungsfiebers, welche den Namen Pyämie (s. d.) erhalten hat, den Hospitalbrand, die purulente Infiltration (Pirogow), das wandernde Rotlauf der Verwundeten u. s. w.; man bezeichnet deshalb diese Krankheiten wohl auch als accidentelle Wundkrankheiten, d. h. als solche, welche zufällig zu einer Wunde hinzutreten können, dann erst auch den Tod herbeiführen, der von der Wunde an sich nicht zu erwarten gewesen wäre.

Die Quelle der Schädlichkeiten, welche diesen Krankheiten zu Grunde liegen, sucht man allgemein in dem Zersetzungsprozeß organischer Substanzen, vor allem der Wundsekrete. Diese Zersetzungsprozesse werden nach den Untersuchungen Pasteurs u. a. durch mikroskopische Pilze angeregt, deren Keime namentlich aus der Luft zu den organischen Stoffen (Wundsekreten) gelangen und von den ausgetrockneten zersetzten Substanzen aus wieder in die Luft übergehen, sodas sie als feinsten Staub in der Luft insubstanziiert, vermöge ihrer giftigen Eigenschaften je nach ihrer spezifischen Natur diese oder jene accidentelle Wundkrankheit hervorgerufen im Stande sind. Vorkehrungen, welche die Luft in den mit Verwundeten belegten Räumen von den Emanationen organischer Substanzen möglichst rein zu erhalten im Stande sind, werden daher das Auftreten der accidentellen Wundkrankheiten wenn nicht ganz verhindern, so doch auf ein ganz geringes Maß zurückzuführen. Obwohl diese Thatfache schon lange allgemein bekannt war und obwohl man schon lange durch verschiedenartige Ventilationsysteme, durch zweckmäßige Einrichtung der Aborte, durch Festhaltung eines reichlichen Raumquantums für jeden einzelnen Kranken, die für Heilung von Wunden und sonstigen Krankheiten (da bei allen Krankheiten die Reinheit der Luft eine wichtige Rolle spielt) günstigen Bedingungen herbeizuführen bemüht war, so haben diese Bemühungen doch erst im amer. Bürgerkriege im großen und ganzen eine feste Gestalt gewonnen: in den sog. Baradenspitälern. (S. Parade und Baradensystem.)

Neben diesen Bestrebungen, den Ablauf schwerer Wunden durch zweckmäßige Einrichtung der Hospitälern günstig zu gestalten, ging eine andere Reihe von Versuchen, welche die Wunde selbst zum Objekt des Angriffs machte. Sind von zersetzten organischen Stoffen stammende mikroskopische Pilze an einer Verletzung der Wunden schuld, so muß es möglich sein, diesen ganz und gar den Zutritt zur Wunde zu verwehren, oder dieselben, wenn sie bereits in die Wunde eingedrungen, zu zerstören. Dies sind die Voraussetzungen dieser neuen Versuche, aus denen die durch Joseph Lister (s. d.) eingeführte Methode der antiseptischen Wundbehandlung hervorgegangen ist, welche in England sowohl als namentlich in Deutschland mit dem besten Erfolge die ausgebreitetste Anwendung gefunden hat.

Von technischen Fortschritten der neuesten Zeit sind namentlich hervorzuheben die Entwicklung der Laryngoskopie und Laryngochirurgie, d. i. die Erkenntnis der Kehlkopfkrankheiten mit Hilfe des Kehlkopfspiegels (Garcia, Czernak) und deren operative Behandlung unter Leitung des Spiegels (Lüdk, von Bruns u. a.); die Galvanokaustik (Widdelborff), welche darin besteht, daß man mit galvanisch glühend gemachten Instrumenten von Platina Operationen auf unblutige Weise ausübt; die Ovariectomie, d. h. die Ausrottung entarteter Eierstöcke, eine Operation, die zuerst in England zur technischen Ausbildung und allgemeinen Anwendung gelangte (Spencer Wells), jetzt aber auch allgemein auf dem Kontinent geübt ist. Die plastische C. wurde durch verschiedene Methoden bereichert, namentlich von Simon, Thiersch und Reverdin. Die Technik der Militärchirurgie, in Bezug auf Verband und Operationen, hat besonders in Deutschland namhafte Vertreter, wie Stromeyer, Langenbeck, Eszmarck, Fischer, Neubörfer u. a. Die operative Technik im allgemeinen erfährt eine sehr wesentliche Verbesserung durch das von Eszmarck eingeführte Verfahren zur Herstellung einer künstlichen Blutzelle an den Teilen, an welchen zu operieren ist. (S. Blutzelle.) Unter den vielen bedeutenden Chirurgen der Neuzeit, denen die C. wichtige Arbeiten verdankt, sind außer den schon genannten noch anzuführen: Willroth, R. Volkmann, Wilms, Bitha, Uhde, Linhart, Passavant, Port, Heine, Heinete, Thiersch, B. Schmidt, Wagner, Hüter, Braune, Lücke, Socin, Rose, Bergmann, Czerny, Koenig, Kocher, Schönborn, Trendelenburg, Wose, Schede u. a.; in Sachen des Militärsanitätswesens Köstler, Roth u. s. w., ganz abgesehen von den engl., amerik., franz., ital. und russ. Chirurgen.

Das Gebiet der C. ist schwer zu begrenzen. Es charakterisiert sich hauptsächlich dadurch, daß es durch mechanisch wirkende Mittel Heilung herbeizuführen sucht. Diese mechanisch wirkenden Mittel sind theils Manipulationen, theils Apparate und Verbände, theils operative Eingriffe. Manipulationen (Manualoperationen) werden z. B. bei der Einrichtung von Brüchen und Verrenkungen, bei der Beseitigung von Gelenksteifigkeiten angewandt. Von Apparaten und Verbänden macht die C. noch häufiger Gebrauch, und zwar um die Teile gehörig zu lagern, zu schützen, zu bedecken, zu vereinigen, sie unbeweglich festzustellen, sie einem dauernden Zug auszusetzen u. s. w. Die Lehre von den Verbänden und Bandagen nennt man Desmologie. Endlich sucht die C. noch durch operative Eingriffe zu heilen, bei welchen sie unter die Körperoberfläche eindringt, um die Teile zu trennen oder zu vereinigen, sowie das Krankhafte zu zerstören. Zu diesen Operationen braucht man meist Instrumente (Messer, Schemen, Zangen, Sägen u. s. w.), daher nennt man sie auch Instrumentaloperationen. Bei den meisten dieser Eingriffe fließt Blut, weshalb man sie auch als blutige Operationen bezeichnet. Von diesen Operationen handelt die Operationslehre (Anatomie), zu der auch die Instrumentenlehre (Anatomie) gehört. Das Gebiet der C. umfaßt also alle diejenigen Krankheiten, welche einer mechan. Behandlung zugänglich sind. In neuester Zeit hat jedoch auch die innere Medizin, z. B. bei Magenkrankheiten, von mechan. Mitteln vielfach Gebrauch gemacht. Die C. beschäftigt sich namentlich mit den Wunden (Entzündungen, Eiterungen, Wundkrankheiten, Wund- und Eiterfebern), den Geschwüren, dem

Artikel, die man unter C vermisst, sind unter R anzusehen.

Brände, den Geschwülsten, den Verkrümmungen und Verwachsungen, den Knochen-, Gelenk-, Gefäß- und Muskelkrankheiten, den Krankheiten der Mund-, Nasen- und Nasenhöhle, des Kehlkopfes, der Schilddrüse, des Mastdarms, der Harn- und Geschlechtsorgane. Einzelne Gebiete der C. haben sich in neuester Zeit als Spezialfächer abgetrennt; so die Augen- und Ohrenheilkunde, die Gynäkologie. Die Operationslehre handelt von den kleinern Operationen (dem Schnitt, der Naht, dem Abbinden, Schröpfen, Aderlassen, Blutegelsetzen, der Kauterisation, Akupunktur, Transfusion, dem Zynphen u. s. w.) und von größern (Amputationen, Exarticulationen, Resektionen, Exstirpationen u. s. w.). Diejenigen Operationen, durch welche durch Mangel oder Verstärkung von Teilen mangelhafte Organe des menschlichen Körpers mittels Verpflanzung organischer Substanz an die defekte Stelle wiederhergestellt werden, behandelt die plastische C. oder Anaplastik. Zu dieser gehört beispielsweise die Lippenbildung oder Chiloplastik, die Augenlidbildung oder Blepharoplastik, die Nasenbildung oder die Kunst, verstümmelte Nasen wiederherzustellen (Rhinoplastik).

Litteratur. Sprengel, «Geschichte der C.» (2 Bde., Halle 1806—19); Vernstein, «Geschichte der C.» (2 Bde., Lpz. 1822—23); Gräber, «Geschichte der C.» (Wresl. 1869); Häser, «Histor. Entwicklung der C. und des chirurgischen Standes» (in Pittha und Billroth's Handbuch der allgemeinen und speziellen C., Bb. 1, Erlangen 1865, und in Billroth und Lüdcs «Deutsche C.», Ffg. 1, Stuttg. 1879); Wernher, «Handbuch der allgemeinen und speziellen C.» (4 Bde., Viehen 1846—57); Emmert, «Lehrbuch der C.» (2. Aufl., 4 Bde., Stuttg. 1860—67); Stromeyer, «Handbuch der C.» (2 Bde., Freiburg i. V. 1844—68); Pittha und Billroth, «Handbuch der allgemeinen und speziellen C.» (Stuttg. 1865—81); Hüter, «Die allgemeine C.» (Lpz. 1873); Bardeleben, «Lehrbuch der C. und Operationslehre» (8. Aufl., 8 Bde., Berl. 1879—81); Roser, «Handbuch der anatomischen C.» (7. Aufl., Tübing. 1875); Billroth, «Die allgemeine Chirurg. Pathologie und Therapie» (10. Aufl., von v. Winwarter, Berl. 1882); Köhler, «Lehrbuch der speziellen C.» (3. Aufl., Berl. 1881); Albert, «Lehrbuch der C. und Operationslehre» (2. Aufl., 4 Bde., Wien 1881); Billroth und Lüdcs, «Deutsche C.» (19. Hft., Stuttg. 1879—82); Dieter, «Grundriß der C.» (2 Bde., Lpz. 1880—82).

Chiselhurst, Dorf in der engl. Grafschaft Kent, an der Südküste, 16 km südöstlich von London, war von 1870—84 Wohnsitz der Familie Napoleons III., welche mittlerweile das Camden-House, ein altmöbliches Gebäude von sehr mäßigem Umfange mit einem kleinen Park, bewohnte. Dasselbe hat seinen Namen von dem ehemaligen Besitzer, dem berühmten Altertums- und Geschichtsforscher William Camden, der dort seine Annalen der Regierung Elisabeths verfaßte. Später gehörte es der Familie Pratt. Die Kaiserin Eugenie bezog Camden-House nebst dem kaiserl. Prinzen bereits 22. Sept. 1870; nach dem Präliminarfrieden von Versailles (26. Febr. 1871) kam auch der aus seiner Gefangenschaft auf Wilhelmshöhe entlassene Erzherzog Franz Joseph nach C., wo er 9. Jan. 1873 starb und in der kath. St. Marienkirche beigesetzt, später aber in eine von seiner Witwe erbaute Nebenkapelle überführt wurde. Da die Kaiserin Eugenie ihren

Wohnsitz in C. behielt, so blieb dasselbe noch immer der Mittelpunkt bonapartistischer Zusammenkünfte. Dort fand 16. März 1874 die feierliche Krönungserklärung des Prinzen Louis Napoleon statt. Von C. brach der Prinz 27. Febr. 1879 zu seiner verhängnisvollen Fahrt nach dem Zululande auf; die nach England zurückgebrachte Leiche desselben wurde 12. Juli 1879 an der Seite Napoleons III. beigesetzt. Die Kaiserin verließ C. 1880 und bezog ein neues Landhaus in der Nähe von Farnborough, in dessen Park sie ein prächtiges Mausoleum als Grabstätte der kaiserl. Familie errichten ließ.

Chiswick, engl. Dorf und Parlamentskleden in der Grafschaft Middlesex, mit (1881) 15975 E., 7½ km westlich von Hyde Park Corner in London, an einer Zweiglinie der Südwestbahn, in einer schön bewaldeten, gartenartig angebauten Ebene an der Themse gelegen. Merkwürdig ist die alte Pfarrkirche, auf deren Gottesader Hogarth begraben liegt und auch Ugo Foscolo begraben lag, bis 1871 seine Ruhestätte nach Florenz übergeführt wurde, obgleich sein Grabmal auf dem Kirchhofe von C. noch immer seine erste Ruhestätte bezeichnet. Unter vielen schönen Landhäusern der Umgegend ist vor allem merkwürdig das dem Herzog von Devonshire gehörige Chiswick-House, mit reichen Kunstsammlungen und prächtvollem Park und Garten. Hier starben die Staatsmänner Charles Fox (1806) und George Canning (1827), denen Chiswick-House während ihrer letzten Krankheit von den liberalen Herzögen von Devonshire zur Verfügung gestellt wurde. Die Bevölkerung lebt besonders von dem sehr einträglichen Gemüsehandel nach der Hauptstadt.

Chitin, C₁₀H₁₆NO₂, ein die Hauptmasse der Flüssigkeiten der Käfer, sowie der Gehäuse der Krebse bildender Stoff; derselbe wird rein erhalten, indem man 1. B. die Schalen von Krebsen zuerst in verdünnter Salzsäure maceriert, dann nacheinander mit verdünnten Alkalien, Wasser, Alkohol und Äther auskocht. Das C. behält dabei die Form der angewandten Substanz. Es löst sich nur in konzentrierten Säuren. Die Lösung in Schwefelsäure, mit reichlichen Mengen von Wasser verdünnt und anhaltend gekocht, liefert Traubenzucker. Es zeigt demnach das C. viele Analogien mit der pflanzlichen Cellulose, von der es aber durch seine Zusammensetzung weit verschieden ist.

Chiton heißt bei den alten Griechen das von Männern und Frauen unmittelbar am Körper getragene Unterkleid. Man hat den dorischen und ionischen C. zu unterscheiden. Ersterer, ursprünglich ein kurzes wollenes Hemd ohne Ärmel, ward als der einfachere und zweckmäßigere allmählich die fast allgemein übliche Tracht der griech. Männer. Es galt für ein Kennzeichen des Freien, ihn über beide Schultern zu tragen, während der C. der Sklaven und Handarbeiter (grch. Exomis) nur ein Armloch für den linken Arm hatte und den rechten Arm mit der rechten Schulter und einem Teile der Brust ganz frei ließ. So trägt ihn auch Hephaistos als Schmied. Der C. der dor. Frauen war ein einfaches, wollenes Hemd, wahrscheinlich aus einem länglich viereckigen Stück Zeug bestehend, welches ein Armloch für den einen Arm hatte: es wurde um den Körper gelegt und die beiden oberen Ecken der offenen Seite wurden auf der Schulter des andern Arms mit einer Spange oder einem Knopf zusammengeheftet (s. nachstehende Fig. 1); die offene Seite wurde unten entweder zusammengesteckt oder auch zusammengeknüpft; um

Kritik, die man unter C. versteht, sind unter B. anzuhängen.

die Hüften wurde der E. durch ein Band oder einen Gürtel zusammengehalten. Die dor. Jungfrauen trugen diesen E. ohne weiteres Obergewand und oft so kurz, daß er über den Knien endigte (s. Fig. 1). Der ion. Stamm dagegen, namentlich die Athener, trug einen längern E., auch von Weinen. Als Männertracht galt dieser lange E. noch zur Zeit der Perserkriege; zur Zeit des Peloponnesischen Kriegs jedoch trugen die Athener den dorischen E. Der E. der ion. Frauen, der immer denselben Charakter bewahrte, war ein weites und daher kaltenreiches, bis auf die Füße herabreichendes Hemd mit ebenfalls weiten, bald längern, bald kürzern Ärmeln, Ärmeln oder von ähnlichem Zeuge, übrigens von gleicher Art der Anlage und der Befestigung. Da er über der Achsel zusammengeheftet wurde und dadurch die beiden Teile, welche Brust und Hüften bedeckten, wie zu lang wurden, entstand ein Aberschlag, der zwei Lächer über Brust und Hüften

Chitone oder Chitonia, ein Beinamen der Artemis, von dem geschürzten Chiton (s. d.), in welchem sie als Jägerin dargestellt wurde.

Chittack, Schittack oder Chhatank ist in der brit.-ostind. Provinz Bengalen 1) ein kleines Feldmaß von 20 Handbreiten oder Quadrat-Pahs = 46 engl. Quadratrufß oder 4,1800 qm; 2) ein kleines Handlungsgewicht und als solches zweierlei: a) bei dem gewöhnlichen oder dem neuen Bazargewicht 5 Zolas oder 900 engl. Troygrän = 58,219 g, b) bei dem meist noch üblichen Faktorengewicht = 52,219 g.

Chittim (bei Luther Kitim, bei Homer Kettier oder Kettier) ist der biblische Name der Bewohner Eyperns, hergeleitet von der alten phöniz. Kolonialstadt Kitium (Kition, Citium, an der Südostküste dieser Insel), welche eine Hauptstation für die phöniz. Seefahrer war. 1 Mos. 10, 4 wird E. ein Sohn Javans und somit ein Enkel Japhets genannt. In späterer Zeit wurde die Bezeichnung



Fig. 1.



Fig. 2.



Fig. 3.

in verschiedener Länge, gewöhnlich bis gegen die Hüften, zuweilen noch tiefer herabhang. Auf diesen Aberschlag bezieht man den Ausdruck Diplois oder Diploidion. Die Ärmel erschienen völlig geschlossen; oft aber wurden sie von der Achsel an oberhalb aufgeschlagen und durch Spangen zusammengeheftet, so daß man durch den Schlit den Arm sehen konnte. Da dieser E. weit länger war als der Körper, den er bedecken sollte, so wurde er durch den Gürtel so weit heraufgezogen, daß er nur bis zu den Füßen reichte. Der dadurch unter der Brust oder tiefer (je nachdem der Gürtel angelegt war) entstehende Schurz oder Aberschlag (Kolpos) bildete dann mit dem Saume des oben erwähnten Aberschlages (der Diplois) eine parallele Linie (s. Fig. 3). Wenn auch die weiße Farbe für die Gewänder im allgemeinen die vorherrschende war, so trugen doch namentlich die Frauen sehr häufig dunkelfarbige E., pupstüchtige auch wohl braunfarbige, und schmückten sie außerdem durch horizontale Verdrämmungen, vertikale Streifen, frei über das Gewand verstreute oder sonst angebrachte Sanderien, endlich durch regelmäßige Muster.

E. im weitern Sinne nicht nur auf andere Inseln des östl. Mittelmeers, sondern auch auf die meisten Küstenländer dieses Meers, vor allem auf Makedonien (1 Matt. 1, 1 und 8, 5) und (Dan. 11, 30) sogar auf Italien ausgedehnt.

Chiusa heißt im Italienischen soviel wie Engpaß oder Klause (Kluis, Kluse), so die berühmte Etschkause, E. dell' Adige, bei Verona (s. Vernerklause), und ist der Name mehrerer an Engpässen gelegenen ital. Ortschaften. Wichtig sind besonders: Chiusa di Pesio, Stadt in der ital. Provinz und dem Kreise Cuneo, mit (1881) 6576 E., altem Schloß, bedeutender Seidenmanufaktur, Spiegel-fabrikation und Weinkultur; dann Chiusa San Michele (die alten Chiuse Longobarde, die Pforten der Lombardei, 581 zum Schutz gegen die Franken besetzt), Flecken in der ital. Provinz Turin, Kreis Susa, an der Dora Riparia und der Mont-Cenislinie, mit 1135 E., am Fuße des Berges Picciriano, auf welchem sich die berühmte Benediktinerabtei San-Michele della E. erhebt; Chiusa Sclafani, Stadt in der ital. Provinz Valermo auf Sicilien,

Kittel, die man unter E. versteht, sind unter 2 aufzuführen.

Kreis Corleone, mit 7129 E.; enblich das venet. Dorf Chiufa, mit 1185 E. in der Provinz Udine, Distrikt Roggio, am Südostfuße der Carnischen Alpen im Val de Ferro, an der Fella und der Eisenbahn Villach-Bonteba-Udine.

Chiusi, Stadt in der ital. Provinz Siena, auf einem Hügel im Thale der Chiana gelegen, unweit des gleichnamigen Sees, an der Bahn Asciano-Grosseto, zählt (1881) 1824, als Gemeinde 5017 E. Im Altertum unter dem Namen Clusium (der ursprüngliche Name war Camars oder Camers) eine der 12 etrusk. Republiken, gelangte der Ort als die Residenz Porjennas zu geschichtlicher Berühmtheit. Später war die Stadt eine der treuesten Verbündeten der Römer und rief, als sie 391 die Gallier belagerten, deren Hilfe an. Durch die thätige Teilnahme der röm. Gesandten an der Verteidigung der Stadt gegen Brennus gab E. die Veranlassung zu dem ersten röm.-gallischen Kriege. Noch während der röm. Kaiserzeit war E. eine nicht unbedeutende Stadt; doch nach dem Einbruch der Barbaren verfiel die Stadt gänzlich; das ganze Chianathal wurde entvölkert und zu dem verpesteten Pfuhl, als welchen es Dante beschreibt. Seit der Enttumpfung und Regulierung der Chiana hob sich mit der ganzen Gegend auch E. zu neuer Blüte. Vor allem aber ist die Stadt durch die seit 1826 gemachten Ausgrabungen bemerkenswert, die eine reiche Ausbeute an etrusk. Altertümern ergeben haben. Das Museo Paolozzischen Sammlung enthält, ist damit gefüllt; eine andere, früher in E. befindliche Sammlung, die Cafuccinische, ist jetzt in Palermo. In Cetona, unweit E., ist die zahlreiche Sammlung Ferrossi zu erwähnen; außerdem finden sich viele bei den Chiuser Ausgrabungen gefundene Gegenstände in der Galleria degli Uffizi in Florenz vereinigt. Fast alle Antiquitäten stammen aus den Grotten, die den alten Etruskern als Grabstätten dienten. Es sind zumeist schwarze Thongefäße, zum Teil mit Figuren in Basrelief geziert, die nicht im Feuer gehärtet, sondern einfach an der Sonne getrocknet zu fein scheinen. Die Felsengräber von E. sind nach Art der übrigen etrusk. Gräber angelegt und nicht selten mit Wandmalereien geschmückt; eins der interessantesten ist die sog. Tomba della scimia mit Darstellungen gymnastischer Spiele. In großer Anzahl werden in der Nähe von E. die sog. Kaisersteine gefunden, d. h. aus Karneol oder andern harten Steinen gefertigte Käfer, oft mit eingravierten Figuren, deren sich die Etrusker als Schmud bedienten.

Chiasso, Stadt in der ital. Provinz Turin, 22 km im N. von Turin, am linken Ufer des Po, an der Eisenbahn Turin-Verona, die hier nach Ivrea abzweigt, zählt (1881) 4375, als Gemeinde 9930 E., welche Korn- und Viehhandel treiben. E. war einst Residenz der Herzöge von Montferrat und eine starke Festung, welche 1804 von den Franzosen geschleift wurde.

Chiwa (Khiwa) oder Urgendsch, Chanat in Turkestan, jetzt nur noch 57 800 qkm umfassend. Es grenzt im D. an Bokhara und an das russ. Amu-Darjagebiet; nach dem Frieden mit Rußland vom 25. Aug. 1873 bildet der Amu-Darja die Grenze zwischen beiden Reichen von Kuldertli an bis zu dem westlichsten Arm des Flusses das ist; dann läuft die Grenze dem e entlang bis zum Aralsee. Dann

bildet der Aralsee bis zum Vorgebirge Urgu die Nordgrenze; die Westgrenze läuft von da längs dem Fuße des Ust-Urtplateau am sog. alten Bett des Amu hin; als Südgrenze läßt sich etwa der Parallel von 40° 20' annehmen. Der größte Teil des Gebiets besteht aus Sandwüsten; fruchtbar und bevölkert ist nur ein Teil des Thales des Amu-Darja. Soweit die Bewässerung reicht, erzeugt das Land reichlich Getreide, Reis, Seide, Baumwolle, Sesam, Lein, Obst, Wein und Melonen. Die Viehzucht ist außer der Schaf- und Kamelzucht nicht bedeutend. Die Einwohner, auf 700 000 geschätzt, bestehen in Sarten oder Tadschiks, den eigentlichen Bewohnern des Landes; aus Usbeken, den spätern Großerern; aus Turkmanen und aus von der Sklaverei befreiten Persern, Juden, Afghanen und Tataren sind selten. Die Usbeken beschäftigen sich mit Ackerbau und Jagd und stellen das Hauptkontingent von Heere des Chans; die Sarten haben fast den ganzen Handel in Händen. Der Handel ist, seit 1873 der Sklavenhandel durch den russ. Feldzug unterdrückt wurde, unbedeutend und konzentriert sich hauptsächlich um Neu-Urgendsch, 30 km nordöstlich von der Stadt E. Auch die Industrie ist unbedeutend und beschränkt sich fast ganz auf Atlas-, Samt- und Seidenweberei. Die Bewohner sind, mit Ausnahme der Juden, alle sunnitische Mohammedaner und stehen in Bezug auf Kultur und Moral auf sehr niedriger Stufe. Die Regierung des Chans ist erblich und despotisch und nur durch den Friedensvertrag mit Rußland 1873 insoweit beschränkt, als der Chan keine direkten Beziehungen zu den Souveränen und benachbarten Chanen unterhalten und keine Handels- und andere Verträge ohne Genehmigung Rußlands schließen darf. Ebenso ist den Russen volle Handelsfreiheit gewährt.

Die Hauptstadt Chiwa ist ein elender schmutziger Ort im südwestl. Teile der eigentlichen Oaie, am untern Laufe des Kanals Bolwan-Ata gelegen, hat 1200 Lehmhütten mit flachen Dächern und etwa 5000 E. In der Mitte der Stadt erhebt sich auf einer Anhöhe, von einer Mauer umgeben, die Citabelle; hier liegen die Wohnungen des Chans und der Großen des Chanats, die bedeutendsten der 17 Moscheen und 22 geistlichen Schulen E.s und drei Bazars. Der schönste Bau ist die Moschee Bolwan-Ata aus gebrannten Ziegeln; ihre mit goldenem Knopfe gekrönte Kuppel bedacht vier gewölbte Räume, in denen sich die Gräber der Heiligen und verschiedener Chane des Reichs befinden. Unter den Schulen ragt die Medresse Mad-Gmin neben dem Palast des Chans hervor, ein großes Gebäude mit stattlichen Facaden.

E. ist das Vaterland der alten, schon von Herodot erwähnten Chorasmier; im Mittelalter fand es unter dem Namen Khazarism oder Khwarezmien bis ins 12. Jahrh. unter der Herrschaft der selbstsch. Türken, von denen sich der Staatshalter Itis unabhängig machte. Der letzte seiner Nachfolger war Dschelal-eb-din-Ranthermi, ein Freund der Wissenschaften und Begründer einer neuen Zeitrechnung, der um 1220 gegen die Mongolen fiel. Auch Timur verwohnete das Land 1371 und 1379. Später kam das Land unter die Herrschaft der Usbeken (s. d.), die das neue Chanat von E. gründeten. Die jetzige Dynastie der Usbeken-Chane stammt von Muhammed Naqim (1802—25); diesem folgten Alla-Kuli-Chan (1825—42), Ku-

Kritzel, die man unter E vermischt, und unter K aufzusuchen.

ammed Emin (1842—55) und Seid Muhammed Nachim-Chan (seit 1865). Schon Peter d. Gr. hatte 1717 einen Kriegszug zur Eroberung C.s unternommen, der völlig mißglückte. Seitdem führten die Chane von C. gegen die russ. Karawanen einen Raubkrieg, der viele russ. Gefangene in die Sklaverei der Chinesen führte. Um diese zu befreien, unternahm die Russen Nov. 1839 einen Kriegszug, der aber an den Hindernissen des Klimas und des Bodens völlig scheiterte. Erfolgreicher war der Feldzug, welchen die Russen unter Generaladjutant von Kauffmann (f. d.) März 1873 begannen. Von Taschkend aus rückte das Heer 16. März an den Sir-Darja und langte nach äußerst beschwerlichen Märschen 10. Juni vor der Stadt C. an, die sich nach kurzem Bombardement ergab und 11. Juni von den Russen besetzt wurde. Durch den Friedensvertrag vom 25. Aug. 1873, der den Chan thatsächlich zu einem Vasallen Rußlands machte, trat C. alles Land rechts am Amu-Darja ab, gab den Russen vollkommene Handelsfreiheit und beschäftigte die bereits 25. Juli betretene Abschaffung des Sklavenhandels. (S. unter C. en-tralasion.)

Litteratur. Verrh, «C., seine histor. und geogr. Verhältnisse» (Petersb. 1873); Stumm, «Aus C. Berichte» (Berl. 1873); Schmidt, «Die Expedition gegen C. im J. 1873» (Petersb. 1874); Ret, «On the road to C.» (Lond. 1874); Mac Gahan, «Campaigning on the Oxus and the fall of C.» (Lond. 1874); Stumm, «Der russ. Feldzug nach C.» (Hd. 1, Berl. 1875).

Chize (Riseh, türk.), Beutel (f. d.) Goldes.

Chizerots und Durins bilden einen jener eigenständlichen Volksstämme in Frankreich, welche isoliert und von ihren Nachbarn verachtet und gehaßt dastehen. (S. Cagots.) Sie wohnen im Arrondissement Bourgen-Bresse des franz. Depart. Ain und haben namentlich hier die Gemeinden Ermoyer, Arbigny, Voy und Oyan in dem reichen Districte der Bresse inne. Der Sage nach kommen sie von den Sarazenen ab. Obgleich sie arbeitsam und wohlhabend sind, werden sie doch von ihren Nachbarn, namentlich den Bauern, tief verachtet und aufs äußerste gehaßt. Sie gelten für habfüchtig und hohhaft und sind seit unendlicher Zeit Feldarbeiter, Ochsenhändler, Fleischer u. s. w. Vgl. Michel, «Histoire des races maudites de la France et de l'Espagne» (2 Bde., Par. 1847; deutsch von Strider, 2 Bde., Frankf. 1850).

Chladni (Ernst Florens Friebr.), berühmt durch seine epochemachenden Entdeckungen und Erfindungen auf dem Gebiete der Akustik (f. d.), sowie durch seine bahnbrechenden Ansichten über Feuermeteore, geb. zu Wittenberg 30. Nov. 1756, war der Sohn des Professors der Rechte Chladenius, besuchte die Fürstenschule zu Grimma (1770—74), studierte hierauf zu Wittenberg und Leipzig die Rechte, gab jedoch nach dem Tode seines Vaters die Rechtswissenschaft auf und widmete sich ganz den physik. Studien, namentlich der Theorie des Klanges. Mathematik und Physik, auf die Lantani angewendet, setzten ihn in den Stand, für Theorie und Ausübung der letztern neue Bahnen zu beschreiten. Er ward der Erfinder des Cypsons (1790) und des Clavicymbers (1800). Teils um diese Erfindungen bekannt zu machen, teils um seine Entdeckungen in der Akustik, namentlich in Bezug der Klangfiguren (f. d.), mehr zu erweitern,

bereiste er besonders seit 1802 zehn Jahre lang Deutschland, Holland, Frankreich, Italien, Rußland und Dänemark. Seine Vorlesungen über Akustik fanden überall allgemeinen Beifall. C. starb zu Breslau 4. April 1827. Seine akustischen Hauptschriften sind: «Entdeckungen über die Theorie des Klanges» (Opz. 1787), «Akustik» (Opz. 1802; 2. Aufl. 1830), von welcher Schrift er selbst eine franz. Ausgabe: «Traité d'acoustique» (Par. 1809) besorgte; «Neue Beiträge zur Akustik» (Opz. 1817), «Beiträge zur praktischen Akustik und zur Lehre vom Instrumentenbau» (Opz. 1821). Auch über die sog. Holiden oder feurigen Meteore stellte er genaue Untersuchungen an. So suchte er in seinen Abhandlungen: «Über den Ursprung der von Pallas gefundenen und anderer ihr ähnlicher Eisenmassen» (Riga 1794) und «Über Feuermeteore» (Wien 1819) darzuthun, daß die Stein- oder Eisenmassen, die auf die Erde herabgefallen, etwas derselben Fremdartiges seien. Vgl. Bernhardt, «Dr. Ernst C., der Akustiker» (Wittenb. 1856); Melde, «C.s Leben und Wirken» (Marburg 1866).

Chladnische Klangfiguren, f. Klangfiguren.

Chlamys, ein mantelartiges Oberkleid der alten Griechen, welches ursprünglich den Macedoniern und Thessaliern eigentümlich war, aber frühzeitig aber fast alle griech. Landschaften sich verbreitete und besonders von den Jünglingen (Epheben), aber auch von den Männern beim Keiten, auf Reisen, auf der Jagd und im Kriege getragen wurde. Es war ein unten abgerundetes Stück Zeug, das über die linke Schulter geworfen und auf der rechten Schulter vermittelt einer Spange zusammengeheftet wurde. Namentlich bei raschen Bewegungen verschob sich die C. leicht so, daß die Spange vorn am Halse saß und das Gewand lose über den Rücken herabhing. (S. Tafel: Bildnerie III, Fig. 11.)

Chlapowski (Deshberius), poln. General, geb. 1788 im Palatinat Posen, trat 1807 in poln. Dienst. Napoleon I. machte ihn zu seinem Ordnonanzoffizier und beforderte ihn zum Stabsoffizier in der franz. Gardebatterie, doch schied C. schon 1813 aus dem Dienste, weil er sich zurückgesetzt glaubte. Im J. 1830 schloß sich C. dem poln. Aufstande an, trat zunächst als Oberst an die Spitze eines Regiments, führte dann eine nach Litauen entsendete Brigade, gelangte 31. Mai bis vor Wilna, fand die Stadt jedoch in gutem Verteidigungszustande und stand deshalb vom Angriffe ab. C. führte seine Brigade nach Kitowizki und erhielt dort durch den Fürsten Oginski und andere Parteiläufer Verstärkungen zugeführt, welche seine Abteilung bis auf 6000 Mann brachten; doch leistete er wenig, da er sich dem Oberbefehlshaber Bielgub nicht unterordnen mochte und alles allein zu erreichen gedachte. Die Schlacht bei Wilna machte 1830 dem Aufstande in Litauen ein Ende, und C. trat als Stabschef in das Oberkommando Bielgubs ein. Auch in dieser Stellung vermochte er nichts zu leisten; das poln. Heer wurde bei Grochow 25. Febr. 1831 von den Russen geschlagen und in drei Abteilungen auseinander gesprengt. C. führte eine dieser Abteilungen und überschritt mit 250 Offizieren und 2361 Mann 1. Juli 1831 bei Gudauen die preuß. Grenze. C. wurde längere Zeit hindurch in Haft gehalten und außerdem zur Zahlung einer bedeutenden Geldsumme verurteilt, ging nach seiner Freilassung nach Frankreich

Kritiken, die man unter C. vermißt, sind unter R aufzusuchen.

und veröffentlichte 1852 zu Paris seine «Lettres sur les événements militaires en Pologne et en Lithuanie». Später lebte er auf seinen Gütern im Großherzogtum Posen und starb dort 27. März 1879 zu Jureni.

Chiasma (grch.), ein warmer erweichender **Chloraufftit** (Weisnickelkies und Arsennickelkies zum Teil) wurde von Breithaupt ein reguläres, und zwar parallelflächig-hemiëdrisches, zinnweißes Erz genannt, welches selten in Krystallen (Oktäeder, Hexäeder, Rhombendobeläeder, Pentagondobeläeder), meist als feinkörniges oder stengeliges Aggregat erscheint, von Härte 5,5 und dem Gewicht 6,5; es läuft bald grau und schwärzlich an, aber überzieht sich mit grüner Nickelblüte (daher der Name, von χλωρός, grün ausschlagend). Chemisch besteht das Mineral aus Doppelarsennickel, NiAs₂, mit 71,5 Arsen und 28,5 Nickel, wobei statt des Nickels bisweilen etwas Eisen oder Kobalt zugegen ist. Es findet sich auf Gängen und Lagern zu Schneeberg, Joachimsthal, Großcambsdorf, Niederschloß, Döbichau in Ungarn, Allemont in der Dauphiné und wird mit zur Darstellung von Nickel und arseniger Säure benutzt. Zu dem E. gehört ohne Zweifel auch mancher sog. Speislobalk.

Chiasma (grch.), Laub- oder Leberfled.

Chlodio, König bei den salischen Franken in der ersten Hälfte des 6. Jahrh. Seine Hauptstadt soll Dispargam (vielleicht Duisborch in Brabant) gewesen sein. Zu seinem Geschlecht gehörte Merowech, der Vater Childerichs I. und durch ihn der Ahnherr des Königshauses der Merovinger.

Chlodomer, ein Merovinger, Sohn Chlodwig I. und der Burgunderin Chlothilde, geb. 496 und getauft, als der Vater noch heide war. Bei der Erbteilung mit seinen Brüdern (511) erhielt er den Teil Neupatriens mit Orléans. Er wurde im Kampfe gegen die Burgunder gefangen und 524 getötet, sein Reich aber nach Ermordung seiner Söhne durch seine Brüder geteilt.

Chlodwig I. oder Chlodowech I., d. i. Ludwig (frz. Clovis), König der Franken, aus dem Geschlecht der Merovinger, geb. 465, folgte 481 seinem Vater Childerich als König eines Teils der salischen Franken, welche das nördl. Gallien bis gegen die Ardennen und die Somme im Süden und Tournai als Hauptstadt innehatten. Mit Magnachar, einem andern fränk. Fürsten, dessen Sitz Cambrai war, verbunden, bekriegte er 486 den Syagrius, der nach dem Tode seines tapferen Vaters Aegidius den Teil Galliens, welcher allein noch in der Gewalt der Römer war, zwischen der Somme und Loire, beherrschte. Syagrius, bei Soissons geschlagen, floh nach Toulouise zu dem König der Westgoten, Alarich II., ward aber an E. ausgeliefert und von diesem getötet. Den Sitz seiner Herrschaft, die nun bis zur Loire reichte, verlegte E. nach Soissons und von da 508 nach Paris. Sehr früh schloß sich ihm auch der große Stamm der chattischen Franken (Wessen) an. Er vermählte sich 493 mit Chlothilde, einer Nichte des burgund. Königs Gundobad, die ihn für den christl. Glauben zu gewinnen suchte. In der Schlacht gegen die Alamannen (496), gegen die E. dem König der ripuarijchen Franken, Siegbert, zu Hilfe gezogen war, hart bedrängt, gelobte er, Christ zu werden, wenn er siege. Die Alamannen (s. d.) wurden geschlagen und unterworfen, und noch 496, am nachtsstage, wurde E. von Remigius, Bischof

zu Rheims, getauft und mit dem heiligen Öl, das der Legende nach eine weiße Taube in einem Fläschchen brachte, gesalbt. Mit ihm nahmen mehrere tausend Franken das Christentum an. Anastasius, der damalige Papst, begrüßte ihn, weil er nicht, wie die übrigen Könige der Germanen, dem arianischen, sondern dem kath. Glauben folgte, als den allerchristlichsten König. Die Bewohner von Armorica erkannten seine Oberherrschaft 497 an. Bald darauf, um 500, zog E. gegen Gundobad, den burgund. König, zu Felde, nachdem er den Bruder desselben, Godegisel, zum Verrat gewonnen hatte. Godegisels Abfall in der Schlacht bei Dijon entschied den Sieg für E. Gundobad floh nach Avignon, wo ihn E. vergeblich belagerte und ihn gegen Tribut den Frieden bewilligte. Überall kam dem orthodoxen König der Hof der kath. Bevölkerung gegen die arianischen herren entgegen; diese Verhältnisse führten auch zum Kriege gegen den König der Westgoten, Alarich, zu welchem Zwede sich Gundobad und Siegbert mit E. verbündeten. Bei Vouglé unweit Poitiers kam es 507 zur Schlacht. E. siegte, nachdem er den König Alarich selbst getötet hatte, und drang bis Vorbeaur und Toulouise vor, wo er sich des königl. Schatzes bemächtigte und seinen Sohn Theodorich zurückließ. Er selbst ging über Tours nach Paris zurück, um sich von den Gelübden, die er vor dem Kriege gethan hatte, zu lösen. Untermwegs trafen ihn die Gesandten des byzant. Kaisers Anastasius, die ihm die Ehrenzeichen des Konsulats überbrachten. An der weitem Eroberung des westgot. Landes in Gallien wurde sein Sohn durch das Her gehindert, welches Theodorich, der große König der Ostgoten, der vorher vergeblich den Frieden hatte vermitteln wollen, sendete. Die Belagerung von Arles ward aufgegeben; doch blieb den Franken das eroberte Aquitanien und Toulouise.

Die Vereinigung aller Franken unter seine Herrschaft war E.s Ziel; er erreichte es durch granjame Hinterlist. Gegen den Ripuarier Siegbert, seinen alten Bundesgenossen, hegte er dessen Sohn Chloberich auf, der den Vater erschlug. Darauf ließ E. den Chloberich selbst meuchlings ermorden und ward nun von den Ripuariern in der Volksversammlung bei Köln nach deutscher Sitte auf den Schild gehoben, unter lautem Jurus umhergetragen und so als König anerkannt. Einen andern fränk. Fürsten, Chararich, nebst dessen Sohn, die er durch List in seine Gewalt gebracht, ließ er zu Geislichen weihen, dann aber tödten. Noch mehrere Fürsten und Verwandte wurden auf ähnliche Weise aus dem Wege geräumt. E. starb zu Paris 511 und ward in der Kirche, die er den heiligen Aposteln zu Ehren nach dem westgot. Kriege erbaut hatte, die aber nachher der heil. Genoveva geweiht wurde, begraben. Sein Reich teilten seine vier Söhne, Theodorich, Chlodomir, Childobert und Chlothar, unter sich. Noch im letzten Jahr seiner Regierung war zu Orléans auf seine Veranordnung das erste Konzilium der Bischöfe im Fränkischen Reiche gehalten worden, das als die erste Grundlage der Gallianischen Kirche gilt. Vgl. Jungmans, «Geschichte der fränk. Könige Childerich und E., kritisch untersucht» (Gött. 1857). — E. II., der Sohn Dagoberts I., regierte 638—656 über die Franken.

Chloë, die Keimende oder Grünende, ist ein Beinamen der Demeter (Ceres), als Beschäferin der

Krittel, die man unter C vermißt, sind unter R aufzusuchen.

keimenden Saat. Unter diesem Beinamen hatte sie einen Tempel in Athen. Ihr zu Ehren wurde das Frühlingsfest Chloeta am 6. des Monats Thargelion begangen, einem Tage, der gewöhnlich in unsern Mai fiel.

Chlopicki (Joseph), einer der ausgezeichnetsten poln. Generale und Diktator im Königreich Polen während der Revolution von 1830, geb. in Galizien 24. März 1771, stammte aus einer adeligen Familie, trat 1787 in Kriegsdienste, zeichnete sich 1794 im Treffen bei Raclawice aus und wurde Adjutant beim General Rymkiewicz. Nach der Erstürmung von Praga (1794) folgte C. 1797 dem Aufrufe des Generals Dombrowski zur Errichtung eines poln. Korps für franz. Dienste und kämpfte in dieser Stellung ruhmvoll während des Kriegs von 1799—1801 in Italien. Als 1806 Dombrowski die Polen zur Unterstützung Napoleons zu den Waffen rief, folgte auch C. dem Rufe, ward Oberk und zeichnete sich 1807 bei Gylau und Friedland aus. Dann zog er nach Spanien, wo er von 1808 bis 1811 einen glänzenden Anteil am Kriege nahm (seit 1809 als Brigadegeneral), bis gegen Ende 1811 Napoleon die Polen zur Theilnahme am Feldzuge gegen Rußland zurückrief. C. focht bei Smolensk und wurde in der Schlacht an der Moskwa schwer verwundet. Nach seiner Herstellung folgte er zunächst wieder Napoleon, nahm aber infolge einer Zurückziehung seinen Abschied und lebte in Paris, als die Verbündeten einzogen. Er kehrte 1814 nach Polen zurück und ward vom Kaiser Alexander zum Divisionsgeneral ernannt. Der Großfürst Konstantin beleidigte ihn jedoch bei einer Heereschau, und er nahm deshalb wieder den Abschied. Als zu Warschau die Revolution in der Nacht vom 29. zum 30. Nov. 1830 zum Ausbruch kam, hielt er sich zunächst zurück, trat indes später dem Administrationsrate bei und übernahm 5. Dez. auf dem Warschele die Diktatur. Sein Hauptbestreben ging dahin, der Anarchie, deren Keime er schon in der Provisorischen Regierung erblickte, entgegenzuwirken und eine Vermittelung mit dem Kaiser herbeizuführen auf der Basis sicherer Garantien für Beobachtung der Konstitution. Seine Strenge fand jedoch bald lauten Tadel, und da er seinen Zweifel am Siege der Revolution kaum verhehlte, so beschloß der Patriotische Verein, ihn zur Rechenschaft zu ziehen. Dies bewog C., am 23. Jan. 1831 die Diktatur niederzulegen. Um aber seine vaterländische Gesinnung desto unweiderlicher zu beweisen, trat er zu Anfang Februar als Soldat in die Reihen der Kämpfer. In der mörderischen Schlacht bei Mawre am 19. bei Grochow am 20. Febr. unterstützte er den Befehlshaber durch seine Kriegserfahrung und feuerte das Herz durch sein Beispiel zur Tapferkeit an. Bei dem berühmten Kampfe um das Grienwäldchen wurde er durch eine Granate schwer verwundet und mußte vom Schlachtfelde weggetragen werden. Zur Wiederherstellung seiner Gesundheit ging er 10. März nach Krakau, wo er in Zurückgezogenheit lebte und 30. Sept. 1834 starb.

Chlor (Chlorine, oxydierte, oxygenierte, dephlogistisierte Salzsäure, chem. Zeichen Cl, Atomgewicht=35,5), ein zu den Halogenen oder Salzbildnern gerechnetes Element. Es wurde 1774 von Scheele entdeckt und nach bama-ner Anschauung für von Phlogiston befreite Salzsäure betrachtet; Humphry Davy wies ihm 1810

seine Stellung unter den Elementen zu. Im freien Zustande kommt C. in der Natur niemals vor, dagegen in größter Menge mit Metallen verbunden, so namentlich als Chlornatrium im Steinsalz, im Meereswasser, in größerer oder geringerer Menge in allen Wasserläufen und Quellen, in allen Ackererden, in allen Pflanzen und Tieren; ferner als Chlorkalium im Sylvin, im Carnallit und in andern Salzmineralien. Man stellt das C. stets dar durch Oxydation der Chlornasserstoffsäure oder Salzsäure:

$$2\text{HCl} + \text{O} = 2\text{Cl} + \text{H}_2\text{O}.$$

Dieser Prozeß ist jedoch direkt nicht durchführbar, sondern nur durch Vermittelung eines andern Körpers, welcher als Überträger des Sauerstoffs an die Chlornasserstoffsäure betrachtet werden kann. Als solchen benützt man meist das Mangansuperoxyd oder den Braunstein MnO_2 . Übergießt man Mangansuperoxyd mit konzentrierter Salzsäure und erwärmt, so verbindet der Sauerstoff desselben sich mit dem Wasserstoff der Chlornasserstoffsäure und die eine Hälfte des vorhandenen C. tritt in freier Form auf, während die andere Hälfte mit dem Mangan zu Manganchlorür verbunden bleibt:

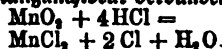

Das so entstandene Manganchlorür kann bei geeigneter Behandlung wieder in Mangansuperoxyd verwandelt werden (Weldon's Verfahren, s. Chloralkal) und es ist daher das Mangan nur als Träger des Sauerstoffs zu bezeichnen. Auf gleiche Weise wie Mangansuperoxyd verhalten sich viele andere hochoxydierte Körper, so Bleisuperoxyd, Kobaltoxyd, Chromsäure, Salpetersäure. Im chem. Laboratorium, wie in der Technik benützt man fast ausschließlich den Braunstein zur Entwicklung des C. Bei der Darstellung im Kleinen fällt man einen Glascolben bis zum Halbe mit erbsengroßen Körnern von Braunstein, gießt so viel konzentrierte Salzsäure hinzu, daß der freie Raum des Kolbens nur etwa zur Hälfte davon erfüllt ist, und erwärmt sehr gelinde. Das entweichende Chlorgas wird durch ein Glasrohr zunächst in eine Waschflasche geleitet, um es möglichst von abgedunsteter Salzsäure zu befreien, und dann im pneumatischen Apparat über warmem Wasser gesammelt; über Quecksilber kann man es nicht auffangen, da es sich mit diesem Gemisch verbindet. Will man das Gas ganz rein haben, so ist es, nachdem es in Wasser gewaschen ist, noch durch ein mit Braunstein gefülltes, zum schwachen Glühen erhitztes Rohr zu leiten, da es nur auf diese Weise gelingt, die letzten Reste von Salzsäure zu entfernen. Das C. ist ein Gas von grüngelber Farbe, von heftig reizendem, erstickendem Geruch, vor der Einatmung desselben ist dringend zu warnen, da es die zerstörendsten Wirkungen auf die Lungen ausübt; sein spezifisches Gewicht ist 2,45. Durch Kälte oder starken Druck läßt sich C. zu einer grüngelben Flüssigkeit verdichten, welche bei $-33,6^\circ \text{C}$. siedet und bei -90° noch nicht fest wird. Es ist in Wasser löslich, am reichlichsten bei einer Temperatur von $+10^\circ \text{C}$.; die gesättigt wässrige Lösung ist das Chlornasser, Aqua chlorata der Pharmakopöe; bei höhern Temperaturen ist es erheblich weniger löslich. Das Chlornasser ist an einem kühlen Orte im Dunkeln aufzubewahren, da es sich im Lichte unter Bildung von Salzsäure zersetzt.

Das C. hat eine außerordentlich große Affinität zu allen andern Elementen; bei gewöhnlicher

Artikel, die man unter C vermilst, sind unter A aufzuführen.

Temperatur verbindet es sich unter Feuererscheinung mit Antimon, Phosphor, Bor, Silicium, Kalium, Zinn und Zinn, wenn diese in fein verteiltem Zustande in das Gas gebracht werden, andere Metalle, wie Kupfer, verbrennen, wenn sie warm in C. eingeführt werden. Gleiche Volume C. und Wasserstoff, im Dunkeln gemischt, bleiben unverändert, sobald aber ein Sonnenstrahl oder unter Umständen schon zerstreutes Tageslicht das Gemisch trifft, entsteht heftige, gefährliche Explosion unter Bildung von Chlorwasserstoff. Eine Mischung von Kohlenwasserstoffgas und C. verbrennt beim Entzünden unter Bildung einer schwarzen Rauchwolke von abgetriebenem Kohlenstoff, ebenso verbrennt eine entzündete Kerze in Chlorgas unter Bildung von Ruß, indem der Wasserstoff sich mit C. verbindet und Kohlenstoff frei wird. Wegen seiner großen Affinität zum Wasserstoff kann C. bei Gegenwart von Wasser als starkes Oxydationsmittel wirken, indem der Sauerstoff des Wassers dabei auf den oxydierbaren Körper übertragen wird, z. B.:

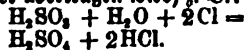

Alle Brom-, Jod-, Schwefelverbindungen der Metalle werden von C. teils schon bei gewöhnlicher Temperatur, teils beim Erhitzen zerlegt. Mit einzelnen organischen Körpern vereint sich C. direkt, meist erfolgt die Einwirkung so, daß ein Chlormolekül dabei in Reaktion tritt, wobei ein Chloratom sich mit einem Wasserstoffatom vereint, dieses der Verbindung entzieht, während das zweite Chloratom an dessen Stelle tritt, wodurch eine Menge von Chlorsubstitutionsprodukten gebildet werden können. Die Zerstörung von Farbstoffen, der das C. seine Verwendung zum Bleichen vegetabilischer Stoffe verdankt, ist teils auf Oxydations-, teils auf Substitutionsvorgänge zurückzuführen. C. ist endlich allem pflanzlichen, wie tierischen Leben feindlich; es vernichtet Anstedungstoffe, soweit sie organischen Ursprungs sind, und wird daher als eins der wirksamsten Desinfektionsmittel gebraucht.

In den Verbindungen wirkt C. als einwertiges Element. Von diesen sind nachstehend nur die mit nicht metallischen Elementen berücksichtigt, soweit sie allgemeines Interesse haben, während die metallischen Chlorverbindungen, die Chloride und Chlorüre, sich bei den einzelnen Metallen finden.

1) Chlorhydrat $\text{Cl}_2 \cdot 10\text{H}_2\text{O}$ bildet sich in Form von kleinen Kristallen, wenn Chlorwasser bis zum Gefrierpunkt abgekühlt wird.

2) Chlorisäuren. C. vereint sich in mehreren Verhältnissen mit Sauerstoff, resp. Hydroxylgruppen und bildet folgende Säuren:

Unterchlorige Säure $\text{Cl} \cdot \text{OH}$, als Anhydrid Cl_2O
 Chlorige Säure $\text{ClO} \cdot \text{OH}$, als Anhydrid Cl_2O_2
 Unterchlorsäure, nur als Anhydrid bekannt Cl_2O_3
 Chlorisäure $\text{ClO}_2 \cdot \text{OH}$, als Anhydrid Cl_2O_4
 Überchlorsäure $\text{ClO}_3 \cdot \text{OH}$, als Anhydrid Cl_2O_5 .

a) Unterchlorige Säure, Monochlorisäure, entsteht als rötlichgelbes gasiges Anhydrid, wenn C. über Quecksilberoxyd geleitet wird, beim Abkühlen auf -20°C . zur blutroten Flüssigkeit kondensierbar. Das Hydrat bildet sich neben unlöslichem Quecksilberoxydchlorid, wenn man Quecksilberoxyd mit Wasser und Chlorgas zusammenschüttelt, bei gelindem Erwärmen desilliert dann wässrige unterchlorige Säure als gelbe bis orangenrote Flüssigkeit. Unterchlorige Salze oder Hypochlorite bilden sich neben Chlormetallen, beim

Einleiten von C. in verdünnte, kalt gehaltene Lösungen von manchen Metallorydhydraten, z. B.:

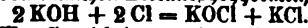

Andere Metallorydhydrate geben neben Chlormetall freie unterchlorige Säure z. B.:

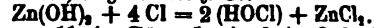

Die unterchlorige Säure hat im freien Zustande die gleiche bleichende Wirkung wie das freie C.; ihre Salze zerfallen leicht und liefern dabei C., solche Lösungen sind seit der Entdeckung des C. als Bleichflüssigkeiten verwandt, so das Eau de Labarague, Eau de Javelle, Javelische Lauge, eine mit Chlorgas gesättigte Lösung von kohlen-saurem Natron. Ob der Chlorfall zu den unterchlorigsauren Salzen zu rechnen sei, ist mehrfach bezweifelt.

b) Chlorige Säure, Dioxychlorisäure, leicht explodierbares Gas, welches sich bei niedriger Temperatur zur rotbraunen Flüssigkeit verdichtet. Wird erhalten, indem 3 Teile chlorisäures Kali mit 12 Teilen arseniger Säure gemischt und mit einer Mischung von 18 Teilen Salpetersäure (1,33 spezifisches Gewicht) und 24 Teilen Wasser sehr gelinde und vorsichtig erwärmt werden. Das Gas löst sich leicht in Wasser, die wässrige Säure bildet mit Basen Salze, welche als Chlorite bezeichnet werden.

c) Unterchlorsäure, sehr gefährliche, äußerst leicht explodierbare Substanz, rotbraunes Gas, welches sich beim Übergießen von chlorisäurem Kali mit konzentrierter Schwefelsäure bildet.

d) Chlorisäure, nur als Hydrat in wässrigen Lösungen und in Salzen, Chloraten, bekannt, letztere entstehen neben Chloriden beim Einleiten von Chlorgas in heiße Alkalihydratlösung:



Von den Salzen findet das chlorisäure Kali (s. d.) vielfach Verwendung.

e) Überchlorsäure. Erhitzt man chlorisäures Kali bei möglichst niedriger Temperatur bis zum Schmelzen, und erhält es bei dieser Temperatur, bis es eine teigige Konsistenz annimmt, so tritt Zersetzung betart ein, daß ein Teil des darin enthaltenen Sauerstoffs frei wird, ein anderer Teil zur höhern Oxydation des Chlorats verwendet wird, wodurch überchlorsäures Kali oder Perchlorat gebildet wird, während zugleich Chloralkalium entsteht:



Aus dem Gemenge von Perchlorat und Chloralkalium läßt sich das erste Salz durch Lösen in Wasser und Kristallisieren leicht rein darstellen. Erhitzt man 1 Teil des reinen Salzes mit 4 Teilen konzentrierter Schwefelsäure, so desilliert das Säurehydrat als ölige Flüssigkeit, welche beim Vermischen mit wenig Wasser sich in Kristalle von der Zusammensetzung $\text{ClO}_3 \cdot \text{OH} + \text{H}_2\text{O}$ verwandelt.

3) Chlorwasserstoff, Salzsäure HCl . C. und Wasserstoff verbinden sich unter Explosion im Sonnenlicht, beim Annähern einer Flamme oder beim Erwärmen, zu farblosem, saurem, in Wasser leicht löslichem Gase. (S. Salzsäure.)

4) Chlorstickstoff NCl_3 , äußerst gefährliche, mit größter Gewalt explodierende Substanz, bildet sich, wenn Chlorgas mit Salmiaklösung zusammengebracht wird, als gelbe ölige Tropfen.

Chloral und Chloralhydrat. Beim Studium der bei der Einwirkung von Chlor auf Alkohol sich vollziehenden Prozesse entdeckte Liebig 1832 einen öligen Körper und dessen kristallisierbare Verbindung mit Wasser; erstern nannte er Chloral, letztere Chloralhydrat. Beide wurden von

Kritikell, die man unter C. versteht, sind unter B. anzusehen.

Dumas weiter studiert und ihre Zusammensetzung ermittelt. Die des Chlorals ist C_2HCl_2O oder $CCl_2 \cdot CHO$, die des Chloralhydrats $C_2HCl_2O \cdot H_2O$ oder $CCl_2 \cdot CH(OH)_2$. Diese Verbindungen hatten lange Zeit ausschließlich wissenschaftliches Interesse, bis 1869 Liebreich die Entdeckung machte, daß wir in ihnen ein Arzneimittel von allergrößter Wichtigkeit besitzen, indem dem Chloralhydrat die Eigenschaft zukommt, im Organismus, in kleinen Dosen genommen, ungemein beruhigend zu wirken und in etwas größern Dosen Schlaf zu bringen, ohne dabei die furchtbaren Nebenwirkungen des Opiums und seiner Präparate zu haben. Seitdem ist dieser früher kaum gekannte Körper zu einem Gegenstande der Industrie geworden und wird gegenwärtig täglich in großen Quantitäten dargestellt. Bei der Fabrication wird reines, d. h. gewaschenes und mittels Schwefelsäure getrocknetes Chlorgas in rektifizierten Alkohol von 96—97° Tr. so lange eingeleitet, bis dasselbe unabsorbiert durch die Flüssigkeit geht. Unter massenhafter Entwicklung von Chlorwasserstoffsäure und unter Bildung anderer Nebenprodukte ist schließlich der Alkohol in Chloral-Alkoholat verwandelt, wozu beim Arbeiten mit größern Mengen von Alkohol ein während 10—12 Tagen unterbrochenes Einleiten von Chlor erforderlich ist. Das Chloral-Alkoholat wird nun in einen Destillierapparat mit Rückflußkühler gebracht, mit concentrirter Schwefelsäure versetzt und zunächst anhaltend erwärmt, wobei noch viel Chlorwasserstoffsäure, die in der Flüssigkeit gelöst war, entweicht, während das durch die Schwefelsäure abgeschiedene Chloral in den Apparat zurückfließt. Ist alle Schwefelsäure entfernt, so wird der Dampf in einen gewöhnlichen Kühler geleitet und bei der Destillation des Chlorals die Wärme so reguliert, daß die Temperatur der Flüssigkeit 100° C. nie übersteigt, hierbei geht die Gesamtmenge des Chlorals über, während andere Produkte der Chlorierung als Destillationsrückstand verbleiben. Das so gewonnene Chloral wird, um geringe Mengen von noch vorhandener Säure zu entfernen, mit gepulverter Kreide gesättelt und rektifiziert. Das Chloral ist eine farblose Flüssigkeit, von eigentümlich scharfem, durchdringendem Geruch, tragendem Geschmack, siedet bei 94° C., spezifisches Gewicht 1,505, mischbar und löslich in Wasser, Alkohol, Petroleumäther, Terpentinöl, Schwefelkohlenstoff, fetten Ölen. Mischt man 1 Molekül oder 100 Teile Chloral mit 1 Molekül oder 12,5 Teilen Wasser durch kräftiges Schütteln, so tritt anfangs deutliche Wärmeentwicklung ein, beim Erkalten erstarrt das Ganze zu festem Chloralhydrat. Sieht man die Mischung vor dem Erstarren in flache Schalen, so bildet das Chloralhydrat nach dem Erkalten Platten, die zerbrechen in den Händen gebracht werden. Die Erstarrung des Chloralhydrats ist immer mit Krystallisation verbunden, welche beginnt, sobald die Temperatur der Flüssigkeit etwa 35° C. beträgt. Beachtet man diesen Zeitpunkt und gießt man den flüssig gebliebenen Anteil ab, sobald sich eine hinreichend starke Krystallschicht gebildet hat, so gelingt es, schon ausgebildete Krystalle zu erhalten. Das Chloralhydrat schmilzt zwischen 56 und 58° C., bei höherer Temperatur spaltet es sich in Chloral und Wasser, welche zusammen bei 94° übergehen.

In der Medizin wird das Chloralhydrat seiner beruhigenden und schlafmachenden Wirkung wegen bei nervösen Aufregungszuständen, Geisteskrank-

heiten, bei Säuerdelirien, Krampfe und Tetanus sowie gegen habituelle Schlaflosigkeit vielfach mit bestem Erfolge benutzt; gewöhnlich genügen 1,5 bis 3 g, um einen tiefen, anscheinend normalen, von keinerlei Beschwerden gefolgt Schlaf zu erzeugen. Fortgesetzt und unmaßiger Chloralgenuß kann jedoch zu chronischer Chloralvergiftung führen, welche sich durch Verdauungsstörungen, Gelenkschmerzen, Atemnot und zunehmende Körper- und Geisteschwäche kundgibt, weshalb vor der mißbräuchlichen Anwendung des Chloralhydrats zu Schlummertränken, welche namentlich in England und Nordamerika beliebt ist, nicht eindringlich genug gewarnt werden kann. Vgl. D. Liebreich, «Das Chloralhydrat, ein neues Hypnotikum und Anästhetikum» (3. Aufl., Berl. 1871).

Chlor-Aluminium oder **Aluminiumchlorid**, s. unter **Aluminium** (-Verbindungen).

Chlor-Ammonium, s. unter **Ammonium** (-Verbindungen).

Chloranthaceen (Chloranthaceae), Pflanzenfamilie aus der Gruppe der Dicotyledonen, deren Arten vorzugsweise in den Tropengegenden Afriens und Amerikas vorkommen. Es sind Kräuter, Sträucher oder Bäume mit eingeschlechtlichen Blüten und kleinen rundlichen, fleischigen Steinfrüchten.

Chloranthus Sw., Pflanzengattung aus der nach ihr benannten Familie der Chloranthaceen, deren Arten im tropischen Asien vorkommen. Es sind Sträucher oder perennierende Kräuter mit eingeschlechtlichen ungleichlichen Blüten. Von einer in Java einheimischen Art, der *Ch. officinalis Bl.*, wird die Rinde der Wurzel gegen bösartige Wechselfieber angewendet.

Chlor-Antimon, s. unter **Antimon**, (-Verbindungen).
Chlorate heißen die Salze der Chlorsäure, s. unter **Chlor** (-Verbindungen, 2 d).

Chloräthyl C_2H_5Cl entsteht als ein bei gewöhnlicher Temperatur gasförmiger Körper beim Erwärmen von Alkohol mit Salzsäure. Zu seiner Darstellung mischt man gleiche Teile Alkohol und Salzsäure und erwärmt sie zum Sieden. Die dabei entwickelten Dämpfe leitet man durch eine halb mit Wasser gefüllte Flasche, um mitgerissene Dämpfe von Salzsäure und Alkohol zu absorbieren, und läßt das Gas dann in eine mit einer Kältemischung umgebene Vorlage treten, wo es sich zur Flüssigkeit verdichtet. Diese siedet bereits bei 12° C. und kann daher nur in hermetisch verschlossenen Gefäßen aufbewahrt werden. Das C. ist ein Bestandteil des sog. Salzsäureäthers; Spiritus Aetheris chlorati, Spiritus Salis dulcis, versäuerter Salzgeist der Pharmakopöe. Zur Darstellung desselben bringt man ein Gemisch von 4 Teilen Alkohol und 1 Teil Salzsäure mit 0,5 Teilen Braunstein in einen Destillierapparat, läßt 24 Stunden unter mehrfachem Umrühren stehen und erwärmt, am besten durch einen Mantel einströmenden Dampf, wobei die Destillation alsbald beginnt. Die Destillation wird unterbrochen, wenn eine Probe des Übergehenden sich nicht mehr entzünden läßt. Das Destillat, welches immer mehr oder weniger freie Säure enthält, wird mit Kalkmilch gesättelt und rektifiziert. Es bildet dann eine angenehm riechende, farblose, neutral reagierende Flüssigkeit von 0,888 bis 0,889 spezifischem Gewicht und besteht aus einer alkoholischen Lösung von C., vermengt mit einer ganzen Reihe von andern Produkten, welche bei der Einwirkung von Chlor auf Alkohol entstehen, als Chloral, Chloracetyl u. a.

Chlorbaryum, f. unter Baryum (=Verbindungen, 6).

Chlorblei, f. unter Blei (=Verbindungen, 7).

Chlorcadmium, f. unter Cadmium (=Verbindungen, 4).

Chlorhydrat, f. u. Chlor (=Verbindungen, 1).

Chloride nennt man im allgemeinen die Chlorverbindungen der Metalle oder organischen Natriale. Bei solchen Chlorometallen, welche zwei Cl. haben, bezeichnet man die mit dem geringsten Chlorgehalt als Chlorure, die mit dem höchsten als Cl. (= unter Chlorometalle.) (gen, 2 b).

Chlorige Säure, f. unter Chlor (=Verbindungen, 1).

Chlorimetrie, f. Chlorometrie.

Chloris, Göttin des Zephyros, ist bei den Griechen die Göttin der Blumen, die Flora der Römer. — Cl. hieß auch die Tochter des Königs Amphion von Orchomenos, die Gemahlin des Kleus, sowie nach argivischer Sage eine (öfters mit jener verwechselte) Tochter der Niobe und des thebanischen Amphion, die ursprünglich Meliböa hieß. Sie blieb allein übrig, als die Kinder der Niobe getödtet wurden; doch wurde sie vor Schreck so bleich, daß man sie Cl. (d. h. die Weiße) nannte.

Chlorit ist ein glimmerähnliches, hexagonal krystallisierendes Mineral von gewöhnlich schmutzgrüner Farbe, welches in tafelförmigen, oft lammen- oder wulstförmig gruppierten Krystallen, auch in blätterigen und schuppigen Massen erscheint. Es ist sehr vollkommen basisch spaltbar, in dünnen Blättchen biegsam, aber nicht elastisch, so weich und milde, daß es sich mit dem Fingernagel röhren läßt. Dünne Lamellen erweisen sich optisch einachsigt, oder auch zweiachsigt mit sehr geringem Neigungswinkel der Achsen. Konzentrierte Schwefelsäure zerlegt das feine Pulver. Chemisch besteht der Cl. aus etwa 26 Proz. Kieselsäure, 20 Proz. Thonerde, 42 Proz. Magnesia und Eisenoxydul und 12 Proz. Wasser. Feine staubförmige Schuppen von Cl. sind oft in andern Mineralien, z. B. wasserhellen Bergkrystallen, eingewachsen oder auf der Oberfläche anderer, z. B. Feldspate, aufgestreut. Der Cl. ist sehr häufig und bildet bisweilen als vorwaltender Gemengteil ein Gestein, welches man Chloritgiefeler (s. d.) nennt. Eine Anzahl ähnlicher Mineralien hat man zu der Chloritgruppe vereinigt, zu welcher außer dem eigentlichen Cl. noch der Pennin, Leuchtenbergit, Kämererit, Klinkchlor, Nividolith, Pyritotrop, Delesit, Thuringit u. a. gehören. Diese Glieder der Chloritgruppe stehen sowohl ihrer äußern Erscheinung, als ihrer chem. Konstitution und der Weise ihres Auftretens nach zwischen den Glimmern und Talken; von den erstern sind sie durch den großen Wassergehalt und das Fehlen des Kalis, von letztern durch den Gehalt an Thonerde unterschieden.

Chloride heißen die Verbindungen der chlorigen Säure, f. unter Chlor (=Verbindungen, 2 b).

Chloritischiefer, ein schieferiges Gestein, welches vorherrschend, zuweilen sogar ganz aus dem Mineral Chlorit (s. d.) besteht. Der meiste Cl. enthält, mit dem Chlorit verbunden, auch etwas Quarz oder Feldspat als wesentlichen Gemengteil, außerdem aber gewöhnlich sehr viele accessorische Mineralbeimengungen, z. B. Magnetisenerz, Eisensies, Granat, Talk, Kalkpat, Dolomitpat, Strahlstein, Turmalin u. s. w.; mikroskopisch finden sich darin häufig noch Epidot, Titanit, Enstatit, Titan-eisen, Apatit. Gewisse Varietäten des Cl. (z. B.

von Diffentis in Graubünden, Chiavenna in Oberitalien) werden wegen ihrer großen Feuerbeständigkeit und leichten Schneidbarkeit zu Ofenplatten, Töpfen u. s. w. verarbeitet; diese hat man Lopsstein, Lavesstein, Giltstein, Pierre ollaire, genannt. In den Schweizer, Salzburger und Tiroler Alpen, im Ural, in den Staaten Vermont und Massachusetts tritt der Cl. besonders häufig auf, überall als ein Glied der krystallinischen Schieferformation, schichtweise verbunden, mit Gneisen, mehr noch mit Glimmerschiefern und Phylliten.

Chloralkalischwefel nennt man eine Mischung von chlorsaurem Kali mit Schwefel, welche in der Feuerwerkerei zur Verwendung kommt.

Chloralkalium oder Kaliumchlorid, f. unter Kalium (=Verbindungen).

Chloralk (Weißalk, Weichpulver, *Calcarea chlorata*), eine Verbindung von Chlor mit Kalkhydrat von ungewisser chem. Konstitution. Scheele, der Entdecker des Chlors, erkannte bereits die bleichende Wirkung, welche dasselbe auf Pflanzenfarben ausübt, die technische Verwendbarkeit dieser Eigenschaft wurde 1785 von Berthollet gezeigt, welcher für diesen Zweck Chlorwasser anwandte. Da aber das Wasser nur eine verhältnismäßig geringe Menge von Chlor aufnimmt, so sah man sich bald nach einem andern Absorptionsmittel um, durch welches es zu ermöglichen sein würde, eine größere Menge von Chlor in ein kleineres Volumen zu bringen, um so ein verarbeitbares Präparat darstellen zu können und nicht mehr den Konsum von der Stelle der Produktion abhängig sein zu lassen. Als solches wurde schon 1789 eine Lösung von kohlensaurem Kali angewandt, die unter Bildung von unterchlorigsaurem Salz (s. Chlor, =Verbindungen, 2 a) das Vielfache an Chlor im Vergleich zum Wasser aufzunehmen vermag; die mit Chlor gesättigte Flüssigkeit bildete lange unter dem Namen Javellesche Lauge einen nicht unbedeutenden Handelsartikel. Von größter Tragweite wurde bald darauf die Entdeckung Tennants, daß das Chlor sich in großen Mengen an Kalkhydrat binden lasse und damit ein an wirksamem Chlor reiches, trockenes Pulver bilde. Hiermit (Tennants engl. Patent ist vom 30. April 1799 datiert) war der Grundstein zu einem der wichtigsten Zweige der chem. Großindustrie gelegt, die sich von kleinen Anfängen so entwickelt hat, daß die heutige Produktion an Cl. allein in England mehr als 100000 t jährlich beträgt.

Cl. entsteht immer, wenn Chlor mit Kalkhydrat zusammentrifft, und es läßt sich der dabei stattfindende Prozeß auf einfachste Weise durch folgende Gleichung ausdrücken:



Über die chem. Konstitution der Verbindung $\text{CaOCl}_2 \cdot \text{H}_2\text{O}$ sind sehr verschiedene Ansichten aufgestellt worden, während manche Thatsachen dafür sprechen, sie als ein Gemenge von unterchlorigsaurem Kalk und Chlorcalcium zu betrachten, wonach dem Cl. die Formel $\text{Ca(ClO)}_2 \cdot \text{CaCl}_2 \cdot 2\text{H}_2\text{O}$ zuläme, so ist diese Konstitution aus andern Gründen doch anzuzweifeln. Es ist jedoch hier nicht am Orte, auf die weitläufige, diesen Gegenstand betreffende Polemik weiter einzugehen.

Mit ganz vereinzelten Ausnahmen wird das zur Chloralkbereitung erforderliche Chlor stets durch Einwirkung von Salzsäure auf Mangansuperoxid, Braunerstein, entwickelt, wie im Artikel Chlor beschrieben, nur kommen wegen der Massenproduktion

Artikel, die man unter Cl. vermengt, sind unter K. anzuführen.

selbstverständlich andere Apparate in Verwendung und es ist hier die Qualität des Rohstoffs, insbesondere die des Braunsteins, in Betracht zu ziehen. Der Braunstein besteht nur selten, fast nie, aus reinem Mangansuperoxyd, sondern enthält, neben wechselnden Mengen von diesem, vielfache Verunreinigungen, Quarz, Eisenoxyd, kohlensaure Erden, Manganoxyd, Manganoxyduloxyd, chem. gebundenes Wasser u. a. Alle diese Substanzen vermindern den Wert des Braunsteins, jedoch in sehr verschiedenem Grade, Quarz und ähnliche in Säuren unlösliche Körper sind Ballast, die übrigen sind noch nachteiliger, da sie unnütz Säure konsumieren. Beim Anlauf des Braunsteins ist daher immer sein wäsliger, durch den Prozentgehalt an Mangansuperoxyd bedingter Wert durch Analyse zu ermitteln. Zur Entwidlung des Chlors verwendet man in allen größern Fabriken jetzt nur noch aus Sandstein angefertigte Apparate. Der dazu zu verwendende Sandstein muß möglichst dicht und feinstörnig, frei vom Poren sein, darf an Säure, selbst bei langer Digestion, nur kleine Mengen von Substanz abgeben und muß bei anhaltendem Kochen mit Salzsäure fest und unverändert bleiben, wenn die Apparate nicht nach kurzer Zeit zu Grunde gehen sollen.

Bei der Konstruktion der Apparate wählt man Formen und Größenverhältnisse so, daß eine Zusammenfügung aus vielen Stücken möglichst vermieden wird. Eine Form, welche sich im praktischen

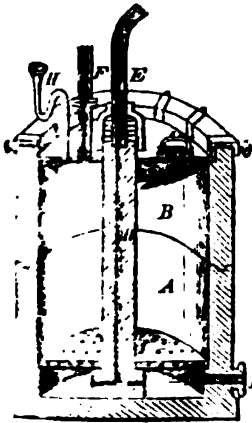

Betriebe sehr gut bewährt hat, ist in beistehender Figur dargestellt. Hier bildet der Apparat einen zylindrischen, aus zwei Stücken A und B zusammengesetzten Behälter mit einem aus zwei Sandsteinplatten gefertigten Seihboden C, in der Mitte steht ein aus einem Stück gebohrtes Rohr D. Bei Abmessungen von 1 m lichter Breite und 2 m Höhe sind die dazu erforderlichen

Steinblöcke nicht schwer zu beschaffen. Die einzige Ausrüstung, welche hier vorhanden ist, wird gedichtet, indem vor dem Aufsetzen des Oberteils die in dem untern Teil eingearbeitete Nut mit einem Ritt von Leer und Hon ausgestrichen wird. Der obere Verschluss wird durch eine starke Bleiplatte gebildet, welche an den aufwärts gerichteten Rändern mit Leertutt gedichtet und mit eisernen Klammern befestigt wird. Beim Betriebe wird der Apparat etwa zur Hälfte mit grobkörnigem Braunstein gefüllt und durch das Trichterrohr H 5—600 kg Salzsäure zugefügt. Die Entwidlung des Chlors beginnt bereits in der Kälte, das Gas entweicht durch das Rohr F und wird in den Absorptionsapparat geleitet. Wenn die freiwillige Entwicklung nachläßt, so erwärmt man die Flüssigkeit, indem man Dampf durch die Röhren E D einleitet, wobei aber die Zustromung des Dampfes so regulieren ist, daß die Anwärmmung ganz allmäh-

lich erfolgt, weil sonst viel freie Chlorwasserstoffsäure mit dem Chlor abhunsten würde. Nach beendigter Zerfegung der Salzsäure läßt man die Manganlauge durch die Öffnung I, welche während des Betriebes mit einem Holzpflock verschlossen ist, ablaufen, ersetzt den verbrauchten Braunstein und kann dann den Apparat von neuem benutzen. In andern Fabriken gibt man den Apparaten die Form von viereckigen Kästen und wählt diese namentlich bei sehr großer Produktion. Die einzelnen Steinplatten werden mit Feder und Nut versehen und die Fugen durch eingelegte dicke Kautschukbänder gedichtet. Teils durch das auf den Kautschuk wirkende Gewicht der Steine, teils durch festes Anziehen von eisernen, um den Apparat gelegten Bändern wird dabei eine feste Dichtung erzielt, welche der Einwirkung der Säure und des Chlors längere Zeit hindurch Widerstand leistet.

Das zur Absorption des Chlors bestimmte Kalkhydrat ist aus einem möglichst reinen gebrannten Kalk darzustellen, da nur aus solchem ein weißer, den Anforderungen des Handels entsprechender C. zu gewinnen ist. Das Kalkhydrat muß staubig trocken sein und es darf daher beim Lösen des Kalks nicht mehr Wasser zugefügt werden, als gerade zur Bildung von trockenem Hydrat erforderlich ist. Dies wird dann in einem rotierenden Zylinderstabe von gröbern Teilen sorgfältig befreit und muß unbedingt so lange liegen bleiben, bis es vollständig abgekühlt ist. Die Umwandlung des Kalkhydrats in C. erfolgt in eigenen Absorptionsapparaten, Räumen, in denen das Kalkhydrat in einer Schicht von etwa 15 cm Höhe gleichmäßig ausgebreitet und in welche das aus dem Entwickler kommende Chlorgas eingeleitet wird. Diese Räume oder Kammern werden zweckmäßig aus Mauerwerk so konstruiert, daß ihre Seitenwände hoch genug sind, um einem Manne zu gestatten, in etwas gebückter Stellung darin zu verweilen, die Decke wird als ganz flaches Gewölbe konstruiert, nach dem Austrocknen werden Wände und Decke mit Teer gestrichen, um den Mörtel vor der Zerstörung durch das Chlor zu schützen; der Fußboden besteht aus geschliffenen Fliesen, die mit Cement gedichtet, ohne Fugen aneinanderstoßen. Auf 100 kg zu verarbeitendes Kalkhydrat bedarf man einer Grundfläche von 5—6 qm in den Kammern. In manchen Fabriken konstruiert man die Kammern ganz von Blei; in engl. Fabriken sind die bleiernen Kammern nicht selten unter freiem Himmel, ohne jede Überdachung aufgestellt. Jede Kammer sollte durch einen verschließbaren Abzug mit einem gut ziehenden Schornstein in Verbindung stehen, um eine kräftige Ventilation derselben vornehmen zu können. Man leitet den Betrieb am besten so, daß die Kammern zeitig morgens mit Kalkhydrat beschickt werden, sobald dies geschehen ist, wird die Chlorentwidlung in Gang gesetzt und bis abends beendet. Die Kammer bleibt dann verschlossen nachts stehen, bis etwa zwei Stunden vor Beginn der Tagesarbeit, um welche Zeit die Thür geöffnet und die Ventilation eingeleitet wird. Morgens wird der fertige C. rasch aus der Kammer in einen Vorräum geschafft, wo er mindestens 24 Stunden bis zur völligen Abkühlung liegen bleibt, ehe er verpackt wird. Die geleerte Kammer wird sofort mit frischem Kalkhydrat beschickt. Bei Anwendung von Bleikammern läßt man den C. in diesen erkalten und nimmt auch die Verpackung, nach guter Durchlüftung derselben, darin vor.

Artikel, die man unter C vermischt, sind unter R aufzusuchen.

Bei der Absorption des Chlors durch das Kalkhydrat verlaufen neben der Bildung des C . noch sekundäre Prozesse. Das Chlorgas enthält immer mehr oder weniger Salzsäure, diese verbindet sich direkt mit dem Kalkhydrat zu Chlorcalcium, zerfällt aber auch bereits gebildeten C . wieder unter Entbindung von Chlor; ferner wird bei der chem. Reaktion so viel Wärme frei, daß die Masse sich auf etwa 50°C . erhitzt, durch die Temperatursteigerung wird der Prozeß dahin abgeändert, daß sich, wenn die Wärme eine gewisse Grenze überschreitet, statt der bleichenden Verbindung chloraurer Kalk bildet. Da weder Chlorcalcium, noch chloraurer Kalk bleichende Eigenschaften haben, so ist die Bildung derselben soweit wie möglich zu verhüten. Dies geschieht, indem man die Chlorentwickelung bei möglichst niedriger Temperatur und mit großem Überschuß an Braunkstein vornimmt und die Gasleitung so anlegt, daß der Salzsäure Gelegenheit zur Verdichtung und zum Rückfluß in den Entwickler gegeben wird. Einer zu weit gehenden Temperatursteigerung kann dadurch vorgebeugt werden, daß zunächst das Kalkhydrat ganz erkalte in die Kammer kommt und ferner durch genügend große, Wärme ableitende Bodenfläche; die Monate der kältern Jahreszeit sind aus diesem Grunde den Fabrikanten weit günstiger als die Sommerzeit.

Wegen der Anwesenheit des Chlorcalcium und des chloraurer Kalks ist der Wert des C . nicht proportional der Gesamtmenge des darin enthaltenen Chlors, sondern wird bedingt durch die Menge des in der bleichenden Verbindung enthaltenen sog. wirksamen Chlors, dessen Menge bei guter Ware etwa 35 Proz. beträgt und durch analytische Untersuchung (s. Chlorometrie) festzustellen ist.

Von den zahlreichen Verbesserungen, welche in der Chlorkalkfabrikation im Laufe der Jahre aufgetaucht sind, haben sich nur wenige bewährt. Von diesen ist zunächst eines Verfahrens zu erwähnen, welches vor einigen Jahren das größte Aufsehen erregte und eine vollständige Umwälzung in der ganzen Fabrikationsweise hervorzurufen schien. Es ist die von Deacon eingeführte Methode, welche bezweckt, das Salzsäuregas im erhitzten Zustande durch den Sauerstoff der Luft zu oxydieren und direkt Chlor daraus freizumachen. Die dazu erforderlichen Vorrichtungen machten durch die Kompliziertheit der Anlage allerdings sehr erhebliche Kosten, deren Aufwand in der Erwartung des glänzenden Erfolgs von manchen Fabrikanten nicht gescheut wurde. Die Ausführung dieses Verfahrens machte anfangs jedoch so große Schwierigkeiten, daß es von mehreren Fabrikanten wieder aufgegeben ist. Neuerdings hat man jedoch diese Schwierigkeiten zu überwinden gelernt und arbeitet in chem. Fabriken in Widnes in Lancashire mit günstigstem Erfolge nach demselben, das so gewonnene Chlor teils zur Chlorkalkfabrikation, teils zur Darstellung von chloraurer Kali benutzend. Fast gleichzeitig mit Deacon führte Weldon ein Verfahren ein, welches bezweckt, das in den aus dem Entwickler abfließenden Manganlauge enthaltene Manganchlorür nicht, wie es bislang geschah, verloren gehen zu lassen, sondern es immer wieder von neuem in Manganhyperoxyd, oder in eine diesem ähnliche Verbindung, überzuführen, und so dasselbe Material in beständigem Kreislauf in der Fabrikation zu erhalten. Das Wesentliche dieses Verfahrens besteht in Folgendem: Die Manganlauge wird zunächst durch Zusatz von kohlensaurem

Kalk neutralisiert, wodurch noch vorhandene freie Salzsäure gebunden und Eisenchlorid in unlösliches Eisenoxydhydrat verwandelt wird. Die geklärte Flüssigkeit wird mit so viel Kalkmilch versetzt, als erforderlich ist, um alles Manganchlorür in Manganoxydhydrat zu verwandeln, und zugleich wird durch ein Gebläse ein starker Luftstrom in die Flüssigkeit getrieben, gleichzeitig läßt man dann noch weiter Kalkmilch zusetzen. Unter Aufnahme des Sauerstoffs der Luft entsteht hier eine Verbindung, die der Zusammensetzung MnCaO_2 entspricht, und läßt man schließlich auf diese, unter ständigem Einblasen von Luft, Manganchlorür wirken, so geht sie über in die Verbindung Mn_2CaO_2 , die dem Manganhyperoxyd sehr nahe steht. Diese Verbindung bildet einen schwarzen Niederschlag, der sich bei einiger Ruhe in der Flüssigkeit zu Boden senkt. Die Chlorcalcium enthaltende Flüssigkeit wird als wertlos beiseite, der schwarze Schlamm fließt in die Chlorentwickler, wo er bei feiner feiner Verteilung die Salzsäure sehr leicht zersetzt und das Chlor bei geringster Erwärmung abgibt. Dieses Verfahren der Regeneration des Braunksteins, wenig kostspielig in der Anlage und in der Ausführung leicht zu überwachen, hat sich im Grobbetriebe vollständig bewährt und ist gegenwärtig in den meisten Fabriken eingeführt.

Vgl. Kerl und Stohmann (Muspratt), *«Encyclopädisches Handbuch der Technischen Chemie»* (3. Aufl., Bd. 2, Artikel *«Chlorkalk»*, Braunschw. 1875), und Lunge, *«Handbuch der Sodaindustrie»* (2 Bde., Braunschw. 1879).

Chlormetalle nennt man die Verbindungen der Metalle mit Chlor. Chlor verbindet sich mit allen metallischen Elementen teils direkt, teils durch Wechselwirkung ihrer Oxydhydrate oder Oxyde mit Salzsäure. Solche Metalle, welche mehrere Oxydationsstufen haben, bilden dem entsprechende Chlorverbindungen, so entspricht z. B. dem Eisenoxyd FeO eine Chlorverbindung FeCl , dem Eisenoxyd Fe_2O_3 die Chlorverbindung Fe_2Cl_6 u. s. w. Die den Oxydulen analogen C . bezeichnet man nach Berzelius' Vorgang als Chlorüre, die den Oxyden entsprechenden als Chloride. Die bei weitem meisten C . sind in Wasser lösliche, gut kristallisierbare, manche zerfließliche Salze. Schwer löslich ist das Chlorblei, unlöslich das Chlor Silber, das Quecksilberchlorür, das Antimonorydchlorür u. a.

Chloratrium oder Natriumchlorid ist das gewöhnliche Kochsalz, s. Salz (vgl. Natrium).

Chloroform, Trichlormethan, Methinchlorid, Formylchlorid CHCl_3 , von Liebig 1831 und fast gleichzeitig von Soubeiran entdeckt, 1847 von Simpson in Edinburgh als wirksamstes und gefahrlosestes Anästhetikum (s. Anästhesieren) angewandt. Zur Darstellung werden 100 kg Chlorkalk (mit einem Gehalt von 28 Proz. wirksamem Chlor) in einem Destillierapparat mit 400 l Wasser angerührt und mit $12\frac{1}{2}$ kg reinstem, völlig fuselreinem, rektifiziertem Alkohol vermischt. Die Flüssigkeit bleibt zweckmäßig über Nacht stehen und wird am folgenden Tage ganz gelinde erwärmt. Alsbald beginnt eine lebhafteste Reaktion, wobei Gase in reichlicher Menge entweichen. In diesem Stadium ist sofort die Erhitzung zu unterbrechen; die bei der Zersetzung frei werdende Wärme genügt, um die Destillation des sich bildenden C . fast zu Ende zu führen; nur zuletzt ist ein kurzes Erwärmen bis zum Sieden nötig. Das C . destilliert zugleich mit Wasserdämpfen und mit unzersehtem Alkohol, begleitet von nicht

Artikel, die man unter C vermischt, sind unter R aufzusuchen.

verdichtbarem Gase, Kohlenäure. Da das C. an sich sehr flüchtig und außerdem in dem permanenten Gase leicht abzunftet, so ist eine sehr sorgfältige Kühlung erforderlich, zweckmäßig wendet man zum Auffangen des Destillates eine mit dem Kühlrohr luftdicht verbundene tubulierte Vorlage an, von deren Tubulus ein zweimal gebogenes Rohr in eine große mit Wasser gefüllte Flasche reicht. Die durch das Wasser streichenden Gase geben hier noch eine nicht ganz unbedeutende Menge C. ab. Nach beendeter Destillation finden sich in den Vorlagen zwei Flüssigkeiten, eine dicke schwere, das rohe C., und über demselben wässriger Alkohol. Beide werden getrennt, die alkoholische wird bei der nächsten Operation wieder der Mischung beigelegt und das rohe C. weiter gereinigt. Es wird zunächst mit verdünnter Sodablösung durchgeschüttelt, um Reste von Alkohol fortzunehmen und zugleich freie Säure, welche vorhanden sein kann, zu binden. Hierauf wird es anhaltend mit konzentrierter Schwefelsäure geschüttelt und mit der Säure bei ganz gelinder Wärme rektifiziert. Wird eine Probe der rektifizierten Flüssigkeit beim Schütteln mit konzentrierter Schwefelsäure noch im mindesten gefärbt, so ist dieselbe Behandlung zu wiederholen, bis das C. mit Schwefelsäure farblos bleibt.

Das C. ist eine wasserhelle, schwere, aber sehr bewegliche, stark lichtbrechende Flüssigkeit von 1,499—1,500 spezifischem Gewicht, von angenehmem, süßlichem Geruch und Geschmack, siedet bei 60,5° C. in Wasser schwer, in Alkohol und Äther in jedem Verhältniss löslich. Unter dem Einfluß des Lichts wird das C. unter Freiwerden von Chlorwasserstoffsäure zerlegt und dies wird begünstigt durch Gegenwart von Wasser, wenn letzteres auch nur spurenweis vorhanden ist; das C. ist daher in ganz trockenen Gefäßen an dunkeln Ort aufzubewahren. Bei seiner Verwendung als Anästhetikum ist dem Reinheits unbedingt erforderlich, namentlich ist darauf zu achten, daß das C. keine Säure und keine fremden Körper enthalte, letztere, welche im C. vorkommen können, rühren zumeist von der Verwendung eines nicht genügend gereinigten, fuselhaltigen Alkohols bei der Darstellung her; sie geben sich durch einen unangenehmen Geruch zu erkennen, welcher bemerkbar wird, wenn man einige Tropfen des C. in einem Glase abzunften läßt und dann hineintrinkt. Jedes C., welches nicht beim Verdunsten den ganz reinen Geruch zeigt, ist unbedingt für ärztliche Zwecke zu verwerfen. Um C. von besonderer Reinheit zu erhalten, hat man es durch Zerlegung von Chloralhydrat mit Alkalihydrat dargestellt. Allein diese kostspielige Bereitungsmethode ist völlig unnötig, da man aus Alkohol bei richtiger Behandlung ein ebenso gutes Produkt erzielt. C. ist ein Anästhetikum für Harze, Kampfer, Guttapercha, Kautschuk, Alaloide, Jod, Brom u. s. w. Letztere zerlegt es sogar ihren wässrigen Lösungen und wird daher in der chem. Analyse zur Erkennung und Nachweisung derselben benutzt.

Chlorometrie oder Chlorimetrie, eine chemisch-physikalische Operation, welche die Ermittlung des Gehaltes an wirksamem Chlor im Bleichkalk (s. Chloralkali) bezweckt. Von den verschiedenen zu diesem Zwecke angegebenen Methoden ist die von Berzelius am meisten zu empfehlen, da sie leicht ausführbar ist und absolut exakte Resultate gibt. Sie beruht darauf, daß arsenige Säure in alkalischer Lösung von dem wirksamem Chlor des Bleich-

kalks in Arsenigsäure verwandelt wird, hierbei entsprechen 4,95 g arseniger Säure 3,55 g Chlor. Zur Ausführung gebraucht man zwei titrierte Flüssigkeiten: 1) 4,95 g chemisch reine arsenige Säure werden unter Zusatz von 15 g doppelt kohlensaurem Natron unter Erwärmen in Wasser gelöst und die Lösung nach dem Abkühlen bis zum Volumen von 1 l verdünnt; 2) 12,7 g chemisch reines trockenes Jod wird unter Zusatz von 18 g Jodkalium zum Volumen von 1 l gelöst. Von dem zu untersuchenden Bleichkalk wägt man 3,55 g ab, verteilt denselben in Wasser, was am zweckmäßigsten durch Schütteln mit kleinen Quarzkörnern, Granaten oder dergleichen in einer hartwandigen Flasche geschieht. Die trübe Lösung spült man in eine Maßflasche und verdünnt bis zum Volumen von 500 ccm. Hiervon mißt man den zehnten Teil, also 50 ccm mit einer Pipette ab, läßt in ein Kölbchen fließen und fügt 40 ccm der Arsenigsäurelösung zu. Ein Verbrauch von 40 ccm Arsenlösung würde unter diesen Umständen einem Gehalt von 40 Proz. wirksamem Chlor entsprechen, da aber kein Bleichkalk des Handels einen so hohen Gehalt besitzt, so hat man einen Überschuss von Arsen und hat die Größe dieses Überschusses zu ermitteln. Hierzu dient die Jodlösung. Zu der Mischung der Chloralkali- und Arsenlösung fügt man einige Tropfen verdünnter Stärkekleister und läßt unter beständigem Umschwenken aus einer Bürette so lange Jodlösung zuströmen, bis die Flüssigkeit sich blau färbt. Die Zahl der verbrauchten Kubikcentimeter Jodlösung von 40, oder der Zahl der zugefetzten Kubikcentimeter Arsenlösung, abgezogen, gibt unmittelbar den Gehalt des Bleichkalks an wirksamem Chlor in Prozenten.

Chlorophan nennt man diejenigen Varietäten des Flußspats, welche beim Erwärmen Phosphoreszenz zeigen; dazu gehören namentlich gewisse grüngelbte Vorkommnisse, auch der rötlich-violette Flußspat von Nertschinsk, der dann im Dunkeln mit schönem, grünem Licht phosphoresziert.

Chlorophyceen, s. Algen 3.

Chlorophyll nennt man denjenigen Farbstoff, welcher die grüne Farbe der Pflanzen bedingt. Das C. ist stets an das Protoplasma gebunden, und zwar findet es sich in den allermeisten Fällen, bei höhern Pflanzen ausschließlich, im Inhalte der Zellen auf einzelne bestimmte differenzierte Theile des Protoplasmas beschränkt, die in der Form von mehr oder weniger abgerundeten Körnern in dem Protoplasmaschlauche liegen; bei einigen Algen ist die Form der vom C. tingierten Plasmaskörper eine andere, es ist hier der Farbstoff an schraubenlinig gewundene Bänder, an sternförmige oder plattenförmige Plasmasmassen gebunden, auch kommt es bei den Schwärmisporen einiger Algen vor, daß die ganze nackte Zelle vom C. tingiert ist, mit Ausnahme einer kleinen Partie, an der die Wimpern ansetzen. Bei sämtlichen Pflanzen, die C. besitzen, findet das Ergrün der Protoplasmaskörperchen, wie viele Versuche gelehrt haben, nur bei Beleuchtung statt, und zwar sind alle Strahlen, besonders aber die stärker brechbaren des Spektrums, im Stande, ein Ergrün hervorzurufen. Ebenso wie die Beleuchtung, ist auch das Vorhandensein von Eisen im Erdboden oder in den Nährstofflösungen, in denen Pflanzen kultiviert werden sollen, unbedingt erforderlich; bei mangelnder Beleuchtung bleiben die Pflanzen gelb, sie etiolieren (s. d.); bei diesem Vorgange werden

Artikeln, die man unter C. vermißt, sind unter B. aufzusuchen.

der 1. Garbedivision unter Hiller von Gärtringen ihren Angriff auf C., nahm das Dorf im ersten Anlaufe mit geringem Verlust und behauptete es sodann erfolgreich gegen mehrere mit grober Uebermacht von Benedek ausgeführte Sturmangriffe so lange, bis genügende Verstärkungen vom Gardekorps und 1. Armeekorps eintrafen. Damit war die Schlacht siegreich entschieden. General Hiller von Gärtringen hatte während des letzten Angriffs des Feindes den Tod gefunden.

Chlumez, Stadt in der böhm. Bezirkshauptmannschaft Neubidschow, an der Eydlna und an der Linie Großwosfel-Paršchnitz der Oesterreichischen Nordwestbahn, die hier nach Mittelwalde abzweigt, ist Sitz eines Bezirksgerichts, hat ein Schloß der Grafen Kinsky, eine Brauerei und eine Zuckerraffinerie (1880) 3924 E. In der Nähe sind große, sischreiche Teiche und ein Mineralbad.

Chlumez, Dorf in der böhm. Bezirkshauptmannschaft und im Gerichtsbezirk Wittingau, an der Franz-Josephsbahn, mit 1789 E., welche Bergbau auf Eisenstein treiben, eine Spiritusbrennerei, Nägelfabriken und eine Glashütte unterhalten. In der Nähe ist das große Eisenwerk Josefhäthala.

Chlumezky (Joh., Ritter von), österr. Staatsmann, geb. 23. März 1834 in Zara, besuchte das Gymnasium in Brinn, und trat, nach Absolvierung der juristischen Studien an der wiener Universität, in den Staatsdienst, in welchem er rasch zum Staatsanwalt-Substituten in Brünnaufrückte. Im J. 1865 vom mähr. Großgrundbesitz in den mähr. Landtag gewählt, schloß er sich hier der verfassungstreuen Centrumspartei an, resignierte 1867 auf den Staatsdienst, als ihn der Justizminister zu einer Aenderung seiner polit. Haltung bewegen wollte, wurde dann in den Landesauschuß von Mähren gewählt, in welchem er einen maßgebenden Einfluß auf die Landesadministration gewann. Als erster Statthaltereirath 1868 wieder in den Staatsdienst berufen, resignierte er unter Potockis Regierung von neuem auf denselben und wurde hierauf vom mähr. Landtag in den Reichsrath entsandt, wo er mit Kaiser die Führung der gemäßigten (Großgrundbesitzer-)Gruppe der Linken übernahm. Bei der Bildung des Kabinetts Luersperg erhielt C. 25. Nov. 1871 die Leitung des Ackerbauministeriums, und nach dem Rücktritt des Dr. Banhans die des Handelsministeriums (Mai 1875). In seiner erstern Stellung reorganisierte er die Administration der Staatsdomänen und Staatsbergwerke sowie das forstwirtschaftliche Unterrichtswesen und gründete die Hochschule für Landeskultur. Als Handelsminister schuf er in dem Eisenbahngarantiegesetze die Grundlage für das unter seinem Nachfolger zur Durchführung gefommene Projekt der Verstaatlichung der Eisenbahnen, brachte, nachdem die Zollvertragsverhandlungen mit Deutschland gescheitert waren, Juni 1878 den autonomen Zolltarif zu Stande und schloß auf dieser Basis einen Zollvertrag mit Italien ab. Infolge der für die Verfassungspartei ungünstig ausgefallenen Wahlen dimissionierte C. im Aug. 1879 und wurde Okt. 1880 von der Stadt Brinn in das Abgeordnetenhaus gewählt, wo er als Vorstandsmitglied des Klubs der vereinigten Linken einer der maßgebenden Führer derselben ist.

Chmel (Joseph), deutscher Geschichtsforscher, geb. 16. März 1798 zu Olmütz, trat in seinem 18. J. in das Chorherrenstift St. Florian, wo er

nach einigen Jahren Stiftsbibliothekar wurde. Auf Stiftskosten hielt sich C. 1830—33 in Wien auf, wo er an der k. k. Hofbibliothek und im Geh. Haus-, Hof- und Staatsarchiv zuerst die Quellen zu einer «Geschichte Kaiser Friedrichs IV.» (2 Bde., Hamb. 1840—43) und dann überhaupt zur Geschichte Oesterreichs im Mittelalter sammelte. Im J. 1834 ward C. als zweiter Archivar bei dem genannten Archiv angestellt, hierauf 1840 zum ersten Archivar, und 1846, bei der damaligen Reorganisation des Haus-, Hof- und Staatsarchivs, zum Vizedirektor desselben mit Titel und Charakter eines k. k. Regierungsrats ernannt. Er starb zu Wien 28. Nov. 1858. Unter seinen Schriften sind von besonderer Bedeutung: «Die Handschriften der k. k. Hofbibliothek zu Wien, im Interesse der Geschichte verzeichnet und excerptirt» (2 Bde., Wien 1840—41), «Materialien zur österr. Geschichte» (Bd. 1 u. 2, in 5 Tln., Wien 1832—40), «Regesta chronologico-diplomatica Ruperti, regis Romanorum» (Frankf. 1834), «Regesta chronologico-diplomatica Friderici III., Romanorum imperatoris» (2 Tle., Wien 1838—40), «Der österr. Geschichtsfürcher» (Bd. 1—3, Wien 1838—42), «Die Ältesten stude zur Geschichte Kroatiens und Slawoniens in den J. 1526 und 1527» (Wien 1846) und «Herbersteins Gesandtschaftsreise nach Spanien 1519» (Wien 1846) bilden zugleich den 1. und 2. Band des «Habsburgischen Archivs».

Chmelnitz, Stadt im nördl. Teile des europ. russ. Gouvernements Podolien, am Bug, in einer an kleinen Seen reichen, fruchtbaren Ebene, hat drei Kirchen, eine Schule, eine jüd. Gebetschule und 7787 E., die sich hauptsächlich mit dem Ackerbau beschäftigen.

Chmelniżki oder eigentlich Chmelnicki (Wojdan), der Urheber des Kosakenaufstandes gegen Polen, geb. 1593, der Sohn eines poln. Edelmanns, Michael C., in der Ukraine, eignete sich im Jesuitenkollegium in Jaroslaw einige Bildung an, und trat früh in das poln. Heer. Bei Cecora gefangen, mußte er zwei Jahre in türk. Gefangenschaft zubringen. Er zeichnete sich schon früh durch Mut und Tapferkeit unter den Kosaken so aus, daß diese ihn nach ihrer Niederlage bei Kumeſti 1638 an den poln. König Wladislaw IV. mit der Erklärung entsandten, daß sie sich der Herrschaft der Polen von neuem unterwürfen, worauf ihm das ansehnliche Amt eines Sekretärs der sapotoger Kosaken übertragen wurde. Aber persönlich durch Gewaltthätigkeit eines poln. Starosten gereizt und um seinem Ehrgeize zu genügen, regte er die Kosaken zum Kampfe auf. Es gelang ihm, das ganze den Polen unterworfenene Kosakenland in Aufrüstung zu versetzen und ein großes Heer zusammenzubringen. Zugleich verband er sich mit dem Chan der Tataren, Islam-Gerai, besiegte die Polen in den großen Schlachten an den Selben Gewässern, bei Korjun, wo er den poln. Hetman Potocki selbst gefangen nahm, und bei Bilawce, verheerte mit seinen Scharen ganz Polhynien, Podolien und Koryußen, drang bis Lemberg und Zamoſc vor, verübte überall die ärgsten Greuelthaten und zog zuletzt mit unermesslicher Beute in die Ukraine zurück. Nach Wladislaw IV. Tode (1648) bot der König Johann Kasimir, an allem Widerstande gegen C. verzweifelnd, diesem selbst die Würde eines Hetmans der Kosaken unter poln. Oberhoheit an, doch erlangten die Kosaken in den Unterhandlungen die

Artikel, die man unter C vermischt, sind unter R aufzuführen.

Absorptionsapparates geleitet, wo es durch die mittels des Rührwerks in steter kräftiger Bewegung erhaltene Kalkmilch rasch absorbiert wird. Zur Beförderung der Reaktion bläst man anfangs Wasserdampf in die Kalkmilch, bis diese eine Temperatur von 50–60° C. erlangt hat, eine weitere Erwärkung ist nicht nötig, da der Prozeß, wenn einmal eingeleitet, unter Wärmeerzeugung stattfindet. Gegen Ende der Operation erfolgt die Bindung des Chlors langsam; um hier kein Chlor zu verlieren und auch um durch dasselbe nicht belästigt zu werden, verbindet man stets mindestens zwei, häufig aber auch mehrere Absorptionsapparate so untereinander, daß das in dem ersten nicht aufgenommene Gas in einen zweiten und eventuell von hier in den dritten Apparat strömen kann. Die beendigte Umwandlung erkennt man daran, daß der größere Teil des Kalkhydrats gelöst ist. Das Chlorgas strömt dann direkt in den zweiten Apparat, die Löslichkeit des ersten wird in ein Klärreservoir abgelaufen, um die Reste des Kalkhydrats sich absetzen zu lassen, worauf die klare Flüssigkeit, deren Volumen vorher genau ermittelt ist, in eisernen Pfannen verdunstet wird. In einer Probe der Lösung ermittelt man gleichzeitig auf analytischem Wege den Gehalt an chlorsaurem Kali und fügt eine diesem äquivalente Menge von Chlorcalcium zu der kochenden Lösung. Das Chlorcalcium setzt sich mit dem chlorsauren Kali um und bildet chlorsaures Kali und Chlorcalcium, beide Salze sind durch Kristallisation leicht voneinander zu trennen. Die Lauge wird je nach Art Jahreszeit bis 38 oder 40° B. verdunstet und wird dann in Kristallisierbehälter abgelassen, in welchen sie 12–14 Tage verbleibt, um dem chlorsauren Kali Zeit zu geben, möglichst vollkommen zu kristallisieren. Die von den Kristallen abgezogene Mutterlauge enthält das Chlorcalcium, aber auch außerdem noch chlorsaures Kali, doch ist dieser Anteil nicht zugute zu machen. Die Kristalle werden durch Waschen mit Wasser möglichst von anhängender Mutterlauge befreit, die dabei abfallenden Löslichkeitsverluste kommen mit der Kohlauge zur Verdampfung, die gewaschenen Kristalle werden in warmem Wasser gelöst und umkrystallisiert, nöthigenfalls wird dies noch einmal wiederholt, bis das Salz frei von Chlorcalcium ist. Das chlorsaure Kali kommt teils in Form von schönen, farblosen, rhombischen Kristallen, die durch Absieben von den kleineren getrennt sind, teils als Mehl, hergestellt durch Mahlen der kleinen Kristalle zwischen feingewaschenen Mahlsteinen, in den Handel.

Das chlorsaure Kali findet mannigfache Verwendungen. In der Medizin dient es als Heilmittel gegen Mund- und Magenkatarrhe, gegen Mundwunden, Storchblut, Speichelfluß und diphtheritische Entzündungen, doch ist es innerlich nur mit Vorsicht und nur auf ärztliche Verordnung anzuwenden, da es in größeren Mengen, namentlich bei Kindern, giftig wirken kann; in der Technik benützt man es als Explosivmasse in der Feuerwerkserei, zu gewissen Arten von Sprengpulvern, zur Fabrication von übermannigfaltigen Kali, als Oxydationsmittel in der Färberei, hier namentlich bei der Erzeugung von Anilinfarben, im Laboratorium dient es zur Entwicklung von Sauerstoff, sowie als Oxydations- und Bleichmittel. Bei mancher Verwendung, wie bei der Anfertigung von Feuerwerksätzen ist es geboten, da Mischungen von chlorsaurem Kali und Schwefel oder Schwefelantimon durch

leisen Druck oder Stoß explodieren. Der größte Teil des chlorsauren Kalis wird in engl. Fabriken dargestellt (etwa 1300000 kg jährlich), franz. Fabriken liefern etwa 330000 kg, in Deutschland ist der Betrieb der meisten Fabriken wieder eingestellt.

Chlor Silber, s. Hornsilber.

Chlorstickstoff, s. unter Chlor (Verbindungen, 4).

Chlorüre, s. unter Chlormetalle. (Vgl.

Chlorwasserstoff oder **Chlorwasserstoffsäure**, s. Salzsäure.

Chlorwasserstoffsäure, s. Salzsäure.

Chlothar, mehrere Könige der Franken aus dem Geschlechte der Merovingen. — C. I., Sohn des merovingischen Frankenkönigs Chlodwig I. und der Burgunderin Chlothilde, geb. 497, erhielt bei der Teilung des Frankenreichs nach dem Tode Chlodwigs 511 ein Stück von Neustrien mit Soissons. Dieses Königreich vergrößerte er durch die in Gemeinschaft mit seinen Brüdern unternommene Eroberung von Burgund 534 und Provence 536. Das allmähliche Wegsterben der Brüder und zum Teil die Beseitigung ihrer Kinder brachte bis 558 die Anteile derselben in seine Hand, so daß das Reich des Vaters wieder vereinigt wurde, nachdem es inzwischen außer durch die genannten Länder auch noch durch Thüringen vergrößert worden war. Doch wurde es bei seinem Tode 561 wieder unter seine Söhne Siegbert I. (Austrasien), Chilperich I. (Soissons), Charibert I. (Paris) und Guntram (Burgund) geteilt. Seine zweite Gemahlin ward 538 die heil. Nadeburg, Tochter des letzten thüringer Königs Werthar; 544 ging sie nach Poitiers ins Kloster. — C. II., Sohn des fränk. Königs Chilperich I. von Soissons und der Westgotin Fredegunde, geb. 584 im Todesjahre des Vaters, daher unter der Leitung der Mutter, welche sich und das Recht des Sohnes gewaltthätig, aber tapfer gegen die Angriffe der haßerfüllten Brunehilde von Austrasien verteidigte und 597 im Vollbesitze der Macht starb. Der Kampf der beiden merovingischen Linien endete erst 613, als die Großen Austrasiens, der unaufhörlichen Kriege überdrüssig, auf einem Feldzuge Brunehildens gegen C. zu diesem übergingen und sie in dessen Gewalt gaben. Er ließ die Greisin zu Tode schleifen und ihre Urenkel, in deren Namen sie zuletzt Austrasien und Burgund zu regieren versucht hatte, umbringen. So wurde das Frankenreich zum zweitenmal vereinigt und ist es auch ferner in der Regel geblieben, nur daß die Könige, wie es C. II. zuerst 622 mit seinem Sohne Dagobert I. that, schon bei Lebzeiten öfters den ältesten Söhnen Austrasiens zuwiesen. — C. III., König des gesamten Frankenreichs 656 als Sohn Chlodwigs II. und der angelsächs. Sclavin Balthilde, trat 660 Austrasien seinem jungen Bruder Childerich II. ab und starb 670.

Chlum, Dorf bei Königgrätz in Böhmen, am Abhange einer einzelnen steil aufragenden Bergtuppe gelegen, wurde in der Schlacht bei Königgrätz (s. d.) 3. Juli 1866 zum Schlüsselpunkte der österr. Stellung und war demgemäß durch Feldwerke und Verteidigungseinrichtung der Umfassung nach Möglichkeit verstärkt, aber nur mit ungenügender Besatzung versehen. In der Nähe hatte Benedek während der Frontalschlacht gegen die Erste und Ebarmee der Preußen einen Teil seiner Reserven aufgestellt; als jedoch der Kronprinz von Preußen mit der Zweiten Armee in der rechten Flanke der Österreicher erschien, richtete die Vorhut

Getreide, die man unter C vermischt, und unter S aufzulösen.

der 1. Gardedivision unter Hiller von Gärtringen ihren Angriff auf E., nahm das Dorf im ersten Anlaufe mit geringem Verlust und behauptete es. «Obwohl esolarteich gegen mehrere mit großer Übermacht vom Besieger ausgeführte Sturmangriffe so lange, bis genügende Verstärkungen vom Gardelcorps und 1. Armeecorps eintrafen. Damit war die Schlacht siegreich entschieden. General Hiller von Gärtringen hatte während des letzten Angriffs des Feindes den Tod gefunden.

Chlumetz, Stadt in der böhm. Bezirkshauptmannschaft Neuhäuslow, an der Eudlina und an der Linie Großwonsel-Borschnitz der Österreichischen Nordwestbahn, die hier nach Mittelwalde abzweigt, ist Sitz eines Bezirksgerichts, hat ein Schloß der Grafen Kinsky, eine Brauerei und eine Zuckerrüben- und zählt (1890) 3924 E. In der Nähe sind große, sibirische Leiche und ein Mineralbad.

Chlumetz, Dorf in der böhm. Bezirkshauptmannschaft und im Gerichtsbezirk Bittungau, an der Franz-Josephsbahn, mit 1789 E., welche Bergbau auf Eisenstein treiben, eine Spiritusbrennerei, Sägesäbriken und eine Glashütte unterhalten. In der Nähe ist das große Eisenwerk Josepshthal.

Chlumetzky (Joh., Ritter von), österr. Staatsmann, geb. 23. März 1834 in Zara, besuchte das Gymnasium in Triest, und trat, nach Absolvierung der juristischen Studien an der wiener Universität, in den Staatsdienst, in welchem er sich zum Staatsanwalt-Substituten in Brünn aufstufte. Im J. 1866 vom mähr. Großgrundbesitz in den mähr. Landtag gewählt, schloß er sich hier der verfassungstreuen Centrumspartei an, resignierte 1867 auf den Staatsdienst, als ihn der Justizminister zu einer Änderung seiner polit. Haltung bewegen wollte, wurde dann in den Landesansichs von Mähren gewählt, in welchem er einen maßgebenden Einfluß auf die Landesadministration gewann. Als erster Statthalterrat 1868 wieder in den Staatsdienst berufen, resignierte er unter Potockis Regierung von neuem auf denselben und wurde hierauf vom mähr. Landtag in den Reichsrat entsandt, wo er mit Laffer die Führung der gemäßigten (Großgrundbesitzer-)Gruppe der Linken übernahm. Bei der Bildung des Kabinetts Kuersperg erhielt E. 26. Nov. 1871 die Leitung des Ackerbauministeriums, und nach dem Rücktritt des Dr. Banhans die des Handelsministeriums (Mai 1875). In seiner ersten Stellung reorganisierte er die Administration der Staatsdomänen und Staatsbergwerke sowie das forstwirtschaftliche Unterrichtswesen und gründete die Hochschule für Landeskultur. Als Handelsminister schuf er in dem Eisenbahngarantiegesetz die Grundlage für das unter seinem Nachfolger zur Durchführung gekommene Projekt der Verstaatlichung der Eisenbahnen, brachte, nachdem die Zollvertragsverhandlungen mit Deutschland gescheitert waren, Juni 1878 den autonomen Zolltarif zu Stande und schloß auf dieser Basis einen Zollvertrag mit Italien ab. Infolge der für die Verfassungspartei ungünstig ausgefallenen Wahlen dimissionierte E. im Aug. 1879 und wurde Okt. 1880 von der Stadt Brünn in das Abgeordnetenhaus gewählt, wo er als Vorstandsmitglied des Klubs der vereinigten Linken einer der maßgebenden Führer derselben ist.

Chmel (Joseph), deutscher Geschichtsforscher, geb. 16. März 1798 zu Olmütz, trat in seinem 18. J. in das Chorherrenstift St. Florian, wo er

nach einigen Jahren Stiftsbibliothekar wurde. Auf Entlassung hielt sich E. 1830—33 in Wien auf, wo er an der k. k. Hofbibliothek und im Geh. Hansl. Hof- und Staatsarchiv zuerst die Quellen zu einer «Geschichte Kaiser Friedrichs IV.» (2 Bde., Jahrb. 1840—43) und dann überhaupt zur Geschichte Österreichs im Mittelalter sammelte. Im J. 1834 ward E. als zweiter Archivar bei dem genannten Archiv angestellt, hierauf 1840 zum ersten Archivar, und 1846, bei der damaligen Reorganisation des Hansl. Hof- und Staatsarchivs, zum Bizelektor desselben mit Titel und Charakter eines k. k. Regierungsrats ernannt. Er starb zu Wien 28. Nov. 1858. Unter seinen Schriften sind vom besonderer Bedeutung: «Die Handschriften der k. k. Hofbibliothek zu Wien, im Interesse der Geschichte verzeichnet und excerptiert» (2 Bde., Wien 1840—41), «Materialien zur österr. Geschichte» (Bd. 1 u. 2, in 5 Th., Wien 1832—40), «Regesta chronologico-diplomatica Ruperi, regis Romanorum» (Frankf. 1834), «Regesta chronologico-diplomatica Frederici III., Romanorum imperatoris» (2 The., Wien 1838—40), «Der österr. Geschichtsforscher» (Bd. 1—3, Wien 1838—42). Die «Altenkunde zur Geschichte Kroatiens und Slavoniens in den J. 1526 und 1527» (Wien 1846) und «Herbersteins Gesandtschaftsreise nach Spanien 1519» (Wien 1846) bilden zugleich den 1. und 2. Band des «Habsburgischen Archivs».

Chmelitz, Stadt im nordl. Teile des europ. russ. Gouvernements Podolien, am Bug, in einer an kleinen Seen reichen, fruchtbaren Ebene, hat drei Kirchen, eine Schule, eine jüd. Gelehrtschule und 1787 E., die sich hauptsächlich mit dem Ackerbau beschäftigen.

Chmelnicki oder eigentlich Chmelnicki (Bogdan), der Urheber des Kosakenaufstandes gegen Polen, geb. 1593, der Sohn eines poln. Edelmanns, Michael E., in der Ukraine, eignete sich im Jesuitenkollegium in Jaroslaw einige Bildung an, und trat früh in das poln. Heer. Bei Secora gefangen, mußte er zwei Jahre in türk. Gefangenschaft zubringen. Er zeichnete sich schon früh durch Mut und Tapferkeit unter den Kosaken so aus, daß diese ihn nach ihrer Niederlage bei Kumejsti 1638 an den poln. König Wladislaw IV. mit der Erklärung entsandten, daß sie sich der Herrschaft der Polen von neuem unterwürfen, worauf ihm das ansehnliche Amt eines Sekretärs der saporogor Kosaken übertragen wurde. Aber persönlich durch Gewaltthätigkeit eines poln. Starosten gereizt und um seinem Ehrgeiz zu genügen, regte er die Kosaken zum Kampfe auf. Es gelang ihm, das ganze den Polen unterworfenene Kosakenland in Aufrstand zu versetzen und ein großes Heer zusammenzubringen. Zugleich verband er sich mit dem Chan der Tataren, Islam-Gerai, besetzte die Polen in den großen Schlachten an den Gelben Gewässern, bei Korjun, wo er den poln. Hetman Potocki selbst gefangen nahm, und bei Bilawce, verheerte mit seinen Scharen ganz Polhynien, Podolien und Rotenken, drang bis Lemberg und Zamosc vor, verübte überall die ärgsten Grueselthaten und zog zuletzt mit unermesslicher Beute in die Ukraine zurück. Nach Wladislaw's IV. Tode (1648) bot der König Johann Kasimir, an allem Widerstande gegen E. verzweifelnd, diesem selbst die Würde eines Hetmans der Kosaken unter poln. Oberhoheit an, doch erlangten die Kosaken in den Unterhandlungen die

Kritik, die man unter E. vernimmt, sind unter R. aufzuführen.

erhaltenen Freiheiten nicht und es kam zu neuen Kämpfen. Als endlich das Kosakenheer bei Berekego von den Polen besiegelt wurde, unterwarf sich 1654 E. mit sämtlichen Kosaken dem russ. Zaren Alexej Michailowitsch. Hieraus entspann sich ein Krieg zwischen den Russen und Polen, während dessen E. 25. Aug. 1657 starb. Im Frieden zu Andruschow 1667 mußte darauf Smolensk, Riew und die ganze Ukraine jenseit des Dnjepr von Polen förmlich an Rußland abgetreten werden. Vgl. Kotschomarov, «Bogdan C.» (2 Bde., Petersb. 1859). Im J. 1873 wurde E., dem «Besreiter Südrußlands», eine großartige Reiterstatue auf dem Sophienplatze in Riew errichtet. — Auch E.'s Sohn, Georg E., war Hetman der Kosaken, er suchte neue Vereinigung mit Polen, doch konnte er sich nur kurze Zeit behaupten.

Chmelnitzki (Nikolai Iwanowitsch), russ. Lustspieldichter, geb. 11. Aug. 1789, war der Sohn eines im Gouvernement Smolensk begüterten Edelmanns. Nach Beendigung seiner Erziehung diente er kurze Zeit im Heere, trat dann in den Civildienst, nahm aber an dem Kriege gegen Napoleon I. erst als Adjutant Kutusows, dann Oppermanns teil. Nach Beendigung des Kriegs (1815) wurde er zum Chef der Kanzlei des Generalgouverneurs Nikoladomitsch und 1829 zum Civilgouverneur von Smolensk ernannt. Er erwarb vom Kaiser die Bewilligung von 1 Mill. Rubel zur Wiederherstellung dieser vom Kriege so hart mitgenommenen Stadt, die nun unter seiner Leitung sich glänzend aus der Asche erhob und auch einen bedeutenden innern Aufschwung nahm. Nach Archangel 1837 als Gouverneur versetzt, gab er ein Jahr später diesen Posten wegen zerrütteter Gesundheit wieder auf. Er wandte sich nun nach Petersburg, wo er 21. Sept. 1845 starb. Als Lustspieldichter bildete er sich nach Regnard und Molière, dessen «Tartufe» und «Schule der Frauen» er ins Russische übersezte. Auch seine andern Stücke, die sich in der Natürlichkeit der Anlage, Leichtigkeit in der Ausführung und eine edle Ausdrucksweise empfehlen, sind zum großen Teil nach dem Französischen bearbeitet. Die bedeutendsten sind: «Govorün» («Der Schwärzer»), «Vozdännyje Zamki» («Die Lustschlösser»), «Nje:zeitelnyj» («Der Unschlüssige»), «Karantín» («Die Quarantäne»), «Aktjery meždu sobójn» («Die Schauspieler untereinander»), «Rásakij Faust» («Der russ. Faust»), «Čarakoje slovo» («Das Zauberwort»), eine histor. Komödie, die sehr beliebt ward und häufig über die Bühne ging; «Sinówj Bogdan Chmelnickij, ili prisojedinenije Malorossiji» («Zenobius Bogdan Chmelnitzki, oder die Einverleibung Kleinrußlands»), ein histor. Drama. E.'s sämtliche Werke erschienen zu Petersburg (3 Bde., 1849). Eine Biographie E.'s, von Sawinow, findet sich in der Zeitschrift «Soemeynyj kraj» (1859).

Chmelsow, Stadt im Kreise Romny des europ. russ. Gouvernements Poltawa, an dem Flusse Chmielewla mit drei Jahrmärkten und 1175 E., die sich hauptsächlich mit dem Ackerbau beschäftigen.

Chlodomar, Häuptling oder König der Alanen, überzog, vom Kaiser Constantius II. während dessen Kriege gegen den Usurpator Magnentius angeflacht, seit 352 n. Chr. einen großen Teil Galliens mit Krieg, verfeindete sich jedoch mit Julian (Ende 355 in Gallien als Caesar) und wurde da Straburg 357 gänzlich geschlagen und gefan-

gen genommen. Julian schickte ihn an Kaiser Constantius II. nach Rom, wo E. an Heimweh starb.

Choanen (grch.), Choanas narium, die beiden hintern, durch das Blutgefäß einander getrennten Öffnungen der Nasengänge, durch welche die Nasenhöhle frei mit der Rachenhöhle kommuniziert. Durch die E. kann herabfließender Nasenschleim ungehindert in den Rachen gelangen und von hier vermittelst Nasensperns durch die Mundhöhle nach außen entfernt werden, wohingegen beim Schluden der Zugang zu den E. durch Anlegen des Gaumensegels an die hintere Rachenwand abgesperrt und so der Übertritt des Nahrung in die Nasenhöhle verhindert wird. Bei heftigem Nasenbluten ist man gezwungen, die beiden E. wie die vordern Nasenöffnungen mit Wattetampons zu verschließen (sog. Tamponade der Nasenhöhle), um das Aufhören der Blutung herbeizuführen.

Choba (bei Luther Hoba), ein alter Ort in Syrien, «links», d. i. nördlich von Damaskus, bis wohin Abraham die verbündeten Ostkönige zur Befreiung seines Neffen Lot verfolgt haben soll (1 Mos. 14, 15), und wo zur Zeit des Kirchenhistorikers Eusebius Chioniten (s. d.) gemohnt haben sollen, ist wahrscheinlich identisch mit der in neuester Zeit nachgewiesenen Ortschaft gleichen Namens etwa 60 km nördlich von Damaskus.

Chocolade, s. Chokolabe.

Chocataw (Chactaw, Chacta), richtiger Tschacta, ein mit den Chittasahs (s. d.) und den Creeks (s. d.) sprachlich verwandter Indianerstamm, zur sog. appalachischen Völkergemeinschaft gehörig. Die E. wohnten um den 33. und 34.° nördl. Br., im Norden von Mobile, vom Lande der Chittasahs durch Berge und Wälder getrennt. Die franz. Kolonisten in Louisiana bedienten sich der Sprache der E. im Verkehr mit den verschiedenen Indianerstämmen, da sie von diesen allgemein verstanden wurde. Jetzt sind die E. in schwachen Überresten im sog. Indianergebiet angehebelt, nur wenige Familien finden sich noch in der alten Heimat. Über die Sprache der E. vgl. F. Müller, «Grundriß der Sprachwissenschaft» (Bd. 2, Wien 1880).

Choczim, befestigte Kreisstadt im russ. Gouvernement Bessarabien, s. Chotin.

Chodatwendigjar oder Chudawendigjar, türk. Halajet in Kleinasien, der nordwestliche Teil der Halbinsel, umfaßt Teile des alten Bithyniens, Bithyniens und Mysiens, zählt auf 74 792 qkm etwa 950 000 E. und zerfällt in die Sandschaks Brussa, Karassi, Karahissar Schahis und Riutahia.

Chodkiewicz (Alexander, Graf von), russ. General und poln. Dichter, schloß sich 1812 dem Aufstande der Polen gegen Rußland an und wurde 1825 wegen Teilnahme an der Militärverschwörung gegen Kaiser Nikolaus nach Sibirien verbannt. Er schrieb die beiden Tragödien «Cato» und «Virginie».

Chodkiewicz (Jan Karol), poln. Feldherr, geb. 1560, stammte aus einem angesehenen Geschlechte in Litauen. Sein Vater war Kastellan von Wilna und Gouverneur von Livland. E. besuchte die Jesuitenacademie zu Wilna, bereiste dann Italien, Spanien, Frankreich, die Niederlande, England und Deutschland und kämpfte im span. Heere gegen Holland. Nach seiner Rückkehr nahm er unter der Anführung Jamojskis und Soklewitsch an den Feldzügen nach der Walachei und gegen die aufthreuerischen Kosaken teil. Jamojski überließ ihm 1602 den Oberbefehl über das poln. Heer in Livland

Artikel, die man unter C bemerkt, sind unter K aufzuführen.

und die Fortsetzung des Kriegs gegen die Schweden. E. siegte bei Dorspat und Weissenstein, wofür er Großhetman von Litauen wurde, und schlug 1605 mit geringer Mannschaft den König Karl IX. bei Kirchholm aufs Haupt. Doch hinderte ihn der traurige Zustand Polens, den Sieg zu benutzen. Als das Heer, dem der rüchständige Sold nicht bezahlt wurde, ihn verließ, setzte er aus eigenen Mitteln eine Zeit lang den Krieg fort. Nachdem er mit den Schweden 1611 einen Waffenstillstand geschlossen, ward er von Sigismund III. zur Fortsetzung des Kriegs mit Rußland berufen, den die Polen zur Unterstützung des falschen Demetrius begonnen hatten, und der für sie, obgleich sie Moskau besetzt hielten, eine üble Wendung zu nehmen begann. Vergebens suchte E. die Mannszucht herzustellen; er mußte Moskau verlassen und zog in Rußland umher. Nach manchem Kampfe und vielen Mühseligkeiten erlangte er 1618 im Vertrage von Dymilin freien Rückzug nach Polen. Darauf übernahm E., nachdem Zoltjewski 1620 bei Secora gefallen war, den Oberbefehl gegen die Türken und schlug bei Chocim sein Lager auf, starb aber mitten unter glücklichen Kämpfen 1621 baselbst. Er war ein ebenso tapferer und besonnener Führer, wie entschiedener Aristokrat, der aller Füglosigkeit im Lande und Heere mit Energie entgegentrat. Sein Leben hat Naruszewicz beschrieben (neue Aufl., 2 Bde., Spz. 1837).

Chodowiecki (Daniel Nikolaus), hervorragender deutscher Maler und Kupferstecher, geb. 16. Okt. 1726 zu Danzig, erhielt von seinem Vater, einem Kornhändler, die erste Anleitung im Zeichnen. Nach des Vaters Tode (1740) kam er als Lehrling in eine Spezereihandlung seiner Vaterstadt, 1743 in das Geschäft seines Oheims Ayrer nach Berlin, in welchem er auch nach Vollendung seiner Lehrzeit bis 1754 verblieb. Jede freie Stunde benutzte E. zum Zeichnen nach der Natur oder zum Kopieren von Kupferstichen. Nachdem er die Handlung verlassen, fing er an, selbständig zu arbeiten, übte sich im Malen und fertigte namentlich Miniaturbilder für Dosen. In Kobes Akademie vervollkommnete er sich im Naturzeichnen und in der Ölmalerei, bis er 1756 seine ersten Versuche im Radieren machte. E. zeichnete und stach zunächst Figuren aus dem Volksleben (Würfelspieler, Bettelbuben, Soldatenweiber, russ. Gefangene u. s. w.), sowie verschiedene Blätter zur Zeitgeschichte (z. B. die Apotheose Friedrichs II.), welche die Aufmerksamkeit des preuß. Königs erregten. In diese Zeit fällt auch der Abschied des Calas von seiner Familie, ein Ölbild, das er 1767 in der Größe des Originals zweimal in Kupfer stach, und mit welchem er seinen Ruf begründete. Die Akademie der Künste wählte ihn 1764 zum Rektor, 1788 zum Vizepräsidenten und 1797 zum wirklichen Direktor. Er starb 7. Febr. 1801.

E. war sehr arbeitsam und bis kurz vor seinem Tode unermüdblich thätig. Für den «Genealog. Kalender» lieferte er nicht weniger als 1275 Darstellungen auf 178 Platten. Außerdem hat er zu 235 Werken die Kupfer gezeichnet und gestochen. Im ganzen hat der Künstler den Stich zu 2025 Darstellungen auf 978 Platten besorgt. Hierzu kommen noch an 2000 Zeichnungen, die er zu Romanen, Schauspielen, Gedichten als Titellupfer und Wignetten oder als Illustrationen zu Wasjedows «Elementarwerk», Salzmanns «Elementarbuch» und Lavaters «Physiognomische Fragmente» fertigte.

Mehrere von seinen Blättern sind sehr selten, besonders (nach Engelmann) 1, 2, 3, 4, 11, 16, 20, 22, 23, 47, 48 (I. Pl.), 53, 55, 55a, 98, 139, 180 und 950, darunter auch die, welche sog. Einfälle (Croquis) enthalten, kleine geistvolle, in den Plattenrand als flüchtige Gedanken leicht radierte Figuren, die der Künstler nach wenigen Abdrücken ausschleifen ließ. E. wußte auf einem kleinen Raume seinen charakteristischen und geistvollen Figuren eine solche psychol. Wahrheit zu geben, daß er als ein in seiner Art noch unübertroffener Sitten- und Seelenmaler zu bezeichnen ist. Von seinen Ölbildern sind noch das Blindkutschspiel und der Hahnenschlag im Berliner, und der Ruheplatz im Tiergarten im leipziger Museum zu nennen. Eine vollständige Sammlung seiner Blätter mit allen Seltenheiten und in allen Abdrücken besitzen die Erben des Buchhändlers Dr. W. Engelmann in Leipzig, der auch ein erschöpfendes Verzeichnis («E. s. sämtliche Kupferstiche», Spz. 1857; Nachtrag 1860) herausgegeben hat.

Gottfried E., jüngerer Bruder des vorigen, geb. 11. Juli 1728, gest. 1781, radierte mehreres teils nach eigener, teils nach des Bruders Erfindung und malte vorzüglich Jagdstücke und kleinere Landschaften. — **Wilhelm E.**, der Sohn von Daniel E., geb. 1765, arbeitete als Kupferstecher in Berlin mit großem Erfolge in des Vaters Manier, starb aber schon 26. Okt. 1805.

Chodschent (nicht Kodschen t), Kreisstadt im Gebiete Syr-Darja der russ.-asiat. Provinz Turkestan, unter 41° 17' nördl. Br. und 87° 20' östl. L., am linken Ufer des schiffbaren Syr-Darja und an der Poststraße nach Taschkent, 25 km im SSO. von dieser Stadt gelegen, hat eine griech. Kirche, 215 Moscheen, eine Knabenschule und eine Mädchenschule, 7 russische und über 600 orient. Kaufläden, zwei große Marktplätze und 32500 E., Garten, Ladschits und Uebeten, die sich mit Acker- und Obsthau beschäftigen, Gerbereien, Ölmühlen, Seifensiedereien, Zalglichtfabriken, Webereien und Färbereien unterhalten.

Chodziesen, der frühere Name der Stadt Kolmar (s. d.) in Polen.

Chodzko, eine von dem altlitauischen Geschlechte Boresto abstammende poln. Familie, der mehrere Schriftsteller angehören. — **Jana Cz.**, geb. 15. Jan. 1795 auf einem Gute bei Wilna, studierte 1811 in Wilna, ward Doktor der Philosophie und übernahm dann sein väterliches Gut. Er wurde Mitglied der Archäologischen Kommission zu Wilna und der Wissenschaftlichen Societät zu Krakau und 1828 zum Kammerer seines Kreises gewählt. Durch eine Reihe von Erzählungen, in denen er in lebensvoller, anschaulicher Weise mit sittlichem Ernste und voller Humor den litauischen Adel des 18. Jahrh. in seinem häuslichen und bürgerlichen Leben schildert, hat er sich zu einem der beliebtesten Schriftsteller seines Volks erhoben. Dahin gehören: «Obrazy litewskie» (13 Bde., Wilna 1810—62), «Podania litewskie» (4 Serien, Wilna 1852—58). Er starb 1. Aug. 1861. — **Alexander E.**, des vorigen Better, geb. 11. Juli 1804 in Krzywicz, gehörte auf der Universität Wilna zu den vertrautesten Freunden des Dichters Mickiewicz, trat dann in das Orientalische Institut des Ministeriums des Auswärtigen in Petersburg und gab dort 1829 einen Band «Poeszye» heraus (neue Ausg., Posen 1833), in welchem neben Gedichten im Geschmack der poln.-romantischen Schule treffliche Übersetzungen

Artikel, die man unter E vermißt, sind unter K aufzuführen.

CHOKOLADENFABRIKATION.

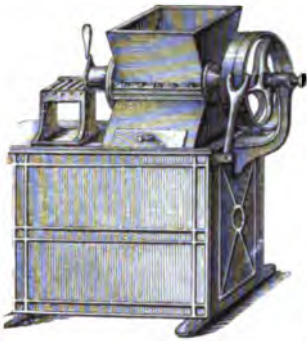

6. Maschine zum Auspressen der Luft.

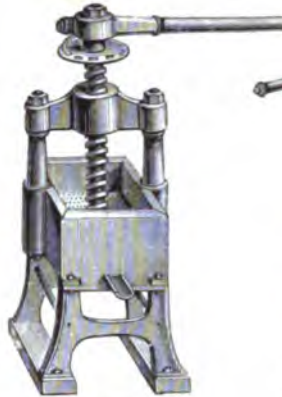

4. Presse.

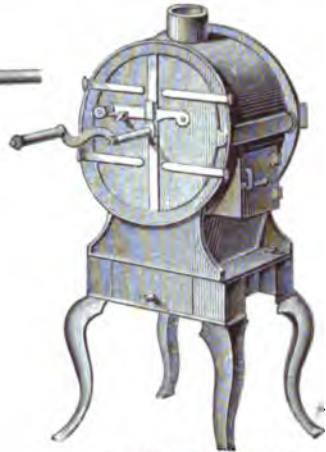

9. Einfache Röstmaschine.



1. Klopftisch.

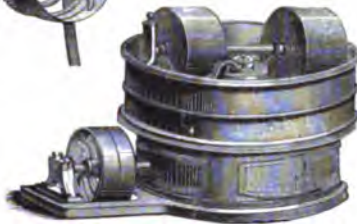

5. Melangeur mit rotierendem Bodenstein.

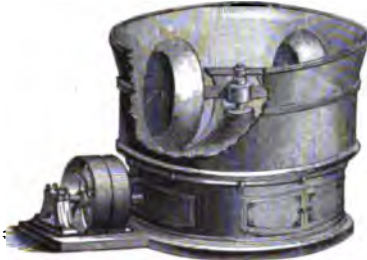

2. Melangeur mit festem Bodenstein.

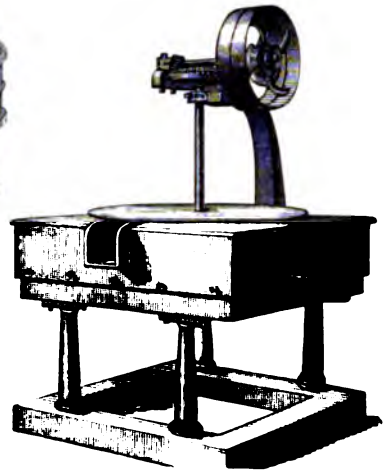

7. Dampf-Röstmaschine.

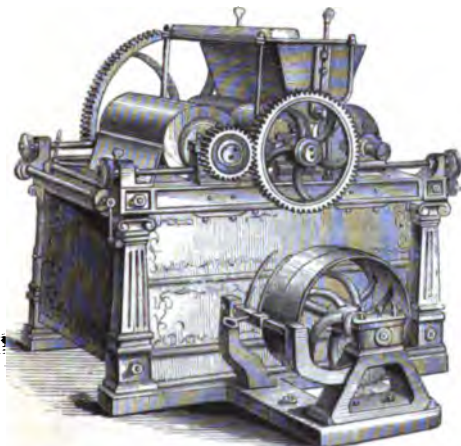

8. Schleif- oder Reibmaschine.

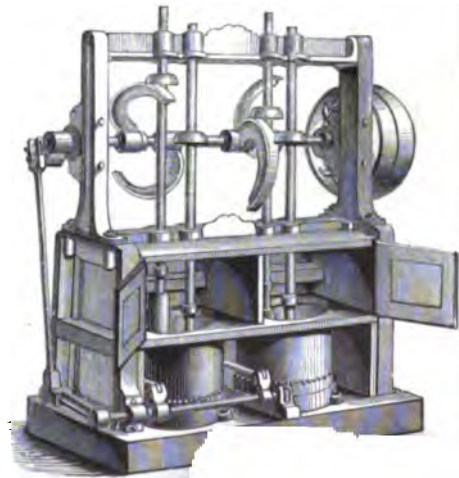

8.

Reisebeschreibung erscheinen ließ. Nach der Restauration ward er Pair von Frankreich und Mitglied des Rabinettsrats. In den Schriften der Akademie finden sich mehrere seiner Arbeiten. So suchte er unter anderm in einer Abhandlung die Ansichten F. A. Wolfs über die Entstehung der Homerischen Bücher zu widerlegen. Seine Sammlung von Antikern war sehr bedeutend und wurde von Ludwig XVIII. angekauft und mit dem Museum im Louvre vereinigt. E. starb 20. Juni 1817 zu Aachen. Eine neue Ausgabe seiner »Voyage pittoresque« besorgten Müller und Gafe (4 Bde., Par. 1841).

Choiseul-Praslin, franz. Herzog, s. Praslin.
Choisy-le-Roi, Stadt im franz. Seine-Departement, an der Eisenbahn Paris-Orléans, 11 km südlich von Paris gelegen, ein schön gebauter, mit vielen Landhäusern, öffentlichen Vergnügungsorten und Fabriken (Porzellan und Glas, Tuch und Filz, Chemikalien) ausgestatteter Vorort der Hauptstadt, mit (1876) 5821 E. Auf dem Kirchhofe von C. befindet sich das am 23. Juli 1882 errichtete Grabdenkmal (Bronzestatue von Leopold Steiner) Rouget de l'Isles, des Dichters und Komponisten der Marseillaise, welcher dort 1832 starb.

E. wurde im Deutsch-Französischen Kriege durch mehrere Ausfallgefechte der Besatzung von Paris geschichtlich bekannt. In der zweiten Woche nach der Einschließung von Paris, 30. Sept. 1870, griff der franz. General Vinoy das von Truppen des preuß. 6. Armeekorps besetzte C. wiederholt an, wurde jedoch mit namhaftem Verlust zurückgeschlagen. Als Vorbereitung zu dem großen, in südöstl. Richtung geplanten und durch die Schlacht von Champigny (s. d.) am 30. Nov. und 2. Dez. 1870 zurückgewiesenen Durchbruchversuche der Armee von Paris, fanden am 27., 28. und 29. Nov. kleinere Ausfälle gegen die inzwischen stark verstärkte Stellung des preuß. 6. Armeekorps bei C. statt, um die Aufmerksamkeit der Einschließungstruppen mehr auf den Raum links der Seine hin- und von dem Gelände zwischen dem linken Marne- und rechten Seineufer abzulenken. Auch am Morgen des 30. Nov. fand ein kleines Gefecht in derselben Absicht bei C. statt. Alle diese Angriffe wurden zurückgeschlagen; doch gelangten die Franzosen in der Nacht vom 28. zum 29. Nov. in den zeitweiligen Besitz des Bahnhofes von C.

Chol (frz.) nennt man den gewaltsamen Zusammenstoß zweier Reiterabteilungen. Nicht jede Attacke, welche die Kavallerie gegen die feindliche Reiterei unternimmt, führt zum C., oftmals wird er durch das Verhalten des Gegners auf irgend eine Weise vereitelt, dann kann nur von einem Angriff, einer Attacke gesprochen werden. In früherer Zeit pflegte die Kavallerie den Anprall des Feindes stehenden Fußes mit Pistolen- und Karabinerfeuer zu empfangen, heute gilt es als Regel, daß jeder Kavallerieattacke durch einen Gegenangriff begegnet werden muß.

Choland, Chanat (jetzt russ. Gebiet) in Centralasien, s. Choland.

Chokolade, ein aus gerösteten Früchten des Kakaobaums dargestelltes Luxusnahrungsmittel, welches in Mexiko seit ältesten Zeiten genossen und von dort 1520 durch die Spanier nach Europa gekommen ist. Von Spanien verbreitete sich der Gebrauch der C. bald nach allen Ländern. Die Zubereitung derselben wurde namentlich in Frankreich vielfach verbessert und bis in die neueste Zeit haben

die franz. Fabriken durch die vorzügliche Qualität ihres Produkts den Weltmarkt beherrscht, doch wird ihnen gegenwärtig von manchen deutschen Fabriken erhebliche Konkurrenz gemacht. Die Qualität der C. wird teils durch die Zubereitung, vorzugsweise aber durch die Auswahl des Rohmaterials bedingt, da die verschiedenen Sorten der Kakaobohnen sich durch höhern oder geringern Gehalt an Aroma und Feinheit des Geschmacks wesentlich unterscheiden. Die Kakaobohnen von Puerto Caballo, Caracas und Maracaibo werden am höchsten geschätzt und stehen daher hoch im Preise, sodas sie nur zu der feinsten C. verwendbar sind. Außer der C. werden aus den Kakaobohnen noch drei andere Präparate hergestellt, der Kakaoo, der entölte Kakaoo und der Kakaothee (s. unter Kakaoo). Die Fabrikation besteht in Folgendem:

Die Kakaobohnen werden auf ganz ähnliche Weise wie der Kaffee einer schwachen Röstung unterworfen, dann in einer eigenen Maschine zu kleinen Stücken zerbrochen und durch Gebläsewind von den zertrümmerten leichten Schalen, die das Rohmaterial für den Kakaothee liefern, befreit. Der gebrochene Kakaoo wird auf Rollergängen oder sonstigen Mahlvorrichtungen zunächst gröblich zerkleinert und zugleich mäßig erwärmt, wobei das Fett, welches etwa die Hälfte des Gewichts der Bohnen ausmacht, schmilzt und dadurch dem Ganzen eine breiige Konsistenz gibt. In diesem Zustande kommt die Masse in die Schleifmaschine, welche aus mehreren, sich mit verschiedener Geschwindigkeit drehenden eisernen oder granitnen Walzen besteht, hier wird sie so lange bearbeitet, bis sie vollständig homogen geworden und die Konsistenz von Schweineschmalz angenommen hat. Bis zu diesem Zeitpunkt ist die Fabrikation der drei Kakaopräparate gleich. Soll die Kakaomasse in C. umgewandelt werden, so wird sie in einer Schmelzmaschine mit ihrem gleichen Gewicht fein gepulvertem Zucker und dem nötigen Gewürz, Vanille oder Zimt versehen, um dann von neuem wieder geschliffen zu werden, bis alles auf das innigste gemischt ist. Die Mengen der Gewürze müssen nach deren Qualität und nach dem Geschmad der Konsumenten bemessen werden, statt der im Gehalt an Aroma so wechselnden Vanille verwendet man neuerdings meist künstliches Vanillin (s. d.), womit man den Geschmad des Fabrikats viel sicherer regeln kann als mit der natürlichen Vanille. Die sog. Gesundheitschokoladen erhalten keinen Zusatz von Gewürz. Die fertig zubereitete Chokoladenmasse wird endlich noch in einer Maschine stark komprimiert, um eingeschlossene Luftbläschen herauszutreiben, und wird aus dieser in Form eines runden, weichen Stranges herausgepreßt, welcher in Stücke von dem erforderlichen Gewicht zerteilt wird, die dann in Formen von verzinntem Blech gestrichen werden, in denen die C. beim Erkalten zu festen Massen erstarrt.

Für die Herstellung des Kakaos wird die Kakaomasse ganz auf gleiche Weise fertig gemacht. Zur Fabrikation des entölten Kakaos wird die noch warme Masse in Lächer geschlagen und zwischen gewärmten Eisenblechen in einer hydraulischen Presse einem möglichst starken Druck ausgesetzt, wobei das Fett, die Kakaobutter, abfließt. Die dabei zurückbleibenden Preßkuchen werden zerstampft und zu Pulver gemahlen. Das des Fettes beraubte Kakaopulver hat den Ubelstand, daß es mit heißem Wasser übergossen nicht wie die C. eine gleichmäßige Emul-

Artikel, die man unter C. vermißt, sind unter K. aufzusuchen.

CHOKOLADENFABRIKATION.



6. Maschine zum Auspressen der Luft.



4. Presse.

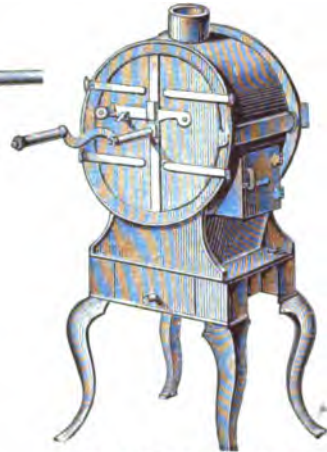

9. Einfache Röstmaschine.



1. Klopftisch.



5. Melangeur mit rotierendem Bodenstein.



2. Melangeur mit festem Bodenstein.

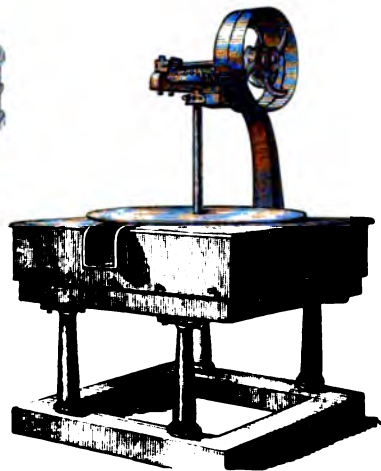

7. Dampf-Röstmaschine.

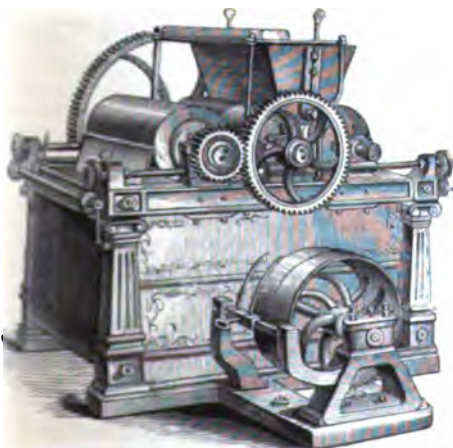

3. Schleif- oder Reibmaschine.

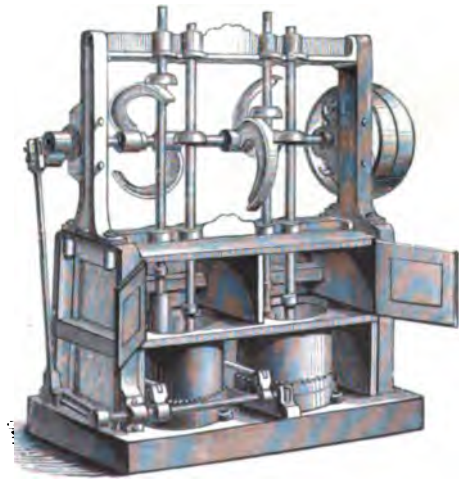

8. Stampfwerk.

sion bildet, sondern sich leicht aus der Flüssigkeit absetzt und diese als eine trübe Brühe mit reichlichem Bodensatz zurüchläßt. Diese unangenehme Eigenschaft wird ihm aber benommen, wenn man beim Mahlen eine ganz geringe Menge kohlenstoffsaures Kali, dessen Anwesenheit durch den Geschmack nicht wahrgenommen werden kann und auf keine Weise gesundheitsschädlich wirkt, zusetzt. Der so präparierte Kakaó führt im Handel den Namen löslicher oder holländischer Kakaó.

Auf der Tafel: Chocoladenfabrikation zeigt Fig. 9 eine zum Röstern der Kakaobohnen dienende Maschine von einfacher Konstruktion, während Fig. 7 eine Dampf-Röstmaschine für den gleichen Zweck darstellt. Bei letzterer wird der Kakaó entweder durch den abgehenden oder durch direkten Dampf geröstet, welche Methode den Vorzug hat, daß bei durchaus gleichmäßiger Wirkung das Verbrennen von Kakaobohnen ausgeschlossen ist. Bei der erstern Konstruktion werden die Bohnen in eine um ihre horizontale Achse rotierende Blechtrommel gebracht, die in der gleichen Weise wie ein Kaffeebrenner über dem Feuer gelagert ist; bei der Dampf-Röstmaschine kommen die Bohnen in einen Behälter, dessen doppelter Boden mit Dampf geheizt wird, und in welchem sie durch mehrere an einer vertikalen Welle befestigte Arme in beständiger Bewegung erhalten werden. Das Zerkleinern der gerösteten Kakaobohnen erfolgt auf besondern Brechmaschinen, die mit einer Reinigungsvorrichtung versehen sind, in welcher durch starken Luftzug die Schalen von den Kernen getrennt werden. Ein Stampfwerk, wie ein solches in Fig. 8 dargestellt ist, dient zum Zerkleinern der Kerne, sowie der zu verwendenden Gewürze. Wie die Abbildung zeigt, besteht diese Maschine aus zwei Töpfen zur Aufnahme des Kakaós, resp. der Gewürze, in welchen je zwei Stempel sich auf- und abbewegen. Eine besondere Vorrichtung bewirkt, daß die Töpfe bei jedem Aufgang der Stempel um etwa 2 cm um ihre Achse gedreht werden, wodurch eine gründlichere Zerkleinerung erreicht wird. Die von der Schale befreiten Kakaobohnen können auch sogleich auf einem sog. Melangeur zerkleinert werden. Eine derartige Maschine ist durch Fig. 2 veranschaulicht. Dieselbe ist mit zwei an den Armen einer vertikalen Welle befestigten Läusern von Granit ausgestattet. Der untere Teil der Maschine wird mit Dampf geheizt; durch zwei Wendemesser wird die zu bearbeitende Masse immer wieder unter die Läufersteine beiorbert. Während bei dieser Maschine der Bodenstein festliegt, zeigt Fig. 6 einen mit Dampf zu heizenden Melangeur, bei welchem der gleichfalls aus Granit bestehende Bodenstein in rotierende Bewegung versetzt wird, während die Läufersteine so wie die Wendemesser feststehen. Eine Maschine, welche zum Schleifen sowohl der gemahlten Kakaobohnen als der Chocoladenmasse benutzt wird, ist in Fig. 3 abgebildet. Die wirksamen Teile derselben sind aus Granit hergestellte und fein polierte Walzen, deren eine außer ihrer Umdrehung eine hin- und hergehende Bewegung in der Richtung ihrer Längsachse hat; außerdem arbeiten diese Walzen, um ein kräftiges Reiben zu erzielen, mit ungleicher Geschwindigkeit. Der Kakaó, resp. die C. wird dann in den oberhalb der Walzen befindlichen Trichter gebracht, so daß die eine der Walzen die Masse berührt und bei ihrer Drehung dieselbe allmählich zerreibt.

Nachdem die mit Zucker und eventuell mit Gewürzen gemischte Kakaomasse im Melangeur genügend bearbeitet ist und die gehörige Konsistenz gewonnen hat, bringt man dieselbe in die in Fig. 6 abgebildete Maschine, in welcher das Auspressen der Luft bewirkt wird. Auf der horizontal gelagerten Welle dieser Maschine ist eine Schnecke befestigt, welche die durch den obern Trichter eingebrachte Chocoladenmasse komprimiert und durch eine seitliche Öffnung in Gestalt eines weichen, runden Strangs herauspreßt. Auf einem kleinen Gestell sind Marken angebracht, die je nach der Länge des Strangs dessen Gewicht anzeigen, wonach man mit dem an der Öffnung befindlichen drehbaren Messer die herausquellende Masse in beliebig große bestimmte Quantitäten abteilen kann. Sobald die C. in die betreffenden Formen gebracht ist, setzt man die Lettern auf einen Klopftisch (Fig. 1), dem mittels Ercenters eine rüttelnde Bewegung erteilt wird, wodurch sich die Masse gleichmäßig in die Formen absetzt. Fig. 4 zeigt eine Presse zum Auspressen der Kakaobutter, die mit Dampfbetrieb versehen und für Handbetrieb eingerichtet ist, indem man mittels eines langen Hebelarms auf eine Schraube wirkt, wodurch ein Mann im Stande ist, einen Druck von etwa 35 000 kg auszuüben.

Cholagoga (griech.), gallabführende Mittel.

Cholalsäure, s. Cholsäure.

Cholämie, s. Gelbsucht.

Cholecystitis, Gallenblasenentzündung.

Cholein, Gallenstoff.

Choleinsäure, s. Taurocholsäure.

Cholelith, Gallenstein.

Cholelithiasis oder **Cholelithiase**, Gallen-

Cholemesie, Gallenerbrechen.

Cholepoësis, Gallenbereitung.

Cholepyra, Gallenfieber.

Cholera (nach gewöhnlicher Annahme von dem griech. Worte *χολή*, Galle, nach andern von dem hebr. Worte *Cholera*, die böse Krankheit) bezeichnet überhaupt ein massenhaftes, rasch eintretendes Erbrechen und Laxieren, einen Brechdurchfall. Dieser häufig vorkommende Zustand beruht auf sehr verschiedenen, die Magen- und Darmkleinhäute reizenden oder entzündenden oder die Nerven dieser Unterleibsorgane sonst erregenden Ursachen (Vergiftungen, Genuß unverbaulicher oder verdorbener Speisen und Getränke, Verletzung gewisser Nervenpartien u. s. w.). In den heißen Sommermonaten namentlich kommen solche Zustände alljährlich vor, die man unter *Brechrühr*, *Sommer-* oder *Europäischer C.* (*Cholera nostras*), begreift und die nur ausnahmsweise so heftig wird, daß überreiche weiße, reißwasserähnliche Entleerungen nach oben und unten mit Blauwerden und allgemeiner Kälte der Haut, Einsinken des Gesichts, Wadenkrämpfen, Unfähigkeit zu stehen und Heiserkeit der Stimme sich zeigen. Diese Symptome, welche meistens rasch vorübergehen und sehr selten zum Tode führen, kommen aber regelmäßig auch bei jener Form der C. vor, welche man die *Asiatische* (auch *epidemische*, *wandernde*, *indische* u. s. w.) nennt, die gleichzeitig oft sehr viele Menschen in einem Orte ergreift und so gefährlich ist, daß in der Regel mehr als die Hälfte der davon Ergriffenen daran stirbt.

Der Verlauf der *Asiatischen* oder *epidemischen C.* ist in der Regel folgender: Meist gehen tagelang Abgeschlagenheit, Verdauungsstörungen,

Schrieb, die man unter C vermischt, sind unter R anzuführen.

namentlich schmerzlose wässrige Durchfälle (Cholerae) voraus; oft fehlen aber auch solche Vorboten, sodas das Uebel gleichsam blickschnell befallt. Häufig, meist in der Nacht, treten stürmische und zahlreiche Ausleerungen ein, welche nur im Anfang noch aus gerärbtem Darminhalt, bald aber aus einer eigentümlichen reiswasserähnlichen, alkalischen, zahllose Epithelzellen des Dünndarms sowie Fetttropfen, Blutkörperchen, Tripelphosphatkrystalle und verschiedene Pilzformen enthaltenden Flüssigkeit bestehen. Dazu geiellt sich reichliches Erbrechen, durch welches zuerst Mageninhalt und Galle, später aber gleichfalls eine reiswasserähnliche Flüssigkeit entleert wird. Bei der sog. Trodenen C. (Cholera sicca), einer besonders gefährlichen Form, die aber selten auftritt, fehlen die reiswasserähnlichen Ausleerungen gänzlich, weil der zeitig gelähmte Darmkanal die in ihm ausgeschwitzten Stoffe nicht auszutreiben vermag. Mit dem Eintritt der wässrigen Ausleerungen stellt sich ein quälender Durst, sowie ein beträchtliches Sinken der Eigenwärme und des Pulses ein, der Herzschlag wird matt, die Glieder, Nase und Ohren werden blau und leichenkalt, das Gesicht ist verfallen, die Augen tiefliegend, die Stimme wird heiser und klanglos, die Harnentleerung hört auf, es stellen sich schmerzhaft Krämpfe in den Waden und Füßen ein u. s. w. Endlich verschwinden, zuweilen unter Nachlaß der Ausleerungen, der Puls, der Herzstoß, sogar die Herztöne gänzlich und der Tod erfolgt gewöhnlich unter den Zeichen eines allgemeinen Blutstillandes und einer Nervenlähmung (Asphyktische C.). Im glücklichen Falle aber kommen nach und nach die Körperwärme, der Puls und Herzschlag sowie die Harnentleerung wieder, Schlaf und Kräfte kehren zurück, die Stuhlgänge werden wieder gallenhaltig und säculent u. s. w. Oft aber tritt in diesem Zeitabschnitt (der Reaktionsperiode) eine eigentümliche Fieberkrankheit ein, welche dem Typhus ähnlich verläuft, das sog. Cholera typhoid, das bisweilen wochenlang dauert und die Befallenen oft noch hinwegrafft.

Die Leichenöffnung der an der C. Gestorbenen zeigt zwei Haupterscheinungen: einen heftigen, mit massenhafter Auschwüzung verbundenen Darmkatarrh und eine beträchtliche Eindickung der gesamten Blutmasse mit ihren beiderseitigen Folgen. Im Darmrohr, zum Teil auch im Magen, findet man eine reichliche reiswasserähnliche Flüssigkeit, welche aus massenhaft ausgeschwitztem Blutwasser und zahllosen abgestoßenen Darmepithelien besteht. Die Darmschleimhaut selbst ist entzündet, zum Teil blutig unterlaufen und stellenweise ihrer schützenden Dede beraubt; ihre Fotten und Drüsen, oft auch die Getrödrüsen, sind angeschwollen und hervorragend. Das Blut ist dunkelblaurot, mehr oder weniger eingedickt, in den höhern Graden daher teer- oder pechartig zähe. Es zeigt sich im Herzen angehäuft, fehlt hingegen in den Haargefäßen, sodas das Zellgewebe, die Muskeln und andere Teile blutarm, trocken, zähe und unelastisch, die Haut grau und runzelig, die fettsen Häute klebrig gefunden werden. Fast konstant sind die Nieren verändert und zeigen bei schweren Fällen die eigentümliche, unter dem Namen Eimeisnitere bekannte Entartung, welche sich auch bei Lezzeiten durch Eimeisgehalt des Harns und Zurückhaltung des Harnstoffs im Blute kundgibt. Nach alledem scheint somit der wesentlichste Teil der Krankheit die übermäßige

Auschwüzung von Wasser aus den Blutgefäßen in die Höhle des Darmkanals zu sein, durch welche das Epithel der Darmschleimhaut ganz ebenso abgehoben und schließlich abgestoßen wird, wie bei einer Verbrennung der äußern Haut die Oberhaut ebenfalls durch die aus dem Blute ausgeschwitzte Flüssigkeit abgelöst und zu einer Blase emporgehoben wird. Durch den raschen und übermäßigen Wasserverlust wird das Blut dickflüssig, bewegt sich langsamer und vermag nicht mehr die feinen Haargefäße zu durchdringen. Daher stockt der Atmungsprozess in der Lunge, es tritt Atemnot und Beängstigung wie beim Ersticken ein. Das Gehirn wird infolge der mangelhaften Blutcirculation nicht gehörig ernährt, daher die Hirnsymptome. Da das eingedickte Blut an Masse sehr beträchtlich abgenommen hat, so fehlt allen Teilen der Haut ihre sonstige Fülle. Dazu kommt, das alle noch sonst in den Geweben vorhandene Flüssigkeit von dem Blute begierig eingefogen wird, sodas die Haut förmlich einschrumpft und eintrocknet. Die blaue Farbe des Blutes erklärt sich aus der mangelhaften Atmung, denn nur der beim Atmen aufgenommene Sauerstoff färbt das Blut hellrot. Kurz, fast alle Symptome der Krankheit erklären sich ziemlich zwanglos durch die übermäßige Auschwüzung von Flüssigkeit aus den Blutgefäßen der Darmschleimhaut.

Was die Entstehung und Verbreitungsweise der Asiatischen C. anbetrifft, so ist dieselbe seit Jahrtausenden in gewissen Teilen Ostindiens (Niederbengalen, Malwa, Malabar Küste) heimisch. Schon die Portugiesen haben nach Entdeckung des Seewegs um das Kap der Guten Hoffnung Ende des 15. Jahrh. bei ihrer ersten Niederlassung in Goa die Krankheit dort angetroffen, ja sie wird in den Sanskritschriften (Susruta) mit allen Symptomen deutlich schon einige tausend Jahre vor Christus beschrieben und als großes Sterben, māhāmāri (lat. magna mors), bezeichnet. Die wichtigsten Benennungen in den Sanskritschriften dafür sind vishajika (Brechen und Abweichen, Brechruhr wie im Deutschen), alāsika (Krämpfe, welche Ermattung und Starre herbeiführen), vilambika (Zusammenbruch, collapsus). Im Maharattischen heißt die C. mordesin, auch modali, eigentlich modasht, was auch Zusammenbruch ausdrückt. Franz. Schriftsteller haben dieses maharattische Wort in mort de chien, Hundetod, verlehrt. Gleichwie die gesamte Symptomengruppe der C. durch gewisse mineralische und organische Stoffe (z. B. weißen Arsenik und giftige Schwämme) hervorgerufen wird, so nimmt man an, das auch die Asiatische C. durch einen spezifischen Infektionsstoff (wahrscheinlich einen niedrigen Organismus, Spaltpilz u. dgl.) hervorgerufen werde, den man aber bis jetzt noch nicht kennt, auf dessen Existenz man aber aus den Wirkungen, die er hervorbringt, schließt. Dieser Infektionsstoff ist ursprünglich ein Produkt des Bodens und des Klimas von Indien; aber schon vom Boden Indiens stammend, ist er doch auch in andere Länder und Weltteile durch den menschlichen Verkehr verbreitbar (verschleppbar), wo er sich so lange erhalten und vermehren kann, als er gewisse örtliche Bedingungen vorfindet, deren er auch in seiner ursprünglichen Heimat bedarf. Die Eigenschaft der C., in ihrer Verbreitung zugleich vom Verkehr und von örtlichen Ursachen (vom Boden und Drainageverhältnissen) abhängig zu sein, hat lange zu keinen richtigen Anschauungen über die Verbrei-

Artikel, die man unter C. vermisst, sind unter A. aufzuführen.

tungsart derselben gelangen lassen. Anfangs fakte man die doppelte Abhängigkeit vom Verkehr und von der Örtlichkeit den herrschenden Schulaufsichten entsprechend als etwas Gegenfälliges auf und dachte, daß die C. entweder vom Menschen, namentlich von Cholerafranken verbreitet werde, und dann sei sie eine ansteckende, contagiöse Krankheit, oder daß sie vom Boden stamme, und dann sei sie eine miasmatische Krankheit. Erst die Untersuchungen Pettentofers haben 1854 darauf hingewiesen, daß beides notwendig zusammengehören könnte, und sich nicht zu widersprechen brauchte. Auf diesem Grundgedanken, Cholerakeim und Choleralokalität beide zusammen als wesentlich zu betrachten und gesondert zu behandeln, ist die neuere Lehre von der Verbreitungsart der C. entstanden.

Selbst in Indien sind es nur wenige Bezirke, in welchen die C. ständig, endemisch vorkommt, und auch in diesen gibt es Zeiten, wo sie schlummert, wo nur sehr vereinzelte und wenige Cholerafälle vorkommen, denen dann wieder Zeiten folgen, wo sie häufig, epidemisch, vorkommen. Außerhalb der endemischen Bezirke scheint der Keim nach einiger Zeit, in ein bis zwei Jahren immer wieder abzukerben, und die epidemische C. bedarf zu ihrem Wiederausbrechen neuer Einschleppung. Daß das wenigstens in Europa der Fall ist, spricht sich jedesmal sehr deutlich im Fortschreiten der Epidemien von Osten nach Westen oder von Meeresküsten ins Innere aus. Ein schlagender Beweis für das Abkerben des Keims nach einer abgelaufenen Epidemie und für die Notwendigkeit einer neuen Einschleppung ist das zeitliche Auftreten der Epidemien auf den Inseln Malta und Gozo im Mitteländischen Meere, welche seit 1835 bereits siebenmal von C. heimgesucht waren. Die beiden Inseln liegen sich sehr nahe, haben ganz gleichen Boden und gleiches Klima, und haben sich auch jedesmal gleich empfänglich für die Krankheit erwiesen. Gozo verhält sich mäßig sogar noch etwas mehr als Malta; sie unterscheiden sich nur dadurch, daß Malta insolge seiner ausgezeichneten Häfen einen großen direkten Verkehr mit allen Ländern hat, während Gozo in Ermangelung jedes Hafens, ja selbst einer größeren Bucht, mit der ganzen übrigen Welt nur über Malta verkehrt. So oft nun Malta eine Cholera-Epidemie hatte, kam sie auch nach Gozo, aber jedesmal drei bis vier Wochen später als nach Malta, was sich nur mit der Annahme verträgt, daß der Cholerakeim in Gozo nicht schon etwa von vorausgegangenen Epidemien her schlummern vorhanden war, sondern jederzeit erst aus Malta wiedergebracht werden mußte, denn sonst hätte die C. auf Gozo hier und da gleichzeitig, manchmal sogar früher als in Malta auftreten müssen. Es ist beachtenswert, daß die Asiatische C. schon seit Jahrtausenden in Indien vorkommt, jedenfalls so alt ist wie die ind. Kultur, daß sie aber doch erst im 19. Jahrh. so um sich zu greifen und zu wandern anfing. Diese Thatsache hängt ohne Zweifel mit der Steigerung und namentlich mit der Beschleunigung des Verkehrs in und außer Indien zusammen. Das Erscheinen des ersten Dampfschiffs in den ind. Gewässern fällt in das J. 1826, das Erscheinen der C. in Europa ins J. 1831.

Neben dem Verkehr macht sich sowohl in Indien als außerhalb Indiens auch der Einfluß des Bodens und der Jahreszeiten sehr deutlich bemerkbar. Es gibt Orte, welche sich bei jeder Gelegenheit als

sehr empfänglich für C. erweisen, und andere, welche ihr auffallend und andauernd Widerstand leisten, wenn die Krankheit aus benachbarten, epidemisch ergriffenen Orten auch mehrfach und wiederholt eingeschleppt wird. Unter den nichtempfänglichen (immunen) Orten in Europa ist eins der merkwürdigsten Beispiele die große Fabrik- und Handelsstadt Lyon in Südfrankreich, durch welche sich ununterbrochen der lebhafteste Verkehr zwischen zwei Hauptstücken der C., zwischen Marseille und Paris, zieht. Selbst 1849, wo ein Aufstand war und Lyon von Regimentern, welche aus Marseille und Paris die C. mitgebracht hatten, belagert, erobert und besetzt wurde, ging die Krankheit nicht auf die Bevölkerung der Stadt über.

Orte in Gebirgen und Gebirgsthälern werden viel weniger und seltener ergriffen, als in der Ebene, aber auch da kommen ausgebehnte, oft von sehr armer Bevölkerung bewohnte Distrikte vor, welche verschont bleiben, so oft die C. in ihrer Umgebung herrscht, z. B. die Moor- und Malaria-Distrikte an der Donau in Bayern und zwischen Spree und Räder in Sachsen. Sehr häufig wird beobachtet, daß ein und derselbe Ort Teile hat, welche ebenso regelmäßig von C. stark zu leiden haben, als andere Teile des nämlichen Ortes ebenso regelmäßig verschont bleiben. Die örtliche Immunität kann zweierlei Ursachen haben: Bodenbeschaffenheit und Grundwasserhältnisse. Orte oder Ortsteile, welche auf Alluvialboden, in Mulden oder an steilen Abhängen liegen, zeigen sich für Cholera-Epidemien viel empfänglicher, als Orte, welche auf einem für Wasser und Luft undurchdringlichen Boden, z. B. auf kompakten Felsen oder auf der Höhe zwischen zwei Mulden, auf einem Kamm liegen, wenn dieser auch nicht aus Felsen, sondern aus porösem Boden besteht. Im erstern Falle ist die Bodenbeschaffenheit, im zweiten die Drainage entscheidend.

Wenn man das gruppenweise Auftreten von Ortsepidemien in einem größeren Umkreise, in einem ganzen Lande verfolgt, so findet man, daß sich dieselben nicht nach Landstraßen, Eisenbahn- und Schifffahrtslinien aneinanderreihen, sondern daß sie sich nach den natürlichen Drainage-Gebieten, nach Flußgebieten hauptsächlich gruppieren. Da man gegen den Einfluß des porösen Bodens und seiner wechselnden Durchfeuchtung (des Grundwassers) immer das Vorkommen von Cholera-Epidemien auf Malta und auf dem Felsen von Gibraltar geltend machen wollte, reiste Pettentofers (1868) eigens dahin und fand, daß die Stadt Gibraltar nicht auf einem kompakten Felsen, sondern auf einer Beschichtung von roter Erde liegt, welche sich an den sehr zerklüfteten steilen Felsen lehnt und sehr viel Wasser schluckt und zurückhält, so daß in der Stadt mehr als 100 gegrabene Brunnen sind, deren Spiegel viel höher als der Meeresspiegel ist. Der Felsen von Malta saugt wie ein Schwamm Flüssigkeit an, ist so weich, daß er mit der Säge und dem Messer geschnitten wird, und so porös, wie der Sand von Berlin, dem nur der Zusammenhang fehlt, um malteser Felsen zu sein.

Die Cholera-Epidemien kommen und gehen in ihrer Heimat sowohl als auch außerhalb derselben sehr regelmäßig mit den Jahreszeiten. Unter den verschiedenen Einflüssen der Jahreszeit macht sich aber nicht Wärme und Kälte als das Entscheidende geltend, denn sonst könnte die C. nicht vom Indischen

bis zum Eismeer, von Kalkutta bis Archangel vorkommen, sondern es sind die Regen- und die davon abhängenden Grundwasserverhältnisse. In Niederbengalen (Kalkutta), wo während der Regenzeit vom Mai bis Oktober etwa 150 cm Regen fallen, trifft das Maximum der C. regelmäßig auf den April, das Minimum auf den August. Beide Monate haben gleiche mittlere Temperatur, aber der April ist der Gipfel der heißen trockenen und der August der heißen nassen Jahreszeit. Im Nordwesten Indiens, im Bendschab (Lahore), herrscht fast dieselbe Hitze wie in Bengalen, da fallen aber in der gleichen Regenzeit nur etwa 50 cm Regen. Während in Niederbengalen die C. immer zugegen ist, bleibt das Bendschab oft viele Jahre hintereinander von Cholera-Epidemien frei, und wenn sie auftreten, zeigen sie sich hauptsächlich während der Regenzeit. Es scheint daher gerade ein gewisser Wassergehalt des Bodens und eine gewisse Schwantung erforderlich zu sein. Auch bei den Epidemien in Europa tritt der Einfluß gewisser Monate und Zeiten sehr deutlich hervor: da sind Sommer- und Herbst-Epidemien die Regel, Winter-Epidemien die Ausnahme und der Frühling (März, April und Mai) bleiben immer fast ganz frei.

Das Vorkommen der C. auf Schiffen und die allerdings nur äußerst selten vorkommenden Schiffsepidemien schienen lange ein Beweis gegen die Abhängigkeit von Boden und Grundwasser für die C. zu sein, bis es zum Gegenstand eingehender Untersuchungen gemacht wurde. Es ergab sich, daß auch auf Schiffen die C. stets von einem Infektionsstoffe abgeleitet werden muß, der nicht von den Personen ausgeht, welche auf dem Schiffe erkranken, sondern vom Lande stammt. In Indien wurden nähere Untersuchungen über das Vorkommen der C. auf Schiffen angestellt. Man benutzte dazu wesentlich die starke Auswanderung von Kulis, welche seit einer Reihe von Jahren auf zwei Linien erfolgte: auf der Linie Kalkutta-Mauritius mit 106382 Personen und auf der Linie Kalkutta-Amerika mit 72681 Personen. Bryden faßt seine Erfahrungen in den Worten zusammen: «Man beobachtet, daß die Mannschaft auf Schiffen, wenn sie von verschiedenen Orten auf dem Lande herkommt, keine Gemeinschaft des Erkrankens zeigt, indem sich die C. auf diejenigen beschränkt, welche aus einem bestimmten Quartiere eingeschifft sind.» Es kommt auf den Truppentransportschiffen oft vor, daß einmal nur Matrosen erkranken und die Soldaten frei bleiben, das andere mal umgekehrt, ja daß von verschiedenen Truppenteilen aus verschiedenen Quartieren auf dem Schiffe nur ein Teil von C. befallen wird, die andern trotz innigster Verührung mit den Kranken ganz frei davon bleiben.

Eine fernere Eigentümlichkeit der C., welche sie jedoch mit allen epidemischen Krankheiten teilt, ist die ungleiche Empfänglichkeit der Individuen (individuelle Disposition) dafür, sodaß bei gleicher Infektionsgelegenheit die einen schwer, die andern leicht, die Mehrzahl gar nicht erkranken. Schwächliche und schlecht genährte Personen, deren Organe sehr wasserhaltig sind, haben die größte Disposition, an C. zu erkranken. Ebenso wird die Disposition durch alle Umstände gesteigert, welche auch sonst einem Individuum Diarrhöe verursachen. Sehr konstant verschieden ist die Disposition in verschiedenen Altersklassen. Das Alter von 6—20 Jahren wird am wenigsten ergriffen; bei jeder Epi-

demie überrascht die verhältnismäßig geringe Zahl von Todesfällen unter der schulpflichtigen Jugend. Vom 40. Jahre an steigt die Disposition. Genauere Untersuchungen haben ergeben, daß diese Unterschiede weniger in einer absoluten Unempfänglichkeit, als in den höhern und niedrigeren Graden der Erkrankung bestehen. Dem epidemischen Einflusse ausgesetzt erkranken ziemlich gleich viel, etwa die Hälfte, aber die einen nur an leichten Diarrhöen, welche in der Regel keine weitere Beachtung finden und nicht gezählt werden, die andern an den schweren Formen, welche so häufig zum Tode führen.

Als Hauptfaktoren der Choleraverbreitung kann man demnach drei betrachten: 1) den Verkehr mit Cholera-Orten, welcher den spezifischen Infektionsstoff (Cholerakeim) verbreitet, 2) die individuelle Disposition, 3) die lokale (örtliche und zeitliche) Disposition, und man kann in diesen drei Richtungen auf Mittel denken, der Ausbreitung der Krankheit entgegenzuarbeiten. Um der Verbreitung des spezifischen Keims entgegenzuwirken, müßte man den Keim selbst kennen oder doch genau wissen, wo er bei der Verbreitung seinen Sitz hat. Die Partei der Kontagionisten, welche die C. als eine von der Lokalität unabhängige Krankheit erklären und den menschlichen Organismus und namentlich den der Choleraerkranken als Entwickelungsherd betrachten, nehmen den Sitz in den Ausleerungen der Kranken oder selbst auch der Gesunden, welche aus Cholera-Orten kommen, an und glauben durch Isolierung der Kranken von den Gesunden und durch Desinfektion aller Exkremente und sonstigen Abgänge von Choleraerkranken prophylaktisch wirken zu können. Die Einrichtungen der Kordons, der Quarantänen und die verschiedenen Desinfektionsmaßregeln beruhen darauf. Der Erfolg hat aber bisher die Nichtigkeit ihrer Voraussetzungen nicht bestätigt. Die Kordons wurden beim ersten Auftreten der C. in Europa in den dreißiger Jahren des 19. Jahrhunderts vielfach angewandt, aber als ganz nutzlos für immer aufgegeben. Auch die Quarantänen für den Schiffsverkehr haben nichts bezweckt. Man könnte denken, die Erfolglosigkeit rühre von mangelhaften Einrichtungen her, aber niemand kann angeben, wie man einen Kordon besser machen könne, als den zwischen Preußen und Rußland 1832, oder eine Quarantäne besser, als die in Malta 1865 war. Namentlich letztere war so gut eingerichtet und so rechtzeitig in Thätigkeit gesetzt, als man nur wünschen konnte; zudem war der durch sie zu beherrschende und zu schützende Punkt so isoliert und klein, wie es bei einer Landquarantäne oder einem Kordon gar nie denkbar ist: und doch entwickelte sich die C. 1865 auf der ganzen Insel genau so, wie sonst ohne Quarantäne auch. Während der Cholera-Epidemie in München von 1873/74 wurde auf Isolierung der Kranken und auf die Desinfektion aller Aborte, namentlich beim Militär in den Kasernen, die größte Sorgfalt verwendet. Als man aber zuletzt die Resultate beim Militär, wo Isolierung und Desinfektion in der denkbar besten Weise durchgeführt waren, mit dem Resultate beim Civil, wo sehr viel nicht oder höchst mangelhaft geschah, verglich, zeigte sich nicht der geringste Unterschied zu Gunsten des Militärs. Da München, welches bereits zweimal (1836 und 1854) kurz dauernde Epidemien hatte, diesmal einen 10 Monate umfassenden, in zwei Teile, in eine Sommer- und in eine Winterepidemie getheilten Verlauf der Krankheit

Kritik, die man unter C. vermißt, sind unter A. aufzusuchen.

hatte, und die Desinfektion in allen Häusern während der Sommerepidemie bloß angeraten, aber nicht obligatorisch geboten war, hingegen allgemeine Zwangsdesinfektion in der ganzen Stadt während der Winterepidemie polizeilich angeordnet und überwacht war, so bot sich eine gute Gelegenheit zum Vergleich. Die Epidemie, bei welcher gleich anfangs allgemeine Zwangsdesinfektion angeordnet wurde, die Winterepidemie, dauerte viel länger, und forderte viel mehr Menschenopfer, als die vorausgegangene Sommerepidemie. Auch die Isolierung der Kranken von den Gesunden hatte nicht den geringsten Einfluß auf den Verlauf der Epidemie, und es zeigte sich nur in vielen Thatfachen, daß die Infektion nicht vom Cholera-kranken, sondern hauptsächlich von der krankmachenden Cholera-Localität ausstrahlte. Wo die Resultate besser schienen, wo angegeben wird, daß ein Land oder eine Stadt durch Cordons, Quarantänen oder Desinfektionen vor C. bewahrt worden sei, fehlt jeder Nachweis, daß dies nicht durch den Mangel der örtlichen oder zeitlichen lokalen Dispositionen bewirkt worden sei, welcher Mangel alle diese kostspieligen Maßregeln überflüssig macht. Diefelben Belege für die Erfolglosigkeit aller auf contagionistischer Grundlage ruhenden Maßregeln ergeben sich auch aus den offiziellen Berichten des Medizinalreferenten der ind. Regierung, Dr. James Cunningham, seit 1871, sowie aus den Untersuchungen von Dr. Bryden und Douglas Cunningham und Timothy Lewis. Aus dem vielen gründlichen Untersuchungen der beiden letztern geht namentlich auch hervor, daß die Localisirung des Cholerakeims in den Extremitäten, welche vielfach angenommen wird, auf keinerlei Art nachweisbar ist.

Einer der wesentlichsten ätiolog. Faktoren ist erährungsgemäß die Verunreinigung des Bodens durch die Abfälle des menschlichen Haushalts. Regelmäßige Kanalisation und reichliche Versorgung mit reinem Wasser, Entfernung aller Senk- oder Festgruben, überhaupt aller Gelegenheiten, welche den Boden unserer Wohnstätten bisher allgemein mit altem reichlicher Nahrung für das organische Leben in ihm versehen haben, Beseitigung der Stauungen für den Abfluß des Wassers auf der Oberfläche und unter derselben, wodurch zeitweise so große Schwankungen im Feuchtigkeitsgehalte des Bodens eintreten: das sind die Mittel gegen die Cholera-Epidemien. Daß dieselben wirklich gegen Cholera-Epidemien helfen, davon liegt der Beweis in den Städten vor, welche in neuerer Zeit viel in dieser Richtung gethan haben, und in ihrem Verhalten zu Cholerazeiten jetzt im Vergleich gegen früher. Die geringe Ausdehnung und die geringe Intensität der C. in England 1866, die Nichtbetheiligung Englands an den spätern Cholera-Epidemien des benachbarten Continents gegenüber den zahlreichen und heftigen Epidemien, welche England in den dreißiger, vierziger und fünfziger Jahren hatte, sind ein Beweis, daß man praktisch auf dem rechten Wege ist. Auch deutsche Städte können bereits zum Beweise herangezogen werden. So oft in Regierungsbezirke Danzig überhaupt die Bedingungen zu Cholera-Epidemien gegeben waren, war die Stadt Danzig ein Hauptsitz der Krankheit, was 1873 war die C. im Regierungsbezirke so heftig wie sonst, ja sie rüdte bis vor die Thore der Stadt in die Dörfer Heubude und Strobleich, aber in der Stadt Danzig selbst ging es diesmal mit

etwa 100 Fällen ab, von denen die Mehrzahl, namentlich lokal gehäufere Erkrankungen, fast ausschließlich auf Häuser trafen, welche ihr altes Senkgrubensystem noch beibehalten hatten.

Hinsichtlich der Prophylaxis der C. ist schon oben bemerkt, daß alle bisher ergriffenen internationalen Schutzmaßregeln, insbesondere die verschiedensten und energischsten Absperrungsversuche durch Militärcordons, Quarantäne u. s. w., die Einschleppung und Verbreitung der C. nicht haben hindern können, da eine absolute Absperrung bei den jetzigen Verkehrsverhältnissen unmöglich erscheint, eine nichtabsolute aber völlig nutzlos und illusorisch ist, weil der spezifische Krankheitskeim durch den unvermeidlichen persönlichen und sachlichen Verkehr doch importiert wird, und sich auf dazu disponiertem sog. siechhaftem Boden vermehrt. Gleichwohl ist es geboten, zu Cholerazeiten den Verkehr mit infizierten Orten, den Zusammenfluß größerer Menschenmassen bei Volksfesten, Jahrmärkten, Wallfahrten, Prozessionen u. s. w. nach Kräften zu verhindern; ebenso müssen größere Truppenbewegungen, wenn nicht taktische Gründe im Kriege dazu zwingen, ganz unterbleiben.

Was die individuellen Vorichtsmaßregeln anlangt, so kann sich der einzelne sehr wohl vor der Krankheit schützen, wenn er beim ersten im Orte eintretenden und wirklich konstatierten Cholerafall sofort in eine entfernte gesunde Gegend reist und nicht eher wieder heimkehrt, als bis die Krankheit völlig erloschen; reist er jedoch zu spät ab, so kann er schon den Cholerakeim in sich aufgenommen haben; kehrt er zu früh zurück, so scheint er, vielleicht durch die umgeänderte Lebensweise, sogar empfänglicher für das Choleraagift geworden zu sein. Für diejenigen, welche den infizierten Ort nicht verlassen können oder mögen, verdient die strengste Beobachtung von Mäßigkeit und Vorsicht jeder Art, insbesondere durch Vermeiden von Erkältungen, Diätfehlern und allen Excessen, das meiste Vertrauen. In keiner Weise andere man seine gewohnte Lebensweise, wenn sie sonst normal und vernünftig ist. Abgesehen davon, daß man jede unnütze Berührung mit Kranken meiden und sich nicht mutwillig durch Benutzung fremder Aborte der Gefahr einer Anstetzung aussetzen soll, vermeide man sorgfältig alles, was erfahrungsgemäß leicht dünnen Stuhlfgang bewirkt, zumal schwer verbauliche Speisen sowie saftreiche, durch ihren Wasserreichtum leicht Durchfall erregende Früchte (Pflaumen, Gurken, Melonen). Als Getränk wähle man ein Glas guten Rotwein, Rum oder kräftiges, nicht junges Bier; schlechtes Bier dagegen ist sehr schädlich. Weiterhin ist Warmhalten der Füße und des Leibes durch Flanell und wollene Leibbinden dringend anzuraten. Auch beim leichtesten und anscheinend unverdächtigsten Durchfall schide man sofort zum Arzte, weil sich eine leichte Diarrhöe leicht in eine Cholera-diarrhöe mit nachfolgendem Anfall umwandelt, lege sich zu Bett, trinke einige Tassen heißen schwarzen Kaffee oder Pflaumenmineraltee und nehme von den «Cholera-tropfen», die man sich im voraus von seinem Arzte verschreiben lassen muß. Die Behandlung der wirklich ausgebrochenen Krankheit selbst darf indes unbedingt nur Sache des Arztes sein.

Cholérine (grch.-franz.), die bei Cholera-Epidemien vorkommenden leichtern Anfälle dieser Krankheit; s. unter Cholera.

Cholerisch nannten die Alten dasjenige Temperament (s. d.), bei welchem ihrer Ansicht nach die Galle ($\chiολη$) überwog. Im allgemeinen bezeichnet man jetzt als cholerisches (wärmblütiges, feuriges) Temperament diejenige Geistes- und Körpereigenschaftlichkeit, bei welcher Energie (Thatkraft, Ausdauer, Entschlossenheit, Muskelstärke und straffe Körperhaltung), mit leichter Erregbarkeit, aber Stärke und Nachhaltigkeit der Erregungen (Reizbarkeit, Ruhm- und Ehrbegierde u. s. w.) gepaart, in hohem Grade vorhanden ist. Am ausgeprägtesten findet es sich beim männlichen Geschlecht, im mittlern Lebensalter sowie in südl. Gegenden, unter Europäern bei Italienern, Spaniern und Corsen.

Cholestein, Gallenfett.

Cholestein (grch.) oder Perlgeschwulst, eine meist erbsengroße, ziemlich harte und langsam wachsende Geschwulst dicht unter der Haut, welche aus einer dünnen Kapsel und einem weißen, stearin- oder walratähnlich glänzenden Inhalt (Fett und Cholestearinkrystallen) besteht und zu den gutartigen Geschwülsten gehört. Am zweckmäßigsten wird das E. mit dem Messer entfernt.

Cholestein, Cholesteinin oder Gallenfett $C_{26}H_{44}O$. Ein im Tier- und Pflanzenreich weit verbreiteter, aber in normalen Organismen immer nur in geringen Mengen auftretender Körper, ist zuerst in den Gallensteinen aufgefunden und hat daher seinen Namen erhalten. Neuere Untersuchungen haben nachgewiesen, daß das E. in gar keiner Beziehung zu den Fetten steht, es scheint ein Spaltungsprodukt der Eiweißkörper zu sein. Man erhält es am leichtesten aus menschlichen Gallensteinen, die häufig fast ganz daraus bestehen. Diese werden zerfleimt, mit starkem Alkohol gelocht, siedendheiß filtriert, worauf das E. in charakteristischen, tafelförmigen Krystallen beim Erkalten sich ausscheidet. Beim Krystallisieren aus weingeistiger oder ätherischer Lösung enthält es stets 1 Molekül Krystallwasser, aus Petroläther und Chloroform krystallisiert es wasserfrei. In Wasser ist es unlöslich, leicht löslich aber in Alkohol, Äther, Chloroform, Schwefelkohlenstoff. Die Konstitution des E. ist noch nicht bekannt, doch sprechen viele Thatsachen dafür, daß es ein Alkohol sei. Charakteristisch für das E. ist sein Verhalten gegen Schwefelsäure, namentlich in seiner Lösung in Chloroform; schüttelt man eine solche mit ihrem gleichen Volumen konzentrierter Schwefelsäure, so wird sie schnell blutrot, tirschrot bis purpur, die von der Säure getrennte rote Chloroformlösung färbt sich dann blau, grün, endlich gelb; die Schwefelsäure zeigt schöne grüne Fluoreszenz.

Cholez, Stadt im franz. Depart. Maine-et-Loire, Hauptort eines Arrondissements, 80 km im SW. von Angers, an der zur Sevre-Nantaise gehenden Loire und an der Eisenbahn Angers-Niort, ist Sitz einer Unterpräfektur, hat ein Collège, ein Handelsgericht, und zählt (1876) 12335, als Gemeinde 14288 E., welche Fabriken für Tischentwäher, Leinwand- und Baumwollzeuge, Batiste, Flanell u. s. w. unterhalten. Auch treibt die Stadt starken Handel mit Holz, Getreide und Vieh. E. brannte im Vendée-Kriege zweimal ab.

Chollambus (=Hinkiambus) ist ein iambischer Trimeter, der statt des letzten Jambus einen Tro-

in | ö scheint ein Vers | für Kunstfehler.

Kritik, die man unter C vermischt, sind unter R aufzuführen.

Der C. ist von Hippokrat oder von Anaxios erfunden. Er eignet sich besonders zu Persen, die eine toxische Wirkung bezwecken.

Cholm, veralteter Name für Neurin (s. d.).

Cholm, Kreisstadt im europ.-russ. Gouvernement Pflow, am Flusse Lomat, mit zwei Kirchen, einer Kreis- und einer Pfarrschule, 40 Kaufläden, einem Hafen, einer Porzellanfabrik, drei Lohgerbereien und 5502 E., die einen nicht unbedeutenden Handel mit Getreide, Flachs und Holz mit Petersburg treiben. — Der Kreis Cholm bildet eine niedrige, tiefliegende Gegend, die einen lehmigen mit Sand vermischten Boden hat und daher zum Ackerbau wenig geeignet ist. Die Hauptbeschäftigung der Einwohner ist der Fischfang.

Cholmogory, Kreisstadt im europ.-russ. Gouvernement Archangelsk, links an der Dwina, hat eine Kirche, eine Kreis- und Gerbereien und 1156 E., die einen nicht unbedeutenden Handel mit Hornvieh treiben. Die Nähe, die von Peter d. Gr. aus Holland und England hier eingeführt wurden, sind in ganz Rußland ihres großen Mißreichthums wegen gesucht. E. bestand schon im 13. Jahrh. Historisch merkwürdig ist E. dadurch, daß die zeitweilige Negentin Rußlands Anna Leopoldowna mit ihrem Gemahl, dem Prinzen Anton Ulrich, und ihren Kindern hier 37 Jahre in der Verbannung lebten (1744—81). — Der Kreis Cholmogory, der ein Areal von 16587 D.-Werken umfaßt, ist eineumpfige, stellenweise mit Wäldern bedeckte Ebene, die reich an guten Wiesen ist, woher auch die Viehzucht hier in besonderer Blüte steht.

Cholos nennt man in Peru die Nestizen oder Mischlinge von Weissen und Indianern, die dort meist die größern Dörfer und Provinzialstädte bewohnen. Auch heißt so ein Indianerstamm im Staate Panama an der Südküste des Ozeans von Darien, der seine Wohnungen aus Wasser auf Pfählen 2—3 m über dem Boden zu bauen pflegt.

Cholsäure oder **Cholsäure** $C_{26}H_{44}O_2$ kommt gepaart mit Glykoll und Laurocoll als Glykollcholsäure (s. d.) und Laurocollcholsäure (s. d.) in der Galle aller Wirbeltiere vor. Zur Darstellung der C. löst man eine Lösung von krystallinierter Galle (s. d.) unter Zusatz von Kalihydrat 24—36 Stunden lang, unter stetem Umrühren des verdunstenden Wassers, so lange, bis kein Ammoniakgeruch mehr wahrnehmbar ist. Beim Erkalten scheidet sich dann cholsaures Kali als krystallinische oder harzige Masse ab, die von der anhängenden Flüssigkeit befreit, in Wasser gelöst und durch Salzsäure zerlegt wird, wobei die C. als weiße harzige Masse, die bald hart und zerreiblich wird, sich ausscheidet. Durch Umkrystallisieren aus Alkohol oder Äther-Alkohol wird sie rein erhalten. Die gefällte amorphe C. ist in Wasser kaum löslich, leicht löslich in Alkohol, am leichtesten löslich in Äther. Löst man sie aus heißem Weingeist krystallisieren, so erhält man sie in glasglänzenden Tetraedern oder Octaedern von der Zusammensetzung $2C_{26}H_{44}O_2 \cdot 5H_2O$. Von den Salzen der C. bildet das Baryumsalz feiden-glänzende Krusten, in 30 Teilen kaltem und 23 Teilen kochendem Wasser, leichter in Weingeist löslich. Die C. sowie die Lösungen ihrer Salze lassen die Polarisationsebene nach rechts ab. Wird die tetraedrische Säure auf 100° erhitzt, so gibt sie ihr Krystallwasser ab, erwärmt man dann vorsichtig weiter, so schmilzt sie, wird bei 300° dickflüssig und hat dabei 2 Moleküle Wasser abgegeben. Das dabei

unveränderliche Anhydrid C_7, H_2, O_2 ist Dystylin genannt, es geht durch Aufnahme von Wasser leicht wieder in C. über.

Cholui, Marktsteden im Kreise Wjasniki des russ. Gouvernements Wabimir, am N. der Straße von Roslau nach Nischnij-Kowgorod, zählt etwa 1000 E. und ist bekannt durch seine vier großen Jahrmärkte, sowie durch die seit alter Zeit hier und in der Umgegend betriebene Heiligenbildermalerei.

Cholula, Stadt im Staat Puebla der Föderativrepublik Mexiko, 25 km im N.W. von der Stadt Puebla, 2105 m über dem Meere gelegen, von Agavenpflanzungen umgeben, zählt nur noch etwa 6000 E., während sie zur Zeit der Eroberung durch die Spanier eine der blühendsten Ortschaften war. Nach Cortes' eigener Angabe, der sie Churultecal nennt, enthielt sie über 400 Tempel, 20 000 Häuser innerhalb ihrer Ringmauern und ebenso viele außerhalb derselben; die Berichte Las Casas' geben ihr noch 150 000 E. Die Stadt stammt aus der Zeit vor der aztekischen Herrschaft, vielleicht war sie schon von den Ulneten gegründet. Auch behauptete sie vermöge ihrer republikanischen Verfassung bis zu einer sehr späten Zeit ihre Unabhängigkeit von den Azteken, welche die Cholulaner nie wirklich unterworfen konnten. C. war der große Stapelplatz für den Handel des Tafellandes von Anahuac. Die Einwohner, an Bildung und Kunstfertigkeit ihren tascalanischen und aztekischen Nachbarn weit überlegen, zeichneten sich ganz besonders in Metallarbeiten, in Veredlung von Tuchen aus Baumwolle und Agave und in äußerst feinen und zierlichen Löffelwaren aus. Gleich berühmt war C. durch die an diese Stadt sich knüpfenden religiösen Sagen. In Ehren des Durchgangs, eines Gottes, der nach der Mythologie die Cholulaner zur Zeit der Tollkellen mit einer bessern Regierungsform und einer geistigern Religion bekannt machte, wurde jener ungeheuerer Tempel (s. b.) errichtet, welcher, nach A. von Humboldt's Untersuchung, bei einer senkrechten Höhe von 62 m und einer Basis von 428 m Breite, das riesenhafte architektonische Monument Mexicaniens bildet. Noch jetzt zeugen der Umfang und die zahlreichen breiten und fast regelmäßigen Straßen C.s von der einstigen Größe. Die noch immer wie zu den Zeiten der Azteken bewässerten Umgebungen von C. liefern ergiebige Ernten an Weizen und Mais. Die Plattform jenes großen Bauwerks, in welcher 120 Stufen führen, ist 0,4 ha groß; von ihr hat man eine prachtvolle Aussicht auf die Pultane von Puebla, auf den Hügel von Orizaba u. f. w.; sie trägt in der Mitte eine von Cypressen umgebene Kirche, Nuestra Señora de los Remedios. Auch hat C. noch eine jetzt im Verfall begriffene, wahrscheinlich schon von Cortez erbaute Kirche, San Juanico, von einer eigentümlichen Bauart.

Chomer (Hömer), eigentlich: »Haus«, ist — neben Ebr, Ede — der Name des größten Getreidemasses der alten Hebräer, etwa unserm »Scheffel« oder »Mutter« entsprechend. Der C., nach welchem auch das Maßigkeitsmaß normiert wurde, enthielt 10 Epha (Masse) oder Bath (»Misser«), das seinerseits wieder in 3 Sea und 10 Omer (Hömer) zerfiel und nach der irrigen Auffassung der Septuaginta durch den jüdischen Geschichtschreiber Josephus u. a. einem attischen Metretres (= 39,26 l) gleichgesetzt ward, sodas demgemäß der C. = 393,5 l entsprechen würde. Viel wahrscheinlicher jedoch ist nach den Angaben der Rabbinen der Epha-Bath

nur auf 20,1215 l zu berechnen und also der C. = 201,215 l zu setzen.

Chomjakow (Alexei Stepanowitsch), einer der hervorragendsten russ. Schriftsteller der neuern Zeit, Mitbegründer und der hauptsächlichste Theoretiker der sog. Slawophilen Richtung in Rußland. Er ward 13. Mai 1804 in Roslau geboren, erhielt im väterlichen Hause eine sorgfältige Erziehung, die ihm zugleich panslawistische Neigungen einflößte. Von 1822 bis 1825 diente er in der reisenden Garde, nahm seinen Abschied und bereiste Westeuropa. Nach der Rückkehr trat er wieder in Dienst und machte den türk. Feldzug 1828–29 mit, verließ darauf aber die militärische Laufbahn gänzlich und lebte fortan als Privatmann teils in Roslau, teils auf seinen Gütern. Seit 1858 war er Präsident der Roslauer Gesellschaft der russ. Literaturfreunde und starb 5. Okt. 1860. C.s literarische Tätigkeit war sehr ausgebehnt und mannigfaltig. Außer zwei Tragödien: »Jarmak« (1832 erschienen) und »Dimitrij Samoswanec« (1838), verfasste er lyrische Gedichte (»Stichotworenija«, Rosl. 1844; neue Ausg. 1861); sehr zahlreich sind seine Artikel und Abhandlungen histor., polit., philos. und theol. Inhalts in den Zeitschriften »Moskwitjanin« und »Rusakaja Beseda«, dem Organ der russ. Slawophilen; hier wie in andern periodischen Schriften trat er als eifriger Vorkämpfer panslawistischer Ideen auf (dahin gehört auch sein »Sensschreiben an die Serben aus Roslau«, Epz. 1860, in russ. und serb. Sprache), wie er auch in seinem Voesien die Verbrüderung der slaw. Stämme feierte (das erste und bekannteste Gedicht dieser Richtung ist »Orel« [»Der Adler«] vom J. 1832), zur Befreiung von westeurop. Einfluß anzuregen suchte und eine eigentümlich slaw. Civilisation gegenüber der absterbenden des Westens als Ideal hinstellte. Da dieser Gegenstand hauptsächlich in dem religiös-dogmatischen Unterschiede der griech.-slaw. (orthodoxen) und der roman.-german. (kath.-prot.) Welt seinen Grund haben sollte, so gab C. hierüber eine Reihe histor.-theol. Abhandlungen in französischer (»Quelques mots sur les Communions occidentales. Par un Chrétien orthodoxe«, Epz. 1855; »Encore quelques mots etc.«, Epz. 1858; beides deutsch unter dem Titel »Einige Worte eines orthodoxen Christen über die abendländischen Glaubensbekenntnisse«, 3 Abteil., Bausen 1856–59) und engl. Sprache heraus, die erst später von J. Samarin, der C. geradezu einen »Kirchenlehrer« nennt, auch russisch herausgegeben wurden in des letztern »Gesammelten Werken« (»Sobranie sočinenij«, Bd. 2: »Sočinenija bogoslovskija« [»Theol. Werke«], Prag 1867). Der erste, dritte und vierte Band dieser Werke erschienen seit 1861 in Roslau.

Chondria oder Knorpelleim nennt man den bei anhaltendem Kochen von Knorpelsubstanz mit Wasser sich bildenden Leim (s. Leim), der in chem. Beziehung einige Verschiedenheit von dem Knochenleim zeigt. Die Grundsubstanz der Gewebe, aus welcher das C. hervorgeht, heißt Chondrigen.

Chondrologie (grch.) Knorpellehre, s. unter Osteologie.

Chondrium (grch.), Knorpelgeschwulst; Chondrose, Knorpelbildung, Verknoorpelung.

Chonia, im Altertum Name einer Landschaft in Unteritalien. Sie war genannt nach dem illyrischen Volksstamme der Choner oder Chaoner (s. b.), welche auch im Osten des Adriatischen Meers in einer

von ihnen **C.** benannten Landschaft ansässig waren. Die gesamte südwestl. Hälfte von Unteritalien war von illirischen Stämmen bewohnt, die Choner saßen an der Ostküste derselben, von der Griechenstadt Kroton bis Siris. Die Landschaft wurde frühzeitig auch von griech. Einwanderern mit Niederlassungen besetzt und hellenisiert, worauf dann für das gesamte Gebiet der Name Großgriechenland auskam.

Choniates, ursprünglich Niketas Alominatos, byzantinischer Geschichtschreiber aus Chonä (Kolosia) in Phrygien, der jüngere Bruder des berühmten Erzbischofs Michael Alominatos von Athen, war seit der Zeit des Kaisers Manuel I. Komnenos am Hofe zu Konstantinopel in verschiedenen hohen Ämtern thätig, folgte 1204 nach der Eroberung der Hauptstadt durch die Lateiner des vierten Kreuzzugs Theodor I. Laslaris nach Nicäa und starb dort um 1215. Er schrieb eine byzantin. Geschichte in 21 Büchern von 1118 bis 1206, welche namentlich auch für die Geschichte der lat. Eroberung Konstantinopels 1204 sehr wertvoll ist. Sie erschien zuerst (mit lat. Übersetzung) im Druck durch Wolf (Basel 1557); dann in Genf (1593) und in der pariser (1647), venetianer (1729) und bonner (1835) Sammlung der Byzantiner.

Chonos- oder **Guaytecas-** Inseln, ein zur chilenischen Provinz Chiloe gehöriger Archipel, reicht von dieser Insel bis zur Salbinsel Taitao und besteht aus mehr als 1000 größern und kleinern Felseninseln an der Westküste Patagoniens. Insgesamt haben sie 12 196,4 qkm, die größte, Magdalena, 2225,37 qkm. Es sind waldstarrende, Schneegipfel tragende Berginseln, überreich an Holz, Fischen und Pholen, bewohnt von 7—800 Indianern. Diese Reste der ursprünglichen Chonos leben vom Fischfang. Die Ortschaften bestehen aus unregelmäßig gestellten Holzhäusern. Die Westküste bildet Glimmerschiefer, die Ostküste vulkanisches Gestein. Die Wälder reichen bis an das Meer. Das Klima ähnelt mehr dem von Feuerland, als dem von Chiloe. Uppig wächst überall im Sandboden die wilde Kartoffel, hier Aquina genannt.

Chons, Chunsu, ein ägypt. Gott, Sohn des Ammon und der Mut, daher wie diese vornehmlich in Theben verehrt. Er ist zunächst Mondgott und wird meist mit der Mondscheibe auf dem Kopfe dargestellt, in Mumienform mit der Prinzenode. Als Mondgott wird er nicht selten mit Thoth identifiziert. Als Sohn des Ammon-Ra oder des Ra ist er aber auch mit einem Sperberkopf abgebildet und dem Sonnensohne Schu gleichgestellt.

Chontales, ein Departement der Republik Nicaragua, östlich von den Seen von Nicaragua und Managua, 19 671 qkm groß, ist von Honduras durch den Distrikt Segovia getrennt und zeichnet sich durch seinen Reichtum an edeln Metallen aus, namentlich Gold und Silber, welche in den Alto Grande genannten Bergen der Corbilleren gefunden werden. Die bedeutendsten, früher von den Spaniern, jetzt von den eingeborenen Indianern bearbeiteten Minen liegen in Libertad, 60 km östlich vom Nordende des Sees Nicaragua, und an den Flüssen Mica und Bola, Zweigen des Wewfields. Fast die gesamte civilisierte Bevölkerung, etwa 24 000 Seelen, wohnt in der Nähe des Sees, um den Hauptort San-Sebastian de Acoyapa und um Jucagalpa; nur einige Tausend in den genannten Goldgebirgen. Die gewöhnlich Popoloca genannten Chontales-Indianer sind fast ganz ausgestorben.

Choper, linker Nebenfluß des Don, entspringt in dem Gouvernement Tensa, westlich von der Stadt dieses Namens, tritt bald darauf in das Gouvernement Saratow, durchströmt in südwestl. Richtung dasselbe (82 km), tritt bei Gubari in das Gouvernement Woronesch, wendet sich dann plötzlich nach Westen bis zur Stadt Nowochoperst, tritt 17 km im S. von Nowochoperst in das Land der Donschen Kosaken, schlägt jetzt die Richtung nach Süden ein und ergießt sich nach einem Gesamtläufe von 167 km in den Don. Die Ufer des Flusses sind stellenweise sumpfig. Am E. liegen die Städte Balaschow und Nowochoperst. [verfl.]

Choperst, Stadt in Russland, s. Nowochoperst. **Choperische Steppe**, fruchtbarer, wellenförmiger Landstrich an beiden Ufern des Flusses Choper, zwischen den Ortschaften Nowochoperst und Worissoglesk, reich an Getreide und kräftigem Vieh.

Chopin (Frédéric François), ausgezeichnete Pianist und Komponist, geb. 1. März 1809 zu Zelazowa-Wola bei Warschau, stammte aus einer wenig bemittelten Familie franz. Herkunft. Er erhielt im Alter von neun Jahren Klavierunterricht durch den Böhmen Zyryny, und seine Fortschritte machten den Fürsten Radziwill auf ihn aufmerksam, welcher für seine Ausbildung Sorge trug. Mit 16 Jahren studierte er unter Elsner (Direktor des warschauer Konservatoriums) die Komposition, machte sodann einige Reisen nach Deutschland und trat 1829 in Wien öffentlich auf. Nach längerem Aufenthalt daselbst begab er sich 1831 nach Paris, wo er von seinen emigrierten Landsleuten eifrig unterstützt wurde. Von Paris aus verbreitete sich nun sein Ruf in alle Länder. Schon 1837 zeigten sich indes bei dem Künstler Symptome eines Brustleidens, welches, nachdem er trotz Kränklichkeit im Frühling 1848 noch eine Konzertreise nach London unternommen, 17. Okt. 1849 seinen Tod herbeiführte. Das Klavierspiel **C.**s war ausgezeichnet durch Feinheit und Grazie des Vortrags, in Verbindung mit einer Technik von höchster Vollendung. Bezüglich des Klavierspiels in seinen Werken ist er entschieden schöpferisch zu nennen. Seine Art der Figuration beruht auf ganz andern Grund und System als bei der durch Hummel, Moscheles und Kalkbrenner zum Abschluß gelangten wiener Schule des Klavierspiels. Namentlich sind es seine «Etuden», in welchen er die Eigentümlichkeit seiner Leistungen dargelegt hat. Der Zauber, welchen seine Kompositionen ausüben, hat hauptsächlich seinen Grund in der glücklichen Mischung des romantischen und national-poln. Elements. Doch möchten kaum alle, besonders in seinen letzten Werken vorkommenden Bizarrerien und Extravaganzen aus diesen beiden Elementen, sondern vielmehr aus der ungesunden Atmosphäre der damaligen franz. Romantik zu erklären sein. Am ungewogensten und freischesten spricht sich sein Naturell in den Städten kleinerer Form (den Mazurken, Walzern, Rotturmen, Polonaisen und Impromptus) aus, wie denn auch die überwiegende Zahl seiner Kompositionen in dergleichen Stücken besteht. In den größern Werken (den Konzerten, einem Trio, den Sonaten, Balladen u. s. w.) ist er öfter unebenmäßig weißschweiß und läßt die eigentlich tiefere musikalische Bildung vermissen. Die Werke kleinern Umfangs schrieb er hauptsächlich in seiner Jugend, und es ist bei seiner eigenartigen Entwicklung erklärlich, daß er über das bis zum 25. Jahre Geleisteten später nicht

Kritik, die man unter **C.** vermißt, sub unter **R.** anzufuchen.

hinauslam. Sein Leben beschrieb Schucht (Opz. 1890), 3. Aufl. französisch (3. Aufl., Opz. 1882; deutsch von La Maza, Opz. 1880) und gründlicher Karasowski (3. Aufl., Dresd. 1881).

Chopine (frz.) oder Serier, das deutsche «Chopine» und aus diesem abgeleitet, altfranzösisches Flüssigkeitsmaß, die Hälfte der pariser Pinte und = 23,475 alte pariser Kubitzoll = 0,46668 l. Ferner wird der C. als ein älteres Flüssigkeitsmaß der belg. Stadt Namur angegeben und als solches = 17,888 alte pariser Kubitzoll = 0,3247 l.

Choquette (frz.) nennt man Cocons, d. i. Puppen, resp. Ge spinne von kranken Seidenraupen. (S. unter Seide.)

Chopieren (frz.), anstoßen, verstoßen (besonders gegen den Anstand, die gute Sitte), beleidigen, misshandeln; choquant, anstößig, beleidigend.

Chor (griech. χορός, lat. chorus) hieß bei den Alten eine Vereinigung von Männern oder Frauen, Jünglingen oder Mädchen, welche unter Musikbegleitung entweder mit tanzartigen Bewegungen ein Lied, zumest zu Ehren einer Gottheit, vortrugen oder einen Reigentanz ohne Gesang ausführten; auch wurden gemeinschaftlich wirkende Musiker mit diesem Namen bezeichnet. Durch die Tanzbewegungen wurde auch die rhythmische Form der dazugehörigen Gesänge, namentlich ihre Gliederung in Strophe (eigentlich Wendung) und Antistrophe (Gegengewandung), zu denen durch den Dichter Strophos noch eine Epodos (Nach- oder Abgesang) hinzukam, bestimmt. Ihre bedeutendste Entwidlung fand die zuerst von den Doriern ausgebildete dionysische Poesie im Dienste des Dionysos (Bacchus), dem zu Ehren von den aus 50 Mitgliedern bestehenden dionysischen Chören (so genannt, weil sie sich im Kreise um den Altar des Gottes herum bewegten) Dithyramben, Lieder voll hohen Schwunges in freien, fähigen Rhythmen, welche hauptsächlich die Thaten von den Thaten und Leiden dieses Gottes behandelten, vorgetragen wurden. Allmählich fing man an, auch andere Stoffe der Götter- und Heldenmythe für solche Dichtungen zu verwenden, und um eine freiere Entwidlung des Stoffs zu ermöglichen, stellte man dem C. einen einzelnen gegenüber, der bald in längerer Erzählung, bald im Wechselgespräch mit dem Chorführer sich bethätigte. So entstand aus dem Dithyrambus das Drama, speziell die Tragödie, die bald, wenigstens in Athen, zu dem Hauptmoment der großen Dionysosfeste wurde und schon wegen dieses ihres religiösen Hintergrunds den C. neben den Schauspielern nicht aus dem Kreise löste; derselbe bestand in der Tragödie und im Satyrdrama in der ältern Zeit aus 12, in Sophokles regelmäßig aus 15 Personen. Diese waren in Athen Bürger, welche unter Leitung eines Chorführers (Koryphaos) von einem Lehrer, meist dem Dichter des Stücks selbst, in welchem sie aufzutreten sollten, eingeübt und während dieser Zeit von einem reichen Bürger, der dies (die sog. Chorotomie) als Ehrenleistung an den Staat (Leiturgie) zu übernehmen, dem Choregen, verköstigt und mit Geld für ihre Rolle nötigen Kleidung und Masken versehen wurden. Das Pölat, in dem diese Einübung der Chöre stattfand, wurde Choregeion oder Choragion (latiniert Choragium) genannt. In der Handlung des Stücks griff der C., wenigstens in der Blütezeit der griech. Tragödie, nicht unmittelbar ein, wie denn auch seine Stelle bei den Schauspielern auf der Bühne, sondern

unterhalb derselben, in der sog. Orchestra, war; aber er begleitete die Handlung mit lebendiger Teilnahme, knüpfte Reflexionen allgemeiner, besonders religiösen Inhalts an dieselbe an und repräsentierte in der Hauptsache die öffentliche Meinung, die Volksstimme gegenüber den Handlungen und den Schicksalen der Träger der dramatischen Handlung. Auch die Komödie, die ebenfalls aus bacchischen Festgesängen, besonders bei der vollstimmlichen Frier der Weinklese, hervorgegangen ist, hatte in der ältern Zeit ihren aus 24 Mitgliedern bestehenden C., dessen Lieder aber meist in losem Zusammenhang mit der Handlung des Stücks standen als bei der Tragödie. Die jüngere attische Komödie hat den C. ganz aufgegeben, worin ihr die römische gefolgt ist, während die Tragödie bis in die späteste Zeit denselben, wenn auch zuletzt als bloße Außersichtlichkeit, festgehalten hat. Die antiken Chorklieder, die der Tragödie sowohl und das Satyrdrama als die der Komödie, zeigen eine große Mannigfaltigkeit der rhythmischen Form, mit welcher die musikalische Begleitung in engem Zusammenhange stand. Derselben wurden im wesentlichen gesungen, sei es vom gesamten C., sei es von einzelnen Abteilungen desselben (Halbchören u. s. w.); einige Partien jedoch, namentlich die im anapästischen Versmaße, scheinen vom Chorführer in ähnlicher Weise wie das moderne Recitativo vorgetragen worden zu sein. Wenn der C. am Dialog sich beteiligte, so sprach der Chorführer in seinem Namen. Die klassische franz. Tragödie hat in der Rolle des Vertrauten eine Art Erjag für den antiken C. zu schaffen gesucht. Schillers Versuch, den antiken C., den er als notwendig für den ideellen Charakter der Tragödie und als den rein poetischen Ausdruck des reflektierenden Elements derselben betrachtet, wieder ins Leben zu rufen («Braut von Messina»), ist nicht gelungen, weil im modernen Leben die äußern Bedingungen für die Existenz des C. fehlen.

Chor (chorus) heißt in der modernen Musik zunächst eine Vereinigung von Sängern oder auch Musikern zum gemeinschaftlichen Vortrage irgend eines Musikstücks, daher die Namen Sängerkhor, Musikchor. Der Sängerkhor ist ein gemischter oder vollständiger, wenn die vier menschlichen Hauptstimmen: Sopran, Alt, Tenor, Bass, in ihm vertreten sind. Den Gegensatz dazu bilden die Frauen- und Männerchöre. Musikchor nennt man vorzugsweise eine Gesellschaft von Blasinstrumenten, z. B. Militärmusikchöre, die je nach ihrer Besetzung in Oboisten-, Trompeter- oder Hornistenchöre zerfallen. Das Wort C. bedeutet, daß jede Stimme von Sängern oder Spielern mehrfach besetzt ist; eine einfache Besetzung dagegen heißt Quartett, Quintett, Terzett u. s. w. Von den Ausführenden ist der Name auf den Ort der Ausführung übertragen, den man besonders früher als «das Chor» (namentlich in den Kirchen als «das Orgelchor») bezeichnete. Besonders aber bedeutet der Name C. das durch einen solchen Verein von Stimmen vorgetragene Gesangstück. Die vorhandenen Kompositionen dieser Art sind außerordentlich reichhaltig und mannigfaltig; von den einfach harmonischen vierstimmigen Stücken bis zu den kunstvollsten Stimmengeweben enthalten sie das Großartigste und Machtvollste, was die Musik geschaffen hat. Der C. ist seinem Sinne nach der Vertreter der Gesamtheit, was durch die vorhandenen Kompositionen in allen Oraben und Schattierungen ausgedrückt ist: Halb-

Doppel-, drei- oder vierfache Chöre u. s. w. Der C. gedieh bereits im 15. und 16. Jahrh. zu einer hohen Vollendung, besonders als unbegleiteter Gesang in der Kirche (a capella-Chor), bis er in Händels Oratorien seinen Kulminationspunkt erreichte. — Bei gemischten Orgelstimmen (Mittur, Kornett) heißen C. die zu einer Taste gehörenden Pfeifen; denn jeder Ton eines solchen Registers wird nie durch einen einfachen, sondern je nach der getroffenen Bestimmung durch eine Anzahl von drei, vier oder mehr Intervallen intoniert. Auch die zwei, drei oder vier Saiten, welche auf dem Pianoforte für einen Ton ausgezogen und somit gleichmäßig gestimmt werden, heißen C., und man spricht deshalb von einem zwei-, drei- oder mehrstimmigen Bezuge des Pianoforte.

Chor, in der Kirchenbaukunst, heißt im Gegensatz zum Langhause derjenige Teil eines Kirchengebäudes, in welchem der Hauptaltar steht und der für die Priester bestimmt, während das Langhaus, meist aus mehreren Schiffen bestehend, den Laien, der Gemeinde, eingeräumt ist. Beide Hauptteile eines Kirchengebäudes sind im Innern durch den Triumphbogen und auch äußerlich deutlich geschieden. Das C. liegt, einem alten Kultusgehege gemäß, stets gegen Osten; Ausnahmen von dieser Regel sind sehr selten, und dann durch besondere lokale Verhältnisse bedingt. Es ist gewöhnlich um einige Stufen über das Langhaus erhöht, heißt daher oft auch »hohes C.«. Unter ihm befindet sich in ältern Kirchen sehr oft die dem Totendienste gewidmete Krypta. Das C. ist der wichtigste Teil eines Kirchengebäudes und als solcher stets auch am reichsten geschmückt. Besondere Sorgfalt verwendete man auf das C. zur Zeit der Herrschaft des got. Stils. Bei Klosterkirchen hat wegen der zahlreichen Mönche das C. oft eine im Verhältnis zum Langhause sehr bedeutende Größe. In späterer Zeit nannte man C. wohl auch die in das Langhaus hineingebauten Emporen mit Sitzplätzen, für einen Teil der Gemeinde, oder zur Aufnahme der Orgel, der Sänger, oder in Frauenklöstern zum Aufenthalt für die Nonnen. Im letztern Falle heißen sie Orgelchor, Sängerschor, Nonnenchor.

Chor, eigentlich Corps, Abteilung des Weberlamms (Weberblattes), um das Einziehen der Kette zu erleichtern. (S. Weberei.) ((f. d.))

Chora, Hauptort der griech. Insel Amorgos
Chora oder Hora, Stadt auf der türk.-asiat. Insel Samos, mit (1875) 1433 E. Etwa 8 km entfernt liegen an der Küste die Ruinen des alten Samos; die Mauern, mit viereckigen Türmen, bezeichnen einen Umfang von nahe 10 km; auch die Akropolis ist noch vorhanden, sowie Reste von Tempeln, einem Theater und zwei schönen Molen, nebst einer Säule vom berühmten Here-Tempel aus vorgriechischer Zeit. Der alte Hafen Tigani heißt jetzt Liganion.

Chorag (grch.), bei den alten Griechen ein Bürger, der alles zu besorgen hatte, was der Chor zur Aufführung brauchte (f. Chor). — **Choragische Monumente**, Säulen oder kleine Gebäude, welche zu Ehren eines Siegers bei den dramatischen Aufführungen zu Athen errichtet wurden; so die noch erhaltenen Monumente des Psittikrates (Laterne des Demosthenes) und des Thrasyllos.

Choragium, f. unter Chor.

Choral bedeutet eine kirchliche Melodie, welche von mehreren einstimmig gesungen wird. Der Name

entstand in der kirchlichen Musik des Mittelalters und bezeichnete als musica choralis den einfachen, durch Papst Gregor b. Gr. gestalteten Gesang der liturgischen Stände im Gegensatz zur musica secularis oder einem kunstvollen Lobsange für mehrere Stimmen. Die alten Melodien, welche zur mittelalterlichen Choralmusik gehören, zwar nicht kostenlos, aber doch taktfrei gehalten, sind rhythmisch vornehmlich melodisch oft von großer Schönheit. Sie wurden von der kirchlichen Figuralmusik als Choralmelodien oder Themen verarbeitet und heißen solche cantus firmus. Eine besondere, von der mittelalterlichen kirchlichen Weise abweichende Ausbildung und abgeschlossene Liedartige Gestalt erhielt der C. in der luth. Kirche. Luther sammelte alle Choralmelodien der alten Kirche von dem sog. Ambrosianischen Lobgesange aus dem 4. Jahrh. an bis zu seiner Zeit, vermehrte sie durch herrliche eigene Erzeugnisse und regte seine Freunde, Dichter wie Miktiler, zu gleichen Thaten an. Bald entstanden ganze Sammlungen (von denen diejenigen, welche die Melodien enthalten, Choralbücher genannt werden) und wuchsen nach und nach zu Tausenden an. Luthers bahnbrechende That hatte in kirchlicher und musikalischer Hinsicht gleich große Folgen. Der Choralgesang verließ dem Gottesdienste seiner Anhänger eine feste Gestalt und auszeichnende Eigenständigkeit; die spätern ähnlichen Erzeugnisse der Reformierten, der Anglikaner und selbst der Katholiken waren nur eine mehr oder weniger modifizierte Nachahmung der luth. Vorbilder. Hinichtlich der Kunstmusik wurde der C. im Bereiche der luth. oder evang. Kirche so herrschend, daß die Geschichte eines Hauptzweigs der deutschen Musik, welchem die größten Meister angehören, als harmonische Ausgestaltung dieser schönen kirchlichen melodien betrachtet werden kann. Was man heute C. nennt, bezieht sich denn auch vorzugsweise auf die Kirchenlieder der Lutheraner und deutet sowohl die Eigentümlichkeit wie auch eine gewisse Beschränktheit der prot. Kirchenmusik an. Die ursprüngliche Bedeutung des Wortes C., als Bezeichnung des vom Chor Gesungenen, hat sich noch in Englischen erhalten. Ein Chorgesangsverein heißt in England Choral Society, und Beethovens 9. Symphonie wird wegen der Beteiligung des Gesangs dort Choral Symphony genannt.

Chorasán, d. h. Land der Sonne, Osten im weitern Sinne nimmt den anbaufähigen Landstrich ein, der sich zwischen den Steppen des Afghandes Turan und der Salzwüste im Innern des hochlandbes Iran von Afghanistan im N. bis zu den pers. Provinzen Masen-Dexan und Tral-Abdchi im W. hinzieht. Dieser Landstrich wird von einem Gebirgszuge gebildet, der, auf der Südseite sanfter und weniger tief nach der Salzwüste des Innern von Iran, auf der Nordseite aber steiler ins Zailand von Turan abfallend und die natürliche Grenzmarke zwischen diesen beiden geogr. Gesamtländern bildend, in der Richtung von W. nach O. das Gebirgsgebirge, dessen niedrigere, aber breitere Fortsetzung er ist, mit dem Paropamisus (jetzt Ghurkhan, d. h. Bergland) verbindet. Das Klima von C. ist durchweg im Sommer sehr heiß und bei der Höhe des Niveau des Landes im Winter ziemlich kalt, der Boden aber nur da fruchtbar, wo er durch Anale bewässert werden kann. C. bildet kein polit. Ganzes mehr. Der kleinere östl. Teil gehört unter dem Namen Herat (f. d.) zu Afghanistan; der größere

Artikel, die man unter C. vermist, sind unter A. anzusehen.

westl. Teil bildet unter seinem alten Namen die nordöstlichste Provinz des Persischen Reichs, ein starkes Drittel desselben, mit 322118 qkm und 843000 E. Zum bei weitem größten Teile besteht sie aus der unbewohnbaren großen Salzüste Lut und andern unbewohnbaren Länderstrecken, zwischen denen einzelne Oasen liegen. Die Produkte dieser Provinz sind hauptsächlich Getreide, Obst, Wein, Arzneipflanzen und Seide. Auch züchtet man ansehnliche Herden von Kamelen, Pferden und feinstollen Schafen. Die Einwohner sind dem größern Teile nach Labshits. Außer diesen wird das Land von nomadischen Stämmen arab., türk., kurd. und afghan. Ursprungs bewohnt, welche neben der Viehzucht hauptsächlich vom Raube leben. Der Gewerbfleiß der Einwohner ist unbedeutend, doch bestehen Webereien von Teppichen, Shawls, Kamelhaare und berühmte Waffenfabriken. Dagegen blüht der Karawanenhandel. Die Hauptstadt sowie zugleich Centralpunkt der Industrie und des Handels von E. ist Meshhed (s. d.). Westlich davon liegt das einst berühmte und wegen der benachbarten Türstirgruben bekannte Nischapur, näher im Nordwesten die Trümmerbauten der alten Hauptstadt Ihtäs, mit dem Grabmal Firdusis.

E. besteht aus den alten iranischen Landschaften, Parthien im engeren Sinne, Margiane und Aeria, bildete einen Teil des Persischen Reichs, mit dem es an Alexander d. Gr. und von diesem an die Seleuciden kam. Im 3. Jahrh. v. Chr. fiel sein östl. Teil unter die Herrschaft der griech. Könige von Baktrien, nach deren und der Seleuciden Sturze es einen Teil des Parthischen Reichs unter den Arsaciden, dann des Persischen Reichs unter den Sassaniden bildete. Mit der Eroberung des Letztern durch die Kalifen 646 fiel es unter die Herrschaft dieser, unter der es bis 820 blieb, wo der Statthalter Lahir sich unabhängig machte. Im Anfange des 11. Jahrh. kam es mit dem Sturze der Samariden unter die Ghaznawiden. Doch schon 1037 setzten sich die Seltschulen in dem westl. Teil fest, bis 1117 Sandschar, der selbstsch. Herrscher von ganz Persien, ganz E. mit seiner Monarchie vereinigte. Im J. 1220 kam es durch den Dschingis-Chan unter die Herrschaft der Mongolen. Nach Amerlans Tode war es der Mittelpunkt der Macht seines Sohnes Schah-Roh, unter dessen langer Regierung E. eines seltenen Glücks genoß. Der Ulethenhäuptling Schahbel-Chan verjagte 1507 die Nachfolger Schah-Rohs, mußte aber nach langen Kämpfen E. an den Schah von Persien, Ismael Sofi, abtreten, wodurch es wieder eine Provinz dieses Reichs wurde, bei dem es verblieb, mit Ausnahme Herats, das seit 1716 der Zanlappel zwischen Persern und Afghanen wurde und am Ende im Besitz der Letztern blieb. Vgl. MacGregor, «Narrative of a journey through the provinces of C.» (2 Bde., Lond. 1879).

Chorazin wird (Matth. 11, 21) als eine der galiläischen Städte erwähnt, über welche Jesus sein Wehe gerufen hat. Gemäß der Zusammenstellung derselben mit Kapernaum ist sie in der Landschaft Genesareth, nach der Angabe des Hieronymus zwei von Meilen von Kapernaum, am wahrscheinlichsten nach neuesten Nachweisungen in den Ruinen von Karbet Ketzeh zu suchen.

Chorbischoffe (episcopi ruris, chorepiscopi) heißen in der alten Kirche des Orients die Bischöfe der Landgemeinden, die nach älterer Anschauung gleiche Rechte mit den Stadtbischoffen besaßen. All-

mählich gerieten sie von den Letztern in Abhängigkeit und wurden seit dem Konzil von Laodicea um 360 abgeschafft. An ihrer Stelle traten sog. Periodeuten (Reiseprediger) oder Visitatoren. Im fränk. Reiche finden sich seit dem 8. Jahrh. unter demselben Namen höher gestellte Geistliche als Gehilfen der Bischöfe bei der Mission und in der Verwaltung ihres Amtes; dieselben haben aber mit den frühern Landbischöffen nichts gemein. Ihre steigende Macht erregte allmählich die Eifersucht der Bischöfe und im 10. Jahrh. wurde dieses Amt völlig abgeschafft.

Chorda tympani (lat.) oder Paulensaitte, ein feiner, aus dem siebenten Gehirnnerven (Nervus facialis) entstammender Nervenweig, der quer durch die Paulenhöhle und über das Trommelfell hinwegläuft, durch die sog. Glaserische Spalte die Paulenhöhle verläßt, sich mit dem Zungennerv des dritten Astes des dreigeteilten Gehirnnerven vereinigt und mit diesem im Unterliefganglion und in der Zunge verzweigt. Seine Reizung bewirkt Blutüberfüllung der Unterlieferspeicheldrüse mit nachfolgender reichlicher Speichelabsonderung.

Chorde (grch.-lat.), Darmfalte, Saite (musikalischer Instrumente), Sehne (s. d.) in anatom. und mathem. Sinne.

Chordienst oder Choramt bezeichnet in der röm.-kath. Kirche einen Teil des kanonisch geregelten Gesang- und Gebetdienstes der Geistlichen und Mönche. Die jüd. Gebetsstunden, welche dreimal täglich (9 und 12 Uhr vormittags, 3 Uhr nachmittags) gehalten wurden, kamen auch zu den Christen herüber und wurden anfangs von allen Gläubigen beobachtet. Seit dem 4. Jahrh. kam für die Mönche ein dreimaliges nächtliches Gebet (Nocturnen) hinzu. So entwickelten sich allmählich die sog. horae canonicae oder die zu festbestimmten Stunden des Tages und der Nacht abzuhaltenden gemeinsamen Gebete und Gesänge, zu denen außer den Mönchen und Nonnen auch die Kanoniker verpflichtet wurden. Die zu sprechenden Gebete wurden kirchlich festgesetzt. Den übrigen, in höhern Weihen stehenden Geistlichen wurde verstatet, dieselben privatim zu sprechen (recitatio), ja sogar wenigstens teilweise im voraus (anticipando) abzu thun. (S. Brevier.)

Chordometer (grch.), Instrument, mit welchem die Stärke der Saiten gemessen wird, um den Bezug eines Saiteninstrumentes in völlig richtiger Stärke zu erhalten.

Chorea (grch.), Tanzkrankheit, soviel wie Weitzanz (s. d.). Auch versteht man darunter gewisse psychische, in das Bereich der Geisteskrankheiten gehörende Exaltationszustände, welche sich durch Tanzlust und tanzähnliche Bewegungen kundgeben. Das bekannteste Beispiel hierfür bietet die im 11., 13. und 14. Jahrh. epidemisch grassierende Tanzwut, bei welcher Tausende in religiöser Schwärmerei und Wahnsinn so lange tanzten, bis ihnen Schaum aus dem Munde quoll, Zudungen sich einstellten und der Unterleib unförmlich aufschwang, welsch Letztern Zufall man durch Binden und Bearbeiten desselben mit Faustschlägen und Fußtrittten behob. Hierher gehören auch der sog. Zartantanz der Apulier, die religiösen Tänze der Dervische, sowie der sog. Schüttlerletzen in Nordamerika. Vgl. Heder, «Die Tanzwut, eine Volkskrankheit im Mittelalter» (Verl. 1832).

Choregeion und Choregie, s. unter Chor.

Artikel, die man unter C vermisst, sind unter R aufzusuchen.

Choreographie oder **Choregraphie** (grch.) die Tanzkunst ist die Kunst, den Tanz und die Tanzschritte aufzuzeichnen und über oder unter jede Note der Melodie die Bewegungen und Paß des Tanzes zu schreiben. Die Erfindung dieser Kunst, die schon im Altertum bekannt gewesen sein soll, dann aber verloren gegangen ist, wird gewöhnlich Zhoïnot Arbeau, Domherrn von Langres, zugeschrieben, der 1588 ein Werk unter dem Titel «Orchésographie» herausgab. Doch geht aus einem weit früher geschriebenen Manuskript: «Le livre des basses danses», welches aus dem Besiz Margaretens von Osterreich, Herzogin von Savoyen und Tochter Philipps des Schönen, in die Bibliothek de Bourgogne zu Brüssel übergegangen ist, hervor, daß diese Kunst schon vollständig bekannt und Arbeau sich einer seiner Zeit geläufigen Art und Weise bediente, die Länge aufzuschreiben. Beauchamps vervollkommnete die Kunst der Tanzfixierung durch die Erfindung einer Reihenfolge von Zeichen, die selbständig und nur mit Hinweisung auf die Takte der Musik den Tanz darstellten. Vgl. Feuillet, «Chorégraphie ou l'art d'écrire la danse par caractères, figures et signes demonstratifs» (Par. 1700; deutsch in Lauberts «Rechtshaffnem Tanzmeister», Spz. 1717); Saint-Léon, «Sténochoregraphie ou art d'écrire promptement la danse» (Par. 1852).

Choreomanie (grch.), Tanzwut.

Choroplisocpi (lat.), s. Chorbischofe.

Choreus (grch.), Versfuß, s. Trochäus.

Choretik (grch.), Tanzkunst; Choret oder Choret, Tänzer, auch soviel wie Chorist; choreutisch, auf E. bezüglich.

Chorgestühl heißt die an den Wänden aufgestellte doppelte, oft vierfache, zusammenhängende Reihe von Stühlen, auf welchen während des Gottesdienstes die Domherren, Chorherren oder Mönche ihre Plätze haben. Es ist stets von Holz, meist mit Baldachinen überdeckt und wurde im spätern Mittelalter und im Zeitalter der Renaissance oft sehr reich geschmückt. Berühmt ist das E. im Münster zu Ulm und das im Dom zu Erfurt.

Chorherm, s. Albe.

Chorherren, s. Stift.

Choriambus heißt der aus einem Choreus oder Trochäus (—) und einem Jambus (—) zusammengesetzte Versfuß (— —), s. B. wonneberauscht). Die Alten wendeten den E. gewöhnlich nur in Verbindung mit andern Rhythmen an. Gebaute E. geben wegen ihres raschen Tempos und wegen des Zusammenerschlagens der betonten Silben den Versen einen stürmischen, leidenschaftlichen Charakter.

Chorilus (grch. Choroilos), Name mehrerer griech. Dichter, von denen E. aus Samos (ungefähr 470—400 v. Chr.), angeblich ein entfloherer Sklave und ein jüngerer Zeitgenosse und Freund des Herodot, der bekannteste ist. Er verfasste unter dem Titel «Persica» oder «Persels» ein größeres Gedicht, das den Sieg der Athener über Xerxes behandelte, und schuf so das erste Epos, das die gleichzeitige Geschichte zum Vorwurf nahm. Es gebrauch demselben zwar an einfacher Größe, wurde aber doch seines Inhalts wegen in Athen, namentlich auch in den Schulen gelesen. Später war E. im Gefolge Pysanders, dessen Thaten er verherrlichen sollte, zuletzt bei dem macedon. Könige Archelaos. Von seinem Epos sind nur noch wenige Bruchstücke vorhanden, welche zuerst Nale (Spz. 1817; Nachträge, Bonn 1827 u. 1838, und in den «Opuscula», Bd. 1, 1842),

dann Dübner (zusammen mit andern Epen, Par. 1840) und Kinkel in den «Epicorum Graecorum fragmenta» (Bd. 1, Spz. 1877) herausgaben.

Ein älterer E. gehörte neben Pratinas und Phrynichos zu den ältesten dramatischen Dichtern Athens im Ausgang des 6. und Anfang des 5. Jahrh. v. Chr. Er war berühmt als Dichter von Satyrspielen. Die wenigen erhaltenen Reste seiner Dichtungen sind abgedruckt in Nauds «Tragicorum Graecorum fragmenta» (Spz. 1856). Ein jüngerer E. aus Jafos in Karien, der für seine mittelmäßigen Verse von Alexander d. Gr. aufs glänzendste belohnt worden sein soll, ist durch Horaz bekannt, der ihn zweimal in ironischer Weise erwähnt.

Chorin, ehemaliges Cistercienserkloster in der preuß. Provinz Brandenburg, Regierungsbezirk Potsdam, Kreis Angermünde, 12 km im SW. von dieser Stadt, jetzt eine Oberförsterei im forststädtischen Gutsbezirk Liepe, 8 Häuser mit 101 Bewohnern. Etwa 4 km südlich liegt der Bahnhof E. der Berlin-Stettiner Eisenbahn. Markgraf Albrecht II. hatte 1231 in dem wend. Flecken Darbyn neben der Burg Oberberg ein Kriegerspital gegründet; 1264 ward dieses Stift nach einer Insel im Porkeimiee, dem Päligerwerder, übertragen, zu einer Abtei des Cisterciensierordens umgewandelt und dem See der Name Mariensee gegeben. Im J. 1270 wurde die Abtei von dem Werder an ihre jetzige Stätte, am Südennde des Sees, verlegt. Hier wurden bestattet Johann I., die Prinzen seiner Linie: Johann und Otto IV. mit dem Pfeile (der Minnefänger), Konrad I., Hermann und Waldemar d. Gr. Von dem im reinen frühgot. Stile gebauten Kloster steht dessen 75 m lange Kirche, einst eine dreischiffige Säulenhalle, jetzt frei. Im J. 1543 wurde das Kloster säkularisiert.

Chorioidea (grch.), die Aderhaut des Auges; Chorioideitis, Entzündung der Aderhaut.

Chorion (grch.; lat. Corium), Haut, Leber; in der Anatomie der Überzug der Leibesfrucht, mit Ausschluß der inneren oder Schafhaut.

Chorizema Labill., Pflanzengattung aus der Familie der Leguminosen. Man kennt gegen 15 Arten, die sämtlich in Australien wachsen. Es sind Sträucher oder Halbsträucher mit einfachen alternierenden Blättern mit orangefarbenen oder roten Blüten. Einige Arten werden in Deutschland als Ziersträucher kultiviert, sie müssen im Winter in das Kalthaus gestellt werden.

Chorizonten (grch., «Sonderer»), altgriech. Kritiker, welche die für die Alexandrinische Bibliothek bestimmten Bücher auf ihre Echtheit zu prüfen hatten; auch hießen so diejenigen Kritiker des Homer (s. d.), welche für Ilias und Odyssee verschiedene Verfasser annahmen.

Chorleins heißen in Süddeutschland die aus den Facaden der Häuser herausgebauten Erker, welche einen abgeschlossenen Sitzplatz im Zimmer mit Aussicht auf die Straße, meist nach drei Seiten hin, bilden. Sie erhielten diesen Namen, weil ihre Form ursprünglich aus den kleinen Chören der Hauskapellen sich herausgebildet hat. Am berühmtesten ist das reichgeschmückte E. vom Pfarrhose von St. Sebaldus zu Nürnberg. Eine Sammlung von Abbildungen solcher E. in Nürnberg hat Mayer herausgegeben.

Chorley, Stadt in der engl. Grafschaft Lancaster, 45 km südlich von diesem Orte, am Ebor nahe seiner Mündung in den Yarrow und am Kanal Leeds-Liverpool, an den nördl. Abhängen der Moor

Artikel, die man unter C vermischt, sind unter R aufzusuchen.

lande, mit (1881) 19472 E., welche Kohlen- und Weibergwerke bearbeiten, Mählfeste brechen, Spinnereien, Fabriken von Muffeln, Kalitos, Indiens, von Waggonn und Maschinen, sowie Gießereien, Brauereien und chem. Fabriken unterhalten.

Chorographie (grch.) heißt die Beschreibung einer einzelnen Gegend, im Gegensatz einerseits zur allgemeinen Geographie oder Erdbeschreibung, andererseits zur Topographie oder Ortsbeschreibung. Sie bildet den Anfang aller geographischen Wissenschaft und bietet beim Schulunterricht eine wesentliche Grundlage für die allgemeine Erdkunde.

Chorographische Karten sind Karten von einzelnen Distrikten, z. B. Departements, Regierungsbezirken, Kreisen u. s. w., bei deren Anfertigung ein Maßstab von 1/200 000 genügend erscheint.

Chorol, Kreisstadt im russ. Gouvernement Poltawa, rechts am Flusse Chorol, zählt 5501 E., von denen sich der größte Teil mit Ackerbau beschäftigt. Von Handwerken wird vorzugsweise das Schuhmacher- und Gerberhandwerk betrieben. Die vier Jahrmärkte haben nur lokale Bedeutung. — Der Kreis Chorol hat einen sehr fruchtbaren Boden.

Chorologie (grch.), von neuern Gelehrten (Borlomi) eingeführte Bezeichnung für die Pflanzen- und Tiergeographie.

Chrometrie, Feldmestkunst.

Choron (Alexandre Etienne), franz. Musiktheoretiker, geb. 21. Okt. 1772 zu Caen, ging erst mit 25 Jahren zur Musik über, nachdem er vorher sprachliche und mathem. Studien getrieben hatte, betätigte sich n. nur vorübergehend an der praktischen Musik und widmete seine unermüdl. Thätigkeit seit ausschließlich der Abfassung von Lehrwerken sowie der Leitung musikalischer Institute. Seine Hauptwerke sind die noch jetzt wertvollen, nach unterrichtlichen Zwecken geordneten Weispielsammlungen: „Principes de composition des écoles d'Italie“ (6 Bde., Par. 1808; 2. Aufl. 1816), und „Manuel complet de musique vocale et instrumentale, ou encyclopédie musicale“ (8 Bde., Par. 1836—38). Er starb in Paris 29. Juni 1834.

Chorramabad (arab. Fehel-el-Mität), Stadt in der pers. Provinz Kuristan, an dem zum Kercha fließenden Flusse C., am südwestl. Fuße des Wachtwangsbirges, Sefid-Kuh genannt, in 1240 m Höhe, mit 5000 E. An den mit Gärten bedeckten Ufern des Flusses liegen die Trümmer einer alten Stadt; auf dem isoliert danebenstehenden Berge liegt ein reichhaltig gebauter Palast des Statthalters von Kuristan, der zu Kirmanjshah anresidiert.

Chorshad, s. Chorsabad.

Chorschranken heißt in der kirchlichen Baukunst der niedrige balustradenartige Abschluß des Chors vom Langhause, an welchen die Laien bei dem Abendmahl herantreten und welchen sie nur bei der Deichte überschreiten dürfen. Sie sind von Stein, Holz, Eisen, Messing u. s. w. und wurden in späterer Zeit oft auch als kunstreiche Gitter gebildet.

Chorschreier (turbatores chori), im Mittelalter in einigen Mönchsklöstern angestellte Individuen, welche den Chorgeiang an feierlichen Stellen durch drei unterbrechen mußten. Der Ursprung und Zweck dieser sonderbaren Einrichtung ist nicht bekannt.

Chortasig (Georg), griech. Dichter aus Kreta, lebte wahrscheinlich um 1650. Sein Drama „Cropsile“ ist das erste in neugriech. Sprache gedichtete Drama.

Chortiza (C b ortiz), eine Insel auf dem Dnjepr, nördlich der Kreisstadt Alexandrowsk im europ.

russ. Gouvernement Jekaterinoflaw. Im 17. Jahrh. war C. der Aufenthaltort der saporoger Kosaken, die von hier aus ihre Streifzüge den Dnjepr hinunter bis in das Schwarze Meer machten und zu ihrer Sicherheit auf dem Nordende der Insel Schanzen angelegt hatten, deren Kanonen das gegenüberliegende nahe Ufer bestrichen. Nach den Statuten der Saporoger durfte kein Weib die Insel betreten. Als 1775 die saporoger Kosakenverbindung aufgehoben wurde, siedelten sich Mennoniten aus der Umgegend von Danzig auf der Insel an und gründeten hier die Kolonie Chortiz, die etwa 800 E. zählt und unter der Verwaltung eines Oberschulzen steht. Außer mit Ackerbau beschäftigten sich die Kolonisten mit der Zucht der Seidenraupe. Auf der Südspitze der Insel liegen die Ruinen eines Palastes, den Potemkin erbaut hatte, welchem von der Kaiserin Katharina II. die Insel C. geschenkt war.

Chorton oder **Drgelt** n ist der Name derjenigen Stimmung, welche früher für die Orgeln gebräuchlich war und sich insofern vom Kammer- oder Orchesterton unterschied, als sie um einen ganzen Ton höher war als der letztgenannte. Ganz alte Orgeln waren sogar in dem sog. Kornettton gestimmt, welcher eine kleine Terz höher stand als der Kammer- oder Orgelton. Zu Anfang des 18. Jahrh. bestand der Unterschied zwischen C. und Kammer- oder Orgelton noch allgemein; nach und nach fiel derselbe weg, und jetzt baut man nur noch Orgeln im Kammer- oder Orgelton, wobei indes zu beachten ist, daß die jetzige Stimmung hinsichtlich der Höhe etwa die Mitte hält zwischen dem alten Chor- und Kammer- oder Orgelton. Der Grund dieser verschiedenen Art zu stimmen lag besonders darin, daß man für die Kirche einen hellen, starktönenden Ton erzielen wollte, während für die Kammermusik im Hause der durch die tiefere Stimmung weicher gewordene Ton beliebt war.

Chorwaten, s. Chromaten.

Chorzelle, Aleden im russ.-poln. Gouvernement Plock, unweit der preuß. Grenze, an dem Flüsschen Orzyc, 124 km von Plock, hat eine luth. Kirche, eine Synagoge, Bierbrauereien und 2840 E., darunter mehr als die Hälfte Juden. Die Einwohner beschäftigen sich vorzugsweise mit Ackerbau. Die Kaufleute treiben Getreidehandel mit Preußen. In C. befindet sich der erste Kordon der Grenzwahe.

Chorzow, Dorf in der preuß. Provinz Schlesien, Regierungsbezirk Oppeln, Kreis Rattowitz, Station der Rechte-Ober-Ufer-Eisenbahn, 4 km im S. O. von Beuthen, 6 km von der poln. Grenze, dicht neben Königshütte, zählt (1880) 4225 E., welche die umliegenden Steinkohlen- und Eisengruben ausbeuten. Dabei liegt der Redernberg mit einem Denkmale des Grafen Hebern, des Begründers des oberföhl. Steinkohlenbergbaues (seit 1781).

Chosäa (d. h. Trennung) ist der Name eines der bedeutendern arab. Stämme, der zu dem großen Stamme der Abd gehörte, so genannt, weil er sich (im Anfang des 3. Jahrh. n. Chr.) bei der Auswanderung aus Südarabien von seinen Stammesgenossen trennte und in die Gegend von Mekka zog, während die andern sich nach Syrien wandten. Die C. setzten sich nach Vertreibung der Dschorhonden in Mekka fest, wo sie das Aufsichtrecht und die Schlüsselgewalt über das Centralheiligtum der Araber, die Kaäba, bis um 440 n. Chr. innehatten, in welcher Zeit diese Gewalt durch Russai ben Kilab an die Koraischiten überging. Noch zur Zeit Mohammeds,

der seiner Abstammung nach zu den Koraischiten gehörte, dauerte die oft zu blutigen Kämpfen führende Feindschaft zwischen beiden Stämmen fort, und erst nachdem der Islam zur wirklichen Herrschaft gelangt war und eine Einigkeit der arab. Stämme zuwege gebracht hatte, wurde Friede zwischen ihnen.

Choschen, das vieredige Schildchen, welches der jüd. Hohepriester beim Eingang in das Allerheiligste auf der Brust trug. (S. Hoher Priester.)

Choschod, ein Stamm der Kalmüden (s. d.).

Chosroes I., Name des 25. Arsaciden (s. d.).

Chotbah, s. unter Chatih.

Chotel, ein altes adeliges, in Böhmen und Oesterreich verbreitetes Geschlecht, das 1556 in den Freiherrenstand, 13. Mai 1723 in den böhm. Grafenstand und 4. Okt. 1745 in den deutschen Reichsgrafenstand erhoben ward. Dem Geschlecht gehören an: Graf Johann Karl C., geb. 28. Okt. 1705. Derselbe widmete sich dem Kriegsdienste, wurde aber meist zu diplomatischen Sendungen und Regierungsgeschäften verwendet. Er ward 1744 Feldmarschalllieutenant, Geheimrat und Landesadministrator von Bayern, 1762 Feldzeugmeister und erhielt 1765 für seine Familie erblich das Erbland-Höfchämteramt in Niederösterreich. Er starb 8. Nov. 1787. — Sein Neffe, Johann Rudolf, Graf C. von Chottowa und Wognin, geb. 17. Mai 1748, ward durch Kaiser Joseph 1770 zum niederösterreich. Regierungsrat, 1776 zum Hofrat bei der vereinigten Hofkanzlei, kurze Zeit nachher zum Kanzler derselben berufen. Nach Leopolds II. Regierungsantritt wurde ihm die Leitung der neu errichteten Finanzhofstelle übertragen. Er nahm 1793 seine Entlassung, ward aber 1802 zum Staatsminister und Oberstburggrafen von Böhmen erhoben, in welcher Stellung er für Hebung der Industrie des Landes segensreich wirkte. Von 1805—9 Mitglied des Konferenzministeriums und nach dem Frieden Präses der normalen Hofkommission, starb er 26. Aug. 1824 zu Wien. — Sein Sohn, Graf Karl von C., geb. 23. Juli 1783, studierte die Rechte in Wien und Prag, trat 1803 in den Staatsdienst, erhielt 1809 die Stelle als Gubernialrat in Brünn, 1812 die als Kreishauptmann zu Prerau in Mähren und ward nachher zur Organisierung des nachmaligen triester Kreisamts nach Triest berufen. Nach der Besetzung Murats wurde er 1815 Generalgouverneur des Königreichs Neapel, nach seiner Rückkehr nach Triest 1816 Hofrat bei der dortigen Regierung, deren gesamte Leitung er dann bis zum Juli 1818 führte. In letztem Jahre erfolgte sodann seine Ernennung zum Geheimrat und Vizepräsidenten in Tirol, ein Jahr später zum Gouverneur von Tirol und Vorarlberg. Im J. 1825 berief ihn der Kaiser als Hofkanzler und Präsident der Studienhofkommission nach Wien, und im Herbst 1826 erhielt er die oberste Verwaltung des Königreichs Böhmen, und das er sich die glänzendsten Verdienste erworben hat. Nachdem er 1843 sein 40-jähriges Dienstjubiläum begangen, legte er Ende Juli desselben Jahres seine Stelle als Oberstburggraf nieder. Er starb 28. Dez. 1868. Vgl. Wolf, «Graf Karl C. Ein Lebensbild» (Prag 1869). — Von seinen beiden Söhnen war der jüngere, Graf Bohuslaw von C., geb. 4. Juli 1829, Legationsrat bei der österr. Gesandtschaft zu Berlin, wurde 1867 Gesandter zu Stuttgart, 1870 in Petersburg und ist seit 1873 als Gesandter in Brüssel beglaubigt. — Jetztiges Haupt der Familie ist Graf Rudolf, geb. 23. Juni 1832, Mitglied des Herrenhauses.

Chotieborsch (böhm. Chotibor), Stadt im östl. Böhmen an der österr. Nordwestbahn (Linie Deutschbrod-Paradubitz), mit (1881) 3923 E. (tsch. Nationalität, deren Erwerb zumeist in der Feldwirtschaft besteht. Die Stadt ist Sitz einer Bezirkshauptmannschaft. Ihr herrschaftliches Gebiet war bis um die Mitte des 15. Jahrh. böhm. Krongut und empfang vom König Johann dem Luxemburger besondere Freiheiten. Von 1450 bis 1634 saßen auf dem Schlosse zu C. die Herren von Lipa, dann die von Niefenburg, zuletzt die Freiherren Dobřenský, denen es noch heute gehört. Es ist eins der größten Schlösser in Böhmen, mehrmals erneuert und von einem großen Park umgeben. Die früher bedeutende Industrie des Dorfs (in Glas, Wollzeug und Leder) hat in neuerer Zeit einen Rückgang erlitten.

Chotin oder Choczim, Kreisstadt im russ. Gouvernement Bessarabien, am rechten Ufer des Dniestr, südlich dem podol. Kamenez gegenüber gelegen und nur 6½ km von der österr. Grenze entfernt, war eine der wichtigsten russ. Festungen, zählt 19782 E. und hat eine armen., eine röm.-kath., drei griech.-kath. Kirchen, eine Synagoge, eine Kreisgymn., Leder- und Lichterfabriken. Die Gründung der Stadt wird einem gewissen Kotison im 8. Jahrh. zugeschrieben. Zur Zeit der Genuesenherrschaft war C. besetzt und wurde später ein wichtiger Handelspunkt für die Städte der Moldau. Bei C. siegten die Polen 1621 unter Mabiljam IV. und 1673 unter Johann Sobieski über die Türken. Im 18. Jahrh. ging C. aus einer Hand in die andere über; bald wurde es von den Polen, bald von den ukrain. Kosaken, bald von den Türken eingenommen, bis sich endlich 1711 die Türken in demselben festsetzen und den Ort 1718 durch franz. Ingenieure stärker besetzen ließen. Im Kriege Rußlands mit der Türkei wurde C. einigemal von den russ. Heeren eingenommen; 1769 schlug hier der Fürst Salisun die Türken; 1788 kapitulirte die Festung an die russ. und österr. Armeen, wurde aber wieder abgetreten. C. wurde 1800 von dem russ. General Sien eingenommen und kam endlich 1812 im Frieden zu Bularrest mit Bessarabien an Rußland. Im J. 1856 wurden die Festungswerke geschleift.

Chotusitz, Marktflecken im Bezirk Czaslau in Böhmen, mit (1881) 1589 E. (tsch. Zunge, deren Erwerb im Ackerbau besteht. Vor den Hussitenkriegen gehörte C. der benachbarten Cistercienserabtei Sedletz, die von Jizla bis auf den Grund zerstört wurde. Im ersten Schlesienschen Kriege wurde C. bekannt durch den Sieg, welchen König Friedrich II. von Preußen hier 17. Mai 1742 über die Oesterreicher unter dem Prinzen Karl von Lothringen erfocht. Auch in dieser Schlacht siegte, wie bei Molwitz, hauptsächlich die Infanterie. Der Brennpunkt des Kampfes war bei dem Dorfe C., wo die Oesterreicher schon Vorteile errungen hatten, als der König ihren linken Flügel schlug und gegen die Mitte drängte. Daburch wurde der Sieg herbeigeführt. Seitdem hat Friedrich II. den «umsfassenden Angriff (s. u. Angriff) fast in allen Schlachten angewendet. Die Folge des Siegs bei C. war der Friede von Breslau (11. Juni 1742), durch den Schlesien mit Ausnahme von Teschen, Troppan und Jägerndorf an Preußen abgetreten wurde.

Chouans nannte man in der ersten französischen Revolution die Royalisten auf dem rechten Ufer der untern Loire, im Gegensatz zu den «Vendéens» auf dem linken Stromufer. Der Name selbst wurde

Artikel, die man unter C. bemerkt, sind unter R. aufzusuchen.

wahrscheinlich von Jean Chouan, einem der Anführer, hergenommen. Der erste Versuch, die hauptsächlich aus Schmugglern und Abenteurern zusammengesetzten Banden unter eine polit. Fahne zu reihen, geschah 1792 durch den Obersten Marquis de la Roaie. Gegen Ende 1793 unternahm es Jean Cottreau, gewöhnlich Chouan genannt, der Sohn eines Schmieds, in den Wäldern von Perdre und Jougères einen Insurrektionshaufen, die sog. Chouannerie, zu bilden, um den gleichen Zweck mit den schon neun Monate kämpfenden Insurgenten der Vendée zu verfolgen. Während die Vendéer bei Savenay 18. Dez. fast aufgerieben wurden, entwidete sich die Chouannerie in der Bretagne, Normandie und Maine bis in die Nähe von Paris. Der Konvent sendete den General Beaufort gegen die Chouannerie, und dieser hob zu Anfang 1794 auf der Straße von Laval einen Insurgentenhaufen auf und sprengte bei Granville die erste geordnete Streitmacht der E. unter Marquis Puisaye, der von den Königl. Prinzen mit der Leitung des Aufstandes beauftragt war, auseinander. Puisaye entkam, mußte aber seine Papiere im Stiche lassen, unter welchen man die Korrespondenz mit den Engländern, den Organisationsplan und ein Civil- und Militärgehebuch fand. Im Febr. 1794 überwältigte Beaufort auch in der Gegend von Lagravelle die Bande Chouans, welcher fiel. Kurze Zeit darauf versammelte Puisaye seine Banden im Walde von Rennes und wollte von da aus das in dieser Stadt liegende Hauptquartier der republikanischen Armee aufheben; nur sein Jögern verhinderte die Ausführung des kühnen Aufschlags. Der Wohlfahrtsausschuß aber erklärte hierauf den ganzen Westen in Belagerungszustand und übertrug dem General Hoche das Oberkommando über vier dafelbst befindliche Armeekorps. Puisaye war einer solchen Macht nicht gewachsen und ging nach England, um Pöhl zu wirksamere Unterstützung und die Emigranten zur Teilnahme an der Insurrektion zu veranlassen. Er gab das Kommando über die Banden einstweilen an den kühnen Abenteurer Desoteur, genannt Cormatin, welcher den Krieg nach Willkür fortsetzte. Der Konvent trat mit diesem sowie mit Charette in Unterhandlung, und Cormatin unterzeichnete 9. April 1795 zu Mabilais einen Vertrag, nach welchem die E. ihre Waffen niederlegen und die Republik anerkennen sollten. Cormatin zog in Rennes ein, wurde aber von dem General Hoche infolge von Reibungen zwischen den E. und den Republikanern verhaftet.

Bei dem Wiederausbrüche der Feindseligkeiten traten unter den E. besonders Georges Caboudal und Scépeaur als Anführer auf, welche einen neuen Geist in die Banden brachten. Doch wurden die E. von der Übermacht erdrückt und waren fast aufgerieben, als endlich Puisaye mit der großen Armee von Engländern und Emigranten an der franz. Küste erschien. Nach der 27. Juni 1795 in Ulberon bewirkten Landung eilten die E. in Masse herbei. Caboudal und Puisaye wollten mit ihren Banden vordringen und die ganze Bretagne insurregieren; allein die zaghaften Emigranten gaben dies nicht zu, stellten die E. unter Offiziere der Emigration, steckten sie in engl. Uniformen und zwangen sie, an der Befestigung des genommenen Forts Penhithore zu arbeiten. Diese Maßregeln, an denen das ganze Unternehmen scheiterte, erbitterten die Banden. Als sich die engl. Flotte

entfernt hatte und der Graf Artois sich nicht, wie er versprochen, an die Spitze der Insurrektion stellte, verloren die E. vollends den Mut; ihre tüchtigsten Anführer, Lintennac, Scépeaur, L'Écarrée, Balianne, wurden wiederholt geschlagen und der Aufstand auf allen Punkten niedergeworfen. Noch schlimmer wurde die Lage der E., als Hoche die Vendée unterworfen hatte und nun alle Streitkräfte auf das rechte Ufer der Loire ziehen konnte. Scépeaur mußte die Waffen strecken, dann unterwarf sich Georges Caboudal; Frotte, von der Mannschaft verlassen, floh nach England; Bieuville, Serent und andere Anführer waren gefallen; Puisaye vermochte kaum durch Flucht nach Amerika der Anklage seiner Genossen zu entgehen. Die Chouannerie war vernichtet. Als aber 1799 die Republik in Italien Verluste erlitt, erhoben sich plötzlich unter Caboudal die E. aufs neue; doch brachte der 18. Brumaire die Erhebung zum Stillstand. Bonaparte schickte den General Brune mit einer Verstärkung von 30000 Mann an die Loire. Die Haufen wurden allmählich zerstreut und die Anführer ließen sich in die allgemeine Amnestie einschließen. In den J. 1814 und 1815 brach die Chouannerie nochmals auf beiden Ufern der Loire aus. Die Banden waren gut bewaffnet und unter tüchtige Führer verteilt, darunter Coislin, Ambigné, Ambrugeac, Courfon und Sol de Griffolles. Die Schlacht bei Waterloo machte diesem Aufstande ein Ende.

Choullant (Subw.), ein besonders um die Geschichte der Medizin verdienter Arzt, geb. 12. Nov. 1791 zu Dresden, lernte seit 1807 als Apotheker, widmete sich hierauf seit 1811 erst zu Dresden, dann zu Leipzig mediz. Studien, ging 1817 nach Altenburg, um den Hofrat Bierer bei seinen literarischen Unternehmungen zu unterstützen und als Arzt zu praktizieren. Im J. 1821 folgte er dem Rufe als Arzt des Königl. Krankenhauses in Friedriehstadt nach Dresden, wo er seit 1822 auch Vorlesungen an der mediz. chirurg. Akademie hielt und 1823 die erledigte Professur der theoretischen Heilkunde übernahm, die er 1828 mit der der praktischen Heilkunde und der Direktion der therapeutischen Klinik vertauschte. Seit 1842 Direktor der Akademie, erhielt er 1844 die Stelle eines Medizinalreferenten im Ministerium des Innern, wurde Geh. Medizinalrat und starb 18. Juli 1861. In Altenburg war C. Mitredacteur des Biererschen «Mediz. Realwörterbuch» und der «Allgemeinen mediz. Annalen». Unter seinen spätern selbständigen Arbeiten sind zunächst zu nennen: «Anleitung zur ärztlichen Rezeptkunst» (2. Aufl., Lpz. 1834), «Anleitung zur ärztlichen Praxis» (Lpz. 1836) und vor allem das «Lehrbuch der speziellen Pathologie und Therapie des Menschen» (Lpz. 1831; 5. Aufl., bearbeitet von Richter, Lpz. 1852—53). Von bleibendem Werte sind C.'s Beiträge zur Geschichte der mediz. Wissenschaften. Außer zahlreichen Ausgaben älterer mediz. Werke gehören hierher besonders die «Tafeln zur Geschichte der Medizin» (Lpz. 1822), «Handbuch der Bücherkunde für ältere Medizin» (2. Aufl., Lpz. 1841), «Bibliotheca medico-historica» (Lpz. 1841), «Geschichte und Bibliographie der anatom. Abbildungen» (Lpz. 1852), «Die Anfänge wissenschaftlicher Naturgeschichte» (Dresd. 1856), «Geographische Incunabeln für Naturgeschichte und Medizin» (Lpz. 1858). Auch besorgte C. eine neue Ausgabe der «Opera» des Benvenuto Cellini (3 Bde., Lpz. 1833—35).

Artikel, die man unter C. vermischt, sind unter R. aufzuführen.

Choulant (Ludw. Theob.), Architekt und Maler, geb. zu Dresden 18. Juli 1827, Sohn des vorigen, besuchte das Polytechnikum und später die Akademie zu Dresden, wo er sich besonders unter Semper in der Architektur ausbildete. Nachdem er 1850—51 Italien bereist, leitete er den Bau des Museums und der kathol. Kirche in der Neustadt zu Dresden und führte nach eigenen Entwürfen den Bau der Kapelle der Diakonissinnen sowie den einiger Willen und Wohnhäuser daselbst aus. Daneben schuf er viele Aquarelle (wie: Eingang des Dogenpalastes in Venedig, im Leipziger Museum) und Ölgemälde (Engelsburg in Rom, in der dresdener Galerie). Auf wiederholten Reisen nach Italien zog ihn namentlich Venedig an, wie er auch die meisten Blätter zu Brudmanns Prachtwerk über Venedig lieferte. Unter seinen andern Bildern sind hervorzuheben: Die fünf Lunettenbilder im Festibül des neuen dresdener Hoftheaters, Scenen aus Opern darstellend; die Wandbilder im Wappensaal der Albrechtsburg zu Meissen; der Canale grande zu Venedig und eine Ansicht von Verona.

Chow, Tschoh, ein ideelles Gewicht oder vielmehr ein dem Gewicht entnommener Maßstab für den Preis der Perlen in den britisch-östind. Provinzen Bombay und Madras. Die Einheit des wirklichen Perलगewichts in Bombay ist das Tant = 72 engl. Trovgrän oder 4,6655 g. Das Quantum in ideellen E. von 4 Vierteln (Quarters) zu 25 Docras zu 16 Buddams ergibt sich, wenn man die Zahl des Gewichts in Tants mit sich selbst multipliziert und das Produkt durch 330 dividirt. In Madras ist die Einheit des wirklichen Perलगewichts das Mangelin = 6 engl. Trovgrän oder 0,8888 g (= 1/12 Tant von Bombay). Das Quantum des ideellen E. zu 64 Zeilen resultiert, wenn man die Zahl des Gewichts in Mangelins mit sich selbst multipliziert, vom Produkt 1/2 nimmt und die so erhaltene Zahl durch die Anzahl der Perlen dividirt.

Chowan, Fluß im nordöstl. Teile des nordamerik. Unionsstaates Nordcarolina, entsteht aus dem Zusammenflusse des im Südosten Virginien entspringenden Rottaway und Meherrin und fließt in südöstl. Richtung in den Albemarlefund (s. d.). Er ist auf 120 km schiffbar.

Chr. (XP., gewöhnlich mit X bezeichnet), Abkürzung für Christus, findet sich in den Zähnen, Mützen, Kronen, Gerätschaften u. s. w. von Konstantin d. Gr. und dessen Söhnen, sowie auf Kirchthüren, Wappen, Bischofsgewändern u. s. w.

Chrematistik nennt Aristoteles die Tauschwirtschaft, den Erwerb im Verkehr im Gegensatz zu der Produktion der notwendigen Güter durch den Konsumenten selbst. Er unterscheidet weiter eine berechnete E., die er als ökonomische bezeichnet, und eine unedle (Metabletik oder Kapelik), von denen die erstere in der Produktion von Gütern für den Verkauf, die andere aber in einem bloßen, mehr oder weniger wucherischen Zwischenhandel, namentlich in dem Geldwucher besteht.

Chrematologie (grch.), Lehre vom Geld; Chrematonomie, Lehre von der Anwendung des Geldes; Chrematopöie, Gelberwerb.

Chresmolgie (grch.), Wahrsagung; Chresmolog, Orakeldeuter, Wahrsager.

Chresmathie (grch., eigentlich das Erlernen brauchbarer, nützlicher, zu einer Wissenschaft gehöriger Dinge), eine Sammlung oder Auswahl des Besten und Mustergültigen, insbesondere für Un-

terrichts- und Brauchbarsten, aus litterarischen, besonders Prosaerwerken, während man den verwandten Namen Anthologie (s. d.) mehr nur von einer Auswahl poetischer Stücke gebraucht. Von besonderer Wichtigkeit aus dem Altertum ist ein derartiges Werk, welches der Grammatiker Proklos im 2. Jahrh. n. Chr. verfaßt hat, weil Auszüge daraus auf uns gekommen sind, welche einen hohen Wert für die griech. Litteraturgeschichte haben. (S. Cyclische Dichter.) Seit dem Wiederaufleben der Wissenschaften wurden aus den gelesesten griech. und lat. Autoren, namentlich aus Herodot, Thucydides, Cicero, Livius, Horaz, Ovid u. a. für die Jugend geeignete Auszüge unter dem Namen E. veranfaßt; in neuester Zeit ist aber auf den Rat angesehener Schulmänner der Gebrauch derselben auf den Gelehrtenschulen sehr beschränkt worden.

Chrestus, ein Jude in Rom zur Zeit des Kaisers Claudius, der seine Landsleute zu wiederholten Unruhen aufregte. Der Name ist unrichtig auf Christus bezogen worden.

Chretien de Troies, der berühmteste altfranz. Dichter, wurde zwischen 1140 und 1150 wahrscheinlich zu Troyes in der Champagne geboren, erhielt eine gelehrte Bildung und lebte längere Zeit als Hofdichter bei Philipp von Elsaß, Grafen von Flandern und Vermandois (1168—91). Er starb wahrscheinlich vor 1191. E. war als Lyriker einer der ersten unter den nordfranz. Kunstdichtern (Trouvères), welche sich nach provençal. Mustern bildeten. Sein Ruhm und sein Einfluß auf die Entwidlung der nordfranz. Poesie beruhen jedoch auf seinen epischen Dichtungen, besonders auf seinen «Contes» aus dem Sagenkreise von Artus und der Tafelrunde, welche allerwärts, namentlich in Deutschland, Bearbeiter und Nachahmer fanden. Seine Bearbeitung der Tristanlage im Epos «Del roi Marc et d'Ysolt la blonde», eine seiner frühesten Dichtungen, ist verloren. Erhalten haben sich «Li Contes d'Erec» (herausg. von Becker in Haupts' «Zeitschrift für deutsches Altertum», Bd. 10, Sp. 1855), worin er den Stoff zu Hartmanns von Aue «Erec» geboten hat; «Li Contes de Clige» (noch nicht herausgegeben); «Li Romans del Chevalier de la Charrete» (beendet von Godefroy de Vaigant), zur Sage von Lancelot gehörig und von Jondblet (Haag 1850) veröffentlicht; «Li Romans dou Chevalier au Lyon» (herausg. von Holland; 2. Aufl., Hannov. 1880), ebenfalls durch Hartmann von Aue im «Zwein» auf deutschen Boden verpflanzt; endlich das bedeutendste, von Wolfram von Eschenbach für seinen Parzival benutzte Werk E.s: «Li Contes del Graal» oder der Roman von Perceval, der mit den Fortsetzungen von Gautier de Douzens, Manesier und Herbert in vielen Handschriften erhalten und von Potvin (3 Bde., Paris 1865) herausgegeben worden ist. Den Stoff zu diesen Dichtungen boten E. durch bretonische Spielleute verbreitete Erzählungen von den Rittern des Artushofs dar, die man aber aus dem von Chretien bereits benutzten walisischen «Mabinogion» nicht kennen lernt. Die Graldichtung beruht ohne Zweifel, wie der von Walter Map, dem Archidiaconus von Orford, verfaßte Prosa-Roman: «Les divers quêtes du St. Graal» (herausg. von Hucher, Par. 1877—78), auf Roberts de Boron Gedicht von Perceval, das nur in einer altfranz. Prosabearbeitung (herausg. von Hucher) erhalten ist und den dritten Teil einer umfangreichen Graldichtung bildete deren von Jostred

Artikel, die man unter C vermischt, sind unter X aufzusuchen.

von Arimathea handelnder Anfang allein noch vorliegt (herausg. von Michel, Par. 1841). Vgl. hierüber Birch-Hirschfeld, «Die Sage vom Gral» (Spz. 1877). C. verhielt sich jedoch schöpferisch frei diesen Quellen gegenüber. Einer Legende entnahm C. den Stoff zu dem «Contes du Roi Guillaume d'Angleterre» (herausg. von Michel in den «Chroniques anglonormandes», Bd. 3, Rouen 1840), wovon Keller in den «Altfranz. Sagen» (Züb. 1839) eine deutsche Bearbeitung gegeben hat. Auf letzterer beruht O. Schönhuths «Historie von König Wilhelm und seinen Söhnen» (Neutl. 1852). Nicht nur in stofflicher, sondern auch in formeller Hinsicht ist C. der erste unter den nordfranz. Trouvères; seine Sprache und sein Versbau wurden von seinen Fachgenossen als Muster aufgestellt, Episoden, Motive, Situationen, Charaktere und Wendungen wurden von Dichtern des Artusagenkreises und von Verfassern von Abenteuerromanen ihm bis ans Ende des 13. Jahrh. entlehnt; er darf als Begründer des höchsten Erzählerstils des Mittelalters betrachtet werden. Vgl. Holland, «Chrestien von Troies. Eine literaturgeschichtliche Untersuchung» (Züb. 1854); Potvin, «Bibliographie de C.» (Brüss. 1863).

Chrie (grch., d. h. Sentenz, Gemeinplatz), in der alten Rhetorik eine bestimmte Form der Bearbeitung eines Themas, die häufig als Schulübung aufgegeben wurde. Die gewöhnlichste Art der C. war die apthonianische, so genannt nach ihrem Urheber Apthonius (s. d.). Ihr Thema mußte eine Sentenz oder auch eine Handlung eines bekannten Mannes sein. Ihre Teile waren 1) nach Vorauscheidung einer kurzen laudatio (rühmende Besprechung) der Person, auf welche sich die C. bezieht, die propositio (Darlegung des Themas), 2) die aetiologia (Begründung desselben), 3—5) contrarium, simile und exemplum (Erläuterung desselben durch das Gegenteil, durch Gleichnisse und Beispiele), 6) testimonium und conclusio (Zeugnisse und Schluß).

Chriemhild, die hervorragendste Frauengestalt der deutschen Heldensage. (S. Kriemhild.)

Chrisam, s. Chrisma.

Chrisma (grch.) heißt das heilige Salböl, das in der christl. Kirche zuerst bei der Taufe, dann auch bei der Priesterweihe, später noch bei andern Sacramenten und sacramentalischen Handlungen in Anwendung kam. Die Salbung kommt schon im Alten Testament bei der Priester- und Königsweihe vor. In der christl. Kirche tritt sie zuerst auf bei den Ebioniten und Gnostikern, seit Ende des 2. Jahrh. als allgemeiner Brauch der lath. Kirche namentlich bei der Taufe, aber auch bei Krankenheilungen in Verbindung mit der schon früher üblichen Handauflegung. Beide Handlungen waren ursprünglich Symbole der Geistesmitteilung, wurden aber frühzeitig als geheimnisvolle Mittel gedacht, durch welche der heilige Geist thatsächlich von dem einen auf den andern herübergeleitet werde. Seit dem Ende des 2. Jahrh. erfolgte die Salbung immer ausschließlich durch die Bischöfe als spezifische Träger des Heiligen Geistes. Ursprünglich bestand das C. aus reinem Olivenöl, und noch gegenwärtig gebrauchen die griech. und röm.-lath. Kirche bei der Taufe und der letzten Dlung nur solches. Schon früh jedoch wurde es mit Balsam und andern aromatischen Stoffen versetzt und wird in dieser Form zur Firmung, Priesterweihe, Konsekration der Altäre und Kirchen u. s. w. im griech. und röm. Kultus ange-

wendet. Bei den Katholiken weicht alljährlich am Grünen Donnerstage der Bischof das C. für die ganze Diöcese, bei den Griechen dagegen weihen es die Patriarchen. Die Bezeichnung mit dem C. geschieht in Kreuzesform.

Christmageld (Chrismales denarii), das Geld, welches die Priester dem Bischof für das Chrisma entrichteten.

Chrismale heißt in der lath. Kirche ein weißes Tuch, welches den zu Salbenden um die Stirn gebunden wird, damit das Salböl (s. Chrisma) nicht herabfließen kann.

Chrismarium (lat.), Gefäß für das Chrisma; dann Reliquienkästchen; auch der Ort, wo die Firmung vollzogen wird.

Chrismon, auch Crismon, ein eigentümliches Zeichen, welches bis ins 13. Jahrh. am Anfange königl. und kaiserl. Urkunden, in ältern Zeiten auch noch vor den Unterschriften des Königs und des Kanzlers zu stehen und ursprünglich aus tironianischen Notizen (s. d.) gebildet zu werden pflegte, welche eine Anrufung Christi enthielten. Als die Kenntnis dieser Notizen schwand, wurde das Zeichen durch willkürliche Schnörkel gebildet; aber allmählich trat in demselben in Erinnerung an seine Bedeutung als Grundform ein C hervor, das zuweilen auch durch die griech. Buchstaben XP vom Namen Christus oder, besonders in Spanien und Sicilien, durch ein einfaches Kreuz ersetzt wurde.

Christ (Jos. Ant.), berühmter Schauspieler, geb. in Wien 1744, sollte in einem Jesuiteninstitut erzogen werden, entfloß jedoch und machte als Husar einen Teil des Siebenjährigen Kriegs mit. Nachher (1765) trat er unter dem Namen Buitangi bei der Igenerischen Truppe in Salzburg auf, dann in Klagenfurt, wo er sich zum Tänzer ausbildete, in Wien, Prag, Braunschweig und seit 1774 unter Döbbelin in Dresden. Seitdem spielte er in Berlin, 1778 zu Hamburg und 1779 unter Bondini zu Dresden. Im J. 1783 ging er auf ein Jahr nach Petersburg, blieb hierauf gegen sechs Jahre in Riga, vier Jahre in Mainz, bis er 1793 bei der Secondaschen Gesellschaft eintrat, bei welcher er 1815 sein 50jähriges Jubiläum feierte. C. starb zu Dresden 25. März 1823. Alle vorzüglichen Eigenschaften der ältern deutschen Schauspielerische vereinigte sich in ihm: Natürlichkeit des Spiels, treffliche Mimik, gebiegender Vortrag und geistiges Erfassen der Rolle. Die Charaktere, welche Grazie und gesellschaftliche Gewandtheit erfordern, gelangen ihm am besten. — Seine Tochter zweiter Ehe, Friederike Antonie Josephine C., verehelichte Schirmer, geb. 1786, war als Darstellerin für muntere und sentimentale Partien, später für Anstandsdamen und Mütter eine Zierde des Hoftheaters zu Dresden, wo sie 31. März 1833 starb.

Christ (Wilh. von), namhafter Philolog, geb. 2. Aug. 1831 zu Geisenheim im Rheingau, erhielt seine Gymnasialbildung in Wiesbaden und Hadamar, studierte 1850—53 in München und Berlin klassische Philologie und vergleichende Sprachwissenschaft, war dann einige Jahre Gymnasiallehrer an dem Maximilians-Gymnasium in München, bis er 1860 als Professor der klassischen Philologie an die Universität München berufen wurde. Auch ist C. Vorstand des philol. Seminars, Konservator des königl. Antiquariums und ständiges Mitglied des obersten Schulrats. Durch Verleihung des Verdienstordens der bayr. Krone besitzt er seit 1876 den

Artikel, die man unter C vermischt, sind unter R aufzuführen.

Choulant (Ludw. Theob.), Architekt und Maler, geb. zu Dresden 18. Juli 1827, Sohn des vorigen, besuchte das Polytechnikum und später die Akademie zu Dresden, wo er sich besonders unter Semper in der Architektur ausbildete. Nachdem er 1850—51 Italien bereist, leitete er den Bau des Museums und der kathol. Kirche in der Neustadt zu Dresden und führte nach eigenen Entwürfen den Bau der Kapelle der Diakonissen sowie den einiger Villen und Wohnhäuser daselbst aus. Daneben schuf er viele Aquarelle (wie: Eingang des Dogenpalastes in Venedig, im leipziger Museum) und Ölgemälde (Engelsburg in Rom, in der dresdener Galerie). Auf wiederholten Reisen nach Italien zog ihn namentlich Venedig an, wie er auch die meisten Blätter zu Bruckmanns Prachtwerk über Venedig lieferte. Unter seinen andern Bildern sind hervorzuheben: Die fünf Leinwandbilder im Festiväl des neuen dresdener Hoftheaters, Scenen aus Opern darstellend; die Wandbilder im Wappensaal der Albrechtsburg zu Meissen; der Canale grande zu Venedig und eine Ansicht von Verona.

Chow, Tschow, ein ideelles Gewicht oder vielmehr ein dem Gewicht entnommener Maßstab für den Preis der Perlen in den britisch-ostind. Provinzen Bombay und Madras. Die Einheit des wirklichen Perलगewichts in Bombay ist das Tant = 72 engl. Troygrän oder 4,666 g. Das Quantum in ideellen C. von 4 Vierteln (Quarters) zu 25 Docras zu 16 Buddams ergibt sich, wenn man die Zahl des Gewichts in Tants mit sich selbst multipliziert und das Produkt durch 330 dividirt. In Madras ist die Einheit des wirklichen Perलगewichts das Mangelin = 6 engl. Troygrän oder 0,888 g. (= $\frac{1}{12}$ Tant von Bombay). Das Quantum des ideellen C. zu 64 Teilen resultirt, wenn man die Zahl des Gewichts in Mangelins mit sich selbst multipliziert, vom Produkt $\frac{1}{2}$ nimmt und die so erhaltene Zahl durch die Anzahl der Perlen dividirt.

Chowan, Fluß im nordöstl. Teile des nordamerik. Unionsstaates Nordcarolina, entsteht aus dem Zusammenflusse des im Südosten Virginien entspringenden Rottaway und Meherrin und fließt in südöstl. Richtung in den Albemarlesee (s. d.). Er ist auf 120 km schiffbar.

Chr. (XP., gewöhnlich mit χ bezeichnet), Abreviatur für Christus, findet sich in den Fahnen, Münzen, Kronen, Gerätschaften u. s. w. von Konstantin d. Gr. und dessen Söhnen, sowie auf Kirchthüren, Wappen, Bischofsgewändern u. s. w.

Chrematistik nennt Aristoteles die Tauschwirtschaft, den Erwerb im Verlehr im Gegensatz zu der Produktion der notwendigen Güter durch den Konsumenten selbst. Er unterscheidet weiter eine berechnete C., die er als ökonomische bezeichnet, und eine unehle (Metabelik oder Kapelik), von denen die erstere in der Produktion von Gütern für den Verkauf, die andere aber in einem bloßen, mehr oder weniger wucherischen Zwischenhandel, namentlich in dem Geldwucher besteht.

Chrematologie (grch.), Lehre vom Geld; **Chrematonomie**, Lehre von der Anwendung des Geldes; **Chrematopöie**, Gelderwerb.

Chresmologie (grch.), Wahrsagung; **Chresmolog**, Orakeldeuter, Wahrsager.

Chresmathe (grch., eigentlich das Erlernen brauchbarer, nützlicher, zu einer Wissenschaft gehöriger Dinge), eine Sammlung oder Auswahl des Besten und Mustergültigen, insbesondere für Un-

terrichtszwecke Brauchbaren, aus literarischen, besonders Prosaerlen, während man den verwandten Namen Anthologie (s. d.) mehr nur von einer Auswahl poetischer Stücke gebraucht. Von besonderer Wichtigkeit aus dem Altertum ist ein derartiges Werk, welches der Grammatiker Proklos im 2. Jahrh. n. Chr. verfaßt hat, weil Auszüge daraus auf uns gekommen sind, welche einen hohen Wert für die griech. Literaturgeschichte haben. (S. Cycliche Dichter.) Seit dem Wiederaufleben der Wissenschaften wurden aus den gelesesten griech. und lat. Autoren, namentlich aus Herodot, Thucydides, Cicero, Livius, Horaz, Ovid u. a. für die Jugend geeignete Auszüge unter dem Namen C. veranstaltet; in neuester Zeit ist aber auf den Rat angesehener Schulmänner der Gebrauch derselben auf den Gelehrtenschulen sehr beschränkt worden.

Chrestus, ein Jude in Rom zur Zeit des Kaisers Claudius, der seine Landsleute zu wiederholten Unruhen aufregte. Der Name ist unrichtig auf Christus bezogen worden.

Chrétien de Troies, der berühmteste altfranz. Dichter, wurde zwischen 1140 und 1150 wahrscheinlich zu Troyes in der Champagne geboren, erhielt eine gelehrte Bildung und lebte längere Zeit als Hofdichter bei Philipp von Elsaß, Grafen von Flandern und Vermandois (1168—91). Er starb wahrscheinlich vor 1191. C. war als Lyriker einer der ersten unter den nordfranz. Kunstdichtern (Trouvères), welche sich nach provençal. Mustern bildeten. Sein Ruhm und sein Einfluß auf die Entwicklung der nordfranz. Poesie beruhen jedoch auf seinen epischen Dichtungen, besonders auf seinen «Contes» aus dem Sagentreife von Artus und der Tafelrunde, welche allerwärts, namentlich in Deutschland, Bearbeiter und Nachahmer fanden. Seine Bearbeitung der Tristansage im Epos «Del roi Marc et d'Ysolt la blonde», eine seiner frühesten Dichtungen, ist verloren. Erhalten haben sich «Li Contes d'Erec» (herausg. von Becker in Haupts «Zeitschrift für deutsches Altertum», Bd. 10. Lpz. 1855), worin er den Stoff zu Hartmanns von Aue «Erec» geboten hat; «Li Contes de Cliges» (noch nicht herausgegeben); «Li Romans del Chevalier de la Charrete» (beendet von Godefroy de Vaingny), zur Sage von Lancelot gehörig und von Jondbloet (Haag 1850) veröffentlicht; «Li Romans dou Chevalier au Lyon» (herausg. von Holland; 2. Aufl., Hannover. 1880), ebenfalls durch Hartmann von Aue im «Zwein» auf deutschen Boden verpflanzt; endlich das bedeutendste, von Wolfram von Eschenbach für seinen Parzival benutzte Werk C.s: «Li Contes del Graal» oder der Roman von Perceval, der mit den Fortsetzungen von Gautier de Douzens, Manfrier und Gerbert in vielen Handschriften erhalten und von Potvin (3 Bde., Mons 1865) herausgegeben worden ist. Den Stoff zu diesen Dichtungen boten C. durch bretonische Spielleute verbreitete Erzählungen von den Rittern des Artushofs dar, die man aber aus dem von Chrétien bereits beeinflussten walfischen «Mabinogion» nicht kennen lernt. Die Graldichtung beruht ohne Zweifel, wie der von Walter Map, dem Archidiaconus von Orford, verfaßte Prosa-Roman: «Les diverses quêtes du St.-Gral» (herausg. von Hucher, Par. 1877—78), auf Roberts de Boron Gedicht von Perceval, das nur in einer altfranz. Prosabearbeitung (herausg. von Hucher) erhalten ist und den dritten Teil einer umfangreichen Graldichtung bildete deren von Joseph

Artikel, die man unter C vermist, sind unter R aufzuführen.

von Arimathia handelnder Anfang allein noch vorliegt (herausg. von Michel, Par. 1841). Vgl. hierüber Birch-Hirschfeld, «Die Sage vom Gral» (Epz. 1877). C. verhielt sich jedoch schöpferisch frei diesen Quellen gegenüber. Einer Legende entnahm C. den Stoff zu dem «Contes del Roi Guillaume d'Engleterre» (herausg. von Michel in den «Chroniques anglonormandes», Bb. 3, Rouen 1840), wovon Keller in den «Altfranz. Sagen» (Tüb. 1839) eine deutsche Bearbeitung gegeben hat. Auf letzterer beruht D. Schönhubts «Historie von König Wilhelm und seinen Söhnen» (Neutl. 1852). Nicht nur in stofflicher, sondern auch in formeller Hinsicht ist C. der erste unter den nordfranz. Trouveres; seine Sprache und sein Versbau wurden von seinen Fachgenossen als Muster aufgestellt, Episoden, Motive, Situationen, Charaktere und Wendungen wurden von Dichtern des Artusagentreises und von Verfassern von Abenteuerromanen ihm bis ans Ende des 13. Jahrh. entlehnt; er darf als Begründer des höfischen Erzählerstils des Mittelalters betrachtet werden. Vgl. Holland, «Chrestien von Troies. Eine literaturgeschichtliche Untersuchung» (Tüb. 1854); Potvin, «Bibliographie de C.» (Brüssl. 1863).

Chrie (grch., d. h. Sentenz, Gemeinplatz), in der alten Rhetorik eine bestimmte Form der Bearbeitung eines Themas, die häufig als Schulübung ausgegeben wurde. Die gewöhnlichste Art der C. war die apththionische, so genannt nach ihrem Urheber Apththionius (s. d.). Ihr Thema mußte eine Sentenz oder auch eine Handlung eines bekannten Mannes sein. Ihre Teile waren 1) nach Voraussetzung einer kurzen laudatio (rühmende Besprechung) der Person, auf welche sich die C. bezieht, die propositio (Darlegung des Themas), 2) die aetiologia (Begründung desselben), 3—5) contrarium, simile und exemplum (Erläuterung desselben durch das Gegentei!, durch Gleichnisse und Beispiele), 6) testimonium und conclusio (Zeugnisse und Schluß).

Chriemhild, die hervorragendste Frauengestalt der deutschen Heldensage. (S. Kriemhild.)

Christam, s. Christma.

Christma (grch.) heißt das heilige Salböl, das in der christl. Kirche zuerst bei der Taufe, dann auch bei der Priesterweihe, später noch bei andern Sakramenten und sakramentalischen Handlungen in Anwendung kam. Die Salbung kommt schon im Alten Testament bei der Priester- und Königsweihe vor. In der christl. Kirche tritt sie zuerst auf bei den Ebimeten und Gnospilern, seit Ende des 2. Jahrh. als allgemeiner Brauch der kath. Kirche namentlich bei der Taufe, aber auch bei Krankenheilungen in Verbindung mit der schon früher üblichen Handauflegung. Beide Handlungen waren ursprünglich Symbole der Geistesmitteilung, wurden aber frühzeitig als geheimnisvolle Mittel gedacht, durch welche der heilige Geist thatsächlich von dem einen auf den andern herübergeleitet werde. Seit dem Ende des 2. Jahrh. erfolgte die Salbung immer ausschließlich durch die Bischöfe als spezifische Träger des heiligen Geistes. Ursprünglich bestand das C. aus reinem Olivenöl, und noch gegenwärtig gebrauchen die griech. und röm.-kath. Kirche bei der Taufe und der letzten Ölung nur solches. Schon früh jedoch wurde es mit Balsam und andern aromatischen Stoffen vermischt und wird in dieser Form zur Firmung, Priesterweihe, Konsekration der Altäre und Kirchen u. s. w. im griech. und röm. Kultus ange-

wendet. Bei den Katholiken weicht alljährlich am Grünen Donnerstage der Bischof das C. für die ganze Diöcese, bei den Griechen dagegen weihen es die Patriarchen. Die Zeichnung mit dem C. geschieht in Kreuzesform.

Christmagesöl (Chrimales denarii), das Geld, welches die Priester dem Bischof für das Christma entrichten.

Christmale heißt in der kath. Kirche ein weißes Tuch, welches den zu Salbenden um die Stirn gebunden wird, damit das Salböl (s. Christma) nicht herabfließen kann.

Christmartium (lat.), Gefäß für das Christma; dann Reliquienkästchen; auch der Ort, wo die Firmung vollzogen wird.

Christmon, auch Crismon, ein eigentümliches Zeichen, welches bis ins 13. Jahrh. am Anfange königl. und kaiserl. Urkunden, in ältern Zeiten auch noch vor den Unterschriften des Königs und des Kanzlers zu stehen und ursprünglich aus tironianischen Notizen (s. d.) gebildet zu werden pflegte, welche eine Anrufung Christi enthalten. Als die Kenntnis dieser Notizen schwand, wurde das Zeichen durch willkürliche Schnörkel gebildet; aber allmählich trat in demselben in Erinnerung an seine Bedeutung als Grundform ein C hervor, das zuweilen auch durch die griech. Buchstaben XP vom Namen Christus oder, besonders in Spanien und Sicilien, durch ein einfaches Kreuz ersetzt wurde.

Christ (Jos. Ant.), berühmter Schauspieler, geb. in Wien 1744, sollte in einem Jesuiteninstitut erzogen werden, entfloß jedoch und machte als Husar einen Teil des Siebenjährigen Kriegs mit. Nachher (1765) trat er unter dem Namen Puitangi bei der Hgenerischen Truppe in Salzburg auf, dann in Klagenfurt, wo er sich zum Tänzer ausbildete, in Wien, Prag, Braunschweig und seit 1774 unter Döbbelin in Dresden. Seitdem spielte er in Berlin, 1778 zu Hamburg und 1779 unter Bondini zu Dresden. Im J. 1783 ging er auf ein Jahr nach Petersburg, blieb hierauf gegen sechs Jahre in Riga, vier Jahre in Mainz, bis er 1793 bei der Secondbatschen Gesellschaft eintrat, bei welcher er 1815 sein 50jähriges Jubiläum feierte. C. starb zu Dresden 25. März 1823. Alle vorzüglichen Eigenschaften der ältern deutschen Schauspielerkunst vereinigte sich in ihm: Natürlichkeit des Spiels, treffliche Mimik, gebiegender Vortrag und geistiges Erfassen der Rolle. Die Charaktere, welche Grazie und gesellschaftliche Gewandtheit erfordern, gelangen ihm am besten. — Seine Tochter zweite Ehe, Friederike Antonie Josephine C., verehelichte Schirmer, geb. 1785, war als Darstellerin für muntere und sentimentale Partien, später für Anstandsdamen und Mütter eine Zierde des Hoftheaters zu Dresden, wo sie 31. März 1833 starb.

Christ (Wilh. von), namhafter Philolog, geb. 2. Aug. 1831 zu Weisenheim im Rheingau, erhielt seine Gymnasialbildung in Wiesbaden und Habamar, studierte 1850—53 in München und Berlin klassische Philologie und vergleichende Sprachwissenschaft, war dann einige Jahre Gymnasiallehrer an dem Maximilians-Gymnasium in München, bis er 1860 als Professor der klassischen Philologie an die Universität München berufen wurde. Auch ist C. Vorstand des philol. Seminars, Konservator des königl. Antiquariums und ständiges Mitglied des obersten Schulrats. Durch Verleihung des Verdienstordens der bayr. Krone besitzt er seit 1876 den

Artikel, die man unter C vermischt, sind unter R aufzusuchen.

persönlichen Adel. Die größten Werke E.s sind: «Grundzüge der griech. Lautlehre» (Pp. 1859), «Anthologia graeca carminum christianorum» (gemeinsam mit Baranitz, Pp. 1871), «Metris der Griechen und Römer» (2. Aufl., Pp. 1879); in der «Bibliotheca Teubneriana» erschienen von ihm die kritischen Ausgaben des Bindar (1869) und der «Poetik» des Aristoteles (1873), auch an der großen kritischen Ausgabe des Cicero von Holtz und Waiter beteiligte er sich durch Bearbeitung der Bücher «De divinatione» und «De fato» (Jhr. 1861). Außerdem lieferte er eine große Reihe von Beiträgen zu den «Abhandlungen der bayr. Akademie der Wissenschaften».

Christburg, Stadt in der preuß. Provinz Westpreußen, Regierungsbezirk Marienwerder, Kreis Stuhm, 25 km östlich von diesem Ort, an der zum Frischen Haff gehenden Sorge, mit (1880) 3284 meist prot. E. Die Burg, 1248 von den Ritters unweit einer zerstörten heidnischen angelegt (Vertrag 1249 mit den ausländischen Preußen), war Sitz des Ordensstrappers und der Schauplatz vieler Kämpfe. Die Stadt wurde 1267 gegründet.

Christburg (spr. Kreifitzhörtisch), Stadt in der engl. Grafschaft Hants, am Zusammenflusse des Avon und Stour, 1 km oberhalb der Mündung des erstern in den Kanal, hat eine große 1861 restaurierte got. Kirche aus der Zeit Wilhelms des Roten und eine lat. Schule und zählt (1881) 28537 E., welche Fabrication von Uhrwerken und Ketten und Lachserei treiben. Dabei sind die Seebäder Rubeesford und Bournemouth.

Christchurch, Stadt auf Neuseeland, Sübinsel, früher Hauptstadt der Provinz Canterbury, jetzt der Grafschaft Selwyn, in einer Ebene nördlich von der Banks Halbinsel, an einem Arme des Flusses Opa-waha, Knotenpunkt der neuseeländ. Eisenbahnen, hat schöne Gebäude, blühende Manufakturen und Handel und zählt (1881) 15214, mit den Vorstädten 30970 E. Die schöne Kathedrale wurde nach dem Plane von Gilbert Scott gebaut; der Grundstein wurde 16. Dez. 1864 gelegt, die Einweihung erfolgte 1. Nov. 1881. Der Hafen der Stadt ist Lyttel-ton mit 4127 E., mit dem E. durch eine Eisenbahn verbunden ist. E. wurde 1850 gegründet.

Christdorn, s. Ilex.

Christen (Wd), Pseudonym für Christine, geborene Friederik, verwitwete von Neupauer, vermählte von Breber, Dichterin, geb. 6. März 1844 zu Wien, widmete sich mit 15 Jahren der Bühne und lebte dann in Wien als Schriftstellerin und Gattin eines Industriellen. In ihren «Liedern einer Verlorenen» (1868) vertritt sie die Emancipation der Frauen. Später folgten die Gedichtsammlungen «Aus der Asche» (1870) und «Schatten» (1873), das Drama «Faustina» (1871), der Roman «Ella» (1873), die Erzählungen «Am Wege» (1873), «Aus dem Leben» (1876) und «Aus der Tiefe» (1878).

Christen (Abolf), Conversationschauspieler und Schriftsteller, geb. 7. Aug. 1811 zu Berlin, debütierte 1830 auf dem Theater zu Wittenberg. Nach Engagement in Wittenberg, Aachen, Baden-Baden und Wiesbaden wurde E. 1842 Mitglied des Hoftheaters zu München, an dem er bis 1875 (in welchem Jahre er pensioniert wurde) wirkte. E. war ein trefflicher Boudoier und gleichthätig in jugendlichen Chargen wie als Charakterkomiker. Zu seinen besten Leistungen gehörten Aragon («Eingebildeter Kranke»), Wirth («Minna von Barnhelm»),

Jinnburg («Bekanntliche»), Wald («Bekanntliche»-Predigten), Carl («Glanze») u. s. w. Ein literarischem Gebiet hat sich E. nicht ohne Erfolg als Dramatiker und humorist. verfaßt. Seit 1876 ist E. Gatte seiner Schölerin Clara Jäger f. l.

Christen (Jof.), Bildhauer, geb. 1769 zu Suro in Unterwalden, lernte seit 1785 in Genua Zeichen, wandte sich aber bald der Bildh. u. lebte sich 1788—89 unter Krüppel in Rom und kehrte später in Basel nieder, wo er 1833 nach dem Hauptwerke sind: die Statue Roland von der Flue, das Denkmal Eggers von Herz und Jura, Medoro und Angelita, die Büsten Schmal, Frau von Hallwyls, Pestalozis und Pfiffels, letztere in der Glyptothek zu München.

Christentum ist im geschichtlichen Sinne das Wortes diejenige Religion, welche in Jesus von Nazareth den Christus (i. d. h. den Sohn Gottes) erlennt. Da auch die Juden einen «Erkenn» (Messias) erwarteten, so beruht der eigentliche Unterschied des E. vom Judentum nicht auf der Anerkennung oder Nichtanerkennung Jesu als des den «Vätern» verheißenen Messias. Dagegen ist der Name «Christen» oder «Christianer» in der Bekennung Jesu ebensowenig von den Christen als von den Juden aufgebracht worden, sondern kam zunächst in heidnischen Kreisen, nach der Vorgabe der Apostelgeschichte bei den Griechen in Antiochia, jedenfalls in Syrien oder Mesopotamien, Umlauf, bis er von den Bekennern Jesu als Hauptname angenommen wurde. Von dem Jahr an den die stammverwandten Christen lange Zeit er als «Nazarener» oder «Minder» (d. h. Aepel) benannt, die Heidenchristen galten ihnen einfach als «Christen». Die röm. Obrigkeit behandelte die Christen bis ins 2. Jahrh. hinein nur als innerlich. Erst nach der Verfassung der Christen in der Provinz gleich von vornherein noch ein wichtigerer als der, daß jene in Jesu den gekündigten Messias sahen, während diese noch einen künftigen Messias glaubten erwarten zu müssen. Dagegen seiner ursprünglichen Gestalt und auch für die Christen seiner ersten Bekenner nur die «Christen» von Gesetz und Propheten» und daher, wenn es ausdrücklich, doch vorzugsweise für das Volk Israel bestimmt, trug die Botschaft von Jesu dem Christen von Anfang an eine die Schranken des Judentums mit Notwendigkeit durchbrechende geistige Kraft in sich, und es sammelten sich schon ein Menschenmensch nach Jesu Kreuzestod seine Bekenner fast ausschließlich aus der Masse der Heiden. Der neue Gott Jesus selbst in den alten Messiasglauben hineingelegte religiöse Gehalt führte mit der Zeit selbst dazu, «die alten Schläuche zu zerreißen». Während die «Judenchristen» sich nach wie vor an das Gesetz Israels gebunden erachteten, so hat Jesus zuerst aus dem «Ergebnis des Kreuzes» (Mat. 5. 11) die Konsequenz, daß durch den Tod des Messias das Gesetz aufgehoben und die Schwere wand zwischen Juden und Heiden niedriger gemacht der unerschütterten Anerkennung der alttestamentlichen Offenbarung als der Vorbereitung der mit Christus gekommenen Erfüllung ist das E. immer bestimmter als eine selbständige Religion sowohl dem Judentum als dem Heidentum gegenüber und stellte sich als die höhere Einheit dar, in welche beide vorchristl. Religionsformen einzufließen gehen bestimmt waren. Dem Selbsttun Rand des E. von vornherein vermöge seines ihm mit den

Wortes, die man unter E. versteht, sind unter R. aufzuführen.

nium gemeinsamen Glaubens an den Einen
 gegenseitlich gegenüber. Aber schon um die
 re des 2. Jahrh. konnten philosophisch gebildete
 den sich der Anerkennung nicht entziehen, daß
 im Heidentum auf Christus vorbereitende Ele-
 e und eine Wirksamkeit desselben göttlichen
 ps, welches im E. zur vollen Wirklichkeit ge-
 en sei, vorhanden waren. Die neuere Philo-
 der Geschichte hat diesen Sachverhalt geradezu
 bestimmen wollen, daß das E. als das Ge-
 produkt sowohl des jüd. als des heidnischen
 es zu der Zeit, als beide über sich selbst als
 erweise einseitig hinausstrebten, zu begreifen
 ine Ansicht, an welcher jedenfalls das Richtige
 af das E. bei seinem Eintritt in die Geschichte
 die heidnische Welt zu seiner Aufnahme vor-
 tet fand und selbst auch in dem Maße, als es
 der jüd. Hülle sich löste, heidnische Bildungs-
 ente in sich aufnahm.
 ns eigentümliche Wesen des E. ist aber nicht
 einem bloßen Verschmelzungsprozesse von Ju-
 dem und Heidentum, sondern nur aus der ge-
 selligen Persönlichkeit dessen, der ihm den Ur-
 ng gab, und aus der Bedeutung, welche diese
 son von Anfang an für das Glaubensleben
 e Bekenner hatte, zu erklären. Es ist eine ge-
 e Thatsache, daß (abgesehen vom Dobbis-
 af das E. der Persönlichkeit seines Stifters
 centrale Stellung in dem religiösen Bewußt-
 seiner Bekenner eingeräumt und die Frage nach
 Bedeutung dieser Person zu der eigentlich reli-
 gion Kardinalfrage erhoben hat, während weder
 Heidentum noch irgend eine andere außerschisl.
 ige aber die Persönlichkeit des Religionsstif-
 ters selbst eine eigene Lehre aufstellt, geschweige
 e Lehre zur Haupt- und Grundlehre des gemein-
 en «Glaubens» erhebt. Daß diese fundamentale
 Bedeutung der Person Jesu für seine Bekenner
 a gleich von Anfang an von allen christl. Par-
 m mit gleicher Entschiedenheit hervorgehoben
 de, kann die Wichtigkeit dieser Thatsache um so
 niger abschwächen, als es ganz in der Natur der
 sache liegt, daß ein neues Prinzip nicht gleich von
 anherem in seiner ganzen Tragweite erkannt wird.
 enowenig kann für die geschichtliche Würdigung
 s E. die moderne Anschauungsweise zunächst in
 acht kommen, welche zwischen Idee und Ge-
 sichte sorgfältig zu scheiden und das bleibende
 ehen des E. auch abgesehen von der Person seines
 tifters zu ermitteln sucht. Denn was auch Be-
 achtetes an diesen Versuchen sei, die Thatsache
 eht jedenfalls stehen, daß die christl. Religion als
 sache von dieser eigentümlichen Bedeutung der Idee
 mit die Geschichte und die geschichtliche Persönlich-
 keit Jesu ihrem eigentümlichen Charakter erhalten
 hat. Alles, was die christl. Frömmigkeit einerseits
 von der Offenbarung des göttlichen Willens, ander-
 reits von der Vollendung alles religiösen Lebens
 m E. anzufangen sich gedrungen fühlte, hat sie von
 vorabreien in ihrer Vorstellung von der Person
 Christi niedergelegt. Die im E. einfach die «Voll-
 endung des Gesetzes und der Propheten» sahen, be-
 trachteten Christum als den «Sohn Gottes» im
 Sinne der jüd. Messiasidee, also als eine wesentlich
 menschliche, aber mit dem Geiste Gottes gesalbte
 Persönlichkeit, als den vollkommenen Gerechten,
 den «Macht Gottes» und den Propheten der Wahr-
 heit; die es mit Paulus als einen neuen Gottes-
 send mit den Menschen, als eine Botschaft von der

sündenvergebenden Gnade und der Befreiung vom
 Gesetzesbuche betrachteten, erkannten in ihm das
 persönliche Abbild des himmlischen Vaters, den
 «Sohn Gottes» vom Himmel her, der die Menschen
 durch seinen Kreuzestod von den Sünden befreit,
 mit dem Vater versöhnt und aus dem Stande der
 Knechtschaft zur Freiheit der Kinder Gottes erhoben
 habe. Je tiefer man sich des E. als der schlechthin
 vollkommenen Offenbarung Gottes bewußt wurde,
 desto unabweisbarer suchte die Frömmigkeit ihren
 höchsten Ausdruck in der Lehre von der wesentlichen
 Gottheit Christi zu gewinnen und diese nach allen
 Beziehungen hin zu festen dogmatischen Vorstellungs-
 formen auszuprägen, doch ohne daß man dabei auf
 die wahre Menschheit Christi verzichtete worden.

Als Voraussetzung aber für die Vorstellungen
 sämtlicher christl. Parteien von der Person Jesu
 Christi galt der Glaube an die schlechthin übernatür-
 liche Entstehung des E. So bildete sich schon in den
 ersten fünf Jahrhunderten seit Christus diejenige
 dogmatische Form des E. heraus, welche noch heute
 der orthodoxen Lehre aller christl. Hauptkonfessionen
 zu Grunde liegt. Nicht in Folge einer äußern Nötig-
 ung durch die im Neuen Testament, der christl.
 Religionsurkunde, niedergelegten Lehren von Chri-
 stus (obwohl dieselben schon vom 2. Jahrh. an als
 Hauptbeweismittel benutzt wurden), noch weniger
 infolge des Einbringens griech. Philosophie (obwohl
 auch diese auf die theol. Ausbildung der Lehren von
 Einfluß war), sondern vermöge einer innern Nötig-
 ung des christl. Bewußtseins selbst und durch Re-
 flexion über die ihm zu Grunde liegenden «Ge-
 schichtsthatfachen» hat sich das Dogma von der Gott-
 heit Christi in der Gestalt, die ihm zuletzt die Kir-
 chenversammlung zu Chalcedon (451) gegeben hat,
 entwickelt. Der dogmatische Begriff vom E. ist seit-
 dem in der Hauptsache unverändert geblieben. Hier-
 nach ist dasselbe die durch die Gottesoffenbarung
 im Alten Testament vorbereitete, von den Prophe-
 ten geweissagte, von den Aposteln Jesu Christi aller
 Welt gepredigte Botschaft, daß Jesus Christus des
 ewigen Vaters ewiger Sohn, wahrhaftiger Gott
 und seit seiner irdischen Geburt auch wahrhaftiger
 Mensch, vom Himmel auf die Erde herabgestiegen
 ist, um durch sein Leiden und Sterben die sündige
 Menschheit mit dem Vater zu versöhnen, nach voll-
 brachtem Werk aber von den Toten wieder aufer-
 standen und leiblich gen Himmel gefahren ist, um
 von dort aus zur Rechten des Vaters seine Gläubi-
 gen und die ganze Welt zu regieren. Die Refor-
 mation hat an diesen dogmatischen Begriffen so
 wenig etwas geändert, daß sie sich vielmehr aus-
 drücklich auf den Boden der alten Glaubensbekennt-
 nisse stellte und das überlieferte Dogma sogar nach
 mehreren Beziehungen hin noch bestimmter auszu-
 bilden suchte. Erst unter dem allmählich erkarkten
 Einflusse einer von den kirchlichen Formen sich
 emanzipierenden weltlichen Bildung ist zuerst im
 18. Jahrh. eine mächtige Opposition gegen die über-
 lieferten Lehren von der Gottheit Christi erwacht.
 Wie das Aufklärungszeitalter überhaupt das ge-
 schichtliche E. auf eine allgemeine Vernunftreligion
 zurückzuführen suchte, so bekämpfte es auch die kirch-
 lichen Vorstellungen von Christi Person, welche der
 sog. Supranaturalismus immer schwächer und klein-
 mütiger verteidigte. Die neuere Philosophie seit
 Kant war hierauf bestrebt, den «übernatürlichen»
 Ursprung des E. immer konsequenter auf die Gesetze
 aller geschichtlichen Entwicklung zurückzuführen,

Artikel, die man unter E vermißt, sind unter R anzuführen.

konnte daher auch für die Person seines Stifters keine andere als eine wahrhaft menschliche Auffassung gelten lassen. Um so eifriger hat sie dagegen sich bemüht, die allgemeinen Wahrheiten festzustellen, welche dem religiösen Bewußtsein zuerst in und an der Person Jesu ausgegangen und durch ausschließliche Übertragung auf diese Person dem christl. Glauben zuerst anschaulich geworden seien. Am geistvollsten hat die Hegelsche Schule dies ausgeführt, indem sie die Lehren von der Dreieinigkeit, der Menschwerdung Gottes, von der Erniedrigung und der Erhöhung des Gottmenschen, seinem Tode und seiner Auferstehung, sowie von dem durch ihn vollbrachten Veröhnungswerte als tief sinnige Symbole des ewigen Verhältnisses Gottes zu den Menschen, seiner Selbstoffenbarung im Menschengenossen und der Erhebung des Menschen zur bewußten Einheit mit seinem ewigen göttlichen Wesen erkannte.

Je mehr aber durch die spekulative Idealisierung des Dogmas nicht nur dieses selbst in seinem ursprünglichen Sinne verändert, sondern auch die geschichtliche Bedeutung des G. und seines Stifters verflüchtigt wurde, desto mehr regte sich das Bedürfnis, dieses selbst in seinem ursprünglichen geschichtlichen Wesen nicht minder als wie in seinem bleibenden religiösen Gehalte wiederzuerkennen. Seit Schleiermacher, im Gegenjage sowohl gegen die ältere Orthodoxie als gegen neuere Theorien, das Wesen des G. nicht als Lehre, sondern als ein neues göttliches Leben, Jesu Person als den urbildlichen Träger und Begründer dieses Lebens betrachtet gelehrt hatte, hat die freiere Theologie des 19. Jahrh. immer angestrengtere Versuche gemacht, die eigentümliche Bedeutung von Jesu Person nicht sowohl in irgend welchen dogmatischen oder spekulativen Theorien über ihn, als vielmehr in der Einzigartigkeit seiner sittlich-religiösen Persönlichkeit zu erkennen, und Idee und Geschichte dadurch zu veröhnen, daß sie in der Person Jesu Christi die tatsächliche Verkörperung und lebenskräftige Verwirklichung des vollkommenen religiösen Verhältnisses sah, welches das eigentümliche Wesen des G. ausmache. Als eigentümlichen Gehalt dieses religiösen Verhältnisses aber hat sie das in der Person Jesu Christi verkörperte Bewußtsein der Sohnschaft bei Gott betrachtet. Durch diese Auffassung ist es ihr möglich geworden, der Forderung echt geschichtlichen, also menschlich wahren Verständnisses des G. und der Person Jesu Christi gerecht zu werden, ohne doch das eigentümlich christl. Bewußtsein selbst zu verleugnen. Wie sie aber der supranaturalistischen Betrachtungsweise gegenüber die geschichtliche geltend machte, so suchte sie auch den kirchlich-dogmatischen Begriff des G. durch den sittlich-religiösen zu ersetzen, und in ihm die denkbar höchste Form des religiös-sittlichen Lebens der Menschheit nachzuweisen, in welche alle andern aufzugehen die Bestimmung hätten. Mit der in der Aufklärungszeit aufgeführten Unterscheidung einer Religion Christi und einer Dogmatik von Christus hat diese Auffassung allerdings das gemein, daß auch sie das eigentümliche Wesen des G. nicht in dem Dogma über Christus als solchen, auch nicht ohne weiteres, wie Schleiermacher wollte, in einem unmittelbaren «persönlichen Verhältnisse» zu Christus, sondern in «der Religion, welche Christus hatte», oder in dem von Christus selbst verkündigten neuen göttlichen als einer die ganze Welt und Menschheit umfassen und erneuernden Macht findet. Aber

sie unterscheidet sich von jener ältern, bekanntlich auch von Lessing vertretenen Meinung wesentlich dadurch, daß sie in Christus nicht bloß den weisen Lehrer der reinen Moralreligion, sondern einerseits die persönliche Offenbarung der auf die Gründung des Gottesreichs hin gerichteten Erlösenden und veröhrenden Liebe Gottes, andererseits den persönlichen Duellpunkt des vollkommenen gottgemeinen Lebens der Menschheit, durch beides aber zugleich den Begründer der allumfassenden religiösen und sittlichen Gemeinschaft (des Gottesreichs) sieht. Wenn dieser neuern Auffassung des G. gegenüber der kirchlich-dogmatische Begriff sich namentlich in der Gegenwart wieder mit erneuter Entschiedenheit geltend macht, so sieht sich die wissenschaftliche Theologie nur immer entschiedener zur rein geschichtlichen Erforschung des ursprünglichen G. genötigt, als welche allein eine zuverlässige Grundlage auch für die theol. Würdigung des bleibenden Gehalts der christl. Religion zu bieten vermöge. Hieraus erklärt sich die hohe Bedeutung der in neuerer Zeit mit so gründlicher Gelehrsamkeit und einbringendem Scharfsinn geführten histor.-kritischen Untersuchungen über das Urchristentum und das geschichtliche Lebensbild Jesu Christi. Da diese Geschichtsforschung jedoch dem äußerlichen Supranaturalismus, der in unserer modernen Bildung ohnehin keine Wurzeln mehr hat, nur entschieden gegenübertreten kann, so ist der Abscheu, mit welchem ihre Resultate von den Anhängern des orthodoxen G. zurückgewiesen werden, nur allzu natürlich. Für die unbefangene Betrachtung aber kann darüber kein Zweifel bestehen, daß sich bereits jetzt infolge jener geschichtlichen Arbeiten das ursprüngliche Wesen des G. wie es zuerst in Jesu Person, danach in der Usgeschichte seiner Gemeinde sich verwirklicht hat, ungleich reiner und treuer erkennen läßt, als dies noch zur Zeit des ältern Rationalismus möglich war, und daß diese Forschung, weit entfernt, die Kluft zwischen Idee und Geschichte immer weiter aufzureißen, schon jetzt dazu geführt hat, den eigentlichen Lebensmittelpunkt der christl. Religion immer entschiedener in der Persönlichkeit Jesu selbst oder in dem in ihm offenbarten gottgemeinen Leben zu erkennen. (S. Jesus.)

Auf Grund dieser Forschungen kann die heutige Wissenschaft das geschichtliche Wesen des G. freilich nicht in einer dogmatischen Lehre über seine schlechthin übernatürliche Entstehung, auch nicht in einem bestimmten Dogma über Christi Person und Werk samt allem, was sich für die ältere Anschauung um dieses Dogma herumlegte, sondern nur in dem wesentlich neuen religiösen Verhältnisse der Menschheit zu Gott finden, welches von Jesus von Nazareth als Ausdruck des göttlichen Willens verstanden und in seiner Person grundlegend verwirklicht worden ist. Dieses eigentümliche Wesen des G., in welchem zugleich sein wesentlicher Unterschied von Judentum und Heidentum und seine Bedeutung als der schlechthin vollkommenen Religion liegt, ist zusammengesetzt in dem Begriffe der vollkommenen Erlösungs- oder Veröhnungsreligion. Der alttestamentliche Gottesbegriff ist zu der Idee des «himmlischen Vaters» gesteigert, die jüd. Außerlichkeit des Verhältnisses Gottes zur Welt ebenso wie die pantheistische Verendlichung Gottes im Heidentume überwunden durch die Auffassung Gottes als der allumfassenden Liebe oder als des schlechthin vollkommenen, von der Welt und Menschheit

Artikel, die man unter G. versteht, sind unter R. anzufuchen.

schlechthin unterschiedenen, aber zugleich ihr allgegenwärtig innewohnenden, im sittlich-religiösen We-
 wesen und Leben des Menschen sich unmittelbar
 offenbaren und alle Empfänglichen zu seiner
 Gemeinschaft, dem höchsten Geiste heranziehenden
 Geistes. Wie aber in diesem Gottesbegriffe ebenso-
 wohl alle Herabziehung des absoluten Geistes in
 das Naturleben, wie alle falsche Transcendenz
 überwunden ist, so ist auch das religiöse Verhältnis
 des Menschen zu Gott ebensowohl über die heid-
 nische Naturreligion als über die jüd. Gesetzesreligion
 hinausgehoben. Das Verhältnis zum himmlischen
 Vater ist kein Anrechtverhältnis, sondern ein Kind-
 schaftsverhältnis, ein innerliches Gefühlsein des
 Gemüts mit der göttlichen Liebe, in welcher sich der
 Mensch seiner Einheit mit Gott und des Seins
 Gottes in ihm, oder seiner absoluten Veröhnung
 bewußt wird. Wie aber dieses Verhältnis ein rein
 ethisches ist, welches alle Unterschiede der Abstam-
 mung und der Geburt, alles Gewichtigen auf
 äußere Vorzüge und Vorrechte ausschließt, so kann
 es auch durch kein äußeres Verdienst oder Werk,
 überhaupt durch keine Erfüllung äußerer Bedingun-
 gen zu Stande kommen, sondern nur dadurch, daß
 sich der Mensch rein empfänglich verhält zu der
 göttlichen Liebe, in selbstverleugnender Entäußerung
 alles eigenen Willens vertrauensvoll an die gött-
 liche Führung sich hingibt und, durch die innerlich
 erprobene göttliche Liebe zu freier Gegenseitigkeit ge-
 trieben, in der sittlichen Gemeinschaft, in welcher
 er sich, den ewigen Liebeszweck Gottes zu verwirk-
 lichen trachtet, also auch in allen seinen besondern
 sittlichen Pflichten ebenso viele Aufgaben des höch-
 sten Willens an ihn sieht, die er in der Kraft jener
 Liebe freudig erfüllt. Die unerlässliche Bedingung
 aber für den Eintritt in die neue Gottesgemein-
 schaft oder ins «Gottesreich» ist die Demut, als
 das tiefste Gefühl der eigenen sittlichen Ohnmacht
 und Hilfsbedürftigkeit, welches im Bewußtsein per-
 sönlicher sittlicher Verschuldung sich zur Buße oder
 zu dem reumütigen Eingeständnisse der eigenen
 Sünde gestaltet. Durch diesen rein sittlichen
 Charakter ist zugleich der universelle Charakter der
 christl. Religion als einer für alle Menschen und
 alle Völker bestimmten bezeichnet, welche allen
 menschlichen Lebenslagen und Lebensbedürfnissen
 gleicherweise entspricht und darum auch schlechthin
 geeignet ist, die bleibende Grundlage und das zu-
 rührende Prinzip alles sittlichen Strebens und Ar-
 beitens in der Gemeinschaft zu bilden. In dieser
 rein sittlichen Würdigung des Menschen als solchen
 in seiner Beziehung zu Gott lag zugleich die geistige
 Lebenskraft dieser Religion, durch welche sie in den
 Stand gesetzt wurde, nicht allein alle Armen, Ge-
 brüchlichen und Hilfsbedürftigen unter Juden und
 Heiden um ihr Banner zu scharen, sondern im
 höchsten Sinne des Wortes die Religion der Mensch-
 heit zu werden und alles Menschliche wahrhaft sich
 anzueignen und zu durchdringen. Dennoch aber ist
 damit das Geheimnis ihres Ursprungs ebenso-
 wenig wie ihre siegreiche Überwindung jüd. und
 heidnischen Wesens schon völlig erklärt. Nicht als
 ob, wenn auch noch so vollkommene Lehre von dem
 rechten religiösen Verhältnisse des Menschen zu
 Gott, sondern als geschichtliche Offenbarung einer
 neuen göttlichen Lebensmacht, als ein sittlich er-
 zeuerndes und befreiendes Lebensprinzip, welches
 von innen heraus alle sittlichen Lebensverhältnisse
 umgestaltete, ist das C. in die Welt getreten.

Commentations - Berlin. 12. Aufl. 17.

Dies aber war es von Haus aus nur als eine ge-
 schichtliche Offenbarung des göttlichen Liebewillens
 in der Person seines Stifters, oder vermöge der
 geschichtlichen Verwirklichung der vollkommenen
 Gemeinschaft Gottes und des Menschen in Jesus
 von Nazareth. Die sittlich-religiöse Erneuerung der
 Menschheit in ihm und durch ihn, die Stiftung
 vollendeter religiöser Gemeinschaft durch den Ge-
 kreuzigten, dies ist die Haupt- und Grundthatfache
 geworden, welche durch das ganze Evangelium von
 Jesus dem Christ sich hindurchzieht und auch in den
 Mythen und Sagen über ihn als in anschaulichen
 Symbolen ihren Ausdruck findet. Der Glaube an
 die Offenbarung der erlösenden und veröhnenden
 Gottesliebe in Christi Person hat die christl. Kirche
 begründet und ihr binnen drei Jahrhunderten den
 Sieg über die ganze civilisierte Welt und Mensch-
 heit ermöglicht. Wenn auch das Erlösende in Jesus
 dem Christ nicht die Person als solche, sondern das
 in dieser Person offenbarte und durch sie gewedte
 und geträufte gotteinige Leben ist, so liegt es doch
 eben in der Natur des religiösen Lebens begründet,
 daß es nur von einem persönlichen Mittelpunkte
 aus die Personen innerlich erneuern und zu einem
 lebendigen Gemeinwesen vereinigen kann. Des-
 halb hat der Glaube an Jesus den Christ aller-
 dings im C. eine grundlegende Bedeutung und
 wird dieselbe behalten, auch wenn längst das Dogma
 über Christus ebenso wie die einzelnen über ihn be-
 richteten Geschichtsthatfachen der freiesten kritischen
 Prüfung anheimgegeben sein werden.

Es lag in der Natur dieses neuen religiös-sitt-
 lichen Prinzips begründet, daß es zuerst nur in der
 Form eines selbständigen religiösen Gemeinwesens
 Wurzeln fassen konnte. Von einer «Stiftung» der
 christl. «Kirche» durch Jesus kann aber nur sehr be-
 dingungsweise gesprochen werden. Das, was er als
 nahe herbeigekommen verkündigte, war vielmehr
 das «göttliche Reich» oder das «Himmelreich». In
 diesen der jüd. Zukunftshoffnung entlehnten Aus-
 druck hat er, ohne die vollständige Hülle dieser
 Hoffnung zu zerbrechen, doch zugleich einen ungleich
 tiefern Gehalt hineingelegt, den Gedanken der
 höchsten allumfassenden Gemeinschaft, welche alle
 sittlichen Güter und Lebensgebiete in das eine,
 allein der Idee entsprechende religiöse Verhältnis
 setzt, Herstellung der vollkommenen Gottesgemein-
 schaft als lebendiger Grundlage und höchster Norm
 auch für alle sittliche Menschengemeinschaft. Den-
 noch konnte die Idee dieses Gottesreichs zunächst
 nur in Form einer besondern Religionsgemeinschaft
 verwirklicht werden, und es war nur die innere
 Notwendigkeit der Sache selbst, daß die ersten Chri-
 sten zur lebendigen Vertiefung in die höchste reli-
 giöse Idee sich von aller Zerstreuung durch die
 «Welthandel» und weltlichen Beschäftigungen zu-
 rückziehen mußten. Darum ist die «Weltflucht»
 allerdings die Signatur des geschichtlichen C. in
 seiner ältesten Gestalt. Aber wie schon Christus
 selbst in den großen Gleichnistreden über das gött-
 liche Reich deutlich eine noch weit umfassendere
 Aufgabe desselben gezeichnet hatte, so war es eben
 die unbedingte Allgemeingültigkeit des christl. Prin-
 zips selbst, welche es immer mehr dazu drängen
 mußte, aus der verborgenen Stille des Privat-
 lebens und der engsten Kreise frommer Gemein-
 schaft herauszutreten und alle menschlichen Lebens-
 verhältnisse mit dem neuen Geiste zu durchdringen.
 Schon nach drei Jahrhunderten begann das C.

seine civilisatorische Aufgabe in der Welt zu erfüllen. Es ist eine Geschichtsthatfache, die kein Kulturhistoriker verkennen kann, daß die geistige und sittliche Umgestaltung des Völkerlebens im Gefolge des Evangeliums Jesu Christi einhergeschritten ist, und daß noch heute die christl. Welt und Menschheit die Wiege aller durch wissenschaftliche und humanitäre Kultur bedingten Fortschritte in Kunst und Wissenschaft, im bürgerlichen, polit. und häuslichen Leben ist, während die alten Kulturvölker des Heidentums entweder untergegangen oder zu trügerischem Stillstand verurteilt sind. Daß das C. diese seine weltverneuernde Mission zunächst nur in kirchlich-dogmatischer Fassung übte, war ebenso geschichtlich begründet, als es eine Notwendigkeit für die heutige Menschheit ist, Kirche und C. sorgfältig zu scheiden, und jene nur als die allerdings niemals entbehrliche Pflanzstätte des spezifisch-religiösen Lebens zu betrachten, welches als das lebendige Prinzip in alle sittlichen Lebensverhältnisse überzugehen die Bestimmung hat, doch ohne daß diese darum selbst in kirchliche Formen gegossen würden. Die Zeit einer kirchlichen Universalmonarchie als alleiniger Trägerin des christl. Geistes ist ebenso vorüber wie die Zeit eines dogmatisch beengten Lehrentums oder einer exklusiv religiösen, die ganze Fülle sittlicher Lebensgebiete und Kulturinteressen als profane, unheilige Welt von sich ausstoßenden Praxis. Sowohl die hierarchisch gegliederte Theokratie des mittelalterlichen Katholizismus als der luth. Dogmatismus und pietistische Praktizismus haben ihre geschichtliche Aufgabe erfüllt, und derselbe christl. Geist, welcher jene Formen sich schuf, sucht sich heute in der ganzen Breite des sittlichen Menschen- und Völkerlebens eine neue Stätte seiner weltverneuernden und weltveröhnenden Wirksamkeit. Daß das spezifisch-kirchliche, dogmatische und pietistische gerichtete C. dieses noch immer verkennt, ist ein Haupthindernis für die Neubelebung des in weiten Kreisen erstorbenen christl. Bewußtseins in den christl. Völkern und für eine endliche tiefere und nachhaltigere Veröhnung christl. Glaubenslebens mit weltlicher Bildung und Wissenschaft. Wenn freilich die Frage «Sind wir noch Christen?» gerade von namhaften Vorkämpfern unserer modernen Kultur nicht bloß zweifelnd aufgeworfen, sondern entschlossen verneint wird, so begreift sich dies eigentlich nur auf einem Standpunkte, der das religiöse Prinzip des C. oder sein bleibendes Wesen beharrlich mit seiner geschichtlichen Urgestalt identifiziert. Daß die urchristl. Vorstellungswelt ebenso wie die urchristl. Weltflucht zeitgeschichtlich bedingt war und darum freilich unter ganz anders gewordenen intellektuellen und sittlichen Bildungsvoraussetzungen unmöglich festgehalten werden kann, ist allerdings klar. In diesem Sinne aber hätte es schon zu der Zeit, in welcher das C. Weltreligion wurde, gar keine wirklichen Christen mehr gegeben. Sieht man aber auf das der ganzen geschichtlichen Entwicklung christl. Lehre und Sitte zu Grunde liegende religiöse Prinzip, so wird man die Frage schuldig bleiben müssen, ob es denn ein höheres und vollkommeneres religiöses Prinzip als eben das in der Person Jesu Christi geschichtlich verwirklichte zu geben vermöge, oder ob ein solches gar unter denen, die zwar noch Religion zu haben behaupten, aber den Christenamen zurückweisen, thatsächlich zu finden sei. — Über die verschiedenen geschichtlichen Formen des C. und der christl. Kirche vgl. die besondern Artikel.

Litteratur: Châteaubriand, «Le genie du Christianisme» (1802; deutsch v. Schneller, 2. Aufl., 2 Bde., Freib. i. Br. 1856—57); Feuerbach, «Das Wesen des C.» (Opp. 1841); Ullmann, «Das Wesen des C.» (Hamb. 1845; 5. Aufl. 1865); Bruch, «Das Wesen des C.» (in Schenkel's «Allgemeine kirchliche Zeitschrift», 1867); Schenkel, «C. und Kirche im Einklang mit der Kulturentwicklung» (Wiesb. 1869). Die gegenwärtige Zahl aller Christen der Erde beträgt ungefähr 400 Mill., denen 5—6 Mill. Juden, 170 Mill. Mohammedaner, 730 Mill. Verehrer des Brahma und Buddha und 100 Mill. andere Heiden gegenüberstehen.

Christentums-Gesellschaft (deutsche), religiöser Verein der evang. Kirche, gestiftet 1780 durch Johann Ursperger (gest. 1. Dec. 1806) in Basel zur Vereinigung aller bibelgläubigen Christen durch Zusammenkünfte und durch umfassende Korrespondenz. Als Organ der Gesellschaft erschien seit 1784 die monatlichen «Sammlungen für Liebhaber christl. Wahrheit». Im Lauf der Zeit löste sich der Verein in viele selbständige Gesellschaften auf, wie die Baseler Bibelgesellschaft (1804), die evang. Missionsgesellschaft baselst. (1816), die Anstalt in Veuggen zur Bildung von Armen- und Schulgelehrten und zur Rettung verwahrloster Kinder (1820) u. s. w.

Christenverfolgungen haben namentlich in den drei ersten Jahrhunderten des Bestehens der christl. Kirche stattgefunden. Wie das Christentum sich zuerst innerlich mit dem Judentume auseinandersetzen hatte, so gingen auch die ersten C. von den Juden aus. Als nach der Kreuzigung Jesu sich die Gläubigen allmählich wieder in Jerusalem sammelt hatten, kam es zuerst hier zu vereinzelten Gewaltmaßregeln der jüd. Obrigkeit gegen die «Sekte der Nazarder». Den ersten Anlaß scheint jedoch nicht die Predigt von dem Getreuzigten überhaupt, sondern die Geltendmachung freierer Grundsätze über die Gesetzesbeobachtung und die Verwerfung des Tempelkultus durch griechisch gebildete Juden, wie Stephanus, geboten zu haben. Zu noch größerer Anstoß mußte dem Judentume das Evangelium des Paulus von der Abschaffung des Gesetzes im Christentume und von der Gleichberechtigung der Heiden mit den Juden gereichen, was gegen sich umgekehrt in der Urgemeinde zu Jerusalem eine Reaktion zu Gunsten des jüdisch gesetzlichen Geistes vollzog. Während daher der Haß der Juden gegen die gesetzfreie Heidenpredigt in immer neuen Ausbrüchen sich Luft machte, scheint das am Gesetze festhaltende Judententum bis in die Zeiten des ersten jüd. Kriegs Duldung genossen zu haben. Die Hinrichtung des ältern Jakobus durch Herodes Antipas (44 n. Chr.) und die Steinigung Jakobus' des Gerechten durch den Hohenpriester Ananus (62) stehen als vereinzelte Fälle da, deren nähere Veranlassung im Dunkel liegt. Erst seit der Zerstörung Jerusalems (70), besonders aber seit dem Aufstande unter Bar-Kochba (133), von welchem die jüd. Christen sich ausgeschlossen, steigerte sich der Haß der ungläubigen Juden gegen ihre der nationalen Sache entfremdeten Stammesgenossen zu einem leidenschaftlichen, aber mit dem Sturze Bar-Kochbas schnell vorübergehenden Terrorismus. Die röm. Staatsgewalt nahm von den Christen anfangs wenig Notiz, da sie als jüd. Sekte gesetzliche Duldung genossen, aber freilich auch die auf den Juden lastende Verachtung teilten. Die Christenmorderei unter Nero (64)

Artikel, die man unter C. vermischt, sind unter K. anzufuchen.

scheint sich nicht über Rom hinaus erstreckt zu haben, trägt auch noch nicht den Charakter einer eigentlichen Religionsverfolgung. Der grausame Lagan wollte nur für den ihm von der Volksmeinung zugeschobenen Brand der Stadt Rom die Leiden lassen, welche, als von allen verachtet und gehaßt, für jeder Schandthat fähig galten. Wohl aber zeigt sich schon in dem damaligen Volksurteil über die Christen, was dieselben vom röm. Staat überhaupt zu erwarten hatten, und ebensowohl der Abscheu der christl. Welt vor dem heidnischen Rom hervor in der Schilderung des Apokalypstikers Johannes von der großen Weib, dem vom Blute heiliger Märtyrer triefenden Weibe. Nero galt seitdem in den Augen der Christen als der Antichrist, welcher zum entsetzlichen Kriege gegen das Gottesvolk wiederkehren werde, das Römische Reich als das Reich der Dämonen, mit welchem man alle Beziehungen, soweit möglich, selbst im künftigen Leben um so gründlicher abbrechen müsse, da in nächster Zukunft die Vernichtung der Römerherrschaft durch den wiederkehrenden Christus und die Gründung des Messiasreichs bevorstehe. Dafür erkannte der heidnische Volkshaß schmachvolle Gerüchte über geheime Schandthaten der Christen, wie sie zum Teil auch über die Juden in Umlauf waren, und machte sich oft genug in fanatischen Ausbrüchen Luft. Dagegen nahm die röm. Staatsgewalt als solche von den Christen noch wenig Notiz. Noch unter Domitian (81—96), welchen die Sage die zweite C. verhängen läßt, kam es höchstens zu vereinzelten Todesurteilen in Rom, aus nicht ganz klar zu ermittelnden Beweggründen, und zu Nachforschungen nach den Nachkommen der Domitischen Familie, von deren Unschädlichkeit sich der Kaiser jedoch bald überzeugte.

Einem förmlichen kaisergerichtlichen Verfahren gegen die Christen wegen staatsgefährlicher Verbindungen begegnet man erst unter Trajan (98—117), von welchem der Statthalter Plinius von sich selbst die Verhaltungsbefehle erbat. Nach der Meinung des Kaisers sollten anonyme Denunciationsen nicht berücksichtigt, Überwiesene und Geändigte aber mit dem Tode bestraft werden. Dies blieb auch für die folgenden Kaiserregierungen feststehende Norm. Seitdem die Zahl der Christen sich vermehren konnte, daß an manchen Orten schon die Tempel zu veröden begannen, mußte die Staatsgewalt auf diejenigen ein wachsameres Augenmerk, welche ungescheut den nahen Untergang des Römischen Reichs und die Errichtung einer neuen Ordnung der Dinge verkündigten, in welcher die Herrschenden sein und alle Heiden vertilgt werden sollten. Die weitverzweigte geheime Verbindung der Christen konnte jetzt nicht mehr als bloße Sekte Duldung beanspruchen: sie erschien nicht mehr der herrschenden Staatsreligion, sondern der röm. Staatsordnung selbst gefährlich. Die angeführten Edikte Fabrians (117—138) und des Antoninus Pius (138—160) zu Gunsten der Christen sind christl. Fiktionen. Vielmehr standen die trauersamen Gesetze nach wie vor in ungebrochener Geltung. Doch hatten die Christen unter diesen beiden Kaisern sowie in der ersten Zeit Marc Aurels (160—180) verhältnismäßig Ruhe. Erst in den letzten Regierungsjahren dieses Kaisers kam es wieder in den verschiedensten Theilen des Reichs, in Gallien, Griechenland und im Orient, zu einem Verfolgungssturm, wie ihn die Christen bis dahin

noch nicht erlebt hatten. Den Anlaß dazu bot wohl die polit. Nothlage des Reichs, in der man den Zorn der Götter über die Verbreitung des Christentums zu erkennen glaubte. Während der Kaiser der aufgeregten Volksstimmung durch neue strengere Christenedikte entgegenkam, bemühte sich andererseits die christl. Apologetik, den Kaiser für die «neue Philosophie» günstig zu stimmen. Fast gleichzeitig erhoben Melito, Athenagoras, Miltiades, Apollinaris u. a. ihre Stimme zu Gunsten ihrer bedrängten Glaubensgenossen. Ausführliche Berichte aus jener Zeit haben wir namentlich über die C. zu Lyon und Vienne. Marc Aurels Nachfolger, Commodus (180—192), lehrte zu der mildern Praxis des trauersamen Anklageverfahrens zurück. Seitdem hatten die Christen verhältnismäßig Ruhe, bis der anfangs duldsamere Kaiser Septimius Severus (193—211) durch sein 203 erlassenes Verbot des Übertritts zum Judentum oder Christentum das Signal zu einer, wie es scheint, über verschiedene Theile des Reichs ausgebreiteten Verfolgung gab. Doch war die Todesstrafe auch damals nicht die Regel, häufiger kamen, wie es scheint, Verbannungen und Deportationen zur Zwangsarbeit in den kaiserl. Bergwerken vor. In vielen Fällen erfolgte die Hinrichtung nur in Folge des glühenden Verlangens nach dem Märtyrertode, während freilich die meisten schon damals durch die Flucht oder scheinbare Nachgiebigkeit, einzelne auch durch offenen Mord sich zu retten suchten. Schon unter Severus bereitete sich indes ein Umschwung in der Stellung des röm. Staats zum Christentum vor. Der religiöse Synkretismus, dem die ausländischen Kaiser, namentlich Heliogabalus (218—222) und Alexander Severus (222—235), ergeben waren, gewährte auch dem Christengotte eine Stelle in dem heidnischen Pantheon. Der Christenhaß des Kaisers Maximus (235—238), mehr noch die durch öffentliche Unglücksfälle gesteigerte Volksleidenschaft gab den Anstoß zu einigen vorübergehenden, aber harten Drangsalen der Christen in einigen Provinzen. Dagegen trat unter seinen Nachfolgern, unter denen einer, Philippus (244—249), der Sage nach sogar Christ geworden sein soll, eine längere Ruhe ein.

Die Periode der allgemeinen C. beginnt erst unter dem kräftigen Kaiser Decius (249—251), der zuerst nach langer Zerrüttung eine feste staatliche Ordnung wiederherstellte. Um die alte röm. Staatsreligion, auf welcher ihm auch die polit. Wohlfahrt zu ruhen schien, aufs neue zu befestigen, begann er gegen das Christentum einen Kampf auf Leben und Tod. Decius leitete die Verfolgungen selbst; kaiserl. Edikte bedrohten die säumigen Statthalter mit harten Strafen. Die gegen die Christen angewendeten Zwangsmittel schritten stufenweise bis zum Äußersten fort. In Rom, Alexandria, Karthago, Pontus scheint die Verfolgung am ärgsten getobt zu haben; vornehmlich war es auf die Bischöfe abgesehen. Die Zahl der Opfer war diesmal weit bedeutender als in den früheren Verfolgungen. Nach dem Tode des Decius ließen die Verfolgungen nach, wurden aber von dem anfangs günstiger gestimmten Valerian (253—260) noch einmal erneuert. Doch bestrafte man fast nur Bischöfe und Gemeindevorsteher mit dem Tode. Der hierauf folgenden langjährigen, nur durch Kaiser Aurelian (275) vorübergehend unterbrochenen Ruhe wurde durch die Edikte Diocletians (284—305) ein Ende gemacht. Nachdem dieser Kaiser neun Jahre hindurch den

Kretzel, die man unter C. vermischt, sind unter B. aufzusuchen.

Christen unbedenklich den Zutritt zu den höchsten Ehrenstellen bei Hofe und im Heere gestattet hatte, begann 303 die letzte, aber furchtbare Verfolgung. Nur wider Willen hatte Diocletian zu einer Maßregel seine Zustimmung gegeben, die von der Konsequenz seiner eigenen Staatsprinzipien allerdings gefordert war, aber bei der Menge und dem Ansehen der Christen die kaum hergestellte Ordnung im Staate aufs äußerste erschüttern mußte. Den Anlaß gab der Fanatismus seines Mitkaisers Galerius, der nur von der Ausrottung der Christen die erneute Gunst der zornenden Götter und den Sieg der röm. Waffen erwartete. Dunkle Gerüchte über eine Verschwörung der Christen zum Sturze der heidnischen Herrscher, welche Galerius und der Statthalter Hieronolus von Bithynien demühten, mögen für Diocletian selbst den Ausschlag gegeben haben. Drei Edikte gegen die christl. Religion und die Vorsteher christl. Gemeinden folgten 303 rasch aufeinander; ein viertes ward 304 gegen die Christen überhaupt erlassen. Die steigende Strenge scheint dem Diocletian Schritt für Schritt abgebrochen worden zu sein. Im ganzen Römischen Reich wurden die christl. Kirchen zerstört, die heiligen Bücher weggenommen und verbrannt, die gottesdienstlichen Versammlungen verboten: Verlust aller Ehrenämter, Verausraubung des Vermögens, Gefängnis und zuletzt der Tod drohte allen, die sich nicht bequemen wollten, den Göttern zu opfern. Die Leidenschaften des heidnischen Volks und die Willkür der Statthalter steigerten in vielen Gegenden die Härte der Verfolgungen zu unmenschlicher Grausamkeit. Die Zahl der Opfer war wenigstens in der ersten Zeit an manchen Orten äußerst bedeutend. Dennoch erwiesen sich alle Versuche, das Christentum auszurotten, als vergeblich. Noch zu Ende des J. 304 hob Diocletian die Todesstrafe wieder auf, und seit 306 war die Verfolgung im Abendlande völlig erloschen. Im östl. Teile des Reichs setzten Galerius und Maximin auch nach der Abdankung Diocletians das Unterdrückungssystem mehrere Jahre ununterbrochen fort: das Resultat war nur die Einsicht in die Unmöglichkeit, das Weggenommene durchzuführen. Galerius selbst erkannte endlich die Notwendigkeit, mit den Christen Frieden zu schließen, durch die Zurücknahme seiner Verfolgungsedikte an (310). Dem ersten Toleranzedikt folgten 312 und 313 ein zweites und drittes, von Konstantin und Licinius. Das Toleranzedikt von Mailand (313) gewährte den Christen volle Freiheit der Religionsübung, die geraubten Kirchen und Güter wurden zurückerstattet. Konstantin nahm immer offener für die Christen Partei und bereitete durch eine Reihe von Maßregeln die förmliche Erhebung des Christentums zur Staatsreligion vor. Seitdem erfuhren die Christen nur noch außerhalb des Römischen Reichs, z. B. 343 und 414 in Persien und 437 mit wenigen Unterbrechungen bis zum Anfang des 6. Jahrh. im afrikl. Reiche der Vandalen, ferner unter german. Völkerschaften in den ersten Zeiten der christl. Mission, neue Verfolgungen, denn die erneuerten Placereien des Licinius seit 315 stellten doch das mailänder Edikt nicht in Frage und der Versuch des Kaisers Julian (361—363) zur Wiederherstellung des Heidentums kann nicht als eigentliche U. betrachtet werden. Dagegen arbeiteten seit der Entstehung des Islam die Araber in Asien und Afrika auf die Vertilgung des Christentums hin und schonten nur einzelne schis-

matische Parteien, die noch jetzt unter dem Schutze der Mohammedaner freie Religionsübung genießen. Heftige Verfolgungen haben auch die Christengemeinden in Japan (s. d.), namentlich seit 1616, in China (s. d.) um 1750, 1815 und 1839, in Cochinchina und Tonkin besonders 1837—39 und anderwärts zu erdulden gehabt. Am grimmigsten aber haben die Christen um des Glaubens willen einander selbst verfolgt. (S. Inquisition.)

Litteratur. Overbeck, «Studien zur Geschichte der alten Kirche» (Schloßhemnitz 1875); Aubl, «Histoire des persécutions de l'Eglise» (2 Ae., Par. 1875—78); derselbe, «Les Chrétiens dans l'empire Romain de la fin des Antonins» (1881); Wieseler, «Die Christenverfolgungen der Cäsaren» (Göttersloh 1878); Reim, «Aus dem Urchristentum» (Bd. 1, Jhr. 1878); derselbe, «Rom und das Christentum» (Berl. 1881). Außerdem zahlreiche Abhandlungen von Franz Göttes in den «Jahrbüchern für protest. Theologie» und der «Zeitschrift für wissenschaftliche Theologie».

Christian I., Stifter des oldenburg. Hauses in Dänemark, geb. 1426 als Sohn Dietrichs des Glücklichcn von Oldenburg und Kette des Herzogs Adolf von Schleswig-Holstein, ward nach dem Tode Christophs III. 1448 zum König von Dänemark gewählt. Im J. 1450 gelang es ihm auch Norwegens Krone zu gewinnen; in Schweden, wo er seit 1451 herrschte, vermochte er dagegen nicht festen Fuß zu fassen und in der Schlacht am Branteberge bei Stockholm erfochten die Schweden unter Sten Sture 1470 ihre Unabhängigkeit. Die Schlacht war von so entscheidendem Einfluß, daß in den nächsten 25 Jahren die Dänen es nicht wagten, den Eroberungskrieg zu erneuern. Nach Herzog Adolfs Tode wurde E. 1460 auch zum Herzog von Schleswig und Grafen von Holstein gewählt. E. starb 22. Mai 1481. In E.s Regierungszeit fällt die Gründung der Universität zu Kopenhagen (1. Juni 1479).

Christian II., König von Dänemark und Norwegen, Herzog von Schleswig-Holstein, Sohn des Königs Johann, geb. zu Nyborg am 2. Juli 1481, regierte seit 1501 als Statthalter in Norwegen und folgte nach dem Tode des Vaters, 20. Febr. 1513, als Herrscher durch Wahl der Stände in Dänemark und Norwegen und der einen Hälfte von Schleswig-Holstein, während die andere Hälfte sein Oheim, Herzog Friedrich, beherrschte. Schon als Prinz hatte E. in Bergen einen Liebeshandel mit der schönen Holländerin Dyppele (s. d.) angeknüpft, deren Mutter, Sigbrit Willums von Amsterdam, die einflußreichste Ratgeberin des jungen Königs wurde. Er vermählte sich 1515 mit der Niederländerin Elisabeth (Isabella), der Schwester Kaiser Karls V. E. hatte es sich zur Aufgabe gesetzt, den unterdrückten Bürger- und Bauernstand zu heben und eine selbständige Handels- und Gewerbtätigkeit zu begründen. Dadurch kam er zunächst in Konflikt mit den deutschen Hansestädten, welche bis dahin unter dem Schutze ausgebehnter Privilegien fast ausschließlich den skandinav. Norden mit den Produkten ihrer Industrie versorgten und den Ausfuhr- und Zwischenhandel daselbst monopolisiert hatten. Aber auch der dän. Adel fand sich durch die Reformen in seinen Vorrechten und materiellen Interessen bedroht.

In Schweden war E. 1497 zum Thronfolger gewählt worden, aber 1501 hatten die Schweden sich wieder von der Union mit Dänemark und Norwegen

Kritik, die man unter E. vermisch, sind unter R aufzusuchen.

Isaksgesagt und die Regierung einem Reichsverweser aus dem Geschlecht der Sture übertrug. Nach mehreren mißlungenen Expeditionen unterwarf E. 1520 ganz Schweden. Aber unmittelbar nach der Huldrigung hielt E. ein fürchtbares Gericht über die vornehmsten Männer Schwedens (Stochholmer Blutbad vom 8. bis 10. Nov. 1520). Die Folge war ein neuer Aufstand unter Führung des Gustav Wasa (s. d.), welcher mit der definitiven Losreißung Schwedens von der Kalmariſchen Union endigte. Nun erklärten auch die Hansestädte, voran Lübeck und Danzig, den Krieg, der Abel in Jütland empörte sich und bot dem Herzog Friedrich von Schleswig-Holstein die dän. Krone an. E. hob im April 1523 mit seiner Familie und seinen Schwägen von Kopenhagen nach den Niederlanden, während sein ganzes Reich binnen wenigen Wochen dem neuen König Friedrich I. (gest. 1533) huldrigte. Die Restaurationsversuche E.'s blieben erfolglos. Ein Heer, das er noch 1523 in Deutschland werben ließ, lief bald wieder wegen Geldmangels auseinander. Bei einem zweiten Versuch auf Norwegen (1531) ward er selbst gefangen. Zwar kämpfte in dem Kriege, der nach dem Tode Friedrichs I. über Dänemark hereinbrach (der sog. Grafenfehde, 1534—38), nochmals eine Partei für die Wiedereinführung E.'s, aber sie unterlag, und der König blieb bis an seinen Tod in Gefangenschaft. Er ward zuerst auf dem Schloß Sonderburg auf Allen im Gewahrsam gehalten, wo man ihn mit grausamer Strenge behandelte, erst seit 1550 in milderer Haft auf dem Schloß Kallundborg auf Seeland, wo er 4. Febr. 1559 starb. E. hinterließ keine männliche Nachkommenschaft. Von seinen beiden Töchtern ward Dorothea an den Kurfürsten Friedrich II. von der Pfalz, Christine erst mit Franz Sforza, dann mit Herzog Franz von Lothringen verheiratet.

Christian III., König von Dänemark und Norwegen, folgte 1533 seinem Vater Friedrich I., mußte aber einen mehrjährigen Kampf um den Thron, die sog. «Grafenfehde» (nach dem Führer der Gegenpartei, dem Grafen Christoph von Oldenburg, genannt) bestehen. Erst 1536 waren seine Gegner, darunter namentlich auch der Lübeder Bürgermeißer Bullenwever, niedergeworfen. Damit war der Einfluß der Hanse auf Dänemark für immer beseitigt. Unter E. wurde die Reformation in Dänemark und Norwegen eingeführt. Letzteres verlor seine Selbstständigkeit und blieb seitdem (bis 1814) eine Provinz der dän. Monarchie. Im J. 1544 teilte E. Schleswig mit seinen beiden Brüdern, 1548 wurde er vom Kaiser Karl V. mit Holstein und Dithmarschen belehnt. E. starb 1. Jan. 1559.

Christian IV., König von Dänemark und Norwegen, Herzog von Schleswig-Holstein, geb. 22. April 1577 zu Frederiksborg auf Seeland, bestieg nach dem Tode seines Vaters, des Königs Friedrich II., 14. April 1588 durch Wahl der Stände den Thron. Anfangs unter Vormundschaft gestellt, wurde er erst 1593 in den Herzogtümern, 1596 in den Königreichen für volljährig erklärt und übernahm nun selbst die Regierung, welche er bis an seinen Tod, der 9. März 1648 zu Kopenhagen erfolgte, führte. Unter allen Königen aus dem oldenb. Stamm ist E. der vollstättigste. Das beliebte dän. Volkslied «König E. stand am hohen Mast» verherrlicht seinen Heldenmut in der Seeschlacht auf der Rorberger Heide (vor dem Rieker Hafen, 11. Juli 1644). Letzter und unternehmungslustig, führte er doch

seine auswärtige Politik mit wenig Glück. Nur sein erster Krieg gegen Schweden 1611—13 endigte mit einem vorteilhaften Frieden, während dagegen sowohl seine Teilnahme am Dreißigjährigen Kriege (bis zum Lübeder Frieden 1629) wie auch sein zweiter schwed. Krieg (1642—45) unglücklich verliefen. Namentlich brachte seine Politik für Schleswig-Holstein und Jütland schwere Leidsjahre, und endlich mußte der Brömsebroer Friede 1645 mit schweren Opfern und Abtretungen in den überjüdischen Landen erkaufte werden. Diese Kriege gaben überdies mehrfachen Anlaß zu Mißtrauen und Haß zwischen dem König und seinem Mitregenten in Schleswig-Holstein, Herzog Friedrich III. von Gottorp, woraus allmählich eine vollständige Entfremdung und bittere Feindschaft zwischen der königlichen und der Gottorpschen Linie erwuchs, die später wiederholte Bürgerkriege in den Herzogtümern veranlaßte. In der innern Verwaltung war der König in Dänemark durch seine Wahlkapitulation und den Reichsrat äußerst beschränkt. So scheiterte z. B. sein Versuch zur Aufhebung der Leibeigenschaft des Bauernstandes 1634 an dem Widerstande des Adels. Dagegen setzte er manche Reformen in der Gesetzgebung und Verwaltung durch, that auch manches für die Entwidlung von Handel und Industrie, und erwarb Frankens, die erste dän. Kolonie in Ostindien. In Schleswig-Holstein achtete er im ganzen die ständischen Rechte; doch wurde zu seiner Zeit und mit seiner Genehmigung von dem gottorper Herzog das ständische Wahlrecht in dessen Staaten abgeschafft und dafür (1608) die Primogenitur eingeführt (in dem königl. Anteile erst 1660). Auch vereinigte er (1640) nach dem Aussterben des schauenb. Grafenhauses dessen Anteil, die Herrschaft Binneberg, mit dem übrigen Holstein. Außerdem begründete E. 1617—20 die Stadt Glückstadt an der Elbe und erhob sie bald darauf zur Hauptstadt des königl. Anteils von Holstein, welcher danach lange Zeit in der Reichsmatrikel «Holstein-Glückstadt» (im Gegenjatz zum herzogl. Anteil Holstein-Gottorp) benannt wurde. Vgl. «Christian IV. von Dänemark» (nach dem Dänischen von Jensehn-Lusch, 3 Bde., Hannover, 1864).

Christian V., König von Dänemark und Norwegen (1670—99), geb. 15. April 1646, ein Sohn Friedrichs III., war gleich diesem und mehreren seiner Nachfolger mehr Deutscher als Däne nach Bildung und Gesinnung. Als erster König seit Einführung des Erbkönigtums (1660) lag es ihm am Herzen, den alten dän. Adel zu schwächen; zu diesem Zwecke errichtete er neue, reich privilegierte Grafenschaften und Baronten, die größtenteils in deutsche Hände gelangten. Auch stiftete er den Danebrog- und den Elefantorden. Seiner Regierung gehört die Veröffentlichung des ersten dän. Landesgesetzes (1683), das auch in Norwegen geltend ward; auch erwarb Dänemark 1672 seine westind. Kolonien. Der Krieg mit Schweden (1675—79), sowie der Versuch, Holstein-Gottorp zu bezwingen, mißlangen gänzlich, wie denn auch seit dem Sturze des Großkanzlers Graf Oriffenfeldt (1676), der 20 Jahre schuldlos in schwerer Gefangenschaft gehalten wurde, sowohl die Verhältnisse im Innern als auch die Beziehungen zum Auslande sich verschlimmerten. E. starb 25. Aug. 1699.

Christian VI., König von Dänemark und Norwegen (1730—46), Sohn Friedrichs IV., geb. 30. Nov. 1699, war ein Anhänger des Pietismus

Kritik, die man unter E. vermißt, sind unter R. anzufinden.

und führte denselben auch am Hofe und im ganzen Lande ein. Er wurde beherrscht von seiner kalten und prachtliebenden Gemahlin, Sophie Magdalene von Brandenburg-Kulmbach, welche einen großen Teil der Staatseinkünfte auf großartige Prachtbauten (Schloß Christiansborg, Siricholm u. a.) verwandte. Verdiente erward er sich durch Maßregeln zur Förderung von Handel und Gewerbe, Hebung der Flotte und Verbesserung des gesamten Unterrichtswesens. C. starb 6. Aug. 1746.

Christian VII., König von Dänemark und Norwegen, Herzog von Schleswig-Holstein, geb. zu Kopenhagen 29. Jan. 1749 aus der ersten Ehe König Friedrichs V., folgte seinem Vater 14. Jan. 1766 und vermählte sich 8. Nov. 1766 mit der Prinzessin Karoline Mathilde (s. d.) von England. Bald nach seinem Regierungsantritt zeigten sich schon bei ihm die ersten Spuren einer Geistesverwirrung, welche, durch frühe maßlose Ausschweifungen hervorgerufen, sich schnell verschlimmerte und ihn vollständig regierungsunfähig machte. Die Regierungsgewalt wurde in solcher Lage ein Spielball der Parteien. Zunächst erfolgte 1770 der Sturz des Grafen Johann Hartwig Ernst von Bernstorff (s. d.) und der andern alten Minister Friedrichs V., welche C. anfangs beibehalten hatte. Dafür erlangte der königl. Leibarzt Struensee (s. d.), begünstigt von der Königin, den entscheidenden Einfluß und ward bald zum Geh. Kabinettsminister und Grafen ernannt. Struensee begann in der Weise des damaligen aufgeklärten Despotismus zu reformieren und verlegte dadurch rücksichtslos sowohl die bestehenden Interessen wie auch das Nationalgefühl des dän. Volk. Des Königs Stiefmutter, Juliane Marie von Braunschweig, und sein Stiefbruder, Erbprinz Friedrich (geb. 1753, gest. 1805), benutzten den Haß gegen den Günstling, um Anhänger zu werben und eine Palastrevolution vorzubereiten. Am 17. Jan. 1772 ward Struensee gestürzt und verhaftet, zugleich mit ihm die Königin Karoline Mathilde, und gegen beide auf haltlose Vorwände hin eine Unternehmung wegen Ehebruchs eingeleitet, welche mit der Hinrichtung Struensees und der Ehescheidung der Königin (1772) endigte. Seitdem führten die Königin-Witwe und der Erbprinz, unter Beirat des Ministers Ove Høegh-Guldberg, 12 Jahre lang das Staatsruder. In dieser Periode vollzog sich die vollständige Wiedervereinigung Schleswig-Holsteins unter der königl. Linie, indem der gottorpische Anteil 1773 gegen die Grafenschaft Oldenburg und Delmenhorst eingetauscht wurde und die letzte apanagierte Nebenlinie, Schleswig-Holstein-Glücksburg, 1779 erlosch. Im J. 1784 trat jedoch abermals eine Palastrevolution ein. Wenige Tage nach seiner Konfirmation verdrängte der Kronprinz Friedrich VI. (s. d.) 14. April 1784 den Oheim und die Stiefgroßmutter und übernahm selbst die Regierung. Der schwachsinnige C. starb 13. März 1806 zu Århusburg, wohin man ihn das Jahr zuvor, beim Ausbruch des Kriegs mit England, der Sicherheit halber gebracht hatte.

Christian VIII., König von Dänemark, Herzog von Schleswig-Holstein und Lauenburg, der älteste Sohn des Erbprinzen Friedrich, des Stiefbruders Christians VII., wurde 18. Sept. 1786 zu Kopenhagen geboren. Aus seiner ersten Ehe (1806) mit der Prinzessin Charlotte von Mecklenburg-Schwerin, welche 1809 wegen Ehebruchs von ihm geschieden ward, hatte er einen einzigen Sohn,

Friedrich VII. (s. d.); seine zweite Ehe (1815) mit Prinzessin Karoline Amalie von Schleswig-Holstein-Sonderburg-Augustenburg blieb kinderlos. Prinz C. war gerade Statthalter in Norwegen, als König Friedrich VI. im Kieler Frieden 14. Jan. 1814 dieses Reich an Schweden abtreten mußte. Der Prinz machte jedoch den Versuch, sich selbst im Besitz von Norwegen zu behaupten. Nachdem er unter allgemeiner Zustimmung 25. Febr. zu Christiania als Regent proklamiert worden war, berief er eine Reichsversammlung, welche 10. April auf dem Gut Eidsvoll zusammentrat, eine Verfassung erarbeitete und 17. Mai den Prinzen zum König von Norwegen wählte. Doch war dieses Königtum von keinem Bestand. Während eine engl. Flotte die Küste blockierte, griff ein schwed. Heer von der Landseite an, und bald sah sich C. gezwungen, einen Waffenstillstand (14. Aug.) einzugehen, demgemäß er der norweg. Krone entgingen mußte. Am 10. Okt. stellte er sodann dem Sterbting die betrübende Urkunde zu und lehrte nach Dänemark zurück. Hier lebte er ein Vierteljahrhundert ohne polit. Einfluß, bis er durch den Tod Friedrichs VI. 3. Dez. 1831 auf den Thron gelangte. Wenn C. auch am Absolutismus festhielt, so behielt er doch fortw. die Formen in Gesetzgebung und Verwaltung an und suchte besonders die zerrütteten Finanzen zu heben. Als seine eigentliche Lebensaufgabe sah er es an, die Verbindung zwischen dem Königtum und den Herzogtümern enger zu knüpfen, und so einen wirklichen «dän. Gesamtstaat» zu schaffen.

Da des Königs einziger Bruder, der Erbprinz Friedrich Ferdinand (geb. 1792, gest. 1863) und sein eigener Sohn, Friedrich VII., keine Aussicht auf Nachkommenschaft hatten und nach deren Ableben dem bestehenden Recht zufolge im Königtum der Weibertamm des Königshauses, in den Herzogtümern aber der Mannstamm der sog. jüngeren königl. Linie succedieren mußte, war C. sowohl auf diplomatischem wie auf publizistischem Wege bemüht, diese Rechtsordnung umzustürzen, und erließ zu diesem Zweck den Offenen Brief vom 8. Juli 1846, in welchem er den Entschluß aussprach, die dän. Erbfolge auch in den Herzogtümern durchzuführen, die entgegenstehenden Hindernisse zu beseitigen und auf diese Weise die Integrität des dän. Gesamtstaats vollständig sicherzustellen. Die Stände der Herzogtümer und die Agnaten protestierten unter dem Beifall Deutschlands, und auch der Deutsche Bund wahrte durch Beschluß vom 17. Sept. 1846 die bestehenden Rechte. Der König erließ hierauf eine Bekanntmachung vom 18. Sept. 1846, welche beruhigen sollte, aber der Gedanke der Integrität war darin festgehalten, so daß die Publikation weder das Vertrauen noch den innern Frieden wiederherstellen konnte. König C. entschloß sich nun zu einem letzten Versuch, indem er durch eine konstitutionelle Verfassung die Herzogtümer mit dem Königreich zu verschmelzen gedachte. Mitten in den Vorarbeiten dazu ereilte ihn jedoch der Tod 20. Jan. 1848.

Christian IX., König von Dänemark, geb. 8. April 1818 auf Schloß Luisenlund bei Schleswig, der vierte Sohn des 1831 verstorbenen Herzogs Friedrich Wilhelm Paul Leopold von Schleswig-Holstein-Sonderburg-Glücksburg (früher Bed.), vermählte sich 26. Mai 1842 zu Kopenhagen mit der Prinzessin Luise, der dritten Tochter des Landgrafen Wilhelm von Hessen-Kassel und der Prinzessin Luise Charlotte von Dänemark (gest. 1864),

Wittve, die man unter C. vermählt, und unter R. aufzufuchen.

Schwester König Christians VIII. Infolge dieser Heirat schlug der Prinz seinen Wohnsitz in Kopenhagen auf und ließ sich vollständig von dän. Einflüssen leiten. Demgemäß schloß er sich auch bei Gelegenheit des Offenen Briefs 1846 von dem Protest der Agnaten aus, und während der Kriegsjahre 1849—50 war er der einzige Prinz des Gesamtkaufes Schleswig-Holstein, welcher in dän. Kriegsdiensten blieb. So kam es, daß die dän. Regierung beschloß, ihm beim Aussterben des dän. Königskaufes die Nachfolge zu verschaffen. Er ward zuerst im Warschauer Protokoll vom 5. Juni 1851 und dann im Londoner Traktat vom 8. Mai 1852 als Thronfolger in der gesamten dän. Monarchie designiert und, nach Verzicht der näher berechtigten Agnaten und nach Vereinbarung mit dem Reichstage, durch das Thronfolgegesetz vom 31. Juli 1853 als Thronfolger und Prinz von Dänemark eingesetzt. In den Herzogtümern Schleswig-Holstein und Lauenburg publizierte man dieses Thronfolgegesetz zwar gleichfalls, aber es wurde hier wegen mangelnder Zustimmung der Agnaten, die Stände und des Deutschen Bundes nicht rechtsgültig. Dennoch trat E. IX. nach dem Tode Königs Friedrich VII. (s. d.) 15. Nov. 1863 die faktische Regierung in der gesamten Monarchie an, und seine erste Regierungshandlung war, daß er unter dem Druck der kopenhagener Bevölkerung 18. Nov. eine neue Verfassung genehmigte, welche das Herzogtum Schleswig vollständig mit dem Königreich verschmelzen sollte.

Aber bereits 16. Nov. hatte der nächstberechtigte Agnat, Erbprinz Friedrich von Schleswig-Holstein-Sonderburg-Augustenburg, seinen Regierungsantritt als Herzog Friedrich VIII. von Schleswig-Holstein erklärt, und sein Recht wurde von der weit überwiegenden Mehrheit der Bevölkerung anerkannt. Bald darauf schritt der Deutsche Bund ein, indem die bereits 1. Okt. 1863 beschlossene Bundesrelation gegen Dänemark vollstreckt ward und sächs.-hannov. Truppen 24. bis 31. Dez. 1863 die Herzogtümer Holstein und Lauenburg besetzten. Sodann forderten die deutschen Großmächte, Osterreich und Preußen, die sofortige Rücknahme der Verfassung vom 18. Nov., und als diese verweigert ward, überschritten ihre Truppen 1. Febr. 1864 die Eider und eroberten das Herzogtum Schleswig und die ganze ban. Provinz Jütland. Im Februar, nach der Ausräumung des Dannewerks, kam es in Kopenhagen zu Aufstandsversuchen. Doch bald legte sich die Mißstimmung, und als nach dem fruchtlosen Ausgange der Londoner Konferenz (April bis Juni) die letzte Hoffnung auf auswärtige Hilfe schwand, konnte der König an die Stelle des bisherigen nationalliberalen (schwedischen) Ministeriums ungehindert 11. Juli ein konservatives Kabinett berufen, welches seine Wirksamkeit mit der Bitte um Frieden begann. In den Vollminutarien zu Wien 1. Aug. und dem Friedensvertrage vom 30. Okt. 1864 entsagte E. den Herzogtümern Schleswig-Holstein und Lauenburg, wobei seine Herrschaft auf das eigentliche Königreich Dänemark beschränkt blieb, dessen Südgrenze gleichzeitig durch Austausch von Enclaven, Inseln u. s. w. neu reguliert wurde. Aus der Ehe E.s gingen drei Söhne und drei Töchter hervor: 1) Kronprinz Friedrich, geb. 2. Juni 1843; 2) Prinzessin Alexandra, geb. 1. Dez. 1844, vermählt 10. März 1863 mit dem Prinzen von Wales, dem engl. Thronfolger; 3) Prinz Georg, geb. 24. Dez. 1845, welcher, nachdem er 6. Juni 1868 den griech. Thron be-

stiegen, 12. Sept. desselben Jahres eine Witt unterzeichnete, wonach sein jüngerer Bruder Waldemar und dessen Descendenz ihm selbst und seiner Descendenz in der Erbfolge auf dem dän. Thron voranzugehen sollen; 4) Prinzessin Dagmar, geb. 26. Nov. 1847, vermählt 9. Nov. 1866 mit dem russ. Thronfolger Alexander Alexandrowitsch, dem spätern Kaiser Alexander III.; 5) Prinzessin Thyra, geb. 20. Sept. 1858, vermählt 21. Dez. 1873 mit Graf August, Herzog von Cumberland; 6) Prinz Waldemar, geb. 27. Okt. 1858. Vgl. Barfod, „König Christian den Niendes rejteringsdagbog“ (Kopenh. 1869).

Christian I., Kurfürst von Sachsen, geb. 29. Okt. 1560, folgte als einzig überlebender von zehn Söhnen seinem Vater August I. 1588 in der Regierung. Schwach an Körper und Charakter, aber von milder Gefühnung, abgewandt von der Starrheit des schroffen Lutherthums, überließ er sich der Leitung seines Kanzlers Nikolaus Crell (s. d.), der die Herrschaft der orthodoxen Partei beseitigte, das Land von der österr. Befolgschaft loslöste und Föhlung mit den reform. Glaubensgenossen, besonders dem Palzgrafen Joh. Kasimir, suchte. In diesem Sinne erneuerte E. 1587 das Erbtraktat mit Hessen und Brandenburg, nahm Teil an der Unterstützung der Hugenotten und seit 1590 an der Begründung eines deutschen Protestantentbundes gegen die kath. Partei im Reich, starb aber schon 25. Sept. 1591, nachdem er seinen Körper durch Unmäßigkeit zerrütet hatte. E. ist der Erbauer der Festung auf dem Königstein, und war überhaupt ein danklustiger, prächtliebender Fürst. Seine Gemahlin (seit 1582) Sophie von Brandenburg gebar ihm drei Söhne und zwei Töchter, deren eine, Sophie, Herzog Franz von Pommern betratete, während die andere, Dorothea, Abtissin von Quedlinburg wurde.

Christian II., Kurfürst von Sachsen, Sohn des vorigen, geb. 23. Sept. 1583, dem Vater, außer in der Leidenschaft für Jagd- und Tafelreuden, sehr unähnlich, von muskulösem Gliederbau, ungebildet, roh und von andern abhängig auch dann, als er der Vormundschaft entwachsen war, führte, geleitet von seiner Mutter und seinem Vormund, Herzog Friedrich Wilhelm von Sachsen-Altenburg, den Staat wieder in die starren Fesseln des Lutherthums und der Abhängigkeit von der österr. Politik zurück. Der Antritt seiner eigenen Regierung ward bezeichnet durch die Hinrichtung des Kanzlers Crell (1601), die Einführung des Religionsedicts auf die Kontorbienformel und andere reaktionäre Maßregeln. Mit Brandenburg unterstützte er Kaiser Rudolf gegen Matthias und trug dazu bei, daß dem Böhmen der Majestätsbrief bewilligt wurde, erntete aber doch nicht den Dank, den er dafür vom Hause Habsburg in der Unterstützung seiner kaiserlichen Erbansprüche erwartete. Er starb kinderlos 23. Juli 1611 an den Folgen eines kalten Trunkes, ein verschuldetes Land hinterlassend. Seine Gemahlin war Hedwig von Dänemark.

Christian I., Fürst von Anhalt, geb. 11. Mai 1568 zu Bernburg, einer der hervorragenden deutschen Fürsten seiner Zeit, kam 14jährig an den Hof Kaiser Rudolfs, um alsbald an einer Gesandtschaft desselben nach Konstantinopel teilzunehmen. Nach der Heimkehr lebte er meist an dem türkischen Hof, unternahm 1588 eine Reise nach Italien und zog 1591 als Führer eines deutschen Hilfsheeres zu König Heinrich von Navarra in den Kampf

Artikel, die man unter C vermischt, sind unter K aufzuführen.

gegen die Liguisten. Dieser Zug, der freilich keine großen Waffenerfolge brachte, war doch für C.'s Leben entscheidend, indem er zum Calvinismus übertrat, sein ganzes Haus zu demselben Schritte bewog und fortan die Seele aller reformierten, gegen Habsburg und die kath. Reaktion gerichteten Bestrebungen wurde. Schon 1592 war er Führer des prot. Heeres in der Stralsburger Bischofsfehde. Nach einigen Jahren ruhigen Lebens in der Heimat gewann ihn 1595 Friedrich IV. von der Pfalz zum Statthalter der Oberpfalz und seit diesem Jahre, wo er auch die Gräfin Anna von Bentheim heiratete, trat er von neuem in die große Politik ein, die in der pfälzischen Kanzlei einen ihrer Brennpunkte besaß. Er blieb in der Oberpfalz, auch nachdem ihm 1603 durch eine neue Teilung der anhalt. Lande Bernburg zuviel. (S. unter Anhalt.) Im Sommer 1606 ging er als Gesandter des Kurfürsten nach Paris, um persönlich über die Union der prot. Fürsten zu verhandeln, zu der Heinrich IV. in Bundesgenossenschaft treten wollte. Aber erst nach dem Bruch zwischen Kaiser Rudolf und seinem Bruder Matthias und nach der Bergewaltigung Donauwörth's durch Max I. von Bayern kam es, vor allem wieder durch C., 15. Mai 1608 in Ahausen bei Nordlingen zu dem Abschluß des Bündnisses. Unermüßlich arbeitete nun C., die Partei für den großen Kampf zu mehren und zu stärken. Im J. 1609 trat er vor Kaiser Rudolf als Gesandter der Union mit drohendem Nachdruck auf, 1610 übernahm er in dem jülich-klevischen Konflikt den Oberbefehl über das Unionsheer, fand jedoch nach der Ermordung Heinrichs IV. keine Gelegenheit mehr zu kriegerischem Auftreten. Erst der böhm. Krieg brachte die Entscheidung, wie für die Kurpfalz, so auch für C. Er führte das Heer, das am Weißen Berge bei Prag geschlagen wurde, ward Jan. 1621 mit dem Kurfürsten vom Kaiser geächtet, floh nach Schweden, dann nach Dänemark, wo er in Helsingborg ein Asyl fand, bis er 1624 die Gnade des Kaisers erlangte. Seitdem lebte er zurückgezogen in Bernburg, unermüßlich bestrebt, die Leiden des Kriegs für sein Land zu mildern. Er starb 17. April 1630. Von seinen 16 Kindern überlebten ihn nur 3 Söhne und 2 Töchter. Vgl. Krebs, «C. von Anhalt und die kurpfälzische Politik» (Lpz. 1872).

Christian II., Fürst von Anhalt, Sohn und Nachfolger des vorigen, geb. zu Amberg im Aug. 1599, ward, nachdem er schon in saporischen Diensten das Waffenhandwerk gegen die Spanier erprobt hatte, durch die Schlacht am Weißen Berge, wo er als Führer zweier Reiterregimenter tapfer kämpfend verwundet und gefangen wurde, in das Schicksal seines Vaters verflochten. In Wien, wohin man ihn brachte, gelang es ihm, die Gunst des Kaisers zu erwerben, der ihn bald der Freiheit zurückgab. C. machte hierauf Reisen durch Deutschland, Italien, Frankreich, die Niederlande, und kehrte erst 1630 zu längerem Aufenthalt in sein Stammland zurück. Die folgenden Jahre brachten über sein Fürstentum durch das Eintreten der Schweden in den großen Kampf alle Greuel der Verwüstung, die C. vergebens durch eine nach beiden Seiten vermittelnde Haltung abzumehren suchte. Mehr als einmal war das Leben C.'s und seiner Familie selbst bedroht. Er starb 21. Sept. 1656.

Christian der Jüngere, Herzog von Braunschweig-Wolfenbüttel, geb. 10. (20.) Sept. 1599 als dritter Sohn des Herzogs Heinrich Julius von

Braunschweig-Wolfenbüttel, erhielt eine gute Erziehung und wurde 1616 zum Administrator des Stifts Halberstadt gewählt. Nachdem er unter Moriz von Dranien gegen die Spanier gekämpft, kam er nach der Schlacht am Weißen Berge dem vertriebenen Kurfürsten Friedrich von der Pfalz zu Hilfe, namentlich bewogen durch die schöne Kurfürstin Elisabeth, Tochter Jakobs I. von England. Er steckte deren Handschuh auf seinen Hut und schwur, diesen nicht abzulegen, bis er Friedrich wieder auf den böhm. Thron gesetzt. Mit einem gewordenen Heer plünderte er 1621 am Main und in Westfalen die kath. Kirchen und Klöster und ließ aus dem erbeuteten Silber Münzen schlagen mit der Aufschrift «Gottes Freund, der Pfaffen Feind». Von Lilly 20. Juni 1621 bei Höchst geschlagen, schlug er sich mit Mansfeld zu Moriz von Dranien durch, besiegte 29. Aug. 1622 die Spanier bei Fleurus, wobei er den linken Arm verlor, und entsetzte Bergen op Zoom. Hierauf wandte er sich wieder nach Vaderborn und Hilbesheim, zog sich aber bei Lillys Annäherung wieder nach Westfalen zurück, wurde jedoch von diesem eingeholt und 26. Juli (6. Aug.) 1623 bei Stadtlohn an der Berle geschlagen. Er entkam wieder zu Moriz von Dranien, reiste dann nach England, um Jakob I. zur Unterstützung seines Schwiegerjohnns zu bewegen, und trat dann in die Dienste Christians IV. von Dänemark. Nachdem er 1625 noch Lilly zur Aufhebung der Belagerung von Nordheim gewonnen, starb er, von Wunden und übertriebener Anstrengungen erschöpft, 6. (16.) Juni 1626 zu Wolfenbüttel.

Christian (Karl August Friedrich), Herzog von Schleswig-Holstein-Sonderburg-Augustenburg, der älteste Sohn des Herzogs Friedrich Christian (geb. 1814) und der Prinzessin Luise Auguste von Dänemark (geb. 1843), Tochter Christians VII., ward 19. Juli 1798 geboren. Nach einer tüchtigen Vorbildung besuchte er 1817—19 die Hochschulen zu Gief und Heidelberg, bildete sich auf Reisen und übernahm dann die Bewirtschaftung seiner Stammgüter auf Alsen und im Sundewitt mit den Schwestern Augustenburg und Gravenstein. Seit Einführung der Provinzialstände (1834) führte er auch persönlich die ihm verlebene erbliche Virilstimme in der schlesw. Ständeversammlung, und zwar immer in einer sehr konservativen Richtung. Somit nahm er keine dienstliche Stellung ein, während sein jüngerer Bruder, Friedrich August Emil (geb. 23. Aug. 1800, gewöhnlich nach seinem Gute in Schleswig der «Prinz von Noer» genannt, geb. 2. Juli 1865 zu Beirut in Syrien), 1842—46 als Statthalter und kommandierender General in Schleswig-Holstein thätig war. Am 18. Sept. 1820 hatte sich der Herzog mit der Gräfin Luise Sophie von Dannefeld-Samsö vermählt, welcher Ehe die Prinzen Friedrich (geb. 6. Juli 1829) und Christian (geb. 22. Jan. 1831) sowie drei Töchter entsprangen. Durch seine Geburt Chef des älteren (Augustenburgischen) Zweigs der sog. jüngeren königl. Linie des oldenburgischen Fürstenhauses, war Herzog C. nächstberechtigter Agnat und Erbe in den Herzogtümern Schleswig-Holstein, sobald, wie vorauszusehen, der Mannstamm des regierenden dan. Königshauses erlosch. Aber König Christian VIII. faßte den Plan einer kognatischen Erbfolge, und als der Prinz auf denselben nicht eingehen wollte, kam es zu einem Bruch zwischen beiden.

Artikel, die man unter C. vermisst, sind unter R. aufzusuchen.

Der Offene Brief vom 8. Juli 1846 (s. unter Christian VIII.) führte endlich zur vollständigen Freundschaft. Der Herzog erhob schon 30. Juli feierlich Protest gegen solches Vorgehen von Seiten des Königs, während der Prinz von Noer seine Umter niederlegte, und die andern Agnaten folgten diesem Beispiel. In der nächsten schlesw. Ständesitzung stellte Herzog C. den Antrag auf eine gemeinschaftliche Verfassung für Schleswig-Holstein, dem die Versammlung zustimmte. Da sich die Regierung weigerte, einen solchen Beschluß auch nur entgegenzunehmen, erklärte der Herzog 4. Dez. 1846 seinen Austritt. Seine Güter wurden von der dän. Regierung nicht nur mit Beschlagnahme, sondern auch förmlich ausgeplündert. Während des Krieges gegen Dänemark stand die ganze augustinische Familie auf schlesw.-holstein. Seite. Der Prinz von Noer war 1848 Mitglied der provisorischen Regierung der Herzogtümer und kommandierender General, während die jungen Prinzen im Heere dienten. Nur Herzog C. selbst nahm auch damals keine amtliche Stellung ein, sondern wirkte nur in gelegentlichen Missionen und im Ständesaal. Nach der Restauration der dän. Herrschaft 1851—52 wurden die Prinzen von der sog. Amnestie ausgeschlossen, und die ganze Familie ward aus der dän. Monarchie verbannt. Die herzogl. Stammgüter blieben unter Sequester. In Veranlassung der Verhandlungen, welche dem Londoner Traktat vom 8. Mai 1852 vorangingen, vollzog jedoch Herzog C. 30. Dez. 1852 eine Akte, wodurch er seine Stammgüter gegen eine Kaufsumme von 2250000 preuß. Tlhr. der dän. Regierung überließ, und in eben dieser Akte ward eine Klausel eingeschoben, wodurch er «für sich und seine Familie» versprechen mußte, der neuen Erbfolgeordnung in der dän. Monarchie auf keine Weise entgegenzutreten zu wollen. Diese Erklärung hatte indes für die andern Familienmitglieder keine bindende Kraft, daher der Prinz von Noer durch Protest vom 24. März 1853, der Erbprinz Friedrich durch Protest vom 15. Jan. 1859 sein Erbschaft wahrte. Nach dem Verkauf seiner Stammgüter erwarb Herzog C. die Herrschaft Brimlenau in Nieberichlesien und wohnte seitdem abwechselnd dort und in Gotha. Auch nach dem Tode des Königs Friedrich VII. von Dänemark lehrte er nicht wieder auf dem polit. Schauplatz zurück, sondern tratte durch den Verzicht vom 16. Nov. 1863 und den erweiterten Verzicht vom 25. Dez. 1863 der Erbfolge in Schleswig-Holstein vollständig, indem er seinem Sohne, dem Erbprinzen Friedrich (s. d.), die Geltendmachung der Rechte seines Hauses überließ. Er starb 11. März 1869 zu Brimlenau.

Christian, Markgraf von Bayreuth, geb. 1581 als Sohn des Kurfürsten Johann Georg von Brandenburg, wurde 1608 Markgraf von Bayreuth, war eifriger Anhänger Gustav Adolfs, trat aber 1635 dem Prager Frieden bei. Nach dem Westfäl. Frieden erwarb er sich Verdienste um die Hebung des Wohlstandes seines Landes. Er starb 30. Mai 1665.

Christian Ernst, Markgraf von Rulmbach, geb. 27. Juli 1644, Bettler und Mähdel des Großen Kurfürsten, der ihn an seinem Hofe erziehen ließ, 1667 nach Straßburg auf die Universität und danach auf Reien handte. Als C. 1661 die Regierung in Bayreuth antrat, eiferte er als Regent und Soldat dem Großen Kurfürsten nach. Kreisoberst des fränk. Krieges (seit 1664) und an der Spitze einer für sein vordringen bedeutenden Waffenmacht, verschaffte er

sich in dem franz. Kriege, in den er schon 1672 als erster Bundesgenosse Brandenburgs eintrat, ein bedeutendes Ansehen, sodas ihm Kaiser Leopold März 1676 den Rang eines Feldmarschalllieutenants und bald darauf das Kommando der gesamten Reichsarmee übertrug. Im J. 1683 beteiligte er sich an der Befreiung Wiens von den Türken. Spätere Kriegsthaten im zweiten und dritten Koalitionskriege gegen Ludwig XIV., besonders 1707 die Verteidigung der Stollenhofer Linien, verliefen unglücklich, sodas C. nach dieser letzten Niederlage den Oberbefehl der Reichsarmee niederlegte und nach Erlangen zurückkehrte, wo er 10. März 1712 starb. Seine Administration zeigt ähnliche Züge wie die des Großen Kurfürsten und der meisten prot. Reichsfürsten. Er belebte gleichfalls den Gewerbfleiß des Landes durch Heranziehung der Réfugiés, denen er einen neuen Stadtteil in Erlangen baute, verlegte dorthin seine Residenz und legte durch Stiftung der Ritterakademie den Grund zu der erlangten Universität.

Christian, erster Bischof von Preußen; ein Mönch unbekannter Herkunft (angeblich aus Oliva), dem es gelungen war, bei dem Volke der Alt-Preußen einige Bekehrungen zu machen und der darauf hin von Innocenz III. 1215 zu ihrem Bischofe geweiht wurde. Aber die Bekehrten fielen wieder ab, die Güter, die C. durch Schenkung erworben hatte, gingen verloren, und da die von poln. und deutschen Kreuzfahrern gebrachte Hilfe unzureichend war, schloß C. mit dem vom Herzoge Konrad von Masovien herbeigerufenen und im Kulmerlande ausgestatteten Deutschen Orden einen Vertrag über die gewaltsame Unterwerfung der Preußen und über die Teilung des Landes. Da der Orden Erfolg hatte, wegen seiner Mühen aber sich nicht mit dem geringern Antelle begnügen wollte, kam es zu langen Streitigkeiten mit C., der inzwischen mehrere Jahre in preuß. Gefangenschaft gewesen war. Beide Teile riefen den Papst an, der nun Preußen in vier Bistümer teilen ließ und in jedem dem Orden zwei, dem Bischof ein Drittel des Bodens zuwies (1243). C. sollte sich eins dieser Bistümer wählen, sträubte sich aber gegen diesen ihm ungünstigen Ausgang und starb um 1245. Vgl. Ewald, «Die Eroberung Preußens durch die Deutschen» (2 Bde., Halle 1872—75).

Christian Wilhelm, Administrator des Erzstiftes Magdeburg, geb. 28. Aug. 1587 als Sohn des damaligen Administrators Joachim Friedrich, wurde 1598, als der Vater Johann Georg in der brandenb. Kurwürde nachfolgte, selbst Administrator, mußte aber für die Zeit seiner Unmündigkeit die Regierung dem Domkapitel überlassen und war später viele Jahre bemüht, durch Verhandlungen, Intriguen, List und Gewalt sich des Stiftes zu bemächtigen. Dies Streben verwickelte ihn in die Wechselfall: des Dreißigjährigen Kriegs. Im J. 1625 schloß er sich Christian IV. von Dänemark als Generalobersten des sächs. Kreises an und wurde von ihm zum Generallieutenant ernannt. Er kämpfte mit Mansfeld gegen Wallenstein unglücklich an der Dessauer Brücke, versuchte vergeblich, durch Handstreich Magdeburg zu nehmen, ward von Wallenstein in die Neumark gedrängt und geschlagen, ging nach Dänemark, von da nach Holland, Frankreich, Italien, Siebenbürgen, endlich zu Gustav Adolf nach Schweden. Mittlerweile hatte das magdeburger Domkapitel ihn seiner Würde entsetzt und

Wettel, die man unter C. vermischt, hat unter R. aufzusuchen.

den Koadjutor August von Sachsen als Nachfolger postuliert, den aber der Kaiser nach dem Restitutionsedikt 1629 kassierte, um seinem Sohn das Erzbistum zu verschaffen. Dies führte zu einer Blodade Magdeburgs durch Wallenstein und nach dessen Abzug zu einer Revolution, durch welche die populäre und evang. Partei in der Stadt die Oberhand behielt. E. suchte die neue Lage zu seinem Vorteil zu benutzen. Im Auftrage Gustav Adolfs trat er, nachdem er sich heimlich eingeschlichen, 1. Aug. 1630 in Magdeburg auf, bewog die Bürgerschaft zur teilweisen Anerkennung seiner Ansprüche und leitete mit dem schwed. Obersten Dietrich von Falkenberg die Verteidigung der Stadt gegen Lilla. Bei der Eroberung in Gefangenschaft geraten, trat er unter jesuitischem Einfluß zum Katholizismus über und erhielt durch den Prager Frieden eine Rente von 12000 Tlhrn. aus den stiftlichen Gütern, wofür ihm im Westfälischen Frieden die Ämter Loburg und Jinna abgetreten wurden. Er starb 1. Jan. 1665.

Christian I., Erzbischof von Mainz, vielleicht aus dem Geschlecht der Grafen von Buch, war erst Propst in Merseburg und wurde 1162 von Kaiser Friedrich I. zum Reichszkanzler ernannt. Er begleitete den Kaiser 1163 nach Italien, wo er mit Entschiedenheit das Ansehen desselben gegen den Papst verteidigte. Im Sept. 1165 wurde E. zum Erzbischof von Mainz erwählt und im März 1167 geweiht. Als Anführer des kaiserl. Heeres in Italien besiegte er 29. Mai 1167 die Römer bei Tusculum vollständig, belagerte 1173 Ancona und unterhandelte nach der Niederlage bei Legnano den Frieden von Venedig mit Alexander III., der ihn nun als Erzbischof anerkannte. Nachdem er noch 1188 die Römer zur Aufhebung der Belagerung von Tusculum gezwungen, starb er daselbst am Fieber 25. Aug. 1188. Vgl. Barrentzapp, «Erzbischof C. I. von Mainz» (Berl. 1867).

Christian-Connexion, s. unter Baptisten.
Christiania, Hauptstadt von Norwegen, s. Kristiania.

Christianiassford, s. unter Kristiania.
Christianismus (Superlativ von Christianus), der Allerchristlichste, Titel der Könige von Frankreich seit Chlodwig (s. d.). [amt.]

Christiansamt in Norwegen, s. Kristians.
Christiansdor, ehemalige dän. Goldmünze (Pistole), kam zuerst im J. 1775 auf, und zwar wurden 35 Stkhd aus der rauhen Mark von 21 1/2 Karat geprägt. Gewöhnlich galten sie ungefähr 26 Mart dän. Courant. Seit 1827 wurden auch doppelte E. geprägt, welche, wie die einfachen, mit Einführung des neuen dän. Münzsystems 1874 verschwanden.

Christiansfeld, Brüdergemeinde und Stadt im Kreise Hadersleben der preuß. Provinz Schleswig-Holstein, 11 km von der Stadt Hadersleben, in hügeliger und waldbreicher Gegend, ein regelmäßig gebauter Ort, der 1773 auf dem Vorwerke Lystruphof angelegt ward und 1880 in 60 Häusern 604 E. zählte. Der Ort, aus zwei parallelen Straßen bestehend, mit der Kirche in der Mitte auf einem grünen Blase, erhält durch seine Sauberkeit und seine wohlgebauten Häuser ein freundliches Ansehen. Die Ordnung der Brüdergemeinde wird streng innegehalten. Die Industrie des Ortes liefert Seife, Lichte, Leder, Tabak und Cigarren. Auch bestehen daselbst zwei deutsche Erziehungsinstitute, eins für Knaben und eins für Mädchen.

Christiansö, früher Ertholmene (s. i. Ertholmen), eine 18 km nordöstlich von der dän. Insel Bornholm liegende und in administrativer Hinsicht dazu gehörige Gruppe von drei kleinen Felseninseln: Christiansholm, Frederiksholm und Gräsholm. Ursprünglich war E. nur der Name einer Festung, die 1684 auf Christiansholm und Frederiksholm erbaut wurde, als Staatsgefängnis diente, aber 1855 aufgegeben ward. Auf dem höchsten Turme derselben befand sich ein 29 m hoher Leuchtturm mit Blitzfeuer. Sonst stehen auf Christiansholm noch die Kirche, die Schule und das Proviantmagazin, auf Frederiksholm einige Kasernen und das frühere Gefängnisgebäude. Zwischen beiden Inseln liegt der kleine, aber gute Hafen, der als Rothafen von Wichtigkeit ist. Die 450 Bewohner finden ihren Erwerb im Lotendienst, Berproviantieren der in den gefährlichen Hafen einlaufenden Schiffe, Fischerei und Einsammlung von Eiderdunen. In den Felsenklüften entspringen reiche, nie versiegende Quellen; in den Gärten gedeihen Küchengewächse, Wein und edleres Obst. Die Insel Gräsholm ist ohne Vegetation und wird nur von zahlreichen Eidergänsen bewohnt.

Christiansland, s. Kristiansland.

Christiansland, Stadt in Norwegen, s. unter Kristiansland.

Christiansstad, s. Kristiansstad.

Christiansstadt, Stadt in der preuß. Provinz Brandenburg, Regierungsbezirk Frankfurt, Kreis Sorau, am Hober, der schle. Stadt Raumburg gegenüber, 18 km im NW. von Sorau, mit (1880) 1537 fast ausschließlich prot. E.

Christianshaed, Hauptstadt des dän. Westindien, an der Nordküste der Insel Ste.-Croix, hübsch gebaut, mit sicherem Hafen, drei Forts, einer Eternawarte und 5000 E.

Christine, Königin von Schweden, geb. 8. (18.) Dez. 1626, die Tochter Gustav Adolfs und der Prinzessin Marie Eleonore von Brandenburg, erhielt nach dem Willen ihres Vaters als fünfjährige Thronerbin eine mehr männliche als weibliche Erziehung. Nach seinem Tode gaben die Reichsstände der sechsjährigen Königin die fünf höchsten Kronbeamten zu Vormündern, indem sie diese zugleich mit der Landesverwaltung beauftragten. Anstatt mit einer lebhaften Einbildungskraft und einem außerordentlichen Gedächtnis, machte sie die schnellsten Fortschritte; sie wurde vertraut mit den alten Sprachen, mit Geschichte, Geographie und Politik; daneben war sie in allen körperlichen Übungen geschickt. An ihrem 18. Geburtstage übernahm sie selbst die Regierung. Sie endigte den 1643 mit Dänemark begonnenen Krieg und erhielt durch den Vertrag zu Brömsebro 1645 mehrere Provinzen. Sodann beschleunigte sie gegen Orenstjernas Meinung die Wiederherstellung der Ruhe in Deutschland und war hierauf mit Erfolg bemüht, den Handel zu heben und die Wissenschaften zu fördern. Unter den Fürken, die sich um ihre Hand bewarben, zeichnete sich vor allen ihr Vetter, Karl Gustav von Pfalz-Zweibrücken, aus. Obgleich sie seinen Antrag, wie alle übrigen Bewerbungen um ihre Hand, ablehnte, bewog sie doch 1649 die Reichsstände, ihn zu ihrem Nachfolger zu bestimmen, worauf sie sich 1650 mit großer Pracht krönen ließ. Seitdem veränderte sich ihr Benehmen auf eine auffallende Weise; sie vernachlässigte ihre alten Minister und hörte auf den Rat

Artikel, die man unter E vermischt, sind unter A aufzusuchen.

ehrgeiziger Lieblinge, wie Lott, de la Garbie, Minelli u. a. Als infolge dessen Unzufriedenheit im Lande entstand, erklärte die Königin, die Regierung niederlegen zu wollen. Doch brachte sie Drentherna wieder von diesem Entschlusse ab.

Seidem leitete E. die Regierung wieder mit mehr Energie. Dabei beschäftigte sie sich eifrig mit den Wissenschaften, kaufte Gemälde, Münzen, Handschriften, Bücher, unterhielt mit vielen Gelehrten Briefwechsel und berief Descartes, Grotius, Salmaſtus, Vohart, Boſſus, Meibom u. a. nach Stockholm, wo die Königin mit ihnen in vielfache Verbindung trat. Das steigende Mißvergnügen des Volks rief jedoch bald von neuem bei ihr den Entschluß hervor, der Krone zu entsagen.

Im J. 1654 verſammelte ſie die Reichsrände zu Uppsala und legte vor dieſen (6. Juni) die Zeichen der königl. Würde ab, um ſie dem Prinzen Karl Guſtav zu übergeben. Sie behielt ſich ein beſtimmtes Einkommen, völlige Unabhängigkeit ihrer Perſon und die höchſte Gewalt über alle dieſenigen vor, die zu ihrem Hofſtaate gehörten. Schon den folgenden Tag reiſte ſie ab und ging über Dänemark und Hamburg nach Brüssel, wo ſie feierlich einzog und einige Zeit lebte. Hier trat ſie inſgeheim und nachher zu Innsbruck öffentlich zur kath. Religion über. Von Innsbruck reiſte ſie nach Rom, wo ſie in Amazonenkleidung zu Pferde mit vielem Glanze einzog. Bei der Firmung durch Papſt Alexander VII. fügte ſie ihrem Namen noch den Namen Alſandra bei. Im J. 1656 ging ſie nach Frankreich, wo ſie zu Fontainebleau, Compiègne und Paris verweilte. Sie wollte die Vermittlerin zwiſchen Frankreich und Spanien werden; aber Mazarin lehnte dieſe Vermittelung ab und wußte ihre Abreiſe zu beſchleunigen.

Ihr zweiter Aufenthalt in Frankreich im folgenden Jahre war beſonders deßhalb merkwürdig, weil ſie der im königl. Schloſſe zu Fontainebleau 10. Nov. 1657 in Gegenwart des Vaters Lebel nach abgehaltener Gerichts ihren Oberſtallmeiſter, Marquis Novalbeschi (ſ. d.), hinrichten ließ, der ihr ganzes Vertrauen beſeßen hatte, jetzt aber des Hochverrats von ihr beſchuldigt wurde. Der franz. Hof gab ihr ſein Mißfallen zu erkennen, und es vergingen zwei Monate, ehe ſie es wagen durfte, ſich in Paris öffentlich zu zeigen. Nachdem ſie 1658 nach Rom zurückgekehrt, geriet ſie in arge Selbſtverleugung, weshalb Papſt Alexander VII. ihr eine Penſion von 12000 Scudi gewährte. Nach dem Tode Karl Guſtavs (1660) unternahm die Königin eine Reiſe nach Schweden. Da der Kronprinz noch ſehr jung und kränklich war, erklärte ſie, im Falle ſeines Todes den Thron in Anſpruch nehmen zu wollen, wurde jedoch genötigt, eine förmliche Entſagungsakte zu unterzeichnen. Infolge deſſen verließ ſie Stockholm, lehrte zwar 1667 nach Schweden zurück, ging aber, ohne die Hauptſtadt erreicht zu haben, nach Hamburg, als ſie hörte, daß man ihr die öffentliche Ausübung ihrer Religion nicht zugehen werde. Im folgenden Jahre bewarb ſie ſich um die poln. Krone, aber ohne Erfolg. Endlich lehrte ſie nach Italien zurück, wo ſie den Rest ihrer Tage zu Rom in Beſchäftigung mit Künſten und Wiſſenſchaften verlebte. Sie ſtiftete eine Akademie, brachte kostbare Sammlungen von Handschriften, Münzen und Gemälden zuſammen und ſtarb 19. April 1689. E. ward in der Peterskirche beſeigt, und der Papſt ließ ihr ein Denkmal

errichten. Zum Haupterden ſetzte ſie den Kardinal Azolini, ihren Intendanten, ein. Ihre Bibliothek kaufte Papſt Alexander VIII., die Gemälde und Antiken Odeſcalchi, der Neffe Innocenz' XI. und einen andern Teil ihrer Gemälde 1722 der Herzog von Orleans. Sie hat auch einige kleine Werke hinterlaſſen, die meiſt in Ardenholz' «Memoiren der Königin E.» (deuſch, 4 Bde., Berl. 1751—60) enthalten ſind. Die Echtheit der 1762 unter ihrem Namen erſchienenen Briefe iſt nicht erwieſen. Vgl. Grauert, «E., Königin von Schweden, und ihr Hof» (2 Bde., Bonn 1837—42); Woodhead, «Memoir of C. Queen of Sweden» (2 Bde., Lond. 1863).

Chriſtine, Königin-Regentin von Spanien, ſ. Maria Chriſtina.

Chriſtine de Piſan, franz. Schriftſtellerin, die erſte von der Feder lebende Frau in Frankreich, Tochter des Astrologen Thomas de Piſan am Hofe Karls V. von Frankreich, geb. 1363, gekr. nach 1431, verſah nach dem Tode ihres Gatten, Etienne Caſtel, namentlich zahlreiche didaktiſche Dichtungen und Schriften moralisch-polit. Inhalts in franz. Sprache, die ihr die Gunſt des franz. Hofes und hohes Anſehen bei den Zeitgenossen erwarben; wichtig iſt auch ihre Geſchichte der Zeit Karls V.: «Gestes et bonnes meurs de Charles V», im Auftrage Philipps des Guten verfaßt (herausg. zuletzt im 2. Bande von Michaud und Poujoulat's «Collection de memoires»). Ihre Dichtung auf die Jungfrau von Orleans gab Jabinel (Par. 1838) heraus, von dem umfangreichen «Chemin de longue étude» beſorgte die erſte Ausgabe Wäſchel (Berl. 1881); mit Auszügen aus andern Werken iſt verſehen Thomaffy's «Essai sur les écrits politiques de C. de Piſan» (Par. 1838).

Chriſtinehamn, ſ. Kristinehamn.

Chriſtinas hießen in Spanien während der Regentſchaft der Königin Maria Chriſtina (ſ. d.), der Witwe Ferdinands VII. und Mutter der Königin Iſabella II., die Anhänger derſelben, welche zugleich liberale Grundſätze verfolgten. Dieſer Partei gegenüber ſtanden die Karliſten, die Anhänger des Don Carlos (ſ. d.).

Chriſtliche oder Archäologische Archäologie, ſ. unter Archäologie.

Chriſtliche Kunst. Gleichzeitig mit der Erhebung des Chriſtentums zur Staatsreligion durch Konſtantin d. Gr. fällt der Beginn einer ſelbſtändigen Chriſtl. Kunst, deren Geburtsſtätte Rom war. Das Chriſtentum ſchuf jedoch urprünglich keine neuen Formen, bildete keine eigene künſtleriſche Sprache für ſeine Bedürfnisse aus. Die Kunst des Altertums, wenn auch verfallen und entartet, war noch mächtig und bedeutend genug, um beſtimmend auf die Folgezeit zu wirken. Der antike Tempel zeigte ſich jedoch für die Bedürfnisse des neuen Kultus nicht geeignet und wurde nur in den ſeltenen Fällen adoptiert. Er iſt im Sinne des Heidentums Wohnhaus der Gottheit, während das Chriſtentum ein Bethaus der Gemeinde, das folgerichtig viel bedeutendere Räumlichkeiten haben muß, beansprucht. Mit der Innerlichkeit des neuen Kultus hängt es zuſammen, daß das Chriſtl. Gotteshaus das Beſtreben hat, weit emporzutragen aber den Boden der Erde, auf welchem ſie ruht, und ſich dem Himmel entgegen zu erheben, wo der Chriſt ſeinen Gott ſucht. Zuerſt begann das Chriſtentum ſeinen Zweck die röm. Markt- und Gerichtshalle, die Baſilika (ſ. d.), anzupaſſen, indes

Methoden, die man unter C. bemerkt, ſind unter B. anzuſuchen.

nicht ohne durchgreifende Umgestaltungen. Die christl. Basilika verbreitete sich dann nicht nur über das Abendland, sondern faßte auch im Osten des röm. Weltreichs Fuß (Kirche von Bethlehem). Allmählich ward hier aber eine andere Bauweise die herrschende: der fuppelgetrönte Centralbau, der ebenfalls dem weström. Boden entstammte und dort gleichzeitig mit der Basilika auftritt. Seine edelsten Beispiele weist er in Ravenna auf, erscheint vereinfacht dann in den Taufkirchen (Baptisterien), findet jedoch seine weitere Ausbildung im Orient als byzant. Stil. Die Byzantinische Kunst (s. d.) erhielt sich bis zur Eroberung des Byzantinischen Reichs durch die Türken (1453), beherrscht aber heute noch Rußland und andere slav. Gebiete. Im Abendlande findet die altchristl. Epoche unter der Regierungszeit Karls d. Gr. ihren Abschluß, dessen kaiserl. Palastkapelle (jetzt Münstler) zu Aachen noch in jene gehört. Es beginnt nun eine neue Epoche, die romanische, deren Prinzip freilich erst im Anfange des 11. Jahrh. wirklich durchdringt, weniglich ihre Anfänge j. B. schon bei dem Neubau des Klosters von St. Gallen (im 9. Jahrh.), von dem sich ein Plan erhalten hat, sichtbar sind. Die german. Völker, vom Geiste roman. Kultur getränkt, sind nunmehr Träger der Kunst geworden. Die einzelnen Teile, welche, bei der Basilika nur lose aneinander gefügt waren, werden jetzt zu einem wohlgegliederten organischen Ganzen; die Reste antiker Formgesetze werden allmählich abgestreift. Durchgeführte Wölbung, namentlich in dem von der roman. Kunst besonders angewendeten Kreuzgewölbe, wird Hauptelement des Baues. Wie die Wölbung, weist auch der Turmbau gegen oben, der jetzt erst mit dem ganzen Gebäude in organischen Zusammenhang tritt. Während indes die roman. Kunst in voller Blüte steht, tritt die eigentümliche Erscheinung ein, daß ein neues Stilprinzip, das gotische, und zwar zuerst gegen die Mitte des 12. Jahrh. im nordöstl. Frankreich aufkommt und jene völlig verdrängt. An die konstruktiven Tendenzen des roman. Stils knüpft der gotische allerdings an, aber das Ideal, welches ihm innewohnt, ist ein durchaus verschiedenes. Nicht mehr als feste Masse gründet sich das Baumwerk auf den Boden, sondern in zahllose Einzelglieder wird es aufgelöst, die unaufhaltsam und unendlich emporstrebend, während der Spitzbogen, der von beiden Seiten anstrebt, ohne in sich selbst zurückzukehren, diesem Prinzip auf das trefflichste dient.

Auch in den übrigen bildenden Künsten läßt das Christentum ein der Antike vollständig entgegengesetztes Prinzip zur Geltung kommen. Verklärung der schönen Natur konnte kein künstlerisches Ziel nicht sein, denn es stand ja der Natur feindlich gegenüber, sah dieselbe als einen Abfall vom Göttlichen an; von einer durch Schönheit geadelten Sinnlichkeit mußte seine spiritualistische Lehre nichts. Die Naturauffassung der Christl. Kunst blieb daher unvollkommen; ihr höchstes Ziel war, das Individuum in seinem tiefinnersten Seelenleben aufzufassen. Aus diesem Grunde gelangt die Malerei weit mehr als die Plastik, mochte diese auch noch so großartig und mannigfaltig thätig sein, zur Entfaltung. Die aller verschiedensten Techniken müssen dem kirchlichen Bedürfnisse dienen; je kostbarer das Material, desto würdiger scheint es für den erhabenen Zweck. Nicht nur in

Erz, Stein und Holz, auch in Gold und Silber arbeitet die Bilderei, und einen Hauptzweig ihrer Thätigkeit bildet die Eisenbeschmügererei (in Buchbedeln, Diptychen u. s. w.). Für malerische Darstellungen werden ursprünglich die Mosaiken mit Vorliebe gewählt, die auf prächtigem Goldgrunde die Wände der Basiliken schmücken. In roman. Zeit tritt die Wandmalerei an die Stelle, während allmählich sich auch die Tafelmalerei entwickelt; in der got. Kunst steht die Glasmalerei im Vordergrund. Daneben blühen Emailmalerei, Teppichstickerei und Weberei, besonders aber die Miniaturmalerei in Büchern. Die altchristl. Kunst, deren erste Proben sich in den Katakomben finden, ist wesentlich symbolisch; sie gibt kein Abbild, nur ein Symbol der heiligen Personen, drückt Christus durch einen Fisch oder einen Weinstock, die Kirche durch ein Schiff aus, stellt Gleichnisse, wie das vom guten Hirten, dar, nimmt Stoffe aus dem Alten Testament als Vorbedeutungen der Heilsgeschichte. So ist ihr j. B. die Geschichte des Propheten Jonas ein Hinweis auf des Heilands Tod und Auferstehung. Allmählich wird ihre Darstellung mehr histor. Art und erstreckt sich auf die drei göttlichen Personen, die Heilige Jungfrau, die Erzpäter, Propheten und Apostel, die ganze Geschichte von Sündenfall und Erlösung, Christi Wirken auf Erden und vieles Legendarische. An den Kirchenportalen und später an den Stülpaltären werden ganze Epochen der christl. Heilsgeschichte aufgeführt.

Eine neue Blüte bricht für die bildenden Künste im 15. und 16. Jahrh. an. Hier aber tritt an die Stelle der spezifisch christlichen die moderne Weltanschauung mit ihrer natur- und lebensvollen Realität. Mag auch ein Fiesole und Perugino stedenlose Seelenreinheit und schwärmerische Hingebung an das Göttliche schöner ausdrücken, als es zuvor geschehen, mögen im Norden die van Eyck und ihre Nachfolger sich in wahrer Begeisterung und gläubiger Innigkeit das Heilige nahe bringen, indem sie es mitten auf den Boden der Welt stellen, die sie umgibt, so ist es mit der eigentlichen christl. Kunst doch bald vorbei. Das christlich religiöse Element findet zwar auch noch seine Stätte in der Kunst, aber es ist nicht mehr das allein herrschende. Die jetzt anbrechende, auf das Studium der Antike begründete Renaissancekunst, mag sie auch einen Petersdome schaffen, ist wesentlich profan. In Rafaels Schöpfungen zeigt sich bereits das Religiöse nicht sowohl spezifisch christlich als vielmehr allgemein kirchlich aufgefaßt, und bei den Darstellungen heiliger Gegenstände tritt, namentlich in den Cartons aus der Apostelgeschichte, das eigentlich histor. Interesse immer entschiedener in den Vordergrund. Der Protestantismus, schon nur die Schweiz. Reformatoren, keineswegs aber Luther, die Kunst aus der Kirche verbannen wollen, bleibt in seiner fernern Entwicklung künstlerisch vollkommen unproduktiv. Im Bereiche der laith. Kirche kam es dagegen wieder zu einer Neubelebung der kirchlichen Kunst im Zeitalter der Gegenreformation. Auch der im 19. Jahrh. eingetretene Aufschwung der christl. Kunst, in der Architektur durch die Neugotik, in der Malerei durch die Nazarener, ist entschieden laith. Charakters. Glaubten doch Duerbeck, Phil. Veit und W. Schadow zum Katholizismus überzutreten zu müssen, um religiös schaffen zu können. Nur Cor-

Artik. I, die man unter C vermischt, sind unter A aufzuführen.

nein, von Hause aus Katholik, ist kein so einseitiger Eiferer wie jene Konvertiten, und namentlich in seinen Kompositionen für die Berliner Friedhofskirche waltet mehr ein allgemein theologischer als ein engberzig konfessioneller Geist. Unter den religiösen Malern der neuesten Zeit stehen Jährich in Wien (gest. 1876) und in Düsseldorf Ernst Deger, gleichfalls Katholik, obenan. Im Gebiete der Skulptur hat die jüngste Zeit in Nietschels Pietà (Sanssouci) ein großartiges Werk von echt christl. Charakter hervorgebracht. Mittelalterliche Holzschneiderei für kirchliche Zwecke ist durch Jos. Knabl in München auf das glücklichste erneuert worden.

Christlich-soziale Partei, eine im J. 1878 von Hofprediger Stöcker in Berlin gegründete Partei. Im Dez. 1876 traten einige Männer, welche politisch der konservativen, kirchlich der orthodoxen, wirtschaftlich der agrarischen, schutzvöllerischen oder patristischen Richtung angehörten, zur Gründung eines «Bereins für Sozialreform» zusammen, deren «Staatssozialist» Schup, um in dieser Wochenchrift durch öffentliche Erörterungen ein sozialreformatorisches, zur wirksamen Bekämpfung der Sozialdemokratie geeignetes Programm «abzulfassen». Der Verein wie sein Organ erreichten den gewünschten Zweck nicht, sondern fielen nur mehrere Jahre hin, um dann ganz zu verschwinden, wohl aber gelang es einem der Gründer, dem Hofprediger Stöcker in Berlin, schon im Jan. 1878 die öffentliche Aufmerksamkeit dadurch in meist sympathischer Weise zu erregen, daß er den sozialdemokratischen Agitatoren, wie namentlich dem wüsten Rön, in ihren Versammlungen kräftig entgegentrat. Ermöglicht durch vielfeitigen Beifall, entschloß sich der orthodoxe und rednerisch begabte Geistliche wort, eine «Christlich-soziale» Arbeiterpartei zu gründen, welche zwar in geistlichem Zusammenhange mit dem «Berein für Sozialreform» bleiben, aber sich doch darin von demselben unterscheiden sollte, daß sie sich auf ein abgeschlossenes Programm stellte. Dieses Programm zerfiel in einen allgemeinen und einen besonderen Teil. Der letztere stellte aus den konservativen, liberalen und sozialistischen Programmen eine Reihe sozialpolitischer Forderungen zusammen: Gründung obligatorischer Fachgenossenschaften, Regelung des Lehrlingswesens, gewerbliche Schiedsgerichte, obligatorische Witwen- und Waisen-, Invaliden- und Altersversorgungskassen, ferner Normalarbeitstag, Fabrikgesetze, Wiederherstellung der Bachergesetze, progressive Einkommen- und Erbschaftsteuern u. s. w. Im allgemeinen Teile des Programms wurde dagegen als Kennzeichen der christlich-sozialen Partei «der christl. Glaube und die Liebe zu König und Vaterland» angegeben. Dieses Programm erregte nicht nur heftigen Widerspruch von liberaler Seite, sondern auch die schwersten Bedenken konservativer Sozialpolitiker, denen Goltz, Scheel, Laveleye u. a. lebhaften Ausdruck gaben; ja selbst der preuß. Oberkirchenrat richtete einen Erlaß an die evang. Geistlichkeit, in welchem er sie dringend vor der Beteiligung an diesen Agitationen warnte. Stöcker aber ließ sich durch nichts beirren, sondern bemühte sich, auf der Grundlage seines Programms die Arbeiter zu sammeln. Nach dem Erlaß des Sozialistengesetzes im Herbst 1878 wurde der ursprüngliche Zweck der Christlich-sozialen Agitation, die Bekämpfung der Sozialdemokratie, zuweilen hinfällig. Indessen richtete ihre Tätigkeit mehr gegen die liberale Weltanschauung,

welche er in heftiger Weise bekämpfte. Trohdem wurde sein Treiben in den Kreisen der Konservativen und der Regierung nach wie vor vielfach mißtrauisch betrachtet und die Christlich-soziale Partei würde vielleicht auf ein weiteres Dasein haben verzichten müssen, wenn nicht ihr Führer unter Benützung gewisser Mißstimmungen des öffentlichen Lebens in Berlin sich im Herbst von 1879 auf die antisemitische Agitation geworfen hätte. Zwar wurde Stöcker dadurch in eine Reihe persönlicher Feinden verwickelt, doch aber entwickelte er dadurch die Christlich-soziale Partei zu einer gewissen Blüte. Freilich brachte sie es in der Judenfrage zu keinem klaren Programm; vielmehr behandelte Stöcker dieselbe bunt durcheinander bald als religiöse, bald als sozial-wirtschaftliche, bald als Rassenfrage. Ebenso fehlt es der Christlich-sozialen Partei an einer gegliederten und greifbaren Organisation. Ihren Umfang gab Stöcker 1882 auf 3—4000 wirkliche Mitglieder an; Arbeiter finden sich darunter nicht oder nur in ganz verschwindender Anzahl. Unter den 18 Vorstandsmitgliedern ist kein einziger Arbeiter und nur ein Handwerksmeister; die übrigen sind Beamte, Fabrikanten oder Geistliche.

Christmäs (engl., spr. krihmes, «Christmesse»), eigentlich der Christtag (C.-day, 25. Dez.), dann die ganze Weihnachtszeit, die ehemals in England bis zum 2. Febr. währte und jetzt mit dem twelfth-day, d. h. «zwölften Tag» (6. Jan.) endigt.

Christmesse (Christmette), in der lath. Kirche der Gottesdienst am frühen Morgen des Weihnachtstags.

Christnacht, in der lath. Kirche die vor dem Weihnachtstfeste mit Andachtsübungen gefeierte Vigilie.

Christodorus, ein spätgriech. Dichter, der aus Aoptus in Agypten stammte und unter dem byzant. Kaiser Anastasius I. (491—518 n. Chr.) blühte. Man kennt von ihm zwei Epigramme und ein Gedicht in 416 Versen, welches die Statuen in dem mit dem Zeuxipposbade in Konstantinopel verbundenen Museum beschreibt. E. Gedichte sind aufgenommen in die Griechische Anthologie (s. d.).

Christodoulos (grch.), der Autorname des byzant. Kaisers Johannes V. Kantakuzenos.

Christofali, der Erfinder des Pianoforte, s. Kristofori.

Christofle (Charles), hervorragender franz. Industrieller, geb. zu Paris 1805, gest. daselbst 16. Dez. 1863, war anfänglich Leiter eines Gold- und Silberwarengeschäfts, begründete aber seinen eigentlichen Ruf seit etwa 1842 durch die von ihm zu Paris und Karlsruhe unter der Firma Christofle u. Komp. errichteten Stablfabrikanten, welche sich um die Anwendung der Galvanotechnik und namentlich der galvanischen Vergoldung und Verfilberung im höchsten Grade verdient gemacht haben. E. lieferte nicht nur Gegenstände aller Art für den täglichen Gebrauch, sondern auch plastische Werke von hohem künstlerischen Werte. Die von seinem Stablfabrikanten in Paris auf den internationalen Industrieausstellungen zu London (1851 und 1862), zu Paris (1855 und 1867) und zu Wien (1873) ausgestellten Gegenstände der Kunstindustrie, namentlich der Kunstbronzen und emaillierten Metallarbeiten sind weltbekannt und gehörten zu den größten Zielen jener Ausstellungen. Besonders populär wurde der Name E.s durch das sog. Christofle-Metall oder Alfenide (s. d.).

Artikel, die man unter C vornimmt, sind unter K aufzusuchen.

Christolatrie (grch.), Christusverehrung mit Hintanfetzung der Verehrung Gottes.

Christologie (grch.) heißt in der christl. Dogmatik die Lehre von Christus. Über den geschichtlichen Entwicklungsgang dieser Lehre s. Christentum und Christus.

Christoph (der Heilige), s. Christophorus.

Christoph ist der Name von drei Königen von Dänemark. — C. I. (1252—59) folgte seinem Bruder Abel auf dem Thron. Seine Regierung war von heftigen Kämpfen mit dem Klerus ausgefüllt, an dessen Spitze der Erzbischof von Lund, Jakob Erlandson, stand, der zuletzt gefangen genommen ward. C. starb 29. Mai 1259 an Gift, das ihn der Dompropst Arnfast bei Erteilung des Abendmahls beigebracht haben soll. — C. II., sein Enkel, mußte bei seinem Regierungsantritt (1319) die erste Wahlkapitulation («Haandfæstning») unterzeichnen. Als er sich an dieselbe nicht band, wurde 1326 an seiner Stelle der Neffe des mächtigen Herzogs Gerhard von Holstein, Herzog Waldemar, zum König gewählt, der bis 1330 regierte, worauf C. wieder zur Regierung kam. C. starb 2. Aug. 1332. — C. III. (von Bayern, als König von Schweden C. I.), ein Neffe des Unionkönigs Erich von Bommern, ward von den aufständigen Großen Dänemarks herbeigerufen (1439) und ohne große Schwierigkeiten in den drei nördl. Reichen anerkannt, die der Regierung Erichs überdrüssig waren. In Dänemark wütete während seiner Zeit ein Bauernaufstand, nach dessen Beilegung der Bauernstand in völlige Leibeigenschaft kam. Kopenhagen ward seit C. die Hauptstadt Dänemarks (statt Roskilde). In Schweden ward unter C. das erste allgemeine Landesgesetz 1442 angenommen, das in hauptsächlichsten Teilen bis 1736 in Gültigkeit blieb. Die auswärtige Politik C.s war wesentlich auf die Beschränkung der hanseatischen Macht gerichtet; statt ihrer begünstigte er den Handel der niederl. Städte. C. starb 6. Jan. 1448.

Christoph der Kämpfer, Herzog von Bayern, der Sohn Albrechts III., geb. 6. Jan. 1449, erhob, als seinem Bruder Albrecht IV. (s. d.) durch das Abkommen von 1467 und den Verzicht des ältern Bruders Sigismund die Alleinherrschaft zugefallen war, Ansprüche auf Teilnahme an der Regierung und suchte sie mit Gewalt geltend zu machen. Er sammelte die Unzufriedenen im Straubinger Lande zu einem Bunde, der den Namen «Gesellschaft der Völker des Einhorn» führte. Doch Albrecht überfiel unvermutet die Ritter des Bundes und vermachte C. 1469, gegen jährlich zu zahlende 3000 Fl., seinen Anteil an der Herrschaft auf fünf Jahre ihm zu überlassen. Neuer Verdacht aber, den C. durch drohende Neben gab, bewog den Bruder, ihn 1471 im Bade greifen und in die Altstele München gefangen setzen zu lassen, aus welcher er erst nach 19 Monaten auf Verwenden des Kaisers entlassen wurde. Nachdem er eine neue Empörung gegen seinen Bruder versucht, einigte er sich 1475 mit demselben zu einem Verträge, nach welchem Albrecht wieder auf 10 Jahre die Alleinherrschaft erhielt, ihm selbst aber Schloß und Stadt Landsberg, das Schloß Paal und die Stadt Weilheim übergeben wurden. In demselben J. 1475 besiegte er auf der durch ihre Pracht bekannten Hochzeit des Herzogs Georg von Bayern-Landsbut im Zweikampfe einen riesenhaften poln. Ritter, den Woiwoden von Lublin, der die ganze dort versammelte

deutsche Ritterschaft gehöhnt hatte. Dann zog er auf Abenteuer aus, zeichnete sich besonders im ungar. Heere durch seine Stärke und Tapferkeit aus, aber die ihm zugewiesenen Landesteile, der Erpressungen müde, wandten sich an seinen Bruder Albrecht. Es kam zum Kriege, in dem C. unterlag und 1495 auf die Mitregierung verzichtete. Albrecht übernahm seine Schulden, und nun zog er nach Flandern und 1490 mit Kaiser Maximilian nach Ungarn. Heimgekehrt schloß er sich wieder dem Aufstande des Löwlerbundes gegen seinen Bruder an, verstand sich aber endlich zu einem Verträge und zog mit Herzog Friedrich von Sachsen nach Palästina. In Venedig vermachte er seinem Bruder seinen Anteil am bayr. Herzogtum, und auf der Heimkehr von Jerusalem endete er sein unruhiges Leben im Aug. 1493 auf der Insel Rhodus. Vgl. Trautmann, «Die Abenteuer Herzogs C. von Bayern» (2 Bde., Franff. a. M. 1856).

Christoph, Herzog von Württemberg, der einzige Sohn Ulrichs von Württemberg und der bayr. Prinzessin Sabina, wurde 12. Mai 1515 geboren. Sein Vater, in Folge rücksichtsloser Gewaltthätigkeit 1519 in Krieg mit dem Schwäbischen Bund geraten und aus seinem Lande vertrieben, sah sich genötigt, seine Kinder, C. und dessen Schwester Anna, dem Schutze der tübinger Befugung anzuvertrauen. Als diese sich ergeben mußte, kamen die fürstl. Kinder in die Gewalt der Feinde. Während der Verhandlungen, durch welche C.s Mutter ihm das Land zu erhalten suchte, machte Herzog Ulrich einen Einfall in dasselbe, und nach dessen Vertreibung kam es an den neugewählten König Karl V. C., noch nicht fünf Jahre alt, wurde nach Innsbruck gebracht und wuchs unter der Leitung König Ferdinands auf, dem sein Bruder Karl V. Württemberg übergeben hatte. Im J. 1530 wurde er zum Reichsfürst nach Augsburg beschieden und Karl ausgesöhnt, der ihn in sein Gefolge aufnahm. Jetzt verschämte er sich die erste Kunde von seinen Ansprüchen an das Land, erhob 1532 mit Erfolg Einsprache gegen die Übergabe der Reichsabnie im Türkenkriege an den österr. Statthalter von Württemberg, und als er nun dem Kaiser nach Spanien folgen sollte, wo er Verbannung oder Ermordung erwartete, in den geistlichen Stand befürchtete, entfloß er mit Hilfe seines Lehrers Tissernus und fand eine Zuflucht in Landsbut bei seinem Heim Ludwig von Bayern. Nun setzte er sich in Verbindung mit seinem Vater und erhob nachdrücklich die Forderung der Rückgabe von Württemberg, zunächst für sich auf Einräumung der ihm zugesagten Ämter Tübingen und Reifen. Viele Fürsten, namentlich auch Franz I. von Frankreich, verwendeten sich für ihn, doch verlief der schwäb. Bundestag im Dez. 1533 zu Augsburg noch erfolglos. Als 1534 nach der Auflösung des Schwäbischen Bundes Herzog Ulrich mit Hilfe des Landgrafen Philipp durch den Sieg bei Lauffen 13. Mai und durch den Vertrag von Kaden 29. Juni den Besitz seines Herzogtums als Ackerlehn von Österreich gewann, begab sich C. zu seinem Vater; allein Mißhelligkeiten mit diesem führten ihn bald in die Dienste des Königs von Frankreich.

Nach acht Jahren rief ihn Herzog Ulrich von dort zurück, übergab ihm die Statthaltertschaft von Mompelgard und vermählte ihn 1544 mit der Prinzessin Anna Maria von Ansbach. Unter dessen hatte der alte Herzog 1546 am Schmalkaldener Kriege gegen Karl V. teilgenommen, nach dessen

Krittel, die man unter C. vernimmt, sind unter R. aufzufuchen.

lichem Ausgange das Herzogtum selbst als
des österr. Ackerlehns von Karl V. in An-
genommen wurde. Schon war der Prozeß
tät und C. abermals in Gefahr, Württem-
bergen zu verlieren, als sein Vater 6. Nov. 1550
Sogleich ergriff C. die Fägel der Regierung,
gleich Karl V. selbst ihn gegen seinen Bruder
und begünstigte, so dauerte doch der Prozeß
endlich die Sache nach des Kurfürsten von
Sieg über den Kaiser durch den Passauer
ihre Erledigung fand. Infolge dessen er-
gegen Anerkennung der Ackerlehnsheerschaft
und Zahlung einer Vertragssumme von
fl. das Land Württemberg für sich und
ähnlichen Erben. Er rief sofort die Stände
men, bestätigte den Tübingen Vertrag in
ganzen Umfange, ordnete das Schulden-
begründete eine geregelte Justizpflege durch
Württembergisches Landrecht und seine Lan-
nung und verbesserte die Landesverwaltung
viele treffliche Maßregeln. Bei seiner um-
den Thätigkeit für das Wohl seines Herzog-
verlor er aber das gesamte deutsche Vater-
und die Angelegenheiten der prot. Kirche nicht
aus den Augen. Gleich anfangs ward die schon
einem Vater eingeführt, aber in der letzten
auch das Interim bebrängte luth. Lehre von
widerhergestellt. Bei Eingiehung der geist-
l. Güter seines Landes verordnete er ihre aus-
schießliche Verwendung für die Bedürfnisse der
z und für andere wohlthätige Zwecke. Dem-
s listete er die württemb. Klosterschulen zur
ang junger Geistlicher und das theol. Seminar
abzugeben; auch wurde die Universität neu ein-
und der Volksunterricht geregelt und ver-
z. Er ließ eine Kirchenordnung verfassen,
die Kirchenvisitationen an und führte die Kir-
chensynode, eine Art Sittengericht, in jeder Ge-
de ein. C. starb 28. Dez. 1568. Seine Linie
sch mit seinem jüngern Sohne Ludwig.
A. Hüter, »Herzog C., aus größtenteils un-
sulten Quellen« (Züb. 1819); Kugler, »Herzog
v. Old., Stuttgart. 1869—72).
Christoph, Graf von Oldenburg, geb. 1502,
als ältester Sohn des Grafen Johann XIV.
Oldenburg dem geistlichen Stande anvertraut,
als 1509 und 1516 Präbenden in Bremen und
s, an welchem letztern Orte er sich 1517—24
der Umgebung Hermanns von Wied meistens
Welt, erwarb dann eine Domberrnstelle in Köln
die Propstei St. Stephan in Bremen, ließ
aber durch seine geistlichen Würden nicht
s einer durchaus kriegerischen Laufbahn ab-
len. Im J. 1525 kämpfte er an der Seite
Philipp von Hessen, an dessen Hof er längere
als lebte, bei Frankenhäusen gegen Mäntzer, 1528
als er neben Philipp in den Paderborn Fädeln
war. Frühzeitig bekannte er sich, durch Land-
auf Philipp gewonnen, zum Protestantismus, an
am er stets eifrig festhielt. Seine hervorragendste
Thätigkeit entwickelte er in dem unter dem Namen
der Grafenfehde berühmten sächsisch-dänischen Kriege
1531—37. Mit Bullerweder und seinem Vetter,
dem vertriebenen König Christian II. von Däne-
mark, verbandet, eroberte er als Führer des sächsischen
Heeres fast ganz Holstein, landete auf Seeland,
nahm die Insel mit der Hauptstadt und ließ sich
Jan 1534 als Obernator des dänischen Reichs
bestätigen. Nachdem aber Herzog Christian von

Holstein als Christian III. zum Gegenkönig aus-
gerufen war, wandte sich das Kriegsglück: die Cim-
brische Halbinsel und Lübeck wurde von diesem zum
Frieden gezwungen und C. mußte nach tapferster Ge-
genwehr das ausgehungerte Kopenhagen übergeben.
In den spätern Jahren lebte C. meist auf dem
Familiensitz zu Rastede, ein eifriger Freund und
Beschützer der evang. Lehre und ihrer Befenner,
auch ein unterrichteter Förderer der humanistischen
Studien. Doch hinderte ihn das nicht, auch jetzt
noch den politischen Händeln der Zeit seine Auf-
merksamkeit zuzuwenden. So zog er mit seinem
Bruder Anton gegen Delmenhorst, zerfiel dann aber
mit demselben. Mit Herzog Heinrich dem Jüngern
von Braunschweig blieb er in Verbindung, auch
als dieser der heftigste Gegner des Schmalkaldischen
Bundes wurde. Im Jan. 1546 ward von der Kurie
über ihn und andere evang. Domherren von Köln
die Suspension verhängt. Im Sommer 1546 war
er im Begriff, einen neuen Kriegszug nach Däne-
mark im Namen des auf die dänische Krone und
die Befreiung des gefangenen Christian II. (speku-
lierenden Kurfürsten Friedrich von der Pfalz zu
unternehmen, als der Schmalkaldische Krieg aus-
brach und ihn bewog, in dem prot. Heere Dienst zu
suchen. So kämpfte er als Oberst 1546 an der
Donau gegen Karl V. und schlug mit Albrecht von
Ransfeld vereinigt den kaiserlich gesinneten Erich
von Braunschweig 23. Mai 1547 auf dem Kröpels-
berge bei Drakenborg an der Weser so entscheidend,
daß der Kaiser dadurch abgehalten wurde, seinen
Siegeszug in den Nordwesten des Reichs fort-
zusetzen. Später lebte C. wieder meist in Rastede.
Er starb 4. Aug. 1566. Ein natürlicher Sohn von
ihm wurde legitimiert. C.s Name haftet heute noch
an mehreren großen mildthätigen Stiftungen. Vgl.:
von Alken, »Graf C. von Oldenburg und die Grafen-
fehde« (Hamb. 1833).

Christoph (Sankt), Saint-Christopher
oder Saint-Kitts, zum brit. Generalgouverne-
ment der Leeward-Inseln gehörige, nordwestlich
von Antigua gelegene Insel der Kleinen Antillen,
176 qkm groß, unterm 17.° nördl. Br. und 45.
westl. L. Der Südosten besteht aus Kalkformation;
der Nordwesten wird von einer rauhen vulkanischen
Bergkette durchzogen. Der Boden der Insel ist mit
vulkanischer Asche tief überschüttet. Der höchste
Berg, ein erloschener Vulkan, ist der 1130 m hohe
Mount-Misery. Das Klima zeigt sich gesund, die
mittlere Temperatur ist 26° C.; nur richten wilde
Stürme bisweilen große Verwüstungen an. Die
Plantagenwirtschaft auf Zuder, Kaffee und Baum-
wolle wirkt reichen Gewinn ab. Im J. 1871 zählte
sie mit Anguilla 28169 E., darunter nur 2000
Weiße. Die Einfuhr belief sich 1879 auf 177 000, die
Ausfuhr auf 176 000 Pfd. St., die Einnahme 1879
auf 33 000, die Ausgabe auf 29 000, die Schuld auf
4000 Pfd. St. Die Hauptartikel der Ausfuhr waren
Zuder, Rum, Melasse, Kaffee und Indigo. Die
Handelsstadt Basseterre (s. d.) ist Sitz eines
dem Gouverneur von Antigua untergeordneten
Untergouverneurs. Außerdem sind bemerkenswert
Sandys-Point Village mit 2000 E. und die
Bergfestung Brimstone-Hill; die beiden letztern
haben offene Heeden. Die Brüdergemeine hat hier
vier Stationen.

Die Insel wurde 1493 von Columbus entdeckt,
von dem sie den Namen San-Christoval erhielt.
Ein normann. Edelmann Enambuc landete hier

Wittfel, die man unter C vermischt, sind unter R aufzufuchen.

1625 mit 30 Mann und begründete eine Tabakpflanzung, die erste eigentliche franz. Kolonie in Westindien. Bei seinem Tode hinterließ er 1636 das Gouvernement dem tapfern du Halbe, dem jedoch schon 1638 Voincy folgte. Nach der Kriegserklärung Englands gegen Frankreich 1666 wechselte der Besitz der Insel oft, bis sie die Franzosen durch den Ryswiker Frieden wiedererlangten. Doch die Kolonie sank immer tiefer und war zu schwach, den Angriffen während des Spanischen Erbfolgekriegs zu widerstehen. Sie ward 1713 an England abgetreten, unter dessen Schutze sie sich, ungeachtet ungünstiger Naturereignisse, abermals emporhob. Im Jan. 1782 von dem franz. Admiral Grassé überfallen, mußte sie sich den Franzosen ergeben, die sie nun bis 1784, wo sie an die Engländer zurückfiel, hart bedrängten. Unglücksfälle sowie die Occupation durch den franz. Admiral Missiffy im März 1805 stürzten zwar die Insel noch wiederholt; doch hat sie seitdem allmählich ihre bedeutenden innern Kräfte entfaltet.

Christophanie (grch.), Erscheinung Christi.

Christophorus (d. h. einer, der Christus trägt) ist ein, in der röm.-kath. am 25. Juli, in der griech.-kath. Kirche am 9. Mai, gefeierter Heiliger. Die Berichte über sein Leben sind durchaus sagenhaft. Nach den ältern Quellen lebte er zu Samos in Lycien, bekehrte viele Heiden zum Christentum und erlitt den Märtyrertod unter dem Kaiser Decius (ober dem König Dagnus). Nach einer aus dem Mittelalters stammenden «Passio» war C. hundsköpfig und von riesiger Größe (12 Ellen). Dadurch, daß er einen dürren Stab über Nacht Blätter und Früchte hatte treiben lassen, bekehrte er 18000 Bewohner der Stadt Samos. Vom König Dagnus ins Gefängnis geworfen, bekehrte er die beiden, zu seiner Verführung abgeordneten Weiber Nicaea und Aquilina, darauf während seiner Martern noch viele Laufende. Vergeblich auf einem glühenden Ross gebraten, sollte er durch Pfeilschüsse getötet werden, aber starke Winde wehten die Pfeile nach rechts und links auseinander. In anmutigerer Gestalt erscheint die Legende, versehen mit Zügen der altgermanischen Mythologie. Danach wollte C. im Gefühl seiner Kraft nur dem Mächtigsten dienen und schloß sich deshalb einem gewaltigen Fürsten an. Dieser aber fürchtete den Teufel, und C. ging zu dem über, aber auch der Teufel fürchtete sich vor einem Christusbilde. Daran erkannte C. Christum als den Mächtigsten. Er wollte sich taufen lassen, verschmähte aber die vorgeschriebenen Bußübungen, und erhielt deshalb den Auftrag, Pilger auf seinen Schultern durch einen Strom zu tragen, der keine Brücke hatte. Einst trug er ein Kind über den Strom; es war der Herr selbst, der ihn im Strom untertauchte, dadurch taufte und ihm den Namen «Christusträger» beilegte. Diese verschiedenen Züge sind kritiklos ineinander gearbeitet in der «Legenda aurea» des Jakob de Voragine (gest. 1298). Die christl. Kunst pflegt den Heiligen darzustellen, wie er, das Christuskind auf den Schultern tragend, ein Wasser durchwatet, in der Hand einen grünen Stab, besonders als Schutzwächter in den Vorhallen der Kirchen. Wegen die Reformationszeit hin treten Bruderschaften des heil. C. auf zur Verpflegung und Führung von Wanderern. Auch wunderkräftiger Reliquien des heil. C. geschieht Erwähnung; sein Haupt wurde 1204 bei der Eroberung Konstantinopels durch die

Lateiner dort aufgefunden und nach Frankreich geschafft; sein Schentel wurde bis 1453 in Konstantinopel aufbewahrt.

Christophorus, Papst von Nov. 903 bis Juni 904. Wie er sich mit Gewalt des päpstl. Stuhls bemächtigte und seinen Vorgänger Leo V. in den Kerker sperrte, so ward er selbst wieder durch Sergius III. gestürzt, zuerst in ein Kloster, dann aber ins Gefängnis geschickt.

Christophstraße, s. Actaea.

Christophilos (Athenas), neugriech. Dichter, geb. 1772 zu Kastoria in Macedonien, erhielt seine Schulbildung zu Vukarest, studierte zu Pest und Padua Medizin, dann die Rechte, wurde hierauf Erzieher der Kinder des Fürsten Murusi zu Vukarest und später Richter in Jassy. Er begleitete Johann Murusi, war in der Folge Richter in Vukarest, wo er mit der Abfassung eines allgemeinen Gesetzbuchs für die Walachei betraut wurde. Nachdem er hierauf in der Moldau mehrere öffentliche Ämter bekleidete, lebte er seit 1833 in Griechenland, kehrte aber 1836 nach der Walachei zurück, wo er 29. Jan. 1847 starb. C.'s litterarische Thätigkeit war eine sehr mannigfaltige. Außer einem histor.-polit. Werke: «Απορία παράλληλα» (Athen 1833) schrieb er eine «Grammatik der gemeingriech. Sprache» (Wien 1804), ferner Dramen (z. B. «Αγιδεύς»), übersetzte die Iliade und die «Oden» der Sappho in neugriech. Verse, namentlich aber verfaßte er lyrische Gedichte, teils Liebeslieder («Ερωτικά»), darunter C.'s bestes Gedicht: «Amors Selbstverteidigung», teils Weinlieder (Μακρυκά), wobei er sich Anakreon zum Muster nahm. Diese Lieder (2 Bde., Wien 1833, Par. 1841 und 1864, ins Deutsche übersetzt von Volk, Lpz. 1881) begründeten seinen dichterischen Ruhm unter den Griechen. Eine Reihe wissenschaftlicher Arbeiten wurde nach seinem Tode als «Ελληνικά αρχαιολογικά» (Athen 1863) mit einer Biographie von C. veröffentlicht.

Christpalmsöl, Oleum palmas Christi, veralteter Name für Ricinusöl (s. d.).

Christus ist der Beiname Jesu von Nazareth, des Stifters der christl. Religion. Das Wort ist ein griechisches (ὁ χριστός), welches einen Gesalbten bedeutet, und die Übersetzung des hebr. Messias. Gesalbte des Herrn heißen im Alten Testamente die Könige, weil sie durch priesterliche Salbung geweiht wurden. Die Juden erwarteten aber, daß Gott einen König aus Davids Geschlecht werde hervorgehen lassen, der die alte Herrlichkeit des Davidischen Throns wiederherstellen und von Zion aus alle Völker der Erde dem auserwählten Gottesvolke unterwerfen werde. Indem nun Jesus von Nazareth sich als dieser erwartete Messias oder C. zu erkennen gab, so verband man den Namen C. als Namen der ihm von den Gläubigen beigelegten Würde mit dem Namen Jesus. Nach Jesu Tode aber wurde C. allmählich zum Personennamen, und schon in den neutestamentlichen Briefen findet sich der Ausdruck Jesus C. als Bezeichnung der Persönlichkeit Jesu. Da die Überzeugung, daß Jesus von Nazareth der Christ sei, die Grundlage der neuen religiösen Gemeinschaft ward, so nannten sich die Verehrer Jesu seit dem 2. Jahrh. mit dem ursprünglich von Heiden ausgegangenen Namen Christianer. Wie aber Jesus selbst, indem er sich als Messias bezeichnete, zugleich die Idee des messianischen Königthums und Reichs vertieft und vergeistigt und auf ein wesentlich sittlich-religiöses

Artikel, die man unter C. vermischt, sind unter R. aufzusuchen.

Verhältnis zurückgeführt hatte, so erhielt auch das Wort «Christus» im Munde der christl. Gemeinden eine weit tiefere Bedeutung als bei den Juden.

Die kirchlichen Vorstellungen von der Person Christi sind schon in den fünf ersten Jahrhunderten in der Hauptsache zu einer Art von Abschluß gekommen. Die Geschichte dieser Vorstellungen prägt sich namentlich in den verschiedenen Bedeutungen aus, in welchen der Jesu von Anfang an beigelegte Name «Sohn Gottes» genommen wurde: Jesus selbst hat das Wort im rein religiösen Sinne gebraucht oder hat wenigstens diesen rein religiösen Sinn in die jüd. Vorstellung des «Gottessohns» als des messianischen Königs hineingelegt. Das urprüngliche Judenthum sah in dem «Sohne Gottes» zugleich den «Sohn Davids», einen natürlich erzeugten Menschen aus Davids Geschlecht, aber bei der Taufe durch Johannes mit dem Heiligen Geiste erfüllt, in dessen Kraft er als der verborgene, vollkommene Prophet der Wahrheit das neue, vollkommene Gesetz des Messiasreichs verkündigte. Früh gesellte sich hierzu die Vorstellung von seiner übernatürlichen Geburt aus der Jungfrau. Erschien so der Heilige Geist als das ihn belebende göttliche Lebensprinzip, so blieb doch die wesentliche Menschheit Christi die feststehende Grundanschauung des Judenthums. Auch die künstlerischen Theorien von einer Präexistenz des wahren Propheten, der schon in den Patriarchen und Rose erschienen sei, bis er in Jesu von Nazareth «eine Aube fand», oder von einem Engel oder Erzengel, der mit dem Menschen Jesus während seines Erdenbestandes sich verbunden habe, beruhen auf derselben Voraussetzung, welche das Judenthum nicht aufgeben konnte, ohne seine Grundlehre, die Einheit Gottes, zu verletzen. Dagegen war das Heidenthum von Anfang an in der Richtung auf Anerkennung der wesentlichen Gottheit Christi begriffen. Schon Paulus sah in dem «Sohne Gottes» vor allem den Auferstandenen und zum Himmel Erhöhten und gelangte von dem Anschauungsgebilde des «pneumatischen Herrn der Herrlichkeit» zu der Annahme seiner Präexistenz. Dieser präexistente Sohn Gottes sei im Fleische erschienen, um als der zweite Adam der Anfänger der neuen geistigen Schöpfung zu werden, durch seinen Kreuzestod den Heidenstolz zu vernichten und in dem neuen geistigen Israel die Scheidewand zwischen Heiden und Juden niederzureißen. Die jüngern Paulinischen Briefe legten ihm Präbilitate bei, welche weit über die wesentliche Menschheit hinauswiesen. Indem sie das Erlösungswerk auf Erden als univervelle Verdröhnung, als Unterwerfung aller Geistesmächte unter die Herrschaft Christi sahen, stellten sie ihn an die Spitze der gesamten Schöpfung und ließen viele selbst erst durch seine Vermittelung hervorgehen. In der Folgezeit sind in der Heidenkirche zwei Hauptrichtungen zu unterscheiden. Während die einen in G. ohne weiteres den im Fleische erschienenen, dem Leiden und Sterben unterworfenen Gott, oder dieselbe Person wie den Vater im Himmel verehrten, versuchten andere schon durch die alexandrinisch-jüd. Religionsphilosophie angebahnten Mittelweg, um die wesentliche Gottheit Christi mit seinem persönlichen Unterschiede vom Vater zu vereinigen. Dies geschah durch die Vorstellung, daß das göttliche Offenbarungsprinzip oder das göttliche «Wort» (der göttliche «Logos»), das von Anfang an bei Gott war, zum Zwecke der

Welterschöpfung als besondere göttliche Persönlichkeit hervorgegangen und in dem Menschen Jesus von Nazareth Fleisch geworden sei. Diese schon von hellenisierenden Kirchenlehrern des 2. Jahrh. entwickelte und besonders durch das Johannes-Evangelium empfohlene Lehre wurde von den röm. Bischöfen noch im 3. Jahrh. als «Zweigötterei» verdammt, gewann aber immer allgemeiner in der Kirche die Oberhand. Die alexandrinischen Lehrer bildeten sie weiter aus zur Annahme eines ewigen Hervorgehens des Wortes aus Gott oder einer ewigen Zeugung des Sohnes durch den Vater.

Die Konsequenz davon war die von Athanasius (s. d.) behauptete volle Wesensgleichheit des Sohnes mit dem Vater, die von der Kirchenversammlung zu Nicäa (325) beschlossen und auf der Kirchenversammlung zu Konstantinopel (381) bestätigt wurde. Die Gegenlehre des Arius, daß der Sohn nur das erstgeschaffene Geschöpf und als solches freilich nicht Gott, aber der vorweltliche Vermittler der Schöpfung und der Erlösung sei, unterlag nach harten Kämpfen in der Reichskirche, um noch eine Zeit lang bei den neubekehrten Germanen eine Zufluchtsstätte zu finden. Die weiteren kirchlichen Streitigkeiten bezogen sich nur auf das Verhältnis dieser zweiten göttlichen Persönlichkeit zu der Menschheit in G. Während die Alexandrinische Schule nur von einer Erscheinung der ewigen Logospersönlichkeit in menschlicher Daseinsform oder von einer Hinzunahme menschlicher Eigenschaften zu der Einheit einer gottmenschlichen Natur sprach, lehrten die Antiochener ein Einwohnen des göttlichen Logos in dem Menschen Jesus. Letztere Lehre, welche die Einheit der Person Christi zu zerreißen drohte, ward zu Ephesos (431), die entgegengesetzte Lehre von einer Vermischung göttlicher und menschlicher Natur zu Chalcedon (451) verdammt. Die seitdem kirchlich feststehende Lehre war die, daß in der einen Person Jesu Christi seit der Menschwerdung zwei vollständige, ungetrennte und unvermischte Naturen, die göttliche des ewigen Sohnes und eine menschliche, miteinander verbunden seien.

Die spätern Streitigkeiten über Christi Person vom 5. bis 8. Jahrh. gingen nur aus dem Streben hervor, das Verhältnis seiner Gottheit, die das eigentliche Subjekt blieb, und der angenommenen Menschheit näher zu bestimmen, wobei freilich die Unvereinbarkeit der äußerlich aneinander gereihten Bestimmungen nur immer von neuen Seiten her zu Tage trat. Noch in der Reformationszeit wiederholte sich in dem Lehrstreite zwischen Lutheranern und Reformierten über Christi Person der alte Gegensatz zwischen Alexandrinern und Antiochenern in subtilerer Weise. Die luth. Dogmatik bildete, obwohl uneins in sich selbst, die Lehre von der Mitteilung göttlicher Eigenschaften an die menschliche Natur in G., vor allem der Allgegenwart und der «Majestät», in der feinsten und künstlichsten Weise aus, und die neueste Orthodorie ist nur darüber noch im Ungewissen, ob man auch von einer Mitteilung menschlicher Eigenschaften an die göttliche Natur reden dürfe oder nicht. Dagegen haben schon in der Reformationszeit die Socinianer, danach die Deisten und Rationalisten die Gottheit Christi bestritten, und letztere fanden das Göttliche in ihm nur in seiner «Weisheit und Tugend». Der Versuch der Hegelschen Schule, die Menschwerdung Gottes als tiefe spekulative Wahrheit zu begründen, schien nur zu einer Menschwerdung Gottes in der

Satzung zu führen, und eroberte in Strauß mit dem Einzelnen die Idee, daß die gesamte Idee niemals ihrer Fülle über ein einziges Individuum anwachsen könnte, um gegen die andern zu setzen. Schleiermacher setzte das „Sein Gottes in E.“ in die schlechthinige Kräftigkeit seines Gottesbewußtseins oder in seine religiös-sittliche Urwürdigkeit, wurde aber ebenfalls von Strauß belampt, und in der speculativen, von Hegel und Schleiermacher angegangenen Theologie wurde über die Möglichkeit der Annahme eines schlechthin unanfänglichen Menschen getritten. Die freiere Theologie der Gegenwart hat mit williger Zurückstellung der alten Schulmetaphysik das Göttliche, dessen Offenbarung in E. der christl. Glaube festhalten muß, nur als den höchsten Ausdruck des in der Menschheit überhaupt sich entwickelnden göttlichen Lebens, oder der vollkommenen Gottesgemeinschaft, also als die religiöse Vollendung des menschlichen Bewußtseins und Lebens überhaupt gefaßt. Unter Festhaltung der wesentlich menschlichen Persönlichkeit Christi pflegt neuerdings die kirchliche Schule seine „Gotttheit“ von neuem zu betonen, versteht aber darunter nur die Offenbarung des auf die Gründung des Gottesreichs hin gerichteten Willens Gottes in Christi Person und Werk. (S. Christentum und Jesus.)

Vgl. Baur, „Die christl. Lehre von der Dreieinigkeit und der Menschwerdung Gottes“ (3 Bde., Ldb. 1841—43); Dorner, „Entwickelungsgeichichte der Lehre von der Person Christi“ (2. Aufl., 2 Bde., Berl. 1851—53); H. Schulz, „Die Lehre von der Gotttheit Christi“ (Gotha 1881).

Christus-Religie, s. unter Gleditschia.

Christusbilder werden in den zwei ersten Jahrhunderten n. Chr. nicht erwähnt. Das bekannte Monogramm Christi $\chi\rho$, künstlerische Symbole, wie das Lamm, der Weinstock, der Fisch, dessen griech. Bezeichnung (ΙΧΘΥΣ) die Anfangsbuchstaben zu dem die göttliche Sendung bezeichnenden Satze ($\text{ΙΝΘΟΥΣ ΧΡΙΣΤΟΥΣ ΘΕΟΥ ΥΙΟΥΣ ΖΩΟΥΣ ΖΩΟΥΣ}$) hergab, genügte in der ältesten Zeit, bei der Scheu vor dem Bilderverweien der Heiden, statt der Darstellung Christi im Bilde. Von diesen einfachen Zeichen ging man zu Gleichnisfiguren über, und so ward der Heiland unzähligemal als guter Hirt inmitten seiner Schafe, mit einer Hirtenflöte, das verlorene Schaf suchend oder das wiedergefundene auf den Schultern tragend, abgebildet. Gewöhnlich erscheint er hierbei als idealer Jüngling, dem widertragendes Hermes der antiken Kunst ähnlich, oder als Orpheus, zuweilen als bärtiger Mann nach dem Vorbilde des Askulap oder des Zeus Sarapis.

Vielleicht schon zu den Zeiten Konstantins findet der Übergang aus dem Symbolischen ins Historische statt, und man bildete nun den Erlöser inmitten seiner Jünger oder in der Vollziehung irgend einer Handlung göttlicher Allmacht ab. Erst etwas später, doch noch im 4. Jahrh., kommt derjenige porträtartige Christustypus zum Vorschein, welcher sich dann das ganze Mittelalter hindurch mit wenigen Veränderungen gehalten hat. Schon um die Mitte des 2. Jahrh. stellten die Karpokratianer, eine halbchristl. Sekte, das Bild Christi neben denen des Platon, Pythagoras, Aristoteles auf; von ihnen kam es um 230 in die Hauskapelle des Kaisers Alexander Severus, wo es neben den Bildern des Abraham, Orpheus, Apollonius von Tyana seinen Platz fand. Im Anfang des 4. Jahrh., wo nicht schon früher, zeigte man in der frühzeitig zum Christen-

tum belehrten Stadt Oessa in Syrien ein wunderbares Christusbild, an welches sich später verschiedene Legenden knüpften. Dabin gehören die Sagen von einer Abbildung des Angesichts Jesu, die, in ein Tuch abgedruckt, der König Agbar (1. d.) von Oessa herbeiführen soll, und von einem ähnlichen Abdruck im Schweisstaube der heil. Veronika. Nach einer andern Sage soll der Evangelist Lukas ein oder mehrere Bildnisse Jesu verfertigt haben, von denen eins im 5. Jahrh. nach Konstantinopel kam. Auch Erz- und Schnitzbilder Jesu wurden seit dem 4. Jahrh. gefertigt, so das angeblich von der blutflüssigen Frau errichtete Staubbild in Oessa und andere Bilder in Holz oder Stein, die von Nikodemus herrühren sollten. Ein unaltes, vielleicht dem 3. Jahrh. angehörendes Mosaik im Museo cristiano des Vatikans gibt einen Begriff davon, wie sich die Heiden Christus vorstellten. Es ist ein bärtiger Philosophen-Profilkopf. Ein apokrypher Brief, bei Lentulus, der Vorgänger des Pilatus, an den röm. Senat geschrieben haben soll, schreibt G. eine männlich-schöne Gestalt und Gesichtsbildung zu. Ähnlich ist die Beschreibung, welche um die Mitte des 8. Jahrh. Johannes von Damaskus nach alten Schriftstellern abgefaßt haben will. Christus sei hiernach von stattlichem Wuchs gewesen, mit zusammengewachsenen Augenbrauen, schönen Augen, regelmäßiger Nase, lockigem Haupthaar, mit schwarzem Bart und weingelber Gesichtsfarbe, ähnlich wie seine Mutter u. s. w. Zu den ältesten porträtartigen Darstellungen gehören ferner zwei gemalte Brustbilder in den Calyptischen und in den Konstantinischen Katakomben bei Rom, die in Krinoid „Roma subterranea nova“ abgebildet sind. Christus erscheint hier mit ovalem Antlitz, gerader Nase, gewölbten Augenbrauen und hoher Stirn.

Zu den schönsten Christusköpfen der reifen Kunst gehört der aus dem Abendmahl von Leonardo da Vinci und von Rafael in der Erablegung aus der letzten Zeit seines Aufenthalts in Rom, in der deutlichen Kunst Dürers herrliches Christusbild mit der Dornenkrone. Tizian ist mehrfach ausgezeichnet in der Darstellung von Christusköpfen, wie z. B. dem herrlichen Kopfe auf dem Zinsgroßen in der Dresdener Galerie. Unter den Spättern zeichnen sich Guido Reni und Lodovico Carracci durch ganz hervorragende Christusköpfe aus.

Unter den Schöpfungen der Plastik ragt Brunelleschi's berühmtes Krucifix in Sta. Maria-Novella zu Florenz und Michel Angelos Pietägruppe durch die ergreifenden Christusköpfe hervor, von den Neuern sind in dieser Hinsicht Thorwaldsen, Danneberg und Rietschel zu erwähnen.

Vgl. Grimm, „Die Sage vom Ursprung der E.“ (Berl. 1843); Gladstellig, „Christus-Krchäologie“ (Prag 1862); Bessely, „Monographie Gottes und der Heiligen“ (Opz. 1874); Dietrichson, „Christusbilder“ (Kopenhagen. 1880).

Christusorden, ein päpstl. und portug., ursprünglich geistlicher Ritterorden. Als 1312 der Tempelorden aufgehoben wurde, wirkte der König Dionysius von Portugal dahin, daß dieser Orden auf der Iberischen Halbinsel fortbestehe. Pápa Johann XXII. bewilligte auch die Wiederherstellung des Ordens in Portugal (1319). In der Bestätigungsbulle befaß der Papst, daß der Orden die Regel des heil. Benedikt und die Satzungen der Cistercienser beobachte, beanspruchte auch für sich das Recht, Ordensritter zu ernennen. Die Plak-

Artikel, die man unter C vermischt, sind unter B anzusehen.

des Ordens stieg allmählich so hoch, daß auf Befehl König Johanns III. der Papst Hadrian VI. (1559) das Großmeistertum desselben für immer mit der Krone verband. Seit 1789 bestehen drei Klassen: Großkreuze, Kommandeure und Ritter. Das Ordenszeichen, ein längliches rotes Kreuz mit weißem Kreuz in der Mitte, wird von den Großkreuzen an einer dreifachen goldenen Kette, von den Kommandeuren an einem roten Bande um den Hals, von den Rittern im Knopfloch getragen. Hierzu kommt bei den obern Klassen ein silberner Stern auf der linken Seite der Brust, in dessen Mitte das Ordenskreuz und darüber ein rotes brennendes Herz sich befindet. Der päpstliche C. ist ein kath. Verdienstorden für Civil und Militär und besteht nur aus einer Klasse, wird jedoch selten verliehen; das Ordenskreuz wird an rotem Bande um den Hals getragen.

Christwurz oder Weihnachtsrose, f. Helle-
Chroboten, f. Chromaten.

Chredogang, Bischof von Metz 742—766, trug zur Wiederherstellung von Recht und Sitte bei dem verwilderten fränk. Alerus wesentlich dadurch bei, daß er, wie einst schon Augustinus versucht hatte, um 760 zunächst für die Geistlichen seiner Kirche eine bestimmte Lebensregel oder Kanon (daher die, welche ihr folgten, Kanoniker genannt wurden) aufstellte. Diese Regel verpflichtete zum Zusammenwohnen in einem Hause (domus, Dom; monasterium, Münster), zum gemeinschaftlichen Speisen und Schlafen, zum vereinten Beten und Singen in gewissen, selbst nächtlichen Stunden (horas canonicas) und zu bestimmten Versammlungen, die von dem darin vorgelesenen Kapitel der Heiligen Schrift Capitula genannt wurden. Auch drang die Regel auf ein wenigstens zweimaliges Predigen in jedem Monat. Abgesehen forderte sie keineswegs eigentliche Gelübde und bildete deshalb auch eigenen Ordens. Nach C.'s Tode (6. März 766) wurde diese Regel zuerst von Karl d. Gr. 789, dann von Ludwig dem Frommen auf der Synode zu Aachen 816 bekräftigt und allmählich fast in allen Städten des fränkischen Reichs eingeführt. Außerdem wirkte C. in derselben Richtung wie Bonifacius, nämlich zur Wiederherstellung der Verbindung des fränkischen Reichs mit Rom. Als Stephan II. von Longobarden hart bedrängt wurde, geleitete C. ihn nach Gallien, war auch bei der Krönung Pipins zugegen und erhielt vom Papst die Würde und Befugnis eines Erzbischofs.

Chrom (chem. Zeichen oder Symbol Cr, Atomgewicht = 52,2) ein von Bauquelin 1797 entdecktes Metall, welches im freien Zustande nie in der Natur vorkommt und auch nur spärlich in seinen Verbindungen verbreitet ist. Es findet sich im Chromit oder Chromeisenstein, ferner im Rotbleierz, spurenmäßig in manchen Eisensteinen, in Actinoriten und in gefärbten Mineralien, die ihm dann ihre Färbung verdanken, so der Smaragd, Smaek, Serpentin. Zur Darstellung des C. erhitzt man Chromchlorid in Natriumdampf oder löst 1 Teil Chromchlorid mit 2 Teilen Chlorwasser-Chromatrum und 2 Teilen Zink beim Siedepunkt des Zinks, beim Erkalten findet sich ein Metall von Zink, in welchem das C. eingebettet ist und aus welchem es durch Lösen des Zinks in verdünnter Salpetersäure isoliert wird. Das so gewonnene C. bildet mikroskopisch kleine glänzende Klüftchen von 6,21 spezifischem Gewicht, hart wie

Korund, schwerer schmelzbar als Platin, wird beim Glühen an der Luft langsam oxydirt; beim Schmelzen mit Salpeter wird es in chromsaures Kali verwandelt; verglimmt in Chlorgas zu Chromchlorid. Das C. wird von Salzsäure und warmer verdünnter Schwefelsäure leicht gelöst, ist dagegen in Salpetersäure unlöslich.

In seinen Verbindungen zeigt das C. Ähnlichkeiten mit Aluminium und wirkt ebenso wie dieses vierwertig; unter denselben sind hervorzuheben:

1) Chromoxyd Cr_2O_3 wird erhalten durch Reduktion der Chromsäure, zur technischen Darstellung mischt man 6 Teile feingepulvertes rotes chromsaures Kali mit 1 Teil Schwefelblumen und erhitzt gelinde im eisernen Tiegel, es bildet sich dabei Chromoxyd und schwefelsaures Kali:

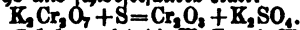

Nach dem Erkalten wird die Masse mit Wasser ausgelocht, um das Kalisalz zu lösen, und das grüne Chromoxyd gewaschen. In dieser Form wird es als Chromgrün in der Porzellanmalerei gebraucht. Oder man glüht chromsaures Quecksilberoxydul, wobei unter Verflüchtigung des Quecksilbers Chromoxyd zurückbleibt. Oder man erhitzt dichromsaures Ammonial gelinde, wobei das Salz unter Erglimmen und starkem Aufblähen das Chromoxyd in einer Form zurückläßt, die dem grünen Thee ähnlich ist. Nach einer dieser Methoden dargestellt, ist das Chromoxyd amorph, es läßt sich jedoch auch kristallisiert erhalten. Das geläutete Oxyd ist in Säuren sehr schwer löslich, es löst sich in schmelzendem saurem schwefelsaurem Natron, durch Schmelzen mit Salpeter verwandelt es sich in chromsaures Salz. Schmelzendem Glimme, auch schmelzendem Borax erteilt es eine schöne grüne Farbe und wird deshalb in der Glas- und Porzellanmalerei verwendet. 2) Chromoxydhydrat $Cr_2(OH)_2$ entsteht beim Vermischen von Lösungen von Chromoxydsalzen mit Ammonial als graugrüner Niederschlag, der nach dem Waschen und Trocknen bei 100° obiger Zusammensetzung entspricht, bei stärkerem Erhitzen verliert er Wasser und geht bei schwacher Glühhitze unter Feuererscheinung in Chromoxyd über. Fällt man Chromoxydsalze mit Alkalihydrat, so entsteht Chromoxydhydrat, welches sich im Überschuss zu einer grüngerärbten Flüssigkeit löst. Dieses Alkalichromoxyd ist jedoch wenig beständig, beim Kochen der Lösung scheidet sich daraus Chromoxydhydrat ab. Das Chromoxydhydrat ist in Säuren leicht löslich und bildet damit Chromoxydsalze. Ein Anhydrohydrat von der Zusammensetzung $Cr_2O(OH)_2$ ist unter dem Namen Guignetsgrün eine schön grüne Malerfarbe. Dieselbe wird erhalten, indem dichromsaures Kali mit Borssäure zusammengeschmolzen wird, wobei borsaures Chromoxyd und borsaures Kali entsteht, wird dieses mit Wasser ausgelocht, so wird das erstere Salz unter Abgabe der Borssäure zerlegt und in Oxydhydrat verwandelt.

3) Chromoxydsalze treten in zwei verschiedenen Modifikationen auf. In der einen sind sie grün gefärbt, ihre Lösungen hinterlassen beim Verdampfen grüne, nicht kristallisierbare Rückstände, in der andern sind sie rot bis violett, ihre Lösungen kristallisieren leicht. Primär entstehen immer die Salze der grünen Modifikation, dieselben gehen bei längerem Stehen der Lösung freiwillig in die violette über und letztere werden durch Kochen wieder in grüne Salze verwandelt. Wodurch diese Unters-

schiebe bebingt sind, ist nicht bekannt. Von den Salzen hat nur eins allgemeineres Interesse, nämlich:

4) Chromalaun $\text{Cr}_2(\text{SO}_4)_3 \cdot \text{K}_2\text{SO}_4 + 24\text{H}_2\text{O}$, ein Alaun (s. d.), in welchem das Aluminium durch Chrom ersetzt ist, entsteht, indem eine gefättigte Lösung von 2 Teilen dichromsaurem Kali mit 3 Teilen konzentrierter Schwefelsäure gemischt und in die heiße Lösung so lange Alkohol getropft wird, bis die Flüssigkeit rein dunkelgrün gefärbt erscheint. Der Alkohol wird dabei durch die Chromsäure zu Aldehyd und Essigsäure oxydiert, das entstandene Chromoxyd verbindet sich mit der Schwefelsäure und dem Kali zu grünem Chromoxyd-Kali, dessen Lösung nach kürzerer oder längerer Zeit violetten Chromalaun auskristallisieren läßt. Chromalaun wird vielfach als Nebenprodukt bei Oxydation organischer Körper durch Chromsäure, so bei Darstellung verschiedener Farbstoffe, gewonnen und findet Verwendung in der Färberei als Beize und zum Gerben.

5) Chromsäure CrO_3 . Die Chromsäure ist im freien Zustande nur als Anhydrid bekannt, da die Hydrate sich bei der Abscheidung aus den Salzen sofort unter Abgabe von Wasser zersetzen. Die Chromsäure erhält man, indem man Wasser von 50° mit dichromsaurem Kali sättigt und zu 1 l dieser Lösung vorsichtig $1\frac{1}{2}$ l konzentrierte Schwefelsäure gießt, wobei die Mischung sich sehr stark erhitzt; bei dem Erkalten bildet sich eine reichliche Kristallisation von Chromsäure, die man auf einem mit Glaswolle lose verstopften Trichter sammelt, um die Mutterlauge mittels einer Saugvorrichtung möglichst vollkommen abzusaugen. Durch Umkristallisieren aus warmem Wasser und wiederholtes Absaugen sind die Kristalle zu reinigen. Die Chromsäure bildet prachtvoll rubinrote Kristalle, die in Wasser sehr leicht löslich sind und an feuchter Luft zu einer braunen Zersetzung zerfallen. Die Chromsäure gehört zu den stärksten Oxydationsmitteln, sie zersetzt fast alle organischen Verbindungen, zerstört z. B. Papier; tropft man Alkohol auf Chromsäure, so findet so lebhaftige Oxydation statt, daß derselbe sich entzündet. Die Chromsäure findet vielfach Verwendung zur Oxydation organischer Verbindungen, z. B. bei der Umwandlung von Antrachin in Antrachinon zum Zweck der Darstellung von Alizarin (s. d.). Doch braucht man hierfür die Chromsäure meist nicht in reiner Form darzustellen, sondern kann sich dabei der Mischung von dichromsaurem Kali und Schwefelsäure bedienen.

6) Chromsaure Salze oder Chromate. Es existieren zwei Reihen von chromsauren Salzen, von denen die eine auf das normale Hydrat der Chromsäure $\text{CrO}_3(\text{OH})_2$, die andere auf ein Anhydrohydrat $\text{Cr}_2\text{O}_7(\text{OH})_2$ zu beziehen ist; die erstere bezeichnet man als Monochromsaure und deren Salze als Monochromate, die andere als Dichromsaure und deren Salze als Dichromate. Obgleich beides zweifelhafte Säuren sind, so gibt doch keine derselben saure, sondern nur neutrale Salze; die Salze der Monochromsaure gehen auf Zusatz einer Säure in dichromsaure Salze über und die letztern werden durch Basen in monochromsaure Salze verwandelt.

7) Monochromsaures Kali, neutrales oder gelbes chromsaures Kali $\text{CrO}_3(\text{OK})_2$ oder K_2CrO_4 wird erhalten, indem man dichromsaures Kali siedendheiß in Wasser löst und so lange kohlenensaures Kali zusetzt, als noch Aufbrausen erfolgt und bis die Flüssigkeit schwach alkalisch rea-

giert. Nach dem Erkalten scheidet sich das Salz in kleinen citrongelben Kristallen ab, welche mit dem schwefelsauren Kali isomorph sind.

8) Dichromsaures Kali, saures oder rotes Chromsaures Kali $\text{Cr}_2\text{O}_7(\text{OK})_2$ oder $\text{K}_2\text{Cr}_2\text{O}_7$. Dieses Salz, welches den Ausgangspunkt für die Darstellung fast aller Chromverbindungen ist, wird im größten Maßstabe aus dem natürlich vorkommenden Chromit oder Chromerzstein, einer Verbindung von Chromoxyd und Eisenoxydul, bereitet. Der Chromit wird zunächst auf das feinste gepulvert, dann im Verhältnis von 18 Teilen mit einer Mischung von 28 Teilen zu Drei gelochtem Kalk und 9 Teilen gereinigter Pottasche innig gemengt, das Ganze getrocknet und dann im Flammofen einem oxydierenden Rosten bei heller Rotglut unterzogen. Das Eisenoxydul des Chromits verwandelt sich dabei in Eisenoxyd, das Chromoxyd geht in Chromsäure über, die sich mit dem Kali und mit Kalk zu Monochromat verbindet. Nach dem Erkalten wird die Masse gepulvert und in Auslaugapparaten mit einer Lösung von schwefelsaurem Kali übergossen, wodurch der chromsaure Kalk in chromsaures Kali und schwer löslichen schwefelsauren Kalk zerlegt wird. Durch methodische Auslaugung erhält man so einerseits eine gefättigte Lösung von Kaliumchromat und andererseits erschöpfte Rückstände. Erstere wird, nachdem sie durch Ablesen völlig geflärt ist, mit so viel Schwefelsäure versetzt, wie zur Umwandlung des Monochromats in Dichromat erforderlich ist, worauf nach dem Erkalten eine reichliche Kristallisation erfolgt. Die Kristalle werden von der Mutterlauge getrennt und durch Umkristallisieren gereinigt. Die Mutterlauge der ersten Kristallisation, welche neben Dichromat reichliche Mengen von schwefelsaurem Kali enthält, wird zur Herstellung des chromsauren Kalts beim Auslaugen des Röstguts verwendet. Das dichromsaure Kali kristallisiert in großen rhombischen Tafeln, es löst sich in 10 Teilen kaltem, viel leichter in heißem Wasser, es läßt sich ohne Veränderung zum Schmelzen erhitzen. Das rote Salz findet zahlreiche technische Anwendungen; so dient es in der Färberei und in dem Zeugdruck zur Erzeugung von Chromgelb und Chromorange, mit Blauholz zu Chromschwarz, zum Bleichen von Palmöl und ähnlichen Fetten, zur Herstellung der Färbmassen gewisser Färbereiquisiten, in der Farbenfabrikation zur Erzeugung von Anilins violett, Anilinsgrün und von künstlichem Alizarin, in der Fabrikation gelber und roter Mineralfarben u. s. w. Eine Mischung von rotem chromsaurem Kali und Leim (Chromleim) dem Lichte ausgesetzt, wird derart verändert, daß die vom Lichte getroffenen Stellen in Wasser unlöslich geworden sind; von dieser Eigenschaft des Chromleims macht man in der Photographie (nach dem von Talbot eingeführten Verfahren) Gebrauch. Die Produktion des Dichromats beschränkt sich auf wenige Fabriken, von denen die von J. White in Glasgow die älteste und bedeutendste ist; die Gesamtmenge des jährlich dargestellten Produkts beträgt etwa 3000 t.

9) Monochromsaures Blei PbCrO_4 entsteht als schön gelber Niederschlag beim Vermischen der Lösung eines Bleisalzes mit einem chromsauren Salz oder bei der Digestion von unlöslichem schwefelsaurem Blei mit einer Lösung von dichromsaurem Kali, auf Zusatz von wenig Alkalihydrat färbt es sich rot, im Überschuss von Alkali löslich. Wird als

Artikel, die man unter C vermischt, sind unter K aufzuführen.

vielefach verwendete Malerfarbe, Chromgelb, fabrikmäßig dargestellt, z. B. nach einer alten bewährten Vorschrift folgendermaßen: 10 Teile Bleisäure in 10 Teilen heißem Wasser gelöst, die Lösung mit 10 Teilen kaltem Wasser verjert; ferner 2 Teile dichromsaures Kali in 10 Teilen heißem Wasser gelöst, mit 1—2 Teilen konzentrierter Schwefelsäure gemischt, mit 10 Teilen kaltem Wasser verdünnt; sind beide Lösungen vollkommen erkaltet, so gießt man die Chromatlösung unter starkem Umrühren in die Bleilösung. Durch Zusatz weißer Farben, Weisulfat, Barytweiß u. s. w. kann man jede beliebige Abtönung vom hellsten bis zum reinen Schwefelgelb herstellen.

10) **Basisches monochromsaures Blei** $PbCrO_3$, PbO entsteht als schön rot gefärbte Verbindung, wenn man auf das Vorige so viel Alkalihydrat einwirken läßt, wie erforderlich ist, um die Hälfte der darin enthaltenen Chromsäure zu binden, oder wenn man ein basisches Bleisalz mit Chromatlösung mischt. Als Malerfarbe führt dieser Körper die Namen Chromrot oder Chromzinnober. Zur Darstellung wird folgende Methode empfohlen: 100 Teile Bleiglätte mit 10 Teilen Kochsalz gemischt und mit Wasser zum Drei angerührt bleibt so lange stehen, bis das Ganze eine weiße Masse bildet, zu dieser wird eine Lösung von dichromsaurem Kali gefügt, bis zur roten Färbung, worauf das Ganze 24 Stunden ruhig stehen bleibt und dann durch Waschen von löslichem Salz befreit wird. Das Rot fällt nur dann schön und dem Zinnober gleich aus, wenn der Substanz unmittelbar nach ihrer Bildung völlige Ruhe gegönnt wird, wobei Kristallisation eintritt, die Intensität der Farbe ist von der Größe der Kristalle bedingt; wird die Kristallisation gestört, oder werden die Kristalle zertrümmert, so lassen sich Farbenabstufungen vom Zinnober bis zur Rottfarbige erhalten. Verjert man die Bleisalzlösungen bei der Darstellung des Chromgelb mit mehr oder weniger Alkali, so erhält man Gemische der beiden Salze von Orange- oder Chromorange der Maler bilden.

11) **Chromchlorid** Cr_2Cl_6 wird auf dieselbe Weise dargestellt wie das Aluminiumchlorid (s. d.), mit dem Unterschiede, daß man Chromoxyd statt der Thonerde verwendet, bildet prachtvoll pfirsichblütenfarbige, glänzende, glimmerartige Blättchen, in Wasser unlöslich. Diese der violetten Modifikation der Chromsalze entsprechende Verbindung wird, wenn sie, in Wasser suspendiert, mit einer Spur von Zinnchlorid verjert wird, unter Wärmezunahme in die leicht lösliche grüne Modifikation übergeführt; letztere entsteht auch beim Lösen von Chromoxydhydrat in Salzsäure.

Chroma (grch.), Farbe.

Chromagenese (grch.), soviel wie Chromogenese, Farberzeugung.

Chromalium, schwefelsaures Chromoxydalkali, s. unter Chrom (Verbindungen, 4).

Chromometer (grch.), Werkzeug zum Stimmen des Pianoforte.

Chromat, Bezeichnung für die Salze der Chromsäure, wobei zu unterscheiden ist zwischen Monochromat und Dichromat; s. unter Chrom (Verbindungen, 6).

Chromatik (grch.), s. Farbenlehre.

Chromatisch (grch.), d. i. farbig, ist in der Musik der Gegensatz von diatonisch und bedeutet nur eine ausschließlich in Halbtonen (z. B. c, cis,

d, dis, e, f, fis u. f. w.) fortschreitende Tonreihe, sowie jede einzelne halbtönige Fortschreitung, sofern sie nicht in der natürlichen (diatonischen) Tonleiter begründet ist. Letztere besteht aus 7 Tönen, die chromatische Tonleiter aus 12. In der griech. Musik, aus welcher der Begriff des Chromatischen stammt, umfaßte dieselbe nur eine Tonreihe von vier Stufen (Tetrachord), die den Umfang einer Quarte hatte. Zwei chromatische Tetrachorde, die zusammen eine Oktave ausmachen, wären nach unserer Weise etwa so zu schreiben: e, f, fis, a; b, c, cis, e. Bei dieser Fortschreibung würde also der Ganston (f-g, g-a u. f. w.) vollständig vermieden, dagegen das Intervall der kleinen Terz oder übermäßigen Sekunde gebraucht, und hierin besteht die Eigentümlichkeit der griech. Chromatik. (S. Enharmonisch.) Über den Unterschied zwischen chromatischen und diatonischen Halbtonen in der modernen Musik s. Diatonisch.

In der Optik bezeichnet man dagegen mit chromatischer Aberration oder Abweichung eine bei Linsen vorkommende Randfärbung der durch letztere erzeugten Bilder, wodurch diese an Reinheit und Schärfe verlieren, mithin fehlerhaft werden. Dies kommt daher, weil Strahlen von verschiedener Farbe verschieden stark gebrochen werden, wodurch die entstehenden Bilder farbige Ränder erhalten. Letztere müssen nach Möglichkeit weggeschafft werden, wenn die Linsen taugen sollen. Linsenkombinationen, bei denen die chromatische Abweichung vermieden ist, heißen achromatisch (s. d.).

Chromatocordens, Lehre, Lehrbuch von dem Zusammenstimmen der Farben.

Chromatologie (grch.), Farbenlehre.

Chromatophoren (grch., „Farbenträger“, Farbstoffzellen) nennt man bei vielen Tieren vorkommende, mit Farbstoffen verschiedener Art gefüllte Zellen, welche sich vor den gewöhnlichen Farb- oder Pigmentzellen dadurch auszeichnen, daß durch ihre abwechselnden, unter dem Einflusse des Nervensystems stehenden Zusammenziehungen und Ausdehnungen Veränderungen der Färbung, Farbenspiele, erzeugt werden.

Chromatopsendoblephie (grch.), das Falschsehen in Betreff der Farben, Farbenblindheit (s. d.).

Chromatostop, s. unter Kaleidoskop.

Chromatotechnik (grch.), technische Färberei.

Chromatrop (grch.) nennt man einen Apparat, welcher es gestattet, auf einer weißen Fläche (Wand) prächtige Farbenverwandlungen von Figuren, Rosetten, Sternen u. s. w. hervorzubringen. Es geschieht dies durch eine einfache Vorrichtung, welche gewöhnlich mit einer durch Hydrooxygengaslicht beleuchteten Laterna-magica verbunden wird. Wenn die Flamme des sog. Knallgases (eines Gemenges aus Sauerstoff und Wasserstoff) auf ein Stück Kalk geleitet wird, so entsteht ein sehr intensives Licht (Drummondsches oder Siderallicht). Dieses Licht läßt man nun auf zwei mit farbigen Zeichnungen versehene und um ein und dieselbe Achse drehbare runde Glasscheiben fallen und läßt das von einer Linse gebildete gefärbte Bild dieser Scheiben mittels einer weißen Fläche, Ebene, gewöhnlich mittels einer gespannten weißen Leinwand auf. Werden die beiden Scheiben in entgegengesetzter Richtung oder mit verschiedener Geschwindigkeit in derselben Richtung gedreht, so entstehen die mannigfaltigsten Farbenverwandlungen auf der Wand, weil immer andere farbige Teile der Scheiben sich decken. Die Schönheit

Wortteil, die man unter C versteht, und unter R aufzuführen.

und der Glanz der Erscheinung hängt von der Schönheit und Durchsichtigkeit der Farben und der Stärke der Beleuchtung ab; die Mannigfaltigkeit des Wechsels wird durch Einsetzung neuer Scheiben vermehrt.

Chrombronze hat man eine kristallinische Modifikation des Chromoxyds genannt, welche in Form von farbenspielenden Flocken erhalten wird, wenn man rotes chromsaures Kali mit seinem gleichen Gewicht Kochsalz gemengt einer heftigen Glühhitze aussetzt und die Schmelze mit Wasser auszieht.

Chromchlorid, s. unter Chrom (=Verbindungen, 11).

Chromerzstein (Chromerz, Chromit), ein dem Magneteisen ähnliches Erz, welches wie dieses ein Glied der Mineralfamilie der Spinelle bildet; es erscheint nur selten kristallisiert in regulären Oktaedern, meist als unregelmäßige Körner und körnige Aggregate, von Härte 5,5 und Gewicht 4,5, halbmetallisch glänzend bis fettglänzend, bräunlichschwarz und in dicken Körnern undurchsichtig, doch in ganz dünnen Schichten rotgelb und bräunlich durchscheinend, ohne Einwirkung auf Magnet, unschmelzbar; Säuren sind fast ohne Wirkung. Mit Salpeter geschmolzen gibt der E. im Wasser eine gelbe Solution, welche die Reaktionen der Chromsäure zeigt. In chem. Hinsicht ist der E., wie alle Mineralien der Spinellgruppe, eine Verbindung von 1 Molekül Monoxyd mit 1 Molekül Sesquioxyd, $RO + R_2O_3$; das erstere besteht wesentlich aus Eisenoxydul und etwas Magnesia (auch wohl etwas Chromoxydul), das Sesquioxyd hauptsächlich aus Chromoxyd und Thonerde. Die Lagerstätten des E. finden sich namentlich mit Serpentin verknüpft, in welchen auch häufig feine Körner des Erzes zugegen sind, so bei Grochau und Silberberg in Schlesien, Kraubal in Steiermark, Eibenthal in der österr. Militärgrenze, Koraas in Norwegen, Cassin im franz. Depart. Var, auf der Ehetlandsinsel Unst, im Ural u. s. w. Der E. ist ein wichtiges Material für die Darstellung der Chromfarben, indem zuerst durch Schmelzen mit Salpeter chromsaures Kali und aus diesem das Chromgrün und Chromgelb bereitet werden kann.

Chromgelb ist monochromsaures Blei, s. unter Chrom (=Verbindungen, 9).

Chromgrün ist Chromoxyd, s. unter Chrom (=Verbindungen, 1).

Chromleder, ein mit Anwendung von Chromoxydsalzen als Gerbstoff hergestelltes Leder. (S. unter Leder.)

Chromleim, eine Mischung von chromsaurem Kali und Leim, s. unter Chrom (=Verbindungen, 8).

Chromerz, ein grasgrünes, apfelgrünes bis zeisiggrünes mattes Mineral von unebenem und erdigem Bruch, welches ein wasserhaltiges Thonerdesilicat mit 2—10 Proz. Chromoxydgehalt darstellt und als kleinsterneförmige Überzüge und als Ausfällung oder Anflug von Klüften in den Porphyrten von Halle an der Saale und Waldburg in Schlesien, auch bei Kreuzot in einem Konglomerat und als Begleiter des Chromerzsteins z. B. auf der Ehetlandsinsel Unst vorkommt.

Chromogene oder Farberzeuger nennt man solche Stoffe, welche selbst farblos sind, aber durch Einwirkung von Luft oder durch einen Gärungsprozess in Farbstoffe verwandelt werden. Die E. sind in der Natur ungemein verbreitet, fast jeder Pflanzenstoff, welcher im unveränderten Zustand farblos ist, dunkelt nach kurzer Berührung mit der

Luft. Auf solcher Umwandlung eines E. beruht die Gewinnung des Indigos aus der Indigopflanze.

Chromolithographie (grch.), auf dem Wege der Lithographie und des Steinbruchs hergestellter Farbendruck (s. u. Farberdruck und Steinbruchsdruck), s. unter Papier.

Chromophotographie (grch.), farbige Photographie, Chromatopie (grch.), s. Farben sehen.

Chromorange ist eine Mischung von Chromgelb und Chromrot, s. unter Chrom (=Verbindungen, 10).

Chromosphäre (grch.); s. Corona, Protuberanz und Sonne.

Chromotypie oder Chromotypographie (grch.) heißt ein von Hochdruckplatten auf der Buchdruckpresse hergestellter Farbendruck (s. d.).

Chromoxyd, **Chromoxydhydrat** u. **Chromoxydsalze**, s. unter Chrom (=Verbindungen, 1, 2 und 8).

Chromoglyphie (grch.), die Herstellung der zu einem Farbendruck erforderlichen Farbplatten mittels des Holzschnitts.

Chromrot ist basisch monochromsaures Blei, s. unter Chrom (=Verbindungen, 10).

Chromsäure und **Chromsaure Salze**, s. unter Chrom (=Verbindungen, 5 und 6).

Chromsaures Kali, gelbes, ist monochromsaures Kali, s. unter Chrom (=Verbindungen, 7); rotes, ist dichromsaures Kali, s. unter Chrom (=Verbindungen, 8).

Chromschwarz nennt man die mit Hilfe von chromsaurem Kali auf Baumwolle oder Wolle erzeugte schwarze Farbe. 3. B. 5 kg Baumwollgarn werden in einer siedenden Flotte von 400 g Blauholzextrakt so lange geschwenkt, bis die Baumwolle völlig durchtränkt ist, und dann in ein Bad von 50 g rotem chromsaurem Kali und 50 g Kupfervitriol bis zur Entwidelung der schwarzen Farbe gebracht.

Chromverbindungen, s. unter Chrom.

Chromzinnober ist basisch monochromsaures Blei, s. unter Chrom (=Verbindungen, 10).

Chronicon Gotwicensis, das Werk des gelehrten Abts Gottfried Bessel von Göttweih in Reberösterreich, der eine umfassende Geschichte seines Klosters zu schreiben beabsichtigte, aber vorerst in einem einleitenden Bande eine Reihe grundlegender Fragen erörterte zu müssen glaubte, über welche er dann nicht mehr hinausgekommen ist. Dieser bid. Band, 1732 zu Zegernsee gedruckt und mit zahlreichen Kupfertafeln ausgestattet, behandelt in Nachahmung der franz. Benediktiner und besonders Rabillons, aber mit vorwiegend aus Deutschland selbst zusammengebrachten Materialien nach der Reihe Handschriftenlehre, Urkundenlehre, künigl. Paläo- und Geographie Deutschlands und enthält eine bedeutende, noch immer nicht genügend ausgenutzte Fülle antiquarischer Gelehrsamkeit.

Chronicon Montis sereni, ein Quellenwerk für die Geschichte des Klosters auf dem Petersberg (s. d.).

Chronik (vom grch. χρόνος, d. i. Zeit) heißt soviel als Zeit- oder Geschichtsbuch. Die E. kann die Geschichte der Welt im allgemeinen, oder im besondern die eines Landes, Volks und seiner Fürsten oder eines Ortes behandeln; mit den Annalen (s. d.) ursprünglich gleichbedeutend, wird nach heutigem Sprachgebrauch der Name auf solche Werke beschränkt, in denen die geschichtlichen Ereignisse

erklet, die man unter C vermisst, sind unter B anzufuchen.

ausführlich und in einem gewissen innern Zusammenhang erzählt werden. Man unterscheidet davon einerseits die kürzern, nur chronologisch berichtenden, oft gleichzeitig niedergeschriebenen Annalen, und andererseits die pragmatische Geschichtsschreibung. Vorzüglich auf Werte des spätern Mittelalters und der nächstfolgenden Jahrhunderte wird der Name angewandt, und man versteht unter «Chronikentil» ihre nüchternen, aber oft durch treffende Ausdrücke und eigentümliche Darstellungsweise ansprechende Schreibart. Die älteste Weltchronik (bis 325) ist von Eusebius in griech. Sprache verfaßt, von Hieronymus übersetzt und fortgesetzt. Hieraus beruhen alle Weltchroniken des Mittelalters, welche für uns erst da wertvoll werden, wo der Verfasser sich der Geschichte seiner eigenen Zeit wüthet. Im 13. Jahrh. beginnt man auch in den Volkssprachen, neben dem Lateinischen, \mathcal{C} . zu schreiben, gemeint sowohl wie prosaische, und neben den allgemeinen werden Ortschroniken vorzüglich im 16. und 17. Jahrh. häufig. Sie enthalten oft sehr wertvollen Stoff, sind aber meist ganz tritillös und fallen die ältere Zeit gern mit Fabeln aus.

Chronik (Bücher der) werden nach dem Vorgange des Hieronymus die beiden jüngsten Geschichtsbücher des Alten Testaments genannt, welche in der Septuaginta, im Hinblick auf das teils wirkliche, teils angebliche Ergänzungsverhältnis zu den ältern Büchern Samuelis und der Könige, mit dem Namen der Paralipomena, d. i. Supplemente, bezeichnet sind. Nach der innern Anlage bilden sie nur ein Buch, zerfallen aber in fünf Teile: 1) 1 Chron. 1–9, Geschlechtsregister; 2) Kap. 10–29, die Geschichte Davids, zum Teil ganz gleichlautend mit den Büchern Samuelis; 3) 2 Chron. 1–9, die Geschichte Salomos; 4) Kap. 10–28, die Geschichte des Reichs Juda während des ihm gegenüberstehenden Reichs Israel; 5) Kap. 29–36, die Geschichte des Reichs Juda nach dem Untergange Israels bis zum Tode des Esrls. Schon der letztere Umstand weist dem Buche eine späte Entstehung zu. Weitere Spuren spätern Ursprungs sind die bis weit über die Rückkehr aus dem Esrl (588) heruntergeführte Genealogie 1 Chron. 3, 19–24, die Rechnung nach pers. Könige, der Charakter der Rechtschreibung und Sprache sowie der mythologische, die Thatsachen patetisch oft entstellende levitische Geist des Buchs. Nach dem allen kann die \mathcal{C} ., wenn der Hauptsache nach auch im 6. Jahrh. geschrieben, doch nicht vor dem 4. Jahrh. v. Chr. zu ihrer endgültigen Gestalt zusammengestellt worden sein, was auch durch den Umstand bestätigt wird, daß sie nur noch in dem Anhang des in der Hauptsache bereits abgeschlossenen jüd. Kanon Aufnahme finden konnte. Der histor. Wert des Buchs wird durch seine priesterliche Parteilichkeit, teilweisen Ungenauigkeiten und Mißverständnisse, sowie durch seine Übertreibungen gegenüber den Büchern Samuelis und den in den drei letzten Abschnitten vielleicht mißbrauchten Büchern der Könige sehr beeinträchtigt, und liegt nicht sowohl in den wenigen glaubwürdigen Nachrichten über die Königszeit, die es aus jetzt verlorenen Quellen schöpft, als darin, daß es in seiner ganzen Auffassung der Vergangenheit ein treues Spiegelbild der in äußerem Formelwesen, abenteuerlicher Wunderthaten und priesterlicher Engbergigkeit verunklarten Zeit ist, in welcher der unbekannte Verfasser der Hauptquelle desselben, vielleicht der Priester und Schriftgelehrte Esra (s. d.) geschrieben hat.

Der Zweck des Buchs ist, durch die hierfür zurechtgeschnittene Geschichte des davidisch-theokratischen Reichs nachzuweisen, wie der levitisch-priesterliche Gottesdienst von jeher durch alle frommen Könige aufrecht erhalten und das Weiblen oder Nichtbleiben bei demselben die Bedingung des Glücks oder Unglücks im Volke Isral gewesen sei. Vgl. Bertheau, «Die Bücher der \mathcal{C} .» (Vj. 1873).

Chronisch (grch.), bezeichnet soviel als längere Zeit anhaltend, langwierig; daher chronische Krankheiten die langwierigen Krankheiten, im Gegensatz der sog. akuten, hitigen, schnell und meistens mit Fieber verlaufenden. (S. u. Krankheit.)

Chronostichon, s. unter Chronogramm.

Chronogramm (grch.), ein lat. Satz, in welchem die darin vorkommenden röm. Zahlbuchstaben die Jahreszahl derjenigen Begebenheit ausmachen, auf welche sich die Worte beziehen. Gewöhnlich wählt man dazu einen Vers (Hexameter), der dann Chronostichon oder Tetostichon, und ist es ein Distichon, Chronostichon heißt. Das Chronostichon auf den Hubertusburger Frieden von 1763: *Aspera bellis allent: reddunt bona gratia pacis; O si parva foret semper in orbe quies;* enthält ein M = 1000, ein D = 500, ein C = 100, drei L = 150, ein V = 5 und acht I = 8, was die Jahreszahl 1763 gibt.

Chronograph, s. Chronostop.

Chronologie (grch.) oder Zeitkunde ist, im weitern Sinne des Wortes genommen, die Wissenschaft, die Zeit zu messen und einzuteilen. Vom chronol. Standpunkte aus betrachtet, ist die Zeit die Reihenfolge der in regelmäßigen und bestimmten Zwischenräumen wiederkehrenden Erscheinungen, welche durch die Bewegung der Erde um sich selbst, des Mondes um die Erde und der Erde um die Sonne hervorgerufen werden und sich in dem Wechsel von Tag und Nacht, in dem Verschwinden und Wieder sichtbarwerden, Ab- und Zunehmen des Mondes und in dem Wechsel und der regelmäßigen Wiederkehr der Jahreszeiten kundgeben. Die \mathcal{C} . wird eingeteilt a) in die mathematische oder astronomische und b) in die historische oder technische \mathcal{C} . Die mathematische oder astronomische \mathcal{C} . ist die Grundlage der technischen \mathcal{C} . und umfaßt die Kenntnis der Bewegung der Himmelskörper sowie der Einwirkung dieser Bewegung auf die Bestimmung und Vergleichung der Zeiteinheiten; die historische oder technische \mathcal{C} . dagegen lehrt, wie bei den verschiedenen Kulturvölkern die Zeit für das bürgerliche Leben eingeteilt wurde und noch eingeteilt wird, und wie die bei diesen Völkern vorgekommenen wichtigen Ereignisse der Zeit nach zu einander in ein richtiges Verhältnis zu bringen sind. Hiernach hat es die technische \mathcal{C} . ausschließlich mit der Vergangenheit zu thun; während die astronomische \mathcal{C} . Vergangenheit, Gegenwart und Zukunft in den Bereich ihrer Forschungen zieht und insbesondere dadurch, daß sie, mit Rücksicht auf die Umlaufzeit des Mondes um die Erde und der Erde um die Sonne, nicht bloß den Eintritt der verschiedenen Mondphasen für jeden der zwölf Monate des Jahres, sondern auch den Eintritt der Jahreswenden zum voraus berechnet, die nötigen Materialien zur Bestimmung des Osterfestes und der nach diesem sich richtenden übrigen beweglichen Feste Fastnacht, Pfingsten, Trinitatis u. s. w. liefert. Bei der von den Christen angenommenen Sitte, die Jahreszahlen von der Geburt Christi an mit 1 anhebend,

Kritik, die man unter \mathcal{C} vornimmt, und unter \mathcal{K} anzufassen.

vordwärts und rückwärts zu zählen, hat die technische \mathcal{E} . bei Einreihung wichtiger Zeitergebnisse in die Geschichte für die vorchristliche Periode andere Maßnahmen ins Auge zu fassen, als für die nachchristliche. Als Hauptregel gilt für beide Perioden: daß angenommen wird, der erst 45 v. Chr. ins Leben getretene Julianische Kalender, dessen Herrschaft bei den Katholiken 1583, bei den Protestanten 1700 n. Chr. zu Ende ging, sei schon vor seinem Einführungsstermine (45 v. Chr.) und also in den ältesten Zeiten in Kraft gewesen.

Handelt es sich nun darum, ein Ereignis aus der vorchristl. Periode, dessen Zeit sich nach der Zeitrechnung eines der alten, untergegangenen Kulturvölker angegeben findet, auf den Julianischen Kalender und unsere Jahreszählung umzusetzen: so ist nötig, daß der technische Chronolog sowohl das Wesen des Julianischen Kalenders, als auch das Wesen des fremden Kalenders, dem die umzusetzende Zeitangabe angehört, genau kennt; daß er weiß, wie das untergegangene Kulturvolk sein Jahr einteilte, welche Längen das Jahr hatte, in welche Jahreszeit dessen Anfang fiel, wie man in Urkunden und auf Denkmälern datierte und die Jahresfolge zu bezeichnen pflegte. Handelt es sich um die Reduktion einer Zeitangabe, die in die Zeit nach Christo fällt, aber einer schon in der vorchristl. Periode entstandenen und in Gebrauch gewesen Zeitrechnung entstammt, so darf nicht unberücksichtigt gelassen werden, daß zufolge einer auf der Kirchenversammlung zu Nicäa (325 n. Chr.) gemachten Wahrnehmung die dort versammelten Kirchenfürsten den Beschluß faßten, die Frühlingswende im Julianischen Kalender, welche Cäsar ursprünglich auf den 25. März gesetzt hatte, die aber von da an jurückgegangen war, auf dem damaligen Standpunkte, den 22. März festzuhalten, was freilich, wie sich später zeigte, nicht möglich war, da im Julianischen Kalender das Jahr zu $365\frac{1}{4}$ Tagen, also um 11 Min. 48 Sec. höher berechnet ist, als das wirkliche Sonnenjahr beträgt.

Unsere jegige, bei allen christlichen Völkern übliche Datierungsweise verdankt ihre Entstehung der Reformation; vor dieser bediente man sich, namentlich in Deutschland, beim Datieren des sog. Heiligenkalenders, der im 11. Jahrh. zuerst in den Niederlanden durch die Mönche in Gebrauch kam und sich bald über die ganze christl. Welt verbreitete. Da jeder Tag im Jahre einem oder mehreren Heiligen geweiht ist, so benutzte man diesen Umstand in der Weise, daß man z. B. sagte: «es geschah am Tage Petri und Pauli», ohne hinzuzufügen, daß dieser Tag der 29. Juni sei. Auch sagte man wohl: «es geschah am Mittwoch vor (oder nach) Pfingsten im Jahre des Herrn 1436», und nahm dabei an, daß jeder wissen müsse, wann 1436 das Pfingstfest gefallen sei. In lateinisch abgefaßten Urkunden und Schriften bediente man sich in der Regel der eigentümlichen und verwickelten Datierungsweise der Römer; war jedoch der Verfasser der Schrift mit dem röm. Kalender nicht vertraut, so nahm er zum Heiligenkalender seine Zuflucht oder datierte, wie es jetzt geschieht, kurzweg: «Datum et actum VI^{to} Sept. anno Domini 1378.» Mit dem Heiligenkalender ist nicht der, ebenfalls im Mittelalter eine Zeit lang gebräuchlich gewesene Kirchenkalender zu verwechseln, der vorzugsweise zum Gebrauche der Geistlichkeit, der kirchlichen Feste wegen, bestimmt war. Er unterschied sich von dem gewöhnlichen Kalender nur dadurch, daß er das Jahr (sog. Kirchen-

jahr) mit dem 1. Advent anheben ließ. Von besonderem Interesse für das Studium der \mathcal{E} . ist der röm. Kalender, wie er von Julius Cäsar eingeführt wurde (daher Julianischer Kalender genannt), weil sich die Christen seiner von jeher bedienten, weil ferner aus ihm unser jegiger, nach dem Sonnenlaufe streng geregelter Kalender (der sog. Gregorianische) hervorgegangen ist, endlich weil er, wie erwähnt, für die Geschichte der ganzen vorchristl. Periode zur Grundlage genommen worden ist. Neben ihm kommen für das Altertum hauptsächlich in Betracht: die Kalender der Ägypter, der Griechen und Hebräer.

Man darf mit Sicherheit annehmen, daß in den ältesten Zeiten alle Völker, also auch die eben genannten, nur nach Mondjahren von 354 Tagen rechneten, bis sich das Bedürfnis herausstellte, dieses Jahr mit dem Sonnenlaufe auszugleichen oder ganz aufzugeben und an dessen Stelle ein Sonnenjahr anzunehmen. Man darf dieses daraus schließen, daß man bei allen Völkern die Einteilung des Jahres in 12 Monate findet, da jedes Sonnenjahr 12 volle Mondumläufe, nach denen man sich zunächst richtete, mit 11 Tagen und nicht ganz 6 Stunden Überchuß umfaßt. Von den genannten alten Kulturvölkern behielten die Griechen, die Hebräer und, wie es scheint, die meisten asiat. Völker das Mondjahr bei und glichen es nur mit der Sonne aus; die Ägypter dagegen und nach deren Beispiel (45 v. Chr.) die Römer führten, und zwar erstere sehr früh, das Sonnenjahr ein; doch war die Berechnung der Länge des Sonnenjahrs bei beiden verschieden. (S. Ära, Cyclus, Jahr, Kalender, Ostern u. s. w.)

Um die \mathcal{E} . im allgemeinen machten sich im 16. und 17. Jahrh. besonders verdient: Scaliger, Calvisius, Petavius, Bunting («Chronologia catholica», Magdeb. 1608) u. a. Von den neuern Chronologen, welche die ganze Wissenschaft ins Auge gefaßt und bearbeitet haben, sind vorzüglich zu nennen: Ideler («Handbuch der \mathcal{E} .», 2 Bde., Berl. 1825—26, und «Lehrbuch der \mathcal{E} .», Berl. 1831), Macla («Die \mathcal{E} . in ihrem ganzen Umfange», Wien 1844). Zum Verständnis der schwierigen \mathcal{E} . des Mittelalters dienen: Saltaus («Calendarium medii aevi», Lpz. 1729; deutsch mit Berichtigungen, Erlangen 1797), Pilgram («Calendarium chronologicum», Wien 1781), Helwig («Zeitrechnung zur Erörterung der Daten in Urkunden», Wien 1787), Weidenbach («Calendarium historico-christianum», Regensb. 1855), A. von Ed («Universalkalender», Berl. 1865), Grotefend («Handbuch der hist. \mathcal{E} . des deutschen Mittelalters», Hannov. 1872).

Das umfassendste Werk zur Bestimmung der Zeit einer der Periode nach Christo angehörenden Thatfache ist: «L'art de vérifier les dates etc.», besonnen von d'Antine, Clemenet und Durand, fortgesetzt von Clement, Saint-Alais u. a. bis 1823 und zuletzt herausgegeben von Courcelles (19 Bde., Par. 1821—24). Unter den vielen neuern Werken über die \mathcal{E} . der alten Völker sind neben denen von Sepparth, Gumprecht, Gutschmid u. a. zu erwähnen: a) in Bezug auf die \mathcal{E} . der Ägypter die Werke und Abhandlungen von Lepsius, Brugich, Dümichen u. s. w.; die Abhandlung: «Ägypt. Kalenderstudien» von A. Fajelius (Strass. u. Lond. 1873); b) in Bezug auf die griechische \mathcal{E} .: Redlich, «Der Astronom Meton und sein Cyclus» (Hamb. 1854); Clinton, «Fasti hellenici» (Oxf. 1841); Boedh, «Zur Geschichte der Mondcyklen der Hellenen» (Pr. 1855) und dessen «Epigraphisch-chronol. Studien»

Kritik, die man unter \mathcal{E} versteht, sind unter \mathcal{K} anzusehen.

(Ep. 1857); A. Mommsen, «Beiträge zur griech. Zeitrechnung» (Ep. 1856); c) in Bezug auf das Kalenderwesen der Römer: A. Mommsen, «Röm. Daten» (Bachim 1856) und dessen «Zweiter Beitrag zur Zeitrechnung der Griechen und Römer» (Ep. 1859); Th. Mommsen, «Die römische C. bis auf Cäsar» (2. Aufl., Ep. 1859). Wästenfeld hat vergleichende Tabellen der mohammed. und christl. Zeitrechnung zusammengestellt (Ep. 1854).

Chronometer (grch.) oder Zeitmesser würde man nach dem Wortsinne jede Uhr nennen können; dem hergebrachten Sprachgebrauche nach gebraucht man aber den Namen insbesondere für solche Uhren, deren Einrichtung eine vollkommene Regelmäßigkeit des Ganges auch unter wechselnden äußern Umständen ermöglicht. Die C. werden daher besonders von Astronomen, Hypsikern und Seefahrern gebraucht. Für letztere sind sie als Mittel zur Ortsbestimmung auf offener See unentbehrlich. Selbst bei den besten C. ist aber in den meisten Fällen eine Abhängigkeit des Ganges von der Temperatur vorhanden. Die Ermittlung dieser Abhängigkeit ist von größter Wichtigkeit, wenn es auf Ortsbestimmungen in verschiedenen Zonen der Erde ankommt, und bei allen seefahrenden Nationen sind daher Instrumente eingerichtet, welchen die Untersuchung der C. in dieser Richtung obliegt. Man unterscheidet die C. (welche jederzeit fehrubren mit Unruhe sind) gewöhnlich in **Porchronometer**, die größern, in einer Kapsel aufzubewahrenden, und in **Taschenchronometer**, die kleinern, die wie eine Taschenuhr getragen werden können.

Chronoskop und **Chronograph** nennt man Instrumente, welche zur Messung sehr kleiner Zeiträume dienen, in welchen eine mit dem Auge nicht wahrnehmbare Erscheinung vor sich geht, z. B. derjenigen Zeit, welche eine Geschw. oder Gewehrladung zum Durchlaufen einer gewissen Strecke (von 25–50 m Länge) gebraucht. Gewöhnlich ist dabei **Electricität** oder **Elektromagnetismus** in Anwendung gebracht. Eins der ersten Instrumente dieser Art war dasjenige von Wheatstone (1846), welches noch erst von Hipp brauchbar gemacht wurde (1848). Es besteht aus einem Uhrwerk, welches Tausendstel einer Sekunde angibt, indem der eine Zeiger vor einem Zifferblatte, welches in 100 Teile geteilt ist, in einer Sekunde zehnmal umläuft. Es ist nur die Vorrichtung getroffen, daß dieser Zeiger zu Anfang der zu messenden Zeit in das Gangwerk eingeschaltet und zu Ende der Zeit wieder ausgeschaltet wird, sodas man nachträglich die Zahl der durchlaufenen Teile ablesen kann. Dieser Lauf des Zeigers wird dadurch bewirkt, daß beim Austritt der Kugel aus dem Laufe die Leitung eines galvanischen Stroms, welcher einen Elektromagnet erzeugt, durch Zerreißen eines Drahtes unterbrochen wird. Hierdurch verliert der Elektromagnet die Kraft einen Anker anzuziehen. Sobald dies der Fall ist, kann auch der Anker jenen Zeiger nicht mehr hemmen, wodurch dieser in Umlauf gerät. Sobald jedoch, bei der Ankunft der Kugel an die Scheibe, durch den auf die Scheibe ausgeübten Druck ein neuer metallischer Kontakt hergestellt und dadurch der Strom wieder geschlossen wird, entzündet wieder jener Elektromagnet, welcher den Zeiger durch Anziehung des Ankers abwärts bemmt. Bei andern Instrumenten werden (nach einem von Young 1804 zuerst angegebenen und von Compton 1843) elektrisch verwerteten Prinzip) auf

einer sich schnell bewegenden Platte oder auf einem sich schnell drehenden Cylinder Marken gemacht, was durch Überspringen von elektrischen Funken oder durch momentanes Anrühren einer elektromagnetisch beherrschten Spitze geschehen kann; aus dem Abstände der Marken wird dann die Zeit bestimmt. Hierzu muß man die gleichförmige Geschwindigkeit der Platte oder des Cylinders kennen, oder man läßt auch eine schwingende Stimmgabel während der ganzen zu messenden Zeit eine wellenförmige Spur auf der Platte oder dem Cylinder beschreiben, sodas man nur die Anzahl der zwischen den Marken befindlichen Wellen abzulesen braucht. Die zeitmessende Strecke kann auch zwischen elektromagnetisch gegebenen Marken an einem fallenden Pendel (Navoz 1852) oder an einem fallenden Stabe (Leboulengé 1864) liegen. Der Chronograph von Leboulengé wird jetzt zur Messung von Geschwindigkeit allgemein gebraucht. Der Fallraum, welchen der fallende Stab in der Zeit beschreibt, in der das Geschw. die zu Grunde gelegte Weglänge (50 m) zurücklegt, wird mit Hilfe des Elektromagnetismus bestimmt und daraus die Fallzeit entnommen, welche selber wieder mit der Flugzeit des Geschosses übereinstimmt. Die Genauigkeit der Bestimmung ist außerordentlich.

Chronostichon, s. unter Chronogramm.

Chroococcaceen, s. unter Algen.

Chrogenese (grch.), Farbenbildung; **Chroognose** oder **Chroologie**, Farbenlehre.

Chroolopus Agdh., AlgenGattung aus der Gruppe der Chlorophyceen. Es sind kleine fadenförmige Algen, die in der feuchten Luft auf Gesteinen, Baumrinden u. s. w. wachsen und deren Zellinhalt durch einen roten Farbstoff gefärbt ist. In vielen Gebirgen Deutschlands kommt eine Art vor, die stark nach Beilchen riecht, sie bildet rote Anflüge auf Steinen, die deshalb Beilchensteine (s. d.) heißen.

Chrowaten, Chrobaten oder Chorwaten, slaw. Volk, das aus Böhmen nach Dalmatien gezogen war und sich um 620 ins Innere des Landes verbreitete, die heutigen Kroaten. (S. Kroation.)

Chrubim, Hauptstadt der gleichnamigen böhm. Bezirkshauptmannschaft, am Flusse Chrubimka und an der Zweigbahn Deutschbrod-Parubitz der Nordwestbahn, Sitz einer Finanzbezirksdirektion, eines Kreis- und Bezirksgerichts, hat fünf Kirchen und ein Kapuzinerkloster, ein Oberrealgymnasium, eine Ackerbau-, Handels- und Gewerbeschule, ein Theater, eine Zuder-, Spiritus- und Maschinenfabrik, Bierbrauereien und viele Mühlenwerke, hält bedeutende Hofmärkte ab und zählt 11 886 E. (1881).

Chrupffe (Chroopfie), s. Farbensetzen.

Chrysalis (Plur. Chrysaliden), s. Puppe.

Chryfaminfäure $C_7H_5(NO)_2O_4$, oder auch $C_7H_5(NO)_2(OH)_2O_2$, eine organische Säure, die bei der Einwirkung konzentrierter Salpetersäure auf Alotharz entsteht (s. unter Aloth [Droque]). Die C. findet Verwendung in der Färberei für Wolle, Seide, Baumwolle und Leinen. Für diese Zwecke wird sie dargestellt, indem man 1 kg Aloth in Stüben mit 8 kg Salpetersäure von 1,25 spezifischem Gewicht im Wasserbade erwärmt, bis keine roten Dämpfe mehr abgegeben werden, den Rückstand mit 1 kg Salpetersäure versetzt und dann in Wasser gießt, wobei die C. als gelber, in Wasser unlöslicher Niederschlag sich abscheidet. Auch das Natronsalz der C. wird zum Färben benutzt.

Artikel, die man unter C. vermischt, Rub. unter R. aufzusuchen.

Chrysanther (Franz Karl Friedr.), deutscher Musikgelehrter, geb. 8. Juli 1826 zu Lübben in Mecklenburg-Schwerin als der Sohn eines Müllers, ging, nachdem er zuerst im Schulamt thätig gewesen war, zur Musikwissenschaft über, in welcher er namentlich das histor. Fach durch Arbeiten, die sämtlich auf eigenen Forschungen beruhen, bereichert hat. Seine erste Schrift handelt «über die Molltonarten in den Volksgefängen und über das Oratorium» (Schwer. 1853); jedoch beginnt seine eigentliche Arbeit auf diesem Felde erst mit der im Verein mit Servinus, Dehn, Hauptmann und Breitkopf u. Härtel 1856 zu Stande gebrachten Gründung der Deutschen Handel-Gesellschaft zur Publikation der vollständigen Werke Handels, welche seit 1858 bereits gegen 80 Foliohände herausgegeben hat und die gesamte Ausgabe mit 100 Bänden beendet haben wird. Diese Werke hat E. aus den fast ausschließlich in England befindlichen Duellen hergestellt (mit erstmaliger Benutzung der bis dahin verschollen gewesenen Händelschen Handexemplare) und läßt sie unter seinen Augen in einer in seinem Hause zu Bergedorf bei Hamburg (wo er seit 1866 lebt) eingerichteten Offizin für Notensich und Druck herstellen. Dieser Ausgabe, welche unter den zahlreichen Editionen Händelscher Werke die allein vollständige und zuverlässige ist, zur Seite geht eine Biographie Handels (2 Bde. und Bb. 3 erste Hälfte, Sp. 1858—67), die zum erstenmal des Meisters Leben und Kunst nach den Duellen in einer allseitig vortrefflichen Weise darstellt. Zahlreiche kleinere Arbeiten von E. sind vereinigt in seinen «Jahrbüchern für musikalische Wissenschaft» (2 Bde., Sp. 1863) und in der leipziger «Allgemeinen musikalischen Zeitung», die er 1868—71 redigierte und deren Redaction er von 1875 bis 1882 wieder geführt hat. Neben seinen musikalischen Beschäftigungen pflegt er mit großem Erfolge den Garten-, Wein- und Obstbau.

Chrysanthemum L., d. h. Goldblume, ist der Name einer Pflanzengattung aus der Familie der Kompositen, welche sich durch achselige Hülle, einen gewölbten Blütenboden ohne Deckblättchen zwischen den Blüten, weibliche zungenförmige (einpippige) Randblüten und stiellose, selten geflügelte, meist ringsum längsgestreifte Früchte auszeichnet, die entweder ganz kronenlos sind, oder ein mehr oder minder deutliches trockenhäutiges Krönchen tragen. Die hierher gehörigen Pflanzen sind einjährig, oder ausdauernd, selten strauchartig, und sämtlich mit beblättertem Stengel versehen. Sie sind vorzugsweise einheimisch in Europa, in den Gebirgsgegenden Nord- und Mittelasiens und in Nordamerika, seltener in Nordafrika. Es gehört zu dieser Gattung eine große Zahl von Arten, welche in mehrere Gruppen oder Untergattungen, wie *Leucanthemum*, *Pyrethrum* und *Pinardia*, zerfallen, die von manchen Botanikern als eigene Gattungen betrachtet werden. Aus der ersten Untergattung ist die bekannteste Art die gemeine Wucherblume (*C. leucanthemum L.*), auch große Maßliebe, große Gänseblume oder Drakelblume genannt, mit großen weißen Strahl- und gelben Scheibenblüten, welche sich durch ganz Europa auf Aedern, Wiesen und waldbigen Grasplätzen häufig findet und zu dem bekannten Liebesorakelspiel dient. In Gärten wird öfters die in die zweite Untergattung gehörige einjährige gekielte Wucherblume (*C. carinatum Schousb.*) mit weißen

Strahl- und schwarzroten Scheibenblumen und gekielten Hüllblättern kultiviert. Sie stammt aus Marokko. Zu derselben Gruppe gehört die gemeine gelbe Aderwucherblume (*C. segetum L.*) mit goldgelben Strahl- und Scheibenblüten, die in manchen Gegenden überaus häufiges, höchst lästiges und schwer ausrottbares Unkraut, welches aber auch als Zierpflanze kultiviert wird. Desgleichen ist die einjährige kronenförmige Wucherblume (*C. coronarium L.*), eine zur dritten Untergattung gehörige, in Südeuropa und Nordafrika heimische Art, mit gelben oder weißlichgelben, selten fast ganz weißen Randblumen, eine gemeine Zierpflanze unserer Gärten geworden, welche dafelbst ohne besondere Pflege gedeiht und oft verwildert als Unkraut vorkommt. Besonders aber ist die strauchartige chinesische Wucherblume (*C. sinense L.*) mit gefüllten Blüten in Gärten bei uns sehr beliebt und auch in ihrer Heimat, in Japan und China, vielfach als Zierpflanze angepflanzt. Ihre Blütezeit fällt in den Spätherbst. Die Blumen sind dunkel-purpurrot, lila, rosenrot, weiß, gelb oder orangefarben, auch zweifarbig. Dabei sind bald nur die Randblüten zungenförmig, bald auch die Scheibenblüten zum Teil oder sämtlich in zungenförmige umgewandelt, deren Junge flach oder zusammengerollt ist; oder auch die Blüten sind zur Hälfte oder alle röhrenförmig, mit kurzen oder verlängerten Röhren, weshalb die Pflanze bei uns oft mit dem Namen Röhrenaster bezeichnet wird. Von dieser Pflanze gibt es zahlreiche Varietäten, welche nach der Form, Farbe u. s. w. der Blüten in mehrere Abteilungen zerfallen. Von der ebenfalls kultivierten indischen Wucherblume (*C. indicum L.*) unterscheidet sie sich fast nur durch zwei- bis dreimal so große Blütenköpfe, indem ihre Randblüten viel länger als die Hüllbede der Blütenköpfe sind, während die Randblüten der ind. Wucherblume wenig länger als die Hüllbede sind und die (auch gefüllten) Blütenköpfe kaum 2,5 cm im Durchmesser haben. Beide Arten gehören zur zweiten Untergattung. Sie sind prächtige Zierpflanzen, welche vom Herbst an den ganzen Winter hindurch blühen und sich deshalb zu Zimmerzierpflanzen, Aufschmückung von Orangeriehäusern und namentlich Wintergärten ungemein eignen. In geschützter Lage halten sie selbst in Deutschland in nicht zu kalten Wintern im Freien aus; besser ist es jedoch, sie im Kaltbause oder im Zimmer zu überwintern. Manche Sorten lassen sich leicht zu kleinen Büschen ziehen, die dann mit ihren zierlich gelappten Blättern und schön gefärbten Blumen, die mitunter 8 cm Durchmesser erreichen, einen herrlichen Anblick gewähren. Sie lassen sich durch Ableger leicht vermehren.

Chrysaor (griech.), «Goldschwert», sprang nach der griech. Sage nebst dem Pegasos aus dem Stumpfe der von Perseus entthaupteten Gorgo Medusa hervor, mit welcher Poseidon auf blumiger Wiese Umgang gepflogen hatte. Nach der ursprünglichen Naturanschauung der Griechen ist E. der Blitz, der aus der Gewitterwolke hervorgeht.

Chryseis, Tochter des Chryses, des Apollonpriesters zu Chryse, wurde, als Achilles die Städte in jener Gegend eingenommen und zerstört hatte, gleich Briseis Kriegsgefangene des Achilles und fiel bei Teilung der Beute dem Agamemnon zu. Durch Apollons Rache genötigt, der seinem Priester beistand, mußte Agamemnon die E. dem Vater zurückgeben und nahm dafür dem Achilles die Briseis weg.

Artikel, die man unter **C.** vermischt, sind unter **A.** aufzusuchen.

Chryselephantin (grch.) nennt man Statuen, bei denen die Gewänder von Gold, der Körper, soweit er von der Gewandung nicht bedeckt ist, von Elfenbein gefertigt ist. (S. Arolithen.)

Chrysen $C_{12}H_{12}$, ein Kohlenwasserstoff der Reihe Benzol, Naphthalin, Anthracen, C., findet sich unter den am höchsten siedenden Produkten der Leerddestillation und geht zuletzt, nachdem das Anthracen abdestilliert ist, als gelbe zähe, fast pulverige Masse über. Die Masse wird durch Auslösen mit Äther, dann durch Umkrystallisieren aus Eisessig von fremden Stoffen befreit. Unlöslich in fast allen Lösungsmitteln, löst sich C. bei Siedhize in schwerem Steintölentöl, in Eisessig und Terpentinöl, woraus es beim Erkalten sich in gelben Krystallschuppen abscheidet. Die gelbe Färbung ist jedoch nicht dem C. eigen, sondern wird durch einen fremden, ihm darträchtig anhängenden Körper bedingt. Es schmilzt zwischen 240. und 250° und kocht beim Siedepunkt des Schwefels. Versetzt man seine Lösung in Eisessig mit Chromsäure, so wird es in Chrysochinon $C_{12}H_{10}O_2$ verwandelt, welches beim Verdünnen der Flüssigkeit mit Wasser als orangeroter Niederschlag gefällt wird und nach dem Lösen in siedendem Alkohol in gelbroten Prismen krystallisiert.

Chrysopeus (grch. Chrysippos), berühmter stoischer Philosoph, 282–209 v. Chr., der bedeutendste Systematiker dieser Schule, stammte aus Soli, nach andern aus Laros in Cilicien. Erst nach dem Verluste seines Vermögens soll er nach Athen gekommen sein und dort sich der Philosophie gewidmet haben. Er hörte hier den Stoiker Kleantes, vielleicht auch Zenon und die Lehrer der Akademie, Arkesilaos und Lakydes, und lernte so die Einwürfe der Skeptiker gegen die stoische Lehre kennen. Hierdurch ward er um so mehr befähigt, die Verteidigung derselben zu übernehmen, wobei er großen Scharfsinn und ausgezeichnetes Talent im Disputieren bekundete. Letzteres bewährte er vorzüglich in der Logik oder Dialektik. In der Ausübung der einzelnen Teile der Philosophie verfolgte er die von Zenon und Kleantes eingeschlagene Richtung. Die Logik ist ihm zugleich Erkenntnistheorie: sie bezieht sich auf die Fähigkeit, das Wahre und Falsche zu unterscheiden, welche die Seele, die ursprünglich als eine leere Tafel zu betrachten sei, durch Auffassung und Bearbeitung der sinnlichen Eindrücke entwickelt. In der Physik, als der Wissenschaft von der Natur und der ihr inwohnenden Gottheit, stellte er diese als thätiges Prinzip der lebenden Materie entgegen. Gott ist ihm die lebendige Weltseele, die Natur der Dinge, das Schicksal oder der notwendige Kausalzusammenhang und die Vorsehung. In der Ethik, als dem von ihm genauer behandelten dritten Teile seiner Philosophie, machte er die Übereinstimmung des Lebens mit der vernünftigen Natur zum Grundsatze. C. soll über 700 Schriften, wahrscheinlich nur kleinere Abhandlungen, verfaßt haben, von denen jedoch nur wenige Fragmente übrig sind. Vgl. Peterfen, «Philosophiae Chryippeae fundamenta» (Altona u. Hamb. 1827).

Chryso . . . (grch.), in Zusammenfügungen: Gold . . .

Chrysoaspiden (grch., d. i. die Goldbeschilbten), s. unter Argyraspiden.

Chrysohalanthen (Chrysohalandae), Unterabteilung der Familie der Rosaceen (s. d.).

Chrysohalimus L., Pflanzengattung aus der Familie der Rosaceen, Abteilung der Chrysohala-

neen, d. h. Goldbeigel. Ihre Arten sind Sträucher oder kleine Bäume, die im tropischen Afrika und Amerika einheimisch sind, sie haben abwechselnde, einfache ganzrandige lederartige Blätter, in Trauben oder Rispen gestellte weiße Blüten mit glodig-fünfspaltigem Kelch und fünfblättriger, unregelmäßiger Blütenkrone, die samt den zahlreichen Staubgefäßen im Schlunde des Kelchs eingefügt ist, und Steinfrüchte mit fleischiger oder faseriger Außenhülle und einjamigem, fünfsedigem Steinern. Am längsten bekannt ist der in Südamerika heimische C. Icaco L., dessen Frucht unter dem Namen Jacocopflume oder Kokospflume in seinem Vaterlande gegessen, auch als abstringierendes Mittel medizinisch angewendet wird, ein Strauch mit rundlichen, ausgerandeten Blättern und weißen Blüten, der bei uns nur im Warmhause gedeiht.

Chrysoberyll heißt ein dem rhombischen System angehöriger, kurz und breit säulenförmig oder bid tafelartig krystallisierter Edelstein, dessen Farbe aus Grünlichweiß in Spargelgrün oder Olivengrün übergeht und der zuweilen einen bläulichen wogenden Lichtschein zeigt. Er besteht aus 80 Proz. Thonerde und 20 Proz. Beryllerde, $BeAl_2O_3$, ist glasglänzend, von muscheligen Bruch und seine Härte steht zwischen der des Topas und des Korund. Er findet sich in Brasilien, Ceylon, Pegu, Sibirien, Nordamerika, und zwar meist als lose Körner und Einschleife im Flußsande, auch eingewachsen im Gneis zu Marschendorf in Mähren und Haddam in Connecticut. Der größte Stein dieser Art, welcher ein Gewicht von 8 kg hat, befindet sich in Rio de Janeiro. Der C. wird zu Schmuckstücken, besonders Ringsteinen, verwendet. Eine besondere Abart ist der Alexandrit (s. d.).

Chrysographie (grch.), die Kunst, mit Gold zu schreiben oder zu malen, wurde besonders von den Byzantinern geübt, welche in wichtigen Büchern und Urkunden nicht nur einzelne Buchstaben mit Goldplättchen belegten, sondern ganze Schriften, namentlich religiösen Inhalts (Codices aurei), mit einer Goldtintur, oft auf rotem Pergament, schrieben.

Chrysoleras (grch., Goldenes Horn), Vorgebirge bei Konstantinopel, auf welchem Byzanz lag.

Chrysolith, auch Peridot genannt, ein Mineral, welches in rhombischen Krystallen, in dicken Massen und eingeprengt vorkommt, eine pistazien- und olivengrüne Farbe hat und durchsichtig bis durchscheinend ist. Es besteht aus Kieselsäure, Magnesia und Eisenorydul, einer isomorphen Mischung des normalen Magnesiasilikats Mg_2SiO_4 mit dem Eisenorydulsilikat Fe_2SiO_4 , und findet sich im Basalt, basaltischen Lavas, meteorischen Massen und in Gesteinen im Sandlande. Der C. hat einen glasartigen Glanz, muscheligen Bruch, wenig Feuer und eine geringe Härte (6,5 bis 7), sodas seine Politur leicht leidet, weshalb er als Edelstein nicht besonders geschätzt ist; bei den Alten jedoch stand er in größern Ansehen. Man gebraucht ihn mit Goldfolie zum Besetzen von Halsketten u. s. w. Die edlern und klarern Varietäten werden in Kleinasien, Ägypten und Brasilien namentlich als lose Krystalle und Körner gefunden. Eine unebne Abart des C. ist der als Gemengteil für den Basalt außerordentlich charakteristische, auch in Meteorsteinmassen vorkommende Olivin. Eine sehr eisenreiche Art vom Kaiserstuhl hat man Hyalofidrit genannt.

Chrysoloras (Ramel), ein vornehmer Grieche aus Konstantinopel, geboren um die Mitte des

14. Jahrh., ist als der erste anzusehen, der die griech. Litteratur nach Italien verpflanzte. Der Kaiser Manuel Palaeologos schickte ihn um 1391 nach Italien und England, um Hilfe gegen den türk. Sultan Bajazet I. zu suchen. Er wurde dadurch bekannt in Italien, verließ 1397 sein von den Türken bedrängtes Vaterland, ohne jedoch die Verbindung mit seinem Kaiser aufzugeben, und folgte dem Rufe als Lehrer der griech. Litteratur nach Florenz, wo er eine große Anzahl Schüler um sich sammelte. Aus seiner Schule gingen Leonardo Bruni, Poggius, Franz Philadelphus (dieser ein Schwiegersohn des Johannes C.), Guarinus von Verona u. a. hervor. Seit 1400 wirkte er zu Mailand, dann in Pavia, Benebig, zuletzt in Rom. Der Papst Gregor XII. bediente sich seiner auch bei der beabsichtigten Vereinigung der röm. und griech. Kirche. C. ging 1413 mit Johann XXIII. zu der Kirchenversammlung nach Konstanz, wo er 1415 starb. Außer mehreren theol. Schriften schrieb er «Erotemata», die Anfangsgründe der griech. Sprache (Bened. 1484; zuletzt Berl. 1584). — Seines Bruders Sohn, Johannes C., folgte ihm nach Italien und starb um 1462.

Chrysolallos (grch.), «goldwollig», war ein Beinamen des Widder mit dem Goldenen Blicke, dem der Zug der Argonauten (s. d.) galt.

Chrysolante (grch.), Goldgier.

Chrysolomphisch (grch.), goldgestaltig, goldartig, goldähnlich.

Chrysolophänensäure, s. unter Rhubarber.

Chrysophyllum L., Pflanzengattung aus der Familie der Sapotaceen. Man kennt gegen 60 Arten, die sämtlich Bäume sind und vorzugsweise in den Tropengegenden Amerikas, seltener in tropischen Asien oder Afrika vorkommen. Sie haben lederartige Blätter und kleine in Büscheln stehende Blüten, die aus einem meist fünfteiligen Kelch, einer fünfspaltigen röhrigen oder glodenförmigen Blumentrone, fünf Staubgefäßen, einem Griffel und einem gewöhnlich fünffächerigen Fruchtknoten bestehen. Die Frucht ist eine fleischige oder leberartige Beere. Von der brasilianischen Art *C. Buranhem* Kied. findet die Rinde als *Cortex Moneisiae* medizinische Anwendung, dieselbe enthält einen eigentümlichen Stoff, das Moneisin, das jedenfalls mit dem Saponin (s. d.) identisch ist; die Moneisnarinde wird vorzüglich gegen Magenkrankheiten, Verdauungsstörungen u. dgl. angewendet. Von einer westindischen Art, die daselbst auch kultiviert wird, *C. Cainito* L. werden die Früchte, die ein süßes, weiches Fleisch haben, in Westindien allgemein gegessen; dieselben sind so groß wie die Äpfel und heißen Sternäpfel. Dasselbe gilt von den in Westindien und im tropischen Südamerika einheimischen Arten *C. monopyrenum* L., *C. argenteum* Jacq., pomiforme Bert., *macrophyllum* Mart., *glabrum* Jacq. u. a. Von *C. glabrum* wird das sehr dauerhafte und feste Holz vielfach als Kuchholz verwendet und gewöhnlich als ind. Eisenholz bezeichnet. Die in Jamaica einheimische Art *C. monopyrenum* liefert die daselbst unter den Namen «Damasceener Pflanzen» beliebten Früchte.

Chrysolras (grch., von χρυσός, Gold, und ρασος, lauchgrün) ist eine durch Nidulorpyd grüngelbte, sehr polsterfähige Abart des Chalcodon (s. d.), welche sich als Platten und Knollen im zerlegten Serpentin zu Kosemij und Baumgarten in Schlesien findet und vielfach zu Schmutz verarbeitet wird. Seine Farbe ist meist apfelgrün, verbleicht

aber nicht nur, wenn das Mineral der Hitze ausgesetzt wird, sondern sogar allmählich durch Luft und Sonne. Sie zu erhalten, verwahrt man den C. an dunkeln Orten zwischen feuchter Baumwolle; bei dem verblähten Stein kann man die Farbe wiederherstellen, wenn man denselben eine Zeit lang in die feuchte Erde vergräbt. Fast meterlange Tischplatten von C. befinden sich im königl. Schloß zu Potsdam, aus der Zeit Friedrichs d. Gr. stammend, welcher diesen schlef. Stein insbesondere liebte und auch Sanssouci damit aus schmückte.

Chrysol, ein phöniz. Heros und Erfinder, als Gott unter dem Namen Diamichios verehrt.

Chrysolin, eine von P. Rauchenberger in München 1832 dargestellte Legierung von $\frac{1}{2}$ Kupfer und $\frac{1}{2}$ Zink, kommt im Aussehen dem Wertgold sehr ähnlich und wird zu Luxusartikeln, Uhrgehäusen u. dgl. verarbeitet, läßt sich gut vergolden. Zur Darstellung schmilzt man die Hälfte des Zinks mit dem Kupfer unter einer Boraxbede bei möglichst niedriger Temperatur ein und setzt dann zu dem geschmolzenen Metall den Rest des Zinks in kleinen Stücken unter beständigem Umrühren.

Chrysolithos, d. i. goldströmend (wegen der großen Fruchtbarkeit seiner Ufer), oder Amanas, d. i. der immerfließende, jetzt Bahr-Warada, d. i. der kalte, ist der nördlich von dem kleinern Parpar, jetzt Bahr-el-Awadsh, in Syrien die Hauptstadt Damaskus durchfließende, aus dem Antilibanon (Dschebel-es-Scherki) herkommende Strom, welchem die fruchtbare Ebene El-Ghutah wesentlich ihre schöne Vegetation verdankt. Behufs der Bewässerung wird ihm so viel Wasser entzogen, daß er im Sommer kaum bis zu dem im Osten gelegenen, ausgehnten Sumpf Bahr-el-Ateibeh gelangt.

Chrysol (grch.), Gold.

Chrysolpflanzung, d. h. Goldmilz (Milktraut), nannte Vinné eine Pflanzengattung aus der Familie der Saxifrageen. Die Arten dieser Gattung wachsen an feuchten Orten in Europa, im mittleren Asien und auch in den außertropischen Gegenden Amerikas. Die in Deutschland am häufigsten vorkommende Art ist *C. alternifolium* L. mit goldgelb gefärbten Blüten und Füllblättern. Diese sowohl als die zweite, seltener vorkommende Art, *C. oppositifolium* L., ist eine saftvolle, zerbrechliche, niedrige Pflanze mit nierenförmigen, geerbten Blättern, deren oberste an den Ästen der Krugdolde befindliche goldgelbe sind, und kleinen Blüten aus einem vier- bis fünfspaltigen Perigon mit acht bis zehn kurzen Staubgefäßen und einem halbunterständigen Fruchtknoten, aus dem sich eine verkehrt herzförmige, zweihörnige zweilappige, vielsamige Kapsel entwickelt. Das Milktraut, auch Gold-Steinbrech und Steinkreffe genannt, wächst an Ufern von Bächen, feuchten Plätzen u. s. w. allenthalben in Deutschland, oft in dichtem Rasen, und ist mit seinen goldgelben Krugdolben im ersten Frühling eine Pierde der Waduser u. s. w. Von beiden war früher das Kraut officinell.

Chrysofomus, s. Dio.

Chrysofomus (Johs.), Patriarch von Konstantinopel und einer der angesehensten Väter der alten Kirche, C. d. h. Goldmund genannt, wegen seiner hinreichenden Beredsamkeit. (Der Name findet sich zuerst bei Isidor von Sevilla, gest. 636.) Im J. 847 zu Antiochien geboren als Sohn des Secundus, der magister militum orientis war, wurde C. durch seine fromme Mutter Anthusa im

Artikel, die man unter C vermilt, sind unter R anzusehen.

griech. Glauben feſt gegründet, von dem berühmten heidniſchen Rhetor Libanius unterrichtet, und wandte ſich von der Thätigkeit eines Sachwalters bald der Beſchäftigung mit der chriſt. Lehre zu. Der Biſchof Meletius von Antiochien taufte ihn in ſeinem 23. Lebensjahre und weihte ihn zum Vorleſer. Der ihm zugeſchickten biſchöflichen Würde entzog er ſich und wußte ſeinen Freund Baſilius zur Übernahme deſelben zu beſtimmen. Aus den bei dieſem Anlaß wiſchen beiden geführten Geſprächen ging des C. berühmte Schrift »Über das Prieſterthum« hervor. Nach dem Tode ſeiner Mutter begab ſich C. 374 zu den Einſiedlern in den Bergen bei Antiochien und widmete ſich ſechs Jahre lang dem beſchaulichen Leben. In dieſer Zeit entſtanden die drei Bücher »Gegen die Feinde der Beförderer des Nöchtentums« und die Abhandlung »Daß das Mönchtum höher und glücklicher ſei als der Beſitz der laicel. Würde«. Krankheit zwang C. das Einſiedlerleben aufzugeben; er lehrte 381 nach Antiochien zurück, wurde Diakon und 386 Prieſter.

Von da an begann ſeine ausgeſteckte und tiefgreifende Wirkſamkeit als Prediger. Im J. 398 wurde C. durch Theophilus von Alexandria zum Patriarchen von Konſtantinopel geweiht. Die Strenge, mit welcher er hier dem ſittlichen Verderben entgegentrat, machte ihm manche Weiſliche und vor allem die ſtillen Kaiſerin Eudokia zu Feinden. Dies benutzte ſein Nebenbuhler Theophilus von Alexandria, den C. durch Aufnahme der von ihm vertriebenen origeniſtiſch geſinnten Mönche der Nitriſchen Wäſte gereizt hatte. Theophilus kam nach Konſtantinopel und hielt mit den Gegnern des C. 401 auf dem kaiſerl. Landgut »Zur Eiche« (ad quercum) bei Chalcedon eine Synode, die ihn ſeines Amtes entſetzte. Kaiſer Artabius gab den Wänſchen ſeiner Gemahlin nach und ſandte C. in die Verbannung nach Bithynien. Das Volk ward dadurch beunruhigt, zumal man ein Erdbeben in der folgenden Nacht als Strafe des Himmels deutete. C. wurde ſchleunig zurückberufen, vom Volk mit Jubel empfangen und in ſein Amt wieder eingeſetzt. Als einige Monate ſpäter Eudokia ihre ſilberne Bildsäule aufrichten ließ, ſprach C. gegen die abgötteriſchen Ehrenbezeugungen, mit welchen dieſelbe ausgezeichnet wurde, und erregte dadurch den Haß der Kaiſerin. Eine Synode ſeiner Gegner ſprach die Abſetzung über ihn aus, weil er, obgleich von einer Synode abgeſetzt, ſein Amt wieder angetreten hatte, ohne von einer andern Synode wieder eingeſetzt zu ſein. C. ward zum zweiten mal in die Verbannung geſchickt nach Kutufus in Kleinarmenien. Laß Juſtinian I. ſich für ihn verwandte, hatte nur zur Folge, daß er nach Bitvius in Koliſis gebracht ward. Unterwegs jedoch ſtarb er an den Strapazen der Reiſe in einer Kapelle bei Romana 14. Sept. 457. Theodoſius II. ließ 438 ſeine Gebeine nach Konſtantinopel bringen und in der Apoſtelkirche reich beſetzen; ſpäter kamen ſie nach Rom in die Kirche des Baſilica. Sein Gedächtnis feiert die griech. Kirche am 13. Nov., die römische am 27. Jan. Die Bedeutung des C. liegt ganz beſonders darin, daß er zu einer Zeit, in welcher über dem Eifer für die Reinheit der Lehre die ſittliche Reinheit des Lebens vielfach vernachläſſigt ward, dieſe mit der ganzen Energie ſeines feſten Charakters fordernde überall betont er daher die ethiſche Seite des Chriſtentums. Als Dogmatiker hat C. geringe Bedeutung und vertritt mit der ganzen griech. Kirche

die Freiheit des menſchlichen Willens. Als Creget huldigt er den Grundſätzen der grammatiſch-hiſtor. Schriftauslegung der Antiocheniſchen Schule. Als Kanzelredner iſt er der bedeutendſte des chriſt. Altertums. Erhalten ſind gegen 1000 ſeiner Reden, teils fortlaufende Erklärungen bibliſcher Bücher, teils Predigten über einzelne bibliſche Geſchichten, teils Belehrungen über einzelne Punkte des chriſt. Glaubens und Lebens, teils Gelegenheitspredigten. Seine Werke wurden herausgegeben von Savilius (8 Bde., Gron 1613), von Fronto Ducäus (12 Bde., Par. 1609—36), von Montfaucon (13 Bde., Par. 1718—38); einzeln erſchienen »De sacerdotio« (herausg. von Vengel, 1725; Stereotypausg. 1825; deutſch von Veda Weber, Innsbr. 1833), eine Auswahl aus den Homilien von Matthäi (Meißen 1792, Lpz. 1807), von Burrmeiſter (Göt. 1816), in deutſcher Überſetzung von Cramer (10 Bde., Lpz. 1748—51) und von Ruß (2. Aufl., Tab. 1853). Vgl. Neander, »Der heil. Johannes C.« (3. Aufl., 2 Bde., Berl. 1848); Böhringer, »Die Kirche Chriſti und ihre Zeugen« (2. Aufl., 9 Bde., Stuttg. 1876); Förſter, »C. in ſeinem Verhältnis zur Antiocheniſchen Schule« (Gotha 1869); Thierry, »C. et l'impératrice Eudoxie« (2. Aufl., Par. 1874).

Chryſoſtoll, Mineral, ſ. unter **A** 3 b e ſ t.

Chryzanow (ſpr. Hſchánow), Stadt im ehemaligen Kratauer Kreiſe von Galizien, an der Eiſenbahn Wien-Kratau, Sitz einer Bezirkshauptmannſchaft, welche die Gerichtsbezirke C. und Arzeſowice umfaßt, mit (1881) 7023 C., die ihren Erwerb im Felddau und im Betriebe von Bergwerken ſuchen. Das Gutgebiet war einſt Beſitz der Fürſten von Teſchen. Wichtig ſind die Blei-, Zinn- und Galmeigruben in der nächſten Umgebung, deren Produkte einen bedeutenden Handelszweig bilden.

Chryzanowſki (ſpr. Hſchánowski, Adalbert), poln., dann piemont. General, geb. 1788 in der Woiwodſchaft Kratau, erhielt ſeine militäriſche Bildung zu Warſchau und machte als Ingenieuroffizier die Feldzüge von 1812 und 1813 mit. Am Kriege gegen die Türken 1829 nahm er als Hauptmann im ruſſ. Generalſtabe teil und leiſtete gute Dienſte bei Varna. Er beteiligte ſich bei der poln. Revolution von 1830, obwohl er dieſelbe für ausſichtslos hielt, und bemächtigte ſich im Jan. 1831 der Feſtung Woblin, wurde von Chlopicki zum zweiten Kommandanten dieſer Feſtung und bald darauf von Strzynecki zum Chef des Generalſtabes ernannt. Gegen General Rüdiger erfocht er den Sieg von Mińsk 14. Juli 1831. C. wurde hierauf zum Diviſionsgeneral und von Dembinski zum Befehlshaber der Reiterei, ſowie von Krulowicki zum Gouverneur von Warſchau ernannt; doch lenkte er durch ſein Verhalten den Ruſſen gegenüber den Verdacht der demokratiſchen Partei auf ſich. Man gab ihm den unglücklichen Ausfall der Verteidigung der Hauptſtadt ſchuld, weil er die Beteiligung der Nationalgarde am Kampfe verhindert hatte. Der Argwohn gegen ihn ſteigerte ſich, da er nach dem Einzuge der Ruſſen unangefochten in Warſchau blieb. Einige Zeit darauf ging C. mit ruſſ. Paſſe nach Paris, angeblich um ſeine Landsleute zur Rückkehr nach Polen zu bewegen, trat dann wieder in ruſſ. Dienſte und nahm als Oberſt ſeinen Abſchied. Er war gänzlich in Vergessenheit gefallen, als im Frühjahr 1849 ſeine Berufung zur Reorganisation des piemont. Heers nach Turin erfolgte, wozu auch noch andere poln. Offiziere abgingen. Obwohl C. nur den

. Artikel, die man unter **C** vermißt, ſind unter **R** aufzuſuchen.

Rang eines Generalleutenants bekleidete, auch seine Stellung zu dem gleichfalls am Kriege teilnehmenden Könige eine unbestimmte blieb, war er doch der eigentlich verantwortliche Obergeneral im verhängnisvollen fünfjährigen Feldzuge von 1849, der über das Schicksal Sardiniens und der ganzen Halbinsel entschied. Ihm wesentlich ist daher der Verlust der Schlacht bei Novara (23. März) zuzuschreiben. Nach dem Feldzuge vom König Victor Emanuel entlassen, blieb er bis zum Mai 1850 in Sardinien und übergab dem Ministerium einen Rechenschaftsbericht. Er ging sodann nach Frankreich, von da nach Nordamerika, wo er in Louisiana lebte, lehrte aber später nach Frankreich zurück und starb 5. März 1861 in Paris.

Chthonios (grch.), d. h. irdisch, unterirdisch, ist ein Beinamen der in und unter der Erde mächtigen Gottheiten.

Chupá (auch Choapa oder Illapel), Fluß in Chile, entspringt am 6798 m hohen Cerro de Mercedario in den Cordilleren, bildet die Grenze zwischen den Provinzen Coquimbo und Aconcagua und mündet nach einem Lauf von 193 km in den Stillen Ocean.

Chubbichloß, s. unter Schloß.

Chudawendigar, Bilajet in der asiat. Türkei, s. Chodawendigar.

Chulm, eine turanische Landschaft, seit 1850 von Afghanistan abhängig, liegt zwischen Balch und Kundus, und war ehemals ein selbständiges Chanat mit 300 000 E. — Der Fluß Chulm entspringt etwa 80 km im N. von Damian am 3100 m hohen Parakotal-Passe des Kara-Ruh-Gebirges und tritt durch eine Schlucht aus den Bergen in die Ebene, in welcher er durch abgeleitete Bewässerungskanäle verkehrt wird, ehe er im N. den Amu-Darja erreicht. Vor der Schlucht liegt der Hauptort Tschurgan, d. h. Stein-Fort, 7 km östlich von den Ruinen des alten großen Chulm oder Tschulam, eine regelmäßig angelegte, von Kanälen durchzogene Stadt mit 10 000 E. und reich gefüllten Bazars, von trefflich gepflegten Obst- und Blumengärten, sowie von Maulbeerplantagen umgeben.

Chulo (span.), bei Stiergeflechten die den Stier umschwärmenden Durschen.

Chunsa, ägypt. Gott, s. Chons.

Chunquifaca (spr. Tschukifala), ehemals Charcas oder La Plata, jetzt meist Sucre genannt, die Hauptstadt der südamerik. Republik Bolivia, links oberhalb des Cachimayo, 2694 m über dem Meere, sehr schön in einer mit Hügeln umgebenen und vor den Winden geschützten Hochebene gelegen, auf welcher es fast von März bis September regnet, ist der Sitz der Regierung und des Erzbischofs und zählt (1865) 26 664 E., meist das Quechua sprechende Indianer. Die Stadt hat gutgebaute, von Gärten umgebene Häuser, viele Springbrunnen, 1 Kathedrale und 26 andere, zum Teil schöne Kirchen, 1 Palast, die 1845 reformierte St. Kavier's-Universität, 1 Kollegium, das St. Christoph's-Seminar, hübsches Theater, 1 Vergalademie, 1 Hospital u. Schöne Villen liegen in der Umgebung, besonders längs des Cachimayo. — E. wurde 1536 von Pedro Anzures, einem Kapitän Pizarros, an der Stelle von Choque-Chala (d. h. Brücke von Gold), einer alten Stadt der Peruaner, gegründet und später La Plata genannt, nach den benachbarten reichen Silberminen von Porco. Sie war seit ihrer Gründung Hauptstadt der Provinz Charcas,

welche Bolivia, Argentina, Paraguay und Uruguay umfaßte. Zu E. erfolgte 6. Aug. 1825 die Unabhängigkeitserklärung und 25. Mai 1826 die Eröffnung des konstituierenden Kongresses. — Die Provinz Chuquisaca zählte 1865 auf 188 635 qkm 219 788 E.

Chur (ital. Coira, roman. Cuera, frz. Coire), Hauptstadt des Schweiz. Kantons Graubünden, liegt 599 m über dem Meere, dem Calanda gegenüber, auf der rechten Seite des Rheinthals an der Pfesur, da, wo diese zwischen den bewaldeten Höhen des Bizofel und des Mittenbergs aus dem Schanzthal heraustritt, um sich 2 1/2 km weiter unten in den Rhein zu ergießen. Die Stadt ist unregelmäßig gebaut mit engen Gassen und hochgebelagten Häusern. Östlich über derselben liegt der burgartige bischöfliche Hof, einst ein röm. Standlager, seit dem 5. Jahrh. Sitz der Bischöfe von E. Hier befindet sich die Kathedrale oder Unser-Frauenkirche, ein roman. Bau, größtenteils aus dem 12. Jahrh. kommend, mit uralter Krypte, zahlreichen Grabmälern, wertvollen Gemälden von A. Dürer, S. Holbein, L. Cranach u. a. und vielen andern Kunstwerten und Altertümern. Das bischöfliche Schloß neben dem Dom, ein Renaissancebau des 17. Jahrh., an den Römerturm Marsöl angebaut, in dem der schott. König St. Lucius 176 den Märtyrertod erlitten haben soll, enthält den Palzgerichts-saal, die bischöfliche Kanzlei, das Archiv mit wertvollen Urkunden und im Marsöl die uralte bischöfliche Kapelle. Die übrigen Gebäude des Hofes sind meist erst nach dem großen Brande von 1811 erbaut worden. Östlich hinter dem Dom liegen Kirche und Priesterseminar St. Zuri und das Kantonschulgebäude. In der Stadt selbst sind zu erwähnen die prot. Kirchen St. Martin und St. Regula, das Regierungsgebäude, das alttümliche Rathaus mit Glasmalereien aus dem 16. Jahrh., das Postgebäude, das Zeughaus, das Naturhistorische Museum mit histor.-antiquarischen und naturwissenschaftlichen Sammlungen und der Kantonsbibliothek, das Gebäude der Bank für Graubünden und die Villa Planta. Von höhern Unterrichtsanstalten besitzt die Stadt ein kath.-Priester- und ein paritätisches Lehrerseminar und eine paritätische Kantonschule. Von wissenschaftlichen Vereinen sind zu nennen die Naturforschende und die Geschichtsforschende Gesellschaft. Einen großen Teil ihres Wohlstandes verdankt die Stadt, bei ihrer Lage an der großen Straße aus Deutschland über den Splügen nach Italien und als Kopfstation der Linie Rorschach-Chur der Vereinigten Schweizerbahnen, dem sehr lebhaften Expeditionsgeschäft. Auch der Touristenverkehr bildet neben Wein-, Obst- und Ackerbau und verschiedenen Gewerben eine nicht unwichtige Erwerbsquelle der (1880) 8889 E., von denen 6440 der reform., 2431 der lath. und 18 andern Konfessionen angehören. Zu den bemerkenswertesten Punkten der sehr malerischen Umgebung gehören das vielbesuchte Rätelbad 1 1/2 km nordöstlich, der Rosenhügel 1/2 km westlich der Stadt und das in der Schlucht der Rabinusa 829 m über dem Meere, 4 km südlich von E. gelegene Bad Passugg mit kräftigen Eisen- und Natronschwefelungen. E. ist röm. Ursprungs und erscheint seit dem 5. Jahrh. in der Geschichte als Curia Rhaetorum. Schon 452 war die Stadt Bischofssitz und stand während des Mittelalters unter der Herrschaft der Bischöfe, bis sie 1464 von Kaiser Friedrich IV. reichstädtlich: Freiheiten erhielt. Schon seit 1396

Krittel, die man unter E vermilt, sind unter R aufzusuchen.

dem Gotteshausbunde angehörig, trat C. 1498 mit demselben in einen Schutzvertrag mit der Eidgenossenschaft ein. Im J. 1523 führte die Stadt die Reformation bei sich ein.

Church (engl., spr. Tschörtsch), Kirche; High C., Broad C., Low C., s. unter Anglikanische Kirche.

Church (Frederic Edwin), amerik. Landschaftsmaler, geb. 4. Mai 1826 zu Hartford im Staate Connecticut, ist ein Schüler von Thomas Cole und machte sich zuerst einen Namen durch seine Bilder von den Catskillgebirgen und einigen neuengl. Scenerien. Im J. 1853 ging er nach Südamerika, besuchte Columbia und Ecuador, wo er verschiedene Berglandschaften malte, die durch Wärme des Lons und prächtige Farben die allgemeine Aufmerksamkeit auf sich zogen; 1857 unternahm er eine zweite Reise nach Südamerika. Seine diesmalige Ausbeute bestand in den großen Bildern Heart of the Andes, Cotopaxi und On the Cordilleras. Im J. 1858 malte er sein bedeutendstes Bild: Die Niagarafälle von der Canarischen Seite, nahe dem Table Rock aus gesehen. C. unternahm dann Reisen nach Jamaica, wo er die tropische Landschaft zu seiner Specialität machte, und bald darauf nach Europa und Palästina. Die Bilder Damaskus, Jerusalem und das Parthenon sind die bedeutendsten Früchte dieser Reisen. Nach seiner Rückkehr ließ sich C. bei Hudson am Hudson nieder, hat aber auch ein Atelier in der Stadt Newyork.

Churchill oder English River, Fluß im brit. Nordamerika, entspringt unter dem Namen Beaver River (Biberfluß) im westl. Binnenlande, fließt durch den See Methy, dann als Missinippi in nordöstl. Richtung durch die Seen Buffalo, Lacrosse und South-Indian-Lake, nimmt hierauf den Namen C. an und mündet nach einem Lauf von über 1000 km bei dem Fort C., einen Hafen bildend, in die Hudsonbai.

Churchill (Charles), engl. Satiriker, geb. zu London im Febr. 1731, besuchte kurze Zeit die Universität Cambridge und erhielt dann eine geringe Pfrunde in Essex. Nach dem Tode seines Vaters (1758) folgte er demselben in dem Amte eines Predigers an der St.-Johnskirche zu Westminster, welches er aber seines ansüßigen Lebenswandels halber bald wieder niederlegen mußte. Als Satiriker machte er sich zuerst bekannt durch seine «Rosciads» (erste anonyme Ausgabe 1761), eine Satire auf die Schauspieler jener Zeit. Die Angriffe, welche diese Schrift erfuhr, beantwortete er in einer «Apology», worin die Journalisten, die Schauspieler und namentlich Garrick verspottet werden. Wegen seiner lödferigen Sitten suchte er sich in einem Briefe an Lloyd, «The Night», zu rechtfertigen, gleichzeitig erschien der erste Gesang seines Gedichts «The Ghost», das gegen Johnson gerichtet war. Mehr Aufsehen erregte «The prophecy of famine, a Scotch pastoral», ein schwungvoll geschriebenes Werk voller Ausfälle gegen die Schotten. C. starb 4 Nov. 1764 auf einer Reise nach Boulogne. Seine Werke erschienen zu London (3 Bde., 1774); auch wurden seine poetischen Schriften besonders gesammelt (2 Bde., Lond. 1804; neue Aufl., Edinb. 1856, und von Bell, 2 Bde., Lond. 1871).

Churchsteden, auch Ruffsteden, eine Bergkette der Thuralpen (s. Alpen) im schweiz. Kanton St. Gallen. Die eigentlichen C. bilden einen 12 km langen, etwa 2000 m hohen, scharf ausgezackten Kamm, der aus Kalksteinen der mittlern Jura-

und der Kreideformation besteht, von W. nach O. verläuft, südlich mit schroffen Felswänden zum Walensee und nördlich allmählich mit beweideten und bewachsenen dachförmigen Rücken zum Toggenburg abfällt. Von W. nach O. trägt der Kamm die Gipfel Leistamm (2100 m), Tischi (2172 m), Scheere (2194 m), Wart (2025 m), Selun (2207 m), Främjel (2266 m), Brisi (2279 m), Zustoll (2235 m), Scheibentoll (2308 m), Hinterrud (2293 m) und Kaiserrud (2204 m). Bisweilen wird, wohl der früher beliebten Schreibweise Kurfürsten zuliebe, der Name C. auf die sieben letzten dieser Gipfel beschränkt. Im weitesten Sinne wird zur Kette der C. auch die südöstlich anschließende Gruppe des Faulfirschs (2413 m) und des Alvier (2363 m) gerechnet, die sich zwischen dem Rhein und dem Unterlauf der Seeg erhebt und bei Sargans mit dem eisenreichen Gongen, 1833 m, endet. Alle diese Gipfel sind, zum Teil allerdings nicht leicht, zugänglich; am häufigsten bestiegen werden der Leistamm, der Selun, der Hinterrud und der Alvier, der dicht unter der Spitze eine Schutthütte trägt. Leicht gangbare Pässe haben die eigentlichen C. nur an den Enden der Kette aufzuweisen. Im W. verbindet der Bahweg über das Loch (1558 m) Wesen am Walensee mit dem Toggenburg, im O. der Weg über die Hohe Niederen (1840 m) Walenstadt mit dem Rheinthal. Durch die Läden zwischen den Köpfen und Stöcken des Kammes selbst führen nur rauhe, zum Teil schwierige Kletterpfade, von denen derjenige durch die Nacht westlich vom Tischi am besten gangbar ist.

Churfürsten, s. Kurfürsten.

Churros (span.), die span. Schafe mit ganz grober Wolle.

Churwelsch, das in einigen Teilen Graubündens gesprochene Idiom der roman. Sprachen, s. unter Romanisch.

Chusistan oder Arabistan, pers. Broving, grenzt im N. an Turistan, im W. an Irak-Abdchmi, im O. an Kaschistan, im S. an den Persischen Golf und im W. an die asiat. Türkei. Der Westen des Landes ist eine weite Ebene, im Winter jumpfig, im Sommer dürr, durchströmt vom Kercha und Karun, der Osten ist hügelig und erhebt sich zu einer steilen Sandsteinlette. Das Land, 101481 qkm groß, ist sehr schwach bevölkert, namentlich seit 1873 Hungersnot und Pest hier furchtbar wütheten. C. ist das alte Susiana oder Rissia, mit der Hauptstadt Susa (s. d.). Jetzt sind die bedeutendsten Städte Disful und Schuschter.

Chutbeh, s. unter Chatib.

Chwalysen, im 9. und 10. Jahrh. Anwohner der Westseite des Kaspiischen Meeres, am Einfluß der Wolga; daher Chwalysisches Meer soviel wie Kaspiisches Meer.

Chwalynst, Kreisstadt im europ.-russ. Gouvernement Saratow, am rechten Ufer der Wolga, 225 km im W. von Saratow gelegen, hat 7 Kirchen, eine Kreis- und eine Pfarrschule, Lohgerbereien, eine Seifensiedereien, eine Bierbrauerei, Olmühle, eine Salpeterfabrik, einen Hasen, zwei Jahrmärkte und 15630 C., die bedeutenden Handel mit Weizen, Talg, Salz, Holz und Äpfeln treiben. C. war früher ein Dorf Namens Sosnowo, das 1780 zur Kreisstadt erhoben wurde. Im Kreise C. leben außer Russen viele Tataren, Nordwinen und Tschuwaschen. Die Hauptbeschäftigung der Bewohner besteht in Ackerbau, Viehzucht (besonders Schafzucht) und Fischfang.

Kristell, die man unter C. versteht, sind unter R. aufzuführen.

Chylus (griech.) *Chylus* ist diejenige Flüssigkeit, welche aus dem Verdauungsstoffe des Nahrungsmittels entsteht und durch die Blutgefäße in den Kreislauf des Blutes übergeführt wird. Er besteht aus Wasser, Fett, Zucker, Stärke, Eiweiß, Salzen und anderen Stoffen, welche durch die Verdauung in feine Theilchen zerlegt sind. Der Chylus wird in den Milchgefäßen (Lymphgefäßen) gesammelt und durch die Milchdrüse in die Blutgefäße übergeführt. Er ist die Grundlage für die Bildung des Blutes und die Ernährung des Körpers.

Chylus (griech.) *Chylus* ist diejenige Flüssigkeit, welche aus dem Verdauungsstoffe des Nahrungsmittels entsteht und durch die Blutgefäße in den Kreislauf des Blutes übergeführt wird. Er besteht aus Wasser, Fett, Zucker, Stärke, Eiweiß, Salzen und anderen Stoffen, welche durch die Verdauung in feine Theilchen zerlegt sind. Der Chylus wird in den Milchgefäßen (Lymphgefäßen) gesammelt und durch die Milchdrüse in die Blutgefäße übergeführt. Er ist die Grundlage für die Bildung des Blutes und die Ernährung des Körpers.

Chylus (griech.) *Chylus* ist diejenige Flüssigkeit, welche aus dem Verdauungsstoffe des Nahrungsmittels entsteht und durch die Blutgefäße in den Kreislauf des Blutes übergeführt wird. Er besteht aus Wasser, Fett, Zucker, Stärke, Eiweiß, Salzen und anderen Stoffen, welche durch die Verdauung in feine Theilchen zerlegt sind. Der Chylus wird in den Milchgefäßen (Lymphgefäßen) gesammelt und durch die Milchdrüse in die Blutgefäße übergeführt. Er ist die Grundlage für die Bildung des Blutes und die Ernährung des Körpers.

Chylus (griech.) *Chylus* ist diejenige Flüssigkeit, welche aus dem Verdauungsstoffe des Nahrungsmittels entsteht und durch die Blutgefäße in den Kreislauf des Blutes übergeführt wird. Er besteht aus Wasser, Fett, Zucker, Stärke, Eiweiß, Salzen und anderen Stoffen, welche durch die Verdauung in feine Theilchen zerlegt sind. Der Chylus wird in den Milchgefäßen (Lymphgefäßen) gesammelt und durch die Milchdrüse in die Blutgefäße übergeführt. Er ist die Grundlage für die Bildung des Blutes und die Ernährung des Körpers.

von verdauungsstofflichen Stoffen ist mit dem Chylus verbunden, der durch die Verdauung des Nahrungsmittels entsteht und durch die Blutgefäße in den Kreislauf des Blutes übergeführt wird. Er besteht aus Wasser, Fett, Zucker, Stärke, Eiweiß, Salzen und anderen Stoffen, welche durch die Verdauung in feine Theilchen zerlegt sind. Der Chylus wird in den Milchgefäßen (Lymphgefäßen) gesammelt und durch die Milchdrüse in die Blutgefäße übergeführt. Er ist die Grundlage für die Bildung des Blutes und die Ernährung des Körpers.

Chylus (griech.) *Chylus* ist diejenige Flüssigkeit, welche aus dem Verdauungsstoffe des Nahrungsmittels entsteht und durch die Blutgefäße in den Kreislauf des Blutes übergeführt wird. Er besteht aus Wasser, Fett, Zucker, Stärke, Eiweiß, Salzen und anderen Stoffen, welche durch die Verdauung in feine Theilchen zerlegt sind. Der Chylus wird in den Milchgefäßen (Lymphgefäßen) gesammelt und durch die Milchdrüse in die Blutgefäße übergeführt. Er ist die Grundlage für die Bildung des Blutes und die Ernährung des Körpers.

Die Chylus- oder Milchgefäße, die im Jahre 1622 entdeckt wurden, nehmen ihren Ursprung im Darmkanal, haben innerhalb des Darmkanals ein sehr feines verästeltes Netzwerk, durch welches die verdauenen Nahrungsmittel in den Chylus übergeführt werden. Die Chylusgefäße sind von einer sehr dünnen Membran umgeben, die sie gegen das Blut abgrenzt. Sie münden in den Halsvenen, wo sie sich mit dem Blut vereinigen.

Chylus (griech.) *Chylus* ist diejenige Flüssigkeit, welche aus dem Verdauungsstoffe des Nahrungsmittels entsteht und durch die Blutgefäße in den Kreislauf des Blutes übergeführt wird. Er besteht aus Wasser, Fett, Zucker, Stärke, Eiweiß, Salzen und anderen Stoffen, welche durch die Verdauung in feine Theilchen zerlegt sind. Der Chylus wird in den Milchgefäßen (Lymphgefäßen) gesammelt und durch die Milchdrüse in die Blutgefäße übergeführt. Er ist die Grundlage für die Bildung des Blutes und die Ernährung des Körpers.

Wirkel, die man unter C vermischt, sind unter R aufzuführen.

sind die Cellulosemembranen und Pflanzenfasern, das Chlorophyll, die elastischen Fasern und Epithelien unverändert, das Bindegewebe zum Teil gelöst, zum Teil nur aufgequollen. Die Muskelbündel des Fleisches sind in ihre Formelemente, in Fasern und Querscheiden zerfallen, geronnenes Eiweiß und Fibrin meist vollkommen gelöst und teils in die in verdünnten Säuren lösliche Modifikation (Santonin und Paralbumin), teils in Peptone (s. d.) übergeführt. Die Milch gerinnt, sowie sie in den Magen gelangt, und der gebildete Käsekumpen wird dann langsam vom Magen saft aufgelöst. Neben den so veränderten Nahrungstoffen enthält der E. stets einige Gase, besonders Kohlensäure, Stickstoff und Sauerstoff, welche zum großen Teil aus der mit dem Speichel verschluckten atmosphärischen Luft stammen.

Im der E. durch den Pförtner des Magens in den Zwölffingerdarm übergetreten, so erfährt er durch die Einwirkung der alkalischen Galle, des Bauchspeichels und des in den Drüsen der Darm-schleimhaut abgesonderten Darmsaftes eine Reihe weiterer chem. Veränderungen, in Folge deren ein großer Teil seiner Bestandteile, namentlich Eiweiß, Wasserstoff, Kalkstoff und Fette von den Zotten der Darm-schleimhaut aufgesaugt und in den Chylus (s. d.) übergeführt werden. Der Rest des Speisebreies nimmt, je näher er dem Dickdarm kommt, immer mehr die konsistente Beschaffenheit und den eigentümlichen Geruch des Kotes an. (S. unter Verdauung.)

Chymifitation oder Chymosis ist die Bildung des Speisebreies im Magen aus den genossenen Nahrungstoffen.

Chytrás (David), einflussreicher luth. Theolog der zweiten Hälfte des 16. Jahrh., geb. 26. Febr. 1531 zu Ingelheim in Schwaben, bezog sehr früh die Universität Tübingen, kam als 15jähriger Magister nach Wittenberg, wo er an Melanchthon sich angeschlossen und seit 1548 über Rhetorik, Astronomie und Melanchthons «Loci communes» Vorlesungen hielt. Im J. 1551 ward E. Professor der Theologie zu Rostock und bekämpfte sowohl hier wie als Teilnehmer an den wichtigsten kirchlichen Verhandlungen jener Zeit im Interesse des strengen Lutherthums die mildere Melanchthon'sche Richtung. In diesem Sinne war er auch an der Abfassung und Einführung der Konfessionsformel (s. d.) beteiligt. Verdient machte sich E. durch die ihm von Kaiser Maximilian II. übertragene Organisation der evang. Kirche Oesterreichs und Steiermarks. Er starb 25. Juni 1600. Außer seinen theol. Schriften verdienen Erwähnung sein «Chronicon Saxoniae ab a. 1500 ad a. 1595» (Lpz. 1595) und die «Historia confessionis Augustanae» (Frankf. 1578).
Sgl. Arabbe, «David E.» (Rostock 1870).

Chytrás (Nathan), Bruder des vorigen, Philolog und lat. Dichter, geb. 15. März 1543 zu Wittenberg, studierte zu Rostock, wo er 1564 Professor der lat. Sprache, später auch Professor der Dichtkunst, 1580 Rektor der Stadtschule wurde. Als Rektor des Gymnasiums kam er 1593 nach Bremen, wo er 25. Febr. 1598 starb. Er schrieb «Poëmatum novum libri XVII» (Rostock 1579), «Pastorum ecclesiae christianae libri XII» (Hannov. 1584).

Ciaccone (ital. ciaccona), Tanz, s. Chaconne.
Ciadini (Enrico), Herzog von Gaeta, ital. General und Diplomat, geb. 10. Aug. 1811 zu Castel-

studierte dann zu Parma Philosophie und Medicin. E. nahm 1831 an dem Aufstande in der Romagna unter General Bacchi teil und flüchtete dann nach Paris, wo er von der geringen Unterstützung der franz. Regierung lebte und dabei bei Dupuytren, Lisfranc und Rojan Klinik hörte. Auch übersehte er die Werke Voltaires, J. J. Rousseaus und Belpeaus ins Italienische. Ende 1832 trat er in die Oporto-Region Dom Pedro's und avancierte zum Corporal, Sergeant und Unterlieutenant. Nach diesem Feldzuge ging E. 1835 mit der Legion nach Spanien, um gegen Don Carlos zu kämpfen. Er that sich hier auch wieder so hervor, daß ihn General Durando zu seinem Adjutanten ernannte. Nach der Niederlage der Karlisten ward die Oporto-Region aufgelöst und E. von der Regierung der Königin mit Belassung seines Grades als Oberstlieutenant bei der Gendarmerie angestellt. Beim Ausbruche der lombard. Revolution 1848 war E. in Paris, um die dortige Organisation der Gendarmerie kennen zu lernen. Als bald folgte er dem Rufe der provisorischen Regierung in Mailand, focht unter General Ferrari im Venetianischen, wurde zum Obersten ernannt und fiel nach der Schlacht von Vicenza schwer verwundet in die Hände der Oesterreicher. Geheilt und aus der Gefangenschaft entlassen, trat er in die piemont. Armee und organisierte das «Regiment der Herzogtümer», das aus 3000 Freiwilligen aus den Herzogtümern bestand. An der Spitze desselben focht er 1849 gegen Radetzky bei Novara. Als Militär hochgeachtet, erhielt er 1855 in der piemont. Krimezpedition als Oberst die Führung einer Brigade, mit welcher er an der Tighernaja kämpfte. Nach seiner Rückkehr ernannte ihn der König zum Generalmajor, Flügeladjutanten und Generalinspektor der Bersaglieri. An der Spitze einer Division begann E. den Feldzug von 1859 und focht namentlich bei Palestro mit Auszeichnung, was ihm die Beförderung zum Generallieutenant und den Auftrag zur Befehung der Romagna eintrug. Es folgte 1860 der Einmarsch der Piemontesen in den Kirchenstaat, wo E. 18. Sept. 1860 die päpstlichen Truppen unter Lamoricière bei Castelfidardo (s. d.) schlug und dann im neapolit. Feldzuge eine hervorragende Rolle spielte. Bei der Belagerung von Gaëta, welches er 13. Febr. 1861 zur Kapitulation zwang (wofür er später den Titel «Herzog von Gaëta» empfing), bediente er sich zuerst der von Cavalli erfundenen gezogenen Geschütze. Im J. 1866 befehligte E. einen Heereszweig auf dem rechten Ufer des Po, entwickelte jedoch keine besondere Thätigkeit und geriet deshalb 1868 in eine erbitterte litterarische Fehde mit General La Marmora. Auch auf polit. Gebiete war E. vielfach thätig; er wurde 1876 Botschafter in Paris, mußte jedoch 1881 von diesem Posten zurücktreten, da sein Verhalten in der tunesischen Frage in Italien allgemeine Mißbilligung gefunden hatte.

Ciampi (Ignazio), ital. Dichter und Historiker, geb. 31. Juli 1824 zu Rom, studierte im Collegio Romano und auf der röm. Universität, lebte dann in Rom als Rechtsanwalt, ward Mitglied des röm. Staatsrats, 1874 Professor der neuern Geschichte an der Universität zu Rom. Er starb daselbst Ende Jan. 1880. Unter seinen dichterischen Arbeiten sind hervorzuheben: «Imitazione delle poesie russe di Alessandro Pouschine» (1855), die Novelle «Serena» (1857), «Poesie varie» (1857), die epische Dichtung «Stella» (1858), «Nuove poesie» (1861);

unter seinen Litteraturhistor. Schriften: «Le rappresentazioni sacre del medio evo considerate nella parte comica» (1865), «La commedia italiana del cinquecento» (1867). Von seinen histor. Arbeiten sind zu nennen: «La Città Etrusca» (1866), «I Casiodori nel V e nel VI secolo» (1876), «La fine di Donna Olimpia Pamfili e le sue memorie in Roma» (1877), «Innocenzo X Pamfili e la sua corte. Storia di Roma dal 1644 al 1655» (1878), «Vita di Paolo Mercuri incisore» (2. Aufl., 1879), «Della vita e delle opere di Pietro Della Valle il Pellegrino» (1880). Nach seinem Tode hat P. G. Castagnola C. S. Hauptwerk zu veröffentlichen begonnen: «Storia moderna dalla scoperta dell' America alla pace di Westfalia» (Bd. 1, Imola 1881).

Giampi (Sebastiano), ital. Schriftsteller, geb. 30. Okt. 1769 zu Pistoja, erhielt 1793 die Priesterweihe und studierte dann zu Pisa die Rechte. Nachdem er einige Jahre als Erzieher zu Venedig gelebt, übernahm er 1808 eine Professur zu Pisa und folgte 1818 einem Rufe als Professor der altklassischen Litteratur an die Universität Warschau, lehrte jedoch 1822 nach Italien zurück. Er lebte dann meist in der Nähe von Florenz und starb 14. Dez. 1847. Zu seinen tüchtigsten Arbeiten gehören «Memorie della vita di Messer Cino da Pistoia» (Pisa 1808), welcher eine Ausgabe von dessen «Poesie» (Pisa 1813; neue Aufl. 1826) folgte; ferner «Notizie del Canonico Sozomeno» (Pisa 1810), «Memorie di Scipione Carteromaco» (Pisa 1811), «Memorie di Niccolò Forteguerra» (Pisa 1813), «De usu linguae Italicae saltem a saeculo quinto» (Pisa 1817). Seine «Monumenti di un manuscritto autografo di Giov. Boccaccio da Certaldo» (Flor. 1827; 2. Aufl. 1830) enthalten reiches Material zur Geschichte Boccaccio's, Petrarca's, Janobis da Strada und ihrer Zeitgenossen. Mit den «Notizie inedite della Sagrestia Pistoiese de' belli arredi e del Camposanto Pisano» (Pisa 1810) zeigte er zuerst den rechten Weg zur urkundlichen Behandlung der Kunstgeschichte. Von seinen Arbeiten im Fache der alten Litteratur sind die Uebersetzung des Pausanias (6 Bde., Mail. 1826—43) und die von ihm vermehrte Ausgabe von Adrianis Uebersetzung der «Opusculi morali» des Plutarch (6 Bde., Mail. 1819—21) zu nennen. Der lat. Litteratur des Mittelalters gehören an: «Gesta Caroli M. ad Carcassonam et Narbonam» (Flor. 1823) und «Turpinus de vita Caroli M. et Rolandi» (Flor. 1822). Unter den Früchten seines Sammeleifers für die Geschichte Polens ist, außer der Ausgabe der Briefe Sobieskis (Flor. 1830) und einigen kleinern Arbeiten, die reichhaltige «Bibliographia critica delle antiche reciproche corrispondenze dell' Italia colla Russia, Polonia etc.» (3 Bde., Flor. 1834—43) hervorzuheben.

Giara, Provinz Brasiliens, s. Ceará.

Giara (Raffaello), ital. Majolikamaler des 16. Jahrh. Die von ihm decorierten Gefäße gehören zu derjenigen Kategorie, welche unter dem Namen Urbinatischer, auch Raffaelischer Gefäße bekannt sind, weil der Sage nach Raffael in seiner Jugend Lätze bemalt haben sollte, während in Wahrheit das Vorkommen Raffaelischer Motive im Sinne der Loggia des Basilians auf zeitgenössischen Majoliken sich einfach aus der Aubeutung der monumentalen durch die gewerbliche Kunst erklärt. So hatte schon C. S. Lehrer Drasio Fontana gewirkt, und C. folgte nach. Seine Blüte

fällt um 1550 zu Urbino, wo ihn Herzog Guidobaldo beschäftigte. Auch für Philipp II. von Spanien war er thätig.

Cibalis (Cibalis), im Altertum Stadt in Pontonien, in der Nähe des heutigen Hestel, bekannt als Geburtsort des Kaisers Valentinian I. und durch den Sieg Konstantins über Licinius 315 v. Chr.

Cibarien (lat.), Schwaben.

Cibber (Colley), engl. Lustspieldichter und Schauspieler, geb. 6. Nov. 1671 zu London, war der Sohn des Hofsteiners Cajus Gabriel C., der unter Cromwell nach England kam und sich als Bildhauer einen Namen machte. Der junge C. diente bei der Vertreibung des Hauses Stuart unter dem Grafen von Devonshire und ging dann zur Bühne, wo er anfangs wenig Beifall fand, bis sein Talent für die Rollen der Oeden (topa) glänzend hervortrat. Sein erstes Lustspiel, «Love's last shift», erschien 1695. Dramatischen Aufschwung machte er sich hauptsächlich durch «The careless husband», ein Stück, welches ein treues Gemälde der Sitten und Lächerlichkeiten der Zeit lieferte. Sein Lustspiel «The non-jurors», eine Nachahmung des «Tartuffe» (1717), war gegen die Jakobiten gerichtet und zog ihm viele Angriffe zu. Noch mehr Feinde machte er sich als Mitdirektor des Drurylane-Theaters und als Hofdichter, wozu er 1730 erhoben wurde; Pope machte ihn zum Helden seiner Dunciade. Als er 1740 das Theater verließ, gab er eine freimüthig geschriebene «Apologie seines Lebens» (neue Aufl., Lond. 1822) heraus. Er starb 12. Dez. 1757. Eine Ausgabe seiner dramatischen Werke erschien in fünf Bänden (Lond. 1777). — Sein Sohn, Theophilus C., geb. 26. Nov. 1703, widmete sich ebenfalls dem Theater. Er ist litterarisch bekannt durch die «Lives of the poets of Great-Britain and Ireland to the time of Dean Swift» (5 Bde., Lond. 1753). Der Wert soll indes von dem Schotten Rob. Schiel herrühren, der die Erlaubnis, C. S. Namen davon zu setzen, um 10 Guineen von ihm erkaufte, als C. schuldenhalber in der Kingsbench saß. C. erkrankte im Okt. 1758 bei einer Ueberfahrt nach Dublin. — Seine zweite Gattin, Susanna Maria C., geb. 1714, die Schwester des berühmten Komponisten Arne, ausgezeichnet durch Schönheit und Talent, war eine der besten Sängerrinnen und Schauspielerinnen des engl. Theaters. Nachdem sie sich früh schon von C. getrennt, starb sie 30. Jan. 1766.

Cibeben, s. unter Rosinen.

Ciborium heißt ursprünglich das Fruchtgehäuse der ägypt. Bohne (Colocasia), welches bei den alten Ägyptern zum Trankgeschirr benützt wurde. Lam führte ein in derselben Form gearbeitetes Trankgeschirr von Metall sowohl bei den Griechen wie bei den Römern diesen Namen. Später erhielt die Bezeichnung eine ausgebehnere Bedeutung. C. wurde der auf vier, selten auf sechs oder mehr Säulen ruhende Altarüberbau (Balдахin) genannt, welcher durch Vorhänge umhüllt werden konnte, sodas sich das heilige Mysterium profanen Augen entzog. Im spätern Mittelalter kam er außer Gebrauch, doch haben sich noch manche Beispiele derselben, unter andern in St. Stephan zu Wien und im Dom zu Regensburg (s. Tafel: Altäre, Fig. 18), besonders aber in Italien, erhalten. Auch hier unter so das Tabernakel (s. b.) oder Sacramenthäuschen, welches in der got. Zeit neben dem Altar für den Speisetisch mit der Eucharistie errichtet

Kritik, die man unter C. vermißt, sind unter B. anzuführen.

wurde. Vielleicht noch früher wurde mit demselben Namen der letztere selbst bezeichnet. Er enthält in der lat. Kirche die konsekrierten Hostien. Die Form des Gefäßes, das früher aus Bronze, später aus häufig vergoldetem Silber bestand, ging aus der ursprünglichen Kelchgestalt oft in die einer Taube über, welche, von Bronze und mit Email und auch wohl mit edeln Steinen verziert, an Ketten unter dem Gewölbe des Altarüberbaues hing. Die got. Zeit adoptierte wieder den Kelch, den sie mit einem Dedel versah, liebte aber auch für das C. die Formen eines vierlichen Türmchens oder einer runden Kapfel mit Ständer und Fuß. Die Spitze bildet jedesmal ein Kreuz oder Krusifix. Bei ärmern Kirchenstiftungen können auch bloß gläserne Ciborien gebraucht werden. Die Konsekration derselben erfolgt durch den Bischof. Früher ließ man bei denselben stets Kerzen oder Lampen brennen, jetzt in denen findet dieses nur in Kirchen statt, wo die Stiftung eines ewigen Lichts besteht.

Cibotium, f. unter *Agnus Scythicus*.

Cibrario (Giovanni Antonio Luigi, Graf), ital. Geschichtsforscher und Staatsmann, geb. 23. Febr. 1802 zu Turin, studierte daselbst die Rechte und Geschichte, trat 1824 in den sardin. Staatsdienst und erwarb sich bereits durch seine ersten Schriften, wie «Notizie sulla storia dei principi di Savoia» (Tur. 1825), «Delle storie di Chieri libri IV» (2 Bde., Tur. 1827; 2. Aufl. 1830), «Notizie di Paolo Simons de' Balbi» (Tur. 1826), einen geachteten Namen. König Karl Albert beauftragte ihn wiederholt mit diplomatischen Missionen, so in Angelegenheiten Sardiniens mit der Schweiz und Frankreich (1832), mit Oesterreich (1833) u. s. w. Am 7. Aug. 1848 ergriff er als leutl. Kommissar von der Stadt und Provinz Genöv im Namen Karl Alberts Besitz. Noch in demselben Jahre wurde er zum sardin. Senator ernannt. Als sich Karl Albert in freiwillige Verbannung nach Oporto zurückgezogen hatte, wurde er im April 1849 vom Senat an den König abgeordnet. Er beschrieb seinen 35tägigen Aufenthalt zu Oporto bei Karl Albert in der Schrift: «Ricordi di una missione in Portogallo al re Carlo Alberto» (Tur. 1850; 3. Aufl. 1861). Unter der Regierung Victor Emanuels übernahm er im Ratuzett d'Aggliaz vom 21. Mai 1852 das Ministerium der Finanzen, welches er 4. Nov. desselben Jahres mit dem des öffentlichen Unterrichts vertauschte. Letzteres Portefeuille behielt er, bis er 31. Mai 1856 das des Auswärtigen übernahm, welches er im folgenden Jahre an Cavour abtrat. Er starb 1. Okt. 1870 zu Salo in der Provinz Brescia. Als Ruf als Geschichtschreiber gründet sich vor allem auf die Werke: «Storia della monarchia di Savoia» (Bd. 1—3, Tur. 1840—47), «Origine e progresso delle istituzioni della monarchia di Savoia» (2 Bde., Tur. 1854—55; 2. Aufl., Flor. 1869) und «Della economia politica del Medio Evo» (2 Bde., Tur. 1839; 5. Aufl. 1861). Hieran reiht sich die «Storia di Torino» 2 Bde., Tur. 1847), die «Cronaca d'Ussoglio» Tur. 1851; 3. Aufl. 1862) und die «Storia e descrizione della Real Badia d'Altacomba» (Tur. 1844; 3. Aufl. 1855). Zahlreiche kleinere geschichtl. Arbeiten hat er selbst in «Opuscoli storici e letterari» (Mail. 1835), «Opuscoli» (Tur. 1841), «Stadi storici» (2 Bde., Tur. 1851), «Operette e frammenti storici» (Flor. 1856) und «Operette

vario» (Tur. 1860) zusammengestellt. Sein letztes umfassendes Werk war: «Della schiavitù e del servaggio e specialmente dei servi agricoli» (2 Bde., Mail. 1868—69). Auch als belletristischer Schriftsteller, besonders im Fache der Novelle, hat sich C. versucht und eine Reihe älterer und neuerer ital. Litteraturwerke herausgegeben.

Olbus (lat.), Speise.

Olea L., Pflanzengattung aus der Familie der Euphorbiaceen. Die wenigen Arten derselben sind in den Tropengegenden der Alten und Neuen Welt einheimisch. Es sind Bäume oder Sträucher mit unscheinlichen monocyclischen Blüten. Die Frucht ist eine fleischige Kapfel. Von der in Ostindien einheimischen Art *C. nodiflora Lam.* ebenso von der in Cochinchina wachsenden *C. racemosa Lour.* werden die säuerlich-süßen Früchte roh oder auf verschiedene Weise zubereitet gegessen.

Cicci (Maria Luigia), ital. Dichterin, geb. 14. Nov. 1760 zu Pisa, war Mitglied der artabischen Zweiggeseellschaft in Pisa sowie der Intronati in Siena und starb 8. März 1794. Ein Bändchen ihrer Gedichte, dem eine Lobrede auf ihr Leben von Anguilelli vorangestellt ist, gab ihr Bruder nach ihrem Tode (Parma 1796) heraus.

Cloer L., Pflanzengattung aus der Familie der Leguminosen, deren wenige in den Umgebungen des Mittelländischen Meers und in Asien heimische Arten eine blasenförmige, dünnhäutige, zweifelhafte Hülse, einzeln in den Blattwinkeln auf langen Stielen befindliche Blüten und unpaarig gefiederte Blätter haben. Die bekannteste Art ist *C. arietinum L.*, die Richererbse, auch Richerling, Richer- und Kaffee-Erbse genannt, eine einjährige, in Südeuropa und im Orient auf Feldern als Unkraut wild vorkommende Pflanze, welche aber und über mit flebrigen, scharf sauer schmeckenden Haaren bedeckt ist, blaßgelbe Blumen hervorbringt und wegen ihrer zudererbsengroßen, nahrhaften und gelocht angenehm schmeckenden Samen in vielen Gegenden, besonders aber in Spanien, dort im größten Maßstabe, kultiviert wird. Der saure Geschmack der Haare rührt von Oxalsäure her, die Samen erinnern ihrer Form nach an einen Widbertopf. Sie sind reich an Akeber und Stärkemehl und werden wie Erbsen zubereitet. Sie bilden in Spanien, wo sie Garbanos heißen, das tägliche Gericht der niedern und mittlern, zum Teil selbst der höhern Volksklassen. Auch in ganz Nordafrika bis Ägypten wird die Pflanze kultiviert. Sie verlangt zu ihrem Gedeihen anhaltende Wärme und einen warmen, kalkhaltigen Boden, weshalb sie sich für den Süden Europas sehr eignet. Man kennt Abarten mit violetten Blumen und schwarzen Samen, lilafarbenen oder weißen Blumen und gelben Samen. In Deutschland gedeiht die schwarzsamige Varietät am besten.

Cicero (Marcus Tullius), der bedeutendste röm. Redner und Stilist, geb. 3. Jan. 106 v. Chr. auf dem väterlichen Gute bei Arpinum, einer Stadt in Latium, als älterer Sohn des Marcus Tullius C., eines wohlhabenden röm. Ritters, der in ländlicher Zurückgezogenheit sich mit den Wissenschaften beschäftigte. Der Vater zog bald mit ihm und seinem jüngern Bruder Quintus, der bessern Ausbildung der Söhne wegen, nach Rom, wo Marcus durch seine Lernbegierde und Fähigkeit sich hervorthat und die Brüder auch bei den ersten damaligen Rednern, Crassus und Antonius, mit denen die Familie

auf dem Felde der Litteratur, vor allem der Beredsamkeit ein. Schon von Natur reich begabt für die rechnerische Laufbahn durch große Beweglichkeit des Geistes, lebhaft einbildungskraft, schlagfertigen Witz und ungewöhnliches Formtalent, bildete er sich durch unermüdbliches Studium zum ersten Meister der röm. Redekunst aus. Das beste Zeugnis dafür geben die noch erhaltenen Reden, 57 an Zahl, wozu Bruchstücke von 20 verlorenen Reden kommen.

Ausgaben sämtlicher Reden C. s mit Kommentar lieferten Manutius (Bened. 1546) und Lambinus (Bened. 1570); eine Ausgabe mit den Anmerkungen mehrerer Gelehrten erschien zu Amsterdam (1695—99), eine mit kritischen und erklärenden Anmerkungen von Klotz (Lpz. 1835—39). Von den vielen Ausgaben mehrerer Reden sind hervorzuheben die Auswahl von Madvig (4. Aufl., Kopenh. 1858), die des Waisenhauses zu Halle (20. Aufl., von Heine, 1870), die von Eberhard und Hirschfelder (2. Aufl., Lpz. 1879); ferner die Ausgabe einiger Reden mit lat. Kommentarien von Palm und Jordan (Lpz. 1845 fg.), die von Palm mit erklärenden Anmerkungen (Lpz. 1850 fg., in wiederholten Auflagen erschienen), endlich die in der Teubnerschen Sammlung von erklärenden Schulausgaben erschienene Auswahl, besorgt von Köpfe, Richter, Koch, Fled-eisen, Eberhard (Lpz. 1856 fg., zum Teil in 2. u. 3. Aufl.). Außerdem ist die Rede «pro Sextio Roscio Amerino» namentlich auch von Dienbrüggen (Braunschw. 1844), Gohrau (Queblimb. 1853) und Landgraf (Erlangen 1882) bearbeitet, die «Verrinischen Reden» von Zumpt (Berl. 1881) und Long (2. Aufl., Lond. 1862), die drei Reden «de lege agraria» gegen den Antrag des Servilius und die ebenfalls noch während seines Konsulats von C. gehaltenen «pro Murena» von Zumpt (Berl. 1859 u. 1861), die Rede, die er ein Jahr darauf für den Dichter Archias hielt, von Hülsemann (1800), Stärenburg u. a. ebiert. Die Reden «post reditam», von denen die dritte auch jetzt meist als unecht gilt, sind (sämtlich als unecht) herausgegeben von Wolff (Berl. 1801), die «pro Plancio» von Wunder (Lpz. 1880), die «pro Milone» von Dienbrüggen (2. Aufl. von Wirz, Hamb. 1872) und J. und A. Wagener (2. Aufl., Bonn 1876), die «Philippischen» endlich namentlich noch von Bernsdorf (Lpz. 1821—22) und Ring (2. Ausg., Erf. 1877). Zu einzelnen Reden gibt es Kommentare von Ascovius (f. d.) und außerdem zu einer größern Anzahl Reden Scholien (herausg. von Drelli in der Gesamtausgabe C. s.). Merguet hat ein Vericon zu den Reden C. s (Jena 1873 fg.) begonnen. Nächst den Reden sind C. s theoretische rhetorische Schriften zu nennen; so die Jugendarbeit «De inventionis» (von der Erfindung; herausg. von Weidner, Berl. 1878), die drei Bücher vom Redner («De oratore»; herausg. von Glendt, Königsb. 1840, Bale, Amsteb. 1863, Biberit, 5. Aufl., von Adler, Lpz. 1878, und Sorof, Berl. 1875), der Dialog «Brutus de claris oratoribus» (herausg. von Jahn, 3. Aufl., Berl. 1865; 4. Aufl., von Eberhard, 1877), der «Orator» (herausg. von Glendt, Königsb. 1825 u. 1844, Jahn, 3. Aufl., Berl. 1869, Biberit, 2. Aufl. 1876), und einige kleinere.

Sehr fruchtbar war C. auch auf dem Gebiete der philol. Schriftstellerei, obwohl es ihm nicht nur an philol. Geiste, sondern auch an dem richtigen Verständnis für die Philosophie der Griechen fehlte. Doch gebührt ihm das Verdienst, viel zur Popularisierung der griech. Philosophie unter seinen Lands-

leuten beigetragen zu haben. Hierher gehören die Schriften über den Staat («De republica»; herausg. aus einem Palimpsest [f. d.], soweit erhalten zuerst von Mai, Rom 1822, zuletzt in Separatausgabe von Damm, Gött. 1847), von den Gesetzen («De legibus»; herausg. von Dale, Leib. 1842, und von Böhlen, 1871; erklärt von Du Rœnil, Lpz. 1879), vom höchsten Gut und Übel («De finibus bonorum et malorum»; herausg. von Madvig, Kopenh. 1839, 1869 u. 1876), Akademiische Untersuchungen («Academica»; herausg. von Meib, Lond. 1874), Tusculanische Untersuchungen («Tusculanae disputationes»; herausg. von Kühner, 5. Aufl., Hannover 1874, Tischler u. Sorof, 7. Aufl., Berl. 1878, und von Heine, 3. Aufl., 1881), von der Natur der Götter («De natura deorum»; herausg. von Schömann, 4. Aufl., Berl. 1876), von der Zeichenbeutung («De divinatione»), von den Pflichten («De officiis»; herausg. von Heine, 5. Aufl., Berl. 1878), und die Maximen: «Paradoxa», «Cato major, seu de senectute» (herausg. von Sommerbrodt, 8. Aufl., Berl. 1877, Lahmeyer, 4. Aufl., Berl. 1877), «De fato» und «Laelius, seu de amicitia» (herausg. von Seuffert, 2. Aufl., von Müller, Lpz. 1876, Rand, 3. Aufl., Berl. 1879, Meib, Cambridge 1879). Die Briefe sind neuerdings von Wesenberg (Lpz. 1872 fg.) und von Tyrrell (bis jetzt Bb. 1, Dublin 1879) herausgegeben; eine Auswahl von Hofmann (Bd. 1, 4. Aufl., Berl. 1880; Bb. 2, von Andersen, 1878) und von Frey (2. Aufl., Lpz. 1878). Endlich hat sich C. auch, freilich mit wenig Glück, in der Poesie versucht, wovon nur einige größere Fragmente, Stücke seiner Überetzung des astron. Gedichts bei Aratus («Aratea») noch vorhanden sind. Die beiden neuern Gesamtausgaben der Werke C. s sind die von Drelli, neu bearbeitet und vielfach berichtigt von Baiter und Palm (Jür. 1845 fg.), und die von Baiter und Kayser (Lpz. 1861—69); endlich eine neueste, von Müller (Lpz. 1878 fg.) begonnene. Deutsche Übertragungen der sämtlichen Werke C. s sind zu Stuttgart zum Teil in wiederholten Auflagen, die eine seit 1827, eine zweite ebendatelt 1859 fg., erschienen. Die beiden Briefsammlungen C. s an Atticus und seinen Bruder Quintus wurden namentlich von Wieland (fortgesetzt von Gräter, 7 Bde., Jür. 1808—21; neue Aufl. 1842), die Bücher «Von den Pflichten» von Garve (4 Bde., Berl. 1783; 6. Aufl. 1819) übertragen.

Aus dem Altertum ist eine ausführliche Lebensbeschreibung des C. von Plutarch vorhanden. Auch von seiner persönlichen Erscheinung ist man durch erhaltene Wästen, namentlich die treffliche Wäste in Madrid, nach der Inschrift aus seinem 64., also letzten Lebensjahre, wohl unterrichtet. Von neuern Historikern hat aber C. am eingehendsten behandelt Drumann in der «Geschichte Roms» (6 Bde., Königsb. 1834—44); kürzer, aber mit noch schärferm Urteil, Mommsen im dritten Bande seiner «Röm. Geschichte». Außerdem vgl. Forsyth, «Life of C.» (2 Bde., Lond. 1864); Gerlach, «Marcus Tullius C. Redner, Staatsmann und Schriftsteller» (Berl. 1864); Boissier, «Cicéron et ses amis» (Par. 1866; 4. Aufl. 1874; deutsch, Lpz. 1870); Messina, «Apologia di C. contro Mommsen» (Neapel 1878).

Cicero, Name einer Schriftgattung von 12 typographischen Punkten Regelstärke. Mit einer Schrift in dieser Größe sollen zuerst Ciceros Briefe von Smeynheyem und Panmarz (Rom 1467) gedruckt worden sein, woher ihre Bezeichnung stammt.

Artikel, die man unter C. vermißt, sind unter R. aufzusuchen.

Cicerone, in Italien, besonders in Rom, die allgemeine Bezeichnung der Fremdenführer. Das Wort ist wohl abgeleitet von Cicero, dem berühmten Redner, und enthält somit eine Anspielung auf die Heftigkeit dieser Führer.

Ciceber, Stadt in der engl. Grafschaft Gloucester, s. Sirencester.

Cichorie (*Cichorium L.*) heißt eine der Familie der Kompositen angehörige Pflanzengattung, welche arctische und in den Ländern am Mittelmeere einheimische Kräuter umfaßt, mit doppelter Hüllblüthe, einer äußern etwa fünfblättrigen und einer innern acht bis zehnbliättrigen, mit lauter zungenförmigen, weiß blauen Blumen und gleichförmigen, schneidlosen Früchten, die eine aus Spreuborsten bestehende kurze Fruchttrone tragen. Überall in ganz Europa, an Wegen, Aderrändern und auf Grasplätzen wächst die gemeine C. (*C. Intybus L.*) oder Wegwart, auch Sonnenwirbel, wild, welche eine lange, möhrenartige, außen schmutzig- oder bräunlichgelbe und innen weiße Wurzel besitzt und weiß blane (selten blaurote oder weiße) Blumen trägt, und deren blütenständige Blätter auf breiterm, etwas umfassendem Grunde lanzettlich sind. Wegen ihrer Wurzel, welche das hauptsächlichste Kaffeeturrogat abgibt, und aus der in den Cichorienfabriken der sog. Cichorienkaffee (s. unter Cichorienfabrikation) bereitet wird, findet ein ausgedehnter Anbau dieser Pflanze statt. Besonders ist dieser Anbau ausgedehnt im Magdeburgischen, in Thüringen, Böhmen, Österreich, Mähren und in der Mark. Der Anbau der C. bedeckte im J. 1890 in Deutschland 11078 ha, wovon 5800 ha auf die Provinz Sachsen kommen; davon wurden geerntet 4 787 000 Ctr. grüne Wurzeln, welche auf 150 Darren zu 1 318 600 Ctr. gedarrter C. verarbeitet wurden. Es wurden davon im Inlande verwendet 1 100 000 Ctr. im Werte von 8 Mill. Mark und ausgeführt 242 978 Ctr. zu 2 Mill. Mark. Die C. verlangt einen reichen, lockern, leichten Boden mit tiefer Ackertrume; frische Düngung verträgt sie dagegen nicht. Ihre Aussaat geschieht im April und Anfang Mai; die Ernte erfolgt im September und Oktober. Früher war der Handel mit Cichorienkaffee weit ausgedehnter als jetzt, da viele andere wohlfeile Kaffeeturrogate seinen Gebrauch eingeschränkt haben. Die Blätter der C. geben ein gutes Viehfutter ab; ja in England baut man die C. bloß zur Fettweide für Hammel.

Einige Kulturformen der C. haben für den Gemüsegarten eine gewisse Bedeutung erlangt, indem die im Lande erzeugenen Wurzeln einer Art von Treibkultur unterworfen werden und in den Blättern einen angenehmen bitterlich schmedenden Salat liefern. Die im Frankreich hierfür benutzte Form ist der Kapuzinerbart (*Barba de Capucins*). Man sät den Samen von April bis Juni in Reihen, die 60 cm voneinander entfernt sind, bringt die Pflanzen nach und nach auf einen Abstand von 20 cm, nimmt die Wurzeln auf, wenn die Frostzeit herankommt, und bewahrt sie in einer Grube auf, um sie für das einguschlagende Treibverfahren zur Hand zu haben. Für die Treiberei bereitet man in einem vollkommen dunklen und frostsicheren Keller vor der Ramer ein Beet aus frischem Pferdebülger, stellt die von den Blättern befreiten Wurzeln, wenn dieses eine Wärme von 15° C. erhalten hat, bündelweise in dichten Reihen darauf, und überspritzt sie häufig mit lauwarmem Wasser, bis die Blätter er-

scheinen. Diese sind wegen Mangels an Licht farblos (gebleicht) und von zarterer Beschaffenheit und werden nach zwei bis drei Wochen, wenn sie 10 cm lang geworden sind, zum Verbrauch abgenommen. In den pariser Gemüshallen werden während der Winterzeit Tag für Tag sehr bedeutende Mengen dieses Salats verkauft.

Wo diese Kultur in Deutschland vorkommt, begnügt man sich damit, die Wurzeln in einem gegen das Eindringen des Frostes geschützten Keller bündelweise in Sand einzuschlagen, aber ohne Anwendung von fermentierendem Dünger, bei welchem Verfahren sich die Blätter um einige Wochen später entwickeln. Hierbei verdient folgendes Verfahren den Vorzug. Man ordnet die von ihren Blättern befreiten Wurzeln kreisförmig und so, daß der obere, dickere Teil nach außen zu liegen kommt, und bedeckt sie mit etwas Sand. Hierüber kommt eine zweite Schicht, die etwas eingerückt und wieder mit Sand bedeckt wird, und so weiter, so daß zuletzt ein abgestumpft kegelförmiger Haufen entsteht.

In Belgien wird für Speiseweide eine andere, großwurzelige Form der C., die sog. Bräffeler (*Witloof*), mit großer Vorliebe angebaut. Hier pflanzt man Ende Oktober oder noch später die in oben angegebener Weise erzeugenen Wurzeln, nachdem man die Blätter etwa 5 cm über dem Wurzelhalse abgeschnitten und die längern Wurzeln so weit gekürzt hat, daß sie alle von nahezu gleicher Länge sind, mit guter, durchgeseibter Erde in einen 50 cm tiefen und etwa 1,20 m breiten Graben mit einem Abstände von nur 8 cm unter sich und bedeckt sie 20 cm hoch mit derselben Erde. Dieses Beet teilt man in mehrere Partien, um eine nach der andern zu treiben. In diesem Besuche fährt man eine 60 cm hohe, bei zunehmender Kälte auf 1 m zu erhöhende Schicht frischen Pferdebülgers über die zu treibende Partie und lant nach etwa vier Wochen sehr zarte, blaßgelbe, zu einem Kopfe geschlossene Blätter schneiden, welche als Gemüse oder Salat zubereitet, ein angenehmes Gericht geben. Weide, sowohl der Kapuzinerbart als der Bräffeler Witloof, verdienen auch in Deutschland mehr Beachtung, als man ihnen bisher geschenkt hat. — Eine andere Art dieser Pflanzengattung ist die *Endivien-Cichorie* oder *Endivie* (s. d.).

Cichorienfabrikation (frz. *fabrication de chicorée*, engl. *mucory-manufacturing*), die Verarbeitung der als Ersatz oder Zusatz des Kaffees verwendeten Wurzel von *Cichorium Intybus* (s. unter Cichorie), mit deren Verfahrungsweisen im allgemeinen die Fabrikation der übrigen wurzelartigen Kaffeeturrogate übereinstimmt. Die C., welche, obwohl das Material derselben so wenig als irgend einer der für den gleichen Zweck benutzten Stoffe von den Eigenschaften des echten Kaffees, insbesondere von der nervenerregenden Wirkung derselben besitzt, infolge des reichlichen Vorkommens und leichten Anbaues der Pflanze und der hierdurch bedingten Wohlfeilheit eine größere Ausdehnung als die Fabrikation aller andern Kaffeeturrogate erlangt hat, zerfällt der Reihenfolge nach in die Operationen des Reinigens, Zerkleinerns, Röstens, Mahlens, Dämpfens und Werpaderns. Zunächst werden die Wurzeln von der anhaftenden Erde befreit (eine Arbeit, die aufs Sorgfältigste vorgenommen werden muß, da andernfalls nicht nur das Röstprodukt ein unangenehmen Beigeschmack erhält, sondern auch die Messer der Schneidvor-

Artikel, die man unter C vermehrt, sind unter B aufzuführen.

richtung bald verdorben werden würden) und hier auf die grünen Teile durch Abhaden mit Messern beseitigt. Während dieser erste Reinigungsprozess durch Handarbeit erfolgt, wird der zweite mittels der sog. Waschtrommel ausgeführt, deren Wöden aus Holz hergestellt sind und deren Mantelfläche aus Eisenschienen besteht, durch deren Zwischenräume das zur Reinigung dienende Wasser in das Innere der Trommel eindringt. Von der auf der Trommelachse befestigten Riemenscheibe wird dem Apparat eine langsam rotierende Bewegung erteilt. Durch den Füllrumpf werden die Wurzeln ins Innere der Trommel geworfen, um gereinigt aus derselben herauszufallen. Die Trommel liegt in einem Kasten, der so weit mit Wasser gefüllt ist, daß sie etwa bis zu einem Drittel in dasselbe eintaucht; durch ein am Boden des Kastens angebrachtes Rohr kann das benutzte Waschwasser abgelassen werden. Damit sich die Wurzeln beständig durcheinander bewegen und sich so gegenseitig reiben, ist die Trommelachse etwas geneigt, zu dem gleichen Zweck ist im Innern der Trommel eine flache Eisenschiene derart befestigt, daß sie am Umfang derselben zwei Schraubenvindungen bildet. Durch ein endloses Tuch werden die gewaschenen Wurzeln der Schneidvorrichtung zugeführt, die ähnlich einer Häcksellade oder besser einer Rübenschneidmaschine konstruiert ist. Die zur sofortigen Verarbeitung kommenden Wurzeln können unmittelbar hierauf dem Rösten unterworfen werden; dagegen muß dem für längere Aufbewahrung bestimmten Material mittels besonderer Trockenapparate die Feuchtigkeit möglichst vollständig entzogen werden.

Das Rösten der Wurzeln (der wichtigste Teil der betreffenden Fabrikation) muß mit größter Vorsicht vorgenommen werden, damit das Fabrikat möglichst die Färbung des echten Kaffees erreicht. Zweckmäßiger als das primitive Verfahren mittels cylindrisch zusammengebogener Bleche ist die Anwendung eines Apparats, der im wesentlichen aus einem von starkem Eisenblech gefertigten Cylinder besteht, der seiner Länge nach in zwei Hälften geschnitten ist, die genau aufeinander passend, durch Scharniere und Kiegel derart verbunden sind, daß der Cylinder sich leicht öffnen und schließen läßt. In der oberen Cylinderhälfte ist eine Art Flintenlauf befestigt, der zum Abzug der beim Rösten entwickelten Dämpfe dient; mittels zweier an jeder Seite an den Enden der untern Hälfte angebrachten Stifte wird der Cylinder in den entsprechend konstruierten Ofen eingelegt. In der Mitte des Cylinders liegt eine außen mit Kurbel versehene Achse, an welcher zwei die Mantelfläche des Cylinders nahezu berührende, schwach gekrümmte Flügel aus Blech angebracht sind, die das zu röstende Material fortwährend durcheinander werfen und mischen. Durch die Umdrehung der Kurbel wird während des Röstens der Inhalt des Cylinders beständig gewendet, so daß eine gleichmäßige Erhitzung stattfindet; die sich entwickelnden Dämpfe nehmen ihren Weg durch das Flintenlaufartige Rohr, um mit den Verbrennungsprodukten durch den Schornstein zu entweichen. Um das Röstprodukt in ein Pulver von der Feinheit des gemahlten Kaffees zu verwandeln, werden entweder gewöhnliche Mühlen oder solche angewendet, deren vertikale stehende Steine sich um sich selbst drehen und zugleich, ähnlich den Nädern eines Wagens, um eine vertikale Achse im Kreise herumlaufen;

außer diesen sind je nach den Betriebsverhältnissen sog. Glodenmühlen oder auch Stampfwerke in Gebrauch. Die von den Zerkleinerungsapparaten kommende Masse bildet ein staubfeines, trockenes Pulver von schwachem Geruch; um aus diesem die im Handel verlangte feuchte, aneinander haftende Masse von einiger Konsistenz und kräftigem Geruch herzustellen, wird das geröstete und gemahlene Material mit Wasserdampf gesättigt. Diese Operation wird meist in besondern Kammern (Dampfkammern) vorgenommen, in welchen das Pulver auf passenden Unterlagen aus Zinkblech ausgebreitet, die übereinander liegend auf Gestellen angebracht sind, den Dämpfen des in einem Kessel im Kochen erhaltenen Wassers ausgesetzt wird.

Wo als Motor der Arbeitsmaschinen eine Dampfmaschine dient, kann hierfür entweder ein Teil des direkten Dampfes oder auch der abgehende Dampf benützt werden. Bis zum Verpacken wird das fertige Fabrikat in Kästen mit gut schließendem Deckel, die zum Schutz gegen das Austrocknen innen und außen mit Papier ausgeklebt sind, aufbewahrt. Die für den Verkauf der Eichorie gebräuchliche cylindrische Verpackung wird schnell, gleichmäßig und wohlfeil durch Maschinenarbeit hergestellt. Ein sehr leistungsfähiger Apparat dieser Art besteht aus einem hohlen Holzcylinder, dessen Durchmesser und Länge dem Durchmesser und der Länge der zu füllenden Papierhülsen entspricht. Über demselben hängt an einer Führung ein massiver Holzcylinder, dessen Durchmesser so groß ist, daß er in die Hohlung der zu füllenden Hülse paßt, und an dessen oberem Teil ein Gewicht angebracht ist. Durch einen Fuhrtritt, der an einer über Rollen laufenden Schnur befestigt ist, kann der Holzcylinder gehoben oder gesenkt werden. Der den Apparat bedienende Arbeiter hat neben sich zwei Gefäße, von denen das eine die zu füllenden Hülsen, das andere fertige Eichorie enthält. Nachdem er eine Hülse in den Holzcylinder eingefestigt hat, füllt er ein Meßmaß von genau bestimmtem Rauminhalt mit Eichorie, um dieselbe mittels eines Trichters in die Hohlung der Hülse zu gießen. In dem er sodann den in die Hohlung passenden Holzcylinder beratschlagen läßt, wird der Inhalt der Hülse bis zu einem gewissen Grad zusammengedrückt, so daß ein cylindrisches Wädchen von bestimmter Länge entsteht, welches nun als fertiger Artikel in den Handel gebracht wird.

Im Handel werden verschiedene Sorten von Eichorie unterschieden; die feinste derselben wird aus reiner Eichorienwurzel angefertigt, die ordinären Sorten erhalten einen mehr oder weniger großen Zusatz von gerösteten Murrüben.

Der Hauptplatz der Eichorien- und Kaffee-Surrogat-Fabrikation ist in Magdeburg. Die Zahl der Fabriken im Deutschen Reich ist 123, in Europa 451. Die Ausfuhr 1880 aus Deutschland von Eichorienfabrikaten betrug 178382 Ctr. im Werte von 2500000 Mark. Die frische Eichorienwurzel enthält gegen 75 Proz. Wasser und 25 Proz. Nährstoffe, hauptsächlich Levulin und Pflanzenschleim in Verbindung mit einem rein schmeckenden aromatischen Bitterstoff, einem Olystosied. Durch das Darren und Rösten wird das Wasser herausgetrieben und die stickstoffreichen Stoffe werden mehr oder weniger in Zucker verwandelt, während das Olystosied unverändert bleibt, so daß ein reines Eichorienmehl 60—80 Proz. löslicher stickstoffreicher

Artikel, die man unter C vermischt, sind unter R aufzuführen

Stoffe enthalten muß. Das Getränk aus reiner Cichorie ist nicht unangenehm von Geschmack und Geruch und wirkt anregend auf die Verdauungsorgane, ohne dagegen die nervenerregenden Eigenschaften des Kaffees zu haben.

Die Cichorienindustrie ist von großer Bedeutung für Deutschland, weil, abgesehen von den darin entwickelten Berufen, durch den Anbau der Cichorie die Tiefkultur des Bodens bedingt wird, die Cichorie in der Fruchtfolge die Nematode des Zuderrübenbodens vernichtet und anstatt daß Millionen von Mark für Kaffee in das Ausland gehen, diese, unter Schaffung von Arbeit für Tausende von Händen, dem eigenen Lande erhält.

Neuerdings wendet man der Cichorie, infolge der eingehenden Untersuchungen der Firma Dommerich u. Comp. in Budau-Magdeburg, eine wachsende Aufmerksamkeit zu, weil ihr hoher Gehalt an Stärke und Zuderstoffen eine Verwertung zur Spiritusbrennerei wahrscheinlich macht, sowie außerdem die chem. Zusammensetzung der gerasteten und gerösteten Cichorie jener der Gerste so ähnlich ist, daß mittels des gleichzeitig vorhandenen Bitterstoffs die Möglichkeit gegeben ist, durch Gärung ein Getränk zu erzeugen, welches allen Anforderungen eines guten Bieres genügen dürfte und dabei volkswirtschaftlich eine außerordentliche Ersparnis bedingen würde.

Sicisbeo oder **Cavaliere servente** hieß in Italien seit dem 16. Jahrh. der erklärte Begleiter und Gesellschafter einer verheirateten Dame. Der gute Ton in den höhern Ständen Italiens wollte sonst, daß der Ehemann von dem Tage der Hochzeit, oder (an andern Orten) nach dem ersten Jahre der Ehe, oder vom Tage der ersten Niederkunft seiner Frau an nur in seinem Hause mit dieser umgehe. In Gesellschaften, zu öffentlichen Lustbarkeiten begleitete sie der S., der seiner Gebieterin am Morgen beim Bußtische aufwartete, um für den ganzen Tag sich die Befehle von ihr geben zu lassen. Diese Sitte, die ohne Einschränkung galt und durch deren Hintansetzung sich ein Mann lächerlich machte, verfiel allmählich seit dem Anfange des 19. Jahrh., namentlich durch das Eindringen französischer Geselligkeit.

Sicognas (Emanuele Antonio), ital. Historiker und Archäolog, geb. zu Venedig 17. Jan. 1789, studierte im adeligen Kollegium zu Udine die Rechte und bekleidete dann im Staatsdienste mehrere hervorragende Stellungen zu Venedig. Seinen Ruf verdankt er vorzüglich seinem umfassenden Werke *«Delle inscripciones Veneziane»* (6 Bde., Vened. 1824—53). Von seinen übrigen Arbeiten sind zu erwähnen: *«Di Stefano Piazzone da Asola»* (Vened. 1840), *«Della famiglia Marcello»* (Vened. 1841), *«Intorno alla veneta patrizia famiglia l'oscicolo»* (Vened. 1842), *«Saggio di bibliografia Veneziana»* (Vened. 1847), *«Vita e scritti di G. Rossi»* (Vened. 1852), *«Origine della confraternita di San Giovanni Evangelista»* (Vened. 1855), *«Giovanni Muslerio da Ottinga»* (Vened. 1858). † starb 22. Febr. 1868 zu Venedig.

Sicognas (Leopoldo, Graf), ital. Kunsthistoriker, geb. zu Ferrara 17. Nov. 1767, studierte auf der Universität zu Modena und auf der Akademie von San-Duca, ging dann nach Neapel und Sizilien und gab in Palermo das Gedicht *«Le ore del giorno»* heraus. Seit etwa 1795 lebte S. in Modena, war dann nacheinander Gesandter der Cisalpinischen Republik in Turin, Mitglied der in

Lyon tagenden Verfassungskommission, endlich Staatsrat. Im J. 1808 wurde er Präsident der Akademie der Schönen Künste in Venedig, in welcher Stelle ihn die österr. Regierung bestätigte, und sammelte auf Reisen in England, Holland, Frankreich und Deutschland viele seltene Werke zur Kunstgeschichte, Kupferstiche, Kiellen. Nachdem er die Akademiedirektion abgegeben, lebte er in Venedig, Rom, Florenz u. s. w. und starb 6. März 1834. Sein Hauptwerk ist die *«Storia della scultura dal suo risorgimento in Italia»* (8 Bde., Vened. 1813—18, mit 181 Kupfern; 2. Aufl., 9 Bde., Prato 1823), ein Buch, welches durch Fülle des Stoffs und sorgfältige Form, teilweise auch durch kritische Forschung seinen Wert behauptet. Außerdem sind zu erwähnen: *«Memorie storiche dei letterati ed artisti Ferraresi»* (Ferrara 1811), *«Le fabbriche più cospicue di Venezia»* (2 Bde., Vened. 1820), *«Memorie spettanti alla storia della calcografia»* (Prato 1831), deren Wert durch Aufnahme mancher unechten Niselle leidet. Sein *«Catalogo ragionato dei libri d'arti e d'antichità posseduti dal conte C.»* (2 Bde., Pisa 1821), das Verzeichnis seiner von Leo XII. für die Vatikanische Bibliothek angekauften Buchersammlung, enthält treffliche bibliogr. Notizen.

Sicomi (Leobaldo), ital. Lustspielbichter, geb. 20. Dez. 1824 zu San-Daniele bei Udine, studierte zu Padua und nahm 1848 an den nationalen Kämpfen in Toscana, Rom und Venedig teil. Nach der Unterdrückung der Bewegung widmete er sich ganz der Poesie und Journalistik. Den ersten Erfolg errang er mit dem Lustspiel *«Le pecorelle smarrite»* (1857), welchem die Komödien *«Il troppo tardi»*, *«I Garibaldini»*, *«Le mosche bianche»*, *«La rivincita»*, *«La statua di carne»* und *«La figlia unica»* folgten, welche alle großen Beifall fanden. † starb 27. April 1863 zu Mailand.

Sionia (lat.), Storch.

Siouta, s. unter Schierling.

Sid Campeador, der berühmteste Castilier, *«el mas famoso castellano»*, wie sein Volk ihn nennt, ein in Geschichten, Sagen und Liedern gefeierter Nationalheld der Spanier. Erst in neuerer Zeit ist es hauptsächlich durch die Forschungen Dops (*«Recherches sur l'histoire politique et littéraire de l'Espagne pendant le moyen-âge»*, Leid. 1849), sowie durch die Benutzung neu aufgefundenen, fast gleichzeitiger arab. Quellen gelungen, das Thatsächliche in dem Leben und Charakter des Helden von dem Sagenhaften auszuscheiden. Hiernach stammt der Sid, eigentlich Rodrigo, Ruy Dias (Roderich, Diego's Sohn), wahrscheinlich aus der Familie Lain Calvos, eines der beiden berühmten, von den Castiliern gewählten Schiedsrichter zur Zeit Froilas II.; jedenfalls ist er der Sohn eines castil. Magnaten (Rico ome). Sein Name erscheint zuerst in einem Dokument aus der Zeit Ferdinands I. von Leon (1064). Durch seine Thaten machte er sich unter dessen Sohne, Sancho II. von Castilien, bekannt, der ihm die Führung des königl. Banners und den Befehl über sein Heer übertrug (1067). In der Bruderkrieg von Mantaba (1068) war es eine List Roderich's, die Sancho II. den Sieg über seinen Bruder Alfons VI. von Leon verschaffte, infolge dessen Alfons zu dem Maurenkönig von Toledo flüchten mußte. Schon damals scheint Roderich den Beinamen Campeador (Vorkämpfer) erhalten zu haben, der, gleichbedeutend mit dem arab.

Kritik, die man unter C. vermißt, hat unter R. aufzufuchen.

Albarra, einen Herausforderer zum Singekampf vor der Schlacht bezeichnet. Als nach dem Meuchelmorde Sancho's durch Bellido Dolfos bei der Belagerung Zamoras Alfons von den Leonensern und Castiliern zurückerufen und als König anerkannt wurde (1072), sollte dieser sich vorher durch einen Eid von dem Verdachte reinigen, an dem Morde seines Bruders theilgehabt zu haben. Keiner der Großen wagte es aber, ihm diesen Eid abzunehmen. Da soll der Campeador den Mut gehabt haben, den König sogar zweimal diesen Reinigungs Eid herjagen zu lassen. Hieraus entsprang wohl die Abneigung des Königs gegen Roderich, die jener jedoch anfänglich so seiner Politik unterordnete, daß er selbst die Vermählung seiner Waise, Jimena, Tochter Diego's, Grafen von Oviedo und Herzogs von Asturien, mit Roderich zugab. Bald aber ließ sich der König herbei, den Anklagen persönlicher Feinde Roderich's, unter denen Garcia Ordoñez, Graf von Nájera, die Hauptrolle spielte, Gehör zu geben, und verbannte ihn um 1081. Roderich begab sich nach Saragossa zu den maurischen Königen aus dem Stamme der Beni-Hud, denen er in ihren Fehden gegen Moslems und Christen diente. Um diese Zeit mag er auch von den Moslems die Weinamen Eid, d. i. Herr (vom arab. Sid), und Eltägijiet, d. i. der Tyrann, erhalten haben. Er schlug wiederholt den König von Aragonien und den Grafen von Barcelona und nahm den letztern, Berenguer Ramon II., sogar gefangen.

Zweimal lehrte der E. nach Castilien zurück und veröhnte sich mit seinem König. Die Veröhnung war aber immer nur von kurzer Dauer, und der E. sah sich von neuem verbannt. Endlich bot sich ihm 1094 eine Gelegenheit dar, eine feste unabhängige Stellung zu erwerben. Seine Aufmerksamkeit wurde nämlich auf Valencia gelenkt, das, von Partheiungen der maurischen Beherrscher zerrissen, die ihn wechselseitig gegeneinander zu Hilfe riefen, eine willkommene Beute darbot. Als Rächer des ermordeten Emir Jahia Albadir an dem verräterischen Rabi Ibn-Dschahhaf eilte der E. herbei. Nach einer hartnäckigen Belagerung zwang er durch Tapferkeit und List die ausgehungerten Valencianer zur Übergabe der Stadt im Mai 1094. Fünf Jahre behauptete er sich als Herr von Valencia gegen das ganze Heer der andrängenden Morabiten und eroberte dazu noch Almenara und Murviedro (1098). Als er aber erfuhr, daß sein Verwandter und Kampfgenosse Alvar Fañez bei Cuenca von den Morabiten besiegt und auch das Heer, das er diesem zu Hilfe gesendet, bei Alcira geschlagen und zerprengt worden sei, starb er, wie es heißt, aus Gram über diese Nachricht im Juli 1099. Doch hielt sich seine Gemahlin Jimena noch länger als zwei Jahre in Valencia, welches sie erst im Mai 1102 räumte, nachdem der zu Hilfe gerufene König Alfons selbst erklärt, daß die Stadt nicht länger zu halten sei. Jimena starb 1104 und wurde an der Seite ihres Gemahls, dessen Leiche sie mit sich geführt, in dem Kloster San-Pedro de Cardeña begraben. Der E. hatte einen Sohn, Diego Rodriguez, der in einem Gefechte bei Consuegra von den Mauren getödtet wurde. Auch hinterließ er zwei Töchter, Christina, vermählt mit dem Infanten Ramiro von Navarra, und Maria, die Gemahlin Ramon-Berenguers III., Grafen von Barcelona. Durch diese wurde der E. der Ahnherr der span. Königs-geschlechter.

Schon in diesen historisch beglaubigten That-sachen und Charakterzügen des E. liegen die Elemente und Gründe, weshalb er in Sagen und Eiden als vollstümlicher Held und Träger des castil. Nationalcharakters besungen, andererseits aber auch als Ahnherr der Könige in Gedichten gefeiert wurde. Wie frühzeitig dies geschah, beweist das Zeugnis des Biographen Alfons' VII. (gest. 1157), der, seit gleichzeitig mit diesem, schon von «Roderich, dem stets Rio Eid genannten und als unbeflegbar besungenen» spricht. Ferner bekundet dies ein vielleicht bald nach E.'s Tode zu seinen Ehren verfaßtes lat. Gedicht, von dem ein Fragment neuerlich aufgefunden worden, sowie ein bruchstückweise in einer Heimchronik erhaltenes, wahrscheinlich aus dem 13. Jahrh. stammendes und auf noch ältere Volkslieder gegründetes Heldenlied (Cantar de gesta) vom E. (herausg. zuerst von Francisco Michel im 116. Bande der «Wiener Jahrbücher für Literatur», später von Duran im «Romancero general», Madr. 1851), in welchem der E. als Nationalheld und «Sohn seiner Werte» in all seiner trotigen Unabhängigkeit erscheint, während er schon in dem der Mitte des 12. oder doch gewiß dem Anfange des 13. Jahrh. angehörigen sog. «Poema del Cid», das als das älteste Denkmal der castil. Nationalliteratur gilt, vorzugsweise wegen seiner großmüthigen Treue gegen den König und als Ahnherr der Könige von Spanien gefeiert wird. Dieses Gedicht wurde zuerst von Sanchez herausgegeben in der «Coleccion de poesias castellanas anteriores al siglo XV.» (Madr. 1779; neue Aufl. von Ochoa, Par. 1842), dann von Schubert (Altenb. 1804), von Damas-Hinard (Par. 1858) und später in den «Poetas castellanos anteriores al siglo XV.» (Bd. 57 der «Biblioteca de autores españoles», Madr. 1864) von Janer. Von Wollf ward es metrisch ins Deutsche übersetzt (Jena 1850); am besten neuerdings von Karl Bollmüller noch der einzigen erhaltenen madr. Handschrift (Halle 1879); von Ronseignat (Par. 1853) und Damas-Hinard ins Französische (Par. 1858). Noch mehr stellt die von König Alfons X. von Castilien selbst verfaßte «Cronica general», deren vierter Teil zur Hälfte der Geschichte des E. gewidmet ist, diesen nun schon zum Nationalhelden gewordenen Ahnherrn vom könlgl. Standpunkte dar. Dieser Achtung folgte auch die noch mehr historisch gehalten und noch früher (nach Dozy um 1170) abgefaßte lat. Chronik vom E., bekannt unter dem Titel: «Gesta Roderici Campidocti» oder «Historia Leonesa» (nach ihrem Fundorte, dem Kloster San-Pedro zu Leon). Auch die noch dem 13. Jahrh. z. geschriebene «Genealogia del Cid Ray Diaz» hat, wie schon ihr Titel sagt, den E. ausschließlich als Ahnherrn der könlgl. Geschlechter zum Gegenstand. Schon zu Alfons' X. Zeiten war indes in die Sage vom E. ein neues Element eingetreten, indem die Mönche des Klosters von San-Pedro de Cardeña, stolz darauf, die Leiche des Nationalhelden und könlgl. Ahnherrn und die seiner Gemahlin in ihren Mauern zu besitzen, ihm den Heiligenschein eines Wunderthäters zu geben suchten, sodas noch Philipp II. den E. wegen der durch seinen Beigmann bewirkten Wunder wirklich heilig sprechen lassen wollte. Dieses legendenartige Element erscheint vorzüglich in der sog. «Cronica particular del Cid», einem demit ausgeschmückten Auszuge aus der «Cronica general», von einem Mönche jenes Klosters wabr

Kritik, die man unter E. vermischt, sind unter R. aufzusuchen.

schonlich erst im 15. Jahrh. abgefaßt und noch willkürlich überarbeitet von dem Abt desselben, Juan Lopez de Belorado (zuerst Burgos 1512; neu herausg. von Huber, Madr. 1844, und wieder abgedruckt nach der Ausgabe von Burgos 1598 in Madrid 1876). Ein viel trodenenerer Auszug der «*Cronica general*» ist die kleine Eib-Chronik, die in Sevilla (1498), dann öfters erschien.

Die Grundlage des Sagenhaften in allen diesen Gedichten und Chroniken bildeten die Volkslieder (*cantares*), auf deren früheres Vorhandensein man freilich nur theils aus der Natur der Sache, theils aus den ausdrücklichen Zeugnissen der Chroniken, theils aus den in ihnen und in den Gedichten noch deutlich davon erhaltenen Spuren schließen kann. Diese alten Volkslieder gingen verloren, aber sie lebten verkrüppelt fort in den allerdings erst seit dem 16. Jahrh. aufzeichneten Romanzen. In denselben findet man theils die löstlichsten Reliquien der alten reinen Volksdichtung, theils aber auch bloß gerammelte Stellen aus den Chroniken oder moderne Paraphrasen oder Variationen, die oft ganz im Romdienstil des 16. und 17. Jahrh. gehalten sind. Dennoch erscheint der E. in den Romanzen, je nach ihrem Ursprunge, noch als echter Volksheld, als der Repräsentant der beiden im Mittelalter vom Königthum unabhängigen Stände Castiliens, der *Richombria* und des Bauernstandes, und selbst dem Könige gegenüber auf seine Unabhängigkeit trotz pochend. Oder er tritt andererseits, wenn die Romanzen den Chroniken entnommen, als ein treuer Befehl des Königs auf, der trotz wiederholter Verbannung seinen natürlichen Herrn mit Großmuth überhäuft, der dessen Befehle so sehr ehrt, daß er gegen seine Überzeugung die eigenen Töchter mit verhassten Dienern des Königs vermählt, dafür aber auch durch die endliche Verbindung mit königl. Hute reich belohnt wird. Auch erscheint in den Romanzen, besonders denen von seinen letzten Tagen, seinem Testament, Tod, Begräbniß und seiner Leiche, das legendenartige Element der spätern Chroniken. In den jüngsten Romanzen endlich wird der «*zur guten Stunde Geborene*» zum Hofcavalier, der kein größeres Glück kennt, als seinem Könige zu gefallen. Seine Vermählung mit Jimenez ist hier das Resultat einer ganz romdienartigen Liebesintrigue; der alte rauhe E. ist ein ganz schmechlicher Galan, das treue, unterwürfige Weib Jimenez eine etwas prüde und eifersüchtige Dame geworden. Diese Eib-Romanzen sind in fliegenden Blättern und in allgemeinen Romanzensammlungen erhalten worden, wie die ältesten und echtesten in der «*Silva de varios romances*» von 1550, im «*Cancionero de romances*» und danach in der «*Primavera y flor de Rom.*» (herausg. von Wolf und Hofmann, Berl. 1856); die nach den Chroniken gemachten in Sepulvedas «*Romancero*» (1551); die handschriftlichen in «*Romancero general*» (1604). Ferner wurden sie aufbewahrt in speziell dem Sagenstoffe vom E. gewidmeten Sammlungen, wie in der von Escobar (Alcalá 1612 u. öfter; vervielfältigt herausg. von Keller, 2 Bde., Stuttg. 1840; vollständiger in Durans «*Romancero general*», 2. Aufl. II, 1, Madr. 1849, in Ochoas «*Romancero del Cid*», Par. 1870, und auf 206 Nummern druckt im «*Romancero del Cid*», herausg. von Caroline Michaelis, Ept. 1871). Die erste nennenswerthe deutsche Bearbeitung davon gab Herder in seinem «*Eib*» (Tab. 1806; neue Ausg. von Julian

Schmidt und Karoline Michaelis, Ept. 1868); vgl. auch H. Köhler, «*Herders Eib und seine franz. Quelle*» (Ept. 1867), und Voegelin, «*Herders Eib, die franz. und die span. Quelle*» (Seilbronnen 1879). Neuere deutsche Übersetzungen lieferten Duttenhofer (neue Aufl., Berl. 1853), Regis (Stuttg. 1842) und Eitner (Hildburgh. 1871). Nach den Romanzen dichtete eine schulgerechte Spoppe in 82 Gesängen und in Otkaren Diego Jimenez de Agillon (Antwerp. 1568 und Alcalá 1579). Natürlich wurde auch von den Dramatikern der E. häufig zum Gegenstande gewählt, wie von Vega, Guillen de Castro u. s. w. Nach des letztern «*Mocedades del Cid*» (herausg. von W. Foerster, Bonn 1878) ist Corneilles «*Cid*» bearbeitet. Wieder aus diesen Comedias werden noch jetzt sog. «*Pasos*» als Straßenromane des Volks verkauft, in dessen Andenken der alte Nationalheld noch als der reinste Ausdruck und das Ideal des span. Volksgeistes fortlebt. Histor. Monographien über den E. haben außer Dozy in neuerer Zeit geliefert der Portugiese Jos. Beretra Mayam, die Spanier Misco, Quintana und Malo de Molina (Madr. 1857), der Engländer Southey und unter den Deutschen J. von Müller (1806) und Huber (Brem. 1829), der alle seine Vorgänger übertraf und auch noch neben Dozy einen ehrenvollen Platz behauptet. Eine ziemlich vollständige Zusammenstellung besonders franz. Forschungsergebnisse enthält Willemaers, «*Le Cid. Son histoire, sa légende, ses poëtes*» (Brüss. 1878).

Eider heißt ein aus dem Saft von Äpfeln oder Birnen gewonnenes weinähnliches Getränk, welches auch Apfelwein, Obstwein, Obstmoß, Birnmoß, im Süden schlechtweg Most genannt wird und in vielen Gegenden Europas das allgemeine Getränk abgibt. Den besten und weingeistreichsten E. liefern die Apfelsorten: Winterborsdorfer, Reinette, Goldpepping, Rabapfel, Paradiesapfel, Weimäpfel, Zellerapfel, Edelkönig, Herbstettiner, kleiner Eiderapfel und Grauensteiner. Von Birnen sind die Champagner-Moßbirne, Weinbirne, Zuderbirne u. s. w. am tauglichsten zur Eiderbereitung. Das Obst wird in eigentümlichen Trögen oder Obstmühlen zu einer Maïsche zermalmt und diese auf der Kelter ausgepreßt. Der Saft wird dann in Fässer gebracht und der Gärung unterworfen. Ein Zusatz von gutem Wein veredelt das Produkt; dagegen sind alle übrigen Zuthaten zu vermeiden. Sobald der Most im Faße hell geworden, wird er abgezogen und wie Traubenein behandelt. Der E. ist zur Essiggärung geeignet; er darf deshalb nur sparsam abgelassen werden, erfordert keine Fässer, fetes Nachfüllen und gute Keller. Am angenehmsten schmeckt der E., solange er noch Kohlensäure entwickelt. Später vermehrt sich zwar sein Weingeistgehalt, aber er schreitet zurück, wird bitter, herb und zuletzt sauer. Der E. kann durch geeignete Behandlung des Mostes auch moussierend dargestellt werden. Der E. ist bei mäßigem Genuße gesund und als tägliches Getränk bei weitem dem Branntwein, auch schlechtgebrautem Biere vorzuziehen. Am vortrefflichsten wird er aus Äpfeln in der Normandie bereitet. Nächstdem produzieren der Ranton Thurgau in der Schweiz und Oberösterreich den meisten E. In Deutschland ist der Apfelwein Hauptgetränk in der Gegend von Frankfurt a. M., in der Wetterau, in Franlen. Das südl. und westl. England erzeugt viele Obstweine, welche dort unter dem Namen British wines im

Kritikell, die man unter E. versteht, sind unter B. aufzusuchen.

Handel sind. Soll der E. in Essig verwandelt werden, so wird er ebenso behandelt, wie zu demselben Zwecke Wein. Solcher Obstessig ist fast ebenso gut als der echte Weinessig. Der oberösterreich. Birnenmost wird aus der Mostbirne, Pichlerbirne, Wallerbirne, Lautschbirne und Krautbirne gewonnen. Vgl. Schlipf, «Ratschläge zur zweckmäßigen Bereitung des Obstmostes» (2. Aufl., Stuttg. 1860); Lucas, «Der E. oder Obstwein» (Ravensburg 1869); Gräger, «Die Obstweinfunde» (Weim. 1872).

Ci-devant (frz.), ehemals, gewesen, weiland; **Ci-devant's** (les ci-devant) hiezen spottweise die durch die franz. Revolution von 1789 ihrer Vorrechte beraubten adeligen und fürstl. Personen.

Ciechanow (Czechanow), Kreisstadt im europ.-russ. (poln.) Gouvernement Plock, 146 km im NO. von Plock am Flusse Lpybnya und an der Eisenbahn Kowel-Mlawa, mit 5531 E., von denen mehr als die Hälfte Juden sind. E. hat zwei kath. Kirchen, eine Synagoge, zwei Elementarschulen, Bierbrauereien, Windmühlen, Gerbereien, eine Wassermühle und Windmühlen. Der Handel der Stadt ist von keiner Bedeutung. E. ist eine sehr alte Stadt, die schon 1065 existierte und 1207 bei der Teilung des Reichs an den Masowetischen Fürsten Konrad kam; 1267 wurde die Stadt und ihre Umgebung von den Preußen und Litauern verwüstet. Im 15. Jahrh. gehörte E. dem plockischen Fürsten Janusz, der hier ein Schloß erbaute, dessen Ruinen am Flusse Lpybnya noch sichtbar sind und in dessen Nähe eine ungeheuerer Schanze liegt, die von den Schweden aufgeworfen sein soll. Dann wurde E. Apanage der Königin Bona, die 1526 sich in dem hiesigen Schlosse aufhielt. Zu dieser Zeit wurden hier Landtage und städtische Versammlungen abgehalten. Die Stadt hatte ihren eigenen Kastellan und schickte zwei Deputierte auf den Landtag. Im J. 1662 wurde E. durch eine Feuersbrunst eingeäschert, weshalb der König Sigismund III. die Stadt von allen Abgaben befreite.

Ciechanowice (Czechanowicz), Flecken im Masowetischen Kreise des russ.-poln. Gouvernements Lomza am Flusse Nurzec, 10,5 km von der Mündung desselben in den Bug und 142 km im NO. von Warschau, durch den Nurzec in zwei Teile geteilt, von denen der größere, Stary E. genannt, auf dem linken Ufer des Flusses, der kleinere, Nowy E. mit 1042 E., auf dem rechten Ufer liegt. Stary E. hat 3420 E., worunter 2457 Juden, eine im 14. Jahrh. erbaute kath. Kirche, eine prot. Kirche, eine griech.-orthodoxe Kirche, eine Synagoge, drei jüd. Gebethäuser, drei kath. Kapellen, ein Hospital, eine prot. Schule, eine Elementarschule für Katholiken und viele Tuchfabriken. Bemerkenswert sind die Ruinen eines alten Schlosses, welches früher mit Gräben, Wällen und Bastionen umgeben war, und die kolossale steinerne Statue des heil. Florian, ein Werk des Bildhauers Jakob Zatarlewicz, eines Schülers Thorwaldsens.

Cieco da Ferrara, ital. Dichter, stammte nach den einen aus der Familie Bello, nach den andern aus derjenigen der Conosciuti, lebte in Mantua und in Ferrara und starb um das J. 1500. Um 1495 verfasste er ein episches Gedicht in 45 Gesängen: «Libro d'arme e d'amore, nomato Mambriano», das erst nach seinem Tode (Ferrara 1509) von einem Verwandten, Eliseo Conosciuti, herausgegeben, im Anfang des 16. Jahrh. mehrmals gedruckt wurde (letzte Ausg., Bened. 1549), dann

aber in Vergessenheit geriet. Auch schrieb er: «Torneamento fatto in Bologna l'anno 1470 per ordine di Giovanni II. Bentivoglio» (Bologna 1471).

Cienfuegos (Cifaso Alvarez de), span. Dichter, geb. zu Madrid 14. Dec. 1764, studierte zu Salamanca, als dort die in der neuern span. Poesie Epoche machende Dichterschule durch Cabalfo und Melendez Valdes gegründet wurde. Besonders der letztere ist als sein Lehrer und Vorbild anzusehen. E., in dem sich frühzeitig eine große Neigung und bedeutende Anlage zur Poesie entwickelte, schloß sich mit Leidenschaft diesem Dichterbunde an. Hier auf lebte er einige Zeit in Madrid, aber ganz zurückgezogen, nur seinen Studien, deren erste Früchte seine streng klassischen, nach franz. und griech. Mustern gebildeten Dramen sind. Seinen litterarischen Ruf begründete er durch die Herausgabe seiner Gedichte 1798. Bald darauf vertraute ihm die Regierung die Redaction der Zeitschriften «La Gaceta» und «El Mercurio» an, und wenige Jahre danach wurde er in dem Departement der auswärtigen Angelegenheiten angestellt. In dieser Stellung befand er sich, als der Unabhängigkeitskrieg ausbrach und Madrid von den Franzosen besetzt wurde. Nachdem er schon wegen eines gegen Napoleon gerichteten Artikels in der von ihm censurten «Gaceta de Madrid» harten Tadel von Murat erfahren, wurde er wegen Teilnahme an dem Volksaufstande vom 2. Mai 1808 gegen die franz. Besatzung in Madrid zum Tode verurteilt, jedoch auf Verwenden seiner Freunde nur nach Frankreich deportiert, wo er bald nach seiner Ankunft in Orthez im Juli 1809 starb. E. war Mitglied der königl. span. Akademie, in die er wegen seiner Tragödie «Pitaco» gelangte. Außer dieser und den erwähnten Gedichten schrieb er noch die Tragödien «Idomeneo», «Zoraida», «La Condesa de Castilla» und die Komödie «Die großmütigen Schwefeltern» (deutsch in Melforts «Spanischen Bühnenstücken», Bd. 2, 1839). Die Tragödien sind, obwohl dem Vorurteil seiner Zeit gemäß in enge und strenge Formen gebunden, frei von aller Pedanterie, voll mächtiger und ergreifender Leidenschaft. Seine Gedichte sind auch lebendig und warm empfunden, manchmal jedoch, wo der Dichter philosophische Probleme zu lösen versucht, etwas dunkel und geziert. E. selbst besorgte bei seinen Lebzeiten eine Ausgabe seiner Werke («Obras», 2 Bde., Madr. 1798); die beste und vollständigste erschien 1816 (2 Bde., Madr.). Seine Gedichte sind in die «Biblioteca de autores españoles» (Bd. 67) aufgenommen worden. Die «Zoraida», seine beste dramatische Leistung, steht in Ochoas «Tesoro del Teatro Español» (Bd. 5, Par.).

Cieszynow, Marktleden in der Nähe von Jaroslaw im nördl. Galizien, mit (1881) 2804 E. teils polnischer, teils ruthenischer Nationalität, deren Haupterwerb in Feldwirtschaft besteht, ist Sitz einer Bezirkshauptmannschaft und hat eine katholische und eine griech. Kirche. Der Verkehr wird durch eine Bezirksstraße gefördert, die zum Stationsplatze Jaroslaw der Karl-Ludwigsbahn führt.

Cieza, Stadt in der span. Provinz Murcia, Hauptort eines Distrikts, 50 km im NW. von Murcia, am linken Ufer der Segura, im Val de Ricote, an der Eisenbahn Madrid-Cartagena, mit (1877) 10910 E. In der Nähe stehen auf einem Berge die Ruinen einer röm. Festung.

Sigala (Sanfranc), Troubadour aus Genua, der aber trotz seiner ital. Heimat wie mehrere seiner

Landsteuere provençalisch dichtete. Er war 1243 Richter und 1248 Konsul in Genua. Seine Lieder beziehen sich zum Theil auf den ersten Kreuzzug Ludwigs IX., zu dessen Lobe er auch ein besonderes Sirventes erdichtet hat. In einem andern Liede beläuft er die »dunkle Rede« gegenüber der klaren und gefälligen.

Cigarren (von dem span. Worte cigarros, wie ursprünglich eine Tabaksorte auf Cuba hieß) sind dünne aus Tabak gewickelte Rollen, welche aus Tabakblättern, die von den stärkern Rippen befreit sind, bereitet und durch ein darum gewundenes unten zugebrochtes Deckblatt verbunden werden. Das Nähere über die Fabrication, den Konsum und die Statistik s. unter Tabak.

Cigaretten (Papiercigarren) sind Cigarren, aus einem Nöckchen feinen Papiers bestehend, welches mit feingeschnittenem türk., griech., russ. oder anderm Tabak gefüllt ist. (S. unter Tabak.)

Signani (Carlo), Maler der Bologneser Schule, der Sohn eines Edelmanns und zu Bologna 1628 geboren, war der letzte der Caraccisten, der die übrigen weit überlebte, daher ihm alles Ansehen der Meisterschaft blieb. Dieses wuchs noch mehr, als eine Kunstschule in Bologna gestiftet und er zum lebenslänglichen Haupte derselben ernannt wurde. Er lernte zuerst bei Francesco Albani und studierte dann die Werke von Tizian, Guido Reni, den Caracci und Correggio. Hierauf verweilte er drei Jahre in Rom und malte dort drei große Bilder für die Peterskirche und Sta. Maria della Valle. Nach Bologna zurückgekehrt, begann er zugleich mit seinem Freunde Pasinelli zu lehren und zu arbeiten. Seine schönsten Freskoarbeiten befinden sich zu St. Michael in Bosco in Bologna und im Saale des Farnesischen Palastes. Zu Parma malte er in den herzogl. Gartengebäuden mehrere, wobei er den Werken Agostino Carraccis mit Eifer nachahmte. In seiner Himmelfahrt Maria zu Forlì hat er den schönen Michael von Guido in der Kuppel zu Ravenna und einige andere Ideen dieses Meisters nachgeahmt; außerdem aber ist er allenthalben in der Zeichnung der Radierer Correggios. Er bringt nicht so oft Verkürzungen an wie die Lombarden, und seine Umriffe und Gewänder zeigen Anmut der Linien. Sein Pinsel ist kräftig und sein Kolorit lebhaft, besonders gelungen in weiblichen und Kinderfiguren. Papst Clemens XI., der Herzog Ranuccio Farnese, für welchen seine berühmte Himmelfahrt Marias entstand, und andere ital. Fürsten überhäufte ihn fortwährend mit Ehrenbezeugungen. Als er die Kuppel der Madonna del Fuoco in Forlì malte, folgte ihm freiwillig die Akademie dahin nach. Er arbeitete 20 Jahre an diesem Werke, zuweilen nach Ravenna zurückkehrend, um Guidos Kuppel zu Rate zu ziehen. Er starb zu Forlì, nach andern in Bologna, 1719. Seine Werke wurden mehrfach geschnitten. — Zu seinen Schülern gehörten auch sein Sohn, Felice, Graf von C., geb. 1660, gest. 1724, und sein Enkel, Paolo, Graf von C., geb. 1709, gest. 1764. Eine Biographie C.s schrieb Zanetti (Rom 1722).

Cignarelli (Giambettino), verdienter Maler der Schule von Verona, war daselbst 1706 geboren und genoss bei Balestra, auch bei Santo Brunati den ersten Unterricht, worauf er in Venedig seine Studien vervollkommnete, doch widmete er seine ganze Kunst fast durchaus seiner Vaterstadt. Man

sieht seine Werke häufig in den Städten Venetiens und der Lombardei, in Venedig, Verona, Parma u. s. w. Stets erweist er sich dabei als ein eleganter, geschmackvoller Meister im Sinne seiner Zeit; Fresken sind seltener anzutreffen als Staffelleibilder. Er ist der Gründer der Malerakademie von Verona, für welche er viel gethan hat, und hinterließ wertvolle histor. Arbeiten über die Künstler seiner Heimat, welche in den »Serie di pittori Veronesi« hinterlegt sind. C. starb 1770.

Cigoli (Ludovico Cardi da), einer der bedeutendsten Maler der spätflorentinischen Schule, wurde 1569 im Schlosse Cigoli in Toskana geboren und nahm sich als Künstler hauptsächlich Correggio und dessen Nachahmer Baroccio zum Vorbilde. Seinen naturgemäßen Darstellungen, bei denen ihm große anatom. Kenntnisse zu statten kamen, wußte er durch Anmut der Körperbildungen und ein schönes warmes Kolorit Reiz zu verleihen, wogegen sein Ausdruck sich oft ins Weichliche und Übertriebene verliert. Von Clemens VII. nach Rom gerufen, malte er dort in der Peterskirche sein größtes Werk, die Geschichte des geheilten Rahmen. Besonders reich an Gemälden von seiner Hand ist Toskana. Als eins seiner bedeutendsten Werke ist hier die Marter des heil. Stephan zu nennen, welches Bild er 1587 für die Nonnen zu Monte-Domini ausführte und das sich jetzt in den Uffizien zu Florenz befindet. Ein anderes vorzügliches Gemälde, der alte Tobias, der den Engel beschenkt will, ist aus Malmaison in die Gremite nach Petersburg gekommen. Im Louvre befindet sich ein schönes Bildchen der Flucht nach Aegypten. Andere gute Bilder, unter ihnen das beste Exemplar des oft von ihm gemalten heil. Franciscus, befinden sich im Palast Pitti. An der Vergrößerung dieses Palastes hat C. auch als Architect gearbeitet, in welcher Eigenschaft er überhaupt unter der Regierung Cosmos II. vielfach beschäftigt war. So sind in Florenz die Loggia der Lornaquinci, der Hof des Palastes Strozzi, der Palast Manuccini nach seinen Zeichnungen erbaut. Man erkennt in denselben den Nachahmer Michel Angelos. Seinen Unterricht in der Baukunst erhielt er von B. Buontalenti. Er schrieb auch eine Abhandlung über die Säulenordnungen. Die besten Stiche nach ihm sind von Dorigny, Fra Lorencini und Cecchini. C. starb 1613 zu Rom, wo er im Auftrage Pauls V. auch Entwürfe für einzelne Teile von St. Peter geschaffen hatte.

Citade, Singcitade oder Zirpe (Cicada) ist der Name einer Insektengattung aus der Abteilung der gleichflügeligen Halbflügler oder Schnabellere (Hemiptera s. Rhynchota), mit vier häutigen, ziemlich steifen, durchscheinenden, doch ähnlich liegenden Flügeln, sehr kurzen, zwischen den weit vorstehenden Augen eingefügten, drei- bis sechsgliedrigen Fühlern und drei Nebenaugen. Die C. haben einen plumpen Leib, sehr breiten und wenig langen Kopf, weit über den Körper vorragende Flügel. Sie durchlaufen nur eine unvollkommene Verwandlung, da die Larven, welche sich unter der Erde verbergen, sich nicht verpuppen, sondern zur gefräßigen Nymphe werden. Die C. finden sich in den wärmern Gegenden, fehlen nicht ganz im mittlern Europa, leben auf Bäumen und legen mittels einer Legeästhe die Eier in Baumrinde. Schon seit den ältesten Zeiten sind sie durch ihren soq. Gesang bekannt, welcher in einem zirpenden, oft

Artikel, die man unter C vermißt, sind unter R aufzusuchen.

sehr scharfen und unermüdblich wiederholten Tone besteht. Das sog. Stimmorgan findet sich indes nur bei den Männchen, liegt an der Bauchseite unter einem Paar breiter Platten und besteht aus kleinen Höhlen, in deren Tiefe eine vielgefaltete Haut als Trommelhaut den Ton hervorbringt, indem diese durch ein sehniges Muskelbündel stark angespannt wird und beim Nachlassen des Muskelbündels wieder zurückschnellt. Die bekannteste und berühmteste Art ist die Eschen-Singcicabe oder *Manna-Cicabe* (*C. Orni*), welche im ganzen südl. Europa, der Schweiz und in Deutschland bis nach Franken und Thüringen hin vorkommt. Die Heuschrecken-Singcicabe (*C. septendecim*) in Nordamerika soll nur alle 17 Jahre erscheinen, und ihr Larvenzustand soll 16 Jahre dauern. Die eigentlichen *C.* gelten als Typus einer großen Familie, zu welcher als Untergruppen die Leuchtzirpen (*Fulgurina*) mit aufgeblasener Stirn, wozu der sog. Laternenträger gehört, die Nadelzirpen (*Membracina*) mit aufgewulstetem Halschild und die vollkommen lautlosen, kein Stimmorgan besitzenden Kleinzirpen (*Cicadellina*) gerechnet werden. Zu letztern gehört die in Deutschland gemeine Schaumcicabe (*Cercopis spumaria*), deren Larven den sog. Ruckdärspeichel hervorbringen.

Cilento, Gebirgslandschaft an der Küste der ital. Provinz Salerno, zwischen den Flüssen Sele und Alento, sehr reich an trefflichem Wein. Darin liegt das Dorf *C.* mit 700 *E.* [fend.]

Ciliar (vom lat. *ciliam*), die Wimpern betreffend.
Cilicien, Landschaft im südl. Kleinasien, grenzte im N. an Kappadocien, im D. an Syrien, im S. an das Mittelmeer, im W. an Pamphylien und Bithynien und zerfiel in das westliche oder gebirgige und rauhe *C.*, das heutige Sandtschal Itsch-Jil im Bilajet Abdana, und in den östlichen oder ebenen und fruchtbaren Teil, jetzt das Sandtschal Abdana. Das ganze Land war außer von der See her hauptsächlich nur durch drei schon im Altertum berühmte Bergpässe des Taurus zugänglich, durch die vorzugsweise so genannten Cilicischen Pässe (*Py-las Ciliciae*, jetzt Gulel Doghaz, d. i. Enges Thor, genannt), zwischen Lyana und Tarsus, durch welche Alexander aus Kappadocien einbrang, durch die Amanischen am Gebirge Amanus, durch welche Darius zog, und durch die Syrischen, die durch zwei Mauern verengt waren, und durch welche Alexander nach dem Siege bei Issus nach Syrien einbrang. Schon Xenophon bezeichnet die Cilicischen Pässe als den einzigen, für ein Heer brauchbaren Zugang nach *C.* von Norden her. Ibrahim Pascha ließ dieselben nach der Eroberung Syriens durch acht Batterien besetzen; doch wurden diese Werke 1840 wieder zerstört. Die Cilicier selbst standen bei den Griechen in einem sehr üblen Rufe. Sie waren weithin gefürchtet und berüchtigt wegen ihrer Seeräuberer, die erst durch Pompejus gebrochen wurde. Nachdem zuerst selbständige einheimische Fürsten, die nicht sowohl den Namen als den Titel Spennetis geführt zu haben scheinen, in *C.* geherrscht hatten, kam das Land unter pers. Hoheit, anfangs noch unter seinen eigenen Fürsten, später unter Statthaltern, hierauf, nach Alexanders Siege bei Issus (333 v. Chr.), unter macedonische, dann unter syr. Herrschaft und wurde sodann eine röm. Provinz, die unter andern auch Cicero verwaltet hat. Vgl. Preuß, «*De Ci-*

licia Romanorum provincia» (Königsb. 1869), und Hartung, «*De Ciliciae Romanorum provinciae origine etc.*» (Halle 1869).

Cilicium (lat.), bei den alten Römern eine grobe Dede aus cilic. Ziegenhaaren; in der lat. Kirche das härene Fußgewand der Einsiedler und Mönche, in Klöstern strenger Observanz der auf blohem Leibe getragene Fußgürtel von Draht mit nach innen gelehrten Spitzen.

Cilien, s. Wimpern.

Cilli (Bergland von), s. unter Alpen (I, 467).

Cilli (slowen. Celje), Stadt im südl. Teile des österr. Kronlandes Steiermark, am linken Ufer der Sann und an der Südbahn gelegen, zählt (1881) 5893 *E.* Unter den Kirchen sind hervorzuheben die hübsche alte got. Abtei- und Stadtpfarrkirche St. Daniel, welche vor Anfang des 15. Jahrh. erbaut wurde, mit einer schönen got. Kapelle, einem der merkwürdigsten Bauüberreste des Mittelalters, sowie die sog. deutsche Kirche in roman. Stile, ehemals dem nun aufgehobenen Minoritenkloster gehörig. Beide Kirchen haben schöne, erst in der jüngsten Zeit ausgebauten Türme. An die Zeit der cillier Grafenhererschaft erinnern: die untere Burg, gegenwärtig Kaserne, und die Ruinen des Schlosses Ober-Cilli auf dem südöstlich von der Stadt gelegenen bewaldeten Schloßberge. Reste alter Türme und Mauern um die Stadt sind noch zu sehen. Von den übrigen Gebäuden sind dasjenige des Kreisgerichts und das der Bezirkshauptmannschaft, das Rathaus und das ansehnliche Bahnhofsgebäude sowie die Grafei erwähnenswert. *C.* ist der Sitz der erwähnten Gerichtsbehörde, der Bezirkshauptmannschaft und eines Revierbergamts, besitzt ein Unter- und Obergymnasium, sowie eine Bürger-, Volk- und Mädchenschule. Eine kleine Protestanten-gemeinde hat in der Stadt ihr eigenes vierhöfliches Kirchlein nebst Friedhof. Zahlreiche Römersteine, welche in die Gebäude eingemauert sind, sowie ein massiv in Stein ausgeführter, noch jetzt als Kloale benutzter Kanal unter der Stadt erinnern an die Römerzeit. Die Bevölkerung *C.*s ist, obgleich das flache Land ringsum von Slowenen bewohnt ist, der Sprache nach meist deutsch; sie treibt Handel mit Holz, Leber, Getreide und Kohlen aus der an diesem Mineral reichen Umgebung. Die Stadt hat eine durch landschaftliche Schönheiten ausgezeichnete Lage und ein sehr mildes Klima. Außer dem Schloßberge erheben sich östlich der malerische Josefsberg mit einem Lazaristenkloster und westlich der Nikolaiberg mit Beimgärten und einer uralten kleinen Kirche. Auf dem rechten Ufer der Sann am Fuße des letztgenannten Bergs wurde in neuerer Zeit ein schöner Stadtpark angelegt. In der neuesten Zeit ist *C.* auch als Kurort in Aufschwung gekommen. Die Fußböden in der zur Sommerzeit beinahe lauwarmen Sann üben eine sehr heilfruchtige Wirkung und eine Reihe von Badeanstalten ist an beiden Ufern des Flusses errichtet, auch finden sich alljährlich immer mehr Kurgäste und Familien ein, welche *C.* als Sommerfrische benutzen. Von industriellen Anstalten ist nur die seit 1875 bestehende l. l. Zinkhütte erwähnenswert. Aus dem wald- und bergreichen Gebiete des obern Sannthals wird mit Flößen Bauholz auf der Sann, die sich bei Steinbrüd in die Save ergießt, bis zum Schwarzen Meere befördert.

C. hatte zur Römerzeit viel größere Bedeutung als heute. Der Ursprung der Stadt wird jetzt

Artikel, die man unter *C.* vermischt, sind unter *R.* aufzuführen.

bis zur Keitzeit juradgeführt. Plinius der Ältere erwähnt schon Celejas, 83 v. Chr. gelangte die Stadt unter röm. Herrschaft und erhielt den Namen Claudia Celeja von Kaiser Claudius, der sie kolonisierte. Sie ward Sitz des Militärgouverneurs von Mittel-Roricum und ein Municipium. Das Christentum fand später Eingang und unter Konstantin d. Gr. ward C. der Kirchenproving Aquileja einverleibt. Einen neuen Aufschwung nahm die Stadt unter dem berühmten Geschlechte der Grafen von C., welche ihren Ursprung von Friedrich von Sued nahmen, der 1341 zum Grafen von C. erhoben wurde. Unter diesen cillier Grafen waren Hermann I. (gest. 1385), vermählt mit der Tochter des Königs Stephan I. von Bosnien, Friedrich II., Hermann III. (gest. 1426) und Ulrich II. (gest. 1456) besonders mächtig; Barbara, die Tochter Hermanns II., war die Gemahlin Kaiser Sigismunds und die Großmutter des ungar. Königs Ladislaus Posthumus. Das mächtige Geschlecht erlosch mit Ulrich II., der am 9. Nov. 1456 in Belgrad ermordet wurde. Die Grafschaft Cilli fiel sodann an Friedrich IV. von Oesterreich unter dem Namen der Windischen Mark. Im 16. Jahrh. hatte die Stadt von Bauernaufständen zu leiden, nach der Reformation fand der Protestantismus viel Verbreitung. Brände und Überschwemmungen verzeichnen die Chronik von C. zahlreich. — Die Bezirkshauptmannschaft Cilli umfaßt auf einem Flächeninhalt von 2006 qkm 6 Gerichtsbezirke, 88 Gemeinden und (1881) 124 183 Bewohner. Vgl. Thalherr, «Fremdenführer von C. und Umgebung» (Cilli 1876); Hofjel, «C. und dessen Sambäder» (Wien 1877).

Eilnier, vornehmes altetrusk. Geschlecht in Arretium, dem die Fürsten (Lucumonen) der Stadt angehörten. Sein berühmtester Sprosse ist G. Cillius Racenas.

Cima (syr. Tschima, ital., der Gipfel) ist die Bezeichnung zahlreicher Berge im ital. Sprachgebiet der Alpen, wie C. di Celas (3190 m) in den Meeresspitzen, C. di Jazi (3818 m) in den Penninischen, C. di Walliser Alpen, C. di Castello (3402 m) in den Zurcherischen Alpen, C. di Narbis (3561 m) in der Emmentalergruppe, C. d'Alta (2802 m), C. di Lagorei 2. a. in den Südtiroler Alpen, C. Dobici (2333 m), C. di Bassa u. s. w. in den Lessinischen Alpen. Auch in Apennin werden einzelne Berge C. genannt, wie C. della Lamata in den Abruzzen.

Cima (Giovanni Battista), berühmter ital. Maler, nach seinem Geburtsort da Conegliano genannt, wurde 1460 geboren und war noch 1517 künstlerisch tätig. Seine Vorbilder sind die Bivarianer und Giovanni Bellini, dessen milde Lieblichkeit er erreicht. Seine Kompositionen sind von reizender Klarheit, dabei aber so ernst, daß kaum ein anderer Venetianer wieder so gut den kirchlichen Geist in seinen Malereien wiedergeben wußte. Die Werke C.'s sind leicht erkennbar an den Fernsichten auf die Gebirge seiner vaterstädtischen Gegend, die er so oft als möglich anzubringen suchte. Das seiner berühmtesten Bilder ist Maria mit dem Kinde, von Johannes dem Täufer, der heil. Katharina und andern Heiligen umgeben, auf einem Throne sitzend, an dessen Fuße ein Engel die Weige hält. Es befindet sich im Louvre zu Paris. Ein anderes Gemälde von dem Meister befindet sich in der Kirche Sta. Maria dell' Orto zu Venedig, das sich durch seine treffliche Perspektive und

das Hervortreten der Figuren auszeichnet. Die dreßbener Galerie besitzt einen schönen, durch Ernst der Auffassung ausgezeichneten Christus. — C. hatte einen Sohn Carlo, dessen Werke von denen des Vaters schwer zu unterscheiden sind.

Cima do Douro, Weinbezirk in Portugal, s. unter Alto-Douro.

Cimabue (Giovanni), geb. 1240 zu Florenz, aus der edeln Familie der Cimabue-Gualtieri, gilt als einer derjenigen, welche die Malerei nach ihrem langen Verfall in den frühern Jahrhunderten des Mittelalters aus den schematischen Fesseln des Ostens allmählich gelöst haben. Damals ward in Italien die Kunst der Malerei fast nur von Byzantinern ausgeübt, die bloß ein altüberliefertes schematisches Formengesetz kannten und wenig Anspruch auf eigene geistvolle Erfindung wie auf naturgemäße Darstellung machten. Schon hatten sich indes einige ital. Maler in dieser byzant. Darstellungsweise hervorgethan. Auch C. machte bei byzant. Meistern, die damals in Toskana thätig waren, seine Schule und nahm ebenfalls jene konventionelle Manier der Darstellung auf. Bald aber fühlte sein Talent das Großartige, das der alten Tradition zum Grunde lag, heraus, und innerhalb der einfachen Typen, die ihm vorlagen, entwickelte er eine bis dahin noch unbekannte Milde und eine größere Geschmeidigkeit des Stils. Zugleich wußte er seinen Darstellungen die Andeutung eines individuellen Lebensgefühls, eines natürlichen Affekts zu geben. Man hat von seiner Hand in Florenz zwei merkwürdige große Madonnenbilder. In dem einen, in der Akademie, erscheint das byzant. Element noch überwiegend; in dem andern, in Sta. Maria-Novella, entwickelt sich aber bereits die Selbstständigkeit seines Geistes. Noch bedeutender, besonders in Rücksicht des dramatischen Effekts, sind die großen, bereits sehr verdorbenen Wandmalereien in der Oberkirche San-Francisco zu Assisi. C. starb wahrscheinlich 1302. Giotto (s. d.), der wiederum eine neue Entwicklung der ital. Malerei begründete, war sein Schüler.

Cimarosa (Doménico), einer der bedeutendsten und fruchtbarsten ital. Opernkomponisten, wurde 17. Dez. 1749 zu Aversa in der ital. Provinz Caserta als der Sohn eines Maurers geboren und kam als Waise früh nach Neapel in die Armenschule der Minoriten. Hier wurde der Organist des Ordens, Vater Palsano, auf seine musikalischen Anlagen aufmerksam, unterrichtete ihn und bewirkte 1761 seine Aufnahme in das Konservatorium Sta. Maria di Loreto, wo er von Ranna, Fenaroli und Sacchini 11 Jahre lang unterwiesen wurde, besonders aber dem Rat und Beispiel Piccini folgte, der damals alle Theater beherrschte. In dessen Weise schrieb er seine erste Oper «Lo stravaganza del conte», die 1772 in Neapel gegeben wurde, und viele andere, die sowohl in der ernstheiteren Gattung wie im Melodienreichtum mit Piccini glücklich wetteiferten und C.'s Ruhm begründeten. «L'Italiana in Londra» und «L'Impresario in angustia» sind die bekanntesten derselben. Im J. 1787 wurde er von der Kaiserin Katharina II. von Rußland nach Petersburg berufen, wo er viele Werke komponierte und ebenso hochgeehrt wurde wie sein Vorgänger Paisiello. Des Klimas wegen verließ er Rußland und wandte sich zunächst nach Wien, wo er 1792 mit seinem Meisterwerke «Il matrimonio segreto» («Die heimliche Ehe») einen Erfolg

Artikel, die man unter C. vermißt, sind unter R. aufzusuchen.

erzielte, wie er selten gewonnen wird; Kaiser Leopold war bei der ersten Vorstellung so begeistert davon, daß er die Oper an demselben Abend sofort wiederholen ließ. Das Werk, welches in Italien fast noch enthusiastischer aufgenommen wurde, wird auch als ein Meisterstück der Opera buffa bei seinem Melobienreichtum, Feuer, Humor und lebendig dramatischen Inhalt niemals veralten. Bis dahin hatte C. bereits etwa 70 Opern geschrieben. In den nächsten Jahren lebte er in Italien, beschäftigte sich aber nicht bloß mit der Komposition für dortige Theater, sondern beteiligte sich 1798 auch an dem Aufstande in Neapel, wurde verhaftet, zum Tode verurteilt, jedoch von König Ferdinand begnadigt. Er wandte sich nach Venedig, und während er dort an der Komposition der Oper «Artemisia» arbeitete, starb er 11. Jan. 1801 an einer Unterleibsentzündung. Der unerwartet eintretende Tod veranlaßte das grundlose Gerücht, daß er als Revolutionär von seiten der Regierung vergiftet worden sei. Neben seinen 76 Opern fällt das, was er an Kirchenmusik und kleinere Gesangsstücken geschrieben hat, wenig ins Gewicht.

Simbel (Cymbal), eine kleine Orgelpfeife von scharfem Klang.

Simbelstern, ein beliebtes Schauspiel in ältern Orgeln, war ein außen sichtbarer Stern mit kleinen Glocken, deren Kellingel zu Weihnacht und bei andern Gelegenheiten die Festfreude erhöhte.

Cimbern oder **Rimbren**, ein Volk german. Stammes, welches von seinem alten Sitze an der Nordsee (auf der Cimbrischen Halbinsel und an der westl. Ostsee) her durch Germanien in die Keltländer an der mittlern Donau, zunächst wohl nach dem Lande der Vojer in Böhmen, dann nach dem der Stordister in Serbien und Bosnien gezogen war, zuerst 113 v. Chr. in den östl. Alpen, in dem Lande der Laurizler, als neuer furchtbarer Feind der Römer erschien und bei Noreja, unweit St. Veit nördlich von Klagenfurt, im heutigen Kärnten, den Consul Gnäus Papirius Carbo schlug. Die C. brangen jedoch nicht, wie die Römer besorgten, in Italien ein, sondern zogen westwärts durch Helvetien nach dem südl. Gallien, wo sie sich zuerst wieder 109 v. Chr. den Römern zeigten. Sie bateten den röm. Senat um Überlassung von Ländereien, was ihnen aber abgeschlagen ward. Unter ihrem König Bojorix besiegten sie nun im Gebiete der Allobrogen den röm. Consul Marcus Junius Silanus. Der Consul Lucius Cassius Longinus fiel 107 (bei Agen an der Garonne) in einer Schlacht gegen die helvet. Tiguriner und Tougener, die sich, wie es scheint, damals noch nicht den C. angeschlossen hatten. Die furchtbarste Niederlage aber erlitten die Römer durch die C. 6. Okt. 105 bei Arausio (jezt Orange) unweit des Rhône, wo drei Heere unter dem Consul Gnäus Mallius Maximus, dem Proconsul Quintus Servilius Cäpio und dem Consul Marcus Aurelius Scaurus von ihnen vernichtet wurden. Doch auch jezt brangen die C. nicht nach Italien vor. Sie wandten sich vielmehr westwärts über die Pyrenäen nach Spanien, von wo sie, 103 v. Chr., von den tapfern Keltiberern zurückgeschlagen, wiederum nach Gallien zurückkehrten, dessen atlantische Hälfte sie zunächst überfluteten. Sie brangen nordwärts bis zur Seine vor, wo sie endlich von seiten der Eidgenossenschaft der Belger ernstlichen Widerstand fanden. Die Letztern vermochten sie auch nicht zu überwältigen, als sie durch die

Tiguriner und Tougener, sowie durch die indes von der Ostsee her in Gallien eingedrungenen Stammverwandten Teutonen (s. d.) unter deren König Teutobod verstärkt worden waren. Die Führer dieser german. und kelt. Scharen beschloßen daher, jezt vereinigt nach Italien vorzubringen.

Die Römer hatten indes dem Marius (s. d.) den Oberbefehl im südl. Gallien übertragen (104 v. Chr.), von welchem sie allein noch die Rettung von Feinden hofften, deren Körpergröße, Stärke, Kühnheit, Tapferkeit und eigentümliche Kampfweise ihnen von Anfang an Schreden eingeflößt hatten. Das nach Süden vorrückende Heer der Barbaren hatte sich je doch bald wieder in zwei Scharen gespalten. Die eine, gebildet durch die C. mit den Tigurinern, sollte, über den Rhein zurückkehrend, durch die idm im J. 113 erkundeten Pässe der Ostalpen, der andern Heerhaufe, bestehend aus den Teutonen, den Tougenern und der bereits aus der Schlacht bei Arausio bewährten kelt. Kernschar der Ambronen, durch das röm. Gallien und die westl. Alpenpässe nach Italien eindringen. Diese zweite Abteilung überschritt im Sommer 102 v. Chr. den Rhône und zog am linken Ufer desselben herab; aber Marius erwartete sie jezt in einem festen Lager an der Garmündung der Isère in den Rhône und bot drei Tage lang ihrem Anstürmen Trop. Nach hartem Verlusten gaben sie die Eroberung des röm. Lagers auf und zogen weiter nach Italien. Marius folgte ihnen nun mit seinem Heere, bis es bei Aquä Sertia (Aix) zur Schlacht kam, in welcher die Scharen der Teutonen vernichtet wurden. Nachdem Marius durch diesen Schlag das röm. Gallien vor den Teutonen sichergestellt, eilte er dem Consul Quintus Lutatius Catulus zu Hilfe, der indessen an der Etsch (unterhalb Trient) durch die von den Tiroler Alpen herabsteigenden Scharen der C. und ihrer Bundesgenossen hart bedrängt war und sich vor denselben jezt im Sommer 102 selbst auf der rechten Ufer des Po hatte zurückziehen müssen. Die C. überwinterten in den Landschaften nördlich vom Po. Im Sommer 101 überschritt je doch das jezt vereinigte und bis auf 60000 Mann gebrachte röm. Heer unter Marius und Catulus wiederum den Strom und zog gegen die C. Unterhalb Bertella unweit der Mündung der Sesia in den Po stießen beide Heere aufeinander, und auf den «Maudischer Feldern» wurde 30. Juli 101 v. Chr. die Schlacht geliefert, die mit dem Untergange der C. endete. Das Fußvolk derselben kämpfte am Gürtel durch lange Ketten verbunden; ihre Reiter, 15000 an der Zahl, waren mit Helm, Schild, Panzer und Speer wohlgerüstet. Nach dem Verlust der Schlacht töteten die Weiber in der Wagenburg sich selbst und die übrigen. Es sollen 140000 C. in der Schlacht gefallen sein; die Zahl der Gefangenen wird auf 60000 angegeben. Die C. und Teutonen waren mit Weib und Kind, Hab und Gut ausgezogen, um sich eine neue Heimat zu gründen; doch hatten wohl keinesfalls die gesamten Völker bis auf den letzten Mann ihre alten Wohnsitz verlassen. Die dort zurückgebliebenen Teile beider Völkerschaften wurden ein Jahrhundert später den Römern bekannt.

Die Teutonen wohnten ursprünglich an der Ostsee im nordöstl. Deutschland, wo schon früher Theas, der Zeitgenosse Alexanders d. Gr., ihrer t. Gelegenheit des Bernsteinhandels gedenkt. Der Name der C. (ursprünglich Chempho, d. i. Kämpfer) trug zu der Zeit des Tacitus eine ca

Artikel, die man unter C vermisst, sind unter R aufzuführen.

Zahl war kleine, aber berühmte Völkerschaft, von welcher Befandte an Augustus kamen. Dieselbe wohnte im äußersten Norden Germaniens, am Ocean, nach Plinius und Ptolemäus auf der Nordspitze des nach ihr benannten Cimbrischen Chersonesus, in dem heutigen Jütland. Über die Abstammung ist viel gefabelt worden. Griech. Schriftsteller verbanden die C. ohne allen Grund mit den Kimmeriern. Sallust nennt sie Gallier. Dem Cäsar dagegen wie dem Tacitus und Plutarch galten sie für Germanen, und von den meisten neuern Forschern ist ihre deutsche Abstammung auch festgehalten worden. Bei den Teutonen ist diese, wie schon der Name bezeugt, nicht zu bezweifeln. Aus 6000 Mann des großen gemischten Heeres, das im J. 102 gegen Italien zog und diese kleine Abtheilung zur Hut der Beute an der Sambre zurückgelassen hatte, erwuchs später das Volk der Abuatuler. Vgl. Ballmann, «Die C. und Teutonen» (Berl. 1870); Roy de Bellogoët, «Ethnographie gauloise, ou mémoires critiques sur l'origine et la parenté des Cimmeriens, des Cimbres etc.» (2. Aufl., revidirt von Mauzy, 2 Ae., Par. 1875).

Stimilien (vom grch. *κίμνιον*), Korbbarleiten, Kleinodien, dann besonders der Kirchenschatz; daher **Stimeliarch**, der Schatzmeister der Kirchen **Ciment**, s. **Cement**. [und Klöster.

Cimex (lat.), die Wanze.

Cimiez oder **Cimiez**, ein Franziskaner-Kloster, 4 km nördlich von Nizza, 1543 errichtet, mit Kirche und Campo santo. Dabei sind Ruinen der röm. Stadt **Cemenelum**, namentlich eines Amphitheatres von 65 m Länge und 54 m Breite.

Cimino (**Monte**), oder **Monte di Viterbo** oder **Soriano**, bei den Römern **Ciminus**, ein mit Luffschichten bedeckter, 1072 m hoher Trachytberg an der ital. Provinz Rom, Distrikt Viterbo, mit berühmten Waldungen, gewährt von der Paghöhe der Straße von Viterbo nach Rom (800 m) eine herrliche Aussicht. Nahe dabei liegt der Lago di Bico, im Altertum **Lacus Ciminus**, ein kleiner, 148 m breiter und 4460 m langer Kratersee, umringt von stiller, dichter, farbenreicher Waldung und erloschenen Bergen. Die Gruppe der erloschenen **Ciminischen** Vulkane ist unter den verschiedenen Gruppen dieser Art, welche den Apennin auf seiner Westseite begleiten, die zweite, indem sie zwischen der nördlichen von **Radicofani** und der südlichen der **Albaner Berge**, bei Rom, liegt.

Cimmerber, s. **Kimmerier**.

Cimolli, eine graulichweiße oder rötliche, stark an der Junge lebende Thonart, welche von ihrem Fundorte, der Insel **Argentiera**, dem **Cimolus** der Alten, den Namen trägt, wird in Griechenland seit uralter Zeit wie Seife zum Waschen und zum Reinigen wollener Zeuge und zum Ausziehen von Fettsäuren (wie bei uns der **Volus**) gebraucht.

Simon (grch. **Rimon**), einer der ausgezeichneten athen. Feldherren, geb. etwa 507 v. Chr., stammte aus dem alten Adelsgeschlechte der **Philyden** und war ein Sohn des **Miltiades** und der **Haraggle**, einer Tochter des thrak. Fürsten **Doros**. Er, sein Vater, der Sieger von **Marathon**, gestorbt war (489 v. Chr.), ohne daß er die Buße, zu welcher er nach seiner erfolglosen Raubfahrt gegen **Marathon** verurteilt worden, zu bezahlen vermocht hatte, ging die **Atimie**, d. h. der Verlust der bürgerlichen Rechte, welche in Athen die Staatsschuldner traf, auf den Sohn über. Erst als der reiche

Kallias aus Liebe zu der schönen **Alpinie**, der Halbschwester **C.**s, die Strafe bezahlte, trat **C.** wieder in den Vollgenuß der bürgerlichen Rechte ein. Er war einer der ersten, welche dem Räte des **Themistokles**, die Stadt **Athen** dem heranziehenden Heere des **Xerxes** preiszugeben und auf den Schiffen das Heil zu suchen, zustimmten (480 v. Chr.), focht ruhmvoll in der Schlacht bei **Salamis** und erhielt, als die Athener in Verbindung mit den übrigen Griechen den Seekrieg gegen die **Perfer** fortsetzten, 477 zugleich mit **Aristides** den Oberbefehl über das athen. Geschwader. Zunächst kämpfte er glücklich in **Thrazien**, eroberte das noch von den **Perfern** besetzte **Sion** an der Mündung des **Strymon** 476, später auch die Insel **Styros**. Nach Entfernung des **Themistokles** (471 v. Chr.) stand er an der Spitze des Staats und betrieb dauernd die Fortführung des Kriegs gegen die **Perfer**. Er schlug 466 die **Perfer** zugleich zur See und zu Lande an der Mündung des Flusses **Gurymedon** in **Kamphyllien**. Thatsächlich war auf lange Zeit die griech. Küste **Asienens** von den **Perfern** befreit. Den **Thrazischen Chersones** eroberte **C.** für seine Vaterstadt. Die durch seine Siege gewonnene Beute und den wiederhergestellten Reichtum seiner Familie verwendete **C.** mit großartiger Freigebigkeit zur Verschönerung **Athens**, und zur Unterstützung seiner ärmeren Mitbürger. Sein Hauptbestreben ging jetzt dahin, zwischen den Athenern und **Lacedämoniern** ein gutes Einverständnis zu erhalten. Als 465 v. Chr. die **Thasier** sich in offenem Kampfe gegen **Athen** und den 476 gegründeten **Delischen Bund** erhoben hatten, unterwarf er sie nach mehr als zweijährigem Kriege. Aber kaum war er im März 462 als Sieger zurückgekehrt, als die **Führer** der inzwischen, im Gegensatz zu **C.**s mehr konservativer Art, neu entwickelten jüngeren demokratischen Richtung ihn anlagten, daß er sich durch Geschenke des Königs von **Macedonien** habe abhalten lassen, demselben einen Teil seiner Staaten zu entreißen; doch das Volksgericht sprach ihn frei. Als hierauf die **Spartaner**, welche die aufständischen **Heloten** und **Messenier** in **Ithome** belagerten, in **Athen** um Hilfe baten, setzte **C.** es durch, daß ihnen ein athen. Hilfskorps von 4000 Schwerebewaffneten unter seiner eigenen Führung zugesandt wurde. Allein der Umstand, daß die **Spartaner** diese Hilfstruppen bald wieder unter nichtigen Vorwänden zurückgeschickten, erregte beim athen. Volke heftigen Unwillen gegen **C.** und gab den **Begnern** desselben gewonnenes Spiel. Während **C.** 461 sich auf einem Feldzuge gegen die **Perfer** befand, gelang es den **Führern** der Demokratie, **Epialtes** und **Perikles**, das Votum der **Konservativen**, den **Areopag**, seiner polit. Macht zu entkleiden. Umsonst trat **C.** 460 gegen diese Veränderung auf. Erst nach fünfjähriger Verbannung wurde er (454) auf den Antrag des **Perikles** selbst zurückberufen. Es gelang ihm 451, den damals wütenden Krieg mit **Sparta** durch einen fünfjährigen Waffenstillstand zu beenden, und 449 führte er eine Flotte der **Athener** und ihrer Bundesgenossen nach der wieder von den **Perfern** besetzten Insel **Cypern** und belagerte nach einigen glücklichen Gefechten mit dem Feinde die Stadt **Rition**, starb aber bei dieser Belagerung. Aus dem Altertum ist eine Lebensbeschreibung des **C.** von **Plutarch** (vgl. **Rühl**, «Quellen **Plutarch's** im Leben **C.s**», **Marb.** 1867) und eine kürzere von **Cornelius Nepos** aufbehalten worden. Vgl. **Lucas**,

«Versuch einer Charakteristik E. S.» (Sirschb. 1835); Bisler, «Simon» (Basf. 1847).

Simone (Monte), Berg in den Apenninen, in der ital. Provinz Modena, am Beginne der etrusk. Apenninen, 2168 m hoch, besteht größtenteils aus Grauwacke.

Sinäde (grch.), soviel wie Bäderast; Cinädis-mus, Bäderastie; auch unzüchtige Nebe.

Sinaloa (auch Sinaloa), auch Land von Ostimore genannt, ein Staat in Mexico, am Californischen Meerbusen, zwischen 22° 30' und 27° 30' nördl. Br. gelegen, hat ein Areal von 67152 qkm und zählt (1880) 178527 E. E. ist im N. von Sonora, im O. von Durango und Chihuahua, im S. durch den Fluß Cañas oder Bayona gegen Kalisco begrenzt und wird in seinem östl. Teile von den mexil. Cordilleren durchzogen. Der westl. Teil ist, wie das gegenüberliegende Alt- oder Niedercalifornien, eine wenig fruchtbare Ebene, und der dürre Sandboden bedeckt sich nur in der Regenzeit mit Grün. In der Mitte der Landschaft zeigt sich jedoch der Boden fruchtbar. Außer dem genannten Rio de las Cañas sind noch der Rio de Culiacán und der Rio del Fuerte bemerkenswerth. Das Klima ist angenehm und mild, nur an der Küste in der Regenzeit zum Teil ungesund; die Vegetation an den günstigen Stellen bedeutend und reich an allen Obst- und Gartenfrüchten, an Ruder, Tabak, Baumwolle, Feigen, Granatapfeln u. s. w. Die Wäldungen liefern Farbe- und Bauhölzer sowie mancherlei Harze und Drogen. Die Hauptbeschäftigung der Einwohner besteht in Viehzucht und in dem durch den Reichtum der Gebirge sehr begünstigten, aber nicht ordentlich betriebenen Bergbau. Haupthafen ist Mazatlan (s. d.). Die Hauptstadt, 1532 auf der Stelle der alten Aztekenstadt Huiccolhuacan gegründet, ist das alte Culiacán am gleichnamigen Flusse mit etwa 7878 E. Sie ist regelmäßig gebaut, Sitz des Bischofs und der Regierung; und Departementsbehörde und hat eine kürzlich restaurierte alte Kathedrale, ein neues, prächtiges Seminar und eine mit den neuesten Maschinen ausgestattete Münze. Die früher sehr betriebene Stadt Sinaloa am gleichnamigen Flusse ist im Sinken begriffen und hat nur noch 3000 E. E. wurde schon im 16. Jahrh. kolonisiert. Unter der span. Herrschaft gehörte es mit Sonora und Ostimore als Intendantz Sonora zum Governement Chihuahua und nahm 1824 als Mitglied des Mexikanischen Bundes den Namen Estado interior del occidente an; doch wurde E. durch Beschluß des Generalkongresses vom 18. Okt. 1830 als selbständiger Staat anerkannt.

Sinca, Fluß in Spanien, Provinz Guasca, entspringt in den mittlern Pyrenäen aus einem kleinen See am Fuße der Tres Sorores, welche die Franzosen TAILLON, Cylindre de Marboré und Tours du Marboré nennen. Nachdem er einen mehr als 800 m hohen Wasserfall gemacht hat, fließt er in den Circus von Bielsa, und durchfließt dann die Gradillas de Bielsa genannten Schluchten. Darauf nimmt er links den aus dem Gisthuthale kommenden Cinquetta auf; dann bei Ainsa den rechts aus dem Brotothale kommenden Ara, und endlich links den ihn fast an Größe gleichenden Esera. Nach einem Lauf von 180 km ergießt sich der E. unterhalb Fraga in den Segre, nachdem er noch rechts den Alcanadre aufgenommen. Die reichlichen Wasser des E. speisen den wichtigen Bewässerungskanal von Zamarrite.

Sinchona, s. Chinabäum.

Sinchona C₂₀H₂₄N₂O, ein das Chinin (s. d.) regelmäßig begleitendes Alkaloid der Chinarinde. Wird als Nebenprodukt der Chininfabrikation gewonnen, indem man die Mutterlauge vom rohen schwefelsauren Chinin mit Natron fällt und die ausgeschiedene harzige Masse in möglichst wenig siedendem Alkohol löst und kristallisieren läßt. Die von der Mutterlauge befreiten Krystalle werden in verdünnter Schwefelsäure gelöst, das schwefelsaure Salz wird durch Umkrystallisieren gereinigt.

Cincinnati, eine der bedeutendsten und schönsten Städte der Nordamerikanischen Union im Staate und am Flusse Ohio im County Hamilton unter 39° 6' nördl. Br., bei den Amerikanern «die Königin des Westens» und weniger hochtönend wegen seiner großen Schweinefleischereien früher auch «Portopolis» genannt. Der Gründer war ein Richter Symmes, der 1787 eine Strecke Landes an der damals bloß von Indianern bewohnten Stätte kaufte, im Jahre darauf die ersten Niederlassungen auf demselben begründete und sie nach dem am Ende des Revolutionskriegs von Offizieren gestifteten Orden der Cincinnati E. nannte. Am Ende des 18. Jahrh. hatte E. erst 750, 1810: 2540, 1820: 9608, 1830: 24851, 1840: 46338, 1850: 115436, 1860: 161044, 1870: 216239 und 1880: 255139 E., davon 183480 Inländer und 71659 Ausländer. Bis etwa 1860 war E. die größte Stadt und der bedeutendste Handelsplatz des ganzen Westens. Von da ab ist es allerdings von Chicago und St.-Louis überholt worden, weil damals das westlich des Mississippi gelegene Gebiet mächtig in die Kulturentwicklung des Landes eintrat. Nichtsdestoweniger ist E. S. Bedeutung für das Ohio- und Mississippithal eine große. Es ist seiner Einwohnerzahl nach die achtgrößte Stadt in den Vereinigten Staaten. Seine Lage ist außerordentlich schön. Die das Ufer des Ohioflusses begleitenden Hügel ziehen sich in einem Halbkreise jurid, und in der dadurch entstehenden Thalschlucht breitet sich die Stadt aus, rings um bewaldeten und rebenbespangten Höhen umschlossen. Unter den Einwohnern sind fast ein Viertel geborene Deutsche; aus Handwertern, Kaufleuten und Fabrikanten bestehend, haben sie wesentlich zu dem raschen Aufblühen der Stadt beigetragen und wohnen hauptsächlich nördlich vom Miamianal «überm Abene», wo sich auch die größten Bierbrauereien befinden. Die Verkehrsmittel E. S. sind sehr bedeutend. Seine Flußdampfschiffahrt wird nur von der von St.-Louis übertroffen. Sie erstreckt sich vorzugsweise auf Pittsburg, Louisville, St.-Louis und New Orleans; 1879 langten 3163 Dampfschiffe in E. an und 3167 gingen ab. Jedoch ist die Flußdampfschiffahrt in der neuesten Zeit etwas zurückgegangen, da hier wie überall in den Vereinigten Staaten die steigende Entwicklung der Eisenbahnen den Handel und Verkehr an sich reißt. So stellte sich die Anfunftsanzahl von Dampfern in E. im J. 1850 auf 3653, die Abgangszahl auf 3586, 1860 auf 2985, resp. 2875, 1870 auf 2712, resp. 2720. Mitten in die Stadt hinein zieht sich der Miamianal, dessen Anlage 7454727 Doll. gekostet hat und der, in E. beginnend, nach einer Längenerstreckung von 465 km bei Toledo sich in den Erielee ergießt. Dreizehn Haupt-Eisenbahnen verbinden E. mit dem Osten, Westen, Süden und Norden des Staats vermöge ihrer Verzweigung, und in 28 Stunden gelangt man von E. nach Newyork. Täglich kommen und gehen etwa 125 Passagier- und 150 Frachtzüge.

Wartikel, die man unter C. vermischt, sind unter S. aufzuführen.

Diese Verkehrsmittel C.s sind durch seinen Handel und seine Industrie bedingt. Während die jährliche Einfuhr und Ausfuhr vom 1. Sept. 1854 bis 31. Aug. 1855 sich auf 67501341 Doll., resp. 38777394 Doll. belief, betrug sie in derselben Zeit von 1871 bis 1872: 317646608, resp. 200607040 und in dem mit dem 31. Aug. 1880 endenden Jahre 266137902, beziehungsweise 253827267 Doll., von wovon letztern 45537667 Doll. auf den Export mittels des Flusses, 207765789 auf den durch die Eisenbahnen und 523811 auf den durch den Kanal entfielen. Im J. 1879 bestanden in C. 5493 industrielle Stablflements, in denen ein Kapital von 60523350 Doll. angelegt war, und welche 74798 Arbeiter beschäftigten. Der Wert der von diesen Stablflements in Anspruch genommenen Grundstücke belief sich auf 48111870, der Wert der Produktion auf 148957280 Doll. Am bedeutendsten sind die Brennerien, die Kleider-, Möbel-, Tabak-, Licht-, Seifen-, Lebensmittel-, Schuh- und Stiefel-fabrikten. Von solchen waren allein 1934 vorhanden, die zusammen 33894 Arbeiter beschäftigten. Das in ihnen angelegte Kapital betrug 24568650 Doll., während sich der Wert ihrer Produktion allein auf 73514610 Doll. stellte. Sehr bedeutend ist C. als Viehmarkt, obwohl ihm seine Überlegenheit als solcher in neuester Zeit von Chicago genommen ist. Im J. 1879 kamen 976741 Schweine im Werte von 10980011 Doll. an und 245778 Stüd im Werte von 2629771 Doll. wurden nach auswärts verladen. Der Einfuhrwert von Waren, die aus der Schweineschlächtereigewonnen wurden, belief sich auf 2234408, der Ausfuhrwert auf 9059298 Doll. In demselben Zeitraum kamen 229451 Stüd Rindvieh und 525554 Schafe im Werte von 12996617 Doll. an und 105485, beziehungsweise 400697 im Werte von 8965495 Doll. wurden verladen. Auch als hervorragender Getreidemarkt ist C. zu nennen. Im J. 1880 wurden 771900, beziehungsweise 563564 Fässer Mehl, 574246, bezw. 1730282 Bushel Mais, 1534401, bezw. 354287 Bushel Hafer, 1555107, bezw. 159769 Bushel Gerste und 578925, bezw. 307471 Bushel Roggen ein-, resp. ausgeführt. Im Pferdehandel behauptet C. die erste Stelle in der Union. Wie in den meisten ameril. Städten, durchschneiden sich auch in C. die Straßen rechtwinkelig. An freien Plätzen ist es arm; dagegen hat es einige sehr schöne Parks. C. besitzt 175 Kirchen und Bethäuser für alle möglichen Bekenntnisse, wovon 88 röm.-katholische. Die öffentlichen Schulen sind sehr gut. Sie wurden 1879 von 31943 Schülern besucht, während die gesamte Schulbevölkerung 52575 betrug. Es existierten 45 öffentliche Schulen, in denen 121 Lehrer und 485 Lehrerinnen unterrichteten. Die Einnahmen für das öffentliche Schulwesen betragen 697780, die Ausgaben 699780 Doll. Außerdem hatte C. im J. 1879 ein jüd. und ein lath. höheres Lehrinstitut, die im J. 1870 gegründete University of C. mit 20 Lehrern und 469 Studierenden, zwei theol. Seminare, sieben mediz. Institute mit zusammen 81 Lehrern und 1094 Studierenden, eine Rechtsschule und verschiedene andere Anstalten. An Gesellschaften, Wohlthätigkeitsanstalten und Vereinen aller Art ist die Stadt gleichfalls reich. Endlich sind noch zu erwähnen die zahlreichen Bed., Missionsgesellschaften und öffentlichen Bibliotheken, eine histor. Gesellschaft, eine für Homöopathie, eine Handelskammer, Spitäler, ein

Irrenhaus, ein mechan. Institut und eine kaufmännische Gesellschaft mit einer der besten Bibliotheken im Westen der Vereinigten Staaten. Die Stadt unterhält mehrere Theater, besitzt eine große Musikhalle und einen zoologischen Garten. Ein Kunstmuseum ist im Bau begriffen. Im J. 1881 betrug die fundierte und schwebende Schuld der Stadt 24628337 Doll. Die wohlhabendern Bewohner C.s besitzen vielfach Landhäuser auf den zu beiden Seiten der Stadt aufsteigenden Hügeln des Ohio und haben diese teilweise in prächtige Parks und Villenanlagen umgewandelt.

Cincinnati (Lucius Quinctius), ein Muster altröm. Tugend und Sitteneinfalt und ein Vorkämpfer für die Vorrechte der Patricier gegen die Plebejer, wurde 460 v. Chr. an Stelle des bei der Erstürmung des Kapitols, dessen sich der Sabiner Appius Herdonius bemächtigt hatte, gefallenen Valerius zum Konsul erwählt und erwies sich als einen entschiedenen und thatkräftigen Gegner der plebejischen Tribunen. Im J. 458 ward C., als der Konsul Lucius Minucius von den Aequern geschlagen und in seinem eigenen Lager eingeschlossen worden war, zum Diktator ernannt; die Boten, die ihm die Nachricht brachten, trafen ihn, als er eben auf seinem Gute von nur vier Jugera selbst den Pflug führte. Er nahm die Würde an und rettete den bedrängten Konsul. Die Sage erzählt noch, daß er alle Weisensfähige, jeden mit zwölf Schanzpfehlen versehen, aus Rom im schnellsten Marsch gegen die Aequer geführt und diese selbst während der Nacht umlagert habe. Am Morgen hätten sich die Aequer, die nun von zwei röm. Heeren, dem von ihnen eingeschlossenen und dem sie selbst einschließenden, sich angegriffen sahen, ergeben. C. habe dann sein Heer mit reicher Beute beladen nach Rom im Triumph eingeführt, er selbst aber schon am 16. Tage seine Diktatur niedergelegt und sei auf sein Gut zurückgekehrt. Er hatte nur noch zuvor die Abhaltung der Comitien sichern wollen, in welchen der einstige Tribun Volscius wegen falschen Zeugnisses gegen des C. Sohn, Cäsio Quinctius, der vier Jahre zuvor wegen gemeingefährlicher Äußerungen gegen die Plebejer angeklagt und zum Exil genötigt worden war, verurteilt und vertrieben wurde. Nach einer freilich ganz unverbürgten Erzählung ward endlich C. 439 als 80jähriger Greis noch einmal zum Diktator gewählt, da Spurius Mälius, ein reicher Plebejer, der bei Hungersnot Getreide an die Plebejer verteilt hatte, beschuldigt ward, daß er nach der Königswürde strebe. Servilius Mälia, des Diktators Magister Equitum, forderte den Mälius vor des C. Tribunal und erschlug ihn, da er sich weigerte, ihm zu folgen. C. billigte die That, ließ das Vermögen des Mälius konfiszieren, worauf das vorhandene Getreide um einen ganz geringen Preis unter das Volk verteilt wurde, und sein Haus dem Boden gleich machen, wovon angeblich ein Ort am Fuße des Kapitols den Namen Aquimelium erhielt.

Cincinnatiorden, ein 1783 in den Vereinigten Staaten von Nordamerika gestifteter Orden für ameril. Offiziere und franz. Marineoffiziere, welche an dem Unabhängigkeitskriege teilgenommen hatten. Die Dekoration bestand in einem auf einem Lorbeerzweig sitzenden silbernen Adler, auf dessen Brust ein ovaler Schild ruht, welcher den Cincinnati hinter dem Pfluge gehend und von einer strahlenden Sonne beschienen zeigt und die Umschrift trägt: «Omnia vincit servans rempublicam.»

Artikel, die man unter C. vermischt, sind unter R. anzusehen.

Ein gleicher Schild auf der Rückseite des Adlers zeigt den Cincinnatus, von zwei Römern vom Flügel abberufen, und die Umschrift: «Virt. praem. soc. Cin. inst. 1783.» Hinter den Flügeln des Adlers gehen zwei Lorbeerzweige hervor, welche sich oben vereinigen und an einem blauen, weißgeränderten Bande hängen, an welchem der Orden im Knopfloche getragen wurde.

Cincius (Lucius C. Alimentus), röm. Historiker, befehligte als Prätor und Proprätor 210—208 v. Chr. unter dem Consul M. Valerius Laevinus in Sicilien und in Unteritalien und befand sich später eine Zeit lang in Hannibals Gefangenschaft. Er schrieb wie sein älterer Zeitgenosse M. Fabius Pictor röm. Annalen in griech. Sprache. — Ein anderer Lucius C. verfaßte zu der Zeit des Augustus mehrere grammatische, antiquarische, staatsrechtliche und jurist. Schriften («de verbis priscis», «de fastis», «de comitiis», «de consulum potestate», «de officio juris consulti» u. s. w. Er wird auch als Verfasser von Annalen genannt, welche jedoch vielleicht nur eine Uebersetzung der Annalen des Lucius C. Alimentus waren. Die Fragmente dieser Annalen sind zuletzt von Peter in «Historicorum Romanorum reliquiae» (Bd. 1, Sp. 1870) veröffentlicht, die der antiquarischen und jurist. Schriften von Hufschle in «Jurisprudentia antejustiniana quae supersunt» (4. Aufl., Sp. 1879). Vgl. Herz, «De Lucii Cincii» (Berl. 1842); Bläß, «De Cincii» (Wonn 1866).

Cinders (engl., spr. Simb'rs), die bei großen Feuerungen durch den Hoft gefallenen Kohlen, welche nach dem Ablöschen mit Wasser ein den Coals ähnliches, brauchbares Brennmaterial abgeben, wenn sie nicht allzusehr mit Asche und Schlacken durchmischt sind.

Cineas (grch. Κινεας), der Unterhändler des Pyrrhus mit den Römern, wurde in Thessalien geboren und begab sich als Jüngling nach Athen, um daselbst Demosthenes zu hören. Darauf trat er in die Dienste des epirot. Königs Pyrrhus, dem er durch seine Geschicklichkeit als Unterhändler in hohem Grade nützlich wurde. Vergebens redete er den König von dem Selbstzuge nach Italien ab, zu dem die Tarantiner ihn aufgefordert hatten. Pyrrhus sandte C. selbst, dem Nilon mit 3000 Mann auf dem Fuße folgte, nach Tarent voraus (im Herbst 281 v. Chr.). Nach dem Siege am Flusse Siris (im Sommer 280) über den röm. Consul Laevinus entschloß sich Pyrrhus, den Römern Frieden anzubieten. C. ward nach Rom gesandt, und hier entwickelte er alle diplomatischen Künste, um den Senat für die Anträge des Königs zu gewinnen, die für den Augenblick sehr annehmbar erschienen. Der Senat schwankte, bis die Rede des greisen, erblindeten Censorius Appius Claudius die Ablehnung entschied. C., der während seines Aufenthalts in Rom die Verfassung und den Charakter der Römer gründlich kennen gelernt hatte, lehrte unverrichteter Sache zu Pyrrhus zurück und entwarf ihm ein glänzendes Bild von Roms Macht und Bedeutung. Als später der Consul Fabricius 278 dem König das Anerbieten eines Verräters meldete oder ihm diesen selbst zurückschickte, der sich erbot, den König zu vergiften, sandte Pyrrhus durch C. die röm. Kriegsgefangenen ohne Lösegeld zurück, indem er ihn zugleich mit neuen Friedensunterhandlungen beauftragte, die aber ebenfalls ohne das gewünschte Resultat blieben. Ehe Pyrrhus 278 nach Sicilien übersehte, wurde C. abgeschickt, um mit den Städten

auf dieser Insel zu unterhandeln. C. starb wahrscheinlich während des sicil. Zugs.

Cinellen, Schlaginstrument, s. Belden.

Cineraria L., Pflanzengattung aus der Familie der Compositen, sie heißt deshalb so, Aschenkraut, Aschenpflanze, weil bei vielen ihrer Arten die Blätter auf einer oder beiden Seiten mit einem aschgrauen Filz bekleidet sind. Es wurden unter diesem Namen sehr verschiedene, wenn auch verwandte Pflanzen vereinigt, welche die neuere Systematik größtenteils zu der Gattung Senecio (s. d.) rechnet. Die zahllosen Ab- und Spielarten von Cinerarien, welche gegenwärtig vorzugsweise als Topfpflanzen gezogen werden, sind nämlich Pastarde, welche die Gärtner durch Kreuzung der genannten Agathaea, die ursprünglich eine dunkel-purpurrote Scheibe und himmelblaue Strahlblüten besitzt, mit verschiedenen lapländischen Cinerarien (z. B. C. hybrida W., C. cruenta Curt., C. populifolia L. u. a.) und durch Kreuzlagen der entstandenen Hybriden oder von Varietäten erhalten haben. Diese bekanntlich mit Blumen von allen Farben vorkommenden Cinerarien gehören zu den Korbblütlerpflanzen der Gegenwart und sind bekanntlich vorzugsweise Zierpflanzen des Frühjahrs. Um bis zum Herbst starke buschige Pflanzen, welche im nächsten Jahre frühzeitig blühen, zu erziehen, setzt man die Samen im März in Töpfe und stellt diese in ein Warmhaus oder ein lauwarmes Mistbeet. Die jungen Pflanzen werden bis zum September wiederholt verpflanzt, fleißig begossen (bisweilen mit Kuhlblätter- oder Guanowasser) und, um schnelles Austrocknen der Erde, welche am besten aus guter Mistbeeterde mit Hornspänen vermischt besteht, zu verhüten, die Töpfe in groben Riessand vercalt. Die größten Feinde der Cinerarien sind die Blattläuse, weshalb diese sofort beseitigt werden müssen.

Cinerarien (lat.), Aschenkrüge, die Gefäße, in denen die Asche der verbrannten Leichname aufbewahrt. In der kath. Kirche heißen C. die Behälter, in denen die Asche der Heiligen aufbewahrt wird.

Cineration, veralteter Ausdruck für Veraschen, Einäscherung; cinerifizieren, zu Asche werden
Cineros clavellati, veralteter Name für Pottasche.

Cingoli, Stadt in der ital. Provinz Macerata, liegt auf einem Plateau, welches die Gewässer der Potenza von denen des Tino scheidet, die beide sich in das Adriatische Meer ergießen, und zählt (1881) 1566, als Gemeinde 12136 E., welche besonders mit Holz und Kohlen handeln. C. ist das alte Cingulum, welches von Labienus angelegt und von Cäsar besetzt wurde.

Cingulum (lat.) heißt eine weiße seidene oder baumwollene Schnur mit Quasten an den Enden, die dazu dient, das Unterleib der kath. Priester die Alba, zu gürteln und, falls dieselbe zu lang ist, sollte, in die Höhe zu schürzen. Sie wird einfach vorn zugebunden. Auch über den geistlichen Leopold (Zalar) trägt der kath. Clerus ein C., das in einem breiten, schärpenartigen, an der Hüfte zu sammengesetzten Bande besteht, dessen Enden an der Seite herabfallen. Dieses C. ist in der Regel schwarz und ebenfalls von Seide oder Wolle.

Cingulum militare (lat.), Kriegsgürtel, der in der röm. Zeit mit zu der Rüstung gehörte, setzt sich auf einem Grabsteine des Publius Flavius Soldaten der 14. Legion, wo außer den mit Schnur-

Artikeln, die man unter C. versteht, sind unter R. aufzuführen.

geschlossenen Gurtriemen des Schwertes und Dolchs noch ein dritter zusammengeklungener Gürtel zu bemerken ist, welcher die Lunula umschließt und zugleich eine Platte von Leder oder Blech zum Schutze des Unterleibes zu befestigen bestimmt ist, welche mit dem Ledergehänge in Verbindung steht, das in sechs Streifen, mit vielen Metallknöpfen beslagen, bis zu den Knien herabfällt. Solche Gürtel waren entweder, nach Gräberfunden, von Bronzeblech, oder, wie Skulpturen zeigen, von Leder mit Metall beslagen. Vgl. Vindischmit, »Die Altertümer unserer heidnischen Vorzeit« (Heft 9, Mainz 1879). Cingulum militare wird zur Zeit Justinians auch überhaupt als Bezeichnung des Soldatenstandes gebraucht, wie im Mittelalter zur Bezeichnung der Ritterwürde. In der Karolingerzeit pflegten, nach Gregor von Tours, die Großen kostbare Wehrgehänge, das Cingulum militare, als Ehrengewand zu verleihen, und ferner wird erzählt, daß während der Regierung Ludwigs des Frommen die Bischöfe und Geistlichen endlich (um 817) anfangen, das mit Gold und Edelsteinen besetzte Cingulum militare, sowie die kostbaren Gewänder und Stiefel mit Sporen abzulegen.

Cinis (lat.), Asche.

Cinisi, Stadt in der ital. Provinz Palermo auf Sicilien, 84 km im NW. von der Hauptstadt, nahe am Busen von Castellamare, an der Eisenbahn Palermo-Trapani, zählt (1881) 5474 E., welche vorzüglich Wein bauen.

Cinna (Lucius Cornelius), ein Römer aus patricischem Geschlecht, war, nachdem er die Prätur bekleidet, Legat im Bundesgenossenkriege und wurde mit Sullas Bewilligung, obwohl er zur Gegenpartei gehörte, für das J. 87 mit Cnaeus Octavius zum Konsul gewählt, wobei er eidlich geloben mußte, nicht gegen die von Sulla nach des Marius (s. d.) Vertreibung getroffenen Einrichtungen zu unternehmen. Sobald er aber sein Amt angetreten, ließ er durch einen Tribun den Sulla anlagern; dieser stellte sich jedoch nicht und zog ungehindert in den Mitridatischen Krieg ab. Darauf brachte C. die Auslieferung der Verbannten, d. h. vor allem des Marius in Vorschlag, sowie das Gesetz, das schon im vorigen Jahre von dem Tribun Sulpicius durchgebracht, aber für ungültig erklärt worden war, dahin gehend, die Bundesgenossen, die das Bürgerrecht erlangt hatten, und die Freigelassenen nicht mehr in besondern Tribus und zuletzt stimmen zu lassen, sondern sie unter die alten Tribus zu verteilen. Die Partei des Senats unter der Führung des Cnaeus Octavius widersetzte sich, und es kam auf dem Forum zum blutigen Gezecht, worauf C. aus der Stadt vertrieben und dann vom Senat abgesetzt wurde. Die Neubürger und die Truppen des Appius Claudius, die Nola belagerten, fielen aber C. zu, und so brachte er ein hartes Heer, nach Vellejus sogar 30 freilich größtentheils aus Rekruten bestehende Legionen zusammen, rief Marius und die übrigen Verbannten zurück und belagerte mit Marius, Sertorius und Cnaeus Papirius Carbo Rom. Die Stadt ward haec, nachdem der früher an C.'s Stelle erwählte Konsul Verula hatte abdanken müssen, übergeben, und auf Veranlassung des Marius wurde nun in Rom ein Blutbad angerichtet, das fünf Tage dauerte. Zu Marius erklärte sich C. ohne Wahl zum Konsul für das J. 86 und nahm sich, als jener gestorben war, des Lucius Valerius Flaccus, für das J. 85 den Cnaeus Papirius Carbo zum Kollegen. Beide

behielten das Konsulat im J. 84. Auf die Nachricht, daß Sulla aus Asien zurückkehre, schickte der Senat an diesen Gesandte, und die Konsuln rüsteten sich gegen ihn. Als aber C. dem Sulla nach Griechenland entgegenziehen wollte, weigerten sich seine Soldaten, ihm zu folgen, und ermordeten ihn in einem Aufstande.

Sein Sohn, Lucius Cornelius C., schloß sich als Jüngling dem Konsul Marcus Lepidus an bei dessen Versuche, im J. 78 die Sullanischen Verfassungsänderungen wieder umzustärken, richtete, als das Unternehmen mißlungen war, im folgenden Jahre zu Sertorius nach Spanien, erhielt jedoch später die Erlaubnis zur Rückkehr und ward im J. 44 Prätor. An der Verschwörung gegen Cäsar nahm er keinen Teil, billigte aber dessen Ermordung laut vor dem Volke, das, deshalb auf ihn erbittert, beim Leichenbegängnis den Tribun Gaius Sulpicius C., den es mit ihm verwechselte, zerriß.

Cnaeus Cornelius C., der Sohn des vorigen von dessen Gemahlin Pompeja, des Pompejus Tochter, socht bei Actium gegen Octavian. Dieser verzog ihm nicht nur diesmal, sondern auch später als Kaiser, als C. eine Verschwörung gegen ihn gestiftet hatte, und gab ihm sogar für das J. 5 n. Chr. mit Valerius Messala das Konsulat, worauf ihm C. bis zu seinem Tode treu ergeben blieb.

Cinnamodendron, s. Zimt.

Cinnamomum, Zimtbaum, eine von Blume benannte Pflanzengattung aus der Familie der Laurineen. Die Arten derselben, deren man gegen 50 kennt, sind Bäume oder Sträucher, die vorzugsweise in den Tropengegenden Asiens wachsen. Die Blüten bestehen aus einem lederartigen, sechspaltigen Perigon, welches später die Frucht, eine Beere, bechersförmig stülzt, und zwölf in vier Reihen geordneten Staubgefäßen, von denen die der drei äußeren Reihen, neun, vollkommen, die drei innersten unvollkommen sind und die vollkommenen vierfächerigebeutel haben, und einem freien Fruchtknoten mit einem einsachen Griffel. Die Cinnamomumarten haben immergrüne, lederartige, schöne Blätter und ripig angeordnete Blüten. Die wichtigsten Arten sind: C. ceylanicum *Breyn.*, ein in Ceylon einheimischer und in Ostindien, Brasilien und Westindien häufig kultivierter Baum von 7—10 m Höhe, mit vierkantigen Zweigen und dreinervigen, unterseits nehabrigen Blättern, dessen Rinde den echten Zimt liefert, und C. Cassia *Bl.*, ein in China und Cochinchina wild wachsender, übrigens auch noch besonders kultivierter Baum mit länglichen, dreinervigen, unterseits bogig geäderten Blättern, von dem die Zimtcassia, auch Kanel genannt, abstammt. Dagegen kommt die Holzcassia (Cassia lignea), auch Malabar-Cassia genannt, von einer in Malabar, Penang und Sihat einheimischen Varietät von C. ceylanicum. Diese an Güte dem echten Zimt weit nachstehende Sorte kommt in harten, dicken Rindenstücken in den Handel, welche noch mit der korkigen Rinde versehen zu sein pflegen. Auch die auf dem ind. Festlande, in Westindien und Brasilien kultivierten Zimtbäume liefern schlechtere Rindenarten als der Baum von Ceylon. Der in Cochinchina einheimische und in China häufig kultivierte Baum C. Lourieri *Nees*, liefert die Zimtblüten (s. d.) oder Zimtdägel.

Cinnamus (Johannes), namhafter byzant. Historiker in der zweiten Hälfte des 12. Jahrh., Zeitgenosse des Kaisers Manuel I. Komnenos, schrieb

Artikel, die man unter C. vermist, sind unter R. aufzusuchen.

im Chronolog. Anschluß an die «Alexias» der Prinzessin Anna Komnena, eine «Epitome rerum ab Joanne et Manueto Comnenis gestorum», d. i. die Geschichte der Zeit 1118—76, in sechs Büchern (herausgeg. von Meineke, Bonn 1836). Vgl. Gonz, «De Liceta et Cinnamo byzant. historicis» (Tab. 1818) und Kap. Herr, «Die abendländ. Politik Kaiser Manuels I.» (Straßb. 1881).

Cino da Pistoja, ital. Rechtsgelehrter und Dichter, geb. 1270 zu Pistoja, stammte aus der Familie Sinibaldi, studierte in Padua und Bologna und verwaltete darauf das Richteramt zu Pistoja bis 1307, wo er mit der Partei der Weissen, welcher er angehörte, verbannt wurde. Er ging zu einem Freunde an der Grenze der Lombardei, Filippo Bergiulesi, und verliebte sich in dessen Tochter Selvaggia, die aber noch in demselben Jahre starb. Von 1309 bis 1311 hielt er sich in Frankreich auf. Mit dem Heere Kaiser Heinrichs VII. kam er dann nach Rom, und später war er einige Zeit in Neapel angestellt. Erst seit 1312 begann er sich wissenschaftlich zu beschäftigen. Er arbeitete einen Kommentar über den Codex Justinians, den er 1314 beendete, wurde in demselben Jahre Doktor der Rechte zu Bologna und lehrte nun zu Treviso, seit 1323 zu Perugia und seit 1334 zu Florenz. Er starb zu Pistoja 24. Dez. 1336. Dante, der ihn häufig nennt und rühmt, war sein Freund. Als Dichter bildet er den Übergang zu Petrarca, welcher für seinen Schüler gilt. Sein Kommentar wurde seit 1483 mehrmals gedruckt. Die vollständigste Ausgabe seiner «Poesie», deren Hauptgegenstand seine Geliebte Selvaggia ist, besorgte Ciampi (Pisa 1813; nachgedruckt, Pistoja 1826), der auch eine Lebensbeschreibung des Dichters (Pisa 1808; 3. Ausg. 1826) verfaßte. C.'s «Rime» wurden von Carducci (Flor. 1864) herausgegeben.

Cinq Codes, s. unter Code Napoléon.

Cinq-Mars (Henri Coiffier de Ruzé, Marquis de), Günstling Ludwigs XIII. von Frankreich, bekannt durch sein Komplott gegen Richelieu, war der zweite Sohn des Marquis von Effiat, Marschalls von Frankreich, und wurde 1620 geboren. Richelieu (s. d.) brachte den 19jährigen C. an den Hof, um ihn zum Freund des Königs zu machen, diesen aber dadurch selbst um so besser zu beherrschen. C. wußte durch Gewandtheit und Liebenswürdigkeit die volle Gunst des Königs zu gewinnen, der ihn alsbald mit den hohen Hofämtern ausstattete, suchte dann aber den Minister selbst zu stürzen. Es war das letzte der Komplotte, die Richelieus Bahn durchkreuzten; Gaston von Orleans (s. d.) und der jüngere de Thou (s. d.), in gewissem Grade der König selbst waren darin verwickelt, der Vertrag mit Spanien 1. März 1642 ein erster glücklicher Schlag gegen den Kardinal. Dieser beobachtete von Narbonne aus die Intrigue seit ihrem Entstehen; es gelang ihm, den König von den Verschwörern abzubringen und die Verhaftung C.' und de Thous zu bewirken. Man führte die Unglücklichen nach Lyon, wo sie in Gegenwart Richelieus und auf das Geständnis des feigen Herzogs von Orleans verurteilt und 12. Sept. 1642 enthauptet wurden. Das Schicksal des jungen C., der bei Hofe den Namen Monsieur le Grand führte, erregte große Teilnahme und ist wiederholt der Gegenstand poetischer Behandlung gewesen, so in dem Roman A. de Vigny's: «C. ou une conjuration sous Louis XIII.» (2 Bde., Par. 1826 u. öfter; zuletzt 1882).

Cinquecento (ital. d. i. eigentlich fünfshundert, dann im gewöhnlichen Sprachgebrauch eine Abkürzung für die Jahrzahl 1500) nennen die Italiener in der Geschichte zunächst ihrer nationalen Kunst, dann aber auch ihrer poetischen Litteratur, den Stil des 16. Jahrh., welcher sich durch die Wiederbelebung der Antike in allen Sphären des künstlerischen und literarischen Lebens entwickelte und ebendeshalb auch gewöhnlich als Renaissance (s. d.) bezeichnet wird. Die Schöpfer und Träger dieses neuen Stils, sowohl in Bezug auf die bildenden Künste (Michel Angelo, Rafael, Correggio, Upan, Leonardo da Vinci, Benvenuto Cellini) als auf die poetische Litteratur (Ariost und Tasso), werden daher häufig auch Cinquecentisten genannt. (S. unter Italienische Kunst und Italienische Litteratur.)

Cinque Ports oder die Fünfhäfen hießen seit Wilhelm dem Eroberer die fünf auf der engl. Küste von Kent und Suffex gegen Frankreich zu liegenden Häfen Dover, Sandwich, Romney, Hythe und Hastings, die vor allen andern das Reich vor Landungen sichern sollten und von denen Dover der bedeutendste ist. Zu diesen kamen später noch Winchelsea und Rye, so daß es eigentlich sieben solcher Häfen gab, von welchen mehrere kleinere, wie Pevensey, Folkestone, Deal u. a., abhängig waren. König Johann, der zur Wiedereroberung der Normandie eine Flotte brauchte, bewilligte den Bewohnern jener Städte viele Freiheiten, gegen die Verpflichtung, während eines Zeitraums von 40 Tagen in jedem Jahre 80 Schiffe auf ihre Kosten zu unterhalten. Der Befehlshaber des Schloßes zu Dover war zugleich Aufseher der Fünfhäfen unter dem Titel Lord Warden of the Cinque Ports und besaß Admiraltäts-Jurisdiction mit einem Gehalt von 3000 Pfd. St. Die meisten jener Häfen sind gegenwärtig dergestalt verschlammmt, daß sie zur Landung oder zur Unterhaltung bedeutender Kriegsflotten nicht mehr taugen; die alten Vorrechte sind ihnen aber teilweise verblieben. Dabin gehört unter andern, daß die Abgeordneten dieser Städte bei den Krönungen der Könige von England den Waldsack tragen, der nach Beendigung der Feierlichkeit ihr Eigentum wird. Früher wählte jede derselben, so unbedeutend einige auch sind, zwei Abgeordnete in das Parlament; die Reform-Bill von 1832 jedoch hat Romney und Winchelsea das Wahlrecht genommen, Hythe und Rye aber wählen jede nur noch einen Repräsentanten. Auch das Amt des Lord Warden of the Cinque Ports besteht noch als Sinecure und wird gewöhnlich einem begünstigten Hof- oder Staatsmanne zuteil. Edlington erhielt dasselbe 1829, überließ aber die Einkünfte davon, die nur noch 1026 Pfd. St. betragen, dem Schatz. Sein Nachfolger war der Prinz Albert, nach dessen Ableben es an Lord Palmerston verfallen wurde. Der gegenwärtige Lord Warden ist Carl Cranville. Die Amtswohnung des Lord-Warden ist das in der Nähe von Dover gelegene Walmer-Castle.

Cintra, kleine, aber schön und malerisch gelegene Stadt (Villa) in dem portug. Distrikt Alentejo, 27 km im Westnordwesten von Lissabon, am Abhange der Serra de E., hat (1878) 4751 E. und ein altes maurisches Schloß, Sommerresidenz des Hofes, mit herrlichen Fontänen. Die Umgegend zieren Landhäuser und Gärten, die schönsten den Engländern gehörig; eine entzückende Aussicht, das

Artikel, die man unter C vermisst, sind unter R aufzusuchen.

«gloriosen Eden» Lord Byron, auf dieselbe und das Meer geniesst man auf den granitenen, 529 m hohen Berggipfeln. Auf dem nördlichen, dem Cruz Alta, stehen die Ruinen eines maurischen Schlosses und einer Moschee, auf dem südlichen das auf Kosten des Königs Ferdinand (von Coburg) in maurisch-got. Stil erbaute, an Kunstschätzen reiche Castillo da Penha de Cintra an der Stelle des ehemaligen, 1503 gegründeten Hieronymitenklosters da Penha, das, aus Granit aufgeführt, fremden Pilgern als Hospiz diente. Der Ort liefert ausgezeichneten Wein und blauen Marmor. In der Nähe befindet sich auch das sog. Korkkloster (da Cortica) Sta.-Cruz, eine Kapuzinereinfiedelei, die ihren Namen von den Korkplatten trägt, womit die Wände der in den Felsen gehauenen Zellen bebedet sind, um die Feuchtigkeit abzuhalten. König Ferdinand hat in C. einen großen forstbotan. Garten gegründet, in welchem angeblich 8—400 ausländische Holzarten kultiviert werden. Geschichtlich merkwürdig ist C. durch die hier 30. Aug. 1808 zwischen den Engländern unter Dalrymple und den Franzosen unter Junot abgeschlossene Konvention, zufolge deren die Franzosen Portugal räumen sollten.

Cion (grch. κίων), das Säpfchen; Cionis oder Cionitis, Säpfchenbräune.

Ciutat, La (provenzalisch Ciutat, d. h. die Stadt), Stadt im franz. Depart. Bouches-du-Rhône, Arrondissement Marseille, am Mittelmeere gelegen und durch Eisenbahn mit Marseille und Loulon verbunden, zählt (1876) 8104, als Gemeinde 10058 E. Der Hafen wird durch das Cap Bec de l'Agile und die Insel Verte geschützt, nimmt 150 Schiffe von 300 t auf und hat zwei Leuchttürme. Die Promenade de la Tasse längs des Meeres bietet eine schöne Aussicht. Es war ehemals wichtig für den Levantehandel und als Zufluchtsort der Protestanten. Die Landschaft ist reich an trefflichem Rosatwein und an Öl- und Orangenbäumen. Die Bewohner sind teils auf den Werften beschäftigt, teils in den Werfstätten der Messageries nationales (3000 Arbeiter) mit der Herstellung der Dampfmaschinen und der Anfertigung der Schiffe selbst, teils mit dem Brechen von Pflastersteinen und mit Korallen- und Sardinenfischerei und Küpenhandel. E. ist das alte Portus Cytharistae.

Cipmamehl oder **Moussache** nennt man im franz. Guaiana ein aus der Manihotwurzel bereitetes Stärkmehl, vgl. Manihot.

Cipollin ist eine Marmorart, ein kristallinischerer Kalkstein mit Einmengungen von silberweißem oder rötlichem Glimmer oder Talk, wodurch geschliffene Platten ein besonders schönes Ansehen erhalten. Man findet ihn als geschichtete Einlagerungen in kristallinischen Schieferen z. B. bei Jaunhaus unweit Altenberg in Sachsen und im Fichtelgebirge in Griechenland.

Cippus (lat., d. h. Pfahl, Säule), bei den Römern eine kleine, gewöhnlich viereckige Säule mit oder ohne Basis und Bekrönung, die häufig mit einer Inschrift versehen wurde. Der C. diente namentlich auch als Grenzstein, kommt aber am häufigsten als Grabstein vor, in welchem Falle er mit Marmor verziert zu sein pflegte.

Cipriani (Giambattista), Maler und Kupferstecher, geb. 1732 zu Florenz, kam, um sich in seiner Kunst auszubilden, in seinem 19. Jahre nach Rom, wo er sich Correggio zu seinem Vorbilde wählte.

Wittfel, die man unter C vermischt, sind unter R aufzuführen.

Bald erwarben ihm seine Arbeiten einen glänzenden Ruf. Durch einige Engländer, die sich in Rom aufhielten, veranlaßt, ging er 1754 nach London und ward dort eins der ersten Mitglieder der 1769 gestifteten königl. Akademie. Er starb daselbst 1785. Seine Arbeiten erfreuten sich in England großen Beifalls. Seine Zeichnung ist korrekt, seine Köpfe haben Anmut und Lieblichkeit, sein Kolorit ist harmonisch. Zu Ariosto's «Orlando furioso» lieferte er eine Reihe kleiner Kupfer, worin sich die ganze Anmut seines Talents spiegelt. Im Yorkhouse zu London versuchte er sich auch als Freskomaler.

Strage (frz.), das Wachsen, Überziehen mit Wachs, die Wachsfarbe: auch Camaieu-Malerei in Gelb.

Circos (lat., meist abgekürzt ca., eigentlich «um», «herum»), bei Zahlangaben: ungefähr, etwa, gegen. **Circars** oder die fünf nördlichen **Circars**, der veraltete und offiziell außer Gebrauch gekommene Name für einen Teil der Präsidentschaft Madras in Britisch-Ostindien. Die C. umfassen das zwischen 15° 40' und 20° 17' nördl. Br., sowie zwischen 79° 12' und 85° 20' östl. L. von Greenwich gelegene Raumesgebiet. Die fünf Circars waren Tschicacole, Radschahmandri, Elora, Rothapilli und Gunturu. Sie sind, bis auf den Namen, aus der gegenwärtigen polit. Einteilung der Präsidentschaft Madras in 20 Distrikte und 6 Basallenstaaten eingeborener Fürsten verschwunden. Die Circars waren 1753 von den Franzosen in Besitz genommen, wurden ihnen aber 1759 von den Engländern unter Clive wieder entzogen.

Circassien, Landstrich am Kaukasus, begreift die Große und Kleine Kabarda, die Länder der Abchasen (s. d.) sowie der Tscherkesen (s. d.) und nimmt den ganzen Nordabhang des Kaukasus bis zum Gebiet der Lezghier (s. d.) im W., dem Kuban und mittlern Terek im N. sowie den Sübabhang bis nach Mingrelieu im S. ein, während das Schwarze Meer die Westgrenze bespült. Den Namen, welcher sich im spätern Mittelalter im Abendlande bildete, hat das Land von den Tscherkesen, als dem wichtigsten der in demselben sesshaften Völker.

Circassienne, auch **Circas**, wahrscheinlich nach Circassien, dem Land der Tscherkesen, genannt, aber zuerst in England verfertigt, ein dem Kasimir ähnlicher, tuchartiger, jedoch weniger dicht gewebter und weniger stark gewaltter Stoff, welcher daher den vierbindigen Körper deutlich erkennen läßt und entweder aus reiner Wolle (seinem Streichgarn) oder baumwollener Kette und wollenem Einschlag sowohl einfarbig als meliert hergestellt wird.

Circitores (lat., auch Circitores oder Circuitores), Klosteraufseher, welche bei Nacht und Tag in jede Zelle treten durften und Ungehören dem Abt oder Prior anzeigen; auch soviel wie **Visitatores**, Klostergeistliche, denen die Inspizierung sämtlicher Klöster ihres Ordens übertragen war.

Circe (grch. Κίρκη), nach der Odyssee eine Tochter des Helios und der Perse, einer Tochter des Okeanos, Schwester des Aetes, wohnte in einem Palast, den gebändigte Löwen und Wölfe umschweiften, auf der klaischen Insel (νηος Αίαιν, s. A.), welche sich der Dichter im fernen Westen dachte und die man in dem Circäischen Vorgebirge (heut Circe) suchte, das früher eine Insel gewesen sein sollte. Die zaubermächtige Göttin beschäftigte sich gleich menschlichen Frauen mit Weben, wobei sie sich mit Gesang ergözte; vier Nymphen waren ihre Dienerinnen. Sie

verwandelte die nach ihrer Insel verschlagenen Gefährten des Odysseus in Schweine, wurde aber von diesem, der von Hermes unterstützt war, überwunden. (S. unter Odysseus.) — Circe heißt auch ein Asteroid. (S. unter Planeten.)

Circello (Monte-), richtiger Vorgebirge Circeo oder Monte-San-Felice, ein 520 m hoher, 18 km im Westen von Terracina, an der Westküste Mittelitaliens am Süden der Pontinischen Sümpfe gelegener, ins Meer vorspringender Berg, ist die homerische Insel der Circe. In der flachen Mulde oben auf der Bergmasse liegt der kleine Ort San-Felice, wo noch jetzt die Zauberin Circe eine ganz allgemein bekannte Göttin ist, die in Circeji, von welchem südlich vom Orte noch Ruinen vorhanden sind, noch lange verehrt worden ist. Unweit am Strande liegt zwischen andern Grotten die Stalaktitenhöhle Grotta della Maga oder delle Capre, auch in der Nähe antiker Gräber. Auf dem Höhepunkte, dem Monte di Torre vecchia, mit schöner Aussicht, finden sich Reste eines Circetempels und schöne cyclopische Mauern. Der Boden ist höchst fruchtbar und berühmt durch seine Feigen, trefflichen roten Wein und den ungewöhnlich großen Salat. Die Morde, von Griechenland hierher gebracht, hat sich von hier über ganz Italien verbreitet. Die prächtige Vegetation besteht ferner in alten Eichen, Mastixbäumen, Citronen und Orangen, Agaven und Aloe, wildem Apfel, Manna-Eichen, Korkleichen, Johanniskrautbaum, Eistrosen, Zwergpalmen, mächtigen Buchs- und Lorbeerbäumen u. s. w.

Circensische Spiele (ludi circenses), so genannt von dem Circus (s. d.), in welchem sie abgehalten wurden, sind schon früh in Rom begangen worden. Dergleichen Spiele waren mit religiösen Festen verbunden, wie denn der Raub der Sabinerinnen nach der Sage bei Spielen erfolgte, die Romulus an dem Feste des Gottes Consus veranstaltet hatte. Aber früh wurden auch schon eigene Spielfesttage, zunächst freilich nur außerordentlichweise zu Ehren von Jupiter, Juno und Minerva, begangen. Und nachdem man diese Spiele (vielleicht 366 v. Chr. zum ersten mal) auch als jährliche Spiele zu feiern angefangen hatte, die dann gewöhnlich ludi Romani (magni) genannt wurden, während jene in der Regel schlechtweg ludi magni (votivi) hießen, so wurden bald nicht nur die ludi Romani an immer mehr Tagen gefeiert (zuletzt vom 4. bis 19. Sept.), sondern auch immer neue Spiele eingeführt und an einer ebenfalls steigenden Zahl von Tagen abgehalten; so nacheinander die ludi plebei (zuletzt vom 4. bis 17. Nov.), die ludi Cerialis (12. bis 19. April), die ludi Apollinares (6. bis 13. Juli), die Megalesia (zu Ehren der Göttermutter, 4. bis 10. April) u. a., während auch die außerordentlichen Spiele sich vermehrten und ausdehnten. Dabei wuchs mit der Ausdehnung auch die Pracht und der Glanz derselben und gleichzeitig die Vorliebe des Volks für sie, dessen Verlangen nach «panem et Circenses» (Brot und Circensischen Spielen) sprichwörtlich geworden ist. (Vgl. Juvenal in seiner 10. Satire, Vers 81.)

Wiewohl von den vielen Festspieltagen der größte Teil derselben von ludi scenici (Schauspielen) und nicht von ludi circenses eingenommen war, so galten doch die Tage, an welchen die letztern stattfanden, für die Hauptfesttage. Dieselben wurden gewöhnlich durch eine feierliche Prozession (pompa) eingeleitet, welche der die Spiele leitende Beamte,

und zwar, wenigstens dann, wenn es ein Konful oder Prätor war, auf einem Wagen (sener wohl auf dem Vier-, dieser sicher auf einem Zweigespann) stehend in einem Aufzuge gleich dem eines Triumphators führte. Die Prozession zog unter Musikbegleitung und Weihrauchdämpfen vom Capitol über das Forum nach dem Circus und in diesem noch die Rennbahn entlang. In derselben wurden die Attribute und Bilder der Götter, in der Kaiserzeit auch die von Mitgliedern der kaiserl. Familie, zunächst die der vergötterten, teils auf Bahren und Throne getragen, teils auf kostbaren Wagen, welche Pferde, Maultiere, Elefanten zogen, gefahren. Zahlreiche Priesterchaften und religiöse Korporationen geleiteten sie. Voraus zogen Scharen von Knaben zu Fuß und zu Pferd, die zum Wettfahren bestimmten Wagen, die an den Spielen sich beteiligenden Faustkämpfer, Ringer, Läufer, ferner tanzende Knaben und Männer, begleitet von Musikern. Für die ganze Dauer der Spiele war alles aufs reichlichste vorgeordnet; der geringste Verstoß machte die Feier ungültig und eine Wiederholung notwendig. Claudius beschränkte die letztere auf einen Tag, um eine allzu lange Ausdehnung der Spiele zu verhindern. Auf den Festzug folgte ein Opfer, dann begannen die Spiele. Diese bestanden hauptsächlich in Wettrennen zu Wagen. Dabei waren die Wettfahrer in vier Parteien geteilt. Seit Nero wurden, wie es scheint, regelmäßig 24 Fahrten an einem Tage gemacht, von denen jede aus sieben Umläufen bestand, die zusammen über 8 km Wegs betragen. Die Wagen waren gewöhnlich zwei- oder vier-, seltener Dreigespanne. Außer den Wagenrennen fanden auch Wettrennen von Reitern statt; ferner zeigten sich früher gewöhnlich, später, seit es für andere Wettkämpfe eigene Stadien gab, seltener Faustkämpfer, Läufer, Ringer. Dazu kamen militärische Schauspiele und Scheingefechte, in der republikanischen Zeit von jungen Bürgern aufgeführt, in der Kaiserzeit von militärischen Abteilungen; insbesondere aber erstrahlte in glänzender Aufzuge die Ritterchaft, und zeigten sich in dem von Sulla, Cäsar und Augustus wieder aufgeführten, nach den julischen Kaisern aber wohl bald wieder abgenommenen sog. Trojaer Knaben aus vornehmen Häusern. Auch Tierhefen fanden zur Zeit der Republik meist im Circus statt; in der Kaiserzeit wurden diese aber gewöhnlich im Amphitheater abgehalten, gleich den Gladiatorenspielen, die aber auch zur Zeit der Republik gewöhnlich nicht im Circus, sondern auf dem Forum stattfanden.

Vgl. Friedländer im «Handbuch der röm. Altertümer» von Beder und Marquardt (2. Aufl., Bd. 4, Sp. 1878) und in den «Darstellungen aus der Sittengeschichte Roms» (3. Aufl., Bd. 2, Sp. 1874). Es sind auch noch viele Darstellungen von Circusspielen in Mosaiken und Reliefsen erhalten geblieben. Vgl. darüber Häbler in den «Annali» des Archäologischen Instituts (Bd. 3, Rom 1863) und Zangemeister, ebenda selbst (Bd. 42, Rom 1870).

Ciroiter (lat.), soviel wie circa (s. d.).

Circitores, s. Circitores.

Circitores (circumitores, circitores) hießen im alten Rom die Sklaven, welche als Wächter in Gärten und Fluren, bei Wasserleitungen u. dgl. die Kunde zu machen hatten. Ebenso hießen auch beim Militär die Mannschaften, welche im Lager nachts die Wachen zu besichtigen hatten.

Wortel, die man unter C vermißt, sind unter R aufzusuchen.

Circleville, Fabrik- und Hauptstadt des County Adams im nordamerik. Unionsstaat Ohio auf dem linken Ufer des Scioto, 40 km südlich von Columbus und 32 km nördlich von Chillicothe inmitten eines reichen Ackerbaudistrikts gelegen, zählt (1890) 8000 E. Die Cincinnati- und Mustangum-Valley-Eisenbahn und der Ohioanal nach den Bezir., letztere passiert hier auf einem großartigen Aquädukt den Scioto. Der Handel ist lebhaft.

Circuit (spr. Söckfjitt; vom lat. circuitus) nennt man die Rundreisen der engl. Richter zur Abhaltung der großen Gerichtstage mit Zugehörung von Geschworenen in bürgerlichen und Strafsachen. Diese Gerichtstage werden gewöhnlich im Frühjahr und im Spätsommer abgehalten, nach Bedürfnis aber auch öfter. C. bedeutet ebenso auch den Bezirk, in welchem die Rundreisen abgehalten werden. Unter Heinrich II. wurde England zu diesem Zwecke in sechs große Bezirke geteilt, welche im ganzen unverändert bis jetzt fortbestehen. Wales ist in neuerer Zeit ebenfalls hinzugegetreten. In gleichem Sinne bestehen Cs auch in Schottland und Irland, sowie in Nordamerika. Notwendig werden Einrichtungen der Art überall da, wo ein einziger Gerichtshof eine Rechtspflege mit Geschworenen in einem großen Gebiet zu handhaben hat. (Aber die Circuit Courts in den Vereinigten Staaten s. unter Courts.)

Circuitores (lat.), s. Circitores.

Circulator (lat.) oder Circitor, in der kath. Kirche derjenige Geistliche, welcher die Kirchen zu visitieren hat, jezt Ruraldekan; in der prot. Kirche soviel wie Kircheninspektor.

Circulus (lat.), Kreis; C. aequinoctialis, Aequator; C. horarius, Stundenkreis; C. in demonstrando, in probando, oder C. vitiosus, Trugschluß, wobei man sich durch eine Petitio principii (s. d.) im Kreise bewegt; C. major und minor, der große und kleine Kreislauf des Blutes; C. meridionalis, Mittagskreis; C. tropicus, Wendekreis; C. vitiosus, Rettenschluß (s. Sorite s.).

Circum (lat.), um, herum; Zusammensetzungen mit andern Worten, s. Circum...

Circumcelliones, s. unter Agonistifer.

Circumciso, s. Beschneidung.

Cirencester (ursprünglich gespr. Sirensfester), gewöhnlich Ciceter oder Ciceter (spr. Sissiter), Marktstadt und Parlamentsborough in der engl. Grafschaft Gloucester, liegt in angenehmer Gegend am Flusse Churn (einem der beiden Quellflüsse der Themse), 28 km im Südosten von Gloucester. Die Reste der alten Ringmauern zeigen, daß C. früher einen größern Umfang gehabt haben muß. Unter den Gebäuden zeichnet sich die prächtige, im 15. Jahrh. erbaute St. Johanniskirche aus. C. hat eine Latrin, eine Ackerbau- und andere Schulen, eine Bibliothek, ein Museum, ein Kranken- und Verforgungshaus und zählt (1881) 7703 E., welche sich mit Lederbearbeitung und der Verfertigung von irrenen und Eisenwaren beschäftigen; die Wollmanufaktur hat etwas nachgelassen, aber die Wollmärkte gehören zu den bedeutendsten in England. Ein Arm des Thames-and-Severn-Kanals geht bis zum Orte und befördert einigen Handel. In der Nähe befinden sich verschiedene schöne Parks, besonders der Dalkeppark, ein Sitz des Lord Bathurst. — C. ist sehr alt. Hier lag die röm. Station Corinium oder Durocornovium, wie denn auch noch viele röm. Altertümer, selbst ein Amphitheater gefunden werden und die Spuren der hier früher zusammen-

stehenden Römerstraßen noch erkennbar sind. Die Sachsen entrißen 577 den Ort den Dobunnen, deren Hauptstadt er war; Ranut hielt 1020 hier eine große Versammlung ab. Die Stadt war unter Heinrich IV. und Karl I. ein Lummelplatz der Auführer.

Cirey-sur-Blaise oder Cirey-le-Château, Dorf im Depart. der Obermarne, Arrondissement Vassy, an der Blaise mit 600 E. Der Ort hat Hohöfen. Das Schloß ist berühmt durch Voltaires häufigen Aufenthalt 1733–49 daselbst.

Cirey-les-Forges, Flecken im franz. Depart. Meurthe und Mosel, Arrondissement Lunéville, 36 km im O. von Lunéville und 23 km im SW. von Saarbürg, in 307 m Höhe, an der zur Meurthe gehenden Bezouze, in einem Thale der Vogesen, an der Eisenbahn Arvicourt-C., hat eine große Glasfabrik und Schneidemühlen und zählt (1876) 2435 E.

Ciriacy (Ludw. Friedr. von), preuß. Militärschriftsteller, geb. 13. Jan. 1786 zu Potsdam und im preuß. Kadettenkorps erzogen, trat 1801 als Junker in die preuß. Infanterie, nahm an den Feldzügen 1806–7 teil, besuchte sodann die Allgemeine Kriegsschule zu Berlin und wurde 1813 bei Großgörschen schwer verwundet, aber geheilt. C. lehrte zum Heere zurück, wurde im Sept. 1813 als Generalstabsadjutant der Brigade Klüß zugeteilt und 1815 in gleicher Stellung zur Brigade Zippelskirch des Armeekorps Birk I. versetzt, mit welcher er an dem Belagerungskriege im nördl. Frankreich teilnahm. Die damals gesammelten Erfahrungen veröffentlichte C. in seinem ersten Werke «Geschichte des Belagerungskriegs von 1815» (Berl. 1819), welchem 1820 die «Chronol. Übersicht der Geschichte des preuß. Heeres», 1824 eine militärische Beschreibung der Türkei, 1828 die «Betrachtungen über die möglichen Operationen bei einem Kriege gegen die Türkei» folgten. C. schrieb außerdem viel für militärische und andere Zeitschriften, war ein sehr fleißiger Mitarbeiter an der «Handbibliothek für Offiziere» und begründete im Verein mit Blesson und Deder in Berlin die «Zeitschrift für Kunst, Wissenschaft und Geschichte des Kriegs». Diese rege und vielseitige militärwissenschaftliche Thätigkeit veranlaßte Cs Berufung an die Allgemeine Kriegsschule als deren Direktionsmitglied; in dieser Stellung starb C. 12. Aug. 1829 zu Berlin.

Ciris (lat.), ein mövenartiger Seevogel, in welchen nach der Sage, wie sie von den alexandrinischen Dichtern ausgebildet wurde, Scylla, die Tochter des Nisos (s. d.), verwandelt wurde. Ausführliche Darstellungen der Sage finden sich in Ovids «Metamorphosen» und in einem eigenen kleinen, dem Virgil (s. d.) mit Unrecht beigelegten, aber doch noch der Zeit des Augustus angehörigen Gedicht, das diesen Namen trägt.

Cirkulation (lat.), Redeumschweif, Umschreibung.

Cirkular (lat.), kreisförmig, sich im Kreise bewegend, umlaufend; als Hauptwort soviel wie Umlaufumschreiben (Cirkularschreiben), eine gleichlautende Zuschrist an mehrere, welche entweder nur in einem Exemplar der Reihe nach, oder, durch Druck u. s. w. vervielfältigt, allen Beteiligten in einem besondern Exemplar zugesandt wird.

Cirkularnote, ein Schriftstück, welches bei wichtigen polit. Vorgängen eine Regierung ihren Gesandten und eventuell den Regierungen, mit denen sie im diplomatischen Verkehr steht, zugehen läßt, um ihre Ansichten und Beschließungen in Betreff einer schwebenden Frage kundzugeben.

Artikel, die man unter C vermißt, Rad unter R anzusehen.

Circularsäge, Kreis säge oder **Drehsäge** (frz. scie circulaire, scie rotative, engl. circular saw, turning-saw), f. unter Säge.

Circularschere (frz. cisaille circulaire, engl. circular shears), eine Vorrichtung mit zwei rotierenden freisrunden Messern, welche gestattet, dünnere Bleche (bis 5 mm) in beliebig lange Streifen zu schneiden. Wie die beistehende Figur zeigt, befindet

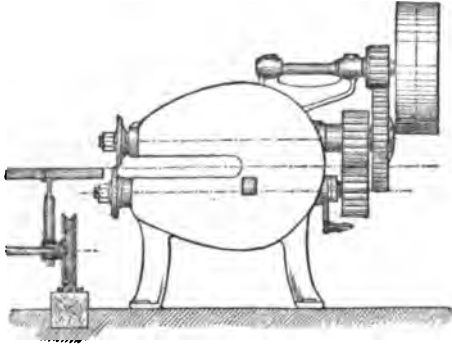

sich vor der Schere ein auf gehobelten, prismatisch gestalteten Schienen beweglicher Tischwagen, auf welchen das zu schneidende Blech gelegt und mittels einer Zange festgehalten wird. Beim Schneiden fährt man den Wagen vor der Schere her und erhält so Blechstreifen, die der Länge der Tafel entsprechen und von gleichmäßiger Breite sind. Will man mit dieser Schere runde Böden schneiden, so wird ein Bügelständer mit zwei Gegenspizen an der Maschine befestigt, in welchem Fall dieselbe ähnlich wie die Kreis schere wirkt. (S. Blechbearbeitungsmaschinen und Fig. 3 der dazu gehörigen Tafel.)

Circulation, gänzlich veralteter Ausdruck für eine chem. Operation, die man gegenwärtig als Kohobation (s. d.) bezeichnet.

Circulieren (lat.), in Umlauf sein, die Runde

Circumcentrisch (lat.), um einen gemeinschaftlichen Mittelpunkt gelegen.

Circumcision, f. Beschneidung.

Circumferenz (lat.), Umkreis, Umfang.

Circumflex (lat., »herumgebogen«), in der griech. Grammatik das gewundene Tonzeichen (´), das nur über einer von Natur langen und zwar lekten oder vorlekten Silbe stehen kann; es ist entstanden aus der Verbindung von Acut (´ Zeichen des Hochtons) und Gravis (˘ Zeichen des Tieftons). Im Französischen steht der C. (´) in Silben, die durch Kontraktion entstanden sind (z. B. remerciement aus remerciement), oder in denen ein Konsonant, namentlich ein s ausgefallen ist (z. B. croltre aus croistre). Außerdem in dû (von devoir) zur Unterscheidung von du (aus de le) und in sûr (sicher) zur Unterscheidung von sur (auf). Fälschlich steht er in apparatre und apparat (altfranz. apparoir, appert). (S. Accent.)

Circumfluenz (lat.), Umfließung, Umflutung.

Circumgration (lat.-grch.), Umlaufung; Drehbarkeit, Schwinbel.

Circumlocution (lat.), in der kirchlichen Lehre von der Dreieinigkeit das Bestehen der drei göttlichen Personen ineinander.

Circumjacent (lat.), umliegend. [phras.

Circumlocution (lat.), Umschreibung, Para-

Circumlocution (lat.), Überschwemmung, Umwässerung.

Circummeridianhöhen eines Sterns nennt man die der Kulmination nahe vorausgehenden oder folgenden Höhen desselben über dem Horizont. Sie werden zur Bestimmung der geogr. Breite beobachtet, wenn das Instrument nicht in einer bestimmten Ebene (z. B. im Meridian) fest aufgestellt ist.

Circumnavigation (lat.), Umschiffung; circumnavigabel, umschiffbar.

Circumpolarsterne nennt man diejenigen Sterne, welche für einen Beobachtungsort nicht untergehen. Alle Sterne bewegen sich auf Parallelkreisen, Kreisen, die dem Äquator parallel sind. Wenn nun der Himmelspol nicht mit dem Zenith des Beobachtungsortes zusammenfällt, so ist auch der Äquator gegen den Horizont geneigt und zwar ist der Neigungswinkel so groß wie der Winkelabstand des Pols vom Zenith. Alle Sterne, deren Parallelkreise vom Äquator nach dem Pol zu weiter entfernt sind, als dieser Winkel beträgt, gehen für den betreffenden Beobachtungsort nicht unter. Unter dem Nordpol der Erde, wo Zenith und nördl. Himmelspol zusammenfallen, sind alle Sterne, deren Parallelkreise nördlich vom Äquator liegen, C.; unter dem Äquator, wo die Himmelspole im Horizont liegen, der Winkelabstand vom Pol zum Zenith also 90° beträgt, gibt es keine C.; in Leipzig, wo die Entfernung des Nordpols vom Zenith 38° 40' ist, sind alle Sterne, deren nördl. Declination (Abstand vom Äquator) größer als 38° 40' ist, C. Die C. passieren zweimal im Laufe eines Tags die Ebene des Meridians, einmal wenn sie ihren höchsten Stand über dem Horizont erreichen, in oberer Kulmination, einmal wenn sie ihren niedrigsten Stand erreichen, in unterer Kulmination. Die Beobachtung der C. ist in vieler Beziehung für die Astronomie von großem Vorteil, so zur Bestimmung der Refraktion, der geogr. Breite, der Ausstellungsfehler der astron. Instrumente u. dgl. m.

In der beistehenden Figur bezeichnet HR den Horizont, Z das Zenith, AQ den Äquator, P den Nordpol, BR, CC, DD Parallelkreise, welche im Laufe eines Tages von Fixsternen beschrieben werden. Alle Sterne, deren Parallelkreise dem Nordpol näher sind als der Kreis BR , dessen Abstand vom Äquator $BA = AH = ZP$, gehen nicht mehr unter und sind C.

Circumscribieren (lat.), umschreiben, paraphrasieren.

Circumscript (lat.), umschrieben, umgrenzt; circumscripte Geschwulst, deutlich begrenzte, im Gegensatz zu diffuser, verschwommener Geschwulst.

Circumscription (lat.), Umschreibung, Paraphrase, Umgrenzung.

Circumscriptionsbullen sind päpstl. Erlasse, welche die äußeren kirchlichen Einrichtungen der bischöfl. Diöcesen normieren und namentlich die Grenzen derselben feststellen (circumscribere). Ein

Artikel, die man unter C vermisst, sind unter C aufzusuchen.

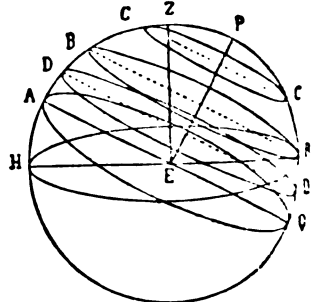

haben den Charakter eines Kirchengesetzes, da sie aber auch von den Regierungen als Gesetze publiziert worden sind, gleichzeitig den eines Staatsgesetzes. Ihrer jurist. Natur nach sind sie wie die Konklavate (s. d.) zu beurteilen, denn wie diese sind sie aus staatlichen Verhandlungen mit der Kurie hervorgegangen und Ergebnisse eines Vertrags. Für Deutschland sind folgende E. erlassen worden: De salute animarum (Preußen) vom 16. Juli 1821, Impensa Romanorum Pontificum (Hannover) vom 26. März 1824, Provida sollersque vom 16. Aug. 1821 und Ad dominici regis custodiam vom 11. April 1827 (oberrhein. Kirchenprovinz, d. h. Württemberg, Baden, die beiden Hessen, Nassau, Hohenzollern und Frankfurt a. M.), abgedruckt unter andern bei Kufß, «Conventions inter s. sedem et civilem potestatem» (Mainz 1870).

Cirkumspektion (lat.), Umsicht, Vorsicht, Behutsamkeit; cirkumspizieren, alleseitig beschaun, betrachten, erwägen.

Cirkumstantia (lat. circumstantia), Umstand, Bewandnis; cirkumstantiell, von den Umständen abhängig; cirkumstantieren, mit allen Umständen darstellen, detaillieren.

Cirkumvallationslinien legte beim ältern Festungsangriff der Belagerer in seinem Rücken an, um sich gegen die Unternehmungen einer Entsatzarmee zu decken, während sog. Contravallationslinien seine Einschließung gegen die Angriffe der Festungsbesatzung sicherten. Wenn auch nicht im Sinne zusammenhängender Linien, so doch im Sinne der heutigen Feldbefestigungsweise haben beide Angriffe noch immer Bedeutung.

Cirkumventieren (lat.), umgeben, umringen; umgehen, hintergehen; Cirkumvention, Umgehung, Hintergehung.

Cirkumversion (lat.), Umwidlung.

Cirkumvolution (lat.), Umwälzung, Umwälzung; Windung, z. B. des Gehirns.

Circus hieß bei den alten Römern die große, langlichrunde Rennbahn für Ros und Wagen, in welcher die Wettrennen, die davon so genannten Circenses (s. Circensische Spiele) gehalten wurden. Die älteste und größte Anlage dieser Art war der C. Maximus, welcher in der Niederung zwischen dem Palatinischen und Aventinischen Hügel von den Königen angelegt, später besonders von Julius Cäsar sehr erweitert wurde. Nach dem großen Brande führte Nero einen Neubau auf, und einen abermaligen begann Domitian und vollendete Trajan. Die letzten Rennen in demselben fanden 549 n. Chr. statt. Der C. Maximus bestand aus einer geböckelten Fläche, die von drei Stodwerke hohen, auf gewölbtem Mauerwerke ruhenden Galerien umgeben war, welche die stufenweise erhöhten, anfänglich nach den 30 Curien abgetheilten Sitze der Zuschauer bildeten und nach außen mit Bogensstellungen und Säulen verziert waren. Das unterste Stodwerk war durch ein Geländer geschützt. Zu größerer Sicherheit ließ Cäsar noch einen Kanal davor graben, welcher Curipus hieß, etwa 3 m tief und ebenso breit war, und sich um die beiden Lang- und die eine, halbkreisförmige Schmalseite herumzog, den aber schon Nero, um Raum zu gewinnen, wieder zuschütteten liess. An der andern Schmalseite lagen die Wasser- und Bierbeschuppen (carceres), die auf ein Loch mit dem weissen Luze durch eine mechan. Vorrichtung zugleich aufsprangen und die darin

zum Ablauf aufgestellten Wagen herausließen; sie waren überwölbt und an beiden Enden mit turmartigen Oberbauten versehen, daher sie auch oppidum (Stadt) genannt wurden. Auf dem längern Durchmesser des mit Sand bestreuten Platzes (arena), auf welchem die Spiele gehalten wurden, erhob sich eine niedrige Mauer (spina), ober Mauern, die Wasserbeden umgaben, an deren Enden sich je drei Säulen auf einem Fußgestelle (metae) befanden, um welche die Kämpfer siebenmal umlerten mußten, ehe der Preis bestimmt wurde. Mitten auf der spina errichtete Augustus einen aus Agypten gebrachten Obelisk, einen zweiten noch im 4. Jahrh. Konstantius; außerdem war sie reich mit Statuen, Säulen, kleinen Heiligthümern u. s. w. verziert. Auch waren darauf Säulenstellungen angebracht, die je sieben Delphine oder sieben Eier trugen, mittels welcher die Umläufe gezählt wurden. Dionys von Halikarnas gibt die Länge des C. Maximus auf $3\frac{1}{2}$ Stadien (650 m) und die Breite auf 4 Plethren (ungefähr 125 m) an. Zur Zeit des Vespasian sahe er, nach Plinius, 250000 Zuschauer; im 4. Jahrh. war die Zahl der Sitzplätze auf 385000 angewachsen. Außerlich war der C. von Arkaden umgeben, wo sich viele Wahrsager, Freudenmädchen u. dgl. aufhielten, wie denn auch viele Kramläden in diesen Arkaden und um sie herum errichtet waren. Gegenwärtig ist dieser Prachtbau bis auf wenige ganz geringe Überreste verschwunden. Vgl. über Darstellungen des C. Maximus auf Münzen Friedländer, «Über einige röm. Medaillons» (Berl. 1873). Nach dem C. Maximus war der älteste der C. Flaminius in der sechsten Region nahe dem rechten Tiberufer, dessen Gründung auf den Censor Gaius Flaminius zurückgeführt wird, worin einst Augustus dem Volke ein seltenes Schauspiel gab, indem er ihn mit Wasser füllen und mit 36 Krotobilen besetzen ließ, die hier erlegt wurden. Der C. Neronis (Vaticanus) ist besonders durch die dort von Nero gegen die Christen verübten Grausamkeiten berühmt; der gewöhnlich E. des Caracalla genannte, aber erst von Maxentius erbaute C. ist wichtig, weil sich beträchtliche Ruinen davon außerhalb der Porta San-Sebastiano erhalten haben. In späterer Zeit finden sich in mehreren Städten Italiens für das dort früher mehr beliebte und verbreitete Ballspiel allerlei circusartige räumliche Einrichtungen, wie z. B. in Perugia. In Spanien besitzt jede bedeutendere Provinzialstadt dergleichen für die Stiergefächte (s. d.). Gegenwärtig pflegt man auch die größern Rundbaue zu Darstellungen für Reittänzer u. s. w. als C. zu bezeichnen.

Cird, Flecken in der ital. Provinz Catanzaro, 32 km nördlich von Cotrone, 5 km vom Ionischen Meere auf einem Hügel an der Eisenbahn Taranto-Reggio, hat ein Seminar und zählt (1881) 4189, als Gemeinde 6002 E., welche Sardellenfang und Seidenpinnerie treiben. Der Ort wurde 1832 durch Erdbeben teilweise zerstört.

Cirrhipeden, Rankenfüßer (Cirrhipedia), heißt eine eigentümliche Ordnung festfüßer, meist hermaphroditischer Krustentiere ohne Fühler und mit zu Ranken umgewandelten Füßen. Ehe man die Entwicklung dieser Tiere kannte, hielt man sie für Mollusken wegen der Schalen, welche die meisten besitzen. Die dem Ei entschlüpfenden Jungen haben einen ungegliederten Leib, bauchständigen

Artifel, die man unter C. versteht, sind unter R. aufzusuchen.

Mund, der in einen geraden, hinten zwischen zwei Spigen mündenden Darm übergeht, ein einfaches, meist rotes Stirnauge und drei Paar gegliederter Anhänge, von welchen die vordern als Fühler, die mittlern und hintern, die mit Ruderborsten versehen und zweispaltig sind, als Schwimmglieder dienen. Diese Grundform der Jungen, die man Nauplius genannt hat, haben die C. mit den Krebsflößen (Cyclops) und vielen andern Krustentieren gemein. Der Nauplius der C. unterscheidet sich durch zwei seitliche Spigen des Rücken Schildes und geht später in eine andere Larvenform über, die eine zweiflappige Schale besitzt und den Muschelkrebsen (Cypris) ähnlich ist. Sodann setzt sich das Tier fest an unterseeische Körper oder auch schwärmend an andere Tiere. Die Schmarotzer verlieren jede Spur von Bewegungsorganen; bei den andern werden dieselben in zweispaltige Ranken verwandelt. Fühler, Augen u. s. w. gehen immer zu Grunde. Bei den Schmarotzern schwinden selbst die Verdauungsmerkmale und werden durch Höhren ersetzt, welche die Organe des Wohntiers umspinnen; bei den andern bleibt ein kaum bewaffneter Mund mit Darmkanal. Man unterscheidet die Seepoden (Balanida) auf Felsen oder der Haut großer Tiere (z. B. Walfische) aufsteigend, mit einer becherförmigen, meist aus sechs Hauptstücken bestehenden schweren Kalkschale; die Entenmuscheln (Lepadida) mit zweiflappiger, aus mehreren Stücken zusammengesetzter Schale, welche mittels eines leberartigen Stiels feststehen; die Bauchkrebsse (Abdominalia) ohne Schale, welche sich in Muschelschalen einbohren; endlich die Wurzelkrebsse (Rhizocephala), die auf andern Krustern schmarotzen und deren Körper in einen Geschlechtsack umgewandelt ist, aus welchem die den Darm der Wohntiere umspinnenden Höhren hervorgehen. Vgl. Darwin, «Monograph of pedunculated and sessile Cirrhipedia» (2 Bde., Lond. 1851—53).

Cirrhose (grch.), in der pathol. Anatomie Verhärtung und Verschrumpfung eines Organs infolge einer schleimenden parenchymatösen Entzündung, wobei sich auf oder in demselben rundliche harte Körnchen oder Knötchen bilden. Am häufigsten ist die C. der Leber (sog. Schutzwadenleber oder Säuferteber) und die C. der Nieren (sog. Schrumpfnieren).

Cirrhiform (lat.), rankenförmig.

Cirrus oder Federwolke ist eine der drei Hauptformen der Wolken (s. d.) in der Klassifizierung der letztern durch Lute Howard. Die Cirri erscheinen als sehr zarte, locken- oder federartige weiße Streifen am blauen Himmel; nur bei feuchtem Wetter fließen die Cirri etwas ineinander und die Streifen erscheinen dann weniger deutlich voneinander geschieden. Da die Cirri auf hohen Bergen ebenso wie im Thale aussehend, so gestattet schon dies einen Schluß auf ihre bedeutende Höhe; nach Messungen von Rämz erreicht ihre Höhe 6000 m, nach andern noch weit darüber. Es ist sehr wahrscheinlich, daß die Cirri nicht aus Nebelbläschen, sondern aus Schneenäbelchen bestehen. Die Bildung der Cirri erfolgt vermutlich dadurch, daß ein warmer Wind in einen obern kalten Wind eindringt.

Cirsium L., Kragdistel, Pflanzengattung aus der Familie der Kompositen. Sie unterscheidet sich von der ihr zunächststehenden Gattung Carduus dadurch, daß die Haare ihrer Samenkrone (des Pappus der Achänen) fiederig sind. Sie besteht aus

teils dornigen, teils fast oder ganz dornlosen Kräutern, welche, wenn sie neben- oder untereinander wachsen, sehr leicht Bastarde infolge natürlicher Kreuzung erzeugen. Die bekannteste der sehr zahlreichen, namentlich in der gemäßigten Zone der Alten Welt verbreiteten Arten ist die Kragdistel (C. arvense Lam.), ein überaus lästiges Unkraut. Ferner sind häufig vorkommende Arten das überaus dornige C. lanceolatum Scop., mit purpurnen Blüten, überall auf Schutt wachsend; das in Sämpfen, auf feuchten Wiesen u. s. w. sich findende C. palustre Scop., welches bisweilen manns hoch wird, zwar zahlreiche, aber kurze, schwache Dornen hat und an seinen kleinen, ritpig gruppierten, rotblühenden Blütenkörbchen leicht zu erkennen ist, und die Gemüsedistel, C. oleraceum Scop., gemein auf feuchten Wiesen, ein saftiges, breitblättriges, fast dornloses Kraut mit von gelblichgrünen, dünnhäutigen Hüllblättern umgebenen Blütenköpfen und weißlichen Blüten, ein gutes Milchfutter. Eine in Deutschland hin und wieder, in Südeuropa dagegen ziemlich häufig vorkommende, auf Kalkboden wachsende Art, die Wolldistel (C. eriophorum Scop.), welche Mannshöhe erreicht und große kugelförmige Köpfe mit in Spinwebwolle eingehüllten Stacheln und purpurnen Blüten trägt, verdient in Gartenanlagen als Dekorationspflanze auf Rasenplätzen kultiviert zu werden. Die Arten der Gattung C. werden neudings zur Gattung Cnicus (s. d.) gerechnet.

Cirrocete (grch.), Krampfadernbruch.

Cirta, das heutige Konstantine (s. d.).

Cis, eine lat. Präposition, bezeichnet sowohl als diesseit und wird häufig Eigennamen von Meeren, Bergen und Flüssen vorgelegt: wie: Cisrhodanisch, d. i. diesseit des Rhein; Eisalpinisch, diesseit der Alpen; Cisleithanisch, diesseit der Leitha; Cispadanisch, diesseit des Po.

Cis (ital. do diessis, frz. ut dièse; engl. c sharp), in der Musik der nächste oberhalb C liegende halbe Ton; er wird durch c und ein vorgezeichnetes ♯ bezeichnet und ist von Des nur enharmonisch verschieden.

Cisa, suev. Göttin, deren Fest jährlich am 28. Sept. gefeiert wurde. Ihr Tempel stand bei Augsburg, welche Stadt nach der Göttin ursprünglich Cisarís oder Císara geheißen haben soll.

Cisailen (frz. cisailles) nennt man in der Münzkunde die beim Prägen verunglückten, nicht getretenen Münzen, die aber trotzdem aus Versehen in Circulation gekommen sind.

Eisalpinische Republik hieß der am 28. Juni 1797 vom General Bonaparte proklamirte, aus den Cis- und Transpadanischen Republiken gebildete, von Oesterreich im Frieden zu Campo-Formio als unabhängig anerkannte Staat in Italien. Derselbe umfaßte die österr. Lombardie mit dem Gebiete von Mantua, die venet. Besitzungen Bergamo, Brescia und Crema, Verona und Rovigo, sodann infolge der Verschmelzung mit der Cispadanischen Republik (s. d.) das Herzogtum Modena, die Fürstentümer Massa und Carrara und die drei Legationen Bologna, Ferrara, Mesola nebst der Romagna. Schon 22. Okt. desselben Jahres wurde noch vom Kanton Graubünden hinzugefügt das Weltlin, Worms (Wormio) und Cläven (Chiavenna), sodas die Republik, in 10 Departements eingetheilt, 42450 qkm mit 850000 E. enthielt. Mailand war der Sitz der Regierung ober des Directoriums.

Artikel, die man unter C vermischt, sind unter R anzusehen.

der Beschließenden Versammlung, eines aus 80 Mitgliedern gebildeten Rats der Älten und eines Großen Rats, der 160 Glieder zählt. Die Armee bestand aus 20000 Mann französischer, aber im Solde der Republik stehender Truppen. Noch fester verband sich die Republik im März 1798 mit Frankreich durch einen Defensiv-, Offensiv- und Handelsvertrag. Im J. 1799 wurde sie infolge der Siege der Russen und Oesterreicher aufgelöst, jedoch nach dem Siege bei Marengo von Bonaparte wiederhergestellt. Zugleich empfing sie eine neue Verfassung, indem ein Rat (Consulta) von 50 Mitgliedern und eine vollziehende Behörde (Governo) von 9 Mitgliedern eingesetzt wurden. Am 6. Sept. wurde ihr noch das novaresische und tortonesische Gebiet hinzugefügt; auch ward sie von Oesterreich im Frieden zu Lunéville aufs neue anerkannt. Am 5. Jan. 1802 nahm sie den Namen Italienische Republik an, wählte Bonaparte zu ihrem Präsidenten und Franz Melzi d'Erile zum Vizepräsidenten, und wurde nun in 13 Departements geteilt. Am 17. März 1805 erschien vor Napoleon eine Deputation der Republik und trug ihm den Titel eines Königs von Italien an. Seitdem bildete sie bis 1814 das Königreich Italien.

Cis-dur (ital. do diesis maggiore, frz. ut diese majeur, engl. c sharp major), die Dur-Tonart, bei welcher jeder Ton um einen halben Ton erhöht, also 7 ♯ vorgezeichnet sind. An Stelle derselben bedient man sich meist der entsprechenden Tonart Des-dur, weil diese bequemer (nur mit 5 ♯) zu bezeichnen ist; die parallele Moll-Tonart würde Aismoll sein. (S. unter Ton und Tonarten.)

Ciselieren, s. Giselieren.

Ciselieren (frz. cisoler, repousser, engl. engraving, carving, chasing), vom franz. ciseau oder ciselet, Meißel, daher eigentlich: mit dem Meißel perlich bearbeiten, bezeichnet einerseits die Gesamtheit der Vollendungsarbeiten, welche an Gußstücken (Eisen- und Bronzeuß) vorgenommen werden, um die Feinheiten der Zeichnung, sei es durch Meißel, Schaber, Grabstichel, Bunzen oder Feilen auszuführen, während andererseits diese Bezeichnung im engeren Sinn für die mit Hammer oder Bunzen (s. d.) ausgeführte Arbeit des Treibens gebraucht wird, wie sie zur Herstellung erhabener Figuren in Blech, namentlich Gold- und Silberblech, Anwendung findet. Beide Arten des C. s. werden von besondern Arbeitern, Ciselieren, besorgt. Da der figurale Guß auch bei der sorgfältigsten Ausführung die Details der Formen niemals in der Reinheit und Schärfe wiederzugeben vermag, die vom fertigen Kunstguß gefordert wird, bedarf derselbe einer nachträglichen Überarbeitung der Oberfläche. Durch Feile, Schaber und Meißel wird die ganze Fläche geebnet und von Gubnähten u. s. w. befreit; mittels Stichel und Bunzen erfolgt sodann das Einschneiden vertiefter Linien und Figuren, wobei der Gebrauch dieser Werkzeuge mit der Anwendung derselben beim Gravieren (s. d.) übereinstimmt.

Beim Ciselieren im engeren Sinn, zur Herstellung getriebener Arbeit (einer Operation, welche neben mechanischer Fertigkeit auch künstlerischen Geschmack und eine gründliche Kenntnis aller Fortschritte der Zeichnung und Plastik verlangt) werden, in ähnlicher Weise, wie man beim gewöhnlichen Treiben (s. unter Blechbearbeitungsmaschinen) durch Hammer und Amboß eine Werkform erhält, mit Bunzen und Bunzenham-

mer auf einer vollkommen ebenen, dünnen Blechplatte Einbrüche hervorgebracht, die auf der entgegengesetzten Fläche als Erhöhungen (Relieffiguren) hervortreten. Der wesentliche Unterschied beider Arten des Treibens besteht darin, daß, während der Bunzen, dessen Form entsprechend dem beabsichtigten Dessin gewählt sein muß, genau an der zu bearbeitenden Stelle aufgesetzt und mittels des Bunzenhammers angetrieben wird, das Treiben mit dem Hammer eine so exakte Wirkung nicht zuläßt, daher nicht so schöne figurale Effekte liefern kann. Um aus einer Blechplatte erhabene Figuren zu treiben, wird dieselbe durch Gläsen möglichst weich und dehnbar gemacht, worauf mittels einer stählernen Spitze auf der einen Fläche die Zeichnung nicht bloß dem Umriß nach, sondern mit Angabe aller Einzelheiten entworfen wird. Sollen einzelne Teile derselben besonders stark hervortreten, so werden sie auf den bei der gewöhnlichen Arbeit des Treibens gebräuchlichen Treibstöckchen (einer Art kleiner Amboße von verschiedener Form, die, in den Schraubstock gespannt, namentlich zum Treiben von Laubwerk aus Blech dienen) mittels zweckmäßig gefornuter Hämmer aus dem Groben gebildet; die Vollendung derselben sowie das Treiben aller feineren Teile wird jedoch ausschließlich mittels Bunzen bewirkt.

Circo-Janus, eine Sammlung von Gedächtnisversen für die Feste des christl. Jahres, nach den Anfangsworten benannt, die sich auf das Fest der circumcisio Christi am 1. Jan. beziehen.

Cisium (lat.), bei den alten Römern ein leichter, zweiräderiger, unbedeckter, von Maultieren gezogener Reisewagen.

Cislaulassen, s. unter Kaulassus.

Cisleithanien oder Cisleithanischer Teil (die Reichshälfte diesseit der Leitha, des teilweisen Grenzflusses zwischen Oesterreich und Ungarn) ist der seit dem Ausgleich von 1867 im Gegensatz zu Transleithanien (Transleithanischer Teil oder Länder der Ungarischen Krone) zwar nicht offiziell, aber doch sonst allgemein gebräuchlich gewordene Gesamtname der im österr. Reichsrat vertretenen Kronländer der Oesterreichisch-Ungarischen Monarchie (s. d.). C. umfaßt die ehemals zum Deutschen Bunde gehörigen Kronländer: Oesterreich unter der Ens und ob der Ens, Salzburg, Steiermark, Kärnten, Krain, Oesterreichisch-Ungarisches Küstenland, Tirol mit Vorarlberg, Böhmen, Mähren und Schlesien und außerdem noch Galizien, die Bukowina und Dalmatien, insgesamt 300208,67 qkm mit (1880) 22144244 E.

Cismar, ehemals Cycismore, Dorf in der preuß. Provinz Schleswig-Holstein, Kreis Oldenburg, 4 km von der Ostsee, an dem jetzt ausgetrockneten Klostersee, ist Sitz des Landratsamts für den Kreis Oldenburg und zählt 120, die ausgebehnte Landgemeinde 560 E. Die Gebäude des früher sehr reichen, 1245 gegründeten Benediktiner-Mönchs-Klosters dienen jetzt als Amtshaus.

Cis-moll (ital. do diesis minore, frz. ut diese mineur, engl. c sharp minor), die Moll-Tonart, bei welcher f, c, g und d um einen halben Ton erhöht werden, also 4 ♯ vorgezeichnet sind; die parallele Dur-Tonart ist E-dur (S. unter Ton und Tonarten.)

Cispabanische Republik hieß der Staat, der 20. Sept. 1796 nach der Schlacht von Lodi nebst der Transpabanischen Republik von Bonaparte

Artikel, die man unter C oermt, sind unter R aufzuführen.

gebildet wurde und anfangs aus Modena, Reggio, Ferrara und Bologna bestand. Die Republik erhielt eine Konstitution nach Art der französischen; die vollziehende Behörde bildete ein Direktorium von drei Mitgliedern. Neben dem Direktorium standen ein Großer Rat von 60 und ein Rat der Alten von 30 Mitgliedern. Das ganze Gebiet war in 10 Departements geteilt und hatte ungefähr 1.000.000 E. Die Behörden wurden 29. April 1797 unter großem Jubel des Volks eingesetzt; allein infolge der Agitation der demokratischen Partei erklärten sich Modena und Reggio schon im Mai für die Cisalpinische Republik (s. d.). Zur Ausgleichung versprach Bonaparte der Cispadanischen Republik die im Frieden zu Tolentino 19. Febr. 1797 vom Papste abgetretene Delegation der Romagna und das Gebiet Mesola und suspendierte zugleich bis zur Einteilung dieser Provinz in Departements die Sitzungen des Rats. Da aber die Romagna ebenfalls in die Cisalpinische Republik zu treten verlangte, so mußte auch Bologna und Ferrara auf Selbstständigkeit verzichten und sich im Juli 1797 mit der Cisalpinischen Republik vereinigen.

Eisrhenanische Republik, ein Staat, der nur dem Namen nach bestanden hat. Als nämlich 1797 infolge der Operationen der franz. Armee auf dem linken Rheinufer die deutschen Regierungen aufgelöst wurden, traten mehrere deutsche Städte, wie Köln, Bonn, Aachen, zusammen, um nach dem Beispiel der ital. Staaten eine Republik zu bilden. Dieselbe nahm im Sept. 1797 den Namen Eisrhenanische Republik an und stellte sich unter den Schutz der Französischen. Allein schon im Frieden zu Campo-Formio (17. Okt. 1797) willigte Österreich insgeheim in die Abtretung des linken Rheinufers an Frankreich, so daß die Organisation der neuen Republik gar nicht zu Stande kam.

Cissampelos L., Pflanzengattung aus der Familie der Menispermaceen. Die Arten derselben wachsen hauptsächlich in den Tropengegenden Amerikas und Afrikas; eine Art kommt jedoch auch in den übrigen Tropengegenden vor. Es sind sämtlich kraut- oder holzartige Schlingpflanzen mit dickeisigen, unsehrlichen, meist in Trauben oder Dolbenstrahlen stehenden Blüten; die Frucht ist eine fast kugelige Steinfrucht. Die bekannteste Art ist die sowohl in Ostindien wie im tropischen Amerika vorkommende *C. Pareira L.*, die Wurzel derselben enthält *Pelofin*; die sog. *Pareira wurzel*, welche früher officinell war, sollte von *C. Pareira* stammen, doch ist dies nach neuern Untersuchungen nicht der Fall; die unter jenem Namen bekannte Wurzel stammt von der ebenfalls zu den Menispermaceen gehörenden und in den Tropengegenden Amerikas einheimischen *Botryopsis platyphylla St. Hil.*

Cistey (Ernst Louis Octave Courtot de), franz. Divisionsgeneral und Staatsmann, wurde 23. Dez. 1811 zu Paris geboren und erhielt seine militärische Ausbildung 1830–32 erst auf der Militärschule zu St.-Eyr und dann in der Generalschule. Nachdem er 1835 zum Lieutenant ernannt ward, ging er nach Algerien und zeichnete sich in dem Kriege gegen die Kabulen mehrfach aus, insbesondere beim Sturm auf Konstantine und in der Schlacht von Isly. Im Orientkriege wurde er wegen seiner in der Schlacht bei Infierman 1854 bewiesenen Tapferkeit zum Brigadegeneral ernannt und erhielt 1863 als Divisionsgeneral das Kommando der 16. Division in Rennes. Im Deutsch-Französischen Kriege

von 1870 befehligte er die 1. Division des 4. Armeekorps, beteiligte sich an den Kämpfen um Metz 14., 16. und 18. Aug. und bei Noisseville (31. Aug.) und geriet durch die Kapitulation von Metz 28. Okt. in deutsche Kriegsgefangenschaft. Während dieser Zeit starb seine in Frankreich zurückgebliebene Gattin. Nach Abschluß der Friedenspräliminarien nach Frankreich zurückgekehrt, erhielt er ein Kommando in der Armee von Versailles, leitete die Angriffe gegen die Südfrent von Paris, drang 22. Mai 1871 zuerst in die Stadt ein, bemächtigte sich rasch des ganzen linken Seineufers und wurde nach Unterdrückung des Commune-Aufstandes zum Kommandeur des 2. Armeekorps ernannt. Bereits bei den Wahlen vom 8. Febr. 1871 in die Nationalversammlung gewählt, erhielt er von dem Chef der Exekutivgewalt, Thiers, 5. Juni das Kriegsministerium übertragen. In dieser Stellung hatte er hervorragenden Anteil an der Reorganisation der franz. Armee. Nach dem durch legitimistisch-orleanistische Umtriebe herbeigeführten Sturze Thiers 24. Mai 1873 trat er zurück, erhielt jedoch bei der neuen Einteilung der franz. Armee in 18 Korps den Oberbefehl über das 9. in Tours. Nachdem auch das Ministerium Droglie 22. Mai 1874 gestürzt worden war, beauftragte ihn der Präsident der Republik, Marschall Mac-Mahon, mit der Neubildung des Ministeriums, in welchem er den Vorsitz und das Portefeuille des Kriegs erhielt. Als durch die parlamentarische Krisis veranlaßt, Mac-Mahon 10. März 1875 dem bisherigen Präsidenten der Nationalversammlung, Buffet, den Vorsitz des Conseils übertrug, behielt er das Kriegsministerium, ebenso zunächst, als nach dem republikanischen Ausfall der Wahlen im Febr. 1876 Dufaure vom Marschall-Präsidenten den Auftrag zur Bildung eines neuen Ministeriums erhielt; doch trat er, welcher im Dez. 1875 zum lebenslänglichen Senator gewählt worden war, bald zurück und übernahm das Generalkommando des 11. Armeekorps in Nancy. Wegen der ihn stark bloßstellenden Enthaltungen des Prozeßes gegen den Oberstlieutenant Jung vom Kriegsministerium wurde er 1880 aus der aktiven Generalität entlassen und trat dann in den Ruhestand, obgleich die Parlamentskommission, welche zur Untersuchung der gegen ihn erhobenen, auf Landesverrat und Erpressung gerichteten Beschuldigungen eingesetzt war, ihn freigesprochen hatte und dies Urteil im April 1881 von der Kammer bestätigt worden war. Nach längern Leiden starb er am 15. Juni 1882 zu Paris.

Cissolde, eine trumme Linie der dritten Ordnung, hat ihren Namen von ihrer Ähnlichkeit mit einem Epheublatte, und soll von dem griech. Geometer Diolles im 2. Jahrh. v. Chr. erfunden worden sein. Newton hat eine Methode angegeben, um die C., die mittels eines Kreises aus einzelnen Punkten konstruiert werden kann, organisch (instrumental), d. i. durch Bewegung eines rechten Winkels zu beschreiben.

Cissus L., eine Gattung Kletternder Sträucher aus der Familie der Ampelideen, deren Arten in den Tropenländern heimisch sind und dort in Wäldern als sog. Rianen austreten. Sie haben abwechselnd gestellte Blätter, den Blättern gegenüberstehende Wickelranken und blattwinkelständige, unscheinbare Blüten mit kleinem Kelch, vierblättriger Blumentrone und einem kurzen Griffel, aus denen sich kleine ein- bis vierfarne Beeren entwickeln.

Stängel, die man unter C. versteht, sind unter R. anzufassen.

Nehrere Arten besitzen schön, manche sogar prachtvoll gefärbte Blätter, weshalb dieselben zu beliebten Blattdecorationspflanzen der Warmhäuser geworden sind. Die bis jetzt bekannt gewordene schönste Art ist *C. discolor* Blume aus Java. Sie hat dunkelrote Zweige, rosenrote Ranken und herzförmig-längliche, lang zugespitzte, gesägte Blätter, welche unterseits purpurrot, oberseits samtartig dunkelgrün und hier mit weißen Flecken und violett-purpurotem Rande geziert sind. Schöne Arten sind auch *C. antarctica* Vent. aus Australien und *C. vitiginea* L. aus Ostindien. Aus den Beeren der *C. antarctica* wird im südl. Australien ein weinartiges Getränk, der sog. «Känguruein», hergestellt. Die Arten der Gattung *C.* werden neuerdings zur Gattung *Vitis* (s. d.) gerechnet.

Eiste (lat., d. i. Riste, Rästchen) wird eine Art von meist zylinderförmigen Rästchen oder Büchsen aus Bronzeblech genannt, die man besonders in Präneste, dann auch in den Gräbern Etruriens findet. Gewöhnlich enthalten sie Bade- und Toiletengerät, das man den Verstorbenen mit ins Grab zu geben pflegte. Auf dem Dedel dieser Gefäße stehen Figuren als Griff, Tierkauen bilden die Füße; auch ist sowohl die E. selbst wie der Dedel gewöhnlich mit gravierten Zeichnungen versehen, welche Szenen abentheuerlicher Kraft und Geschäftigkeit, vorwiegend aber Frauenscenen darstellen, in denen es sich um den Preis der Schönheit handelt. Es kommen auch E. vor, bei welchen die bildliche Darstellung nicht graviert, sondern aus dem Metallblech getrieben ist. Die auf dem Dedel als Griff angebrachten Figuren wie die Füße der E. sind regelmäßig gegossen und ziemlich roher, lokaler Fabrik, während das Gefäß selber mit seinen Verzierungen und figurlichen Darstellungen oft nach griech. Vorbildern von bessern, meist lokalen Künstlern gearbeitet ist. Das interessanteste und schönste Exemplar, das von E. auf unsere Zeit gekommen, ist die von ihrem Entdecker so genannte *Ficorontische E.* der Kirchensammlung im Collegio romano. Die rings um den Körper derselben eingegrabene Darstellung der Argonautenfahrt kann zu dem Schönsten und Bedeutendsten von antiker Linearkomposition gerechnet werden. Über die *Ficorontische E.*, welche auch E. Drax in neun großen, von Wiesner gestochenen Blättern mit Erläuterungen herausgab (Epj. 1848), vgl. Marchi, «La cista atletica del museo Kircheriano» (Rom 1848, mit Atlas), und D. Jahn, «Die Ficorontische Eiste» (Epj. 1852).

Eine andere Art von etruskischen E. sind die Aschenurken, quadratische Graburnen aus Stein oder gebrannter Erde mit Dedeln, auf denen die Gestalt des Verstorbenen liegend dargestellt ist. Dieselben gehören mit geringen Ausnahmen der handwerksmäßigen Technik einer spätern Zeit an und sind stets Produkte etruskischer Kunstfertigkeit. Die in polychromem Relief, mitunter auch nur in Farben auf der Graburne selber ausgeführten Darstellungen sind von der mannigfaltigsten Art, teils aus den Sogenannten, teils Szenen aus dem Leben, Bilder des Todes und des jenseitigen Lebens u. dgl. Die etrusk. Aschenurnen sind zuletzt und am besten herausgegeben von H. Brunn, «I rilievi delle urne etrusche» (Bd. 1, Rom 1870).

Eiteaux oder Eiteaur, deutsch Eisterz, Ort im franz. Depart. Côte-d'Or, Arrondissement Feuillans, Canton Ruits, Gemeinde St.-Nicolas-l'Éclair, 9 km östlich von Beaune am Bouge,

mit 500 E. Der Ort entstand neben einer berühmten Abtei, welche 1098 der Herzog Guido I. von Burgund und der Abt Robert von Molesme gründeten. Unter dieser Abtei standen 1800 Mönchs- und 1400 Frauenklöster in ganz Europa und Palästina. Die ersten Herzöge von Burgund haben sämtlich ihre Gräber in der Abteikirche, der reichsten und ausgedehntesten in der ganzen Provinz; erst in der Revolution wurde dieselbe zerstört. Die Gebäude der Abtei, welche eine Zeit lang Ch. Fourier zu dem Versuche eines Phalansteriums gedient haben und alle wieder aufgebaut sind, dienen jetzt 500 zu einer Aderbaulonie vereinigten Gefangenen als Wohnplatz. Nahe liegt der berühmte größte Weinberg Burgunds, Clos-Bougeot.

Eistercienser, geistlicher Orden, ein Zweig des Benediktinerordens, erhielt seinen Namen von dem Stammkloster Cistercium (Citeaur) bei Dijon in der Diocese Chälons, welches der heilige Robert (1024—1110) 1098 gründete. Aus einem vornehmen Geschlechte der Champagne stammend, trat Robert früh in den Benediktinerorden, versuchte als Prior von Montier-la-Celle und als Abt von St. Michael zu Lonnere vergeblich, die frühere Strenge wiederherzustellen, und ließ sich deshalb mit 20 Gleichgesinnten an dem wüsten Orte Citeaur nieder, um hier ein Mönchsleben nach strengster Regel zu begründen. Paschalis II. bestätigte das Kloster 1100. Anfangs hielt die Strenge der Regel vom Eintritt jurad, nachdem aber im J. 1113 der heil. Bernhard (s. d.) mit 30 Genossen in den Orden eingetreten war, dehnte derselbe sich rasch aus und besaß um 1200 bereits gegen 2000 Klöster in Frankreich, Deutschland, England, Skandinavien, Spanien, Italien und Ungarn. Bernhard heißt deshalb öfter der zweite Stifter des Ordens, und die E., besonders in Frankreich, Bernhardiner. Im J. 1119 wurden in der sog. «Urkunde der Liebe» (charta caritatis) die Grundzüge der Verfassung des Ordens festgestellt und von Innocenz III. bestätigt. Der Abt von Citeaur war danach das Haupt des Ordens und mußte jährlich selbst oder durch einen Abt sämtliche Klöster des Ordens visitieren. Ihm standen zur Seite die Äbte der ältesten vier Töchterklöster, Clairvaux (seit 1113), La Ferté (seit 1115), Pontigny (seit 1114) und Morimond (seit 1115). Diese leiteten die Angelegenheiten des Ordens unter unmittelbarer Aufsicht des Papstes. Über ihnen stand das alljährlich zu Citeaur zusammentretende Generalkapitel, zu dem die nähern Äbte alljährlich, die entferntern in bestimmten Zwischenräumen sich einfinden mußten. Um die Mitte des 13. Jahrh. begann der Verfall der E. teils durch Nachlassen von der strengen Regel, teils durch innere Zwistigkeiten. Reformen wurden vergeblich versucht von Clemens IV. in der Bulle Clementina (1265), von Benedikt XII. in der Bulle Benedictina; es bildeten sich selbständige Kongregationen und seit 1615 zerfielen die französischen E. in solche der strengen und der laxen Observanz. In ihrer Blütezeit übertrafen die E. alle andern Orden an Ansehen, Einfluß und Reichtum. Von ihnen sind ausgegangen die Ritterorden von Calatrava, Alcantara, Montesa und Alfama in Spanien, die Barfüßer oder Feuillants und die Trappisten. In Deutschland war das älteste Eistercienserkloster zu Altampfen, seit 1122, und das berühmteste zu Altenzelle (s. d.) seit 1175. Schon vor der Reformation gingen viele Klöster ein, die meisten in der Französischen

Kritik, die man unter E. versteht, sind unter R. aufzusuchen.

Revolution. Gegenwärtig hat der Orden die meisten Mitglieder in Oesterreich, außerdem einige in Italien, Belgien, Polen und der Schweiz. Die Tracht der C. besteht in einem weißen Gewand mit schwarzem Stapulier, schwarzer Kapuze und schwarzem wollenen Gürtel.

In Frankreich gibt es Cistercienserinnen, die auch Bernhardinerinnen genannt werden. Stephan Harding stiftete das erste Kloster derselben 1120 zu Tart in der Diöcese Langres; ihre Zahl stieg auf 6000. Aus ihnen gingen hervor 1588 die Feuillantinnen in Frankreich, 1599 die Kongregation der span. Reliquisten, 1622 die Kongregation der göttlichen Vorlesung und des heil. Bernhard in Frankreich und Savoyen, 1653 die Töchter des kostbaren Blutes unsers Herrn Jesu Christi, die Nonnen von Port-Royal u. a. Gegenwärtig sind sie für Frankreich und Deutschland aufgehoben. Vgl. Winter, »Die C. des nordöstl. Deutschlands« (3 Bde., Gotha 1868—71); Jansauchel, »Origines Cisterciensium« (Bd. 1, Wien 1877).

Cisterna, Fleden in der ital. Provinz Rom, Distrikt Velletri, 18 km südöstl. von Velletri am Anfrange der Pontinischen Sümpfe, zählt (1881) 3096 E. und ist wahrscheinlich das alte Tres Tabernä. Einst war C. ein Marktort der Caesani, welche hier eine Burg erbauten.

Cisterna, s. unter Brunnen.

Cisternino, Stadt in der ital. Provinz Bari, Bezirk Bari delle Puglie, 74 km im SO. von Bari, auf der Grenze gegen die Provinz Lecce, zählt (1881) 3199, als Gemeinde 6049 E.

Cistinen (Cistinæ), Pflanzenfamilie aus der Gruppe der Dicotylebonen. Die meisten Arten derselben wachsen in den Mittelmeerländern, einige in Nordamerika und im mittlern Asien. Es sind krautartige Gewächse, Sträucher oder Halbsträucher mit einfachen ganzrandigen Blättern und regelmäßigen meist zwittrigen Blüten, die einen drei- bis fünfblättrigen Kelch, fünf Blumenblätter, sehr viele Staubgefäße und einen dreispaltigen oder mit drei Narben versehenen Griffel besitzen.

Cistophorus, Cistophore, altgriech. Silbermünze zu vier Drachmen (Tetradrachme). Sie führt ihren Namen von dem auf der einen Seite ausgeprägten Raften, aus dem eine Schlange sich erhebt und welcher das Verhältnis vorstellt, worin die Mysterien des Bacchus enthalten waren, das bei der öffentlichen Bacchusfeier herumgetragen wurde. Das Ganze ist mit einem Kranz von Epheu und Weinbeeren umgeben. Auf der andern Seite ist der abgeätzte Name der Stadt, die sie geprägt, angegeben. Der C. war eine sehr beliebte Münze und wurde in vielen Städten namentlich Kleasiens und auf der Insel Kreta geprägt.

Cistrose (Cistus L.) ist der Name einer Pflanzengattung aus der nach ihr benannten Familie der Cistinen. Die zu ihr gehörigen Pflanzen sind Sträucher oder Halbsträucher mit gegenständigen, ganzen Blättern ohne Nebenblätter, und mit meist ansehnlichen, jedoch sehr vergänglichem roten, lilafarbenen oder weißen, öfter zweifarbigen Blumen. Der Kelch ist fünfblättrig. Die fünf Blumenblätter stehen nebst den zahlreichen freien Staubgefäßen auf dem Blütenboden. Der Fruchtknoten trägt nur einen, zuweilen sehr kurzen Griffel mit plattköpfiger Narbe, und die Kapsel ist fünf- bis zehnfächerig. Mehrere Arten dieser Gattung schmecken an den Zweigen ein zähes, wohlriechendes Harz aus, wel-

ches gesammelt wird und unter dem Namen Labdanum harz (Resina oder Gummi Labdanum) im Handel ist, aber jetzt nur noch zum Räuchern verwendet wird. Besonders liefern die kretische C. (C. Creticus L.), die cyprische C. (C. Cyprius Lam.) und die Labanum-C. (C. Labaniferus L.), welche sämtlich in Südeuropa und im Orient einheimisch sind, letztere namentlich in Spanien und Portugal, wo sie ganze Quadratkilometer fast allein bedeckt (s. B. in der Sierra Morena), das genannte Harz. Sonst soll es von den Haaren und dem Harte der Bielen, welche unter solchen C. weiden, durch Auslämmen gewonnen worden sein. Jetzt wird es mittels lederner, über die Sträucher gezogener Riemen gesammelt, oder durch Abschaben der Zweige oder Auslöchen gewonnen. Es ist jedoch das im Handel vorkommende Harz häufig verfälscht oder gar bloßes Kunstprodukt. Einige andere Arten der C., wie die in Spanien einheimische Lorbeerblättrige C. (C. laurifolius L.) und andere, werden als Fierpflanzen gezogen, gedeihen aber in Deutschland nur im Drangeriehause.

Citadelle (vom ital. cittadella, Städtchen, feste Burg) heißt ein in die Umwallung einer Festung aufgenommenes, im übrigen zur selbständigen Verteidigung eingerichtetes geschlossenes Werk, welches zugleich nach dem Innern der Festung Front macht. Um in dieser Richtung ein freies Schussfeld zu gewahren, sind die innern Linien von der Stadt durch einen freien Raum von ungefähr 600 Schritt Breite getrennt, den man die Espalade nennt. C. liegen gewöhnlich auf erhöhten Punkten, sodas sie die anliegenden Werke beherrschen, und womöglich so, das ihre äußern Fronten unangreifbar sind. In der C. hat man ein Werk, das der Belagerer erst nach Wegnahme der übrigen Festung förmlich anzugreifen vermag, wohn sich also die Belagerung nach Räumung der letztern zurückziehen im Stande ist. Man beherrscht zugleich die Stadt, was namentlich gegenüber einer unzuverlässigen Bevölkerung von Wert ist (Fort Winiary bei Posen). In der Gegenwart, die den Schwerpunkt der Verteidigung in das Vorterrain und die Außenforts legt, sind C. nur noch von untergeordneter Bedeutung, um so mehr, da sie dem heutigen Geschützfeuer gegenüber bis zu dem Moment, wo sie in Kraft treten, nicht hinreichend intakt zu erhalten sind (Straßburg 1870).

Citadine (frz.), früher eine Art einspanniger **Citat** (lat. citatum, von citare, aufrufen) nennt man die unveränderte Anführung der Worte eines Schriftstellers, wobei die bestimmte Stelle der Worte, der die Worte entnommen sind, mit angegeben sein kann oder auch nicht. Oft versteht man unter C. auch nur die bloße Verweisung auf eine bestimmte Stelle eines Werks, ohne das die dort stehenden Worte mit angeführt werden. Im erstern Falle wird das C. in der Regel im Druck durch besondere Zeichen (meist « ») hervorgehoben (S. Anführungszeichen). Sprichwörtlich geordnete C. nennt man »Geflügelte Worte« (s. d.). **Citation** (neulat.), die Aufforderung zur Gericht zu erscheinen, soviel wie Ladung (s. d.).

Citato loco (lat.), an der angeführten Stelle, meist abgefürzt: c. l. oder l. c. (a. a. O.).

Cité (frz.; engl. city, ital. città; aus dem lat. civitas) heißt überhaupt Stadt, bezeichnet aber in gewissen Städten, zumal in Paris und London, den ältesten Teil der Stadt, die Altstadt mit der

Wartel, die man unter C. vermischt, sind unter R. aufzuführen.

Kathedralische, die ehemals die ganze Stadt bildete. In London ist die City der Kern der ins Ungewöhnlichere angewachsenen Hauptstadt, der Sitz aller großen Handelsgeschäfte und der städtischen Verwaltung. In Paris hat das Inselchen in der Seine, welches man die *Île* nennt, seine gewerbliche Wichtigkeit längst verloren und außer den Gerichtshöfen, dem Oberpolizeiamt und der Spitalverwaltung nichts von Centralbedeutung behalten.

Citorior (lat.), im Altertum Beinamen von Ländern, die in Bezug auf Rom diesseit eines Gebirges (z. B. der Alpen, wie Gallia citorior soviel wie Gallia cisalpina) oder eines Flusses (z. B. des Jberus, wie Hispania citorior) lagen.

Citharoxylon L., Pflanzengattung aus der Familie der Berberaceen. Die Arten derselben sind Bäume oder Sträucher, die in den wärmern Gegenden Südamerikas vorkommen. Sie haben kleine, meist weiße und in Trauben stehende Blüten, mit vier Staubgefäßen und einem Griffel. Von einer westind. Art, dem *C. quadrangulare Jacq.*, kommt das unter dem Namen weißes Eisenholz in den Handel kommende Holz, das vielfach zur Verfertigung musikalischer Instrumente verwendet wird, daher auch der lat. Name, der sich mit Weidenholz oder Zitherholz überlegen läßt.

Citharäde (grch.) oder Citharist, Zitherspieler; **Citharōidē**, die Kunst des Zitherspielens.

Citrus, Pflanzengattung, s. *Cytisus*.

Citro (lat.), eilig; *citissimo*, aufs eiligste.

Citoyen (frz.) hieß anfangs der stimm- oder wahlfähige Bewohner der Cité (s. d.), der Stadtbürger, und unter der konstitutionellen Monarchie in Frankreich jeder Staatsbürger. In der Revolution befahl man 1792 durch Dekrete, sich im gewöhnlichen Umgang nicht mehr der aristokratischen Anrede *Monsieur* und *Madame* zu bedienen, sondern dafür die demokratischen Worte *C.* und *Citoyenne* zu gebrauchen. Eine Zeit lang wurden diese Bezeichnungen allgemein herrschend; mit dem Niedergange des revolutionären Eifers griff man jedoch im gewöhnlichen Leben wieder auf die alten Anreden zurück. Unter dem Direktorium blieb jene befohlene Anrede nur noch bei öffentlichen Verhandlungen und in amtlichen Kreisen ausschließlich im Gebrauch. Im offiziellen Titularwesen erhielt sich der *C.* bis zum Konsulat und verschwand dann bei dem Eintritt des Kaiserreichs. Auch in der Revolution von 1848 wurde die Anrede *C.* in amtlichen Aktenstücken und Klubdebatten wieder aufgebracht, kam aber bald wieder außer Gebrauch.

Citrus (Porrón, *Mitabella*), span. Hohlmaß, $\frac{1}{12}$ des Barril oder $\frac{1}{12}$ der Carga = 0,941.

Citraga ist der Name eines aus seltamen, durcheinander verschlungenen Jügen bestehenden Zeichens, welches die Indier auf Brust und Stirn tragen, um die religiöse Sekte, zu der sie sich bekennen, und ob sie *Bishnu*, *Shiva* oder eine andere Gottheit vorzugsweise verehren, auch äußerlich kundzugeben. Die *C.* wird einem jeden Novizen unter Verlesung gewisser Gebetsformeln auf die genannten Teile gemalt. Die Farbe, bei den verschiedenen Sekten mehr oder weniger verschieden, erhebt hauptsächlich aus fein zerriebenem Saibolze mit Beimengung von Ruchmilt und einigen andern Substanzen.

Citrate heißen die Salze der Citronensäure.

Citridinsäure, s. *Acetidsäure*.

Citrus, s. unter Bergkrytall.

Citricidius - *Beigton*. 12. *Musl.* IV.

Citronät heißt im Handel die candierte unreife, daher grüne Schale der großen, süßen und genießbaren Frucht einer Art des Citronenbaums (*Citrus medica*), der Citronate oder Gebräte, welche durch eine besonders dicke, fleischige Schale ausgezeichnet ist. Gutes *C.* muß hornartig durchscheinend, trocken, auf der einen Seite grün, auf der andern von Zucker weiß sein und darf keine schwarzen Flecke haben. Sehr häufig befindet sich das *C.* in zerlassenem Zucker und heißt dann vorzugsweise *Succade*, wiewohl man häufig auch das trodene oder candierte mit diesem Namen belegt. Es kommt von Italien (Genua, Messina) und Spanien (Malaga) aus in den Handel, wird jedoch auch in Deutschland in großem Maßstabe dargestellt. Die in Salzwasser konservierten Schalen werden zuerst mit Kaltwasser, dann mit reinem Wasser vollständig ausgewässert, gereinigt und candiert. *C.* wird besonders zu Konbitormaren und feinem Backwerk verwendet. Man benutzt dazu auch die candierten Schalen der wirklichen Citrone. Die Schalen gewisser Drangen oder Pomeranzen kommen ebenfalls aus Italien in den Handel.

Citronē (*fructus Citri* der Pharmakopöe) ist die Frucht des Citronenbaums, *Citrus medica L.*, welcher wahrscheinlich im tropischen Asien seine Heimat hat, seit Jahrhunderten aber bereits auch in Südeuropa, namentlich in Italien (hier seit mehr als 1800 Jahren), Sicilien, Spanien und Portugal, jetzt auch in den wärmern Ländern aller übrigen Erdteile in großem Maßstabe in vielen Varietäten und Sorten angebaut wird; man unterscheidet mehrere Abarten, die zum großen Teil jedenfalls als durch Kultur entstandene Varietäten aufzufassen sind. (*C.* hierüber Citrus.) Er ist ein überaus stattlicher Baum von 10–18 m Höhe, mit glattem, schön graubraunem Stamme und vielfach verzweigter, reich belaubter, doch ziemlich unregelmäßiger Krone. Seine Blätter sind länglich, beiderseits zugespitzt, gekerbt, mit durchscheinenden Adern besetzt und mit einem ungelagelten Stiele versehen. Die einzeln oder traubig am Ende der Zweige stehenden Blüten haben einen niedrigen, fast schüsselförmigen Kelch, welcher, wie auch die Außenfläche der Blumenblätter, purpurfarben zu sein pflegt. Die längliche, an beiden Enden mit einer Zuspitzung versehene Frucht, welche über 9 cm Länge erreicht und 10–15 Fächer enthält, besitzt eine gelbe (citronengelbe), dünne, glatte, mit zahlreichen Ölbehältern versehene Schale von aromatischem Geruch und gewürzhaft bitterem Geschmack, unter welcher eine weiße, schwammig-leiderartige, fast geruch- und geschmacklose Schicht liegt, und einen sehr sauern, stark zusammenziehend schmeckenden Saft. In Südeuropa werden diese Früchte Limonen genannt, der engl. Name der *C.* ist lemon. Die zur Ausfuhr bestimmten werden vor ihrer vollkommenen Reife abgenommen, mit Seiden- oder Pöschpapier, wohl auch mit Berg unumwickelt, in Kisten oder in Fässer verpackt und so versandt. Der Citronenbaum blüht fast das ganze Jahr hindurch, sobald man bei ihm oft Blüten, grüne und gelbe Früchte beisammen findet. In Südeuropa wird die erste Ernte oder Schnitt von Ende Juli bis Mitte September, die zweite im November, die dritte im Januar gemacht. Nach Deutschland kommen die meisten *C.* aus Sicilien (Messina), vom Gardasee (Gardeser), von Genua und den neapolit. Küstengegenden, aus Malaga in Spanien, aus der

Lombardi, von Roveredo in Südtirol, aus Nizza, Triest, Fiume u. s. w. Sicilien allein versendet jährlich an 80 000 Kisten à 440 Stüd. Im allgemeinen sind die dünnhäutigen am saftigsten und am meisten geschätzt, doch sind sie meist weniger haltbar als die dickhäutigen.

Citronellaöl und Citronengrasöl (Lemon-grasöl), zwei einander äußerst ähnliche, vielleicht identische ätherische Öle, welche in Indien und Ceylon das eine durch Destillation von *Andropogon Nardus*, das andere von *Andropogon citratus* gewonnen wird. Äußerst wohlriechend und daher in der Parfümerie vielfach verwendet. Das C. wird vielfach zum Verfälschen von Geranium- und Rosenöl benützt und wird unter dem Namen *Idria Jaghi* als türkische Geraniumessenz von Konstantinopel in den Handel gebracht.

Citronensalter (*Rhodocera rhamnii*), ein zu der Familie der Weispflanze (*Pierida*) gehöriger Tagfalter, dessen befruchtetes Weibchen überwintert und deshalb im Frühjahr mit den ersten warmen Tagen erscheint. Das Männchen ist hochgelb, das Weibchen blasgelb. Die grünen Raupen leben auf dem Kreuzdorn.

Citronenöl, *Cedrol*, *Oleum Citri*, das in der Fruchtschale der Citrone in großen Drüsen aufgespeicherte ätherische Öl, dem die Citrone ihr Aroma und ihren Geruch verdankt. Dasselbe wird vorzugsweise im südl. Italien gewonnen, indem die reifen Früchte in einem Blechrichter, dessen Seitenwände reibeisenartig aufgebauert sind, rasch im Kreise umherbewegt werden, wobei sie unter Reibung der Schale entschält werden. Die geschälten Früchte dienen zur Gewinnung des Citronensaftes. Die zerrißene Schalenmasse liefert beim Auspressen das Öl als eine dicklich schleimige, emulsionsähnliche Flüssigkeit, aus der sich das Öl beim Stehen an der Oberfläche abscheidet, dasselbe wird in dieser Form gewöhnlich in den Handel gebracht, dann aber durch Dampfdestillation rektifiziert. Das C. ist gelb gefärbt, nach der Rektifikation farblos, von angenehmem, aromatischem Geruch, starkem Lichtbrechungsvermögen, lenkt die Ebene des polarisierten Lichtstrahls nach rechts ab. Es hat gleiche Zusammenfügung wie das Terpentinöl $C_{10}H_{16}O$. Der Luft und dem Licht ausgesetzt färbt es sich dunkelgelb, wird dickflüssig, sauer und scheidet festen Citronenkaliumperoxyd oder Citropoxyd $C_{10}H_{12}O_2$ ab. Salzsäuregas absorbiert es in reichlicher Menge und geht damit eine kristallisierte Verbindung $C_{10}H_{14}O \cdot 2HCl$ ein. Es findet Verwendung namentlich in der Parfümerie, in der Pharmacie dient es als Geschmackslozrigens. Der Citronenzucker oder Citronen-Ölzucker der Apotheken, *Elaeosaccharum Citri*, wird durch Verreibung des Öls mit Zucker (ein Tropfen auf 2 g) dargestellt.

Citronensaft. Der durch Auspressen aus den, befeucht der Ölgewinnung entschälten Citronen gewonnene Saft wird im südl. Italien, auf Sicilien, Jamaica, in aus Blei angefertigten Reffeln aufgedocht, geklärt und in stark geschwefelten Fässern exportiert. Der von Jamaica kommende Saft ist am reinsten und konzentriertesten, der von Palermo gilt im Handel als der schlechteste. Er ist in diesem Zustande das Rohmaterial für die Bereitung der Citronensäure, kann auch für alle sonstigen Zwecke, denen die Citronensäure dient, verwendet werden, z. B. als antiscorbutisches Mittel auf Seereisen, in der Rattundruderei u. s. w. Zum medizinischen Ge-

brauch ist jedoch die reine Säure vorzuziehen, da der Saft, in angebrochenen Gefäßen aufbewahrt, durch Schimmel- und Pilzvegetationen leicht verdirbt.

Citronensäure, Citronensäure, *Oxyallyl-tricarbonsäure*, Formel: $C_6H_8O_7 + H_2O$ oder $C_6H_4(OH)(COOH)_3 + H_2O$. Diese im Pflanzenreich sehr verbreitete Säure ist 1784 von Scheele entdeckt, später von Berzelius und namentlich von Liebig näher studiert. Sie findet sich am reichlichsten im Saft der Citronen, außerdem in Brombeeren, Preiselbeeren, Himbeeren, Stachelbeeren, Johannisbeeren u. v. a. Zur Darstellung wird Citronensaft (s. d.) in mit Blei ausgeschlagenen Bottichen durch Dampf zum Sieden erhitzt, Siedehitze mit Schlemmkreide neutralisiert, wobei sich bei Siedehitze unlösliche citronensaure Kalk abscheidet. Letzterer wird durch Defantation oder Filtration von der Flüssigkeit getrennt, mit siedendem Wasser gewaschen und dann mit so viel Schwefelsäure versetzt, als zur Bindung des Kalks erforderlich ist. Die hierzu erforderliche Menge berechnet man nach dem zur Neutralisation verbrauchten Quantum von Kreide und setzt dabei einen kleinen Überschuß von Schwefelsäure zu, weil sonst leicht etwas saurer citronensaurer Kalk unzerseht bleibt, der die unangenehme Eigenschaft hat, die Krystallisation der C. ungemein zu erschweren. Die Lösung der C. trennt man durch Filtration von dem schwefelsauren Kalk, wäscht letzteren mit Wasser und verdampft die Lösung der C. in bleiernen Pfannen mittels Dampfheizung bis zur Konsistenz eines dünnen Sirups. Die genügend konzentrierte Flüssigkeit läßt man in bleiernen cylindrischen Behältern von 75 cm Durchmesser und 90 cm Höhe krystallisieren, wozu durchschnittlich vier Tage erforderlich sind. Die von den Krystallen getrennte Flüssigkeit wird wieder verdampft so oft, als sie noch Krystalle liefert, die letzte, schwarz gewordene Mutterlauge wird wieder mit Kreide neutralisiert und der dabei gewonnene citronensaure Kalk durch Waschen gereinigt. Die Krystalle der C. müssen mehrfach umkrystallisiert werden, um sie ganz farblos zu erhalten, die gesättigten, heißen Lösungen filtriert man dabei, um sie zu entfärben, durch mit Salzsäure enthaltene Knochenohle, die sich in einem Leinwandfilter in einem bleiernen Trichter befindet.

Die C. krystallisiert in rhombischen Prismen von angenehm reinfaurem Geschmack, ist in der Kälte in zwei Drittel, bei Siedehitze in der Hälfte ihres Gewichts Wasser löslich, schwer in Alkohol, in Äther unlöslich. Bei 50° beginnt sie zu verwirren, schmilzt bei 100° in ihrem Krystallwasser, wird bei 160° wasserfrei. Steigert man die Temperatur etwas höher, so verwandelt sie sich in Acetonsäure (s. d.) und bei weiterm Erhitzen destilliert *Itaconsäure* und *Citraconsäure*. Die C. hat viele Ähnlichkeit mit der Weinsäure, unterscheidet sich aber von dieser durch folgende Merkmale: Beim Veratlen der C. ist nicht ein Geruch nach verbrennendem Zucker wahrnehmbar; ihre Lösung bleibt beim Rekrystallisieren mit Kaltwasser in der Kälte klar, erst beim Sieden entsteht Abscheidung von citronensaurem Kalk; Lösungen neutraler citronensaurer Alkalien gehen nicht in der Kälte, nur bei Siedehitze mit Chlorcalcium einen Niederschlag; das saure citronsaure Kali ist leicht löslich; C. ist optisch inaktiv.

Die C. ist eine Tricarbonsäure, also dreibasisch und gibt dem entsprechend drei Weisen von Salzen, die jedoch wenig allgemeineres Interesse haben.

Artikel, die man unter C. vermißt, sind unter C. anzuschauen.

Von demselben sind in die Deutsche Pharmacopöe aufgenommen: Citronensaures Eisenoryd, Ferrum citricum oxydatum, eine Lösung von E. wird mit frischgefälltem und noch feuchtem Eisenorydhydrat digeriert, bis von letztem nichts mehr aufgenommen wird, filtriert, im Wasserbade zum Sirup verdampft und dann bei mäßiger Wärme auf Glastafeln eingetrodnet. Das Präparat erscheint als durchscheinende, rote Blättchen, die in kaltem Wasser löslich sind. Citronensaures Eisenoryd-Ammonium, Ferrum citricum ammoniatum. Eine Lösung von 2 Zeilen C. in 8 Zeilen Wasser mit Eisenorydhydrat gesättigt, wie bei dem vorigen Präparat, ferner wird 1 Teil C. mit Ammonial bis zur alkalischen Reaction versetzt, beide Lösungen gemischt und eingetrodnet. Das Präparat ist im Innern dem vorigen ähnlich. Citronensaures Eisen-Chinin, s. unter Chinin. Die Magnesia citrica efferveszens der Pharmacopöe ist eine dem Brausepulver ähnliche Mischung von C., kohlensaurem Magnesia, doppelt kohlensaurem Natron und Zucker.

Die E. findet vielfache Verwendung: zur Bereitung erfrischender Getränke 4—6 g nebst Zucker in 1 l Wasser gelöst, als Heilmittel, namentlich gegen Sodbrenn; ferner in der Rattundruderei, wo sie entweder auf das Zeug gedruckt wird, um die bedruckten Stellen vor Annahme gewisser Farben zu bewahren, oder zur Erhöhung mancher Farben dient.

Citronenzucker (Elaeosaccharum Citri), s. unter Citrone nöl.

Citrullus *Schrad.*, Pflanzengattung aus der Familie der Cucurbitaceen. Es gibt nur wenige Arten, die in den Mittelmeerländern und im tropischen Asien einheimisch sind. Es sind perennirende, niederliegende, krautartige Pflanzen mit mohnähnlichen gelben Blüten; sie haben einen fünfspaltigen röhrigen bis glodenförmigen Kelch, eine fünf-lappige rad- oder glodenförmige Blumentrone; die männlichen besitzen drei Staubgefäße, die weiblichen einen kurzen mit drei Narben versehenen Griffel und einen unterständigen Fruchtknoten. Zwei Arten werden in Südeuropa vielfach kultiviert, es sind dies die C. vulgaris *Schrad.* und C. Colocynthis *Schrad.*, Cucumis Colocynthis L. Die erstere liefert die sog. Wassermelonen (s. Melone), die letztere die sog. Koloquinten oder Koloquinten-Apfel (s. unter Koloquinte).

Citrus L., Pflanzengattung aus der Familie der Rubiaceen. Man kennt davon fünf Arten, welche ebenfalls im tropischen Asien einheimisch sind, durch Kultur aber über alle wärmeren Gegenden verbreitet wurden, weshalb es auch eine große Anzahl durch die Kultur entstandene Varietäten gibt. Sie haben abwechselnde, lederartige, immergrüne, von Adräsien stehende, ganze, am Grunde gegliederte Blätter und verschiedenartig angeordnete Blüten mit trauförmigem, meist fünfzähligem Kelch, fünf- bis achtblättriger, weißer Blumentrone, deren Blätter ebenfalls Adräsien enthalten, 20—60 in mehrere Bündel verwachsene Staubgefäße und einem röhrenförmigen freien Fruchtknoten, welcher einen säulenförmigen Griffel mit halbkugelförmiger Narbe trägt und sich in eine meist große, beerenartige Frucht umgewandelt (Orangenfrucht), die von einer äußerlich meist gelben und fleischigen, von Adräsien wimmelnden, röhrenförmigen Schale umgeben ist und innen 6—12 mit großen, wasserhaltigen Saftzellen erfüllte Fächer enthält,

in denen meist mehrere Samen liegen. Letztere enthalten mehrere Keime, weshalb aus jedem einzelnen Samenkorn beim Keimen gleichzeitig mehrere Pflänzchen hervorkommen. Die Orangenbäume sind im wärmeren Asien einheimisch und mehrere dort seit unendlichen Zeiten kultiviert worden, weshalb bei diesen die ursprüngliche Heimat mit Sicherheit nicht ermittelt werden kann.

Die wichtigsten Kulturarten sind: 1) C. Aurantium L., der Orangenbaum im engeren Sinne, welcher geflügelte Blattstiele und kugelige Früchte hat. Varietäten dieser Art sind der gemeine oder bittere Pomeranzenbaum, C. Aur. vulgaris *Risso* (C. Bigaradia *Duham.*), der Apfelsinenbaum, C. Aur. Sinense *Risso* (C. dulcis *Lk.*) und der Pampelmus- oder Adamsapfelbaum, C. Aur. decumana (C. decumana L.). Von jeder dieser drei Varietäten gibt es eine große Anzahl von Spielarten und Sorten mit Früchten von sehr verschiedener Form, Größe, Farbe und verschiedenem Wert und Geschmack. (Näheres unter Orange.) 2) C. medica L., der Zitronenbaum, durch ungeflügelte Blattstiele und längliche, eine Spitze tragende Früchte von voriger Art unterschieden. Zu dieser Species gehören als Abarten: der eigentliche Citronen- oder Limonenbaum, C. Limonium *Risso* (C. medica var. Limonium), der Zitronenbaum, C. medica *Risso* (C. medica L. var. Cedra), der Limettenbaum, C. Limetta *Risso* (C. medica var. Limetta), und der Bergamottenbaum, C. Bergamia *Risso* (C. Aurantium var. Bergamia), welcher von manchen auch zu C. Aurantium gerechnet wird. Auch von diesen Varietäten kennt man zahlreiche Sorten und Formen. Diese Orangeriebäume werden auch bei uns als Bierbäume vielfach kultiviert, und verdienen dies im hohen Grade, da sie wegen ihrer immergrünen Belaubung, ihrer wohlriechenden Blüten und Blätter und ihrer goldenen Früchte zu den schönsten Zierden des Pflanzenreichs gehören. Sie müssen aber in der kältern gemäßigten Zone im Kalthaus (nach ihnen auch Orangeriehaus genannt) oder im Zimmer überwintert werden. Die Orangeriebäume schlagen die Wurzeln meist sehr oberflächlich in der Erde, weshalb man sie nicht zu tief in den Boden setzen darf. Sie lassen sich leicht durch Samen vermehren, haben aber einen sehr langsamen Wuchs, weshalb sie auch ein sehr hohes Alter erreichen. (Das Nähere über ihre Kultur s. Orangerie.) Außer den Varietäten der genannten beiden Arten werden verschiedene andere zur Zierde kultiviert, z. B. C. japonica *Thbg.* aus Japan, ein Strauch mit dornigen Zweigen, ovalen Blättern, geflügelten Blattstielen und kirchengroßen Früchten, C. nobilis *Lour.* aus China, ein dornloser Baum mit starkriechenden lanzettförmigen Blättern, ungeflügelten Stielen und kugelförmigen, dunkelorange-roten, sehr wohlriechenden Früchten (nach andern bloß eine Abart der Apfelsine), C. angulata *Willd.* aus Amboina, ein Baum mit ovalen, spitzen Blättern, ungeflügelten Stielen und ovalen Früchten von der Größe einer kleinen Haselnuss, u. s. w.

Città (ital.), Stadt, in Zusammenhängen oft auch Cività, Anfang vieler ital. Städtenamen.

Cittabella, Distrikthauptstadt in der ital. Provinz Padua, 30 km im NW. von Padua, an der Brentalla, welche ein östl. Arm der Brenta ist, Knotenpunkt der Eisenbahnen Vicenza-Treviso und Padua-Bassano, hat einen botan. Garten und eine

Griffel, die man unter C. vermist, sind unter R. aufzusuchen.

schöne Hauptkirche und zählt (1881) 3881, als Gemeinde 9087 E., welche mit Woll- und Baumwollmanufaktur beschäftigt sind. Die Stadt wurde 1220 als Grenzfestung gegen Treviso angelegt und ist noch mit Mauern, Thürmen und Gräben umgeben.

Città della Pieve, Stadt in der ital. Provinz Perugia, Bezirk Orvieto, 42 km im NW. von Orvieto, nahe dem linken Ufer der Chiana, die zum Tiber geht, im S. des Trasimenischen Sees, auf einem Hügel, zwischen Gärten, Oliven- und Weinpflanzungen, ist Sitz eines Bischofs und zählt (1881) 2258, als Gemeinde 7315 E. Die Stadt ist der Geburtsort des Pietro Perugino (1446—1524), von dem eins seiner größten Bilder sich hier befindet.

Città di Castello, Stadt in der ital. Provinz und im Kreise Perugia, links am Tiber gelegen, unfern vom Apennin, mit (1881) 5433, als Gemeinde 24002 E., ist Sitz eines Bischofs. Bei dem Orte, der lebhaften Handel treibt und Seidenspinnereien und Nägelfabrikation hat, entspringen mineralische Quellen. In der angeblich von Bramante entworfenen Kathedrale befinden sich bedeutende Gemälde einheimischer Künstler, ebenso in den fünf andern Kirchen, wie in den Palästen Mangini, Bescovile, Vitelli. E. ist das alte Tiferinum Tiberinum, welches Totilas zerstörte und welches im 6. Jahrh. vom Bischof Florido wiederhergestellt wurde; es ist als diejenige Stadt Italiens bekannt, welche 1499 die erste Poststellung bei Rafael machte.

Cittaduale, Hauptstadt eines Kreises in der ital. Provinz Aquila, 43 km im NW. von Aquila, am Fuße des Terminillo und an dem Velino, der in die zum Tiber fließende Meta geht, mit Kathedrale und Hospiz, zählt (1881) 1862, als Gemeinde 4098 E. Auf der Piazza steht ein außerordentlich schöner got. Brunnen. Etwa 6 km entfernt thalwärts entspringen bei dem kleinen See Pozzo di Satignano die Sauer- und Schwefelwässer der Vagni di Paterno. Dabei sind Trümmer von Sutiria, wo 79 Vespasian starb. Der Ort lag an der Stelle des uralten Cotyria, das für den Mittelpunkt Italiens galt und schon in den ältesten Zeiten berühmt war, weil sich hier infolge eines Orakelspruchs aus Dodona die Belasger niedergelassen und mit den Urbewohnern vereinigt haben sollten.

Città Leonina, ein Stadtteil Rom's, s. Leoninische Stadt.

Città nova, Stadt in der ital. Provinz Reggio-Calabria, Bezirk Palmi, 24 km im O. von Palmi, mit (1881) 11648 E., entstand aus den Ruinen des 1783 durch Erdbeben zerstörten Casalnuovo und erhielt 1852 den jetzigen Namen.

Cittannova, Stadt in der österr. Markgrafschaft Istrien, Bezirkshauptmannschaft Parenzo, liegt sehr ungelund auf einer Landzunge an der Mündung des Quieto in das Meer, ist Bischofssitz, hat eine Kathedrale, drei Kirchen, einen Hafen und zählt (1880) 1577 E., meist Fischer.

Città Sant'Angelo oder Cività Sant'Angelo, Stadt in der ital. Provinz Teramo. (S. unter Angelo [Sant:].)

Città Vecchia oder Città notabile, Festung auf der brit. Insel Malta, 16 km im SW. von La Valetta, auf einem Hügel, fast mitten in der Insel, mit 6000 E. Die Sarazenen nannten sie Medina, d. h. die Stadt, die Mragonesen Notabile; es war die Hauptstadt von Malta, bis der Großmeister Xavallette den Sitz der Regierung nach der von ihm gegründeten Stadt verlegte, hat eine große und

schöne Kathedrale, von welcher man die ganze Insel überblickt. Unter derselben befindet sich eine kleine Höhle, in welcher die Sage den Apostel Paulus drei Monate nach seinem Schiffbruche verleben läßt. Die Statue desselben sowie die des Grafen Robert von der Normandie, welcher die Sarazenen aus Malta vertrieben hat, stehen in der Kathedrale. Die Stadt besitzt außerdem mehrere Kirchen und Klöster, und in der Umgegend finden sich viele in den Fels gebauene Grottenkirchen, mehrere mit weiten Räumen.

Città Vecchia, Stadt auf der Nordwestküste der dalmatin. Insel Lesina, zählt (1880) 3789, als Gemeinde 4487 E., meist Fischer und Schiffer. In der Umgegend finden sich röm. und griech. Altertümer.

City (engl.), s. Cité.

City Point, eine Ortschaft am James-River, im County Prince George des nordamerik. Unionsstaats Virginien gelegen, 54 km südöstlich von Richmond und 16 km nordöstlich von Petersburg, mit welchem es durch eine Eisenbahn verbunden ist, spielte während des letzten Bürgerkriegs in den Operationen der Unionsstruppen als deren Stützpunkt gegen Virginien und den Süden eine bedeutende Rolle und bildete noch am Schlusse des Krieges eine wichtige Operationsbasis der Grantschen Armee.

City-Well, Municipalstadt in der engl. Grafschaft Somerset (s. d.).

Ciudad (aus dem lat. civitas) heißt in Spanien und den durch die Spanier kolonisierten Ländern eine Stadt ersten Ranges, die, im Unterschied von der Villa (s. d.), ihre eigene Gerichtsbarkeit hat.

Ciudad Bolívar, s. Angoitura.

Ciudad de la Asuncion, Hauptstadt des Staates Nueva España in der südamerik. Republik Venezuela, in einer fruchtbaren Ebene auf der Insel Margarita. Die gut gebaute Stadt, welche (1873) 2758 E. zählt, hat ein College und eine Stenermannsschule.

Ciudad de las Casas, Hauptstadt des mexik. Staates Chiapas (s. d.). [hamba (s. d.)]

Ciudad de Oropeza, der alte Name für Coda

Ciudad de la Plata, d. h. Silberstadt, der altspan. Name für Chuquiaca (s. d.).

Ciudad del Principe oder Puerto-Principe (s. d.), Departementshauptstadt auf Cuba.

Ciudad de los Reyes ist die älteste Benennung für Lima (s. d.).

Ciudad de Victoria, s. Durango.

Ciudad-Guerrero, Stadt in Merito, s. Tixtla.

Ciudad-Morelos, ehemals Cuautla Amilpas, Stadt im Staate Morelos der Föderativrepublik Mexiko, 130 km südöstlich von Cuernavaca, ein gut gebauter Ort im gleichnamigen Thale, in welchem auch Zucker gebaut wird, benannt nach dem Jmugentenchef Morelos, der sich hier tapfer verteidigte.

Ciudad-Real, Hauptstadt der span. Provinz gleichen Namens, der frühern Mancha (s. d.), in Neucastilien, liegt, regelmäßig gebaut und mit Mauern umgeben, in einer fruchtbaren, bebauten, von Getreide, Wein, Öl, Sumach, Kapern, Gemüse und Getreidefrüchten reichen Ebene zwischen dem Guadiana und dessen Zufluß Jabalon, in 650 m Höhe, ist Sitz eines Bischofs, hat mehrere Kirchen, Hospitäl und Klostergebäude, ein Intituto, einen Stiergefechtscirkus und zählt mit Einschluß des Stadtgebietes 13589 E., welche Woll- und Zeugweberei, Öl- und Mehlfabrikation treiben.

Artikel, die man unter C vermischt, sind unter R aufzusuchen.

Leber und Handschuhe fertigen. Von der größten Bedeutung aber durch ganz Spanien sind die Sied- und Masttiermärkte, welche hier abgehalten werden. Die Stadt ist der Knotenpunkt der Straßen nach Madrid, Toledo, Almaden und Albacete und Station der Eisenbahn von Manzanares (Madrid) nach Badajoz (Lissabon).

Die span. Provinz Ciudad-Real zählt auf 20306 qkm (1877) 260641 E. Bei E. Schlugen 27. März 1809 die Franzosen unter Sebastiani die Spanier unter Urbino.

Ciudad-Real in Mexiko, s. unter Chiapas.
Ciudad-Rodrigo, span. Grenzfestung gegen Portugal in der Provinz Salamanca, im ehemaligen Königreich Leon, 27 km von der Grenze Portugals entfernt, auf steilem Fels, mit 6868 E., an der großen Straße von Salamanca nach Coria-Alcantara, von alten Mauern umgeben und mit einem wohlgehaltenen, von Heinrich von Translamar erbauten Schlosse, ist Sitz eines Bischofs, hat ein Kollegium, ein bischöfl. Seminar, sieben Pfarren, neun Klöster und nicht unbedeutende Fabriken in Wolleugen, Leber und Leinwand, besonders aber in Seife, die unter dem Namen Jabon de piedra weit versendet wird. Auch treibt der Ort nicht unbedeutenden Handel mit Landesprodukten. Auf dem schönen Marktplatz stehen drei röm. Säulen mit Inschriften. Außer der modernen Wasserleitung sind noch in der Nähe die Reste eines röm. Aquädüks vorhanden. Im Nordosten breitet sich in einem Halbkreise die Vorstadt San-Francisco aus. Die Festung wurde im Anfange des 13. Jahrh. von Ferdinand II. angelegt und besteht aus einem Hauptwall mit Graben und Außenwerken. E. wurde im Spanischen Erbfolgekriege 30. Mai 1706 von den Engländern erobert, aber schon 4. Okt. 1707 von den Franzosen unter Bay wiedergewonnen. Die Festung ergab sich im Halbinselkriege 10. Juli 1810 nach tapferer Verteidigung durch Heroasti an Massena. Dieser mußte sie bei dem Rückzuge der Franzosen aus Spanien ihrem Schicksal überlassen, worauf sie durch die Briten unter Craufurd 8. Jan. 1812 eingeschlossen und in der Nacht vom 19. zum 20. Jan. von Wellington erfürmt wurde. Die span. Cortes erhoben Wellington zum Herzog von E. und Granben erster Klasse.

Ciudad-Victoria, ehemals Nuevo Santander, Hauptstadt des mexik. Staates Tamaulipas, in der Nähe des Flusses Santander gelegen, der durch eine Barre gesperrt ist, hat 8000 E., ist 1748 angelegt und ziemlich gut gebaut.

Ciudad-Vieja oder Almalonga, Indianerdorf in der centralamerik. Republik Guatemala, Depart. Sacatepeques, zwischen den Vulkanen del Antigua und del Fuego, ungefähr 10 km im SW. von La Antigua, mit (1880) 2901 E., erbaut auf den Trümmern der alten Hauptstadt, welche der Eroberer des Landes, Pedro de Alvarado, 1524 am Jacobitage gegründet hat und welche 11. Sept. 1541 durch einen Wasserausbruch des Vulkans del Agua (s. d.) gänzlich zerstört wurde. Von der alten Stadt stehen nur noch die Mauern der Hauptkirche und die jetzige Pfarrkirche, sehr groß und mit einem reich geschmückten Altar versehen.

Ciudadela, Ciudad auf der Insel Menorca (s. d.).

Civeaux oder Civaux, Dorf im franz. Depart. Saône, Arrondissement Montmorillon, am rechten Ufer der Bièvre, zählt 1015 E. und hat Reste einer Befestigung aus dem 12. Jahrh. und eine zum Teil

aus dem 10. Jahrh. stammende Kirche. Hier soll 607 Chlodwig die Westgoten besiegt haben.

Civot (fr.), Hasenpfeffer, -klein, -schwarz.

Civiale (Jean), berühmter franz. Arzt, der Erfinder der Lithotritie oder der Zermalmung des Blasensteins im Innern des menschlichen Körpers, geb. im Juli 1792 zu Thiezac im franz. Depart. Cantal, studierte in Paris Medizin und widmete sich seit 1817 unter Leitung Dupuytren's am Hôtel-Dieu besonders dem Studium der Krankheiten der Urinwege. Seinen Ruf begründete er durch die Erfindung der Lithotritie. Nach zahlreichen Versuchen an Leichnamen, den Blasenstein durch mechan. Zerkleinerung zu zerstören und auszuführen, gelang ihm 1824 die erste Operation dieser Art an einem Lebenden. Seitdem heilte E. in solcher Weise eine große Anzahl von Steinranken, und seine Methode kam allmählich überall mit Erfolg zur Anwendung. E. ward 1847 zum Mitglied der Academie der Wissenschaften erwählt. Er starb zu Paris 13. Juni 1867.

Von den ziemlich zahlreichen Schriften E.'s sind besonders hervorzuheben: «De la lithotritie» (Par. 1827; 2. Aufl. 1848; deutsch von Nemer, Bresl. 1827), «Parallele des divers moyens de traiter les calculeux» (Par. 1836; deutsch von Gräfe, Berl. 1837), «Traité pratique sur les maladies des organes genito-urinaires» (3 Bde., Par. 1837—40; 3. Aufl. 1858—60; deutsch von Frankenberg und Sandmann, Lpz. 1843), «De l'urétromie» (Par. 1849), «Résultats cliniques de la lithotritie pendant les années 1860—64» (Par. 1865).

Civiale del Friuli, Stadt in Venetien und Hauptort des gleichnamigen Distrikts in der ital. Provinz Udine, 17 km im NW. von Udine, an dem zum Isonzo gehenden Torrente Natissone, ist mit Mauern umgeben und besitzt eine Brücke aus dem 15. Jahrh. und eine schöne Kathedrale aus dem 8. Jahrh. mit einer herrlichen Fassade von Pietro Lombardo und wertvollen Fresken. E. ist der Sitz des Distriktskommissariats, einer Prätur, eines Kollegialkapitels, hat ein Museum für Altertümer und ein Archiv mit schätzenswerten alten Manuskripten (Codex der Evangelien aus dem 5. Jahrh.) und zählt (1881) 3791, als Gemeinde 8206 E., die Rattun- und Leinweberei treiben.

Civil (lat.), bürgerlich; höflich, gefittet; mäßig, billig; als Substantiv: das E., die Gesamtheit der Civilisten, d. h. der Angehörigen des Bürgerstandes, im Gegensatz zum Militär; auch die bürgerliche Kleidung im Gegensatz zur Uniform.

Civilehe ist die Bezeichnung für eine Ehe, welche ohne Beteiligung der Kirche unter staatlicher Autorität geschlossen wird. Der richtigere Name würde «Civiltrauung» sein, da der Ehe durch ihre Eingangsform kein besonderer Charakter rechtlich aufgedrückt wird. Die Entstehung der Civiltrauung fällt in die neuere Zeit. Freilich sind während des Mittelalters vielfach Ehen ohne Mitwirkung der Kirche geschlossen worden, und diese selbst bezeichnete bis zum Konzil von Trident (1545—63) die kirchliche Eheschließung zwar als erwünscht, aber als rechtlich unwesentlich; der Staat nahm in dessen ein Gesetzgebungsrecht über die Ehen prinzipiell noch nicht in Anspruch. Er war daher auch nicht in der Lage, die Bedingungen ihrer Schließung fixieren oder diese gar in einer staatsbehördlichen Mitwirkung feststellen zu können. Prinzipiell möglich wurde vielmehr E. erst mit der Reformation, nachdem die prot. Kirche den Sakramentsbegriff der Ehe geleugnet.

Artikel, die man unter C verwirft, sind unter R aufzuführen.

diese für ein « weltlich Ding » erklärt und somit der staatlichen Zwangsgewalt unterworfen hatte. Dennoch wurde die Konsequenz der Civiltrauung nicht gezogen. Denn es mußte unthunlich erdienen in einer Zeit, wo schon alles Frühere in Frage gestellt war, auch noch an einer Stätte zu rühren, welche zwar allmählich, aber doch sicher im Volksbewußtsein Wurzeln geschlagen hatte. Es fehlten auch alle und jede Organe, die man für bürgerliche Eheschließungen hätte verwenden können. Wo vielmehr die Civiltrauung in der Folgezeit eingeführt wurde, sind fast regelmäßig praktische Beweggründe die treibenden gewesen, und das hat auch zu verschiedenen Gestaltungen der Civiltrauung Veranlassung gegeben. Der Civiltrauung hat wie der kirchlichen Trauung ein Aufgebot vorherzugehen. (S. Aufgebot, bürgerliches.)

Zuerst findet sie sich in Holland, und zwar als ein Produkt der Toleranz. Während nämlich bisher die Dissidenten und Katholiken genötigt gewesen waren, ihre Ehen durch reform. Geistliche trauen zu lassen, führten die Staaten der Provinzen Holland und Westfriesland die E. ein, und zwar in der Gestalt, daß diese Trauungsform für die Dissidenten und Katholiken als obligatorische hingestellt wurde, für die Reformierten als fakultative, von welcher sie nach Belieben anstatt der kirchlichen Gebrauch machen durften. Die E. wurde, welche die Generalstaaten 18. März 1656 erließen, dehnte dies Recht auf die ganzen Niederlande aus. Umgekehrt hat die praktische Rücksicht auf die Protestanten in dem kath. Frankreich zur Civiltrauung geführt. Durch Edikt vom 28. Nov. 1787 sprach Ludwig XVI. die Duldung der Protestanten aus, gestattete ihnen die freie Ausübung von Handel und Gewerbe und erklärte, daß sie ihre Ehen entweder vor dem königl. Richter oder dem kath. Pfarrer zu schließen hätten. Auf prinzipiellen Motiven beruht dagegen die Einführung der Civiltrauung in England, und zwar geschah dieselbe von einem streng kirchlichen Standpunkt aus. Um die Geistlichen ganz und gar von weltlichen Verhältnissen abzugeben, um die Vermischung des Geistlichen und Staatlichen im Inneren des ersten zu beseitigen, führte die Commonwealth 1653 die Civiltrauung als alleinige Eheschließungsform für England ein und dehnte die Straft des Gesetzes demnach auf Irland und Schottland aus. Allein schon mit der Restauration wurde das alte Eheschließungsrecht wiederhergestellt, und dieses blieb in Geltung bis 1836, wo erst wieder aus praktischen Gründen, um für Katholiken und Dissidenten eine der Toleranz entsprechende Eheschließungsform zu finden, die fakultative E. eingeführt und gleichzeitig damit eine Neuordnung des Registerwesens verbunden wurde. Ebenso ist die obligatorische E. der Französischen Revolution (20. Sept. 1792) auf prinzipielle Gründe zurückzuführen. Und zwar zeigte sich dabei vor allen Wirkungen die Erwägung, daß, da eine Gleichheit der Bürger vor dem Gesetz existiere, eine besondere Eheschließungsform für die Protestanten damit unvermeidlich erscheine. Andererseits aber war die französische E. ein Resultat theologischer, spezifisch kath. Theorien, welche bei dem Ehe sacrament einen contractus naturalis und sacramentalis schieben, den erstern der Kompetenz des Staats zuerteilen und diese in der Festsetzung der Civiltrauung zum Ausdruck gebracht wissen wollten. Das Gesetz der Revolution ist wesentlich übergegangen in den 2. Titel

des Code civil, ist in dieser Gestalt in Frankreich noch jetzt in Kraft und hat Geltung gefunden überall, wo das franz. Recht überhaupt recipiert wurde, d. h. in Belgien, Rheinprovinz, Baiern, Hessen, Birtensfeld, Reichenheim, dem Kantons Gené und den Donauriverkantonnern. Bestimmend eingewirkt hat es auf die Gesetzgebung des Königreichs der Niederlande, wo das bürgerliche Gesetzbuch von 1831 die in der Revolutionszeit eingeführte obligatorische E. beibehalten hat, und auf Italien, wo die obligatorische C. 1. Jan. 1866 in Kraft getreten ist. Andererseits ist in einigen, namentlich deutschen Gebieten das franz. Civilrecht nach dem Freiheitskriege teils wesentlich umgestaltet, teils ganz beseitigt worden.

Hatte bis zum 19. Jahrh. Deutschland an der bisher geschiederten Bewegung nur einen untergeordneten Anteil genommen, so änderte sich das seit 1848. Die von der Deutschen Konstituierenden Nationalversammlung angenommenen Grundrechte ordneten obligatorische C. an. Auch hier war lediglich eine prinzipielle Auffassung wirksam. Es galt die Kirche vom Staate zu trennen, und es war demnach selbstverständlich, daß, da die E. ein bürgerliches Rechtsverhältnis ist, diese der staatlichen Ordnung unterstellt werden mußte. Eine dauernde Einwirkung hatten indessen die Grundrechte nur auf Frankfurt a. M. ausgeübt, wo 19. Nov. 1850 die obligatorische E. gesetzlich eingeführt wurde, während die dem Einflusse der Grundrechte entstammenden Bestimmungen der Verfassungen von Preußen, Schwarzburg-Sondershausen, Waldeck, Meiningen, Oldenburg u. s. w. teils in der Periode der Reaktion beseitigt wurden, teils keine Ausführung erhielten. Vielmehr gestaltete sich die Rechtswidrigkeit in Deutschland folgendermaßen. Fakultative E. wurde eingeführt in Oldenburg (31. Mai 1855) und Hamburg (1. Juli 1861); die E. für Personen, welche die kirchliche Trauung nicht erlangen konnten: in Anhalt-Desau-Köthen (18. Nov. 1861); Württemberg (1. Mai 1865); Baden (3. Okt. 1860). In dem zuletzt genannten Staate wurde aber durch Gesetz vom 5. Jan. 1870 die obligatorische E. eingeführt. Die E. für Dissidenten: in Preußen (30. März 1847, für Juden 23. Juli 1847), doch wurde hier obligatorische E. eingeführt durch Gesetz vom 9. März 1874; Anhalt-Bernburg (13. Febr. 1851); Lübeck (27. April 1852); Hessen-Kassel (13. April 1853); Coburg-Gotha (2. Juli 1863); Nassau (19. Juli 1863); Sachsen-Weimar (10. Febr. 1864); Bayern (2. Mai 1868); Königreich Sachsen (20. Juni 1870); Neuchâtel (19. Okt. 1872). Endlich gehört hierher auch Österreich (9. April 1870). Für Ehen zwischen Juden und Christen: Braunschweig (23. Mai 1848); Hessen-Sonmburg (21. Juni 1848). Den Abschluß hat die deutsche Entwicklung gefunden durch das Reichsgesetz über die Beurkundung des Personenstandes und die Eheschließung vom 6. Febr. 1875, durch welches im ganzen Deutschen Reiche seit dem 1. Jan. 1876 die obligatorische E. geltend geworden ist. Die E. wurde ferner eingeführt in der Schweiz, den skandinav. Staaten, Dänemark, den Donauriverkantonnern, Mexiko, teilweise in den span. Staaten Südamerikas und während der Republik in Spanien, wo sie indessen wieder aufgehoben worden ist. (Vgl. Eht.)

Vgl. Friedberg, « Das Recht der Eheschließung in seiner geschichtlichen Entwicklung » (Lpz. 1865); derselbe, « Die Geschichte der E. » (Berl. 1877); det.

Artikel, die man unter E. versteht, sind unter R. aufzuführen.

selbe, «Verlobung und Trauung» (Opz. 1876); hupfen, «Die C. vom kirchlichen und kirchenrechtlichen Standpunkt aus beleuchtet und verteidigt» (Köln 1874); Ginzschius, «Das deutsche Reichsgesetz über die Beurkundung des Personenstandes» (Berl. 1875); Glisson, «Le mariage civil et le divorce dans l'antiquité et dans les principales législations modernes de l'Europe» (2. Aufl., Par. 1880).

Civiletat, der Teil des Budgets, der die Staats für sämtliche Zweige der Verwaltung, mit Ausnahme des Militäretats und der Civilliste (s. d.), umfaßt.

Civilgericht ist die zur Ausübung der Gerichtsbarkeit in Civilsachen eingesetzte Behörde. (S. Gericht.)

Civilgerichtsbarkeit ist die Gerichtsbarkeit (das Recht und die Pflicht zur Gewährung des prozessualischen Rechtsschutzes) in Civilsachen. (S. Gerichtsbarkeit.)

Civilgesetzbuch (Bürgerliches Gesetzbuch), s. unter Civilrecht.

Civilingenieur nennt man, im Gegensatz zu den Militäringenieuren, Techniker, welche Anlagen von Strom- und Seebauten, Kanälen, Straßen, Eisenbahnen, Maschinenetablissemens aller Art u. s. w. leiten, s. unter Ingenieur.

Civilius (Claudius), der deutsche Führer der Bataver in dem Kriege gegen die Römer 69 und 70 n. Chr., ein Mann fürstl. Abkunft aus dem seit 18 v. Chr. mit den Römern verbündeten rhein. Volke der Bataver und unter Nero Befehlshaber in röm. Diensten, war durch die Hinrichtung seines Bruders auf Befehl des zu Köln kommandierenden niedergerman. Legaten Fonteius Capito (67 n. Chr.) und mehrfache persönliche Unbill zu solcher Erbitterung gegen die Römer getrieben worden, daß er den kühnen Plan faßte, die röm. Macht am Rhein zu vernichten. Als infolge des Anfang 69 n. Chr. ausbrochenen Vitellianischen Thronkriegs die röm. Rheinlande von zuverlässigen röm. Truppen stark entblößt waren, bedachte er, durch weitreichende Verbindungen in den röm. Truppenteilen und bei den Auxiliärtruppen am Rhein gesichert, für längere Zeit seine Abfallspläne mit dem Vorgeben, er kämpfe für Vespasian und gegen die Vitellianer. Es wurde ihm nicht schwer, die Bataver und andere deutsche benachbarte Stämme gegen Rom in Waffen zu bringen. Die röm., damals in Masse mit leit. und german. Rekruten gefüllten Heerhaufen konnten bei dem allgemeinen Abfall der Batav. und leit. Auxiliärregimenter das Feld nicht halten. C. konnte schon im Herbst 69 die Hauptfestung Vetera (Lanten) belagern, und als Anfang 70 n. Chr. auf die Kunde von Vitellius' Tode und dem Brande des Capitols das ganze nordöstl. Gallien bis zur Grenze der Römer von Rom abfiel, gingen auch die Rheinländer und die röm. Truppen zu C. und den leit. über. Bald darauf wurde jedoch von dem röm. Feldherrn Petillius Cerialis, der aus Italien heranzügte, Trier erobert und bei dieser Stadt C. als Haupt geschlagen. Nach einer neuen Schlacht drang Cerialis in das Land der Bataver ein, und im Herbst des J. 70 n. Chr. kam der röm. Heerführer zu Stande, welcher dem C. Amnestie gewährte und das alte Bündnis zwischen Rom und den Batavern herstellte.

Civilisation (vom lat. civis, der Bürger), der geistige Zustand der menschlichen Gesellschaft, in welchem dieselbe den Zustand der Wildheit überwunden hat und zu einem geordneten bürgerlichen Zusam-

menleben vorgeschritten ist, und somit die Vorbedingung jeder höhern Kultur. (S. Kulturgeschichte.)

Civilisten, s. unter Civil und Civilrecht.

Civilität (lat.), Anstand, Höflichkeit.

Civilliste ist die Bezeichnung für denjenigen Teil der Staatsausgaben, welcher in monarchischen Staaten für den Unterhalt des Fürsten und seines Hofhaltes bestimmt wird. Die C. hängt mit dem Übergange vom feudalen und patrimonialen in den modernen Staat zusammen. Wichtig dabei war zunächst die Thatfache der Verminderung der fürstl. Hausgüter infolge schlechter Verwaltung und zunehmendem Luxus, entscheidend aber vornehmlich die sich immer mehr steigenden Bedürfnisse des in fortschreitender Entwicklung befindlichen Staats, die Notwendigkeit eines eigenen, einheitlichen, wohlgeordneten und kontrollierten Staatshaushalts und die wesentlich veränderte polit. Stellung der Dynastien. C. nannte man zuerst in England eine Liste der Bedürfnisse des Königs für seine eigene Person, seinen Hofstaat, die Civilverwaltung und Aufrechthaltung der öffentlichen Sicherheit (im Gegensatz zu den Ausgaben für das Heer), zu deren Befriedigung das Parlament dem Könige ein bestimmtes Pauschquantum, selbst auch C. genannt, bewilligte und welches aus den erblichen Revenuen der Krone und aus zeitweise oder auf Lebenszeit bewilligten Steuern gebildet war. Nachdem schon Georg III. lediglich zur Befriedigung des Haushalts und Aufrechthaltung des Glanzes und der Würde der Krone eine bestimmte Summe als C. angenommen, Wilhelm IV. aber überhaupt alle polit. Lasten von der C. ausgeschieden hatte, entstand erst unter Victoria die reine C. im Sinne eines lediglich dem Aufwande des Königs und seines Hofstaats gewidmeten Budgetpostens, nachdem das Parlament auch den Unterhalt der selbständigen Glieder des königl. Hauses besonders übernommen hatte. Von England ging der Name C. in das Staatsrecht aller monarchischen Staaten, selbst nichtkonstitutioneller, über. In Preußen spricht man indes offiziell nicht von einer C., sondern von einer «Rente des Kronfideikommissfonds» und von einem «Zuschuß» zu derselben, welcher letztere allein im Budget erscheint. So wenig der Monarch als ein Beamter im gewöhnlichen, technischen Sinne des Wortes erscheint, ebenso wenig kann die C. als eine Befoldung erachtet werden. Da, wo das Hausgut einer Dynastie ganz oder teilweise Staatsgut geworden, ist die C. wenigstens zum Teil auch als eine Folge der fiskalischen Bereicherung des Staats anzusehen, was z. B. im Falle einer Mediatifizierung des regierenden Hauses oder des Aussterbens successionsfähiger Nachkommenschaft in demselben wohl in Anschlag kommen dürfte. Vgl. die staatsrechtlichen Werke von Zacharia, Mohl, Höpfel und Kömme.

Civilquantum (lat.), Bürger- und Bauersprache; das Vorlesen der Rechte und Pflichten der Bürger.

Civilprozeß ist das Verfahren zur Verwirklichung privater Rechte durch die Staatsgewalt. Unsere Rechtsordnung nämlich gestattet nicht die angriffswise Selbsthilfe; wer in seinem privaten Rechte sich verletzt glaubt, ist auf die Hilfe der staatlichen Organe angewiesen. Die Verwirklichung eines behaupteten privaten Rechts nun durch die staatlichen Organe setzt der Regel nach voraus seine Feststellung durch richterliches Urteil. Die Grundlage der richterlichen Entscheidung aber sind die Behauptungen und Beweise der Parteien. Danach ist der

Kritik, die man unter C. versteht, s. ab unter R. anzufuchen.

E. eine Reihenfolge von Handlungen (lat. *processus*, gleich Fortgang), ein Verfahren, welches logisch in drei Abschnitte sich gliedert, das Stadium der Stoffammlung, d. h. der Behauptungen und Beweise der Parteien, der richterlichen Entscheidung, der Zwangsvollstreckung oder Exekution. In einem engeren Sinne begreift man auch unter **E.** nur das auf richterliche Entscheidung über ein geltend gemachtes Privatrecht angelegte Verfahren, mit Ausschluß also der Exekution.

Das Verfahren zur Verwirklichung privater Rechte ist selbst durch das Recht geordnet, durch das **Civilprozeßrecht**, welches, da es Beziehungen der einzelnen zur Staatsgewalt regelt, ein Teil des öffentlichen Rechts und «formelles» Recht ist im Verhältnis zum Privat- oder **Civilrecht** (als «materiellem» Recht), da es der Verwirklichung desselben zu dienen bestimmt ist. Es ist darum eben der **E.** ein Rechtsverhältnis zwischen zwei Parteien (nämlich dem Kläger, demjenigen, welcher durch Klage seinen privatrechtlichen Anspruch geltend macht, und dem Beklagten, gegen welchen dieser Anspruch sich richtet) und dem Gericht, dem staatlichen, die Rechtshilfe gewährenden Organ.

Gegenstand des **E.**, **Civilprozeßsache**, ist ein privates Recht. Dieses strebt mittels des Prozeßes danach, sich zu verwirklichen, sich Geltung zu verschaffen gegenüber einem ihm entgegenstehenden Verhalten des Beklagten. In dieser Funktion nennt man es **Anspruch**; der Kläger beansprucht als solcher etwas von dem Beklagten, verlangt etwas von ihm auf Grund seines privaten Rechts. Es gestattet aber unser geltendes Recht auch Klagen bloß zum Zwecke richterlicher Feststellung, sog. **Feststellungsklagen** (s. d.; vgl. **Civilprozeßordnung** für das Deutsche Reich, §. 281). Private Rechte aber unterliegen den Verfügungen der daran beteiligten Privatpersonen; über den Gegenstand des **E.** haben also die Parteien die Verfügungsgewalt. Im **E.** gilt daher das **Dispositionsprinzip**, die sog. **Verhandlungsmaxime**, während der **Strafprozeß** beherrscht wird durch das **Offizialprinzip**, da sein Gegenstand **Recht und Pflicht des Staats** zu strafen ist. (**E. Verhandlungsmaxime**.) Nicht aber können die Parteien durch ihre Vereinbarung das Verfahren willkürlich gestalten; **Konventionalprozeß** ist unstatthaft. Unter sich stehen die beiden Parteien rechtlich einander gleich. Der Richter hat vor seiner Entscheidung beide gleichmäßig zu hören. Es gilt der **Grundsatz des wechselseitigen Gehörs**.

Die historisch gegebenen Prozeßsysteme sind höchst verschiedenartig gestaltet, namentlich in Bezug auf das Stadium der Behauptungen und Beweise. Es können insbesondere Behauptungen und Beweise miteinander verbunden oder zwei gesonderten Prozeßabschnitten zugewiesen, es können gleichartige Rechtsbehelfe (z. B. **Ginreden**, **Beweisanträtungen**) gleichzeitig vorzubringen, sog. **Eventualmaxime** (s. d.), oder unbeschränkt bis zum Schluß des Prozeßes zulässig, es kann die Form der prozeßualen Handlungen die mündliche oder die schriftliche sein u. s. w. Der jetzige deutsche **E.** ist ein mündliches Verfahren, hat das Prinzip der Beweisverbindung und hat die frühere gemeinrechtliche **Eventualmaxime** aufgegeben. (**E. Klage Beweis**.)

Der Gang des Verfahrens im allgemeinen ist nach der **Civilprozeßordnung** für das Deutsche Reich der folgende. Das Verfahren wird eingeleitet durch die Erhebung der **Klage**; daran schließt sich ein vor-

bereitender **Schriftenwechsel**, vorgefrieben für das landgerichtliche, zugelassen für das amtsgerichtliche Verfahren; der Schwerpunkt des Verfahrens liegt in der mündlichen Verhandlung; sie ist Verhandlung vor Einlassung in die Hauptsache, Verhandlung über die Voraussetzungen des Prozeßes oder Verhandlung über den Streitgegenstand selber, «**Verhandlung zur Hauptsache**»; sie umfaßt die Behauptungen der Parteien und ihre Beweisanträtungen; dazwischen erfolgt nach Bedürfnis **Beweisaufnahme** — sofern sie ein besonderes Verfahren erfordert, durch **Beweisbeschluss** angeordnet; **Endurteil** ergeht, wenn der Prozeß zur **Endentscheidung** reif ist.

Arten des **E.** sind der **ordentliche** und der **summarische Prozeß**; im **ordentlichen Prozeß** können die Parteien ihre **Rechtsbehelfe** uneingeschränkt zur Geltung bringen; im **summarischen Prozeß** dagegen sind sie zu **schleuniger Beweisführung** genötigt und werden also mit solchen **Angriffs- und Verteidigungsmitteln** nicht gehört, welche sie nicht mit **Beweismitteln** der geforderten Qualität unverzüglich beweisen können. Unter den Begriff des summarischen Prozeßes fallen der **Urkunden- und Wechselprozeß**, der **Arrestprozeß**, das Verfahren bei **einseitigen Verfügungen** (**E. die betreffenden Artikel**). Die **Civilprozeßordnung** für das Deutsche Reich statuiert als verschiedene Prozeßarten ferner das **amtsgerichtliche** und das **landgerichtliche Verfahren**; das **landgerichtliche** ist **Anwaltsprozeß**, das **amtsgerichtliche** **Partei-prozeß** (s. **Anwaltsprozeß**); vom **landgerichtlichen** unterscheidet sich das **amtsgerichtliche Verfahren** außerdem durch etwas vereinfachte Formen und eine ausgedehntere richterliche Prozeßleitung. Eine besondere Art des Verfahrens ist auch das **Mahnverfahren** (s. d.). Besondere Vorschriften gelten endlich für das Verfahren in **Ehesachen**.

Der frühere gemeine deutsche **E.**, welcher das **einheimische mittelalterliche Verfahren** verdrängt hat, war **ausländischen Ursprungs**. Er war eine Fortbildung des **roman. (römisch-kanonischen) E.**, dessen **Rezeption** im 16. Jahrh. als vollendet erscheint. Dieser war im Laufe des Mittelalters auf Grund **röm. und kanon. Rechtsquellen** in **Italien** durch **Doktrin und Praxis** entwickelt worden. In **Deutschland** wurde er fortgebildet durch **Gewohnheitsrecht** und durch den **Einfluß der Reichsgesetzgebung**. In mancher Beziehung eigentümlich entwickelte sich bei **sächsischen E.**; er hat auch die **Entwicklung des armenen E.** bedeutend beeinflusst. **Mißbräuchliche Praxis** machte den **gemeinen E.** zu einem höchst **langsamen, schwerfälligen Verfahren**. Durch **partikulare Gesetzgebungen** wurde er immer mehr verdrängt. Die ältern allerdings sind im wesentlichen nur **Codifikationen** des **gemeinen Civilprozeßrechts** gewesen, die neuern sind **reformatorisch**. **Eigentümlich** ward der **preussische E.** gestaltet durch die **Allgemeine Gerichtsordnung** für die **preuss. Staaten** von 1793 und die **Verordnungen** von 1833 und 1846. In einigen deutschen Territorien galt der **Code de procédure civile** (von 1806), auf welchem auch die **bayr. Civilprozeßordnung** von 1869 beruhte. Aus **gemeinrechtlicher Grundlage** hatten endlich einige **partikulare Civilprozeßordnungen** ein **zweckmäßigeres, ein freieres und rascheres mündliches Verfahren** geschaffen. Unter diesen letztern ist von besonderer Bedeutung und von dem größten Einfluß auf die **Civilprozeßordnung** für das Deutsche Reich die **bayr. Civilprozeßordnung** (von 1860) gewesen. Das Streben nach einem **einheitlichen deutschen Recht**

Artikel, die man unter **E** vermißt, sind unter **R** anzusehen.

auch auf dem Gebiete des C. führte zu dem Bundesbeschlusse von 1862, durch welchen in Hannover eine Kommission zur Beratung einer Civilprozeßordnung eingesetzt wurde; das Resultat ihrer Beratung war der sog. hannöversiche Entwurf einer allgemeinen Civilprozeßordnung für die Deutschen Bundesstaaten (Hannov. 1866), welchem die hannöv. Prozeßordnung zu Grunde liegt. In Preußen, welches, wie auch einige Kleinstaaten, sich an der hannöv. Kommission nicht beteiligt hatte, war inzwischen der Entwurf einer preuß. Civilprozeßordnung ausgearbeitet worden (Berl. 1864). Beide Entwürfe wurden nicht Gesetz. Die Verfassung des Norddeutschen Bundes bestimmte, daß der Gesetzgebung des Bundes unterliegen solle auch das gerichtliche Verfahren. Auf Grund dieser Bestimmung wurde bereits durch Bundesbeschlus von 1867 eine Kommission zur Beratung einer Civilprozeßordnung eingesetzt. Der von ihr im Anschlus an den hannöv. unter Berücksichtigung des preuß. Entwurfs beratene sog. Norddeutsche Entwurf wurde nach Begründung des Deutschen Reichs, in dessen Verfassung die erwähnte Bestimmung der Norddeutschen Bundesverfassung übergegangen war, einer gründlichen Umarbeitung unterzogen. Der 1871 erschienene Entwurf einer Deutschen Civilprozeßordnung bildet, noch mehrfach überarbeitet, die unmittelbare Grundlage der Civilprozeßordnung für das Deutsche Reich, welche, 18. Nov. 1876 vom Reichstage fast einstimmig angenommen und nach Zustimmung des Bundesrats unterm 30. Jan. 1877 nebst dem Einführungsgeetze vom Kaiser durch Unterschrift vollzogen, 1. Okt. 1879 in Kraft getreten ist als ein Glied der sog. Reichs-Nutzgesetzgebung.

Civilrecht oder bürgerliches Recht wird in verschiedenen Bedeutungen, je nach den Gegenständen anderer Teile des Rechts, gebraucht. Bei dem Wiederbeginn einer wissenschaftlichen Behandlung des röm. Rechts und bei der Ausbreitung seiner Geltung in Europa seit dem 11. Jahrh. war das C. als Gegensatz zu dem kanonischen, statutarischen und Lehnsrecht aufgefaßt, also hier ziemlich soviel als röm. Recht. Daher hießen Civilisten die Lehrer des röm. Rechts, im hauptsächlichsten Gegensatz zu den Kanonisten, wie später zu den Germanisten. In neuerer Zeit, wo die ausschließliche Geltung des röm. Rechts in Europa durch vielfache Codifikationen oder sonstige legislatorische Thätigkeit beschränkt wurde, hat man den Ausdruck C. mehr und mehr für identisch mit dem bürgerlichen oder Privatrecht angenommen. In diesem Sinne spricht man von Civilgesetzbüchern, z. B. den Allgemeinen bürgerlichen Gesetzbüchern in Oesterreich und Sachsen, dem Code civil in Frankreich u. s. w. Hier umfaßt dieser Teil des Rechts alles, was das Mein und Dein der Staatsangehörigen angeht. Im Gegensatz zum Staats- oder öffentlichen Rechte wird jedoch der Ausdruck C. gewöhnlich durch Privatrecht ersetzt. Um so häufiger ist noch die Gegenüberstellung des Strafrechts (s. d.), namentlich wenn von der Rechtspflege die Rede ist.

Die polit. Einheit des Deutschen Reichs hat auch dazu geführt, die Einheit auf dem Gebiete des bürgerlichen oder Privatrechts als ein erreichbares Ziel zu verfolgen. Durch das Reichsgesetz vom 20. Dez. 1873 ist die frühere auf einzelne Gebiete beschränkte Kompetenz der Reichsgesetzgebung auf das gesamte bürgerliche Recht ausgedehnt worden. Hierauf besteht der Bundesrat, die Aufgabe nicht durch Ein-

zelgesetzgebung, sondern durch eine umfassende Codifikation zu lösen. Nach Einholung eines Gutachtens seitens hervorragender Juristen wurde durch Bundesratsbeschlus vom 22. Juni 1874 eine Kommission von 11 Mitgliedern ernannt und ihr die Ausarbeitung des Entwurfs eines Civilgesetzbuchs für das Deutsche Reich übertragen. Präsident der Kommission ist der frühere Reichs-Oberhandelsgerichts-Präsident Heinr. Eduard Bape. Ihr Sitz ist in Berlin. Der Entwurf wird in fünf Abteilungen redigiert: der allgemeine Teil vom bad. Ministerialrat Gebhard, das Sachenrecht vom preuß. Kammergerichtsrat Johow, das Obligationenrecht vom württemberg. Oberlandesgerichtsvizepräsidenten von Kübel, das Familienrecht vom preuß. Appellationsgerichtsrat Wland, das Erbrecht vom bayr. Ministerialrat Schmitt. Die Fertigstellung des Entwurfs soll im J. 1883 erfolgen.

Civilstand (Etat civil), ein aus Frankreich herübergekommener Ausdruck, bedeutet den Inbegriff derjenigen persönlichen Verhältnisse, deren Gewisheit für den Staat sowohl als für den einzelnen von Wichtigkeit ist, wie die Geburt, die Ehe, der Tod eines Bürgers. Die Einrichtung eigener Civilstandregister hing mit der Einführung der Civilehe und mit dem Bestreben zusammen, der Weislichkeit Geschäfte abzuschließen, die man für weltliche anehen muß. Nachdem die franz. Konstitution vom 14. Sept. 1791 die Ehe für einen Contrat social erklärt hatte, führte die Loi qui détermine le mode de constater l'état civil des citoyens vom 20. Sept. 1792 die Civilstandsregister ein, was beides in dem am 11. März 1803 dekretierten zweiten Teile des ersten Buchs des Code civil heibehalten wurde. Durch die Aufnahme des Code Napoléon oder wenigstens der Civilehe hat dieses System ganz oder teilweise auch anderwärts Eingang gefunden. In Betreff der speziellen Ausführung sind dann meistens die Vorschriften zum Muster genommen, welche der Code civil im zweiten Titel des ersten Buchs enthält. Seit 1. Jan. 1876 gilt für Deutschland das Reichsgesetz über die Beurkundung des Personenstandes und die Eheschließung vom 6. Febr. 1875. (S. unter Civilehe.) Nach §. 15 dieses Gesetzes beweisen die ordnungsmäßig geführten Standesregister (§§. 12—14 dieses Gesetzes) diejenigen Thatsachen, zu deren Beurkundung sie bestimmt und welche in ihnen eingetragen sind, bis der Nachweis der Fälschung, der unrichtigen Eintragung oder der Unrichtigkeit der Anzeigen und Feststellungen, auf Grund deren die Eintragung stattgefunden hat, erbracht ist. Die Veränderung oder Unterdrückung des Personenstandes (Familienstandes, état civil) eines andern bedroht §. 169 des Reichs-Strafgesetzbuchs.

Civiltrauung, s. Civilehe.

Civis (lat.), Bürger; C. academicus, akademischer Bürger, s. unter Akademisch.

Civitas (lat.), Bürgertugend, Gemeininn.

Civitas (ital.), Stadt, s. auch Città.

Civita-Castellana, Stadt in der ital. Provinz Rom, Kreis Viterbo, unweit der Treja und am Rio Maggiore, auf einem Berge malerisch gelegen, an der Straße von Rom nach Umbrien, auf drei Seiten vom Flusse umgeben, auf der vierten von der von Papst Alexander VI. erbauten Citadelle, zählt (1881) 4251, als Gemeinde 4466 C. und ist Sitz eines Bischofs. Der Dom, seit 1210 erbaut, hat schöne Mosaiken und eine sehr merkwürdige Krypta

Artikel, die man unter C. vermehrt, sind unter R. anzusehen.

mit trefflichen Altarfulpturen aus dem 15. Jahrh. Die schöne Brücke mit doppelten Arkaden, welche über einen Felsenpalt führt, 50 m über dem Thalgrunde, wurde 1712 von dem Kardinal Imperiali erbaut. In der Nähe finden sich die Reste der alten Struslerstadt *Falerii* (s. d.).

Cività di Chieti, s. Chieti.

Cività di Penne, Stadt in Italien, s. Penne.

Civitali (Matteo), ital. Bildhauer des Quattrocento, dessen hervorragenden Meistern, wie Rovizano, Desiderio da Settignano und Benvenuto da Majano, er sich nähert; der Zweitgenannte wird direkt als sein Lehrmeister bezeichnet. Auch Mino da Fiesole scheint auf ihn eingewirkt zu haben. Er ist um 1435 in Lucca geboren, für welchen Ort er auch besonders thätig war. Hier gehören das Monument des Pietro da Noceto vom J. 1472, der Altar des Regolo und die Sacramentskapelle zu seinen erhabenen Werken, Sculpturen von höchstem Adel der Form und tiefempfundener Andachtsstimmung. Er starb 1501.

Civitanova-Marche, Stadt in der ital. Provinz Macerata, 27 km östlich von Macerata und 3 km vom Adriatischen Meere, zählt (1881) 1899, als Gemeinde 9539 E. Zur Commune gehört am Meere das Dorf Porto di Civitanova, etwas nördlich von der Ghientimündung, an der Eisenbahn Bologna-Foggia, mit Werften und Küstenschiffahrt.

Civitanova del Sannio, Flecken in der ital. Provinz Campobasso, 17 km östlich von Fernia, am rechten Ufer des Trigno, mit 3027 E.

Civitas hieß bei den alten Römern zunächst das Bürgerrecht, d. h. der Inbegriff der Rechte eines freien Mitglieds des röm. Volks (*civis*) mit den entsprechenden Pflichten, im Gegensatz zu dem in Rom verweilenden Mitgliede eines fremden Volks (*peregrinus*) einerseits, den unfreien Angehörigen des röm. Volks (*servi*) andererseits. Der vollberechtigte Bürger besaß als solcher namentlich das *jus commercii*, *conubii* und *suffragii*, d. h. das Recht, volles Eigentum zu haben, zu erwerben und zu veräußern, beziehentlich vor den Gerichten zu vertreten, das Recht, eine vollgültige Ehe einzugehen zu können, und das Stimmrecht in den Volksversammlungen, womit das aktive, das sog. *jus honorum*, und das passive Wahlrecht verbunden war. Dazu kam noch als ein gemeinsames Recht aller Bürger namentlich das *jus provocationis*, d. h. das Recht der Berufung von Erkenntnissen der Magistrate zu Leibes- und Lebensstrafen an das Volk. Doch konnte man auch Bürger sein, ohne alle die genannten Rechte zu besitzen.

Ursprünglich waren nur die Patricier (s. d.) Bürger, die Plebejer (s. d.) besaßen anfangs nur das *jus commercii*. Durch die Verfassung des Servius Tullius der röm. Staatsordnung einverleibt, kamen sie auch von da ab erst allmählich in den Besitz aller Rechte von Bürgern und nach Jahrhunderten erst in den vollen Besitz der polit. Rechte. Endlich gab es neben den Plebejern noch stets Bürger, welche die polit. Rechte gar nicht oder nur in beschränktem Maße besaßen. Es waren das namentlich die nicht grundbesitzenden Bürger, bis an Stelle der Schätzung nach dem Grundbesitz (nach Rommsen durch den Censor Appianus Claudius) die durch das Vermögen trat, ferner die vom Censor unter die sog. *aearii* Verlegten, welche nicht nach ihrem Vermögen in den Klassen, sondern nach willkürlicher Schätzung steuerten, und die Freigelassenen sowie

(bis zu einem gewissen Grade) selbst die Söhne von solchen. Außerdem lieferten aber die Hauptmasse der Bürger ohne polit. Rechte diejenigen Municipien (s. d.), welchen nicht das volle, sondern das Bürgerrecht *sine suffragio*, d. h. ohne Stimmrecht (und damit ohne aktives und passives Wahlrecht), verliehen war. Man erwarb nämlich das Bürgerrecht durch Geburt, durch Freilassung von seiten eines röm. Bürgers oder durch Verleihung ursprünglich von seiten des Königs oder höchsten Magistrats, später *der comitia tributa*, zuletzt von seiten der Kaiser. Ob das Bürgerrecht ein volles oder ein begrenztes sein sollte, wurde bei der Verleihung unmittelbar ausgesprochen; durch Freilassung sowie durch Geburt von Freigelassenen wurde ein mehr oder weniger beschränktes Bürgerrecht erworben. Verloren wurde dasselbe entweder durch *«capitis deminutio maxima»* zusammen mit der Freiheit oder durch *«capitis deminutio media»*, durch freiwilliges oder als Strafe auferlegtes Exil. Mit der Zeit wurde das röm. Bürgerrecht weitem Kreisen verliehen. Zuerst besaßen es nur die Patricier, dann auch die Plebejer, später erhielten es auch, abgesehen von den Kolonien röm. Bürger, welche anfangs nur in Italien, später auch in den Provinzen angelegt wurden, einzelne benachbarte Städte, hernach auch entferntere, sodann alle Italiener, hierauf einzelne wie ganze Städte in den Provinzen, endlich wurde dasselbe durch *Caracalla* auf alle freien Einwohner des Römischen Reichs ausgedehnt. Vgl. Jumpt, *«Stadia Romana»* (Berl. 1859); Billatte, *«De propagatione civitatis Romanae»* (Bonn 1870); Lange, *«Röm. Altertümer»* (Bd. 1, 3. Aufl., Berl. 1876); Mabvig, *«Verfassung und Verwaltung des röm. Staats»* (Bd. 1, 2. Aufl. 1881).

Zweitens hieß C. aber auch die Gesamtheit der Mitglieder einer polit. Gemeinschaft, mochte diese, was namentlich bei den Griechen gewöhnlich der Fall war und auch für Rom jahrhundertlang galt, aus einer Hauptstadt mit deren Gebiet bestehen oder auch eine in einer Landschaft ohne solche Hauptstadt wohnende Völkerschaft sein. — Unter *libera civitas* verstand man ursprünglich eine souveränen Staat. Als aber die röm. Herrschaft sich über die ganze Alte Welt auszudehnen begann, gab es außer ganz entlegenen Reichen, wie z. B. dem Parthischen, keinen Rom gegenüber in Freiheit souveränen Staat. Man unterschied damals: 1) *Civitates foederatae*. Mochte das Bündnis ein *aequum foedus* oder ein auf ungleiche Bedingungen geschlossenes sein, so enthielt es immer die Anerkennung der Selbstständigkeit der Stadt neben Rom, war von beiden Teilen genehmigt, beschworen und durch eine Urkunde beglaubigt, in Erz gegraben, in einem Exemplar auf dem röm. Capitol, in einem zweiten in der betreffenden Stadt aufgestellt. Aufgehoben wurde es nur im Kriegsfalle, in der Kaiserzeit zuweilen auch durch einseitige Regierungsmaßregel. Die Souveränität der *Civitates foederatae* war insofern beschränkt, als ihnen eine auswärtige Politik unterlagt war, sonst aber in Bezug auf Exil- und Münzrecht anerkannt. In innern Angelegenheiten waren sie von *Civitas* röm. Behörden ermiert, ihre Gerichtsbarkeit erstreckte sich, wenigstens in Zivilsachen, auch auf die sich innerhalb ihrer Grenzen aufhaltenden Römer und sie waren von Steuern an Rom frei, nur den ausdrücklich festgesetzten Leistungen unterworfen. 2) *Civitates sine foedere immanes*

Kritik, die man unter C. versteht, sind unter S. anzusehen.

et liborae. Die rechtliche Stellung dieser be-
 rubre meist als Gnabengeseht auf einem Befehle
 oder Senatskonsult, konnte durch ein solches also
 ebenso wieder aufgehoben werden, im übrigen aber
 belassen sie ähnliche Befugnisse wie jene. Es wurde
 ihnen allerdings eine Verfassung gegeben, aber un-
 ter Anlehnung an die früher bei ihnen bestehenden
 Einrichtungen, soweit sich dieselben mit röm. Grund-
 sätzen vertrugen, und auf Grund dieser Verfassung
 verwalteten sie ihre Kommunalangelegenheiten un-
 abhängig von dem Statthalter, hatten namentlich
 eigene Gerichtsbarkeit über Bürger wie über die
 domizilierten Römer, eigene Finanzverwaltung,
 Freiheit von röm. Befabung, Eigentum am Boden,
 das Recht der Erhebung von Land- und Seezöllen,
 doch so, daß die Römer davon freibleiben; Münz-
 und Gültrecht. Vgl. Rubin, «Die städtische und
 bürgerliche Verfassung des Römischen Reichs»
 (2. Abt., Lpz. 1864—65); Marquardt (und Romm-
 jen), «Handbuch der röm. Staatsaltertümer» (Bd. 4:
 Rom. Staatsverwaltung), 2. Aufl., Lpz. 1881).

Civita Vecchia (in Malta), s. Citta-Vecchia.
Civitavecchia, Festung und Freihafen der ital.
 Provinz Rom, liegt in ungelinder, fahler und öder
 Gegend an der Küste des Tyrrhenischen Meeres und
 an der Bahn Florenz-Livorno-Rom, 71 km im Nord-
 westen von Rom. Der Hafen, zugleich Kriegs- und
 Handelshafen, 5—6 m tief und 87 ha groß, ward
 durch Trajan von zwei halbtreisförmigen Molen
 begrenzt, 170 und 250 m lang, während ein dritter,
 der ihnen gegenüberliegt, zwei Hafeneingänge bildet,
 die mit Leuchttürmen versehen sind. Der Plan
 der Citadelle rührt von Michel Angelo her, der der
 Bastionen und Mauern von A. San-Gallo und
 der des Arsenalis von Bernini. Die Stadt ist
 Sitz eines Bischofs, hat ein Theater, einen Bagno
 für 1200 Sträflinge, ansehnliche Schiffswerfte und
 Raasaine. Die Zahl der Einwohner beläuft sich
 (1881) auf 11 900, welche sich hauptsächlich mit
 Handel beschäftigen. Die Dampfschiffe, welche regel-
 mäßig von Marseille und Livorno nach Neapel
 fahren, legen hier an. Trinkwasser erhält die
 Stadt durch eine schöne, 29 km lange Wasserlei-
 tung. — E. hieß zu den Zeiten der röm. Republik
 «Antimacellae», nach den vielen kleinen Bassins für
 Barten, die einen Hundertzellenhafen bildeten; spä-
 ter zu Ehren Trajans, der die Stadt vergrößert und
 zum Teil neu aufgebaut hatte, auch Portus-Trajani.
 Unter Justinian war E. ein Zankapfel zwischen Grie-
 chen und Goten; von Totilas genommen, ward es
 533 von Aetius wiedererobert. Oft geplündert und
 zerstört, erhob es sich stets aus den Trümmern; 828
 erlitten es die Sarazenen, 854 wurde es wieder
 erobert. Bon Urban VIII. besetzt, erhielt es
 durch Innocenz XII. 1696 die Rechte eines Frei-
 städtens. E. wurde 26. April 1849 von den Fran-
 zosen besetzt. Nach Abzug der franz. Occupations-
 truppen (seit 30. Juli 1870) ward die Festung von
 Truppen des Papstes besetzt; dieselbe öffnete 16.
 Sept. 1870 dem ital. General Bixio die Thore.

Citarella del Tronto, Stadt in der ital. Pro-
 vinz und im Bezirk Teramo, 17 km im N. von
 Teramo Orte, auf steilem Fels hoch über dem rech-
 ten Ufer des zum Meere gehenden Salinello, 8 km
 westlich vom Tronto, zählt (1881) 800, als Ge-
 meinde 7706 E. Die Citadelle der Stadt hielt
 nach Eroberung Neapels durch Garibaldi noch
 eine Zeit, bis sie sich 20. März 1861 den Ita-
 liern ergab.

Sivray oder **Sivrai**, Stadt im franz. Depart.
 Vienne, Arrondissementshauptort, am rechten Ufer
 der Charente, in 144 m Höhe, an der Eisenbahn
 Paris-Bordeaux, hat eine Unterpräfektur, ein Tri-
 bunal erster Instanz und ein Kommunal-College und
 zählt (1876) 2279 E., welche Wollstoff fertigen und
 mit Korn und berühmten Kastanien handeln. Die
 Kirche St.-Nicolas, mit merkwürdigen Skulpturen
 außen und interessanten Gemälden aus dem 16.
 Jahrh. im Innern, stammt aus dem 12. Jahrh.
 Ursprünglich hieß der Ort Severiacum; er gehörte
 eine Zeit lang der Familie Brienne, dann der Luise
 von Savoyen und wurde 1373 von Du Guesclin
 genommen. In der Umgegend finden sich kelt. Dol-
 men und Grotten.

C. L., Abkürzung für Citato loco (s. b.).

Cl., chem. Zeichen oder Symbol für Chlor.

Clabaud (frz.), kläffender Jagdhund; Cla-
 baudage oder Clabauderie, Geklaff, Kläfferei;
 Clabauder, Kläffer, Schreier; clabaudieren,
 kläffen, lärmern. Vgl. Klabaütermann.

Cladmanna, die kleinste Grafschaft in Süd-
 schottland von nur 129 qkm mit (1881) 25 677 E.,
 liegt zwischen dem Forth und der Grafschaft Perth
 und hat einen fruchtbaren und weidreichen Boden,
 der von den Flüssen Forth und dem von D. nach
 W. hindurchfließenden Devon bewässert wird. Das
 Thal des Devon ist berühmt wegen seiner roman-
 tischen Schönheiten und der zahlreichen Wasserfälle,
 namentlich des Caldron-Ginn, etwa 15 km ober-
 halb des Dorfes Dollar. Im Norden des letzteren
 Flusses zieht sich die Schillette hin, mit dem höchsten
 Punkte Ben-Cleugh von 719 m Höhe. 59 Proz. des
 Areals sind angebaut und die Abhänge der Berge
 haben gute Weiden. Ackerbau und Viehzucht bilden
 die Haupterwerbsquellen; auch ist die Wollfabrika-
 tion und der Ertrag der Steinbrüche, Kohlengruben
 und Eisenwerke erwähnenswert.

Die Hauptstadt Cladmanna, in einer
 reizenden Gegend, ist eine einzige ungerastete
 Straße und hat 4425 E., die Kohlen- und Eisenber-
 bau sowie Handel mit Steintohlen treiben, welche
 in der Nähe gegraben und im Hafen Cladmanna-
 Bow verschifft werden, auch wollene Shawls und Lar-
 tens fabricieren. Auf dem Gipfel eines Hügelns in
 der Nähe erhebt sich ein 24 m hoher Turm (Clad-
 mannan Tower), in welchem man früher Schwert
 und Helm Robert Bruce verwahrte. In der Graf-
 schaft E. liegen ferner die großen Eisenwerke Devon-
 Iron-Works, die vom König David gestiftete Abtei
 Cambuskennet und das romantische Thal von Lill-
 coultry. Außerdem ist die Hafenstadt Alloa (s. b.)
 zu erwähnen, die größte der Grafschaft.

Clabel (Léon), franz. Romanchriftsteller, geb.
 13. März 1835 zu Montauban, studierte in Lou-
 louse die Rechte, war dann in Paris bei einem
 Sachwalter thätig, widmete sich aber bald aus-
 schließlich litterarischer Thätigkeit. Sein erster Ro-
 man «Les martyrs ridicules» (1862) spielt in den
 unteren Kreisen des pariser Litteratenlebens. In
 der Mehrzahl seiner fernern Romellen und Romane
 schildert er die Natur und die Sitten seiner Heimat.
 E. ist ein Vertreter der realistischen Schule; sein
 Stil ist lebendig, wenn auch etwas rau und edig.
 Sein Roman «Pierre Patient», welchen die in
 Frankfurt erscheinende «Europe» veröffentlichte, zog
 diesem Blatte das Verbot in Frankreich zu. Die im
 «Evénement» publizierte Novelle «Une maudite»
 (1876) zog E. wegen ihres anstößigen Inhalts eine

Notiz, die man unter C vermist, sind unter R aufzusuchen.

Haft von vier Wochen zu. Von seinen Werten sind außerdem hervorzuheben: «Le Bouscassie» (1869), «La fête votive de Saint-Bartholomée Porte-Glaives» (1872), «Les Va-Nu-Pieds» (1873; 2. Aufl. 1881), «L'Homme de la Croix-aux-Bœufs» (1878), «Petits Cahiers», «Ompdrailles le Tombeau-des-Lutteurs», «Bonshommes» (1879), «Par-Devant Notaire», «Six morceaux de littérature», «Crête-Rouge» (1880) u. s. w.

Cladium P. Br., Pflanzengattung aus der Familie der Cyperaceen. Die Arten derselben sind hohe grasartige Gewächse, vorzugsweise in Australien einheimisch; nur eine Art findet sich in Europa und Amerika, es ist dies *C. Mariscus R. Br.* Sie hat breit-linealische Blätter, die an einem stielrunden hohlen Stengel sitzen, die Blüten stehen in end- und achselständigen Spirren; sie wächst in Seen und zwar befindet sich der kriechende Wurzelstock gewöhnlich in einer Tiefe von $\frac{1}{2}$ —1 m. In den Seen Norddeutschlands kommt diese Pflanze häufig vor und bildet oft große Inseln; die einzelnen Stengel ragen oft bis 1 m über der Wasseroberfläche empor. Man benutzt die Stengel im trockenen Zustande bisweilen als Material zum Dachdecken.

Cladonia, Flechte, nannte Hoffmann eine Gattung von Strauchflechten mit krustenförmigem Lager und ästigen, hohlen, inwendig vollkommen leeren Stengeln (Fruchtsielen), deren oberste Verzweigungen die kleinen, köpfchenförmigen, meist braun, seltener rotgefärbten Früchte tragen. Die bekannteste der sehr zahlreichen Arten dieser Flechtengattung ist das sog. Rentiermoos, auch Rentierflechte und Hungermoos genannt (*C. rangiferina Hoffm.*), welches in fast ganz Europa, namentlich aber im nördlichen, auf trockenem Heideboden häufig wächst, im Norden weite Strecken für sich allein überzieht und dort das Hauptnahrungsmittel der Rentiere bildet. Es wird bis 13 cm hoch, ist in trockenem Zustande hell weißgrau und zerbrechlich, im feuchten grünlich- oder bräunlichweiß, weich und biegsam und enthält gleich dem Isländischen Moos viel Stärkemehl, weshalb dasselbe ebenfalls von den Bewohnern der arktischen Zone (s. B. in Lapp- und Finland) in Jahren der Teuerung zur Broterzeugung benutzt wird. In neuerer Zeit verwendet man die Rentierflechte in Schweden zur Alkoholbereitung, da sich die Cellulose derselben durch Behandlung mit verdünnten Säuren leicht in Zucker überführen läßt.

Cladosporium nennt man in der Botanik eine Anzahl von Pilzformen, die aus einem dunkelgefärbten Mycelium bestehen, das von einzelnen faden kettenförmig längliche, mit mehreren Querscheidewänden versehene ebenfalls dunkelgefärbte Sporen abstrahlt. Es sind solche Mycelien die Conidienzustände gewisser Pilzformen, die zu den Gattungen Pleospora und Fumago gehören. (S. die betreffenden Artikel und vgl. R. u. s. t. a. u.)

Claim (engl.), Anspruch, Reklamation.

Clain, Fluß im franz. Depart. Vienne, entspringt im N. W. von Consolens (Depart. Charente) und fließt nach einem Lauf von 125 km bei Port-de-Senon in die Vienne.

Clairac, Stadt im franz. Depart. Lot-et-Garonne, Arrondissement Marmande, 25 km im S. O. von diesem Orte, am rechten Ufer des Lot, eine sehr reiche Stadt in fruchtbarer Umgegend, zählt (1876) 2388, als Gemeinde 4156 E., welche Hutmachereien und Gerbereien unterhalten, Pflanzenhandel trei-

ben und geschätzten Wein (Vins pourris) bauen. Der Ort bildete sich im 8. Jahrh. um eine Abtei und ward seit 1527 die Wiege des Protestantismus in der Guyenne.

Clairaut (Alexis Claude), franz. Mathematiker, geb. 13. Mai 1713 zu Paris, wurde mit 18 Jahren auf Grund seiner Schrift «Recherches sur les courbes à double courbures» (Par. 1731) Mitglied der Academie. Mit Maupeirtuis nahm er 1736 die Meridianmessung in Lappland vor; ferner berechnete er die Bahn des Kometen von 1758 und erwarb sich namentlich Verdienste um die Theorie des Mondes. Er starb zu Paris, wo er als Privatgelehrter gelebt, 17. Mai 1765. Unter seinen Schriften sind noch hervorzuheben: «Théorie de la figure de la terre» (Par. 1743), «Théorie de la lune» (Par. 1752) und «Recherches sur les comètes des années 1581 etc.» (Par. 1760).

Clairat, blaßroter Wein, s. unter Clair et.

Clairrette (fr.), leichter süßfranz. Weißwein, s. unter Clair et.

Clairfont, österr. General, s. unter Clerfont.

Clairobscur (ital. chiaroscuro) oder Hell-dunkel nennt man in der Malerei und der vielfältigen Kunst ein beachtenswertes Zusammenwirken von Licht und Schatten im Bilde, wodurch an den Grenzen ihres Überganges ein reizvolles Spiel der Kontraste hervorgerufen wird. Man kann daher vom C. in einzelnen Partien des Gemäldes sprechen, es kann aber auch die ganze Komposition in diesen gedämpften, zwielichtartigen Ton der Beleuchtung gefast sein, welcher dem Auge stellen eine magische Wirkung verleiht. Das Hell-dunkel, das der Lichtwirkung in der Natur seine Gesetze abzulassen strebt, haucht einem Bilde erst das rechte Leben ein; es gibt der Darstellung im einzelnen Rundung und Freiheit, im ganzen Ordnung und Zusammenhang. Schon in der altdeutschen Schule sind einige Meister (s. B. Baldung Grien) dem Reizvollen dieser Darstellungsweise ein die Spur gekommen, zum ersten male großartig wurde sie von Rafael in seiner Befreiung des heil. Petrus zur Geltung gebracht. Als die größten Meister in der Anwendung desselben sind Correggio und Rembrandt zu nennen. Wegen der Befreiung nach malerischer Wirkung wird auch der Holzschnitt mit mehreren Tonplatten zum Überbret-andruden C. genannt. Die frühesten Proben dieser Gattung sind die beiden Blätter von Lucas Cranach, die den heil. Christoph und Venus m. Amor vorstellen und die Jahreszahl 1506 haben. In Italien wurde diese Art Holzschnitt im 16. Jahrh. vorzüglich von Hugo da Carpi, Antonio da Trento, Andrea Andreani u. a. gelbt. Unter den Niederländern zeichnete sich Abraham Bloemaert aus. Er rabierte, um freie Wästenzeichnungen nach zuahmen, die Umrisse in Kupfer und schnitt die Schatten in eine oder zwei Holztafeln.

Clairon, berühmte franz. Schauspielerin, hieß eigentlich Claire Joseph Hippolyte Legris de la Lude und war 1729 unweit Condé in Flandern geboren, kam jedoch frühzeitig nach Paris, wo sie schon in ihrem 18. Jahre auf dem ital. Theater auftrat. Da sie aber hier keinen Erfolg hatte, ging sie in die Provinz und versuchte sich in Rouen und andern Städten auch als Tänzerin und Sängern, bis sie im März 1748 ein Engagement bei der pariser Oper erlangte. Im September desselben Jahres wurde sie an dem Théâtre français angestellt. Als

Artikel, die man unter C vermischt, sind unter R aufzuführen.

ſie hier zum erſtenmal (19. Sept.) als Phädra auftrat, feierte ſie einen vollſtändigen Triumph. Zwar fand die Schauſpielerin Duménil, in deren Rollenſache ſie wetteifernd eintrat, noch fortwährend Auszeichnung; doch trug Voltaires Lob vor allem dazu bei, daß der Name C. ſich bald jeden ihrer Vorgängerinnen verdunkelte. Sie war 22 Jahre lang der Liebſting des Publikums geweſen, als ihre Weigerung, mit einem anrüchigen Schauſpieler Namens Dubois aufzutreten, ſie neſtſt Lafain und andern ihrer bißberigen Kollegen plötzlich im April 1765 ins Gefängnis brachte. C. erlangte zwar bald die Freiheit zurück, gab aber nun ihre Künſtlerlaufbahn für immer auf. Noch im Alter von 50 J. ging ſie eine Liaiſon mit dem 12 Jahre jüngern Markgrafen von Ansbach ein, dem ſie auch an deſſen Hof nach Ansbach folgte. Erſt 1791 kehrte ſie wieder nach Paris zurück und ſtarb daſelbſt 18. Jan. 1803. Sie veröffentlichte «Mémoires d'Hippolyte C. et réflexions sur la déclamation théâtrale» (Par. 1799; neue Aufl., mit Biographie von Andrieux, 1822; neue Ausg. 1847).

Clav. Abkürzung bei zool. Namen für J. de Clairville, Entomolog im Anfang des 19. Jahrh.

Clavrang, Dorf im franz. Depart. Aube, im Arrondiffement und 17 km im S. von Bar-sur-Aube am linken Ufer der Aube und an der franzöſiſchen Eſtbahn, mit 1950 E., iſt bekannt durch ſeine alte, ehemals hochberühmte Eiſtercienerabtei, geſtiftet vom heil. Bernhard (ſ. d.), der hier, nachdem er ihr ſeit 1115 als erſter Abt vorgeſtanden, in der Kirche ſein Begräbniß fand. Er nannte die Grünung in dem öden, nicht bewaldeten und verſumpften, daher ungesundn Aube-Thale Aſynth-Thal; nachdem die Mönche daſelbe durch Kultur des Bodens gesund gemacht hatten, wurde es Clara vallis genannt. Die alte Beſetzung von 2 km Umfang barg bis 700 Mönche. Der ſehr geräumige Keller iſt vollkommen erhalten. Später entſtand neben dem alten ein neues prächtiges Kloſter mit einer Kirche, die als Meiſterſtück der Baukunſt galt. Die alten Mauern haben faſt 2 km Länge. Die Abtei, welche zuletzt 120000 Livres Einkünfte hatte, ging in der erſten Revolution ein, und ihre weißläufigen Gebäude werden ſeitdem als Centralſchule und Arbeitshaus benutzt, in welchem durchſchnittlich 1500 Männer und 500 junge Gefangene beſchäftigt werden. Das Dorf, welches ſich daneben gebildet, nähert ſich vom Aderbau und durch die Forſten.

Clairville (Louis François), eigentlich Nicolais, franz. Dramatiker, geb. 28. Jan. 1811 zu Lyon, ſchrieb mehr als 220 Poſſen und Operetten: «Le diable à quatre», die durch ihren gefälligen und wißigen Stil, ihre ſcharf pointierten Couplets und ihre ſchlüpfrigen Zweideutigkeiten auf das pariſer Publikum eine große Anziehungskraft ausübten. Zu denſelben gehören: «Margot» (1837), «Les Hures graves» (1843), eine Parodie auf Victor Hugos «Bourgraves», «Satan ou le diable à Paris» (1844), «Centil Bernard» (1846), «Roger Bontemps», «La poule aux œufs d'or» und «La propriété c'est le vol» (1848), «L'exposition des produits de la République» und «Les représentants en vacances» (1849), «Les tentations d'Antoinette» (1850), «Les coulisses de la vie» (1852), «Les trois gamins» (1854), «Le cotillon» (1862), «Les Parisiens à Londres» (1866), «Quinze heures de siacre» (1867). Auch ſchrieb C. die Textbücher zu Offenbachs «Daphnis et Chloé», Lecocqs «Fille de Madame Angot» u. Er ſtarb 7. Febr. 1879 in Paris.

Clairvoyance, ſ. Somnambulismus.

Clais, Flecken im franz. Depart. Jêre, Arrondiffement Grenoble, 8 km nördlich von Viſ, nahe am linken Ufer des Drac, mit 1740 E. über den Drac führt eine 1611 von Lezbiguières gebaute ſchöne Brücke von einem Bogen, der 46 m Spannung und 16 m Höhe hat; daneben iſt eine neue gebaut von 52 m Spannung, das größte Bauwerk dieſer Art in Frankreich. Der Ort hat Eiſenwerke, Papier-, Ziegel- und Cementfabrikation.

Clajus (Joh.), der Ältere, eigentlich Klai, geb. 24. Juni 1535 zu Herzberg in Kurſachſen, beſuchte die Fürſtensſchule Grimma und die Univerſität Leipzig, war von 1560 bis 1568 an der Schule zu Goldberg in Schleſien als Lehrer der Ton- und Dichtkunſt und des Griechiſchen angeſtellt, dann kurze Zeit Rektor zu Frankenstein in Schleſien, ſtudierte hierauf in Wittenberg Theologie, wurde 1570 als Rektor nach Nordhauſen und 1573 als Prediger nach Wendleben bei Weißenſee in Thüringen berufen, wo er 11. April 1592 ſtarb. Unter ſeinen zahlreichen Schriften beſindn ſich acht Bücher deutſcher und ſechs Bücher lat. Gedichte, eine Ausgabe von Luthers Kleinem Katechiſmus in deutſcher, lat., griech. und hebr. Sprache, und beſonders eine «Grammatica Germanicae linguae» (Lpz. 1578), eine der früheſten Arbeiten auf dieſem Gebiete, an welcher C. zwanzig Jahre lang mit hingebendem Fleiße thätig gewelen war. C. wendet darin die Formen der lat. Grammatik auf die deutſche Sprache an. Vgl. Berichmann, «Johann C. des Ältern Leben und Schriften» (Nordh. 1874).

Johann C., der Jüngere, geb. 1616 zu Meißen, wurde in Wittenberg als Student der Theologie zum Dichter getront und ging 1644 nach Nürnberg, wo er 1647 Lehrer an der Schule zu St. Sebaldus wurde. Seit 1650 Prediger in Kitzingen, ſtarb er daſelbſt 1656. C. war neben Birken und Harßbörfer eins der Häupter der Nürnberger Dichterschule. Gemeinſchaftlich mit letzterem gründete er die unter dem Namen Begniſorden (ſ. d.) bekannte Dichtergeſellſchaft und verfaßte das «Begniſche Schäfergedicht» (Nürnberg. 1644). Von ſeinen geiſtlichen Liedern haben ſich einige bis auf neuere Zeit herab in Geſangbüchern erhalten. Beſonders bemerkenswert ſind ſeine ſog. «geiſtlichen Trauer- und Freudenſpiele», wie «Die Auferſtehung Jeſu Chriſti» und «Die Hölle» und Himmelfahrt Jeſu Chriſti neſt darauf erfolgender ſichtbarer Ausgießung des Heiligen Geiſtes, «Herodes der Kindermörder», «Der leidende Chriſtus», «Engel- und Drachentritt», «Freudengedicht der ſeligmachenden Geburt Jeſu Chriſti» u. ſ. w. Eine Auswahl der Gedichte des C. findet ſich in W. Müllers «Bibliothek deutſcher Dichter» (Bd. 9, Lpz. 1826).

Clam (lat.), heimlich; C., vi aut precario, heimlich, gewaltſam oder bittweiſe (juuriſt. Formel).

Clam, die amerik. Venusmuſchel, welche den Indianern als Geld und Schmuck dient.

Clam, ein gräfl. in Böhmen und Oberöſterreich begütertes Geſchlecht, hieß früher Berger von Höchenperg, nach der Stammburg Höchenperg in Kärnten, von wo es jedoch im 14. Jahrh. vertrieben wurde. Chriſtoph Berger kaufte 1524 die Burg und Herrſchaft C. nahe bei Grein an der Donau (im öſterr. Untermühlviertel), die ſeitdem auch bei dem Hauſe, das ſich danach benannte, verblieben iſt. Das Geſchlecht wurde 1655 in den Reichsfreiherrenſtand, 1759 in den erbländiſchen öſterr. Grafenſtand

erhoben, die man unter C. vermißt, ſind unter B. aufzuſuchen.

erhoben und blüht gegenwärtig in zwei Hauptlinien, C. Martinicz und C. Gallas.

Ahnherr der Grafen von C. Martinicz ist Johann Gottlieb von C., dessen Sohn, Graf Karl von C. (geb. 1769, gest. 26. Sept. 1826), infolge seiner Vermählung mit der Erbtochter des gräflichen Geschlechts Martinicz 2. Nov. 1792 Namen und Wappen desselben annahm. Der ältere Sohn des Grafen Karl war Graf Karl Joseph Nepomuk Gabriel von C. Martinicz, geb. 23. Mai 1792 in Prag. Derselbe studierte die Rechte und trat 1809 in das Freikorps des Grafen Rinsky ein. Er war in den Feldzügen von 1812—14 dem Fürsten Schwarzenberg als Flügeladjutant zugeteilt und begleitete später Napoleon mit Koller nach Elba. Sodann wurde er zu den Verhandlungen des Wiener Kongresses gezogen und erwarb sich bei diplomatischen Sendungen nach Petersburg die Gunst des Kaisers Alexander, sowie später die des Kaisers Nikolaus. Im J. 1830 zum Generalmajor und Hofkriegsrat ernannt, erhielt er 1831 wichtige polit. Sendungen nach Mailand, Olmütz und andern Orten, später an den preuß. Hof, wo er mit Erfolg die Metternichsche Reaktionspolitik gegen die Freiheitsregungen in Deutschland zu befestigen wußte. Kaiser Ferdinand ernannte ihn 1835 zum Generaladjutanten, 1836 zum Geheimrat und Chef der Militärsektion im höchsten Staatsrate, 1837 zum Feldmarschalllieutenant mit Weibehaltung der Dienstleistungen um die Person des Kaisers und im Staatsrate. C. war ein schroffer Gegner des Konstitutionalismus und strebte die Wiederherstellung der aristokratischen Vorrechte an. Er starb 29. Jan. 1840. Von seinen beiden Söhnen ist der ältere, Heinrich Jaroslav, Graf von C. Martinicz, Führer der böhm. Feudalpartei. Er wurde 15. Juni 1826 zu St. Georgen in Ungarn geboren, studierte die Rechte und begann 1848 unter dem Grafen Stadion seine amtliche Laufbahn, ward 1853 Statthalterrat in Ofen, 1856 Landespräsident in Westgalizien, trat aber 1859 aus dem Staatsdienste und wurde 1860 in den »verstärkten« Reichsrat berufen, an dessen Arbeiten er einen hervorragenden Anteil nahm. Er war Berichterstatter der Majorität, und seine Anschauungen über die Reorganisierung der Monarchie gingen in das Oktoberdiplom von 1860 über. Dem Oktoberdiplom folgten jedoch das Ministerium Schmerling und das Februarpatent von 1861, wodurch sich der Graf in die Opposition gedrängt sah und nun im Abgeordnetenhaufe des nunmehrigen Reichsrats einer der Führer der feudalen Partei wurde. Eine persönliche Angelegenheit veranlaßte ihn 1862 aus dem Reichsrat auszutreten und seine polit. Thätigkeit auf den böhm. Landtag zu beschränken. Seit her war er einer der Führer der slavisch-feudal-kerikalischen Partei und einer der Urheber der »Abstimmen«-Politik der Cechen, welche diese erst 1879 aufgaben. In den Landtag und Reichsrat zurückgekehrt, wurde C. wieder an die Spitze der Partei gestellt und fungierte seitdem als Generalreferent des Budgets. — Sein jüngerer Bruder Richard, geb. 12. März 1832, diente in der Armee bis 1865, nahm dann seinen Abschied und zog sich auf sein Gut zurück. Im J. 1879 wurde auch er vom böhm. Großgrundbesitze in den Reichsrat entsendet.

Die jüngere der beiden blühenden Hauptlinien, die Linie C. Gallas, wurde vom Grafen C., einem Bruder des Ahnherrn der Grafen C. Martinicz,

begründet. Sein Sohn, Graf Christian Philipp von C., welchem 1767 die umfangreichen Besitzungen des letzten Grafen von Gallas zufließen, nahm den Namen C. Gallas an. Er hinterließ das Erbe seinem Sohne, dem Grafen Christian Christoph von C. Gallas, geb. 1. Sept. 1771, der als l. l. Geheimrat und Oberst-Erblandmarschall des Königreichs Böhmen 21. Aug. 1838 starb. Dessen Sohn ist Graf Eduard von Clam-Gallas (s. d.).

Clam-Gallas (Eduard, Graf von), österr. General, der einzige Sohn des Grafen Christian Christoph von C., geb. zu Prag 14. März 1806, trat 1823 in die österr. Armee und war 1846 bereits Generalmajor. Im Kriege von 1848 führte er in Italien eine Brigade mit Auszeichnung bei Sals Lucia, Montanara und Vicenza; nach der Schlacht von Novara als Feldmarschalllieutenant zur ungar. Armee versetzt, befehligte er das siebenbürg. Armeekorps, mit welchem er die Verbindung mit den Russen unter Albers herstellte und den ungar. General Bem bei Sepsi, St. György und Rajon-Ujsalu schlug. Bei der Reorganisation der Armee erhielt er das 1. Armeekorps in Böhmen, wo er bis 1866 als Landeskommandierender blieb. Im J. 1869 kämpfte C. an der Spitze seines Korps bei Magenta und Solferino auf dem rechten Flügel der Armee und wurde nach dem Frieden zum General der Kavallerie befördert, sowie 1861 zum lebenslänglichen Mitgliede des Herrenhauses ernannt. Im Kriege von 1866 erhielt er von dem Oberfeldherrn Benedek Auftrag, mit seinem Korps die sächs.-schles. Grenze zu decken. Hier stieß die sächs. Armee unter dem Kronprinzen Albert zu ihm. Nach den unglücklichen Gefechten bei Hünereuth und Pobol, bei Münchengrätz und Gitschin wurde C. seines Kommandos enthoben und in kriegsgerichtliche Untersuchung gezogen, jedoch freigesprochen; auch hat er sich selbst in einer scharf gehaltenen Veröffentlichung verteidigt. Durch Erlass vom 2. Okt. 1866 wurde C. auf seine Bitte verabschiedet. Er ist als Eigentümer der einstmaligen Kaiserlichen Herrschaft Friedland und Reichden eine der reichsten Großgrundbesitzer in Böhmen. Seine Gemahlin Clothilde, geb. Gräfin von Dietrichstein und vermählt 28. April 1850, ist Erbtöchterin der vormals stiftl. Dietrichsteinischen Herrschaften. C. zählt zu dem konservativen, deutschen und verfassungstreuen Adel.

Clamart, Dorf südlich von dem pariser Fort Jffy und Vanves, diese überhöhend auf dem von Sceaux nach Stoures streichenden Höhenzuge gelegen, mit (1876) 3640 E., wurde während der Einschließung von Paris 1870/71 häufig genannt. Gleich bei Beginn der Einschließung 19. Sept. 1870 von den Deutschen besetzt, wurden auf den Höhen von C. die zur Beschließung der westl. Front der Südfront und des südwestl. Teils der Stadt bestimmten Belagerungsbatterien erbaut, welche der Verteidigung so lästig wurden, daß dieselbe zweimal (13. Okt. 1870 und 10. Jan. 1871) größere Ausfälle gegen die deutschen Einschließungslinien bei C. unternahm, allerdings ohne Erfolg. Jetzt liegen die Höhen von C. innerhalb des neuen Forts Jffy der pariser Befestigung.

Clamecy, Stadt im franz. Depart. Nièvre, Arrondissement: und Kantonshauptstadt, am Abhänge des 275 m hohen Bergs Beaumont, in 146 m Höhe und 73 km im NO. von Nevers, an der Mündung des Beuron in die Yonne, am Kanal von

Artikel, die man unter C vermischt, sind unter R aufzuführen.

Riverais und an der Eisenbahn Auxerre-Nevers, die hier nach Cercy-la-Tour abzweigt, ist ein alter, schlecht gebauter Ort, mit feilen, gewundenen Gassen, Sitz einer Unterpräfektur, eines Tribunals erster Instanz und eines Handelstribunals, hat eine schöne Kirche und eine Bibliothek und zählt (1876) 4663, als Gemeinde 5432 E., welche Papier und Leder fabrizieren und Handel mit Holz und Kohlen treiben. In der Vorstadt Pantenor, jetzt Bethlehems genannt, gab es vor der Revolution ein 1222 von Wilhelm IV., Grafen von Nevers, nach der Rückkehr von seinem Kreuzzuge gegründetes Bistum in partibus. Der Bischof in partibus residirt jetzt in der Abtei St.-Maurice d'Agaune im Balois, und die Kirche dient nicht mehr dem Kultus; sie ist ein interessantes Bauwerk aus dem 13. Jahrh.

Clamor (lat.), Geschrei; C. bellicus, Kriegsgeschrei.

Clan (lett.) bedeutet eigentlich Kinder, Nachkommen, Familie, in den schottischen Hochlanden soviel wie Stamm. Die Mitglieder eines C. glaubten von demselben Ahnherrn abzustammen wie ihr Häuptling, dessen Gewalt über sie daher eher patriarchalischer als obrigkeitlicher Art war. In dem sie den Häuptling als den Ältesten der Familie betrachteten, dienten sie ihm nicht nur mit der Treue von Lehnsknechten, sondern auch mit der Liebe von Blutsverwandten. Nach der Rebellion von 1745 wurde die Clauverfassung von der engl. Regierung aufgehoben, und es ist jetzt wenig mehr von diesem Verhältniß übriggeblieben. Berühmte C. waren die der Campbells, Camerons, Macdonalds, Macgregors, Macintoshs, Macgregors, Macjohns und Robertsons. *The historical geography of the Clans of Scotland* (Lond. 1872).

Clandestinus (lat.), heimlich, versteckt; clandestina possessio, Besitz durch heimliche Aneignung; clandestina sponsalia, heimliches Ehenversprechen u. s. w.

Clanship (engl.), von Clan (s. d.), soviel wie Leutenschaft oder esprit de corps in tabelndem Sinne.

Clansville, Distrikt in der Nordwestprovinz der brit. Kapkolonie, zählt (1875) auf 14177 qkm 2785 E., worunter 3018 Weiße. Der Hauptort C., am Oisant-River, zählt 746 E.

Clapperton (Engl.), brit. Afrikareisender, geb. 1783 in Annan in der schott. Grafschaft Dumfriesshire, 13 J. alt, auf ein Handelslohn, mit welchem er mehrere Reisen von Liverpool nach Nordamerika machte, nahm dann Dienste auf der königl. Flotte und wurde 1806 zum Seelobett befördert. Er machte eine Fahrt nach Ostindien und ging auf dem Linien-Schiff Aha unter Admiral Cochrane im Jahr. 1814 nach Nordamerika. Bald nachher kam er auf die Flotte, die auf den canadischen Seen gegen die Vereinigten Staaten errichtet war, stieg zum Lieutenanten auf und erhielt das Kommando eines Schoner auf dem Grisee. Er kehrte 1817 nach England zurück und lernte in Edinburgh Dubney kennen, der im Auftrage der Afrikanischen Gesellschaft nach Afrika gehen sollte. Er wirkte sich die Erlaubnis aus, denselben begleiten zu dürfen, und übernahm schloß Lieutenant Denham an. Nach ihrem Aufenthalt in Tripolis brachen die Reisenden im Jahr. 1822 nach Bornu auf, wo Denham sich von seinem Gefährten trennte, um Bagirmi und Mandara (Adamaoua) zu bereisen. C. unterzählte mit Dubney den See Tschad und drang, nach dem Begleiter unterwegs gestorben, westlich

bis Soloto vor. Da es ihm aber nicht gestattet wurde, seine Reise weiter westlich fortzusetzen, trat er den Rückweg an und kam wieder mit Denham zusammen, mit dem er 1825 nach England zurückkehrte. Das Ergebnis ihrer Reise war für die Kunde Afrikas von großem Wert; aber die Lösung des großen geogr. Rätsels über den Lauf des Niger erschien wenig gefördert. C. wurde zum Kapitän ernannt, und der Minister Lord Bathurst gab ihm den Auftrag, eine neue Reise nach der Bucht von Benin zu unternehmen, um von dort nach Soloto und Bornu vorzubringen und den Lauf des Niger zu erforschen. C. verließ England im Aug. 1825 in Gesellschaft des Kapitäns Pearce und der Ärzte Dickson und Morrison. Seine Begleiter, die nach der Landung auf der afrik. Küste sich von ihm trennten, um andern Richtungen zu folgen, sandten ihren Lob; C. aber kam in Begleitung seines treuen Dieners Richard Lander nach Soloto. Doch fand er den Sultan Bello nicht geneigt, ihm die Reise nach Bornu zu erlauben. Die getäuschte Hoffnung und die Beschwerden der Reise griffen seine Gesundheit so an, daß er erkrankte und 13. April 1827 unweit Soloto starb. C. war der erste Europäer, der von der Bucht Benin aus weit ins Innere Afrikas vordrang und den Lauf des Niger durch eine große Landstrecke verfolgte. Ohne wissenschaftliche Bildung, aber ein verständiger und unbeschäftigter Beobachter, hat er die Erdkunde bedeutend erweitert. Die Berichte über seine erste (Lond. 1826) und zweite Reise (Lond. 1829; deutsch, Weim. 1830) gab Barrow heraus. Ergänzungen zur letztern enthalten Landers *Records of C.'s last expedition to Africa* (2 Bde., Lond. 1829—30).

Claque (von claquer, klatschen), franz. Coulisten, ausdruck für eine Truppe von Klatschern, Claqueurs, die dafür bezahlt werden, Dramatiker oder Schauspieler und manchmal beide zugleich zu applaudieren. Die C. bestand anfangs nur aus solchen, die freien Eintritt hatten und sich dafür verpflichtet hielten, jede Kraftstelle, wenn sie auch noch so abgeschmackt war, zu bellatschen. Im J. 1820 wurde dieses Unwesen zuerst in Paris von einem gewissen Sauton systematisch organisiert und unter dem Titel Assurance des succès dramatiques zu einem sehr einträglichen Gewerbe gemacht. In Paris nennt man die Claqueurs nach ihrem gewöhnlichen Plaze unter dem Kronleuchter »Kronleuchter-Ritter« (chevaliers du lustre), und unterscheidet Lapageurs, die eigentlichen Klatscher, Connaisseurs, die beifällige Bemertungen abgeben, Ricurs, die zum Lachen Pleureurs, die zum Weinen animieren, Bisseurs, Vaccaporuser, Chatouilleurs, die vor der Vorstellung und in den Zwischenakten Stimmung machen, und Chauffeurs, die in Cafés und auf der Straße wirken. Auch in England und Deutschland hat das Unwesen der C. Wurzel gefaßt und wuchert, von Schauspielern und Theaterverkäufenden benutzt, fort zur Verfälschung des öffentlichen Urteils und Verderbnis der dramatischen Kunst.

Clara, Heilige, Stifterin des Ordens der Clarissinnen (s. d.).

Clara voce (lat.), mit heller, lauter Stimme. **Clare**, Grafschaft in der irländ. Provinz Munster, mit 3350,00 qkm und (1881) 141 210 E. (gegen 286 394 E. von 1841 Abnahme um 50 Proz.), bildet eine Halbinsel, welche sich an das Südostende von Galway anschließt und vom Ocean und dem Shannon umschlossen wird, welcher letztere es von

Kristall, die man unter C. versteht, sind unter R. aufzusuchen.

Tipperary, Ulmerid und Kerry scheidet. Sie ist ihrer Oberfläche nach bergig (im Slieve-Bernagh 532 m hoch), in der Mitte vom Thale des Fergus und der Glen-Bai durchschnitten, vor welcher die Insel Clare liegt, hat jedoch viele weidreiche und zur Viehzucht sehr geeignete Thäler und stellenweise auch guten Ackerbau, der besonders Hafer und Kartoffeln, auch einigen Weizen abwirft. Außer einiger Linnensfabrikation beschäftigt sich die Bevölkerung noch mit Wachs- und Feringfang an der Mündung des Shannon (ersterer besonders in Killyloe). Vorhanden sind Blei, Silber, Zint und Schwefelkies; Eisen- und Manganerz kommen vor, auch bricht man Schiefer, Fliesensteine und schönen schwarzen Marmor. Die Hauptstadt der Grafschaft ist Ennis (s. d.). — Clare heißt noch jetzt ein verfallener Fleden mit 875 E. an der Mündung des Fergus in den Shannon, ehemals die Hauptstadt, 8 km im S. von Ennis, nach welchem die ganze Grafschaft benannt worden ist, der die Ruinen einer Abtei hat, und dessen altes Schloß als Kaserne dient. Es ist der Ausfuhrhafen für Getreide und Mehl.

Clare, sehr alte, vielleicht schon von den Römern, sicher schon von den Sachsen besetzte Marktstadt am Stour in der engl. Grafschaft Suffol., mit einer Schloßruine, einer Kornbörse und 1660 E. Von diesem Orte fährt die herzogl. Familie von Newcastle den Titel Marquis von C.

Clare (John), engl. Naturdichter, geb. 13. Juli 1793 bei Helystone in Northamptonshire, war der Sohn eines armen Tagelöhners. Thomsons «Seasons» weckten zuerst den poetischen Sinn des 13jährigen Knaben und begeisterten ihn zu seinem ersten Gedichte «The morning walk», dem er bald das Gegenstück «The evening walk» folgen ließ. Lange blieb sein Talent unbemerkt; endlich ermunterte ihn der Buchhändler Drury zu Stamford, eine Sammlung seiner «Poems descriptive of rural life and scenery» (Lond. 1820) zu veranstalten, die, einfach, ansprechend durch Wahrheit und Innigkeit und voll origineller Bilder, viel Beifall fanden. Berühmt wurde namentlich das ergreifende Gedicht «Address to plenty in winter». Eine neue Sammlung von Gedichten erschien unter dem Titel «The village minstrel, and other poems» (2 Bde., Lond. 1821). Der Ertrag dieser Schriften und die Unterstützung einiger Litteraturfreunde setzten ihn in den Stand, sich in Helystone häuslich niederzulassen, die Geliebte seiner Jugend zu heiraten und seinen bejahrten Ältern ein behagliches Dasein zu sichern. Er fuhr dabei fort, für Zeitschriften poetische Beiträge zu liefern (gesammelt in «The rural Muse», Lond. 1836). Durch unglückliche Spekulationen verarmte er jedoch und versank in Schwermut. Er starb im Irrenhause 19. Mai 1864. Vgl. Martin, «The life of John C.» (Lond. 1865); Cherry, «Life and remains of John C.» (Lond. 1878).

Claremont, Lustschloß in der Nähe von Windsor, in der Grafschaft Surrey, nahe bei Esher, von einer groß. Familie dieses Namens erbaut, wurde 1816 nach der Verheiratung der damaligen Thronerbin von England, der Prinzessin Charlotte von Wales, mit dem Prinzen Leopold von Sachsen-Coburg zum Wohnsitz des jungen Ehepaars bestimmt und, als die Prinzessin im Nov. 1817 starb, dem Witwer mit einer Apanage von 50000 Pf. St. als lebenslängliches Eigentum zugesichert. Der Prinz residierte in C. bis zu seiner Erwählung zum

König der Belgier im Juli 1831, seit welcher Zeit er sich nur bei seinen gelegentlichen Besuchen in England hier aufhielt. Nach der Februarrevolution von 1848 stellte er das Schloß seinem Schwiegervater, dem König Ludwig Philipp, zur Disposition, welcher es bis zu seinem 26. Aug. 1850 dafelbst erfolgten Tode bewohnte.

Clarenbach (Adolf), nebst Peter Fließleben (s. d.) der erste evang. Märtyrer am Niederrhein, gegen 1500 auf dem Bauernhofe zum Busche bei Lemmer im Herzogtum Berg geboren, studierte zu Münster und Köln, ward hier 1517 Magister und wirkte seit 1523 in Münster, Wesel, Osnabrück, Buderich und andern Orten für die evang. Wahrheit. Am 3. April 1528 ward er gefangen gesetzt und nach langer Gefangenschaft mit Fließleben zugleich 28. Sept. 1529 zu Köln verbrannt. Vgl. Ratorp, «N. Clarendon» und die evang. Diaspora am Rhein» (Barmen 1879).

Clarence, ital. Chiarenza, griech. Klarenza, auch Clarentia, Seestadt an der Westküste des griech. Peloponnes, in der Romarchie Achaja und Elis, 80 km im SW. von Patras und 40 km im N. von Pyrgos, bei dem Westkap des Peloponnes. Kap Klarenza, am Klarenza-Busen, ein ärmlicher, verkommenere Ort in fruchtbarer Landschaft, der aber ehemals berühmt war. Zur Zeit der Frankenherrschaft bis zum Einfall der Türken war es eine der wichtigsten Städte Moreas, deren Mäße, Gewichte und Mäßen bei den Kaufleuten in Brindisi, Neapel, Lissabon, Sypern und Alexandria wohl bekannt waren. Der Titel eines Herzogs von Klarenza kam den ältesten Söhnen der Fürsten von Achaja zu; durch Mathilde von Hennegau, die Enkelin Wilhelm von Harboulin, kam er an die ihr verwandte Philippine von Hennegau, Edwards III. Gemahlin, und so an Lionel, den Sohn der Philippine und Edwards III.; seitdem hat dieser Titel Duke of Clarence, immer den jüngern Prinzen der engl. Königsfamilie gehört.

Clarence (Herzöge von), s. u. Plantagenet
Clarence-Strasse, Meerenge im Nordwesten von Australien, führt an der Südspitze der Insel Melville von der Harafura-See in den Rande mens-Golf.

Clarendon, in England der zweite Wappenherold, Wappenkönig, weil die Herzöge von Clarence ehemals die Geschäfte desselben besorgten.

Clarendon (Edward Hyde, Graf von), Großkanzler von England, geb. zu Dinton in Wiltshire 18. Febr. 1609, studierte zu Oxford, praktizierte hierauf als Rechtsgelehrter in London und wurde 1640 ins Parlament gewählt, wo er zum Sturz Straffords (s. d.) beitrug, dann aber einleitete und beim Ausbruch des Bürgerkriegs ganz auf der Königs Seite trat. Er wurde Kanzler der Schatzkammer und Mitglied des Geheimrats, beleitete 1644 den Prinzen von Wales (nachmals Karl II. nach der Insel Jersey, blieb dafelbst, als jener nach Frankreich reiste, zwei Jahre und begann damals seine Geschichte der großen Revolution. Auch verfasste er zu Jersey die verchiedenen Schriften, die im Namen des Königs zur Beantwortung der Anträge des Parlaments erschienen. Nach Karls I. Hinrichtung suchte er vergebens den franz. span. Hof zur Unterstützung des jungen Königs zu gewinnen, der ihn in Anerkennung seines Eifers 1657 zum Großkanzler von England ernannte. Nach Cromwells Tode trug C. am meisten zu dem glücklichen Ausgange der Unterhandlungen bei

• Mittel, die man unter C. vermischt, sind unter R. aufzuführen.

durch welche Karl III. auf den Thron gelangte. Er erhielt dafür 1661 den Titel eines Grafen von C. und war eine Zeit lang führender Minister. Während er aber durch seinen Widerstand gegen den in das Parlament gebrachten Antrag auf Gewissensfreiheit und durch seine Anhänglichkeit an die Staatskirche alle Dissenters gegen sich aufregte, zog er sich auch das Mißfallen des Königs zu, der durch jene Maßregel den Katholiken Erleichterungen zu verschaffen hoffte. Noch mehr sank sein Einfluß beim Könige, als er gegen dessen Willkür und Verschwendung auftrat. Das geringe Glück, womit der Krieg gegen Holland geführt wurde, der Verkauf Dünkirchen und andere Ereignisse erweckten zugleich die öffentliche Unzufriedenheit. C. wurde 1667 seiner Ämter entlassen und eine Klage auf Hochverrat gegen ihn erhoben. Als er sich dem Urtheil durch die Flucht entzog, wurde diese in Verbannung verwandelt und seine Rechtfertigungsschrift durch Healershand verbrannt. Er lebte dann sechs Jahre abwechselnd zu Montpellier, Moulins und Rouen, wo er 9. Dez. 1674 starb. Sein Leichnam wurde später nach England gebracht und in der Westminster-Abtei beigesetzt. Unter seinen Schriften ist die «History of the rebellion and civil war in England» (3 Bde., Oxf. 1702; am vollständigsten 7 Bde., Oxf. 1849) die bemerkenswerteste. Dieses Werk ergäuzen «The history of the civil war in Ireland» (Lond. 1721) und «C.'s state papers» (Oxf. 1767—68). Vgl. Zister, «Life and administration of C.» (3 Bde., Lond. 1838). — Seine Tochter, Anna Hyde, vermählte sich im Nov. 1659 mit dem Herzog von York, nachmaligem König Jakob II., und wurde die Mutter zweier engl. Königinnen, Maria II. und Anna.

Clarendon (George William Frederic Villiers, Graf von), engl. Staatsmann, war der Enkel Thomas Villiers', eines Sohnes des Grafen von Jersey, der sich 1759 mit der Erbin des letzten Grafen von C. aus der Familie Hyde vermählte und daher 1756 zum Baron Hyde und 1776 zum Grafen von C. erhoben wurde. Er war 12. Jan. 1800 geboren, studierte in Cambridge, widmete sich der diplomatischen Laufbahn und erhielt im Aug. 1833 den zu jener Zeit besonders wichtigen Gesandtenposten in Madrid, wo er halb großen Einfluß erwarb, den er dazu verwandte, die Regierung Spaniens auf konstitutionellen Grundlagen zu ordnen. Überhaupt handelte er im Geiste der liberalen auswärtigen Politik Lord Palmerstons. Durch den Tod seines kinderlosen Oheims (22. Dez. 1838) erbte er, da sein Vater, George Villiers, schon 1827 gestorben war, den Titel eines Grafen von C. und lehrte, um seinen Sitz im Oberhause einzunehmen, nach England zurück, wo er im Mai 1839 zum Großsiegelbewahrer ernannt wurde, mit welchem Amte er seit Okt. 1840 auch das des Kanzlers des Herzogtums Lancaster verband. Im Sept. 1841 löste sich jedoch das Schatzministerium auf, und C. war von nun an ein tätiges Mitglied der Opposition, bis zum Sturze des Ministeriums Peel im Juni 1846. In dem nun folgenden Ministerium Russell übernahm er auch das Handelsministerium, hierauf, nach dem Tode Lord Westboroughs im Juni 1847, das ebenso wichtige als schwierige Amt des Lord-Vizekanzlers von Irland. Dieses Land befand sich damals, nach dem Beben der großen Hungersnot, in einem höchst trüblichen Zustande, und der revolutionäre Geist, der sich im Frühjahr 1848 ganz Europas bemäch-

tigte, äußerte sich auch dort in so bedenklicher Weise, daß C. um ausgedehntere Vollmachten nachsuchen mußte. Durch Parlamentsbeschluß ward er zur Aufhebung der Habeas-Corpus-Akte autorisiert, die er durch Proklamation vom 31. Juli für 15 Grafschaften aussprach. Unterdessen hatte Smith O'Brien offen die Fahne des Aufsturus erhoben, wurde aber nebst seinen Gefährten Magregor, O'Donoghue und Leyne in den ersten Tagen des August ergriffen und gefangen nach Dublin gebracht. So war durch die energischen Maßregeln C.'s die Ruhe in kurzem überall wiederhergestellt. Seine Verwaltung Irlands dauerte bis März 1852, wo er sich nach dem Antritt des Toryministeriums zurückzog.

Schon im Febr. 1853 wurde er jedoch in dem Ministerium Aberdeen zum Posten des Staatssekretärs für auswärtige Angelegenheiten berufen. In dieser Eigenschaft leitete er die diplomatischen Verhandlungen mit Frankreich, Osterreich, Sardinien und der Türkei zur Zeit des Orientkriegs und blieb nach dem Sturze Aberdeens auch unter Palmerston im Amt. Als erster Bevollmächtigter Englands erschien er auf dem Kongreß zu Paris und schloß den Frieden vom 31. März 1856, der den Eroberungsgelüsten Rußlands einen Kiegel vorwarf und die Integrität der Türkei vorläufig sicherte. Trotz der erfolgreichen Thätigkeit C.'s machte man ihm jedoch den Vorwurf allzu großer Sympathie für Frankreich, und der Eifer, mit dem er die nach dem Attentat auf Ludwig Napoleon eingebrachte Konspirationen-Bill verteidigte, that ihm in der öffentlichen Meinung vielen Schaden. In den Sturz des Ministeriums Palmerston, Febr. 1858, verwickelt, ward er nach der Rekonstituierung desselben im folgenden Jahre nicht wieder angestellt. Erst im März 1864 erhielt er von neuem einen Sitz im Kabinett als Kanzler des Herzogtums Lancaster, ging bald darauf mit einer geheimen Mission zu Ludwig Napoleon nach Vichy und nahm dann als zweiter Bevollmächtigter Englands an den zu London gehaltenen Konferenzen über die Dänische Frage teil. Als nach Lord Palmerstons Tode Graf Russell, der das auswärtige Amt verwaltet hatte, zum Premierminister ernannt wurde (Okt. 1865), übernahm C. von neuem das Staatssekretariat für die auswärtigen Angelegenheiten. Im Juni 1866 trat er mit seinen Kollegen, die in den Reformdebatten eine Niederlage erlitten, ab und verweigerte den Eintritt in das Kabinett Derby's. Nach dem Sturze des Ministeriums Disraeli (Dez. 1868) kehrte er jedoch in dem Ministerium Gladstone wieder an seinen Posten als Staatssekretär für das Äußere zurück. Er bemühte sich, mit Rußland zu einer Auerkennung zu gelangen, wonach England und Rußland gewisse Ländermassen zwischen ihren asiatischen Besitzungen für neutral erklären sollten; Rußland ging jedoch nicht darauf ein. Auf den angeblichen Wunsch des Kaisers Napoleon betrieb er 1870 geheime Verhandlungen mit Preußen, welche eine gleichzeitige Verminderung der stehenden Heere in Preußen und Frankreich zum Zwecke hatten. C. starb wahrscheinlich an geistiger Überanstrengung 27. Juni 1870 in London. Als Diplomat war C. wegen seines offenen Charakters und wegen seiner reichen Erfahrung allgemein geschätzt. — In der Grafenwürde folgte ihm sein ältester Sohn, Edward Hyde Villiers, Lord Hyde, geb. 4. Febr. 1846.

Clarendon-Castle, Königl. engl. Palast bei Salisbury, jetzt in Ruinen, bekannt durch die «Constitution of Clarendon», worin Heinrich II. 1164 das Verhältnis des Klerus zur Regierung regelte.

Clareni fratres (Clareniner) ist der Name einer Partei der Franziskaner (s. d.). Angelo di Cordona stiftete am Bach Clarene in der Mark Ancona eine Kongregation von Minoriten strenger Observanz, welche 1302 kirchliche Anerkennung erhielt, sich der Aufsicht der Ordensobern entzog und den Bischöfen unterstellte.

Clarens, Dorf der Gemeinde Châtelard-Montreux im Distrikt Vevey des Schweiz. Kantons Waadt, 380 m über dem Meere, am Genfersee herrlich gelegen, von Weinbergen umgeben, berühmt durch Rousseaus «Nouvelle Héloïse». Die Umgegend von C. ist von Schlössern, Villen und Pensionen überfüllt; das milde Klima und die gesunde Lage machen C. wie seine Nachbarorte Bernex, Bepaux, Montreux u. s. w. zu einem der beliebtesten klimatischen Kurorte, namentlich als Winterstation für Brustleidende. Das Dorf ist Station der Westbahnlinie Genf-Lausanne-Martigny-Brigod und der Dampfbootlinie Genf-Duchy-Billeneuve. Vgl. Rey, «Genève et les rives du Lac Léman» (Par. 1868); Rambert, «Montreux» (Neuchâtel 1877).

Claret wird in Großbritannien aller Bordeauxwein (s. d.) genannt. Die Etymologie dieser Benennung ist dunkel. Im Französischen versteht man unter «Claret» einen hellroten Wein, Gleichart oder Schiller, oder auch, nach früherem Brauche, einen angelegten Kräuterwein, Würzwein, unter «Clarette» aber einen leichten Weißwein. Beide Bezeichnungen passen aber nicht auf den dunkelroten Bordeauxwein. Daher wird der Name C. auch abgeleitet von dem Weinhandelsplatze Clairac am Lot in der Gascogne, welcher früher viele Weine nach England verschiffte, oder von der Clarette-Traube, welche den Rotwein Picardan liefert. Wahrscheinlich stammt er aber weder von beiden, noch von «clair» hell, sondern es ist der alte franz. Name «Clare» oder «Claret» als der eines künstlichen Würzweins von den Briten auf das ihn erfundene Produkt übertragen worden.

Clarette (Jules), eigentlich Arsène Arnaud, franz. Schriftsteller, geb. 3. Dez. 1840 zu Limoges, besuchte das Lycée Bonaparte zu Paris und war dann als Theaterkritiker, Feuilletonist und Romanschriftsteller thätig. Von C.'s Romanen, auf denen hauptsächlich sein Ruf beruht, sind namentlich hervorzuheben: «Une drôlesse» (1862), «Piérille» (1863), «Les ornieres de la vie» und «Les victimes de Paris» (1864), «L'Assassin» (auch unter dem Titel «Robert Burat», 1866), sein bester Roman, «Mademoiselle Cachemire» (1867), «Madeleine Bertin» (1868), «Les Muscadins» (2 Bde., 1874), «Le train n° 17» (1877), «La maison vide» (1878), «Le troisième dessous» (1879), «La maîtresse» (1880). Der Geschichtsschreibung und Publizistik gehören an: «Les derniers montagnards» (1867), «Histoire de la révolution de 1870—71» (2. Aufl., 5 Bde., 1875—76), «La France envahie» (1871), «Le champ de bataille de Sedan» (1871), «Paris assiégé» (1871), «Les Prussiens chez eux» (1872), «Cinq ans après, L'Alsace et la Lorraine depuis l'annexion» (1876), welche letztern Arbeiten in tendenziös deutschfeindlichem Sinne geschrieben sind. Außerdem schrieb C. mehrere histor. Dramen, welche aber wenig Beifall fanden.

Clari (Giovanni Carlo Maria), ital. Komponist, geb. zu Vifa 1669, wurde von Colonna in Bologna gebildet und wandte sich, seinem großen Lehrer folgend, der ernstern Richtung der Musik zu. Seine Psalmen, Messen und sonstigen Kirchenwerke gehören zu den besten und kunstreichsten Kompositionen jener Zeit. Besondern Ruhm erlangte er als Madrigalkomponist. Die 1720 im Druck erschienenen Stücke dieser Art (Kammerduette und Terzette), besonders aber die spätern Sammlungen von 1740 und 1743 sichern ihm in diesem Fache unter seinen Zeitgenossen den ersten Platz. Er war Kapellmeister in Vistofa und erreichte ein hohes Alter, doch ist sein Todesjahr unbekannt.

Clarifizieren (lat.), klären (Flüssigkeiten), läutern; erklären, erläutern; Clarifikation, Abklären von Flüssigkeiten, Erläuterung u. s. w.

Clarigation (lat.), bei den alten Römern die der Kriegserklärung vorangehende Jurisdiktion des Geraubten oder Genugthuungsforderung; dann überhaupt öffentliche Bekanntmachung.

Clarinette, s. Klarinette.

Clarino (ital.), eine Trompete älterer Konstruktion von hellem, durchdringendem Klang, die deshalb in Bläserchören hauptsächlich zur Führung der Melodie und in Chorjahren mit Orchester zur Erhöhung des Glanzes gebraucht wurde. — In der Orgel bedeutet C. dem entsprechend ein vierstimmiges, d. h. hohes Trompetenregister.

Clarissinnen (Ordo sanctae Clarae), ein weiblicher Orden, der neben den Minoriten und Terziariern als zweiter Orden des heil. Franziskus (s. d.) aufgeführt wird. Stifterin und erste Oberin derselben war die fromme Clara Sciffl, geb. 1180 zu Assisi im Kirchenstaate. Dieselbe entflo, als sie sich verheiraten sollte, 18. März 1212 dem väterlichen Hause und fand Zuflucht in dem benachbarten Kloster Portiuncula, wo der heil. Franziskus mit seinen Anhängern lebte. Unter dem Einflusse des letztern nahm sie das Bußgewand, entsagte gänzlich der Welt und stiftete im Kloster zu St. Damian neben Portiuncula einen Verein gleichgeschwister Frauen, aus denen in kurzem der Orden der s. (auch Damianistinnen genannt) hervorging. Clara selbst stand unter den schwersten Anfechtungen diesem Kloster vor bis zu ihrem Tode, 11. Aug. 1253 (Gedächtnistag 12. Aug.). Ihre Heiligsprechung erfolgte 1255 durch Papp Alexander IV. Obwohl die Grundsätze des Ordens außer strenge waren, breitete er sich doch schnell in Italien, Frankreich, Spanien und Deutschland aus. Nach der Regel, die der heil. Franziskus 1224 dem Orden gab, stand letzterer unter der Oberaufsicht der Minoriten und erhielt nur vorübergehend 1263 eine eigenen Protetktor. Milderungen der Regel schon durch Bonaventura, mehr noch durch Urban IV., riefen Spaltungen hervor. Die an der ursprünglichen Regel Festhaltenden, die von dem Recht, Eigentum zu besitzen, nichts wissen wollten, nannten sich, im Gegensatz zu den milder strengen Urbanistinnen, vorzugsweise C. oder auch Nichter Frauen oder Orden der Demut Unserer Lieben Frauen. Aus der Neigung zu noch größerer Strenge der Orden der Schwestern des Ave Maria in Frankreich hervor, bis zuletzt in Italien 1631 d. strengster Observanz und 1676 die Clarissinen-Einsiedlerinnen des St. Peter von Alcantara aufstanden. Das erste deutliche Kloster des Clarissinenordens war das 1231 zu Prag gestiftete.

Kritik, die man unter C. bemerkt, sind unter R. anzuführen.

das reichste und besuchteste das zu Neapel. Im ganzen besaß der Orden 2000 Klöster und noch nach der Reformation deren 900 allein in Europa. Die noch jetzt in Italien, Belgien, Oesterreich und Amerika bestehenden sind als Erziehungsanstalten von wohlthätigem Einflusse. Die Kleidung der C. ist das graue Gewand der Minoriten.

Clarität (lat.), Klarheit, Deutlichkeit, Berühmtheit.

Clark (James), engl. Arzt, geb. im Dez. 1788 zu Cullen, studierte in Edinburgh Medizin, ließ sich zuerst in Edinburgh nieder, wurde dann Arzt am St. Georgs-Hospital in London, 1837 Leibarzt der Königin und Baronet und starb 29. Juni 1870. Er schrieb «The influence of climate in the prevention and cure of chronic diseases» (Lond. 1829; deutsch, Weimar 1830); «On pulmonary consumption» (1835; deutsch von Better, Pp. 1836).

Clarke (Edward Daniel), Reisender und Schriftsteller, geb. zu Willington in Essex 5. Juni 1769, studierte seit 1785 in Cambridge und bereiste 1790 Wales, Irland und das westl. England, zwei Jahre darauf als Begleiter eines jungen Edelmanns Frankreich, Deutschland, die Schweiz, Italien und Holland, 1797 Schottland, die Hochlande und die Hebriden bis St.-Kilda und ging 1799 nach Dänemark, von wo er Norwegen, Schweden, Lappland, Finnland, Rußland, das Land der Donischen Kosaken und das am Kuban, die Tatarei, die Krim und Konstantinopel besuchte. Nachher ging er nach dem Orient, durchwanderte Kleinasien, Syrien, Aegypten und Griechenland und lehrte erst 1802 nach England zurück. C. hielt 1807 in Cambridge Vorlesungen über Mineralogie und wurde dann Professor dieser Wissenschaft daselbst. Seine chem. Versuche führten ihn auf die Erfindung des Glaslöthrohrs. Nachdem er vorher Thrazien und Macedonien besucht, veranlaßten ihn seine mineralog. Studien, denen er sich seit 1812 ganz widmete, zu einer Reise durch die Bulgarei und Walachei nach Ungarn. Der Bibliothek in Cambridge, deren Vorstand er 1817 wurde, schenkte er viele aus seinen Reisen gesammelte Marmor, besonders die kolossale Statue der eleusinischen Ceres, über welche er 1803 eine Abhandlung schrieb. Auch verdannt ihm England den Besitz des merkwürdigen Sarkophags mit der Inschrift in drei Sprachen, den er fälschlich für das Grabmal Alexanders erklärte («The tomb of Alexander, a dissertation on the sarcophagus brought from Alexandria, and now in the British Museum», Lond. 1806). Eine vollständige Ausgabe seiner mit großem Beifall aufgenommenen «Travels in various countries of Europe, Asia and Africa» erschien in 11 Bänden (Lond. 1816—24). Seine griech. und orient. Manuscripte, unter denen der berühmte von C. auf der Insel Patmos entdeckte Codex des Plato sich befindet, kaufte die Universität Oxford. C. starb 9. März 1822.

Clarke (Henri Jacques Guillaume), Graf von Hüneburg und Herzog von Feltre, Marschall von Frankreich, geb. 17. Okt. 1765 zu Landrecis im Hennegau, stammte aus einer adeligen Familie Irlands und verlor seinen Vater, welcher franz. Oberst war, frühzeitig. Als Waise kam er 1781 in die Militärschule zu Paris, trat 1782 in die Kavallerie, nahm aber 1790 den Abschied als Kapitän, um bei der franz. Gesandtschaft in England einzutreten. Nach baldiger Rückkehr nahm er aufs neue Militärdienste, war 1792 schon Oberstlieutenant und zeich-

nete sich im Gefechte bei Horchheim unweit Landau 1793 aus, sodas er von den Volkrepräsentanten auf dem Schlachtfelde von Brigadegeneral erhoben wurde. Darauf befehligte er die Vorhut der Rheinarmee und wurde Stabschef bei derselben, sah sich jedoch bald als Uebeliger abgesetzt, seiner Güter im Elsaß verlustig erklärt, endlich sogar eingesperrt. Nach erlangter Freiheit stellte ihn Carnot als Chef des Topographischen Bureau an. Im Dez. 1795 wurde C. zum Divisionsgeneral erhoben und mit geheimen Aufträgen nach Wien gesandt. Der Weg dahin war ihm durch Italien vorgeschrieben, um zugleich den Obergeneral Bonaparte zu beobachten. C. verständigte sich mit Bonaparte und ließ sich für dessen Pläne gebrauchen. Als nach dem 18. Fructidor Carnot die Flucht ergriff, rief man auch C. zurück; allein Bonaparte behielt ihn bis nach der Unterzeichnung des Friedens von Campo-Formio bei sich. Nach seiner Rückkehr und Bonapartes Abreise nach Aegypten lebte er zurückgezogen, bis man ihn zur Abschließung eines Bündnisses mit dem Könige von Sardinien verwendete. Im Sept. 1800 sandte ihn Bonaparte nach Lunéville, um die Friedensunterhandlungen einzuleiten. Hierauf war er drei Jahre hindurch Gesandter am Hofe des Königs von Sardinien und wurde dann Staatsrat und Kabinettssekretär des Kaisers für das See- und Kriegswesen. Im Feldzuge gegen Oesterreich von 1805 übertrug ihm der Kaiser das Gouvernement von Wien, und 1806 war C. Gouverneur von Erfurt, dann von Berlin. Seine Verwaltung war hart und grausam. Im J. 1807 kehrte er nach Paris zurück und wurde Kriegsminister. Nach dem verunglückten Unternehmen der Engländer gegen Bliessingen 1809 erhob ihn der Kaiser zum Herzog von Feltre wie schon früher (1808) zum Grafen von Hüneburg. Trotzdem stimmte C., noch ehe Napoleon zu Fontainebleau abgedankt hatte, schon für dessen Absetzung. Er wurde von Ludwig XVIII. zum Pair ernannt, erhielt aber keine Anstellung bis zur Verbannung Napoleons bei Cannes, wo er an Soult's Stelle das Kriegsministerium übernahm. C. flüchtete mit dem König nach Gent und erhielt eine Sendung an den Prinz-Regenten von England. Ende 1815 erhielt er das Kriegsministerium an der Stelle Saint-Cyrs von neuem, mußte es aber 1817 an Saint-Cyr zurückgeben, und wurde nun zum Marschall und zum Gouverneur der 15. Militärdivision ernannt. C. starb 28. Okt. 1818.

Clarke (Hyde), engl. Ingenieur, Sprachforscher und Ethnolog, geb. 1815 zu London, wo er 1836 als Civilarbeiter angestellt wurde. Später wirkte er als Cotton Councillor und Commissioner in der Türkei, war dann korrespondirender Sekretär für Nordasien an der Anthropological Society und später Sekretär für vergleichende Philologie an der Ethnological Society. Er starb 22. Dez. 1878. Unter seinen Werken sind zu nennen: «Theory of railway-investment» (1846), «Engineering of Holland» (1849), «A grammar of the english tongue» (1853), «Dictionary of the english language, as spoken and written» (1855), «Colonization, defence and railways in our Indian empires» (1857), «Handbook for comparative philology» (1859), «Memoir on the comparative grammar of Egyptian, Coptic and Ude» (1873) u. s. w.

Clarke (James Freeman), amerik. Theolog, zur Sekte der Unitarier gehörig, geb. 4. April 1810 zu Hanover in New-Hampshire, wirkte am

Harvard College und war dann zuerst zu Louisville in Kentucky, seit 1840 zu Boston als Prediger der Unitariergemeinde thätig. Er ist einer der freisinnigsten Theologen Nordamerikas. Er schrieb: «Christian doctrine of forgiveness» (Boston 1852), «Christian doctrine of prayer» (1854), «Orthodoxy, its truths and errors» (1856), «Steps of belief» (1870), «Ten great religions» (1871), «Common sense in religion» (1873), «Essentials and non-essentials of religion» (1878).

Clarke (Mary Cowden), engl. Shakspeare-Forscherin, älteste Tochter des bekannten Musikers Vincent Novello, geb. zu London 22. Juni 1809, verheiratete sich 1828 mit dem Schriftsteller Charles Cowden C., mit dem sie lange in Italien lebte. Sie schrieb unter anderm: «The girlhood of Shakspeare's heroine» (1850), «Proverbs from Shakspeare» (1849), «The adventures of Kit Bam, mariner» (1848), «The iron cousins» (1852), «World-noted women» (Newport 1858). Am meisten hat sie sich verdient gemacht durch ihre «Complete concordance to Shakspeare» (1846), ein für jeden Shakspeare-Forscher unentbehrliches Buch. In Gemeinschaft mit ihrem Gatten veranstaltete sie auch (1869) eine Ausgabe Shakspeare's.

Clarke (Samuel), engl. Philosoph, geb. zu Norwich 11. Okt. 1675, wurde auf der Universität zu Cambridge gebildet und trieb neben der Philosophie auch theol. und philol. Studien. Nachdem er einige Zeit bei dem Bischof von Norwich Kaplan gewesen, wurde er Kaplan der Königin Anna, 1709 Pfarrer von St. James. Durch sein Werk über die Lehre von der Dreieinigkeit (1712), in welchem er leugnete, daß sie der ersten Kirche angehört, zog er sich viele Unannehmlichkeiten zu. Ubrigens aber kämpfte C. sehr rüstig gegen die Freidenker seiner Zeit wie gegen Dobson, dem er die Unsterblichkeit der Seele aus dem Begriffe eines immateriellen Wesens zu demonstrieren suchte. C. starb 17. Mai 1729. Unter seinen Schriften ist die berühmteste die «Demonstration of the being and attributes of God» (2 Bde., Lond. 1705—6), mit der dem Inhalte nach seine «Verity and certitude of natural and revealed religion» (Lond. 1706) zusammenhängt. Auf Veranlassung der zu Leibniz' Ansichten sich hinneigenden Prinzessin von Wales geriet er mit diesem in einen lebhaften Briefwechsel über Raum und Zeit und deren Beziehung auf Gott, über moralische Freiheit u. s. w. Die Dokumente über diesen Streit sind gesammelt in der «Collection of papers, which passed between Leibnitz and C. in the years 1715 and 1716» (Lond. 1717, auch franz., Amsterd. 1719). Die Moral suchte er auf ein eigenes Prinzip zu gründen: auf die Schicklichkeit der Dinge (fitness of things) oder das von Gott ewig bestimmte Verhältnis derselben. Geschiedt ist seine Ausgabe des Cäsar (Lond. 1712); die des Homer (5 Bde., Lond. 1729—46) wurde erst von seinem Sohne, Samuel C., vollendet. Eine Sammlung seiner philol. Werte erschien zu London (4 Bde., 1738—42). Vgl. Zimmermann, «Samuel C.'s Leben und Lehre» (Wien 1870).

Clarke's Fork oder **Clarke's River**, ein Nebenfluß des Columbia, welcher im Territorium Montana aus der Vereinigung des Bitter-Root und Flathead-River entsteht. Ersterer entspringt im Big-Holegebirge im südwestl. Teil von Montana, fließt zunächst nach N., dann, nachdem er den Hellgate vom D. her in sich aufgenommen hat,

nach NW. und endlich bis zu seiner Vereinigung mit dem Flathead nach O. Dieser entspringt in den Felsengebirgen in Britisch-Nordamerika, etwa unter 49° 30' nördl. Br., fließt zunächst in südl. Richtung durch den See gleichen Namens, nimmt vom D. her den Jodo-River auf und wendet sich von da ab nach W. bis zu seinem unter 47° 21' nördl. Br. und 114° 38' westlich (von Greenwich) erfolgenden Zusammenfluß mit dem Bitter Root. Der auf diese Weise gebildete Strom fließt nunmehr unter dem Namen Clarke's Fork oder Clarke's River in nordwestl. Richtung durch Montana und Idaho. Hier tritt er in einen 52 Meilen langen und 16—24 km breiten See, den Bend d'Oreille oder Kalispelm, fließt, nach seinem Austritt aus demselben, den von N. kommenden Vermillion aufnehmend, im allgemeinen nach W., bis er das Territorium Washington erreicht hat. Von da ab wendet er sich, dessen nordöstlichste Gde durchlaufend, gegen N. und ergießt sich, einen Bogen nach W. machend und dabei auf eine kurze Strecke das Gebiet von Britisch-Nordamerika durchfließend, unter 48° 50' nördl. Br. und 117° 45' westl. L. (von Greenwich) in Britisch-Columbia in den Columbia. Die Gesamtlänge des Clarke's Fork, einschließlich des Flathead oder Bitter-Root, welche fast gleich groß sind, beträgt etwa 1000 km.

Clarkea Pursh, Pflanzengattung aus der Familie der Nagararien, deren Arten, einjährige Kräuter, im westl. Nordamerika einheimisch sind. Sie haben zahlreiche, große, lebhaft gefärbte Blüten mit einem röhrenförmigen auf dem vierfachen Fruchtknoten sitzenden Kelch, vier Blumenblätter, acht Staubgefäßen und einem fadenförmigen Griffel. Wegen der schönen Blüten werden einige Arten in Deutschland als Stierpflanzen kultiviert, so z. B. die *C. ologans Dougl.* mit blauroten Blüten.

Clarus (lat.), klar, hell, glänzend, berühmt; *clarum ingenium*, heller Kopf.

Clary und Albringen, ein in Oesterreich, besonders in Böhmen, anfüßiges färsil. Haus, welches ursprünglich aus Toscana stammt und mit Bernhard von C. 1368 von Kaiser Karl IV. des Indigenat in Böhmen erhielt. Franz von C. wurde, nachdem er in Böhmen ansehnliche Güter erworben, 23. März 1641 von Ferdinand III. in den Reichsfürstentum erhoben. Sein Sohn, Hieronymus von C., geb. 19. Nov. 1671, vermählte sich mit Anna, der Schwester des Reichsgrafen und berühmten kaiserl. Feldherrn von Albringen (s. d.), und erbte so nicht nur das Albringensche Wappen, das er 1635 mit dem Claryschen vereinigte, sondern auch die Herrschaft Lepitz. Auch erhielt er 23. Jan. 1666 die böhm. Grafenwürde. Sein Sohn, Johann Markus Georg von C., seit 16. Juni 1690 Reichsgraf, war l. l. Geheimrat, viele Jahre Gesandter am türk. Hofe und starb 4. April 1700, vier Söhne hinterlassend. Der älteste derselben, Graf Franz Karl von C., starb 20. Jan. 1751, nachdem er das Seniorat Lepitz 1750 in ein Majorat verwandelt hatte. Letzteres erbte sein dritter Sohn, Graf Franz Wenzel von C., geb. 8. März 1706. Wirkl. Geheimrat und Obersthof- und Landjägermeister, gest. 21. Juni 1788, welcher 2. Febr. 1767 von Kaiser Joseph II. in den Reichsfürstentum nach dem Tode der Erstgeburt erhoben ward. Ein Enkel, Fürst Karl Joseph von C., geb. 12. Dez. 1777 zu Wien, folgte 1826 seinem Vater als Stat-

Kritik, die man unter C. vermischt, sind unter A. aufzusuchen.

besitzt und starb 31. Mai 1831. Seine Besitzungen, zu denen außer der Fideikommissherrlichkeit Leplis (88 qkm mit 15000 G.) noch die Schutzstadt Grauzen und die Herrschaft Wirsdorf gehören, erbte sein Sohn Fürst Edm. u. d. Moriz v. O., geb. 3. Febr. 1813, vermählt 5. Dez. 1841 mit einer Tochter des österr. Staatsministers Grafen Fiquelmont, Wittwer 14. Febr. 1878, das gegenwärtige Haupt der Familie und erbliches Mitglied des Herrenhauses, wiederholt vom verfassungstreuen Großgrundbesitz in den böhm. Landtag gewählt. Die in ihren männlichen Gliedern mit dem Grafen Karl Franz v. O., geb. 19. Jan. 1774, gest. 29. Juli 1840, erloschene gräfliche Linie O. Aldringen zu Dobrczan begründete Graf Johann Georg Kasal von O., der zweite Sohn des Grafen Joh. Markus Georg von O. Aus derselben ist namentlich Graf Leopold Kaspar von O., geb. 2. Jan. 1726, bekannt, welcher 1780—96 Präsident der obersten Justizstelle sowie auch Staats- und Konferenzminister war und 23. Nov. 1800 als Präsident der Verlegungskommission starb.

Klaffen (Karl), Historienmaler der Düsseldorf-er Schule, geb. 1812 zu Düsseldorf, besuchte das dortige Gymnasium, bis er sich 1829 der Malerei zuwandte und in die Akademie eintrat. Er führte sich zuerst 1839 durch ein größeres Bild: Die Flucht nach Ägypten, in die Öffentlichkeit ein. Die biblische Geschichte ist auch sein hauptsächlichstes Darstellungsgebiet geblieben, und selbst seine profanhistorischen Arbeiten lehnen sich gern an Religion an, wie sein Graf Rudolf von Habsburg (1840), Papst Sixtus und der Diakon Laurentius (1842) zeigen. Altarbilder hat E. für die Kirchen von Kellinghausen, Wüerich (drei), Bochum, Gladbeck, Kalau und Blesfen ausgeführt. Unter seinen zahlreichen Kartons für Glasmalerei sind hervorzuheben: ein Cyllus von 28 Kompositionen, darstellend die Geschichte des Heiligen Grabes und des Leidensweges Jesu für die Fenster der Heiligengabritsche in St.-Omer und die Verkündigung des Logos der unbesleckten Empfängnis Marias durch Pius IX. für die Fenster des aachener Doms, für die nun aufgelöste Sammlung düsseldorfer Bilder des Herrn Böder in Newport lieferte er die Versöhnung der verstoßenen Königin Katharina von England mit dem Kardinal Wolsey im Kloster zu Leicester. Zu seinen spätern Bildern gehört die Entdeckung der aachener Quelle durch Kaiser Karls V. für die Ausstellung in Düsseldorf 1867 malte er die treffliche Allegorie der Borussia. Ein schlichtes Anschmiegen an die Natur, wohlstudierte Zeichnung des Kadten und der Gewandung und gewissenhafte Ausführung charakterisieren seine Arbeiten.

Klaffen (Lorenz), Better des vorigen, 14. Dez. 1812 in Düsseldorf geboren, bildete sich in gleicher Weise als Historienmaler aus. Neben seiner künstlerischen Thätigkeit war E. auch vielfach als Kunstkritiker thätig. Eine kleine Broschüre: «Des Kunstmannes Reiseabenteuer» (1847), enthält treffliche ästhetische Bemerkungen. In den J. 1848 und 1849 führte er die Redaction der «Düsseldorfer Monatshefte», siedelte aber 1854 nach Leipzig über, wo er die Fortsetzung des Fäberschen «Conversations-Lexikon für bildende Kunst» in die Hand nahm und außerdem für Illustrationszwecke mancher prägnante. Bei der Konkurrenz für die Aus-
malung des großen Saales im Rathause zu
Überfeld mit Fresken gehörte E. zu den Siegern

und malte den allegorischen Schluß des Frieses, die Segnungen des Gewerbleißes (1844). Unter seinen Ölbildern sind die bedeutendsten: die Bischöfe von Köln und Mainz bringen bei Konrad II. auf Scheidung von seiner Gemahlin Gisela, Kaiser Konrad II., gemalt für den Kaisersaal (Römer) zu Frankfurt a. M., ein Cyllus von sechs Bildern aus der Geschichte des Hauses der von Brandt und von Waddorf (gemalt 1865—66, auf Schloß Wiefenburg befindlich), Bilder in den Kirchen zu Vorna und Regis und die Germania auf der Wacht am Rhein (im Rathause zu Krefeld).

Klapp (engl.) heißt eine metallene, mit dem Namen einer Hauptschlacht oder einer Festung oder mit der Jahreszahl eines bestimmten Feldzugs bezeichnete Spange, welche den Teilnehmern an der betreffenden Schlacht, Belagerung oder Verteidigung beziehungsweise des Feldzugs besonders verliehen und auf dem Bande des für den Krieg, in welchem die Schlacht u. s. w. vorkam, gestifteten Ehrenzeichens getragen wird. Diese Art, die an hervorragenden Kriegsergebnissen beteiligten gewesenen Militärpersonen äußerlich auszuzeichnen, wurde zuerst im brit. Heere angewendet.

Klasse, Klassensteuer u. s. w., s. Klasse u. s. w.

Klassen (Johs.), Philolog, geb. 21. Nov. 1805 zu Hamburg, besuchte das Johanneum und das alademische Gymnasium daselbst, studierte seit 1825 zuerst in Leipzig, dann in Bonn Philologie, habilitierte sich 1829 in Bonn und 1831 in Kiel, wo er zugleich, wie schon seit 1827 in Bonn, als Erzherzog von Marcus Niebuhr thätig war. Im J. 1832 wurde er Alumnus-Inspektor am Joachimsthal'schen Gymnasium zu Berlin, 1833 Professor am Katharineum zu Lübeck, 1858 Direktor des Gymnasiums in Frankfurt a. M., 1864 des Johanneums in Hamburg; 1874 trat er in den Ruhestand. E. schrieb: «De grammaticas graecas primordiis» (Bonn 1829), Biographien von Friedr. Jacob, Direktor des Katharineums in Lübeck (Jena 1855), und von Jakob Nicollus, Rektor zu Frankfurt und Professor zu Heidelberg (Frankf. a. M. 1869), ferner: «Die ehemalige Handelsakademie des Professors J. G. Büsch und die Zukunft des alademischen Gymnasiums in Hamburg» (Hamb. 1865), «Beobachtungen über den homerischen Sprachgebrauch» (Frankf. a. M. 1867), «Herodotus. Lebensabriß» (2. Aufl., Jena 1876), «Barthold Georg Niebuhr. Eine Gedächtnisschrift zu seinem 100jährigen Geburtstage» (Gotha 1876). Sein Hauptwert ist die Ausgabe des Thucydides (Berl. 1862 fg.), von welcher einzelne Bände in mehreren Auflagen erschienen sind. Auch besorgte er seit 1847 die fernere Herausgabe der griech. und lat. Elementarbücher von Friedr. Jacobs.

Klassens (Julius), ein Häuptling der Trevirer, welcher lange Zeit in röm. Diensten eine Auxiliar-kohorte seines Stammes am Rhein befehligte hatte, dann aber zu Anfang des J. 70 n. Chr., durch den Bataver Civilis (s. d.) angeregt, sich mit seinem Landsmann Julius Tutor und dem Vingonen Julius Sabinus zum Abfall von Rom und zur Gründung eines gallischen Reichs verband. Es gelang ihnen auch, die Stämme des nordöstl. Gallien bis zur Grenze der Remer zum Abfall zu bringen. Aber bereits nach wenigen Monaten wurde der Zustand durch den röm. Feldherrn Petillius Cerialis unterdrückt, welcher Trier eroberte und bei dieser Stadt das kelt.-german. Heer des Civilis und des Classicus aufs Haupt schlug.

Kritik, die man unter K versteht, s. d. unten.

Classiker, s. **Klassiker**.

Classis (lat.), Abtheilung, Klasse, Heer, Flotte. **Classis** hieß der von Augustus neben dem Handelshafen Ravennas (s. d.) angelegte Kriegshafen, wo eine röm. Flotte (classis) ihre Station hatte.

Classisch, s. unter **Klassiker**.

Clathrus L., Pilzgattung aus der Familie der Gasteromyceten. Die Arten derselben sind dadurch charakterisiert, daß die innere Peridie gitterförmig ausgebildet ist und sich beim Zerplatzen der äußern bedeutend ausdehnt, dabei die im Innern enthaltene Sporenmasse in Form eines schmierigen Breies ausfließen läßt. Eine Art kommt in Süddeutschland ziemlich häufig vor, es ist dies *C. cancellatus L.* Die äußere Peridie ist bei dieser Art weiß, die innere scharlachrot und erlangt einen Durchmesser von 5—7 cm, der ausfließende Sporenbrei hat einen etelhaften, aasartigen Geruch.

Claude (Jean), bedeutender Theolog der reform. Kirche Frankreichs, geb. 1619 zu La Sauvetat im südl. Frankreich, studierte zu Montauban und ward 1654 Pfarrer zu Nîmes; hoch wurde ihm von der Regierung verboten zu predigen, nachdem er als Präsident der Synode zu Nîmes 1661 die vorgeschlagene Union mit den Katholiken bekämpft hatte. Dasselbe widerfuhr ihm nach einigen Jahren zu Montauban. Er begab sich nach Paris und schrieb hier «Réponse aux deux traités intitulés: La perpétuité de la foi de l'église touchant l'Eucharistie» (Charenton 1665), eine Widerlegung des Traktats der Jansenisten Pierre Nicole und Antoine Arnauld (s. d.), worin sie zu erweisen suchten, daß die lath. Lehre von der Transsubstantiation (s. d.) von den Aposteln her in der Kirche herrsche. Gegen die Vereidigung der Messe durch den Jesuiten Nouet und den Jansenisten Arnauld schrieb C. «Traité de l'Eucharistie contenant une réponse au livre du P. Nouet» (Amsterd. 1668) und «Réponse au livre de M. Arnauld» (Rouen 1670), und gegen Nicoles Angriffe auf die Calvinisten «La défense de la réformation» (Rouen 1673, Par. 1844). Von der Gemeinde Charenton bei Paris ward C. 1666 zum Pfarrer gewählt, mußte aber nach der Aufhebung des Edikts von Nantes 1685 Frankreich verlassen und begab sich nach dem Haag, wo sein Sohn Pfarrer war. Hier schrieb er «Plaintes des protestants cruellement opprimés dans le royaume de France» (Köln 1686 u. öfter). C. starb 13. Jan. 1687. Sein Sohn gab noch heraus: «Oeuvres posthumes de Jean C.» (5 Bde., Amsterd. 1688). Vgl. de Ladevèze, «Abrégé de la vie de M. C.» (Amsterd. 1687).

Claude Lorrain, eigentlich **Claude Gellée**, berühmter franz. Landschaftsmaler und Kupferstecher, geb. 1600 in dem lothring. Schlosse Chamagne (Vogesendepartement), stammte von armen Eltern und kam im 12. Jahre nach Freiburg zu seinem Bruder, einem Holzschneider, von dem er die Anfangsgründe der Zeichenkunst lernte. Ein Verwandter, Spizenhändler, nahm ihn mit nach Italien, wo der damals in Neapel ansässige deutsche Landschaftsmaler Gottfr. Wals aus Köln sein Lehrmeister in der Architektur, Perspektive und Landschaftsmalerei wurde. Er begab sich von hier nach Rom zu Agostino Tassi, bei dem er bis 1625 blieb, und kehrte sodann in sein Vaterland zurück, von wo er wieder nach Rom ging, um sich 1627 für immer dort niederzulassen. Viel beschäftigt von den Päpsten Urban VIII., Alexander VII. und

Clemens IX. und vielen weltlichen Fürsten und reichen Privatpersonen, lebte C. zu Rom in großem Wohlstande, und starb daselbst 21. Nov. 1682. Die großen Galerien in Italien, Frankreich, England, Spanien und Deutschland besitzen von ihm Werke. Vier seiner vorzüglichsten Gemälde, die vier Landschaften, von Halbenwang als Morgen, Mittag, Abend und Dämmerung in Kupfer gestochen, befinden sich jetzt in der kaiserl. Galerie zu Petersburg. Sein vorzüglichstes Werk, auf welches er selbst den meisten Wert legte, ist die Abbildung eines Wäldchens der Villa Madama. Bei der großen Nachfrage nach seinen Bildern und den teuren Preisen, die er forderte, fehlte es nicht an Kopien und Nachahmungen, die unter seinem Namen gingen, und mit denen schon bei seinen Lebzeiten ein einträglicher Handel getrieben wurde. Um diesen Unterschleif hintertreiben und darlegen zu können, was von ihm herrühre, sammelte C. die Stippen seiner Gemälde oder leichte Sepiatopien nach denselben in ein Buch, welches er sein «Buch der Wahrheit» (Liber veritatis) nannte. Dieser kostbare Schatz ist in den Besitz des Herzogs von Devonshire in England gekommen; John Hoopell gab die Sammlung faksimiliert heraus (Lond. 1774—77). Von C.s Zeichnungen befinden sich die meisten im Britischen Museum.

Bei ungemeinem Reichthum der Erfindung, kraft dessen er in den Gegenständen einen beständigen Wechsel anzubringen wußte, übte C. ein ernstes und tiefes Studium. In der Wahrheit, womit er die Wirkung der Sonne zu den verschiedenen Stunden des Tags auszudrücken wußte, steht ihm nur Poussin zur Seite, der ihn in Schönheit der landschaftlichen Massen und ihrer Anordnung noch übertrifft, ohne ihm jedoch in dem unvergleichlichen Duft der Ferne und der Wärme desolorirt gleichzukommen. Alle seine Nebenbuhler aber übertraf C. darin, daß er den dunkelbeschatteten Stellen seiner Gemälde eine tauige Feuchtigkeit zu leihen wußte, die nicht wenig zu der reizvoll duftigen Frische beitrug, welche in seinen Bildern herrscht. Am liebsten malte er unbegrenzte Ausichten, in deren Ferne das Auge sich verliert. Er pflegte seine Landschaften mit großartiger Prachtarchitektur auszustatten und zum Schauplatz eines mythischen oder histor. Gegenstandes zu machen. Man hat von C. auch etliche 40 Radierungen, die mit geistreicher, aber etwas schwerfälliger Nabel ausgeführt sind, und von welchen die ersten Abbrüche im Kunsthandel außerordentlich teuer bezahlt werden. Sie beweisen, daß C. im Figurenzeichnen höchst geschickt war; wenn er die Figurenstaffage seiner Landschaften manchmal von Lauri, Allegri u. a. verfertigen ließ, so geschah dies nach damals gebräuchlicher Art. Eine beträchtliche Anzahl seiner Bilder (426) ist im achten und neunten Bande des «Catalogue raisonné» von John Smith beschrieben. Heliogravierte Nachbildungen seiner radierten Blätter liefert das Berl.: «Eaux-fortes de C. le L., reproduites et publiées par Amand-Durand» (mit erläuterndem Text von G. Duplessis, Par. 1876).

Claude os, apèri oculos, lat. Sprichwort: «Schließe den Mund und halte die Augen offen», d. h. sieh und schweige.

Claudia (Claude de France), Gemahlin Franz I. von Frankreich, geb. 14. Okt. 1499 als älteste Tochter Ludwig's XII. und Annas von Bretagne, ward als die reichste Erbin Europas (die Eltern schenkten

Artikel, die man nur vor C. bemerkt, sind unter B aufzuführen.

ihr mit andern Besitzteln die Bretagne und Mailand) längere Zeit von dem jungen Karl von Osterreich, dem spätern Kaiser Karl V., umworben, aber trotz der diesem günstigen Bestrebungen ihrer Mutter von ihrem Vater mit Franz von Valois, Grafen von Angoulême, schon 1506 verlobt und Mai 1514 vermählt. Nach Ludwigs XII. Tod bestieg ihr Gemahl den Thron. Die Ehe an der Seite des lafterhaften Königs war für C. eine traurige. Sie starb 20. Juli 1524, wie es heißt vergiftet durch die Folgen der Ausschweifungen des Königs, nachdem sie ihm drei Söhne, deren zweiter ihm als Heinrich II. nachfolgte, geboren hatte.

Claudianum (senatus consultum C.), ein auf Antrag des Kaisers Claudius im J. 52 n. Chr. gefasster Senatsbeschluss über den Stand der Kinder, die aus dem ehelichen Zusammenleben (Contubernium (s. d.)) von Freien und Sklaven hervorgingen. Das C. setzte insbesondere fest, daß, wenn eine Freie mit einem Sklaven ohne Wissen von dessen Herrn eine solche Ehe eingegangen war und wider dessen Willen darin verblieb, nicht bloß die Kinder Sklaven desselben werden sollten, was auch der Fall war, wenn der Herr seine Zustimmung gab, sondern daß auch die Mutter mit ihrem Vermögen dem Herrn gehören sollte.

Claudianus (Claudius), der letzte heidnische röm. Dichter von größerer Bedeutung, im 4. Jahrh. n. Chr., war zu Alexandria geboren und kam 396 nach Rom, wo er am Hofe des Kaisers lebte und namentlich an Stilicho einen Gönner fand. Er gelangte hierauf zu ansehnlichen Ämtern und selbst zu der hohen Würde eines röm. Patricius. Von seinem Standbild auf dem Forum Trajans in Rom ist die Inschrift noch heute erhalten. Sein Geburtsjahr sowie die Zeit seines Todes sind unbekannt; wahrscheinlich hat er den Fall Stilichos (408) nicht überlebt. C. war der bedeutendste Dichter seiner Zeit. Erhalten sind von ihm Iphigen, eine Anzahl Epigramme, Episteln, ferner eine Reihe von Dichtungen panegyrischen Inhalts (auf Honorius, Stilicho und dessen Gattin Serena u. a.), aber auch Spottgedichte auf Rufinus und Eutropius, die Günstlinge des Kaisers Arcadius. Sein Hauptwerk ist das Epos «Der Raub der Proserpina» in drei Büchern. Von der «Gigantomachie» des C. sind nur 129 Verse erhalten. Von den andern Gedichten verdient sein Hochzeitsgedicht auf die Vermählung des Honorius mit Maria, der Tochter Stilichos, nebst dem Anhange meisterhafter Esceneninnen genannt zu werden. C. beundet als Dichter schöpferische Kraft, fruchtbare Phantasie und Sinn für künstlerische Form. Dem Studium der großen Dichter des goldenen Zeitalters verdankt er die Leichtigkeit und Korrektheit der Diction und den wohlklingenden Versbau; doch vermochte auch er sich im allgemeinen nicht über den gesunkenen Glanz seiner Zeit zu erheben. Die überaus häufige Fülle des rhetorischen und mythologischen Schmuckwerks und die häufige Anwendung pathetischer Mittel stehen im Mißverhältnis zu der Reife der von ihm behandelten Gegenstände. Von C.' griechischen Dichtungen sind nur einige Epigramme auf uns gekommen, wenn nicht diese schon einem Stück einer griech. «Gigantomachie» nicht von diesem, sondern von einem jüngern C., vielleicht einem Sohne des ältern herrühren. Mehrere Stücke in den Ausgaben und Handschriften, darunter einige christl. Inhalts, sind sicher unecht.

Im Mittelalter wurde C. bewundert, vielfach nachgeahmt und fleißig abgeschrieben, wodurch freilich der Text, besonders in den histor. Gedichten, stark gelitten hat. In neuerer Zeit war das Interesse für den Dichter erkaltet, und seit den Ausgaben von Heinsius (Leid. 1650, 1665), Burmann (Amst. 1760) und Gessner (Lpz. 1759) nur sehr wenig für die Kritik und Erklärung desselben geleistet worden. Neuerdings hat Japp eine kritische Ausgabe aller Gedichte (2 Bde., Lpz. 1876—79) geliefert. Übersetzt sind die Dichtungen des C. von Webekind (Darmst. 1868). Vgl. Rosa, «Claudio Claudiano» (Ancona 1873); Hodgkin, «The last of the Roman poets» (Newcastle 1875).

Claudianus Mamertus, christl. Dichter und Philosoph des 5. Jahrh., war der jüngere Bruder des heil. Mamertus, Bischof von Bienne, der ihn zum Priester weihte und als Gehilfen in der Verwaltung seines Bistums verwandte. Durch eifriges Studium der griech. und lat. Schriftsteller geschult, widmete er sich besonders der Regelung der Liturgie und dem Unterricht des Klerus. Unter seinen philos. Schriften ist die bekannteste «De statu animae» (Herausg. von B. Mosellanus, Bas. 1520; mit Noten von C. Barth, Jwidau 1655). Sie widerlegt in drei Büchern die vom Bischof Faustus von Riez in einer Flugschrift ausgesprochene Behauptung, die Seele sei, wie alles Erschaffene, körperlich. Von C.' Briefen sind nur zwei erhalten, an Sidonius Apollinaris und an den Abtor Sappandus zu Bienne. Betreffs der Gedichte, welche C. zugeschrieben werden, sind die Meinungen über Echtheit oder Unechtheit noch sehr geteilt; doch dürfte von ihm herrühren der Hymnus «Pango lingua gloriosi etc.»

Claudios (lat.), es hint; omne simile c., jeder Vergleich hint; Claudication, das Hinten, die Mangelhaftigkeit.

Claudius oder, wie der Name später auch geschrieben wurde, Clodius ist der Name eines röm. Geschlechts, welches angeblich 504 v. Chr. (wahrscheinlich schon früher) unter Attus Clausus aus dem Sabinerlande in Rom einwanderte und unter die patricischen Geschlechter aufgenommen ward, nachdem Attus Clausus seinen Namen in Appius Claudius (s. d.) verwandelt hatte. Ein anderes berühmtes Mitglied des Geschlechts ist Appius C. Cæcus (der Blinde), Cenfor von 312—311 v. Chr. Appius, der nach Mommsen zuerst die Censursache, nach welchen die Bürger in die Klassen verteilt wurden, statt in Rom Grundbesitz in Geld anzusetzen, erwarb sich um die untern Volksklassen Verdienste durch Verteilung der Freigelassenen und der nicht grundbesitzenden, freigeborenen Bürger (humiles) in alle Tribus und Klassen, sowie durch Aufnahme von Söhnen (oder Enkeln) von Freigelassenen in den Senat. Er machte auch durch Anlegung der Appischen Straße und Wasserleitung den Anfang mit den großartigen gemeinnützigen Bauten Roms. In hohem Alter erblindet, machte er sich noch verdient um den Staat, als er den Senat, der bereits den von Cincas, dem Gesandten des Pyrrhus, angebotenen Frieden anzunehmen geneigt war, durch eine beruhigend gewordene, zu Ciceros Zeit noch erhaltene Rede bewog, die Räumung Italiens zur unerlässlichen Bedingung zu machen. Von zweien seiner Söhne leiteten sich die zwei bekanntesten Zweige der Claudischen Familie ab, in deren einem, zu welchem Publius Clodius

Krittel, die man unter C. vermischt, sind unter K. aufzusuchen.

gehört, der Beinamen Pulcher gewöhnlich war, während der andere den Beinamen Nero führte. Zu diesem gehörten unter andern die Drusus und die Kaiser Liberius und C. Unter den plebejischen Familien des Claudischen Geschlechts ragt die den Namen Marcellus (s. d.) führende hervor. Vgl. *Nommen*, »Die patricischen Claudier« in den »Röm. Forschungen« (Bd. 1, Berl. 1864).

Claudius (Marcus Aurelius Gothicus), röm. Kaiser, hatte sich als Feldherr ausgezeichnet und ward, nachdem Gallienus 268 ermordet worden war, zum Kaiser erwählt. Er begann die Ordnung in dem gänzlich zerrütteten Reiche herzustellen und es gegen die Einfälle der Barbaren zu sichern. Die Alamannen, die von Rhätien her nach Italien einbrangen, schlug er nach einer freilich bestrittenen Nachricht am Lacus Venacus (Garbasse) zurück und erwarb sich den Beinamen Germanicus; die Goten, welche Thracien, Macedonien und die Küsten Griechenlands verwüsteten, 269 in einer großen Schlacht bei Naissos in Obermösien, die ihm den Beinamen Gothicus eintrug. Er starb kurz darauf zu Sirmium an einer Seuche 270. Sein Nachfolger war Aurelianus (s. d.).

Claudius (Liberius C. Nero Germanicus, als röm. Kaiser Liberius C. Cäsar Augustus Germanicus genannt), der jüngste Sohn des Nero C. Drusus, des Stiefsohns des Augustus, war zu Lyon im J. 10 v. Chr. geboren. Von Natur kränklich und von schwachem Charakter, ward er auch in der Erziehung vernachlässigt und wuchs unter Frauen und Freigelassenen auf. Daß er für halb schwachsinzig und daher für unschädlich galt, rettete ihm beim Regierungsantritt Caligulas das Leben. C. beschäftigte sich eifrig mit den Wissenschaften, besonders mit der Geschichte, und mehrere umfangreiche lat. und griech. Werke, unter andern über die Begebenheiten seit Herstellung des Friedens, d. h. seit dem Ende der Bürgerkriege, über die Tyrannen, über die Karthager, die er verfaßte, die aber sämtlich verloren gegangen sind, zeugten zwar von Gelehrsamkeit, aber dabei von Mangel an einem klaren und durchgebildeten Geist. Bei Caligulas Ermordung 41 n. Chr. hatte er sich aus Furcht in einem Winkel des Palastes versteckt. Die Prätorianer zogen ihn hervor und riefen ihn zum Kaiser aus; der Senat, der einige Tage an die Herstellung der Republik gedacht hatte, war genötigt, ihn anzuerkennen. Durch reichliche Besetzung der Gardetruppen, denen er seine Erhebung verdankte, gab C. das erste Beispiel einer verderblichen Sitte. C. Milde, seine Achtung vor dem Senat und den Magistraten, sowie der von ihm gezeigte Eifer schienen eine gute Regierung zu versprechen.

Als jedoch im J. 42 eine Verschwörung gegen sein Leben entdeckt worden, überließ er sich gänzlich der Leitung seiner Gemahlin, der berüchtigten Messalina (s. d.), und seiner Günstlinge unter den Freigelassenen, insbesondere des Callistus, Ballas und Narcissus, die nun nach Willkür ihrer Grausamkeit und Habgier frönten. C. selbst verfiel zwar einer wachsenden Unmäßigkeit im Essen und Trinken, blieb aber auch als Kaiser seinen gelehrten Arbeiten getreu und widmete sich dabei aufs unermüdlichste, aber in verworrenere, kleinlicher, zum Teil ganz verkehrter Weise den Staatsgeschäften, insbesondere der Rechtspflege. Doch läßt sich nicht verkennen, daß trotzdem unter C. und zum Teil auf seinen besondern Antrieb eine Reihe trefflicher Maß-

regeln getroffen worden ist: dahin gehört die humane Bestimmung, daß der franke Sklave, den der Herr verstoße, frei sein solle; die Beschränkung der maßlosen Wiederholungen der Festspiele je auf einen Tag; die Rückgabe der Verwaltung des Staatschatzes an die Quästoren; die Festsetzung eines Maximums für die Honorare der Sachwalter und insbesondere die Ausdehnung des Bürgerrechts, die Verleihung des vollen Bürgerrechts (mit der Berechtigung zum Eintritt in den Senat) an Gemeinden außerhalb Italiens, speziell an die Aduer, worüber nicht bloß Tacitus, sondern auch der Rest einer Bronzetafel in Lyon Auskunft gibt, welche einen Teil der von C. im J. 48 im Senat aus diesem Anlaß gehaltenen Rede aufbewahrt hat. Ungeheure Summen verwandte er auf Bauten. Berühmt sind ein großer Aquädukt (Aqua Claudia), der Cmissar zur Ableitung des Fucinersees (Lago di Celano), an welchem 11 Jahre hindurch 30000 Menschen arbeiteten, freilich ohne daß der Zweck wirklich erreicht wurde, und die Anlage des Hafens von Ostia. Die röm. Heere waren unter seiner Regierung siegreich. Mauretianen ward zur röm. Provinz gemacht; die Eroberung Britanniens, wozu C. selbst sich einmal begab, begann; in Deutschland machte Gaius Domitius Corbulo Fortschritte, auch im Orient wurden Erfolge errungen, die jedoch wieder an die Perser verloren gingen. Agrippina (s. d.), die sich ihm nach Messalinas Hinrichtung, wozu Narcissus im Namen, aber ohne Wissen des Kaisers den Befehl erteilt hatte, im J. 49 als Gemahlin ausdrang, war ebenso lasterhaft, aber noch grausamer als jene. Durch sie ward C. im J. 54 vergiftet, weil sie fürchtete, C. werde ihrem Sohn Nero (s. d.) die Nachfolge in der Herrschaft zu Gunsten seines Sohnes Britannicus entziehen, und ihr drohe das Schicksal Messalinas. C. Vergiftung gab dem Philosophen Seneca Anlaß zu der Schmähschrift »Apocolocyntosis«. Vgl. Lehmann, »Claudius« (Götta 1858).

Claudius (Matthias), **Asmus** oder der **Wandsbeder** Bote genannt, Dichter und Schriftsteller, geb. 2. Jan. 1740 zu Reinsfeld im Holsteinischen, studierte seit 1759 zu Jena, wurde 1764 Sekretär eines Grafen Holstein in Ropenbagen, 1768 Mitarbeiter an einer hamburger Zeitung und siedelte 1770 nach dem benachbarten Wandsbed über als Mitredacteur der von Bode gegründeten Zeitung »Der Wandsbeder Bote« (seit 1773 »Der deutsche Bote«). Nachdem er 1775 von dieser bald darauf eingehenden Zeitung zurückgetreten war, ging er 1776 als Oberlanddommissar nach Darmstadt, lehrte aber schon im folgenden Jahre nach Wandsbed zurück. Hier blieb er auch wohnen, als er 1788 zum ersten Revisor der Schleswig-Holsteinischen Bank in Altona ernannt wurde. Zuletzt lebte er bei seinem Schwiegervater Friedrich Perthes in Hamburg, wo er 21. Jan. 1815 starb. C. ist einer der originellsten deutschen Schriftsteller. Seine Schriften zeichnen sich aus durch kräftigen Humor, schlichte Innigkeit und Treuebergigkeit. Für die Erweckung eines nationaldeutschen Sinnes hat C. viel gethan, namentlich durch seine Lieder, unter denen manche, wie »Stimmt an mit hellem hohen Klang«, »Beträngt mit Laub den lieben vollen Becher«, »Der Mond ist ausgegangen«, »War einst ein Niels Goliath«, zu Volksliedern geworden sind. Gegen Ende seines Lebens gewann eine Neigung zur Mystik mehr und mehr in ihm die Oberhand. Seine Werke

Kritik, die man unter C. vermischt, sind unter R aufzuführen.

welche in bunter Reihe Gedichte und prosaische Aufsätze enthalten, die zum großen Teil ursprünglich in Zeitschriften, namentlich in dem «Wandsbeder Boten», zuerst veröffentlicht waren, erschienen unter dem Titel «*Assum omnia sua secum portans, oder Sämtliche Werke des Wandsbeder Boten*» (8 Bde., Hamb. 1775—1812; 11. Aufl., 2 Bde., herausgegeben von Redlich, Gotha 1882). Auswahlen aus seinen Werken gaben Trompeter (Gütersloh 1882) und Gerol (Gotha 1882). Vgl. Herbst, «*Matthias E., der Wandsbeder Bote*» (Gotha 1857; 4. Aufl. 1878); Kahlle, «*Claudius und Hebel*» (Berl. 1864); Rönneberg, «*Matthias E.*» (Hamb. 1879); Köstler, «*Matthias E. und sein Humor*» (Berl. 1873); Redlich, «*Ungebrudte Jugendbriefe des Wandsbeder Boten*» (Hamb. 1881).

Claudius von Turin, aufgeklärter Theolog des 9. Jahrh., von Geburt Spanier, Schüler des Felix von Urgellis, zuerst Lehrer an der Hofschule Ludwigs des Frommen, ward um 820 Bischof von Turin mit dem Auftrag, den dort eingerissenen Aberglauben, vor allem den Wiberdienst auszurotten. Er unterzog sich dieser Aufgabe mit großem Eifer und wurde durch sein Drängen auf persönliche Gemeinschaft des Christen mit Gott dahin geführt, die röm. Lehre von der Verdienstlichkeit der guten Werke, der Fürbitte der Heiligen, der besondern Heiligkeit des Mönchslebens und der Autorität des Papstes zu bestreiten. Deswegen von seinem Freunde, dem Abt Theodemir, vor Ketzerien gewarnt, schrieb er zu seiner Verteidigung: «*Apologeticum atque rescriptum adversus Theotimum abbatem*» (828). Außerdem verfaßte E. Kommentare zu fast allen biblischen Büchern. Es sind dies bloße Citaten aus den Schriften des Hieronymus, Augustin, Hilarius, Beda u. a. Von sämtlichen Schriften des E. sind nur unbedeutende Bruchstücke auf uns gekommen. E. starb 839. Vgl. Keuter, «*Geschichte der religiösen Aufklärung im Mittelalter*» (Bd. 1, Berl. 1876). [Joh. Samuel.]

Clauren (S.) Pseudonym, s. Heun (Karl Gott.)
Claus (Karl Friedr. Wilh.), Zoolog, geb. 2. Jan. 1835 zu Kassel, besuchte das dortige Gymnasium, studierte seit 1854 in Marburg Naturwissenschaften, dann in Gießen unter Leudart speziell Zoologie, habilitierte sich 1858 in Marburg, 1859 in Würzburg als Docent der Zoologie, wurde 1860 daselbst außerord. Professor, 1863 ord. Professor in Marburg, 1870 in Göttingen und 1873 in Wien. Die Untersuchungen von E. beziehen sich auf verschiedene Gebiete der wirbellosen Tiere, insbesondere auf Krustaceen und Cölenteraten, und sind teils in Fachzeitschriften, teils in selbständigen Werken niedergelegt. Von den letztern sind hervorzuheben: «*Die frei lebenden Copepoden*» (Lpz. 1863), «*Untersuchungen zur Erforschung der genealog. Grundlage des Krustaceensystems*» (Wien 1876), «*Grundzüge der Zoologie*» (zum wissenschaftlichen Gebrauche, 4. Aufl., 2 Bde., Marb. 1879 fg.; zum Gebrauche an Universitäten, 3. Aufl., Marb. 1876) und «*Kleines Lehrbuch der Zoologie*» (Marb. 1880). Auch gibt E. die «*Arbeiten aus dem zoolog. Institut der Universität Wien und der zoolog. Station in Triest*» (Wien 1878 fg.) heraus. E. gehört zu den eifrigsten Vertretern des Darwinismus, bekämpft aber entschieden die extreme, durch Haeckel vertretene Richtung desselben.

Clausel (Vertrand, Graf), gewöhnlich fälschlich Clausel geschrieben, franz. Marschall, geboren

12. Dez. 1772 zu Mirepoix im Depart. Ariège, ward 1791 Offizier, nahm im folgenden Jahre den Abschied und wurde Kapitän in der Nationallegion der Pyrenäen, wo er als Adjutant des Generals Berignon 1794 und 1795 die Feldzüge in den Pyrenäen mitmachte. E. wurde 1798 Stabschef der ital. Armee und befehligte bereits 1799 in Italien eine Brigade. Mit Leclere ging er 1801 nach San Domingo, nahm Fort de Paix und Fort Dauphin, kehrte 1802 nach Frankreich zurück, wurde 1804 Divisionsgeneral bei der Nordarmee und zeichnete sich dann 1809 in Ägypten aus. Am ruhmvollsten jedoch kämpfte er seit 1810 in Spanien, wo er 1812 den Oberbefehl über die Armee von Nordspanien erhielt. Mit großer Umsicht deckte er nach der Schlacht von Vittoria den Rückzug bis Pamplona, wo er unter Soult's Befehle trat. Schon vorher hatte er bei der Belagerung von Astorga und im Gefechte bei Sobral glänzende Beweise seiner Tapferkeit und Umsicht geliefert, und im März 1813 übernahm er an Stelle Caffarelli's das Kommando in Navarra gegen Mina. Ludwig XVIII. ernannte ihn 1814 zum Generalinspektor der Infanterie. Dennoch erklärte sich E. bei Napoleons Rückkehr sogleich für diesen und leistete den wiederkehrenden Bourbons den kräftigsten Widerstand. Die Ordonnanz vom 24. Juli 1816 erklärte auch ihn für einen Verräter an König und Vaterland. Er floh nach Nordamerika, wo er bei Mobile eine Pflanzung anlegte und eine Rechtfertigung seines polit. Lebens herausgab, lehrte aber amnestiert 1820 nach Frankreich zurück, um eine Zurücknahme des kriegsgerichtlichen Spruchs, der ihn 1816 in contumaciam zum Tode verurteilt hatte, zu bewirken, was ihm auch gelang. Nach der Julirevolution erhielt er 2. Sept. 1830 für Bourmont das Kommando von Algier, wo er im November von Medeah aus den siegreichen Zug über den Atlas unternahm, wofür er 1831 zum Marschall erhoben wurde. Mißverständnisse mit dem Kriegsminister veranlaßten Anfang 1831 seine Zurückberufung nach Frankreich, wo er, zum Deputierten erwählt, in der Kammer zur Opposition gehörte und für die Kolonisation Algeriens auftrat. Als 1835 diese endlich beschlossen war, wurde E. abermals zum Generalgouverneur in Algier ernannt, jedoch 1837 wieder abberufen, obgleich er gegen Abd-el-Kader in den Expeditionen gegen Mastara und Tlemcen, sowie im Nov. 1836 gegen Konstantine ziemlich erfolgreich operiert hatte. Als Deputierter seit 1838 wiedererwählt, blieb er der Opposition treu. Er starb auf seinem Schlosse Secourie bei Toulouse 21. April 1842. Sein Verhalten 1815 und seine Verwaltung in Algier hat er in der Broschüre «*Explication du Maréchal C.*» (Par. 1837) verteidigt.

Clausen (Henrik Nikolai), berühmter dän. Theolog, wurde 22. April 1798 zu Maribo auf der Insel Laaland geboren, wo sein Vater, Henrik Georg C. (geb. 12. März 1759, gest. 25. Febr. 1840), später als Stiftspropst in Seeland und als Hauptprediger an der Frauenkirche in Kopenhagen einer der beliebtesten Franztrebner der Hauptstadt und Herausgeber mehrerer sehr geschätzter Predigtsammlungen, damals Pfarrer war. Nach Beendigung seiner theol. Studien brachte der junge C. die J. 1818—20 in Deutschland, Frankreich und Italien zu. Unter anderm blieb er einen Winter in Berlin, um Schleiermacher zu hören, der auf seine theol. Richtung bleibenden Einfluß gewann.

Artikel, die man unter C. vermißt, sind unter S. einzufuchen.

Nach seiner Rückkehr wurde er 1821 an der kopenhagener Universität als Lectur, im Jahre darauf als Professor der Theologie angestellt. Den konstitutionellen Bestrebungen schloß er sich schon vor 1834 offen an und blieb auch unter der Regierung Christians VIII. seit 1840 als Mitglied und (1842—46) als Präsident der Provinzialstände zu Koeskilde, mutiger Vertreter derselben. Unmittelbar nach dem Tode Christians VIII. machte er mit seinem Freunde Schouw in der Schrift «Wed Thronskiftet» (1848) Vorschläge zur Herstellung einer konstitutionellen Verfassung. Bald darauf wurde er zum Mitglied der Konstituierenden Versammlung erwählt und nach dem Sturze des Casino-Ministeriums im Nov. 1848 als Minister ohne Portefeuille in den Geheimen Staatsrat berufen, dem er bis Juli 1851 angehörte. Im J. 1876 legte er seine Professur an der Universität zu Kopenhagen nieder und starb daselbst 28. März 1877. Unter seinen wissenschaftlichen Leistungen sind, außer den exegetischen Arbeiten über die synoptischen Evangelien (5 Hefte, Kopenh. 1847—50), dem Evangelium des Johannes (Kopenh. 1855) und dem Römerbrief (Kopenh. 1863), vor allem hervorzuheben: «Katholicismens og Protestantismens Kirkeforfatning, Lære og Rituaal» (Kopenh. 1825; deutsch von Fries, Neust. a. D. 1828—29), «Foredrag over Reformationen» (Kopenh. 1836; deutsch von Jensen, Lpz. 1837), «Det Nye Testaments Hermeneutik» (Kopenh. 1840; deutsch von Schmidt-Bijfeld, Lpz. 1841), «Udvikling af de kristelige Hovedlærdomme» (Kopenh. 1844; 2. Aufl. 1845), «Den Augsburgske Confession overjat og belyst ved historisk-dogmatisk Udvikling» (Kopenh. 1851), «Christelig Troslære» (Kopenh. 1853) und ganz besonders «Det evangeliske Kirkelivs Nutid og Fremtid» (Kopenh. 1859; neue Aufl. 1878). Auch war er seit 1833 Herausgeber der «Tidskrift for udenlandsk theologisk Litteratur». Als Vertreter einer freieren theol. Richtung trat C. mehrfach in Polemik mit Grundtvig und dessen Anhängern, namentlich in den Schriften: «Skristendet og det levende Ord» (1863), «Om den Grundtvigianske Præstefrihed» (1864), «De kirkelige Individier og det kirkelige Samfund» (1867) und «Grundtvigianismen som Læresetning og som Livsretning» (1869). Nach seinem Tode erschienen C.'s Memoiren unter dem Titel «Optegnelse om min Livets og min Tids Historie» (1877).

Clausen (Thomas), Astronom, geb. 16. Jan. 1801 zu Nübel in Schleswig, bildete sich auf dem Lande unter Leitung des Pastors Holst in Schnabed (Amt Sonderburg) zum tüchtigen Mathematiker aus und publizierte im J. 1823 seine erste größere Arbeit: «Berechnung der Sternbedeckungen vom Monde zur Bestimmung der geographischen Längen» in den «Astronomischen Nachrichten». In demselben Jahre folgte eine zweite mathem. Arbeit. Er siedelte nun nach Altona über, wo er an der unter Schumachers Leitung stehenden Sternwarte beobachtend und rechnend thätig war und zahlreiche Abhandlungen über die verschiedensten Gegenstände aus der Mathematik, Optik und Astronomie veröffentlichte. Von hier ging er nach München in das optische Institut von Ushneiber, lehrte indessen nach einigen Jahren als Observator an die altonaer Sternwarte zurück. Er veröffentlichte 1840 eine sehr bedeutende Abhandlung über den merkwürdigen Kometen des J. 1770, für welche ihm der Preis von der Königl. Gesellschaft der Wissenschaften in Kopenhagen zu-

teil wurde. Im J. 1842 wurde er unter Mädler Observator an der Sternwarte in Dorpat, 1866 der Nachfolger Mädlers im Direktorat derselben, welche Stellung er bis zu seiner Pensionierung 1872 bekleidete. Die größte Bedeutung hat C. als rechner Astronom gefunden und namentlich beschäftigte er sich viel mit der Bearbeitung von Kometenbahnen. Die bekannte Ludolphsche Zahl π berechnete er bis auf 250 Dezimalstellen.

Clausenitz (Karl von), einer der ausgezeichnetsten Militärschriftsteller, der durch seine Schriften eine gänzliche Umgestaltung der Theorie des Krieges bewirkt hat, geb. 1. Juni 1780 in Burg, wo der Vater Steuerbeamter war, stammte aus einer poln. Familie, die am Ende des 17. Jahrh. nach Deutschland, Holstein und Dänemark zog, und genoß nur eine mangelhafte wissenschaftliche Erziehung. Er trat 1792 als Junker beim Infanterieregiment Prinz Ferdinand in Neu-Kuppin ein und wohnte 1793 und 1794 den Feldzügen am Rheine bei. Bei der Belagerung von Mainz wurde er Offizier. Erst in der Berliner Akademie für junge Offiziere, die er 1801—3 besuchte, wurde ihm die Gelegenheit, sich wissenschaftlich zu bilden. Seine natürlichen Anlagen und die Beharrlichkeit seines Strebens zogen hier sehr bald die Aufmerksamkeit Scharnhorsts auf C., welcher bald dessen liebster Schüler wurde. C. war Autodidakt im besten Sinne, dabei ein Mann von stilligem Ernst, scharfem Verstande, großer Arbeitskraft und edler Gesinnung. In dem Feldzuge von 1806 begleitete C. den Prinzen August als Adjutant und wurde mit diesem als Gefangener zuerst nach Berlin, dann nach Nancy abgeführt, später aber in der Schweiz interniert. Nach dem Frieden diente er bis 1812 als Major im Generalstabe und arbeitete seit 1809 im Kriegsministerium unter Scharnhorst, dessen Ideen für Errichtung der spätern Landwehr auch ihn beschäftigten. Außerdem gab er 1810—12 dem Kronprinzen von Preußen und dem Prinzen Friedrich der Niederlande Unterricht in den Kriegswissenschaften. C. heiratete 1810 die Gräfin Marie von Brühl; die Ehe blieb kinderlos. In Berlin hörte C. bald nach dem Frieden Philosophie bei Prof. Rieffler (Rantianer), von dessen dialektischer Methode sich Spuren in der Gedankenentwicklung seiner theoretischen Werke finden.

Beim Ausbruche des russ. Krieges nahm C., wie viele preuß. Offiziere, seinen Abschied, trat in russ. Dienste, war zuerst Adjutant des Generals Pjulk, dann Quartiermeister des Generals Pahlen bei Witebsk und Smolensk und wurde von Kaluga aus zur Wittgensteinschen Armee versetzt. Er begründete sein Wirken und Wollen in einer Denkschrift über die Gefahren des Bündnisses mit Frankreich, welche zur Veröffentlichung bestimmt war, aber erst in Berg's «Leben Gneisenaus» (Bd. 3) abgedruckt worden ist. Als Vork., auf dem Feldzuge vom MacDonaldschen Korps getrennt, zu Unterhandlungen bewogen wurde, wurde C. von Diebitz mit deren Führung beauftragt und half die Konvention von Taurrogen abschließen. Sodann bearbeitete er den Entwurf zur Bildung der ostpreuß. Landwehr im Sinne Scharnhorsts. Am Feldzuge von 1813 nahm er als Chef des Generalstabes in Wallmodens Korps teil, leitete das Treffen an der Göhrde und schrieb während des Waffenstillstandes auf Gneisenaus Veranlassung die «Übersicht des Feldzugs von 1813 bis zur

Kritik, die man unter C. vermißt, sind unter R. anzufuchen.

Waffenstillstände (Lpz. 1814), welche mit großem Beifall aufgenommen und lange Gneisenau zugeschrieben wurde. C. wurde erst 1814 nach dem Frieden im preuß. Heere wieder angestellt und war 1815 Chef des Generalstabes des 3. Armeekorps unter Thielmann. In dieser Stellung blieb er auch nach dem Frieden in Koblenz bis 1818, wo er zum Generalmajor und Direktor der Allgemeinen Kriegsschule ernannt wurde. Nachdem er im Frühjahr 1830 Inspekteur der zweiten Artillerieinspektion zu Breslau und 1831 bei der Aufstellung einer preuß. Armee an der poln. Grenze Chef des Generalstabes des Feldmarschalls Gneisenau, zuerst in Berlin, dann in Posen, geworden war, starb er 16. Nov. 1831 zu Breslau an der Cholera.

Unter den (auf seinen Wunsch) erst nach seinem Tode erschienenen, von seiner Witwe mit Unterstützung des Grafen Gröben, des Majors D'Espel u. a. herausgegebenen «Hinterlassenen Werken über Krieg und Kriegsführung» (10 Bde., Berl. 1832—37; 1881 in zwei Ausgaben neu aufgelegt) verdienen der rühmlichsten Erwähnung das **Werk «Vom Kriege»**, «Der Feldzug von 1796 in Italien», die biographische Skizze «über das Leben und den Charakter von Scharnhorst» und «Der Feldzug von 1815». Besonders glänzend ist seine kritische Behandlung der Kriegsgeschichte; seine Lehre besetzte das deutsche Offizierkorps in den Kriegen von 1864, 1866 und 1870.

Vgl. F. von Meerheimb, «Karl von C.» (Berl. 1875); Schwarz, «Leben des Generals Karl von C.» (2 Bde., Berl. 1878).

Clausius (Rudolf Jul. Emanuel), namhafter Physiker, geb. 2. Jan. 1822 zu Köslin in Pommern, studierte seit 1840 zu Berlin, wo er sich auch als Privatdocent habilitierte. Gleichzeitig übernahm er die Stelle eines Lehrers der Physik an der Artillerieschule daselbst. Im J. 1855 wurde er als Professor der Physik an das sächsische Polytechnikum nach Zürich berufen und erhielt bald auch eine ord. Professur an der dortigen Universität. Im J. 1867 folgte er einem Rufe nach Würzburg und 1869 einem solchen nach Bonn. Seine wissenschaftliche Thätigkeit wandte sich vorzugsweise der Wärmelehre zu, um deren Fortbildung er sich namhafte Verdienste erwarb. Besonders zur Einführung des Fundamentalgesetzes der Wärme auf mechan. Prinzipien führte C. eine neue Größe, das Virial, ein, welche für alle stationären Bewegungen, seien es die großen Bewegungen der Planeten oder die kleinen Bewegungen der Atome, eine einfache Beziehung zwischen der mittleren lebendigen Kraft der Bewegung und den wirklichen Kräften gibt. Außer einer Reihe von Abhandlungen, welche zuerst in Poggendorffs «Annalen» und später besonders (2 Bde., Braunschw. 1864; 2. Aufl. 1876) erschienen, schrieb C. noch: über das Wesen der Wärme, verglichen mit Licht und Schall» (Zür. 1867), «Die Potentialfunktion und das Potential» (Lpz. 1869; 8. Aufl. 1877).

Clauson-Raad (eigentlich Clauson von Raas, A.), geboren zu Altona, war dän. Kavallerieoffizier, nahm 1864 als Rittmeister seinen Abschied und widmete sich dem Erziehungswesen. Die Verhältnisse seiner Garnisonstadt hatten ihn zum Unterrichte seiner Kinder selbst zu leiten genötigt; dabei war er auf den Gedanken gekommen, mit der Ausbildung des Besten auch die der Hand zu verbinden. Seine Bestrebungen galten zunächst

dem Hause und führten zur Gründung der Hausfleißvereine. Aus diesen gingen die Arbeitsschulen (s. d.) hervor, welche C. mit der Lehrscheule zu verbinden bemüht war. Vgl. C.'s Schrift «Über Arbeitsschulen und Förderung des Hausfleißes» (Heft 1, Brem. 1881).

Claust-Szarvady (Wilhelmine), ausgezeichnete Pianistin, geb. 13. Dez. 1834 zu Prag, wurde durch Profsch im Klavierspiel unterrichtet und unternahm 1849 eine Kunstreise durch Deutschland und Oesterreich, auf welcher sie großen Beifall erntete. Seit 1852 ließ sie sich in Paris nieder, machte von hier aus noch eine Kunstreise, auf welcher sie auch London besuchte, und vermählte sich 1855 mit dem ungar. Schriftsteller Friedr. Szarvady (s. d.). In Paris ist sie namentlich für Verbreitung klassischer Musik mit Erfolg thätig.

Clausthal, Bergstadt im Kreise Zellerfeld der preuß. Landdrostei Hildesheim und Hauptort des ehemals hannov. Harzes, liegt nebst der nur durch den Hellbach von ihr getrennten Bergstadt Zellerfeld auf einem Plateau des nordwestl. Teils jenes Gebirges, ungefähr 560 m über dem Meere, an der Staatsbahn C. (Zellerfeld)–Graulhof. Von den beiden Städten hatte erstere 1880 mit Jubehör 9006, letztere 4391 E., welche fast allein vom Berg- und Hüttenwesen leben, da das Klima Ackerbau (die Kartoffel ausgenommen) nicht gestattet. C. ist Sitz des Oberbergamts, Zellerfeld derjenige des Amts. Es befindet sich hier ein Gymnasium, eine vereinigte Bergakademie und Bergschule mit reichem mineralog. und Modellsammlungen, eine herrschaftliche Maschinenwerkstätte (Centralschmiede), ein magnetisches Observatorium und Fabriken für Zündhölzer, Cigarren und Strickwaren. Die frühere Münze ist seit 1848 nach Hannover verlegt. Der oberharzische Bergbau gehört nach Alter und Umfang der Gruben und Werke zu den großartigsten in Deutschland. Nach dem Erliegen des ältern, schon erheblichen Bergbaues durch die Pest um 1350 suchten Herzog Heinrich der Jüngere von Braunschweig in der Umgegend von Grund und Wildemann, die Grafen von Hohnstein in der Gegend von St. Andreasberg durch erteilte Bergfreiheiten wieder Bergarbeiter nach dem Harze zu ziehen (um 1520). In den J. 1554 und 1598 wurden schon Bergordnungen erteilt. Seit 1620 etwa sind die clausthaler Gruben die wichtigsten. In hoher Blüte waren dieselben um 1730, wo die Gruben Dorothea und Carolina auf ihrer Höhe standen. Bei der mit der Tiefe und Erschöpfung einzelner Gruben wachsenden Schwierigkeit des Bergbaues wurden schon früher viele Gruben von den Gemerten aufgelassen und gingen in die Hände der Regierung über. Am 1. Juli 1866 hörte jedoch das gewerkschaftliche Verhältnis ganz auf, und alle Gruben wurden königlich und gewähren seitdem die zu den königl. Berginspektionen C. und Silbernaal gehörigen Gruben reiche Überschüsse. Die Ayringer sind im Wege der Ablösung abgefunden. Aus den gewonnenen Erzen wird Silber (etwa 50000 Zollpfund jährlich), Blei (190000 Ctr.), Kupfer (1200 Ctr.), Schwefelsäure, Arsenit u. f. w. auf vier Silberhütten erzeugt. Auf der Clausthaler (ehemals Frankenscharner) Hütte wird nur Werkblei dargestellt, die veräußerten Produkte jedoch von der Lautenthaler Hütte, woselbst auch eine Goldschmelzanstalt im Betriebe steht, geliefert. Bei dem geringen Quantum Erze, welches der St. Andreasberger

Artikel, die man unter C. vermißt, sind unter R. aufzuführen.

Bergbau bietet, werden auf dortiger Hütte, ebenso auch auf der Altenauer Hütte, oberseeische Erze verschmolzen und daraus jährlich etwa 50—200 Pfd. Gold und 60000 Pfd. Silber gewonnen. Auf letzterer Hütte werden außerdem 24—30000 Ctr. Kupfererz dargelegt. Die Schächte der Gruben sind bis über 700 m niedergebracht. Die Gesenke der Gruben Samson bei St. Andreasberg (790 m) und Herzog Georg Wilhelm bei C. (750 m) gehören zu den tiefsten Punkten, in denen überhaupt Bergbau betrieben wird. Zum Betriebe dienen bedeutende Wasserleitungen (bei C. und Zellerfeld allein 70 Leiche und Grabenleitungen von etwa 200 km Gesamtlänge). Eine 390 m unter der Erdoberfläche dient eine etwa 6600 m lange Wasserstraße zum Transport der Erze. Da der 1799 vollendete Georgs-Stollen nicht mehr genügt, wurde 1851 ein bei Sittelbe ausmündender neuer Stollen, der Ernst-August-Stollen, in Angriff genommen, der in seiner Haupttour 22. Juni 1864 vollendet wurde, mit seinen Schachtquerschlägen und Verflügelungen 25915 m lang sein wird und ein Meisterstück der bergmännischen, insonders marksheiderischen Technik ist. Die vorzüglichsten Eisenerze werden teils auf der fiskalischen Eisenhütte, Motzhütte bei Elbingerode, woselbst hauptsächlich schweres Gußwerk, Hartguß und Stabeisen gefertigt wird, verschmolzen, teils von westfäl. Hütten verwendet. Die fiskalische Eisenhütte zu Verbach liefert Gußwaren für die oberharzer Werke und Kunstgußwaren, insonders Ofen und Poterin. Die etwa 68000 ha großen königl. preuß. Harzforsten liefern jährlich nahezu 200000 cbm Holz und daraus einen Gelderlös von mindestens 3 Mill. Mark. Bergbau, Hüttenwesen und Forstbetrieb beschäftigen am Harze 8—9000 ständige Arbeiter, vom 12jährigen Knaben (dem Hochtarbeiter) an. Von vielem volkwirtschaftlichen Interesse sind die zur Unterstützung der Arbeiter dienenden Einrichtungen, wie Kornmagazin, Anspargkassen für Kranke, Invaliden, Witwen und Waisen u. s. w. Die frühern Privilegien, Freiheit von allen Steuern, vom Militärdienste u. dgl. sind ganz aufgehoben. — Der Kreis Zellerfeld umfaßt 809,85 qkm mit (1880) 43591 E.

Clastrum (lat.), Verschluß, Kloster.

Clastrum (lat.), Vorbehalt, f. Klausel.

Clastrum (lat.), Absperrung, f. Klausur; **C. nigromantica**, nach Theophrastus Paracelsus eine der fünf Arten der Nigromantie, zufolge deren in den menschlichen Körper ohne äußerliche Verletzung etwas Widernatürliches eingebracht und ebenso aus demselben entfernt werden kann.

Claugel, f. Clausel.

Clavaria L., Pilzgattung aus der Gruppe der Hymenomyces; eigentümlich gestaltete Pilze, die meist auf der Erde wachsen. Der Fruchtkörper derselben ist fleischig und oft vielfach strauchartig oder hirschgeweihtartig verzweigt, das Hymenium (Hautschicht) überzieht die ganze Oberfläche des Fruchtkörpers gleichmäßig. Man kennt in Deutschland ungefähr 50 Arten, von denen die meisten essbar sind. Die wichtigsten der letztern sind: Roter Hirschwamm oder Barentage, Gelber Hirschwamm oder Ziegenbart, Korallenschwamm, goldgelber Reulenschwamm. (S. die betreffenden Artikel.)

Clavectin, f. Pianoforte.

Claven, f. Clavenna.

Claverhouse (John Graham von), Feldherr der Stuarts, f. unter Graham.

Claviatur, von Clavis (f. d.), heißen auf Klavier und Orgel die Tasten, mit welchen diese Instrumente gespielt werden. Die Orgel hat eine C. für die Hände und eine andere für die Füße; erstere heißt deshalb Manual, letztere Pedal. Von diesem Tastenwerk hat das Klavier (f. d.) seinen Namen.

Clavicembalo, f. unter Pianoforte.

Claviceps, f. Mutterkorn.

Clavichord, f. unter Pianoforte.

Clavicula (lat.), eigentlich kleiner Schlüssel, dann Schlüsselbein, auch ein Buch mit Erläuterungen. **C. Salomonis**, nach den Rabbalisten ein Wert des Königs Salomo, worin Beschreibung der Geister u. dgl. gelehrt wird.

Clavicular (lat.), das Schlüsselbein betreffend.

Clavicularius (mittelalt.), jemand, der die Schlüssel zu etwas führt, z. B. der Schatzmeister der Kirche, ferner Petrus als Inhaber der himmlischen Schlüssel.

Clavier, f. Pianoforte.

Claviger, in der Bedeutung Schlüsselträger (von clavis, Schlüssel, und gerere, tragen), hieß Janus (f. d.) als Gott der Thüren; in der Bedeutung Reulenträger (von clava und gerere) war es ein Beinamen des Hercules.

Clavigo y Pajardo (Jose), freisinniger span. Schriftsteller und Gelehrter, war um 1730 auf den Canarischen Inseln geboren. Er kam frühzeitig nach Madrid, wo er seit 1762 das Journal «El Pensador» herausgab und bald zu Ansehen gelangte, sodaß er die Stelle eines Directors der Kronarchiv erhielt. Inzwischen war C. in nähere Beziehungen zu einer Schwester des franz. Schriftstellers Beaumarchais, Mademoiselle Caron, getreten, hielt aber dieser das gegebene Eheversprechen nicht. Beaumarchais, der 1764 selbst in Madrid erschien, forderte von C., als dem Verfasser seiner Schwester, Satisfaction und nötigte ihm ein schriftliches Bekenntnis ab, auf Grund dessen er C. als Amtsentsetzung erlangte. Doch 1778 ward derselbe wieder mit der Redaction des «Mercuro historico y politico» beauftragt, die er bis zu seinem Tode führte. Er starb 1806 zu Madrid. C. besaß ausgedehnte naturwissenschaftliche Kenntnisse, und seine vortreffliche Übertragung von Buffons «Histoire naturelle» (12 Bde., Madr. 1786—90) verschaffte ihm die Stellung eines Vice-directors der naturhistor. Sammlungen zu Madrid. Ein Mann von hellem Verstande und mildem Charakter, glied C. nicht im entferntesten dem Wilde, welches Beaumarchais in seinem «Mémoire» von 1774 und in seinem Drama «Eugénie» von ihm entworfen und das Goethe noch in demselben Jahre seinem Trauerspiele «Clavigo» zu Grunde legte.

Clavis (lat., d. h. Schlüssel), Mehrzahl Claves, hießen zuerst die Tasten der Orgel, weil sie den Winde den Weg zur Pfeife öffneten, später auch die Tasten der Klaviere und ähnlicher Instrumente. Von dem Gebrauche, auf die Orgeltasten die Namen der Töne zu schreiben, ging der Name C. auf die Lombuchstaben selbst über. Als im 11. Jahrh. die Buchstabennotierung durch das Riniensystem abgekürzt wurde, sofern nur noch einige Buchstaben als Merzeichen vor die Linien gezeichnet wurden (Claves signatas), behielten diese Buchstaben speziell den Namen C. (S. Rotenschlüssel.) In der Orgel heißt auch die Stange, mittels deren ein Balg aufgezogen (getreten) wird, C. Auch die «Klappen» der Blasinstrumente sind der Etymologie

Artikel, die man unter C. vermischt, sind unter K. aufzuführen.

nach Clavos (fr. clefs). Ferner wird C. gebraucht als Titel lexicographischer Werke zur Erläuterung griech. und röm. Schriftsteller, sowie des Alten und Neuen Testaments, z. B. Ernestis «Clavis Ciceroniana» (Epj. 1739; 6. Aufl. 1813), Patris «Clavis Homerica» (Lond. 1658; zuletzt Omb. 1811), Wahls «Clavis Novi Testamenti» (3. Aufl. Epj. 1843) u. a.

Clavus (lat.) hieß der purpurne Streifen, der bei den röm. Senatoren und Rittern, bei jenen breiter, bei diesen schmaler, an der Tunika (s. d.) vorn in der Mitte vom obern bis zum untern Saume hinabließ. Ursprünglich trugen wahrscheinlich nur die hohen Magistratspersonen, welchen die mit dem Purpurstreifen geschmückte Toga (s. d.) zum, zugleich unter derselben eine solche Tunika. Später wurde nach Niederlegung des Amtes die Toga präterita abgelegt, die Tunika aber beibehalten, und diese wurde mit der Zeit überhaupt Auszeichnung der Senatoren, die großenteils gewesene Magistratspersonen waren. Noch später, als sich ein eigener Ritterstand ausgebildet hatte, erhielten auch die Ritter den C., jedoch nicht den breiten, sondern einen oder zwei schmälere Streifen.

Clay (Cassius Marcellus), amerik. Politiker, Neffe von Henry C. und Sohn des Generals Green C., wurde 19. Okt. 1810 in der Grafschaft Madison in Kentucky geboren, widmete sich der Advokatur und trat in der Gesetzgebung seines Heimatstaates als entschiedener Gegner der Sklaverei auf. Namentlich kämpfte er von 1845 an für ihn und herausfordernd in seinem in Lexington begründeten Wochenblatte «The true American» für die Abschaffung der Sklaverei, mußte deshalb vor der Wut des von den Sklavenhaltern ausgehenden Fobels flüchten, lehrte aber, trotzdem daß hier sein Leben bedroht war und seine Pressen zerstört wurden, von Cincinnati erst nach Covington und dann nach Louisville in Kentucky zurück. C. machte dann als Kapitän den mexik. Krieg mit, wurde gefangen und ließ sich nach seiner Auswechslung im Herbst 1847 wieder in seiner Heimat nieder. Von jetzt an trat er aufs neue in Nebenamt Schrift gegen die Sklaverei auf und förderte von 1856 an die Sache der neugebildeten republikanischen Partei. Präsident Lincoln ernannte ihn 1861 zum Gesandten in Rußland, nach seiner Rückkehr im Frühjahr 1862 zum Generalmajor in der Freiwilligenarmee und sandte ihn 1863 nach C. s. Aktion als solcher wieder als Gesandten nach Rußland, wo er bis 1869 blieb. Bei der Präsidentschaftswahl von 1872 begünstigte C. die Wahl von Horace Greeley, der 1848 einen Band seiner Nebenamt ausgegeben hatte.

Clay (Henry), einer der ausgezeichnetsten amerik. Staatsmänner, wurde 12. April 1777 in Hanover-Court in Virginien geboren, verlor noch als Kind seinen Vater, der ein armer Breibiger war, und erhielt nun als Waise bei einem Advolaten eine notwendige Erziehung. Im Alter von 19 J. zwangte er sich dem Studium der Rechte, und ein Jahr später fing er schon die Rechtspraxis an. Bald nachher ging er nach Kentucky und ließ sich in Lexington nieder. Hier erwarb er sich solchen Ruf, daß er 1808 als Repräsentant in die Gesetzgebende Versammlung und 1806 auf ein Jahr als Senator in den Kongreß nach Washington gewählt wurde. Nach seiner Rückkehr versah er in der Gesetzgebenden Versammlung von Kentucky

zwei Jahre das Amt des Sprechers. Im J. 1809 wurde C. zum zweiten mal auf zwei Jahre als Senator nach Washington gesandt, 1811 als Repräsentant in den Kongreß gewählt und mit großer Mehrheit zum Sprecher ernannt und 1814 als einer der Kommissare zur Abschließung des Friedens nach Gent geschickt, von wo aus er sich mit seinen Kollegen, Adams und Gallatin, nach London begab. Nach seiner Rückkehr trat er wieder in den Kongreß, wo er mit unermüdbarem Eifer für die Unabhängigkeit der südamerik. Kolonien kämpfte und den Kongreß zu der Erklärung bewog, daß er jede Einmischung der europ. Großmächte in die innern Angelegenheiten Südamerikas als eine Kriegserklärung gegen die Vereinigten Staaten ansehen würde. Ebenso setzte er das berühmte Missouri-Kompromiß durch, das bei Gelegenheit der Aufnahme Missouris in die Union bestimmte, daß die Sklaverei fortan nur im Süden des 36. Breitengrades erlaubt sei. Bei der Präsidentschaftswahl von 1824 trat er mit Crawford, Adams und Jackson als Kandidat auf. Da keiner der Kandidaten gewählt war, ging die Wahl ans Haus, und hier setzte C. s. Einfluß die Wahl von John Q. Adams durch. Dieser übertrug ihm nun das Staatssekretariat (Ministerium der auswärtigen Angelegenheiten). Als 1829 Jackson auf den Präsidentschaftstuhl kam, wurde C. als Senator des Staates Kentucky in den Kongreß gewählt, wo er anfangs mit Van. Webster, später mit John C. Calhoun als Führer der Opposition auftrat.

C. war eifriger Anhänger des Systems der hohen Eingangszölle zum Schutze amerik. Manufakturen; auch wurde er der Vorkämpfer der von Jackson heftig angegriffenen Nationalbank, kurz einer der Gründer der Whigpartei. Bei der Präsidentschaftswahl von 1836 war C. der von den Whigs aufgestellte Kandidat, unterlag jedoch gegen den Demokraten Van Buren. Hierdurch entmutigt, ließ ihn seine Partei 1840 im Stich und wandte ihre Stimmen dem General Harrison zu. Nach dem Tode Harrisons lehrten zwar die Whigs zur Freude C. s. zurück, aber dessenungeachtet erhielt der demokratische Kandidat Polk bei der Wahl von 1844 die Majorität, und C. zog sich, wegen seiner Opposition gegen die Annexion von Texas und gegen den mexik. Krieg abermals als Präsidentschaftskandidat unterliegend, für längere Zeit von dem polit. Schauplatz auf fernem Landgut Rußland zurück. Als 1849 ein Konflikt zwischen dem Norden und Süden über die Bestimmung des durch den mexik. Krieg erworbenen Ländergebiets hereinzubringen drohte, ließ sich C. wieder von Kentucky in den Senat wählen, um hier als Friedensstifter aufzutreten. Er brachte im Laufe der Sitzung das bekannte Kompromiß zu Stande, wonach der Süden als Gegengabe für geringe Zugeständnisse das verächtliche Jagdgesetz gegen räuberische Sklaven erhielt. C. starb 29. Juni 1852 in Washington. Er war ein edler Charakter, ein tüchtiger Parteiführer, der sich stets an die besten Impulse der Massen wandte, aber in solchen Lagen zu nachgiebig und weich, wo nur die rücksichtslose Energie durchbringen konnte. C. s. Biographie schrieb Colton (2 Bde., Newyork 1845), welcher auch dessen Nebenamt Briefwechsel (6 Bde., Newyork 1857. neue Aufl. 1864) herausgab.

Clay Groß, Stadt in der engl. Grafschaft Derby, 8 km im S. von Chesterfield, an der Derby-

Karte, die man unter C. vermißt, sind unter R. anzusehen.

bahn. Die 4800 Bewohner arbeiten Bonneterie und färbem Steintohlen.

Claye Souilly, Flecken im franz. Depart. Seine-et-Marne, Arrondissement Meaux, 15 km westlich von diesem Orte, am Durcquanale und an der zur Marne rechts gehenden Beuvronne, zählt 1685 E., welche bunten Kattun, Bürsten, Handschuhe und Wagen fabrizieren. E. war während der Eernierung von Paris 1870—71 ein wichtiger Stappenplatz für die deutsche Armee.

Clayton (John Middleton), amerik. Staatsmann, geb. 24. Juli 1796 in der Grafschaft Sussex im Staate Delaware, trat, im Yale College zum Advokaten ausgebildet, früh in die Politik ein und wurde 1829 Vereinigte-Staaten-Senator. Im J. 1836 als Whig wiedergewählt, legte er seine Stelle 1837 nieder und wurde für die nächsten drei Jahre der vorstehende Richter des höchsten Gerichtshofs seines Staates. Von 1845 bis 1849 trat er wieder in den Senat und erhielt im letztgenannten Jahre von dem Präsidenten Taylor bei dessen Amtsantritt das Sekretariat des Auswärtigen, welches er bis zum Tode des Letztern (Juli 1850) bekleidete. Nach seinem Rücktritt wurde E. wieder Mitglied des Senats, welchem er bis zu seinem Tode angehörte. Als Staatssekretär schloß E. mit England 18. April 1850 den Clayton-Bulwer-Vertrag, welcher die Neutralität der über den Isthmus von Panama, Nicaragua und andere centralamerik. Straßen zu erbauenden interoceanischen Kanäle sicherte und sie unter den gemeinschaftlichen Schutz der Vereinigten Staaten und Englands stellte. Nach seinem Rücktritt vom Staatssekretariat wurde E. wieder Senator. Er starb zu Dover im Staate Delaware 9. Nov. 1856.

Clear, die südlichste Insel Irlands, Provinz Munster, Grafschaft Cork, deren Südspitze, Kap Clear, eine Masse starrer Felsklippen ist. Zwischen Kap Clear und Rigen Head liegen zwei oder drei natürliche Häfen, welche große Schiffe aufnehmen können, aber nur von Fischerbooten besucht werden.

Clearing-House (Liquidations- oder Kompensationsbureau) ist eine Anstalt, welche die regelmäßige und möglichst zweckmäßige Ausgleichung der Forderungen vermittelt, welche mehrere Banken oder Bankiers gegenseitig voneinander einzuziehen haben. Das erste C. entstand um das J. 1775 als reines Privatunternehmen einer Anzahl von londoner Citybankiers; seine Bedeutung wuchs mehr und mehr in dem Maße, wie sich die Anwendung des Cheq (s. d.) in England verallgemeinerte, und gegenwärtig bildet es den Centralpunkt des ganzen engl. Geldverkehrs. Die Zahl der beteiligten Bankhäuser wechselte mit der Zeit in ziemlich weiten Grenzen; nachdem 1854 die großen londoner Joint-Stad.-Banken zugelassen worden, erscheinen überhaupt nur die größten Bankunternehmungen der City als unmittelbare Teilnehmer, deren Zahl gegenwärtig nur 26 beträgt. Die Bank von England hat sich, jedoch in besonderer Stellung, der großartigen Organisation erst 1864 angeschlossen; die Banken des londoner Westens, sowie die Masse der kleinen Bankhäuser stehen außerhalb derselben, aber alle Banken der Hauptstadt nicht nur, sondern auch der Provinz, stehen mit irgend einer der am C. beteiligten Citybanken in der Art in Verbindung, daß letztere für jene als Agentur die Ausgleichung ihrer Checks über-

nimmt. Außer den Checks sind auch die von den Banken acceptierten, sowie die von ihren Kunden bei ihnen zahlbar gemachten Wechsel Gegenstände der Liquidation. Es finden gegenwärtig im londoner C. täglich drei Abrechnungen statt, von denen die in die Mittagszeit fallende sich mit dem aus der Provinz gekommenen Material befaßt.

Das technische Verfahren ist wesentlich folgendes. Für jede Bank wird auf eine Liste nebeneinander gestellt, was sie von jeder der übrigen zu empfangen oder zu fordern hat. Dann wird die Differenz der sämtlichen Aktiv- und Passivposten gebildet, und es ist klar, daß für die Gesamtheit der Banken die Summe der so entstehenden positiven Saldi gleich der der negativen sein muß. Hat nun eine Bank einen Saldo herauszuzahlen, so weist sie die Bank von England (bei der jede Bank und das C. selbst ein Conto hat) durch einen Cheq an, die betreffende Summe auf das Conto des C. zu übertragen, und der Vertreter des C. läßt dann aus den ihm überwiesenen Beträgen diejenigen Banken, welche einen Aktivsaldo haben, in ihrem Conto bei der Centralbank den Ueberschuß ihrer Forderungen über ihre Schulden gutschreiben. Die Mitwirkung von barem Gelde oder Banknoten ist also bei dieser Methode überhaupt nicht mehr erforderlich, während vor dem Beitritt der Bank von England die Zahlung der Differenzen noch in Noten erfolgte. Es werden im londoner C. in der neuern Zeit jährlich 5—6000 Mill. Pfd. St. ausgetilgt. In dem (am 30. April endigenden) Rechnungsjahre 1867/68 erreichte die Geschäftsziffer erst 8257 Mill. Pfd. St., sie stieg dann schnell bis 1874/75 ein Maximum mit 6013 Mill. Pfd. St. erreichte, ging dann 1876/77 bis 4873 Mill. Pfd. St. zurück und hob sich 1880/81 wieder auf 5910 Mill. Pfd. St. Die engl. Provinzialbanken stehen nicht nur mit dem londoner C. durch die Vermittelung der direkt beteiligten Banken in Verbindung, sondern sie haben auch in mehreren Städten, z. B. in Manchester und Liverpool, lokale C. gegründet.

Noch großartiger als in England, jedoch in mehr decentralisierter Gestalt, ist das Liquidationssystem in den Vereinigten Staaten von Amerika entwickelt, wo gegenwärtig in 24 Städten Abrechnungshäuser bestehen. Am bedeutendsten ist das C. von Newyork, 1853 gegründet, an dem im J. 1881 60 Banken beteiligt waren. Die Summe der durch dasselbe vermittelten Ausgleichungen betrug in dem Finanzjahre 1864 (endend am 1. Okt.) erst 5750 Mill. Doll., stieg 1869 auf 37407 Mill. Doll., war 1876 auf 19875 Mill. Doll. gestiegen, hob sich dann aber wieder und erreichte 1881 die enorme Höhe von 43566 Mill. Doll. Von dieser Summe wurden 1776 Mill. Doll., also 3 1/2 Proz., in Bar oder Noten bezahlt. Auf dem europ. Kontinent ist das Liquidationssystem zur Zeit noch wenig entwickelt. Der 1861 gegründete wiener Salbierungsverein weiß nur eine jährliche Geschäftsziffer von 5—600 Mill. fl. auf. In Berlin führte der Rassenverein das Abrechnungsv erfahren im Anschluß an den Giroverkehr mit verhältnismäßig großem Erfolge ein, und gegenwärtig sieht zu erwarten, daß das Pirsystem der Reichsbank sich immer mehr zu einzelnen deutschen Verhältnissen entprechenden Einrichtungen des englischen C. ausbilden werde. In Berlin haben 18 Banken ein C. unter dem Namen

Kreisel, die man unter C. versteht, sind unter R. anzufuchen.

«Chambre des compensations» gegründet, dessen Thätigkeit aber ebenfalls noch in bescheidenen Grenzen bleibt. Das System der Abrechnung und Ausgleichung ist natürlich auf alle Arten von Verbindlichkeiten innerhalb eines bestimmten Kreises von Personen oder Unternehmungen anwendbar. So wurde schon 1850 in London ein Railway-C. als centrale Abrechnungsstelle für die Eisenbahnen gegründet, und 1871 wurden ähnliche Organisationen in Oesterreich und Deutschland («General-saldierungsstellen») geschaffen. In neuester Zeit wird dasselbe Prinzip auch auf die Abwicklung der Piefierungsgeschäfte in Effekten angewendet. So entstand 1874 in London ein Stock-Exchange-C., in Wien wird das sog. «Arrangement» der Börsegeschäfte durch den Giro- und Kassenverein vermittelt, und auch in Berlin ist jetzt eine Art von Effekten-C. eingerichtet worden. Auch für das Piefierungsgeschäft in Waren hat man ein ähnliches Abrechnungssystem organisiert, so namentlich in Liverpool im Baumwollhandel.

Bgl. Seyd, «The London banking and bankers C. system» (Lond. 1871; deutsch von Sjöström, Lpz. 1874); R. Hildebrand, «Das Chequesystem u. s. w.» (Jena 1867); W. Stanley Jevons, «Geld und Geldlehre» (Lpz. 1876).

Glebsch (Kud. Friedr. Alfr.), Mathematiker, geb. 14. Jan. 1833 zu Königsberg in Preußen, studierte daselbst Mathematik und Physik, war dann in Berlin als Lehrer an verschiedenen Schulen thätig und habilitierte sich 1858 an der Universität für mathem. Physik. Im Herbst desselben Jahres folgte E. einem Rufe als Professor der analytischen Mechanik an die Polytechnische Schule in Karlsruhe. Im J. 1863 wurde er ord. Professor in Gießen, 1868 in Göttingen und starb an letztem Orte 7. Nov. 1872. Eine große Anzahl Abhandlungen von E. sind in Fachzeitschriften zerstreut. Von besonders Werken sind zu nennen: «Theorie der Elasticität fester Körper» (Lpz. 1863), «Theorie der Abel'schen Funktionen» (mit Jordan, Lpz. 1866) und «Theorie der binären algebraischen Formen» (Lpz. 1872). Bgl. «Alfred E. Versuch einer Darlegung und Würdigung seiner wissenschaftlichen Leistungen» (Lpz. 1873).

Gledherton oder Gledheaton, eine Stadt im West-Riding der engl. Grafschaft York, 8 km im SSO von Bradford, mit (1881) 10 653 E., welche Fabriken für Krempeln, Tuch, Seuge und Spinnmaschinen unterhalten.

Glebsch, Bergzug in der engl. Grafschaft Shrop (Salop), südlich vom Fluß Leme, westlich vom Corde östlich vom Rea, zwei linken Nebentälern des Leme, begrenzt. Im NO. von Ludlow, in Shropshire, erhebt er sich mitten in einer breiten Hochebene bis 550 m und gehört der Formation der Steinkohle an.

Glefen, i. Chiavenna.

Clémenceau (Mathieu Nicolas de), franz. Theolog, geb. um 1860 zu Clamangis bei Châlons in der Champagne, erhielt seine Ausbildung zu Paris unter Peter d'Ally und Johann Gerson, ward 1881 Baccalaureus der Theologie und 1893 Rektor an der Universität zu Paris. Als solcher erreichte er 30. Juni 1894 dem Könige eine sehr wichtige Denkschrift über die Mittel, dem Kaiserlichen ein Ende zu machen. Benedikt XIII. machte E. zu seinem Sekretär; als aber der Papst dem König Karl VI. bannte, stieß E. nach der Abtei

Ballombrosa in Toscana. Später lehrte er nach Paris zurück, wo er um 1434 starb. E. bekämpfte in seinen Schriften die Scholastik, die Sittenlosigkeit der Geistlichen und den Luxus. Ob aber die Schrift «Liber de corrupto statu ecclesiae» (1414) von ihm ist, wird sehr bestritten. Seine Werke wurden, freilich unvollständig und inkorrekt, von Lybius (1613) herausgegeben. Bgl. Münz, «Nicolas C., sa vie et ses écrits» (1846).

Clematis L., Waldrebe, Pflanzengattung aus der Familie der Ranunculaceen. Die zu ihr gehörigen Pflanzen sind Kräuter oder Sträucher mit kletternden, selten aufrechten Stengeln, gegenständigen Blättern, einzelnen oder trugbolbig angeordneten Blüten und vier- bis sechsblättriger Blütenhülle (Perigon). Die zahlreichen Staubgefäße stehen auf dem Blütenboden, und die Schließfrüchte sind durch den leberig-bärtigen, selten nackten Griffel geschwänzt. Mehrere der zahlreichen, über die ganze Erde zerstreuten Arten werden in Gärten gezogen. Die als Pierpflanzen beliebtesten Arten sind: *C. viticella L.*, ein säuereurop. Kletterstrauch mit einzelnstehenden, langgestielten Blüten und blauvioletten, kreuzförmigen Blumen, der häufig zu Lauben und Wandbelleidungen benutzt wird und in Gärten in vielen Varietäten vorkommt. *C. viorna L.*, ein Kletterstrauch aus Nordamerika, mit violetten oder purpurnen, ebenfalls einzelnstehenden Blumen, der zu demselben Zweck dient. *C. erecta All.*, steife Waldrebe, ist eine säuereurop. aufrechte Staube mit rispig angeordneten weißen, sechsblättrigen Blumen; welche häufig als Pierpflanze des freien Landes kultiviert wird. *C. integrifolia L.*, eine in Ungarn wachsende aufrechte Staube mit ovalen, ganzrandigen Blättern und großen, einzelnstehenden, langgestielten, kreuzförmigen, violettblauen Blumen, wird ebenfalls sehr häufig kultiviert. *C. vitalba L.*, ein in Mittel- und Südeuropa in Gärten wildwachsender Kletterstrauch mit gefiederten Blättern und weißen, trugbolbig gruppierten Blumen, wird namentlich im Norden zur Beseidung von Wänden und zu Lauben benutzt. Unter den nur im Gewächshause gedeihenden Arten ist die prächtigste die in Japan heimische *C. lanuginosa Lindl.* Sie hat große, eiförmige, spize, am Grunde etwas herzförmige Blätter, schlingende Stämme und Äste und einzelnstehende, sechsblättrige, bis 16 cm im Durchmesser haltende azurblaue Blumen. Andere schöne Arten sind *C. patens*, der Gärtner, mit ebenfalls violetten Blumen; *C. helena*, eine schneeweiße Abart derselben, mit gelben Staubgefäßen; *C. Louisa*, eine andere Abart, schneeweiß mit blauen Staubgefäßen, alle aus Japan. Durch Kreuzungen dieser und anderer japan. Arten untereinander oder mit *C. viticella* sind auch mehrere sehr schöne Sorten entstanden, welche von den Gärtnern mit besondern Namen belegt werden. Alle Arten verlangen einen guten Boden und regelmäßige tägliche Anfeuchtung desselben. Die Sträucher lassen sich durch Ableger und Stecklinge, die Stauben durch Zerteilung der Wurzelstöcke, alle auch durch Samen vermehren.

Clémenceau (Eugène), franz. radikaler Politiker, geb. 28. Sept. 1841 zu Mouilleron-en-Pareds im Depart. Vendée, besuchte das Gymnasium zu Nantes, studierte seit 1865 in Paris Medizin und ließ sich dann daselbst im 18. Arrondissement als Arzt nieder. Nach dem 4. Sept. 1870 wurde er zum Maire seines Arrondissements ernannt und

Kritik, die man unter C vermisst, sind unter R anzufuchen.

im Febr. 1871 vom Depart. Seine in die Kammer gewählt, wo er gegen die Friedenspräliminarien stimmte. Während der Commune versuchte er die schwierige Rolle eines Vermittlers zwischen dem pariser Stadthause und der verfallenen Regierung zu spielen, kam aber 18. März 1871 zu spät, um die Generale Lecocq und Clément Thomas vom Erschießungstode zu retten. Er legte hierauf seine Stelle als Maire und sein Mandat als Deputierter nieder und widmete seine Thätigkeit dem Gemeinderate von Paris, dessen Präsident er 1876 ward. Bei den Februarwahlen von 1876 wurde C. wieder in die Deputiertenkammer gewählt als Vertreter des 18. Arrondissements von Paris und schloß sich der äußersten Linken an; bald wußte er sich durch seine glänzende Rednergabe zum Führer seiner Partei aufzuschwingen. C. gehörte dann zu dem Ausschuss der Achtzehn, welchen die Fraktionen der Linken beauftragten, den Widerstand der republikanischen Partei gegen das mit einem Staatsstreich drohende Ministerium zu leiten; im März 1879 beantragte C. die Verlegung des Fourou-Progriesschen Ministeriums in Anklagestand. Später befürwortete er eifrig die allgemeine Amnestie der Communards und beantragte am 5. März 1881 nach der Diskussion über die Waffensieferungen von Seiten Frankreichs an Griechenland in der Kammer eine Tagesordnung, die das Bedauern ausdrückte, daß die Thaten des Ferryschen Ministeriums nicht mit seinen Worten zusammenstimmten; der Antrag wurde jedoch verworfen. Bei den Wahlen des 21. Aug. 1881 wurde C. von drei Bezirken in die Kammer gewählt; er entschied sich für den zweiten Wahlkreis von Montmartre und begründete dann die Zeitung «La Justice», das Organ der äußersten Linken.

Clemens ist der Name von 17 Päpsten, von welchen 3 als schismatische in der röm. Kirche nicht gezählt werden.

Clemens I., s. **Clemens Romanus**.

Clemens II., 24. Dez. 1046 bis 9. Okt. 1047, vorher Suidgar, Bischof von Bamberg, wurde von König Heinrich III. auf den päpstl. Stuhl erhoben, starb jedoch zu früh, als daß er eine Reform hätte durchführen können.

Clemens (III.), vorher Guibert, Erzbischof von Ravenna, von Heinrich IV. 1080 als Gegenpapst Gregors VII. erwählt, behauptete sich unter Victor III. und Urban II., bis er, von einem Kreuzheer aus Rom vertrieben, 1100 in Ravenna starb.

Clemens III., 1187—91, früher Paulus, Kardinalbischof von Präneste, erwarb die weltliche Herrschaft über Rom zurück, bewog Friedrich Barbarossa, Philipp August und Richard Löwenherz zum Kreuzzuge und erregte von neuem den Kampf gegen die Hohenstaufen, indem er Sicilien dem Bastard Tancred verließ, statt dem erbberechtigten Heinrich VI.

Clemens IV., 1265—68, vorher Guy-Foulques, ein geborener Franzose, königl. Rat, dann Erzbischof von Narbonne und Kardinalbischof von Sabina, befehligte, um die Hohenstaufen zu stürzen, Karl von Anjou mit Neapel und that Konradin 1267 in den Bann.

Clemens V. (Bertrand d'Agoult), Papst von 1305 bis 1314, ein geborener Franzose, seit 1295 Bischof von Comminges und seit 1299 Erzbischof von Bourdeaux, galt anfangs als Anhänger Bonifacius' VIII. und Gegner Philipps des Schönen von

Frankreich, verkaufte sich aber ganz an dessen Interesse, um nur Papst zu werden. Am 5. Juni 1305 gewählt, kam er gar nicht nach Italien, sondern verlegte 1309 die päpstl. Residenz nach Avignon (s. d.). Einem geheimen Vertrage gemäß sprach er den König von Frankreich und seine Diener vom Banne los, den Bonifaz VIII. über sie verhängt hatte, erklärte die Strafbullen des Letztern gegen Frankreich für ungültig, gab dem König den geistlichen Zehnten in Frankreich auf fünf Jahre und machte die Günstlinge desselben zu Kardinalen; dagegen vereitelte er den Plan Philipps, seinem Bruder Karl von Valois die deutsche Krone aufzusetzen. Von Philipp gedrängt, hob er durch eine Bulle vom 6. Mai 1312 den Tempelerorden auf. Von dem König Robert von Neapel, der von dem Papste das Land zu Lehn trug, unterstützt, demütigte er 1313 Benedig, das er wegen Besignahme von Ferrara 1309 mit dem Bann und weltlicher Acht belegt hatte. Als Kaiser Heinrich VII. auf seinem Römerzuge 1311 die kaisert. Rechte antrug und dem König Robert freitrag machte, nahm C. seinen Vasallen durch drohende Bullen in Schutz und ertömmelte die Bundesgenossen des Kaisers. Nach dem Tode Heinrichs VII. (1313) ernannte er den König Robert 1314 zum röm. Senator und Reichsverweser in Italien; er starb mitten in seinen Plänen zur Unterjochung Italiens 20. April 1314 zu Roquemaure in Languedoc. Simonie, Habucht und Ungucht herrschten an seinem Hofe. Die auf seine Anordnung zusammengestellten, die Reform des Klerus bezweckenden Kirchengesetze sind unter dem Namen Clementinen (s. d.) bekannt. (vgl. Went, «C. V. und Heinrich VII. (Halle 1882).

Clemens VI., 1342—52, früher Peter Roger, Bischof von Arras und königl. Rat, nahm seine Residenz zu Avignon, setzte den Kampf gegen den deutschen König Ludwig IV. fort, indem er veranlaßte, daß auf der Versammlung zu Rense 1345 Karl IV. von Böhmen zum Gegenkönig erhoben ward. Er stürzte den Volkstribun Cola di Rienzi (s. d.) zu Rom, verließ der Königin Johanna von Sicilien, obgleich dieselbe des Gattenmordes verdächtig war, die Krone und kaufte von ihr die Grafschaft Avignon.

Clemens (VII.), schismatischer Papst zu Avignon 1378—94, geborener Graf von Bent, vorher Bischof von Cambrai, dann Kardinal, ist wegen seiner Geldverpressungen berüchtigt.

Clemens (VIII.), früher Agibius Ruoz, Nonitus zu Barcelona, wurde 1424, nach dem Tode Benedicts XIII., von drei Kardinalen zum Papst erwählt, mußte aber 1429 auf einem Konzil zu Lortosa entsagen.

Clemens VII., 1523—84, Julius von Medici, zuvor Erzbischof von Florenz, war vor allem bemüht, mit Hilfe Frankreichs die Macht der span. Herr. Monarchie zu brechen, um Italiens Selbstständigkeit zu bewahren. Er spielt deshalb in den Kämpfen Karls V. und Franz' I. eine stets wechselnde Rolle und sah dabei der immer weitern Ausbreitung des Protestantismus und dem Abfall Englands 1534 unthätig zu.

Clemens VIII. (Gippolyt Albobrandini), Papst von 1592—1605, geb. 1536, seit 1585 Kardinal, gelangte durch einstimmige Wahl des Kardinalkollegiums 20. Jan. 1592 auf den päpstl. Thron. In Frankreich stellte sich C. auf die Seite der Ligue;

Artikel, die man unter C. vermischt, sind unter K. aufzusuchen.

nachdem jedoch Heinrich IV. 1593 zum Katholizismus übergetreten war, absolvierte er ihn 1596 und blieb seitdem mit ihm in gutem Einvernehmen. Er vermittelte 1598 den Frieden zu Bervins zwischen Frankreich und Spanien und verhäthete, indem er das Eilt von Nantes mit Stillschweigen übergang und in die Scheidung Heinrichs IV. von Margarete willigte, den Ausbruch eines neuen Kriegs zwischen diesen Mächten. Das Herzogtum Ferrara zog er nach dem Erlöschen des Hauptstammes der Este 1598 als erledigtes Lehn ein. In dem Streit, der zwischen Dominikanern und Jesuiten über das Verhältnis von Gnade und Freiheit des Willens ausbrach, vermied er eine Entscheidung, um keinen der mächtigen Orden zu verlegen. Ohne Grund kamen die Jesuiten in Verdacht, seinen Tod, 5. März 1606, veranlaßt zu haben. Sein Versuch, eine Union der Thomaschriften in Indien herzustellen, mißlang ihm gänzlich. Von der Vulgata besorgte er 1592 eine zweite verbesserte Ausgabe, die nach ihm Clementina genannt wird.

Clemens IX., 1667—69, Julius Rospigliosi, früher Nuntius in Spanien, dann Kardinalsekretär Alexanders VII., stellte zwar die Verfolgung der Janensisten ein (s. d. s. g. Clementinische Friede), verbot aber doch die von ihnen besorgte Bibelübersetzung von Mons.

Clemens X., 1670—76, Emilio Altieri, zeigte sich als schon betagter Mann kraft und thatenlos.

Clemens XI., 1700—21, Giovanni Francesco Albani, seit 1690 Kardinal, erhob Protest gegen die Erhebung Preußens zum Königthum, stand im Spanischen Erbfolgekrieg auf der Seite Frankreichs, ward aber 1709 zur Anerkennung des österr. Prätendenten Karls III. gezwungen. Von den Jesuiten beherrscht, erließ er gegen die Janensisten (s. d.) die Bulle «*Vinam Domini*» (1705) und «*Unigenitus*» (1713). Seine Werke (2 Bde., Frankf. 1729) enthalten Bullen, Reden und Briefe.

Clemens XII., 1730—40, Lorenzo Corsini, seit 1706 Kardinal, versuchte vergeblich, den Kirchenstaat durch Annerion von Pavia und Piacenza oder von S. Marino zu erweitern und die deutschen Protestanten durch das Versprechen des ungeschmäleren Besitzes der säkularisirten Kirchengüter wieder für Rom zu gewinnen.

Clemens XIII., 1758—69, Carlo Rezzonico, seit 1757 Kardinal, ganz unter dem Einflusse des Staatssekretärs Correggiani, mußte die Verbannung der Jesuiten aus Portugal, Frankreich und Spanien und den Angriff des Nikolaus von Hontheim (s. d.) auf die päpstl. Hierarchie erleben.

Clemens XIV. (Giovanni Vincenzo Antonio, dann Lorenzo Ganganelli), Papst von 1769 bis 1774, geb. zu San-Arcangelo bei Rimini 31. Okt. 1705 als Sohn eines Arztes, trat im Alter von 18 J. in den Minoritenorden und studierte Philosophie und Theologie, die er dann mit Erfolg lehrte, ward Kreuzfultor der Inquisition und 1769 Kardinal. Nach dem Tode C. XIII. dauerte das Konklave drei Monate, bis 19. Mai 1769 Ganganelli gewählt ward. Seine Abneigung gegen die Jesuiten war bekannt; dennoch zögerte er mehrere Jahre mit ihrer Auflösung, um durch diplomatische Unterhandlungen mit den Höfen möglichst große Zugewinne dafür einzutauschen. Erst am 16. Aug. 1773 veröffentlichte er das Breve «*Dominus ac redemptor noster*», welches die Gesellschaft Jesu als «*Nachrichten für den Frieden der Kirche*», aber

für alle Zeiten» aufhob. Von diesem Augenblick an war sein Leben ein von Furcht geängstigtes, und allmählich schwanden seine Kräfte. Er starb an Stomatitis am 22. Sept. 1774. Die Vermuthung, daß er vergiftet worden, obgleich C. selbst daran geglaubt zu haben scheint, ist grundlos. Sein Monument in der Kirche der Apostel zu Rom führte Canova nach Volpatos Angabe aus. C. zeichnete sich durch Freisinnigkeit, Staatsklugheit, gründliche Gelehrsamkeit und milden Charakter rühmlich aus. Er beförderte Künste und Wissenschaften, unter andern auch durch die Stiftung des Clementinischen Museums, das, durch Pius VI. und Pius VII. bereichert, zur schönsten Bierde des Vatican wurde. An Schriften hat C. nichts hinterlassen als Briefe und Sendschreiben. Die von Caraccioli (s. d.) herausgegebenen Briefe (deutsch, 5 Bde., Lpz. 1777—80) vermengen Wahres mit Falschem, ebenso die «*Nouvelles lettres intéressantes du pape C. XIV.*» (3 Bde., Par. 1776 u. öfter; deutsch, Lpz. 1790). Vgl. Caraccioli, «*La vie du pape C. XIV.*» (Par. 1776; deutsch, Frankf. 1776); Neumont, «*Ganganelli, Papst C. XIV. seine Briefe, seine Zeit*» (Berl. 1847); Theiner, «*Geschichte des Pontifikats C. XIV.*» (2 Bde., Lpz. 1853), worauf Streitschriften von Gréineau-Foly u. a. folgten. Die Schrift von Latouche, «*C. XIV et Carlo Bertinazzi, correspondances inédites*» (Par. 1827), ist eine sinnreiche, anziehend geschriebene Fiktion.

Clemens von Alexandria (Titus Flavius C. Alexandrinus), Vorsteher der Katechetenschule in Alexandria und einer der bedeutendsten Kirchenlehrer, ward wahrscheinlich zu Athen etwa um 160 geboren, erwarb sich in Schulen und auf ausgedehnten Reisen eine umfassende Kenntnis der griech. Poesie und Philosophie, fand jedoch erst dann Befriedigung, als Pantänus ihn für das Christentum gewann. Als dessen Nachfolger ward C. etwa 190 Leiter der Katechetenschule, später auch Presbyter. Während der Verfolgung des Septimius Severus (202) ging C. nach Palästina und starb um 220. Sein Hauptstreben ging dahin, die «*falsche Gnosis*» zu überwinden durch Aufstellung einer kirchlichen Gnosis. Daher stellte auch C. dem Glauben als der niedern Stufe das Wissen als die höhere entgegen; er unterscheidet vier Stufen: das bloße histor. Wissen um die kirchliche Lehre, die vertrauensvolle Annahme derselben im Glauben, das sittlich gute Leben, die Einsicht in den Inhalt der Lehre, welche zum Schauen Gottes und zur Erkenntnis aller Dinge hinführt. Im Unterschied von den Häretikern aber behauptet C., daß Glaube und Wissen denselben Inhalt haben, nämlich die Lehre der Kirche, und daß auch der Glauben schon zum Heil genügt. Von seinen vollständig erhaltenen Schriften ist die «*Exhortatio ad gentes*» eine Ermahnung an die Griechen, das Christentum anzunehmen, der «*Paedagogus*» ein Abriss der christl. Moral, die «*Stromata*» (d. h. bunt gewirkte Teppiche), eine Darstellung der wichtigsten Glaubenslehren, untermischt mit verwandten Aussprüchen griech. Dichter und Philosophen. Die «*Hypotyposesis*», Glossen zur Heiligen Schrift, sind bis auf eine verstümmelte Auslegung der kath. Briefe verloren gegangen. Dagegen ist von C. noch eine Homilie über Matth. 19. erhalten. Ausgaben seiner Werke veranstalteten Sylburg (Heidelb. 1592), Botter (Drf. 1715), Klob (4 Bde., Lpz. 1831—34), Dindorf (4 Bde., Drf. 1868—69).

Bgl. Eglert, «C. von Alexandrien als Philosoph und Dichter» (Berl. 1832); Böhringer, «Die Kirche Christi und ihre Zeugen» (Wb. 1. 2. Aufl., Stuttg. 1873); Merk, «C. Alexandrinus in seiner Abhängigkeit von der griech. Philosophie» (Eyz. 1879).

Clemens Romanus, einer der Apostolischen Väter, war der Sage nach der erste oder dritte Bischof von Rom nach dem Apostel Petrus. In der Überlieferung des 2. Jahrh. spielt derselbe als Schüler des Petrus und als Mittelsmann zwischen Judenthum und Heidenthum eine hervorragende Rolle. Zuverlässiges über seine Person ist nicht bekannt. Ob der im Briefe an die Philipper 4, 3 als Mitarbeiter des Paulus erwähnte C. derselbe ist, wie schon ältere Kirchenlehrer annahmen, muß ebenso zweifelhaft bleiben als die allerdings durch manches empfohlene Identität des röm. Gemeindepauptes mit dem wegen Hinneigung zum Christentume hingerichteten Vetter Domitians, dem Konsular Flavius Clemens. In letztem Falle würde sein Tod etwa ins J. 96 n. Chr. fallen. Die spätere Sage weiß dagegen von seiner Verbannung in den Thrazischen Oerones und seinem Märtyrertode 102 n. Chr. zu erzählen. Die zahlreiche, dem C. zugeschriebene Literatur zerfällt in einen heidenschristlichen und einen jüdischchristl. Zweig. Zu dem erstern gehört namentlich der ihm zugeschriebene, jetzt vollständig wieder aufgefunden Brief an die Korinther, ein nach den meisten ums J. 94, nach andern erst um 120 verfaßtes röm. Gemeindefchreiben zum Zwecke der Herstellung kirchlicher Ordnung in der von Parteien zerrissenen Korinth. Gemeinde. Der Grundcharakter der Theologie in diesem Schreiben ist ein abgefärbter und stark ins Gesehliche hinüberspielender Paulinismus. Der sog. «zweite Brief» des C. ist, wie sich seit der Wiederauffindung des vollständigen Textes ergeben hat, überhaupt kein Brief, sondern eine in der zweiten Hälfte des 2. Jahrh. verfaßte Homilie, welche gewiß nicht von C. geschrieben worden ist.

Zu den jüdischchristlichen Schriften, welche seinen Namen tragen, gehören außer den Apostolischen Konstitutionen (s. d.) besonders die sog. Clementinischen Recognitionen und Homilien. Dieselben sind eine doppelte Überarbeitung einer ältern jüdischchristl. Schrift und gehören zu den wichtigsten Denkmälern des essenischen Judenthums im 2. Jahrh. Petrus erscheint darin als der eigentliche Heidenapostel, während Paulus unter der Maske des Magiers Simon als falscher Apostel bestritten wird. Christus wird darin aufgefacht als der wahre Prophet, der schon in den Ervätern erschienen ist, das Christentum als das wahre Judentum, die Heidenthümer nur als Proselyten des Thores, wogegen der Opferkultus und ein großer Teil des Alten Testaments als Verfälschung verworfen und ein streng ascetisches Leben empfohlen wird. Die Clementinische Überarbeitung leidet diese Streitunterredungen des Petrus mit Simon in eine Art von Familienroman, als dessen Held der von Petrus belehrte römische C. erscheint. Außerdem existieren unter dem Namen des C. in syr. Sprache noch zwei Briefe an die Jungfrauen, ein frühestens aus dem 3. Jahrh. stammendes Nachwerk. Am besten sind die beiden Briefe des C. von Lightfoot (Lond. u. Cambridge 1869; dazu ein Appendix, Lond. 1877), Hilgenfeld («Novum Testamentum extra canonem

receptum», Fascikel 1, Eyz. 1866; 2. Aufl., Eyz. 1876), Bryennios (Konstantinopel 1875), Harnad und Gebhardt (2. Aufl., Eyz. 1876), Junf (Zab. 1881) herausgegeben worden. Die syr. Briefe sind mit lat. Übersetzung von Beelen (Löwen 1866) und (nur lateinisch) von Junf (Zab. 1881), die Recognitionen (in der allein erhaltenen lat. Übersetzung des Rufinus) von Gersdorf (Eyz. 1838), die Homilien von Schwegler (Stuttg. 1847), vollständig von Dressel (Gött. 1853) und Lagarde (Eyz. 1865) herausgegeben. Bgl. Vippus, «De Clementis Romani epistola ad Corinthios priore» (Eyz. 1865) und über die Homilien und Recognitionen Baur's «Onosis» (Zab. 1836) und die Schriften von Schliemann (1844), Hilgenfeld (1848) und Uhlhorn (1864).

Clemens Joseph, Herzog zu Bayern und Kurfürst von Köln, geb. 5. Dez. 1671, Sohn des Kurfürsten Ferdinand Maria, ward 1684 Bischof von Freisingen und 1688, trotz seiner Jugend, Kurfürst von Köln. Er stellte sich im Spanischen Erbfolgekriege auf die Seite seines Bruders, des Kurfürsten Max Emanuel, floh nach der Schlacht bei Höchstädt nach Frankreich, wurde aber 1714 restituirt und starb 1723.

Clemens August, Kurfürst von Köln, geb. 1700, Sohn des bayr. Kurfürsten Max Emanuel, Neffe und Nachfolger seines Oheims Clemens Joseph auf dem kölnner Erztstuhl, erward, nachdem er in Rom seine Studien vollendet hatte, im Alter von 19—20 J. nacheinander die Stifter Paderborn, Münster, Köln (1723), Hildesheim und Osnabrück, ferner die Dompropstei in Eättich und die Größmeisterwürde des Deutschen Ordens, mithin den größten Territorialbesitz im nordwestl. Deutschland und eine von den großen Mächten viel umworbene, in der allgemeinen Politik nicht unbedeutende Macht, die er meist dem Interesse des bayr. Hauses dienlich machte. So schloß er sich seinem Bruder Karl Albert (s. d.) 1. Sept. 1726 in dem Schutzbündnis mit Osterreich an und folgte diesem, als Bayern wieder in die franz. Politik einlenkte. In dem Polnischen Erbfolgekriege standen beide Brüder auf der Seite Frankreichs, auch nachdem Osterreich im März 1734 das Reich zur Kriegserklärung gegen Ludwig XV. vermachet hatte. Als 1740 der bayr. Kurfürst unter dem Namen Karl VII. die laikal. Krone unter franz. und preuß. Protektion annahm, trat C. bei der Wahl und im Kriege für ihn ein, die ihn die drohende Nähe der engl.-öferr. Armeen, zu der noch hess. und hannov. Kontingente stießen, zu einem Neutralitätsvertrage zwang, der später sogar in Bundesgenossenschaft verwandelt wurde. So kam C. 1744 dahin, den Franzosen im Bereich mit den engl.-deutschen Truppen den Durchzug nach Hannover zu versperren. Als nach dem Tode Karls VII. (20. Jan. 1745) Bayern mit Osterreich Frieden machte, gab auch C. Franz I. seine Zustimmung zur röm. Kaiserwürde. Bald aber ließ er sich wieder durch die franz. Einflüsterungen und Geldversprechungen gewinnen und verbarriere sich zum Frieden von Aachen (1748) in einer Frankreich wohlwollenden Neutralität. Die Umwandlung der allgemeinen Lage durch die Abwendung Maria Theresias von England und ihren Übertritt zu franz. Allianz führte auch C. zu dem neuen Bündnis und zur Teilnahme an dem Siebenjährigen Kriege und dadurch zur gänzlichen Verarmung des Staats und Landes, in dem die franz. Generale

Artikel, die man unter C. vermischt, sind unter A. aufzuführen.

wie die Herren schalteten. Um dem Glend aus dem Wege zu gehen, hatte sich E. auf den Weg nach München gemacht, als ihn 6. Febr. 1761 in Ehrenbreitstein ein Herzschlag tödtete. Eine Reihe von Bauwerken in den Stiftlanden, das bonner Residenzschloß (jetzt Universität), das er fertig baute, das Koblenzer Thor in Bonn, das poppelsdorfer Schloß erinnern noch heute an das Wirken des prachtliebenden geistlichen Herrn.

Clemens Wenzeslaus, letzter Kurfürst von Trier, geb. 28. Sept. 1739, aus dem sächs. Kurhause, trat 1760 in österr. Kriegsdienste, beteiligte sich als Generalleutnant an der Schlacht bei Torgau, trat aber Mai 1761 in die geistliche Carrière ein und erhielt 1768 die Stifter Freising und Regensburg, 1768 Trier, 1766 die Koadjutorie im Bistum Augsburg, 1770 die in der Propstei Ellwangen, welche Stifter später ihm selbst übertragen wurden. Indem E. die geistliche Regierung in Trier dem freisinnigen Weihbischof Hontheim, in Augsburg dem kurialistischen Jesuiten Wed überließ, wandte er selbst, meist in Koblenz und Ehrenbreitstein residierend, seine Fürsorge der weltlichen Verwaltung des Kurfürstums zu, die er im humanen, landsväterlichen Sinne durch Reformen des Schulwesens, besonders der Universität in Trier, Landesmelioration, einsichtige Hebung des Handels und der Industrie förderte. Nachdem er, wenigstens für die Augsburger Diocese, anfangs der antiröm. Politik Kaiser Josephs Opposition gemacht hatte, trat er später auf dessen Seite und versuchte kirchliche Reformen im Sinne der herrschenden Aufklärung, ward aber durch den Ausbruch der Französischen Revolution bald in eine andere Richtung gedrängt. Als Beschützer der franz. Emigrierten zog er 1794 die Invasion der franz. republikanischen Heere in das Land, verlor durch den Frieden von Lunéville und das franz.-röm. Konkordat 1801 die linksrhein. Teile des Stiftes und die erzbischöfl. Würde, 1808 durch den Reichsdeputationshauptschluß auch die rechtsrhein. Reste des Kurlandes sowie Augsburg und Ellwangen. Im Genus einer Pension von 100000 Fl. lebte er noch neun Jahre. Er starb zu Ebernburg im Allgäu 27. Juli 1812. E. war ein heizbarer Fürst, ein wohlwollender, edler, weiser, nur etwas weicher Charakter, als leidenschaftlicher Kunstfreund ein besonderer Gönner aller Musiker und musikalischer Bestrebungen. Er ist der Erbauer des kurfürstl. Schlosses in Koblenz.

Clemens (Samuel Langhorne), nordamerik. humoristischer Schriftsteller, bekannt unter seinem Schriftstellernamen Mark Twain, geboren 30. Nov. 1835 in Florida im Staate Missouri, wurde schon jung Buchdrucker und arbeitete als solcher zuerst in Hannibal in Missouri, dann in St. Louis, Cincinnati, Philadelphia und Newyork. Als sein Plan, nach Brasilien als Kaufmann zu gehen, vereitelt war, wurde er Pilot auf dem Mississippi und fuhr als solcher jahrelang zwischen St. Louis und New Orleans. Im J. 1861 begleitete er seinen Bruder, der Sekretär des Territoriums Nevada geworden war, als Privatsekretär dahin, ging dann zu den Silberminen, arbeitete dort aber ohne Erfolg, schrieb für Zeitungen und wurde von 1862 bis 1865 Redakteur des »Enterprise« in Virginia-City. Von da ging er nach San-Francisco, wo er als Reporter an verschiedene Blätter thätig war, besuchte 1866 die Sandwich-Inseln, über welche er nach seiner Lehr Vorlesungen in den Pacific-Staaten hielt.

Im J. 1867 machte E. auf dem Dampfer Quaker-City mit mehrern hundert Personen eine Vergnügungsfahrt ins Mittelmeer bis nach Egypten und Palästina, die er in dem Buche »Innocents abroad« und der Fortsetzung »The new pilgrim's progress« mit großem Humor beschrieb. Von erstem Buche wurden innerhalb drei Jahren 125000 Exemplare verkauft. Später veröffentlichte er als Gegenstück dazu »The Innocents at home«, welches mit Recht weniger Beifall fand. Im Osten sich niederlassend, übernahm E. zunächst die Redaction einer Zeitung in Buffalo, hielt Vorlesungen und besuchte 1872 und 1873 England. Später ließ er sich in Hartford in Connecticut nieder. Außer den genannten Büchern veröffentlichte er noch: »The celebrated Jumping Frog and other sketches« (Newyork 1867), »Roughing it« (Hartford 1872), von welsch letztem Werke in neun Monaten 91000 Exemplare verkauft wurden, »The Adventures of Tom Sawyer« (eine Knabengeschichte, 1876), »A Tramp abroad« (1880), »The stolen white elephant etc.« (1882) u. a. Seine Schriften sind größtenteils ins Deutsche überfetzt worden. — »Mark Twain« heißt unter den Bootskleuten des Mississippi soviel als: zwei Faden tief; der Name ist eine Erinnerung an die Lottsenzeit des Humoristen.

Clement (Charles), franz. Kunsthistoriker, geb. 1821 zu Rouen, lebt, nachdem er kurze Zeit stellvertretender Konservator des Musée Napoléon III. gewesen, ganz seinen Studien, deren Ergebnisse er meist in Zeitschriften veröffentlichte. Außerdem schrieb er: »Michel Ange, Léonard de Vinci, Raphael« (5. Aufl. 1881; deutsch von Claus, Lpz. 1870), »Géricault« (3. Aufl. 1879), »Prud'hon« (1872), »Léopold Robert« (1874), »Artistes anciens et modernes« (1876), »Charles Gleyre« (1877).

Clement (Jacques), der Mörder König Heinrichs III. von Frankreich, geb. um 1566 im Dorfe Sorbon im Sprengel des Erzbistums Reims, war unlängst in den Orden der Dominikaner getreten, als der Fanatismus der lat. Ligue ihn auf den Gedanken brachte, den König, welcher den Hugonotten zuneigte, zu ermorden. Durch seinen Prior Bourgoing und, wie behauptet wird, durch die Herzogin von Montpensier, die Schwester des auf Veranlassung des Königs ermordeten Herzogs Heinrich von Guise, fanatisirt, begab E. sich 31. Juli 1589 von Paris in das feindliche Lager nach St.-Cloud, wo der König sich aufhielt. Am folgenden Morgen, als der Überbringer wichtiger Nachrichten von Paris vor Heinrich III. geführt, durchbohrte E. denselben mit einem in Gift getauchten Messer, während dieser den ihm dargereichten Brief las. Diener, die auf des Königs Geschrei herbeieilten, erstachen sogleich den Mörder. Es Leichnam ward auf einer Schleife zum Richtplatz geschleppt, von vier Pferden zerrissen und dann verbrannt.

Clement (Jean Pierre), franz. Historiker und Nationalökonom, geb. 2. Juni 1809 zu Draguignan, gest. als Mitglied des Institut de France 8. Nov. 1870 zu Paris. Er schrieb: »Histoire de la vie et de l'administration de Colbert« (Par. 1846; neue Ausg. 1874), »Le gouvernement de Louis XIV.« (Par. 1848), »Jacques Coeur et Charles VII.« (2 Bde., Par. 1853), »L'histoire du système protecteur en France depuis Colbert jusqu'à la révolution de 1848« (Par. 1854), »Portraits historiques« (Par. 1854), »Lettres, instructions et mémoires de Colbert« (7 Bde., Par. 1863—73) u. s. w.

Clement (Knut Jungbohn), Historiker, geb. 4. Dec. 1808 auf der nordtrief. Insel Åmrum, studierte in Kopenhagen und Kiel Philosophie, Geschichte und Sprachwissenschaften, bereiste dann Großbritannien, Frankreich, Holland und Deutschland und war 1841—48 Privatdocent in Kiel. Er schrieb: «Die nordgerman. Welt und ihre geschichtlichen Anfänge» (Kopenh. 1840), «Notwendige Materialien zur gründlichen Nachweisung des Ursprungs dän. Orden und Staatsymbole» (Kopenh. 1840), «Die Lex Salica» (Mannh. 1843), «Die Lebens- und Leidensgeschichte der Friesen» (Kiel 1848). Die schlesw.-holstein. Sache vertritt er in: «Das wahre Verhältnis der südjütänd. Nationalität und Sprache» (Hamb. 1849), «Schleswig, das urheimliche Volk des nichtdän. Volks der Friesen und Angeln» (Hamb. 1861), «Die dän. Schriftsprache und die nordschlesw. Volkssprache» (Hamb. 1869).

Clementi (Muzio), einer der hervorragendsten Klavierspieler und Komponisten für das Klavier, geb. in Rom 1752 als Sohn eines Gold- und Silberarbeiters, der das früh sich offenbarende Talent des Knaben sorglich pflegte. Kapellmeister Buroni, Organist Cordicelli und der als Contrapunktist hochgeschätzte Carmini waren seine Lehrer; dem letzten ver dankt er die Einführung in die wahre Fugenkunst, deren Beherrschung ihm vollkommener gelang als irgend einem seiner Zeitgenossen. Im 12. Jahre schrieb er eine mit großem Beifall aufgeführte Messe und zeichnete sich schon mit 14 Jahren durch sein Klavierspiel so aus, daß ein engl. Kunstfreund, Bedford, ihn mit nach England nahm. Bei demselben blieb C. vier Jahre, hauptsächlich in Bedford's Landhitz in Dorsetshire, und hier bildete er sich lediglich durch energische Privatstudien zu dem großen Meister aus, der bald alle seine Konkurrenten überflügeln sollte. In London hörte er nicht nur die besten Spieler seiner Zeit, sondern hier lernte er zugleich die gesamte außertal. Klavierenlitteratur kennen, namentlich auch die ältern Klassiker, wie Händel, die seine harmonische Vertiefung und contrapunktische Gewandtheit förderten. Diese Bildungselemente erzeugten in C. einen Stil, welcher die Vorzüge der verschiedenen Nationen in sich vereinigte, wie es bei keinem andern Klavierkomponisten in dem Grade der Fall war. Schon mit 18 Jahren schrieb C. ein Sonatenwerk, welches die Grundlage für die Form der modernen Klavier-sonate mit sicherer Hand zeichnete. Seit 1770 lebte er in London als Virtuos und Klavierlehrer, zuletzt (1777—80) auch als Cembalist oder Dirigent an der dortigen ital. Oper. Seine erste große Kunstreise unternahm C. 1780 nach Paris und von da im Sommer 1781 nach Wien, wo er in einem Virtuosenwettbewerb mit Mozart sich diesem ebenbürtig erwies. Nach England zurückgekehrt, wirkte er beständig in den Konzerten des Abels mit und blieb, einen Besuch in Paris 1785 abgerechnet, bis 1802 ununterbrochen in England. An dem Musikverlag und der Pianofortefabrik von Longman u. Broderick war C. seit längerer Zeit beteiligt; als die Geschäfte des Hauses schlecht gingen, übernahm er zum Teil selber die Leitung. Nachdem dennoch der Bankrott eintrat, errichtete C. mit Collard sofort ein ähnliches Geschäft, welches unter Collards Namen noch besteht. Die Verbesserungsversuche im Pianofortebau und namentlich die Hinzufügung von verläßlichen Verlagswerten

aller Art nahmen C. jahrelang fast ausschließlich in Anspruch. Im J. 1802 machte er sich hiervon vorläufig frei und trat mit seinem Schüler Field seine dritte und größte Kunstreise an. Paris, Wien, Petersburg, Berlin, Dresden, die Schweiz und Italien wurden besucht. Nachdem Field in Petersburg festhaft geworden war, schlossen sich Zeuner, Lubw. Berger und M. Kengel dem Meister an; auch Moscheles und Kalkbrenner gehören zu denen, welche damals Unterricht von ihm empfingen. In Berlin verheiratete er sich, verlor aber seine Frau vor Jahresfrist durch den Tod. Erst 1810 lehrte C. von dieser langen Wanderung nach London zurück, wo er sich 1811 nochmals verheiratete. Mit Ausnahme eines Winteraufenthalts in Leipzig 1820—21, wo er zwei Orchester-symphonien auführte, blieb er in England und lebte als begüterter Mann meistens auf seinem Landhitz Ewelham bei London. Hier starb er 10. März 1832, bis an sein Ende volle künstlerische und körperliche Frische sich bewahrend. C. ist als der Begründer des gesamten modernen Klavierspiels anzusehen; in seinen Kompositionen und Lehrwerken hat er demselben die Höhenrichtung vorgezeichnet. Dieselben sind von unvergänglicher Bedeutung und gehören insgesammt zu den klassischen Werken der Klavierlitteratur, namentlich seine 60 Klavier-sonaten und der gediegene «Gradus ad Parnassum».

Clementia (lat.), Gnade, Milde; Name einer allegorischen Gottheit, deren Kultus besonders in der Zeit der röm. Kaiser, welche selbst mit C. taugeredet wurden, aufkam; sie erscheint auf Münzen als jugendliches Weib mit Diadem und Lorbeerkranz.

Clementinen heißt der Teil des «Corpus juris canonici», welcher die vom Papst Clemens V. veranstaltete Sammlung der Schlüsse des Konzils von Vienne (1311) nebst einer Anzahl seiner eigenen Dekretalen enthält. Die C. sind nach der Ordnung der offiziellen Sammlungen der spätern Päpste in fünf Bücher eingeteilt. Publiziert wurden sie im Konsistorium der Kardeinalé durch Clemens V. 1314, und auch an die franz. Universitäten vertheilt. Noch einmal publizierte sie 1317 Johann XXI durch Zusendung an Universitäten, ohne indessen den Text Clemens' V. zu verändern. Die neueste Ausgabe besorgte Friedberg im zweiten Bande seines «Corpus juris canonici» (Lpz. 1881). — C. oder Clementinische Recognitionen u. Somilien, s. unter Clemens Romanus.

Cleome L., Pflanzengattung aus der Familie der Capparideen. Die Arten derselben, Halbstäucher oder einjährige Kräuter, sind in den wärmern Gegenden über die ganze Erde verbreitet, vorzugsweise aber in Amerika und in Arabien einheimisch. Sie haben einfache oder drei- bis siebenzählige Blätter und gelbe oder purpurrote, meist Trauben stehende Blüten mit einem vierzähligen Kelch, vier Blumenblättern, sechs Staubgefäßen, einem Griffel und einem Fruchtknoten. Die Frucht ist eine einsächerige Kapsel mit vielen Samen. In einigen Arten werden die Samen als Senf benutzt, so von der in Kleinasien einheimischen C. ornithopodioides L., bekannt unter dem Namen kleinasianischer Senf. Von einigen andern wird das Kraut als Gemüse gegessen, so von C. dodecandra DC. und C. viscosa DC., die beide in Ostindien wachsen.

Clepsydra, Wasseruhr der alten Griechen und Römer, s. unter Uhr u.

Krittel, die man unter C vermischt, sind unter R aufzusuchen.

Cleric (fr.; engl. Clerk, vom lat. Clericus) ist ursprünglich soviel wie Geistlicher. Da jedoch im Mittelalter nicht nur gelehrtes Wissen, sondern auch die Schreibkunst fast ausschließlich bei der Geistlichkeit zu finden war, erhielt das Wort allmählich die Bedeutung von Gelehrter oder Schreiber. In England wurden die niederen Stellen in den Gerichten anfangs mit Geistlichen niederen Ranges besetzt, und noch gegenwärtig werden dort Gerichtsschreiber sowie alle Bureaubeamten öffentlicher Behörden und der Anwälte, sowie Buchhalter, Comptoir- und Handlungsgehilfen (Commis) u. dgl. unter dem Namen Clerks zusammengefaßt, ebenso in den Vereinigten Staaten. Auch in Frankreich war im Mittelalter C. gleichbedeutend mit Gelehrter. Später bediente man sich des Wortes C. vorzugsweise zur Bezeichnung teils subalternen Geistlichen, teils solcher Laien, welche sich dem Berufe eines Avoué, Huissier oder Notars widmeten. Nach der franz. Gesetzgebung muß jeder, der die genannten Funktionen bekleiden will, vorher eine mehrjährige Lehrzeit, die Clericature heißt, zu seiner praktischen Ausbildung bestehen. So müssen Kandidaten für ein Notariat sechs Jahre, zukünftige Avoués (s. Rechtsanwalt), nach zurückgelegtem Studium auf einer Rechtschule, fünf Jahre lang als C. bei einem Notar oder Avoué gearbeitet haben. Auch in Belgien und Holland ist das Wort C. für gewisse Beamte in Gebrauch. Pas de cleric ist soviel wie Faux pas Mißgriff.

Cleric (Johannes, lat. Clericus), reformierter Theolog, geb. am 19. März 1657 zu Genf, machte hier seine philos. und theol. Studien, begab sich darauf nach Grenoble, Saumur, Paris und London, trat dann zu den Arminianern über und wurde 1684 in Amsterdam Professor der Philosophie, später der Kirchengeschichte. Im J. 1728 raubte ein Schlagfluß ihm die Sprache; er starb am 8. Jan. 1736. Von seinen zahlreichen Werken ist das wichtigste die Ausgabe der apostolischen Väter von Cotelerius (2 Bde., Amst. 1698; 2. Aufl. 1714). Außerdem verdienen Erwähnung die Streitschriften gegen Bayle und Richard Simon, die Kommentare zum Alten Testament, die «Harmonia evangelica» und eine Reihe dogmatischer Abhandlungen (Amst. 1699).

Clerck, bei zoolog. Namen, bezeichnet Karl Clerd (schwed. Entomolog), einen Schüler Vinnés; er veröffentlichte «Aranei Suedici» (Stodh. 1757) und «Insecta rariorum» (Stodh. 1759).

Clerfayt (François Sebast. Charles Jos. de Croix, Graf von), österr. Feldmarschall, geb. 14. Okt. 1733 im Schlosse Brülle im Hennegau, trat 1749 in österr. Dienst und zeichnete sich im Siebenjährigen Kriege so aus, daß er als einer der ersten den 1757 gestifteten Maria-Theresia-Orden erhielt und beim Abschluß des Friedens bereits Oberst war. Bei dem Aufstande in den Niederlanden 1757 verwarf er alle Anerbieten, wodurch man ihn zum Abfall von Joseph II. zu verleiten suchte. Als Feldmarschalllieutenant suchte er ausgezeichnet 1788 und 1789 gegen die Türken und wurde 1790 zum Feldzeugmeister ernannt. Er kommandierte im J. 1791 ein selbständiges Armeekorps und schlug die Türken bei Mehadia, befehligte 1791 in der Belagerung bei Selva und Kalafat. Im J. 1792. Revolutionskriege befehligte er 1792 das Armeekorps des Herzogs von Braunschweig gestohlene Art. Hilfskorps, mit dem er 15. Sept. die Fran-

zosen bei Croix-aux-Bois schlug. Nach dem Rückzuge des Herzogs aus der Champagne zog er sich nach Belgien zurück, wo er nach der Niederlage des Herzogs von Sachsen-Teschen bei Jemappes sich mit diesem vereinigte, dann mit dem Herzog von Sachsen-Coburg, der hierauf den Oberbefehl übernommen, die Franzosen 1. März 1793 bei Albenhoven schlug, hierauf Maastricht entsetzte, 18. März die Schlacht bei Neerwinden entschied und 11. Sept. Quésnoy eroberte, 15. und 16. Okt. aber bei Watignies geschlagen wurde. Im J. 1794 ward ihm die Verteidigung von Westflandern übertragen. Hier wurde er 29. April bei Roucron von Bidegarru geschlagen und zog sich dann nach dem Gefechte von Courcoing in eine feste Stellung bei Thiel zurück. Als er diese verließ, wurde er 18. Juni von neuem bei Hoogebe geschlagen. Nach dem Abgang des Herzogs von Sachsen-Coburg übernahm er Anfang Juli den Oberbefehl über das österr. Heer, sah sich aber genötigt, 5. und 6. Okt. bei Bonn über den Rhein zurückzugehen. Er erhielt 1795 den Feldmarschallsstab und den Oberbefehl der kais. Heere am Rhein, in welcher Stelle er Jourdan 11. Okt. bei Höchst schlug, Mainz durch Erstürmung der für unüberwindlich gehaltenen franz. Verschanzungen 29. Okt. entsetzte und 21. Dez. einen vorteilhaften Waffenstillstand mit der Französischen Republik abschloß. Wegen dieses Abschusses geriet er in Verwirrung mit dem Minister Thugut, welcher ihn veranlaßte, den Abschied zu nehmen. C. kehrte Anfang 1796 nach Wien zurück. Doch erhielt er den Oberbefehl nicht wieder, weil er sich mit Thugut nicht verständigen konnte. Er trat darauf in den Hofkriegsrat, starb aber schon 19. Juli 1798 zu Wien.

Clergé (fr.; engl. Clergy), Geistlichkeit.

Clericos (lat.), Tonjur der Geistlichen.

Clericis laicos heißt nach ihren Anfangsworten eine päpstl. Bulle, welche Bonifacius VIII. (s. d.) am 25. Febr. 1296 erließ. Daburch veranlaßt, daß Philipp IV. der Schöne von Frankreich und Eduard I. von England, um für ihre Kriege Geld zu erhalten, die Kirchengüter mit Steuern belegten, erklärte die Bulle, daß die Laien stets Feinde des Klerus seien, und bedroht alle Fürsten mit dem Banne, welche ohne Einwilligung des Papstes von den Geistlichen Steuern einziehen. Als Philipp darauf die Ausfuhr alles gemünzten und ungemünzten Silbers, also auch die Übersendung aller in die päpstl. Kasse fließenden Gelder verbot, erklärte Bonifacius, die Bulle komme nicht zur Anwendung, wenn der Klerus freiwillig der Krone ein Geschenk mache, beziehe sich auch nicht auf Fälle der Not; dann würde auch der Papst bereit sein, die Güter der Kirche dem Besten des franz. Staates zu opfern. Aufgehoben wurde die Bulle durch Clemens V. im J. 1311.

Clericus (lat.), kath. Geistlicher; C. clericum non declinat, ein Geistlicher nimmt von einem andern keinen Zehnten, sprichwörtlich soviel wie: eine Krähe hackt der andern nicht die Augen aus.

Clerk, s. Clerc.

Clerfentwell, ein Stadtteil Londons auf dem linken Themseufer zwischen Islington und Hatton Garden, der Uhrmacher- und Metallarbeiterdistrikt.

Clermont-en-Argonne, Stadt im franz. Depart. Maas (Lothringen), Arrondissement Verdun, unweit des linken Ufers der Aire, in 295 m Höhe, 27 km im WSW. von Verdun, nahe am Argonner Walde, an der Ostbahn, hat 1803 E., welche haupt-

Artikel, die man unter C vermißt, sind unter A aufzusuchen.

genbe, vielsamige Kapsel. Die in Madeira vorkommende *C. arborea* Ait., ein bis 3 m hohes Bäumchen mit brauner Rinde, länglich-lanzettförmigen Blättern und rispig angeordneten, behaarten Blütentrauben, ist ein schönes Ziergewächs, welches jedoch entweder im Orangeriehaue überwintert oder im Herbst gut verpackt werden muß. Das Holz derselben ist sehr fest und wird vielfach zur Herstellung von Spazierstöcken, Bergstöcken u. s. w. verwendet. Keinen Schutz im freien Lande bedürfen in nicht zu rauher Lage *C. alnifolia* L. aus Nordamerika, mit verkehrt-eisförmigen, keiligen Blättern und einfachen Blütentrauben, *C. tomentosa* Lamk. aus Virginien, mit ebenso geformten, aber unterseits weißfilzigen Blättern, *C. paniculata* Ait. aus Carolina, mit keilig-lanzettförmigen Blättern und rispenförmig gruppierten Blütentrauben, u. a. m. *C. tinifolia* Sw. aus Jamaica, *C. ferruginea* Re. Pav. aus Peru und *C. mexicana* DC. können nur im warmen oder temperierten Hause kultiviert werden. Die Arten des freien Landes verdienen mehr, als es geschieht, angebaut zu werden, da sie spät und lange blühen, angenehm duftende Blumen und schönes Laub besitzen. *C. arborea* als Zwerstrauch erzogen, wo sie dann sehr reichlich zu blühen pflegt, ist ein sehr hübsches Zopfgewächs. Alle Arten lassen sich durch Stecklinge vermehren.

Cletus, röm. Bischof, identisch mit Anacleus (s. d.).

Cleveland, ursprünglich Cleaveland, nach Cincinnati die bedeutendste Stadt im nordamerik. Staate Ohio, im County Cuyahoga, deren Hauptstadt sie ist, an einer Bucht des Eriesees unter 41° 30' nördl. Br. gelegen, wurde 1796 von Ansiedlern aus Connecticut angelegt. Ihre Entfaltung begann jedoch erst, als die Kanäle den Verkehr vermittelten und die Dampfverbindungen zu Wasser und zu Lande sich entwickelten. Im J. 1820 hatte C. erst 150 E., 1850 bereits 17034, 1870: 92829 und 1880 endlich 160146 E., darunter 59409 Fremdborene. Im letztgenannten Jahre stellte sich die fundierte und schwebende Schuld der Stadt auf 4076946 Doll. Seitdem der Nordosten der Vereinigten Staaten mit einem dichten Eisenbahnnetz überzogen ist, bildet C. einen der Hauptknotenpunkte an den Seen. Zum größten Teil auf einem über den Erie sich erhebenden bewaldeten Hügelrücken erbaut, genährt die Stadt eine überaus malerische Aussicht auf den See und das im weiten Halbkreis sich ausbreitende Gestade. C. hat über 100 Kirchen und Bethäuser für alle Konfessionen und Sekt. Wie alle Städte des Nordens besitzt es eine bedeutend entwickelte Presse. Für das Schulwesen ist gut geforgt. Bei den öffentlichen Schulen waren im J. 1879: 22104 Schüler eingeschrieben, von denen 6500 Deutsch lernten. Es waren 82 Lehrer und 353 Lehrerinnen an ihnen thätig. Es existierten 115 öffentliche Schulgebäude; die Schuleinnahmen beliefen sich auf 387707, die Ausgaben auf 254669 Doll. Außerdem gab es damals vier höhere, den deutschen Realschulen entsprechende Lehranstalten, ein Lehrerseminar, zwei mediz. Anstalten mit zusammen 208 Studenten und 24 Lehrern und eine Rechtsschule. C.s Wasserwerke sind sehr bedeutend und großartig; seine Industrie in Maschinenwerken und Ackerbaugeräten hebt sich von ergiebigen Kohlenbergwerken täglich seinen neuengl. Ursprung immer aus, der sich auch in seinem gei-

stigen Auftreten nicht verleugnet. In dem mit dem 1. Juli 1860 endenden Jahre waren in C. 1033 industrielle Etablissements in Betrieb, welche mit einem Kapital von zusammen 18134789 Doll. arbeiteten und 21499 Arbeiter beschäftigten. Der Wert der Produktion belief sich in demselben Jahre auf 47352208 Doll. Auf dem schönsten öffentlichen Plage C.s, dem Monumentalpark, ist dem Commodore Perry, der nicht weit von hier auf dem Eriesee 1814 die Engländer besiegte, 1860 ein Denkmal errichtet. Die auf der Höhe am See sich entlang ziehende prächtige Euclid-Avenue ist der Wohnort der vornehmen Welt von C.

Cleven, s. Chiavenna.

Clew-Bai, ein 24 km tiefer, 13 km breiter Küsteneinschnitt an der Westseite Irlands, Provinz Connaught, Grafschaft Mayo. Auf der am Eingange gelegenen Insel Clare steht ein Leuchtturm; im Hintergrunde der Bai liegen gegen 300 fruchtbare und bebauten Inselchen. Die Nordküste der Bai ist sehr unregelmäßig gebildet. Im S. der C. erhebt sich der 765 m hohe Croagh Patric, eine isolierte Granitmasse der Muirco-Berge.

Ollanthus Soland, Pflanzengattung aus der Familie der Leguminosen. Man kennt nur zwei Arten, von denen die eine in Neuseeland, die andere in Australien einheimisch ist. Es sind Halbsträucher oder krautartige Pflanzen mit unpaarig gefiederten und mit Nebenblättern versehenen Blättern und großen roten Blüten, die meist in Trauben gestellt sind. In Deutschland wird die eine Art *C. puniceus* Soland. vielfach ihrer schönen Blüten halber kultiviert; sie ist eine Kalthauspflanze.

Clas (Photion Heintz.), Turnlehrer, geb. 1782 zu Boston, war seit 1806 an verschiedenen Orten in den Niederlanden, Deutschland und der Schweiz als Turnlehrer thätig, wurde 1814 Offizier in der berner Artillerie, ging 1817 nach Paris, später nach England, wo er Oberaufseher über die Leibesübungen der Land- und Seetruppen wurde. Durch den unglücklichen Fall eines Schülers schwer verletzt, mußte C. diese Stelle aufgeben, lebte seit 1827 in der Schweiz, seit 1841 in Besançon, dann in Paris, wo er die Stelle eines Oberaufsehers über den Turnunterricht der Elementarschulen erhielt. Im J. 1848 ließ er sich in Solothurn nieder, später in Coppet bei Genf, wo er 4. Nov. 1854 farb. C. schrieb «Anfangsgründe der Gymnastik oder Turnkunst» (Bern 1817), welcher Schrift Guts Muths' «Gymnastik für die Jugend» zu Grunde liegt; isterner «Kallisthenie, oder Übungen zur Schönheit und Kraft für Mädchen» (Bern 1829), «Gymnastik exercises», «Somascetique naturelle» (1842) u. s. x.

Cliche, s. unter Clichieren.

Clichieren oder Abklatschen nennt man ein Verfahren, dessen man sich in früherer Zeit vor Erfindung der Stereotypie ausschließlich bediente, um die in Holz oder Metall geschnittenen Abbildungen, Bignetten oder größern Buchstaben, die zum Abdruck auf der Buchrunderpresse dienen sollen, durch Guss zu vervielfältigen. Zu diesem Zwecke wurde, wenn nicht, wie bei Druckschritten, bereits eine vertiefte Kupfermatrize vorhanden war, zuerst eine Matrize von dem Original hergestellt. Dies geschah folgendermaßen: In ein durch Aufbiegen der Ausdrucker aus Papier oder Pappe improvisiertes flaches Kästchen wurde leichtflüssiges Schriftmetall gegossen und in dies, während es sich in einem fast bräunlichen Zustand vor dem Stadium des Erstarrens

Artikel, die man unter C vermißt, sind unter A anzuführen.

bestand, das an einem Holzstäbchen befestigte Original kräftig mit der Hand eingedrückt. War das Original in hartem Metall geschnitten, konnte man es auch vertieft in das weichere Metall hineinschlagen. Mit der so erhaltenen vertieften, also auch verkehrt stehenden Kopie wurde nun, nachdem sie sorgfältig mit Bolus- oder Graphitstaub eingerieben war, in derselben Weise wie mit dem Original verfahren; man drückte sie in die flüssige Masse ein und gewann ein erhaben und richtig stehendes Cliché (einen Abklatsch) vom Original, das, auf Holz genagelt oder mit Blei bis zur Höhe der gewöhnlichen Schrift ausgegossen, nun mit dieser zusammen in der Buchdruckerpresse gedruckt werden konnte. In dieser oder ähnlicher primitiver Weise, in der sich übrigens nach einiger Übung recht gute Kopien gewinnen ließen, mochten wohl auch die ersten Schriftgutentbergs zu Wege gebracht sein. Die Clichémaschine gewährt in dem Verfahren eine Erleichterung; sie besteht in einem Fall- oder Schlagwerk. Die an dem falllos befestigte Mater fällt, durch Gewicht oder Federkraft getrieben, in einen Behälter mit flüssiger Masse. In dieser Weise wird größere Kraft und Sicherheit erzielt als durch den Druck mit der Hand. Durch die Erfindung der Stereotypie (s. d.) und der Galvanoplastik (s. d.) ist das C. für Abbildungen fast ganzlichlos geworden; ebenso hat die Möglichkeit, jetzt auf der Schriftgießmaschine selbst ziemlich große Titelschriften zu gießen, die Verwendung der Clichémaschine in der Schriftgießerei (s. d.) sehr beschränkt. Die Bezeichnung Cliché ist in der Geschäftssprache jedoch geblieben, sowohl für solche Kopien, die man mittels der Stereotypie herstellt (Planchés), als auch für solche, die auf galvanischem Wege gewonnen werden (galvanische Clichés, Galvanos). Für Abbildungen, die auf gute Ausführung Anspruch machen, ist letztere Methode, wenn auch die kostspieligere, jetzt die bei weitem gebräuchlichste, weil durch sie die Originale am wenigsten geschädigt und letztere am besten in allen Farbtönen wiedergegeben werden, und weil die galvanischen Clichés eine bei weitem größere Zahl von Abdrücken aushalten als die Planchés. In neuester Zeit ist auch die Herstellung von Clichés aus Celluloid, eine Erfindung von Jannin in Paris, eingeführt.

Clichy en l'Aunoy, Dorf im franz. Depart. Seine-Oise, Arrondissement Pontoise, im Walde von Boudy, 14 km im SO. von Gonesse, war ein wichtiger Punkt bei der Cernierung von Paris 1870—71.

Clichy-la-Garenne, Flecken im franz. Seine-Depart., Arrondissement St.-Denis, 2 km im N. von Neuilly, in der neuen pariser Banlieue, am rechten Seineufer, an der Eisenbahn Paris-Verailles (Ligne de la rive droite), mit zahlreichen Fabriken für Chemikalien, Öl, Lauwert u. s. w. und (1876) 17354 E., entstanden aus einem alten Dorfe, wo die Merovingen eine Hofburg Clipiacus hatten und Dagobert I. sich gewöhnlich aufhielt. Auch wurde hier 636 ein Konzil gehalten. Die Kirche wurde 1630 vom heil. Vincent von Paul gebaut. C. war 1795—97 der Sitz des unter dem Namen «Société de Clichy» bekannten Klubs, der, aus ehemaligen Emigrierten und erklärten Royalisten gebildet, auf alle Weise die Rückkehr der alten Monarchie herbeizuführen suchte, bis der Staatsstreich vom 4. Sept. 1797 ihm ein gewaltiges Ende machte und seine bedeutendsten Mitglieder nach Cayenne brachte.

Clientel (von cluere [κλυειν], hören) hieß bei den Römern das Schutzverhältnis, in welchem ein geringerer (Client) zu einem Mächtigeren (Patron) stand. Das Institut der C. war nicht bloß auf Rom beschränkt, sondern fand sich auch in andern ital. Gemeinden vor, und in Griechenland sind die thessalischen Benefeten, die spartanischen Seloten mit den Clienten zu vergleichen. Der Ursprung der C. ist vermutlich überall in den Beziehungen zu suchen, in welche altansässige Volkstämme zu hegreichen Einwanderern traten. Forterhalten ward das Verhältnis durch seine Erblichkeit, aber auch dadurch, daß teils Freigelassene notwendig in die C. traten, teils Freigeborene sich freiwillig derselben unterwarfen. Der Client gehörte zum Geschlecht (der gens) seines Patrons, führte dessen Geschlechtsnamen (nomen gentile) und hatte teil an den Opfern und dem Grabmal der Gens. Polit. Rechte durfte er anfangs und solange die alte Geschlechterverfassung bestand (s. Comitien), nicht ausüben; erst die sog. Servianische Verfassungsreform gewährte den Clienten durch ihre Aufnahme in die Centurien (s. d.) das eigentliche Bürgerrecht. Vom Patron hatte der Client Aderland in widerruflichem Besitz, von jenem ward seine Sache vor Gericht geführt (daher die Anwendung der Ausdrücke Patron und Client auf den Rechtsanwalt und den, für welchen er handelt); dagegen war der Client zu Beihilfen bei der Ausstattung von Töchtern des Patrons, bei dessen Lösung aus der Gefangenschaft, bei der Bezahlung von Bußen und andern Unkosten, in ältester Zeit auch zum Kriegsdienste für den Patron verpflichtet. Patron und Client sollten nicht als Zeugen und Kläger gegeneinander auftreten, nicht Trug und Feindschaft üben. Vergehen des Clienten gegen den Patron wurden als Perduellio (Verbrechen an denen, gegen welche man besondere Pflichten zu erfüllen) angesehen. Allmählich schwand die strenge Abhängigkeit der Clienten. Gegen das Ende der Republik hatte sich die C. in eine Art Pietätsverhältnis verwandelt, und nicht bloß einzelne, sondern Kolonien, Municipien, ganze Völkerschaften begaben sich in die C. angesehener Römer. Erst in der spätern Kaiserzeit verlor sich die Bedeutung des Instituts.

Cliffden, Hafenstadt in der irischen Provinz Connaught, Grafschaft Galway, 68 km im WNW. von Galway, an der Bai von Ardbear, mit 1300 E., welche Heringe und Getreide ausführen. In der Nähe befindet sich ein schöner Wasserfall und in 3 km Entfernung steht am Nordufer der Bai ein außerordentlich schön gelegenes Schloß. C. wurde erst 1812 gegründet.

Clifford, eine der ältesten und weitverzweigten Familien in England. Als Stifter des Hauses wird Walter, der Sohn eines normann. Barons, Richard Fitz-Bonce, genannt, der unter Heinrich II. die Burg C. in Herefordshire als Besitztum erhielt und den Namen davon annahm. Seine Tochter Rosamunde war die in vielen Balladen gefeierte Geliebte Heinrichs II., der, um sie vor seiner Gemahlin Eleonore zu verbergen, das Labrynth in Woodstock gebaut haben soll. Als aber Heinrich II. nach der Normandie gezogen war, drang Eleonore in das Schloß Woodstock ein und ließ Rosamunde 1171 durch Gift töten. Ein Nachkomme Walters, Robert, war der erste, der seit 1299 als Lord de C. im Oberhause saß, er wurde 25. Juni 1314 in der Schlacht von Bannockburn getötet. Der achte

Artikel, die man unter C. vermißt, sind unter R. aufzusuchen.

Lord, Thomas, und der neunte, John, waren eifrige Anhänger des Hauses Lancaster in den Kriegen der Roten und Weißen Rose. Zener fiel 22. Mai 1454 in der Schlacht von St. Albans, dieser 29. Jan. 1460 bei Towton, drei Monate, nachdem er den jungen Grafen von Rutland, Sohn des Herzogs von York und Bruder Eduards IV., umgebracht hatte. Der Enkel Johns, Henry, ward 1523 zum Grafen von Cumberland ernannt. — **George C.**, Graf von Cumberland, der Enkel des ersten Grafen, geb. 1558 zu Brougham-Castle in Westmoreland, studierte zu Cambridge Mathematik und kam dann an den Hof, wo er die Gunst der Königin Elisabeth erwarb. Er schiffte sich 1586 auf einer kleinen, von ihm selbst ausgerüsteten Escadre ein, um einen Angriff auf die Azoren zu unternehmen. Die Expedition fiel jedoch nicht glücklich aus. C. verlor durch einen unbesonnenen Angriff auf Terceira viel Mannschaft, die überdies noch durch Hunger und ansteckende Krankheiten decimiert wurde, sodas die Schiffe 1589 kaum nach England zurückgebracht werden konnten. Ebenso fruchtlos war ein Raubzug, den er gegen die Spanier und Portugiesen in den westlind. Gewässern unternahm. C. starb 30. Okt. 1605. Mit seinem Neffen Henry Erlosch 1643 der Titel eines Grafen von Cumberland. Die Baronie C. mit der Peerwürde ging jedoch an die weibl. Linie über und gelangte so an die Familie Southwell. — Der Mannstamm des Hauses blüht noch in dem Peerengeschlecht der C. von Chudleigh, welches seinen Ursprung von Louis, einem jüngern Sohn des vierten Lords, ableitet. Es wurde durch den Ritter Thomas C., geb. 1. Aug. 1630, emporgebracht, der durch seine polit. Intriquen unter König Karl II. (s. Cabal) berühmt ist und unter diesem Monarchen nacheinander die Ämter eines Kontrolleurs des königl. Haushalts, Staatssekretärs und Großschatzmeisters bekleidete. C. ward 22. April 1672 als Baron C. von Chudleigh in den Peerstand erhoben und starb 1673. Die Familie ist katholisch und der letztverstorbenen Lord C., Hugh Charles, geb. 22. Mai 1790, war mit einer Tochter des Thomas Weld von Lutworth-Castle vermählt, der sich nach dem Tode seiner Frau zum Priester weihen ließ und 1830 Kardinal wurde. Ihm folgte 1858 in der Pairie der achte Lord C., Charles Hugh, geb. 27. Juli 1819, und diesem 1880 der gegenwärtige neunte Lord C., Henry Hugh, geb. 1851.

Clifton, Badeort bei Bristol (s. d.).

Clinchant (Justin), franz. Divisionsgeneral, wurde 21. Dez. 1820 zu Thiaucourt bei Metz geboren, trat mit 19 Jahren in die Militärschule von St.-Cyr und aus dieser 1. Okt. 1841 als Unterlieutenant in das 9. Linienregiment, in welchem er 12. März 1851 zum Kapitän befördert wurde. Von 1847 bis 1852 nahm er an den Kämpfen in Algerien teil, wurde dann in das 5. Jägerbataillon versetzt, welches bei Ausbruch des Orientkriegs 1854 der Division Forey zugeteilt wurde. C. focht an der Alma und bei Inkerman, nahm an dem vergeblichen Versuche, den Malakow zu erstürmen, 18. Juni 1855 teil, wurde Bataillonskommandeur im 79. Linienregiment und bald darauf Kommandeur des 4. Jägerbataillons, an dessen Spitze er sich 8. Sept. 1855 bei der Erstürmung des Malakow auszeichnete. Nach der Heimkehr übernahm C. den Befehl über die Gardejäger und führte dieselben 1859 im ital. Feldzuge, aus welchem er als Oberst-

lieutenant des 98. Linienregiments zurückkehrte. Im Aug. 1862 wurde C. Oberst des 1. Zuavenregiments, nahm mit die'm an dem Feldzuge in Mexiko teil und gab viele Beweise seiner Tapferkeit und Umsicht, welche ihm das Kommandeuramt der Ehrenlegion eintrugen. Er wurde Brigadegeneral und kehrte im Stabe des Marschalls Bazaine gegen Ende März 1867 nach Frankreich zurück, wo er den Befehl über eine Infanteriebrigade der Armee von Paris übernahm. Bei Ausbruch des Krieges gegen Deutschland erhielt C. eine Brigade des 3. Armeekorps (Bazaine) und führte diese mit anerkanntem Geschick in den Kämpfen vor Metz, zog sich nach der Kapitulation der Kriegsgefangenschaft und stellte sich der Regierung der nationalen Verteidigung zur Verfügung. Man gab ihm den Rang eines Divisionsgenerals und den Befehl über das neuformierte 20. Armeekorps der Ostarmee (Bourbati), mit welchem er an den Kämpfen bei Billersfeld und an der Wisaine teilnahm. Am 30. Jan. 1871 übernahm C. an Stelle Douberlens den Oberbefehl und war genötigt, mit dem schwachen General Herzog einen Vertrag über die Internierung des Heeres in der Schweiz abzuschließen. Nach Abschluß des Präliminarfriedens kehrte C. nach Frankreich zurück und übernahm den Befehl über die bei Cambrai versammelten Truppen, welche als 5. Armeekorps der Armee von Versailles an den Kämpfen gegen die Commune von Paris teilnahmen. C. wurde sodann Mitglied der Landesverteidigungskommission, erhielt den Befehl über das 1. Armeekorps in Lille und dann kurze Zeit über das 6. Armeekorps in Châlons-sur-Marne; am 17. Juni 1879 wurde ihm das Militärgouvernement von Paris anvertraut. In dieser wichtigen Stellung erlitt ihn 20. März 1881 nach schwerer Krankheit der Tod; seine Bestattung auf dem Père-Lachaise fand auf Staatskosten statt, und sein Verlußt wurde im Volke wie im Heere tief betrauert, da man große Hoffnungen auf die in 16 Feldjahren bewährte Tüchtigkeit dieses Generals gesetzt hatte.

Clinch-River, ein in den Bergen des südwestl. Virginien entspringender Fluß, fließt in südwestl. Richtung durch den nordamerik. Unionsstaat Tennessee und bildet bei Kingston nach einem Laufe von etwa 320 km mit dem Holston den Tennessee. Er ist auf 160 km nur für kleine Fahrzeuge schiffbar.

Clinhol (lat.), eigentlich bettlägerige Kranke, hießen in der ersten christl. Zeit in Rom Ehren, welche auf dem Krankenbett bei Todesgefahr durch Besprengen mit Wasser getauft worden waren.

Cliniscom (lat.), s. Clinif.

Clinton, Stadt im gleichnamigen County des nordamerik. Unionsstaats Iowa, auf dem rechten Ufer des Mississippi, welcher hier von einer über 1200 m langen Brücke überspannt ist, deren Belag 600 000 Doll. gekostet hat, liegt an der Chicago- und Northwestern-Eisenbahn und zählte 1870 über 1880 etwa 9000 E. C. wurde 1855 gegründet, hat gute öffentliche Schulen und zahlreiche Fabriken, unter denen die bedeutenden Sägemühlen und die Werkstätten der Chicago-Northwestern-Eisenbahn hervorzuheben sind.

Clinton, Stadt im County Worcester des Staats Massachusetts, am Nashua-River und an der Nashua-Worcester-Eisenbahn gelegen, hat seit 1870 über 1880 etwa 8030 E.

Clinton (Henry Fienes), Graf von Lincoln, Herzog von Newcastle (s. d.).

Artikel, die man unter C vermisst, sind unter R aufzusuchen.

Clinton (Sir Henry), brit. Feldherr im nord-amerik. Freiheitskriege, ein Enkel des Grafen von Lincoln, geb. um 1738, war im Siebenjährigen Kriege Adjutant des Herzogs von Braunschweig. Er wurde 1758 Hauptmann und 1775 als Generalmajor nach den brit. Kolonien in Nordamerika gesandt. Sein erstes Auftreten daselbst war erfolgreich; er schlug nach der Schlacht bei Wunkershill 1776 die Amerikaner in mehreren Gefechten auf Long-Island, beschoß Charlestown, nahm im September Neuyork weg, stürmte im Okt. 1777 die Forts Montgomery und Clinton am Hudson und wurde im Juni 1778 an Howes Stelle zum Oberbefehlshaber der Armee ernannt. Bei der Annäherung Washingtons mußte er Philadelphia den amerik. Truppen überlassen, bewerkstelligte jedoch mit großer Geschwindigkeit seinen Rückzug durch Jersey und versammelte sein Heer bei Neuyork. In Charlestown, das er im Mai 1780 nahm, verübte er die gruslichsten Missethaten und ließ Frauen und Greise erschießen. Im folgenden Jahre versuchte er die Franzosen, die unter Lafayette Rhode-Island besetzt hielten, anzugreifen; allein Washington setzte seinem Vorbringen ein Ziel. Im J. 1781 segelte er mit 7000 Mann von Neuyork ab, um Lord Cornwallis in Yorktown zu entsetzen, erfuhr jedoch unterwegs dessen Kapitulation und lehrte jurid. E. wurde 1782 nach England zurückberufen, erhielt dann das Gouvernement von Limerick, trat nachher ins Parlament und starb als Gouverneur von Gibraltar 24. Dez. 1795. Er veröffentlichte «Erzählungen über seine Führung in Amerika» (Lond. 1782), «Bemerkungen über Cornwallis' Antwort» (Lond. 1783), «Bemerkungen über die Geschichte des amerik. Kriegs von Steedman» (Lond. 1784).

Clintongruppe, eine Unterabteilung der nord-amerik. Oberflurformation.

Clis, Russe, s. Klio.

Clis, eine Gattung der nackten Fingelfüßer (Pteropoda), die einen spindelförmigen Körper und einen deutlich davon abgesetzten Kopf besitzt. An dem vorderen Halse sitzen seitlich die beiden Fingelflossen und in der Mitte dazwischen ein gekrümmter, zipfelförmiger Anhang, der das Rudiment eines Kriechfüßes zu sein scheint. Die 1—3 cm lange C. borealis findet sich in ungeheuren Schwärmen im Eismeere und bildet eine Hauptnahrung der Walfische.

Clippers (engl.), s. Klippergeschiffe.

Clippe, s. unter Barthei.

Clissa (slaw. Kliš), Dorf mit einem Kastell im Kreise Spalato in Dalmatien. Das Dorf, 11 km von Spalato und 6 km von Salona entfernt, liegt auf ziemlich hoch an der Lehne des Gebirges, welche hier von einer 1849 neu hergestellten Straße herabritten wird, und zählt (1880) 248, als Gemeinde 3423 E., deren Erwerb im Wein- und Olivenbau besteht. Das Kastell (Fortezza de Clissa) beherrscht die ganze Lage auf einem vorspringenden Felsen, von dem sowohl das Uferland als den Paß Clapana, der zwischen dem Mosor und der Rabana verläuft, die Gebirgskette nach Sign und weiter führt. Das Kastell vom Kastell gegen Spalato und das Dorf hin ist prächtig, der Aufenthalt oben während der Bora unfehlbar. Durch die Franzosen und durch die Oesterreicher wurden die Festungsarbeiten vielfach verbessert. E. steht an der Stelle des von Ptolemäus genannten Andetrium (auch Andetium, Mandetium), mit dessen Einnahme im J. 1799 die Eroberung Dalmatiens vollendete.

Im J. 1389 wurde es von Bosniern genommen, 1494 fiel es in die Hand der Venetianer, die es aber nach vielen Opfern zuerst von dem mit den Lakoten verbündeten Freibeuter Peter Crusich, dann von den Türken zurückeroberten mußten. Im J. 1813 wurde die von den Franzosen besetzte Festung von einer Abteilung Kroaten, welche die Engländer bei Spalato ausgeschifft hatten und denen sich Dalmatiner angeschlossen, längere Zeit belagert und zur Kapitulation gezwungen. Seitdem ist E. österr. Besiz.

Cliffon, Stadt im franz. Depart. Untere Loire, Arrondissement Nantes, 24 km im S. von Nantes, in 55 m Höhe am Zusammenflusse der Grande-Moine und der Sevre-Mantaise und an der Eisenbahn Nantes-Roches-sur-Yvon, zählt (1876) 2241, als Gemeinde 2826 E., welche Woll- und Baumwollspinnerei, Leinen-, Tücher und Papierfabrikation treiben. Die 1793 von den Vendéern gänzlich verbrannte Stadt ist 1800—5 ganz im ital. Stile wieder aufgebaut. Dabei stehen die Ruinen eines berühmten Schlosses des Connétable Olivier. Die höchst malerischen Umgebungen haben dem Orte den Namen des franz. Livoli verschafft.

Clitheroe, Stadt in der engl. Grafschaft Lancaster, 34 km im S. dieses Ortes, am linken Ufer des Ribble und am Fuße des 610 m hohen Pendle-Hill, von wo eine Eisenbahn nach Liverpool geht, hat sehr bedeutende Fabrikation von Baumwollwaren und Maschinenweberei (2214 Baumwollarbeiter), einen besuchten Gesundbrunnen und zählt (1881) 10177, als Parlamentsborough 14463 E.

Clitoria L., Pflanzengattung aus der Familie der Leguminosae. Die Arten derselben, die in den wärmern Gegenden der ganzen Erde vorkommen, sind Sträucher oder Kräuter theils mit aufrechten, theils mit windendem Stengel. Sie haben gefiederte, meist mit Nebenblättern versehene Blätter und große, lebhaft gefärbte Blüten. Einige Arten werden wegen ihrer schönen Blüten als Ziersträucher kultiviert, so z. B. C. Ternates L. Die blauen Blüten derselben dienen in Ostindien zum Färben von Speisen und Getränken, die jungen Blättchen werden daselbst auch als Gemüse gegessen.

Clitumnus (heut Clitunno) hieß im Altertum ein in einem Brieße des Plinius geschilderter Fluß, der am Fuße eines von Cypressen beschatteten Berges aus einer kristallklaren Quelle entspringt und, nachdem er sich mit der Tinea (heut Timia) vereinigt, südlich von Perugia in den Tiber mündet. Am E. lag ein Heiligtum des Gottes Clitumnus, dessen Tempel von Kapellen anderer Götter, namentlich denen benachbarter Quellen umgeben war.

Olive (Robert, Lord), der Begründer der brit. Macht in Ostindien, wurde 29. Sept. 1725 auf dem Gute Styche in Shropshire geboren und kam 1743 als Schreiber in die Kanzlei der Ostindischen Kompagnie. In Madras vertauschte er die Feder mit dem Degen und wurde während der Belagerung von Pondichery 1744 zum Fähnrich, nach der Einnahme des Fort Devicotta 1748 zum Zahlmeister ernannt. Er nahm 1751 die Stadt Arcot und schlug wiederholt, unter anderm bei Kondscheream und Maselung, mit geringen Streitkräften die überlegenen Feinde. Von einem heftigen Nervenfieber befallen, das ihn in eine düstere Stimmung versetzte, die ihn nie wieder verließ, kehrte er 1752 nach England zurück, wo er zum Oberlieutenant und zum Befehlshaber des Fort St. Georg ernannt wurde. Er traf 1755 wieder in Ostindien ein, wo er die

Artikel, die man unter C vermischt, sind unter R aufzusuchen

maharattischen Raubstaaten züchtigte. Diese und andere Waffenthaten, welche die Fortschritte der Engländer in Ostindien beförderten, erregten besonders das Mißfallen des vom Mogul fast unabhängigen Nabob von Bengalen, Suradscha-Daula, welcher die brit. Niederlassungen in Bengalen überfiel, Kalkutta plünderte und gegen die Engländer fürchtbare Grausamkeiten übte. Mit einer kleinen Flotte und 1900 Mann wurde C. an die Mündung des Ganges geschickt, um von da aus die bengal. Macht zu jügeln. Während er 1757 Kalkutta besetzte, näherte sich der Nabob an der Spitze von 50000 Mann und einer zahlreichen Artillerie, wurde aber durch das entschlossene Benehmen C.'s zu einem Frieden bestimmt, in welchem er Kalkutta den Engländern überließ und überdies noch einen Landstrich von Bengalen abtrat. Als C. sich demnächst anschickte, die Franzosen von den Ufern des Ganges zu vertreiben, rüstete sich Suradscha-Daula insgeheim von neuem, um die Engländer mit Hilfe der Franzosen zu bewältigen. Nachdem aber C. einen Verwandten und General desselben, Mir-Dschaffier, durch große Versprechungen gewonnen, griff er an der Spitze von 1000 Europäern, 2000 Sipoy's und 8 Haubitzen 26. Juni 1757 bei Plassy die aus 20000 Reitern und 40000 Mann Infanterie bestehende und mit 53 Kanonen versehene Armee des Nabob an und schlug dieselbe vollständig. Er besetzte die Hauptstadt Murshidabad und ließ Mir-Dschaffier zum Nabob von Bengalen ausrufen; Suradscha-Daula wurde auf der Flucht ermordet. Dieser Sieg begründete die brit. Macht in Ostindien. Mir-Dschaffier mußte für seine Erhebung der Kompagnie ungeheure Entschädigungssummen zahlen. C. allein erhielt 256000 Pfd. St., außerdem den Titel eines Edeln des Mogulreichs und in Folge dieser Würde ein Lehn, das ihm jährlich mehr als 30000 Pfd. St. einbrachte. Es gelang ihm, den Einfluß der Franzosen vollständig zu brechen. Im J. 1760 nach England zurückgekehrt, wurde C. von Volk und Regierung mit Auszeichnung empfangen und 1762 zur Würde eines Peers von Irland mit dem Titel Baron C. von Plassy erhoben. Als drei Jahre später die Unruhen in Ostindien von neuem ausbrachen, begab er sich als Chef der Armee und oberster Gouverneur aller engl. Besatzungen 1764 abermals nach Kalkutta. Bei seiner Ankunft war der Nabob von Aud, der erbitterteste Feind der Engländer, schon geschlagen; auch hatte der Mogul, der als Prätendent bei dem Nabob von Aud sich aufhielt, bereits den Schutz der brit. Waffen angerufen. C. benutzte diesen Umstand, sich 1765 von dem Mogul im Verträge von Allahabad zum Lehnsträger der Provinzen Bengalen, Bahar und Orissa erheben zu lassen, und gewann hiermit der Kompagnie gegen Zahlung einer Pension die Herrschaft über Länderstriche von mehr als 15 Mill. Bewohnern. Schon 1767 legte er indes aus Gesundheitsrückichten sein Amt nieder und kehrte nach Europa zurück. Der König verlieh ihm den Bathorden; das Parlament aber erhob gegen ihn die Beschuldigung des Mißbrauchs seiner Gewalt in Ostindien, und auf Antrag Burgognes wurde er 1772 in Untersuchung gezogen. Er verteidigte sich so gut, daß der Antrag vom Parlament nicht nur verworfen, sondern auch anerkannt wurde, daß er dem erlauchte große Dienste geleistet habe. Allein die gerechtigsten, zu denen er in Ostindien im Interesse der Kompagnie seine Hand bot, lassen sich

trotzdem nicht ablegnen. C. hatte sich in Ostindien ein ungeheures Vermögen erworben, dem die Kompagnie noch eine Pension von 10000 Pfd. St. hinzufügte. Obwohl im Besiz unermesslicher Güter, ward er des Genusses derselben nicht froh, und machte 29. Nov. 1774 durch einen Selbstmord seinem thatenreichen Leben ein Ende. Vgl. die Biographien C.'s von Garfaccioli (Lond. 1775), Malcolm (3 Bde., Lond. 1836) und Meig (Lond. 1848). Auch Macaulay hat C.'s Leben in einem ausgezeichneten Essay («Lord C. and letters and diary of Madame d'Arblay», Lpz. 1858) behandelt.

Clodia, eine der drei Schwestern des Publius Clodius Pulcher (s. d.), war durch Schönheit ausgezeichnet, aber durch ihre Sittenlosigkeit berüchtigt, wegen deren sie den Spottnamen Quibrantaria (von quadrans, einem Viertel-As), der sie den gemeinen Dirnen gleichstellte, erhielt. Ihren Gemahl, Quintus Metellus Celer, der im J. 60 v. Chr. Konsul war und das Jahr darauf starb, soll sie vergiftet haben. Als sie ihren Liebhaber, den Marcus Caelius Rufus, aus Rache, weil er sie verlassen hatte, anklagen ließ, er habe sie zu vergiften versucht, verteidigte Cicero diesen in einer noch erhaltenen Rede, worin er die C. aufs heftigste angriff. Man vermutet, daß E. die von Catullus geliebte und in seinen Gedichten gefeierte Lesbia ist.

Clodius, röm. Geschlecht, s. Claudius.

Clodius Pulcher (Publius), aus dem patricischen Geschlecht der Claudier, spielte bei den innern Unruhen, welche dem Sturz des röm. Freistaats vorangingen, eine bedeutende Rolle. Sein aufreißerischer und gewaltthätiger Sinn zeigte sich schon bei dem Beginn seiner öffentlichen Laufbahn, als er im Mitridatischen Kriege die Soldaten seines Schwagers Lucullus gegen ihren Feldherrn aufwiegelte. Er begab sich hierauf nach Cilicien. Vom dortigen Statthalter, der ebenfalls sein Schwager war, zum Befehlshaber einer Flotte ernannt, geriet er in die Gewalt von Seeräubern. Als diese ihn aus Furcht vor Pompejus freigelassen hatten, ging er nach Syrien. Auch hier erregte er Unruhen und hätte dabei sein Leben beinahe eingebüßt. In Rom klagte er im J. 65 v. Chr. den Catilina wegen Erpressungen an, ließ sich aber von ihm beschützen und bereicherte sich selbst im folgenden Jahre in Gallien auf die unrechtmäßigste Weise. In Catilinas Verschwörung war er nicht verwickelt. Mit Cicero verfeindete er sich im J. 61. Als die vornehmsten Frauen im J. 62 das Fest der Bona Dea im Hause des damaligen Prätors Julius Cäsar feierten, mit dessen Gemahlin Pompeia C. in sträflichem Verhältnis stand, hatte er sich bei dieser Feier, bei welcher die Gegenwart von Männern verpönt war, als Frau verkleidet eingeschlichen war entdeckt worden, aber entflohen. Cäsar trennte sich hierauf von Pompeia, mochte aber nicht al' Ankläger gegen C. auftreten; doch setzte der Senat es durch, daß dieser im J. 61 wegen Verletzung d. Religion öffentlich belangt ward. Cicero, von C. gereizt, sprach und zeugte gegen ihn; aber trotzdem ward C. freigesprochen, und ging nun als Caudex nach Sicilien. Um Tribun zu werden, mußte er in den plebejischen Stand eintreten, und dies geschah im J. 59 mit Unterstützung Cäsars, der damals auch Konsul war, in seiner Eigenschaft als Pontifex Maximus. So erhielt er für das J. 58 das Tribunat. Durch Gesetze über Herstellung d. der Form nach sakralen, in Wirklichkeit zu polit-

Artikel, die man unter C. vermißt, sind unter A. aufzusuchen.

Agitationen mißbrauchten Vereine (Kollegien), Beschränkung des censorischen Nüchtereits und des Einflusses der Auspizien und anderer Bestimmungen religiöser Art auf die Abhaltung der Volksversammlungen verstärkte er seine Agitationsmittel und außerdem sicherte er sich noch mehr durch ein anderes Gesetz, das unentgeltliche Verteilung von Getreide an das Volk anordnete, die Gunst des letztern, worauf es ihm schon im April gelang, Cicero (s. d.) ins Exil zu treiben; das Haus desselben auf dem Palatin wurde von den Banden des C. niedergebrannt, seine Willen verhöhlet. Durch die Entfernung Ciceros ebensowohl als durch die Catos hatte C. den Triumvirn einen Dienst geleistet; er verleidete sich aber gleich darauf auch mit Pompejus, den er dann durch ein fingiertes oder wirkliches Attentat auf sein Leben einschüchterte und durch seine Banden hinderte, auf dem Forum oder im Senat zu erscheinen, ja eine Zeit lang geradezu in seinem Hause belagern ließ. Gleich zu Anfang des J. 57 trug der Konsul Lentulus Spinther im Senat auf die Rückberufung Ciceros an. Aber obgleich nun auch die meisten neuen Tribunen für Cicero waren, so gelang es doch C., die Ausführung der Sache längere Zeit zu verhindern; seine bewaffneten Banden und die der Gegner, namentlich des Tribunen L. Annius Milo, belästigten sich in der Stadt selbst, und erst im August konnte durch die Comitten Ciceros Rückkehr beschlossen werden. Im J. 53 begann der Straßenkampf mit erneuter Heftigkeit. Die Anhänger des C. und des Milo belästigten sich fortwährend, so daß die Haltung von Wahlcomitten unmöglich ward. Das J. 52 begann, ohne daß Rom Konsuln oder Prätores hatte. Am 19. Jan. begegnete C. auf der Appischen Straße unweit Bovilla dem Milo und zwischen den Gefolgen beider entstand sofort Streit. Im Verlaufe desselben ward C. ermordet. Sein Leichnam ward nach Rom gebracht. Dort trug ihn wehlt das Volk in die hostilische Kurie und verbrannte ihn hier, wobei die Kurie und die nahegelegene Basilika Porcia in Feuer aufgingen.

Clodius (Christian Aug.), Philosoph und Dichter, geb. 1738 zu Annaberg in Sachsen, studierte in Leipzig Theologie, wurde 1760 außerord., 1764 ord. Professor der Philosophie daselbst, erhielt 1782 den Lehrstuhl der Dichtkunst und Beredsamkeit und starb 30. Nov. 1784. Seine Dichtungen, darunter das Lustspiel *»Nebon, oder die Rache des Weisen«*, sind platt und nächtlich. Goethe hat ihn als Gelegenheitsdichter in dem im siedenden Buche von *»Dichtung und Wahrheit«* mitgetheilten Gedichte an den Außenbäder Handel in Leipzig parodiert. Seine *»Versuche aus der Litteratur und Moral«* (4 Bde., Lpz. 1767—69), *»Neue vermischte Schriften«* (6 Bde., Lpz. 1780—87) enthalten sowohl Dichtungen als Abhandlungen und Aufsätze.

Seine Gattin, Julie Friederike Henriette, geborene Stölzel, geb. zu Altenburg 1755, gest. in Dresden 3. März 1805, schrieb zu dem letzten Teile der *»Schriften«* ihres Mannes eine *»Nachricht von dessen Lebensumständen«* und verfaßte den Roman *»Eduard Montresneuil«* (Lpz. 1806).

Christian August Heinrich C., Sohn der vorigen, geb. zu Altenburg 21. Sept. 1772, seit 1800 außerord. und seit 1811 ord. Professor der weltlichen Philosophie zu Leipzig, gest. daselbst 21. März 1836, hat als Philosoph, Dichter und Kritiker manches Verdienstliche geleistet. Von seinen

Werken sind zu nennen: *»Gedichte«* (Lpz. 1794), *»Fedor, oder der Mensch unter Bürgern«* (2 Bde., Lpz. 1805), *»Entwurf einer systematischen Poetik«* (2 Bde., Lpz. 1804), *»Grundriß der allgemeinen Religionslehre«* (Lpz. 1808) und *»Von Gott in der Natur, in der Menschengehichte und im Bewußtsein«* (4 Bde., Lpz. 1818—22). Auch bearbeitete er Lafontaines *»Fabeln«* (2 Bde., Lpz. 1803) und gab eine Auswahl aus Klopstocks Nachlaß (2 Bde., Lpz. 1821) heraus. Sein philos. Standpunkt war dem von F. H. Jacobi verwandt. Nach seinem Tode erschien noch ein allegorisches Gedicht: *»Gros und Psyche«* (mit einem Vorworte von Crusius, Lpz. 1839).

Clodt von Jürgensburg (Peter Karlowitsch, Baron), vorzüglicher russ. Bildhauer, geb. 29. Mai 1805, stammte aus einer altadeligen Familie Estlands. Für den Militärdienst bestimmt, trat er in die Artillerieschule in Petersburg und wurde Offizier, nahm aber bald seinen Abschied, um ganz seiner Neigung zur Kunst folgen zu können. C. wurde demnach Schüler der petersburger Kunstakademie und widmete sich eifrig dem Studium des Pferdes. Erst schnitzte er Pferde in Holz, dann modellirte er sie. Als sein erstes Hauptwerk sind die Rosse der Quadriga auf der 1838 errichteten Triumpfsforte in Petersburg zu nennen. Später schuf er vier kolossale bronzene Gruppen von Rossen, welche die Anitischlowbrücke auf dem Nemski-Prospekt in Petersburg zieren. Zwei davon ließ der Kaiser Nikolaus für den König Friedrich Wilhelm IV. von Preußen wiederholen, der sie vor dem Schlosse zu Berlin auf der neuen Terrasse nach dem Lustgarten aufstellen ließ und die C. s. Ruhm begründeten. Von C. ist auch die kolossale Bronzestute des Kosakenhetmans Grafen Platow in Nowitscherkast. Eine seiner letzten Arbeiten war die über 9 m hohe, 7. Juli 1869 in Petersburg enthüllte Reiterstatue des Kaisers Nikolaus, welche ein nicht ganz glückliches Pendant zur Reiterstatue Peter d. Gr. von Falconet bildet. C. starb hochgeehrt als Professor der petersburger Akademie 8. Nov. 1867 auf dem Gute Chalala in Finland.

Unter seinen Söhnen zeichnet sich Michael Petrowitsch, Baron C., russ. Genremaler, aus, geb. 1839 zu Petersburg. Derselbe besuchte die dortige Akademie, wo er 1861 den ersten Preis erhielt und sich nachher in seinem Fache noch sehr vervollkommnete. Unter seinen in Rußland beliebten Bildern werden hervorgehoben: *Die Lauffeierlichkeit in Rußland*, das *Gebet vor der Laufe* und das *Nahzimmer im Franziskanerkloster*. Ein Verwandter des letztern ist der russ. Landschaftsmaler Michael Konstantinowitsch, Baron C., geb. 1836 in Petersburg, auf der dortigen Akademie gebildet und seit 1864 Professor daselbst. Unter seinen Gemälden zeichnen sich wegen ihrer gerühmten Wirkungen aus: *Rückkehr vom Feld*, *Viehherde in der Steppe* und *Eine Straße im Herbstregen*.

Clogher, alte Stadt in der irischen Provinz Ulster, Grafschaft Tyrone, 25 km im SSO. von Omagh, an dem zum Neaghsee gehenden Bfadwater, war ehemals Bischofsitz, ist jetzt sehr herabgekommen und zählt nur noch 250 E. Die Kathedrale und der bischöfl. Palast sind noch vorhanden. — Clogher, ein irisches Berggebirge an der Ostküste (Grafschaft Louth, Provinz Leinster) bei der Mündung des Boyne, wo 1798 die franz. Expedition landete, und ein unweit desselben gelegenes Dorf in der Grafschaft Louth, mit besuchtem Seebad.

Artikel, die man unter C. vermißt, sind unter K. aufzuführen.

Clölia ist in der sagenhaften ältesten Geschichte Roms der Name einer edeln röm. Jungfrau, die mit andern Jungfrauen und Knaben dem König Porfenna als Geisel übergeben wurde. Sie täuschte die Wachen und schwamm den übrigen Mädchen voran über den Tiber und alle entliefen glücklich zu den Ihrigen. Die Römer schidten sie jedoch auf Porfennas Verlangen zurück. Dieser aber, über den Mut der Jungfrau von Bewunderung erfüllt, gab die E. frei und erteilte ihr auch die Erlaubnis, einen Teil der Geiseln mit sich zu nehmen, worauf sie die Minderjährigen auswählte. Eine Statue auf der Sacra via, welche eine zu Pferde sitzende Frau darstellte, sollte ihr zu Ehren errichtet sein.

Clonakilly, Stadt in der irischen Provinz Munster, Grafschaft Cork, 42 km im SW. von Cork, an der Mündung des Foilgah in die sandige und gefährliche Bai von C., mit 8568 E., welche Getreide, Salz, Leinen und Garn in den Handel bringen.

Clonmel, im Shannontale gelegene Municipalsstadt und Parlamentsborough der irischen Grafschaft Tipperary, Provinz Munster, am linken Ufer des schiffbaren Suir, über welchen hier drei steinerne Brücken nach dem jenseitigen Leinern und zur Grafschaft Waterford gehörigen Teile der Stadt führen, und an der Eisenbahn Waterford-Limerick, 218 km im SW. von Dublin, hat mehrere schöne öffentliche Gebäude, eine Kirche und zehn Kapellen, einen Gerichtshof, ein Arbeits- und Irrenhaus, eine Rasserie, ein Institut der Christlichen Brüder, ein Handwerkerinstitut, und zählt 10112 E., welche große Getreidemühlen, Brauereien und Brennereien unterhalten, wichtigen Handel mit Butter und Korn nach London und Liverpool betreiben und besuchte Märkte unterhalten. Der Fluß liefert viele schöne Lachse. C. war früher Festung, deren Werke durch Cromwell nach harter Belagerung 1650 geschleift wurden, und hat sich seitdem noch nicht wieder erholt. Hier wurde 1713 Lawrence Sterne geboren.

Clontarf, Stadt in der irischen Provinz Leinster, Grafschaft Dublin, 5 km im NW. der Hauptstadt am nördl. Ufer der Dublin-Bai, an der Drogheda-Bahn, ist ein sehr besuchtes Seebad mit einem Schlosse und vielen Landhäusern, dessen 3440 E. Fischerei treiben. Das Schloß, im normann. Stile, an der Stelle gebaut, wo ehemals ein Sitz der Tempelherren war, ist Sitz der Bernonß. Hier wurden 1014 die Dänen von den Iren besiegt.

Clost (Joh. Baptista, Baron von), einer der seltsamsten Schwärmer während der Französischen Revolution, geb. 24. Juni 1765 in der Nähe von Alevé, erhielt in Paris von seinem 11. Jahre an seine Erziehung. Durch eifriges Studium der Alten, und besonders Rousseaus, erhielt er seine Phantastie dermaßen, daß er sich die Mission erteilte, die Demokratie von Sparta und Athen im Univerfum zu verbreiten; zu diesem Zwecke bereifte er unter dem Namen Anacharsis einen großen Teil Europas, indem er allenthalben für seine philanthropischen Pläne große Summen verschwendete. Die Vereinigung aller Völker und Menschen in eine allgemeine Familie wurde dabei mehr und mehr das letzte Ziel seiner kosmopolitischen Bestrebungen. In der Französischen Revolution erblickte er endlich die Erfüllung dieser Wünsche. Er kehrte nach Paris zurück, nannte sich den Rebner des menschlichen Geschlechts, petitionierte oft bei der Nationalversammlung 19. Juni 1790 an der Spitze einer irischer Gaminis und Dienstknechten, die in

den Phantasielokalen verschiedener jähmer und wilder, lebender und vergangener Völker die Abgeordneten des Erdkreises vorstellten, vor den Schranken der Versammlung, um derselben eine Dankadresse für ihre Erhebung gegen die Tyrannen der Welt zu überreichen und die Aufnahme aller zu Paris befindlichen Fremden in die franz. Gemeinschaft zu erbitten. Nach dem 10. Aug. 1792 machte er der Nationalversammlung den Vorschlag, ein preuß. Korps unter dem Namen der Bandalischen Legion zu bilden, und reuerte 12 000 Frs. zur Berteidigung gegen die Invasion bei. Dafür wählte ihn Sept. 1792 das Dese-Departement in den Konvent, wo er sehr bald eine radikale Reform in Politik und Religion beantragte und nicht müde wurde, die Versammlung durch seine Anträge zu belästigen. Wie das Königtum, so haßte er das Christentum; er erklärte sich als einen persönlichen Feind des Eifers desselben und predigte, als ein Anhänger des Kultus der Vernunft, den entschiedensten Materialismus. Bei der Beurteilung Ludwigs XVI. stimmte er dem Namen des menschlichen Geschlechts für den Tod und verdamnte nebenbei den König von Preußen. Später wurde er auf Betrieb Robespierres aus dem Klub der Jakobiner als ein Reicher und Aristokrat ausgeschlossen, in die Anklage gegen die Hebertisten verwickelt, mit den übrigen zum Tode verurteilt und 24. März 1794 hingerichtet. C. hörte sein Todesurteil mit großer Ruhe an, tröstete seine Schicksalsgenossen und predigte seinem Freund Hebert noch auf der Fahrt zur Richtstätte den Materialismus. Er hinterließ eine Menge Schriften, die sämtlich den extravagantesten Charakter tragen und von denen ihrer Absonderlichkeit wegen nur etwa: «Certitude des preuves du Mohammedisme» (Lond. 1780), «L'orateur du genre humain, ou dépeches du Prussien Cloots au Prussien Herzberg» (1791) und «Base constitutionnelle de la république du genre humain» (1793) zu nennen sind. Vgl. Avenel, «Anacharsis C.» (Par. 1865).

Clofener (Friedrich), in der zweiten Hälfte des 14. Jahrh. Priester an der Katharinenkapelle des Straßburger Münsters, verfaßte außer andern Werken eine Chronik Straßburgs in deutscher Sprache, indem er an Auszüge und Übersetzungen älterer Werke, auch über Papst- und Kaisergeschichte, Berichte über Ereignisse in Straßburg und seine dortigen Ergebnisse anknüpfte. Die Zwiste der Bürger unter sich und mit der Geistlichkeit, Judenverfolgungen, Geißlerfahrten, die große Bauhätigkeit der damaligen Zeit, Krieg und Frieden, der Handelsverkehr der reichen Stadt und das Schwanken der Preise, alle diese Dinge in schmutzloser Form erzählt, geben ein farbenreiches Bild des bürgerlichen Lebens des 14. Jahrh. Das am 8. Juli 1362 als Straßburg von einem Erdbeben heimgegriffen wurde, beendete Werk ist am besten von Hegel her ausgegeben in den «Chroniken der deutschen Städte» (Bd. 8, Sp. 1870).

Closet, f. Abort.

Clos Bougeot, b. h. «eingezäunter Weinberg Bougeot», ist der ausgebehnteste (60 ha) und wertvollste unter den Weinbergen Burgunds, und befindet sich in der Nähe von Cîteaux, im Depart. Côte-d'Or, Arrondissement Beaune, zwischen Dijon und Nuits. Der Weinberg liegt 5,5 km im SW. von Chambertin, westlich dicht neben dem von Romanée Conti, nur durch die Eisenbahn davon getrennt. Der Wein nähert sich dem Chabard...

Artikel, die man unter C. vermischt, sind unter B. aufzusuchen.

im allgemeinen, ist aber noch geistiger. Die höher gelegenen Gärten geben besonders zarte, seine Reine; die niedrig und an der Straße gelegenen viel geringere Sorten.

Clot (Antoine), bekannt unter dem Namen Clot-Bei, der Begründer des Medizinalwesens in Ägypten, geb. 5. Nov. 1793 zu Grenoble, studierte Medizin in Montpellier, ließ sich dann als Arzt in Marseille nieder und wurde 1820 zum Chirurgen am dortigen Hôtel-Dieu ernannt. Im J. 1822 ging er nach Ägypten und errichtete hier im Auftrage von Mehemed-Ali zu Kairo den Gesundheitsrat des Heers sowie, behufs Bildung junger heimischer Ärzte, zu Abu-Babel, einem Dorfe, 22 km nördlich von Kairo, eine mediz. Lehranstalt mit einem ausgezeichneten Krankenhaus; ferner schuf er eine Schule zur Erlernung der franz. Sprache, eine Apotheke- und Veterinär- und später auch ein Seemannsinstitut. Im J. 1832 vom Byskönig zum Bei ernannt, ordnete er in der Folge den Sanitätsdienst für Ägypt. Marine und richtete einen Sanitätsrat für Schiffsärzte ein. Im J. 1836 wurde er Generalliebsarzt der Armeen und Chef des gesamten Medizinalwesens mit dem Range eines Generals. E. nahm seinen Wohnsitz in Kairo, wohin auch 1837 die Unterrichtsanstalten verlegt wurden. Nach dem Tode Mehemed-Alis verließ E. 1849 Ägypten und ließ sich zu Marseille nieder, wo er Ende Sept. 1868 starb. Seine kostbare ägypt. Sammlung trat er 1852 dem Staate ab. Unter seinen Schriften sind hervorzuheben: «Relation des epidémies de cholera morbus qui ont régné à l'Hégiaz, à Suez et en Egypte» (Marf. 1832), «De la peste observée en Egypte» (Par. 1840), «Aperçu général sur l'Égypte» (2 Bde., Par. 1840), «Coup d'œil sur la peste et les quarantaines» (Par. 1851), «Méhémé-Ali, Vice-roi d'Égypte» (Marf. 1862), «De l'ophthalmie, du trichiasis, de l'entropion et de la cataracte observés en Egypte» (Par. 1864).

Cloture (frz., eigentlich Einschließung, Umzäunung), in der parlamentarischen Sprache Schluß der Debatte. Cloturiers wurden nach der Restauration von 1815 in der franz. Kammer die Ultraroyalisten genannt, weil sie, wenn liberale Redner auftraten, immer sofort auf Schluß der Debatte antrugen.

Cloué (Georges Charles), franz. Admiral, geb. 20. Aug. 1817, trat 1832 in den MarineDienst, wurde 1839 Fähnrich zur See, 1846 Schiffslieutenant, 1855 Fregattenkapitän, 1862 Linienschiffskapitän und zweiter Kommandant des franz. Geschwaders in den amerik. Gewässern, 1867 Kontreadmiral und Chef des Stabes der ersten Seepräfectur in Cherbourg, dann Gouverneur der Insel Martinique. E. wurde 1874 zum Vizeadmiral ernannt und nach Frankreich zurückberufen, wo er die Seepräfectur Cherbourg übernahm; 1878 beendete er das Übungsgeschwader des Atlantischen Ozeans und wurde sodann Direktor des hydrographischen Amtes. Vom 22. Sept. 1880 bis 31. Jan. 1882 war er im Kabinett Ferry franz. Marine- und Kolonialminister. Auch literarisch ist E. thätig gewesen; derselbe schrieb unter anderem «Recherches hydrographiques sur la mer d'Azor» (Par. 1856) und «Pilote de Terre-Neuve» 2 Bde., Par. 1870).

Clouet (Albert), Kupferstecher, geb. zu Antwerpen, war größtenteils in Rom, wo er auch unter Bloemaert seine Ausbildung erhalten hatte,

beschäftigt. Seine Stiche sind meist nach Gemälden Pietros da Cortona und anderer effektvoller ital. Meister entworfen. Er starb 1687 in seiner Heimat.

Clouet (François), franz. Maler, wie sein Vater Jean C. gewöhnlich Janet genannt, folgte wahrscheinlich letzterm 1545 in der Eigenschaft als «peintre ordinaire du roy» bei Franz I. und besetzte diese Stelle auch unter den Königen Franz II. und Karl IX. Er starb vermutlich 1572. In Howard-Castle, dem Landsitze des Lord Carlisle, befindet sich von ihm ein vortreffliches, lebensgroßes Bildnis der Katharina von Medici mit ihren Kindern. Die kaiserl. Galerie zu Wien besitzt von ihm das Bild Karls IX. in ganzer Figur, welches diesen Fürsten in reicher und prächtiger Kleidung darstellt, die Ambrafer Sammlung ein sehr feines Brustbild desselben Fürsten. Eine Wiederholung des erstern befindet sich im Louvre, wo überhaupt mehrere seiner kleinen sauberen Porträts, meist von Personen des damaligen franz. Hofes, aufbewahrt werden. Von seinen zahlreichen Zeichnungen in schwarzer und roter Kreide befinden sich 88 in Howard-Castle, andere einzelne in verschiedenen Sammlungen Europas. Der Stil Janets ist wesentlich niederländisch; seine feine und wahre Auffassung erinnert teilweise an Holbein, obwohl er weder dessen Tiefe noch dessen naturwahres Kolorit und solide Impastierung erreicht.

Clouet (Peter), Kupferstecher, geb. zu Antwerpen 1606, war fast ausschließlich für die Vervielfältigung der Werke des Rubens, von Dyds und ihrer Schule thätig. Er machte viele Reisen und starb in Antwerpen 1677. Sein Michael im Kampfe mit dem Drachen, nach Rubens, sowie eine Madonna nach van Dyck gehören zu seinen besten Arbeiten.

Cloue, ein altes brit. Gewicht für Wolle, die Hälfte des Stone (Stein) und 7 engl. Handelspfund begreifend = $3\frac{7}{10}$ oder 3,78 kg.

Clodio (Giulio), genannt Mac ebo, berühmter Miniaturmaler des 16. Jahrh., welcher diese mittelalterliche Kunst im neuen Stil der Renaissance einer brillanten Nachblüte zuführte, geb. 1498, gest. 1578 zu Rom, kam im 18. Lebensjahre aus seinem Geburtsdörfchen Orizana in Kroatien nach Mantua, um von theol. Studien zur Malerei überzugehen. Der Cardinal Grimani und Giulio Romano, bei dem er arbeitete, erkannten sein Talent für die Miniaturmalerei, der er sich fortan widmete. Bei der Plünderung Roms (1527), wohin er ein Jahr vorher gegangen war, geriet er in Haft und dann durch ein Gelübde ins Kloster nach Mantua. Nach dreijährigem Aufenthalt ließ er sich jedoch vom geistlichen Stande entbinden und trat wieder als Künstler in die Dienste des Cardinals Grimani, der sich jetzt in Perugia aufhielt. Sein Ruhm wuchs fortwährend, und Cardinal Farnese rief ihn 1540 nach Rom. Das Hauptwerk E.s für diesen war ein prachtvolles Muttergottesbühllein, an dem er neun Jahre lang arbeitete, und wozu Benvenuto Cellini den kostbaren, reichen Einband machte. Jetzt befindet sich dieses Kunstwerk in der Bibliothek des Museo Nazionale in Neapel. Alle Fürsten begehrten nun E.s Arbeiten. Herzog Cosmo I. rief ihn an seinen Hof in Florenz. Für Philipp II. von Spanien malte er Bilder aus der Geschichte seines Vaters, Karl V. (jetzt im Britischen Museum zu London), für Johann III. von Portugal ein Palmtenbuch. Außerdem stattete er Dantes «Göttliche Komödie»

Artikel, die man unter C vermischt, sind unter K aufzusuchen.

(in der Bibliothek des Vatikan, das «Leben des Francesco Maria von Montefeltro» und andere Manuskripte mit Bildern aus, sowie viele Choral-, Mess- und Gebetsbücher, die noch heute in verschiedenen Bibliotheken verwahrt werden. Der ornamentirte Teil seiner Bilder ist voll reicher Phantasie, die eigene Komposition der Pracht der Verzierungen untergeordnet, die Ausführung bis ins Detail vollendet. Sein Selbstporträt befindet sich in der Ambrafer Sammlung zu Wien.

Clavis (frz.), soviel wie Chlodwig (s. d.).

Clown (spr. Claun, d. h. Lölpel, Klüpel), die lustige Person der engl. Bühne, verwandt mit dem deutschen Hanswurst und dem span. Gracioso, kam im Anfang des 16. Jahrh. auf und improvisierte zuerst seine Rollen. Er spielte selbst in der Tragödie nicht; Shakespeare macht häufig Gebrauch von ihm. Später verschwand er aus den ersten Stücken und wurde endlich auf die Pantomime und den Kunststreitercircus beschränkt. Namentlich erscheint der C. noch in den Weihnachtspantomimen des Drurylane- und Coventgarden-Theaters in London, in welchem letztern besondere Berühmtheit als C. in neuerer Zeit Joe (Joseph) Grimaldi erlangte, dessen Leben von Dickens beschrieben wurde.

Clonme, sehr alte irische Stadt der Provinz Munster, Grafschaft Cork, 24 km ostwärts von Cork, mit 1200 C., war Hauptort eines ehemaligen Bistums, das auf Cork übergegangen ist, und besitzt noch eine merkwürdige Kathedrale. Neben der Kirche steht ein 80 m hoher runder Turm.

Clunay, s. Cluny.

Cluniacenser, s. unter Cluny.

Cluny, ehemals auch Clugny, Stadt im franz. Depart. Saône-Loire, Arrondissement Macon, an der Grosne und an der Eisenbahn Macon-Paray, zählt (1876) 4007 C., als Gemeinde 4540 C. und ist berühmt geworden durch sein Benediktinerloster. Vom Herzog Wilhelm dem Frommen von Aquitanien im J. 910 gestiftet, um bei dem allgemeinen Verfall der Klosterzucht ein Muster der Strenge und Ordnung zu sein, hat es lange Zeit die Führung gehabt in dem großen Kampfe für Reorganisation des Mönchtums und Unabhängigkeit der Kirche von der Staatsgewalt. Der erste Abt Berno, aus einem alten burgund. Grafengeschlecht stammend, war, ehe er nach C. kam, Abt des Benediktinerlosters Beaume in der Diocese Dijon und führte die Regel des heil. Benedikt in voller Strenge ein. Der zweite Abt Odo (927—941) verschärfte dieselbe noch durch mancherlei Zusätze (die sog. Consuetudines Cluniacenses).

Von C. aus wurden neun Klöster begründet, alte reformiert und bald entstand die Kongregation von C. oder der Orden der Cluniacenser, d. h. eine Vereinigung von zahlreichen Klöstern, welche sich unter dem Abt von C. als ihrem Oberhaupt und unter der dortigen Regel verbanden. Im 12. Jahrh. zählte man deren in Frankreich, Italien, Spanien, England, Deutschland und Polen über 2000. Die Ordnungen von C., zuerst im 12. Jahrh. gesammelt vom Mönch Bernhard, vervollständigt durch Petrus Venerabilis, befreiten es von der bischöfl. Gewalt und stellten es unmittelbar unter Rom. Der Abt von C. hatte fast unbeschränkte Gewalt über alle untergebenen Klöster. Das Leben der Brüder war genau geregelt, wechselnd zwischen Arbeit und geistlichen Übungen; lässig war besonders das Gebot des Schweigens. Die

Ordenstracht war schwarz. Die Päpste stützten C. reich mit Privilegien aus und fanden hier wiederum die kräftigste Unterstützung im Kampfe gegen das Kaisertum. Aus dem Orden gingen bald nacheinander drei Päpste hervor. Gregor VII., Urban II. und Paschalis II. Je mehr aber die Unabhängigkeit und der Reichtum von C. zunahm, desto mehr bedurfte es selbst wieder einer Reform. Bergebusen suchten die Abte Hugo V. 1204 und Heinrich I. 1208 eine solche durchzuführen. Als 1523 der Kardinal Johann von Lothringen zum Abt gewählt wurde, geriet der Orden vollständig in Abhängigkeit von den Guisen. Spätere Reformversuche führten nur zu ungelassen Streitigkeiten. Aufgehoben wurde die Abtei 1790. Von der prächtigen Kirche stehen nur noch Ruinen, die übrigen Gebäude werden anderweitig verwendet. Gegen Ende des 15. Jahrh. ließen sich die Abte von C. zu Paris einen Palast, das Hôtel de Cluny, erbauen, welcher 1838 von Du-Sommerard (s. d.) zur Aufstellung seiner ungemein reichen Sammlung von mittelalterlichen Kunstgegenständen erworben ward, 1842 aber mit letztern an den Staat überging.

Vgl. Champly, «Histoire de l'abbaye de C.» (Macon 1866); Pelargus, «Geschichte der Abtei C.» (Tab. 1868); Grewen, «Die Wirksamkeit der Cluniacenser» (Wesel 1870).

Cluse (ital. chiusa, deutsch Klause oder Klaus), franz. Bezeichnung für einen Engpaß. (S. Klaus).

Cluse (La), Ort zwischen Pontarlier und der Grenze der Schweiz, im franz. Depart. Doubs, wo sich die von Pontarlier nach der Schweiz führende Straße gabelt und durch zwei ziemlich starke Felsen gesperrt ist. Als die in der Schlacht an der Chivatte (s. d.) geschlagene franz. Armee unter Bourbaki durch die Operationen der unter General von Manstein in Elmärchen herangekommenen deutschen Südararmee gegen die Grenze der Schweiz gedrängt wurde, versuchte die 3. Division des 18. franz. Armeekorps am 1. Febr. 1871 bei C. unter Ritowlung der mit schwerem Geschütze bewaffneten 7. dem Vormarsche der deutschen Vorhut (preuß. 7. Infanteriebrigade unter General Du-Roißel) Gehalt zu thun, um den ruhigen Abzug des franz. Heeres über die Grenze zu ermöglichen. Man versuchte deutschseits darauf, sich der Stellung mittels frontal, voraussichtlich sehr verlustreichen Angriffs zu bemächtigen, sondern ließ die zu beiden Seiten der Straße hinanförenden Gebirgshänge durch Infanterie besetzen, welche sodann allmählich vordrang und nach Einbruch der Nacht die Straßengabelung besetzte. Hiernach überschritt auch die franz. Nachhut die neutrale Grenze, jenseit deren die franz. Truppen entwaffnet und interniert wurden.

Cluseret (Gustave Paul), franz. Offizier und Mitglied der Commune, geb. 13. Juni 1823 zu Paris, wurde seit 1841 auf der Militärschule zu St.-Cyr erzogen und 1843 Unterlieutenant, trat bei der Revolution von 1848 als Kapitän in die Mobilgarde ein und wurde 1855 Kapitän im 8. Jägerregiment. Da er in dieser Stellung materialistischen Grundsätzen ergeben war, nahm er 1858 seinen Abschied und machte unter Garibaldi als Oberst den Zug nach Sicilien und Neapel mit. Mit demselben Grade fand er 1861 eine Anstellung in der Armee der Vereinigten Staaten und nahm im Bürgerkriege an den Operationen in Westvirginien teil. Später der Armee des Generals Fremont zugeteilt, wurde er 14. Okt. 1862 Brigaden-

Artiller, die man unter C. vermischt, sub unter R. anzuführen.

general. Nach Beendigung des Kriegs gab E. in Neuport eine Wochenschrift unter dem Titel «New Nation» heraus, welche darauf berechnet war, Fremonts Wahl zum Präsidenten zu empfehlen. Als dieser 1864 seine Bewerbung ausgab, ging das Journal ein, und E. hielt Vorträge über Strategie. Seit 1867 weilte E. wieder in Frankreich, schrieb für sozialistische Blätter, ging auch einmal als Agent der Internationale nach Neuport und stand mit Berlin und Valunin in naher Verbindung.

Nachdem im Sept. 1870 die Republik erklärt worden war, trat E. in Lyon ein, wo man ihm die Führung eines Bataillons Freischützen übertrug. E. versuchte dort, eine Republik nach den Prinzipien des J. 1793 und eine Konföderation der südl. Provinzen Frankreichs unter dem Namen einer Liga des Südens ins Werk zu setzen. Am 28. Sept. 1870 drang er an der Spitze seines Bataillons ins Stadthaus, verhaftete den Maire, den Präfecten und den Divisionsgeneral und ließ durch Acclamation erklären, daß «die öffentliche Gewalt fortan dem Komitee des öffentlichen Wohls», welches aus den Häuptern der verschiedenen sozialistischen Sekten zusammengesetzt war, angehören solle; sich selbst ließ er zum Chef der nationalen Verteidigung von Lyon ernennen. Die Nationalgarde warf jedoch die Gemeute nieder und nahm mehrere Häufelsführer gefangen, doch E. gelang es, zu entkommen. Er wandte sich nach Marseille und suchte seine Umtriebe fortzusetzen. Doch scheiterten dieselben an der energischen Haltung des Präfecten Esquiros, und E. floh nach Genf. Raum jedoch war Paris Jan. 1871 wieder zugänglich geworden, als er ungeführt dorthin ritt. Die sozialistische Revolution, die sich 18. März 1871 zum Meißer von Paris machte und dort die Commune erklärte, brachte E. in den Vordergrund der Ereignisse. Ein Delret des Exekutivauschusses des sog. föderalistischen Centralkomitees von Paris ernannte ihn 4. April desselben Jahres zum Chef der Verwaltung des Kriegs. Als solcher entwickelte E. eine rege Thätigkeit; besonders bemühte er sich, die militärische Brauchbarkeit der ausländischen National- und Mobilgarden zu heben. Aber schon 30. April wurde er seiner Stellung enthoben, verhaftet, nach dem Gefängnis Mazas gebracht und wegen Betrugs und Unfähigkeit in Anklagezustand versetzt; sein Stabschef Koffel wurde sein Nachfolger im Amte. Da E. keiner Schuld überführt werden konnte, so wurde er wenige Tage vor der Errömmung von Paris durch die Regierungstruppen in Freiheit gesetzt. Er entfloß hierauf nach England und von dort nach Mexiko. Das Kriegsgericht zu Versailles verurteilte ihn im Herbst 1872 in *conuinciam* zum Tode. E. hat auch einige militärpolit. Schriften veröffentlicht.

Clusez, ein Städtchen mit 1813 E., im Kreise Jonzeville des franz. Depart. Hochsavoyen, liegt 15 m über dem Meere, 42 km südöstlich von Genf, an Fuße des Chevrin (1228 m), auf dem rechten Ufer der Arve, welche hier aus der Felsenge von Lagland in ihre breite untere Thalfurche heraustritt. Der Ort, nach dem Brande von 1844 neu aufgebaut, hat eine Kirche aus dem 16. Jahrh., eine Steinbrücke über die Arve, eine Uhrmacherschule und mehrere Uhrenfabriken und ist von hübschen Platanen-Alleen umgeben.

Claudia L., Pflanzengattung aus der Familie der Rutaceen. Ihre Arten sind Bäume oder Sträucher, die größtenteils in den Tropengegenden

Amerikas vorkommen; sie haben lederartige Blätter und meist einzelnstehende dicke oder polygamische Blüten mit vier- bis achtblättrigem, gefärbtem Kelch, vier- bis achtblättriger Blumenkrone, einer unbestimmten Anzahl von Staubgefäßen und einem Stempel, aus dessen Fruchtknoten eine lederartige, fünf- bis funfzehnfächerige, mit ebenso viel Klappen sich öffnende Kapsel hervorgeht, die eine Menge kleiner, schleimiger Samen einschließt. Es sind schönblühende Gewächse mit gelben, rosenroten, purpurfarbenen oder weissen Blumen, können aber in Deutschland nur im Warmhause kultiviert werden. Diese Bäume enthalten einen zähen, klebrigen und balsamischen Saft. Ihre klebrigen Samen bleiben beim Herabfallen oft am Stamm des Baums haften und keimen, wenn sie zufällig in eine Rindenspalte gelangt sind. Gelangt eine der Wurzeln der jungen Pflanze in den Boden, so wächst dieselbe, scheinbar mit dem Mutterstamm innig verbunden und aus ihm hervorkommend, weiter. — *C. rosea L.*, ein Baum Westindiens und Südamerikas, schmilzt aus seiner Rinde ein Gummiharz in so großer Menge aus, daß dasselbe zum Kalfatern der Schiffe benutzt werden kann. — *C. flava L.* in Westindien liefert das Hog-Gummi oder Schweinsgummi, welches dort als Wundmittel und Substitut des Copaivabalsams dient. Sein Name beruht darauf, daß die Schweine, wenn sie verwundet sind, sich angeblich an dem Stamme dieses Baums so lange reiben sollen, bis das Gummi aus der Rinde fließt.

Claudianus, im Altertum eine der 12 etrusk. Republiken, das jetzige Chiusi (s. d.).

Claudianus, Arzt und Botaniker, s. DeCluse (Charles de).

Claudiose (deutsch Klausen), Bezirkshauptstadt in der ital. Provinz Bergamo, 38 km im N. von Bergamo, am rechten Ufer des zur Adda gehenden Serio (Val Seriana), in 649 m Höhe, ein hübscher, gewerbfleißiger Ort, der auch röm. Altertümer aufzuweisen hat, da es eine röm. Kolonie (Clausonium) gewesen ist, zählt (1881) 3877 E., welche Tuch und Eisenwaren fertigen, in Kupfer- und Vitriolverwerken arbeiten und Handel treiben.

Cluver (Phil.), berühmter Geograph und Altertumsforscher, geb. zu Danzig 1580, studierte erst zu Leiden die Rechte, widmete sich aber bald ausschließlich der Geschichte und Erdkunde. Er trat hierauf in österr. Kriegsdienste, machte dann Reisen durch England, Schottland, Frankreich, Deutschland und Italien, und ließ sich endlich in Leiden nieder, wo er litterarisch thätig war und 1623 starb. E. hat große Verdienste um die alte und neue Erdkunde, und seine Reisen sowie seine vielseitigen Sprachkenntnisse gaben ihm Gelegenheit, viele Irrtümer seiner Vorgänger zu verbessern. Die erst nach seinem Tode erschienene «Introductio in universam geographiam tam veterem quam novam» (Leid. 1629 u. öfter; am vollständigsten von Bruzen de la Martinière, Amsterd. 1729; deutsch 1733) ist als der erste gelungene Versuch einer systematischen Behandlung der Geographie nach ihrem ganzen histor. polit. Umfange zu betrachten. Ebenso sind seine, mit großer Sorgfalt bearbeiteten antiquar. Beschreibungen von Italien (herausg. von Daniel Heinsius, 2 Bde., Leid. 1623) und von Sicilien, Sardinien und Corsica (Leid. 1619, auch Wolfenb. 1659), sowie seine «Germania antiqua» (Leid. 1616 u. 1631) sehr wertvoll.

Clwyd ober Forth, Fluß in der Grafschaft Denbigh in Nordwales, entspringt 10 km im SW. von Ruthin, fließt nach NW. zur Seite der niedrigen Schieferberge von Denbigh und fällt nach einem Lauf von 60 km bei Rhyl in die Irische See.

Clwyde (spr. Kleid), der bedeutendste Fluß an der Westküste Schottlands, entspringt in 425 m Höhe am Queensberry-Hill, 7 km im SO. von Ewanfoot, fließt bei Lanart, Hamilton, Glasgow, Renfrew und Dumbarton vorüber und ergießt sich nach einem Laufe von 157 km durch den breiten Clydebusen beim Schlosse von Dumbarton in die Irische See. Anfangs fließt er parallel mit dem Tweed in einem der öden Thäler der Lowland-Hills und kommt dort dem Tweed sehr nahe; dann wendet er sich nach NW. und macht bei Lanart, beim Austritt aus den Bergen in die Ebene, eine Reihe von berühmten Wasserfällen, unter denen der von Stonebyre 25 m hoch ist; er fällt auf dieser Strecke um 65 m. Nach einem kurzen Laufe zwischen gut gepflügten Feldern und Gärten geht er in den bevölkersten Teil der Kohlenregion, wo diese das Centrum der schott. Eisenindustrie bildet. Bei Glasgow ist seine Breite 125 m und seine Tiefe bei Hochwasser 6 m. Das Ästuar des C. beginnt bei Bowling. Die Ufer bieten eine ununterbrochene Scene der höchsten Thätigkeit, denn der gesamte Schiffbau Schottlands ist hier konzentriert. Zwischen Greenod und Helensburg hat der Fluß 6,5 km Breite. Darauf wendet sich das Ästuar nach S. bis zur Insel Cumbrae, wo der eigentliche Firth of C. beginnt. Von Bowling geht der Kanal zum Forth nach N. ab. Das Stromgebiet des C. ist 4092 qkm groß.

Clwyde (Colin Campbell, Lord), brit. Feldherr, f. Campbell.

Clydesdale, schott. Grafschaft, f. Lanart.

Clymène, in der griech. Mythologie die Tochter des Oceanus und der Thetys, Gemahlin des Japetus, Mutter des Atlas, Prometheus u. a. — C. ist auch der Name eines Asteroiden, f. u. Planeten.

Clytia, in der griech. Mythologie Geliebte Apollons, die sich, von Apollo verlassen, zu Lotos gränzte und nach Ovids »Metamorphosen« in eine Blume verwandelt wurde. — C. ist auch der Name eines Asteroiden, f. unter Planeten.

Cm ist die offizielle Abkürzung für Centimeter.

Cmm ist die offizielle Abkürzung für Kubikmillimeter.

C-moll (ital. ut minore; frz. ut mineur; engl. c minor), die Moll-Tonart, bei der h, e und a um einen halben Ton erniedrigt werden, also drei b vorgezeichnet sind; die parallele Dur-Tonart ist Es-dur; f. unter Ton und Tonarten.

Cm., Abkürzung des röm. Vornamens Cnaeus, f. unter Cajsus.

Cneorum L., Pflanzengattung aus der Familie der Simarubeen. Man kennt nur zwei Arten derselben, die in den Mittelerranländern hauptsächlich in Spanien und auf den Canarischen Inseln vorkommen. Es sind kleine Sträucher mit lederartigen, meist spatelförmigen Blättern und zwittrigen Blüten, die aus drei bis vier Kelchblättern, drei bis vier Blumenblättern, drei bis vier Staubgefäßen und einem kurzen Griffel bestehen. Von der in Spanien einheimischen Art C. tricoccum L. werden die Blätter und Beeren als Abführmittel benutzt; von der auf den Canarischen Inseln wachsenden C. pulverulentum Vent. wird daselbst die Rinde als Surrogat der Chinarinde gebraucht.

Cnious Vaill., Pflanzengattung aus der Familie der Kompositen. Man rechnete gewöhnlich nur eine einzige Art hierher, C. benedictus L., das Benediktentrout (f. d.), neuerdings werden jedoch sämtliche Arten der Gattung Cirsium (f. d.) zur Gattung C. gezählt.

Cnidus, Stadt der Kleinasien. Dorer, f. Anidus.

Co., chem. Zeichen oder Symbol für Kobalt.

Co., Abkürzung für Kompagnie im kaufmännischen Sinne.

Co., engl. und amerik. Abkürzung für County.

Coa, Fluß in Portugal, Provinz Beira Alta, Distrikt Guarda, entspringt in 1148 m Höhe an einem Berge in der Nähe der span. Grenze und umfließt den Nordfuß der 1056 m hohen Serra de las Nefas. Bei Sabugal, wo er unter einer, aus der Zeit des Königs Diniz stammenden Brücke hindurchfließt, wendet er sich nach N., fließt eine Strecke rechts von den Höhen, auf welchen die Festung Almeida steht, und ergießt sich in den Douro bei Foyos, d. h. Coa-Mündung, 8—9 km südl. von Torre de Moncorro. Die Ufer sind steiler Fels. Sein Lauf hat gegen 150 km; in ihm leben ausgezeichnete Aesfen und Lampreten. An den Ufern fanden im Juli 1810 wiederholt ernste Gefechte zwischen den Engländern und den Truppen des Generals Ney statt.

Coacervatio (lat.), Anhäufung; in der Meteorik die Häufung der Beweise statt der Durchföhrung der einzelnen.

Coahuila (verdorbenes Name aus Coahuila), auch Coahuila geschrieben, ein Staat von Mexiko, grenzt im N. und NO. an den Rio Grande de Norte, der das Land von Texas scheidet, im O. an Nuevo-Leon und Tamaulipas, im S. an San Luis Potosi und Zacatecas, im W. an Durango und Chihuahua und hat incl. des Territoriums de Sierra Mojada ein Areal von 152517 qkm. Das Gebiet gehört ganz dem obern Abfall des mexik. Tafellandes an. Der D. ist noch ziemlich gebirgig; der N. verflacht sich allmählich gegen den Rio Grande hin, und auf seiner welligen Oberfläche wechseln dichte Wäldungen mit grasreichen Ebenen und fruchtbaren Thälern. Der NW. gehört dem Volcan de Napimi an, einer ausgehöhten, zum Teil noch von unbezwungenen Indianern durchstochenen Depression des Plateaus, das 1157 m über dem Meere liegt, auch nach Chihuahua hinüberreicht und von dessen verschiedenen Seen mehrere zu C. gerechnet werden, wie die Laguna del Muerto und die Laguna de Parras im S. von dem Centralbecken de Volcan, die Laguna de Tlahualila (Cajmansee), die in der trodgenen Zeit fast wasserlos während zu andern Zeiten ihre Wasserfläche von N. gegen S. sich über 125 km ausdehnt. Der Volcan de Napimi wird im W., S. und O. von nicht hohen, aber steilen und oft durch Schluchten (Cañons) von der Hochebene getrennten Kalksteinbergen eingefaßt, die reich an Silber-, Kupfer- und Bleilagern sind, die man gegenwärtig nur hier und da, wie im N. bei San-Fernando de Rosas, oberflächlich ausbeutet. Die bedeutendern Flüsse von C. ergießen sich sämtlich in den Grenzstrom Rio Grande; so der etwa 800 km lange Rio Salado mit einem Nebenflusse, dem Rio Sabinas, im E der Pecosquero. Das Klima von C. ist im allgemeinen gemäßig und gesund, doch zeigen sich die Winter verhältnismäßig kalt, und im Sommer wechswelien erstickend heiße Winde. Die Bevölkerung des Landes wurde 1880 auf 104131 Seelen

Artikel, die man unter C vermischt, sind unter R aufzusuchen.

angegeben. Der Haupterwerbszweig ist die Viehzucht, doch eignen sich Boden und Klima vielfach auch zum Anbau von Weizen, Mais und Hülsenfrüchten, sowie der europ. Garten- und Baumfrüchte. Im SW wird, besonders um Las Parras, Weinbau mit Erfolg getrieben. Seit der Abtrennung von Texas, das früher zu C. gehörte, ist die Kultur und der Bergbau mehr und mehr herabgefallen. Keine Indianer gibt es nur wenig. Als die Spanier das Land in Besitz nahmen, gehörte es hauptsächlich drei Indianerstämmen: den Coahuiltes, den Tobosos und den Jritilas, welche in mehr als 150 Unterabteilungen zerfielen. Namen und Sprachen derselben sind gänzlich erloschen.

Die Hauptstadt des Landes, Saltillo oder Leona Vicario, im S. und nahe der Grenze von Nuevo-Leon, 1598 m über dem Meere in einer wenig fruchtbaren Gegend gelegen, ist regelmäßig und gut gebaut, hat eine Pfarr- und vier andere Kirchen und auf dem Hauptplatze ein großes Kloster, durch welches der Ort mit Wasser versorgt wird. Die Stadt zählt (1880) 11 340 E. In ihrer Umgebung wird noch die Agave (s. b.) zur Pulquebereitung angebaut. Etwa 11 km südlich davon findet sich das Schlachtfeld von Buena-Vista, wo General Taylor 22. und 23. Febr. 1847 die Mexikaner unter Santa-Anna schlug; und etwa 50 km nördlich liegt in dem durch Berg und Thal zu meistern zer schnittenen und fruchtbarsten Teile Monclova oder Coahuila, eine Stadt von 4236 E., früher der Hauptort des Landes. In der Nähe, bei San-Buonaventura, baut man im großen die seidenartige Baumwolle von langem Stapel. Die immer wiederkehrenden Einfälle der wilden Indianerhorden stören indes jeden höhern Aufschwung der Kultur.

[für Coats (s. b.).

Coats, eine früher gebräuchliche Schreibweise **Coalbrookdale** und **Coalport**, zwei dicht beieinander gelegene Dörfer in der engl. Grafschaft Shrop, 7 km im S. von Wellington, malerisch an der Severn gelegen und Station der Great-Western-Rail, mit 1575 E. Über die Severn wurde 4 km im Jhr 1779 die erste Gusseisenbrücke von 32,5 m Spannweite gebaut. Der Ort hat Eisenwerkstätten, Maschinenzeugung und Ziegel fabrication. In dem umgebenen tiefen, malerischen Felsenpaße von C. herrschte bis 1833 ein Kohlenfeld, worin der Manufakturdistrikt der Grafschaft gegründet, welches sich aber schnell erschöpft. Auch ausrichtete Eisenwerke (1083 Arbeiter) und Petroleumquellen sind vorhanden. Ehe man für die Industrie Eisenbahnen legte, gab es hier schon seit 17. Jahrh. Holzbahnen.

Coalport, s. Coalbrookdale.

Coanza, Fluß in Afrika, s. Quanza.

Coast-Range oder **Coast-Mountains**, ein Gebirge des nordamerik. Unionsstaats Californien, welches sich bei einer Breite von 50—60 km in den Küsten durch fruchtbare Thäler voneinander trennt, nördlich bis in die Halbinsel von Californien vordringt, fortwährend mit der Küste des Stillen Ozeans parallel laufend. Unter 38° nördl. Breite das feile und felsige Gebirge durch die Valleys von San-Francisco und San-Pablo in zwei Teile zerfällt, von denen der nördliche mit Wald und Gebirgsflüssen bedeckt ist, während der südlichere fast ganz kahl ist und nur die dem Meere zunächst gelegenen Berge bewaldet sind. Die Hauptgebirgs-

rücken des C. sind vom N. angefangen der Trinity-Range, die Sierra del Monte-Diablo und der San-Bernardino-Range. Die wichtigsten Pässe liegen im süd. Teile des Gebirges. Zu nennen sind unter ihnen der Livermore, San-Lorenzo, Canada de los Uvas, Turners oder San-Francisco, San-Gorgonio, Warrens und der Colorado paß. Die höchsten Berge sind, ebenfalls vom N. angefangen: der Mount-Yalloballey (2400 m), Mount-St.-Johns (2400 m), Mount-Ripley (2300 m), Mount-St.-Helena (1100 m), Monte-Diablo (1183 m), Mount-San-Bernardino (3500 m), Mount-San-Gorgonio (2100 m) hoch. — Coast-Range heißt auch ein im State Oregon im nordwestl. Teil desselben zwischen 44 und 46° nördl. Br. von N. nach S. dicht an der Küste des Stillen Ozeans mit dieser und dem Cascade-Range parallel laufender Gebirgszug, welcher mit jenem im S. durch die Calapooya-Mountains verbunden wird.

Coastanus (lat.). Altersgenosse. **Coastbridge**, Stadt in der schott. Grafschaft Lanark, 30 km im NW. von Lanark, 16 km im O. von Glasgow, am Montlandkanal. Die 15 800 E. sind hauptsächlich in Eisenindustrie beschäftigt.

Coati, Rüssel- oder Nasenbär. (Nasua), heißen südamerik., zur Gruppe der Kleinbären gehörende Raubtiere von der Größe eines kleinen Fuchses, die meist gesellig in den Urwäldern leben, vortrefflich klettern, lustig spielen, und sich von Früchten und kleinen Tieren nähren. Sie zeichnen sich durch die sehr lange, spitz ausgezogene Schnauze und den langen geringelten Schwanz besonders aus. Die Augen sind groß, listig, die Ohren kurz, rund, die Beine niedrig mit breiten Lagen, welche mit der ganzen Sohle auftreten und mit sehr scharfen Krallen an den fünf fast verwachsenen Zehen bewaffnet sind. Das Gebiß ist bärenartig, die Eckzähne aber ganz besonders scharf und schneidig an den Ranten. Die C. werden des schönen Pelzes und des zarten Fleisches wegen viel gejagt. In den zoolog. Gärten werden sie häufig gehalten und ergötzen besonders durch ihre unverfönlliche Feindschaft gegen die Affen. Sie lassen sich zwar zähmen, bleiben aber eigensinnig und werden wenig zutraulich. Man kennt drei verschiedene Arten. (S. Tafel: Bären, Fig. 7.)

Coating, vom engl. coat, Rod (frz. frise, engl. coating), soviel wie Fries, Flauss (s. b.).

Coazze, Flecken in der ital. Provinz Turin, Bezirk Susa, 25 km im O. von Susa, am Zusammenflusse von Sangone und Sangonetto, zählt (1881) 1480, als Gemeinde 4021 E., welche Leinen, Küchengeräte und Quincaillerien fertigen.

Cobaea, von Cavanilles zur Erinnerung an den span. Botaniker Cobo benannte Pflanzengattung aus der Familie der Polemoniaceen, besteht aus schönblühenden Kletterpflanzen (Sträuchern und Stauden) mit abwechselnden, fiederförmigen, in eine Ranke auslaufenden Blättern und gestielten, einzeln in den Blattwinkeln stehenden Blüten, welche einen weiten, glodenförmigen, fünfspaltigen, an den Ranten geflügelten, blattartigen Kelch, eine große, glodenförmige Blumentrone, fünf Staubgefäße und einen Griffel besitzen. Die Frucht ist eine leberartige, breitlappige Kapself mit vielen zweireihig angeordneten, zusammengedrückt und geflügelten Samen. Die Arten dieser Gattung sind in Mexiko einheimisch und deshalb in Deutschland Pflanzen des temperierten Hauses. Doch gedeihen sie, im Februar ins Mistbeet gesät, dann in Töpfe und

Artikel, die man unter C. vermißt, sind unter R. anzufuchen.

im Mai ins freie Land verpflanzt, als Sommergewächse auch ganz gut, erfrieren aber dann im Herbst. Die schönste und häufig zu Wandbelleidungen benutzte Art ist *C. scandens* Car., mit 6—9 cm langen, purpurroten Blumen.

Cobaltum, s. Arsen und Kobalt.

Cobán, Stadt in der mittelamerik. Republik Guatemala, Hauptort des Depart. Vera-Paz, etwa 200 km nördlich von Guatemala, am rechten Ufer des zum Polochic fließenden Cojabon, zählt (1880) 4919 E., fast sämtlich Ketschi-Indianer. C. ist eine sehr freundliche und eine der gewerthätigsten und gesittetsten Indianerortschaften, zugleich Mittelpunkt eines der Kaffeestricke.

Cobbe oder **Röbe**, früher Kobeph geschrieben, war ehemals der Fischer, d. h. der Hauptort im Staate Dar-För, in 14° 11' nördl. Br. und 45° 48' östl. L., eine Tagereise nordwestlich von Tendelti; es liegt in weiter Ebene und führt ansehnlichen Handel meist durch fremde Handelsleute. Ein sehr großer Teil der Straußenseiden kommt aus C.

Cobbett (William), engl. Publizist, geb. 9. März 1762 zu Farnham in der engl. Grafschaft Surrey, ging 1783 als Schreiber zu einem Sachwalter in London, ließ sich 1784 als Soldat anwerben, mußte 1785 mit seinem Regiment nach Neuschottland gehen und blieb daselbst, bis er 1791 als Sergeant seinen Abschied nahm. Nach einem kurzen Aufenthalt in Paris ging er 1792 nach Philadelphia, wo er unter dem Namen Peter Porcupine (Stachelschwein) Flug-schriften herausgab, bald nachher Buchhändler wurde und eine Zeitung unter dem Titel «The Porcupine» erscheinen ließ. Er vertrat eifrig die Sache Englands und schrieb gegen den franz. Einfluß, der damals in den Vereinigten Staaten vorherrschend war. Wegen einer Schmähschrift zu hoher Geldbuße verurteilt, verließ er Amerika und kam 1801 nach England zurück, wo er «The works of Peter Porcupine» (12 Bde., Lond. 1801) herausgab, eine Auswahl von Aufsätzen aus seiner Zeitschrift. Seine Wochenschrift «Weekly Political Register», die er 1803 begann und die bis zu seinem Tode fortbauerte, ist für die Zeitgeschichte von Wert und durch geistreiche Polemik anziehend. Seine Briefe über den Vertrag von Amiens machten großes Aufsehen. Im J. 1810 wurde er wegen eines Artikels über die Prügelsstrafe in der engl. Armee zu zweijährigem Gefängnis und 1000 Pf. St. Geldbuße verurteilt, gab dann die Zeitung «Two Penny Trash» heraus, welche ihn aus neue polit. Verfolgungen zuzog, sodas er 1817 wieder nach Amerika ging. Nach einem Jahre lehrte er nach England zurück und beschäftigte sich seitdem viel mit der Landwirtschaft; besonders suchte er den Anbau des Mais in England zu fördern. Seine «Engl. Sprachlehre», merkwürdig durch die beißende Satire gegen das Königtum in den Beispielen, wurde von Plekner für Deutsche bearbeitet (2. Aufl. von Kalkschmidt, Lpz. 1839). Zu erwähnen sind noch seine «Rural rides in the counties of Surrey, Kent, Sussex, Hampshire» (Lond. 1830) und die von ihm herausgegebenen «Collection of state trials» (3 Bde., Lond. 1809—10) und «Parliamentary debates» (20 Bde., Lond. 1803—11). Als die Parlamentsreform in Vorschlag kam, trat er für dieselbe auf und brachte es dahin, daß er 1832 für Oldham in das Unterhaus gewählt wurde, wo er sich aber wenig bemerklich machte. C. starb 18. Juni 1835 auf seinem Landgute bei Farnham

in Surrey. Seine gesammelten «Political works» wurden von seinem Sohne, John Morgan C., Parlamentsmitglied für Oldham, herausgegeben (2. Aufl., 9 Bde., Lond. 1848). Sein Leben beschrieb John Watson (Lond. 1870).

Cobbolt (Richard), engl. Geistlicher und Schriftsteller, geb. 1797 in Suffolk, studierte zu Cambridge, ward 1826 Rektor zu Wortham, später Dechant in Hartismere, zog sich 1869 ins Privatleben zurück und starb 5. Jan. 1877. C. schrieb Romane und Novellen von streng moralischer und religiöser Tendenz, wie: «The history of Margaret Catchpole» (2 Bde., 1845), «Mary Ann Wellington» (3 Bde., 1846), «Zenon» (3 Bde., 1847) u. s. w.

Cobden (Richard), der berühmteste Vertreter der Freihandelslehre, ward 8. Juni 1804 zu Dunford bei Midhurst in Sussex geboren. Sein Vater gehörte zur Klasse der kleinen Eigentümer, die ihr Land selbst bebauen und die heute in England fast ganz verschwunden sind, da die Tendenz, den Grundbesitz in wenigen Händen zu konzentrieren, immer mehr überhand genommen hat. Auch C.'s Vater wurde das Opfer dieser Richtung; er verlor seine kleine Habe und hinterließ eine Familie von neun Kindern in äußerster Armut. So mußte der junge C. in seiner Kindheit die Schafe hüten und erhielt keinen andern Unterricht als Lesen, Schreiben und Rechnen; höhere Bildung gab er sich erst in späteren Jahren durch eigene Anstrengung. In Manchester gelang es ihm, eine Fabrik zu errichten, deren Erzeugnisse in Farbe und Zeichnung den in London produzierten Rattunen gleichkamen, und als er 1833 die polit. Laufbahn betrat, zählte er bereits zu den geachtetsten Manufakturisten jener Stadt. Seine Ausflüge nach Frankreich, Belgien und der Schweiz hatten seine Anschauungen erweitert, und eine von ihm veröffentlichte, gegen Urquhart gerichtete Proschüre gab ihm zuerst Gelegenheit, die Theorie zu entwickeln, welche mit einigen Modifikationen seine ganze spätere Anschauungsweise geregelt hat. Er sprach sich für ein System des Friedens aus, machte die Präntensionen der Diplomatie lächerlich, verworfen den alten Lehrsatz von dem Gleichgewicht der Mächte und behauptete, daß die Mission Englands darin bestehe, seine Handelsverbindungen und seinen moralischen Einfluß über die ganze Welt auszudehnen ohne mit jemand Krieg zu führen. Diese Schrift und eine zweite in demselben Geiste erzeugten in Manchester Aufsehen und erwarben dem Verfasser Einfluß bei der industriellen Aristokratie Lancashires. Obgleich Manchester die erste Fabrikstadt in England war, befand es sich damals noch unter der Jurisdiction eines aristokratischen Grundherrn, der die municipale Verwaltung nach Gutdünken anordnete und die Lokalsteuern ausübte. In Verbindung mit einigen gleichgesinnten Freunden brachte C. es dahin, daß die Macht des Lord of the Manor einem Gemeinderat Platz machte, in welchen er selbst als Alderman gewählt wurde. Kurz darauf ward er Präsident der Handelskammer, und sein Ansehen wuchs mit jedem Tage. Unterdessen hatte C. an einer Reise nach den Vereinigten Staaten die dortigen Zustände in ökonomischer und industrieller Beziehung studiert, besuchte dann Ägypten, die Türkei und Griechenland und 1838 Deutschland. Dort faßte er die erste Idee eines Vereins zum Schutz der Interessen des Mittelstandes gegen die Übergriffe der Aristokratie, welche zur Gründung der Anti-Corn-Law-League (s. d.) führte.

Artikel, die man unter C. vermißt, sind unter R. aufzuführen.

E. widmete sich mit aller Kraft seines Geistes und seiner unermüdblichen Ausdauer der Organisation vieler Gesellschaft, die übrigens nicht nur die Aufhebung der Kornzölle verlangte, sondern allgemein das Freihandelsprinzip vertrat; doch gelang es ihm erst 1841, für Stadtport ins Unterhaus gewählt zu werden. Fünf Sessionen hindurch dauerte der Kampf gegen das Monopol der Grundbesitzer, der auf beiden Seiten mit leidenschaftlicher Hitze geführt wurde, bis endlich die Freihandelspartei im Juni 1816 den Sieg davontrug. Es dankbare Mitbürger brachten eine Summe von 75 000 Pfd. St. zusammen, um ihn für die Opfer an Zeit und Geld zu entschädigen, welche ihn die Verfechtung ihrer Interessen gekostet hatte. Eine Stelle in dem neugebildeten Wigh-Ministerium ablehnend, unternahm jetzt E., um sich von seinen langjährigen Strapazen zu erholen, eine Reise durch Europa. Er besuchte Frankreich, Spanien und Italien, dann Deutschland, Rußland, Schweden. Überall fand er eine ausgezeichnete Aufnahme; sogar in Moskau wurden ihm die Ovationen zuteil. In Madrid erhielt er die Nachricht, daß das West-Riding von Yorkshire ihn mit 38000 Stimmen zu seinem Vertreter im Parlament ernannt habe. Unter seiner Mitwirkung erfolgte 1849 die Aufhebung der Navigationsakte, eine natürliche Konsequenz des Freihandelsprinzips, die aber von seiten der Schiffseigner den heftigsten Widerstand erfuhr. An die Stelle der League war die Financial-Reform-Association getreten, welche sich später mit der Wahlreform-Association vereinigte, und die Bestrebungen E.s waren von nun an besonders auf die Einführung zweckmäßiger Ersparungen in der Staatsverwaltung und auf die Ausdehnung des parlamentarischen Stimmrechts gerichtet. Zugleich zeigte sich E. als ein eifriger Beförderer der Friedensgesellschaften, an deren Versammlungen (unter andern in Frankfurt 1850) er sich fleißig beteiligte und deren Lehren er mit aller Macht seiner Rede unterstützte. In diesem Geiste widersetzte er sich auch beharrlich der Einmischungspolitik Lord Palmerstons, suchte 1853 den Bruch mit Rußland zu verhüten und erklärte sich mit solcher Entschiedenheit gegen den Krieg, daß seine Popularität einen ernstlichen Stoß erhielt. Ein von ihm bei Gelegenheit der Zerwürfnisse mit China beantragtes Mißtrauensvotum gegen das Ministerium ging 8. März 1857 mit einer Majorität von 16 Stimmen durch; als aber infolge dessen das Parlament aufgelöst wurde, unterlag E. bei der Neuwahl dem Kandidaten der Kriegspartei. E. unternahm hierauf eine neue Reise nach Amerika. Noch während seiner Abwesenheit wählte ihn die Stadt Rochdale im April 1859 zu ihrem Abgeordneten, und als bald nachher Palmerston abermals aus Ruher trat, wurde E. zum Handelsminister mit einem Sitz im Kabinett ernannt. Weid's lehnte er ab, da er sich nicht an eine Partei binden wollte; dagegen übernahm er den Auftrag, einen Handelsvertrag mit Frankreich abzuschließen, der 23. Jan. 1860 wirklich zu Stande kam und für die engl. Industrie die ersprießlichsten Folgen hatte. Seitdem nahm er wieder im Parlament dieselbe unabhängige Stellung ein, die er sein ganzes Leben hindurch bewahrt hat. Unter den von ihm im Interesse des Friedens und des ruhigen Fortschritts veröffentlichten Flugschriften verdient »The three panics« (Lond. 1862) Erwähnung, in welcher er die Invasionsfurcht der Engländer und die da-

durch hervorgerufenen großen Kriegsrüstungen verspottete.

Seit Abschluß des Handelsvertrags mit Frankreich nahm E. keinen hervorragenden Anteil an den polit. Ereignissen. Es war die Zeit des zweiten Ministeriums Lord Palmerstons, der seinen ganzen Einfluß benutzte, der durch Bright betriebenen Agitation für eine neue Parlamentsreform zu steuern und überhaupt an den bestehenden Zuständen so wenig als möglich zu ändern. Am bemerkenswertesten war während jener Jahre E.s entschiedene Parteinehmer für die amerik. Nordstaaten in ihrem Kampfe gegen die Südstaaten, eine Haltung, die ihn und seine Anhänger vor der großen Menge der engl. Politiker rühmlich auszeichnete. Hinsichtlich des Deutsch-Dänischen Kriegs sprach er sich nicht mit gleicher Entschiedenheit aus; doch sein schärfster Tadel traf die zweideutige Interventionspolitik, durch welche England damals so viel von seinem moralischen Gewicht einbüßte. Das Resultat dieser Politik war ihm ein neuer Beweis für seine Lehre von der Notwendigkeit der Nichtintervention. In diesem Sinne äußerte er sich auch noch bei seinem letzten öffentlichen Auftreten vor seinen Wählern in Rochdale im Herbst 1864. Ein Bruststößel, an dem er lange gelitten, hatte inzwischen bedenkliche Fortschritte gemacht, so daß die Ärzte ihm die Teilnahme an den Parlamentsverhandlungen von 1865 untersagten. Der Wunsch, an den Debatten über die Befestigung der canadischen Grenze im Sinne der Freundschaft und des Friedens mit Amerika teilzunehmen, trieb ihn jedoch von seinem Lande bei Dunford nach London. Kaum dort angelangt, wurde er durch einen heftigen Anfall von Asthma von neuem ergriffen und starb 2. April 1865.

Zu E.s Andenten ward, unter Beteiligung der hervorragendsten Mitglieder der liberalen Partei, der Cobden-Klub gegründet, welcher bei einem jährlich im Juli zu Greenwich stattfindenden Festessen E.s Andenten feiert und mehrere volkswirtschaftliche Schriften veröffentlicht hat. E.s Witwe veranlaßte die Herausgabe einer Sammlung seiner politischen Schriften: »The political writings of Richard C.« (2 Bde., Lond. 1867); seine Freunde John Bright und Thorold Rogers veröffentlichten »C.'s speeches on questions of public policy« (2 Bde., Lond. 1870).

Vgl. von Holkenborff, »Richard C.« (3. Aufl., Berl. 1874); »Richard C. Sein Leben und Wirken« (Brem. 1876); Mrs. Salis-Schwabe, »Richard C., Notes sur ses voyages, correspondances etc.« (Par. 1879); John Morley, »The life of Richard C.« (2 Bde., Lond. 1881).

Cobenzl (Ludw., Graf von), österr. Staatsmann, geb. 21. Nov. 1753 zu Brüssel, ein Sohn des bevollmächtigten Ministers in den österr. Niederlanden Joh. Karl Philipp von C. (geb. 21. Juli 1712, gest. 20. Jan. 1770 zu Brüssel), trat 1772 in den österr. Staatsdienst, wurde 1774 Gesandter in Kopenhagen, 1777 in Berlin und 1779 in Petersburg, wo er bis 1797 blieb und zu dem vertrauten Kreise der Kaiserin Katharina II. gehörte. Im Sept. 1795 schloß er für Österreich das Bündnis gegen Frankreich mit England und Rußland, unterzeichnete 1797 mit Bonaparte zu Udine und unterzeichnete 17. Okt. den Frieden von Campo-Formio. Darauf wohnte er dem Kongreß in Rastatt bei, lehrte alsdann nach Petersburg zurück, schloß 1801 den Frieden zu Lunéville und wurde hierauf zum Staats-

Kritik, die man unter C vermischt, find unter R aufzufuchen

langler und dirigierenden Minister der auswärtigen Angelegenheiten ernannt. Im Nov. 1805 begleitete er den Hof nach Olmütz. Nach dem Frieden zu Presburg legte er seine Stelle nieder und starb zu Wien 22. Febr. 1809. Er war ein entschiedener Vertreter der absolutistischen Regierungsweise und ein uner müdlicher Befämpfer der französischen Revolution. — Sein Vetter, Johann Philipp, Graf von C., der letzte dieses Geschlechts, geb. zu Laibach 28. Mai 1741, studierte in Wien und Salzburg und war zuerst in Brüssel angestellt. Er wurde 1767 als Staatsrat nach Wien berufen, wo er besonders für die Umgestaltung des Mautwesens thätig war, begleitete 1777 den Kaiser Joseph II. nach Frankreich und war bei den Friedensunterhandlungen zu Teschen 1779 bevollmächtigter Minister. Hierauf wurde er zum Vize-Hof- und Staatskanzler ernannt, was er bis zu Kauniz' Tode blieb. Während der Unruhen in Brabant begab er sich dahin, um Unterhandlungen zu eröffnen; allein die Stände nötigten ihn, sich nach Luxemburg zurückzuziehen. Er lebte sodann auf seinen Gütern, ging nach dem Frieden von Lunéville als außerordentlicher Botschafter nach Paris und hielt sich seit 1805 in Wien auf, wo er 30. Aug. 1810 starb. Vgl. A. von Wivenot, »Die Politik des österr. Botschaftskanzlers Graf Philipp von C. unter Kaiser Franz II.« (Wien 1874).

Cobequid-Hills, Höhenzug in der brit.-nord-amerik. Kolonie Neuschottland, beginnt am Nordostende der Fundybai, wo die Grafschaft Cumberland mit dem Kap Chignecto nach W. vortritt und so die Chignectobai und die Minenbai, deren östliches Ende Cobequidbai heißt, voneinander trennt, und erreicht 240—300 m. Er besteht aus Granit und Porphyr, die auf Rotliegenden lagern, hat auch an der Minenbai und der Nordseite reiche Steinkohlenlager und Eisenerze und ist mit Urwald bedeckt.

Cobet (Carel Gabriel), niederländ. Philolog und Kritiker, geb. um 1813 in Paris, wo sein Vater während der Einverleibung Hollands in das franz. Kaiserreich Beamter war. Nach der Befreiung Hollands lehrte letzterer wieder nach dem Haag zurück, wo der junge C. die Lateinische Schule besuchte. Von 1831 bis 1840 studierte letzterer in Leiden, machte dann auf Staatskosten eine wissenschaftliche Reise nach Italien und wurde 1847 Professor in Leiden. C. beschäftigte sich hauptsächlich mit dem Studium der griech. Schriftsteller, besonders der Attiker. Große Verdienste erwarb er sich um die griech. Metrik, deren wissenschaftliche Systematisierung ihm viel verdankt. Seine hauptsächlichsten Schriften sind: »Prosopographia Xenophontea« (Leid. 1836), »Observationes criticae in Platonis Comici reliquiis« (Amsterd. 1840), »Oratio de arte interpretandi grammaticos et criticos fundamenta innixa primario philologi officio« (Leid. 1847), »Praefatio lectionum de historia vetera« (Leid. 1853), »Variae lectiones quibus continentur observationes criticae in scriptores graecos« (Leid. 1854; neue Ausg. 1872), »Novae lectiones quibus continentur observationes criticae in scriptores graecos« (Leid. 1858), »Orationes et fragmenta Lysiae« (Amsterd. 1863), »Miscellanea philologica et critica« (in der neuen Folge der »Anemopsyne«, Leid. 1873) u. s. w. Außerdem hat er einige griech. Schriftsteller für den Schulgebrauch herausgegeben, wie auch die Dibotsche Ausgabe des Diogenes Laertius besorgt.

Cobham, Dorf in der engl. Grafschaft Kent, 7 km im SO. von Gravesend, mit etwa 1000 E.

Das Schloß Cobham-Hall, ehemals im Besiz der Cobhams, ging 1714 durch Heirat an die Grafen von Darnley über. Die beiden Flügel stammen aus dem 16. Jahrh., der Mittelbau ist ein Werk von Inigo Jones. Der präunkvollste Raum ist der Konzertsaal, der wertvollste die Gemäldegalerie. Daran schließt sich ein schöner Park.

Cobija, Provinz in der südamerik. Republik Bolivia, s. Atacama (in Bolivia). Die Hafenstadt Cobija (Puerto la Mar) in der bolivian. Provinz Atacama ist der einzige Seehafen Boliviens, liegt an einer kleinen Bai des Stillen Ozeans und zählt etwa 2000 E. Die Stadt leidet Mangel an Trinkwasser; der Handel ist unbedeutend, da die Umgebung weit landeinwärts eine Wüste ist.

Cobla (provenzal.), Strophe in der provenzal. Lyrik.

Cobourg, Stadt in der brit.-amerik. Kolonie Canada, Provinz Ontario, Grafschaft Northumberland, am Nordufer des Ontariosees, 11, km östlich von Port-Hope, hat sieben Kirchen, zwei Banken und drei wöchentliche Zeitungen und zählt (1881) 4957 E. Nördlich daneben liegt das Victoria-College, eine Universität mit 150 Studenten, einem Museum u. s. w. Die Stadt liegt in fruchtbarem Ackerlande und verschifft nach den Vereinigten Staaten Holz, Eisenerz und Getreide. Täglich gehen Dampfer nach Charlotte in Newyork.

Cobra de capello, der portugies. Name der Brillenschlange (s. d.).

Coburg oder Koburg, Hauptstadt des gleichnamigen Herzogtums und abwechselnd mit Gotha die Residenz des Herzogs von Sachsen-Coburg-Gotha und Sitz der obersten Landesbehörde, liegt am Südabhang des Thüringerwaldes, im Thale der Saale und an der Wertrabahn, in 50° 15' nördl. Br. und 28° 38' östl. L., 291 m hoch, in anmutiger Gegend und zählt (1880) 15 791 E. (worumunter 500 Katholiken und 100 Juden). Die innere Stadt ist größtenteils alt, aber reinlich und freundlich gehalten und vielfach erneuert; die äußern Stadtteile, meist erst in der neuesten Zeit entstanden, zeigen zahlreiche hübsche Willen. Unter den sechs Kirchen zeichnet sich die St. Moritzkirche mit einem 102 m hohen Turme und dem Epitaphium Herzogs Johana Friedrich des Mittlern aus. Das herzogl. Residenzschloß (die Ehrenburg) mit der schönen Hofkirche wurde unter Herzog Ernst I. erneuert. Unter den übrigen Gebäuden sind besonders hervorzuheben: das Ministerialgebäude, das Regierungsgebäude, das Zeughaus mit einer ansehnlichen öffentlichen Bibliothek, das Rathaus, das herzogl. Hoftheater, die Villa (cottage) des Herzogs im herzogl. Park, das Palais des Herzogs von Edinburgh, das neue Post- und Telegraphengebäude, die Heitbahn, das Landfrankenhaus, das herzogl. Mausoleum und das Grabmal des Herzogs Franz (gest. 1806) im herzogl. Hofgarten. Auf dem Marktplatz steht die Statue des Prinzen Albert, Gemahls der Königin Victoria von England, vor dem Schloß die des Herzogs Ernst I. Von höhern Bildungsanstalten hat C. ein Gymnasium (Cassimiranum), eine Realschule (Ernestinum), ein Schullehrerseminar (Ernst-Albert-Seminar) und eine höhere Mädchenschule (Alexandrinenschule). Dazu kommen eine Handwerker- und eine Sonntagsschule und eine Frauenstimmensanstalt. Außer den Regierungsbehörden haben zu C. noch ein Amtsgericht mit Straf- und Handelskammer und ein Landratsamt ihren Sitz.

Kritik, die man unter C. vermischt, sind unter R. aufzusuchen.

Die sehr gewerthätige Bevölkerung treibt die Baugewerke (vier Dampfschneidmähren), Weberei, Korbmacherei, Fabrikation u. und unterhält Fabriken für Woll- und Baumwollwaren, Porzellan, Möbel, Wagen u. Die Brauereien liefern ein gutes Bier auch für den Export. C. wird wegen seiner reizenden Umgebung vielfach von Bergnähigungsfreisenden besucht. In der Nähe der Stadt liegt malerisch, auf einem kegelförmigen, 464 m hohen Berge die alte, geschichtlich denkwürdige Feste Coburg, die 1057 zuerst urkundlich erwähnt wird und bis 1547 Residenzschloß der Grafen von Henneberg und der Herzöge von Sachsen war. Vorübergehend wurde sie bis in die Mitte des 19. Jahrh. als Fuchthaus und Irrenanstalt verwendet, ist aber seit 1838 im ursprünglichen Stil prächtig ausgebaut. In dem sog. Fuchthaus befinden sich reiche Waffensammlungen, ein sehr wertvolles Kupferstichkabinett sowie andere Sehenswürdigkeiten, darunter die 1530 von Luther bewohnten Zimmer; ferner ist in einem Gebäude des zweiten Festungshofs eine sehr große zoolog. Sammlung aufgestellt. In der Nähe C.s liegen die herzogl. Lustschlößer Kallenberg und Hohenau, sowie das Pfarrdorf Neufers, bekannt als langjähriger Wohnsitz F. Rüderts, der dort auch begraben liegt. Vgl. Wittmann, «Stadt und Seite C. nebst Umgegend» (Cob. 1882).

Das Herzogtum Coburg, der südliche (kleinere) Teil des Herzogtums Sachsen-Coburg-Gotha (s. d.), umfaßt 562,3 qkm mit (1880) 56 728 E. und bildet in administrativer Beziehung mit dem inmittigen bayr. Gebiets gelegenen Gerichtsamt Königsberg einen Landratsamtsbezirk. Die Rechtspflege wird durch fünf Amtsgerichte (Coburg, Königsberg, Neustadt, Rodach und Sonnefeld) bewirkt; dieselben bilden mit Sachsen-Meiningen und den preuß. Amtsgerichten Schleusingen und Sulz den Bezirk des Landgerichts zu Meiningen; das Oberlandesgericht für das Herzogtum C. befindet sich zu Jena. Außer der Hauptstadt begreift das Herzogtum noch die Städte Neustadt an der Saale mit 8812 E. und starker Spielwarenfabrikation, Rodach an der Rodach mit 1789 E. und Königsberg (Geburtsort des Astronomen Johs. Müller, genannt Regiomontanus) mit 949 E. und einer Schloßruine.

Coburg-Kohary, s. Kohary.

Coburg, Halbinsel an der Nordküste Australiens, am Eingange zum Wandiemergolfe, östlich von der Melvilleinsel, die durch die Dundasstraße von ihr getrennt ist, mit den schönen Häfen Raffles, namentlich aber Essington.

Coburger (Ant.), Buchhändler, s. Koburger.

Coca, Benennung der Blätter eines in Peru wachsenden Baumes, des Erythroxylon *Coca Lamk.*, welche von den dortigen Eingeborenen ähnlich wie der Betel gelaugt werden, teils um einen angenehmen Geschmack und einen wohlriechenden Atem zu haben, teils um sich zu stärken. Der Genuß der Cocablätter soll nämlich das Nervensystem aufregen, daß der Mensch tagelang bei anhaltender Arbeit keiner weitem Nahrung bedarf. Ebenfalls ist aber das Cocalauren für die Zunge nachteilig, und dasselbe bringt schließlich eine allgemeine Entlassung des Nervensystems und Muskelsystems hervor. Wer sich aber einmal an den Genuß der Coca gewöhnt hat, kann denselben nicht mehr entbehren. Deshalb ist der Cocabaum in Peru zu einer wichtigen Kulturpflanze geworden, welche in den Anden des Landes in großem Maßstabe gebaut wird.

Er hat schuppige Zweige, eiförmige, nehabrige Blätter und gestielte, zu zwei bis drei an den Seiten der Zweige beisammenstehende Blüten. Seine Blätter, für sich allein gelaugt, schmecken fade, erhalten aber durch einen kleinen Zusatz von Citronensaft einen angenehmen süßen Geschmack. Die Peruaner führen die C. und den Citronensaft stets bei sich. In Südamerika werden die Blätter gegen Asthma, Verdauungsschwäche und Hypochondrie angewendet. In den europ. Arzneischatz ist die C. noch nicht aufgenommen worden; dagegen hat sich neuerdings der Charlatanismus und die Speculation auch dieser Pflanze bemächtigt und die Blätter zu Geheimmitteln gegen Nervenleiden und andere Schwachzustände benutzt. In den Blättern findet sich ein kristallisierbarer Körper, das Cocain, welches jedenfalls das wirkende Princip derselben ist. — Coca wird in Paraguay auch der Baum genannt, welcher den Paraguaythee (s. d.) liefert. (*C. Erythroxylon*.)

Coca, span. Stadt in Altcastilien, Provinz Segovia, Distrikt Sta. Maria la Real, am Zusammenflusse des Voltoya und der Grésma, die mittels der Abaja zum Duero geht, hat 780 E. In der Kirche befinden sich schöne Marmorgräber. Die Ruinen eines Schlosses stammen aus dem 15. Jahrh.; in demselben hat Prinz Philipp Wilhelm von Oranien 28 Jahre gefangen gesessen.

Cocagne, ein früher in Neapel jährlich an den vier letzten Sonntagen des Carnevals veranstaltetes Volksfest; die Hauptbelustigung dabei bestand darin, daß ein pyramidenförmiges Gerüst, dessen Seiten mit Fett beschmiert waren, erklettert wurde, um die auf den Spitzen des Gerüsts aufgehängten Schwaren zu erlangen. Das Fest trug den Charakter der bei Thronbesteigungen und Geburtstagen gebräuchlichen Congiarionen der röm. Kaiserzeit, an welchen Öl, Wein, Salz, später Fleisch und Kleider, besonders aber bares Geld unter das Volk verteilt wurden. Daher Pays de Cocagne, Schlaraffenland.

Cocceji (Heinr., Freiherr von), ein namhafter deutscher Rechtsgelehrter, geb. 25. März 1644 zu Bremen, studierte von 1667 an zu Leiden und 1670 in England, wurde 1672 zu Heidelberg und 1688 zu Utrecht Professor der Rechte, dann 1690 Ordinarius der Juristenfakultät zu Frankfurt a. D. Mit Beibehaltung seiner Stelle begab er sich 1702 wegen der oranischen Erbfolgesache nach dem Haag. Nach seiner Rückkehr wurde er Geheimrat und 1713 in den Reichsfreiherrnstand erhoben. Er starb 18. Aug. 1719. Als Rechtsgelehrter war C. das Drauf vieler Höfe, und sein Lehrgebäude des deutschen Staatsrechts («*Juris publici prudentia*», Frankf. 1695 u. öfter) war beinahe das allgemeine akademische Lehrbuch für diese Wissenschaft. Gleichen Beifall fand die «*Autonomia juris gentium*» (Frankf. 1718). Nach seinem Tode erschienen seine Dissertationen unter dem Titel «*Exercitationes curiosae*» (2 Bde., Lemgo 1722) und «*Dissertationes varii argumenti*» (2 Bde., Lemgo 1727); seine «*Consilia et deductiones*» (2 Bde., Lemgo 1725–28) und der «*Grotius illustratus, seu commentarii ad Grotii de jure belli ac pacis libros III*» (4 Bde., Bresl. 1744–52).

Sein jüngster Sohn, Samuel, Freiherr von C., geb. 20. Okt. 1679 zu Heidelberg, ward 1702 zu Frankfurt a. D. ord. Professor, kam 1704 als Regierungsrat nach Halberstadt und wurde 1710

Krittel, die man unter C vermutet, sind unter R aufzusuchen.

Direktor der baltigen Regierung. Im folgenden Jahre ward er nach Wehlar zur Reichskammergerichts-Visitation berufen und hierauf zum Geh. Justiz- und Oberappellationsrat ernannt. Sodann kam er 1714 als Geh. Justizrat nach Berlin und wurde daselbst 1723 Kammergerichtspräsident, 1727 Staats- und Kriegsminister, 1730 Chef aller geistlichen Sachen und Kurator aller königl. Universitäten, 1731 Oberappellationsgerichts-Präsident, 1738 erster Chef der Justiz in allen preuß. Landen, 1747 Großkanzler. Er starb 4. Okt. 1755. Ein gründlicher Gelehrter und trefflicher Beamter, machte er sich durch die Verbesserung der Rechtspflege in den preuß. Staaten außerordentlich verdient. Seine umgearbeitete Gerichtsordnung, »Projekt des Codicis Fridericiani Pomeranici« vom 6. Juli 1747 und »Projekt des Codicis Fridericiani Marchici«, vom 3. April 1748, zeichnete sich für ihre Zeit sehr aus, bis sie 1780 durch die neue preuß. Gerichtsordnung verdrängt wurde. Weniger bedeutend war der Anfang eines bürgerlichen Gesetzbuchs, das »Projekt des Corporis juris Fridericiani« (Berl. 1849—52). Unter seinen übrigen Schriften ist sein »Jus civile controversum« hervorzuheben, welches zuletzt von Gmüninghaus herausgegeben wurde (2 Bde., Lpz. 1791—98). Zu seines Vaters Werke »Grotius illustratus«, dessen Herausgabe er besorgte, schrieb er eine Einleitung, die auch einzeln unter dem Titel »Novum systema jurisprudentiae naturalis et Romanae« erschienen ist. Vgl. Trendelenburg, »Friedrich d. Gr. und sein Großkanzler Samuel von C.« (Berl. 1863).

Coccejus (Jan), eigentlich Koch, bedeutender Theolog der reform. Kirche Hollands, geb. 9. Aug. 1603 zu Bremen, wo sein Vater, Timann Koch, Stadtschretär war, studierte zuerst auf der reform. Akademie zu Bremen, erlernte zu Hamburg von einem Juden die morgenländischen Sprachen und begab sich alsdann nach Francker, wo Amesius im Geiste praktischer Frömmigkeit Dogmatik und Moral lehrte und Amama eine streng grammatische Exegese vertrat. Im J. 1629 ward C. Professor der biblischen Philologie an der Akademie zu Bremen, 1636 an der Universität zu Francker, 1650 Professor der Dogmatik zu Leiden, wo er 6. Nov. 1669 starb. Seine Bedeutung liegt darin, daß er im Gegensatz zu der seit der Synode zu Dordrecht in der reform. Theologie immer mehr zunehmenden Scholastik eine streng biblische Richtung begründete. Für die Auslegung der Schrift gilt ihm deshalb nicht das kirchliche System als Norm, sondern jede Stelle muß ihrem Wortlaute und Zusammenhange nach erklärt werden. Diesem Streben dient das »Lexicon et commentarius sermonis Hebraici et Chaldaici Veteris Testamenti« (Leid. 1669; verbessert herausg. von Mai, Leid. 1714, und von Schulz, 2 Bde., Lpz. 1777; 2. Aufl. 1796). Für die Glaubenslehre soll die Schrift unmittelbare Quelle und Norm sein, wie die »Summa doctrinae de foedere et testamentis Dei« (Leid. 1648; 2. Aufl. 1653) ausführt. Indem C. im Geiste des Pietismus auf lebendige Frömmigkeit drang, trat er dem starren Orthodoxismus, geführt von Gisbert Voëtius und Desmarets, scharf entgegen, und bald spaltete sich die reform. Kirche Hollands in die beiden feindlichen Lager der Coccejianer und Voëtianer. Zu dem theol. Zwist kam noch ein politischer, indem die Voëtianer sich der oranischen Partei angeschlossen, die Coccejianer der aristokratisch-republikanischen. C.' Werke sind

gesammelt herausgegeben von seinem Sohne Johann Heinrich C. (8 Bde., Amsterd. 1673—75; 10 Bde., 1701). Dazu kamen die »Opera anecdota« (2 Bde., Amsterd. 1706).

Cocchi (Gioachino), ital. Opernkomponist, geb. 1720 zu Padua, war 1757—73 in London thätig und siedelte dann nach Venedig über, wo er Kapellmeister am Konservatorium wurde und 1804 starb. Seine Hauptwerke sind: »Arminio«, »La clemenza di Tito«, »La mascherata«, »Tito Manlio« u. s. w.

Cocchia (Carlo), ital. Komponist, geb. 14. April 1789 zu Neapel, bildete sich auf dem Konservatorium daselbst, wurde 1823 Musikdirektor des königl. Theaters in London, 1836 Domkapellmeister in Novara, 1843 Direktor an der musikalischen Akademie zu Turin, und starb 18. April 1873 in Novara. C. war ein sehr fruchtbarer Komponist; er schrieb 25 Messen, mehrere Kantaten und gegen 60 Opern, von denen aber keine einen dauernden Erfolg errang.

Cocciuelle (Coccinella) oder Marienkäfer heißt eine Gattung kleiner, oben halbkugelig gewölbter, unten platter, auf Pflanzen lebender, roter oder gelber und schwarzpunktiertes Käfer, die nur drei Glieder an den Fußwurzen, kurze, efgliederige Fühler und große viergliederige, beilförmig endende Unterliefen besitzen. Sie bilden die Gruppe der Dreizeher (Trimeres). Die bekannteste Art ist die siebenpunktige C. (C. septempunctata) oder der Siebenpunkt, mit sieben schwarzen Punkten auf den roten Flügeln, der, wie auch die andern Arten, bei Gefahr aus dem Rücken des Körpers einen braunen Saft hervortreten läßt, welcher nach Opium riecht, und der deshalb für ein Mittel gegen Zahmweh gilt. Die mit sechs langen Füßen versehenen, oft warpi gen Larven finden sich ebenso häufig auf Pflanzen, wo sie, wie die Käfer selbst, von Blattläusen leben. Da sie erstaunliche Mengen derselben vertilgen, so gehören diese kleinen Käfer, die überwintern, zu den sehr nützlichen Tieren.

Cocconella, s. Cochenille.

Coccius (Ernst Adolf), namhafter Augenarzt, geb. 19. Sept. 1825 zu Naumburg bei Leipzig, studierte auf den Universitäten zu Leipzig und Brau Medizin, praktizierte dann ein Jahr als Arzt in seinem Heimatsort und wurde 1849 Hausarzt an der Augenheilkunst zu Leipzig. Im J. 1851 habilitierte er sich als Docent für Augenheilkunde an der Universität, an welcher er 1858 eine außerord. Professur für Medizin erhielt. Nachdem er 1857 seiner Stellung an der Augenheilkunst entsagt, begründete er eine eigene Augenklinik für Kranke und zum Unterricht, der er bis 1867 vorstand. In letztem Jahre ward er ord. Professor und Nachfolger Kretsch als Direktor der Augenheilkunst; 1870 erhielt er den Titel eines Geh. Medizinalrats. Von seinen wissenschaftlichen Arbeiten sind hervorzuheben: »Die Ernährungsweise der Hornhaut und die serumführenden Gefäße im menschlichen Auge« (Lpz. 1852), »Über die Anwendung des Augenspiegels nebst Angabe eines neuen Instruments« (Lpz. 1853), »Über die Neubildung von Glashäuten im Auge« (Lpz. 1858), »Über Glaucom, Entzündung und die Autopsie mit dem Augenspiegel« (Lpz. 1859), »Über das Gewebe und die Entzündung des menschlichen Glaskörpers« (Lpz. 1860), »Der Mechanismus der Accommodation des menschlichen Auges nach Beobachtungen im Leben« (Lpz. 1868), »De instrumentis quibus in operationibus oculariis palpebrae fixae

Kritik, die man unter C. vermißt, sind unter R aufzusuchen.

tenentur» (Lpz. 1869), «Die Heilanstalt für arme Augenfranke zu Leipzig zur Zeit ihres 60jährigen Bestehens» (Lpz. 1870), «Über die Behandlung der Augenverletzungen» (Lpz. 1871), «De morbis oculi humani, qui e variolis exorti sunt» (Lpz. 1871), «Über Ophthalmometrie und Spannungsmessung am kranken Auge» (Lpz. 1872), «Über die Diagnose des Scharpurs im Leben» (Lpz. 1877).

Coccoloba L., Seetraube, Pflanzengattung aus der Familie der Polygonaceen, aus Bäumen und Sträuchern der Tropengegenden Amerikas bestehend, welche schöne, große, abwechselnde Blätter und den Blättern gegenüberstehende, lange Blütenähren oder Trauben haben. Jede Blüte besteht aus einem fünfteiligen, gefärbten, nach der Blütezeit sich vergrößernden Perigon, acht paarweise gestellten Staubgefäßen und einem Stempel, aus dessen Fruchtknoten eine von dem fleischig gewordenen Perigon umschlossene und deshalb beerenartig erscheinende, dreikantige Nuß hervorgeht. Die Coccoloba sind schöne Blattpflanzen, gedeihen aber nur im Warmhause. Sie verlangen einen lockern, nährhaften Boden, während des Sommers reichliche Bewässerung und lassen sich durch Samen, die man freilich aus ihrem Vaterlande beziehen muß, leicht vermehren. Eine der schönsten Arten, welche eine vielfach nutzbare Pflanze, ist *C. uvifera L.* aus Ostindien und Südamerika, mit glänzenden, nachspitzigen Blättern, weißen, wohlriechenden Blüten in langen, einständigen Trauben und traubig angeordneten, rötlichen, erbsengroßen Früchten. Ihre angenehm sauer schmeckenden Beeren werden in Südamerika mit Zucker gegessen; auch bereitet man aus ihnen erfrischende Getränke. Das schwere, geaderte Holz wird zu feinen Möbeln und Gerätschaften benutzt, und aus ihm durch Kochen eine rote Farbe gewonnen. Die Rinde schmeckt sehr bitter und zusammenziehend. Sie liefert das west- und. Kino. (S. Kino.)

Cocculus, veraltet für Pikrotoxin (s. d.).

Coccolus, eine von Decandolle aufgestellte Pflanzengattung aus der Familie der Menispermaceen, besteht aus zwei, selten einhäufigen Sträuchern und Stauden des tropischen Asien und Afrika, mit aufrechten oder schlingenden Stämmen, abwechselnden, einfachen Blättern und achselständigen Ähren oder Trauben. Kelch und Blumenkrone sind gewöhnlich drei-, selten sechsblättrig. Die männlichen Blüten haben sechs, den Blumenblättern gegenüberstehende Staubgefäße, die weiblichen drei bis sechs Fruchtknoten, aus denen ebenso viele eiförmige Steinfrüchte von schiefnierenförmiger Gestalt hervorgehen. Diese Gattung enthält mehrere Arznei- und Giftpflanzen. Die wichtigsten sind: *C. palmatus Wall.*, eine perennierende, an der Küste von Mozambique wild wachsende, selbst aber auch häufig auf Jole de France, den Seyellen und in Ceylon kultivierte Pflanze mit handförmig-fünfteligen, am Grunde herzförmigen, scharfen Blättern, welche die Kolumbowurzel (s. d.) liefert, und *C. suberosus DC.* (Menispermum Cocculus L.), ein in Malabar, auf Ceylon, Java und Amboina einheimischer Schlingstrauch mit ziemlich lederartigen, eiförmigen Blättern, von dem die giftigen Kollidolbäume (s. d.) abstammen.

Cocentayma oder Cocentina, Stadt in der span. Provinz Alicante, Bezirkshauptort, im N. von Alcoy, am nordöstl. Fuße der Mariola maleisch gelegen, mit (1877) 7926 E., welche Tuchweb-

rei treiben. Herrliches Gartenland umgibt die Stadt, welche gute Häuser, schöne Kirchen, ein Schloß der Herzöge von Nebinaceli und Reste röm. Bauten hat.

Cochabamba, Hauptstadt des gleichnamigen Departements und Bischofsitz in der südamerik. Republik Bolivia, 220 km im NW. von Chuquisaca, in 17° 21' nördl. Br. und 68° 12' westl. L., in 2559 m Meereshöhe, in einer weiten, fruchtbaren Thalebene mit angenehmem Klima, am Rio de la Rocha, der sich in der Nähe mit dem in den Rio Guapay fließenden Tombarada vereinigt und, wie dieser selbst, zeitweise fast wasserlos ist. Die Stadt hat einstädtige, von Gärten umgebene Häuser, ein Gymnasium und 15 Kirchen, darunter vier an dem Hauptplatze in der Mitte, an welchem auch das Regierungsgebäude (Cabilo) steht. Obgleich C. im Unabhängigkeitskriege viel gelitten, gelangte es zu neuer Blüte und zählte 1865 44908 E. Nächst La Paz ist es der vollreichste Ort Boliviens. Seine bedeutende Industrie erstreckt sich auf Fabrication von Woll- und Baumwollzeugen, Leder, Sätteln, Stärke, Seife und Lösserwaren. Auch wird starker Getreidebau und lebhafter Handel getrieben. — C. wurde 1565 gegründet unter dem Namen Ciudad de Dropeja, der aber dem indianschen E. weichen mußte. Seine Frauen haben sich 1815 im Revolutionskriege durch Helldemut ausgezeichnet, indem sie bewaffnet des Nachts das span. Lager angriffen und übermächtigten, wobei viele der Heldinnen umlamen. Als die Spanier 1818 das Land wieder besetzten, wurden noch mehrere Teilnehmerinnen hingerichtet.

Das Departement Cochabamba zählte 1865 auf 69854 qkm 379783 E. und zerfällt in die sechs Provinzen: C., Eliza, Tapacari, Mizque, Arque und Ayopaya.

Cochem, Stadt an der Mosel, s. Kochem.

Cochem (Pater Martin von), geb. um 1630 im Trierischen, gest. 1712, ein Kapuzinermonch, Verfasser vieler Erbauungsschriften, welche neuerdings wieder neu aufgelegt wurden. Dahin gehören: «Leben und Leiden unsers Herrn Jesu Christi und seiner glorwürdigsten Mutter Maria» (4. Aufl., Mainz 1875), «Nebuch» (6. Aufl., Köln 1879), «Der große Myrrhengarten des bitteren Leidens» (Augsb. 1692; 26. Aufl., Baderb. 1878), «Goldener Himmelschlüssel» (Augsb. 1696; neueste Aufl., Mainz 1881) u. s. w.

Cochenille (Coccionella), eine Art der Schildläuse, bekannt durch ihren schönroten Farbstoff, den Karmin (s. d.). Die Schildläuse (Coccus) bilden unter den wanzenartigen Insekten, Halbfüglern oder Schnabellern eine eigene Familie, in der die kleinen Männchen meist geflügelt sind, die Weibchen dagegen platt, flügellos, mit laum sichtbarer Gliederung und Füßen erscheinen. Mit ihrem langen Schnabel stechen sich die Weibchen in das Pflanzengewebe ein, aus dem sie die Säfte saugen. Sie legen ihre Eier unter sich, sterben dann und bilden mit dem schildförmigen Körper eine schützende Dede darüber. Bei der echten C. ober der Kopal-schildlaus (C. cacti), die schon lange als ausgezeichnete Farbstoff bekannt war, ehe man ihre tierische Natur erkannte, haben die Männchen zehngliedrige Fühler und lange Schwanzborsten am Hinterleibe, die Weibchen, die grau und geringelt sind, sehr kurze Schwanzborsten und eine Art Filz auf dem Körper. Sie leben auf den Kaktusblättern und vermehren sich so rasch, daß fünf Generationen im Jahre aufeinander folgen können. Man züchtet

Artikel, die man unter C vermisst, sind unter K aufzusuchen.

ste in besondern Pflanzungen in Merilo, Centralamerika, Algerien, am Kap der Guten Hoffnung, von wo sich die Zucht nach dem südl. Europa verbreitet hat, ohne jedoch daselbst Wurzel zu fassen. Ein Hektar Landes, mit Kaktus bepflanzt, kann 400 kg (auf 1 kg gehen 140000 getrocknete Tierchen) liefern. Die Pflege derselben, das Übersehen der eben ausgekrochenen, noch beweglichen Larven auf andere Pflanzen erfordern viele Sorgfalt und Spezialkenntnis. Sind die Weibchen, die man fast allein benutzt, ausgewachsen, so sammelt man sie und tötet sie durch heiße Wasserdämpfe oder durch die Hitze eines Backofens. Die beste Sorte ist die Mexica, die vorzüglich in Honduras an den kultivierten Kaktus gesammelt wird. Eine geringere Art, die Waldcochenille (C. silvestris), hat dichtern Filz und geringere Größe, auch weniger Farbestoff. Eine ähnliche Art, die Ladschildlaus (C. lacca), wird in Ostindien auf dem Feigenbaume gezüchtet und liefert unter Mitwirkung des Milchsaftes der Bäume den rotgefärbten Stodlad, aus dem man einestheils einen roten Färbelad, den Lac-Dye, andernteils den Schellack gewinnt. Früher namentlich, wo die roten Farbstoffe seltener waren als jetzt, benutzte man auch eine in Deutschland an den Wurzeln des Knöterichs lebende, etwas verschiebene Schildlaus, das sog. Johannissblut oder die polnische C. (C. polonicus). Ebenso gehört hierher die Kermesschildlaus. (S. Kermes.) Man wendet die C. in der Färberei der Seide und Kammwolle zu schönem und haltbarem Rot und in der Farbenfabrikation zur Herstellung von Karmin und Karminlad, zuweilen auch zu roter Tinte an. Seit Einführung des Fuchsin, des Corallins, Safranins, Magdalarots und Cochin in die Färberei hat der Verbrauch an C. sehr abgenommen.

Cochenill-Opuntie oder Nopalpflanze, s. unter Opuntia.

Cochery (Louis Adolphe), franz. Minister der Posten und Telegraphen, geb. 26. April 1819 zu Paris, studierte die Rechte, wurde Advokat und war nach der Februarrevolution von 1848 einige Zeit Kabinettschef des Justizministers. Später widmete er sich der Journalistik, gab den «Avenir national» heraus und gründete 1868 im Depart. Loiret das Blatt «L'Independant de Montargis». Bei den allgemeinen Wahlen vom Mai 1869 wurde er von einem Wahlbezirk des Depart. Loiret in den Gesetzgebenden Körper gewählt, schloß sich hier dem linken Centrum an, interpellirte im Juli 1870 die Regierung in Betreff der Candidatur des Prinzen von Hohenzollern und erklärte sich gegen den Krieg. Nach dem 4. Sept. 1870 wurde er Generalkommissar der nationalen Verteidigung im Depart. Loiret, wohnte den Kämpfen bei Orléans bei und war bei den Unterhandlungen wegen eines Waffenstillstands in Versailles zugegen. Er wurde 1871 vom Depart. Loiret in die Nationalversammlung und später in die Deputiertenkammer gewählt, gehörte zuerst zum linken Centrum, ging aber allmählich zu der republikanischen Linken über. Nach der Bildung des Ministeriums Dufaure (Nov. 1877) wurde er zum Unterstaatssekretär der Finanzen und 1. März 1878 zum Minister der Posten und Telegraphen ernannt, eine Stelle, die er wegen seiner bedeutenden Leistungen auch in den nachfolgenden Kabinetten behauptete. C. ist Präsident des Generalrats des Depart. Loiret.

Cochin, Cotschin (ind. Kathschji), befestigte Handelsstadt und Seehafen im Distrikte Malabar

der indo-brit. Präsidenschaft Madras, an dem nördl. Ende einer langen und schmalen, eine Meeresbuchse von beträchtlichem Umfange und großer Tiefe seewärts begrenzenden Landzunge gelegen. Obgleich der Eingang in dieses Haff durch vor demselben liegende Sand- und Morastbänke für tiegehende Schiffe beträchtlich erschwert wird, viele auch während des Südwestmonsuns daselbst nicht ganz sicher liegen, so ist dasselbe doch von größter Wichtigkeit, weil C. der einzige Ort der Westküste südlich von Bombay ist, wo große Seeschiffe, ja selbst Kriegsfregatten gebaut werden können, wofür die Wälder der westl. Ghats das vortrefflichste Material, namentlich Teakholz, liefern. C. kam durch Albuquerque, der daselbst 1503 die erste europ. Niederlassung in Indien gründete, in den Besitz von Portugal und gelangte bald durch beträchtlichen Handel mit den Nachbarländern und Europa zu großer Blüte. Diese nahm noch zu unter den Holländern, die C. 1663 den Portugiesen entrißen hatten. Sie legten breite und gerade Straßen an, verbesserten und erweiterten die schon von ihren Vorgängern stammenden Festungswerke und erhoben die Stadt zum Mittelpunkt eines sehr großartigen, alle Naturprodukte sowohl als die Erzeugnisse der Kunst und Industrie von Europa und Asien umfassenden Handelsverkehrs. Im J. 1796 wurde C. von den Engländern erobert, welche 1806 alle Festungswerke und andern öffentlichen Gebäude in die Luft sprengten, wobei durch die Heftigkeit der Explosionen auch die meisten Wohnhäuser einstürzten. C. wurde infolge dessen von allen wohlhabenden Bewohnern verlassen und verfiel in jeder Hinsicht. In diesem Zustande wurde es an die Holländer zurückgegeben, die es bis 1824 behielten, wo es durch Kaufvertrag für immer an England gelangte. Erst seit dieser Zeit hat C. angefangen, sich wieder zu erholen, ist aber noch lange nicht zu seinem frühern Glanze und Reichtum zurückgekehrt. Die während der holländ. Herrschaft sehr zahlreiche, außer den Europäern aus allen handelsbetreibenden Völkern Asiens zusammengesetzte Bevölkerung beträgt (1875) 13775. Handel, Schifffahrt, Schiffbau und Fischfang bilden die Hauptbeschäftigung. Unter der Bevölkerung befinden sich viele Abstammlinge von Portugiesen und Holländern, welche verarmt und, was die erstern betrifft, auch in intellektueller und sittlicher Beziehung gänzlich heruntergekommen sind. Auch lebt dort eine Anzahl von indischen, sog. schwarzen, und von europäischen, sog. weißen oder schönen Juden.

Der indo-brit. Vasallenstaat **Cochin**, an dem Meere, nördlich von dem Distrikte Malabar gelegen, südlich von dem Vasallenstaate Travancore begrenzt, zählt auf 3525 qkm (1875) 601 114 E. (meist hindu). Hauptstadt ist Tripontary, 11 km von der Stadt C. entfernt. Das Land, früher an Hyder Ali von Mysore zinsbar, wurde 1792 und 1809 Vasallenstaat der Englisch-Ostindischen Kompagnie und befindet sich seit 1839 in zunehmendem Aufblühen.

Cochin (Charles Nicolas), franz. Kupferstecher, geb. 1688 in Paris, trieb bis in sein 21. Jahr die Malerei, was ihm sehr zu statten kam, als er sich hierauf der Kupferstechkunst widmete. Er wurde 1731 Mitglied der Akademie und starb 1754. Seine geistvollen und korrekten Blätter sind nach frühem und zeitgenössischen Originalen gearbeitet. — Sein Sohn, Charles Nicolas C., geb. zu Paris 22. Febr. 1715, lernte unter Jean Restout und übertraf

Artikel, die man unter C vermisst, sind unter R aufzusuchen.

seinen Vater als Künstler bei welttem. Nachdem er eine Reise nach Italien gemacht, wurde er Mitglied der Academie, Inspektor des königl. Kabinetts der Handzeichnungen, Hofzeichner und Hofkupferstecher. Er starb in Paris 29. April 1790. Von seinen hinterlassenen Kupferstichen sind seine geätzten Blätter die vorzüglichsten. Die Sammlung seiner Werke enthält über 1600 Stüd, darunter 112 Medaillen-bildnisse der berühmtesten franz. Gelehrten und Künstler seiner Zeit, die fast alle seine Freunde waren. Seine Titelluxer, Anfangs- und Schlußvignetten sind ihrer saubern, gefälligen und gedamadvollen Ausführung wegen sehr geschätzt. Vorzüglich den Wert haben seine Prospekte von 16 franz. Seehäfen. Seine Komposition ist im allgemeinen reich, zart und ammutig. Die Resultate seines Aufenthaltes in Italien legte er in dem Werke *«Voyage d'Italie, ou recueil de notes sur les ouvrages de peinture et de sculpture qu'on voit dans les principales villes d'Italie»* (3 Bde., Par. 1758) nieder. Mit Gravelot gab er *«Iconologie par figures, ou traité complet des allégories, emblèmes etc.»* (4 Bde., Par.) heraus.

Cochinchina (Chines. Kotschin-tsching), häufig in weitem Sinne als gleichbedeutend mit Annam (s. d.) gebraucht, obgleich es streng genommen nur die östliche, sich zwischen 10 $\frac{1}{2}$ und 17 $\frac{1}{2}$ nördl. Br. längs dem Meere erstreckende, von den Annamiten Dong-trong genannte Provinz dieses Reichs bezeichnet, ist in der Zusammensetzung Nieder-C. La basso Cochinchine) Name der erst in neuerer Zeit von Frankreich erworbenen Besitzungen in Hinterindien. Letztere, westlich vom Golf von Siam, nordwestlich von Kambodscha, nordöstlich von Annam, südöstlich von dem Chinesischen Meere besetzt und gegen Süden in dem Kap Camao genannten Vorgebirge spitz auslaufend, bestehen hauptsächlich aus der früher zu Kambodscha gehörenden, den südöstlichsten Teil dieses Reichs bildenden, aber seit 1689 nach und nach von Annam eroberten, das untere Stromgebiet und die Mündungen des Me-thong-Flusses umfassenden Landschaft Saigon. Über die Geschichte des Erwerbes von diesem Gebiete durch Frankreich s. Annam.

Das französische Cochinchina besteht, bei einem Gesamtareal von 59453 qkm, seinem größten Teile nach aus flachem, niedrig gelegenen, sehr reich bewässertem Alluviallande. Nur in seinem nordwestern, an Annam angrenzenden Teile, in den die untersten Stufen der, letzteres Reich in der Richtung seiner Längsachse durchziehenden granitischen Gebirgskette hineinertreten, nimmt der Boden mehr und mehr den Charakter eines hügeligen und niedrigen Gebirgslandes an. Hier befindet sich auch der 5—600 m hohe Ba-dinh oder Dien-binh, der höchste Berg von Nieder-C.

Der Me-thong-Ström teilt sich in Kambodscha in drei Arme: einen nördlichen, der zur Zeit des Monsüners (April bis November) seinen Überflus in den Dien-ho oder Großen See abführt, und einen südliche, die als Vorderer und Hinterer Fluss den giang und Han-giang) in geringer Entfernung voneinander durch S. dem Meere zufließen dort mit sechs großen und verschiedenen kleinen Armen münden. Während diese Arme des Me-thong die Kolonie in eine nordöstl. und eine südwestl. Hälfte scheiden, wird die nordöstliche von dem Bassac, aber nur kurzen Flüssen durch den Dien-ho oder Fluss von Dien-ho, dem

Fluß von Saigon, dem Großen und dem Kleinen Baico, die sich vereint durch den Loirap und eine andere große Mündung beim Kap St.-Jacques ins Meer ergießen. Alle diese Flüsse sind bedeutend genug, um tiefgehende Schiffe zu tragen, doch ist ihr Eingang in der Regel durch Sand- und Morastbänke versperrt, auf denen nicht mehr als 3—4 m Wasser steht. Unter den Me-thong-Armen ist der nach Mitho führende Kua-dai der günstigste, da seine Mündung Schiffen bis zu 5 m Tiefgang die Einfahrt gestattet. Ihm ist aber der Loirap mit dem in ihn mündenden Flusse von Saigon bedeutend überlegen, da seine Tiefe selbst bei Ebbe überall bis nach Saigon hinaus, wo er noch eine Breite von 400 m hat, für Dreidecker genügt. Eine Menge kleinerer Flüsse und zahllose natürliche Kanäle, welche die Ströme untereinander und mit dem Golf von Siam im Westen verbinden, vervollständigen das hydrogr. Netz und bedingen durch die Bewässerung sowie durch den Absatz von Schlamm während des Hochwassers eine große Fruchtbarkeit des Bodens, der hier hauptsächlich zur Reiskultur verwendet wird und bedeutende Überschüsse von diesem für Südasien wichtigsten Nahrungsmittel zur Ausfuhr liefert. Aber auch das höher gelegene Land im Norden der Kolonie besitzt einen sehr fruchtbaren, für den Anbau von Indigo, Zafat, Baumwolle, Sesam, Hanf, allerlei Gemüse, Erdnüssen (*Arachis hypogaea*), Zuckerrohr, Betelpfeffer, Mais, Maulbeerbäumen u. s. w. geeigneten Boden. Zum Teil hat daselbe auch noch Wälder, in denen, unter andern für die verschiedensten technischen Zwecke geschickten Holzarten, auch das sog. Adlerholz (s. unter *Aquilaria*) vorkommt, welches seines Wohlgeruchs wegen einen wichtigen Ausfuhrartikel nach den meisten ostasiat. Ländern bildet. (Vgl. Karte: Hinterindien und Indischer Archipel.)

Das Klima ist, wie das aller niedrig gelegenen feuchten Tropenländer, für noch nicht acclimatisierte Europäer wenig gesund. Unter 8 $\frac{1}{2}$ bis 11 $\frac{1}{2}$ ° nördl. Br. und im Gebiete der Monsune gelegen, hat das Land während des regenbringenden Südwestmonsuns (Mai bis Oktober) eine wenig variierende Temperatur von 16—24° R., zur Zeit des trodenen Nordostmonsuns aber (Oktober bis April) steigt sie am Tage bisweilen auf 28° und fällt des Nachts auf 13 $\frac{1}{2}$ °. Am stärksten ist die Hitze im Monat Februar und im Anfang des März.

Die Bevölkerung des französischen C. belief sich 1878 auf 1592202, der Mehrzahl nach Annamiten (1409835); hierauf folgen der Zahl nach 105577 Kambodschaner, 45911 Chinesen, 9410 Malaien; Europäer gab es 1143, Malabaren 600, Tagalen 65. Die Zahl der eingeborenen kath. Christen betrug 56600. Die Mission von C. hat ihren Sitz zu Saigon und besteht aus einem Bischof, 48 franz. Missionaren, 26 eingeborenen Priestern, 15 Katecheten und 75 eingeborenen Lehrern und Lehrerinnen; sie zählt 35 Parochien mit 158 Kirchen und Kapellen, die allerdings meist Strohhütten sind. Ein großes Seminar befindet sich zu Saigon, ein kleines zu Cainhün, Provinz Vinh-long, eine Katechetschule zu Landinh (bei Saigon). Außerdem bestehen 4 Klöster und 62 Primärschulen, die von 3377 Schülern besucht werden. Eingeteilt wird das Land in 4 Provinzen: Saigon, Mitho, Vinh-long und Bassac, die in 19 Arrondissements zerfallen. Zu Nieder-C. gehört auch noch die etwa 150 km

entfernte, die man unter C. vermutet, sind unter R. aufzusuchen.

von der Küste entfernte, bei dem Friedensvertrage vom 5. Juni 1862 von Annam an Frankreich abgetretene Insel Pulo-Condor. Die selbständige Gemeindeverwaltung, welche die Franzosen vordanden, ließen sie größtenteils bestehen, nur wird die höchste Ortsobrigkeit (annamitisch Ka) jetzt vom Gouverneur ernannt; die Provinzialverwaltung und Justizpflege wurden dagegen wesentlich umgestaltet. Die unter dem Marineministerium stehende Kolonialregierung besteht aus dem Gouverneur und einem Räte, zu welchem der Militärkommandant, der Chef der Verwaltung und der Direktor des Innern gehören. Die Verwaltung der Provinzen und ihrer Unterabteilungen liegt in den Händen von sog. Inspecteurs des affaires indigènes, deren Chef der Direktor des Innern ist. Wie unter ihrer früheren Herrschaft sind auch jetzt die Eingeborenen militärisch, aber es wird nur eine kleine Anzahl nach franz. Muster eingetribet und bewaffnet, die meisten stellt man in die Milizen ein, denen man ihre frühere Organisation und Bewaffnung gelassen hat und die von den Gemeinben unterhalten werden. Der Sitz des Gouverneurs und der Oberbehörden ist Saigon, das seit der Occupation durch die Franzosen zu einer wichtigen Flottenstation geworden und durch Dampfschiffahrtslinien mit Nordamerika, Europa, Australien, allen ind. Häfen, China, Japan und den Philippinen verbunden ist. Bedeutende Neubauten, namentlich eines Marinearsenals, die Anlage von Docks u. s. w., haben die erforderlichen Räumlichkeiten geschafft und gehoben durch einen lebhaften, zum großen Teil in deutschen Händen befindlichen Handelsverkehr bietet Saigon den franz. Kriegsschiffen in den ostasiat. Gewässern den vortrefflichsten Stützpunkt. Infolge seiner Annexion von Nieder-E. wußte Frankreich sich auch das Protektorat über Kambodscha (s. d.) und hierdurch freien Zugang in das Innere von Hinterindien mittels des Mekong-Flusses zu erwerben.

Litteratur. Vgl. Neullot, «La Cochinchine et la Tonquin» (Par. 1859); Cortambert und de Rozny, «Tableau de la Cochinchine» (Par. 1863); Aubaret, «Histoire de la Basse-Cochinchine» (Par. 1867); Ballu, «Histoire de l'expédition de Cochinchine en 1864» (Par. 1864); Taillefer, «La Cochinchine, ce qu'elle est, ce qu'elle sera. Deux ans de séjour dans ce pays, de 1855 à 1855» (Périgueux 1865); Prudhomme, «Souvenirs de l'expédition de Cochinchine, 1861—62» (Par. 1865); Lemire, «Cochinchine française et royaume de Cambodge» (Par. 1869); Rüdgers, «Die franz. Flottenstation Saigon» (Geestem. 1871); «Deutschlands Interessen in Ostasien» (Berl. 1871); Bouille-vaur, «L'Annam et le Cambodge» (Par. 1875); «Annuaire des marées de la Basse-Cochinchine et du Tongkin pour l'an 1882» (Par. 1881); Favre, «La Cochinchine française en 1881» (Par. 1881).

Cochlaeus (Johs.), eigentlich Dobenel, bisweilen nach seinem Geburtsorte Wendelstinus genannt, einer der heftigsten Gegner Luthers, war 1479 zu Wendelstein in Franken geboren, studierte zu Köln, ward 1510 Leiter der Schule bei St. Lorenz zu Nürnberg, wo er die humanistische Studien sehr förderte, begleitete 1515 die Neffen Willibald Pirtheimers nach Italien und ward 1520 Dechant an der Frauentirche zu Frankfurt a. M. Von hier erschien er auf dem Reichstage zu Worms, 1520, und forberte Luther auf zu einer Disputation; später schrieb er sehr heftige polemische Schriften gegen

Luther, worauf dieser jedoch nur anfangs antwortete, «Wider den gewappneten Mann C.» (1522). Nach mancherlei Irrfahrten ward C. 1528 Sekretär beim Herzog Georg von Sachsen und nahm alther auf dem Reichstage zu Augsburg an der fassung der Konfession teil. Im J. 1539 wo Kanonikus zu Breslau, war 1540 auf dem neuer Konvent, 1546 auf dem Regensburger gionsgespräch zugegen, lebte alsdann in Euingolstadt und Mainz seiner schriftstellerischen tigkeit und starb 10. Jan. 1552 zu Breslau. den polemischen Schriften, welche durch viel Gelehrsamkeit und spitzfindige Dialektik glänzt in maßlos heftiger Sprache geschrieben sin namentlich Bedeutung die «Historia de a scriptis Lutheris 1517—47» (Mainz 1 öfter). Hier wird der Versuch gemacht, di Kirchengspaltung aus der Eifersucht des Dener- und Augustinerordens abzuleiten. f histor. Arbeiten haben Wert die «Histori sitarum libri XII» (Mainz 1549). Vgl. C hann C., der Humanist» (Bresl. 1874).

Cochlearia L. Löffelkraut, Pflanzung aus der Familie der Cruciferen, o und astat. Kräutern bestehend, deren Bl am Grunde gleichartigen, d. h. nicht sad weiße Blumenkrone und aufgeblasene Sc sehr konvergen Klappen haben, auf der wand der beim Aufspringen der Frucht lezt werdende Griffel stehen bleibt. Zur C... gehören zwei wichtige Arznei- und Kulturpflanzen, das gemeine Löffelkraut und der Meerrettich.

Das gemeine Löffelkraut (*C. officinalis L.*) eine zweijährige, im nördl. Europa am Meeresrande wild wachsende Pflanze, hat eine lang. dünne, spindelförmige Wurzel, einen bis 30 cm hohen, verzweigten Stengel, dessen Äste in lang. Blüten- und Fruchttrauben endigen, gebüschelt. langgestielte, herzförmig-rundliche, ganzrandige ober buchtig gezähnte Wurzel- und stehende, pfeilförmige stengelumsfassende, grob und ungleich gezähnte Stengelblätter und negaderige Schötchen mit rotbraun. Samen. Die junge Pflanze ist kahl, fett, zerdrückt und enthält in allen Teilen ein noch wenig untersuchtes scharfes schwefelhaltiges Öl von eigentümlichen Geschmack, welches große Ähnlichkeit mit demjenigen des Senfs hat und mit Ammoniak eine krystallisierbare Verbindung gibt. Das frische Löffelkraut ist das wichtigste Heilmittel gegen den Stau der Seeleute. Deshalb wird dasselbe in den Küstengegenden und auch im Innern viel angebaut. Man gibt es den Kranken frisch (*Herba Cochlearia recens*) auf Butterbrot oder als Salat, oder auch den ausgepreßten Saft mit Wein, aromatisiert mit Wasser, Fleischbrühe. Außerlich hat man das Löffelkraut auch bei strobütischen Geschwüren, innerlich bei Magenrheumatismus, schleimigem Asthma zu beginnender Wasserfucht angewendet. Das Löffelkraut gedeiht nur in einem lockern, fetten Boden und muß womöglich im Sommer oder Spätherbst gesät werden, da der Same 6—8 Wochen im Boden liegt, ehe er leimt.

Der Meerrettich (*C. Armoracia L.*), in Österreich und wohl auch anderwärts *Rexen* oder *Kräut* genannt, ist in Rußland und der Tärtei heimisch, findet sich aber auch nicht selten verwildert an Flussufern unter Weidengebüsch in fast ganz Europa. Sein strobüt-aufrechter, bis 60 cm Höhe erreichender Stengel ist oben in viele lange, schwächliche Blätter

Krittel, die man unter C vermißt, sind unter R aufzusuchen.

trauben tragende, rispig gruppierte Äste geteilt. Die grundständigen, langgestielten Blätter haben eine bis 30 cm lange Platte von keilförmig-länglicher Gestalt mit unregelmäßig buchtig gekerbtem Lande. Die Stengelblätter sind viel kleiner, kurzstielt oder sitzend, die untern fiederförmig, die obern ungeteilt, eilänglich bis lineal, die Blüten ein, die Schötchen birnförmig. Die wilde und zwilberte Pflanze hat einen dünnen, holzigen, die kultivierte Pflanze dagegen einen dicken, walgigen, 3-60 cm langen, unten in mehrere Äste getheilten, an mehrköpfigen, außen braunen, innen schneeweißen Wurzelstock. Man benutzt denselben theils zur Zubereitung in Form von Gemüse (gerben und mit Milch oder Fleischbrühe gekocht), wozu oder als Salat, theils zu medic. Zwecken, die zwar innerlich als harntreibendes Mittel bei Entzündung der Urinwege, Steinbeschwerden, Hämorrhoiden, bei Wasserlucht, Rheumatismus und Sicht, äußerlich als Hautreiz, indem man den zerriebenen Meerrettich mit Essig anrührt, wohl auch Senfmehl daruntermengt. Solche Meerrettiche wirken rascher und kräftiger als Senfteige. Auch zu ableitenden Fußbädern wird der Meerrettich angewendet. Die medic. Wirkung des Meerrettichs beruht auf einem in der Wurzel enthaltenen, dem Senföl fast übereinstimmenden ätherischen, welches beim Zerreiben der frischen Wurzel rasch reagiert auf die Nasenschleimhaut und die Augenabdrüsen wirkt, Niesen und Thränen hervorbringt und bei längerer Einwirkung sogar Entzündung der Augen, Nase und des Gaumens veranlassen kann. Der Meerrettich verlangt zu seinem Gedeihen einen feuchten, tiefgründigen, lockern, nahrhaften Boden; doch darf dieser nicht frisch bedängt sein. Einmal angebaut, läßt sich die Pflanze kaum mehr austrotten, da selbst der dünnste Zweig des Wurzelstocks auszuschießen vermag. Man vermehrt daher auch den Meerrettich einfach dadurch, daß man von den «Stangen», d. h. Hauptwurzelstöcken, welche man den Winter über im Keller aufbewahrt, die Wurzeln abbricht und selbige im Frühlinge in Abständen von 60 cm voneinander pflanzt in die Erde steckt.

Cochlearium (Lat.), bei den alten Römern das Behältnis zum Mäßen der als Lederbissen beliebten Schnecken.

Cochlospermum Kth., Pflanzengattung aus der Familie der Bigonien, deren Arten, meist Bäume oder Sträucher, vorzugsweise in den Tropen- und Subtropen Asiens und Australiens wachsen. Sie haben handförmig geteilte Blätter und zwittrige, anschauliche gelbe Blüten, die meist in Trauben stehen und fünf Kelchblätter, fünf Blumenblätter, zahlreiche Staubgefäße und einen Griffel besitzen; die Frucht ist eine Kapsel, die Samen haben lange Wollhaare. Aus den Stämmen einer in Ostindien einheimischen Art, *C. Gossypium* DC., wird eine geringere Sorte von Tragantgummi, das sog. Kutira oder Kutira-Gummi, gewonnen, auch wird von dieser Art die Samenwolle, welche rotgefärbt ist, technisch zum Färben u. dgl. verwendet. Von einer andern Art, welche in Senegambien einheimisch ist, *C. tinctorium* A. Rich., dient die Wurzel zum Gelbfärben.

Cochon (Frz.) Schwein, unsauberer Mensch; **Cochonnerie** Unflätigkeit.

Cochrane (Thomas), Graf von Dundonald, berühmter brit. Seemann, geb. 14. Dez. 1776,

war der älteste Sohn des als Chemiker verdienstvollen Archibald C., Grafen von Dundonald, und wurde von seinem Oheim, dem Admiral Sir Alexander C., der 1814 Washington nahm und verwüstete, erzogen. Im Seekriege gegen Frankreich ward Thomas C. bald als einer der tüchtigsten Offiziere anerkannt und erhielt 1806 das Kommando einer Fregatte. In demselben Jahre nahm er ein Küstenfort bei Barcelona, und 1809 trug er hauptsächlich zur Zerstörung eines Theils der franz. Flotte am Ausflusse der Gharante im Golf von Biscaya bei. Später in das Unterhaus gewählt, hielt er sich zu den Radikalen und bekämpfte die Politik Castlereaghs. Im Febr. 1814 beschuldigt, die Nachricht von Napoleons Abdankung verbreitet zu haben, um Staatspapiere mit Vorteil zu verkaufen, wurde C. von dem Vorsekomitee gerichtlich verfolgt und zur Prangerstrafe, einjährigem Gefängnis und 1000 Pfd. St. Geldstrafe verurteilt, darauf durch Stimmenmehrheit aus dem Hause der Gemeinen ausgeschlossen, aus dem Bathorden gestoßen und aus der Liste der Seelapitäne gestrichen. Der Pranger ward ihm erlassen, die Geldbuße bezahlten seine Freunde, und die öffentliche Meinung war so wenig gegen ihn, daß die Wähler von Westminster ihn sogleich zu ihrem Repräsentanten wählten. Nach einjähriger Haft trat er wieder im Parlament als Gegner des Ministeriums auf. Er wandte sich sodann ins Ausland und befehligte 1818 mit entschiedenem Erfolge die Seemacht von Chile, von 1822 an die von Brasilien. Wegen der Verdienste, die er sich in dieser Stellung erworben, wurde er 1823 vom Kaiser Dom Pedro I. zum Marquis von Maranhão erhoben. Nach dem Frieden zwischen Portugal und Brasilien nahm er in Brasilien seine Entlassung und begab sich 1827 nach Griechenland, wo er zum Oberbefehlshaber der Seemacht ernannt wurde. Er unterdrückte die Seeräuberei in den griech. Gewässern, verlor aber durch sein willkürliches Benehmen Ansehen und Einfluß, so daß er Anfang 1828 nach England zurückkehrte, ohne von der griech. Regierung Urlaub erhalten zu haben. Bald darauf erschien er an Bord des in England erbauten Dampfschiffs Hellas abermals in Griechenland, wurde indes von dem Präbidenten Kapodistrias aus dem griech. Dienste entlassen. Er wandte sich nun wieder nach England, wo er nach dem Tode seines Vaters 1. Juli 1831 dessen Titel erbte und durch die Gunst Wilhelms IV. im Mai 1832 mit dem Range eines Kontreadmirals wieder in die brit. Marine aufgenommen wurde. Er stieg 1842 zum Vizeadmiral, erhielt 1847 das Großkreuz des Bathordens und ward bald darauf Höchstkommmandirender der in den westind. und nordamerik. Gewässern stationierten Flotte, von wo er 1851 mit dem Range als Admiral der blauen Flagge zurückkehrte. Die Frucht seines dortigen Aufenthalts waren die «Notes on the mineralogy, government and condition of the British West-India Islands» (Lond. 1851). Nachdem er noch 1854 zum Rear-Admiral von Großbritannien erhoben worden, starb er zu Kensington 31. Okt. 1860. Über sein ruhm- und wechselvolles Leben hat er selbst in «Narrative of services in the liberation of Chili, Peru and Brazil» (2 Bde., Lond. 1859) und in der «Autobiography of a seaman» (2 Bde., Lond. 1860) berichtet.

John Dundas C., engl. Entdeckungsfreisender, gleichfalls ein Neffe des Admirals Sir Alexander C., trat früh in den Seebienst und zeichnete sich

aus durch die Entdeckung der Inseln, die man unter C vermutet, sind unter R aufzuführen.

von der Küste entfernte, bei dem Friedensvertrage vom 5. Juni 1862 von Annam an Frankreich abgetretene Insel Pulo-Condor. Die selbständige Gemeindeverwaltung, welche die Franzosen vorkommen, ließen sie größtenteils bestehen, nur wird die höchste Ortsobrigkeit (annamitisch Ka) jetzt vom Gouverneur ernannt; die Provinzialverwaltung und Justizpflege wurden dagegen wesentlich umgestaltet. Die unter dem Marineministerium stehende Kolonialregierung besteht aus dem Gouverneur und einem Räte, zu welchem der Militärkommandant, der Chef der Verwaltung und der Direktor des Innern gehören. Die Verwaltung der Provinzen und ihrer Unterabteilungen liegt in den Händen von sog. Inspecteurs des affaires indigènes, deren Chef der Direktor des Innern ist. Wie unter ihrer früheren Herrschaft sind auch jetzt die Eingeborenen militärpflichtig, aber es wird nur eine kleine Anzahl nach franz. Muster eingekleidet und bewaffnet, die meisten stellt man in die Milizen ein, denen man ihre frühere Organisation und Bewaffnung gelassen hat und die von den Gemeinden unterhalten werden. Der Sitz des Gouverneurs und der Oberbehörden ist Saigon, das seit der Occupation durch die Franzosen zu einer wichtigen Flottenstation geworden und durch Dampfschiffahrtslinien mit Nordamerika, Europa, Australien, allen ind. Häfen, China, Japan und den Philippinen verbunden ist. Bedeutende Neubauten, namentlich eines Marinearsenals, die Anlage von Docks u. s. w., haben die erforderlichen Räumlichkeiten geschafft und gehören durch einen lebhaften, zum großen Teil in deutschen Händen befindlichen Handelsverkehr bietet Saigon den franz. Kriegsschiffen in den ostasiat. Gewässern den vortrefflichsten Stützpunkt. Infolge seiner Annexion von Nieder-E. wußte Frankreich sich auch das Protektorat über Kambodscha (s. d.) und hierdurch freien Zugang in das Innere von Hinterindien mittels des Mekong-Flusses zu erwerben.

Litteratur. Vgl. Beauvois, «La Cochinchine et la Tonquin» (Par. 1859); Cortambert und de Rozny, «Tableau de la Cochinchine» (Par. 1863); Aubaret, «Histoire de la Basse-Cochinchine» (Par. 1867); Ballu, «Histoire de l'expédition de Cochinchine en 1864» (Par. 1864); Tailleur, «La Cochinchine, ce qu'elle est, ce qu'elle sera. Deux ans de séjour dans ce pays, de 1853 à 1855» (Berigneux 1865); Prudhomme, «Souvenirs de l'expédition de Cochinchine, 1861—62» (Par. 1865); Lemire, «Cochinchine française et royaume de Cambodge» (Par. 1869); Ridders, «Die franz. Flottenstation Saigon» (Geestem. 1871); «Deutschlands Interessen in Ostasien» (Berl. 1871); Bouillevaux, «L'Annam et le Cambodge» (Par. 1875); «Annuaire des marées de la Basse-Cochinchine et du Tongkin pour l'an 1882» (Par. 1881); Favre, «La Cochinchine française en 1881» (Par. 1881).

Cochlaeus (Zohs.), eigentlich Dobenel, bisweilen nach seinem Geburtsorte Wendelstinus genannt, einer der bestigsten Gegner Luthers, war 1479 zu Wendelstein in Franken geboren, studierte zu Köln, ward 1510 Leiter der Schule bei St. Lorenz zu Nürnberg, wo er die humanistischen Studien sehr förderte, begleitete 1515 die Neffen Willibald Pirtheimers nach Italien und ward 1520 Dechant an der Frauentirche zu Frankfurt a. M. Von hier erschien er auf dem Reichstage zu Worms, 1520, und forderte Luther auf zu einer Disputation; später schrieb er sehr heftige polemische Schriften gegen

Luther, worauf dieser jedoch nur anfangs antwortete, «Wider den gewapneten Mann C.» (1523). Nach mancherlei Irrfahrten ward C. 1528 Sekretär beim Herzog Georg von Sachsen und nahm als solcher auf dem Reichstage zu Augsburg an der Afsassung der Konfutation teil. Im J. 1539 ward C. Kanonikus zu Breslau, war 1540 auf dem Hagenauer Konvent, 1546 auf dem Regensburger Religionsgespräch zugegen, lebte alsdann in Eichstätt, Ingolstadt und Mainz seiner schriftstellerischen Thätigkeit und starb 10. Jan. 1552 zu Breslau. Von den polemischen Schriften, welche durch vielseitige Gelehrsamkeit und spitzfindige Dialektik glänzen und in maßlos heftiger Sprache geschrieben sind, hat namentlich Bedeutung die «Historia de actis et scriptis Luthericis 1517—47» (Mainz 1549 u. öfter). Hier wird der Versuch gemacht, die ganze Kirchenspaltung aus der Eiferucht des Dominikaner- und Augustinerordens abzuleiten. Von den histor. Arbeiten haben Wert die «Historiae Husitarum libri XII» (Mainz 1549). Vgl. Otto, «Johann C., der Humanist» (Bresl. 1874).

Cochlearia L., Rösselkraut, Pflanzengattung aus der Familie der Cruciferen, aus europ. und asiat. Kräutern bestehend, deren Blüten einen am Grunde gleichartigen, d. h. nicht sadigen Kelch, weiße Blumentrone und aufgeblasene Schötchen mit sehr konvexen Klappen haben, auf deren Scheitelfrand beim Aufspringen der Frucht nicht verbleibende Griffel stehen bleibt. Zur Gattung C. gehören zwei wichtige Arznei- und Kulturpflanzen, das gemeine Rösselkraut und der Meerrettich.

Das gemeine Rösselkraut (*C. officinalis L.*) eine zweijährige, im nördl. Europa am Meeresstrande wild wachsende Pflanze, hat eine lange, dünne, spindelförmige Wurzel, einen bis 30 cm hohen, verzweigten Stengel, dessen Äste in langblättrige und Fruchttrauben endigen, gebüschelte, langgestielte, herzförmig-rundliche, ganzrandige oberbüchtig gezähnte Wurzel- und stengelgebildete Stengelumfassende, grob und ungleich gezähnte eiförmige gelbblättrige und nehabrige Schötchen mit rotbraunen Samen. Die junge Pflanze ist saftig, fett, zerbrechlich und enthält in allen Teilen ein noch wenig untersuchtes scharfes schwefelhaltiges Öl von eigentümlichem Geschmack, welches große Ähnlichkeit mit demjenigen des Senfs hat und mit Ammoniak eine kristallisierbare Verbindung gibt. Das frische Rösselkraut ist das wichtigste Heilmittel gegen den Storbub der Seeleute. Deshalb wird dasselbe in den Küstengegenden und auch im Innern viel angebaut. Man gibt es den Kranken frisch (*Herba Cochlearia recens*) auf Butterbrot oder als Salat, oder auch den ausgepreßten Saft mit Wein, aromatisiertem Wasser, Fleischbrühe. Äußerlich hat man das Rösselkraut auch bei storbubischen Geschwüren, innerlich bei Magenrheumatismus, schleimigem Asthma und beginnender Wassersucht angewendet. Das Rösselkraut gedeiht nur in einem lockern, fetten Boden und muß womöglich im Sommer oder Spätherbst gesät werden, da der Same 6—8 Wochen im Boden liegt, ehe er keimt.

Der Meerrettich (*C. Armoracia L.*), in Österreich und wohl auch andernorts *Rena* oder *Kren* genannt, ist in Russland und der Türkei heimisch, findet sich aber auch nicht selten verwildert an Flussufern unter Weidengebüsch in fast ganz Europa. Sein straff-aufrechter, bis 60 cm Höhe erreichender Stengel ist oben in viele lange, schwächliche Blätter

Griffel, die man unter C. bemerkt, sind unter R. aufzufassen.

trauben tragende, rispig gruppierte Äste geteilt. Die grundständigen, langgestielten Blätter haben eine bis 30 cm lange Blatte von leiförmig-länglicher Gestalt mit unregelmäßig buchtig gegerbtem Rande. Die Stengelblätter sind viel kleiner, kurzgestielt oder sitzend, die untern fiederpaltig, die obern ungeteilt, eilänglich bis lineal, die Blüten klein, die Schötchen birnförmig. Die wilde und verwilderte Pflanze hat einen dünnen, holzigen, die kultivierte Pflanze dagegen einen dicken, walgigen, bis 60 cm langen, unten in mehrere Äste geteilten, oben mehrköpfigen, außen braunen, innen schneeweißen Wurzelstock. Man benutz denselben teils als Zutat zu Speisen in Form von Gemäse (gerieben und mit Milch oder Fleischbrühe gelocht), Saucen oder als Salat, teils zu mediz. Zwecken, und zwar innerlich als harntreibendes Mittel bei Verschleimung der Urinwege, Steinbeschwerden, Schwerharnen, bei Wasserlucht, Rheumatismus und Gicht, äußerlich als Hautreiz, indem man den geriebenen Meerrettich mit Essig anrührt, wohl auch Senfmehl darunter mengt. Solche Meerrettichteige wirken rascher und kräftiger als Senfteige. Auch zu ableitenden Fußbädern wird der Meerrettich angewendet. Die mediz. Wirkung des Meerrettichs beruht auf einem in der Wurzel enthaltenen, mit dem Senföl fast übereinstimmenden ätherischen Öl, welches beim Zerreiben der frischen Wurzel überaus reizend auf die Nasenschleimhaut und die Thränenröhren wirkt, Niesen und Thränen hervorbringt und bei längerer Einwirkung sogar Entzündung der Augen, Nase und des Gaumens veranlassen kann. Der Meerrettich verlangt zu seinem Gedeihen einen feuchten, tiefgründigen, lockern, nahrhaften Boden; doch darf dieser nicht frisch bedängt sein. Einmal angebaut, läßt sich die Pflanze kaum mehr austrotten, da selbst der dünnste Zweig des Wurzelstocks auszuslagen vermag. Man vermehrt daher auch den Meerrettich einfach dadurch, daß man von den «Stangen», d. h. Hauptwurzelstöcken, welche man den Winter über im Keller aufbewahrt, die Wurzeln abbricht und selbige im Frühlinge in Abständen von 60 cm voneinander säet in die Erde setzt.

Cochlearium (lat.), bei den alten Römern das Behältnis zum Mähen der als Lederbissen beliebten Schnecken.

Cochlospermum Kth., Pflanzengattung aus der Familie der Virgineen, deren Arten, meist Bäume oder Sträucher, vorzugsweise in den Tropen- und subtropischen Ländern und Australiens wachsen. Sie haben handförmig geteilte Blätter und zwittrige, ansehnliche gelbe Blüten, die meist in Trauben stehen und fünf Kelchblätter, fünf Blumenblätter, zahlreiche Staubgefäße und einen Griffel besitzen; die Frucht ist eine Kapsel, die Samen haben lange Wollhaare. Aus den Stämmen einer in Ostindien einheimischen Art, *C. Gossypium DC.*, wird eine geringere Sorte von Tragantgummi, das sog. Kutira oder Kutira-Gummi, gewonnen, auch wird von dieser Art die Samenwolle, welche rotgefärbt ist, technisch zum Färben u. dgl. verwendet. Von einer andern Art, welche in Senegambien einheimisch ist, *C. tinctorium A. Rich.*, dient die Wurzel zum Gelbfärben.

Cochon (fr.), Schwein, unsauberer Mensch; **Cochonerie**, Unflätigkeit.

Cochrane (Thomas), Graf von Dundonald, berühmter brit. Seemann, geb. 14. Dez. 1776,

war der älteste Sohn des als Chemiker verbienstvollen Archibald C., Grafen von Dundonald, und wurde von seinem Oheim, dem Admiral Sir Alexander C., der 1814 Washington nahm und verwüstete, erzogen. Im Seekriege gegen Frankreich ward Thomas C. bald als einer der tüchtigsten Offiziere anerkannt und erhielt 1806 das Kommando einer Fregatte. In demselben Jahre nahm er ein Küstenfort bei Barcelona, und 1809 trug er hauptsächlich zur Zerstörung eines Teils der franz. Flotte am Ausflusse der Gharrente im Golf von Biscaja bei. Später in das Unterhaus gewählt, hielt er sich zu den Radikalen und bekämpfte die Politik Castlereaghs. Im Febr. 1814 beschuldigt, die Nachricht von Napoleons Abdankung verbreitet zu haben, um Staatspapiere mit Vorteil zu verkaufen, wurde C. von dem Vorkomitee gerichtlich verfolgt und zur Prangerstrafe, einjährigem Gefängnis und 1000 Pfd. St. Geldstrafe verurteilt, darauf durch Stimmenmehrheit aus dem Hause der Gemeinen ausgeschlossen, aus dem Bathorden gestossen und aus der Liste der Seelapitäne gestrichen. Der Pranger ward ihm erlassen, die Geldbuße bezahlten seine Freunde, und die öffentliche Meinung war so wenig gegen ihn, daß die Wähler von Westminster ihn sogleich zu ihrem Repräsentanten wählten. Nach einjähriger Haft trat er wieder im Parlament als Gegner des Ministeriums auf. Er wandte sich sodann ins Ausland und befehligte 1818 mit entschiedenem Erfolge die Seemacht von Chile, von 1822 an die von Brasilien. Wegen der Verdienste, die er sich in dieser Stellung erwarb, wurde er 1823 vom Kaiser Dom Pedro I. zum Marquis von Maranhão erhoben. Nach dem Frieden zwischen Portugal und Brasilien nahm er in Brasilien seine Entlassung und begab sich 1827 nach Griechenland, wo er zum Oberbefehlshaber der Seemacht ernannt wurde. Er unterdrückte die Seeräuberei in den griech. Gewässern, verlor aber durch sein willkürliches Benehmen Ansehen und Einfluß, so daß er Anfang 1828 nach England zurückkehrte, ohne von der griech. Regierung Urlaub erhalten zu haben. Bald darauf erschien er an Bord des in England erbauten Dampfschiffs *Hellas* abermals in Griechenland, wurde diesmal von dem Präsidenten Rhipodifrias aus dem griech. Dienste entlassen. Er wandte sich nun wieder nach England, wo er nach dem Tode seines Vaters 1. Juli 1831 dessen Titel erbte und durch die Gunst Wilhelms IV. im Mai 1832 mit dem Range eines Kontrabirals wieder in die brit. Marine aufgenommen wurde. Er stieg 1842 zum Vizeadmiral, erhielt 1847 das Großkreuz des Bathordens und ward bald darauf Höchstkommandierender der in den westind. und nordamerik. Gewässern stationierten Flotte, von wo er 1851 mit dem Range als Admiral der blauen Flagge zurückkehrte. Die Frucht seines dortigen Aufenthalts waren die «Notes on the mineralogy, government and condition of the British West-India Islands» (Lond. 1851). Nachdem er noch 1854 zum Rear-Admiral von Großbritannien erhoben worden, starb er zu Kensington 31. Okt. 1860. Über sein ruhm- und wechselvolles Leben hat er selbst in «Narrative of services in the liberation of Chili, Peru and Brazil» (2 Bde., Lond. 1859) und in der «Autobiography of a seaman» (2 Bde., Lond. 1860) berichtet.

John Dundas C., engl. Entdeckungsfahrer, gleichfalls ein Neffe des Admirals Sir Alexander C., trat früh in den Seebienst und zeichnete sich

Mittel, die man unter C. vermehrt, sind unter R. aufzuführen.

während des Kriegs gegen Frankreich in Westindien aus. Nach dem Frieden durchreiste er zu Fuß Frankreich, Spanien und Portugal und erbot sich 1820 zur Unternehmung einer Entdeckungsfahrt nach Afrika. Da die brit. Admiralität seinen Plan nicht begünstigte, ging er in der Absicht, das Polarmeer zu erreichen, nach Petersburg, reiste zu Fuß durch Sibirien nach Kamtschatka, kehrte aber 1823 nach Europa zurück, als er sich von der Unmöglichkeit überzeugt hatte, seinen Plan auszuführen. Diese merkwürdige Reise beschrieb er in «Narrative of a pedestrian journey through Russia» (Lond. 1824; deutsch, Wien 1825). Nach seiner Rückkehr begab er sich nach Amerika und starb 12. Aug. 1825 zu Valencia in Columbia, als er eben in Begriff stand, Südamerika zu Fuß zu durchwandern.

Sir Thomas John C., Sohn des Admirals Sir Alexander C., geb. 1789, widmete sich dem Seebienste, ward 1806 Kapitän und nahm unter seinem Vater an dem amerik. Kriege mit Auszeichnung teil. Er bekleidete dann mehrere Jahre den Posten eines Gouverneurs von Neufundland. Im J. 1837 für Ipswich ins Parlament gewählt, stimmte er mit Sir Robert Peel und der konservativen Partei. Im J. 1841 wurde er Kontradmiraal und 1844 Oberbefehlshaber der Flottille in Ostindien. Hier unternahm er 1845 eine glückliche Expedition gegen die Seeräuber des Indischen Archipels und bemächtigte sich auf einem zweiten Zuge 1846 der Hauptstadt des Sultans von Borneo. Er erhielt dafür im Okt. 1847 das Kommandeurkreuz des Bathordens, stieg 1860 zum Vizeadmiraal, 1866 zum Admiral und 1865 zum Flottenadmiraal von Großbritannien auf. C. starb 18. Okt. 1872 auf der Insel Wight im 84. Lebensjahre.

Alexander Dundas Baillie C., ältester Sohn des vorigen, geb. im Nov. 1816, trat 1841 für Bridport ins Unterhaus, wo er die auswärtige Politik Lord Palmerstons mit Heftigkeit angriff und die österr. und neapolit. Regierung gegen die Angriffe der liberalen Partei in Schutz nahm. Auch in seinem Werke «Young Italy» (Lond. 1850) zeigte er sich als eifriger konservativer Parteimann. Nachdem er bei den Wahlen von 1852 durchgefallen, gelang es ihm erst 1859, für Honiton wieder ins Parlament gewählt zu werden. Diesen Ort vertrat er bis 1868, als er bei den allgemeinen Wahlen von neuem seinen Parlamentsitz verlor. Er lehrte jedoch 1870 als konservativer Vertreter der Insel Wight wieder ins Unterhaus zurück und behauptete, ohne hervorragenden Anteil an den Verhandlungen zu nehmen, seinen Sitz bis zu den allgemeinen Wahlen von 1880. Seine Romane «Lucille Belmont» und «Ernest Vane» sind schwache Nachahmungen Vulwerts; dagegen enthält das von ihm herausgegebene «Young artist's life» (Lond. 1864) anziehende Bemerkungen über Kunst und Künstlerleben. Außerdem erschienen von ihm: «Historic pictures» (2 Bde., Lond. 1865) und «Francis I. and other historic studies» (2 Bde., Lond. 1870).

Cockburn, eine der canad. Inseln an der Nordseite des Huronsees, am Westende der Großen Manitoulin-Insel; sie wird wohl auch Klein- oder Mittel-Manitoulin-Insel genannt. Von ersterer trennt sie die Mississaguistrafte, während an ihrer Nordwestseite der Falls-Detour-Kanal sie von der Insel Drummond oder Westmanitoulin scheidet, welche aber schon zum Staate Michigan gehört.

Coder, Fluß in der engl. Grafschaft Cumberland, entspringt bei Black-Lead-Mines und fällt bei Codermouth in den Derwent.

Coderill (John), ein Hauptförderer der modernen Industrie, geb. 8. Aug. 1790, war der jüngste der drei Söhne eines Maschinenbauers in Haslington in Lancashire. Sein Vater liebte ihn, als er 1797 mit den älteren Söhnen nach Schweden und von da nach Berviers (Belgien) ging, um für ein dortiges Haus Spinnmaschinen zu bauen, in den Händen von Verwandten zurück, die den Knaben schlecht behandelten, nahm ihn aber nach fünf Jahren zu sich nach Berviers und beschäftigte ihn in seinem Fache. Der älteste Bruder, William, hatte in Frankreich eine Spinnerei angelegt, welche abbrannte, worauf er in Guben (Preußen) eine bedeutende Fabrik anlegte. Die beiden andern Brüder, James und John, etablierte der Vater 1807 in Lüttich, woselbst er eine Maschinenfabrik eingerichtet hatte. Von jetzt an entwickelte John eine ihm ganz eigentümliche Thätigkeit und Umsicht in immer steigendem Maße, besonders nachdem der Vater sich 1814 ganz von den Geschäften zurückgezogen hatte. Der Centralpunkt der vielfachen und höchst verschiedenartigen Etablissements, die John C. in den verschiedensten Gegenden anlegte, blieb jedoch die ungeheure Anstalt von Seraing (l. d.) bei Lüttich, deren erste Anlage, die wohl 16 Mill. Frs. kostete, in das J. 1816 fällt. Dieses Etablissement, welches zur Zeit seiner Blüte die Ausdehnung einer kleinen Stadt hatte, aber 2500 Arbeiter beschäftigte, wöchentlich 70000 Frs. Arbeitslöhne zahlte und 15 Mill. Frs. Bruttocostnahme hatte, in jeder Woche durchschnittlich 80000 Eifen verarbeitete und die motorische Kraft von 2 Dampfmotoren mit nahezu 1000 Pferdekräften verwendete, war zunächst auf eine Kombination von Kohlenwerken, Eisengießereien und Maschinenbauwerkstätten, besonders für Dampfessel, Dampfzylinder und größere Maschinen, berechnet; im Laufe der Jahre wurden mit demselben große Stabeisen-, Schienen- und Blechwalzwerke verbunden.

Dieses Etablissement (jetzt Aktiengesellschaft) ist stets als ein Muster großartiger, übersichtlicher, vollkommen ineinandergreifender Einrichtungen betrachtet worden. Bemerkenswerter noch als die im ungeheuersten Maßstabe ausgeführten Bauarbeiten und Hilfsmaschinen aller Art war und ist noch jetzt die bis ins kleinste gehende Ordnung und Regelmäßigkeit des Betriebs, ein treues Abbild des Genies ihres Begründers John C. hatte anfänglich in allen seinen Unternehmungen entschieden Glück und erwarb sich ausgezeichnete Dirigenten für seine verschiedenen Etablissements. In Vertheilung der großartigen Kapitalien, welche zur Anlage so ausgedehnter Etablissements erforderlich waren, und als Mitbegründer der Belgischen Bank entwickelte John C. ein solches finanzielles Talent, das er thatächlich an die Spitze der belg. Industrie trat. James hatte 1825 seinen Anteil ganz an den König der Niederlande abgetreten, der sowohl als Kompagnon wurde und in den nächsten Jahren C. s. Pläne kräftig unterstützte. So entstanden in Lüttich, außer der Maschinenfabrik, eine Baumwollspinnerei, eine mechan. Weberei und eine Kammgarnspinnerei, in Ardennes bei Namur eine Maschinenpapierfabrik und Rattunweberei, in Namur eine Baumwollspinnerei, bei Charleroi mehrere Hoöfen, in Spa eine Krempelfabrik und

Artikel, die man unter C. vermißt, sind unter K. aufzusuchen.

Baumwollspinnerei, an verschiedenen Orten Belgiens Dampfmaschinen und Flachspinnereien, in Jemappes und Val St.-Lambert Eisengießereien und Glasbläthen, in Nachen, Berviers, Val-Benoit, Tournai und Vezeche, sowie in Petersburg Maschinenfabriken, in St.-Denis eine Kammgarnspinnerei, in Berviers und Nachen Merinowebereien und Kattundruckereien, in Stollberg bei Nachen ein Zinkwerk, in Rottbus eine Streichgarnspinnerei, zu Byedborg in Polen eine Tuchfabrik, in Barcelona gleichfalls eine Tuchfabrik, in andern Teilen Spaniens Eisenwerke, in Surinam, wo C. auch Plantagen besaß, Depots von Zudermühlen und Dampfmaschinen; im ganzen über 60 Etablissements.

Ein so glänzendes Zeugnis aus diese Ausbreitung für die Universalität seines Genies gab, so lag doch darin auch der Grund zum Sturze des kühnen und rastlosen Unternehmers. Die durch die belg. Revolution von 1830 veranlaßte Geschäftsstockung ging für die Unternehmungen C.'s ohne nachhaltige üble Folgen vorüber. Im J. 1833 wurde er, nachdem der König der Niederlande seinen Anteil an Belgien abgetreten hatte, alleiniger Besitzer des Etablissements von Seraing und es gelang ihm, sein eminentes industrielles Talent immer vielseitiger zur Geltung zu bringen. Durch die kriegerische Situation Belgiens 1838 wurde jedoch das Vertrauen zu seinen Unternehmungen erschüttert, und ein noch empfindlicher Schlag traf ihn, als in demselben Jahre die Belgische Bank ihre Zahlungen einstellte. Durch finanzielle Verlegenheiten sah er sich Anfang 1839 gezwungen, ein Liquidationsverfahren einzuleiten, und obwohl nach der hierbei bekannt gemachten Bilanz die Aktiva noch 26 Mill. Frs. gegen 18 Mill. der Passiva betragen, ordnete er an, daß alle seine Forderungen mit Ausnahme der Etablissements von Seraing und Lüttich, allmählich zur Deckung seiner Verbindlichkeiten veräußert wurden. Bald darauf ging der rastlose C. auf Veranlassung der russ. Regierung nach Rußland, um dort neue Etablissements zu errichten. Er starb aber schon 19. Juni 1840, als er auf der Rückreise in Warschau angelangt war.

Cockermouth, Stadt in der engl. Grafschaft Cumberland, an der Mündung des Coder in den Perwent, 40 km südwestlich von Carlisle, zählt (1981) 5354 E., welche Gerbereien, Hutfabriken, Woll- und Baumwollfabrikation und Bonneterie betreiben. Das in der Nähe stehende, 1568 gebaute Schloß ist Ruine. C. ist einer von den Orten, welche nach der Entdeckung von Steinkohlengigern und Eisenerzen an der Seeküste sich an der Westküste der Cumbriischen Gebirge gebildet haben und sich durch den Bergbau erhalten.

Codet (engl.), Zoll-, Steuer-, Passagierschein.

Codices, niederl. Maler, s. Cozys.

Cocquet, ein bereits im 12. Jahrh. gebräuchlicher Spitzname der niedern Mittelklassen von London, verbannt seinen Ursprung wahrcheinlich dem Land of Cockaigne, pays de Cocagne (s. Cogna) oder Schlaraffenlande, mit welchem London wegen des schon im Mittelalter dort herrschenden Luxus verglichen wurde. Der «König von C.» war eine von den Figuren, welche in den am Childermas Day (Fest der unschuldigen Kindlein) aufgeführten Spielen vorkamen. Als Kennzeichen der C. werden gewisse Eigentümlichkeiten der Aussprache, namentlich die fehlende Aspiration des h bei Wortanfängen, die falsche Anwendung des v und des r und die Verwechslung des v und w, betrachtet.

Cocodès (frz., ein als Masculinum zu Cocotte neugebildetes Wort), Liebhaber einer Cocotte, pariser Lebemann.

Cocoon (frz. cocon, engl. cocoon, verkleinert vom franz. coque, Eierchale, Gehäuse, ursprünglich vom lat. concha, Muschel), die Puppe oder das Gespinnst der Seidenraupe, s. unter Seide.

Cocotte (frz., in der Kindersprache «Hühnchen»), gleichbedeutend mit Lorette (s. d.).

Cocx (frz.), Fahnrte.

Cod. = Codex; **Codd.** = Codices.

Coda (ital.), Schwanz, wird in der ital. Metrik die Terzine (oder auch mehrere) genannt, welche man zuweilen, besonders in scherzhaften Dichtungen, dem regelmäßigen Sonett beifügt. Der erste siebenfüßige Vers der C. reimt mit dem letzten Verse des Sonetts; die beiden andern elffüßigen Verse reimen unter sich. — In der Musik ist C. der Anhangssatz, welcher einem aus sich wiederholenden Zeilen bestehenden Musikstück angehängt wird, um ihm Schluß und Rundung zu verleihen.

Code (frz.), Gesetzbuch, s. Code Napoléon.

Codrin C₁₂H₂₁NO₂, eine Opiumbase, 1832 von Robiquet entdeckt. Bei der Fabrication des Morphins (s. d.) erhält man als erstes Produkt eine Krystallisation der chlornasserstoffsauren Salze des Morphins, Pseudomorphins und des C. Aus der Lösung dieser Salze fällt man Morphin und Pseudomorphin durch Zusatz von Ammoniak, verdampft und läßt dann das chlornasserstoffsaure C. krystallisieren, befreit es durch Waschen von anhängendem Salmiak, fällt C. mit Kalihydrat und reinigt dasselbe durch Umkrystallisieren aus Äther. Aus der ätherischen Lösung erhält man es in kleinen, wasserfreien, stark glänzenden Krystallen, bei 150° schmelzbar; aus Wasser oder wasserhaltigem Äther krystallisiert es in rhombischen Oktaedern mit 1 Molekül Krystallwasser, welches bei 120° entweicht. Löslich in 80 Teilen Wasser, leicht löslich in Chloroform, Äther, Alkohol, Amylalkohol, unlöslich in Petroleumäther, in Ammoniak löslich. Die Lösungen lenken den polarisierten Lichtstrahl stark nach links ab. C. ist eine starke Base, bläuet Lactmus, zerlegt die meisten Metallsalzlösungen, auch Ammonialsalze, kann daher durch Ammoniak nicht aus seinen Salzen abgetrieben werden. Charakteristisch für C. ist folgende Reaktion: Es löst sich farblos in konzentrierter Schwefelsäure, die Lösung färbt sich auf Zusatz einer Spur von Eisenchlorid blau. Seine Wirkung auf den Organismus ist der des Morphins analog, nur wirkt es milder und ohne die lästigen Nebenwirkungen, welche Morphin verursacht.

Codemo (Luigia), ital. Dichterin, geb. 5. Sept. 1828 zu Treviso, war von 1838 bis 1850 mit ihren Eltern auf Reisen, heiratete 1851 den Ritter Karl von Gerstenbrand in Venedig und begann 1856 mit den «Memorie di un contadino» ihre außerordentlich fruchtbare schriftstellerische Thätigkeit, welche sie seitdem unablässig fortgesetzt hat. Von ihren Schriften, die sich durchgängig auf dem Gebiete des Volks- und Familienlebens bewegen, sind hervorzuheben: «Berta» (Vened. 1858), «Misericordia e splendore della povera gente» (3. Aufl., Roveredo 1865), «L'ultima Delmosti» (Vened. 1867), «Una donna di cuore» (Vened. 1869), «Scene e descrizioni» (Vened. 1871), «Chioggia e Schio» (Vened. 1872), «La rivoluzione in casa» (2. Aufl., Vened. 1872), «Memorie di un contadino» (2. Aufl., Vened. 1874), «I nuovi ricchi» (Treviso 1876), «Andrea» (2. Aufl., Treviso 1877),

Artikel, die man unter C vermischt, sind unter R anzusehen.

«Pagine famigliari» (2. Aufl., Treviso 1878), «Scene marinare» (Treviso 1879), «Svago e buona scuola» (Treviso 1880), «Le Zattero» (Treviso 1881), «Racconti, scene, bozzetti e produzioni drammatiche» (2 Bde., Treviso 1882).

Code Napoléon ist die allgemeine Bezeichnung für die unter der Regierung Napoleons I. eingeführten fünf franz. Gesetzbücher, vorzugsweise die des Code civil. Bis an das Ende des 18. Jahrh. entbehrte Frankreich der Rechts Einheit. Es zerfiel in Länder des geschriebenen (röm.) und des mehr german. Gewohnheitsrechts (pays du droit écrit, du droit coutumier). Zu jenen gehörte der Süden, zu diesen der nördl. und westl. Teil; für beide Lande waren nur die königl. Ordnungen gemeinschaftlich. Nachdem schon die Konstitution von 1791 das Bedürfnis eines Zivilgesetzbuchs für das ganze Reich festgesetzt und Cambacérés 1793 und 1794 bei dem Konvent, 1796 bei dem Räte der Fünfhundert bezügliche Entwürfe eingebracht hatte, nahm sich die Konsularregierung mittels Beschlusses vom 18. Juli 1800 der Sache an und ließ die ausgezeichneten Juristen (besonders Tronchet, Portalis, Vigot de Prémeneu, Maleville, nachträglich noch Berlier und Treilhard) sich an der Arbeit beteiligen. Ein erster Entwurf gelangte bereits im Jan. 1801 an die obern Gerichtshöfe und sodann, nach Berücksichtigung ihrer Vorschläge, an die Abteilung für Gesetzgebung im Staatsrate. Hier entstand der zweite Entwurf, welcher im gesamten Staatsrat unter dem Vorsitz der beiden Konsuln, Bonaparte und Cambacérés, geprüft, abermals umgearbeitet, 1802 in dieser dritten Redaction dem Tribunate vorgelegt und nach lebhaften Verhandlungen in einer vierten Redaction vom Gesetzgebenden Körper genehmigt ward. Die Publikation als Code civil des Français in 3 Büchern mit 36 Titeln und 2281 Artikeln erfolgte 21. März 1804. Nach der Errichtung des Kaisertums änderte das Gesetz vom 8. Sept. 1807 den Titel in Code Napoléon um, wofür wieder seit der Restauration Code civil zu sagen war. Das zweite Kaiserreich stellte den Namen Code Napoléon wieder her. Die Republik von 1870 verwandelte ihn jedoch abermals in Code civil.

Das Gesetzbuch beginnt mit allgemeinen Vorschriften über die Bekanntmachung, die Wirkung und Anwendung der Gesetze und behandelt sodann das gesamte Privatrecht unter selbständiger Verwendung des röm. Rechts sowie der bisher gültig gewesenen Gewohnheiten und königl. Erlasse, welche noch als raison écrite zur Erklärung benutzt werden können. Es zerfällt in drei Bücher. Das erste Buch handelt des personnes (Personen- und Familienrecht), das zweite des biens et des différents modifications de la propriété (Einteilung der Sachen, Eigentum, Personal- und Prädialservituten, das dritte des différents manières dont on acquiert la propriété (Erbfolge, Schenkungen unter Lebenden und Testamente, Obligationen, Sicherungsmittel, Verjährung). Zu rühmen ist besonders das Geschick in der Wahl von kurzen, scharfgefaßten Sätzen, aus denen sich die für den Gebrauch erforderliche Menge von Bestimmungen sicher entwickeln läßt. Die franz. Eroberungen verpflanzten den Code in viele andere Länder, und er gilt seitdem in den bayr., Hess. und preuß. Rheinprovinzen, Baden (seit 1810), Belgien (in der Ausgabe vom 3. 1807; viele Änderungen im Hypo-

thekenrecht), im Herzogtum Warschau seit 1808, in Holland seit 1809 (neue Redaction 1838), Rumänien seit 1865 u. s. w. In Italien war seine Geltung noch vor der Errichtung des neuen Königreichs für Neapel und Sardinien wiederhergestellt worden. Desgleichen liegt er den Zivilgesetzbüchern mehrerer Schweizerkantone, Italiens (1866), der Argentinischen Republik (seit 1. Jan. 1871), Mexikos (seit 1. März 1871), Ägyptens (seit 1875) und einiger nordamerik. Staaten zu Grunde. Er ist ins Englische überfetzt von Bryan Barrett (Lond. 1811), lateinisch als «Codex Gallorum civilis e patrio in latinum sermonem translatus studio B. Gibault» (Par. 1806; fogar in Verse von D. Grégislatour, Par. 1811).

An den Code civil schließen sich an: der Code de procédure civile von 1806, die Zivilprozessordnung (hauptsächlich beruhend auf der Ordonnance von 1667), welche in den deutschen Rheinprovinzen bis 1879 galt; der Code de commerce von 1807, das Handelsgesetzbuch; der Code d'instruction criminelle von 1808, die Strafprozessordnung, und der Code pénal von 1810, das Strafgesetzbuch. Diese bilden mit dem Code civil die sog. Cinq codes (deutsch von Gerner; zuletzt Köln 1854). Eine gute Ausgabe ist Roger und Soré, «Codes et lois usuelles» (neue Ausg., enthaltend die Gesetzgebung bis 1882, Par. 1882). Gute Kommentare: Demolombe, «Cours de Code civil» (seit 1845; 4. Aufl. 1869 fg.); Marcadé und B. Pont, «Explication théorique et pratique du Code Napoléon» (7. Ausg. 1873); Mourlon, «Répétitions écrites sur le Code Napoléon» (11. Ausg. von Demangeat, 1877—78). Über Napoléon als Gesetzgeber vgl. Pérouse, «Napoléon I^{er} et les lois civiles du consulat et de l'empire» (Par. 1866); Laurent, «Principes de droit civil» (3. Ausg., 33 Bde., Bräff. u. Par. 1869 fg.). Wichtig sind ferner: «Concordance entre les Codes civils étrangers et le Code Napoléon par Anthoine de Saint-Joseph» (2. Ausg. 1856); Huc, «Le Code civil italien et le Code Napoléon» (Par. 1868).

Von den den Code Napoléon abändernden Gesetzen sind hervorzuheben: das Gesetz vom 8. Mai 1816 über Abschaffung des divorce, vom 14. Juli 1819 über Abschaffung des droit d'aubaine, vom 17. Mai 1826 über Substitutionen, vom 31. Mai 1854 über Abschaffung des bürgerlichen Todes, vom 28. März 1856 über die Transskription, vom 22. Juli 1867 über Aufhebung der Schulhaft; für den Civilprozeß das Gesetz vom 25. Mai 1838 über die Friedensrichter, vom 2. Juni 1841 über Versteigerung von Immobilien, vom 21. Mai 1854 und 22. Mai 1871 über Immobilienpfändung, vom 3. Mai und 2. Juni 1862 über Fristen; für das Handelsrecht die Gesetze vom 19. Juli 1793, 3. Aug. 1844, 8. April 1854, 16. Mai und 14. Juli 1865 über Urheberrecht, vom 5. Juli 1844, 31. Mai 1856, 23. Mai 1868 und 29. März 1872 über Erfindungspatente, vom 23. Juni 1857, 26. Juli 1858 und 26. Nov. 1873 über Fabrikzeichen, vom 20. Febr. 1810 und 1. Juni 1853 über Gewergerichte (conseils de prud'hommes), vom 3. März 1840, 17. Okt. 1870, 21. Dez. 1871 über Handelsgesetze, vom 14. Juni 1865 über chèques, vom 24. Juli 1867 über Gesellschaften, vom 15. Jan. 1872 über verlorene Inhaberpapiere. Für das Strafrecht sind wichtig die Gesetze vom 28. April

Artikel, die man unter C vermischt, und unter R aufzufuchen.

1832 (Revision), 8. bis 16. Juni 1850 und 26. März 1873 über Deportation, vom 8. Juli 1852 und 7. Sept. 1870 über Rehabilitation, vom 4. April 1866 und 14. Juli 1866 über Untersuchungshaft, vom 13. Mai 1863 über Mißfall, vom 20. Mai 1863 über handhafte That, vom 27. Juni 1866 über im Auslande begangene Verbrechen, vom 29. Juni 1867 über Revision, vom 15. April 1871 über Preßdelikte, vom 21. Nov. 1872 und 31. Juli 1875 über die Jury und vom 5. Juni 1875 über Gefängnißwesen. Den Napoleonischen Codes folgte 1827 der Code forestier, die Strafgesetze für die Armee vom 9. Juni 1857 und 18. Mai 1875, sowie für die Marine vom 4. Juni 1858.

Über den Geist des Code Napoléon vgl. Laffaut, «Des caractères distinctifs du Code Napoléon» (1811; deutsch von Wolters, Hamb. 1811); Seibensfelder, «Einführung in den Code Napoléon» (Tab. 1808). Über die Vorschläge zur Revision vgl. Acolas, «Nécessité de refondre l'ensemble de nos Codes» (2. Aufl., Par. 1866); Duvergier, «Observations» (Par. 1867); Rouffet, «Science nouvelle des lois» (Par. 1871).

Codex (lat., ursprünglich *codex*, d. i. der Stamm), bei den Römern ein aus mehreren hölzernen oder eisenbeschlagenen Tafeln bestehendes Buch. Auf diesen Tafeln war die Schrift entweder eingeschnitten oder, wenn dieselben mit Farbe beschriftet waren, mit anderer Farbe beschrieben, oder, wenn sie mit Wachs überzogen waren, mit einem Griffel eingegraben. Später übertrug man die Bezeichnung auf die aus Pergament oder Papier bestehenden Bücher.

In der Rechtsprache gebraucht man den Ausdruck zur Bezeichnung einer Sammlung von Gesetzen. Ein solcher C. führt dann einen den Gesetzgeber oder den Inhalt bezeichnenden Zusatz, wie C. Theodosianus und Justinianus, C. juris gentium u. s. w. (S. Codifikation).

Codex (grch.), Rohndöppe.

Codices rescripti oder **palimpsesti** heißen solche Handschriften, besonders von Pergament, bei welchen man eine ältere Schrift durch Abwischen oder Abtragen mehr oder minder gründlich beseitigt hat, um das Schreibmaterial nochmals verwenden zu können. (S. Palimpseste.)

Codicill (Diminutivum von Codex) hieß bei den Römern die kleinere Wachsplatte zum Schreiben, wie man sie für Briefe, Gedächtniswürfe, Geschäftsrechnungen, Diplome und letztwillige Verfügungen in Gebrauch nahm. In der leterwähnten Verwendung existiert der Begriff noch im heutigen jurist. Sprachgebrauch als technischer. Es bedeutet hier die weniger feierliche letztwillige Verfügung gegenüber dem Testament, in welcher zwar keine Erbeinsetzung verfügt werden kann, aber andere Bestimmungen, wie Vermächtnisse, gültig getroffen werden können. Der C. kann als Zusatz zu einem Testament (sei er in demselben bestätigt oder nicht, *codicilli confirmati*, *non confirmati*), aber auch ohne ein solches errichtet werden (*Intestatcodicill*). Da Testament oft wegen eines Fehlers in der Form angefochten werden oder der eingesetzte Erbe die Erbschaft nicht annimmt, so ist es ratsam, einem *intestamentum* die sog. *Codicillarklausel* anzufügen, daß es, wenn auch nicht als Testament, doch als C. oder wie sonst immer möglich gelten solle. Partikularrechtlich bezeichnet man als **Testamentszettel** der Form nach erleichterte C., die *codicillarisches* Zusätze zu einem Testament enthalten. *Conversations-Vertrau.* 12. Aufl. IV.

halten. Dem franz. Rechte sind C. fremd, bekannt dagegen dem preuß., österr. und sächs. Rechte.

Codifikation (vom lat. *codex*) nennt man die mehr oder minder vollständige, von der gesetzgebenden Gewalt ausgehende Zusammenstellung der für eine bestimmte Rechtsabteilung gültigen Vorschriften in einem systematisch geordneten Gesetzgebungswerke. Wenn hierbei die bestehenden Gesetze, Verordnungen und Gewohnheiten im wesentlichen wieder vorgeführt und nur veraltete Bestimmungen ausgeschlossen, Meinungsverschiedenheiten beseitigt oder sich vorfindende Lücken im Geiste des bisherigen Rechts ausgefüllt werden, so nennt man dieses Verfahren neuerdings wohl auch *Intorporation*, während man dagegen unter C. im engeren Sinne eine umfassende Erneuerung des betreffenden Gesetzgebungszweigs sowohl in der Form als rüchichtlich bisheriger Grundsätze versteht. So vollzieht z. B. der bayr. Codex Maximilianus von 1766 nur eine Intorporation des bereits gültigen Rechts, während im Code Napoléon das franz. Civilrecht, im Allgemeinen Deutschen Handelsgesetzbuche das Handelsrecht kodifiziert ist. Nachdem die schon von Pompejus und Julius Cäsar gezeichneten Pläne einer C., man kann vielleicht sagen glücklicherweise, gescheitert, war es Justinian vorbehalten, in den das jetzige Corpus juris civilis (s. d.) bildenden Sammlungen zum ersten mal die schwere Aufgabe einer C. des bestehenden geltenden Rechts so glücklich zu lösen, daß dieses von den Formalitäten des frühern spezifisch röm. Civilrechts befreite Recht als Weltrecht von dem maßgebendsten Einflusse für die Rechtsgeschichte aller civilisirten Völker werden konnte. Die Rezeption dieses röm. Rechts in Deutschland hinderte nicht, daß, wie man dieselbe durchaus nicht allseitig als eine wesentliche Verbesserung und Wohlthat freudig begrüßt hatte, schon im 15. und 16. Jahrh. von Männern, wie Bebel, Ulrich Zasius und Obendorp, eine allgemeine Reichsgesetzgebung, die an die Stelle des vielfach unanwendbaren Justinianischen Rechts treten sollte, angestrebt wurde, welchem Wunsche später Leibniz in gediegener Weise Ausdruck verlieh. Als die ersten Anfänge einer C. für einzelne kleine Territorien können die Reformationen von Nürnberg, Worms, Frankfurt, das Landrecht für Baden von 1511, für Bayern von 1516, für Tirol die Landesordnung von 1526, das Württembergische Landrecht von 1556, das Jus Gulmenso revisum von 1594 u. s. w. gelten; eine wirkliche C. auf strafrechtlichem Gebiete stellt dagegen die Carolina (s. d.) von 1532 dar, wie auf civilprozeßualischem die Prozeß- und Gerichtsordnung Kurfürst Johann Georgs I. für Sachsen von 1622.

Mit dem Ende des 18. Jahrh. beginnt infolge des immer mehr sich lodern den Reichsverbandes die Zeit der großen territorialen C.: es gehören hierher der Codex juris Bavarici criminalis von 1751, *judiciarius* von 1753, Codex Maximilianus von 1756, die Theresiana von 1769, die Josephina von 1788 und das nach den gründlichsten, sorgsamsten Vorarbeiten erlassene Preussische Landrecht von 1794, welches in einem nicht immer tadellosen, dennoch für die damalige Zeit großartigen, systematischen Aufbau Privat- wie öffentliches Recht vereinigte. Diefem Vorgange folgte in Beschränkung auf Civilrecht das Osterreichische bürgerliche Gesetzbuch von 1811, während Frankreich seine Codes in den J. 1804—10 erhielt. Als nach den Befreiungskriegen der nationale Geist in Deutschland ein

Deutsches allgemeines Gesetzbuch forderte, entspann sich zwischen den Körpern der Juristenwelt ein literarischer Streit, der von den segensreichsten Folgen für die Erfassung des Wesens und des Entstehens des Rechts, der Bedeutung des aus dem Volksgenossen allmählich geschaffenen Rechts, der berechtigten Forderungen des Volks gegenüber der Gesetzgebung und der Rechtspflege, sowie vieler der wichtigsten Fragen der Gesetzgebungspolitik begleitet war. Auf der einen Seite forderte Thibaut in seiner kleinen Schrift: «Über die Notwendigkeit eines allgemeinen bürgerlichen Rechts für Deutschland» (Heidelb. 1814; 3. Aufl. 1840), eine C. und hielt sie für möglich, während Savigny in seiner berühmten Schrift: «Von Beruf unserer Zeit für Gesetzgebung und Rechtswissenschaft» (Heidelb. 1815; 3. Aufl. 1840), ablehnend darauf antwortete. Bei dem durchschlagenden Erfolge der Savignyschen Schrift blieben vorüberhand die Codifikationspläne unausgeführt, wenigstens für das Zivilrecht. Dringenden Bedürfnissen des Verkehrslebens nachkommend, schuf der Deutsche Bund wenigstens für Wechselrecht 1848, für Handelsrecht 1861 ein Allgemeines deutsches Recht und gab sich Sachen 1868 ein seit 1865 geltendes Bürgerliches Gesetzbuch, woneben, abgesehen von Nachbildungen des Code Napoleon, von außerdeutschen Gesetzen die Gesetzbücher von Solothurn (erlassen 1841—47) und Zürich (erlassen 1854 und 1855), sowie das schweiz. Bundesgesetz über das Obligationenrecht vom 14. Juni 1881 als bedeutendere gesetzgeberische Arbeiten zu nennen sind. Mit vollem Recht wendete der Norddeutsche Bund seine Aufmerksamkeit zuerst auf einheimische Gestaltung des Strafrechts und wurde das erlassene Strafgesetzbuch vom 31. Mai 1870 mit 1. Jan. 1872 Reichs-Strafgesetzbuch. Die früher beschränkte Kompetenz der Reichsgesetzgebung ist durch Reichsgesetz vom 20. Dez. 1873 auf das gesamte bürgerliche Recht, das Strafrecht und das gerichtliche Verfahren ausgedehnt worden. Demgemäß sind folgende Gesetzbücher zu Stande gekommen: die Zivilprozessordnung für das Deutsche Reich vom 30. Jan. 1877, das Gerichtsverfassungsgesetz vom 27. Jan. 1877, die Kontursordnung vom 10. Febr. 1877, die Strafprozessordnung vom 1. Febr. 1877. In ihrer Gesamtheit bezeichnet man diese Gesetze als Reichs-Justizgesetze. Dieselben sind am 1. Okt. 1879 in Kraft getreten. Mit dem Entwurf eines Zivilgesetzbuchs für das Deutsche Reich ist eine Kommission von 11 Mitgliedern, welche ihren Sitz in Berlin hat, seit 1874 beschäftigt. (S. unter Zivilrecht.) Derjenige Staat, der am wenigsten C. einzelner Rechtsgebiete aufzuweisen hat, ist England; doch hat man auch hier, trotz der jahrhundertelangen Anstrengungen bedeutender Männer, wie Bacon, Hale, Young, Barrington, Romilly, Macintosh, Bentham, Brougham, sich nur zu sog. Konsolidationen gewisser Rechtsmaterien (s. B. im Strafrechte Consolidation Acts von 1861, für den Zivilprozeß Common Law Procedure Acts von 1852, 1854, 1860, für die Gerichtsverfassung The supreme court of Judicature Acts 1873—76) verstanden. Neuerdings beabsichtigt man auch die C. des Kriminalrechts. Ein Entwurf (Criminal Code Bill) wurde 1880 veröffentlicht. Eine Konsolidation im größtem Maßstabe unternahm seit 1873 die Vereinigten Staaten von Amerika für das Bundesrecht.

Litteratur. Sintenis, «Zur Frage von den Zivilgesetzbüchern» (1853); Danz, «Die Wir-

kung der Codifikationsformen auf das materielle Recht» (Lpz. 1861); Nöllner, «Die deutschen Juristen und die deutsche vollständige Gesetzgebung seit 1848» (Raffel 1854); Gaupp, «Über die Zukunft des deutschen Rechts» (Preßl. 1847); Geib, «Die Reform des deutschen Rechtslebens» (Lpz. 1848); Christ, «Die Verwirklichung der deutschen Nationalgesetzgebung» (Stuttg. 1850); Bornemann, «Die Rechtsentwicklung in Deutschland und deren Zukunft» (Berl. 1856); Triepel, «Über Nationalität und Einheit des bürgerlichen Rechts» (Hamb. 1860); Ritta, «Über das Verfahren bei Abfassung der Gesetzbücher» (Brann 1838); N. von Noth, «Staatsrecht, Völkerrecht und Politik» (Wb. 1, Tab. 1860); Rouffet, «Science nouvelle des lois» (Par. 1871); Goldschmidt, «Die Notwendigkeit eines Deutschen Zivilgesetzbuchs» (Lpz. 1872); Siebenhaar, «Vom über die Abfassung eines Deutschen bürgerlichen Gesetzbuchs» (Dresd. 1874); Friedr. Mommsen, «Entwurf eines deutschen Reichsgesetzes über das Erbrecht nebst Motiven» (Braunschw. 1876).

Cod liver oil (Coböl), engl. Bezeichnung für Leberthran (s. b.).

Cod. M., Abkürzung für Codex manuscriptorum, ein älteres span.-castil. Längermass, die Hälfte der Vara = 1½ Fuß = 0,4176 m. Von diesem C. war zu unterscheiden der in den Armeen dienende größere Codo de ribera (Rüstenodo) von 2 Fuß = 0,6677 m. 3 Codos de ribera = 4 gewöhnliche C. (S. Cávado und Cubit.)

Codogno, Stadt in der ital. Provinz Mailand, Bezirk Lodi, 28 km im SO. von Lodi, auf der Halbinsel zwischen Adda und Po gelegen, und an den Eisenbahnen Mailand—Piacenza und Brescia—Pavia, zählt (1881) als Gemeinde 11444 C., ist gut gebaut und hat schöne Kirchen und Paläste, ein elegantes Theater, schöne Plätze und eine angenehme Promenade. Dieser thätige Ort ist der Mittelpunkt der großen Käsefabrikation der reichen Provinz Lodi, deren Produkt den Namen Parmesan (weil von Parma in den Handel gebracht) oder Lodigiankäse führt. Die vorhandene casari können 4—8000 Käse fassen, und sie vertreiben jährlich für 2 Mill. Frs. von ihren 210 Sorten Käse. Hier befinden sich mit Dampf getriebene Seidenmüllereien, Gerbereien, Hutz-, Leinen- und Kollifabrikanten u. s. w.

Codöl, s. Cod liver oil.

Codrington (Sir Edward), brit. Admiral, gel. 1770, aus einem alten Geschlechte, trat schon 1789 als Midshipman in den Seebienst und zeichnete sich in dem Treffen vom 1. Juni 1794 als Lieutenant unter dem Admiral Howe aus, auf dessen Flaggenschiff er foht. Als Kapitän besetzte er in der Schlacht von Trafalgar das Linieneschiff Orion. C. war 1809 bei dem Angriff auf Bliesingen unter Admiral Gardner und half später Cadix verteidigen. Seit 1814 Kontradmiraal, diente er unter dem Admiral Sir Alex. Cochrane in America und wurde 1825 Viceadmiral. Bald nachher erhielt er den Befehl über die Flotte im Mitteländischen Meer, die bestimmt war, die türk. Seemacht zu beobachten. Im Verein mit dem franz. Geschwader unter Admiral Rigny nötigte C. den Befehlshaber der ägypt.-türk. Kriegsmacht in Morea, Ibrahim Pascha, 25. Sept. 1827 zu einem Waffenstillstand nach dessen Bedingungen sämtliche Land- und Seetruppen im Hafen von Navarin (s. b.) sich der Feindseligkeiten enthalten sollten. Ibrahim ver-

st. die man unter C. vermisst, stud unter R. aufzusuchen.

den Waffenstillstand, während er zugleich die grausamen Verheerungen in Morea antrichtete ließ. Nachdem auch das russ. Geschwader unter dem Admiral Heyden erschienen war, übernahm C. als der älteste Admiral den Oberbefehl über die verbündeten Flotten. In Schlachtorbnung wollte man in den Hafen von Navarin einlaufen, um Ibrahim zur Beobachtung des Waffenstillstandes zu zwingen und die osman. Seemacht zur Abfahrt nach Ägypten und den Dardanellen zu bewegen. Als indes die vereinigte Flotte 20. Okt. dem Hafen sich näherte, eröffneten die Türken das Feuer, und bald erfolgte ein allgemeiner Kampf, welcher in drei Stunden den größten Teil der türk.-ägypt. Flotte vernichtete. C. stand während der mörderischen Schlacht auf dem Verdeck seines Admiralschiffes und leitete besonnen die Bewegungen der Schiffe in dem engen Raume des Hafens. Frankreich und Rußland dankten dem Sieger durch ehrenvolle Auszeichnungen, das engl. Volk pries seinen Heldenmut; aber während der König ihm das Großkreuz des Bathordens schickte, wurden in die Thronrede Worte eingeflochten, die einen verfedten Tadel der Unternehmung enthielten. Im Juli 1828 erschien C. mit mehreren Schiffen vor Alexandria und zwang den Bizeldnig von Ägypten Morea zu räumen. C. hatte schon Beweise von der Ungunst des Lord-Ministeriums erhalten, als er die Anzeige empfing, der König habe ihm einen Nachfolger gegeben. Er legte 22. Aug. 1828 den Oberbefehl nieder und lehrte nach England zurück. Die Vermutung, daß C. vor der Schlacht bei Navarin außer seiner amtlichen Instruction noch eine geheime von dem damaligen Großadmiral, Herzog von Clarence, nachherigem Könige Wilhelm IV., empfangen habe, wurde durch die spätern Ereignisse bestätigt. Als der Herzog zum Throne gelangt war, fand C. auch in seinem Vaterlande die volle Anerkennung, welche er früher bei einem Besuche in Paris und Petersburg durch die ehrenvollste Aufnahme erhalten hatte. C. befehligte 1831 die vor Tifflon kreuzende Flotte. Von 1832 bis 1840 vertrat er die Stadt Devonport im Parlament, wo er mit den Whigs stimmte, war hierauf Oberbefehlshaber in Portsmouth und wurde 1846 von der Königin Victoria zum Kammerherrn ernannt. Er starb als Admiral der roten Flagge 28. April 1851 zu Eaton-Square. Vgl. Lady Bourchier, «Sir Edward C. Memoir. Selections from his public and private correspondences» (2 Bde., Lond. 1873).

Sein ältester Sohn, Sir William John C., geb. 1800, trat jung als Fähnrich beim Garderegiment Coldstream ein, rückte 1836 zum Oberstlieutenant und 1846 zum Obersten auf. Beim Ausbruch des Orientkriegs begleitete er sein Regiment nach der Türkei und führte, seit 20. Juni 1854 Generalmajor, eine Brigade der leichten Division, mit der er an den Schlachten von der Alma und bei Inkermann teilnahm. Im Juni 1856 ward er Divisionskommandeur und leitete den verunglückten Angriff auf den Neban. Nach dem Rücktritt des Generals Simpson zum Oberbefehlshaber der engl. Armee in der Krim mit Generalleutenantsrang erhoben, wurde er durch den bald darauf geschlossenen Waffenstillstand verhindert, diese damals hart angefochtene Wahl durch militärische Erfolge zu rechtfertigen. Nach England zurückgekehrt, trat er 1857 für Greenwich ins Parlament, legte aber 1859 sein Mandat nieder, um das Amt eines Cou-

verneurs von Gibraltar zu übernehmen. In dieser Stellung blieb er bis 1865. Seit 27. Juli 1868 ist C. wirklicher General.

Codrington-College, Erziehungsanstalt auf der Insel Barbadoes (s. d.).

Coehoorn (Menno van), ausgezeichnete niederländ. Ingenieur, ein Zeitgenosse und Gegner Vaubans, geb. 1641 auf einem Landhause bei Leeuwarden in Friesland, erhielt durch seinen Vater, welcher Kapitän der Infanterie war, den ersten Unterricht in den Kriegswissenschaften und zeigte schon damals besondere Neigung zur Festungsbaukunst. Er vollendete seine Bildung auf der hohen Schule zu Franeker und ward schon in seinem 16. Jahre Hauptmann in niederländ. Diensten. Als solcher nahm er 1673 an der Verteidigung von Mastricht teil und wurde bei der Belagerung von Grave 1673 durch Anwendung der von ihm erfundenen und nach ihm benannten kleinen Mörser berühmt. Wegen ausgezeichneten Vornehmens in der Schlacht von Senef (1674) wurde er Oberst, 1688 Brigadier und zeichnete sich bei Fleurus und der Verteidigung von Namur (gegen Vauban) aus. Nach dem Frieden von Nimwegen 1679 erhielt er den Auftrag, Coororden, mit Beibehaltung seiner fünfseitigen Form, durch Außenwerke zu verstärken. Der gleiche Auftrag an einen andern Ingenieur, Louis Paan, gab Gelegenheit zu einem Streite, in Folge dessen C. seine Grundsätze des Festungsbaues auf eine sichtvolle Weise in den Werken «Versterkingen des vijfhoek met alle sijne buijtenwerken» (Leeuwarden 1682) und «Nieuws vestingbouw» (Leeuwarden 1685; neue Aufl. 1702; franz., Haag 1741; deutsch, Düsseldorf 1709) entwickelte. Sein System fand besonders in Deutschland vielen Beifall. C. leitete 1694 die Belagerung von Huy, worauf er 1695 Namur wieder eroberte. Zum Generalleutenant und Generalinspektor der niederländ. Festungen ernannt, sorgte er nach dem Frieden von Ryswyl für deren Verstärkung. Beim Ausbruch des Spanischen Erbfolgekriegs führte er ein Korps von 10000 Mann, eroberte 1702 das Fort Donatus und leitete unter dem Prinzen von Nassau-Saarbrücken die Belagerung von Venloo sowie von Moermonde, das sich durch C.'s Anstalten schon am siebenten Tage ergab. Hierauf ward das lütticher Schloß, ferner Kaiserswerth und 1703 Bonn, hauptsächlich durch die Anwendung der Mörser, genommen. Nachdem C. mit Sparre und Lilly die Franzosen aus den Beschanzungen bei Stetene getrieben, eroberte er Huy und Limburg. Er hatte von Marlborough die Einladung erhalten, nach dem Haag zu kommen, um den Plan zum neuen Feldzuge zu verabreden, als er 17. März 1704 starb. C. ward zu Bissel in Friesland beerdigt, wo seine Kinder ihm ein prächtiges Denkmal errichteten. Sein Leben hat sein Sohn Gosewija Theodor van C. (neu herausg. von Sympstet, Leeuwarden 1860) beschrieben.

Die Coehoorn'sche Befestigungsmantel, eine Verbesserung der niederländischen, welche die bastionäre Konstruktion mit dem Tenailen- und Raponniérenbau verschmilzt, ist von dem Erfinder in drei verschiedenen Systemen dargestellt worden, welche alle auf den sehr wenig über dem Wasserspiegel erhabenen Boden Hollands berechnet sind, und von denen hauptsächlich das erste System bei den Befestigungen von Nimwegen, Breba, Namur, Bergen-op-Zoom und Mannheim in Anwendung gebracht wurde. Der Hauptwall der Coehoorn'schen

Artillerie, die man unter C. versteht, fand unter R. anzuwenden.

Befestigungsmanier ist verhältnismäßig niedrig, mit einer gemauerten Escarpe, welche aber durch die vorliegenden Werke dem directen Feuer des Feindes entzogen wird. Die Bastionen, deren er sechs bis acht hat, sind voll und geräumig und haben lange Flanken und kurze Facen; eine Faussebraie (falsa bracca, falsche Hülle oder Hofe), durch einen trockenen Graben vom Hauptwall getrennt, umschließt diesen und die Ravelins. Der Hauptgraben und Ravelingraben sind Wassergräben; die Courefacen sind so schmal, daß der Feind nach ihrer Eroberung sich nicht auf ihnen festsetzen kann. Der Gedeckte Weg ist geräumig, mit groben Waffenplätzen und hat, wie die Ravelins, gemauerte Reduits und Traversen. Die Sohlen der trockenen Gräben sowie der Gedeckte Weg gehen bis auf den Wasserspiegel, sodaß der Belagerer auf ihnen sich nicht einschneiden kann, sondern das Material zu seiner Dedung herbeischleppen muß; sie werden außerdem durch Grabenapponieren und Rüdengalerien durch Gewehrfeuer verteidigt. Vor dem Schulterpunkt der Bastion liegt auf der Faussebraie ein mit einigen Kanonenscharten versehenes gemauertes Drillon, welches den Faussebraiegraben vor den Bastionsfacen bestreicht. Die Flankierung ist allenthalben trefflich angeordnet, und durch die breiten trockenen Gräben und den geräumigen Gedeckten Weg die Offensiv gegen den Belagerer erleichtert. Die sparsame Anwendung von Mauerwerk verringert die Kosten des Baues ungemein, was bei einem mit Festungen übersäeten Lande, wie Holland, von großer Wichtigkeit war. Ein Hauptfehler der Manier, der jedoch in jener Zeit, wo das Wurfffeuer noch auf ziemlich niedriger Stufe stand, sich von geringerm Belang zeigte, ist die unzulängliche Dedung gegen Wurfffeuer. Vgl. Bastrow, «Geschichte der beständigen Befestigung» (8. Aufl., Lpz. 1854).

Coel, Stadt in Ostindien, s. Aligarh.

Coeleman (Jacob), niederländ. Stecher, geb. zu Antwerpen 1670, ging aus der Schule des G. Vermeulen hervor und arbeitete zuerst in seiner Heimat. Dann erhielt der Künstler aber seitens des Kunstliebhabers Boyer d'Alguilles einen Ruf nach Aix, um die Schätze seiner Galerie im Stich zu vervielfältigen. Das Werk, schon früher vollendet, kam erst 1744 heraus, besteht aus 118 Blättern und enthält unter andern Stiche nach Le Sueur, Benedetto Castiglione, Veronese, Guido Reni, Puget de Marfeille u. s. w. Seine Stichführung ist nicht angenehm, sondern hart und uncoloristisch. Er starb zu Aix um 1784.

Coelho (Francisco Adolpho), bedeutender port. Sprachgelehrter, geb. zu Coimbra 1847, belleidet seit 1878 den Lehrstuhl für vergleichende Sprachforschung an der Hochschule von Lissabon. Er ist der erste Portugiese, der sich die im Auslande gewonnenen Errungenschaften der Sprachwissenschaft vollständig angeeignet hat und die strengste Methode auf die Erforschung seiner Heimat anwendet, was Sprache, Dialekte, Ethnographie, Onomastikon u. s. w. anbetrifft. Abgesehen von einer Fülle von trefflichen Aufsätzen, die er in verschiedenen port., franz. und deutschen Zeitschriften veröffentlicht hat, sowie einer Reihe polemischer und kritischer Broschüren, sind seine wichtigsten Werke folgende: «A lingua portuguesa» (Coimbra 1868), «Origem da lingua portuguesa» (Lissab. 1870), «Theoria da Conjugação em latim e portuguez»

(Lissab. 1871), «Questões da lingua portuguesa» (Porto 1874), «A lingua portuguesa: noções de glottologia geral e especial portuguesa» (Porto 1881), «Os dialectos romanicos ou neo-latinos na Africa» (Lissab. 1881). Außerdem gab er seit 1875, unter der Mitwirkung von Theophilo Braga und Joaquim de Vasconcellos die Zeitschrift «Bibliographia Critica de Historia e Litteratura» heraus und veröffentlicht seit 1880 eine «Revista d'Ethnologia e de Glottologia» (Lissab.). Portugal verdankt ihm ferner die erste Sammlung echt vollständiger portug. Märchen: «Contos populares portuguezes» (Lissab. 1879).

Coello (Alonso Sanchez), span. Maler des 16. Jahrh., von hervorragender Bedeutung sowohl als Porträtist wie als Historien- und religiöser Maler. Zu Denisyagro bei Valencia um 1500 geboren, gehört er nach seiner künstlerischen Ausbildung Italien an, wo er, vorzugsweise in Rom, längere Zeit verweilte. Nach seiner Rückkehr in die Heimat ernannte ihn König Philipp II. zum Hofmaler, sein Tod erfolgte in Madrid 1590. G. verbindet mit dem Formenabel Ital. Schule ein gewisses Element feierlicher Ruhe und Strenge, welches seinem nationalen Wesen entspringt. Seine Zeichnung ist korrekt, sein Colorit etwas buntel. Als Porträtist ist er am bedeutendsten, wie dies namentlich die Porträts des Don Carlos und der Donna Isabella in der madriber Galerie beweisen. Im Escorial, in San-Geronimo zu Madrid befinden sich Altarblätter von seiner Hand. Unter E. Schülern nimmt Juan Pantoja de la Cruz, ebenfalls ein ausgezeichnete Porträtmaler, den ersten Rang ein.

Coello (Claudio), span. Historienmaler, welcher die einheimische Schule beschließt, geb. in Madrid 1621, wo er 1698 starb. Er malte viele Altarblätter in den hervorragendsten Städten des Landes, mußte aber dem Sterne Giordanos weichen, der damals aus Italien berufen ward, eine Kränkung, die den Tod des Künstlers veranlaßt haben soll.

Coërcibel (neulat.) bezeichnet in der Physik diejenige Eigenschaft der Gase, vermöge der sie sich, bei genügender Erhaltung und hinreichender Zusammenbrückung, zu einer tropfbareren Flüssigkeit verdichten oder kondensieren lassen. Man weiß heutzutage durch Experimente, daß alle Gase coërcibel sind, wenn nur ein hinreichender Grad in ihrer Erhaltung und Zusammenpressung hervorgebracht wird. Aber bis noch vor kurzem (1877) teilte man die Gase in coërcible, welche sich zu einer tropfbareren Flüssigkeit kondensieren ließen, und in permanente, welche unter allen Umständen ihre Gasform behalten. In den erstern zählte man Cyan, Schweflige Säure, Chlor, Ammonial, Salzsäure, Kohlenäure, salpetrige Säure und Stickstoffoxydul. Zu den letztern gehörten: Stickoxyd, Kohlenoxyd, Sauerstoff, Stickstoff, atmosphärische Luft und Wasserstoff. Aber seit es den Experimentatoren L. Cailletet (Paris) und R. Pictet (Genf) durch ihre epodemachenden Versuche gelungen ist (1877—78), alle noch für permanent gehaltenen Gase mittels tiefer Erhaltung und hohen Drucks zu verflüssigen, gibt es nur noch coërcible Gase. Dagegen hat es eine Zeit gegeben (vor 1823), wo alle Gase für permanent galten. Man unterschied damals die Dünste von den Gasen, indem man nur jene für kondensierbar hielt, die letztern nicht. Als später (1823) Davy und Faraday, und nach diesen auch andere (Thilorier

Artikel, die man unter C vermischt, sind unter R aufzuführen.

und Ratterer, «Verflüssigung der Kohlensäure und des Stickstoffoxyduls», 1844) die oben als coërcibel angeführten Gase verflüssigten, entstand der Unterschied zwischen den coërcibeln und permanenten Gasen, welcher seit 1877 wieder aufgehört hat. Gegenwärtig erscheinen eigentlich Dünste und Gase als wissenschaftlich identisch, indem sie sich nur durch den Grad der Temperatur und des Drucks, bei dem ihre tropfbare Verflüssigung eintritt, voneinander unterscheiden. Im gewöhnlichen Leben bezeichnet man jedoch noch immer, wie früher, sehr leicht kondensierbare, gasförmige Stoffe als Dünste, die schwierig tropfbar zu machenden, ausdehnbar flüchtigen Stoffe dagegen als Gase. (S. Dunst, Dampf, Gas und Wärme.) Über die Kondensierung der ehemaligen permanenten Gase vgl. Pictet, «Mémoire sur la liquéfaction de l'oxygène» (Genf 1878) und Cailliet in den Schriften der pariser Akademie (1877—78).

Coërcitivkraft heißt der Widerstand, welchen Stahl, Eisen, Nidel, Kobalt u. a. m. einer Änderung ihres jeweiligen magnetischen oder unmagnetischen Zustandes entgegensetzen. Je größer die Coërcitivkraft einer Materie ist, desto schwieriger wird der betreffende Körper magnetisch oder unmagnetisch, so z. B. nimmt ein Stahlstab den Magnetismus schwer an, behält ihn aber auch dann um so länger, weil seine Coërcitivkraft groß ist; dagegen ist die Coërcitivkraft des reinen oder weichen Eisens gering, weshalb dieses den Magnetismus leicht annimmt, aber ebenso leicht losläßt. Mit dem Steigen der Temperatur eines Körpers nimmt seine Coërcitivkraft ab. (S. unter Magnetismus.)

Coeur (frz.), Herz; eine Farbe in der franz. Spiellarte, welche durch ein rotes Herz bezeichnet wird; C. de lion, Löwenherz, Beiname des Königs Richard I. von England; de bon c., von Herzen gern; Saeró c., «heiliges Herz», Name von Wohlthätigkeitsanstalten.

Coëur (Jacques), berühmter Kaufmann, Münz- und Schatzmeister Karls VII. von Frankreich, geb. um 1400, erwarb sich von Montpellier aus durch geschickte Speculationen im Levantehandel, den er auf Reisen persönlich anknüpfte und in Konkurrenz mit den ital. Republikanern zuerst nach Frankreich zog, ungeheure Reichthümer, erweckte dadurch die Aufmerksamkeit des Königs, ward von diesem der Münze und bald der ganzen Finanzverwaltung vorgelegt, häufte nun Schätze und die größten Ehren für sich auf und leistete König und Staat in dem Befreiungskriege gegen die Engländer durch die Einrichtung moderner Verwaltungsformen, statistischer Erhebungen zur Steuerabschätzung, Münzreformen u. s. w. ausgezeichnete Dienste. Im J. 1440 erhob ihn der König in den Adelsstand; seit 1444 präsidirte er den Ständen von Languedoc, 1446 ging er als Gesandter nach Genua, 1447 in derselben Eigenschaft nach Rom. Sein Bruder ward Bischof von Luçon, sein Sohn Erzbischof von Bourges. Er hatte Herrschaften und Güter in allen Provinzen und herrliche Schlösser, noch jetzt schöne Denkmäler der franz. Renaissance, in den Hauptstädten des Landes, besonders Montpellier, Bourges und Paris. Aber seine Reichthümer und Würden schufen ihm Neben unter seinen kaufmännischen Konkurrenten wie in der polit. Welt, und es gelang diesen, ihn Juli 1451 zu stürzen. Ihm ward der Proceß gemacht, und da die Ankläger zugleich seine Richter waren, war sein Loß von Anfang an entschieden: vor die Qualen der Tortur

gestellt, bekannte er Verbrechen, die er nie begangen hatte, und ward seiner Befestigungen, die für den König sein Hauptverbrechen waren, beraubt, in dem Kloster der Cordeliers von Beaucaire interniert. Hier gelang es aber seinen Freunden, ihn zu befreien. Er ging nach Rom, erhielt bei dem ihm gnädig gesinnten Papst Nikolaus V. freundliche Aufnahme, sammelte die Trümmer seines Vermögens und ging 1456 als Generalkapitän der Kirche im Auftrage des Papstes Callistus III. mit einer Flotte in die Levante, um den von den Türken bedrängten griech. Inseln Hilfe zu bringen. Hier starb er in Chios 25. Nov. 1456. Seine Familie ward nach längern Verhandlungen von der Krone wieder begnadigt. Vgl. Clement, «Jacques C. et Charles VII.» (4. Aufl., Par. 1874).

Coffea, s. Rassee.

Coffein, s. Caffein.

Coffingal (Jean Baptiste), franz. Revolutionär, geb. zu Aurignac 1754, verließ nach dem Ausbruch der Revolution, der er sich mit Leidenschaft ergab, seinen ärztlichen Beruf und erhielt in Paris eine Stelle als Procurator am Gerichtshof des Châtelet, 1792 aber den Bizevorsitz im Revolutionstribunal, wo er durch blutdürftigen Fanatismus in zahlreichen Justizmorden Robespierres Gunst vor andern gewann. Diesem hing er bis zur Katastrophe unverbrüchlich an. Bergebs suchte er Robespierre noch am 8. Thermidor zu bestimmen, die Rettung durch Verhaftung der Wohlfahrts- und Sicherheitsausschüsse zu wagen. Indem dieser zögerte, zog er das Verhängnis über die Partei herab. C. gelang es, sich von dem Rathause aus mit dem Säbel Bahn zu brechen und ein Versteck zu erreichen, wo er unverfolgt blieb. Aber der Hunger zwang ihn hier fort, er vertraute sich einem Bekannten an, und dieser verriet ihn. C. endigte daher, wie die Häupter seiner Partei, 1794 unter der Guillotine.

Coffrage (frz.), Ausschälung, Verzimmerung eines Winnganges.

Cogalniceanu (Michael), rumän. Staatsmann und Historiker, geb. 1806, ward sehr jung auf den unter Joh. Stourdzja neu begründeten Lehrstuhl der Geschichte zu Jassy berufen und ging 1834 nach Deutschland, wo er besonders zu Berlin lebte und eine «Histoire de la Valachie et de la Moldavie» (Berl. 1837) veröffentlichte. In seine Heimat zurückgelehrt, begründete C. mit dem Dichter Alecxandri und mit Negruzzi 1840 die «Dacia litteraria», eine Revue wissenschaftlichen und belletristischen Inhalts; auch wirkte er mit für Begründung des Nationaltheaters und gab unter dem Titel «Archiva romanesca» (1841) eine Sammlung von geschichtlichen Dokumenten und unter dem Titel «Letopisitz» eine Sammlung rumän. Chroniken (3 Bde., Jassy 1845—52; 2. Aufl., Bular. 1872) heraus. Seinen polit. Einfluß verdankt C. der Unionspartei, deren thätigstes Mitglied er selber war. Das in Gemeinschaft mit Konst. Hormuzachi und A. Panu gegründete unionistische Organ «Steua Dunării» übte großen Einfluß auf die öffentliche Meinung beider Länder aus. Seit der Wahl Cuzas zum Fürsten der vereinigten Fürstentümer Moldau und Walachei (Jan. 1855) war C. an allen wichtigen Staatsacten theilhaft. Als Kultusminister gründete er die Universität Jassy. Als Ministerpräsident setzte er den Staatsstreich vom 14. Mai 1864 ins Werk. Zunächst schritt er nun zur Aufhebung der Robotpflicht

Kritik, die man unter C. vermischt, sind unter R. aufzuführen.

und Einführung eines Kommunalgesetzes. Diesen folgten unter anderm die Einrichtung von Departementalräten, die Promulgierung eines einheitlichen Civil- und Kriminalgesetzes sowie eines Unterrichtsgesetzes. Die zum Teil in Folge dieser allzu hastig bewerkstelligten Reformen entstandene Unzufriedenheit nötigte C. zum Rücktritt. Unter dem Fürsten Karl beliedigte er von Nov. 1868 bis 24. Jan. 1870 wieder das Ministerium des Innern, gehörte während des konservativen Ministeriums Laszar Catargi (1871—76) zur liberalen Opposition und als 1876 die Liberalen zur Regierung kamen, war er längere Zeit Minister des Aushern und des Innern, ohne jedoch den frühern Einfluß zu besitzen. Nach kurzem Aufenthalt in Paris als rumän. Gesandter entbrannte in der Deputiertenkammer zwischen ihm und seinem frühern Kollegen aus dem liberalen Ministerium Bratianu eine heftige Fehde, vornehmlich wegen der Donaufrage, in der C. sich dem russ. Standpunkt zuneigte, jedenfalls gegen die österr. Ansprüche agitierte.

Cogo intrare (lat.) oder **Compelle intrare**, d. h. „nötige (sie) hereinzukommen“, der aus der mißdeuteten Bibelstelle Luk. 14, 28 hergeleitete Grundsatz, womit die Anwendung von Gewalt behufs Veranlassung zum Beitritt zu einer Religionsgesellschaft gerechtfertigt wird.

Cogelö (Jof. Karl), ausgezeichneter Landschaftsmaler, geb. zu Brüssel 1785, sollte sich ursprünglich dem Staatsdienste widmen, besiegte endlich die Hemmnisse, die seiner Neigung zur Kunst bereitet wurden, und besuchte 1802 die Akademie zu Düsseldorf. C. kehrte 1805 nach Belgien zurück und ward Mitglied der Akademie von Gent. Nachdem er zweimal Paris besucht hatte, kam er 1810 nach München und blieb daselbst. Er wurde 1824 Ehrenmitglied der dortigen Akademie und starb 31. Mai 1831 zu Leitheim unserm Donauwörth. Seine Landschaften zeichnen sich durch lebendige Naturauffassung aus und tragen den Charakter der Gegenden seines Vaterlandes; seine Behandlung ist leicht und geistvoll. Besonders wirken seine Gemälde durch überraschende Luft- und Lichteffekte.

Cogeschall, Stadt in der engl. Grafschaft Essex, 21 km im NW. von Chelmsford, links an dem ins Meer gehenden Scladwater, zählt (1881) 4162 E., die Seidenpinnerei und Weberei treiben. Dabei liegen die Ruinen einer Cistercienserabtei und eine Brücke, beides aus dem 12. Jahrh.

Coghetti (Franz), ital. Maler, geb. 4. Okt. 1804 in Bergamo, erhielt daselbst Unterricht durch Diotti und machte dann zu Rom unter Camuccini zwei Jahre hindurch fleißige Studien, besonders an den Werken Rafaels. Seine eigenen Produktionen erfreuten sich alsbald einer glänzenden Aufnahme. Zwei Altarbilder, Maria Opferung und Maria Himmelfahrt, die er für seine Vaterstadt malte, erwarben ihm die Gunst Morlachs, der ihm die Ausmalung seiner Schloßkapelle und der großen Kuppel der Kathedrale übertrug. Als er mit diesen Arbeiten fertig geworden und wieder nach Rom zurückgekehrt war, malte er einen Salon der Villa Lortonia mit den Heldenthaten Alexanders aus. Der Fürst Lortonia war mit dieser Arbeit so zufrieden, daß er ihm auch die Ausschmückung seiner Villa in Castel-Gandolfo und seines Palastes in Rom auftrag; in ersterer kam der Triumph des achus, eine Amazonenschlacht und die vier Elemente zur Darstellung, im zweiten die Fabel von

Amor und Psyche und die großartige Komposition: Der Parnas aller berühmten Männer. Zu den Hauptwerken des Künstlers gehören die Fresken der Basilika von Savona; die Kartons dazu werden als stilvolle und vollendete Zeichnungen geschätzt. In Ol führte C. noch ferner aus ein Altarbild für die Kathedrale von Porto-Maurigio, eine Himmelfahrt Christi; ein zweites Altarbild, die Verurteilung des heil. Stephanus, brachte ihm den Titel eines Ritters des Sanct Gregor-Ordens ein. C. starb 23. April 1875. Er gehörte der strengen klassischen Kunstströmung an, die, von dem Studium der alten Meister ausgehend, durch edle Zeichnung und seine Idealisierung die ital. Kunst zu ihrer alten Höhe zu erheben suchte. Er und sein Fachgenosse Podesti standen an der Spitze einer Schule, aus welcher namhafte Maler hervorgegangen sind, die aber neuestens in der Produktion Italiens dem ausgeprägtesten Naturalismus das Feld räumen mußte.

Cogito, ergo sum (lat.), d. h. „ich denke, also bin ich“, der Hauptgrundsatz des Descartes (s. d.), den er als die unmittelbar gewisste Wahrheit an die Spitze seines philos. Systems stellte.

Cognac, altertümliche und engebaute Stadt im franz. Departement Charente und am linken Ufer der Charente, an der Charentebahn, 51 km westlich von Angoulême, Hauptort eines Arrondissements, im ehemaligen Angoumois, in einer anmutigen Gegend gelegen, hat ein Tribunal erster Instanz, ein Handelsgericht, ein Kommunal-College, ein Gefängnis, ein Hospiz, ein Wohlthätigkeitsbureau und ein altes, jetzt als Branntweinmagazin benutztes Schloß, in welchem Franz I. 12. Sept. 1494 geboren wurde, dem hier 1864 eine ehrene Reiterstatue errichtet wurde, und zählt (1876) 13811, als Gemeinde 14900 E., welche Eisenhämmer und Höfen unterhalten, den berühmten Franzbranntwein produzieren, der im Handel Cognac (s. d.) heißt, Getreide- und Weinbau und sehr bedeutenden Handel mit Cerealien, Vieh, Trüffeln und besonders mit Weingeist und Branntwein treiben, wofür die Stadt der Hauptstapelplatz der Charente-Departements ist. — C., im Mittelalter Comiacus, dem Coignac genannt, hatte früher eigene Herren und wurde zu Saintonge gerechnet. Im 12. Jahrh. kam es als eigene Grafschaft an die Grafen von Angoumois, 1515 an die Krone. Am 22. Mai 1526 schloß hier Franz I. mit Heinrich VIII. von England, dem Papste, Venedig und Mailand ein Bündnis, die Heilige Ligue, gegen Kaiser Karl V. C. wurde 1562 von den Hugenotten erobert, 1569 von dem Herzog von Anjou und 1651 vom Prinzen von Condé vergeblich belagert.

Cognac oder Franzbranntwein heißt der nach der Stadt Cognac (s. d.) benannte, aus Wein destillierte franz. Branntwein, welcher in Frankreich selbst ausschließlich Trois-six (nach den Alkoholprozenten) und Eau de vie genannt wird. Der C. ist einer der feinsten und gehaltreichsten Branntweine mit edlerm Aroma als der Rum. Seinen Geschmack und seine Blume verdankt er dem mit überdestillierenden ätherischen Weindöl, welches mit Essigäther in dem gewonnenen Alkohol aufgelöst enthalten ist. Dargestellt wird der C. aus den leichtesten, nicht haltbaren Brennweinen (Vins de chaudière). Nicht zu verwechseln mit dem echten Franzbranntwein ist der Treiberbranntwein aus Trüb- und Kellerrückständen, der viel herber und weniger angenehm schmeckt und bedeutend unter dem Preis

Wirkel, die man unter C. versteht, sich unter R. aufzusuchen.

des C. steht. Der C. wird, wie edler Wein, mit dem Alter stets feiner und milder, so daß er zuletzt fast wie ein überaus edler, burchgeistigter Wein schmeckt. Vielfach ahmt man den C. auch nach, meistens aus Kornbranntwein mit einem Zusatz von Cognacbl (s. d.). Frankreich ist das einzige Land, welches den C. im großen erzeugt und damit einen bedeutenden Handel treibt. In den letzten Jahren ist die Fabrication des C. infolge der durch die Reb-laus in den franz. Weingärten angerichteten Ver-wüstungen bedeutend zurückgegangen und dadurch sind die Preise für feinen, milden C. so gestiegen, daß sie denen der feinsten Weine gleichkommen oder sie übertreffen. Der bei weitem größte Teil des jetzt im Handel befindlichen C. ist ein schlechtes Kunst-produkt, welches mit echtem C. kaum entfernte Ähnlichkeit hat.

Cognacbl, echtes, s. Drusenbl.

Cognacbl, künstliches (Cognacessenz, Cognacäther), wird in großen Mengen zur Fab-rication des Cognacs aus Rosolöl dargestellt. Die Rosolseife wird in warmem Wasser geschmolzen, mit verdünnter Schwefelsäure zersetzt, wobei die Fettsäuren, Palmittinsäure, Caprinsäure, Capron-säure u. a. geschmolzen als ölige Schicht sich ab-scheiden; diese werden von der wässrigen Lösung getrennt, gewaschen, in starkem Alkohol gelöst und Salzsäuregas eingeleitet, solange dieses noch ge-bunden wird. Die Flüssigkeit wird durch Waschen mit Wasser von anhängender Säure befreit und bildet alsdann ein Gemenge der Alkylpläther der vor-handenen organischen Säuren, sie erteilt in geringen Mengen verdünntem Weingeist zugesetzt diesem einen an Cognac erinnernden Geruch und Geschmack.

Cogniard (Hippolyte und Théodore), zwei Brüder und franz. Baubeiweilschreiber, ersterer geb. 20. Nov. 1807, letzterer geb. 30. April 1806, gest. 14. Mai 1872, waren Theaterdirektoren in Paris und entwickelten eine erlaunliche Thätigkeit in der Fertigung von Dramen, die freilich keinen bleibenden Wert haben. Am meisten Erfolg hatte seinerzeit das Fauberstück «La biche au bois».

Cogniet (Léon), franz. Maler der Neuzeit, geb. zu Paris 29. Aug. 1794. Seine Jugend fiel in die Epoche der klassizistischen Reformen der Davidschen Richtung, deren Geist auch C.s Streben beeinflusste. Er machte seine Studien zu Rom an der Akademie sowie unter der Leitung Guérins. Doch zeigte sich alsbald schon bei den frühern Leistungen C.s eine Tendenz, welche mit dem tühlen Wesen jener aka-demischen Kunstweise nicht vollkommen überein-stimmt. Namentlich verstand es der Künstler schon damals durch schärfere Charakteristik sowie durch das Betonen des psychol. Moments zu pointieren und seine Gestalten dadurch über die Schablone des rein Akademischen zu erheben. Dies tritt namentlich zu Tage in seinen Werken: Marius auf den Trüm-meru Karthagos, welches Gemälde 1824 vollendet wurde, und das gleichzeitige: Der Mord der unschul-digen Kinder. Allmählich begann sich C. roman-tischen Stoffen zuzuneigen, welche Richtung z. B. an dem drei Jahre später entstandenen Heiligen-büßern in der Madeleine- und andern pariser Kir-chen sichtbar wurde. Den Wipfelpunkt erreichte diese Schwankung nach der Seite der Romantik mit einem 1831 geschaffenen Gemälde nach Walter Scotts «Ivanhoe». Durch seine meisterhaften Por-träts mit ihrer feinen, vornehmen Charakterisierung lenkte C. von dieser Richtung wieder ab, wenn

auch der Auszug der pariser Nationalgarde von 1792, 1836 gemalt für Versailles, nochmals die bestigte Bewegung und stürmische Leben aus-spricht. Den vollkommen geklärten Künstler auf der höchsten Stufe seines Schaffens zeigte dann sein berühmtes Bild: Tintoretto an der Leiche seiner Tochter (1843), ein Meisterwerk an vornehmer Ruhe und wahrhaft monumentaler Großartigkeit, ausgezeichnet besonders durch die tiefverstandene Charakterisierung und psychol. Schilderung. Neben seinen Staffeleibildern hat C. auch Dedenmalereien geschaffen, so im Louvre die Darstellung Napo-leons unter den Gelehrten der ägypt. Expedition. Er starb zu Paris 20. Nov. 1880.

Cognitio (lat.) ist die Ermittlung eines That-bestandes durch mündliches, rechtliches Gehör beider Parteien vor der entscheidenden richterlichen Obri-gkeit (vgl. Causae cognitio). Im röm. Prozeß hatte C. die Bedeutung eines besondern, zuerst außerordentlichen, später zur Regel gewordenen Verfahrens, bei welchem der Staatsbeamte (Ma-gistratus, s. d.) den Rechtsfall selbst untersuchte und entschied. Die Regel war nämlich zuerst Teilung der richterlichen Funktion zwischen dem Staats-beamten und einem Privatmann als Geschwore-nen, indem der Beamte den Prozeß nur instruierte, das Ergebnis der Ermittlung in ein Schriftstück (formula) so zusammenfaßte, daß der Geschworene nur den Beklagten zu verurteilen oder freizuspre-chen hatte, und die Entscheidung den Geschworenen überwies. Dieses Verfahren kam im Laufe der Zeit für einzelne Fälle ab, wo die C. an seine Stelle trat, in der Kaiserzeit verschwand es dann mit der Änderung der Gerichtsverfassung gänzlich.

Cognitor (lat.), ein Terminus des röm. Civil-prozesses, bezeichnet den Bevollmächtigten einer Prozeßpartei, welcher von dieser durch unbedingte, mündliche, förmliche Ernennung bei dem Gegner als Vertreter des Ernennenden in einem speziell designierten Prozeß beglaubigt wird. Gegen-satz hierzu ist der Procurator, welcher ohne derartige solenne Accredittierung beim Gegner zum General- oder Spezialbevollmächtigten in Prozessen bestellt ist. (S. unter Stellvertretung.)

Cognomen (lat.), Beiname, s. unter Name.

Cogoleto, Dorf in der ital. Provinz Genua, Bezirk Savona, 20 km im N.W. von Savona, am Busen von Genua und an der Corniche-Bahn, zählt (1881) 2494 E., meist Schiffer und Fischer. Man zeigt hier das angebliche Geburtshaus des Columbus.

Cogswell (Joseph Green), amerik. Gelehrter, geb. 27. Sept. 1796 zu Ipswich in Massachusetts, setzte, nachdem er Harvard-College besucht hatte, 1816 mit seinen Freunden Edward Everett und Georg Ticknor in Göttingen seine Studien fort und bereiste mehrere Jahre lang Europa. Nach seiner Rückkehr wurde er 1820 Professor der Mineralogie und Geologie, sowie Bibliothekar in Harvard, legte aber 1823 seine Stellen nieder, um in Gemein-schaft mit Bancroft die Round Hill-Schule in Northampton zu gründen. Er stand derselben erst fünf Jahre in Gemeinschaft mit Bancroft und dann fünf Jahre allein vor, errichtete dann eine ähnliche Schule zu Raleigh in Nordcarolina und zog 1839 nach Newport, wo er mit J. J. Astor bekannt wurde, der ihm in der Folge die Vorbereitungen und Aus-führung der Bibliothek übertrug, welche Astor der Stadt Newport schenkte. Zu diesem Zweck machte C. drei Reisen nach Europa. kaufte namentlich in

Artikel, die man unter C. bemerkt, sind unter R. anzuführen.

Deutschland und Paris wertvolle Bücher an und trat auch an die Spitze der 1864 eröffneten gemeinnützigen Anstalt, der er bis 1860 vorstand. Zwei Jahre später zog er nach Cambridge, wo er 26. Nov. 1871 starb.

Cohahuila, s. Coahuila.

Cohen (Emil), namhafter Mineralog und Geolog, geb. 12. Okt. 1842 zu Nakker unweit Horsens in Jütland, besuchte das Gymnasium in Altona, die Universitäten zu Berlin und Heidelberg, wo er 1867 Assistent am mineralog. Institut wurde und sich 1871 habilitierte, bei welcher Gelegenheit er eine ausgezeichnete Schrift über die zur Dvas gehörigen Gesteine des südl. Oberwalbes verfasste, welche namentlich über die mikroskopische Struktur der Felsitporphyre sehr viele wichtige Beobachtungen enthält. Vom April 1872 bis Okt. 1873 führte er eine Reise nach Südafrika aus, welche ihn nach den Diamantfeldern, den Goldfeldern in Transvaal und nach der Dittaste zwischen Lydenburg und Delagoa-Bai führte; aus letzterer Gegend veröffentlichte er eine Routenskizze und ein geolog. Profil. Im Jan. 1878 wurde C. nach Strassburg berufen als außerord. Professor für Petrographie, Direktor des petrograph. Instituts und geschäftsführendes Mitglied der Kommission für geolog. Landesuntersuchung von Elsass-Lothringen. C. hat sich namentlich um die Kenntnis der mikroskopischen Struktur und Zusammensetzung der Felsarten verdient gemacht; unter vielen kleinern Abhandlungen sei nur diejenige über die basischen Glaslaven des Australischen Archipels hervorgehoben. Mit Benede zusammen veröffentlichte er die «Geognost. Beschreibung der Umgegend von Heidelberg» (3 Hefte, Strassb. 1879—81). Von großer Bedeutung ist die von ihm herausgegebene «Sammlung von Mikrophotographien zur Veranschaulichung der mikroskopischen Struktur von Mineralien und Gesteinen» (Stuttg. 1881 fg.), das erste Unternehmen dieser Art, welches dem Studium außerordentlich nützlich und in Auswahl und Ausführung tadellos ist.

Cohores (lat.), Miterbe.

Cohn (Ferd.), namhafter Botaniker, geb. zu Breslau 24. Jan. 1828, verließ Ostern 1844 das Gymnasium zu St. Maria Magdalena, um in Breslau und seit 1846 in Berlin Naturwissenschaften und insbesondere Botanik zu studieren. Michaelis 1850 habilitierte sich C. als Privatdocent der Botanik an der Universität Breslau und wurde 1859 zum außerord., 1872 zum ord. Professor daselbst ernannt. Im J. 1866 begründete er das Pflanzenphysiologische Institut der Breslauer Universität. C. gehört zu der botan. Schule, welche unter der Anregung von Schleibens «Grundrissen der wissenschaftlichen Botanik» in dem Studium der Pflanzenzelle und deren Entwicklungsgeschichte den Schlüssel für die wissenschaftliche Erkenntnis der gesamten Pflanzen suchen; seine Arbeiten beziehen sich insbesondere auf die einfachen mikroskopischen Pflanzen, welche dem Grenzgebiete zwischen Tier- und Pflanzenreich angehören. Dabin gehören: «Zur Naturgeschichte des Protococcus pluvialis» (Bonn 1851) und «Untersuchungen über die Entwicklungsgeschichte der mikroskopischen Algen und Pilze» (Bonn 1854). C. veröffentlichte 1872—75 «Neue Untersuchungen über Bacterien»; seine Forschungen haben für die Systematik und Biologie dieser kleinsten lebenden Wesen, deren Bedeutung als Fermentpflanzen, Erreger der Fäulnis und gewisser

Gärungen, Erzeuger von merkwürdigen Farbstoffen und Träger des Ansteckungsstoffs in epidemischen Krankheiten in den Vordergrund getreten ist, eine wissenschaftliche Basis gegeben. Die Arbeiten von C. sind hauptsächlich in den «Nova acta Academiae Carolinae Leopoldinae naturae curiosorum» in den botan. Fachjournalen, sowie in den Berichten der Schlesischen Gesellschaft für vaterländische Kultur erschienen, deren botan. Sektion er seit 1856 leitet; auch in der «Zeitschrift für wissenschaftliche Zoologie» von Siebold und Roelliker hat derselbe Untersuchungen über Organisation und Fortpflanzung von Infusorien und Rädertieren veröffentlicht. C. ist Herausgeber der «Beiträge zur Biologie der Pflanzen», die seit 1875 in Breslau erscheinen.

Cohnheim (Jul. Friedr.), namhafter Patholog, geb. 20. Juli 1839 zu Demmin in Pommern, besuchte zuerst die höhere Bürgerschule in seiner Vaterstadt, absolvierte dann das Gymnasium zu Prenzlau und studierte seit 1856 in Berlin, Würzburg, Greifswald und Prag Medizin. Von 1862 bis 1863 fungierte er als praktischer Arzt zu Berlin, wurde unter Virchow 1864 Assistent am Pathologischen Institut des Berliner Charitékrankenhauses und 1868 als ord. Professor für allgemeine Pathologie und pathol. Anatomie nach Kiel berufen. Michaelis 1872 siedelte er in gleicher Eigenschaft nach Breslau über, folgte aber Ostern 1878 einem Rufe als Professor der allgemeinen Pathologie und Direktor des Pathologischen Instituts nach Leipzig. C.s wissenschaftliche Arbeiten bewegen sich im wesentlichen auf den Gebieten der normalen und pathol. Anatomie und Histologie, insbesondere der experimentellen Pathologie. Sein Hauptverdienst besteht in dem experimentellen Nachweis, daß bei jeder Entzündung (s. d.) der größte Teil der Eiterkörperchen aus den durch die Blutgefäßwandungen ausgetretenen weissen Blutkörperchen besteht, nicht, wie man bis dahin annahm, durch Zellteilung aus den Bindegewebskörperchen hervorgeht, das sonach ohne Blutgefäß keine Entzündung denkbar ist, eine Entdeckung, welche für die gesamte Medizin eine außerordentliche Bedeutung gewonnen hat. Außer zahlreichen, meist in Virchows «Archiv für pathol. Anatomie» veröffentlichten Journalartikeln schrieb C.: «Untersuchungen über die embolischen Prozesse» (Berl. 1872), «Neue Untersuchungen über die Entzündung» (Berl. 1873), «Die Tuberkulose vom Standpunkte der Infektionslehre» (2. Aufl., Lpz. 1881), «Vorlesungen über allgemeine Pathologie» (2 Bde., Berl. 1877—80; 2. Aufl. 1882).

Coiffour (frz.), weiblich: Coiffense, Haarschneider, Haarträusler, sowie wie Friseur, Friseur; coiffieren, frisieren; Coiffure, Haarputz.

Coignet (Jules Louis Philippe), franz. Landschaftsmaler, geb. zu Paris 2. Dez. 1798, bildete sein Talent vorzugsweise durch ausgedehnte Reisen, auf welchen er außer Italien, wo seine ersten Studien begannen, auch Frankreich und Algier, dann den Orient, besonders Ägypten und Syrien durchwanderte. Diese Fahrten dauerten bis in die Mitte der vierziger Jahre und boten ihm überreichen Stoff für seine Landschaftsbilder, welche er sowohl in Öl als Aquarell ausführte. Auch dem Zeichnen mit Stein und Pastell wendete C. seine Aufmerksamkeit zu, er edierte mehrere, in Lithographie ausgeführte Publikationen dieses Genres, so den «Cours complet de paysages» und die «Vues pittoresques de l'Italie» (Par. 1825). Ohne Klassiker im Land-

Artikel, die man unter C vermischt, sind unter R anzusehen.

schaftsfache zu sein, strebt C. doch nach edelm Linienfluß und idealerer Gesamtercheinung, sein Kolorit ist kräftig und harmonisch. In Deutschland kommen Werke C.s selten vor, die münchener Pinatobel besitz das Ölgemälde: Tempel von Pästum. Der Künstler starb 1. April 1860.

Coimbatour (Kolmbatur) oder Coimbatore, Hauptort des gleichnamigen Distrikts der Präsidentschaft Madras in Britisch-Ostindien, ist 11° nördl. Br. und 77° 1' östl. L. von Greenwich, 450 m über der See auf dem linken Ufer des Rojel, eines rechten Nebenflusses des Kaveri, unweit des Fußes des Malagirgebirges in einer trockenen, wohlbebauten, vorzüglich gesunden Gegend gelegen. Allein das Trintwasser, welches aus künstlichen Brunnen erhalten wird, ist minder gut und meistens bradisch. C. ist gut gebaut, mit breiten, lustigen, sehr reinlichen Straßen und zählt (1871) 35810 E. Der von Engländern bewohnte Teil liegt außerhalb der Stadt, so auch ein Kantonement für Seapoys. C. besitz mehrere gute europ. Schulen und auch solche für Eingeborene, außerdem ein Distriktsgefängnis, für 275 Gefangene berechnet, im südöstl. Teile der Stadt. An ihrer Südseite befindet sich ein künstlicher Teich, etwa 5 km lang, der während der Regenzeit zu einem See von großer Ausdehnung answillt. Die Eisenbahn von Madras nach Bepur an der Westküste dieser Präsidentschaft führt an C. vorbei. — Der Distrikt Coimbatour, südlich von dem zu Madras gehörenden Distrikte Madura und dem Basallenstaat Travancore, östlich von den Distrikten Tirutchinapalli und Salem, nördlich von den Divisionen Randibirg und Ashtagram der Provinz Mysore und westlich vom Basallenstaat Cochin, den zu Madras gehörenden Distrikten Malabar, Nilgiri und der Division Ashtagram der Provinz Mysore begrenzt, hat 19248 qkm Flächeninhalt mit 1763274 E.

Coimbra (Conembrica bei den Alten), Hauptstadt des gleichnamigen Distrikts in der portug. Provinz Beira, teils auf einem steilen Felsen, teils in der Tiefe am nördl. Ufer des schiffbaren Mondego, über den eine schöne Steinbrücke führt, 217 km von Lissabon, an der Eisenbahn Lissabon-Porto, überaus malerisch gelegen, von Wein-, Öl- und Citronengärten umgeben, hat acht Pfortkirchen und zählt (1878) 13369 E. Die Stadt zerfällt in Ober- und Unterstadt, in letzterer wohnen die Studenten und Professoren; beide Abteilungen sind verbunden durch die Minervatreppe und durch zwei schöne, sich hinaufwindende Chausseen, die auf dem Universitätsplateau enden. Die Stadt ist Sitz eines Bischofs, eines Schulkollegiums und eines königl. Kollegiums der Künste. Sehenswert ist eine Wafertierlung von 20 Bogen. Die Einwohner treiben Zeinweberei und Löterei und versertigen sehr gesuchte Hornarbeiten, leben aber größtenteils von der Universtität, der einzigen in Portugal, welche, 1254 zu Lissabon gestiftet, 1308 hierher verlegt wurde. Im J. 1338 wurde sie wieder nach Lissabon, 1537 wieder nach E. verlegt. Sie ist seit 1516 in fünf Fakultäten geteilt, nämlich in die theologische, juristische, medizinische, philosophische und mathematische, und wird von gegen 850 Studenten und 600 Pyceumschülern besucht. Zur Universtität gehören eine Sternwarte, ein chem. Laboratorium, ein Museum mit einem anatom. Theater und wertvollen anatom., naturgeschichtlichen und ethnogr. Sammlungen, eine Bibliothek und botan. Gärten,

welche vor der Stadt an den terrassierten Abhängen eines schönen Thals angelegt sind und zugleich als öffentliche Promenaden dienen. Unter den Gebäuden zeichnen sich die Kathedrale und das ehemalige Augustinerkloster zu Sta.-Cruz mit schöner Rotunde, einem Park und Aquädukt, ferner das geistliche Seminar mit prächtiger Kirche und das chirurg. Hospital aus. Am Mondego liegt das schöne Kloster Sta.-Clara, ein großes, massives Gebäude, in welchem seine Stifterin Isabella, Gemahlin des Königs Dionys, die 1336 starb, begraben liegt und Ines de Castro (s. d.), deren Thronengarten (Quinta das lagrimas) man noch zeigt, ermordet wurde. Auf dem großen Vorplatze des Larentlosters wird jährlich ein dreitägiger Markt gehalten. C. ist wegen seines milden Klimas berühmt und in der Meteorologie bekannt als einer der regenreichsten Orte Europas (2,5 m im Jahre). In der Nähe von C. wurde 1810 eine Abteilung des franz. Heers unter Massena durch die Engländer gefangen genommen. Am 7. Juli 1846 brach ein miguelistischer Aufstand hier aus, der 4. Jan. 1847 den Einzug des Herzogs von Saldanha nach dessen Siege bei Torres-Vedras zur Folge hatte. — Der Distrikt Coimbra umfaßt 3883 qkm mit (1878) 292037 E.

Coim, Stadt in der span. Provinz Malaga, 82 km im WSW. von Malaga, rechts von dem zum Guadalhorce gehenden Seco, am Nordfuße der Sierra de Nijas, freundlich und reizend, von Orangenhainen und prächtigen Willen umgeben, gelegen, mit (1877) 10065 E. In der Nähe befinden sich Marmorbrüche.

Colou, Coujon, auch Couyon (frz.), Rujon, niederträchtiger Kerl, Schelm; Colonnarie (Rujonnarie), schändliche, schimpfliche Behandlung, Unbescheidenheit; coujonnieren, hubeln, foppen, schändlich behandeln.

Colr nennt man die Fasern aus den Früchten der Koloßpalme, die vielfach technische Verwendung finden, da sie sich durch große Festigkeit und Widerstandsfähigkeit gegen Witterungseinflüsse auszeichnen.

Coltus (lat.), Weischaaf; C. anticipatus, Weischaaf vor der Ehe; C. damnatus oder illicitus, Blutschande.

Colz L., Pflanzengattung aus der Familie der Gramineen, zeichnet sich vor allen übrigen Gräsergattungen durch große, kugelförmige, steinharte Scheinfrüchte aus, die dadurch entstehen, daß die gemeinschaftliche Hülle, welche die am Grunde des Blütenstandes zu drei beisammenstehenden Ährchen umgibt, von denen das mittlere eine weibliche und eine geschlechtslose, die beiden seitlichen nur eine geschlechtslose Blüte enthalten, sich in eine kugelige, steinharte Schale verwandelt. Die männlichen, von den umschalten Ährchen entfernt stehenden Blütenstände bestehen aus sechsreihig angeordneten, zweiblütigen Ährchen. Alle Arten dieser merkwürdigen Gattung wachsen zwischen den Wendekreisen, jedoch kommt die am längsten bekannte und eigentümlichste, daß in Gärten häufig angebaute Thranegrass (C. Lacryma L.), ein einjähriges Gras mit marktigem Stengel, ziemlich breiten Blättern und porzellanartig glänzenden Scheinfrüchten, im südl. Europa auch verwildert vor.

Coke (Sir Edward), Oberrichter der King's-Bench unter Jakob I. und einer der ausgezeichnetsten engl. Rechtsgelehrten, geb. 1. Febr. 1552 zu Mileham in Norfolk, that sich, nachdem er bis

Artikel, die man unter C vermisst, sind unter R aufzusuchen.

1578 im Inner-Temple (zu London) studiert hatte, bald als Advokat hervor. Die Städte Norwich und Coventry ernannten ihn zu ihrem Recorder (Sonditus), und einige Zeit darauf trat er als Abgeordneter für die Grafschaft Norfolk ins Parlament. Hier erwähnte man ihn 1593 zum Sprecher. Im demselben Jahre ernannte ihn Elisabeth zum Solicitor und 1594 zum Attorney-General. Nach der Thronbesteigung Jakobs I. 1603 leitete er als öffentlicher Ankläger den Prozeß gegen Sir Walter Raleigh (s. d.). Als Lohn für seinen Eifer im königl. Dienst erhielt er 1606 den Posten eines Obergerichters der Common Pleas, 1613 aber wurde er Obergericht der King's-Bench und Mitglied des Geheimen Rats; doch fiel er bald in Ungnade und verlor 1616 sein Amt als Obergericht. Von dieser Zeit an gehörte er im Unterhause zu den Hauptverteidigern der parlamentarischen Rechte gegen die Krone und erstieg die Höhe des Einflusses, als er die Petition of Rights (s. d.) gegen das Willkürregiment Dudinghams einbrachte. C. starb 3. Sept. 1634. Als jurist. Autorität steht C.'s Name in England sehr hoch; seine «Institutes» (4 Tle., Lond. 1628—44) und «Reports» (in zahlreichen Auflagen) bilden mit die Grundlagen des engl. Rechts. Vgl. Johnson, «Life of C.» (2 Bde., Lond. 1845).

Coke (Thomas William, Graf von Leicester), namhafter engl. Landwirt, war der Sohn des Wenzelmann Roberts, der als Erbe seines mütterlichen Oheims Thomas C., Grafen von Leicester, dessen Namen annahm. Am 4. Mai 1752 geboren, wurde er schon 1774 Parlamentsmitglied für Norfolk, welche Grafschaft er als Mitglied der liberalen Partei seitdem fast ohne Unterbrechung bis 1832 vertrat. Nachdem er 1837 als Graf Leicester von Holtbam zur Peerage erhoben worden war, starb er 30. Juni 1842. In Deutschland ist C. wohlbekannt aus Thaers «Einleitung zur Kenntnis der engl. Landwirtschaft». Durch seine Musterwirtschaft zu Holtbam in Norfolk erwarb er sich große Verdienste um die Einführung einer verbesserten Viehzucht und auf wissenschaftlichen Prinzipien beruhenden Bodenbearbeitung. Er brachte im Verlaufe von 36 Jahren den Kleinvertrug seiner Güter von 7000 auf 90000 Pfd. St. Auch führte er den sog. norfolker Fruchtwechsel in vier Feldern zuerst in seiner ganzen Ausdehnung durch und brachte den Mais- und Turnipsbau in England in Aufnahme. Vgl. Rigby, «Holkham, its agriculture etc.» (Lond. 1821).

Colts (Kohls, Koles, Kols, Coals; engl. coke oder coak), von dem nicht gebräuchlichen Singular Col, sind die durch Verkohlung oder Vercohlung der Steinkohle dargestellten Kohlen, die man außerdem auch bei der Bereitung des Steinkohlengases als Nebenprodukt (Gaskols) erhält. Das Vercohlen, früher häufig, obgleich mit Unrecht, das Abschmelzen genannt, hat den Zweck, 1) den Kohlenstoffgehalt zu vergrößern, um mit den C. eine höhere Temperatur als mit den Steinkohlen erzielen zu können; 2) die während des Brennens, namentlich für Haushaltungszwecke, unangenehm riechenden Bestandteile zu entfernen; 3) den Steinkohlen die Eigenschaft zu benehmen, in der Hitze zusammenzubaden, wodurch besonders bei ihrer Anwendung in Eisenhöfen die Gebläseluft durchzubringen verhindert ist; 4) einen Teil des Schwefels des in den Steinkohlen stets enthaltenen Schwefelkieses zu entfernen. Vor dem Vercohlen der Steinkohlen

ist häufig eine nasse Aufbereitung der Kohlen erforderlich, um die denselben anhängenden Gänge und Gesteine soweit als thunlich zu entfernen. Das Vercohlen der Steinkohlen geschieht wie die Holzverkohlung in Meilern, Haufen, Öfen und Retorten. Im letztern Falle beabsichtigt man, die sich entwickelnden Produkte (Leuchtgas, Ammoniakwasser, Kohlenteer, aus welchem Benzol, Carbonsäure, Naphthalin, Anthracen u. s. w. abgetrieben werden) aufzufangen; die C. bilden dann nur ein Nebenprodukt der Fabrication. Seitdem die C. ein überaus bedeutungsvolles Brennmaterial für die Metallurgie, für den Eisenbahnbetrieb und für häusliche Zwecke geworden sind, nimmt man das Vercohlen der Steinkohlen fast durchweg in besonderen Öfen (Colköfen) vor, unter denen die von Gebrüder Appolt und die von Coppé konstruierten gegenwärtig die gebräuchlichsten sind.

Die Darstellung der C. geschieht in sehr vielen Fällen auf den Kohlenruben und ermöglicht dann häufig eine lohnende Verwertung solcher Kohlen, die, wegen ihrer äußern Beschaffenheit oder wegen Verunreinigung mit Kieseln und Schiefern, sonst als wertlose Massen auf die Halde zu stürzen sein würden. Durch Aufbereitungsarbeiten lassen sich solche Kohlen von ihren Beimengungen so weit befreien, daß die daraus dargestellten C. ein vortreffliches Brennmaterial darstellen. Fast staubförmige Kohlenkleine, die für sich in keiner Feuerung zu verwerten sein würden, werden durch die Vercohlung zu dichten festen Massen umgewandelt. Nicht alle Steinkohlen eignen sich gleich gut für die Vercohlung. Weder die jüngsten, den Übergang zu den Braunkohlen bildenden Steinkohlen, noch die ältesten Steinkohlen liefern gute C. Nur badende Kohlen lassen sich mit Vorteil zur Bereitung der C. verwenden, und auch unter den badenden sind diejenigen vorzuziehen, welche in der Hitze gerade erweichen, ohne dabei zu schmelzen, weil diese die dichtesten, festesten C. liefern, während jene lockere, aufgeblähte C. geben, die wegen mangelnder Festigkeit dem Drude der im Hochofen auf ihnen lastenden Beschickung nicht zu widerstehen vermögen und dabei durch ihr Zerbröckeln Störungen im Betriebe verursachen können.

Die C. bilden eine gleichartige, metallisch glänzende, eisengraue, dichte und feste Masse, die schwer zu zerbrechen und zu zerbröckeln ist und keine allzu großen Hohlräume enthalten darf. Wegen ihrer Dichte und des Mangels an brennbaren Gasen ist die Brennbarkeit der C. so gering, daß sie zu ihrer Entzündung starke Glühhitze und zum Fortbrennen einen kräftigen Zug, in der Metallurgie einen gepreßten Luftstrom, wie ihn das Gebläse liefert, verlangen. Gute C. sollen nicht über 5 Proz. Nichte und möglichst wenig Schwefel enthalten. 100 kg Steinkohlen geben durchschnittlich 75 kg C., 1 kg C. liefert über 7 kg Dampf. Die aus Braunkohle dargestellten C. (s. Grude) haben nur einen sehr untergeordneten Wert. Die in der Natur sich findenden Anthracite (s. d.) sind als von der Natur gebildete C. anzusehen.

Colstürme sind Kondensationsapparate, welche gegenwärtig allgemein in den Sodafabriken angewendet werden, um die bei der Zerlegung des Kochsalzes entweichende Salzsäure zu verdichten. Sie werden aus Sandsteinsplatten, unter Dichtung der Fugen mittels Zwischenlagen von Gummi-
streifen, bis zur Höhe von 20 m aufgebaut und mit

Krittel, die man unter C. vermischt, sind unter R aufzusuchen.

dichten Colz gefüllt. An ihrer Basis tritt das vorher in langen Röhrenleitungen abgekühlte Salzsäuregas ein, während oben ein Wasserstrom zugeführt wird. Das Wasser wird durch die Colzfällung über eine sehr große Fläche verteilt und bietet so der Salzsäure die günstigsten Bedingungen der Absorption, so daß bei richtigem Betriebe unten kontinuierlich eine konzentrierte wässrige Salzsäure abläuft, während die oben durch einen Schornstein angelegenen Gase fast gänzlich von Säure befreit sind. Durch Anwendung der C. lassen sich die auf die Vegetation so nachteilig wirkenden Säuredämpfe der chem. Fabriken völlig unschädlich machen. Sie haben die früher zur Verdichtung der Salzsäure verwendeten Flaschenbatterien gänzlich verdrängt.

Col., offizielle Abkürzung für den nordamerik. Staat Colorado.

Col nennt man besonders im franz. Teile der Alpen einen Einschnitt des Gebirgsflammes, durch welchen ein Paß gebildet wird. In den Pyrenäen dient dafür gewöhnlich der Ausdruck Port, span. Puerto, in den deutschen Alpen Joch und Furke, Fude, Scharte u. s. w., in den italienischen Colle, Forcella, Bocchetta etc. Zu den bekanntesten C. der Alpen, deren es sehr viele gibt, gehören: der durch Gletscher unwegsam gemachte C. du Géant (am Montblanc), 3412 m hoch; der C. de Balme (s. d.); der C. de St. Théobald oder das Matterjoch, 3322 m hoch; der C. de Fenêtre, 2786 m hoch; der C. di Zenda (oder di Cornio), 1873 m hoch, welcher die Grenzlinie zwischen den Neeralpen und den Apenninen bildet; seit 1881 wird durch denselben ein etwa 300 m langer Tunnel zur Beschleunigung des Verkehrs zwischen Com und Nizza erbaut.

Cola (ital.), Abkürzung des Namens Nicotid.

Cola (lat.), auf Rezepten: siehe durch.

Cola Schott. Pflanzengattung aus der Familie der Sterculiaceen, deren wenige Arten im tropischen Afrika einheimisch vorkommen. Es sind Bäume mit ungetheilten oder gelappten Blättern und eingeschlechten oder polygamischen Blüten mit fünfspaltigem Perigon und 10—12 zu einer Aohre verwachsenen Staubfäden. Die Früchte einiger Arten (*Colanüsse*), hauptsächlich die der *C. acuminata* Schott., die fast die Form einer Kastanie besitzen, werden in Centralafrika von den Negern als Nahrung benutzt; auch finden sie ähnliche Verwendung wie die Betelnüsse, indem sie von den Eingeborenen getaut werden. Aus dem gerösteten Samen läßt sich ein kaffeeähnliches Getränk herstellen.

Colant (Zimothé), einer der namhaftesten Führer der liberalen Partei (nouvelle école) innerhalb des Protestantismus in Frankreich, geb. 1824 zu Lermé (Depart. Aisne), wo sein aus dem Engadin stammender Vater Pastor war, brachte seine Jugend zum Teil in der franz. Schweiz und in Deutschland zu. Sodann vollendete er seine Studien an der theol. Fakultät zu Straßburg und wirkte daselbst als Prediger. Im J. 1847 verließ er jene Fakultät den Preis für eine Abhandlung über das „Leben Jesu“ von Strauß. Seit 1850 war C. eine Reihe von Jahren hindurch in Gemeinschaft mit dem gelehrten Professor Neuf zu Straßburg die „Revue de théologie et de philosophie chrétienne“ heraus, die er seit 1858 als „Nouvelle revue de théologie“ fortsetzte. Die Zeitschrift, welche die angesehensten liberalen prot. Theologen Frankreichs zu Mitarbeitern zählte, hatte für dieses Land eine ähnliche Bedeutung wie seinerzeit die

Baur-Zellerschen „Jahrbücher“ für Deutschland. C. selbst hat in das Journal eine Reihe schätzenswerter, meist histor.-theol. Abhandlungen geliefert, unter denen namentlich eine gründliche und geistvolle Besprechung von Rénans' „Leben Jesu“ Aufsehen machte. Als Prediger zeichnete sich C. durch reiche Fülle der Ideen und das überall hindurchblühende Streben aus, mit Zurückstellung des Dogma vielmehr die ethische Seite des Christentums hervorzuheben. Unter seinen gedruckten Predigten ist namentlich die Sammlung „Sermons prêchés à Strasbourg“ (Straßb. 1857; deutsch von Richard, Dresd. 1858) zu nennen, welche die Aufmerksamkeit der liberalen deutschen Theologie zuerst auf ihn gelenkt hat; unter seinen sonstigen Schriften namentlich das Werk „Jésus-Christ et les croyances messianiques de son temps“ (2. Aufl., Straßb. 1864). Im J. 1861 begründete er die Union protestante libérale, eine Vereinigung der kirchlich-liberalen Partei im Elsaß. Die theol. Fakultät zu Straßburg übertrug ihm 1864 die Professur der praktischen Theologie, obschon die Orthodoxen durch ihre Agitation diese Wahl zu hindern suchten. Infolge der Kriegereignisse von 1870 legte C. sein Amt nieder und lehrte nach Frankreich zurück, wo er sich auf der im Juni und Juli 1872 zu Paris tagenden Generalsynode der franz. reformierten Kirche als bedeutendsten Führer der freieren Richtung betätigte.

Colanüsse, s. unter Cola.

Colatto, s. Kollieren.

Colatorium (neulat.), Seihetuch, Filter; nach früherer physiol. Ansicht ein Absonderungsorgan, wodurch Flüssigkeiten filtriert werden, z. B. Harn in den Nieren.

Colatur, s. unter Kollieren.

Colban (Adolfine Marie, geborene Schmidt), norweg. Romanschriftstellerin, geb. zu Christiania 18. Dez. 1814, seit 1850 Witwe des Professors C., lebte lange abwechselnd in Paris und Norwegen; später ließ sie sich in Rom nieder. Ihre Schriften zeichnen sich aus durch eine reizvolle Mischung von franz. Sprit und gesunder Lebensanschauung. Hervorzuheben sind: „Tre Noveller“ (1873), „Tre nye Noveller“ (1875), „Jeg lever“ (1877), „En gammel Jomfru“ (1879), „Cleopatra“ (1880), „Lybra“ (1881).

Colbert (Jean Baptiste), Ludwigs XIV. größter Minister, wurde als der Sohn eines reichen Kaufmanns 29. Aug. 1619 zu Reims geboren. Er erhielt eine tüchtige Bildung und erwarb sich auf einer Reise durch die Hauptstädte des Landes umfassende Kenntnisse im Fache der Industrie und des Handels. Vom Staatssekretär Le Tellier 1648 angestellt, entfaltete er so große Fähigkeiten im Verwaltungsfache, daß ihn sein Chef dem ersten Minister, Mazarin, empfahl. Dieser erkannte bald das große Talent C.s und festsetzte ihn an seine Person, übertrug ihm die wichtigsten administrativen Geschäfte und erhob ihn 1654 vom Finanzintendanten zum Staatsrat und Sekretär der Königin. Als Mazarin, der seinen Schützling dringend empfahl, 1661 starb und Ludwig XIV. selbst die Zügel der Regierung ergriff, kam C. unter dem Titel eines Generalkontrolleurs der Finanzen an die Spitze der Verwaltung und eröffnete alsbald die Periode der großen Reformen. Zuvörderst errichtete er einen Finanzrat, um sich eine Übersicht zu verschaffen, und eine Justizkammer, um die Pächter und treulosen Beamten zu überwachen. Er führte

Artikel, die man unter C. versteht, sind unter C. aufzuführen.

eine gleichmäßigere Besteuerung und eine einfachere Erhebung der Steuern ein, beschränkte das Heer der Beamten und Pensionäre, setzte zur Erleichterung des Schatzes die Renten herab, verminderte aber auch die Steuern selbst und erließ die Rückstände bis zum J. 1656. Für jede Ausgabe wurde zugleich ein bestimmter Fonds angewiesen und die Domänen für die Krone zurückgenommen.

Auf dieser Grundlage entfaltete nun C. seine schöpferische Thätigkeit und sein eigenes staatsökonomisches System. Durch Unterstützung aus Staatsmitteln belebte er in allen Provinzen die Industrie; überall entstanden Fabriken und Manufakturen, deren Existenz er durch mäßige Schutzzölle sicherte. Zugleich wurde der Handel, als der Hebel des Gewerbfleißes, nach allen Seiten befördert. C. ließ das Strafenwesen verbessern und gleichmäßig über das ganze Reich organisieren; er baute den Kanal von Languedoc und entwarf den Bau anderer. Auf seine Veranlassung wurden Marseille und Dünkirchen zu Freihäfen erhoben, Ausfuhrprämien und Affekturanzahlungen gestiftet, Handelsgesetze gegeben und 1664 für Ost- und Westindien zum Teil aus Staatsmitteln zwei große Handelsgesellschaften errichtet. In demselben Jahre übernahm er das Direktorium des Handels und Fabrikwesens sowie der Staatsbauten. Das franz. Seewesen und die Kolonialangelegenheiten lagen nicht minder danieder, und C. mußte mit anfangs geringen Mitteln und unter großen Schwierigkeiten auch hier eine neue Schöpfung beginnen. Die Kolonien in Canada, Martinique und auf San-Domingo wurden neu organisiert, zu Cayenne und Madagaskar neue Niederlassungen gegründet. In den Häfen fand er eine vernachlässigte, zum Teil verkaufte Flotte vor. Er kaufte deshalb zunächst im Auslande mehrere Kriegsschiffe, brachte es aber bald dahin, daß in Frankreich selbst die besten Fahrzeuge gebaut wurden. Der Hafen zu Rochefort wurde neu geschaffen, zu Brest, Toulon, Dünkirchen und Havre große Seearienale errichtet. Schon 1662 war unter seiner Leitung die Flotte auf 60 Linienfahrzeuge und 40 Fregatten gestiegen; 20 Jahre später befaß Frankreich 193 Kriegsfahrzeuge und war stetig zu Wasser wie zu Lande, nachdem C. von 1669 an das Marineministerium selbst übernommen hatte. Unter ihm wurde ein vollständiger Marine-Coder, ein Handelsrecht, auch der sog. Code noir für die Kolonien abgefaßt und die bürgerliche und peinliche Gesetzgebung verbessert.

Mit gleichem Glücke und Eifer, wie er die materielle Blüte Frankreichs förderte, wußte er auf die Hebung von Kunst und Wissenschaft einzuwirken. In seinem Hause wurde 1663 die Akademie der Inschriften gegründet, drei Jahre später die Akademie der Wissenschaften und 1671 die Bauakademie. Er vergrößerte die königl. Bibliothek, den botan. Garten, baute und dotierte die Sternwarte, begründete die Vermessungen des Landes und schickte Gelehrte, namentlich auch Naturforscher auf Reisen. Der Malerakademie gab er eine neue Einrichtung und wurde der Gründer der Schule zu Rom. Man kann in der That sagen, daß für Frankreich durch die Schöpfungen C.s eine neue Epoche begann, und daß die kontinentalen Monarchien seinem System bewundernd nachgeeifert haben. Unter seiner Verwaltung steigerten sich die Staatseinnahmen bis zu 116 Mill. Dennoch vernichteten die Kriege die Früchte seiner Arbeit, und er hatte das Schicksal,

noch selbst die Unvereinbarkeit des polit. Systems Ludwigs mit seinem ökonomischen zu erleben. Als er 6. Sept. 1683 starb, war das Volk durch neue Steuern auf die Lebensmittel so erbittert, daß es den Leichenzug angriff, um an dem Toten, der im Leben allezeit hingebend dem Staatswohl gebient hatte, Rache zu nehmen. Auf Anordnung Napoleons III. unternahm Clement die Herausgabe der «Lettres, instructions et mémoires de C.» (Bd. 1—7, Par. 1862—73). Vgl. Gourdault, «C. ministre de Louis XIV.» (Lours 1870); Clement, «Histoire de C. et de son administration» (2 Bde., Par. 1874).

Colbertismus nennt man häufig das handelspolit. System, das Colbert (s. d.) zwar keineswegs erfunden, aber doch zuerst planmäßig und methodisch in der franz. Gesetzgebung zu verwirklichen gesucht hat. Dasselbe fällt, was die Beschützung der einheimischen Industrie durch Zölle und das Streben nach einer durch Edelmetall auszugleichenden günstigen nationalen Handelsbilanz betrifft, einfach mit dem Merkantilsystem (s. d.) zusammen; doch charakterisierte sich Colberts Handelspolitik auch noch durch das Bestreben, dem Handel im Inlande durch Wegräumung der Binnenzölle einen möglichst weiten und freien Spielraum zu gewähren und auch den Zwischenhandel durch Erleichterung des Niederlageverkehrs und der Durchfuhr zu begünstigen.

Colchagua, Provinz der Republik Chile in Südamerika, 9829 qkm groß, mit (1878) 153657 E. in zwei Departements geteilt. Im N. scheidet der Cachapual und Rapel sie von der Provinz Santiago. Von zahlreichen Bächen durchflossen, welche alle im Hochsommer während der Schneeschmelze in den Cordilleren zu furchtbar reißenden Strömen werden, bietet das Land eine unvergleichliche Fruchtbarkeit: die Bohne lohnt im ungünstigsten Falle 80fach, der Mais stets mehr als 100fach; Weizen und Gerste indes geben nur das 10. bis 40. Korn. Überall gewahrt man herrliche Weiden und Palmenwälder. Goldwäschen und Kupfergruben sind vorhanden, Seesalz wird gewonnen; der Reichtum an Vieh ist sehr groß. Hauptstadt ist San-Fernando.

Colchester, Municipalsstadt und Parliamentsborough, früher Hauptstadt der engl. Grafschaft Essex, 80 km im Nordosten von London, an der Eisenbahn London-Norwich und an den von dem schiffbaren Colne aufsteigenden Höhen, 11 km vom Meere, schön gelegen, hat zehn Kirchen und neun Kapellen, ein Kornbörse mit prächtiger Säulenhalle, ein Rathaus, ein Theater, eine Lateinschule, verschiedene litterarische und wissenschaftliche Vereine, ein Handwerkerinstitut und ein Asyl für Blödsinnige. Die Stadt zählt (1881) 28395 E., welche Dampf- und andere Maschinen, Seide und Samt, Konfektionen, Eisen- und Messingwaren, Bier und Essig, Segel und Seilerwaren fabrizieren und mittels ihres guten, für Schiffe von 160 t zugänglicher Hafens (zu welchem 813 Schiffe mit 15722 t der Stadt gehören) Schifffahrt sowie Fischfang, ganz besonders aber Handel mit Korn und Vieh treiben. Im J. 1874 gingen aus und ein: 1955 Schiffe von 106000 t. Vorzüglich ist C. durch seine Küsten berühmt, die hier und an andern Stellen der Herzogin gefangen und an den Ästuarien der Flüsse in sog. Beeten gezüchtet werden, namentlich in Pflaust-Gründel an der Colnemündung. Die Stadt hat noch Überreste ihrer alten Ringmauern, Ruinen eines Schlosses sowie einer Abtei aus der Zeit

Kritik, die man unter C. vermischt, sind unter R. aufzuführen.

Wilhelms des Groberers. In ihr und ihrer Umgebung hat man röm. Altertümer gefunden. Eine der Hauptmerkwardigkeiten ist das Thor einer von Endo Vapifer, einem Beamten Wilhelms des Groberers, gegründeten Abtei, demselben, welcher das feste Schloß baute, von dem noch Donjon und einige Trümmer vorhanden sind. Drei Kirchen gehören noch dem 14. Jahrh. und mehrere Wohnhäuser dem 15. Jahrh. an. — E. ist eine der ältesten und merkwürdigsten Städte Englands. Hier fuhr der berühmte Bretoner Cymbalis mit seinen Söhnen Guiderinds und Caractacus fort, trotz der röm. Groberungen, zu regieren, bis er endlich durch den Kaiser Claudius entthront ward. In E., das im 3. Jahrh. Residenz des Konstantius Chlorus geworden war, wurde Konstantin d. Gr. geboren. Unter den Angelsachsen erscheint der Ort unter dem Namen Colneceaster als Hauptstadt des Königreichs Essex. In E. ließen sich, als Herzog Alba in den Niederlanden wütete, flüchtige Flamländer nieder und gründeten die ersten Manufakturen. Im Kampfe des Langen Parlaments gegen Karl I. wurde die Stadt, die den Anhängern des Königs als Zufluchtsort diente, von den Parlamentstruppen nach langer Belagerung 1648 erobert.

Colchester (Charles Abbot, Lord), bekannt als Sprecher des engl. Unterhauses, geb. 14. Okt. 1757 zu Abingdon, besuchte die Schule zu Westminster, bezog 1775 die Universität zu Oxford und begab sich dann zur Vollenbung seiner Studien nach Genua, wo er mit Johannes von Müller in freundschaftliche Verhältnisse trat. Er erlangte 1795 einen Sitz im Unterhause, 1801 das Amt eines Obersekretärs für Irland und wurde 1802 zum Sprecher des Unterhauses erwählt. Als 1806 die Opposition die Anklage des ersten Lords der Admiralität, Melville (Dundas), einbrachte und die Stimmen gleich waren, entschied er durch die seinige für die Anklage Melvilles, worauf dessen Sache vor das Oberhaus gebracht wurde. Infolge seiner geschwächten Augen mußte Abbot 1817 das Amt eines Sprechers niederlegen und wurde nun mit dem Titel eines Baron C. zum Peer des Reichs erhoben. Er starb in London 8. Mai 1829. Vgl. «Diary and correspondence of Lord C.» (Lond. 1861).

Charles Abbot, zweiter Lord C., Sohn des vorigen, geb. 12. März 1798, empfing seine Erziehung in der Westminsterschule und im königl. Marineschule und trat 1811 in den Seebienst. Er wohnte der Belagerung von Cadix bei, begleitete 1816 Lord Amherst auf seiner Gesandtschaftsreise nach China und stieg 1826 zum Postkapitän, 1854 zum Kontradmiraal und 1860 zum Vizeadmiraal auf. In dem kurzen Ministerium Lord Derby's 1852 bekleidete er die Stelle eines Vizepräsidenten des Handelsamts und Generalpostmeisters, 1858 wurde er in dem neuen Ministerium Derby's Generalpostmeister. In dieser Stellung erwarb er sich Verdienste durch den Abschluß von Postkonventionen mit dem Auslande. Mit dem Sturze dieses Ministeriums im Juni 1869 erreichte seine amtliche Thätigkeit ihr Ende. C. starb zu London 19. Okt. 1867.

Colchicin C₁₁H₇NO₃ ist der von Pelletier und Caventou entdeckte Stoff der Herbstzeitlose (Colchicum autumnale). Das C. findet sich in allen Teilen der Pflanze, am reichlichsten jedoch im Samen. Aus diesem erhält man es durch Extraktion mit Alkohol, das Extrakt wird bis zur Entfernung

des Alkohols verdampft, der wässerige Rückstand wird mit kohlensaurem Kalk versetzt, wobei unreines C. gefällt wird. Dieses wird in verdünnter Säure gelöst, vom Harz und Fett abfiltriert und von neuem mit kohlensaurem Kalk gefällt. Das C. bildet so ein amorphes, gelblich-weißes Pulver, ist geruchlos, von intensiv bitterem Geschmack. Leicht löslich in Wasser, Alkohol, Chloroform, Benzol, läßt es sich den wässerigen Lösungen durch Ausschütteln mit Chloroform entziehen. Es hat sehr schwach basische Eigenschaften; seine Salze sind kaum bekannt und sind ungemein leicht zersehb. Zum Nachweise des C. schüttelt man die Lösungen mit Chloroform aus, läßt das Chloroform verdampfen und versetzt die eine Hälfte des Rückstandes mit konzentrierter Salpetersäure, die andere mit Schwefelsäure. Bei Gegenwart von C. wird die Probe durch Salpetersäure violett oder blauviolett, durch Schwefelsäure gelbbraun gefärbt. Die bisweilen aufgestellte Behauptung, daß das C. als Hopfensurrogat in der Bierbrauerei Verwendung finde, ist nicht erwiesen.

Colchicum, Pflanzengattung aus der Familie der Melanthaceen, besteht aus Zwiebelgewächsen mit dichter, knolliger, von brauner Schale umhüllter Zwiebel, aus welcher unmittelbar die mit einem langröhrigen, sechspaltigen Perigon versehenen Blumen und die Blätter hervorkommen, und zwar entweder gleichzeitig oder die Blumen vor den Blättern. Der unter der Erde befindliche Fruchtnoten trägt drei sehr lange Griffel. Aus ihm entwickelt sich eine dreifächerige, vielkammerige Kapsel, welche dicht über dem Boden, von den Blättern umhüllt, erscheint. Die sechs Staubgefäße, an denen die Arten dieser Gattung sofort von den ihnen ähnlichen Arotylarten unterschieden werden können, sind im Schlunde des trichter- oder keulenförmigen Perigons eingefügt. Die gemeinste von den in Europa, Asien und Nordafrika wachsenden Arten ist die Zeitlose oder Herbstzeitlose (C. autumnale L.), welche im September und Oktober feuchte Wiesen mit ihren nackten, blaß-rosen- oder lilafarbenen Blumen oft in großer Menge pfl. In Gärten hat man auch eine weißblühende Varietät. Die Zeitlose besitzt eine tief im Boden stehende, eiförmige, 2,5 bis 5 cm lange Zwiebel und bringt die tulpenartigen Blätter mit der grünen, einer Tulpenknospe gleichenden Kapsel erst im folgenden Frühlinge hervor. Sowohl die innen weiß, sehr starkmehlreiche Zwiebel als der dunkelbraune, runzelige Same sind giftig, letzterer aber auch zugleich officinell. Aus dem officinellen Samen (Semen Colchici), welcher einen in der ganzen Pflanze vorhandenen, sehr bitter schmeckenden, in farblosen Prismen krystallisierenden Stoff, das Colchicin (s. d.) in größter Menge enthält, werden Zeitlosentinktur (Tinctura Colchici) und Zeitlosenwein (Vinum Colchici) bereitet und diese Präparate gegen Asthma, Rheumatismus, Gicht, Podagra, innere Entzündungen, akute Wassersucht u. s. w. innerlich angewendet. Die Zwiebeln (Bulbi oder Radices Colchici) waren früher ebenfalls officinell. Vergiftungen mit C. kommen namentlich bei Kindern vor, welche mit den Kapseln spielen und die Samen essen. Milchende Rube geben, wenn sie die Blumen oder Blätter gefressen haben, eine mit Blut vermenigte Milch. In neuerer Zeit haben bisweilen gewissenlose Bierbrauer die Samen der Pflanze als Surrogat des

Artf. die man unter C. versteht, sind unter B. aufzuführen.

Marienkäfern bestehende Gruppe der Dreizeher (Trimora) mit drei Larfalgliedern.

Coleraine, Municipalsstadt in der irländ. Grafschaft Londonderry (s. d.)

Coleridge (Samuel Taylor), engl. Dichter und Philosoph, geb. 20. Okt. 1772 zu Ottery-St.-Mary in Devonshire, wo sein Vater Geistlicher war, erhielt seine Erziehung in der Christ-Hospital-Schule in London und studierte dann 1791—93 in Cambridge. Wegen seiner radikalten Gesinnungen den Universitätsbehörden mißliebig geworden, verließ er die Hochschule, wurde Soldat, kehrte jedoch bald wieder zu seiner Familie zurück, schrieb ein Drama: «The fall of Robespierre» (Lond. 1794), und hielt in Bristol Vorlesungen über das Heil, das der Menschheit durch den Republikanismus bevorstehe. Durch seine «Conciones ad populum, or Addresses to the people» (Lond. 1796) entzündete er die bristoler Jugend; seine Freiheitszeitung «The Watchman» (Lond. 1796) fand wenig Anklang. Verzweifelt an der Alten Welt, wollte er mit seinen Freunden Southey und Lovell nach Amerika auswandern, um das ihnen vornehmende Ideal durch Gründung eines Staates Pantisokratie, d. h. Gleichheit aller, zu verwirklichen; allein vor der Auswanderung lernten sie drei schöne Schwestern kennen, die sie heirateten. C. ließ sich in der Nähe von Bridgewater nieder, wo er mit Wordsworth einen Freundschaftsbund stiftete. Von den Brüdern Wedgwood unterstützt, reiste er 1797—99 in Deutschland, machte hier die Bekanntschaft Tiecks und hörte in Göttingen Blumenbach und Gichorn. Bei seiner Rückkehr nach England zeigte er sich in seinen polit. Gesinnungen völlig umgewandelt. Er schrieb die leitenden Artikel für die ministerielle «Morning Post», nachher für den litterarischen und polit. Teil des ministeriellen Journals «The Courier», und blieb fortan ein eifriger Konservativer. Er ging 1804 als Sekretär des Gouverneurs Sir Alex. Ball nach Malta, kehrte aber schon ein Jahr später ohne feste Anstellung zurück. C. starb zu Highgate 25. Juli 1834.

C. war ein großer Verehrer Schillers und Goethes und nahe befreundet mit den Koryphäen der deutschen Romantik; auch wirkte er mit den Dichtern der Seeschule an der Reform der engl. Poesie und führte zugleich, im Gegensatz zu der Nützlichkeitsphilosophie Benthams, die Denkweise der deutschen Idealphilosophen in England ein. Sein schauerlich schönes Gedicht «Christabel» (Lond. 1816), blieb Fragment; seine Ballade «Rhyme of the ancient mariner» (deutsch von Freiligrath) gilt als Meisterstück. Seine berühmte Übersetzung von Schillers «Wallenstein» (2 Tle., Lond. 1800) befindet sich in seinen «Poetical works» (3 Bde., Lond. 1829; neue Aufl. 1864). C. schrieb ferner: «The statesman's manual, a lay sermon» (Lond. 1816); «Aids to reflection» (Lond. 1825); «On the constitution of church and state» (Lond. 1830); «The friend» (3 Bde., Lond. 1844), eine Reihe von Aufsätzen über Politik, Moral und Religion; «Theory of life» (Lond. 1849). Eine Art Selbstbiographie ist die «Biographia literaria» (2 Bde., Lond. 1817; 2. Aufl., 3 Bde., Lond. 1838—53). «Memoirs of Samuel Taylor C.» gab Giffman (2 Bde., Lond. 1838), «Literary remains of C.» sein Neffe, Henry C. (4 Bde., Lond. 1836—39), heraus; auch seine Tischgespräche («Table talks») sind gesammelt worden. Eine Gesamtausgabe seiner Werke veranstaltete (9 Bde., Newyork 1853—54).

Hartley C., Sohn des vorigen, geb. 19. Sept. 1796, gest. 6. Jan. 1849 zu Nydal in Westmoreland, hat sich ebenfalls als Dichter einen Namen gemacht. Außerdem erschienen von ihm in Prosa: «Biographia borealis, or lives of distinguished northmen» (Lond. 1833) und «The worthies of Yorkshire and Lancashire» (Lond. 1836). Eine Ausgabe seiner «Essays and marginalia» (2 Bde., Lond. 1851), sowie seiner «Poems» (2 Bde., Lond. 1851) wurde von seinem Bruder Derwent C. veranstaltet. Letzterer (geb. zu Keswid 14. Sept. 1800) ist Präbender an der Paulskirche in London, hat an der Herausgabe der Werke seines Vaters teilgenommen und neben mehreren theol. Schriften auch eine Lebensbeschreibung des Dichters Broed (als Einleitung zu dessen «Poetical works», 2 Bde., Lond. 1864) geliefert.

Colerus (Joh.), der erste unter den deutschen Schriftstellern, welche der Landwirtschaft eine neue Richtung gaben, wurde gegen Ende des 16. Jahrh. zu Goldberg in Schlesien geboren. Er studierte in Rostock, wo sein Vater Superintendent war, wurde später Prediger in der Markt- und starb zu Varchim im Neckenburgischen 23. Okt. 1639. Während sein Vorgänger Konrad von Heresbach noch ganz an den Regeln der röm. «Scriptores rei rusticae» schickte, trat C. schon selbständig auf und gab Rathschläge aus der eigenen Erfahrung, von welchen viele in die sog. Hausväterlitteratur übertragen worden sind. Seine Hauptchriften, welche heute nur noch hiefig. Wert haben, sind: «Calendarium perpetuum et sex libri oeconomici» (3. Aufl., Wittenb. 1684) und «Oeconomia ruralis et domestica» (6 Bde., Wittenb. 1591—1601), beide zusammen 1609 unter dem Titel «Haushaltungsbuch» (neue Aufl. Wittenb. 1682) erschienen.

Colenberg, Division der Nordostprovinz der brit. Kapkolonie in Südafrika, 14923 qkm groß mit (1876) 10368 E., worunter 4521 Weiße und 2168 Hottentotten, der beste Wohlstand der Kolonie. Der Hauptort C. liegt 20 km südl. vom Dranje-River, hat eine holländ.-reformierte Kirche, eine engl.-epistopal. Kapelle, eine Wesleyanische Missionskirche, eine Bank und 1812 E.

Celestin (von coelestis, himmelblau) ist ein rhombisches System als säulenförmige und tafelförmige Individuen kristallisierendes, mit Schwermetall und Anglesit isomorphes Mineral, bestehend aus schwefelsaurem Strontian, SrSO₄. Seine Härte ist in der Regel weiß oder blau; es findet sich kristallisiert, faserig oder feinförnig bis dicht. Seine Härte ist ungefähr die des Kalkspats, sein spezifisches Gewicht schwankt zwischen 3,9 und 4, von Säuren wird es nur wenig angegriffen. Man findet den C. ganz besonders schön bei Sirgenti auf Sicilien, zu Pischow umweit Ratibor, zu Föhnd bei Göttingen, auf der Strontianinsel, im Furonsler in Kallgebirgen, auch auf Ergängen bei Herrengrund in Ungarn; dünne, faserige Zwischenschichten von blauer Färbung bildet er z. B. im Ruschels bei Dornburg umweit Jena. Man benutzte denselben zur Darstellung der Strontianerde (s. d.) und verschiedener Strontiansalze.

Celestin ist der Name von fünf Päpsten. C. I. der Heilige, Sept. 422 bis 26. Juli 432, ein Römer von Geburt, war besonders darauf bedacht, die Jurisdiction des Römischen Reichs über die ganze christl. Kirche zur Anerkennung zu bringen. In Nordafrika fanden diese Ansprüche entschiedene

Artikel, die man unter C. vermischt, sind unter R. aufzuführen.

Zurückweisung, in den Restoratorischen Streitigkeiten dagegen gelang es ihm, seinen Einfluß zur Geltung zu bringen. Für Christianisierung Schottlands und Englands wirkte C. durch Aussendung des Palladius und später des Patricius. Sein Gedächtnis-tag ist der 6. April. — C. II., 26. Sept. 1143 bis 8. März 1144, hob das Interdikt wieder auf, welches sein Vorgänger Innocenz II. über alle Orte ausgesprochen hatte, wo Ludwig VII. von Frankreich sich aufhalten würde. — C. III., der erste Papst aus dem Geschlechte der Orsini, ward als 85jähriger Greis am 30. März 1191 gewählt und starb 6. Jan. 1198. Nach längerem Zögern mußte er Heinrich VI. und seine Gemahlin Konstantia in der Peterskirche trösten und vermochte seinen Siegeslauf nicht aufzuhalten. — C. IV., ein Mailänder aus dem Geschlechte der Castiglione, als Nachfolger Gregors IX. am 26. Okt. 1241 gewählt, starb schon vor Empfang der Weihe am 17. Nov. — C. V., ein 80jähriger Einsiedler Petrus von Murzhone (unweit Sulmona in den Abruzzen) und Stifter des Ordens der Östliner (s. d.), ward nach mehrjähriger Balanz des päpstlichen Stuhls unter dem Einfluß Karls von Anjou am 5. Juli 1294 gewählt, legte aber aus Sehnsucht nach der stillen Mönchszelle schon am 18. Dez. 1294 sein Amt wieder nieder. Sein Nachfolger, Bonifacius VIII., aus Besorgnis, daß seine Gegner die Entsetzung für ungültig erklären würden, hielt ihn auf dem Felsenflosse Fumone bei Anagni in enger Haft, bis er am 19. Mai 1296 starb. Clemens V. sprach ihn heilig; der 19. Mai ist sein Gedächtnistag.

Östliner nannte sich der von dem Anachoreten Peter de Murzhone um 1254 gestiftete, von Urban IV. 1264 und 1274 bestätigte Mönchsorden der Einsiedler des heil. Damianus, als der Stifter desselben unter dem Namen Östlin V. (s. d.) 1294 den päpstl. Stuhl bestiegen hatte. Die C., welche als eine Unterabteilung der Benediktiner angesehen werden, folgten der Regel des heil. Benedikt, trugen weiße Kleidung mit schwarzen Kapuzen und Clapulierren und widmeten sich ganz dem beschaulichen Leben. Ihr Orden verbreitete sich im 13. und 14. Jahrh. schnell in Italien, Frankreich und den Niederlanden, auch in Deutschland, wo Karl IV. 1365 das Kloster Döbzin bei Zittau stiftete, war aber zu Anfang des 18. Jahrh. in Italien auf 96 und in Frankreich auf 21 Klöster gesunken und hat gegenwärtig nur noch in Italien wenige Niederlassungen.

Östlyrien («Hohles Syrien»), jetzt El Bekaa, der alte Name des vom Orontes durchströmten Tieflandes zwischen Libanon und Antilibanon. (S. unter Syrien.)

Colet (Louise Névoil, Frau), franz. Schriftstellerin, geb. 15. Sept. 1810 zu Aix, kam 1835 nach Paris und erhielt 1839, 1843, 1852 und 1855 den von der Französischen Akademie dem besten Gedicht verliehenen Preis; diese vier Gedichte erschienen unter dem Titel «Quatre poèmes couronnés par l'Académie française» (1855). C. starb zu Paris am 1. März 1876. Die Zahl ihrer Gedichte, Erzählungen und Romane ist sehr bedeutend; hervorzuheben sind unter den Gedichten: «Le poème de la femme» (1853—56); unter den Romanen: «La jeunesse de Firabon» (1841), «Les cœurs brisés» (1843), «Lui, roman contemporain» (1859), «Les deux marquis» (1867), «Les dévotes du grand monde» (1873); unter den dramatischen Versuchen:

«La jeunesse de Goethe» (1839), «Charlotte Corday et M^{me} Roland» (1842) u. f. m.

Colette, die Heilige, geb. 1380 zu Corbin in der Picardie, aus der Familie Voilet stammend, wandte sich schon in früher Jugend der Armen- und Krankenpflege zu, schloß sich nach ihrer Eltern Tod erst den Begumen, dann den Franziskanerinnen an und lebte in einer Einsiedelei der Abtei Corbin drei Jahre unter harten Bußübungen. In ihrem Streben, die Ordensregel in ihrer ursprünglichen Strenge wiederherzustellen, wurde sie von dem schismatischen, in Frankreich anerkannten Papst Benedikt XIII. unterstützt, welcher sie zur General-Superiorin machte. So entstanden als besonderer Zweig des Ordens die armen Clarissinnen oder Coletinnen und bestanden, bis Leo X. 1517 alle strengern Zweige als Observantinerinnen vereinigte. C. starb 1446 zu Gent. Schon Sixtus IV. sprach sie selig; ihrer Heiligsprechung stand im Wege, daß ein schismatischer Papst sie eingesehzt hatte, doch vollzog sie Pius VII. am 3. März 1807.

Colbus Lour., Pflanzengattung aus der Familie der Labiaten; es sind gegen 50 Arten bekannt, die in den Tropengegenden Afrikas, Ostindiens und auf den Inseln des Malaiischen Archipels einheimisch vorkommen. Es sind krautartige Pflanzen oder Halbsträucher, seltener Sträucher. Einige Arten, wie C. barbatus Benth. und C. aromaticus Benth., die erstere in Ägypten und Arabien, die letztere in den Tropengegenden Ostasiens einheimisch, gelten in ihren Heimatländern als Mittel gegen Husten, asthmatische Beschwerden u. dgl. Mehrere ostind. Arten, wie z. B. C. Blumei Benth., werden in zahlreichen Varietäten in den Gewächshäusern Europas kultiviert; sie zeichnen sich durch die eigentümliche äußerst mannigfaltige Färbung ihrer Blätter aus, weshalb sie sich vortreflich zu Dekorationen u. dgl. in größern Gewächshäusern eignen.

Colville Valley, Thallandschaft im nord-amerik. Territorium Washington, enthält reiche Goldlager, die sich vom Spokane-River bis an die Nordgrenze und vom Clarke Fork (Ben d'Oreille) bis zur latb. Indianermission erstrecken.

Golfag (Schupler), 1869—73 Vizepräsident der Vereinigten Staaten von Amerika, geb. 23. März 1823 in der Stadt Newyork, erhielt nur eine dürftige Schulbildung und siedelte 1836 mit seinen Angehörigen nach Neu-Carlisle im Staate Indiana über. Hier beteiligte er sich frühzeitig an der Politik, benutzte seine Freistunden zu seiner Ausbildung und gründete 1845 in South-Bend eine Zeitung, das «St. Joseph Valley Register», welche ihm eine angesehenere Stellung schuf. C. gehörte der Whigpartei an, agitierte 1848 für Taylor und 1852 für Scott; 1854 wurde er von der inzwischen ins Leben getretenen republikanischen Partei als Abgeordneter in den Kongreß gewählt, welche Stellung er bis zum Antritt seines Amtes als Vizepräsident bekleidete. Als Mitglied des Kongresses zeichnete sich C. durch sein Einschreiten für die Zulassung des Freistaats Kansas aus, wurde 1861 Vorsitzender des Ausschusses für Postwesen und Wegeangelegenheiten und arbeitete in dieser Stellung vor allem für die Förderung der Interessen des Westens. Im J. 1863 zum Sprecher des Hauses gewählt, machte er sich durch seine Unparteilichkeit und Umsicht so beliebt, daß er auch 1865 und 1867 zu demselben Amte wieder berufen wurde. Von dem Nationalkongreß in Chicago für die Vizepräsidentenschaft

nominiert, erhielt er in der Novemberwahl 1868 von den abgegebenen 285 Elektoralstimmen 214 und trat 4. März 1869 diese Stellung an. Da er wegen seiner Beteiligung an einigen unfauberen Geschäften bei der Präsidentenwahl von 1872 nicht wiedergewählt wurde, trat er 4. März 1878 aus dem Amte und lebt seitdem zurückgezogen in South-Bend in Indiana.

Eöliatgie (grch.), Leibweh, Kosit.

Eölibat (lat., Ehelosigkeit) heißt insbesondere die gesetzliche Ehelosigkeit der lath. Geistlichen. Das Neue Testament kennt kein Verbot der Priesterche; von den Aposteln selbst waren einige, wie namentlich Petrus, verheiratet (Matth. 8, 14; 1 Kor. 9, 5), und 1 Tim. 3, 1 wird der Ehestand der Bischöfe sogar als Regel vorausgesetzt. Aber schon der Apostel Paulus hielt die Ehelosigkeit überhaupt für vorzuziehlicher und die Ehe nur für notwendig, um die Unzucht zu verhindern, daher er allen, die sich zu enthalten vermöchten, davon abriet (1 Kor. 7). Auch die Ehe erschien dem ursprünglichen Christentume als eine Verwidelung in die Welt und ihre Lust, welche von der Sorge um göttliche Dinge uns abziehe und daher, zumal im Hinblick auf die baldige Wiederkunft des Herrn, besser gemieden würde. Der Ausspruch Matth. 19, 12 konnte in dieser Überzeugung nur bestärken. Obwohl es auf der einen Seite gerade das Christentum war, welches mit der Würde der Frauen auch die Auffassung der Ehe als sittlicher Gemeinschaft zur Anerkennung brachte, so konnte doch diese neugewonnene Einsicht bei der den ältesten Christen eigenen Weltflucht und bei der dualistischen Entgegensetzung von Geist und Fleisch nicht zum vollständigen Durchbruch kommen. Die Enoistler schwankten zwischen den beiden Extremen unbedingten Eheverbotes für alle und untergeschlechtsloser Geschlechtsgemeinschaft, weil man das Fleisch zu Grunde richten müsse, hin und her, während die kirchliche Ansicht zwar die einmalige Ehe gestattete, aber den ehelosen Stand für heiliger ansah und die zweite Ehe als Ehebruch brandmarkte. Für die Geistlichen galten anfangs ganz dieselben Grundsätze wie für alle übrigen Christen. Auch den Bischöfen war die Eihe gestattet, die zweite Ehe verboten, der ehelose Stand der freien Wahl jedes einzelnen überlassen. Doch wurde es schon im 2. Jahrh. Sitte, durch besondere Gelübde sich zu lebenslänglicher Keuschheit zu verpflichten, und Eheleute bereiteten sich wenigstens auf heilige Handlungen durch Enthaltensamkeit vor. Wie es „gottgeweihte Jungfrauen“ gab, die als Bräute Christi feierlich auf die Ehe verzichteten, so trieb die vermeinte höhere Heiligkeit des geistlichen Standes ganz von selbst zu der Forderung an den Klerus, hinter den freiwilligen Leistungen anderer nicht zurückzubleiben. So wurde schon zu Anfang des 3. Jahrh. die Forderung laut, daß kein Bischof, Presbyter oder Diakon nach erhaltener Weihe sich verheiraten solle, auch keiner, der mit einer Witwe, mit einer Gefallenen oder schon zum zweiten mal verheiratet war, die Weihe erhalten dürfe. Doch war wenigstens die röm. Praxis damals liberaler. In dem Maße, als die hierarchischen Ideen sich entwickelten, mußten die neuen Grundsätze sich ausbreiten, zumal als seit dem Anfange des 4. Jahrh. auch das Mönchtum sich zu entwickeln und mit dem Klerus um den Ruhm höherer Heiligkeit zu wetteifern begann. Dennoch wies noch die Synode zu Nicäa 325 das beantragte Verbot der

Priesterche zurück. Seitdem stellte sich in der morgenländ. Kirche der Grundsatz fest, daß dem niedern Klerus die Eheschließung auch nach der Weihe, dem höhern aber (Bischöfen, Presbytern, Diakonen, Subdiakonen) nur die Fortführung einer schon vor der Weihe mit einer reinen Jungfrau eingegangenen Ehe gestattet blieb. Bei dieser Praxis ist die griech. Kirche bis heute in der Hauptsache verblieben, nur mit der doppelten Einschränkung, daß die Priester die vorher geschlossene Ehe fortsetzen, aber nach dem Tode ihrer Frau keine neue eingehen dürfen, während die Bischöfe, die deswegen regelmäßig aus dem Mönchsstande genommen werden, auch die früher eingegangene Ehe nicht fortsetzen dürfen. Diese Bestimmungen gelten bei den nichtunierten wie bei den unierten Griechen.

Dagegen forderten die röm. Bischöfe schon seit Ende des 4. Jahrh. den E. von allen Klerikern der höhern Weihen ohne Unterschied, drangen aber erst nach gewaltigen Kämpfen mit ihren Verordnungen durch. Seit dem 8. Jahrh. wurde der E. unaußhörlich von Päpsten und kirchlichen Konglien eingeschärft; trotzdem lebten in Frankreich, Deutschland und Oberitalien bei weitem die meisten Priester und selbst manche Bischöfe in regelmäßiger Ehe. Die sittliche Verwilderung der röm. Kirche im 10. Jahrh., mehr noch die urkräftige german. Natur, die sich nur gewaltsam in das Joch naturwidriger Satzungen einspannen ließ, und die berechtigten Scheu vor den entsetzlichen Folgen einer erzwungenen Ehelosigkeit machten die Durchführung der Eölibatgesetze zu einer Unmöglichkeit. In manden Diöcesen erteilten die Bischöfe sehr ihren Klerikern die förmliche Erlaubnis, Weiber zu nehmen, und selbst die eifrigsten Verteidiger des E. mußten diesen verheirateten Priestern, z. B. denen der Diöcese von Turin, nachrühmen, daß ihr Lebenswandel ein Musterbild christl. Sittlichkeit sei. Allein die Konsequenz der Theorie von der höhern Heiligkeit des priesterlichen Standes und jener mittelalterliche Zug nach harter Kasteiung des Weibes, welcher unvermittelt neben den wildesten Ausbrüchen einer ungebändigten Sinnlichkeit steht, mußten namentlich unter den niedern Volksklassen die Meinung bestärken, daß nur die Sacramente unweiblicher Priester Heilskraft besäßen. In dem Maße, als das Selbstgefühl des röm. Papsttums erstarrte, steigerten sich so auch seine Bemühungen, die Bande zu lösen, welche die Diener der Kirche an Staat und Familie knüpfen. Nur ein von allen häuslichen und bürgerlichen Pflichten losgelöster Klerus konnte die Unabhängigkeit der Kirche von der Staatsgewalt sichern und den hierarchischen Tendenzen des Papsttums als Werkzeug dienen. So wurde seit der Regeneration des Papsttums um die Mitte des 11. Jahrh. neben der Abschaffung der Simonie und landesherrlichen Investitur, d. h. der Beseitigung alles weltlichen Einflusses auf die Besetzung geistlicher Ämter, vor allem die Durchführung des E. die Lösung der hierarchischen Fesseln. Die Seele derselben war Papst Gregor VII., dessen Geist schon seine Vorgänger seit Leo IX. beherrschte. Die berühmte Verordnung vom J. 1074 nach welcher jeder verheiratete Priester, welcher das Sacrament des Altars verwalte, und jeder Laie, der aus der Hand eines solchen das Sacrament nehme, mit dem Bannfluche belegt wurde, war nur eine Erneuerung der Verordnungen Silvester II. und Alexanders II. (1059 und 1063). Erst

Artikel, die man unter E. bemerkt, sind unter K. anzufuchen.

erst Gregors Eölibatgesetz führte den letzten Entscheidungslampf herbei. Unter furchtbaren Stürmen wurde die Entfernung beweieter Priester von ihren Funktionen in Deutschland, Frankreich und Oberitalien durchgesetzt. Auf die erste Kunde von der päpstl. Verordnung erhob sich fast allerorten der niedere Klerus zum Widerstand: Bischöfe und päpstl. Legaten wurden, wenn sie dieselbe publizierten, mißhandelt und mit dem Tode bedroht. Allein Gregor verstand es, die Volksmassen gegen die beweihten Priester in den Kampf zu führen. In Deutschland trieben außerdem die innern Kämpfe gegen die Raifergewalt den größern Teil der Reichsfürsten und der Bischöfe ins päpstl. Lager. Auch nach Gregors Tode war die Priesterehe noch nicht völlig vertilgt, wie eine Verordnung Urbans II. vom J. 1089, die Beschlüsse eines Konzils von Reims 1119 und zweier Lateransynoden (1123 und 1139) beweisen. Trotzdem ermittelte allmählich der Widerstand, und noch im 12. Jahrh. verschwindet die Priesterehe völlig innerhalb des Bereichs der abendländ. Kirche.

Nach kanonischem Rechte darf kein Beweihter die höhern Weihen empfangen, außer wenn seine Gattin das unfeierliche, beziehungsweise feierliche Gelübde der Keuschheit ablegt; Subdialone, Diakone, Priester und Bischöfe, welche nach der Weihe eine Ehe schließen, verlieren Pfände und Amt, die Ehe selbst aber ist null und nichtig; dagegen sind die Ehen der Kleriker der niedern Weibegrade gültig, und der Bischof kann ihnen, falls sie eine Jungfrau geheiratet haben, auch die Ausübung der Funktionen gestatten, zu denen die niedern Weihen befugeln. Die furchtbaren Folgen dieser erzwungenen Ehelosigkeit sind bekannt. Die Klagen über die Sittenverderbnis des Klerus sind so alt wie die Errichtung des E., mehrten sich aber in erschreckendem Maße seit dem 14. Jahrh. Um ärgere Ausweisungen zu verhüten, rieten damals manche Kirchenhäupter dazu, den Konkubinat zu gestatten, da nun einmal den Priestern die rechtmäßige Ehe untersagt bleiben sollte. Die Kirche als solche durfte dies unmöglich thun, aber sie hat stillschweigend geduldet, was sie nicht ändern konnte, und die Päpste selbst thaten es im 14. und 15. Jahrh. oft genug den Priestern und Bischöfen an ausgelassenem Lebenswandel zuvor. Die hussitische Bewegung brachte auch den Streit über den E. aufs neue in Gang, und die baseler Kompaktaten räumten den böhm. Ultraquisten die Priesterehe ausnahmsweise ein. Aber Rom erkannte diese Konzeffionen nicht an. Die Reformation hat gleich von vorn herein das Joch des Priestereölibats gebrochen. In der Schrift an den christl. Adel deutscher Nation (1520) hat Luther die Priesterehe ausführlich gerechtfertigt, entschloß sich auch 1525 selbst «mit seinem Beispiele voranzutreten». Schon vorher hatten mehrere evang. Geistliche diesen Schritt gethan. Die Augsburger Konzeffion (Art. 23) und die Apologie (Art. 11) ebenso wie die reform. Bekenntnisse (z. B. Erste helvet. Konzeffion, Art. 37; Zweite helvet. Konzeffion, Art. 29) und die Anglikanische Kirche begründen das Recht der Geistlichkeit auf den Ehestand aus der Naturordnung, der Heiligen Schrift und der altkirchlichen Sitte, zugleich mit Hinweis auf die Folgen des erzwungenen E. Es lag im Wesen des prot. Prinzips begründet, das irdische Recht und den sittlichen Wert der verschiedenen Ordnungen und Gebiete sowohl des bürger-

lichen als des häuslichen Lebens hervorzuheben, unbeeinträchtigt durch beengende kirchliche Satzungen. Dagegen hätte Rom durch Freigebung der Priesterehe nicht bloß mit allen seinen Traditionen, sondern auch mit seiner prinzipiellen Forderung unbedingter Unabhängigkeit der Kirche von dem, was in ihrer Sprache «Welt» heißt, gebrochen. Das Äußerste der Nachgiebigkeit wäre ein Dispens in Berücksichtigung besonderer Notstände der Kirche, und auch dann nur als Ausnahmefall und mit Vorbehalt des Widerrufs gewesen. Letzteres ist der Gesichtspunkt, von welchem aus das sog. Interim (1548) die Priesterehe der Protestanten toleriert. Aber König Ferdinand I. hat auf der Kirchenversammlung von Trient nicht einmal so viel erlangen können. Die tridentinischen Beschlüsse bestätigten vielmehr vollständig die Bestimmungen des kanonischen Rechts, welche für die röm.-kath. Kirche noch heute gültig sind. Die neuern Bestrebungen des niedern Klerus um Aufhebung des kanonischen Zwangs sind von Gregor XVI. und Pius IX. mit Schärfe zurückgewiesen worden, und die altkath. Bewegung hat zwar den E. aufgehoben, aber damit im eigenen Schoße eine tiefgehende Spaltung hervorgerufen. Ob der Staat zur Aufhebung des E. befugt ist, erscheint als nicht unweifelhaft; jedenfalls ist er zur zwangsweisen Durchführung desselben nicht verpflichtet. So hat schon das Preussische Landrecht das Ehehindernis der höhern Weihen unberücksichtigt gelassen, ebenso der franz. Code civil. In Frankreich hat sich indessen die allerdings nicht ohne Anfechtung gebliebene Praxis der Gerichte für die Nichtigkeit der Ehen der Geistlichen entschieden. Ausdrücklich aufrecht erhalten ist dieselbe zur Zeit noch in Oesterreich (doch cessiert nach Befehl vom 26. Mai 1868 das Ehehindernis bei dem Übertritt des Geistlichen zu einer andern Konzeffion). In Italien ist es bei Einführung der Civilehe gefallen, und ebenso in Bayern, Sachsen, Baden und den Ländern des gemeinen deutschen Rechts durch das Reichsgesetz vom 6. Febr. 1875, welches für ganz Deutschland gleichmäßig den Geistlichen die Möglichkeit der Eingehung der Ehe gewährt hat.

Vgl. Augustin Theiner, «Die Einführung der erzwungenen Ehelosigkeit bei den christl. Geistlichen und ihre Folgen» (2 Bde., Altenb. 1828; 2. Aufl. 1846); Carové, «Das Eölibatgesetz des röm.-kath. Klerus» (2 Tle., Frankf. 1832—33); Henry E. Lea, «An historical sketch of sacerdotal celibacy in the christian church» (Philad. 1867); von Schulte, «Der Eölibatzwang und dessen Aufhebung» (Bonn 1876).

Colico (Colecum der Römer), Dorfgemeinde am obern Ende des Comersees in der ital. Provinz Como, 27 km südlich von Chiavenna, zählt (1881) 828, als Gemeinde 3599 E. und zerfällt in das eigentliche E. und das Dorf E.-Viano in der Ebene am See am Bergabhange. Als Endpunkt der Spüngenroute und Stapelplatz des Dampfschiffverkehrs auf dem Comersee hat letzteres lebhaften Spektationshandel und Touristenverkehr. Auch sind Eisenbahnen nach Lecco, Sondrio und Chiavenna im Bau. Durch die Anlage mehrerer Entwässerungskanäle in dem sumpfigen Anschwemmungsgebiete der Abba ist das früher äußerst ungesundige Fiebersklima etwas verbessert worden; immerhin aber ist der Ort kein gesunder und angenehmer zu nennen und macht im Gegenfah zu den übrigen Ortscasteln des Sees einen melandolischen Eindrud. Nordöstlich von E. liegt auf einem vereinzelt Felshügel

Artikel, die man unter E vermißt, sind unter R aufzufuchen.

nominiert, erhielt er in der Novemberwahl 1868 von den abgegebenen 285 Elektoralstimmen 214 und trat 4. März 1869 diese Stellung an. Da er wegen seiner Beteiligung an einigen unsauberen Geldgeschäften bei der Präsidentenwahl von 1872 nicht wiedergewählt wurde, trat er 4. März 1872 aus dem Amte und lebt seitdem in South-Bend in Indiana.

Eckialgie (grch.), Weibweh

Eckilbat (lat., Ekelosigkeit)

die geistliche Ekelosigkeit

Neue Testament kennt

von den Aposteln selbst

lich Petrus, verheißt

und 1 Tim. 3, 1

gar als Regel

fiel Paulus

Anglicher

enthalt

Kuch

tum

Luf

af

f

f

f

f

f

f

f

f

f

f

f

f

f

f

f

f

f

f

f

f

f

f

f

f

f

f

f

f

f

f

f

f

f

f

f

f

f

f

f

f

f

f

f

f

f

f

f

f

Priestereb-
genlar-

f

f

f

f

f

f

f

f

f

f

f

f

f

f

f

f

f

f

f

f

f

f

f

f

f

f

f

f

f

f

f

f

f

f

f

f

f

f

f

f

f

f

f

f

f

f

f

f

f

f

f

f

f

f

f

f

f

f

f

f

f

f

f

f

f

f

f

f

f

aus; ihr Hauptführer Brin-

genlungen; allein C. rettete die Trüm-

ger durch einen meisterhaften Rückzug

Während nun C. in die Normandie zog,

der Herzog von Guise bei der Belagerung

von Orléans ermordet, eine That, die man sofort

denen jeden Anhalt dem Admiral zur Last legte.

Dennoch stellte der Vertrag von Amboise auf einige

Jahre den Frieden her, bis C. und Condé, erbittert

durch die wiederholten Verleumdungen von Seiten

des Hofes, mit Ende Sept. 1567 die Feindseligkeiten

wieder eröffneten. C. schlug bei St.-Denis die

Truppen des Hofes und widersetzte sich mißtraulich

den neuen Friedensvorschlägen, auf die Condé ein-

ging. C.s Mißtrauen wurde rasch gerechtfertigt;

denn als er sich mit dem Prinzen auf dessen Fami-

liengut Noyers begeben, schiedte der Hof Truppen

ab, um beide aufzuheben. Sie entliefen zwar,

sammelten aufs neue Truppen und nahmen meh-

rere feste Plätze, wurden aber 1569 bei Jarnac ge-

schlagen, was die Gefangennahme und Ermordung

Condés zur Folge hatte. Hierauf wurde der Prinz

von Béarn (Heinrich von Navarra) zum Haupte

der Hugenotten erwählt und C. führte in seinem

Namen mit Geschick, wenn auch meist mit Nachteil,

das Heer. Die unglückliche Belagerung von Poi-

tiers, das nachteilige Gefecht von St.-Clair, bald

darauf die Schlacht von Montcontour waren schwere

Schläge für die Partei. Schwer verwundet entkam

C. aus der letzten Schlacht, und jetzt gelang es ihm,

nachdem er Angoumois, Périgord und Quercy

heimgesucht, 27. Juni 1570 bei Arnan-le-Duc in

Bourgoigne den vierfach stärkeren Marschall Bri-
gnier zu besiegen, sodas der Hof sich genötigt sah, 8. Aug.

zu Gunsten der Hugenotten Frieden zu schließen.

Inzwischen hatte, auf Verlangen des Hofes, das

Parlament C. für einen Hochverräter erklärt und

einen Preis auf seinen Kopf gesetzt. Dessenunge-

achtet erschien C. nach dem Frieden am Hofe und

wurde von Karl IX. aufs zuvorkommendste auf-
genommen. Um den habernben Parteien eine ge-

meinsame Richtung nach außen zu geben, schickte

C. dem Könige vor, an Spanien den Krieg zu er-

klären und Flandern zu erobern. Er machte ihm

dabei bemerklich, wie er sich durch dieses Unter-
nehmen den Parteien des Hofes und der Königin-Mutter

entziehen könnte. Karl IX. schien darauf einzu-

gehen; doch gewann schließlich die Partei der Gu-

isen beim Könige die Oberhand. Die lähnen, zuver-

sichtlichen Reden der Hugenotten stachelten nur noch

mehr auf, sodas man sich schließlich zu einer form-

lichen Verschwörung gegen sie verstand. C. hatte

sich auf kurze Zeit vom Hofe entfernt, um auf eines

seiner Güter die Denkschrift über den projektirten

Feldzug auszuarbeiten, und empfing baselbst Be-

richte seiner Freunde, die ihm die Anschläge der

Guisen und der Königin-Mutter mittheilten. Als

er beachtete im Vertrauen auf den König die

Warnungen nicht und lehrte zur Vermählung Hei-

richs von Navarra mit Margarete von Valois

den Hof zurück. Einige Tage nach dieser Ver-

ählung, 22. Aug. 1572, als er vom Louvre aus her-

aus in seine Wohnung zurückkehrte, wurde er

von mehreren Kugeln getroffen, von denen ihm

eine die rechte Hand verwundete, die andere die

linke Eckbogen. Der Meuchelmörder war von den

Guisen gebunden. Karl IX. geriet in den größten

Zorn, schwor, die That furchtbar zu rächen, und

schickte, die man unter C. vermist, sind unter R. anzufinden.

f

f

f

f

begab sich mit dem Hofe in die Wohnung des Verlepten. Die Guisen und die Königin benutzten nun die bedrohliche Aufregung der Hugonotten, um Karl IX. völlig umzustimmen. Derselbe rief aus seinen bestigsten Feinden C. einen Kabinettsrat zuzunehmen und gab auf dessen Rat den Befehl zu der hitzigen Mezelei in der Bartholomäusnacht, als deren erstes Opfer C. fiel. Um Mitternachten der Herzog Heinrich von Guise, der Herzog von Nemours, der Großprior und der Chevalier d'Angoulême mit Bewaffneten in des Admirals Wohnung. Zum Tode verwundet, soll C., vergebens sich an eine Säule des Fensters anklammernd, auf den Hof hinausgestürzt sein, wo Guise und Angoulême warteten. Der Leichnam wurde schändlich mißhandelt, an den Galgen von Montfaucon gehängt; mit Lebensgefäße nahmen ihn treue Diener C. nach drei Tagen herab. Die Papiere des Admirals wurden dem Hofe ausgeliefert und im Louvre verbrannt; von seiner Hand ist deshalb nur eine Geschichte der Belagerung von St. Quentin erhalten. Vgl. De la Bonneraye, «Histoire de l'amiral de C.» (Par. 1830); Caraman-Gibman, «Gaspard de C., l'amiral de France, d'après ses contemporains» (Par. 1873).

Coligny (Obet de), der Cardinal von Châtillon, Bruder des vorigen, geb. 10. Juli 1515, widmete sich der geistlichen Laufbahn, wurde schon 1533 Cardinal, Bischof von Beauvais, trat später zur reform. Lehre über und wurde vom Papst Pius IV. exkommuniziert. Er heiratete nun und nahm an den Kriegen der Hugonotten eifrig teil, führte aber dennoch seine geistlichen Titel fort. Nach der Schlacht von St. Denis zur Flucht über den Kanal genötigt, war er infolge der Amnestie von 1570 im Begriff zurückzukehren, als er 14. Febr. 1571, wie es heißt durch Gift, starb.

Coligny (Français), Herr von Andelot, Bruder der vorigen, geb. 18. April 1521, wurde 1555 Generaloberst der franz. Infanterie und mit seinem Bruder Gaspard in St. Quentin gefangen. Er entfloß jedoch und nahm an der Einnahme von Calais und Guines teil. Auf einer Reise in Deutschland für die Reformation gewonnen, trat er seit 1559 als Verteidiger der Hugonotten auf und focht bei Dreux 1562 und Jarnac 1569 mit Auszeichnung, starb jedoch 27. Mai 1569 am Fieber.

Colima, ein Staat Mexikos, an der Westküste zwischen 18° 33' und 19° 10' nördl. Br. gelegen, im N. und O. von Jalisco, im S. von Michoacan, im S.W. vom Meere begrenzt, hat ein Areal von 7136 qkm (wovon 800 auf die dazu gehörenden Revilla-Gigedo-Inseln kommen) und eine sehr mannigfaltig gestaltete Oberfläche, längs der Küste eben, im Innern, besonders gegen die Nord- und Ostgrenze hin, gebirgig und zum Teil sehr unzugänglich. Im N. erhebt sich südlich von der südl. Landzunge des Plateaus der 3860 m hohe Bil von Tacitaro und dicht neben dem 4297 m hohen Nevado de Colima der zweigipfelige Vulkan Fico de Colima; der erloschene Gipfel ist 4164 m hoch, der oft thätige (1818, 1869, 1876) 3704 m hoch. Der Boden des Landes ist sehr fruchtbar und erzeugt Baumwolle, Zuckerrohr, Reis, Tabak, Kakao; enthält auch Silber, Eisen, Kupfer, Blei u. s. w. Die Zahl der Einwohner wurde 1880 auf 78527 angegeben, meist Nahuatl sprechende Indianer. Den Haupterwerbszweig derselben bilden Landwirtschaft und Gewinnung von Seefalz.

Die Hauptstadt Colima liegt 38 km südlich von dem Vulkan Fico de C. in 450 m Höhe, 65 km vom Meere entfernt, an dem gleichnamigen kleinen Fläschchen, und zählt 23 572 E., welche einigen Handel treiben. Die Stadt hat ein angenehmes und gesundes Klima und schöne freie Plätze. An der Küste des Großen Oceans liegt der Puerto de Colima oder Manzanillo, ein ziemlich guter, auch für große Schiffe zugänglicher Hafen mit wenig Einwohnern. Im Revolutionskriege trennte sich C. von der Intendanz Guadalajara, zu der es früher gehört hatte, und stellte sich, nach einigen vergeblichen Versuchen, einen selbständigen Staat zu bilden, unmittelbar unter die Bundesregierung.

Colla (Alexander), berühmter Bildhauer, wurde zu Mecheln 1526 geboren und 1563 von Kaiser Ferdinand I. nach Innsbruck berufen, wo er den größten Teil der Reliefs an dem Mausoleum Maximilians I. in der Hofkirche mit vollendeter Meisterhaftigkeit ausführte. (S. unter Innsbruck.) Nach der Vollendung dieses Monuments ließ er sich in Innsbruck nieder und wurde Hofbildhauer Ferdinands I. und dessen Sohnes, des Erzherzogs Ferdinand von Tirol. Letzterer ließ sich noch bei seinem Leben ein schönes Grabmal von ihm anfertigen. Es bildet in der sog. Silbernen Kapelle der Hof- oder Franziskanerkirche einen in die Kirchenmauer gebrochenen Bogen, der mit schwarzem Marmor verkleidet ist. Unter diesem Bogen liegt das marmorne lebensgroße Bild des Fürsten im Brunnengewande und mit zusammengelegten Händen auf einem Trauergestül von gelbem Marmor, rings um dasselbe die Wappen der verschiedenen Länder und an der Hauptwand der Nische das große Wappen, alle in prächtvoller Mosaik ausgeführt; vier große Marmortafeln zu den Seiten des Bogens enthalten die wichtigsten Thaten des Fürsten in erhabener Arbeit. Der Künstler vollendete noch viele andere, vorzüglich Grabmonumente. So das Denkmal von Philippine Welfer von Augsburg (gest. 1580), Ferdinands erster Gemahlin, ebenfalls in der silbernen Kapelle, mit zwei Reliefs; den Grabstein des Bischofs Ras (in der Hauptkirche), mit dem lebensgroßen Bilde des Prälaten u. s. w. Endlich ordnete er seinen eigenen Grabstein auf dem Gottesacker zu Innsbruck an, mit einem Basrelief, das die Erweckung des Lazarus vorstellt und wahrscheinlich von einem seiner Söhne ausgeführt wurde. Von C. rühren auch manche Werke der Kleinkunst in Holz und Elfenbein her, von denen die Ambrasersammlung in Wien Bedeutendes enthält. C. starb 17. Aug. 1612.

Collin, s. unter Blau (Farbe).

Collinzele (grch.), Bauchbruch.

Collisio (ital.), das Koloosseum (s. d.) in Rom.

Coll, eine der südlichsten Inseln in der Gruppe der Hebriden, westlich von Schottland, 9 km im N.W. von Mull, 20 km lang mit 725 Bewohnern, gaëlich sprechenden Fischern. An der Westseite liegt die Hauptansiedelung. Die Insel gehört zur Grafschaft Argyll.

Colalto, Kastell und Hauptort der alten Grafschaft C. in Triaul, in der ital. Provinz Treviso. — Als Abnherr des auch innerhalb der deutschen Provinzen Oesterreichs reich begüterten Geschlechts C. gilt Reimbalt I., welcher um die Mitte des 10. Jahrh. lebte und nach einigen Abstammung eines longobard. Herzogs von Triaul aus dem 7. Jahrh., nach andern ein Graf von Hohenzollern war. —

Artikel, die man unter C. vermißt, sind unter K. anzusehen.

Den Namen eines Grafen von C. führte zuerst Reimbalt VIII., einer der bedeutendsten Männer seiner Zeit, welcher 1304 Markgraf von Ancona wurde und 1306 für sich und seine Nachkommen, die Trevisani, die venet. Patricierwürde erhielt. — Graf Anton IV. C. diente erst Emanuel Philibert von Savoyen, dann dem Erzherzoge und spätern Kaiser Maximilian II., war Geheimrat, Hofkriegsrat und Feldmarschall unter diesem Kaiser, bis er 1589 von der Venetianischen Republik zum Generalissimus erwählt ward. Er starb nach 1619. — Graf Reimbalt XIII. von C., des vorigen ältester Sohn, österr. Feldmarschall, Geheimrat und Kämmerer, wurde 1575 zu Mantua geboren, wurde zu Venedig erzogen und von dort (der Grund ist nicht bekannt) verbannt; er ging nach Oesterreich, kämpfte unter den Generalen Georg Basta und Ruprecht von Eggenberg und wurde um 1618 Oberst. Im J. 1619 von Ferdinand II. an den ungar. Reichstag zu Neusohl abgeordnet, trat er Wehrlen Gabor kräftig gegenüber. Bis 1624 nahm er an den Feldzügen des Dreißigjährigen Kriegs Anteil, wurde in demselben Jahre Präsident des Hofkriegsrats und blieb dies bis 1630. In diese Zeit fällt die große Heeresorganisation Wallensteins, und unter C. wurden die vielgenannten Holzkäse Jäger errichtet (1629). Auch nahm C. 1629 als kaiserl. Principal-Kommissarius und Generalissimus teil am Mantuanischen Erbfolgekriege gegen Karl von Gonzaga; doch erkrankte er zu Marignano, und die Generale Gallas und Aldringer eröffneten den Kampf nach seinem Entwurfe. C. mußte seine Abberufung erbitten und starb auf der Rückreise 19. Dez. 1630 zu Ghur an der Halschwindfucht. Er war ein treuer Anhänger des Kaisers und mit Wallenstein nahe befreundet; wiederholt hat er verstanden, die zwischen beiden entstandenen Gegensätze mit Takt und Klugheit auszugleichen. Durch Testament vom 8. April 1630 hatte er seine Güter Pirnitz, Deutsch-Radolitz, Tscherna u. s. w. in Mähren nebst andern Vermögen zu einem Familien-Fideikommiß vereinigt und die Bestimmung getroffen, daß dasselbe für den Fall des gänzlichen Abgangs des C. schen Geschlechts an die «ihm anverwandte» fürstl. Hohenzollernsche Familie fallen solle. C.s männliche Nachkommen starben 1707 aus, weshalb das von ihm gestiftete Majorat an Vinciguerra V., seinen Neffen, und dessen Nachkommen fiel. Als jedoch die Linie der letztern gegen Ende des 18. Jahrh. ebenfalls erlosch, erbte die allein noch übrige jüngere Linie in der Person des Grafen Anton Octavian von C., gest. 29. Jan. 1793, die Besitzungen des Hauses. Der älteste Sohn des letztern, Graf Edoardo (Eduard) III. C., wurde 22. Nov. 1822 in den österr. Fürstenstand nach dem Rechte der Erstgeburt erhoben und starb 5. Febr. 1833. — Ihm folgte sein ältester Sohn, Fürst Anton Octavian von C., geb. 6. Aug. 1784, gest. 23. Nov. 1854, dessen Enkel Emanuel von C., geb. 24. Dez. 1854, seit 24. März 1862 die fürstl. Würde bekleidet und das von Reimbalt XIII. gestiftete Majorat besitzt.

Colla parte (ital.) wird in der musikalischen Partitur bei Nebenstimmen gesagt, wenn sie mit den Hauptstimmen dieselben Noten haben. Als Hauptstimme wird namentlich der Gesang angesehen, deshalb findet sich die Bezeichnung c. p. bei den begleitenden Instrumenten, sofern sie mit der Stimme unisono gehen. In dem fugierten

Chorgefange der frühern Zeit ist diese Weise der Begleitung sehr gebräuchlich.

Colla piscium, s. Hausenblase.

Collaps (lat., collapsus, Verfall) nennt man in der Medizin eine eigentümliche, im wesentlichen auf einer plötzlich eintretenden großen Schwäche der Herzthätigkeit beruhende Störung des Gesamtorganismus. Dieselbe kommt im Verlaufe schwerer fieberhafter Krankheiten, bei der Cholera, bei chronischen Herz- und Lungenleiden, welche mit setziger Entartung des Herzfleisches verbunden sind, vor und charakterisiert sich durch raschen Verfall der Kräfte und auffallende Abweichungen der Eigenwärme. Der C. beginnt meist mit einer beträchtlichen örtlichen Verminderung der Eigenwärme; in den leichtern Graden fühlen sich die peripherischen Teile des Kranken (Nasen, Ohren, Hände, Füße) kalt an, in den schwerern liegt der Kranke bleich, eingekleidet, mit entstellten Zügen, eiskalt und leichenähnlich da, mit kleinem, kaum merklichem Puls und kaum merklicher Atmung; dabei ist die Temperatur der innern Organe entweder gleichfalls vermindert oder unter Umständen bis zu den höchsten überhaupt vorkommenden Graden gesteigert. Dieser Zustand geht entweder nach einigen Minuten ohne Nachteil wieder vorüber oder dauert Stunden, selbst Tage lang (Cholera) oder führt unerwartet und rasch durch Herzlähmung zum Tode. Deshalb ist der C. unter allen Umständen als ein nicht unbedenkliches Ereignis zu betrachten, welches die größte Sorgfalt und Aufmerksamkeit beansprucht. Begünstigt wird sein Eintreten durch körperliche Anstrengungen, heftige Gemütsbewegungen und Schmerzen, durch Erbrechen, starke Diarrhöen und beträchtliche Blut- und Säfterverluste; bei manchen, insbesondere blutarmen Kranken vermag bisweilen schon das Aufrichten im Bett Ohnmachtsanwandlungen und C. zu erzeugen. Die Behandlung besteht hauptsächlich in der Anwendung stark excitierender Mittel aus der Reihe der sog. Analeptika (s. d.), welche direkt die Herzthätigkeit anregen, insbesondere in der Darreichung von starkem Wein, Cognac, Oldenwein, starkem Kaffee, Kampfer, Moschus u. s. w., sowie bei fieberhaften Krankheiten in der möglichst frühzeitigen energischen Bekämpfung des Fiebers; da jede anhaltende beträchtlichere Steigerung der Eigenwärme außerordentlich schwächend auf die Herzmuskulatur einwirkt und somit leicht das Eintreten von C. herbeiführen kann.

Coll' arco (ital.), mit dem Bogen, wird in der Musik bei Bogeninstrumenten gesagt, wenn Noten voraufgingen, die pizzicato, d. h. mit Berührung der Saiten durch die Fingerspitze gespielt worden sind, und nun der gewöhnliche Bogenstrich wieder beginnen soll.

Collas-Manier (Reliefmanier) heißt eine auf mechan. Wege hervorgebrachte, nach dem Erfinder der Achille Collas in Paris (1830) benannte Radierung, vermöge welcher Reliefs, als Münzen, Medaillen u. s. w., in Linienmanier auf Kupfer, Stahl- und Steinplatten zur weitern Vielfältigung von den betreffenden Künstlern ausgeführt werden und ein getreues, plastisch erscheinendes Bild dieser Gegenstände liefern. Dies geschieht vermuthlich einer Maschine (Relieffkopiermaschine), an welcher ein leicht beweglicher Hebel angebracht ist, welcher durch eine Mikrometer-Schraube gleichmäßig fortbewegt wird. An diesem Hebel sind zwei Enden: ein Kopier- und ein Radierstift (Diamant), ange-

kriftel, die man unter C. bemerkt, sind unter R. anzufinden.

bracht; indem nun der Kopierstift gleichmäßig über das Modell horizontal bewegt wird, bewegt sich gleichzeitig auch der Radierstift und zeichnet diese vom Kopierstifte gemachten Bewegungen in Linien auf die Platte, in welche nachher das Bild geätzt wird. In neuester Zeit ist diese Maschine durch eine Vorrichtung vervollkommenet worden, vermöge welcher Reliefs vergrößert oder verkleinert dargestellt werden können.

Collatio (lat.), in der Rechtsprache das Einwerfen von Vermögensgegenständen in eine gemeinsame Masse, z. B. C. bonorum, bei Erbschaftsteilungen; C. dotis, das Einwerfen der Mitgift (bei Gütergemeinschaft). (S. Kollation.)

Colle (La), franz. Dorf im Depart. Seealpen, Arrondissement Grasse, 7 km im SSW. von Vence, am Fuße der den Ort gegen alle Winde schützenden Hügel und nahe dem Flüsschen Loup. Die 1300 Bewohner gewinnen Oliven. C. ist der Geburtsort von Eugen Sue.

Colle (Raffaello del), ital. Maler, Schüler und Nachfolger des großen Rafael, daher auch Raffaeolino genannt, 1490 zu Borgo San-Sepolcro geboren. Lange Zeit erscheint er unter der statilischen Schar jüngerer Künstler, welche dem berühmten Meister bei der Ausführung seiner großen Arbeiten im Vatikan zur Seite standen. Auch zu Giulio Romano trat C. in ähnliche Beziehungen, später zu Vasari. Gleichzeitig begann er jedoch auch selbständig aufzutreten und entwarf zahlreiche Wappgemälde für umbrische und röm. Kirchen, war für die Majolikaindustrie von Urbino und für die Gobelinweberei für den florentiner Hof beschäftigt. Sein Tod erfolgte 1540.

Collé (frz.), «angeleimt», dicht anlegend, besonders im Billardspiele von einem Ball gebraucht, welcher dicht an der Bande liegt.

Collé (Charles), franz. Theaterdichter, geb. 1709 zu Paris, war der Sohn eines Procurators bei dem Gerichtshofe des Châtelet. Sein erster dramatischer Versuch «Alphonse l'impuissant» war eine Parodie eines Stückes von La Chaussée. Darauf schrieb er für das Theater des Herzogs von Orleans, der sein Beschützer war, kleine Stücke, welche Beifall fanden, wie «La vérité dans le vin», «Dupuis et Desronais» u. s. w. Zu seiner «Partie de chasse de Henri IV» gab ihm Dodsley das Lustspiel «Der König und der Müller von Lansfeld» die Idee. Er starb 3. Nov. 1783. Sein anziehend geschriebenes «Journal historique» über die literarischen Ereignisse von 1748 bis 1772 wurde zuerst von Barbier (3 Bde., Par. 1807) und seine «Correspondance inédite» von Bonhomme (1841) herausgegeben. Wichtiger als seine dramatischen Leistungen sind C.'s oratorische «Chansons» in 2 Bde., Par. 1807).

Colle di Val d'Elsa, Stadt in der ital. Provinz Siena, 35 km im NW. von Siena, bei den Quellen der zum Arno gehenden Elsa, ist Bischofssitz, hat eine schöne Kathedrale und zählt (1881) als Gemeinde 8731 E. Hier befinden sich Höfen und Zinnwerke und die wichtigste Glashütte Italiens.

College (engl., spr. Kollétsch) nennt man in England die verschiedenen Institute, aus welchen die Universitäten bestehen und die zu verschiedenen Zwecken, zum Teil von der Regierung, zum Teil von Privatpersonen, gestiftet worden sind (s. unter Universitäten). So hat Oxford 20, Cambridge 17 solcher C. Auch auf den schott. Uni-

versitäten gibt es C., deren Einrichtungen jedoch von den englischen abweichen und mehr mit den deutschen Hochschulen zu vergleichen sind. Wesentlich verschieden von diesen Universitätscolleges sind diejenigen Unterrichtsanstalten, welche, gleich den deutschen Gymnasien, auf die Universität vorbereiten und gewöhnlich Grammar-schools (s. d.), nur ausnahmsweise, wie z. B. zu Eton, C. heißen. Außerdem führen in England, Schottland und Irland auch verschiedene höhere Spezialschulen jenen Namen, so das College of Physicians in London, das Royal Naval College in Portsmouth u. s. w.

Auch in den Vereinigten Staaten von Amerika gibt es eine große Menge C., von denen man einige den europ. Universitäten gleichstellen kann; die Mehrzahl ist jedoch eher mit den höhern Klassen der deutschen Gymnasien zu vergleichen.

Collège (frz., spr. Kollétsch), in Frankreich und Belgien Name höherer Unterrichtsanstalten. Die den Gymnasien und Realgymnasien Deutschlands entsprechenden öffentlichen Schulen heißen in Frankreich, wenn sie Staatsanstalten sind, Lycées, wenn sie städtische Anstalten sind, Collèges communaux. Die letztern nähern sich mehr oder weniger den Lycées, haben aber teils einen mehr gymnastischen, teils einen mehr realen Charakter und sind teils als vollständige Gymnasien, teils nur als Progymnasien zu betrachten, teils mit den deutschen Bürgerschulen zu vergleichen. Mit diesen Schulen nicht zu verwechseln ist das Collège de France in Paris (1629 gestiftet), eine neben der Universität bestehende Staatsanstalt für humanistischen Unterricht. In Belgien heißen die staatlichen Gymnasien Athénées, die der Provinzen und Gemeinden Collèges.

Collegia pietatis nannte Spener (s. d.) die Zusammenkünfte zu gemeinsamer Andacht, vor allem zu gemeinsamen Bibellefen, welche er als Senior der Geistlichkeit zu Frankfurt a. M. 1670 einrichtete zur kräftigern Pflege des religiösen Lebens. Der Name ging dann auf ähnliche Zusammenkünfte zum Zwecke privater Erbauung über.

Collegium Germanicum heißt die 1562 von den Jesuiten in Rom gestiftete Bildungsanstalt deutscher Priester. Dieselbe steht ebenso wie ähnliche für andere Nationen bestimmte röm. Collegia seit 1622 unter der Congregatio de propaganda fide. (S. Propaganda.) Die Bödinger, deren Erziehung im strengsten jesuitischen Geiste erfolgt, werden in dieser Anstalt zu gefügigen Werkzeugen des Ultramontanismus herangebildet. Das preuß. Gesetz vom 11. Mai 1873 hat vorzugsweise das C. im Auge gehabt, wenn es alle im Auslande gebildeten kath. Theologen von der Anstellungsfähigkeit in Preußen ausschloß; die liberal-konservative Majorität des Landtags erteilte indes 1880 und 1882 der Regierung eine «diskretionäre» Vollmacht, auch von dieser im Interesse des kirchlichen Friedens und der nationalen Gesinnung des Clerus ganz unentbehrlichen Schutzmaßregeln zu dispensieren.

Collēma Fr. Gattung aus der Familie der Gallertflechten. Man kennt etwa 20 deutsche Arten; diese kommen besonders auf Kalkfelsen vor und bilden im trockenen Zustande knorpelartig-häutige, schwarzgrün aussehende Massen; befeuchtet sind sie gallertartig. Die Conidien sind perlschnurförmige Fäden und gehören zur Gattung Nostoc.

Artikel, die man unter C. vermisst, sind unter R. aufzuführen.

Den Namen eines Grafen von C. führte zuerst Reimbalt VIII., einer der bedeutendsten Männer seiner Zeit, welcher 1304 Markgraf von Ancona wurde und 1306 für sich und seine Nachkommen, die Trevisani, die venet. Patricierwürde erhielt. — Graf Anton IV. C. diente erst Emanuel Philibert von Savoyen, dann dem Erzherzoge und spätem Kaiser Maximilian II., war Geheimrath, Hofkriegsrath und Feldmarschall unter diesem Kaiser, bis er 1589 von der Venetianischen Republik zum Generalissimus erwählt ward. Er starb nach 1619. — Graf Reimbalt XIII. von C., des vorigen ältester Sohn, österr. Feldmarschall, Geheimrath und Kammerer, wurde 1575 zu Mantua geboren, wurde zu Venedig erzogen und von dort (der Grund ist nicht bekannt) verbannt; er ging nach Oesterreich, kämpfte unter den Generalen Georg Basta und Ruprecht von Eggenberg und wurde um 1618 Oberst. Im J. 1619 von Ferdinand II. an den ungar. Reichstag zu Neusohl abgeordnet, trat er Wehrlen Gabor kräftig gegenüber. Bis 1624 nahm er an den Feldzügen des Dreißigjährigen Kriegs Anteil, wurde in demselben Jahre Präsident des Hofkriegsraths und blieb dies bis 1630. In diese Zeit fällt die große Heeresorganisation Wallensteins, und unter C. wurden die vielgenannten holländischen Jäger errichtet (1629). Auch nahm C. 1629 als kaiserl. Prinzipal-stommissarius und Generalissimus teil am Mantuanischen Erbfolgekriege gegen Karl von Gonzaga; doch erkrankte er zu Marignano, und die Generale Collas und Albringer eröffneten den Kampf nach seinem Entwurfe. C. mußte seine Abberufung erbitten und starb auf der Rückreise 19. Dez. 1630 zu Thur an der Hals-schwindsucht. Er war ein treuer Anhänger des Kaisers und mit Wallenstein nahe befreundet; wiederholt hat er verstanden, die zwischen beiden entstandenen Gegensätze mit Takt und Klugheit auszugleichen. Durch Testament vom 8. April 1630 hatte er seine Güter Birniz, Deutsch-Nadoliz, Ticherna u. s. w. in Wäheren nebst anderm Vermögen zu einem Familien-fideicommiss vereinigt und die Bestimmung getroffen, daß dasselbe für den Fall des gänzlichen Abgangs des C. schen Geschlechts an die « ihm unverwandte » fürstl. Hohenzollernsche Familie fallen sollte. C.'s männliche Nachkommen starben 1707 aus, weshalb das von ihm gestiftete Majorat an Vinciguerra V., seinen Neffen, und dessen Nachkommen fiel. Als jedoch die Linie der letztern gegen Ende des 18. Jahrh. ebenfalls erlosch, erbte die allein noch übrige jüngere Linie in der Person des Grafen Anton Octavian von C., gest. 29. Jan. 1793, die Besitzungen des Hauses. Der älteste Sohn des letztern, Graf Odoardo (Eduard) III. C., wurde 22. Nov. 1822 in den österr. Fürstenstand nach dem Rechte der Erstgeburt erhoben und starb 5. Febr. 1833. — Ihm folgte sein ältester Sohn, Fürst Anton Octavian von C., geb. 6. Aug. 1784, gest. 23. Nov. 1854, dessen Enkel Emanuel von C., geb. 24. Dez. 1854, seit 24. März 1862 die fürstl. Würde bekleidet und das von Reimbalt XIII. gestiftete Majorat besitzt.

Colla parte (ital.) wird in der musikalischen Partitur bei Nebenstimmen gesagt, wenn sie mit den Hauptstimmen dieselben Noten haben. Als Hauptstimme wird namentlich der Gesang angesehen, deshalb findet sich die Bezeichnung c. p. bei den begleitenden Instrumenten, sofern sie mit der Singstimme unisono gehen. In dem fugierten

Chorgesänge der frühern Zeit ist diese Weise der Begleitung sehr gebräuchlich.

Colla pisotum, s. Hausenblase.

Collaps (lat., collapsus, Versfall) nennt man in der Medizin eine eigenthümliche, im wesentlichen auf einer plötzlich eintretenden großen Schwäche der Herzthätigkeit beruhende Störung des Gesamtorganismus. Dieselbe kommt im Verlaufe schwerer fieberhafter Krankheiten, bei der Cholera, bei chronischen Herz- und Lungenleiden, welche mit fetter Entartung des Herzfleisches verbunden sind, vor und charakterisirt sich durch raschen Versfall der Kräfte und auffallende Abweichungen der Eigenwärme. Der C. beginnt meist mit einer beträchtlichen örtlichen Verminderung der Eigenwärme; in den leichtern Graden fühlen sich die peripherischen Theile des Kranken (Nasen, Ohren, Hände, Füße) kalt an, in den schwerern liegt der Kranke bleich, eingekollt, mit entstellten Zügen, eiskalt und leichenähnlich da, mit kleinem, kaum merklichem Puls und kaum merklicher Atmung; dabei ist die Temperatur der innern Organe entweder gleichfalls vermindert oder unter Umständen bis zu den höchsten überhaupt vorkommenden Graden gesteigert. Dieser Zustand geht entweder nach einigen Minuten ohne Nachtheil wieder vorüber oder dauert Stunden, selbst Tage lang (Cholera) oder führt unerwartet und rasch durch Herzlähmung zum Tode. Deshalb ist der C. unter allen Umständen als ein nicht unbedenkliches Ereignis zu betrachten, welches die größte Sorgfalt und Aufmerksamkeit beansprucht. Begünstigt wird sein Eintreten durch körperliche Anstrengungen, heftige Gemüthsbewegungen und Schmutzen, durch Erbrechen, starke Diarrhöen und beträchtliche Blut- und Säfterverluste; bei manchen, insbesondere blutarmen Kranken vermag bisweilen schon das Aufrichten im Bett Ohnmachtsanfällen und C. zu erzeugen. Die Behandlung besteht hauptsächlich in der Anwendung stark excitirender Mittel aus der Reihe der sog. Analeptika (s. d.), welche direct die Herzthätigkeit anregen, insbesondere in der Darreichung von starkem Wein, Cognac, Glühwein, starkem Kaffee, Kampfer, Moschus u. s. w., sowie bei fieberhaften Krankheiten in der möglichst frühzeitigen energischen Bekämpfung des Fiebers, da jede anhaltende beträchtlichere Steigerung der Eigenwärme außerordentlich schwächend auf die Herzmuskulatur einwirkt und somit leicht das Eintreten von C. herbeiführen kann.

Coll' arco (ital.), mit dem Bogen, wird in der Musik bei Bogeninstrumenten gesagt, wenn Noten vorausjagen, die pizzicato, d. h. mit Berührung der Saiten durch die Fingerspitze gespielt worden sind, und nun der gewöhnliche Bogenstrich wieder beginnen soll.

Collas-Manier (Reliefmanier) heißt eine auf mechan. Wege hervorgebrachte, nach dem Erfinder der Achille Collas in Paris (1830) benannte Vervielfachung, vermöge welcher Reliefs, als Münzen, Medaillen u. s. w., in Linienmanier auf Kupfer, Stahl- und Steinplatten zur weitern Vervielfältigung von den betreffenden Künstlern ausgeführt werden und ein getreues, plastisch erscheinendes Bild dieser Gegenstände liefern. Dies geschieht vermittelt einer Maschine (Relieffkopiermaschine), an welcher ein leicht beweglicher Hebel angebracht ist, welcher durch eine Mikrometer-schraube gleichmäßig fortbewegt wird. An diesem Hebel sind zwei Stifte: ein Kopier- und ein Radierstift (Diamant), ange-

Artifel, die man unter C. vermisst, sind unter R. aufzusuchen.

Auß. 1879) erwarb ihm als Litterarhistoriker einen ausgebreiteten Ruf. Der Herzog von Devonshire und Lord Francis Gower (nachheriger Graf von Ellesmere) öffneten ihm ihre reichhaltigen Bibliotheken. Unter den Manuskripten Lord Ellesmeres fand C. die meisten Dokumente, die in seinen «New facts regarding the life of Shakspeare» (Lond. 1835) mitgeteilt sind. Diesem Werkchen folgten «New particulars» (Lond. 1836) und «Farther particulars» (Lond. 1839) über das Leben und die Schriften des großen Dichters, deren Authentizität jedoch später angefochten wurde. Zu seiner Ausgabe von Shakspeare (8 Bde., Lond. 1842—44) hatte C. seit wenigstens 20 Jahren die Materialien gesammelt. Als Belohnung der von ihm der Litteratur geleisteten Dienste verlieh ihm die Regierung eine Pension von 100 Pfd. St. jährlich. Von seinen übrigen zahlreichen litterarhistor. Arbeiten sind noch «A book of Roxburgh ballads» (Lond. 1847), «Extracts of the registers of the Stationers' company of works entered for publication between the years 1557 and 1570» (Lond. 1848) und «Memoirs of the principal actors in the plays of Shakspeare» (Lond. 1846) hervorzuheben. Großes Aufsehen erregte er 1852 durch die Veröffentlichung von «Notes and emendations to Shakspeare's plays», welche, nach angeblich aus der ersten Hälfte des 17. Jahrh. stammenden handschriftlichen Randbemerkungen zur zweiten Folioausgabe, eine durchgängige Revision des Textes der Shakspeare'schen Dramen enthielten. Dieselbe rief eine lebhafteste Polemik hervor, an der sich die namhaftesten Kritiker Englands, Deutschlands und Americas beteiligten, und deren Resultat es kaum zweifelhaft läßt, daß C. selbst über die Echtheit jener Randbemerkungen sich hat täuschen lassen. Später erschienen von ihm «Bibliographical account of rare books» (2 Bde., Lond. 1865) und «Illustrations of old English literature» (3 Bde., Lond. 1866). Seit 1866 war C. mit der Herausgabe einer Reihe Abdrücke zerstreuter und seltener Schriften engl. Dichter und Pamphletisten des 16. und 17. Jahrh. beschäftigt.

Collin (Heinr. Jos. von), deutscher dramatischer Dichter, geb. zu Wien 26. Dec. 1771, erhielt, nachdem er seine Erziehung im Löwenburgischen Institut erhalten, bei der Finanzhofstelle eine Stellung, wurde 1809 Hofrat bei der Geheimen Kreditkommission und starb 28. Juli 1811. Sein Denkmal befindet sich in der Karlskirche zu Wien. Von seinen Trauerspielen ist «Regulus» (Berl. 1842) das bekannteste. Seine übrigen Stücke sind: «Coriolan», «Polgrena», «Balboa», «Bianca bella Vorta», «Maon» und die «Horatier und Curatier». Sie zeichnen sich im ganzen durch Streben nach antiker Einfachheit aus, doch leiden sie an Einförmigkeit in der Anlage und in der Charakteristik. Gesammelt erschienen sie unter dem Titel «Trauerspiele» (3 Bde., Berl. 1828). Von seinen «Gedichten» (Wien 1812) ist am bekanntesten seine Ballade «Kaiser Max auf der Martinwand». Von seinem Epos «Rudolf von Habsburg» sind nur Bruchstücke vorhanden. Ein Oratorium: «Die Verzeihung von Wien», dichtete er in Gemeinschaft mit seinem Bruder, der auch seine Worte (6 Bde., Wien 1812—14) sammelte und mit einer Biographie herausgab. Vgl. Laban, «Heinrich Joseph von C. Ein Beitrag zur Geschichte der neuern deutschen Litteratur in Oesterreich» (Wien 1879).

Collin (Matthäus von), Bruder des vorigen, geb. zu Wien 3. März 1779, widmete sich dem Studium der Rechtswissenschaft, erhielt 1808 die Professur der Ästhetik und der Geschichte der Philosophie an der Universität zu Kratau. Als die Russen Kratau besetzt hatten, ward er 1810 Hofkonsipist im Finanzdepartement zu Wien und 1812 Professor der Geschichte und Philosophie daselbst. C. übernahm 1814 die Redaction der ehemaligen «Wiener Litteraturzeitung», 1818 die der wiener «Jahrbücher der Litteratur». Seit 1815 Erzieher des Herzogs von Reichstadt, starb er 23. Nov. 1824. Seine dramatischen Dichtungen zeichnen sich mehr durch edle Gesinnung als durch poetischen Wert aus. Von denselben sind zu nennen: «Der Tod Friedrichs des Streitbaren», «Marius», «Belas Krieg mit dem Vater», «Die feindlichen Söhne», «Der Tod Heinrichs des Grausamen», «Butes» und «Die Kunringer», welche sämtlich in den «Dramatischen Dichtungen» (4 Bde., Pest 1815—17) enthalten sind. Seine «Nachgelassenen Gedichte» gab mit biographischem Vorworte J. von Hammer heraus (2 Bde., Wien 1827).

Collin d'Harleville (Jean François), franz. Dichter, geb. 30. Mai 1755 zu Maintenon unweit Chartres, studierte anfangs die Rechte, wendete sich aber dann der Litteratur zu. Er bereicherte die franz. Bühne mit vielen Charakterstücken, die zum Teil großen Beifall fanden. Hervorzuheben sind: «L'inconstant» (1786), «L'Optimiste» (1788), «M. de Crac dans son petit castel» (1791), «Le vieux célibataire» (1793), sein Meisterstück, und «Les châteaux en Espagne» (1803). C. starb zu Paris 24. Febr. 1806. Eine Ausgabe seiner «Oeuvres» besorgte Delongchamps (4 Bde., Par. 1828).

Colling (Charles), berühmter engl. Viehzüchter, war im Verein mit seinem Bruder Robert der Begründer der jetzigen weltbekanntesten Shorthornviehzucht. Beide lebten in der zweiten Hälfte des 18. Jahrh. auf ihrer Farm in Darlington (England), welcher Ort damit der Stammsitz der Shorthornzucht wurde.

Collingwood (Cuthbert, Lord), brit. Admiral, der Sohn eines Kaufmanns, geb. zu Newcastle-upon-Tyne 26. Sept. 1750, trat 1761 in die Marine und erhielt 1776 als Lieutenant das Kommando der Sloop Hornet, die zur Station von Jamaica gehörte. Hier lernte er Nelson kennen, mit dem er eine innige Freundschaft einging. Auf den Schiffen Lowestoffe und Bristol, als Kommandant der Brigg Wadger und der Fregatte Pinchinbrook war er Nelsons Nachfolger. Er befehligte 1781 das Schiff Pelican in den ostind. Gewässern, wo er während eines Sturmes Schiffbruch litt, aber doch mit der Mannschaft gerettet wurde. Als der franz. Revolutionskrieg ausbrach, kommandierte er das Schiff Prince unter Kontreadmiral Bowyer, unter dem er dann bis nach dem Gefecht vom 1. Juni 1794 auf dem Warfleur befehligte. Daraus wurde er zum Kommandanten des Hektor ernannt und kurze Zeit darauf zu dem des Excellent, mit dem er Toulon blockieren half. Auch in der Schlacht am Kap St. Vincent am 14. Febr. 1797, wo er aus tapfersterocht, befehligte er unter Nelson dieses Schiff und griff nacheinander die span. Schiffe Salvador del Mundo, San Pedro, San-Nicolas und Santissima Trinidad an. Nachdem er 1799 zum Kontreadmiral der weißen Flagge befördert worden, nahm er als solcher teil

Artikel, die man unter C vermischt, sind unter R aufzuführen.

an der Blockade von Brest und an den Kreuzfahrten im Kanal. Er stieg 1801 zum Vizeadmiral der blauen Flagge auf und wurde 1806 mit fünf Linienschiffen abgeschickt, den Hafen von Ferrol zu blockieren. Durch seine geschickten Manöver trug er viel zum Gewinnen der Schlacht bei Trafalgar, 21. Okt. 1805, in der er auf dem Royal Sovereign kommandierte, bei. Demnächst wurde er zum Admiral der roten Flagge und als Lord C. von Calburne zum Peer von England erhoben. Das Parlament verlieh ihm eine Pension von 2000 Pfd. St. An Nelsons Stelle mit dem Kommando über die brit. Seemacht im Mittelmeere betraut, war er ungeachtet seiner geschwächten Gesundheit nicht zu bewegen, diesen wichtigen Posten aufzugeben. Er starb 7. März 1810 auf dem vor Minorca stationierten, den Franzosen abgenommenen Schiffe Bille de Paris. Es überreste ruhen in der Paulskirche zu London. Seine «Despatches and correspondence» gab sein Schwiegersohn heraus (Lond. 1828).

Collini (Cosmas Alexander), bekannt namentlich durch seine litterarische Verbindung mit Voltaire, war 14. Okt. 1727 zu Florenz geboren, studierte zu Pisa die Rechte und Geschichte, wandte sich 1750 nach Berlin und wurde hier Voltaires Sekretär, an dessen «Annales de l'empire» er einen Hauptanteil hat. Er folgte später Voltaire auch auf dessen Landgut bei Genf, lebte seit 1756 in Straßburg, wurde 1759 Geheimsekretär des Kurfürsten Karl Theodor von der Pfalz, 1763 zum pfälz. Historiographen und 1766 zum Direktor des naturhist. Kabinetts zu Mannheim ernannt, wo er 22. März 1806 starb. Sein bekanntestes Werk ist: «Mon séjour auprès de Voltaire» (Par. 1807). Außerdem schrieb er unter anderm: «Discours sur l'histoire d'Allemagne» (Frankf. a. M. 1761), «Précis de l'histoire du Palatinat du Rhin» (Frankf. a. M. 1763), «Lettres sur les Allemands» (Mannh. 1784), «Journal d'un voyage qui contient quelques observations minéralogiques» (Mannh. 1776; deutsch von Schröter, Mannh. 1777), «Considerations sur les montagnes volcaniques» (Mannh. 1781; deutsch von Schröter, Dresd. 1783).

Collins (William), engl. Dichter, geb. 25. Dez. 1720 zu Chichester, schrieb noch als Schüler in Winchester seine «Oriental eclogues» (gedruckt 1742), studierte dann in Oxford, begab sich 1744 nach London, um sich ganz der Dichtkunst zu widmen, und trat 1747 mit seinen «Odes» hervor, die jedoch völlig unbeachtet blieben. Enttäuscht lehrte er nach seiner Vaterstadt zurück, wurde irrsinnig und starb 12. Juni 1756. Erst nach seinem Tode fingen seine Werke an geschätzt zu werden, und wurden seitdem in zahlreichen Ausgaben verbreitet. Zu den besten gehören die von Dyce (Lond. 1827) und Thomas (Lond. 1858).

Collins (William Willie), einer der beliebtesten engl. Novellisten der Gegenwart, Sohn des verdienstvollen Landchafts- und Genremalers William C. (geb. 18. Sept. 1787, gest. 17. Febr. 1847), wurde 8. Jan. 1824 zu London geboren. Seine Bildung empfieng er in einer Privatschule, worauf er seine Eltern nach Italien begleitete und schließlich in ein Handelsgeschäft eintrat. Bald vertauschte er jedoch den Kaufmannsstand mit der Litteratur und begann seine Laufbahn mit einer Biographie seines Vaters (2 Bde., Lond. 1848),

welche beifällig aufgenommen wurde. Im Fache des Romans versuchte er sich zuerst mit «Antonina» (3 Bde., Lond. 1850), einer Erzählung aus der röm. Geschichte, auf welche «Basil» (3 Bde., Lond. 1852) und «Hide and seek» (Lond. 1854) folgten. Als Mitarbeiter an den von Dickens herausgegebenen «Household Words» ließ er in denselben die spannend geschriebenen Romane «Aster dark» (Lond. 1856) und «The dead secret» (2 Bde., Lond. 1857) erscheinen. Großen Anklang fand auch sein Drama «The frozen deep» (1857), welches auf dem von Dickens in Tavistock-house errichteten Liebhabertheater aufgeführt und später mit dem gleichfalls an Effekten reichen «Light-house» ein Zugstück der londoner Bühne wurde. Große Popularität erwarb sich C. durch den Roman «The woman in white» (deutsch, Lpz. 1861), der von 1859 bis 1860 in Dickens' Wochenchrift «All the year round» herauskam und die Welt in feberhafter Spannung hielt. In derselben Sphäre des Sensationromans wie dieser bewegen sich die spätern Romane C., unter denen hervorzuheben sind: «No name» (3 Bde., Lond. 1863), «Armadale» (3 Bde., Lond. 1866), «The Moonstone» (3 Bde., Lond. 1868), «Man and wife» (3 Bde., Lond. 1870), «Poor Miss Finch» (Lond. 1872), «The law and the lady» (3 Bde., Lond. 1875) und «Two destinies» (Lond. 1876). Seine meisten Werke sind in England und Amerika in zahlreichen Auflagen erschienen und ins Französische, Italienische, Deutsche, Holländische u. s. w. überetzt.

Collinsia, von Nuttall benannte Pflanzenartung aus der Familie der Scrophulariaceen, bezieht aus einjähriger, schönblühenden Kräutern Nordamerikas mit gegen- oder quirlständigen Blättern und bouquetartig in den Achseln der obern Blätter gruppierten Blüten, welche einen glockenförmigen, tief fünfspaltigen Kelch und eine zweilappige, am Grunde der Röhre höckerige Blumentrone mit zweilappiger Ober- und dreilappiger Unterlippe besitzen. Neben den vierbeuteltragenden Staubgefäßen findet sich ein fünftes beutelloses. Die zweifächerige Kapself enthält große, eiförmige, konvex-konvexe Samen. Verschiedene Arten dieser Gattung sind beliebte Zierpflanzen geworden, z. B. C. bicolor Benth. aus Californien, welche lilafarbene Blumen mit weißer Oberlippe hat, C. grandiflora Dougl. aus Oregon, mit blauen, rosenrot angehauchten Blumen, C. parviflora Dougl. aus Oregon, mit blauen oder violetten Blumen, u. s. w. Alle gedeihen im freien Lande, lassen sich leicht aus Samen ziehen und eignen sich zu Einsamungen und Poskitten.

Collinre, Stadt im franz. Depart. Cyprien, Arrond. Céret, 7 km im S. von Arles-sur-Mer, an der Eisenbahn Narbonne-Port-Vendres und in einer kreisförmigen Bucht, amphitheatralisch aufgebaut, malerisch um ein altes Schloß gruppiert und von zahlreichen Forts umgeben, von denen das St.-Elme genannte auch das 2 km entfernte Fort-Vendres beherrscht, zählt (1876) 3585 E. Am Eingange zum Hafen steht auf einer kleinen Felseninsel die Wallfahrtskirche St.-Vincent. Die Umanen liefert geschätzte Rotweine sowie Korn und Rind. überdies fabriziert der Ort Pfropfen, Fässer zum Einsalzen, Destillate, Tauwerk, baut Schiffe und handelt mit Sardellen. Bis 1659 gehörte C. zu Spanien.

Colla, Dorf in der sächs. Kreisauptmannschaft Dresden, Amtshauptmannschaft Meissen, am rechten

Ufer der Elbe der Stadt Meissen gegenüber, zählt (1880) 1710 E., welche Weinbau und Handel treiben, und hat eine Ofen- und Chamottewarenfabrik, Zündschnurenfabrik und eine chem. Fabrik.

Cölln (Georg Friedr. Wilibald Ferd. von), polit. Schriftsteller, geb. 1766 zu Ordinghausen im Lippeschen, wurde, nachdem er zu Minden als Kammerreferendar gearbeitet hatte, 1800 Kriegs- und Steuertrat zu Ologau und 1805 Assessor der Oberrechnungskammer in Berlin, wo er den «Preussischen Staatsanzeiger» redigierte. Nach den Ereignissen von 1806 begann er in Schriften rücksichtslos die Schwächen der preuss. Verwaltung, besonders der Staats- und Finanzverwaltung, aufzudecken. Er wurde deshalb 1808 in Untersuchung gezogen und auf die Festung Glogau gebracht. Wegen Kränklichkeit erhielt er 1810 die Erlaubnis, die Wälder zu Lande zu gebrauchen, benutzte aber diese Gelegenheit zur Flucht nach Osterreich. Später schlug indes der König von Preußen die Untersuchung nieder. C. erhielt eine Pension, wurde im Bureau des Staatskanzlers Fürsten von Hardenberg angestellt und starb 13. Jan. 1820. Unter seinen Schriften, die meist anonym erschienen und trotz ihrer Einseitigkeit tiefe Blicke in die damaligen Zustände und Regierungstreife gewähren, sind besonders zu erwähnen: «Vertraute Briefe über die innern Verhältnisse am preuss. Hofe» (3 Bde., Amsterd. u. Köln 1807—9), «Neue Feuerbrände» (6 Bde., Lpz. 1807—8), «Wien und Berlin in Parallele» (5 Bde., Lpz. 1808), «Fadeln», später «Neue Fadeln», ein Journal (Duedlinb. 1812—15), «Die neue Staatswissenschaft, oder Adam Smiths Untersuchungen über die Natur und die Ursachen des Nationalreichtums» (Berl. 1812; 2. Aufl. 1816), «Freimütige Blätter für Deutsche» (Berl. 1815—20), «Hitor. Archiv der preuss. Provinzialverfassungen» (7 Hefte, Berl. 1819—20).

Cölln (Daniel Georg Konrad von), prot. Theolog von der Richtung des gemäßigten Nationalismus, Neffe des vorigen, geb. 21. Dez. 1788 zu Ordinghausen im Fürstentum Lippe-Deimold, studierte seit 1807 zu Marburg, Tübingen und Göttingen, promovierte sich 1811 in der philol. Fakultät zu Marburg, ward dort 1816 außerord. Professor der Theologie, 1818 ord. Professor der Theologie zu Breslau, 1829 Konsistorialrat und starb 17. Febr. 1833. Vom rationalistischen Standpunkte aus beleuchtete C. alle krankhaften Gefühlsrichtungen in der Religion in den «Hitor. Beiträgen zur Erläuterung und Berechtigung der Begriffe Pietismus, Mystizismus und Fanatismus» (Halberst. 1830). Gegen jede Beschränkung der Lehrenfreiheit erklärte er sich mit seinen Freunden David Schulz in der Schrift «Über die voll. Lehrenfreiheit auf den evang. Universitäten und deren Beschränkung durch symbolische Bücher» (Hrsl. 1830). Von wissenschaftlichem Wert ist die Hitor. des Theils von C. besorgte Bearbeitung von Herzschers «Lehrbuch der christl. Dogmengeschichte» (2 Tle., Kassel 1832—33) und die von David Schulz herausgegebene «Biblische Theologie» (2 Bde., Hrl. 1836).

Collo (ital.; Mehrzahl Colli, letzteres im Deutschen irrtümlich oft als Einzahl gebraucht), ein aus Pflanzen oder Thieren gewonnene Substanz.

Colloidium ist eine alkoholisch-ätherische Lösung von Schießbaumwolle (Nitrocellulose), die in der Medizin als Verbandmittel und in der Photographie vielfache Verwendung findet. Die Schießbaumwolle, erhalten durch Einwirkung konzentrier-

tester Salpetersäure oder eines Gemisches von Salpetersäure und konzentrierter Schwefelsäure auf Cellulose, in Form von gereinigter Baumwolle, Papier oder dergleichen, ist eine Nitrocellulose oder der Salpetersäure-Äther der Cellulose. Je nach der Konzentration der angewendeten Säuren und den Umständen der Einwirkung erhält man dabei Trinitro-Cellulose $C_6H_7(NO_3)_3O_2$ oder Dinitro-Cellulose $C_6H_8(NO_2)_2O_2$. Von diesen zeichnet sich erstere durch stark explosive Eigenschaften aus, ist aber unlöslich in Äther-Alkohol, während letztere beim Entzünden verhältnismäßig schwach verpufft, dagegen in Äther-Alkohol löslich ist und als Colloidiumwolle bezeichnet wird.

Zur Darstellung der Colloidiumwolle sind zahlreiche Vorschriften gegeben, von denen hier die in die Deutsche Pharmakopöe aufgenommene allein berücksichtigt werden kann. Zur Gewinnung eines schönen, möglichst wasserhellen Präparats ist die Verwendung einer durch Krempeln möglichst sorgfältig gereinigten, rein weißen Baumwolle unbedingt nötig; enthält die Baumwolle noch Reste von Samen und andern Verunreinigungen, so wird das Produkt immer gelb und unansehnlich. In eine erkaltete Mischung von 7 Teilen Salpetersäure (1,200 spezifisches Gewicht) und 8 Teilen Schwefelsäure (1,833 spezifisches Gewicht), oder von 8 Teilen Salpetersäure (1,200 bis 1,250 spezifisches Gewicht) und 20 Teilen Schwefelsäure (1,833 spezifisches Gewicht) trägt man 1 Teil Baumwolle ein und sorgt durch Eintauchen mit Glasstäben dafür, daß die Baumwolle rasch von der Säure durchtränkt und gänzlich von der Flüssigkeit bedeckt werde. Das Gemisch bleibt 12—24 Stunden stehen, worauf die äußerlich fast unveränderte Baumwolle herausgenommen und durch Waschen mit Wasser von allen Säureresten befreit wird. Die gewaschene Colloidiumwolle wird fein zerzupft und an der Luft getrocknet. Von dieser wird 1 Teil mit 3 Teilen Alkohol übergossen und 18 Teile Äther hinzugefügt. Die Colloidiumwolle löst sich beim Umschütteln zu einer sirupösen, schleimigen, aber klaren Flüssigkeit. Sollte dieselbe noch ungelöste Fasern enthalten, so läßt man sie längere Zeit stehen und gießt dann das Klare ab.

Colloidium cantharidatum (Colloidium vesicans, blasenziehendes Colloidium) der Deutschen Pharmakopöe ist ein Colloidium, zu dessen Darstellung statt des reinen Äthers ein Kanthariden-äther, erhalten durch Maceration von 4 Teilen Spanischer Fliegen mit 6 Teilen Äther, verwendet wird. Es wird mit Vortel statt des Spanischer Fliegenpflasters benutzt.

Colloidium elasticum (Colloidium flexile, elastisches Colloidium) der Deutschen Pharmakopöe ist eine Mischung von 50 Teilen Colloidium mit 1 Teil Ricinusöl.

Colloidiumwolle, s. unter Colloidium.

Colloid, in der pathol. Anatomie eigentümliche gelbliche, mattglänzende und leimähnliche Eiweißsubstanz (sog. Natronalbuminat), welche sich vom Eiweiß durch die Unlöslichkeit in Essigsäure, vom Schleim durch den Mangel von Gerinnung bei Essigsäurezusatz und vom Amyloid (s. d.) durch die mangelfarbende Jodschwefelsäurefärbung unterscheidet. Das C. bildet sich infolge der sog. colloiden Entartung oder colloiden Metamorphose in den Drüsenbläschen der Schilddrüse und gibt Veranlassung zur Entstehung des Kropfes (s. d.).

Artikel, die man unter C. vermischt, sind unter R. anzusehen.

an der Blockade von Vrest und an den Kreuzfahrten im Kanal. Er stieg 1801 zum Vizeadmiral der blauen Flagge auf und wurde 1805 mit fünf Linienschiffen abgeschickt, den Hafen von Ferrol zu blockieren. Durch seine geschickten Manöver trug er viel zum Gewinnen der Schlacht bei Trafalgar, 21. Okt. 1805, in der er auf dem Royal Sovereign kommandierte, bei. Demnächst wurde er zum Admiral der roten Flagge und als Lord C. von Calburne zum Peer von England erhoben. Das Parlament verlieh ihm eine Pension von 2000 Pfd. St. An Nelsons Stelle mit dem Kommando über die brit. Seemacht im Mittelmeere betraut, war er ungeduldet seiner geschwächten Gesundheit nicht zu bewegen, diesen wichtigen Posten aufzugeben. Er starb 7. März 1810 auf dem vor Minorca stationierten, den Franzosen abgenommenen Schiffe Ville de Paris. Es überreste ruhen in der Paulskirche zu London. Seine «Despatches and correspondence» gab sein Schwiegerjohn heraus (Lond. 1828).

Collini (Cosmas Alexander), bekannt namentlich durch seine literarische Verbindung mit Voltaire, war 14. Okt. 1727 zu Florenz geboren, studierte zu Pisa die Rechte und Geschichte, wandte sich 1750 nach Berlin und wurde hier Voltaires Sekretär, an dessen «Annales de l'empire» er einen Hauptanteil hat. Er folgte später Voltaire auch auf dessen Landgut bei Genf, lebte seit 1756 in Straßburg, wurde 1759 Geheimsekretär des Kurfürsten Carl Theodor von der Pfalz, 1763 zum pfälz. Historiographen und 1766 zum Direktor des naturhist. Kabinetts zu Mannheim ernannt, wo er 22. März 1806 starb. Sein bekanntestes Werk ist: «Mon séjour auprès de Voltaire» (Par. 1807). Außerdem schrieb er unter andern: «Discours sur l'histoire d'Allemagne» (Straßf. a. M. 1761), «Précis de l'histoire du Palatinat du Rhin» (Straßf. a. M. 1763), «Lettres sur les Allemands» (Mannh. 1784), «Journal d'un voyage qui contient quelques observations minéralogiques» (Mannh. 1776; deutsch von Schröter, Mannh. 1777), «Considérations sur les montagnes volcaniques» (Mannh. 1781; deutsch von Schröter, Dresd. 1783).

Collins (William), engl. Dichter, geb. 25. Dez. 1720 zu Chichester, schrieb noch als Schüler in Winchester seine «Oriental eclogues» (gedruckt 1742), studierte dann in Oxford, begab sich 1744 nach London, um sich ganz der Dichtkunst zu widmen, und trat 1747 mit seinen «Odes» hervor, die jedoch völlig unbeachtet blieben. Enttäuscht lehrte er nach seiner Vaterstadt zurück, wurde irrsinnig und starb 12. Juni 1756. Erst nach seinem Tode jüngen seine Werke an geschätzt zu werden, und wurden seitdem in zahlreichen Ausgaben verbreitet. Zu den besten gehören die von Dyce (Lond. 1827) und Thomas (Lond. 1858).

Collins (William Willkie), einer der beliebtesten engl. Romantiker der Gegenwart, Sohn des verdienstvollen Landschafts- und Genremalers William C. (geb. 18. Sept. 1787, gest. 17. Febr. 1847), wurde 8. Jan. 1824 zu London geboren. Seine Bildung empfing er in einer Privatschule, worauf er seine Eltern nach Italien besleitete und schließlich in ein Handelsgeschäft eintrat. Bald verließ er jedoch den Kaufmannsstand mit der Litteratur und begann seine Laufbahn mit einer Biographie seines Vaters (2 Bde., Lond. 1848),

welche beifällig aufgenommen wurde. Im Jahre des Romans versuchte er sich zuerst mit «Antonina» (3 Bde., Lond. 1850), einer Erzählung aus der röm. Geschichte, auf welche «Basil» (3 Bde., Lond. 1852) und «Hilde and seek» (Lond. 1854) folgten. Als Mitarbeiter an den von Dickens herausgegebenen «Household Words» ließ er in denselben die spannend geschriebenen Romane «After dark» (Lond. 1856) und «The dead secret» (2 Bde., Lond. 1857) erscheinen. Großen Anhang fand auch sein Drama «The frozen deep» (1857), welches auf dem von Dickens in Lavistod-Bouie errichteten Liebhabertheater aufgeführt und später mit dem gleichfalls an Esfelden reichen «Light-house» ein Zugstück der londoner Bühne wurde. Große Popularität erwarb sich C. durch den Roman «The woman in white» (deutsch, Lpz. 1861), der von 1859 bis 1860 in Dickens' Wochenchrift «All the year round» herauskam und die Welt in fieberhafter Spannung hielt. In derselben Sphäre des Sensationsromans wie dieser bewegen sich die spätern Romane C., unter denen hervorzuheben sind: «No name» (3 Bde., Lond. 1863), «Armadales» (3 Bde., Lond. 1866), «The Moonstone» (3 Bde., Lond. 1868), «Man and wife» (3 Bde., Lond. 1870), «Poor Miss Finch» (Lond. 1872), «The law and the lady» (3 Bde., Lond. 1875) und «Two destinies» (Lond. 1876). Seine meisten Werke sind in England und Amerika in zahlreichen Auflagen erschienen und ins Französische, Italienische, Deutsche, Holländische u. s. w. überetzt.

Collinsia, von Nuttall benannte Pflanzenartung aus der Familie der Scrophulariaceen, besteht aus einjährigen, schönblühenden Kräutern Amerikas mit gegen- oder quirlständigen Blättern und bouquetartig in den Achseln der obern Blätter gruppierten Blüten, welche einen glockenförmigen, tief fünfspaltigen Kelch und eine zweilappige, am Grunde der Röhre höckerige Blumentrone mit zwilappiger Ober- und dreilappiger Unterlippe besitzen. Neben den vierbeuteltragenden Staubgefäßen umdet sich ein fünftes beutelloses. Die zweifelhafte Kapfel enthält große, eiförmige, konlav-konvexe Samen. Verschiedene Arten dieser Gattung sind beliebte Zierpflanzen geworden, z. B. C. bicolor Benth. aus Californien, welche lilafarbene Blumen mit weißer Oberlippe hat, C. grandiflora Dougl. aus Oregon, mit blauen, rosenrot angehauchten Blumen, C. parviflora Dougl. aus Oregon, mit blaublauen oder violetten Blumen, u. s. w. Alle gedeihen im freien Lande, lassen sich leicht aus Samen ziehen und eignen sich zu Einfassungen und Bostkett.

Collinore, Stadt im franz. Depart. Depart. Dordogne, Arrond. Céret, 7 km im SO. von Argente-sur-Mer, an der Eisenbahn Narbonne-Port-Vendres und in einer kreisförmigen Bucht, amphitheatralisch aufgebaut, malerisch um ein altes Schloß gruppiert und von zahlreichen Forts umgeben, von denen das St.-Clme genannte auch das 2 km entfernte Port-Vendres beherrsicht, zählt (1876) 3585 E. Am Eingange zum Hafen steht auf einer kleinen Felseninsel die Wallfahrtskirche St. Vincent. Die Umgegend liefert gedächte Rotweine sowie Korn und Weiz. überdies fabriziert der Ort Fropfen, Käser zum Einfaßen, Destillate, Tauwerk, baut Schiffe und handelt mit Sardellen. Bis 1659 gehörte C. zu Spanien.

Cölln, Dorf in der sächs. Kreisauptmannschaft Dresden, Amtshauptmannschaft Meissen, am rechten

Ufer der Elbe, die man unter C vermutet, sind unter R aufzusuchen.

1757 Gesandter am engl., dann am russ. Hofe, seit 1758 Feldmarschalllieutenant, zu Venedig, Okt. 1786. Graf Rudolf Joseph von Mansfeld, der älteste Sohn des Grafen Hieronymus und des Fürsten von Wagram, geb. 8. Juli 1706, seit 1737 Oberst, ward 29. Dez. 1763 von Kaiser Joseph II. in den Fürstenstand erhoben. Er hinterließ 18 Kinder. Von seinen Söhnen nennen: 1) Graf Joseph Rudolf, geb. zu Wien 1735, trat frühzeitig in die kriegswissenschaftlichen Studien ein, beendete seinen siebenjährigen Kriege aus dem Jahre 1763 als Generalmajor. In dem Türkenkriege ergriff er sich große Verdienste, wurde zum Feldmarschall ernannt und leitete die Operationen an der preuß. Grenze und in der Türkei. Er war Staats- und Konferenzminister mit dem Kaiser, und leitete die Verhandlungen des Krieges mit Frankreich. Er starb 26. Okt. 1809 ununterbrochen führte. C. starb 26. Okt. 1818. 2) Graf Wenzel Joseph von C., geb. 15. Okt. 1738, avancierte 1784 zum Feldmarschalllieutenant, während des Türkenkriegs 1789 zum Feldzeugmeister, wo er das Observationskorps in Galizien kommandierte. Er kämpfte 1792 mit Erfolg gegen Frankreich vor Unnaing und Strées, 1796 war er Landeskommandirender von Mähren, dann Inspektor der Militärgrenze. Seit 1807 war er Präsident des polit.-ökonomischen Oremiums beim Hofkriegsrate, welchem Amte er einige Jahre vorstand, wurde 1808 zum Feldmarschall ernannt und starb 4. Sept. 1822 zu Wien. 3) Fürst Franz de Paula Gundaccar von C., der älteste der Brüder, vermählte sich 6. Jan. 1771 mit Maria Isabella Anna Ludomilla, Reichsgräfin von Mansfeld, und nahm für sich und seine Nachkommen den Namen Colloredo-Mansfeld (s. d.) an. — B. Die russische Linie des Weidardschen Hauptstammes gründete Graf Rudolf von C., Vizegrav von Weidars (geb. 1676, gest. 1714).

Colloredo-Mansfeld nennt sich seit 1771 die russische Linie des Hauses Colloredo (s. d.). Als die hervorragendsten Glieder derselben sind besonders zu erwähnen: Franz de Paula Gundaccar, Fürst von C.-M., geb. 28. Mai 1731, war 1767 — 71 Gesandter in Madrid, wurde 1772 zum Prinzipalkommissarius beim Reichskammergericht und 1789 zum Reichs-Vizekanzler ernannt, welche Stelle er bis zur Aufhebung des Deutschen Reichs (6. Aug. 1806) bekleidete. Er starb 27. Okt. 1807 und hinterließ drei Söhne: Rudolf Joseph, Hieronymus und Ferdinand. — Rudolf Joseph, Fürst von C.-M., geb. 16. April 1772, wurde 1834 Wirklicher Obersthofmeister des Kaisers und starb 28. Dez. 1843. Seine Besitzungen in Böhmen (360 qkm mit 40000 C.) und in Niederösterreich gingen auf seinen Sohn Franz de Paula Gundaccar über. — Ferdinand, Graf von C.-M., geb. 30. Juli 1777 in Wien, studierte in Würzburg und Göttingen und widmete sich der Diplomatie, ward 1801 böhm. Gesandter auf dem Reichstage zu Regensburg und 1803 außerordentlicher Gesandter am Hofe zu Neapel, wo er 1806 nach Palermo folgte. Im J. 1808 beauftragte er sich bei der Organisation der Landwehr, und 1809 kämpfte er als Major eines Bataillons bei Aspern und Wagram. Auch in den J. 1814 und 1815 widmete er sich dem Kriegsdienste, zog

sich jedoch 1815 auf seine Güter zurück. Später fungierte er als General-Hofbaudirektor. Nach den Märzereignissen von 1848 übernahm er das Kommando der Akademischen Legion, legte dasselbe aber bald nieder. Er starb 10. Dez. 1848. — Hieronymus, Graf von C.-M., geb. 30. März 1775 zu Wehlar, trat 1792 in die Armee, erhielt infolge des Siegs bei Kulm (30. Aug. 1813) die Würde eines Feldzeugmeisters und das Kommando der 1. Armeeabteilung, kämpfte bei Leipzig und in Frankreich, wurde 1814 vor Troyes verwundet und mußte die Armee verlassen. Er starb an seinen Wunden zu Wien 23. Juli 1822. — Franz de Paula Gundaccar, Fürst von C.-M., Sohn des vorigen, geb. 8. Nov. 1802 zu Wien, trat 1824 in die Armee. Bis zum Generalmajor aufgerückt, befehligte er 1848 erst zu Triest, dann zu Ubersiebenbrunn eine Brigade und war dann bei Unterdrückung des Aufstandes zu Prag thätig. Nachdem er im Okt. 1848 an der Einschließung Wiens teilgenommen, machte er mit seiner Brigade den ungar. Feldzug mit und kämpfte namentlich in der Schlacht bei Kopolna und vor Komorn. Zum Feldmarschalllieutenant ernannt, suchte er sich mit einer Division erfolgreich auf der Insel Schütt zu halten und blieb dann bei dem Garnierungskorps von Komorn. Nach dem ungar. Feldzuge wurde ihm im Okt. 1850 der Oberbefehl über das 2. Armeekorps übertragen. Er starb 29. Mai 1852 in Gräfenberg in Schlesien. — Sein Erbe und Nachfolger im Familienfideikommiss ist Joseph Franz Hieronymus, Fürst von C.-M., ein Sohn des Grafen Ferdinand. Derselbe wurde 26. Febr. 1813 geboren, diente zuerst in der Armee, in welcher er bis zum Major vorrückte, war seit 1859 viele Jahre hindurch Präsident des Patriotischen Hilfsvereins, 1861—67 Landmarschall von Niederösterreich, 1868—69 Präsident des Herrenhauses. Er gehört der deutschösterreich. verfassungstreuen Partei an. — Der älteste Sohn desselben, Graf Hieronymus, geb. 20. Juli 1842, diente 1859—65 in der Armee, widmete sich dann dem Betriebe der Landwirtschaft auf seinen Gütern (Dobruška), wurde 1871 von dem verfassungstreuen Großgrundbesitz in den böhm. Landtag gewählt und übernahm 19. Mai 1875 im cisleithanischen Ministerium Auersperg das Portefeuille des Ackerbaues, trat 12. Aug. 1879 aus dem Kabinett und zur Opposition über. Er starb auf einer Badereise im Sommer 1881.

Collot d'Herbois (Jean Marie), Fanatiker der Französischen Revolution, geb. um 1750 zu Paris, durchzog als Schauspieler Frankreich, Holland, Belgien und kam nach Genf, die Verwaltung des dortigen Theaters zu übernehmen. Beim Ausbruch der Revolution eilte er nach Paris und that sich als leidenschaftlicher Straßenredner hervor. Seine Broschüre „Almanac du Père Gérard“ verschaffte ihm vom Jakobinerklub einen Preis. Während der Ereignisse vom 10. Aug. 1792 drängte er sich in den pariser Gemeinderat ein, bereitete die Septemberrunde mit vor und wurde vom Seine-departement in den Konvent gewählt. Bei Eröffnung desselben war er es, der zuerst auf Einführung der Republik antrug, und einen Monat später verlangte er die Todesstrafe für die Emigranten. Auch den Prozeß des Königs hatte er beantragt, und von Orléans aus, wo er sich auf einer Mission befand, schickte er sein Votum ein, das auf Tod ohne Aufschub lautete. Nach seiner Rückkehr wurde

Kritik, die man unter C. vermischt, sind unter R. aufzuführen.

wollspinnereien und Webereien, auch Statten, Paletten-, Stärke- und Kräftmehl-, Seidenschnuren-, Wägen-, Seife- und Lichtfabriken; die Stadt hat zwei Werke, eine Metallgießerei, mehrere Gerbereien, Brauereien und großen Export von Gänseleberpasteten, bedeutenden Gemüße-, Wein- und Hopfenhandel. In der Umgegend von C. wird vorzugsweise Gemüßgucht (Spargel) und Weinbau betrieben.

In einer Urkunde von 823 wird zuerst der Ort Columbarium erwähnt als ein königl. Pachthof, um welchen sich die ansehnliche Stadt bildete, welche von Kaiser Friedrich II. als Reichsstadt privilegiert wurde. Als solche gehörte sie später zu den unter der Landvogtei Hagenau stehenden zehn Reichsstädten (Hagenau, C., Weißenburg, Landau, Schlettstadt, Obernheim, Rosheim, Kaisersberg, Lürheim und Münster). Im J. 1278 erhielt C. von Rudolf von Habsburg die Konstituierung des Stadtraths und Befreiung von fremder Jurisdiction und wurde 1285 von demselben Könige belagert, weil es sich weigerte, die geforderten Steuern zu bezahlen. Ebenso sah König Adolf von Nassau sich 1298 durch das feindselige Verhalten des Schultheißen Kesselmann und seines Verbündeten Anselm von Rappoltsheim zu einer längern Belagerung genötigt und nahm schließlich die Stadt ein. C. wurde 1337, weil es die Juden schätzte, von dem sog. König Armloder vergebens belagert, 1358 vom Herzog Rudolf von Oesterreich eingenommen. Die Reformation fand 1575 Eingang, doch wurde 1627 den Protestanten die Abhaltung ihres Gottesdienstes untersagt. Infolge dessen eroberten die Schweden unter Horn 1632 die Stadt, mußten dieselbe jedoch wieder räumen, und C. wurde 1634 zum ersten mal von den Franzosen besetzt. Im J. 1673 drang Louis XIV. in die Stadt ein, ließ die Festungswälle schleifen, worauf die Stadt von da ab bis 1870 französisch blieb. Am 5. Jan. 1675 schlug Turanne die Kaiserlichen zwischen C. und Lürheim; der Friede von Nimwegen 1678 bekräftigte die Abtretung C. an Frankreich. Im J. 1698 nahm die oberste Gerichtsbehörde, der souveräne Rat des Elzasses, seinen Sitz in C.; bei Einrichtung der Departements wurde C. Hauptstadt des Depart. Oberrhein und demgemäß 1871 des Bezirks Oberrheiß.

Vgl. Bubl. «Chronique de C. de l'an 58 à l'an 1300» (Mülhausen 1867); Hunler, «Geschichte der Stadt C.» (Colmar 1838); Rathgeber, «C. und Ludwig XIV.» (Stuttg. 1878); derselbe, «C. und die Schredenszeit» (Stuttg. 1873); Roshmann, «Recherches sur la Constitution de la commune à Colmar» (Colmar 1878); Albrecht, «Besuche deutscher Könige und Kaiser in Colmar» (Lpz. 1878).

Der Kreis Colmar besteht aus den Kantonen Andolsheim, Colmar, Münster, Reubreisach und Ningenheim und zählt auf 662,98 qkm (1880) 22 106 E. in 62 Gemeinden.

Colne, Stadt in der engl. Grafschaft Lancaster, 46 km im N. von diesem Orte, an dem zum C. oder gehenden Henburn, hat Fabriken von Kalilo, Kaffelin, von Wolle und Passementeries und zählt (1851) 11 970 E.

Colney-Park, d. i. Hede, ein großes Irrenhaus in der engl. Grafschaft Middlesex, 10 km nördlich von London, an der Great Northern Eisenbahn, zwischen dem Alexandrapark und Dallsleigh-park, im N. des erstern, 1847—49 von Dance errichtet, hat Räume für 1000 Kranke und wird von der Grafschaft Middlesex erhalten.

Colocasia Ray, Pflanzengattung aus der Familie der Aroideen, besteht aus großblättrigen Stauden der tropischen und subtropischen Zone, welche einen entweder von einer geraden, am Rande wellenförmig gehogenen, oder von einer gefrämmelten, lappenförmigen Scheibe umschlossenen Kolben haben, an dessen unterm Teile rudimentäre Fruchtknoten unter und über den Staubgefäßen und zwischen diesen und den fruchtbaren Fruchtknoten sitzen. Aus letztern entstehen Beeren. In Südspanien und Südportugal kommt eine im Orient heimische Art, *C. antiquorum Schott*, verwildert vor, welche aus ihrem knolligen Wurzelstode riesige, langgestellte Blätter mit bis 60 cm breiter, herz-eisförmiger Blattscheibe treibt. Eine andere, in Ostindien wachsende Art, *C. odora Brongn.*, mit kurzem oberirdischem Stamm, herzförmigen, fast zweispaltigen, 60—80 cm breiten Blättern und achselständigen Kolben, ist interessant wegen der bedeutenden Wärmeentwidelung, welche innerhalb der Kolbenscheibe während des Blühens stattfindet. Die in der Scheibe eingeschlossene Luft ist nämlich um 20—30° R. wärmer als die atmosphärische. (S. Atmung.) Die Colocasien können bei uns nur im Warmhause kultiviert werden. Sie gehören zu den schönsten und imposantesten Blattpflanzen. In den Wurzellknollen einiger Colocasia-Arten, wie *C. esculenta Schott*, *C. antiquorum Schott*, befinden sich reichliche Mengen von Stärkemehl, das in den Tropenländern, z. B. auf Martinique, gewonnen und vielfach technisch verwendet wird. Auch werden von den beiden genannten Arten die Knollen sowohl wie die jungen Stengel, aber nur im gerösteten und gelochten Zustande, von den Eingeborenen gegessen; im frischen Zustande enthalten die ganzen Pflanzen einen ähnelnden giftigen Stoff, welcher, wie es scheint, durchs Kochen zerstört wird.

Colocynthis, s. unter Koloquinten.

Colocynthis, s. Koloquinten.

Cologna-Benedicta, Stadt in der ital. Provinz Verona, 36 km im S. von diesem Orte, Bezirkshauptort, an beiden Ufern des kanalisierten Prasine, der sich in das Meer ergießt, zählt (1881) 2154, als Gemeinde 7801 E., welche Handel mit Mandeln und Leder treiben und mit Seidenbau und Anfertigung von Leder- und Seilerwaren beschäftigt sind. Die Kirche enthält Gemälde von Paul Veronese.

Cologna, der franz. Name für Köln.

Cologna (Eau de), s. Eau de Cologne.

Coloman (ungar. Kálmán), König von Ungarn 1095—1114, einer der hervorragendsten Regenten aus dem Herrscherhause Arpáds. Er bestieg den Thron nach dem Tode seines Oheims Ladislaus des Heiligen. C. war angeblich früher zum geistlichen Stande bestimmt und hatte eine wissenschaftliche Ausbildung erhalten, deshalb nennen die Chronisten ihn den «Bücher-C.» («Könyves Kálmán»). Was sie noch über seine körperliche Mißgestalt, seine Härte und Grausamkeit berichten, ist größtenteils mönchisches Fabelwerk. Er bändigte die aufständischen Kroaten (1096 und 1102), unterwarf die dalmatinischen Seestädte (1096), züchtigte die Raubscharen der ersten Kreuzfahrer, bewilligte aber Gottfried von Bouillon den Durchzug durch das Land. Im J. 1102 machte er sich vollends zum Herrn von Dalmatien und ließ sich zum König von Kroatien und Dalmatien krönen. Seitdem verblieb der dalmatinische Königstitel bei der ungar. Krone. Wegen Galizien focht C. unglücklich, im Innern hatte er

Artikel, die man unter C. bemerkt, auch unter K. aufzusuchen.

er
de
be
de
ni
21
m
tu
te
2
u
E
r
c
l
:

[The main body of the page contains several paragraphs of text that are almost entirely illegible due to extreme horizontal line noise and heavy black redaction bars. The text is arranged in a standard left-to-right, top-to-bottom format.]



General von Steinmetz gegen Teile der im Lager von Mey stehenden franz. Rheinarmee geschlagen. Am Vormittag des 18. Aug. befaßl Marschall Bapaïne, als die preuß. Vortruppen Fühlung mit den franz. Borsposten gewannen, am folgenden Tage mit der Armee nach Westen, zunächst nach Verdun, abzumarschieren. Seit dem Morgen ging der Armeetrain auf das linke Moselufer über, gegen Mittag begannen die Truppen zu folgen. General von Steinmetz sah die ihm vorgeschriebene Aufgabe als eine wesentlich defensiv an und trug sich deshalb nicht mit der Absicht, einen Frontalangriff gegen die unter dem Schutze ihrer Forts aufgestellte feindliche Armee zu unternehmen. Von 11 Uhr des Vormittags an trafen Meldungen in den deutschen Stadtquartieren ein, welche besagten, daß die franz. Lager geräumt würden und der Feind in westl. Richtung abmarschiere. General von Manteuffel ließ darauf hin das 1. Armeekorps sich kampfbereit halten. General Freiherr von der Goltz, welcher die Vortruppen des 7. Armeekorps befehligte, faßte den Entschluß, den abziehenden Franzosen möglichst Abbruch zu thun und deren Rückzugsbewegung zu verjögern, ging um 3¼ Uhr nachmittags von seinem Bivak bei Laqueneray aus selbstständig zum Angriff vor und forderte das 1. Armeekorps sowie die 1. Kavalleriedivision zur Unterstützung auf. Er nahm bis gegen 5 Uhr den Abschnitt von C. in Besitz; doch wurde die Lage der Vortruppen des 7. Armeekorps, als der Gegner mit sehr überlegenen Kräften einen umfassenden Gegenangriff begann, mehr und mehr gefährdet. Da nahe von Osten der Rest der 18. Infanteriedivision zur Unterstützung, während sich von Norden her nunmehr die Einwirkung des seit 4¼ Uhr im Vormarsch begriffenen 1. Armeekorps fühlbar machte, zunächst durch dessen Artillerie. Die 1. Infanteriedivision rückte auf Montoy und die Brauerei vor, die 2. Division über Slatigny und Noisseville gegen Servigny, Nouilly und die Höhen von Mey, beide lebhaft empfangen von der auf den Höhen von Bellecroix aufgestellten franz. Artillerie. Gegen 6¼ Uhr wurde das westlich C. gelegene, bisher von den Franzosen hartnäckig verteidigte Tannenwäldchen und der eingeschnittene Weg, welcher von C. nach Bellecroix führt, von der 26. Infanteriebrigade (General von Osten-Saden) und Teilen des Jägerbataillons Nr. 1 genommen und der Kampf des linken Flügels zu Gunsten der deutschen Waffen entschieden. Zu derselben Zeit aber rang das 4. franz. Korps mit drei Divisionen und zahlreicher Artillerie auf Mey und Servigny gegen den rechten Flügel des 1. preuß. Armeekorps vor; doch trat General von Manteuffel dem Angriff auf dem rechten Flügel durch einen energischen Vorstoß seiner Reserven, im Centrum durch Entsendung einer Artilleriemasse von 90 Geschützen und der Richtung Servigny—Noisseville—Lauvallier fort wirksam entgegen. So stand die Schlacht gegen 7 Uhr abends, als vom 8. Armeekorps die 1. Infanteriebrigade (von Woyna) südwestlich von C. eintraf und sofort über La-Orange-aux-Bois gegen das Vorny-Wäldchen vorging. Gleichzeitig kamen die auf der Straßburger Chauffee heranziehende 18. Infanteriedivision (von Drangel) und Kavalleriedivision über Beltré bei Mercy-le-Haut an und griffen Origny an, worauf die franz. Truppen von Origny und dem Vorny-Wäldchen zurückwichen. Die Schlacht schloß auf dem linken Flügel des deutschen

Heeres der Kampf, welcher beim 1. Armeekorps bis gegen 9 Uhr abends fortbauerte und mit dem üblichen Rückzug der franz. Truppen endete, nachdem auch die Höhe von Mey durch die von der Goupillon-Mühle vordringende preuß. Infanterie genommen und die beiden Meserobrigaden bis Lauvallier und Nouilly vorgerückt waren. Überall nahm das Festungsgeschütz, namentlich von Fort St.-Julien aus, das Feuer gegen die deutschen Truppen auf. General von Steinmetz, welcher gegen 8 Uhr abends mit von Manteuffel bei Noisseville zusammengetroffen war, befaßl den Rückmarsch der Truppen in die am Morgen besetzten Stellungen, gestattete aber mit Rücksicht auf die Verwundeten und auf das Siegesgefühl der Truppen das Verbleiben der letztern auf dem eroberten Schlachtfelde während der nächsten Stunden. Der deutsche Verlust betrug 222 Offiziere und 4684 Mann; die Franzosen verloren 200 Offiziere und 3408 Mann, darunter General Decaën. (Vgl. die Tafel: «Die Kämpfe um Mey» zu Artikel Mey.)

Colombia (Vereinigte Staaten von), s. Columbia.

[formats, s. unter Papier.

Colombier, franz. Bezeichnung eines Papier-Taschens (ital. Täubchen), die weibliche Maskenfigur der ital. Stegreifkomödie (commedia dell'arte), stellt gewöhnlich die Hofe der Tochter des Pantalone (s. d.) vor, seltener die Tochter selbst. Sie ist die Geliebte des Arlecchino. Ihre Kleidung ist die einer gepunkteten Kammerzofe, willkürlich in Farben und Geschmack; geboten ist ihr nur die schwarze Halbbarbe. Wird dieselbe Figur Arlecchinetta genannt, was seltener vorkommt, so ist ihr Kleid buntschneidig wie das ihres Liebhabers.

Colombo, befestigte Hauptstadt der ostind. Insel Ceylon (s. d.) und Sitz des brit. Gouverneurs, liegt an der Westküste auf einer mit einem feisigen hohen Uferlande versehenen und auf der Landseite von einem Süßwassersee begrenzten Landzunge. C. besteht aus zwei Hauptteilen. Der erstere, innerhalb der Festungswerte gelegene, die «Europäische Stadt» genannt, wird hauptsächlich von Europäern, namentlich Nachkommen von Holländern, bewohnt und zeigt die Anpassung des europäischen Baustils an die Erfordernisse des tropischen Klimas. Es befinden sich daselbst die Regierungsgebäude, eine prot. und kath. Kirche, ein Waisenhaus, ein Militärhospital u. s. w. Dieser Stadtteil ist verhältnismäßig neu, er verbannt seine gegenwärtige Gestalt den Holländern, von welchen auch die nach einem Plane von Coehoorn erbauten Festungswerte herkommen. Außerhalb der letztern haben sich portug. und holländ. Mischlinge, sog. Curaster, Singhalesen, Tamilen, Mohren, Malalen, Neger und andere Fremdlinge niedergelassen. Alter als die europäische ist die sog. «Schwarze Stadt» oder Pettah, nördlich von ersterer, auf beiden Ufern des Flusses Kailaniganga gelegen, der zweite, hauptsächlich von Singhalesen bewohnte Stadtteil. Alle vornehmern und reichern, nicht durch ihre Beschäftigung zum Aufenthalt innerhalb der Festungsmauern genötigten Engländer wohnen in der Umgegend in von Parks und Gartenanlagen umgebenen Villen. Die Umgegend von C. ist in hohem Grade fruchtbar und mit Palmen und zahlreichen Arten von Fruchtbäumen dicht bewachsen, auch befindet sich in der Nähe eine der fünf großen, früher ungefähr 30 km Umfang besitzenden, gegenwärtig aber immer mehr verwahrlosten und

an Umfang abnehmenden Zimmerräumen, welche als die Hölländer Herren der Insel waren, ein streng geschlossenes Reservatumsystem bildeten. Das Klima ist best. immer der häufiger Regen sehr reich und deshalb reichhaltig gesund. Die Bevölkerung, von der ein Teil irrtümlich zu Arabern abströmt, beträgt 1871 104298. Die Eingeborenen sind hauptsächlich Handwerker und Bediente bei den Europäern, die Hälfte ausschließlich Kaufleute, die Indianer Kleinrentier, die Palanen Soldaten und Bediente, die Tannien Feld- und Gartenarbeiter, die Abkammerlinge der Escapaciones Handwerker, Gold- und Silberarbeiter, Handwerker u. s. w. Den wohlhabendsten und angesehensten Mittelstand bilden die Kaufmannen der Holländer und die heimlich geborenen Engländer. Die Jahrbücher erstreckt sich hauptsächlich auf die Vertreibung von Kolumbus, Lammert aus dem Exil der Herrschaft, fangal. Exil, das Verbot von Arab. die Vertreibung von Zimmern und Angehörigen für die Inseln. Exil betrifft hauptsächlich in Arce, Zimmern, Kolumbus, Lammert u. s. w. Der Exil von C. ist eng, die Rede aber gedrückt, wieviel nicht ganz gegen Entschuldig. Exil dem Exil Hauptausgangspunkt der Dampfzufahrt im jüdisch. Exil wurde, hat C. als Handelsplatz bekannt an Wichtigkeit abgenommen. C. ist durch eine Eisenbahn mit Genoa und durch eine Länge der Küste verlaufende Heerstraße jüdisch mit Galle, nördlich mit Rapido und allen andern Küstenorten verbunden. [I. Columbus (Christoph)].

Colombo (Erlouche), der Entdecker Amerikas, **Colos (Mont.)**, s. Colos.

Colos ist jetzt der offizielle Name der ursprünglich Aspinwall genannten, im J. 1850 von den Nordamerikanern als östl. Ausgangspunkt der 22 km langen Panama-Eisenbahn am der Insel Manzanilla in der Limon- oder Rappahel angelegten Hafenstadt. Ihren früheren Namen hatte sie vom neuerworbenen Kaufmann W. H. Aspinwall, welcher die Eisenbahn zuerst projektierte. Als Hauptdepot des Passagier- und Warenverkehrs zwischen Europa, der Ostküste der Vereinigten Staaten (namentlich New York) und der ganzen Westküste von Amerika hat sie trotz sehr ungesunder Lage und ihres unbeschützten Hafens ansehnlichen Verkehr. Ihre ansässige Bevölkerung zählte 1879 etwa 1500 Seelen, meist Engländer und Malaken. Eine Bronchitis des Columbus wurde der Stadt 1870 von der franz. Kaiserin Eugenie geschickt. Bei gänzlichem Mangel an Kultur auf dem benachbarten Festlande ist die Stadt für alle ihre Bedürfnisse auf die Zufuhr von den Vereinigten Staaten angewiesen. C. gehört in polit. Beziehung zum Staate Panama, ist jedoch tatsächlich eine sich selbst regierende Freistadt, da die Insel Manzanilla 1852 für immer an die Eisenbahngesellschaft abgetreten ist. Trotz der seit 1869 vollendeten Pacific-Eisenbahn hat die kommerzielle Bedeutung von C. nicht viel abgenommen, da sich seitdem der Verkehr auf der ganzen Westküste des amer. Kontinents sehr stark gehoben hat.

Colos (Cristoval), s. Columbus (Christoph).

Colonel (frz., eigentlich «Kolonnenführer»), Oberst: C.-Lieutenant, bis zur Französischen Kommandeur eines Regiments, dessen V. über eine andere hohe Person war: C., Oberstlieutenant, Offiziergrad; C.-Général, ehemals General-

oberst der franz. Infanterie und Kavallerie, ein hoher Titel; C.-Major, der dritte Rang der Stabsoffiziere des pariser Invalidenhospitals.

Colonel heißt in der Typographie eine Fraktur-Schriftart von sieben Punkten; sie steht in der Mitte zwischen Rospareille und Petit. Der entsprechende Schriftgrad in Antiqua wird in Frankreich Mignonne, in England Minion genannt.

Colonia, der lat. Name für Pflanzstadt, Landstadt, der für Niederlassungen in fremden Ländern der allgemein gebräuchlich geworden und geblieben ist. (S. Kolonien.) Solche Niederlassungen wurden von den Römern seit alten Zeiten angelegt, und zwar regelmäßig in eroberten Gebieten zu militärischen Zwecken bis zum Ausgang des zweiten Punischen Kriegs, jedoch ausschließlich in Sicilien. Gewöhnlich blieben die alten Einwohner als röm. Bürger niedern Rechts neben und unter den Kolonen als röm. Vollbürgern. Neben den Kolonen röm. Bürger wurden aber seit alter Zeit auch von den durch den Bundesvertrag geeinigten Römern, Latincern und Samniten, später nach Auflösung des Bundes von den Römern allein Kolonien angelegt, welche lat. Kolonien hießen. Dieselben hatten die gleichen Rechte wie die Latiner (s. d.), welche nach Auflösung des Bundesvertrags im J. 338 v. Chr. in einem ähnlichen, doch minder günstigen Rechtsverhältnis als bisher verblieben. Später lat. Kolonien erhielten noch geringere Rechte. Nach Unterwerfung Italiens trat der militärische Zweck der C. zurück und die Versorgung armer Bürger mit Grundbesitz, wie sie namentlich vor den Griechen gefordert wurde, in den Vordergrund. In der letzten Zeit der Republik, während der Bürgerkriege und in der Kaiserzeit endlich ganz vorzugsweise die Versorgung der Massen von armen angehenden Soldaten (Veteranen), da diese nun nicht mehr ausschließlich aus den Klassen der Bedrückten hervorgingen, sondern weitgehend aus der Zahl der capito onasi genommen wurden. Seit Cäsars Diktatur wurden diese Kolonien (Coloniae militares, veteranorum) nicht mehr auf Grund von Volksbeschlüssen durch dazu bestellte Kommissare, sondern vom Imperator durch seine Bevollmächtigten (legati) gegründet und jetzt ausschließlich in den Provinzen, öfter zugleich zu dem Zwecke, als feste Haltepunkte des Röm. rums und Mittelpunkt für die Romanisierung zu dienen. Auch kam es in der Kaiserzeit öfter vor, daß die früheren Bürger der Stadt das gleiche Recht wie die Kolonisten erhielten, sowie daß Städte ohne Kolonisten zu erhalten, zu Kolonien erhoben wurden, nachdem diese Klasse röm. Städte die vornehmste geworden war. Man findet deshalb solche Cäsarische und kaiserl. Kolonien als Kolonien Cäsars und der Kaiser (Colonia Julia, Augusta, Claudia, Flavia u. s. w.), mit Hinzufügung einer neuen oder ältern nähern Bezeichnung benannt, wie: alsdann bei ältern Städten der gewöhnliche Name gesetzt ward. Das Wort C. hat sich erhalten in Köln (C. Agrippinensis). Bei andern Kolonien hat sich der Beinamen erhalten, während das Wort C. aus dem Namen verschwunden ist: so heißt C. Caesar Augusta jetzt Saragossa, C. Augusta Racorum ist Augst bei Basel u. s. w. Vgl. Babo: in «Opuscula» (Bd. 1, Rosenh. 1834) und in «Be: fassung und Verwaltung des röm. Staats» (Bd. 1, 2. Aufl., S. 1882); Marquardt, «Röm. Staatsverwaltung» (Bd. 1, 2. Aufl., S. 1881).

Artikel, die man unter C. vermischt, sind unter R. aufzuführen.

Colonia del Sacramento, Stadt in Uruguay, s. unter Sacramento.

Colonna, berühmtes röm. Geschlecht, welches von dem an den Albanerhügeln gelegenen Ortchen La C. (gegenwärtig im Besitz der Familie Rospi-gliosi-Pallavicini) den Namen führt. Die C. stammen höchst wahrscheinlich von den Grafen von Tusculum ab, welche im 10. und 11. Jahrh. in Rom zu größtem Ansehen gelangten. Sie kommen zuerst gegen das Ende des 11. Jahrh. vor und haben seitdem bis tief in das 16. hinein eine so einflussreiche Rolle in Rom gespielt, wie, vielleicht mit einziger Ausnahme ihrer Gegner, der Orsini, keine andere röm. Familie. Durch ihre vielen Kastele, welche sich von den Albanerhügeln an längs den Sabiner-bergen bis gegen die neapolit. Grenze hin erstreckten, wurden sie mehrmals den Päpsten und dem röm. Velle ein Gegenstand des Schreckens und übten auf die städtischen Angelegenheiten bestimmenden Einfluß, während sie an den oft blutigen Parteikämpfen stetigen Anteil nahmen. Gewöhnlich erscheinen die C. als Häupter der ghibellinischen Faction, doch finden sie sich auch auf guelfischer Seite. Die Söhne Giovanni C. (der um 1278 Senator von Rom und 1288 Markgraf von Ancona war), Stefano der Alte und Agapito, sind die Stifter der beiden heute noch blühenden Linien des Hauses, der von Palestrina, gegenwärtig durch die Zweige C. di Sciarra und Barberini-C. repräsentiert, und jener von Paliano, gewöhnlich Linie des Großcomtable genannt, mit dem Nebenweige C. Stigliano in Neapel. Papst Martin V. (Odbone C.), viele Cardinäle, Feldherren, Staatsmänner, Gelehrte und Schriftsteller sind aus dieser Familie hervorgegangen.

Die namhaftesten Glieder der Familie waren: Egidio C., s. Egidius a Columnis. — Giacomo C., Cardinal, und sein Bruder Sciarra C. unterstützten Philipp den Schönen bei dem Überjake Montfiscus VIII. in Anagni, nachdem sie nach langem Kriege von dem Papste besiegt und ihre Stadt Palestrina zerstört worden. Sciarra war nachmals einer der eifrigsten Anhänger König Ludwigs des Bayern, den er 1328 in St. Peter krönte. Ihr Bruder Stefano C., Petrarca's Freund, war das Haupt der Adelsopposition gegen Cola di Rienzo. Prospero C. erwarb sich den Ruf eines großen Feldherrn in dem im Verein mit Gonzalvo de Cordova 1495 geführten Kriege gegen Karl VIII. von Frankreich. Im Kriege Karls V. gegen Franz I. befehligte er 1591 in der Lombardei das kaiserl.-päpfl. Heer, vertrieb die Franzosen aus Mailand, schlug 1592 mit Georg von Frundsberg den Marschall Lautrec bei La-Bicocca, nahm Parma und verteidigte gegen den Admiral Bonaparte Mailand, wo er Ende 1593 starb. Sein Vetter Fabrizio, Großcomtable von Neapel, wurde von Radziwelli in der «Arto della guerra» gefeiert. Cardinal Pompeo starb 1632 als span. Vizekönig von Neapel. — Marc Antonio C., Herzog von Paliano, erwarb sich großen Ruhm in der Seeschlacht bei Lepanto (7. Okt. 1671), wo die vorzüglichsten Flotten der Spanier, Venetianer und des Papstes (Pius V.) gegen die Türken und Cyprien kämpften. Bei seiner Rückkehr nach Rom feierte er einen Triumph nach alter Weise. Er starb als Vizekönig von Sicilien 2. Aug. 1684.

Vittoria C., die berühmteste Dichterin Italiens, s. unter Fabrizio C.s, wurde 1490 zu Marino,

einem der Familie gehörigen Lehn, geboren und vermählte sich mit Ferrante d'Avalos, Marschese von Pescara. Seltene Vorzüge des Körpers und Geistes machten sie zum Gegenstande allgemeiner Bewunderung. Als ihr Gemahl infolge der in der Schlacht von Pavia erhaltenen Wunden 1525 gestorben war, suchte Vittoria Trost in der Einsamkeit und in der Poesie. Abwechselnd lebte sie in Klöstern in Rom, zu Neapel und auf Ischia, Drivieto, Viterbo, zuletzt wieder in Rom, wo sie im Febr. 1547 starb. Sie schloß sich eng an die bedeutenden Männer an, welche eine gründliche Reform der lath. Kirche anstrebten, an Bernardino Ochino, den Kapuzinergeneral und berühmten Kanzelredner, welcher 1542 in das prot. Lager übertrat, an die Cardinäle Contarini, Pole, Fregoso, Morone u. a. Zwischen ihr und Michel Angelo Buonarroti bestand das innigste Freundschaftsverhältnis. Vorzüglichem Wert haben ihre «Rime spirituali» (Vened. 1548), welche tiefes Gefühl und eine geläuterte Frömmigkeit verraten. Die vollständigste Ausgabe ihrer sämtlichen Dichtungen besorgte P. E. Vidconti (Rom 1840), mit einer Biographie Vittorias. Eine Uebersetzung derselben gab Bertha Arndts (2 Tle., Schaffh. 1858). Vgl. ihre Biographien von Waderhagen (Halle 1861), Th. Roscoe (Lond. 1868), A. von Neumont (Freiburg 1881).

Der Palast C. in Rom, am Fuße des Quirinal, ist berühmt durch seine prachtvolle, 50 m lange und 11 m breite Galerie, durch welche man die herrlichen Gärten betritt, sowie durch seine auch nach der Teilung beim Tode des letzten Großcomtable 1818 immer noch reichen Kunstschatze. Vgl. Vittas «Famiglie celebri italiane»; Coppi, «Memorie Colonnese» (Rom 1855); Neumont in den «Beiträgen zur ital. Geschichte» (Bd. 5, Berl. 1857).

Colonna (Paolo), einer der größten ital. Komponisten des 17. Jahrh., geb. 1640 als Sohn eines Orgelbauers, lernte früh die Orgel spielen und kam dann nach Rom, wo er durch Carissimi, Venevoli u. a. in die Komposition eingeführt wurde. In Bologna, an welchem Ort das Geschäft seines Vaters verlegt war, wurde er schaffst; hier erhielt er die vornehmsten musikalischen Unter, war das anerkannte Haupt der bologneser Zonchule und verbreitete seinen Ruhm durch Kompositionen, die fast ausschließlich der Kirche angehören. Die wichtigsten davon veröffentlichte er in 12 Sammlungen, sämtlich in Bologna gedruckt, von denen die erste, «Salmi brevi a 8 voci», 1681 als Op. 1 erschien und die zwölfte als «Psalmi ad vespere», Op. 12, den Reigen 1694 beschloß. An der in Bologna damals blühenden Oper scheinen seine Schüler sich lebhafter beteiligt zu haben, als er selber. Nur eine einzige Oper, die C. komponiert hat, ist dem Titel nach bekannt geworden; außerdem schrieb er einige Dramen. In seinen Kirchenwerken, die zum Teil sehr vollstimmig und sämtlich höchst kunstvoll sind, hat er eine Meisterschaft bewährt, die in diesem Grade kaum von irgend einem Komponisten seiner Zeit erreicht wurde. C. starb zu Bologna 28. Nov. 1695.

Colonnato, s. Baster.

Colonne (Eduard), franz. Musiker, geb. zu Bordeaux 23. Juli 1838, wurde auf dem pariser Konservatorium gebildet und hat sich besonders als Dirigent bemerklich gemacht. Seit 1874 leitet er in Paris die Concerts du Châtelet, die namentlich Berlioz kultivieren, als den vermeintlichen Refor-

mator der franz. Rusl. Der Erfolg, den C. mit diesem Unternehmen bei seinen Landsleuten hatte, veranlaßte 1878 die Regierung, ihm die Direction der offiziellen Konzerte bei der dortigen Weltausstellung zu übertragen.

Colonsay, eine der kleinsten Hebriden-Inseln, im W. von Schottland, im N. von Jslay und dicht nördlich bei Oronsay, mit der sie bei Tiefwasser zusammenhängt; beide zusammen sind 309 qkm groß, wovon etwa ein Drittel kulturfähig ist. Die Bewohner, etwa 600, treiben Viehzucht und gewinnen Barch (Soda) aus dem Seetang.

Colonus, s. unter Kolonat.

Coloquinte (*Fructus Colocynthidis*), s. Kolo-

Color (lat.), Farbe. [quinte.]

Colorado ist der Name dreier großer Flüsse (Rios) in Amerika. Der Westliche Colorado (C. del Occidente, C. of the West, früher auch C. de California genannt), nach dem Columbia der bedeutendste Strom, der aus dem Gebiet der Vereinigten Staaten in den Stillen Ocean fällt, hat mit Einschluß seines nördlichsten Quellstroms einen Lauf von 3200 km und entsteht unter dem 38.° nördl. Br. aus der Vereinigung des etwa 800 km langen Green-River mit dem 560 km langen Grand-River. Der Green-River entspringt im westl. Teil des Territoriums Wyoming im Felsengebirge im Windriver-Range am Fuße des 4136 m hohen Fremont Peak, etwa unter 43° 15' nördl. Br. unweit des Lewis und des Bighorn, also des Columbia- und Missourigebietes, fließt erst südl., dann in einem östl. Bogen um die Uinta-Mountains sich windend und dabei auf eine kurze Strecke den nordwestl. Teil des Staates C. durchlaufend, wieder gegen S. durch Utah, wo er sich mit dem Grand-River vereinigt. Von seinen Nebenflüssen ist der Yampah oder Bärenfluß, der White-River, Uintah und San-Rafael zu nennen. Der Grand-River entsteht unter dem Namen Duntara unter 40° 17' nördl. Br. in dem Mittelpart des Felsengebirges im nördl. Teil des Staates C. und fließt durch diesen sowie durch das Territorium Utah im allgemeinen in südwestl. Richtung. Bedeutendere Zuflüsse erhält er nur vom S. her, und zwar den South-Fort oder Gunnison und den Rio de los Dolores.

Der auf diese Weise gebildete Strom fließt nunmehr unter dem Namen C. bis zur Einmündung des von N. her aus dem Wahsatchgebirge kommenden Rio Virgen durch Utah und Arizona gegen SW. Auf dieser Strecke nimmt der C. vom N. her den San-Juan und den C.-Chiquito oder Kleinen C. in sich auf und durchbricht verschiedene undurchdringliche Felsenwästen vulkanischer Gebirgsmassen in langen Cañons (s. d.). Dann wendet er sich im ganzen südwärts, die Grenze zwischen Nevada und Californien einerseits und Arizona andererseits bildend, nimmt vom N. her zunächst etwa unter 34° 20' nördl. Br. den Will-Williams-Fort, dann Fort Yuma gegenüber an der mexil. Grenze den aus Neumexiko kommenden Rio Gila auf, durchbricht eine Reihe Felsbänke von 20—24 m Höhe und erreicht, in einer Breite von 400 m, nach einem sehr gewundenen Laufe den Meerbusen von Californien (s. d.). Vom W. her erhält der C. keine bedeutenden Zuflüsse. In seinem Unterlaufe hat er 2 m, bei Springflut 3, bei Springflut bis 10 m Tiefe.

Die Schiffbarkeit des Stroms und zwar nur Dampfboote eigentümlicher Konstruktion reicht

nicht über die Mündung des Rio Virgen hinauf. Das 4—10 km breite Thal des C. in seinem Laufe nach S. besitzt lange Strecken fruchtbarer Bottonlandes und stellenweise dicke Wälder. Zwischen der untersten Thalstrecke und dem 250 km weölich am Stillen Ocean gelegenen californischen Küstenort San-Diego liegt die Coloradowüste genannte Einöde, berührt durch ihre zahlreichen Schlamm- und Heißwasserquellen. Bei hohem Wasserstande tritt der C. aus seinen Ufern und ergießt sich in das Gebiet dieser Wüste, welches 90 m unter dem Meeresspiegel liegt, und bildet dann den New-River. In dem Thale des untern Laufs finden sich Spuren alter Bewässerungskanäle, bei Fort Yuma Reste span. Bewässerungsgebäude aus der ersten Hälfte des 18. Jahrh. Auf ein höheres Alter deuten im Gebiete des Rio Gila und obern C. zahlreiche Reste verfallener Häuser, ja ganze Ruinenstädte. Man vermutet in diesen jetzt verödeten Gebieten die Urheimat der Tolteken und Azteken. Das gesamte Flußgebiet des C. umfaßt 660 660 qkm, davon entfallen auf den Green-River 122 300, auf den Grand-River 68 660, auf den C.-Chiquito 75 800 und auf den Rio Gila 177 796 qkm.

Der Östliche Colorado, einer der größten Flüsse des Staates Texas, entspringt zwischen 32° und 33° nördl. Br. und 102° weötl. L. von Greenwich an der oben Hochfläche des Llano-Placado in etwa 1400 m Höhe, unweit südwestlich von den Quellen des etwa gleichgroßen Brazos, fließt erst 300 km in fast östl. Richtung durch das Land der Comanches-Indianer, dann mit vielen Windungen und Katarakten gegen SO. über die Stadt Austin und mündet nach einem Laufe von etwa 1460 km bei dem Hafenorte Matagorda in den östl. Teil der Matagordabai. Seine bedeutendsten Nebenflüsse sind der Concho, San-Saba und Llano. Die große Matagordabai wird durch eine schmale Verbindung vom Mexikanischen Golf abgeperrt und ist im Innern so leicht, daß größere Schiffe nicht zum C. gelangen können. Hierbei wird der C. 17 km oberhalb der Mündung durch eine sog. Raft oder Anschwemmung von Treibholz verstopft, die ihn veranlaßt, sich in mehrere Arme zu spalten. Nach Überwindung dieses Hindernisses können Schiffe bis Austin 320 km hinauffahren, flache Dampfboote noch 90 km weiter, aber nur während der vier Monate des Hochwassers. Der C. ist ein schöner, klarer Strom, der auf zwei Drittel seines Laufs eine sehr fruchtbare Gegend durchströmt. Das gesamte Flußgebiet umfaßt 106 766 qkm.

Der Südliche Colorado, im südl. Teil der südamerik. Republik Argentina, nördlich von dem Rio Negro, entsteht etwa unter 35° südl. Br. aus dem Rio Grande und Rio de Barrancas, die aus den Anden Cordilleren kommen und gegen SO. fließen. Nach ihrer Vereinigung heißt der Fluß im Inlande Gobi-Leobu (Großer Fluß). Derselbe wendet sich auf etwa 110 km der großen Laguna Amara (Bittersee), die von NW. her das vereinigte Wasser des Rio Salado oder Gobi-Leobu und Desaguadero aufnimmt, und mündet unter 39° 51' südl. Br. und 62° 4' weötl. L. von Greenwich in das Atlantische Meer. Sein etwa 1200 km langer Lauf ist nur wenig bekannt.

Colorado, einer der Vereinigten Staaten von Amerika, zwischen 37 und 41° nördl. Br. und 102° und 109° weötl. L. (von Greenwich), im N. an Kansas und Nebraska, im N. an Nebraska und

Artikel, die man unter C. vermisse, sind unter R. anzusehen.

Wyoming, im W. an Utah und im S. an Mexiko und das Indianerterritorium grenzend, mit einem Flächeninhalt von 269154 qkm und nach dem Census von 1880 mit einer Einwohnerzahl von 194327 Seelen, darunter 191126 Weiße, 2435 Neger, 612 Chinesen und 154 Indianer, wozu noch etwa 2530 ungezählte Indianer in Stämmen kommen. Das Verhältnis der männlichen Bevölkerung zur weiblichen stellte sich auf 129131 zu 65196, so daß 50342 Frauen auf 100000 Männer kommen. Der größte Teil des Landes ist bergig. Die östl. Hälfte steigt in gerader Richtung nach Westen laufend, amphitheatralisch bis zu den Felsengebirgen auf, welche die Mitte des Gebietes bilden und hier ihre höchste Höhe erreichen. Die bedeutendsten Bergespitzen, wie Long-Beal, Pikes-Beal, Grays-Beal, Mount-Lincoln u. s. w., sind jeder ungefähr 4700 m hoch. Besonders hervorzuheben sind unter den geogr. Eigentümlichkeiten E. die fruchtbaren Thäler, welche Parks genannt werden, darunter der Nord-, Süd-, Mittel- und San-Luis-Park. Wald und Wiese wechseln miteinander ab in diesen Parks, welche wohl bewässert, fruchtbar und reich an mineralischen Schätzen sind. Der wichtigste ist der von San-Luis. Er umfaßt eine kontave Bodenschale von 46000 qkm, ist am Grunde ganz eben, wird von nicht weniger als 35 Gebirgsströmen durchzogen und einem fast kreisrunden, in hohen Berggipfeln gipfelnden Gebirgszuge eingeschlossen. Der östl. Teil von E. wird von dem System des Atlantias und South-Platte, die im Staate entspringen, bewässert, während von den westl. Abhängen des Felsengebirges die Zuflüsse des Green-River und Grand-River und letzterer selbst herabströmen. Das Klima ist trocken, mild und gesund. Der Hauptreichtum des Landes besteht in seinen Schätzen an Edelmetallen. In dem mit dem 30. Juni 1881 endenden Fiskaljahr wurden in E. 3400000 Doll. Gold und 150000000 Doll. Silber produziert. Von 1859 bis zu dem genannten Zeitpunkt lieferten die Bergwerke E. 37332138 Doll. Gold und 21159446 Doll. Silber in die Vereinigten-Staaten-Münze. In jüngster Zeit hat sich der rüber fast gar nicht betriebene Ackerbau wesentlich erhoben. Im J. 1880 produzierte E. an Mais 45968, an Weizen 1425014, an Hafer 640900, an Gerste 107116, an Roggen 19465 Bushel. Die Industrie ist dagegen noch sehr zurück. Im J. 1880 hatte der Staat 1094 km Eisenbahn, deren Anlage 4945951 Doll. gekostet hat. Die Brutto-Einnahmen derselben betragen 3478067, der Nettoerdienst 1710462 Doll. Obwohl das Unterrichtswesen des jungen Staates noch nicht auf dem Standpunkte der meisten andern Unionsstaaten steht, so macht sich doch darin eine gesunde und kräftige Entwicklung bemerkbar. Im J. 1878 betrug die Schulbevölkerung E. 26473, wovon 16641 Kinder die öffentlichen Schulen besuchten. In diesen unterrichteten 226 Lehrer und 341 Lehrerinnen. Die Schuleinnahmen betragen in demselben Jahre 21674, die Ausgaben 243850 Doll. Höhere Bürgerschulen (high schools) befinden sich in allen größeren Städten. Hervorzuheben ist unter ihnen die 1873 in Denver gegründete. Boulder ist der Sitz einer 1876 organisierten sog. Staatsuniversität. Umher diesen Anstalten hat E. noch ein College, eine Ackerbau- und zwei Bergbauerschulen.

Die erste dauernde Besiedlung E. begann im Juni 1858 durch Goldsucher. Am 28. Febr. 1861

wurde es aus Teilen von Kansas, Nebraska, New-Mexiko und Utah als Territorium organisiert und durch Gesetz vom 3. März 1875 zum Staate erhoben, welcher Akt am 1. Aug. 1876 in Wirksamkeit trat, so daß E., weil es im Jahre der Säcularfeier der Unabhängigkeitserklärung in die Union aufgenommen wurde, auch der «Centennialstaat» genannt wird. Der Teil des Staates, der nördlich vom Arkansas und östlich vom Felsengebirge liegt, gehörte zu dem Territorium Louisiana, worunter die Franzosen ursprünglich das ganze Mississippi-thal bis an die Felsengebirge und bis Canada verstanden. Der übrige Teil des Staates bildete einen Bestandteil desjenigen Gebiets, das 1848 von Mexiko an die Union abgetreten wurde. Die Verfassung E. stimmt im allgemeinen mit derjenigen der übrigen Unionsstaaten überein. Die Verteilung der öffentlichen Funktionen unter einen Gouverneur, Senat und Abgeordnetenhaus, sowie die Gerichtsverfassung sind dieselben wie in den meisten andern Staaten. Politisch ist E. in 31 Counties eingeteilt. Die Hauptstadt ist Denver (s. d.). Im Bundeskongreß ist E. durch zwei Senatoren und einen Repräsentanten vertreten, gibt also zur Wahl eines Bundespräsidenten drei Stimmen ab. Die Staatsschuld betrug am 30. Nov. 1880: 162886 Doll., die Einnahmen für die beiden Jahre 1879 und 1880: 557471, die Ausgaben für denselben Zeitraum 558470 Doll. An Steuern wurden 1881: 445594 Doll. erhoben. Der Wert des Grundeigentums wurde auf 25804345, der des beweglichen Vermögens auf 17268303 Doll. geschätzt. Außer Denver (35630 E.) sind noch die Städte Leadville (14820 E.), E.-City (4229 E.), Georgetown (3556 E.), Boulder-City (3069 E.), Golden-City (2916 E.) und Central-City (2626 E.) zu nennen. Vgl. Fossé, «C., its gold and silver mines» (Newyork 1880).

Colorado-City oder Colorado-Springs, Stadt im nordamerik. Staate Colorado, in schöner und gesunder Lage 1924 m über dem Meere, mit (1880) 4229 E. Dabei sind heiße Quellen, ein Felsenhort, Gold-, Silber- und Kohlenminen. E. wurde im Febr. 1859 gegründet.

Colorado-Läfer wird nach seiner Heimat in den Felsengebirgen (Rocky Mountains) im Westen der Vereinigten Staaten von Nordamerika, namentlich in den Thälern des Colorado-Stusses, ein Käfer, Doryphora (oder Leptinotarsa) decem-lineata, genannt, welcher als Larve das Laub der Solanaceen, besonders der Kartoffeln, total abfrisst und dadurch deren Wachstum vernichtet. Daher heißt er auch vorzugsweise Kartoffelläfer, amerik. «Potato Bug». Er gehört zur Familie der Blattläufer und hat die Größe eines gewöhnlichen Frauenläfers (Chrysomela), seine Flügeldecken sind gelblich-weiß und auf jeder Hälfte mit fünf, im ganzen mit zehn schwarzen Längsstreifen versehen; er ist daher ziemlich leicht zu erkennen. Die Weibchen legen bis 1000 Eier und darüber, aus welchen sich braun- oder gelbrote Larven mit schwarzem Kopfe und schwarzen Beinen entwickeln, die sich, sobald sie ausgewachsen sind, in die Erde bohren und in gleichfarbige Puppen verwandeln. Man zählt 3—4 Generationen im Laufe eines Sommers. Die Larven des E. sind die Zerstörer der Kartoffelpflanze, deren Blätter sie vollkommen abfressen, so daß die Stöcke alsbald eingehen müssen. Da sie in Willkürden auftreten, so ist der Schaden, den sie anrichten,

Artikel, die man unter E. vermißt, sind unter R anzufinden.

schönbewaldete, und eine untere, weidereichere, aber wegen der Frühlingschwellen des Stroms kaum anbaufähige Region unterscheidet. Durch fruchtbare Thäler fließen dem E. hier noch der Cowlitz und Willamette zu, nachdem er noch oberhalb der Rasladen den Des-Chutes-River aufgenommen hat. Gegen die Mündung des Stroms, die 3—11 km breit ist, finden sich mehrfach niedrige Inseln. Vor der durch die Raps Disappointment und Point-Adams markierten meerbusenartigen Mündung liegt eine Barre, die das Einlaufen schwierig und gefährlich macht, sodas der E. als Seehafen nur von geringem Nutzen ist.

Die früher nur auf Wasserstraßen beruhenden Verkehrsverhältnisse des Columbiagebietes sind in neuester Zeit durch den Bau des Eisenbahnnetzes der Northern Pacific-Bahn und der damit zusammenhängenden Bahnen (Oregon Railway and Navigation Company) völlig umgewälzt worden. Dieses Eisenbahnnetz steht seiner Vollendung bereits im J. 1883 entgegen. Die im Herbst 1882 schon im Betrieb befindlichen 1300 km Bahnstrecke lassen auch hier wie überhaupt in den Vereinigten Staaten infolge der wachsenden Konkurrenz der Eisenbahnen die Bedeutung der Wasserstraßen und so auch die des E. als solcher stetig zurüdtreten.

Genauer erforscht wurde der E. zum erstenmal von den Kapitänen Lewis und Clarke in den J. 1804 und 1805, nachdem er 1792 durch den Kapitän Robert Gray entdeckt worden war. Letzterer fuhr am 11. Mai des genannten Jahres auf der «Columbia Rediviva» von Boston in ihn ein, und von diesem Schiff erhielt er seinen Namen E.

Vgl. Biddle und Allen, «Narration of the Expedition of Lewis and Clarke» (2. Aufl., Philad. 1814; besorgt von Vidar, 2 Bde., Newyork 1843).

Columbia oder span. *Colombia* hieß (zu Ehren des Entdeckers von Amerika, Christoph Columbus) ein aus dem ehemaligen span. Vizekönigreich Neugranada und der Generallapitanie Caracas oder Venezuela gebildeter südamerik. Freistaat. Der Staat lag zwischen 12° 25' nördl. und 6° 15' südl. Br. und zwischen 60 und 82° westl. L. (von Greenwich) und grenzte im N. an das Karibische Meer, im O. an den Atlantischen Ocean, im SO. an Brasilien und Britisch-Guayana, im SW. an Peru und im W. an den Stillen Ocean. Auf einem Flächeninhalt von 2520 000 qkm zählte E. zur Zeit seiner Auflösung etwa 3 Mill. E., außer 200 000 Indianern. Die Republik, deren Bundeshauptstadt Bogoté, war in 12 Departements eingeteilt, nämlich Apure, Assuay, Boyaca, Cauca, Cundinamarca, Ecuador, Guayaquil, Magdalena, Orinoco, Panama, Venezuela und Julia. Sie verdankte ihren Ursprung dem Kampfe des nördl. Südamerikas gegen Spanien und wurde 1819 zuerst von Bolivar proklamiert. Der Kongress von E. trat im Jan. 1821 in Cucuta zusammen und veröffentlichte 30. Aug. desselben Jahres die Konstitution der Republik, die sich jedoch nur zehn Jahre hielt, indem sie sich ein Jahr nach dem Tode Bolivars (1831) auflöste und in die drei unabhängigen Venezuela, Neugranada (seit 1830) und Ecuador teilte.

(Vereinigte Staaten von) oder *Colombia* ist seit 1861 die südamerik. Republik, welche bis 1831 der in diesem Sinne den größten Föderativrepublik angehört hatte. Im N. vom cen-

tralamerik. Staat Costa-Rica und dem Karibischen Meer, im O. von Venezuela und Brasilien, im E. von Peru und Ecuador, im W. vom Stillen Ocean begrenzt, hat sie ein Areal von 830 670 qkm. Seiner Bodengefaltung nach zerfällt das Staatsgebiet in zwei Hauptteile, in das von den Cordilleren gebildete Hochland im W. und das ebene Tiefland im O. Jenes nimmt den größeren Teil E.s ein und umfaßt ein eigenes, an den mannigfaltigsten Bodenformen reiches Glied im System der südamerik. Cordilleras (s. d.), gebildet von drei Gebirgsketten, die vom Knoten von Pasto fächerartig ausgehen, fast parallel nach Norden streichen und durch die großen Längenthäler des Cauca- und Magdalenaströms (s. d.), der beiden, wie der Attrato (s. d.), nordwärts strömenden Hauptflüsse des Landes, getrennt werden. Die centrale Kette oder Cordillera von Quindiu und Suma-Paz trägt den Culminationspunkt des Landes, den 5584 m hohen Bullan von Tolima. Isolierte Gebirgssysteme von geringem Umfang sind im Norden die niedrige Itzmu-cordillere im Staate Panama und die 5520 m hohe Sierra Nevada de Sta.-Marta. Das große Tiefland auf der Ost- und Südostseite des Staatsgebietes ist ein Teil der centralen Ebenen Südamerikas, welcher den Übergang zur nordbrasil. Ebene und den Planos (s. d.) des Orinocogebietes bildet und dem letztern mittels des alten Rio Meta und Guaviare, wie dem Amazonasgebiet mittels des oberen Yapurá oder Caquetá und durch den Rio dos Laureos, einem rechten Nebenfluß des Rio Negro, seine Hauptgewässer zufendet. Von viel geringerer Ausdehnung sind die Küstenebenen an der Südküste und dem Antillenmeer, die nur ein bis 320 m sich erhebender Höhenzug trennt. In den Cordilleren E.s sind die erhabensten Gipfel fast ohne Ausnahme Trachyte, welche aus dem den Kern der höchsten Gebirgsketten bildenden, aber vielfach von sekundären und tertiären Schichten bedeckten Übergangs- und plutonischen Gestein hervortreten. Die Bullane verteilen sich in drei Gruppen: der Vulkan de Ruiz und der nahe Tolima (besonders bekannt durch seine Eruption vom 12. Mai 1595), der Purace und Cotará bei Popayan, der Vulkan von Pasto, der Luquerres oder El-Azufra, der Chilés und Cumbal. Diese Bullane sind fast alle noch thätig oder doch seit der Entdeckung thätig gewesen. Die nicht seltenen Erdbeben zeigen sich aber gewöhnlich nicht so zerstörend wie in Centralamerika. Das sekundäre Gebirge gehört ganz der Kreideformation an, welche hier durch ihre große Verbreitung und die ungeheure Mächtigkeit ihrer Schichten (in der Ostcordillera über 1900 m) sich auszeichnet. Hoch ausgebehter ist die tertiäre Formation und das angeschwemmte Land, die auch über den größten Teil der niedrigen Ebenen sich ausbreiten und den ganzen Küstenhöhenzug im Westen des Attratothal bilden, in größter Mächtigkeit jedoch im ganzen Magdalenathal vorkommen. Die Diluvialformation und die sehr ausgebehten Schuttmassen im Caucathal sowie auf der Hococ- und Westcordillera ist die Fundstätte von Gold und vielfach auch von Platina. (Vgl. Karte: Columbia, Venezuela, Ecuador, Peru und Bolivia.)

Das Klima zeigt sich in einem orographisch so wechselvollen Tropenlande wie E. im höchsten Grade mannigfaltig. In die Region des ewigen Schnees, dessen untere Grenze am Tolima 4670 m hoch liegt, ragen nur die höchsten Erhebungen. In

Kritik, die man unter C vermisst, sind unter B anzuführen.

ein ganz ungeheurer. Sie haben die Kartoffelernten der westl. Staaten Nordamerikas seit Jahren dermaßen vernichtet, daß man in vielen Distrikten den Anbau der Kartoffeln ganz aufgegeben hat. Alle bisher gegen sie versuchten Mittel haben sich unzulänglich erwiesen, so das Ablefen der Eier von den Blättern, der Larven (wozu man eigentümliche mechan. Apparate erfunden hat), das Überstreuen mit Asbestpulver u. dgl. Unter den letztern hat sich bisher arseniksaures Kupfersalz, sog. Scheele'sches oder Pariser Grün, am besten bewährt; da dasselbe jedoch ein heftiges Gift ist, so ist dessen Anwendung nur mit äußerster Vorsicht ratsam. Unaufhaltsam ist der C. im Laufe seit 1860 von Westen gegen Osten vorgeschritten; er legt jährlich ungefähr 80 km zurück, überall eine permanente Kolonie gründend, und hat gegenwärtig schon die Staaten der atlantischen Küste erreicht. Das Verdienst, die europ. Regierungen zuerst auf die heranrückende Gefahr, welche bei dem großen Kartoffelexport Nordamerikas eine sehr dringliche war, aufmerksam gemacht zu haben, gebührt dem Naturforscher J. J. von Eschsch, eidgenössischem Gesandten in Wien. Infolge seines Circulars im Frühjahr 1875 versuchten die meisten Staaten Europas sich durch ein Verbot der Einfuhr ameril. Kartoffeln dagegen abzuschließen.

Im J. 1877 trat der Käfer sowohl in der Nähe von Mülheim am Rhein als bei Torgau auf; ohne daß die Art und Weise, auf welche derselbe horthin gelangt, ermittelt werden konnte. Infolge der sofort seitens der preuß. Regierung angeordneten Maßregeln wurde aber der Käfer und seine Brut vertilgt und ist seitdem in Deutschland nicht wieder beobachtet. Nach Havenstein (vgl. Havenstein, «Der C., seine Lebensweise und seine Bekämpfung in Deutschland», in Frühling's «Landwirtschaftliche Zeitung», 1877) bestehen die sichersten Vertilgungsmittel in folgenden Maßnahmen: Absuchen der Käfer, Eier und Larven von dem Kartoffelkraute auf den heimgesuchten Aedern, Umgeben der betreffenden Stellen mit einem feil- und glattwandigen Graben, Besprengen der Grabenränder und des Krautes mit rohem Benzol, Abschneiden des Krautes des von dem Graben begrenzten Aderstücks auf 25 cm Tiefe, sorgfältiges Durchsuchen des letztern nach Puppen und schließliches Besprengen des umgegrabenen Landes mit Benzol. Vgl. die vom königl. preuß. Ministerium für Landwirtschaft herausgegebene, mit Abbildungen versehene Beschreibung des Käfers: «Der Kartoffel- oder Colorado-Käfer» (Berl. 1875); A. Gerstäder, «Der C. und sein Auftreten in Deutschland» (Kassel 1877). (Vgl. auch Tafel: Schädliche Insekten bei Artikel Insekten.)

Colostrum (lat.) oder Erstmilch, trübe, milchähnliche Flüssigkeit von alkalischer Reaktion, die in den letzten Wochen der Schwangerschaft und reichlicher in den ersten Tagen des Wochenbetts von den Brustdrüsen abgefordert wird, ist von dickerer Konsistenz als die spätere Milch, von gelblich-weißer Farbe und süßem Geschmack, sehr reich an Butter und Zucker und besteht aus einer serösen Flüssigkeit und zahlreichen mikroskopisch kleinen fetthaltigen Kügelchen, den sog. Colostrumkörperchen, die aus abgetötenen Epithelzellen der Drüsenbläschen und Drüsengänge hervorgehen. Das C. dient in den ersten Tagen zur Ernährung des Neugeborenen und befördert infolge seines großen Reichthums an

Salzen die Entleerung des Kindspechs. Vom dritten oder vierten Tage des Wochenbetts ab nimmt das C. eine veränderte Beschaffenheit an und es beginnt die eigentliche Milchabsonderung. (S. Milch.)

Colporteur und **Colporteur**, s. Kolporteur, vgl. Buchhandel, Bd. III, S. 672.

Colquhoun (spr. Cohuhn, Patric), engl. Nationalökonom, geb. 14. März 1745 zu Dumbarton in Schottland, ging im 16. Jahre nach Virginien, wo er sich dem Handel widmete, kehrte aber 1766 in sein Vaterland zurück und ließ sich als Kaufmann in Glasgow nieder, wo er zum Lord-Provost gewählt wurde. Es gelang ihm, der Stadt von der Regierung bedeutende Begünstigungen zu verschaffen. Die Parlamentsakte, welche 1788 die Manufakturisten vom Auktionszoll befreite, war Folge einer Darstellung des brit. Baumwollhandels, die C. dem Minister Pitt überreichte. Auf einer Reise nach den Niederlanden legte er den Grund zu dem großen Betriebe, welchen die Baumwollwaren aus Schottland und Manchester nach dem Kontinent erhielten. In London, wohin er sich 1789 wendete, verwaltete er seit 1792 ein Polizeiamt und schrieb «On the police of the metropolis» (1796; deutsch, Bpz. 1800). Durch ihn wurde dem schamlosen Diebstahl, welchem die Schiffe auf der Themse ausgesetzt waren, abgeholfen und so das Eigentum der fremden wie der einheimischen Seefahrer gesichert. Nicht minder suchte er die Not der Armen zu mildern, begründete Sappenanstalten und machte in dem «New system of education for the labouring people» (Lond. 1806) und «Treatise on indigence» (Lond. 1807) Vorschläge zur Hebung der untern Klassen. Sein letztes großes Werk: «On the population, wealth, power and resources of the British Empire» (Lond. 1814; deutsch von Fid. Narnb. 1815), ist immer noch von Bedeutung. C. wurde 1804 von Hamburg, nachher auch von Bremen und Lübeck zum Agenten in London erwählt und starb 25. April 1820. — Ein Patric C., Enkel des vorigen und Sohn James C.'s, Geschäftsträgers der Hansestädte in London, geb. 1815, studierte bis 1837 in Cambridge und dann in Heidelberg, wo er als Doktor der Rechte promovierte. Vom König von Sachsen wurde er später zum Hofrat und vom Großherzog von Oldenburg zum Legationsrat ernannt. Im J. 1841 wurde er Oberrichter der Ionischen Inseln und erhielt die Ritterwürde. Er ist Verfasser des «Summary of the Roman civil law, illustrated by the Mosaic, Canon, Mahomedan, English and foreign laws» (8 Bde., Lond. 1849—60).

Colt (Samuel), amerik. Ingenieur, geb. 19. Juli 1814 in Hartford in Connecticut, zeigte von frühester Jugend an bedeutendes mechan. Talent, entließ aber im Alter von 14 J. der Schule und ging als Schiffsjunge auf einem Ostindienfahrer nach Kalkutta. Auf dieser Reise erforderte er ein Revolver (s. d.), dessen hölzernes Modell noch aufbewahrt wird. Nach seiner Rückkehr begann C. noch während der Lehrling in der Fabrik zu Ware in Massachusetts war, sich auch wissenschaftlich auszubilden, und einige Jahre später unternahm er eine Reise durch die Union und Britisch-Amerika, wo er Vorträge über Chemie hielt. Mit den auf diese Weise gewonnenen Mitteln verfolgte er seine Erfindung weiter und nahm 1835 sein erstes Patent dafür. Die erste in Patterson im Staate Newyork mit einem Kapital von 300000 Doll. gebildete

Artikel, die man unter C. vermischt, sind unter B. aufzusuchen.

Kompagnie zur Anfertigung des Coltschen Revolvers fallierte 1842. C. nahm erst 1847 während des mexil. Kriegs seine Fabrication wieder auf und führte den ersten ihm von der Regierung der Vereinigten Staaten gegebenen Auftrag von 1000 Revolvern in seiner in Newhaven neuerrichteten Fabrik aus. Da sich seine Waffen im Felde bewährten, so folgte bald ein Auftrag dem andern. C. fand Hartford günstiger für seine Zwecke gelegen und richtete dort 1862 seine großen Werkstätten ein, auf deren Ausbau und Ausstattung er seitdem mehr als 1 Mill. Doll. verwandte, und in welchen er täglich 1000 Handfeuerwaffen verschiedenster Art fertig stellen konnte. Die starke Auswanderung nach Californien und Australien vergrößerte die Nachfrage nach Revolvern ungemein, während zugleich die Vereinigten Staaten den Revolver als regelmäßige Waffe in die Arme einführten. Den eigentlichen Aufschwung nahm die Revolverfabrication aber erst im ameril. Bürgerkriege, während dessen jedoch C. 10. Jan. 1862 zu Hartford starb.

Colton (Charles Caleb), engl. Schriftsteller, geb. um 1780 zu Salisbury, erhielt seine Bildung zu Eton und Cambridge und war dann lange Zeit Geistlicher in Devonshire. Nachdem er verschiedene Poesien ohne Bedeutung veröffentlicht hatte, erregte er 1820 Aufsehen durch seine vorzügliche Sentenzenammlung *«Lacon, or many things in few words»*, die binnen Jahresfrist sechs Auflagen erlebte. Später schrieb er noch *«Remarks on the talents of Lord Byron»* und *«The Tendencies of Don Juan»*. Seine Leidenschaft für das Spiel stürzte ihn so tief in Schulden, daß er 1828 nach Amerika entflo. Nach ein paar Jahren lehrte er zurück und ging nach Paris, wo er das Leben eines Spielers von Profession führte; aus Furcht vor einer unvermeidlichen chirurgischen Operation erschloß er sich 28. April 1832 zu Fontainebleau.

Coluber, s. Katter.

Colum (lat.), Sieb, Seihgefäß, Durchschlag.

Columba (lat.), Taube.

Columba, heiliger, s. unter Jona.

Columbanus, der Heilige, einer der ältesten Bekämpfer des Christentums unter den Germanen, geb. um 550 in Irland im Distrikt Leinster, wurde im Kloster Bangor in Wales unter dem beil. Congall gebildet und begab sich um 596 mit 12 Genossen nach Burgund, wo er zu Anegray, Luxeuil, Fontaines, Besançon und andern Orten Klöster begründete mit einer weit strengern Ordnung als die später allgemein eingeführte des heil. Benedikt. Als C. dem König Theodorich wegen seines sittenlosen Lebens Vorhaltungen machte, ließ dessen Grobmutter Brunhild ihn ergreifen und nach Rantes schleppen (610), um ihn nach Irland zurückzuführen. C. jedoch floh zu Chlothar II. von Neutric, später zu Theodebert von Austrasien, unter dessen Schutze er mit seinen Schülern, unter denen **Walus** der bedeutendste, weite Wanderungen rheinwärts machte und zu Dregenz am Bodensee eine Niederlassung gründete. Als aber dies Gebiet in Theodorichs Gewalt kam, wandte sich C. 613 in die Lombardel. Hier stiftete er das berühmte Kloster Bobbio, wo er 615 starb. Die Legende hat sein Leben mit zahlreichen Wundererzählungen ausgeschmückt. Er ward heilig gesprochen und der 21. Nov. als sein Gedächtnistag bestimmt. Seine Schriften sind herausgegeben von Fleming (Löwen 1757). Vgl. Besser, *«Der heilige C.»* (Lpz. 1857);

Katolf, *«Die Glaubensboten in der Schweiz vor St. Gallus»* (Luzern 1871).

Columbia oder Oregon, ein bedeutender Fluß im nordwestl. Teil der Vereinigten Staaten von Amerika, hat einen Lauf von beinahe 1950 km mit einem Stromgebiet von etwa 600000 qkm. Einen großen Teil des letztern umfaßt das sog. Columbiabassin (Great Plain of the Columbia River), ein zwischen dem Kastabengebirge im W., dem Felsengebirge im O. und zwischen 46° und 48° nördl. Br. liegendes ringsum abgeschlossenes Becken, das als ein ehemaliger, jetzt entwässerter See anzusehen ist. Der C. entspringt in Britisch-Columbia auf dem westl. Abhang des Felsengebirges etwa unter 50° 30' nördl. Br. und 116° westl. L. (von Greenwich) aus dem Kleinen Ottersee und mündet unter 46° 15' nördl. Br. und 124° westl. L. (von Greenwich) in den Stillen Ocean. Er fließt anfänglich bis 52° 10' nördl. Br. nach NW., wendet sich dann plötzlich fast direkt nach S., bis er, zuvor noch vom O. her den Kootenay (auch Kootanie, McGillivray) aufnehmend, unter 49° nördl. Br. und 117° 35' westl. L. (von Greenwich) in das Gebiet des nordameril. Territoriums Washington eintritt, um sich mit dem gleich wasserreichen Charles-Fort oder Flathead-River zu vereinigen. Von hier ab verfolgt der C. zunächst einen südwestl. Lauf, stürzt sich dabei noch oberhalb des Fort Colville in den Kesselfällen (Kettlefalls) und Thomsons Stromschnellen herab und nimmt vom O. den Spokane auf. Bei 47° 55' nördl. Br. und 118° 25' westl. L. (von Greenwich) angelangt, strömt er dann erst durch kulturfähiges Land (Bottoms), dann bis Fort Oinalane, wo er vom N. her den gleichnamigen Zufluß empfängt, zwischen bewaldeten Ufern, welche, nachdem sich der C. im allgemeinen wieder nach S. gewandt hat, von hier abwärts nach Wallula (unter 46° 5' nördl. Br. und 119° westl. L. [von Greenwich]) zu hoch und felsig werden. Die zahlreichen Stromschnellen (Burdland, Gualquil, Island, Priest-Rapids) auf dieser Strecke sind der Bootschiffahrt nicht gefährlich. In diesem Teile seines Laufs vereinigt sich auch vom W. her der Yakima mit dem C., während er vom O. noch oberhalb Wallula seinen größten Zufluß, den über 1450 km langen Lewis-Fort oder Schlangensfluß (Snake, auch Saptin-River genannt) erhält. Dieser, auf dem riesigen Gebirgsknoten des Windriver-Range und im Yellowstone-Nationalpark in unmittelbarer Nähe des Missouri- und Coloradogebietes entspringend, führt dem Hauptflusse eine große Menge Wassers, das er auf einem weiten Gebiete im S. und SW. des Columbiabassins gesammelt hat, zu. Der C., nun ein mächtiges Gewässer, strömt, die Grenze zwischen Washington und Oregon bildend, von Wallula an in einem von basaltischen Steinen eingeengt Bett in westl. Richtung dahin, durchstürzt ein schön bewaldetes Querthal des Cascade-Range mit einer Folge von Stromschnellen (den Kastaben des C.) und nimmt endlich seinen Lauf in die Küstenregion. Zu beiden Seiten jenes Querthals ragen zwei mit ewigem Schnee bedeckte Riesentegel der Kastabenkette, Mount-Hood und Mount-St.-Helens, empor. Unterhalb der Kastaben strömt der C. noch 265 km weit, in allen Jahreszeiten für Seeschiffe bis zu Vancouver (185 km oberhalb der Mündung) fahrbar und abwechselnd 5—8 km breit, erst durch bewaldetes Hüggelland, dann durch Prärien, bei denen man eine obere,

Krittel, die man unter C. vermilt, sind unter K. anzusehen.

Schönemalwätere, und eine untere, wechereiche, aber wegen der Frühlingsschwellen des Stroms kaum anbauwürdige Region untercheidet. Durch fruchtbarere Thäler fließen dem C. hier nach der Columbia und Willamette zu, nachdem er noch oberhalb der Mäsladen den Les-Chutes-River angetroffen hat. Gegen die Mündung des Stroms, die 3—11 km breit ist, finden sich mehrfach niedrige Inseln. Vor der Mündung die Flaps Disappointment und Point-Adams markierten meerbusenartigen Mündung liegt eine Barre, die das Einlaufen schwierig und gefährlich macht, sodass der C. als Seehafen nur von geringem Nutzen ist.

Die früher nur auf Wasserstraßen beruhenden Verkehrsverhältnisse des Columbiagebietes sind in neuester Zeit durch den Bau des Eisenbahnnetzes der Northern-Pacific-Bahn und der damit zusammenhängenden Bahnen (Oregon Railway and Navigation Company) völlig umgewälzt worden. Dieses Eisenbahnnetz sieht seiner Vollendung bereits im J. 1883 entgegen. Die im Herbst 1862 schon im Betrieb befindlichen 1300 km Bahnstrecken lassen auch hier wie überhaupt in den Vereinigten Staaten infolge der wachsenden Konkurrenz der Eisenbahnen die Bedeutung der Wasserstraßen und so auch die des C. als solcher stetig zurücktreten.

Genauer erforscht wurde der C. zum erstenmal von den Kapitänen Lewis und Clarke in den J. 1804 und 1805, nachdem er 1792 durch den Kapitän Robert Gray entdeckt worden war. Letzterer fuhr am 11. Mai des genannten Jahres auf der «Columbia Rediviva» von Boston in ihn ein, und von diesem Schiff erhielt er seinen Namen C.

Vgl. Biddle und Allen, «Narration of the Expedition of Lewis and Clarke» (2. Aufl., Philad. 1814; besorgt von Vidar, 2 Bde., Newyork 1843).

Columbia oder span. Colombia. Columbia hieß (zu Ehren des Entdeckers von Amerika, Christoph Columbus) ein aus dem ehemaligen span. Vizekönigreich Neugranada und der Generalkapitanie Caracas oder Venezuela gebildeter südamerik. Freistaat. Der Staat lag zwischen 12° 25' nördl. und 6° 15' südl. Br. und zwischen 60 und 82° westl. L. (von Greenwich) und grenzte im N. an das Karibische Meer, im O. an den Atlantischen Ocean, im SW. an Brasilien und Britisch-Guayana, im S.W. an Peru und im W. an den Stillen Ocean. Auf einem Flächeninhalt von 2520 000 qkm zählte C. zur Zeit seiner Auflösung etwa 3 Mill. E., außer 200 000 Indianern. Die Republik, deren Bundeshauptstadt Bogotá, war in 12 Departements eingeteilt, nämlich Apure, Assuay, Boyaca, Cauca, Cundinamarca, Ecuador, Guayaquil, Magdalena, Orinoco, Panama, Venezuela und Julia. Sie verbannte ihren Ursprung dem Kampfe des nördl. Südamerikas gegen Spanien und wurde 1819 zuerst von Bolívar proklamiert. Der Kongress von C. trat im Jan. 1821 in Cucuta zusammen und veröffentlichte 30. Aug. desselben Jahres die Konstitution der Republik, die sich jedoch nur zehn Jahre hielt, indem sie sich ein Jahr nach dem Tode Bolívars (Nov. 1831) auflöste und in die drei unabhängigen Republiken Venezuela, Neugranada (seit 1861 Columbia) und Ecuador teilte.

Columbia (Bereinigte Staaten von) oder Columbia nennt sich seit 1861 die südamerik. Republik Neugranada, welche bis 1831 der in diesem Jahre aufgelösten großen Föderativrepublik Columbia (s. d.) angehört hatte. Im N. vom cen-

tralamerik. Staat Costa-Rica und den karibischen Meer, im O. von Venezuela und Brasilien, im S. von Peru und Ecuador, im W. vom Stillen Ocean begrenzt, hat sie ein Areal von 530 670 qkm. Seiner Bodengekaltung nach zerfällt das Staatsgebiet in zwei Hauptteile, in des von den Cordilleren gebildete Hochland im N. und des ebene Tiefland im O. Jenes nimmt den größten Teil des in und umfasst ein cañon, an dem mannigfaltigen Bodenformen reiches Gebiet im Westen der südamerik. Cordilleras (s. d.), gebildet von drei Gebirgszweigen, die vom Knoten von Taito südwestlich ausgehen, fast parallel nach Norden streichen und durch die großen Längenthäler des Cauca- und Magdalena-Stroms (s. d.), der beiden, wie der Arato (s. d.), nordwärts strömenden Hauptflüsse des Landes, getrennt werden. Die centrale Kette oder Cordillera von Orinabia und Suma-Paz trägt den Culminationspunkt des Landes, den 5584 m hohen Vulkan von Tolima. Isolierte Gebirgsysteme von geringem Umfang sind im Norden die niedrige Simons-Cordillera im Staate Panama und die 5520 m hohe Sierra Nevada de Sta. Marta. Das große Tiefland auf der Ost- und Südostseite des Staatsgebietes ist ein Teil der centralen Ebenen Südamerikas, welcher den Übergang zur nordbrasil. Ebene und dem Planos (s. d.) des Orinocagebietes bildet und dem letztern mittels des obern Rio Negro und Guaviare, wie dem Amagonsgebiet mittels des obern Napurá oder Caquetá und durch den Rio dos Uaupes, einem rechten Nebenfluß des Rio Negro, seine Hauptgewässer zusetzt. Von viel geringerer Ausdehnung sind die Küstenebenen an der Südküste und dem Antillenmeer, die nur ein bis 320 m sich erhebender Höhenzug trennt. In den Cordilleren C. sind die erhabensten Gipfel fast ohne Ausnahme Trachyte, welche aus dem Kern der höchsten Gebirgszweige bildenden, aber vielfach von sekundären und tertiären Schichten bedeckten Übergangs- und plutonischen Gestein hervortreten. Die Vulkanen verteilen sich in drei Gruppen: der Volcan de Anz und der nahe Tolima (besonders bekannt durch seine Eruption vom 12. Mai 1595), der Purac und Sotará bei Popayan, der Vulkan von Pasto, der Luquerres oder El-Azufzal, der Chiles und Cumbal. Diese Vulkanen sind fast alle noch thätig oder doch seit der Entdeckung thätig gewesen. Die nicht seltenen Erdbeben zeigen sich aber gewöhnlich nicht so zerstörend wie in Centralamerika. Das sekundäre Gebirge gehört ganz der Kreidformation an, welche hier durch ihre große Verbreitung und die ungeheure Mächtigkeit ihrer Schichten (in der Cordillera über 1900 m) sich auszeichnet. Noch ausgebreiteter ist die tertiäre Formation und des angeschwemmte Land, die auch über den größten Teil der niedrigen Ebenen sich ausbreiten und den ganzen Küstenhöhenzug im Westen des Aratothal bilden, in größter Mächtigkeit jedoch im ganzen Magdalenaenthal vorkommen. Die Diluvialformation und die sehr ausgebreiteten Schuttmassen im Caucaetal sowie auf der Choco- und Westcordillera ist die Fundstätte von Gold und vielfach auch von Platina. (Vgl. Karte: Columbia, Venezuela, Ecuador, Peru und Bolivia.)

Das Klima zeigt sich in einem orographisch so wechselvollen Tropenlande wie C. im höchsten Grade mannigfaltig. In die Region des ewigen Schnees, dessen untere Grenze am Tolima 4670 m hoch liegt, ragen nur die höchsten Erhebungen. In Mittel-, die man unter C. versteht, sind unter R. aufzuführen.

COLUMBIA, VENEZUELA, ECUADOR, PERU AND BOLIVIA





der Region der Paramos (rauhe und trodene, windige und unbewohnte Bergeindden) ist die mittlere Temperatur 9° C., sinkt aber zuweilen auf 4° C. und nicht selten fällt auch etwas Schnee. Die Tierra fria nimmt einen großen Teil des Hochlandes ein, und eine noch größere Ausdehnung hat die Tierra templada, zu welcher, außer den untern Stufen der Cordilleren und deren niedrigeren Ausläufern, die Hochthäler des Cauca und Magdalena gehören. Der bei weitem größte Flächenraum gehört indes der Tierra caliente an, nämlich die sämtlichen Küstenebenen, die untern Thäler des Cauca und Magdalena und das weite Tiefland im Osten. Die von der Konfiguration des Bodens bedingten Verhältnisse der Witterung, der Regenzeit und selbst der Jahreszeiten bewirken eine große Verschiedenheit der Salubrität des Klimas. Den größten Teil des Landes kann man als gesund betrachten, und obgleich in den milden Regionen der Gesundheitszustand des Volks im allgemeinen kein günstiger ist (bösartige Hautkrankheiten, auch Leprose), so trägt doch daran hauptsächlich der gesunde Kulturzustand die Schuld. Wirklich ungesund sind nur die feuchten und sumpfigen Küstenniederungen mit ihrem excessiv heißen Klima. Die Flora ist, mit Ausnahme der fahlen Paramos, eine sehr mannigfaltige, reiche und üppige. Die Baumgrenze reicht am Tolima bis 3360 m, die Grenze der Gerste bis 3000 m. Ein sehr großer Teil des Landes ist noch mit Urwäldern bedeckt, welche treffliches Bauholz, den kostbaren Chinabaum (s. d.), den sog. Bernbalsam und viel Kauchul zur Ausfuhr liefern, während die vielfach wild wachsende Vanille nicht zum Export gesammelt wird. Die Fauna ist ebenfalls sehr reich und kommt im allgemeinen in den nützlichen Tieren (Hirsch, Tapir, Armadill, Tauben u. s. w.) wie in den schädlichen und lastigen (Jaguar, Schlangen, Mosquitos u. s. w.) mit der von Centralamerika überein.

Die Bevölkerung C. S. belief sich, mit Ausschluß der unabhängigen Indianer (Indios bravos), nach dem Census von 1870 auf 2951323, wovon etwa 50 Proz. Weiße, die übrigen Farbige und Mischlinge sind. Dazu kommen etwa 50000 nicht-civilisirte Indianer. Seit 1. Jan. 1852 ist die Sklaverei aufgehoben. Die physische Kultur steht auf sehr niedriger Stufe. Obgleich die Kulturpflanzen aller Zonen vorzüglich gedeihen, wird davon doch kaum der eigene Bedarf erzeugt. Angebaut werden fast alle Nahrungsgewächse, doch mit sehr geringer Sorgfalt. Mais und die fast ohne alle Kultur wachsenden Bananen- oder Pfingstfrüchte gewähren die Hauptnahrungsmittel. Reis wird wenig, Weizen noch weniger gebaut, und selbst der Kalao reicht für den starken Verbrauch nicht aus. Die einzigen Kulturpflanzen, welche erhebliche Exportartikel liefern, sind Tabak (von Sabalera im Magdalena- und von Palmira im Cauca) und Kaffee, der in der Tierra fria vorzüglich gedeiht, und dessen Anpflanzung neuerdings besonders in der Provinz Cauca Aufschwung genommen. Bei der Inbolenz der Bevölkerung ist indes für den Kaffeebau die Arbeitskräfte, emso für den Anbau des Indigo und der Baumwolle. Zuder wird ziemlich viel in den tiefen Thälern gebaut, aber wegen der Mangelhaftigkeit des Ertrags ist eine Konkurrenz mit Westindien unrentabel. Die Viehzucht, im ganzen ohne Bedeutung, bildet in einigen Landesteilen die Hauptbe-

schäftigung. Der Industriebetrieb ist sehr gering, und es sind eigentlich nur zwei Manufakturen, die Anfertigung von Hängematten und groben Geweben aus Baumwolle und das Flechten von sog. Panamahüten, zu nennen. Einige Bedeutung seit Freiebung der Dampfschiffahrt auf dem Rio Magdalena hat auch der Schiffbau erlangt. Kennenswert ist die Branntweinbrennerei aus Zuder, welche von der Regierung verpachtet und zum Teil im großen, meist von Fremden, betrieben wird. Zudersiedereien gibt es viele, doch ist die Fabrikation unvollkommen. Seit der Aufhebung des Tabakmonopols hat die Fabrikation von Cigarren in einigen Städten Aufschwung genommen. Der Bergwerksbetrieb ist im Verhältnis zu dem Metallreichtum des Landes nicht bedeutend. Der größte Teil des Goldes wird durch Waschen gewonnen, namentlich in den goldreichen Provinzen Choco und Cauca. Der bergmännische Betrieb der Goldminen von Antioquia geschieht seit längerer Zeit durch engl. Kompagnien, die aber dabei wenig Glück gemacht. Die bedeutendsten Silberminen sind die von Sta. Ana bei Mariquita. Berühmt sind seit der Entdeckungzeit die Smaragdgruben von Mujo und Somondoco auf dem Plateau von Bogotá, auf welchem sich auch die unerschöpflichen Steinsalzlager von Zipaquirá, die Kupferminen von Monquirá und die Eisensteinlager bei Pascho befinden. Auch Steintohlenlager finden sich dort und in andern Landesteilen, namentlich am Rio Magdalena. Bemerkenswert sind außerdem die mächtigen Asphaltilager in den Gebirgen von Ocaña und des Quindiu, sowie Schwefellager in verschiedenen Gegenden und Lager sehr schönen Bernsteins unweit Honda, die oft Stüde von 12 Pf. Gewicht liefern und neuerdings von einer Gesellschaft ausgebeutet werden. Der Handelsbetrieb entspricht dem außerordentlichen Produktenreichtum noch in keiner Weise. C. ist, wie kein anderer Staat Südamerikas, von zwei Ozeanen bespült, an beiden, außer der herrlichen Bai von Panama, dem Verbindungspunkt zwischen Eurapa, Westamerika und Ostasien, mit mehreren bedeutenden Häfen ausgestattet, also durch eine sehr vorteilhafte Handelslage begünstigt. Aber die Inbolenz der Bevölkerung, der Mangel an Industrie und die Schwierigkeit des Verkehrs zwischen dem Innern und den Seehäfen hindern den kommerziellen Aufschwung. Fahrstraßen gibt es nur auf den Hochebenen von Bogotá. Die einzige große, wichtige Verkehrsstraße bietet der Magdalena-Fluss, auf dem unter größter Anstrengung der Regierung die Dampfschiffahrt eingeführt worden. Wöchentlich fahren jetzt Dampfer von Panama nach den Haupthäfen am Stillen Ocean bis San-Francisco, zweiwöchentlich landen neuport Dampfer in Aspinwall (Colon), sowie auch engl.-franz. Linien, und 1873 ward eine amer. Linie zwischen Neuyork, Sta. Marta, Sabanilla und Cartagena eröffnet. Die ganze Schiffahrt umfaßte 1879/80 966 Segelschiffe von 61584 t und 661 Dampfschiffe von 643372 t. Die seit längerer Zeit sehr freihinnige Handelspolitik hat bisher nur wenig zur Belebung des auswärtigen Handels beigetragen. Die fremden Flaggen sind der nationalen gleichgestellt in der Küsten- wie in der Dampfschiffahrt auf den Flüssen. Im J. 1879/80 erreichte die Einfuhr die Summe von 10387003, die Ausfuhr 18804981 Besos (à 4 Reichsmark). Fast die Hälfte des Handels geht über den Isthmus mit den

Artikeln, die man unter C vermißt, sind unter B anzuzählen.

Diesen Panama und Colon ober Äspinwall. Dort wurde 1870 der Transit auf der 1853 eröffneten Eisenbahn auf 100 Mill. Doll. geschätzt. Der Hauptexport G. geht über Sabanilla. Die bedeutendsten Ausfuhrgegenstände sind Chinarinde, Tabak, Strohhüte, Häute, Edelmetalle, Baumwolle, Rautschut und neuerdings auch Kaffee. Außer der Panama-Eisenbahn, 75 km lang, gibt es noch die von Sabanilla nach Baranquilla (etwa 28 km) und die von Villamizar nach Altoviento (18 1/2 km). Im Bau begriffen ist die Eisenbahn von Cucuta nach dem Hafen Puerto-Villamizar am Flusse Julia (60 km). Seit 1881 gehört G. dem Weltpostverein an. Die Länge der Telegraphenlinien belief sich 1879—80 auf 2960 km. Zu dem von Lesseps (ohne Tunnel und Schleusen) projektierten Kanal von Colon nach Panama wurde 1880 mit dem Vorarbeiten begonnen.

Wie in der physischen, so steht G. auch in der sittlichen und intellektuellen Kultur auf sehr niedriger Stufe. Die früher überaus reiche und mächtige Kirche ist seit der Losreißung des Landes von Spanien sehr an Besitz und Ansehen gesunken. Es bestehen noch ein Erzbistum zu Bogotä und fünf Bistümer zu Popayan, Cartagena, Sta. Marta, Antioquia und Panama. Der Klerus ist durchgängig unwissend ohne veredelnden Einfluß auf das Volk. Den prot. Konfessionen ist völlige Freiheit des Kultus gewährt. Das Volksschulwesen befindet sich in der traurigsten Verfassung. Von höhern Unterrichtsanstalten gibt es eine, freilich nicht bedeutende, Universität zu Bogotä, sowie eine ziemlich Anzahl von Kollegien und Priesterseminaren. Die Finanzen des Staats waren von jeher in elendem Zustande. Bei der Teilung der Schuld der alten Föderativrepublik G. übernahm die damalige Republik Neugranada 50 Proz. im Betrage von 3406500 Pfd. St. und dazu noch 1844 die auf Ecuador kommenden 21 1/2 Proz., im Betrage von 1464795 Pfd. St. Durch die rückständigen Zinsen und neuen Anleihen wuchs die Gesamtschuld noch mehr an, endlich wurde im J. 1879/80 die Bezahlung der äußern Schuld eingestellt. Sie belief sich am 31. Aug. 1879 auf 9911219 innere und 10064000 Pesos äußere Schuld. Die Haupteinnahmequellen sind die Zölle, das Salz- und das Branntweinmonopol. Im J. 1879—80 gab man die Einnahmen auf 5651906 Pesos, darunter 8 Mill. Pesos für Zölle, die Ausgaben dagegen auf 5778576 Pesos an. Das liberale Heer zählt in Friedenszeit angeblich 3000 Mann. In Kriegsfällen sind die einzelnen Staaten gehalten, ein Kontingent von 1 Proz. der Bevölkerung zu stellen. Eine Kriegsmarine ist nicht vorhanden. Nach der Konstitution, die vom 8. Mai 1863 datiert, besteht eine repräsentative Volksregierung, gegründet auf National-souveränität. Die legislative Gewalt hat eine Kammer der Volksrepräsentanten (61), deren einer auf 50000 G. kommt, und ein Senat der Bevollmächtigten der neun Staaten, deren ein jeder drei sind. Die executive Gewalt üben der Präsident und vier Minister (Secretarios). Der Präsident, zugleich Oberbefehlshaber der Truppen, wird auf zwei Jahre durch die absolute Mehrheit der neun Staaten, in den Staaten selbst aber durch 1/3 erwählt. Der Anfang einer neuen Präsidentschaftsperiode ist auf den 1. April festgesetzt. Mitglieder des obersten Gerichtshofs zu Bogotä werden von den Legislativen der neun Staa-

ten gewählt. Die Föderativrepublik besteht aus den neun Staaten Panama, Magdalena, Bolivar, Santander, Antioquia, Bogaca, Cundinamarca, Tolima und Cauca, den Territorien San Andres y Providencia, Guajiro, Sierra Nevada y Mari-lones, Casanare, San-Martin und dem Gebiet östlich der Cordilleren. Die Bundeshauptstadt ist Bogotä. Das Wappen der Republik zeigt im obern goldenen Felde zwei Füllhörner, im mittlern einen rote Freiheitsmütze, im untersten die Landenge von Panama mit einem Segelschiffe auf jedem der beiden Ozeane. Die Flagge ist gold, blau und rot horizontal gestreift.

Geschichtliches. G. gehörte einst zu dem span. Vizekönigreiche Neugranada, welches 1718 aus der bereits 1547 gegründeten gleichnamigen Generallapitanie hervorgegangen war. Seit 1710 wurde dazu auch die Presidencia Quito, d. i. Ecuador (s. d.), gerechnet. Die Spanier hatten sich zunächst hauptsächlich auf den Hochebenen der Cordilleren niedergelassen, auf den Trümmern des Kulturstaates Cundinamarca der Ruizcas, dessen König in der Stadt Tunja residierte. Nach der Losreißung von der span. Herrschaft 1811 bildete der nördl. Teil des Vizekönigreichs mit Venezuela (s. d.) seit 17. Dez. 1819 die Centralrepublik C. deren Konstitution vom Kongreß zu Cucuta 1821 proklamiert wurde, und welcher sich im Mai 1822 auch Ecuador anschloß. Aber diese Schöpfung Bolivar's (s. d.) verfiel schon vor dessen Tode, indem der zur Feststellung einer neuen Konstitution nach Bogotä berufene Kongreß, ohne diese Aufgabe erledigen zu können, 11. Mai 1830 seine Sitzungen schloß und, wie schon im Nov. 1829 Venezuela, so nun auch Ecuador sich von dem Bunde trennte. Die nur 10 Jahre vereint gewesen drei Glieder konstituierten sich zu selbständigen Republiken. Die erste Konstitution der neuen Republik Neugranada proklamierte der Kongreß zu Bogotä 21. Nov. 1831. Der Staat hatte jedoch nur wenige Jahre hindereinander innere Ruhe. Liberale, liberale und militärische Revolutionen und Aufstände wechselten miteinander und erhielten das Land fast ununterbrochen in Aufregung. Zunächst entspann sich der Kampf zwischen den sog. Liberalen oder Patrioten und den Bolivianos, welche in der letzten Zeit Bolivar's diktatorische Gewalt verteidigt hatten. Die erste Wahl, welche stattfand, verfiel 9. März 1833 dem General Santander die Präsidentswürde auf vier Jahre. Unter seiner Verwaltung übernahm Neugranada die Hälfte der Gesamtschuld von G. Dies und die Parteileidenheiten gegen die Bolivianos hatten zur Folge, daß bei der Wahl 1837 nicht der von Santander begünstigte General José Maria Obando, sondern der Kandidat der Opposition, Dr. José Ignacio de Márquez, zum Präsidenten erhoben wurde. Er entwiderte sich jetzt eine Insurrektion, an deren Spitze Obando stand, und ein grausamer Bürgerkrieg stürzte 1839—41 das Land in das tiefste Elend. Endlich wurde der Aufstand bewältigt, und Dr. Márquez erreichte nach einer Periode der furchterlichsten Stürme das gesegnete Ende seines Mandats. Sein Nachfolger ward 2. Mai 1841 General Don Pedro Alcántara Herrán, einer der Befürworter der Insurrektion.

Am 19. Okt. 1840 hatte sich Cartagena von der Republik getrennt; bald darauf folgten auch andere Provinzen. Am 18. Juni 1841 beschworen 7

Kritiker, die man unter G. versteht, sind unter R. aufzuführen.

Panama die Provinzen Panama und Veragua eine neue Konstitution, durch welche dieselben unter dem Namen des Staats des Isthmus von Panama sich für unabhängig erklärten. Doch vereinigten sie sich wieder mit Neugranada. Auf General Herran folgte 1845 General Tomas Cipriano Mosquera. Unter diesen drei, vom Geiste der Mäßigung besessenen Präsidentschaften konnte sich das Land allmählich wieder erholen. Unter Herran wurde die Verfassung reformiert, der öffentliche Unterricht befördert und mit den engl. Staatsgläubigern ein Vertrag abgeschlossen. Unter Mosquera ward ein großer Teil der einheimischen Schuld getilgt, der Handel mit Gold und Tabak für frei erklärt, die Dampfschiffahrt auf dem Magdalenaströme ins Leben gerufen, die Hollarische revidiert, Schulen für Mineralogie, Geologie und Botanik gegründet und die Einwanderung begünstigt. Ein im Anfang Mai 1846 mit Ecuador ausgebrochener Krieg endete schon 29. Mai mit dem Frieden zu Sta. Rosa de Carchi. Inzwischen fehlten die genannten drei Präsidenten nacheinander darin, daß jeder von ihnen großmüthig Amnestie bewilligte. Die Folge davon war, daß die revolutionäre Partei sich von neuem organisieren konnte. Sie vereinigte ihre Stimmen auf einen neuen Kandidaten, den General José Hilario Lopez, der auch 7. März 1849 zum Präsidenten gewählt wurde. Man ging an die Durchführung einer Reihe von Veränderungen, welche die Herstellung der reinen Demokratie bezweckten, aber nur abermals zur Anarchie führten. Bei der Präsidentenwahl des J. 1853 wurde der von der Regierung und den demokratischen Gesellschaften unterstützte bisherige Generalkommandant, General José Maria Obando, gewählt. Schon 1843 und 1851 waren Verfassungsänderungen vorgenommen. Von tiefgreifenden Folgen war die decentralisierende Konstitution von 1853. Eine Zusatzakte derselben beleiht jeder Provinz das Recht vor, sich mit Zustimmung des Kongresses zu einem eigenen, souveränen Staate zu erklären und mit dem Mutterstaate Neugranada in Föderationsverband zu treten. Davon machte 11. Juni 1856 Antioquia und 27. Febr. 1857 Panama Gebrauch.

Auf Obando folgte in der Präsidentschaft 1867 — 61 Mariano Ospina, ein gebildeter Rechtsgelehrter, der für den fähigsten Kopf und für einen durchaus rechtlichen Mann galt. Er wollte mit aller Energie die Ordnung mit der Freiheit zur Geltung bringen, aber es gelang ihm dies nur auf kurze Zeit. Mosquera konnte es nicht verschmerzen, daß sein an Kenntnissen und Geist ihm überlegen rival Ospina Präsident geworden, und gab das Geld und den Namen zu einer Bewegung, die seit 1859 zu einem allgemeinen Bürgerriege entbrannte. Die Hauptveranlassung zu diesem Wirren gab die längst vorbereitete Umgestaltung der Verfassung durch das neue Staatsgrundgesetz vom 15. Juni 1858. Dieses führte das nordamerik. Föderativsystem ein und vereinigte die bisherigen 26 Provinzen in 8 große Staatsgebiete, welche als unabhängige Republiken nur durch das Band der Centralregierung zu Bogotá zusammengehalten werden. Die Föderalverfassung war schon proklamiert und zur Hälfte statuiert, als schon ihre Unzweckmäßigkeit zeigte. Bereits bei der Proklamation des neuen Wahlgesezes, das Wahl der Senatoren und Repräsentanten sei-

tens der einzelnen Staaten für den neuen Föderalkongreß nötig war, begannen einzelne der halbsoveränen Staaten sich gegen die Centralgewalt aufzulehnen und untereinander Krieg zu führen. Dies hatte alsbald einen allgemeinen Bürgerkrieg zur Folge, der jahrelang wüthete. Im allgemeinen standen sich zwei Hauptparteien gegenüber, die konservative, gewissermaßen legitime und konstitutionelle, bis zum 13. März 1861 mit dem Präsidenten Ospina, dann unter dessen konstitutionell gewähltem Nachfolger, dem General Julio Arboleda, und eine liberale oder eigentlich revolutionäre, demokratische, seit 1859 unter Mosquera. Seit dem Erlasse des neuen Wahlgesezes erklärte derselbe der Regierung den Krieg und verband sich, bevollmächtigt durch eine außerordentliche Legislatur des Staates Cauca, mit einigen andern oppositionellen Staaten. Am 18. Juli 1861 nahm Mosquera nach einem siegreichen Gefechte die Hauptstadt Bogotá ein. Die Gegenpartei hielt sich jedoch an andern Punkten des Landes. Arboleda, der im Aug. 1862 ein Bündnis mit dem Präsidenten von Ecuador (Don Garcia Moreno) geschlossen, schien in den westl. Staaten das Feld zu behaupten, wurde aber Ende 1862 ermordet.

Inzwischen hatten die liberalen Staaten auf einem Kongreß zu Bogotá sich zuerst unter dem Namen der Konföderation von Neugranada vereinigt, dann durch den 20. Sept. 1861 abgeschlossenen Unionsvertrag den Namen «Vereinigte Staaten von C.» samt einer neuen Verfassung angenommen. Nach dem Tode Arboledas übernahm General Canal die Leitung der Konservativen. Zwischen diesem und Mosquera kam zu Cali im Staate Cauca 29. Dez. 1862 eine Konvention zu Stande, welche dem Bürgerriege ein Ende machte. Canal unterwarf sich mit seinen Truppen der Regierung von C., welche sich dagegen verpflichtete, ihm und seinen Parteigenossen die vollen Bürgerrechte zuzuerkennen und eine Amnestie zu erlassen. Der Staat Panama, der sich gegen Mosquera erhoben, hatte sich bereits im September diesem unterworfen. Am 4. Febr. 1863 traten die Deputirten der einzelnen Staaten zu Rio Negro in Antioquia zu einer konstituierenden Versammlung zusammen. Mosquera legte die ihm seit dem 20. Sept. 1861 übertragene diktatorische Gewalt in die Hände der Konstituante, und diese ernannte für die Dauer der Ausarbeitung der Konstitution eine aus fünf Ministern bestehende Provisorische Regierung. Die neue, noch jetzt zu Recht bestehende liberale Konstitution wurde 8. Mai 1863 votiert. Sie verbürgte die religiöse Freiheit und konfiskierte das kirchliche Eigentum, welche Akte eine Encyclica des Papstes hervorriefen, aber trotz der Einsprache der Bischöfe Landesgesetz blieben. Präsident für die Periode vom 1. April 1864 bis 31. März 1866 wurde Dr. Manuel Murillo. Bis zu dessen Regierungsantritt fungierte Mosquera provisorisch als Präsident. In dem Wunsche, die frühere Centralrepublik C. wiederherzustellen, machte er zunächst Versuche mit Ecuador, die aber zu einem kurzen Kriege führten und mit dem Frieden vom 30. Dez. 1865 aufgegeben wurden. Unter der Präsidentschaft Murillos begannen neue revolutionäre Bewegungen auf verschiedenen Punkten, wie in den Staaten Panama und Bolivar (Cartagena), doch weniger gegen die Centralregierung als gegen die eigenen Regierungen, die in beiden Staaten gestürzt wurden.

Für die Periode vom 1. April 1866 bis 31. März 1868 wählte man wieder Mosquera zum Präsidenten der Föderativrepublik. Dieser resignierte aber 6. Dez. 1866 und gab als Grund dafür an, daß er den um etwa 1 Mill. Doll. betrügerisch geleerten Schatz nicht wieder füllen könne, daß der Erzbischof von Bogotá und andere Bischöfe in offener Rebellion gegen die Regierung ständen und daß man ihn mit Ermordung bedrohe. Sein Rücktritt wurde aber nicht genehmigt, worauf Mosquera 1867 den Kongreß zum Danke für sein Vertrauen auflöste, 18 Senatoren und Abgeordnete verhaftete und das Land in Belagerungszustand erklärte. Die Mehrzahl der Staaten erklärte sich aber für den Kongreß, sodaß dieser Mosquera 25. Mai verhaften ließ und zu zweijähriger Haft verurteilte, welche aber in sein Exil nach Peru verwandelt wurde. Für den Rest seiner Amtszeit war General Santos Gutierrez sein Nachfolger, der auch für den Termin 1868—70 als Präsident gewählt ward. Im J. 1869 wurde ein Vertrag zwischen E. und den Vereinigten Staaten von Amerika zum Bau eines Schiffsfahrtskanals über den Isthmus geschlossen, der aber vom Senat von E. verworfen und erst 1870 erneuert wurde. Für die Amtsdauer 1870—72 ward der liberale Kandidat General E. Salgar zum Präsidenten gewählt, der namentlich für ein besseres Schulsystem wirkte und dieses reichlicher dotierte. Sein Nachfolger für 1872—74 wurde Manuel Murillo Toro, unter dessen Verwaltung die Kanalfrage große Fortschritte machte, ohne freilich auf dieser Basis in Angriff genommen zu werden. Am 6. Febr. 1872 passierte ein Befehl, welches Bogotá mit Umgebung zur Bundeshauptstadt erhebt. Im Dez. 1872 zettelte der aus dem Exil zurückgekehrte Mosquera wieder Unruhen in Cauca an, mußte sich jedoch schließlich erfolglos zurückziehen. Für die Amtsperiode 1874—76 wurde Santiago Perez, für 1876—78 A. Parra, für 1878—80 General Trujillo, für 1880—82 A. R. Nuñez und für 1882—84 J. Zaldua gewählt.

Litteratur. Neirepo, «Historia de la revolucion de Colombia» (10 Bde., Par. 1827); Karsten, «Über die geognost. Verhältnisse des westlichen C.» (Wien 1856); Samper, «Ensayo sobre las revoluciones politicas y la condicion de las republicas Colombianas» (Par 1861); Bowles, «New Granada, its internal resources» (Lond. 1863); Mosquera, «Memoria sobre la geografia fisica y politica de la Nueva Granada» (Neuyork 1852); derselbe, «Compendio de geografia general politica, fisica y special dos Statos unidos de Colombia» (Lond. 1866); Esquerro, «Diccionario geografico de los estados unidos de Colombia» (Bogotá 1879); Lemoine, «Colombia y Peru» (Luz. 1880); Neclús, «Voyage à la Sierra-Nevada de Sainte-Marthe» (Par. 1881).

Columbia (District of C.), der dem Kongreß der Vereinigten Staaten von Amerika von den Staaten Maryland 1788 und Virginien 1789 überlassene Distrikt, um darin die Bundeshauptstadt Washington zu errichten. Südwestlich vom Potomac und auf allen übrigen Seiten von Maryland begrenzt, umfaßte der Bezirk ursprünglich 260 qkm, von welchen jedoch durch Beschluß des Kongresses 1846 die von Virginien abgetretenen 79 qkm mit Alexandria an diesen Staat zurückgegeben wurden, sodaß er gegenwärtig nur noch 181 qkm enthält. Er zählte (1880) 177 624 E., worunter 59 596 Neger,

13 Chinesen, 4 Japanesen und 5 Indianer. Auf die Stadt Washington kamen 147 307, auf Georgetown 12 578 E. Der Bezirk steht unter der Jurisdiction des Kongresses, und seine Bewohner haben kein Stimm- und Repräsentationsrecht. Durch das Gesetz vom 21. Febr. 1871 erhielt der Distrikt die Rechte und Befugnisse eines Territoriums, dessen Gouverneur und Sekretär vom Präsidenten der Vereinigten Staaten auf vier Jahre ernannt wird, während die untergeordneten städtischen Beamten von den Lokalbehörden angestellt werden. Die legislative Gewalt wird ausgeübt von 11 Ratsmännern, welche der Präsident für zwei Jahre ernannt, und von 22 Deputierten, welche das Volk alljährlich erwählt.

Columbia, mehrere Städte in den Vereinigten Staaten von Amerika; die wichtigsten sind:

1) **Columbia**, Hauptstadt des nordamerik. Staats Südcarolina, liegt im County Richland, am östl. Ufer des Congaree, der oberhalb aus der Vereinigung des Broad-River und des Saludo entsteht, hier für Dampfschiffe schiffbar wird und 13 km unterhalb sich mit dem Wateree zum Santee vereinigt. Die Stadt, welche vom Strome aus einen imposanten Anblick gewährt, wurde 1787 auf einer sanft ansteigenden Fläche regelmäßig mit rechtwinkelig sich kreuzenden, 30 m breiten Straßen angelegt und gehört zu den schönsten Orten Südcarolinas. Unter den öffentlichen Gebäuden sind außer mehreren Kirchen das Staatshaus im Centrum der Stadt, das Grafschaftshaus, der Gerichtshof und die Markthalle hervorzuheben. Von höhern Unterrichtsanstalten bestehen in C. das South-Carolina-College, begründet 1805, mit 13 Professoren und 89 Studenten (1879), einer Bibliothek von 28 250 Bänden (1880) und einem Observatorium, und das 1829 gegründete theol. Seminar für Presbyterianer mit 5 Lehrern und 25 Studierenden (1879) und einer Bibliothek von 18 884 Bänden. Auch befindet sich in C. ein Arsenal und das Irrenhaus des Staats. Die Stadt zählte 1880: 10 040 E., darunter viele Schwarze, gegen 9298 im J. 1870 und galt vor dem Bürgerriege für sehr reich. Der beträchtliche Handel wird durch zahlreiche Eisenbahnlinien gefördert. Diese verbinden C. mit Charleston, Augusta, Wilmington und andern wichtigen Plätzen. Als am 17. Febr. 1865 die Konföderierten die Stadt vor dem heranrückenden Bundesgeneral Sherman räumten, entstand eine starke Feuersbrunst, welche über 500 Häuser verzehrte.

2) **Columbia**, Stadt im County Lancaster des Staats Pennsylvania, am Susquehanna gelegen, bildet den Endpunkt der Philadelphia-C.-Eisenbahn und des östl. Zweigs des Staatskanals, steht außerdem mit Harrisburg, York und Baltimore in Eisenbahnverbindung, hat Bedeutung durch seinen umfangreichen Holzhandel und zählte (1880) 8312 E.

3) **Columbia**, Hauptstadt des County Maury, im Staate Tennessee, auf dem linken Ufer des Duck-River, in einer reichen und fruchtbaren Gegend an der Nashville-Decatur-Eisenbahn, 60 km südlich von Nashville gelegen, mit (1880) 3500 E. **Columbiapresse**, eine Buchdruckhandpresse älterer Konstruktion, erfunden von George Clomer in Philadelphia, jetzt fast ganz außer Gebrauch.

Columbit, s. Titan.

Columbium, s. Tantal.

Columbowurzel (Radix Colombo oder Columbo) heißt der knollige Wurzelstock von *Jateorrhiza Calumba Miers* oder *Cocculus palmatus*

Articul., die man unter C. vermist, sind unter R. aufzusuchen.

Wallich (s. unter *Cocculus*), welcher in länglichen oder nierenförmigen Scheiben von 2,5 bis 8 cm Länge in den Handel kommt. Ihre Rinde ist runzelig und braun, die Grenze zwischen Rinde und Holz schwarz, von grünen Strahlen durchzogen, das innere Feld vertieft, von gelblicher Farbe. Die C. (nach der Stadt Colombo auf Ceylon benannt), richtiger Kalumbo, schmeckt schwach gewürzhaft-bitter und enthält, außer Stärkemehl (von diesem bis 30 Proz.), Holzstoff, Gummi, einem flüchtigen Öle, einem gelben, harigen Extraktivstoff, das Columbo-bitter oder Columbin $C_{21}H_{33}O_7$, einen eigentümlichen, indifferenten, geruchlosen, aber äußerst bitteren, in farblosen Prismen kristallisierenden Stoff, und eine eigene Säure, die Columbo-säure $C_{21}H_{33}O_7$, ein ebenfalls sehr bitteres, blaugelbes, nicht kristallinisches Pulver, sowie Verberin $C_{27}H_{47}NO_4$. Die C. ist officinell und wird als tonisches, den Magen und Darmkanal stärkendes Mittel, z. B. bei Durchfällen, angewendet, und zwar meist als Decoct, doch auch als Extract (Extractum Colombo), seit 1882 nicht mehr officinell).

Columbretes, eine kleine Inselgruppe in der Nähe der Ostküste Spaniens (39° 50' nördl. Br. und 1° 36' westl. L. von Paris), 66 km entfernt gegenüber von Castellon de la Plana. Die Gruppe ist vulkanischen Ursprungs; C. mayor ist ein zusammengefügter Krater und hat dabei die Gestalt eines Hufeisens und trägt im N. den Monte-Colibre. Die Gesamtlänge beträgt noch nicht 0,5 qkm.

Columbus (Christoph), ital. Cristoforo Colombo, span. Cristoval Colon, der Entdecker von Amerika, war wahrscheinlich der Sohn des noch 1494 lebenden Tuchwebers Domenico Colombo und der Susanna Fontanarossa und wurde, wie Putsch nachgewiesen, 1456 (und nicht 1436 oder 1446, wie oft irrtümlich angegeben wird) in Genua geboren. Er scheint einen Verwandten, Domenico C., der als gefährdeter Admiral in genues. Diensten stand, frühzeitig auf Kreuzfahrten im Mittelmeer begleitet zu haben, wurde aber 1470 von seinem, wie es scheint, begüterten Vater nach Pavia geschickt, um Kosmographie und nautische Astronomie zu studieren. Bald nachher widmete er sich dem Seewesen, zu dem er von früher Jugend an große Neigung hatte. Über mehrere große Seereisen, die er in der Zeit von 1470—83 unternommen (nach dem Archipel 1478, nach Island 1477), herrscht nicht der geringste Zweifel. Nach der Inselreise befand er sich in Lissabon, wo er sich mit Donna Felipa Nuniz Perestrello, der Großentelin des ersten Lehnsträgers von Porto-Santo, vermählte. Die Geburt seines Sohnes Diego kostete der Mutter das Leben. Zwischen 1482—84 fällt eine größere Reise nach Guinea, sowie verschiedene Fahrten nach Porto-Santo und Madeira, auf denen er durch angeschwemmte Indianerkähne und Baumfrüchte in seiner Vermutung eines westl. Kontinents bekräftigt worden sein soll. Der ital. Astronom Toscanelli hatte schon früher die Überfahrt nach Indien auf dem westl. Wege für möglich erklärt, C. trat mit ihm in Briefwechsel und erhielt von ihm einige Karten zugesandt. Zunächst richtete er den Antrag um Unterstützung seiner Entdeckungsfahrten an sein Neptunwaterland Portugal, fand aber wohl namentlich wegen des ungewöhnlich hohen Lohns, dem er begehrte, kein Gehör. Anfang 1486 trat er in den Dienst der castil. Krone und fand besonders

freundliche Aufnahme und Unterstützung in Sevilla bei dem Herzog von Medina-Sidonia und dem Grafen Don Luis de la Cerda. Seine Vorschläge wurden der Universität Salamanca zur Begutachtung vorgelegt und fanden sehr widersprechende Beurteilung.

Des langen Wartens müde, beschloß er endlich, nach Frankreich zu gehen (1491). Auf dem Wege nach Huelva fand er mit seinem Sohne freundliche Aufnahme in dem Kloster La Rabida bei Palos und neue Empfehlungen an die Königin Isabella, infolge deren er aufgefördert wurde, in das Lager von Granada zu kommen. Er traf hier gerade rechtzeitig ein, um dem Falle dieser letzten maurischen Stadt beizuwohnen; besonders die warmen Empfehlungen des Schatzkanzlers von Aragon Don Luis de Sant-Angel und die von demselben gewährten Vorschläge brachten endlich die Verhandlungen zum Abschluß. Dem schon wieder abgereisten C. wurde ein Erlaß nachgeschickt und 17. April der Vertrag unterzeichnet, der ihm die erblichen Würden eines Großadmirals und Vizekönigs in den aufzufindenden Ländern, sowie ein Zehntel aller Einnahmen zusicherte. Die eifrigen Bemühungen der drei Gebrüder Pinzon, Neher in Palos, trugen nicht wenig zur schnellen Ausrichtung der Expedition bei, und so segelte C. 8. Aug. 1492 mit den drei Caravelen Sta.-Maria, Pinta und Niña de la Navida von Palos aus, landete 12. Aug. auf Gomera, einer der Canarien, beobachtete 24. Aug. einen Ausbruch des Vulkans Teneriffa und steuerte dann (6. Sept.) dem unbekanntem Westen zu.

Als nach dreiwöchentlicher Fahrt noch immer kein Land erschien, verlor die Mannschaft teilweise den Mut, und der böse Wille einzelner brach in Meutereien aus. Die Abweichung der Magnetnadel und das Zusammentreffen mit Vögeln von schwimmendem Seegees hatten die gemeinen Seeleute erschreckt, während C. beide Erscheinungen günstig auffaßte. In der Meinung, sichere Anzeichen des nahen Landes zu bemerken, änderte er 7. Okt. die Richtung seiner Fahrt nach Südwest, statt den geraden Lauf nach Westen beizubehalten, der ihn an die Küste von Nordamerika gebracht haben würde. Daß durch diesen geringfügigen Umstand die Verteilung der europ. Völker über den neuen Kontinent wesentlich beeinflusst worden sei, ist wohl kaum glaublich, da das Vorbringen der Spanier sich fast überall nach der Verbreitung der edeln Metalle richtete. Am 11. Okt. abends machte C. den Pedro Gutierrez, einen Vertrauten, auf bewegliche Lichter am Horizont aufmerksam; als der Wellenschleier um Mitternacht riß, erblickte ein Patrois im vorausgeleiteten Schiffe Pinta, Rodriguez Vermejo, zuerst das vom Mond beleuchtete Sandgestade. Als Vorberster der Landenden, in der einen Hand das entblößte Schwert, in der andern die Fahne Castiliens, betrat C. am nächsten Morgen die Küste. Von den Seinen, die sich ihres Kleinmuts schämten, als Vizekönig begrüßt, nahm er für Kastilien Besitz von dem Lande, dem er zum Andenken bestandener Gefahren den Namen San-Salvador gab. Es läßt sich nicht mit voller Sicherheit bestimmen, auf welcher von den Bahamas C. zuerst gelandet ist, doch sprechen die Ergebnisse der neuern Forschungen für die Watlinginsel. Die Eingeborenen nannten sie Guanahani. Auf die Meinung der Eingeborenen, daß im Süden ein Goldland liege, richtete C. seinen Lauf dorthin, entdeckte

Wahiti, die man unter C. vermutet, sah unter B. aufzuweisen.

abzuwarten. Dennoch fand er Gelegenheit, sein kleines Geschwader in der folgenden Nacht während des Orkans zu bergen, während eine gegen seine Warnung unter Segel gegangene Flotte der Spanier von 18 Schiffen fast ganz zu Grunde ging.

E. setzte seine Reise hierauf westwärts fort und segelte, eine Durchfahrt suchend, von Kap Gracias a Dios längs der ganzen Küste von Centralamerika hin bis Veragua und Puerto del Retrete (jetzt Puerto de Escribanos), nahe bei Punta de San Blas am Isthmus von Panama, welchen äußersten Punkt er 26. Nov. 1502 berührte. Zwei seiner Schiffe zerstückte der Sturm auf dieser Fahrt, die beiden andern scheiterten im Angesicht von Jamaica, wohin er sich 14. Juni 1503 mit genauer Not samt seinen Gefährten rettete. Hier gelang es ihm, sich von den Eingeborenen einige Kähne zu verschaffen und zwei seiner erfahrensten Seelen zu bewegen, auf diesen Fahrzeugen die Fahrt nach Hispaniola zu wagen, um dem Statthalter seine Lage zu melden. Monate vergingen, ohne daß sich Rettung zeigte. Seine Begleiter, von Verzweiflung ergriffen, überhäufte ihn mit Schmähungen, bedrohten mehr als einmal sein Leben und trennten sich endlich von ihm, indem sie nach einem andern Teile der Insel zogen. Hier erbitterten sie durch ihr grausames Betragen die Einwohner so sehr, daß diese aufhörten, ihnen Lebensmittel zu liefern. Der Untergang aller schien gewiß; aber E., dessen Mut mit der Gefahr wuchs, mußte auch hier ein Rettungsmittel zu finden. Eine totale Mondfinsternis (29. Febr. 1504), die er herahmet hatte, benutzte er, um die Insulaner mit dem Zorne der Götter zu bedrohen, wenn sie in ihren Feindseligkeiten fortfahren würden. Wundererscheinungen am Monde sollten die Wahrheit seiner Worte bestätigen. Alles war in Schrecken; man brachte, was er verlangte, und bat ihn dringend, den Zorn der Götter zu befänstigen. Dagegen kam es jetzt zwischen ihm und den Anführern zu Feindseligkeiten, in denen mehrere der letztern getödtet wurden. Nachdem dieser traurige Zustand über ein Jahr gedauert, erschien für die Unglücklichen die Stunde der Erlösung. Jene beiden kühnen Schiffer hatten Hispaniola erreicht, aber bei dem feindseligen ankommenden Statthalter kein Gehör gefunden. Doch war es ihnen gelungen, ein Schiff zu mieten, und ein zweites fügte endlich Ovaudo hinzu. Auf diesen Fahrzeugen verließ E. mit den Seinen 28. Juni 1504 Jamaica. Er begab sich nach San-Domingo, aber nur um sein Schiff auszubessern, und eilte dann nach Spanien zurück. Krank erreichte er 1. Nov. San-Lucar. Die Königin Isabella starb 26. Nov., ehe E. sie sehen konnte; vergebens drang er bei Ferdinand auf die Erfüllung seines Vertrags. Er verlebte noch einige Jahre in zunehmender Krankheit und starb zu Valladolid 21. Mai 1506. Auf dem Sterbebette befahl er, die Ketten, womit ihn Verkennung und Reid einst gefesselt und die er seitdem stets bei sich geführt, ihm in den Sarg zu legen. Seine Gebeine wurden in dem Franziskanerkloster zu Valladolid beigesetzt, 1513 aber nach dem Karthäuserkloster Las Cuevas zu Sevilla übergeführt, wo ihm Ferdinand der Katholische ein Denkmal errichtete mit der Inschrift: A Castilla y a Leon devoto mundo dió Colon. Man brachte 1686 die Gebeine des Vaters mit denen des Sohnes Diego nach der Kathedrale von San-Domingo auf Haiti. Als 17. Frieden zu Basel der span. Anteil dieser Insel zu Frankreich fiel, wurde die Asche des Entdeckers

nach Havana auf Cuba gebracht und in der dortigen Kathedrale 19. Jan. 1796 feierlich beigesetzt.

E. verband mit durchdringendem Scharfsinn und feiner Beobachtungsgabe seltene Thatkraft, Festigkeit des Willens und einen edeln, ja erhabenen Charakter. Sein gläubiges Gemüth ließ ihm als das Schätzenswerthe an seinen Entdeckungen die Verbreitung des Christentums unter den heidnischen Völkern erscheinen. Mit den Schätzen der Neuen Welt, meinte er, würde sich auch sein Lieblingsplan, die Eroberung des Heiligen Grabes, verwirklichen lassen. In den 18 Monate vor seinem Tode von ihm verfaßten „Profecias“ legte er seine kosmographischen und mystisch-theol. Ansichten nieder.

Christoph E. hatte zwei Söhne, zwei Brüder, die nach der Entdeckung Amerikas alle vier, wie er selbst, in Spanien geübt wurden, und eine Schwester. Der ältere Bruder, Don Bartolomeo Colon, ebenfalls Seemann, begab sich vor Christoph aus Italien nach Lissabon, wo er sich als Kosmograph und Seefahrtzeichner Ruf erwarb und auf die Bildung seines Bruders, nachdem dieser dahin gekommen, viel Einfluß hatte. Er nahm teil an der Entdeckung des Berges der Guten Hoffnung, und ging 1487 nach England, wo er sich vergeblich bemühte, Heinrich VII. für des Bruders Unternehmung zu gewinnen. Er folgte diesem später nach Westindien, erhielt an dessen Stelle die Würde eines Adelantado (Vizegouverneurs) von Hispaniola und baute die Stadt San-Domingo, gründete auch 1502 ein Abtissium in Veragua. Als Direktor der Bergwerke auf Cuba starb er daselbst 1514. — Der zweite Bruder, Giacomo Colombo, in Spanien Don Diego Colon genannt, besand sich bei einer Expedition, welche Antonio de Torres 1496 von Haiti aus unternahm, um Jagd auf Karibensklaven zu machen. Später war er Präsident des Raths von Castilien. — Der jüngere Sohn von Christoph E., Don Fernando Colon, ein uneheliches Kind von Doña Beatriz Henriquez, einer edeln Dame von Cordova, geb. 27. Sept. 1488, begleitete im Alter von 13 J. den Vater auf dessen vierter Reise, wobei er Festigkeit und den Mut eines Seemanns entwickelte. Im Alter von 19 J. wurde er Page bei dem Infanten Don Juan und, nach dessen frühem Tode, bei der Königin Isabella. Nachdem er sich mit seinem Bruder Diego 1509 in Haiti aufgehalten, auch mehrere Länder Europas besucht, lebte er in Zurückgezogenheit an den Ufern des Guadalquivir, schrieb die Biographie seines Vaters und gründete eine Bibliothek von 12000 Bänden (die Columbina), welche er dem Dominikanerkloster San-Pablo in Sevilla vermachte. Er starb ohne Nachkommen 12. Juli 1539. Vgl. Garrisse, Fernando Colomb, sa vie, ses ouvrages (Par. 1872).

Der ältere Sohn des Entdeckers, Don Diego Colon, zwischen 1480 und 1482 zu Porto-Santo geboren, war seit 1498 Page bei dem Infanten Don Juan, dann bei der Königin Isabella. Nachdem er den Vater auf dessen zweiter Reise begleitet, blieb er in Spanien, um daselbst die durch Prozesse verwickelten Angelegenheiten seiner Familie wahrzunehmen. Im J. 1508 vermählte er sich mit Doña Maria de Toledo aus dem einflussreichen Hause Alba und wurde zum Admiral und Gouverneur von Indien ernannt. Er kam 10. Juli 1509 in Begleitung seiner Gemahlin, seines Bruders Fernando und seiner beiden Oheime in Haiti an, wo seine Stellung eine sehr schwierige war. Man klagte ihn

Artikel, die unter E vermischt, sind unter K aufzuführen.

an, die bedrückten Eingeborenen zu begünstigen, und er geriet in Händel mit den Besitzern, Hofleuten und Geistlichen, so daß er selbst 1514 seine Zuchtberufung veranlaßte. Von Kaiser Karl V. 1520 abermals in seine Statthaltertschaft eingesetzt, entwiderte er 1522 bei einem gefährlichen Aufstande der Regersflaven und Indianer viel Talent und außerordentliche Thätigkeit. Aber neuer Zwiespalt mit einem königl. Kommissarius und den königl. Gerichten beschleunigte im Febr. 1523 seine Abreise nach Spanien, wo er 23. Febr. 1526 starb. Er hinterließ drei Töchter und zwei Söhne, Luis und Christophoro. Der ältere, Don Luis Colon, wurde schon im Alter von 6 J. als (dritter) Admiral von Indien anerkannt, ohne daß ihm dieser Titel ein wirkliches Recht übertrug. Er lebte bis 1533 in Haiti. Während eines Prozesses, den sein Vater gegen den Fiskus begonnen, schloß er in Spanien selbst 1536 einen Vertrag mit dem Hofe, wonach er den Titel eines Generalkapitäns von Hispanola (Haiti) erhielt. Sodann lehrte er nach den Antillen zurück. Da aber seine Mutter seit 1527 die Erlaubnis zur Kolonisierung der Provinz Veragua erlangt hatte, trat er 1540 die Rechte seiner Familie auf das Königreich an den Kaiser Karl V. ab, wofür er den Titel eines Herzogs von Veragua und Marquis von Jamaica mit einer jährlichen Rente von 10000 Carolinen statt des Zehnten sämtlicher Erzeugnisse Indiens erhielt. Er starb 3. Febr. 1572. Das Majorat und die Admiration von Indien gingen nun auf Diego Colon, den Sohn seines Bruders Christophoro, über, und mit diesem vierten Admiral und zweiten Herzog von Veragua endigte 1578 die gesamte männliche Nachkommenschaft des großen Entdeckers.

Litteratur. Die kurze, aber interessante Biographie des Entdeckers Christoph C. von dessen Sohne Don Fernando Colon ist nur noch in einer 1571 in Venedig gedruckten ital. Uebersetzung erhalten («Historio del S. D. Fernando Colombo; nelle quali s'ha particolare e vera relatione della vita dell' Ammiraglio D. Cristoforo Colombo suo padre»). Das Tagebuch der ersten Reise, von Christoph C. selbst geschrieben, ein ebenso wichtiges als ansehnliches Werk, gab Navarrete im 1. und 2. Band der «Viajes de los Espanoles» (5 Bde., Madr. 1826—37) heraus. Auch erschien jenes Tagebuch französisch mit Anmerkungen von Rémusat, Dalbi, Savier u. a. unter dem Titel: «Relations des quatre voyages entrepris par C., suivies de diverses lettres et pièces inédites, etc.» (3 Bde., Par. 1828). Eine «Raccolta completa» der Schriften des C. hat Torre (Lyon 1864) besorgt. Neuere Biographien lieferten Bossi (Mail. 1818; franz., Par. 1824), Spotorno (deutsch, Lpz. 1823), Irving (4 Bde., Lond. 1828; deutsch, Frankf. 1832 und Frankf. 1828—29), Sanguinetti (Genua 1846), Reta (Tur. 1846). Die Streitfragen, welche durch die mangelhaftesten Originalnachrichten über C. veranlaßt wurden, sind erörtert in Humboldts «Examen critique de l'histoire de la géographie, etc.», sowie in Spotornos «Codice diplomatico Colombo-americano» (Genua 1823). Vgl. Peschel, «Geschichte des Zeitalters der Entdeckungen» (Stuttg. 1858); Canale, «Vita e viaggi di Cristoforo Colombo» (Flor. 1863); Heps, «The life of C.» (Lond. 1869); Cadoret, «La vie de Christophe Colomb» (Brüss. 1869); Parrisse, «Les Colombo de Venise et d'Italie» (Par. 1874); Ortega y Frias,

«Vida y viajes de Cristoval Colon» (Madr. 1874). Das Leben und die Schicksale des C. sind dramatisch bearbeitet worden von Adert und Karl Werber.

Columbus, mehrere Städte in den Vereinigten Staaten von Amerika; die wichtigsten sind:

1) **Columbus**, Hauptstadt des Staates Ohio, 1812 angelegt und zum Regierungssitz, 1834 zur Stadt erhoben, liegt am Sciotoflusse, steht den Ausgangspunkt von fünf Eisenbahnen bildend, mit allen Zeilen der Union in direkter Verbindung, ist breit und gefällig angelegt und zählt (1880) 51647 E., gegen 31974 von 1870. Aus dem Centrum eines freien Platzes von 4 ha erhebt sich das nach dem Pantheon erbaute Kapitol mit dor. Säulen, die ringsum eine Halle bilden. Außerdem sind sehenswert: das Irrenhaus, das Staatsgefängnis, das Laubstummeln- und das Windmühlenspital.

2) **Columbus**, eine der wichtigsten Städte des Staates Georgia, an der Westgrenze und am linken Ufer des Chattahoochee, der hier schiffbar wird, mit 6152 E.; es war vor dem Ausbruche des Bürgerkriegs ein bedeutender Baumwollmarkt, befiel jedoch nicht mehr die frühere Wichtigkeit als solcher.

3) **Columbus**, Stadt der Grafschaft Hickman im Staate Kentucky am Mississippi, 20 km unterhalb Cairo's (s. d.) gelegen, zählt (1880) 1139 E. Im Bürgerkrieg wurde die Stadt 4. Sept. 1861 von den Konföderierten besetzt und stark besetzt.

Columnella (deutsch Säulchen) nennt man in der Botanik ein säulenartiges Gebilde, welches sich im Innern eines hohlen Sporen bildenden Organes vom Grunde aus erhebt, ohne mit den Wänden in direkter Verbindung zu stehen. Körperweise braucht man den Ausdruck C. für die in den Sporenbältern der Laubmoose und eines Teils der Lebermoose vorhandene Mittelsäule, die aus sterilen Zellen besteht. Auch werden bei den Sporangien der Pilzgattung Mucor und einigen verwandten Gattungen die in die Sporenbälte hineinragende Ausstülpung öfter als C. bezeichnet.

Columnella (L. Junius Moderatus), der bedeutendste Ackerbauhistoriker des Altertums, war zu Cadix in Spanien geboren und lebte um die Mitte des 1. Jahrh. n. Chr. als Zeitgenosse des Celsus und Seneca. Er hielt sich einige Zeit in Syrien auf; in Laoret ist eine ihm gewidmete Inschrift gefunden worden. C. verfaßte ein Werk: «De rustica» in 12 Büchern, in welchem er ein klar und umfassendes Bild des gesamten Wissens seiner Zeit vom Landbau gibt. Das 10. Buch des Werks, welches vom Gartenbau: «De cultu horticorum» handelt, ist in Versen abgefaßt. Von einem andern, ähnlichen, aber kürzern Werke des C., das er einige Zeit vor dem Erhaltenen verfaßte, ist ein Abschnitt unter dem Titel «De arboribus» auf uns gekommen. Die beste Ausgabe der Werke des C. hat Schneider in den «Scriptores rei rusticae» (4 Bde., Lpz. 1794—97) geliefert. Eine deutsche Uebersetzung gab Curtius (Hamb. 1769).

Columna (lat.; grch. στύλος), d. h. Säule, namentlich die zum Tragen einer Decke oder eines Daches verwendete Säule. In den verschiedensten Bauarten bekamen diese Säulen bestimmte Formen und Verhältnisse; insbesondere unterscheidet man eine dorische, ionische, korinthische u. s. w. Säulenordnung (s. d.). Einzelstehende Säulen wurden mit Inschriften und Skulpturen geschmückt, bei Griechen und Römern als Ehrensäulen errichtet. So erhielt schon im J. 338 v. Chr. in Rom der Consul

Kretzel, die man unter C. versteht, nach unter B. aufzufassen.

C. Mänius wegen der von ihm und Camillus vollendeten Unterwerfung der Latiner eine Ehrensäule auf dem Forum, die C. Maenia. Bekannt ist die C. rostrata, die mit Schiffsschnäbeln verzierte Säule zu Ehren des Seesiegs des C. Duilius (s. d.). In kolossalem Maßstabe sind errichtet die Ehrensäulen für Trajanus (s. d.) und Marc Aurel (s. Antoninus).

Columnae Herculis, Herculessäulen (s. d.).

Columnae Itinerariae oder milliares Meilen Säulen, Meilenzeiger.

Columna Rhodia, im Altertum ein auf einem Vorsprunge der Küste nördlich von Rhegium gelegener Ort, von wo aus man die Überfahrt nach Sicilien zu unternehmen pflegte (gegenwärtig Torre di Cavallo oder Colonna). Er war genannt nach einer turmartigen, dort errichteten Säule. [Duilius.]

Columna rostrata, s. unter Columna und **Columna Trajana**, s. Trajanssäule.

Colutia nannte Linne eine Pflanzengattung aus der Familie der Papilionaceen, deren blasse Hülse mit einem Knall zerpringt, wenn man sie schnell zusammenbrückt. Diese dünnhäutige blattförmige Frucht hat den Namen Blasenstrauch oder Blasenworte veranlaßt, den die bei uns vorkommenden Arten dieser Gattung führen. Die meisten Arten sind nämlich Sträucher, wenige Stauden; alle haben unpaarig gefiederte Blätter und traubig angeordnete Blüten. Zwei strauchige, in Südamerika wild vorkommende Arten, C. arborescens L. mit gelben, und C. cruenta Ait. mit orangefarbenen Blumen, werden überall häufig als Ziersträucher kultiviert. Die Blätter der C. arborescens haben eine ähnliche Wirkung wie die Senesblätter (s. d.), und werden daher als Deutsche Senesblätter (Folia Sennae Germanicae) bezeichnet. Die echten Senesblätter werden oft mit den Blättern der C. arborescens verwechselt.

Colyton, Flecken in der engl. Grafschaft Devon, 33 km östlich von Exeter, am Coly, etwas oberhalb von dessen Vereinigung mit der Aze, 8 km vom Kanal La Manche, mit 2600 E., in einem durch Milchwirtschaft ausgezeichneten Bezirke, in welcher auch Spinnklöppelei und Papierfabrikation getrieben wird. [Störung für Commerson (Philipp).]

Com, bei naturwissenschaftlichen Namen Abkürzung (grch. d. h. Schläffucht), s. unter **Wes** u. **Stillosigkeit**. [Haupthaar.]

Coma Bereniceae, Sternbild, s. Berenices

Comacina, das alte Comacina, besetzte Stadt in der ital. Provinz Ferrara, 45 km im N. von Ferrara und 6 km vom Adriatischen Meere, Hauptort des gleichnamigen Kreises, Sitz eines Bischofs, liegt mitten im Balli di E. oder den durch ihren Fischreichtum berühmten Moräften, welche die stagnierenden Po-Mündungen bilden, und zählt (1881) 7630, als Gemeinde 9974 E. Die Stadt steht auf 13, durch zahlreiche Brücken untereinander verbundenen Inseln. Sie hat Mauern und hübsche Häuser und Kirchen. Die Landenge, welche die Balli vom Meere trennt, durchschneidet ein Kanal, der in dem am Meere gelegenen Hafendörchen Maganaacca (60 E.) mündet. Die Luft ist sehr ungesund. Die Bewohner sind hauptsächlich Fischer, denn die Lagunen sind außerordentlich reich an Fischen; das besteht ein bedeutender Handel mit gefangenen und frischen Fischen, namentlich auch mit Alen, Schaben mit Wirsennatten. Auch die Salzgewinn-

nung ist beträchtlich. Die Lagunen haben 140 km Umfang und sind in vier, durch Dämme voneinander geschiedene Bassins geteilt, hängen aber alle mit dem Meere zusammen und nehmen an der geringen Ebbe und Flut desselben teil. Jedes der Bassins steht unter einem Faktor, welchem Arbeiter unterstellt sind, im ganzen nahe an 400, die ähnlich einer Schiffsmannschaft eingeteilt und discipliniert sind. Dieselben sind mit dem Fischfang und dem Einsalzen der Fische beschäftigt. Die Händler führen die lebendigen Fische den ganzen Po aufwärts bis zum Tessin und weiter. Vgl. Jacoby, «Ein Ausflug nach E.» (Zürich 1881).

Comanches, ein östlich vom Rio Grande an den mexik. und texan. Grenzen hausender kriegerischer Indianerstamm, der sprachlich zu den mit den Azteken verwandten Sonoranödlern gehört. Die C. durchstreifen die texan. Prärien zu Pferde und wagen selbst bis nach Neu-Mexiko und Durango hinein Angriffe auf volkreichere Plätze. Sie sind ungemein gewandte Reiter, wissen den Lasso und Bogen mit mehr Meisterschaft zu handhaben als fast irgend eine Nation, und haben nie feste Wohnsitze gekannt. Ihre Angriffsweise im Kriege gleicht sehr derjenigen der russ.-asiat. Horden. Nicht selten verlieren sich die C. auf ihren Jagdzügen nördlich bis an die Santa-Fé-Strasse und sind dann den Händlern (Traders) über die Ebenen ebenfalls gefährlich. Die C. haben einen sehr ausgebildeten Schädel und ein intelligenteres Profil als die meisten andern nordamerik. Stämme. Sie sind auch von höherem und kräftigem Bau und nicht so kupferfarben als die nördlichen und östlichen Indianer. Die Zahl der C. wurde 1872 auf 8218 geschätzt, wozu etwa noch herumstreifende Banden von insgesamt 1000 Seelen kommen. Sie nennen sich selbst Natini, d. h. lebendiges Volk.

Comarca (ital.), Gerichtsbezirk; C. di Roma, das Gebiet der Stadt Rom, zur Zeit der weltlichen Herrschaft des Papstes eine besondere Provinz des Kirchenstaats, welche etwa 4600 qkm umfaßte.

Comayagua oder Concepcion de Comayagua, Hauptstadt des gleichnamigen Departements im centralamerik. Staat Honduras, bis 1880 Hauptstadt des ganzen Staats, liegt im Innern des Landes in 650 m Meereshöhe am Humaya, nahe dem Südrande der Hochebene von E., welche bei einer Länge von 60—70 km und einer Breite von 7—22 km durch malerische Schönheit, Fruchtbarkeit des Bodens und Gesundheit des Klimas ausgezeichnet ist. Die Stadt wurde 1540 unter dem jetzt veralteten Namen Valladolid la Nueva angelegt, erhielt 1557 städtische Gerichtsbarkeit und ward 1561 zum Bischofssitz erhoben. E. zählt etwa 10000 E. und hat ein ärmliches Aussehen. Vor der Zerstörung der Stadt durch die Guatemalteken hatte sie 18000 E. Die Häuser sind zum größten Teil nur einstöckig und aus Leuziegeln erbaut. Das ansehnlichste Gebäude ist die 1700—15 erbaute Kathedrale, ein stattlicher Bau mit Kuppeln und Türmen, aber dürftigem, ausgeraubtem Innern. Handel und Gewerthätigkeit sind ganz ohne Bedeutung, selbst der Anbau der fruchtbaren Umgebung ist vernachlässigt. Die 1678 gestiftete, aber mit dem Ruin der Stadt zu Grunde gegangene Universität wurde zwar 1833 hergestellt, ist aber seitdem noch nicht wieder in Wirksamkeit getreten. Seit 30. Okt. 1880 ist Tegucigalpa, 12000 E., die Hauptstadt der Republik.

Das Departement Comayagua, welches auf 11 861 qkm nur noch etwa 60 000 E. zählt, war vor Ankunft der Spanier bei weitem dichter bevölkert; in denselben finden sich zahlreiche Ruinen alter Quiché-Städte, unter denen die von Tenampua (gewöhnlich Pueblo Viejo genannt), etwa 84 km im S. von C. bei dem Dörfchen Do de Flores an der Straße von Tegucigalpa und im S. bei Las Piedras liegend, die ausgedehntesten sind. Squier zählte hier 300—400 Terrassen und abgestumpfte Pyramiden.

Comb, f. Coom.

Combat (fr.), Kampf, Gefecht.

Combattanten, f. Kombattanten.

Combe (Abram), engl. Sozialist, geb. 15. Jan. 1786 in Edinburgh als Sohn eines Bierbrauers, erlernte, nachdem er einige höhere Schulbildung erhalten, die Gerberei und betrieb später dieses Gewerbe in seiner Vaterstadt selbständig mit günstigem Erfolg. Erst 1820 wendete er sich der Lehre R. Owens (s. d.) zu, nachdem er dessen merkwürdige Einrichtungen in New-Lanark kennen gelernt hatte. Seitdem trat er als begeisterter Anhänger und Apostel der von Owen angeregten Kooperationsbewegung auf, ohne jedoch zum vollen Kommunismus überzugehen. Namentlich gründete er 1825 auf dem Gute Orbiston in der Nähe von Glasgow eine sozialistisch-kooperative Gemeinschaft, eine Art Phalanstère, die aber den strengen Kommunisten wenig zusagte und nach seinem Tode, der schon 11. Aug. 1827 erfolgte, halb zerfiel. C. schrieb «Metaphysical sketches of the old and new Systems» (Eindb. 1823), «The sphere of Joint Stock Companies» (Eindb. 1825); auch gab er von 1825—27 ein besonderes Journal über Orbiston heraus unter dem Titel: «The Register for the first society of Adherents to divine Revelation at Orbiston.»

Combe (George), engl. Phrenolog, Bruder des vorigen, geb. 21. Okt. 1788 zu Edinburgh, bildete sich hier zum Sachwalter aus und war als solcher bis 1837 thätig. Später wandte er sich phrenologischen Studien zu und gab 1819 die «Essays on phrenology» heraus, die dann vervollständigt als «System of phrenology» (1824; 5. Aufl., 2 Bde., 1853; deutsch von Hirschfeld, Braunschw. 1833) erschienen. Auf seine Veranlassung wurde 1820 in Edinburgh die erste Phrenologische Gesellschaft gegründet. Auch hielt er Vorlesungen über Phrenologie und über Ethik, welche letztern 1837 in Amerika im Druck erschienen (2. Aufl., Boston 1840). Ferner schrieb er «On popular education» (1832; 2. Aufl. 1837) und «The constitution of man, considered in relation to external objects» (1828; 9. Aufl. 1860; deutsch von Hirschfeld, Brem. 1838), welche Schrift außerordentliche Popularität erlangte. Im J. 1837 machte C. eine Reise nach Deutschland, 1838 nach den Vereinigten Staaten von Nordamerika, wo er gleichfalls phrenologische Vorträge hielt. Seine in Amerika gemachten Beobachtungen legte er nieder in den «Notes on America» (3 Bde., Eindb. 1841). Seit 1842 besuchte er wiederholt Deutschland, hielt während des Sommers 1842 zu Heidelberg Vorlesungen über Phrenologie und machte durch die «Notes on the Reformation in Germany» (Lond. 1846) seine Landsleute mit der durch Hodge und Czersty hervorgerufenen Bewegung bekannt. Noch sind zu erwähnen die «Remarks on national education» (Lond. 1847). Nach langjährigen Leiden starb C. in der Wasserheilanstalt zu Moor-Part in Surrey. 14. Aug. 1868.

Combe (Andrew), Physiolog, Bruder der vorigen, geb. 27. Okt. 1797, war 1835—36 Leibarzt des Königs Leopold von Belgien, wurde dann von der Königin Victoria zu ihrem Physician in ordinary in Schottland ernannt und starb 9. Aug. 1847. Unter seinen Werken, die zum Teil viele Auflagen erlebten, sind zu erwähnen: «Observations on mental derangement» (Eindb. 1841), «Principles of physiology applied to the conservation of health» (Eindb. 1834), «The physiology of digestion considered with relation to the principles of dietetics» (Eindb. 1836), «Treatise on the physiological and moral management of infancy» (Eindb. 1840). Vgl. «Life and correspondence of C.» (2 Bde., Lond. 1850).

Combes (François), franz. Historiker, geb. 27. Sept. 1816 zu Albi, ward 1844 Professor der Geschichte zu Pamiers und kam 1848 nach Paris, wo er zuerst am Collège Stanislas und seit 1856 an Lycée Bonaparte Professor war. Nachdem er 1866—60 Inspektor an der Akademie von Louis le Saulnier gewesen, wurde er Professor der Geschichte zu Bordeaux. Er schrieb: «L'Abbe Suger» (1853), «Histoire générale de la diplomatie européenne» (2 Bde., 1854—55), «La Russie en face de Constantinople et de l'Europe» (1856), «Histoire de la diplomatie slave et scandinave» (1856), «La princesse des Ursins» (1858), «Histoire des invasions germaniques en France» (1873), «Les libérateurs des nations».

Combin heißen mehrere Gipfel der Penninischen oder Walliser Alpen im schwed. Kanton Valais. Der Grand-C., das Haupt der nach ihm benannten mächtigen und stark vergletscherten Berggruppe zwischen den Thälern von Vagne (s. d.) und Entremont, erhebt sich 84 km südsüdwestlich von Sitten unweit der Grenze von Italien und der Wasserscheide der Rhône und Po als schief abgestufte, firsengebüschelte Pyramide, die nach S. und O. mit schroffen Felswänden, nach N. und E. mit steilen, zerklüfteten Geshängen abfällt, und trägt die beiden Spitzen E. de Grasseneire (4317 m) östlich und E. de Bellion (4145 m) westlich. Von jenem läuft östlich der Gletscher von Tour de Bousfine (3837 m), nördlich der Grat der Mulets de la Viaz und des schlanke Jurturmes Tournefont-Blanc (3712 m) gegen die Oberstufe des Bagnethals aus, von diesem die Kette de Maisons-blanches (3699 m). Etwa 4 1/2 km nördlich vom Grand-C. ragt jenseit des mächtigen Gletschers von Corbassière die zierliche Schneewand des E. de Corbassière auf und 1 1/2 km nordwestlich von dieser erhebt sich der Petit-C. (3671 m), von welchem eine lange, allmählich niedriger werdende und mehr voralpiner Charakter annehmende Kette bis zur Vereinigung der Thäler von Vagne und Entremont ausläuft. Der größte Gletscher des ganzen Gebiets ist derjenige von Corbassière, der, zwischen Grand-C., E. de Corbassière und der Kette des Tournefont-Blanc eingebettet, bei einer Breite von 1/4—2 km 11 km lang ist. Die Gruppe besteht vorwiegend aus grünen und grauen Schiefen, an welche bei am Außenrande Gneis, Dolomit und jurassische Kalksteine anschließen. Die Pässe sind meist schneerige, wenig betretene Gletscherjochs, wie der Col de Sonabon (3489 m) südlich vom Grand-C., welcher über die Gletscher von Sonabon und Mont-Duraz die obersten Stufen der Thäler von Entremont und Vagne verbindet, der Col der Maisons-blanches (3426 m), der Col de Panoffeyre (3510 m) u. s. w.

Artifel, die man unter C. vermischt, sind unter R. aufzuführen.

Der Grand-E. wurde zuerst 1860 von dem schwed. Bergsteiger Deville von Entremont aus, 1861 von Jähfern und Jägern vom Bagnethale aus, der E. de Corbassière 1861 von G. Studer, die Tour de Douffine 1867 von Weilmann und der Tournelon-Blanc 1867 von Hoffmann-Merian bestiegen.

Sombourg, Stadt im franz. Depart. Me et Moselle, Arrondissement St.-Malo, 86 km im SO. von St.-Malo, in 75 m Höhe, an einem Stang, aus welchem der zur Rance gehende Linon kommt, an der Eisenbahn Rennes-St.-Malo, hat ein Festungsschloß aus dem 12., 14. und 16. Jahrh., mit vier schönen Thürmen, in welchem Châteaubriand den größten Teil seiner Jugend verlebte, zählt (1876) 1491, als Gemeinde 5568 E., welche bedeutende Gerbereien unterhalten.

Combretaceen (Combretaceae), Pflanzenfamilie aus der Gruppe der Dicotyledonen, deren Arten fast ausschließlich in den Tropengegenden vorkommen. Es sind Bäume oder Sträucher, im letztern Falle häufig Kletternd, mit meist zwittrigen, seltener polygamisch-biöcischen oder eingeschlechtlichen Blüten. In einigen Gattungen sind die Fruchtschalen sehr reich an Gerbstoff, so z. B. die der Gattung Terminalia L. (s. d.), deren Früchte deshalb in größeren Mengen unter dem Namen *Myrobala* in den Handel kommen.

Combretum L., Pflanzengattung aus der nach ihr benannten Familie der Combretaceen. Die Arten derselben sind größtenteils kletternde Sträucher, seltener Bäume. Es sind gegen 120 Arten bekannt, die sämtlich den Tropengegenden angehören und sowohl in der Alten wie in der Neuen Welt vorkommen. Die polygamisch-biöcischen Blüten bestehen aus einem cyllinderförmigen 4—5zähligen Kelch, 4—5 kleinen Blumenblättern, 8—10 Staubgefäßen und einem einfächerigen Fruchtknoten. Mehrere Arten, wie *C. purpureum* Vahl, *C. grandiflorum* Don., werden in Deutschland häufig als kletternde Biezpflanzen in Warmhäusern kultiviert; auch wird von einigen Arten, z. B. von *C. glutinosum* Perok., das Holz technisch verwendet, da es sich durch große Festigkeit auszeichnet.

Combustiblen heißen verbrennbare Stoffe, insbesondere die vorzugsweise sogenannten Brennmaterialien.

Combustoren nannten die ältern Chemiker solche Elemente, welche die Fähigkeit haben, sich mit andern unter Feuererscheinung (combustio) zu verbinden. Es gehört hierher vor allem der Sauerstoff, welcher der mächtigste Feuererregter ist, ferner der Schwefel, in dessen Dampf viele Metalle verbrennen, das Chlor, in welchem Arsen und Antimon erglühn. Die neuere Chemie hat diese Unterscheidung aufgegeben.

Coma (ital.), wie; C. sta., wie es dasticht (ohne Färbung); wie geht's?

Comedia. Dieser span.-portug. Name bedt sich keineswegs mit dem, was die alten Griechen und Römer *comedia* nannten, oder mit dem, was man jetzt in Deutschland unter einer „Komödie“ versteht. Er bezeichnet im allgemeinen das gesamte nationale Kunst drama der Spanier, so wie es sich in der Zeit seiner höchsten Blüte unter Lope de Vega und Calderon entfaltet hatte, und zwar mit vollem Bewußtsein, da die verschiedenen Formen der „comedia“ wesentlichsten Hauptbestand des so unendlich reichen, nach vielen Tausenden zählenden Repertoires der span. Bühne ausmachen. Die span. Komödie ist kein Lustspiel; Scherz und Ernst, Tragik und Komik verschmelzen darin zu einem eigentümlichen Ganzen: bald wiegt das tragische Element vor, bald das komische, bald sind beide gleich stark vertreten. Da der Name „Tragikomödie“ aber gemeinhin eine zwittrhafte Mißgeburt bedeutet, so darf man ihn nicht zur Erläuterung von *comedia* benutzen, sondern überlegt den Begriff am besten durch: Schauspiel. Eine Scheidung aller portug. Dramen in Lustspiele und Trauerspiele ist angesichts der erwähnten Mischung nicht möglich, und das stärkere Vorwiegen des Ernsten oder Heitern kann nicht die Grundlage der notwendigen Klassifizierung aller *comedias* bilden. Nur ein äußerliches Merkmal bestimmt, welchen Namen ein Bühnenstück erhält; jedes Stück, das in drei Akte (*jornadas* = Tagesreisen, weil ursprünglich jeder Akt die Handlung eines Tages umfassen sollte) geteilt und in Prosa geschriebene gehören in die Klasse der Autos, der Loas oder Farcas und der Entremeses oder Sainetes. Ihrem Inhalte nach zerfallen alle „Schauspiele“ in *comedias divinas*, d. h. in religiöse oder geistliche, und in *comedias humanas*, d. h. weltliche. Die weltlichen wiederum werden in verschiedene Unterabteilungen gefondert, deren Grenzen freilich sehr bewegliche sind. Nicht die Dichter selbst haben ihre Schöpfungen um bestimmter charakteristischer Zuge willen, in die eine oder die andere Gruppe gewiesen; nur das Publikum hat sie nach gewissen äußerlichen Merkmalen geschieden in a) *Comedias heroicas* oder *historiales*, Helbenstücke oder geschichtliche Schauspiele. Könige, Fürsten und Helden treten darin auf. Ihr Stoff ist also historisch oder tröpft doch an historische und sagenhaft historische Personen der National- oder der allgemeinen Weltgeschichte an. Sie sind von ernstem Charakter, oft hochtragisch. Doch sind fast immer rätselvolle Nebengeschichten mit der Haupthandlung verwebt, und der Gracioso (s. d.) verfehlt nicht, mit seinen heitern und witzigen Glossen für Komik zu sorgen. Man nennt die Helbenstücke auch *comedias de riudo*, Spektakelstücke, weil sie einen großen Aufwand von Kostümen, Dekorationen und Maschinerien erfordern; doch fallen in die gleiche Kategorie viele der mythologischen und Mirakelstücke, jodaß die Bezeichnung keine festbegrenzte ist. b) *Comedias de capa y espada*, Mantel- und Degenstücke. Sie bewegen sich in feinen und gebildeten Lebenskreisen, aber immerhin in der Sphäre des gewöhnlichen Lebens: ihre Figuren tragen daher die Modetracht des geringern Adels, die *capa*, d. h. den kurzen Mantel als Kleid, und die *espada*, d. h. den Degen als Waffe. Sie sind zum Teil romantische Schauspiele, nach dem Leben oder nach ital. Novellen und oft erschütternd und voll großartigem Pathos; am häufigsten aber sind es Lust- und Intriguenstücke, deren Triebfeder Liebe, Eifersucht und der span. Ehrentpunkt sind. Das religiöse, sittliche, politische und gesellschaftliche Leben der Spanier im 16. und 17. Jahrh. spiegelt sich lebendig in ihnen ab. c) *Comedias de figuron*, Charakterkomödien. Es sind solche Intriguenstücke, in denen eine, oft bis zur Lächerlichkeit und zur Karikatur stark gezeichnete Figur die Hauptrolle spielt. Nahe damit verwandt sind diejenigen Volksschauspiele, welche die Sitten und Unsitten der niedern Stände mit drastischer Deutlichkeit schildern. Man nennt sie gewöhnlich *comedias de costumbres*.

Trüffel, die man unter C. versteht, sind unter A. aufzuführen.

Die geistlichen «Schauspiele» zerfallen in *comedias divinas*, d. h. in solche, deren Stoff biblische Geschichten bilden, und in *comedias de santos*, d. h. dramatisierte Heiligenlegenden, doch sind diese Stoffe oft so weltlich behandelt, daß sie mit Recht den *comedias* zugerechnet werden und in direktem Gegensatz zu andern wahrhaft geistlichen Schauspielen, die eine Klasse für sich bilden, den sog. *Autos* (s. d.), stehen.

Ein dritte Gattung von Bühnenstücken bilden die Vor- und Zwischenspiele. Die ersten, *Loas*, d. h. Lobgedichte, genannt, sind dazu bestimmt, den *comedias* und *autos* als Prologe voranzugehen. Demgemäß sind sie kurz, und gewöhnlich nichts als ein Monolog oder ein Dialog, durch welchen die Zuschauer in die Absicht des Dichters oder mitten in die Verwickelung des eigentlichen Schauspiels eingeführt werden. Die zweiten, *Entremeses*, später auch *Sainetes* genannt, sind scherzhafte, oft burleske Szenen, welche zwischen den Akten der Komödien oder vor den *Autos* dargestellt wurden. Sie sind häufiger in Prosa als in Versen geschrieben und greifen aus dem bunten heitern Leben der untern Volksklassen irgend ein ergötzliches Ereignis heraus.

Das in den span. *comedias* vorwiegend zur Anwendung kommende Versmaß ist das der achtsilbigen Trochäen, doch ist es keineswegs das einzig gestattete. Seit Cueva (s. d.) galt es für gut, recht verschiedenartige Vers- und Strophenformen zu gebrauchen, je nach der Natur des Stoffs und der Situationsstimmung. J. B. sollten erzählende Berichte in Romanzenform auftreten, für Liebeszenen sollte man die *Redondillas* verwenden, und für Monologe, d. h. für die Stimmung des Erwartens und Wagens, war das Sonett beliebt, u. s. w.

Comédie ist die franz. Bezeichnung für Lustspiel (s. d.), vgl. Französische Litteratur.

Comédo (lat.), Freßer, Schlemmer; Miteßer in der Haut.

Comenius (Joh. Amos), eigentlich *Komenský*, berühmter Pädagog, wurde 28. März 1592 zu Nivniß bei Ungarisch-Brod in Mähren oder an letzterem Orte selbst geboren. *Komenský* nannte sich schon sein Vater, dessen eigentlicher Name unbekannt ist, nach seinem Geburtsort *Komni* bei Ungarisch-Brod. Der Vater war Müller und gehörte zu der böhm.-mähr. Brüdergemeinde. Der junge C. besuchte seit 1608 eine lat. Schule und ging 1610 nach Herbörn in Nassau und dann nach Heidelberg, um Theologie zu studieren. Im J. 1613 hielt er sich in Amsterdam auf, lehrte 1614 in die Heimat zurück, und übernahm in demselben Jahre die Leitung der Bräderschule in Prerau, an welcher er zwei Jahre wirkte. Dort schrieb er die Schrift «*Grammaticae facillioris praecepta*» (Prag 1616). In demselben Jahre wurde er, in das kanonische Alter eingetreten, ordiniert und in ein Predigtamt berufen und 1618 nach Fulneck versetzt, um dort neben seinem Predigtamte die Leitung der Bräderschule zu übernehmen. Wenige Jahre darauf begann für ihn, den prot. Geistlichen, die Zeit der Verfolgungen. Während derselben schrieb er eine Reihe von Traktatschriften und vor allem die Schrift «*Labyrinthus mundi et Paradisus cordis*» (erschienen 1631; deutsch von Nosowitz, Spremberg 1872). Als im J. 1624 die Verfolgungen wieder begannen, verlor er sein Amt, fand jedoch eine Zeit lang Schutz bei dem Herrn von Kerotin in Mähren und

dann bei Georg Sabowský von Slaupha im böhm. Riesengebirge. Auch in Böhmen nicht mehr sicher, mußte er 1628 nach Lissa in Polen auswandern. Dort wirkte er am Gymnasium und vollendete seine «*Didactica magna seu omnes omnia docendi artificium*» («Große Unterrichtslehre oder die Kunst allen alles zu lehren», herausg. von Beeger und Joubert; 3. Aufl., Lpz. 1875 fg.) und schrieb seine *Janua linguarum reserata* («Das geöffnete Sprachthor»). Letztere wurde in zwölf Sprachen übersetzt, und von ersterer, ursprünglich in böhm. Sprache verfaßt, sandte er eine lat. Übersetzung nach Schweden.

Einen Ruf nach Schweden (1638) lehnte er ab, folgte aber einem solchen nach England. Als ihn der Bürgerkrieg von dort vertrieb, ging er nach Schweden, wo ihn der Reichskanzler Axel Oxenstierna mit Entwerfung von Plänen für das schwed. Schulwesen beauftragte und wo er in Ludwig von Geer, einem niederländ. Kaufmann, der sich damals in Schweden aufhielt, einen Gönner fand. Um die ihm übertragenen Arbeiten auszuführen, ließ er sich 1642 in Ebing nieder; 1646 legte er sie Herrn von Geer in Schweden vor; sie fanden die Billigung einer eigens dazu niedergesetzten Kommission. Im J. 1648 wurde er zum Bischof der Brädergemeinde zu Lissa gewählt. Er siedelte wieder dahin über und veröffentlichte seine in Ebing ausgearbeiteten Schriften: «*Methodus linguarum novissima*» («Die neueste Sprachmethode»), «*Latinae linguae janua nova*» («Die neue Thüre der lat. Sprache»), «*Lexicon jannale latino-germanicum*» («Lat.-deutsches Lexikon zur Janua»), «*Grammatica latino-vernacula*» («Lat.-deutsche Grammatik»), «*Atrium linguae latinae*» («Vorhof zur lat. Sprache»). Im J. 1650 folgte er einem Rufe des Fürsten Sigismund von Rakoci nach Saros-Patal in Ungarn, um bei der Schulverbesserung behilflich zu sein. Hier entstand die dem Fürsten gewidmete Schrift «*Die pansophische Schule, d. i. allgemeine Werkstätte der Weisheit*». Im J. 1654 lehrte er nach Lissa zurück, nachdem er dort noch seine bekannteste Schrift, seinen «*Orbis pictus*» (s. d.) geschrieben hatte. Als 1657 die Polen das vorher von den Schweden eingenommene Lissa wieder eroberten, wurde er vertrieben und wandte sich, aller seiner Habe, auch seiner Bücher und eines großen Teils seiner Handschriften beraubt, nach Schlesiens, dann nach Brandenburg, Stettin und Hamburg, bis er sich endlich in Amsterdam niederließ. Dort veröffentlichte er auf Kosten des Herrn Lorenz von Geer, des Sohnes seines frühern Gönners, in vier Folianten seine «*Opera didactica omnia*» und seine Schrift «*Lux in tenebris*», welche die Weissagungen des Christoph Kolter, der Christine Pomiatowska und des Nikolaus Drabitz hielt und ihm viele Anfeindungen zuzog. In den letzten Jahren seines Lebens war er öfter durch Krankheiten heimgesucht. Im J. 1668 erschien seine letzte Schrift: «*Unum necessarium*» («Eins ist not»). Er starb im Nov. 1670 (beerdigt wurde er 22. Nov.), nicht, wie man früher annahm, im Nov. 1671.

C. war ein Mann von hoher sittlicher Würde, voll Liebe zur Menschheit, ein wahrer Priester der Humanität und ein gottbegeisterter Glaubensheld und Dulder. Seine Hauptbedeutung liegt in dem, was er für die Pädagogik that. Als sein pädagogisches Hauptwerk ist seine «*Didactica magna*» anzusehen. Der Sachunterricht im Gegensatz zu dem

Artikel, die man unter C. vornimmt, sind unter K. aufzuführen.

verwerflichen Wortunterrichte, die Anschaulichkeit des Unterrichts, das Ausgehen des Sprachunterrichts von der Muttersprache, ja auch die Konzentration und die erziehende Wirkung des Unterrichts, alle diese Forderungen finden sich schon bei C., so daß er in recht eigentlichem Sinne als der Vater der modernen Didaktik zu betrachten ist. In Vercina wurde ihm 28. Aug. 1874 ein Standbild gesetzt. Die ihm zu Ehren 15. Nov. 1871 in Leipzig gegründete Comeniusstiftung (Pädagogische Centralbibliothek) hat den Zweck, das Material zur Förderung der pädagogischen Wissenschaft möglichst vollständig zu sammeln.

Litteratur: Der Artikel «Comenius» in Bayles «Dictionnaire historique et critique»; Leutbecher, «Joh. Amos C.'s Lehrkunst» (Lpz. 1853); Windel, «Über des C. Leben und Wirksamkeit in der Fremde» («Sitzungsberichte der philos.-histor. Klasse der Akademie der Wissenschaften», Wien 1855); Ziegler, «Programm des Gymnasiums zu Pissa» (1855); Pappenheim, «Zur Erinnerung an Amos C.» (Programm der Handelsschule zu Berlin 1871 u. 1872); von Erberg, «Joh. Amos C. als Theolog» (Lpz. 1881). Seine «Pädagog. Schriften» übersehte Lion (Langensalza 1875); «Ausgewählte Schriften» Deeger und Leutbecher (2. Aufl., Lpz. 1875).

Como prima oder **Como sopra** (ital.), wie zuerst, wie oben.

Comersee (ital. Lago di Como oder il Lario), bei den Alten Lacus Larius, häufig als den schönsten der ital. Alpenseen bezeichnet, liegt in 213 m Meereshöhe zwischen den Tessiner Seealpen und den Bergamaseralpen und wird von der Abba (s. d.) gebildet, die am Nordende einfließt und am südöstl. Ende unterhalb Lecco wieder austritt. Das langgestreckte fiordähnliche Becken spaltet sich etwa in der Mitte bei dem Vorgebirge von Bellagio in zwei Arme, einen südwestlichen, an dessen Ende Como liegt, und einen südöstlichen, der nach der anliegenden Stadt Lecco benannt wird. Beide Arme umschließen die fruchtbare Landschaft Brianza (s. d.). Die größte Längenausdehnung des Sees beträgt von der Mündung der Abba bis Como 49 km, wovon 22 auf den nördl. Seearm, 27 auf den Arm von Como, welcher seinen Abfluß hat, fallen; der See von Lecco ist von Bellagio bis zu der großen Steinbrücke, welche 1 km unterhalb Lecco über den Ausfluß der Abba führt, 20 km lang. An der breitesten Stelle mißt der See 5 km. Unter den 64 Flüssen und Bächen, welche er, abgesehen von der Abba, aufnimmt, sind der Liro bei Gravedona, der Albano bei Dongo, der Lelo bei Argegno, die Breccia bei Cernobbio, der Barrone bei Dervio, die Piavenna bei Bellano und der Galbone bei Lecco die bedeutendsten. Die größte Tiefe soll 610 m betragen. Mit dem C. stehen in Verbindung beim Ausflusse der Abba die kleinen Seen von Garlate oder Pescarenico und von Olginate, am Nordende der östliche Lago di Mezzola, von der Mera gebildet, näher ein Teil des C., jetzt durch die Anschwellungen der Abba von demselben getrennt.

Das klare grüne Wasser des Sees beherbergt 25 verschiedene Fischarten, besonders Forellen, Hechte, Barsche, Schleien und Ängeln (Cyprinus Lariensis). Die herrschenden Winde sind die Brea, der Südwind, der gewöhnlich vom Vormittag bis Abend, und der Tibano oder Nordwind, der während der Nacht und des Frühmorgens weht. Die Vegetation der Ufer, durch die Alpen wie durch eine Spaltmauer geschützt, trägt ein viel verschiedener faul. Gepräge, als es die lombard. Tiefebene bietet. Lorbeer und Eypresse, Myrte, Oleander, Agaven u. s. w. gedeihen im Freien. Verfümt ist der C. durch die unergleichlich reizenden und zugleich großartigen Landschaftsbilder seiner beiden Ufer. Zahlreiche freundliche Ortschaften und viele zum Teil prächtige Villen mit ihren Gärten, Terrassen und Weinbergen umgürten unmittelbar den Wasserspiegel. Über demselben erheben sich die grünen, bis 1600 m hohen, mit Kastanien und Nußbäumen bewachsenen Vorberge, die wieder von den Schroffern und höhern Gipfeln der dahinterliegenden Ketten des Monte-Legnone (2611 m), der Grigna, des Campione (2131 m) u. s. w. überragt werden. Infolge des zahlreichen Fremdenbesuchs sind fast in allen günstig gelegenen Uferorten ziemlich gute Gasthöfe entstanden. Der See wird von zwei Dampferlinien durchschnitten, von denen die eine, Colico-Como, bei Colico an die Splügenstraße, bei Como (Camerlata) an die Bahn Lugano-Mailand, die andere, Como-Bellagio-Lecco, bei Lecco an die Bahn Lecco-Bergamo und an die linksuferige Fortsetzung der Splügenstraße Colico-Lecco anschließt. An der Nordhälfte des Sees liegen am linken Ufer Colico (s. d.), ferner Dervio, das industrielle Bellano mit 3005 C. und das reizende Varenna, auf dem gegenüberliegenden rechten Ufer Domaso, Gravedona mit 1527 C. und Menaggio mit 1270 C., von wo aus eine 14 km lange Fahrstraße zur Dampfbootstation Porlezza am Luganersee führt. An dem Punkte, wo sich der Wasserspiegel teilt, ist Bellagio (s. d.) unstrittig der schönste Punkt am ganzen See. Am eigentlichen See von Como erscheinen dann weiter neben einer großen Zahl reizender Villen am östl. Ufer Lezzeno, Nesso, Lorno, am westlichen Gabenabbia und Tremezzo in der reizenden Tremezgina, dem Garten der Lombardei, ferner Argegno, Caplio, Moltrasio und Rovenna. Die Ufer des Sees von Lecco sind ernster und einsamer und haben nicht das Malerische und Liebliche seines westl. Nachbarn, doch ist eine Fahrt auf demselben immer noch sehr lohnend. Auf seinem rechten Ufer liegen Orno und da, wo der Martorto, der Abfluß des kleinen Lago di Annone, sich in den See ergießt, Malgrate, auf dem linken Mandello und Abbazia; ein überaus reizender Punkt ist die Stadt Lecco (s. d.). Unter den Villen, welche am C., besonders dem südwestl. Arme desselben liegen, sind hervorzuheben: die Villa Wigoni bei Loveno, 1 km von Menaggio (früher dem mailänder Kaufmann Nylius gehörig), mit ausgezeichneten Marmorwerken von Thorwaldsen, Marfesi und andern neuern ital. Bildhauern; die Villa Giulia unweit Bellagio (früher dem König von Belgien, jetzt dem Grafen Blome gehörig), mit herrlichen Gärten; die Villa Melzi, im Süden von Bellagio, reich an Kunstschätzen, besonders plastischen Werken und Fresken, und mit prächtigen Gärten; derselben fast gegenüber zwischen Gabenabbia und Tremezzo die berühmte Villa Carlotta, früher Sommariva (1843 von der Prinzessin Albrecht von Preußen angekauft und seit 1865 Eigentum ihres Schwiegerjohns, des Herzogs von Sachsen-Meiningen), mit ausgezeichneten Kunstwerken von Thorwaldsen (Alexanderzug) und Canova (Palamedes, Amor und Psyche). Am östl. Ufer des eigentlichen C. liegt unweit Careno die Villa Pliniana (1570 vom Grafen Anguissola erbaut, jetzt im Besiz der Familie Belgiojoso), die ihren Namen einer periodischen

Kritik, die man unter C. vermischt, hat unter R. aufzusuchen.

Quelle verbannt, welche bereits Plinius beschrieben hat. Südwärts von Lorno befinden sich unter andern die Villa Pasta, Eigentum der Sängerin dieses Namens, die Villa Taglioni, früher der berühmten Tänzerin, jetzt deren Schwiegerstohne, dem Fürsten Trubetzkoi gehörig, und die Villa Docarmé, von der aus Belgien bekannten Gräfin erbaut. Am westl. Gestade zeichnen sich aus die Villen Valbianello (bei Laveo), Gaggi (jetzt Antongina), Colobiano und Passalacqua, besonders aber die Villa Bizzo, Eigentum der Familie des verstorbenen Erzherzogs Rainer, die Villa d'Este des Fürsten von Lortonia, die längere Zeit Aufenthalt der Königin Karoline von England war, und die Villa Raimondi, früher Odescalchi, die größte am See, unweit Como. Die Anwohner des C. sind sehr betriebsam; Seidenzucht und Seidenspinnerei bilden einen wichtigen Erwerbszweig. Viele junge Leute wandern als Maurer und Tischler besonders nach Cuba und andern span. Kolonien aus, von wo sie oft mit einem kleinen Vermögen in die Heimat zurückkehren. Vgl. Leonhardi, «Der C. und seine Umgebungen» (Sp. 1862).

Comes (lat., Plural Comites), war bei den Römern ursprünglich der Begleiter einer höhern Magistratsperson, welcher derselben in die Provinz folgte, um sie bei der Justiz oder Verwaltung und im Kommando zu unterstützen. Unter den Römern hießen Comites insbesondere die vom Kaiser für seine Reisen ausgewählten Begleiter. Seit der Reichsorganisation durch Diocletian und Konstantin hießen die Mitglieber des aus den höchsten allgemeinen Staatsbeamten gebildeten kaiserl. Konsistoriums Comites consistoriani. Außerdem war C. seitdem unter Hinzufügung einer nähern Bestimmung ein Titel für höhere Beamtenstellungen. So z. B. hieß der Finanzminister C. sacrarum largitionum, der Minister des Kronrugs C. rerum privatarum; unter den Statthaltern führte der der Diöcese des Orients den Titel C. Orientis; ebenso hatten den Titel C. die zunächst unter den Magistris militum stehenden Befehlshaber. Es wurden verschiedene Rangklassen unter den Comites unterschieden und auch der bloße Titel eines C., ähnlich etwa unserm Geheimrat, vielfach als Auszeichnung verliehen. Vgl. Mommsen, «Die Comites Augusti der frühern Kaiserzeit» im «Hermes» (Bd. 4, Berl. 1869) und über die spätern in den «Memorie» des Archäologischen Instituts (Bd. 2, Rom 1865). Im Mittelalter wurde C. die lat. Bezeichnung für Graf (s. d.).

Cometarium (grch. κομητήριον), soviel als Schlafstätte, dann der allgemeine Ausdruck für Ruhestätte, Friedhof. Besonders wurde diese Benennung später angewendet auf die ältesten christl. Begräbnisstätten, die Katakomben (s. d.), die sich besonders zahlreich in Rom und Neapel fanden.

Comfort (engl.), eigentlich Trost, Zuversicht, Mut, dann besonders häusliche Behaglichkeit, welche durch praktische und geschmackvolle Einrichtungen erzeugt wird; comfortable, behaglich, bequem.

Cominäs, s. Comines (Philipp de).

Cominäs oder **Cominäs**, slavländ. Comen, einst besetzte Stadt an der Lys, von dieser in zwei Teile getrennt, von denen der rechte zum franz. Nord-Departement, Arrondissement Lille, der andere, Cominäs-Nord, zur belg. Provinz Westflandern, Arrondissement Ypern, gehört, und an der belg. Bahn Courtray-Boveringhe, die hier

nach Armentières abzweigt, hat Band-, Baumwollzeug-, Zwirn- und Zellaufabriken; der franz. Teil zählt 4011, als Gemeinde 6409, der belg. Teil 3500 C. Die Festungswerke wurden bereits 1672 niedergedrückt. Im Schlosse zu C. wurde 1445 der Diplomat und Historiker Philipp von Cominäs (s. d.) geboren.

Cominäs oder **Cominäs** (Philipp de), latinisiert Cominäs, franz. Staatsmann und Verfasser wichtiger Memoiren, stammte aus einer alten Familie, wurde um 1445 zu Cominäs geboren, erhielt, obgleich er seine Eltern früh verlor, eine sorgfältige Erziehung und wurde 1464 zu Lille an dem Röhnen vorgestellt, in dessen Folge er 1465 die Schlacht bei Montlhéry mitmachte und für manche Dienste Ehren und Reichthümer gewann. Er belohnte indessen seinen Herrn mit Loyalität und setzte sich mit Ludwig XI., als derselbe von Karl dem Kühnen zu Veronne gefangen gehalten wurde, heimlich in Verbindung. Ludwig XI. war für die Dienste, die ihm C. beim Abschluß des Friedens geleistet hatte, nicht undankbar und bewog den gewandten Unterhändler 1472 in seine Dienste zu treten. C. wurde zum Rat und Kammerherrn erhoben, erhielt das Fürstentum Laumont und nach dem Tode des Königs Gnade, der in ihm seinen geschicktesten Diener hatte, einer der reichsten Großen Frankreichs. Kaum aber war Ludwig XI. gestorben, so ward C. von Anna von Beaujeu aus den Regentschaftsräte verdrängt, weil er die herrschenden Pläne der Herzöge von Bourbon und Orléans zu fördern suchte. Seitdem arbeitete er nur sehr eifriger im Interesse dieser beiden Prinzen, jedoch im März 1488 ein Parlamentsbeschluß zum Verlust des vierten Theils seiner Güter und zu zehnjähriger Verweisung auf seine Besitzungen verurteilte. Doch scheint diese Ungunst von seiner langen Dauer gewesen zu sein. Wenigstens nahm er schon einige Jahre später an mehreren wichtigen diplomatischen Verhandlungen teil, aber die aus seinen Memoiren nähere Auskunft gibt. C. starb 17. Okt. 1509 auf dem Schlosse Argenton. Die Memoiren, die er hinterlassen, sind das Werk eines gewandten, in der Politik kruppellosen Staatsmannes und zugleich eines höchst originellen Schriftstellers, dem Bilde wohl entsprechend, das Maler Scott in dem Romane «Quentin Durward» von ihm entworfen. Die erste Ausgabe der «Mémoires» (Par. 1523) ist unvollständig und lückenhaft; die vollständigsten besorgten Lenglet-Dufresnoy (4 Bde. Lond. 1747) und Dupont (3 Bde., Par. 1840—47). Vgl. Kerwyn de Lettenhove, «Lettres et négociations de C.» (Brüss. 1867).

Comino, Eiland zwischen Gozzo und Malta.

Comiso, Stadt in der ital. Provinz Siracusa auf Sicilien, Kreis Modica, hat zwei schöne Kirchen, ein Theater, Baumwollkultur, Fabriken von Seife und Lösserwaren und zählt (1871) 19333 C. [s. d. Bilden Maßstab (Comis)]

Comissatio (lat.), Trinkgelag nach der röm. Gewohnheit.

Comité, s. Komitee.

Comites, Mehrzahl von Comes (s. d.).

Comitialis morbus, die Epilepsie, bei den Römern so genannt, weil, wenn jemand von dieser Krankheit in den Comitien befallen wurde, die Comitien sofort geschlossen wurden, da dieser Zustand eine unglückliche Vorbedeutung gehalten wurde.

Comitien (Comitia) hießen im alten Rom die Versammlungen der Bürger, die Unterchiede von den Contiones (Volksversammlungen), die man unter C. versteht, sind unter R. anzuführen.

lungen), wozu das Volk von irgend einer Magistratsperson berufen wurde, um Mitteilungen entgegenzunehmen und Reden anzuhören, die Bürgerversammlungen, in welchen das gesamte Volk, in seine Abteilungen eingetheilt, auf Berufung und unter der Leitung eines hierzu berechtigten Magistratsperson über einen von diesem fragweise gestellten Vorschlag (rogatio) abstimmte. Die C. waren nach den verschiedenen Einteilungen des röm. Volks verschieden. In den ältesten, Curiatcomitien (comitia curiata), kamen die ursprünglich allein berechtigten Patricier auf dem Comitium, einem Plage zwischen dem Forum und der Curia, dem Sitzungshause des Senats, waren die Angehörigen (Angurien) nicht ungünstig waren, nach ihrer Einteilung in 30 Curien von je 10 Geschlechtern zusammen. Zu ihren Befugnissen gehörte anfangs: die Wahl der Könige, jedoch nur auf den Vorschlag des wahlleitenden Interrex; die Übertragung der Exekutivgewalt an die Gewählten mittels *lex do imperio* (für welche sich die Mitglieder der Curien später durch 30 Vikoren vertreten ließen); Alle, welche Veränderungen in den Geschlechtern herbeiführten, wie Arrogationen (s. u. Adoption); ferner neben der Entscheidung über Krieg und Frieden, die Gesetzgebung und, falls der König nicht endgültig verurtheilt, sondern der Berufung an das Volk statgeben wollte, die Strafgerichtsbarkeit über Kapitalverbrechen. Außerdem erlangten gewisse Aelte, wie die älteste Art Testamente und Abschaffung der Familienheiligthümer (detestatio sacrorum) zum Zweck des Austritts aus einem Geschlecht, nur dann Gültigkeit, wenn sie in Versammlungen sämtlicher Curien stattfanden, obgleich diese dabei nicht zur Abstimmung gerufen wurden (comitia calata). Nachdem seit Servius Tullius auch die Plebs als wesentlicher Bestandteil der Bürgerschaft anerkannt worden war, traten die Curiatcomitien allmählich in den Hintergrund. Ihr Recht, die Exekutivgewalt zu übertragen, ward zur leeren Form, während ihre Hauptrechte auf die Centuriatcomitien (comitia centuriata) übergingen. Diese waren Versammlungen der Bürgerschaft nach ihrer militärischen Gliederung außerhalb des städtischen Bezirkes (pomerium) auf dem Marsfelde. Es stimmten hier sämtliche unbescholtene Bürger, Patricier sowohl als Plebejer, unter dem regelmäßigen Vorhabe der Consuln, innerhalb der Vermögensklasse (s. Censur) und Centurie (s. d.), welcher sie zugeteilt waren. Da die Gültigkeit der Beschlüsse und Wahlen der Centuriatcomitien längere Zeit auch thatsächlich, nicht bloß formell von der Genehmigung der Patricier abhing, auch die Stimmen der Reichern, die mit der Zeit jedoch trotz ihrer Minorität mehr Centurien oder Stimmkörper bildeten als die Armern, mehr zur Geltung kamen, so blieb der Aristokratie immerhin ein überwiegender Einfluß auf die öffentlichen Angelegenheiten gesichert.

Die C. wurden durch den Magistrat mittels Edicts angefangen, und der Gegenstand der Abstimmung, die Rogation, hing innerhalb eines vorhergehenden Zeitraums von wenigstens 17 Tagen (trinundinum) öffentlich aus. Der Abhaltung der C. selbst mußten am betreffenden Tage Auspizien (s. d.) vorausgehen. Waren diese ungünstig oder wenn irgend ein Magistrat erklärte, am betreffenden Tage für die C. ungünstige himmlische Zeichen (obnuntiatio) beobachtet zu haben, so war das

ganze Staatsgeschäft zu verschieben. Dieses *auservandi de coelo* regelten die *leges Aelia et Fufia* um das J. 153 v. Chr. Gleiches geschah nach unbeanspruchter Eröffnung, wenn jetzt noch, was anzukünftigen speziell Sache der anwesenden Augurn war, böse Anzeichen eintrafen, wie Regen, Gewitter, oder wenn ein Anwesender die fallende Sucht bekam (morbus comitialis), ingleichen wenn ein Tribun (s. d.) vor der Abstimmung sein Veto einlegte. Konnten dagegen die C. ohne Störung abgehalten werden, so erfolgte nach Verlesung der Rogation (quod bonum faustum felix fortunatumque sit populo Romano .. velitis iubeatis Quirites ..) und nachdem die Debatte geschlossen oder Anklage und Verteidigung vernommen waren, die Abstimmung (suffragia ferre), zuerst mündlich, in der spätern Zeit der Republik durch die in eine Stimmliste zu legenden Tafelchen. Jeder Stimmente erhielt zwei Tafelchen, eins mit V(t) (rogas) zur Billigung, eins mit A(n) (antiquo) zur Verwerfung des Vorschlags. Die Stimmen zählten unter der Aufsicht von custodes besondere diribitores, und zuletzt ward das Endergebnis als Beschluß des Volks verfaßt (renuntiatio).

Die Strafgerichtsbarkeit kam den Centuriatcomitien allmählich dadurch abhanden, daß das Volk die Untersuchung erst von Fall zu Fall, dann für immer, besondern Kommissionen (quaestiones) übertrug, welche so zu stehenden Gerichtshöfen wurden. Das Recht, über Gesetze, sowie das, über Krieg und Frieden zu beschließen, teilten die Centuriatcomitien schon frühe mit den Tributcomitien (comitia tributa). Es trat das Volk in diesen nach Nachbarschaften zusammen, welche durch die geogr. Abtheilung des röm. Gebietes in zuletzt 35 Tribus entstanden. Man muß aber hier unterscheiden zwischen den Tributcomitien im strengen Wortsinn, in welchen das ganze Volk, Patricier wie Plebejer, unter Leitung der Consuln, Prätores u. s. w. stimmte, und den von den Tribunen und plebejischen Aedilen geleiteten Versammlungen, die streng genommen nicht als C. gelten können, da sie nicht Versammlungen des Gesamtvolks waren, weshalb sie auch mit genauerm Ausdruck concilia plebis und ihre Beschlüsse plebiscita hießen. Gewöhnlich kamen die Tribus auf dem Forum zusammen; doch konnte auch ein anderer Ort dazu bestimmt werden, der aber bei den plebejischen Versammlungen nicht über 1000 Schritt von der Stadt entfernt sein durfte, weil die Gewalt der Tribunen nicht weiter reichte. Die Verhandlung und Abstimmung ging der Hauptsache nach in derselben Weise vor sich wie in den Centuriatcomitien. Anfangs hatten die plebejischen Tributcomitien sich eigentlich nur mit Angelegenheiten der Plebs zu beschäftigen, nach und nach griffen sie aber als wesentlich demokratische Körperschaften in das gesamte innere Staatswesen immer weiter und immer selbständiger bestimmend ein, was durch die *leges Valeria Horatia* 449 v. Chr., *Publilia Philonis* 339 v. Chr., *Hortensia* 287 v. Chr. als rechtmäßig sanktioniert wurde. In den Tribusversammlungen der Plebe wählten diese Tribunen und plebejische Aedilen; in den Tributcomitien wurden die tulurischen Aedilen, die Quästoren, viele niedere Magistratsstellen und unter Leitung des Oberpontifex nach eigentümlicher Anordnung die Priester gewählt. Das gleichberechtigte Nebeneinanderbestehen von gleichbedeutenden Körpern von so verschiedenem Charakter erklärt

Kritik, die man unter C. versteht, sind unter R. aufzusuchen.

zwar manche Vorfälle in der röm. Geschichte, bietet aber im einzelnen noch manches Dunkle und Rätselhaftes. Mit dem Untergange des Freistaats ließen die Kaiser, um den republikanischen Schein zu bewahren, die C., namentlich die Centuriatcomitien, weiter abhalten. Doch konnte darin ein selbständiger Wille des Volkes sich nicht mehr zur Geltung bringen, und seit Tiberius hatte hier die Vürgerenschaft bis in das 3. Jahrh. n. Chr. nur das Ergebnis der auf den Senat übergegangenen oder weiterhin vom Kaiser vollzogenen Wahlen zu vernehmen und damit anzuerkennen. Länger blieben die Curiatcomitien in den Municipien und Kolonien in Wirksamkeit. Vgl. Rubino, «Untersuchungen über röm. Verfassung und Geschichte» (Tl. I, Kassel 1839); Götting, «Geschichte der röm. Staatsverfassung» (Halle 1840); Mommsen, «Röm. Forschungen» (Bd. 1, Berl. 1864); Lange, «Röm. Altertümer» (Bd. 2, 3. Aufl., Berl. 1879); Willems, «Le droit public Romain» (4. Aufl., Löwen 1880); Madvig, «Verfassung und Verwaltung des röm. Staats» (Bd. 1, Lpz. 1881).

Commagene nannten die Alten das nördlichste Stück von Syrien, zwischen dem Silicischen Gebirge Amanos im W., dem Taurus im N. und einem Teil des Euphratthals im O. Hauptorte der kleinen an Öl und Obst reichen Landschaft waren Samosata und Germanicia. Dieses Gebiet hatte bei der innern Auflösung des großen Syrischen Reichs der Seleuciden eigene Könige, welche mit dieser Dynastie verwandt waren und deren Namen unter röm. Hoheit als Vasallenfürsten der Republik fortsetzten, als Pompejus 64 v. Chr. das Syrische Reich als röm. Provinz in Besitz nahm. Der erste König von C. war Mithridates I. Kallinitos (Schwiegersohn des syr. Königs Antiochus VIII. Epiphanes), zu Anfang des letzten Jahrh. v. Chr. Kaiser Vespasian besetzte 72 n. Chr. den letzten König von C., Antiochus IV. Epiphanes, und stellte das Land unter die Verwaltung des röm. Legaten von **Commaenus** (lat.), Uralub. [Syrien.]

Commedia ist der ital. Name für das Drama im allgemeinen und insbesondere für das Lustspiel, im Gegenfat zur **tragedia**, dem Trauerspiel. Anfangs verstand man unter C. jedes in der Volkssprache, d. h. italienisch abgefaßte Gedicht mit tragischem Anfang und fröhlichem Ausgang, daher Dante sein Meisterwerk einfach C. nannte, welchem Namen die bewundernde Nachwelt den Beisatz *divina* hinzufügte. Später wurden nur dramatische Dichtungen mit diesem Namen bezeichnet. — C. dell'arte oder C. a soggetto, als deren Erfinder der Lieblingskomiker Leos X., Francesco Cherea, bezeichnet wird, ist die Stegreifkomödie, welche die Schauspieler unter Zugrundelegung eines allgemeinen Scenariums durch ihre augenblicklichen Improvisationen auszufüllen und dialogisch auszuführen haben. Die Verbindung der lächerlichen Szenen vermittelt der **Arlecchino** (s. d.) durch seine mimischen, Lazzi (d. h. Verbände) genannten Späße. Zur Charaktermaske der C. dell'arte, oder auch (im Unterschiede zu der C. erudita) C. mimica genannt, gehört die Gesichtsmaske, mit welcher der Bantalone, der Brighella, der Arlecchino und der Dottore stets erscheinen. Gewöhnlich waren die Schauspieler in der C. dell'arte zugleich Komödiendichter und schrieben sich selbst die Stüde, in denen sie auftraten.

Comme il faut (frz.), «wie es sein muß», wie es sich gewöhrt, gehört.

Commelin (Hieronymus), ein gelehrter Buchdrucker, geb. 1560 zu Douay (das damals zu den span. Niederlanden gehörte), wanderte als Reformierter nach Genf aus und war hier als Buchdrucker thätig, bis er nach Heidelberg berufen wurde, um der dortigen Bibliothek vorzustehen. In Heidelberg machte er sich durch die von ihm besorgten und gedruckten Ausgaben griech. und röm. Klassiker, deren Text er zum Teil aus Handschriften verbesserte und mit kritischen Noten verah, berühmt. Mehrere haben die Bezeichnung «Ex officina Sancti Andreae». C. starb 1597 an der Pest. — Sein Neffe, Jsaak C., geb. zu Amsterdam 19. Okt. 1598, lieferte mehrere die holländ. Geschichte betreffende Werke, darunter eine «Beschrijvinge van Amsterdam» mit Urkunden, die nach seinem Tode durch seinen Sohn Kaspar C. (geb. 28. Febr. 1636, gest. 15. Mai 1696) vollendet wurde (2 Bde., Amsterdam 1698; 2. Aufl. 1726); er starb 18. Jan. 1676. — Johann C., der ältere Sohn Jsaak C.s, geb. 23. April 1629 in Amsterdam, gest. als Professor der Botanik daselbst 19. Jan. 1692, richtete den dortigen botan. Garten ein. Der Beschreibung der Schätze desselben sind seine meisten Werke gewidmet. — Sein Neffe, Kaspar C., geb. zu Amsterdam 1667, folgte seinem Oheim im Amte und starb 25. Dez. 1731. Auch er erwarb sich Verdienste um die Botanik durch zahlreiche Schriften.

Commelina Will., Pflanzengattung aus der nach ihr benannten Familie der Commelinaceae. Die Arten derselben sind krautartige Pflanzen, die vorzugsweise in den tropischen und subtropischen Gegenden Amerikas, ferner in Ostindien und Neuholland vorkommen. Mehrere Arten, wie C. Rumphii *Kostel.*, C. polygama *Roth.*, C. caerulea *L.*, werden ihrer lebhaft gefärbten Blüten halber als Bierpflanzen in Warmhäusern gezogen.

Commelinaceae (Commelinaceae) Pflanzenfamilie aus der Gruppe der Monokotyledonen, deren Arten einjährige oder perennierende krautartige Pflanzen sind, die sämtlich den wärmeren Gegenden angehören und zwar größtenteils zwischen den Wendekreisen vorkommen. Sie haben witterige Blüten von gelber oder blauer Farbe, die aus einem meist sechsstelligen Perigon, sechs Staubgefäßen und einem Fruchtknoten bestehen. Viele Arten der C. werden in Deutschland als Bierpflanzen in Warmhäusern kultiviert.

Commemoratio (lat.), Erwähnung, Gedächtnis. C. omnium fidelium, Gedächtnisfest aller Gläubigen (s. Allerheiligen); C. omnium sanctorum, Gedächtnisfest aller Heiligen (s. Allerheiligen). [Festschaft.]

Commenda, s. unter Altie und Aktie.
Commendamus (lat., «wir empfehlen»), die Formel, womit der Papst jemand zur Kardinalswahl empfiehlt.

Comment (frz., wie?), bezeichnet in der Studentenprache die Summe der Gebräuche, welche die Studenten im geselligen Verkehr untereinander (Bier-, Trint-, Paullcomment) zu beobachten haben, sowie das diese Gebräuche feststellende Gesetzbuch. Vgl. Grässe, «Bierstudien» (Dresd. 1872). (S. unter Landsmannschaften.)

Commentarii (lat., von commentari, etw. überdenken, vorläufig entwerfen), vorläufige Aufzeichnungen im Unterschiede von ausgearbeiteten Aufsätzen und Werken. So nannte man bei den Römern die Aufzeichnungen, welche Priester, wie

Artikel, die man unter C vermischt, sind unter A anzusehen.

Augurn, Pontifices, Quindecimviri, oder Beamte, wie Konsuln, Censoren u. s. w. über die Vorgänge in ihrer priesterlichen und Amtstätigkeit machten. Cäsar gab seinen Aufzeichnungen über den gallischen und Bürgerkrieg diesen Titel, um sie von einem ausgearbeiteten Geschichtswerke zu unterscheiden. Namentlich bezeichnet man dann auch als C. die Aufzeichnungen, welche sich Lehrer für ihre Vorlesungen machten, also Kollegienhefte, wie z. B. die Institutionen des Cajus.

Commentitius (lat.), erdichtet; commentitia emtio, Scheintauf.

Commentry, Stadt im franz. Departement Allier, Arrondissement Montluçon, 15 km im N. von diesem Orte, am Zusammenflusse der Banne und des Oeil und an der Eisenbahn Bourges-Moulins, die hier nach Gannat abzweigt; eine besondere Bahn führt von den Berg- und Eisenwerken zu dem am Cher-Kanal gelegenen Hafen von Montluçon. C. zählt (1876) 9789, als Gemeinde 12978 E. Das Kohlenbassin von C. und der Umgegend ist das fünfte in Frankreich nach seiner Wichtigkeit; 1876 produzierte es über 920 000 t. Außerdem hat C. metallurgische Werksstätten, Knopfabriken und Sägemühlen.

Commercolum (lat.), Verkehr, namentlich Geschäftsverkehr, Handel; auch Handelschaft, Kaufmannschaft; im philos. Sinne joweit wie Wechselverkehr, Wechselwirkung, Wechselbeziehung, z. B. C. animi et corporis, Wechselbeziehung zwischen Leib und Seele.

Commercy, Stadt im franz. Depart. Maas, Arrondissementshauptstadt, 40 km östlich von Bar-le-Duc, an der Maas und an der Bahn Paris-Strasbourg, nahe bei einem großen Walde, hat eine Unterpräfektur, ein Collège, Lehrerseminar und eine Landwirtschaftskammer und zählt (1876) 4960, als Gemeinde 5151 E., die Quincaillerien, Eisenblechwaren und Werten fabrizieren, in Walz- und Schmiedewerken arbeiten und berühmte Pasteten liefern, genannt Nabeleines. In den Handel kommen Getreide, Wein und Vieh. Als Kavallerielasarne dient jetzt ein schönes Schloß, das 1708 erbaut und von Stanislaus und Voltaire bewohnt worden ist. Die Stadt schmückt mehrere hübsche Fontänen und die Statue des in der Gegend geborenen Dom Calmet. C. war früher eine Baronie mit dem Titel damoiseau («Geldnappe»); 1324 erhielt es Kommunalrecht. Karl V. verbrannte es 1544; seit 1744 gehört es zu Frankreich. Am 14. Aug. 1870 wurde C. von den Deutschen besetzt und war 28. Aug. Hauptquartier des Königs Wilhelm.

Commerçon (Philibert), franz. Botaniker, geb. 18. Nov. 1727 zu Châtillon-les-Dombes in Bresse, studierte in Montpellier Medizin und lebte dann einige Zeit als praktischer Arzt daselbst. Nachdem er 1756 wieder nach Châtillon übergesiedelt war, gründete er den botan. Garten daselbst, machte mehrere wissenschaftliche Reisen und nahm 1764 auch an einer Weltumsegelung teil. Seine botan. Studien beschränkten sich hauptsächlich auf die Flora Frankreichs und des Mittelmeeres. Er starb 13. März 1778 auf Isle de France.

Commillto (lat.), in der Mehrheit: Com mil itone n, eigentlich Waffenbruder, Mitsoldat, verallgemeinert: Kamerad, namentlich Schul- und Universitätsgenosse. [mines.]

Commines, Stadt und Staatsmann, s. Co.

Comminges, alte Landschaft von Frankreich mit dem Titel einer Grafschaft, war ein Teil der Gascogne, im S. derselben, am obern Garonne-laufe. Im N. hatte sie Armagnac, im O. das Toulousein und das Couserans, im S. die Pyrenäen, im W. die Pierthäler und das Astarac. Polit. Hauptstadt war Muret, geistliche Hauptstadt St.-Bertrand de Comminges. Zu Cäsars Zeit wohnten hier die Convenä; es gehörte damals zu Novempopulanten; die Westgoten eroberten es im 5., die Franken im 6. Jahrh. Die damals zerstörte Hauptstadt Lugdunum ward im 11. Jahrh. als St.-Bertrand wieder aufgebaut. Im 10. Jahrh. wurde C. eine erbliche Grafschaft; einer seiner Grafen, Bernard IV., zeichnete sich 1213 und 1218 in der Partei der Albigenser aus. Ober-Comminges, mit der Hauptstadt St.-Bertrand, begriff die Thäler Luchon, Queil, Caroubou und Louron, auch die Pierthäler (Nestez, Aure, Barouffe und Magnoac) gehörten lange Zeit dazu. Nieder-Comminges, mit den Städten Combez und Muret, begriff das Nebouzan mit der Hauptstadt St.-Gaudens. Jetzt bildet das C. den südl. Teil des Depart. Ober-Garonne und den Südosten des von Gers.

Commis (frz.) ist gleichbedeutend mit Handlungsdiener, Handlungsgehilfe. In Frankreich wird auch jeder niedere, von dem Vorgesetzten willkürlich zu entlassende Hilfsarbeiter einer Verwaltungsstelle C. genannt. In gleicher Weise dient in England die Bezeichnung Clerk (s. u. Clero).

Commissorium (neulat.), Urfunde, wodurch jemand von Staats wegen zu einem bestimmten Geschäft beauftragt wird; auch der so erteilte Auftrag selbst.

Commis voyageur, s. Handelsreisender.

Committee's-Bauch-Bowl, kleiner See in den Rocky Mountains (s. b.).

Commodatum (lat.), eine Sache, welche der Eigentümer jemand unentgeltlich für einen bestimmten Zweck zum Gebrauche überläßt, worauf sie dem Eigentümer zu restituieren ist. Der Kontrakt hierüber, Contractus commodati, Leihvertrag, ist ein Realkontrakt. Der Verleiher heißt Commodans, Commodator, der Empfänger Commodatarius. (S. Leihkontrakt.)

Commodianus, ein Dichter der nordafrikl. Kirche aus der ersten Hälfte des 3. Jahrh., geb. zu Gaza in Syrien, wuchs als Heide auf und wurde erst durch das Studium der Schrift für das Christentum gewonnen. Es sind von ihm zwei Werke erhalten. Die «Instructiones LXXX adversus gentium Deos» zerfallen in drei Teile; der erste weist die Unhaltbarkeit des Heidentums nach und empfiehlt den Übertritt zum Christentum, der zweite ermahnt die Juden, das neue Gesetz anzunehmen, welches das alte nur vorgebildet habe, der dritte gibt ernste Ermahnungen an Katechumenen, Büßende u. s. w. (älteste Ausgabe von Nigaltius, Toul 1650; neueste von Dehler in Gerdorf's «Bibliotheca patrum ecclesiasticorum latinorum», Bd. 13, Lpz. 1847). Das «Carmen apologeticum», ein Gedicht in 1063 Versen aus dem J. 249, ist interessant wegen der sinnlichen Ausmalung des Tausendjährigen Reichs (herausg. zuerst von Vitra im «Specilegium Solesmense», Tl. 1, Par. 1852; zuletzt von Ludwig, «Commodiani carmina», Lpz. 1877). Als Dichter benutzt C. einen Hexameter, der ohne Rücksicht auf Quantität und

Artikel, die man unter C vermißt, sind unter R aufzusuchen.

Status nur vom Accent beherrscht wird. Vgl. Ebert, «Tertullians Verhältnis zu M. Felix» (nebst Anhang, Ep. 1868).

Commodo (ital., «bequem»); a suo comodo, **Commodore** (engl., vom ital. comandatore, d. h. Befehlshaber), heißt im deutschen Seekriegswesen derjenige Kapitän zur See, der ein Geschwader von mehreren Schiffen befehligt und für die Dauer der Expedition einen höhern Rang einnehmen soll. Er hat den Rang eines Brigadiers und wird mit 11 Schiffen salutiert, während der Kontreadmiral 18, der Kapitän zur See aber keinen Salut erhält. Der C. fährt zur Unterscheidung an der Spitze des Großmastes seines Schiffes den C-Ständer, eine dreieckige Flagge in den Farben der Kriegsflagge. Nachts wird diese Flagge durch eine Laterne ersetzt. Der Titel haftet nur an der Funktion, nicht aber an der Person. Der C. wird deshalb nach Beendigung seiner Reise und Außerdienststellung der Schiffe, wenn nicht seine Beförderung zum Kontreadmiral erfolgt, wieder Kapitän zur See, wie er es vorher gewesen. Bei andern Nationen ist C. nicht nur Funktion, sondern ein Rang, der dem Betreffenden auch nach Außerdienststellung des von ihm geführten Geschwaders verbleibt. Bis zum letzten Sezessionskriege in den Vereinigten Staaten von Nordamerika war C. überhaupt dort der höchste Rang in der Marine, und ist die Admiralscharge erst seitdem geschaffen.

Commodum (lat.), Nutzen, Vorteil, Bequemlichkeit; C. possessionis, der mit dem Besitze verbundene Nutzen; C. publicum, das gemeine Beste; C. rei venditae, Nießbrauch von Verkauftem.

Commodus (Lucius Aelius Aurelius), auch Marcus Antoninus, röm. Kaiser, geb. 31. Aug. 161 n. Chr. zu Lanuvium, der Sohn des Marcus Aurelius Antoninus und der Faustina (seit 166 Cäsar), zeigte sich schon als Jüngling in jeder Hinsicht seinem edeln und weisen Vater unähnlich. Als er nach des letztern Tode 17. März 180 die Regierung, an der er schon seit 177 oder 178 als Mitregent teilhatte, als Alleinherrscher antrat, befand er sich bei dem Donauheere und schloß mit den Markomanen und Quaden einen übrigens nicht unvorteilhaften Frieden, um nach Rom zurückzukehren zu können. Eine Verschwörung gegen sein Leben, angezettelt durch seine eigene Schwester Lucilla (188), bestrafte er aufs grausamste. Um seiner Verschwendungssucht zu genügen, wurden durch Drohungen und Beurteilungen von reichen Privatleuten große Summen erpreßt. Durch Geschenke an die Soldaten und das Volk, durch Gladiatorenspiele und Tierheben in den Amphitheatern ward der Staatschatz gänzlich erschöpft. C. selbst war stolz auf seine Körperkraft; er ließ sich Keule und Löwenhaut vortragen und liebte es, sich als Hercules dargestellt zu sehen. Als Gladiator soll er 735 mal aufgetreten sein und sich für jedesmal 1 Mill. Sesterzien aus der Gladiatorenklasse haben zahlen lassen. Die Verwaltung des Reichs überließ er ansfangs dem Präfecten der Garde, Perennis, und nach dessen Sturze 185 dem Freigelassenen Cleander, seinem Kammerer, welchen er, nachdem derselbe durch Verkauf von Ämtern und Ehrenstellen sich ungeheure Reichtümer erworben und zuletzt noch sogar neben zwei andern zum Gardepräfecten hatte machen lassen, 189 der Wut des durch Getreidemangel zum Aufstande gebracht-

ten Volks aufopfern mußte. Als seine Wollust sich immer mehr steigerte und endlich sogar seine Geliebte Marcia, der Präfect der Garde D. Aemilius Titus und der neue Kammerer Clectus hie durch ihn bedroht sahen, ließen sie ihn 31. Dec. 192 durch einen Ringer erdrosseln. Helvius Pertinax ward zum Kaiser ausgerufen; der Senat erklärte den C. für einen Feind des Vaterlandes, ließ seine Statuen umstürzen und seinen Namen aus den öffentlichen Inschriften tilgen. In Mauritien, Dacien, Britannien hatten die röm. Truppen während seiner Regierung glücklich gesiegt. Vgl. Förster, «Commodus» (Ep. 1868).

Commodore heißt in England jeder, der nicht zur Nobilität, d. h. zu den Mitgliedern des Oberhauses im Parlament gehört. Es beruht dies darauf, daß nur die Berufung in den «erblichen Rat der Krone» in England einen Adelsstand bildet, der in der Regel nur auf den ältesten Sohn übergeht. Die Klasse der Rittergutsbesitzer als solche ist in England niemals zu einem Geburtsstande geworden, da die Krone die Vererbung der Ritterlehne jederzeit gestattete, unter Edward I. durch das Statut Quia emptores sogar beförderte. Auch die Bischofswahlen blieben so überwiegend unter dem Einflusse der Krone, daß sie kein Stützadel und keine Ahnenproben bilden konnten. Die ganze Klasse «des niederen Adels» in den Staaten des Continents fehlt daher in England von Hause aus und hat erst unter den Stuarts ein Analogon in der Titularwürde des Baronet (s. d.) gefunden. Daher zählen auch die Söhne von Peers rechtlich zur Commonalty und werden in allen amtlichen Dokumenten als einfache Esquires bezeichnet, wenn man auch einigen von ihnen (den Söhnen von Herzögen und Marquis und den ältesten Söhnen von Grafen) aus Höflichkeit (by courtesy) den Lordstitel beilegt. Auch die Mitglieder der Gentry (s. d.) gehören zur Commonalty. Der Begriff eines «Bürgerlichen», wie er in Deutschland verstanden wird, oder eines Notarie im vorrevolutionären Frankreich läßt sich mithin an den englischen C. nicht anwenden. Familien von alter Herkunft und größtem Grundbesitz, die man auf dem Continente zum niedern Adel, selbst mit Grafen- und Freiberrentiteln, rechnen würde, sind in England C. und nehmen, solange sie nicht zu Peerage erhoben, an den Privilegien derselben keinen Teil. Nach engl. Rechte bildet die Commonalty die zweite Klasse des Civilstandes und zerfällt in viele Abstufungen, die seit Heinrich VIII. eine förmliche Präcedenztafel bilden.

Gentleman-Commoner ist die Bezeichnung für einen Studenten zweiten Ranges auf den Universitäten Oxford und Cambridge. (S. d.)

Commonitorium (lat.), Erinnerungsschrift. **Common law** (Gemeines Recht) bezeichnet in England diejenigen Rechtsnormen, welche nicht durch Gesetze des Königs mit Zustimmung beider Häuser des Parlaments festgestellt sind, sondern auf der Autorität eines ältern Gewohnheitsrechts beruhen. Die Gesetzgebung durch förmliche Landtagsabschiede des Königs mit Zustimmung des Parlaments unter dem Namen *statute doct* nämlich in England erst seit dem Regierungsantritt Edwards III., weil erst unter dieser Regierung die heutige Parlamentsverfassung mit ihrem Ober- und Unterhause in einen regelmäßigen Zustand gekommen ist. Für die vorangegangenen Jahr-

hundert, die man unter C. versteht, sind unter R. aufzusuchen.

hundert Jahre seit der Zeit der normann. Eroberung (1066) hatten die vom König erlassenen Bestimmungen im wesentlichen die Kraft von bindenden Gesetzen auch für die Gerichte erhalten, da durch die Eroberung die normann. Könige thatsächlich in eine Stellung als absolute Herrscher gekommen waren. Allerdings hatte der Groberer die Fortdauer des alten Landesrechts, der sog. *leges Eduardi*, ausdrücklich zugesichert, und danach sollte nun in den Gerichten Recht gesprochen werden. Allein mit diesem Rechte kollidierten nunmehr die hergebrachten Rechte des eroberten Stammes und manche neue Einrichtungen des normann. Lehnswesens. Es entstand daher ein Mißrecht, welches teils durch königl. Verordnungen, teils durch die Praxis der königl. Behörden, namentlich des Schatzamts (Exchequer), seit Heinrich I. durch reisende Kommissarien, seit Heinrich II. durch ein neugebildetes Hofgerichtscollegium (*hancum Regis*) geregelt wurde. Im weiteren Verlaufe sind daraus die heutigen drei Reichsgerichte als Hauptorgane der Fortbildung des Gemeinen Rechts hervorgegangen. Man versteht nun unter Common law alle diejenigen Rechtsgrundsätze, welche in dieser Weise aus alter Gewohnheit des Volks und aus der Praxis jener Gerichtshöfe hervorgegangen sind. An diese Grundlage schließen sich dann bellariend. ergänzend und abändernd die vom König erlassenen Gesetze an. Jene Common law bildet aber noch immer einen bedeutenden Teil der Rechtsgrundsätze, auf welchen das Familien- und Vermögensrecht Englands beruht. Es gibt auch noch eine Anzahl von Verordnungen nach Common law, für welche kein besonderes Gesetz ergangen ist. Auch wichtige Grundsätze des Polizeirechts und des Finanzrechts beruhen noch heute auf Gewohnheitsrecht, z. B. wichtige Privilegien des Fiskus, ein Verfassungsrecht der Friedensbeamten nach Common law, sowie ein allgemeines Recht der Verwaltungserkennung durch Verhaftung des Ungehorsamen. Wichtige Befugnisse der Kirchspiele- und Gemeindeversammlungen (*vestries*) und der Stadtmagistrate werden noch heute darauf zurückgeführt. Solche aus Gewohnheit und alter Praxis der Behörden hervorgegangene Rechtsgrundsätze haben ein autoritatives Ansehen für sich, und manche neuere Juristen behandeln in England die Common law mit Vorliebe als die Grundlage eines freisittlichen, nationalen Rechts. Manche «Gegner des Parlamentarismus» gehen so weit, daß sie die Parlamentsgesetzgebung der letzten Jahrhunderte (die allerdings auch manche übereile Beschlüsse enthält) wie eine Degeneration und Korruption darstellen, die das «gute alte Recht» durch die Annahme der regierenden Klasse und durch die Interessen der Adelparteien erfahren habe.

Common Prayer (Book of), die engl. Kirchenordnung, wurde anfänglich 1548 von einem aus den vornehmsten Bischöfen und Theologen bestehenden Komitee unter Vorst. Cranmers (s. d.) zusammengestellt und erhielt durch das Parlament Gesetzeskraft. In diesem ersten Entwurfe hielt man sich noch ziemlich genau an die röm. Liturgie, weshalb beim weitem Fortschreiten der Reformation in England bald eine Revision desselben nötig schien, die im April 1562 herauskam und in welcher mehrere papistische Gebräuche, wie die late. Messe, Totenmesse u. s. w., weggelassen wurden. Während der Regierung der Königin

Maria ward der lat. Ritus wieder eingeführt; nach der Thronbesteigung Elisabeths aber erhielt das Book of Common Prayer durch Parlamentsakte von 1559 von neuem Anerkennung, indem man nur einzelne Stellen modifizierte, welche den Katholiken besondern Anstoß gaben, wie z. B. das Gebet um Erlösung vom Bischof von Rom und seinen verabscheuenswürdigen Gottlosigkeiten (*detestabile enormities*). In dieser Gestalt befriedigte die Liturgie so ziemlich alle Religionsparteien und selbst die Katholiken. Unter der Regierung Jakobs I. machten indes die Streitigkeiten mit den Puritanern eine neue Reform der Liturgie notwendig, und es wurde zu diesem Zwecke eine geistliche Konferenz in Hampton-Court gehalten. Da sich die Mitglieder derselben nicht einigen konnten, so nahm der König aus eigener Machtvollkommenheit mehrere Veränderungen mit dem Book of Common Prayer vor, unter andern eine Definition der Sacramente und die Bestimmung, daß die Taufhandlung nur von regelmäßig ordinierten Geistlichen verrichtet werden solle (1604). Auch Karl I. ließ eigenmächtig einige Änderungen in der Liturgie vornehmen. Unter Karl II. wurde zu abermaliger Revision eine Kommission von 21 Episcopallisten und einer gleichen Anzahl Presbyterianern ernannt, welche ihre Sitzungen im Savoy-Palast hielt, aber ohne eine Verständigung zu erzielen. Zuletzt übergab man das Revisionswerk der Konvokation. Die von dieser Versammlung veranstaltete Ausgabe, welche im Mai 1662 die Bestätigung des Parlaments erhielt, ist die noch heute gültige Norm der Anglikanischen Kirche, doch mit einigen im J. 1872 eingeführten Verbesserungen. Die bischöfl. Kirche in Nordamerika hat ihre eigene Ausgabe des Common Prayer Book, die von der englischen in einzelnen Punkten abweicht. Sgl. Parter, «The first Prayer Book of Edward VI» (1876); Daniel, «The Prayer Book, its history and contents» (1879).

Commons (House of), Haus der Kommunalverbände, ist die staatsrechtlich genaue Bezeichnung des Unterhauses in der engl. Parlamentsverfassung. (S. Englische Verfassung.) Die Einführung einer solchen Vertretung der Kommunalverbände datiert in England erst seit dem Ende des 13. Jahrh. unter der Regierung Eduards I. Allerdings aber waren gewisse Vorbereitungen, gewissermaßen Vorstufen, vorangegangen. Die normann. Eroberung (1066) hatte den Königen eine nahezu absolute Gewalt gegeben, vermöge deren die Grafschaften durch *vicecomites* (*sheriffs*) als königl. Gerichte, Postbezugs- und Rentmeister verwaltet und die *Sheriffs* als Generalpächter der Einkünfte unter strenger Kontrolle des Schatzamts gehalten wurden. Die dichter bewohnten Ortsschaften (*cities* und *boroughs*) als Quellen besonders ergiebiger Schatzungen wurden sehr gewöhnlich besondern Stadtpächtern als «Spezialpächtern» überlassen, bis allmählich eine wachsende Zahl von Städten die Gefälle in Selbstpacht (*firma burgi*) nahm und gegen gute Zahlung nun das Privilegium erhielt, ihren eigenen Ortsvoogt (*mayor*) zu wählen und vom Schatzamte beistätigen zu lassen. Erst durch die Magna Charta (1215) erhielten die Kronvasallen die Zusicherung, daß künftighin bei außerordentlichen Hilfsgebern und bei Ausschreibung von Geldabfindungen für die Lehntriebsdienste eine Versammlung der Kronvasallenschaft

Artikel, die man unter C vermischt, sind unter R aufzuführen.

stattfinden solle. Diese Klausel blieb jedoch schon bei der ersten Bestätigung der Magna Charta weg und ist niemals erneuert worden. Dagegen war unter der nächstfolgenden langen Regierung Heinrichs III. schon regelmäßig mit einer außerordentlichen Zahl von Kronvasallen über die Bewilligung außerordentlicher Subsidien verhandelt worden; ebenso hatte man die Grafschaftsversammlungen durch reisende Kommissarien zuweilen über wichtige Regierungsangelegenheiten gehört und über die Steuereinschätzungen mit ihnen verhandelt. In dem offenen Kampfe, in welchen nun Heinrich III. mit dem unzufriedenen Adel geriet, hatte der Führer der aufständischen Barone, Simon von Montfort, am 20. Jan. 1265 zum erstenmale zwei «Ritter» als Vertreter der Grafschaften und zwei Abgeordnete einer Anzahl von Städten zu einer allgemeinen Beratung der Reichsangelegenheiten einberufen. Diese Versammlung war indessen nicht zu Stande gekommen, vielmehr in den Wechseln des Baronentriebs gänzlich spurlos verlaufen und vergessen.

Erst Eduard I., ohne Anknüpfung an jenen unregelmäßigen Hergang, hat aus königl. Machtvollkommenheit eine solche Vertretung zur Beratung allgemeiner Reichsangelegenheiten und zur Beschließung über außerordentliche Steuerbewilligungen einberufen, zuerst 24. Nov. 1282, wo nach der Eroberung von Wales vier Ritter aus jeder Grafschaft und zwei Abgeordnete aus verschiedenen Städten geladen wurden; dann 30. Sept. 1283, wo neben den Prälaten und Baronen zwei Ritter aus jeder Grafschaft, zwei Bürger aus 21 Städten zur Beratung über die Angelegenheit von Wales geladen wurden. Am 30. Sept. 1295 sodann, in der Kriegsnöth, erfolgte die Beiladung von 2 Rittern aus jeder Grafschaft und schon 200 städtischen Abgeordneten zu einer allgemeinen «Beratung der Reichsangelegenheiten». Solche Ladungen sind dann unter derselben Regierung noch einige male erfolgt und allmählich häufiger geworden. Von 1295 an gestaltete sich nun schrittweise die Stellung dieser Vertretung dahin:

1) Die Steuerbewilligung der Grafschaften und Städte wurde die eigentliche Wurzel ihrer wachsenden Macht. Schon 5. Nov. 1295 in großer Kriegsbedrängnis erkannte Eduard I. in einer Charte von Gent aus den Grundsatze an, daß keine neue Steuer oder Landesauslage irgend einer Art fortan ohne Einwilligung der tota communitas regni erhoben werden soll, und bis zum Schlusse des Mittelalters gestaltete sich dies zu einem Rechte der Vertreter der Kommunalverbände, periodische Subsidien in Gestalt von Grundsteuern und Abgaben vom beweglichen Vermögen, sowie Zölle nach einem wechselnden Tarif zu bewilligen.

2) Ihr Recht zu Petitionen und Anträgen, welches von Anfang an anerkannt war, erhielt durch das Steuerbewilligungsrecht einen sehr wirksamen Nachdruck, und aus diesem Rechte entwickelte sich auch ein Recht von Strafanträgen gegen die höchsten Diener der Krone (Ministeranklagen), von welchem zuerst am Schlusse der Regierung Eduards III. Gebrauch gemacht worden ist.

3) Aus dem Rechte der Anträge erwuchs auch ein Anteil an der Gesetzgebung, anfangs allerdings nur in der Gestalt, daß zahlreiche Verordnungen auf ihren Antrag vom Könige mit Zustimmung der Prälaten und Lords erlassen wurden. Allein dieser Antrag enthielt auch ihre Zustimmung,

welche schon einmal in einem Parlamentsstatut unter Eduard I., schon öfter unter Eduard II., immer regelmäßiger unter Eduard III. erwähnt wird. Schon unter der folgenden Regierung wurde nun die ausdrückliche Zusicherung gegeben, «daß die Zustimmung der C. zur Feststellung und Registrierung der Gesetze erfordert werden solle, und mit der nun regelmäßigen Gestalt der Parlamentsstatuten trat auch das konstitutionelle Grundgesetz in Kraft, daß kein mit Zustimmung des Hauses erlassenes Gesetz ohne Zustimmung des Hauses aufgehoben oder abgeändert werden könne.

Die Trennung des Parlamentes in ein Ober- und ein Unterhaus vollzog sich schon unter Eduard III. Der erste Sprecher des Unterhauses wurde am Schlusse der Regierung dieses Königs namhaft gemacht. Die Wahlen zum Unterhause erfolgten in den ziemlich unregelmäßig besuchten Grafschaftsversammlungen, in denen auch die Wahl der städtischen Abgeordneten vorgenommen wurde; gewöhnlich wohl so, daß schon vorher die städtische Körperschaft sich über den zu Wählenden geeinigt hatte. Erst unter dem Hause Lancaster wurde durch Georg de Clare (dem damaligen Censur des Schwereendienstes) an der Wahl der Grafschaftsabgeordneten teilnehmen und daß nur «notable Ritter, esquires und gentlemen» als Grafschaftsabgeordnete gewählt werden sollen. Die Wahl der städtischen Abgeordneten blieb jeberzeit eine unregelmäßige. Von 165 geladenen Ortschaften unter Eduard I. haben anscheinend nur 107 von dem Wahlrechte Gebrauch gemacht, und auch von den später hinzugekommenen Wahlleuten haben viele verzichtet, hauptsächlich aus dem Grunde, weil die Wahlleuten zu den Einkommensteuern $1\frac{1}{2}$ mal so hoch eingeschätzt wurden wie die mit dem platten Lande wählenden Kleinstädte. Am Schlusse des Mittelalters wurden 112 Städte wirklich berufen.

In der Periode der Tudors kamen noch 21 Mitglieder für Wales und Chester hinzu und noch eine ansehnliche Zahl neuer Wahlleuten. Unter den Stuarts wurde die Zahl der letztern noch weiter vermehrt, bis unter Karl II. die Neubürgerung von Städten aufhörte. Inzwischen hatte sich aber die Teilnahme an den Stadtwahlen durch die Praxis und durch die Maßregeln der Stuarts, namentlich durch willkürliche Incorporationscharten, sehr beschränkt, so daß in der Mehrzahl der Städte nur die Mitglieder eines sich durch Kooptionen ergebenden Gemeinderats wirklich teilnahmen. Unter Georg III. wurden die verfallenen kleinen Wahlleuten der Tummelplatz gröblicher Wahlbestechungen, bis durch die Reformbill von 1832 eine angemessenere Verteilung der Stimmrechte in jeder Richtung erfolgt ist.

Die übergreifende polit. Machtstellung des Unterhauses hat sich erst im Laufe des 18. Jahrh. aus einem Zusammentreffen verschiedenartiger Gründe gebildet, vor allem durch die Wegnahme aller außerordentlichen Gewalten des Königtums, welche infolge der Mißbräuche der königl. Gewalt durch die Stuarts eingetreten war; durch den Grundsatze, daß die Existenz einer stehenden Armee von einer jährlichen Parlamentsbedingung abhängig gemacht war; später durch das gewaltige Steuer- und Kreditbedürfnis infolge der Kriege gegen die amerikanischen Kolonien und gegen Frankreich, sowie durch den weit ausgeübten Einfluß, welchen das Unterhaus

Artikel, die man unter C vermischt, sind unter A aufzusuchen.

im 18. Jahrh. auf die jährliche Feststellung der Staatsausgaben gewonnen hat. Der zwingende Einfluß der Majoritäten des Unterhauses auf die Formation des Staatsministeriums datiert seit 1780. Ober- und Unterhaus waren übrigens bis tief in das 19. Jahrh. hinein vorzugsweise eine Vertretung der regierenden Klasse, die wiederum in dem Großgrundbesitz ihren Schwerpunkt fand, und welche nun in dem Oberhause durch ihre angesehensten Familienhäupter, im Unterhause unter einem mitbestimmenden Einfluß der Mittelstände vertreten war. Erst durch die neue Reformbill von 1867 ist infolge eines weit ausgedehnten Wahlrechts, namentlich in den Städten, die feste Organisation der regierenden Klasse erheblich erschüttert worden und dadurch die Zusammensetzung des Unterhauses und der Ministerwechsel von schwer berechenbaren Faktoren abhängig geworden.

Commune (von Paris, *Commune de Paris*) nannte sich die sozialistische Sonderregierung, welche sich nach dem Deutsch-Französischen Kriege infolge eines Aufstandes 18. März 1871 im Gegensatz zu der von der Nationalversammlung eingesetzten (gemäßigt republikanischen) Regierung in der Stadt Paris bildete und sich dort im Kampfe gegen diese Regierung mehr als zwei Monate (bis zum 29. Mai) behauptete. (S. unter Frankreich und Paris.)

Commune afranchie war während der Schreckenszeit der ersten franz. Revolution der Name der Stadt Lyon.

Communeros oder die Söhne des Padilla (eines der Oberhäupter der castil. Ligue gegen Karl V., gest. 1522) nannte sich die zu Ende des J. 1821 in Spanien aus dem Vereine der Freimaurerei hervorgehende neue geheime Gesellschaft. Ein Teil der G. hatte früher der auch bereits in Spanien verbreiteten Carbonaria angehört. Die Freimaurer, die mehr eine konstitutionelle Richtung verfolgten, wurden durch die G., die zu fühnern revolutionären Maßregeln antrieben, bald überflügelt. Die Tendenz derselben war die Verwirklichung der Volksherrschaft; ihre Lösung die Freiheit und völlige Gleichheit der Menschen. Ballesteros und Romero Alpuente waren ihre ersten Häupter. Schon 1821 hatten die G. zu Madrid eine leitende Junta und in jeder Provinz ihre Provinzial-Comandantes sowie Provinzialräthe und eine Central-Kasse, wozu die freiwilligen Beiträge der Mitglieder fließen. Im J. 1822 zählten sie 40000 Ritter; später soll ihre Zahl auf 70000 gestiegen sein. Ihre Affiliationsen dehnten sich selbst nach Frankreich aus. Der gemeinschaftliche Haß gegen das zweite und dritte Ministerium nach Herstellung der Cortesverfassung hatte noch einmal auf kurze Zeit die G. den Freimaurern genähert. Als aber die letztern, gewandter als jene, nach dem 7. Juli 1822 das Ministerium San-Miguel gebildet hatten, so folgte bald wieder Trennung und neuer Kampf, der sich, bis zum Untergange der Konstitution, selbst noch in den Mauern von Cadix fortsetzte. Das Ministerium San-Miguel wurde 19. Febr. 1823 entlassen, und an die Spitze des neuen trat 1. März Florez d'Araba, der als Organ der G. betraachtet wurde. Mit diesem hielt der König 10. April seinen Einzug in Sevilla und 12. Juni in Cadix. Nach der zweiten Restauration wurde der Verein der G. aufgehoben und die Teilnahme mit strengen Strafen bedroht; doch scheint er noch eine Zeit lang fortbestanden zu haben.

Comuni (Sette und Tredecì Comuni), die Sieben und die Dreizehn Gemeinden, zwei Berglandschaften in Oberitalien, die erste in der Provinz Vicenza, zwischen dem Astico und der Brenta im nördl. Teile der Lessinischen Alpen, die zweite in der Provinz Verona am Südbhange der Monti-Lessini zwischen der Etzch und dem Agno. Beide sind oder waren vielmehr deutsche Sprachinseln auf ital. Boden; den Ursprung der Bewohner leitete man früher von den Cimbern her, welche im J. 101 von Marius bei Bertelli geschlagen wurden, und es heißt deshalb der deutsche Dialekt dieser Gegenden Cimbro; später schrieb man ihnen bairische, jetzt gewöhnlich longobard. oder westgot. Abstammung zu. In den Dreizehn Gemeinden mit dem Hauptorte Badia (s. d.) ist jetzt das Cimbro auf zwei Dörfer, Campo-Fontana und Ghiazza, beschränkt und wird vom Italienischen wohl bald vollständig überwuchert sein. Die Sieben Gemeinden umfassen im Gebiete der Aisa ein Areal von etwa 260 qkm mit 23000 Bewohnern, deren Hauptbeschäftigungen die Viehzucht und die Strohflechterei sind; Hauptort ist Asiago (deutsch Schläge) mit (1881) 6153 E. Bis 1797 bildeten die Sieben Gemeinden einen kleinen Freistaat mit eigenem Recht und Herkommen, eigener Gerichtsbarkeit und Wehroeffnung unter dem Schutze der Republik Venedig. Auch hier ist das Cimbro fast ausgestorben und nur noch bei den alten Leuten der Bergdörfer im Gebrauch. Ähnliche deutsche Sprachinseln sind in Bessitrol San-Sebastian, Lavarone und Luferna im Gebiete des Astico, das Thal der Fersina östlich von Trient und im Ronberg (Val di Ron) die Gemeinden Unser lieben Frau im Wald, St. Felix, Laurein und Proveis, in welchen allen das Deutsche vom Italienischen noch nicht verdrängt worden ist. Vgl. Schmeller, «Über die sog. Cimbern der Sieben und Dreizehn Communes auf den Venetischen Alpen und ihre Sprache» (Münch. 1838); Steub, «Herbsttage in Tirol» (Münch. 1867); derselbe, «Drei Sommer in Tirol» (2. Aufl., 8 Bde., Stuttgart. 1871); Rolon, «Sui popoli antichi e moderni dei Setti Comuni del Vicentino» (2. Aufl., Vicenza 1881).

Communio estur parti adversae in copia (lat.), es werde der Gegenpartei in Abschrift mitgeteilt, in der Gerichtssprache üblich. (Schaft.

Communio honorum, f. Gütergemein-

Communio, f. Kommunion.

Communiqué (fr.), Mitteilung, insbesondere eine solche, welche einer Zeitung von seiten der Regierung zur Aufnahme zugeht.

Communismus, f. Kommunismus.

Como, Hauptstadt der gleichnamigen ital. Provinz (2720 qkm mit [1881] 515 134 E.), liegt 220 m über dem Meere an der Südwestspitze des Comersees (s. d.), in einem reizenden Thale, das ringsum von Bergen eingeschlossen wird, die fast bis zum Gipfel mit Gärten, Döfen- und Kastanienwäldern bedeckt sind, und ist mit Mailand durch die 45 km lange Bahn Camerlata-Monza-Mailand, mit Lugano und Bellinzona durch eine Zweiglinie der Gotthardbahn, mit den Uferorten des Sees durch Dampferlinien verbunden. E. ist der Sitz eines Bischofs und des Präfecten der Provinz und zählt (1881) 10865, als Gemeinde 25560 E. Noch jetzt mit Mauern und Thürmen umgeben, wurde die Stadt früher durch das 1,5 km südlich auf einer steilen Anhöhe oberhalb des Bahnhofs Camerlata gelegene feste Schloß Darabello verteidigt, das jetzt

verfallen, die man unter C bemerkt, Rab unter R anzusehen.

in Trümmern liegt. Sie hat 13 Kirchen, unter denen sich besonders die aus Marmor erbaute und an Gemälden reiche Domkirche, deren Bau 1396 begann und erst im 16. Jahrh. beendet wurde, und in architektonischer Hinsicht die Kirche San-Jebele, die älteste der Stadt, auszeichnen. Ein prächtiges Wert ist der Proletto (Mathaus), unmittelbar neben dem Dom, ein großer Arkadenbau aus dem 13. Jahrh. Auch finden sich zu C. mehrere schöne Paläste. Das 1824 gestiftete Lyceum besitzt eine gute Bibliothek. Die zahlreichen Seidenmanufakturen liefern Samt, Taft, Handschuhe und Strümpfe, und der Handel mit Graubünden, der Schweiz und Oberitalien beschäftigt mehrere große Handelshäuser. Für den Bildhauer liefern die nahen Marmorbrüche treffliches Material. Die Nähe der Alpen macht das Klima in C. nicht selten etwas streng und regnerisch; doch hindern die oft scharfen Winde die Fruchtbarkeit des Bodens nicht und der Weinstock wie der Obbaum wuchern noch wie zu der Römerzeit in aller Uppigkeit der südl. Vegetation. Schon zur Römerzeit und im Mittelalter waren die Bewohner von C. durch ihre regelmäßigen Auswanderungen bekannt. Jetzt handeln die Wandernden meist mit Kupferstichen, Ferngläsern, Brillen, Barometern u. s. w. Zu C. wurden Plinius der Jüngere, nach einigen auch der Ältere, die Päpste Clemens XIII. und Innocenz XI., der Bildhauer Canova sowie der Physiker Volta geboren, dem man daselbst ein Denkmal errichtet hat. Unter den Römern eine ansehnliche Stadt (Comum), machte auch sie zur Zeit des Wiederauflebens der ital. Republik sich unabhängig, unterlag aber in der Fehde mit Mailand. Kaiser Friedrich I. stellte in der Mitte des 12. Jahrh. ihre Unabhängigkeit wieder her, aber zu Anfang des 15. Jahrh. mußte sie sich den Herzögen von Mailand unterwerfen. Im ital. Kriege des J. 1859 war C. ein Haupttagationspunkt Garibaldis. Die Geschichte C.'s haben Cantù (2 Bde., Como 1829 u. öfter) und Monti (Como 1829) geschrieben. Vgl. Balbiani, «Como ed il suo lago» (Como 1880).

Comoedia (grch. κωμῳδία, von κῶμος, frühliches Gelage und ᾠδή, Lied), eigentlich Gelang bei Gelagen und an diese sich anschließenden Umzügen, wurde dann Bezeichnung für das aus Lustbarkeiten bei Festen zu Ehren des Dionysos (s. Bacchus) hervorgegangenen Drama heitern, oft ausgelassenen Charakters, des grich. Lustspiels. Abgesehen von den noch unentwickelten Vorspielen in improvisierten Liedern und scherzhaften und spöttischen Wechselreden unterscheidet man in der grich. Literaturgeschichte (außer der sicilischen) die ältere und neuere, gewöhnlich auch eine mittlere attische Komödie. Auch in Rom hatte man einheimische Possen und Lustspiele kunstloser Art, Fescenninen, Saturä, Mimen, Atellanen. Ein kunstmäßiges Lustspiel entwickelte sich dort aber erst im 8. Jahrh. v. Chr. unter grich. Einfluß, wo die grich. Komödie in Übersetzungen und Über- und Umarbeitungen zuerst durch Livius Andronicus eingeführt wurde, während die einheimischen Kunstgattungen teils wie die Fescenninen zurückgedrängt, teils wie die Saturä des dramatischen Charakters beraubt, teils endlich wie die Mimen und Atellanen kunstmäßig als dramatische Spiele ausgebildet wurden. Später, um den Beginn des 2. Jahrh., begannen röm. Dichter auch einheimische Stoffe in der Form der grich. Komödie zu bearbeiten, und nun unterschied man die auf grich. Quellen beruhende Komödie nach der

grich. Tracht, namentlich dem pallium (s. d.), in welchem die Schauspieler darin auftraten, als C. palliata von der C. togata, in welcher die Schauspieler die röm. Toga (s. d.) trugen. Die C. togata hieß so auch im Unterschiede von der einheimische Stoffe behandelnden tragoedia praetexta, in welcher vornehme Personen in der toga praetexta auftraten, weil in der röm. Komödie nicht Vornehme, sondern nur Leute aus den mittlern und untern Ständen vorgeführt wurden. Mit Rücksicht darauf wurde später für diese C. von den Römern (tabernae) bei in ihr auftretenden Handwerker und Gewerbetreibenden der Name tabernaria üblich.

Comonfort (Ignacio), mexil. Präsident von 1855 bis 1858, geb. in Puebla 12. März 1812, erhielt seine Erziehung in dem Jesuitenkollegium seiner Vaterstadt, wurde 1832 Mitstreiter in einem Kavallerieregiment und nahm auf liberaler Seite an den verschiedenen Gefechten teil, welche während der Revolution jenes Jahres zwischen den sich bestehenden Parteien stattfanden. Im J. 1834 zum Präsesen und Militärgouverneur des Distrikts von Tlaxcala ernannt, zeigte er große Energie in der Zurückweisung der Einfälle feindlicher Indianer und war 1842 von Tlaxcala aus Mitglied bei mexil. Kongress, der bald nach seinem Zutritt von Santa-Anna aufgelöst wurde. Das selbe geschah dem Kongress von 1846, zu welchem C. wiedergewählt war, seitens des Präsidenten Paredes. Die erbitterten Liberalen begannen darauf die Revolution des August 1846, in welcher C. eine hervorragende Rolle spielte. Er wurde infolge dessen zuerst zum dritten Alcalde der Hauptstadt und später zum Präsesen des westl. Mexiko ernannt, gab diese Stellung aber auf, um an dem Kriege Mexikos mit den Vereinigten Staaten teilzunehmen. Als Santa-Anna die Armee aufgelöst und die Hauptstadt den Amerikanern überlassen hatte, organisierte C. im Westen des Landes den Guerrillakrieg, gab diesen aber auf, um als Senator seines Heimatstaates in den Kongress von Queretaro zu treten, der Frieden mit den Vereinigten Staaten schloß. C. blieb als Senator bis 1851 thätig. In den J. 1852 und 1853 vertrat er den neuen Staat Guerrero im Kongress und war zugleich Oberzolldirektor in Acapulco, aus welcher Stelle ihn der zurückkehrende Santa-Anna entfernte. Er vereinigte sich nun mit Alvarez zum Sturze des gehässigen Gegners, wozu Santa-Anna endlich 1855 zur Abdankung und Flucht und übernahm, nachdem Alvarez im Herbst freiwillig zurückgetreten, 11. Dez. 1855 als provisorischer Präsident die Regierung. Den organisierten Widerstand der Armee und der Priesterpartei schlug C. 20. März 1856 in deren Centrum Puebla erfolgreich nieder. Um ihn auch für die Zukunft zu brechen, erließ er die Dekrete vom 31. März 1856, wodurch das Grundeigentum der Kirche konfisziert wurde, und vom 28. Juni 1856, wonach die Geistlichkeit kein Grundeigentum mehr erwerben und besitzen durfte. Die Priesterpartei zettelte hierauf im ganzen Lande Aufstände an, die im Okt. 1856 in Puebla und später in San Luis und an andern Orten. Sie wurden zwar niedergeworfen, hielten aber das Land in beständiger Aufregung. C. war diesen schwierigen Verhältnissen nicht gewachsen und vermachte, obgleich er im Nov. 1857 mit außerordentlicher Gewalt te. kleidet und 1. Dez. desselben Jahres als konstitu-

Kritiker, die man unter C. bemerkt, sind unter B. aufzuführen.

tioneller Präsident proklamiert worden, Ordnung und Ruhe nicht wiederherzustellen. Belämpt von der Armee und Geißlichkeit, fand er sich zuletzt ganz isoliert, und so wurde er von seinen Feinden 21. Jan. 1858 aus der Hauptstadt vertrieben. Im Februar begab er sich nach den Vereinigten Staaten, nachdem er Suarez, den Präsidenten des obersten Gerichtshofs, vorher zu seinem Nachfolger bestellt hatte. Später lehrte E. nach Merito zurück und kämpfte als General gegen die 1862 einfallenden Franzosen mit. Nach der Räumung der Hauptstadt ging er nach dem Norden des Landes, wo er 13. Nov. 1863 von Guerrillas unweit San-Luis ermordet ward.

Comoren oder Comoro-Inseln, eine 1598 von Houtman entdeckte Gruppe von vier größern und mehreren kleinern Inseln, in einer 245 km langen Reihe, im nördl. Eingange der Straße von Mozambique, zwischen der Nordwestküste Madagaskars und der Küste von Mozambique. Die Inseln, sämtlich hoch und bergig, zum Teil vulkanisch und an den Rändern aus Korallenfels gebildet, zeichnen sich aus durch fruchtbaren Boden und ein von beständigen Seewinden gemäßigtes Klima. Die herrliche tropische Vegetation gewährt Kofos² und Arecapalmen, treffliches Schiffbauholz, vorzügliches Reis und Mais, Bataten, Jams, Bananen, Mangos und Ananas, sowie Orangen, Citronen, Baumwolle, wilden Indigo und Zuckerrohr. Wichtig ist die häufige Caretschildkröte. Auch zahlreiches Rindvieh und Schafe produzieren die Inseln. Die Bewohner sind Mischung von ostafrikl. Suaheli-Negern, Arabern und Malaien, zwar mohammedanisch, doch auch dem Fetischismus ergeben, im ganzen friedfertig, ehrlich und gastfrei, aber ohne kriegerischen Mut. Sie leben meist von Landbau, sind aber auch geschickt in Fertigung von Leinwand, Waffen, Schmiede- und sogar Juwelierarbeiten. Ausfuhrartikel sind Kofosöl und Schildpatt.

Drei der Inseln werden jede von einem arabischen Sultan beherrscht, während außerdem fast jeder Ort seinen eigenen, durch Wahl der Notabeln bestimmten Chef hat. Die vierte Insel, die östlichste, Mayotte, arab. Mayata, 366 qkm mit (1879) 10288 E., wurde 1841 an die Franzosen abgetreten. Gegen Nordwesten von Mayotte folgen: Njuana, Andschuan oder Johanna, die blühendste der Inseln, 373 qkm mit 12000 E., bis 1570 m hoch, überaus pittoresk, reich bewässert und ungem. fruchtbar, dazu leicht zugänglich und daher häufig von europ. Schiffen besucht; Mohilla oder Mohéli, 231 qkm mit 6000 E., von Klippen umgeben, reich an Vieh und Lebensmitteln, berühmt durch seine Klagen; Groß-Comoro, arab. Angazija, die größte (1002 qkm), mit zwei durch einen 320 m hohen Rücken verbundenen hohen Bergen im Norden und Süden und einem an 2600 m hohen Vulkan, der alle drei bis vier Jahre eine Eruption hat und Lavaströme ins Meer sendet. Diese Insel hat fruchtbaren vulkanischen Boden, ist wasserarm, aber reich an Rindvieh. Sie zählt 85000 E., 3 wegen der frühern Salalava-Einfälle ummauerte Städte und etwa 100 Dörfer. Muroini ist die Residenz des Hauptultans.

Compagni (Dino), Florentin, Staatsmann, ein Zeitgenosse Dantes, starb nach einer nicht sicher beglaubigten Nachricht zu Florenz 26. Febr. 1323. Geschichtlich erwiesen ist nur, daß er in den beiden nächsten Decennien nach Errichtung der neuen Volks-

regierung 1289 zeitweise die obersten Staatsämter der florentin. Republik bekleidete. Während seine Zeitgenossen von seiner schriftstellerischen Thätigkeit nicht das Geringste berichten, wurde E. in den spätern Jahrhunderten als Dichter und Geschichtsschreiber bekannt. Die Echtheit der ihm zugeschriebenen Dichtungen (wovon die bedeutendste, ein großes allegorisch-philos. Gedicht: «L'intelligenza», zuerst von Djanam in seinen «Documents inédits», Par. 1850, vollständig veröffentlicht wurde) ist keineswegs außer Zweifel. Die größte Berühmtheit erlangte E. durch die zum ersten mal von Muratori («Rerum Italicarum Scriptores», Bb. 9) 1726 veröffentlichte und seither öfters gedruckte «Cronaca Fiorentina» (beste Ausgaben von Manni, Flor. 1728, Melanotte, Tur. 1872, Zanfani, Flor. 1878, und die mit umfassendem Kommentar versehene des Sidoro del Lungo, 2 Bde., Flor. 1880), welche lange Zeit als ein klassisches Geschichtswerk galt. Erst in der jüngsten Zeit ist die Echtheit der «Cronaca» (wovon die älteste bekannte Handschrift von 1514 datiert) durch Zanfani («Piovano Arlotto», Flor. 1858, und «Dino C. vendicatore», Mail. 1875), G. Grion («La cronaca di Dino C. opera di Antonio Francesco Doni», Verona 1871), namentlich aber durch Scheffer-Boichorst («Florentiner Studien», Lpz. 1874) in hohem Grade in Frage gestellt worden. Der darüber in Deutschland und Italien entbrannte Streit ist noch nicht beendet; doch wird die Echtheit der Chronik immer allgemeiner bewiesen. Unter den Verteidigern der Echtheit derselben ragen hervor: Gino Capponi («Storia della repubblica di Firenze», 2 Bde., Flor. 1875), E. Fegiel («Die Chronik des Dino C. Versuch einer Rettung», Lpz. 1875) und Sidoro del Lungo («Dino C. e la sua cronaca», 2 Bde., Flor. 1880). Vgl. ferner R. Billebrand, «Dino C., étude historique et littéraire» (Par. 1862).

Compagnie (frz.), f. Compagnie.

Compagnon (frz.), f. Associé.

Compagnonage nennt man in Frankreich eine eigentümliche Organisation der Handwerksgefallen, die bis in das Mittelalter zurückreicht und auch Verwandtschaft mit den ältern deutschen Gesellenverbänden besitzt. Sie erinnert in ihren Formen vielfach an die Freimaurerei und umfaßt ursprünglich nur die Baugewerke, welche mit «Zirkel und Winkelmaß» arbeiten. Die E. bildete übrigens niemals eine Einheit, sondern die Verbände zerfielen in verschiedene Lager, die sich mit größter Feindschaft gegenüberstanden, was noch in den fünfziger Jahren dieses Jahrhunderts oft zu blutigen Schlägereien führte. Man unterscheidet hauptsächlich drei Gruppen: die «Enfants de Salomon» oder «Gavots», auch Gesellen vom «Devoir de liberté» genannt, aus Steinmetzen, Schreibern und Schlossern bestehend, denen sich auch eine Partei der Zimmerleute angeschlossen; die «Enfants de maître Jacques», die ursprünglich ebenfalls nur aus Verbänden von Steinmetzen, Schreibern und Schlossern bestanden, später aber den «Devoir» (Ritus, Comment) auch vielen andern Handwerkern mitgeteilt haben; die «Enfants du père Soubise», die ursprünglich nur aus Zimmerleuten bestanden, später aber noch die Dachbeder und Gipser zugelassen haben. Die beiden letztgenannten Gruppen hießen «Compagnons du devoir» oder «devoirants» (von den «gavots» forrumpiert in «dévorants»). Seit 1830 bildete sich eine Reformpartei unter dem

² Kofosöl, Mc. Pan unter E. vermischt, sind unter R. anzuführen.

roman. Sammlung und ein cochinchines. Museum (musée Khmer). E. wird schon zur Zeit des Frankenkönigs Ethobwig (Compendium) genannt. Pipin veranstaltete hier 757 ein Reichstg., und später wurden daselbst 14 Reichstg. und Konzilien gehalten, das merkwürdigste 883, wo Kaiser Ludwig der Fromme auf Betrieb seines ältesten Sohnes Lothar abgesetzt wurde und öffentliche Kirchenbuße thun mußte. Hier versammelte 1382 Karl VI. die Generalkirchen, welche ihm jede Unterstützung für den spanischen Krieg verweigerten. Napoleon I. vertrieb 1808 den König Karl IV. von Spanien hierher.

Compitum (lat.), Kreuzweg; dann eine Kapelle an einem solchen, in der bei den alten Römern die Bilder von je zwei Schutzgottheiten (Lares compitales, für jede der sich kreuzenden Straßen eine) sich befanden, denen vierteljährlich ein Volksfest (Compitalia) gefeiert wurde; Augustus fügte zu ihnen noch den Genius Augusti hinzu und ordnete zur Erinnerung dieser Gottheiten zwei stehende Feste, im Mai und August, an.

Complaisance (fr.), Gefälligkeit, Artigkeit; par c., aus Gefälligkeit; complaisant, gefällig, diensteifflig.

Complötör (lat.), ehemals beim Reichskammergericht derjenige, welcher die eingegangenen Sachen einregistrierte und die Protokolle in Ordnung hielt.

Complotorium (lat.), f. unter Hora cano-

Comptice (fr.), Mitschuldiger. [aica.]

Complutensische Bibel, f. u. Polyglotte.

Composé (fr.), »zusammengesetzt«, komponiert (von Musikstücken).

Compositae (Compositen), Pflanzenfamilie, f. Kompositen.

Compositae (Compositae), Pflanzenfamilie, f. Kompositen. [auch Schriftsetzer.]

Compositour (fr.), Komponist, Tonsetzer;

Compositum (lat.), etwas Zusammengefügtes, namentlich ein zusammengefügtes Wort.

Composonale (lat.), Mitbesitz, wenn mehrere Personen an einer und derselben Sache einzelne Anteile haben, welche sich nicht körperlich (als reale Teile) an derselben darstellen.

Compostela, eigentlich Santiago de C., Hauptstadt des span. Königreichs Galicien, in der Provinz Coruña, liegt 33 km vom Meere auf einem hügeligen, in weitem Umkreise von Bergen umringten Plateau, am Abhange des Monte-Pedroso zwischen den Alajustischen Sar und Sarela 227 m hoch. Die Stadt ist der Sitz eines Erzbischofs (nächst dem von Toledo der bedeutendste Prälat Spaniens), des 1161 gestifteten Mitterordens gleiches Namens, einer 1533 gestifteten, stark besuchten Universität, nach Madrid der einzigen, welche sechs Fakultäten hat (Theologie, Jurisprudenz, Medizin, Philosophie und Philologie, Naturwissenschaften, Pharmacie), eines erzbischöfl. Seminars und zweier Collegien oder höhern Schulanstalten. E. ist weitläufig, aber unregelmäßig gebaut, hat altertümliche, hohe, nach der Straße zu meist auf Arkaden ruhende Gebäude, 15 Kirchen, 4 Hospitäler, 1 Balthaus, 3 Kasernen und noch einige von den früher vorhandenen 16 Klöstern. Die aus dem 11. Jahrh. stammende große, prachtvolle Kathedrale umfaßt mit dem dazu gehörigen Kloster, dem erzbischöfl. Palaß und andern Nebengebäuden ein Areal von 2 a. Die Kirche selbst hat sieben Eingänge, zwei Türme von 78 m Höhe, im Innern sechs von schlan- den Säulen getragene Schiffe und 25 Kapellen.

und bildet ein Kreuz von 87 m Länge und 64 m Breite. Auf dem Hochaltar befindet sich anstatt eines Gemäldes die lebensgroße Statue des heil. Jakobus (Santiago), des Schutzpatrons von Spanien. Der Leib dieses Apostels soll in der Agypta begraben liegen; auch wird unter andern Reliquien sein Haupt gezeigt. Nach der Legende soll dieser Leib 829 nach E. gebracht worden sein. Seit dieser Zeit ward die Stadt der besuchteste Wallfahrtsort Spaniens, was sie noch ist, und weit berühmt in der ganzen kath. Christenheit. Eine Pilgerreise dahin galt ebenso viel wie eine nach Jerusalem, und jeder Pilger (romero) erhielt ein Certificat (compostola), daher der Beiname der Stadt. Früher war die Kathedrale sehr reich an Kunstschätzen (herrlichen Glasfenstern, ausgezeichneten Bildwerken) und Kostbarkeiten; während des Franzosenkriegs ging jedoch der größte Teil davon verloren. Die 24 192 G. (1877) treiben lebhaften Handel mit ihren Fabrikaten, mit Leinwand, Seide, Garn, Lederwaren, Hüten und Papier. Die Umgegend ist reich an Obst, Gartenfrüchten, Gemüße, Cerealien und Vieh.

Composto (ital.), soviel wie Composé.

Compound-Maschine (vom engl. compound, b. i. zusammengesetzt; fr. machine à deux cylindres, engl. compound-engine, double cylinder engine), ungenau auch Woolfsche Maschine genannt, eine zweicylindrige Dampfmaschine, bei welcher der im kleinern (Hochdruckcylinder) schon teilweise expandierte Dampf auf dem Wege zum großen (Niederdruckcylinder) ein Zwischenreservoir paßiert und die beiden Kolben nacheinander in den toten Punkt treten. (S. unter Dampfmaschine; vgl. auch Dampfschiff.)

Comptant, f. Contant.

Compte (fr.), Rechnung; Comptendu, Rechenschaftsbericht, Rechnungsablegung, auch Sitzungsbericht und Recension.

Comptour (fr.), Rechner, Zähler. C. d'expérience («Erfahrungrechner»), Vorrichtung für die Gasfontenenten, um die Güte des Gases und den Konsum der einzelnen Flammen zu prüfen; C. pour usines, Vorrichtung für Gasanstalten, welche angibt, wie viel Gas in jeder Viertelstunde produziert worden ist.

Comptoir (fr., vom ital. Conto), deutsch Contor oder Kontor, eigentlich Zähl- oder Ladentisch, dann Schreib- oder Geschäftsstube eines Kaufmanns, worin auch seine mit den schriftlichen Arbeiten betrauten Commis (Contoristen) verweilen. Ferner heißen Contore oder Faktoreien die von Kaufleuten oder Handelsgesellschaften gegründeten Handelsniederlassungen im Auslande.

Compton (Henry), vertrauter Ratgeber Wilhelms III. von England, Sohn eines königlich gestifteten Offiziers, der als General Karls I. im Bürgerkriege gefallen war, geb. zu Compton 1682, wurde in Oxford bis 1652 erzogen, begab sich dann auf Reisen nach dem Kontinent, kehrte nach der Restauration zurück und wandte sich zuerst kurze Zeit der militärischen, dann aber der geistlichen Karriere zu. Vermöge seiner hohen Geburt überwand er bald die niedern Stufen, wurde 1674 Bischof von Oxford, 1675 von London, bald darauf Mitglied des Geheimen Conseils und Erzieher der Prinzessinnen Marie und Anna. Er ließ es sich angelegen sein, die dissidentischen Richtungen mit der Hochkirche zu versöhnen, während er andererseits die kath. Bestrebungen, die an dem königl. Hofe mehr

und mehr überwogen, energisch bekämpfte. Unter Jakob II. verlor er deshalb den Sitz im Consell und, als er dem königl. Befehl, einem Prediger, Dr. Johann Sharp, die Kanzel zu verbieten, den Gehorsam verweigerte, das Bistum selbst im Sept. 1688. So trieb der König die konservativste Richtung unter den Protestanten zur Revolution. C. war Mitunterzeichner des Briefs, in dem sieben Häupter der Whigs und Tories Wilhelm von Oranien zur Landung in England einluden. Er verleitete auch Anna zum Abfall von ihrem Vater, stieß mit ihr ins feindliche Lager und trat nach dem Siege im Oberhaufe für die Erklärung ein, daß der Thron leer sei, wodurch das Königthum Wilhelms ermöglicht wurde. Jetzt wurde er einer der vertrautesten Rathgeber des neuen Herrschers und folgte ihm als Mitglied des Geheimen Rates 1690 auf den Haager Kongress. Diese Gunst wurde ihm auch unter Königin Anna erhalten, die ihn unter anderem in die Kommission zur Union Schottlands mit England brachte. Doch erreichte er das höchste Ziel seines Ehrgeizes, den Erzbischof von Canterbury, nicht, wohl weil er zu stark prononcierte latitudinairische Tendenzen gerade in seinen letzten Jahren wieder durchblicken ließ. C. starb 7. Juli 1718.

Compulsorium oder *Litterae compulsoriales* (lat.), Schreiben, worin eine höhere Behörde eine untergeordnete zur Beschleunigung einer Angelegenheit auffordert.

Compurgator (lat.), Eideshelfer.

Computus (lat.), Berechnung; C. paschalis, Rechnung, nach welcher das Osterfest bestimmt wird.

Comte (frz.), Graf.

Comte (Jibore Auguste Marie Francois Xavier), der originellste unter den franz. Denkern des 19. Jahrh., Begründer des sog. Positivismus, geb. 19. Jan. 1798 zu Montpellier, studierte auf der Polytechnischen Schule zu Paris und geriet dabei in nahe Verbindung mit Saint-Simon (s. d.), für dessen *Journal «L'Organisateur»* er arbeitete, von dem er sich jedoch bald trennte. Er erhielt sich durch mathem. Unterricht und eröffnete eine Vorlesung über seine «positive Philosophie». Abarbeitung und Aufregung brachten ihm eine nervöse Extrankung, welche für mehrere Jahre seine Thätigkeit unterbrach. Im J. 1832 wurde er zum Repetenten an der Polytechnischen Schule und zum Examinator für die Aufnahme der Schüler derselben ernannt, in welcher Stellung er bis 1851 blieb. Dann gab er diese Stellung auf und lebte in Zurückgezogenheit bis zu seinem Tode am 5. Sept. 1857.

Der wissenschaftliche Ertrag von C.'s Leben war der «Positivismus» (s. d.), welchen er in seinem «Cours de philosophie positive» (6 Bde., Par. 1830—42; 3. Aufl. 1864; die Einleitung dieses Werks ist ins Deutsche übersetzt von G. Schneider, Lpz. 1882) niederlegte, ein neuer Versuch einer rein sensualistischen Philosophie. Einseitig mathematisch gebildet, vollkommen autodidaktisch verfahren, glaubte C. etwas völlig Neues zu schaffen, wenn er Gedanken, die aus dem 18. Jahrh. in die allgemein wissenschaftliche Situation des 19. Jahrh. übergegangen sind, in persönlich ursprünglicher Form zur Darstellung brachte. So stellte er das «Gefetz» auf, daß alle menschliche Erkenntnis mit der theol. Auffassung beginne, um von da durch die Irrtümer der Metaphysik hindurch auf den «positiven» Standpunkt zu gelangen, auf welchem die Betrachtung der ersten Ursachen und der Zwecke gleichmäßig ab-

gelehrt und nur die Aufstellung von Gesetzen der «Succession von Phänomenen» als die Aufgabe der wissenschaftlichen Forschung erlautet wird. Dessen Gedanken entspricht es wenig, daß C. um seinerseits diese Aufgabe zu erfüllen, eine Hierarchie der Wissenschaften aufstellte, in deren Aufbau jedesmal die folgende sich als die komplizirtere aus den vorhergehenden als den einfacheren erheben soll, daß er als die einfachste die Mathematik als die Lehre von Zahl, Raum und Bewegung zu Grunde legt und darauf successive die Astronomie, die Physik, die Chemie, die Biologie und die (von ihm so benannte) Soziologie folgen läßt. Dem dabei die Psychologie in einem Teil der Biologie (als Nervenphysiologie oder Phrenologie) vermauert wurde, so begreift sich, wie ein Teil seiner Anhänger, z. B. Littré (s. d.), zu völlig materialistischen Konsequenzen fortschritt, während seine engl. Anhänger, wie Mill, Lewes und Spencer, mehr die methodologische Tendenz seiner Lehre, d. h. die Auflösung der Philosophie in die Erfahrungswissenschaften, betonten und den Bezigt des Denkens über sein sinnliches Material hinausgehen, als die «große Entdeckung» C.'s proklamirten. Die Widerlegung dieses Positivismus übernahm C. selbst: am Schluß seines Lebens wurde der Gegenstand aller Metaphysik in echt mystischer Weise, den Saint-Simonistischen Jugendeindrücken folgend, zum Gegenstand einer Religion, deren Objekt die «Schöpfung» das «große Wesen», sein sollte. Sein «Système de politique positive, ou Traité de sociologie instituant la religion de l'humanité» (4 Bde., Par. 1851—54) verhandelt diese Lehre; erläutert wird sie durch: «Bibliothèque positiviste» (Par. 1851), «Catechisme positiviste» (Par. 1856) und «Calendrier positiviste» (Par. 1849—60). — Vgl. G. H. Lewes, «C.'s philosophy of the positive sciences» (Lond. 1847); Robinet, «Notions sur l'œuvre et sur la vie de C.» (Par. 1860); Littré, «C. et la philosophie positive» (Par. 1863); derselbe, «C. et Stuart Mill» (Par. 1866); derselben «La philosophie positive» (Par. seit 1867); J. St. Mill, «C. and positivism» (2. Aufl., Lond. 1866; deutsch Lpz. 1874); Bellarin, «Essai critique sur la philosophie positive» (Par. 1866).

Comte (Pierre Charles), franz. Maler, geb. 2. April 1823 zu Lyon, Schüler Robert Fleury's, bemalte sich wie dieser der Historienmalerei und bracht 1847 sein erstes bedeutendes Bild zur Ausstellung Lady Jane Grey, dem 1855 ein zweites folgte Begegnung Heinrichs III. mit dem Herzog von Guise. Andere Bilder von ihm sind: Karl IX. vor seiner Mutter zum Beschluß der Bluthochzeit angetrieben; Raubschwur Heinrichs von Guise vor seines ermordeten Vaters (1864), Besuch Franz I. bei Cellini, Karl V. im Schloß zu Gent nach seiner Abdankung u. s. w.

Comtesse (frz.), Gräfin, im Deutschen meistens für unverheiratete Damen gräfl. Abstammung braucht.

Comum, der alte lat. Name für Como (s. d.).

Comus, s. Komos.

Comyn, altschott. Geschlecht, angeblich von einem alten Keltenkönig Durcan abstammend, dessen öfters Ansprüche auf den schott. Thron erhoben wurden; in den innern Kriegen Schottlands, sowie in den Kämpfen mit England eine Rolle spielte.

Con (ital.), «mit», kommt namentlich häufig in Verbindung mit Substantiven zur Bezeichnung für

Artikel, die man unter C vermißt, sind unter R aufzuführen.

den Vortrag von Musikstücken vor, z. B. con abbandono, mit Hingabe; con affetto (affettoso), mit Leidenschaft; con afflizione, mit schmerzlichem Ausdruck; con agilità, mit Leichtigkeit; con agitazione (agitato), mit Bewegung, bewegtem Ausbruch; con allegrezza, mit Munterheit, heftig; con amarezza, mit Bitterkeit; con amore, mit Liebe; con anima, feeleuvoll; con brio, feurig; con calore, mit Wärme u. s. w.

Coena (lat.), Mahlzeit. Post coenam atabis, aus (von) passus mille meabis, nach dem Essen sollst du stehen oder tausend Schritte gehen, ein Ausspruch, welcher aus den biätetischen Regeln der Schule von Salerno stammen soll. — C. Domini, «Mahl des Herrn», Abendmahl.

Concomolum (Cönatel, lat.), Speisesaal, besonders in Klöstern und Schulen.

Conat (conatus), s. Versuch (eines Verbrochens).

Con brio (ital.), s. unter Brio und Con.

Cono., Abkürzung auf Recepten für Conoisa (lat.), d. h. zerhackten, von Wurzeln, Stengeln u. s. w., oft in Verbindung mit Contusa, d. h. zerhackten, von Samen u. s. w.

Conoa (ital.), Muschel; Conca d' Oro (Goldene Muschel), die Bucht von Palermo.

Concaruan, Dorf an der Meeresküste des Depart. Finistère, im Arrondissement Quimper, 22 km im SO. von Quimper, an der Ostküste der Baie de la Forest, zählt (1876) 4745 E. und hat einen Hafen. Im November sind zwei Drittel der Bewohner mit dem Sardinenfang beschäftigt und 60 Werkstätten betreiben den Fisch für den Handel zu. Für künstliche Fischzucht befindet sich hier ein großes, von Cöte gegründetes Stabiliment; es sind sechs Bassins, welche 1 Mill. qm Fläche einnehmen; in diesen derselben werden Fische gezogen und in den drei andern 10—15000 Hummern und Langusten.

Concedo (lat.), ich gebe nach, gebe zu, räume ein, summe bei.

Concoentus (lat., «Mitgefang», «Zusammenhang», in der röm.-lat. Kirchengsprache neben den *Accentus oeclesiastici* (s. d.) eine der beiden Hauptgattungen, in welche die Ritualgesänge des Gregorianischen Gesangs eingeteilt sind. Der C. bezeichnet alles, was der Gesangtrupp vorzutragen hat, d. h. Hymnen, Psalmen, Responsorien, Halleluja, Sennungen u. s. w. [ceptio.]

Concepcion (span.), Empfängnis, s. Conception, Hauptstadt der gleichnamigen Provinz in der südamerik. Republik Chile, in überaus fruchtbarer Gegend am rechten Ufer des Biobío reizend gelegen, unter der span. Herrschaft die zweite Hauptstadt des Generallapitanats Chile, jetzt Sitz der Provinzialbehörden, eines Bischofs und des Appellationsgerichts für Südhile. Die Stadt zählt (1875) 18277 E. und ist eine der schönsten Städte der Republik, regelmäßig und hübsch gebaut, aber meist noch ungepflastert. Von öffentlichen Gebäuden sind die neue Kathedrale, das Stadthaus, das Provinzial-Exeum, das Hospital und das Theater bemerkenswert. Die Industrie des Ortes liegt vorwiegend in den Händen von Fremden, namentlich von Deutschen, und beschäftigt sich hauptsächlich mit Bereitung von Liqueurs, Mahlenbetriebs und Ziegelfabrikation. Der Handel ist von Bedeutung. Der Nobio läßt sich ziemlich weit landbetwärtig mit Dampfschiffen befahren, nur ist die Einfahrt in seine breite Mündung wegen

vorliegender Sandbänke und heftiger Brandung erschwert. Gegen N. der Stadt springt die Halbinsel Lumbes vor, durch welche die 10 km lange und 9 km breite Concepcionbat gegen die vorherrschenden Südwestwinde vollkommen geschützt und von der westl. Vinenthai getrennt wird. An ersterer Bai auf der Landenge zwischen beiden liegt 15 km von C. der eigentliche Hafen, die Stadt Talcahuano (mit 2500 E.), der sicherste und beste Hafen von ganz Chile, geschützt durch die Insel Quiriquina. Talcahuano ist Ausgangspunkt der 772 km langen Staatsbahnlinie über Chillan, Curico und Santiago nach Valparaiso. — C. wurde 1550 von Pedro de Baldivia dicht am Meere an der Stelle von Penco gegründet, aber 1554 und 1603 von den Araucanern erobert und zerstört, 1570, 1657 und 1761 durch Erdbeben zerstört und von den Wellen weggespült. Nachdem sie 1752 an ihrer jetzigen Stelle wieder aufgebaut worden, nahm sie nun den lebhaftesten Aufschwung, kam jedoch durch die Kriege mit den Spaniern (die 1818 aus Peru unter Pareja bei Talcahuano landeten) und mit den Araucanern, sowie durch das furchtbare Erdbeben von 1835, welches auch Talcahuano und Penco zerstörte, wieder sehr herab. In ihr fand 1. Jan. 1818 die feierliche Unabhängigkeitserklärung der Republik statt. Infolge der 1852 südlich von der Stadt entdeckten Kohlenlager und des starken Kohlenports hat sie sich neuerdings wieder rasch emporgehoben.

Die Provinz Concepcion, welche sich im Dez. 1829 unter General Prieto von der Republik losriß, bis Prieto 5. April 1831 Präsident ward, und welche 1853 durch den nördlichsten Teil von Arauco erweitert wurde, zählte 1878 auf 9285 qkm 156685 E. Sie bildet das wichtigste landwirtschaftliche Gebiet Chiles und ist namentlich durch ihre Weizenproduktion, von welcher fast die Hälfte des Depart. Coelemu liefert, für die nördl. Provinzen von großer Wichtigkeit; überdies liefert sie die besten Weine Amerikas und hat großen Reichtum an Steinkohlen. Ausgezeichnete Mählwerte sind in Thätigkeit. Ausgeführt werden viel Schlachtvieh, Wolle, Wadobst, Gemüse, Schiffszwiebad, Bauholz, Schindeln, Käse, Rohrmatten, grobe Wollwaren u. s. w. An der Bai liegen die Hafensorte Talcahuano, Penco, Virques und El Trome und südlich von der Flussmündung finden sich an der Küste noch 14 kleinere von Wichtigkeit.

Concepcion (Villa de), Stadt im Staate Chihuahua der Republik Mexiko, 184 km im WSW. von der Stadt Chihuahua, Hauptort des Distrikts Guerrero, mitten in einer Bergwerkslandschaft, zählt 4000 E. und ist berühmt durch seine Äpfel, die weithin versendet werden. Im Westen liegen an der Grenze von Sonora die jetzt nur noch wenig bebauten, aber doch noch ergiebigen Silberminen von Jesus-Maria und der Sierra Tarahumare, die früher E. zu einem wichtigen Plage machten, der auch jetzt noch viel Reichtum befißt.

Concepcion (Villa real de la), Stadt in der südamerik. Republik Paraguay, am Paraguay, 300 km oberhalb von Asuncion, wurde 1773 gegründet und treibt Handel mit dem in den holl. Ebenen gesammelten Yerba (Paraguay-Thee), der aus den Wäldern genannten kugelförmigen Gefäßen genossen wird. Der Krieg mit Brasilien hat die Zahl der Bewohner von 2000 auf 600 herabgebracht.

Concepcion de Apolobamba oder Apolobamba, Stadt in der bolivian. Provinz Beni

Wörter, die man unter C vermist, sind unter R anzusehen.

in Südamerika, am Tariapo, etwa 300 km nördlich von La Paz. Aus den umliegenden Wäldern wird Chinarinde gewonnen, welche gegenwärtig auf dem Beni und Madeira ausgeführt wird, nebst Coca und etwas Kakaó. C. ist ursprünglich eine Mission der Franziskaner.

Concepcion del Arauco oder bloß Arauco, Stadt in der südamerik. Republik Argentina, Provinz La Rioja, Hauptort des Depart. Arauco, am Ostfuß der Sierra Velasco, in einem kleinen Thale, dessen Gewässer sich in einer Ebene verlieren, zählt 3237 E. Auf den Bergabhängen der Umgegend baut man Oliven und Wein. Der gute Riojawein ähnelt dem Portweine.

Concepcion de Puno, Stadt in Peru, s. Puno.
Concepcion del Rio Cuarto oder bloß Rio Cuarto, Stadt in der Argentinischen Republik, Provinz Córdoba, am Rio Cuarto in 443 m Höhe, an der Eisenbahn Villa-Maria—Villa de Mercedes, ist regelmäßig angelegt, hat Militär und eine Indianermission und zählt 5414 E. Die Häuser sind von Gärten umgeben, in denen städtische Feigenbäume, Pfirsiche, Weinstöcke und Opuntien wachsen.

Concepcion del Uruguay, oder nur Concepcion, früher Arroyo de China genannt, liegt in der südamerik. Republik Argentina, rechts nahe an einem Arme des Uruguay, und ist der Hauptort der Provinz Entre-Rios, Depart. Uruguay. C. wurde 1778 gegründet und zählt 6513 E. In einem 1850 gebauten prächtigen Gebäude hat sie eine höhere Schule (National-College), die seit 1864 in gleicher Weise organisiert ist, wie die zu Buenos-Ayres und wie das Montserrat College zu Cordoba. Größere Schiffe gelangen bis an die Stadt.

Concepcion de la Vega, Stadt auf der westl. Insel Haiti, Republik Santo-Domingo, Provinz Santo-Domingo, Hauptort der Gemeinde Vega, am Camu in 85 m Höhe gelegen, im NW. von Santo-Domingo, im W. und S. von ammutigen Hügeln umgeben, zählt 9000 E. Weiter im W. lag eine ältere Stadt dieses Namens, welche 1495 von Columbus nach einem großen Siege an Stelle der alten Indianerhauptstadt Magua erbaut ward und 1564 durch ein Erdbeben unterging. Infolge des ergebigen Vergebens war diese alte Stadt ansehnlicher, als die jetzige ist.

Concepcion del Bermejo, Stadt in der südamerik. Republik Argentina, Territorium Chaco, am rechten Ufer des zum Paraguay fließenden Bermejo, etwa 170 km im NW. von der Mündung des Paraguay in den Paraná, wurde 1585 gegründet.

Concupi (lat.), ich habe es verfaßt. Sein C. unterschreiben, sich als Verfasser, namentlich einer Rechtschrift, bezeichnen. (S. Konzipieren.)

Concupitio (lat.), Empfängnis; C. immaculata beatæ Mariæ virginis, Fest der Unbefleckten Empfängnis Mariæ, wird in der röm.-lat. Kirche am 8. Dez., in der griech.-lat. am 9. Dez. (21. Dez. n. St.) gefeiert, s. unter Maria und Unbefleckte Empfängnis Mariæ.

Conception oder Kleine Windwardinsel, kleine Insel des Bahama-Archipels, 60 km im SW. von San-Salvador gelegen, 7,3 qkm groß.

Conceptionshalb., ein Einschnitt an der Nordseite der Halbinsel Avalon in Neufundland, wo zahlreiche Fischeransiedlungen befinden; östlich an liegt der Hauptort der Kolonie, St.-Johns. wichtigste Hafen ist Harbour-Grace.

Concertante, s. unter Konzert.

Concerts spirituels (frz., «geistliche Konzerte») hießen die im 18. Jahrh. in Paris an den kirchlichen Festtagen, an denen die Theater geschlossen waren, veranstalteten Konzerte, in welchen Liederwerke ersten Inhalts (nur anfangs vorwiegend geistliche) zur Aufführung kamen. Sie wurden von Philidor 1725 ins Leben gerufen und im Schweizerjaal der Tuilerien an 24 Tagen jährlich abgehalten. Die Revolution machte ihnen 1791 ein Ende. Die Concerts spirituels hatten eine ähnliche Bedeutung wie gegenwärtig die Concerts du Conservatoire. Jetzt finden Concerts spirituels in Paris nur in der Charwoche statt (seit 1806) und beschränken sich auf religiöse Musik.

Concetti (ital.), eigentlich Gedanken, Einfälle, in prägnanter Bedeutung soviel wie glänzende Einfälle, Redewendungen, Metaphern u. s. w., meist jedoch mit dem Nebeninn des Erstinkstells und Geschmacklosen, z. B. wenn die Sonne als die Königin der Kerzen bezeichnet wird.

Concha (in der Architektur), s. Apsis.

Concha (Don Manuel Gutierrez de la), Marquis del Duero, span. General, geb. 25. April 1808 zu Cordoba del Tucuman im Bistumsgebiet Buenos-Ayres, kam nach dem Tode seines Vaters, er als Brigadier der königl. Flotte im Kriege Spaniens gegen die Aufständischen am La Plata nach Spanien, wo er 1820 als Kadett in die Reala Guardias aufgenommen wurde. Nach dem Ausbruch des Bürgerkriegs zum Lieutenant in der Guardia Real moderna ernannt, zeichnete er sich in Feldzuge gegen die Karlisten mehrfach aus und wurde 1840 Feldmarschall und Generalkommandant der Provinzen Guabalajara, Cuenca und Albacete und später der Provinz Catalonien. Nach der Beendigung des Bürgerkriegs nahm er 7. Okt. 1841 Anteil an dem Militäraufstande gegen die Regentschaft Espartero und flüchtete sich dann auf einige Zeit nach Florenz. Im J. 1848 wurde er von der provisorischen Regierung zum Chefmilitär von Andalusien ernannt. Er zwang Espartero sich auf das engl. Schiff Malabar im Hafen San Maria zu retten, und nötigte sodann Espartero, das sich für Espartero erhoben hatte, zur Übergabe. Im J. 1845 wurde er zum Generalcapitän von Catalonien ernannt, welche Provinz sich gegen die Konstitution, als ihren alten Vorrechten widersprechend, aufgelehnt hatte. Er erstickte den Aufstand in 14 Tagen. Im März 1847 erfolgte die Ernennung zum Generalcapitän von Neapel und zum Befehlshaber des Beobachtungspostens an der portug. Grenze. Er belagerte Oporto und es gelang ihm, die portug. Truppen ohne Blutvergießen zum Austrag zu bringen. Hierfür wurde er von seiner Regierung in die Granden erster Klasse mit dem Titel eines Marquis del Duero aufgenommen. Im J. 1849 kommandierte er die span. Armeeabteilung, welche im April nach Italien segelte, um den Papst Pius IX. wieder in seine weltliche Herrschaft einzuführen; er besetzte 1. Mai Terracina und ging im Dezember nach Spanien zurück, wo er seine Stellung als Generalcapitän von Catalonien wieder einnahm. In Gemeinschaft mit O'Donnell, Gonzales Bravo u. a. richtete er Ende 1853 ein Adressen an die Königin Isabella, worin um die Errichtung einer liberalen Regierung und Einberufung der Cortes gebeten wurde. C. wurde infolge dessen nach den Canarischen Inseln verbannt, entfloh aber von dort nach Frankreich, lehrte im folgenden

Artikel, die man unter C. bemerkt, sub unter K. aufzusuchen.

Jahre, als Narvaez durch O'Donnell gestürzt war und Spartero Ministerpräsident wurde, nach Spanien zurück, wurde in alle seine Würden wieder eingesetzt und erhielt den Marschalltitel. Während des marrocc. Feldzugs wurde er zum Chefgeneral des ersten Heeres und Distrikts von Andalusien ernannt und blieb 1860—64 in dieser Stellung.

Nachdem er 1866 neun Monate lang den Posten eines Chefgenerals der Heere von Catalonien, Argonien und Valencia bekleidete, verblieb er bis 1868 Präsident der beratenden Kriegskommission und wurde in demselben Jahre zum Chefgeneral von Castilien ernannt, nachdem sein Bruder José das letzte Cabinet der Königin gebildet hatte. Nach der Schlacht von Alcolea (28. Sept. 1868) übertrug ihm letzterer noch den Oberbefehl über die Truppen von Madrid. Manuel C., der schon zeitweise kein Geheimnis daraus gemacht hatte, daß die Stellung der Königin unhaltbar geworden sei gegenüber dem entschiedenen Willen der Demokraten, Progressisten und Unionisten, es lieber auf den blutigsten Bürgerkrieg ankommen als die Königin auf den Thron zurückkehren zu lassen, erklärte dem marrocc. Revolutionsausschuß, er wolle nur die Ordnung erhalten, bis die Sieger eintreffen. Hierauf lebte C. im Auslande, bis er 14. April 1874 zum Kommandanten des dritten Nordheers, 18. Mai zum Chefgeneral desselben ernannt wurde. Er kämpfte siegreich in den Gefechten von Muñecas und Soldames (27., 28., 30. April), in Folge deren die Karlisten die Belagerung von Bilbao aufgaben, wo er 2. Mai einzog. Dann nahm er Billareal und die Höhen von Arlaban 24. Mai und wandte sich nun gegen Espella, den Hauptstütz des Präventen. Am 25. Juni eroberte er durch eine Umgebungsbewegung die Stellungen der Karlisten auf Monte Esquina, wurde aber 28. Juni bei einem Angriff gegen die Verschanzungen des Berges Muru (bei Espella) von einer feindlichen Kugel getödtet. Vgl. *Relacion historica de la ultima campaña del Marques del Duero* (Madr. 1874).

Es jüngerer Bruder, Don José Gutierrez de la C., Marques de la Habana, diente zuerst in America und machte dann gleichfalls seine Laufbahn hauptsächlich im Karlistenkriege. Im J. 1849 wurde er als Generallieutenant nach Cuba geschickt, aber infolge des Filibustierfalls von Lopez 1852 wieder abberufen. Im folgenden Jahre ging er mit seinem Bruder zur Opposition über. Nach Majorca verbannt, floh er im Jan. 1854 nach Frankreich, wo er in Bordeaux interniert blieb, bis ihn die Julirevolution desselben Jahres nach Spanien zurückrief. Er wurde abermals nach Cuba als Generallieutenant geschickt, jedoch bereits 1856 durch Narvaez wieder abgesetzt. Im Juli 1862 als Gejandter nach Paris geschickt, gab er bereits im Dezember seine Entlassung, nahm im März 1863 im Cabinet Miraflores' das Kriegsministerium an und bekleidete sodann provisorisch das Ultramarinenministerium. Am 18. Sept. 1868, als Gonzalez Bravo nach der Erhebung von Cabiz seine Entlassung gab, wurde José de la C. mit der Bildung eines neuen Ministeriums betraut. Er theilte unverzüglich Spanien in vier große Militärbezirke und schickte ein Heer unter Novallas nach Andalusien. Als dieses bei Alcolea unterlegen war, zog er 29. Sept. den Oberbefehl nieder. Von 1872 bis 1875 hatte C. die Stellung eines General-Lieutenants von Cuba inne; doch gelang es ihm nicht,

die Ruhe dort herzustellen. Nach dem Regierungsantritt Alfons' XII. im Jan. 1875 zog er sich vom öffentlichen Leben zurück.

Conches-en-Duche, Stadt im franz. Depart. Eure, Arrondissement Eureux, 20 km im SW. von Eureux, in 110 m Höhe am Bache Rouloir, der hier entspringt und in den zur Eure fließenden Iton mündet, an der Eisenbahn Paris-Cherbourg, die hier nach Laigle abzweigt, zählt (1876) 2105 E. und hat Hohöfen, Eisenwerke und Mineralquellen. C. entstand im 11. Jahrh. bei einer Abtei der Benediktiner und wurde bald ein wichtiger Ort in der Normandie. Die alten Festungswerke stehen noch zum Teil, sowie die Ruinen eines Schlosses aus dem 13. Jahrh., die sorgfältig erhalten werden, und eine Kirche aus dem 15. Jahrh. C. hatte den Titel Grafschaft.

Conchos (Rio de los), größter Fluß des mexik. Staates Chihuahua und zugleich der einzige, welcher von der rechten Seite her bis zu dem Rio Grande del Norte gelangt. Er entspringt in 26° 20' nördl. Br. östlich von der Sierra Tarabumare, zwischen der Stadt Guadalupe und dem Pico de Guadalupe, und wendet sich von da in einem Bogen nach Norden. Er hat sehr ungleichen Wasserstand. Nach einem Laufe von 560 km mündet er in der Nähe des am Rio Grande gelegenen Presidio del Norte ober de las Juntas.

Concia, auch Conzo (das alte röm. congius), ein älteres großes Flüssigkeitsmaß im Venetianischen und in Trient (Itol). In Treviso war die C. oder der Mastello = 75,117 l, in Ujevio die C. = 77,98 l, in Udine = 79,005 l, in Trient = 78 l.

Conciergerie (fr.), nach dem jetzigen Sprachgebrauch ein Pförtner (Portier), der oft bloß die äußere Thür eines Hauses zu beaufsichtigen hat, während man ehebem mit dem Worte einen Aufseher über ein ganzes Herrenhaus oder ein Schloß, einen Hausmeister oder Schloßvogt bezeichnete, dessen Amt und Wohnung davon den Namen Conciergerie, Hausvogtei, führte. An einigen Orten gebrauchte man dieses Wort auch für alte Gebäude, die zur Aufbewahrung Gefangener dienten.

Conciergerie heißt in Paris das Gefängnis für diejenigen, welche sich in Untersuchungshaft befinden; früher diente die C. als königl. Hausvogtei und Fronsste, nachher als Parlamentsgefängnis. Dieses Gefängnis steht mit dem Justizpalast in der Cité in Verbindung und liegt am Quai de l'Horloge, wo man zwei alte, kaum mit einigen Fenstern durchbrochene Thürme bemerkt, noch starke Überreste von der ältesten franz. Königsresidenz. Diese Thürme gehören zu dem Gefängnis, das dicht dabei seinen Eingang hat, und an welchem düstere Erinnerungen namentlich aus der ersten Französischen Revolution haften. Eine Reihe von gewölbten Räumen, in welche kein Tageslicht gelangen kann, bildet den Unterbau, und man zeigt hier noch einen in schneller Aufeinanderfolge von Danton, Hébert, Chaumette und Robespierre eingenommenen Kerker. Nicht weit davon war die Gefängniszelle, welche die Königin Marie Antoinette vor ihrer Verurteilung und Hinrichtung bewohnte. Unter der Restauration wurde 1816 als Sühnenmal in eine Kapelle umgewandelt; doch ward dieselbe in den Maitagen von 1871 durch Brand zerstört. Während des Schredensregiments wurden die für das Schafott auserlesenen Opfer abends nach der C. gebracht, um hier am andern Morgen den Karren, der sie zum Richt-

Wort, die man unter C vermischt, sind unter R aufzusuchen.

fährte, zu befestigen. In den Septemberkreuzeln von 1792 wurden in der C. an einem Tage 288 Gefangene gemordet. Der westl. Teil des Gebäudes ist ganz neu und enthält im ersten Stock den Cassationshof.

Concilium (lat.), s. Konzil.

Concino (Concino), s. Ancre.

Concinnus (lat.), d. i. ebenmäßig und gefällig zusammengesetzt, besonders in Bezug auf den Sprachbau. Die Concinnität eines Satzes zeigt sich teils als eine innere, welche durch die harmonische Form der Gedanken hervorgebracht wird, teils als eine äußere, wenn im Ausdruck, z. B. in den Tropen, Figuren und in der Konstruktion wie in der Ausdehnung der Satzglieder Eben- und Gleichmaß beobachtet ist. Von den Alten gelten namentlich Demosthenes und Cicero hierin als Muster.

Conclamatum est (lat., «es ist gerufen worden»), es ist vollbracht! es ist zu Ende! Ein sprichwörtlicher Ausdruck, beruhend auf der altröm. Sitte, wonach der auf den Scheiterhaufen gelegte Leichnam eines Toten noch dreimal beim Namen gerufen wurde, gleichsam um zu erfahren, ob er noch lebe.

Conclave (lat.), eigentlich Gemach, wird sowohl der Ort, wo die Karbinale zur Wahl des Papstes sich versammeln, wie die Versammlung der wählenden Karbinale selbst genannt. Zufolge der von Gregor X., dessen Wahl sich drei Jahre verzögerte, auf der Kirchenversammlung zu Lyon 1274 getroffenen Bestimmungen über die Papstwahl, die im wesentlichen noch jetzt gelten, soll das C. aus einem einzigen Gemach ohne alle Zwischenwand oder Borhang bestehen und nur Einen Eingang haben, der nach dem Zusammentritt der Karbinale wohl zu verwahren ist. Durch ein Fenster werden der Versammlung, die das C. nicht eher verlassen soll, bis der neue Papst gewählt ist, die nötigen Speisen dargereicht. Da das C. meist im vatikanischen Palaste zu Rom gehalten wird, so hat man an den Galerien des Vatikan für je zwei Karbinale eine Menge kleiner Zellen in einer Linie erbaut, welche nur ein schmaler Raum voneinander scheidet. Nur 1823 bei der Wahl Leo's XII. versammelten sich die Karbinale in dem Palaste auf dem Montecavallo.

Conclavist heißt derjenige geistliche oder weltliche Gesellschafter, welchen ein Kardinal zur Bedienung während der Papstwahl mit sich ins C. nehmen oder, wenn er krank wird, zu sich rufen lassen darf. Die Conclavisten müssen bei ihrem Eintritt die unverbrüchlichste Verschwiegenheit angeloben und dürfen nur bei gefährlichen Krankheiten vor erfolgter Papstwahl das C. verlassen.

Conclusio (lat., «Verschließung»), in der Rhetorik Schluß einer Rede, geschickter Schlußfall der Perioden; Schlußfolgerung.

Conclusio in causa (Conclusio causae, Conclusio actorum), Beschluß zum Erkenntnis, Aktenschluß hieß im frühern Prozeßrecht der Akt, welcher die Sammlung des Prozeßstoffes abschloß, die Erklärung der Parteien, daß sie nichts mehr in der Sache vorzubringen haben, das Dekret des Gerichts, daß weiteres Parteivorbringen ausgeschlossen sei. Im frühern gemeinen deutschen Prozeßrecht war sie bereits der Eventualmaxime (s. d.) gegenüber eine leere Formalität geworden, während sie ihre Bedeutung allerdings im röm. und kanon. Prozeß hatte. Das moderne Prozeßrecht kennt sie nicht. Nach der Civilprozeßordnung für das Deutsche Reich ist die Entscheidung erfolgt, sobald eben der zur Entscheidung reif ist. (S. Urteil.)

Conclusio libelli, in der Sprache des alten gemeinen Prozeßrechts soviel wie Klageantrag (s. d.).

Conclusum (lat.), Beschluß einer Behörde.

Concord, Name von mehreren Städten in den Vereinigten Staaten von Amerika. Zu nennen sind: 1) Concord, Hauptstadt des Staates New-Hampshire, ein am Merrimack und am Knotenpunkt von fünf Eisenbahnen gelegener, seit 1853 zur Stadt erhobener Ort mit (1880) 13 896 E. Die Industrie erstreckt sich auf Eisengießerei, Granit- und Marmorerschleiferei sowie auf Verfertigung von Wagen, welche über den ganzen amerik. Kontinent ausgeführt werden. Das Stadthaus, Staatshaus und die Staatsirrenanstalt sind die Hauptgebäude.

2) Concord, am Flusse gleiches Namens, Stadt des County Middlesex im Staate Massachusetts, zählt (1880) 8922 E. Bekannt ist C. dadurch, daß hier am Tage der Schlacht bei Lexington (19. April 1775) das erste Blut für die amerik. Unabhängigkeit vergossen wurde. Ein Granitobelisk bezeichnet die Stelle, wo die ersten Engländer fielen.

Concordia, die Göttin der Eintracht bei den Römern, hatte in Rom mehrere Tempel, unter denen sich der am Abhange des Kapitols für die Ehren von Junius Camillus errichtete und später von Nerva und Liber erneuert auszeichnete. Im röm. Mägen ist die Göttin meist sitzend, mit Jähorn oder Scepter in der linken, Schale oder Palmzweig in der rechten Hand, dargestellt. Symbolisch wird die Eintracht durch zwei verschlungene Hände bezeichnet. — C. ist auch der Name eines Planeten.

Concordia parvae res crescunt, discordia maximae dilabuntur, Eintracht und Gerechtigkeit (s. d.), durch Eintracht wächst das Kleine, durch Zwietracht zerfällt das Große (Eintracht vermehrt, Zwietracht zerstört).

Concret (engl.) oder Grobmörtel, s. Beton.

Concret (lat.), als philos. Begriff, s. Konkret.

Concurrence déloyale, s. unter Désagrément.

Concurrenz, s. Konkurrenz.

Concurs, s. Konkurs.

Concursus ad delictum bezeichnet, was in heutige Strafrechtswissenschaft Teilnahme an Verbrechen nennt. Einzelne Delikte können, sei es von Einem Subjekt, sei es von mehreren Subjekten (Verbrechermehrheit), durch deren verbrecherisches Zusammenwirken verübt werden. Anderer (wie Ehebruch, Zweikampf, Befehdung, Aufruhr, Meuterei) verlangen von vornherein eine Mehrheit von an der That beteiligten Subjekten (sog. concursus necessarius). Nicht zu verwechseln ist hier mit «concursus delictorum», d. h. Zusammenwirken mehrerer Verbrechen durch eine und dieselbe Handlung eines Delinquenten, oder andererseits mehrerer Verbrechen durch verschiedene, getrennte Handlungen. Vgl. Schütze, «Die notwendige Teilnahme am Verbrechen» (Lpz. 1869).

Condamine (Charles Marie de la), franz. Reisender und Mathematiker, geb. 28. Jan. 1701, betrat die militärische Laufbahn, verließ diese aber, um sich ganz den Wissenschaften zu widmen. Durch Reisen in der Levante und an den afrik. Küsten und durch mehrere wichtige Schriften vortellhaft bekannt, wurde er als Adjunkt in die pariser Academie der Wissenschaften aufgenommen. Letztere sandte ihn 1735 mit Gobin und Bouguer nach Peru, um die selbst Messungen für die genauere Bestimmung des

Artikel, die man unter C vermischt, sind unter A aufzusuchen.

Gestalt der Erde zu machen. Die Ausführung dieses Auftrags nahm zehn Jahre in Anspruch und war mit großen Schwierigkeiten verknüpft. Auf der Nordreise fuhr C. den Amazonenstrom hinab, von dem er die erste auf astron. Berechnungen gegründete Karte entwarf. Auch brachte er von hier das erste Curare (Fiehlgift) mit nach Europa. Im J. 1746 ward Paris zurückgekehrt, war er litterarisch thätig, wirkte für Einführung der Impfung zum Schutz gegen die Blattern und wurde 1760 in die Academie française aufgenommen. Er starb 4. Febr. 1774. Unter seinen Schriften sind noch jetzt von Wert: «Relation abrégée d'un voyage fait dans l'Amérique méridionale» (Par. 1745), «Mesure des trois premiers degrés du méridien dans l'hémisphère austral» (Par. 1751) und «Journal du voyage fait à l'équateur» (Par. 1751; Suppl. 1752).

Condé (Condado) oder **Condé-sur-l'Escaut**, Stadt und Grenzfestung im franz. Norddepartement, im ehemaligen Hennegau, Arrondissement Valenciennes, an der Mündung der Hayne in die Schelde und an der an die Nordbahn anschließenden Lokalbahn Aigin-Peruwel, in einer mit Stempfen bedeckten Gegend, welche außerdem durch Schleusen unter Wasser gesetzt werden kann, hat ein Kommunal-College, ein großes Steinlohlencentrepot und Steinlohlengruben, Brauereien, Gerbereien, Schiffbau. Die Stadt war früher eine unabhängige Baronie, die 1487 an das Haus Bourbon kam und einem Zweige desselben, dem Hause Condé (s. d.), den Namen gab. Im J. 1679 kam es im Frieden von Nimwegen an Frankreich. Die Festung wurde durch De Ville und Vauban angelegt. Die Bevölkerung, die sich (1876) auf 3382 (Gemeinde 4346) Seelen beläuft, treibt Schiffbau und Schifffahrt und fabriziert Cichorienlaffee, Leber, Kägel, Bier, Salz und Mehl. C. wurde 880 von den Normannen erobert, 1478 von Ludwig XI., 1580 vom Prinzen von Oranien, 1649 und 1676 von den Franzosen, die sie im Nimwegener Frieden behielten.

Condé oder **Condé-sur-Noireau**, Stadt im Süden des franz. Depart. Calvados (Normandie), Arrondissement Vire, am Zusammenflus des Noireau und der Drouance und an der Westbahn, 42 km südwestlich von Caen, ist Sitz eines Handelsgerichts und eines Gewerbezugs und zählt (1876) 6635, als Gemeinde 7350 E., die namentlich Fabrication von Woll- und Baumwollzeugen, Karten, Tafelzeugen, Rouleaux und Ölen unterhalten; auch bestehen Eisenwerke, Sägemühlen und Färbereien. In dem Orte steht eine Statue des hier geborenen Admirals Dumont d'Urville.

Condé, franz. Fürstengeschlecht, hat den Namen von der Stadt Condé (s. d.) im Hennegau. Gottfried von C. besaß schon um 1200 einen Teil der Baronie C. Eine Urenkelin desselben, Johanna von C., heiratete 1336 Jakob I. von Bourbon, Grafen de la Marche. Ihr zweiter Sohn, Ludwig von Bourbon, Graf von Vendôme, erhielt bei der Teilung die Baronie C. Des letztern Urenkel gleiches Namens legte sich als Prinz von Gebälut den künftl. Titel bei und nannte sich nun als Stifter des neuen Hauses Ludwig I. von Bourbon, Prinz von Condé (s. d.). — Ihm folgte sein erstgeborener Sohn, Heinrich I., Prinz von C., Herzog von Engghien, geb. in Ferté-sous-Jouarre 29. Dez. 1552, der mit dem Prinzen von Béarn (nachher Heinrich IV.) an der Spitze der Hugenotten stand. Die Vermählung Heinrichs von Béarn führte beide Prinzen 1572 an

den Hof. Als Verwandte Karls IX. wurden sie in der Bartholomäusnacht verschont; doch mußten sie den reform. Glauben abschwören. Nach des Königs Tode trat C. zum Calvinismus zurück, ging nach England, von da nach Deutschland, um mit den prot. Fürsten wegen Stellung von Hilfstruppen gegen den franz. Hof zu unterhandeln. Er erschien erst nach zwei Jahren wieder in Frankreich und stand im Begriff, den Krieg zu beginnen, als die kath. Partei ihm mit einem Frieden (1576) entgegenkam. Allein schon im Febr. 1577 erhob sich die kath. Ligue, der Prinz griff zu den Waffen und bemächtigte sich mehrerer feiner Plätze in Anjou, mußte jedoch nach mancherlei Wechselfällen nach der Insel Guernsey entfliehen. Sodann suchte er an der Spitze der calvin. Truppen 1586 glücklich bei Saintes, half 1587 die Schlacht bei Coutras gewinnen, willigte aber hierauf zum Nachteile seiner Partei in die Teilung der Streitmacht. Er wollte sich dadurch dem Einflusse Heinrichs von Navarra entziehen und, wie behauptet wird, aus den Vänderkriegen von Angoumois, Saintonge, Aunis, Poitou und Anjou einen unter seinem Protektorat stehenden unabhängigen Staat bilden. Der Tod setzte seinen Plänen ein Ziel; er starb, angeblich an Gift, zu St.-Jean d'Angely 6. März 1588.

Sechs Monate nach seinem Tode, 1. Sept. 1588, gebar seine Gemahlin, Katharina von La Tremouille, Heinrich II., Prinzen von C. Derselbe lebte die ersten acht Jahre zu Rochelle, bis ihn Heinrich IV. an den Hof bringen und in der kath. Religion, zu der auch seine Mutter übergetreten war, erziehen ließ. Der Prinz heiratete 1609 Charlotte von Montmorency, die reichste und schönste Frau ihrer Zeit. Der König liebte diese Dame selbst und hatte die Ehe eingeleitet, um seine Geliebte desto sicherer zu besitzen. C. floh jedoch mit seiner Gemahlin nach den Niederlanden und kehrte erst nach dem Tode Heinrichs nach Frankreich zurück, wurde aber bald darauf, weil er durch seine Verbindungen mit den Calvinisten dem Hofe Furcht erregte, auf drei Jahre eingesperrt. Trophem hielt er sich nach seiner Befreiung stets zur Partei des Hofes. In den J. 1621 und 1622 nahm er an den Kämpfen Ludwigs XIII. gegen die Calvinisten lebhaften Anteil, und der König überhäufte ihn mit Geschenken und Gütern. Er starb zu Paris 26. Dez. 1646. Sein zweiter Sohn, Armand, wurde Stifter des Nebenweigs Conti (s. d.); sein ältester Sohn und Nachfolger war Ludwig II. von Bourbon, Prinz von Condé (s. d.), genannt der große C.

Des letztern ältester Sohn aus der Ehe mit Claire Clemence de Maille-Breze, Nichte des Kardinals Richelieu, Heinrich III. Julius, Prinz von C., geb. 29. Juli 1643, führte bis 1686 den Titel eines Herzogs von Engghien und war, wie die meisten C., Großmeister des künftl. Hauses. Er suchte an der Seite seines Vaters nicht ohne Tapferkeit in den Niederlanden und starb 1. April 1709 zu Paris, nachdem er wohl 20 Jahre hindurch geisteschwach gewesen. — Ihm folgte sein Sohn, Ludwig III. von C., Herzog von Bourbon und von Engghien, geb. 11. Okt. 1668. Derselbe heiratete eine natürliche Tochter Ludwigs XIV., Mademoiselle de Nantes, und starb 4. März 1710. — Ludwigs zweiter Sohn, Karl von C., Graf von Charolois, geb. 19. Juni 1700, floh, 17 J. alt, heimlich aus Frankreich, um unter Eugen gegen die Türken zu kämpfen. Er starb 1760 zu Paris unverheiratet. — Dessens jüngeres

Artifel, die man unter C. vermist, sind unter B. aufzusuchen.

Bruder, Ludwig von C., Graf von Clermont, geb. 15. Juni 1709, machte als Generallieutenant die Kriege in den Niederlanden mit und ließ sich 1764 in die Französische Akademie aufnehmen. Er übernahm 1758, an Stelle des Marschalls von Richelieu, das Kommando des Heers in Norddeutschland, wurde aber bei Krefeld geschlagen und bald nachher zurückgerufen. Er starb zu Versailles am 16. Juni 1771.

Der Nachfolger Ludwigs III. und das Familienhaupt war dessen ältester Sohn, Ludwig Heinrich, Herzog von Bourbon und von Engghien, geb. 8. Aug. 1692, der indessen den Titel eines Prinzen von C. nie geführt hat. Die Gunst des Regenten und seine Hinneigung zum Lauschen System machten ihn verhaßt; er soll mit seiner Mutter in jenem Finanzhandel mehr als 25 Mill. Livres gewonnen haben. Nach dem Tode des Herzogs von Orléans ernannte ihn der junge Ludwig XV. 1723 zum ersten Minister. Allein seine Verwaltung erregte so viel Widerwillen, daß ihn der König schon 1726 auf Anstiften seines Erziehers Fleury, der nun selbst die Regierung erhielt, entließ. Er zog sich hierauf auf sein Landgut Chantilly zurück und starb 27. Jan. 1740. — Sein Sohn war Ludwig Joseph, Prinz von Condé (s. d.). Mit dem Sohne des letztern, Ludwig Heinrich Joseph, Prinzen von Condé (s. d.), erfolgte 1830 die Union der Bourbon-C. Den Titel eines Prinzen von C. führte später noch der älteste Sohn des Herzogs von Numale, Ludwig Philipp Maria Leopold von Orléans, geb. 15. Nov. 1845, gest. 24. Mai 1866 zu Sydney in Australien. Vgl. Herzog von Numale, «Histoire des princes de C. pendant les XVI^e et XVII^e siècles» (2 Bde., Par. 1869).

Condé (Ludwig I. von Bourbon, Prinz von), der Stifter des fürstl. Hauses C., ein jüngerer Sohn Karls von Bourbon, Herzogs von Vendôme, Bruder Antons, Königs von Navarra, geb. 7. Mai 1580, zeichnete sich schon unter Heinrich II. durch tapfere Thaten aus. In dem Zwiespalte zwischen den Häusern Guise und Bourbon Hugenott geworden, war C. die Seele der Verschwörung von Amboise. Nach Entdeckung derselben ward er 30. Okt. 1560 in Orléans festgenommen und ohne Umstände zum Tode verurtheilt, doch rettete ihn der Tod Franz' II. von Schaffott. Am 11. April 1562 eröffnete C. als Anführer der unterdrückten Calvinisten den ersten Religionskrieg mit der Wegnahme von Orléans, Rouen und andern Städten. Nachdem er 18. Dez. in der Schlacht bei Dreux geschlagen, verwundet und gefangen worden, beeilte sich der bedrängte Hof, 19. März 1563 zu Amboise Frieden zu schließen; aber schon 1567 stand C. wieder mit den Hugenotten in Waffen. Nach der Schlacht von St.-Denis, 10. Nov., belagerte er mit den deutschen Hilfstruppen Chartres und schloß 10. März 1568 mit dem Hofe wiederum Frieden. Einem Attentat seiner Gegner, die ihn auf seinem Landgute festnehmen wollten, entging er glücklich und rüstete sich abermals zum Kriege gegen den Hof und die kath. Partei. Am 13. März 1569 kam es in der Nähe von Jarnac zur Schlacht. Das kath. Heer schlug unter der Anführung des jungen Herzogs von Anjou erst Coligny, dann wurde auch C. ins Treffen verwickelt, verwundet und gefangen genommen. Man war eben beschäftigt, dem Prinzen die Wunden zu verbinden, als der Anführer der Schweizergarde, Montesquieu, ihn niederstieß. Vgl. «Mé-

moires de Louis de Bourbon, prince de C.» (3 Bde., Straßb. 1569; beste Ausg., 6 Bde., Lond. 1743). — Als Prinz von C. folgte ihm sein ältester Sohn, Heinrich, Herzog von Engghien; der zweite war Franz, Prinz von Conti (s. d.); der dritte Karl, Kardinal-Erzbischof von Rouen, geb. 30. März 1562, gest. 1594; und der vierte Karl, Graf von Soissons (s. d.).

Condé (Ludwig II. von Bourbon, Prinz von), seiner kriegerischen Talente wie überhaupt seines glänzenden Geistes wegen der große C. genannt, geb. 8. Sept. 1621 zu Paris, führte bis zum Tode seines Vaters Henri II. (1646) den Titel «Herzog von Engghien», war schon 1640 bei der Belagerung von Arras und 1642 bei der von Perpignan thätig. Im folgenden Jahre befehligte er die franz. Armee gegen die Spanier in den Niederlanden, wo er das feindliche Heer 19. Mai 1643 bei Rocroi fast aufrieb und Diebenthusen einnahm. Im Herbst wurde er nach dem Elsaß geschickt, um Turenne zu unterstützen, und übernahm im folgenden Jahre den Oberbefehl in Süddeutschland. Am 3. und 5. Aug. 1644 focht er unglücklich gegen den bayr. General Mercy, besetzte denselben aber, mit Turenne vereint, 3. Aug. 1645 in der Schlacht von Allerheim. Er kämpfte 1646 unter dem Herzog von Orléans in Flandern und eroberte Dünkirchen. Der Tod seines Vaters machte ihn zum Haupte seiner Familie und neben dem Herzog von Orléans zum höchstgestellten Manne im Staate, brachte ihn aber in Konflikt mit Mazarin. Dennoch mußte ihn dieser 1648 den Befehl in den Niederlanden geben. C. eroberte Ptern und gewann 20. Aug. die Schlacht bei Lens, als ihn der ausbrechende Kampf der Fronde (s. d.) zurückrief. Jetzt erklärte er sich für den Hof, obgleich sein Bruder, der Prinz Conti, und seine Schwester, die Herzogin von Longueville, zur Gegenseite standen. Nachdem sich der Hof 6. Jan. 1649 heimlich aus Paris entfernt hatte, schloß C. die Stadt ein und führte durch seine Operationen einen Vertrag herbei, dem zufolge der Hof in der Mitte des August nach Paris zurückkehrte. Da sich aber der Hof wenig dankbar gegen ihn zeigte, äußerte er laut seine Unzufriedenheit, weshalb Mazarin ihn 18. Jan. 1650 nebst seinem Bruder und seines Schwager, dem Herzog von Longueville, verhaften ließ. Die Bewaffnung der Stadt Bourdeaux durch die Herzogin von Longueville und den Herzog von Bouillon, sowie die Drohungen der Fronde und Turennes, der mit 16 000 Spaniern in die Champagne vorrückte, nötigten indes Mazarin, die Verhafteten freizugeben. Wiewohl jetzt C. hoch in der Günstigkeit stand, während Mazarin durch das Parlament verbannt wurde, blieb doch sein Verhältnis zum Hofe ein feindliches, auch als Ludwig XIV. 1651 die Regierung selbst antrat. Er ging deshalb nach Bourdeaux, wo er Truppen warb, um den Krieg gegen den Hof zu beginnen. Durch ein von den Herzögen von Orléans, Beaufort und Nemours aus den Niederlanden ihm zugeführtes Hilfskorps verstärkt, schlug er 6. April 1652 bei Blenac die Streitmacht des Hofes und zog gegen Paris. Aber Turenne rückte zum Schutze des Hofes heran und die Stimmung der Stadt schwankte, so daß sich der Prinz C. im August nach der Champagne wandte, wo ihn ein span. Korps unter Juensaldagna erwartete. Nach dem förmlichen Ausbruche des Krieges zwischen Frankreich und Spanien übernahm C. den Oberbefehl der span. Armee, konnte jedoch gegen Mazarin nichts ausrichten. Mazarin machte ihm 1653 eine

Artikel, die man unter C vermischt, sind unter R aufzuführen.

Friedensantrag, den er aus Mißtrauen ausschlug, worauf er vom Parlament zu Paris als Vaterlandsverräter zum Tode verurteilt und seiner Güter und Würden beraubt wurde. Als indessen 1669 der Friede zwischen Spanien und Frankreich zu Stande kam, erfolgte auch E.s Rehabilitierung, so daß er sogar 1660 nach Paris zurückkehren konnte und 1668 den Auftrag erhielt, die Franche-Comté zu occupieren. Er befehligte 1678 in den Niederlanden, griff 11. Aug. 1674 die Verbündeten bei dem Dorfe Senef an und lieferte drei mörderische Gefechte, nach welchen sich beide Parteien den Sieg zuschrieben. Im Feldzuge von 1675 erhielt E. nach Luxemburgs Tode (27. Juni) den Oberbefehl der franz. Armee in Deutschland. Obgleich er Montecuculi zwang, die Belagerung von Hagenau aufzuheben, und Habern entsetzte, mußte er doch bald, durch heftige Wichtansfälle gezwungen, das Kommando für immer niederlegen. Auf seinem Landsitz Chantilly verbrachte er den Rest seines Lebens im Umgange mit den ausgezeichnetsten Geistern Frankreichs und starb 11. Dez. 1686 zu Fontainebleau. Sein Leben haben beschrieben: Desormeaux (4 Bde., Par. 1756—58; deutsch, Potsd. 1783), Ludwig Joseph, Prinz von C. (Lond. 1806), Raßon (Lond. 1840; 2. Aufl., Lond. 1861), Lemerrier (Lours 1844; 10. Aufl. 1869), Boivrevuil (Lours 1847); vgl. ferner Fitzpatrick, «Great C. and the period of the Fronde» (2. Aufl., 2 Bde., Lond. 1874); La Brupe, «Mémoires pour servir à l'histoire de Louis de Bourbon, prince de C. (Röln 1693).

Condé (Ludwig Joseph von Bourbon, Prinz von), der einzige Sohn des Herzogs Ludwig Heinrich von Bourbon und der Prinzessin Karoline von Hessen-Rheinfels, geb. zu Paris 9. Aug. 1736, verlor, noch nicht 5 Jahre alt, beide Eltern. Unter die Vormundschaft seines Oheims, des Grafen Charolois, gestellt, erfreute er sich der besondern Gunst Ludwigs XV. Schon als 15jähriger Jüngling erhielt er die Würde eines Großmeisters des königl. Hauses und vermählte sich 1752 mit Charlotte Elisabeth, einer Tochter des Herzogs Karl von Koblenz-Soubise. Mit Beginn des siebenjährigen Krieges trat er in die Armee, wurde 1758 zum Generalleutnant ernannt und erfocht 30. Aug. 1762 bei Friedberg über den Erbprinzen von Braunschweig einen bedeutenden Sieg. Da er sich 1771 gegen die vom König genehmigte Reorganisation der Parlamente aussprach, wurde er auf kurze Zeit verbannt. Bei der Versammlung der Notabeln 1787 rathhielte er einem Bureau und unterzeichnete zu Ende des Jahres das Memorial, in welchem Aristokratie und Clerus gegen die Verlesung ihrer Privilegien protestierten. Im J. 1789 verließ E. Frankreich, sammelte in Deutschland am Rhein eine Anzahl gleichgesinnter Emigranten, organisierte auf seine Kosten ein kleines Heer und zeigte in einem Manifest an, daß er entschlossen sei, sich unter den Waffen der franz. Monarchie zu begeben. Die Nationalversammlung antwortete hierauf mit einem Dekret, das des Prinzen Rente aus der Staatskasse kürzte und ihn selbst aufforderte, entweder nach Frankreich zurückzukehren oder sich von der Grenze zu entfernen und die Erklärung abzugeben, daß er sich gegen sein Vaterland die Waffen führen wolle. Auch Ludwig XVI. bat ihn, nicht länger Rechte zu erheben, die durch das Nationalgesetz aufgehoben seien. Allein E. verwarf mit den übrigen Prinzen

jede Vermittelung. Er vereinigte 1792 sein Corps mit dem österr. Heere unter Bunniser, marschierte auf Landau, wurde aber von Custine nach dem Breisgau zurückgedrängt. In den folgenden Feldzügen zeichnete er sich wiederholt aus und trat nach dem Frieden von Campo-Formio (1797) mit seiner Schar in russ. Dienste. Er führte dieselbe nach Polhynien, erhielt von Paul I. das Großpriorat des Malteserordens mit 9000 Rub. Einkünften und kämpfte 1799 in der Schweiz gegen die französische Republik. Als sich Paul I. von der Koalition zurückzog, schloß sich E. wieder dem österr. Heere an, bis der Friede von Lunéville ihn nöthigte, sein Corps aufzulösen. Hierauf begab er sich 1801 nach England, wo er im Genuße einer Pension von 100 000 Livres in der Abtei Amesbury ein eingezogenes Leben führte. Die Ereignisse von 1814 führten E. im Gefolge Ludwigs XVIII. nach Frankreich zurück und gaben ihm seine frühere Stellung wieder. Er starb in Paris 13. Mai 1818. E. ist der Verfasser des geistreichen «Essai sur la vie du grand C.» (Lond. 1806 u. öfter). Vgl. Chamballand, «Vie de Louis-Joseph, prince de C.» (8 Bde., Par. 1819—20).

Condé (Ludwig Heinrich Joseph, Prinz von), Herzog von Bourbon, der Sohn des vorigen, wurde 7. April 1756 geboren. Raum der Kindheit entwachsen, verliebte sich E. in Luise Marie Theresine, Mademoiselle d'Orléans (geb. 9. Juli 1750), welche er aus dem Kloster entführte und die ihm als Gattin den Herzog von Enghien (s. d.) gebar. Nachdem er sich 1780 von ihr getrennt hatte, ging er 1782 mit dem Grafen Artois ins Lager von St. Roch zur Belagerung von Gibraltar. Mit seinem Vater wanderte er beim Beginn der Revolution aus und diente im Corps der Emigranten bis zu dessen Auflösung. Von 1800 bis 1814 lebte er in England. Bei Napoleons Rückkehr 1815 erhielt er den Oberbefehl in den westl. Departements, mußte aber zu Nantes kapitulieren und sich nach Spanien einschiffen. Nach der zweiten Restauration wohnte er gewöhnlich auf seinem Landgute Chantilly. Seit 1817 lebte er in vertrauter Verbindung mit einer Engländerin, Sophie Dawes, geb. Clarke, die seinen Adjutanten, Baron Feuchères, geheiratet hatte, sich aber von demselben scheiden ließ und den schwachen E. bis an seinen Tod völlig beherrschte. Als man daher E. 27. Aug. 1830 in seinem Schlafzimmer auf dem Schlosse St.-Leu erhängt fand, in seinem eigenhändigen Testamente vom 30. Aug. 1829 aber entdeckte, daß er seinen Vathe, den Herzog von Anjou, den vierten Sohn König Ludwig Philipps, zum Erben eingesetzt und der Baronin von Feuchères 2 Mill. Frs., sowie zwei seiner Güter vermacht hatte, so griffen die nächsten Seitenverwandten und Intestaterben, die Prinzen von Koblenz und ihre Schwester, die Prinzessin von Koblenz-Rochefort, das Testament als ungültig an, unter anderm mit der Behauptung, der Herzog sei ermordet worden. Durch eine Druckschrift: «Appel à l'opinion publique sur la mort de Louis-Henri-Joseph de Bourbon», die im Okt. 1830 erschien, suchten sie die That auf die Baronin Feuchères und den Abbe Brien zu wälzen, verloren jedoch den Prozeß in allen Instanzen. Die Akten desselben sind enthalten in: «Histoire complète du procès relatif à la mort et au testament du duc de Bourbon» (Par. 1832). E. war der letzte seines Hauses; seine rechtmäßige Gemahlin starb zu Paris 10. Jan. 1822.

Kritiken, die man unter E. vermilt, sind unter R. aufzuführen.

Conditio (lat., b. h. Anstänbigung), jede persönliche Lage, die aus einseitigen Kontrasten entspringt und eine Eigentumsübertragung bezweckt.

Condillac (Etienne Bonnot de Mably), einer der bedeutendsten franz. Philosophen des 18. Jahrh., Bruder des Abbe Mably (s. d.), war geb. zu Grenoble 30. Sept. 1715. Er wandte sich im reifern Jugendalter philos. Forschungen zu und gab in seinem 30. Jahre den «Essai sur l'origine des connaissances humaines» (2 Bde., Amst. 1746; deutsch von Hismann, Op. 1780) heraus, durch welchen er zur Verbreitung der Ansichten Lockes in Frankreich und zu deren weiterer Entwicklung wesentlich beitrug. Zur Widerlegung der nicht von der Erfahrung ausgehenden metaphysischen Systeme schrieb er den «Traité des systèmes» (2 Bde., Amst. 1749), welchem der «Traité des sensations» (2 Bde., Amst. 1754) und der «Traité des animaux» (Amst. 1755) folgten. Durch alle diese Schriften, die sich teilweise durch seine und sorgfältige Analysen auszeichnen, wurde C. einer der wichtigsten Vertreter des Sensualismus (s. d.). Er hielt die Funktionen des Denkens nur für abgeleitete Arten des Empfindens, verwarf alle angeborenen Anlagen und Instinkte, indem er behauptete, daß der Mensch sich alle Geschicklichkeiten erst durch Übung erwerbe, und erklärte auch die Begehungen und Triebe aus einem Spiele von Empfindungen. Da ferner der Verstand nach C. nichts sei als ein Sprachvermögen, nämlich eine Fertigkeit im Gebrauche der Zeichen für geübte Empfindungen, so gebe es überhaupt keine andern Vermögen der Seele, als eben die Empfindungen selbst. C.'s Kenntnisse und gemessenes Benehmen verschafften ihm die Stelle eines Erziehers des Infanten von Parma, Neffen Ludwigs XV. Er schrieb für ihn den «Cours d'études», der zuerst zu Parma (13 Bde., 1775) gedruckt wurde. C. war 1768 Mitglied der Französischen Akademie geworden, die er aber seit dem Tode seiner Aufnahme nicht wieder besucht hat. Er lebte sehr zurückgezogen und starb auf seinem Gute Flux bei Beaugency 3. Aug. 1780. Außer den genannten Schriften sind noch von ihm zu erwähnen: «Le commerce et le gouvernement considérés relativement l'un à l'autre» (Amst. u. Par. 1776), welche Schrift ihm den Titel der Ökonomen zuzog; sodann seine «Logiques» (Par. 1781), die er als Lehrbuch für Schulen ausarbeitete; endlich die «Langue des calculs», die posthum 1798 gedruckt wurde. Seine «Oeuvres complètes» erschienen öfters (zuerst 23 Bde., Par. 1798; dann 32 Bde., 1803; 16 Bde., 1824). Die Lehre C.'s hat dadurch eine so nachhaltige Wirkung gehabt, daß sie zwar reiner Sensualismus war, ohne jedoch dabei in Materialismus überzugehen: er darf als der ausgeprägteste und einflußreichste Vertreter des Sensualismus gelten, der auch da bestimmend gewirkt hat, wo die franz. Philosophie des 19. Jahrh. ihn bekämpft hat. Seinem Einflusse ist die innerhalb derselben überall herrschende Ansicht zuzuschreiben, daß die erkenntnis-theoretischen Fragen durch psychol. Einsicht zu erledigen seien.

Con disorexione (ital.), b. h. mit Zurückhaltung, musikalische Vortragsbezeichnung, die insbesondere in Bezug auf die Begleitung einer Solostimme gebraucht wird.

Conditio (lat.), Bedingung; C. sine qua non, Bedingung, ohne welche nicht (etwas geschehen kann), unerlässliche Bedingung; sub conditions, unter der Bedingung. (S. auch A condition.)

Con Dolozza (ital.), musikalische Vortragsbezeichnung; «mit Sähigkeit», sanft, lieblich.

Condouan, Stadt im franz. Depart. Gers, Arrondissement-hauptort, 43 km im NNE. von Auch, an Zusammenflusse der Oule mit der links zur Garonne gehenden Baïse, durch Zweigbahn nach Port-St. Marie mit der Französischen Südbahn verbunden, hat eine schöne got. Kathedrale aus dem 16. Jahrh. mit wertwürdigen Kunstgegenständen, eine sehr hübsche Kapelle des ehemaligen bishöfl. Palates, jetzt Justizpalast, ein Kloster aus dem 15. Jahrh. und zählt (1876) 4955, als Gemeinde 7873 E., welche Wollspinnereien, Webereien, Fabriken in Leinwand, Destillierblasen und farbigen Ölen unterhalten und Handel mit Getreide, Wein, Obst und Cerealien treiben. — Günstig war C. Hauptort der Grafschaft Condouan; im 8. Jahrh. gegründet, wurde es 840 von den Normannen zerstört und erstand 1011 aufs neue um ein Kloster Condouan, welches 1517 Bistum wurde und bis 1660 Hofort zum Bischof hatte, der es aber nie in Besitz nahm.

Condominium (lat.), Mitigentum, das Eigentum, welches mehreren an einer Sache so zusteht, daß jeder einen Anteil daran hat. Condominät, die Gesamtherrschaft mehrerer Gebieter über ein Land oder einen Landestheil, auch das Land oder Gebiet selbst, welches mehreren Herren gemeinsam gehört. Ein solches Verhältnis bestand in neuerer Zeit z. B. in Bezug auf Schleswig-Holstein, welches durch den Wiener Frieden vom 30. Okt. 1864 von Dänemark an Osterreich und Preußen zugleich abgetreten wurde. Die Gasteiner Konvention vom 14./30. Aug. 1865 mobilisierte dasselbe etwas. Ein dem Condominät ähnliches Verhältnis bestand auch bis 1866, resp. bis 1874, im sog. Kommunionhary; s. unter hary.

Condor (Sarcorhamphus Gryphus) ist der Name des größten Geiervogels, über den die ältern Aritbeschreiber Südamerikas viel Fabelhaftes berichtet haben. Er gehört zur Gattung Kammgeier (Sarcorhamphus), welche sich durch dicke, verchieblich eingeschnittene Fleischlappen auf dem Schnabel und an dessen Seiten, durch die durchbrochene Kariescheidwand und die starken, hohen Zähne mit langen, schlaff gesäumten Fehlen von den gewöhnlichen Geiern unterscheidet. Der C. bewohnt die Höhen der Cordilleren von Magelhaensland bis zum Nuito. Auf den 4—5000 m hohen Rämmen, wo der Mensch von dem verminderten Luftdruck zu leiden hat und mühsam atmet, schwingt er sich mit der größten Leichtigkeit noch mehrere tausend Meter empor, und mit gleicher Leichtigkeit und Schnelligkeit senkt er sich auch in die Ebene hinab. Sein Flug ist ungemein schnell und, wie es scheint, anfangungslos, da man an den weit ausgepannten Flügeln keine Bewegung wahrnimmt. Gewaltig ist seine Stärke, und seine Lebensfähigkeit erstaunlich. Er nährt sich vorzugsweise von Has, fällt aber auch kleinere Säugetiere, wie Schafe und Hiegen, an. Mit den Geiern hat er die Eier gemein, sich aber mächtig vollzufressen, sodas er nicht aufzukriegen vermag, und in diesem Zustande ist er leicht zu erlegen. Seine Körperlänge beträgt 1 m, von einer Flügelstipe zur andern 6 m. Die allgemeine Farbe des C. ist schwarz, hin und wieder mit leichten grauen Anflügen. Nur die größern Flügelbedeckern sind weiß, an der äußersten Spitze und am Grunde aber ebenfalls schwarz. Den ungemein schlanken und sonst nackten Hals umgibt eine weiße Dummkrause. Ein Nest scheint der C. nicht zu bauen, sondern

Artikel, die man unter C. vermischt, sind unter R. aufzuführen.

bern auf Eisenvorsprünge zu brüten. Seine Eier sind schmutzig-weiß, ungefleckt und über 7 cm lang.

Mit dem E. ist zuweilen eine andere Art der Gattung Kammgeier, der Königsgeier (S. Papa), verwechselt worden, welcher in der Mythologie der Ägypten eine Rolle spielt. Dieser ist aber bedeutend kleiner und durch seine bunte Färbung leicht zu unterscheiden. Sein Gefieder ist fahlgelb, ins Weißliche ziehend; nur die großen Deckfedern, die Schwanz- und Steuerfedern sind glänzend schwarz. Die nackte Haut des Kopfes und Halses spielt in einer Mischung von Scharlach, Dunkelgelb und Violett, über die Wackelhaut des Schnabels hängt ein orangefarbener Kamm herab. Dieser Vogel bewohnt nur die niedrigen, mit Wald unterbrochenen Ebenen Südamerikas und Mexikos.

Condorcet (Marie Jean Antoine Nicolas Caritat, Marquis von), hervorragender franz. Mathematiker und philof. Schriftsteller, geb. 17. Sept. 1743 zu Ribemont bei St.-Quentin, studierte in «Collège de Navarre». Sein der Akademie der Wissenschaften überreichter «Essai sur le calcul intégral», den er mit dem später erschienenen «Mémoire sur le problème des trois corps» nachmals erweitert in seinen «Essais d'analyse» herausgab, verschaffte ihm 1769 einen Sitz in der Akademie der Wissenschaften. Seine «Eloges des académiciens morts avant 1699» (Par. 1778) veranlaßten 1777 seine Wahl als Sekretär der Akademie. Durch seine Theorie der Kometen gewann er in demselben Jahre den von der Akademie zu Berlin ausgesetzten Preis; auch die Memoiren der Akademien von Petersburg, Berlin, Bologna und Turin bereicherte E. durch Beiträge aus dem Gebiete der höhern Mathematik. Durch d'Alembert wurde er zu lebhafter Teilnahme an der «Encyclopédie» veranlaßt. Auch für die Sache der Amerikaner, für die Negersklaven und ihre Heranbildung zur Freiheit ergriß er das Wort. Bei Ausbruch der Revolution schloß er sich derselben an. Er beteiligte sich an der von Gerutti herausgegebenen Zeitschrift «Feuille villageoise», worin er die Grundzüge des Staatsbaushalts aufstellte und staatsrechtliche Fragen behandelte. Auf die Nachricht von der Flucht des Königs stellte er in einer vielbewunderten Rede die Königswürde als eine antisoziale Einrichtung dar. Von der Stadt Paris zum Abgeordneten in die Gesetzgebende Versammlung gewählt, wurde er bald zum Sekretär der Versammlung und im Febr. 1792 zum Präsidenten ernannt. Später verfaßte er die Rundschreibung an die Franzosen und an Europa über die Abschaffung der Königswürde. Als Deputierter des Depart. Aisne im Nationalkonvent stimmte er meist mit den Girondisten. Der Sturz dieser Partei 31. Mai 1793 verhinderte die Einführung einer von ihm entworfenen Konstitution. Als Brissots Ritschuldiger ward er 3. Okt. in Anlagestand versetzt, und als er, um sein Leben zu retten, sich verzug, außer dem Schutze des Gefechtes erklärt. Eine edle Frau, Madame Bernet, verbergte ihn acht Monate lang. Damals schrieb er seine «Esquisse d'un tableau historique des progrès de l'esprit humain» (Par. 1794). Er verließ dann sein Asyl, ging aus Paris und irrte eine Zeit lang umher, bis er von Hunger getrieben, in einem Wirtshause zu Clamart bei Bourg-la-Reine als verdächtig angehalten und in einen Kerker gesperrt wurde. Am 27. März 1794, fand man ihn tot vor, wahrscheinlich durch Gift getötet. Vollständige

Sammlungen seiner Schriften besorgten Garat und Cabanis (21 Bde., Par. 1804) und Condorcet-D'Onnor mit Arago (12 Bde., Par. 1847—49).

Condotta (ital.), Führung, Geleit, Warentransport, Fracht; auch Kriegsführung durch Condottieri; per c. di NN., durch den Frachtfuhrmann NN.

Condottieri hießen in Italien die Anführer von Soldtruppen, welche auf bestimmte Zeit in den Dienst von Fürsten und Republiken traten, oft auch auf eigene Hand das Kriegshandwerk trieben, um plündern und brandschätzen zu können. Die endlosen Fehden der ital. Staaten und Fürsten untereinander riefen sie ins Leben, und mit dem Verfall der Feudalverfassung gewannen sie weite Verbreitung. Schon die Visconti und Scala schufen etwas Ähnliches, indem sie Soldaten in Deutschland für sich werben ließen, auf deren Treue und Anhänglichkeit sie Vertrauen setzten; doch waren diese Vandalen Soldatenrepubliken mit eigenem Recht, deren höchste Gewalt ihren Sitz in der Gesamtheit hatte. Später kam die Macht einzelner Persönlichkeiten mehr zur Geltung. So bildete Lodovico Visconti um 1389 eine förmlich organisierte Bande und fand hierin bald zahlreiche Nachfolger. Nachdem um die Mitte des 14. Jahrh. das Waffenhandwerk fast ganz in den Händen von Ausländern gewesen, unter denen Herzog Werner von Urslingen, Graf Euz von Danau, der Johanniterritter Montréal, Sir John Hawkwood u. a. sich hervorhoben, schuf um die Zeit des Anfangs des großen Schisma Alberigo da Barbiano wieder einheimische Truppen, aus denen die beiden großen einander entgegenstehenden Soldatenschulen der Braccaten und der Sforzesken sich entwickelten, und berühmte Kapitäne, die Fortebracci und Piccinini, Carmagnola, Coleone, Francesco Sforza u. a. hervorgegangen sind. Jetzt erst konnten Verbesserungen in der Bewaffnung und Taktik eingeführt werden, und durch die E. erschien zum erstenmal seit dem Altertume wieder eine wirkliche Kriegskunst an Stelle des Waffenhandwerks. Die Blütezeit der E. fällt mit der Zeit der Renaissance zusammen; damals war die Wanderrichtung hoch entwickelt, doch suchten die E. ihre Zwecke möglichst ohne blutige Kämpfe zu erreichen, da es in ihrem Interesse lag, einander nicht allzu viel Schaden zu thun. War der Gegner genötigt, sich unter ungünstigen Verhältnissen zum Treffen zu stellen, so galt er für besigt; nach kurzem Scheingefecht suchte man möglichst viele Gefangene zu machen, namentlich solche, welche gutes Lösegeld zu zahlen im Stande waren. Furcht und Mißtrauen beherrschten stets die Fürsten und Republiken, welche sich ihrer bedienten, und verhinderten ebenfalls größere Erfolge. Die Umwandlung des Kriegswesens seit den mit 1494 begonnenen franz.-span. Feldzügen führte auch die Umwandlung der Soldtruppen herbei. (Vgl. Nicotti, «Storia delle Compagnie di ventura», 4 Bde., Tur. 1844.) Abriens trat in Frankreich im 14. Jahrh. eine ähnliche Erscheinung in den sog. Compagnies grandes hervor, veranlaßt durch die langen, verheerenden Kriege zwischen Frankreich und England. Das Übel wurde so arg, daß sich endlich sogar die Bauern mehrerer südl. Provinzen, unter dem Namen Pacifères, zu einer Art Bruderschaft vereinigten, um diese räuberischen Banden mit Waffengewalt zu vernichten. Nichtsdestoweniger erschienen sie bald darauf unter dem Namen Lard-Venus wieder, schlugen das königl. Heer 1361 zu Brignais bei Lyon, woselbst

Wortel, die man unter C vermischt, sind unter B aufzusuchen.

der Connétable von Frankreich, Jacques de Bourbon, sein Leben verlor, verschwanden aber für immer aus Frankreich, als der Connétable du Guesclin sie berebete, mit nach Spanien zu ziehen, um für Heinrich Kraftamare gegen dessen Bruder Peter den Grausamen zu fechten.

Condrieu, Stadt im franz. Rhônedepartement, Arrondissement Lyon, 44 km südl. von Lyon, nahe dem rechten Rhôneufer, fast am Fuße des 1434 m hohen Mont Pilat und an der Eisenbahn Lyon-Marseille, zählt (1876) 1346, als Gemeinde 2542 E., welche berühmte weiße Weine gewinnen und Fabriken von Hüten, Seidenstoffen, Broderien, Fässern unterhalten. Dabei stehen schöne Ruinen eines Schlosses.

Condruz heißt in Belgien die zu Cäsars Zeiten von den german. Condruſi bewohnte Landschaft zwischen Maas, Ourthe und Lesse. Hauptorte des E. sind im obern Teil des E. Ciney, im untern die Stadt Huy.

Condruſisten (frz., „Führungslisten“), überſichten über die Qualifikation und das Verhalten von Offizieren und Beamten, welche früher von den betreffenden Vorgesetzten an die höhern Behörden eingehandt zu werden pflegten. Jetzt sind bei den Beamten Qualifikationsberichte an Stelle der E. getreten.

Condylome, krankhafte Wucherungen der obern Hautschichten, s. Feigwarzen.

Conegliano, Stadt in der ital. Provinz Treviso, in einer reizenden Gegend, am Abhange eines Hügelns am Flühöhen Monticano und an der Eisenbahn Benedig-Triest gelegen, zählt (1881) 5191, als Gemeinde 8938 E., welche Tuch und Seidenzeuge verfertigen. Die Stadt hat Straßen mit Araben, einen Dom, mehrere Wohlthätigkeitsanstalten und ein gewaltiges Schloß. Sie ist der Geburtsort des Malers Cima, geb. 1460. Daneben liegen auf einem Hügel die Trümmer einer alten Burg und das Campo santo, sowie eine Villa des Grafen Zeri, von welcher man eine weite Aussicht über das reiche, prächtige Hügelland und die Alpen im Norden genießt. Nach diesem Orte ernannte Kaiser Napoleon I. den Marschall Moncey (s. d.) zum Herzog von C.

Conegliano, Cima da, ital. Maler, s. Cima.

Conegliano, Herzog von, s. Moncey.

Conjera, kleine spanische, zu den Balearen gerechnete, zwischen Mallorca und Cabrera gelegene, jetzt unbewohnte Insel, nach Angabe einiger Geschichtschreiber der Geburtsort Hannibals.

Con espressione (ital.), musikalische Vortragsbezeichnung: mit Ausdruck, ausdrucksvoll.

Confarroatio, altröm. Form der Eheſchließung, wobei ein aus Dinkel (far) gebadenes Brot geopfert wurde. (S. unter Ehe.)

Confer (lat.), abgekürzt cf. oder cfr., vergleiche; Conferatur, „es werde verglichen“, bei Hinweisungen auf zu vergleichende Stellen in Schriften.

Confervacées (Confervacées) ist gleichbedeutend mit Conferoideen (s. unter Algen, 3. C).

Conserve (Conserva) ist der Name einer Gattung von Süßwasseralgeln, welcher früher auf eine ganze Gruppe derselben, die man jetzt Conservacées oder Conferoideées nennt, angewendet wurde. Die Arten der jetzigen Gattung E., die Fadentalgen, Masserfäden, erscheinen dem bloßen Auge als röhrenförmige Fäden, dem bewaffneten als gegliederte, indem sie aus röhrenförmigen, aneinander-

gereihten Zellen bestehen. Die Sporen erzeugen sich in einzelnen Gliedern (Zellen); es sind stets Schwärmersporen. Die astlosen Gliederfäden mit gleichwertigen Zellen vermehren sich durch einfache Teilung der Mutterzelle in zwei gleichwertige Tochterzellen. Geschlechtliche Sporen kennt man bei ihnen bis jetzt noch nicht. Sie wachsen in Wassergräben, Sümpfen, Lachen, Quellen und Brunnenströmen. Die oft in großen Massen mit andern fädigen Algen vorkommenden E. schrumpfen beim Verdunsten des Wassers zu grünen, faserigen Häuten und Schichten zusammen, welche durch den Wind emporgehoben und an andern Stellen wieder abgesetzt werden können, daher der Aberglaube sie Meteorpapier nannte. Eine technische Verwertung derselben zur Papierfabrikation oder zu Lampenbocht hat sich nicht als rentabel erwiesen.

Conservoidéen (Conservoidées), s. unter Algen, 3. C.

Confessio (lat.), Geständnis, Bekenntnis (s. Konfession); z. B. in der Rechtssprache: C. judicialis, gerichtliches; extrajudicialis, außergerichtliches; legitima, rechtsgültiges; pura, rein; qualificata, bedingtes; spontanea, freiwilliges; n extorta, gewaltsam erpresstes Geständnis; C. fidei, Glaubens-, Religionsbekenntnis, auch Bekenntnisschrift; C. Augustana, Augsburgerische Konfession; C. Tetrapolitana, Konfession der vier Städte (Straßburg, Konstanz, Memmingen und Emden) vom J. 1530. Dieselben verweigerten wegen der luth. Abendmahlslehre die Unterschrift unter die Augsburgerische Konfession und versuchten eine eigene von Capito und Bucser in Augsburg verfaßte und das Schriftprinzip an die Spitze stellende Bekenntnisschrift dem Kaiser Karl V. zu übergeben, die von diesem jedoch zurückgewiesen wurde.

Confessionarius (neulat.), Beichtvater.

Confessor (lat., Bekenner), Ehrenbenennung für diejenigen Christen, welche während der Christenverfolgungen ihren Glauben standhaft bekant, aber, im Gegensatz zu den Märtyrern, nicht mit dem Leben dafür bestraft hatten.

Confetti (Konfetti), der allgemeine Name für Zuderwerk in Italien, zumal für überzucker Mandeln, Nüsse u. dgl., die namentlich in den letzten Tagen des Carneval, wenn der Jubel am höchsten ist, als scherzhaftes Warfgeschloß dienen. Aus Wagen, Fenstern und von den Balkonen herab regnet es E., untermischt mit Blumensträußen und Bonbons. Da man sich aber häufig von Gips nachgeahmter E. zu bedienen begann und dadurch oft unangenehme Scenen und Beschädigungen veranlaßt wurden, ist das Werfen mit E. infolge dessen in den meisten Städten polizeilich verboten worden.

Confidentarius (neulat.), einer, der sich bei Kirchenverbrechen der Konfidenz (s. d.) schuldig macht.

Confinium (lat.), Grenzstrich, Grenzland. (= **Confines** (frz.), Bonbon- oder Zuderwarenfabrik, Zuderbäckerei; Confiseur, Zuderbäcker.

Confiteor (lat.), ich bekenne; in der lath. Kirche die vom Priester gesprochene Formel des himmlischen Schulbekenntnisses.

Confiture (frz., im Deutschen meist in der Mehrzahl: Konfitüren), in Zuder eingemacht, Zuderwerk, Konfett.

Conflans l'Archevêque oder E. les Carrières, Dorf im franz. Seine-Departement, an dem

Kristall, die man unter E. vermischt, sind unter A. anzuführen.

Mündung der Marne in die Seine, hat 825 G., einschließlich des Weilers Carrières. Hier wurde 29. Okt. 1465 zwischen Ludwig XI. und den Häuptern der Ligue des öffentlichen Wohles der Friede geschlossen. Das alte Schloß der Erzbischöfe von Paris ist jetzt ein Erziehungshaus.

Conflans-Sainte-Honorine, Flecken im franz. Depart. Seine-et-Oise, Arrondissement Versailles, 9 km im NO. von Boissy rechts an der Seine etwas oberhalb der Dismündung, an der Eisenbahn Paris-Havre, mit einem schönen Schlosse, einer gotischen Kirche aus dem 12. Jahrh. und 1200 G. Dabei befinden sich Brüche von Bausteinen und Weinberge.

Confluantes, röm. Name des heutigen Koblenz am Zusammenfluß von Rhein und Mosel.

Confluantia oder Confluentes Helvetiorum, der ursprüngliche Name von Koblenz am Einfluß der Aar in den Rhein, im Schweiz. Kanton Argau.

Confolens, Stadt im franz. Depart. Charente, Hauptstadt eines Arrondissements, 68 km im NO. von Angoulême, in 182 m Höhe, an der Mündung der Coire in die Vienne, hat ein Civiltribunal, beratende Ackerbaukammer und ein Kommunal-College und zählt (1876) 2827 G., welche Volkspinnereien, Fabriken von Stropfpapier, wichtige Mahlmühlen unterhalten und bedeutenden Korn-, Vieh- und Weinhandel treiben. Nahebei befinden sich Ruinen eines Schlosses.

Conformans hießen diejenigen engl. Protestanten, welche sich den 39 Artikeln der bischöflichen Kirche vom J. 1562 (s. unter Anglikanische Kirche) unterwarfen. Die Verweigerer der Unterwerfung hießen Nonconformisten.

Confrater (lat.), Mitbruder, Amtsbruder, Kollege, Titel der prot. Geistlichen untereinander; Confraternitas, Bruderschaft (besonders eine fromme), auch Erbverbrüderung.

Confrères (fr.), soviel wie Confrater; Confrario, Bruderschaft.

Con frotta (ital.), musikalische Vortragsbezeichnung: mit Gile.

Confucius, eigentlich Kong-fu-tse oder kürzer Kong-tse (d. i. der ehrwürdige [Jehrer] Kong), der Reformator der chines. Sitte in jedem Sinne, war nach chines. Angabe 19. Juni 551 v. Chr. in einem Städtchen Liewje geboren, das zu dem kleinen Vasallenreiche Lu in der heutigen Provinz Schan-tong gehörte. Wunderbare Umstände sollen seine Geburt, wie die anderer Bildner der Menschheit, begleitet haben. Seine Familie galt für eine fürstliche, von hoch hinaufgehender Genealogie. Der Vater war Beamter und lebte in ärmlichen Verhältnissen, gab jedoch seinem Sohne eine vorzügliche Erziehung. Bereits in seinem 17. Jahre ernannte man C. zum Inspektor der Lebensmittel in Lu; später bekleidete er in mehreren Freudalstaaten hohe Staatsämter. Schon längst von der Idee einer politisch-moralischen Umgestaltung seines Volks begeistert, wollte er dieselbe auf dem Verwaltungswege einführen, fand aber sowohl an den Höfen wie beim Volke solchen Widerstand, daß er auf die Länge dem Beamtenamt überhaupt entsagte. Forthin führte er ein Wanderleben, überall durch öffentliche moralische Vorträge wirkend und daneben schriftlichen Denkmälern aus der Vorzeit ihre nachmalige Geltung gebend. Seine vertrautern Jünger schrieben eine große Anzahl Weisheitsprüche ihres Meisters nieder oder bewahrten sie in ihrem Gedächtnisse;

bei seinen Lebzeiten wurde aber noch nichts davon veröffentlicht. Schon bald nach seinem Tode (479) wurden C. große Ehrenbezeugungen erwiesen, man gab ihm allerlei Titel und baute ihm Tempel, wo dem Lehrer des Reichs gleichsam wie einer Gottheit Opfer dargebracht wurden. Um die Lehren dieses einzigen Meisters bemühte sich unablässig seit mehr als 22 Jahrhunderten der Fleiß von Millionen. (S. Chinesische Sprache und Litteratur.) Unter der Dynastie Han (206 v. Chr. bis 200 n. Chr.) wurde seinem Geschlecht der Erbadel zuteil. Seine Nachkommenschaft von seinem einzigen Sohne Pei-tu verblieb stets im Stammlande Schan-tong und steht noch gegenwärtig in hohem Ansehen. Das jedesmalige Haupt der Familie führt seit Begründung der Ming-Dynastie (1384) den Titel «Gräbener Kung» (was man durch «Gras» übersetzt hat, aber mit dem ähnlich lautenden Namen der Familie, welcher Höhle oder Röhle bedeutet, nicht verwechseln darf). Vgl. Plath, «G. und seiner Schüler Leben und Lehre» (4 Bde., Münch. 1867—74), und besonders Faber, «A systematical digest of the doctrines of C.» (aus deutscher Ueberschrift durch von Möllenborff übersetzt, Hongkong 1876).

Con fuoco (ital.), musikalische Vortragsbezeichnung: mit Feuer.

Confusio (lat.), Verwirrung; annus confusionis, «Jahr der Verwirrung», das Jahr, in welches Cäsar bei Einführung des Julianischen Kalenders noch zwei Monate einschaltete.

Congaree, Fluß im nordamerik. Unionsstaat Südcarolina, gebildet durch die bei Columbia erfolgende Vereinigung des Broad- und Saluda-River, fließt in südsüdl. Richtung, bis er sich nach einem Laufe von 80 km mit dem Wateree zum Santee verbindet.

Congé (fr.), Abschied, Urlaub(szeit); Pour prendre congé («Um Abschied zu nehmen»), eine auf Visitenarten gebräuchliche Formel, gewöhnlich in der Abkürzung p. p. c.

Congiarion, altröm. Fest, s. unter Cocagna.

Congleton, Stadt in der engl. Grafschaft Chester, 22 km im SSW. von Macclesfield, nahe dem zum Weaver gehenden Dane und einem Kanal, an der Nord-Staffordshirebahn, mit Fabriken von Baumwollstoffen, Seidenwaren und Wändern und (1881) 11116 G.

Congleton-Cade und **Macclesfield-Forrest** heißen Ausläufer der Peninsulischen Kette, in denen Kupfer, Blei und Bausteine gewonnen werden.

Congo oder auch **Kongo**, bei den Portugiesen **Zaire** (spr. Seire), d. h. Meer, von Stanley als Livingstone bezeichnet, der größte Strom von Niederguinea an der Westküste und einer der beiden großen Ströme Südafrikas. Soweit man jetzt nach Stanleys großartiger Entdeckungsfahrt 1877 den Lauf des Stroms beurteilen kann, entspringt er als Tschambeisstrom in 9° südl. Br. und 82° östl. L. (von Greenwich, 75 km im S. vom Süden des Tanganjikaees in den Nambwebergen, und fließt nach SW. in den See Bangweolo. An der Nordwestküste des Sees tritt der Fluß wieder aus, fließt nördlich unter dem Namen Luapula, und tritt dann in 9° 30' nach etwa 250 km gewundenen Laufes, in den See Itweru oder Moero Olata, unfern nordwestlich von der Hauptstadt Casembe des Reiches Lunda, in 914 m Höhe. Aus diesem See ausgetreten, fließt er gerade nördlich als Luowa zu dem in 6° südl. Br. gelegenen Landflusse, in

Wittke, die man unter C. vermist, sind unter K. aufzuführen.

welchen von O. her der westl. Ausfluß des Langanjilasees, der Luluga, mündet. Kurz vor seiner Stammabug in den Landschi nimmt der Luowa genannte Hauptstrom links den etwa unter $12^{\circ} 30'$ südl. Br. auf dem Kone-Gebirge entspringenden Qualaba auf. Aus dem Nordwestende des Sees Landschi nimmt der S. die Richtung nach NNW. und empfängt rechts den Luamo, angeblich mit 160 Zuflüssen, unter welchen rechts der Lolinde. Dann erreicht er in $4^{\circ} 15'$ südl. Br. und $28^{\circ} 16'$ östl. L. von Greenwich im Lande Manjuma den Ort Mangwe. Vom Landschi-See bis hierher fährt nach Webb der S. den Namen seines oben erwähnten Zuflusses Qualaba (oder Qualawa).

Bis hierhin war der Lauf durch Livingstone schon vor Stanley im allgemeinen bekannt, und von hier begann Stanley am 5. Nov. 1876 seine Entdeckungsfahrt. Zunächst beginnt eine Reihe von Fällen im Strome. Derselbe heißt hier bei den Bakwa Kuarowa, bei den westlich amwohnenden Bakulu Ruwarowa. Im N. breitet sich der ungeheure Wald von Uregga aus. Der S. empfängt nach N. hin rechts acht prächtige Ströme, wie den Uira, Urindi, Luowa, und links vier: Kuiti, Katsu, Uramami und Mad. In etwa $1^{\circ} 30'$ südl. Br. empfängt er links den großen Lumami und wird weiterhin außerordentlich breit und überreich an Katarakten, den sog. Stanley-Fällen. Etwa vom Äquator an wendet sich der Strom nach NW. bis in $1^{\circ} 52'$ nördl. Br., 826 km westlich vom Westufer des Albert Nyanga. Dieser 210 km lange Nordwestlauf geht durch das Gebiet der menschensressenden Roruru, in deren SW. Watwa, das Gebiet der Zwerge, liegt, und während desselben münden von der rechten Seite die wichtigsten Ströme Mbura und der noch bedeutendere Aruwimi, welche man für den Uelle Schweinfurths halten wollte. Etwa in 22° östl. L. und in $2^{\circ} 5'$ nördl. Br. erreicht er im Lande der Barua, die ihn Futu:Ja Congo nennen, den nördlichsten Punkt seines Laufes, und wendet sich nun nach SW., wo ihm der Uere rechts zugeht. Er fließt nun durch zwei Längengrade westlich und wird nach Aufnahme des links zu ihm tretenden großen Santuru noch mächtiger und inselreicher; nachdem er sich in 1° nördl. Br. und 19° östl. L. nach S. gewendet hat, geht er durch fünf Breitengrade nach SW., nimmt nahe südlich vom Äquator links seinen größten Nebenfluß, den mächtigen Ikelamba oder Uruki auf (wahrscheinlich der Unterlauf des Cassai), welcher ihm an Breite und Wasserfälle fast gleich ist und 210 km weit ihm parallel, in gleichem Bette, nach S. läuft, mit theesfarbenem Wasser, während der S. graubraun ist. Südlich von 3° südl. Br. nimmt er links den dem vorigen parallel laufenden großen Ibari-Kutu auf, den Stanley für den untern Lauf des Duango hält, rechts dagegen den Bangala, Kunja, Mpaka und Lawson. Sein 460 m breites Bett wird hier zwischen den ihn einengenden Bergen schmal, breitet sich aber bald wieder zu einem großen See, in 350 m Höhe aus, um sich sofort wieder zusammenzugießen. Vom Westende dieses Stanley-Pool genannten Sees an beginnen nun endlose Felstritte im Bette; nach einem ununterbrochenen Laufe von 1455 km Länge macht er nun bei Kintamo den ersten Katarakt. Er berührt nämlich hier die Rante eines sich sanft senkenden Tafellandes; es folgen nun 322 km weit, bis zum letzten Falle bei Yellala, die Livingstone-Fälle, von denen

62 die hauptsächlichsten sind. Der Strom fällt auf dieser Strecke um 178,2 m. Er berührt dann das in 22,25 m Höhe gelegene Bomma oder Embomma, und Punta do Lenha, beide ehemals für den Sklavenhandel besonders wichtig. Endlich ergießt er zwischen dem Kap oder der Punta do Padrão im S. und der Scharl-Point (Haischspitze) im N., unterhalb der großen Deltainsel Dulambaba, durch eine fast 10 km breite Mündung, bei 300 m Tiefe, eine ungeheure Wassermasse in den Ocean; denn er übertrifft an Wasserfälle selbst den Mississippi und steht darin nur dem Amazonenstrom nach. Etwa 160 km aufwärts von der Mündung soll er 100 m Tiefe haben. Die Einfahrt wird durch die starke Strömung erschwert; er kann aber von großen Schiffen 180 km weit aufwärts befahren werden; so weit gehen auch die Dampfer auf ihm hinauf. Stanley hält das ganze Bett des S. für einen troden gewordenen See von 1140 km Breite, etwa 1 600 000 qkm groß, dessen ehemaliger Boden wenig gestört worden ist, da die Abfälle an demselben, aus der mesozoischen Zeit, überall deutlich vor Augen liegen.

Die Mündung des S. wurde 1484 durch Diego de Cam entdeckt, welcher auf das Ende des Südufers eine der Steinfäulen mit einem Krone und dem portug. Wappen setzte, mit welchem König Johann die Entdeckungen bezeichnen ließ und nach Padrão genannt wurden. Danach ward der Strom Rio de Padrão genannt und das Kap heißt noch jetzt danach. Lukey kam am 5. Juli 1816 an der Mündung des S. an, war aber nur im Stande, 350 km weit aufwärts den Strom zu untersuchen, dessen unterste Fälle seitdem 1863 von Burton und 1878 von der Expedition Graham's gesucht worden sind. Livingstone, Cameron und Stanley aber verbannt man erst die Aufschließung dieser 4500 km langen Kiesenstroms. Stanley hat den Vorschlag gemacht, den seit Jahrhunderten sonst genannten Strom Livingstone zu nennen. Seit 1882 waren auf der Strecke von der Mündung bis Stanley-Pool bereits 14 Stationen angelegt; darunter sind für Stanley's weiteres Vordringen an Ströme besonders Bivi, Mfandschila und Manjuma als feste Stützpunkte wichtig. Drayza (s. h.) hat an Südrande des Stanley-Pool bereits die Frau Etion Nchajda oder Brazzeville angelegt. De laith und prot. Missionaren wurden Stationen errichtet zu Banana, San-Antonio, Nemias, Zebana, Boma, Mussuca, Noki, Kalaballa, Kuan; und Mb. Den mittlern S. (auch Qualaba genannt) und sein Gebiet erforschte im Frühjahr 1882 der deutsche Afrikareisende Lieutenant Wihmann, welcher im April 1881 von Vanda an der Westküste Afrikas ausgebrochen war und nach Durchwanderung des in der Mitte des von ihm durchmessenen Gebietes gelegenen Reichs Muata-Jamwo, welches bis dahin noch keinem Forschungsreisenden sich vollständig erschlossen hatte, 17. Nov. 1882 in Jaxjibar anlangte. Diese Reise quer durch Südamerika ist an der kühnsten Entdeckungsfahrten der Neuzeit (S. Stanley.) Vgl. außer den Reiseberichten von Livingstone, Cameron und Stanley noch: Schmidt's Reisen im Südwestl. Benden des S. (Berl. 1881).

Congo heißt früher das ganze jetzige Süd- und Niedriguinea samt den nördlich anstoßenden Ländern Gacongo und Loango, also das Land des ausgedehnten Stammes der Bundavölker, welche alle dieselbe durch Wohlklang und Wohlrichtung

Beispiel, die man unter S. versteht, sind unter S. anzuschauen.

anzugemeinte Sprache reden und das Hauptglied der beiden Sabafrika beherrschenden Sprachstämme bilden. Im engeren Sinne ist C. der Name des einst berühmten, zu jener Mundgruppe gehörigen Volks der Congo-Regen oder Congesen. C., in diesem engeren Sinne, reicht im Innern von 6 bis 7° südl. Br. und von 22 bis 22½° östl. L. (von Ferro); das ganze Gebiet gehört dem im Innern aufsteigenden Terrassenland an. Der Küstenstrich ist flach, von vielen Flüssen durchschnitten und nur an deren Ufern vegetationsreich, im übrigen laß, sehr heiß und von wilden Tieren, Krokodilen, Schlangen und Ungeziefer erfüllt. Die Küste nehmen zum Teil Mangrovenwälder ein. Die höher gelegene Mittelterrasse, auf welcher einige Berge durch den Namen Montes Queimados oder Abrasados, d. h. verbrannte Berge, auf einen vulkanischen Ursprung deuten, hat gemäßigteres Klima und zeigt sich ungewein fruchtbar (Olpalmen, Labak, Fuderrohr, Damswurzeln, Limonen, Orangen u. s. w.), sowie reich an Silber, Kupfer und Eisen. Die zahlreiche Bevölkerung treibt lebhaften Handel. Die reinen Congesen stellen in Farbe und Körperbeschaffenheit den ausgebildeten Negertypus dar, zum Teil jedoch im Übergange zum Raffer. Sie sind ein gutmütiges, gaisfreies, aber sehr indolentes Heidenvolk. Ehemals wurden von C. bedeutend mehr Sklaven angeführt als aus irgendeinem Teile Afrikas, weshalb sich auch Congo-Regen in allen Sklavenhaltenden Ländern Amerikas finden. Das eigentliche C. umfaßt eine ganze Anzahl von Ländern, welche einst und auch noch jetzt selbständige Herrschergebiete sind, deren Chiefs Sosa oder Mani hießen. Die sechs hauptsächlichsten derselben hatten die Portugiesen, als sie C. noch zu ihren Besitzungen zählten, in Provinzen unter Herzögen, Grafen und Marquis umgewandelt, nämlich Songo und Sundi links am Congo; Namba am Meere; Pemba, Batta und Bango im Innern. Die Bewohner von Batta nennen sich Namombi. Weniger wichtig sind die Abteilungen Mussina, Encoghe, Dando, Damana u. s. w. und die Stämme der Mossora, Dembo, Annulasta, Angonga, Mahungo u. s. w. Im allgemeinen nennen sich die Congesen Rosicongo.

Die Hauptstadt des jetzigen kleinen C. heißt Ambassi, wird aber meist C. genannt; die Portugiesen gaben ihr den Namen San-Salvador. Sie liegt in 460 m Höhe 170 km östlich von der Mündung des C., 860 km im NNO. von Saanda. Als 1484 Diego Cano (Diego Cam) diese Küsten entdeckte, wurde hier der erste Negertrog gekauft, und portug. Missionare ließen sich hier nieder. Von den Festungswerken sind noch Reste vorhanden; die Kathedrale und die 12 Kirchen sind Ruinen, und der Ort ist seit dem Zerfälle des Reichs 1668 fast eine Wüste. Die Portugiesen haben ihn 1870 verlassen. Viele der gut gekleideten und bewaffnet gehenden Bewohner sprechen portugiesisch. In dem Gebiete nördlich vom untern Congoflusse liegen am rechten Ufer des Stroms der allberühmte große Sklavenmarkt Bomma und die Hauptsklavenstation Panta do Lenha, Sammelplätze des Handels der Menschheit, und nördlicher in Cabinda und Kolenda wurden 1868 sog. Bebenkolonien von den Portugiesen angelegt, sowie in C. selbst (unter 6° südl. Br.) im Hafenort Kumburi (s. b.) ein Fort und eine Kolonie von Cabinda-Regen gegründet. Aus diesen Küstenorten werden Kopalbaum, Wachs, Schildpatt, Palmöl,

Haute, Kupfererze und in bedeutender Menge aus dem innern Hochlande herangeführtes Eisenblei, gelegentlich aber auch Sklaven exportiert. Im Innern C.s heuten die Portugiesen die reichen Kupferminen von Pembe (Pemba) aus, die sie durch ein Fort schützen. Im übrigen ist C. von Portugal unabhängig.

Con grandezza (ital.), musikalische Vortragsbezeichnung: mit gemessener Würde.

Con gravità (ital.), mit bedächtigen Ernst.

Con grama (ital.), mit Ammut, armütig.

Congreve (William), engl. dramatischer Dichter, geb. 1669 oder nach anderer Angabe 1672 zu Warbsey unweit Leeds, wurde anfangs zu Billenny, dann in Dublin erzogen. Sein erstes dramatisches Werk, „The old bachelor“, das 1693 aufgeführt wurde, erwarb ihm die Gunst des Lord Halifax, der ihm einträgliche Aemter verlieh. Wenig Beifall fand „The double-dealer“ (1694), desto größern sein Lustspiel „Love for love“ (1696). Im J. 1697 erschien sein Trauerspiel „The mourning brides“. Als das Lustspiel „The way of the world“ (1700) kalt aufgenommen wurde, gab er die dramatische Laufbahn auf. Er schrieb seitdem außer der Maske „The judgment of Paris“ (1701) und der Oper „Semele“ nur noch Gelegenheitsgedichte („Poems“, Lond. 1710). Die Kunst, das Interesse bis zur Auflösung des Knotens zu steigern, seine Charakterzeichnung und ein wichtiger Dialog sind seine Vorzüge als Lustspieldichter. Sein Trauerspiel verfehlt, bei einzelnen Schönheiten, ganz den tragischen Eindruck. Er starb, erblindet, in London 29. Jan. 1729 und wurde in der Westminster-Abtei begraben. Die beste Ausgabe seiner Werke besorgte Leigh Hunt (Lond. 1849).

Congreve (Sir William), engl. Artilleriegeneral und Techniker, bekannt durch die nach ihm benannten Raketen (s. b.), geb. 20. Mai 1772, war der Sohn des 1812 zum Baronet erhobenen und 1814 gestorbenen Artilleriegenerals William C. Er erwarb sich durch mehrere Verbesserungen im Schießen und Kanalbau wie durch thätige Mitwirkung bei den von dem Herzog von York geleiteten neuen Einrichtungen des engl. Seewesens Verdienste und wurde deshalb zum Aufseher des königl. Laboratoriums ernannt. Die hauptsächlichste von ihm gemachte Erfindung ist eine Art von Brandraketten, mit denen er 1804 die ersten größeren Versuche anstellte, und welche 1806 vor Boulogne, 1807 beim Bombardement von Copenhagen zur Anwendung kamen; 1809 brauchte man sie bei dem Angriffe auf die franz. Flotte bei Aix und bei der Beschießung von Biesingen. Die Engländer schickten sodann ihren Verbündeten Infanteriebatterien, welche 1813 in den Belagerungen von Bittenberg und Danzig, in der Schlacht bei Leipzig und im Treffen bei der Öbörde verwendet und seitdem in den meisten europ. Armeen eingeführt wurden. Eine andere Erfindung C.s ist die, mit mehreren Farben zugleich zu drucken. (S. Congreve-Druck.) In den J. 1816 und 1817 war C. der Begleiter des damaligen Großfürsten Nikolaus auf dessen Reisen durch England. Dann trat er 1824 an die Spitze einer Gesellschaft zur Einführung der Gasbeleuchtung auf dem Kontinent, die ihn aber in pekuniäre Verlegenheiten verwickelte, weshalb er sich 1828 nach Toulouse begab, wo er 16. Mai desselben Jahres starb. Unter seinen Schriften sind zu erwähnen: „Elementary treatise

Metres, die man unter C. versteht, sind unter B aufzuführen.

on the mounting of naval ordnance» (Lond. 1812), «Description of the hydro-pneumatic lock» (Lond. 1815), «Treatise on the Congreve-rocket system» (Lond. 1827).

Congreve-Druck, ein Verfahren, benannt nach seinem Erfinder William Congreve (s. d.), das einen mehrfarbigen Druck auf einmal ermöglicht. Die Art und Weise desselben ist folgende: Es handelt sich hier um die Herstellung genau ineinander (aber nicht aufeinander) passender farbiger Drücke, z. B. Etiketten, bei denen ein guillochierter oder gravierter Rand eine mit eingravierter Schrift versehene Platte umgibt. Jeder der zwei Teile einer solchen Etikette bildet sonach eine Platte für sich, die aber beide doch so gearbeitet sind, daß die in der Mitte mit dem genauen Ausschchnitt der Schriftplatte versehene Randplatte abnehmbar eingerichtet, die erstere umgibt und die Schriftplatte sonach genau die innere Öffnung der Randplatte ausfüllt. Nimmt man nun diese Platte auseinander, überzieht sie einzeln verschiedenfarbig mit Druckfarbe und setzt sie dann wieder ineinander, so kann man mit einem Druck zweifarbige, bei entsprechender ähnlicher Einrichtung aber auch noch weit mehrfarbige Abdrücke erzielen. Congreve hatte für diese Druckmanier auch eine eigene, sehr leistungsfähige Maschine erfunden, die in Deutschland insbesondere durch Eduard Hänel in Magdeburg, später in Berlin, um das J. 1828 vielfache Verwendungen fand. Seit Erfindung der Schnellpressen, besonders der Zweif- und Mehrfarben-Schnellpressen kommt diese Manier nur noch sehr selten zur Anwendung.

Congreve'sche Raketen, s. unter Congreve und Raketen.

Congreve'sche Streichhölzer, s. u. Feuerzeug.

Congrua (lat., von congruus, d. h. übereinstimmend, passend u. s. w.), «das Zuständige», die niederste gesetzliche Jahresrente einer geistlichen Pfründe, d. h. das fixe jährliche Einkommen, welches dem Inhaber einer Pfründe nach Abzug aller Lasten zum Unterhalt übrigbleiben soll.

Congrua jus (lat.), Gespilderecht, eine besondere Gattung des Nacherrechts oder Retrakts (s. d.).

Con gusto (ital.), musikalische Vortragsbezeichnung: mit Geschmack.

Conti, Stadt in Italien, s. Cuneo.

Conditien, Vermehrungsorgane der Pilze (s. d.).

Conditienträger, s. unter Ascomyceten.

Coniferen (Coniferae), s. Nadelhölzer.

Coniferin, Laricin, Abietin $C_{10}H_{16}O_2 \cdot 2H_2O$, ein von Th. Hartig im Gambialsaft von Larix europaea entdecktes, später von Kubel, Ziemann u. a. näher untersuchtes Glukosid, welches man in schönen großen Kristallen erhält, wenn man im Frühjahr oder Anfang des Sommers die Gambialgefäße der Nadelhölzer durch Abschaben des von der Rinde befreiten Holzes möglichst isoliert, diese mit Wasser auszieht und den verdampften Saft, nach Abscheidung des gerinnenden Eiweißes, der Kristallisation überläßt. Das C. bildet nadelartige, schwer in kaltem, leichter in heißem Wasser, leicht in Alkohol lösliche, in Äther unlösliche Kristalle, gibt bei 100° sein Kristallwasser ab, schmilzt im entwässerten Zustande bei 186° und ist von bitterem Geschmack. Mit einer Spur von Phenol erzeugt C. auf Zusatz von Salzsäure eine prachtvoll blaue Farbe. Die in Wasser verteilten Kristalle werden durch wenig Emulsion derartig zerlegt, daß aus dem C. neben Traubenzucker Coniferyl-

alkohol $C_{10}H_{14}O_2$ sich abspaltet, und dieser wird durch oxydierende Agentien in Vanillin C_8H_8O verwandelt. Das C. war der Ausgangspunkt zur künstlichen Darstellung des Vanillins; da aber inzwischen bequemere Methoden zur Gewinnung dieses technisch wichtig gewordenen Körpers gefunden sind, so hat C. seine praktische Bedeutung verloren.

Conium, Conicin, Cicutin $C_7H_{11}N$, der Giftstoff des Schierlings (Conium maculatum), 1827 von Giesede zuerst dargestellt, ist seitdem vielfach Gegenstand chem. Untersuchungen gewesen, seine richtige, durch obige Formel ausgedrückte Zusammenfassung ist erst 1881 von A. W. Hofmann erkannt. Zur Darstellung destilliert man Schierlingsamen unter Zusatz von einem Viertel seines Gewichts an Kalihydrat mit Wasser, neutralisiert das Destillat mit verdünnter Schwefelsäure, entfernt dabei ungelöst bleibendes Öl, verdampft es zu ein kleines Volum und versetzt den Rückstand mit Äther-Alkohol, wodurch schwefelsaures Ammoniak abgeschieden wird; die von diesem Salz getrennte Flüssigkeit wird zur Verdampfung des Äthers und Alkohols erwärmt und endlich mit Kalihydrat in Wasserstoffstromen destilliert. Das C. ist eine wasserhelle, ölige Flüssigkeit von höchst unangenehmem, an Kläue erinnerndem Geruch, von scharfem, tabakähnlichem Geschmack, höchst giftig, in Wasser schwer löslich, in kaltem mehr als in heißem Wasser löslich, die wässrigen Lösungen trüben sich beim Erwärmen, leicht in Alkohol, Äther und den meisten Lösungsmitteln löslich, nur in Chloroform ist es schwer löslich. Sein Siedepunkt ist sehr verschieden angegeben, zwischen 163 und 210°. A. W. Hofmann fand 167—169°. In einem Strome von Wasserstoff oder Kohlenäure läßt es sich unverändert destillieren, bei Zutritt der Luft findet dagegen Zersetzung statt. Wird in die ätherische Lösung des C. trodenes Chlornasserstoffgas geleitet, so scheidet sich Chlorwasserstoffsaures $C_7H_{11}N \cdot HCl$ in weißen Kristallen aus; auf gleiche Weise läßt sich auch das bromwasserstoffsaure Salz erhalten.

Conil, Stadt in der span. Provinz Cadix, distrikt Chiclana, 18 km im SSW. von diesem Ort, am Atlantischen Meere, bei der Mündung des Guadalquivir, mit (1877) 5556 E., welche Sarbinen und Thunfischfang treiben. Etwa 15 km im SSW. tritt Kap Trafalgar (s. d.) ins Meer vor.

Con impeto (ital.), musikalische Vortragsbezeichnung: mit Ungeflüm.

Coninglos (Agibius), s. Coningslos.

Conirostros (Regel's Nabel) nennt man eine Abteilung seiner Sperlingsvögel, die sich durch einen starken, mehr oder minder kegelförmigen Schnabel ohne Zahnausschnitt auszeichnen; man rechnet dazu die Lerchen, Meisen, Finken, Kuckucke, Stare, Raben und Paradiesvögel.

Coniston, Dorf im nördlichsten Teil der engl. Grafschaft Lancaster, Station der Turnebahn mit 1100 E., liegt am Nordende des Sees Coniston-Water, der von den 11 Seen des Lake Districts der Cumbrian-Mountains der südlichsten ist und nahe westlich neben dem Windermere liegt. Er ist 10,5 km lang und 1900 m breit und berühmt wegen seiner malerischen Landschaften. Nordlich begrenzt ihn die Hügelkette der C. Fells. Von E. aus erhebt man in der Regel den Coniston Old Man (785 m), welcher Berg wertvolle Schieferbrüche und Kupfergruben birgt.

Kritiken, die man unter C. vermehrt, sind unter R. anzuführen.

Conium L., Pflanzengattung aus der Familie der Umbelliferen. (S. Schierling.)

Conjugium (lat.), Ehe.

Conjunctio (lat.) ist die wissenschaftliche Bezeichnung für die Bindebaut des Auges (s. d. Bd. II, S. 198).

Conjunctions, s. unter **Modus**.

Conjuration (lat.), s. **Berschwörung**.

Conjux (lat.), Gatte, Gattin.

Conling (Roscoe), ameril. Politiker, geb. 30. Okt. 1829 in Albany, ließ sich 1846 zu Utica in Newyork als Advokat nieder, wurde 1850 Distriktsanwalt des County Oneida, 1858 Mayor der Stadt Utica und von 1859 bis 1863 als Abgeordneter in den Kongreß gewählt, dem er auch nach zweijähriger Unterbrechung für die Zeit von 1865 bis 1867 wieder angehörte. Am 4. März 1867 trat er, von der republikanischen Partei gewählt, in den Bundes Senat ein, wo er zu den einflussreichsten republikanischen Führern gehörte. Im April 1881 verzichtete er freiwillig auf seinen Sitz im Senat, weil er sich zu der reformierenden Politik des Präsidenten Garfield ebenso feindlich stellte wie zu der des Präsidenten Hayes. Er hoffte durch diesen Schritt den Präsidenten einzuschüchtern und seiner eigenen Anschauung von den Ämtern als posit. Heute schließlich doch noch zum Siege zu verhelfen; allein er täuschte sich, denn statt bei der Neuwahl von seinem Staate mit verdoppeltem Ansehen in den Senat zurückgekehrt zu werden, unterlag er gänzlich. Garfields Nachfolger, der Präsident Chester Arthur (s. d.), war von E. aus dem Dunkel hervorgezogen und dessen Werkzeug. Daher bestimmte und leitete nachher auch E. wesentlich in einer für die Entwicklung des Landes verderblichen Weise die Politik der Arthurschen Administration.

Con loggerozza (ital.), musikalische Vortragsbezeichnung: mit Leichtigkeit, ungezwungen.

Conlie, Ortschaft im franz. Depart. Sarthe, 22 km im NW. von Le Mans an der Westbahn (Paris-Brest) gelegen, mit 1760 E. In der Nähe des Ortes hatte die Militärverwaltung der franz. Republik zu Anfang Nov. 1870 auf dem Conlie-Plateau ein Rekrutenlager errichtet, welches gegen 50000 Mann aufnehmen konnte. Dort sammelten sich die dem ersten Bann angehörigen, durch Gambettas Dekret vom 2. Nov. aufgerufenen mobilisierten Nationalgarden der Westdepartements behufs ihrer Ausbildung und Zusammenstellung zu größeren Heeresabteilungen. Das Lager stand unter dem Territorialkommando der Region de l'Ouest (General Fieret) zu Le Mans. Am 22. Nov. wurden die ersten Bataillone von diesem Lager aus in das in der Organisation begriffene 21. Korps (Maurès) eingestellt. Nach der Schlacht von Le Mans (12. Jan.) wurde das Lager fast ohne Befehl von Abteilungen des 10. deutschen Armeekorps besetzt (14. Jan. 1871), wobei Vorräte an Lebensmitteln, Bajonetten und Munition genommen wurden.

Con moto (ital.), musikalische Vortragsbezeichnung: mit Bewegung, bewegt.

Conn. (seltener Ct.), offizielle Abkürzung für den nordameril. Staat Connecticut.

Connansmont (fr.), s. **Connossement**.

Connacht, die nordwestlichste Provinz Irlands, umfasst 1773 qkm, und grenzt im W. und an dem Atlantischen Ocean, im NO. an die Provinz Ulster, im D. an Leinster, im S. an Munster. Das Land ist im W. sehr rau und gebirgig, bis

800 m hoch, im Ost. Teile dagegen eben und meist mit Moränen und Sümpfen bedekt. Der Ocean bildet an den überaus zerrissenen Gestaden der Provinz viele Einschnitte und Buchten. Zu der Reihe von Seen, welche durch ihre landschaftliche Schönheit berühmt sind, gehören der Conn, Mast und Corrib. Unter den zahlreichen Flüssen ist vorzüglich der Shannon, der nordöstlich vom Lough-Allen entspringt und größtenteils den Grenzfluß gegen die benachbarten Provinzen bildet, zu nennen. Die Bevölkerung, fast ganz keltisch, die rohste und am wenigsten kultivierte von ganz Irland, meist mit dem Weiden von Schafen beschäftigt, belief sich 1841 auf 1418859, 1851 auf 1010081, 1871 auf 846213, 1881 nur noch auf 817197 Seelen. Die Industrie der Bewohner beschäftigt sich meist mit Leinwandfabrikation. An den Küsten, besonders am Galwaybusen, treibt man starken Lachs- und Heringfang. Der Boden ist nicht ergiebig, auch schlecht mit Hafer und Kartoffeln bebaut, und daher E. die ärmlichste und am schwächsten bevölkerte Provinz in Irland. Sie zerfällt in die Grafschaften Leitrim, Sligo, Mayo, Roscommon und Galway. Der Hauptort ist Galway (s. d.) am gleichnamigen Meerbusen. Ehemals bildete E. eins der Königreiche der irischen Tetrarchie und kam erst 1590 an die Krone Englands.

Connacht (Herzog von) ist der Titel des Prinzen Arthur (s. d.) von Großbritannien. Er nahm im Sommer 1882 am Feldzug in Ägypten teil.

Conneau (Henri), franz. Mediziner, geb. zu Mailand 3. Juni 1803, kam als Arzt in das Haus der Königin Hortense, wo er mit dem späteren Kaiser Napoleon III. Freundschaft schloß. Er begleitete diesen bei der Landung zu Boulogne und teilte seine Gefangenschaft in Ham. Nach der Errichtung des zweiten Kaiserreichs wurde E. erster Leibarzt Napoleons III. und 1867 Senator. Er starb 14. Aug. 1877 zu La Porta in Corsica.

Connecticut, der größte Fluß der Neu-England-Staaten, entspringt 480 m über dem Meere in den Bergen an der Grenze New-Hampshires und Canadas, fließt im ganzen nach Süden, zunächst die Grenze zwischen Vermont und New-Hampshire bildend, berührt dann Massachusetts und wieder den Staat E. und ergießt sich nach einem Laufe von 656 km bei Saybrook in den Long-Island-Sund. Vom W. her nimmt er an Nebenflüssen den Passumpsic, Wells, White, Williams, Deerfield, Westfield und Farmington, vom D. her den Ammonoosuc, Millers und Chicopee auf. Für größere Schiffe ist er nur auf 48 km bis Middletown, für kleinere auf weitere 32 km bis Hartford schiffbar, da zahlreiche Wasserfälle der Schifffahrt hinderlich sind, welche jedoch zum größten Teil durch Kanäle und Schleusen überwunden werden. Das fruchtbare, an Naturschönheiten reiche Thal des E. ist etwa 480 km lang und durchschnittlich 64 km breit. Nach dem Census von 1880 wird das gesamte Flußgebiet auf 29185 qkm mit einer Bevölkerung von 637175 Seelen berechnet. Der indian. Name Quonattacat bedeutet »langer Fluß«.

Connecticut, einer der kleinsten Staaten der nordameril. Union, grenzt nördlich an den Staat Massachusetts, östlich an Rhode-Island, südlich an den Sund von Long-Island, westlich an den Staat Newyork und hat einen Flächenraum von 12924 qkm, wovon 376 auf die Gewässer kommen. Die Oberfläche ist hügelig und bildet die letzte Stufe

einet sich gegen S. absenkenden Höhenterrasse, deren Haupterhebungen mit denen von Vermont in Verbindung stehen und überall noch kulturfähig sind, ganz besonders aber die schönen und zahlreichen Thäler. Das Klima erweist sich gesund. Der im W. des Staats fruchtbare, im O. dagegen unfruchtbare Boden wird bewässert vom Flusse Connecticut (s. d.), dessen Ufer zu den malerischsten in ganz Amerika gehören und der zum Teil schiffbar ist; ferner vom Housatonic und von der Thames. Trotz seiner entwickelten industriellen Thätigkeit fährt C. noch Getreide, Butter und Käse aus. Im J. 1880 produzierte C. an Mais 1880421, an Weizen 38742, an Hafer 1009706, an Gerste 12286, an Roggen 370733, an Buchweizen 137563 Bushel. Außerdem baut man auch Jucker und Tabak. Im County Litchfield liefern Kent und Salisbury Eisen von ausgezeichnete Güte, New-Milford und New-Yerston guten Marmor. Die Industrie ist in stetem Zunehmen begriffen, besonders in Leinwand, Woll- und Eisenwaren. C. ist jetzt einer der bedeutendsten Fabrikstaaten in der Union und im Verhältnis seiner Größe selbst bedeutender als Massachusetts. Nach dem Census von 1870 gab es in C. 5128 Fabriken mit 711 Dampfmaschinen von 25979 Pferdekraft. Es waren darin beschäftigt 89523 Arbeiter und 95281278 Doll. angelegt. Für Uhren, Summi- und Eisenwaren ist C. der erste Fabrikstaat der Union und in der Nähmaschinenfabrikation steht es nur hinter Newyork jura. In der Seidenfabrikation nimmt C. den dritten Rang unter den Unionsstaaten ein; 1880 existierten 28 Fabriken mit 615 Webstühlen und 3766 Arbeitern. Die zahlreichen Baten und Häfen der vielfach eingeschnittenen, aber durch das vorliegende Long-Island gegen die Stürme des Atlantischen Meeres geschützten Küste begünstigen den Handel, welcher besonders nach Ostindien geht. Dazu kommen für den innern Verkehr zahlreiche Eisenbahnen und mehrere treffliche Kanäle; 1880 hatte C. 20 Eisenbahngesellschaften. Die Gesamtlänge der Eisenbahnen betrug 1526 km, deren Anlage 51176566 Doll. gekostet hatte.

Unter der engl. Herrschaft war das Territorium von C. in zwei Kolonien, C. und New-Haven, geteilt; erstere wurde 1635—36, letztere 1638 angeheftet. König Karl II. verband 1666 beide Kolonien und gab nun dem Lande eine gemeinschaftliche Verfassung, welche bis 1818 bestand. Nach der gegenwärtigen Verfassung besteht die Gesetzgebende Versammlung des Staats aus einem Senat, der nicht weniger als 18 und nicht mehr als 24 Glieder zählen darf, und einem Hause der Repräsentanten, wozin jede Stadt (township) ein oder zwei Glieder sendet, so daß sich deren Zahl jetzt auf 237 beläuft. Der Gouverneur hat eine jährliche Besoldung von 2000 Doll.; der öffentliche Schulfonds betrug 1879: 2791933 Doll. Die Finanzen gehören zu den geregeltsten in der Union. Der Staat hatte 1880: 4967600 Doll. Schulden, die meistens für Ausrüstung von Truppen im Bürgerkrieg kontrahiert wurden. Die Einnahme betrug 1722160 Doll., die Ausgaben 1509866 Doll. Nach dem Census von 1880 war das zur Steuerzahlung herangezogene Vermögen im Staate auf 95901223 Doll. (bewegliches) und 228487700 Doll. (Immobilien) abgeschätzt, während der wirkliche Wert des Mobilien- und Immobilienvermögens auf 1000 Mill. Doll. berechnet wurden. C.

zerfällt in acht Counties, deren Gesamtbevölkerung sich 1800 auf 251000, 1860 auf 460147, 1870 auf 537454 und 1880 auf 622700 Köpfe belief, darunter 11951 Schwarze, 255 Indianer und 123 Chinesen. Hartford mit 42015 und New-Haven mit 62882 C. sind die bedeutendsten Städte und abwechselnd die Hauptstädte des Staats. Außer ihnen sind noch New-London mit 10529 C. wegen seiner Schifffahrt und Walfischfaher, Norwich (21141 C.), Bridgeport (27643 C.), Middletown (11731 C.), Waterbury (20269 C.) wegen ihrer ausgedehnten Fabriken zu nennen. Das Unterrichtsweisen des Staats umfaßt über 1700 öffentliche Schulen mit 2711 Lehrern, mehr als 100 höhere Bildungsanstalten und unter diesen vor allem das berühmte Yale-College in New-Haven.

Connecticut-Sund oder Long-Island-Sund, s. unter Long-Island.

Connemara (auch Connamara), Berglandschaft in der irländ. Grafschaft Galway (s. d.).

Connétable (aus dem mittellat. comes stabuli, d. i. Stallmeister) ist ursprünglich eine Hofwürde des oström. Kaiserreichs. Die Comes stabuli waren kaiserl. Hausoffizianten, die hohen Staatsämtern vorstanden, so daß der Comes stabuli gewöhnlich auch die kaiserl. Reiterei befehligte. Das Fränkische Reich nahm mit andern Würden und Titeln auch diese Bezeichnung auf. Die C. (cuenstables), die in großer Anzahl vorkommen, erscheinen anfangs als Wirtschaftsbeamte auf den Königshöfen und Anführer von Truppen, auch als Gemeindebeamte in Frankreich, Italien und England. Erst im 12. Jahrh. findet sich in Frankreich der C. de France mit der höchsten Reichswürde bekleidet. Er hatte den obersten Befehl über alle königl. Truppen, galt als der erste nach dem König, mußte einen schweren Eid leisten und hatte in Kriege eine Gewalt, die der röm. Diktatur ziemlich gleichkam. Die Könige waren besonders in den Bürgerkriegen oft mißtrauisch gegen die Würde dieser Gewalt, und Ludwig XIII. beehrte mit dem Tode des C. de Besdiguières seinen Onkel mehr mit dieser Würde, sondern hob dieselbe 1677 durch ein förmliches Edikt auf. Als Napoleon I. Kaiser geworden war, ernannte er seinen Bruder Ludwig zum C. des Reichs und Berthier zum Vic. connétable. Nach der Restauration wurde die Würde wieder aufgehoben.

Conninglooy oder Coninglooy (Gütes von geschätzter Landschaft der holländ. Schule, geb. in Antwerpen 1644, gest. in Amsterdam nach 1694). Seine Lehrer waren Pieter Koel und Rosaert, bebildete er sich vorzugsweise auf Reisen, zunächst in Frankreich. Er wurde 1670 in den Verband der vaterländischen Maler aufgenommen. Die Entfaltung seiner Gemälde besorgte Martin van Elm Jan Müller, Volswert u. a. haben nach ihm die Bilder geklefft. Die fürstl. Biechtensteinische Gallerie in Wien besitzt eine treffliche Landschaft von ihm.

Connossement (d. h. Anerkennung, aus dem Ital.) oder Ladefchein, Ladungsschein (in connaissance, engl. bill of lading [gewöhnlich abgekürzt in B/L], ital. conoecimento, polnisch carico) heißt die Frachtkunde über Waren, die an See, der Seefrachtbrief. Die der Ladefrachtbrief einseitig vom Absender angefertigt wird, so daß C. einseitig vom Schiffer (Kapitan) welcher sich darin zum Empfang der an Bord verladenen Waren und zu den Bedingungen betref-

Artikel, die man unter C. vermischt, sind unter K. aufzuführen.

welche er hinsichtlich ihres Transports und ihrer Ablieferung übernommen. Nur bei großen, in regelmäßiger Linie fahrenden Dampfschiffen pflegen Agenturen oder Expeditionen der betreffenden Gesellschaften mit selbständiger «Zeichnung» der E. betraut zu sein. Man bedient sich für das E. gedruckter Formulare, welche in den Seeplänen in den verschiedenen Sprachen zu haben sind und die der Befrachter ausfüllt, während der Schiffer nur die Unterschrift gibt. Es wird in wenigstens drei Exemplaren ausgefertigt, von denen das eine der Schiffer erhält, das zweite vom Befrachter dem Adressaten auf dem Postwege zugesandt wird, das dritte der Absender an sich behält. Im transoceanischen Verkehr werden jetzt gewöhnlich fünf Exemplare gegeben: das eine bekommt der Schiffer behufs der Kontrolle und Frachteinlassung, ein zweites der Reeder, vorzüglich als Beweismittel bei Schäden auf die affleturierte Fracht; die drei übrigen der Befrachter, welcher das eine davon als Beweisstück der Verladung behält, das zweite mit dem die Ware befördernden Schiff unter Kouvert an deren Empfänger als Kontrollmittel sendet, das dritte mit einer andern Schiffsgelegenheit an eben diesen sendet, damit derselbe auch für den Fall des Untergangs ein Beweismittel in Händen habe.

Das E. lautet gewöhnlich an die «Order» eines bezeichneten Empfängers (Destinatars), sodas dieser letztere das Recht zur Empfangnahme des Gutes an einen andern übertragen kann, dieser wiederum an einen dritten u. s. w., was, wie beim Wechsel, durch Indossament geschieht. Diese Übertragung erfolgt, wenn der Destinatär die «schwimmende» Warenpartie weiter verkauft hat. Oft lautet auch das E. ohne Nennung eines Destinatars bloß «an Order», womit die noch ausstehende Order (Bestimmung) des Absenders gemeint ist. Diese Form wird beobachtet, wenn letzterer spekulationsweise die bezügliche Warenpartie nach dem Bestimmungsplatze sendet, ohne also schon einen Käufer dafür zu wissen. Namentlich in diesem Falle gibt man ein Blanco-Indossament. Das Indossament des E. enthält nie das Vermerknis der empfangenen Baluta. Verschiffungen «für Order» finden insbesondere sehr häufig zwischen Nordeuropa und Amerika statt und zwar «für Order Kanal» (brit. Kanal, nach Falmouth). Das E. kann auch den Schiffer als Destinatär nennen, der in diesem Fall zu weiterer Verfügung über das betreffende Gut ermächtigt ist. Ferner kann es nach fremden Rechten (nicht nach deutschem) «an den Inhaber» (au porteur) gestellt werden, sodas schon sein Besitz zur Empfangnahme der Ladung berechtigt; eine solche Bestimmung ist aber des möglichen Verlorengehens der Urkunde wegen immer gefährlich. Lautet es lediglich auf den Namen des Destinatars, so ist es nur durch förmliche Cession übertragbar. Das sog. «Blanco-E.», in welchem für den Namen des Destinatars Raum leer gelassen ist und welches das engl. Gesetz gestattet, ist dem deutschen Rechte fremd. Der Schiffer, welcher ein oder mehrere bloß an Order oder an Inhaber lautende E. in Händen hat, macht sobald nach Ankunft im Bestimmungshafen durch einen Schiffsmüller eine öffentliche Anzeige des E. ab. In den franz. Mittelmeerhäfen nennt man das E. *polineament*, weil dort die Seefracht mit dem Ausdrucke *notia* (statt *frete*) bezeichnet wird und dem griech. *ναυλον*, lat. *naulum*, d. h. Schiffsgeld, Jahrgeld). In neuerer Zeit hat sich das E.

auch auf den Binnenhandel übertragen, welcher davon beim Flußtransport Gebrauch macht. Das E. wird aber hier gewöhnlich als Mittel der Eigentumsübertragung benutzt, sodas neben ihm ein Frachtbrief ausgestellt zu werden pflegt. In Frankreich muß jeder Transport (auf Strömen, Flüssen und Kanälen im Bezirk des Seebienstregisters (in-scription maritime) von E. begleitet sein. Auch dem Landfrachtverkehr ist der «Ladeschein» (entsprechend dem E.) nicht ganz fremd, doch spielt er in demselben als Kaufdocument keine nennenswerte Rolle. Den Ladeschein im allgemeinen behandelt das Allgemeine Deutsche Handelsgesetzbuch in Art. 413—419, dann in den Art. 302—305, 313 fg., 374; das E. als Seefrachtdokument in den Art. 644—664, 302—305, 313 fg., 374, 616.

Connubium (lat.), Ehe.

Conobial (lat.-griech.), auf Klöster bezüglich; **Conobiar** griech., Klostervorsteher.

Conobiten (griech.) oder Synobiten heißen im Gegensatz der Anachoreten (s. d.) die in einer Wohnung gemeinschaftlich lebenden Mönche. Nachdem, durch den heil. Antonius (s. d.) veranlaßt, bereits mehrere Einsiedler in Zellen nebeneinander sich angebauet hatten, gründete zuerst dessen Schüler Pachomius um 340 n. Chr. auf der Insel Tabennä ein Conobium oder Kloster, welches in kurzem 1800 Mönche zählte und das Vorbild für andere Conobien in Ägypten, Palästina und Syrien wurde.

Coconobium (griech.-lat.), Kloster.

Conolly (John), engl. Irrenarzt, geb. 1795 zu Market-Raten in Lincolnshire, trat als Fähnrich in ein Militäregiment, nahm jedoch bald den Abschied und ging nach Frankreich, wo er auf einer Villa bei Tours ein Jahr litterarisch sich beschäftigend verbrachte. Hierauf studierte er in Edinburgh Medizin und promovierte 1821 mit einer Dissertation über Geisteskrankheit. Nachdem er einige Zeit als Arzt praktiziert hatte und 1828—31 Professor der Medizin in London gewesen war, erhielt er 1839 die Stelle eines Resident Physician and Superintendent (Hausarztes und Dirigenten) in dem Irrenasylum zu Hanwell. In dieser großen, damals 860 Kranke zählenden Irrenanstalt führte er nun, unbeirrt von vielfachen ihm in den Weg gelegten Hindernissen und Anfeindungen, in den J. 1839—43 das von ihm so genannte Non-restraint-system durch. Dasselbe beruht auf dem allerdings schon vor ihm in dem Lincoln-Asylum von Dr. Charlesworth befürworteten Prinzip, das man in der Regel bei der Behandlung Geisteskranker die mechan. Zwangsmittel nicht bloß entbehren könne, sondern auch besser von ihrem Gebrauch gänzlich absehe, wenn es auch einzelne Fälle gäbe, bei welchen ihre Anwendung angezeigt und erlaubt sei. Ende 1843 legte E. seine Stelle nieder, widmete sich fortgesetzt mit Eifer der Sache der Irren und namentlich auch der Blödsinnigen (so durch Mitbegründung des Idiot-Asylum in Carlwood) und veröffentlichte sein berühmtes Werk: «The treatment of the insane without mechanical restraints» (Lond. 1856; deutsch von Profus, Jahr 1860). Ein heftiger Streit entbrannte über diese Frage; die meisten und hervorragendsten Irrenärzte traten E. anfänglich mit aller Entschiedenheit entgegen, bis endlich, zuerst in England, sodann in Holland und Dänemark wie in Frankreich, 1860 in Deutschland, dann auch in den übrigen civilisirten Ländern das Non-restraint-system, wenn auch meist mehr oder weniger

Artikel, die man unter E. vermischt, sind unter R. aufzusuchen.

modifiziert, in fast allen Anstalten eingeführt wurde. **C.** starb 5. März 1866 zu Hannover. Von seinen Schriften sind noch hervorzuheben: «Inquiry concerning the indications of insanity» (1830), «Construction and government of Lunatic-Asylums» (1847), «Study of Hamlet» (1863).

Önologie (grch.), gemeinsame Beschreibung, Beratung; besonders: ärztliche Konsultation.

Conophallus Schott, früher eigene Pflanzengattung aus der Familie der Aroideen. Die Arten derselben werden jedoch neuerdings sämtlich zur Gattung *Amorphophallus* (f. d.) gerechnet.

Con passionis (ital.), musikalische Vortragsbezeichnung: mit Leidenschaft.

Conquistatores (lat.), bei den Römern Theaterbeamte, welche die Bildung von Parteien im Theater zu verhindern und die zum Beifallstücken Bestellen ausfindig zu machen hatten.

Conquistadores, d. i. Eroberer, hießen in den ehemaligen span. Besitzungen Amerikas die Eroberer des Landes und ihre Nachkommen, die eine eigentümliche Stellung zu der übrigen Bevölkerung und dem europ. Mutterlande einnahmen. Die ritterlichen Eroberer hatten zum Teil ohne die geringste Mitwirkung des Staats oder wenigstens der span. Krone jene ungeheuern und reichen Länderstreden von Californien bis an die Mündung des La Plata unterworfen und waren vom Hofe mit hohen Adelstiteln, ausgedehntem Grundbesitz und mit vielfachen Privilegien hinsichtlich der Steuern und Kolonialverwaltung belohnt worden. Der größere Teil der **C.** verteilte aber die vom König ihnen geschenkten Streden gegen vorbehaltenes Feudalrecht an die Krieger niederer Grade, die sie begleiteten, oder an andere Einwanderer. Die Abkömmlinge der **C.** lebten sonach als große Grundbesitzer unabhängig auf ihren Gütern unter ihren Pächtern, Lehnsleuten, den hörigen Indianern oder Sklaven und kümmerten sich wenig um den Hof des Vizekönigs oder Generallapitäns. Allein später änderte sich das Verhältnis. Die Aristokratie des Grundbesitzes und die Gemeinden der zahlreichen Städte und Municipalitäten (Cabildos), also der Kern der bleibenden europ. Bevölkerung oder der Creolen (f. d.), ursprünglich den eingeborenen Spaniern oder *Chapetones* gleichberechtigt, ja vor ihnen bevorzugt, wurden seit der Regierung Philipps III., ganz im Widerspruch der bestehenden Gesetze, systematisch bedrückt und den *Chapetones* in jeder Weise nachgesetzt. Diese Verhältnisse, sowie die Zwangsmaßnahmen der Regierung, das Monopol- und Ab-sperrungssystem, die Placereien mit den Regierungsbeamten u. s. w. entfremdeten allmählich die Volksmasse, ganz besonders aber die grundbesitzende Aristokratie, die stolzen Abkömmlinge der **C.**, dem Mutterlande und bereiteten die Stimmung vor, welche endlich den Abfall der reichen Länder von Spanien herbeiführte. Die alten Familien der **C.** lieferten in dem dann folgenden Kampfe zum Teil abermals die Führer.

Conrad (C.), Schriftstellername des Prinzen **Georg** (f. d.) von Preußen.

Conrad (Johannes), deutscher Nationalökonom, geb. 28. Febr. 1839 als Sohn eines Gutsbesizers in Westpreußen, widmete sich, nachdem er seine Vorbildung durch Hauslehrer und später auf dem Gymnasium zu Danzig erhalten, zunächst der praktischen Landwirtschaft. Durch ein schweres rheumatisches Leiden wurde er jedoch genötigt, diesen

Beruf aufzugeben; er studierte nun in Berlin und Jena zuerst Naturwissenschaften, dann Nationalökonomie. Er promovierte 1864 in Jena mit der Schrift «Viebig's Anschauungen von der Bodenerkämpfung» (Jena 1864), machte dann größere Studienreisen im Auslande und beschäftigte sich 1866 mit statist. Untersuchungen über die Landwirtschaft seiner Heimat. Nachdem er sich 1868 in Jena mit der Schrift: «Die landwirtschaftliche Produktionsstatistik» (Jena 1868) habilitiert hatte, wurde er 1870 daselbst zum außerord. Professor ernannt und 1872 als ord. Professor der Nationalökonomie nach Halle berufen. Seit 1877 gibt er eine Sammlung von Arbeiten seines staatswissenschaftlichen Seminars heraus, in der von ihm selbst erschien: «Untersuchung über den Einfluß von Beruf und Lebensstellung auf die Todesursachen» (Jena 1878). Nach dem Tode Hildebrands übernahm er 1878 allein die Herausgabe der von dem Verstorbenen gegründeten «Jahrbücher für Nationalökonomie und Statistik», nachdem er schon seit 1872 an der Redaction derselben beteiligt gewesen war. Für diese Zeitschrift hat er zahlreiche Abhandlungen geliefert, die zum Teil auch separat ausgegeben sind.

Conrad (Karl Emanuel), vorzüglicher Architekturmaler, geb. in Berlin 30. März 1810, besuchte seit seinem 13. Jahre die königl. Akademie der Künste daselbst und wandte sich der Architekturmalerie mit besonderer Vorliebe zu. Zu seinen ersten Arbeiten gehört das Innere der Hedwigkirche und der Rotunde des Museums in Berlin. Seine Ansicht des Schlosses und der Brücke mit dem Großen Kurfürsten in Berlin kam in den Besitz König Friedrich Wilhelms III. Mit seiner Ueberfiedelung nach Düsseldorf (1825), wohin sich **C.** auf den Wunsch **W.** von Schadow's begab und wo er seitdem anständig blieb, eröffnete sich ihm am Rhein eine neue reiche Welt und er versenkte sich nun mit andauerndem Fleiße in den roman. und got. Stil. Aus jener Periode datiert die alte Kirche in Bill die Quirinuskirche in Neuß (im Besitz der Prinzessin Abrecht von Preußen), eine Mühle im Walde, ein Kirchenruine im Schnee, Ansicht von Weßlar, ein Schloß in Abendbeleuchtung (Komposition), der Dom und der Gutenbergsplatz in Mainz, das Innere des Kreuzganges von Sta.-Maria im Kapitol in Köln. Im J. 1842 malte er auf Bestellung des Königs den Dom in seiner Vollendung; eine Wiederholung kam in Besitz von Ravené in Berlin. Später malte er denselben in großen Dimensionen gleichfalls in seiner Vollendung, nebst seiner nächsten Umgebung, ein Bild mit vollendet durchgeführten Details, welches von der Stadt Köln an der Erzdiöcese dem Papste Pius IX. zu seinem 50jährigen Priesterjubiläum geschenkt wurde. Außer dem sind zwei Aquarelle, das Äußere und das Innere des Doms, vom Dombauverein angekauft worden und in Farbendruck erschienen. Derselbe erwarb auch **C.**'s Bild: Kreuzgang am Münster in Aachen. Im J. 1845 studierte er auf einer Reise durch Belgien und Frankreich und 1861 auf einer solchen durch England die hervorragendsten Denkmäler dieser Länder. Im letzten Lande entstand eine Ansicht von London und von Schloß Windsor. Von deutschen Motiven ist aus dieser Periode der Kreuzgang aus Maulbronn in Schwaben, eine Ansicht der Stadt und des Schlosses in Sigmaringen (letzteres in Abendbeleuchtung) in

Artikeln, die man unter **C.** vermißt, sind unter **R.** aufzusuchen.

die Ansicht von Wehlar zu erwähnen. Auf einer Kunstreise durch Italien entstand eine Ansicht von Rom, vom Pincio aus gesehen, und das Privatcabinet Pius' IX. im Vatikan. C. war fleißiger Aquarellist. Auch als Lehrer war C. geschätzt. Immer wieder lehrte der Künstler zum kölner Dom zurück und malte 1871 eine Ansicht des vollendeten Innern desselben mit reicher Staffage. C. starb zu Köln 12. Juli 1873.

Conrad (Timothy Abbot), nordamerik. Paläontolog, geb. 1803 im Staate Newjersey. Er schrieb: «Fossil shells of the tertiary formations of the United States» (1832), «Monography of the Unionoidae of the United States» (12 Bde., 1834—59), «Palaeontology of the State of New York» (1840), «Palaeontology of the Mexican Boundary Survey» (1854).

Conrader (Georg), Maler, geb. 18. Mai 1838 zu München, studierte auf der Akademie daselbst und war Schüler Pilotys. Sein erstes bedeutendes Gemälde war: Lily in der Totengräberwohnung bei Leipzig vor der Schlacht bei Breitenfeld (1860), das ihn schnell bekannt machte. C. folgte 1860 einem Rufe an die Kunstschule in Weimar, lehrte aber schon 1862 nach München zurück, wo er Professor an der Akademie wurde. Unter seinen spätern Bildern sind hervorzuheben: Die Zerstörung Karthagos (Maximilianum in München), Stiftung der männlicher Akademie der Wissenschaften (Nationalmuseum in München), Tasso im Gefängnis, Charlotte Corday, Der Tod Josephs II., Maria Stuart und Riccio in Holgrood, Zusammenkunft Kaiser Josephs II. mit Papst Pius VI.

Conrart (Valentin), franz. Schriftsteller, geb. 1603 in Paris, widmete sich dem Studium der ital., span. und franz. Sprache und wußte sich den Ruf einer Autorität in Fragen, welche die Reinheit des Stils betrafen, zu verschaffen. Bei ihm kamen seit 1626 einmal wöchentlich eine Anzahl litterarisch gebildeter Männer zusammen, um sich ihre Arbeiten vorzulesen. Unter den Auspizien des Cardinals Richelieu wandelte sich diese Gesellschaft in eine Akademie um, welche den Namen Académie française annahm. C. war bis zu seinem Tode, 23. Sept. 1675, der ständige Sekretär der Académie française, an deren Arbeiten er sich selbst beteiligte. Er hat nur wenig geschrieben; daher Boileaus Vers, der in Frankreich zum geflügeltesten Wort wurde: «Imiter de Conrart le silence prudent.» Außer einigen Gedichten sind von ihm Briefe (an Balzac, an den prot. Prediger Rivet, an Elzevier) und Memoiren erhalten, die sich aber auf das J. 1662 beschränken. Vgl. Kerviler und Barthélemy, «C., sa vie et sa correspondance» (Par. 1881).

Conring (Herm.), einer der vielseitigsten Gelehrten seiner Zeit, geb. zu Norden in Ostfriesland 9. Nov. 1606, studierte zu Helmstedt und Leiden Philosophie, Theologie und Medizin, wurde 1632 zu Helmstedt Professor der Naturphilosophie, 1636 der Medizin, später auch Professor der Politik; 1660 erfolgte seine Ernennung zum Geheimrat des Herzogs von Braunschweig. Schon 1658 hatte der König Karl X. Gustav von Schweden C. zu seinem Rat und Leibarzt ernannt; 1664 verließ ihn Ludwig XIV. eine Pension, und 1669 wurde er vom König von Dänemark zum Statsrat ernannt. Weit und breit suchte man seinen Rat in den wichtigsten Reichs- und Staatsfachen; auch beim Zustandekommen des Westfälischen Friedens war er beteiligt.

Das größte Verdienst erwarb er sich um die Geschichte des Deutschen Reichs, besonders durch sein Werk: «De origine juris germanici» (Helmstedt 1643) und um das deutsche Staatsrecht, welchem lehrten er durch seine «Exercitationes de republica Imp. Germ.» (Helmstedt 1674) eine neue Bahn brach. Auch der Medizin hat C. durch die Verbreitung der Harvey'schen Lehre vom Kreislaufe des Blutes, durch seine Kämpfe gegen die Alchemie und die hermetische Medizin sowie durch die Bestimmung des Nutzens der Chemie für die Pharmacie viel genützt. C. starb zu Helmstedt 12. Dez. 1681. Eine vollständige Ausgabe seiner Werke, zugleich mit seiner Biographie, besorgte Göbel (6 Bde., Braunschw. 1730). Vgl. Stobbe, «Hermann C., der Begründer der deutschen Rechtsgeschichte» (Berl. 1870); Marz, «Zur Erinnerung der ärztlichen Wirksamkeit Hermann C.s» (Gött. 1873).

Consaoramentales (mittellat.), die Eideshelfer im altdeutschen Prozeßverfahren.

Consalvi (Ercöle), Kardinal, geb. 8. Juni 1757 zu Rom, widmete sich theol. und litterarischen Studien und erhielt durch die Gunst der in Rom lebenden Tanten Ludwigs XVI. die Stelle als Auditor der röm. Rota. Als die Franzosen den Kirchenstaat besetzten, wurde C. verbannt. Pius VII. ernannte ihn zum Kardinal und Staatssekretär. Als solcher schloß er mit Napoleon 1802 das Konkordat ab, mußte aber 1806 wegen der feindseligen Gesinnung Napoleons gegen ihn seine Stelle aufgeben und blieb von den Geschäften fern bis 1814, wo er als Legat beim Wiener Kongreß die Zurückgabe der Marken und Legationen bewirkte. In gleicher Eigenschaft wohnte er 1815 den Unterhandlungen mit Frankreich bei. Die Neugestaltung des Kirchenstaats war wesentlich sein Werk und in seiner Hand ruhte unter Pius VII. die ganze Leitung der Geschäfte. Auch für die Wissenschaften und Künste that C. viel. Unter den Künstlern standen Canova, Thorwaldsen, durch den er das Monument Pius' VII. ausführen ließ, und Camuccini sehr in seiner Gunst. Seine diplomatischen Geschäfte hatten meist glücklichen Erfolg. Mit großer Gewandtheit schloß er die Konkordate mit Rußland, Polen, Preußen, Bayern, Würtemberg, Sardinien, Spanien und Genf ab. Nach dem Tode Pius' VII. leitete er während der Sebisvalanz die Angelegenheiten. Die Wahl Leo's XII., der ganz verschiedene Grundsätze huldigte, machte der Thätigkeit C.s ein Ende. Er starb zu Rom 24. Jan. 1824. Vgl. Rante, «Die Staatsverwaltung des Cardinals C.» in «Histor.-biographische Studien» (Lpz. 1877); Artaud de Montor, «Histoires de la vie et du pontificat de Pie VII.» (2 Bde., Par. 1836 u. öfter). Die Echtheit der von Crétineau-Joly herausgegebenen «Mémoires du cardinal C.» (2 Bde., Par. 1864) ist vielfach angezweifelt worden.

Conscience (Hendrid), hervorragender vläm. Novellist und einer der Begründer der neuern vläm. Litteratur, geb. 3. Dez. 1813 zu Antwerpen als Sohn eines aus Besançon stammenden Marinebeamten und einer vläm. Mutter, bildete sich fast nur als Autodidakt, trat 1830 als Freiwilliger ins Heer, in welchem er es bis zum Sergeantmajor brachte. Nach Wollendung seiner Dienstzeit (1836) schloß er sich eifrig der vläm. Bewegung an und schrieb den Roman «In het wonderjaar 1566» (Gent 1837), den ersten der neuvläm. Litteraturperiode, welchem die lebendige Behandlung des Gegensatzes zwischen

Artikel, die man unter C vermist, sind unter R aufzufuchen.

span. Anechtungspolitik und german. Freiheitsfinn einen außerordentlichen Beifall erwarb. Durch den Maler Wappers bei dem König eingeführt und von letzterem unterstützt, veröffentlichte er nun mit gleichem Erfolg die »Phantasia« (Antwerp. 1837), eine Sammlung phantastischer Erzählungen, die bereits einen merklichen Fortschritt in Bezwingung der noch unbeholfenen Sprache bekundete. Auf einer höhern Stufe steht C.'s Roman: »De Leeuw van Vlaanderen« (3 The., Antwerp. 1838), welcher die Kämpfe der Flamländer gegen die Franzosen zu Anfang des 14. Jahrh. zum Gegenstand hat. Unterdessen hatte C. eine kleine Anstellung bei dem Provinzialarchiv erhalten, die er jedoch bald wieder aufgab. Einige Zeit darauf erhielt er das Amt eines Sekretärs bei der Akademie der Künste zu Antwerpen, 1845 den Titel als außerord. Professor an der Universität zu Gent und 1847 den Posten als Lehrer der vläm. Sprache bei den königl. Prinzen. Seit 1857 bekleidete er den Posten eines Kommissars des Arrondissement's Courtrai, 1868 wurde er zum Konservator des neuerrichteten Museums-Wierz in Brüssel ernannt. Seit 1867 ist er auch Mitglied der königl. Akademie.

Von C.'s Arbeiten sind noch zu nennen die histor. Romane: »Geschiedenis van Graef Hugo van Craenhove« (Antwerp. 1845), »Jakob van Artevelde« (1849), »De Boerenkryg« (1853), »Hlodwig en Clotildis« (1854), »Batavia« (1858), »Simon Turchi« (1859), »De Kerels van Vlaanderen« (1870), »Everard 't Serclaes« (1874) u. a. Sie zeichnen sich aus durch Frische und Einfachheit der Darstellung, sind aber weniger gelungen als die kleinen Geschichten und Schilderungen aus dem vläm. Stillleben, welche C.'s Ruf über ganz Europa verbreiteten. Hierzu gehören: »Siska van Rosemael« (1844), »Wat eene moeder lyden kan« (1843), »Hoe men schildert wordt« (1843), »Avondstunde« (1846), »Lambrecht Hensmans« (1847), »De Loteling« (1850), »Baes Gansendonck« (1850), »De houten Clara« (1850), »De blinde Rosa« (1850), »Rikketikketak« (1851), »De arme Edelman« (1851), »De plaeg der dorpen« (1855), »De jonge Doctor« (1860), »Het yzeren graf« (1860), »Bella Stock« (1861), »Moederliefde« (1862) u. f. w. Auch veröffentlichte er eine illustrierte »Geschiedenis van Belgie« (Antwerp. 1845; deutsch von Wolff, Spz. 1847). In derselben zeigt er sich als Gegner des Romanentums, aber nicht der röm. Kirche. In seinen histor. wie in den dem Stillleben gewidmeten Schilderungen entfaltet C. eine reiche Gabe der Detailmalerei. Namentlich aber ist er ausgezeichnet durch Reinheit der Gesinnung, sodaß er in scharfen Gegensatz zu der franz. Modelitteratur tritt. C.'s litterarische Thätigkeit hat großen Einfluß auf die Entwicklung des vläm. Lebens geübt. Alle seine Werke (Gesamtausgabe, 9 Bde., Antwerp. 1867—74) sind ins Deutsche (72 Bdn., Münster 1846—82), Französische und andere Sprachen übersezt worden. Vgl. Gelfhoub, »Henri C.« (Brüss. 1881) und Roofes, »Nieuw Schetsenboek« (Gent 1882).

Consecratio (lat.), f. Apotheose.

Conseoutio (lat.), Folge; C. temporum, in der Syntax die Lehre von der Aufeinanderfolge der Tempora.

Consoil (frz.), Rat, Ratsversammlung, namentlich Ministerrat (Ministerconseil); C. d'arrondissement, in Frankreich die kommunale Vertretung des Arrondissement's; C. d'état, Staatsrat;

C. de préfecture, Präfekturrat, der in Frankreich dem Präfekten zur Seite steht; C. général, Generalrat, die Kommunalvertretung eines Departements; C. municipal, die Lokalgemeindevertretung; C. de prud'hommes, gewerbliches Schiedsgericht durch sachverständige Vertrauensmänner. (S. unter Gewerbegerichte.)

Consens, f. Konsens.

Consensus (lat.), Übereinstimmung, Übereinkunft u. f. w.; C. gentium, die bei allen Völkern herrschende gleiche Ansicht; C. matrimonialis, eheliche Übereinkunft; C. principis, landesherrliche Zustimmung. C. bezeichnet auch die sympathische Übereinstimmung der Teile eines Organismus, z. B. der Nerven: C. nervorum.

Consensus ist der Titel verschiedener Bekenntnisschriften, welche den Zweck verfolgten, streitende Parteien der prot. Kirche zu einem gemeinsamen Lehrbegriff zu vereinigen. Dahin gehören in der Schweiz der C. Tigurinus (Zürcher C.) von 1549 und der C. Geneviansis (Genfer C.) von 1552, beide von Calvin, jener aber die Abendmahlslehre, dieser aber die Prädestinationslehre aufgesetzt, von denen jener jedoch nur vorübergehend, dieser gar nicht zur kirchlichen Geltung gelangte; endlich die Formula C. Helvetica, von J. S. Heidegger und Franz Lutetini verfaßt und seit 1675 in der Schweiz eingeführt, um gewisse freiere Ansichten über die Inspiration der Heiligen Schrift und die von dem franz. Theologen Amprault von Saumur empfohlenen Änderungen der Prädestinationslehre zu verdammen. Die Formel wurde auf Betrieb der Könige von England und Preußen schon seit 1722 wieder außer Kraft gesetzt. In Polen wurde auf einem Religionsgespräche zu Sendomir 1570 der C. Sendomiriensis; zwischen den Evangelischen Augsburgischer, Helvetischer und Böhmischer Konfession, wesentlich im milden Geist Melancthon's, zu Stande gebracht. Derselben Melancthon'schen Geist atmet der C. Dresdensis vom J. 1571, das Glaubensbekenntnis der luth. sächs. Theologen, welches aber schon nach wenigen Jahren durch die im strengsten luth. Sinne abgefaßte Kontordiensformel (s. d.) verdrängt wurde. Im Interesse nochmaliger Verschärfung der luth. Orthodorie und namentlich zur Verbannung der freieren Helmstedter Schule des Georg Calixt (s. d.) setzte Abraham Calov (s. d.) in Wittenberg den C. repetitus sive verae Lutheranae auf (1655 u. 1666), welcher aber namentlich infolge des Bedenkens der jeneser Fakultät (1680) nirgends zur kirchlichen Annahme gelangte.

Consentes III (d. h. die ratgebenden Götter) hießen in Rom die mit röm. Göttern identifizierten griech. Zwölfgötter, deren vergoldete Statuen in Rom in einer Halle beim Ausgang vom Forum nach dem Kapitol aufgestellt waren. Es sind sechs männliche und sechs weibliche, deren Namen (Götter) in folgenden Versen überliefert hat:

Juno, Vesta, Minerva, Ceres, Diana, Venus, Mars, Mercurius, Jovis, Neptunus, Volcanus, Apollo

Consentio (lat.), ich stimme zu; Qui uero consentit (consentire videtur), d. h. wer schweigt stimmt zu (wird als Zustimmungmer angesehen).

Confidérant (Victor), franz. Sozialist, geb. 12. Okt. 1808 zu Salins im franz. Depart. Jura, erhielt seine Bildung in der Polytechnischen Schule zu Paris, trat dann in die Armee und stieg zum Genielapitan auf, verließ aber diese Laufbahn, um sich der Lehre Fouriers (s. d.) zu widmen, und

Artikel, die man unter C vermischt, sind unter R aufzusuchen.

wurde nach dem Tode des Meisters Haupt von dessen sozialistischer Schule. Während Fouriers Wirksamkeit schrieb E. zahlreiche Artikel in die «Réforme industrielle», das Organ des Fourierismus, welche gegen die bestehenden Zustände gerichtet waren. Später übernahm er die Leitung der «Phalange», die zwar weniger feindselig gegen die «Civilisation» auftrat, aber immer noch in einem sehr excentrischen Tone gehalten war. E. gewann für seine Anschauungen den reichen Engländer Young, welcher 1832 für die Stiftung eines Phalanstère (nach sozialistischen Grundrissen eingerichteter Gebäude für eine geschlossene Gesamtheit [Phalanx] von Bewohnern) auf einem großen Gute zu Condé-sur-Veigre (im Depart. Gure-Loire) Geldmittel hergab. Das Unternehmen scheiterte aber, worauf auch die Zeitschrift «Phalange» einging. Die Anhänger der Schule stifteten sodann ein neues Organ, die «Démocratie pacifique», welche zu Anfang 1845 an der «Phalange, revue de la science sociale» eine Hilfszeitschrift erhielt. Die oberste Leitung beider Journale wurde E. übertragen. Seine meisten und wichtigsten Schriften handeln von der tabulalen Weltverbesserung nach «harmonischen» Grundrissen. Dabin gehört besonders «Destinées sociales» (2 Bde., Par. 1834—38; neue Aufl. 1847—49), worin er sich als eifriger Nachahmer Fouriers zeigt; seine Terminologie ist ebenso bunt, seine Darstellung ebenso hart als die des Meisters. Außerdem sind hervorzuheben: «Théorie de l'éducation naturelle et attrayante» (1835), «Débacle de la politique en France» (1836), «Manifeste de l'école sociétaire, fondée par Fourier, ou bases de la politique positive» (1841), «Exposition abrégée du système phalanstérien de Fourier» (1845), «Principes du socialisme, manifeste de la démocratie au 19^e siècle» (1847), «Théorie du droit de propriété et du droit au travail» (1848), «Le socialisme devant le vieux monde, ou le vivant devant les morts» (1849), «L'apocalypse, ou la prochaine rénovation démocratique et sociale de l'Europe» (1849), «La dernière guerre et la paix définitive de l'Europe» (1850). Im J. 1848 wurde er vom Depart. Loiret, 1849 vom Seine-Departement in die Nationalversammlung gewählt. Hier stimmte er mit der Bergpartei. Sein Antrag, 1500 ha der Staatsdomäne St.-Germain zur Errichtung eines Phalanstère zu erhalten, kam nicht zur Beratung, und als Mitunterzeichner zweier insurrectioneller Altensfüde wurde er, nach dem 13. Juni, des Hochverrats angeklagt. Er flüchtete nach Belgien und wurde hier 1854 wegen angeblicher Beteiligung an einem Komplott gegen Frankreich verhaftet, aber bald darauf infolge befristeter Rechtfertigung wieder freigegeben. Nachdem seine in Texas angestellten Versuche, sein sozialistisches System zu verwirklichen, gescheitert waren, lehrte er 1869 nach Frankreich zurück und lebte zurückgezogen in Paris. Anonym erschien noch von ihm: «Mexico; quatre lettres au maréchal Bazaine» (Brüss. 1868).

Consilia evangelica (lat.) heißen in der kath. Kirche zum Unterschiede von den für alle Christen verbindlichen sittlichen Geboten gewisse Rathschläge, zu deren Erfüllung sich nur diejenigen, welche eine höhere Heiligkeit und ein überstiegenes Verlangen zu erlangen wünschen, freiwillig verpflichten. Dabin gehören vorzugsweise die drei Lastergelübde der Armut, des Gehorsams und der

unbedingten geschlechtlichen Enthaltbarkeit. Die Theorie von einer durch freiwillig übernommene Werke zu erlangenden höhern Stufe der Sittlichkeit findet sich in ihren Anfängen schon im 2. Jahrh. (bei Hermes), danach bei den verschiedensten Kirchenlehrern des Abendlandes wie des Morgenlandes seit dem 4. Jahrh., und wurde namentlich von Thomas von Aquino (gest. 1274) ausgebildet. Die Reformatoren haben dieselbe jedoch als unverträglich mit der Lehre von dem allgemeinen Sündenverderben und von der Rechtfertigung allein aus dem Glauben verworfen.

Consilium, bei den alten Römern der Beirat, dessen sich Familienväter sowie Magistratspersonen, wenn sie richterliche Entscheidungen zu fällen hatten, bedienten, um sich und andere zu vergewissern, daß das Urteil, das schließlich nach freier Entscheidung des Berufenden, nicht nach einem Beschlusse des Consiliums gefällt wurde, in überlegter und ordnungsmäßiger Weise erfolgt sei. Ein solches C. zogen namentlich auch die Statthalter in den Provinzen zu Rate, wie die Feldherren vor wichtigen Entschlüssen ein C., einen Kriegsrat, zu berufen pflegten. C. hieß dann aber auch das aus der Schworenenliste für einen bestimmten Fall gebildete Schwurgericht, welches unter dem Vorhise des Prätors, aber ohne seine Mitwirkung, das Urteil durch Abstimmen abzugeben hatte, sowie die einzelnen Abteilungen der in gewissen Klassen von Civil-, namentlich Erbschaftsprozessen Recht sprechenden Centumviralgerichte. In der Kaiserzeit findet man dann noch außerdem einmal unter Augustus einen aus den angesehensten und dem Kaiser genehmigten Mitgliedern des Senats gebildeten Staatsrat, zuerst als halbjährig wechselnd (consilia semestria), zuletzt als jährlich neu gebildet. Unter Tiberius wurden die Mitglieder dieses Staatsrats auf Lebenszeit ernannt und es befand sich wenigstens ein Mann vom Ritterstande darunter. Später wird dieser Beirat nur noch unter Alexander Severus erwähnt. Während der ganzen Kaiserzeit hat aber, da auch die Kaiser richterliche Entscheidungen nach röm. Herkommen mit Zuziehung eines Beirats zu treffen hatten, ein C. dafür bestanden. Zu diesem kaiserl. Rate (C. principis) wurden bis Trajan für die einzelnen Fälle als Mitglieder Senatoren und Ritter, von letztern insbesondere hohe kaiserl. Beamte vom Ritterrang, namentlich die praefecti praetorio berufen. Hadrian machte dieses C. in der Art zu einer ständigen Behörde, daß er die Personen, aus deren Mitte für die einzelnen Fälle die Mitglieder des C. berufen wurden, als Räte (consiliarii) auf die Dauer anstellte und wenigstens denen aus dem Ritterstande auch hohe Beförderungen anwies. In der Zeit nach Diocletian trat an die Stelle des C. das consistorium principis, welches zugleich als Staatsrat fungierte. (S. Konsistorium.)

Consilium abundant (lat.), d. h. der (einem Studierenden erteilte) Rat, sich zu entfernen, ist die mildere Art der Begeweiung oder Relegation (s. d.) von der Universität, die temporäre Entziehung des akademischen Bürgerrechts, welche den auf diese Weise Verwiesenen jedoch nicht hindert, auf einer andern Universität seine Studien fortzusetzen. Nach Ablauf der Dauer der Begeweiung kann der Consilierte von neuem am Immatrikulation nachsuchen.

Consobrini (lat.), Geschwisterkinder, von zwei Schwestern geboren.

Artikel, die man unter C. vermißt, sind unter B. anzufuchen.

Wilhelm II. ihrem Neffen, dem Sohne Friedrichs I., Heinrich VI., verlobt und 27. Jan. 1186 zu Mailand vermählt. Infolge dieser Heirat machte Heinrich VI. nach dem Tode Wilhelms auf das Sicilische Reich Erbrechte geltend, aber der erste Versuch, sie 1191 gegen den von den normann. Baronen erhobenen Tancred von Lecce durchzusetzen, mißlang vollständig. E. selbst geriet durch den Verrat der Salernitaner in Tancreds Gewalt, der sie erst 1192 freiließ. Erst nach dem Tode Tancreds wurde das deutsche Kaiserpaar 1194 Siciliens Meister, aber der Besitz blieb durch Aufstände gefährdet, deren grausame Bestrafung die Kaiserin, welche am 26. Dez. 1194 zu Jesi ihr einziges Kind, Friedrich II., geboren hatte, ihrem jedenfalls viel jüngern Gemahle entfremdete. Nach dem Tode Heinrichs VI., 28. Sept. 1197, führte sie selbst die Regierung ihres Heimatlandes für ihren Sohn, indem sie sich, um einen Haß gegen die deutschen Kapitane des Verstorbene zu haben, mit dem Papste verständigte. Sie starb jedoch schon 28. Nov. 1198, nachdem sie in ihrem Testament den Papst Innocenz III. zum Vormunde des jungen Friedrich bestellt hatte.

Constantia von Aragonien, Tochter König Alfons' II. von Aragonien, war seit 1198 mit König Emmerich von Ungarn vermählt, aus welcher Ehe ein Sohn Ladislaus nur kurze Zeit den 1204 gestorbenen Vater überlebte, und seit 1209 mit dem viel jüngern Staufer, Friedrich II. von Sicilien, dem sie 1211 auch einen Sohn, Heinrich (VII.), gebar. Als Friedrich II. 1212 zur Erringung der deutschen Krone auszog, blieb sie als Regentin für ihren Sohn in Sicilien zurück, vermochte jedoch nicht Ordnung zu schaffen. Sie folgte 1216 dem Gatten nach Deutschland, empfing mit ihm zu Rom 22. Nov. 1220 die Kaiserkrönung und starb 23. Juni 1223 zu Catania. Ein antiker Marmorarkophag im Dome von Palermo birgt ihre Reste.

Constantin, röm. Kaiser, s. Konstantin.

Constantin (Abraham), Schweizer Email- und Porzellanmaler, geb. 1785 zu Genf, bildete sich zu Paris und Rom und kopierte 1832 im Auftrage Ludwig Philipps Gemälde Rafaels in den vatikanischen Stenzen. Die Galerie zu Turin enthält Kopien und eigene Kompositionen von ihm, wie die Sinnahme des Trocadero durch die Franzosen 1823. E. schrieb «Idées italiennes sur quelques tableaux célèbres» (Flor. 1840).

Constantinopel, s. Konstantinopel.

Constantinus Chlorus (vollständig Flavius Valerius Constantius Chlorus), geb. gegen die Mitte des 3. Jahrh. n. Chr., war der Sohn des Gutorpius, eines romanisierten Illyriers (Dardanens) und der Claudia, der Tochter des Crispus, eines Bruders des Kaisers Claudius II. Er gewann die Gunst der Soldatenkaiser Aurelian, Probus und Carus, und bewährte sich als trefflicher Heerführer und als ausgezeichnete Regent, seit der Kaiser Diocletian ihn als Cäsar des Westens dem Kaiser Maximian zur Seite stellte. Am 1. März 293 n. Chr. zu Mailand mit dem Purpur bekleidet und von Maximian adoptiert, mußte E. von seiner ersten Gemahlin, der niedrig geborenen Helena (Konstantins d. Gr. Mutter) sich trennen, und Maximians Stieftochter Theodora heiraten, die ihm drei Söhne und drei Töchter gebar. E. erhielt die Leitung von Gallien, mit welcher Britannien verbunden wurde, nachdem britann. Usurpator Carausius den g

fen Bononia (Boulogne) und 296 dessen Mörder Allectus die britann. Provinz tatsächlich entrisen hatte. E. schlug dann 298 die Alamannen bei Cannagres und bei Bindonissa aufs Haupt, und sicherte durch neue Festungsanlagen die Rheinlinie von Mainz, namentlich aber von Basel bis zum Bodensee gegen die Angriffe der Alamannen. Der im J. 303 ausbrechenden Christenverfolgung wußte E. in seinen Provinzen den blutigen Charakter gänzlich zu benehmen. Als dann Diocletian und Maximian 1. Mai 305 abtannten, erhielt E. die Würde als «Oberkaiser» des Römischen Reichs, wie bisher Diocletian. Aber schon 25. Juli 306 starb E. zu Eboracum (York) in Britannien, als er in Begleitung seines Sohnes Konstantin einen siegreichen Feldzug gegen die räuberischen Grenzvölker von Schottland, namentlich die Picten, unternommen hatte.

Constantinus II., röm. Kaiser, geb. 13. Aug. 317 n. Chr. in Illyricum, als der zweite Sohn Konstantins d. Gr. aus seiner zweiten Ehe mit der Kaiserin Fausta, der Tochter des Kaisers Maximian, wurde 323 zum Cäsar erhoben, 335 mit der Verwaltung der asiat. Provinzen (außer Pontus und Kappadocien) betraut und trug einen großen Teil der Mitschuld an den Meutereien der Truppen zu Konstantinopel, welche nach seines Vaters Tode, im Sept. 337, zu der Ermordung zahlreicher Mitglieder des Kaiserhauses führte und unter Veränderung der Verfügungen Konstantin den drei Söhnen des Letztern von der Fausta eine neue Teilung des Reichs ermöglichten. E., zum mehr Kaiser des Ostens, erhielt bei der Teilung zu Sirmium ganz Asien mit Thracien, Konstantinopel und Aegypten. Von Anfang seiner Regierung bis zu seinem Ende wiederholten sich die Kriege mit Persien; durch die Versuche, den heidnischen Kulte Abbruch zu thun, und namentlich mit der Aufgabe beschäftigt, die Parteien der christl. Kirche durch ein neues, auf der Dogmatik der von ihm begünstigten Arianer begründetes Symbol zu vereinigen, sah er sich zu einem schweren dynastischen Kriege gezwungen, als nach Ermordung seines Bruders Konstans der Usurpator Magnentius 351 auch den Osten angriff. Der blutige Sieg bei Mursa (28. Sept. 351) und der Tod des Usurpators 353 machte den E. endlich zum Herrn des gesamten Römischen Reichs. Die Eifer sucht aber, zu welcher E. seinen seit Ende des J. 355 in Gallien als Kriegsheld und als Regent mit glänzendem Erfolge waltenden Vetter Julian verfolgte und welche sich im Winter 360 Julian zum Abfall trieb, und weiter die Unversöhnlichkeit, mit welcher E. Julians Ausgleichungsvorschläge widerstrebte, veranlaßte 361 einen neuen innern Krieg. E. brach mit Herzmacht von der Perseergrenze gegen Julian auf, starb aber bereits 8. Nov. 361 zu Mopsustren am Fuße des cilicischen Taurus.

Constipantia (lat.), hartleibig machende, stopfende Heilmittel.

Constituans (frz.), zu ergänzen Assemblée konstituierende Versammlung (s. d.).

Constituens (lat.), «das Festsetzende», in der Rezeptkunst die formgebende Substanz zu einem Heilmittel, bei flüssigen Arzneien Vehiculum (nicht destilliertes Wasser), bei andern Präparaten Excipientium (Milchzucker u. s. w.) genannt.

Constitutum (von constituere, lat., s. d.) wird in doppelter Zusammenfassung im Sprachgebrauch verwendet und zwar:

1) unter R aufzusuchen.

Artikel, die

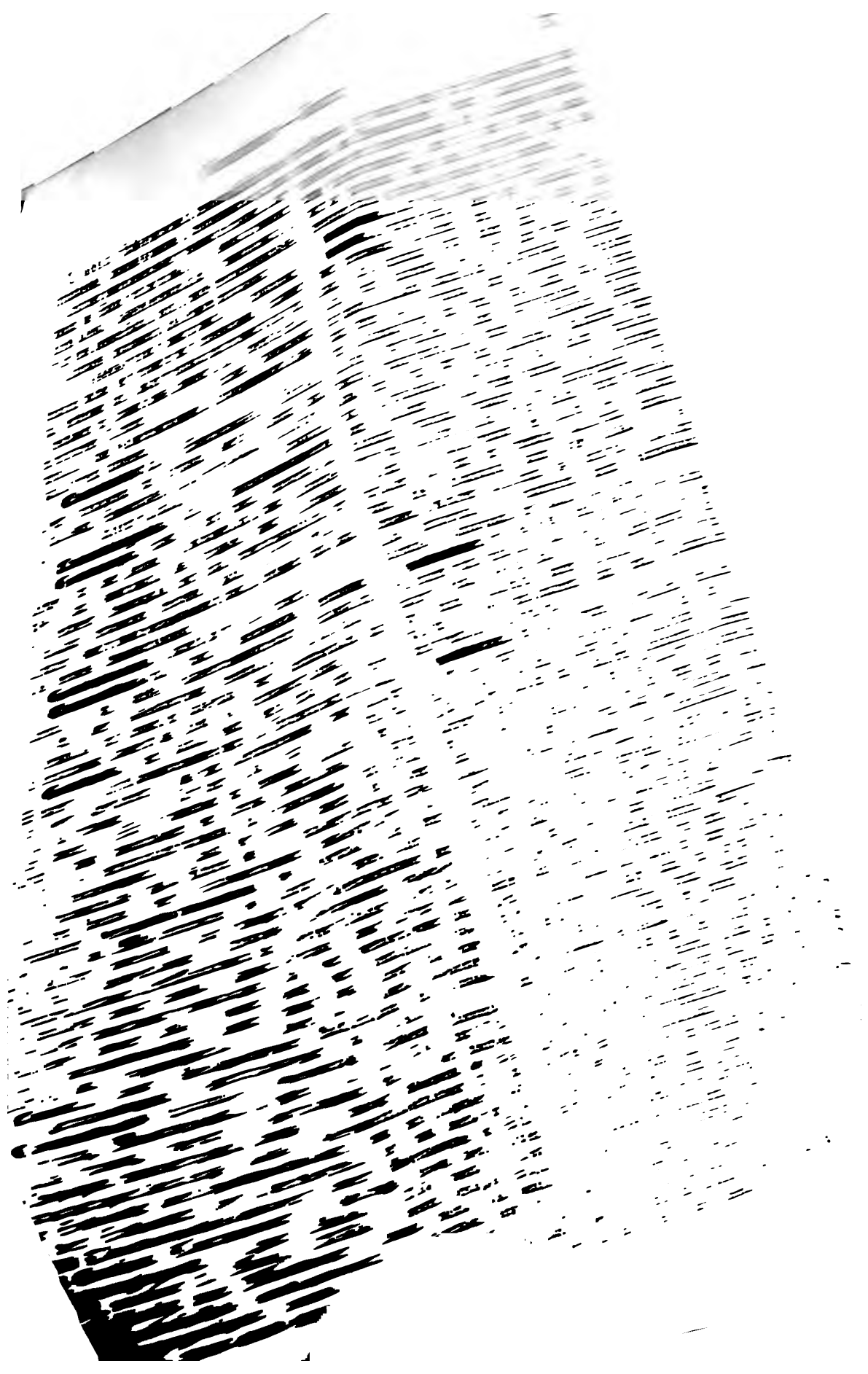

Wilhelm II. ihrem Neffen, dem Sohne Friedrichs I., Heinrich VI., verlobt und 27. Jan. 1186 zu Mailand vermählt. Infolge dieser Heirat machte Heinrich VI. nach dem Tode Wilhelms auf das Sicilische Reich Anspruch geltend, aber der erste Versuch, sie 1191 gegen den von den normann. Baronen erhobenen Tancred von Lecce durchzusetzen, mißlang vollständig. E. selbst geriet durch den Verrat der Salernitaner in Tancreds Gewalt, der sie erst 1192 freiließ. Erst nach dem Tode Tancreds wurde das deutsche Kaiserpaar 1194 Siciliens Meister, aber der Besitz blieb durch Aufstände gefährdet, deren grausame Bestrafung die Kaiserin, welche am 26. Dez. 1194 zu Jesi ihr einziges Kind, Friedrich II., geboren hatte, ihrem jedenfalls viel jüngern Gemahle entfremdete. Nach dem Tode Heinrichs VI., 28. Sept. 1197, führte sie selbst die Regierung ihres Heimatlandes für ihren Sohn, indem sie sich, um einen Halt gegen die deutschen Kapitäne des Verstorbenen zu haben, mit dem Papste verständigte. Sie starb jedoch schon 28. Nov. 1198, nachdem sie in ihrem Testament den Papst Innocenz III. zum Vormunde des jungen Friedrich bestellt hatte.

Constantia von Aragonien, Tochter König Alfons' II. von Aragonien, war seit 1198 mit König Emmerich von Ungarn vermählt, aus welcher Ehe ein Sohn Ladislaus nur kurze Zeit den 1204 gestorbenen Vater überlebte, und seit 1209 mit dem viel jüngern Staufer, Friedrich II. von Sicilien, dem sie 1211 auch einen Sohn, Heinrich (VII.), gebar. Als Friedrich II. 1212 zur Erringung der deutschen Krone auszog, blieb sie als Regentin für ihren Sohn in Sicilien zurück, vermochte jedoch nicht Ordnung zu schaffen. Sie folgte 1216 dem Gatten nach Deutschland, empfing mit ihm zu Rom 22. Nov. 1220 die Kaiserkrönung und starb 23. Juni 1223 zu Catania. Ein antiker Marmorarkophag im Dome von Palermo birgt ihre Reste.

Constantin, röm. Kaiser, s. Konstantin.
Constantin (Abraham), Schweizer Email- und Porzellanmaler, geb. 1785 zu Genf, bildete sich zu Paris und Rom und kopierte 1832 im Auftrage Ludwig Philipps Gemälde Rafaels in den vatikanischen Stenzen. Die Galerie zu Turin enthält Kopien und eigene Kompositionen von ihm, wie die Einnahme des Trocadero durch die Franzosen 1823. E. schrieb »Idées italiennes sur quelques tableaux célèbres« (Flor. 1840).

Constantinopel, s. Konstantinopel.
Constantin Chlorus (vollständig Flavius Valerius Constantius Chlorus), geb. gegen die Mitte des 3. Jahrh. n. Chr., war der Sohn des Gutorpius, eines romanisierten Illyriers (Dardaner) und der Claudia, der Tochter des Crispus, eines Bruders des Kaisers Claudius II. Er gewann die Gunst der Soldatenlaiser Aurelian, Probus und Carus, und bewährte sich als trefflicher Heerführer und als ausgezeichnete Regent, seit der Kaiser Diocletian ihn als Cäsar des Westens dem Kaiser Maximian zur Seite stellte. Am 1. März 293 n. Chr. zu Mailand mit dem Purpur bekleidet und von Maximian adoptiert, mußte E. von seiner ersten Gemahlin, der niedrig geborenen Helena (Konstantins v. Gr. Mutter) sich trennen, und Maximians Stieftochter Theodora heiraten, die ihm drei Söhne und drei Töchter gebar. E. erhielt die Leitung von Gallien, mit welcher die von Britannien verbunden wurde, nachdem er 298 dem britann. Usurpator Carausius den gallischen Sa-

fen Bononia (Boulogne) und 296 dessen Nörder Allectus die britann. Provinz tatsächlich entziffen hatte. E. schlug dann 298 die Alamannen bei Andegres und bei Vinonissa aufs Haupt, und sicherte durch neue Festungsanlagen die Rheinlinie von Mainz, namentlich aber von Basel bis zum Bodensee gegen die Angriffe der Alamannen. Der im J. 303 ausbrechenden Christenverfolgung wußte E. in seinen Provinzen den blutigen Charakter gänzlich zu benehmen. Als dann Diocletian und Maximian 1. Mai 305 abdankten, erhielt E. die Würde als »Oberkaiser« des Römischen Reichs, wie bisher Diocletian. Aber schon 25. Juli 306 starb E. zu Eboracum (York) in Britannien, als er in Begleitung seines Sohnes Konstantin einen siegreichen Feldzug gegen die räuberischen Grenzvölker von Schottland, namentlich die Picten, unternommen hatte.

Constantin II., röm. Kaiser, geb. 13. Aug. 317 n. Chr. in Illyricum, als der zweite Sohn Konstantins v. Gr. aus seiner zweiten Ehe mit der Kaiserin Fausta, der Tochter des Kaisers Maximian, wurde 323 zum Cäsar erhoben, 335 mit der Verwaltung der asiat. Provinzen (außer Pontus und Kappadocien) betraut und trug einen großen Teil der Mißthat an den Neuterieren der Truppen zu Konstantinopel, welche nach seines Vaters Tode, im Sept. 337, zu der Ermordung zahlreicher Mitglieder des Kaiserhauses führte und unter Veränderung der Verfügungen Konstantians den drei Söhnen des letztern von der Fausta eine neue Teilung des Reichs ermöglichten. E., nunmehr Kaiser des Ostens, erhielt bei der Teilung zu Sirmium ganz Arien mit Thraxien, Konstantinopel und Aegypten. Von Anfang seiner Regierung bis zu seinem Ende wiederholten sich die Kriege mit Persien; durch die Versuche, den heidnischen Kulten Abbruch zu thun, und namentlich mit der Aufgabe beschäftigt, die Parteien der christl. Kirche durch ein neues, auf der Dogmatik der von ihm begünstigten Arianer begründetes Symbol zu vereinigen, sah er sich zu einem schweren dynastischen Kriege gezwungen, als nach Ermordung seines Bruders Konstans der Usurpator Magnentius 351 auch den Osten angriff. Der blutige Sieg bei Murfa (28. Sept. 351) und der Tod des Usurpators 353 machte den E. endlich zum Herrn des gesamten Römischen Reichs. Die Eiferucht aber, mit welcher E. seinen seit Ende des J. 355 in Gallien als Kriegsheld und als Regent mit glänzendem Erfolg waltenden Vetter Julian verfolgte und welche endlich im Winter 360 Julian zum Abfall trieb, wieweit die Unversöhnlichkeit, mit welcher E. Julians Ausgleichungsversuchen widerstand, veranlaßte: 361 einen neuen innern Krieg. E. brach mit Verresmacht von der Persergrenze gegen Julian auf, starb aber bereits 8. Nov. 361 zu Mopjubrene an Fuße des cilicischen Taurus.

Constipantia (lat.), hartleibig machende, stopfende Heilmittel.

Constituante (fr.), zu ergänzen Assembly, konstituierende Versammlung (s. d.).

Constituens (lat.), »das Feststehende«, in der Rezeptkunst die formgebende Substanz zu einem Heilmittel, bei flüssigen Arzneien Vehiculum (meist destilliertes Wasser), bei andern Präparaten Excipientia (Milchzucker u. s. w.) genannt.

Constitutum (von constituere, lat., s. e. sehen) wird in doppelter Zusammenfassung jurist. Sprachgebrauch verwendet und zwar:

Kritik, die man unter C vermischt, sind unter R aufzusuchen.

C. debiti ist das eine neue Verbindlichkeit begründende, übrigens formlose Versprechen an den Gläubiger einer eigenen oder fremden Schuld: daß man die Schuld erfüllen wolle (*C. debiti proprii und alieni*). Dasselbe enthält also, wenn man es für eine eigene Schuld leistet, eine Versicherung des Gläubigers, im andern Falle eine Bürgschaft.

C. possessorium nennt man die Handlung, durch welche der Besitzer von körperlichen Sachen zu erkennen gibt, daß er fortan nicht mehr für sich, sondern im Namen eines andern als dessen Stellvertreter (*Detentor*, s. d.) die Sache innehaben wolle, ohne sie aber dem neuen Besitzerwerber auszuliefern (*trahieren*).

Constrictor (lat.), Schnürmuskel, Muskel, der ringförmig eine Öffnung oder Höhlung umschließt, Schließmuskel (s. d.). — *Boa Constrictor*, s. Riesenschlange. [Heilmittel.]

Constringentia (lat.), zusammenziehende

Consuegra, Stadt in der span. Provinz Toledo, in der Mancha, 6 km westlich von Madridejos, an dem mittels des *Biguëla* zum Guadiana gehenden *Amarquillo*, am Fuße einer angeblich von Trajan erbauten Burgfeste, zählt (1877) 6811 E. Unter den noch vorhandenen röm. Resten sind auch die eines Amphitheatere.

Consulares, s. unter Konsul (röm.).

Consulta (ital., span.), beratende Versammlung, z. B. Bolle, Ratsversammlung; Staatsrat (z. B. der Cisalpinischen Republik); *Sancta C.*, ehemals in Rom ein Ausschuß von Kardinalen zur Beratung über das Wohl des Kirchenstaats.

Consus, ein altital. Gott der Erde und ihres Segens. In Rom wurde ihm zu Ehren am 21. Aug. ein Fest gefeiert, das mit Wettrennen von Wagen und Pferden (s. *Circensische Spiele*) verbunden war. Sie wurden an seinem Altar, der da stand, wo nachher der *Circus maximus* (s. unter *Cirkus*) errichtet wurde, also nachmals im *Cirkus* selbst, begangen. Nach der Sage ward bei diesen von *Nomulus* zu Ehren des C. eingeführten Spielen der Raub der Sabinerinnen ausgeführt. Die genauere Grundbedeutung des Gottes steht nicht fest, da die Ableitung des Wortes zweifelhaft ist. Die Alten, welche ihn wegen der Pferdeerennen zum Teil mit *Poseidon Hippios* (*Neptunus equestris*) identifizierten, erklären ihn, dessen Altar in der Erde vergraben war und zum Behufe von Opfern ausgegraben werden mußte, als den verborgenen (von *condere*) oder als den Gott der Ratsschläge (*consilia*), neuerdings hat man das Wort aus einer Wurzel *sa*, „zeugen“, oder *sa*, „säen“, abgeleitet.

Cont., auf Rezepten Abkürzung für *Contusa* (d. h. zerquetscht, zerstoßen), vgl. *Conc.*

Contades (Louis Georges Erasme, Marquis de), franz. Marschall, geb. 11. Okt. 1704, trat 1720 in das franz. Heer, zeichnete sich in den nächsten Feldzügen mehrfach aus, nahm während des Siebenjährigen Kriegs als Generallieutenant 1757 an der Schlacht bei Hastenbed und im folgenden Jahre an der Schlacht bei Krefeld teil und wurde im Juli 1758 Oberbefehlshaber der Rheinarmee an Stelle des Grafen Clermont, zeigte jedoch wenig Unternehmungsgest. Im Aug. 1758 wurde C. Marschall, verlor 1. Aug. 1759 durch Broglies Schuld die Schlacht bei Minden und wurde bald darauf des Oberbefehls enthoben. Hiernach lebte er in Zurückgezogenheit und starb 19. Jan. 1793 zu Paris. C. war ein fester Charakter und besaß schar-

fen Verstand, er sorgte stets für Mannszucht und widmete dem Wohlergehen seiner Untergebenen, insbesondere der Verpflegung der Truppen gebührende Aufmerksamkeit; aber er war etwas langsam von Entschluß und allzu vorsichtig, um als Heerführer große Erfolge erzielen zu können.

Contamine, Dorf im Thale der Arve (s. d.).

Contant, *comptant*, oder *per comptant* (frz. *pour comptant*) bedeutet bar, gegen bare Zahlung. Der Barlauf heißt daher auch *Contantkauf*. Seit längerer Zeit schon aber wird an vielen Handelsplätzen unter der Bedingung *«contant»* nicht mehr die sofortige bare Zahlung, sondern eine Zahlungsfrist von zwei, drei, auch wohl mehr Wochen verstanden. Dem entsprechend versteht man in Frankfurt a. M. unter *«à ordinaire comptant»* eine Frist von sechs Wochen, während man mit *Contantgeschäften* die gegen wirkliche bare Zahlung geschlossenen meint. In Nürnberg bedeutet *«ordinär comptant»* die hergebrachte Frist von vier Wochen. Man pflegt daher, wenn wirklich sogleich bei Ablieferung der Ware die Zahlung erfolgen soll und ein fremder Ausdruck gewählt wird, diese Bedingung durch *«per cassa»* zu bezeichnen, welchem Ausdruck das deutsche *«Zug um Zug»* entspricht, in Frankreich durch *«comptant compté»*, *«comptant sur balles»* u. s. w.

Contanten (frz. *espèces*, engl. *specie*) ist gleichbedeutend mit Bargeld. Die *Contantenliste* der Schiffe (engl. *specie list*) ist das Verzeichnis des von ihnen geladenen baren Geldes. Diese Listen pflegen in den nordamerik. und engl. Zeitungen veröffentlicht zu werden.

Contarini, ein edles venet. Geschlecht, welches zu den 12 Familien in Venedig zählte, die den ersten Dogen wählten. Demselben gehörten 1041—1674 sieben Dogen an. Andere berühmte Männer waren: *Ambrosio C.*, der 1473—77 Gesandter der Republik Venedig in Persien war und über seine Reise in den *«Viaggi fatti da Vinetia, alla Tana, in Persia, in India et in Constantinopoli»* (Vened. 1487) berichtete. — *Gasparo C.*, ein reformatorisch gesinnter Kardinal, geb. 1483, erwarb sich eine gründliche, besonders philos. Bildung und begann seine öffentliche Thätigkeit als Gesandter Venedigs an Karl V. zum Reichstag zu Worms 1521. Hier lernte er Luther kennen, empfing jedoch keinen nachhaltigen Eindruck von ihm. Im J. 1535 ward er von Paul III. plötzlich zum Kardinal berufen, verleugnete aber auch in dieser Stellung seine evang. Gesinnung nicht. Sein Gutachten über die nötige Reform der Kirche: *«Consilium de emendanda ecclesia»* (1537), blieb unbeachtet und wurde 1559 sogar auf den Index gesetzt. Im J. 1541 nahm C. als päpstl. Legat an dem Religionsgespräch zu Regensburg teil, und zeigte sich zu bedeutenden Zugeständnissen bereit, sogar in der Lehre von der Rechtfertigung, welche er in einer eigenen Schrift: *«Tractatus seu epistola de justificatione»* (1541) in wesentlich evang. Geiste entwickelte. Er starb als Legat zu Bologna 1542. Seine Werke erschienen 1571 zu Paris und 1589 zu Venedig, doch ist in letzterer Ausgabe der Text des *«Tractatus»* geändert. Vgl. *Briegler*, *«Gasparo C. und das Regensburger Konkordienwerk»* (Gotha 1870); *Dittrich*, *«Regesten und Briefe des Kardinals Gasparo C.»* (Braunshberg 1881).

Giovanni C., geb. 1549, gest. 1605, war einer der berühmtesten Maler seiner Zeit, der in Tizians

Wirkel, die man unter C vermißt, sind unter R aufzusuchen.

Stil arbeitete und vorzüglich in der Kunst, Plafonds zu malen, sich auszeichnete, wie er dies in der Auferstehung in San-Francesco di Paola in Venedig bekräftigte. — Camillo C., geb. 2. Jan. 1644 zu Venedig, gest. 17. Aug. 1722, ist Verfasser mehrerer histor. Werke, darunter der «Istoria della guerra di Leopoldo I e de' principi collegati contro il Turco nel 1683» (2 Bde., Vened. 1710). — Vincenzo C., geb. zu Venedig 1577, lehrte zu Padua mit Erfolg griech. und lat. Eloquenz und starb 1617. — Simone C., geb. in Venedig 27. Aug. 1563, war venet. Gesandter beim Herzog von Savoyen, bei Philipp II. von Spanien, bei Mohammed III. in Konstantinopel, bei dem Papste Paul V., bei dem Kaiser Ferdinand II. und ward dann Procurator von San-Marco. Als 1630 die Pest in Venedig wüthete, verließ er die Stadt nicht, um die bei einem Ubel dieser Art so nötige Ordnung zu erhalten. Er zeichnete sich auch als Dichter aus und starb 10. Jan. 1633. Vgl. Farsetti, «Vita di Simone C.» (Vened. 1772).

Conto (ital.), Graf; Contessa, Gräfin.

Conto heißt bei den Franzosen eine Erzählung in Poesie oder Prosa und von kürzerem Umfang, die über eine erfundene Begebenheit, ein Abenteuer, Märchen oder einen Schwank in interessanter und pikanter Form berichtet und im allgemeinen einen frivol-witzigen Charakter trägt. Von jeher haben sich die Franzosen in dieser Dichtgattung ausgezeichnet. Schon im frühern Mittelalter trugen die Jongleurs Contes und Fabliaux (s. d.) auf Burgen und Märkten vor. Neuen Stoff führten die Kreuzzüge dieser Dichtungsform zu, und die den Orientalen nachgezählten Märchen waren die Vorläufer der spätern Contes de fées. Boccaccio, der größtentheils seinen «Decamerone» aus diesen Quellen schöpfte, regte die Franzosen zu neuen Arbeiten auf diesem Gebiete an. Während früher die Contes in Versen abgefaßt waren, entstanden nach Boccaccios Vorgange eine Reihe von Erzählungen in Prosa, die zum Teil in Sammlungen durch eine Rahmenerzählung zusammengefaßt wurden. Dabin gehören die «Cent nouvelles nouvelles», das «Heptameron» der Margarete von Valois, die «Contes et joyeux dévis» ihres Kammerdieners Bonaventure des Perriers, die «Contes d'Eutrapel» des Noël Dufail, der «Printemps» des Jacques Huer, das «Moyen de parvenir» des Beroalde de Verville u. a. m. Eine Sammlung solcher Erzählungen hat Lecroix veranstaltet («Les vieux contes français», Par. 1841). Die Contes de fées, in prosaischer Form, kamen im 17. Jahrh. in die Mode. Am berühmtesten auf diesem Gebiete sind Perrault, die Gräfin d'Aulnoy und das Fräulein von La Force, deren Arbeiten in die umfangreiche Sammlung des «Cabinet de fées» aufgenommen wurden. Um dieselbe Zeit wurde auch die O. in Versen durch Lafontaine wieder in Aufnahme gebracht, der zahlreiche Nachfolger fand. Eine ernsthafte Richtung suchten dann dieser Dichtgattung Voltaire in den «Contes philosophiques», Marмонтel und Mercier in ihren «Contes moraux» zu geben. Unter den Neuern haben Balsac in den «Contes drolatiques» und Alfred de Musset in den «Contes romantiques» am meisten den nationalen Charakter bewahrt.

Conté (Nicolas Jacques), franz. Maler, geb. 4. Aug. 1755 zu St.-Genery bei Seez, studierte neben der Malerei auch Mathematik und machte

1792 den Vorschlag, sich des Luftballons zur Beobachtung des Feindes zu bedienen, wofür er das Directorium des aérostat. Instituts erhielt und zum Brigadeführer der Aeronauten bei der Armee ernannt wurde. Auch erfand C. eine hydraulische Presse und begleitete 1798 Napoleon nach Ägypten, wo er zu Kairo Werkstätten für die Armeedürfnisse errichtete. C. starb 6. Dez. 1805.

Contenano (frz.), Fassung, Gemätskrube.

Content (frz., engl.), zufrieden; im engl. Parlament bei Abstimmungen soviel wie einverstanden (Gegenlag Non content).

Contenta (lat.), Inhalt (eines Briefs, eines Buchs u. dgl.), auch im anatom. Sinne: was in einer Höhlung des Körpers enthalten ist, z. B. die Eingeweide, oder auch der Inhalt der Eingeweide.

Contrefect, **Contrafect**, **Contrefaiten** nannte man früher diejenigen Medaillen oder Schaumünzen, die nur auf einer Seite und zwar mit dem Bildnis eines Fürsten oder sonst einer hohen Person geprägt und als Gnadenbeweis verschickt wurden. Sie sind meistens oval und gehaktelt und man trug sie an Halsketten.

Contessa (Christian Jaf. Salice), Dichter, geb. zu Hirschberg in Schlesien 21. Febr. 1761, widmete sich in Hamburg dem Kaufmannsstande, machte 1788 mehrere Reisen in Frankreich, England und Spanien und übernahm 1793 das väterliche Geschäft. Infolge von polit. Verbindungen mußte er ein Jahr (1797) als Staatsgefangener in Spanbau und Stettin zubringen. Er starb 11. Febr. 1825 auf seinem Gute Diebenthal in Schlesien. Von seinen Schriften sind hervorzuheben der Roman «Das Grabmal der Freundschaft und Liebe» (Dresd. 1792), die Novelle «Almanzor» (Eyl. 1808), das histor. Schauspiel «Alfred» (Hirschb. 1809), «Drei Erzählungen» (Frankf. 1823), der Roman «Der Freiherr und sein Knecht» (Dresd. 1824). Zu seinem Bruder Karl Wilhelm C. gab er dramatische Spiele und Erzählungen» (2 Bde., Hirschb. 1812—14) heraus. Seine «Gedichte» (Samml. W. L. Schmidt (Hirschb. 1826).

Contessa (Karl Wilhelm Salice), Bruder des vorigen, geb. 19. Aug. 1777 zu Hirschberg, besuchte das Pädagogium zu Halle, studierte seit 1799 an der dortigen Universität und privatisierte sodann in Weimar und Berlin. Er lebte zuletzt zu Kriehaus bei Böhben auf dem Gute seines Freundes Houwald und starb 2. Juni 1825 zu Berlin. Er schrieb «Zwei Erzählungen» (Berl. 1815) und «Zähl Lustspiele, von denen sich «Das Rätsel», «Leigster Köhlein», «Der unterbrochene Schwärmer», «Der Findling» und «Der Talisman» eine 3. lang auf den Bühnen erhielten. Mit Hoffmann und Fouqué gab er «Kindermärchen» (2 Bde., B. 1816—17) heraus. C. war auch Landschaftsmaler und ist von Hoffmann in den «Serapionsbrüdern» unter dem Namen Sylvester gezeichnet worden. Houwald gab seine «Sämtlichen Schriften» (9 Bde., Eyl. 1826) heraus.

Contestatio litis (lat., auch Kriegsbeitrügung genannt), im Civilprozeß die förmliche Antwort oder Einlassung auf die der Klage zu Grunde liegenden Thatfachen.

Conthey (deutsch Gumbis), Flecken, Hauptort des gleichnamigen Bezirks im schwed. Kant. Wallis, liegt 4 1/2 km westlich von Sitten, um Weinbergen und Obstgärten umgeben, auf dem

Artikel, die man unter C vermischt, sind unter K aufzuführen.

rechten Ufer der Morge, da wo diese aus ihrer Thal-
schlucht in die Ebene des Rhodethals heraustritt,
und zählt (1880) 2552 E. Der Ort besteht aus
mehrern Häusergruppen, von denen E. Plan und
La Place in der Ebene, E. Bourg (581 m), der alte
Burgfleden, dessen Ringmauern und Burgen 1375
und 1476 von den Oberwallisern gebrochen wurden,
und St. Severin mit der schönen neuen Pfarrkirche
der Gemeinde auf den Terrassen der rechten Seite
des Rhodethals liegen. Mit Sitten und der Sta-
tion Ardon der Simplonbahn ist der Ort durch
Fahrstraßen verbunden. Nach Weg führt von hier
aus der Saumweg über den Cheville. Der Bezirk
E. umfaßt 229 qkm mit 7888 meist kath. E., deren
Haupterwerbsquellen der Wein-, Obst- und Feld-
bau und die Alpenwirtschaft sind. Der bei E.
wachsende feurige Rotwein Vallio gehört zu den
besten Sorten des Wallis.

Conti, Mehrzahl von Conto (s. d.).

Conti, der Titel jüngerer Nebenweige des
bourbonischen Hauses Condé (s. d.), den sie von der
kleinen, bei Amiens gelegenen Stadt dieses Na-
mens führten. — Franz von Bourbon, Prinz
von E., zweiter Sohn Ludwigs I., Prinz von
Condé, geb. 19. Aug. 1558, wurde am Hofe Hein-
richs III. erzogen, schloß sich dann Heinrich IV. an
und focht mit Auszeichnung in der Schlacht von
Jory, ward aber 1594 von dem Herzog von Ner-
coeur bei Craon geschlagen. Er starb ohne männ-
liche Nachkommen zu Paris 3. Aug. 1614. Seine
Gemahlin, Louise Marguerite, Prinzessin
von E., Tochter des Herzogs von Guise, geb. 1577,
verheiratete sich 1614 zum zweiten mal heimlich mit
dem Marschall von Vassompierre und starb aus
Schmerz über dessen Gefangenschaft 30. April
1631 zu Gu. Sie ist als Schriftstellerin durch die
„Histoire des amours du grand Alcandre“ (Leid.
1667; neue Aufl., 2 Bde., Par. 1786) bekannt, in der
sie die galanten Abenteuer Heinrichs IV. schilderte.

Armand von Bourbon, Prinz von E., der
Bruder des großen Condé, wurde 11. Okt. 1629 zu
Paris geboren. Schwach und mißgestaltet, mußte
er sich dem geistlichen Stande widmen und erhielt
1642 die Abteien St.-Denis, Elung, Vétrins und
Nozeme. Set es aus Eifersucht auf den Waffen-
ruhm seines Bruders oder aus andern Gründen,
gab er jedoch seine reichen Pfründen auf und nahm
in den Zwisten der Fronde Partei gegen den Hof
und seinen Bruder. Bald aber versöhnten sich beide
Brüder und intriguierten gegen den Hof, wurden
daher 1650 im Palais-Royal verhaftet und erst
1651 in Freiheit gesetzt. Als der große Condé
nach einiger Zeit von neuem sich empörte, trat E.
wieder als Kämpfer in den pariser Unruhen auf,
sohnte sich jedoch bald mit dem Hofe aus und he-
iratete die Nichte Mazarins, Anne Marie Marti-
rozzj. Im Kriege gegen Spanien eroberte er 1654
die Festungen Villafranca und Buccheria, kämpfte
dagegen unglücklich 1657 in Italien und zog sich
citdem auf das Gouvernement der Provinz Langue-
doc zurück, den frommen Übungen seiner Jugend
von neuem hingegeben. Er starb 21. Febr. 1666
zu Bénares. Aus seinem Nachlaß kamen mehrere
Schriften heraus, darunter ein gegen das Theater
gerichteter „Traité de la comédie et des spec-
tacles“ (Par. 1667). — Sein ältester Sohn und
Nachfolger, Louis Armand, Prinz von E.,
Graf von Bénares, wurde 4. April 1661 geboren.
Ludwig XIV. gab ihm seine Tochter (von der La-

vallière), Marie Anne von Bourbon, genannt
Mademoiselle de Blois, zur Gemahlin, eine der
schönsten Frauen ihrer Zeit. Nach Kriegeruhm
dürftend, ging E. mit seinem Bruder und vielen
andern Großen des Hofes nach Ungarn, um gegen
die Türken zu kämpfen. Bei seiner Rückkehr 1682
fiel er in Ungnade; er starb 5. Nov. 1685 zu Fon-
tainebleau, ohne Kinder zu hinterlassen.

Ihm folgte sein Bruder, der zweite Sohn Ar-
mands, François Louis, Prinz von Roche-
sur-Yon und E., geb. 30. April 1664. Unter
den Augen des großen Condé erzogen, zeigte er viel
Neigung für die militärische Laufbahn, erhielt aber
keine Anstellung und ging deshalb mit nach Ungarn.
Infolge des von den Prinzen mit ihren Freunden
am Hofe geführten Briefwechsels, der spöttische
Äußerungen über den König und die Frau von
Maintenon enthielt, wurde er nach Chantilly ver-
bannt. Nachdem sich Condé noch auf dem Sterbe-
bette für seine Begnadigung verwandt hatte, diente
E. unter dem Befehle des Marschalls von Luxem-
bourg und zeichnete sich durch Tapferkeit bei vielen
Gelegenheiten aus. Ein Teil der poln. Magnaten
wählte ihn 1697 zum König von Polen. Er reiste
bis nach Danzig, lehrte aber jurid und entsagte der
Krone, als er sah, daß er gegen seinen Rivalen,
Kurfürst August von Sachsen, nicht aufkommen
konnte. Er erhielt nun das Gouvernement von
Languedoc und 1708 den Oberbefehl über das be-
drängte franz. Heer in Italien; doch vermochte
auch E. wenig auszurichten. Er starb 22. Febr.
1709 in dem Moment, als er das Kommando der
spanischen Armee übernommen hatte. Sein Sohn,
Louis Armand II., Prinz von E., geb. 10. Nov.
1696, gest. 4. Mai 1727, hat keine Bedeutung.

Louis François, Prinz von E., der Sohn
des letztern, geb. 18. Aug. 1717, that unter dem
Marschall Belleisle im Osterreichischen Erbfolge-
kriege seinen ersten Waffendienst. Er führte 1744 das
Oberkommando über 20000 Franzosen, die Pie-
mont im Einverständnisse mit den Spaniern be-
setzen mußten; 1745 machte er den Feldzug in
Deutschland mit und im folgenden Jahre den in
Flandern, wo er Mons und Charleroi einnahm.
Nach dem Frieden setzte er sich in Opposition gegen
den Hof, sodas ihn Ludwig XV. nicht mehr anstellte.
Unter der folgenden Regierung betrieb er eifrig den
Rücktritt des Ministers Turgot. Er war mit Louise
Diane von Orleans verheiratet, lebte sehr ver-
schwenderisch und starb tief verschuldet 2. Aug. 1776.

Seine natürliche, später legitimierte Tochter,
Amélie Gabrielle Stephanie Louise,
Prinzessin von E., geb. 30. Juni 1756 (nach
andern 26. Dez. 1762), wurde kurz vor der Zeit, wo
sie Ludwig XV. als legitime Tochter ihres Vaters
anerkannte, von ihren nächsten Anverwandten in
eine kleine Provinzialstadt entführt und, noch mi-
noren, an einen ihr widerwärtigen Menschen ver-
heiratet, durch den sie mehrere Jahre die unwür-
digste Behandlung erdulden mußte, bis es ihr ge-
lang, eine Nichtigkeitserklärung ihrer Ehe bean-
tragen zu können. Ihr Lehrer war Rousseau. Ihre
Leiden, die auch nach der Auflösung ihrer Ehe nicht
endeten, sowie ihre ans Wunderbare freisenden
Abenteuer erzählte sie in ihren „Mémoires histo-
riques“ (2 Bde., Par. 1797; deutsch, 2 Bde., Lübeck
1809), die für Goethe den Stoff zu seiner „Natur-
lichen Tochter“ abgaben. Vgl. Barthélemy, „La
princesse de C. d'après sa correspondance inédite“

Artikel, die man unter C. vermischt, sind unter R. aufzusuchen.

(Par. 1875). — Louis François Joseph, Prinz von C., geb. 1. Sept. 1784, bis zum Tode seines Vaters Graf von La Marche, war der einzige Sohn des vorigen. Er kämpfte 1757 in Deutschland, zog sich hierauf ins Privatleben zurück und lebte unter Ludwig XVI. vom Hofe entfernt. Im J. 1789 ausgewandert, lehrte er 1790 nach Frankreich zurück, wurde aber 1798 in Marseille verhaftet, 1795 entlassen und nach dem 18. Fructidor verbannt. Er starb 18. März 1814 zu Barcelona; mit ihm erlosch die legitime Linie des Hauses C.

Conti (Augusto), ital. Philosoph, geb. im Dez. 1822 in Villa di San-Piero bei San-Miniato in Toscana, erhielt seine Vorbildung im Seminar von San-Miniato, studierte darauf die Rechtswissenschaften zu Siena, Pisa und Lucca, wo er promovierte. Nachdem er drei Jahre als Advokat in Florenz gelebt, machte er den Feldzug von 1848 mit, ließ sich sodann als Advokat und Professor der Philosophie in San-Miniato nieder, wurde 1855 Professor der Philosophie am Lyceum zu Lucca, 1859 Schulsinspektor, 1863 Professor in Pisa, 1867 am Istituto di Studi superiori in Florenz. Seine Philosophie ist ein Eklektizismus im Dienste der streng kirchlichen Richtung. Sein Hauptwerk ist die »Storia della filosofia« (2 Bde., Flor. 1864, 3. Aufl. 1882; französisch von G. Naville, Par. 1865). Außerdem sind von ihm zu erwähnen: »Evidenza, amore e fede, o i criteri della filosofia« (2 Bde., Flor. 1862; 3. Aufl., Prato 1872), »Dio e il male« (Prato 1865), »Giovanni Dupré, studio sull' arte« (Pisa 1865), »Dio come ordinatore del mondo« (Flor. 1871), »Il bello nel vero« (2 Bde., Flor. 1872), »Filosofia elementare« (Flor. 1869; 9. Aufl. 1879), »Esame della filosofia epicurea nelle sue fonti o nella sua storia« (Flor. 1878). Er hat sich auch als dramatischer Dichter versucht und die Werte von Graf Naville ins Italienische übersetzt.

Conti (Charles Etienne), Privatsekretär und Vertrauter Napoleons III., geb. 31. Okt. 1812 zu Ajaccio, studierte die Rechte und war Proturator in Bastia, als er von Ajaccio in die konstituierende Versammlung gewählt wurde. Ein eifriger Anhänger Napoleons, wurde er 1852 Staatsrat, später Privatsekretär des Kaisers, 1868 Senator. Nach dem Sturz des Kaiserreichs ging C. nach England, wurde aber 8. Febr. 1871 in die Nationalversammlung gewählt, wo er 1. März durch seine Verteidigung Napoleons III. große Entrüstung hervorrief. Später nahm C. seinen Sitz im rechten Centrum, starb aber schon 18. Febr. 1872 in Paris.

Contich, Gemeinde der belg. Provinz Antwerpen, an der Eisenbahn Mecheln-Antwerpen, die hier nach Diest-Haselt, Vier-Turnhout-Herzogenbusch und nach Boom abweicht, zählt 8815 E. die Brauerei, Hut- und Lederfabrikation und Holzhandel treiben.

Contierungen heißen im Deutschen Zollverein die ansehnlichen Großhändlern bewilligten Bevorzugungen, daß sie den Zoll auf ausländische Waren nicht sogleich zu bezahlen brauchen, sondern ihn einstweilen auf fortlaufenden Conten belastet (contiert) erhalten, während die unter Kontrolle ins Ausland zurückgehenden oder nach Städten mit öffentlichen Niederlagen gelangenden Partien ohne Abgabenerhebung von ihrem C. wieder abgeschrieben werden. Diese Begünstigung genießen jene Kaufleute an allen Handelsplätzen des Zollvereins, in welchen sich Handlungen befinden, die einen erheblichen Handel mit fremden Waren nach dem Auslande

betreiben (bis in 1868 war das nur an den Plätzen Leipzig, Frankfurt a. M. und Braunschweig der Fall, sog. Meßcontierungen). Die erforderliche besondere und widerrufliche Bewilligung von C. für welche Sicherheit geleistet werden muß, erstreckt sich namentlich auf die meisten Manufakturwaren und außerdem auf Meßplätzen auf alle diejenigen andern Waren, für welche nach der betreffenden Meßordnung ein Meßconto eröffnet werden kann. Die in Rede stehende Begünstigung ist an gewisse Mengennormen der in dem betreffenden Conto von einem halbjährigen Contoabschluss bis zum andern zur Anschreibung gelangenden Waren geknüpft, und die Zollgebälle der contierten Artikel werden dem Contoinhaber auf ein halbes Jahr kredittirt.

Continuatio (lat.), Fortsetzung.

Conto (ital., Mehrzahl Conti) ist gleichbedeutend mit Rechnung; namentlich nennt man so die in den Handlungsbüchern eingetragene Rechnung, daher jene selbst *Contobücher* genannt werden. Jemand ein C. eröffnen, heißt mit ihm in Geschäftsverbindung treten und in den Handlungsbüchern ihm eine laufende Rechnung eröffnen. A conto zahlen heißt soviel als auf Abschlag oder auch im Vorhinein zahlen; conto a metà bedeutet soviel als auf gemeinschaftliche, halbe Rechnung zwischen zwei Unternehmern. Conto tanto ist, wie der Wortlaut es andeutet, eine fingierte, simulirte oder erdichtete Rechnung, die man in Handelsplätzen auswärtigen Geschäftsfreunden erteilt, damit diese schon vor wirklicher Warenbeziehung sich berechnen können, wie hoch der betreffende Artikel ihnen zu stehen kommen wird, oder vor Warenendung zum Kommissionsverkauf, wie hoch ungefahr der Ertrag sein wird; auch Speditoren geben Conti finti aus, damit man in gleicher Weise die Transport- und Speditionskosten sich im Voraus berechnen kann.

Conto (de Reis), ein Betrag von 1000 Rülris, s. unter Reis.

Conto (Monte), ein Vorberg des Monte-Traio in der Disgraziagruppe der südl. Graubündner alpen, auf der linken Seite des Bal Droggola (Bergell), 4 km östlich von Chiavenna in der ital. Provinz Sondrio gelegen, begrub durch einen ungeheuern Felssturz am 4. Sept. 1618 den blühenden Flecken Plurs (ital. Piuro) mit 2000 E.

Conto a metà, s. A metà und Conto.

Contocorrent (ital. conto corrente) nennt man die fortlaufende Rechnung, die man mit einem Geschäftsfreund führt und aus der sich jederzeit das, was man ihm schuldet, und das, was man er ihm zu fordern hat (ebenso wohl das Kapital und die Zinsen), ersehen läßt. Insbesondere versteht man unter C. auch den Auszug aus der laufenden Rechnung, welchen der Bankier seinem Geschäftsfreunde in bestimmten Perioden der Regel halbjährlich oder jährlich, mit Abschluß erteilt. Geschäfte in laufender Rechnung, C. Geschäfte, werden besonders auch von Banken zu solchen Kunden gemacht, welche ihnen Gelder zur Verwaltung anvertrauen und entweder über Zahlungen durch Anweisungen auf das Guthaben bei der Bank bewirken oder im Bedarfsfalle auf ihr Conto Gelder dort erheben. Das Guthaben der C. Gläubiger pflegt bei den Banken verzinset zu werden, der Zins dem Conto zur Zeit der C. Erteilung zugeschrieben zu werden.

Das aus einer Reihe von Einzelposten sich ergebende C. Verhältnis zwischen einem Bankier oder

Artikel, die man unter C vermischt, sind unter R anzusehen.

einer Bank und dem beglücklichen Geschäftsfreunde ist als ein unteilbares Ganzes aufzufassen, indem der C. Vertrag nach seinem Begriff und Wesen voraussetzt, daß nach der Absicht des Kontrahenten während der durch die Rechnungsabschlüsse abgegrenzten Perioden die Leistung des einen Kontrahenten nicht zur Tilgung einer bestimmten einzelnen Zahlungsverpflichtung desselben dienen, eine Kompensation zwischen einzelnen Forderungen und Gegenforderungen nicht eintreten soll, sondern daß die Leistungen und Forderungen auf jeder Seite als ein Ganzes behandelt und die resultierenden Summen zur Ermittlung der Differenz verglichen werden sollen, welche letztere als Saldo entweder vom Schuldner zu berichtigen oder in dessen Soll (Schuldseite der Rechnung) der neuen Rechnungsperiode als erster Schuldposten einzutragen ist. Demgemäß gehen die einzelnen Rechnungsposten in der Abschlußsumme des Haben und Soll und mit dieser in dem Saldo auf. Hieraus folgt, daß, sofern keine besondern Abreden entgegenstehen, einzelne Forderungen, auf welche der C. Vertrag sich bezieht, nicht als selbständige geltend gemacht werden können, gleichviel von welcher Art sie sind und auf welchem Rechtsgrunde sie beruhen. Gerade in dieser aufsummierenden Kraft manifestiert sich die rechtliche Bedeutung des C. Verhältnisses, wie solches durch den Handelsgebrauch zur Entstehung und Ausbildung gebracht worden und in den Gesetzgebungen zur Anerkennung gelangt ist. Den ebengedachten Einfluß des Rechtsverhältnisses aus einem C. Verträge auf die gegenseitigen Ansprüche der Kontrahenten hat auch der einschlägige Art. 291 des Deutschen Handelsgesetzbuchs zur Grundlage. Während der Dauer eines C. Verhältnisses findet eine Ausklagung einzelner Posten seines Haben (Forderungsposten) nicht statt. Ein stillschweigendes Anerkenntnis des in dem C. mitgetheilten Saldo wird rechtlich angenommen, wenn der Empfänger des C. ohne Einwand oder Klage den C. Verkehr fortsetzt. Von dem C. Verhältnis werden diejenigen Rechtsgeschäfte nicht berührt, auf welche ihrer Natur nach eine dahingehende Absicht der Kontrahenten nicht bezogen werden kann, und zu den Forderungen aus solchen Rechtsgeschäften sind, beim Mangel entgegenstehender Willensäußerungen, Wechselansprüche insofern zu rechnen, als es sich um die Erfüllung des von dem im C. Verhältnis miteinander stehenden Personen geschlossenen Wechselvertrags handelt. Die hier entwickelten Sätze haben im den Erkenntnissen des Deutschen Reichs-Oberhandelsgerichts Anwendung gefunden.

Conto metà, s. A metà.

Contor, s. Comptoir.

Contornoti, s. Conturniati.

Contortien (Contortiae), eine kleinere Gruppe von Pflanzenfamilien aus der Abteilung der Dicotyledonen. Dieselbe umfaßt die Familien der Jasminaceen, Menaceen, Loganiaceen, Apocynaceen, Adclayaceen, Gentianeen. (S. die speziellen Artikel.)

Contoucho (frz.), ein bis zu den Knien reichender mantelartiger Überwurf der Frauen, der in Frankreich unter der Regenschaft des Herzogs von Orleans aufkam.

Contouren (frz., Umrisse), bei Zeichnungen von Gegenständen die Linien, welche die Form eines Gegenstandes bestimmen. Von der Richtigkeit der Umrisse hängt die Korrektheit einer Zeichnung ab. Auf Gemälden werden die C. vorgezeichnet, dürfen

aber auf dem fertigen Gemälde nicht durchbliden, müssen vielmehr durch den Gegenlag der Farben, des Lichts und Schattens martiert werden. Nur auf einer niedrigeren Stufe der Entwicklung (wie in der chines. und ägypt. Kunst) kommt die Malerei über die ausgemalte Umriszeichnung nicht hinaus. In der Landschaftsmalerei besonders spricht man von dunkeln, kräftigen, duftigen, scharfen u. s. w. C., und meint damit die Grenzlinien, wie sie die Naturobjekte, namentlich Fels- und Bergpartien u. s. w., darbieten.

Contra (lat.), gegen, gegenüberliegend, entgegengesetzt, sehr häufig in Zusammensetzungen, s. unter Kontra...

Contract, s. Vertrag.

Contrafectmünzen, s. Conterfectmünzen.

Contrapunkt, s. Kontrapunkt.

Contrarium (lat.), Gegenteil; Mehrzahl: Contraria; contraria contrarius curantur, Entgegengesetztes wird mit Entgegengesetztem geheilt, der von den Homöopathen der Allopathie nachgesagte Grundsatz.

Contra vim non valet jus (lat.), gegen Gewalt gilt kein Recht, Macht geht vor Recht.

Contre (frz.), gegen, entspricht dem lat. contra, und wird ebenso wie dieses in Zusammensetzungen als Vorfilbe verwendet.

Contreapprochen, s. Laufgräben.

Contrebalancier, Gegengewichtsbalancier (frz. contre-poids, engl. counter-balance), s. unter Balancier.

Contrebande nennt man Verbotverletzungen, welche teils im Völkerrechte, teils im Zollstrafrechte eine Rolle spielen. Völkerrechtlich gilt als Grundsatz, daß die Zufuhr unmittelbarer Kriegsbedürfnisse seitens neutraler Staaten an kriegsführende Staaten verboten ist, weil eine solche Zufuhr ihrer Wirkung nach sich als eine dem Feinde geleistete Hilfe charakterisiert. Die entgegen dieser völkerrechtlichen Übung erfolgende Zufuhr unmittelbarer Kriegsbedürfnisse, wozu namentlich Waffen und Kriegsmunition gehören, wird entweder schlechthin als C. oder auch als Kriegscontrebande bezeichnet. Die Strafe der Kriegscontrebande besteht in der Wegnahme der contrebandierten Gegenstände. Im Zollstrafrechte versteht man unter C. das Untertun, Gegenstände, deren Ein-, Aus- oder Durchfuhr verboten ist, diesem Verbote zuwider ein-, aus- oder durchzuführen. Im deutschen Zollgebiete wird die C. mit der Konfiskation der verbotswidrig ein-, aus- oder durchgeführten Gegenstände, sowie mit einer Geldbuße bestraft, die, sofern nicht in besondern Gesetzen eine höhere Strafe festgesetzt ist, dem doppelten Werte jener Gegenstände, und wenn solcher nicht 30 Mark beträgt, dieser Summe gleichkommen soll.

Contrebungen, Gegenbunzen (frz. contre-poinçon, engl. counter-punch), ein Werkzeug, das bei der Verfertigung verschiedener Arten Bunzen zum Einschlagen von Vertiefungen dient, die mittels des Grabstichels nicht leicht und schön genug hergestellt werden können.

Contreforts (frz.), s. Strebepfeiler.

Contremaitre (frz.), soviel wie Wertführer oder Wertmeister.

Contremarsch heißt die Verlehrung der Front einer Truppe, wobei das erste Glied vorn bleiben soll. Derselbe wird bei einem Zuge Infanterie durch die Wendung und zweimaliges Schwenken

Artikel, die man unter C vermisst, find unter R aufzuführen.

der Tete im Reihemarsch ausgeführt, worauf, wenn alles die neue Direktion hat, die Frontwendung gemacht wird. In neuerer Zeit, in welcher man bei der Beweglichkeit und Gewandtheit der Infanterie ungleich weniger Wert auf eine bestimmte Frontseite und auf die Vermeidung der Inversion, d. h. die Aneinanderreihung der Truppendeile nicht nach ihrer Nummerfolge legt, hat man meist den C. als reglementarische Bewegung aus den Exerciervorschriften gestrichen.

Contremarsch, Obertritt (frz. bricoteau, engl. couper), s. unter Weberei.

Contremesser, Gegenmesser, auch Lieger genannt (frz. contro-couteau, lama femello, engl. ledger-blade), das festliegende Messer der Schermaschine, s. unter Tuchfabrikation.

Contremine (frz.) heißen die Minengänge, welche der Belagerte gegen das Feld hinausstreift, um auf die Minen des Belagerers zu treffen und diese zu zerstören. (S. unter Mine.)

Im Fonds- und Aktienhandel bezeichnet C. die Tendenz der Spekulant eines und desselben Places, welche einer augenblicklich herrschenden Spekulationsrichtung entgegenarbeiten, also z. B., wenn die Spekulation auf das Fallen der Course herrschend ist, versuchen, dieselben in die Höhe zu treiben, und umgekehrt. In die C. gehen heißt eine Spekulation unternehmen, die der augenblicklich herrschenden Richtung entgegenwirken soll. An den meisten Börsenplätzen versteht man jedoch unter C. vorzugsweise die Spekulation à la baisse (in Berlin «siren»). Contremineurs sind die Unternehmer der C.

Contremutter, Gegenmutter, auch Doppel- oder Stellmutter genannt (frz. contre-écrou, engl. counter-nut), s. unter Schraube.

Contreras (Juan), span. General, geb. 1807 in Bifa, wohin seine Eltern geflüchtet waren, trat mit 17 Jahren in das Heer ein und nahm am ganzen Bürgerkriege in den Reihen der Christinos mit Auszeichnung teil. Bei Veenbügung des Kriegs Oberst geworden, wurde er 1844 Brigadier, 1849 Feldmarschall. Im J. 1866 trennte er sich plötzlich von den Moderados, denen er in polit. Hinsicht bisher angehört hatte, und nahm an verschiedenen Verschwörungen gegen die Königin Isabella, namentlich im Juni 1866, im Aug. 1867 und im Sept. 1868, teil. Nach Brims Tode schien er dessen Rolle weiter spielen zu wollen; aber eine militärische Promenade durch Andalusien, die er gegen das Ende der Herrschaft Amadeos unternahm, endete kläglich. Er nannte sich sodann Chefgeneral des zu Cartagena proklamirten murcian. Staats vom Juli bis Ende 1873. Auf einem seiner Raubzüge nach den verschiedenen Hafenstädten, die er im Namen der Bundesrepublik unternahm, wurde er 1. Aug. von dem Kommandanten der deutschen Panzerfregatte Friedrich Karl, Kapitän zur See Werner, wegen Führens einer unbekanntes Flagge (derjenigen des Staates Murcia) auf kurze Zeit festgenommen. Nach dem Fall Cartagenas flüchtete sich C., wie die übrigen Führer der Intransigenten, nach dem Auslande. C. hat seinen militärischen Charakter, Ehren und Orden dreimal verloren: 1867 wegen der Empörung gegen Isabella II., 1871, als er Amadeo den Hulbigungseid verweigerte, 1873 als Präsident des murcian. Kantons.

Contreras (Juan Senen), span. General, geb. 1760 zu Madrid, bereiste 1787 im Auftrage des

Königs Karl III. England, Frankreich, Preußen, Osterreich und Rußland, um die militärischen Einrichtungen der Großmächte kennen zu lernen, nahm im folgenden Jahre unter Prinz Coburg teil am Türkenkriege und veröffentlichte 1791 eine Beschreibung dieses Feldzugs sowie seine Reiseerinnerungen. Als Spanien mit Frankreich in Krieg geriet, organisierte C. die Volkserhebung in Almeida und Algarbien, warf den franz. General Junot zurück, zog in die Sierra Morena und hielt mit 11000 Mann die Hauptmacht der Franzosen bei Monzon vom weitem Vordringen ab. In der Schlacht von Talavera befehligte er die Spanier auf dem linken Flügel des brit. Heeres und später ein Armeekorps, mit welchem er das Land zwischen Lajo und Guadiana deckte und Badajoz entsetzte. Diese Erfolge veranlaßten seine Ernennung zum Generallieutenant von Galizien, wo er nach tapferer Verteidigung von Tarragona in franz. Kriegsgefangenschaft geriet und im Schlosse Bouillon bewacht wurde. Im Okt. 1812 entkam jedoch C. seinen Wächtern und rettete sich nach London, wo er einen Bericht über die Verteidigung von Tarragona veröffentlichte. C. lebte mit König Ferdinand VII. nach Spaniens zurück, hielt sich jedoch vom öffentlichen Leben fern und starb 1826.

Contrescarpe (frz.) nennt man bei Befestigungen die äußere Grabenabföschung. Um bei trockenem Gräben das Hinabstiegen des Feindes aus dem bedeckten Wege in den Graben zu erschweren, macht man sie möglichst steil und vertieft sie häufig mit Palissaden (Sturmpfählen), oder man führt sie ganz in Mauerwerk aus. Letzteres benutzt man auch zur Anlage von sog. Contrescarpen-Galerien, welche mit Schießscharten für Infanterie versehen werden, und welche theils den Zweck haben, den Graben durch Mäusenfeuer zu verteidigen, theils dazu dienen, um aus ihnen mit Contreminen gegen die Belagerer vorzugehen.

Contretanz (frz. Contre-danse) bezeichnet gegenwärtig im allgemeinen jeden Tanz, dessen Tritten die Tänzer wechselnd einander entgegenstehen und wieder entfernen, vereinigen und wieder trennen. So die Anglaise, Coiffaise, Quadrille u. s. w. In Deutschland versteht man jedoch unter C. insbesondere die franz. Form jener Art des Tanzes, welche in der französischeren Terminologie der Balletmeister im Gegensatz zur Quadrille den Namen Française führt. Diese Française oder dieser französische C. wird in der Regel von vier («en quarrée»), bisweilen auch von sechs, acht und mehrern Paaren («en colonne») getanzt. Die sehr verschiedenen Touren, welche dem Tanze eine große Mannigfaltigkeit verleihen, verteilen sich gewöhnlich unter sechs Abteilungen (parties), welche besondere Namen (Pantalon, Kés, Pastourille, Poala Trénis, Finalo) führen. Dieselben sind theils in Zweivierteltakt, theils in Sechsbachteltakt gesetzt und bestehen aus achttaktigen Reprisen von durchaus munterm Charakter. Die Touren werden entweder vom Vortänzer oder, wie es in Frankreich Sitte, von dem Orchesterdirektor angegeben. Die Bewegung des Tanzes ist sehr lebhaft und er ist ganz besonders geeignet, die Gewandtheit und Grazie des Tänzers zu behenden. Die Pas des C. werden mehr schleifend als springend ausgeführt; dieselben nachlässig, mehr schreitend oder gehend auszuführen, wie jetzt allenthalben die Mode zu erheischen scheint, ist dem heitern, niedlichen und

Artikl., die man unter C. bemerkt, sind unter R aufzusuchen.

zugleich galant-chevaleresken Charakter des Tanzes durchaus nicht entprechend. Dieser Charakter wurde jedoch dem C. erst in Frankreich aufgeprägt, wohn er um 1710 aus England durch einen engl. Ballettmeister gebracht wurde. Auch der Name Contre-danse ist nur durch Accommodation aus dem engl. Country-dance, d. i. ländlicher Tanz, entstanden. Nachdem Rameau 1745 in dem Ballett «Les fêtes de Polymnie» einen C. eingeflochten hatte, welcher, dem Geschmacke des Parisers entsprechend, den allgemeinsten Beifall fand, wurde er bald in den Salons heimisch und verbreitete sich auch allmählich in die Tanzsalons des Volks. Seine gegenwärtige Gestalt erhielt er im ersten Jahrzehnt des 19. Jahrh. Von Frankreich aus kam er als Française nach Deutschland, wo er jetzt zu den beliebtesten Gesellschaftstänzen gehört. Die geringe körperliche Anstrengung, welche der C. verlangt, und der Umstand, daß er mehrere Paare zugleich beschäftigt und unterhält, haben viel zu seiner großen Verbreitung beigetragen. Eine Ausartung des Contre-dance ist der Cancan (s. d.). Als Komponisten von Contretänzen haben sich besonders der französische Musard und in Deutschland Joh. Strauß der Ältere und seine Söhne ausgezeichnet.

Contrejeville, Dorf im franz. Depart. der Vogesen, Arrondissement Mirecourt, 5 km im SW. von Bittel, an dem zur Maas gehenden Vair und an der Linie Mirecourt-Ghalindrey der Französischen Ostbahn, zählt 700 E., hat Stein- und Gipfbrüche, und ist ein sehr besuchter Badeort, dessen 10° warme Mineralquellen zum Baden und Trinken benutzt werden; es sind eisenhaltige Wasser mit schwefel- und kohlen-saurem Kalk, von denen jährlich an 100000 Flaschen versendet werden.

Controverse, f. Kontroverse.

Contubernium (aus cum, mit, und taberna, Bretterhütte, Hube), Wohnungs- und Zeitgenossenschaft, hieß bei den Römern insbesondere das Zusammenwohnen von Freien mit Sklavinnen in wilder Ehe, und von Sklaven mit Sklavinnen, welche letztern nur in solcher Ehe leben konnten.

Contucci (Andrea), ital. Wildbauer, f. San-

Contumaz, f. Rontumaz. [ovino.]

Conturnati, Contornati, Crotoniati (numi), sind röm. Münzen aus der Kaiserzeit, die zu den schönsten und seltensten des Altertums gehören. Sie zeichnen sich durch einen erhöhten Rand aus, der aus einem andern Metalle besteht als der Kern der Münze, und zwar ist die Münze bald von Kupfer und der Rand von Messing (Orichalcum) oder bald der Rand von rotem Kupfer und das Innere von gelbem Erz. Im Vergleich mit andern Münzen des Altertums ist das Gepräge sehr flach und hebt nicht über den erhabenen Rand hervor. Man hat solche Münzen, die sämtlich Medaillons erster Größe sind, von mehreren Kaisern, namentlich von Nero und Trajan. Wahrscheinlich sind sie in den Gymnasien als Prämien oder Brabeonen ausgeteilt worden.

Contus (lat.), Waffe der röm. Reiterer, sowohl als Lanze wie als Wurfspeer angewendet.

Conty oder Conti, Flecken im franz. Depart.

Conne, Arrondissement Amiens, 21 km im SW. In dieser Stadt, an der zur Somme gehenden Elle und an der Linie Beauvais-Amiens der Französischen Nordbahn, zählt 1000 E., welche eine Wollweberei und eine Papierfabrik unterhalten. Im 17. Jahrh. war C. ein Fürstentum, von welchem

ein jüngerer Zweig der Familie Bourbon-Condé den Namen führt.

Conus (lat.) bezeichnet in der botan. Terminologie einen kegelförmigen Fruchtstand oder Blütenstand, wie er z. B. bei den Nadelhölzern vorkommt. Häufiger wird diese Art des Blüten- oder Fruchtstandes als Zapfen (Strobilus) bezeichnet. (Vgl. Artikel Blütenstand und Tafel dazu: Fig. 27.)

Convallaria nannte Linné eine Pflanzengattung aus der Familie der Smilacaceen. Die Arten dieser Gattung sind krautartige Pflanzen, die in Europa, Nordasien und Nordamerika einheimisch sind; sie haben kriechende Wurzelstöcke, einen mit abwechselnden, seltener quirlständigen, unzertheilten und ganzrandigen Blättern besetzten Stengel und traubig angeordnete Blüten mit regelmäßigem sechsspaltigem Perigon, in dessen Grunde die sechs Staubgefäße angewachsen sind. Aus dem oberständigen Fruchtknoten entwickelt sich eine kugelige, drei- bis sechsfrüchtige Beere. Die bekannteste Art ist die in Deutschland einheimische C. majalis L., die mit verschiedenen deutschen Namen, wie Maifschellen, Maiblümchen, Maillite, Hauke, Häupchen u. s. w. belegt wird. Die Blüten derselben haben einen sehr angenehmen Geruch, die Beeren sind scharlachrot. Die Blüten sowohl wie die Beeren waren früher officinell; die erstern benutzt man auch jetzt noch bisweilen im getrockneten Zustande als Niesemittel.

Zur Gattung C. rechnete man früher auch noch mehrere andere in Deutschland einheimische und unter dem Namen Maiblumen bekannte Pflanzen; doch hat man diese in neuerer Zeit unter einer andern Gattung zusammengefaßt, welche den Namen Polygonatum (s. d.) führt.

Conventio in manum (lat.) ist nach altröm. Recht der Eintritt einer Frau, resp. der Übergang der Tochter eines Bürgers aus der väterlichen Gewalt (patria potestas) in die Gewalt (manus) ihres Gatten in der Ehe (s. d.).

Conversano, Stadt in der ital. Provinz Bari, 30 km im SO. von Bari und 8 km vom Adriatischen Meere entfernt, auf einem Hügel gelegen, ist Sitz eines Suffraganbischöfs des Erzbistums Bari, hat ein Schloß, eine schöne Kathedrale und zählt (1881) 11006, als Gemeinde 11890 E. In den Handel liefert die Umgegend Wein, Öl, Mandeln, Flach und Baumwolle. Die Stadt ist sehr alt und soll von den Etruskern gegründet sein. Die Normannen machten sie zu ihrer Hauptstadt.

Conversation (frz.), gefellige Unterredung, Unterhaltung durch Gespräch in Gesellschaft, namentlich in feiner, gebildeter Gesellschaft. Die C. wurde namentlich im 17. und 18. Jahrh. zu Paris in den besten Kreisen der Gesellschaft als eine förmliche Kunst betrieben und zu einem so hohen Grade von Feinheit ausgebildet, daß der dabeist herrschende Conversations-ton in ganz Frankreich, ja sogar im Auslande Mustergültigkeit erlangte und allgemeine Nachahmung veranlaßte. Auch jetzt noch gelten die Franzosen für Meister in der C.

Conversations-Lexikon, s. unter Encyclopädie.

Conversationsstücke heißen in der Bühnensprache gewisse, meist lustspielartige Stücke, die sich in der Sphäre der höhern Stände bewegen und im Dialog den gewählten Ton der feineren Gesellschaft festhalten. Entwidlung und Darstellung mächtiger Leidenschaften sind ihnen fremd; das

der Tete im Reihemarsch ausgeführt, worauf, wenn alles die neue Direktion hat, die Frontwendung gemacht wird. In neuerer Zeit, in welcher man bei der Beweglichkeit und Gewandtheit der Infanterie ungleich weniger Wert auf eine bestimmte Frontseite und auf die Vermeidung der Inversion, d. h. die Ueinanderreihung der Truppendeile nicht nach ihrer Nummerfolge legt, hat man meist den C. als reglementarische Bewegung aus den Exerciervorschriften gestrichen.

Contremarsch, Obertritt (frz. bricoteau, engl. couper), s. unter Weberei.

Contremesser, Gegenmesser, auch Liegegenannt (frz. contro-couteau, lama somello, er ledger-blado), das festliegende Messer der Maschine, s. unter Tuchfabrikation.

Contremine (frz.) heißen die Wälle, welche der Belagerte gegen das Feld auszuwerfen auf die Minen des Belagerers diese zu zerstören. (S. unter M.)

Conversations- und Aktienhandel, Tendenz der Speculanten in Blases, welche einer Speculationsrichtung wenn die Speculation herrschend ist, zu treiben, um eine Speculation zu herrschen. C. vor

Conversations- und Aktienhandel, Tendenz der Speculanten in Blases, welche einer Speculationsrichtung wenn die Speculation herrschend ist, zu treiben, um eine Speculation zu herrschen. C. vor

Conversations- und Aktienhandel, Tendenz der Speculanten in Blases, welche einer Speculationsrichtung wenn die Speculation herrschend ist, zu treiben, um eine Speculation zu herrschen. C. vor

Conversations- und Aktienhandel, Tendenz der Speculanten in Blases, welche einer Speculationsrichtung wenn die Speculation herrschend ist, zu treiben, um eine Speculation zu herrschen. C. vor

Conversations- und Aktienhandel, Tendenz der Speculanten in Blases, welche einer Speculationsrichtung wenn die Speculation herrschend ist, zu treiben, um eine Speculation zu herrschen. C. vor

Conversations- und Aktienhandel, Tendenz der Speculanten in Blases, welche einer Speculationsrichtung wenn die Speculation herrschend ist, zu treiben, um eine Speculation zu herrschen. C. vor

Conversations- und Aktienhandel, Tendenz der Speculanten in Blases, welche einer Speculationsrichtung wenn die Speculation herrschend ist, zu treiben, um eine Speculation zu herrschen. C. vor

Conversations- und Aktienhandel, Tendenz der Speculanten in Blases, welche einer Speculationsrichtung wenn die Speculation herrschend ist, zu treiben, um eine Speculation zu herrschen. C. vor

Conversations- und Aktienhandel, Tendenz der Speculanten in Blases, welche einer Speculationsrichtung wenn die Speculation herrschend ist, zu treiben, um eine Speculation zu herrschen. C. vor

Conversations- und Aktienhandel, Tendenz der Speculanten in Blases, welche einer Speculationsrichtung wenn die Speculation herrschend ist, zu treiben, um eine Speculation zu herrschen. C. vor

Königs Karl III. England, Österreich und Rußland, im folgenden Jahr, Zärtentriebe und bung dieses Fr gen. Als E organisier Algarbi 109 W

aus der Gruppe der Dicotyledonen. Man gegen 800 dieser Familie angehörige Arten, ge über die ganze Erde verbreitet sind. In

der kalten Zone und in den alpinen Gegenden sind nur sehr wenige einheimisch. Es sind meist krautartige Pflanzen oder Sträucher, seltener Bäume; ein großer Teil derselben besteht aus windenden oder kletternden Gewächsen, nur wenige haben aufrechte Stämme. Sie haben regelmäßige witterige Blüten mit einem fünfteiligen Kelch, einer vierlappigen, meist trichterförmigen Blumenkrone, für Staugefäßen und einem oft an seiner Spitze zwispaltigen Griffel; der Fruchtknoten ist oberständig. Die Blüten stehen meist in geringer Anzahl beisammen und sind leuchtend, aber sehr verschiedenartig gefärbt, weshalb sehr viele Arten der C. als Zierpflanzen verwendet werden, so aus der Gattung *Convolvulus* (s. d.) u. a.

Convolvulin oder **Rhoboretin** C₁₂H₂₂O₄ ist der in Äther unlösliche Teil des Jalappengarbes, besteht aus einem Glucosid und spaltet sich bei der Einwirkung von Säuren oder von Emulsion unter Aufnahme der Elemente von 5 Molekülen Wasser in *Convolvulinol* C₁₂H₂₂O₄ und 3 Molekülen Traubenzucker.

Convolvulus L., Winde, Pflanzengattung aus der nach ihr benannten Familie der Convolvulaceen. Die Arten derselben, gegen 150, fast über die ganze Erde verbreitet; es sind größtentheils krautartige Gewächse, seltener Halbsträucher; die meisten haben windende Stengel, nur einige zeigen einen nicht schlingenden, aufrechten Stamm. Die Blumenkrone ist, wie bei den meisten andern Windengewächsen, trichterförmig, der Kelch röhrig fünfteilig, die Kapfel zweifächerig vielstämig. Die Blüten stehen einzeln oder zu 2 auf langen, blattwinkelständigen Stielen. Die Blätter sind abwechselnd gestellt, einfach, ohne Nebenblätter. Von einheimischen Pflanzen gehören zu dieser Gattung die *Ackerwinde* (*C. arvensis* L.), ein bekanntes, höchst lästiges Unkraut der Felder und Gärten, mit schlingendem trichterförmigen Blättern, einblättrigen Stielen, aus welchen zwei Deckblätter, von der Blüte entfernt stehen, und 2—3 cm langen, rötlichweißen Trichterblumen, und die *Fauna* oder *Hedenwinde* (*C. sepium* L.), eine in Gärten, Hecken, namentlich auf feuchtem Boden (an Fluß- und Teichufern) häufig vorkommende, schlingende und sehr hoch wachsende Art mit Pfeilförmigen Blättern und großen, schneeweißen Trichterblumen, deren Kelch von zwei großen, herzförmigen Deckblättern abgeschlossen ist. Die Windenarten mit einem solchen Deckblättern verdeckten Kelch hat Brown als eigene Gattung unter dem Namen *Hylostegia* von C. abgetrennt. Zu ihr gehört

aus der Gruppe der Dicotyledonen. Man gegen 800 dieser Familie angehörige Arten, ge über die ganze Erde verbreitet sind. In der kalten Zone und in den alpinen Gegenden sind nur sehr wenige einheimisch. Es sind meist krautartige Pflanzen oder Sträucher, seltener Bäume; ein großer Teil derselben besteht aus windenden oder kletternden Gewächsen, nur wenige haben aufrechte Stämme. Sie haben regelmäßige witterige Blüten mit einem fünfteiligen Kelch, einer vierlappigen, meist trichterförmigen Blumenkrone, für Staugefäßen und einem oft an seiner Spitze zwispaltigen Griffel; der Fruchtknoten ist oberständig. Die Blüten stehen meist in geringer Anzahl beisammen und sind leuchtend, aber sehr verschiedenartig gefärbt, weshalb sehr viele Arten der C. als Zierpflanzen verwendet werden, so aus der Gattung *Convolvulus* (s. d.) u. a.

Convolvulin oder **Rhoboretin** C₁₂H₂₂O₄ ist der in Äther unlösliche Teil des Jalappengarbes, besteht aus einem Glucosid und spaltet sich bei der Einwirkung von Säuren oder von Emulsion unter Aufnahme der Elemente von 5 Molekülen Wasser in *Convolvulinol* C₁₂H₂₂O₄ und 3 Molekülen Traubenzucker.

Convolvulus L., Winde, Pflanzengattung aus der nach ihr benannten Familie der Convolvulaceen. Die Arten derselben, gegen 150, fast über die ganze Erde verbreitet; es sind größtentheils krautartige Gewächse, seltener Halbsträucher; die meisten haben windende Stengel, nur einige zeigen einen nicht schlingenden, aufrechten Stamm. Die Blumenkrone ist, wie bei den meisten andern Windengewächsen, trichterförmig, der Kelch röhrig fünfteilig, die Kapfel zweifächerig vielstämig. Die Blüten stehen einzeln oder zu 2 auf langen, blattwinkelständigen Stielen. Die Blätter sind abwechselnd gestellt, einfach, ohne Nebenblätter. Von einheimischen Pflanzen gehören zu dieser Gattung die *Ackerwinde* (*C. arvensis* L.), ein bekanntes, höchst lästiges Unkraut der Felder und Gärten, mit schlingendem trichterförmigen Blättern, einblättrigen Stielen, aus welchen zwei Deckblätter, von der Blüte entfernt stehen, und 2—3 cm langen, rötlichweißen Trichterblumen, und die *Fauna* oder *Hedenwinde* (*C. sepium* L.), eine in Gärten, Hecken, namentlich auf feuchtem Boden (an Fluß- und Teichufern) häufig vorkommende, schlingende und sehr hoch wachsende Art mit Pfeilförmigen Blättern und großen, schneeweißen Trichterblumen, deren Kelch von zwei großen, herzförmigen Deckblättern abgeschlossen ist. Die Windenarten mit einem solchen Deckblättern verdeckten Kelch hat Brown als eigene Gattung unter dem Namen *Hylostegia* von C. abgetrennt. Zu ihr gehört

aus der nach ihr benannten Familie der Convolvulaceen. Die Arten derselben, gegen 150, fast über die ganze Erde verbreitet; es sind größtentheils krautartige Gewächse, seltener Halbsträucher; die meisten haben windende Stengel, nur einige zeigen einen nicht schlingenden, aufrechten Stamm. Die Blumenkrone ist, wie bei den meisten andern Windengewächsen, trichterförmig, der Kelch röhrig fünfteilig, die Kapfel zweifächerig vielstämig. Die Blüten stehen einzeln oder zu 2 auf langen, blattwinkelständigen Stielen. Die Blätter sind abwechselnd gestellt, einfach, ohne Nebenblätter. Von einheimischen Pflanzen gehören zu dieser Gattung die *Ackerwinde* (*C. arvensis* L.), ein bekanntes, höchst lästiges Unkraut der Felder und Gärten, mit schlingendem trichterförmigen Blättern, einblättrigen Stielen, aus welchen zwei Deckblätter, von der Blüte entfernt stehen, und 2—3 cm langen, rötlichweißen Trichterblumen, und die *Fauna* oder *Hedenwinde* (*C. sepium* L.), eine in Gärten, Hecken, namentlich auf feuchtem Boden (an Fluß- und Teichufern) häufig vorkommende, schlingende und sehr hoch wachsende Art mit Pfeilförmigen Blättern und großen, schneeweißen Trichterblumen, deren Kelch von zwei großen, herzförmigen Deckblättern abgeschlossen ist. Die Windenarten mit einem solchen Deckblättern verdeckten Kelch hat Brown als eigene Gattung unter dem Namen *Hylostegia* von C. abgetrennt. Zu ihr gehört

aus der nach ihr benannten Familie der Convolvulaceen. Die Arten derselben, gegen 150, fast über die ganze Erde verbreitet; es sind größtentheils krautartige Gewächse, seltener Halbsträucher; die meisten haben windende Stengel, nur einige zeigen einen nicht schlingenden, aufrechten Stamm. Die Blumenkrone ist, wie bei den meisten andern Windengewächsen, trichterförmig, der Kelch röhrig fünfteilig, die Kapfel zweifächerig vielstämig. Die Blüten stehen einzeln oder zu 2 auf langen, blattwinkelständigen Stielen. Die Blätter sind abwechselnd gestellt, einfach, ohne Nebenblätter. Von einheimischen Pflanzen gehören zu dieser Gattung die *Ackerwinde* (*C. arvensis* L.), ein bekanntes, höchst lästiges Unkraut der Felder und Gärten, mit schlingendem trichterförmigen Blättern, einblättrigen Stielen, aus welchen zwei Deckblätter, von der Blüte entfernt stehen, und 2—3 cm langen, rötlichweißen Trichterblumen, und die *Fauna* oder *Hedenwinde* (*C. sepium* L.), eine in Gärten, Hecken, namentlich auf feuchtem Boden (an Fluß- und Teichufern) häufig vorkommende, schlingende und sehr hoch wachsende Art mit Pfeilförmigen Blättern und großen, schneeweißen Trichterblumen, deren Kelch von zwei großen, herzförmigen Deckblättern abgeschlossen ist. Die Windenarten mit einem solchen Deckblättern verdeckten Kelch hat Brown als eigene Gattung unter dem Namen *Hylostegia* von C. abgetrennt. Zu ihr gehört

aus der nach ihr benannten Familie der Convolvulaceen. Die Arten derselben, gegen 150, fast über die ganze Erde verbreitet; es sind größtentheils krautartige Gewächse, seltener Halbsträucher; die meisten haben windende Stengel, nur einige zeigen einen nicht schlingenden, aufrechten Stamm. Die Blumenkrone ist, wie bei den meisten andern Windengewächsen, trichterförmig, der Kelch röhrig fünfteilig, die Kapfel zweifächerig vielstämig. Die Blüten stehen einzeln oder zu 2 auf langen, blattwinkelständigen Stielen. Die Blätter sind abwechselnd gestellt, einfach, ohne Nebenblätter. Von einheimischen Pflanzen gehören zu dieser Gattung die *Ackerwinde* (*C. arvensis* L.), ein bekanntes, höchst lästiges Unkraut der Felder und Gärten, mit schlingendem trichterförmigen Blättern, einblättrigen Stielen, aus welchen zwei Deckblätter, von der Blüte entfernt stehen, und 2—3 cm langen, rötlichweißen Trichterblumen, und die *Fauna* oder *Hedenwinde* (*C. sepium* L.), eine in Gärten, Hecken, namentlich auf feuchtem Boden (an Fluß- und Teichufern) häufig vorkommende, schlingende und sehr hoch wachsende Art mit Pfeilförmigen Blättern und großen, schneeweißen Trichterblumen, deren Kelch von zwei großen, herzförmigen Deckblättern abgeschlossen ist. Die Windenarten mit einem solchen Deckblättern verdeckten Kelch hat Brown als eigene Gattung unter dem Namen *Hylostegia* von C. abgetrennt. Zu ihr gehört

aus der nach ihr benannten Familie der Convolvulaceen. Die Arten derselben, gegen 150, fast über die ganze Erde verbreitet; es sind größtentheils krautartige Gewächse, seltener Halbsträucher; die meisten haben windende Stengel, nur einige zeigen einen nicht schlingenden, aufrechten Stamm. Die Blumenkrone ist, wie bei den meisten andern Windengewächsen, trichterförmig, der Kelch röhrig fünfteilig, die Kapfel zweifächerig vielstämig. Die Blüten stehen einzeln oder zu 2 auf langen, blattwinkelständigen Stielen. Die Blätter sind abwechselnd gestellt, einfach, ohne Nebenblätter. Von einheimischen Pflanzen gehören zu dieser Gattung die *Ackerwinde* (*C. arvensis* L.), ein bekanntes, höchst lästiges Unkraut der Felder und Gärten, mit schlingendem trichterförmigen Blättern, einblättrigen Stielen, aus welchen zwei Deckblätter, von der Blüte entfernt stehen, und 2—3 cm langen, rötlichweißen Trichterblumen, und die *Fauna* oder *Hedenwinde* (*C. sepium* L.), eine in Gärten, Hecken, namentlich auf feuchtem Boden (an Fluß- und Teichufern) häufig vorkommende, schlingende und sehr hoch wachsende Art mit Pfeilförmigen Blättern und großen, schneeweißen Trichterblumen, deren Kelch von zwei großen, herzförmigen Deckblättern abgeschlossen ist. Die Windenarten mit einem solchen Deckblättern verdeckten Kelch hat Brown als eigene Gattung unter dem Namen *Hylostegia* von C. abgetrennt. Zu ihr gehört

aus der nach ihr benannten Familie der Convolvulaceen. Die Arten derselben, gegen 150, fast über die ganze Erde verbreitet; es sind größtentheils krautartige Gewächse, seltener Halbsträucher; die meisten haben windende Stengel, nur einige zeigen einen nicht schlingenden, aufrechten Stamm. Die Blumenkrone ist, wie bei den meisten andern Windengewächsen, trichterförmig, der Kelch röhrig fünfteilig, die Kapfel zweifächerig vielstämig. Die Blüten stehen einzeln oder zu 2 auf langen, blattwinkelständigen Stielen. Die Blätter sind abwechselnd gestellt, einfach, ohne Nebenblätter. Von einheimischen Pflanzen gehören zu dieser Gattung die *Ackerwinde* (*C. arvensis* L.), ein bekanntes, höchst lästiges Unkraut der Felder und Gärten, mit schlingendem trichterförmigen Blättern, einblättrigen Stielen, aus welchen zwei Deckblätter, von der Blüte entfernt stehen, und 2—3 cm langen, rötlichweißen Trichterblumen, und die *Fauna* oder *Hedenwinde* (*C. sepium* L.), eine in Gärten, Hecken, namentlich auf feuchtem Boden (an Fluß- und Teichufern) häufig vorkommende, schlingende und sehr hoch wachsende Art mit Pfeilförmigen Blättern und großen, schneeweißen Trichterblumen, deren Kelch von zwei großen, herzförmigen Deckblättern abgeschlossen ist. Die Windenarten mit einem solchen Deckblättern verdeckten Kelch hat Brown als eigene Gattung unter dem Namen *Hylostegia* von C. abgetrennt. Zu ihr gehört

aus der nach ihr benannten Familie der Convolvulaceen. Die Arten derselben, gegen 150, fast über die ganze Erde verbreitet; es sind größtentheils krautartige Gewächse, seltener Halbsträucher; die meisten haben windende Stengel, nur einige zeigen einen nicht schlingenden, aufrechten Stamm. Die Blumenkrone ist, wie bei den meisten andern Windengewächsen, trichterförmig, der Kelch röhrig fünfteilig, die Kapfel zweifächerig vielstämig. Die Blüten stehen einzeln oder zu 2 auf langen, blattwinkelständigen Stielen. Die Blätter sind abwechselnd gestellt, einfach, ohne Nebenblätter. Von einheimischen Pflanzen gehören zu dieser Gattung die *Ackerwinde* (*C. arvensis* L.), ein bekanntes, höchst lästiges Unkraut der Felder und Gärten, mit schlingendem trichterförmigen Blättern, einblättrigen Stielen, aus welchen zwei Deckblätter, von der Blüte entfernt stehen, und 2—3 cm langen, rötlichweißen Trichterblumen, und die *Fauna* oder *Hedenwinde* (*C. sepium* L.), eine in Gärten, Hecken, namentlich auf feuchtem Boden (an Fluß- und Teichufern) häufig vorkommende, schlingende und sehr hoch wachsende Art mit Pfeilförmigen Blättern und großen, schneeweißen Trichterblumen, deren Kelch von zwei großen, herzförmigen Deckblättern abgeschlossen ist. Die Windenarten mit einem solchen Deckblättern verdeckten Kelch hat Brown als eigene Gattung unter dem Namen *Hylostegia* von C. abgetrennt. Zu ihr gehört

aus der nach ihr benannten Familie der Convolvulaceen. Die Arten derselben, gegen 150, fast über die ganze Erde verbreitet; es sind größtentheils krautartige Gewächse, seltener Halbsträucher; die meisten haben windende Stengel, nur einige zeigen einen nicht schlingenden, aufrechten Stamm. Die Blumenkrone ist, wie bei den meisten andern Windengewächsen, trichterförmig, der Kelch röhrig fünfteilig, die Kapfel zweifächerig vielstämig. Die Blüten stehen einzeln oder zu 2 auf langen, blattwinkelständigen Stielen. Die Blätter sind abwechselnd gestellt, einfach, ohne Nebenblätter. Von einheimischen Pflanzen gehören zu dieser Gattung die *Ackerwinde* (*C. arvensis* L.), ein bekanntes, höchst lästiges Unkraut der Felder und Gärten, mit schlingendem trichterförmigen Blättern, einblättrigen Stielen, aus welchen zwei Deckblätter, von der Blüte entfernt stehen, und 2—3 cm langen, rötlichweißen Trichterblumen, und die *Fauna* oder *Hedenwinde* (*C. sepium* L.), eine in Gärten, Hecken, namentlich auf feuchtem Boden (an Fluß- und Teichufern) häufig vorkommende, schlingende und sehr hoch wachsende Art mit Pfeilförmigen Blättern und großen, schneeweißen Trichterblumen, deren Kelch von zwei großen, herzförmigen Deckblättern abgeschlossen ist. Die Windenarten mit einem solchen Deckblättern verdeckten Kelch hat Brown als eigene Gattung unter dem Namen *Hylostegia* von C. abgetrennt. Zu ihr gehört

aus der nach ihr benannten Familie der Convolvulaceen. Die Arten derselben, gegen 150, fast über die ganze Erde verbreitet; es sind größtentheils krautartige Gewächse, seltener Halbsträucher; die meisten haben windende Stengel, nur einige zeigen einen nicht schlingenden, aufrechten Stamm. Die Blumenkrone ist, wie bei den meisten andern Windengewächsen, trichterförmig, der Kelch röhrig fünfteilig, die Kapfel zweifächerig vielstämig. Die Blüten stehen einzeln oder zu 2 auf langen, blattwinkelständigen Stielen. Die Blätter sind abwechselnd gestellt, einfach, ohne Nebenblätter. Von einheimischen Pflanzen gehören zu dieser Gattung die *Ackerwinde* (*C. arvensis* L.), ein bekanntes, höchst lästiges Unkraut der Felder und Gärten, mit schlingendem trichterförmigen Blättern, einblättrigen Stielen, aus welchen zwei Deckblätter, von der Blüte entfernt stehen, und 2—3 cm langen, rötlichweißen Trichterblumen, und die *Fauna* oder *Hedenwinde* (*C. sepium* L.), eine in Gärten, Hecken, namentlich auf feuchtem Boden (an Fluß- und Teichufern) häufig vorkommende, schlingende und sehr hoch wachsende Art mit Pfeilförmigen Blättern und großen, schneeweißen Trichterblumen, deren Kelch von zwei großen, herzförmigen Deckblättern abgeschlossen ist. Die Windenarten mit einem solchen Deckblättern verdeckten Kelch hat Brown als eigene Gattung unter dem Namen *Hylostegia* von C. abgetrennt. Zu ihr gehört

Artikel, die man unter C vermißt, sind unter R aufzuführen.

der Bauwinde nahe verwandte, mit schön
Blumen gezierter *C. dahuricus* L., wel-
häufig als Zierpflanze zu Wand- und
böden kultiviert wird, ohne alle Pflege
Hoden gedeiht und mit einfachen und
vorkommt. Ferner ist auch die
ten Deutschlands wie des übrigen
Sanbe wachsende Strand-
alla L.), welche eine Rosette
Blättern, einen sehr kurzen,
el und schön rosarote Blu-
el besitzt, eine *Calystegia*.
Winden in irgend einem
Stoffe. Von *C. Scam-*
wachsenden Schling-
büchtig gezähnten
nutigen Stielen und
deren spinselförmiger,
einen weißen, scharfen Milch-
ard das sog. *Scammonium*-
onnen, welches als kräftiges und
etendes Abführmittel Verwendung findet.
einigen Arten, die auf den Canarischen Inseln
vorkommen, *C. scoparius* L. und *C. floridas* L.,
welche beide krautartige und nicht schlingende
Pflanzen sind, kommt das Holz als Rosenholz (s. d.)
oder Rhodiser Holz in den Handel. Zierpflan-
zen hat die Bindengattung wenige geliefert. Außer
der schon erwähnten dahurischen Winde wird nur
die in Südeuropa wild wachsende, einjährige, drei-
farbige Winde (*C. tricolor* L.) mit nicht schlin-
genden Stengeln, länglichen, ganzrandigen Blät-
tern und dreifarbigem (am Saume blauen, in der
Mitte weißen, am Schlunde gelben) Blumen, von
welcher mehrere Varietäten vorkommen, allgemein
als Sommerzierpflanze des freien Landes kultiviert.
Die sehr häufig angebauten hochsteigenden
Trichterwinden gehören nicht zu *C.*, sondern zu
Ipomaea (s. d.).

Conway, f. Convoi.

Conway oder **Aberconway**, Marktstadt an
der Nordküste der Grafschaft Carnarvon im engl.
Fürstentum Wales, 21 km im NNO. von Bangor,
am linken Ufer des Conway-Flusses höchst male-
risch gelegen, hat enge, krumme Straßen, eine
alte Ringmauer mit 24 Türmen, vier Kirchen, eine
Bibliothek, eine 1826 von Telford erbaute Ketten-
brücke von 100 m Länge und eine Eisenbahnbrücke
von Stephenson und zählt (1881) 3179 E. Auch ist
dieselbst ein Seebad. Das freundliche Conwaythal
liegt zwischen den Denbighshirebergen und der dden
Kette des Snowdon. Über den Fluß fährt hier die
Ebefter-Holzhead-Bahn durch eine Röhre und eine
Hängebrücke. (S. Tafel: Brücken I, Fig. 4 u. 5.)

C., an der Stelle der röm. Station *Conovium*,
wird als Festung schon vor Wilhelm dem Eroberer
erwähnt. Eduard I. erbaute hier 1284 als Zwing-
burg der Walliser ein weites Felsenloß, *Conway-
Castle*, von dem nur noch das Äußere vorhanden ist.
Die acht Türme des Schlosses auf der Spitze des
hohen, die Bucht von Beaumaris überschauenden
Felsen gewähren einen imponierenden Anblick. **C.**
wurde 1645 von Cromwells Truppen erobert.

Conybe., bei naturwissenschaftlichen Namen Ab-
kürzung für W. D. Conybeare, engl. Geolog und
Zoolog zu Cardiff bei Bristol (Geologie von Eng-
land und Wales, fossile Reptilien).

Cony (Karl Philipp), bekannt als Übersetzer und
als Dichter, geb. zu Rorch im Württembergischen

28. Okt. 1762, war ein Jugendgespieler Schillers,
studierte in Tübingen, wurde hier 1789 Repetent
am theol. Seminar, 1790 Prediger an der Karls-
akademie zu Stuttgart. Nachdem er hierauf die
Dialonate zu Baiingen und Ludwigsburg ver-
waltet, erhielt er 1804 die Professur der klassischen
Literatur, 1812 der Eloquenz zu Tübingen und
starb daselbst 20. Juni 1827. Als geschmackvollen
Übersetzer zeigte er sich in seinen Nachbildungen der
Tragödien des Aeschylus und einiger Komödien des
Aristophanes. Seine Dichtungen: «Konradin von
Schwaben» (Ansß. 1783), «Moses Mendelssohn,
der Weise und Mensch, ein lyrisch-epidaktisches Ge-
dicht» (Stuttg. 1787), «Gebichte» (neue Ausg.,
2 Bde., Tüb. 1818—19), «Biblische Gemälde und
Gebichte» (Frankf. 1818), «Gebichte, neueste Samm-
lung» (Ulm 1824), sind ohne hervorragenden Wert.
Seine prosaischen Schriften: «Schicksale der Seelen-
wanderungshypothese» (Königsb. 1791), «Abhand-
lungen für die Geschichte und das Eigentümliche der
späteren stoischen Philosophie» (Tüb. 1794), beson-
ders die «Kleinern prosaischen Schriften vermisch-
ten Inhalts» (2 Bde., Tüb. 1821—22; neue Samm-
lung, Ulm 1825), zeugen von Geist und umfassen-
den Kenntnissen. Auch seine «Nachrichten von
Wedherlins Leben» (Ludwigsb. 1802) und die
Schrift: «Nicodemus Frischlin, der unglückliche wir-
temb. Gelehrte und Dichter» (Frankf. 1791), ver-
dienen genannt zu werden.

Compa della Campania, Ort in der ital. Pro-
vinz Avellino, Bezirk Sant' Angelo bei Lombardi,
17 km im SO. von dieser Stadt, auf einem Hügel,
nahe dem rechten Ufer des Ofanto, mit 1302 E.
Obwohl verfallen, ist es dennoch seit 1080 Sitz
eines Erzbischofs. **C.** ist das Compa der Römer.
Narjes eroberte 555 nach langer Belagerung den
Ort, der 1694 durch Erdbeben zerstört wurde.

Compa (Alexander Christian Leap.), Archäolog,
geb. 10. Dez. 1831 zu Hannover, studierte 1851—
55 in Göttingen und Berlin, ließ sich dann in
Göttingen als Privatdocent nieder, wurde 1863
außerord. Professor in Halle und ging 1869 als
ord. Professor der Archäologie nach Wien, 1877
nach Berlin. **C.** hat auch wissenschaftliche Reisen
nach dem Orient gemacht, deren Ergebnisse die
Schriften liefern: «Eine Reise auf den Inseln des
Thyrasischen Meeres» (Hannov. 1860), «Reise auf
der Insel Lesbos» (Hannov. 1865) und die mit
Hauser und Niemann herausgegebenen «Archäol.
Untersuchungen auf Samothrake» (2 Bde., Wien
1875—80). Außerdem veröffentlichte er: «Re-
lische Thongefäße» (Lpz. 1862), «Die Athene-
statue des Phidias im Parthenon» (Wien. 1865), «Die
Familie des Augustus, ein Relief in San-Bitale
zu Ravenna» (Halle 1867), «Beiträge zur Geschichte
der griech. Plastik» (Halle 1869), «Zur Geschichte
der Anfänge griech. Kunst» (Wien 1870), «Röm.
Bildwerke einheimischen Fundorts in Osterreich»
(Hest 1—3, Wien 1872—77), «Herosen- und Götter-
gestalten der griech. Kunst» (Wien 1874).

Conzo, f. Concia.

Coof (Eliza), engl. Dichterin, geb. 1818 als
Tochter eines Krämers in London, lieferte schon
sehr früh zu verschiedenen Zeitschriften, wie «The
New Monthly», «Metropolitan» und «Literary
Gazette», Beiträge, und schon 1838 erschien unter
dem Titel «Melania and other poems» die erste
Sammlung ihrer Gedichte, die sofort allgemeine
Aufmerksamkeit erregte und ihren Dichterruhm

Artikel, die man unter **C** vermutet, sind unter **R** aufzusuchen.

begründete. Ein frischer Realismus, eine edle Gefühlswärme, eine anheimelnde Vollständigkeit zeichnen ihre Poesien aus, die sich mit gleichem Glück auf dem Gebiete des Liedes, der Ballade und der kontemplativen Lyrik beugegen. Von 1849 bis 1854 gab sie die vielgelesene Wochenschrift «Eliza Cook's Journal» heraus, wurde indes durch ihre leidende Gesundheit genötigt, diesem Unternehmen zu entsagen. Von ihren Gedichten erschienen zahlreiche, zum Teil auch illustrierte Auflagen. Im J. 1864 veröffentlichte sie die neue Sammlung «New Echoes and other poems» und erhielt in demselben Jahre aus der Civilliste eine Pension von 100 Pfd. St. Eine Gesamtausgabe ihrer Gedichte erschien 1868 unter dem Titel «The poetical works of Eliza C.»

Cook (James), berühmter Weltumsegler, wurde 27. Okt. 1728 zu Marton, einem Dorfe in der Grafschaft York, geboren. Von seinem Vater, einem unbemittelten Landmann, im 13. Lebensjahre bei einem Kohlenhändler verdungen, machte er während der siebenjährigen Lehrzeit viele Reisen von Newcastle nach London und bildete sich in dieser Schule zum tüchtigen Seemann. Zum Unterfeuertmann vorgerückt, verwendete er seine Ersparnisse auf Lehrstunden in der höhern Nautik. Nachdem er Petersburg, die Ostseehäfen und Norwegen besucht, wohnte er der Eroberung von Fort Louis und Cap-Breton bei und war von 1755 an mit der Aufnahme des St. Lorenzbusens beschäftigt. Bei der Expedition gegen Quebec 1759 erhielt er die Stelle eines Masters oder Obersteuermanns auf der Flotte des Admirals Saunders, nahm dann 1764—67 Newfoundland auf und lieferte treffliche Spezialarten dieser Küsten. Die Admiralität ernannte ihn 1768 zum Lientenant und Befehlshaber des Schiffs, das zur Beobachtung des Durchgangs der Venus (3. Juni 1769) auf den Inseln der Südsee ausgerüstet worden war. Nach einer an Ergebnissen reichen und namentlich für die Geographie Ostaustraliens und Neuseelands epochenmachenden Fahrt kehrte er 1771 nach England zurück, wo er den Rang eines Kommandeurs erhielt. Als darauf die Regierung zur genauern Untersuchung des Südmeers im Juli 1772 die Schiffe Resolution und Adventure absandte, schiffte sich auf dem erstern C. in Begleitung der beiden Forster als Befehlshaber der Expedition ein; das zweite Schiff führte Journeaux. Sie befuhren das Weltmeer zwischen 60° südl. Br. und dem Polarkreise, unter steter Gefahr, an den Eisgebirgen zu scheitern, und erreichten das Kap, nachdem sie 28 Monate in See gewesen. Nach seiner Rückkehr 1775 wurde C. Kapitän der Flotte und beim Hospital zu Greenwich angestellt. Als eine Parlamentsakte dem Entdecker einer nördl. Durchfahrt aus der Südsee in das Atlantische Meer eine Belohnung von 20 000 Pfd. St. zusicherte, übernahm C. diese Aufgabe und ging 12. Juli 1776 mit zwei Schiffen ab. Er untersuchte zunächst Sternguelens Land, besuchte dann Tasmanien und die Gesellschaftsinseln und entdeckte die zu dem nach ihm benannten Cooksarchipel (s. d.) gehörigen Inseln. Ende 1777 wandte er sich nordwärts, entdeckte 18. Jan. 1778 die Sandwichinseln, erreichte 7. März 1778 die Küste Amerikas, segelte längs derselben hinauf in die Beringstraße, die daher die Engländer nach ihm auch die Cooksstraße nennen, und glaubte schon das Ziel seiner Wünsche erreicht zu haben, als er sich plötzlich vom Eise umgeben sah und nach der Straße zurücksegeln mußte, die er verlassen hatte. Auf der Fahrt von

hier südwärts traf er wieder auf die Sandwichinseln. Nachdem er auf Owaibi gelandet und mit allem Erforderlichen versehen worden, ging er unter Segel; aber ein Windstoss, der ihm den Vordermast brach, nötigte ihn zur Rückkehr nach Owaibi. Doch die Bewohner zeigten sich jetzt feindlich und raubten ihm sogar ein Boot. Um dasselbe zurückzuerlangen, wollte C. das Oberhaupt der Insel als Geisel mit auf sein Schiff nehmen; dabei kam es zum Handgemenge, die Matrosen feuerten ohne Befehl, und ein Dolchstoss in den Rücken warf C. zu Boden. Die Eingeborenen fielen nun über ihn her und erschlugen ihn 14. Febr. 1779 nebst vier seiner Leute. So erdigte dieser große Entdecker, der in beide Polarkreise und in den südlichen, den niemand vor ihm betreten hatte, dreimal eingebrungen war und dem man die ersten zuverlässigen Nachrichten über viele Inseln Polynesiens, die Nordwestküste Amerikas, die Beringstraße und das Antarktische Meer, sowie die astronomische Feststellung unzähliger Küstenpunkte und manche wichtige Beiträge zur Natur- und Völkertunde verdankt, von ihm besuchten Länder verbannt. Seine Reisen, deren Beschreibung 1773—85 in acht Bänden erschien, hat für die Deutschen besonders G. Forster (s. d.) bearbeitet. Einen populären Auszug aus demselben besorgte der jüngere Barrow («C.'s voyage», Edinb. 1860 u. 1864). Gute Biographien C.'s lieferten Wiebmann in «Leben und Schicksale des Kapitäns C.» (2 Bde., Erlangen 1789—90) nach Stüppes «Lifs of C.» (Lond. 1788) und Lichtenberg in seiner «Vermischten Schriften» (Bd. 4).

Coote (Philip Bembleton), amer. Dichter, geb. in Martinsburg in Virginien 26. Okt. 1816, erbierte die Rechte und ließ sich in Richmond als Anwalt nieder, wo er indessen weniger praktizierte als den schönen Wissenschaften lebte, war Mitarbeiter verschiedener Zeitschriften und veröffentlichte verschiedene balladens and other poems» (1847). Er starb 20. Jan. 1850 vor Vollendung einer histor. Abhandlung in Prosa, betitelt «Chevalier Merlin». — Sein Bruder, John Estlin C., amer. Schriftsteller, geb. zu Winchester in Virginien 3. Nov. 1803, studierte die Rechte und wurde 1851 zur Praxis zugelassen. Seine erste Arbeit, die große Ermordung erregte, war «Leather stocking and such» (1854), welcher «The youth of Jefferson» und «Virginia comedians» folgten. Die meisten seiner späteren Werke schildern das virgin. Leben anschaulich und ansprechend. Nach dem Bürgerkrieg, in welchem er Adjutant von Jackson und Lee war, schrieb er das Leben beider Generale.

Coote (William Bernard), engl. Kupferstecher, geb. 1778, gest. 1855, nach ebenso wie sein Bruder George C., geb. 22. Jan. 1781, gest. 27. Febr. 1841 namentlich für Druckwerte.

Coote (Sir William Fothergill), um das Telegraphenwesen verdient, geb. 1806 zu Colinton in Midlothian, erhielt seine wissenschaftliche Vorbildung in Durham und Edinburgh, diente dann mehrere Jahre im Generalstabe der ind. Armee und wurde hierauf in Paris und Heidelberg Naturwissenschaften. An letztem Orte lernte er die Erfindung der elektr. Nadeltelegraphen kennen und beistand bei der Verbindung für die engl. Eisenbahnen zu veranlassen. Er erwarb sich, besonders nach seiner 1837 erfolgten Verbindung mit Professor Ch. Wheatstone, große Verdienste um die elektrische Telegraphie. Im J. 1838 gründete er in England die erste Telegraphen-

Compagnie und erbaute 1838 die erste elektrische Telegraphenlinie von Paddington nach West-Deavon. C. starb 25. Juni 1879. (Vgl. auch Telegraphie [technisch].)

Cook's Archipel, auch Mangalia-Archipel, in neuerer Zeit Hervey-Inseln genannt, eine Inselgruppe Polynesiens im Großen Ocean, zwischen 157 und 163° westl. L. (von Greenwich) und 18° 4' bis 21° 57' südl. Br., welche von Cook 1777 entdeckt wurde. Die Zahl der Inseln beträgt neun und zwar sind es: Mangala, Karotonga, Ratutia (Atiu), Fatutea, Mitiaro, Maule, Manuae (Cook's Hervey), Ututaki und Palmerston. Einige derselben sind niedrige Koralleninseln, von Riffen umschlossen, sodas wegen der starken Brandung nur Barken an dieselben gelangen können. Die übrigen hohen Inseln sind mit üppiger Vegetation bedeckt. Wasser wird nur auf einigen aus Teichen und Bächen gewonnen, weshalb die Milch der Kokosnüsse zum Teil das mangelnde Trinkwasser ersetzen muß. Doch gedeihen außer der Kokospalme noch in Fülle der Brotfruchtbaum, Pfirsang und andere Produkte der Gesellschaftsinseln. Das Areal sämtlicher Inseln beträgt 368 qkm, und die Bevölkerung beläuft sich jetzt auf 7400, da dieselbe seit Cook's Zeit durch innere Kriege teilweise ausgerottet ward. Die Einwohner sind Polynesier, ähnlich denen der Gesellschafts- und Freundschaftsinseln, und seit 1823 durch europ. Missionare zum Christentum bekehrt. Jetzt wirken hier in den zahlreichen Gemeinden europ. und eingeborene Geistliche, welche letztere im Seminar auf Karotonga ausgebildet werden. Am bedeutendsten ist Karotonga (81 qkm mit 2000 E.), ein schönes, gebirgiges Eiland von vulkanischer Natur mit breiten, fruchtbaren und gutbewässerten Küstenebenen.

Cook's Straße, die Meerenge zwischen den beiden großen Inseln Neuseelands, welche im J. 1769 von Cook entdeckt wurde.

Cooktown, Stadt am nördl. Ufer des Endeavourflusses in der austral. Kolonie Queensland, 1575 km nordwestlich von Brisbane, 1873 gegründet, verspricht einer der wichtigsten Häfen der Kolonie zu werden, hat ein Zollhaus und viele schöne Wohnhäuser und Lagerböden und zählt (1881) 1593 E. Sie ist der Hafenplatz für die wichtigen Goldfelder am Palmerfluß. An der Stelle, an der jetzt die Stadt steht, war es, wo Cook 1770 sein Schiff Endeavour zur Reparatur ans Ufer zog. Zucker, Reis, Baumwolle u. s. w. und Kokosnüsse werden in der Nachbarschaft mit Erfolg angebaut. C. ist einer der Haupterschiffungsplätze für Treppang.

Coom oder **Comb** (spr. Kuhn), ein engl. Getreidemaß, die Hälfte des Quarter, daher zu 4 Bushels und = 145,994 l. Bei dem frühern, bis 1826 üblich gewesenem und in manchen brit. Kolonien sowie in den Vereinigten Staaten von Amerika noch gebräuchlichen Hohlmaße war das C. (von 4 Winchester Bushels) = 140,923 l.

Coomans (Pierre Olivier Joseph), belg. Historien- und Genremaler, geb. zu Brüssel 1816, war ein Schüler von Van Danfelaere und De Keyser. Er lebte später mehrere Jahre in Algier und malte meist darauf bezügliche Landschafts- und Kulturbilder; in der Folge warf er sich besonders auf die archäolog. Malerei und behandelte mit Vorliebe alt-römische Sittenbilder. Er bekundete darin eine genaue Bekanntschaft mit dem antiken Leben und eine verständige, freilich oft übertrieben sorgfältige, manch-

mal ins Triviale ausartende Ausführung. Seit langer Zeit lebt C. in Boulogne-sur-Seine und beschäftigt alljährlich den Pariser Salon mit seinen Arbeiten. Die belg. Sammlungen enthalten wenig von ihm (so die Kunstschatz bei Châlons im brüsseler Rathaus, den Becher der Freundschaft im brüsseler Museum). Zur pariser Weltausstellung von 1878 lieferte er Danseuses Gaditanes und Der Venuswurf; geschätzt sind ferner Phryne (1866), Lucrezia (1867); im Pariser Salon von 1882 hatte «Der Traum» bedeutenden Erfolg.

Cooper, Fluß im östl. Australien, entspringt in Queensland und fließt zuerst unter dem Namen Barku oder Victoria nach W. und SW., nimmt nach der Aufnahme des Thomson den Namen C. an, fließt dann nach S., wendet sich aber später nach W. und teilt sich im sog. Seebidstritt Südaustraliens in mehrere Arme, von denen der bedeutendste den Gyreeje erreicht. Nur der Oberlauf hat fortwährend Wasser; sonst ist das Bett des Flusses nur nach starkem Regen gefüllt.

Cooper (Sir Astley Paston), berühmter engl. Chirurg, geb. 23. Aug. 1768 zu Broole in Norfolk, kam nach Dartmouth zu einem Apotheker in die Lehre, bald darauf aber nach London, wo er sich zum Chirurgen ausbildete. Nachdem er 1787 die Universität Edinburgh besucht, lehrte er nach London zurück, wurde als Professor und dann als Hilfslehrer der Anatomie und Chirurgie am St. Thomas-Hospital, einige Zeit nachher als Wundarzt am Guy's-Hospital angestellt. Er ging 1792 nach Paris, um Desault am Hôtel-Dieu zu hören, und ließ sich dann in London als praktischer Arzt nieder. Georg IV. ernannte ihn zum Leibarzt der Königin Victoria, starb er 12. Febr. 1841. C. hat sich um alle Teile der Chirurgie wesentlich verdient gemacht und zeichnete sich durch die Kühnheit seiner Operationen aus. Seine Hauptwerke sind die von Tyrrell herausgegebenen «Lectures on the principles and practice of surgery» (4 Bde., Lond. 1824—29) und «The principles and practice of surgery», herausgegeben von Lee (2 Bde., Lond. 1836—37; deutsch von Schütte, 4. Aufl., 3 Bde., Kass. 1856). Vgl. W. Cooper, «Life of Sir Astley C.» (2 Bde., Lond. 1842).

Cooper (James Fenimore), ausgezeichnete amerik. Romanschriftsteller, geb. 15. Sept. 1789 zu Burlington in Newjersey, besuchte seit 1802 das Yale-College zu Newhaven und trat 1805 aus Lust nach Abenteuer und Neigung zum Seeleben als Midshipman in die Marine ein. C. schied 1810 aus dem Seebienste, während dessen er die später in seinen Romanen so meisterhaft geschilderten Eindrücke gewann, verheiratete sich kurz darauf, zog zuerst nach Winchester bei Newyork und ließ sich endlich dauernd zu Cooperstown, einem reizenden Landfische seines Vaters am Disegojee, nieder. Durch Kränklichkeit 1826 zu einer Reise nach Europa veranlaßt, belästete er nach einigem Aufenthalte in England den Posten eines Konsuls der Vereinigten Staaten in Lyon bis 1829, ging dann nach Dresden, später nach der Schweiz und Italien und kehrte 1831 nach Amerika zurück. Sein erster Roman: «Precaution» (Newyork 1821), ist unbedeutend und in Europa kaum bekannt geworden. Begründet wurde sein Ruhm durch «The spy» (2 Bde., Newyork 1821), ein Gemälde aus der Zeit des amerik. Revolutionskriegs, dem «The pioneers, or the sources of the

Artikel, die man unter C. vermißt, sind unter R. aufzusuchen.

begründete. Ein frischer Realismus, eine edle Gefühlswärme, eine anheimelnde Volkstümlichkeit zeichnen ihre Poesien aus, die sich mit gleichem Glück auf dem Gebiete des Liebes, der Ballade und der kontemplativen Lyrik beugehen. Von 1849 bis 1864 gab sie die vielgelesene Wochenchrift «Eliza Cook's Journal» heraus, wurde indes durch ihre leidende Gesundheit genötigt, diesem Unternehmen zu entsagen. Von ihren Gedichten erschienen zahlreiche, zum Teil auch illustrierte Auflagen. Im J. 1864 veröffentlichte sie die neue Sammlung «New Echoes and other poems» und erhielt in demselben Jahre aus der Civilliste eine Pension von 100 Pfd. St. Eine Gesamtausgabe ihrer Gedichte erschien 1868 unter dem Titel «The poetical works of Eliza C.»

Cook (James), berühmter Weltumsegler, wurde 27. Okt. 1728 zu Marton, einem Dorfe in der Grafschaft York, geboren. Von seinem Vater, einem unbemittelten Landmann, im 13. Lebensjahre bei einem Robberschiffen verbundene, machte er während der siebenjährigen Lehrzeit viele Reisen von Newcastle nach London und bildete sich in dieser Schule zum tüchtigen Seemann. Zum Untersteuerermann vorgerückt, verwendete er seine Ersparnisse auf Lehrstunden in der höhern Nautik. Nachdem er Petersburg, die Ostseehäfen und Norwegen besucht, wohnte er der Eroberung von Fort Louis und Cap-Breton bei und war von 1756 an mit der Aufnahme des St. Lorenzbusens beschäftigt. Bei der Expedition gegen Quebec 1759 erhielt er die Stelle eines Masters oder Obersteuermanns auf der Flotte des Admirals Saunders, nahm dann 1764—67 Newfoundland auf und lieferte treffliche Spezialarten dieser Küsten. Die Admiralität ernannte ihn 1768 zum Lieutenant und Befehlshaber des Schiffs, das zur Beobachtung des Durchgangs der Venus (3. Juni 1769) auf den Inseln der Südsee ausgerüstet worden war. Nach einer an Ergebnissen reichen und namentlich für die Geographie Ostaustraliens und Neuseelands epochenmachenden Fahrt kehrte er 1771 nach England zurück, wo er den Rang eines Kommandeurs erhielt. Als darauf die Regierung zur genauern Untersuchung des Südmeers im Juli 1772 die Schiffe Resolution und Adventure absandte, schiffte sich auf dem erstern C. in Begleitung der beiden Forster als Befehlshaber der Expedition ein; das zweite Schiff führte Journeaux. Sie befuhren das Weltmeer zwischen 60° südl. Br. und dem Polarkreis, unter steter Gefahr, an den Eisgebirgen zu scheitern, und erreichten das Kap, nachdem sie 28 Monate in See gewesen. Nach seiner Rückkehr 1775 wurde C. Kapitän der Flotte und beim Hospital zu Greenwich angestellt. Als eine Parlamentsakte dem Entdecker einer nördl. Durchfahrt aus der Südsee in das Atlantische Meer eine Belohnung von 20 000 Pfd. St. zusicherte, übernahm C. diese Aufgabe und ging 12. Juli 1776 mit zwei Schiffen ab. Er untersuchte zunächst Kerguelens Land, besuchte dann Tasmanien und die Gesellschaftsinseln und entdeckte die zu dem nach ihm benannten Cooksarchipel (s. d.) gehörigen Inseln. Ende 1777 wandte er sich nordwärts, entdeckte 18. Jan. 1778 die Sandwichinseln, erreichte 7. März 1778 die Küste Amerikas, gelangte längs derselben hinauf in die Beringstraße, daher die Engländer nach ihm auch die Cookssee nennen, und glaubte schon das Ziel seiner Reise erreicht zu haben, als er sich plötzlich vom umgeben sah und nach der Straße zurücksegeln mußte, die er verlassen hatte. Auf der Fahrt von

hier südwärts traf er wieder auf die Sandwichinseln. Nachdem er auf Omaihi gelandet und mit allem Erforderlichen versehen worden, ging er mit Segel; aber ein Windsturm, der ihn den Bodenbruch brachte, nötigte ihn zur Rückkehr nach Omaihi. Jed die Bewohner zeigten sich jetzt feindlich und raubten ihm sogar ein Boot. Um daselbst zu verweilen wollte C. das Oberhaupt der Insel als Geisel zu auf sein Schiff nehmen; dabei kam es zu einem Gemenge, die Matrosen feuerten ohne Befehl, so ein Dolchstoß in den Rücken warf C. zu Boden. Die Eingeborenen fielen nun über ihn her und erschlugen ihn 14. Febr. 1779 nebst vier seiner Leute. Es sind die hier große Entdecker, der in beide Polarkreise und in den südlichen, den nördlichen vor ihm kein hatte, dreimal eingedrungen war und dem man die ersten zuverlässigen Nachrichten über viele Inseln der Lyonesiens, die Nordwestküste Amerikas, die Beringstraße und das Antarktische Meer, sowie die genaue Feststellung unzähliger Küstenpunkte und noch wichtige Beiträge zur Natur- und Völkerkunde von ihm besuchten Länder verdankt. Sein Leben, deren Beschreibung 1773—85 in acht Bänden erschien, hat für die Deutschen besonders G. Zorn (s. d.) bearbeitet. Einen populären Auszug aus demselben besorgte der jüngere Barrow («C.'s voyage to the South Pole», 1860 u. 1864). Gute Biographien lieferten Niebmann in «Leben und Schicksal des Kapitän C.» (2 Bde., Erlangen 1789—90) nach Kiril («Life of C.» Lond. 1788) und Lichtenberg in seinen «Bemerkten Schriften» (Bd. 4).

Coole (Philip Pendleton), amer. Dichter, geb. in Martinsburg in Virginien 26. Okt. 1816, erbierte die Rechte und ließ sich in Richmond als Advokat nieder, wo er indessen weniger praktizierte als den schönen Wissenschaften lebte, war Mitarbeiter verschiedener Zeitschriften und veröffentlichte verschiedene ballads and other poems (1847). Er starb 20. Jan. 1850 vor Vollendung einer histor. Abhandlung in Prosa, betitelt «Chevalier Merin». — Sein Bruder, John Estlin C., amer. Schriftsteller, geb. zu Winchester in Virginien 3. Nov. 1818, studierte die Rechte und wurde 1851 zur Praxis zugelassen. Seine erste Arbeit, die große Ermordung erregte, war «Leather stocking and other poems» (1854), welcher «The youth of Jefferson» und «Virginia comedians» folgten. Die meisten seiner späteren Werke schildern das virgin. Leben anekdotisch und ansprechend. Nach dem Bürgerkrieg, welchem er Adjutant von Jackson und Lee war, schrieb er das Leben beider Generale.

Coole (William Bernard), engl. Kupferstecher, geb. 1778, gest. 1855, nach ebenso wie sein Bruder George C., geb. 22. Jan. 1781, gest. 27. Febr. 1851, namentlich für Druckwerte.

Coole (Sir William Forthgill), um das Telegraphenwesen verdient, geb. 1806 zu Galitz in Middlesex, erhielt seine wissenschaftliche Vorbildung in Durham und Edinburgh, diente dann mehrere Jahre im Generalstabe der brit. Armee und erbierte hierauf in Paris und Heidelberg naturwissenschaftlichen Unterricht. An letztem Orte lernte er die Erfindung für die engl. Eisenbahnen zu veranlassen. Er erwarb sich, besonders nach seiner 1837 erfolgten Verbindung mit Prof. Dr. C. Wheatstone, mit Verdienste um die elektrische Telegraphie, die 1838 gründete er in England die erste Telegraphen-

lompagne und erbaute 1838 die erste elektrische Telegraphenlinie von Baddington nach West-Dearton. E. starb 25. Juni 1879. (Vgl. auch Telegraphie [technisch].)

Cooksarchipel, auch Manguaia-Archipel, in neuerer Zeit Hervey-Inseln genannt, eine Inselgruppe Polynesiens im Großen Ocean, zwischen 157 und 163° westl. L. (von Greenwich) und 18° 4' bis 21° 57' südl. Br., welche von Cook 1777 entdeckt wurde. Die Zahl der Inseln beträgt neun und zwar sind es: Manguaia, Karotonga, Ratutia (Atiu), Takutea, Mitiaro, Mauke, Manuae (Cooks Hervey), Titutaki und Palmerston. Einige derselben sind niedrige Koralleninseln, von Riffen umschlossen, sodas wegen der starken Brandung nur Barken an dieselben gelangen können. Die übrigen hohen Inseln sind mit üppiger Vegetation bedeckt. Wasser wird nur auf einigen aus Teichen und Bächen gewonnen, weshalb die Milch der Kotosnüsse zum Teil das mangelnde Trinkwasser ersetzen muß. Doch gebeihen außer der Kotospalme noch in Fülle der Brodfruchtbaum, Pilsang und andere Produkte der Gesellschaftsinseln. Das Areal sämtlicher Inseln beträgt 368 qkm, und die Bevölkerung beläuft sich jetzt auf 7400, da dieselbe seit Cooks Zeit durch innere Kriege teilweise ausgerottet ward. Die Einwohner sind Polynesier, ähnlich denen der Gesellschafts- und Freundschaftsinseln, und seit 1823 durch europ. Missionare zum Christentum bekehrt. Jetzt wirken hier in den zahlreichen Gemeinden europ. und eingeborene Geistliche, welche letztere im Seminar auf Karotonga ausgebildet werden. Am bedeutendsten ist Karotonga (81 qkm mit 2000 E.), ein schönes, gebirgiges Eiland von vulkanischer Natur mit breiten, fruchtbaren und gutbewässerten Küstenebenen.

Cooksstraße, die Meerenge zwischen den beiden großen Inseln Neuseelands, welche im J. 1769 von Cook entdeckt wurde.

Cooktown, Stadt am nördl. Ufer des Endeavourflusses in der austral. Kolonie Queensland, 1575 km nordwestlich von Brisbane, 1873 gegründet, verspricht einer der wichtigsten Häfen der Kolonie zu werden, hat ein Zollhaus und viele schöne Wohnhäuser und Lagerböden und zählt (1881) 1593 E. Sie ist der Hafenplatz für die wichtigen Goldfelder am Palmerfluß. An der Stelle, an der jetzt die Stadt steht, war es, wo Cook 1770 sein Schiff Endeavour zur Reparatur ans Ufer zog. Zucker, Reis, Baumwolle u. s. w. und Kotosnüsse werden in der Nachbarschaft mit Erfolg angebaut. E. ist einer der Hauptverehrungsorte für Trepang.

Coom oder **Comb** (spr. Kuhm), ein engl. Getreidemaß, — Hälfte des Quarter, daher zu 4 Bushels und = 145,294 l. Bei dem frühern, bis 1826 üblich gewesenem und in manchen brit. Kolonien sowie in den Vereinigten Staaten von Amerika noch gebräuchlichen Hohlmaße war das E. (von 4 Winchester Bushels) = 140,262 l.

Cosmatus (Pierre Olivier Joseph), belg. Historien- und Genremaler, geb. zu Brüssel 1816, war ein Schüler von Van Hanseleere und De Keyser. Er lebte später mehrere Jahre in Algier und malte merit darauf bezügliche Landschafts- und Kulturbilder; in der Folge wand er sich besonders auf die archäolog. Malerei und behandelte mit Vorliebe altromische Sittenbilder. Er bekundete darin eine genaue Bekanntschaft mit dem antiken Leben und einer gründl. ge. freilich oft übertrieben sorgfältige, manch-

mal ins Triviale ausartende Ausführung. Seit langer Zeit lebt E. in Boulogne-sur-Seine und beschäftigt alljährlich den Pariser Salon mit seinen Arbeiten. Die belg. Sammlungen enthalten wenig von ihm (so die Hunnenschlacht bei Châlons im brüsseler Rathaus, den Becher der Freundschaft im brüsseler Museum). Zur pariser Weltausstellung von 1878 lieferte er Danseuses Gaditaves und Der Venuswurf; geschätzt sind ferner Phryne (1866), Lucrezia (1867); im Pariser Salon von 1882 hatte «Der Traum» bedeutenden Erfolg.

Cooper, Fluß im östl. Australien, entspringt in Queensland und fließt zuerst unter dem Namen Barku oder Victoria nach W. und SW., nimmt nach der Aufnahme des Thomson den Namen E. an, fließt dann nach S., wendet sich aber später nach W. und teilt sich im sog. Seebidrikt Südaustraliens in mehrere Arme, von denen der bedeutendste den Cyressee erreicht. Nur der Oberlauf hat fortwährend Wasser; sonst ist das Bett des Flusses nur nach starkem Regen gefüllt.

Cooper (Sir Astley Paston), berühmter engl. Chirurg, geb. 23. Aug. 1768 zu Broole in Norfolk, kam nach Dartmouth zu einem Apotheker in die Lehre, bald darauf aber nach London, wo er sich zum Chirurgen ausbildete. Nachdem er 1787 die Universität Edinburgh besucht, lehrte er nach London zurück, wurde als Professor und dann als Hilfslehrer der Anatomie und Chirurgie am St. Thomas-Hospital, einige Zeit nachher als Wundarzt am Guy's-Hospital angestellt. Er ging 1792 nach Paris, um Desault am Hôtel, Lucie zu hören, und ließ sich dann in London als praktischer Arzt nieder. Georg IV. ernannte ihn zum Leibarzt der Königin Victoria, starb er 12. Febr. 1841. E. hat sich um alle Teile der Chirurgie wesentlich verdient gemacht und zeichnete sich durch die Kühnheit seiner Operationen aus. Seine Hauptwerke sind die von Tyrrell herausgegebenen «Lectures on the principles and practice of surgery» (4 Bde., Lond. 1824—29) und «The principles and practice of surgery», herausgegeben von Lee (2 Bde., Lond. 1836—37; deutsch von Schütte, 4. Aufl., 3 Bde., Kass. 1856). Vgl. W. Cooper, «Life of Sir Astley C.» (2 Bde., Lond. 1842).

Cooper (James Fenimore), ausgezeichnete ameril. Romanschriftsteller, geb. 15. Sept. 1789 zu Burlington in Newjersey, besuchte seit 1802 das Yale-College zu Newhaven und trat 1805 aus Lust nach Abenteuern und Neigung zum Seebelen als Midshipman in die Marine ein. E. schied 1810 aus dem Seebienste, während dessen er die später in seinen Romanen so meisterhaft geschilderten Eindrücke gewann, verheiratete sich kurz darauf, zog zuerst nach Winchester bei Newyork und ließ sich endlich dauernd zu Cooperstown, einem reizenden Landfische seines Vaters am Djesogee, nieder. Durch Kränklichkeit 1826 zu einer Reise nach Europa veranlaßt, belleidete er nach einigem Aufenthalt in England den Posten eines Konsuls der Vereinigten Staaten in Lyon bis 1829, ging dann nach Dresden, später nach der Schweiz und Italien und kehrte 1831 nach Amerika zurück. Sein erster Roman: «Precaution» (Newyork 1821), ist unbedeutend und in Europa kaum bekannt geworden. Begründet wurde sein Ruhm durch «The spy» (2 Bde., Newyork 1821), ein Gemälde aus der Zeit des ameril. Revolutionskriegs, dem «The pioneers, or the sources of the

Artikel, die man unter C vermischt, sind unter R aufzuführen.

benutzt, so diejenigen von den in Westindien einheimischen Arten *C. hospita* Mart. und *C. hectorum* Mart. Sämtliche angeführte Arten haben essbare Früchte und das Mark ihrer Stämme liefert *Farrinha* oder Palmmehl.

Copia (lat.), Fülle; Vervielfältigung eines Schriftstücks (s. Kopie); *Cornu copiae*, Füllhorn.

Copiapó, offiziell *San-Francisco de la Selva de Copiapó*, *Copayaipu* der Indianer, Hauptstadt der Provinz Atacama (s. d.) in Chile, rechts am Rio C., in 396 m Seehöhe, im Westen des wenigstens so genannten *Volcan de Copiapó* (27° 8' südl. Br.) gelegen und seit 1851 mit dem Hafen Caldera (83,5 km im NW.), sowie neuerdings mit dem berühmten Silberbergwerk von *Chañarcillo* (79 km im SW.) durch Eisenbahnen verbunden. Die Stadt C. bildet ein Rechteck mit 4 Längenstrassen (durch deren nördlichste die Eisenbahn hindurchführt) und etwa 20 diese rechtwinkelig durchschneidenden Querstrassen. An beide Enden reihen sich Vorstädte, die östliche aus schlechten Kanthos und Hütten bestehend und von der ärmsten Schicht der Bevölkerung bewohnt, die westliche am Bahnhof mit höchst eleganten, zum Teil prachtvollen Häusern und Gärten, der Wohnsitz der Reichen. Die Häuser sind wegen der häufigen Erdbeben, durch welche die Stadt besonders 1819, 1822 und zuletzt 5. Okt. 1859 bedeutend litt, meist einstöckig und leicht aus Holz und Rohrwerk aufgeführt. Recht gut gebaut ist dagegen die Hauptkirche an dem Hauptplatze im Mittelpunkte der Stadt, auf welchem seit 1851 das eiserne Standbild *Juan Godoi*s steht, welcher 19. Mai 1832 die Silberminen von *Chañarcillo* entdeckte. C. hat ein Provinzial-Lyceum, eine Bergwerkschule, Freischulen, Hospital und Hospiz, eine Volksbibliothek, Hotels, ein Theater, Kurus und Fülle aller Lebensbedürfnisse und mehrere große Industrieetablissements, wie Schmelzöfen, Pochwerke, Maschinenbauwerkstätten u. s. w., zählt (1875) 11 432 E. und ist einer der teuersten Plätze Amerikas. Die Stadt wurde nach Entdeckung der Goldminen 1707 an ihrer jetzigen Stelle gegründet, an welcher sich schon früher indian. Niederlassungen befunden hatten; 1749 wurde sie zur Villa erhoben und 1843 zur Ciudad und Provinzhauptstadt. Der Hafen, *Puerto de Copiapó*, 60 km im W. von der Stadt, etwas südlich von der Mündung des Flusses, ist ziemlich schlecht und hat seit Eröffnung der Bahn von C. nach Caldera seine frühere Bedeutung eingebüßt. Die ganze Gegend ist überreich an Erzen und Guano; 1874 wurden für 6 691 431 Doll. Mineralprodukte ausgeführt. Das wesentlichste Erzeugnis des Departements C. ist das Kupfer, während es früher durch seine reichen Silberminen berühmt war. Die Silberminen von *Chañarcillo* lieferten eine Zeit lang die reichste Ausbeute, die jedoch allmählich sank. Die Erze werden hauptsächlich über den 1842 angelegten Hafen Caldera (s. d.) ausgeführt, sowie über die Hafenorte *Puerto de Carrizal* und *Huasco*.

Copland (James), engl. Arzt, geb. 1792 im Kirchspiel *Deerness* auf den Orkadischen Inseln, studierte seit 1807 in Edinburgh, ließ sich 1818 in London als praktischer Arzt nieder und beteiligte sich an mehreren wissenschaftlichen und mediz. Werken; 1822 übernahm er auch die Redaktion des *«London Medical Repository»*. Im J. 1822 gab er seine *«Outlines of pathology and practical medicine»* heraus, in denen er sich besonders mit den Ganglien-

nerven und ihren Funktionen beschäftigte und eine einfachere Klassifikation der Krankheiten versuchte. Hierauf folgten die *«Elements of physiology»* (Lond. 1824) nach Richerand, mit zahlreichen Anmerkungen und Zusätzen. Das Hauptwerk C.'s ist das *«Dictionary of practical medicine»* (4 Bde., Lond. 1833—58), das außerordentliche Popularität gewann und von Kalisch (Bd. 1—11, Berl. 1834—59) ins Deutsche überseht wurde. Ferner veröffentlichte C. die Schrift: *«On pestilential cholera»* (Lond. 1832). Das in Verbindung mit *Anales* geschriebene Werk: *«On the diseases of warm climates»* (2 Bde., mit Kupfern) erschien ohne C.'s Namen. Außerdem hat man von ihm die Schriften: *«On palsy and apoplexy»* (Lond. 1850) und *«On consumption and bronchitis»* (Lond. 1861). C. starb 12. Juli 1870.

Copley (John Singleton), engl. Porträt- und Historienmaler, wurde 3. Juli 1737 als Sohn irischer Eltern in Boston geboren. In Ermangelung von Lehrern autodidaktisch vorgebildet, schickte er seit 1760 Porträts und häusliche Genrebilder zur Ausstellung nach London und wurde 1767 auf den Vorschlag Benjamin West's zum Mitglied d. Gesellschaft engl. Künstler erwählt. Von nun an fand er in Boston vermehrte Beschäftigung und hatte 1774 eine hinlängliche Geldsumme erpart, um nach England und dann nach Italien reisen zu können, wo er ein Jahr, besonders in Rom, verlebte. Nach seiner Rückkehr ließ er sich in London nieder, wurde 1776 zum Associate, 1779 zum Mitglied der königl. Akademie erwählt und gewann von nun an bedeutendes Ansehen durch seine großen, teils der unmittelbaren Gegenwart, teils der neuern engl. Geschichte entlehnten histor. Gemälde unter denen besonders *Der Tod Chatham's*, *Der Tod Major Biersons* und *Karl I.*, die fünf angetragten Mitglieder vom Unterhause fordernd, populär und durch Kupferstiche vervielfältigt wurden. Im Auftrage der Korporation der City von London malte er um dieselbe Zeit das *Sceptrum* der Niederlage der span. Batterien bei Gibraltar, das wie alle seine Bilder, viele Porträts enthält, unter andern auch von deutschen Offizieren der Besatzung von Gibraltar, zu deren Abnahme C. eine besondere Reise nach Hannover unternahm. Unter seinen spätern Werken verdienen Erwähnung: *König Karl.*, das Todesurteil Straffords unterzeichnet, *Die Ermordung Buckingham's*, *Die Flucht Karls I. von Hampton-Court*, *Die Schlacht am Boyne* und *Die Familie König Georg's II. (Royal children playing in a garden)*. In seinem Stil kräftig und selbständig, zeichnet C. sich aus durch ein bedeutendes Kompositionstalent und eine dramatische Lebendigkeit, die in Form und Kolorit gleich natürlich und anregend wirkt. In seinen besten Porträts nähert er sich am meisten unter seinen Zeitgenossen den ähnlichen Leistungen von Reynolds und *Wattsborough*. Er starb in London 9. Sept. 1815.

Coppée (Francis Edouard Joachim, genannt François), franz. Dichter, geb. 12. Jan. 1842, machte sich zunächst in Zeitschriften durch originell. lyrische Gedichte bekannt. Seine erste Gedichtsammlung erschien unter dem Titel *«Le reliquaire»* (1866), eine zweite, *«Les imités»*, folgte 1867. Von den *«Poèmes modernes»* (1869) hatten die Monodramen *«La bénédiction»* und *«La grève»* forgerous einen großen Erfolg; das zweite unter dem Titel *«Der Strike der Schmiede»* aus-

Artikel, die man unter C vermißt, sind unter R aufzusuchen.

Coornhert (Dirck Boldertszoon), als Vertreter eines vorwiegend praktischen Christentums Vorläufer von Jakob Arminius (s. d.). Geb. 1522 zu Amsterdam, war C. seit 1561 als Notar und Sekretär der Stadt Harlem thätig, wurde aber wegen energischer Verteidigung der Freiheiten der Stadt mit Kerker und Landesverweisung belegt. Dann als Sekretär der Stände Hollands im Dienste Wilhelms von Dranien zu wichtigen Staatsgeschäften verwannt, starb er zu Gouda 29. Okt. 1590. In religiösen Dingen war er entschiedener Gegner der von Calvin und Beza vertretenen strengen Prädestinationstheorie und hielt sich mehr zur Anschauung des Erasmus von Rotterdam, dessen Paraphrasen er ins Niederländische übersehte. Eine Gesamtausgabe seiner Werke erschien zu Amsterdam (1631). Vgl. Hepppe, «Geschichte des Pietismus und der Mystik in der reform. Kirche» (Leid. 1879).

Cootehill, unbedeutendes irisches Dorf in der Provinz Ulster, Grafschaft Cavan, 19 km im N.W. von Cavan, am Südwestende eines kleinen Sees, der zum Anlaß und damit zum Dughtersee abfließt. Die 1860er Jahre treiben Handel mit Leinwand und Korn.

Copa, d. h. Becher, das franz. coups und lat. cupa, war bis 1869 ein kleines span.-castilisches Flüssigkeitsmaß von 0,1261 l.

Copaifera L., Pflanzengattung aus der Familie der Leguminosen. Man kennt gegen 12 Arten, von denen zwei der Flora des tropischen Afrikas angehören, die übrigen dagegen in den Tropengegenden Amerikas vorkommen. Es sind Bäume mit gefiederten Blättern, vierteiligen kleinen Perigonblüten, die 8–10 nicht miteinander verwachsene Staubgefäße enthalten; die Früchte sind einsamige, gestielte, leberartige Hülsen. Fast alle Arten der Gattung C. liefern, wenn in den Stamm Einschnitte gemacht werden, ein dickflüssiges Harz, den sog. Kopaivabalsam (s. d.); der größte Teil des im Handel vorkommenden Kopaivabalsams stammt wahrscheinlich von der im nördl. Brasilien, hauptsächlich in Para vorkommenden C. multijuga Hayne; doch auch die im östl. und südl. Brasilien auftretenden Arten: C. Langsdorffii Desf. und C. coriacea Mart., ferner die auf den westl. Inseln vorkommende C. Jacquinii Desf. liefern große Mengen von Kopaivabalsam. Jedenfalls wird dieses Harz auch noch von mehreren andern Arten gewonnen; doch sind die Angaben hierüber noch sehr unsicher.

Von einer andern ebenfalls in Südamerika einheimischen Art, der C. bracteata Benth., stammt wahrscheinlich das durch seine schöne rote Farbe ausgezeichnete Amarantholz (s. d.).

Copalscherinde, s. unter Croton.

Cope (Charles West), engl. Maler, geb. 1811 in Leeds als Sohn eines Malers, machte seine Studien in der königl. Kunstakademie in London, unter: ihm dann eine Reise nach Italien und debütierte nach seiner Rückkehr sehr erfolgreich mit einer Heiligenfamilie, die von Dafford für seine berühmte Kunstsammlung angekauft wurde. Zwei bedeutende Gemälde, Hagar und Jsmael (1836) und Das Zusammentreffen Jakobs und Labets (1844), ausgenommen, behandelte jedoch C. seitdem keine biblischen Gegenstände, sondern wählte seine Vorbilder in reicher Abwechslung bald aus der Geschichte, bald aus den engl. Dichtern, besonders Shakespeare, bald endlich aus dem häuslichen und bürgerlichen Leben. Unter seinen frühern Werken verdienen

außer den schon genannten Erwähnung: Paolo und Francesca (1837), Die nämische Mutter (1839), Almosenverteilung (1841), Der Samstagabend des Ritters (1843) und Das erste Geschworenengericht, welches letztere bei einer Bewerbung in der Westminsterhalle den Preis davontrug. Im J. 1844 erhielt C. den Auftrag, eins der sechs für das Haus der Lords bestimmten Freskogemälde: Der Schwarze Prinz, den Hofenbandorden empfangend, zu entwerfen; etwas später wurde die Ausführung der acht Freskobilder aus der engl. Geschichte ihm übertragen, welche den nach dem Hause der Lords führenden Korridor schmücken sollten. Dieselben stellen zu je vier an den beiden gegenüberliegenden Wänden Hauptmomente der großen Parteilämpfe des 17. Jahrh. dar: auf einer Seite Das Aufpflanzen der königl. Fahne, Die Verteidigung von Wasinghouse, Die Vertreibung von Fellows, die sich geweigert, den Covenant zu unterzeichnen, aus Oxford und Das Begräbnis Karls I.; auf der andern: Der Sprecher Lenthall, die Privilegien des Unterhauses vertretend, Der Marsch der Bürgermiliz zur Aufhebung der Belagerung von Gloucester, Die Abfahrt der Pilgerväter und Der Abschied Lord und Lady Russell. Die Arbeit an dieser großen Aufgabe, die in Plan und effektvoller dramatischer Durchführung zu dem Glanzendsten gehört, was die neueste Zeit auf diesem Gebiete hervorgebracht, beschäftigte C. von 1845 bis 1866. Doch fand er Muße, während desselben Zeitraums auch eine beträchtliche Zahl anderer Bilder zu vollenden, unter welchen die für Prinz Albert gemalten Letzten Tage Kardinal Wolseys und Orselbas erste Prüfung, sowie Wiltons Traum und König Lear und Cordelia wohl die bedeutendsten sind. Später malte er Eshlod und Jessita (1867), Dithello, von seinen Abenteuern erzählend (1868), Launcelot Gobboz Siesta (1870), Guy, die Pläne zu seinem Hospital betrachtend (1871), Eine Deputation bei Oliver Cromwell (1872), Anna Bage und Slander (1875), Biancas Liebhaber (1877), Kapitän Camerons Willkommen in der Heimat nach seinen Entdeckungen in Afrika (1878) u. a. Sein Diplom als Associate der königl. Kunstakademie empfing er 1844; 1848 wurde er zum Akademiker gewählt. Außerdem war C. von 1867 bis 1874 als Professor der Malerei an der königl. Kunstakademie thätig.

Copernicia Mart., Pflanzengattung aus der Familie der Palmen. Die Arten derselben gehören sämtlich der Flora des tropischen Amerika an. Es sind mittelhohe Bäume mit großen sächerförmigen Blättern. Am wichtigsten ist die C. cerifera Mart., Carnaubapalme, welche in Brasilien vorkommt. Die Blätter derselben sind von einer ziemlich dicken Wachsschicht überdeckt und dieses Wachs wird durch Abschütteln der Blätter in großen Mengen gewonnen; es kommt in neuester Zeit unter dem Namen Carnaubawachs in den europ. Handel und wird, nachdem es gereinigt ist, vielfach zur Fabrikation von Wachsschnitten als Surrogat des Bienenwachses verwendet, auch benutzt man dasselbe hauptsächlich in Brasilien, aber auch in Europa zur Herstellung von Kerzen. Da die Fasern der Blätter und das Holz des Stammes eine bedeutende Festigkeit besitz, so werden auch diese vielfach technisch verwendet, die erstern zur Herstellung von Lauen, Matten u. s. w., das letztere als sehr dauerhaftes Bauholz. Genötigt werden die Blattfasern und Stämme einiger anderer Arten

Artikel, die man unter C. vermischt, sind unter B. aufzuführen.

benutzt, so diejenigen von den in Westindien einheimischen Arten *C. hospita Mart.* und *C. hectorum Mart.* Sämtliche angeführte Arten haben eßbare Früchte und das Mark ihrer Stämme liefert *Farina* oder Balsmwehl.

Copia (lat.), Fülle;ervielfältigung eines Schriftstücks (s. Kopie); *Cornu copiae*, Füllhorn.
Copiapó, offiziell *San Francisco de la Selva de Copiapó*, *Copapaipu* der Indianer, Hauptstadt der Provinz Atacama (s. d.) in Chile, rechts am Rio C., in 396 m Seehöhe, im Westen des wenigstens so genannten Volcan de *Copiapó* (27° 8' südl. Br.) gelegen und seit 1851 mit dem Hafen Caldera (83,2 km im NW.), sowie neuerdings mit dem berühmten Silberbergwerk von *Chañarcillo* (79 km im SW.) durch Eisenbahnen verbunden. Die Stadt C. bildet ein Rechteck mit 4 Längenstrassen (durch deren nördlichste die Eisenbahn hindurchführt) und etwa 20 diese rechtwinkelig durchschneidenden Querstrassen. An beide Enden reihen sich Vorstädte, die östliche aus schlechten *Manchós* und Häuten bestehend und von der ärmsten Schicht der Bevölkerung bewohnt, die westliche am Bahnhof mit höchst eleganten, zum Teil prachtvollen Häusern und Gärten, der Wohnsitz der Reichsten. Die Häuser sind wegen der häufigen Erdbeben, durch welche die Stadt besonders 1819, 1822 und zuletzt 5. Okt. 1859 bedeutend litt, meist einstöckig und leicht aus Holz und Rohwert aufgeführt. Nicht gut gebaut ist dagegen die Hauptkirche an dem Hauptplatze im Mittelpunkte der Stadt, auf welchem seit 1851 das eiserne Standbild *Juan Goboís* steht, welcher 19. Mai 1832 die Silberminen von *Chañarcillo* entdeckte. C. hat ein Provinzial-Lyceum, eine Bergwerksschule, Freischulen, Hospital und Hospiz, eine Volksbibliothek, Hotels, ein Theater, Luxus und Fülle aller Lebensbedürfnisse und mehrere große Industriestablfabrikanten, wie Schmelzhütten, Pochwerke, Maschinenbauwerkstätten u. s. w., zählt (1875) 11 432 C. und ist einer der teuersten Plätze Amerikas. Die Stadt wurde nach Entdeckung der Goldminen 1707 an ihrer jetzigen Stelle gegründet, an welcher sich schon früher indian. Niederlassungen befunden hatten; 1749 wurde sie zur Villa erhoben und 1848 zur Ciudad und Provinzhauptstadt. Der Hafen, *Puerto de Copiapó*, 60 km im W. von der Stadt, etwas südlich von der Mündung des Flusses, ist ziemlich schlecht und hat seit Eröffnung der Bahn von C. nach Caldera seine frühere Bedeutung eingebüßt. Die ganze Gegend ist überreich an Erzen und Guano; 1874 wurden für 6 691 431 Doll. Mineralprodukte ausgeführt. Das wesentlichste Erzeugnis des Departements C. ist das Kupfer, während es früher durch seine reichen Silberminen berühmter war. Die Silberminen von *Chañarcillo* lieferten eine Zeit lang die reichste Ausbeute, die jedoch allmählich sank. Die Erze werden hauptsächlich über den 1842 angelegten Hafen Caldera (s. d.) ausgeführt, sowie über die Hafensorte *Puerto de Carrizal* und *Huasco*.

Copland (James), engl. Arzt, geb. 1792 im Kirchspiel *Deerness* auf den Orkadischen Inseln, studierte seit 1807 in Edinburgh, ließ sich 1818 in London als praktischer Arzt nieder und beteiligte sich an mehreren wissenschaftlichen und mediz. Werken; 1822 übernahm er auch die Redaktion des *«London Medical Repository»*. Im J. 1822 gab er seine *«Outlines of pathology and practical medicine»* heraus, in denen er sich besonders mit den Ganglien-

nerven und ihren Funktionen beschäftigt und eine einfachere Klassifikation der Krankheiten versucht. Hierauf folgten die *«Elements of physiology»* (Lond. 1824) nach *Nicherson*, mit zahlreichen Anmerkungen und Zusätzen. Das Hauptwerk C.'s ist das *«Dictionary of practical medicine»* (4 Bde., Lond. 1833—58), das außerordentliche Popularität gewann und von *Kalisch* (Bd. 1—11, Berl. 1834—59) ins Deutsche überetzt wurde. Ferner veröffentlichte C. die Schrift: *«On pestilential cholera»* (Lond. 1832). Das in Verbindung mit *Kaneley* geschriebene Werk: *«On the diseases of warm climates»* (2 Bde., mit Kupfern) erschien ohne C.'s Namen. Außerdem hat man von ihm die Schriften: *«On palsy and apoplexy»* (Lond. 1850) und *«On consumption and bronchitis»* (Lond. 1861). C. starb 12. Juli 1870.

Copley (John Singleton), engl. Porträt- und Historienmaler, wurde 3. Juli 1737 als Sohn irischer Eltern in Boston geboren. In Ermangelung von Lehrern autodidaktisch vorgebildet, schickte er seit 1760 Porträts und häusliche Genrebilder zur Ausstellung nach London und wurde 1767 auf den Vorschlag *Benjamin West's* zum Mitglied der Gesellschaft engl. Künstler erwählt. Von nun an fand er in Boston vermehrte Beschäftigung und hatte 1774 eine hinlängliche Geldsumme erspart, um nach England und dann nach Italien reisen zu können, wo er ein Jahr, besonders in Rom, verlebte. Nach seiner Rückkehr ließ er sich in London nieder, wurde 1776 zum *Associate*, 1779 zum Mitglied der königl. Akademie erwählt und gewann von nun an bedeutendes Ansehen durch seine großen, teils der unmittelbaren Gegenwart, teils der neuern engl. Geschichte entlehnten histor. Gemälde, unter denen besonders *Der Tod Chatham's*, *Der Tod Major Pierpans* und *Karl I.*, die fünf an geklagten Mitglieder der Korporation der *City* von London malte er um dieselbe Zeit das *Sechstündige* *Niederlage der span. Batterien bei Gibraltar*, das wie alle seine Bilder, viele Porträts enthält, was andern auch von deutschen Offizieren der *Belagerung* von Gibraltar, zu deren Abnahme C. eine besondere Reise nach Hannover unternahm. Unter seinen spätern Werken verdienen Erwähnung: *König Karl.*, das Todesurteil *Straffords* unterzeichnet. Die Ermordung *Budingham's*, Die Flucht *Karls* von *Hampton-Court*, Die Schlacht am *Bojoc* u. Die Familie *König Georgs II.* (*Royal children playing in a garden*). In seinem Stil kräftig und selbständig, zeichnet C. sich aus durch ein bedeutendes Kompositionstalent und eine dramatische Lebendigkeit, die in Form und Kolorit gleich natürlich und anregend wirkt. In seinen besten Porträts nähert er sich am meisten unter seinen Zeitgenossen den ähnlichen Leistungen von *Reynolds* und *Gainsborough*. Er starb in London 9. Sept. 1815.

Coppée (Francis Edouard Joachim), genannt *François*, franz. Dichter, geb. 12. Jan. 1842, machte sich zunächst in Zeitschriften durch originelle lyrische Gedichte bekannt. Seine erste Gedichtsammlung erschien unter dem Titel *«Le reliquaire»* (1866), eine zweite, *«Les intimités»*, folgte 1868. Von den *«Poèmes modernes»* (1869) hatten die Monodramen *«La bénédiction»* und *«La grève des forgerons»* einen großen Erfolg; das zweite unter dem Titel *«Der Strike der Schmiede»* auch

Artikel, die man unter C vermischt, sub unter R aufzusuchen.

Deutschland. Ferner publizierte E.: «Les humbles» (1872), «Le cahier rouge» (1874), «Olivier» (1875; Novelle in Versen, übersezt von Wolf Grafen Daudissin; Bresl. 1880), «L'exilée» (1876), «Récits et légendes» (1878) und «Une idylle pendant le siège» (1875). Von seinen dramatischen Einaktern fanden namentlich Beifall «Le passants» (1869; deutsch von Daudissin, Bp. 1874), «Fais ce que dois» (1871), «Les bijoux de la délivrance» (1872) und «Le lathier de Crémone» (1877). Das fünfsächtige histor. Drama «Madame de Maintenon» (1881) hatte nur einen Achtungserfolg. Nach Dichtungen E.s veröffentlichte H. Waldmüller «Kleine Geschichten aus Frankreich» (Stuttg. 1881).

Copperah oder **Copra**, Handelsbezeichnung für die Kerne der Kokosnuss.

Copperhead (engl.), Kupferschlange, *Trigonocephalus concortrix*, heißt eine im Osten der Vereinigten Staaten von Amerika von Maine bis Florida vorkommende Schlange, nach der Klapperschlange die giftigste, die an dunkeln und feuchten Orten von Fröschen, Eidechsen und Mäusen lebt. Sie ist etwa 60 cm lang, hellbraun und dunkelbraun gestreift und greift den Menschen nur verteidigungsweise an, erweist sich aber gefährlicher als die Klapperschlange, weil sie ihre Nahrung nicht verrottet.

In der polit. Parteisprache der Vereinigten Staaten hießen **Copperheads** diejenigen Gegner der Regierung, welche seit dem 1861 ausgebrochenen Bürgerkrieg angeblich oder wirklich auf Seiten des Südens standen und diesem unter dem Anschein konstitutioneller Opposition Vorstoß zu leisten suchten. Im Laufe der Präsidentenwahl von 1864 wurde diese Bezeichnung auf alle demokratischen Gegner der gewalttätigen und unbedingten Niederwerfung der Südstaaten ausgedehnt, verschwand jedoch seit 1865 aus der Parteisprache.

Copperopolis, Stadt im nordamerik. Staat Californien, County Calaveras, 48 km östlich von Stockton, an der Quelle des Salt-Spring, Juffusses des San-Joaquin, nahe dem östl. Rande der Sacramento-Ebene. Das Thal wird im O. von den Warbergen umfaßt. Hier fand man 1860 in den feil nach Osten fallenden Schichten des gloriitischen Rhonchiesiers mit feiner strahliger Hornblende am Fuße der Sierra Nevada ein derbes Gemenge aus Kupfererz und Eisenlies. Schon 1862 war hier eine kleine Ortschaft mit lebhaftem Bergbau entstanden und im folgenden Jahre blühte die Uniongrube als das größte Kupferbergwerk der Welt, wie von Nichts aus 1864 sagte. Etwa 38 km weiter im NW. bei Campo Secco fand man 1861 ein ähnliches, aber weniger reiches Lager. Die wichtigsten sind die Unionminen, welche auf dem Hauptgange 594 m umfassen. Bis in 150 m Tiefe zeigt sich das Erz unverändert.

Coppet, Fleden im Bezirk Nyon des Schweiz. Kantons Waadt, liegt in reizender Umgebung, 8 km südwestlich von Nyon, 13 km nordnordöstlich von Genf am rechten Ufer des Genfersees an der Bahnlinie Lausanne-Genf und Jäht (1880) 488 E. (13 Katholiken), deren Haupterwerbsquellen der Weinbau und die Fischerei sind. Das alte Schloß E. Sig der Barone von E. wurde 1536 von den Bernern erobert und eingekerkert; das jetzige Schloß ist als Aufenthaltsort mancher berühmter Personen bekannt. Hier lebte 1670—72 der franz. Philosoph Bayle als Hauslehrer in der Familie des Grafen Dohaa, der damals Herr zu E. war. Von 1790 bis

1804 war das Schloß Sig und Eigentum des franz. Finanzministers Roder, dessen Tochter, Frau von Staël, dasselbe zum Vereinigungspunkte geistreicher Männer machte. Jetzt gehört es der Enkelin derselben, Frau von Haussonville. Vgl. Rey, «Genève et les rives du Lac Léman» (Par. 1868).

Coppino (Michele), ital. Gelehrter und Staatsmann, geb. 1. April 1822 zu Alba in Piemont, wirkte nach vollendeten Universitätsstudien an verschiedenen Orten als Lehrer und wurde 1861 ord. Professor der ital. Literatur an der Universität Turin. Seit 1859 vertritt er seine Vaterstadt im Parlament, wo er zum linken Centrum gehört. Als Vertrauensmann von Depretis übertrug ihm der letztere, nachdem E. bereits vom 10. April bis zum 27. Okt. 1867 unter Rattazzi Unterrichtsminister gewesen war, 25. März 1876 dieses Portefeuille von neuem. Er hatte dasselbe bis zum Rücktritt Depretis' (12. März 1878) und dann abermals unter Depretis (vom 19. Dez. 1878 bis zum 3. Juli 1879) inne, ohne indes in seinem Ressort Bedeutendes zu leisten. E. veröffentlichte «Parole al popolo Italiano» (Pinerolo 1848).

Coppo hieß seit 1803 im vormaligen Lombardisch-Venetianischen Königreich, wie im ganzen damaligen Königreich Italien, das Deciliter ($\frac{1}{10}$ l); das metrische System war aber nur bei den Behörden in Anwendung. Bis 1. April 1850 war der E. ein piemont. Getreidemaß von 2,878 l und ein Maß für Speiseöl im frühern Herzogtum Lucca, 264 luccheser Pfd. (Libbre) Gewicht vorstellend, von 96,887 l.

Coprinus Pers. (Mistschwämme, Lintenschwämme), Pilzgattung, f. unter Agaricini.

Copula (lat., d. h. Hand) heißt in der Grammatik der sprachliche Ausdruck der Verbindung zwischen Subjekt und Prädikat. Eine C. als besonderes Wort tritt nur ein, wenn das Prädikat ein Substantiv oder Adjektiv ist, und besteht dann aus einer Form des Verbums «sein» oder anderer in der Bedeutung diesem nahe verwandten Verba, z. B. Friedrich d. Gr. war ein Held, das Vaterland ist frei. Wenn das Prädikat ein Verbum ist, so bedarf die Sprache keiner besonderen Verbindung zwischen Subjekt und Prädikat, diese ergibt sich durch die Abwandlung des Verbums von selbst, z. B.: Der Stern glänzt, die Sterne glänzen. Manche Sprachen, z. B. die russische, haben kein besonderes Wort als C. oder nicht in der Ausdehnung wie im Deutschen.

Cophholders heißen in England die Erbpächter, die, nach verschiedenen meist sehr alten Verträgen mit den Grundherren, Grundstücke gegen Entrichtung von Zins und sonstigen Gebühren bewirtschaften. Früher war die Zahl derselben sehr groß. Wegen der mannigfachen Unbequemlichkeiten, welche aus der Ungleichheit der alten Erbpachtgebäude entstanden, hat jedoch das Parlament neuerdings Maßregeln für die allmähliche Beseitigung der E. getroffen, indem es die Umwandlung der Pachtgebühren in eine feste jährliche Rente, oder die völlige Ablösung des Zinses und die Umwandlung der Erbpacht in ein Freigut (freehold) durch Zahlung einer bestimmten Kapitalsumme, möglich machte und erleichterte. Seit dem 1. Juli 1853 steht es sowohl dem Grundherren als dem Erbpächter frei, diese Ablösung zu fordern, und infolge davon ist gegenwärtig die Zahl der E. in steter Verminderung begriffen.

Kreisel, die man unter C vermehrt, sind unter R aufzusuchen.

Coq (frz.), Hahn; C. du village, «Dorfhahn», Hahn im Korbe; C.-à-l'âne, ungereimtes Ge- rede, Unsinn.

Coquelin (Benoit Constant), geschätzter franz. Schauspieler, geb. 23. Jan. 1841 zu Boulogne-sur-Mer, lernte erst als Bäcker, bildete sich aber dann seit 1859 auf dem pariser Konservatorium unter Régniers Leitung zum Schauspieler aus und debütierte 1860 im Théâtre français, wo er bereits im Alter von 23 J. fest engagiert wurde und zu dessen Helden er seitdem gehört. — Sein jüngerer Bruder, Ernest Alexandre Honoré C., genannt «Coquelin cadet», geb. zu Boulogne-sur-Mer 16. Mai 1848, lernte ebenfalls zunächst als Bäcker, war dann bei der Nordbahn angestellt, bis er 1864, seiner Neigung zum Theater folgend, das pariser Konservatorium als Schüler Régniers besuchte. Er debütierte auf der Bühne des Odéon und gehört seit 1868 mit kurzer Unterbrechung der Comédie française an. Er zeichnet sich namentlich in den komischen Rollen des ältern Repertoires aus.

Coquerel (Athanasie Laurent Charles), franz. reformierter Theolog, geb. 27. Aug. 1795 zu Paris, studierte zu Montauban, ward 1818 Pfarrer zu Amsterdum, 1830 zu Paris und gewann als Mangelredner bedeutenden Ruf. Von den strengen Calvinisten wegen zu hoher Wertschätzung der Werke und wegen Ablehnung der Prädestinationslehre heftig angegriffen, gründete C. zur Verbreitung seiner Ideen nacheinander drei Zeitschriften: «Le Protestant» (1831—33), «Le Libre Examen» (1834—36), «Le Lien» (seit 1841). Von seinen Schriften sind außer acht Bänden «Sermons divers» (Par. 1819—52) zu nennen: «Biographie sacrée» (2. Aufl., Par. 1837), «Histoire sainte, ou Analyse de la Bible» (3. Aufl., Par. 1850), «Christologie, ou essai sur la personne et l'œuvre de Jésus-Christ» (2. Abt., Par. 1858; deutsch von Althaus 1859). Nach der Februarrevolution 1848 ward C. vom Seinedepartement zum Mitglied der konstituierenden und später der legislativen Nationalversammlung gewählt. Er gehörte den gemäßigten Republikanern an, bis der Staatsstreich vom 2. Dez. seine polit. Thätigkeit beendete. Er starb zu Paris 10. Jan. 1868.

Sein Sohn, Athanase C., geb. 1820 zu Amsterdum, ward Suffragan des Pfarrers Paschoud zu Paris, wurde aber auf Betreiben Guizots durch die Orthodoxen wegen Unglaubens am 24. Febr. 1864 aus seiner Stellung verdrängt. Seitdem galt er als Führer des liberalen Protestantismus in Frankreich. Neben drei Sammlungen von «Sermons et homilies» (Par. 1858—64) schrieb C. drei Briefe an Renan über dessen «Leben Jesu» (deutsch in: «Zwei franz. Stimmen über Renans Leben Jesu», Regensb. 1864), «Des premières transformations historiques du christianisme» (Par. 1866; deutsch Berl. 1870), «Libres études» (Par. 1867), «Jean Calas et sa famille» (2. Aufl., Par. 1870). Auch veröffentlichte C. unedierte Briefe Voltaires über die Toleranz (Par. 1863) und hielt im Winter 1871/72 in Nordamerika Vorträge. Er starb am 24. Juli 1875 zu Fismes im Depart. Marne.

Coquerelles (frz.), in der Heraldik: grüne Haselnüsse, je drei an einem Stiel.

Coques oder **Cocq** (Gonsales), niederländ. Maler, in Antwerpen 1614 geboren, ausgezeichnet rätische, äußerst bestimmt und klar im Vortrage, dabei frei und lebendig. Er stellt

seine Porträts zumeist in eine höchst charakteristische Umgebung passender Interieurs, wodurch die Menschen jener Zeit um so wahrer und verständlicher hervortreten. In dieser Weise liebt er es besonders, ganze Gruppen, namentlich Familienbilder, gewöhnlich bei einer Unterhaltung im Konzert oder Gespräch vereinigt, darzustellen und leistet dabei in stimmungsvoller Charakterisierung das Vollendetste. Es Auffassung ist eine im hohen Grade liebenswürdige, innerlich warme und dabei vornehme. Bilder dieser Art sind: Der Gelehrte und seine Frau, in der Laffler Galerie (von B. Unger radirt), die Familie van Syd (Pest, bezgl.), seine eigene Familie (in Dresden) u. s. w. Seine echten Werke sind nicht häufig. C. starb 18. April 1684.

Coquille, gußeiserne Form, in welche flüssiges Eisen abgestochen oder gegossen wird.

Coquimbó, ein von Dreihaupt aufgefundenes Mineral, welches in einem Lager von grünlichem Jaspis bei Copiapó in der chilen. Provinz Coquimbó auftritt; es bildet hexagonale, bidisch-ähnliche oder kurzsäulenförmige Krystalle, mehr noch klein- und feinkörnige Aggregate, farblos, oder von weißer, bläulicher, hellgrünlicher Farbe, mit vitriolischer Beschmad. Die Härte ist 2. In chem. Hinsicht besteht der C. aus normalem schwefelsaurem Eisenoxyd mit 9 Molekülen Wasser, Fe, S, O₁, + 9 aq. mit 28,5 Eisenoxyd, 42,7 Schwefelsäure, 28,5 Wasser; bisweilen ist etwas des entsprechenden Aluminiumsulfats hinzugemischt.

Coquimbó, Provinz der südamerik. Republik Chile, zwischen den Provinzen Atacama im N. und Aconcagua im S. gelegen, zählt auf 33423 qkm (1878) 161 970 E. Die Bevölkerung drängt sich zusammen in den drei schmalen Flußthälern des Rio Coquimbó (Rio de Elqui), Limari und Rio de Chuapa, während sie sich in den Gebirgen, welche die übrigen Teile der Provinz ausfüllen, um die Ergruben gruppiert. Infolge der im ganzen gebirgigen Natur und des Wassermangels (nur drei bis vier Regengüsse jeden Winter, im Jahre 38,5 mm, im nördl. Teile 7,9 mm) erscheint das Land sehr dünn und unfruchtbar und ist nur im Frühlinge mit einem schönen Blumenteppege bedeckt; doch ist der Boden, soweit er aus den spärlichen Flüssen künstlich bewässert werden kann, äußerst fruchtbar; der nördlichste Teil ist eine ganz regenlose Wüste, und die dort wohnenden 8400 Bergwerksarbeiter nähern sich von eingeführten Nahrungsmitteln. Hauptprodukt ist Kupfer. Im J. 1874 haben die 340 Kupfer-, Silber-, Kobalt-, Quecksilber- und Goldminen produziert: 906 Unzen Gold, 14 370 g Silber, 21 643 600 kg Kupfer. Die Provinz C., die am 26. Juni 1826 ihren Beitritt zur Republik Chile erklärte, war lange die nördlichste, bis Atacama als eigene Provinz von ihr getrennt wurde. Sie zerfällt in die Depart. Illapel, Combarbalá, Doolé, Elqui, Puerto de Coquimbó und Serena.

Die Hauptstadt La Serena, am linken Ufer und nahe der Mündung des Rio Coquimbó, auf einem vom Meere in drei Stufen aufsteigenden Terrain reizend gelegen, wurde 1543 auf Befehl des Pedro de Valdivia von Juan Bohon gegründet und durch das Erdbeben 1730 fast vollständig zerstört. Sie ist der Sitz eines Bischofs und eines Appellationsgerichts, hat schöne, von Gärten umgebene Häuser, eine Kathedrale und sechs neue Kirchen, ein Provinzial-Lyceum, mehrere höhere Elementarschulen, ein Lazarett, ein Hospital und zählt (1878) 12 233 E. —

Wittler, die man unter C. versteht, sind unter B. aufzuführen.

Ihr Hafen, die Stadt Coquimbo, liegt 14 km im Südwesten an einer geräumigen und ziemlich sichern Bai mit gutem Ankergrund von 14—36 m Tiefe, einem Molo und einem Leuchtturm auf der Landspitze Tortuga. Dieselbe hat 5077 E., ein schönes Zollhaus, eine Kirche und zwei Schulen. Sie ist mit Serena durch eine Eisenbahn verbunden, welche sich südlich noch 45 km weit fortsetzt nach verschiedenen Kupfergruben, über Lambillo bis Cuesta de las Cardes. Dabei befinden sich, 3 km entfernt, große Kupferschmelzen wie auch bei dem etwas südlicher gelegenen Hafen La Herradura, 500 E. Das daneben gelegene Guapacan mit 1380 E., seit 1868 die Landungsstelle für Herradura, hat das größte Kupferschmelzwerk der Welt, welches jährlich 8—10000 t liefert, die fast gänzlich auf den engl. Markt gelangen.

Cora (Quido), ital. Geograph, geb. 20. Dez. 1861 in Turin, widmete sich geogr. Studien, die er 1870 in Deutschland fortsetzte. Nach Turin zurückgekehrt, erhielt er den Lehrstuhl für Geographie und gründete 1873 die Zeitschrift *«Cosmos»*, die er seither redigiert und welche auch im Auslande Anerkennung gefunden hat. In den J. 1874 und 1876 machte er wissenschaftliche Reisen nach Griechenland und Nordafrika. Außer zahlreichen Abhandlungen in seiner Zeitschrift und einigen kleineren Schriften veröffentlichte er: *«Da Brindisi a Suez, attraverso il canale di Suez»* (Casale 1869), *«Ricerche storiche e archeologiche sul sito d'Auaris»* (1870), *«Spedizione italiana alla nuova Guinea»* (Rom 1872), *«Cenni generali intorno a un viaggio nella Bassa Albania ed a Tripoli di Barberia»* (Tur. 1875), *«Carta speciale della reggenza di Tunisi»* (Tur. 1881), *«Note cartografiche sulla reggenza di Tunisi»* (Tur. 1881).

Coraline, ein Ersatz für Fischbein, welcher in neuester Zeit aus einer Pflanzenfaser hergestellt wird und vor jenem noch einige Vorzüge besitzt. Diese Faser stammt von einer Art Ananaspflanze, die auf den Hochebenen Mexicos einheimisch ist, dort *Trile* genannt wird und in ihrem Erscheinen der sog. Hundertjährigen Aloe (s. unter *Agave*) ähnelt, nur daß ihre Blätter länger und schlanker sind. Die Blätter dieser Pflanze werden gesammelt und in einer einfachen, rohen Weise mit Schabblättern von ihren fleischigen Teilen befreit, worauf Bündel jähler, drahtartiger Fasern abrißbleiben, welche Ähnlichkeit mit Borsten haben und 30 cm bis 1 m lang sind. Nachdem sie getrocknet sind, werden sie in Ballen verpackt und nach Newport gesandt, welches für den in Rede stehenden Artikel zum Centralmarkt geworden ist. Dort wird zunächst eine Hechelung vorgenommen, damit alle unvollkommenen Fasern entfernt werden. Die Fasern besitzen die volle Diegbarkeit des Fischbeins und übertreffen dieses an Dauerhaftigkeit, ihre Zusammenfügung aber, um einem Korsett Form und Haltbarkeit zu geben, blieb ein Problem, dessen Lösung fast zweijährige Arbeit und kostspielige Versuche beanspruchte. Die Fasern sind zu steif und zu hart, als daß es möglich gewesen wäre, sie in eine Schür zusammenzuflechten, und außerdem beeinträchtigte das Einbeugen und Verschlingen ihre Schmiegbarkeit. Schließlich löste ein Haipel mit zwei Spulen, die sich nach entgegengesetzter Richtung drehen, die Aufgabe. Die Fasern werden durch die Drehung zu einem festen, fortlaufenden Seil auf dem Haipel aufgewunden und bilden in

diesem Zustande den Artikel C. Derselbe wird weiter in große Stränge gewunden und versandungsfähig verpackt. Bei der Fabrikation der Korsetts wird das C. unter die Nähmaschine gebracht und unmittelbar in die Säume gelegt, während diese genäht werden, wodurch ihm ein festerer Halt gegeben wird, als wenn die Säume erst fertig genäht und die Coralinestreifen später eingeschoben würden.

Corallin, s. *Rosolsäure*.

Coram (lat.), vor, in Gegenwart von; C. *pulpato*, vor dem Volk; C. *senatu*, vor dem Senat; C. *notario et testibus*, vor Notar und Zeugen.

Corantijn, Fluß, s. *Corentyne*.

Corato, Stadt in der ital. Provinz Bari, Bezirk Barietta, 25 km im NW. von dieser Stadt, an der Mündung eines kleinen Küstenflusses, zählt (1881) 30552 E. Man schreibt die Gründung den Normannen zu. In der Nähe steht auf dem Felde Epitaffio des Denkmals des Sieges (1503) der 13 Italiener über 13 Franzosen; dabei sekundierte Prospero Colonna für die Italiener: Ettore Fieramosca, Romanello da Forli, Fanfulla da Lodi u. s. w., und Ritter Bayard für die Franzosen: Guy de la Mothe, Charles de Lorgues, Jacques de la Fontaine u. s. w.

Corax (lat.), Koll- oder Edelrabe.

Corbeil, Stadt im franz. Depart. Seine-et-Oise, Arrondissementshauptort, 40 km im SO. von Versailles, 33 km von Paris, an der Mündung der Essonne in die Seine und an der Eisenbahn Paris-Montargis, zählt (1876) 6392 E. und hat Fabriken von Uhren, Papier; Drudereien, Kupfergießereien, Flachspinnereien, wichtige Mahlmühlwerke, namentlich zahlreiche an der Essonne, Baumwollspinnerei und Damastfabrikation, sowie Getreide- und Mehlmagazine zur Versorgung von Paris. — Das alte Corboilum existierte schon zur Zeit der Gallier; 960 war es Hauptstadt einer Grafschaft, welche 1120 mit der Normandie vereinigt wurde. Im J. 1562 eroberte es Condé, 1590 der Herzog von Parma in den Religionskriegen.

Corbelle (fr., *«Korb»*), der für die Wärsenagenten vorbehaltene Raum auf der Börse (s. d.); C. *de mariage* (Hochzeitskorb), auch bloß C. genannt, Geschenk an Schmutz, Buß u. dgl., welche der Bräutigam nach franz. Sitte der Braut gewöhnlich in einem reich verzierten Korb überreicht oder zusendet.

Corbezy, Dorf im franz. Depart. der Aisne, Arrondissement Laon, 3 km im NO. von Craonne, hat 960 E. Die fränkischen Könige besaßen hier eine königl. Villa Corbonacus, wo Karl d. Gr. 771, nach dem Tode seines Bruders Karlmann, durch die Seigneurs von Austrasien zum Könige ausgerufen wurde. Die Abtei St. Marcoul de C. hat von 900—1790 bestanden.

Corbie, Stadt im franz. Depart. Somme, Arrondissement Amiens, 17 km östlich von Amiens, nahe bei der Mündung des Ancre in die Somme, an der Eisenbahn Paris-Arras, mit (1876) 4101 E. Die Gegend hat Torfbrüche und Mineralquellen. Es bestehen in der Stadt Woll- und Baumwollspinnereien, Fabriken von Bonneterie, Wollstoffen u. s. w. C. verankert seinen Ursprung und seinen Ruf der 662 durch die Königin Bathilde gegründeten Benediktinerabtei, deren Abt den Grafentitel führte, unmittelbar vom Papste abhängig war und ein jährliches Einkommen von 60000 Livres genoß. Desiderius, der letzte König der Lombarden,

Artikel, die man unter C. vermißt, sind unter R aufzuführen.

wurde 774 durch Karl d. Gr. hierher verwiesen; bis 1698 war C. Festung. Noch steht die schöne Statue der Bathilde.

Corbières, Gebirgs-Massiv in den franz. Departements der Aube und der Ostpyrenäen. Vor der Annexion Roussillons trennten die C. Spanien und Frankreich, und 150 Jahre lang, im 16. und 17. Jahrh., waren sie der Schauplatz erbitterter Kämpfe zwischen beiden Staaten. Sie lösen sich bei dem 687 m hohen Col de St.-Louis von den Pyrenäen ab, auf der Grenze zwischen der Aube und den Ostpyrenäen, sind zerrissen, steil, felsig, äußerst fahl, aus Kreide und Übergangsschiefer bestehend, von Schluchten durchschnitten, die im allgemeinen 400 m Tiefe haben. Die C. zerfallen in mehrere Gruppen: Bugarach, Monts de Capronne, Plateau de St.-Paul, Monts de Tauch, Monts d'Alric, die letztern oberhalb von Capendu, auf der Linie Bordeaux-Sette, zwischen Carcassonne und Narbonne. Der höchste Gipfel ist der Buy de Bugarach, 1231 m hoch, zwischen dem Sals und der Boulgane, nahe beim Col de St.-Louis.

Corbinianus (der Heilige), einer der ersten Missionare und Bischöfe in Bayern, geb. um 680 zu Chartrettes bei Melun in Frankreich, hieß eigentlich Waldeiso, wurde aber nach seiner Mutter Corbiniana bald C. genannt. Bis zum J. 722 lebte er als Klausner in der Heimat, vom Volk als Heiliger verehrt und auch von Pippin und Karl Martell hoch angesehen. Als dieser begann, die dem Christentum entfremdeten deutschen Herzogtümer wieder unter fränk. Herrschaft zu bringen, begab sich C. nach Bayern zum Herzog Grimoald in Freising. Auf einer Reise nach Rom fand er bei dem Longobardenkönig Autprand freundliche Aufnahme und wollte sich in dessen Nähe zu Mais bei Meran niederlassen. Der Herzog ließ ihn nach Freising bringen, gekettete und förderte jedoch 724 zu Mais eine große Niederlassung. Hierher floh C., als die Herzogin Biltrud sein Leben bedrohte. Erst nach Grimoalds Tode (728) und dem Regierungsantritt Hulberts lehrte C. nach Freising zurück und starb hier am 8. Sept. 730. Seine Gebeine wurden in Mais bestattet, aber 768 nach Freising zurückgebracht. Deshalb wird in Freising und Regensburg noch jetzt der 20. Nov. gefeiert. Vgl. Quisemann, «Die älteste Geschichte der Bayern» (Braunschw. 1873).

Corbould (Henry), Geschichtsmaler und Antikenzeichner, Sohn des Malers Richard C., geb. 11. Aug. 1787 in London. Nachdem er unter seinem Vater und in der königl. Akademie studiert hatte, stellte er seit 1807 mehrere Jahre klassische Gemälde aus, so Coriolanus, Abschied Hektors und Andromachens, Thetis den Achilles tröstend, warf sich indes seit 1811 auf die Illustration von Büchern und illustrierte unter anderm Sir Walter Scotts «Lady of the Lake» und «Rokeby». Später wurde er als vorzüglicher Zeichner angestellt, um die Elgin Marbles und andere Sammlungen antiker Sculpturen im British Museum zu zeichnen. Diese Arbeit beschäftigte ihn fast 30 Jahre lang, doch vollendete er während desselben Zeitraums auch wertvolle Zeichnungen der Sammlungen des Herzogs von Bedford und des Grafen Egremont, sowie der Gesellschaft der Antiquare. Er starb an Apoplexie auf dem Wege von St.-Leonards nach London 9. Dez. 1844.

Corbould (Edward Henry), Sohn des vorigen, geb. 5. Dez. 1815 in London, entwickelte früh vielsei-

tige künstlerische Talente und gewann schon 1831 die Goldene Medaille der Society of Arts für sein Gemälde Baethons Fall aus dem Sonnenwagen, 1835 eine zweite Medaille für sein Modell von St. Georg und dem Drachen, 1836 die große Goldene Medaille der Gesellschaft für ein Modell des Wagenrennens nach Homer. Nachdem er auch in der königl. Akademie und der Gallery of British Artists mehrere Werke ausgestellt hatte, deren Gegenstände besonders Spencers «Fairy Queen» entlehnt waren, entschied er sich endgültig für die Aquarellmalerei als sein Hauptgebiet und glänzte seitdem als hervorragendes Mitglied der Society of Painters in Watercolours. Die lange Reihe vorzüglicher Bilder, die in den Ausstellungen dieser Gesellschaft von ihm erschienen und die ebenso ausgezeichnet waren durch Kunst der Komposition wie durch Poesie der Auffassung, wurde eröffnet durch die Verammlung der Canterbury-Pilger in dem Tabard Inn. Hierauf folgten: Die Ehebrecherin, Das Eglintoun-Turnier, Salome vor Herodes tanzend, Die londoner Pest, Die Laufe Ethelberts, William von Cynesham, der von dem Siege bei Lewton erzählt, Der Einzug Heinrichs VI. in London nach seiner Krönung in Paris, und viele andere. Im J. 1851 wurde C. zum Instruktor der königl. Familie in der Historienmalerei ernannt und mehrere seiner spätern Bilder, wie Der Kampf um den letzten Diamanten und Der Tod Arturs, beide im Anschluß an Gedichte Tennysons entworfen, gingen in den Besitz der königl. Familie über. Dem deutschen Publikum wurde C. vorteilhaft bekannt durch seine Bilder zu «Undine», in der Aquarellausstellung in Berlin von 1868.

Corbulo (Gnaeus Domitius), ausgezeichnete röm. Feldherr, ein Bruder der Calpurnia (der letzten Gattin des Kaisers Caligula), ein Mann von alt-röm. Strenge, erwarb sich, seit etwa 46 n. Chr. in Untergermanien als Statthalter schaltend, namentlich 48 als energischer Feldherr bei den niederdeutschen Völkern einen gefürchteten Namen. Nach Ausbruch des Kriegs um die Oberhoheit über Armenien zwischen Rom und dem Partherkönig Vologases I., wurde C. von Kaiser Nero 55 nach Ägypten geschickt. Querst als Legat von Galatien in Kapadocien, seit 60 als Legat von Syrien, seit 63 als Oberbefehlshaber in Asien, operierte er so geschickt, daß endlich Rom das entschiedene Übergewicht gewann. Im J. 63 oder 64 mußte der in Armenien operierende parthische Prinz Tiridates die Oberhoheit des röm. Kaisers anerkennen. C.s Treue wurde jedoch bei Nero verdächtigt und letzterer rief ihn zurück, worauf C. in Kenchrea, dem Hafen von Korinth, sich in sein Schwert stürzte. Seine Tochter Domitia wurde später Gemahlin des Kaisers Domitian.

Corohorus L., Pflanzengattung aus der Familie der Eilicaceen. Man kennt davon gegen 40, sämtlich den Tropengegenden angehörende krautartige Pflanzen oder niedrige Sträucher mit kleinen gelben Blüten, die aus fünf Kelchblättern, fünf Blumenblättern, vielen Staubgefäßen und einem zwei- bis fünfächerigen Fruchtknoten, an dem ein kurzer Griffel sitzt, bestehen. Die Frucht eine vielkammerige Kapself. Mehrere Arten der Gattung C. haben in der neuern Zeit eine außerordentliche Wichtigkeit für die Textilindustrie erbalten, da sie die Stammpflanzen der Jute-faser (s. Jute) sind. Diese Faser besteht aus nichts anderm als aus den Bastzellen mehrerer einjähriger, hauptsächlich 12

Artikel, die man unter C vermischt, sind unter B aufzusuchen.

Indien einheimischer *Cochorus*-Arten, die sich durch große Festigkeit und Dauerhaftigkeit auszeichnen. Der größte Teil der in den Handel kommenden Zute stammt von *C. capsularis* L., die in Ostindien und im südl. China wild vorkommt und deren Fasern schon seit langer Zeit in den Heimatländern von den Eingeborenen zur Herstellung von Kleidern, Dedden u. s. w. verwendet werden. Diese Pflanze ist infolge des ausgebreiteten Verbrauchs der Zute eine äußerst wichtige Kulturpflanze geworden, die sowohl in ihrem Heimatlande als auch neuerdings in Ägypter und in mehreren Gegenden des tropischen Südamerika im Großen angebaut wird. Auch einige andere Arten liefern bedeutende Mengen von Zute, so die in den Tropengegenden Asiens, Afrikas und auch Südamerikas schon seit längerer Zeit hauptsächlich als Gemüsepflanze (die Blätter werden als Gemüse gegessen) kultivierte *C. olitorius* L., ferner *C. fuscus* L. und *C. decemangulatus* Koch., die beide ebenfalls sowohl der Blätter wie der Fasern wegen angebaut werden. Auch von *C. capsularis* benutzt man die Blätter zur Bereitung von Gemüse.

Corda (ital., frz. *Cordo*), Saite; una corda («eine Saite») bedeutet in der Klaviermusik die Anwendung der Verschiebung (linkes Pedal); due corde («zwei Saiten») sowie wie mit halber Verschiebung; tutte le corde («alle Saiten»), sowie wie ohne Verschiebung.

Corda (Aug. Jof.), verdienter deutscher Botaniker, geb. 22. Okt. 1809 zu Reichenberg in Böhmen, zeigte schon frühzeitig eine besondere Vorliebe für Naturgeschichte, deren Studium er als Jüngling eifrig fortsetzte. Bereits 1829 trat er mit der «Monographia Rhizospermorum et Hepaticorum» (Prag 1829) als Schriftsteller auf. Hierauf von A. von Humboldt veranlaßt, seinen Aufenthalt in Berlin zu nehmen, verweilte er daselbst, fortwährend mit botan., namentlich mikroskopischen Untersuchungen beschäftigt, bis 1834, wo er durch den Grafen von Sternberg zum Custos der zoolog. Abteilung des Vaterländischen Museums nach Prag berufen ward. Außer einer großen Anzahl kleinerer Arbeiten für Zeitschriften veröffentlichte er seitdem die mit den trefflichsten Abbildungen ausgestattet und für die Kunde der Kryptogamen höchst bedeutenden Prachtwerke: «Icones fungorum hucusque cognitorum» (5 Bde., Prag 1837—42) und «Fractiflora europ. Schimmelbildungen» (Ept. 1839; Franz., Ept. 1840), denen als wichtiger Beitrag zur Paläontologie die «Beiträge zur Flora der Vorwelt» (Prag 1845) folgten. Von seinen übrigen Arbeiten sind namentlich noch die «Anleitung zum Studium der Mykologie» (Prag 1842), die Bearbeitung der Schwämme und Pilze für Sturm's «Deutschlands Flora» sowie die «Styren zur vergleichenden Anatomie vor- und jetztweltlicher Pflanzenstämme» im zweiten Bande von Sternberg's «Flora der Vorwelt» hervorzuheben. C. war einer der ersten Botaniker, der fossile Pflanzen in Beziehung auf ihre anatom. Struktur genauer untersuchte. Er erhielt 1847 durch den Fürsten Colloredo die Mittel zu einer Reise nach Texas, von wo er mit reichen Sammlungen sich auf dem Bremer Schiffe Victoria zur Rückkehr einschiffte; indes fand er mit denselben im Sept. 1849 auf dem Atlantischen Ocean seinen Untergang.

Corday d'Armand (Marie Anna Charlotte), die Mörderin Marat's, 27. Juli 1768 zu St.-Saturin in der Nähe von Caen geboren, war von bedeutender Herkunft. In ihrer Jugend durch histor.

und philof. Studien, besonders Plutarch's und Rousseau's Schriften vorgebildet, wandte sie sich begeistert der Revolution zu, in der ihr diese Ideen verwirklicht schienen, ward aber mehr und mehr von Abscheu vor der fanatischen Ausartung der pariser Gewaltthaber erfüllt. Als nach der Rastrophe vom 31. Mai 1793 die gestürzten Girondisten verfolgt wurden, retteten sich Barbaroux, Bétion, Lanjuinais und Henri Larivière nach Caen. Charlotte erhielt dadurch Gelegenheit, diese von ihr verehrten Männer persönlich kennen zu lernen, und faßte jezt, wo die Greuel in Paris täglich wuchsen, den Plan, einen der hervorragendsten Terroristen zu töten. Am 1. Juli 1793 traf sie in Paris ein, noch in Zweifel, ob sie Marat oder Robespierre dem Tode weihen sollte. Da fiel ihr ein Blatt des von Marat herausgegebenen «Ami du peuple» in die Hand, in dem derselbe äußerte, daß, um die Revolution zu vervollständigen, noch 200000 Köpfe fallen müßten. Dies Wort entschied ihre Wahl. Am 11. Juli bat sie Marat schriftlich um eine Audienz, weil sie ihm von den Umtrieben der Girondisten zu Caen zu berichten hätte; doch erhielt sie keine Antwort. Nun begab sie sich 13. Juli des Morgens, nachdem sie unterwegs ein Messer gekauft, in die Wohnung Marat's; allein sie wurde von seiner Haushälterin abgewiesen. Dennoch suchte sie ihn am Abend wiederum auf, bat durch ein Billet dringend um Gehör und wurde endlich eingelassen. Marat befand sich im Bade; er befragte sie hastig um die Namen der Verschwörer und äußerte, dieselben niederschreibend: «Sie sollen ihren Lohn empfangen, ich werde sie alle zu Paris guillotiniert lassen.» Bei diesen Worten näherte sich Charlotte und durchstieß mit dem verborgen gehaltenen Messer die linke Brust ihres Opfers; Marat starb sofort. Charlotte wurde verhaftet und folgte stolz und ruhig in die Conciergerie. Auf ihrem Wege warf sich ihr ein begeisterter Jüngling entgegen, der für sie sterben wollte; er wurde von dem wütenden Pöbel ermordet. In ihrem Gefängnisse angelangt, schrieb sie sogleich an ihren Vater, den sie um Verzeihung bat, dann an Barbaroux, dem sie ihre Freude ausdrückte, daß sie bald mit Brutus und den Alten im Glysium zusammentreffen würde. Schon 17. Juli wurde sie vor Gericht gestellt, wo sie sich mit Würde benahm und ihre That als eine Wohlthat für Frankreich bezeichnete. Ihre edle Persönlichkeit nötigte selbst ihren Richtern ein ungewöhnliches Interesse ab, und das Tribunal gab ihr den berühmten Advolaten Chauveau-Lagarde zum Verteidiger, welcher ihren Selbennut und ihre Seelengröße hervorhob. Das Tribunal verurteilte sie zum Tode. Gegen Abend wurde sie in einem roten Mantel zur Guillotine geführt und hingerichtet. Der Henker zeigte ihren Kopf der Menge und versetzte ihm einen Wadenstreich: eine Robeit, die doch selbst in diesem Publikum einen Ausbruch von Unwillen erregte. Aus der Mitte des Volks rief sogar laut eine Stimme: «Seht, sie ist größer als Brutus!» Der Außer war Adam Luz, Abgeordneter der Stadt Mainz; er mußte bald ebenfalls unter dem Fallbeil enden. Vgl. Dubois, «Charlotte C.» (Par. 1838); Chéron de Billers, «Charlotte de C. d'Armand» (Par. 1864).

Corbeiro (Luciano), moderner portug. Schriftsteller, geb. 21. Juni 1844 in Mirandella, Provinz Trás-os-Montes, trat in den portug. Marinedienst, den er jedoch bald wieder verließ, um sich ganz dem

Artikel, die man unter C vermißt, sind unter R aufzuführen.

der Villan, der 2659 m hohe Miñihue oder Quethopillan, der unablässig thätige Volcan de Villarica 4875 m hoch; die Pässe liegen nunmehr sämtlich über 2000 m hoch. Der doppelte Blanchonpass (in dem 35° südl. Br.), der nördliche 3048, der südliche 2507 m hoch, ist die letzte Senkung des Kamms unter 3000 m; der vielbegangene Usvallata- oder Cumbrepas, 3967 m hoch, einer der letzten unter 4000 m. Die höchsten Gipfel dieser chilenischen C., s. unter Chile. Die C. behalten den Charakter eines mächtigen Kamms etwa bis zum 28° südl. Br., begleitet auf der Ostseite von einem zweiten, an Höhe und Steilheit nachstehenden, aber bedeutend breiteren Kamin, welcher durch die auf dem Hauptzuge entspringenden Gewässer durchbrochen wird. Auf der Westseite begleitet sie die selten über 1000 m ansteigende C. de la Cuesta, schon von der Magellansstraße an bis zum 41° südl. Br. in zahlreichen Inseln aus dem Meere auftauchend, bis zum 32° südl. Br., während weiter nördlich Ausläufer des Hauptkamms nahe ans Meer reichen. Nördlich vom 28° südl. Br. breiten sich die C. zum Plateau von Atacama (s. d.) aus. Nach Süden entsendet dieses Plateau zwei kürzere Ketten: die Sierra de Guanacol und die Sierra de Yamatina mit dem 6024 m hohen Nevado de Yamatina; auch das nördlich vom 24° gelegene Plateau des Puna de Jujuy oder des Despoblado entsendet mehrere Ketten nach Süden, zwischen denen die Quellthäler des Rio Salado und Rio Vermelo liegen und unter deren südl. Fortsetzungen die Sierra de Aconquija (bis 5400 m hoch) und del Umbato (fast 3900 m) die bedeutendsten sind. Am Westrande des Puna-plateau tritt aus demselben allmählich ein Ketten-system hervor, Sierra de Atacama genannt, meist zweitheilig und durch mehrfache Querriegel verbunden, welches die Vulkane Mullaillaco (6170 m), Coconabo (5500 m), Licancaur und Atacama trägt und dessen Pässe durchweg nahe an 4000 m erreichen. Die nördl. Fortsetzung bilden die parallelen Sierras de Sillilica und de Huatacondo, schon an der Grenze von Peru und Bolivia, die sich nördlich vom 19. Parallel wieder zu einer gewaltigen Kette vereinigen. Dieser ganze Zug führt den gemeinsamen Namen C. de la Cuesta (Küstencordillere) und ist nicht mit dem gleichnamigen Mittelgebirge Chiles zu verwechseln. Die bedeutendsten Erhebungen desselben sind der Volcan de Hungara oder Sajama (6415 m), der Nevado de Pomarape und Parinacota (6250 und 6376 m), der noch thätige 6693 m hohe Carangas oder Huallatiri oder Guallatiri. Östlich von Tacna biegt diese C., dem Zuge der Küste entsprechend, nach NW. um, ebenso die Reihe der auf ihr aufsteigenden Vulkane Tacora oder Chipicani (4173 m), Candarave oder Zutupaca (5710 m), Ubinas oder Uvillas (2300 m), Huayna-Putina oder Omate oder el Misti (6100 m) oder Volcan de Arequipa; andere Erhebungen derselben sind der Nevado de Chuqui-bamba (6400 m), Chachani (4468 m) und Wichu-Pichu (5515 m) und der Viejo. Unter 29° südl. Br. zweigt sich von der Küstencordillere im großen Bogen die C. Real ab, der ersten meist parallel bis zu 300 km entfernt, die Hochflächen der öden Pampa de Sal, des Sees Pampa de Nullagas und des Titicacasee (s. d.) einschließend, sowie das Thal des beide verbindenden Rio Desaguadero. Ihre Pässe erreichen meist über 4400 m; im Cerro de Sorata oder Hampu (6550 m) trägt sie einen

der höchsten Gipfel der Neuen Welt, doch bildet sie keine Wasserscheide, sondern eine Anzahl auf der Westseite entpringende Flüsse fließen zum Amazonenstrom. Andere Spitzen derselben sind der Miñmani (6410 m), Cerro de Pipez (5990 m) und Cerro de Quinta Cruz (5600 m); sie vereinigt sich endlich mit der Küstencordillere im Bergknoten von Azangaro nördlich vom Titicacasee. Östlich von der C. Real schließt sich eine weite Gebirgslandschaft an, in deren südl. Teile die mehrfach durchbrochene C. de Piqui in Meridianrichtung von der Puna ausläuft, östlich von noch kleinern Parallelzügen begleitet. Die nördlichen Ketten gehen meist direkt von der C. Real westlich, wie die Sierra de Chuqui-huasi mit dem 6148 m hohen Cerro de Huaina Potosi und die Sierra de Cochabamba im Tonan (Yuracassa) 4800 m hoch, welche, über 300 km lang, bei Sta.-Cruz de la Sierra in die Tiefebene hinabsinkt. Die wasserreichen Thäler dieses Gebirgslandes gehören teils zum Gebiete des Amazonas, teils zu dem des La Plata; die Wasserscheide folgt gewöhnlich nicht den Kaminen der Bergzüge.

Der Gebirgsknoten von Azangaro, aber doppelt so groß als die Schweiz, wird gebildet durch den 5362 m hohe Querjoch von Vilcanota und die mächtige, schneebedeckte Sierra de Carabaya, an welche sich andere Gebirgszüge anschließen; aus ihm entspringen die Hauptquellen des Ucayali. Von hier an wendet sich der Zug des Corbillerensystems bald nordnordwestlich, der veränderten Äquatorialen entsprechend, bald west, bald dreitheilig, eine Kette von Plateaus einschließend, die durch Querletten unterbrochen sind, wie das von Quispicanchi, Cotobamba, Cangallo (3900 m), Huancavelica, dessen höchster Teil, das Plateau von Junin (bis 4800 m hoch), sich an den Knoten von Pasco anlehnt. In dieser ganzen Strecke bildet die wasserscheidende Küstencordillere einen ununterbrochenen Zug, während die Winternordseite vielfach von Flüssen durchbrochen ist. Erstere ist in ihrem obern Teile schon und wild, mit stodartigen Berggipfeln; dagegen in der unteren Abfall zur Küste hin ziemlich sanft; die weite Strecken wird sie, ähnlich wie in Chile, von einem Mittelgebirgszuge begleitet. Die Winternordseite hingegen zeigt kegelförmige Spitzen von einem ungemeinlich schroffen Abfall zum östl. Tieflande vom Knoten von Pasco an nördlich werden die C. durch die Längenthäler des obern Marañon und des Huallaga in drei parallele Ketten geschieden von denen nur die westlichste Schneegipfel trägt den Belagatos, Moyopata, Nevado de la Silla (4656 m), Altun-Chapua (6170 m), Nevado de Huayllillas (5270 m). Sie setzt sich, unter der Schneegrenze sinkend, fort bis zum Bergknoten von Loja, wo die mittlere Kette, vom Quertale des Marañon durchbrochen, wieder herantritt. In dem Bergknoten von Loja beginnt, wieder fast in Meridianrichtung, die C. von Ecuador, in zwei bis zu 150 km entfernten Zügen das Hochland des Quito umfassend, welches in acht kleineren Beden zerfällt; 22 schneetragende Gipfel, durchweg vulkanischer Natur, viele andere niedrigere erheben sich zu beiden Seiten des Hochlandes, dessen verschiedene Beden zwischen 2850 m (Quito) und 3000 m liegen. Die Hauptgipfel der östl. Reihe sind: Sangay 5327, Altar de los Colanes 5404, Tungurahua 4977, Quillimbana 4919, Cotopaxi 5943, Sinalagala 4988, Antisana 5746, Cayambe 5840, Puna Uta 4274, Imbabura 4582 m; die der westlichen: der

Mat. I. I., die man unter C. bemerkt, sind unter B. aufzusuchen.

Chimborazo 6810, Caribuaicazo 5106, Cuitroton 4138, Minissa 5802, Numinagui 4757, Coraçon ober Chamalari 4787, Atacazo 4539, Pichincha 4787, Catacachi ober Mugus-Urcu 4966, Cumbal 4790, Chiles 4720 m.

Mit dem Knoten von Pasto, dem nördlichsten Bereinigungspunkte der C., beginnt die C. von Columbia, dreispaltig durch die Längenthäler des Magdalena und Cauca. Die mittlere Kette erreicht noch mehrfach die Schneegrenze mit ihren Gipfeln, Volcan de Pasto oder el Galera (4264 m), Puracé (4700 m), Traca, Chinche, Barragan Quindiu (3678 m), Tolima (5584 m) und Neva de Serveo (5600 m). Die westl. Kette zieht, anfangs nur 1600—2000 m, weiter nördlich im Alto del Biento bis 3000 m aufsteigend, bis in die Nähe von Antioquia, wo sie sich der mittlern in dem Maße nähert, daß der Rio Cauca (s. d.) zu einer 160 km langen Reihe von Fällern und Stromschnellen genötigt wird. Beide Ketten verlaufen allmählich in die Tiefebene am unteren Magdalena. Die östl. Kette zieht, nach Nordosten abweichend, über den Paramo de la Suma Paz zur Hochebene von Bogotá (s. d.) und weiter über die Paramos von Guaneque, Tunja, Boraca, Chita (bis 4900 m) zu dem Knoten bei Pamplona. Die begangenen Pässe am Almorjadero und von Cucuta sind 8910 und 3348 m hoch. Von diesem Knoten aus findet die Kette ihre Fortsetzung in Venezuela in der Sierra nevada de Mérida und entsendet einen wasserreicheren, niedrigeren, aber breiten Rücken, durch den sie mit der Sierra nevada de Sta. Marta verbunden ist. Die westl. C. wird vom 4.° nördl. Br. an vom Meere geschieden durch eine niedrige Kette, welche von ihr durch die Längenthäler des Rio San-Juan und des Attrato getrennt ist und nur zwischen den Quellen dieser beiden Flüsse durch einen niedrigen Sattel zusammenhängt. Diese nirgends 400 m erreichende Rückenlinie bildet den Anfang der C. von Panama, die somit ein von den südamerik. Andes gänglich gefondertes System darstellt. (Vgl. Physikalische Karte von Amerika. II. Südamerika. Bd. I, S. 589.)

Ein Gebirgszug von der Mächtigkeit der südamerikanischen C. ist naturgemäß von großem Einfluß auf das Klima der von ihm getrennten Landschaften. Bei der meridionalen Richtung des ganzen Systems zeigt sich dies nicht in Temperaturunterschieden zwischen den beiderseitigen Abhängen und den vorliegenden Tiefländern, wie bei den Alpen oder dem Himalaja, sondern hauptsächlich in Unterschieden der Feuchtigkeit. Das ganze Gebirge zerfällt in dieser Hinsicht in zwei Hauptteile: die Region der vorherrschenden Westwinde und die der Ostwinde. In der erstern wird der größte Teil der Feuchtigkeit auf der Westseite abgeladen, die sich insolge dessen durch gewaltige Regenmassen und eine ungewein spinnige Vegetation auszeichnet; zu ihr gehört das ganze Gebiet südlich vom 35. Paralleltreife. Die Ostseite der C. leidet auf dieser ganzen Strecke an Dürre (in Patagonien und Argentina) auf weiten Entfernungen von ihrem Fuße. Weiter nördlich nimmt auf der Westseite des Gebirges die Regenmenge rasch ab; vom 28. Paralleltreife an ist die Westseite fast absolut regenlos, während die nach Osten auslaufenden Thäler und die Tiefen mit der ganzen Fülle tropischen Urwaldes geschmückt sind. Im Norden der Argentinischen Republik leidet die am Ostfuße der C. liegenden Thäler eben-

falls noch an Dürre, da die mächtigen östl. Paralleltreifen der Anden den größten Teil der Feuchtigkeit erhalten. Erst in der Republik Ecuador hört dieser Gegensatz auf; die Westseite besitzt in dieser Region der Calmen ihre regelmäßige tropische Regenzeit, während dieselbe auf der Ostseite sich bedeutend in die trodene Jahreszeit hinein verlängert. In Columbia endlich kehrt sich das nahezu um; die Westseite hat das ganze Jahr hindurch mäßige Regenfälle, während in den Thälern des Nordens und Ostens die regelmäßige Regenzeit auftritt. Das Klima in den verschiedenen Teilen der C. selbst ist bei dem großen Breitenunterschiede natürlich sehr verschieden. Die Schneegrenze liegt an der Magellansstraße etwa 1000 m hoch, unter dem 40.° südl. Br. 1500 m, bei Santiago 3300 m, im nördl. Chile und Bolivia 4500—5000 m, unter dem Äquator dagegen nur 4600 m; ihre bedeutende Erhebung zwischen 15 und 22° südl. Br. wird durch die große Breitenausdehnung des Gebirges, besonders der trodnen Punas, bedingt.

Die geolog. Erforschung der C. ist noch sehr unvollständig; es sind wohl alle Schichten unserer Erdrinde in ihrem Aufbau vertreten; eine besonders große Ausdehnung nehmen die vulkanischen Bildungen ein. Die C. Südamerikas zählen 56 Vulkane, von denen 26 noch thätig sind; gewaltige Erdbeben erschütterten das Gebiet derselben, namentlich leiden die Küsten des Stillen Ozeans an denselben. Einen hohen Rang nehmen die C. ein durch ihren Reichthum an edeln Metallen, der schon die ersten Eroberer des Landes blendete; erst in neuerer Zeit hat sich die Kupferproduktion den ersten Rang erworben. Für den Verkehr sind die C. bis jetzt wegen der bedeutenden Höhe ihrer Pässe und der Unwirtlichkeit ihrer Hoçthäler sehr hemmend gewesen; doch sind 1873—75 bereits zwei Pässe der Wasserscheiden von Eisenbahnen überschritten worden, beide in Peru, nämlich von Arequipa nach Puno und von Lima nach Droya. (S. Peru.) Weitere Überschreitungen sind namentlich in Bolivia und Chile projektiert.

Mit dem Namen C. werden auch die Gebirgssysteme des mittlern und nördl. Amerika, wenigstens soweit es spanisch redet, bezeichnet, indes nicht mit Recht. Sie sind nicht als Fortsetzung der südamerikanischen C. zu betrachten und auch untereinander durch scharfe Einsenkungen getrennt. Es sind folgende: die Isthmuscorbillere (s. Panama), das mittelamerikanische Gebirgssystem (s. Centralamerika), das merikanische Gebirgssystem (s. Mexiko) und das nordamerikanische Gebirgssystem (s. Rocky Mountains und Vereinigte Staaten von Amerika).

Cordonnierte Seide (frz. cordonnet, engl. thrown silk), ein zu gestrickten, gehäkelten Arbeiten u. s. w. verwendetes, kräftig gewirntes, daher rundes und glattes, schmirabliches Seidengarn, das in der Stärke der groben Nähseide oder der gewöhnlichen Strickseide vorkommt, beide Arten jedoch in der Schönheit des Aussehens übertrifft.

Cordouan (La Tour de), Leuchtturm auf einer von Sand umgebenen Felseninsel, welche unter 45° 35' 11" n. Br. und 3° 30' 39" westl. L. von Paris, 110 km im NW. von Bordeaux, innerhalb der Mündung der Gironde liegt. Der Turm ist 63 m hoch, hat eine Basis von 40 m Durchmesser und eine Laterne von 7 m Höhe. Er wurde 1684 begonnen, 1610 vollendet und später mehrmals repariert.

Cordoba (offiziell Cordoba), alte berühmte span. Stadt (Ciudad) in Andalusien, am rechten Ufer des Guadalquivir, 442 km von Madrid, 131 km im N. von Sevilla, in 104 m Höhe, Bischofs- und Hauptstadt der nach ihr benannten Provinz, ehemals eines maurischen Reichs, ist amphitheatralisch in Form eines länglichen Vierecks am Fuß der Sierra de Cordoba, die der Sierra Morena vorgelagert ist, in einer gutgebauten, mit Gärten, Landhäusern, Wein-, Oliven- und Orangepflanzungen, Pinien- und Korkeingehölzen bedeckten, aber sehr heißen Gegend erbaut und mit Mauern und mächtigen achtseitigen, viereckigen und cylindrischen Thürmen umgeben. Am südl. Flußufer steht die isolierte, schöne Feste Carrachola als Brückenkopf. Ein Teil der Stadt ist römischen, ein anderer maurischen Ursprungs. Ihr Umfang ist sehr bedeutend, aber viele Gebäude sind verfallen oder drohen den Einsturz, und Gärten unterbrechen vielfach die Reihe der Häuser. Die Straßen sind eng, krumm, schmutzig und, außer der Calle-Real und wenigen andern, menschenleer; doch ist die Plaza-mayor, der große regelmäßige Hauptmarktplatz, durch die Schönheit der ihn umgebenden Säulengänge ausgezeichnet. C. hat außer der Kathedrale 13 Pfarr- und 2 andere Kirchen, 19 Nonnen- und 17 ehemalige Mönchsklöster, 7 Spitäler, ein Armen-, ein Findel-, ein Zuchthaus, eine Kaserne, einen bischöfl. Palaß, ein Theater und einen Stiergefächtszirkus. An Bildungsanstalten besitzt die Stadt eine Bibliothek von 15000 Bänden, ein Priesterseminar, ein Instituto, ein Liceo, eine Akademie für Mathematik und Zeichnungskunst und andere Unterrichtsanstalten. Die Hauptzierde der Stadt ist die an Stelle einer Kirche der Goten 786 bis 794 gebaute berühmte Moschee (la mezquita), welche durch die 1523 hineingebaute lat. Kirche verunstaltet ist, aber zu den schönsten Bauwerken der Welt gehört. Die 10—20 m hohe Außenmauer ist geschmacklos und hat viereckige Thürme. Sie ist 167 m lang, 119 m breit und nächst der Kaaba zu Mekka der größte mohammed. Tempel, ein Meisterstück arab. Baukunst. Ihre Deckenwölbung besteht aus kunstvoll verbundenen, teils achtseitigen, teils runden Kuppeln, von 1106 (ehemals 1200) 50 cm dicken Marmor-, Porphyre-, Jaspis- und Brecciasäulen getragen, die von N. nach S. 19 und von W. nach O. 36 viel engere Säulengänge oder Schiffe bilden. Das Gebäude hat 20 Thüren, 16 Thürme und gegen 100 Kapellen; der Hauptaltar ist in der Mitte freistehend angebracht. (S. Tafel: Baustile VI, Fig. 1.) Auch die 223 m lange Brücke, welche auf 16 Bogen über den Strom nach der Vorstadt Campo de la Verdad geht, ist ein Prachtbau aus der Zeit der Mauren 719. Neben den Vorstädten zählt C. (1877) 49855 E. Früher eine der bedeutendsten Handelsstädte, auf deren reichen Wajars die Schätze dreier Erdteile feilgeboten wurden, ist gegenwärtig der mercantillische Verkehr der Stadt sehr herabgesunken. Berühmt war sonst das in C. ausschließlich gefertigte Glanzleder, Korbuana (s. d.) genannt, das weit und breit verwendet wurde. In neuerer Zeit hat sich der Verkehr wieder etwas gehoben, namentlich seit der Eröffnung der Eisenbahnen über Sevilla nach Cadix westlich, nach Madrid (Valencia) nordöstlich und nach Malaga südlich. Im W., bei der Brücke, liegt der alte Palaß der maurischen Könige, deren von fließendem Wasser befruchtete Gärten voller Orangen- und Granatbäume sind.

Daneben erheben sich die Thürme des Alcazar oder des 786 erbauten ehemaligen Inquisitionspalastes und der Turm der Paloma, wo sich die Häber der Kalifen befanden. In dem Alcazar befindet sich die größte königl. Stuterei Andalusiens. Überhaupt wird in der Gegend um C. viel Pferdezucht betrieben und es galten die Caballos Cordobeses von jeher für die besten der andalus. Rasse.

C. wird unter dem Namen Corduba schon als Winterquartier des röm. Konsuls Marcellus 158 v. Chr. erwähnt und erhielt durch denselben eine Kolonie auserlesener Bürger (Patricia), die erste der Römer in Spanien. Im J. 45 v. Chr. wurde es von Cäsar den letzten Pompejanern entrissen. Zu Strabons Zeit war die Stadt die größte und blühendste des Landes und hatte einen Obergerichtshof für Bätica und Wänzrecht. C. ist der Geburtsort der beiden Seneca und des Dichters Seneca. Nachdem 571 König Leovigild die Stadt erobert, ward sie Bischofs- und im J. 711 nahm sie Musas Feldherr, Larif, in Besitz, und sie wurde anstatt Sevilla, 716 Mittelpunkt der arab. Herrschaft in Spanien. Abdur-Rahmán I. aus dem Hause der Omajjaden, der 756 das Kalifat von C. gründete, erhob sie zur Residenz. Ihre höchste Blüte erreichte sie unter den Kalifen Abdur-Rahmán II. und Abdur-Rahmán IV., wo sie angeblich, nach orient. Überlieferung, 200000 Häuser, 1 Mill. E., 80000 Paläste, 600 Karawanenraiz und außer der hohen Schule (die im 10. Jahrh. für Europa der war, was Bagdad in Asien) noch gegen 80 öffentliche Schulen, sowie eine Bibliothek von 600000 Bänden, über 900 öffentliche Bäder, 300 Moscheen und 12000 Dörfer als Vorstädte zählte. Nach dem Sturze des Kalifats 1081 kam C. mit seinem Gebiete an die Beni-Nschahmar, 1060 an die Abbiden von Sevilla, 1091 an die Almoraviden, 1148 an die Almohaden, und endlich, nach 525jährigem Besitze durch die Moslems, 29. Juni 1236 durch die Eroberung Ferdinands III. an Castilien. Im J. 1808 wurde C. von den Franzosen unter Duro 7. Juni erobert, nach dem Treffen gegen die Truppen der Junta an der Marmorbrücke von Alcala.

Die Provinz Cordoba, fast genau das alte Königreich C., umfaßt 74 Ayuntamientos oder Kantone, welche in 16 Distrikte gruppiert sind, und zählt (1877) auf 13726,5 qkm 385582 E. Der größere Teil ist die nördlich vom Guadalquivir gelegene Sierra, ein welliges Plateau ohne Höhenzug, mit span. Strauchwerk und wenig Gehölz, im nördlichsten, mehr zerteilten Abhang los Pedrosques genannt, stark bevölkert, mit viel Vieh auf den ausgedehnten Weiden, an den reichsten Metallen, namentlich auch an Steinkohlen reich; das südlich vom Flusse gelegene Thäl ist die überaus fruchtbare, sehr heiße Campiña; es fehlt an Quellen und Walb, daher ist es ein sehr trockenes Land, dem durch Bewässerung geholfen werden könnte, wie es vordem der Fall gewesen.

Cordoba (Cordoba), ein verfallenes Städtchen im mexik. Staate Vera-Cruz, 75 km im W. von Vera-Cruz, 17 km im N. von Orizaba, südlich in 890 m Höhe gelegen. Ginst gehört zu den reichsten Städten Mexikos, hat aber höchstens 6000 E. In der fruchtbaren Umgegend wird viel Tabak gebaut.

Cordoba (Cordoba), einer der 14 Staaten der Argentinischen Konföderation in Südamerika, liegt in der Mitte derselben gelegen, nach Buenos

Artikel, die man unter C. vermißt, sind unter R. aufzusuchen.

Ayres der vollreichste, grenzt im D. an Sta.-Fé, im N. an Santiago und Catamarca, im W. an Rioja und San-Luis, im S. an das Territorio de la Pampa und zählt auf 143 912 qkm (1869) 210 508 E. Im westl. Teile erhebt sich auf der etwa 416 m hohen Grundfläche der Pampas das isolierte Gebirgssystem der Sierra de Cordova, ein in seiner Meridianrichtung 540 km langer, dreifacher Zug erzführender Granitfelsen und Felsenplateaus, der gegen N. zu einem sehr niedrigen, welligen, überaus trodrenen und nur mit magerm Buschwerk bedeckten Felsboden sich hinabsenkt und zuletzt in den Salinas endigt. Die südl. Hälfte des Gebirgssystems ist von zahlreichen Bächen bewässert und hat auf seinen Hochebenen gute Weiden. Von diesem Hochlande kommen viele Flüsse herab (in Ermangelung eigener Namen numeriert: Rio Primero, Segundo, Tercero, Cuarto, Quinto), die sich aber in die trodene Pampasebene, zum Teil in Lagunen verlieren. Nur der Rio Tercero gelangt, durch den salzigen Saladillo oder Rio Cuarto verstärkt, wenigstens während eines Teils des Jahres zum Paraná, unter dem Namen Carcañal. An der Nordostgrenze des Staats breitet sich die fast 500 qkm große Laguna de los Porongos aus, ein Gemisch von Seen und Sümpfen, in welche von NW. her der Rio Dulce mündet, und südlich davon eine zweite Lagune, Mar Chiquita (Kleines Meer) genannt. An der Nordgrenze liegt ein Teil der großen Salzölite (Desierto de las Salinas), die wasserlos, fast unbewohnte Travestia de Ambargasto. Auch der östl. Teil des Staats ist eine völlig baumlose, nur mit niedrigen Mimosen bedeckte, trodene Ebene. Im ganzen jedoch ist E. ein schönes, fruchtbares, gut bewässertes und bewaldetes Land, das ausgezeichnete Weiden und, wo die Bewässerung möglich, herrliche Auewiesen besitzt. Die Sommer sind trocken und schwül; im Winter wechselt die Temperatur zuweilen binnen einiger Stunden um 13° R. Man zieht sehr viele Rinder, Schafe und Ziegen, gewinnt viel Mais, etwas Weizen und die Früchte Südeuropas.

Die Hauptstadt Cordova, Bischofsitz und Mittelpunkt des Staates sowie der ganzen Argentina, der größte Ort im Innern derselben, liegt malerisch, aber in düstiger Umgebung in dem etwa 13 m tief ausgegrabenen Thale des Rio Primero. Die Häuser der Stadt sind meist einstödig, im Äußern schlecht erhalten, im Innern düster und unwohnlich. Im Mittelpunkt der Stadt befindet sich die Plaza mit den beiden Hauptgebäuden, der äußerlich schönen Kathedrale und dem Regierungspalast (Cabildo). Nicht weit davon liegen die ausgedehnten Gebäude des Colegio San-Carlos oder der Universität (ehemals Jesuitenkollegium) mit einer theol., jurist. und seit 1870 auch naturwissenschaftlichen Fakultät, 6 Professoren und 120—140 Studenten. Außer der Universität besitzt die Stadt noch das Colegio de Montserrat, eine Art Gymnasium, ein Seminar, ein Wasserhaus, ein Männer- und ein Frauenhospital. E. wurde 1573 von Hieronymus Cabrera gegründet, von König Philipp V. von Spanien zur Hauptstadt der damaligen Provinz Tucuman erhoben, später Hauptort der südl. Jesuitenmissionen, und war während der span. Vorkriegszeit berühmt als Mittelpunkt aller Lehranstalten des span. Südamerikas. Die Stadt zählt (1869) 28 623 E., die zu neun Zehnteln Mischlinge sind, vorzüglich Nestigen. Gegenwärtig vermittelt

sie, gemäß ihrer vorteilhaften Lage an der Hauptstraße nach den westl. und nördl. Staaten der Konföderation und teilweise nach Bolivien, einen schwunghaften Binnenhandel zwischen jenen Gegenden und den Häfen Rosario und Buenos-Ayres, namentlich seit Eröffnung der 396 km langen Eisenbahn nach Rosario am Paraná und der 546 km langen nach Tucuman.

Cordova (Hernandez Gonsalvo de Aguilar de), span. Feldherr, geb. 16. März 1443 zu Montilla bei Cordova, that sich in den Kriegen gegen Portugal und die Mauren hervor und führte die Verhandlungen, welche 1492 die Übergabe Granadas zur Folge hatten; 1494 führte E. ein span. Hilfsheer von 5600 Mann zu König Ferdinand II. nach Neapel und vertrieb die Franzosen aus dem Lande. Im J. 1497 eroberte er Ostia für den Papst. Im Aug. 1498 wurde E. nach Spanien zurückberufen, unterdrückte einen Aufstand der Mauren, führte 1500 den Venetianern ein span. Hilfsheer zu und nahm den Türken Cephalonia ab. Im folgenden Jahre besetzte er die bei der Teilung Neapels an Spanien gefallenen Besitzungen, mußte sich jedoch 1502 vor den Franzosen nach Barletta zurückziehen. E. verteidigte sieben Monate lang ruhmvoll diese Stadt, schlug das feindliche Heer 28. April 1503 bei Cerignola und 28. Dez. 1503 entscheidend am Garigliano und eroberte ganz Unteritalien. Seine Reider bei Hofe veranlaßten jedoch seine Rückberufung nach Spanien, wo er in stiller Zurückgezogenheit, ohne nochmals im Felde Verwendung zu finden, zu Granada lebte und dort 2. Dez. 1515 gestorben ist. Vgl. «Cronica del gran capitano Gonsalvo Hernandez de C.» (Sevilla 1582); Duponce, «Histoire de Gonsalvo de C.» (Par. 1714); Paul Jovius, «Vitas illustrium virorum» (1578).

Cordova (Hernandez Gonsalvo de), span. Feldherr, kämpfte im span. Dienste gegen die Generalstaaten und wurde, als Spinola 1621 nach den Niederlanden zog, in der Pfalz mit einer Heeresabteilung zurückgelassen. Mit Lilly vereint, besiegte er 6. Mai 1621 bei Wimpfen den Markgrafen Georg Friedrich von Baden-Durlach und 20. Juni bei Höchst den Herzog Christian von Braunschweig, wurde jedoch 29. Aug. bei Fleurus von Mansfeld und dem Herzog Christian von Braunschweig, welche dem von Spinola bedrängten Prinzen Moriz von Oranien zu Hilfe zogen, geschlagen. Später wurde E. Generalgouverneur von Mailand und eroberte im mantuanischen Erbfolgekriege Montserrat, wurde jedoch seiner Stellung enthoben, weil er die Belagerung von Casale voreilig aufgegeben hatte. E. wurde später wieder in den Niederlanden verwendet und starb 16. Febr. 1646.

Cordova (Fernando Fernandez de), span. General und Staatsmann, geb. 1792, beteiligte sich als Generalleutnant beim Aufbruch vom 7. Okt. 1841 in Madrid und erhielt im Sept. 1847 den Vorsitz im Kriegsministerium. Er befehligte 1849 das span. Korps zur Unterstützung des Papstes und besetzte Gaeta. Nach seiner Rückkehr wurde er 1850 Generalkapitän von Neucasilien, 1851 von Cuba und 1853 Generaldirektor der Kavallerie. Bei dem Aufstand vom 17. Juli 1854 trat er in Madrid sehr energisch gegen die Aufständischen auf und mußte daher 28. Juli nach Frankreich fliehen. Er kehrte 1856 nach Spanien in seine frühere Stellung zurück und starb 1860.

Artikel, die man unter C. vermißt, sind unter R. aufzusuchen.

Cordoba (Luis Fernandez de), span. Generalkapitän, geb. 1799 zu Cadix, war ein Gegner der konstitutionellen Partei, erklärte sich 1820 gegen die Proklamation der Verfassung durch die Truppen und bereitete im Einverständnis mit König Ferdinand den Aufstand der Garben 7. Juli 1822 vor. Dieser Aufstand mißlang, und C. flüchtete nach Paris, kehrte aber bald nach Navarra zurück, diente in der von Quesada errichteten Glaubensarmee und führte dann ein selbständiges Korps nach Andalusien. C. war einer der bevorzugtesten Günstlinge des Königs und wurde vielfach diplomatisch verwendet, so 1829 in Berlin, wo er für Dom Miguel wirkte. Bald nach seiner Rückkehr von dieser Sendung wurde er 1830 zur Auswanderung genötigt und bekämpfte auf eigene Hand die konstitutionelle Partei. Der Sieg der Reaktion brachte C. 1831 wieder als Gesandten nach Berlin, und im folgenden Jahre ging er in gleicher Stellung nach Lissabon und wirkte dort für Dom Miguel. Er bekämpfte die Karlisten und schloß sich der Partei Nabellas an; im Feldzuge 1834 führte er eine Division der Nordarmee. C. wurde der Günstling Christina's, welche ihm 1835 den Oberbefehl über die Nordarmee anvertraute. C. drängte die Karlisten zurück, schlug den General Moreno 16. Juli 1835 bei Mendigorría und entsetzte dadurch Buente la Meyna; doch konnte er den Aufstand nicht gänzlich unterdrücken, da ihm die Regierung weder die erforderlichen Geldmittel zur Besoldung der Truppen, noch andere Kriegsbedürfnisse und Crakmannschaften zugehen ließ. Zu Beginn des J. 1836 mißlang ein von C. geplanter Angriff auf die Höhen von Arlaban und Cueva, wodurch er das Vertrauen des Heeres verlor und noch in demselben Jahre zur Niederlegung des Kommandos veranlaßt wurde. Nach der Revolution von La Granja ging C. auf kurze Zeit nach Paris, wurde dann zum Abgeordneten gewählt, erwies sich jedoch so unzuverlässig und charakterlos, daß ihm alle Parteien den Rückenkehrten. Bei dem Aufstande von 1838 schloß C. sich Narvaez in Sevilla an, vermochte sich jedoch gegen Espátero nicht zu halten und flüchtete nach Portugal. Er starb 29. April 1840 zu Lissabon.

Corduan (Weberforte), s. *Korduan*.

Cordunene (oder Gordyá) nannten die Alten das mittlere und untere Stromgebiet des Flusses Kentrates, des östl. Tigrisarmes, im Süden des Meeres von Van, das Centrum der medischen Karbuchen. (S. *Kurden*.) Längere Zeit das Objekt von Besitzstreitigkeiten zwischen den Königen der Armenier und der Parther, rangen es die Römer unter Diocletian 297 n. Chr. den pers. Sasaniden ab; erst unter Jovian ging C. wieder (363 n. Chr.) an die Perser verloren.

Cordyoeps Fr., Pilzgattung aus der Familie der Ascomyceten. Es sind gegen zehn Arten bekannt, die über die ganze Erde verbreitet zu sein scheinen. Sie leben größtenteils saprophytisch in toten Raupen oder Schmetterlingspuppen, und nur die feulenförmigen gelblichen oder orangefarbenen Fruchtkörper treten an der Oberfläche der Tierleichen hervor. So verhält sich z. B. die in Deutschland häufige *C. militaris Link.* Eine andere Art, *C. entomorphiza Fr.*, hat dem span. Mönch Torrubia Veranlassung gegeben, in seiner Naturgeschichte von Spanien (1754) eine von den Antillen stammende und von diesem Pilze befallene Wespe als *Musca vegetabilis* zu beschreiben, weil aus ihr mehrere

solcher orangefarbener Fruchtkörper hervorgewachsen waren. Diese Erscheinung wurde als ein Wunder angestaunt und man glaubte eine Zwischenform von Tier und Pflanz, eine „Tierpflanze“ entdeckt zu haben. Die *C. entomorphiza* findet sich außer auf den Antillen auch häufig in China und in Australien. Außer diesen auf Tierleichen vorkommenden Arten gibt es noch einige auf abgestorbenen Schwämmen, z. B. auf *Elaphomyces granulatus*.

Cordylone Commers., Pflanzengattung aus der Familie der Liliaceen, die der Gattung *Dracaena* (s. d.) sehr nahe steht. Es sind meist krautartige Pflanzen, die in den tropischen und subtropischen Gegenden besonders der südl. Halbkugel vorkommen. Ihre meist in endständigen Rispen stehenden Blüten haben ein sechssteiliges, glodenförmiges Perigon, sechs Staubgefäße, einen dreifächerigen Fruchtknoten, auf welchem ein fadenförmiger, mit dreilappiger Narbe versehener Griffel aufsitzt. Die Frucht ist eine kugelige Beere. Die länglich-lanzettlichen Blätter sind an der Spitze des Stammes zusammengebrängt. Von einer in China und auf den Inseln der Südsee einheimischen Art, der *C. Eschscholtzii Mart.*, stammt die sog. *Li wurzel* (*Tea-root*) welche gebraten oder geröstet auf den Sandwichtinseln als Nahrungsmittel dient; auch wird eine Art Branntwein daraus bereitet. Viele andere Cordylone-Arten, wie *C. terminalis L.*, *C. australis Hook.*, *C. rubra Hüg.*, werden häufig als Zierpflanzen sowohl in Gemächshäusern als Zimmern kultiviert, und es gibt infolge der sorgfältigen Kultur in den Kunstgärtnereien viele Varietäten.

Corella, Stadt in der span. Provinz Navarra (Navarra), Distrikt Tudela, 16 km im N. von diesem Orte, an dem zum Ebro fließenden *Alhama*, zählt (1877) 5613 E., und liefert viel Getreide, Hanf, Wein, Öl; auch hat sie eine große Fabrik von Negalizia-(Süßholz-)Saft (Latrikenbalsam).

Corelli (Arcangelo), berühmter ital. Violinspieler und Komponist, der Vater des Violinigenannt, geb. im Febr. 1653 zu Fusignano bei Imola (im ehemaligen Kirchenstaate), machte besonders in Rom seine musikalischen Studien und hatte vornehmlich den päpstl. Sänger Matteo Simonelli in der Komposition, sowie Bassani im Violinspielen zu Lehrern. Im J. 1672 scheint er in Paris gewesen und dann nach Deutschland gegangen zu sein, wo er unter anderm auch den hannov. besuchte und eine Zeit lang beim Kurfürsten von Bayern in Diensten stand. Im J. 1681 wieder nach Rom zurückgekehrt, fand er in dem Kardinal Ottoboni einen eifrigen Beschützer, der ihm sogar in seinem Hause Wohnung gab und ihn zum Dirigenten seiner Hauskapelle machte. Er gab 1683 sein erstes Werk, 12 Kirchenfonaten für zwei Violines und Bass mit Orgelbegleitung, heraus, welches neuen Auf als Komponist auch für das Ausland begründete, und auch sein Ruhm als Violinmeister stieg von Tag zu Tage. Abgerechnet eine Annahme nach Neapel, die er 1708 auf Einladung des Königs machte, lebte er fortwährend in dem Hause seines Protectors, pflegte eifrigst seine Kunst und beschäftigte sich nebenbei mit dem Sammeln von Gemälden, deren er, unterstützt durch seine Freunde Cignani und Carlo Maratti, die bekannten Künstler eine gute Zahl zusammenbrachte. Sein Tod erfolgte 8. Jan. 1713; sein Vermögen sowie seine Bildersammlung vermachte er dem Kardinal Ottoboni, der aber nur die Gemälde behielt, während

Artikel, die man unter *C* vermißt, sind unter *R* aufzusuchen.

Cordova (Luis Fernandez de), span. Generalkapitän, geb. 1799 zu Cadix, war ein Gegner der konstitutionellen Partei, erklärte sich 1820 gegen die Proklamirung der Verfassung durch die Truppen und bereitete im Einverständnis mit König Ferdinand den Aufstand der Garde 7. Juli 1822 vor. Dieser Aufstand mißlang, und C. flüchtete nach Paris, kehrte aber bald nach Navarra zurück, diente in der von Quesada errichteten Glaubensarmee und führte dann ein selbständiges Korps nach Andalusien. C. war einer der bevorzugtesten Günstlinge des Königs und wurde vielfach diplomatisch verwendet, so 1829 in Berlin, wo er für Dom Miguel wirkte. Bald nach seiner Rückkehr von dieser Sendung wurde er 1830 zur Auswanderung genötigt und bekämpfte auf eigene Hand die konstitutionelle Partei. Der Sieg der Reaktion brachte C. 1831 wieder als Gesandten nach Berlin, und im folgenden Jahre ging er in gleicher Stellung nach Lissabon und wirkte dort für Dom Miguel. Er bekämpfte die Karlisten und schloß sich der Partei Isabelas an; im Feldzuge 1834 führte er eine Division der Nordarmee. C. wurde der Günstling Christina's, welche ihm 1835 den Oberbefehl über die Nordarmee anvertraute. C. drängte die Karlisten zurück, schlug den General Moreno 16. Juli 1835 bei Mendigorría und entsetzte dadurch Puente la Reyna; doch konnte er den Aufstand nicht gänzlich unterdrücken, da ihm die Regierung weder die erforderlichen Geldmittel zur Besoldung der Truppen, noch andere Kriegsbedürfnisse und Eriahmannschaften zugehen ließ. Zu Beginn des J. 1836 mißlang ein von C. geplanter Angriff auf die Höhen von Arlaban und Guevara, wodurch er das Vertrauen des Heeres verlor und noch in demselben Jahre zur Niederlegung des Kommandos veranlaßt wurde. Nach der Revolution von La Granja ging C. auf kurze Zeit nach Paris, wurde dann zum Abgeordneten gewählt, erwies sich jedoch so unzuverlässig und charakterlos, daß ihm alle Parteien den Rücken kehrten. Bei dem Aufstande von 1838 schloß C. sich Narvaez in Sevilla an, vermochte sich jedoch gegen Espartero nicht zu halten und flüchtete nach Portugal. Er starb 29. April 1840 zu Lissabon.

Corduana (Lederfalte), s. Corduan.

Corduan (ober Cordyā) nannten die Alten das mittlere und untere Stromgebiet des Flusses Rhenitus, des östl. Tigrisarmes, im Süden des Sees von Van, das Centrum der medischen Karbuchen. (S. Kurde n.) Längere Zeit das Objekt von Besitzstreitigkeiten zwischen den Königen der Armenier und der Parther, rangen es die Römer unter Diocletian 297 n. Chr. den pers. Sasaniden ab; erst unter Jovian ging C. wieder (363 n. Chr.) an die Parther verloren.

Cordyceps Fr., Pilzgattung aus der Familie der Ascomyceten. Es sind gegen zehn Arten bekannt, die über die ganze Erde verbreitet zu sein scheinen. Sie leben größtenteils saprophytisch in toten Raupen oder Schmetterlingspuppen, und nur die leulenförmigen gelblichen oder orangefarbenen Fruchtkörper treten an der Oberfläche der Tierleichen hervor. So verhält sich z. B. die in Deutschland häufige *C. militaris* Link. Eine andere Art, *C. entomorphiza* Fr., hat dem span. Mönch Torrubia Veranlassung gegeben, in seiner Naturgeschichte von Spanien (1754) eine von den Antillen stammende und von diesem Pilze behaftete Wespe als *Musca vegetabilis* zu beschreiben, weil aus ihr mehrere

solcher orangefarbener Fruchtkörper hervorgewachsen waren. Diese Erscheinung wurde als ein Wunder angestaunt und man glaubte eine Zwischenform von Tier und Pilz, eine »Tierpflanze« entdeckt zu haben. Die *C. entomorphiza* findet sich außer auf den Antillen auch häufig in China und in Australien. Außer diesen auf Tierleichen vorkommenden Arten gibt es noch einige auf abgestorbenen Schwämmen, z. B. auf *Elaphomyces grauanlatis*.

Cordylino Commers., Pflanzengattung aus der Familie der Elicaceen, die der Gattung *Draacaena* (s. d.) sehr nahe steht. Es sind meist strauchartige Pflanzen, die in den tropischen und subtropischen Gegenden besonders der südl. Halbkugel vorkommen. Ihre meist in endständigen Rispen stehenden Ähren haben ein sechssteiliges, glodenförmiges Perigon, sechs Staubgefäße, einen dreifächerigen Fruchtknoten, auf welchem ein fadenförmiger, mit dreilappiger Narbe versehener Griffel aufliegt. Die Frucht ist eine kugelige Beere. Die länglich-lanzettlichen Blätter sind an der Spitze des Stammes zusammen gedrängt. Von einer in China und auf den Inseln d. Südsee einheimischen Art, der *C. Eschscholtzianae* Mart., stammt die sog. *Xi wur zel* (Tea-oo: welche gebraten oder geröstet auf den Sandwiche Inseln als Nahrungsmittel dient; auch wird ein Art Branntwein daraus bereitet). Viele andere *Cordylino*-Arten, wie *C. terminalis* L., *C. australis* Hook., *C. rubra* Hüg., werden häufig als Zierpflanzen sowohl in Gewächshäusern als Zimmer kultiviert, und es gibt infolge der sorgfältigen Kultur in den Kunstgärtnereien viele Varietäten.

Corella, Stadt in der span. Provinz Navarra (Navarra), Distrikt Tudela, 16 km im N von diesem Orte, an dem zum Ebro fließenden E. hama, zählt (1877) 5613 E., und liefert viel Getreide, Hanf, Weizen, Öl; auch hat sie eine große Fabrik von Negalizia (Süßholz-) Saft (Lactigena).

Corelli (Arcangelo), berühmter ital. Violinspieler und Komponist, der Vater des Violinisten genannt, geb. im Febr. 1653 zu Fusignano k. Imola (im ehemaligen Kirchenstaate), machte sich besonders in Rom seine musikalischen Studien und hatte vornehmlich den päpstl. Sänger Matteo Monelli in der Komposition, sowie Bassani im Violinspielen zu Lehrern. Im J. 1672 scheint er in Paris gewesen und dann nach Deutschland gegangen zu sein, wo er unter anderm auch den hannov. Hof besuchte und eine Zeit lang beim Kurfürsten von Bayern in Diensten stand. Im J. 1681 wieder nach Rom zurückgekehrt, fand er in dem Kard. Ottoboni einen eifrigen Beschützer, der ihm sogar in seinem Hause Wohnung gab und ihn zum Director seiner Hauskapelle machte. Er gab 1683 u. erstes Werk, 12 Kirchensonaten für zwei Viol. und Bass mit Orgelbegleitung, heraus, welches einen Ruf als Komponist auch für das Ausland erlangte, und auch sein Ruhm als Violinspieler stieg von Tag zu Tage. Abgerechnet eine Reise nach Neapel, die er 1708 auf Einladung des Königs machte, lebte er fortwährend in dem Hause seines Protectors, pflegte eifrigst seine Kunst und beschäftigte sich nebenbei mit dem Sammeln von Gemälden, deren er, unterstützt durch seine Freunde Cignani und Carlo Maratti, die bekanntesten Meister eine gute Zahl zusammenbrachte. Sein Tod erfolgte 8. Jan. 1713; sein Vermögen sowie seine Wälderammlung vermachte er dem Kardinal Ottoboni, der aber nur die Gemälde behielt, während

Kritik, die man unter C. vermisch, sind unter R. aufzuführen.

er das Geld den Verwandten C. s. zukommen ließ. Um die Hervollkommnung des Violinspiels hat sich C. die größten Verdienste erworben, sowohl durch Unterweisung wie durch Kompositionen. Aus seiner Schule gingen Männer wie Geminiani, Locatelli, Somis u. a. hervor. Seine Kompositionen sind von klassischer Bedeutung, erlangten eine außerordentliche Verbreitung und waren auf die Ausbildung der Instrumentalmusik von durchgreifendem Einfluß. Händel und fast sämtliche Komponisten der Zeit haben in diesem Fache C. zum Muster genommen. Als Op. 1—4 publizierte er sein Hauptwerk, 48 Sonaten für zwei Violinen, Violoncell und Klavier; oder Orgelbass (neu herausg. durch Joachim, Bd. 1 von C. s. Werken, Lpz. 1869), darauf als Op. 5 die gleichberühmten Violinsoli mit Klavier und als Op. 6 die 12 schönen Instrumentallongierte (Concerti grossi). Trotz dieser wenig umfangreichen Kompositionen ist C. doch in der Musik eine bedeutendere und historisch wichtigere Persönlichkeit, als mancher, der ihn äußerlich weit zu überragen scheint.

Corentyne oder Corantijn, Fluß im nordöstl. Südamerika, scheidet das niederländ. Guaiana vom britischen. Er entspringt etwa in 2° nördl. Br., östlich vom Essequibo, auf den Wanguwai- oder Sonnenbergen, fließt nach N. und wird in 4° 20' nördl. Br. von einer Reihe von Granitfelsen, etwas nördlicher von einer Sandsteintette gebremst. Er ist 75 km weit, bis zum Posten Oreala für höchstens 2,5 m tief gehende Schiffe fahrbar, und die großen Strogmen gehen bis 280 km von der Mündung, bis zu den Katarakten und Stromschnellen, hinauf. Der Smyths-Katarakt oder Wanare-Wono-Tobo hat mehr als 18 m senkrechte Höhe und scheint der bedeutendste Wasserfall in Guaiana zu sein; der nachfolgende, der Wotebo-Tobo, ist 7 m hoch. Vor der 27 km breiten Mündung liegt eine sperrende Sandbank; auch in seinem Laufe fehlt es an Sandbanken und Inseln nicht.

Corregio (Belisario), ital. Maler, einer der wenigen Maler in der zweiten Hälfte des 16. Jahrh., welche von den oberital. Schulen, besonders von Benedig und Bologna, abshwenkend, sich der neuern Schule der Naturalisten von Neapel angeschlossen, welche durch ihre unerhörte Unbuddsamkeit gegen andere Kunstprinzipien sich den Ruf von Raubholden, ja von Mördern, erworben hatten, da sie Andersdenkende, besonders die Anhänger der freundlichen und lieblichen Richtung der Bolognesen mit den gemeinsten Mitteln der Intrigue und endlich mit Gift und Dolch aus Neapel zu beseitigen pflegten. Schon Caravaggio, Lanfranco, Ribera, Spagnoletto und Caracciolo waren solche Banditen der Palette. Ihnen gefellte sich C. zu, der, 1568 zu Nizza geboren, zuerst in Benedig bei Tintoretto gelernt, durch dessen realistische Richtung angepornt, sich den Neapolitanern zugewendet hatte, und nun um das J. 1590 in Neapel angelangt im Verein mit den Genannten eine Clique gründete, welche sich aller Rivalen und Fremdlinge auf das rücksichtsloseste zu entledigen wußte. Die Tradition schreibt C. selbst einige Mordversuche zu. Der änfte Domenichino, sowie C. s. eigener Schüler Toderigo sollen an Gift, das er ihnen reichte, den Tod gefunden haben; Guido Reni, Annibale Caracci u. a. feindete er in so gehässiger Weise an, daß ihnen der Verbleib unmöglich wurde. Seine Werke zeigen dekorative Geschicklichkeit. Er war

größtenteils als Freskomaler in den Kirchen Neapels thätig, wo er 1643 vom Gerüst stürzte und starb.

Corbopsis (grch., Näßenaug) nannte Linné eine Pflanzengattung aus der Familie der Kompositen, Abteilung der Corymbiferen, weil die Scheibe des strahlenden Blütenkörbchens meist dunkelbraun gefärbt ist und wie ein braunes Auge aus dem gewöhnlich goldgelben Strahl hervorschaut. Die Arten dieser Gattung, gegen 50, sind krautartige Pflanzen, die vorzugsweise in Nordamerika einheimisch sind und einzeln am Ende der Zweige stehende oder trugbolbig gruppierte Blütenkörbchen haben. Letztere besitzen eine doppelte, zweireihige Korbhülle, deren äußere aus blattartigen Deckblättern besteht, acht geschlechtslose Strahlblüten und zwitterliche Scheibenblüten. Der Fruchtknoten ist mit Spreublättern besetzt, die Akenen sind zusammengebrückt, geflügelt, mit zwei Zähnen oder Strannen gekrönt, selten ohne Pappus, immer sehr klein. Mehrere Arten von C. sind beliebte Sommerzierpflanzen des freien Landes, so C. tripteris L., mit gegenständigen, fiederspaltigen Blättern, C. lanceolata L., mit ungeteilten, länglich-lanzettförmigen Blättern, C. auriculata L., tenuifolia Ehrh. u. a. m. Ferner gehört hierher eine aus Nordamerika stammende, sehr beliebte Bierpflanze, deren Strahlenblüten zur Hälfte goldgelb, zur Hälfte oder wenigstens am Grunde dunkelrot gefärbt sind, die C. tinctoria Nutt., welche früher den Namen Calliopsis bicolor Rehb. führte, da man einige Arten, darunter auch die eben genannte, als eigene Gattung unter dem Namen Calliopsis (s. d.) zusammenfaßte.

Coretu, eine Horde der Barré-Indianer in Südamerika, zwischen dem Orinoko und dem Karaischen Meere. (S. Tafel: Amerikanische Menschenstämme, Fig. 16.)

Corfe Castle, Stadt in der engl. Grafschaft Dorset, 29 km im NNO. von Dorchester, auf der Purbeck-Insel genannten Halbinsel an der Südküste Englands, welche zwischen der Poolebai und dem Canal la Manche liegt, zählt (1881) 2339 E. und hat Löperei und Steinhauerei und in der Nähe Thongruben. Hier wurde 918 König Eduard der Märtyrer ermordet. Bei dem Orte liegen die Ruinen eines Schlosses aus dem 10. Jahrh.; in demselben ließ 1202 Johann ohne Land 22 Belleute aus Poitou verhungern; Eduard II. wurde 1327 hier gefangen gesetzt und dann später in Berkeley getötet.

Corfinium, Hauptstadt der Beligner unweit des Aternus in Samnium, war im Marfischen oder Bundesgenosientkrieg (s. unter Marjen) der Mittelpunkt der gegen Rom verbündeten ital. Völker und dazu bestimmt, die Hauptstadt des neu zu gründenden ital. Reichs zu werden, weshalb sie auch eine Zeit lang den Namen Italica führte. Bei Beginn des Bürgerkriegs wurde sie 49 v. Chr. von Cäsar erobert. Ruinen finden sich bei der Kirche San-Bellino bei Ventima.

Corge (engl., spr. Korfsch) bezeichnet in vielen Teilen Ostindiens eine Menge von 20 Stüd gewebter Stoffe, auf Sumatra bei Labat 40 Körbe. Auf den Philippinischen Inseln sagt man dafür Corja.

Corquale (slaw. Koraiäl), Dorf im Bezirke Sessana der österr. Grafschaft Görz und Gradisla, mit (1881) 869 E., liegt in einer der interessantesten Gegenden des Karstes südwestlich der Bahnstation Divazza, wo die Itrianerbahn von der Österr. Südbahn abzweigt. In der Nähe beginnt eine der großartigsten Höhlenbildungen, die neben der

Artikel, die man unter C. vermißt, sind unter R. aufzuführen.

Abelsberger Grotte bestehen, die Grotte von C. selbst, deren Reichtum an wunderlichen Stalaktitenbildungen erst in der jüngsten Zeit eingehend gewürdigt wird, östlich davon die bekannte Höhle von San-Ganzian, südlich die gleich merkwürdige Grotte von San-Servolo. Nach der Volksüberlieferung kam Dante häufig von Aquileja und Udine hierher, um die Schreidnisse des Karstes zu studieren. Nordwestlich von C. liegt das Kaiserl. Gestüt Vipizza.

Cori, Stadt in der ital. Provinz Rom, Distrikt Belletri, im Volskergebirge, mit (1881) 6300 E., in fruchtbarer Gegend, in welcher vorzüglich Labak gebaut wird. Die im Altertum Cora genannte Stadt wurde der Sage nach von dem Argiver Corax gegründet und wird gemeinlich zu den latinischen Städten gerechnet. Aus seiner ältesten und ältern Periode sind noch bedeutende Reste der Stadtmauern erhalten: die ältesten bestehen aus großen, unregelmäßigen Felsblöcken (Cyclopische Mauern), welche ohne jedes Bindemittel übereinander getürmt sind, während die jüngeren Mauern regelmäßiges Polygonalwerk aufweisen. Der Römerzeit gehören außer den Resten eines Dioskurentempels besonders die Ruinen des sog. Herculestempels an, dessen acht Säulen der Portikus nebst Fries ein schönes Beispiel republikanischer Bauart sind (etwa aus Sulla'scher Zeit).

Coria, Stadt in der span. Provinz Cáceres, etwa 100 km nördlich von Cáceres, an dem zum Lajo gehenden Alagon, Distrikthauptstadt und Bischofssitz, ist von alten, angeblich röm. Mauern umgeben, wird von einem alten Schlosse überragt und zählt (1877) 2614 E., die Weinbau treiben.

Coria del Rio, Flecken in der span. Provinz Sevilla, 16 km im SSW. von dieser Stadt, rechts am Guadalquivir, zählt (1877) 4577 E.

Coriandrum, von Linné benannte Pflanzengattung aus der Familie der Umbelliferen. Man kennt bloß zwei Arten, von denen die eine, der gemeine Korianter, *C. sativum* L., eine einjährige, in Südeuropa wildwachsende Pflanze ist, mit aufrechtem, glattem, rundem Stengel, welcher zu unterst ganze, abwärts zerteilte, vierspaltige Blätter trägt und an den Enden der Zweige dreisünffrählige, zusammengesetzte Dolben ohne Hauptähle, aber mit dreiblättrigen Nebenählen. Die Blüten sind weiß, die Blumenblätter der äußern Blüten strahlend, die Früchte kugelig, glatt. Die jungen Früchte besitzen einen Wanzengeruch, woher der Name der Gattung kommt. Sie sind reif hellbraun, inwendig hohl, von dem fünfzähligen Kelch getront, enthalten ein ätherisches Öl, das sog. Korianteröl, und werden gleich dem Kümmel als Küchengewürz und zu arzneilichen Zwecken benutzt. Sie haben frisch einen scharf aromatischen, ziemlich unangenehmen, getrocknet dagegen einen angenehmen, süßen, würzigen Geschmack.

Coriaria, Gerberstrauch, nannte Linné eine Pflanzengattung, welche die einzige Gattung der nach ihr benannten Familie der Coriarien bildet. Die Stellung dieser Familie im System ist nicht ganz sicher, neuerdings stellt man sie in die Nähe der Anacardiaceen. Die Arten derselben, gegen fünf, sind Sträucher, sie haben gegenständige, einfache, ganze, dreinervige Blätter und zwittrliche oder eingeschlechtliche, gränliche Blüten, welche in ästige, am Grunde beblätterte Trauben gestellt und mit einem glockenförmigen, zehnpaltigen Kelche, aber keiner Blumentrone versehen sind. Aus dem ober-

ständigen, fünf pfriemenförmige Narben tragenden Fruchtnoten entsteht eine beerenartige, aus fünf einsamigen Karpellen zusammengesetzte, drüsig-frucht. Am bekanntesten ist der in Südeuropa und Nordafrika heimische myrtenblättrige Gerberstrauch, *C. myrtifolia* L., ein mannshoher Strauch mit vierkantigen Zweigen, eilanzettförmigen Blättern und einzeln oder paarweise in den Blattachsen stehenden, ein- oder zweihäufigen, meist polygamischen Blüten, dessen Blätter wegen ihres bedeutenden Tanningehalts zum Gerben und Schwarzfärben gebraucht werden, aber giftig sind. Die übrigen Arten wachsen in Ostindien, Neuseeland und den westlichen Küstenländern von Südamerika.

Corigliano Calabro, Stadt in der ital. Provinz Cosenza, Bezirk Rossano, 8 km vom Golf von Tarent entfernt, am Corigliano und an der Eisenbahn Taranto-Reggio, erhebt sich sehr schön amphitheatralisch an den Bergen, von einem dichten Olivenhain umgeben (daher der Name *Kaplan Kalow*, d. h. Olgarten), hat ein hübsch beherrschtes Baronschloß und eine Wasserleitung, und zählt (1881) 13272 E. Die Berge der Umgegend liefern aus ihren Felsen (*Fraxinus ornus*) die sehr calabrische Manna, den zuckerreichen, eingetrockneten Saft, welcher in der heißen Zeit aus Rissen in der Rinde austritt und nach dem Trocknen abgeschabt wird.

Corinth in Griechenland, s. Korinth.

Corinth, kleiner, aber von Natur fester und strategisch wichtiger Ort im nordöstl. Winkel (des *Comum* Alcorn) des nordamerik. Staats Mississippi, unweit der Südgrenze des Staats Tennessee. Knotenpunkt der Memphis-Charleston- und Mobile-Ohiobahn, war in dem Bürgerkriege seit 1861 für die Konföderierten der wichtigste Kommunikationspunkt zwischen dem Osten und Westen ihres Gebiets. Die vereinigten konföderierten Armeen Johnstons und Beauregards wählten daher im Frühjahr 1862 E. zu ihrem Stützpunkte und wandelten den Platz durch Erdwerke in eine starke Festung um. Nachdem in 6. und 7. April den Unionisten unter Grant bei Shiloh eine Schlacht geliefert, rüdten letztere unter Oberbefehl Hallecks von Pittsburg-Landing (unweit Shiloh) aus 27. April 1862 gegen E. vor, lieferten den Konföderierten 5. und 9. Mai zwei sehr reiche Treffen bei Farmington und schritten nach mancherlei Zwischenfällen 20. Mai zur förmlichen Belagerung des Bollwerks, welches endlich nach tapferer Gegenwehr 30. Mai in ihre Hände fiel. Zum zweiten mal wurde E. im Herbst desselben Jahres der Schauplatz einer folgenreichen Schlacht, indem der unionistische General Rosecrans, der zwischen sein Hauptquartier daselbst aufgeschlagen hatte, die gegen den Platz anrückenden Konföderierten unter Price in einem zweitägigen, blutigen Kampfe (3. und 4. Okt.) zurückwarf und dem erfolgten Feinde 5. Okt. am Flusse Hatchie eine vollständige Niederlage beibrachte. Durch den Verlust von E. wurde den Konföderierten die direkte Verbindung zwischen dem östl. und westl. Kriegstheater abgeschnitten.

Coriolano, ursprünglich Leberer, eine an Nürnberg stammende Familie, aus der der Hornschneider Christoph Leberer den Namen C. annahm, als er sich um 1560 in Benedig niederließ. Sein Enkel Giovanni Battista C., gest. in Bologna um 1660, war hauptsächlich Kupferstecher, doch auch Holschneider.

Wetterl., die man unter C. versteht, sind unter R. aufzuführen.

Partolomeo C., geb. 1599, gest. 1676, wahrscheinlich ein Bruder des vorigen, war der letzte bedeutende ital. Holzschnitzer. Seine Blätter sind meist nach Originalien Guido Renis.

Coriolanus ist der Beiname des röm. Patriarchen **Cnaeus Marcius** (der ihm von andern beigelegte Borne **Gaius** beruht auf einem Irrtum). Nach den röm. Geschichtsbüchern erhielt er diesen Beinamen für die 493 v. Chr. durch seine Tapferkeit herbeigeführte Eroberung Coriolis, eines wichtigen Waffenplatzes der Volcker. Feindselig gegen die Plebejer gesinnt, riet er, als bald nach jenem Ereignis Hungersnot das Volk bebrückte, im Senat dazu, die aus Sicilien angelangten Getreidevorräte den Plebejern vorzuenthalten, wenn sie sich nicht zur Abschaffung des erst zwei Jahre vorher errungenen Tribunats verstanden. Die Tribunen luden ihn, als dies kund ward, vor die plebejische Volksversammlung, die damals, 491 v. Chr., zuerst zum Gericht über einen Patriarchen zusammenberufen wurde. C. ward verurteilt und ging zu seinem Vassfreund, dem Könige der Volcker, **Attius Tullius**, nach Antium ins Exil. Als nun anlässlich der Feier der Circensischen Spiele die Volcker mit **Attius** nach Rom strömten, warnte letzterer nach einer zwischen ihm und C. verabredeten List die Konsuln vor einem Handstreich der Volcker. Infolge dessen wurden die Volcker genötigt, vor Anbruch der Nacht Rom zu verlassen, und erklärten wegen dieser Beleidigung Rom den Krieg. C., neben **Attius Tullius** zum Feldherrn erwählt, eroberte die röm. Kolonie **Circi** und einige andere röm. Städte, sowie ganz **Latium** und lagerte sodann fünf Meilen vor Rom bei den Cluillischen Gräben, von wo aus er die Acker der Plebejer verwüsten ließ, während er die der Patriarchen schonte. Da die Römer nicht gerüstet waren und die Plebejer mistrauisch sich weigerten, zu kämpfen, so sandte in der Bedrängnis der Senat fünf Konsulare an C., die ihm den Beschluß, durch welchen er als röm. Bürger wiederhergestellt ward, überbrachten. Aber C. verlangte auch die Zurückgabe alles bis dahin den Volkern abgenommenen Landes und gewährte eine Frist von 33 Tagen. Am 31. Tage kamen zehn Konsulare zu ihm; doch C. gab nichts von seiner Forderung nach. Als am folgenden Tage auch die Priester ihn vergeblich angelockt hatten, stieg die Verweissung in Rom aufs Äußerste. Da zogen am dritten Tage die edelsten Frauen, geführt von C.'s greiser Mutter **Beturia** und seiner Gattin **Volumnia**, in das Lager. Durch die Thränen seiner Mutter ward er erweicht. «Du hast zwischen dem Vaterlande und deinem Sohne gewählt; ich entsage der Rückkehr», sprach er zu ihr, und führte das volkische Heer zurück. Die Erzählung, daß er hierauf sogleich von den erbitterten Volkern ermordet worden sei, und eine andere, daß er sich selbst den Tod gegeben habe, beruht auf einer spätern Umbildung der ältern Sage. Nach **Fabius**, dem ältesten röm. Annalisten, lebte er unter den Volkern noch lange und ist erst als Greis, oft aber das Glend der Verbannung tragend, gestorben. Nach seinem Tode sollen ihn die röm. Frauen ein ganzes Tränenjahr betrauert haben. Diese Erzählung von C. ist ganz unhistorisch; sie widerspricht fast in allen Punkten direkt feststehenden Thatfachen. **Shakespeare** hat das **Schicksal C.** in seiner gleichnamigen Tragödie behandelt. Vgl. **Rommen**, «Die Erzählung von **Cnaeus Marcius C.**» im «**Hermes**» (Bd. 4, Berl. 1870) und in den «**Röm. Forschungen**» (Bd. 2, Berl. 1879).

Corioli, alte Stadt der Volcker in **Latium**, von **C. Marcius** zerstört, der daher **Coriolanus** (s. d.) genannt wurde, ist in der spätern Römerzeit gänzlich untergegangen.

Corisco, kleine span. Insel (14 qkm) im Busen von **Guinea**, mäßig hoch und gut bewaldet und vor der **Coriscobai** liegend. Der Name ist portugiesisch. Die Insel wie die Festlandsküsten sind von **Bengalern** bewohnt. Die **Coriscobai**, zwischen dem **Kap Steiras** und dem **Kap São-João** oder **Blindschä**, eine Weite von einigen 50 km, erstreckt sich, durch eine kleine, etwa 20 km breite Halbinsel vom **Astuar** des **Gabun** geschieden, 25 km weit ins Land hinein, wo der **Muni** und andere kleine Flüsse münden.

Corityba, Hauptstadt der brasil. Provinz **Paraná**, s. **Curityba**.

Corium (lat.), Lederhaut, s. unter **Haut**.

Corl, Grafschaft in der irischen Provinz **Munster**, grenzt im D. an die Grafschaften **Waterford** und **Tipperary**, im N. an **Americid**, im W. an **Kerry**, im SW. und S. an **Meer**, an welchem die etwa 324 km lange zerplitterte Küstenlinie zahlreiche sichere Häfen bildet, und umfaßt 7472 qkm, wovon etwa ein Drittel wildes Land ist. Die Flüsse **Bladwater**, **Lee** und **Wandon** laufen einander parallel von W. gegen D. und teilen das Land in vier Streifen. Die Oberfläche ist hügelig; nur im N. des **Bladwater** und im östl. Teile kommen größere Ebenen von ausgezeichneter Fruchtbarkeit vor. Die Hügel erreichen ihre größte Höhe an der Westgrenze gegen **Kerry**, wo der **Caherbarnagh** 682 m, der **Hungry-Hill** 686 m und der **Pinkeen** 707,5 m hoch aufsteigen. Der Ackerbau ist sehr zurück; indes gewinnt man doch ziemlich viel Weizen, meistens freilich Hafer und Kartoffeln. Die Kupfergrube von **Allihes** beschäftigt 1200—1500 Menschen. Der Viehstand ist bedeutend. Die Fabrikthätigkeit ist nicht erheblich. Von Bedeutung sind Brauerei, Brennerei und Mühlenbetrieb, nächst dem Gerberei, Leinen- und Wollmanufaktur, sowie der Fischfang in den Bezirken von **Youghal**, **Kinsale**, **Skibbereen**, **Wantry** und **Castledown**. Die Einwohnerzahl der Grafschaft (mit Einschluß der Hauptstadt) belief sich 1841 auf 854 118, 1851 nur noch auf 649 808, und war 1871 auf 517 076 und 1881 auf 492 810 gesunken, von denen 91 Proz. Katholiken. Die Grafschaft sendet zwei Abgeordnete ins Parlament, die Städte aber sechs, davon die Hauptstadt C. zwei, **Wandon**, **Kinsale**, **Mallow** und **Youghal** je einen.

Die Hauptstadt **Corl**, Municipalsstadt, **Parlamentsborough** und als **Bischofsstift** (ein lat. und ein angl. Bischof) **City**, die drittgrößte Stadt Irlands, liegt, von ansehnlichen Höhen umgeben, am Knotenpunkt von fünf Eisenbahnen auf einer Insel im Flusse **Lee**, 17,5 km oberhalb der Mündung desselben in sein **Astuarium** oder den großen und sichern Hafen von **Corl** (**Cork Harbour**), eine herrliche Bai, welche die ganze brit. Marine aufnehmen könnte, 5 km lang und 3,5 km breit. Wahrscheinlich ist es eine dän. Ansiedelung. Im J. 1831 zählte die Stadt 107 507, 1881 noch 97 526 E. Neun meist elegante Brücken verbinden die Inselstadt mit den höher gelegenen Vorstädten des nördl. und südl. Ufers. Einige Straßen sind breit und schön, viele eng, düster und schmutzig, die Häuser aus Stein erbaut und mit Schiefer oder Stroh gedeckt. Unbeladene Schiffe von 600 t können flussaufwärts bis zu den schönen **Granitquais**. Auf der Insel befinden sich der Gerichtshof, ein schöner

Artikel, die man unter C. bemerkt, sind unter R. aufzusuchen.

griech. Bau von 1835, das Zollhaus, die Börse, die Handelskammer, am nördl. Ufer ein Gefängnis, Kasernen und die kath. Kathedrale, auf den kleinen Inseln im Hafen ein Artilleriedepot und Kaserne, sowie ein Verbrecherdepot. Im südl. Teile befinden sich die anglän. Kathedrale St. Finbars, die meisten Bildungsanstalten, die Kornbörse, das Irrenhaus, ein Park von 97,18 ha u. s. w. Im ganzen hat C. 7 Kirchen und 15 Bethäuser, 4 Mönchs- und 2 Nonnenklöster, 2 Krankenhäuser, 2 Zufluchtsanstalten für Mädchen, 1 Findelhaus und zahlreiche andere Wohlthätigkeitsanstalten. Zu den zahlreichen Bildungsanstalten der Stadt gehören das Queen's-College (seit 1849) in Verbindung mit der burliner Universität, eine Arzneischule, die 1807 gestiftete Cort.-Institution mit Bibliothek, Sternwarte, Museum und Kunstsammlung, eine öffentliche Bibliothek, ein Handwerkerinstitut. Am Neuen Wall und dem Marbyle hat die Stadt zwei schöne Promenaden. In der Patricstraße steht eine schöne eberne Statue von Vater Mathew. Die Bewohner beschäftigen sich hauptsächlich mit Gerberei, Destillation, Brauerei, Eisengießerei, Rattun-, Fries- und Handschuhfabrikation und treiben ausgedehnten Handel. Die Einfuhr, deren Wert sich 1879 auf 35% Mill. Mart belief, besteht in Getreide, Mehl, Wein, Branntwein, Zuder, Holz, Tabak, Kartoffeln u. s. w.; die Ausfuhr liefert fast nur Eisenwaren, Butter und Schießpulver und erreichte 1879 einen Wert von 115300 Mart. Der Haupthandel wird mit Portugal, dem Mittelländischen Meer, der Ostsee und Canada geführt.

Die Stadt C. soll bereits im 6. Jahrh. gegründet worden sein; ihre Geschichte beginnt aber erst mit den Dänen, welche sich hier im 9. Jahrh. festsetzten und bis in das 11. Jahrh. behaupteten. Im J. 1170 landeten hier die Engländer zur Eroberung Irlands. C. unterstützte unter Heinrich VII. den Kronprätendenten Warbed. Zur Zeit Elisabeths, wo die Stadt nur aus einer Straße bestand, war sie Schauplatz blutiger Unruhen. Den König Jakob I. wollte sie nicht anerkennen, dagegen unterstützte sie 1689 Jakob II. gegen Wilhelm III. und wurde 1690 von Marlborough erobert.

Corleone, Stadt in der ital. Provinz Palermo, auf Sicilien, Bezirkshauptort, 43 km im S. von Palermo, in 386 m Höhe auf einem Hügel gelegen, an dessen Fuße der Pelice fließt, mitten im Mazzarathale. Die Stadt, mit (1881) 16072 E., ist arm und ohne Industrie, hat aber eine schöne, 1840 restaurierte Kathedrale und noch ansehnliche Häuser des alten Adels. Durch Kaiser Friedrich II. erhielt die Stadt, welche nach dem Wiederaufbau durch die Sarazenen Korlikan benannt worden war, die zweite lombard. Kolonie (1237), die sich gegen die Anjou tapfer hielt. Oberhalb der Stadt stehen auf steiler Höhe die Ruinen von zwei mittelalterlichen Kastellen. — Auf dem Monte de' Cavalli, im S.W. der Stadt, lag das antike Schera; Mauerreste sind vorhanden, auch hat man hier Goldmünzen und Vasen von sehr feinem Thon gefunden.

Corliksteuerung, eine von dem Amerikaner George S. Corlik erfundene Hahnsteuerung für Dampfmaschinen (s. d.).

Cormantius, ehemals Fort Amsterdam, Fort an der Goldküste in Westafrika, Oberguinea, von den Holländern 1663 angelegt, 1807 von den Aschantis zerstört und von den Engländern wieder aufgebaut, 20 km im N.W. von Cape Coast-Castle,

7 km westlich von der Mündung des Kunso oder Knissa, zwischen Nasa und Anamaboe.

Cormontais (Louis Marie de la Haye, Vicomte de), franz. Publizist, geb. zu Paris 6. Jan. 1788, studierte auf der dortigen Universität die Rechtswissenschaften und trat 1810 als Auditor in den Staatsrat, wo er nach der Restauration Requetenmeister beim Ausschuss für streitige Sachen (Comité de contentieux) wurde. Im J. 1822 erschien unter dem Titel «Questions de droit administratif» das wichtigste seiner Werke, dessen fünfte, stark umgearbeitete Auflage den Titel «Droit administratif» (2 Bde., Par. 1840) führt. Im J. 1828 zum Abgeordneten in die Ständekammer gewählt, nahm C. seinen Platz im linken Centrum und entwickelte gegen die Regierung eine lebhafteste Opposition. Er unterzeichnete 1830 die Adresse der 221, protestierte aber nach den Julitagen gegen die Erhebung der Orléansischen Dynastie auf den franz. Thron. Im J. 1831 begann er seine berühmten «Lettres sur la liste civile», die später in einem Bande vereinigt wurden und in 10 Jahren 25 Auflagen erlebten. In der Folge veröffentlichte er, unter dem Namen Timon, eine Menge polit. Flugchriften, die die öffentliche Meinung stark beeinflussten und später gesammelt erschienen unter dem Titel: «Pamphlets de Timon» (Par. 1845; neue Ausg. 1870). Im J. 1848 wurde er von vier Departements in die Nationalversammlung gewählt, wo er als Präsident des Verfassungsausschusses beträchtlichen Anteil an der Aufstellung der republikanischen Konstitution nahm, bis die im Komitee ausbrechenden Konflikte ihn zum Austritt veranlassten. Nach dem Staatsstreich vom 2. Dec. nahm C. in dem reorganisierten Staatsrat die Stelle an; 1855 wurde er Mitglied der Akademie der Wissenschaften. Von seinen Schriften sind noch zu erwähnen: «Etudes sur les orateurs parlementaires» (2 Bde., Par. 1838; 15. Aufl. 1847), «Le livre des orateurs» (18. Aufl., Par. 1860; deutsch. Uebers. 1848), «Entretiens de village» (1.—6. Aufl. Par. 1846), die teilweise schon 10 Jahre vorher unter dem Titel «Dialogues de maître Pierre» erschienen waren und C. 1846 den Preis Monthyon einbrachten. Eine seiner letzten Schriften war: «Le droit de tonnage en Algérie» (Par. 1860). C. starb zu Paris 6. Mai 1868. Die nachgelassenen Schriften C.'s erschienen unter dem Titel «Reliquiae» (2 Bde., Par. 1868).

Cormons, Stadt in der österr. Grafschaft Görz und Gradiska, Bezirkshauptmannschaft Gradiska an der Grenze von Italien, die hier von der Etschischen Südbahn überschritten wird, liegt am Fuß der Dolomiten in einer der bestbebauten Gegenden an Nordbrande der Adria und zählt (1880) 3529, alt-Gemeinde 5234 E., die neben Acker- und Weinbau einen lebhaften Handel mit Seide betreiben. Die Burg auf dem naheliegenden Berge wird schon gegen Ende des 12. Jahrh. erwähnt, wo sie der Herzog von Carinthien gegen die Avaren besetzte. Ihre Zerstörung erfolgte 1511 durch die Venetianer. Im J. 1866 wurde der Waffenstillstand zwischen Österreich und Italien geschlossen, der den Frieden zu Wien zur Folge hatte.

Cormontaigne (Louis de), verdient um Frankreich, Befestigungswesen, geb. 1695, trat in franz. Dienste und war schon bei der Belagerung von Freiburg 1712. Er leitete als Oberingenieur 1734 die Belagerungen von Willypsburg und Trarbach und starb als Maréchal de Camp und Fortifikations-

Artillerist, die man unter C. vermißt, sind unter R. aufzusuchen.

nionsdirektor in Lothringen 20. Okt. 1752. Seine Lehrsätze über Festungskrieg und Festungsbau wurden zuerst vollständig nach den Handschriften von Bagard («Oeuvres posthumes de C.», 3 Bde., Par. 1806—9) herausgegeben. C. wollte durch Vergrößerung der Bastionen und Ravelins ein kräftigeres Frontalfeuer ermöglichen, auf den Angriffsfrenten in den Bastionen durch Anlage von Cavalieren innere Abschnitte herstellen oder das Bastion vom Hauptwall abtrennen und hinter dessen Kehle die anstoßenden Courtinen durch eine kleine bastionierte Front verbinden. Sein weiter vorspringendes, mit einem größern Erdreduit ausgestattetes Ravelin dacht die Bastionsflanken besser, befüllt die Bastionsfacen und kann das Couronnement des Angreifers vor den letztern im Rücken beschießen. Die langen Äste des gedeckten Wegs sind rebanartig geführt, die innern Waffenplätze durch Reduits verstärkt und sämtliche Escarpenmauern dem direkten Geschützfeuer entzogen. C. wurde der eigentliche Urheber des neufranz. Befestigungssystems und hat seine Grundsätze beim Bau der Forts Bellecroix und Mofelle von Metz, sowie des Kronenwerts Juy von Diedenhofen und einigen Anlagen von Bischof zur Anwendung gebracht. Erst nach 1870 hat das franz. Ingenieurcorps sich von den Lehrsätzen C.s freigemacht und dem Polygonalsystem zugewendet.

Cormoran oder **Scharbe** (Phalacrocorax s. Cyrculcus) ist der Name einer Gattung Schwimmvögel, welche sich durch Ruderfüße, deren vier nach vorn gerichtete Zehen durch Schwimmhäute verbunden sind, einen mittellangen geraden Schnabel, dessen Oberkiefer an der Spitze in einem Haken herabgebogen ist, spaltförmige Nasenlöcher an der Schnabelwurzel, eine ausdehnbare Kehlhaut, lange, zugespitzte Flügel und einen abgerundeten Schwanz auszeichnet. Die Arten dieser zahlreichen Gattung leben ausschließlich von Fischen, welche sie untertauchend und unter dem Wasser fortschiebend erhaschen oder aus dem Schlamm hervorzuziehen. Die verbreitetste Art ist der gemeine C. oder die **Cormoranscharbe** (Ph. Carbo), öfter auch **Seerabe** oder **schlechthin C.** genannt. Derselbe findet sich an allen Seestädten Europas, Kleinasiens und Nordafrikas, und in Nordamerika von der Hudsonsbai bis Florida, ja selbst am Ganges, und zeigt sich auch auf den Inseln im Innern Deutschlands. Zuweilen erscheint er an Orten in großer Menge und kann dann dadurch, daß er der Fischerei sehr großen Schaden zufügt, sogar zur Landplage werden. Obgleich er scheu und gefräßig ist, so läßt er sich doch leicht zähmen, und ebendam richtet man in Holland und England die C. zum Fischfange ab. Die C. sind 72—75 cm lang; ihre Färbung ist an dem Oberkopf, Hals, Brust, Unterrücken und der ganzen Unterseite glänzend-schwarzgrün, an dem Vorderrücken und den Flügeln bronzebraun mit samtschwarz eingeringelten Federn. Schwing- und Steuerfedern sind schwarz; die Kehlhaut ist gelb; den Unterrücken umgibt ein hufeisenförmiger weißer Fleck, und auf dem Hinterkopfe bilden die Federn einen halb aufgerichteten Kamm. Er nistet auf Bäumen und Felsklippen. Ganz ähnlich leben die kleinere Kräbenscharbe (Ph. graculus), durch den verhältnismäßig längern Schnopf und Schnabel auszeichnet, und die noch kleinere, im südösl. Europa vorkommende Zwergscharbe (Ph. pygmaeus). Der chinesische C. (Ph. sinensis), welcher dem vorigen ähnlich, aber größer ist, wird noch jetzt da-

selbst zum Fischfange häufig gebraucht. Auf ein gegebenes Zeichen stürzen sich diese, vom Ei aus gezüchteten C. von den Dooten und Fischen ins Wasser und kehren bald darauf mit Fischen, die zum Teil eine sehr bedeutende Größe haben, in den Schnäbeln zurück. Das Verschlucken der Fische wird durch einen um den Hals gelegten Ring verhindert.

Cornaceen (Cornaceae), Pflanzenfamilie aus der Gruppe der Dicotyledonen. Sie umfaßt gegen 75 Arten, die über die ganze Erde verbreitet sind, größtenteils aber der nördl. gemäßigten Zone angehören. Es sind meist Bäume oder Sträucher mit kleinen, sehr mannigfaltig angeordneten Blüten, die entweder eingeschlechtlich oder zwittrig sind. Die Frucht ist in den meisten Fällen eine Steinfrucht mit einem ein- bis vierfächerigen Kern. Die Blüten sind je nach den Gattungen verschiedenartig gebaut. Von mehreren C. werden die Früchte gegessen, auch findet das Holz mancher Arten, hauptsächlich solcher der Gattung Cornus, technische Verwendung.

Cornak (sanstr.), der Fahrer und Pfleger von Elefanten.

Cornamusa, ältere ital. Art der Schälmei, aber am untern Ende geschlossen, so daß die Schallwellen sich durch die Tonlöcher fortpflanzen; auch soviel wie Dudelsack.

Cornaro, Cornér, lat. Cornelii, eine der angesehensten venet. Patricierfamilien. — Marco C., berühmt durch seine Beredsamkeit, ward 1368 zum Dogen erwählt und vollendete die Unterwerfung Candias. Seine Urentelin, Caterina C., geb. 1454, heiratete 1468 Jakob von Lusignan, König von Cypern. Ihr Gemahl starb 1472 ohne Nachkommenchaft, und der Senat von Venedig, der sie als Tochter der Republik (figlia di San-Marco) adoptiert hatte, hielt sie in strenger Vormundschaft, und nötigte sie 1488 dem Throne zu Gunsten der Republik zu entsagen und sich auf eine Villa zu Asolo bei Treviso zurückzuziehen, wo sie unter Verbeibaltung ihres Königstitels bis 1510 verweilte. Sie starb 10. Juli desselben Jahres zu Venedig, wo sie in einem prachtvollen Mausoleum in der Kirche San-Salvatore ruht. Vgl. Herquet, «Charlotta von Lusignan und Caterina C.» (Regensb. 1870). — Lodovico C., geb. 1467, gest. 1566 oder 1569, hatte bis zu seinem 40. Jahre einen ausschweifenden Lebenswandel geführt, der ihn dem Grabe nahe brachte, bekehrte sich dann aber einer so exemplarischen Enthaltensamkeit und Regelmäßigkeit in seiner Lebensweise, daß er sein Alter bis auf 100 J. brachte. Sein makrobiotisches Geheimnis veröffentlichte er in den «Discorsi della vita sobria» (Padua 1568 u. öfter; neu herausg. von Gamba, Vened. 1816), welche in alle Sprachen (deutsch von Schlüter, Braunsch. 1789) überfetzt wurden. Auch verfaßte er eine Abhandlung über die Instandhaltung der Lagunen («Trattato delle acque», Padua 1560). — Giovanni I. C. war 1625—29 Doge von Venedig. — Lucrezia Elena C. Bisceppia, berühmt durch ihre Gelehrsamkeit, welche die alten Sprachen, Theologie und Philosophie umfaßte, empfing 1678 das Doktordiplom von der philol. Fakultät in Padua und war bei ihrem Tode (1684) in einem Alter von 38 J. Mitglied fast aller gelehrten Gesellschaften Europas. Ihre Werke (herausg. von Bacchini, Parma 1688) rechtfertigen jedoch keineswegs diesen Ruf. — Giovanni II. C., zum Dogen erwählt 1709, unterzeichnete den Vertrag von Passarowitz (1718), welcher die meisten Lewan-

Witteln, die man unter C. vermigt, sind unter R aufzusuchen.

tinischen Besitzungen Benedigs an die Türke abtrat. — Einer der C.ſchen Paläſte in Benedig heißt nach Caterina C. noch jetzt Palazzo della Regina.

Cornas (lat.), die Hornhaut des Auges (ſ. unter Auge, Bd. II, S. 197).

Cornelle (Pierre), berühmter franz. Tragödien-Dichter, geb. 6. Juni 1606 zu Rouen, wo ſein Vater Generaladvokat war, erhielt ſeinen Unterricht bei den Jeſuiten, bildete ſich zum Juristen aus und wurde Advokat. Seine Neigung für die Poefie entfremdete ihn jedoch früh ſeinen amtlichen Geſchäften, und bereits 1625 brachte er ſein erſtes Stück, das Luſtſpiel «Melite» mit Erfolg auf die Bühne. Schnell nacheinander arbeitete er nun «Clitandre», «La veuve», «La galerie du palais», «La suivante» und «La Place royale» (1635), die ſo viel Beifall fanden, daß ſich eine eigene Schaufpielergeſellſchaft zur Aufführung derſelben bildete. Dennoch hatten dieſe Arbeiten C. die Vernachläſſigung der Natur mit allen poetiſchen Erzeugniſſen ſeines Zeitalters gemein. Auch ſeine berühmte, Seneca nachgebildete «Médée» (1635) war deklamatoriſch. Damals umgab ſich der Kardinal Richelieu mit Dichtern, welche Luſtſpiele nach ſeinen Angaben ausführen mußten; C. ſoll das Wohlwollen des mächtigen Miniſters dadurch ſich verſchert haben, daß er bei den ihm zur Ausführung übertragenen Luſtſpielenwürfen zu viel Selbſtändigkeit bewies. Er jog ſich nun nach Rouen zurück, wo ihn der ehemalige Sekretär Marias von Medici, Ghalon, auf das ſpan. Drama hinwies; dem Studium deſſelben erwuchs C. ſ. erſtes, durch den größten Beifall ausgezeichnetes Meiſterwerk, der «Cid» (1636). Die Bewunderung, die der «Cid» fand, erweckte den Neid; der Dramatiker Scudéry wußte unter Zuſtimmung des Kardinals die neugeſtiftete Akademie zu veranlaſſen, ihre Meinung über den «Cid» auszusprechen, was ſie nach längerem Zögern that in ihrer erſten für die Öffentlichkeith beſtimmten Arbeit, den «Sentiments de l'Académie française sur la tragicomédie du Cid»; doch iſt das Urtheil der Akademie, welche in dieſer Schrift die Dreieinigkeitstheorie für das franz. Drama zum Geſetz erhob, nur hypothetiſch faßt und weder unbedingt lobend, noch unbedingt tadelnd. Durch die «Horaces» (1639) widerlegte C. hierauf den gegen ihn erhobenen Vorwurf mangelnder Schöpferkraft. Franz. Kritiker ſind geneigt, «Cinna» (1639) für ſein Meiſterwerk zu halten; höher möchte «Polyucte» zu ſtellen ſein. In dem «Mort de Pompée» (1641) tritt ein ſeinen ſpättern Schöpfungen zum Nachtheil gereichender Hang zum Schwülſtigen ſchon ſtark hervor. C. ſ. Bearbeitung des «Menteur» (1642) nach Pedro de Rojas, worin ſtatt des herkömmlich Erfundnen im Luſtſpiel Natur und Wahrheit zur Geltung gebracht wird, bedeutet den Anfang der Charakterkomödie in Frankreich. Schon in der Tragödie «Rodogune», C. ſ. Lieblingsſtück (1646), iſt C. ſ. Dichterkraft nicht mehr auf der Höhe. Sonſt verdienen nur «Nicomède» (1652), «Oedipe» (1659) und «Sertorius» (1662) noch Erwähnung. C. war der eigentliche Schöpfer der dramatiſchen Poefie und der heroischen regelmäßigen Tragödie in Frankreich; von ſeinen 33 Stücken werden die vorzüglichſten noch immer mit Beifall gegeben. Sein Beiname «der große C.» iſt unangeſtaftet geblieben und ſein Anſehen hat durch die Zeit gewonnen, obſchon Voltaire und LaHarpe's Kritik es zu ſchmälern geeignet war. Die Schwächen in der Anlage mehrerer ſeiner Stücke zeigte Leſſing mit ſchlagender

der Kritik. Das einſeitig Heroiſche ſeiner Charaktere und der Mangel an innerer Wahrheit ſind nicht mehr beſtrittene Mängel ſeiner Tragödien. Seit 1647 war er Mitglied der franzöſiſchen Akademie. Er ſtarb 1. Okt. 1684. Unter den zahlreichen Ausgaben der Werke C. ſ. zu benen auch eine verſſigte Übertragung der «Nachfolge Chriſti» gehört, ſind als die genaueſten und vollſtändigſten hervorzuheben: die von Renouard (12 Bde., Par. 1817), von Parelle (12 Bde., Par. 1824), von Didot und Lefèvre (12 Bde., Par. 1854—55), von Laſchereau (7 Bde., Par. 1857—62), beſonders von Marty-Laveaur (12 Bde., Par. 1862—68). Die beſten ſeiner Stücke, darunter der «Cid» (von Creffingen) bereits 1650, ſind auch ins Deutſche übertragen. Biographien des Dichters lieferten Laſchereau (Par. 1829; neue Aufl. 1855), Levavaſſeur (Par. 1843) und Guizot (Par. 1852; 6. Aufl. 1866). Vgl. Picot, «Bibliographie Cornélienne» (Par. 1876).

Cornelle (Thomas), Bruder von Pierre C., geb. 20. Aug. 1625 zu Rouen, lebte mit dieſem bis zu deſſen Tode in der herzlichſten Einigkeit. Ein Luſtſpiel in lat. Verſen, das er als Schüler in dem Kollegium der Jeſuiten gefertigt und das die Ehre der Aufführung erhielt, ſowie der Beifall, den ſeines Bruders Werke fanden, veranlaßten ihn, ſich der dramatiſchen Dichtkunſt zu widmen. Nach ſein erſtes, nach Calderon bearbeitetes Luſtſpiel: «Les engagements du hazard» (1647) Beifall gefunden, ſchrieb er mehrere dieſem ähnliche Stücke nach ſpan. Vorbildern. Die Zahl ſeiner Dramen beläuft ſich auf 42. Die meiſten ſind jetzt vergeſſen, obſchon ſie zu ihrer Zeit zum Theil mehr Interſſe erregten als die ſeines Bruders. Dieſen ſich zum Muſter nehmend, verſuchte ſich C. auch im Trauerſpiele, und ſein «Timocrate» (1656) und «Cinna et Pyrrhus» (1661) fanden lange andauernden Beifall. Von ſeinen übrigen dramatiſchen Werken ſind noch zu erwähnen: «Stilicon» (1660), das heroische Luſtſpiel «L'inconnu» (1675) und vor allen «Ariane» (1672) und «Le comte d'Essex» (1678), die ſich an der Bühne erhalten haben. Schwächer als ſein großer Bruder, war er, nach Voltaire's Urtheil, doch derjenige, der dieſem als Dramatiker am nächſten ſtand. Auch als Mitarbeiter am «Mercure galant» machte ſich C. beliebt, ſowie als Sprachforſcher verdient. Als Nachfolger ſeines Bruders in der franzöſiſchen Akademie (1686) beteiligte er ſich nicht nur am Wörterbuch der Akademie, das 1694 erſchien, ſondern arbeitete auch das «Dictionnaire pour servir de supplément au dictionnaire de l'Académie française» (Par. 1694; neue Aufl., 2 Bde., 1732) und ein «Dictionnaire univerſel géographique et historique» (3 Bde., Par. 1708), das als Grundlage der nachmaligen «Encyclopédie» angeſehen werden kann und ihm die Mitgliedschaft in der Akademie der Inſchriften eintrug. Im hohen Alter verlor er die Sehkraft und ſtarb zu Andelys 8. Dez. 1709. Den Werken ſeines Bruders findet man gewöhnlich eine Auswahl ſeiner Dramen beigeſügt.

Cornelius oder Keratitis, die Entzündung der Hornhaut des Auges.

Cornelia, eine edle Römerin aus dem Cornelſchen Geſchlecht, war die jüngere Tochter des älttern Publius Scipio Africanus und verheiratet an Anbernius Sempronius Gracchus, der 177 und 163 v. Chr. Konſul und 169 Cenſor war. Als Witwe ſchlug ſie die Hand des Königs von Syrakus an. Ihre Tochter Sempronina war an den jüngern

Kritiker, die man unter C. vermißt, ſind unter R. aufzuſuchen.

Publius Scipio Africanus verheiratet; ihre beiden Söhne sind die berühmten Liberius und Gajus Sempronius Gracchus (s. d.), welche sie beide überlebte. Als einst eine mit ihrem Schmude prangende Nömerin den Schmud der C. zu sehen verlangte, stellte sie ihr ihre Kinder als ihr edelstes Kleinod vor. Ihre Briefe rühmt Cicero wegen der Schönheit der Sprache; die Echtheit der beiden Bruchstücke eines Briefs an Gajus, welche in mehreren Ausgaben des Cornelius Nepos sich beigefunden finden, ist mit Unrecht bestritten worden. Vgl. Sörgel, «C., die Mutter der Gracchen» (Erlangen 1868).

Cornelius oder **Cornelissen** (Cornelis), niederländ. Maler, geb. 1662 zu Harlem, gest. 1638, Schüler des Pieter Aertsen und Franz Pourbus, ist bemerkenswert besonders neben C. van Mander als Gründer der Malerakademie in seiner Vaterstadt (um 1688), aus welcher viele tüchtige Künstler hervorgingen. Er selbst malte Bilder verschiedenster Art, deren Hauptverdienst ist, daß sie bei korrekter Zeichnung und gutem Kolorit weniger manieriert sind als die seiner meisten Zeitgenossen. Zu seinen Hauptarbeiten gehören die Porträts der Vorsteher des Schützenhauses zu Harlem (1683) und die Versammlung der dortigen Bürgerkapitäne (1699) für das dortige Coorder-Huus.

Cornelius (Jakob), ein tüchtiger holländ. Maler und Zeichner für den Formschnitt, früher fälschlich als Jan Walter von Assen bezeichnet, lebte in der ersten Hälfte des 16. Jahrh. Er schloß sich der Manier des Lucas von Leiden an.

Cornelius, Bischof von Rom vom März 251 bis Juni 253, wurde nach längerer Sedisvakanz von der Majorität des röm. Klerus gewählt und von Cyprian von Kartago als rechtmäßiger Bischof anerkannt. Sein Gegenbischof war der gelehrte Novatianus. (S. Novatianer.) C. starb in der Verbannung zu Centumcella als Befenner. Die Sage von seinem Märtyrertode am 14. Sept. ist jüngern Ursprungs.

Cornelius (Karl Adolf), Historiker, geb. 12. März 1819 zu Würzburg, besuchte das Gymnasium zu Koblenz, studierte zu Bonn und Berlin Philologie und Geschichte, wurde 1843 Gymnasiallehrer zu Emmerich und Koblenz, war 1846—49 Lehrer der Geschichte am Lyceum Hofstamum zu Braunberg, habilitierte sich 1852 an der Universität zu Breslau für die histor. Fächer, wurde 1854 daselbst zum außerordentlichen und in demselben Jahre zum ord. Professor der Geschichte an der Universität zu Bonn ernannt und folgte 1856 in derselben Eigenschaft einem Rufe an die Universität zu München. Von seinen histor. Arbeiten sind zu nennen: «Die Münsterischen Humanisten und ihr Verhältnis zur Reformation» (Münst. 1851), «Der Anteil Ostfrieslands an der Reformation» (Münst. 1852), «Geschichtsquellen des Bistums Münster» (Münst. 1853), «Geschichte des münsterischen Aufstubs» (2 Bde., Ep. 1855—60), «Studien zur Geschichte des Bauernkriegs» (Münch. 1861), «Zur Erläuterung der Politik des Kurfürsten Moriz von Sachsen» (Münch. 1866), «Kurzer Moriz von Sachsen gegenüber der Fürstenerkündigung im J. 1550—51» (Münch. 1867), «Die Niederländischen Wiedertäufer während der Belagerung Münsters» (Münch. 1869). C. gehörte 1848—49 der Deutschen Konstituierenden Nationalversammlung an.

Cornelius (Karl Sebastian), Physiker, geb. 14. Nov. 1819 zu Ronshausen in Niederhessen, studierte in Göttingen und Marburg Mathematik und Naturwissenschaften und habilitierte sich 1851 als Privatdocent an der Universität Halle, wo er seitdem durch Vorlesungen über Physik und Mechanik, aber physik. Geographie und Meteorologie wirkte. Von seinen wissenschaftlichen Arbeiten sind hervorzuheben: «Versuch einer theoretischen Ableitung der elektrischen und magnetischen Erscheinungen» (Ep. 1855), «Über die Bildung der Materie aus ihren einfachen Elementen» (Ep. 1856), «Theorie des Sehens und räumlichen Vorstellens vom physik., physiol. und psychol. Standpunkte aus betrachtet» (Halle 1861), «Zur Theorie des Sehens mit Rücksicht auf die neuesten Arbeiten in diesem Gebiete» (Halle 1864), «Über die Wechselwirkung zwischen Leib und Seele» (Halle 1871), «Zur Theorie der Wechselwirkung zwischen Leib und Seele» (Halle 1880), «Grundzüge einer Molekularphysik» (Halle 1866), «Zur Molekularphysik» (Halle 1875), «Über die Bedeutung des Kausalprinzips in der Naturwissenschaft» (Halle 1867), «Meteorologie» (Halle 1863), «Grundriß der physik. Geographie» (5. Aufl., Halle 1877), «Über die Entstehung der Welt, mit besonderer Rücksicht auf die Frage: ob unserm Sonnensystem, namentlich der Erde und ihren Bewohnern, ein zeitlicher Anfang zugeschrieben werden muß» (Halle 1870).

Cornelius (Peter von), einer der ersten Meister der neuern deutschen Malerei und hauptsächlich Begründer des monumentalen Stils derselben, geb. 23. Sept. 1788 zu Düsseldorf, bildete sich zuerst auf der dortigen Akademie unter Langers Leitung aus. Doch führte ihn sein Genie schon früh einen eigentümlichen Weg und öffnete ihm das Auge für die auf tiefster Wahrhaftigkeit beruhende Schönheit der Werke alter deutscher Meister, die infolge der Revolutionskriege massenhaft aus ihren alten Heimstätten in Kirchen und religiösen Häusern verdrängt wurden. In dieser Richtung ward ihm die nahe Beziehung zu den Gebrüdern Voßferde, welche sich um Sammlung und Erhaltung der ältern Kunstwerke besonders verdient machten, fürs ganze Leben bedeutsam. In seinem 19. Jahre versuchte er sich, auf Veranlassung des kunstsinrigen Wallraf, in der Wandmalerei und schmückte die alte Kirche zu Neuß mit einigen heiligen Darstellungen. Im J. 1809 siedelte er nach Frankfurt über und begann hier den Cyklus von Darstellungen zum «Faust» (Eigentum des Stäbelschen Instituts zu Frankfurt, von Aufschweyß und Thäter gestochen), welche trotz ihrer leichten Umrißzeichnung an Größe des Formgefühls, Tiefe der Auffassung und Gewalt des Ausdrucks alle gleichzeitigen Werke ihrer Gattung weit überragen und einen Charakter anständigen, der sich dem gefallsüchtigen Wesen der Kunst des 18. Jahrh. mit sittlichem Pathos entgegenstellt. Die Reise empfing C. in Rom, wohin er 1811 zum ersten male kam. Hier entstanden zunächst die Kompositionen zum «Nibelungenlied» (gestochen von Amster, Barth, Lips und Ritter), die von patriotischer Empfindung durchweht, eine fast noch rücksichtslosere Energie der Formgebung bekunden. In der Gemeinschaft mit gleichgesinnten Genossen, unter denen namentlich Fr. Overbeck hervortritt, befestigte sich die aufs Bedeutende und Charaktervolle gerichtete Kunstanschauung des jungen

Meister, die man unter C. vermist, sind unter R. anzufassen.

Meisters, die immer entschiedener auf monumentalen Ausdruck hinaranginge. Um eine Probe abzugeben, erbat er sich gemeinschaftlich mit Overbeck, Zeit und W. Schadow einen Saal der vom damaligen preuß. Konsul Bartholdi, einem hochgebildeten Kunstfreunde, bewohnten Casa Zucari auf Monte-Pincio, um denselben in der damals wieder ins Leben gerufenen Freslotchnik, deren sich die ältern ital. Meister bedient hatten, mit Bildern zur Geschichte Josephs auszumalen, von denen C. die Traumbedeutung und die Wiedererkennung der Brüder übernahm (gestochen von A. Hoffmann). Diese Werke, die in ihrer erhabenen Einfachheit den glücklichen Einfluß erkennen lassen, welchen die großen Historienmaler Italiens, namentlich Masaccio und Rafael auf C. ausgeübt, bezeichnen den Beginn einer zu immer großartigeren Aufgaben emporsteigenden Laufbahn. Sie hatten zunächst die Folge, daß der Marschese Massimo C. und seine Freunde mit Ausschmückung seines in der Nähe des Lateran in Rom gelegenen Gartenhauses betraute. Zu diesem Zwecke entwarf C. die Deckenkompositionen zu Dantes «Paradies» (lithographirt von Eberle), wurde aber an der Ausführung durch den Ruf des damaligen Kronprinzen Ludwig von Bayern verhindert, der die Säle der neu erbauten Glyptothek in München monumental geschmückt sehen wollte.

Im J. 1819 verließ C. Rom, um diese Malereien zu beginnen, gleichzeitig aber sollte er die Leitung der Akademie zu Düsseldorf übernehmen, zu welcher er besonders auf Betrieb Niebuhrs, der seine hohe Bedeutung erkannt und durch seinen persönlichen Einfluß viel zur Entwicklung des Meisters beigetragen hatte, von der preuß. Regierung ausgerufen war. Winter und Sommer den Aufenthalt wechselnd, entsfaltete nun C. eine erstaunliche Thätigkeit. Auf der düsseldorfer Akademie, wo sich zahlreiche talentvolle Schüler um ihn sammelten, wurden Vorstudien betrieben und die Kräfte geübt, die sich an den mündlicher Arbeiten bewähren sollten. Hier füllten sich unter eifriger Bethätigung der Schüler die Decken und Plaketten der Glyptothek mit den in reicher architektonischer Gliederung angeordneten Darstellungen zur griech. Göttermythe und zum trojanischen Sagenkreise, deren Kartons in der königl. Nationalgalerie zu Berlin aufgestellt sind, während die Gemälde selbst meist von Schlotthauer und Zimmermann nach den Vorlagen des Meisters vollendet wurden, den König Ludwig 1825 zum Direktor der Akademie in München ernannte. Die Säle der Glyptothek enthalten in der Vorhalle einleitende Mythen Darstellungen, sodann die Geschichten der Götter, in denen die Gemeinschaft der Götter und Menschen geschilbert, der Sieg der Liebe über Natur und Gottheit verherrlicht wird. Die Hauptgemälde der obern halbrunden Wandflächen sind: Zeus als Herrscher des Olymp, Poseidon als König der Wasserwelt, Pluto in der Unterwelt, durch Orpheus zur Erlösung Eurydices bewegt (letzteres gestochen von C. Schäffer); im Heroensaal bilden die Hauptgegenstände: Achills Jornausbruch gegen Agamemnon, Kampf um den Leichnam des Patroklos und Zerstörung der Burg Ilios (letzteres gestochen von Merz), während auf die Deckenfelder die wichtigsten übrigen Momente aus dem Trojanischen Kriege u. a. verteilt sind. An diese großen Gemäldecyklen, welche 1830 vollendet waren, schließt sich der Gattung nach die Kompositionen zum

Deckenschmuck des Korridors der Sinalothek an, in welchen C. eine bildliche Erzählung der Geschichte der Malerei vom Mittelalter bis zur Neuzeit mit unerhöplichem Reichthum der Phantasie entwarf (die Originalentwürfe von Merz gestochen und von C. Jörker mit Text herausgegeben, Lpz. 1874). Das zweite Hauptwerk, welches C. in Auftrage des Königs von Bayern auszuführen hatte, war die Dekorazion der neu erbauten Ludwigskirche in München mit Wandgemälden religiösen Inhalts. Die Kartons zu denselben (jetzt meist in der Nationalgalerie zu Berlin) wurden teilweise in Rom gezeichnet, wo C. öfters verweilte; sie enthalten Hauptmomente der neuhellenischen Geschichte von der Geburt Christi (gestochen von Merz) bis zum Jüngsten Gericht (gestochen von demselben), sowie Gruppen heiliger und die Einzelfiguren der Evangelisten in solchem Maßstabe. Die Ausführung der Gemälde fiel größtentheils andern Händen zu, doch ist das Hauptbild Jüngstes Gericht, das größte überhaupt existierende Freslogemälde, von C. ganz selbständig vollendet.

Im J. 1841 wurde C. vom König Friedrich Wilhelm IV. nach Berlin berufen, wo ihm eine nicht minder großartige Thätigkeit bereitet werden sollte. Er übernahm die Aufgabe, in einem großen Wandgemäldecyklus die Hallen des neu zu erbauenden Campo-Santo, der preuß. Fürstengruft mit Darstellungen des christl. Epos zu schmücken. Das große Unternehmen ist bisher unausgeführt geblieben, allein C. hat die Entwürfe zu sämtlichen Bildern gezeichnet (Originale im Museum zu Bamberg, gestochen von Thäter) und die Kartons zu einer der Wände in der beabsichtigten Größe ausgeführt (seit 1876 in der Nationalgalerie zu Berlin), sodas eine Vorstellung des gigantischen Maßes ermöglicht ist. Der Inhalt dieser Kompositionen, welche auf die vier Seiten des oblongen Raums verteilt gedacht waren, ist: der Sieg Christi über leiblichen und geistigen Tod, das Walten der Gnade Gottes über der sündhaften Menschheit, die ewang. Geschichte und das Ende der Dinge nach der Offenbarung. Sie sind so disponirt, das eine Reihe von Bildergruppen entsteht, von denen jede drei nach Bedeutung und Maßstab verschiedene Bestandteile enthält: Hauptbild, Sockelbild und halbrundes Sockelbild (Plakette); dazwischen sollten in scheinbaren Nischen große grau in graugemalte, in der Wirkung der Plastik entsprechende Gruppen die Selbstdarstellungen der Bergpredigt charakterisieren. Durchgeführt sind nur die Kartons zu den Gemälden Einer Wand: die Apokalypitischen Reiter (besonders gestochen von Thäter) und darüber die Engel des Hornes, der Sturz Babels und darüber der zur Erde sich anschickende Menschensohn, die Auferstehung der Toten und darüber der wehrlose Weltrichter, die Erscheinung des neuen Jerusalem und darüber der Sturz Satans; unterhalb in vier Friesstreifen (Freskeln) die Werke der Barmherzigkeit. In seiner Totalität und vermöge der Großartigkeit der Gestaltung und des Reichthums tieffinniger Bezüge muß das Werk als die bedeutendste Darstellung dieses Stoffes bezeichnet werden, die jemals von einem Maler unternommen worden ist. Die Mehrzahl der Kartons zeichnete C. in Rom, wo er zuletzt 1863 — 61 dauernd verweilte. Bis zum letzten Tage sah er der Vervollständigung der Kartons zum Campo-

Freskel, die man unter C. vermist, sind unter R. aufgefunden.

Santo thätig, starb er 6. März 1867 in Berlin. Am 24. Juni 1879 wurde ihm in seiner Vaterstadt Düsseldorf ein Bronzedenkmal errichtet (von Donnerdorff) und 1881 seine Marmorstatue (von Calandrelli) in der Vorhalle des Berliner Museums aufgestellt. Seine Kolossalbüste in Bronze (von Wittig) befindet sich in der Nationalgalerie in Berlin.

Von C.' Einzelwerken, die neben den großen monumentalen Cyklen entstanden, sind hervorzuheben: Christus in der Vorhölle (Galerie Maczynski), Lady Macbeth (gestochen von Burger), Hagen den Riblungenhort versenkend (Nationalgalerie), Romeo und Julia (Städelsches Institut, gestochen von Schäffer), Zeichnungen zu «Lasso» (gestochen von Eichens), farbiger Entwurf zum Berliner Domwilde, darstellend die Erwartung des Jüngsten Gerichts (Nationalgalerie), Zeichnungen zu dem von König Friedrich Wilhelm IV. dem Prinzen von Wales als Pathegeschenk gewidmeten «Glaubensschilde» (modelliert von Fischer, gestochen von A. Hoffmann und L. Schubert).

Vgl. über C.' Leben und Kunst: Riegel, «E. der Meister deutscher Malerei» (Hannov. 1866; 2. Aufl. 1870); N. von Holzogen, «Peter von C.» (Berl. 1867); Herm. Grimm, «Essays»; Ernst Förster, «Peter von C. Ein Gedächtnisbuch aus seinem Leben und Wirken» (2 Bde., Berl. 1874); Carrière, «Peter C.» (in *Ab. 7* des «Neuen Plutarch», *Opp.* 1880).

Cornelius (Peter), Neffe des vorigen, Komponist, geb. 24. Dez. 1824 zu Mainz, wurde von seinen Eltern zum Studium der Musik bestimmt, lag demselben unter Dehn in Berlin ob und ging dann 1853 nach Weimar. Hier veröffentlichte er eine Anzahl Kompositionen und eine komische Oper: «Der Barbier von Bagdad» (1859). Von 1860 bis 1864 lebte er in Wien und wurde dann nach München als Professor der Harmonielehre an der k. Musikhochschule berufen. Er starb in seiner Vaterstadt Mainz 26. Okt. 1874. C. hat sich in seinen musikalischen Produktionen als ein Komponist von Gemütsstärke und ernstem künstlerischen Streben gezeigt. Auch als lyrischer Dichter trat er auf mit «Zwölf Sonette» (Weim. 1859), «Sieber» (Bett 1861) und einer deutschen Übertragung der Sonette von Michiewicz (*Opp.* 1868).

Cornelius a Lapide, berühmter Ereget, ward 1666 zu Bulfob, einem Dorfe im Stift Lüttich, geboren, trat 1692 in den Jesuitenorden ein, lehrte zuerst in Löwen, dann in Rom die hebr. Sprache und legte die Schrift aus. Er starb zu Rom 12. März 1697. Von ihm sind Kommentare über sämtliche Schriften des Alten und Neuen Testaments zuerst einzeln erschienen, nach seinem Tode gesammelt (16 Bde., Bened. 1720 u. öfter). Dieselben sind durch reichliche mystisch-allegorische Deutungen sehr umfangreich geworden, werden aber noch jetzt geschätzt und vielfach benutzt wegen des aus ältern Kirchenlehrern mit großer Sorgfalt zusammengetragenen Materials. [*Repos.*]

Cornelius Nepos, röm. Geschichtschreiber, f. **Cornell University**, s. *Ithaca*.

Cornetto, seit 1872 offiziell Corneto. Tarquinia, Stadt und Bischofsitz in der ital. Provinz Rom, an der Marta und an der Eisenbahn Florenz-Tivorno-Rom, mit (1881) 6176 E., einer got. Kathedrale und mehreren Palästen von ganz originellem, mittelalterlichem Charakter, mit Mauern und Türmen, ist bekannt wegen der vielen in seiner Umgebung ausgegrabenen Altertümer.

In der Nähe lag die alte etrusk. Stadt Tarquinii, die Stadt der Tyrrhener, wahrscheinlich einst die Hauptstadt der zwölf etrusk. Bundesstädte, welche im 8. Jahrh. durch die Sarragenen zerstört wurde. Von der alten Stadt selbst sind nur sehr geringe Reste vorhanden; aber die Totenstätte, welche sich fast 5 km weit auf dem Hügelrücken (i montarozzi genannt) hinzieht, ist eine der größten Merkwürdigkeiten Italiens. Die Erdhügel sind meist vergangen, die Gräber also unterirdisch und die zu ihnen führenden horizontalen Gänge erhalten. Unter den vielen bisher geöffneten Gräbern (grotte genannt) bieten mehr als zwanzig ganz besonderes Interesse; von diesen sind die wichtigsten die Grotta de' cacciatori, Grotta del triclino, del morto, del Tifone, Querciola, del cardinale, delle iscrizioni, delle bighe, del Barone. Die meisten sind durch Wandgemälde geschmückt, auf welchen man die Kunst von dem alten, von der griech. Kunst noch unabhängigen etrusk. Stile durch die verschiedenen Entwicklungsphasen bis zu dem röm. Einflusse verfolgen kann. Die Geräte, Waffen, Vasen, Altäre, Schmuckstücken u. s. w., welche sich darin vorgefunden, sind in frühern Jahren in die verschiedensten Museen gewandert; die aus vorgriech. Zeit (auch Bronze- und Bernsteingegenstände) tragen noch asiatisches Gepräge. Die größte der zahlreichen Grabkammern mißt 5,5 qm, ist kaum mannshoch und hat vier aus dem Felsen gehauene Pfeiler, während an der Wand umher eine Bank läuft; in einer andern fanden sich 14 Sarkophage und 4 Leuchter. In C. befindet sich eine reiche Privatsammlung lokaler Altertümer, das Museo Bruschi, und das seit 1874 angelegte Museo etrusco municipale bereichert sich infolge der von der Stadt unternommenen Ausgrabungen von Jahr zu Jahr immer mehr. Namentlich die neueste Zeit hat reiche Ausbeute geliefert; besonders wissenschaftlichen Wert haben einige Thon- und Erzgegenstände aus sehr alter Zeit, welche in cyllindrischen Brunnenröhren während der Ausgrabungen 1881—82 gefunden wurden.

Cornetto, s. unter *Corno*.

Corniani (Giovambattista, Graf), ital. Litterarhistoriker, geb. 28. Febr. 1742 zu Orzi-Nuovi im Brescianischen, studierte in Mailand die Rechte und wurde Mitglied der Akademie der Transformation. Dann lehrte er nach Brescia zurück, wo er sich mit poetischen Versuchen beschäftigte. Damals entstanden die beiden Operntritte «L'inganno felice» und «Il matrimonio segreto», ferner einige Trauerspiele, wie «Die Decemviren» (1774) und «Darius in Babylon». C. wurde Mitglied, später Präsident der neugegründeten Accademia di Agricoltura zu Brescia, war zur Zeit der Cisalpinischen Republik Beisitzer und einige Zeit Präsident des Kassationshofs, nachher Mitarbeiter an dem Civilgesetzbuch für das Königreich Italien und Abgeordneter zu dem Provinzialkongress in Mailand. Er lehrte 1807 in seine Vaterstadt zurück, wo er in den Appellationshof eintrat. C. starb 7. Nov. 1818, nachdem er noch sein Hauptwerk, die ital. Litteraturgeschichte, unter dem Titel: «I secoli della letteratura italiana» (9 Bde., Brescia 1804—18) beendet hatte. Neue Ausgaben mit Zusätzen besorgten Ticzzi (2 Bde., Mail. 1832) und Prebani (8 Bde., Tur. 1864—66).

Cornicelius (Georg), Historien- und Genre-maler, geb. 1825 zu Hanau, war Schüler Pellissier's

Kritik, die man unter *C* vornimmt, sind unter *R* aufzusuchen.

Meisters, die immer entschiedener auf mora-

talen Ausdruck hindrängte. Um ein

legen, erbat er sich gemeinlich

Zeit und W. Schabon

gen preuß. Konsul

Kunstfreunde, bewo

Pincio, um den

Leben gerufenen

ital. Meister be

richtete Josef

Traumdeutur

ber übernat

Werte, die

lichen Si-

Historie

Rafael

einer

steig

hat

m

Handbook for the Selly

Journal's guide to C. and the Selly

1880.

Schmiedelname des engl.

Marquis von),

Cornwallis (Peter ...)

Marquis von),

Cornwallis (Peter ...)

Marquis von),

Cornwallis (Peter ...)

Marquis von),

Cornwallis (Peter ...)

Marquis von),

Cornwallis (Peter ...)

Marquis von),

Cornwallis (Peter ...)

Marquis von),

Cornwallis (Peter ...)

Marquis von),

Cornwallis (Peter ...)

Marquis von),

Cornwallis (Peter ...)

Marquis von),

Cornwallis (Peter ...)

Marquis von),

Cornwallis (Peter ...)

Marquis von),

Cornwallis (Peter ...)

Marquis von),

Cornwallis (Peter ...)

Marquis von),

Cornwallis (Peter ...)

Marquis von),

Cornwallis (Peter ...)

Marquis von),

freisprach. C. befehligte in-

und starb am 5. Juni 1819.

Cornwallkessel, eine Art von Dampfkehl, in

weil diese Art zuerst in der engl. Grä-

ber Cornwall für die Wasserhebungsma-

der Bergwerke angewendet wurde.

Cornwall-Landung, Dorf im nordamerik.

Staate Neuyork, fast 100 km nördlich von Neuyork,

am rechten Ufer des Hudson, am nördl. Ende der

26 km am Flusse sich hinziehenden Highlands und

vor der Erweiterung des Flusses zur Nemburghai,

ist der beschuete Sommerort am Flusse, mit einer

Menge von Hotels und Restaurants, von welchen

aus sich hübsche Partien unternehmen lassen.

Coray, Dorf im Canton Gorze des Landtreje-

Nez, im Bezirk Lothringen des Reichslandes Elsa-

Lothringen, am rechten Moselufer, 6 km östlich

Gorze und 14 km südwestlich Metz gelegen, bat

(1880) 1416 meist lath. C. und ein Schloß mit kat-

olischem Parl. Das Schloß bildete vom 9. Sept.

1870 bis zur Kapitulation von Metz das Haupt-

quartier des Prinzen Friedrich Karl von Preußen.

Coro oder **Santa Ana de C.**, Hauptstadt de-

Staates Falcon im Südamerik. Bundesstaate Vere-

zuela, nahe dem Golfete de Coro, der östlich-

Bucht des Golfs von Venezuela oder Maracaibo,

in einer dürren sandigen Gegend mit heißem, jedes

nicht ungesundem Klima gelegen, hat regelmäßige

aber ungepflasterte Straßen, unansehnliche Häuser

und an nennenswerten Gebäuden nur zwei Kirchen.

Das Trinkwasser muß fast 7 km weit auf Ma-

stieren herbeigeht werden. Die einst blühende und

reiche Stadt hat in den Unabhängigkeitskriegen

gelitten und zählt (1873) 8172 C. (worunter viel

Indianer und Mestizen), die sich von Viehzucht un-

Handel nähren, wie denn die Stadt auch für einen

großen Teil der Provinz der Hauptstadt der land-

wirtschaftlichen Produkte ist. Der dem nicht un-

bedeutenden Handel geöffnete Hafen La Relá de

Relá de Coro, 10 km im Osten, nahe der Mündung

Artikel, die man unter C vermißt, sind unter A aufzusuchen.

Corona (lat.), der Kranz, die Krone; in übertragener Bedeutung auch ein Kreis von Zuhörern, fern der Heiligenschein; die Umzingelung eines belagerten Ortes.

Corona (lat., d. h. Kranz; grch. *στεφανος*) war bei den Griechen und Römern die vornehmste äußere Ehreenauszeichnung. Bei den Griechen trugen ihn manche Beamte im Amt, sowie die Redner in Volksversammlungen, vornehmlich aber wurden Kränze als Siegespreise in den öffentlichen Wettkämpfen (s. *Agon*), sowie an verdiente Bürger oder Fremde von Staats wegen verliehen. Erstere waren theils aus natürlichen Zweigen und Blättern, theils von Gold, letztere regelmäßig aus Gold. Außerdem bekränzte man sich bei Opfern, Festen und Gelagen. Auch bei den Römern findet sich die Verwendung von Kränzen bei solchen Anlässen sowie als Siegespreise bei Kampfspielen. Hauptächlich aber dienten sie bei diesen als militärische Auszeichnungen. Abgesehen von der *civica* (s. *Bürgerkrone*), war die höchste Auszeichnung die *C. triumphalis*, der Lorbeerkranz, den der siegreiche Feldherr wie alle mit ihm einziehenden Soldaten beim Triumph trug, den er allein aber auch nachher noch bei Festen und Spielen, bei denen auch andere Inhaber von Ehrenkränzen diese tragen durften, zu tragen das Recht hatte, während ihm beim Triumph noch ein Slave einen goldenen Lorbeerkranz von hinten über das Haupt hielt. Bei der *Oratio* (s. d.) trat an die Stelle des Lorbeerkranzes die *C. myrtæ* oder *ovalis*, ein Kranz aus Myrtenblättern. Aus Gras war die *C. graminæ* oder *abdionalis*, die für Rettung eines Heeres aus verzweifelter Lage von diesem selbst einem Führer zum Geschenk gemacht wurde. Goldene Kränze, die vom Feldherrn verliehen zu werden pflegten, waren die *C. muralis*, mit zinnenartigen Verzierungen für Erstürmung einer Mauer, die *C. vallaris* oder *castronensis*, mit einer wallartigen Verzierung für Auszeichnung bei Eroberung eines Lagers, die *C. navalis* oder *rostrata*, auch *classica* genannt, welche für Auszeichnung in Seeschlachten, in der Regel aber nur siegreichen Flottenführern verliehen ward; insbesondere erhielt eine solche *Agrippa* 36 v. Chr. vom Senat. Cäsar wurde sodann das Recht, den natürlichen Lorbeerkranz des triumphierenden Feldherrn, sowie auch den goldenen zu tragen, als dauerndes Ehrenrecht verliehen. Dasselbe Recht erhielten sämtliche Kaiser, so jedoch, daß von dem goldenen Lorbeerkranz nur bei Festen und Spielen Gebrauch gemacht wurde, während das Tragen des Lorbeerkranzes wie der Triumph selbst in der Kaiserzeit keinem Privatmann mehr gestattet wurde. Auf diese Weise erhielt dieser Kranz die Bedeutung einer Krone. Der Strahlenkranz (die *C. radiata*) war in den beiden ersten Jahrhunderten Abzeichen der nach ihrem Tode vergötterten Kaiser. Erst seit *Caracalla* findet sich die *C. radiata* auch auf den Münzen, die im Namen der Kaiser geprägt wurden, während sie auf solchen des Senats schon seit *Nero* oft vorkommt. Sgl. *Merlin*, «*De Varrone coronarum Romanorum militarium interpreto etc.*» (Dorpat 1869).

Corona (lat., Krone) nennt man die weißliche **Strahlenkrone**, die während einer totalen Sonnenfinsternis die dunkle Mondscheibe nimbus- oder glorienförmig umschließt. Die *C.*, welche zwar scheinbar am Mondesrand auftritt, deren wahrer Sitz jedoch der Sonnenrand ist, wurde besonders seit der totalen Sonnenfinsternis im J. 1842 wiederholt

(1850, 1851, 1860, 1868, 1869, 1870, 1875, 1878) aufmerksam beobachtet, wobei sich ergab, daß dieselbe, obwohl an vielen Stellen von den eigentümlichen larminroten Hervorragungen, den sog. Protuberanzen (s. d.), unterbrochen, doch in der Beschaffenheit wesentlich von diesen zu unterscheiden ist. Neuere spektroskopische Beobachtungen ergeben nun, daß das Spektrum der *C.* ein doppeltes ist; es besteht zunächst aus einem schwachen kontinuierlichen Spektrum, woraus hervorgeht, daß ein Teil des Coronalichts reflektiertes Sonnenlicht sein muß, sodann aus einer einzelnen hellen grünen Linie, die auch in dem Spektrum der Protuberanzen gesehen wurde, aber bisher noch nicht mit einem irdischen Stoffe zu identifizieren war. Die Ausdehnung der *C.* ist eine ungeheure und erstreckt sich für uns sichtbar nicht selten bis zu einer Höhe von 700 000 km (dem halben Sonnendurchmesser). Eine eigentliche Atmosphäre, eine kontinuierliche, sich durch eigene Elasticität erhaltende Gasmasse ist sie aller Wahrscheinlichkeit nach nicht, sondern viel eher besteht sie aus einzelnen Partikeln, die durch die Wirkung der enormen Hitze zu Dampf verflüchtigt sind. Möglicherweise ist sie durch Schwärme äußerst kleiner Meteore, welche die Sonne in unmittelbarer Nähe umkreisen, entstanden. (S. *Sonne*.)

Coronado (Carolina), span. Dichterin der Gegenwart, geb. 1823 zu *Almendralejo* in der Provinz *Badajoz*, dichtete schon als Kind und trat bereits im 15. Jahre mit einer Ode an die Öffentlichkeit, und zwar im *Ciclo de Madrid*, einem belletristischen Verein. Ihre Ode «*A la palma*» fand begeisterten Beifall und öffnete ihr die angesehensten Journale ganz Spaniens, in die sie zahlreiche Dichtungen lieferte. Im J. 1843 veröffentlichte sie eine erste Sammlung ihrer «*Poesias*». Als sie einige Jahre später nach *Madrid* kam, wagte sie sich auch an dramatische Versuche. Ihre *Romöie* «*El cuadro de la esperanza*» und das histor. Schauspiel «*Alfonso IV de Aragon*» kamen zur Aufführung; doch sind beide nicht von großem Werte. Ungleich besser gelangen ihr *Romane* und *Novellen*; beliebt sind: «*Paquita*», «*La luz del Tajo*» und «*Adoracion*», welche drei zusammen in einem Bande erschienen (*Isla de San-Fernando* 1851); besonders «*Jarilla*» (7. Aufl., *Madr.* 1874), «*Sigea*» (*Madr.* 1854 u. 1864) und «*La rueda de desgracia*» (*Madr.* 1874) und eine *Reisestizze*: «*Del Tajo al Reno*». Kleinere Erzählungen und einzelne lyrische Gedichte lieferte sie fortwährend in das «*Siglo Pintoresco*», den «*Almanaque literario*» und andere *Revistas* der Hauptstadt. Ihre Werke zeichnen sich durch anmutige Einfachheit und durch eine bei Südländern seltene Tiefe des Gemüths aus; ihre Gedichte sind überdies voll Wohlklang und Klang. Von allen bedeutendern Dichtern ihres Vaterlandes ward sie gefeiert; beehrt ist das von *Espronceda* ihr gewidmete Lied: «*En la soledad*.»

Coronelli (Marco Vincentio), ital. Historiker und Geograph, Minoritenprovinzial von Ungarn, wurde 1702 General seines Ordens und starb 1718 als Kosmograph der Republik *Venedig*. Er stiftete die *Societas geographica Argonautarum*, verfertigte Himmels- und Erdgloben, zeichnete viele Karten und schrieb das encyclopädische Werk «*Bibliotheca universalis sacro-profana*» (28 Bde., wovon nur 7 im Buchhandel erschienen).

Coroner (lat. *Coronator*) heißt in England ein Beamter, der seit den Zeiten *Richard Löwenherg*'

und den Einwohnern der Grafschaft bestellt werden sollte, um die Rechte der Krone wahrzunehmen. Für die Pauschalgarbe dieser Art ist später das Amt der Friedensrichter eingeführt, dem C. blieb aber der besondere Beruf, die Ursache plötzlicher ungewöhnlicher Todesfälle mit Zuziehung von 12—23 Geschworenen aus der Nachbarschaft zu untersuchen und damit das gerichtliche Verfahren wegen Mordes oder Totschlags einzuleiten. Der C. führt auch die Untersuchungen über Schiffbrüche und die Vergung der auf den Wracken befindlichen Gegenstände, sowie einige andere gerichtliche Geschäfte. Man gestattete im Mittelalter den Gerichtsmännern der Grafschaft, den C. dem Lordkanzler vorzuschlagen, woraus sich ein Wahlrecht der „Freiherren“ entwickelte und bis heute erhalten hat. Er wird auf Lebenszeit ernannt, kann aber wegen Mißbrauchs oder Vernachlässigung seiner Amtspflichten abgesetzt werden. Die Befetzgebung der neuern Zeit hat manche schwere Gebrechen der Einrichtung zu beseitigen und das Verfahren zu verbessern gesucht, insbesondere die Zuziehung ärztlicher Sachverständiger befördert.

Coronilla L. Pflanzengattung aus der Familie der Leguminosen; der Name C. rührt daher, weil ihre dolbenförmig angeordneten Hülsen gleichsam eine Krone (corona) bilden, woher auch die Bezeichnung *Krone w i d e* stammt, den die deutschen Botaniker dieser Gattung gegeben haben. Ihre in Europa, den Mediterranländern, Asien und Westindien wachsenden Arten sind theils Kräuter, theils Halbsträucher und Sträucher. Sie haben unpaarig gefiederte Blätter und in einfache, langgestielte, blattwinkelständige Dolben gestellte Blüten. Die Frucht ist eine aus länglichen, einsamigen Stücken zusammengesetzte Gliederhülse. Die gemeinste der in Deutschland vorkommenden Arten ist *C. varia*, die bunte *Krone w i d e*, auch *bunter Peltchen* und *Schaflinse* genannt, ein perennierendes Kraut mit niederliegenden, oft langen Stengeln und weiß und rosenrot gefärbten Blumen, welches häufig auf Sand- und Kalkboden in sonniger Lage vorkommt und jung den Schafen ein angenehmes Futter bietet. Der Saft des ältern Krautes erregt heftiges, selbst tödliches Erbrechen und Purgieren, weshalb die Pflanze für giftig gilt. Unter den krautigen Arten, welche fast alle gelb blühen, ist besonders *C. Emerus L.*, großer *Peltchen* oder *Storpions w i d e*, ein in Südeuropa und schon in der Schweiz und in Süddeutschland wildwachsender, bei uns häufig zur Fierde angebauter Strauch, bemerkenswerth. Er wird bloß 2 m hoch und hat blaßgelbe Blumen mit auffallend langgestielten Blumenblättern. Die Blätter dieses Strauchs enthalten einen purgirend wirkenden Stoff. Zugleich geben sie samt den Blumen eine blaue Farbe.

Coronilla, f. Escubillo.

Coronini-Cronberg (Joh. Baptist Alerius, Reichsgraf), österr. Feldzeugmeister, geb. 16. Nov. 1794 zu Görz, trat 1813 als Pionierleutnant in die österr. Armee, wohnte als Lieutenant den Feldzügen von 1813 und 1814 bei, dem letzten im ital. Freikorps des Obersten Schneider, und wurde bei der Auflösung desselben zum Infanterieregiment Erzherzog Karl veretzt. Im J. 1824 trat er mit Vorbehalt seines Armeeverhältnisses in modenese Dienste, aus er jedoch bei den damaligen Kriegsausfällen in das österr. Heer zurückkehrte, wo er als an angestellt wurde. Er diente hierauf in

Italien, bis er 1836 zum Räumlicher des Erzherzogs Franz Karl ernannt und als Oberbefehlshaber mit der Erziehung des ältesten Sohnes desselben, Franz Joseph, des jetzigen Kaisers von Oesterreich, betraut wurde. Im J. 1837 zum Major und 1843 zum Obersten befördert, erhielt C. 1848 beim ersten ital. Kriege als Generalmajor eine Brigade in Litzl, mit welcher er die Ränge gegen Italien bedte. Im folgenden Jahre wurde er zum Feldmarschalllieutenant, ad latus des kommandierenden Generals in Slavonien und Kroatien ernannt, 1850 zum Militär- und Civilgouverneur im Banat und der 1. und 2. Wojwodschafft. Als Oesterreich 1854 im Orientkriege ein Observationskorps an der türk.-russ. Grenze aufstellte, erhielt C. den Oberbefehl über dasselbe und besetzte damit die Balachei nach dem Abmarsch der Russen. Im Juli 1859 wurde C. zum Banus und kommandierenden General in Kroatien und Slavonien, zum Gouverneur von Fiume, sowie zum Oberpräsidenten der Banats in Agram ernannt. Im Juni 1860 erfolgte zwar auf sein Ansuchen seine Befetzung in den Ruhestand mit dem Grade eines Feldzeugmeisters, da trat er schon im Dezember desselben Jahres als kommandierender General von Kieder- und Oberösterreich, Salzburg und Steiermark und Oberbefehlshaber des 2. Armeekorps wieder in den Dienst, ward im Juni 1861 an Benedek's Stelle kommandierender General in Ungarn, trat jedoch 1865 von dieser Stelle zurück und lebte seither im Ruhestand auf seinem Schlosse in St. Peter bei Görz, wo er 26. Juli 1890 starb.

Coronini-Cronberg (Franz, Graf von), österr. Staatsmann, Sohn des vorigen, geb. 18. Aug. 1833, wurde nebst dem Grafen Laaße mit dem Erzherzog (nachmaligem Kaiser) Franz Joseph erzogen, studierte anfangs Philosophie und die Rechte, trat aber dann in die Armee, machte die Kriege von 1860 und 1866 mit und nahm 1867 als Oberst kurz Abschied. Er widmete sich hierauf in Görz der Landwirtschaft, war von 1870—77 Landeshauptmann von Görz und Gradiska und wurde Okt. 1871 in den Reichsrat gewählt, wo er sich erst dem Klub der Linken, dann der Fortschrittspartei anschloß, worin er sich 1878 als Anhänger der Anagnin'schen politischen Anbrassys trennte. Im J. 1879 war er Präsident der Delegation und 1879—81 Präsident des Abgeordnetenhauses.

Corot (Jean Baptiste Camille), franz. Landschaftsmaler, geb. 29. Juli 1796 zu Paris, besuchte das Lyceum zu Rouen und trat 1822 in das Atelier des akademischen Landschaftsmalers Michel, nach dessen halbigen Tode er bei Victor Bertin Unterricht erhielt. Im J. 1826 unternahm er eine Reise nach Italien, wo er sich mit dem histor. Landschaftsmaler Aligny befreundete, der großen Einfluß auf seine künstlerische Entwicklung hatte. Er erstern Landschaften, *Vue prise à Narni* und *Campagna de Rome* betitelt und 1827 zur pariser Ausstellung eingeleant, wurden von dem damaligen Herzog von Orleans für seine Sammlung moderner Bilder im Palais Royal angekauft, aus der 24. Febr. 1848 abhanden kamen. C. beschäftigte sich dem 30 Jahre lang und länger die Aufstellung mit zahlreichen sog. heroischen oder idyllischen Landschaften, die ihm wenig Ruhm und Gewinn brachten, bis er endlich mit seiner Richtung durchbrach. Er sah seine Werke um das Fehne- und Javanische im Preise steigen, war aber 60 J. alt, u.

Artikel, die man unter C vermißt, sind unter R anzusehen.

seine Gemälde in Mode kamen. E. starb zu Paris 22. Febr. 1876. Seine Werke offenbaren bei nachlässiger, stützenhafter Ausführung die Gabe einer feinen Beobachtung. Seine kleinen, auf dem Felde oder im Walde gemachten Studienstücke sind stets als Stimmungsbilder behandelt. Gleich in seinen ersten Versuchen zeigte E. seine Vorliebe für Landschaften in gedämpftem Sonnenschein oder durch Nebel halb verschleiert. E. fand zahlreiche Nachahmer, die sog. „Impressionisten“, welche anstatt Naturgegenstände bloße Natureindrücke malen, und dabei vollends ins Formlose und Verschömmene fallen. Das Luxemburg-Museum in Paris besitzt von E. einen Nymphenanz (1849), Marseille einen Sonnenuntergang in Tirol (1850) u. s. w. Die in Privatsammlungen zerstreuten Landschaften in Morgen- und Abendbeleuchtung, bei Regen- und Nebelwetter, zählen zu Hunderten. In seinem Atelier hatte er zwei Landschaften behalten, welche er der Nationalgalerie des Louvre hinterließ: Dante und Sagar in der Wüste.

Corporale (lat.), in der lath. Kirche das geweihte, mit Figuren gestickte Leintuch, worauf der Hostienteller und der Kelch behufs der Konsekration gesetzt werden. [mannschaften.]

Corps (Studentenverbindung), s. u. Lands-

Corpulenz (lat.) nennt man die Beschaffenheit des menschlichen Körpers, bei welcher sein äußerer Umfang durch sichtbare Vermehrung der Fleisch- und Fettmasse über das gewöhnliche Verhältnis zunimmt. Eine mäßige C. (Embonpoint) widerspricht den Ansprüchen der Schönheit nicht, indem sie alle edigen und unedigen Formen ausgleicht und die Rundung derselben bildet. Daher behalten Frauen und Männer von mäßiger C. länger ein schönes und jugendliches Ansehen als hagere Menschen. Überschreitet aber die C. das Maß, so wird sie lästig und endlich gefährlich. (S. Fettsucht und Hantingkur.)

Corpus (lat.), Leib oder Körper, überhaupt etwas zu einem Ganzen Verbundenes, eine Sammlung, Körperschaft, Kollegium u. s. w.

Corpus, in der Buchdruckersprache die Bezeichnung für einen Schriftgrad von zehn typographischen Punkten Regelstärke. Die Benennung schreibt sich angeblich davon her, daß diese Schriftgröße gewöhnlich zum Druck des Corpus juris benutzt wurde.

Corpus oetholicoorum, s. Corpus evangelicoorum.

Corpus Christi, s. Fronleichnamstag.

Corpus Christi, Dorf im nordamerik. Staate Texas, Hauptort der Grafschaft Nueces, am Westufer der gleichnamigen Bai, in welche sich der Ruccees ergießt. Die Bai ist vom Meere getrennt durch eine lange Reihe von Düneninseln, namentlich durch die Mustanginsel, und steht durch einen nicht immer 1 m tiefen Kanal, Corpus-Christi-Paß, mit dem Meere in Verbindung.

Corpuscula (lat., b. i. Körperchen) nannte man früher die weiblichen Geschlechtsorgane der Gymnospermen; da dieselben jedoch mit Recht als Analoga der Archegonien bei den Gefäßkryptogamen und Moosen betrachtet werden, so hat man sie neuerdings auch mit dem Namen Archegonien (s. d.) bezeichnet. Näheres über den Bau derselben s. unter Gymnospermen.

Corpus delicti (lat.), wörtlich Körper des Verbrechens, heißt im Strafrecht der Thatbestand (s. d.) eines Verbrechens, b. i. der Inbegriff der zu diesem rechtserkennlichen Handlungen und Wirkungen. Ur-

sprünglich bezeichnete der inquisitorische Prozeß bei den sog. delicta facti permanentis damit die Werkzeuge, durch welche ein Verbrechen verübt worden ist, die Spuren desselben, was man dann zum Inbegriff aller äußerlich wahrnehmbaren Merkmale eines Delikts erweiterte.

Corpus doctrinae ist der Name verschiedener im Laufe des 16. Jahrh. in den evang. Landeskirchen eingeführten Sammlungen kirchlicher Bekenntnisschriften (s. Symbolische Bücher). Dahin gehören besonders das O. Misnicum oder Philippicum von 1559 für Kursachsen, im Melancthonischen Geiste zusammengestellt und in vielen Landeskirchen eingeführt, späterhin durch die Konkordienformel verdrängt; das pommerische (nieder-sächsisch) C. von 1561, das nürnbergische von 1573; ferner in mehr oder minder streng luth. Weise das hamburgische von 1560, das der Stadt Braunschweig von 1563, das pommerische von 1564, das preussische von 1567, das braunschweig-wolfenbüttelsche von 1669, das herzoglich sächsische (C. Thuringicum) von 1570, das kurbrandenburgische von 1572 und die beiden für Braunschweig-Lüneburg und Braunschweig-Wolfenbüttel 1576 veranstalteten Sammlungen (C. Wilhelmium und C. Julium). Sie alle verloren seit Einführung des Konkordienbuchs (1580) in den meisten luth. Landeskirchen ihre Geltung. Besondern Verhältnissen verbannt noch das 1626 in Hessen-Darmstadt eingeführte (C. Hassiacum) seine Entstehung.

Corpus evangelicoorum und **Corpus oetholicoorum** ist die Bezeichnung der evangelischen und der lath. Stände, welche auf den deutschen Reichstagen durch die Gemeinsamkeit der Interessen zu einem engeren Zusammenschluß veranlaßt wurden, sodas die beiden »Religionsteile« immer mehr als zwei fest geschlossene Korporationen einander gegenüberstanden. Dies Verhältnis ward schon auf dem Reichstage zu Regensburg im J. 1582 als eine wohlthätige Einrichtung angesehen und machte sich vor allem in den Verhandlungen des Westfälischen Friedens geltend. Doch fand die förmliche Konstituierung des C. evangelicoorum als eines ständigen Kollegiums erst am 22. Juli 1653 auf dem Reichstage zu Regensburg statt. Den Vorh. führte Kursachsen, auch nachdem Kurfürst Friedrich August II. zum Katholizismus übergetreten war (1697). Beide Körperschaften erreichten mit dem Deutschen Reiche im J. 1806 ihr Ende. Vgl. von Bülow, »Über Geschichte und Verfassung des C. evangelicoorum« (Regensb. 1795); Franz, »Das lath. Direktorium des C. evangelicoorum« (Lpz. 1880).

Corpus juris nennt man gewisse Rechtssammlungen. Corpus juris civilis heißen vornehmlich die im 12. Jahrh. zu einem geschlossenen Ganzen vereinigten Rechtsbücher Justinians (die Institutionen, Pandekten, der Codex und die Novellen) nebst den ihnen angehängten Sammlungen für das lombard. Lehnrecht. An diese Rechtsbücher, welchen das gemeine Recht noch gegenwärtig unmittlere Gültigkeit beilegt, schließen sich in den verschiedenen Ausgaben mehrere, jezt unpraktische Gbllte und Novellen von Justinian, Justian und Tribertius, die Novellen Kaiser Leos des Philosophen aus dem 9. Jahrh., eine Nachlese von Gesetzen verschiedener röm. Kaiser unter dem Titel der Imperatoriae constitutiones, die sog. Canones sanctorum apostolorum, einige Verordnungen der deutschen Kaiser Friedrich II. und Heinrich VII. sowie die Acta de pace Constantiae, das Instrument des

Artikels, die man unter C vermißt, sind unter R aufzuführen.

Ronstanzer Friedens von 1183. Die Ausgaben des Corpus juris civilis heißen glossierte, wenn sie die fortlaufenden Randbemerkungen (Glossen) haben, welche Accursius im ersten Drittel des 13. Jahrh. aus den Erklärungen der Rechtslehrer zu Bologna zusammengestellt hat. Bis 1525 gibt es nur glossierte, dann 100 Jahre glossierte und un glossierte, seit 1627 (opera et studio Jo. Fehii Lugdunensis) keine glossierten mehr. Unter den un glossierten ist wichtig die Gothofredische (Genf 1624), oft nachgedruckt, am schönsten von Simon van Leeuwen (Amsterd. 1663). Unter den nicht Gothofredischen un glossierten sind hervorzuheben: die von Haloander (Nelsler, Nürnberg. 1529—31), von Contius (Lyon 1571), die göttinger von Gebauer (und Spangenberg; 1776—97), die von Gebrüder Kriegerl begonnene (von Herrmann und Ofenbrüggen fortgesetzt; Lpz. 1833—43; neueste Aufl. 1875), endlich die von Rommisen und Krüger (3 Bde., Berl. 1868—74) herausgegebene. Eine deutsche Uebersetzung haben Otto, Schilling und Sintenis (7 Bde., Lpz. 1830—33) geliefert. — Ähnlich wie das Corpus juris civilis ist das Corpus juris canonici im spätern Mittelalter zusammengestellt worden. Aus Konzilien-Schlüssen und päpstl. Verordnungen (Decretalen), echten sowohl als gefälschten, zog nämlich in der Mitte des 12. Jahrh. Gratian, unter Mitbenutzung von noch vielen andern geistlichen und weltlichen Quellen, seine Concordantia discordantium canonum, später Decretum Gratiani genannt, zusammen. Dazu kam um 1234 eine auf Befehl Gregors IX. durch Raimundus von Pennafort veranstaltete Sammlung von weitern Konzilienschlüssen und Decretalen in fünf Büchern, die als Liber extra decretum (oder kurz Extra) bezeichnet und citirt wird. Bonifaz VIII. ließ sodann dieser Sammlung 1298 eine Sammlung von fünf Büchern als sechstes Buch (Liber Sextus) anfügen, und durch Clemens V. kamen noch 1313 die Schlüsse der Kirchenversammlung zu Vienne, die sog. Clementinen, hinzu, womit dasjenige Corpus juris canonici, welches in Deutschland als Hilfsrecht gilt, geschlossen ist. Einen Anhang erhielt dasselbe in der Folge durch die Extravaganten (s. d.) und zwei Privatarbeiten, den Liber septimus decretalium von Petrus Matthäus, und die Institutiones juris canonici von Paulus Lancelotus. Die beste Ausgabe besorgte Richter (2 Tle., Lpz. 1833—39), jetzt Friedberg (2. leipziger Ausg., 1881: pars I: Decretum Magistri Gratiani; pars II: Decretalium collectiones), eine deutsche Bearbeitung Schilling und Sintenis (2 Bde., Lpz. 1835—39). — Die Benennung Corpus juris ist auch für mehrere neuere Privatsammlungen von Gesetzen und Rechtsbüchern gewählt worden. So enthält das Corpus juris germanici antiqui von Georgisch (Halle 1783) und Walter (Berl. 1824) die ältesten deutschen Volkrechte, wie das salische, alamannische, die Gesetze der Longobard. Könige u. s. w. In gleicher Weise hat man ein Corpus juris feudalis von Sendenberg, ein Corpus juris germanici, publici et privati von Königshal, Emminghaus, Michaelis, ein Corpus juris metallici von Wagner, ein Corpus juris civilis academicum von von Freiesleben.

Corpus legum, s. Brachylogus juris civilis.

Corrales (span., „Höfe“), Name der span. eater, solange dazu noch die Höfe großer Gebäude

benutzt wurden. Die Bühne (tablado) war im Hintergrunde des Hofraums aufgeschlagen; dieser selbst bildete das Parterre (patio), das sich amphitheatralisch (mittels gradas, „Stufen“) zu den Fenstern (vontanes) der den Hofraum umschließenden Gebäude erhob. Diese selbst bildeten die Logen. Anfangs war nur die Bühne bedeckt, später waren es auch die gradas.

Correggio, Stadt in der ital. Provinz Reggio Emilia, Bezirk Reggio, 15 km im NO. von dieser Stadt, an einem Kanal, welcher durch die Secchia mit dem rechten Ufer des Po in Verbindung steht, zählt (1881) 2938, als Gemeinde 12587 U. und war früher Hauptstadt eines besondern Fürstentums Sorò. Hier wurde der Maler Antonio Allegri geboren, welcher nach seinem Geburtsorte Correggio genannt wird.

Correggio (Antonio da), einer der größten ital. Maler, geb. 1494, hieß eigentlich Allegri, nannte sich aber nach seiner Geburtsstadt im Modeneser Antonio da Correggio. Obwohl über seine Leben nichts Bestimmtes feststeht, so deuten die Grundelemente seines Stils doch darauf hin, daß die Schule Mantegnas auf seine Kenntnisse in der Perspektive, jene Leonardo da Vinci auf das feinstliche Moment des Ausdrucks und Rosozzo da Forlì auf die Geschicklichkeit, die er bei Verkürzungen, insbesondere bei Plafondmalereien beweist, Einfluß hatten. Nach neuern Forschungen (besonders Vasari) soll Antonio Bartolotti (geb. um 1450, gest. 1520) einer seiner ersten Lehrer gewesen sein. Als er einst ein Gemälde Rafaels erblickte, soll er gerufen haben: „Anch' io sono pittore!“ („Auch ich bin ein Maler!“) Mag dies nun wahr oder nicht, jedenfalls durfte er solchen Auspruch thun, denn auf seinem Gebiete steht er den größten Meistern ebenbürtig zur Seite und eröffnet eine neue Bahn für die Kunst. Seine Kunstwerke sind erstens in der Zeichnung die Verkürzungen, welche die Grazie und Beweglichkeit seiner Gestalten unterstützen; zweitens in der Farbe das Hellbunte, worin er unübertrefflich ist. Sein berühmtestes Werkwert ist das 1514 für den Hauptaltar der Kirche des heil. Franziskus in Carpi begonnene Madonnenbild, bekannt unter dem Namen San-Franco; und jetzt in der dresdener Galerie. Zu seinen andern Freskomalereien gehören die mythol. Darstellung im Convento di San-Paolo und die kleine Annenkirche der Kirche des heil. Johannes zu Parma, jene 1510 diese 1520 begonnen. Hier nimmt er für alle Figuren einen tiefen Augenpunkt an und zeigt die unteren Teile der Körper fast verschwinden läßt. Dabei erweist er sich in der Wahl und Ausführung der idyllischen Sujets von unerschöpflicher Kraft der Phantasie. In derselben Weise ist die Himmelfahrt Marias gehalten, mit der er 1526—30 die Kuppel des Dom zu Parma zierte. Von religiösen Staffeleibildern sind die berühmtesten die sog. Zingora oder Zingarella (Zigeunerin), gegenwärtig in Neapel, der Mutter Gottes, der man wegen ihres orient. Gewandes und des Kopfschmucks diesen Namen gegeben hat, die Kreuzabnahme und die Madonna della bella im Museum zu Parma und ebendaselbst die Madonna mit dem heil. Hieronymus, von wunderbarer Klarheit des Lichts, auch unter dem Namen „der Tag“ bekannt. Ausgezeichnet ist ferner die Vermählung der heil. Katherina (Louvrel). Sein Hauptwerk ist die Geburt des Heilandes, bekannt

Wittfel, die man unter C vermischt, sind unter K anzufinden.

unter dem Namen »der Nacht« (la notte di Correggio), jezt eine Serie der dresdener Galerie, welche überhaupt sieben Gemälde dieses Meisters befiht, an denen man vorzüglich seine Fortschritte erkennen kann, darunter die Rabonnen des heil. Sebastian und Georg, beide für Modena gemalt, sowie sein leztes Werk, die küßende Magdalena, kurz vor seinem 6. März 1634 zu Correggio erfolgten Tode vollendet.

Wie gewaltig dieser Meister der sinnlichen Schönheit andererseits aber auch in der Bewältigung ernster Charaktere ist, beweist die Kreuztragung in der Galerie in Parma. Am schönsten zeigen sich C. s. Vorgänge in den mytholog. Gemälden. Hier ist Platz für wonnige Feiterkeit des Ausdrucks und für Hervorheben der körperlichen Schönheit, was der Künstler, ohne in Frivolität zu verfallen, durch die vollendete Carnation und die graziofe Rundung der schwellenden, weichen Formen erreicht. Die ausgezeichnetsten Arbeiten dieser Art sind die für den Herzog Federico Gonzaga von Mantua gemalten, Jo und Leba, die dieser Kaiser Karl V. zum Geschenk machte. Nachher in Prag aufbewahrt, wurden die Bilder im Dreißigjährigen Kriege eine Beute der Schweden und gelangten durch die Königin Christine nach Rom, später aber, nachdem sie durch mehrere Hände gegangen, nach Paris. Hier kamen sie in den Besiß des Regenten, Herzogs von Orleans. Der Sohn desselben fand aber beide Bilder so verführerisch, daß er die Köpfe herauscheiden ließ und das übrige zu verbrennen befahl. Doch geschah letzteres nicht; vielmehr gelangten beide Bilder, mit neuen Köpfen versehen, 1752 in den Besiß König Friedrichs II. von Preußen. Sie zieren gegenwärtig die Galerie des berliner Museums. Verwandt durch die meisterhafte Vortragsweise und die Kraft der Schilderung ist die Antiope im Louvre, die Jo und Ganymed im Belvedere zu Wien und die Erziehung des Amor in der londoner Nationalgalerie. C. s. bedeutendste Schüler und Nachfolger sind Parmegianino, Lelio Orsi da Novellara und des Künstlers eigener Sohn Pomponio. Sein Einfluß auf die Entwicklung zunächst der ital. Malerei (namentlich auf die Carracci) und dann der Barockmalerei war höchst bedeutend. Vgl. Mengs, »Memorie concernenti la vita e le opere di Antonio Allegri« (Vassano 1783); Jul. Meyer, »Correggio« (Op. 1871); Bigi, »Notizie di Antonio Allegri, di Antonio Bartolotti, suo maestro, e di altri pittori ed artisti Correggiosi« (Modena 1873).

Corregidor (span.; port. Corregedor), in Spanien vor Einführung der jezigen Gemeindeverfassung der vom König ernannte Vorsteher des Magistratskollegiums einer Stadt, das sowohl mit der richterlichen Gewalt als auch mit der Verwaltung betraut war; in Portugal soviel wie Bezirksvorsteher, jezt ohne richterliche Gewalt.

Correlat (neulat.), d. h. gegenseitig aufeinander bezogen, heißen solche Begriffe, von denen keiner ohne den andern gedacht werden kann, einer den andern wechselseitig bedingt und fordert, z. B. rechts und links u. s. w. Solche Begriffe heißen daher auch Wechselbegriffe; Correlation, Wechselbeziehung, s. Courant.

Correnti (Cesare), ital. Gelehrter und Staatsmann, geb. 3. Juni 1815 zu Mailand, studierte die Rechte und begann dann, zunächst in dem von ihm gegründeten »Prestigio«, den literarischen Kampf gegen Österreich, während er eine bescheidene Beam-

tenstelle innehatte. Im J. 1845 veröffentlichte er ein Werk »L' Austria e la Lombardia«. Nach dem Ausbruch der Revolution von 1848 wurde er Sekretär der provisorischen Regierung, sodas er, als die Österreicher zurückkehrten, nach Piemont auswandern mußte. Von dem Wahlkreise von Strabella ins Parlament gewählt, war er seitdem fast ununterbrochen Mitglied desselben, seit 1865 als Vertreter eines mailänder Wahlkreises. Im J. 1860 zum Staatsrat ernannt, war er vom 17. Febr. bis zum 10. April 1867 unter Ricafoli, vom 14. Dez. 1869 bis zum 15. Mai 1872 unter Lanza Unterrichtsminister. Am 29. April 1877 erhielt er die einflußreiche Stelle eines Kanzlers des Ritterordens der heil. Maurizio e Lazzaro. Verschiedene Jahre war er Präsident der ital. Geographischen Gesellschaft in Rom, zu wiederholten malen königl. Kommissar bei den internationalen Kongressen für Statistik und bei andern ähnlichen Gelegenheiten. Von seinen Schriften sind noch zu erwähnen: »Narrazione storica delle dieci giornate dell' insurrezione di Brescia« und eine ital. Übersetzung des »Excelsior« von Longfellow.

Correttori (ital.), im alten Venedig die fünf Sidesprüfer des Dogen, welche nach seinem Tode Gericht über ihn halten und untersuchen mußten, ob er den bei seiner Einsetzung abgelegten Eid gehörig gehalten habe. Fanden sie Fehler, so mußten die Erben eine Geldstrafe erlegen. Ferner untersuchten die C., ob etwas in den Gesetzen zu ändern, zu erläutern oder hinzuzufügen sei, ob sich Mißbräuche eingeschlichen hätten u. s. w.

Correns (lat.), Mitschuldiger; C. debendi, Mitschuldner; C. credendi, Mitgläubiger.

Corréze, ein 86 km langer Fluß im südwestl. Frankreich, entsteht am Rande des Plateau de Millevache, am Fuße des 948 m hohen Roc de la Forêt de Cubesse in Ober-Limousin und fließt in einem tiefen granitischen, sehr malerischen Thale gegen SW. an den Städten Corréze, Tulle und Brives vorüber in den Dordognefluß Vézère.

Das Departement Corréze, nach dem Fluß benannt, grenzt an die Depart. Ober-Vienne und Creuse im N., Bug-de-Dôme und Cantal im O., Lot im S. und Dordogne im W. und umfaßt den größern Teil des vormaligen Nieder-Limousin. Es hat zur Hauptstadt Tulle, zerfällt in drei Arrondissements: Tulle, Brives und Ussel, mit 29 Kantonen und 287 Kommunen und zählt auf 5866,1 qkm (1881) 311 478 E. (gegen 311 525 im J. 1876). Die Straße von Limoges nach Aurillac, welche das Departement von NW. gegen SW. durchzieht, kann als Grenze des Ober- und des Unterlandes gelten. Ersteres, zwei Drittel des Ganzen bildend, ist von hohen und rauhen Gebirgen aus Granit, Gneis und Glimmerschiefer erfüllt, die von der Auvergne sich hierher verbreiten, im Mont-Douze noch 954 m, im Bug-de-Meymac 978 m hoch aufsteigen und eine Menge tiefer Felschluchten, Grotten und andere Naturmerkwürdigkeiten darbieten, überall aber ein nades, ides Ansehen haben. Die eine Hälfte des Bodens nehmen hier steinige und dürftige Heidesflächen, nur die andere Schafweiden, Wiesen, Getreide, Hanf- und Flachselber ein. Der Wald bedekt nur 45 000 ha. Das Unterland ist sehr reich und sehr fruchtbar, liefert aber nicht hinreichend Getreide. Die zahlreichen Weinberge (gegen 17 000 ha) der wärmeren Thäler decken den Bedarf an Wein; aus den in

Artikel, die man unter C vermifft, sind unter R aufzufuchen.

großer Menge gewonnenen Rüffen bereitet man ein Öl, welches auch ausgeführt wird. Erheblicher als der Ackerbau ist die Viehzucht, bei 72 000 ha natürlichen Weiden; Laufende von Mastochsen wandern nach Paris, Mastschweine und gefalgnes Schweinefleisch nach Montpellier, Bordeaux und Bayonne, besonders zur Verproviantierung der Marine. Auch Schafe zieht man in großer Menge und die hier einheimische limousinische Pferderasse wird wegen Schönheit, Mut und Kraft geschätzt. Unter den Mineralerzeugnissen sind die hauptsächlichsten Eisen, Stein-, und Braunlohlen; auch bricht man sehr schönen Granit und Schiefer sowie Porphy, Marmor und Alabaster. Die Industrie (Waffenfabrikation zu Lulle, auch etwas Eisengewinnung, Papier, Glas, Leder, Wollstoffe) ist hauptsächlich auf die größeren Städte beschränkt. Zwei Drittel der Bewohner können weder lesen noch schreiben. Das Idiom der Bewohner stammt von dem alten Limousinischen. Aus dem Volk stammten die Päpste Clemens VI., Innocenz VI., Gregor XI. Vgl. Joanne, «Géographie du département de C.» (Par. 1876).

Corrib, See in Irland, Provinz Connaught, Grafschaft Mayo und Galway, in 4,3 m Höhe, ist von unregelmäßiger Gestalt und zerfällt in zwei Teile, deren oberer reich an Inseln ist. Nächst dem Lough Neagh ist er der größte See in Irland, 44 km lang, 1,5 bis 10 km breit, 176 qkm groß. Sein Wasser entleert der reisende Corribstrom oder Galwanfluß. Die das obere Becken umschließenden Höhen dominiert der 683 m hohe Benbaun.

Corridor (ital., «Laufgang»), schmaler bedeckter Gang längs einer oder zwei Reihen von Thüren, welche zu Zimmern (in Bohnhäusern), zu Logen (in Theatern) u. s. w. führen.

Corrientes, eine der 14 Provinzen der Argentinischen Konföderation in Südamerika, zwischen den Flüssen Paraná und Uruguay, wird durch den Paraná in W. vom Chaco, im N. vom Staate Paragway, im O. durch den Uruguay von Brasilien und von der Republik Uruguay geschieden, grenzt südlich an Entre-Rios und zählte 1869 auf 58 022 qkm 129 023 E. Das Land wurde durch Dekret vom 10. Sept. 1814 als gesonderter Staat der Argentinischen Konföderation konstituiert und mit dem im Nordosten gelegenen Gebiet der Missionen (61 337 qkm) vereinigt, die zur Zeit der Jesuitenherrschaft 100 000, jetzt aber nur noch 3000 E. haben. Ohne die Missionen umfaßt E. 17 Departements. Zwischen den beiden gewaltigen Stromadern des Paraná und Uruguay gelegen, besteht der Staat aus einem verhältnismäßig schmalen Landstreifen, der bei Candelaria nur 75 km, an der breitesten Stelle kaum 280 km breit ist. Die beiden Hauptflüsse und das dichtverschlungene Netz ihrer zahlreichen, zum Teil für Kahnfahrt und Flößen nützlichen Nebenflüsse, unter denen der Rio C. im Südwesten dem Paraná zufließt, erleichtern den innern Verkehr, und die Beschaffenheit des nur im nordöstlichen Teile hügeligen, sonst flachen Bodens legt auch dem Bau guter Landstraßen kein Hindernis in den Weg. Durch den größeren Reichtum an Flüssen, Wägen, Quellen und namentlich an großen Lagunen unterscheidet sich dieser nördl. Teil des argentin. Mesopotamien von dem südlichen (Entre-Rios). Im Süden ist das Land gut bewaldet und fruchtbar und erzeugt hauptsächlich Baumwolle, Tabak, Reis und Zucker. Im Norden finden

sich, außer der flachen, zuweilen 2500 qkm bedeckenden Laguna de Ibero, in welcher Seen mit jumpfigen Schilf- und Buschländern und schwankenden Moorgründen abwechseln, noch zahlreiche andere, mit Victoria Regia geschmückte Wasserflächen, namentlich die Las Malojas genannte Gruppe, welche den Boden außerordentlich befruchten und das Land leinewegs ungesund machen. Von Bedeutung für die Ausfuhr sind nur die Produkte des Balde (Ballen, Bretter, Planken) und der Herden (Haut, Fleisch, Fett, Hörner). Der Ackerbau liefert nur den heimischen Bedarf, trotz der außerordentlichen Fruchtbarkeit des Bodens.

Die Hauptstadt Corrientes liegt am linken Ufer des Paraná etwas unterhalb der Stromschnellen, denen sie ihren Namen verdankt, an der Stelle, wo 3. April 1588 der span. Adelantado von Paragway, Alonso de Vera, mit 80 Conquistadoren an Land stieg. Die Stadt zählt 11 218 E., die fast alle eine Indianersprache (das Guaraní) sprechen, und hat einen großen Platz mit eleganter Häuser schönem Rathaus und einer Siegessäule, fünf Kirchen, fünf Anaben- und vier Mädchenschulen, ein naturhistor. Museum, das seit seiner Gründung 1854 unter der Leitung von Plands stand, und einen trefflichen Hafen.

Corrigenda (lat., «das zu Verbessernde»), viel viel der Druckfehlerberichtigungen.

Corriger la fortune (frz.), «das Glück zu bessern», d. h. falsch spielen, Worte Mercur in Lessings «Minna von Barnhelm» (Akt 4, Scene 7) welche schon in Hamiltons «Mémoires de Gramont», Kap. 2, vorkommen und in Brevois' «Monsieur l'Escout» wiederholt werden. Zu Grunde liegt dem Ausdruck eine Stelle in Terenz' «Adelphi» (4. Akt), wo Micio das menschliche Leben mit dem Würfelspiel vergleicht und den Rat gibt, man müsse, wenn man keinen den Wünschen entsprechenden Wurf gethan habe, ihn mit Geschick verbessern (arte ut corrigas).

Corroborantia (lat.), Stärkungsmittel.

Corrodentia (lat.), Ätzmittel.

Corradl, Gelehrten- und Künstlerfamilie mit Ursprung, deren Vorfahren zur Zeit der Batserserverfolgungen von Mailand nach Zürich ausgewandert, wofolbst sie sich durch Verdienste um das Wohl der Stadt das Bürgerrecht erworben und später zu den Patriccien gezählt wurden.

Salomon C., Landschaftsmaler, geb. 1810 als Sohn eines prot. Pfarrers, siedelte im J. 1835 nach Italien, der Heimat seiner Vorfahren, über und bildete sich in Rom unter Kochs, Reinhardts und Catels Führung zum Maler aus. Mit besonderer Vorliebe widmete er sich der Aquariemalerei, in der er es, nachdem er seine Ausbildung auf Reisen vollendet hatte, zu einer für die damalige Zeit seltenen Meisterschaft brachte. Seine Landschaften kommen an Kraft und Ausdruck dem bildern gleich, und sind trefflich komponiert und stilvoll gehalten. Das Höchste erreichte er in den treuen und effektvollen Wiedergabe der ital. Natur. Zu den bedeutendsten seiner Arbeiten gehören: Der mersee, großes Bild (für den Kaiser Nikolaus von Rußland), ein Cyklus von Bildern aus Rom (für den Kaiser Alexander von Rußland), Villa Adama (für die Kaiserin von Österreich), eine Sammlung ital. Bilder für die Königin von England, besonders aber die schon 1850 in München ausgestellte Reihe von Studien aus Venedig; zwei

Artikel, die man unter C. vermisst, sind unter R. anzufuchen.

diesen Blättern sind Architektur und Wasser gleich vorzüglich. E. ist seit einem halben Jahrhundert in Rom thätig und arbeitet dort noch mit rüstiger Kraft. Die Italiener nennen ihn den «Nestor» ihrer Aquarellmalerei, und er hat sich in der That hohes Verdienst um die jüngere ital. Schule der Aquarellmaler erworben. In allen europ. Museen finden sich Bilder von ihm, und der an Ehren und Auszeichnungen reiche Preis gehört zu den am höchsten geschätzten und beliebtesten Persönlichkeiten unter den röm. Künstlern.

Hermann C., Landschaftsmaler, Sohn des vorigen, geb. in Frascati bei Rom 1844, vollendete gemeinjam mit seinem Bruder Arnold C. abwechselnd in Rom und Paris seine Studien. Hermanns Vorliebe für die franz. Schule verfehlte nicht, den größten Einfluß auf seine Studien auszuüben; trotzdem verleugnet er nicht seine ital. Abstammung, und ist deshalb ein wahrer Kenner der italienischen und der südl. Natur überhaupt. Die Lichtwirkung und den Charakter derselben weiß er in seinen groß und breit komponierten Bildern, welche in den wechselvollsten Stimmungen gehalten sind, meisterhaft wiederzugeben. Die Staffage ist bei ihm kein zufälliges zu der Landschaft tretendes Element, sondern harmonisiert überall mit dieser und erklärt und bebingt vielfach die Stimmung des Gemäldes. Diese glückliche Verknüpfung des landschaftlichen und menschlichen Lebens ist ihm durchaus eigen und ihr verdanken seine Bilder die starke Wirkung, welche sie üben. Von einer Reise in den Orient brachte er einen erkanlichen Reichtum an Studien und Skizzen nach Hause. Diese bildeten dann die Unterlage zu jenen Landschaftsgemälden, auf denen syrische und ägypt. Stoffe behandelt werden und die sämtlich den Stempel der unbedingten «Gültigkeit» namentlich in der Farbengebung tragen. Von seinen Gemälden, welche gewöhnlich in die Ausstellungen in Paris und London und nur seltener nach Deutschland kommen, sind hervorzuheben: Eine Prozession in Sorrento (Pariser Salon 1876), Sturm auf der Insel Saint-Honoré (Salon 1876), Mönche im Garten eine Weinprobe haltend, Vilger in Jerusalem (im Besitz des Kaisers von Deutschland), Ave-Maria in Venedig, einige Bilder von Cypern (für den Prinzen von Wales), Alagemauer zu Jerusalem, zwei große Bilder aus der Campagna von Rom, Ständen in Amalfi. Seine aus dem Orient heimgebrachten Bilder und Skizzen schmücken ein sehenswertes, vielbesuchtes Atelier in Rom.

Arnold C., Maler im histor. Genre, Bruder des vorigen, geb. zu Rom 1846, ein Künstler von hoher Begabung, welcher in einer kleinen Spanne Zeit Großes zum Abschluß zu bringen wußte. Sehr früh und eigenartig entwickelt, schloß er sich an keine Schule. Die eigene Vorstellung, die eigene Eingebungskraft und das eigene feine Gedanken- und Gefühlleben blieben für ihn bestimmend. Er war von sprich angelegte Natur, und diese spiegelt sich in den sehr empfindenen Motiven, welche er in seiner frühesten Zeit zur Darstellung brachte. Zu seinen gehören: Ballonszene aus Venedig (im Besitz der Galerie in Petersburg), Gondelfahrt eines Paares, Kostüm aus dem 17. Jahrh. (Museum in Basel), eine Liebeserklärung (Museum in Zürich), eine Liebesdramme am Comersee (Salon 1869). Nach einem längeren Aufenthalt in Paris und Deutschland kann sich sein dramatisches Talent zu entwickeln, nun entwand zu Rom eine Reihe von Kom-

positionen histor. Genres, in denen die Empfindungen der dargestellten Personen mit allen Hilfsmitteln der neuesten technischen Errungenschaften in vollendeter Weise zur Anschauung gebracht werden. Sie sichern dem zu früh Verstorbenen eine ehrenvolle Stelle in der Geschichte der Malerkunst. Zu diesen Gemälden gehören: Paulus vor dem Landpfleger Felix, ein Meisterwerk in der Darstellung des feinen Ausdrucks, seelenvoller Empfindung. Es erregte 1870 im Gegensatz zu den Werken der neu aufgetretenen span. Schule Forturni, welche nur auf Kostüm und Stoffliches Gewicht legt, großes Aufsehen. Ferner: Der Einzug des Titus in Rom, Schmerz und Trauer der Juden sind hier ergreifend wiedergegeben (Salon 1871); Belisar; Verpottung des abgesetzten Papstes durch die Kriegsknechte; Verschönerung Catilinas; Prozeßion der Bianchioni in Florenz; Breibigt Saonarolas, ein Bild, in dem im zarten Ausdruck der Regungen der Seele Außerordentliches geleistet wird; Don Marino Jaleris Verurteilung (Paris 1872). Großartig sind die Kompositionen zu Dantes «Inferno»; viele mytholog. Kartons: Das Leben der Venus u. a. m. C. starb, während er an einem großen Bilde: Abdankung Karls V. arbeitete, im Sept. 1874.

Corrodi (Wilh. August), Dichter und Zeichner, geb. 27. Febr. 1826 in Zürich als Sohn des Jugendschriftstellers und späteren Defans in Löh, Wilhelm C., besuchte das Gymnasium zu Winterthur und Zürich, studierte Theologie in Zürich und Basel, fühlte aber mehr Vorliebe für einen künstlerischen Beruf und bezog daher 1847 die münchener Akademie, wo er bis 1852 blieb. Später lebte er als Schriftsteller in seiner Heimat, wurde 1862 Zeichenlehrer an den höhern Stadtschulen von Winterthur, legte 1881 diese Stelle nieder und lebt seitdem in Zürich. Er veröffentlichte: «Lieder» (Rast. 1853), «Dur und Roll. Aus Natur und Leben» (St. Gallen 1855), «Ein Buch ohne Titel, aber für Kinder von sieben mal sieben Jahren» (St. Gallen 1855), «Waldleben», lyrischer Roman (St. Gallen 1856), «Reisebriefe aus der Schweiz und Mailand» (Luzern 1857); mehrere Idyllen und Dramen im heimischen Dialekt: «De Herr Professor. Idyll aus dem Züribiet» (Winterthur 1857; 2. Aufl. 1872), «De Herr Bilari. Winteridyll usum Züribiet» (Winterthur 1859), «De Herr Dokter. Herbstidyll u. s. w. (Winterthur 1860; von ihm dramatisiert, Winterthur 1872); ferner «Ernstes Absichten», ein Frühlingsbuch (Winterthur 1860), «Deutsche Reime und Rätsel», mit Illustrationen von ihm (Wlogau 1861), «Shakespeare. Lebensweisheit aus seinen Werken gesammelt» (Winterthur 1863; 2. Aufl. 1864), «Lieder von Robert Burns», aus dem Schottischen in das schweizer Deutsche übertragen (Winterthur 1870), «Blühendes Leben», Roman (Bern 1870), «De Kitchnecht», Lustspiel in 1 Akt (Zür. 1873), «De Maler» (Zür. 1875), «D'Bademefahrt», Lustspiel in 2 Akten (Zür. 1879), «Mir härtater näb» (Zür. 1880), «Eine Pfarrwahl», Zeitbild in 5 Akten (Aarau 1877), «Der Sang vom Irger» (Zür. 1881). Noch unveröffentlicht sind: «Wie d'Barret würt» und «Plautus' Mostellaria in züricher Deutsch». Auf dem Gebiete der Zeichenkunst gab er «Studien zur Pflanzenornamentik» (Op. 1876) und «Landschaftliche Vorlagen» (Abteil. 1 u. 2, Winterthur 1871) heraus. Anders, wie 15 Kartons zum Märchen von Schneewittchen, befindet sich in Privatbesitz zu Berlin.

Kritik, die man unter C vermischt, sind unter R aufzusuchen.

Corry, Stadt im County Erie des nordamerik. Staates Pennsylvanien, 43 km südöstlich von Erie-City, am Knotenpunkt von vier Eisenbahnen, gelegen, wurde im Aug. 1861 gegründet, verdankt ihre Entstehung und Blüte den in ihrer Nähe entdeckten reichen Petroleumquellen, hat mehrere Oelraffinerien, Gerbereien, Sägemühlen und (1880) etwas über 7000 E.

Corfal, das Pelzwerk des sibir. Steppenfuchses (*Canis corsak*, *Vulpes corsak*), der in großer Menge die Steppen des asiat. Rußland, von dem Kaspiischen Meere bis zum Baikalsee hin bewohnt und an Größe den gemeinen Fuchs nicht erreicht. Der dicke und weiche Pelz ist im Sommer rotgelb, im Winter teils bräunlichgelb, teils mausgrau, die Spitze und Wurzel des Schwanzes schwarz. In der Türkei ist der E. sehr gesucht. In Afrika findet sich eine hochbeinige Varietät von fast strohgelber Farbe mit hellerem Halsband.

Corfica (frz. La Corse, bei den alten Griechen Kyrros, Korsis), der Größe nach die dritte Insel Italiens, bildet gegenwärtig das 87. Departement Frankreichs, von dessen nächstem Hafen Antibes kaum 170 km, von der toscan. Küste nur 80 km entfernt. Etwa in der Mitte vom Meridian von Genua und vom Breitenkreise Roms durchkreuzt, zwischen 43° und 41° 21' nördl. Br. und 26° 12' und 27° 11' östl. L. (von Ferro), wird die Insel von der nördl. Küste Sardinien durch die 11 km breite Bonifaciusstraße (s. d.) getrennt. E. erstreckt sich von N. gegen S., vom Kap Corse bis Cala-Jumara oder Kap Bonifacio, in der Länge von 183 km, ist in der Mitte bis 85 km breit, hat einen Küstenumfang von 527 km und zählt (1881) auf 8747 qkm nur 258440 E. von meist ital. Abkunft (gegen 262701 im J. 1876 Abnahme 1,6 Proz.). Von SW. nach NW. streichende Gebirgsletten erfüllen den südl. Teil und ragen mit scharfen Felsvorsprüngen schärenartig in das westl. Meer, während die Nordostenden in Hügelreihen übergehen, welche die Küste nicht erreichen. Erst in der Mitte der Insel hebt eine mehr in der Meridianrichtung streichende maffige Wasserscheidekette an mit den höchsten, den größten Teil des Jahres mit Schnee bedeckten Gipfeln der Insel: dem Monte-Noto (2625 m), der eine der schönsten Rundsichten von Europa darbietet, Monte-d'Oro (2391 m), Monte-Cinto (2707 m), Monte-Paglia-Orba (2525 m), Monte-Cardo (2454 m) und Monte-Padro (2392 m). Von dieser Hauptkette, an welche sich ein die schmale nördl. Landzunge der Insel erfüllendes 975—1300 m hohes Gebirge schließt, gehen gleichfalls in südwestl. Richtung Seitenäste aus und treten mit steilen Felsenmassen an die Westküste, die auf solche Weise durchaus hoch, steil und reich an Buchten und natürlichen Häfen ist, deren es 25 gibt, unter denen die von Sagone, Ajaccio und Calvi die bedeutendsten sind, während sich die ebenere, aber höchstens 15 km breite Ostküste einformig und arm an guten Häfen zeigt. Bortovechio ist hier noch der beste Hafen. Das Innere der Gebirge ist äußerst wild. Die Seitenterrassen sind mit Neben- und Olivenpflanzungen besetzt, höher hinauf mit Kastanien- und schönen Waldbäumen bedeckt. Aromatische Weiden breiten sich zwischen den undurchdringlichen Forsten; doch die einzige einigermaßen zusammenhängende Kulturgegend ist auf die Ostküste beschränkt. Unter den oft austrocknenden Flüssen, von denen keiner schiffbar ist, nimmt der

84 km lange Golo den Asco und Tartagine auf; nächst ihm mündet der 75 km lange, aus dem Ni-nesee kommende Tavignano auf der Ostküste; der Liamone und Taravo sind auf der Westküste die bedeutendsten. Die Kommunikation zwischen beiden Seiten findet nur auf engen, oft überaus schwierigen Gebirgswegen statt, die größtenteils nur Saumtieren zugänglich sind. Die zwei Hauptstraßen sind die von Ajaccio nach Bastia über den 1143 m hohen Col de Bizzavona, zwischen dem Cardo und dem Monte d'Oro, und die von Bastia nach San-Florenzo.

Das Klima ist angenehm, indem die Sonnenhitze durch die hohen Gebirge und Seewinde gemäßigt wird; indes ist ein plötzlicher Witterungswechsel außerordentlich häufig. Ajaccio hat eine mittlere Temperatur von 17—18° C., bei 136 absolut schönen und 48 Regentagen im Jahre. Der Boden ist, besonders in den Thälern und an der Küste, sehr fruchtbar, daher die Einwohner, obgleich sie den Ackerbau äußerst nachlässig betreiben, doch für ihren Bedarf, mit Ausnahme des Hafers, der gar nicht gebaut wird, hinreichendes Getreide ernten, aber freilich mit Hilfe der Italiener von Luca, deren jährlich an 10000 herüberkommen, um die Arbeiten zu verrichten, zu denen sich der Corfe zu gut dünkt. Getreide wird nur auf 80000 ha gebaut. Der Weizen lohnt bis 30, der Mais 100fach. Der gemeine Corfe lebt gewöhnlich von Kastanien und genießt nur selten Weizenbrot. Jährlich werden 300000 hl Wein, der dem Malaga und dem französischen gleicht, auf 14158 ha gewonnen. Vorzüglich sind die Weine von Sartène und Santa-Lucia di Tallano. Man baut viel Flach und treffliche Südfrüchte, die ausgeführt werden, Indigo, Baumwolle, Öl (im Mittel jährlich 200000 hl von 10000 ha) und Seide. Auch gibt es Waldungen von Eichen, Tannen und Lärchenbäumen, 130000 ha, welche die Insel zu dem holzreichsten Departement Frankreichs machen. Der Wald von Bavello, im südl. Teile, wird als einer der prachtvollsten Wälder der Erde geschildert. Neben den drei Fünfteln des Waldes sogenanntes Maquis, d. h. Buschwerk. Die Viehzucht wird stark betrieben und die Wiesen bedecken 250000 ha; doch sind Pferde, Esel und Maulesel von kleiner Schlage, das Rindvieh zwar groß, aber mager, die Schafe gewöhnlich schwarz und mit vier, auch sechs Hörnern versehen, grobwollig. Ziegen von schöner Art gibt es in sehr großer Menge sowie auch Schweine. Im Gebirge leben das wilde Esel (Mufflon), Wildschweine und viel anderes Wildbret. Der Gewinn an Honig und Wachs ist bedeutend. Die Fischerei von Thunfischen, Sardellen und Austeren macht neben Seefischhandel und Fischschiffahrt eine Hauptbeschäftigung der Küstenbewohner aus, wozu noch die Korallenfischerei der Küste von Bonifacio und Ajaccio kommt. Das Gebirge, hauptsächlich aus Granit bestehend, enthält mancherlei Mineralien, die fast gar nicht benutzt werden. Vorzüglich zeichnet sich das Gebirge durch seine Güte aus; es wird in vier Eisenbahnen verarbeitet. Reich an Eisen sind Dineto, Sartène, Otta, Benzolasca; an silberhaltigem Blei Florent, Barbaggio, Calenzana, Calauccia; an Kupfer Castifao; an Antimon Erja; an Mangan Valle. Berühmt sind die Granite von Ajaccio und Bico; der Porphyr von Tallano, Dineto, Corrolata; der Jaspis von Miolo; der Serpentin

Artikel, die man unter C vermißt, sind unter R aufzusuchen.

Dreza, Santa-Lucia, Bevinco; der graublau Marmor von Nectonica, der Alabaster von Girolata; der weiße Marmor, dem carrarischen gleich, von Nostino, Serraggio u. s. w.; ferner die Mineralquellen von Dreza, Guagno, Guitera, Calbaniccia, Pietrapola oder Fiumorbo, Buzzichello u. s. w. Die Corfen, ein mittelgroßer, nerviger Menschenstamm, teils Autochthonen, teils Abkömmlinge von Phöniziern, Tigurern, Kelten, Römern, Arabern, Spaniern, Catalanen, Franzosen, Neugriechen (in Gargese im N.W. von Ajaccio), sind noch ein wahrer Naturvölk. Nicht die Hälfte kann lesen und schreiben. Inbessen hat sich 19. Dez. 1880 in Bastia eine „Société des sciences historiques et naturelles de la Corse“ gebildet, die erste corfische Akademie von wissenschaftlicher Natur. Industrie ist ihnen ziemlich unbekannt. Jeder bereitet sich seine Bedürfnisse selbst. Der Handel findet vorzugsweise mit Italien statt. Eisenbahnen besitzt C. nicht, projektiert sind die von Bastia nach San-Florenzo und nach Portovecchio. Tapferkeit und Freiheitsliebe, Einfachheit, Räßigkeit und Gastfreundschaft, aber auch Hestigkeit, Roheit und Trägheit charakterisieren den Corfen, und noch ist es der Justiz nicht vollkommen gelungen, die Blutrache zu vertilgen. Die Insel hat zur Hauptstadt Ajaccio (s. d.), zerfällt in die fünf Arrondissements von Ajaccio, Sartène, Corte (im Innern), Bastia und Calvi; 62 Kantons und 368 Kommunen.

Geschichtliches. Die Urbewohner C.s waren iberischen Stammes. Der dort lebende Seneca fand die Sprache sehr ähnlich der der Cantabrer; nachdem die Strußer die Küsten erobert hatten, wurden von ihnen daselbst Handelsplätze gegründet. Von den Phöniziern kolonisiert, dann von den Phoeniziern, kamen im 5. Jahrh. die Karthager in den Besitz der Insel, mußten sie aber nach dem ersten Punischen Kriege (238 v. Chr.) an die Römer abtreten. Wegen den Druck röm. Statthalter empörten sich, war die Corfen, wurden aber nach sieben Jahren blutiger Kämpfe (236—230) gänzlich bezwungen. Hierauf gründete Marius, dann Sulla an der Ostküste röm. Kolonien. Unter der Regierung der Kaiser blühte C. auf und zählte 83 unmauerte, zum Teil durch Handel reiche Städte. In großen Verfall geriet die Insel durch die 456 wiederholten Einfälle der Vandalen, unter deren Herrschaft sie seit 470 gänzlich ausgezogen wurde. Belisar vertrieb 533 die Vandalen, und es stand seitdem die Insel abwechselnd unter der Herrschaft der griech. Kaiser und der Goten, bis 754 die Franken und 850 die Sarazenen sie eroberten, aus deren Zeit wohl die Türme an den Küsten stammen, worauf sie zu Anfang des 11. Jahrh. von den Pisanern genommen wurde. Um diese Zeit war die Insel in mehrere kleine Lehnsherrschaften geteilt. Wegen den Druck der kleinen Barone empörten sich die Corfen 1012 und gründeten eine Art Repräsentativversammlung unter 15 erblichen Caporali (Tribunen oder Jures) im N.O., im S.W. stand das Land unter Grafen, wie die von Ginacca, Ajtria, della Rocca u. s. w. Seit 1077 erkannten sie Gregor VII. als ihren Oberherrn an; Urban II. übertrug die Verwaltung der Insel an die Pisaner, welche sie 1300 an Genua abtraten; doch erst 1387 erkannten die Corfen Genuas Herrschaft an. Durch den Druck des oligarchischen Systems der genues. Regierung während zu Aufständen gereizt, wie die von 1553 bis 1559 unter Sampietro, belämpften sich seitdem die

genuesische, die aragonische und die Nationalpartei in C. mit abwechselndem Glück. Als die Corfen 1729 die Waffen gegen Genua ergriffen, rief dieses 1730 kaiserl. Truppen zu Hilfe, worauf der Aufstand bald unterdrückt wurde. Doch schon 1735 hatte der Baron Theodor von Neuhof (s. d.) unter den Corfen ein solches Ansehen gewonnen, daß sie ihn zu ihrem König ernannten. Genua rief 1738 die Franzosen zu Hilfe, wodurch der neue König Theodor sich genötigt sah, die Insel noch vor der Ankunft derselben zu verlassen. Nach dem Abzuge der Franzosen 1741 brach die Empörung wieder aus.

Den Aufstand von 1752 und die spätern leiteten die beiden Paoli. Der corf. Senat ernannte 1755 Pasquale Paoli (s. d.) zum General, der so thätig eingriff, daß die Genueser, obgleich von franz. Hilfstruppen unterstützt, seit 1764 nur noch einige Seestädte und die Hauptstadt Bastia innehielten. Da sie die Hoffnung aufgaben, die Insel je wieder bewältigen zu können, so überließen sie dieselbe 1768 an Frankreich durch den Traktat von Compiègne, nach welchem der König von Frankreich die Corfen unterwerfen und so lange regieren sollte, bis die Republik ihm die Kriegskosten erstattete. Frankreich glaubte die Unterwerfung mit geringer Kriegsmacht bewirken zu können; aber Paoli leistete, in der Hoffnung auf brit. Unterstützung, den lebhaftesten Widerstand. Dadurch aufgereizt, sandte der König von Frankreich 30 000 Mann unter dem Marschall de Baux nach C., während England unthätig blieb, und die Corfen selbst so lau wurden, daß Paoli allen Widerstand aufgab und im Juni 1768 nach England floh. Der kleine Krieg in den Gebirgen dauerte indes bis 1774 fort. Während der Französischen Revolution trat die Insel als ein besonderes Departement in die Verbindung des gesamten Frankreich ein und sandte ihre Deputierten zum Konvent. Auch Paoli lehrte hierauf in sein Vaterland zurück. Als er in der Schreckenszeit nach Paris gefordert wurde, wo er seinen gewissen Tod voraussah, rief er das Volk unter die Banner des alten corf. Wappens (des Mohrenkopfes) und eroberte mit Hilfe der Briten, welche 18. Febr. 1794 landeten, 22. Mai Bastia und 4. Aug. Calvi, worauf sich die Nation in einer allgemeinen Versammlung der Deputierten der Corfen zu Corte 18. Juni 1794 dem brit. Scepter unterwarf. C. wurde nun als ein Königreich konstituiert und erhielt eine der englischen nachgebildete Verfassung, ein besonderes Parlament wie Irland und einen Bischof. Aber viele Corfen waren den Engländern abgeneigt, und die franz. Partei breitete sich unter dem General Gentili seit Okt. 1796 immer weiter auf der Insel aus, sodas, nachdem im Okt. 1796 die Franzosen von Livorno aus gelandet, die Engländer sich noch in demselben Jahre zur Räumung der Insel genötigt sahen. Seitdem blieb C. bei Frankreich.

Litteratur. Vgl. außer den histor.-geogr. Werken von Bellin (1769), Robiquet (1835), Jacobi (1835) besonders: Ghrmann, „Geschichte der Revolutionen von C.“ (Hamb. 1799); Filippini, „Historia di C.“ (1594; bis 1769 fortgesetzt von Gregorj, 5 Bde., Pisa 1828—32); Frief, „Histoire de la C.“ (Bastia 1850); Gregorovius, „Corfica“ (2 Bde., Stuttg. 1854; 3. Aufl. 1878); Galletti, „Histoire illustrée de la Corse“ (Par. 1863 fg.); De Saint-Dermain, „Itinéraire descriptif et historique de la Corse“ (Par. 1868); Lear, „Journal of a landscape painter in C.“ (Lond. 1870); Raymond,

Kritik, die man unter C. vermischt, sind unter R. aufzuführen.

Der Unmut der Mexikaner gegen den herrlichen Fremdling ging jezt in bitterm Haß über, der Adel des Landes beschäftigte sich eifrig mit Befreiungsplänen, und statt der Verstärkungen, die C. aus Spanien erhoffte, erschien eine von Velasquez gesandte Flotte von 18 Schiffen mit 900 Mann Fußvöll, 85 Reitern und 12 Kanonen unter Panfilo Narvaez, der den «Rebellen» in Ketten nach Cuba schicken und an dessen Stelle die Eroberungen fortsetzen sollte. In dieser Lage zog C., zur Bewachung Montezumas und der Hauptstadt 140 Mann zurücklassend, mit den übrigen dem Narvaez entgegen. Er verstärkte sich durch die Besetzung von Veracruz, gewann insgeheim einen Teil der feindlichen Truppen, überfiel den Segner 24. Mai 1520 bei Cem-poalla und nahm denselben nach kurzem Gefecht gefangen. Durch dessen Truppen bedeutend verstärkt, lehrte er zur Hauptstadt zurück, wo inzwischen sein Stellvertreter durch unkluge Strenge und Niedermezelung vieler Vornehmen einen allgemeinen Verzweiflungskampf hervorgerufen hatte. C. Dazwischenkunft vermochte den Aufruhr nicht zu dämpfen. Montezuma, der als Vermittler von seinem Volk verachtet und mit einem Hagel von Steinen und Pfeilen überschüttet wurde, starb schwer verwundet nach wenigen Tagen, im Juni 1520. Nach heldenmütigem Kampfe trat C. in der Nacht des 1. Juli den gefährlichen Rückzug auf dem schmalen Damme des von feindlichen Canoes wimmelnden Sees an. Er verlor alles Geschütz und Pulver, fast alle Pferde, den größten Teil der gesammelten Schätze und rettete kaum die Hälfte seiner Leute. Dennoch schlug er mit seinem kleinen Haufen auf dem weitem Rückzuge 7. Juli bei Otumba die ungeheuern Scharen der Mexikaner und zog, schwer verwundet, 8. Juli in das treue Tlascala ein. Nachdem er neue Truppen, die von den Statthaltern Cubas und Jamaica's gegen ihn geschickt waren, in seine Dienste gezogen, die Unzufriedenen aber abgedankt und nach Veracruz geschickt, trat er (550 Mann zu Fuß, 40 zu Pferde und 9 Kanonen) 28. Dez. 1520 wieder den Marsch nach Mexiko an, von 10000 Tlascalanern und andern Verbündeten begleitet, denen bald 200 Spanier aus Haiti und viele tausend Eingeborene als Hilfstruppen nachfolgten. Mexiko, wo unterdessen Guatimozin (Quauhquemotzin), der Neffe und Nachfolger Montezumas, bedeutende Verteidigungsanstalten getroffen, widerstand diesmal den Angriffen in einer Reihe von See- und Straßenkämpfen auf's tapferste, bis nach unerhörtem Blutvergießen 13. Aug. 1521 der letzte Rest samt dem König und seinem Hofe in die Hände der Spanier fiel.

Nach dem Fall der Hauptstadt unterwarf C. die übrigen Provinzen. Karl V. ernannte ihn zum Statthalter und Generalkapitän von «Neuspanien» und verlieh ihm das Thal Naraca als Marquisat. Schon vorher, 1524, hatte C. den Wiederaufbau der Hauptstadt angeordnet und mit großer Umsicht Einrichtungen zur Kolonisation und Verwaltung des Landes getroffen. Die Empörungen der Eingeborenen wurden von den Spaniern mit beispielloser Grausamkeit gedämpft, sogar der König und andere Fürsten starben am Galgen. Um sich gegen die Anflagen seiner Feinde zu rechtfertigen, reiste C. 1528 nach Spanien, wo ihn der Kaiser mit Auszeichnung empfing. Doch überließ man ihm fortan in Mexiko nur das Kriegswesen und das Geschäft der weitem Eroberung, während die Verwaltung

des Landes eine eigene Behörde, die Audiencia von Neuspanien, erhielt. Nachdem C. im Frühling 1530 wieder in Mexiko eingetroffen, unternahm er neue Entdeckungs- und Eroberungszüge. Ein von C. angeführtes Geschwader erreichte 1533 die Südspitze der Halbinsel Californien, und 1536 wurde der Meerbusen von Californien (Cortezmeer) als solcher entdeckt. Um die Ränke seiner Feinde zu vereiteln, begab sich C. 1540 abermals nach Spanien, wo man ihn bei Hofe sehr wohlwollend empfing, aber seine Beschwerden unbeachtet ließ. Er begleitete 1541 Karl V. auf dessen unglücklichem Kriegszug nach Algier und folgte dann noch mehrere Jahre dem Hofe, fortwährend mit der Betreibung seiner Angelegenheit beschäftigt. Endlich von der Fruchtlosigkeit seiner Bemühungen überzeugt, beschloß er, sein undankbares Vaterland für immer zu verlassen, erkrankte jedoch plötzlich in Sevilla und starb 2. Dez. 1547 in dem nahen Dorfe Castilleja de la Cuesta.

C. hinterließ einen Sohn, Martin, der sich durch ein 1566 gedrucktes Werk: «Breve compendio de la sphaera» bekannt gemacht hat. Die Briefe und Berichte des Conquistadors an Karl V. sind in verschiedenen Sprachen veröffentlicht worden, so von Gayangos («Cartas y relaciones de Hernando C. al emperador Carlos V.» Par. 1866) und französisch von Vallée (Par. 1879).

Vgl. Bernal Diaz de Castillo, «Historia verdadera de la conquista de la Nueva España» (3 Bde. Madr. 1632); Prescott, «History of the conquest of Mexico» (3 Bde., Lond. 1843; neue Ausg. 1850 deutsch, 2 Bde., Lpz. 1844); Folsom, «The dispatches of Hernando C.» (Newport 1843); Sells, «The life of Hernando C.» (2 Bde., Lond. 1871).

Corti (Lodovico, Graf), ital. Staatsmann, geb. 24. Okt. 1823 zu Gambarano in der ital. Prov. Novara, studierte zu Pavia Mathematik, etc. 1846 eine Anstellung im Ministerium des Krieges zu Turin, trat 1848 in die Armee und wurde 1850 in demselben Jahre zum Artillerielieutenant befördert. Im J. 1850 wurde er Sekretär bei der Gesandtschaft in London, 1864 Ministerresident in Stockholm, 1866 daselbst außerordentlicher Gesandter. In der gleichen Eigenschaft kam er nach Madrid, 1869 nach dem Haag, 1870 nach Washington, 1875 nach Konstantinopel. Corti berief ihn als einen Jugendfreund in sein Ministerium vom 24. März bis zum 11. Dez. 1878 bestes Ministerium und vertraute ihm das Fortwärtigen auswärtigen Angelegenheiten an. Wegen seiner Thätigkeit auf dem Berliner Kongress erlitt er viele Angriffe, weil er die Interessen Italiens nicht energisch genug vertreten haben sollte, worauf er eine Zeit lang gar nicht auf seinen Posten in Rom zurückkehrte, den der Ministerpräsident provisorisch übernahm. Nach dem Sturze Cortis ging er wieder nach Konstantinopel, wo er im J. 1880 den Votischasterrang erhielt. Im März 1880 wurde er vom König zum Senator ernannt.

Cortis, Quartin, früheres Wein- und Branntweinmaß in Catalonien und auf der Insel Mallorca in Catalonien die Hälfte des Cortan (s. d.) und hier in Barcelona = 3,768 l, in Tarragona = 4,22 auf Mallorca für Wein = 20,28 l, für Branntwein angeblich = 26 1/2 l.

Cortina di Ampezzo, s. unter Ampezzo.
Corton, einer der feinsten Burgunderweine von Beaune.

Artikel, die man unter C. vermischt, sind unter R. aufzuführen.

Cortona, Stadt in der ital. Provinz Arezzo, an dem Abhange eines steilen Bergs in 600 m Meereshöhe über dem reichen und fruchtbaren Val di Chiana und an der Eisenbahn Florenz-Foligno-Rom, die bedeutendste der 12 etrusk. Städte und im frühesten Altertum erbaut. Die Stadt wird von Polybius Kyrtonia genannt, bei den Römern heißt sie durchgängig Crotona. Später schloß sie ein Bündnis mit den Römern, sank aber so tief herab, daß eine röm. Kolonie hierher gesandt wurde, um sie zu bevölkern. Von den Barbaren verwüstet, erhob sich C. im 11. Jahrh. abermals zu hohem Glanze. Ein Jahrhundert lang von der Familie Casale beherrscht, wurde sie von dem letzten Abstammlinge derselben dem König Ladislaus von Neapel und von diesem 1412 den Florentinern übergeben, in deren Besitz sie seitdem blieb. Die Stadt zählt (1881) 3605, als Gemeinde 26353 E., die sich meist mit Landbau beschäftigen. Ihre mächtigen cyclopischen Mauern, auf welche die neuern aufgesetzt sind, sind mit die besterhaltenen in ganz Italien; von den übrigen antiken Baudenkmälern sind die Ruinen eines Bacchustempels das bedeutendste. Die Stadt besitzt ansehnliche Kunstschätze und im Dome das beste Bild von Luca Signorelli. In dem Museum der 1726 hier gestifteten Accademia Etrusca findet man eine Menge etrusk. Vasen u. s. w., namentlich aber eine der prächtigsten antiken Bronzelampen, nach Art eines Kronleuchters angelegt (16 Flammen) und ein Meisterstück echt etrusk. Kunst. Zwischen der Stadt und dem See von Perugia (Lacus Trasimonus) dehnen sich die Schluchten aus; in denen Hannibal 217 v. Chr. den Konful Flaminius schlug, dessen angebliches Grabmal man in C. den Fremden zeigt.

Cortona (Pietro da), wie er sich nach seiner Vaterstadt nannte, eigentlich Berrettini, geb. 1596, Maler und Baumeister, war derjenige unter den ital. Künstlern, der nach der Reform, welche die Carracci und diesen Gleichstrebende zu Stande gebracht hatten, die neue Epoche des barocken Stils veranlaßte. Seine Studien machte er in Florenz und Rom. C. verstand es, große Räume geschickt mit einer außerordentlichen Figurenfülle zu bedecken und durch ein wohlgefügiges Kolorit das Auge zu fesseln. Sein Hauptgönner war Urban VIII., welcher von ihm in Sta. Bibiana Gemälde ausführen ließ, hernach Alexander VIII. Als sein Meisterstück gilt ein großes allegorisches Dedengemälde im Palast Barberini zu Rom. Er entwickelte eine außerordentliche Thätigkeit, aber doch fehlten ihm die eigentlich schöpferische Phantasie, die lebensvolle Durchbildung und der Adel des Stils. Der Schwerpunkt seiner Werke beruht auf dem dekorativen Moment. C. starb 1669. Seine zahlreichen Nachfolger, die sog. Cortonisten, besonders Romanelli und Luca Giordano, sind eifrig bemüht gewesen, C.s prunkvolle Weise der Darstellung zu verbreiten.

Coralin, eine blaue Farbe für Bl. und Aquarellmalerei, welche von der engl. Fabrik G. Rowney u. Comp. in den Handel gebracht ist. Das C. ist hellblau, ein wenig grünlich und hat die Eigenschaft, bei Lampenlicht nicht violett zu erscheinen; es deckt gut, ohne körnig zu sein, und eignet sich vortrefflich, um damit die Bläue des hellen Himmels zu malen. Das C. verändert sich nicht im Sonnenlicht, auch nicht in unreiner Luft; ebenso bei großer Hitze und bei gewöhnlicher Temperatur

stehende Alkalien und Säuren keinen Einfluß darauf aus. Es besteht aus zinnsaurem Kobaltorydul, gemischt mit Zinnoryd und Gips.

Cornu, s. Cornu.

Coruna (чрyнa), Krone, Reich; C. česka, das Czechische Reich.

Coruña (La, spr. Corunia), befestigte Hauptstadt der span. Provinz C. an der Nordwestküste des Königreichs Galicien, zählt (1877) 33735 E., ist Sitz des Generalkapitäns von Galicien, eines Obergerichtshofs und eines Handelsgerichts, Festung und Handelsplatz ersten Ranges und liegt sehr schön am westl. Ufer der Ria oder Bai gleichen Namens. Sie zerfällt in die obere oder alte und die untere oder neue Stadt und besitzt sechs Kirchen (namentlich die in der Mitte des 12. Jahrh. erbaute Santiago und die Sta. Maria del Campo), fünf ehemalige Klöster (eins in ein Bagno mit 500 Galeerensträflingen verwandelt), zwei Spitäler, zwei Kasernen, eine nautische Schule und andere Unterrichtsanstalten. Die neue Stadt, auch Pescaderia genannt, befindet sich auf dem steilen, sehr schmalen Landzunge, welche die geräumige und gegen alle Stürme gesicherte, von malerischen Granitfelsen umschlossene Hafensbai von der Ensanada de Fran trennt, und ist regelmäßig gebaut und reinlicher als die Altstadt, die auf einer Anhöhe im östl. Teile der Landzunge liegt und, mit Mauern umgeben, von einer Citadelle verteidigt wird. Die Feste ist sicher, und der halbmondförmige Hafen, in dem 1588 die «unüberwindliche Flotte» Philipp II. lag, wird durch fünf Forts allseitig gedeckt. Als Leuchtturm dient der am nördl. Ufer der Landzunge (etwa 2 km im NW. der Stadt) auf einem Felsen stehende Herkulenturm (23 m hoch), der angeblich von Trajan erbaut wurde. C. hat einige Industrie, unter anderm die große Cigarrenfabrik, la Palloja mit mehr als 2000 Arbeiterinnen, und eine wichtige Glasfabrik. Außer Kolonialwaren und Häuten besteht die Einfuhr in Lein, Wolle, Seide, Kurzwaren, Stodfischen, Thee, Bauholz, Maschinen u. s. w. Der Export umfaßt Vieh für England, auch Wehl, Obst, Wein, Sardinen, Salzische, Schinken und andere Fleischwaren sowie Sohlenleder, Seife, Glaswaren u. s. w. C. ist durch ein täglich fahrendes Dampfschiff mit dem nordöstlich gegenüber gelegenen Kriegshafen Ferrol, durch Eisenbahn mit Palencia, durch Diligencen und Posten mit Madrid verbunden. Regelmäßig abgehende Dampfer vermitteln den Verkehr mit allen Haupthäfen der span. Halbinsel, mit Havana und dem Auslande.

C. soll von den Phöniziern gegründet worden sein. Unter den Römern hieß der zum Lande der Artabri gehörige Ort Brigantium (bei Ptolemaeus Flavium Brigantium), im Mittelalter Caronium. Die Stadt wurde 1598 von den Engländern erobert und verbrannt, später befestigt. Die Seeschlachten vom 14. Juni 1747, wo die Engländer unter Anson und Warren eine reiche franz. Flotille besiegten, und vom 22. Juli 1806, wo sie unter Admiral Calber die span.-franz. Flotte unter Gravina und Villeneuve schlugen, werden gewöhnlich nach dem südwestl. Kap Finisterre benannt. Unweit C. versuchte 16. Jan. 1809 der franz. Marschall Soult vergeblich, die sich zurückziehenden Engländer unter General Moore an der Einschiffung zu hindern. Am 21. Febr. 1820 wurde zu C. vom Volke und den Truppen die Konstitution in Kraft gesetzt; allein 13. Juli 1823 eroberte

Artikel, die man unter C. vermischt, sind unter R. aufzuführen.

General Bourd die Höhen vor der Stadt, worauf die Stadt 13. Aug. kapitulierte.

Die Provinz *Corvina* zählt (1877) auf 7973 qkm 595585 E.; sie ist wesentlich Gebirgsland, dessen kurze Flüsse an der ganz zerrissenen Küste münden. Der höchste Berg ist der 832 m hohe *Cabo da Serpe*, im S. von C. Das Klima ist kühl und regenreich; die mittlere Temperatur beträgt 14,5° C. Der stark zerteilte Boden ist wenig fruchtbar, trägt aber ein freundliches Gemenge von Wäldern, Wiesen und Kulturlächen. Getreide wird zur Ausfuhr gewonnen, die Viehzucht ist blühend; Fischerei und Schifffahrt beschäftigen zahlreiche Menschen. Die mineralische Produktion ist gering. Die Industrie befaßt sich mit Einsalzen der Fische, Schiffsproviand, Glas, Japence- und Leberfabrikation; man fabriziert Leinen, Tabak, Hüte, sehr viel Lawert, Eisen- und Kupferwaren (zu *Jubia* besteht auch eine Kupfermünze), Maschinen u. s. w. Den Handel begünstigen ausgezeichnete Häfen. Der Nationaldialekt ähnelt mehr dem Portugiesischen als dem Spanischen. (S. *Galicien*.)

Corvette, s. *Korvette*.

Corvey, s. *Korvei*.

Corvina (abgekürzt für *Bibliotheca Corviniana*), die weltberühmte Bücherammlung des ungar. Königs *Matthias Corvinus* (gest. 1490), eine der größten und prachtvollsten Bibliotheken des Zeitalters der Renaissance. Das Jahr ihrer Gründung ist unbekannt, auch ist es wenig wahrscheinlich; daß sie aus der Privatbücherammlung des Königs entstand. Schon 1471 findet man einen mit Handschriften aus Rom zurückkehrenden Buchmaler des Königs, Namens *Vlandius*, erwähnt, und um dieselbe Zeit wurde ein Teil der Bibliotheken des *Primas Johannes Bitez* und des Bischofs von *Fünfsirichen Janus Pannonius* der C. einverleibt; der Aufschwung der C. datiert jedoch von der Vermählung des Königs *Matthias* mit der kunstsinnigen *Beatriz von Aragonien* (1476). In den letzten Jahren von *Matthias'* Regierung waren in Ofen stets 30 Abschreiber unter Aufsicht des gelehrten *Felix* aus *Ragusa* mit dem Kopieren, Ausbessern und Illustrieren von Handschriften beschäftigt, und in *Florenz*, wo sich im 1488 der Erzieher des Herzogs *Johannes Corvinus*, *Thadäus Ugoletti*, im Auftrage des Königs längere Zeit aufhielt, um den Ankauf von Handschriften zu besorgen, arbeiteten für die C. so viele Abschreiber, daß nach *Matthias'* Tode die Kurse der Handschriften um ein Beträchtliches fielen, da die zahlreichen Abschreiber in *Florenz* nicht mehr genügende Beschäftigung fanden. Ferner schickte *Matthias* seine *Emissäre* auch nach *Griechenland* und *Kleinasien*, um dort alles, was an Handschriften klassischer Autoren, sowie syr. und hebr. Schriftsteller zu finden war, sammelt zu lassen. Auf diese Weise brachte *Matthias* mit einem jährlichen Aufwand von 33 000 *Dukaten* eine prachtvolle Sammlung von etwa 5000 Handschriften zusammen, welche, in der ofener Festung neben der Kapelle des heil. *Johannes* untergebracht, als öffentliche Bibliothek unter der Aufsicht des *Thadäus Ugoletti* und später des *Felix* von *Ragusa* stand.

Unter den Nachfolgern des *Matthias*, *Blasius II.* (gest. 1516) und *Ludwig II.* (gest. 1526), wurde die Bibliothek sehr vernachlässigt; zahlreiche wertvolle Handschriften wurden an einzelne Gelehrte veräußert; auch hatte die C. 1526 von den Truppen Kaiser *Ferdinand*, 1528—30 von den Truppen Kaiser *Ferdinand*

nands viel zu leiden. Unter der Regierung *Johann Zápolyas* (1526—40) kamen viele Handschriften aus der C. nach *Siebenbürgen*, besonders in die *Kronstädter* und *Karlsburger*, später vom *Feuer* verzehrten Bibliotheken; andere wieder, hauptsächlich hebräische und chaldäische wurden durch den königl. Statthalter, den Italiener *Gritti*, nach *Venedig* geschickt. Als 1541 *Sultan Suleiman* sich der Festung *Ofen* dauernd bemächtigte, blieb ein Teil der sehr zusammengeschmolzenen, schon um 1538 sehr unansehnlichen und äußerst vernachlässigten Bibliothek an ihrer alten Stelle, von wo sie erst bei der Erstürmung *Ofens* durch die Kaiserlichen (1686) entfernt wurde, während der andere, vielleicht kleinere Teil von *Staats* wegen nach *Konstantinopel* gebracht wurde, um dort teils in dem alten *Genral* aufbewahrt, teils aber verstreut zu werden. Die letzten *Konstantinopeler* Überreste der C. kamen in den Jahren 1869 und 1877 als Geschenk des *Sultans* nach *Ungarn* zurück. Mit diesen Handschriften zusammen sind bisher in 33 Bibliotheken Europas 107 lat. *Corvina*-Handschriften bekannt, über deren Authentizität das auf dem Einbände oder *Titel* blatte angebrachte Wappen des Königs *Matthias* keinen Zweifel aufkommen läßt, während es von etwa 300 andern Handschriften bloß wahrscheinlich ist, daß sie einst der königl. Bibliothek zu *Ofen* angehört haben. Von den erstern zeichnen sich die eigens für den König verfertigten *Codices* namentlich durch die Güte des Textes, als durch zahlreiche prächtige Miniaturmalereien eines *Attarantes* und *Gherardo* aus. Vgl. *Fischer*, „*König Matthias Corvinus und seine Bibliothek*“ (Wien 1878).

Corvianus (*Matthias*), König von *Ungarn*. s. *Matthias I. Corvinus*.

Corvianus (*Jakob*), Pseudonym des *Rom*-Schriftstellers *Wilh. Raabe* (s. d.).

Corvin-Biersbigli (*Otto Julius Bernhardt* von), deutscher Schriftsteller und demokr. Politiker, geb. 12. Okt. 1812 in *Gumbinnen*, wurde an den *Rechtenschulen* in *Potsdam* und *Berlin* erogen und wurde 1830 *Lieutenant*. Nachdem er 1833 seinen *Abschied* genommen, ließ er sich zunächst in *Frankfurt a. M.*, 1840 in *Leipzig* nieder. Im J. 1848 nahm er an dem *Aufstande* *Herrweg* in *Baden* teil, und war dann an der *Redaktion* der „*Volksbote*“ in *Berlin* thätig, bis er im *Mai* 1849 ausgewiesen wurde. Er lehrte hierauf nach *Wien* zurück, und war *Chef* des *revolutionären Centralblattes* in *Kastatt* bis zur *Übergabe* der *Festung*. Im *September* wurde er *standrechtlich* zum *Tode* verurteilt, aber zu *sechsjähriger* *Einzelhaft* ergrnadigt, die er in *Bruchsal* abbaute. *Wieder* ging er 1855 nach *London* und 1861 als *Korrespondent* der *ausg. bürger* „*Allgemeinen Zeitung*“ auf den *nordamerik. Kriegsschauplatz*, 1867 als *Korrespondent* der „*New York Times*“ in *Berlin*. Im *Deutsch-Französischen* *Kriege* 1870—71 war er *Spezialkorrespondent* der „*Neuen Freien Presse*“. C. ließ sich 1874 zu *Wien* heim und später in *Leipzig* nieder. Von *seiner* Schriften sind zu nennen: „*Abriß der Geschichte der Niederlande bis auf Philipp II.*“ (Lpz. 1841). „*Illustrirte Weltgeschichte*“ (4 Bde., Lpz. 1844—51. 2. Aufl., Lpz. u. Berl. 1880 fg.). „*Historische Denkmale des christl. Fanatismus*“ (2 Bde., Lpz. 1845). 5. Aufl. unter dem Titel „*Wassenspiegel*“, Stuttgart 1871). „*Erinnerungen aus meinem Leben*“ (4 Bde., Amsterd. 1861; 3. Aufl., Lpz. 1880). „*Goldene*

Artikel, die man unter C vermischt, sind unter R aufzufinden.

Legende» (Bern 1875), «1848—1871, Geschichte der Neuzeit» (Epp. 1882 fg.).

Cortven, Stadt im engl. Fürstentum Wales, Grafschaft Merioneth, 48 km im N. von Dolgelly, am Dee und an der Vereinigung der Northwellern mit der Great-Western-Eisenbahn, mit 2465 E., welche die nahen Sandsteinbrüche bearbeiten. Dabei liegt das romantische Thal Glandurdwy.

Cortwin (Thomas), amerik. Politiker, geb. 29. Juli 1794 im County Bourbon in Kentucky, wuchs in ärmlichen Verhältnissen auf, wurde 1818 zur Praxis als Advokat zugelassen und trat, nachdem er sich in seinem Staat als Politiker einen Namen gemacht hatte, 1830 als Abgeordneter in den Kongress. Er ward bald einer der leitenden Whigs und 1845 in den Bundesrat gewählt. Im J. 1846 belämpfte er die Kriegspolitik und verdamnte die Eroberungsgier der demokratischen Administration. Präsident Fillmore ernannte C. zum Finanzminister (Juli 1850 bis 4. März 1853). Nach dem Rücktritt von diesem Amte widmete er sich wieder der Rechtspraxis in Lebanon im Staate Ohio. Von 1858 bis 1861 gehörte C. von neuem dem Repräsentantenhause an und ging dann als Gesandter Lincolns nach Mexiko, wo er bis zu Maximilians Ankunft blieb. Nach seiner Rückkehr praktizierte er wieder bis zu seinem 19. Dez. 1865 erfolgten Tode in Washington. C. war in der Sklavenfrage konj. roativ, aber ein entschiedener Unionsmann und nahmte deshalb 1860 auch für den republikanischen Präsidentschaftskandidaten Lincoln.

Corydalis C₁₁H₁₅NO₂, eine schwache organische Base, welche in der Wurzel von *Corydalis bulbosa*, von *Corydalis fabacea* und von *Bulbo capnus cavus* vorkommt.

Corydalis DC., Lerchensporn, Pflanzengattung aus der Familie der Papaveraceen, deren meiste Arten, lauter Kräuter, in der gemäßigten Zone der nördl. Halbkugel, besonders in Asien und Europa, wachsen und in solche mit knollig-zwiebeligem Wurzelstock und mit faserigen Wurzeln zerfallen. Die Blätter sind dreipalzig zerschnitten oder zusammengesetzt, die Blüten in Ähren oder Trauben gestellt und mit einer zweilappigen, in einen gekrümmten, sackförmigen Sporn auslaufenden, vierblättrigen Blütenkrone versehen. Die Frucht ist eine vielkammerige, zweilappige, oft schotenförmige Kapsel. In den Arten mit knolligem Wurzelstock gehört die Hohlwurzel, *C. bulbosa Pers.* (*C. cava Wahl.*), eine im ersten Frühling blühende, in feuchter loderer Lauberde und in steinigem Boden unter schattig wachsende Pflanze mit hohlem Knollen und langer Traube schön purpurroter, selten weißer Blumen von eigentümlich harzigem Geruch. Ihr Wurzelstock war früher unter dem Namen *Radix Aristolochias cavae* officinell. Er enthält einen eigentümlichen Stoff, das *Corydalin*, welches glänzende Schuppen oder kristallinische Nadeln bildet, gelind bitter schmeckt und basische Eigenschaften besitzt und versuchsweise als Ersatzmittel des Chinin, doch ohne den gewünschten Erfolg, in Anwendung gebracht worden ist. Einige asiat. und nordamerik. Arten von C. werden als Bierpflanzen gebaut, namentlich *C. nobilis Pers.* aus Sibirien, mit graugrünen Blättern und blaßgelben, an der Spitze schwärzlichen Blüten; *C. longiflora Pers.* vom Ural, mit einzelnstehenden, langspornigen, rosa-roten Blumen; *C. glauca Pursh.* aus Nordamerika, mit blaß purpurroten, an der Spitze gelben Blumen, u.

Corylus, Pflanzengattung, s. Haselnußstrauch.

Corymbiferen (*Corymbiferae*), Pflanzen, **Corypha L.**, Pflanzengattung aus der Familie der Palmen, ausgezeichnet durch große, langgestielte, schirm- oder fächerförmige Blätter und Zwitterblüten mit dreispaltigem Kelch und dreilappiger Blütenkrone, welche in aufrechten, verzweigten, rispenartigen Kolben beisammenstehen und einsamige, beerenartige Steinfrüchte hervorbringen. Diese Palmen sind vorzüglich im tropischen Amerika zu Hause, einige wachsen auch in Ostindien und Cochinchina, auf den Molukken und in Neuholland. Sie haben einen bald hohen, bald nur niedrigen, marterfüllten Stamm und bornige Blattstiele. Am längsten bekannt und am berühmtesten ist *C. umbra-culifera L.*, die Fächer- oder Schirmpalme Ostindiens, eine der majestätischsten Palmen. Ihr 20—22 m hoher, fast gleichdicker, glatter Stamm trägt eine Blätterkrone von 10—13 m Durchmesser. Die Blätter haben 2 m lange, armsbreite Stiele. In Ostindien benutzt man dieselben zum Beden der Häuser; die Malabaren schreiben darauf mit eisernen Griffeln. Die kirschengroßen Früchte enthalten einen harten, hölzigen Stein Kern, aus dem in Ostindien allerhand Bieraten verfertigt werden. Das Mark des Stammes liefert einen schlechten Sago, das Holz ist fest und hart. Auch von dieser Palme werden die jungen Blätter der Endknospe als Palmentohl benutzt.

Cos., Abkürzung für Consul und für Cosinus.

Cosa (ital.-span.) Sache, Ding, in der Algebra die unbekannte, zu findende Größe (s. Coß); *Cosas d'Espada*, Dinge, welche Spanien eigentümlich sind, welche Nichtspaniern «spanisch» vorkommen.

Cosa, alte etruskische Stadt, s. unter Vulci.

Coscile, Fluß in der ital. Provinz Cosenza, der letzte Nebenfluß des Crati, in welchen er sich kurz vor dessen Mündung ergießt. Er entspringt am Südbahne des Monte-Polino, westlich von den Gärten des Apollo im Val del Colorito, als Coscilello. Sein alter Name ist Sybaris.

Cosel (auch Cossell, wie sie sich selbst schrieb, Anna Konstanze, Gräfin von), Geliebte Augusts II., Königs von Polen und Kurfürsten von Sachsen, die Tochter des dän. Obersten Joachim von Brodow auf Deppenau im Holsteinischen, geb. 17. Okt. 1680, kam frühzeitig als Ehrendame zu der mit dem Erbprinzen von Braunschweig-Wolfenbüttel vermählten Prinzessin Johanna von Holstein-Plön. Zu Wolfenbüttel lernte sie der sächs. Kabinettsminister von Hoyer kennen, vermählte sich mit ihr 1699, ließ sie aber, um sie vor den Verführungen des Hofes zu schützen, auf seinen Gütern wohnen. Allein der König vermochte Hoyer, sie nach Dresden kommen zu lassen. Die Folge war, daß sie bald nachher von ihrem Gemahl sich scheiden ließ und den Namen Madame de C. annahm. Kaiser Joseph I. erhob sie 1706 zum Range einer Reichsgräfin. Der König baute ihr in Dresden ein eigenes Palais, welches noch jetzt ihren Namen führt. Aber neun Jahre, während deren sie, die Geschenke abgerechnet, 1 Mill. Thlr. Gnabengehalt erhielt, behauptete sie sich in der Gunst des Königs. Allein ihre Herrsch- und Eiferucht war grenzenlos; ihr Wille galt für Befehl, und wer ihr zuwider war, mußte fallen. So stürzte sie des Königs Liebbling, den Kanzler Grafen Weichling; ein gleicher Versuch gegen den Fürsten Egon von Fürstberg

Artikel, die man unter C vermischt, sind unter R anzufuchen.

• Fabriken von Stahlwaren, Nägeln und Feilspinnereien und wichtige Zäpfereien unter mineralischen Dängern bereiten und Handel Hans, Holz, Eisen, Wolle und Leder treibt das sehr alte Condate; Schloß und datieren aus dem 10. Jahrh. Im 12. S. zum Bistum Auzerre, später bis Wien der Anjou und kam dann Wirren der Lique für das Bien XI. fingen hier an.

Coff (bei den Italienern) sonst die Algebra (s. d.), dieselbe in Europa eingeführt, und zwar die erste, nannten. Daher hat die lateinische algebraische Schrift von Christoph aus Jauer (gedruckt 1524, veränd. Ausg. von M. Stifel, Königsb. 1553) den Namen **Coff**. **Coffisten** hießen die Algebraisten, **coffische Zahlen** die durch Buchstaben bezeichneten allgemeinen Zahlen, **coffischer Algorithmus** die Rechnung mit denselben.

Coff, **Cos** oder **Hardary** (der Name kommt von dem alten **Coff** oder **Krofa** der Hindus) heißt das Wegemaß, die Meile, in Britisch-Ostindien, zunächst die bengalische Meile. Dasselbe hat 1000 engl. Fathoms (Faden) oder 2000 Yards = 1828,7 m = 1 1/2 gewöhnliche engl. (Londoner) Meile = 0,27 frühere deutsche (geogr.) Meilen; 60,7 C. = 1 mittler geogr. Grad. Das C. differiert übrigens in verschiedenen Zeiten Ostindiens zwischen 1 und 2 1/2 gewöhnlichen engl. Meilen.

Cossa (Luigi), namhafter ital. Nationalökonom, geb. in Mailand 22. Mai 1831, promovierte 1858 in Pavia als Doktor der Rechte und setzte in den nächsten Jahren seine Studien in Wien und Leipzig unter Stein und Roscher fort. Im Nov. 1858 wurde er in Pavia zum außerordentlichen und 1860 zum ord. Professor der Nationalökonomie ernannt. Seine Thätigkeit richtete sich besonders darauf, die auf den ital. Lehrstühlen noch vorherrschende Bastianische rhetorisch-optimistische Richtung der Volkswirtschaftslehre zu bekämpfen und ihr in selbständiger, den ital. Verhältnissen angepasster Weise die histor.-realistische Anschauungsweise der deutschen Schule gegenüberzustellen, wobei er sich übrigens der neuesten deutschen sozialpolit. Richtung gegenüber reserviert verhält. Besondere Vorliebe wendet er den litterargeschichtlichen Studien zu, auf welchem Gebiete er eine außergewöhnliche Gelehrsamkeit besitzt. Namentlich beschäftigen ihn Vorarbeiten zu einer Geschichte der ital. Nationalökonomie, worin er von mehreren seiner Schüler unterstützt wird. Seine Hauptschriften sind: **«Primi elementi di economia politica»** (Mail. 1876; 6. Aufl. 1882; deutsch, Freiburg 1879), **«Primi elementi di scienza delle finanze»** (Mail. 1876; 3. Aufl. 1882), **«Guida allo studio dell' economia politica»** (Mail. 1876; 2. Aufl. 1878, deutsch, Freiburg 1880), **«Saggi di economia politica»** (Mail. 878).

Cossa (Pietro), bedeutender ital. Dramatiker, eb. 29. Jan. 1834 zu Rom, besuchte das von den Jesuiten geleitete Collegio Romano daselbst, mußte dieselbe aber wegen seiner freisinnigen und patriotischen Anschauungen verlassen, lebte nach dem Sturz der röm. Republik einige Zeit in Südamerika, lehrte dann nach Italien zurück und war in den letzten Jahren seines Lebens Lehrer der ital. **Conversations-Lexikon**. 13. Aufl. IV.

Litteratur an einer technischen Schule in Rom. Er starb in Livorno 80. Aug. 1881. Sein erstes Trauerspiel **«Mario ed i Cimbri»** (Flor. 1862) kam nicht zur Aufführung. Die folgenden Dramen **«Puschin»**, **«Beethoven»** und die Tragödien: **«Sordello»** und **«Monaldeschi»** wurden zwar aufgeführt, gefielen jedoch nur mäßig. Erst die Tragödie **«Nerone»** (deutsch von Reiskner, Lpz. 1875) hatte einen durchschlagenden Erfolg, obwohl das Stück nur aus einer Reihe ziemlich lose miteinander verknüpfter Scenen besteht. Großen Beifall fanden sodann **«Messalina»**, **«Giuliano Apostata»** und namentlich **«Cleopatra»**, ferner das Schauspiel **«Plauto e il suo secolo»** (deutsch von Lungwisch, Plauen 1881), **«Cola di Rienzo»**, **«I Borgia»** und **«Cecilia»**; weniger gelungen ist: **«I Napoletani del 1799»**. Eine oft geniale dramatische Kraft, verbunden mit sicherer Bühnenkenntnis, erklärt die glänzenden Erfolge, welche viele von C.'s Schöpfungen auf den ital. Theatern davongetragen haben. Von seinem **«Teatro poetico»** erscheint eine Gesamtausgabe in Turin (Bd. 1—5, 1877 fg.).

Cossato, Flecken in der ital. Provinz Novara, 10 km östlich von Biella, an der zum Seengebiet gehörenden Strona, zählt (1881) 1863, als Gemeinde 8726 E., welche Handel mit Wein und Seide treiben.

Coffé (franz. Adelsfamilie), s. **Drissac**.

Coffell (Gräfin von), s. **Cosel**.

Coffische Zahlen, s. unter **Coff**.

Coffisten, s. unter **Coff**.

Cosslum, Cossio oder **Vasatae**, alte Stadt in Aquitanien, jetzt **Dajas** (s. d.), im Depart. Gironde.

Costa (lat.), Rippe; **costäl**, was auf die Rippen Bezug hat; **Costalgie**, Rippenschmerz.

Costa (Lorenzo), geb. um 1460, Maler aus Ferrara, der aber in Bologna lebte und daher zwischen den beiden Schulen steht. Francesco Francia soll sein Lehrer gewesen sein. Zu Anfang seiner Thätigkeit folgte er der Richtung der Meister von Padua und Ferrara, erst gegen Ende des 15. Jahrh. werden die Einflüsse der Schule von Bologna in seinen Schöpfungen fühlbar. So kamen zwei ziemlich heterogene Elemente in seinem Stil zur Mischung: ein älteres mehr realistisches und ein idealeres in späterer Periode. C. beteiligte sich an den von Francia entworfenen Fresken in Sta. Cecilia. Auch wirkte er an den Arbeiten im Palaste des Giovanni Bentivoglio in Bologna mit. Die Pinakothek dieser Stadt, San. Petronio daselbst, San. Giacomo und die Museen zu Berlin und Paris besitzen Werke von seiner Hand. Zuletzt lebte C. in Mantua, wo er in San. Andrea eine schöne, von Heiligen umgebene Madonna malte. Er starb 1535.

Costa (Michele), ital. Komponist und ausgezeichnete Dirigent, geb. 4. Febr. 1810 zu Neapel und daselbst auch musikalisch gebildet, wirkte dort als Dirigent an der Bühne, später in Mailand und Portugal. Seit 1835 war er in London zuerst als Gesanglehrer, dann als Dirigent von Opern und Konzerten thätig und wurde 1869 in den engl. Ritterstand erhoben. Als Opernkomponist versuchte er sich ohne Erfolg; etwas mehr Beifall fanden seine engl. Oratorien **«Eli»** und **«Naaman»**, wie er denn auch als Dirigent des großen, 1882 aufgelösten londoner Gesangsvereins **«The Sacred Harmonic Society»** seinen eigentlichen Ruf sich erwarb.

...tligkeit, Vollkommenheit und Fülle. (S. Amerika.) Das Klima ist im ganzen übermäßig angenehm auf dem Tafel-San-José, wo ein ewiger Frühling herrscht. Es bedingt durch den das ganze Jahr hindurch gleichmäßig wehenden Nordostpassat, der den nördlichen Teil seiner Feuchtigkeit auf der atlantischen Seite des Gebirges ablädt, weswegen es hier täglich regnet, während auf der pacifischen Seite ein mehrmonatlicher regenloser Sommer (Verano) eintritt. Demgemäß ist der Nordostabhang des Gebirges, sowie die vorliegende schmale Küstenebene mit undurchdringlichem Urwalde bedeckt und weniger gesund als die Südwestseite, auf welcher Savannen mit lichten Wäldern abwechseln. Auch die Zona von C. ist eine der mannigfaltigsten in Centralamerika. Der Mineralreichtum scheint dagegen nicht bedeutend zu sein; an der atlantischen Küste sind mächtige Kohlenlager entdeckt worden.

Die Bevölkerung C.s belief sich 1880 auf 185000 Seelen, darunter 5000 Indianer, 1200 freie Neger und 600 Chinesen; außerdem 10—12000 uncivilisierte Indianer. Unter den Fremden nehmen die Deutschen an Zahl und Bedeutung den ersten Rang ein. Die ansässige Bevölkerung lebt fast ausschließlich auf einem verhältnismäßig kleinen Terrain zusammen, das aus der Hochebene von San-José und Cartago und dem Thale des Rio Grande besteht und etwa 150 km in der Länge und 60 km in der Breite hat. Sie ist im ganzen reiner spanisch geblieben als im übrigen Centralamerika und verrät durch Arbeitsamkeit und Frugalität noch heute ihre Abstammung von den sich vor andern Spaniern auszeichnenden Galicern, die bei der Kolonisation des Landes vorzugsweise beteiligt waren. Die Hauptbeschäftigung der Bevölkerung bildet der Landbau, der die sämlichen, der klimatischen Mannigfaltigkeit entsprechenden Kulturpflanzen umfasst. Von hervorragender Bedeutung aber ist der Kaffee, dessen Produktion seit der Unabhängigkeit fortwährend zugenommen hat, sodas gegenwärtig darauf der Wohlstand des Landes fast ausschließlich beruht. Außerdem werden an Handelsgewächsen Zuder, Kakao und Reis kultiviert, während der Anbau des Tabaks ganz eingegangen ist. Neben dem Landbau hat die Zucht von Rindvieh, Pferden und Maultieren einige Wichtigkeit. In den Manufakturen und Handwerken steht C. noch hinter andern centralamerik. Staaten zurück. Dagegen ist der Handel namentlich durch die Kaffeekultur verhältnismäßig bedeutend. Es existierte schon lange eine recht gute Straße mit schönen Straßen von der Hauptstadt San-José nach Punta-Arenas (135 km). Von Eisenbahnen sind im Betrieb die Strecken von Alajuela über Heredia und San-José nach Cartago (43 km), von Punta-Arenas nach dem Barranca (14 km) und eine Strecke von Limon nach dem Pacuare (63 km), zusammen 120 km. In den Häfen der Republik liefen 1879—80 ein: 336 Schiffe, worunter 188 Dampfer; aus liefen 338 Schiffe, worunter 13 Dampfer. In Punta-Arenas legen die Dampfer zwischen Panama und San-Francisco regelmäßig an. Der Kaffee geht meist nach England und den Vereinigten Staaten, dann nach Deutschland. Die Gesamteinfuhr betrug 1879—80 via Punta-Arenas nach offizieller Schätzung 669881 Doll., via Limon (nur für die ersten vier Monate 1880) 183500 Doll.; die Ausfuhr über Punta-Arenas 3524810 Doll., über Limon 211142

Doll. Hauptausfuhrartikel über Punta-Arenas waren: Kaffee 23266196 Pfd. (im Werte von 8436085 Doll.), Häute und Felle 276279 Pfd. (50603 Doll.), Gummi elasticum 26319 Pfd. (10390 Doll.), andere Waren mit Einschluß der wieder ausgeführten fremden Waren (27782 Doll.). Gegenstände der Einfuhr sind Gewebe, Eisenwaren, Maschinen, Glas- und Porzellanwaren, Spirituosen, Wein und Bier. Der Hafen von Punta-Arenas, der einzige auf der Westküste, ist nur für Schiffe von nicht mehr als 3 m Tiefgang zugänglich. Dagegen ist der neuerdings eröffnete Hafen von Limon auf der Ostküste einer der schönsten der Welt und bietet ganzen Flotten von jedem Tiefgang sichern Ankergrund. Handelsverträge bestehen mit Frankreich (12. März 1848), Großbritannien (27. Nov. 1849), Spanien (10. Mai 1850), den Vereinigten Staaten (10. Juli 1851), den Niederlanden (12. Juli 1852), Belgien (31. Aug. 1858) und dem Deutschen Reiche (18. Mai 1875).

In der geistigen Kultur steht C. höher als die Schwesterstaaten, indem ein größerer Teil der Bevölkerung am Schulunterrichte teilnimmt. Die kirchlichen Verhältnisse zeigen sich wenig besser als in den übrigen centralamerik. Republiken. Ein Gesetz von 1832 stellte die Duldbung aller Konfessionen fest. Doch ist in dem 1862 mit dem röm. Stuhl geschlossenen Konkordat die römisch-katholische als Staatsreligion bezeichnet. Das 1850 gegründete Bistum von San-José steht unter dem Erzbischof von Guatemala. Klöster und religiöse Orden gibt es nicht. Nach der Konstitution vom 22. Dez. 1871 (der neunten seit der ersten von 1825) stehen an der Spitze der unabhängigen Republik C. ein Präsident, der auf vier Jahre gewählt wird, und zwei jährlich gewählte Vizepräsidenten. Die legislative Gewalt übt eine Deputiertenkammer von 21 Mitgliedern. Sitz der Regierung, des Obergerichtshofs und Landesbischofs ist die Hauptstadt San-José. Die Finanzen des Staats sind in gutem Zustande. Die Staatseinnahmen, die hauptsächlich aus den Zöllen, einem Tabak- und Branntweinmonopol, dem Stempel und dem Verkauf von Staatsländereien fließen (direkte Steuern gibt es nicht), beliefen sich 1880—81 auf 3164051, die Ausgaben auf 3460597 Doll. Die Staatschuld beträgt (1880) 6258629 Doll., denen ein Aktivvermögen von 10918062 Doll. gegenübersteht. Administrativ zerfällt C. in die fünf Departamentos oder Provinzen San-José, Cartago, Heredia, Alajuela und Guanacaste und den Distrikt (Comarca) Punta-Arenas. Die Militärmacht C.s besteht aus 500 Mann des stehenden Heers, die Miliz umfaßt alle Männer von 18—55 Jahren, die nicht zum stehenden Heere gehören; doch fehlt jede militärische Organisation nach europäischen Begriffen. Das Wappen der Republik zeigt drei Bullane zwischen zwei Meeren, mit einem Segelschiffe auf jeder Seite, links die aufgehende Sonne, oben fünf Sterne und die Umschrift: Republica Costarica. Die Flagge hat fünf Horizontalstreifen: blau, weiß, rot (etwas breiter), weiß, blau.

Geschichte. Bei der Unabhängigkeitserklärung Centralamerikas stand C. in der Kultur am meisten zurück. Seitdem aber machte es unter den Schwesterrepubliken die meisten Fortschritte und gelangte allein zu einer wirklichen Prosperität, teils infolge der abgeschlossenen Lage des Landes, welche es von den Parteikämpfen der übrigen Staaten fern hielt,

Artikel, die man unter C. vermisst, sind unter R. aufzusuchen.

Als Leiter dieser Society gab er im londoner Krystallpalast seit 1857 die monströsen Händel-Konzerte mit einem Personal von 3—5000 Mann.

Costa (Paolo), ital. Schriftsteller, geb. 13. Juni 1771 zu Ravenna, besuchte das dortige Kollegium, studierte in Padua, war dann Lehrer zu Treviso, Bologna und Korfu und starb 21. Dez. 1836. Seine erste Schrift «Osservazioni critiche» (Bologna 1807) war gegen Monti's «Bardo della Selva nera» gerichtet. Sein Traktat «Dell' elocuzione» (Forli 1818) wurde in den Schulen Italiens eingeführt. Durch seine Erklärung der «Divina Commedia» (zuerst Bologna 1819, später mehr als 30mal wieder gedruckt und von Brunone Bianchi umgearbeitet) machte er Dantes Werk der ital. Jugend zugänglich. Hierauf unternahm er mit Franc. Dioli und Franc. Cardinali die Revision des großen Wörterbuchs der Crusca (1819—28). Er war ein ausgezeichnete Prosaist, wie er dies namentlich durch das «Elogio del conte Giul. Perticari» (1823), durch die Novelle «Demetrio di Modone» (Vened. 1825), zu der er den Stoff aus dem «Gil Blas» entnahm, und durch seine philos. Schriften bewies. Dahin gehört vor allem sein «Discorso sulle sintesi e sull' analisi». In einer andern Schrift wendete er sich gegen den Mesmerismus; auch schrieb er gegen Lamennais. Ferner übersetzte er mit Gio. Macchetti den Anakreon, die «Batrachomyomachie» und Schillers «Don Carlos». Seine Komödie «La donna ingegnosa» (Bologna 1825) und die Tragödie «La Proterzia de' Aossi» (Bologna 1828) sind verfehlt. Seine Werke erschienen gesammelt zu Bologna (1825) und zu Florenz (2 Bde., 1829—30; 4 Bde. 1839). Biographien C.'s lieferten Gio. Franc. Rambelli (Bologna 1837) und Mordani (Forli 1840).

Costa Cabral (Antonio Bernardo da), Graf von Thomar, portug. Staatsmann, geb. 9. Mai 1803 zu Fornas de Algodres in Ober-Beira, studierte in Coimbra und wurde später von Dom Pedro als Professor beim Obertribunal zu Oporto angestellt. Bald nachher erhielt er eine Richterstelle in Lissabon, wo er 1835 in die Deputiertenkammer gewählt wurde. Hier war er anfangs einer der Führer der Septembristen (Mafisalen), ging aber bald zur Hofpartei über und wurde 1838 Zivilgouverneur von Lissabon und 1839 Minister der Justiz und der geistlichen Angelegenheiten. Durch einen von ihm erregten Aufstand in Oporto (19. Jan. 1842) suchte er die Verfassung von 1820, welche die Königin 1838 hatte beschwören müssen, zu beseitigen, und stellte 11. Febr. die Carta de ley wieder her, worauf ihn die Königin zum Grafen von Thomar ernannte. Seitdem regierte er als Minister des Innern mit größter Willkür und Strenge, drückte das Volk durch Abgaben, verschwendete die Staatseinnahmen und zog sich dadurch den Haß aller Parteien zu, fand aber am Hofe Billigung und Unterstützung. Die Folge hiervon war ein Aufstand, der sich schnell über das ganze Land verbreitete und 17. Mai 1846 den Rücktritt des Ministers veranlaßte. Im Juni 1849 konnte die Hofpartei es wagen, den Grafen Thomar wieder an die Spitze der Regierung zu stellen, obgleich der Haß des Volkes gegen ihn sich keineswegs vermindert hatte. Er begann in derselben Weise zu regieren wie zuvor, machte neue Anleihen und schrieb neue Steuern aus, ohne daß die Cortes sie bewilligt hatten. Gegen dieses

Willkürregiment erhob sich an der Spitze der Septembristen und im Verein mit allen Gegnern C. der Marschall Salbamba, erzwang die Entlassung des Ministers und bildete ein neues Kabinet. C. welcher 26. April seine Entlassung genommen hatte, entfloh nach Vigo und von da nach England. Doch kehrte er im Febr. 1852 nach Lissabon zurück, war 1859—61 portug. Gesandter in Brasilien und ist seit 1862 Mitglied des Staatsrats und Präsident des höchsten Verwaltungstribunals.

Costa-Rica (d. h. reiche Küste), früher das südliche Glied der Vereinigten Staaten von Centralamerika (s. d.), seit 1842 eine selbständige Republik, reicht von der Südsee bis zum Karibischen Meer und grenzt im S. an den columbianischen Staat Panama und im N. an den Staat Nicaragua, mit welchem eine definitive Grenzregelung noch nicht zu Stande gekommen ist. Thatsächlich im Besitz C.'s befindliche Gebiet erstreckt sich nördlich bis an den San-Juan-Fluß und den Nicaraguasee und hat ein Areal von 51 760 qkm. Der größte Teil des Landes ist gebirgig, indem es im S. gegen N. von der an das Hochland von Veragua sich anschließenden und gegen N. zur Gebirgsspalte des Nicaraguasees und San-Juan-Flusses abfallenden Cordillera durchzogen wird. Dieselbe spaltet sich in mehrere Paralleletten, welche ausgedehnte, durch Querjochs getrennte Täler und Längenthäler einschließen, und erst nach O. und W. Seitentetten aus, zwischen denen sich 700—1000 m hohe Täler und Ebenen befinden, während die mittlere Höhe des eigentlichen Tafellandes der Cordillera reichlich 1500 m beträgt, aber hier und da bis zu 1000 m senkt, nachwärts bis 2000 m und darüber ansteigt. Im Halb der Cordillera selbst erhebt sich eine Reihe von Gipfeln und kleineren Berggruppen, die meist vulkanischen Ursprungs, zum Teil noch entzündete Berge sind. Der südlichste und höchste ist der 3580 m hohe Pico blanco (9° 17' nördl. Br.). Zunächst folgt der Herradura, und nach längerer Unterbrechung in der Nähe der Hauptstadt Frajü (Volcan de Cartago, 3413 m). Zur Barba und Poas oder Botos, letzterer, wie Turrialba noch thätig. Eine dritte Gruppe bildet sich südlich vom Nicaraguasee: Tenorio, Miralles, Rincon de la Vieja (beide thätig, 1500 m über Drosf). Die Schneegrenze wird von keinem der Berge erreicht. Die Abfälle des Hochlandes zeigen sich gegen W. durch ausgedehnte Terrassen gestellt, nach N. dagegen, zum Thale des San-Juan sowie auch zum Antillenmeer, sehr steil und die Anlage von Verkehrsstraßen wenig geeignet. Ausgedehnte Küstenebenen kommen nur auf der Ostseite vor, die sich auch durch größere Küstenentwicklung auszeichnet, namentlich durch die Bai von Nicoya mit dem Hafen Punta Arenas und dem herrlichen Golfo Dulce. Bei dieser Configuration des Landes können größere Schiffe Flüsse nicht zur Entwidlung gelangen, es fließt eine Menge, zum Teil sehr wasserreiche Flüsse abhanden. Der wichtigste ist der Rio Grande, N. am Eingang der Bai von Nicoya mündet, trotz der Wassermenge wegen vieler Stromschnellen nur etwa 40 km aufwärts für kleine Dampfer befahrbar ist. Der Boden zeigt sich im allgemeinen außerordentlich fruchtbar und erzeugt, je nach Fruchtbarkeit der Erhebung und der klimatischen Verhältnisse alle centralamerik. Kulturpflanzen in der größ-

Artikel, die man unter C. vermist, sind unter R. aufzufinden.

Tiber» (2 Bde., Lond. 1861), war durch den Umschwung der Dinge in Italien während der Jahre 1859—60 veranlaßt. Er starb 30. Sept. 1865.

Costenoble (Karl Lubw.), Schauspieler und dramatischer Schriftsteller, geb. 25. Dez. 1769 zu Herford in Westfalen, erlernte zu Magdeburg das Fächerhandwerk, trat aber 1790 einer herumziehenden Schauspielertruppe bei, wirkte seit 1800 als Schauspieler und ging 1818 als Hofschauspieler nach Wien und wurde später Regisseur. Er starb 28. Aug. 1837 zu Prag. E. war ein guter Komiker und Charakterdarsteller, der sich besonders nach Schröder und Pfand gebildet hatte. Auch lieferte er für die Bühne in seinem «Almanach dramatischer Spiele» (Hamb. 1810, 1811 und 1816) und in der Sammlung «Lustspiele» (Wien 1830), worin «Der tote Onkel», «Der Schiffbruch», «Die Testamentsklausel», «Die Lerne», «Fehlgegriffen» und «Amor hilft» enthalten sind, leichte und gefällige Stücke.

Costenoble (Karl), Bildhauer, Sohn des vorigen, geb. in Wien 26. Nov. 1837, hatte an der wiener Akademie, welche damals in Sulpturfache äußerst ungenügend bestellt war, Radnigky und Bauer zu Lehrern; mehr lernte er bei dem Bildhauer Mehnigky, welcher bei ihm im Technischen einen guten Grund legte. Nachdem er kurze Zeit bei dem Bildhauer Härtel in Dresden gewesen, lehrte er nach Wien zurück und gründete 1861 in München ein Atelier. Hier wurde ihm der Auftrag erteilt, für die Ruhmeshalle des Arsenals zu Wien drei Feldherrenstatuen in Marmor auszuführen, von denen diejenige Dampierres besonders glücklich behandelt ist. E.'s Werke, meist Statuetten und kleine Gruppen, haben in ihrer durchaus realistischen Auffassung großen Reiz. Typen des wiener Lebens, Landleute, scherzhafte Figuren gelangen ihm mit vielem Humor. Er lebt in Wien und beschäftigt sich neben der Plastik mit Malerei.

Coster (Laurens Janszoon) soll, nach der in Holland herrschenden Meinung, früher als Gutenberg die Buchdruckerkunst in Harlem erfunden haben. Diese Meinung gründet sich auf eine ertliche Sage. Adrian Junius trug ausführlich in seinem 1565—69 geschriebenen Geschichtswert «Batavia» (Leid. 1588) die Sage vor, wie sie angeblich von glaubwürdigen Einwohnern der Stadt, zum Teil nach Jugenderinnerungen aus der Erzählung eines Dieners bei E., berichtet und durch Dokumente bestätigt worden. Er zuerst nennt den Erfinder mit Namen und sagt, daß dessen ansehnliche Familie das Rüsternamt erblich besessen und er davon den Beinamen E. geführt, daß er vor 128 Jahren (also um 1440) gelebt und ein noch im Besitz seiner Nachkommen vorhandenes Haus bewohnt habe, in welchem zinnerne, aus den Überresten seiner Lettern gegossene Weinkannen aufgesetzt würden. Von diesem E. erzählt Junius nun, derselbe habe, anfangs zum Vergnügen und Unterricht für seine Enkel, Buchstaben verlehrt aus Bucherinde geschnitten und zeilenweise auf Papier abgedruckt, weiterhin aber, nach Erfindung einer zähern Tinte, ganze Tafeln mit Figuren und Schrift geschnitten und hiermit namentlich den holländ. «Heilspiegel» auf einer Seite der Blätter gedruckt. Von den hölzernen Formen sei er zu bleiernen und zinnernen Buchstabenformen übergegangen, und da es das Geschäft gewinnbringend gezeigt, habe er dieselben angenommen und sie durch Eid zur Geheimhaltung verpflichtet. Unter diesen sei aber ein zwifler Johannes gewesen, der, dem Eide untreu, die Werkstätte in der Christnacht bestohlen, sich dann

mit den Lettern und Werkzeugen nach Mainz gemacht, daselbst ein Jahr nachher, 1441, einige Traktate gedruckt und so dieser Stadt den Ruhm der Erfindung zugewandt habe.

Von nun an wurde es bei den Holländern eine Ehrensache, die Erzählung des Junius gegen alle Anfechtungen zu verteidigen und aufrecht zu erhalten. Schon 1628 schrieb Scriver eine Lobschrift auf E.; 1740, bei Gelegenheit der dritten Jubelfeier der Buchdruckerkunst, trat Seiz, 1765 Meermann in seinen «Origines typographicas» für diesen Zweck, jedoch, außer in Holland, mit wenig Erfolg, in die Schranken. Endlich setzte die Gelehrte Gesellschaft in Harlem einen Preis auf die beste Verteidigung der harlemer Ansprüche und krönte die Abhandlung Konings («Verhandeling over het oorsprong etc. der boekdrukkunst», Harlem 1815), zu der dieser später noch Nachträge lieferte. Konig identifiziert E. mit Laurens Janszoon (geb. 1390, gest. 1430), einem vornehmen Bürger, Schöffen und Rämmerer von Harlem, und stellt diesen als den ersten Buchdrucker überhaupt dar, schreibt ihm alle xylographischen Bücher niederländ. Ursprungs seit 1420 zu, läßt ihn dann die beweglichen, gegossenen Lettern erfinden, den typographischen Druck beginnen und bis an seinen Tod betreiben. Diejenigen E.'schen Drude aber, welche offenbar später sind, schreibt er seinen Nachkommen zu. Das Druckdenkmal, auf welches er sich hauptsächlich stützt, sind die vier Ausgaben des «Heilspiegels», nämlich zwei lateinische und zwei holländische, mit einerlei Holzschritten und von einerlei Type, die nur in der einen holländ. Ausgabe etwas abweichend und schlechter ist. Letztere, als die roheste, soll von allen die erste sein. Diese Reihenfolge der Ausgaben stimmt aber mit der, die sich aus den zuverlässigern Kennzeichen des verschiedenen Grades der Abnutzung der Holzschritte ergibt, nicht überein. Überhaupt ist der Beweis des Diebstahls in der E.'schen Werkstatt und der durch die Flucht des Diebes nach Mainz geschehenen Verpflanzung der Erfindung dahin so schwach und unhaltbar, daß der Versuch, auch diesen Teil der Erzählung des Junius zu retten, den Holländern am meisten geschadet hat. Alle diese Blößen sind daher von der andern Partei, welche unbedingt den mainzer Ansprüche hulbigt, z. B. in den Werken über die Geschichte der Erfindung der Buchdruckerkunst von Schaab (3 Bde., Mainz 1831—32) und Wetter (Mainz 1836) benutzt, der Bericht des Junius als ein Lügenwerk dargestellt und die E.'schen Drude, die auch Renouard zwischen 1466 und 1470 setzt und für eine ungerichtete Nachahmung der in Mainz erfundenen Kunst hält, noch später herabgerückt worden. Nach Konings Tode trat Scheltema in Utrecht als Verteidiger für Harlem auf, und der Streit wurde von beiden Seiten mit großer Leidenschaft fortgeführt.

Indessen hatte man dem E. schon 1722 zu Harlem ein Standbild von Stein errichtet. Nachdem nun durch Konings Preischrift die Ansicht befestigt schien, wurde nach näherer Bestimmung einer dazu vom harlemer Magistrat niedergesetzten Kommission, welche das J. 1423 als das der E.'schen Erfindung annahm, das vierte Jubelfest der Erfindung der Buchdruckerkunst zugleich als E.'s Fest 10. und 11. Juli 1823 mit großem Gepränge gefeiert. Ebenso ward durch Feste, Ausstellungen, bezügliche Medaillen u. s. w. 16. Juli 1856 in Harlem die Inauguration eines von Royer in Mecheln gefertigten

Artikels, die man unter E. vermist, sind unter R aufzusuchen.

teils durch seine arbeitsame und nüchterne, vorzugsweise den materiellen Interessen zugewandte Bevölkerung. Die Chefs der Regierung vermochten sich daher auch leichter am Ruder zu erhalten und mit Selbstständigkeit die Geschäfte zu leiten. Namentlich verdankt das Land viel seinem ersten Präsidenten, Juan Mora, der von 1824 bis 1832 an der Spitze der Regierung stand. Zwar hat auch C. Umwälzungen, sogar Militärrevolutionen gehabt, aber diese waren fast immer unblutig und dienten gewöhnlich nur zur Stärkung der Exekutivgewalt. Nur während der Präsidentschaft des energischen, fast despotisch waltenden Generals Carrillo (1839—42), unter dem sich C. von der Föderation 1842 gänzlich los sagte und als souveräner Staat konstituierte, wurde das Land für den Augenblick in den Kampf der polit. Hauptparteien Centralamerikas hineingerissen. Es geschah dies durch den Hauptführer der sog. Föderalisten, den General Morazan, der 1840 nach dem gänzlichen Untertliegen seiner Partei in das Ausland gehen mußte. Derselbe machte 1842 einen Einfall und schiedte den Präsidenten Carrillo in die Verbannung, wurde aber von den Gegnern unter José Maria Alfaro geschlagen, gefangen und 18. Sept. 1842 hingerichtet. Unter dem hierauf zum Präsidenten gewählten Alfaro lehrte das Land wieder in seinen ruhigen Zustand zurück und gab sich 1848 eine neue Konstitution. Sehr erfolgreich war seit 1850 die Wirksamkeit des Präsidenten Juan Rafael Mora, eines der reichsten Gutsbesitzer und Kaffeehändler im Lande, der die Staatsangelegenheiten in kaufmännischer Weise mit größter Ordnung und Pünktlichkeit leitete. Einen ehrenvollen Anteil nahm C. unter ihm 1856—57 an dem Kriege gegen den Nibustier Walker (s. d.) in Nicaragua. Nachdem Mora 8. Mai 1859 zum viertenmal zum Präsidenten erwählt worden, sah sich derselbe ganz unerwartet 14. Aug. gefürzt durch eine Koalition der Liberalen und der Fremden, besonders der Engländer und Deutschen, gegen deren wachsenden polit. Einfluß er wiederholt entschiedenes Mißtrauen gezeigt hatte. Nachdem man ihn hinterlistig gefangen genommen, wurde er nebst seinem Bruder José Joaquim Mora (Oberbefehlshaber der Armee) und seinem Schwager General José Maria Canas (Kriegs- und Finanzminister) nach Punta-Arenas gebracht und von dort nach Guatemala eingeschifft, von wo er sich unter Protesten gegen solchen Gewaltstreich und gegen das Verbannungsurteil, welches der zum provisorischen Präsidenten ernannte Arzt José Maria Montalegre (Schwager des engl. Konsuls) gegen ihn ausgesprochen, nach Newyork begab. Eine konstituierende Versammlung entwarf eine neue Verfassung, die 27. Dez. 1859 Montalegre vorgelegt wurde. Dieser berief darauf eine legislative Kammer, die Anfang 1860 zusammentrat und ihn definitiv zum Präsidenten ernannte. In demselben Jahre lehrte Rafael Mora nach San-Salvador zurück, dessen Präsident die revolutionäre Regierung in C. nicht anerkannt. Von hier aus landete er 16. Sept. 1860 zu Punta-Arenas, rückte mit etwa 500 Mann ins Innere, wurde aber 28. Sept. überwunden und mit seinem Bruder und dem General Canas von einem Kriegsgericht unter Vorsitz Montalegres zum Tode verurteilt und sofort erschossen. Seitdem hat C. einige Zeit im Innern Ruhe gehabt. Präsident wurde 1872 General Thomas Guardia, dem im

Juli 1876 Vicente Herrera folgte. Vgl. Wagner und Scherzer, «Die Republik C. in Centralamerika» (Opz. 1856); Veralta, C., its climate, constitution and resources» (Lond. 1873).

Costal und Costalgie, s. unter Costa.

Coste (Jean Victor), Naturforscher, geb. 10. Nov. 1807 zu Castrées, studierte zu Paris die Naturwissenschaften und gab 1834 mit Delpsch die «Recherches sur la génération des mammifères et de la formation des embryons» heraus. Hierauf wurde er als Dozent für Entwidlungsgeschichte an das naturgeschichtliche Museum zu Paris berufen und erhielt auch einen Lehrstuhl am Collège de France. Besondere Verdienste erwarb er sich um die Fischzucht; im Verein mit Milne Edwards veranlaßte er 1852 die Regierung zur Gründung einer großen Fischzuchtanstalt zu Hüningu im Elsaß. Zum Generalinspektor der See- und Flußfischerei ernannt, begann er großartige Unternehmungen zur Hebung der Austerzucht. C. starb 19. Sept. 1873. Unter seinen Schriften sind noch hervorzuheben: «Cours d'embryogénie comparée» (1837), «Ovologie du kangaroo» (1838), «Histoire générale et particulière du développement des corps organisés» (1847—59), «Instructions pratiques sur la pisciculture» (Par. 1853) und «Voyage d'exploration sur le littoral de la France et de l'Italie» (1855).

Costello (Louisa Stuart), engl. Schriftstellerin, geb. um 1815 in Irland, zog zuerst durch ihre «Specimens of the early poetry of France» (Lond. 1835) die Aufmerksamkeit auf sich und gab dann malerische Schilderungen aus Frankreich in «A summer amongst the Bocages and the vines» (2 Bde., Lond. 1840), «Pilgrimage to Auvergne» (Lond. 1842) und «Bearn and the Pyrenees» (Lond. 1844). Weniger heimisch zeigt sie sich auf ital. Boden in ihrer «Tour to and from Venice» (Lond. 1840), obgleich es auch hier nicht an gelungenen Details fehlt. Ihr Talent für pittoreske Naturdarstellung bewährte sie in den «Falls, lakes and mountains of North Wales» (Lond. 1845). In Felsbe des histor. Romans trat sie mit «The Queen's poisoner» (2 Bde., Lond. 1841; deutsch von Lindau, 3 Tle., Opz. 1842) auf, welchem «Gabrielle» (3 Bde., Lond. 1843), «Jacques Cœur» (3 Bde., Lond. 1847) und «Clara Fane» (3 Bde., Lond. 1848) folgten. Gelungene Nachahmungen orient. Dichtungen enthält der «Rose garden of Persia» (Lond. 1845). Auch das Gedicht: «Lay of the stork» (Lond. 1856) hat eine orient. Sage zum Gegenstand. Mehr geschichtlichen Inhalts, obwohl nicht ganz ohne romantische Zuthaten, sind die «Memoirs of eminent English-women» (4 Bde., Lond. 1844), «Memoirs of Mary, duchess of Burgundy» (Lond. 1853) und «Anne of Britany» (Lond. 1855). Sie starb 24. April 1870.

Dudley C., Bruder der vorigen, geb. 1803, diente in der brit. Armee, widmete sich hierauf den Wissenschaften und war 1829—31 Mitarbeiter an Cuviers «Règne animal». Nach England zurückgekehrt, schrieb er eine «Tour through the valley of the Meuse» (Lond. 1845), sowie mehrere Romane und Erzählungen, darunter: «The joint-stock banker» (Lond. 1856), «The millionaire of Mincing Lane» (Lond. 1858) und «Holidays with Hobgoblins» (Lond. 1860), die teilweise zuerst in «Bentley's Miscellany» veröffentlicht wurden. Sein letztes Werk: «Italy, from the Alps to the

Artikel, die man unter C vermißt, sind unter R aufzusuchen.

Art Tinte und außerdem zum Schwarzfärben
 (Rodriguez), span. Dichter, aus Toledo ge-
 und im Ausgange des 15. Jahrh. lebend,
 (s. Verfasser des ersten Altes der « Celestina »
 480), einer romantischen Dichtung in Prosa
 in dialogischer Form, welche die Mitte zwischen
 in und Drama hält und zu den Anfängen der
 den dramatischen Dichtung in Spanien ge-
 wird; den Schluß in 20 Aufzügen schrieb Fer-
 de Rojas von Montalvan. E. soll auch Ver-
 der dialoischen Satire « Coplas de Mingo Re-
 gegen König Heinrich IV. und des « Dialogo
 el Amor y un Viejo » (Liebe und Greis) sein.
 to (frz.), Rippe; Abhang, besonders von
 venen.

te (frz.), Seite; C. droit, die rechte, C. gauche,
 die Seite, auch als Parteibezeichnung nach den
 in der Kammer.

te-d'Or, ein östl. Departement Frankreichs,
 im Nordosteile der alten Provinz Burgund
 et und von den Departements Aube und
 Yonne im N., Ober-Saône und Jura im O.,
 Loire im S. und Nièvre nebst Yonne im W.
 1871, zählt auf 8761, 16 qkm (1881) 380548 E.
 377663 im J. 1876 Zunahme 0,8 Proz.).
 den gehört in der westl. Hälfte einer wellen-
 förmigen Ebene an, welche allmählich zu den höhern
 Gebirgen des Ostens ansteigt und hier dem südl.,
 den Teile des Plateau von Langres und dem
 Teile der E. angehört. Der höchste Gipfel
 departements ist der 723 m hohe Mont de
 im Morvagebirge, der höchste des Côte-d'Or-
 res der 636 m hohe Mont du Bois de Jan-
 der höchste in den Auroisbergen der 418 m
 Mont-Aurois. Durch die zwischen den Aurois-
 und dem Plateau von Langres bis auf
 eine eingesenkte Rinde führt der Kanal von
 und ober von E., der, 242 km lang, die
 wasserreiche Frankreichs überschreitend, die
 mit dem Armançon, also Rhône und Seine
 det. Die Saône bespült den Osten des De-
 partements, die Seine entspringt im Norden, und
 mançon bewässert den Südwesten. Begünstigt
 ein sehr mildes und gesundes Klima, gehört
 departement zu einem der fruchtbarsten ganz
 reichs; die Ebenen sind mit reichen Getreide-
 und mit vielen Kartoffel- und Kunkelrüben-
 n, die Thäler und Anhöhen mit kräftigen
 n, die Berggäuden mit grünenden Waldbäu-
 und die Berggäuden mit Fruchtbäumen und
 atlich mit Weingärten in solcher Menge besetzt
 argunderweine), daß ihrem Segen das
 rtement seinen Namen (Goldhügel) verdankt.
 Pflege dieser Naturschätze bildet eine Haupt-
 stützung der Einwohner, neben Vieh-, beson-
 Schafzucht, gewinnreichem Bergbau auf Eisen
 ehr ergiebigen Steinbrüchen, reger Industrie,
 bers auch in Hohölen, Hüttenwerken, Blech-
 uern, Eisen- und Stahlwaren, außerdem in
 itation von Essig, Senf, Branntwein aus Trau-
 und Korn, Faience und andern Topfwaren,
 egeleberei, Tuch-, Papier- und Lederfabri-
 n und sehr belebtem Handel, der durch die bei
 n konzentrierten natürlichen und künstlichen
 munifikationen vorteilhaft unterstützt wird. Im
 1873 gewann das Departement aus seinen
 O.) ha Weinland (2500 ha für die Ausfuhr,
 A) ha für den Verbrauch im Lande) 1287000 hl

Wein zum Gesamtwert von 43 Mill. Frs. Der
 Getreidebau nimmt 300000 ha ein, Waid und
 Buchs 250000 ha. Das Departement hat zur Haupt-
 stadt Dijon und zerfällt in die 4 Arrondissements
 Dijon, Beaune, Châtillon-sur-Seine und Semur, in
 36 Kantone und 717 Gemeinden. Vgl. Souhart und
 Neunreiter, « Notice descriptive et statistique sur
 le département de la Côte d'Or » (Par. 1880).

Cotelcius (Jean Baptiste), in franz. Form
 Cotelier, franz. Kirchenhistoriker, geb. im Dez.
 1627 zu Nîmes, studierte seit 1641 zu Paris Philo-
 logie und Theologie, war im Auftrage des Mi-
 nisters Colbert 1667—72 beschäftigt mit der
 Durchsicht und Katalogisierung der griech. Hand-
 schriften der königl. Bibliothek, und ward 1676
 Professor der griech. Sprache am königl. Kollegium
 zu Paris, wo er 19. Aug. 1686 starb. Um die
 ältere Kirchengeschichte hat er sich durch zwei Sam-
 melwerke große Verdienste erworben, durch die « Ec-
 clesias Graecae Monumenta » (3 Bde., Par. 1677
 —86), welche viele wichtige Schriften, begleitet mit
 lat. Übersetzung und Noten, zuerst bekannt machte,
 und vor allem durch die vortreffliche Ausgabe der
 apostolischen Väter: « Patres aevi apostolici, s.
 Sanctorum Patrum, qui temporibus apostolicis
 floruerunt, opera edita et non edita » (2 Bde., Par.
 1672). Die meisten Exemplare dieses mit vielen
 gelehrten grammatischen, dogmatischen und histor.
 Anmerkungen versehenen Werks gingen bei einer
 Feuersbrunst zu Grunde, doch ist es von Clericus
 neu aufgelegt worden (Amst. 1698 und 1724).

Cotentin, s. unter Coutances.

Côte rôtie, Höhenzug im franz. Depart. Rhône,
 dessen rote Weine in hohem Rufe stehen, ebenso wie
 im Depart. Nièvre, etwa 60 km weiter im S.O., die
 weißen Weine von Côte-St.-André, einer klein-
 en Stadt, 34 km im S.O. von Vienne, mit (1876)
 3486 (Gemeinde 4314) E., an der Grenze und an der
 Linie St.-Nambert-Nives der Paris-Lyon-Mittel-
 meerbahn gelegen, ein Ort, welcher zugleich den vor-
 züglichen Liqueur Eau de la Côte bereitet.

Côtes, Gattung der Bordeauxweine (s. d.).

Côtes-du-Nord, ein nordweil. Departement
 Frankreichs, bildet einen Teil der Bretagne (s. d.),
 wird im N. vom Kanal und auf den Landseiten
 von den Departements Ille-Vilaine im O., Mor-
 bihan im S. und Finistère im W. begrenzt, um-
 faßt 6885, 16 qkm und zählt (1881) 619632 E.
 (gegen 630957 im J. 1876 Abnahme 1,8 Proz.).
 Die Oberfläche besteht zum sechsten Teil aus Berg-
 land, das in den südl. Montagnes d'Arree und du
 René bis zu 391 m aufsteigt, den Küsten ein felsi-
 ges, zerklüftetes Ansehen verleiht und aus Granit-
 und Thonschiefermassen besteht, deren Inneres
 dem Bergbau auf Eisen und Blei Gelegenheit gibt.
 Unter den kurzen, aber schiffbaren Küstenflüssen sind
 Guer oder Léguer (72 km), Trieux (72 km) und
 Gouët (48 km), Arguenon (50 km) und Less (50 km)
 am bedeutendsten, auch im äußersten Osten auf
 kurze Strecke die Rance mit einem Teile des bei
 Dinan mündenden, 84 km langen Kanals der Ille
 und Rance (20 km im Departement). Im Süden
 genießt das Departement durch den Mandet und
 den Duft den Vorteil einer 48 km langen Strecke
 des großen Kanals von Nantes nach Brest. In
 den Bergrevieren werden Flachs und Hanf gebaut,
 starke Viehzucht und reger Bergbau, namentlich auf
 Eisen, betrieben; in den Küstenebenen und geschüt-
 ten Thälern gedeiht neben den gewöhnlichen europ.

Kritik, die man unter C vermißt, find unter R aufzufuchen.

Erzstahnbildes gefeiert, das die niederländ. Nation dem angeblichen Erfinder sehen lieb. Vgl. «Gedenkschriften wegens het vierde eeuw-getijde van de uitvinding der boekdrukkunst» (Harlem 1824).

Im J. 1870 trat aber ein Harlemer, Dr. A. von der Linde, selbst mit der entschiedensten Widerlegung der harlemer Ansprüche auf. Er führt in einem Werke («De Harlem'sche Costerlegenders», Haag 1870) aus, daß die harlemer Ansprüche vollständig unbegründet seien, und weist aus zahlreichen Beispielen sowie aus der zeitgenössischen Detailgeschichte die Oberflächlichkeit des Junius, von dem die Sage von der Erfindung des Buchdrucks durch C. ausgegangen war, nach. Eine Hauptstütze fanden die Costerianer in einem Stammbaum, den ein gewisser Garrit Thomazoon, ein Nachkomme von Laurent C., anfertigen ließ. Darin hatte derselbe (gest. 1563 oder 1564) angegeben, daß die zweite Frau seines Großvaters die Tochter Laurent C.'s gewesen. Diesen Stammbaum hat von der Linde vollinhaltlich veröffentlicht und darin eine grobe Fälschung nachgewiesen, indem die darauf befindliche Jahreszahl 1440, wo C. den ersten Druck in die Welt gesetzt haben soll, ursprünglich 1446 gelautet und durch eine spätere Hand (vielleicht die des Junius) in 1440 umgewandelt worden sei. Linde betrachtet den für so wichtig betrachteten Stammbaum als ein Phantastiegebilde einer lokalen Familieneitelkeit aus dem 16. Jahrh. Genaue Nachforschungen in den harlemer Archiven über die Person C.'s haben dargethan, daß zu jener Zeit allerdings ein Mann dieses Namens zu Harlem lebte, der jedoch nicht Künstler, sondern Krämer und dann Gastwirt war.

Wenn auch A. von der Linde's Landsleute seiner Mahnung, die Costerstatue niederzureißen und das Costermuseum aufzulösen, nicht Folge geleistet haben, er selbst vielmehr sich genötigt sah, Vaterstadt und Vaterland zu verlassen, so haben in wissenschaftlichen und besonders in bibliographischen Kreisen A. von der Linde's Beweisführungen durchschlagenden Erfolg gehabt und Holtrop begnügte sich, in seiner Herausgabe niederländ. Druckmonumente die angeblichen Costerischen Drucke als das zu bezeichnen, was sie sind: Arbeiten eines unbekanntes Druckers.

Überhaupt hätte die Sage nicht jenen Umfang annehmen können, wenn man bei der Beurteilung der Erfindung der Buchdruckerkunst sorgfältiger vorgegangen wäre. Da der Holztafeldruck schon seit Anfang des 15. Jahrh. bestand, so war es nicht nötig, ihn durch Einschneiden von Buchstaben in Baumrinde noch einmal zu erfinden, es konnte sich somit nur um die Schaffung einer Presse, der Druckfarbe und der beweglichen Typen handeln, eine Reihe von Prozessen, welche mehr voraussetzen als einen glücklichen Gedanken, der hier und dort aufstauden konnte. Diese Druckprozesse sind wirklich in Mainz ausgeführt worden, darüber liegen unzweifelhafte Beweise in datierten Druckwerken und in den Zeugnissen der Zeitgenossen vor (s. Buchdruckerkunst, Geschichte), während die harlemer Sage zuerst 1561 auftrat und sich in den unhaltbarsten Formen bewegte. Möglich ist, daß, wie die Kölner Chronik erzählt, Gutenberg durch die niederländ. Holztafeldrucke auf die Erfindung der Buchdruckerkunst geführt worden ist, daß aber dieselben aus Harlem stammten, dafür liegt nichts vor und unter allen Umständen bleibt ein Erfinder C., wie dies A. von der Linde entschieden nachgewiesen hat, ein leeres Phantastiegebilde des Adrian Junius.

Litteratur: Koning, «Verhandeling over het oorsprong etc. der boekdrukkunst» (Harlem 1815); Sohmann, «Gutenberg und sein Mitbewerber» im «Histor. Taschenbuch» (1841); A. de Vries, «Eclaircissements sur l'histoire de l'invention de l'imprimerie» (Haag 1843); derselbe, «Arguments des Allemands en faveur de leur prétention etc.» (Haag 1845); Dr. A. von der Linde, «De Harlem'sche Costerlegenders» (Haag 1870); derselbe, «Gutenberg» (Stuttg. 1878).

Coster (Samuel), holländ. Bühnendichter, geb. vor 1590 wahrscheinlich in Amsterdam, wo er lebte und bis zu seinem bald nach 1648 erfolgten Tode wirkte. Seines Berufs ein Arzt, that C. sich besonders hervor als eifriger Pfleger der dramatischen Kunst und seine Werke zeigen einen weitlichen Fortschritt gegenüber der damaligen Rhetorikpoesie. Mehr noch aber als durch das Beispiel seiner eigenen Schöpfungen war C. durch die Gründung (1617) seiner Niederdeutsche Academie, einer der Schauspielkunst gewidmeten Gesellschaft, der Entwidlung des ältern holländ. Drama förderlich. Seine bekanntesten Lustspiele sind: «Spel van Tijsken van der Schilden» (Amsterd. 1613), «Spel van de Rycke-Man» (Amsterd. 1615), «Boereklacht van Teeuwis de Boer en men Juffer van Grevelinckhuysen» (Amsterd. 1627); zu nennen sind auch seine Trauerspiele: «Ity» (Amsterd. 1615), «Iphigenia» (Amsterd. 1617), «Polyxena» (Amsterd. 1619).

Costetti (Giuseppe), ital. Lustspieldichter, geb. 13. Sept. 1834 zu Bologna, wurde 1859 Sekretär, später Sektionschef im Ministerium des Unterrichts und schrieb eine Anzahl von Teil sehr beifällig aufgenommenen Lustspiele, darunter «Il figlio di famiglia» (1869) und «I dissoluti gelosi» (1870), welche beide den Regierungspreis erhielten; ferner den dramatischen Scherz «Un terribile quarto d'ora» (1879) u. a. Außerdem veröffentlichte er: «Confessioni di un Autore drammatico» (Rom 1873) und «Figurine della Scena» (Bologna 1873), eine Sammlung geistvoller Aufsätze.

Costi (ital.), im Handelsstil «sowie wie dort»: costige Briefe, costige Waren, Wechsel und Waren von dem Ort, nach welchem geschrieben wird.

Costie, Abkömmling einer Fustie (s. d.) und eines Weizens.

Costou-Lichte, rote, grüne und weiße Signallichte, welche in verschiedenen Farbentombinationen bestimmte Zahlen bedeuten und auf Kriegsschiffen verwendet werden.

Costus L., Pflanzengattung aus der Familie der Zingiberaceen. Die Vertreter derselben sind sämtlich krautartige Pflanzen, die in den Tropengegenden der Alten und Neuen Welt vorkommen. Sie haben kriechende knollige Wurzeln; die Blüten stehen in meist einständigen Ähren und besitzen einen röhrligen Kelch, eine trichterförmige, unregelmäßig gelappte Blumenkrone, ein Staubgefäß, dessen Filament blumenblattartig ausgebildet ist, und einen unterständigen dreifächerigen Fruchtknoten, auf dem ein fadenförmiger Griffel aufliegt. Von mehreren Arten war früher die Wurzel unter dem Namen Radix Costi arabici und Radix Costi dulcis officinell, so von C. speciosus Sm., C. arabicus Rose, die beide in Ostindien einheimisch sind. Die Früchte einiger andern Arten, hauptsächlich diejenigen der in Brasilien wachsenden C. cylindricus Jacq. und der auf den westind. Inseln vorkommenden C. niveo-purpureus Jacq., werden zur Herstellung

Artikel, die man unter C vermischt, sind unter R aufzuführen.

Cotoneaster nannte Medius eine Pflanzengattung aus der Familie der Rosaceen. Ihre vorzüglich in Asien und Europa wachsenden Arten sind Sträucher oder kleine Bäume, ihre Blüten stehen doldentraubig gruppiert an den Seiten der Zweige, die beerenartigen Früchte enthalten zwei bis drei Steinkerne. In Deutschland kommen wild nur zwei Arten vor, *C. vulgaris Lindl.*, die Berg- oder Steinmispel, ein Strauch von 60—130 cm Höhe, mit ovalen, oberseits lahlen, grünen, unterseits weißgrau-silbigen Blättern, rötlichweißen Blumen und scharlachroten Früchten, welcher an sonnigen, felsigen Orten hier und da, namentlich auf Kalk, in Mittel- und Süddeutschland wächst, und *C. tomentosa Lindl.*, seltener und nur in Süddeutschland auf Kalkboden zu finden, von der vorgehenden Art durch auch oberseits behaarte Blätter unterschieden. Beide Arten sowie mehrere ausländische (z. B. *C. nigra Wahlb.* mit schwarzen Früchten) werden als Ziersträucher kultiviert. Die Früchte haben einen mehligten, faden Geschmack.

Cotopaxi, ursprünglich *Cutupagui*, der höchste der jetzt noch thätigen Vulkanen der Erde, der zweithöchste Berg der Cordilleren, erhebt sich als Glied der östl. Kullanreihe in der Republik Ecuador, 5948 m hoch, 70 km im SO. von Quito und besetzt fast die vollkommenste Kegelform unter allen. Sein Krater hat über 800 m Durchmesser. Er ist ungleich der furchtbarste unter den feuerpeisenden Bergen Amerikas, seine Auswurfsmassen bedecken viele Quadratkilometer im Umkreise. Die ältesten größern Ausbrüche seit der Ankunft der Spanier ereigneten sich 1582 und 1583, sodann 1742, 1746, 1766 und 1768, der furchtbarste von allen, dessen Aschenregen bis Riobamba hin alle niedere Vegetation bedeckte; der Donner desselben war 1000 km weit bis Honda am Magdalenaflusse hörbar. Nachdem 20 Jahre hindurch dem Krater weder Rauch noch Dampf entstieg, erwachte im Jan. 1813 plötzlich des Nachts die Thätigkeit des unterirdischen Feuers mit solcher Macht, daß schon am Morgen der geschmolzene Schnee in gewaltigen Strömen sich in die benachbarten Thäler stürzte und Verwüstung und Tod verbreitete. Die Schneegrenze an ihm liegt in 4629 m Höhe. Das Getöse dieses Ausbruchs hörte Humboldt auf der Südsee in einer Entfernung von mehr als 800 km. Jüngere Ausbrüche geschahen 1850, 1851, 1855, 1856, 1864 und 1877 (Juni). Dampfausbrüche fanden in der neuesten Zeit fast täglich statt, und die fumarolen sind in unausgesetzter Thätigkeit. Nachdem A. von Humboldt 1802, Boussingault 1831 und Moritz Wagner 1858 (zweimal) vergeblich versucht hatten, den Gipfel des C. zu erreichen, gelang dies endlich Wilh. Reich 28. Nov. 1872 und ebenso seinem Genossen A. Stübel 8. März 1873.

Cotopaxi (frz.), parallel mit einem Flusse, Gebirge oder sonstigem Terraingegenstande marschieren; eine marschierende Truppe zur Seite und in gleicher Höhe begleiten.

Crotone (im Altertum Croton), feste Stadt in der ital. Provinz Catanzaro, an der Mündung des Faro in den Meerbusen von Tarent und an der calabrischen Eisenbahn, mit einem kleinen, aber guten Hafen für Handelschiffe, ist Sitz eines Bischofs, hat ein Kastell und hohe Mauern aus den Zeiten Karls V., eine Kathedrale und zählt (1881) 249 C., welche mit Orangen, Oliven, Öl, Wein, Holz, Süßholz, Terpentin einen lebhaften Handel

treiben. Auch liegen in der Nähe bedeutende Steinsalzgruben. — Das altgriech. *Eroton*, eine achäische Kolonie, angeblich 710 v. Chr. gegründet, war eine große, mächtige Stadt, berühmt durch die Pflege der gymnastischen Künste, der sie ihre vielen olympischen Sieger (z. B. Milon) verbannte. Die Erotoniaten zerstörten 510 ihre Nebenbuhlerin Sybaris (s. d.). Unter ihnen hatte in jener Zeit Pythagoras einen ethisch-polit. Bund gegründet, gegen den noch zu Lebzeiten des Pythagoras unter Kylon's Leitung eine Gegenpartei sich erhob, welche, aber wahrscheinlich erst nach des Meisters Tode um die Mitte des 6. Jahrh., das Versammlungshaus der Pythagoräer mit fast allen Anwesenden verbrannte. Seitdem ist Eroton nie mehr zu seiner frühern Kraft und Blüte gelangt. Die Stadt unterlag 389 an der Spitze einiger anderer großgriech. Städte dem Tyrannen Dionys von Syrakus in einer Schlacht und fiel etwa 10 Jahre später selbst in seine Hände; 295 wurde sie von Agatholles überfallen und geplündert; während des Kriegs der Römer mit Pyrrhus, vor dessen Ankunft sie Mauerern im Umfang von beinahe 18 km hatte, wurde C. namentlich von den Neuterern in Rhegium (s. d.) erobert und größtenteils zerstört. Nach der Schlacht bei Cannä (216) ward die Stadt von den Bruttiern erobert; 194 v. Chr. erhielt sie eine röm. Kolonie. Im S. von C., und nicht bei Sasantello, wie früher angenommen wurde, erlitt Otto II. 13. Juli 982 eine Niederlage durch Griechen und Sarazenen. Etwa 10 km südöstlich der heutigen Stadt liegen die Trümmer eines Tempels der Latnischen Hera (Juno Lacinia), wo sich noch eine Säule erhebt auf dem Capo delle Colonne oder Capo di Nau, dem Promontorium Lacinium, später auch Nauß der Alten. Vgl. Groffer, «Geschichte und Altertümer der Stadt C.» (2 Tle., Mind. 1866—67).

Cotswold-Hills, Höhenzug in der engl. Grafschaft Gloucester, 100 km lang, im Clevehill bei Cheltenham 345 m hoch, bildet die Wasserscheide zwischen der untern Severn und der obern Themse.

Cotta, berühmte deutsche Buchhändlerfamilie, aus Sachsen stammend. Johann Georg C. (geb. 1631), heiratete 1659 die Witwe des alademischen Buchführers Philipp Brunn in Tübingen, dessen Geschäft von da ab die Firma Joh. Georg Cottasche Buchhandlung führte. Nach seinem Tode (1692) ging die Handlung auf seinen einzigen gleichnamigen Sohn und von diesem (1712) auf dessen Sohn gleichen Namens über, während ein zweiter Sohn desselben Johann Friedrich C. (s. d.) die Theologie erwarb. Nachdem das Geschäft unter Verwaltung fremder Personen an seiner Bedeutung verloren hatte, übernahm Johann Friedrich C. (geb. 27. April 1764 zu Stuttgart) die Leitung. Dieser, ein Großneffe des Universitätskanzlers Johann Friedrich C. und jüngster Sohn von Christoph Friedrich C. (1730—1807), der unter Laubon als österr. Kavallerieoffizier gedient und dann später in Stuttgart die Hof- und Kanzleibuchdruckeri erworben hatte, ist einer der verdientvollsten Buchhändler Deutschlands. Nach dem Vorbilde seines Großvaters sollte er Theologie studieren; er hatte sich jedoch, als er im Frühjahr 1782 die Universität Tübingen bezog, für die Rechtswissenschaft entschieden, neben welcher er aber auch der Mathematik und den Kriegswissenschaften oblag. Nach vollendeten Studien unternahm er eine Reise nach Paris, wohin ihn der berühmte Kupferstecher und Professor an der stuttgarter

Artikel, die man unter C vermischt, sind unter B aufzuführen.

Getreidearten der Mais, der jedoch nicht immer zur Reife kommt, und viel Obst, namentlich Äpfel und Birnen zur Bereitung des Cider und Poire, welche den Wein ersetzen. Die See bietet Muscheln und Fische der verschiedensten Art und in größter Menge dar. Die Industrie ist hauptsächlich auf Erzeugung von sog. Bretagneleinwand gerichtet, daneben auch noch auf die Produktion baumwollener und wollener Stoffe, Hüte, Leder, Pergament, Papier, Salz, mit welchen Gegenständen wie mit den Produkten des Ackerbaues, der Viehzucht und Fischerei starker Handel getrieben wird. Das Departement hat zur Hauptstadt St.-Brieuc und zerfällt in die 5 Arrondissements St.-Brieuc, Dinan, Loubéac, Lannion und Guingamp, in 48 Kantone und 389 Gemeinden.

Cottheuius (Christian Andreas), Leibarzt König Friedrichs des Großen und Generalstabsmedikus der preuß. Armee, geb. 14. Febr. 1708 zu Anklam als Sohn eines schwed. Regimentsfeldschers, studierte in Halle Medizin und wurde 1737 als praktischer Arzt approbiert, worauf er die Bürgermeisterstelle in Handelberg übernahm und dort seine ärztliche Praxis begann. Er wurde 1738 Hofrat, 1740 Kreisphysikus in der Priegnitz und Ende 1747 nach Berlin zu König Friedrich berufen, zum Hofmedikus in Potsdam, zum ordentlichen Medikus des dortigen Militärwaisenhauses und zum Kreisphysikus von Zauch-Belzig ernannt. Im Jan. 1748 brauchte der König mit glänzendem Erfolge eine von C. vorgeschlagene Brunnenkur, welche ihn gänzlich wiederherstellte. Seitdem wurde C. vom König oft an kleine Fürstenthümer oder zu erkrankten Generalen und Ministern entsendet, um seine Kunst auszuüben. Im J. 1749 übernahm C. die Behandlung des Prinzen von Preußen und stellte denselben wieder her, mit gleich günstigem Erfolge behandelte er den jungen Fürsten in Dessau und 1750 des Königs Lieblingschwester, die Markgräfin von Bayreuth. Der König ernannte C. hierauf zum wirklichen Leibmedikus und Generalstabsmedikus der Armee und ließ denselben als zweiten Dekan beim Ober-Medizinalkollegium und zweiten Direktor des Collegium medico-chirurgum einführen; die Akademie der Wissenschaften in Berlin wählte ihn zum Mitgliede, die kais. Akademie der Naturkundigen zum Adjunkten und der König ernannte ihn späterhin noch zum Mitgliede des Sanitätskollegiums in Berlin. Die Markgräfin von Bayreuth bechied C. noch mehrfach zu sich, und blieb beständig mit ihm in brieflichem Verkehr, und König Friedrich wurde 1755 durch C. vom Podagra, welches sich damals zum ersten mal in heftiger Weise fühlbar machte, befreit. C. begleitete 1756 den König ins Feld und widmete während des Kriegs seine Thätigkeit weniger der Person des Königs als der Gesamtheit des Heeres. Redlich und treu verwaltete er, obwohl mehrfach schwer erkrankt, in dem langen Kriege sein schweres Amt und brachte Ordnung in das Feldlazarettwesen. Der König verlieh ihm in Anerkennung seiner Verdienste um die Armee kostenfrei das Patent als Wirkl. Geheimrat. C. reorganisierte 1763 zu Berlin die Hofapotheke, sowie die Apotheken der Charité und des Invalidenhauses, verlor jedoch zeitweilig das Vertrauen des Königs, als dessen Lieblingsneffe in seiner Behandlung verstorben war, und siedelte von Potsdam nach Berlin über. Mehrere Jahre hindurch bediente sich der König des ärztlichen Beistandes des Geheimrats Muzel, und C. benutzte diese Zeit ver-

hältnismäßiger Muße zu wissenschaftlichen Arbeiten, wurde von der kais. Akademie der Naturforscher 1770 zum Direktor Ephemeridum, vom Deutschen Kaiser zum Comes palatii, kais. Leibarzt und Rat, von der Französischen mediz. Academie 1779 zum Mitgliede ernannt. Der Prinz von Preußen hatte C. sein Vertrauen nicht entzogen und auch der König wandte ihm dasselbe Ende Jan. 1776 wieder zu und überhäufte ihn mit Gnadenbeweisen, nachdem derselbe an ihm und der gefährlich erkrankten Königin glückliche Kuren ausgeführt hatte. Am Naprischen Erbfolgekriege nahm C. nicht mehr teil, wurde jedoch 1784 zum Direktor des obersten Medizinalkollegiums ernannt. C. starb 5. Jan. 1789 zu Berlin an Altersschwäche; in seinem Testament wandte er der berliner Akademie der Wissenschaften und der Leopoldinisch-Karolinischen Akademie Stiftungen zur Aussetzung von Preisen für wissenschaftliche Leistungen zu. Diese beiden Gesellschaften ließen 1864 sein Grabmal restaurieren. Vgl. Graf von Lippe, »Militaria aus König Friedrichs des Großen Zeit« (Berl. 1866).

Cotignola, s. unter Jochnus (Aug. Giacomo).

Cotillac (Cotillettes), Bezeichnung für die Form des weiblichen Oberkleides (le «bliaut»), wie sie in Frankreich während des 18. Jahrh. aufkam. Es ist ein Gewand ohne Ärmel, das bis zum Halse hinaufreicht und sich an Arm und Oberkörper engste anlegt, an der Seite aufgeschnitten ist und geschnürt wird, aber von der Hüfte abwärts in reichen Faltenmassen sich um die Füße legt. Unter demselben wurde das Hemd getragen.

Cotillon (eigentlich Unterrod, vom mittellat. cotta, altfranz. cote, Kutte, langes Kleid), ein in Frankreich vermutlich schon in ziemlich früher Zeit entstandener Gesellschaftstanz, der mit Gesang und mit dem Refrain: »Ma commère, quand je danse, mon cotillon va-t-il bien?« begleitet wurde. Vor dem einfacher, hat er sich zu immer reichern Touren ausgebildet. Eine beliebige Anzahl von Paaren, in der Regel nicht unter acht, beginnt mit einer großen Ronde, dann folgt in der Regel eine Quadrillentour (Chainé en quatre, Croisée), denen darauf die Vortanzenden andere, möglichst überraschende Touren anreihen. In diesen letztern liegt der besondere Reiz des C., sowie auch in der Spannung, welche durch Wahlen in allen Teilnehmenden rege gemacht wird, indem der Herr eine oder zwei Damen (für sich und einen zweiten Tänzer) wählt, und umgekehrt, wenn die Damen dieses Recht ausüben und dabei die Gewählten mit Dekorationen schmücken. Früher ward der Ball gewöhnlich mit dem C. begonnen, jetzt macht er den Schluß desselben, wenn er nicht gar zwei- oder dreimal aufgeführt wird.

Cotin (Charles), franz. Dichter, geb. 1604 zu Paris, gest. 1682, königl. Rat und Prediger unter Ludwig XIV., seit 1655 Mitglied der Französischen Akademie, verspottet von Molière in den »Femmes savantes« in der Gestalt des Trissotin, Schöngelirt in den litterarischen Salons der Zeit, schrieb neben moralphilos. Traktaten zahlreiche Gedichte in galantem Stil (herausg. 1663) und geschätztere geistliche Poesien (herausg. 1657 u. öfter), die ihm in seiner Zeit eine gewisse schriftstellerische Bedeutung gaben, bis er ihrer durch Boileaus Spott verlustig ging.

Coton (frz.), Baumwolle, Kattun; Cotonnerie, Baumwollweberei; cottonieren, mit Baumwolle füttern, ausstopfen.

Artikel, die man unter C vermist, sind unter K aufzusuchen.

desverein zwischen Württemberg und Bayern auch auf Preußen auszudehnen, wurde er von den beiden erkannten Staaten 1828 nach Berlin gesendet, wo er zu den Vorkämpfern des deutschen Zollvereins zählte, dessen Abbruch er aber nicht mehr erlebte. C. starb 29. Dez. 1832 zu Stuttgart. Vgl. »Briefwechsel zwischen Schiller und C.« (herausg. von W. Vollmer, Stuttgart, 1876).

C. war zweimal verheiratet gewesen. Als Erben hinterließ er aus seiner ersten Ehe (die zweite war kinderlos geblieben) einen Sohn Freiherrn Georg von C. (geb. 19. Juli 1796) und eine Tochter Ida (geb. 8. Dez. 1806, gest. 9. Febr. 1862), die seit 1824 mit dem württemb. Kammerherrn Freiherrn Herm. von Reischach (geb. 2. Dez. 1798, gest. 8. April 1876) vermählt war. Die sämtlichen Güter kamen als unveräußerliches Familienerbgut an erstern. Unter der Ägide desselben wurden die vom Vater übernommenen größern Unternehmungen fortgesetzt, wobei ihn sein Schwager in der thätigsten Weise unterstützte. Im J. 1833 wurde in der Person Louis Roths ein ausgezeichnete Mitarbeiter, einige Jahre später für die speziellen Unternehmungen der litterarisch-artistischen Anstalt in München Rudolf Oldenbourg ins Geschäft berufen. Neu entstanden unter anderm die »Deutsche Vierteljahrsschrift« (seit 1838), das »Wochenblatt für Land- und Hauswirtschaft, Gewerbe und Handel« (seit 1834), die Bibliothek der »Reisen und Länderbeschreibungen« (seit 1835) u. s. w. Von deutschen Klassikern, namentlich von Schiller und Goethe, wurden zahlreiche zeitgemäße Ausgaben veranstaltet. Durch Ankauf der G. J. Göschen'schen Verlagsbuchhandlung in Leipzig (1. Jan. 1839) und der von Vogel'schen Verlagsbuchhandlung in Landshut (1. Jan. 1845) sowie durch Gründung einer Bibelanstalt in Stuttgart und München (1845) gewann das Geschäft bedeutend an Ausdehnung. Georg von C. hatte die Rechte studirt, war 1819 und 1820 als Legationsrat in Frankfurt a. M. und Wien thätig und wurde 1821 königl. bayr. Kammerherr. Wiederholt war er auch ritterschaftliches Mitglied der württemb. Ständeversammlung. Aus seiner Ehe mit der Freia Sophie von Adlerspacht (geb. 4. Aug. 1803, gest. 24. Aug. 1838) entsprangen sieben Kinder, zwei Söhne und fünf Töchter. Er starb 31. Jan. 1863. Der älteste Sohn, Freiherr Georg Adolf von C., geb. 30. Jan. 1833, Doktor der Rechte und württemb. Kammerherr, erbte die Herrschaft Plettenberg und das Rittergut Hipselhof und wurde auch Inhaber des Gänderode-Adlerspacht'schen Fideikommisses; er starb 20. Mai 1876.

Das C.'sche Geschäft, welches sämtlichen Gliedern der Familie gemeinschaftlich gehört, umfaßte zur Zeit des Todes von Georg von C. (1863): 1) die J. G. Cottasche Buchhandlung in Stuttgart nebst einer Verlagsexpedition in Augsburg; 2) die Expedition der »Allgemeinen Zeitung« zu Augsburg nebst dazugehöriger Druckerei; 3) die litterarisch-artistische Anstalt in München mit einer Stein- und Farbendruckerei; 4) die G. J. Göschen'sche Verlagsbuchhandlung in Leipzig; 5) die von Vogel'sche Verlagsbuchhandlung in Landshut; 6) die Bibelanstalt der J. G. Cottaschen Buchhandlung in Stuttgart und München; 7) die Buchdruckerei nebst Schriftgießerei und Stereotypveranalt zu Stuttgart. Die Göschen'schen und von Vogel'schen Verlagsbuchhandlungen, die Bibelanstalt und die litterarisch-artistische Anstalt gingen Ende der

sechziger Jahre nach dem Ausscheiden der bisherigen Mitbesitzer L. Roth und R. Oldenbourg in andere Hände über, während das Hauptgeschäft mit den übrigen Zweigen unter der Leitung der Freiherrn Karl von C. (geb. 6. Jan. 1835), zweiten Sohnes Georgs von C., und Hermann Albert von Reischach, eines Sohnes des obenerwähnten Herm. von Reischach (geb. 3. Okt. 1826), verblieb. Seit dem Tode des letztern (5. April 1876) und dem des Freiherrn Georg Adolf von C. (20. Mai 1876) ist Karl von C. alleiniger Leiter des Geschäfts. Die »Allgemeine Zeitung« wurde im Juni 1882 Eigentum einer offenen Handelsgesellschaft, bestehend aus Karl von C. und 11 (8 weiblichen und 3 männlichen) Verwandten des Hauses C., und am 1. Okt. 1882 von Augsburg nach München verlegt.

Cotta (Joh. Friedr.), berühmter Theolog des 18. Jahrh., geb. zu Tübingen 12. Mai 1701, war der Sohn Johann Georg C.'s, dessen gleichnamiger Vater 1659 durch Heirat in den Besitz der Brunnschen Buchhandlung in Tübingen gelangte, die seitdem den Namen der J. G. Cottaschen führt. C. studierte Theologie in seiner Vaterstadt und dann in Jena, wo er 1728 Repetent in der philos. Fakultät wurde. Nach einer größern Reise in Deutschland, Holland, Frankreich und England und mehrjährigem Aufenthalt in London ward er 1734 ord. Professor der Philosophie in Tübingen, 1736 Professor der orient. Sprachen in Göttingen, kehrte jedoch 1739 wieder nach Tübingen zurück, wo er zunächst außerord. Professor der Theologie und ordentlicher der Geschichte, Dichtkunst und Vereinfachtheit wurde. Im J. 1741 rückte er in die ord. theol. Professur ein, wurde 1777 Kanzler der Universität und starb als solcher 31. Dez. 1779. Von seinen Schriften ist neben dem »Entwurf einer ausführlichen Kirchenhistorie des Neuen Testaments« (3 Bde., Tüb. 1768—73) die mit Erläuterungen und Ergänzungen versehene Ausgabe von Gerhards »Locis theologicis« (17 Bde., Tüb. 1762—77) zu nennen.

Cotta (Heinr.), ausgezeichnete deutscher Forstmann, geb. 30. Okt. 1763 auf der Kleinen Zillbach, einem jetzt abgetragenen Jagdhause im Eisenach'schen. Durch Privatlehrer unterrichtet, widmete er sich 1784—85 auf der Universität Jena besonders den Naturwissenschaften und der Mathematik. Hier auf sammelte sich C. auf forstlichen Reisen Erfahrungen, beschäftigte sich vielfach mit Vermessungsarbeiten, wobei er junge Leute unterrichtete. Im J. 1789 wurde er vom Großherzog von Weimar zum Forstkäufer ernannt. Er wurde 1801 Forstmeister, zugleich Mitglied des Forstkollegiums in Eisenach, während er seinen Wohnsitz in der Zillbach behielt. Hier erteilte er forstlichen Unterricht und errichtete 1795 eine Privatforstlehranstalt, welche viele tüchtige Forstmänner bildete. C. wurde 1811 als Forstrat und Direktor der Forstvermessungsanstalt nach Sachsen berufen; er wählte dort Tharand zum Wohnsitz und siedelte seine Lehranstalt dahin über. Am 17. Juni 1816 wurde letztere zu einer königl. Forstakademie erhoben und C. zu deren Direktor und erstem Lehrer sowie zum Oberforstrat ernannt. Dabei blieb er als Direktor der Forstvermessung stets bemüht, durch zweckmäßige Betriebseinrichtungen in den Forsten Sachsens wichtige und weitestliche Verbesserungen einzuführen. In seiner Wirklichkeit auf dem Gebiete der Forsteinrichtung ist C.'s Hauptverdienst um die Entwidlung der deutschen Forstwirtschaft zu erblicken. Außerdem wurde der

Artikel, die man unter C. vermischt, sind unter S. aufzuführen.

Kunstschule Joh. Gotthard von Müller begleitete, und praktizierte dann in Tübingen als Hofgerichtsadvokat, legte jedoch bald, dem Wunsche seines Vaters folgend, diese Stelle nieder und übernahm im Dez. 1787, nach Auseinanderziehung mit seinen zahlreichen Geschwistern, den alleinigen Besitz der Joh. Georg Cottaschen Buchhandlung in Tübingen.

In kurzer Zeit eignete er sich die Kenntnisse an, welche ihm zur Leitung der bald zu hohem Aufschwunge sich entfaltenden Verlagsunternehmungen nötig waren. Wegen seiner sehr beschränkten Mittel hatte er indes keine leichte Aufgabe zu lösen. Im J. 1789 verband er sich mit einem Jugendfreunde, dem Kanzleiadvokaten Dr. Zahn aus Calm, der aber schon 1797 wieder ausschied. Das Geschäft nahm unter C.'s alleiniger Leitung einen immer großartigeren und glücklicheren Aufschwung. Schon 1794 faßte C. mit Schiller den Plan zur Herausgabe der «Allgemeinen Zeitung». Zwar trat Schiller, der die Mitredaction besorgen sollte, seiner Gesundheit wegen wieder zurück, gründete aber mit C. 1795 die «Horen», die letztern auch mit Herder und Goethe in freundschaftliche Verhältnisse brachten. Die große Ausdehnung, welche das Cottasche Geschäft durch den Verlag der Werke Schillers und Goethes, später durch die wiederholten Gesamtausgaben derselben erlangte, gestattete auch größere Honorare, als bis dahin vorkamen. Schiller und seine Erben erhielten 1796—1864 von der Cottaschen Buchhandlung 308 564 Fl. (etwa 528 966 Mark), davon Schiller selbst 24 106 Fl. (41 324 Mark 55 Pf.). Für Goethes Werke entrichtete die Verlagsbuchhandlung 504 907 Fl. (etwa 865 554 Mark), worunter an den Dichter zu Lebzeiten 270 937 Fl. (464 463 Mark 40 Pf.). Die «Allgemeine Zeitung», aus der 1. Jan. 1798 in Tübingen gegründeten «Neuesten Weltkunde» hervorgehend, trat 9. Sept. jenes Jahres zu Stuttgart an das Licht. Die ersten Nummern redigierte Boffelt, die folgenden Zahn, bis L. F. Huber die Redaction übernahm. Im J. 1803 wurde die Redaction derselben nach Ulm und 1810 unter Hubers Nachfolger, Stegmann, nach Augsburg verlegt. Im Nov. 1799 machte C. im Auftrage der württemb. Landstände eine Reise nach Paris, um einen Separatfrieden zu unterhandeln, der aber später nicht ratifiziert wurde.

Außer mit Goethe und Schiller stand C. mit zahlreichen andern Schriftstellern in freundschaftlichem Verkehr. Huber und Pfeffel zählte er zu seinen liebsten Freunden; auch trat er mit Herder, Wieland, A. W. Schlegel, M. von Schenckendorf, Uhland, Platen, Fichte, Jean Paul, Tieck, Voss, Hebel, Theresie Huber, Matthijon, den Brüdern Humboldt, Joh. von Müller, Spittler u. a., deren Werke er ganz oder teilweise verlegte, in nähere Verbindung. Die J. 1805 und 1810 brachten ihn in unmittelbare Berührung mit Napoleon. Von größern periodischen Werken entstanden im Verfolg seines Plans, für jeden Zweig der Journalistik ein umfassendes und erschöpfendes Blatt zu gewinnen, außer den bereits erwähnten, 1795 die «Polit. Annalen», verbunden mit der «Altenammlung», der «Heperus» als Organ für polit. und kirchliche Kontroverse und jede freimüthige Erörterung ebenso wohl als allgemeine Statistik, die «Hertha», der «Almanach für Damen» und andere Taschenbücher, «Memmingers Jahrbücher» für das engere Vaterland und die «Jahrbücher der Baukunde», 1807 das «Morgenblatt», welchem später das von Schorn

begründete «Kunstblatt» und das «Litteraturblatt» beigegeben wurden, das «Polytechnische Journal» von Dingler, das «Ausland», das «Jugend», die in Berlin begründeten «Jahrbücher für wissenschaftliche Kritik» u. a. m. Im J. 1811 verlegte er seinen Wohnsitz und sein Verlagsgeschäft nach Stuttgart, wo er eine eigene Druckerei errichtete. Der alte Adel seiner Familie ward unter dem Namen eines Freiherrn Cotta von Cottendorf in Württemberg und Bayern anerkannt und bestätigt. Auch erwarb er in erstem Lande die Herrschaft Plethenberg und andere Güter; in Bayern Hohenlammer und Siebing. Ein ehrender Auftrag der deutschen Buchhändler führte ihn 1814 in Gemeinschaft mit Vertuch von Weimar auf den Wiener Kongreß, um dieselbst für Gewährung der Pressfreiheit und Abschaffung des Nachdrucks zu wirken. Nachdem die Deutsche Bundesakte in ihrem Art. 18 die Zulassung gegeben hatte, daß die Bundesversammlung sich bei ihrer ersten Zusammenkunft mit Abfassung gleichförmiger Bestimmungen in beiden Beziehungen beauftragen werde, übernahm C. 1816 wieder den Auftrag, in Frankfurt die Erfüllung dieses Versprechens zu erlitzen. Im J. 1815 erdient er als gewählter Abgeordneter auf dem württemb. Landtage, wo er mit dem Grafen Waack die alten Rechte des Stammlandes reklamirte. Als Vorkämpfer der den Besitzungen der Grafen von Bissingen erteilten Stimme wohnte er dem verfassunggebenden Landtage von 1819 bei und gehörte in jener Eigenschaft zu den Unterzeichnern des württemb. Verfassungsvertrags. Seit 1820 ritterschaftlicher Abgeordneter des Schwarzwaldkreises, wurde er 1821 Mitglied des permanenten ständischen Ausschusses und 1824 Vizepräsident der Zweiten Kammer; beides blieb er bis 1831. Sein Geschäft gewann inzwischen eine immer größere Ausdehnung. Neben dem deutschen Buchhandel wendete C. auch der deutschen Kunst besondere Theilnahme und Pflege zu. So entstanden unter seiner Mitwirkung des Brachtwert über den kölner Dom von Sulzig Boisferre und die lithographischen Niederlagen der Sammlung altdeutscher Gemälde im Besitze der Brüder Boisferre (jetzt in der Pinakothek zu München). Großartige Anstalten für alle graphischen Künste wurden von C. angelegt und fanden bei König Ludwig von Bayern wohlwollende Unterstützung. Im J. 1824 stellte er eine Dampfdruckpresse zu Augsburg auf, die erste in Bayern, und drei Jahre später gründete er in München die literarisch-artistische Anstalt für lithographische, vielfältig und Kupferdruck nebst Buch-, Kunst- und Landkartenhandlung. Ungeachtet dieser Zweigungen seines Geschäfts, eines ausgebreiteten Briefwechsels mit Gelehrten, Künstlern und Staatsmännern, häufiger Reisen, einer erfolgreichen Thätigkeit als Landwirt fand er immer noch Zeit zu industriellen Unternehmungen. Er war von allen Grundbesitzern Württembergs der erste, der die Leibeigenschaft in den Orten seiner Herrschaft Plethenberg abschaffte. Überall suchte er durch Beispiel und Hilfe auf das Landvolk zu wirken, so insbesondere im Hungerjahre 1817. Im J. 1825 machte er einen Versuch mit der Dampfschiffahrt auf dem Neckar, die er 1826 mit den betreffenden Regierungen auf dem gesamten Rhein regulirte. Überhaupt wurde von ihm der Plan einer Hypotheken- und Wechselbank für München bis ins einzelne ausgearbeitet. Um den von ihm früher vermittelten Pan-

artikel, die man unter C. vermischt, sind unter A. aufzusuchen.

Stoffs. In der Taille, aber ziemlich hoch, umfaßte die C. ein breiter Gürtel, mit Perlen, Edelsteinen und getriebenerm Golde besetzt. Vom Gürtel lief der Schnitt mit kostbarem Pelzausschlag über die Schultern nach hinten; abwärts fiel der Stoff füllreich herab und bildete eine lange Schleppe.

Cottin (Sophie), geb. Ristaud, franz. Roman-
schriftstellerin, bekannt unter dem Namen *M a d a m e*
C., wurde 1773 zu Lonneins im Depart. Lot-Ga-
ronne geboren und verheiratete sich im Alter von
17 J. mit einem Bankier C. aus Bordeaux. Bald
darauf kam sie nach Paris, wo sie drei Jahre später
Witwe ward. Seitdem widmete sie sich literari-
schen Beschäftigungen. Sie veröffentlichte: «*Clair*
d'Albe» (Par. 1799; deutsch von Weisker, Lpz.
1800), «*Malvina*» (3 Bde., Par. 1800; deutsch, Lpz.
1802), «*Amélie Mansfield*» (4 Bde., Par. 1803;
deutsch, 2 Bde., Lpz. 1803), «*Mathilde*» (6 Bde.,
Par. 1805; deutsch, Lpz. 1805) und ihr bester Ro-
man «*Elisabeth, ou les exilés de Sibirie*» (2 Bde.,
Par. 1806; deutsch von Lindau, 2 Bde., Lpz. 1808
u. Stuttgart, 1836). Ihre Werke zeichnen sich durch
Innigkeit der Empfindung aus. Sie starb 25. Aug.
1807. Ihre *Oeuvres complètes* wurden öfters auf-
gelegt (8 Bde., Par. 1806; 12 Bde., Br. 1820 sq.).

Cottische Alpen, s. u. *Alpen* (Bd. I, S. 459).

Cottius (mit vollem Namen als röm. Bürger
Marcus Julius C.), Sohn des Königs Donnus,
errichtete als Präfect der 14 Gemeinden in den Cot-
tischen Alpen, aus welchen sein Königreich bestand,
dem Kaiser Augustus 8 v. Chr. in seiner Haupt-
stadt Segusio (heut Susa [s. d.]) den noch stehenden
Triumphbogen. Er hatte anfangs gegen die Römer
zu den Waffen gegriffen, aber bald Frieden ge-
schlossen, und beharrte seitdem den Römern treue.
Sein Land war zur Provinz gemacht, er selbst aber
als röm. Präfect an der Spitze des Königreichs, wie
es nach wie vor hieß, geblieben. Sein Sohn wurde
von Claudius nochmals zum König erhoben. Aber
schon Nero machte das Land wieder zur Provinz.

Cotton (engl.), Baumwolle (s. d.); Kattun.

Cottonisieren (vom engl. cotton, Baumwolle),
ein Verfahren, durch welches dem Flach eine Ver-
schaffenheit ähnlich der Baumwolle erteilt wird. (S.
unter *Flachsbaumwolle*.)

Cottunni (Cotunni, Cotugno oder Co-
tugni, Domenico), ital. Arzt und Anatom, geb.
29. Jan. 1736 zu Ruvo im Neapolitanischen, stu-
dierte zu Neapel, Medijn und hielt später Vor-
lesungen über Chirurgie daselbst. Seinen Ruf be-
gründete er durch das Werk «*De aquaeductibus*
uris humanae internae», worin namentlich die
nach C. benannte Cottunnische Wasserleiter
im Felsenstüd des Schläfebeins beschrieben ist. Er
bernahm 1766 die Professur der Anatomie an der
Universität zu Neapel, wurde 1812 Rector der
Universität und starb 6. Okt. 1822. Von seinen
Christen ist noch zu erwähnen «*De iachide ner-
osa commentarius*» (Neap. 1765) und «*De se-
ribus variolarum syntagma*» (Neap. 1769), worin
er die Blattern nur in die Haut, nicht in die
innern Teile, verlegt wird.

Cottunni, s. unter *Wei* (=Verbindungen, 7).

Cötus (lat.), eine Gesamtheit von Schülern,
gemeinsamen Unterricht empfangen. Der Aus-
druck wird namentlich dann angewendet, wenn
man zu großer Schülerzahl für eine Klassenstufe
mehrere Abteilungen (Cöten) gebildet werden müs-
sen. Beginnen und beendigen die zu einer Klassen-

stufe gehörigen Cöten den Klassenturnus gleich-
zeitig, so heißen sie Parallelcöten; in ihnen
finden Aufnahme und Versetzung in der Regel ein-
mal jährlich statt. Erfolgen aber Aufnahme und
Versetzung halbjährig und werden dann die Klassen
so in zwei Cöten geteilt, daß der eine dem andern
immer um einen halben Klassenturnus voraus ist
und daß diejenigen Schüler, welche den ganzen
Klassenturnus absolviert, aber die Versetzung in die
nächst höhere Klasse nicht erreicht haben, den Cötus
wechseln und daher schon ein halbes Jahr später
versetzt werden können, so werden die beiden Cö-
ten als Wechselcöten bezeichnet. In einem
großen Teile Preußens bestanden bisher an fre-
quenten Gymnasien Parallelcöten; statt deren sind
neuerdings Wechselcöten vorgeschrieben worden.

Cotyledon, von De Canolle benannte Pflan-
zengattung aus der Familie der Crassulaceae, be-
steht aus Sträuchern vom Kap der Guten Hoffnung,
welche gegenständige oder abwechselnde, einfache,
fleischig-saftige Blätter und in Rippen gestellte Blü-
ten mit sehr kurzem, fünfteiligem Kelch und ei-
förmig-walziger, am Saume umgeschlagener Blu-
menkrone besitzen. Aus den fünf Stempeln entstehen
vielsamige Balgkapseln. Es sind schönblühende Ge-
wächse mit eigentümlich geformten Blättern und
meist roten, seltener gelben oder anders gefärbten
Blumen. Sie werden häufig als Zimmer- und Ge-
wächshauspflanzen kultiviert. Sie verlangen
frische Luft, helles Licht, Feuchboden und wenig Be-
wässerung und lassen sich am leichtesten durch Ab-
leger vermehren. Im Sommer kann man sie ins
Freie stellen; überwintert werden sie im Kaltbau-
oder in einem ungeheizten, aber frostfreien Zimmer.

Coucy (Aenaud, Castellan von), ein nordfranz.
Hofdichter aus dem Ende des 12. oder Anfang des
13. Jahrh., von dem mehrere Minnelieder erhalten
sind, die sich vor den vielen ähnlichen Liedern jener
Zeit durch leidenschaftlichere Glut und innigere
Sehnsucht nach der hohen, bald als grausam an-
gellagten, bald als huldbvoll gepriesenen Herrin
auszeichnen. über die Lebensumstände des Dich-
ters läßt sich aus ihnen nur so viel entnehmen,
daß er das Kreuz genommen und, wiewohl sehr
ungern, sich von der Geliebten getrennt habe.
Welchem Kreuzzuge er sich angeschlossen, ist nicht zu
ermitteln. Er war 1198 Kanonikus der Kirche
Notre-Dame in Nogon und später Kastellan auf
Coucy, einer Burg und Stadt im Laonnais. Die
Dame seines Herzens wird der damaligen Sitte
gemäß in seinen Liedern nicht genannt; ein wahr-
scheinlich aus dem Anfang des 14. Jahrh. stam-
mender altfranz. Roman d'aventure des Jacque-
mon Saquesep (herausg. und übersetzt in Prosa
von Crapetet, Par. 1829) erzählt ausführlich, unter
Einflechtung mehrerer Lieder, seine Liebesgeschichte
mit der Dame von Jaiel; danach starb er im Hei-
ligen Lande und schickte sterbend seiner Dame sein
Herz, welches der eifersüchtige Gatte sie zu essen
nöthigte, worauf sie freiwillig des Hungertodes
starb. Es ist eine alte weitverbreitete Sage, die
sich hier an den Kastellan von C. anknüpft hat.
Er und die Dame vom Jaiel wurden bald wie
Tristan und Isolde als Vorbilder treuer, aber un-
glücklich Liebender sprichwörtlich. Bei mehreren
Trouvères des 13. Jahrh. finden sich Anspielungen
darauf, noch öfter bei Schriftstellern des 14. Jahrh.
Die beste Ausgabe der «*Chansons du châtelain*
de C.» (Par. 1830) besorgte François Michet.

Artikel, die man unter C vermißt, sind unter K aufzusuchen.

de C. •
 Depart.
 W. W.
 2,5 km von
 A. ette, an der
 zählt 740 E.
 dem 13. Jahrh. mit
 der Straße nach Laon,
 und 15. Jahrh. Die
 Staatseigentum, ge-
 ausgebeuert. Ausgezeich-
 der 55 m hohe und 31 m breite
 von Ouguerand III. er-
 von Orléans kaufte E. 1397
 Gebäude wiederherstellen; Ma-
 die Festung schleifen.

Couder (Louis Charles Auguste), hervorragender Maler, geb. 1. April 1790 in Paris, während seiner langen Wirkamkeit ein stetes Schwanken der künstlerischen Prinzipien ohne endgültige entscheidende Wendung. Als ein Schüler Davids, wuchs E. in dem Geiste des klassischen Stilprinzips dieses energischen Meisters heran, schien jedoch bereits mit seinem Erstlingswerke: Der Levit von Ephraim, gewisse reformatorische Tendenzen zu verraten. Mit seinen nächsten Leistungen: Cäsar an den Ufern des März, Schlacht bei Marathon, fiel er aber wieder gänzlich in die Manier der akademischen Malweise zurück. Es trat ein Stillstand in seiner Entwidlung ein, obwohl E. in dieser Zeit, den zwanziger Jahren, reichlich beschäftigt war und besonders Dedengemälde im Louvre, in der Mabeleinikirche u. s. w. vollendete. Seltfamerweise schien er sich hierauf sogar dem Prärafaelitentum der gleichzeitigen deutschen Kunst zuzuneigen, wozu eine Reise nach München die Veranlassung bot. Immer leidet E. in seinen Kompositionen an einer gewissen Monotonie, welche allerdings zuweilen durch koloristische Vorzüge und verständnisvolle Auffassung der Typen aufgehoben erscheint. Der Künstler gelangte in dieser Zeit erst zum Besitze seiner vollen Kraft, als er 1836—40 die Galerie in Versailles mit einer Anzahl Darstellungen aus der Geschichte Frankreichs aus schmückte, unter denen die Eröffnung der Reichshände 1789 den ersten Rang einnimmt. E. starb in Paris 23. Juli 1878.

Couhardstein, Grabdenkmal bei Autun (s. d.).
Couillet, Gemeinde in der belg. Provinz Hennegau, an der Sambre und an der Belgischen Staatsbahn von Charleroi nach Namur, 8 km südlich von Charleroi, hat zahlreiche Hohöfen, Schmelzhütten und Stredwerke, sowie Glas- und Spiegel-fabrikation und zählt 7142 E.

Coujon, s. Colon.

Coulage (frz.), bisweilen ähnliche Bezeichnung für den Abgang einer Flüssigkeit durch das schwer vermeidliche, kaum merkbare Austräufeln, Auslecken aus dem Gebirge. Gewöhnlich sagt man dafür Ledage (s. d.). Sie wird bei Schiffsvorfällen und Kellertagerungen nach bestimmten Regeln in Rechnung gezogen.

Couleur (frz.), Farbe; im Kartenspiel besonders die Hauptfarbe, Trumpffarbe; die Farbe einer den Verbindung und letztere selbst. Cou-
couleur (Zudercouleur), s. Caramel.

Coulisse (frz., eigentlich Falz, Rinne, worin sich etwas auf- und abschiebt, daher Coulissentisch soviel wie Ausziehtisch) bezeichnet an der pariser und wiener Börsen- und Afficabörse eine besondere Klasse der an den Geschäften dieser Börse Beteiligten nach den ursprünglich coulissenähnlichen Saatenräumen, worin sie sich aufhalten. In Paris wurde früher die Gesamtheit der außerhalb des sog. Parlets (der den Röllern vorbehaltenen) unterhandelnden Röllern und der mit ihnen verhandelnden Spekulanten so genannt, die betriebsförmigen unberechtigten Röllern Coulissiers (auch wohl marrons, courtiers marrons), die durch die vermittelten Operationen Coulissengeschäfte, eine Bezeichnung, welche auch wohl den ohne Zutritt eines Röllers unmittelbar zwischen den Parteien verhandelten Geschäften gegeben wird. Der Verkehr der pariser Coulissiers wurde 1801 verboten, blieb aber geduldet, und obwohl man 1859 wiederum untersagte, besteht eine Art E. immer noch. In Wien bildet die Gesamtheit der Börsenagenten und der Spekulanten die E., welche an der Börse einen besondern Versammlungsort (den sog. Schranken) hat.

Coulisse (frz. coulisse, coulisseau, von couler, fließen oder gleiten; engl. connecting-link, slot, channel), bei Dampfmaschinen, besonders Lokomotiven (s. d.), eine Vorrichtung, durch welche der Expansionsgrad des Dampfes mit Hilfe von Excenter und Schieber verändert wird. (S. Dampfmaschinen.) Auch bezeichnet man im Maschinenbau mit E. eine Rinne, die der geradlinigen Bewegung irgend eines Maschinenteils zur Führung dient; bei Wassermotoren (s. d.), besonders rückschlägigen Wasserrädern, eine Vorrichtung, um bei veränderlichem Wasserzufluss zu bewirken, daß das Wasser in der ordnungsmäßigen Weise zu den Radzellen gelangt; in der Tischlerei der Falz, in welchem sich ein Radmen bewegt, auch der in einem Falz bewegliche Schiebeladen u. s. w.

Coulißen (frz.), im Bühnenwesen bezeichnet für die in gewisser Entfernung hintereinander aufgestellten Schiebewände, welche die Seitendekoration der Bühne und in den Zwischenräumen Zugänge für die Darstellenden abgeben. Malerei und Aufstellung der E. müssen perspektivisch sein, die E. einander bedecken, was besonders durch Aufstellung in schräger Linie bewirkt wird. Der Architekt Serlio brachte in Vicenza um 1532 zuerst E. an, um eine bessere Beleuchtung möglich zu machen, doch erfolgte die allgemeinere Einführung erst durch Bibbiena (s. d., genannt Galli) gegen Ende des 17. Jahrh. Die Bewegung der E. geschieht vom Unterraum der Bühne aus, die zu diesem Zwecke kanalarig an den betreffenden Stellen durchbrochen ist. Das griech. Theater besaß schon eine den E. ähnliche Vorrichtung in den Periakten. In neuerer Zeit ist man teilweise nach dem Vorgange der pariser Theater wieder zu den geschlossenen, den Szenaramatheatern, für Zimmerdekoration zurückgekehrt, wobei die E. feste Seitenwände bilden.

Coulmiers, Dorf mit 391 E. im franz. Depart. Loiret, 21 km westnordwestlich von Orléans an der Straße nach Le Mans, wurde historisch durch das Treffen bei E., in welchem 9. Nov. 1870 General von der Lann mit dem 1. bayr. Armeekorps und der 2. Kavalleriedivision (zusammen 14500 Gewehre, 4500 Reiter, 100 Geschütze) hart von der an Zahl weit überlegenen (70000 Mann-

Artikel, die man unter C vermischt, sind unter R aufzuführen.

Ersten Loire-Armee unter General Kutelle de Palabines zum Rückzuge genötigt wurde, nachdem er am Tage und in der Nacht vorher Orleans geräumt. Der Kampf währte sieben Stunden und wurde mit großer Hartnäckigkeit geführt; die numerische Überlegenheit der Franzosen gestattete denselben, beide Flügel der deutschen Stellung zu umfassen. Gegen 5 Uhr wurde der Rückzug nach dem 7 km nordwestlich gelegenen St. Veravie und Artenay angetreten; der Feind verfolgte nicht. Am Morgen des 10. Nov. wurde der Rückmarsch bis Loury fortgesetzt, wo man in Verbindung trat mit der 22. Infanterie- und 4. Kavalleriedivision. Von hier aus nahmen die Deutschen, nachdem am 13. Nov. auch noch die Division des Großherzogs von Mecklenburg eingetroffen war, bereits 17. Nov. die Offensive wieder auf. Im Treffen bei E. verloren die Bayern 51 Offiziere, 1257 Mann, die Franzosen nach eigener Angabe 1500 Mann.

Couloir (fr.), Korridor zum Auf- und Abgehen, z. B. im Theater, in Parlamentsgebäuden etc.

Coulomb (Charles Augustin de), berühmt durch seine Versuche über die Reibung und durch die von ihm erfundenen und nach ihm benannten Instrumente zur Messung magnetischer und elektrischer Anziehungskräfte, die Coulombschen Drehwagen genannt, war zu Angoulême 11. Juni 1736 geboren und trat früh in das Geniecorps. Nach Martinique geschickt, baute er dort das Fort Bourbon. Er erhielt 1769 für seine „Théorie des machines simples“ den von der Akademie dafür ausgesetzten Preis und zwar verdoppelt. Auch gewann er 1777 mit Baus wieder einen Preis der Akademie durch seine Abhandlung über die beste Konstruktion der Magnetnadeln, und 1781 einen andern Preis durch die Abhandlung über die Reibung und den Widerstand der Seile bei Maschinen, worauf er noch im nämlichen Jahre in die Akademie aufgenommen wurde. Beim Ausbruch der Revolution war er Oberlieutenant im Geniecorps, leute aber bald darauf seine Stelle nieder. Bei Errichtung des Instituts wurde er 1804 als Mitglied aufgenommen und zum Generalinspektor der Universität ernannt. E. starb 23. Aug. 1806.

Coulommiers, Stadt im franz. Depart. Seine-et-Marne, Arrondissementshauptort, 47 km im NO. von Melun, an dem zur Marne gehenden Großen Morin und an der Zweigbahn Grep-Laferté der Ostbahn, zählt (1876) 4239, als Gemeinde 5240 E., welche wichtige Gerbereien und zahlreiche Mühlen unterhalten und Handel mit den besten Weizen, Getreide, Wolle und Vieh treiben. Hier steht die Ruine eines 1613 von der Herzogin von Longueville gebauten prächtigen Schlosses. In der gall.-röm. Zeit hieß der Ort Columbarium; 1417 nahmen ihn die Burgunder, 1430 die Engländer, 1590 die Equisiten, 1652 die Fronde.

Council (engl., spr. Rauncil), Beratung, Ratsversammlung; Cabinet council, Kabinettsrat, die Gesamtheit der Mitglieder des engl. Kabinetts; Privy council, Geheimrat; derselbe steht neben dem Kabinet und setzt sich aus hervorragenden, von der Krone gewählten Männern zusammen, hat aber keinen besondern Einfluß. Auch der Lord Mayor von London gehört zum Geheimen Rat.

Council-Bluffs, Hauptstadt der Grafschaft Fottowattamie im nordamerik. Unionsstaat Iowa, an der Westgrenze derselben, durch eine 5 km breite Niederung vom Flusse Missouri getrennt, etwa

160 km oberhalb St.-Louis, zählte 1860 erst 2011, 1880 schon 18059 E. Durch die Union-Pacific-Chicago-Northwestern-, die Chicago-Rock Island-Pacific-, die Burlington-Missouri-River- und die Kansas City-St. Joseph-E.-Eisenbahnen steht es mit allen wichtigen Städten des Ostens und Westens in direkter Verbindung. Nach dem auf dem rechten Ufer des Missouri im Staate Nebraska liegenden, nur 6 km entfernten Omaha (1880: 30518 E.) fährt die unter dem Namen Missouri-River bekannte 838 m lange Brücke, welche zugleich für Eisenbahn-, Wagen- und gewöhnlichen Verkehr eingerichtet ist. Die Stadt liegt am Fuße hoher, abschüssiger Klippen (blaus). Der erste Teil ihrer Bezeichnung rührt davon her, daß 1804 Lewis und Clark bei ihrer Expedition nach dem Westen hier mit den Indianern eine Beratung (council) pflegten. E. ist hübsch angelegt, hat mehrere schöne öffentliche Gebäude, darunter verschiedene Kirchen, ein Rathhaus und ein Gerichtshaus, gute öffentliche Schulen, einige Banken und zahlreiche Fabriken und gewerbliche Anlagen, unter denen besonders die Maschinen- und Eisenwerke sowie die Fabriken für Aderbaugerätschaften und Wagen hervorzuhellen sind. E. wurde 1846 unter dem Namen Kansasville als Mormonenniederlassung angelegt, 1853 dagegen unter seinem jetzigen Namen als Stadt inkorporiert.

Counsel (engl., spr. Raunsel, abgekürzt aus Counsellor, Rat), technische Benennung der engl. Advokaten, schließt alle in sich, welche mit gesetzlicher Berechtigung dem Publikum jurist. Rat erteilen und gewisse rechtliche Akte für dasselbe vollziehen dürfen. Sie umfaßt daher in ihrem weitern Sinne die Private Attorneys, welche die Autorisation haben, Kontrakte und andere gerichtliche Dokumente zu vollziehen, und die Attorneys-at-law, welche durch eine Akte Edwards I. von 1285 zum geschäftlichen Betriebe von Prozessen bei den Gerichtshöfen autorisiert und deren Befugnisse zuletzt durch das Gesetz von 1843 geregelt wurden, sowie auch die Solicitors (Sachwalter beim Kanzleigerichtshofe). Im engern Sinne aber wird unter E. nur die höhere Klasse der studierten Advokaten (barristers) verstanden, und die diesem Stande angehörigen höher Graduirten, die Sergeants-at-law. Diese haben das ausschließliche Privilegium, vor den Gerichtshöfen zu plaidieren, wo der Attorney (der allein die Korrespondenz mit den Parteien führt) ihnen das Material zu den Plaidoyers liefert, welches von dem Barrister geordnet und in oratorische Form gebracht wird. Nach altem Brauche soll eigentlich jeder E. seinen Rat und seine Dienste ehrenhalber gewähren und darf dafür keinen Lohn fordern. Deshalb erhalten die E. noch jetzt ihre Bezahlung unter dem Namen von Honorar. Der Ehrenpunkt, daß sie darauf nicht klagen können, hat jedoch praktisch nur die Folge gehabt, daß sie das Honorar von der Partei oder deren Anwalt im voraus gezahlt erhalten. Die Einkünfte der hervorragenden E. sind sehr bedeutend, während die Mehrzahl nur nominell von der Advokatur lebt.

Der Titel Queen's- (oder King's-) Counsel ist eine Titularwürde, welche den Barristers verliehen wird und diesen den Vorrang und das Recht, einen seidenen Talar (silk-gown) zu tragen, gibt. Aus den E. gehen die Generalanwälte, die Richter, ja selbst die Lord-Kanzler hervor. So hatte auch Brougham bis zu seiner Erhebung zum Kanzler nur das Amt eines King's-E. bekleidet.

Artikel, die man unter C vermisst, sind unter R anzusehen.

Bgl. G. Paris, «Le roman du châtelain de C.» (in Bd. 8 der «Romania», Par. 1872).

Coucy-le-Château, Fleden im franz. Depart. der Aisne, Arrondissement Laon, 30 km im WSW. von Laon, auf einem steilen Hügel, nur 2,5 km von der zur Dife gehenden Lette oder Milette, an der Linie Chauny-Aigny der Nordbahn, zählt 740 E. Noch stehen Festungswerke aus dem 13. Jahrh. mit einem prächtigen Thore auf der Straße nach Laon, sowie Kirchen aus dem 12. und 15. Jahrh. Die Ruinen des Schlosses, jetzt Staatseigentum, gehören zu den schönsten aus der Feudalzeit Frankreichs und sind stilgemäß ausgebessert. Ausgezeichnet ist namentlich der 55 m hohe und 31 m dicke Turm des Donjon, 1230 von Enguerrand III. erbaut. Herzog Ludwig von Orleans kaufte C. 1397 und ließ die Wohngebäude wiederherstellen; Margarin ließ 1652 die Festung schleifen.

Couder (Louis Charles Auguste), hervorragender franz. Maler, geb. 1. April 1790 in Paris, zeigt während seiner langen Wirksamkeit ein stetes Schwanken der künstlerischen Prinzipien ohne endgültige entscheidende Wendung. Als ein Schüler Davids, wuchs C. in dem Geiste des klassischen Stilprinzips dieses energischen Meisters heran, schien jedoch bereits mit seinem Erstlingswerke: Der Levit von Ephraim, gewisse reformatorische Tendenzen zu verraten. Mit seinen nächsten Leistungen: Cäsar an den Ufern des März, Schlacht bei Marathon, fiel er aber wieder gänzlich in die Manier der akademischen Malweise zurück. Es trat ein Stillstand in seiner Entwidlung ein, obwohl C. in dieser Zeit, den zwanziger Jahren, reichlich beschäftigt war und besonders Dedengemälde im Louvre, in der Mabeleinckirche u. s. w. vollendete. Seltamerweise schien er sich hierauf sogar dem Prärafaelitentum der gleichzeitigen deutschen Kunst zuzuneigen, wozu eine Reise nach München die Veranlassung bot. Immer leidet C. in seinen Kompositionen an einer gewissen Monotonie, welche allerdings zuweilen durch koloristische Vorzüge und verständnisvolle Auffassung der Typen aufgehoben erscheint. Der Künstler gelangte in dieser Zeit erst zum Besitze seiner vollen Kraft, als er 1836—40 die Galerie in Versailles mit einer Anzahl Darstellungen aus der Geschichte Frankreichs aus schmückte, unter denen die Eröffnung der Reichsstände 1789 den ersten Rang einnimmt. C. starb in Paris 23. Juli 1873.

Couhardstein, Grabdenkmal bei Autun (s. d.).
Couillet, Gemeinde in der belg. Provinz Hennegau, an der Sambre und an der Belgischen Staatsbahn von Charleroi nach Namur, 3 km südlich von Charleroi, hat zahlreiche Hohöfen, Schmelzhütten und Stredwerke, sowie Glas- und Spiegel-fabrikation und zählt 7142 E.

Coujon, s. Coion.

Coulage (frz.), bisweilen übliche Bezeichnung für den Abgang einer Flüssigkeit durch das schwer vermeidliche, kaum merkliche Austräufeln, Auslecken aus dem Gebinde. Gewöhnlich sagt man dafür Ledage (s. d.). Sie wird bei Schiffsversendungen und Kellerlagerungen nach bestimmten Regeln in Rechnung gezogen.

Couleur (frz.), Farbe; im Kartenspiel besonders die Hauptfarbe, Trumpffarbe; die Farbe einer Studentenverbindung und letztere selbst. Couleurstudent, soviel wie Verbindungsstudent.

Couleur (Zuckercouleur), s. Caramel.

Coulisse (frz., eigentlich Falz, Rinne, worin sich etwas auf- und abchiebt, daher Coulissentisch soviel wie Ausziehtisch) bezeichnet an der pariser und wiener Fondsbörse und Aktienbörse eine besondere Klasse der an den Geschäften dieser Börse Beteiligten nach den ursprünglich coulissenähnlichen Seitenräumen, worin sie sich aufhalten. In Paris wurde früher die Gesamtheit der außerhalb des sog. Parfets (der den Mäklern vorbehaltenen Platz) unterhandelnden Mäkler und der mit ihnen verkehrenden Spekulanten so genannt, die betreffenden unberechtigten Mäkler Coulissiers (auch wohl marrons, courtiers marrons), die durch diese vermittelten Operationen Coulissengeschäfte, eine Bezeichnung, welche auch wohl den ohne Zwischentritt eines Mäklers unmittelbar zwischen den Parteien verhandelten Geschäften gegeben wird. Der Verkehr der pariser Coulissiers wurde 1801 verboten, blieb aber geduldet, und obwohl man ihn 1859 wiederum untersagte, besteht eine Art C. immer noch. In Wien bildet die Gesamtheit der Börsenagenten und der Spekulanten die C., welche an der Börse einen besondern Versammlungsort (den sog. Schranken) hat.

Coulisse (frz. coulisse, coulisseau, von couler, fließen oder gleiten; engl. connecting-link, slot, channel), bei Dampfmaschinen, besonders Lokomotiven (s. d.), eine Vorrichtung, durch welche der Expansionsgrad des Dampfes mit Hilfe von Excenter und Schieber verändert wird. (S. Dampfmaschinen.) Auch bezeichnet man im Maschinenbau mit C. eine Rinne, die der geradlinigen Bewegung irgend eines Maschinenteils zur Führung dient; bei Wassermotoren (s. d.), besonders rückschlagigen Wasserrädern, eine Vorrichtung, um bei veränderlichem Wasserzufluß zu bewirken, daß das Wasser in der ordnungsmäßigen Weise zu den Radzellen gelangt; in der Tischlerei der Falz, in welchem sich ein Mahmen bewegt, auch der in einem Falz bewegliche Schiebeladen u. s. w.

Coulissen (frz.), im Bühnenwesen Bezeichnung für die in gewisser Entfernung hintereinander aufgestellten Schiebewände, welche die Seitendekoration der Bühne und in den Zwischenräumen Zugänge für die Darstellenden abgeben. Malerei und Aufstellung der C. müssen perspektivisch sein, die C. einander decken, was besonders durch Aufstellung in schräger Linie bewirkt wird. Der Architekt Serlio brachte in Vicenza um 1532 zuerst C. an, um eine bessere Beleuchtung möglich zu machen, doch erfolgte ihre allgemeinere Einführung erst durch Bibbiena (genannt Galli) gegen Ende des 17. Jahrh. Die Bewegung der C. geschieht vom Unterraum der Bühne aus, die zu diesem Zwecke kanalartig an den betreffenden Stellen durchbrochen ist. Das griech. Theater besaß schon eine den C. ähnliche Vorrichtung in den Periakten. In neuerer Zeit ist man teilweise nach dem Vorgange der pariser Theater wieder zu den geschlossenen, den Kantentheatern, für Zimmerdekoration zurückgekehrt, wobei die C. feste Seitenwände bilden.

Coulmiers, Dorf mit 391 E. im franz. Depart. Loiret, 21 km westnordwestlich von Orleans an der Straße nach Le Mans, wurde historisch durch das Treffen bei C., in welchem 9. Nov. 1870 General von der Tann mit dem 1. bayr. Armeekorps und der 2. Kavalleriedivision (zusammen 14500 Genedre, 4500 Reiter, 100 Geschütze) hart von der an Zahl weit überlegenen (70000 Mann)

Artikel, die man unter C vermischt, sind unter R aufzuführen.

Ersten Loire-Armee unter General Antelle de Paladines zum Rückzuge genötigt wurde, nachdem er am Tage und in der Nacht vorher Orléans geräumt. Der Kampf währte sieben Stunden und wurde mit großer Hartnäckigkeit geführt; die numerische Überlegenheit der Franzosen gestattete denselben, beide Flügel der deutschen Stellung zu umfassen. Gegen 5 Uhr wurde der Rückzug nach dem 7 km nordwestlich gelegenen St.-Verain und Artenay angetreten; der Feind verfolgte nicht. Am Morgen des 10. Nov. wurde der Rückmarsch bis Tours fortgesetzt, wo man in Verbindung trat mit der 22. Infanterie- und 4. Kavalleriedivision. Von hier aus nahmen die Deutschen, nachdem am 13. Nov. auch noch die Division des Großherzogs von Mecklenburg eingetroffen war, bereits 17. Nov. die Offensive wieder auf. Im Treffen bei E. verloren die Bayern 51 Offiziere, 1257 Mann, die Franzosen nach eigener Angabe 1500 Mann.

Couloir (frz.), Korridor zum Auf- und Abgehen, z. B. im Theater, in Parlamentsgebäuden u. **Coulomb** (Charles Augustin de), berühmt durch seine Versuche über die Reibung und durch die von ihm erfundenen und nach ihm benannten Instrumente zur Messung magnetischer und elektrischer Anziehungskräfte, die Coulombschen Drehwagen genannt, war zu Angoulême 11. Juni 1736 geboren und trat früh in das Geniecorps. Nach Martinique geschickt, baute er dort das Fort Bourbon. Er erhielt 1769 für seine „Théorie des machines simples“ den von der Akademie dafür ausgesetzten Preis und zwar verdoppelt. Auch gewann er 1777 mit Vans wieder einen Preis der Akademie durch seine Abhandlung über die beste Konstruktion der Magneten, und 1781 einen andern Preis durch die Abhandlung über die Reibung und den Widerstand der Seile bei Maschinen, worauf er noch im nämlichen Jahre in die Akademie aufgenommen wurde. Beim Ausbruch der Revolution war er Oberstlieutenant im Geniecorps, legte aber bald darauf seine Stelle nieder. Bei Errichtung des Instituts wurde er 1804 als Mitglied aufgenommen und zum Generalinspektor der Universität ernannt. E. starb 23. Aug. 1806.

Coulommiers, Stadt im franz. Depart. Seine-et-Marne, Arrondissementshauptort, 47 km im N.O. von Melun, an dem zur Marne gehenden Großen Morin und an der Zweigbahn Oreh-Laferté der Ostbahn, zählt (1876) 4239, als Gemeinde 5240 E., welche wichtige Gerbereien und zahlreiche Mühlen unterhalten und Handel mit den besten Vrie-Käsen, mit Getreide, Wolle und Vieh treiben. Hier steht die Ruine eines 1613 von der Herzogin von Longueville gebauten prächtigen Schlosses. In der gallo-röm. Zeit hieß der Ort Columbarium; 1417 nahmen ihn die Burgunder, 1430 die Engländer, 1690 die Liguisten, 1652 die Fronde.

Council (engl., spr. Rauncil), Beratung, Ratversammlung; Cabinet council, Kabinettsrat, die Gesamtheit der Mitglieder des engl. Kabinetts; Privy council, Geheimer Rat; derselbe steht neben dem Kabinet und setzt sich aus hervorragenden, von der Krone gewählten Männern zusammen, hat aber keinen besondern Einfluß. Auch der Lord-Mayor von London gehört zum Geheimen Rat.

Council-Bluff, Hauptstadt der Grafschaft Pottawattamie im nordamerik. Unionsstaat Iowa, an der Westgrenze desselben, durch eine 5 km breite Niederung vom Flusse Missouri getrennt, etwa

160 km oberhalb St. Louis, zählte 1860 erst 2011, 1880 schon 18069 E. Durch die Union-Pacific-Chicago-Northwestern-, die Chicago-Rock Island-Pacific-, die Burlington-Missouri-River- und die Kansas City-St. Joseph-E.-Eisenbahnen steht es mit allen wichtigen Städten des Ostens und Westens in direkter Verbindung. Nach dem auf dem rechten Ufer des Missouri im Staate Nebraska liegenden, nur 6 km entfernten Omaha (1880: 30518 E.) fährt die unter dem Namen Missouri-River bekannte 838 m lange Brücke, welche zugleich für Eisenbahn-, Wagen- und gewöhnlichen Verkehr eingerichtet ist. Die Stadt liegt am Fuße hoher, abschüssiger Klippen (bluffs). Der erste Teil ihrer Bezeichnung rührt davon her, daß 1804 Lewis und Clark bei ihrer Expedition nach dem Westen hier mit den Indianern eine Beratung (council) pflegten. E. ist hübsch angelegt, hat mehrere schöne öffentliche Gebäude, darunter verschiedene Kirchen, ein Rathaus und ein Gerichtshaus, gute öffentliche Schulen, einige Banken und zahlreiche Fabriken und gewerbliche Anlagen, unter denen besonders die Maschinen- und Eisenwerke sowie die Fabriken für Ackerbaugerätschaften und Wagen hervorzuhellen sind. E. wurde 1846 unter dem Namen *Raneville* als Mormonenniederlassung angelegt, 1853 dagegen unter seinem jetzigen Namen als Stadt inkorporiert.

Counsel (engl., spr. Rauncel, abgekürzt aus Counsellor, Rat), technische Benennung der engl. Advokaten, schließt alle in sich, welche mit gesetzlicher Berechtigung dem Publikum jurist. Rat erteilen und gewisse rechtliche Akte für dasselbe vollziehen dürfen. Sie umfaßt daher in ihrem weitern Sinne die Private Attorneys, welche die Autorisation haben, Kontrakte und andere gerichtliche Dokumente zu vollziehen, und die Attorneys-at-law, welche durch eine Akte Eduards I. von 1285 zum geschäftlichen Betriebe von Prozessen bei den Gerichtshöfen autorisiert und deren Befugnisse zuletzt durch das Gesetz von 1843 geregelt wurden, sowie auch die Solicitors (Sachwalter beim Kanzleigerichtshofe). Im engeren Sinne aber wird unter E. nur die höhere Klasse der studierten Advokaten (barristers) verstanden, und die diesem Stande angehörigen höher Graduierten, die Sergeants-at-law. Diese haben das ausschließliche Privilegium, vor den Gerichtshöfen zu plaidieren, wo der Attorney (der allein die Korrespondenz mit den Parteien führt) ihnen das Material zu den Plaidoyers liefert, welches von dem Barrister geordnet und in oratorische Form gebracht wird. Nach altem Brauche soll eigentlich jeder E. seinen Rat und seine Dienste ehrenhalber gewähren und darf dafür keinen Lohn fordern. Deshalb erhalten die E. noch jetzt ihre Bezahlung unter dem Namen von Honorar. Der Ehrenpunkt, daß sie darauf nicht klagen können, hat jedoch praktisch nur die Folge gehabt, daß sie das Honorar von der Partei oder deren Anwalt im voraus gezahlt erhalten. Die Einkünfte der hervorragenden E. sind sehr bedeutend, während die Mehrzahl nur nominell von der Advokatur lebt.

Der Titel *Queen's* (oder *King's*) **Counsel** ist eine Titularwürde, welche den Barristers verliehen wird und diesen den Vorrang und das Recht, einen seidenen Talar (silk-gown) zu tragen, gibt. Aus den E. gehen die Generalanwälte, die Richter, ja selbst die Lord-Kanzler hervor. So hatte auch Brougham bis zu seiner Erhebung zum Kanzler nur das Amt eines King's-E. bekleidet.

Wittfel, die man unter C vermischt, sind unter R aufzusuchen.

Count (engl., spr. Raunt), in England der Titel der nichtengl. Grafen; der engl. Graf heißt Earl (s. d.).

Countess (engl., spr. Raunteß), Femininum zu Count und gleichzeitig auch zu Earl (s. d.).

Count-out (engl., spr. Raunt-aut), im engl. Parlament die «Auszahlung» der Mitglieder, um zu sehen, ob sie in beschlußfähiger Anzahl (Quorum) vorhanden sind.

Country (engl., spr. Kontri), Gegend, Landschaft; auch Land (sowohl im Gegensatz zu Stadt wie zu Wasser); endlich auch Heimat, Vaterland.

County (spr. Raunti, von Count, Graf) ist die normann. Bezeichnung für die Landesabteilungen in England, welche seit Wilhelm dem Eroberer an die Stelle des angelsächß. Shire (s. d.) trat, aber diesen Namen nicht verdrängte, sondern sich gleichbedeutend mit ihm erhalten hat. England zerfällt in 40, Wales in 12 solche Grafschaften. Die mit den Counties verknüpften Grafschaften waren im 12. Jahrh. noch mit einem erblichen Anspruch auf ein Drittel der Gerichtsgebühren verbunden, was sich aber allmählich verlor. Der Grafschaften wurde nun eine bloße Ehrentitulatur für höhere Peers, meistens entlehnt von einer Grafschaft, Stadt, Ortschaft, nach Maßgabe des königl. Patents, ohne daß sie in derselben auch nur einen Fuß breit Land zu besitzen brauchen. Von England verpflanzt sich die Einteilung in Counties nach Schottland und Irland, sowie auch nach den brit. Kolonien in Nordamerika, Australien und Südafrika. Die Staaten der nordamerik. Union werden sämtlich in Counties eingeteilt, mit Ausnahme von Louisiana, das in Kirchspiele (Parishes) zerfällt.

County-Hall oder **County-House** (engl.), Grafschaftshaus, in England und in den Vereinigten Staaten von Amerika der Sitz der Verwaltungsbehörden einer Grafschaft, resp. eines County.

Coup (frz.), Schlag, rasch ausgeführtes Unternehmen, Streich. **Coup d'état**, Staatsstreich (s. d.). **Coup de main**, Handstreich, Ueberrumpelung. **Coup d'œil**, schneller und richtiger Blick, Überblick (über ein Terrain, eine Situation u. s. w.); dann das Augenmaß oder die Fähigkeit, eine Größe oder Menge nach dem bloßen Anblick annähernd richtig anzugeben; auch der Standpunkt, von welchem aus ein Gegenstand betrachtet wird. **Coup de théâtre**, Theaterstreich, jeder auf einen überraschenden Eindruck berechnete Vorgang auf der Bühne, meist im tabelnden Sinne gebraucht zur Bezeichnung eines unmotivierten Schemeffekts; à coup perdu, aufs Geratewohl.

Coupage (frz.), das Verschneiden, Schmirren des Weins. (S. unter Coupieren.)

Coupar, Orte in Schottland, s. Cupar.

Coupe (frz.), zweifelhige Kutische, mit halbem Verdeck, Halbkarosse; die vordere Abteilung (auch Kabriolett genannt) eines Postwagens; Abteilung eines Eisenbahnwaggons.

Couperin (François), franz. Klavierkomponist, geb. 10. Nov. 1668 zu Paris als Sohn des als Orgelspieler berühmten Charles C. (geb. 1638, gest. 1689), wurde 1698 Organist von St.-Gervais und 1701 Hofkapellorganist des Königs. Er starb 1733. Unter seinen Kompositionen sind zu nennen: vier Bücher «Pièces de clavecin», «L'art de toucher le clavecin», «Les goûts réunis». Eine neue Ausgabe von Klavierkompositionen C.s redigierte Brahms in Chrysanders «Denkmäler der Tonkunst».

Couperien (frz.), schneiden, abschneiden; Pferde couperien, ihnen den Schwanz kappen; im Kartenspiel: die Karte abheben, abnehmen, auch: eine Karte mit einer höhern stecken; den Wein verschneiden, d. h. verschiedene Sorten mischen; coupiertes Terrain, mit Hindernissen, welche dem Vorrücken von Truppen Schwierigkeiten bereiten, verhehenes Terrain.

Couplet (provençal. cobla, span. copla, von dem lat. copula, d. i. Band), ursprünglich in der Musik und Poesie die Verbindung von zwei parallelen rhythmischen Sätzen, dann vorzugsweise die künstlichere symmetrische Verknüpfung mehrerer rhythmischer Glieder zu einem vollkommen abgeschlossenen rhythmischen Gedanken und dessen typische Wiederholung, d. i. die sich gleichmäßig wiederholenden (nach derselben Melodie gebaueten) Absätze, Strophen oder Stanzas des Kunstliedes (chanson), zum Unterschiede von den ungleichmäßigen oder minder geregelten Absätzen (vers) der Volks- oder volkstümlichen Lieder (lais). Seit dem Aufkommen der komischen Oper erhielten auch kleine Lieder oder Arien, die meist eine witzige Pointe hatten, oft auch satirischen Inhalts waren diesen Namen. Aus diesen Liedern gingen die gewöhnlich mit einem Refrain versehenen C. in Vaudevilles und Poffen hervor.

Coupons (frz.) nennt man die den öffentlichen Schuldcheinen (Staatspapieren u. s. w.) und Aktien (früherhin nur den au porteur lautenden Dokumenten solcher Art) auf eine Reihe von Jahren behufs der Erhebung der terminlichen Zinsen und Dividenden beigegebenen gedruckten Umlaufgen (Zinscoupons, Dividendencoupons oder Dividendenscheine), die bei der Auszahlung der Zinsen zum Beleg an die Auszahlungsstelle zurückgegeben werden. Der Name rührt daher, daß sie auf einem gemeinsamen Bogen gedruckt sind, von welchem je zum Zweck der Einlösung abgeschnitten (couper) werden. Der Bogen, welcher die C. (denen die Zinsen) enthält, heißt Zinsbogen. Am Ende oder an der Spitze der C. befindet sich gewöhnlich der sog. Talon (d. h. Ferse), gegen dessen Rückgabe, wenn die daran befindlich gemessenen C. bezahlt sind, der neue Zinsbogen ausgehändigt wird; doch erfüllt in einigen Fällen der letzte C. des Bogens zugleich auch diesen Zweck und heißt dann Stichcoupon, während in den letzteren Fällen das Hauptdocument selbst zur Bezeichnung der neuen C. eingereicht werden muß. Der losgetrennte C. wird Inhaberpapier und legitimiert in der Eigenschaft zur Geltendmachung aller Rechte an demselben; aber die rechtliche Natur der dem Inhaber zustehenden Forderung bleibt trotzdem unverändert und ist völlig verschieden, je nachdem es Zinscoupon oder ein Dividendenschein vorliegt; denn im erstern Falle handelt es sich um die accessorische Nebenforderung aus einem Darlehen im zweiten Falle um eine selbständige Hauptschuld aus der Aktienzeichnung. Fällige C. von accreditirter Papiere kann man an den Plätzen wo ihre Einlösung erfolgt, an Zahlungsstatt ansetzen, ohne Abgabe gewärtigen zu müssen, diejenigen inländischer Staatspapiere gewöhnlich im ganzen Lande; ein Uebel aber ist die mißbräuchliche häufige Benutzung von Dividendencoupons aller Art zu Zahlungen, selbst im eigentlichen Handel, geworden, bei welchen Papieren man es mit einem wechselnden Betrage zu thun hat, dessen

Artikel, die man unter C vermischt, sind unter R aufzuführen.

Kontrolle Weislaugigkeiten macht, während hier und da auch ein C. uneingelöst bleibt, weil das betreffende Aktienunternehmen in der bezüglichen Periode keinen Ertrag gegeben hat; in der letzten Zeit hat übrigens die Verwendung von C. und Dividenden Scheinen als Zahlungsmittel zum Vortheile des Verkehrs erheblich abgenommen, seitdem das Postanweisungsverfahren mehr in den Verkehr eingebracht ist. Die C. der Staatspapiere werden in Deutschland meist noch innerhalb vier Jahren nach dem Verfalltage an den betreffenden öffentlichen Kassen eingelöst, und das eben ermöglicht ihnen dem des Papiergeldes ähnlichen Umlauf. Einen Zinscoupon oder gar einen Dividendenschein vor seiner Fälligkeit in Zahlung zu nehmen, ist ganz besonders zu widerraten. Stichcoupons, besonders solche, die zu Papieren an porteur gehören, muß man sich hüten, an Zahlungsstatt auszugeben; man gewärtigt dabei, daß ein späterer Inhaber sich von der Auszahlungsstelle die neue Zinsleiste ausbändigen läßt. Jedenfalls würde der Inhaber des betreffenden Dokuments (Obligation, Actie u. s. w.) Weislaugigkeiten davon haben, wenn er sich die neuen Zinsleisten verschaffen wollte, ohne den Stichcoupon präsentieren zu können; zu dem Ende wäre erst ein Cirkularverfahren nötig. Papiere, die mit Zinsleisten versehen sind, lauft und verkauft man mit den noch nicht verfallenen C. Beim Ankaufe hat man sich vorzusehen, daß dieselben sämtlich vorhanden sind. An einigen Wechselplätzen bilden die fälligen Zinscoupons mancher dort besonders häufig im Verkehr befindlichen Obligationen einen regelmäßigen Handelsgegenstand, sobald sie zum Teil eine selbständige Preisnotierung finden; so namentlich in Amsterdam, Berlin und Wien.

Coupure (frz.), Durchstich eines Weges, mit dem Zwecke, den auf demselben vorgehenden Feind aufzuhalten, kommt auch bei Befestigungslinien vor, um seitliche Abschnitte zu geminnen.

Cour (frz.), Hof, z. B. der Gerichtshof; **Cours d'amour**, Liebeshöfe (s. d.). Besonders bezeichnet C. den kais. Hof und die Versammlung der hofsfähigen Personen an demselben, um ihre Aufwartung zu machen; **Cour-Tage**, Tage, an welchen solche Versammlungen stattfinden; **courfähig** (hoffähig), zum Zutritt bei Hofe berechtigt.

Courant (d. i. monnaie courante, umlaufende Münze), **Kurant**, **Corrent**, heißt nach dem jetzigen Gebrauche des Wortes in den die Silberwährung beobachtenden Staaten diejenige Münze, welche streng nach dem Hauptmünzfuß ausgeprägt ist, im Gegensatz der nach einem geringern Fuße ausgeprägten Scheidemünze (s. d.). So sind z. B. in Oesterreich die Stücke zu 2, 1 und $\frac{1}{2}$ Gulden C., und so waren in Preußen während der Herrschaft der Silberwährung zuletzt die Silberstücke bis herab zu einschließl. $\frac{1}{2}$ Thaler C.; in den Staaten der Frankenswährung ist nur noch das 5-Frankensstück Silbercourant. Die frühere hamburger Courantwährung, nach welcher man gewöhnlich rechnete und zahlte und die durch Münzen vertreten war (zuletzt wurde die Courantmark = $\frac{1}{2}$ norddeutschen Thalers gerechnet), stand dem bloß ideellen weßern Bankgelde oder Banco (s. d.) gegenüber. (S. Currency.)

Courbet (Eustave), franz. Maler, geb. 10. Juni 1819 zu Ornans in der ehemaligen Franche-Comté und auf dem Collège in Besançon erzogen, wurde von seinem Vater für den Advolatenstand bestimmt

und zu diesem Zweck 1839 nach Paris geschickt, wo ihn jedoch die Neigung zur Malerei führte. Aufsehen erregte zuerst auf der Ausstellung von 1849 seine: Nachmittagsgesellschaft zu Ornans (sieht im städtischen Museum von Lille). Das Bild wurde von der Regierung angekauft und dem Maler bei der Austeilung der Preise die zweite goldene Medaille zuerkannt. Es folgten: Das Begräbniß zu Ornans (1850), ein Bild von kollossaler Dimension und einigen dreißig lebensgroßen Figuren, an dem man besonders die unwürdige Auffassung eines so ernstern Gegenstandes rügte; Die Marktbauern (1851) und die äußerst realistisch dargestellten Wadenden Weiber (1853); letzteres Bild wurde von C.'s Freund und Gönner, Brugas, in Montpellier angekauft, dessen Sammlung auch ein anderes Gemälde von C. enthält, welches die Begegnung der beiden Freunde auf der Landstraße darstellt und unter dem Titel: Bon jour, Maltra C. I bekannt ist. Die Mädchlehr von der Konferenz (jubelnd und taumelnd vom Schmause kommende Landpfarrer, 1863 als beleidigend für die öffentliche Moral zur Ausstellung nicht zugelassen) und die Lieberrinnen (ein aristophanisch-satirisches Gemälde der pariser Cocottengewirtschaft) sind in demselben niedrigen Genre gehalten. Die Kornheberinnen (1865, Museum von Nantes), Das Jägerrecht der Hunde beim Treibjagen (1857), Die Frühlingsbrunn (1861), Die Hirschjagd (1863), Das Rehlager (1866), Der gefangene Hirsch (1869), viele Landschaften und Marinen sind Bilder von verdem Realismus, welche von C.'s lebhaftem Naturgefühl und seiner ungewöhnlichen technischen Gewandtheit zeugen. Seine überpannten polit. Ideen verleiteten ihn als Präsident der zur Wahrung der Museumschätze eingesetzten Kommission 14. Sept. 1870 zu dem Vorschlag, die Vendôme säule als ein in künstlerischer Hinsicht ganz wertloses und in der Idee mit dem Geiste der modernen Bildung unverträgliches Monument abzubauen. Die Regierung der Nationalverteidigung nahm keine Notiz von diesem Vorschlag; nachdem aber C. im 6. Arrondissement zum Mitgliede der pariser Commune gewählt und in Kunstangelegenheiten zum Delegaten, d. h. zu einer Art Oberintendanten, bestellt worden, dekretierte die Commune auf seinen Antrag 12. April 1871 das Abreißen der Vendôme säule, welches dann 16. Mai wirklich stattfand. Nach der Niederlage der Commune wurde C. verhaftet, vor das Kriegsgericht gestellt und zu sechsmonatlicher Gefängnisstrafe, und später, im Sommer 1875, auch noch zum Ersatz der Kosten für die Wiederaufrichtung der Vendôme säule verurteilt. Er starb 31. Dez. 1877 zu La Tour de Peily bei Bevey.

Courbette (frz., Bogensprung), eine schulrechte Erhebung des Vordertheils des Pferdes, bei welcher dasselbe auf der stark gebogenen Hinterhand ruhend, die Knie so stark wie möglich zu biegen hat. Die halbe C. heißt **Mezair**. Vgl. auch **Pesade**.

Courbevoie, Stadt im franz. Seinebepartement, Arrondissement St.-Denis, Eisenbahnstation zwischen Paris und Versailles, auf dem linken Seine-Ufer, mit dem gegenüberliegenden Neuilly durch zwei Brücken verbunden, hat (1876) 11 934 E., eine unter Ludwig XV. für das schweiz. Regiment im Dienste Frankreichs erbaute schöne und große Kaserne, viele schöne Landhäuser mit Gärten und hübsche Promenaden, namentlich eine schöne Allee, welche am Rond Point de C. endet und also eine

Fortsetzung der Champs-Élysées in Paris ist. Im Mittelpunkt des Rond Point fand hier die 1870 von den Republikanern in die Seine versetzte kolossale Bronzestatue Napoleons I. von Seurre, welche bis 1863 die Vendôme-Säule in Paris geziert hatte. Die Bewohner treiben Bleicherei, Schlosserei, haben Waggonfabriken u. s. w.

Coubrière (Guillaume René, Baron de l'homme de), preuß. Feldmarschall, durch seine ruhmvolle Verteidigung der Festung Graubenz bekannt, wurde 23. Febr. 1783 zu Rastricht in Holland geboren. Er stammte aus einer infolge des Stills von Nantes aus dem Dauphiné vertriebenen Familie, sein Vater war Major in holländ. Diensten. Schon 1747 nahm er an der Verteidigung der Festung Bergenop-Zoom teil, trat 1756 als Ingenieurkapitän in preuß. Dienste, zeichnete sich 1758 bei der ersten Belagerung von Schweidnitz aus und erhielt 1759 als Major ein Freibataillon. Mit demselben zeichnete er sich im Okt. 1759 bei der Verteidigung von Herrnsdorf gegen die Russen, sowie 1760 bei der Belagerung von Dresden, bei dem Entsatz von Kolberg, bei Meignitz und Lorgau sowie bei andern Gelegenheiten vortrefflich aus. Nur E. S. Freibataillon ließ Friedrich II. nach dem Hubertusbürgerfrieden fortbestehen. E. war dann namentlich bei der Bildung der Jägerbataillon thätig, wurde 1780 Generalmajor und 1787 Generallieutenant. Im Kriege gegen das republikanische Frankreich führte er die preuß. Garden, nahm 1792 Verbun, entschied 1793 die Schlacht bei Birmanzen, befehligte 1794 ein Korps unter Mollendorf, wurde 1797 General der Infanterie und 1798 Gouverneur von Graubenz. Diese Festung behauptete er 1807, obwohl sie vom 22. Jan. bis zum 12. Dez. blockiert wurde und die Besatzung größtenteils unzuverlässig war, standhaft und tapfer, gab in trüber Zeit ein Beispiel echten Soldatenstimmes und erhielt dem Könige beim Friedensschluß dadurch fast ganz Westpreußen. E. wurde hierauf Feldmarschall und Generalgouverneur von Westpreußen, blieb jedoch in Graubenz und starb dort 25. Juli 1811.

Courcel (Alphonse Chobron de), franz. Diplomat, geb. 30. Juli 1835 zu Paris, studierte in Paris die Rechte und ging 1858 nach Bonn, um in Deutschland neben juristischen auch Sprachstudien zu betreiben. Nachdem er 1864 in Berlin, 1865 in München studiert hatte, promovierte er 1868 zu Bonn auf Grund seiner Dissertation „De mutatione libertatis germanicae quoad fundandam principum superioritatem in territoria regni teutonici“. Hierauf trat er in den diplomatischen Staatsdienst seines Vaterlandes, war Attaché in Brüssel und Petersburg, 1869 Subdirektor im auswärtigen Ministerium, 1880 Direktor der Abteilung der polit. Angelegenheiten und wurde 1881 zum Votschaster in Berlin ernannt.

Courcelles, Dorf im deutsch-lothring. Landkreise Metz; nach demselben wurde anfangs die Schlacht von Colombey-Nouvilly (14. Aug. 1870) genannt. (S. unter Colomby.)

Courcelles, Gemeinde im Bezirk Charleroi der belg. Provinz Hennegau, 11 km nordöstlich von Charleroi, Sitz zahlreicher Hüttenwerke, mit 11190 E.

Courcühig, s. unter Cour.

Courcier de Béré (Paul Louis), franz. Hellener und polit. Schriftsteller, geb. 4. Jan. 1772 zu Paris, trat, nachdem er in seiner Vaterstadt griech. Literatur und Mathematik studiert und dann in

der Artillerieschule zu Châlons seine weitere Ausbildung erhalten hatte, 1792 in Kriegsdienste, machte mehrere Feldzüge mit, nahm aber 1809 seinen Abschied und begab sich nach Italien, um seine philol. Forschungen fortzusetzen. Als Frucht der letztern erschien eine neue Uebersetzung des Longus (Rom 1810; 2. Aufl., Par. 1830). Er lehrte 1812 nach Frankreich zurück und lebte als Landwirt auf seinem Gute zu Béré unweit Tours; am 10. April 1825 wurde er in der Nähe seines Wohnortes von einem seiner Leute mordsüchtig erschossen, der Mörder aber erst fünf Jahre später entdeckt. Seine „Oeuvres“ erschienen in vier Bänden 1834, sein „Pamphlets politiques et littéraires“ in zwei Bänden (1838). Ein Denkmal E. S. wurde 23. Juli 1870 in Béré enthüllt. Außer der eleganten Uebersetzung des Longus (Par. 1818) verdient von seinen philol. Schriften besonders seine kritische Ausgabe von Lucians „Lucius, oder der Fels“ (Par. 1818) genannt zu werden. Briefe und Stipen E. S. aus Italien sind gesammelt in den „Lettres“ (1828). Vorzüglich aber ist er ausgezeichnet durch seine geistvollen polit. Flugschriften, die er nach der Restauration gegen das Regierungssystem richtete. Vgl. Machter, „E. im Verhältnis zu seiner Zeit“, in Kammerers „Hör Taschenbuch“ (1830).

Courmayeur oder **Cormajeur**, ital. C. maggiore, angehällisches Dorf im Distrikt Aosta de ital. Provinz Turin, liegt 1215 m über dem Meer, 27 km westnordwestlich von Aosta an der Don Baltea und zählt (1881) 1901 E. franz. Sprache und kath. Konfession. Die Lage im Tal d'Enthei, der obern Stufe des Hospitahls, angelehnt der Montblanc-Kette, die großartige Umgebung, das bemerkenswerteste Punkte der Cramont (2731 m), der Mont-Carmel, der Mont de la Seigne und tief ins Thal der Dora herabsteigende Branc-Gletscher sind die gesunde Luft, das verhältnismäßig milde Klima und mehrere Mineralquellen haben E. zu einer beliebten Sommerfrische zu einem wichtigen Touristenplatz gemacht, der namentlich für Bergfahrten in der Montblanc-Gruppe häufig als Ausgangspunkt gewählt wird, obwohl bei dem steilen Südostabfall der Montblanc-Massive die Besteigungen von E. aus im allgemeinen schwieriger sind als von Chamoni aus. Mit Aosta ist E. durch eine 34 1/2 km lange Poststraße verbunden von welcher bei Bre St.-Didier (1000 m über dem Meer, 3 1/2 km südlich von E.) die Straße über den kleinen St. Bernhard abzweigt. Ins B. (Martigny) führt der Saumweg über den Col de Ferret, 2492 m, nach Chamoni neben mehr schwierigen und gefährlichen Hochpässen der großartige Gletscherpaß über den Col du Géant, 3415 m, quer durch das Montblanc-Massiv. Der gewöhnliche Weg von E. nach Chamoni jedoch umgeht das Montblanc-Massiv an seinem südwestlichen Ende über die Pässe Col de la Seigne, 2532 m, Col de Bonhomme, 2456 m, und Col de Roze, 1675 m.

Couronnement (fr.) oder **Krönung de Glacis** wird bei der Belagerung einer Festung ein mit der traversierten Sappe oder Erdwalke an dem Glacis, 6—7 m von der Erde desselben, ein banter Laufgraben genannt, welcher die Front des Gebodenen Wegs umfaßt. Hier werden erstverlichenfalls die direkten Bresch- und Contrabatterien angelegt. Vom E. aus wird die Deichlinie (Niederengang) zum Graben für den folgenden Sturm hinabgeführt.

Artikel, die man unter C vermischt, sind unter R aufzusuchen.

Couroupita Aubl., Pflanzengattung aus der Familie der Myrtaceen; man kennt nur vier Arten, die sämtlich der Flora des tropischen Amerila angehören. Es sind hohe Bäume mit großen, lebhafte gefärbten, einzeln stehenden Blüten, die aus einem sechsstelligen Kelch, sechs ungleichen Blumenblättern, vielen sehr dicht stehenden Staubgefäßen und einem fünf- bis siebenfächerigen Fruchtknoten, auf dem ein dicker fleischiger Griffel aufsteht, bestehen. Von einer in Guiana und den westind. Inseln einheimischen Art, der *C. guianensis* Aubl., mit sehr auffallenden hochroten, großen Blumen, werden die Früchte, welche die Form einer 6—12 cm im Durchmesser haltenden Kugel haben, gegessen; sie haben ein grünlichweißes, an der Luft blau werdendes Fleisch, das angenehm weinartig schmeckt und auch zur Bereitung von erfrischenden Getränken dient; die holzigen Fruchtschalen werden als Gefäße benutzt.

Courpière, Flecken im franz. Depart. Buy-de-Dôme, Arrondissement Thiers, 16 km südlich von Thiers, am Zusammenfluß des Douzon mit der in den Allier gehenden Dore, zählt (1876) 1260, als Gemeinde 3570 E., welche Fabrication von Leigwaren, Posamentierwaren, Steinöpfen und Holzhandel treiben. E. weist noch dem Mittelalter angehörige Wohnhäuser, sowie Reste von Befestigungen aus jener Zeit auf; bemerkenswert ist ferner die Ruine des Schlosses Courta-Serre. Dabei entspringt die kalte Eisenquelle Salet.

Cours, s. Curs.

Cours, Dorf im franz. Depart. Rhône, Arrondissement Villefranche, 10 km nördlich von Thigny, an der Trambouze, die in den Rhin geht, einen Nebenfluß der Loire, zählt (1876) 3897, als Gemeinde 6157 E., welche Dedon und Beaujolaises genannte Beuge fabricieren.

Cours-la-Vieille-sur-Mer, Flecken im franz. Depart. Calvados, Arrondissement Caen, 9 km im NO. von Creully, am rechten Ufer der Sculles, nahe bei deren Mündung, 22 km im NW. von Caen, wohn eine Seitenbahn führt, hat einen Fischer- und Schifferhafen, bei dem sich ein sehr wichtiger Austerparc befindet, einen Leuchtturm, ein ausgedehntes Schloß aus der Zeit Ludwigs XIII., sowie Seebäder, und zählt (1876) 1681 E., welche Fabrication von Monden und Spizen, Schiffbau und Handel mit Holz und Kohlen treiben.

Court (engl., spr. lohrt), Hof, besonders Gerichtshof, s. Courts.

Court (frz., spr. kuhrt), kurz; courts jours, kurze Frist (von Wecheln).

Court (Antoine), franz. Theolog, hochverdient um die Wiederherstellung der reform. Kirche, geb. 17. Mai 1696 zu Villeneuve de Berg im Depart. Ardèche, begann ohne eigentliches Studium bereits 1714 auf einer Reise durch die Cevennen, Languedoc, Dauphiné überall Versammlungen zu halten und zu predigen. Der franz. Protestantismus war damals durch die Verfolgungen Ludwigs XIV. stark eingeschränkt; durch ein Edict vom 8. März 1715 wurde er geradezu als nicht mehr existierend erklärt und alle Protestanten als Abtrünnige mit schweren Strafen bedroht. Dennoch unternahm es C., die zerstreuten Trümmer der reform. Kirche Frankreichs zu geordneter Gemeinschaft zu sammeln. Am 21. Aug. 1715 hielt er an einem Kreuzwege bei Nîmes bei Sonnenaufgang mit einigen Laien und Geistlichen die erste Synode. Unermüdllich, auf Ketten Reizen die verkümmerten Gemeinden zu orga-

nisieren, durch Predigt und Seelsorge zu stärken, und zugleich durch den nötigsten Unterricht junge Prediger zu bilden, gelang es C., die «Kirche der Wüste» zu neuem Leben und erfolgreichem Widerstande aufzurichten. Im J. 1729 zog sich C. von dieser aufreibenden Thätigkeit zurück und begab sich nach Lausanne, wo besonders durch seine Bemühungen eine theol. Lehranstalt errichtet ward. Hier widmete er sich wissenschaftlichen Arbeiten, welche besonders die Geschichte des franz. Protestantismus betrafen, blieb aber mit seinem Vaterlande in enger Verbindung. Er starb 15. Juni 1760. Vgl. Hugues, «Antoine C., Histoire de la restauration du Protestantisme en France au XVIII^e siècle» (Par. 1872).

Cour-Tag, s. unter Cour.

Courtage (frz., von courtier, der Mäkler), Mäklerlohn, heißt die Gebühr, welche der Mäkler für jedes durch seine Vermittlung abgeschlossene Geschäft erhält. Bei Kaufgeschäften wird dieselbe für die realen Waren (Geld ausgenommen) gewöhnlich nur vom Verkäufer gezahlt, für manche Artikel aber, und an einigen Plätzen (Bremen) überhaupt von beiden Teilen, im letztern Falle mit entsprechend niedrigerem Satz, für Geld, Wechsel, Fonds und Aktien fast überall von beiden Parteien, in Wien jedoch nur vom Verkäufer. Die C. hat an den einzelnen Orten für die verschiedenen Geschäftsgattungen besondere, üblich gewordene, feste Sätze und beträgt in der Regel $\frac{1}{2}$ bis 1 Proz. Die Geld-, Wechsel-, Fonds- und Aktiencourtage ist viel geringer als die C. für die andern Waren und wird gewöhnlich mit 1 vom Tausend (1 Promille) oder auch mit $\frac{1}{10}$ Proz. angerechnet. Jene wird in Berlin, Paris und Amsterdam auf den Nennwert der betreffenden Objekte berechnet, in fast allen andern Börsenplätzen (so in London, Wien, Frankfurt a. M., Leipzig, Hamburg) auf den Kurswert (Kaufpreis); in Köln wird sie vom Kurswerte berechnet, wenn der Kurs unter pari, dagegen vom Nennwerte, wenn der Kurs über pari ist. Die Berechnung vom Kurswerte (Kaufbeträge) ist jedenfalls der gerechtere Modus. Bei andern als Kaufgeschäften teilen sich meist beide Parteien in die Entrichtung der C., sobald eine jede die Hälfte bezahlt; bei Versicherungen ist die Teilung oft eine ungleiche, oft auch zahlt der Versicherte allein die C. Bei den Versicherungen wird die C. gewöhnlich auf die versicherte Summe angerechnet, hier und da aber auf den Betrag der Prämie; im letztern Falle hat sie natürlich einen entsprechend höhern Prozentsatz. Gleichbedeutend mit C. ist der besonders in Süddeutschland und Oesterreich gebräuchliche Ausdruck *Senfarte*. Nach dem Allgemeinen Deutschen Handelsgesetzbuch (Art. 82) hat der Handelsmäkler (s. Mäkler) die Gebühr zu fordern, sobald das Geschäft geschlossen und, wenn es ein bedingtes war, unbedingt geworden und von ihm seiner Verpflichtung zur Zustellung der Schlussnoten Genüge geschehen. Ist das Geschäft nicht zum Abschluß gekommen oder nicht zu einem unbedingtem geworden, so kann für die Unterhandlungen keine Mäklergebühr gefordert werden; tritt eine oder treten beide Parteien nach dem Abschluß noch zurück, so ist nichtsdestoweniger der Mäkler seine C. zu fordern berechtigt (nicht so aber usanzmäßig in Frankfurt a. M.). Sehr gewöhnlich wird die C. zwischen Kaufleuten nicht sofort entrichtet, sondern aufgerechnet und dem Mäkler nach gewissen

Artikeln, die man unter C. versteht, und unter R. aufzuführen.

Perioden, gewöhnlich halbjährlich oder jährlich (in Berlin monatlich) ausgezahlt. Die örtliche gesellschaftliche Feststellung der Courtagelage ist ebenso unpraktisch als zwecklos, da sie immer umgangen wird; nur für den Fall des Mangels desfalliger Übereinkunft (Österreich, Hamburg, Bremen) und betreffenden festen Platzbrauchs hat sie Bedeutung.

Courtalain, franz. Dorf des Depart. Eure-et-Loir, Arrondissement Châteaubun, 12 km im NW. von Cloues, an der zum Loir gehenden Yeres, mit 821 E. Dabei steht ein der Familie Montmorency gehörendes prächtiges Schloß von 1442 mit umfangreichem Park und ansehnlichen Gewächshäusern.

Courtalin, Dorf im franz. Depart. Seine-et-Marne, westlich von Coulommier, hatte früher eine Papierfabrik und ist jetzt ein Weiler mit etwa 800 E. Neuerlich befindet sich hier eine Neusilberfabrik.

Court de Sébelin (Antoine), franz. Schriftsteller, geb. zu Nîmes 1725, lebte seit 1760 in Paris und veröffentlichte «Le monde primitif analysé et comparé avec le monde moderne» (9 Bde., Par. 1778—84), ein weitläufig angelegtes und unmethodisch durchgeführtes Werk, worin E. viel Gelehrsamkeit aufhäufte, aber seiner Neigung zu haltlosen Konjekturen und Hypothesen zu viel Raum gewährte. In Verbindung mit Franklin und Robinet begann E. 1776 ein periodisches Werk zu Gunsten der Amerikaner unter dem Titel: «Affaires de l'Angleterre et de l'Amérique», wovon 15 Bände erschienen. In seiner «Lettre sur le magnétisme animal» (Par. 1784) trat er als Verteidiger Mesmers auf. Er starb 10. Mai 1784.

Courtclary, Mieden, Hauptort des gleichnamigen Amtsbezirks im Schweiz. Kanton Bern, liegt 699 m über dem Meere am Nordfuß des Chasseral im Val St.-Jmier, an der Suze und der Jurabahnlinie Biel-Chaux-de-Fonds, besitzt ein altes Schloß, eine hochgelegene Kirche, mehrere Uhrenfabriken und zählt (1880) 1212 meist prot. E. Der Bezirk E. umfaßt das einformige Jurathal Val St.-Jmier samt den daselbst umschließenden Höhen, ist 267 qkm groß und zählt 25 156 E. (2339 Katholiken), wovon etwa $\frac{1}{2}$ deutsch, $\frac{1}{4}$ französisch sprechen. Die Haupterwerbsquellen sind wie in den anstossenden Gegenden des neuenburgischen und des bernischen Jura die Uhrenmacherei und die Alpenwirtschaft.

Courtenay, Stadt im franz. Depart. Loiret, Arrondissement Montargis, 25 km im SW. von diesem Orte, an dem zum Loing gehenden Biez ober Elzy und an der Eisenbahn Orléans-Châlons-sur-Marne, zählt (1876) 2022, als Gemeinde 2921 E. und war im Mittelalter eine wichtige Herrschaft, die dem Sohne Ludwigs des Dritten, Robert, verliehen war. Seine Abstammlinge haben während der Kreuzzüge Konstantinopel drei Kaiser, Jerusalem einen König und Oessa Grafen gegeben. Andere gingen nach England und gründeten den Stamm der Grafen von Devonshire. Bis auf Ludwig XIV. versuchten sie mehrmals, sich als Prinzen von königlichem Geblüte anerkennen zu lassen. Der letzte Prinz von E. starb 1730.

Courthézon, Stadt im franz. Depart. Vaucluse, Arrondissement Avignon, 6 km im N. von Bedarides, an der zur Duvege gehenden Aieille, und der Rhon-Mittelmeer-Eisenbahn, zählt (1876) 2387, als Gemeinde 3248 E., welche Fabriken für Krapp, Seide, Tauwerk unterhalten. Noch stehen alte, befestigte Mauern aus dem 16. Jahrh. In der Nähe ist ein kleiner Salssee, aus dem Salz gewonnen wird.

Courtine, franz. Bezeichnung für Borhang, besonders Theatervorhang (s. d.).

Courtine (frz., eigentlich Borhang) heißt in der bastionierten Befestigungsweise der Mittel- oder Zwischenwall, welcher je zwei Bastione miteinander verbindet. Der Punkt, wo die E. sich an die Bastionsflanken anschließt, heißt der Courtinepunkt. Die Länge der E. richtet sich nach der Entfernung der Bastione voneinander. Gewöhnlich bildet sie eine gerade Linie, zuweilen aber auch einen eingehenden (sehr stumpfen) Winkel und heißt dann eine gebrochene E. Die Hauptaufgabe der E. ist, die vorliegenden Außenwerke, namentlich das Revelin, vollständig zu beherrschen. Da die E. den feindlichen Ricochet- und Enfilierfeuer am meisten ausgesetzt ist, so pflegt man schon bei ihrer Erbauung sie mit Quermäuren oder Traversen zu besetzen, oder durch Cavaliere gegen Enfilade zu schützen.

Courtisan (frz.), Hofmann, Höfling, Hofschranze; Courtisane, eigentlich Hofdame, gegenwärtig soviel wie vornehme Duhlerin.

Courtols (Edmund Bonaventura), franz. Revolutionär, geb. zu Arcis-sur-Aube 1750, wurde im Herbst 1791 Mitglied der legislativen Versammlung und ein Jahr darauf des Konvents, stimmte für den Tod Ludwigs XVI. ohne Aufschub von Appellation an das Volk, wußte sich dann aber der Revolution des 9. Thermidor, die Robespierre stürzte, oben zu erhalten und ward bald ein Gegner der Anarchisten. Im April 1795 wurde er in den Sicherheitsausschuß gewählt, in dem er die Präriärevolutionäre mit allen Mitteln der Gewalt belämpfte. Vom Okt. 1795 bis Mai 1797 war wieder seit März 1799 war er im Rat der Alten in dieser Stellung wirkte er für Bonaparte bei der Staatsstreich vom 18. Brumaire, kam hiernach an Tribunal, zerfiel dann aber mit dem Herrscher und zog sich 1802 in das Privatleben nach Rambouillet im Depart. Meuse zurück. Unter der Restauration als Königsmörder belangt, mußte er nach Belgien auswandern, wo er 6. Dez. 1816 starb.

Courtols (Jacques), berühmter Schlachtkünstler, s. Bourguignon.

Courtouffe (vom franz. cour) bezeichnete früher das feine, höfliche Benehmen, die Höflichkeit, vormalig die Galanterie gegen die Frauen. Gegenwärtig versteht man darunter überhaupt höflich und zuvorkommendes Wesen.

Courtray oder Kortryl, Stadt in der belg. Provinz Westflandern, zu beiden Seiten der Schären Lys, ist gut gebaut und mit breiten Straßen versehen, hat zahlreiche Kirchen, unter denen die St.-Martin und Notre-Dame sich durch ihre Kunst auszeichnen, ein prachtvolles seit 1846 restaurirtes Rathhaus mit histor. Wandgemälden von Gheffens und Swerts, eine Börse, ein städtisches Gasnastium, eine Gemäldesammlung (mit De Keyser's Sporenschlacht) und zählt (1879) 27061 E., welche hauptsächlich Leinwand, Spitzen, Spitzenbleichen und Baumwollzeuge verfertigen, Leinwandbleichen, bedeutenden Handel mit leinenen Zeugen und ähnlichen Fabrikaten treiben, auch Seidenberei und Zuderraffinerien unterhalten. In der Umgegend von E. wird der feinste niederländ. Leinwand gezeugen. Eisenbahnen verbinden die Stadt mit Gent, Lille und Tournay. — E. hieß im Altertum Cortoriacum. Hier fand 11. Juli 1302 der berühmte Sporenschlacht zwischen dem Franzosen unter dem Cornétable de Nele und dem Grafen

Krittel, die man unter C vermischt, sind unter R aufzuführen.

Robert von Artois und den Flamändern unter Johann, Grafen von Ramur, statt, in welcher die ersten eine furchtbare Niederlage erlitten. Von den vielen (an 700) goldenen Rittersporen der Erschlagenen, in der Kirche zu Notre-Dame aufgehängt, hat die Schlacht den Namen. Aus Rache plünderten und zerstörten die Franzosen S. 12. Sept. 1382. Drei Jahre darauf legte Philipp der Kühne von Burgund den Grund zu den nachher bedeutend erweiterten, 1744 von den Franzosen geschleiften Festungswerken. In den Kriegen zwischen Frankreich und Spanien im 17. Jahrh. war S. oft das Streitobjekt der kriegsführenden Parteien und litt bedeutend, ebenso in dem franz. Revolutionskriege, wo es 26. April 1794 in die Gewalt der Franzosen kam. Thielmann hatte mit 8000 Mann Sachsen 31. März 1814 bei E. ein ungünstiges Gefecht gegen die Franzosen unter Maizon.

Courts (engl. spr. lohrts) heißen die engl. Gerichtshöfe. Dieselben zerfallen in Courts of record und Courts of non record. Nur jenen kommt das Recht zu, als königl. Behörden Protokolle mit öffentlichem Glauben aufzunehmen. Zu jenen gehört das Kanzleigericht (Court of Chancery) unter Vorsitz des Lord-High-Chancellor und mehrerer Bizekanzler. Ferner der Court of Queen's bench, dessen Vorsitzender den Titel eines Lord-Oberrichters von England führt, und welcher bürgerliche und Strafsachen entscheidet und auch als Appellationshof dient. Das Schatzkammergericht (Court of Exchequer) unter dem Lord-Chief-Baron und den Barons of the Exchequer ist die oberste Behörde für alle Rechtshändel, welche die Staatsrevenue betreffen. Im Court of Common Pleas, vor welchem nur vermögensrechtliche Klagen verhandelt werden, führt gleichfalls der Präsident den Titel eines Chief Justice. Ein besonderer 1858 errichteter Court entscheidet über Eheangelegenheiten. In allen diesen Gerichtshöfen finden die Plaidoyers öffentlich und mündlich statt. Außerdem haben die Bishofgrafschaften (Counties palatine) Lancaster und Durham eigene Obertribunale mit ihren Kanzlern und Räten. Hierzu kamen bisher noch die geistlichen Gerichte (Ecclesiastical Courts), wie das College of Doctors of law, gewöhnlich Doctors' Commons genannt, und verschiedene Behörden unter altertümlichen Namen. Die Vergebung von 1873 hat die Gesamtmasse dieser Obergerichte in ein großes Kollegium vereinigt, welches in verschiedenen Abteilungen die früher gesonderten Courts of record einbegreift und welches auch an Stelle der geistlichen Gerichte und des Oberhauses als höchsten Gerichtshof tritt. Zu den untergeordneten Tribunalen oder Courts of non record gehören die Grafschaftsgerichte (County Courts) und manche andere teils veraltete, teils im letzten Menschenalter völlig neugefaltete Civilgerichte (Kreisgerichte, New County Courts). Ferner gibt es in London Police Courts (Polizeigerichte) unter dem Vorsitz von besoldeten Polizeirichtern, einen Bankruptcy Court u. s. w. In Schottland hat man einen Court of Session (Civilgerichtshof) mit zwei Abteilungen, wovon die erste unter einem Lord President, die zweite unter dem Lord Justice Clerk steht, denen elf Richter beigegeben sind, welche den Lordtitel führen; ferner einen Court of Justiciary (Kriminalgericht), unter Vorsitz des Lord Justice General, mit Assistenz des Lord Justice Clerk und einiger Priv.: jeder des Court of Session. In Irland

stimmt die Einrichtung des Gerichtswesens ganz mit der englischen überein.

In den Vereinigten Staaten von Amerika ist das engl. System, mit Beibehaltung der alten Nomenclatur, nachgeahmt worden. In Bagatellsachen entscheidet in jeder Grafschaft eine große Anzahl von Friedensrichtern (Justices of the peace). In jeder Grafschaft besteht ein County Court für alle Prozeßsachen (der in Newyork auch Common pleas genannt wird), und ihm koordiniert, aber nicht übergeordnet sind die in einzelnen Staaten, wie z. B. in Newyork, bestehenden Superior und Supreme Court. Die oberste Instanz bildet der Court of Appeals, welcher in Pennsylvania der Supreme Court und in Südcarolina der Court for the correction of errors genannt wird. Ferner hat man zur Untersuchung und Bestrafung von Vergehen die Police Courts, und zur Bestrafung von Verbrechen Kriminalgerichte (Courts of oyer and terminer oder Recorders Courts), Tribunale über Entscheidung von Amtsvergehen und Überschreitung der Amtsbefugnisse (Courts for the trial of impeachments), Waisen- und Nachlassgerichte (Surrogates, Probats and Orphan Courts). Infolge der Bestimmungen der Bundesverfassung sind Admiraltätsgerichte und Konkursgerichte in den Einzelstaaten weggefallen. Den höchsten Gerichtshof für die ganze Union bildet der United States Supreme Court (Oberbundesgericht) in Washington. Das Verhältnis der Bundesgerichte untereinander und zu den Einzelstaatsgerichten ist sehr verwickelt. Nur in einem Falle ist Berufung vom Einzelstaatsobergericht an das Bundesobergericht möglich, wenn nämlich das erstere eine die Tragweite der Bundesgesetze beschränkende Entscheidung gibt. Wer in dem Gericht eines Einzelstaats, dessen Bürger er nicht ist, verklagt wird, kann die Klage in das im Staate sitzende Bundeskreisgericht (Circuit Court) verlegen. Dasselbe Gericht steht jedem Bürger oder Ausländer offen, der gegen den Bürger eines Staats, dessen Bürger er selbst nicht ist, Klage zu führen hat. Außerdem erstreckt sich die Kompetenz der Bundesgerichte auf alle Fälle, welche von Auslegung der Verfassung, Gesetze oder Verträge des Bundes abhängen, welche vor Admiraltätsgerichte gehören, welche Gesandte oder Konsuln betreffen, welche die Vereinigten Staaten oder einen oder mehrere Einzelstaaten zur Partei haben (mit Ausschluß von Streitigkeiten zwischen einem Einzelstaat und dessen eigenen Bürgern), oder welche sich um Vermögensansprüche drehen, die sich auf die kollidierenden Verfügungen mehrerer Einzelstaaten stützen. Das Oberbundesgericht ist die höchste Instanz und besteht aus 10 Richtern, deren jeder zugleich Richter eines der 10 Kreisgerichte (Circuit Courts) ist. Seit 1869 hat das Kreisgericht außerdem seinen eigenen Kreisrichter. Es ist die erste Instanz für Klagen zwischen Bürgern verschiedener Einzelstaaten oder Nichtbürgern, Klagen der Vereinigten Staaten, wenn das Objekt mindestens 500 Doll. beträgt, für Patente, Verlagsrechtsachen und für Kriminalanklagen. Auch hat es die Gültigkeit aller Ansprüche auf Grundbesitz zu prüfen, die sich von auswärtigen Regierungen herleiten, welche an die Vereinigten Staaten Gebiete abgetreten haben. Jeder Kreis zerfällt in Bezirke (Districts), welche immer aus einem Staate oder Teile eines Staates bestehen und von denen jeder sein Bezirksgericht (District Court) mit einem Richter

Artikel, die man unter C vermischt, sind unter R aufzusuchen.

nicht zu einem der ersten Denker, doch zu einem der vorzüglichsten franz. philosophischen Schriftsteller seiner Zeit. Von seinen Schriften sind hervorzuheben: «Cours de l'histoire de la philosophie» (7. Aufl., 8 Bde., Par. 1866), «Cours d'histoire de de la philosophie moderne» (Par. 1841), «Cours d'histoire de la philosophie morale au XVIII^e siècle» (5 Bde., Par. 1840—41), «Fragments philosophiques» (Par. 1826 u. öfter), wozu sodann eine Menge von Bänden gleicher Art hinzukam, endlich «Histoire générale de la philosophie» (Par. 1864). Später veröffentlichte er eine Reihenfolge von «Studien» über die Frauen und gesellschaftlichen Zustände des 17. Jahrh. in Frankreich, wie «Madame de Longueville» (1853), «Madame de Sablé» (1854), «Madame de Chevreux et Madame de Hautfort» (1856), «La société française au XVII^e siècle» (2 Bde., Par. 1858), «La jeunesse de Mazarin» (Par. 1865) u. s. w. Außerdem war C. Mitarbeiter an verschiedenen Zeitschriften, besonders am «Journal des Savants». Auch besorgte er eine vollständige Ausgabe der Werke Abälards (2 Bde., Par. 1849 u. 1859) und eine Übersetzung von Platos sämtlichen Werken (18 Bde., Par. 1825—40). Seine Gesamtausgabe seiner Schriften hatte er in 22 Bänden (Par. 1846—47) veranstaltet. Vgl. Fuchs, «Die Philosophie Victor C.» (Berl. 1847); Mauz, «La philosophie de C.» (Par. 1864).

Cousinérý (Spritz Marie), berühmter franz. Numismatiker, geb. zu Marseille 8. Juni 1747, widmete sich der diplomatischen Laufbahn und ward 1771 Konsulatskanzler in Triest, 1778 Konsul in Salonichi, 1779 Bizekonsul in Smyrna, 1784 Konsul in Kofette und endlich 1786 Generalkonsul in Salonichi. Während dieser verschiedenen Missionen sammelte er über 10000 bis dahin unbekannt und interessante, namentlich griech. Münzen, mit denen er unter andern die Münzkabinette von München, Paris, Wien bereicherte. Er starb 17. Jan. 1833. Unter seinen numismat. Werken sind hervorzuheben: «Catalogue raisonné des médailles qui ont été frappées par les princes croisés» (Par. 1822) und «Essai historique et critique sur les monnaies d'argent de la Ligue Acheenne, accompagné de recherches sur les monnaies de Corinthe, de Sicione et de Carthage» (Par. 1825).

Cousin-Montauban (Charles Guillaume Marie), Graf von Palisao, franz. Divisionsgeneral, wurde 24. Juni 1796 zu Paris geboren als unehelicher Sohn der Tochter des 1825 verstorbenen Generallieutenants de Launay de Picarbois. Er trat 1814 in die Armee, diente während der Restauration kurze Zeit in der Compagnie der Gardes von Artois, später (1815) im 3. Kürassierregiment, worauf er einen dreijährigen Kurus in der Kavallerieschule von Saumur durchmachte und 1818 als Lieutenant in das 2. Kürassierregiment versetzt wurde. Den Feldzug von 1823 in Spanien machte er in der Kavalleriedivision des Generals Rouffel d'Hurbal mit und war zuletzt Debonnans-offizier beim General Loussaint. Nach Frankreich zurückgekehrt, wurde C. in das 1. Regiment reitender Artillerie, dann 1831 als Lieutenant zum 2. Regiment Chasseurs d'Afrique nach Algerien versetzt und blieb nun ununterbrochen 26 Jahre auf afril. Erde. Zu seinen vorzüglichsten Thaten gehören seine mutige Führung als Kapitän am 6. Aug. 1833 im Gefecht bei Lararua, 3. Dez. desselben Jahres bei Had-Zamaja, 24. Juni 1836 in den Kämpfen vor

Alencen, 6. Juli im Gefecht an der Sitah, 18. Jan. 1841 bei Sidi-Baldar, und 23. Dez. 1847 war es ferner C., der als Oberst des 2. Regiments Chasseurs d'Afrique die Gefangennahme des Emir Abd-el-Kader bewirkte, wofür er Ende Jan. 1848 das Kommandeurkreuz der Ehrenlegion empfing. Am 21. Sept. 1851 wurde er Brigadegeneral und führte die Subdivision von Alencen, von wo aus er eine Expedition gegen die marokk. Stämme der Beni-Snassen unternahm und diese 15. Mai und 10. Aug. 1852 auf der Ebene von Sidi-el-Ayuz und an den Ufern des Ris aufs Haupt schlug. Drei Jahre später, 28. Dez. 1855, wurde er zum Divisionsgeneral und Gouverneur der Provinz Oran (später Konstantine) befördert, von wo aus er 13. Jan. 1858 als Kommandeur der 21. Militärdivision nach Nimoges berufen, jedoch bald in gleicher Stellung nach Tours und Rouen versetzt wurde. Dort traf ihn in den letzten Tagen des J. 1859 der Befehl des Kaisers, die Führung der gegen China bestimmten Expeditionarmee zu übernehmen.

C. schiffte sich 12. Jan. 1860 zu Louton ein und lehrte im Juli 1861 nach Frankreich zurück. Für seine im Verein mit den Engländern gegen die Chinesen erfochtenen Siege (12. Aug. 1860 bei Sin-lo, 17. Sept. bei Tchang-kia-huang und 21. Sept. bei Pa-li-kia-ho), die er jedoch durch die vandalische Zerstörung und Plünderung des herrlichen Sommerpalastes des Kaisers von China, Puen-nuen-nuen bei Peking, beschmutzte, wurde ihm von Napoleon III. (26. März 1860) das Großkreuz der Ehrenlegion, 4. März 1861 die Senatswürde und 2. Jan. 1862 der Titel eines Grafen von Palisao verliehen. Der Kaiser, bei dem C. in hoher Gunst stand, forderte für ihn ferner von den Kammern eine erbliche Dotation von 30000 Frs. Rente, doch wurde dieses Ansuchen vom Geizgebenden Körper, namentlich wegen der Plünderung des Sommerpalastes, abgelehnt. C. erbat seinen Abschied; der Kaiser verweigerte indes denselben und sandte ihn an Canroberts Stelle nach Ton als Kommandeur des 4. Korps und der 8. Militärdivision. Gelegentlich der Budgetberatung im J. 1872 hat sich nachträglich herausgestellt, daß C. damals für den Verlust der ihm zugebachten Rente in Kapital (699500 Frs.) abgefunden wurde und daß dieser Betrag auf die von der chines. Regierung vertragsmäßig zu zahlende Kriegskostenabgütung durch ein Direment verrechnet worden ist. Bei Ausbruch des Kriegs 1870 war C. zunächst für das Oberkommando der nach der Ostsee bestimmten Landungstruppen in Aussicht genommen, nach den ersten Niederlagen der franz. Armee aber wurde er von der Kaiserin-Regentin mit Genehmigung des Kaisers an Stelle Olliviers nach Paris zur Bildung (9. Aug. 1870) des sog. Verteidigungsministeriums berufen. C. übernahm den Vorstoß nebst dem Portefeuille des Kriegs und charakterisierte sich während seiner kurzen Amtsperiode durch unwahre Berichte vom Kriegsschauplatz, sowie dadurch, daß er den abenteuerlichen Zug Mac-Mahons nach Osten hin, zur Befreiung des Marschalls Bazaine und des in Metz eingeschlossenen Heeres, anordnete. Im übrigen hat C. aber während der kurzen Zeit seines kriegsministeriellen Wirkens mit bemerkenswerter Energie die Organisation von Verstärkungen für die Feldarmee sowie die Verteidigungsanordnungen für Paris ins Werk gesetzt. Der Sturz des zweiten Kaisertums (4. Sept.) vertrieb ihn während der

Artikel, die man unter C. vermisst, sind unter R. aufzufinden.

Dauer des Kriegs aus Frankreich. Nach Wiederherstellung des Friedens zurückgekehrt, schrieb er zur Verteidigung seiner militärischen Anordnungen eine Broschüre unter dem Titel «Un ministère de la guerre de vingt-quatre jours du 10 août au 4 septembre 1870» (Par. 1871), hielt sich von polit. Thätigkeit fern und starb 8. Jan. 1878 zu Versailles.

Coussemater (Charles Edmond Henri de), franz. Musikschriftsteller, geb. 19. April 1805 zu Vailleur im Depart. Nord, studierte die Rechte und Musik, bekleidete dann an verschiedenen Orten Richterstellen und starb zu Lille 11. Jan. 1876. Er war korrespondierendes Mitglied der Akademie der Inschriften und hat sich namentlich um die Geschichte der mittelalterlichen Musik verdient gemacht. Hervorzuheben sind von seinen Schriften: «Mémoire sur Hucbald et ses traités de musique» (1841), «Histoire de l'harmonie au moyen-âge» (1852), «Chants populaires des Flamands de France» (1856), «Dramas liturgiques du moyen-âge» (1860), «Les harmonistes des XII^e et XIII^e siècles» (1864), «L'art harmonique au XII^e et XIII^e siècles» (1865). Auch gab er die «Oeuvres complètes d'Adam de la Halle» (1872) und die «Scriptores de musica medii aevi» (4 Bde., 1866—76) heraus.

Couthon, Name von zwei franz. Bildhauern, die im Zeitalter Ludwigs XIV. den künstlerischen Höhepunkt der Skulptur bezeichnen. Nicolas C., geb. zu Lyon 9. Jan. 1658, gest. zu Paris 1. Mai 1733, ging, nachdem er bei seinem Oheim Conzevor gelernt und in der Akademie den ersten Preis der Bildhauerei erworben hatte, nach Rom, wo er Michel Angelos und Algarbis Werke studierte. Bewegung, Ausdruck und Gewandung haben bei ihm ein modernes Aussehen, selbst in den aus dem klassischen Altertum entlehnten Gegenständen, die Formen sind leicht und gefällig behandelt. Der Louvre besitzt von ihm die manierierte Statue Ludwigs XV. Die Marmorgruppe der Seine und Marne, welche im Tuileriengarten zu Paris aufgestellt wurde, gehört zu seinen besten Arbeiten. Auch verfertigte er für die pariser Kathedrale eine große Kreuzabnahme, das sog. «Ex-Voto Ludwigs XIII.», mit der knieenden Statue dieses Königs, eine vortreffliche Arbeit aus weißem Marmor.

Sein Bruder, Guillaume C., geb. zu Lyon 1678, auch ein Schüler von Conzevor, gewann ebenfalls den großen akademischen Preis, der ihn nach Rom hinführte. Er besaß vielleicht noch mehr Talent als Nicolas, und seine Zeichnung ist reiner und strenger, wie im pariser Tuileriengarten die Statuen von Hippomenes und Atalanta und deren Seitenstücke Apollo und Daphne beweisen. Die am Eingange der Champs-Élysées zu Paris aufgestellten beiden Gruppen der Numidischen Pferde mit ihren Wänbigern, jede aus einem Block des schönsten carrarischen Marmors, ohne Bruch und Ader, gehauen, gehören zu Guillaume C.s besten Werken. Auch die Bronzestatue des Rhônestroms, im Rathaus zu Lyon, ist eins der schönsten Werke der ältern franz. Bildhauerkunst. C. starb als Direktor der Akademie zu Paris 20. Febr. 1746.

Couthon (Guillaume) der Jüngere, Sohn Guillaume C.s des Ältern, dem er auch seine künstlerische Ausbildung verdankte, geb. 20. Mai 1716 zu Paris, wo er auch seinen Sitz nahm, nachdem er fünf Jahre in Rom geweilt hatte. Er arbeitete im Verein mit seinem Vater, dessen zierliche, graziose Behandlungsweise auch die seine ist. Seine Sta-

tuen sind sowohl in Frankreich als in Deutschland bekannt, wo er für den berliner Hof thätig war. An der Akademie bekleidete er viele Ehrenposten und starb zu Paris 13. Juli 1777.

Coutances, Hauptstadt eines Arrondissements im franz. Depart. Manche, rechts an der kanalisierten Soule, 10 km von der Westküste der zur Nieder-Normandie gehörigen Halbinsel Cotentin und an der Westbahn, ist der Sitz eines Suffraganbischofs der Erzbildese Rouen, eines Tribunals erster Instanz, eines Handels- und eines Friedensgerichts, besitzt ein Lyceum, eine Vorbereitungsschule für Lehrerinnen, eine Aderbaumammer, einen botan. Garten, eine Bibliothek von 7000 Bänden und ein theol. Seminar. Die 1066 auf dem höchsten Punkte gegründete Kathedrale (zu Anfang des 13. Jahrh. völlig umgebaut, mit zwei schönen 77,4 m hohen Thürmen) ist eins der schönsten Denkmäler got. Baukunst. Die Stadt zählt (1876) 8008 E., welche Baumwollzeuge, Schnürband und Spitzen, Pianos, Orgeln und Marmorarbeiten fabrizieren und Handel mit Viehfutter, Rindvieh, Ferkeln u. s. w. treiben. C. hat verschiedene alte Baureste, wie den Pfeileraquädukt aus dem 13. und 16. Jahrh. Vom Konful Lebrun, Herzog von Biacenza, der bei C. geboren ist, steht eine Statue hier. C. ist das röm. Constantia des 4. Jahrh. im Lande der Unelli und war im Mittelalter Hauptort des Gauces Constantinus pagus und der spätern Vizegravatschaft Cotentin, eines Ländchens, das eine vorzügliche Rindviehtrasse züchtet.

Der Kanal von Coutances verbindet C. mit der Sienne; er hat vier Schleusen und ist 5600 m lang und 1,3 m tief; er ist nur zur Flutzeit zugänglich und dient zur Heranschaffung des Tang.

Couthon (Georges), ein Fanatiker der Französischen Revolution, geb. 1756 zu Orcet bei Clermont, war Advokat zu Clermont, als die Revolution ausbrach, und wurde 1790 bei der Reorganisation der Gerichte zum Präsidenten des Gerichtshofs daselbst ernannt. Im folgenden Jahre erwählte ihn das Depart. Puy-de-Dôme trotz seiner Gebrechlichkeit, die ihn sogar am Gebrauch seiner Füße hinderte, zum Mitgliede der Legislative, Sept. 1792 in den Konvent. In beiden Versammlungen arbeitete er leidenschaftlich an der Vernichtung des Königtums. Im Prozeß Ludwigs XVI. stimmte er für den Tod ohne Aufschub und Appellation. Nach dieser Katastrophe schien er sich den gemäßigtern Grundsätzen der Girondisten zuzuwenden zu wollen, aber erschreckt von dem Sturme, der sich gegen diese zusammenschloß, schlug er sich zur Bergpartei und drang nun als Gehilfe Robespierres auf die Verhaftung der gemäßigtern Deputierten. Er ward dafür von der Bergpartei 10. Juni in den Wohlfahrtsausschuß gebracht, wo er die Maßregeln gegen das insurgierte Lyon betrieb. Mit Châteauneuf-Randon und Maignet zur Bestrafung der unglücklichen Stadt abgesandt, ließ er dort seiner republikanischen Wut völligen Lauf. Er rief die Einwohner des Departements zu den Waffen, nahm nach einigem Widerstande die Stadt mit seinen 60000 Mann ein und ließ eine Menge Bürger vor seinen Augen hinrichten. In den Konvent zurückgekehrt, bewährte er sich von neuem als fanatischer Anhänger Robespierres. Er betrieb die Verurteilung Dantons und Héberts und beantragte 10. Juni 1794 das Blutgesetz, das die Verurteilungen des Revolutionstribunals durch ein summarisches Verfahren beschleunigen sollte.

Artikel, die man unter C vermißt, sind unter R aufzusuchen.

Der Fall Robespierres führte auch den seinigen mit sich. Auf dem Stadthause, wohin er sich mit den übrigen Verhafteten nach ihrer Befreiung durch die Jakobiner versetzt hatte, suchte er sich mit einem Dolche den Tod zu geben. Allein er verwundete sich nur leicht und endete 28. Juli mit Saint-Just und Robespierre auf dem Schafott.

Coutras, Städtchen im franz. Depart. Gironde, Arrondissement Libourne, 17 km im NW. von Libourne, an der Dronne, 1,5 km von ihrer Vereinigung mit der Isle, über welche Klaffe Hängebrücken führen, 50 km nordöstlich von Bordeaux, an der Eisenbahn Paris-Bordeaux, die hier nach Veriqueux zweigt, sowie an der Charentebahn nach Rochefort, zählt (1876) 2202, als Gemeinde 3944 E., die die Rotweine bauen und Schiffbau und bedeutenden Handel mit Wein, Getreide, Mehl und Branntwein treiben. Der Ort besaß früher ein außerordentlich schönes, berühmtes, jetzt bis auf wenige Mauerreste und einen Brunnen verschwundenes Schloß, welchem Katharina von Medici, ihre Tochter Margareta, deren Gemahl Heinrich IV. und die Königin von Longueville Hof hielten. Bei E. gewann Heinrich IV. als König von Navarra 20. Okt. 1577 einen Sieg über die Truppen der Ligue unter Herzog von Joyeuse. Die Herrschaft E. gehörte Familie Launrec.

Contumes (fr.), «Gewohnheiten», Gewohnheitsrechte im ältern Frankreich, die sich aus den Bräuchen (usages) entwickelt hatten; im engern Sinne die schriftlichen, vom König mit Zustimmung der Stände als Befehle bestätigten Sammlungen der Gewohnheitsrechte ganzer Provinzen (C. générales) oder einzelner Städte (C. locales). Die wichtigste dieser Sammlungen ist die Contume de Paris (J. 1513, revidiert 1580, welche für das neue (f. Code Napoleon) stark benutzt wurde).

Conture (Thomas), franz. Maler, geb. 21. Dez. 1750 zu Sensis. Schüler von Gros, trat im Salon 1780 mit dem «Jungen Venetianer nach einer durchdrungenen Nacht» auf. Unter den zunächst von ihm gestellten Bildern, die seinen Ruf als Kolorist ausbeuten, sind bemerkenswert: Der Troubadour (1814), Die Bier nach dem Golde (im Museum von Douze, 1844), Der Falkenjäger (1855). Sein Hauptwerk sind «Die Römer in der Zeit des Verfalls», ein großes Gemälde, reich an Figuren, welches das Ende eines schwelgerischen Gastmahls darstellt. Mit seinem Brunk, seiner Prachtarchitektur, dem imponierenden Ensemble, seiner Kühnen Komposition und harmonischen Wirkung erinnert Wert an Paul Veroneses Bilder; es war das Hauptstück in der Ausstellung von 1847 und verleiht dem Maler die Erste goldene Medaille, sowie den Orden der Ehrenlegion. Im kleinen Maßstabe malte er Die Pariser in der Zeit des Verfalls: drei betrunken an der Erde liegende Mästen ein Hanswurst. Später versuchte er sich auch an Wandmalerei monumentalen Charakters, hatten seine Arbeiten in St. Eustache: Das Martyrium der heil. Maria, nur einen geringen Erfolg. Er starb zu Billiers-le-Vel 31. März 1879.

Coudade (fr.), eine seltsame, als «Männertink» bezeichnete, bei Indianerstämmen Sabamezen, einzelner Negervölkern, doch auch bei den Arabern sowohl auf span., als auf franz. Seite verbreitete (hier namentlich mit dem Namen C. bezeichnete) herrschende Sitte, gemäß welcher nach der Geburt eines Kindes der Vater wie eine Widwe-

we behandelt wird, wogegen die Frau alsbald wieder die häuslichen Geschäfte besorgt. Dem Brauche liegt der Aberglaube zu Grunde, daß ein anderes Verhalten des Vaters dem Neugeborenen schade. Vgl. Bloß, «Das Kind in Brauch und Sitte der Völker» (2. Aufl., Bd. 1, Berl. 1882).

Convertmaschine, f. Briefcouvertmaschine.

Couvins, Gemeinde im Bezirk Philippeville der belg. Provinz Namur, an der Eau-Noire, Endpunkt der Eisenbahn Charleroi-Walcourt-E., mit 2624 E., welche berühmte metallene Röhengeräte und Kesseln fabrizieren und Holzhandel treiben. E. war im Mittelalter eine der 23 vom Fürstbistum Lüttich abhängigen Städte.

Couyon, f. Colion.

Covado, ein bis 1860 in Portugal gesetzlich üblich gewesenes Ellenmaß von 3 Palmos, 2 Fuß (pés) oder 24 Zoll = 0,66 m. Ein im Kleinhandel gebräuchlich gewesener C. avantejado oder «großer» C. hatte 3 Palmos avantejados oder 24 $\frac{1}{2}$ Zoll = 0,6605 m; 32 große C. = 33 gewöhnliche C. In Brasilien diente bis 1874 der große C. Dem Namen C. entspricht die engl. Bezeichnung Covid für ein etwas kleineres Ellenmaß in Britisch-Ostindien (verschieden an den einzelnen Orten, an den wichtigsten Plätzen aber dem engl. Cubit gleich und = 0,4572 m, an andern ihm sehr nahe), welches aber gewöhnlich Cubit (f. d.) genannt wird, und ferner die franz. Bezeichnung Coude (d. i. Vorderarm), der Name des Ellenmaßes in Französisch-Ostindien (Pondichéry, Karikal), welches = 0,51974 m.

Covenant heißen die in Schottland von den dortigen Presbyterianern zur Aufrechterhaltung ihres Glaubens geschlossenen Bündnisse. Nach dem C. von 1580 (unter Jakob VI.) ist besonders der 1638 gegen die lutherisierende Liturgie Karls I. geschlossene C. zu nennen. (S. Schottische Kirche.)

Covent-Garden (eigentlich Covent-Garden, d. h. Klostergarten, da hier ursprünglich der Klostergarten der Westminsterabtei sich befand) ist ein als Obst-, Gemüse- und Blumenmarkt, sowie durch das hier gelegene gleichnamige Theater und durch manche geschichtliche Erinnerungen merkwürdiger Platz Londons. Im 17. Jahrh. ein fashionablees Stadtquartier und der Wohnort vieler berühmter Personen, wurde E. zuerst seit 1656 als Gemüsemarkt benutzt. Die gegenwärtigen Gebäude des Marktplatzes, eine Masse von Kaufläden und Kaufhöfen, durchschnitten von breiten Gängen und umgeben von dor. Säulenhallen, datiren indes vom J. 1830, und erst 1859 wurde die neue prachtvolle, mit Glas gedeckte Blumenhalle neben dem Theater errichtet. Der Markt gehört sowohl durch die großartige Fülle und Mannigfaltigkeit seiner Verkaufsgegenstände als durch das ihn durchwogende gewaltige Treiben des Handels und Verkehrs besonders während der frühen Sommermorgenstunden zu den Sehenswürdigkeiten der Hauptstadt. Sämtliche Gemüse-, Frucht- und Blumenläden Londons beziehen von hier ihren Bedarf. Der nördlich vom Markt gelegene, «Piazza» genannte und manche altberühmte Hotels und Kaffeehäuser enthaltende Platz mit Arkaden, sowie die Kirche, wurden 1630—45 von Inigo Jones erbaut. Das Theater auf der Südseite des Marktes wurde zuerst 1733 errichtet. Dieses brannte 1809 ab, wurde aber sofort wieder aufgebaut und diente lange besonders dem höhern Drama. Im J. 1856 zerstörte ein neuer Brand das Theater und

Artikel, die man unter C. bemerkt, sind unter B. aufzusuchen.

1858 trat an dessen Stelle der gegenwärtige Bau (Covent-Garden-Theatre oder Royal Italian Opera), das größte und schönste Theater Londons.

Coventry, Municipalsstadt und Parliamentsborough in der engl. Grafschaft Warwick, 18 km nördlich von Warwick, an der Eisenbahn London-Birmingham und an den Bächen Sherbourne und Naford, ein alter, eng und winkelig gebauter Fabrikort, besitzt 19 Kirchen und Bethäuser, unter erstern die 1133 gegründete St. Michaelskirche mit 100 m hohem Turm (von 1795), 12 Glocken und ausgezeichnete Orgel, und die Dreieinigkeitskirche mit 72,12 m hohem Turm, sowie ein Rathaus (St. Mary's-Hall) aus dem 15. Jahrh. Die Stadt zählt (1881) 42111 E., hat einen Gerichtshof, ein Gefängnis, eine Draper's- oder Tuchhändlerhalle, das Wablake-Hospital von 1350, eine Lateinschule, eine Zeichenschule, ein Handwerkerinstitut, eine Bibliothek der Gesellschaft für Religion und nützliche Kenntnisse. E. ist Englands Hauptfabrikstadt für Seide, Seidenband und Uhren. Auch Wollstoffe, Tuche und Tricots werden gefertigt. Von E. geht nach Branston und Oxford einerseits, nach Fazeley zum Mersey und Trent andererseits der nach der Stadt benannte Coventrykanal. Auch ist die Stadt mit Birmingham und andern Städten durch Eisenbahnen verbunden, deren Knotenpunkt sie bildet. — E. entstand 1044 nach der Gründung eines Benediktinerklosters, dessen ungeheurer Keller noch vorhanden sind. Zu E. war es, wo die in der engl. Sage bekannte schöne und fromme Lady Godiva nackt durch die Stadt ritt, um gegen solche von ihrem harten Gemahl Leofric, Grafen von Mercia, gestellte Bedingung den Ort von den schweren Auflagen zu befreien. Nach Anordnung des Rats von E. sollten während des Mittes alle Türen und Fenster verschlossen sein. Ein Mann nur lauschte, erblindete aber zur Strafe. Eine ihn vorstellende Strohfigur spielt als Peeping Tom (lauschender Tom) noch jetzt bei dortigen Volksfesten eine Rolle. Man feiert noch jährlich mit großem Pomp diese Procession. D'Keefe hat die Sage als Lustspiel bearbeitet, ebenso Foote (*The Mayor of the Garratt*). Früher galt E. für das Abbera Englands.

Covilha, eine portug. Stadt in Beira, Distrikt Castello-Branco, 35 km im SW. von Guarda, in 664 m Höhe, in felsiger Gegend an dem Ostabhange der Serra da Estrela, hat 13 Kirchen und die bedeutendsten Tuchfabriken Portugals mit 1600 Arbeitern, sowie Wollmanufakturen, Färbereien und Waltereien, und zählt (1878) 10809 E. In der Nähe entspringen zwei Mineralquellen.

Covington, Stadt im County Kenton des nord-amerikan. Unionsstaats Kentucky, an der Mündung des Viding in den Ohio, Cincinnati gegenüber gelegen, ist eigentlich eine Vorstadt des letztern, mit welchem es durch die berühmte, 1867 vollendete Hängebrücke über den Ohio (mit einer Spannung von 322 m) verbunden ist, zählte 1860 erst 16471, 1870 bereits 24505 und 1880 endlich 29720 E. Eine den Viding überspannende Hängebrücke verbindet es auch mit Newport. E. hat eine wunderschöne Lage. Die Straßen erscheinen wie eine Fortsetzung derer von Cincinnati. Unter seinen schönen öffentlichen Gebäuden sind zu erwähnen über 25 Kirchen, ein Rathaus, mit welchem die Gerichtslokale verbunden sind, verschiedene öffentliche Schulen und eine Post. Der Handel ist nicht sehr bedeutend, da die meisten Geschäftsleute ihre Geschäfte in Cincinnati

haben und nur in E. wohnen. Für das Schulwesen ist gut gesorgt. Ein deutsches Waisenhaus (katholisch) liegt 6 km von der Stadt. E. wurde 1815 angelegt und 1834 als Stadt inkorporiert.

Covello oder Covello (deutsch Kofel), eine alte Höhlenburg in der ital. Provinz Vicenza, liegt 1 km südlich von Primolano, 4 km von der tiroler Grenze, in der Schlucht der Brenta und an der Straße, die von Trient durch Val Sugana nach Bassano führt. Die Burg, welcher ihre den Paß beherrschende Lage von alters her große Bedeutung verliehen hatte, besteht aus einer geräumigen Höhle, in welcher eine Quelle entspringt; der Eingang, durch Mauerwerke abgeschlossen, liegt 30 m über der Straße in der senkrechten Felswand der linken Schluchtsseite und war nur durch einen Aufzug zugänglich. Trotz ihrer scheinbaren Uneinnehmbarkeit wurde die Feste E. mehrmals eingenommen, zuletzt 1796 von den Franzosen unter Augereau und 1866 von den Italienern unter Medici. Jetzt ist der Paß aufgegeben und das Mauerwerk zerfallen.

Cowcatcher (engl., spr. Kaulfänger, «Kuhfänger»), auf amerit. Eisenbahnen Vorrichtung an der Lokomotive zum Wegräumen von Hindernissen.

Cowdee, Kaurie, gehört zu den Kopalharzen und stammt von Dammara australis auf Neuseeland und Dammara ovata in Neucaledonien. (S. unter Kopal.)

Cowell (Edward Pyles), namhafter Sanskritist, geb. 1826 zu Ipswich in Suffolk, studierte in Oxford und ging 1856 nach Kalkutta, wo er bis 1864 Professor am Presidency-College und Prinzipal des Sanskrit-College war. Seit 1867 ist er Professor des Sanskrit an der Universität Cambridge in England. Seine wichtigsten Schriften sind: Übersetzung von Kälidājas «Vikramorvas» (Hertford 1851), Ausgabe und Übersetzung von Vararucis «Prākṛta-Prakāsa» (Hertford 1854; 2. Aufl. Lond. 1868), Ausgabe eines Leils des schwarzen «Yajurveda» (zusammen mit Dr. E. Roer, Kalkutta 1858—64), Ausgabe und Übersetzung der «Katha-Upanishad» (Kalkutta 1861), der «Maitri-Upanishad» (Kalkutta 1864), des «Kusumāñjali» (Kalkutta 1864), Ausgabe von Colebrookes Essays (mit Amertungen, Lond. 1873), Übersetzung der «Çandilya-Sūtras» (Kalkutta 1878), des «Sarvadarāna-Samgraha» (zusammen mit Professor A. C. Gough, Lond. 1882).

Coives (spr. Kauz), malerisch gelegene Hafensstadt an der Nordküste der Insel Wight, amphitheatralisch gebaut, wird durch den Fluß Medina, der sich hier in die Meerenge des Solent ergießt, in zwei Teile geteilt, East-C. und West-C. Heinrich VIII. errichtete auf der Höhe von East-C., am Eingange des Hafens, ein Kastell, von Nash in got. Stil gebaut. Unterhalb desselben, an den Abhängen der Küste, entstand die Stadt East-C., ein kleines, unregelmäßig gebautes Dorf; 1,2 km westlicher erhob sich später West-C. Durch seine Lage der Haupthafen der Insel Wight, erhielt E. besondere Wichtigkeit durch die Nähe Southamptons sowie des Kriegshafens Portsmouth. Andere sein Aufblühen befördernde Umstände waren die Begründung der Royal-Yacht-Squadron, des ältesten und berühmtesten Klubs für Segelwettkfahrten, der 1815 in E. sein Hauptquartier aufschlug, die Einrichtung von Seebädern und die Anlage der in 1,5 km Entfernung im Osten von E. gelegenen königl. Villa Osborne. Die hier 21. bis 23. Aug. abgehaltenen großen Regattas sind die berühmtesten der Welt;

Kritik, die man unter C vermischt, sind unter R aufzusuchen.

150 Mitglieder des Klubs haben 1500 der besten Matrosen im Dienst. Hauptgeschäfte der Ginner sind die Verproviantierung von Schiffen der Schiffsbau. Die Stadt, in ihren älteren eng und winkelig gebaut, hat sich in zahlreichen neuen Gebäuden ausgedehnt und verschönert. Im J. 1864 wurde eine 300 m lange Promenade längs der Seeufer angelegt, 1866—68 ein langer Molo für die Dampfschiffe ins Meer ausgebaut. Eine Dampfschiffsfähre unterhält die Verbindung zwischen East- und West-C. Die Einwohnerzahl von East- und West-C. belief sich 1881 auf 2615 und 6487. [Wellesley.

Cowley oder Colley, engl. Familie, s. unter **Cowley** (Abraham), engl. Dichter, geb. 1618 in Devon, ließ bereits in seinem 15. Jahre «Poetical romances» drucken. Von Cambridge 1648 durch die Plünderung vertrieben, als sie die Universität visitierten, nahm er seine Zuflucht nach Oxford und schrieb die Satire «The puritan and the papist». Wegen seines Eifers für die Sache Karls I. wurde er von der Königin mit nach Paris genommen, wo seine Korrespondenz mit dem Könige (in Geheimnis) besorgte. In dieser Zeit ließ er eine Sammlung von erotischen Gedichten unter dem Titel «The reas» (1647) erscheinen. Nach England zurückgekehrt, widmete er sich ausschließlich der Poesie und wurde die Botanik zum Gegenstande lat. Dichtungen («Plantarum libri VI», 1662—78). Nach der Kuration erhielt er den Riefbrauch eines der Töchter Henriette Maria gehörigen Landgutes zum Wert von 300 Pfd. St. jährlich. Er starb zu Chertsey an der Themse 28. Juli 1667. In der Westminster neben Chaucer und Spenser begraben, gab ihm auf seinem Denkmal die Weinamen: *lorum Pindarus, Flaccus et Maro*. Seine vorantischen Lieber sind in der engl. Literatur oft als glücklichen Nachahmungen der griech. Vorbilder. Sein episches Gedicht «Davidis» blieb ungedruckt. Das Hauptverdienst C.s war, daß er die Reinheit der Gedanken und Kraft des Ausdrucks die Grenzen der engl. lyrischen Poesie erweiterte, wiewohl er sich von dem Einflusse des vorerwähnten Zeitgeschmacks nicht frei hielt. Seine Werke gab zuerst Sprat (Lond. 1680), dann Aikin (de., Lond. 1802 u. öfter) heraus.

Cowley (Henry Wellesley, Lord), jüngster Sohn des Lord Colley Wellesleys (s. d.), Grafen von Normanby, und Bruder des Herzogs von Wellington, geb. 20. Jan. 1775 geboren. Für die diplomatische Laufbahn bestimmt, ward er 1795 im Auswärtigen Amte ange stellt, begleitete Lord Palmersley auf den Kongress in Lille und ging Okt. 1797 seinem ältesten Bruder, dem Generalgouverneur, als dessen Privatsekretär nach Ostindien. C. wurde 1800 einer der Kommissare in Mysore und Okt. 1801 durch Unterhandlung das Gebiet Kudch er die brit. Herrschaft, welche Provinz er dann Vizeregouverneur zur Zufriedenheit der Ostindien Kompanie verwaltete. Indessen kehrte er im 1808 nach England zurück und trat 1807 für **Flecken** des ins Unterhaus; zugleich ernannte das Ministerium Portland zu einem der Sekretäre des Schatzamts. Als sein Bruder 1809 aus Spanien zurückkehrte, wurde er an dessen Stelle als sandter nach der Pyrenäischen Halbinsel geschickt. In seine lange Thätigkeit in diesem Amte griff tief in die damalige Geschichte Spaniens und Portugals ein. Auch nach der Restauration Ferdinands VII.

war er bis März 1822 am madriber Hofe accreditiert. Im Mai 1823 ging er als Botschafter nach Wien und blieb dort, nachdem er 17. Jan. 1828 unter dem Titel eines Lord C. zum Peer erhoben worden, bis 1831, in welchem Jahre er von den Whigs, die inzwischen aus Ruder gekommen waren, abberufen wurde. Erst 1841 verließ ihm das Ministerium Peel den Gesandtschaftsposten in Paris. Hier trug er viel zur Erhaltung der guten Beziehungen zwischen England und Frankreich bei. Als im Sommer 1846 Lord Palmerston im Ministerium Russell das Auswärtige übernahm, mußte C. sein Amt an den Marquis von Normanby abtreten. Doch kehrte er, nach kurzem Aufenthalt in England, nach Paris zurück, wo er bis zu seinem Tode, 27. April 1847, privatisierte.

Cowley (Henry Richard Charles Wellesley, Graf), engl. Diplomat und Staatsmann, ältester Sohn des vorigen, geb. 17. Juli 1804, war zuerst der Gesandtschaft in Wien attachiert, wurde 1832 zum Legationssekretär in Stuttgart und im Nov. 1843 zum Gesandtschaftssekretär in Konstantinopel ernannt, wo er vom Juli 1846 an während der Abwesenheit Sir Stratford Canning's über ein Jahr lang als Geschäftsträger fungierte. Als er nach dem Tode seines Vaters nach England zurückgekehrt war, um seinen Sitz im Oberhause einzunehmen, ward er 1843 nach Frankfurt gesandt, um England bei der neuen deutschen Centralgewalt zu repräsentieren. Nach der Auflösung der deutschen Nationalversammlung und der Wiedereinsetzung des Bundestags blieb C. in Frankfurt, wurde aber erst 1851, als der Bundestag von allen deutschen Staaten anerkannt worden, förmlich bei demselben beglaubigt. Anfang 1852 an Lord Normanbys Stelle zum Botschafter in Paris ernannt, war C. als solcher während der wichtigen Epoche des Orientkriegs thätig und fungierte 1856 als zweiter Bevollmächtigter Englands beim Friedenskongress. In Paris schloß er auch 4. März 1857 den Frieden mit Persien und wurde dafür 4. April zum Viscount Dangan und Grafen C. erhoben. Kurz vor Ausbruch des ital. Kriegs (1859) wurde er mit einer speziellen Mission nach Wien betraut, um ein Verständniß zwischen Oesterreich und Frankreich herbeizuführen. Seine Bemühungen blieben jedoch erfolglos. C. kehrte dann auf seinen Posten in Paris zurück und trat im Juli 1867 in den Ruhestand. Als Mitglied des Oberhauses nahm er später öfter bei der Erörterung von Fragen der auswärtigen Politik an der Debatte teil.

Cowper (Francis Thomas de Grey), siebenter Graf C. und Fürst des Heiligen Römischen Reichs, geb. 11. Juni 1834, besuchte die Schule in Harrow, studierte in Christ Church, Oxford, und folgte seinem Vater in der Peerage 1856. Im Parlament gehörte er zu den Liberalen und wurde 1880 bei der Bildung des zweiten Ministeriums Gladstone zum Vizetönig von Irland ernannt. Diese Stellung bekleidete er während der schwierigen Zeiten der Agitation der Landliga mit Geschick und Festigkeit, nahm aber im Mai 1882 seine Entlassung, als infolge des Mißlingens der von ihm durchgeführten Zwangsbill eine verständlichere Politik in Irland eingeleitet ward.

Cowper (William), Anatom und Chirurg, geb. 1666 zu Alresford in Hampshire, gest. 8. März 1709 zu London, war besonders ausgezeichnet durch die Sauberkeit seiner Präparate und seine Geschicklichkeit im Zeichnen. Von seinen Werken sind hervorzuheben: «Myotomia reformata» (Lond. 1694),

Wortteil, die man unter C. versteht, sind unter B. aufzuführen.

Vertical text on the left side of the page, possibly a page number or header.

Main body of text, appearing as a dense, highly distorted and illegible block of characters and lines.

John Edmund) engl. Schriftsteller, geb. 1771, wo er in der Lateinschule seine Ausbildung. Im All-Souls-College in Oxford Theologie und wirkte dann als verschiedene Pfarrstellen in Norfolk in London. Seine Schriften behandeln theol. und freimaurerische Gegenstände, von denen die ersten verdienen Erwähnung: «Lectures on the Reformation» (1844) und «The contrasted with Romanism» (1862). Er veranstaltete die Ausgaben von James' «Lectures on the Works of Cranmer» den Freimaurern beileidete C. zehn Vorträge des Kaplans der Großen Loge in London und veröffentlichte außer manchen das «Freimaurertum interessant» (1844) und «Aho's manual and lectures» (1870) und «The constitutions of the order» (1871). Er war Kaplan der Königl. Gesellschaft der Musiken in seinen «Musical recollections half century» (1872) interessante Verbesserungen Geschichte der Musik in England. (s. d. Hefte.)

Cox (Freiwilligen Hinken), s. u. Hinken.

Cox (Michael), niederländ. Maler, s. Cox's.

Cox (Cyrus Octavius), engl. Gelehrter, geb. 1771, seine Erziehung in der Westminster-Schule und im Worcester-College, Oxford, geistlichen Stand und wurde 1808 als Bibliothekar in der Bodleianischen Bibliothek in Oxford angestellt, an der er seitdem (von 1860 bis zum Tode) bis ans Ende seines Lebens blieb. Daneben war er Inhaber einer Bibliothek in Wytham in Berkshire und wurde für 12 zum Prediger an der Universitätskirche in Oxford, für das J. 1863 zum Prediger an der Kirche in Whitehall ernannt. Ehrenmitglied der Worcester- und Corpus-Christi-Colleges, Royal Society of Literature, verfasste C. unter dem Namen eines der Curatoren der Universität in Oxford und eines der Deputierten der London Press. Als Schriftsteller machte er sich durch die Herausgabe der «Chronicles of England» (Lond. 1841—44) für die Englische Geschichte, sowie durch die Herausgabe der «Critical life of Edward the Black Prince», h. by Chandos Herald» (Lond. 1842) und «The Vox Clamantis» für den Norburgschen. 1850 bekannt. Außerdem verfasste er «Catalogue of the MSS. belonging to the Cold Chute of Oxford» (Oxford 1852) und die «Lives of the Greek and other MSS. in the Bodleian». C. starb in Oxford 8. Juli 1881.

Cox (William), engl. Reiseschriftsteller und Geograph, geb. 7. März 1747 zu London, trat 1771 geistlichen Stand und machte als Führer des Grafen von Pembroke 1775—79 eine große Reise durch den Teil Europas. Ein Ergebnis derselben waren seine «Sketches on the natural and political state of Switzerland», die einem zweiten Besuche des Landes in einer Reise unter dem Titel «Travels in Switzerland and the country of the Grisons» (3 Bde., Lond. 1789) erschienen und in der vierten Auflage durch eine Geschichte der Revolution vermehrt wurden. Als Führer des nachmaligen Parlamentsmitglied des Whigpartei trat er 1784 eine Reise durch das sächs. und nordl. Europa bereiste 1786 die Schweiz und Frankreich und

1794 Holland, Deutschland und Ungarn. Seine Beobachtungen legte er in den «Travels in Poland, Russia, Sweden and Denmark» (5 Bde., Lond. 1784—90; 4. Aufl. 1803; deutsch von Pegg, 3 Bde., Zürich 1785—95) nieder. C. kam in den Besitz mehrerer geistlicher Pfründen, wurde 1806 Archidiaconus in Wiltshire, erblindete in seinen letzten Lebensjahren und starb 8. Juli 1828 zu Bemerton. Als Geschichtsschreiber trat er zuerst mit den nach Familienpapieren bearbeiteten «Memoirs of Sir Rob. Walpole» (8 Bde., Lond. 1798) auf, denen «Memoirs of Horatio Lord Walpole» (Lond. 1802), «History of the house of Austria» (8 Bde., Lond. 1807; deutsch von Dippold und Wagner, 4 Bde., Leipzig 1810—17), «Historical memoirs of the Bourbon Kings of Spain» (3 Bde., Lond. 1813) und «Memoirs of John, Duke of Marlborough» (3 Bde., Lond. 1817—19; deutsch, 6 Bde., Wien 1820) folgten. Er gab auch «The private and original correspondence of the Duke of Shrewsbury» (Lond. 1821) heraus. Nach seinem Tode erschienen: «Memoirs of the administration of Henry Pelham» (2 Bde., Lond. 1829).

Coxis, Codicillen (nach Vasari) oder Corcie (Michael), niederländ. Maler, geb. zu Mecheln um 1498, lernte die Kunst unter Verhaard von Orley und Schoreel. Später ging er nach Rom, studierte den Raffael'schen Stil und fertigte namentlich Frescogemälde, z. B. in Sta. Maria dell' Anima. Nach seiner Heimat zurückgekehrt, wurde er Hofmaler Philipps II. und kam zu großem Wohlstand. Er starb infolge eines unglücklichen Falls 5. März 1592 in Mecheln. C. gehört zu denjenigen niederländ. Malern, welche den Einfluss der ital. Kunst glücklich mit den Traditionen ihrer altheimlichen Schule des 15. Jahrh. zu verbinden wußten. Arbeiten von ihm finden sich in Ste. Gudule und Notre-Dame des Victoires in Brüssel, in Ste. Gertrude zu Löwen, in der Gemäldesammlung daselbst: Christus zwischen Petrus und Paulus, von besonders glücklicher Nachahmung Raffael's, aber sehr beschädigt. Mehr Verbindung sandr. und ital. Manier zeigen die Bilder in der Akademie von Antwerpen, sowie ein heil. Sebastian in der Marienkirche ebendaselbst. Auch die Jakobskirche zu Gent, die Jesuitenkirche zu Brügge, der St. Veit'sdom in Prag u. s. w. besitzen Bilder von seiner Hand. Die Mehrzahl seiner Werke ging nach Spanien. Vorzüglich berühmt ist seine Kopie des großen, von den Gebrüthern van Eyck gemalten genter Altarwerks, welche er für König Philipp II. von Spanien fertigte. Gegenwärtig finden sich die Tafeln derselben zerstreut in Berlin, München und Gent. Man schreibt ihm ferner 32 Zeichnungen mit Kompositionen zur Geschichte der Wipache zu, in denen sich eine Annäherung an Raffael's Stil ausspricht, auch im einzelnen Sitzgen von Raffael benutzt sein mögen. Die Blätter wurden von Agostino Veneziano und Marc Anton Raimondi gestochen. Auch sind Glasgemälde nach ihnen gefertigt worden. [Hinken.]

Coxite, s. unter Gelenkentzündung und Coxwell (Henry Tracey), engl. Luftschiffer, geb. 2. März 1819 zu Woulbhambe Rochester Castle, ward auf der Kriegsschule zu Chatham ausgebildet, trat dann in die Armee, wurde aber später Jahrgang. Von Jugend auf hegte er eine starke Neigung für Luftschiffahrten und seit 1844 beschäftigte er sich hauptsächlich damit. Er gründete 1845 das von ihm

betriebl. die man unter C. versteht, sind unter B. aufzuführen.

... während der Arbeit. Unter seine vorzüglichsten Gemälde zählt man die Kartre des heil. Jobans in der Kirche Notre-Dame; Rain, der seinen Bruder ermahnet, sein Aufnahmefähigkeit für die Akademie; die Dreierigkeit und die Empfangnis der heiligen Jungfrau im Hütel des Invalides. Es hat jungen von einer reichen Einbildungskraft, ist vorzuehlich gezeichnet und haben ein liebliches Colorit.

Antoine C., des vorigen Sohn, geb. zu Paris 11. April 1661, ging als 11jähriger Knabe mit seinem Vater nach Rom und begann sich dort nach dem großen Meißner, besonders den venez. Coloristen, zu bilden. Dieses Studium wurde durch seine allzu frühe Rückkehr nach Frankreich zum Nachtheil seiner Ausbildung unterbrochen. Doch seine reiche Erziehungsgabe und sein bleibendes Colorit ließen die Ungründlichkeit der Zeitungs- und den Mangel an Harmonie übersehen. Er ward ein vielgeachteter und geschätzter Maler. Schon in 20. Jahre wurde er Mitglied der Akademie, ward geordnet, Director der Akademie und 1715 erster Maler des Königs. Sein Stil, auf den Nicotus Berninis basirend, schließt sich dem damals überragenden Lebrun an. Er veröffentlichte le discours prononcé dans les conférences dans l'Académie de la peinture (Par. 1721) und ein poetisches Schreiben an seinen Sohn. Auch hatte er bedeutenden Anteil an der Histoire du roi Louis le Grand par les médaillles (Par. 1691) und an Médaillles sur les principaux événements du règne de Louis le Grand (1702). Er starb zu Paris 1. Jan. 1722.

Noel Nicolas C., Stiefbruder des vorigen, gewöhnlich C. der Dufel genannt, geb. zu Paris 18. Nov. 1690, gest. desselbst 14. Dec. 1734, hielt sich, dem herrschenden Geschmack entgegen, an die Nachahmung der Natur, fand aber weniger Beifall als die vorigen und erhielt erst spät eine Stelle an der Akademie. Für seine beste Arbeit hält man ein Gemälde am Gewölbe der Kapelle der heil. Anna in der Kirche von St.-Sauveur zu Paris.

Charles Antoine C., der Sohn Antoinet, geb. zu Paris 11. Juni 1694, folgte der Natur seines Vaters und fand reichen Beifall, da er den Zeitgeschmack entgegenkam. Sein Colorit ist gelb und seine Gemälde sind hingeworfene bunte Farbenmassen ohne Harmonie. Er that auch ein große Menge von Blättern eigener Erfindung anzeichnete viel für Sobelinsfabrikation. C. starb als erster Maler des Königs Ludwig XV. von Frankreich 14. Juni 1758 und hinterließ auch mehrere Laß- und Traversspiele.

Coppin oder Schweiffbiber, s. unter Dibel.

Cosmesog (Charles Antoine), franz. Bildhauer, geb. zu Lyon 29. Sept. 1640, gest. zu Paris 10. Oct. 1720, Schüler von Lebrun, und einer der vorzüglichsten Künstler unter der Regierung Ludwigs XIV. Er ist nicht immer vorzuehlich, aber sein Figuren sind ausdrucks- und lebensvoll. In seinen schönsten Werken in Paris gehören: das Grabmal des Ministers Colbert, in der Kirche St.-Eustache; das Monument, welches er seinem Freunde, dem Maler Lebrun, in St.-Nicolas du Chardonnet anrichtete; das Mausoleum des Cardinals Raynon. Der Cardinal ist inwendig dargestellt; auf der Rechten ihm zur Seite sitzen drei allegorische Figuren, welche die Treue, die Klugheit und die Gütlichkeit darstellen. Einige der besten Statuen des Tuilerienparks sind ebenfalls von der Hand dieses Meisters: die

... während der Arbeit. Unter seine vorzüglichsten Gemälde zählt man die Kartre des heil. Jobans in der Kirche Notre-Dame; Rain, der seinen Bruder ermahnet, sein Aufnahmefähigkeit für die Akademie; die Dreierigkeit und die Empfangnis der heiligen Jungfrau im Hütel des Invalides. Es hat jungen von einer reichen Einbildungskraft, ist vorzuehlich gezeichnet und haben ein liebliches Colorit.

Antoine C., des vorigen Sohn, geb. zu Paris 11. April 1661, ging als 11jähriger Knabe mit seinem Vater nach Rom und begann sich dort nach dem großen Meißner, besonders den venez. Coloristen, zu bilden. Dieses Studium wurde durch seine allzu frühe Rückkehr nach Frankreich zum Nachtheil seiner Ausbildung unterbrochen. Doch seine reiche Erziehungsgabe und sein bleibendes Colorit ließen die Ungründlichkeit der Zeitungs- und den Mangel an Harmonie übersehen. Er ward ein vielgeachteter und geschätzter Maler. Schon in 20. Jahre wurde er Mitglied der Akademie, ward geordnet, Director der Akademie und 1715 erster Maler des Königs. Sein Stil, auf den Nicotus Berninis basirend, schließt sich dem damals überragenden Lebrun an. Er veröffentlichte le discours prononcé dans les conférences dans l'Académie de la peinture (Par. 1721) und ein poetisches Schreiben an seinen Sohn. Auch hatte er bedeutenden Anteil an der Histoire du roi Louis le Grand par les médaillles (Par. 1691) und an Médaillles sur les principaux événements du règne de Louis le Grand (1702). Er starb zu Paris 1. Jan. 1722.

Noel Nicolas C., Stiefbruder des vorigen, gewöhnlich C. der Dufel genannt, geb. zu Paris 18. Nov. 1690, gest. desselbst 14. Dec. 1734, hielt sich, dem herrschenden Geschmack entgegen, an die Nachahmung der Natur, fand aber weniger Beifall als die vorigen und erhielt erst spät eine Stelle an der Akademie. Für seine beste Arbeit hält man ein Gemälde am Gewölbe der Kapelle der heil. Anna in der Kirche von St.-Sauveur zu Paris.

Charles Antoine C., der Sohn Antoinet, geb. zu Paris 11. Juni 1694, folgte der Natur seines Vaters und fand reichen Beifall, da er den Zeitgeschmack entgegenkam. Sein Colorit ist gelb und seine Gemälde sind hingeworfene bunte Farbenmassen ohne Harmonie. Er that auch ein große Menge von Blättern eigener Erfindung anzeichnete viel für Sobelinsfabrikation. C. starb als erster Maler des Königs Ludwig XV. von Frankreich 14. Juni 1758 und hinterließ auch mehrere Laß- und Traversspiele.

Coppin oder Schweiffbiber, s. unter Dibel.

Cosmesog (Charles Antoine), franz. Bildhauer, geb. zu Lyon 29. Sept. 1640, gest. zu Paris 10. Oct. 1720, Schüler von Lebrun, und einer der vorzüglichsten Künstler unter der Regierung Ludwigs XIV. Er ist nicht immer vorzuehlich, aber sein Figuren sind ausdrucks- und lebensvoll. In seinen schönsten Werken in Paris gehören: das Grabmal des Ministers Colbert, in der Kirche St.-Eustache; das Monument, welches er seinem Freunde, dem Maler Lebrun, in St.-Nicolas du Chardonnet anrichtete; das Mausoleum des Cardinals Raynon. Der Cardinal ist inwendig dargestellt; auf der Rechten ihm zur Seite sitzen drei allegorische Figuren, welche die Treue, die Klugheit und die Gütlichkeit darstellen. Einige der besten Statuen des Tuilerienparks sind ebenfalls von der Hand dieses Meisters: die

Kritik, die man unter C. vermischt, sind unter B. anzufuchen.

Rödenspielende Faun, die Flora, die Hamadryade längs dem Gitter des ehemaligen kaiserl. Privatgartens, die Juna auf einem Flügelroß und der Merkur auf dem Pegasus, zwei an dem Durchgange nach dem Concordeplatz errichtete Gruppen. E. hinterließ auch treffliche Porträtbüsten. Vgl. Deménieur, «La sculpture et les sculpteurs français du XVII^e siècle» (Par. 1882).

Cr., chem. Zeichen oder Symbol für Chrom.

Crabbe (George), engl. Dichter, geb. 24. Dez. 1764 zu Aldborough in Suffol, war ursprünglich zum Wundarzt bestimmt, entsagte aber dieser Laufbahn und ging 1779 nach London, wo er mit vielem Ungemach zu kämpfen hatte, bis er an Dürfte einen Ökonom fand. Auf dessen Rat und mit dessen Unterstützung widmete er sich dem Studium der Theologie mit solchem Fleiße, daß er, ohne eine Universität besucht zu haben, als Geistlicher angestellt werden konnte. Seine ersten Dichtungen waren: «The library» (1781), «The village» (1788) und «The newspaper» (1788; deutsch von Abel, Berl. 1866). Das geistliche Amt entfremdete ihn fast ganz der Poesie, und erst nach mehr als 20jähriger Pause erschien von ihm das große beschreibende Gedicht «The parish register» (1807), dem er «The borough» (1810), «Tales in verse» (1812) und zuletzt «Tales of the hall» (1819) folgen ließ. E.s Dichtungen tragen meist einen düstern und ernstern Charakter; nicht mit Unrecht hat man ihn den Dichter der Armen und des Unglücks genannt. Seine Naturschilderungen sind anschaulich und treu; sein Stil aberaus klar und einfach. E. starb 8. Febr. 1832 zu Trowbridge in Wiltshire, wo er seit 1818 als Parter gelebt hatte. Eine Sammlung seiner Schriften mit Lebensbeschreibung gab sein Sohn heraus (neue Aufl., 8 Bde., Lond. 1847).

Crabette (Krabette), f. Asselyn (Jan).

Crabeth (Dirk und Wouter), niederländ. Glasmaler, von denen die allgemein bewunderten Glasmalereien in der St. Janskirche zu Gouda in Südholland herrühren, waren Brüder und Scheinen zu Gouda selbst geboren zu sein. Von ihren Lebensumständen ist fast nichts weiter bekannt, als daß Wouter 1681 und Dirk um 1601 gestorben ist. In der Gouda haben auch noch andere Kirchen in Belgien und Frankreich, wahrscheinlich auch in Spanien, Werke von ihnen aufzuweisen. Von den elf Fenstern der St. Janskirche zu Gouda sind sieben von Dirk und die übrigen von Wouter gemalt. Letzterer übertrug seinen Bruder in Anmut und Klarheit des Kolorits, jener dagegen überragt diesen bei weitem in Bezug auf die Glut der Farbenpracht. Sie vereinigen die mittelalterliche Technik der Glasmalerei mit der Formgebung des von Italien stammenden Renaissancestils.

Crachement (frz., das Auspfeien, Auswerfen), das Auspfeien von flüssigem Metall aus feuchten Substanzen; der Abzug der Pulvergase aus Hinterladern über die Liederungsflächen; das Heraustrreten oder «Auslaufen» des Bergs aus den Schiffsfugen.

Crabel, Division in der Nordostprovinz der brit. Kapkolonie, eine vom Großen Fischfluß bewässerte Hochebene von 8409 qkm mit (1875) 12 084 E., worunter 5967 Weiße und 1528 Hottentotten. Die Hauptstadt C., am Großen Fischfluß, 1828 gegründet, hat eine schöne holländische reform. Kirche, eine engl. Episkopal-, methodistische und Independentenkirche, gute Schulen, eine Bibliothek,

zwei Banken und 1712 E. In der Nähe von C. befinden sich Schwefelquellen.

Cracbeeck (Jos van), niederländ. Maler, war in Neerlinter (Brabant) angeblich 1609 geboren. Über sein Leben ist wenig bekannt. Gleich vielen Malern seiner Heimat war er ursprünglicher Handwerker und zwar Bäcker. Als solcher erscheint er 1631 in Antwerpen urkundlich, schon drei Jahre später jedoch als Mitglied der Schilderben. Von Antwerpen begab er sich 1651 nach Brüssel, wo er um 1660 gestorben ist. E.s meist genrehafte Bilder, welche erst in neuerer Zeit hochgeschätzt werden, erinnern an seines Freundes Adrian Brouwer ähnliche Gegenstände behandelnde Schilderungen, sind aber von größerer Feinheit und klarer im Tone. Eins seiner trefflichsten Werke ist im Betrebetere zu Wien: Soldaten mit Weibern im Gespräch, aufbewahrt. Seine Lieblingsmotive sind Kaufhandel, Schenkenszenen u. dgl., bei welchen er zuweilen fast an Karikatur streift.

Crag heißen die jüngsten Tertiarablagerungen Englands, meist aus Kalken und Sanden bestehend und reich an Resten von Bryozoen, Mollusken und Wirbeltieren, die zum Teil auf ein kälteres Klima, als das jetzt dort herrschende, hinweisen.

Crail (Dinah Maria), engl. Romanschriftstellerin, f. Mulod.

Crail (Georgiana Marion), engl. Schriftstellerin, geb. 1831 in London, betrat schon früh die schriftstellerische Laufbahn und machte sich namentlich durch ihre zahlreichen Novellen bekannt. Hervorzuheben sind: «Riverstone» (1857), «Lost and Won» (1859; deutsch 1863), «My first journal» (1860), «Playroom stories» (1862), «Winifreds Wooing» (1862), «Lealie Tyrrel» (2 Bde., 1867), «Cousin Trix» (1867), «Mildred» (8 Bde., 1868), «Only a butterfly» (1873), «Theresa» (1874), «Sylvia's choice» (1874).

Crail, schott. Seeort in der Grafschaft Fife, 15 km im SO. von St. Andrews, am Nordende des Firth of Forth, nahe dem Kap Fife Ness, eine alte kleine Fischerstadt von (1881) 1145 E., die schon im 9. Jahrh. erwähnt wird. König David I. von Schottland residierte hier.

Crailsheim (Krafft, Freiherr von), bayr. Minister des Auswärtigen und des Königl. Hauses, geb. 15. März 1841 zu Ansbach als Sohn eines bayr. Offiziers, der einer aus Württemberg stammenden prot. Familie angehört. Er studierte 1868—62 in Erlangen, Leipzig und Jülich Kameralwissenschaften und wurde nach Ablegung seines Staatsexamens 1865 Praktikant bei der Regierung zu Ansbach. Im J. 1868 Bezirksamtsassessor in Bräunau, 1870 Hilfsarbeiter im Handelsministerium, wurde er 1871 bei Auflösung des letztern in das auswärtige Ministerium veretzt und 1874 zum Legationsrat, 1879 zum Geheimen Legationsrat befördert. Seine Thätigkeit erstreckte sich auf die Bearbeitung der Personalien in den Gesandtschaften, das Archivwesen, die Rheinschiffahrtsverhältnisse und insbesondere auf die Kontrolle über die Pfälzischen Eisenbahnen. Am 4. März 1880 wurde er als Nachfolger Pfretschners zum Minister des Auswärtigen ernannt, ohne jedoch zugleich, wie sein Amtsvorgänger, den Vorsitz im Ministerrat zu übernehmen; der letztere wurde vielmehr dem Minister von Luz übertragen. Ohne ausgeprägte polit. Parteistellung zeigte E. sich stets als ein loyaler Verteidiger der Reichssee und wußte in den Verhandlungen mit dem Landtage durch sein

Wirkel, die man unter C. vermehrt, sind unter R. anzuführen.

gewandtes und persönlich gewinnendes Auftreten manche Erfolge zu erringen.

Crambambuli (poln.), ursprünglich Danziger Kirchwasser (Liquueur) von starker Qualität, dann in der Studentenprache überhaupt ein starkes Getränk.

Crambe (lat.), Kohl; *C. repostita* (wörtlich «wiederholter Kohl», in Juvenals «Satiren», 7, 154), *C. bis cocta* (wörtlich «zweimal gekochter Kohl»), soviel wie aufgewärmter Kohl, zur spöttischen Bezeichnung von etwas längst Bekanntem, was als etwas Neues mitgeteilt wird.

Crambe L., Pflanzengattung aus der Familie der Cruciferen, besteht aus Kräutern, Halbsträuchern und Sträuchern der gemäßigten Zone beider Hemisphären mit kleinen, in Trauben oder Rispen gestellten weißen Blüten und nicht auffpringenden, zweifächerigen, gegliederten Schötchen, deren unteres Glied (Nach) leer, das obere größere, kugelförmige einsamig ist. Zu dieser Gattung gehört der Meerz., See- oder Strandkohl (*C. maritima L.*), ein perennierendes, am Strande der Ostsee sowie an den vom Atlantischen Meer bespülten Küsten Europas wildwachsendes Kraut, welches bei gehöriger Pflege ein wohlschmeckendes, spargelartiges Gemüse liefert und deshalb in England schon lange kultiviert wird. Diese Pflanze hat einen vielköpfigen, Ausläufer treibenden Wurzelstock, langgestielte, rundliche, gelappte, grundständige Blätter von blaugrüner Farbe und etwas fleischiger Beschaffenheit, einen bis 60 cm hohen, fast blattlosen, rispig verzweigten Stengel und kleine, weiße, in kurze Trauben gestellte Blüten, deren längere Staubfäden an der Spitze gabelteilig sind. Als Gemüse benutzt man nur die jungen, gebleichten Schossen, welche geschält und wie Spargel zubereitet werden. Das Bleichen, wodurch sie zart und saftig werden, bewirkt man dadurch, daß man die im März oder April hervorbrechenden Schossen mit einer Strohhappe umgibt und sie so vergeilen läßt. Sind sie 16—20 cm hoch geworden, so schneidet man sie ab. Die Stöcke kann man in dieser Weise viele Jahre hintereinander benutzen, doch nicht vor dem dritten Jahre nach der Aussaat. Man vermehrt die Pflanze am bequemsten durch Zerteilung der Stöcke oder Verpflanzung von Wurzelstücken. Nur in Gärten zieht man sich Pflanzen aus Samen in Mistbeeten, welche man später in Abständen von je 60 cm verpflanzt. Neuerdings hat sich die Kultur des Meerkohls auch in Deutschland mehr eingebürgert.

Eine andere bemerkenswerte Art ist der spitzblättrige oder tatarische Meerkohl (*C. tatarica Jacq.*). Derselbe hat einen verzweigten, meerrettichartigen Wurzelstock, fiederspaltige bis fiederteilige, samt dem Stengel in der Jugend fleischige, sehr starke Blätter von schön grüner Farbe und ebenfalls rispig gruppierte Blütentrauben. Diese Art wächst im östl. Europa wild und kommt noch in Mähren vor. Ihre milbschmeckende Wurzel wird in Ungarn in der Weise wie die Selleriewurzel zu Salat benutzt, auch samt den Blättern gekocht als Gemüse verpeist.

Cramer (Joh. Andr.), Kanzleirebner und Dichter, geb. zu Jöhstätt im sächs. Erzgebirge 27. Jan. 1723, studierte seit 1742 Theologie zu Leipzig, war an den «Bremer Beiträgen» wie an der «Sammlung vernünftiger Schriften von den Verfassern der neuen Beiträge u. s. w.» Mitarbeiter und begann 1745 Vorlesungen zu halten. Er wurde 1748 Prediger zu Crellwitz, 1750 Oberhofprediger zu Queblin-

burg und durch Klopstocks Einfluß 1754 Oberhofprediger und Konsistorialrat zu Kopenhagen, wo er auch 1765 eine Professur der Theologie erhielt. Die Kränkungen, die er hier nach dem Tode König Friedrichs V. zu leiden hatte, bewogen ihn, 1771 einen Ruf als Superintendent nach Albed anzunehmen, von wo er 1764 als Profanzler und erster Professor der Theologie nach Kiel ging. Im J. 1784 zum Kanzler und Kurator der Universität ernannt, starb er hier 12. Juni 1788. Er war einer der ersten Kanzleirebner seiner Zeit. Als Dichter wurde er vorzüglich bekannt durch seine geistlichen Lieder und Oden, die sich durch Reinheit des Verses, Kraft des Ausdrucks und Lächeligkeit der Bestimmung auszeichnen, namentlich seine bekannte und schmerzvolle Ode auf Luther. Sie erschienen unter dem Titel: «Sämtliche Gedichte» (3 Bde., Dess. u. Op. 1782—83) und «Hinterlassene Gedichte», herausgegeben von seinem Sohne Karl Friedrich C. (3 Hefte, Hamb. 1791). Unter seinen übrigen zahlreichen Arbeiten sind noch zu nennen die treffliche Biographie Gellerts (Op. 1774), eine Übersetzung und Fortsetzung von Bossuets «Einleitung in die Geschichte der Welt und der Religion» (7 Ae. in 8 Bdn., Hamb. u. Op. 1748—86) und die poetische Bearbeitung der Psalmen (4 Bde., Op. 1755—64).

Cramer (Karl Friedrich), Sohn des vorigen, geb. 7. März 1752 zu Queblinburg, war zu Göttingen, wo er studierte, Mitglied des Göttinger Dichterbundes und lebte sodann in Kiel, wo er 1775 eine Anstellung als Professor erhielt, in vielfacher schriftstellerischer Thätigkeit. Wegen seiner Sympathie für die französische Revolution 1794 seines Amtes entlassen, ging er nach Hamburg und 1795 nach Paris, wo er sich als Buchhändler und Buchbruder niederließ. Er häufte jedoch durch sein Unternehmen sein ganzes Vermögen ein, mußte sich sogar eine Zeit lang von Paris entfernen und starb bald nach seiner Rückkehr 8. Dez. 1807. Talentvoll, unermüdlich thätig und kenntnisreich, ließ sich C. nur zu sehr von seinem Feuereifer und Hang zum Sonderbaren beherrschen. Seine Vorliebe für Klopstock, welche auch an ihn eine seiner schönsten Oden richtete, veranlaßte ihn zu den Werken «Klopstock. Er und über ihn» (5 Bde., Hamb. 1779—92) und «Klopstock. In Fragmenten aus Briefen von Zellow an Cramer» (2 Bde., Hamb. 1777—78). Seine pariser Verbindungen und Bekanntschaften gestatteten ihm, in seinem «Tagebuch aus Paris» (2 Bde., Par. 1800), in «Individualitäten aus und über Paris» (4 Hefte, Amsterd. 1806—7) und in «Ansichten der Hauptstadt des franz. Kaiserreichs», die er mit Binckton und Mercier (2 Bde., Amsterd. 1807—8) herausgab, über die damaligen pariser Verhältnisse interessante Aufschlüsse zu geben.

Cramer (John Anthony), engl. Philolog, geb. 1793 zu Mitlodi im schweizer Kanton Glarus, aus einer deutschen Familie, studierte in England und wurde 1822 Pfarrer zu Winesey in der Grafschaft Oxford. Im J. 1831 erhielt er die Stelle eines Prinzipals der New-John-Hall in Oxford, wurde noch in demselben Jahre zum Public Orator, 1842 zum Professor der neuern Geschichte an der Universität zu Oxford ernannt; er starb 24. Aug. 1848 zu Winesey. Von seinen Werken sind, außer der gemeinlich mit F. L. Wigham bearbeiteten «Dissertation on the passage of Hannibal over the Alps» (Oxf. 1820; 2. Aufl. 1828), hervorzuheben: die Beschreibungen des alten Italien (2 Bde., Lond.

Artikel, die man unter C vernimmt, sind unter R aufzusuchen.

gefangenen Fürsten und blieb bei ihm bis zum Ende der Haft in Augsburg und Innsbruck. Mit Friedrich lehrte er sodann 1552 nach Sachsen zurück und starb 16. Okt. 1553 zu Weimar, wo er in der Hofkirche begraben wurde. C. arbeitete mit einer Menge von Schülern und Gesellen. Die vorzüglichste Bedeutung unter diesen haben seine beiden Söhne Johannes und Lukas. Der erstere, Johannes C., starb 1536. In einem langen lat. Klagedeicht wird gesagt, daß er einen schärfern Geist, der Vater aber das größere künstlerische Vermögen gehabt habe. Der zweite Sohn, Lukas C., geb. 1515 zu Wittenberg, ist bekannt unter dem Namen des «jüngern C.». Er war ein trefflicher Kolorist, im Vortragsfach ausgezeichnet und starb im Jan. 1586 als Bürgermeister von Wittenberg.

Von C. dem Ältern sind zahlreiche Bilder vorhanden. Seine Darstellungen aus der Sagenwelt, wie der sog. Ritter am Scheidewege, Simson unter den Händen der Delila, die kleinen Waldbilder mit Apollo und Diana u. s. w., endlich aus spätester Zeit der Brunnen der Jugend verraten ein gewisses Streben nach Anmut und Leichtigkeit des Vortrags. Sobald er aber die Menschengestalt in großem Maßstabe und mit idealistischer Absicht behandelte, wie z. B. in seinen Darstellungen der Venus, des ersten Menschenpaars u. s. w., reichten seine Kräfte nicht aus. Von seinen Bildern aus der heiligen Geschichte sind aus diesem Grunde diejenigen die anziehendsten, in welchen die genrehast gehaltenen Figuren überwiegen, wie z. B. in der heil. Ursula mit den Jungfrauen. Von C.s größern Werken sind zu nennen: die Vermählung der heil. Katharina im Dom zu Erfurt, ein Bild aus seiner frühesten Zeit; derselbe Gegenstand in Wörlich; das Altarbild der Stadtkirche zu Weimar, sein letztes Werk. Zwei Kirchen zu Innsbruck besitzen von ihm Madonnenbilder und die Paulinerkirche zu Leipzig hat von ihm einen Christus, der die Kindlein zu sich kommen läßt. Außerdem finden sich im städtischen Museum daselbst unter anderm noch eine schöne Madonna und das merkwürdige Bild eines Sterbenden. Das große Altarbild in der Stadtkirche zu Schneeberg ist nur unter seiner Aufsicht von seinen Schülern gemalt. Andere Bilder von ihm sind in der Pinakothek zu München, z. B. die Ehebrecherin vor Christo, ein mit vieler Sorgfalt gemaltes Bild. In der ständischen Galerie zu Prag befindet sich eine vortreffliche Darstellung des Sündenfalls u. s. w. Auch Nürnberg, Wien, Braunschweig, Dresden und viele andere Städte haben (teils in Sammlungen, teils im Privatbesitz) C.sche Werke aufzuweisen. Besonders reich ist das berliner Museum, wo sich unter anderm der Jungfernbrunnen, Hercules und Omphale, Venus und Amor, mehrere Bilder von Adam und Eva, sowie die Porträts von Albrecht von Brandenburg, Friedrich dem Weisen u. a. befinden. Auf der dortigen königl. Bibliothek wird C.s sog. Stammbuch aufbewahrt, eine Sammlung von Bildnissen in Deckfarben auf blauem Grund, die aber vom jüngern C. herrühren. Dagegen besitzt Coburg in dem Turnierbuch des Kurfürsten Johann Friedrich einen Band mit 146 Blättern ausgemalter Federzeichnungen von C.s dem Ältern Hand. Letzterer lieferte auch acht Kupferstiche und viele Zeichnungen zu Holzschnitten. C. mißbrauchte sein Talent zu handwerksmäßiger Überproduktion, seine Bilder halten deswegen den Vergleich mit denen von Titler und

Holbein und selbst mit Werken von Meistern zweiten Ranges nicht aus. Vgl. Schuchardt, «Lukas C. des Ältern Leben und Werke» (3 Bde., Lpz. 1851—71; hierzu 2 Hefte Kupferstiche, Lpz. 1851—58); Warnede, «Lukas C. der Ältere» (Böhl. 1879).

Cranbrook (Gathorne Hardy, Viscount), konservativer engl. Staatsmann, wurde 1. Okt. 1814 in Bradford geboren, welche Stadt sein Vater, John Hardy, längere Zeit im Parlament vertrat. Nachdem er in Shrewsbury-School und im Oriel-College in Oxford seine Erziehung empfangen, wählte er die jurist. Laufbahn, bis er 1856 als konservativer Abgeordneter für Leominster ins Parlament kam. Hier zeichnete er sich bald durch seine Rednergabe und praktische Gewandtheit aus und wurde 1858 von Graf Derby als Unterstaatssekretär im Ministerium des Innern angestellt. Wegen des bald nachher erfolgenden Sturzes des Ministeriums Derby war indes diese amtliche Wirksamkeit nur von kurzer Dauer. Erst 1865 trat er wieder hervor, indem er Gladstone als Vertreter der Universität Oxford verdrängte. Bei der Bildung des dritten Ministeriums Derby im Juli 1866 wurde er Präsident des Armenwesens und im Mai 1867, nach Walpoles Rücktritt, Minister des Innern. Diese Stellung bekleidete er bis zu der Bildung des Ministeriums Gladstone im Dez. 1868. Während der folgenden Jahre kämpfte er in den vordersten Reihen der Opposition mit leidenschaftlichem Eifer gegen Gladstones Reformgesetzgebung, besonders gegen die Entstaatlichung der irischen Kirche. In dem Febr. 1874 gebildeten Ministerium Disraeli erlangte er den Posten des Kriegsministers. Dicht vertauschte er im Mai 1878, nach dem Rücktritt Lord Derbys, mit dem Staatssekretariat für Indien und wurde zugleich mit dem Titel Viscount C. ins Oberhaus erhoben. Die orient. Politik Lord Beaconsfields fand in ihm einen ihrer eifrigsten Fürsprecher. Nach Lord Beaconsfields' Sturz und Tod hat er keinen hervorragenden Anteil an den öffentlichen Angelegenheiten genommen.

Cranc (Walter), engl. Maler, geb. 1845 in Liverpool, war Schüler seines Vaters, des Porträtmalers Thomas C. (gest. 1859) und des Meisters Antons und ließ sich dann in London nieder. Zu seinen bedeutendsten Etbildern gehören: Die Geburt der Venus, Proserpina; zu seinen Aquarellen: Frühlingsbote, Platons Garten, Mandelbaum am Monte-Vincio; bekannter wurde C. durch humoristische Illustrationen von Kinderchristen.

Crancon, s. unter Cranelen.

Cranmer (Thomas), einer der ersten Beförderer der kirchlichen Reformation in England, geb. 2. Juli 1489 zu Aslacton in der Grafschaft Northampton, studierte zu Cambridge besonders Griechisch und Hebräisch, erhielt 1510 eine Gelehrtenpfründe (fellowship) im Jesus-Kollegium, wurde 1524 Lehrer der Theologie und 1526 Examinator in seinem Kollegium. Durch eine in Cambridge herrschende Seuche vertrieben, begab er sich nach Waltham in der Grafschaft Essex. Als einft Heinrich VIII. sich in dieser Gegend aufhielt, traf C. mit dem Staatssekretär Gardiner und dem Hofkaplan Fox zusammen, und in einem Gespräche über die beabsichtigte Scheidung des Königs sagte er, man möge die Sache nach der Schrift prüfen und sich auf das Gutachten gelehrter Theologen stützen, statt vom Papste die Entscheidung zu holen. Fox erzählte diese Unterredung dem Könige, der C. zu sich

Artikel, die man unter C. vermisst, sind unter K. aufzuführen.

rief, ihn zu seinem Kaplan ernannte und ihm den Auftrag gab, eine Schrift über die Scheidungsangelegenheit auszuarbeiten. Nach der Vollenbung derselben erhielt C. eine einträgliche Pfründe und wurde 1580 nach Rom gesandt, um seine Schrift dem Papste vorzulegen und zu verteidigen; dann wurde er 1581 nach Deutschland geschickt, wo er als Bevollmächtigter Heinrichs VIII. den Kaiser für die Scheidung zu gewinnen suchte und in dieser Angelegenheit vielfache Verhandlungen mit prot. Theologen hatte, in deren Umgang er mit den Ansichten der Reformatoren immer vertrauter ward. Daß er schon damals von der herrschenden Kirche sich zu trennen beabsichtigte, bewies er durch seine Berührung mit der Richte des Pfarrers Pfander in Nürnberg. Bald nachher verlieh ihm der König das erledigte Erzbistum von Canterbury. C. nahm diese Würde ungern an, da er die Launen des Königs fürchtete, da ferner der dem Papste zu leistende Eid seinen Überzeugungen widerstritt und seine heimliche Ehe mit dem kanonischen Rechte nicht vereinbar war, obschon die engl. Gerichte die Priesterhehe bereits als rechtmäßig anerkannt hatten. Er leistete den Eid mit der Verwahrung, daß er denselben nur in dem Sinne nehme, der mit den göttlichen Gesetzen, den Rechten des Königs und den Landesgesetzen im Einklange stehe.

Bald nach seiner Einsetzung (1588) sprach er das Scheidungsurteil über die königl. Ehe aus, und als der Papst mit dem Banne drohte, war C. ebenso zum Widerstande gerüstet wie der König, den ein Beschluß des Parlaments schon zum Oberhaupt der Kirche erklärt hatte (1584). C. suchte nun die Reformation zu befördern, soviel die Willkür des Königs und die Segner der Keuerung es ihm gestatteten. Während er durch einbringliche Predigten wirkte, ward auch durch ihn dem Volke 1589 die Bibel in der Landessprache zugänglich gemacht („Die große Bibel“). Solange er es wagen durfte, kämpfte er gegen die auf des Königs Verlangen vom Parlament festgesetzten sechs Artikel (the bloody act), die jeden zum Tode verurteilten, der sich gegen die Brotverwandlung, Totenmesse, Ohrenbeichte und die Priesterhehe erklärte. Nach Heinrichs Tode (1547) konnte er freier wirken. Als Maria, die luth. Tochter Heinrichs VIII. von seiner geschiedenen Gemahlin Katharina von Aragonien, 1558 den Thron bestieg, wurde C. mit andern Beförderern der Reformation ins Gefängnis gebracht, seiner Würde entsetzt und als Ketzer zum Tode verurteilt. Während seiner langen Haft zu Oxford verleiht man den Greis zur Unterzeichnung mehrerer Erklärungen, in welchen er die wesentlichsten Lehren des röm. Glaubens annahm. Endlich ward ihm sogar eine Rede vorgeschrieben, worin er seine Schuld öffentlich bekennen sollte. Sein Tod aber war von seinen Feinden zum Voraus beschlossen. Nachdem die Königin und ihr Gemahl Philipp II. den Befehl zur Hinrichtung gegeben hatten, ward C. zur Kirche geführt, wo er die vorgeschriebene Rede halten sollte. Allein hier erklärte er mit Würde, daß nur Todesfürcht ihn verleitet habe, die Wahrheit zu verleugnen. Am 21. März 1566 führte man ihn zum Scheiterhaufen, den er mit Helldenmut bestieg, indem er seine rechte Hand, die den Widerruf unterzeichnet hatte, zuerst in das Feuer steckte und sie langsam verbrennen ließ. Vgl. Strype, „Memorials of the life and works of C.“ (Lond. 1694; neue Ausg., 2 Bde., Drf. 1840), und Todd, „Life

of C.“ (2 Bde., Lond. 1881). Todd gab auch C.s Verteidigung der Transsubstantiation (Lond. 1825) und Burton den unter C.s Namen bekannten Aetichismus (Drf. 1829) neu heraus.

Craunoges (Holzstein), Spuren alter Bauten in irischen Seen, durch Einrammen von Pfählen und Versenken und Aufschütten von Steinen und Erde künstlich hergestellte Inseln. Diese annähernd kreisrunden Inseln haben 18–68 m Durchmesser und sind von Pfahlreihen umgeben; in ihrem Mittelpunkt steht ein aus Steinplatten bestehender Herb. Auch viele Geräte aus Stein, Knochen, Holz, Bronze und Eisen fanden sich auf ihnen, namentlich Waffen. Die ersten C. entdeckte Wilbe 1836 in den Gewässern des Shannon; später wurden auch in Schottland einige C. gefunden.

Crausac, Flecken im franz. Depart. Lot, in der Nähe von Figeac (s. d.).

Craon, Stadt im franz. Depart. Mayenne, Arrondissement Château-Gontier, am rechts in die Mayenne gehenden Dudon, durch Zweigbahn nach Chemazé mit der Westbahn verbunden, zählt (1876) 3874, als Gemeinde 4675 E. Dabei steht ein schönes Schloß aus dem 18. Jahrh. Zur galloröm. Zeit hieß der Ort Cronium. Hier stand 846 eine Festung Eredo (Crovio) gegen die Normannen; C. gehörte seit dem frühen Mittelalter stets zu Anjou. Heinrich IV. ließ 1604 Schloß und Festung schleifen.

Craonne, Flecken im franz. Depart. Aisne, Arrondissement Laon, 20 km im SO. von Laon, am Fuße eines 200 m hohen Bergs, mit 700 E., die Bonneterien fertigen, bekannt durch die Schlacht vom 7. März 1814 zwischen Napoleon und der Nordarmee der Allirten (Blücher, York, Biringrode).

Crapaud (fr.), Kröte; Crapauds du marais, „Sumpfstörten“, ein Spottname, welchen in der ersten Französischen Revolution die Bergpartei den Girondisten gab.

Crapelet (Charles), franz. Buchdrucker, geb. 13. Nov. 1762 in Bourmont bei Chaumont, errichtete 1789 eine Buchdruckerei zu Paris, aus welcher besonders mehrere Bergamendruce und Audberts „Oiseaux dorés“ (2 Bde., Par. 1802) hervorgingen. C. starb 19. Okt. 1809 und hinterließ sein Geschäft seinem Sohn Georges Abrieu C., geb. 18. Juni 1789, gest. 11. Dez. 1842 in Nizza, der die Buchdruckerei bedeutend erweiterte. Er lieferte Prachtausgaben vieler franz. Klassiker, gab eine Uebersetzung von Dibbins „Bibliographical antiquarian and picturesque tour“, soweit sie Frankreich betrifft (4 Bde., 1825) und die „Collection des anciens monuments de l'histoire et de la langue française“ (1816–30) heraus. Auch schrieb er: „Souvenirs de Londres en 1814 et 1816“ (Par. 1817), „Observations sur les écrits de Bonald“ (1836) und „Des progrès de l'imprimerie en France et en Italie au XVI^e siècle“ (1836).

Crapulo (fr.), Lumpenpad, gemeines Gefindel; à bas la c., nieder mit dem Lumpenpad.

Craquelée (fr.), d. i. zerborsten, zerfprungen) nennt man eine Glasverzierung, welche namentlich bei der Anfertigung von Bowlengläsern angewandt wird. Zur Hervorrufung dieser Erscheinung wird der halbaufgeblasene Gegenstand in kaltes Wasser getaucht, wodurch in der biden Glasmasse eine Menge von feinen Sprängen entstehen, die bei dem darauf folgenden Wiederanwärmen und weitem Ausblasen die Oberfläche des Glases tief rauh und halb durchsichtig erscheinen lassen.

Artikel, die man unter C vermischt, sind unter R aufzuführen.

Crassula, Dickblatt, Dickpflanze, nannte Linné eine Gattung dick- und saftigblättriger Gewächse aus der nach ihr benannten Familie der Crassulaceen. Ihre fast sämtlich am Kap der Guten Hoffnung heimischen Arten sind Sträucher oder ausdauernde Kräuter mit gegen- oder kreuzständigen, oft verwachsenen, bald breiten planem, bald schmalen pfriemensförmigen, bald lineal-lanzettförmigen Blättern und trugdolbig oder rispig angeordneten, selten einzeln in den Blattachseln stehenden Blüten, welche aus einem fünfblättrigen Kelch, einer fünfblättrigen Blumentrone und perigynischen Staubgefäßen und ebenso vielen getrennten Stengeln bestehen. Letztere verwandeln sich in mehrsamige Balgkapfeln. Die Blumen sind weiß-rosenrot, purpurrot, selten gelb. Mehrere Arten von *C.* werden als Biergewächse kultiviert; sie verlangen dieselbe Behandlung wie die Arten der Gattung *Cotyledon* (s. d.).

Crassus ist der Zuname mehrerer altröm. Familien, unter denen ein Zweig des alten plebejischen Geschlechts der Licinii die bekannteste ist. — Lucius Licinius C., geb. 140 v. Chr., berühmte als Redner, war mit Quintus Mucius Scaevola 95 v. Chr. Consul. Das von ihnen beantragte Licinisch-Mucische Gesetz, welches allen, die nicht das volle Bürgerrecht besaßen, aufs strengste verbot, dasselbe sich widerrechtlich anzumachen, erbitterte die Bundesgenossen und beförderte den Ausbruch des Bundesgenossenkriegs. Als Censor schritt er 92 mit seinem Kollegen gegen die damals neuen Schulden der lat. Rhetoren ein. Er starb noch im J. 91 nach einem heftigen Streit im Senat mit dem Consul Lucius Marcus Philippus, der aus Anlaß der im konservativen Interesse eingebrachten Gesetzesvor schläge des Tribuns Marcus Livius Drusus den Senat öffentlich beschimpft und bedroht hatte. Durch Cicero sind einzelne Stellen aus seinen Reden erhalten (gesammelt in Meyer's «Oratorium fragmenta»). Vgl. Otte, «De Lucio Licinio Crasso» (Opp. 1873).

Marcus Licinius C., wie mehrere seiner Ahnen Dives, d. i. der Reiche, benannt, der Triumvir, geb. vor 115 v. Chr., stiftete vor der Marianischen Partei 86 nach Spanien und ging 83 zu Sulla, als dieser in Italien gelandet war. Unter ihm zeichnete er sich als Legat aus, namentlich in der Schlacht, die gegen die Samniten vor den Thoren Roms geliefert wurde. Als Prätor besiegte er 71 den Spartacus (s. d.), den Anführer der empörten Sklaven, in Lucanien. Im folgenden Jahre ward er Consul mit Pompejus, auf den er schon lange eifersüchtig war und der jetzt sich das Verdienst zuschrieb, den Sklavenkrieg beendet zu haben. Dagegen schloß sich C. immer enger an Cäsar an, der die Freundschaft des reichsten Römers für seine Pläne zu schätzen und zu benutzen wußte. Den Grund zu seinem Reichthum, den er fortwährend durch alle Mittel, auch unehrenhafte, vermehrte, hatte C., dessen väterliches Vermögen durch die Marianer geschwunden war, durch Güterkäufe bei Gelegenheit der Sullanischen Proscriptionen gelegt. Nach seinem Consulat, während dessen er das Volk einmal an 10000 Lischen bewirkte und ihm auf drei Monate Getreide austheilen ließ, lebte er lange nur mit der Verwaltung seines Vermögens beschäftigt, das zuletzt nach Plutarch 7000 Talente (ungefähr 30 Mill. Mark) überstieg; Plinius schätzt seinen Besitz auf 200 Mill. Sesterzien (35 Mill. Mark). Im J. 65 war er Censor mit Gajus Lutatius Catulus; ihre

Uneinigleit bewirkte aber, daß sie keinen Census hielten und ihr Amt niederlegten. Cäsar, mit dem er gemeinsam in den Verdacht der Teilnahme an Catilina's Verschwörung kam, söhnte ihn im J. 60 mit Pompejus aus, und so entstand das sog. erste Triumvirat. Im J. 56 ward der Bund zu Luca erneuert. Im folgenden Jahre bekleidete C. mit Pompejus das Consulat, und das von dem Volkstribun Trebonius eingebrachte Gesetz gab den beiden Consuln Provinzen auf fünf Jahre. C. ging noch vor Ablauf seines Amtsjahrs in das ihm gefallene Syrien, von wo aus er die Parther, die bereits mit dem von Rom abhängigen Armenien den Kampf begonnen hatten, betriegen wollte. Nach einem Einfall in Mesopotamien, das sich größtentheils unterwarf, lehrte er im J. 54 nach Syrien zurück, wo er Städte und Tempel, darunter auch den zu Jerusalem ausraubte. Im J. 53 ging er mit sieben Legionen, 4000 Reitern und ebenso viel Leichtbewaffneten wieder über den Euphrat. Der Partherkönig Dromas übertrug den Krieg gegen C. seinem Bejler Surenas, während er selbst gegen Artavasdes, den König von Armenien, zog, der vergeblich den C. aufforderte, die röm. Macht mit der seinen zu verbinden. Auch den Rat seines Quätors Cassius (s. d.), den Euphrat herab gegen Seleucia zu ziehen, verschmähte C., und folgte der verräterischen Führung des arab. Fürsten Abgarus durch die Wüste. Hier erwarteten ihn die Parther bei dem Flusse Balisus (jetzt Weiß) kam es zu einer für die Römer verderblichen Schlacht, in welcher des C. Sohn, Publius, fiel, der sich in Gallien unter Cäsar ausgezeichnet hatte. C. trat den Rückzug an nach der Stadt Carrha, brach aber bald wieder auf und sein Unterfeldherr Octavius hatte schon Sinnala erreicht, das nur noch einen Tagemarsch von den sicheren Höhen Armeniens entfernt war, und von da aus den durch den Führer irregulärer Oberfeldherrn befreit; allein wider seine bessere Einsicht von seinem Heere dazu gezwungen, folgte C. der Einladung des Surenas zu einem Gespräch, während dessen er getödtet wurde. Cassius war schon vorher mit 500 Reitern nach Syrien entkommen, die übrigen Römer wurden größtentheils getödtet oder zu Gefangenen gemacht. Seine noch erhaltene Biographie des C. schrieb Plutarch.

Crataegus, von Linné benannte Pflanzenart aus der Familie der Rosaceen, aus Stacheln und Bäumen der gemäßigten Zone der nördl. Halbkugel bestehend, welche mit Dornen besetzt sind, abwechselnd gestellte, meist gelappte oder fiederpaltige Blätter, doldentraubig oder trugdoldig angeordnete Blüten mit fünfspaltigem Kelch, fünfblättriger Blumentrone und einem bis fünf Griffeln besitzen und meist kleine, oft beerenartige, einen bis fünf zwei- oder einsamige Steinkerne enthaltende Früchte von mehlig-fleischiger Beschaffenheit und gewöhnlich roter Schale tragen.

Unter den europ. Arten sind die verbreitetsten auch in Deutschland allenthalben vorkommende *C. oxyacantha* und *monogyna* L., beide unter dem Namen Weißdorn, Hagedorn, Rehlhorn bekannt. Ihre Früchte pflegen Rehlstacheln genannt zu werden. Beide wachsen sowohl wild an Waldrändern, in lichten Laubwäldern, im Niederwald auf trockenem und frischem Boden, auch an Felsen und sonnigen, steinigem Wäldern, als auch werden sie in Lustgebüsch kultiviert oder zu Hecken benutzt. Sie sind einander sehr ähnlich.

Artitel, die man unter *C.* vermischt, sind unter *R.* aufzusuchen.

doch durch folgende Merkmale verschieden. *C. Oxyacantha* hat verkehrt-eiförmige, am Grunde teilige, dreilappige Blätter mit gesägten Lappen, von denen die mittlern dreiz., die seitlichen zweispaltig zu sein pflegen. Der Fruchtknoten trägt gewöhnlich mehrere, zwei bis fünf Griffel. Ebensoviele Steinkerne enthalten die elliptischen, etwa 1 cm langen Früchte. Bei *C. monogyna* sind die Blätter in der Regel fiederspaltig, die Blüten eingriffelig und die bloß einen Steinern enthaltenden Früchte größer. Diese Art wird häufig zu einem Baume von 5—8 m Höhe, während *C. Oxyacantha* fast immer nur strauchartig vorkommt. Letztere Art benutzt man eben deshalb, und weil sie den Schnitt noch besser verträgt als *C. monogyna*, zu lebenden Hecken. Das feinfaserige, harte, feste, schwere Holz beider Arten wird von Drechsler und Maschinenbauern gesucht. Die jungen Stämme liefern treffliche Stöcke. Von beiden Arten gibt es viele durch die Kunst der Gärtner hervorgebrachte Varietäten, unter denen namentlich die rotblumige (mit einfachen und gefüllten Blumen), welche zur Blütezeit, zumal als Baum gezogen, ein prächtiges Hergewächs abgibt, und die geschweißblättrige (mit gleichmäßig gefiederten Blättern) eine Erziehung verdienen. Mehrere nordamerik., asiat. und südeurop. Arten werden sehr häufig als Hergewächse in Gärten, Parks, auf Promenaden kultiviert, z. B. *C. Pyracantha Pers.*, der Feuerdorn aus Südeuropa, ein Strauch mit immergrünen, glänzenden Blättern und prächtig scharlachroten Früchten; *C. Crus galli L.* aus Nordamerika, mit sehr langen verzweigten Dornen, verkehrt-eiförmigen, keiligen Blättern und ebenfalls scharlachroten Früchten u. s. w. Diese und andere ausländische Arten lassen sich am leichtesten dadurch vermehren, daß man Zweige derselben aus Stämme deutscher Weißdorne pflöpft. Alle Arten lassen sich auch durch Samen vervielfältigen; allein dieselben liegen oft 1½ Jahre im Boden, ehe sie aufgehen.

Crati, Fluß auf der Halbinsel Calabrien in Süditalien, entspringt an der Pietra di Nola, fließt nach N. über Cosenza und mündet nach einem Lauf von 89 km in den Golf von Taranto. Sein längster Nebenfluß, der *Macone*, mündet rechts; links verbindet sich der *C.* kurz vor seiner Mündung mit dem *Cosche*. Von rechts erhält der *C.* in seinem obern Laufe auch den *Busento* (s. b.).

Crava (Cr; spr. kro, auch kra), bei den Römern *Campi lapidei* (d. i. steinige Gefilde), später *Campus Cravenas* oder *Cravus* genannt, ein Landstrich im franz. Depart. Rhodnemündungen, zwischen dem Kanal von Craponne im N., dem östl. Arm der Rhône im W. und dem Gang de Berre ober *Marignac* im O. gelegen und von der Eisenbahn zwischen Arles und Marseille durchschnitten, umfaßt im weitesten Sinne eine Fläche von über 200 qkm, wahrscheinlich eine frühere Meereshucht, die von den Geröllmassen der Rhône und Durance ausgefüllt ist, der aber die Betriesamkeit der Anwohner immer mehr Terrain zu verschiedenen Kulturen abgenommen hat. Der nördl. Teil, *La Petite Crau*, ist völlig steril, mehrere Fuß tief ganz mit glatten, oft faukt. bis fürbisgroßen Rieseln bedeckt, zwischen welchen kümmerliches Gras, selten *Lavendel*, *Thymian* und andere gewürzhafte Kräuter eine willkommene Weide für Schafherden abgeben. Die Schäfer, *Waples* genannt, führen ihre Herden vom Frühjahr bis zum Herbst hinauf auf die Al-

penweiden des Dauphiné. Der östl. Teil, *La Crau Haute*, ist mit Oliven- und Mandelbäumen sowie mit Reben bepflanzt, welche einen geschätzten Wein geben. Der westl. Teil, der früher ebenfalls nur eine Steinwüste war, hat ein ganz anderes Ansehen gewonnen, seitdem man die schlammführenden Wasser eines Arms des Craponnekanals und des Canal des Alpines zur Befruchtung des Bodens benutzt, der schon eine 60 cm dicke, fruchtbare Dede hat. Grüne Wiesen, Maulbeer- und Olivenpflanzungen bedecken als *Cousous* genannte Dasen jetzt auch hier schon ausgedehnte Flächen. Die aus den obern Alpenthälern herbeigeführten Steinmassen, deren Gestein vielfach den Ursprung deutlich verrät, sind offenbar durch einen Riesengletscher hierhergebracht, welcher bis an den einst vorhandenen Meerbusen herunterreichte.

Cravant, Flecken im franz. Depart. Yonne, Arrondissement Auxerre, 5 km im N.W. von Vermenton, an der Yonne, über die eine Brücke von drei Bogen (18. Jahrh.) führt, nahe der Uremündung, und an der Eisenbahn *Arcole-Clamecy*, die hier nach Avallon und Les Laumes abweicht, mit 1330 E., die Weinbauern, Zeugschmiede u. s. w. sind.

Craven (Elisabeth Berkeley, Lady), spätere Marquise von Ansbach, die jüngste Tochter des engl. Grafen Berkeley, geb. 1760, vermählte sich 1787 mit William, Lord C., dem sie sieben Kinder gebar, von dem sie sich aber 1781 trennte. Hierauf machte sie weite Reisen und trat in Ansbach zu dem Markgrafen Christian Friedrich Karl Alexander, einem Neffen Friedrichs d. Gr., in nahe Beziehungen. Ihre Reise durch die Krim nach Konstantinopel schilderte sie in einer Reihe von Briefen, welche gesammelt unter dem Titel: «Journey through the Crimea to Constantinople» (Lond. 1789; deutsch, Pz. 1789) erschienen und denen später «Letters to the Margrave of Ansbach on travels through France, Germany, Russia etc.» (Lond. 1814) folgten. Als Lord C. 1791 gestorben war, vermählte sich der Markgraf mit ihr und ging, nachdem er sein Land gegen ein Jahrgeld dem König von Preußen überlassen, mit seiner Gemahlin nach England, wo er unweit Hammermith ein Schloss (Brandenburg-House) kaufte. Von Kaiser Franz II. zur Fürstin von Berkeley erhoben, lebte sie nach dem Tode des Markgrafen (1806) bald in England, bald in Neapel, wo sie 13. Jan. 1828 starb. Ihre interessanten «Memoirs of the Margravine of Ansbach, formerly Lady C., written by herself» erschienen in zwei Bänden (Lond. 1825; deutsch, 2 Bde., Stuttg. 1825). Auch schrieb sie Gedichte, Romane und Theaterstücke; letztere gab *Asimont* heraus (2 Bde., Ansbach 1789).

Crawford (Thomas), amerik. Bildhauer, geb. in Newyork 22. März 1814, ging 1835 nach Rom, wo er freundliche Aufnahme bei Thorwaldsen fand, aber mit Not zu kämpfen hatte, bis es ihm gelang, die Aufmerksamkeit angesehener Landsleute auf sich zu ziehen und lohnende Aufträge zu erhalten. Seine bedeutendsten Werke sind: *Orpheus* (im hofstener *Athenäum*), das in München gegossene *Washington-Monument* (vor dem Kapitol in Richmond in Virginien), die *Beethoven-Statue* (in Boston), sowie *Marmorbüsten*, wie von *Josiah Quincy*, *James Otis* u. a., verschiedene mytholog. Gruppen und Szenen aus der biblischen Geschichte. Sein größtes Werk aber ist die *Kolossalstatue* der gekrümmten Freiheit für die Kuppel des washingtoner Kapitols.

Artikel, die man unter C. vermischt, sind unter K. aufzuführen.

C. lebte bis 1856 in Rom, von wo er die Vereinigten Staaten dreimal besuchte, und starb zu London 10. Okt. 1857.

Crawford und Valcarres (Alexander William Crawford Lindsay, Graf von), engl. Schriftsteller, Sohn von James Crawford, dem 24. Grafen von Crawford und 9. Grafen von Valcarres, wurde 16. Okt. 1812 geboren. Bis zum Tode seines Vaters im J. 1869 als Lord Lindsay bekannt; besuchte er Eton und Trinity-College, Cambridge, wo er 1833 als Master of Arts graduierte, unternahm dann die große Tour, als deren Frucht 1838 seine «Letters on Egypt, Edom and the Holy Land» (2 Bde.) erschienen, und widmete sich, der Politik völlig entgehend, einer ausschließlich schriftstellerischen Thätigkeit. Im J. 1844 erschien von ihm: «A letter to a friend on the evidence and theory of Christianity», 1846 «Progression by antagonism, a theory involving considerations touching the present duties and destiny of Great Britain», 1847 «Sketches of the history of Christian art» (3 Bde.), 1849 «The lives of the Lindsays», ein ausführliches genealogisch-histor. Wert über seine eigene Familie (4 Bde.); 1861 «Scepticism, a retrogressive movement in theology and philosophy, as contrasted with the Church of England, catholic at once and protestant, stable and progressive», 1862 «On the theory of the English hexameter», 1870 «Oecumenicity in relation to the Church of England», 1872 «Etruscan inscriptions analysed translated and commented upon». Im J. 1874 rüstete C. auf eigene Kosten eine Expedition nach Mauritius aus zur Beobachtung des Durchgangs der Venus; 1876 machte er im «Argo or the quest of the Golden Fleece», einem Epos in zehn Büchern, den Versuch, auch als Dichter Lorbeeren zu gewinnen. Während seiner letzten Lebensjahre war er mit umfassenden Studien zu einer vergleichenden Geschichte der Religionen des Altertums beschäftigt, die unter dem Titel «The Religion of Noah» erscheinen sollte, aber unvollendet blieb. C. sammelte auch eine wertvolle Bibliothek, die besonders reich ist an Antiquaren und seltenen, meist orient. Manuskripten. Er starb 13. Dez. 1880 in Florenz, wurde dort sorgfältig einbalsamiert und in der Familiengruft auf seinem Landsitz Dunedicht bei Aberdeen begraben. Großes Aufsehen erregte die Entwendung seiner Leiche im Mai 1881, um so mehr, als lange Zeit alle Bemühungen, dieselbe aufzufinden, vergeblich blieben. Erst im Juli 1882 wurde sie, infolge der Angaben eines Mannes, der bei ihrer zweiten geheimnisvollen Beerdigung im Walde von Dunedicht als unfreiwilliger Zeuge zugegen gewesen, entdeckt und von neuem in der Familiengruft beigesetzt. Die wahren Motive des Leichenraubes sind noch unaufgeklärt.

Crawfordville, Hauptstadt und Eisenbahnknotenpunkt des County Montgomery im nordamerik. Unionsstaat Indiana, liegt in einer fruchtbaren hügeligen Gegend an den Ufern des Sugar Creek, eines Zuflusses des Wabash, 68 km nordwestlich von Indianapolis und 45 km südlich von LaFayette, zählt (1880) 5251 E., hat zahlreiche gewerbliche Anlagen und ist der Sitz des 1830 gegründeten presbyterianischen Wabash-College, welches (1879) 12 Lehrer und 96 Studierende und eine Bibliothek von 10482 Bänden hat. In C. liegt die Indianapolis-Bloomington- und

Western- und die Louisville-New-Albany- und Chicago-Eisenbahnen.

Crawford (John), engl. Orientalist und Ethnolog., geb. 13. Aug. 1783 auf Jaxa, einer der Hebriden, studierte in Edinburgh Medizin, lebte 1808—8 als Militärarzt in den Nordwestprovinzen Ostindiens, begab sich 1808 nach der Insel Pinang und 1811—17 nach Java, worauf er nach England zurückkehrte. Zum zweiten mal begab er sich 1821 nach Indien, besuchte Siam und Cochinchina, wurde 1823 Statthalter von Singapore und 1826 Kommissionsärztl. in Pegu und Gesandter am birman. Hof, kehrte aber 1827 nach England zurück. Hier lebte er ganz seinen Studien, bis er 11. Mai 1863 in London starb. C.'s Hauptwerk ist «History of the India Archipelago» (3 Bde., Ebin. 1820); außerdem schrieb er: «Journal of an embassy to the court of Ava» (Lond. 1829), «Journal of an embassy to the court of Siam and Cochinchina» (2 Bde., Lond. 1830), «Malay grammar and dictionary» (2 Bde., Lond. 1852), «Descriptive dictionary of the Indian islands and adjacent countries» (Lond. 1856).

Crazer (Gaspar de), niederländ. Historik. und Porträtmaler, geb. zu Antwerpen 18. Nov. 1584, war ein Schüler des Rafael Sorcie, den er indes an Geschicklichkeit übertraf, noch ehe er dessen Schule verlassen hatte. Nachdem er seine Studien nach den besten ältern Meistern, vorzugsweise nach Rubens, vollendet, ließ er sich zu Brüssel nieder. Hier malte er den Statthalter, Kardinal Johann, in Lebensgröße, welcher das Bild seines Bruders, dem König von Spanien, schenkte, der seinerseits den Künstler mit einer Gnadenrente und einem Jahresgehalt bedachte. Obwohl mit Ehe und Aufträgen überhäuft, entzog sich C. doch den Geräuschen des brüsseler Hofes und ging nach Gent, wo er bis an seinen Tod, der dort 27. Jan. 1660 erfolgte, eine große Menge von Kirchenbildern und Porträts ausführte. Erstere zeichnen sich durch Kühnheit der Erfindung, Naturwahrheit und treffliche Zeichnung aus; in letztern kommt C. Rubens, auch von Dyd oft nahe. Sein bedeutendstes Gemälde, die Verkündigung der heil. Katharina, jetzt die Michaeliskirche zu Gent; ein anderes Hauptwerk (die Krönung der Jungfrau) befindet sich in der Martinskirche in Amberg (Oberpfalz).

Crayon (frz.), Stiff zum Zeichnen, dann auch eine Bleistift- oder Kreidezeichnung selbst. In Crayonzeichnung eignet sich vornehmlich zur zarteren und feineren Durchbildung und steht in seiner Beziehung im Gegensatz zur Kartonszeichnung, welche mehr auf breiterem Vortrag und Massenhaftigkeit abzielt. Berühmt sind die Credeboischen Zeichnungen «à deux crayons», Charakterist. Hände u. s. w. mit schwarzer und weißer Kreide. Um einer Kreide- oder Bleistiftzeichnung mehr Dauer zu geben, pflegt man dieselbe zu fixieren, was am besten mit schwachem, kaltem Farnenblau-leim und Reiszasser geschieht.

Craxia, Name einer frühern kleinen Ränge und eines Längenmaßes im ehemaligen Großherzogtum Toscana. 1) Als Goldstube (bis gegen 1869) war die C. $\frac{1}{2}$ Paolo oder $\frac{1}{2}$ toscan. Lira und demnach an Geltung = 5 $\frac{1}{2}$ jetzigen deutschen Pfennigen; sie war durch ein Kupferstück von 5 Quattrini und gleichzeitig durch eine ganz geringhaltige Silber-scheidemünze (mit Silber nur angesottenes Kupfer) vertreten. 2) Als Maß war (bis Ende Juni 1861) die C. $\frac{1}{2}$, des Braccio oder der Elle = 4,273 cm.

• Artikel, die man unter C vermischt, sind unter R aufzusuchen.

Cream (Cold), f. Goldcream.

Cress (vom span. crea), Lederleinwand, Doppelleinwand (frz. crès, engl. dowlas), eine sehr feste und dichtgewebte Leinwand, sehr oft, obwohl eigentlich die Benennung der aus gleichem Garn hergestellten böhm. und schles. Leinwandsorten.

Creantianer oder Präexistenzianer, f. unter Präexistenz.

Créator (lat.), Schöpfer.

Crébillon (Prosper Jolyot de), der Ältere, franz. Trauerspielbdichter, geb. zu Dijon 18. Jan. 1674, erhielt in der Jesuitenschule seiner Vaterstadt und im Collège Mazarin zu Paris, seine Bildung, war anfangs Jurist, wandte sich aber dann der dramatischen Dichtung zu. Mit seinem ersten Stück: «La mort des enfants de Brutus», machte er sein Glück. Großen Beifall dagegen fanden «Idoménée» (1706), «Atrée et Thyeste» (1707), «Rhadamiste et Zénobie» (1711); weniger gefielen «Electre» (1709), «Xerxès» (1714), «Semiramis» (1717) und «Pyrrhus» (1726). Er lebte lange Zeit in Dürftigkeit, erhielt 1735 das Amt eines Censors, und 1745 auf Veranlassung der Pompadour eine Stelle bei der königl. Bibliothek. Er schrieb noch zwei Tragödien «Catilina» (1742) und «Le Triumvirat» (1754), ein anderes Stück, «Cromwell», blieb unvollendet. Noch mehr als Corneille, den er zum Vorbild nahm, liebte er das Grauenhafte und Schredenerregende und wurde deshalb «le terrible» genannt. Er war seit 1731 Mitglied der Academie und starb 17. Juni 1762. Außer der prächtigen Ausgabe, die Ludwig XV. von C. 3 Werken veranstalten ließ (2 Bde., Par. 1750), sind die Ausgaben von Didot dem Ältern (3 Bde., Par. 1812; 2 Bde., Par. 1818) und Perelle (2 Bde., Par. 1828) zu erwähnen.

Crébillon (Claude Prosper Jolyot de), der Jüngere, des vorigen Sohn, geb. zu Paris 14. Febr. 1707, schrieb eine Anzahl schlüpfriger Romane, wie «Lettres de la marquise *** au comte de ***» (2 Bde., Par. 1732), «Tanzal et Néardane» (1734), «Les égarements du cœur et de l'esprit» (1736), «Le sophia, conte moral» (2 Bde., 1745, sein bestkanntestes Werk), «Les amours de Zéonikisul», «Ah! quel conte!», «Lettres athéniennes» u. f. w. Er starb zu Paris 12. April 1777. Seine «Oeuvres complètes» erschienen 1779 (7 Bde., Par.).

Créches (frz.), Säuglingsbewahranstalten, f. Krippen.

Crecy oder Cressy, Marktsteden im franz. Depart. Somme, in der alten Grafschaft Ponthieu, 19 km nördlich von Abbeville, mit 1732 E., ist geschichtlich bekannt durch den 26. Aug. 1346 erfolgten Sieg der Engländer unter Eduard III. über die Franzosen unter Philipp VI. Nachdem Eduard im Juli in der Normandie gelandet und über Caen und Boissy vorgezogen war, um sich einen flandrischen Verbündeten zu nähern, auch 24. Aug. die Somme bei Abbeville durch Verrat überritten hatte, lagerte das engl. Heer am 25. Aug. im Walde von C. auf einem Höhenzuge, den rechten Flügel an E., den linken auf Badicourt ziehend, in starker Verteidigungsstellung, in der Front durch Palissaden und einen Berbau geschützt. Alles, auch die Ritter, sollte zu Fuß kämpfen, und das Heer stand in drei gleichstarken Treffen, deren vorderstes der erst 16jährige Prinz von Wales, das zweite Graf Arundel und das dritte der König befehligte. Das Heer war 4000 Geharnischte und

30 000 Söldner stark. König Philipp VI. führte sein 12 000 Ritter und 60 000 Söldner starkes Heer, bei dem sich auch viele deutsche Ritter und 6000 genuesische Bogenschützen befanden, in drei Treffen, welche der blinde König von Böhmen, Graf Alençon und der König befehligten, zum Angriff heran. Der Angriff erfolgte gegen Abend während eines Gewitters und scheiterte an dem raschen Schießen der engl. Bogenschützen, durch welches die beiden vordern Treffen der Franzosen in Verwirrung gerieten. Da brach der Prinz von Wales aus der Bogenburg hervor und entschied die Schlacht, in welcher das franz. Heer 1600 Barone, 4000 Edelknappen und 20 000 Mann verlor. Es war der erste Sieg der Engländer auf dem Festlande, der weiterhin die Eroberung von Calais zur Folge hatte. Daß die Engländer bei C. Geschütz (bombarde) angewendet, ist nicht erwiesen und wird nur von Villani berichtet; an sich ist die Angabe nicht unglücklich. Vgl. Seymour de Constant, «La bataille de C.» (2. Aufl., 1846).

Ferner gibt es in Frankreich noch zwei Steden dieses Namens, Crecy im Depart. Seine-Marne am Grand-Morin, mit 1059 E. und mehreren, durch Versteinerungen merkwürdigen Höhlen in der Nähe, und Crecy-sur-Serre im Depart. Aisne, nördlich von Laon, mit 1956 E. und starkem Hornviehhandel.

Credat Judaeus Apella, «Das glaube der Jude Apella», d. h. Das glaube wer mag (ich glaube es nicht), Citat aus Horaz' «Satiren», S. 100.

Crédé (Karl Siegmund Franz), verdienter Gynäkolog, geb. 23. Dec. 1819 zu Berlin, besuchte das dortige Friedrich-Wilhelms-Gymnasium und widmete sich seit Michaelis 1838 auf den Universitäten zu Berlin und Heidelberg dem Studium der Medizin. Nachdem er sich im Juli 1842 zu Berlin den Doktorgrad erworben, unternahm er eine größere wissenschaftliche Reise durch Deutschland, Oesterreich, Italien, die Schweiz, Frankreich, Belgien u. f. w. Im Herbst 1843 trat er als Assistentarzt bei der unter Busch's Leitung stehenden geburtsärztlichen Klinik in Berlin ein, in welcher Stellung er bis Michaelis 1848 verblieb. Er habilitierte sich hierauf 1850 als Privatdocent für Geburtshilfe an der Universität, ward Michaelis 1852 zum Direktor der berliner Hebammenschule und zum dirigierenden Arzte der Gebärabteilung, bald darauf auch einer von ihm begründeten gynäkologischen Abteilung der Charité ernannt. Im Herbst 1856 folgte er einem Rufe als ord. Professor der Geburtshilfe und Direktor der Entbindungsanstalt und Hebammenschule nach Leipzig, woselbst er bei seinem Amtsantritte eine geburtsärztliche und gynäkologische Poliklinik begründete und auch eine Abteilung für Frauenkrankheiten in der Gebäranstalt einrichtete. Bei Gelegenheit des 50jährigen Jubiläums der leipziger Entbindungsanstalt (1860) erhielt er den Hofrathstitel, 1870 den Titel als Geh. Medizinalrat. Er hat sich als akademischer Lehrer wie auch als Schriftsteller um die Geburtshilfe und die Gynäkologie wesentliche Verdienste erworben. Sein Hauptwerk bilden die «Klinischen Vorträge über Geburtshilfe» (2 Bde., Berl. 1853—54). Dem schließt sich, außer akademischen Gelegenheitschriften, eine große Anzahl von Abhandlungen an über einzelne Gegenstände seiner Wissenschaft, welche in den «Verhandlungen» der Gesellschaft für Geburtshilfe in Berlin, in der «Neuen Zeitschrift für Geburtshilfe», in der «Monatschrift für Geburtshilfe und Frauenkrankheiten»,

Artikel, die man unter C. vermischt, End unter K. aufsucht.

in dem «Archiv für Gynäkologie» und andern Zeitschriften veröffentlicht worden sind. Von 1868 bis 1869 redigierte er die von ihm in Gemeinschaft mit Busch, von Nitzen, von Siebold, Feder, Martini herausgegebene «Monatsschrift für Geburtshunde», von 1870 ab in Verbindung mit Spiegelberg das «Archiv für Gynäkologie». Das im Königreich Sachsen amtlich eingeführte, von Grenser verfaßte «Lehrbuch der Hebammenkunst» wurde von E. und Windel neu bearbeitet (3. Aufl., Ppz. 1882). Sein Sohn Venno E., geb. 1. Sept. 1847 in Berlin, erhielt seine mediz. Ausbildung an den Universitäten Leipzig und Zürich. Nachdem er den Feldzug 1870/71 mitgemacht, begab er sich ein Jahr auf Reisen nach Wien, Paris, Berlin, England und Italien und war dann drei Jahre Assistent an der leipziger Chirurg. Klinik. Von 1877 an praktiziert er als Spezialarzt für Chirurgie in Dresden, wo er sich eine eigene Anstalt für 25 Betten einrichtete. Seit 1878 ist er als Lehrer für klinische Chirurgie und seit 1882 auch für den Operationskursus an den militärärztlichen Kursen zu Dresden angestellt.

Credentia (mittelalt.), Glaube; daher *Credentiales litterae*, Kredenbrief, Kredenbriefchen, ein von der höchsten Obrigkeit einem Unterthanen zu seiner Legitimation und Sicherheit im In- und Auslande erteiltes Schreiben, auch soviel wie Kreditiv (eines Gesandten).

Credi (Lorenzo di), ausgezeichnete florentin. Maler, Zeitgenosse Leonardo da Vincis, wurde um 1456 zu Florenz geboren. Er trieb anfänglich die Goldschmiedekunst, wandte sich aber dann der Malerei zu und wurde Schüler des A. Verocchio, strebte aber mehr seinem Mitschüler Leonardo nach. Auch Perugino, welcher damals bei Verocchio in Florenz verweilte, hatte Einfluß auf ihn. Madonnenbilder und Heilige Familien verstand er mit großer Anmut und Lieblichkeit in leichter Färbung auszuführen. Vorzügliche Bilder von ihm besitzt die Galerie der Uffizien zu Florenz, unter denen zwei schöne Hundbilder der Madonna, die das Kind anbetet, hervorzuhellen sind. Sein Hauptwert ist eine Geburt Christi in der Akademie von Florenz, ein größeres Bild, welches die Weise des Perugino mit der freieren Richtung der Florentiner glücklich verbindet. Das berliner Museum besitzt fünf Temperabilen von ihm, unter denen eine Magdalena von eigentümlichem Reize. Auch das Louvre besitzt eine Heilige Familie, eine seiner vortrefflichsten Arbeiten. E. starb 12. Jan. 1537 in Florenz.

Credit, s. Kredit.

Credit foncier (frz.), Bodenkredit, Bodenkreditbank, s. unter Banken.

Credit mobillier ist eine häufig gebrauchte Bezeichnung für Finanzgesellschaften, deren Geschäftsbetrieb sich hauptsächlich auf Aktien und Staatspapiere bezieht, indem sie sich an Gründungen von Aktiengesellschaften beteiligen, die neuen Unternehmungen wenigstens in der ersten Zeit durch Kreditgewährung unterstützen, die Emission von Anleihen übernehmen, an der Börse Papiere kaufen und verkaufen (Zeitgeschäfte sind meistens durch die Statuten verboten), Reportgeschäfte machen u. s. w. Der Name stammt ursprünglich von der für diese Institute typisch gewordenen «Société générale du crédit mobilière», die 1852 in Paris von den Brüdern Pereire gegründet wurde. Dieselbe sollte ein Seitenstück zu dem «Crédit foncier» bilden und zugleich eine von den Pereires bereits in ihrer

Saint-Simonistischen Periode angeregte Idee verwirklichen. Die nämlich die Bodenkreditbank Pfandbriefe ausgibt, die durch von ihr erworbene Hypotheken gedeckt sind, so sollte die neue Mobilienkreditbank Obligationen emittieren, deren Deckung in den von ihr in gleichem Betrage angelauten Aktien und Staatspapieren bestehen würde. In Kurschwankungen der letztern, meinte man, würde sich in der Gesamtmasse wenigstens größtentheils ausgleichen, und das Publikum werde daher die Obligationen den durch dieselben repräsentierten Papieren vorziehen, weil die erstern mehr Sicherheit darbieten und auch noch eine besondere Garantie in dem sehr hoch gegriffenen Gesellschaftskapital (60 Mill. Frs.) besäßen. Nach den Statuten sollte der Betrag der Obligationen im ganzen bis zu das Zehnfache des Aktientapitals, also auf 600 Mill. gebracht werden dürfen. Diese Grundidee des Credit mobillier, deren praktische Unhaltbarkeit sich leicht nachweisen läßt, ist jedoch, trotz mehrerer Abläufe, gar nicht zur Ausführung gekommen, namentlich insofern der Bedenken der Regierung. Die Gesellschaft verlegte sich daher ausschließlich auf gewöhnliche Gründungs- und Börsengeschäfte, und gelang ihr als Führerin einer solchen Agiotage zur Zeit ihres größten Erfolgs (1855) eine Jahresdividende von im ganzen 40,7 Proz. zu verteilen. Jedoch schon 1857 trat ein gewaltiger Rückgang ein, und nachdem die Jahre 1862 und 1863 wieder einen nicht nachhaltigen Aufschwung gebracht, trat 1866 ein fast gänzlicher Verfall des Unternehmens ein, der durch eine Kapitalverdoppelung eher noch verschlimmert wurde. Die Aktien (zu 500 Frs.), die Anfang 1866 noch auf 880 gestanden hatten, waren im Okt. 1867 auf 140 gesunken. Die Pereires sahen sich jetzt von der Leitung der Gesellschaft zurück, jedoch wurden sie und die übrigen Verwaltungsräte in einen Prozeß verwickelt, der nicht zu ihrem Gunsten ausfiel. Die Gesellschaft wurde dann so gut es ging rekonstituiert und führte seitdem ein ziemlich beschüdenes Dasein. In der pariser Schwelbperiode von 1881 trat ein anderes Institut derselben Klasse hervor, nahm aber im Jan. 1882 einen noch kläglichern Ausgang. In Deutschland wurden namentlich in der Mitte der fünfziger Jahre zahlreiche Gesellschaften dieser Art gegründet, und zwar nicht nur in großen Städten wie Wien und Leipzig, sondern auch in Darmstadt, Dessau, Banningen, Coburg, Luxemburg u. s. w. Sie führten meistens den Namen Kreditbanken, und wenigstens haben sich mit nachhaltigem Erfolg behauptet. Auch die Gründungsperiode von 1871 bis 1872 rief viele solche Institute ins Leben, von denen aber manche bald in unruhiger Bewegung wieder endeten. Vgl. Agcord, «Histoire du Crédit mobilière» (Par. 1867).

Creditor oder Kirton, alter engl. Marktort in der Grafschaft Devon, 18 km im N. von Exeter, am Credy, nahe seiner Mündung in die Exe, und auf der Südwestbahn, mit (1881) 4541 E., welche mit Wolle handeln. E. war in angelsächsischer Zeit (909—1050) Bischofssitz, hat eine hübsche got. Kirche und eine von Eduard VI. gegründetete Schule. Hier wurde um 680 der heil. Bonifacius (s. d.) geboren.

Credner (Herm.), namhafter Geolog, geb. 1. Okt. 1841 zu Göttingen als Sohn des durch seine Arbeiten über Thüringen und Hannover bekannten Geognosten Heinrich C. Nachdem er seine akadem.

Artikel, die man unter C. vermisst, sind unter R. aufzuführen.

schen Studien in Klausthal, Breslau und Göttingen absolviert und dann eine Anzahl geolog.-palaontolog. Untersuchungen über die Umgegend von Hannover und von St. Andreasberg ausgeführt und monographisch behandelt hatte, bereiste er 1864—68 die östl. und centralen Regionen Nordamerikas zum Zwecke geolog. Studien, deren Ergebnisse er in der „Zeitschrift der Deutschen Geologischen Gesellschaft“, dem „Neuen Jahrbuch für Mineralogie“ und andern Zeitschriften niederlegte. Von dieser Reise zurückgekehrt, habilitierte er sich 1869 an der Universität Leipzig und wurde 1870 zum außerord., 1877 zum ordentl. Honorarprofessor, 1881 zum Oberbergat ernannt. Seit 1871 ist er auch Direktor der geolog. Landesuntersuchung des Königreichs Sachsen, deren Organisation ihm schon 1870 übertragen worden war. Er's Publikationen behandeln das Niagara, die archaischen und Ganggebilde, sowie die permischen Stegcephalen Sachsen; namentlich aber haben die Untersuchungen Er's zur Lösung der Glacialfrage wesentlich beigetragen. Seine „Elemente der Geologie“ (Spj. 1872) erschienen 1878 in 4. Auflage.

Credner (Karl Aug.), bedeutender prot. Theolog, geb. 10. Jan. 1797 zu Waltershausen bei Gotha, studierte seit 1817 zu Jena und Breslau, lebte seit 1821 als Hauslehrer zu Göttingen und Hannover, ward 1828 Privatdocent, 1830 außerord. Professor der Theologie zu Jena, 1832 ord. Professor zu Gießen, wo er 16. Juli 1857 starb. Die Monographie „Der Prophet Joel übersteht und erklärt“ (Halle 1831) ist für die Auslegung der Prophezeiten von bleibender Bedeutung. Die wichtigsten Arbeiten Er's beziehen sich auf die Entstehung und Sammlung der neutestamentlichen Schriften, welche er zuerst in unbefangener historischer Geistesuntersuchung hat. Hervorzuheben sind: „Beiträge zur Einleitung in die biblischen Schriften“ (2 Bde., Halle 1832—38), „Zur Geschichte des Kanons“ (Halle 1847), „Einleitung in das Neue Testament“ (Bd. 1, Halle 1836), „Geschichte des Neuen Testaments“ (Frankf. 1862). Eine Zusammenfassung dieser Untersuchungen enthält die „Geschichte des neutestamentlichen Kanons“, herausg. von Volkmar (Berl. 1860). Der Ausbreitung des Jesuitismus in Hessen trat Er. mit Energie entgegen und wurde dadurch in einen unangenehmen Droschkärenkrieg verwickelt.

Credo (lat.: ich glaube) heißt vorzugsweise das mit diesem Worte beginnende Apostolische Symbolum (s. d.), dann auch der dritte Teil der Misal während des Hochamtes in der luth. Kirche, dessen Text mit diesem Worte beginnt und welcher das Apostolische Symbolum enthält.

Credo quia absurdum („Ich glaube es, weil es widersinnig ist“), gebildet nach einer Stelle in Tertullians Schrift: „Über das Fleisch Christi“, wo es heißt: „Et mortuus est Dei filius: prorsus credibile est, quia ineptum est“ u. s. w. (Und gestorben ist Gottes Sohn; es ist ganz glaubwürdig, weil es ungereimt ist.)

Creeks, ein Hauptstamm nordamerik. Indianer, wohnt den Cheroleen der civilisiertesten, bewohnte vor seiner Verpflanzung auf das Indianergebiet namentlich Südcarolina und Georgia. Den Namen C. erhielten sie von den Engländern, weil ihr Land von sehr vielen kleinen Bächen (engl. Creeks) durchschnitten war. Sie zerfielen in verschiedene Stämme, von denen die Mastoti (Muskögees) die Hauptrolle spielten. Von den Weißen in einen

Vernichtungskampf verwickelt, der mit abwechselndem Glücke von 1818—21 dauerte, wurden sie endlich durch mehrere Verträge gezwungen, ihr Land abzutreten, und 14. Febr. 1833 wurden ihnen Wohnsitz im Indianerterritorium auf der Nordseite des Canadankusses neben den Choctaws und Chickasaws angewiesen. Dort leben sie jetzt als Ackerbauer und Viehzüchter und haben eine geschriebene Repräsentativfassung, unter welcher auch ihr Häuptling gewählt wird. Nach dem Bürgerkrieg schätzte man ihre Zahl auf 14896 Seelen. Die einzige Grammatik ihrer Sprache wurde 1860 von Budner in Marion in Alabama herausgegeben.

Creil, Stadt im franz. Depart. Dise, Arrondissement Senlis, 11 km im NW. von Senlis, an der Dise und an der Eisenbahn Paris-Boulogne, eine der verkehrsreichsten Stationen der Nordbahn (75—80 Personenzüge und ebensoviel Güterzüge kommen und gehen hier täglich), die hier nach Mauthouge, Beaumont und Beauvais abweigt, zählt (1876) 5438, als Gemeinde 5737 E., welche Steinbrüche bearbeiten, eine bedeutende Papencfabrik (jährlich für 1 Mill. Frs. Ware), Glas- und Kesselfabriken unterhalten. Eine seltsame got. Kirche mit massivem Glodenturme stammt aus dem 14. und 15. Jahrh.; auf einer Insel liegen die Ruinen der alten Kollegiatkirche St. Evremont aus dem 12. Jahrh. C. (Credulium) bestand schon unter Dagobert I.

Creizenach (Michael), hervorragender jüd. Gelehrter, geb. 16. Mai 1789 in Mainz, ergriff die Laufbahn eines Rabbiners und war bemüht, sich die allgemeine deutsche Bildung anzueignen, mit welcher damals die Juden jener Gegend fast gar keine Berührung hatten. Zugleich war sein Streben darauf gerichtet, das jüd. Gemeindeleben aus seiner starren Abgeschlossenheit von dem nationalen Leben zu befreien. In Mainz, wo er hauptsächlich durch Unterricht an einer von ihm begründeten Privatschule seinen Unterhalt erwarb, fand er weniger Gelegenheit, für diese Idee zu wirken; ein weiteres fruchtbareres Arbeitsfeld eröffnete sich ihm, als er 1825 einen Ruf als Lehrer und Prediger an die israel. Realschule in Frankfurt a. M. erhielt. Hier hat er im Verein mit gleichgesinnten Kollegen, besonders dem jüd. Historiker Jost durch Wort und Schrift für seine Ideen weithin gewirkt und sich gegen die Angriffe der Anhänger des orthodoxen Judentums in umfangreiche Streitschriften verteidigt. Unter Er's theol. Schriften verdient vor allem Erwähnung der „Schulchan Aruch (d. h. angerichteter Tisch) oder Encyclopäd. Darstellung des mosaischen Gesetzes, wie es durch die rabbin. Satzungen sich ausgebildet hat, mit Hinweisung auf die Reformen, welche durch die Zeit nützlich und möglich geworden sind“ (4 Bde., Frankf. 1833—40). Er starb 5. Aug. 1842.

Creizenach (Theob. Adolf), Sohn des vorigen, Dichter und Litterarhistoriker, geb. 16. April 1818 zu Mainz, besuchte das Gymnasium zu Frankfurt a. M. und die Universitäten Gießen, Göttingen und Heidelberg. Später war er Erzieher im Hause des Freiherrn Anselm von Rothschild in London und Paris, und wurde dann Lehrer an der israel. Realschule in Frankfurt a. M. Diese Stelle verlor er infolge seines Übertritts zum Protestantismus (1864), worauf er sich mit Privatunterricht beschäftigte und stark besuchte Vorträge über literarische Gegenstände hielt. Im J. 1869 wurde er als Lehrer an die höhere Bürgerschule, 1863 als Professor der

Artikel, die man unter C. vermißt, sind unter R. anzufuchen.

Geschichte an das Gymnasium zu Frankfurt be-
rufen. E. starb 5. Dez. 1877. E.s poetische Thä-
tigkeit fällt vorzugsweise in seine frühern Jahre
(«Dichtungen», Frankf. 1839, «Gebichte», Frankf.
1848; 2. Aufl. 1851); er zeichnete sich als Dichter
durch Adel der Bestimmung, sowie durch sprachliche
und metrische Formvollendung aus. Als gründ-
licher Kenner Goethes und seiner frankfurter Be-
ziehungen hat er sich durch mehrere kleine Aufsätze,
sowie vor allem durch seine Ausgabe des «Brief-
wechsels zwischen Goethe und Marianne von Wille-
mer» (2. Aufl., Stuttg. 1878) bewährt. Außer-
dem hat er wertvolle Beiträge zur mittelalterlichen
Litteratur, besonders zur Dante-Litteratur publi-
ziert. Erwähnung verdient auch seine Thätigkeit
bei der Neuberausgabe von Schloßers «Weltge-
schichte» (Oberhausen 1870 fg.), in welcher er die
Kultur- und literarhistorischen Partien des Zeit-
raums von der Völkerverwanderung bis zum Beginn
des 18. Jahrh. fast durchweg neu bearbeitete.

Wilhelm Michael Anton C., Sohn des vori-
gen, geb. 4. Juni 1851 zu Frankfurt a. M., ist Privat-
docent für Litteraturgeschichte an der Universität
Leipzig und veröffentlichte: «Versuch einer Geschichte
des Volksschauspiels von Doktor Faust» (Halle 1878),
«Zur Entstehungsgeschichte des neuen deutschen Lust-
spiels» (Halle 1879) und «Die Bühnengeschichte des
Goetheschen Faust» (Frankf. a. M. 1881).

Grelinger (Auguste), geborene Döring, ausge-
zeichnete deutsche Schauspielerin, geb. 7. Okt. 1795
zu Berlin, wurde durch Ifland, der zuerst ihr sel-
tenes Talent erkannte, der Bühne zugeführt; 4. Mai
1812 trat sie zum erstenmal als Margareta in
dessen «Hagestolzen» mit Erfolg auf dem berliner
Hoftheater auf. Doch erst unter der Bühnenvor-
waltung des Grafen Brühl (seit 1814) und seitdem
sie sich 1817 mit dem Schauspieler Wilh. Stieh
(geb. 1794) vermählte, bildete sie sich zu einer Schau-
spielerin ersten Ranges aus und richtete nun ihr
Streben darauf, ihre Künstlerkraft auch außerhalb
Berlins zur Geltung zu bringen. Nachdem sie zu-
nächst Paris besucht und die Bekanntschaft Talmas
und der Mars gemacht, begann sie eine Reihe von
Gastspielen auf allen bedeutendern Theatern Deutsch-
lands und in Petersburg und feierte allermächtigst
zum Teil sehr glänzende Triumphe. Nach dem Tode
Stiehs (1824) heiratete sie den Bankier Otto C. und
wirkte bis zu ihrem am 3. und 4. Mai 1862 began-
genen 50jährigen Jubiläum an der berliner Hof-
bühne. Eine imponierende Gestalt von edler Hal-
tung, ein schöner, ausdrucksvoller Kopf, ein feuri-
ges Auge, ein klangvolles Organ, eine durch anhal-
tendes Studium musterhaft durchgebildete Sprache
unterstützten die Künstlerin, deren Talent, vorherr-
schend rhetorischer Natur, sie auf Rollen hochtragi-
schen Stils besonders hinwies. Wenn ihr in leiden-
schaftlichen Ausbrüchen ein Überschreiten des Schön-
heitsmaßes vorgeworfen ward, so gehörten dagegen
alle Rollen, welche eine vollkommene Beherrschung
ihrer Individualität und die Beobachtung eines
strengen künstlerischen Maßes von ihr forderten, zu
den allgemein bewunderten, namentlich Iphigenie
und Leonore, Gräfin Terzky und Orsina, Lady
Racbeith und, in letzter Zeit, die Mütterrollen lei-
denschaftlichen oder würdigen Charakters. Nachdem
sie sich 1. Nov. 1863 von der Bühne zurückgezogen,
starb sie 11. April 1865 zu Berlin.

Ihre beiden Töchter erster Ehe, Bertha (geb.
1818 zu Berlin) und Klara Stieh (geb.

24. Jan. 1820 zu Berlin), bildeten sich unter der Au-
sicht ebenfalls zu trefflichen Schauspielerinnen. Beide
betraten die Bühne 1834 auf dem königlichen
Theater zu Berlin; doch entsagte Bertha, nachdem
sie am königlichen und Hoftheater wie auch an
Stadttheater zu Hamburg engagiert gewesen war,
der Bühne 1844, um sich mit Dr. Niebe zu verhe-
raten. Sie starb 18. Aug. 1876 zu Hambur-
g. Klara, die sich nach kurzer Ehe (seit 28. Sept. 1839
mit dem Schauspieler Franz Hoppé (geb. 1810
gest. 6. Juli 1849) 1860 mit dem Hofchauspieler
Liedtke vermählte, blieb dem Theater treu und e-
noß im Fache der naïv-sentimentalen Rollen die
volle Gunst des berliner Publikums. Sie starb
1. Okt. 1862 zu Berlin, nachdem sie seit 1835 Mit-
glied des dortigen Hoftheaters gewesen war; 1841
—43 hatte sie einen einjährigen Urlaub zu dem
Engagement am Hoftheater zu Schwerin bezogen.

Grell (Nikolaus), kursächs. Kanzler, geb. am 15.
zu Leipzig, wo sein Vater Professor der Rechte war,
besuchte 1568—71 die Fürstenschule zu Grimma,
studierte zu Leipzig die Rechte, hielt dort seit 1576
jurist. Vorlesungen und war zugleich als Schre-
iber thätig. Im J. 1584 dem Kurprinzen Johann
als Rat und Führer beigegeben, wurde C. mit
dessen Regierungsantritt (1586) zum Geheim-
rat und 1589 zum Kanzler erhoben. Die fast un-
schränkte Gewalt des rasch emporgestiegenen Ge-
terlichen verstimmt den Adel, die Geistlichkeit ver-
feindete sich C. durch seine Bemühungen, die luther-
liche Richtung, welche seit 1574 und besonders durch
Einführung der Kontordienformel die Herrschaft
hatte, wieder zu verdrängen. Den Predigern war
28. Aug. 1588 geboten, «das unzeitige und un-
nütze, auch ärgerlich Gebeiß, Gezänk und Verban-
nis gänzlich zu vermeiden», die Hauptführer des
Lutherthums wurden entlassen, ein Katechismus
Melanchthonischem Geiste eingeführt, eine Zeit
mit calvinisierenden Anmerkungen herausgegeben
(die sogenannte C.sche Bibel). C. veranlaßt mit
den Kurfürsten, die Hugenotten in Frankreich
Subsidien zu unterstützen. Sobald der Kur-
fürst Christian I. 25. Sept. 1591 starb, brach der Krieg
gegen C. los. Friedrich Wilhelm, Herzog von Sach-
sen-Altenburg, Administrator des mündeljährigen
Christian II., entsetzte ihn sofort seines Amtes und
ließ ihn auf den Königstein in Haft bringen.
C. ward angeklagt, er habe den Kurfürsten zum
Calvinismus verführt, zum franz. Kriege verleitet,
den Kaiser entfremdet und mit dem Lande entzwei-
telt. Nach zehnjährigem Prozeß ward C. zum Tode ver-
urteilt und am 9. Okt. 1601 auf dem Marktplatz
zu Dresden enthauptet. Vgl. Calimach, «Zwei Jahr-
hundert» (Chemn. 1868); Brandes, «Der Kaiser
C., ein Opfer des Orthoborismus» (Erg. 1873);
Karl Hase in den «Roisenoorlesungen» (Erg. 1891).

Grelle (Aug. Leop.), Mathematiker und Ver-
techniker, geb. 11. März 1780 zu Schwetzer in
Wriezen, wo sein Vater königl. Reichsinspektor war,
bildete sich, ohne eine Lehranstalt zu besuchen,
ausschließlich durch Selbststudien. Er zeigte beson-
dere Neigung für mathem., später auch für staatswirth-
schaftliche Studien; äußere Verhältnisse wiesen ihn
aber auf das Wegebaufach. Nachdem er bei dem
preuß. Staatsbauwesen mehrere untergeordnete
Stellungen bekleidet, wurde er später zum
Oberbaurat und Mitglied der Oberbaudirektion er-
nannt. Die meisten von 1816—26 im preuß. Staat
ausgeführten Kunststraßen wurden unter seiner

Aufsicht, die man unter G. versteht, sind unter B. aufzuführen.

ischen Studien in Klausthal, Breslau und Södingen absolviert und dann eine Anzahl geolog.-palaontolog. Untersuchungen über die Umgegend von Hannover und von St. Andreasberg ausgeführt und monographisch behandelt hatte, bereiste er 1864—68 die östl. und centralen Regionen Nordamerikas zum Zwecke geolog. Studien, deren Ergebnisse er in der *«Zeitschrift der Deutschen Geologischen Gesellschaft»*, dem *«Neuen Jahrbuch für Mineralogie»* und andern Zeitschriften niederlegte. Von dieser Reise zurückgelehrt, habilitierte er sich 1869 an der Universität Leipzig und wurde 1870 zum außerord., 1877 zum ordentl. Honorarprofessor, 1881 zum Oberbergat ernannt. Seit 1871 ist er auch Direktor der geolog. Landesuntersuchung des Königreichs Sachsen, deren Organisation ihm schon 1870 übertragen worden war. Es Publications behandeln das Oligocän, die archaischen und Ganggebilde, sowie die permischen Stegcephalen Sachsens; namentlich aber haben die Untersuchungen Es zur Lösung der Glacialfrage wesentlich beigetragen. Seine *«Elemente der Geologie»* (Lpz. 1872) erschienen 1878 in 4. Auflage.

Credner (Karl Aug.), bedeutender prot. Theolog, geb. 10. Jan. 1797 zu Waltershausen bei Gotha, studierte seit 1817 zu Jena und Breslau, lebte seit 1821 als Hauslehrer zu Göttingen und Hannover, ward 1828 Privatdocent, 1830 außerord. Professor der Theologie zu Jena, 1832 ord. Professor zu Gießen, wo er 16. Juli 1857 starb. Die Monographie *«Der Prophet Joel überlebt und erklärt»* (Halle 1831) ist für die Auslegung der Propheten von bleibender Bedeutung. Die wichtigsten Arbeiten Es beziehen sich auf die Entstehung und Sammlung der neutestamentlichen Schriften, welche er zuerst in unbefangenen historischem Geiste untersucht hat. Hervorzuheben sind: *«Beiträge zur Einleitung in die biblischen Schriften»* (2 Bde., Halle 1832—38), *«Zur Geschichte des Kanons»* (Halle 1847), *«Einleitung in das Neue Testament»* (Bd. 1, Halle 1836), *«Geschichte des Neuen Testaments»* (Frankf. 1852). Eine Zusammenfassung dieser Untersuchungen enthält die *«Geschichte des neutestamentlichen Kanons»*, herausg. von Volkmar (Berl. 1860). Der Ausbreitung des Jesuitismus in dessen trat E. mit Energie entgegen und wurde dadurch in einen unangenehmen Proshrentrieg verwickelt.

Credo (lat.: ich glaube) heißt vorzugsweise das mit diesem Worte beginnende Apostolische Symbolum (s. d.), dann auch der dritte Teil der Musik während des Hochamtes in der lath. Kirche, dessen Text mit diesem Worte beginnt und welcher das Apostolische Symbolum enthält.

Credo quia absurdum (*«Ich glaube es, weil es widersinnig ist»*), gebildet nach einer Stelle in Tertullians Schrift: *«Über das Fleisch Christi»*, wo es heißt: *«Et mortuus est Dei filius: prorsus credibile est, quia inceptum est»* u. s. w. (Und gestorben ist Gottes Sohn; es ist ganz glaubwürdig, weil es ungereimt ist.)

Creeks, ein Hauptstamm nordamerik. Indianer, nächst den Cherokee die civilisierteste, bewohnte vor seiner Verpflanzung auf das Indianergebiet namentlich Südcarolina und Georgia. Den Namen C. erhielten sie von den Engländern, weil ihr Land von sehr vielen kleinen Bächen (engl. Creeks) durchschnitten war. Sie zerfielen in verschiedene Stämme, von denen die Mastoki (Musktogees) die Hauptrolle spielten. Von den Weißen in einen

Bernichtungskampf verwickelt, der mit abwechselndem Glücke von 1818—21 dauerte, wurden sie endlich durch mehrere Verträge gezwungen, ihr Land abzutreten, und 14. Febr. 1833 wurden ihnen Wohnsitz im Indianerterritorium auf der Nordseite des Canadankusses neben den Choctaws und Chickasaws angewiesen. Dort leben sie jetzt als Ackerbauer und Viehzüchter und haben eine geschriebene Repräsentativverfassung, unter welcher auch ihr Häuptling gewählt wird. Nach dem Bürgerkriege schätzte man ihre Zahl auf 14396 Seelen. Die einzige Grammatik ihrer Sprache wurde 1860 von Budner in Marion in Alabama herausgegeben.

Cress, Stadt im franz. Depart. Dife, Arrondissement Senlis, 11 km im N. von Senlis, an der Dife und an der Eisenbahn Paris-Boulogne, eine der verkehrreichsten Stationen der Nordbahn (75—80 Personenzüge und ebensoviel Güterzüge kommen und gehen hier täglich), die hier nach Maubeuge, Beaumont und Beauvais abzweigt, zählt (1876) 5438, als Gemeinde 5737 E., welche Steinbrüche bearbeiten, eine bedeutende Spangefabrik (jährlich für 1 Mill. Frs. Ware), Glas- und Kesselfabriken unterhalten. Eine seltsame got. Kirche mit massigem Glodenturme stammt aus dem 14. und 15. Jahrh.; auf einer Insel liegen die Ruinen der alten Kollegiatkirche St.-Doremont aus dem 12. Jahrh. C. (Credulium) bestand schon unter Dagobert I.

Creizenach (Michael), hervorragender jüd. Gelehrter, geb. 16. Mai 1789 in Mainz, ergriff die Laufbahn eines Rabbiners und war bemüht, sich die allgemeine deutsche Bildung anzueignen, mit welcher damals die Juden jener Gegend fast gar keine Berührung hatten. Zugleich war sein Streben darauf gerichtet, das jüd. Gemeindeleben aus seiner starren Abgeschlossenheit von dem nationalen Leben zu befreien. In Mainz, wo er hauptsächlich durch Unterricht an einer von ihm begründeten Privatschule seinen Unterhalt erwarb, fand er weniger Gelegenheit, für diese Idee zu wirken; ein weiteres fruchtbareres Arbeitsfeld eröffnete sich ihm, als er 1825 einen Ruf als Lehrer und Prediger an die israel. Realschule in Frankfurt a. M. erhielt. Hier hat er im Verein mit gleichgesinnten Kollegen, besonders dem jüd. Historiker Jost durch Wort und Schrift für seine Ideen weit hin gewirkt und sich gegen die Angriffe der Anhänger des altorthodoxen Judentums in umfangliche Streitschriften verteidigt. Unter Es theol. Schriften verdient vor allem Erwähnung der *«Schulchan Aruch»* (b. h. angerichteter Tisch) oder Encyclopädie. Darstellung des mosaischen Gesetzes, wie es durch die rabbin. Satzungen sich ausgebildet hat, mit Hinweisung auf die Reformen, welche durch die Zeit möglich und möglich geworden sind» (4 Bde., Frankf. 1833—40). E. starb 5. Aug. 1842.

Creizenach (Theod. Adolf), Sohn des vorigen, Dichter und Litterarhistoriker, geb. 16. April 1818 zu Mainz, besuchte das Gymnasium zu Frankfurt a. M. und die Universitäten Gießen, Göttingen und Heidelberg. Später war er Erzieher im Hause des Freiherrn Anselm von Rothschild in London und Paris, und wurde dann Lehrer an der israel. Realschule in Frankfurt a. M. Diese Stelle verlor er infolge seines Übertritts zum Protestantismus (1854), worauf er sich mit Privatunterricht beschäftigte und stark besuchte Vorträge über literarische Gegenstände hielt. Im J. 1859 wurde er als Lehrer an die höhere Bürgerschule, 1863 als Professor der

Artikel, die man unter C vermisse, sind unter R aufzuführen.

Geschichte an das Gymnasium zu Frankfurt berufen. C. starb 5. Dez. 1877. Es poetische Thätigkeit fällt vorzugsweise in seine frühern Jahre («Dichtungen», Frankf. 1839, «Gedichte», Frankf. 1848; 2. Aufl. 1851); er zeichnete sich als Dichter durch Adel der Gesinnung, sowie durch sprachliche und metrische Formvollendung aus. Als gründlicher Kenner Goethes und seiner frankfurter Beziehungen hat er sich durch mehrere kleine Aufsätze, sowie vor allem durch seine Ausgabe des «Briefwechsels zwischen Goethe und Marianne von Willemer» (2. Aufl., Stuttg. 1878) bewährt. Außerdem hat er wertvolle Beiträge zur mittelalterlichen Literatur, besonders zur Dante-Literatur publiziert. Erwähnung verdient auch seine Thätigkeit bei der Neuherausgabe von Schloßers «Weltgeschichte» (Oberhausen 1870 fg.), in welcher er die Kultur- und litterarhistorischen Partien des Zeitraums von der Völkerverwanderung bis zum Beginn des 18. Jahrh. fast durchweg neu bearbeitete.

Wilhelm Michael Anton C., Sohn des vorigen, geb. 4. Juni 1851 zu Frankfurt a. M., ist Privatdocent für Literaturgeschichte an der Universität Leipzig und veröffentlichte: «Versuch einer Geschichte des Volksschauspiels von Doktor Faust» (Halle 1878), «Zur Entstehungsgeschichte des neuen deutschen Lustspiels» (Halle 1879) und «Die Bühnengeschichte des Goetheischen Faust» (Frankf. a. M. 1881).

Crelinger (Auguste), geborene Döring, ausgezeichnete deutsche Schauspielerin, geb. 7. Okt. 1795 zu Berlin, wurde durch Ifland, der zuerst ihr seltenes Talent erkannte, der Bühne zugeführt; 4. Mai 1812 trat sie zum erstenmal als Margareta in dessen «Hagestolzen» mit Erfolg auf dem berliner Hoftheater auf. Doch erst unter der Bühnenvverwaltung des Grafen Brühl (seit 1814) und seitdem sie sich 1817 mit dem Schauspieler Wilh. Stieh (geb. 1794) vermählte, bildete sie sich zu einer Schauspielerin ersten Ranges aus und richtete nun ihr Streben darauf, ihre Künstlerschaft auch außerhalb Berlins zur Geltung zu bringen. Nachdem sie zunächst Paris besuchte und die Bekanntschaft Lalmae und der Mars gemacht, begann sie eine Reihe von Gastspielen auf allen bedeutendern Theatern Deutschlands und in Petersburg und feierte allwärts zum Teil sehr glänzende Triumphe. Nach dem Tode Stiehs (1824) heiratete sie den Bankier Otto C. und wirkte bis zu ihrem am 8. und 4. Mai 1862 begangenen 50jährigen Jubiläum an der berliner Hofbühne. Eine imponierende Gestalt von edler Haltung, ein schöner, ausdrucksvoller Kopf, ein feuriges Auge, ein klangvolles Organ, eine durch anhaltendes Studium musterhaft durchgebildete Sprache unterstühten die Künstlerin, deren Talent, vorherrschend rhetorischer Natur, sie auf Rollen hochtragischen Stils besonders hinwies. Wenn ihr in leidenschaftlichen Ausbrüchen ein Überschreiten des Schönheitsmaßes vorgeworfen ward, so gehörten dagegen alle Rollen, welche eine vollkommene Beherrschung ihrer Individualität und die Beobachtung eines strengen künstlerischen Maßes von ihr forderten, zu den allgemein bewunderten, namentlich Iphigenie und Leonore, Gräfin Terzky und Orsina, Lady Macbeth und, in letzter Zeit, die Mitterrollen leidenschaftlichen oder würdigen Charakters. Nachdem sie sich 1. Nov. 1863 von der Bühne zurückgezogen, starb sie 11. April 1865 zu Berlin.

Ihre beiden Töchter erster Ehe, Bertha (geb. 4. Okt. 1818 zu Berlin) und Klara Stieh (geb.

24. Jan. 1820 zu Berlin), bildeten sich unter der Mutter ebenfalls zu trefflichen Schauspielerinnen. Beide betraten die Bühne 1834 auf dem königlichen Theater zu Berlin; doch entlagte Bertha, nachdem sie am königlichen und Hoftheater wie auch am Stadttheater zu Hamburg engagiert gewesen war, der Bühne 1844, um sich mit Dr. Niebe zu verheiraten. Sie starb 18. Aug. 1876 zu Hamburg. Klara, die sich nach kurzer Ehe (seit 28. Sept. 1849) mit dem Schauspieler Franz Hoppe (geb. 1810, gest. 6. Juli 1849) 1860 mit dem Hofchauspieler Diebitz vermählte, blieb dem Theater treu und genoss im Fache der naïv-sentimentalen Rollen die volle Gunst des berliner Publikums. Sie kam 1. Okt. 1862 zu Berlin, nachdem sie seit 1836 Mitglied des dortigen Hoftheaters gewesen war; 1842—43 hatte sie einen einjährigen Urlaub zu einem Engagement am Hoftheater zu Schwerin benutzt.

Crell (Nikolaus), kursäch. Kanzler, geb. um 1550 zu Leipzig, wo sein Vater Professor der Rechte war, besuchte 1568—71 die Fürstenschule zu Grimma, studierte zu Leipzig die Rechte, hielt dort seit 1576 jurist. Vorlesungen und war zugleich als Sachwalter thätig. Im J. 1584 dem Kurprinzen Christian als Rat und Führer beigegeben, wurde C. nach dessen Regierungsantritt (1586) zum Geheimrat und 1589 zum Kanzler erhoben. Die fast unumschränkte Gewalt des rasch emporgestiegenen Vögelichen verstimmt den Adel, die Geistlichkeit verfeindete sich C. durch seine Bemühungen, die streng luth. Richtung, welche seit 1574 und besonders seit Einführung der Konfessionsformel die Herrschaft hatte, wieder zu verdrängen. Den Predigern ward 28. Aug. 1588 geboten, «das unzeitige und unnütze, auch ärgerlich Gebeiß, Gejäh und Verdammnis gänzlich zu vermeiden», die Hauptfehler des Luthertums wurden entlassen, ein Katechismus in Melancthonischem Geiste eingeführt, eine Bibel mit calvinisierenden Anmerkungen herausgegeben (die sogenannte C.sche Bibel). C. veranlaßte auch den Kurfürsten, die Hugenotten in Frankreich durch Subsidien zu unterstützen. Sobald der Kurprinz Christian I. 25. Sept. 1591 starb, brach der Unruhe gegen C. los. Friedrich Wilhelm, Herzog von Sachsen-Altenburg, Administrator des minderjährigen Christian II., entsetzte ihn sofort seines Amtes und ließ ihn auf den königlichen in Haft bringen. C. ward angeklagt, er habe den Kurfürsten zum Calvinismus verführt, zum franz. Kriege verleitet, dem Kaiser entfremdet und mit dem Lande entweiht. Nach zehnjährigem Prozeß ward C. zum Tode verurteilt und am 9. Okt. 1601 auf dem Marktplatz zu Dresden enthauptet. Vgl. Calmich, «Zwei sächs. Kanzler» (Chemn. 1868); Brandes, «Der Kanzler C., ein Opfer des Orthodoriismus» (Epi. 1873); Karl Hase in den «Rosenvorlesungen» (Epi. 1880).

Crellé (Aug. Leop.), Mathematiker und Bauingenieur, geb. 11. März 1780 zu Eichwerder bei Briesen, wo sein Vater königl. Deichinspektor war, bildete sich, ohne eine Lehranstalt zu besuchen, fast ausschließlich durch Lektüre. Er zeigte besondere Neigung für mathem., später auch für bautechnische Studien; äußere Verhältnisse wiesen ihn aber auf das Wegebaufach. Nachdem er bei dem preuß. Staatsbauwesen mehrere untergeordnete Stellen bekleidet, wurde er später zum Geh. Oberbaurat und Mitglied der Oberbaudirektion ernannt. Die meisten von 1816—26 im preuß. Staate ausgeführten Kunststraßen wurden unter seiner

Kritik, die man unter C. versteht, sind unter R aufzuführen.

besondern Mitwirkung, sowie später die Berlin-Potsdamer Eisenbahn nach seinem Entwürfe gebaut. C. ward 1828 zum Mitgliede der Akademie der Wissenschaften erwählt. Neben seinen Berufsgeschäften setzte er seine mathem. Studien fort. Nachdem er 1849 wegen geschwächter Gesundheit dem Staatsdienste entsagte, starb er 6. Okt. 1855 zu Berlin. Von seinen zahlreichen Schriften sind besonders hervorzuheben: «Versuch über die Rechnung mit veränderlichen Größen» (Ditt. 1811), «Sammlung mathem. Aufsätze und Bemerkungen» (2 Bde., Berl. 1820—22), eine Uebersetzung von Legendres «Elementen der Geometrie» mit Anmerkungen (Berl. 1822; 4. Aufl. 1844), «Versuch einer allgemeinen Theorie der analytischen Fakultäten» (Berl. 1823), «Lehrbuch der Arithmetik und Algebra» (Berl. 1825), «Handbuch des Feldmessens und Riellierens» (Berl. 1826), «Lehrbuch der Elemente der Geometrie» (2 Bde., Berl. 1826—27) u. s. w. Eine Menge von kleineren und größern Abhandlungen befindet sich in dem von C. herausgegebenen «Journal für reine und angewandte Mathematik» (Bd. 1—50, Berl. 1826—56). Besonders daraus abgedruckt wurde unter anderm «Encyclopädi. Darstellung der Theorie der Zahlen» (Bd. 1, Berl. 1845). Ebenso wurden viele seiner bautechnischen Abhandlungen aus dem ebenfalls von ihm geleiteten «Journal der Baukunst» (30 Bde., Berl. 1828—51) abgedruckt. Unter denselben zeichnen sich namentlich die über das Eisenbahnwesen aus.

Crema, alte besetzte Stadt in der ital. Provinz Cremona, 43 km im NW. von diesem Orte, am rechten Ufer des Serio und an der Bahn Treviglio-Cremona, Sitz eines Bischofs, hat eine Kathedrale, neun Kirchthürme, ein Gymnasium, ein Theater, ein Hospital und ein Fintelhaus und zählt (1881) 9111 E., welche Wein- und Obstbau, starke Seidenspinnerei und Leinwandweberei (die beste ital. Leinwand), Spitzen- und Fußfabrication, Fischfang von Lampreten und Marloni, Handel mit Flach, Leinwand und andern Landeserzeugnissen treiben. Man macht hier Käse, sog. Strubioten, und sehr geschätzte Konfitüren, sog. Spugaden. Der von zahllosen Gräben durchschnittenen Boden der Umgegend liefert Flach, welcher als der beste von ganz Europa gilt. Die Stadt entstand zur Zeit der Eroberung Oberitaliens durch die Longobarden. Alboins Grausamkeit trieb nämlich viele Flüchtlinge auf die damalige Sumpfinsel Fulcheria, woselbst 570 eine Stadt entstand, die nach dem von ihnen gewählten Oberhaupte Cremete benannt wurde. Zur Zeit der Kämpfe der Gibellinen und Guelfen waren die Einwohner von C. sehr hartnäckige Gegner der ersten, sodas Kaiser Friedrich I. die Stadt 1160 zerstörte, die jedoch 1186 wieder aufgebaut wurde. Sie kam dann unter die Signorie der Benjoni und nach dem Erlöschen der Visconti 1454 an Venedig.

Cremaflere (frz.), sägeförmig gebrochene Linie einer Befestigung, besonders beim gebedten Wege vorkommend, mit dem Zwecke, Seitenbedeckung und Seitenbefestigung zu gewähren; im ganzen mehr als eine Spielerei zu betrachten.

Crems (frz.), Milchrahm, Sahne; ferner Bezeichnung für rahmartige Speisen aus Milch, Eiern und andern Bestandteilen (Esholade, Wein u. s. w.), von welchen letztern sie den näher bestimmenden Namen erhalten. In übertragenen Bedeutung bezeichnet C. das Auserlesenste, Beste von etwas, namentlich die vornehmste Gesellschaft.

Cremer (Camille), franz. General, geb. 6. Aug. 1840 zu Saargemünd, trat 1857 in die Militärschule von St.-Eyr, nahm als Juvenlieutenant am mexik. Feldzuge unter Bajaine teil und wurde als Kapitän bei Ausbruch des Deutsch-Französischen Kriegs von 1870 Adjutant des Brigadegenerals Clinchant. Als solcher nahm er an den Schlachten von Colombey—Nouilly, Bionville—Mars-la-Tour, Gravelotte—St.-Privat, Noisseville, sowie an den Gefechten während der Einschließung von Metz teil, wurde in Folge der Kapitulation vom 27. Okt. 1870 kriegsgefangen, aber gegen schriftlichen Revers (vom 31. Okt. 1870), während des Kriegs nicht mehr gegen Deutschland Kriegsdienst zu leisten u. s. w., freigelassen. Er brach jedoch sein Wort und stellte sich in Tours Gambetta zur Verfügung, welcher ihn mit dem Range eines Divisionsgenerals an die Spitze der Region des Ostens stellte. Seine Truppen bestanden größtenteils aus Mobilgardien; außerdem waren auch einige Abteilungen Franctireurs und vier Departemental Batterien neuer Formation dem Korps, welches im ganzen gegen 15 000 Mann mit 20 Geschützen zählte, zugeteilt. Die Infanterie war durchweg mit Spencer- und Chassepotgewehren bewaffnet. Als 27. Nov. General von Werder in der Nähe von Dijon bei Bazques die Nachhut des Garibaldischen Freikorps mit großem Verluste geschlagen hatte und danach den General von Glümer mit 8 Bataillonen, 6 Schwadronen und 5 Batterien über Longwic und Eprenay gegen C. entsandete, besetzte dieser die taktisch starke Stellung westlich von Nuits (s. d.), fiel 3. Dez. die bad. Brigade des Generals Keller auf dem Marsche von Autun nach Dijon unerschroden an, wurde aber 18. Dez. bei Dijon (s. d.) von General von Werder nach 3/4-stündigem Gefechte geschlagen. Bei dem fluchtartigen Rückzuge löste sich C.'s Korps fast vollständig auf, wurde aber später bei Beaunçon wieder organisiert, der Dismee (Dourbaki) unterstellt und nahm an der Lifaine-Schlacht (15. bis 18. Jan. 1871) teil. Als die Ostarmee zum Übertritt nach der Schweiz genötigt war, ließ C. seine Geschütze vernageln, und entkam an der Spitze seiner Kavallerie nach dem südl. Frankreich, während der Rest seines Korps bei Pontarlier die Grenze überschritt. Am 18. März 1871, bei Ausbruch des Commune-Aufstandes, traf C. in Paris ein, lehnte das ihm angetragene Oberkommando über die Streitkräfte der Insurrektion ab und bewirkte die Freilassung des in die Gewalt der Communards geratenen Generals Chanzy. Nachdem ihm von der Kommission zur Prüfung der Grade nur der Rang eines Bataillonskommandanten zuerkannt worden war, nahm C. seinen Abschied. Er starb 2. April 1876 in Belleville. Vgl. «L'invasion dans l'Est. Le général C.» (Par. 1871).

Cremer (Christoph Joseph), Journalist und Mitglied des preuß. Abgeordnetenhauses, geb. 15. Juli 1840 zu Bonn, besuchte die Remigius-Schule und später das königl. Gymnasium seiner Vaterstadt, brachte dann ein Jahr im bischöfl. Knabenseminar zu Fulda zu und machte sein Maturitätsexamen am Gymnasium zu Münsterkefel. Von 1861 bis 1864 hörte er an der bonner Universität Vorlesungen über Philosophie, Philologie, Geschichte und Kunst, trat 1864 in die Redaction der literarischen «Kölner Blätter» («Kölnische Volkszeitung») und übernahm später die Leitung der «Kölnischen Handelszeitung.» Im J. 1866 lehrte

Kritik, die man unter C. versteht, sind unter K. aufzusuchen.

er auf die Universität Bonn zurück, um Medizin zu studieren, und ging 1868 nach Paris, wo er sich mit naturwissenschaftlichen und geschichtlichen Studien und journalistischen Arbeiten für deutsche Blätter beschäftigte. Im J. 1870 nach Deutschland zurückgekehrt, übernahm er die Redaction des «Westfäl. Merkur» und trat 1871 in die Redaction der «Germania» in Berlin über, in der er bis Ende 1875 blieb. Während dieser Zeit machte er nach dem Ausbruch des Karlistenaufstandes (Herbst 1874) eine Reise nach Spanien, um die Zustände im Karlistenlager persönlich kennen zu lernen. Im J. 1875 wurde er im zweiten kölnischen Wahlkreise zum Mitgliede des Abgeordnetenhauses gewählt und schloß sich der Centrumsfraktion an, von der er sich jedoch, da er stets mit Wärme den nationalkonservativen Standpunkt vertrat, in manchen Fragen trennte. Nach einem vorübergehenden Aufenthalte in Würzburg, wo er vom März bis Okt. 1877 die «Bavaria» redigierte, siedelte er dauernd nach Berlin über und stellte sich die Aufgabe, durch eine energische Agitation die Herrschaft der Fortschrittspartei in der Hauptstadt zu brechen. Zu diesem Zwecke verbündete er sich mit allen antisozialistischen Elementen, und da dieses Vorgehen die Zustimmung der Führer des Centrums nicht fand, so löste er seine Verbindung mit letzterem gänzlich und trat bei den Abgeordnetenwahlen 1882 als Kandidat der Konservativen auf, von denen er auch im Wahlkreise Seltow-Charlottenburg gewählt wurde. Von seinen Schriften sind zu erwähnen: «Aus dem Karlistenlager» (Berl. 1875), «Die polit. und soziale Bedeutung der vatikanischen Definition vom unfehlbaren Lehramte des röm. Papstes» (Krefeld 1876) und «Europa, Rußland und die orient. Frage» (Berl. 1876).

Cremer (Jacobus Jan), ausgezeichnete holländ. Novellist, geb. 1. Sept. 1827 in Arnheim, widmete sich zuerst der Malerei, dann der Novellistik. Der Stoff zu seinen Erzählungen ist größtenteils dem Volksleben der Landschaft Betuwe in Gelderland entlehnt und seine «Betuwische Novellen» sind ebenso ausgezeichnet durch eine ungekünstelte Originalität wie durch eine kernige, an Hebel erinnernde Sprache und naturgetreue Schilderung des ländlichen Lebens. Außer den «Betuwische Novellen» und andern kleinern Erzählungen veröffentlichte C. noch einige größere Romane: «De Lelie van 's Gravenhagen», «Daniel Sils», «Anna Roozo», «Dokter Helmond en zijn vrouw», «Hanna de freule», «Tooneelspelers». Weniger Erfolg hatte er als Dramatiker; seine besten Stücke sind: «Boer en Edelmann» und «Emma Bertholt». C. starb 6. Juni 1880 im Haag, wo er die letzten Jahre seines Lebens wohnte. Verschiedene seiner Stücke sind in fremde Sprachen überetzt, ins Deutsche von L. von Heemstede: «Das Pfauenfederchen», «Bruder Jakob» u. a.; von Friedr. Schmettler: «Der blinde Hahn» u. a.; von Adolf Glafer mit und ohne den Namen des Verfassers: «Die Pflegemutter, eine Dorfgeschichte», «Niederländ. Novellen» (Braunschw. 1867), «Stille Welt», «Ein gelderischer Landmann mit seinem Sohne auf der amsterdamer Rimes», «Die Arbeiterprinzessin» (nach «Hanna de freule») u. s. w. Auch ins Französische sind viele seiner Werke überetzt, unter andern von André Carl: «Scènes villageoises du pays de la Gueldre» u. s. w.

Cremeren, Stadt im franz. Depart. Isère, Arrondissement La Tour-du-Pin, 33 km im NW. von

diesem Orte, 5 km vom linken Rhôneufer entfernt, am Fuße des 429 m hohen Annoisin und an der Eisenbahn Lyon-St.-Genix, mit 2800 E., Tuch- und Leinwandfabriken. Dabei sind die Eisenwäher der Fontaine Rouge beim Schlosse St.-Julien, die Quelle Bourbouillon beim alten Castel de la Mur und die schönen Schluchten der Jusa, wo der Bob von E. zwischen bewaldeten Höhen hinfließt, viele Grotten, aus denen Quellen hervortreten.

Crémieux (Jaac Adolphe), franz. Jurist und Staatsmann, geb. 30. April 1796 zu Nîmes, an süd. Abkunft, studierte, nachdem er seine Vorbildung zu Paris erlangt, die Rechte zu Aix, wo er 1817 Advokat wurde und bei mehreren polit. Prozessen viel Talent entwickelte. Nach 1830 an Odr Barrots Stelle zum Advokaten beim Kassationshof in Paris ernannt, machte er sich hier einen vorläufigen Namen als Hauptverteidiger der in Frei- und Kriminalprozesse verwickelten Oppositionsschriftsteller und Demokraten. Er trat 1842 als Abgeordneter des Wahlbezirks von Ghinon in die Kammer und ward auch 1846 wiedergewählt. Durch den Julimonarchie zu brechen, führte er einen tüchtigen Kampf gegen das Guizot'sche Ministerium und förberte kräftig die Reformbewegung. Nach der Februarrevolution von 1848 wurde er Mitglied der provisorischen Regierung und übernahm dann die Justizministerien. Als Repräsentant des Depart. Indre-et-Loire in der konstituierenden Versammlung, trennte sich C. bei Prinzipienfragen nicht von der demokratischen Linken, zeigte aber wenig Sympathie für die Regierung des Generals Cavaignac, sondern begünstigte die Kandidatur des Bruders Ludwig Napoleon. Nach dessen Wahl zum Kaiser am 20. Dec. 1851, näherte sich jedoch C. der Regierung und war einer der eifrigsten Oppositionsgegner. Zur Gesetzgebenden Versammlung wiedergewählt, kämpfte er mit aller Macht die Koalition der monarchischen Parteien, machte aber auch der Konstitution des Präsidenten keine Zugeständnisse und beschränkte sich nach dem Staatsstreich vom 2. Dec. 1851 auf seine Advokatenpraxis. Durch den Sturz des zweiten Kaiserreichs 4. Sept. 1870 zum zweiten mal in die Regierung berufen und abermals Justizminister, wurde er von der Regierung der nationalen Verteidigung 12. Sept. nach Tours geschickt, um dort die Verwaltung der nicht vom Feinde besetzten Provinzen mit Hilfe eines Deputierten zu jedem Ministerium zu leiten. Das wichtigste dabei war das auf seine Initiative die Delegation erließ, welche das von 24. Sept. 1870, welches Algerien in drei Departements teilte und den dortigen eingebornen Juden das franz. Bürgerrecht erteilte. Seit Okt. 1871 war er Abgeordneter von Algier in der Nationalversammlung zu Bordeaux und Versailles, wurde von dieser Versammlung im Dez. 1875 zum lebenslänglichen Mitgliede des Senats gewählt. Er war Begründer und Vorstandsmitglied der Alliance israélite universelle und starb 10. Febr. 1880 zu Passy. Unter seinen Schriften ist hervorzuheben: «Gouvernement de la défense nationale, acte de la délégation de Tours et de Bordeaux, minutes de la justice» (2 Bde., Tours 1871).

Cremonometer (frz.) sind Instrumente zum Prüfen der von der Milch in einer bestimmten Zeit entworfenen Rahmmenge. Im besonders bezeichnet man mit C. den von dem Franzosen Chevalier konstruierten Apparat, welcher aus einem Glaszylinder von 4 cm Weite und etwa 20 cm Höhe besteht, aus dem

Artikel, die man unter C. vermißt, sind unter R. anzusehen.

Außenseite eine eingebrannte Stala besitzt, welche in einer Höhe von 15 cm vom Boden mit dem Nullpunkte beginnt und die abgegebene Rahmschicht in einzelnen Prozenten abzulesen gestattet. Ist die Bestimmung des Fettgehalts der Milch auf Grund des gebildeten Rahmvolumens auch keine sichere, so ist das Chevallier'sche G. doch, da es bei der Milchprüfung im Verein mit dem Lactodensimeter sehr gute Dienste leistet, ein empfehlenswertes Instrument. Vgl. Kirchner, «Handbuch der Milchwirtschaft» (Berl. 1862).

Cremona, Hauptstadt der ital. Provinz gleiches Namens (1778 qkm mit [1881] 302 064 G.), zwischen den Flüssen Adda und Oglio am Po, über welchen eine Schiffbrücke führt, und an der Bahn Brescia-Pavia, die hier nach Mantua und Treviso abzweigt, Sitz des Präfecten und eines Bischofs, hat ein festes Schloß, breite, unregelmäßige Straßen, schöne öffentliche Plätze, schöne Häuser, große Paläste, Kasernen, Hospitäler und zwei Hospize und zählt (1881) 31 930 G., eine für die Größe der Stadt geringe Bevölkerung. Ein Kanal, der den Po und Oglio verbindet, geht zum Teil unter den Häusern hin. C. hat 44 Kirchen, ehemals 87, und viele Klöster. Die Domkirche, im german.-lombard. Stil 1107—90 erbaut, ist eine ungeheuere Steinmasse mit einer Vorderseite von schönem, weißem und rotem Marmor und prächtiger Rose. Des säulenreiche Innere derselben stieren gute Freskogemälde. Von dem berühmten, 121 m hohen Glodenturme (Lorrazzo, dem höchsten Turme Italiens, 1261—88 erbaut) überseht man fast den ganzen Stromlauf des Po durch die weiten Ebenen der Lombardei. Die Seidenmanufakturen des Orts sind sehr beträchtlich, auch die für Wolle und Baumwolle, Hüte, berühmte Konfitüren (Lorzone) und die Cremoneser Violinen waren lange Zeit unter allen die vorzüglichsten. — Eine röm. Kolonie gründete die Stadt gegen den andringenden Hannibal 219 v. Chr., welche aber fortwährend von den Galliern viel leiden und deshalb 192 v. Chr. ergänzt werden mußte. Sie erhielt später die Rechte eines Municipiums und hob sich immer mehr durch Handel. Auch ward daselbst ein Amphitheater erbaut, welches an Größe alle übrigen in Oberitalien übertraf. Nach der Niederlage der Anhänger des Vitellius (69 n. Chr.) fiel die Stadt in die Hände des Feldherrn Vespasianus, der sie von Grund aus zerstören ließ. Zwar wurde sie nachher wieder aufgebaut, erreichte aber erst in der Blütezeit der ital. Freistaaten wieder einen Grad von Bedeutung. Galeazzo Visconti erstürmte sie 1322. Im Spanischen Erbfolgekriege wurde zu C. 2. Febr. 1702 der franz. Marschall von Villaroi durch die Kaiserlichen unter Prinz Eugen bei einem nächtlichen Überfalle gefangen genommen. C. wurde 1733 von Franzosen und Piemontesen genommen, 25. Aug. 1736 aber wieder geräumt. Nach der Einnahme der Stadt durch die Franzosen 17. Mai 1796 gehörte sie zur Cisalpinischen Republik, dann zu Italien, seit 1815 zu Oesterreich und seit 1869 zu Italien.

Cremona (Luigi), Mathematiker, geb. 7. Dez. 1830 zu Pavia, nahm an den ital. Unabhängigkeitskriegen 1848—49 bis zur Übergabe Benedigs lebhaften Anteil, worauf er an der Universität seiner Vaterstadt Mathematik studierte. Als Lehrer reines Fachs war er am Untergymnasium von Cremona, am Obergymnasium von Mailand, an der Universität von Bologna und am höhern technischen Institut von Mailand tätig, bis er 1873 als Pro-

fessor der höhern Mathematik an die röm. Universität berufen wurde und die Leitung des Polytechnikums daselbst überlam. C. ist Senator des Königreichs. Von seinen Schriften sind hervorzuheben: «Le figure reciproche nella Statica grafica» (Mail. 1872; 3. Aufl. 1879), «Elementi di geometria proiettiva» (Tur. 1873), «Elementi di calcolo grafico» (Tur. 1874; deutsch von Curje, Lpz. 1875).

Creomor tartari oder Weinsteinrauhm wurde ursprünglich das von selbst gebildete Pulver des Weinsteins (s. d.) genannt. Wenn der rohe Weinstein, wie er aus Weinfässern ausgeschlagen worden, mit Wasser und Klärmitteln gelocht und die Lösung noch siedend heiß durchgeseiht wird, sondern sich zuerst die Unreinigkeiten davon ab. Dann steigt der auf diese Art gereinigte Weinstein in feinzerteilter Form (wie Rahm auf der Milch) in dem Kessel in die Höhe, worauf er abgeschöpft und getrocknet wird. Ein anderer Teil kristallisiert (Weinsteinkristalle, *Cristalli tartari*), und dieser wird erst durch Mahlen in C. umgewandelt. Jetzt macht man zwischen beiden Arten keinen Unterschied mehr. Je härter, glänzender und von erdigen Teilen freier der Weinsteinrahm ist, desto besser ist er. Er dient besonders in der Medizin als kühlendes, säuerlich-salziges, gelind abführendes Mittel, besonders gegen Rongestionen. Der C. jetzt meist Tartarus depuratus genannt, ist doppeltweinsaures Kali (Kali bitartaricum) und bildet in kristallisierter Form das Material, aus welchem man fabrikmäßig die Weinsäure darstellt.

Crementius Cordus (Aulus), ein röm. Geschichtschreiber im 1. Jahrh. n. Chr., schrieb die Geschichte des Untergangs der röm. Republik und der Gründung der Monarchie mit großem Freimuth in republikanischem Sinne. Er rühmte Brutus und nannte Cassius den letzten Römer. Nachdem er Sejanus durch beleidigende Äußerungen gereizt hatte, wurde er 26 n. Chr. wegen seines Geschichtswerts angeklagt und gab sich darauf selbst den Tod. Vgl. Rathlef, «De Crementio Cordo» (Dorpat 1861).

Crenellierte Mauern (v. frz. *crénneau*, Schießscharte) sind mit Schießscharten versehene freistehende Mauern. Beim Festungsbaue bedient man sich ihrer oft zur Verteidigung des Grabens, der Eingänge und überhaupt an Stellen, wo Infanteriefener von Wirksamkeit ist und die Mauer dem Artilleriefener des Angreifers entzogen werden kann. Die crenellierten Grabenmauern bilden zugleich das Hindernis, durch welches der Hauptwall seine Sturmfreiheit erhält. Oft sind an der Mäufseite, wo der Verteidiger steht, Artaden angebracht, die demselben Schutz gegen Vertikal- und Seitenfeuer gewähren. Man spricht dann von crenellierten Bogengrabemauern. Da die Grabenverteidigung besser aus flankierenden Stellungen bewirkt wird und die Scharten die Zerstörung durch feindliches Feuer erleichtern, so wendet man jetzt freistehende Mauern ohne Schießscharten an. Im Feldkriege crenelliert man häufig die Umfassungsmauern von Befestungen u. s. w., um sie zu einer hartnäckigen Verteidigung in Stand zu setzen.

Creneville (Ludw., Graf Folliot de), s. Folliot de Creneville.

Cronothrix (Brunnenfaden), von einigen Botanikern zu den Algen gerechnet, ist jedoch wegen des Mangels an Chlorophyll oder dem entsprechenden Farbstoff zu den Pilzen unter die niedrig organisierte Klasse der Schizomyceten zu stellen. C. ist

Mittel, die man unter C. vermittelt, sind unter R. aufzufinden.

allgemein gefährdet, weil durch ihr massenhaftes Auftreten nicht nur bisweilen Brunnen und Wasserleitungen verunreinigt, wie es zu Breslau, Berlin und Halle geschehen ist, sondern auch dadurch enge Drainröhren gänzlich verstopft werden. Dem unbewaffneten Auge stellt sich C. als eine oderfarbige oder rostbraune (vom Eisengehalt herrührend), flodige oder fein käsige Masse dar, die unter dem Mikroskop bei 5—600facher Vergrößerung 1,5 bis 5 Mikromillimeter dünne, nach oben schwach keulenförmig verbildete, gegliederte, in geschlossenen Scheiden stehende Fäden erkennen läßt, dazwischen oft aber auch gallertartige Häufchen, die aus Millionen kleiner punktförmiger Körperchen bestehen. Die entwickelten Fäden bezeichnet man als Leptothrixzustand, die Gallerthäufchen oder Gallertkolonien als Palmellazustand. Die Vermehrung geschieht durch austretende Gliederzellen oder durch Sporen, die durch Teilung der erstern in der Scheide gebildet werden. Gliederzellen wachsen unmittelbar zu Fäden heran. Auch von den Sporen gilt das, doch können dieselben durch wiederholte Teilungen auch in den Palmellazustand übergehen, der die rapide Vermehrung erklärlich macht, indem jedes Körperchen desselben ebenfalls in einen Faden auswachsen kann. Bekannt ist nur eine einzige Spezies: *C. Kühneana* Zopf (*C. polyspora* Cohn). Vgl. Cohn, «Beiträge zur Biologie der Pflanzen» (Bd. 1, Bresl. 1870); Zopf, «Untersuchungen über *C. polyspora*, die Ursache der berliner Wasseraltamität» (Berl. 1879).

Creole (vom span. criollo) bezeichnet im weitesten Sinne des Wortes ein im Lande geborenes Individuum fremder Rasse. Deshalb heißt auch der in den amer. Kolonien geborene Neger ungemischten Blutes C. im Gegensatz zu dem eingeführten Neger (in Brasilien Negro de nação). Im besondern versteht man jedoch unter C. in den ehemaligen franz., span. und portug. Kolonien Amerikas sowie auch Afrikas (Guinea) und Ostindiens die Eingeborenen von rein europ. Blute (sangre azul) im Gegensatz zu den in Europa selbst geborenen Einwanderern, welche letztere in dem ehemaligen span. Amerika Chapetones, in Mexiko gewöhnlich Cacupinos oder aztekischen Worte catzopin, d. i. Geschöpf, halb Pferd, halb Mensch, Reiter), in Brasilien Portugueses legitimados oder Filhos do reino genannt werden. In Brasilien haben sich die eingeborenen Weißen den Namen Brasileiros beigelegt. Die aus dem Spanischen, Französischen und Englischen im tropischen Amerika entstandenen Mischdialekte heißen Creolendialekte. Vgl. Thomas, «The theory and practice of Creole grammar» (Port of Spain 1869); Saint-Quentin, «L'histoire de Cayenne et de la grammaire Créole» (1872).

Créon, Stadt im franz. Depart. Gironde, Arrondissement Bordeaux, 19 km im S. von diesem Orte, in der Landschaft Entre-deux-Mers, an der Eisenbahn Bordeaux nach Saube, mit 1000 E., welche mittelmäßige rote und weiße Weine bauen.

Créot, Dorf im franz. Depart. Saône-Loire, Arrondissement Autun, am Fuße der Montagne de Rome-Château, zählt 450 E.; in der Nähe sind wichtige Eisenminen.

Creps (frz.), Krepp, s. Flor.

Crepis, Pippau, von Linné aufgestellte Pflanzengattung aus der Familie der Kompositen, Abtheilung der Echioaceen. Die zahlreichsten, namentlich in Europa und Asien vorkommenden Arten

sind Kräuter mit meist ästigem, selten einstemmigen, beblättertem oder blattlosem Stengel, bedeutend angerechneten, seltener einzeln stehenden Blüthenköpfchen, ziegelschuppiger oder zweireihiger Kelchhülle und vorwiegend gelben Blumen. Die Achenen tragen einen weichen, haarigen, glänzenden Pappus und sind bald geschnäbelt, bald ungeschnäbelt. Die Pippau-Arten wachsen auf Wiesen, leuchten Boden, Gerölle und Felsen, namentlich höherer Gebirge (s. B. der Alpen), in Wäldern, an Bächen u. s. w. und sind zum Teil gute Futterkräuter. Eine südeurop. Art, *C. rubra* L., mit purpurroten Blumen und schrotelartige, in eine Rosette gestellten Grundblättern, wird bei weilen als Bierpflanze gezogen. Sie hat ein widerliches Geruch und ist einjährig.

Crepon (frz. crépon, engl. thick crepe), ein Art dichter Krepp.

Crepp-en-Saonnais, Dorf im Depart. Saône-und-Loire, Arrondissement Laon, an der Eisenbahn von Laon, mit 1634 E., ist merkwürdig durch den 18. Sept. 1544, welcher den letzten Krieg zwischen Franz I. und Kaiser Karl V. beendigte. Nach den Bedingungen dieses Friedens sollte der Herzog von Orleans vermittelst seiner mit einer kaiserl. Prinzessin Mailand erhalten, während dessen nach einem Jahre erfolgter Tod einetelte. Dagegen verzichtete Franz auf Mailand, Neapel und die Herzogtümer über Flandern und Brabant, Karl dagegen auf Burgund.

Crepp-en-Salois (Crepp), Stadt im franz. Depart. Aisne, Arrondissement Senlis, 21 km im N. von Senlis, an der zur Aisne gehende Autbahn, an der Eisenbahn Paris-Soissons, (1876) 2646 (Gemeinde 3082) E., hat wichtigen Getreidehandel, Kesselfabrikation, Kunstströmpchen. E. war früher Hauptstadt von Salois und ist eine sehr alte Stadt (Crispeium). Noch stehen Reste aus dem 960 durch Gauthier den Weissen, Grafen von Amiens, gegründeten Schloß; derselbe hat auch die Stadt mit Mauern umgeben. Aus dem Mittelalter sind auch noch Kirchen, Ruinen von alten Häusern aus dem 12. und 13. Jahrh. vorhanden.

Crequi (Charles L. Marquis de), Marschall von Frankreich, einer der hervorragenden Offiziere Heinrichs IV., dem er in Frankreich und Italien eine Reihe von Siegen ersochten half, wurde 1611 Generalleutnant der Dauphine, unter Ludwig XIII. 1619 Marschall, 1626 Pair von Frankreich. Auch unter dieser Regierung suchte er großen Bravour gegen Spanien und hugenotischen vielen Feldzügen. Berühmt sind seine Campaignen 1630, 1635, 1637 und 1638 in Mailand und Savoyen. Im letztern Jahre wurde er 17. März bei der Belagerung eines Schlosses getötet. — Er: Onkel François, Marquis de E., geb. im 16. Jahrh., kämpfte zuerst 1640 gegen Arras und blieb im Jahr von Flandern bis 1648. Darauf diente er 2 Jahre in Spanien, lehrte aber bald zurück, unter dem Herzog von Luxemburg bei Neufel, Comde, Balencienne an andern Orten gegen den Prinzen von Condé an die Spanier mit hoher Auszeichnung zu führen. Im J. 1667 kommandierte er die Rheinarmee, wurde 1669 Marschall und eroberte im nächsten Jahre Lothringen. Nach einer Periode hoher Gnade wurde er 1675 wieder Armeekommandant in den Niederlanden und Lothringen, erlitt auch manchen Misserfolg. Am 11. Aug. 1675 die schwere Niederlage an der Cony Prade nahe bei Metz,

Kriegel, die man unter C. vermehrt, sind unter R. anzufinden.

wurde hier belagert und gefangen. Von 1676 bis 1678 vergalt er diese Schlappe seinem Befieger Karl von Lothringen durch eine Reihe schwerer Schläge in Lothringen, Elsas und Baden. Im J. 1679 rückte er nach Westfalen vor, um den Großen Kurfürsten zum Frieden mit den Schweden zu zwingen. Seine letzten Waffenthaten waren 1684 die Eroberung Luxemburgs und Triers. Er starb 4. Febr. 1687 in Paris. — Auch der ältere Bruder, Charles II., Herzog von C., hat sich in den span.-deutschen Kriegen unter Mazarin und Ludwig XIV. einen Namen gemacht. Er blieb, wie sein Bruder, in dem Frondeklriege der Sache des Hofstreu. Im J. 1663 als Gesandter in Rom war er Gegenstand eines Angriffs, den der König als Kriegsfall gegen den Papst ausbeutete. Der Gesandte selbst kommandierte die Armee, die deshalb in Italien auftrat. Im J. 1667 nahm er freiwillig an der Belagerung von Tournai teil, 1677 ging er als Gesandter nach England, 1680 nach München. Er starb 18. Febr. 1687.

Crescendo (ital.), d. h. wachsend oder steigend, nennt man in der Tonkunst die allmähliche Verstärkung der Töne beim Vortrage, oder den allmählichen Übergang vom piano zum forte und fortissimo. Man bezeichnet es durch \llcorner oder durch die Abbreviatur cresc. Das Gegenteil davon ist das Decrescendo, \llcorner . Dieses Zu- und Abnehmen des Tons ist ein sehr wirksames Effektivmittel in der Musik, paßt aber nicht für alle musikalischen Organe gleich gut. Im Chorgesange und besonders bei der symphonischen Orchestermusik ist es am natürlichsten und wertvollsten; wenig angemessen erscheint es dagegen auf der Orgel.

Crescent-Eity, Name einiger Flecken in den Vereinigten Staaten von Amerika, wovon einer in Californien, County del Norte, am Großen Ocean, unweit der Grenze von Oregon, mit Kupfer- und Goldgruben, und einer in Iowa liegt; letzterer ist dadurch bekannt, daß auf dem Zuge nach Utah zahlreiche Mormonen dort zurückblieben. New Orleans hat wegen seiner halbmondförmigen Lage am Mississippi ebenfalls den Beinamen C.

Crescentia nannte Sinné zur Erinnerung an den ital. Agronomen Crescentius (s. d.) eine Baumgattung aus der Familie der Bignoniacen, deren im tropischen Amerika und Bestindien wachsende Arten abwechselnde, einzeln oder gebüschelt stehende, einfache oder dreizählige Blätter mit geflügeltem oder ungeflügeltem Blattstiel und einzelnstehende oder zu Trauben vereinigte Blüten mit zweiteiligem, abfallendem Kelch und glodiger, kurzröhriger, am Schlunde bauchig aufgetriebener, am Saume säufelartiger Blumentrone besitzen. Die große, flaschenförmige, mit einer hölzernen Schale versehene, einschächerige Frucht ist fleischig, innen dreieckig und enthält zahlreiche zusammengedrückte Samen. Eine Art, *C. Cavata L.*, unter dem Namen Kalabassbaum bekannt, auf den Antillen heimisch, mit lanzettförmigen, gebüschelten Blättern und grünen, rot- und gelbgefärbten Blüten, wird im ganzen tropischen Amerika kultiviert, sowohl der halbzogenen Früchte halber, aus denen man allerlei Getränke, als Flaschen, Kräfte, Tassen u. s. w. herstellt, als auch des Holzes wegen, welches vielfach in der Möbelschlerei Verwendung findet.

Von einer noch unbestimmten, in Mexiko einheimischen Art dieser Gattung stammt das sog. Anacahuiteholz (s. d.).

Crescentius (Petrus de), oder Crescenz, der älteste Schriftsteller über Landwirtschaft seit den Römern, geb. 1230 zu Bologna, war Sachwalter und Besitzer des Bodesta in seiner Vaterstadt, bis ihn Unruhen nötigten, dieselbe zu verlassen. Er durchkreiste hierauf Italien und stellte überall gemeinnützige Beobachtungen an. Nach 30 Jahren erst konnte er nach seiner Vaterstadt zurückkehren, die ihn als 70jährigen Greis zum Senator wählte. Er starb 1310. Seine Erfahrungen über den Landbau legte er in der Schrift: «Petri de Crescentiis, civis Bononiensis, opus ruralium commodorum cum agraria, libri duodecim» (älteste lat. Ausg. 1468) nieder. Berichtigt durch die Verbesserungen der Gelehrten von Bologna, denen C. seine Arbeit mitteilte, ist sie ein merkwürdiges Denkmal für die Geschichte jener Zeit. Sie war ursprünglich lateinisch geschrieben, und nur die ital. Übersetzung (Flor. 1478), welche wegen der Reinheit der Sprache in hohem Ansehen steht, hat die Reinigung veranlaßt, daß C. seiner Muttersprache sich bedient habe. Die Grundsätze C., meistens auf diejenigen der röm. Autoren basiert, sind einfach, auf Erfahrung gestützt und frei von manchen Borurteilen der Zeit. Das Werk war eins der ersten, welche nach Errichtung der Buchdruckerkunst in lat. Sprache gedruckt wurden. Eine deutsche Uebersetzung mit Holzschnitten erschien seit 1494 wiederholt zu Strassburg. Die beste Ausgabe des lat. Originals lieferte Gesner in «Scriptores rei rusticae» (2 Bde, Lpz. 1736). Ihm zu Ehren nannte Sinné eine Baumgattung Crescentia (s. d.).

Crescentius (Girolamo), ital. Sopranfänger und Gesangslehrer, geb. 1769 zu Urbana bei Urbino, kam mit zwölf Jahren, nachdem die Kastation an ihm vollzogen worden, nach Bologna unter die Leitung Sibellis, bei dem er fünf Jahre lang Musik und Gesang studierte. Darauf debütierte er als Theatersänger in Rom und war später mit außerordentlichem Erfolg auf den bedeutendsten ital. Bühnen, sowie in London, Eissabon und Wien thätig. Im J. 1808 wurde er zum Singmeister der kaiserl. Familie in Wien ernannt, folgte jedoch 1806 Napoleon I. nach Paris. Im J. 1813 nahm er seinen Abschied, ging nach Bologna und fungierte seit 1825 am Real Collegio di musica in Neapel als erster Gesangsprofessor, bis er 24. April 1846 als einer der letzten großen Kastrierten, welche die Musikgeschichte kennt, starb. Die Schönheit von C.'s Mezzosopranstimme war in seiner Blütezeit unvergleichlich. Als Komponist hat er durch Arien sich bekannt gemacht; seine «Raccolta di esercizi per il canto» gilt noch jetzt als ein sehr brauchbares Gesangstudienwerk.

Crescentius, Stadt in der ital. Provinz Novara, Bezirk Verelli, 32 km im SW. von diesem, links am Po und 4 km unterhalb der Mündung der Dora Baltea, zählt (1881) 2415, als Gemeinde 6710 E. und hat Seiden- und Wollmanufaktur. C. ist ein alter, mehrfach belagerter, fester Plak, welchen im 16. und 17. Jahrh. Franzosen und Spanier eroberten.

Crescentius, ein röm. Patriciergeschlecht, dessen älteste Spuren sich zu Anfang des 10. Jahrh. finden, wo die Familie in der Sabina begütert war und ihre Mitglieder den Titel Dux trugen. Unter Kaiser Otto I. führte ein C. den Beinamen «vom Marmorperde», nach den bei seiner Wohnung auf dem Quirinalischen Hügel stehenden berühmten

Artikel, die man unter C. vermischt, sind unter R. aufzuführen.

Dioskurengruppen. Willehmt war er derselbe, welcher 974 an der Spitze des Aufstandes stand, dessen Opfer Papst Benedikt VI. ward. Den größten Namen machte sich indes Johannes C., auch E. Romanus genannt, wahrscheinlich des Ebgenannten Sohn, in dessen Hand sich unter Kaiser Otto III. eine Zeit lang alle Gewalt in Rom vereinigt befand. Sein Leben war ein fortwährender Kampf gegen das Kaisertum, dem er sich, mit dem Titel eines Patricius, als weltlicher Herr der Stadt inmitten des tiefen Verfalls des Papsttums entgegenstellte. Obwohl nach Ottos III. Krönung 998 zu Gnaden angenommen, stiftete er doch den Aufstand gegen den von Otto eingesetzten Papst Gregor V. (Bruno, Sohn Herzog Ottos von Kärnten) an, welchen er unter Einsetzung eines Gegenpapstes, Johanns XVI., zur Flucht nötigte. Bei des Kaisers Rückkehr 998 vermochte er die Stadt nicht zu halten. Er verteidigte sich noch längere Zeit in der Engelsburg, bis diese 29. April von den Deutschen erstickt und er auf der Höhe derselben enthauptet ward. Die Sage hat sein Ende ausgeschmückt und mit demselben den frühen Tod des Kaisers verknüpft, indem sie lehren an Gift sterben läßt, welche des E. Witwe, Stephanía oder Theodora, dem Kaiser, dessen Liebe sie gewonnen, gereicht haben soll. Ein Familienglied erbaute im 11. Jahrh. das jetzt irrig Casa di Menzi genannte Haus am Ponte-Rotto, das eigentümlich mit antiken Fragmenten verziert, das älteste Privathaus Roms ist. Die röm. Familie Serlupi hat ihrem Namen den der Crescenzi beigelegt.

Crescenzi (Giovanni Battista), nachmaliger Marquis della Torre, geb. gegen das Ende des 16. Jahrh. in Rom, widmete sich der Malerei und erreichte durch einige Jugendarbeiten die Aufmerksamkeit Pauls V. Er begleitete 1617 den Cardinal Zapata nach Spanien und wußte sich dort die Gunst Philipps III. zu erwerben. Einige Blumenstücke verschafften ihm den Auftrag, das Begräbnispantheon im Escorial auszuführen, welches durch seine Pracht und die Schönheit der einzelnen Teile zu den merkwürdigsten Denkmälern Europas gehört. König Philipp IV. erhob ihn zum Grafen von Castilien, mit dem Titel eines Marquis della Torre, und zeichnete ihn auf vielfache Weise aus. Er starb in Madrid 1660, nach andern 1665.

Crescimbeni (Giovanni Mario), ital. Dichter und Literaturhistoriker, geb. 9. Okt. 1663 in Macerata, studierte die Rechts- und schönen Wissenschaften, wurde im 16. Jahre Doktor der Rechte, ging sodann nach Rom, wo er sich vorzugsweise mit der Dichtkunst beschäftigte und 1690 die Gründung der Akademie der Arcadier (s. d.), deren langjähriger erster Aufsatz er wurde, veranlaßte. Von Clemens XI. zum Kanonikus ernannt, später Jesuit, starb er 8. März 1728. Sein Hauptwerk, die «Istoria della volgar poesia» (zuerst Rom 1698, woju «Trattato della bellezza della volgar poesia», Rom 1700, und «Commentarii intorno alla volgar poesia», 5 Bde., Rom 1702—11; alle drei zusammen als «Istoria della volgar poesia» in einer durch Anmerkungen von Seghezzi wesentlich bereicherten Ausgabe, 6 Bde., Bened. 1730—31), mit großem Sammelreiß, aber geist und kritisch, ist nur als litterarische und biographische Notizensammlung brauchbar. Seine «Rime» erschienen 1696 in Rom (3. Aufl., Rom 1723); eine Sammlung seiner zahlreichen Gelegenheitschriften und

Glogien erschien unter dem Titel: «Le vite degli Arcadi illustri» (5 Bde., Rom 1708). Aus der «Istoria» ist besonders abgedruckt: «Le vite de' più celebri poeti provenzali scritte in lingua francese da Giovanni di Nostradama, e trasportate nella toscana, illustrate e accresciute» (Rom 1722) u. s. w.

Crescimite I. und II., Könige der Kroaten im 10. und 11. Jahrh., welche den ganzen dalmat. Küstenstrich eroberten und ihre Unterthanen an friedliche Beschäftigungen gewöhnten.

Cresol oder Cresylsäure C₆H₆OH, in dem Phenol oder der Carbonsäure homologe Verbindung, entsteht wie das Phenol bei der trocknen Destillation organischer Stoffe, namentlich bei Steinkohlen, wird zusammen mit jenem aus den Steinkohlenteer abgetrieben und von der Carbonsäure getrennt, wie im Art. Carbonsäure beschrieben ist. Das C. bildet im reinen Zustande ein wasserhelle ölige Flüssigkeit, welche bei 200° C. kocht und in ihren sonstigen Eigenschaften die größten Analogien mit dem Phenol zeigt.

Crespi (Giovanni Battista), nach seinem Geburtsort il Ceraano genannt, geb. 1568, gehört zu den bedeutendsten Malern, die gegen Ende des 16. Jahrh. in Mailand thätig waren. In Rom und Venedig nicht bloß für die Malerei, sondern auch in der schönen Litteratur und den ritterlichen Künsten gebildet, sowie mit der Baukunst und Bildhauerei vertraut, wie z. B. das Portal der Augustinerkirche in Mailand beweist, stand er an mailändischen Hofe dem Cardinal Federigo bei litterarischen Unternehmungen zur Hand und leitete auch die Akademie. Es Werte sind nicht frei von Manier, aber großartig aufgefacht. Sein Vorbild in der Malerei, das er zuweilen übertrifft, ist Cesare Procaccini. In den mailändischen Kirchen und in der Galerie der Brera befinden sich seine vorzüglichsten Werke. Er starb 1683. — Wundert de bedeutend ist sein Sohn und Schüler Daniele C. geb. 1592 in Burto-Affizio. Seine Mutter war eine Caracci. In der Kirche Sta. Maria della Passione zu Mailand befinden sich eine Reihe toller Bildnisse von ihm sowie gute Fresken in einer hinteren Kapelle von San-Giulio. Daniele starb 1680 an der Pest.

Crespi (Giuseppe Maria), ital. Maler, geb. in Bologna 1665, gehört der eklektischen Schule seiner Vaterstadt an, bildete sich jedoch nicht bloß in diesem Sinne nach den Carracci, sowie seinem unmittelbaren Lehrer Eignani, sondern suchte auch die Hauptmeister Benedigs nachzustreben. Er ist befähigt in der Komposition, liebt aber das Schöne in höchst seltenen und Karikaturen. Er war auch ein Radierer thätig. C. starb 1747 in Bologna.

Cressy, Orte in Frankreich, s. Cressy.
Cresson-Springs, Ort im nordamerik. Staat Pennsylvania, im Alleghanygebirge, 25 km südwestl. von Altoona, 980 m über dem Meer, ein beliebter Sommeraufenthalt. (s. Cressy).

Cressy, Marktleden im franz. Depart. Somme.
Cressy, Stadt im franz. Depart. Ardennes, Arrondissement Die, 37 km im NNO von Die, in 190 m Höhe, an der Ardennes, am Fuße eines hohen kammartig (crista) gezähnten Bergs, an der Eisenbahn C. Vivron der Lyon-Marseille-Bahn, 1871 (1876) 4848, als Gemeinde 5600 U., hat Seidenwebereien, Tuch-, Dedens- und Almonsfabriken, Papiermühlen, Gerbereien, Sägemühlen, Seilerer, mechanische Werkstätten, Färbereien, Juckerfabriken, große

Artikel, die man unter C vermißt, sind unter R anzufuchen.

Maulbeerplantagen und Handel mit Weinen, Trüffel u. s. w. Noch steht der alte Donjon aus dem 12. Jahrh. von eigentümlichem Bau, der Schlüssel des Drôme-Thals, bis 1789 Staatsgefängnis für die Protestanten, dann polit. Gefängnis bis 1851 und 1852; jetzt Militärgefängnis. Früher war G. einer der wichtigsten Orte im Dauphiné.

Creña, Pfarrdorf im Schweiz. Kanton Graubünden, der Hauptort von Avers (s. d.).

Creta (lat.), Kreide.

Creta, Insel, s. Candia und Kreta.

Creticus, Bersfuß, s. Amphimacer.

Cretin und **Cretinismus**, s. Kretinen.

Crétineau-Joly (Jacques), franz. Schriftsteller ultramontaner Richtung, geb. 23. Sept. 1808 zu Fontenay in der Vendée, machte nach Beendigung seiner Studien im Seminar St. Sulpice zu Paris Reisen in Italien und Deutschland. Er veröffentlichte zuerst religiös-angehauchte Gedichte, wie die «Chants romains» (1826), «Les Trappistes» (Angoulême 1828), «Inspirations poétiques» (Angoulême 1829). Nach der Julirevolution war C. Redacteur legitimistischer Journale in der Provinz und schrieb vom royalistischen Gesichtspunkt mehrere Werke über die Kämpfe in der Vendée. Dahin gehören: «Episodes des guerres de la Vendée» (1834), «Histoire des généraux et des chefs vendéens» (1838), «Histoire de la Vendée militaire» (4 Bde., 1840—41; 2. Aufl. 1843). Ferner veröffentlichte er: «Histoire des traités de 1815 et de leur exécution» (Par. 1842), «Histoire religieuse, politique et littéraire de la Compagnie de Jésus» (6 Bde., 1844—46), «Le Pape Clément XIV.» (1853), «Scènes d'Italie et de Vendée» (1853) und «L'Église romaine en face de la révolution» (2 Bde., 1859), «Histoire de Louis-Philippe d'Orléans et de l'Orléanisme» (2 Bde., 1863), «Le Cardinal Consalvi» (2 Bde., 1864), «Histoire des trois derniers princes de la maison de Condé» (2 Bde., 1866), «Bonaparte, le concordat de 1801 et le Cardinal Consalvi» (1869). C. starb zu Paris 1. Jan. 1876.

Creto (Entschließung, vom lat. *caerere*), ein schon von den röm. Kaisern aufgehobenes Institut des röm. Erbrechts. Der Erblasser konnte in seinem Testament Erben «cum creto» einsetzen, d. h. eine Zeitbestimmung treffen, innerhalb welcher der Erbe nach dem Tode des Testators sich über die Annahme der Erbschaft mit förmlichen Worten vor Zeugen zu erklären hatte. Ließ der Erbe die Frist verstreichen, so verlor er sein Anrecht auf den Erbteil auch nur dann, wenn der Erblasser die ausdrückliche Enterbung für diesen Fall nicht vergessen hatte (c. perfecta).

Cretnus (Johann Franz Konstantin), deutscher Maler, geb. 6. Jan. 1814 zu Bries in Schlesien, malte zuerst im Atelier des Malers König zu Breslau und kam 1833 nach Berlin, wo er die Akademie besuchte und dann bis 1839 unter Leitung des Prof. Wach sich weiter ausbildete. Seine ersten Bilder waren meist Genrescenen. Mit dem biblischen Bild: Die Söhne Jakobs bringen das blutige Gewand Josephs, erhielt er den Preis der Berliner Akademie für Historienmalerei. Nachdem C. 1839—42 Paris und Rom besucht hatte, ging er 1846—47 im Auftrage des Königs Friedrich Wilhelm IV. nach Konstantinopel, wo er für den Sultan Abd-ul-Medschid verschiedene Porträts ausführte. Zurückgekehrt nach Berlin, lieferte der

Künstler eine bedeutende Anzahl von Gemälden, meist Genrebilder aus dem Volksleben des südlichen Europa. Dahin gehören: Die Savoyarden, Die Obaliste Sieha, Blumenfest in Genzano, die lässlichen Figuren des röm. Winkelschreibers, des ital. Advokaten und Doktors, ferner: Der Karneval in Rom, Der Roccoli-Abend, Brautschmückung in Albano, A la bella vista, Touristen in der Schweiz u. s. w. Im J. 1859 entstand das Altarbild für Freistadt: die Auferstehung Christi, und das histor. Genrebild: Ludwig XIV. und Mancini. Im J. 1860 wurde er zum ordentlichen Mitglied der Königl. Akademie der Künste gewählt. Von seinen Gemälden sind noch hervorzuheben: Cromwell in einer Verammlung von Independanten, Gefangene Kavaliere vor Cromwell (1868), Empfang der salzburger Protestanten durch Friedrich Wilhelm I. in Berlin 1732 u. s. w. Für den Ritteraal des Johanniterordens in Sonnenburg malte er drei Gemälde, den Ritterschlag des Prinzen Albrecht (Sohn), die Thätigkeit des Ordens im Feldzuge in Schleswig, und die Unterstützung der Christen in Syrien darstellend (1865). Sein späteres Bild: Ludwig XIV. spricht im Parlament das berühmte «L'Etat c'est moi!» ist von schöner Gruppierung und glänzender Farbe.

Cretonne, eine Art Leinwand, welche in der Normandie hergestellt wird; ein kräftiger Baumwollstoff, der, meist mit großen Mustern bedruckt, zu Vorhängen und Möbelbekleidungen benutzt wird.

Crétons (frz.) sind Erbsen, die Rückstände vom Auslassen des Talges; Crétonnier, Talgschmelzer; Pains de crétons, ausgepreßte Erbsen, welche als Schweinefutter benutzt werden.

Creuse (lat. *Crova*), ein 235 km langer Fluß im Innern Frankreichs, entsteht in dem nach ihm benannten Departement, nordwärts von dem Plateau de Millevache, nahe bei Jénièrs, am Fuße eines 920 m hohen Berges Dbouze, fließt nordwestlich über Jelletin, Aubusson (428 m) und Le Nouëtier d'Ahun (340 m), geht dann unter dem 56 m hohen Viadukt der Eisenbahn von Montluçon nach Limoges hindurch und strömt über Freselles, wo er von Osten her die Klei ne C. aufnimmt. Sodann nimmt der Fluß seinen Lauf durch das Depart. Indre, trennt die Depart. Bienne und Indre-Loire und mündet unterhalb La Haye-Descartes in den Loirefluß Bienne, nur auf der letzten Strecke von etwa 8 km schiffbar. Im obern Laufe strömt sie auf dem Grunde wilder Schluchten, enger Defilees, die malerische Bilder liefern, aber auch im untern Laufe ist sie tief und steil eingeschnitten.

Das Departement Creuse, eins der ärmsten, begrenzt von den Depart. Indre und Cher im N., Allier und Puy-de-Dôme im O., Corrèze im S., Ober-Bienne im W., besteht aus der ehemaligen Ober-Marche und kleinen Teilen von Limousin, Poitou, Bourbonnais und Berry, umfaßt 5568,3 qkm und zählt (1881) 268 131 E. (gegen 278 423 im J. 1876 Abnahme 3,7 Proz.). Niedrige Berge und Hügelzüge der Landschaft Marche erfüllen fast das ganze Land, deren zahlreichste und höchste Gruppen sich im Süden und Westen finden, wo sie sich an das Hochland von Limousin und Auvergne anschließen, aber nur im Bessin zu 994 m, den die Straße von Aubusson nach Mauriac in 870 m, bei Trucq, überschreitet, aufsteigen. Diese Berge sind Granitgebilde, Gneis, Glimmerschiefer, Porphyr, Quarz. Einige kegelförmige und kuppelförmige Gipfel

(Bnys) rchen isoliert und sind, wie die Schlatenlager und Basalte der anstoßenden Thäler ver-raten, vulkanischer Entstehung. Das Klima ist un-befruchtbar. Der Boden der südl. Berggelände, von weiten Heideflächen und Hutungen unterbrochen, ist leicht und wenig fruchtbar, besser in den nordöstl. Niederungen. Man baut besonders Roggen, Hafer und Buchweizen, auch Karioffeln und Stedrüben, aber keinen Wein. Äpfel, Kirichen und Nüsse er-ntet man reichlich, besonders aber ehbare Kastanien. Die früher sehr bedeutenden Forste werden immer mehr gekichtet und bedecken kaum noch eine Fläche von 380 qkm. Um so zahlreicher und größer sind die Wiesen (1200 qkm) und Weideflächen, welche die Viehzucht begünstigen; Schweine- und Bienen-zucht ist sehr ausgebeht. An Wild und Fischen ist das Land reich. Das Mineralreich liefert haupt-sächlich Steinkohlen von Arun und Lavaveig (1878 an 200000 v). Die Industrie ist unbedeutend und hauptsächlich auf Manufakturen von glat-ten und veloutierten Teppichen beschränkt, die in Aubusson und Felletin am schönsten in Frank-reich geliefert werden, außer den Gobelins und Beauvais; Bourganeuf hat Papier- und wichtige Porzellanfabrikation. Im übrigen finden sich un-bedeutende Woll- und Baumwollspinnereien, Braue-rien und Gerbereien. Ausführartikel sind Schlach-tvieh, Holz und Teppiche. Die Einwohner, im all-gemeinen kräftig und thätig, ein grobes Patois re-bend und in geistiger Bildung zurück (ein Drittel der Bewohner kann weder lesen noch schreiben), wandern jährlich auf neun Monate zu Laufenden (etwa 30—35000) nach allen Teilen Frankreichs als Arbeiter aus und vergehen dann ihren Ver-dienst in der Heimat. Das Departement hat zur Hauptstadt Gueret und zerfällt in die vier Arron-dissements Gueret, Aubusson, Bourganeuf und Bouffiac. Die bedeutendste Stadt des Departements ist Aubusson (s. d.). Vgl. Joanne, «Géographie du département de la C.» (Par. 1882).

Creuzot (Re) oder **Creuzot**, Stadt und großes Industriezentrum im franz. Depart. Saône-Loire (Burgund), Arrondissement Autun, liegt in bergiger Gegend, 418 m über dem Meer, 30 km im Süd-osten von Autun, an der Paris-Lyon-Mittelmeer-bahn. E. war 1770 noch ein Deller, Namens Charbonnière; begünstigt durch die bedeutenden Steinkohlengruben und Eisminen der Umgebung, hatte der Ort schon 1777 großartige Stablfabrikanten, Hüttenwerke, Gießereien, Anterschnieden und 1782—1816 eine bedeutende Kanonen- und Kugel-gießerei. Auch bestand hier seit 1784 eine große Kattunfabrik, lange die einzige ihrer Art in Frank-reich, die aber seit 1832 mit dem Stablfabrikanten zu Naccarat im Depart. Meurthe-Moselle vereinigt ist. Doch erst in neuerer Zeit hat sich E. von einem Flecken zu einer Stadt emporgeschwungen, die 1848 noch 4012, 1861 schon 8083 und 1876 sogar 26432 E. zählte. Diesen Aufschwung verdankt es hauptsächlich den großartigen, 1837 von Schneider u. Comp. gegründeten Stablfabrikanten, wogegen gleichsam eine Stadt für sich bilden und folgende ver-schiedene, doch engverbundene Industriezweige um-fassen: die Ausbeutung der Kohlen in 10 Gruben, auf 630 ha, die jährlich 936000 t (1877) Brenn-material für die Eisenwerke liefern; der Betrieb von 10 Hoehöfen (8 für Roheisen), die jährlich 50 Mill. kg Guß produzieren (davon 6 Mill. durch Holzkohlen); die Unterhaltung von 50 Puddel- und

45 Fröhöfen, Walzwerken u. s. w., welche jähr-lich 20 Mill. kg Schienen, 12 Mill. kg Eisen, 8 Mill. kg Stenblech (Wies) ergeben; eine Pa-schinenbauanstalt, die jährlich 110 Lokomotiven sowie Dampfmaschinen von zusammen 5000 Pferde-kraft liefern kann und selbst 20 großartige Dampf-maschinen beschäftigt. Außerdem gehen aus ver-schiedenen Werkstätten Eisengeräte und Instru-mente aller Art hervor. Ein eigener Schienenweg von 10,5 km Länge verbindet die Eisenwerke mit dem Centralanal oder Kanal von Charolais. In sämtlichen Schneiderei-Stablfabrikanten bechäftigen 6000 Arbeiter. Für dieselben sind vier Ar-z angeheilt, eine Apotheke, ein Hospital, eine Unter-stützungs- und Penitons- sowie eine Spardasse vor-handen. Etwa 2000 Kinder der Arbeiter erhalten Unterricht in einer großen Industrieschule.

Creuz (Gust. Phil., Graf von), schwed. Dichter, geb. 1731 in Jnsland, aus einer der ersten Familien Schwedens, gehörte zu dem Dichterbunde, der in die Sirtin vom Norden (Frau von Nordenstet sich versammelte. Sein «Atis och Camilla» (Stock. 1761 u. öfter), ein Sirtenepos in fünf Gesängen wird als Muster einer Idylle bewundert. Im J. 1768 wurde er vom König Adolf Friedrich zum schwed. Gesandten in Madrid ernannt, und im Jahre nachher ging er in gleicher Eigenschaft nach Paris, wo er sich namentlich mit Turgot und Aker-Marmontel und Grétry bekannt machte. Hier schloß er mit Franklin 8. April 1788 einen Bundes- und Handelsvertrag zwischen Schweden und der jungen Republik der Vereinigten Staaten. Bald darauf ernannte ihn der König zum Minister der auswärtigen Angelegenheiten und zum Kanzler der Uni-versität Upsala; aber E. starb schon 30. Okt. 1788. Sein «Atis och Camilla» sowie zehn andere Gedichte sind mit denen seines Freundes Gyllenborg als «Vitterhets arbeten af C. och Gyllenborg» (Stock. 1796; 2. Aufl. 1812) vereinigt erschienen. Eine neue Ausgabe von E.'s Gedichten erschien 1882 zu Helsingfors.

Creuzinger (Rasp.), prot. Theolog, s. Creuz du Vent, ein Berg des Schweiz. An der Grenze der Kantone Waadt und Neuchâtel erhebt sich 12 km westnordwestlich von Neuchâtel zwischen dem Traversthal und dem Uferjura des Neuenburgerjoches zu 1465 m Höhe über der Meer. Die Abhänge des Berges, der aus der Rein der mittlern und obern Juraformation besteht, sind mit dichtem Nadelwalde bedeckt, in Höhe ist, wie bei den meisten Juraebenen, ein braun-weißes Weideplateau. Seinen Namen verdankt der E. (Creuz-Höhle, Grube) dem mit-tigen Felscirtus, der dicht unter dem höchsten Punkte des Bergrückens, dem Soliat, mit 150—200 m hohen senkrechten Felswänden gegen das Tal der Travers abfällt und ein nach NO. offenes Gefälle von etwa 1200 m Breite und 1000 m Ein-bildet. Bei Witterungswechsel sollen aus den Waldgründe dieses Reflex oft weiße Dunstwolken aufsteigen und im Winde hin- und herwogen die ganzen trauerartigen Erhöcker erfüllen. Flora und Fauna des E. erinnern an die Boralpen; die höchst gleich derjenigen des 17 km weiter südwestlich in derselben Jurasette gelegenen Chafferson. Die besten Ausgangspunkte für die Besteigung, die nur bis vier Stunden in Anspruch nimmt, sind La-saigne an der Linie Neuchâtel-Berrieres und Poudry an der Linie Neuchâtel-Port-d'Or.

Kritiken, die man unter C. vermischt, sind unter R. aufzusuchen.

Creuz (Cabo de), das äußerste Nordostkap Spaniens, im S.O. des Kap Gerbère, das die äußerste Spitze Frankreichs ist, in 42° 19' 14" nördl. Br. und 20° 59' 14" östl. L. von Ferro. Im Altertum hieß es Aphrodisium. Auf der Höhe desselben steht ein Leuchtturm. Von hier bis zum Kap Falcoetro in Galicien ist die Breite von Spanien 1020 km.

Creuz (Friedr. Karl Kasimir, Freiherr von), Dichter und philos. Schriftsteller, geb. zu Homburg vor der Höhe 24. Nov. 1724, wurde, ohne eine Universität besucht zu haben, bereits im 22. Lebensjahre Hofrat der Regierung von Homburg und 1761 erster Staatsrat. Sein Eifer für Homburg, den er in der von ihm mit großer Gemandtheit seit 1749 geführten Streitfache zwischen Homburg und Hessen-Darmstadt gezeigt hatte, zog ihm 1766 eine einjährige Haft aus einer darmstädtischen Festsung zu. Er starb 6. Sept. 1770. Als Dichter machte er sich vorzüglich durch «Die Gräber», ein philos. Gedicht (Frankf. 1760), einen ehrenvollen Namen. Wie hier der Einfluß von Youngs «Nachgedanken» nicht zu verkennen ist, so macht sich in seinen «Oben und Niedern» (Frankf. 1760, 1762, 1763) der Einfluß Hallers bemerkbar. Sein Trauerspiel «Der sterbende Seneca» (Frankf. 1764) ist in Gottsched'schem Geschmack geschrieben. Gesammelt erschienen von ihm «Oben und andere Gedichte», auch keine profanische Aufsätze» (2 Bde., Frankf. 1769). Zu nennen sind noch seine «Considerationes metaphysicas» (Frankf. 1760) und sein dem Montesquieu entgegengefügtes Buch «Über den wahren Geist der Gesetze» (Frankf. 1766). In seinem «Versuch über die Seele» (Frankf. a. M. u. Spz. 1763) sucht er nachzuweisen, daß die Seele ein Mittelglied zwischen einer einfachen Substanz und einem zusammengefügten Wesen sei, daß sie aus Teilen bestehe, die wohl außer einander, aber nicht ohne einander existieren können.

Creuzer (Georg Friedr.), Philolog und Altertumsforscher, geb. zu Warburg 10. März 1771, studierte seit 1789 daselbst und zu Jena, begründete dann mit dem Professor Hauff und Leonhard Creuzer in Marburg eine Privatlehranstalt, begleitete 1798 einen Högling nach Leipzig, habilitierte sich 1799 als Privatdocent in Marburg, wurde 1802 daselbst ord. Professor der Philologie, 1807 ord. Professor der Philologie und der alten Geschichte in Heidelberg, wo er im demselben Jahre das philol. Seminar gründete. Er abte eine lange Reihe von Jahren durch Wort und Schrift einen überaus erfolgreichen Einfluß auf die Humanitätsstudien, bis er 1845 sein akademisches Lehramt niederlegte. Er starb 16. Febr. 1858 zu Heidelberg als bad. Geheimrat. Sein bedeutendstes Werk, welches ihm einen bleibenden Namen in der Geschichte der Altertumswissenschaft sichert, ist die «Symbolik und Mythologie der alten Völker, besonders der Griechen» (4 Bde., Spz. 1810—12; 2. Aufl., mit Fortsetzung von Wone, 6 Bde., Spz. 1820—23; 3. Aufl., 4 Bde., Spz. u. Darmst. 1837—44). Durch die von ihm darin ausgesprochenen Ansichten wurde ein lebhafter Kampf erregt, und namentlich trat ihm zuerst G. Hermann, heftiger aber J. D. Wolf entgegen, jener in den Briefen über Homer und Hesiod» (Heidelb. 1818), dann in einem Briefe an C. «über das Wesen und die Behandlung der Mythologie» (Spz. 1819), dieser in der «Antisymbolik» (Stuttg. 1826). Auch Lobesbekämpfe leistet jene Ansichten im «Aglaophamos». Als die bedeutendste philol.-kritische Arbeit C.'s ist

die Ausgabe von Plotius «Opera omnia» (8 Bde., Dst. 1836) zu betrachten. Mit Moser gab er mehrere Schriften Ciceros heraus. Von seinen übrigen zahlreichen, die verschiedensten Gebiete des Altertums betreffenden Schriften sind besonders hervorzuhellen: «Die histor. Kunst der Griechen in ihrer Entstehung und Fortbildung» (Spz. 1803; 2. Aufl., besorgt von Kayser, Darmst. 1845), «Epochen der griech. Literaturgeschichte» (Marburg 1802), «Abriß der röm. Antiquitäten» (Spz. u. Darmst. 1824; 2. Aufl. 1829), «Zur Geschichte altröm. Kultur am Obergren und Nedar» (Spz. u. Darmst. 1832), «Zur Gemmentunde» (Darmst. 1834), «Das Mißthrum von Neuenheim» (Heidelb. 1838), «Zur Gallerie der alten Dramatiker» (Heidelb. 1839), «Zur Geschichte der klassischen Philologie» (Frankf. 1864). Mit Ausnahme der letztern sind diese Arbeiten auch in der Sammlung von C.'s «Deutschen Schriften» (8 Bde., Spz. u. Darmst. 1837—47) enthalten, an welche sich seine Selbstbiographie: «Aus dem Leben eines alten Professors» (Spz. u. Darmst. 1848) und «Paralipomena der Lebensläufe eines alten Professors» (Frankf. 1858) anschließen. Vol. Stard, Friedrich C., sein Bildungsgang und seine bleibende Bedeutung» (Heidelb. 1876).

Creuziger (Kasp.), prot. Theolog, s. Cru-ciger.

Crevaux (Jules Nicolas), franz. Entdeckungsreisender, geb. 1. April 1847 zu Lorquin (Sörchingen) in Lothringen, trat 1868 in die franz. Marine, war 1870/71 Freiwilliger im Deutsch-Französischen Kriege und wurde 1872 Militärarzt. Seine erste Reise ins Innere von Guiana trat er 9. Juli 1877 von Cayenne aus an; nachdem er als erster Europäer das Lunal-Furnal-Gebirge überstiegen, gelangte er an den Dari, einen Nebenfluß des Amazonenstroms. Im August 1878 begann seine zweite Reise, er fuhr den Crevaux-Fluß aufwärts, ging wieder über das Gebirge, entdeckte den Au, einen Nebenfluß des Dari, untersuchte dann andere Nebenflüsse des Amazonenstroms, wie den Paru, Issa und Yapura, worauf er im Aug. 1879 wieder in Paris ankam; zum dritten Mal kam er 1880 nach Südamerika und ging von Santa-Fé de Bogota in Columbien zum obern Rio-Neegro und erreichte 20. Okt. 1880 den Guabero, einen Nebenfluß des Drinoco. Am 3. März 1881 kam er wieder in Frankreich an. Schon 20. Nov. 1881 schiffte er sich wieder nach Südamerika ein, kam über Rio de Janeiro nach Buenos-Ayres und zog von da nach Norden, entdeckte 16. Jan. 1882 bei Salta die Ruinen einer alten Inlastadt, wurde aber Ende April, als er den Pilcomayo hinaufzog, nebst seinen 19 Begleitern von den Lobandinianern ermordet.

Crevo-eour (frz.), Herzleid, empfindlicher Verdruß.

Crevecoeur, eingegangenes Fort im Bezirk Herzogenbusch der niederländ. Provinz Nordbrabant, an der Diest und Maas, von den Holländern 1687 an Stelle eines Schlosses gebaut, 1699 von den Spaniern, 1600 von Lord von Oranien, 1672 und 2. Okt. 1794 von den Franzosen erobert.

Crewe (spr. Kruh), Stadt in der engl. Grafschaft Chelster, 34 km im N.O. von Chelster, mit (1881) 24372 (1861 erst 8169) E., ist besonders wichtig als Knotenpunkt der großen Eisenbahnen von Chelster, Liverpool, Manchester und zahlreichen Secundärbahnen, welche Kompagnien alle hier den Mittelpunkt für die Herrichtung und Ausbesserung

Kritiker, die man unter C. vermist, sind unter A. anzuhellen.

des Eisenbahnmaterials und deshalb gewaltige Werkstätten gebaut haben. Im J. 1876 sind hier 2000 Lokomotiven gebaut worden.

Crewekerne, Stadt in der engl. Grafschaft Somerset, 11 km im WSW. von Yeovil und 78 km im SEW. von Bath, am Parret, zählt (1881) 8149 E., die Segeltuch und Bonneterien fabrizieren.

Cribbage (engl., spr. Kribbädtsch), ein in England und Nordamerika gebräuchliches Kartenspiel mit der franz. Karte; Crib, die im O. von den Spielern weggelegten Karten.

Cribration (lat.), das Sieben; cribrōs, siebartig, durchlöchert.

Crichton (James), der «Bewunderungswürdige» genannt, engl. Gelehrter, geb. 1560 in der schott. Grafschaft Perth, aus vornehmer Familie, sprach mit 20 Jahren 20 Sprachen und war in der Fecht-, Tanz- und Reitkunst ebenso erfahren wie in der Malerei und Musik. Nach längern Reisen kam er nach Mantua, wo er den größten Mäurer seiner Zeit im Zweikampf tötete. Der Herzog von Mantua ernannte ihn dafür zum Erzieher seines Sohnes, Vincentio di Gonzaga, der ihn jedoch während des Carnevals 1588 ermordete.

Cricket, engl. Nationalballspiel, welches nicht nur in allen Schichten des Volks, sondern auch in den höchsten Kreisen zahlreiche Liebhaber hat. Fast in jeder Ortlichkeit des Landes und in allen von Engländern bewohnten Gegenden, in Amerika, Ostindien, Australien, gibt es Cricket-Klubs, sogar Damen nehmen gelegentlich an diesem Vergnügen teil. Es wird gewöhnlich von elf Personen auf jeder Seite gespielt, obgleich auch eine geringere Anzahl hinreichend ist. Der bei diesem Spiele angewandte Ball ist aus wollenem Garn, mit Leder überzogen, so hart als möglich, gegen 200 g schwer und im Durchmesser 7–8 cm. Ferner sind nötig zwei besonders geformte und vorgezeichnete Schlaghölzer (bats) und zwei Thore (wickets), bestehend aus je drei unten spizen und oben eingelebten Stöcken, auf welche zwei Querhölzer (baits) gelegt werden. Die Stöcke werden so nebeneinander in die Erde gesteckt, daß der Ball nicht vollkommen zwischen ihnen durchgelangen kann. Das Ganze bildet eine Art Thor, dessen Höhe 68 cm über dem Boden betragen soll. Die zwei Thore stehen einander auf 30–33 Schritt gegenüber, sie gelten als Festungen, welche von der einen Partei gegen die andere zu verteidigen sind. Die eine, die Ballpartei (out-party), ist unter Mitwirkung aller Spieler bestrebt, die Thore mit dem Ball zu berühren, beziehungsweise umzustürzen, die andere, die Schlagpartei (in-party), hat je zwei ihrer mit Schlaghölzern versehenen Spieler als Schläger (batsmen) an den Thoren aufgestellt, die dieselben gegen jede Berührung des Balles durch Zurückschlagen zu schützen haben. Bevor der Ball von den gegnerischen Spielern wieder zurückgeworfen und ins Spiel gebracht werden kann, führen die einander gegenüberstehenden Schläger Wechsellager der Plätze (runs) aus, was beim Gelingen zu Gunsten ihrer Partei zählt. Die zwei Schläger werden der Reihe nach durch Leute ihrer Partei ersetzt, wenn sie irgendwie sich gegen die Spielregeln vergangen haben. Diese sind bis auf das Einzelnste genau festgestellt und deren Innehaltung wird während des Spiels von zwei unparteiischen Schiedsrichtern (umpires) überwacht. Neben diesem Doppelspiele, das das gewöhnlichere ist, trifft man auch das einfache G. (single wicket) an. Vgl.

Billymithe, «Cricket scores and biographies» (4 Bde., Lond. 1849); Bycroft, «The cricket field» (6. Aufl., Lond. 1873); Hanlin, «Cricket book» (Lond. 1874); Ravenstein, «Vollsturnbuch» (Frankf. 1876); Guis Ruyhs, «Spiele zur Übung und Erholung des Körpers und des Geistes» (5. Aufl. von Schettler, Hof 1878).

Criffhowell, Flecken in der engl. Grafschaft Brecknock, Fürstentum Wales, links am Uel, mit (1881) 2266 E., welche Wollspinnerei und Bonneteriefabrikation betreiben.

Criffide, Flecken in der engl. Grafschaft Wiltsh., 65 km nördlich von Salisbury, am rechten Ufer der Themse, mit 1845 E., Hauptort eines Wahlbezirks von 50 Kommunen mit (1881) 61956 E.

Crisis (mittellat.), Konturs; Cridar, Gemaischuldner in Konturs.

Criff, Stadt in der schott. Grafschaft Perth, 24 km im WSW. von Perth, am linken Ufer bei zum Tay gehenden Garn, am Fuße des Grampian-Gebirges und an der Caldonischen Eisenbahn, mit 4156 E., welche Lein- und Baumwollmanufaktur Bonneterie und Leder fabrizieren. In der Nähe liegen das 1847 eröffnete Trinity-College, ein Seminar der bischöfl. Kirche von Schottland und eine noch wohlerhaltene Schlosser: Drummond, Castle Dohertyre, Monzie Castle u. a.

Crillon, berühmte franz. Familie, ein Zweig des alten piemont. Geschlechts Balbes, das sich im 16. Jahrh. nach Frankreich verpflanzte. — Louis de Balbes de Verton de C., genannt Le bon, erhielt die unbedeutende, von seinem Großvater erworbene Besitzung Crillon (Depart. Bouches du Rhône) und brachte denselben zu so hohen Ehren, daß ihn die ganze Familie sich beilegte. Er war 1641 zu Murs in der Provence geboren und ward, weil er fünf ältere Brüder besaß, für die Malteserorden bestimmt. Unter dem Herzog von Guise, Franz von Lothringen, damals das kaiserliche und kriegerische Größe, bildete er sich für den Kriegsdienst aus und legte 1658 bei der Belagerung von Calais die erste glänzende Waffenthat ab. Gleichen Mut bewies er kurz darauf bei der Einnahme von Guines. Zur Belohnung dieser und anderer Heldenthaten mit zahlreichen Aemtern und Ehrenauszeichnungen, socht er in den Religionskriegen als Anhänger des Hofs gegen die Hugonotten und zeichnete sich in den Schlachten bei Domfront und Moncontour aus. Als Maltesermeister nahm er an den Kriegen gegen die Türken u. s. w. an der Schlacht von Lepanto (1571); er brachte die Siegesnachricht an Karl IX. und Bischof V. zu ihm mit Gunst überhäuft. An den Gravelle Bartholomäusnacht hatte C. keinen Anteil. Im J. 1573 war er bei der Belagerung von Laredo. Als 1587 nach der Schlacht bei Coutras Heinrich III. mit der lath. Ligue gänzlich zerfiel, trug der König dem ehrlichen C. die von den Ständen zu Blois beschlossene Ermordung des Herzogs von Guise allein dieser wies das Ansuchen mit Abscheu zurück. Fortan führte er jedoch die Waffen gegen die Hugonotten und schloß sich nach dem Tode Heinrich III. Heinrich IV. an, dessen Freund und Ratgeber er schon längst war. Die Schlacht bei Ivry endete für den Augenblick auch C.s kriegerische Thätigkeit; als Heinrich IV. mit England und Holland in Bunde sich gegen Spanien wendete, trat er wieder auf den Schauplatz. Nach dem Frieden mit Savoyen zog er sich nach Avignon zurück und starb

Artikel, die man unter C vermisst, sind unter R aufzuführen.

daselbst 2. Dez. 1615. Von den Soldaten wurde er der Mann ohne Furcht, von Heinrich IV. der Tapfere der Tapfern genannt. Vgl. Luffan, „Vis de de C.“ (2 Bde., Par. 1757, u. 1 Bd., 1781); Montrond, „Histoire du brave C.“ (5. Aufl., Lille 1874).

Sein dritter Bruder, Thomas de Balbes Berton, nahm den Namen C. an und erhielt, da sämtliche Brüder ohne Nachkommen starben, die Familiengüter. — Zu Gunsten von dessen Nachkommen in der vierten Generation, François Felix de Balbes Berton, wurde die in dem damals päpstl. Benaisinn gelegene Herrschaft durch eine Bulle Benedikts XIII. 1725 in ein Herzogtum verwandelt. — Louis, der zweite Herzog von C., zeichnete sich durch seine militärische Tüchtigkeit aus und ist auch jetzt noch durch seine „Mémoires“ (Par. 1791), die viel Erfreuliches über die Kriegskunst enthalten, bekannt. Er war 1718 geboren, machte schon in Italien unter dem Marschall Villars den Feldzug 1738 mit, kämpfte dann 1742 mit großer Auszeichnung unter dem Herzog von Haccourt in Deutschland, trat aber im Siebenjährigen Kriege wegen Verwundung mit dem franz. Ministerium 1762 in span. Dienste. Hier wurde er infolge der Eroberung von Minorca (1782) zum Herzog von Mahon ernannt und starb 1796 als Generalkapitän von Valencia und Murcia zu Madrid.

François Felix Drotché de Balbes Berton, Herzog von C., zweiter Sohn des vorigen, geb. 1748 zu Paris, Pair von Frankreich und Generalleutnant, fügte zu seinem Titel einen zweiten hinzu, indem er sich, nach einem Dorfe in der Picardie, zum Herzog von Vousteurs ernennen ließ. Er starb 27. Jan. 1820 und hinterließ zwei Söhne. — Marie Gérard Louis Felix Rodrigue de Balbes Berton, Herzog von C. und zugleich von Mahon, der älteste Sohn des vorigen, geb. 13. Dez. 1782, trat 1814 in die Leibgarde Ludwigs XVIII. und erhielt nach der zweiten Restauration das Kommando der Legion der untern Alpen, in welcher Eigenschaft er 1823 an dem span. Feldzuge teilnahm. Als er nach dem Tode seines Vaters in die Pairskammer trat, zeichnete er sich durch Mäßigung und Achtung vor der Verfassung aus. Nach der Revolution von 1830 erklärte er sich für die Erblichkeit der Pairwürde, zog sich aber bald gänzlich vom öffentlichen Leben zurück und starb im April 1870 im Alter von 88 J. Mit ihm erlosch sein Geschlecht. — Louis Antoine François de Paule de C., Herzog von Mahon, Grand von Spanien, ein dritter Sohn von Louis, dem zweiten Herzog von C., geb. 1775, trat zeitig in span. Dienste und zeigte sich auf dem Schlachtfelde wie als Diplomat eifrig bemüht, die span. Krone den Bourbonen zu erhalten. Auf den Wunsch Ferdinands VII. trat er später in die Dienste Joseph Bonapartes, ward aber dennoch nach der Restauration von Ferdinand gedächtet und mußte nach Frankreich fliehen, wo er den Titel eines Generalleutenants erhielt und 5. Jan. 1832 starb.

Crimen (lat.), Verbrechen; C. laesae majestatis, Majestätsverbrechen; C. ambitus, Amtserleichterung; C. residui oder de residuis, Unterschlagung öffentlicher Gelder; C. perduellionis, Hochverrat u. s. w. In einem andern Zusammenhange bedeutet C. bei den Römern die feierliche Anklage.

Criminalprozeß und **Criminalrecht**, s. Strafprozeß und Strafrecht.

Crinmittschau oder **Crinmischau**, Fabrikstadt im königl. sächs. Regierungsbezirk Zwickau, 14 km nordwestlich von Zwickau, im obern Pleißenthal und an der Linie Leipzig-Hof der Sächsischen Staatseisenbahn gelegen, in 231 m Höhe, ist der Sitz eines Amtsgerichts, eines Untersteueramts, hat eine Handelsschule, eine Realschule zweiter Ordnung und eine Webschule und zählt (1881) 18926 E. in 1245 Häusern. Die Industrie umfaßt hauptsächlich Spinnerei und Weberei; 80 Spinnereigeschäfte mit 210000 Spindeln und Dampftrieb liefern teils wollene Garne, die gleich am Orte selbst verarbeitet werden, teils und dies hauptsächlich Wigoegarne zum Export nach England, Rußland, Skandinavien, Italien, der Schweiz und den Rheinlanden. Dann folgt die Fabrikation von Herrenkleidertoffen, namentlich Buckskins und Kochtöffen, die ihrer Güte wegen sich nicht nur in Deutschland und den Nachbarländern, sondern auch in mehreren oberfeelschen Ländern unentbehrlich gemacht haben. Auch Cassinets, Circaffens und Kasimirs werden für Mexiko und andere Tropenländer gefertigt und in allerlei bunten Farben gefärbt. Es bestehen 55 Streichgarnspinnereien, 355 Handspinnmaschinen und 133 Selfactors (133980 Spindeln), 55 Dampfmaschinen von 1219 Pferdekraften und 2929 Arbeitern; außerdem 1006 Buckstinstühle bei 724 Lehrmeistern, 67 mechan. Stühle in 7 Etablissements, 191 Stühle für halbwoollene Waren; 40 große Färbereien nebst einer Papierhälsenfabrik vervollständigen die Spinnerei- und Webbranche. Ferner hat der Maschinenbau bedeutende Ausdehnung; mit ihm beschäftigen sich drei Fabriken, von denen die erste vorzugsweise Dampfmaschinen, namentlich nach Corliß System, fertigt, die zweite Appreturmaschinen für alle Arten Weberwaren, die dritte Maschinen für Wäscherei, Färberei, Brauerei und Brennerei; auch bauen alle drei ganze Fabrik- und Mühlenanlagen. Außerdem sind noch vorhanden zwei Bierbrauereien, mehrere Eisengießereien, eine Kinderwagenfabrik, mehrere große Siegeleien u. s. w. **Crinoidenkalle** sind Kalksteine der Silur-, Kohlen- und Muschelkalkformation, welche wesentlich aus Kalkstücken, namentlich aber aus Säulengliedern von Crinoiden (Seeilien) zusammengesetzt sind.

Crinoline, vom lat. crinis, Haar, daher ein Gewebe aus Kopshaar, meist ein leinwandartig, etwas lose gewebter Stoff, dessen Rete aus dreifachem, festgedrehtem feinen Baumwollgarn besteht, während der Einschlag ganz aus ein-, zwei- oder dreifachem Pferdehaar hergestellt ist. Dieser Stoff, meist in weißer Farbe, wird zu Dammenkleidern (auf Stahlgestell oder mit Band umwickelten Stahlreifen zu den nach ihm benannten Crinolinen) verwendet.

Aus einer großen Menge von Abänderungen sind die Reifböde bekannt, die, in der Mitte des 19. Jahrh. unter dem Kleide getragen, sich von dem L. nur durch unterschieden, daß sie nicht, wie das L., aus Federn, Fischbeinrücken und and. Ausbeutungen des Kreuz, sondern in die Länge laufen. Die Reifböde waren selbst wieder schon eine halbe hundert Auflage von der sog. „Zweymarkten“ (eine gallische oder verunglückte, welche 1816 im 16. Jahrh. von Spanien nach Frankreich kam) und die Reifböde waren selbst wieder schon eine halbe hundert Auflage von der sog. „Zweymarkten“ (eine gallische oder verunglückte, welche 1816 im 16. Jahrh. von Spanien nach Frankreich kam) und die Reifböde waren selbst wieder schon eine halbe hundert Auflage von der sog. „Zweymarkten“ (eine gallische oder verunglückte, welche 1816 im 16. Jahrh. von Spanien nach Frankreich kam).

Artikel, die man unter C. vermist, sind unter C. angegeben.

und unter Ludwig XIV. ganz aus der Mode kamen. Aber noch in den letzten Regierungsjahren dieses Königs tauchten sie in etwas anderer Gestalt wieder auf und erhielten jetzt den Namen «Körbe» (paniers) wegen ihrer Ähnlichkeit mit den geflochtenen Körben, in welchen die franz. Bauern lebendiges Geflügel zu Markt bringen. In langsamem Gange erreichten die Körbe oder Reifröde ihren vollen Glanz erst 1730. Im Sommer trug man die Kleider ohne Gürtel, sodaß die Gewänder den Körper nur am Halse berührten. Gegen das Ende der Regierung Ludwigs XV. beinahe aufgegeben und von vornehmen Damen nur noch bei Hofceremonien getragen, kamen die Reifröde unter Marie Antoinette abermals in Schwung, mußten aber von vorn nach hinten sehr platt und an den Hüften sehr breit sein. Diesmal hielten sie sich nicht lange, und die später sog. «culs de Paris» traten an die Stelle der Reifröde. Seit Ende 1855 kamen indes die Reifröde unter dem anspruchslosen Namen Erinölinen wieder auf und fanden schnell eine so allgemeine Verbreitung, daß die Frauen aller Stände diesen selbstamen Aufputz trugen, bis derselbe gegen Ende des zweiten franz. Kaiserreichs unmodisch wurde und von der E. nur ein Diminutivum übrigblieb, nämlich die sog. «Tourmure» oder «Condition», wie sie in den pariser Modehandlungen genannt wird.

Erinös (lat.), haarig, behaart; Erinösität, Haarigkeit.

Orinum, von Linné benannte Pflanzengattung, aus der Familie der Amarylliden. Ihre zahlreichen, in den Tropenländern wachsenden Arten sind Zwiebelgewächse mit in mehrfache Reihen gestellten Blättern und nackten Schäften, welche an der Spitze eine große Dolbe gestielter oder sitzender Blüten tragen, die aus einem unterständigen Fruchtknoten bestehen. Die Orinum-Arten sind meist prachtvoll blühende Gewächse; viele gehören zu den schönsten Hierden der Warmhäuser, z. B. *C. amabile* Don. von Sumatra, ein Riesengewächs von 1—2 m langen und 8—16 cm breiten Blättern, etwa 1 m hohem Blütenstamm und 20—30 gestielten, 15 cm langen, rosenroten, höchst wohlriechenden Blüten; *C. giganteum* Andr. aus Sierra Leone und Guinea, mit 18—20 cm langen, weißen Blumen, u. a. m.

Orin végétal (vegetabilischer Erzfah des Roshhaars), dem Roshhaar ähnliche und ein Surrogat desselben bildende Pflanzenfasern von sehr verschiedener Abstammung. Man verwendet als solches die schwarzen oder dunkelbraunen Blattfasern mehrerer Palmarten, vor allem der Zwergfächerpalme *Chamaerops humilis*, sowie von *Arenga saccharifera*, *Caryota mitis* und *Caryota urens*. Weniger elastisch ist das zum Ausstopfen von Matratzen benutzte schwarzgefärbte Haar von *Carex brizoides*. Das beste der als Orin végétal vorkommenden Materialien liefern die bis 22 cm langen, an Festigkeit und Elasticität dem Roshhaar nahezu gleichkommenden Fasern einiger im tropischen Amerika einheimischen Schmarotzerpflanzen, namentlich *Tillandsia usneoides*, deren Stengel wie Flach und Hanf gerüstet und gebrochen werden.

Erspalt, ein Bergstock der Glarneralpen, erhebt sich als schwarzer jädiger Gneisskamm an der Grenze der Schweiz, Kantone Uri und Graubünden zwischen dem Maderanerthal und dem Tavetsch und wird westlich vom Fellsithal und der Fellsilade, östlich vom Glithal, dem Kreuzlipaß und dem Val Strim begrenzt. Der Hauptkamm des Stockes bildet von

der Fellsilade bis zum Kreuzlipaße die Bäckerscheide zwischen der Reuß und dem Vorderstein und gipfelt mit dem Biz Giusf 3098 m, von dem sich nördlich ein verwitterter 2600—3000 m hoher Felskamm bis zum Bristenstock, 3075 m, hinzieht, dessen mächtige regelmäßige Pyramide oberhalb Amberg das Reuß- und das Maderanerthal beherrscht. Unter dem Namen E. im engeren Sinne werden zwei Gipfel verstanden, von denen der eine, der E. der Wändener, 3080 m hoch ist und dem Ausläufer des Hauptkamms zwischen Val Bal und Val Giusf angehört, während der andere, der E. der Urnersföhler, Biz Ner, 3059 m, der Dufourkamm dem Hauptkamme selbst entsteigt. Rahl und felsarm an Gletschern und Schneefeldern, macht die Gruppe des E. mit ihren schwarzen, verwittert scharf ausgezackten Gräten einen wilden, düsteren Eindruck. Die meisten ihrer Gipfel sind, obgleich auf schwierigen Kletterwegen, zugänglich am häufigsten bestiegen werden der Bristenstock, der Biz Giusf und der eigentliche E. Dem Südfuß der Gruppe entlang führt die Oberalpstraße, am Reußwestabfall zieht sich die Gotthardbahn und weiter hin. Die übrigen Pässe des Massivs, der Kreuzlipaß, 2350 m (Amsteg-Diffentis), und die Pässe über die Mittelplatte und die Fellsilade sind wegen der schwerlichen Fußwege. Das Erspalt-Gebiet ist mit an seltenen Mineralien.

Erspation (lat.), das Kräuseln, Krausmachen Erspatur, krauses Zudegebäd; crispieren, kräuseln; eine Ader crispieren heißt: eine abgetrennte Ader zudrehen, um die Blutung zu hemmen.

Crispi (Francesco), radditaler ital. Staatsmann geb. 4. Okt. 1819 zu Ribera di Sirgento in Sicilien studierte in Palermo die Rechte und ließ sich als Advokat in Neapel nieder. Nach dem Ausbruch der sicil. Revolution im Jan. 1848 leitete er nach Palermo zurück, nahm einen hervorragenden Anteil an den kriegerischen Ereignissen und war Abgeordneter. Als die Reaktion siegte, gehörte er zu den 43 Patrioten, die von der Amnestie ausgeschlossen wurden. Er war hierauf in Wien als Publizist thätig, wurde aber nach dem mährischen Aufstand vom 6. Febr. 1853 als Maximilianischer Publizist ausgewiesen, ging nach Malta und von da nach London. Im J. 1859 wieder nach Piemont zurückgekehrt, trat er für die Befreiung Italiens durch die organisierte Staatskraft energisch ein, begab sich in demselben Jahre nach Sicilien, um für Garibaldi das Terrain vorzubereiten, beteiligte sich als einer der «Zehntausenden» nachfolgenden Kämpfern und wurde zu demone zum Obersten ernannt. In Neapel verbrachte eine Zeit lang Sekretär des Diktators und war lange Minister des Äußern im Kabinett Libonati. Seit 1861 ist E. Mitglied des ital. Parlaments, seit 1870 als Vertreter des Wahlkreises Tricarico; 1865 wurde er als Führer der radikal-konstitutionellen zum ersten Vizepräsidenten der Kammer gewählt. Als die bisherige Doppelkammer 1876 Regierungsmehrheit wurde, fiel auf E. die Wahl zum Kammerpräsidenten, in welcher Eigenschaft er 1877 eine Rundreise durch Europa unternahm. Nach dem Falle Nicoteras wurde er am 26. Dez. 1877 im zweiten Ministerium Depretis Minister des Innern, mußte aber, wegen Disziplinargelangen, schon 6. März 1878 seine Stelle niederlegen. Zwar wurde er in dem nachfolgenden Prozesse von der Anklage der Vandalen

Artikel, die man unter E vernimmt, sind unter R aufzuführen.

gesprochen, weil S. s erste, 1854 geschlossene Ehe nur sächlich eingegegnet war; doch vermochte er sich von der moralischen Schuld nicht zu reinigen.

Crispieren, s. unter Crispation.

Crispin, heiliger und Märtyrer, stammte aus einer vornehmen röm. Familie und stob mit seinem Bruder Crispianus um die Mitte des 3. Jahrh. aus Rom nach Soissons, wo beide das Schuhmacherhandwerk trieben (dessen Patrone sie deshalb geworden sind), aber um 287 dadurch den Märtyrertod erlitten, daß sie in einen Kessel mit geschmolzenem Blei geworfen wurden. Sein Wohlthätigkeitsinn soll nach der Legende so groß gewesen sein, daß er das Leder stahl, um davon für die Armen Schuhe zu fertigen. Daher nennt man Wohlthaten, die auf Kosten anderer erzeugt werden, Crispinaden. Der gemeinsame Gedächtnistag der beiden Brüder ist der 25. Okt.

Crispin, tomische Maslencolle des franz. Theaters, ein Bedienter, der entweder durch seine Piffigkeit seinem Herrn bei Liebesbändeln förderlich oder durch seine Ungeschicktheit und Tölpelhaftigkeit hinderlich ist. Der berühmte franz. Schauspieler R. Poisson brachte zuerst (um 1660) diesen Charakter auf die Bühne, indem er versuchte, dem ital. Arlecchino einen national-franz. Arlequin zur Seite zu stellen. Der C. geht schwarz gekleidet, gleich dem Scapin, unterscheidet sich aber von diesem durch schwarze Samaschen, einen breiten, gelben Leder gurt dicht unter der Brust, an dem ein kleiner Stobbe gen hängt, durch eine enge schwarze Kappe und runden Hut und die auffallende Kürze seines span. Mantels. Das Stottern, welches Poisson eigen war, gehörte später zu den charakteristischen Eigentümlichkeiten des C., dessen Blütezeit bis 1730 dauerte. In der zweiten Hälfte des vorigen Jahrhunderts spielte der C. auch auf der deutschen Bühne eine nicht unwichtige Rolle.

Crispus, ältester Sohn Konstantins d. Gr., aus dessen erster Ehe mit Minerrina, wurde 1. März 317 (damals 16 oder 18 J. alt) durch seinen Vater zum Cäsar erhoben und mit der Regentschaft in Gallien sowie später mit dem Kriege gegen die Franken am Rhein betraut, den C. glücklich führte. In Konstantins letztem großen Kriege gegen Licinius, den Kaiser des Ostens, führte C. die von Thessalonich aus operierende Flotte, und ertämpfte 323 bei Kallipolis im Hellespont einen glänzenden Sieg über die Geschwader des Licinius. Infolge von Verleumdungen, die vermutlich von des Kaisers zweiten Gemahlin, Fausta, ausgingen, ließ jedoch Konstantin im Sommer 326 in der istrischen Stadt Pola den C. töten, und bald nachher aus Neure über diese That die Kaiserin ebenfalls ermorden.

Crispini oder Christofali (Bartolommeo).

Erfinder des Pianofortes (s. d.), geb. 4. Mai 1653 in Padua, war Klavierbauer zuerst in Padua, dann in Florenz. Er wendete zuerst statt der bisher üblichen Metallungen (Zangenten) die mit der Tastatur regierbaren Hämmer an und konstruierte so die ersten Hammerklaviere oder Pianofortes. Die erste Beschreibung seiner Erfindung brachte 1711 das «Giornale dei letterati d'Italia». Er starb 17. März 1731 in Florenz.

Crispini (George), berühmter engl. Augenarzt, geb. 1817 in London, studierte in dem London-Hospital besonders die wundärztliche Praxis. Er wurde 1839 zum Mitglied, 1844 zum Fellow des College of Surgeons befördert und wirkte seit 1845 als

Demonstrator der Anatomie, seit 1846 als Assistentenwundarzt und seit 1861 als Hauptwundarzt an dem London-Hospital, in welchen Stellungen er als geschickter Operateur bedeutendes Ansehen gewann. Mit Vorliebe widmete er sich zugleich an dem Moorfields Eye-Hospital in London augenärztlichen Operationen, und dieser Teil seiner Praxis wurde endlich für ihn von so überwiegendem Interesse, daß er 1863 sein Amt an dem London-Hospital aufgab und fortan ausschließlich als Augenarzt wirkte. Nachdem er zwei Jahre Präsident der Hunterischen Gesellschaft gewesen, wurde er 1876 als Nachfolger Hülles zum Augenarzt und Professor der Augenheilkunde im Middlesex-Hospital ernannt. Hier befestigte er vollends seine Stellung als einer der vorzüglichsten zeitgenössischen Augenärzte. Das Geschick und die Genialität seiner Operationen bezeichnete einen wesentlichen Fortschritt auf diesem Gebiete der ärztlichen Kunst und erwarb ihm einen europ. Ruf. In der «Lancet» veröffentlichte er 1854 «A course of lectures on diseases of the Eye»; 1856 die Abhandlung «Extraction of Cataract in cases of closed and adherent pupil». Auch erschien von ihm in den «Ophthalmic Hospital Reports»: «A new method of forming an artificial pupil by tying the Iris or Iridesis». Er starb 1. Nov. 1882.

Crivelli (Carlo), ital. Maler des 15. Jahrh., zum Teil mit der Venetianischen Schule, zum Teil mit jener von Ancona und Macerata zusammenhängend. Seine Werke finden sich in mehreren Städten Italiens, am zahlreichsten in Ascoli, wo er sich niederließ. Auch die Gallerien der Brera zu Mailand, das berliner Museum und das Stäbelsche Institut zu Frankfurt besigen Bilder von seiner Hand. Sie sind in Tempera mit feinen Strichen gemalt und die Kleinern unter ihnen mit flechtlichen Landschaften geziert. Er liebt eine prunkvolle Auszierung der Gemälde mit vergoldeten, selbst plastischen Guirlanden, Heiligenscheinen u. dgl. C. muß sehr alt geworden sein, da man weiß, daß er noch um 1493 arbeitete, während eine Madonna mit dem Kinde in der Brera, sowie sein eigenes Bildnis ebendasselbst die Jahreszahl 1412 tragen.

Crivoscic (spr. Kriwošicije) heißt das nördlich in den Bocche di Cattaro zwischen Montenegro und der Suttorina gelegene, wilde und von 3700 Seelen bewohnte Bergland des südl. Dalmatien (s. d.), dessen größte Längenausdehnung von SW. nach NO. 24 km beträgt. Der ganze Raum ist von den Ausläufern der Dinarischen Alpen erfüllt, von einer breiten Hochfläche mit steil abfallenden Rändern, welche mit schroffen, fast unersteigbaren Felswänden zur Küste abstürzt. Die C. ist unwegsam, auch fehlt fast allenthalben Holz und Wasser, und nur auf einzelnen, gegen die rauhen Winde geschützten Stellen der sonst mit Steingeröll erfüllten Felsbühler findet sich organisches Leben. Die Schluchten sind kurz und durch tiefe Kessel unterbrochen, die Hochflächen kahl und zerklüftet. Nur wenige für Saumtiere brauchbare Pfade verbinden die einzelnen Dörfer; im westl. Teile, zunächst der herzegowin. Grenze, fehlen solche gänzlich. Eine einzige, aber ebenfalls sehr beschwerliche Militärstraße führt jetzt von Mifano über die besetzten Posten von Ledence und Crivoc nach Fort Dragali. Das Land ist arm an Erzeugnissen, der magere Boden und die fast immer trodene Luft machen den Getreidebau wenig ergiebig, der Mangel an Weiden verbietet die Zucht von Rindvieh, doch werden Schafe und Ziegen gehalten. Im Winter

Artikel, die man unter C. vermischt, sind unter R. aufzuführen.

gibt es auf den Gebirgen viel Schnee und Eis, auch machen alsdann heftige Stürme und Sciroccalregen den Aufenthalt im Freien unerträglich für Menschen und Tiere, ebenso fehlt es allenthalben an Holz. Im Sommer sind die Nächte kühl, die Tage tropisch heiß und Niederschläge selten; dann herrscht fast stets empfindlicher Wassermangel. Die Bewohner sind montenegrin. Stammes und durchaus unbotmäßig; sie widersezten sich 1869 gewaltsam der von der österr. Regierung angeordneten Aushebung, weil dies gegen die bei Übernahme der C. (1814) von Oesterreich garantierten Privilegien war, und konnten damals nicht durch Waffengewalt unterworfen werden. Der Aufstand wurde nur durch ein Kompromiß beendet, nachdem man sich überzeugt hatte, daß die militärische Besetzung der C. wegen der geschülberten Naturverhältnisse nur mit unverhältnismäßig großen Opfern an Geld und Menschen erreicht werden könne.

Im Dez. 1881 brach, veranlaßt durch den erneuten Versuch, die Bewohner der C. zum Dienste in der Landwehr heranzuziehen, abermals ein Aufstand aus, welcher sich schnell nach der Herzegowina und Bosnien verbreitete, jedoch, allerdings erst nach mehrmonatlichen Kämpfen und der Aufbietung einer sehr bedeutenden Truppenmacht, von Feldmarschalllieutenant Baron Jovanović unterdrückt wurde, nachdem die von Risano aus anrückenden Truppen sich kämpfend die obenerwähnte Militärstraße nach Dragalj gebaut. Die Truppen hatten außerordentliche Strapazen zu ertragen; doch waren alle Vorbereitungen für ihre Ausrüstung und Verpflegung diesmal so umsichtig getroffen, daß ihre Verluste nur gering waren. Die Führung vermied es geschieht, die von den Aufständischen besetzten Engpässe in der Front anzugreifen, sondern bemächtigte sich derselben durch Nebenkolonnen, welche dann mehrfach sehr überraschend im Rücken der sich sicher wohnenden Bänden erschienen. Gegen Ende des Januar 1882 war das im Aufstande begriffene Gebiet der C., Sutorina, Herzegowina und des südl. Bosnien von jeglicher Verbindung mit dalmatinischen Küstenplätzen abgeschnitten und die Straße von Ragusa nach Trebinje im geschützten Besitze der österr. Truppen; sonst waren außerhalb der mit Garnisonen besetzten Orte alle Bände der Zucht und Ordnung gelöst. Die Hauptmasse der Aufständischen stand in der C. bei Ublj und Lebence, in der Herzegowina bei Foča; deren Kühnheit war gewachsen und täglich fanden Gefechte statt, so namentlich 2. bis 4. Febr. bei Foča. Baron Jovanović eröffnete deshalb am 9. Febr. die Operationen in der C. und am 14. Febr. in der Herzegowina, den Insurgenten fehlte eine einheitliche Führung, aberdies war ihre Zahl eine beschränkte. Um Mitte Februar standen 1200 Aufständische unter Tungus und Salkoforta bei Ulot im obern Narentathale, 300 unweit der bosn. Grenze auf der Krbljina, 300 gegen Mostar auf dem Jimje Polje, 600 unter Stojan Kovacević bei Foča und 200 bei Korito. In der C. waren 700 Aufständische. Gegen Lebence und Draovac wurde 9. Febr. ein kräftiger Schlag geführt. Drei Bataillone nebst einigen Berggeschützen erliegen von Mijano und Juta her, unterstützt durch das Geschäßfeuer dreier Kriegsschiffe, die Felsbänge und nahmen Lebence und Draovac, wobei die Aufständischen 58 Mann verloren. Das Gewonnene wurde besetzt und besetzt.

Dann arbeiteten die österr. Truppen während des Februar an der Verbesserung der Wege und Anlage besetzter Posten. Am 9. März 1882 begann der Vormarsch mehrerer Kolonnen, welche unter bedeutendem Besatze von Lebence gegen Ervice und von Morinje gegen Ublj vordrangen. Das Schwert, die Forcierung der Engpässe von Napoda und Lypoglav stand noch bevor, als General Rober erwartete die Entscheidung brachte, indem er eine Abgabe von Trebinje aus über den Schneebedeckten Drijen klettern ließ, und auf diese Art auf dem Hochplateau von Dragalj im Rücken der Insurgenten erschien. Dragalj war von den Aufständischen gleich zu Beginn der Empörung in Besitz genommen und als Depotplatz für Munition und Verpflegung eingerichtet worden. Am 10. März wurde es von den österr. Truppen kampflos besetzt und gesprengt; die Aufständischen, 430 Mann, setzten sich in der umgänglichen Macija Stopa fest. Die Truppen bauten besetzte Posten und richteten den Sicherheitsdienst an der Grenze ein. Nach Niederwerfung des Aufstandes in der Herzegowina zogen sich die Kosovianer nach Montenegro zurück. Sie sollen in den Distrikten Koladin und Boggorica angehebelt werden (S. Oesterreichisch-Ungarische Monarchie).

Ernagora (serb., spr. Ern — russ. Cernagora, d. i. der schwarze Berg), der einheimisch serbische Name des Fürstentums Montenegro. Ernogorje (serb. Cernogorac), ein Montenegriner.

Ernojewitz (spr. Ernojewitsch, Arsenije), hiesiger Patriarch zu Jpet im 17. Jahrh., geb. in Montenegro, unterstützte mit Georg Brantowic Othman in seinen Kriegen gegen die Türken und siedelte um türk. Repressalien zu entgehen, 1690 auf Veranlassung Kaiser Leopolds I. mit 40000 serb. Familien in das Gebiet zwischen Donau und Theiss über, wo die Einwanderer nationale Rechte und Privilegien empfingen und den Grund zu der jetzt serbischen Bevölkerung in Sábungara legte. C. starb 1706 in Wien; sein Leichnam wurde ins Kloster Arushabol in Syrmien übergeführt.

Crocoia (ital.; lat. Crocacia), die rote Lammhaarkleidung.

Crochet (frz.) oder Haken heißen die unechten Enden der Sappenschläge, welche als Leinwand dienen (s. Sappe).

Crociati (ital., -Kreuzfahrer), Name der im Frühjahr 1848 im Kirchenstaat organisierten Truppen, welche die Lombarden von der österreichischen Herrschaft befreien wollten.

Crocius (Johann), reformirter Theolog, geb. 28. Juli 1590 zu Laasphe in der Grafschaft Hungenstein, wo sein Vater Paul C., der Herausgeber des „Großen Martyrbuchs“, damals Prediger und Inspektor war, studierte zu Herborn und Marburg ward hier 1608 Magister, 1609 Major der Studenten, 1612 Hofprediger des Landgrafen Moriz und Professor an der Ritterakademie zu Kassel 1613 Doktor der Theologie. In den J. 1616 u. 1617 war C. in Brandenburg thätig bei der Einführung des reformirten Kirchenwesens; 1617 zum Professor der Theologie, Prediger und Historiograf in Marburg ernannt, war C. mehr als 40 Jahre lang der erste theol. Wortführer der reformirten Kirche Hesses-Kassels. Als im J. 1621 Landgraf Ludwig von Hessen-Darmstadt, auf Truppen gestützt, in Marburg das Luthertum wieder einführte, mußte auch C. weichen, doch wurde in Kassel eine reformierte Gegenuniversität eröffnet.

Artikel, die man unter C vermischt, sind unter K anzufuchen.

gibt es auf den Gebirgen viel Schnee und Eis, auch machen alsdann heftige Stürme und Sciroccals regen den Aufenthalt im Freien unerträglich für Menschen und Tiere, ebenso fehlt es allenthalben an Holz. Im Sommer sind die Nächte kühl, die Tage tropisch heiß und Niederschläge selten; dann herrscht fast stets empfindlicher Wassermangel. Die Bewohner sind montenegrin. Stammes und durchaus unbotmäßig; sie widersetzten sich 1869 gewaltsam der von der österr. Regierung angeordneten Aushebung, weil dies gegen die bei Übernahme der C. (1814) von Osterreich garantierten Privilegien war und konnten damals nicht durch Waffengewalt verworfen werden. Der Zustand wurde nur durch Kompromiss beendet, nachdem man sich hatte, daß die militärische Besetzung der geschilderten Naturverhältnisse hältnismäßig großen Opfern an Leben und Vermittlung seines Reichthums überliefert werden könne.

Im Dez. 1881 brach, in der Landwehr herar stand aus, welcher erst nach mehr bietung einer Felsmarck drückt wir rüdende Militä gen

gen. Im Dez. 1881 brach, in der Landwehr herar stand aus, welcher erst nach mehr bietung einer Felsmarck drückt wir rüdende Militä gen

Dann arbeiteten die 1778 zum Bischof von Februar an der Verb als solcher vom Könige befestigter Volten. smatischen Verhandlungen Vormarsch mehr und Livlands benutzt. Er digem Gesech. Höher als sein Geschicht: Morinie jetzt sein geogr.-statist. Wert. Pol- die For: a situ, populis, moribus etc. Polo- poglo. 1568 u. öfter), in dem er ein ziemlich Bild von Polens Zustande in damaliger nach eigener Anschauung entwirft. Auch ge- C. zu den besten neulat. Nebnern. Er war ein heftiger Gegner der Reformation und bekämpfte diese durch strenge Verordnungen in seinem Bis- tum, sowie durch zahlreiche Schriften.

Cromford, Dorf in der engl. Grafschaft Derby, 3 km südlich von den Matlock-Bädern und 21 km nördlich von Derby, am rechten Ufer des Derwent, an einem Kanal und an der Midland-Eisenbahn, mit 1220 E. Hier gründete 1771 Artwright die erste grobe Baumwollfabrik Englands.

Cromlech, vom kelt. Crom, d. h. Kreis, und Lech, d. h. Stein, wird in England gleichbedeutend genommen mit Dolmen, vom kelt. Daul, d. h. Tisch und Maen, d. h. Stein, für die freiliegenden Steinlammern aus vorhistor. Zeit; indessen ist für die letztern mehr die Bezeichnung Dolmen während C. besser auf die Steintreije angewandt wird, welche nicht nur in Verbindung mit den Steinlammern, sondern auch selbständig vorkommen. Beide Gattungen gehören zu den megalithischen Denkmälern, welche in großer Zahl in östl. Deutschland bis Portugal, von Skandinavien bis zur Nordküste von Afrika erhalten, ferner auch in Asien und selbst in Amerika vorgefunden sind. Sie dienen theils zu Gräbern, theils zu religiösen Zwecken, theils wohl auch als Monumente bestimmter Begebenheiten oder Personen. Vgl. Ferguson, «Rude stone monuments in all countries» (Lond. 1878); J. Lubbock, «Die vorgeschichtliche Zeit» (deutsch von H. Bassow, 2 Bde., Jena 1874).

Crompton (Samuel), engl. Mechaniker, geb. als der Sohn eines Webers 8. Dez. 1753 zu Hirwode in der Grafschaft Lancashire, lebte seit 1757 in dem kleinen Geburtsort nahe gelegenen Hall-in-the-Boar wo er 26. Jan. 1827 starb. Ein hohes Verdienst warb er sich um die Entwidlung der Textilindustrie durch die Erfindung der auf der Vereinigung der Vorzüge der Jenny und der Watermaschine beruhenden Mulemaschine (s. d.), der vollkommensten aller Spinnmaschinen, die von ihm in den 1774—79 konstruiert wurde und durch welche die feinsten Gespinnste von der höchsten Feinheit und von lieblich starker oder schwacher Drehung zu liefern mag, der Baumwollindustrie Englands erst der zu ihrer heutigen Größe gedahnt worden ist.

Cromwell (Oliver), Protektor der brit. Republik England, Schottland und Irland, 25. April 1599 zu Huntingdon geboren; streng prot. Familie gehörte allem walisischen an. Ein Jahr hatte er in Cambridge (1616—17), als sein Vater starb und die Erbschaft für Mutter und Schwestern ihn zur Verwaltung des Stamnguts berief; nur auf kurze Zeit befaßte er sich, um einige Rechtskunde zu erwerben, in London, wo er eine Kaufmannstochter heirathete. Seitdem ging in der ländlichen Jurisdiktion eine tiefe Umwandlung in ihm vor, eine stillere, ligöse Wiebergeburt, die er selbst als seine Befreiung vom ewigen Tod bezeichnete. Mit glücklichen

Kritik, die man unter C. vermigt, und unter R. aufzusuchen.

(John Bull)
 (John Bull)
 (John Bull)
 (John Bull)
 (John Bull)

schloß er sich den Grundfäden der Puritaner an, die um ihrer religiösen Freiheit willen politische gegen die Absolutismuskämpfe zu erlämpfen trachteten. Er war Mitglied des Parlaments, das 1628 von Karl I. die Petition of Rights ergriff, die nur einmal die Rechte des Wortes. Während des Krieges gegen Staat und Kirche eigenmächtig gegen das alte Recht begann, ein Mann mit dem Amt eines Generals in St. Joves bei Ely, bis zur Auflösung der Schotten an die Spitze der Armee veranlaßt und, um die Rechte zu erlangen, 1640 in die Niederlande mußte, das als das „Lange Exil“ bezeichnet wurde, den siegreichen Kampf gegen den König Charles I., die absolute Gewalt zu begründen, die sich als solche erwiesen hat.

Die Verschiedenheit der Bruch zwischen der Partei des Königs und des Parlaments sich gestaltete, desto mehr entfaltete sich C.'s Thätigkeit, vor allem nach dem Ausbruch des Krieges in der Organisation der militärischen Kräfte und danach auf dem Schlachtfeld. An der Spitze einer Schwadron, der Cambridge-Dragoonen, die er in seinen heimatischen Distrikten aufgebracht hatte, kämpfte er 28. Okt. 1642 in der Schlacht bei Edgehill und organisierte im folgenden Winter in seiner Grafschaft die ersten Reiterregimenter, welche den gefährlichsten Kavalleristen des Königs allein ebenbürtig und bald überlegen wurden. Es waren die Freisassen und kleinen Landleute, dem Parlament und dem puritanischen Glauben eifrig ergebene Männer, die er damals zu einer geschlossenen, schlagfertigen Truppe auszubilden wußte. In seinem Lager herrschte neben Gesang und Gebet die strengste Disziplin. Alle waren einmütig im Enthusiasmus für die Gründung eines Gottesreichs auf Erden; sie bekannnten sich zu dem allgemeinen Priestertum aller Christen; jede Genossenschaft, die im Glauben des Evangeliums wandelte, galt ihnen für eine unabhängige Körperschaft, in welcher jeder predigen könne, der vom Geiste getrieben werde. Die Anhänger dieser vorgeschrittensten Richtung der Puritaner hießen Independenter. Seit C. diese Männer in den Krieg führte, wurde das Parlament nicht mehr geschlagen. In der Schlacht von Marston-Moor (1644), die ihr Ungestüm entschied, sahen sie ein Gottesurteil, das sie ermutigte, die volle Befriedigung ihrer Forderungen anzustreben, während die presbyterianischen Obergenerale und die Mehrheit des Parlaments den Krieg immer noch so führen wollten, daß ein Kompromiß mit dem Könige möglich bliebe. C. aber war bereits das Haupt und die Seele der Independenter. Er betrieb die Selbstverleugungsbordonnanz, durch welche die Parlamentsglieder sich von allen Stellen im Dienste des Staats und Heers ausschlossen; er setzte die Neubildung der ganzen Armee nach dem Muster seiner Scharen durch; auf seinen Vorschlag ward Fairfax Oberbefehlshaber. C. selbst blieb indessen der eigentliche Leiter des Ganzen; Genie und Thätigkeit hatten ihn emporgebracht.

Am 14. Juni 1646 verlor Karl I. zu Naseby seine letzte Schlacht. Seine Brieffschaften fielen in die Hände des Parlamentsheers und erwiesen, daß er beim Auslande gegen das eigene Volk Hilfe gesucht. Der König floh zu den Schotten, die ihm jedoch den Engländern für Geld auslieferten. Auf

Schloß Holmby lebte er fortan der Hoffnung, die beiden siegreichen Parteien, Presbyterianer und Independenter, welche jetzt ihre Unterschiede zur Sprache brachten, eine durch die andere vernichten zu können. Das Parlament erließ eine gleichförmige Kirchenordnung; das Heer verlangte volle Freiheit des Gewissens und der Religionsübung. Deswegen sollte es geteilt und entlassen werden. Aber die Männer, die ihr Leben eingeseht, wollten sich den Preis des Kampfes nicht rauben lassen. Es ward ein Ausschuss der Offiziere und der Soldaten gebildet, gleichsam ein Heerparlament, welches verlangte, daß die Volksrechte alsbald verfassungsmäßig festgestellt, Friede und Freiheit begründet würden. Zugleich brachte das Heer den König in seine Gewalt, und die Leveller oder Gleichmacher forderten bereits dessen Absetzung. Biewohl C. bei allen Vorgängen beteiligt war, näherte er sich dem Könige, den er retten wollte, wenn derselbe dem Oberbefehl entsage und ohne Zustimmung der Volksvertreter keine Minister zu ernennen gelobe. Doch das gegenseitige Mißtrauen ließ keine Einigung zu Stande kommen. Da gab C. den König auf, und die Hand am Schwert verlangte er nun im Parlament, daß dieses allein das Reich rette und regiere. Der Antrag ward angenommen (8. Jan. 1648), rief aber an vielen Orten royalistische Bewegungen hervor. Während das Heer dieselben bekämpfte, begann das Parlament von neuem mit dem Könige zu unterhandeln. C. warf die royalistischen Aufstände in Schottland nieder; das Heer unter Fairfax bedrohte London und beantragte, den König vor Gericht zu stellen. Dennoch beschloß die Mehrheit des Parlaments, daß die Antworten des Königs eine geeignete Grundlage zum Frieden gewährten. Da beschloßen C. und sein Kriegsrat einen Staatsstreich. „Diese Männer“, sagte C. später, „hatten ein Recht, nachdem sie ihr Leben eingeseht, die Sache zu prüfen; sie waren keine Diebe, sondern Männer, welche Frauen und Kinder im Volke hatten, und die folgen fragen durften, ob das Ende des Kampfes von der Art sei, daß es sie befriedigen könne.“ Am andern Morgen (6. Dez.) besetzte Obery Pride die Thüren des Hauses, ließ nur die Independenter ein und verhaftete 40 ihrer Gegner. Der Rest der Deputierten (das Rumpparlament) zog nun die Vorschläge des Heers in Betracht: Karl Stuart zur Rechenschaft zu fordern wegen des Unrechts, das er gethan, wegen des Blutes, das er vergossen. Die Volkssouveränität ward proklamiert, das Oberhaus aufgehoben, ein hoher Gerichtshof eingesetzt, um den König vor seine Schranken zu laden, und Karl Stuart fiel durch öffentlichen Richterspruch.

Im Febr. 1649 ward England zur Republik erklärt, an deren Spitze das vom Volk erwählte Parlament stand. Letzteres ernannte einen Vollziehungsrat von 41 Mitgliedern; C. gehörte demselben an, er herrschte mit dem Heere. In England ward es ihm leicht, durch Ernst und Milde die Geister in Schranken zu halten. Aber Irland stand in offener Empörung gegen die Republik, und ein gräßliches Blutbad unter den dortigen Protestanten war ungesühnt. C. ward hingesandt, um mit bewaffneter Hand Ordnung zu stiften. Er trat mit großer Härte auf, suchte aber durch eine thätige Rechtspflege und Verwaltung die Wohlfahrt der bald unterworfenen Insel zu fördern. Der kath. Geistlichkeit entwidelte er, wie später der

Artikel, die man unter C. bemerkt, sind unter R. anzufinden.

schottischen, seine Ideen über Glauben und Leben in ausführlicher Abhandlung. Im Sommer 1650 ward er nach Schottland gerufen, das Karl II. zum König proklamiert hatte, der seinerseits nun den engl. Thron in Anspruch nahm. C. schlug die Schotten bei Dunbar und forderte das Parlament auf, Gott für diese große Gnade dadurch zu danken, daß man die Lasten der Armen und Unterdrückten erleichtere. Das schott. Volk unterschied er von den Aristokraten und suchte es durch Milde zu gewinnen. Am 3. Sept. 1651 beendete er den Krieg durch die entscheidende Schlacht bei Worcester. Triumphierend zog der gewaltige Feldherr 12. Sept. in London ein. Er verlangte allgemeine Amnestie und ein Wahlgesetz für ein neues Parlament; aber das noch bestehende wollte seine Permanenz behaupten, sich durch neue Wahlen ergänzen und, ohne mit der Verfassung zu Stande zu kommen, als ein Konvent alle Gewalt in sich vereinigen. Endlich im Frühjahr 1653 hielt C. Beratungen mit Deputierten und Offizieren, ließ sich aufordern, die Sache in die Hand zu nehmen, und löste nunmehr das lange Parlament mittels eines neuen Staatsstreichs auf. Das Heer, die Flotte, viele Gemeinden dankten ihm für die Rettung des Vaterlandes. Als bald ließ er überall Risten sittenstrenger, gottesfürchtiger Vertrauensmänner aufstellen, und wählte aus denselben einen Verfassungsrat, dessen Sitzungen er durch eine gewaltige Rede eröffnete, welche die Wege der Vorsehung, die Gerichte Gottes, die Lage der Dinge im In- und Auslande schilderte und sein Verfahren rechtfertigte. In diesem Parlament saßen die großen Seehelden, wie Blake, die Führer des Landheers und gelehrte Männer neben schlichten, frommen Bürgern und Bauern. Sie beteten und arbeiteten, kamen aber nicht zum Ziele, und legten endlich ihre Macht in C.'s Hände wieder: er selbst sollte dem Staate eine Verfassung geben und danach regieren.

C. beriet sich nun mit befreundeten Offizieren und Staatsmännern; man kam überein, daß er unter dem Titel eines Lord-Protectors des Gemeinwehns von England, Schottland und Irland mit einem Parlament und Staatsrat regieren solle. «Ich würde lieber», erklärte er, «einen Schäferstab nehmen als das Protectorat; aber da jetzt verhütet werden muß, daß die Nation in Verwirrung gerät und dem gemeinsamen Feind zur Beute wird, so will ich mich denn wie Aaron zwischen die Toten und die Lebendigen stellen, bis Gott allen offenbart, was für ein Grund gelegt ist, auf dem sie sich aufbauen sollen.» In feierlichem Aufzuge fuhr er nach Westminster, wo die neue Verfassung proklamiert wurde. Nach derselben war die ganze gesetzgebende Gewalt beim Parlament, das alle drei Jahre zusammentreten und während der ersten fünf Monate nur mit eigener Zustimmung sollte vertragen oder aufgelöst werden können. Steuern durften nur mit Bewilligung des Parlaments ausgeschrieben werden. Die ausübende Gewalt führte der Protector; nur sollte er bei der Besetzung der höhern Staatsämter sowie bei Kriegserklärungen und Friedensschlüssen auf die Zustimmung der Volksvertreter gebunden sein. Die konservative Partei schloß sich indes der neuen Ordnung nicht an, und die Republikaner stellten die Verfassung immer wieder in Frage; 16 offene Empörungen und noch mehr Komplotte drängten wiederholt den Protector zu eigenmächtigen Handlungen. Mit beson-

derm Eifer wandte sich C. der auswärtigen Politik zu, die niemals mit größerem Ruhm für England geleitet wurde. Die Holländer wurden nach einem mehrjährigen großartigen Seekriege zur Anerkennung der Navigationsakte (s. d.) genötigt; 1655 begann C. als Bundesgenosse Frankreichs einen Krieg mit Spanien, durch welchen die Engländer Jamaica und Dänkirchen erwarben. Im Mitteländischen Meere verschaffte Blake (s. d.) der engl. Flagge Ansehen. Mit Schweden schloß C. Freundschaft. Von Zürich wurde er mit Recht als der Protector aller Protestanten begrüßt; denn er beschützte dieselben in Piemont wie in Frankreich, in Polen wie in Schlesien, und faßte die Idee eines großen prot. Bundes, dessen Haupt der engl. Freikaat sein sollte.

Daß C.'s Religiosität in ihrem Kern keine erheuchelte war, beweisen seine Briefe aus der Zeit seines Privatlebens. Dabei liebte er Kunst und Wissenschaft und rettete die Universitäten, die der einseitige Puritanismus aufheben wollte. Groß von Natur, sagt Guizot, und nun hochgehelt, hatt er Sinn und Geschma für alles, was durch Gott, Wissen, Ruhm und Erinnerung groß war. Aber der Eigenmächtigkeit und Willkür vermochte er nicht zu entgehen. Der Verfassung gemäß hatte er das neue Parlament auf den 3. Sept. 1654 berufen. Wohl sprach er seine Freude darüber aus, daß nun eine freigewählte Versammlung für das Volk Englands auf dem Wege der Gesetzgebung sorgen werde. Als jedoch das Parlament die oktroierte Verfassung in Frage zu stellen wagte, erklärte er, daß er willens sei, eher ehrslos eingescharrt zu werden, als die Verfassung wieder wegzuworfen, die endlich dem Volke Ordnung und Frieden bringe und von Gott und Menschen gutgeheißen sei. Und darauf hin forderte er von jedem, der Mitglied des Parlaments bleiben wolle, eine schriftliche Anerkennung der Verfassung in ihren Grundfäden. Einhundert traten aus, die meisten fügten sich; da aber auch diese sich berechtigt hielten, wenigstens die Einzelbestimmungen der Verfassung zu revidieren und umzugestalten, so löste C. die Versammlung nach fünf Monaten auf. Um dauernd Ruhe stiften, teilte er das Land in 12 Militärbezirke, dem jedem ein Generalmajor mit fast unbeschränkter Gewalt vorstand. Die Kosten dieser Einrichtung mußten von den Royalisten durch eine Einkommensteuer von 10 Proz. getragen werden. Als noch die Wahlen für das neue Parlament (1655) größtenteils oppositionell ausfielen, schloß er, um von vornherein jeden Widerstand zu brechen, ein weiteres über hundert der Gewählten aus.

C. zeigte sich jetzt gewillt, sein Protectorat in eine Erbmonarchie umzuwandeln. Wirklich ließ er die Mehrheit bestimmen, die Übertragung des Titels an ihn zu beschließen (März 1657). Die Särungen im Volk und im Heere traten dagegen; auch der Rat der Offiziere forderte Festhalten der Republik. So sah sich C. genötigt, die Wahl abzulehnen. Dagegen erhielt er das Recht, seinen Nachfolger im Protectorat zu ernennen. Das wurde nun wieder ein Oberhaus eingesetzt. C. der dessen Mitglieder zu ernennen hatte, suchte die neuen Mitglieder mit den alten zu verbinden; das die Häupter der adeligen Familien zeigten wenig Lust, neben Männern zu sitzen, die durch die Revolution emporgelommen. Zudem verlor C. durch Berufung ins Oberhaus 40 ausgesprochene Mitglieder des Unterhauses, die er dort bald selbst

Kritik, die man unter C. versteht, find unter R aufzuführen.

vermiste, als die alten, unlenkamen Führer des Langen Parlaments von neuem in dasselbe eintraten (Jan. 1658). Letztere wollten das Haus der Lords nicht anerkennen oder bekräften dessen Rechte; die Verfassung war von neuem in Frage gestellt. Unwillig löste C. mit den Worten «Gott wird richten zwischen euch und mir!» das Parlament schon 14 Tage nach dem Zusammentritt wieder auf (4. Febr.). Neue Särungen ergriffen das Heer; die Anhänger des Tausendjährigen Reichs so gut wie die der Stuarts drohten loszuschlagen; das Leben des Protektors ward bedroht. C., der durch vielfaches Familienunglück niedergebeugt war, verfiel in eine Krankheit und starb 3. Sept. 1658, am Tage seiner Siege von Dunbar und Worcester. Die Restauration suchte sich an C. noch nach seinem Tode zu rächen; der Protektor, seine Mutter, seine Tochter Bridgite, der Admiral Blake wurden ausgegraben und ihre halbvermoderten Leichen an den Galgen gehängt. Erst die Gegenwart hat C.s Genie unumwunden anerkannt.

Litteratur. Vgl. außer den Werken von Billemaison, Merle d'Aubigné, Macaulay, Ranke und Guizot besonders: Carlyles Sammlung und Erläuterung von C.s «Letters and speeches» (2 Bde., Lond. 1845; neue Ausg., 5 Bde., Lond. 1871) und D. Cromwells, eines Nachkommen des Protektors, «Memoirs of the protector Oliver C., and of his sons Richard and Henry» (Lond. 1820); Andrews, «Life of Oliver C. to the death of Charles the first» (Lond. 1869); Sträter, «Oliver C. Ein Essay über die engl. Revolution des 17. Jahrh.» (Epp. 1871); Pauli, «Oliver C.» (in «Der Neue Plutarch», Bd. 1, Ep. 1874).

C.s Sohn, Richard (geb. 1628), der längere Zeit in ländlicher Stille gelebt hatte, war dem Vater an Geist und Charakter ganz unähnlich. Er übernahm zwar die Protektorstürde, legte sie aber bald wieder freiwillig nieder (25. Mai 1659) und ging nach der Restauration der Stuarts auf den Kontinent. Er lehrte jedoch 1680 nach England zurück, lebte dann unter dem Namen Clarke in Gresham bei London und starb dort 12. Juli 1712 in völliger Vergessenheit. — Ein zweiter, dem Vater nicht unähnlicher Sohn, Henry (geb. 1638), verwaltete in der letzten Zeit C.s Irland, legte aber seine Gewalt gleichzeitig mit Richard nieder und starb 28. März 1678.

Cromwell (Thomas), der Anführer des Protektors, ein Jahrzehnt hindurch (1650—40) der leitende Minister Heinrichs VIII., ist von der Geschichte weit weniger beachtet als sein großer Abkömmling, aber für England von nicht viel geringerer Bedeutung. Unter Wolsey (s. d.) emporgekommen, ward er dessen Nachfolger als Großsiegelbewahrer und der vornehmste Gehilfe Heinrichs in der Überführung des Reichs zum Protestantismus. Als Stellvertreter des Königs in der Lenkung der engl. Kirche trug er wesentlich zu der dogmatischen und konstitutionellen Fundamentierung derselben im prot. oder zunächst antiröm. Sinne bei. «Hammer der Mönche» ward er wegen der Rücksichtslosigkeit, mit der er die Klostergüter für die Staatsbedürfnisse in Anspruch nahm, genannt. Doch auch die andern persönlichen und polit. Handlungen Heinrichs VIII. in dieser Zeit, die Ermahnung von Katharina, die Heirat Anna Bolyns und später Annas von Kleve, kommen wesentlich mit auf C.s Rechnung. Abwendung von

Rom und Habsburg, Verbindung mit den deutschen Protestanten, nationale Einheit und Abgeschlossenheit gegen das Ausland waren die Grundlagen seiner engl. Politik. C. war ein klar denkender, unerfrodener Mann, vielerfahren und vielseitig, besonders erprobt und thätig in der Wirtschaftspolitik, die er gleichfalls auf streng nationaler Grundlage basieren läßt. Die kommerzielle Größe Englands muß in ihm einen ihrer Schöpfer verehren. Indessen vermochte er auf die Dauer der vielfachen Gegenströmungen nicht Herr zu werden. Die kirchlich-polit. Reaktion, welche sich 1589 vorbereitete, im Sommer 1540 vollzog, ward ihm vererblich. Kurze Zeit nach seiner Erhebung zum Grafen Essex ward er bei der Verstockung Annas von Kleve selbst gekürzt, aller seiner Ämter beraubt und 28. Juli 1540 hingerichtet.

Cronqvist (Joh. Friedr., Freiherr von), deutscher Dichter, geb. 2. Sept. 1731 zu Ansbach, studierte seit 1749 erst in Halle, dann in Leipzig die Rechte, wo er mit Gellert in Verbindung trat und mehrere satirische Angriffe gegen Gottsched und dessen Anhänger richtete. Später wurde er zum ansbachischen Hof-, Regierungs- und Justizrat ernannt. Er erhielt für seinen in gereimten Alexandrinern geschriebenen «Codrus» den von Nicolai für das beste deutsche Trauerspiel ausgesetzten Preis, starb aber, noch ehe er die Nachricht davon erhielt, an den Blattern 1. Jan. 1758. Unter seinen biblischen, lyrischen und moralisierenden Gedichten ist das Gedicht «Die Einsamkeiten» (Jhr. 1757) vorzugsweise zu nennen. Er war einer der ersten, welche in Deutschland auf die Schätze der span. Litteratur aufmerksam machten. C.s Schriften gab Uj (Epp. 1760—61; 2. Aufl. 1771—73) heraus. Vgl. Henriette Feuerbach, Uj und C. (Epp. 1866).

Cronholm (Abraham Peter), schwed. Historiker, geb. zu Lundströma 22. Okt. 1809, studierte in Lund, wurde daselbst 1831 Docent, erhielt 1834 den Titel eines Adjunkten und ward 1849 zum außerord. Professor der Geschichte ernannt, trat aber schon 1855 in den Ruhestand. Er starb 27. Mai 1879 zu Stockholm. Von seinen, zum großen Teil auf Studien in den Archiven des Auslandes beruhenden Arbeiten sind hervorzuheben: «Väringarna» (1832), «Fornnordiska Minnen» (2 Bde., 1833—35), «Katholika Ligan och Hugenottorna» (1839), «Skånes politiska historia» (2 Bde., 1847—51) und vor allem sein Hauptwerk: «Sveriges Historia under Gustaf II Adolfs regering» (4 Bde., 1857—72). Nach dessen Vollendung begann er noch eine Publikation über den Dreißigjährigen Krieg und die Unterhandlungen in Deutschland vom Tode Gustav Adolfs bis zum Westfälischen Frieden (Bd. 1 u. 2, 1876—80).

Crooked-Islands (spr. Krubel-Inlands), eine Gruppe der südl. Bahamas in Westindien, bestehend aus den Inseln Crooked, Adlin, Fortune und Castle. Die Hauptinsel Crooked liegt in 22° 47' nördl. Br.; an ihrem Ostende befindet sich die Hafensstadt Pitts-Town, wo die Jamaica-Paketboote anlegen. Die Gruppe hat 263 qkm Fläche und etwa 1000 E.

Crooked-Lake, See im nordamerik. Unionsstaat Newyork, im dem Gebiet der Counties Struben und Yates, 148 m über dem Ontario, beziehungsweise 219 m über dem Meerespiegel gelegen, ist 28 km lang und etwa 2,5 km breit.

Crookes (William), Physiker und Chemiker, geb. 1832 zu London, arbeitete seit 1848 im

Weitern, die man unter C. vermist, stob unter R. aufzufuchen.

College of chemistry me istunter A. W. Hofmann, wurde 1864 Beamter am Madcliffe-Observatorium in Oxford, 1866 Lehrer der Chemie in Ghester und lebt seit 1869 ohne amtliche Stellung in London. Er gründete 1869 die «Chemical News» und gibt seit 1864 auch das «Quarterly Journal of sciences» heraus. Hauptsächlich beschäftigt sich C. mit optischen Studien sowie mit Beobachtung der sog. Strahlenden Materie (s. d.). Er konstruierte auch einen Radiometer und entdeckte 1867 das Thallium. In neuerer Zeit trat er mit großer Energie für den Spiritismus auf.

Crookst nannte Nordenstjöld ein von ihm zu Strikerum in Schweden aufgefundenes seltenes thalliumhaltiges Mineral zu Ehren von Crookes, dem Entdecker des Thalliums; das Mineral kommt nur in beiden Partien vor, ist spröde, bleigrau und metallglänzend, von dem spezifischen Gewicht 6,9; es besteht aus 45,8 Teilen Kupfer, 3,7 Teilen Silber, 17,2 Teilen Thallium und 33,3 Teilen Selen; beim Schmelzen vor dem Lötrohr färbt es die Flamme intensiv grün.

Crop (engl.), Ernte; besonders Tabakernte in Nordamerika; Crops, große zur Verpackung des Blättertabaks in den nordamerik. Pflanzungen verwendete, mit den sog. Crop-Roten, d. h. Scheitern über Gewicht, Qualität u. s. w. des Tabaks versehenen Fässer.

Cropley (Jasper Franck), amerik. Maler, geb. 18. Febr. 1828 auf Staats-Inland bei Newport, widmete sich anfangs der Baukunst, dann der Landschaftsmalerei, in welcher er bald Bedeutendes leistete. Sein Bild: Lake Greenwood in New Jersey, verschaffte ihm 1860 die ordentliche Mitgliedschaft der amerik. Zeichenakademie. Im J. 1847 ging C. auf drei Jahre nach Europa, die er hauptsächlich in Italien verbrachte. Die Pontinischen Sümpfe und der See Nosi sind die künstlerische Ausbeute dieser Reise. Nach seiner Rückkehr malte er den Sibyllen-Tempel, Amerik. Ernte, Frieden, Krieg und Die Niagarafälle. Im Juni 1866 begab sich C. nach England, wo er sieben Jahre blieb und mehrere vorzügliche Gemälde schuf, wie Die amerik. Hinterwälder, Wäskum, Herbst am Hudsonfluß, Richmond-Hill und Schloss Warwick. Seit 1863 lebt C. wieder in seiner Heimat.

Croquet (frz., d. h. arme Schluder, Lumpenkerle), Schimpfwort der aufständischen Bayern in Guyenne unter Heinrich IV. und Ludwig XIII.

Croquet, ein besonders in England, neuerdings aber auch in Deutschland sehr beliebt gewordenes Ballspiel, nicht zu verwechseln mit dem Spiel Cricket (s. d.). Man spielt dasselbe auf ebenen, glatt gemähten Rasenflächen, auf welchen nach einem bestimmten Plane, sei es die Form eines Quadrats oder eines Rechtecks oder einer Achteck. dgl., eine Anzahl niedriger eiserner Bogen in bestimmten Zwischenräumen in den Boden gesteckt werden. Am Spiele können zwei und mehr Personen teilnehmen, die sich in zwei Parteien teilen. Die Aufgabe der Spieler besteht darin, hölzerne Bälle, die der bequemen Unterscheidung wegen verschieden gefärbt sind, mit hammerartigen Schlägern durch sämtliche Bogen der Spielbahn hindurchzutreiben. Die Partei, der es mit ihren Bällen zuerst gelingt, ist Sieger. Der Umstand, daß die Sitte den Frauen an keinem andern Ballspiel einen so hervorragenden Anteil gestattet, bildet ohne Zweifel einen Hauptgrund seiner Beliebtheit. Man hat übrigens

das C. auch ins Innere der Häuser übertragen, wo es mit besonders dazu eingerichteten Schlägern, Bällen und Reifen auf Tischen gespielt wird. Vgl. «Croquet, its implements and laws» (Lond. 1869); Campbell, «Anleitung zum C.» (Hamb. 1874); Heath, «The complete croquet player» (Lond. 1874).

Croquettes (frz.), eine Art Fricassée oder gebackenes Filet von feinem Fleischsorten, ein der sog. Zwischengerichte.

Croquis (frz.) ist ein auf dem Felde skizziert entworfener Plan eines Terrains, wobei man, wegen der Kürze der Zeit, in der die Aufnahme beschafft werden muß, sich keiner genauern Messungen und kein Instrumente bedient, oder letztere doch nur in untergeordnetem Maße gebraucht werden. Entwürfe werden zu Fuß oder zu Pferde abgezeichnet oder auch wohl bloß abgeschätzt; ebenso die anzu tragenden Winkel. Man benutzt dazu einen kleinen leicht transportablen Winkel, den sog. Croquettes, auf dem ein Paar Diapier und eine Dreieckstierboussole angebracht sind; in vielen Fällen entbehrt man aber auch diesen, hilft sich indes, wo es angeht, damit, daß man einzelne Hauptpunkte an vorhandenen Plänen kopiert und in die anzu tragende Karte aufnimmt. C. werden im Kriege angefertigt, um die Lage und Richtung vorhandener gangbarer Wege, auf denen größere Truppenmassen sich bewegen sollen, sog. Kolonnenwege, oder der Lauf größerer oder kleinerer fließender Gewässer, stärkere Erhebungen und Senkungen des Terrains, das Vorkommen stehender Gewässer, Säume u. s. w., kurz alles, was auf Truppenbewegungen Einfluß haben kann, festzustellen; man verwendet aber auch C. bei der Darstellung von Schlachtplänen, Schlachtberichten, in den Berichten über umfangreichere Meteorologischerungen und ähnlichen Fällen. Die Anfertigung der C. erfordert Fertigkeit im Aufnehmen; ein gutes Augenmaß, um Entwürfe und Winkel richtig abzumessen, ein festes Auge, das auch entfernte Gegenstände noch richtig zu erkennen vermag, erleichtern die Ausführung wesentlich. Jeder Offizier sollte im Croquettes geübt sein, da im Kriege die Aufgabe an jeden treten kann. Vgl. Plehwe, «Leitfaden für den Unterricht in militärischen Aufnahmen und Plannetzen» (Berl. 1874).

Cross oder **Kuron** ist in Britisch-Ostindien die Bezeichnung für eine Geldsumme von 100 Rupees oder 10 Mill. Rupien. Das Viertel der C. (24 Mill. Rupien) heißt Arab. Die gedachten Namen sind altherkömmliche und bei der großen Verschicktheit der frühern Rupien (Silbermünze) waren den entsprechenden auch die Werte der C., Arab. und Rupees, abweichende. Mit Bezug auf die seit 1. Febr. 1866 herrschende Münzeinheit, die sog. Kompanierupie, ist das C. ein Quantum von 286 468 7/8 engl. Pfund oder 106 918,225 kg feinen Silbers. In der deutschen Goldmünzung läßt sich der Wert der C. bei dem veränderlichen Silberpreise nicht schätzen wollte man aber den frühern norddeutschen Thaler, wie es geschahmäßig geschieht, = 3 Mark rechnen, so wäre das C. = 19245288 deutsche Mark.

Croft (Sir Richard Assheton), engl. Staatsmann, geb. 20. Mai 1828 in Red-Scar bei York, besuchte die Schule von Rugby und studierte in Trinity-College zu Cambridge, wo er 1846 den Grad eines Bachelor of arts erlangte. Im J. 1849 an die Barre des Inner-Temple in London berufen, praktizierte er eine Reihe von Jahren als

Rechtsanwalt, die man unter C. versteht, s. d. unter C. aufsuchen.

Advokat, bis er im März 1857 als konservativer Kandidat für Preston ins Parlament gewählt wurde; doch vertrat er diese Stadt nur bis 1862, ohne sich besonders bemerkbar zu machen. Erst bei den Neuwahlen von 1868 zog er allgemeiner Aufmerksamkeit auf sich, indem er in South-west-Lancashire, einem der Bollwerke des Konservatismus im Norden von England, als Hauptgegner Gladstones im Felde erschien und über denselben den Sieg davontrug. E. scharfer Verstand, seine advokatische Gewandtheit und Beharrlichkeit, sein zähes Festhalten an allen Grundfähen des konservativen Parteiverbandes veranlaßten Disraeli, ihn bei der Neubildung des Ministeriums im Febr. 1874 zu dem Posten des Ministers des Innern zu befördern. Unter der Leitung seines Chefs und bei dem streng begrenzten Charakter der innern Reformmaßregeln, deren parlamentarische Vertretung ihm übertragen wurde, verwaltete E. sein Amt nicht ohne Geschick und nahm auch gelegentlich in wirksamer Weise an den Debatten über auswärtige Politik teil, ohne sich jedoch, als Staatsmann wie als Redner, im ganzen über eine respectable Mittelmäßigkeit zu erheben. Als Jurist hat E. sich durch die Werke «Acts relating to the settlement and removal of the poor» (Lond. 1858) und «The general and quarter-sessions of the peace, their jurisdiction and practice in other than criminal matters» (Lond. 1866; 2. Aufl. 1875) bekannt gemacht.

Großfelle, der höchste Gipfel der Fenninischen Kette in England, welcher 882 m hoch, nahe der Offengege von Sumbderland sich erhebt und von welchem die Flüsse South-Tyne und Tees nach O. herabfließen. Er fällt westlich mit sehr steilen und hohen Wänden in das Thal des Eden, gegen N. und O. aber allmählich zum Tieflande und zur Ebene des Vickersalles ab.

Groß-Landberg, eine wellige Buschlandschaft, welche sich bei einer Breite von etwa 9—64 km vom nördl. Teile des nordamerik. Unionsstaates Texas zwischen 86 und 99° westl. L. von Greenwich aber dem Red-River in das Indianer-Territorium hinein bis zum Red-Fork of Arkansas erstreckt. Das gut bewässerte und nicht unfruchtbare Gebiet ist mit Strauchholz, Sikories, Ulmen und Zwerg-eichen bedeckt.

Crotalaria, Klappetschote, nannte Linne eine zur Familie der Leguminosae gehörige Pflanzengattung, weil die Samen in der Hülse klappern, wenn man letztere schüttelt. Ihre zahlreichen Arten, meist einjährige Kräuter, wachsen alle in den heißen Ländern und können daher bei uns nur im warmen und temperierten Hause gezogen werden. Sie haben teils einfache, teils dreizählige, seltener gefingerte Blätter mit oder ohne Nebenblätter, in endständige oder den Blättern gegenüberstehende Trauben gestellte Blüten, welche einen zweiflügeligen Kelch, eine sehr große hertzförmige, am Grunde schwielige Fahne, ein sichelförmiges Schiffchen, einbrüderige Staubgefäße und einen seitlich därtigen Griffel besitzen, und eine bauchig aufgeblasene, seltener zusammengedrübte, zwei oder mehrere nierenförmige Samen enthaltende Hülse. Ihre Blumen sind gelb, blau, braun, purpurrot, gelb und rot oder braun gestreift. Die schönsten Arten sind *C. spectabilis* Roxb. und *C. pulcherrima* Roxb. aus Ostindien, *C. coccinea* Thunb. vom Kap der Guten Hoffnung, *C. pulchella* And., ebenfalls vom Kap, *C. paniculata* Willd. aus Java u. a. m. Einige

in Ostindien und den umliegenden Inseln einheimische Arten, besonders *C. juncea* L., liefert eine sehr feine Gespinnstfaser, die in ihrem Heimatlande schon lange zur Herstellung von Geweben verwandt werden. Neuerdings sind diese Fasern auch in den europ. Handel unter dem Namen «Sun» oder «Sun» eingeführt worden; sie haben eine bläugelbläue Farbe und einen seidematigen Glanz. Die Gewinnung der Faser geschieht durch Rükten und Bescheln der Stengel. Außer *C. juncea*, welche im großen in Ostindien kultiviert wird, liefern noch brauchbare Fasern *C. Bushia* Ham. und *C. rotunda* L.

Croton L., Pflanzengattung aus der Familie der Euphorbiaceae, deren Blüten in Trauben oder Ähren stehen und einen fünfteiligen Kelch und fünf Drüsen innen auf dem Grunde besitzen. Die männlichen Blüten haben fünf Blumenblätter und 10—20, selten mehr, freie oder schwach verwachsene Staubgefäße; die weiblichen Blüten sind meist blumenblattlos und haben drei zwei- oder viertellige Griffel. Die hierher gehörigen Arten, gegen 500, sind Bäume oder Sträucher, seltener Kräuter, mit wechselständigen, am Grunde oft zweibrüchigen, sehr häufig kernhaarigen Blättern. Viele besitzen balsamische oder auch gefärbte harzige Säfte und aromatische Rinden; andere sind durch Wohlgeruch der Blätter oder Blüten ausgezeichnet, und mehrere liefern wichtige Arzneimittel. Fast alle wachsen in den Tropenländern und gedeihen daher bei uns nur im Warmhause. Sie werden selten kultiviert, da sie keine schönblühenden Gewächse sind. *C. Tigilium* L., ein auf Malabar, Ceylon und den Molukken heimischer Baum von etwa 6 m Höhe, mit vicdem, krummem Stamme, elliptischen, leingezähnten, langgestielten Blättern und 5—8 cm langen Trauben, liefert die Burgierkörner (*Samina Crotonis*, *Grana Tigilii*, *Grana Moluccana*) und nebst einer andern, im Birmanenreich und auch auf den Molukken wachsenden baumförmigen Art (*C. Pavana* Hamilt.) das Burgierholz (*Lignum Pavanae* s. *Moluccanum*). Aus den Burgierkörnern oder den in den dreikantigen Kapiteln des Burgiercrotons eingeschlossenen, mit hellbraunem Filz bedeckten Samen wird das Crotonöl (s. d.) bereitet. Das Burgierholz wirkt frisch drastisch, älter mild purgierend, und war früher officinell. Das Holz und der Samen werden in der Heimat auch zum Betäuben und Fangen der Fische benutzt. *C. Draco* *Salmolida*, ein mexik. Baum mit sternförmigen, hertzförmigen Blättern und Zweigen, desgleichen *C. hibiscifolius* in Columbia und *C. sanguifluus* am Maranon, beide von A. von Humboldt entdeckt und beschrieben, enthalten einen blutroten Saft, welcher eine Sorte des Drachenblutes (s. d.) liefert. *C. perdiscoops* St. Hil. in Brasilien, *C. balsamiferum* L. in Westindien, *C. adipatum* Kth. und noch mehrere andere im tropischen Asien und Amerika einheimische Arten enthalten einen balsamischen, wohlriechenden, dicklichen Saft, welcher in jenen Gegenden noch Art anderer Balsame oder wie Betsyrauch benutzt wird. Eine aromatisch-bittere Rinde, welche in ihrer Heimat als Quina blanca oder Copalcho officinell ist, und die auch nach Europa unter dem Namen Copalcherinde (*Cortex Copalcho* oder *Copalcho*) in den Handel kommt, liefert der in Mexiko einheimische *China-Croton*, *C. Pseudochina* *Salmolida*. Die officinelle, angenehm gewürzhaltig riechende und bitter-aromatisch

Wirtel, die man unter C. versteht, sind unter A. aufzuführen

schmedende Cascarill, oder Chacarillrinde (Cortex Cascarilla oder Chacarilla oder Eluteria), welche unter die kräftigsten reizend-stärkenden Arzneimittel gehört (s. Cascarilla), stammt zum größten Theile von dem in Jamaica einheimischen *C. Eluteria Sw.* Er ist ein baumartiger Strauch mit weißer, innerlich brauner Rinde, zweifelschneidigen, braunen, behaarten Ästen, turrgestielten, ovalen, achselständigen Blüthentrauben und sternhaarigen, erbsengroßen Kapselfrüchten.

Croton oder **Kroton**, der alte Name der ital. Stadt Cotrone (s. d.). [tona (s. d.).

Crotone, der alte Name der ital. Stadt Cor-

Crotonchloralhydrat oder **Dutylchloralhydrat** $C_2H_5Cl_2O$ H_2O entsteht nach Kramer und Pinner durch Einwirkung von Chlor auf Acetaldehyd. Zur Mäßigung der Einwirkung ist es erforderlich den Aldehyd anfangs stark abzukühlen, erst gegen Ende der Operation, wenn die Absorption des Chlors träge wird, unterstützt man die Reaction durch Erwärmen im Wasserbade. Nach vierundzwanzigstündigem Einleiten des Chlors hat man eine braune, aus zwei Schichten bestehende Flüssigkeit, die man der fractionirten Destillation unterwirft und den zwischen 163 und 165° C. übergehenden Anteil isolirt. Dieser besteht aus reinem Crotonchloral. Letzteres vereint sich, ebenso wie gewöhnliches Chloral (s. d.) außerordentlich leicht mit Wasser zu einem festen Hydrat, welches sich aus Wasser umkrystallisiren und mit Wasserdämpfen destilliren läßt. Das C. bildet, nach dem Umkrystallisiren aus Wasser, dünne, blendendweiße, seidenglänzende Krystallblättchen, die hartnäckig etw. was Wasser zurückhalten. Es schmilzt bei 78°, ist in kaltem Wasser schwer, in heißem ziemlich leicht löslich, außerordentlich leicht löslich in Alkohol, aus dem es unverändert krystallisirt. Das C. wirkt auf den Organismus auf gleiche Weise wie Chloral und hat aus diesem Grunde Verwendung in der Heilkunde gefunden.

Crotonöl (Olum Crotonis) wird durch Auspressen der zuvor etwas gerösteten Samen von *Croton Tiglium* (s. *Croton*) gewonnen und kommt über Madras oder Bombay in den Handel. Es ist dickflüssig, honiggelb oder gelbbraun, hat einen widrigen, beim Erwärmen mehr hervortretenden Geruch und brennendcharfen Geschmack, röthet Lackmus und ist das drastischste Purgiermittel, welches man kennt. Das C. besteht hauptsächlich aus Stearin-, Palmitin-, Laurin- und Ölsäure und deren Glyceriden neben geringen Mengen verschiedener flüchtiger Säuren (Essig-, Butter-, Valeriansäure) und der ihm eigentümlichen scharfen *Crotonsäure*, sowie aus dem harzigen, terpeninartigen *Crotonol*. Schon wenige Tropfen C., innerlich genommen, verursachen das heftigste Purgieren unter Kolikschmerzen und zugleich Entzündung der Magen- und Darmschleimhaut; gröbere Gaben können den Tod herbeiführen. Das C. muß daher mit der größten Vorsicht angewendet werden; der Arzt greift gewöhnlich nur in verweirtesten Fällen, z. B. bei Starrkrampf und andern Gehirnleiden, wo es sich um Erzielung einer schnellen und starken Ableitung handelt, bei Roterdrechen, Pleurergiftung u. s. w. zu diesem Mittel. Es wird innerlich nie für sich allein, sondern in Pillen oder in Mandelmilch, oder auch in einem schleimigen Mafstier gegeben. Außerlich eingerieben, ruft das C. Entzün-

bung, Blasen und Pusteln auf der Haut hervor. Man wendet es deshalb bei Hüftgelenkleiden, heftigem Zahnschmerz und Gesichtserreihen, rheumatischen Lähmungen, entzündlichen Ophthalmieen als wirksames Ableitungsmittel an.

Croton-River, ein im County Dutchess des nordamerik. Unionsstaates Newyork entspringender Fluß, fließt durch die Counties Putnam und Dutchess und mündet etwa 40 km oberhalb Newyork in den Hudson. Bekannt ist der C. durch die 1842 vollendete, mit einem Kostenaufwand von 12½ Mill. Dollars hergestellte C.-Wasserleitung, welche die Stadt Newyork mit Wasser speist. Er ist 65 km lang, ist zum größten Teil ausgemauert und überschreitet auf einer 445 m langen Brücke (High-Bridge) den Harlemfluß. Der C.-Aqueduct vermag täglich 270 Mill. Liter Wasser zu liefern.

Crotoy (C.), Stadt im franz. Depart. Somme, Arrondissement Abbeville, 8 km südlich von Am. am nördl. Ufer des Somme-Astuars, gegenüber von St. Valéry, hat einen Fischerhafen, Schiffe, Sägemühlen, Ruinen eines Schlosses, in der Jeanne d'Arc gefangen saß, besuchte Seebäder mit schönen Badeeinrichtungen und zählt 1400 G.

Crotono Rubianus (eigentlich Johannes Jager), Humanist, geb. um 1480 in Dorheim k. Arnstadt in Thüringen, studierte zu Erfurt, wo er 1500 Baccalaureus wurde und sich Ulrich von Hutten angeschlossen. C. wurde 1507 Magister, 1509 Lehrer der Grafen von Henneberg, 1510 Rektor der Klosterschule in Fulda, besuchte dann als Lehrer in einer vornehmen Familie 1517—20 Italien und wirkte nach seiner Rückkehr eifrig für die Sache Luthers. Er ging 1524 als geistlicher Rat k. Hofmeisters Albrecht nach Königsberg, lehrte 1525 nach Deutschland zurück und wandte sich mehr und mehr wieder der alten Lehre zu, worauf er 1526 vom Kurfürsten Albrecht von Mainz zum Rector in Halle ernannt wurde. Er starb um 1540 in Halle. C. war neben Hutten der bedeutendste Arbeiter, vielleicht auch der Urheber der „Epistulae obscurorum virorum“. Vgl. Kampfschule. „Der Croto Rubiano“ (Bonn 1862).

Croup, s. **Croup**.

Croupade (fr.), von **Croupe**, d. h. Kreuz (verteilt), Hochsprung des Pferdes mit eingesogenen Beinen. Die C. wird nur als Schlußsprung beim Den natürlichen Sprung s. unter **Canade**.

Croupier (fr.), Gehilfe des Bankhalters bei Hazardspiel, welcher die von den Pointeurs verlorenen Gelder eingiebt.

Crowe (Catharine Stevens), engl. Schriftstellerin und Spiritistin, geb. um 1800 in Dorset Green in Kent, verheiratete sich 1822 mit dem Obersten C. und begann ihre literarische Laufbahn 1838 mit der klassischen Tragödie „Armodemus“ wandte sich aber dann dem Roman zu und erwarb ihre ersten Erfolge mit „Manorial rights“ (1841) und „Adventures of Susan Hopley“ (1841), wovon letztere Werk auch dramatisirt wurde. Im J. 1845 übersehte sie Justinus Kerner's „Seyden's or Prevost's“ und beschäftigte sich seitdem viel mit dem mystischen Magnetismus und Spiritismus. Ein Auffehen erregte 1848 ihr Werk „The night of nature, or ghosts and ghousters“ (2. Aufl. 2 Bde., 1852; ins Deutsche übersezt von G. Lohmeyer, worauf „Light and darkness, or the mysterious life“ (3 Bde., 1850; 2. Aufl. 1856) und „Spiritualism and the age we live in“ (1859) folgten.

Artikel, die man unter **C** vermischt, sind unter **R** anzuführen.

Außerdem erschienen von ihr die Romane: «Pippie's warning» (1848), «The adventures of a beauty» (1852) und «The story of A. Hunter and other tales» (1870; 5. Aufl. 1881). Sie starb 1876.

Crowe (Eyre Evans), engl. Journalist und Historiker, geb. 1799, betrat früh die Laufbahn des Schriftstellers. Schon 1819 erschien von ihm ein Hand Gedichte: «The pleasures of melancholy and a Saxon tale». Viele Jahre war er dann als Journalist thätig zuerst bei dem «Morning Chronicle», dann am «Examiner» und «Daily News», welche letztere Zeitung er mehrere Jahre als Chefredacteur leitete. Sein Hauptaugenmerk war auf die auswärtigen Angelegenheiten gerichtet, von denen er sich durch Reisen, Studien und Korrespondenz mit hervorragenden öffentlichen Männern eine ungewöhnliche Kenntnis erwarb. Als Resultat seiner histor. polit. Studien erschienen: «Lives of foreign statesmen» (1830), «The Greek and the Turk» (1853), «History of the reigns of Lewis XVIII and Charles X.» (2 Bde., 1864) und sein zum Teil in Paris nach den Quellen gearbeitetes bedeutendstes Werk «History of France» (5 Bde., 1858—68). Als Forscher gründlich und unerblassig, zeichnet E. sich auch durch unparteiliche Haltung und einen klaren, kräftigen Stil aus. Er starb in London 25. Febr. 1868.

Crowe (Johesb Archer), engl. Kunstschreiber, geb. 20. Okt. 1825 in London, erhielt mit zehn Geschwistern Unterricht von seinem Vater, welcher 1829—44 als Korrespondent des «Morning Chronicle» in Paris lebte, und Anleitung in der Malerei durch Brassier, Delaroche, Hubert und Coignet, verzichtete jedoch auf den künstlerischen Beruf, welchen bereits einer seiner Brüder ergriffen hatte. Er versuchte sein Glück als Reporter und erlangte sehr bald in London Stellung. Im J. 1846 ging er für die von Videns begründete Zeitung «Daily News» nach Paris, bald aber wieder nach London zurück. Seitdem konzentrierte sich sein Studium auf die Kunstgeschichte. Er wendete sich zunächst der niederländ. Malerei zu und bereiste zu diesem Zwecke 1846 und 1847 den östl. Kontinent; auf der zweiten Reise lernte er unterwegs zufällig den Mann kennen, mit welchem er von da an unzertrennlich verbunden geblieben ist: den ital. Maler und Kunstgelehrten Giovanni Battista Cavalcaselle (s. d.), welcher, von gleichen Absichten beseelt und von übereinstimmenden Grundanschauungen erfüllt, Hand in Hand mit E. eine Reihe grundlegender Werke auf dem Gebiet kritischer Kunstforschung ins Leben rief. Die engere Verbindung beider Männer erfolgte, nachdem E. sich 1852 in seiner Vaterstadt unabhängig gemacht hatte. Cavalcaselle, infolge der Niederwerfung der ital. Revolution 1848 flüchtig geworden, gefellte sich dort zu ihm und die Freunde verlebten unter großen Entbehrungen eine Zeit gemeinsamer Arbeit, deren Frucht das erste, 1853 im Manuscript beachtete Buch war: «History of early Flemish painting» (Lond. 1857; 2. Aufl. 1872; deutsch von Springer, Spz. 1875). Unmittelbar darauf begannen sie die Vorarbeiten zu einer Geschichte der ital. Malerei, deren Ausarbeitung jedoch lange Unterbrechung erlitt, indem E. 1859/64 als Korrespondent und Zeichner für die «Illustrated London News» zuerst in die Türkei, dann (1855/56) während des Orientkriegs in die Armee ging und darauf nach einer Studienreise in Italien nach Indien überseelte, wo er in Bombay eine Kunstschule leitete. Aus Gesundheitsrücksichten bald zurückgekehrt, nahm

er unter vorteilhaften Bedingungen das Engagement der «Times» als Korrespondent im ital. Feldzuge (1859) an, nach dessen Beendigung er in Dienste der engl. Regierung trat, von 1860 bis 1872 als Generalkonsul in Leipzig, dann bis 1880 in gleicher Eigenschaft in Düsseldorf. Nur die Rufestunden seines Amtes, welches ihn auf den verschiedensten Gebieten der Staats- und Wirtschaftspolitik beschäftigt, konnten zur Fortsetzung der Kunstforschungen benutzt werden, so daß erst in längern Zwischenräumen das zweite Hauptwerk der Freunde: «A new history of painting in Italy, from the second to the fifteenth century» (5 Bde., Lond. 1864—72; deutsch bearbeitet von Max Jordan, 6 Bde., Spz. 1869—76), erschien, welchem 1875 eine Biographie Lizians folgte (deutsch von Max Jordan, Spz. 1877). Selten haben sich zwei Männer bei wissenschaftlicher Arbeit mit solcher Einhelligkeit und gegenseitiger Selbstentäußerung verbunden, wie die beiden Verfasser der genannten Bücher, welche an Strenge der Methode, an einfacher Sachlichkeit der Darstellung und an Beherrschung des technischen Wissens und des Urkundenmaterials als Musterleistungen des Fachs die höchste Anerkennung erfahren haben. Ferner bearbeitete E. noch Ruglers «Geschichte der Malerei» zu einem «Handbook to the German, Flemish and Dutch schools of painting» (8. Aufl., Lond. 1874). Während der Jahre 1880 und 1881 war E. als Attaché der brit. Botschaft in Berlin an den Verhandlungen über den Englisch-Französischen Handelsvertrag beteiligt und wurde 1882 in entsprechender Stellung nach Paris veretzt.

Crowland oder **Croyland**, alte Stadt in der engl. Grafschaft Lincoln, 23 km im N.W. von Stamford, am rechten Ufer des Welland, zwischen Sümpfen auf Pfählen erbaut, hat eine sehr merkwürdige Brücke mit Statuen aus dem 9. Jahrh. und Ruinen einer alten Abtei aus der Saxonzeit, welche eine der berühmtesten klösterlichen Grundungen Englands gewesen ist, und zählt 2500 E., die Viehzucht und Fischerei treiben.

Crown (spr. Kraun), d. i. Krone, heißt die größte engl. Silbermünze, welche dem Wert von 5 Schill. oder dem Viertel eines Pfund Sterling entspricht. Als das Viertel des in Gold ausgeprägten Pfund Sterling oder des Sovereign repräsentiert die E. den Wert von 5 Mark 10 $\frac{1}{4}$ Pf. deutscher Währung. Als wirkliches Silberstück ist sie aber bloße Scheidemünze, welche (infolge des Münzgesetzes vom 22. Juni 1816) eine Feinheit von $\frac{7}{10}$ oder von 925 Tausendteilen und ein Gewicht von $\frac{1}{11}$ engl. Troy-Unzen oder 28,775 g hat, somit ein Feingewicht von 403 $\frac{7}{11}$ Troygrän oder 26,155 g. Rechnet man, wie es in Deutschland gesetzlich und faktisch geschieht, den früheren norddeutschen Thaler zu 3 deutschen Mark, so erscheint (mit ihm verglichen) die E. im Werte von nur 4 Mark 70,5 Pf. deutscher Währung. Es werden auch halbe Kronen (half-crowns) von entsprechendem Wert geprägt.

Crownglas, d. i. Kronglas, heißt in England das nach älterer Art in Gestalt großer, freistehender Scheiben angefertigte gewöhnliche Fensterglas (in Deutschland «Kronglas» genannt). Seit Erfindung der achromatischen Fernrohre wird der Name aber auch allgemein für das zu optischen Gläsern angewendete feine, bleifreie Glas gebraucht im Gegensatz zu dem stark bleiorgbbaltigen Flintglas (s. d.), indem man aus Flintglas und E. die achromatischen Objektivlinsen zusammensetzt.

Crows (Kroisonindianer) oder **Abfaro**: kas (Ufparokas), ein zur **Dalota**- oder **Nad**-weffier-Familie gehörender Indianerstamm in Wyoming und Montana im Westen des Felsengebirges. Die C. zerfallen in drei Stämme: die **Kilatka** an den Ufern des **Yellow-Stone**; die **Ahwahawaps** oder «Schwarzschuhe» (Black shoes) zwischen den auch zur **Dalota**-Familie gehörenden **Mandans** und **Minnetaris**; die **Allataweah** oder «Diedhäuche» (Paunch Indians) am **Snate-River**. (S. **Siour**.)

Crow-Wing, ein Flecken des gleichnamigen County im nordamerik. Untonsstaat **Minnesota**, liegt auf dem linken Ufer des **Mississippi** an der **St.-Pauls-** und **Pacific-** und unweit der **Northwestern-Pacific-Eisenbahn**.

Croy, Dorf in der schott. Grafschaft **Inverness**, mit 1600 E., bekannt durch den Sieg der königl. Armeen über den Prätendenten **Karl Stuart** 16. April 1746.

Croy, eine alte, jetzt in Deutschland, Frankreich und den Niederlanden angefehene Adelsfamilie, deren Stammstift **Croi** bei **Hesbin** im **Hennegau** liegt. Dieselbe erwarb 1370 die Herrschaft **Chimay** und teilte sich mit den Brüdern **Anton** (gest. 1476) und **Johann** (gest. 1478), welche seit 1470, beziehungsweise 1473 den gräflich. Namen von **Chimay** führten, in zwei Linien. Zu der ältern gehörte **Wilhelm von C.**, Herzog von **Soria** und **d'Arce**, Herr von **Chievres** (gest. 28. Mai 1521), der am Hofe **Karls V.** die höchsten Stellen bekleidete. Diesen beerbte sein Neffe **Philipp**, 1533 zum Herzog von **Archtot** und **Marquis** von **Nenty** ernannt (gest. 1549), dessen Enkelin, **Anna de C.**, einen Teil der C.'schen Besitzungen durch Heirat mit **Karl von Ligne** in das noch blühende **Artembergische** Geschlecht brachte. — Ihr Bruder **Karl**, dritter und letzter Herzog von **Archtot** aus dem Hause C., geb. 11. Juli 1560, eine Zeit lang **Calvinist** und Anhänger **Oraniens**, wurde nachher ein eifriger Beförderer der **Politik Philipps II.**, unter dem er die Stelle eines **Großbailly** von **Hennegau** und seit 1597 die eines **Gouverneurs** von **Artois** bekleidete. **Heinrich IV.** von **Frankreich** erhob 4. Juli 1598 seine Herrschaft C. zu einem **Herzogtum**. Er starb kinderlos 13. Jan. 1612 und hinterließ **Memoiren**, die auf die niederländ. Zustände unter **Philipp II.** manches Licht werfen und 1845 von **Reiffenberg** für die belg. **Bibliophilengesellschaft** in **Brüssel** herausgegeben wurden.

Ihm folgte als Herzog von C. sein Vetter, **Karl Alexander**, **Marquis** von **Havré** und **Reichsfürst**. Die Güter dieser Linie gingen aber bereits 1648 durch Heirat wieder an die jüngere Linie des Hauses C. zurück, an diejenige nämlich, zu welcher die noch lebenden Herzöge in direkter Abstammung gehören, und die sich an **Johann von C.**, seit 14. Jan. 1473 **Graf** von **Chimay**, anknüpft. Ein direkter Nachkomme dieses letztern war **Philipp**, seit 8. Nov. 1690 erster **Graf** von **Solre**, dessen erstgeborener Sohn das jetzige Haus C. **Dülmen** gründete, welches mit dem **Grafen Philipp Emanuel Ferdinand** 14. Nov. 1677 den **Fürstentitel** erwarb, während der jüngere, 1648, infolge der erwähnten Verbindung mit der letzten Erbin der Herzöge von C. **Havré**, **Stammvater** der Seitenlinie dieses Namens wurde. — Chef des Zweiges **Dülmen** ist, seit dem Tode des Herzogs **Alfred** (14. Juli 1861), Herzog **Rudolf**, geb. 13. März 1823, **Witwer** seit 28. Juli 1863 von **Natalie**, **Prinzessin** von

Ligne, **Grand** von **Spanien** erster **Klasse**. Der **Zweig Havré** starb in der männlichen Linie 12. Nov. 1839 aus in der Person des Herzogs **Joseph**, der **Pair** von **Frankreich**, **Grand** von **Spanien** und **franz. Generallieutenant** war. Zum Erben hatte er den **Prinzen Maximilian**, geb. 21. Jan. 1821, zweiten **Sohn** des niederländ. **Generalmajors** **Prinzen Ferdinand** (geb. 31. Okt. 1791, gest. 4. Sept. 1865), **Bruders** des Herzogs **Alfred** von C. **Dülmen**, eingesetzt, der als solcher den Namen **Havré** fortführte und 18. Okt. 1865 auf **Roely** in **Belgien** starb, ohne Kinder zu hinterlassen. Durch den **Reichsdeputationshauptidecess** von 1808 erhielt der damalige Herzog von C. für seine auf dem linken **Rheinufer** verlorenen mittelbaren Güter das ehemalige münsterliche Amt **Dülmen** (6,5 Quadratmeilen mit 16000 E.) und wurde durch die **Wiener Kongressakte** wegen dieser Bestimmung als **Staatsherr** der **Krone Preußen** unterworfen. Die **Linie C. Dülmen** besitzt außerdem mehrere Herrschaften in den **Niederlanden**. Die **Linie C. Havré** ist ebenfalls in den **Niederlanden** und **Frankreich** begütert.

Croydon, Stadt in der engl. Grafschaft **Surrey**, zwischen den «**Downs**» genannten **Kraut**hügeln, 85 km im **DNW.** von **Guildford** und 16 km südlich von der **Londonbrücke**, an der **Eisenbahn** nach **Brighton**, mit (1881) 78947 E. Diese 2 1/2 Stunden von **London** zu erreichende Stadt ist schnell einen ungewöhnlichen Aufschwung genommen, weil zahlreiche Kaufleute ihr Geschäft in **London** hierhin verlegt haben. Der Ort ist sehr alt, hat eine schöne **Kathedrale** aus dem Anfang des 15. Jahrh. (mit den **Grabmälern** mehrerer **Erzbischöfe** von **Canterbury**), nach dem **Brand** 1666 wiederhergestellt, in der untern Stadt **Abernethy** eines **Palastes** der **Erzbischöfe** von **Canterbury** (zu die **Speisehalle**, **jezt** **Waschanstalt**, und die gegenwärtig als **Schule** dienende **Kapelle** noch vorhanden) und das **Whitgifts Hospital**, eine **Erziehungsanstalt** für arme Kinder, aus den **Jetten** der **Whitgifts**; er ist jetzt ein wichtiger Markt für **Getreide**, **Hopfen** und **Wich** von **Surrey** und hat eine **Fabrik** von **Kaliko**.

Crozat (**Antoine C.**, **Marquis** **Duchâtel**), franz. **Finanzmann**, geb. 1656 zu **Loulouise** in ärmlichen Verhältnissen, kam als **Laufburfche** zu **Benard**, **Schachmeister** der **Stände** des **Languedoc**, wurde dann **Commiss** bei demselben, stieg allmählich zum **Kassierer** auf und erwarb sich durch **glückliche** **Bank-** und **Handelgeschäfte** ein **kolossales** **Vermögen**. C. ist der **Gründer** der **franz. Kolonie Louisiana** (s. d.) in **Nordamerika**, für die er 1712 **Freibrief** erhielt. Auch ließ er den nach ihm benannten **Dise** und **Somme** verbindenden **Crozat-Kanal** (s. d.) ausführen. Er starb zu **Paris** 7. Juli 1738. — Sein **Sohn**, **Joseph Antoine C.**, **Marquis** von **Lugny**, geb. 1696 zu **Loulouise**, betriebe als **Kunstsammler** einen **Namen** erworben. Seine **Gemäldesammlung** umfaßte mehr als 400 **Werkern** von **Meistern** aller **Schulen**, fast **laute** **er** der **ersten** **Ranges**. Ferner besaß er eine **große** **Sammlung** von **antiken** **Statuen**, **Büsten** und **andern** **Marmorwerken**, eine **ebenso** **große** **Anzahl** von **Bronzen** und eine **Reihe** **lothbarer** **Roberte** **gebrannter** **Erde** von **Michel Angelo**, **Alant**, **Fiamingo**, **Bernini** u. a., nebst einer **schönen** **Kewahl** von **Porzellansachen** und **ital. Fresken**. Seine **Sammlung** der **geschnittenen** **Steine** enthält 1882 **Kameen** und **Intaglien**. **Vollkommen** **einer**

Kritik, die man unter **C** vermißt, sind unter **R** aufzuführen.

in ihrer Art war die Sammlung von Handzeichnungen, die allmählich zu 19000 Blättern anwuchs, worunter sich aus allen Schulen und Epochen die größten Seltenheiten befanden, und womit eine Kupferstichsammlung von etwa 2000 Stüd verbunden war. Zu diesen Sammlungen kam endlich noch eine ausgefuchte Bibliothek von 20000 Bänden. C. ließ von den besten damaligen Kupferstechern eine Auswahl vortrefflicher Bilder und Zeichnungen aus den Sammlungen des Königs, des Herzogs von Orléans, seiner eigenen und denen anderer Kunstsammler stechen, und veröffentlichte davon zunächst eine Folge von 140 Kupfern nebst erläuterndem Texte (gr. Folio, Par. 1729) als ersten Band des gewöhnlich als «Cabinet de C.» bezeichneten Werks, wozu 110 neue Kupfer (nach Meister der Venetianischen Schule) als zweite Abteilung des ersten Bandes hinzukamen. Nach C.'s Tode, der 1740 erfolgte, wurden sämtliche Platten von einem Verein von Buchhändlern erworben. Mariette gab nun dem Ganzen eine neue Anordnung, fügte die fehlenden Erläuterungen hinzu und veröffentlichte dieses vollständiger «Cabinet de C.» unter dem Titel: «Recueil d'estampes d'après les plus beaux tableaux et d'après les plus beaux dessins qui sont en France, etc.» (2 Folio-Bände, Par. 1742). C. hatte in seinem Testament verordnet, die Sammlung der Handzeichnungen für 100000 Livres dem König anzubieten und diese Summe den Armen von Paris zu überlassen. Der Minister Fleury schlug dies jedoch aus, und die Sammlung wurde versteigert. Mariette fertigte zum Zweck der Auktion eine «Description sommaire des dessins des grands maîtres etc. du cabinet de feu M. C.» (Par. 1741), die jetzt selten geworden und von Liebhabern sehr geschätzt ist. Die herrliche Sammlung der geschnittenen Steine kaufte der Herzog von Orléans im ganzen. Alle übrigen Kunstschätze C.'s gingen durch Vermächtnis an seinen Bruder Louis François C., Marquis Duchâtel, über, nach dessen Tode (31. Jan. 1750) die Skulpturen, Bronzen und Terracotten mit einem Teile der Bilder ebenfalls versteigert wurden. Der größte Teil der Gemäldesammlung fiel des Marquis Neffen, dem Baron de Thiers, zu, dessen Erben sie 1772 an die Kaiserin von Rußland veräußerten. Nach einem darüber vorhandenen Verzeichnisse («Catalogue de tableaux du cabinet de M. C.», Par. 1756) enthielt die ganze Sammlung 427 Bilder aus allen Schulen.

Crozat-Kanal oder Canal de Picardie, Kanal im nördl. Frankreich, Teil der Schifffahrtslinie, welche Dije und Somme verbindet. An der Dije bei Chauny fängt er an, wo er die Fortsetzung des Kanals von Manicamp bildet, fährt vom Seinedeich in das der Somme bei Jussey mittels eines 2 km langen Durchstichs durch einen 24 m hohen Rücken, gelangt bei St. Simon an die Somme, der er bis St. Quentin folgt, um sich dann an den Kanal von St. Quentin anzuschließen, der die Somme mit der Schelde verbindet. Er ist 41,55 km lang, gehört ganz dem Depart. Aisne an und wurde 1782—88 auf Antoine Crozat's (f. d.) Kosten ausgeführt, welcher die Konzession dafür erhalten hatte.

Crozat-Inseln, kleiner Archipel im südlichen Teil des Indischen Ozeans unter 45° südl. Br. und 60° östl. L. von Greenwich, über den England

das Eigentumsrecht beansprucht. Derselbe besteht, außer einer Anzahl eben nur aus dem Meere hervorragender ganz kleiner Inseln und Klippen, aus den größern Inseln: Zwölf Apostel-Gruppe, den nördlichsten, Hog-Inseln, Penguin-Inseln, den südlichsten, und den beiden östlich von diesen liegenden Inseln Possession-Inseln (die größte) und East-Inseln. Alle Inseln zusammen haben einen Flächeninhalt von 523 qkm. Sie sind unbewohnt und dienen nur gelegentlich Matrosen von Walfischfängern und andern Seeleuten zeitweilig zum Aufenthalt.

Crozophora nannte Neder eine Pflanzengattung aus der Familie der Euphorbiaceen, deren vorzüglich in den Umgebungen des Mitteländischen Meeres heimische Arten der Mehrzahl nach einjährige Kräuter, abwechselnde, einfache Blätter, einzeln oder geknäuel stehende, unscheinbare Blüten haben und dreiknopfige, mehrsamige Kapselfrüchte tragen. Die männlichen Blüten haben einen fünfspaltigen Kelch, eine fünfteilige Blumentrone und fünf bis zehn Staubgefäße, deren Fäden am Grunde in eine Säule verwachsen sind, die weiblichen ein zehnteiliges Perigon und drei Griffel. Eine im südl. Europa und Nordafrika häufig vorkommende Art, der Färbercrotton, *C. tinctoria* Juss., mit eiförmig-rhombischen, ausgeschweiften, beiderseits sternförmigen Blättern und hängenden, ebenfalls sternförmigen Kapselfrüchten, liefert das Ladmus in Fledern oder Tournefol, auch blaue Bezetten genannt, weshalb diese Pflanze hier und da, namentlich um Montpellier, angebaut wird. (S. unter Ladmus.)

Crucianella nannte Linné (nach der kreuzförmigen Anordnung der Blätter) eine Pflanzengattung, welche zur Familie der Rubiaceen gehört und aus Kräutern oder Halbsträuchern mit quirlförmig zu vier stehenden Blättern und in Ähren oder Köpfchen gestellten Blüten besteht. Letztere tragen auf dem unterständigen Fruchtknoten einen randförmigen Kelch, eine langröhrlige, trichterförmige Blumentrone mit vier- bis fünfklappigem Saum, in deren Schlund die Staubgefäße eingewachsen sind, und einen an der Spitze zweispaltigen Griffel. Aus dem Fruchtknoten entwidelt sich eine nicht gekrümmte, in zwei einsamige Hälften zerfallende Schließfrucht. Die Crucianellen wachsen vorzüglich in den am Mitteländischen Meer gelegenen Ländern und im westl. Asien. Sie sind meist unscheinbar blühende Gewächse; nur eine Art, die persische *C. stylosa* Trin., mit rosenroten Blumen, aus welchen der lange, keulenförmige Griffel weit hervorsteht, ist eine sehr hübsche Pflanze, welche bereits als Zierpflanze angebaut wird. Sie macht umfangreiche Büsche, welche zwei bis drei Monate lang mit schönen Blumen überdeckt sind, hält im Freien aus und läßt sich durch Zerteilung der Stöcke leicht vermehren.

Cruciferen (*Cruciferae*), eine höchst artenreiche Pflanzenfamilie aus der Gruppe der Dicotyledonen, deren Vertreter die 15. Klasse des Linné'schen Systems bildeten. Man kennt gegen 1200 Arten, die über die ganze Erde zerstreut vorkommen; sie finden sich sowohl in den Polarregionen und den alpinen Regionen als auch in den Tropenländern; der größte Teil derselben kommt jedoch in Südeuropa und Kleinasien vor. Es sind vorzugsweise krautartige, sowohl einjährige wie perennierende Gewächse, seltener Halbsträucher. Sie haben sämtlich zwittrige Blüten, die in den meisten Fällen

regelmäßig gebaut sind; dieselben bestehen vier kreuzweise gestellte Blumenblätter, weshalb die Blüte, von oben gesehen, die Form eines Kreuzes darstellt; daher rührt auch der deutliche Name dieser Familie: Kreuzblätler oder Kreuzblumige Gewächse. Ebenfalls vierblättrig ist der Kelch, doch ist derselbe nur selten kreuzweise ausgebreitet. Gewöhnlich sind nämlich die Kelchblättchen nach oben gerichtet und liegen auch oft ihrer ganzen Länge nach dicht aneinander; zwei derselben und zwar die seitlich liegenden sind häufig am Grunde vertieft oder ausgehöhlt und scheinen dadurch tiefer inseriert zu sein wie die beiden andern. Die Blumenblätter sind in vielen Fällen deutlich genagelt. Alle C. haben sechs Staubgefäße, von denen die zwei genau seitlich stehenden kürzer als die übrigen

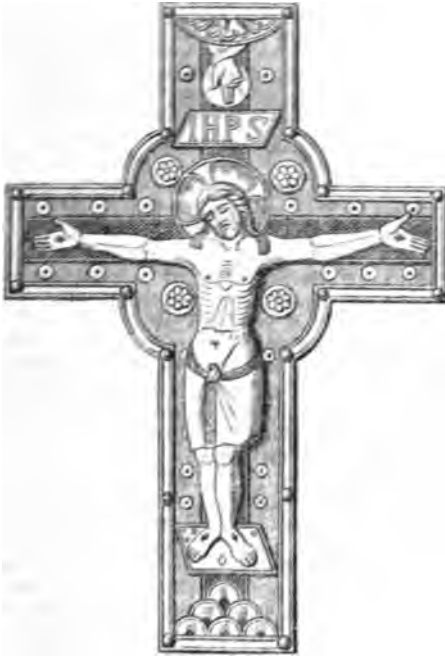

Fig. 1.

vier sind, und einen oberständigen, aus zwei Carpellen bestehenden Fruchtnoten, auf welchem ein kurzer Griffel mit zweilappiger oder kopfförmiger Narbe aufsitzt. Die Frucht ist eine Schote (siliqua) oder ein Schötchen (silicula), seltener eine ein- oder mehrsamige Schötchen- oder schotenförmige, nicht aufspringende Schließfrucht. Sie ist in den meisten Fällen durch eine Scheidewand in zwei Fächer geteilt; diese Scheidewand kann entweder in der Richtung der größten Breite oder der geringsten Breite der Frucht liegen, wenn diese nicht cylindrisch, sondern abgeplattet ist, und ist demnach im erstern Falle breit, im letztern Falle dagegen schmal. Die Scheidewand kann auch gänzlich fehlen, wie z. B. beim Waid (Isatis); bei einigen Gattungen werden zwischen den einzelnen Samen während der Fruchtzeit noch Querscheidewände gebildet. Die Zahl der Samen in den einzelnen Früchten ist sehr verschieden; es gibt solche mit bloß einem oder wenigen Samen, aber auch solche mit sehr vielen. Nach diesen Verschiedenheiten werden die C. in der

Fruchtbildung in mehrere Unterfamilien eingeteilt: 1) Siliquosae, 2) Siliculosae latineptae, 3) Siliculosae angustineptae, 4) Lomentaceae, 5) Narca-mentaceae. Auch nach den Verhältnissen in der Lage des Nabels zum Embryo hat man mehrere Unterfamilien gebildet; diese letztere Art der Einteilung findet man häufiger in systematischen Werken als die auf Grund der Verhältnisse in der Fruchtbildung angeordnete.

Unter dem C. findet sich eine große Anzahl von Pflanzen, die in der Landwirtschaft und in der Technik Verwendung finden. So gehören hieher die sämtlichen Koblspinnen, wie Koblstrauch, Koblrüben, Blumenkohl u. s. w.; ferner sind sämtlich in Deutschland kultivierte Cyprianen, wie Raps, Rüben, Topfer u. s. w. Von großer Bedeu-

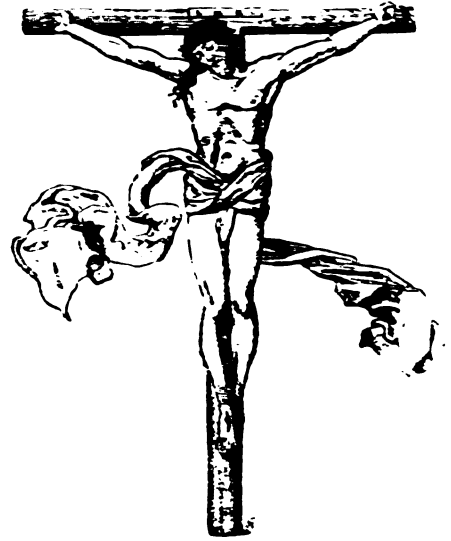

Fig. 2.

für die Färberei ist der ebenfalls hierher gehörende Waid (Isatis tinctoria). Auch mehrere allgemein beliebte Bierpflanzen, wie die Leinölze und der Gerstensaft u. a., sowie zahlreiche schönblühende Pflanzen, die eine Zierde des nackten Steingerölls der Hochalpen sind, wie viele Arten der Gattungen Thlaspi, Biscutella, Arabis u. a., gehören zu dieser Familie.

Crucifig (mittelalt. crucifixum) heißt das Bild des an das Kreuz gehetzten Heilands, eine Darstellung, die erst im Laufe des 6. und 7. Jahrhunderts auftritt, wenn auch das Kreuz selbst als christliches Symbol schon weit früher in Gebrauch war. Im Übergang vom Kreuz zum C. wird dadurch gebildet, daß man zuerst das Lamm am Fuße, sodann das Brustbild Christi an der Spitze oder in der Mitte des Kreuzes anbrachte. Der Crucifig selbst erscheint zuerst in einer Miniature des Evangeliums vom J. 586 in der Laurentianischen Bibliothek zu Florenz und auf dem Pectoralreliquiar von Nonna, welches Papst Gregor d. Gr. (590–604) der Königin Theobolinde geschenkt haben soll.

Wortteil, die man unter C versteht, sind unter K aufzuführen.

in Deutschland aber zu Anfang des 8. Jahrh. an einem Reliquienfchrein zu Emmerich. Von nun an wird das C. in Gemälden, in den Miniaturen der Handschriften, in Elfenbeintafeln, in plastischen Arbeiten aus Holz, Stein, Metall u. s. w. allgemein. Der Erlöser ist aber hier noch nicht als der Gemarterte und Sterbende, sondern als der Erhöbete aufgefaßt. Er hängt nicht am Holze, sondern steht vor demselben auf einem Fußbrette (s. vorstehende Fig. 1) mit ausgebreiteten Armen, als wollte er nach Art der Alten beten oder liebend die Welt umfassen. Gegen das Ende der roman. Kunst, im 12. Jahrh., tritt erst das Bild des am Kreuze hängenden Heilands auf, der zuerst mit vier, dann mit drei Nägeln (mit einem Nagel durch beide Hände) angeheftet ist. Es kommen Maria und Johannes, Magdalena, Kriegsknechte, Engel hinzu. Auf frühern Elfenbeintafeln sieht man häufig Sonne und Mond als menschliche Gesichter, halb verhüllt, was die Verfinsternung bedeutet. In der griech. Kirche verschwand das C. später; ein platt auf den Altar gelegtes, nicht über demselben errichtetes Kreuz trat an die Stelle. Von der röm.-kath. Kirche hat nach der Reformation nur die luth. Konfession, nicht aber die reformierte das C. angenommen. Von den Zeiten der Renaissance an ist der gekreuzigte Christus ein überaus häufiger Gegenstand der Elfenbein- und Holzschneiderei und folgt in idealer oder naturalistischer Behandlung dem Stile der Zeit (Fig. 2). Vgl. Piper, »Über den christl. Bilderkreis« (Berl. 1862); Ortheisen in Herzogs »Real-Encyclopädie für prot. Theologie« (Bd. 3, Gotha 1864); Stodbauer, »Kunstgeschichte des Kreuzes« (Schaffh. 1870).

Cruciger oder **Creuziger**, **Creuzinger** (Kaspar), ein treuer Gehilfe Luthers, stammte aus einer mähr. Familie, welche während der Hussitenkriege nach Sachsen ausgewanderte, wurde 1. Jan. 1504 zu Leipzig geboren und ward schon 1519 durch die Leipziger Disputation für Luther gewonnen. Er studierte seit 1521 zu Wittenberg Theologie, ging 1524 als Rektor der neubegründeten Stadtschule nach Ragdeburg, lehrte aber schon 1528 als Prediger an der Schlosskirche und Professor, anfangs in der philosophischen, seit 1533 in der theol. Fakultät nach Wittenberg zurück. Seitdem diente er mit Treue und Eifer dem Werke der Reformation, vor allem als akademischer Lehrer und als Mitarbeiter Luthers an der Bibelübersetzung. Auch nahm C. teil am Marburger Religionsgespräch (1529), an der Wittenberger Concordie (1536), am Tage zu Schmalkalden (1537), an den Religionsgesprächen zu Hagenau, zu Worms (1540), zu Regensburg (1541) und leitete die Einführung der Reformation zu Leipzig (1539). In den letzten Jahren seines Lebens litt er nicht bloß unter zunehmender Ardnichtigkeit und unter den Unruhen des Schmalkaldischen Kriegs, sondern weit mehr noch unter den Verhandlungen wegen des Interim und unter den Anfeindungen, welche die mildere Melanchthonische Richtung von den strengen Lutheranern erfuhr. Er starb 16. Nov. 1548. C. veröffentlichte eine Reihe von Reden, Abhandlungen und exegetischen Schriften. Vgl. Pressel, »Cruciger« (Überf. 1862). — Sein Sohn, Kaspar C., geb. 19. März 1526, ward 1557 Professor in der philof. Fakultät, 1561 der Nachfolger Melanchthons zu Wittenberg. Als Anhänger Melanchthons ward er in den kryptocalvinistischen

Streitigkeiten 1574 ins Gefängnis geworfen, 1576 aus den sächs. Landen verbannt, aber vom Landgrafen Wilhelm IV. nach Kassel berufen, wo er 16. April 1597 als Pfarrer und Vorsitzender des Konsistoriums starb. — Sein Sohn, Georg C., geb. 24. Sept. 1576, wirkte als Lehrer des Landgrafen Moritz, der 1604 zur reform. Kirche übertrat, dann als Professor der Philosophie, später der Theologie zu Marburg, wo er 8. Juli 1637 starb. Er vertrat Hessen auf der Dordrechter Synode (1618) und stimmte hier gegen die Verdammung der Arminianer.

Crucis (lat., »des Kreuzes«), Genitiv von *cruis*, der dritte Quatember, der Mittwoch nach dem Tag der Kreuzeshöhe (Exaltatio sanctae crucis, »Erhöhung des heiligen Kreuzes«, 14. Sept.).

Crudität (lat.), Rohheit (auch von Speisen), Unverdaulichkeit.

Crüger (Johannes), Kirchenkomponist, geb. 9. April 1589 zu Großbreese bei Guben, bildete sich zum Schullehrer aus, studierte aber seit 1620 in Wittenberg Theologie. Er wurde 1622 Organist an der Nikolaikirche zu Berlin, welches Amt er bis zu seinem Tode, 23. Febr. 1662, bekleidete. C. verfaßte mehrere theoretische Schriften, wie: »Praecepta musicae practicae figuralis« (Berl. 1625), »Synopsis musica« (Berl. 1630), »Quaestiones musicae« (Berl. 1650), und komponierte viele Choräle, die zum Teil noch jetzt gesungen werden (»Nun danket Alle Gott«, »Jesus, meine Zuversicht«). Gesammelt sind seine Kirchenlieder in: »Neues Gesangbuch augsburger Konfession« (1640), »Geistliche Kirchenmelodien« (Erg. 1649), »Psalmodia sacra« (1658) und »Praxis pietatis« (1658).

Crucifhantem, Dorf im Bezirk Audenarde der belg. Provinz Ostflandern, 26 km südwestlich von Gent, mit einem schönen viertelmüngen Schlosse und 5763 E., die vorzüglich Flachsbau und Ziegelbrennerei betreiben.

Crucifhant (George), engl. Karikaturenzeichner, geb. 27. Sept. 1792 zu London, wohin sein Vater, der sich als Kupferstecher und Karikaturenmalers einen Namen gemacht hatte, von Edinburgh übergesiedelt war. Veräthmt wurde er zuerst durch die polit. Karikaturen, zu welchen ihn 1819 der Prozeß gegen die Königin Karoline veranlaßte und welchen zahlreiche Darstellungen aus dem engl. Volksleben folgten. Eine höhere Aufgabe stellte er sich mit seinem ältern Bruder, Robert C. (gest. 1856), in den Skizzen unter dem Titel »Lifs in London«, zu denen »Lifs in Paris« ein Seitenstück bildet. Seit 1835 ließ er den »Comic Almanac« erscheinen und lieferte die Illustrationen zu den Werken Dickens' und anderer Schriftsteller. In Hogarth'scher Weise und nicht minder geistvoll gab er 1848 eine Reihe von acht Blättern unter dem Titel »The bottle« heraus, welche die Folgen der Trunkenheit veranschaulichten. Eine Fortsetzung davon, ebenfalls in acht Blättern, »The drunkard's children«, schilbert die Schicksale der verwaehrlosten Kinder eines Trunkenbolde. Von seinen spätern Arbeiten ist das »Lifs of Falstaff« (1858), mit Text von Brough, zu nennen. C.'s Figuren, obwohl karikiert, sind der Natur mit großer Treue abgelauscht, bizarr und drollig; doch stößt ein gewisser Hang zum Fraßhaften zuweilen ab, was am meisten in seinen Illustrationen zu Dickens'schen Romanen, den reinen, ruhigen Gehalten des Dichters gegenüber, merkbar wird. In

Kritik, die man unter C. vermißt, sind unter R aufzufuchen.

den letzten Jahren seines Lebens wandte er sich der Malerei zu und stellte mehrere Gemälde in der londoner Akademie aus. C. starb 1. Febr. 1878 in London. Vgl. Reid, «A complete catalogus of the engraved works of George C.» (3 Bde., Lond. 1873); «Cruikshankiana: Collection of his most celebrated works» (Lond. 1875).

Cruor (lat.), das geronnene Blut; C. sanguinis, das Blutrot, der färbende Stoff des Blutes.

Crupa (auch Krupa), Martisteden im Kreise Biharsch in Bosnien, am rechten Ufer der Unna und am Abhange des Berges Ljupan, zählt (1879) 1887 C., von denen 1566 Mohammedaner, die übrigen griech.-orient. Christen sind. Das Kastell auf einem Felsen oberhalb des Ortes liegt seit der Eroberung durch die Türken 1665 in Trümmern. C. ist der Sitz der Bezirksverwaltung.

Crus (lat.), Wein, Schenkel, besonders Unterschmel; crusal, die Schenkel betreffend.

Crusca, Accademia della, (lat. Accademia surfureorum) in Florenz, die berühmteste unter den zahlreichen Akademien Italiens und eine der wenigen, welche seit dem 16. Jahrh. ihre Christen und im ganzen ihren ursprünglichen Charakter bewahrt haben. Die C. ging aus einem Verein zu litterarischer Unterhaltung hervor, zu welchem 1582 in Florenz Bernardo Canigiani, Giambattista Detti, Antonfrancesco Grazzini genannt Lasca, Bernardo Zanichini und Bastiano de' Rossi zusammentraten. Die Gesellschaft hatte zunächst nur den Zweck, fremde und eigene Geistesprodukte vorzulesen und zu besprechen oder, nach einem scherzhaften, unter ihren Mitgliedern geläufig gewordenen Ausbruche, die «Kleie» (crusca) von dem «Mehl» zu sondern. Im J. 1584 wurde sie als Akademie mit Statuten ausgestattet. Die einzelnen Mitglieder wählten sich nach der damaligen Sitte akademische Beinamen, welche mit der Bezeichnung «Crusca» harmonierten. In ihren Schriften und Vorträgen wurden die Bilder von Sad, Mehl, Kleie, Sieb u. s. w. bis zur äußersten Geschmacklosigkeit durchgeführt. Als Sinnbild der Akademie wählte man 1587 den Beutellaufen (frullone), der dies auch bis auf den heutigen Tag geblieben. Die Einrichtung der Akademie diente zum Vorbild für die von Fürst Lubwig von Anhalt, einem Mitgliede der C., 1617 gestiftete «Fruchtbringende Gesellschaft». Hauptgegenstand ihrer Arbeiten war die italienische oder, wie man sie lieber nannte, die toscan. Sprache. Der Beschluß zur Abfassung eines Wörterbuchs wurde 6. März 1591 gefaßt und dessen Bearbeitung auch sofort in Angriff genommen. Nachdem die C. eine Ausgabe des Dante (Flor. 1595) veröffentlicht hatte, erschien 1612 zu Venedig die erste Ausgabe des berühmten «Vocabolario degli Accademici della C.», welcher 1623 die zweite und, nach längern Zwischenräumen, 1691 die dritte, 1729—38 die vierte folgte. Nach dieser Zeit nahm die Akademie an Bedeutung ab. Großherzog Leopold vereinigte 1783 die C. mit den beiden andern zu Florenz bestehenden Akademien zur Accademia Fiorentina. Unter der franz. Herrschaft 1811 ward die C. wieder als besondere Akademie hergestellt und 1819 mit neuen Statuten ausgestattet. Hauptgegenstand ihrer Thätigkeit ist noch immer die ital. Sprache, und ihre Autorität, so heftig sie wiederholt angegriffen worden, hat sich erhalten. Die Zahl der Mitglieder und Korrespondenten

(unter letztern 1862 vier Nichtitaliener) ist sehr beschränkt. Nachdem der Anfang eines neuen Wörterbuchs (1843) keinen Fortgang gehabt, erschienen seit 1863 vier Bände der neuen Ausgabe, die Buchstaben A—D. Von den «Atti» erschienen seit 1819 drei Bände, seitdem keinen Lieferungen. Vgl. Jannoni, «Storia dell' Accademia della C.» im ersten Bande der «Atti»; Aramont, «Zur Geschichte der Akademie der C.» (in «Beiträge zur ital. Geschichte», Bd. 6, Berl. 1867).

Crusell (Bernhard Hentil), schwed. Komponist und Klarinettenvirtuos, geb. zu Nyssjö in Sümland 15. Okt. 1775, erhielt seine musikalische Ausbildung in Berlin und Paris und wurde später Direktor des Musikkorps der beiden königl. Grenadierregimenter zu Stockholm. Er starb selbst 28. Juli 1838. Es Operette «Lilla Slatrinnan», seine Musik zu mehreren Legenden Dichtungen und seine Quartette für Männer sind anmuthig und melodios. Seine Kompositionen für die Klarinette sind noch heute nicht veraltet.

Crusenstolpe (Magnus Jakob), schwed. Bibliograph und Romanschriftsteller, geb. zu Västerås 11. März 1795, widmete sich der jurist. Laufbahn. wurde 1825 Assessor am schwed. Hofgericht zu Stockholm, nahm 1834 seinen Abschied und wendete sich seitdem litterarischen Arbeiten. Er kam zu Stockholm 18. Jan. 1865. C. trat 1821 zuerst als Schriftsteller mit drei Novellen auf, welche sein Talent für die histor.-romantische Erzählung bezeugten («Kleine Erzählungen», Berl. 1844). Von seinen spätern Arbeiten dieser Art gehörte hierher: «Bigttädern» (1842) und «Trene äktenskap» (1847). Sein erstes bedeutendes publizistisches Werk waren die «Politiska åsikter» (2 Bde., Stockh. 1828), worin er als Lobredner der Freiheitzeit von 1719 bis 1772 auftrat. Im J. 1828 unternahm er mit L. J. Hjerta die Herausgabe einer Reichstagszeitung im Geiste der Opposition, und als dieses Blatt mit dem Reichstagsaufhört und Hjerta das demokratische «Åskblad» gründete, begann C. 1830 «Fäderneslandet» im Interesse der Regierung, das jedoch 1833, als letztere ihre Unterstützung zurückzog, einging. Hierauf trat C. wiederum in die Reihen der Liberalen und veröffentlichte «Skildringar ur våra af dagens historia» (2 Bde., Stockh. 1834—1720, 1772 och 1809) (Stockh. 1836), «Portfeuille» (5 Bde., Stockh. 1837—45), «Historiska tafla af Gustav IV. Adolphi's första lefnadsår» (Stockh. 1837). Sehr populär wurden seine 1838 begonnenen, bis 1861 als Briefe, dann aber bis Anfang 1865 als Monatschrift fortgesetzten «Ställningar och förhållanden», welche Fragen, Charakteristiken und Anekdoten in ansehnlicher und wichtiger Weise behandelten. Angriffe, welche er darin gegen die Regierung richtete, brachten ihm 1838 die Verurteilung zu dreijähriger Festungsstrafe zu. Später veröffentlichte C. «Arianen» (6 Bde., Stockh. 1840—44; neue Aufl. 1880; deutsch, Berl. 1842—44), eine romanth. Geschichte Schwedens zur Zeit der holstein-gottorpischen Dynastie. In derselben Geiste gehalten sind auch: «Carl Johan och Svermakarne» (3 Th. Stockh. 1845—46; neue Aufl. 1861), «Höfvens Tassin under enväldet och frihetstiden» (5 Bde. Stockh. 1847—50), «Stamfädernas anteceden» (2 Bde., Stockh. 1863) und «Carl XIII.» (2 Bde. Stockh. 1861). Mehr geschichtlichen Wert haben

Artikel, die man unter C. vermißt, sind unter A. anzusehen.

«Europa's hof» (Stoch. 1858—54), wovon jedoch C. selbst nur Preußen und einen Teil von Frankreich bearbeitete, und «Et sakol oot et är af polska frågan» (Stoch. 1863). In allen seinen Schriften, die meist auch ins Deutsche überetzt wurden, entwickelt er große formelle Vorzüge.

Crusius (Christian Aug.), Philosoph und Theolog, geb. 10. Jan. 1716 zu Leuna bei Merseburg, studierte in Leipzig Theologie und Philosophie und starb daselbst als erster Professor der Theologie 18. Okt. 1775. C. suchte eine vollkommene Übereinstimmung zwischen Vernunft und Offenbarung, Philosophie und Theologie herzustellen, ohne daß ihm dieser Versuch gelungen wäre. Außer mehreren theol. Schriften schrieb er deutsche Lehrbücher für alle von ihm angenommenen Hauptteile der Philosophie, unter welchen der «Entwurf der notwendigen Vernunftwahrheiten» (Lpz. 1745), die «Logik, oder Weg zur Gewißheit und Zuverlässigkeit der menschlichen Erkenntnis» (Lpz. 1747) und die «Anleitung, aber natürliche Begebenheiten ordentlich und vorsichtig zu denken» (2 Bde., Lpz. 1774) zu nennen sind.

Crusius (Gottlob Christian), Lexikograph, geb. 14. Juli 1786 zu Liechtenstein im Königreich Sachsen, studierte seit 1806 zu Wittenberg und Halle Theologie und Philosophie und war dann Lehrer in Osnabrück und Hannover. Er wurde 1843 pensioniert und starb 12. Mai 1848 zu Hannover. Unter seinen vielen Spezialwörterbüchern ist das zu Somer (5. Aufl. 1866) das verbreitetste.

Crusoe (Robinson), s. Robinson Crusoe.

Crustum (lat.), Rinde, rindenartiger Überzug; C. dentata, Schmelz der Zähne.

Crustaceen (Crustacea), Krebstiere, s. Arthropodentiere.

Crusta petrosa (lat.), der steinige Cement, der bei vielen pflanzenfressenden Säugetieren die Zahnwurzel umkleidet oder die Lamellen der Zahntröten miteinander verbindet.

Crusellier (Jean), franz. Arzt und Anatom, geb. 9. Febr. 1791 in Limoges, wurde 1824 Professor der chirurgischen Pathologie in Montpellier, 1830 Oberarzt und Direktor des Hospices de la maternité, dann der Salpêtrière und Charité, 1836 Professor für pathologische Anatomie an der Universität. Er starb 6. März 1874 zu Jussac im Depart. Dordogne. C. schrieb: «Essai sur l'anatomie pathologique» (Par. 1816), «Médicine pratique» (1822), «Anatomie pathologique du corps humain» (2 Bde., 1828—42), «Cours d'études anatomiques» (1830), «Traité d'anatomie descriptive» (4 Bde., 1833—35), «Anatomie du système nerveux» (1838), «Traité d'anatomie pathologique générale» (5 Bde., 1849—64).

Cruselli (Sophie), eigentlich Crüwell, deutsch-ital. Opernsängerin, geb. zu Bielefeld 12. März 1836, betrat, nachdem sie in Paris ihre künstlerische Bildung vollendet, 1847 während des Karnevals zuerst in Venedig die Bühne. Sodann sang sie mit wachsendem Erfolg auch auf andern ital. Theatern sowie in Paris und London. In Paris war sie seit 1854 mit 100000 Frs. Jahresgage an der Großen Oper engagiert; doch zog sie sich schon Ende 1856 von der Bühne zurück, nachdem sie noch in Verdis hauptsächlich für sie geschriebener «Sicilianischer Vesper» großen Beifall gefunden, und betratete den Grafen Vigier, mit dem sie meist in Nizza lebt. Stimmglanz, Leben und Feuer

der dramatischen Gestaltung, verbunden mit vortheilhafter Persönlichkeit, waren die vornehmsten Attribute der C. als Bühnenfängerin. Dagegen ließ ihre gesangliche Durchbildung viel zu wünschen übrig, sodaß bei ihr immer etwas Naturalistisches sowie Mangel an künstlerischem Adel hervortrat.

Cruz (lat.), Kreuz; in der kath. Kirche eine Prozeßion, der ein Kreuz vorangetragen wird, sowie die dabei übliche Litanei, daher C. nigra («schwarzes Kreuz»), die große Gregorianische Litanei, bei der die Kirche schwarz verhangen wird; in übertragener Bedeutung soviel wie Dual, Marter, z. B. in der Lebensart: diese Stelle ist eine C. interpretum (ein Kreuz der Erklärer).

Cruz (San-Juan de la), der heilige Johannes vom Kreuze, wie die deutschen Übersetzer ihn nennen, ein span. Mystiker, geb. 1542 zu Fontiveros in Altcastilien als Sohn eines armen Leinwebers, trat 1563 in den Karmeliterorden zu Medina del Campo und vollendete in einem Kloster zu Salamanca seine Studien, um vier Jahre später zum Priester geweiht zu werden. Er brachte, angepornt durch die heil. Theresie, nun den größten Teil seines Lebens damit zu, die Klosterregeln des Karmeliterordens zu verbessern, ward deshalb aber von den Ordensbrüdern der gemilderten Observanz angefeindet und verfolgt, erlitt Kränkungen, Schmach und Gefangenschaft (1576), ward später aber Prior zu Granada, dann Provinzialvater von ganz Andalusien und 1588 erster Ordensdefinitur. Er starb 14. Dez. 1591. Heilig gesprochen ward er 1674. Seine Prosawerke sind kontemplativer Art und haben ihm, weil sie mit Feuer und Inbrunst geschrieben sind, den Namen des «Doctor Extatico» erworben; doch sind sie stellenweise dunkel und verworren, oft ganz unverständlich und grammatikalisch sehr unrichtig. Sein bedeutendstes Prosawerk ist die «Subida al Monte Carmelo» («Besteigung des Berges Karmel») und seine «Noche oscura del alma» («Die dunkle Nacht der Seele»). Seine Dichtungen sind abgerundet und edel in ihrer Ausdrucksweise, dabei voll tiefen Inhalts und mächtig bewegten Gefühls. Seine vollständigen Werke, die viele Ausgaben erlebt haben, sind am zugänglichsten in der «Biblioteca de autores españoles» (Bd. 27, Madrid). Seine Gedichte wurden in Deutschland herausgegeben von Wilhelm Stord, «Todas las poesias de San Juan de la C. y de Santa Teresa de Jesus» (Münst. 1854). Ebenderelbe hat sie vortrefflich ins Deutsche übersetzt (Münst. 1854). Einige wohlgelungene Übersetzungsproben veröffentlichte auch R. von Diepenbrock in seinem «Geistlichen Blumenstrauch» (4. Aufl., Sulzbach 1862). Seine Prosaschriften verdeutschte Callus Schwab (2 Bde., Sulzb. 1838).

Cruz (Soror oder Sor Juana Inez de la), eine meril. Nonne, die sich als lyrische und dramatische Dichterin ausgezeichnet hat. Ihr weltlicher Name war Donna Juana Inez de Asbaje y Ramirez de Cantillana. Geboren 12. Nov. 1661 in San-Miguel de Repantbla unweit Mexico, zeichnete sie sich schon als Kind durch ihren Wissensdurst und ihr unverkennbares Dichtertalent aus. Sie lernte Lateinisch und eignete sich überhaupt ein ihre Zeit und ihre Umgebung in Stauen liegendes Wissen an. Am Hofe des Bischofs trat sie in die Dienste seiner Gemahlin, deren Liebling sie ward; doch verschmähte sie alle weltliche Lust und ging schon mit 17 Jahren, beeinflusst durch einen

Kritik, die man unter C. vermutet, hat unter R. aufzufuchen.

Jesuitenbeichtvater des Hofes ins Kloster der Hieronymiteninnen zu Merito. Hier lebte sie bis 1691 ganz ihren Büchern (die sie, 4000 an der Zahl, dem Erzbischof von Merito vererbte), der Dichtkunst, der Musik und der Mathematik. Die letzten zwei Jahre ihres Lebens brachte sie in strengen Bußübungen zu. Sie starb 17. April 1695. Ihre Zeitgenossen haben sie «die zehnte Muse» genannt und enthusiastisch gefeiert; doch sind ihre Werke nicht besser und nicht schlechter als das, was Spanien sonst an lyrischen Dichtungen im 17. Jahrh. hervorgebracht hat; oft sind sie schlicht und einfach, bisweilen schal, oft gongoresk und hyperbelreich, manchmal jedoch wahrhaft vollstänlich und ergreifend. Sie bestehen aus Liedern nach altspan. Manier: Villancicos, Romanezen, Decimen, Glossen u. s. w. und aus kunstvollern Gebichten nach ital. Weise: Sonetten, Oktaven u. s. w.; ferner aus 16 dramatischen Versuchen, von denen nur zwei Komödien weltlichen Inhalts sind: «Amor es mas labirinto» und «Los empeños de una casa», während die übrigen «Loas», geistliche Spiele oder Festspiele, sind. Die «Obras de sor Juana Inez de la C.» erschienen gesammelt (8 Bde., Madr. 1714 und 1725; Saragossa 1725 u. öfter). Einige lyrische Gebichte von ihr stehen im 42. Bande der «Biblioteca de autores españoles»; eine Komödie im 19. Bande dieser Sammlung. Vgl. «Revista moridional» (Granada 1882, Nr. 1).

Cruzado (span.), die seit 1509 vom Papste Sixtus IV. den Spaniern und Portugiesen auferlegte Abgabe an ihre Könige zur Führung der Kriege gegen Ungläubige; nach dem Aufhören solcher Kriege das Recht der Könige von Spanien und Portugal auf alle von Dispensationen, Fasten u. dgl. herrührenden Einkünfte, von denen der Papst ein Fünftel bezog; dann auch der Gerichtshof, der diese Abgaben eintrieb.

Cruzado, eine frühere portug. Gold- und Silbermünze (bis 1835) und frühere brasil. Silbermünze (bis 1834), so genannt wegen des darauf befindlichen Kreuzes und der kreuzweise gelegten Palmblätter. Diefelbe wurde in Portugal schon seit 1455 geprägt. Man prägte auch halbe C., in Portugal auch Viertel- und Achtel-C. Die bis 1835 geprägten portugiesischen C. tragen die Bezeichnung 400, die seit 1835 geprägten die Bezeichnung 480. Die C. stellten nämlich früher 400 Reis vor, wurden aber später auf 480 Reis Geltung gesetzt, welcher letztere Wert nach dem heutigen portug. Münzfuß (aus den Goldsorten berechnet) = 2 Mark 17,7 Pf. deutscher Währung ist. Der neuere portug. Silber-C. wurde gewöhnlich Pinto genannt. Die Namen «alter C.» und «neuer C.» bezeichneten übrigens nur einen Wert von bezüglich 400 und 480 Reis, abgesehen von den Münzfüßen des Namens C. Bei den Wechselkursen in und auf Portugal kam früher noch der sog. Wechsel-C. vor, worunter man stets 400 Reis verstand; in Amsterdam war dies beim Kurs auf Lissabon und Porto bis Ende 1874 der Fall.

Cryptococcus ist in der beschreibenden Pilzkunde der Name für eine Anzahl von einzelligen Pilzformen, die sich durch sog. hefenartige Sprossung auszeichnen, deren Vermehrung aber dadurch geschieht, daß aus einer Zelle durch allmähliche blasenartige Ausfüllung an irgend einer Stelle ihrer Peripherie eine neue Zelle hervorzwächst, die so lange mit der Mutterzelle in Verbindung bleibt,

bis sie ungefähr dieselbe Größe und Form von dieser erreicht hat. Die eigentlichen Hefepilze, die als Gärungserreger in zuderhaltigen Flüssigkeiten wirken, hat man unter dem Namen Saccharomyces zusammengefaßt. Die andern zu C. gerechneten Pilze sind noch sehr wenig bekannt.

Cryptogamae, s. Kryptogamen.

Cryptomeria, von Don benannte Pflanzengattung aus der Familie der Coniferen. Man kennt nur eine einzige Art, die in Japan und des nördl. China vorkommt; es ist ein hoher Baum mit gedrängt, aber abwechselnd stehenden, viereckigen, geträumten Nadeln von lineal-pfriemenförmiger Gestalt und kleinen, höchstens kirchengroßer, fast kugelförmigen Zapfen, welche aus zahlreicher schilbförmigen und auf der Mitte des Schilde weichspizigen Schuppen zusammengesetzt sind. Unter jeder Schuppe liegen vier bis fünf länglich eiförmige, zusammengedrückt kantige, schmalgelbe Samen. Sie führt den Namen C. japonica Don, die sog. Japanische Cypressen (weil man diesen Baum zur Gattung der eigentlichen Cypressen gestellt hat); sie erreicht in ihrem Vaterlande, wo sie (auf den Gebirgen von Nagasaki) in den südl. Gebirgen des japan. Inselreichs) zwischen 160 und 400 m über dem Meere auf sumphiger Boden vorkommt, bis 30 m Höhe. Ihre Zapfen, sichelförmig geträumten Nadeln geben ihr ein sehr elegantes Ansehen, weshalb sie auch rasch Eingang in die Gärten gefunden hat. In England West- und Süddeutschland kommt die Japanische Cedar im Freien fort (in Englands Gärten gibt es Bäume von 10 m Höhe), während sie in Mittel- und Norddeutschland im Kalthaus überwintern werden muß. Sie gehört jetzt zu den verbreitetsten Kalthaus- und Wintergärten-Coniferen; auch man von ihr bereits mehrere Varietäten.

Crystall tartari, Weinsteinkrystalle, s. unterm Cremor tartari.

Cs, chem. Zeichen oder Symbol für Cäsium.

Cs... in Verbindungen von ungar. Beitr. spr. Cs...; z. B. Csaba, spr. Tschaba.

Csaba (Vetus-Csaba), Marktleden in dem mit Békés in Ungarn, an einem von der 7 bis entfernten Weißen Körös abzweigigen Kanal Knotenpunkt der Alföld-Ziemaner und der Tisza, ist Sitz eines Bezirksgerichts, zählt 1880 32616 E., welche fast sämtlich der luth. Kirche angehören und die größte luth. Kirchengemeinde in Ungarn bilden. Die Einwohner sind Slowaken, Magyaren und Rumänen. Von den fünf Kirchen zeichnet sich die neue Basilika durch Größe und Pracht aus. C. hat sehr gute Volksschulen, eine höhere Mädchenschule, Untergymnasium, eine Spinn- und Weberei, eine Landwirtsch. Verein. Die hiesige wichtigste Erwerbszweige der Bevölkerung ist Ackerbau und Viehzucht, mit deren Erzeugnisse ein beträchtlicher Handel getrieben wird. Auch von den slowak. Frauen gefertigten Kissen- und Hanfwebereien, Stidarbeiten, dann Säden für Matrasen werden ausgeführt. C. galt als die größte Dorf Europas, bis es 1846 seine Urbardienstpflichtigen für 800000 Fl. ablöste und in die Reihe der Marktleden trat. Das Territorium von C. beträgt aber 330 qkm und ist im allgemeinen sehr fruchtbar, doch gibt es auch kargere und salpeterhaltige Stellen. Das große Gebiet ist mit Windmühlen, Meiereten (Lampen) und Parks reich besetzt.

Kritikell, die man unter C. versteht, sind unter R. aufzuführen.

Esachtig (magyar. Eszék), slowak. Markt-
siedel im ungar. Komitat Neutra, mit 1850 E., vor
allem bekannt durch die Ruinen des Schlosses Eszék,
das 3 km vom Orte entfernt gelegen war. Unter
König Matthias Corvinus (s. d.) kaufte hier der ge-
waltthätige Parteigänger Schwela, gegen den der
König selber kämpfen mußte. Später kam die
Burg und die Herrschaft E. an die Familie Drág,
Rantjai und endlich auf den Grafen Franz Ná-
dasdy. Dessen Gemahlin war Elisabetha Bathori
(s. d.), die zur Erhaltung ihrer Jugend und Schön-
heit sich in warmem Mädchenblute badete. Auf dem
Schlosse E. hatte sie deshalb an 300 Mädchen er-
morden lassen. Nach dem Hochverrate des Grafen
Nádasdy kam E. mit den dazu gehörigen Besit-
zungen an die Familien Erdödy, Druget, Bay, Csáky,
Révay, Medegányi, Forgách und Andrássy.

Esaken und Esaktiken, s. Eschaken.
Esákány (ungar., spr. Eschakan), ein leichter
Stod mit einem kleinen scharfen Beile am Ende, die
gewöhnliche Waffe der Csitos (s. d.); auch eine Art
Hüte in Ungarn, an ihrem obern Ende mit einem
kleinen Holzbeil verziert.

Esákalathura (spr. Eschalathura, ungar. Csák-
torony), Marktleden an der Ternowa auf der sog.
Murinsel des Szalader Komitats in Ungarn an der
öfter. Südbahn, mit einem alten Schlosse, einst
Eigentum der historisch berühmten Familie Frinyi.
Der Ort zählt 2050 E. und treibt lebhaften Handel.

Esáks (ungar.), s. Eschako.

Esákovár (auch Esálova), Marktleden an
der Temes im ungar. Komitat Temes mit 4400
deutschen, rumän., serb. und magyar. E., die sich
teils zum lath., teils zum griech.-orient. Glauben
bekennen und zwei Pfarrkirchen besitzen. Der Ort
ist Eigentum des ungar. Religionsfonds. Von der
historisch denkwürdigen Burg ist bloß ein ruinen-
hafter Turm erhalten.

Esákovár (b. i. Burg oder Schloß Esák, wie
Esálovár = „Alte Burg des Esák“), Marktleden
am Fuße des Balonymalbes im stuhlweißenburger
Komitat Ungarns mit 4600 E., gehört der gräfl.
Familie Esterházy, hat hier ein schönes Schloß mit
engl. Park besitz, und hat lebhaftes Töpferindustrie
und anderes Kleinergewerbe.

Esáod, Marktleden im ungar. Komitat To-
rontal (s. d.).

Esáod, Komitat in Ungarn, im Kreise jenjeit
der Theiß, wird im N. und O. von den Komitaten
Arad und Békés, im S. von Torontál, im W. von
Csongrád begrenzt und umfaßt ein Areal von
1614 qkm. Die Südgrenze bildet die Maros, das
einzige fließende Gewässer des Komitats. Der ebene,
humusreiche Boden ist dem Ackerbau sehr günstig,
der auch nebst Viehzucht und etwas Holzhandel die
Hauptbeschäftigung der (1880) 109011 E. bildet.
Die Haupterzeugnisse sind: Weizen, Roggen, Mais,
Wermut, Hülsenfrüchte, Hanf, Tabak und viele
Futterkräuter; der Waldbestand ist spärlich, da-
her Stroh, Rohr, Kubdinger u. dgl. als Brenn-
material verwendet werden. Die Einwohner sind
72 Proz. Magyaren, dann noch Rumänen, Slo-
waken und Deutsche. Die wichtigsten Ortschaften
und Markt sind Nagy-Sal. Benannt ist das Ko-
mitat nach dem alten, jetzt in Ruinen liegenden
Schlosse E. bei dem gleichnamigen Dorfe mit
1113 E. Hier gründete der heil. Gerhard 1036 als
Bischof von E. eine Rathedralschule, 1046
wurde hier eine Abelsversammlung abgehalten, die

den König Peter entthronte und an dessen Stelle
Andreas I. einsetzte. Die Pusta Mező hegges
ist berühmt durch das großartige, von Kaiser Jo-
seph II. 1785 angelegte Militärgestüt mit über
3000 Pferden.

Esáog-Magyaren, die Magyaren in der
Molbau, welche im Laufe der Jahrhunderte, ins-
besondere seit dem Reformationszeitalter, aus Sie-
benbürgen dahin ausgewandert sind. Dieselben
bekennen sich teils zur evang.-reform., teils zur
lath. Religion. Mitten unter Rumänen lebend sind
sie der allmählichen Absorbierung durch das rumän.
Volkselement ausgesetzt.

Esányi (Ladislavs), ungar. Minister für Kom-
munitationen und öffentliche Bauten im J. 1849 un-
ter Kossuth, geb. 1790 zu Esány im Szalader Komitat,
machte die Feldzüge 1809—15 als Husár mit und
beteiligte sich später eifrig am polit. Leben. Als Füh-
rer der Opposition im Szalader Komitat wurde er
Franz Deák's Freund und Gesinnungsgenosse. Im
J. 1848 war er als bevollmächtigter Regierungs-
kommissar bei verschiedenen Abteilungen des Re-
volutionsheeres thätig; erst an der Drau, dann
neben dem General Moga in Preßburg, dann an
Görgeis Seite bei der nordungar. Armee, zuletzt
in Siebenbürgen (April 1849). Von hier berief
ihn Kossuth zur Übernahme des Portefeuille für
Kommunitationen. In allen Stellungen trat E.
stets vermittelnd, beschwichtigend auf; er war ein
Verteidiger Görgeis, suchte den Zwiespalt zwischen
diesem und Kossuth auszugleichen, war überaus
thätig in der Herbeischaffung der Mittel zur Fort-
setzung des Kampfes und zeichnete sich ebenso durch
rastlosen Eifer wie bedeutendes Organisations-
talent aus. Er verschmähte die Flucht ins Aus-
land; zu Sarlady ergab er sich den Russen, welche
ihn an die Kaiserlichen auslieferten. Infolge eines
kriegsrechtlichen Urteils wurde er 10. Okt. 1849
in Pest durch den Strang hingerichtet.

Esárakán, die teils gemauerten, teils hölzer-
nen Wacht Häuser entlang des Grenzfordons in der
ehemaligen österr. Militärgrenze. Dieselben waren
blockhausmäßig gebaut, verteidigungsfähig und
standen einander so nahe, daß Signalfische die
Verbindung unter den dort aufgestellten militä-
rischen Wachtposten aufrecht zu erhalten vermochten.
Man unterschied sie in Haupt- und Zwischenposten;
bei den erstern befanden sich Alarmstangen, durch
deren Anzünden erforderlichenfalls die anwohnenden
Grenzer in bestimmter Ordnung versammelt
werden konnten. In sumpfigen Gegenden standen
die E. auf gemauerten Pfeilern oder hölzernen
Pfosten und waren mit einer aufziehbaren Leiter
versehen. Von einer E. zur andern zog dann
auch ein erhöhter Dammweg. Fortwährende Streif-
wachen hielten die Fordonsposten miteinander in
Berührung. In friedlichen und pestfreien Zeiten
standen entlang der Grenzlinie von Montenegro bis
zur Walachei etwa 5000 Mann bewaffneter Grenzer
in Abteilungen von 2—7 Mann in den E. am For-
don. In gefährlichen Zeiten wurde diese Wacht-
mannschaft verdoppelt. Seit der Auflösung der
Grenze (1872—73) hat die gewöhnliche Landes-
gendarmarie und die Finanzwache diese Grenzbut
übernommen.

Esárdás (spr. Eschardás; von esárda, Ehenle,
Kneipe) heißt ein Nationaltanz der Ungarn. Der-
selbe wird von einer beliebigen Anzahl Paare gleich-
zeitig ausgeführt und bewegt sich im Dreiviertel-

aktuell, die man unter E. vermischt, sind unter R. aufzusuchen.

takt, hat aber keine eigentlichen Tanzfiguren, sondern jeder Teilnehmer erfasst, unter Beobachtung des Rhythmus, den Tanz nach seiner individuellen Stimmung. Der E. beginnt mit einem langsamen, majestätischen Anbante, während dessen sich Tänzer und Tänzerin, letztere die linke Hand in die Seite stemmend, die rechte auf die Schulter des Tänzers legend oder mit ihr das Kleid erfassend, in freien Schritten gegenüber bewegen. Die Tanzschritte werden dabei mit Hüftbewegungen, Ein- und Auswärtsdrehen der Hüfte, abwechselndem Stoß auf Ferse und Fußspitze, Zusammenschlagen der Sporen und Klatschen der Hände auf die Hüften (Stiefeln) ausgeführt. Allmählich gestalten sich die Bewegungen lebhafter und rauhen zu stürmischer Schnelle auf, wobei dann der Tänzer seine Tänzerin umfaßt und sich mit ihr im Wirbel dreht oder sie ihm entflieht und er sie verfolgt, bis er sie erfaßt und dann den Wirbeltanz wiederholt. Zum E. gehört Zigeunermusik, denn nur der Zigeuner versteht es, die dem strengen Takte oft widerstrebenden Gárdás-melodien wiederzugeben. Fast jede beliebte Gárdás-melodie ist mit dem Texte eines Volksliedes versehen und wird dann als solches auch gesungen.

Eszár (Frang), ungar. Schriftsteller und Dichter, geb. 1807 in Jala-Sperjes, war erst Lehrer, dann Notar beim Wechselgericht in Fiume, 1846—49 Beisitzer des Wechselgerichts in Pest, dann mehrere Jahre Referent bei der Septemvirkaltafel. E. veröffentlichte mehrere Werke über ungar. Wechselrecht und das ungar. Konturverfahren. Außerdem publizierte er «Ital. Reisen» (Pest 1843), ein «Mytholog. Wörterbuch» (Pest 1844) und «Der sumer Hafen» (2 Bde., Pest 1842—43). Von seinen «Gedichten» (2. Aufl., Pest 1846), die sich durch korrekte Form auszeichnen, sind namentlich die in ital. Manier geschriebenen Sonette und Matrosenlieder schätzenswert. Auch übersetzte er mehrere ital. Meisterwerke (von Alfieri, Beccaria, Silvio Pellico, Dante) ins Ungarische. Im März 1850 gründete er den «Pesti Napló» («Pester Tageblatt»). E. war auch Mitglied der ungar. Akademie und der Risfaludy-Gesellschaft. Er starb 17. Aug. 1858.

Eszék, Marktflecken im ungar. Komitat Zorontál, mit 3165 deutschen E., die sich zur kath. Kirche bekennen, besitzt vortrefflichen Ackergrund mit reichlichem Getreideerträgen und ausgezeichnete Pferdezuucht. E. ist Staatsgut. In dem Herrschaftsgebäude wurde am 13. Aug. 1802 der Dichter Mikolauš Lenau geboren. Seit 1876 ziert eine Gedenktafel dessen Geburtshaus.

Eseber oder **Eseber**, d. i. Eimer, hieß ein bis 1. Mai 1854 gesetzlich übliches Weinmaß im bisharar Komitat des Königreichs Ungarn. Dasselbe war zweierlei: 1) der große E. (Nagy C.) hatte 100 ungar. Halbe oder Joze = 84,5000 l; 2) der kleine E. (Kis C.) hatte 50 ungar. Halbe = 42,2500 l, war also die Hälfte des großen E.

Eseger (Anton), ungar. Publizist und Staatsmann, geb. 2. Juni 1822 in Großwardein, absolvierte die jurist. Studien teils in seiner Vaterstadt, teils in Pest, worauf er sich der polit. Laufbahn zuwandte, für die er sich zuerst im Komitat, dann am preßburger Reichstage vorbereitete. Von 1845 bis 1848 war E. Redacteur des «Pesti Hírlap» («Pester Journal»), folgte Ende 1848 der ungar. Regierung nach Debrecin und war einige Zeit Ministerialrat, Ende 1849 kehrte er nach Pest zurück. Im J. 1851 erschien unter seiner Redaction «Magyar

szónokok és státusfőnök» (deutsch: «Ungar. Redner», Ppz. 1852), eine Reihe merkwürdiger Charakteristiken ungar. Staatsmänner; 1853 überlegte er Macaulays «Englische Geschichte» (neue Aufl. 1874), eine der vollständigsten Übersetzungen in ungar. Sprache; 1857 gründete er die «Budapesti Szemle» («Budapester Revue»), welche er bis 1869 redigierte. Auch auf sozialem Gebiete entfaltete er eine reiche Thätigkeit, wirkte für die Gründung landwirtschaftlicher und Gewerbevereine, schrieb über Volksschulen und Sparcassen, und hatte einen Hauptanteil an der Schöpfung des ungar. Bodenkredit-Instituts, welchem er bis an seinen Tod als Direktor wirkte. Im J. 1861 ins ungar. Parlament gewählt, war er eins der einflussreichsten Mitglieder der Deut. Part. Die wichtigsten Agenden des Reichstags wurde Jahre hindurch zum großen Teil auf Grund seiner Elaborate entschieden. Von seinen literarischen Arbeiten sind noch hervorzuheben: «Histor. Studien und Charakteristiken» (2 Bde., Pest 1870), «Geschichtsschreibung und Geschichtsschreiber» (Pest 1874), «Die die Akademien, insbesondere die Ungarische» (Pest 1878), eine «Denkrede auf Franz Deak» (Pest 1877), deutsch von Heinrich, Ppz. 1877) und eine Sammlung seiner auf das Unterrichtswesen bezüglichen Reden und Studien (Budapest 1880). E. starb 13. Juli 1880. Er war einer der glänzendsten Geister und einer der bedeutendsten Charaktere der neuern ungar. Literatur. Seit 1854 war er Mitglied, zuletzt seit Jahren zweiter Präsident der Ungarischen Akademie.

Esepe (auch **Kácskeve** genannt), eine bei einem Donauarm gebildete, sehr fruchtbare Insel in Ungarn, im Komitat Pest-Bilis-Solt (Klein-Summen), hat ein Areal von 330 qkm und mehrere vollstehende Ortschaften. In alten Zeiten war die Insel der Sommeraufenthalt der magyarischen Herrscher und pflegte den ungar. Königinnen zu Brautgaben gegeben zu werden. Von Karl I. wurde sie 1721 dem Prinzen Eugen geschenkt, das prächtige Schloß noch heute im Hauptort Kácskeve (Marktflecken mit 5463 E.) steht; doch ist 1825 wieder an das österr. Regentenhause zu dessen Familiengütern sie jetzt gehört. Im J. 1848 als militärische Position gewählt, am 1. d. d. Übergang auf das linke Donauufer zu übergeben, wurde die Insel namentlich durch die im Befehl Górgéis 2. Dkt. vollzogene Landwehr-Einrichtung des Grafen E. Sischy bekannt. Die Insel hat in neuester Zeit durch wiederholte Überschwemmungen großen Schaden gelitten.

Eserel (Michael), siebenbürg. Historiker, geb. 21. Nov. 1667 zu Rátos im eifer Stuhle Siburgens, studierte in Fogaras und Uboarsch und nahm an den Türkenkriegen 1688—1689 teil. Er wurde er Sekretär bei dem Grafen Apoc, während des Rákóczy'schen Aufstandes (1703—11) die Verwaltung der Eszlerthüle Esz, Obergespan Ráson für den Kaiser und König, konnte sich aber der Gegenpartei gegenüber nicht halten. Er starb zu Nagy-Asta im April 1756. Als Historiker nannte er sich verdient durch sein Werk: «Vera historia transilvanica ab anno MDCCI usque ad annum MDCCXII» (in magyar. Sprache herausg. von Gabriel Rajnócz, Pest 1852).

Eserna (d. i. die Schwarze), Fluß in Ungarn entspringt auf rumän. Gebiete auf dem Südrande der Berge Sturál und Girdoman, tritt bei Poljan Skitt auf die österr.-ungar. Grenze, wendet sich den

Kritik, die man unter E vermehrt, sind unter R anzuführen.

Mohathale zu, wo sie sich mit der Bjala-Peta (dem «Weissen Kusse») vereinigt und mit fast ganz südl. Laufe bei Orsowa in die Donau fällt. Die E. ist nicht schiffbar.

Efil oder **Efiljéz**, seit 1876 ungar. Komitat, früher **Székler Stuhl** in Siebenbürgen, im N. an Bistritz, im D. an die Moldau, im S. an Oberweissenburg, im W. an Lörda grenzend, umfaßt auf 4498 qkm 2 Marktsteden und 72 Dörfer. Durchgehends gebirgig und waldig und von sehr kaltem Klima, gedeihen dort weder Obst noch Weizen, so daß die Einwohner auf den Anbau von Roggen, Hafer und Kartoffeln beschränkt sind. Desto ergiebiger sind die Wälder an trefflichem Eichenholz, das auf der Maros theils in die südl. Teile Siebenbürgens, theils nach Ungarn geführt wird. Das Kupferbergwerk zu Szentdomolós ist das reichste in Siebenbürgen und liefert jährlich an 1200 Ctr. Rosettenkupfer. Berühmt ist auch der Sauerbrunnen zu Borstel (s. d.). Die Gesamtbevölkerung E. s. beträgt (1880) 110940 Seelen. Der Nationalität nach ist die ganze Bevölkerung mit sehr geringer Ausnahme magyarisch (szeklerisch). Der Hauptort des Stuhls ist der Marktsteden **Efil-Szereda**, mit 1697 E.

Efilstoa, Bergort im ungar. Komitat Krassó, von Deutschen und Rumänen bewohnt, mit einem Hammerwerk und Bergbau auf Kupfer.

Efiló (spr. Tschilobsch), vom ungar. csikó, Füllen), der Koshirt, eine originelle Gestalt aus dem ungar. Volkaleben, welche durch die ungar. Dichter, namentlich durch Lenau und Petöfi, auch in weitem Kreise bekannt geworden ist. Der Anzug des E. besteht aus einem bloßen kurzen Hemd, das kaum bis an die Hüften reicht, mit weiten Flügelärmeln versehen ist, und aus langen weiten Hosen von grober gebleichter Leinwand (Gatya). Sein langes, schwarzes, hart mit Fett eingeriebenes Kopfsaar bedeckt ein kleiner, breitkrempiger Hut. Die Mitte des Leibes umschließt ein mit blauen Knöpfen besetzter lederner Gurt. An den Füßen trägt er Gismen, eine dem Magyaren eigentümliche Art von Schnürstiefeln mit blühenden Sporen. Zur Waffe dient ihm ein kurzer, mit Hammer und Beil versehener Stod (Jolosch), den er mit Sicherheit zu schlenbern versteht. Der E. ist ein Mann von großer Stärke, Behendigkeit und Geistesgegenwart, der sich besonders durch seine Gewandtheit im Einfangen der frei weidenden jungen Pferde und im Reiten solcher ungebändigten Tiere auszeichnet. Von rühmlicher Jugend an ohne Unterricht auf den Weidenlächen der großen ungar. Güter und Gesteute unter einem Herden aufgewachsen, bleibt er unberührt von der Kultur des Städters. Karl Bed hat den E. in «Janko, der ungar. Koshirt» (3. Aufl., Vj. 870) sehr ansprechend geschildert. Doch hat mit dem fortschreitenden Ackerbau und dem Verschwinden der vom Pfluge noch unberührten Weiden und der großen Viehherden im ungar. Alsob auch das als wilde Hirtenleben des E. erhebliche Einschränkungen und Zurückdrängung erfahren. Der E. wurde mit Acker- und Pflandrecht im Sold der ungar. Grundbesitzer und Bauern.

Efiló (Gregor), hervorragender ungar. Dramatiker, geb. 8. Dez. 1842 zu Panfota im araber Komitat, studierte in Pest und Wien kath. Theologie und war 1870—78 Professor am Priesterseminar in Temesvár. Seit 1878 lebt er ausschließlich der Litteratur. Er schrieb anfangs kirchliche

geschichtliche Werke und Novellen («Aus dem Leben» und «Photographien»), welche Anerkennung fanden; als bedeutender Dramatiker erwies er sich zuerst durch sein Lustspiel «Jólat» («Drakel», 1875), welches einen akademischen Preis und auf der Bühne großen Beifall errang. Nun folgten vier weitere akademische Preisstücke: die Tragedie «Janus», die Lustspiele «Der Unwiderstehliche» und «Der Mißtrauische» und das Trauerspiel «Theodora»; ferner die Dramen «Die Proletarier» und «Glänzendes Glend», die Lustspiele «Mulanji», «Nariar» und «Die schönen Mädchen», das Trauerspiel «Der Ragus» und das Schauspiel «Anna» (die letztern beiden in je einem Akte), die alle außerordentlichen Bühnenerfolg hatten. E. hat sich auch als Übersetzer des Sophokles, des Plautus, zahlreicher franz. (Molière'scher) und engl. Dramen, sowie Taines «Englische Litteraturgeschichte» ausgezeichnet. Er ist Mitglied der Akademie und der Kisfaludy-Gesellschaft.

Eskolat (Michael), ungar. Dichter, geb. 17. Nov. 1778 zu Debreczin, wurde 1796 Lehrer am Gymnasium seiner Vaterstadt, gab aber wegen Kränklichkeit bald diesen Posten auf und ging nach Szárospat, um sich der Rechtswissenschaft zu widmen. Später siedelte er nach Breßburg über, wo er fortan nur der Dichtkunst lebte. Seine «Magyar-Musa» («Ungar. Muse», Breßb. 1797), ein komisches Epos «Doroty» («Dorothea», Großwardein 1803), «Anatreontische Lieder» (Wien 1803), «Gilla» (Großwardein 1805), «Dben» (Großwardein 1805), «Gelegenheitsgedichte» (Großwardein 1806) und der «Frühling» (Komorn 1802), nach Keil's Dichtung, verschafften ihm Berühmtheit. Er ist ein echt vollständiger Lyriker, dessen Lieder teilweise noch heute im Munde des Volks leben. Ebenso populär ist sein komisches Heldengeicht «Dorothea»; dagegen hatte er für das Drama keinen Beruf. E. starb 20. Jan. 1805. Márton gab seine «Gesammelten Werke» (4 Bde., Wien 1818; 2. Aufl. 1816) wie auch «E. s. Leben und einige hinterlassene Schriften» (Pest 1817) heraus. Eine kritische Ausgabe seiner Werke besorgte später Franz Lohdy (Pest 1846), sein Leben und seine Werke behandelten Thom. Szana (Pest 1869) und Jul. Haraszti (Pest 1880). Im J. 1871 wurde ihm in Debreczin ein Denkmal (von Mik. Jzso) errichtet.

Esoma (Alexander), ungar. Reisender und Sprachforscher, geb. 1798 zu Rózs, widmete sich 1812—15 in dem Bethlenschen Kollegium zu Nagy-Enged philol. und theol. Studien. Sodann hielt er sich bis 1818 in Deutschland auf, wo er verschiedene Universitäten besuchte. Nachdem er hierauf in Temesvár und Agram sich eingehend mit den slav. Sprachen, besonders dem Kroatischen beschäftigt, wandte er sich im Nov. 1819 nach Budapest, dann 1820 durch Bulgarien und Rumelien nach dem Hafen Enos, wo er sich nach Ägypten einschiffte. Durch die Pest aus Alexandria vertrieben, reiste er in morgenländ. Tracht von Beirut über Aleppo und Mossul nach Bagdad, und war hier mit Unterstützung des engl. Konsulats der Kermanschah und Hamadan nach Teheran, wo er im Okt. 1820 anlangte. Er verweilte dort vier Monate, die er hauptsächlich auf das Studium der pers. Sprache verwandte. Im 1. März 1821 verließ E., als Armenier verkleidet, Teheran und reiste nach Mekka und erreichte nach 1400 Meilen im letzten 18. Nov. Bagdad, von wo er im März 1821

Kritik, die man unter E. versteht, s. d. unter B. aufgeführt

Karavane seine Reise über Balkh, Kabul, Samian nach Lahore im Pendschab fortsetzte. Die folgende Zeit verbrachte er mit Wanderungen und Forschungen in Ladakh und Kaschmir und widmete sich hierauf mehrere Jahre hindurch dem Studium der tibetischen Sprache erst bei dem Lama von Hanskar, dann in einem lamaitischen Kloster in Kanum am obern Setledsch. Im J. 1881 endlich wandte sich C. nach Kalkutta, wo er Bibliothekar der Asiatischen Gesellschaft wurde und seine beiden Hauptwerke ausarbeitete: «A grammar of the Tibetan language» und «Essay towards a dictionary Tibetan and English», die beide 1884 zu Kalkutta auf Kosten des brit. Gouvernements im Druck erschienen. Auch gab er in den «Asiatic Researches» (Bd. 20) eine vollständige Übersicht der gesamten heil. Bücher der Tibetener. In der Absicht, seine Forschungen und Studien in P. Hassa, der Hauptstadt Tibets, fortzusetzen, starb er unterwegs 11. April 1842 zu Darbhiling in Sittim (im Himalaja), wo ihm später ein Denkmal gesetzt wurde.

Gsongräd, Komitat im jenseitigen Theistreiche des Königreichs Ungarn, im N. an Auheres Szolnok, im O. an Békés und Ganáb, im S. an Ganád und Torontál, im W. an Vács und Pest grenzend, umfaßt auf 8413 qkm 1 Stadt, 3 Marktflecken und 12 Dörfer. Durchgängig eben und von überaus fettem Boden, der des Düngers nie bedarf, ist G. eins der fruchtbarsten Komitate und führt jährlich viel Getreide aus. Auch der Tabakbau beschäftigt viele Menschen. Die Theist, welche G. in zwei gleiche Hälften teilt, sowie die Flüsse Körös und Maros befördern bedeutend den Handel, Fischfang und Schiffbau; ihre fast jährlichen Überschwemmungen bringen aber das Gebiet fortwährend in große Gefahr, die im Febr. 1879 zu der Katastrophe von Segebin (s. d.) und Umgebung führte. Die (1880) 228418 Seelen starke Bevölkerung ist der Nationalität nach mit geringen Ausnahmen magyarisch, der Konfession nach meist Katholiken (126 000), demnächst Reformierte (etwa 65 000); die übrigen sind Israeliten und Evangelisch-Lutherische. Hauptstadt des Komitats ist Segebin (s. d.). Nennenswert sind noch die Marktflecken Bácsfárhely (s. d.), Szentes (s. d.) und Gsongräd, am Zusammenfluß des Körös und der Theist, mit (1880) 17837 G., die Acker- und Weinbau, Viehzucht, Fischerei und Sobasieberei treiben.

Gsörich de Monte Cretó (Alexander Franz, Freiherr von), österr. Feldmarschalllieutenant, aus troat. Familie, geb. 3. Okt. 1772 zu Jengg (Küstenland), trat in österr. Militärdienst und zeichnete sich als Oberlieutenant 18. Mai 1800 im Treffen bei Monte Cretó aus. G. wurde 1818 als Oberst in den Freiherrnstand mit der Benennung G. de Monte Cretó erhoben. Im J. 1832 rückte er zum Feldmarschalllieutenant und Divisionär in Gallizien auf, 1839 wurde er Höchstkommandierender in Tirol und 1842 im Banat. Als solcher starb er 4. März 1847 zu Lemesvar.

Gsörich de Monte Cretó (Anton, Freiherr von), österr. Feldmarschalllieutenant, Neffe des vorigen, geb. 1795 zu Madschno bei Karlsbad in Kroatien, nahm als Kadett am Feldzuge des Jahres 1809 teil, sowie an den Feldzügen 1813—15 als Offizier. Im Jahre 1846 war er Festungskommandant von Salzburg und im Jahre 1848 stand er als Feldmarschalllieutenant an der Spitze einer Infanteriedivision und zeichnete sich bei der Unterwerfung von

Wien, sowie später als kommandierender General des 2. Armeekorps in Ungarn (bei Schenich, Apolna und Komorn) hervorragend aus. C. wurde nach der Unterwerfung Ungarns Adlatus des Höchstkommandierenden zu Wien und 16. Juli 1850 Kriegsminister, übernahm 1853 das Generalgouvernement in Ungarn als Adlatus des Erzherzogs Albrecht, trat 1859 in den Ruhestand und starb 15. Juli 1864 zu Dornbusch bei Wien.

Görna, Marktflecken im ungar. Komitat Debrecburg an der Raab-Ödenburger Eisenbahn mi 5549 G., ist Sitz einer Prämonstratenser-Abtei mit prächtollem Kloster und Garten und einem nachhaltigen Archiv. Das Territorium des Flecken umfaßt über 50 qkm und ist von besonderer Fruchtbarkeit (Weizen, Roggen, Gerste, Hafer, Mais, Kartoffeln u. s. w.). Gute Viehzucht, namentlich Weidewirtschaft. Am 18. Juni 1849 fand hier ein heftiges Gefecht zwischen den Kaiserlichen unter General Wipf (der hier fiel) und den Ungarn unter Anführung Amerling; dasselbe endigte mit beiderseitigem erheblichen Verluste.

Gor, gebräuchlicher Coan., offizielle Abkürzung für den nordamerik. Staat Connecticut.

Gor, chem. Zeichen für Cuprum (Kupfer).

Guanza, südafrikan. Strom, s. Guanja.

Guart, ein früheres kleines catalon. Omasmaß Viertel des Cortan (s. d.).

Guerta, Name einiger früherer span. Maß das Viertel der castilischen Vara oder Elle = 0,2505 (gewöhnlich Balmo genannt); Weinmaß auf der Insel Mallorca = 0,70 l; kleines Omasmaß in Galonien, $\frac{1}{16}$ des Cortan (s. d.).

Guartal, älteres Maß in Aragonien: als Feldmaß von 4 Almudes = 400 aragon. Omas; Baras oder 2,2505 a; als Getreidemaß von 16 Almudes ein Drittel der aragon. Fanega = 7,275 l.

Guartan, s. Cortan.

Guarte, s. unter Cuartera.

Guartera, ein früheres Getreidemaß in Galonien und auf den Balearischen Inseln. Es war die G. von Barcelona = 69,212 l die G. von Aragona = 70,20 l, die G. oder Cuartera von Mallorca = 70,24 l, die G. von Menorca = 74,202 l.

Guarterada, ein früheres Feldmaß auf der Balearischen Insel Mallorca = 71,202 a.

Guarteron, früheres span.-castil. Gewicht, das Viertel der Libra oder des Funt und = 115,225 g; auch früheres span.-castil. Maß, das Viertel der Ol-Arroba und = 3,10 (gewöhnlicher Panilla genannt).

Guartilla, früheres span.-castil. Feldmaß für Getreide das Viertel der Fanega und = 13,2 für Wein und Branntwein das Viertel der Galon und = 4,205 l.

Guartillo (Viertel), 1) frühere span. Münze (1858 bis in 1864), ein Viertel des damaligen Real oder = 25 Reales-Centimos, demnach der Geltung von etwa 5,3 jetzigen deutschen Pfennigen; 2) früheres span.-castil. Feldmaß: a) für Getreide das Viertel des Celemin oder $\frac{1}{12}$ der Cuartilla (s. d.) und = 1,1505 l; b) für Wein und Branntwein das Achtel der Cuartilla oder $\frac{1}{24}$ der Galon und = 0,5025 l; dann früheres Omasmaß auf den Balearischen Inseln, $\frac{1}{32}$ der Vara oder Elle, und als solches auf Mallorca = 4,2025 cm.

Guartin, s. Cortin.

Kritikel, die man unter G vermifft, sind unter Q aufzufuchen.

Cuarto, frühere span. Kupfermünze (bis in 1850) zu 4 Paravedites de vellon. 3/4, Cuarto machten einen silbernen Real de vellon oder sog. Kupferreal aus, der E. hatte mithin die Geltung von etwa 2/3, jetzigen deutschen Pfennigen.

Cuba, röm. Göttin, welche die im Welt liegenden Länder beherrscht.

Cuba, die größte der Antillen, die wertvollste span. Kolonie, liegt zwischen dem Merikanischen Golf und dem alten Bahamalanal, von 56° bis 38° westl. L. (von Ferro) und 19° 50' bis 23° 10' nördl. Br., in langgestreckter Form, deren größte Ausdehnung 1200 km und deren Breite 38—190 km, im Mittel 110 km beträgt. Die äußersten Vorsprünge der über 3750 km ausgebreiteten Küstenlinie sind im W. das Kap San-Antonio, im SW. das Kap de Cruz und am weitesten östlich die Punta de Maifi. Die Straße von Yucatan trennt die Insel vom mexil. Festlande und zwar der Halbinsel Yucatan, die von Florida von der gleichnamigen nordamerik. Halbinsel und die Winward-Passage von der Insel Haiti. Allen drei Landesteilen liegt sie fast gleich nahe, und ihr schöner Hafen Havana an dem westl. Teile der Nordküste, wo sich mehrere große Handelsstraßen vereinigen, ist als eine natürliche Niederlage für Veracruz und Neuorleans und als einer der besten Häfen Amerikas einer der ersten Handelsplätze der Erde. Die meist flachen und mit trefflichen Häfen versehenen, an vielen Stellen aber durch Klippen, Sandbänke, Korallenriffe und kleine Inseln schwer zugänglichen Küsten umschließen einen Flächeninhalt von 112191 qkm, welcher durch Hinzurechnung der südlich gelegenen Fichteninself (Isla de Pinos) und der übrigen zugehörigen kleineren Inseln auf 118633 qkm erhöht wird. Die bedeutendsten Baien der Insel sind die von Nipe und Nuevitas an der Nordküste, die von Guantánamo, Cienfuegos (Jagua) und Broa an der Südküste. Zu den bedeutendern benachbarten Inseln gehören die Klippenreiche der Colorados und die Romano-Inseln im N., Pinos, die reizenden Jardines del Rey y de la Reyna (Gärten des Königs und der Königin) und das Labrintih (Laberinto) der Canos de boye Leguas im S. Das Innere der Insel wird im W. von einem Hügellande erfüllt, aus dem sich einzelne Berge zu ziemlich bedeutender Höhe erheben, so namentlich der Pan de Matanzas (390 m), die Tetas de Managua, Mesa de Mariel und Pico de Guayabon (524 m) und am weitesten westlich die Höhen der Sierra de los Organos. Im mittlern Teile nähern sich die höhern Ketten, wie die Sierra Camarioca, die 600 m hohe Tomas de San-Juan u. a., mit dünnen, nackten Gipfeln der Südküste und zeigen an beiden Abhacungen höhlenzerklüftete Wände eines dem Juratall ähnlichen jüngern Kalkgebirges. Ostlich der Ebene von Principe, der Centralstadt P. S., wird das Terrain immer höher, und es beginnt mit der der Nordküste parallelen Sierra de Carameffas das eigentliche Gebirgsland. Dieses erreicht seine Kulminationspunkte in den Sierras der Südküste zwischen Kap de Cruz und Maifi, welche von W. nach O. betrachtet aus der Sierra de Carquino (2275 m), der Sierra del Cobre (Kupfererge) und der Sierra de los Cochillos bestehen.

Die Bewässerung der Insel ist ziemlich reichhaltig, aber nicht großartig. Unter den wenigen schiffbaren Flüssen ist am bedeutendsten der von den Kupferbergen kommende und südwestlich das Thal von Bayamo durchströmende Rio Cauto (82 km

schiffbar), im N. die Sagua la Grande und Sagua la Chica. Das Klima dieser gebirgigen Insel an den Grenzen der Tropenzone ist natürlich im allgemeinen ein vorzügliches. Es wird die jährliche mittlere Temperatur für Havana auf 20°, für Santiago auf 21,5° R. angegeben. Die mittlere Temperatur des heißesten Monats beträgt für erstern Ort 22°, für letztern 23,5°; die des kältesten für Havana 17,5°, für Santiago 18,5° R. Die Hitze der Monate Juli und August wird durch Seewinde gemildert. Die Küstengegenden, zum Teil sumppig, sind dem Gelben Fieber, welches die Fremden heimucht, mehr oder minder ausgesetzt, das Innere aber ist gesund. Die Südküste werden mehr von Erderschütterungen und heftigen Stürmen betroffen als die übrigen Gegenden, aber doch nicht so verberrend wie auf vielen der übrigen Antillen. Wenn auch der Boden teilweise nicht sehr ergiebig ist, treiben doch oceanische Frische und tropische Sonne im allgemeinen eine üppige Vegetation und begünstigen den Anbau reicher Produkte. Es gebeien Indur, Kaffee, Baumwolle, Tabak, Kakao, Indigo, Mais und Reis, Ananas und Bananen, Süßfrüchte und wertgeschätzte Arznei- und Kuchholzer, wie Mahagoni, Cedern und Gelbholz, u. s. w. Die Tierwelt hat die europ. Haustiere. Kaimans finden sich in den untern Flußbetten, Schildkröten, Fische und Muscheln an den Meeresufern. Unter den Mineralien wird Gold des Alluvialbodens seit zwei Jahrhunderten nicht mehr gewonnen, auch Silber nur wenig, dagegen Kupfer sehr viel und am meisten im Süden. Steinkohlen und Erbspeck benutzt man mit Kupfer, aber unzureichend aus. Auch sind mächtige Gipslager, Marmorbildungen, schöne Jaspisarten neben andern nutzbar Mineralien vorhanden. Die berühmteste Mineralquelle ist die von San-Diego im Südwesten von Havana.

Von der Oberfläche der Insel sind nur etwa 9900 qkm wirklich kultiviert; weite Strecken im Innern sind noch völlig unbekannt. Wald- und Felseneindöben, über 19800 qkm, werden zu Entungen benutzt, und 2750 qkm sind künstliche Weiden. Die auf einzelne Teile des Landes zusammengedrückte Bevölkerung ist dennoch ziemlich dicht zu nennen und hat sich seit Anfang des 19. Jahrh. fast um 1 Mill. vermehrt. Die Einwohnerzahl belief sich 1879 auf 1424649 Seelen, worunter 965735 Weiße, 287827 freie Farbige und 171087 Sklaven; inzwischen ist durch ein 8. Mai 1880 in E. proklamiertes Gesetz die Sklaverei ganz aufgehoben worden. Seit 1878 zerfällt die Insel in die sechs Verwaltungsbezirke Havana, Santiago de Cuba, Matanzas, Pinal del Rio, Puerto-Principe und Sta.-Clara. Die Bevölkerung lebt in 18 Städten (Ciudades), 12 Flecken (Villas) und vielen Dörfern (Pueblos), Weilern (Aldeas) und Höfen (Caserías), größtenteils aber auf Pflanzungen. Sonach ist der bei weitem größte Teil der Einwohner den ländlichen Beschäftigungen, der Viehzucht und der Plantagenwirtschaft, ergeben. Viehzüchtereien (Estancias) bestehen in Menge, am meisten in der Gegend von Bayamo und namentlich von Holguin, den Hauptzuchtstätten und Fleischproduktionsorten der Insel; auch die Bienenzucht ist sehr verbreitet. Von noch größerer Bedeutung ist die fast nur auf die Stapelprodukte des Ausfuhrhandels gerichtete Plantagenwirtschaft; 1877 zählte man 1191 Indurplantagen, 4611 Tabakplantagen und 192 Kaffeeplantagen. Am erfolgreichsten

Wirkel, die man unter E. bemerkt, sind unter R. aufzuführen.

wird der Felbbau im fruchtbaren Westen der Insel bis südlich von Havana getrieben, welche Gegend einem Garten gleicht. Die großen Zuderplantagen (Ingenios) liegen hauptsächlich in der Vuelta Arriba oder dem Oberrn Felbbaustrich, an der Nordseite der Insel, in der Region der berühmten roten Erde. Der Untere Felbbaustrich, Vuelta Abajo, an der Südküste gelegen, 110—120 km lang und gegen 80 km breit, liefert in seinen zahlreichen «Vegas de Tabacco» den besten Tabak, während der in einigen Pflanzungen des Ostens gewonnene und in Santiago verschifft minder ausgezeichnet ist. Kaffeeplantagen (Cafetales) befinden sich hauptsächlich im östl. Departement. Doch hat die Produktion des Kaffees, der früher (1820—30) das zweite Stapelprodukt war, infolge der Konkurrenz von Brasilien, Java u. s. w. sehr abgenommen. Gegenwärtig deckt die Produktion kaum den Konsum der Einwohner und läßt nur ein Geringes zum Export übrig. Baumwolle wurde zwar schon früher gewonnen und ausgeführt, seit 1862 legte man aber im Osten neue Baumwollpflanzungen an, indem die hohen Preise dieses Produkts manche Pflanzer verlockten, ihre Felder für diese Kultur einzurichten. Der Hauptstapelartikel C. s. ist der Rohrzuder, dessen steigende Produktion sich auch infolge der Einführung neuer Maschinen immer gewinnreicher gestaltete. Im J. 1878 betrug die Gesamtausfuhr an Zuder 588831 t (à 1000 kg) im Werte von 53 830 931 Doll. C. s. führte 1878 ferner aus: 109363 t Melasse für 2784094 Doll. Fast alle Melasse und zwei Drittel der Zuderausfuhr gingen nach den Vereinigten Staaten von Nordamerika. Das zweite Stapelprodukt C. s. ist der Tabak, dessen Produktion ebenfalls in steter Zunahme begriffen. Seine Güte hängt sehr von der Witterung ab. Der Verbrauch in C. selbst ist, da hier alle Stände, Geschlechter und Altersstufen leidenschaftlich rauchen, ungeheuer und soll jährlich 1825 Mill. oder täglich 5 Mill. Cigarren betragen. Nach Lage und Boden der Vegas, nach dem Jahrgang und der Behandlung ist das Produkt sehr verschieden. Das Beste wird im voraus an bestimmte Häuser und Fabriken in Havana, die als alte Kunden gelten, verkauft, sodas es neuen Kunden und europ. Fabrikanten schwer und meist unmöglich wird, die ausgezeichnete Ware zu erlangen. Auch ist der Käufer durchaus nicht vor Betrug gesichert. Thatsächlich wurden 1864 allein in Havana 264 Mill. Cigarren von ausländischem Tabak gedreht, dagegen von der ganzen Insel nur 251 833 000 echte Cigarren ausgeführt. Im J. 1878 belief sich die Ausfuhr der Cigarren auf 182355 740 Stüd, für 7294 229 Doll., und des Blättertabaks auf 6 856 454 kg für 5485 163 Doll. Dazu kommen noch Cigaretten im Wert von 177 960 Doll. Minder großartig, aber doch immer von Belang ist die Ausfuhr von Honig (1878: 258312 Gallonen für 129166 Doll.), Wachs (151 255 kg. für 108165 Doll.), Häuten, Tabagoni-, Gebern-, Fustik- und andern Holzern. Havana allein führte 1880 aus 12464 986 Pfd. Tabak und 153 141 000 Cigarren. Zur Einfuhr kommen, außer Manufakturen aller Art, besonders aus England und Nordamerika, aber auch aus Deutschland und andern europ. Ländern hauptsächlich Nahrungsmittel, Spirituosen und Bretter. Die Ausfuhr belief sich 1878 auf 70881 525 Doll.

Gegenwärtig sind die 14 dem auswärtigen Handel eröffneten Haupthäfen: Havana, Matanzas,

Cardenas, Saguna-la-Grande oder Sta. Clara (der Hafen von Villaclara), Calbarien (Hafen von Remedios), Nuevitas, Sibara (Hafen von Holguin), Baracoa, Guantánamo, Santiago de Cuba, Manzanillo, Casilda, Jagua oder Hafen von Cienfuegos, einer der besten der Welt, und Rio Saca. Dampfschiffe unterhalten regelmäßige Verbindungen zwischen den Haupthäfen, und die seit 1834 begonnenen Eisenbahnen sind in stetem Zunehmen begriffen und vermitteln immer mehr den innern Verkehr, sowie den Transport von den Pflanzungen nach den Verschiffungshäfen. Im J. 1880 waren 1382 km im Betriebe. Die erste und wichtigste Bahn führt von Havana über Los Guines im S. O. nach La Unión, verbindet die Nord- mit der Südküste und ist mit ihren Zweigbahnen nach Batabano im S. und Guanajay im W. 160 km lang. Andere Bahnen führen von Havana nach Cristobal, und gegen C. nach Matanzas, Cardenas und Jucaro, sodann von diesen Häfen in verschiedenen Richtungen landeinwärts, und sind durch Zweigbahnen untereinander und auch mit der ersten verbunden. Von Wichtigkeit ist außerdem die 1840 erbaute Bahn, welche die Binnenstadt Puerto-Principe mit dem Hafen Nuevitas im N. O. verbindet, sowie die Bahn von Cienfuegos nach Villaclara und die Bahn von Jagua nach Las Cruces. Die Länge der Telegraphenlinien beträgt 4500 km. Auch außer bei den Eisenbahnen ist die Anwendung des Dampfes im Zunehmen. Schon 1849 wurden von 1422 Zuderpflanzungen 288 mit Dampfmaschinen betrieben und ihre Zahl hat sich seitdem bedeutend vermehrt. Diese Thatsachen geben ein Zeugnis von den civilisatorischen Fortschritten, welche die Bevölkerung C. s. in neuerer Zeit im Gefolge des Handels gemacht hat, sodas das span. Mutterland bereits überflügelt ist. Außerdem zeichnet sich der Cubaner aus durch einen lebhaften Geist und liebenswürdige Charaktereigenschaften. Der Regierung der Insel steht der Gouverneur von Havana als Generalkapitän vor, welcher zugleich oberster Militär- und Civilbefehlshaber der Insel ist und alle Rechte eines span. Königs hat. Die kirchliche Verwaltung der Insel zerfällt in zwei erzbischöfliche Sprengel von Havana und Cuba. Die finanziellen Verhältnisse C. s. haben sich in den letzten Jahrzehnten sehr günstig gestaltet. Während 1859 die Einnahme: 25 310 222 Doll. betrug, beliefen sie sich 1879 er 60 132 638 Doll.; die Ausgaben dagegen in denselben Jahren auf 20 803 217 und auf 56 764 688 Tal. Fast die Hälfte der Einnahmen wird für das Militärdepartement verwandt. Die Zahl der regelmäßigen span. Truppen beträgt etwa 20 000 Mann neben denen 3—4000 cuban. Milizen Dienste leisten. Seit 1870 befanden sich wegen des Aufstandes er C. 23 000 Mann, 4000 aktive Milizen und ein Heer von 33 000 Mann. Außerdem lagen in den Städten 70 000 Freiwillige. Die Hauptortschaften der Insel sind: Havana, Cuba oder Santiago de Cuba, Matanzas und Puerto-Principe.

Geschichtliches. C. wurde 28. Okt. 1492 von Columbus entdeckt und von ihm Juana benannt, welcher Name sich jedoch so wenig als der später von Velasquez ihr beigelegte, Fernandina, erhalten hat. Noch bei seiner Tode hielt Columbus C. für einen östlich vorliegenden Teil des amerik. Festlandes, welche Ansicht erst 1608 durch die auf Befehl Ovando's von Sebastian Ocampo unternommene Umkehrung

Artikel, die man unter C. vermißt, sind unter R. aufzusuchen.

widerlegt wurde. Im J. 1511 eroberte Diego Velasquez, Gouverneur des Südwestlichen Hispaniolas, nach kurzem Widerstande des indian. Häuptlings Hatuey die Insel, gründete 1512 die Stadt Baracoa und binnen einigen Jahren noch fünf bis sechs Städte, beförderte die Negereinfuhr, knüpfte Verbindungen mit Mexiko an, erlangte die Würde eines Generallapitäns von C. und aller spätern Eroberungen, und hatte schon 1520 die Insel in einen blühenden Zustand gesetzt. Als Velasquez 1524 starb, waren auch seine Nachfolger bemüht, das Land zu einer wohlhabenden Kolonie zu machen, wozu besonders die sorgfältige Schonung der Indianer beitrug. Unter Hernando Soto, welcher 1539 die Statthaltertschaft erhielt, erlitt die Blüte des Landes einen empfindlichen Stoß, indem bis 1560 alle Indianer vertrieben waren. Nur die glückliche Lage und der treffliche Hafen Havana retteten die Kolonie vor dem Schicksal der übrigen Antillen und erhielten Anbau und Verkehr. Die alte Hauptstadt Santiago wurde von den Wohlhabenden und Beamten verlassen und gegen Havana vertauscht, welches man 1594 befestigte und 1638 zum Sitz eines eigenen Gouvernements machte. Im Laufe des 17. Jahrh. litt C. stark durch die Unternehmungen der Flaubstler.

Mit dem Beginn des 18. Jahrh. bekundete die Einrichtung von Territoriaulaufen schon einen gewissen Wohlstand des Volks. Als die Regierung 1717 den Tabakshandel auf C. zu ihrem Monopol erklärte, rief diese Maßregel eine Reihe von Aufständen hervor, die jedoch überwältigt wurden. Die Folge des Monopols war, daß der Schleichhandel der Cubaner mit Jamaica zu einer enormen Höhe stieg, sodas sich die span. Regierung genöthigt sah, auch hiergegen mit Gewalt zu kämpfen, wobei sie oft in Streitigkeiten mit den Engländern geriet. Der Krieg von 1740 hemmte den Schleichhandel in etwas, nach dem Frieden aber lebte er von neuem auf, und die span. Regierung that endlich einen vermittelnden Schritt, indem sie das Tabaksmopol einigen Kaufleuten von Cadix übergab. Im J. 1762 unternahmen die Engländer mit 44 Kriegsschiffen unter Pocode und 12—16000 Mann unter Albenmarke einen Zug gegen Havana, dessen Gouverneur, Juan de Prado Porto-Carrero, sich nach einmonatlicher Gegenwehr 13. Aug. ergeben mußte. Die Engländer nahmen Besitz von Stadt und Umgegend, gaben den Verkehr frei, vertauschten jedoch die Eroberung im Frieden von 1763 gegen Florida. Die kurze Besetzung war indes von den bedeutendsten Folgen, indem die span. Regierung die alten Handelsverhältnisse nicht wiederherstellen konnte. Dieselbe mußte 1765 den freien Verkehr C.s mit Spanien bestätigen und legte dadurch den Grund zum schnellen Emporblühen der Insel und besonders Havanas, welches seit 1773 Mittelpunkt des Sklavenhandels des ganzen span. Amerika war. Im J. 1777 wurde C. zu einer unabhängigen Generallapitanie erhoben. Nach dem nordamerik. Freiheitskampfe erhielten Havana und Santiago den freien Handel mit fremden Nationen, und 1790 gab man auch den Sklavenhandel frei. Diese und ähnliche Maßregeln förderten mächtig die Entwicklung der Kolonie, deren Zustand beim Ausbruch der Französischen Revolution ein glänzender war. Aber auch die Revolution wirkte auf C. günstig. Es wanderten viele franz. Royalisten von San-Domingo ein, welche die Erfahrungen der Pflanzer

erweiterten, die nun erst den Kaffeebau einführten. Die Ausdehnung des Anbaues und Verkehrs förderte die Selbstständigkeit der Bevölkerung, weckte aber zugleich auch die innern Zerwürfnisse. Diese zeigten sich zuerst gefahrdrohend in der Stimmung der Neger gegen die Weißen. Die große, 1812 durch den freien Neger Aponte angeführte Empörung ward zwar noch vor dem Ausbruch unterdrückt, aber es gelang dies nicht in allen Fällen, und Negeraufstände waren seitdem etwas Gewöhnliches. So erhoben sich 1844 die Schwarzen um Matanzas, und im Frühjahr 1848 rief die Freilassung der Sklaven in den benachbarten franz. Kolonien Westindiens auch in C. einen Aufstand hervor, bei dem viele Tausende derselben das Opfer der grausamsten Strenge wurden.

Seit die kontinentalen Kolonien Spaniens vom Mutterlande abgefallen waren, mußte die Festhaltung C.s immer wichtiger werden, das den Schlüssel des Mexikanischen Golfs und den natürlichen Handelsmittelpunkt für die Häfen dieses und des Karaischischen Meers bildet. Man begünstigte daher die Kolonie mehrfach, gab 1816 das Tabaksmopol auf und erteilte 1818 allgemeine Handelsfreiheit. Bei der Wahl der Gouverneure für diesen ebenso wichtigen als schwierigen Posten ging man mit äußerster Sorgfalt zu Werke. Es galt auf C. nicht allein die große Sklavenmasse niederzubalten, sondern auch die durch das Sklavenwesen demoralisirte creolische Bevölkerung der span. Krone anhänglich oder wenigstens abhängig zu erhalten. Letzteres war um so schwieriger, als eine starke Partei unter den Creolen trotz der Verschiedenheit der Sprache, Religion und Abstammung die polit. Verbindung mit den Vereinigten Staaten von Amerika anstrebte. Andererseits begehrten auch die Nordamerikaner die Annexion der Insel an die Union, und um so mehr, als zugleich England die wichtige Kolonie für sich zu erwerben wünschte. Schon 1845 ward im Senat von Washington der Anlauf der Insel in Anregung gebracht und 1846 bildete sich in den Vereinigten Staaten eine Gesellschaft, welche 200 Mill. Doll. zum Ankaufe C.s zusammenschließen wollte. Während die Presse eifrig für die Annexion der Insel wirkte, rüsteten sich auch insgeheim, mit Unterstützung von seiten der cuban. Creolen, Freischaren, um die Insel zu insurgieren und mit Waffengewalt vom span. Joch zu befreien. Bereits hatten sich 1500 Mann unter Oberst White zu diesem Zwecke gesammelt, als die nordamerik. Regierung gegen das völlerrechtswidrige Unternehmen einschritt. Auch ein späterer wirklich ausgeführter Versuch des Venezuelaners Narciso Lopez, welcher mit dem Amerikaner Crittenden und dem Ungar Pragam im Aug. 1851 bei Bahia Honda landete, mißlang. Lopez ward 1. Sept. 1851 durch die Garotte in Havana hingerichtet; sein unglückliches Ende dämpfte auch fürs erste die Annexionsgelüste der Sklavenstaaten der Union, zumal der neuernannte Generallapitän, General Pezuela, sehr energisch auftrat. Am 1. Jan. 1854 veröffentlichte derselbe einen Erlass, wonach die unter dem Namen Emancipados begriffenen Neger in Freiheit gesetzt wurden und fortan über die Früchte ihrer Arbeit frei verfügen sollten.

Diese gegen das Sklavenwesen gerichtete Maßregel rief in den Sklavenstaaten der Union große Erbitterung und Beforgnis hervor. Die Beschlagnahme des amerik. Dampfers *Blad-Barrier* wegen

Artikel, die man unter C. vermischt, sind unter B. aufzuführen.

Hollübertretungen, die Unterjochung amerit. Schiffe durch cuban. Kreuzer und Verhaftung amerit. Bürger gaben dem gespannten Verhältnis neue Nahrung. Der wieder zum Generalkapitän ernannte General José Concha bewies aber in den Verhandlungen viel Takt und legte die Zwistigkeiten friedlich bei. Neue Befürchtungen erregte die Wahl Buchanan zum Präsidenten der Vereinigten Staaten, da dieser im Okt. 1854 zu Ostende die Erklärung der amerit. Gesandten Soule und Mahou mit unterzeichnet hatte, wonach die Zurückweisung einer Kaufsumme (200 Mill. Doll.) für C. der Union das Recht geben sollte, die «ihre innere Ruhe und ihre Existenz gefährdende» Insel wegzunehmen. Buchanan erfüllte jedoch als Präsident die Hoffnungen der Annerionspartei nicht, und der später ausbrechende Bürgerkrieg in den Vereinigten Staaten brängte das Projekt völlig in den Hintergrund. Concha, dessen Stelle 1857 General Franz von Verjundi übernommen, kehrte schon 1858 wieder auf seinen Posten zurück. Für die nächsten zehn Jahre war die Insel verhältnismäßig ruhig; indessen wuchs die Unzufriedenheit mit der span. Herrschaft täglich mehr. Für die Anlage von Straßen im Innern geschah so gut wie nichts. Handel und Schifffahrt konnten sich nur schwächlich entwickeln unter einem System, welches den Verkehr zwischen den Kolonien und dem Mutterlande als Küstenschifffahrt taxierte und besonders den wichtigen Handel mit den Vereinigten Staaten durch unerhört hohe Zölle erdrückte. Die Landwirtschaft ward gelähmt zunächst durch die Steuer des Zehnten, noch mehr durch die sog. Alcabala, die Abgabe von 6 Proz. vom Nettoertrag des Verkaufs oder Austausches unbeweglicher Güter eines Sklaven, und durch die Alcabalilla, eine Auflage von 6 Proz. der Alcabala selbst. Statt durch Beförderung der Einwanderung von Weissen dem empfindlichen Mangel an Arbeitskräften abzuheffen, suchte die span. Regierung dieselbe sogar möglichst zu hindern. Die Regierung Isabellas II. stellte sich zwar im Herbst 1866 an, als wolle sie diesem heillosen Zustande ein Ende machen, und berief eine Junta zur Beratung der nötigen polit. und sozialen Reformen. Allein der üble Wille der Regierung zeigte sich schon darin, daß sie jenen Ausschuss zur Hälfte mit eigenen Bevollmächtigten, die entschiedene Gegner jeder Reform waren, besetzte, für die Wahlen auf C. einen Modus aufstellte, der die Reformfeinde begünstigte, und schließlich statt eines allgemeinen Plans nur einige auf die Regulierung der Sklavenarbeit bezügliche Fragen vorlegte. Die Cubaner dagegen verlangten ein konstitutionelles System, Pressfreiheit, Petitionsrecht für den Insellandtag, das Recht, öffentliche Ämter zu bekleiden, Freiheit des Gewerbes, des Kaufs und Verkaufs von Gütern und des Vermächtnisses, Versammlungs- und Vereinsrecht und Vertretung der Kolonie in den Cortes neben einem Insularlandtage und einer Provinzialjunta für die Lokalangelegenheiten. Aber die Regierung wollte nicht die Vollmachten der Statthalter beschränken, keine Vertretung C.s in den Cortes und überhaupt keine Verfassung zulassen.

Auch die langjährigen Bemühungen der Cubaner um Abschaffung der Slaveneinfuhr und um bessere Behandlung der sog. Emancipados (nicht geschmuggelte und nach fünfjähriger Dienstzeit freigegebene Sklaven) hatten keinen Erfolg gehabt, und auch die Rulis keine Erleichterung ihrer Lage gefunden. Bei

der Junta erneuerten die Einwohner C.s ihre Reformvorschlage; die Vorschage, welche die cuban. Abgeordneten zur stufenweisen Abschaffung der Sklaverei machten, waren auerordentlich gemaig und praktisch. Aber auch hierin that die madrid. Regierung lediglich nichts. Und so ist es gewi sehr erklarlich, da die verzweifelnen Cubaner schlielich an Selbsthilfe dachten. Wie um sie mit Gewalt auf diesen Weg zu drangen, hatte die Regierung im Sommer 1868 noch durch die Erhohung der unmittelbaren Steuern um 10 Proz. und durch unsinnige Verfolgungen der Reformpartei die Erbitterung auf das hochste gesteigert. Der Ausbruch des Aufstandes wurde nur verzogert durch die Nachricht von dem Pronunciamiento von Cabi, da sich als eine neue ra der Freiheit ankundigte.

Nochmals wagten die Cubaner auf Spanien zu hoffen; aber die republikanische Regierung lie den grunmigen Verfolger der Reformpartei, Statthalter Verjundi, noch monatelang im Amt. Unter diesen Umstanden beschlosen die Fuhrer der cuban. Unabhangigkeitsbestrebungen endlich, selbstandig vorzugehen. Am 2. Aug. 1868 organisierten Juan B. Aguilera, Manuel A. Aguilera und Juan Placer Osorio in dem Hause des Letztgenannten in Bayamo die Verschwurung, um C. von der span. Herrschaft zu befreien. Schon nach wenigen Monaten waren ihre Anhanger so zahlreich, da es schwer wurde, sie von einem zu frahen Losschlage zuruckzuhalten. Namentlich breitete sich die Bewegung im stl. und mittlern Teile der Insel aus. In Manzanillo stellte sich Carlos Manuel Cespedes an ihre Spitze; in Holguin Belisario Alvarez; in Las Tunas Vicenti Garcia; in Jiguani Donato Marmol und in Santiago de Cuba Manuel Fernandez. Diese Manner traten im Sept. 1868 zusammen, und wenn sie sich auch anfangs entschieden hier fur einen sechsmonatlichen Aufschub in Eroffnung der Feindseligkeiten aussprachen, so eilten sie sich schlielich doch auf den 14. Okt. 1868 zwischen war aber die Nachricht von der beschaftigten Schilderhebung nach Havana gebrungen. Cespedes griff einen Regierungsboten auf, welcher den Befehl der Verhaftung samtlicher Verschworer uberbringen sollte, und erklarte bereits 10. Okt. 1868 dem Felde von Yara die Unabhangigkeit C.s. Er schlug den gegen ihn operierenden span. Offizier und nahm auer mehreren kleinen Orten 18. Okt. das wichtige Bayamo mit seinem Fort. So waren der Osten und das Centrum zu einem groen Teile in den Handen der Aufstandlichen, welche sofort eine republikanische Regierung einsetzten, an deren Spitze Salvador Cisneros Betancourt, Marquis von Sta. Lucia, und Ignacio und Eduardo Yramonte standen. Der span. General Ralmaseca wurde 25. Nov. 1868 auf dem Wege nach Nuevitas geschlagen, ein gleiches Schicksal mit ihm teilte Oberst Alvear im Dezember; jener aber brannte, nachdem er seine Streitkrafte auf 4000 Mann verstarkt hatte, nach Bayamo vor, welches die numerich schwachern Insurgenten nicht halten konnten und deshalb verbrannten. Inzwischen hatte sich Cespedes selbst zum Generalkapitan des stl. Departements erklart, jedoch keine polit. Einigung mit der republikanischen Regierung erzielt, wenn auch zunachst beschlosen ward, im Felde gemeinschaftlich zu operieren.

Im Winter 1868 auf 1869 drehte sich der Kampf um die Eisenbahnen zwischen Nuevitas und Puerto-

Artikell, die man unter C. vermifst, sind unter R. aufzusuchen.

Principe, wobei die Spanier meistens den kürzern zogen. Die eigentlich kriegerischen Unternehmungen leitete fortan Ouesada, dem es gelang, eine Reihe wichtiger Pläne in kurzer Zeit zu nehmen und durch einen ununterbrochenen Guerrillakrieg mit seinen höchstens 26 000 Mann starken Truppen das span. Heer, dessen Stärke der spätere Kolonialminister Decerra auf 110 000 Mann (70 000 Voluntarios, 40 000 Linientruppen) angab, und das span. Geschwader im Schach zu halten, das nach dem Zeugnis eines nordamerik. Admirals es mit demjenigen der Vereinigten Staaten aufnehmen könnte. So bot denn General Dulce, Nachfolger des Generalcapitans Versundi, im Febr. 1869 den Cubanern Amnestie und Abstellung aller ihrer Beschwerden an; allein er bestand auf Abhängigkeit von Spanien und fand deshalb nur taube Ohren. Am 26. Febr. trat die republikanische Regierung des mittlern Departements zusammen und schaffte sofort die Sklaverei ab. In demselben Monat erhob sich der Villasbistritz gegen die span. Herrschaft; es kommandierte hier ein Pole, General Kuloff, der in allen Gefechten gegen die Spanier siegreich blieb. Am 10. April 1869 fand der Nationalkonvent des mittlern und östl. Departements in Guaimaro statt, welcher die Republik in vier Staaten einteilte, eine Konstitution annahm und Cespedes zum Präsidenten, Manuel Ouesada aber zum Oberbefehlshaber ernannte. Überall zogen um diese Zeit die span. Truppen den kürzern, zumal im Mai die Insurgenten durch zwei in den Vereinigten Staaten ausgerüstete Expeditionen, die eine unter Rafael Ouesada mit dem Dampfer Salvador und die andere unter Thomas Jordan, einem früheren Offizier der Südstaaten, Zufahren an Mannschaften, Waffen und Munition erhielten. Gegen Ende des Jahres trat Jordan an die Stelle Manuel Ouesadas und schlug 1. Jan. 1870 eine erhebliche span. Streitmacht bei Guaimaro. Die Truppenverstärkungen, um die Dulce im Febr. 1869 immer dringender gebeten hatte, wurden, als sie im Frühjahr anlangten, durch das Gelbe Fieber in furchtbarer Weise decimiert, und die zunächst aus den Spaniern auf der Insel und dann durch Anwerbungen im Mutterlande gebildeten Legionen der Voluntarios wurden für die Regierung und Kriegführung mehr eine Verlegenheit als eine wirkliche Hilfe; denn sie traten ganz als selbständige Regierung auf, setzten Beamte ab und ein, konfiszierten, verhafteten nach Belieben und drückten durch Schandthaten und Grausamkeiten jeder Art dem Kampfe den Stempel des rücksichtslosesten Verwüstungskriegs auf. Ihr Übermut ging so weit, daß sie den Statthalter Dulce, der ihnen nicht thätig genug schien, 2. Juni 1870 einfach verhafteten und nach Spanien zurückschickten.

Sein Nachfolger, Caballero de Rodas, hat, nachdem er Massen von Gefangenen hatte erschießen lassen, fortwährend neue Verstärkungen verlangt und währenddessen verschickt, der Aufstand läge in den letzten Zügen, nach einem Jahre entmutigt um eine Entlassung. Nicht viel länger blieb sein Nachfolger, Graf Balmaceda, auf seinem Posten, der am 29. Dez. 1870 eintraf. Trotz seiner grausamen Verbrechen und Drohungen gewann er nicht das Vertrauen der Freiwilligen und mußte 1872 erst interimsweise Ceballos, dann aber 1878 definitiv dem General Pieltain weichen, welcher, an der Möglichkeit der Bewältigung des Aufstandes verzweifelnd,

im Juli 1873 Cespedes wiederholte, aber vergeblich, unter der Bedingung Frieden anbot, daß C. bei Spanien bleibe. Im Nov. 1873 wurde General Jovellar Generalkapitän und im Dezember desselben Jahres folgte Cisneros dem bisherigen Präsidenten Cespedes als Haupt der Republik, welcher letztere Ende Febr. 1874 den Spaniern verraten und von ihnen standrechtlich erschossen wurde. Jovellar glaubte energische Maßregeln ergreifen zu müssen, um die jetzt sogar dem Westen der Insel drohende Gefahr abzuwenden. Er erklärte also ganz C. in Belagerungszustand, ließ alle weisungsfähigen Männer in die Militz einreihen und zehn Prozent derselben zum Dienst gegen die Aufständischen durchs Los verpflichten. Diese Strenge machte aber seine Stellung unhaltbar. Er bat also notgedrungen um seine Abberufung und wurde 1874 durch José de la Concha ersetzt. Dieser war die letzte Hoffnung der span. Partei, da er mit den Verhältnissen der Insel längst bekannt und mit den Pflanzern wohlbefreundet war. Bei seinem Vorgehen gegen die Aufständischen traf er dieselben bei Yarapaba im Sept. 1874 und schlug sie; er war aber zu schwach, seinen Vorteil zu verfolgen, wie denn überhaupt der Aufstand der Karlisten die Regierung des Mutterlandes während der J. 1874 und 1875 vollauf in Anspruch nahm, sobald sie wenig oder gar nichts für die Aufrechterhaltung ihrer Herrschaft in C. thun konnte. Vom Okt. 1868 bis zum J. 1874 sandte Spanien 80 000 Soldaten nach C., von welchen nicht mehr als 12 000 übrigblieben. In den ersten drei Jahren des Kriegs verausgabte Spanien 70339658 Doll. und 1875 sowie Anfang 1876 schwankte der Kampf noch immer unentschieden hin und her. Als jedoch der Karlistenaufstand in Spanien unterdrückt war, wurde 1876 General Martinez Campos mit Verstärkungen nach C. gesendet; ihm folgte 1877 Jovellar als Generalkapitän, welcher im Febr. 1878 die letzten Rebellen zur Unterwerfung zwang.

Unter den Mächten, welche einen moralischen Druck in der Cubanischen Frage auf Spanien geübt haben, stehen obenan die Vereinigten Staaten. Die öffentliche Meinung daselbst hat sich, ziemlich frei von Annexionsgelüsten, von Anfang zu Gunsten der Cubaner ausgesprochen; Unternehmungen von Jli-bustiern haben teilweise einige Zeit lang geheime Unterstützung gefunden und gelegentliche Vergewaltigungen amerik. Bürger durch die Behörden auf C. mehr oder weniger ernste Mißstimmung gegen Spanien erweckt (Virginicus-Affaire). Man ist indes in Amerika fast allgemein zu der Einsicht gekommen, daß eine Vermehrung der wesentl. prot. Bevölkerung um fast eine Million bigott-kath. Spanier, der Millionen Schwarzen um fast eine neue halbe Million eher eine Verlegenheit als ein Gewinn wäre, zumal mit dem Verschwinden der Sklaverei auch der Süden kein Interesse mehr an der Erwerbung tropischer Gebiete hat. Das Wichtigste, was die Vereinigten Staaten auf C. für sich anzustreben haben, ist die Aufhebung des dortigen übertriebenen Schutzollsystems, das ihren Handel behindert. Wiederholt hat bereits, wie die Botschaften des Präsidenten Grant vom Dez. 1869 und 1875 bestätigten, die Regierung von Washington im Interesse des Nachbarvolks ihre guten Dienste zur Wiederherstellung des Friedens auf C. angeboten und auch in der Note vom Jan. 1876 den europ. Großmächten ein Einschreiten in friedlichem Sinne

vorge schlagen, ohne indessen die Aufständischen als Kriegsführende anzuerkennen. Nach der Unterdrückung des Aufstandes verlieh ein königl. span. Dekret vom 8. Juli 1878 der Insel dieselbe Kommunal- und Provinzialverwaltung, die das Mutterland genießt. Hierauf wurde die Sklavenemanzipation ins Auge gefaßt; ein Gesetz, das die Sklaven für frei erklärte, aber sie noch auf acht Jahre unter dem Schutz ihrer Herren zum Lohndienst verpflichtete, wurde 21. Jan. 1880 vom span. Kongreß angenommen und 8. Mai in E. proklamirt. Ein königl. Dekret vom 18. April 1881 befaßl endlich die sofortige Einführung der span. Konstitution in E.

Litteratur. Vezuela, «Ensayo historico de isla de C.» (Reupor 1842); Humboldt, «Essai politique sur l'île de C.» (Par. 1826); Ramon de la Sagra, «Historia economica, politica y estadística de la isla de C.» (Hav. 1831); derselben Bruchwerk: «Historia física, política y natural de la isla de C.» (Par. 1837 fg.) und den Auszug daraus: «Histoire physique et politique de l'île de C.» (2 Bde., Par. 1844); Pefaron y Lastra, «La isla de C.» (Madr. 1858); de Saco, «Coleccion de papeles científicos etc. sobre la isla de C.» (2 Bde., Par. 1858—59); von Sivers, «E., die Perle der Antillen» (Esp. 1861); Vezuela, «Diccionario geografico, estadístico y historico de la isla de C.» (4 Bde., Madr. 1868—67); derselbe, «Historia de la isla de C.» (4 Bde., Madr. 1868); Hazard, «C. with pen and pencil» (Lond. 1871); Zaragoza, «Las insurrecciones en C.» (Hb. 1—2, Madr. 1878—74); Gallenga, «The Pearl of the Antilles» (Lond. 1879); Ferrera, «La isla de C., su situacion actual y reformas que reclama» (Hav. 1876); Torriente, «Estudio sobre la riqueza de la isla de C.» (Hav. 1878); Stund y Reig, «Division territorial de la isla de C.» (Madr. 1880); de Larinaga, «Die wirtschaftliche Lage E.s anknüpfend an die Entwicklung der Insel» (Esp. 1881).

Cubic..., f. Rubit...

Cubicularius (lat.), im alten Rom der Hausflave, welcher das Amt des Kammerdieners versah; später der Kammerdiener des Papstes.

Cubiculum (lat.), das Schlafzimmer des altröm. Wohnhauses; dann auch das Grab eines Märtyrers, welches von den ersten Christen zu gottesdienstlichen Versammlungen benutzt wurde, daher auch soviel wie Bethaus, Kapelle.

Cubit, das lat. Cubitas (die Vorderarmlänge, 1 1/2 Fuß, ein Längenmaß der Alten), ein älteres engl. Ellenmaß von 18 Zoll oder 1/2 Yard = 0,457106 m. Dasselbe ist noch in Britisch-Ostindien in Anwendung, wo es an einigen Orten von sehr wenig abweichender Länge, an den Haupthandelsplätzen aber dem englischen E. gleich; es wird dort auch *Covib* genannt. (S. *Edvado*.)

Cubras, Abkömmlinge von Mulatten und Negern in Südamerika.

Cubus (lat.), der Würfel, f. Rubus.

Cubzac, Dorf im franz. Depart. Gironde, Arrondissement Bordeaux, 3 km südlich von St. André-de-C., am rechten Ufer der Dordogne, mit 1000 E., welche geschätzte Weine bauen und Steinbrüche bearbeiten. Die prächtige Hängebrücke, welche hier über die Dordogne führte, wurde seit ihrer Zerstörung durch einen Orkan durch eine eiserne Hängebrücke ersetzt. Bei E. lag das angeblich von Karl dem Großen erbaute Schloß Montauban, von dem nur noch ein schönes Thor steht.

Cuchilla nennt man im südlichsten Südamerika einen Höhenrücken, ein Gebirge, aber auch eine bloße Bodenschwelle; die wichtigsten E. durchziehen die Republik Uruguay. Von N.O. nach S.W. ziehen sie bis an die Mündung des Uruguay und trennen das Becken des Rio Negro von den zum Atlantischen Meere gehenden Flüssen, denen letztern nur etwa ein Viertel des Gebietes der Republik angehört. Diese Wasserscheide kann als Fortsetzung des brasil. Küstengebirges gelten. Die E.-Gründe dagegen schließt sich an die brasilische E. de São mittels der E. de Sta. Ana und die E. de Sta. Tecla, die auf eine Strecke die Grenze gegen Peru bilden. Wo sich diese drei E. verringern, scheint der höchste Teil zu liegen, der aber nur 600 m Höhe erreicht; beide Cuchillaarten, 556 = 596 m hoch, liegen auf der Grenze. Nach Uruguay hinein werden die Höhen allmählich zu Hügelketten oder Felsentämmen. — Auch in der argentin. Provinz Entre-Rios heißen die Landrücken E.; eben im östl. Peru; im nördl. Patagonien begleiten die Rio Negro die nördliche und die südliche E.

Quonjo (*Pyrophorus noctiluca*), ein gr. 2 1/2 cm langer, zu der Familie der Schnellläufer oder Schmeide (*Blattellidae*) gehöriger, in Indien und auf den Antillen heimischer Käfer, mit kurzem, breitem Kopfe, großen Augen, einem polsterartigen Halschild, langen, hinten zugespitzten Flügeldecken, von schmutziggelber Farbe. In den beiden Hinterecken des Halschildes befindet sich je ein halbflugelförmiger, warzgelber Fleck, welcher mit grünelbem Licht im Dunkeln sehr stark leuchtet. Die Käfer fliegen nachts umher. Einige sind bereits nach Europa gebracht worden. In der Gegend, wo man sie in seinen Drahtkäfigen, nährt sie mit Erbsen von Ruderrohr und die Damen benutzen sie, um ihre feine Tüllsachen eingendigt, als Schmuck auf die Kleider und in den Haaren.

Quonillus (lat.), Kapuze, Rutte (Mönchsstrich) C. non facit monachum, die Rutte macht nicht den Mönch, d. h. das Kleid macht nicht den Mann.

Quonilla, schon den Alten bekannte Pflanzengattung aus der Familie der Cucurbitaceen, zwei Arten, fast lauter einjährige, mittels Ranken kletternde und kriechende Kräuter, in den Tropenländern beider Hemisphären, aber besonders in Asien und Afrika, zu Hause sind. Sie haben abwechselnde, gestielte, scharfhaarige, herzförmige, ober- oder gelappte, außerdem meist gefägte oder gezähnte Blätter, einfache Widelranten und kleinwinckelständige Blüten oder Blütenstände. Die Blüten sind klein, goldgelb, die weiblichen einzeln, die männlichen meist büschelweise gestielt. Die Samen der Früchte haben scharfe, nicht wulstig verdickte Ränder. Es gehören zu dieser Gattung die gemeine Gurke (*C. sativus* L.), die Schlangeurte (*C. flexuosus* L.), die echte Melone (*C. Melo* L.), die Wassermelone (*C. Citrullus* Ser.) und die Kokquinte (*C. Colocynthis* L.), außerdem verschiedene Pflanzengattungen, z. B. die Stachelbeergurke, die Stachelbeerkürbis genannt (*C. propeurum* L.), aus Arabien, mit kugelförmigen, fischergroßen, vorstig behaarten, geschweiften Früchten, die Anguria L. aus Westindien und Brasilien, mit ebenfalls kugelförmigen, sternförmig gestielten Früchten u. a. m. (S. Gurke, Melone, Kokquinte.) (Hierzu eine Tafel: Cucurbitaceen.)

Cucurbitaceen (*Cucurbitaceae*), Pflanzenfamilie aus der Gruppe der Dicotyledonen. Man

Artikel, die man unter C vermischt, sind unter K anzusehen.

CUCURBITACEEN.

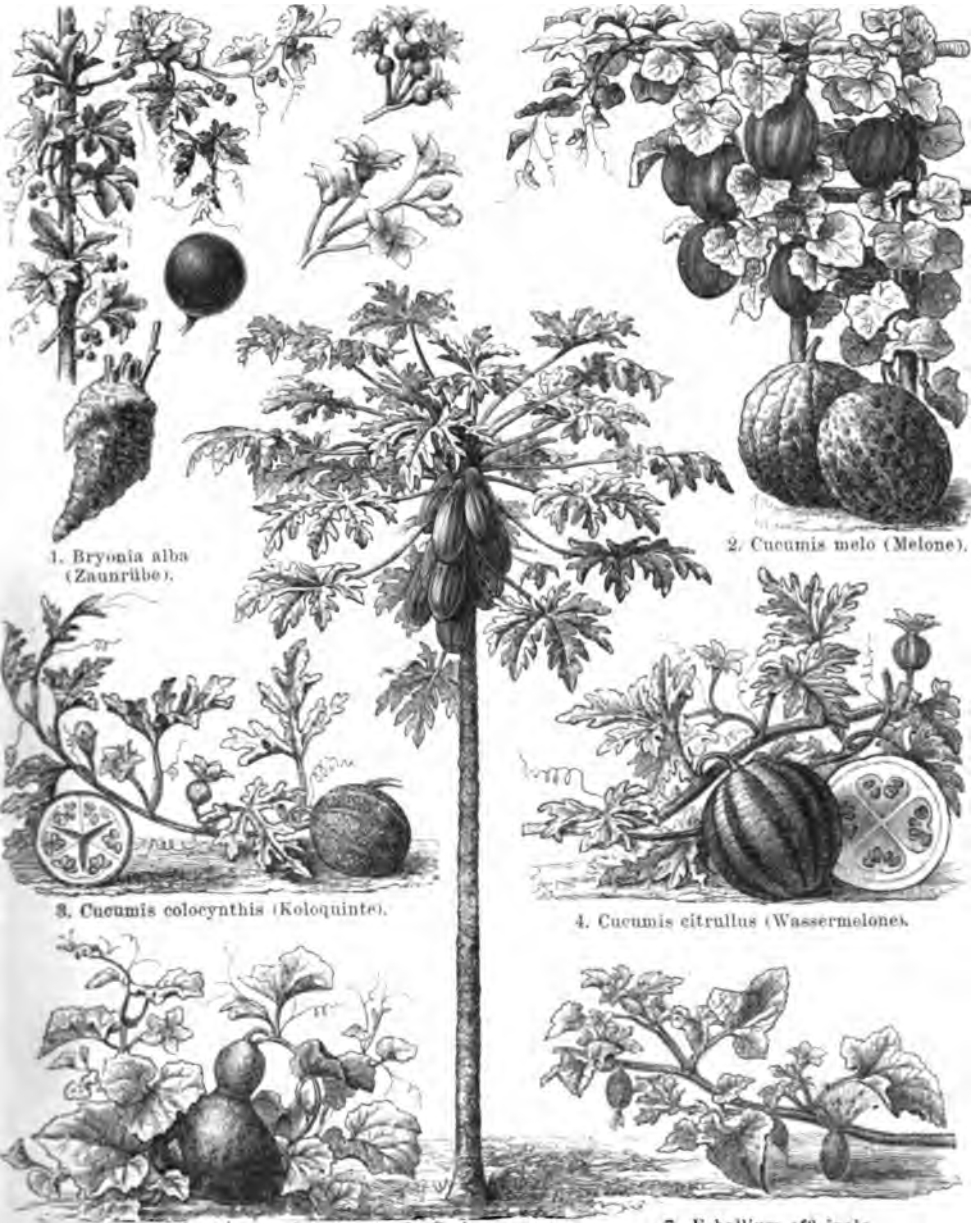

1. *Bryonia alba* (Zaunrübe).

2. *Cucumis melo* (Melone).

3. *Cucumis colocythis* (Koloquinte).

4. *Cucumis citrullus* (Wassermelone).

5. *Cucurbita lagenaria* (Flaschenkürbis).

6. *Carica papaya* (Melonenbaum).

7. *Ecballium officinale* (Spritzgurke).



8. *Cucumis sativus* (Gemeine Gurke).



9. *Cucurbita pepo* (Gemeiner Kürbis).

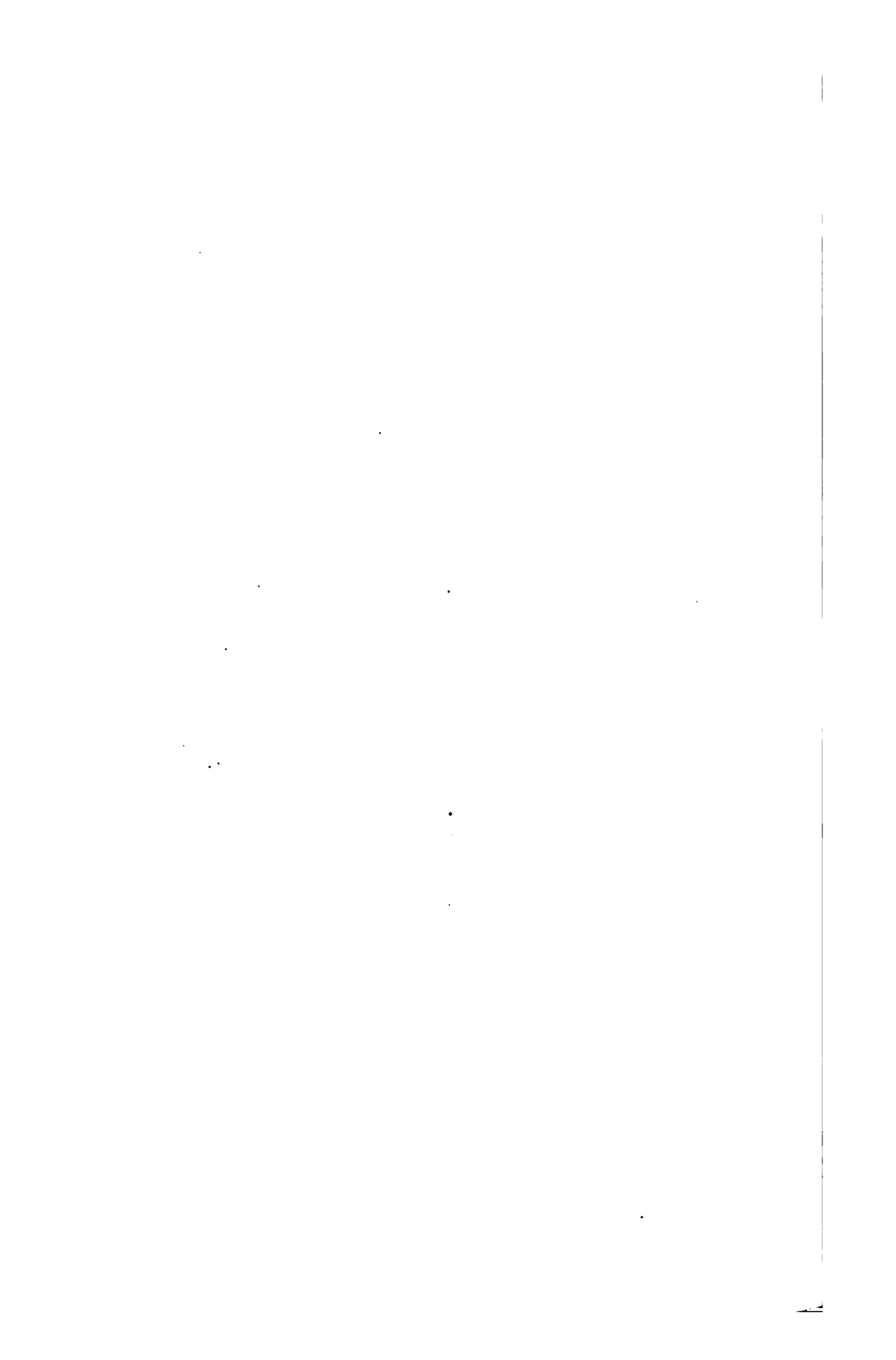

kennt gegen 600 Arten, die sämtlich nur in den wärmern Gegenden wachsen und größtenteils auf die Tropenländer selbst beschränkt sind. Es sind krautartige Pflanzen oder Halbsträucher; ein großer Teil derselben besteht aus Kletterpflanzen oder auf der Erde hinkriechenden Gewächsen. Die Blüten der C. sind monöcisch oder diöcisch. Die Kelchröhre ist mit dem Fruchtknoten verwachsen, der Rand des Kelchs ist meist radförmig oder glodenförmig und gewöhnlich fünfklappig. Die Blumentrone besteht in der Regel aus fünf freien Blumenblättern, doch können dieselben auch verwachsen sein, z. B. bei Cucurbita, Cucumis u. a. Sehr oft sind Kelch und Blumentrone am Grunde miteinander verwachsen. Die Staubgefäße sind gewöhnlich in der Dreizahl vorhanden und zwar entweder frei oder untereinander verwachsen. Der Fruchtknoten ist in der Regel unterständig, besteht aus drei Carpellis und ist infolge dessen gewöhnlich dreifächerig. Die Frucht ist in den meisten Fällen eine fleischige Beere und zwar oft von bedeutender Größe.

Mehrere Arten der C. sind seit langer Zeit Kulturpflanzen, so z. B. diejenigen der Gattungen Cucurbita und Cucumis; zu der erstern gehören die verschiedenen Kürbisarten, zu der letztern dagegen die Gurke, die Melone, die Kologuante. (S. die betreffenden Artikel.) Ferner gehören hierher die Hauurübe (s. Bryonia) und die sog. Spritzgurke (s. Ecballium). Auch der Melonenbaum (s. Carica) wird von vielen Botanikern zu den C. gerechnet; doch stellt man denselben neuerdings in die Familie der Passifloren. (Hierzu eine Tafel: Cucurbitaceen.)

Cúcuta oder Rosario de C., Stadt im Staate Santander der vereinigten Staaten von Columbia in Südamerika, im W. von Pamplona, in hüdnem, heißem Thale, an der Grenze von Venezuela, mit 4500 C., welche Kaffee, Pfeffer, Tabak und Zucker bauen. Hier trat 1821 der Kongress zusammen, welcher Venezuela, Neugranada und die Präsidenschaft Quito zur Centralrepublik von Columbia vereinigte. Etwas nordwestlich davon liegt San-José de Cucuta am Rio Tachira, das 3. Mai 1876 durch ein Erdbeben zerstört, dann in niger Entfernung wieder aufgebaut wurde, jetzt bedeutender als vor dem Erdbeben ist und 9000 C. zählt. Südlich von C. liegt San-Antonio de C. jenseit des Tachira und zum Staat Tachira in Venezuela gehörig, mit 2500 C.

Cucubar (engl.), Persio, roter Indigo, ein roter Farbstoff, aus Lecanoraalgen durch Gärung in alkalischer Flüssigkeit und Entzuckern der Flüssigkeit dargestellt. (S. Dfelle.)

Cuden (gech., spr. Zuden), auch Jauden, jaurum provincialis, alterthümlicher Name der Gauichte in Böhmen, Mähren und Schlesien. Sie rden viermal des Jahres je einige Tage lang gehalten und bestanden aus dem Kleinen und dem Großen Gericht. Letztem präsiidierte der Endar: Zudar, czudarius, judex provincialis), ein Fürst ernannter Beamter, während der Gerichtshof von den Oberbeamten des Gaues, 12 Aemern und so viel Hellenuten, als sich zur Verhandlung eingefunden hatten, gebildet wurde. Im Kleinen Gericht saßen der Kammerer mit den niederm Richten und den Ältesten des Gaues. Die Verhandlung war öffentlich und die Rechtsprechung erfolgte nach von alters her vererbten Regeln und

Gewohnheiten ohne geschriebene Gesetze. Ursprünglich waren alle Bewohner des Gaues ohne Unterschied des Standes den C. unterworfen, später (unter Ottokar I.) wurden die Geistlichkeit und die Städte durch Privilegien davon ausgenommen.

Cudowa, d. h. Armut, ein zur Landgemeinde Tscherbenev, Herrschaft Deutsch-Tscherbenev, gehöriges und von böhm. Auswanderern (Hussiten) bewohntes Dorf in der Grafschaft Glatz, im preuss. schles. Regierungsbezirk Breslau, 7,5 km östlich von der böhm. Stadt Nachod, 887 m über dem Meere, mit 600 C. in 78 Häusern, ist berühmt wegen seiner vier alkalisch-erdigen Eisenquellen von 11° C. Dieselben werden hauptsächlich bei Malariaut, Malaria, Strofeln, Leutorrhöen und bei chronischen Nervenkrankheiten u. s. w. seit 1792 als Getränk und als Bad benutzt. Auch finden sich daselbst zweckmäßige Einrichtungen zu Douche-, Regen-, Moor-, Dampf- und Gasbädern, sowie andere zur Bequemlichkeit der Badegäste. Die Quelle war schon um 1622 in Ruf, wurde jedoch erst 1772 gefasst, worauf auch der Ort selbst erst seine gegenwärtige Gestalt erhielt. Die Lage ist freundlich; die benachbarten Partien nach der Heuscheuer, den Abersbacher Felsen, Glatz und den Glazer Gebirgen machen den Aufenthalt angenehm. Vgl. Semprich, «Die Eisenquellen zu C.» (2. Aufl., Bresl. 1839).

Cucuca, Hauptstadt der gleichnamigen span. Provinz (17419 qkm mit [1877] 287497 C.) in Neucastilien, eine sehr alte Ciudad von 8200 C., Sitz eines Bischofs und einer der Hauptplätze des span. Wollhandels, liegt 900 m über dem Meere in einem hohen, von bürren Felsbergen umgürteten Thale, auf dem Gipfel, wo der alte Alcazar steht, und den Abhängen eines steilen, nackten Felsens zwischen dem wasserreichen, klaren Zucar und dem Bache Huecar, über welchen letztern die auf fünf Bögen ruhende, 114 m lange und in der Mitte 42 m hohe San-Pablobrücke (von 1523) führt, während über den Zucar zwei Brücken nach der im Westen gelegenen modernen Vorstadt gehen. Die Stadt, unregelmäßig gebaut, hat steil ansteigende, meist enge Straßen, hohe, geschwärzte Häuser und besitzt 15 Kirchen, ein bischöfl. Seminar, ein Kollegium, ist teilweise von hohen Mauern umgeben und war einst berühmt durch ihr Tuch, ihre Goldarbeiten und Künste, während sie jetzt eine tote Stadt ist. Im höchsten Teile erhebt sich die Kathedrale von 1177, eine alte, schöne, got. Kreuzkirche mit drei Schiffen voll herrlicher Kunstwerke. Die Bewohner der benachbarten Serrania de Cucuca, an deren Westrande C. liegt, treiben viel Bienenzucht, die trefflichen Honig liefert, und ernähren sich zum großen Teil von Holzfällen, Holzhandel und Holztransport. Berühmt ist die Serrania de C. durch ihre Naturmerkwürdigkeiten, namentlich durch großartige Tropfstein- und andere Höhlen. C. wurde 1177 von Alfonso von Castilien den Almohaden entrissen und 1188 dahin das Bistum von Valeria (88 km im Süden) verlegt. Am 16. Juli 1874 wurde die Stadt von den Karlisten erstürmt, geplündert und grausam verwüstet.

Cucuca, eigentlich Santa Ana de C., Hauptstadt der Provinz Aguay in der südamerik. Republik Ecuador, rechts am Rio Matabero, einem Zufluss des Paute oder Santiago, in einem schönen, fruchtbaren und reichbewässerten Thale 2856 m über dem Meere gelegen, ist eine der größten und am besten gebauten Städte der Republik und wurde 1557 von

Gil Ramirez Dávalos an der Stelle der alten Indianerstadt Lumibamba gegründet. Sie hat gerade und freundliche Straßen. Die bedeutendsten öffentlichen Gebäude sind die Kathedrale, das Regierungsgebäude, das Gefängnis und das ehemalige Jesuitenkollegium, in welchem sich jetzt eine höhere Schule befindet. Von dem Rio Matadero gehen oberhalb der Stadt Kanäle, welche die Straßen durchfließen. Die Einwohner, deren Zahl auf 25 000 angegeben wird, treiben ziemlich bedeutenden Handel mit eingemachten Früchten, Käse und Getreide und verfertigen gute wollene Gewebe, feine Hüte, Löffelwaren u. s. w.

Guernavaca, das alte Quauhnahua, Hauptstadt des Staates Morelos in Mexiko, 75 km südlich von Mexiko, in 1861 m Höhe, mit 16 500 E., liegt in einem herrlichen Thale, das alle Früchte der heißen und zugleich die der gemäßigten Zone hervorbringt. Die eine Kirche hat J. Cortez erbaut, die andere ein reich gewordener Minenbesitzer, Joseph de Laborde; sie ist aber nicht vollendet und liegt bei einem prächtigen, jetzt schon verfallenen Garten in maurischem Geschmack, in welchem ein Reich ausgemauert worden ist, auf dem Voortämpfe abgehalten werden und um den Sitze aus geschliffenem Porphyr für die Zuschauer hergeführt. Nahe bei der Stadt befinden sich die Ruinen des aus fünf Terrassen bestehenden alten Xochicalco auf einem fast 130 m hohen Hügel.

Guers, Stadt im franz. Depart. Var, Arrondissement Toulon, 21 km im N. von Toulon, in 141 m Höhe, über der Schlucht der zum Gapeau fließenden Four, an der Eisenbahn Marseille-Nizza, hat (1876) 3683 (als Gemeinde 4158) E., welche Handel mit Provenzal treiben, alte Mauern und Trümmer eines Schlosses.

Guzmán (Juan de la), span. Dichter des 16. Jahrh., wurde um 1560 zu Sevilla geboren und starb nach 1608. Er versuchte sich in den meisten Dichtungsgattungen und in einigen zuerst unter seinen Landsleuten. Es fehlte ihm weder an Talent noch an Kenntnissen, und besonders besaß er eine große Leichtigkeit in der Behandlung der Sprache und des Versbaues, wodurch er freilich auch zu allzu schnellem und vielartigem und daher sehr ungleichem Arbeiten verleitet wurde. Dazu kam noch, daß seine Blüthezeit in die Übergangsperiode von dem alt-nationalen zum modern-klassischen Stile fiel, was seinen Werken einen schwankenden Charakter verlieh. Theoretisch trat er für den letztern im «Dichterischen Beispiel» ein («Ejemplar poético», 1606; abgedruckt in Sebanos «Parnaso» 1774), dem ältesten Versuch einer Poetik in Spanien, bestehend aus drei Sendschreiben in dreizeiligen Stangen. Ganz wertlos ist ein anderes Lehrgedicht von ihm, betitelt «Los Inventores de las cosas» (1608), eine Nachahmung des Polydorus Virgilius, die auch in den «Parnas» des Sebanos aufgenommen ward. Von seinen Arbeiten sind zu erwähnen: die «Obras» (Sevilla 1682), enthaltend lyrische Gedichte, Sonette, Canzonen, Elegien, Eplogen und die «Totenklage der Venus um Adonis» in Oktaven, im ital.-klassischen Stile; «Coro Febeo de romances historiales» (Sevilla 1587—88), zehn Wäher von mehr denn 100 selbstverfaßten histor. Kunstromanzen, von denen die meisten Gegenstände der altklassischen Geschichte und Mythologie und nur einige wenige vaterländische Stoffe behandeln, durch die Wahl und geschickte Behandlung der nationalen Form beach-

tenstwert; «La conquista de la Bética» (Sevilla 1608; auch in Fernandez' Sammlung span. Dichter, Bd. 14 u. 15, Madr. 1795, und in der «Selecta» von Quintana, Madr. 1830—33), ein Heldengedicht in 24 Gesängen und in Oktaven, worin er die Eroberung Sevillas durch den König Ferdinand III. von Castilien besingt, das aber trotz der glücklichen Wahl des Gegenstandes und des gutangelegten Plans überaus matt und prosaisch chronologisch ausgeführt ist, übrigens Lasso's «Verleitetes Jerusalem» zum Vorbilde hatte. Von großer Wichtigkeit ist die «Primera parte de las comedias y tragedias» (Sevilla 1583 (?) u. 1588). Sie enthält vier Tragödien und zehn Komödien, in denen er weder vollständige Stoffe, wie «Bernardo del Carpio», «Los Infantes de Lara», oder Begebenheiten aus der alten Geschichte, «Ajax», «Virgine», oder zeitgenössische Ereignisse, «Saco de Roma», oder freie Erfindungen, «El degollado», «El Viejo enamorado», das Motiv bilden. So unvollkommen Versuche sie auch in Bezug auf Führung der Handlung und Charakteristik der Personen sind, so sichern sie ihm doch eine bleibende Stellung in der Geschichte des span. Dramas, einmal darum, weil E. der erste war, der eigentlich histor. Schauplatz auf die span. Bühne brachte, und dann, weil er seinen Dramen die eigentümliche metrische Mannfaltigkeit verlieh, welche das span. Drama der folgenden Zeit charakterisiert. Bemerkenswert ist auch, daß sein «Verleitetes», «O Infantes», das freilich schwer zu erkennende Urbild der «Eroberung von Sevilla» zeichnend (Lirio de Roma), bei später unter dem Namen Don Juan zu dem wohl bekannten Typus ward. Es steht abgedruckt in «Obras» (Vb. 1, Bar. 1838). Es ist mehrere Bühnenstücke sollen zwischen 1579 und 1580 zu Sevilla dargestellt worden sein, doch nicht öffentlich, sondern in einem Privatgarten. Eine Gesamtangabe von E.'s seltenen Werken existiert nicht; für die «Biblioteca de autores españoles» sind nur zwei Romane vermerkt worden (Vb. 10 u. 16). Einiges Handschriftliche von ihm soll in Sevilla aufbewahrt werden, darunter eine Sammlung aller leiner lyrischen Poesien. Vgl. «Semanario pintoresco de 1848», «Hijos ilustres de Sevilla» (Sevilla 1850) und Barrera y Leirados «Catalogo» (Madr. 1864).

Guzmán de Vera, Stadt in der span. Provinz Almería, 7 km im N.W. von Vera, rechts am Júcar, Almargora und am Fuße der Sierra de los Filabres, in 1915 m Höhe, mit (1877) 20 644 E. Sie gilt für die reichste Stadt der Provinz. Die bei Lora de Villaricos an das Meer grenzende, 270 m hohe Sierra Almargora oder Sierra de Montan ist Silberbergwerke. Die Ebene ringsum ist unfruchtbar und versorgt Madrid mit Früchten und Gemüse. — In der Provinz Málaga liegen: **Guzmán de San Marcos**, am Genil, mit 493 E. **Guzmán de Bajas**, mit 2250 E., und **Guzmán de Decerro**, mit 2560 E. — In der Provinz Castellón de la Plana (Valencia): **Guzmán de Biron**, rechts am Segarra, mit 3679 E.

Eugione maggiore, Fleden in der ital. Provinz Mailand, Bezirk Abbiategrasso, nahe am linken Ufer des Tessin, mit (1881) 6364 E., welche Leinen- und Seidenstoffe fabrizieren.

Euglia (Eglio), ital. General, geb. 1818 in Cagliari, erhielt seine Bildung auf der Militäradademie in Turin und machte als Artillerieoffizier den Krieg von 1848 und 1849 mit. Im Jahr

der fünften Legislaturperiode (1858—57) trat er in die piemont. Kammer und gehörte als Vertreter verschiedener Wahlkreise bis zu seinem Tode dem Parlament an, wo er sich als Berichterstatter über Militärgesetze auszeichnete. Im J. 1859 war er Generalstabschef Gladbinis und kommandierte dann eine Brigade in dem Feldzuge gegen die Päpstlichen. Nach der Schlacht von Castelfidardo (18. Sept. 1860) zum Generalmajor befördert, hatte er in Neapel nach den Siegen Garibaldis die Leitung der militärischen Angelegenheiten. Als Garibaldi 1862 sich in Sicilien befand, um die Agitation gegen Rom zu beginnen, wurde E. als außerordentlicher königl. Kommissar nach Sicilien geschickt. Vom April 1863 bis Sept. 1864 war er Marineminister im Kabinett Minghetti. Im J. 1866 kommandierte er bei Custozza eine Division und trat am 22. Aug. desselben Jahres als Kriegsminister in das zweite Ministerium Ricasoli ein, das bis zum 10. April 1867 dauerte. E. starb 18. Febr. 1872 als erster Generaladjutant des Kronprinzen Humbert.

Euguar oder **Puma** (*Felis concolor*) heißt eine säbamerik. Katzenart von Leopardengröße, welche fast die Farbe des Löwen hat, wenn auch mit rötlichem Glanze und hellerer Bauchseite, und deshalb auch oft der amerik. Löwe genannt wird. Der E. verbreitet sich durch ganz Südamerika bis über Merito hinaus nach Californien, schläft am Tage, kommt gern und stürzt sich von einem Ast auf seine Beute herab, der er sogleich die Gurgel durchbohrt. Er mordet, wie der Tiger, auch gefäßtigt bloß aus Mitleid, ist übrigens feig und flieht vor Menschen und Hunden. Man jagt ihn mit Hunden, die ihn auf einen Baum heben, von wo man ihn herunterschießt, fängt ihn in Fallen oder auch mit dem Lasso. Der E. ist eine der schönsten Katzen mit kleinem, rundem Kopfe und grün glänzenden Augen, deren Pupille, zum Unterschiede von den übrigen Katzen, rund ist. Jung eingefangen, läßt er sich zähmen und lebt dann mit den Haustieren in Frieden.

Cui (Cesar Antonowitsch), russ. Komponist, geb. 6. Jan. 1835 zu Wilna, besuchte das Gymnasium seiner Vaterstadt, später die Ingenieurschule und Ingenieurakademie zu Petersburg und wurde dann an derselben Akademie Lehrer und später Professor der Fortifikation. In seinem Fach schrieb E. einige Broschüren und ein »Lehrbuch der Festbefestigungen« (3. Aufl. 1880). In der Musik erhielt er Unterricht von Moniuszko; er vertrat als Mitarbeiter der russ. »Petersburger Zeitung« 1864—78 die Richtung Wagners und Liszts und veröffentlichte in der pariser »Revue et gazette musicale« 1878—79 eine Reihe von Artikeln über russ. Musik. Von seinen Kompositionen sind zu nennen vier Opern («Der Gefangene im Kaukasus», «Der Sohn des Mandarins», «William Ratcliff», «Angelo»), **Scherzos** für Orchester und viele Lieder.

Cui bono? (lat.), eigentlich: Dem zum Nutzen? dann: Wozu? Zu welchem Zwecke? wird von Cicero («Pro Roscio Amerino», 30, und an andern Stellen) als ein Wort des L. Cassius bezeichnet, welcher bei Untersuchungen über Mord den Richtern eingeschärft habe, nachzuforschen, «cui bono», wem zum Nutzen der Tod des Ermordeten war. (Vgl. Is fecit etc.)

Culvros poli (frz.) bezeichnet jetzt gewöhnlich geschlossene seine Messingwaren, wofür man auch geschlossenes Messing sagt, während aber der franz. Name sich eingebürgert hat. Die Bezeichnung kam etwa 1870 mit den daraus gefertigten Gegen-

ständen aus Frankreich; eigentlich und vollständig lautet sie *culvros jaune poli* (poliertes Messing), gemeinhin aber wendet man die abgekürzte obige an. Früher lieferte man die betreffenden Artikel in poliertem Zustande (daher der Name), jetzt aber gemeinhin in geschliffenem. Dieses auf der Schleifmaschine geschliffene Messing ist von gleichmäßigem Glanze als das polierte. Die Artikel aus *Culvros poli* sind nichts Neues, nur neuerdings wieder in Aufnahme gekommen; sie waren schon in der Renaissancezeit in Anwendung, z. B. für die damaligen Kirchengedächtnisse. Der Stoff ist eine Legierung von Kupfer und Zinn, daher nichts anderes als Messing. Die daraus gefertigten Artikel sind namentlich Beleuchtungsgegenstände, Schreibzeuge, Dekorationsstücke für Speisezimmer, zahlreiche feinere Gerätschaften u. s. w.

Cujus regio, ejus religio, eigentlich Jacques de Cujas oder Cujas, wie sein Vater sich nannte, einer der ausgezeichnetsten Rechtslehrer des 16. Jahrh., geb. 1522, war der Sohn eines Tuchmachers zu Toulouse. Er studierte die Rechte zu Toulouse, wo Arnould Ferrier sein einflussreichster Lehrer wurde, und lehrte daselbst seit 1547 mit großem Erfolge. Im J. 1554 wurde er als Lehrer der Rechte zu Cahors angestellt, schon im folgenden Jahre aber auf L'Hopital's Veranlassung in gleicher Eigenschaft nach Bourges berufen. Er ging 1557 an die Rechtsschule zu Valence, wurde jedoch 1559 auf Betrieb von Margarete, Herzogin von Berry, wieder nach Bourges berufen. Hier lehrte er sechs Jahre, verfasste seine einflussreichsten Werke und gelangte auf den Höhepunkt seines Ruhms. Margarete, die Herzogin von Savoyen geworden war, rief E. 1566 nach Turin; er lehrte jedoch bereits 1567 nach Valence zurück. Die religiösen Kämpfe, die damals Frankreich zerrütteten, zwangen auch E., mehreremal zu fliehen. Im J. 1575 gewann man den berühmten Lehrer des röm. Rechts wieder für die Universität zu Bourges, aber fortgesetzte kriegerische Unruhen ließen ihn Sicherheit in Paris suchen, wo er entgegen dem bestehenden päpstl. Verbote die Exlaubnis erhielt, röm. Recht zu lehren. Seit 1577 lehrte er wieder in Bourges bis zu seinem 4. Okt. 1590 daselbst erfolgten Tode. Seinen Ruf verdankt er dem Zurückgehen auf die Quellen des röm. Rechts in ihrem ganzen Umfange und der klassischen Art ihrer Benutzung. E. war der glänzendste Vertreter der humanistischen Jurisprudenz, und mit Recht sagte Jos. Scaliger von ihm: »Was Alciat angefangen hatte, hat E. vollendet.« Die von ihm selbst 1577 besorgte Ausgabe seiner Werke ist gut und genau, aber unvollständig. Auch die Ausgaben à la Grand-Barbe (6 Bde., Par. 1617) und die von Colombet besorgte (6 Bde., Par. 1637) enthalten nicht alle Schriften von E. Eine vollständige Ausgabe besorgte Habrot (10 Bde., Par. 1658), die mit einigen Zugaben zu Neapel (11 Bde., 1722—27), sowie zu Neapel, Venedig und Modena (11 Bde., 1758—88) nachgedruckt, neuerdings mehrmals (z. B. Prato 1859 fg.) wiederholt wurde. Sehr brauchbar für die Benutzung seiner Werke ist das »Promptuarium operum C., auctore Dom. Albanensi« (2 Bde., Neapel 1768 u. Modena 1796). Vgl. Spangenberg, »E. und seine Zeitgenossen« (Dpz. 1822).

Cujus regio, ejus religio (lat.), d. h.: Wer das Land beherrscht, beherrscht auch die Religion; Grundlag des kirchlichen Territorialsystems, der indes mit der Religionsfreiheit unvereinbar ist.

Artikel, die man unter C vermisst, sind unter R aufzuführen.

Eulasse (frz.), Bodenteil eines Gefäßes; Schwanzschraube eines Gewehrs; in der Steinschnitzkunst: der untere Teil eines geschnittenen Steins.

Eulbute (frz.), Purzelbaum, Umkurz; in der Medizin die Umdrehung des Fötus im Uterus kopfabwärts gegen Ende der Schwangerschaft.

Eulbeer ist der Name, welchen zuerst der schott. Historiker Hector Boetius den kelt. Geistlichen beilegt. Es ist unrichtig, mit Ebrard («Die irisch-schott. Missionskirche», Gütersloh 1873) die kelt. Kirche unter dem Namen der culbeischen als romfreie, evangelische der römischen entgegenzusetzen. E., gebildet aus dem kelt. *Cello* = maritus, socius, und *de* = Dei, bedeutet vielmehr Gottverlobte, Gottesgenossen, Gottesleute und diente im 9. Jahrh. zur Bezeichnung sowohl in Klöstern lebender als säkularer Geistlicher der kelt. Kirche. Vgl. Reeves, «The Culdees of the British Islands as they appear in History» (Lond. 1864).

Eul de Paris (frz.), d. h. Pariser Stein), Polster hinten unter Frauenleibern.

Eulus (auch *cullus*), ein großer Schlauch oder Sad, war das größte Maß für Flüssigkeiten bei den Römern. Ein C. enthielt 20 Amphora (s. d.), war also = 525,27 l.

Eulacan, Hauptstadt des mexil. Staates Culiacan (William), einer der berühmtesten engl. Ärzte, geb. 15. April 1710 zu Hamilton in der schott. Grafschaft Banark, bildete sich in Glasgow zum Wundarzt aus, wurde dann als solcher auf einem Schiffe der Ostindischen Kompagnie angestellt und wendete sich später, um Medizin zu studieren, nach Edinburgh, wo er zuerst durch den Herzog von Argyll, dann durch den Herzog von Hamilton Unterstützung in seinen Studien erhielt. Nachdem er letztern von einer schweren Krankheit befreit, ward er auf dessen Empfehlung 1746 als Professor der Chemie in Glasgow angestellt; 1751 erhielt er den Lehrstuhl der Pharmakologie übertragen und wurde 1756 nach Edinburgh berufen, wo er 1766 den Lehrstuhl der praktischen Medizin übernahm und später zum ersten Arzte des Königs von England für Schottland ernannt wurde. Er starb 5. Febr. 1790. In seinem lateinischen Werke «Treatise on the materia medica» (2 Bde., Lond. 1789; deutsch von Hahnemann, Lpz. 1790, und Consbruch, Lpz. 1790) reinigte er die Pharmakologie von unzähligen Irrtümern. Sein Hauptwerk: «First lines of the practice of physics» (4 Bde., Edinb. 1789 u. öfter), wurde ins Spanische, Portugiesische, Französische, Italienische und Deutsche (4 Bde., Lpz. 1800) übersetzt. Unter seinen übrigen Werken sind noch hervorzuheben: «Synopsis nosologiae methodicae» (2 Bde., Edinb. 1772 u. öfter; deutsch, Lpz. 1786) und die «Physiology» (Edinb. 1785). Nach seinem Tode erschienen «Nosology, or systematic arrangement of diseases» (Lond. 1800) und «The Edinburgh practices of physic, surgery, and midwifery» (5 Bde., Lond. 1805). Eine Gesamtausgabe seiner Werke besorgte Thomson (2 Bde., Edinb. 1827), welcher auch ein «Account of the life of William C.» (2 Bde., Edinb. 1832) herausgab.

Euladen, eine Ortschaft in der schott. Grafschaft und 8 km nordöstlich von der Stadt Inverness unweit des Moray-Firth auf einer Heide gelegen, wurde geschichtlich bekannt durch die Schlacht vom 27. April 1746, welche die Hoffnungen der Stuarts auf den Thron von England vernichtete. Der Sohn

Jakobs III., Karl Eduard (s. d.), hatte auf seinem abenteuerlichen Zuge seit 1745 sich mit abwechselndem Glück gegen die Engländer behauptet und lagerte mit noch 5000 Hochländern bei Culloden-Gouk; sein Heer litt Mangel. Der Herzog von Cumberland stand mit 8000 Mann engl. Infanterie und 900 Reitern sowie den Clanleuten von Argyll bei Rairn im Lager und Prinz Karl Eduard wollte denselben dort überfallen. Dies Unternehmen scheiterte an der Unordnung seiner Leute und das engl. Heer rückte auf der Heide zum Angriff vor. Die festliche und Bewaffnung der Engländer waren bei der Schotten, die lediglich clanweise mit ihren langen Schlachtschwertern (claymores) ankämfen, lehrträglich überlegen. Gegen 1 Uhr mittags ließen die Hochländer gegen den rechten Flügel der in drei Treffen gegliederten engl. Stellung an, wurden aber durch das Feuer des zweiten Treffens abgewiesen, während die engl. Kavallerie und die Clanleute von Argyll die schott. Reserve (die Macdonalds) ergriffen und auseinanderprengten. Dies entschied die Schlacht und das Schicksal des Hauses Stuart.

Eulman (George), ameril. Militäringenieur u. Schriftsteller, geb. 25. Febr. 1809 zu Newport, erbaute viele Befestigungswerke, Mauern, Minen, Leuchthäuser u. s. w. und war 1864–74 Exp. intendent der Militärakademie der Vereinigten Staaten. Er schrieb: «Military bridges and India rubber pontons» (1849), «Systems of military bridges» (1863).

Eully, Städtchen im schweizer Kanton Valais am nördl. Ufer des Genfersees und an der Eisenbahn von Genf nach Beveay, zählt 1000 E., die ganz Wein bauen. Am Hafen steht das Rarmoraleum des hier geborenen Majors Davel, der Beveay der Herrschaft der Berner bestreiten wollte und an diesem 24. April 1728 hingerichtet wurde.

Eulm, Stadt im preuss. Regierungsbezirk Brienwerber, und Dorf bei Leplis, s. Kulm.

Eulm, eine Schichtenreihe von Grauwacken, Sandsteinen, Kieselkieseln und Thonschiefern (s. sibirionische), welche der Carbonformation angehört und deren Bildung derjenigen der primitiven Steinlohlenformation voranging. Der E. ist eine Strandablagerung und umfasst deshalb neben den Resten von Meeresbewohnern (Orthoceras, Goniatites) zugleich solche von Landpflanzen (Calamites, Sagenaria), welche fogar (so z. B. bei Heimbach in Sachsen) zur Bildung von Kohlenflözen Veranlassung gegeben haben. Der E. ist weit verbreitet in Westfalen, Nassau, im nordwestl. Oberbayern, Schlesien, in Irland. Die Bleiglanzgänge der E. gegen von Clausthal sehen in dieser Formation.

Eulmbach, Stadt in Bayern, s. Kulmbach. **Eulmbach** oder Kulmbach (Hans von), eigentlich Hans Wagner von Culmbach, ein Frankener, deutscher Vater des 16. Jahrh., geb. ca. 1485, kam zu Dürer in Nürnberg ins Atelier, wo dem er daselbst schon bei Jacopo bei Barberi geleitet hatte. Sein Stil vereint die Weise beider Meister. Seine Arbeiten sind selten. Das Grabmal des Lucher in der St. Sebalduskirche zu Nürnberg, 1518 unter dem Einfluß Dürerscher Komposition gemalt, gilt als sein bestes Werk. In der Brunnentheil zu München ist von ihm: Petrus und Paulus. Er starb 1526 in Nürnberg.

Eulmination (neulat.) heißt in der Astronomie der Durchgang der Sterne durch den Meridian, wie sie in dem Augenblicke dieses Durchgangs den

Krittel, die man unter E vernimmt, sind unter K anzufuchen.

fen Gipfel (culma) oder Punkt ihrer Bahn über dem Horizont erreicht haben, was freilich in aller Strenge nur für die Fixsterne gilt. Ein Stern culminirt heißt demnach, er geht durch den Meridian, hat seinen höchsten Standpunkt am Himmel, den Culminationsspunkt, erreicht. Da die Circumpolarsterne (s. d.) täglich über dem Horizont zweimal in den Meridian kommen, unterscheidet man bei diesen die obere und untere C. Die Sonne culminirt immer um 12 Uhr wahre Zeit, d. h. im wahren Mittag, der Mond culminirt um Mitternacht, was jedoch wegen veränderlicher Abweichung dieser Gestirne einige Modifikation erleidet. Die Fixsterne culminiren dann, wenn eine nach Sternzeit gehende Uhr die in Zeit ausgedrückte gerade Aufsteigung dieser Sterne zeigt. So ist die gerade Aufsteigung von α Orionis gleich $5^h 48^m$, also culminirt auch dieser Stern täglich um $5^h 48^m$ Sternzeit. Bei Fixsternen liegt die Zeit der C. immer genau, bei der Sonne, dem Monde und den Planeten beinahe genau in der Mitte zwischen der Zeit des Auf- und Untergangs. Für die Astronomen ist die Kenntnis der Culminationszeit der Gestirne höchst wichtig, weil ihre Beobachtung zur Zeit der C. aus verschiedenen Gründen die größte Genauigkeit gestattet.

Culmitos war früher der Name einer Gattung fossiler Pflanzen, welche man zur Familie der Gramineen rechnete. Doch hat man schon seit längerer Zeit diese Bezeichnung aufgegeben, da sich durch genauere Untersuchungen herausgestellt hat, daß die hierunter zusammengefaßten Reste fossiler Pflanzen nur zum Teil als solche von Gramineen zu betrachten sind; so gehörte z. B. die als C. priscus *Rettingh.* beschriebene Art jedenfalls zu den Coniferen und andere Arten sind wahrscheinlich zu den Cyperaceen zu rechnen.

Culot (fr.), Keßfäßlein; das jüngste Mitglied einer Gesellschaft; in der Baukunst: kugelförmige Verzierung mit Laubwerk. (culotte.)

Culotte (fr.), Hose, Beinkleid. (S. auch Sans.)
Culpa (lat.), d. i. Schuld, aber nicht im Sinne von (strafbarer) Verschuldung überhaupt, sondern (im Gegensatz zu dem strafbaren Vorfall oder Dolus, s. d.) die Bezeichnung der Fahrlässigkeit, d. h. eines Verhältnisses mit der Wirkung einer Handlung oder Unterlassung, aus welcher eine zwar nicht beabsichtigte, aber nach der allgemeinen Erfahrung vorauszuhebende Rechtsverletzung entsteht. Die C. hat in der Regel civilrechtliche Folgen, d. h. sie verpflichtet, je nach dem Grade der Fahrlässigkeit, zur Haftung für den dadurch verursachten Schaden; man muß aber hierbei unterscheiden: 1) den Fall, daß jemand, außerhalb eines Obligationsverhältnisses stehend, fremdes Vermögen schädigt; die sog. Aquilische C. (so genannt nach dem Aquilischen Gesetz, wahrscheinlich im 3. Jahrh. v. Chr.), bei welcher man, abgesehen vom reinen Zufall casus, unbedingt haftet; 2) die Fälle, daß jemand in einem besondern Rechtsverhältnis steht und hier sich schuldig macht. Hier spricht man von Graden der Verschuldung, für die der Einzelne zu haften hat. Als normaler Maßstab gilt die gewöhnliche Handlungsweise eines verständigen, besonnenen, sorgfamen Hausvaters, eines bonus et diligens pater familias, des bon père de famille im Art. 1137 des Code Napoléon. Wer anders handelt, befindet sich in C. Diese ist bei einem Verhalten, wie es selbst bei einem ganz gewöhnlichen, weder besonders umichtigen, noch sehr verständigen, noch sehr sorgfamen Manne nicht vorzukommen

pflegt, großes Versehen lata culpa (nimia negligentia, dissoluta negligentia), was in Vertragsverhältnissen dem Dolus gleichgestellt wird; im Gegensatz dazu heißt das gewöhnliche, minder schwere Versehen culpa levis. In manchen Fällen wird es dem Schuldigen sogar zugute gehalten, daß er in eigenen Angelegenheiten sich die gleiche C. zu Schulden kommen lasse, und deshalb seine Haftung milder beurteilt (culpa levis in concreto), als wenn sie nach dem Maßstabe des bonus pater familias bemessen wird (culpa levis in abstracto). Vgl. Haffe, «Die C. des röm. Rechts» (Donn 1838).

Auf strafrechtlichem Gebiete bedeutet C. (Fahrlässigkeit) die Willensbestimmung zu einem bewussten Handeln unter Ablehnung der gehörigen Erwägung über Rechtmäßigkeit und Unschädlichkeit des Handelns. So entsprechen vielen dolosen Verbrechen culpose (Tödtung, Körperverletzung, Brandstiftung und andere gemeingefährliche Verbrechen, Meineid, Bankrott, Entweichenlassen von Gefangenen u. s. w.). Man trennt dann zwei Arten der verantwortlich machenden Fahrlässigkeit: die Frevelhaftigkeit (luxuria), wenn der Handlende das möglichen Zusammenhang seines Handelns mit der strafrechtswidrigen Folge sich bewußt ist, und die Unvorsichtigkeit (negligentia, imprudentia), wenn der Handelnde diese Folge seiner Handlungsweise sich aus Unachtsamkeit nicht vorstellte.

Culross, Fleden in einer Erklave der schott. Grafschaft Berth, 31 km im N.W. von Edinburgh, am Nordufer des Firth of Forth, mit (1881) 873 E., welche Leinwandweben. Dabei liegen die Ruinen des Dunne-Marle-Schlusses, wo Macbeth die Lady Macduff und deren Sohn ermordete, sowie auch die Ruinen eines Klosters aus dem 13. Jahrh.

Culteronisten oder Gongoristen, eine von Gongora y Argote (s. d.) gestiftete span. Dichterschule.

Cumä (griech. Kyme) in Sampanien ist als die älteste griech. Niederlassung in Italien vielleicht schon um 1000 v. Chr. ohne Zweifel von dem uralten Kyme auf Cubda, dessen Tochterstadt auch die gleichnamige Stadt in Kleinasien gewesen sein wird, gegründet, galt aber nach dem frühen Verfall des euböischen Kyme für eine der Gründungen von Chalkis auf Cubda oder auch der kleinasiat. Kyme. Die Stadt, welche zuerst auf der Insel Ischia erbaut, bald aber auf eine Anhöhe des gegenüberliegenden Festlandes verlegt wurde, gelangte früh zu Reichthum und Macht, gründete eine besondere Hafenstadt, Disarchia, später Puteoli genannt, und besaß eine bedeutende Flotte. Um 524 v. Chr. wies C. einen Angriff zahlreicher Scharen von Umbriern und Etruskern ab, etwa 20 Jahre später brachte es den Lateinern gegen die siegreich vorgebrungenen Etrusker Hilfe, worauf Aristodem, der Feldherr jener beiden Schlachten, sich zum Tyrannen der Stadt aufwarf. Durch innern Zwist schon geschwächt, siegte C. noch 474 mit Hilfe der von Hiero gesandten syrakusischen Truppen in einer großen Seeschlacht über die Etrusker, unterlag aber 420 den Samniten. Im J. 338 wurde C. römisches Municipium mit beschränktem Bürgerrecht, an dessen Stelle später das volle trat; unter Augustus erhielt es eine röm. Kolonie, gelangte aber nie mehr zur frühern Blüte und wurde im 13. Jahrh. von Neapel aus zerstört; Reste der Befestigungsmauern und Trümmer von Tempeln sind noch erhalten. Von C. führt auch die cumäische Sibylle (s. d.) ihren Beinamen, die in einer der Höhlen in den Felsen, auf

Wittfel, die man unter C. bemerkt, sind unter R. aufzuführen.

welchen C. lag, selbst oder in der Nähe gehaust und Tarquinius die Sibyllinischen Bücher angeboten haben soll. Cicero und andere vornehme Römer besaßen Landgüter bei C.

Cumaná oder **Santa-Jnes de C.**, Hauptstadt des gleichnamigen Staats in der südamerik. Föderativrepublik Venezuela, an einem früher Rio C., jetzt Manganarés genannten Flusse und dem Ausgange des schönen Meerbusens von Cariaco, an dessen Nordseite sich hohe, dichtbewaldete Felsenberge erheben, 5 km von der sandigen Küste und 370 km östlich von Caracas, zählt (1878) 9427 E., meistens Creolen, hat ein Kollegium sowie andere Schulen und besitzt als Hafen eine vortreffliche See mit mehreren guten Ankerplätzen. Handel mit Kaffee, Zuder, Tabak, Kotosnüssen, Rindshäuten, Fettwaren und andern Rohprodukten des Landes, Perlenfischerei, Fischfang u. s. w. bilden die Haupterwerbsquellen. Im J. 1879 liefen 69 Schiffe ein von 13 875 t. Neben der Stadt im W. liegt in 55 m Höhe die Ruine des Schlosses San-Antonio. Die Stadt liegt gesund, aber sehr heiß, und hat eine mittlere Temperatur von 27,5° C. C. ist die älteste Stadt der Tierra Firme (Festland) und wurde 1521 unter dem Namen Neutoledo von den Spaniern im Auftrage von Diego Columbus gegründet. Es litt oft durch Erdbeben, und 1766 wurde es durch ein solches fast gänzlich zerstört, ebenso 1797 und 15. Juli 1858. — Der Staat Cumaná zählt auf 10137 qkm 55 476 E.

Cumarin oder **Tonkastearopten**, Cumarinäureanhydrid C₉H₆O₂, ist eine höchst angenehm riechende kampferähnliche organische Verbindung, die sich in den Lontabohnen (den Samen von *Dipterix odorata* und *oppositifolia Willd.*), im Waldmeister (*Asperula odorata*), im Steinleek (*Melilotus officinalis*), in mehreren Gräsern, wie im Anthoxanthum odoratum, und in den Farnblättern (*Angraecum fragrans*), einer bei den Asiaten ihres vanilleähnlichen Duftes wegen sehr beliebte Droge, in der Orchis fusca und der wohlriechenden Rinde der Weichselrohrsirische (*Prunus Mahaleb*) vorfindet. Man gewinnt das C. aus den Lontabohnen durch Ausziehen derselben mit Alkohol; das alkoholische Extrakt wird mit heißem Wasser versetzt, die Lösung zur Abscheidung von Fett filtriert, worauf das C. beim Erkalten kristallisiert. Es wird gegenwärtig in großem Maßstabe fabrikmäßig, nach geheim gehaltenem Verfahren, gewonnen. Es kristallisiert in kleinen Prismen, ist farblos, vom Geruche der Lontabohnen, löst sich kaum in kaltem Wasser, ziemlich leicht in siedendem. Es schmilzt bei 67° und siedet unzersetzt bei 291°. Die Lontabohnen werden benutzt, um dem Schnupftabak einen wohlriechenden Geruch zu erteilen; das in den Bohnen enthaltene C. ist die Ursache dieser Eigenschaft. Das unter dem Namen Maitrant bekannte und geschätzte Getränk, das man durch Digestion von frischem Waldmeister und andern Ingredienzen mit durch Zuder verästertem Weißwein darstellt, enthält als aromatisches Prinzip das C. Eine geringe Quantität kristallisierten C. genügt, um eine große Menge Wein in buftenden und feinschmedenden Maitrant zu verwandeln. Das reine C. findet außerdem wichtige Verwendung in der Parfümerie. Das C. ist außerdem durch seine Färbungsprodukte einer der interessantesten Körper der sog. aromatischen Verbindungen der organischen Chemie.

Cum benedictio inventarii, f. Beneficium inventarii.

Cumberland, Name von mehreren Ortschaften in den Vereinigten Staaten von Amerika. Hervorzuheben ist Cumberland, die Hauptstadt des County Alleghany im Staate Maryland, am linken Ufer des Potomac, mit (1880) 10666 E., liegt an der Baltimore-Ohio-Eisenbahn und bildet den westl. Endpunkt des Chesapeake-Ohio-Kanals. Einige Kilometer westlich von C., auf den Höhen der Alleghanies, beginnt die reiche sog. C.-Kohlenregion. Die Stadt treibt bedeutenden Handel und Bergbau hat schöne öffentliche Gebäude, mehrere Zeitungen gute Schulen und ist der Sitz eines Lehrerseminars.

Cumberland, Fluss in den nordamerik. Staaten Kentucky und Tennessee, entspringt im südöstl. Theile des erstern am Cumberlandgebirge, den westlichsten Ketten der Alleghanies, fließt in seinem Verlaufe erst südwestlich, dann westlich und tritt um halb Burkesville nach Tennessee ein. Nachdem er den mittlern Theil dieses Staats in einem weiten nach Süden geträmmten Boden durchströmt, wendet er sich bei Dover plötzlich nach Nordwesten und kehrt bald darauf nach Kentucky zurück, wo er in den Smittland in den Ohio mündet. In seinem nordwestl. Unterlaufe fließt er in einer Entfernung von nur 15–23 km bis zu seiner Mündung parallel mit dem Tennessee. Der ganze Strom ist 950 km lang und bewässert mit seinen Zuflüssen ein Areal von ungefähr 50 000 qkm. Die Riverville, 315 km von der Mündung aufwärts, ist die C. für Dampfer und noch an 450 km weiter die Boote schiffbar. Unweit Williamsburg in Kentucky stürzt er sich in einem prächtigen Wasserfall 200 m senkrecht herab. In den ersten Jahren des Bürgerkriegs spielte der C. eine wichtige Rolle. Letzter gilt auch von dem Cumberland-Gay, welcher die Südküste von Kentucky, welches auf eine weiten Strecke den einzigen fahrbaren Paß über das Cumberlandgebirge bildet und 7. Sept. 1863 von den Unionisten unter Shaleford genommen wurde.

Cumberland, die nordwestlichste Grafschaft des Landes, umfaßt unter dem Titel eines Berges 8926 qkm und wird begrenzt durch die Irish Sea und die hier tief eingreifende Solwaybucht im E auf der Landseite von der schott. Grafschaft Dumfries und den engl. Grafschaften Northumberland, Durham, Westmoreland und Lancaster. Mit Ausnahme der ebenen Nordwestküste, wo die See einen mildern Einfluß ausübt, gehört C. zu den kältesten und kältesten, aber doch gesündesten Countys Englands. Über den bis in das Spätsommer mit Schnee bedeckten Bergenden der von E einragenden Calbed-Fells erheben sich scharfkantige Felsgipfel bis zur Höhe von 915 m. Die Bevölkerung ist reich sowohl durch kurze tiefe Flüsse, die unter der Eben an bedeutendsten, als auch durch eine Menge kleiner Seen, die sog. Cumberland-Seen, welche von Reisenden vielfach besucht werden. Die Thäler sind gut angebauet und die Bergwälder unterstehen besonders die Schafzucht. Der E scheidet C. in den nordöstl. und südwestl. Theile, von letzterer der größere. In erstern liegt die Kohlenbildung angehörige Penninische Kette mit dem Groß-Fell (888 m hoch), in letztern die Kaledonischen Cumberland-Gebirge mit ihren Seen und Wasserfällen. Diese Cumbrian-Mountains bestehen aus flurischem Schiefer, stellenweise von Granit, Eyenit und andern plutonischen Felsen durchbrochen.

Artikel, die man unter C. vermischt, sind unter B. aufzuführen.

und von Kohlenbildungen umlagert. Die höchsten Punkte sind der Scam-Fell (984,5 m), der Helvelin (931,5 m) und der Skiddaw (921,5 m hoch). Den Hauptreichtum C.s bilden die Mineralien. Der Bergbau liefert Kohlen, Eisen, Blei, Silber, außerdem Zink, Schwefelerg, Kupfer und Graphit. Auch Marmor, Gips, Bausteine, Kalk u. s. w. werden gewonnen. Der Graphit der Gruben zu Borrowdale, von welchem nur noch wenig gewonnen wird, war sonst der beste überhaupt. Außerdem hat C. auch noch eine grobhartige Fabrikindustrie in Woll-, Baumwoll- und Eisenwaren. Die Grafschaft zählt (1881) 250 630 E., die in den Städten außer der Industrie auch einen ziemlich lebhaften, besonders nach Irland gerichteten Handel betreiben. Den nördl. Teil durchzieht der Rictenwall. Die Hauptstadt C.s ist Carlisle (s. d.); außerdem sind bemerkenswerth Whitehaven, Keswick, Workington, Codermonth, Maryport und Penrith.

Cumberland (Grafen von), s. unter Cliford.

Cumberland (Wilh. Aug., Herzog von), ein Sohn des Königs Georg II. von England, geb. zu London 26. April 1721, machte 1740 unter Lord Norris eine See-Expedition und 1743 an der Seite des Vaters die Schlacht bei Dettingen mit, in welcher er verwundet wurde. Als Oberbefehlshaber der engl. Truppen in Flandern verlor er 11. Mai 1745 die Schlacht bei Fontenoy gegen den Marschall von Sachsen. Viele Festungen fielen infolge dieser Niederlage in die Gewalt der Franzosen, und der Prinz Karl Eduard erhob in Schottland die Fahne des Aufbruchs aufs neue. König Georg II. rief seinen Sohn aus Flandern zurück, und dieser schlug bei Ulloben den Aufstand nieder, beehrte jedoch seinen Ruhm durch Grausamkeit gegen die Besiegten. E. kehrte im folgenden Jahre nach dem Festlande zurück und wurde bei Laffeld 2. Juli 1747 vom Marschall von Sachsen geschlagen. Nach Ausbruch des Siebenjährigen Kriegs erhielt er das Kommando der verbündeten Armee in Deutschland, unterlag aber 1757 gegen d'Etrees im Treffen bei Hastenbed und schloß 8. Sept. die wenig ehrenvolle Konvention zu Kloster Zeven, welche König Georg II. nicht genehmigte. E. wurde aberufen und starb, nachdem er seine militärischen Würden niedergelegt hatte, zu Windsor 31. Okt. 1765. Der Titel eines Herzogs von C. wurde hierauf an Heinrich Friedrich, Bruder Georgs III. (gest. 1790), im J. 1799 an den Prinzen Ernst August (späteren König von Hannover), sowie 1878 an dessen Enkel Ernst August verliehen.

Cumberland (Ernst August, Herzog von), wurde 21. Sept. 1845 als Enkel des Königs Ernst August von Hannover geboren und 1861 Kronprinz von Hannover. Als solcher ward er 1866 in die von seinem Vater, dem König Georg V., heraufgeschworene Katastrophe verwickelt, machte mit demselben den Zug von Hannover nach Langensalza mit und teilte dessen Exil in Oesterreich und in Paris. Nach dem Tode seines Vaters (12. Juni 1878) rieten an seine engl. Verwandten, seinen Ausgleich mit Preußen zu machen, und boten ihm ihre Vermittlung an. Aber der Prinz, welcher nunmehr zu runden in Oesterreich seinen Aufenthalt nahm und sich dort vollständig der Leitung seiner hannöb. Väter, besonders Windthorst's, überließ, hielt in einem an Kaiser Wilhelm und an die andern Souveränen und Regierungen gerichteten Schreiben vom 7. Juli 1878 alle Rechte, Prärogative und Titel,

welche seinem Vater überhaupt und insbesondere in Beziehung auf das Königreich Hannover zustanden und trachtete der Erbfolgebewerbung auf ihn überzugeben, voll und ganz aufrecht und erklärte, daß er, solange der Ausübung dieser Rechte tatsächliche, für ihn nicht rechtsverbindliche Hindernisse entgegenstünden, den Titel Herzog von C., Herzog von Braunschweig und Lüneburg mit dem Prädikat «Königliche Hoheit» führe. Da er sich durch dieses Schreiben zum Prätexten aufwarf, so konnte von einer Auslieferung des sog. «Belsenfonds» (48 Mill. Mark), von einer Zulassung zur Regierung des Herzogtums Braunschweig, falls der kinderlose Herzog Wilhelm mit Tod abgehen sollte, und von andern Ingeklärtheiten keine Rede mehr sein. Seit 21. Dez. 1878 ist der Prinz mit der Prinzessin Uprya von Dänemark (geb. 29. Sept. 1853) vermählt. Aus dieser Ehe entspringen zwei Töchter und ein Sohn: Marie Luise (geb. 11. Okt. 1879), Georg Wilhelm (geb. 28. Okt. 1880), Alexandra Luise (geb. 29. Sept. 1882).

Cumberland (Richard), engl. Dichtersohn, der Sohn des Bischofs von Kilmore in Irland und der jüngsten Tochter Rich. Bentleys, geb. 19. Febr. 1732 zu Cambridge, wurde, nachdem er hier seine Studien vollendet hatte, Privatsekretär des Lords Halifax. Nach dem Tode dieses Ministers benutzte E. seine Ruhe zu literarischen Arbeiten. Als Lord Halifax Statthalter in Irland geworden war, folgte ihm E. nach Dublin. Nach England zurückgekehrt, erhielt er eine Stelle bei dem Handelsamt, die ihm hinreichend Zeit für poetische Arbeiten ließ. Unter seinen zahlreichen Dichtspielen zeichneten sich «The West-Indian», «The fashionable lover» und «The wheel of fortune» aus; sie fanden außerordentlichen Beifall. Sein Drama «The Jew» ist durch Seydelmanns Spiel auch in Deutschland bekannt geworden. Weniger geliebt seine Trauerspiele, z. B. «The battle of Hastings», und seine Romane «Arundel» (2 Bde., Lond. 1769), «John of Lancaster» (2 Aufl., 3 Bde., Lond. 1765) und «Henry» (Lond. 1795). Er erhielt 1780 einen Auftrag an die Hofe von Madrid und Lissabon; da aber die Minister mit dem Erfolge seiner Sendung nicht zufrieden waren, so ward ihm die Beschränkung seiner Auslagen (5000 Pfd. St.) vorenthalten. Hierdurch geriet er in peluniäre Verlegenheiten, wozu er sich nach Lumbidge Wells zurückziehen mußte, wo er bis an seinen Tod sehr eingeengt lebte. Die «Anecdotes of Spanish painters» waren eine Frucht dieser Reise. Nachdem er noch «Memoirs of his own life» (2 Bde., Lond. 1806—7; neue Aufl., Philad. u. Lond. 1856) veröffentlicht, starb er 7. Mai 1811. Sein «Observer» (3 Bde., Lond. 1814) enthält interessante Aufsätze über griech. Literatur.

Cumberland-Coalfield, s. u. Whitehaven.

Cumberland-Mountains, eine Bergkette der Alleghanies oder Appalachen, im wesentlichen aus denselben Formationen wie diese bestehend, bilden zunächst die Grenze zwischen den nordamerik. Staaten Virginien und Kentucky, durchziehen dann in südwestl. Richtung Tennessee und erstrecken sich bis in den nordöstlichsten Teil von Alabama. Das Gebirge hat eine Durchschnittshöhe von 4000 m, ist felsig und wenig angebaut, hat jedoch fruchtbare Längsthäler, welche die zahlreichen Parallellinien voneinander trennen. Der Tennessee (s. d.) mit seinen Zuflüssen bewässert den Cumberland, der 9. bis er das Gebirge durchbricht, der Cumberland (s. d.) den Westabhang.

Artikel, die man unter C. vermilt, sind unter R anzusehen.

Cumbrey oder **Cumbraes**, zwei schott. Inseln an der Westseite, vor der Mündung des Clyde, im Golf, zur Grafschaft Dute gehörig. Die 5—6 km lange **Größ. Cumbrey** hat 1615 E., meist in dem Baderort Millport, am Süden der Insel. **Klein. Cumbrey**, von der Küste von Ayr durch einen 5 km breiten Kanal getrennt, hat 10 E. und besitzt einen Leuchtturm. Beide sind kahl, hoch und grün.

Cumbre de Malahagen, d. h. der Gipfel des **Maley-Hassan**, nach dem vorletzten arab. Könige von Granada benannt, ist der höchste Gipfel der Sierra Nevada im südl. Spanien, in der Reihe von Granada, und somit der höchste Gipfel des ganzen westl. Europa. Auf einem besondern Grat stehend und nach N. steil abfallend, erreicht er die Höhe von 3554 m. Unfern von ihm steht der ihm an Höhe zunächst kommende **Picacho de Beleta**, 3469 m hoch, nach N. mit senkrechten Wänden von 650 m Höhe abfallend. Der **Cerro de los Nachos** hat 3458 m Höhe. Diese von N. her gesehen als spitze Pyramiden erscheinenden Gipfel verlaufen nach S. hin in lanngestreckte Rämme oder Lomas. Der oberste Teil dieser Schieferalpen liegt in der Schneeregion.

Cumbre-Paß oder **Uspallata-Paß**, der besuchteste Paß der südamerik. Corbilleren zwischen Santiago in Chile und Mendoza in Argentina, wird namentlich in der Zeit vom November bis April frequentiert. Auf ihm ist nur ein Plateau, von 2900 m Höhe, zu überschreiten, nämlich das der **Paramillas**, und der gefährlichste Teil ist nur eine Lagereise lang; auch findet man längs desselben einige Schutzhäuser oder **Casuchas**. Gewöhnlich braucht man für die Reise über denselben sechs Tage. Auf dieser Straße befindet sich die sog. **Inlabrücke**, das Produkt einer inkrustierenden Quelle, ein Bogen von 20 m Länge, 15 m Breite und 5—8 m Dicke, gebildet aus den aus dem Wasser abgesetzten Kalkschichten. Unter der Brücke macht der Rio de las Cuevas einen schönen Wasserfall. Das Hinabsteigen nach W. geschieht schnell; binnen sechs Stunden befindet man sich in einer um 2260 m niedrigeren Gegend. Diese keilen Passagen machen die Straße überaus malerisch.

Cumbria, altes Königreich in Britannien, aus den jetzigen Grafschaften **Dumbarton**, **Renfrew**, **Ayr**, **Vanart**, **Peebles**, **Selkirk**, **Roxburgh** und **Dumfries** in Schottland und **Cumberland** in England bestehend, war bis in die Mitte des 10. Jahrh. n. Chr. selbständig.

Cumbriſche Berge (**Cumbrian Mountains**), s. unter **Cumberland** (Grafschaft).

Cum grano salis (lat.), «mit einem Körnchen Salz», in der Redensart: Etwas ist **cum grano salis** zu verstehen, d. h. es ist nicht genau wörtlich zu verstehen, sondern unter Berücksichtigung verschiedener den Sinn der betreffenden Behauptung, Ansicht u. s. w. modifizierender Umstände.

Cum infamia (lat.), mit Ehrelosigkeit, mit Schimpf und Schande. (S. unter **Religatton**.)

Cuminum, von Linné benannte Pflanzengattung aus der Familie der Umbelliferen. Die einzige bekannte Art, **C. Cyminum L.**, römischer Kümmel oder welscher Garten-, Kronen-, Mutter-, Gewürz-, Pfeffer-, Kreuz- oder Krämerkümmel genannt, ist eine einjährige, in Nordafrika und Südspanien wachsende, auf Sicilien und Malta häufig gebaute Pflanze, welche dreizählig-vielteilige Blätter mit lineal-borstenförmigen Zipfeln, wenig-

strahlige, mit wenigblättrigen Hüllchen und fallweise versehenen Dolben, rote Blumenblätter und seitlich zusammengebrückte, stielartige Früchtchen von oval-prismatischer Gestalt besitzt. Diese sind nur einmal so lang wie die Körner des gemeinen Kümmels, grünlichgrau, von stark aromatischem, unangenehmem Geruch und scharf-bitterlichem Geschmack. Sie enthalten ein ätherisches Öl von hellgelber Farbe und durchdringend sämmlerartigem Geruch und waren früher als magenstärkendes Mittel in Gebrauch. Das daraus gewonnene Öl wird unter dem Namen röm. Kümmelöl bei der Bereitung magenstärkender Biqueare verwendet; dasselbe enthält reichlich **Cymol** (s. d.).

Cumming (**John**), Geistlicher der schott. Kirche, ward 10. Nov. 1810 in Aberdeenshire geboren, studierte Theologie an der Universität Aberdeen und kam 1832 nach London, wo er bald darauf als Prediger bei der schott. Gemeinde in Covent-Garden angestellt wurde, welches Amt er seitdem bekleidete. Als Kanzelredner erwarb er sich bedeutenden Ruhm und durch sein energisches Auftreten gegen den Katholizismus zur Zeit der antipapstlichen Agitation, 1860—51, vermehrte. Seine meisten Schriften beziehen sich auf seine Deutung der biblischen Prophezeiten, die er zuerst in den «Apocalyptic sketches» (Lond. 1849) versuchte, und von welchen namentlich die «Great tribulation» (Lond. 1850) und «Redemption draweth nigh» (Lond. 1861) in vielen tausend Exemplaren verbreitet wurden. Er bringt darin die Aussprüche der jüd. Propheten und der christl. Offenbarung mit den Ereignissen der Gegenwart in Verbindung, in welchen er alle Jahre erfüllt sieht, die das baldige Ende der Welt und den Eintritt des Millenniums verkünden. In späteren Publicationen in diesem Fache, die, obwohl von der Wirklichkeit oft lägen gestraft, wie z. B. die während des Orientkriegs veröffentlichten über «Ruslands Größe und Untergang» (deutsch, Dresd. 1854), immer ein gläubiges und neugieriges Publikum fanden, gehört «The destiny of nations» (Lond. 1864). Er beschäftigte sich auch mit der Heilung, über welche er eine Reihe Briefe herausgab, die unter dem Titel «Bee-keeping» (Lond. 1864) gesammelt wurden.

Cumming (**Ronaldyn Gordon**), schott. Jäger und Aritarientreiber, geb. 15. März 1830, war Lieutenant bei den Jägern am Kap und verließ 1857 die militärische Laufbahn, um sich gänzlich seiner Neigung zum Jagen und Reisen zu überlassen. Seine Jagdbeute stellte er später in einem Antriebe in Fort Augustus in Schottland zusammen, wo er 24. März 1866 starb. Seine namentlich für die Kenntnis des Tierlebens in Südafrika wichtigen Reisen beschrieb er in «Five years of a hunter's life in the far interior of South Africa» (6. Bd., 2 Bde., 1870; deutsch 1852).

Cummins (**Maria**), amerik. Romanistischerin, geb. 10. April 1827 zu Salem in Massachusetts. Ihr Hauptwerk ist ihr erstes Buch: «The lamplighter» (1853), welches sehr bald so populär wurde, daß es in den Vereinigten Staaten allein eine Auflage von über 100000 Exemplaren erreichte und ins Deutsche unter dem Titel «Der Lampenwärter» (Opp. 1874 u. öfter), sowie ins Französische übersetzt wurde. Unter ihren übrigen Werken sind zu nennen: «Mabel Vaughan» (1857), «El Purandis» (1860) und «Haunted hearts» (1863), welches letzteres sehr treu und wahr das orient. Leben und

Kritik, die man unter C vermehrt, sind unter R anzufinden.

namentlich Scenen in Palästina schildert, obgleich die Verfasserin diese Länder nie besucht hatte. Sie starb zu Dorchester bei Boston 1. Okt. 1866.

Gummod (Alt- und Neu-), zwei Flecken in der schott. Grafschaft Ayr, der erstere 21 km östlich von Ayr, am Zugarwasser, mit 2900 G., der andere 8 km südlich davon, rechts am Nith, mit 3435 G., beide an der Glasgow-Cardisle-Bahn. Die Bewohner bearbeiten die umliegenden Kohlengruben und Steinbrüche und treiben Zäpferei.

Gummod C₂H₂, wird das dritte Glied der homologen Kohlenwasserstoffe der Benzolreihe genannt. Von den möglichen Isomeren sind folgende Ädypert mit Sicherheit bekannt:

- 1) Propylbenzol C₉H₈ CH₂ CH₂ CH₂,
- 2) Isopropylbenzol C₉H₈ CH(CH₃)₂,
- 3) Paraäthyltoluol C₉H₈ C₂H₅ CH₃ (1:4),
- 4) Metaäthyltoluol C₉H₈ C₂H₅ CH₃ (1:3),
- 5) Pseudocumol C₉H₈(CH₃)₂ (1:2:4),
- 6) Mesitylen C₉H₆(CH₃)₃ (1:3:5).

Gummod (lat.) oder Hausenwolke heißt nach Howard eine Hauptart der Wolken, welche aus großen und nahezu halbkugeligen Massen besteht, deren Basis eben und horizontal verläuft, während ihre sphärischen Scheitel die mannigfaltigsten Gestalten bilden und wie ferne Schneegebirge erscheinen. Die Gummod entstehen dadurch, daß infolge der Tageswärme aufsteigende Luftströme sich bilden. Letztere sind mit farblos durchsichtigen und daher unsichtbaren Wassertröpfchen geladen, welche sich in den oberen und kälteren Luftschichten zu den sichtbar werdenden Wolken verdichten. Je höher die Sonne steigt, desto mehr können sich G. bilden und desto höher sind auch ihre Standorte. Gegen Abend, wenn die aufsteigenden Luftströme ihre Stärke verlieren, senken sich die G. immer mehr in die wärmeren Luftschichten herab, wo sie sich wieder zu unsichtbaren Dünsten auflösen, weshalb dann der Himmel heiter erscheint. Dies kann auch in der Nähe der Fall sein, bevor noch aufsteigende Luftströme die Dünste bis zu jener kalten Region zu betten vermögen, wo sie durch Erhaltung zu Wolken sich verdichten. Dagegen erklärt es sich leicht, daß durch die gegen Mittag kräftig aufsteigenden Luftströme sich so häufig G. bilden. Obwohl sich die G. gegen Abend sehr oft auflösen, kann es doch andererseits vorkommen, daß, wegen hinzuflommender kalter und nasser Seitenwinde, die G. sich verdichten und ihre Gestalt zur Regenwolke (s. Wolken) umändern. Die G. liegen zwar tiefer als die Fieberpollen (s. Cirrus), aber, da sie nicht selten über den höchsten Berggipfeln schwebend erblickt werden, so läßt sich schließen, daß sie auch in bedeutenden Höhen vorkommen können. Ihre Höhen über dem Meeresspiegel können zwischen etwa 500 m und ausenden von Metern variieren.

Gummod (Sir Samuel), berühmt durch die Verbindung der nach ihm genannten, noch jetzt bestehenden transatlantischen Dampferlinie (Cunard line), geb. 1787 in Halifax, als Sohn eines franz. anadiers, wurde bald einer der angesehensten eeder von Halifax. Obwohl die Techniker von der Erfahrung des Atlantischen Oceans mit Dampfern rieten, entschloß G. sich 1840, unterstützt durch die jährliche Subvention von 65 000 Pfd. St. seitens der britischen Postverwaltung, dennoch eine regelmäßige Dampfschiffahrt zwischen Nordamerika und Europa ins Werk zu setzen. Das erste Schiff: Cunard-Linie, die Britannia, lief am

4. Juli 1840 aus dem Hafen von Liverpool aus und kam glücklich in Boston an. Von da an datiert die großartige transatlantische Dampfschiffahrt, an der heute etwa 30 Dampfergesellschaften mit gegen 1000 Dampfern beteiligt sind. G. wurde 1859 für seine Verdienste zum brit. Baronet erhoben. Er starb 28. April 1865.

Gummodtor (lat., „der Jäger“), Beiname des röm. Feldherrn Quintus Fabius (s. d.) Maximus.

Gumbinamarea, einer der Vereinigten Staaten von Columbia in Südamerika, umfaßt 22 000 qkm mit (1871) 409 602 G., wozu noch 17 000 wilde Indianer kommen. Sein Gebiet begreift das mittlere Becken des Magdalenaströms und die Ostorbillera, welche sich ostwärts in das Tiefland des fast unbewohnten Territoriums San-Martin und das Ngebiet (San-Andrés), die zusammen nahe die Größe von Italien haben, hinabsenkt. Der Mannigfaltigkeit der Bodenerhebung und der Abstützung der klimatischen Regionen entspricht die der Produkte. Da der Boden bis auf die höchsten Teile der Hochgebirge sehr fruchtbar, hat G. einen großen Reichtum an Kulturgewächsen aller Klimate. Zur Bevölkerung zählen viele Indianer ungemischten Blutes, besonders auf dem Hochlande von Bogotä. Haupterwerbszweig der Bewohner ist der Landbau. Außer Mais baut man auf den Hochebenen Weizen und Kartoffeln, in den wärmeren Landstrichen besonders Bananen, Kaka, Tabak und etwas Raffee, in den heißen Thälern auch ziemlich viel Zuder. Auch die Viehzucht ist von Bedeutung. Doch liefert der Staat, Tabak ausgenommen, von den Erzeugnissen des Ackerbaues und der Viehzucht nichts zur Ausfuhr wegen des Mangels an guten Straßen und der großen Kosten des Transports. Der wichtigste Ausfuhrartikel ist die Chinarinde. Der Bergbaubetrieb ist nicht bedeutend; doch besitzt der Staat die einzigen Silberminen der Republik zu Santana und die außerordentlich reichen Steinsalzminen von Zipaquira im N. von Bogotä. Die Hauptstadt des Staats ist Bogotä (s. d.). G. verdankt seinen Namen einer altamerik. Göttin und bildete vor der Eroberung des Landes durch die Spanier unter Gonzalo Jimenez de Quesada einen der Hauptstämme indian. Civilisation. Das herrschende Volk waren die Muiscas, eine mächtige, volkreiche Nation, die unter zwei Herrschern stand. Der eine, eine Art von Oberpriester, hatte seinen Sitz zu Traca; der andere, das polit. Oberhaupt, führte den Titel Jaque und residierte zu Tunja. Die Muiscas waren Sonnenanbeter und nächst den Azteken und Peruanern die civilisierteste Nation in Amerika. Die Kultur G.s ging durch die Grausamkeit der span. Eroberer zu Grunde.

Gummodform (fr.), teilsförmig.

Gummod oder Kourse, Fluß im südl. Afrika, welcher nach Labislaus Magyar in 18° südl. Br. und etwa 36° östl. L. (von Ferro), im S. von Bibe, auf dem Plateau von Galangue entspringt, von wo er nach S. fließt und wo der Duanza nach N. und der Eubango oder Okamango nach S. strömt. Der Lauf des Stroms ist, soweit man ihn kennt, voller Stromengen und Fälle, und die Mündung versperrt eine Barre. Gewöhnlich ist er nicht reich an Wasser, aber zuweilen schwillt er plötzlich bis um 7 m. Seine Mündung liegt in 17 bis 18° nördl. Br., und ist erst seit 1858 und 1861 sicher bekannt, während Chapman dieselbe schon 1824 entdeckt und Kourse genannt hatte. Er nimmt den

Wortel, die man unter G. versteht, sind unter B. aufzuführen.

Kaliffé und Ringolo auf; flieht dann nach SW. durch oder an den Ländern Rombualla, Mulondo, Roemba, Humbe, Ginga und Manyama hin, nimmt dann den Oual und Naturubari auf und durchschneidet das Land der Muttschimbas, bis er 220 km südlich von Mossamebes und 80 km südlich von der Großen Fischbai, 210 km nördlich vom Kap Frio, westlich vom Ovambolande mündet. Sein Lauf ist noch größtenteils unerforscht.

Cuneo, in der Volkssprache Coni, Hauptstadt der gleichnamigen ital. Provinz und Bischofsitz im südl. Piemont, an dem Zusammenflusse der Stura und des Gesso, durch Zweigbahn mit Turin, durch Tramways mit Saluzzo, Borgo San-Dalmazzo und Dronero verbunden, mit ebenso reizenden als fruchtbaren und gutbebauten Umgebungen, hat drei bedeutende Kirchen (got. Franziskanerkirche aus dem 16. Jahrh.), Klöster und Paläste, ein schönes Stadthaus mit hohem Turme, Artadenstraßen, ein hübsches Theater und ein Gymnasium. C. zählt (1881) 24853 E., die Seiden- und Wollmanufakturen betreiben und einen sehr lebhaften Handel mit Korn, Hanf und Seide, zwischen Nizza nach der Lombardei, Schweiz und Deutschland, sowie Seiden Spinnereien, Seiden- und Wollwebereien unterhalten. Die Stadt, seit 1882 den Grafen von Savoyen unterworfen, war im 16. Jahrh. stark befestigt und hatte mehrere Belagerungen auszuhalten. Am 30. Sept. 1741 lieferten hier die Franzosen und Spanier den zum Entsat heranrückenden Sardinern und Österreichern die Schlacht an der Stura; 1796 wurde C. von den Franzosen eingenommen; doch mußte die franz. Besatzung 4. Dez. 1799 unter Clement an die Österreicher unter dem Fürsten von Liechtenstein kapitulieren. Nach der Schlacht bei Marengo fiel C. 1801 abermals in die Hände der Franzosen, welche die Festungswerke schleiften und in Spaziergänge verwandelten. C. war hierauf während der franz. Herrschaft die Hauptstadt des Depart. Stura.

Die Provinz Cuneo zählte 1881 auf 7491 qkm 635 400 E. und zerfällt in die vier Kreise C., Alba, Mondovì und Saluzzo, mit 263 Kommunen. Der Boden gehört zu den Ausläufern der Seetalpen; er hat Eisen-, Blei- und Silberminen, Marmor- und Granitbrüche, Mineralquellen zu Baldieri und Vinadio und schöne Wiesen, und bringt Korn, Hanf, Früchte, Maulbeeren hervor. Gegenstände der Industrie sind das Spinnen und Weben von Seide, Wolle und Hanf; Glas, Fayence und Eisenwerke.

Cunette (frz.), auch Cuvette, Abzugsgraben für die Lagewässer auf der Mitte der Sohle eines trodenen Festungsgrabens.

Cunéus (lat.), Keil, keilartige Angriffsformation in der Fechtwaise der Alten.

Cunha (Kristof da), port. Seefahrer, entdeckte auf einer Reise nach dem Roten Meere 1506 die nach ihm benannte Insel und zeichnete sich dann in den Kämpfen der Portugiesen gegen die ind. Mohammedaner aus. Nach seiner Rückkehr führte er 1515 die Gesandtschaft, welche von Leo X. die Schenkungsurkunde über alle zu erwerbenden Länder erhielt. C. starb um 1550.

Cunha (Nuño da), Sohn des vorigen, geb. 1487, begleitete seinen Vater nach Indien und wurde 1528 Statthalter daselbst. Er bemächtigte sich 1536 der Stadt Diu, die er zu einem befestigten Stützpunkt der portug. Macht erhob. Zurückgerufen, starb er auf der Fahrt nach Portugal.

Cunningham, der nördl. Teil der schott. Grafschaft Arg. (s. d.).

Cunningham (Alexander), Ingenieur und Schriftsteller über ind. Archäologie, geb. 23. Jan. 1814 zu London, wurde in der Militärschule zu Abbiscombe gebildet und trat 1831 als Leutnant in das Ingenieurstorps. Er kam 1834 als Adjutant des Generalgouverneurs nach Indien, wo er mit mehreren Missionen nach Kaschmir, Audd und Lize betraut wurde und 1870 das Amt eines archit. Generalinspektors von Indien erhielt. Er schrieb: «An essay on the Arian order of architecture» (1846), «Ladak» (1854), «The Bhilias topes» (1854) «Archaeological survey of India» (1871), «The ancient geography of India» (1871), «Corpus inscriptionum Indicarum» (1878).

Cunningham (Allan), schott. Dichter, geb. 7. Dez. 1784 zu Blackwood in der Grafschaft Dundries, lernte als Maurer und ging 1810 nach London, wo er zuerst als Zeitungsreporter Betätigung fand, 1814 aber von dem Bildhauer Chantry als Sekretär und Aufseher seines Ateliers eingestellt wurde, in welcher Stellung er bis zu dessen Tode verblieb. Als Dichter machte er sich durch sein Drama: «Sir Marmaduke Maxwell» (Lond. 1822), besonders aber durch die «Traditional tale of the English and Scottish peasantry» (2 Bde. Lond. 1822) bekannt. In den «Songs of Scotland, ancient and modern» (4 Bde., Lond. 1825) liest er eine Auswahl schott. Lieder seit den Zeiten der Maria bis auf die Gegenwart, mit histor. Anmerkungen. Seine Romane «Paul Jones» (3 Bde. Lond. 1826; deutsch von Lindau, 3 Bde., Brau. 1827—28) und «Sir Michael Scotts» (3 Bde., Brau. 1828; deutsch, 3 Bde., Lpz. 1829) fanden nur geringen Beifall. Glücklicher war er mit seiner «History of the British painters, sculptors and architects» (6 Bde., Lond. 1829). Sein episches Gedicht «The maid of Elvira» (Lond. 1832) ist wieder einer jener Legende aus Maria Stuarts Zeiten entnommen. Ferner schrieb er eine «Biographische und kritische Geschichte der engl. Litteratur von Sam. Johnson bis zu Walter Scotts Tode» (1834; deutsch von Kaiser, Lpz. 1834). Auch gab er die gesammelten Werke von Burns (8 Bde., Schind. 1834; neuer Abdruck in einem Bande 1864) mit einer Biographie des Dichters heraus, die er mit vielen histor. unbekanntem Details bereicherte. Seine letzte Arbeit war ein Leben des Malers Willie («Life of David Wilkie», 3 Bde., Lond. 1842). C. starb in London kurze Zeit nach seinem 60ten Geburtstage 29. Okt. 1842. Eine Biographie C.s veröffentlichte Fogg (1875).

Cunningham (Peter), engl. Schriftsteller, erster Sohn des vorigen, geb. 17. April 1816 in London, wurde in Christ's Hospital erzogen und erhielt durch Sir Robert Peel, einen Freund seines Vaters, eine Anstellung im Rechnungsamte, wo er bis 1854 zum Hauptsekretär aufstieg. Seine literarische Laufbahn hatte er bereits 1833 mit der «Life of Drummond of Hawthornden» begonnen. Hierauf folgten 1835 «Songs of England and Scotland» (2 Bde.), 1841 eine neue Ausgabe von Crabbe's «British Poets» und 1848 sein «Life of Isaac Jones». Nachdem er schon 1842 ein sehr nützliches «Handbook of Westminster Abbey» veröffentlichte, erschien 1849 sein durch Genauigkeit, Vollständigkeit und gefällige Darstellung gleich vortheilhaftes «Handbook of London», das für diesen Gegenstand

Artikel, die man unter C vermisst, sind unter K aufzuführen.

grundlegend wurde, und im Anschluß daran 1861 «Modern London». Später gab er für Murray's Bibliothek engl. Klassiker heraus: «Oliver Goldsmith's Works» (4 Bde., Lond. 1864), Johnson's «Lives of the poets» (3 Bde., 1864), und die Briefe Horace Walpole's (1867—69). Außerdem verfaßte er eine «Story of Nell Gwynne» (1869) und lieferte Beiträge zum «Athenaeum», «Frazar's Magazine», «Household Words» und andern Zeitschriften. Nachdem er 1860 sein Amt niedergelegt, starb er 18. Mai 1869 in St. Albans.

Cunningham (Richard), Botaniker und Reisender, geb. 12. Febr. 1793 zu Wimbeldon, bildete sich zum Gärtner aus und war dann im Garten zu New angestellt, bis er 1832 Aufscher des botan. Gartens zu Sydney in Australien wurde. Er bereiste 1833 das Innere des Neuseeland und schloß sich 1835 der Expedition des Majors Mitchell zur Erforschung des Darlingstroms an, auf welcher er 24. April 1836 von den Eingeborenen erschlagen wurde. Er schrieb «Two years in New-South-Wales» (Lond. 1827).

Cunninghamia *R. Br.*, Pflanzengattung aus der Familie der Coniferen, von welcher bloß eine bei uns häufig zur Bierde angebaute Art, *C. sinensis*, bekannt ist. Diese, ein schöner, in China heimischer, bei uns im Freien aushaltender, freilich immer nur klein bleibender Baum hat gegen 5 cm lange, lanzettförmige, zugespitzte, zweizeilig gestellte, schwach sichelförmig gekrümmte Blätter von glänzend hellgrüner Farbe und eiförmige Zapfen, zwischen deren Schuppen harte, hölzerne Deckblätter vorragen. Unter jeder Schuppe liegen je drei zusammengebrütete, schmalgefägelte Samen. *C. sinensis* *Sakob.* wird in ihrem Vaterlande zu einem Niesenbaume und ist dort eine überaus wertvolle und nützliche Holzart.

Cunzio (Caldas de), s. unter Caldas.

Cusco (Vincenzo), ital. Historiker, geb. 1770 in Civita-Campomariano im Neapolitanischen, studierte Rechtswissenschaften und Philosophie, und war sodann Advokat in Neapel. Im J. 1799 wegen seiner republikanischen Bestrebungen gefangen gesetzt, darauf verbannt, ging er nach Frankreich und von dort nach Mailand, wo ihn die Regierung der Cisalpinischen Republik mit der Redaction des «Giornale italiano» betraute. Hier veröffentlichte er sein berühmtes «Saggio storico su la Rivoluzione di Napoli» (Mail. 1800; neueste Ausg., Flor. 1866), eine ergreifende Schilderung der neapolit. Revolution von 1799 mit all den Greueln, die er mit angesehen und mit erlebt hatte. Noch berühmter ist sein «Platone in Italia» (3 Bde., Mail. 1804; 2. Aufl., 2 Bde., Parma 1820), ein didaktischer Roman, dem «Anacharsis» des Barthélemy nachgeahmt, welcher lange ein Lieblingsbuch der Italiener blieb. Im J. 1806 nach Neapel zurückgekehrt, ward er zum Staatsrat und Schatzmeister ernannt. Die Rückkehr der Bourbonen im J. 1815 erschütterte ihn so, daß er in unheilbaren Irrsinn verfiel. Er starb 1823 zu Neapel. Vgl. *R. d'Alcala*, «Vita di Vincenzo C.» (Flor. 1866).

Cuper-Augsd., Stadt in der schott. Grafschaft Berth, 21 km im NNO. von Berth, links an der zum Tay fließenden Isla, an der Eisenbahn Dundee-Newtyle und an der Grenze der Grafschaft Forfar, mitten in den fruchtbaren Gefilden von Strathmore. In der Nähe finden sich Spuren eines röm. Lagers. Die 2150 E. treiben Fleischer- und Gerberei.

Cuper-Hise, Fabrikstadt im östl. Schottland, Hauptstadt der Grafschaft Hise, 52 km nördlich von Edinburgh, links am Eden und 10 km von der Meerestüste, an der Nordbritischen Eisenbahn, zählt (1881) 5010 E. und hat schöne öffentliche Gebäude, fünf Kirchen, eine Lateinschule, eine Bibliothek, eine Gesellschaftshalle und ein Versorgungshaus. Die thätige Industrie beschäftigt sich mit Spinnerei, Lein- und Kattunweberei, Brauerei, Gerberei, Getreidemahlen. C. war schon im 14. Jahrh. eine königl. Burg; im 16. Jahrh. war sie wegen ihres Bücherdrucks berühmt.

Cupellieren (fr.), s. Abtreiben (metallurgisch).

Cupula *P. Br.*, Pflanzengattung aus der Familie der Euphorbiaceen. Die Arten derselben, gegen 90, sind sämtlich in tropischen und subtropischen Gegenden Amerikas einheimisch. Es sind krautartige Pflanzen oder kleine Sträucher. Sie besitzen sämtlich ansehnliche und schön gefärbte, gewöhnlich rote oder violette Blüten, weshalb zahlreiche Arten in den Gewächshäusern als Zierpflanzen gezogen werden.

Cupido, bei den Römern eine Benennung für den Liebesgott. (S. Gros.)

Cupulösen, Schachlöfen, bestimmt zum Umschmelzen von Roheisen, deren Größe sich nach dem zur Erzeugung der Schmelzhitze bestimmten Brennstoffmaterial, sowie nach der Produktion richtet. Das Nähere s. unter Eisenhüttenwesen.

Cupra marittima oder *Marano*, Fleden in der ital. Provinz Ascoli-Piceno, Bezirk Fermo, 22 km im SSO. von Fermo, nahe dem Adriatischen Meere, an der Eisenbahn Bologna-Otranto, hat einen alten, von Kaiser Hadrian wiederhergestellten Tempel der Juno, und zählt (1881) 2198 E.

Cyprusus, s. Cypresse.

Cyprum (lat.), das Kupfer.

Cupuliferen (Cupuliferos *Rich.*), schüssel- oder napftragende Holzpflanzen, welche zur 16. Klasse des Linné'schen Systems (Monoecia) gehören und einhäusige Blüten haben. Die männlichen Blüten stehen in verschieden gestalteten Köpfen, welche meist aus den Achseln der untern Blätter oder der Nebenblätter der Frühjahrstrieb entspringen; die Blütenhülle fehlt oder ist 4—5spaltig; die 5—20 Staubgefäße sind der Blütenhülle oder den Deckblättern eingefügt. Die weiblichen Blüten mit 2—6 Narben stehen einzeln oder gehäuft oder ährenförmig in den Achseln der obern Blätter der jungen Triebe, selten am Grunde der männlichen Köpfe (Castanea). Die Blütenhülle ist oberständig, mit gezähneltem, oft verschwindendem Saume, der Fruchtknoten 2—6fächerig, die Fächer mit 1—2 hängenden Eiern; die Hülle vergrößert sich nach der Blütezeit in mannigfaltiger Weise und umgibt oder bedeckt als Fruchthülle (cupula) das Fruchthäufchen am Grunde. Hierher gehören die Baumgattungen Buche, gute Kastanie, Eiche.

Cura (lat.), die Sorge, Pflege, Fürsorge; auch die Vermögensverwaltung (s. Kuratel); *pro cura*, Gebühr für eine Bemühung, vgl. *Procuratura*; *cura animarum*, Seelsorge.

Curaçao, eine den Niederlanden gehörige Felseninsel im Antillenmeere Westindiens, ungefähr 70 km von der Küste Venezuelas entfernt, zählt auf 550 km (1879) 23988 E., darunter 5—6000 ehemalige Sklaven. Der kahle Felsen ward durch den Fleiß der Holländer fruchtbar gemacht und trägt Zucker, Tabak, Mais, Feigen, Kaffee, Kokosnüsse,

Artikel, die man unter C vermählt, sind unter R aufzusuchen.

Citronen, Pomeranzen und die meisten europ. Aushengewächse. Hauptprodukte sind jedoch Seefalz und seit neuerer Zeit Cochenille. An Wasser ist Mangel. An der Südostküste liegt der sichere Hafen Santanabai, der aber einen beschwerlichen Eingang hat. Am Hafen befindet sich die einzige Stadt der Insel, Willemstad. Diese, gut gebaut und mit großen Warenspichern versehen, ist der Sitz des Gouverneurs. Außerdem gibt es nur wenige Dörfer und Pflanzungen auf der Insel. Etwa 1100 Soldaten sind auf einigen Forts verteilt. E. wurde 1527 von den Spaniern besetzt, 1634 von den Holländern erobert und im Westfälischen Frieden lehren abgetreten. Nachdem die Engländer schon 1804 einen vergeblichen Angriff auf die Insel gemacht, ward sie 1807 von diesen erobert, aber infolge des nach dem Pariser Frieden zwischen England und dem Königreich der Niederlande geschlossenen Vertrags zurückgegeben. — Die niederländ. Kolonie Curaçao umfaßt alle niederländ. Antillen, zusammen 1190 qkm mit (1879) 42447 E.; dazu gehören die benachbarten Inseln unter dem Winde Aruba, 165 qkm mit 6223 E. und Bonaire oder Ven-Ayre, 885 qkm mit 4898 E.; ferner die Kleinen Antillen St.-Eustache 20 qkm mit 2063 E., Saba 18 qkm mit 2149 E. und die Hälfte von St.-Martin 47 qkm mit 3126 E. Vgl. Schumaceiro, «De natuurlijke hulpbronnen van de kolonie C.» (Haag 1879).

Curaçao, ein beliebter scharfschmeckender Magenliqueur, aus den Schalen einer Spielart der Pomeranze (der Frucht von Citrus aurantium curassaviensis) bereitet, welche vorzüglich auf der Insel Curaçao wächst. Man digeriert die getrockneten Fruchtshalen mit Weingeist und vermischt die so gewonnene Tinktur mit starker Auflösung von Zucker in Wasser.

Curare oder **Urari**, **Burali** oder **Woorara** wird ein Pfeilgift genannt, welches die Eingeborenen Südamerikas, besonders Guianas, aus dem narkotisch-giftigen Saft des bafelbst einheimischen giftgebenden Brechnußbaums (*Strychnos toxifera*), sowie des *Strychnos cogens Benth.* und *Strychnos Schomburgkii Klotzsch* und einer von den Eingeborenen Maracuri genannten Pflanze bereiten, indem sie die Rinde auslöden und zu diesem Saft noch scharfe Pflanzenstoffe, wie Pfeffer, Koffeinstoffe, Zwiebeln und anderes hinzumischen. Dieser durch anhaltendes Kochen zu einem Extrakt eingedickte Saft wird dann zum Vergiften der Pfeile gebraucht, ganz auf gleiche Weise, wie das berüchtigte Upas von den Malaien auf den ostind. Inseln. Das Curaregift behält jahrelang seine tödliche Kraft, wirkt jedoch frisch am schnellsten. Es ist aber nur tödlich und überhaupt schädlich, wenn es in das Blut kommt. Die kleinste Verwundung mit einem vergifteten Pfeile führt rasch und unabänderlich bei Menschen und Tieren den Tod herbei. Die Indianer verzehren die mit ihren vergifteten Pfeilen erlegten Tiere ohne Bedenken und ohne alle nachtheiligen Folgen.

Der eigentlich wirksame Stoff des Gifts ist das **Curarin**, ein in der Rinde der genannten Pflanze enthaltenes Alkaloid, das in farblosen, stark bitter schmeckenden Prismen kristallisiert, sich leicht in Wasser und Alkohol, nicht in Äther löst, durch konzentrierte Schwefelsäure blau, durch Salpetersäure purpurrot gefärbt wird. Es wirkt lähmend und tötet durch Asphyxie infolge der Lähmung der

Brustmuskeln. In der Medizin wird das Curarin bei Tetanus sowie bei physiol. Experimenten verwendet. (S. *Strychnos*.)

Curat (Curatgeistlicher, lat. *Curatus*), in der lath. Kirche ein Geistlicher, welchem die Seelsorge über einen bestimmten Sprengel obliegt; jezt ein Kaplan, der die Seelsorge unter Aufsicht eines Bischofs oder Pfarrers ausübt.

Curata coelestis, soviel wie Parochialkirche.

Curatell, s. *Kuratell*.

Curatus, s. *Curat*.

Curci (Carlo Maria), ital. Theolog und kirchenpolit. Schriftsteller, geb. 1810 in Neapel, im 15jährig in den Jesuitenorden, aus welchem er 52 Jahre später (1877) schied, um als einfacher Priester in die Welt zurückzukehren. Gegen Sieberti verteidigte E. die Jesuiten in seinem Erstlingswerke: «Fatti ed argomenti», und in einer zweibändigen Erwiderung auf Giobertis «Gesuita moderno». Nach einem längeren Aufenthalt in Paris lehrte er nach Neapel zurück, wo ihm die oberste Leitung der literalen Zeitschrift «La Civiltà Cattolica» übertragen wurde. Später siedelte er mit der «Civiltà» nach Rom über. Im J. 1865 trat er aus der Redaktion, blieb aber in Rom und verteidigte bis 1870 mit großer Energie die weltliche Macht des Papstes. Durch seine Wanderpredigten, die er in vielen Städten Italiens hielt, machte er sich überall populär. Das größte Aufsehen erregten indes, nicht allein in Italien, sondern auch in Auslande, seine spätern Schriften: «Il moderno dissidio tra la Chiesa e l'Italia» (Flor. 1878), worin er es im Interesse der Kirche für notwendig erklärt, daß sie auf die weltliche Herrschaft verzichtet und ein Kompromiß mit dem Staate eingegangen, welche Schrift auf den Index kam. In neuester Zeit sah er durch die Schrift «La nuova Italia e i vecchi zelanti» (Flor. 1881; deutsch von Dooch-Weiß, Epj. 1882) vermittelnd eingulenden und eine Reorganisation der parlamentarischen Parteien zu erzielen; doch auch diese Schrift kam auf den Index. Von seinen andern Schriften sind zu erwähnen: «La Questione romana nell' Assemblée francese» (Par. 1849), «La Demagogia italiana ed il Papa Re» (Par. 1849), «La Natura e la Grazia» (2 Bde., Rom 1865), «Lezioni esoteriche e morali sopra i quattro Evangelii» (5 Bde., Flor. 1874—76), «Lezioni sopra il libro di Tobia» (1877), «Il Nuovo Testamento volgarizzato ed esposto in note esoteriche e morali» (Bd. 1 u. 2, Turin 1879—80). Vgl. Mariano, «Pater E. und sein neuestes Buch» (in «Unsere Zeit», Epj., Jahrg. 1882, Bd. 1).

Curculigo Gaertn., Pflanzengattung aus der Familie der Hypogäen. Ihre Arten sind perennierende krautartige Gewächse, die im australischen südl. Afrika, in den Tropengegenden der hollands und in Ostindien vorkommen. Sie haben knollenförmige Wurzeln; ihre Blätter sind schwertförmig, die Blüten haben ein blumenkronenartiges Perigon, das an seiner Basis mit dem dreieckigen Fruchtknoten verwachsen ist, sechs Staubgefäße und einen mit drei Narben versehenen Griffel. Von der in Ostindien einheimischen *C. orchoides Roxb.* werden die Wurzeln gegessen. Einige andere Arten, wie z. B. *C. recurvata Dryand.*, werden als Heilpflanzen gezogen.

Curcuma, Sinesische Pflanzengattung aus der Familie der Zingiberaceen. Ihre Heimat ist in Ostindien und dem indisch-malajischen Archipel

Krittel, die man unter C. vermischt, sind unter R. aufzuführen.

heimischen, im südl. China auch kultivierten Arten haben einen biden Wurzelstock mit knolligen Ästen und an der Spitze verdichteten Wurzelfasern, einfache, mit schiedigen Blättern besetzte Stengel und dachwälgige Blütenstände, welche in der Hauptsache aus unter sich verwachsenen gefärbten Deckblättern bestehen, zwischen denen die Blüten hervortragen. Letztere besitzen einen röhrligen Kelch mit dreijährigem Saum, ein blumenblattartiges dreispaltiges Staubgefäß und einen unterständigen Fruchtknoten, aus dem sich eine Kapsel entwickelt.

Zu dieser Gattung gehören mehrere technisch wichtige Pflanzen; nämlich: *C. longa* L., welche die Curcumewurzel liefert, *C. leucorrhiza* Roxb. und *C. angustifolia* Roxb., aus deren Knollen das sog. ostind. Arrowroot gewonnen wird. *C. longa* hat langgestielte, breit lanzettförmige Blätter und einen 15 cm langen, von den Scheiden der Blätter umhüllten endständigen Blütenstand, ihr Wurzelstock viele, lange, gegliederte Knollen, aber wenig Wurzeln. Der Stamm dieser Wurzelstöcke kommt als lange (*C. longa*), die Nebenäste als runde Curcume (*C. rotunda*) in den Handel. Beide sind graubraun, etwas runzelig, unbedeutlich geringelt, von orangerothem Bruch und stark gewürzhaftem Geruch und Geschmack. Die Curcume, auch Gelb- oder Silbwurzel und gelber Ingwer genannt, enthält einen eigentümlichen harzigen, gelben Farbstoff, das Curcumin. Dieses bildet geruchlose, durchscheinende, nicht krystallinische Schuppen, welche zerrieben ein gelbes Pulver geben, löst sich in Alkohol, Äther, fetten und ätherischen Ölen leicht, und nimmt bei Veräthlung mit Alkalien eine braune Farbe an, während es durch Säuren karmoisinrot gefärbt wird. Deshalb gilt die Curcume (das mit dem Curcumin getränkte Papier) als Reagens auf Alkalien. Früher hielt man die Curcume für ein wichtiges Heilmittel. Jetzt wird dieselbe in Europa nur noch selten angewendet, häufig dagegen in Asien, wo man sie als ein reizendes, auflockerndes, harntreibendes Mittel gebraucht. Auch benutzte man sie in Indien und auf den ostind. Inseln als Gewürz an viele Speisen, desgleichen in England als Zusatz zu pikanten Saucen. In Deutschland verwendet man die Curcume jetzt fast nur als Farbstoff, vorzüglich zum Gelbfärben von Fuderverk, Liqueuren, Spielwaren, aber nur selten in der Zeugfärberei, da das Gelb sich auf die Dauer nicht hält. Von einer andern in Ostindien einheimischen Art, der *C. Zedoaria* Roxb., stammt die sog. Zittwerwurzel (s. d.).

Curé (fr.), lat. Pfarrer, Curat (s. d.).

Curé, ein von dem altfranz. Worte curée oder cuirée (cuir, die Haut, das Fell, weil das Herwirren auf der Haut des Hirsches geschieht) entlehnter Jagdausdruck, bezeichnet eigentlich den den Jagdenden von dem erlegten Wilde vorgeworfenen Teil, wird aber im allgemeinen vom Aufbrechen und Herwirken des bei der Parforcejagd erbeuteten Hirsches gebraucht. Ist dem Hirsch der Fang gegeben, was durch die Halalifansare verkündet wird, so versammelt sich die gesamte Jägerei, um r C. bezuwohnen. Zuerst werden alle vier Läufe des Hirsches aber dem Gelenke losgelöst und derselbe dann auf gewöhnliche Weise aufgebroschen und zerwirrt. Die Eingeweide reinigt man vom Gese, zerschneidet sie in kleine Stücke und bedeckt sie mit der Hirschhaut zu. Dann führt man die

Meute herbei, die aber ein Jäger mit vorgehaltenem Hirschkopfe zurückhält, bis auf ein gegebenes Hornsignal die Haut weggezogen und das Geschilde den Hunden preisgegeben wird. Den zuerst abgeworfenen Lauf des Hirsches erhält der Jagdherr, die drei andern werden an die vornehmsten fremden Anwesenden als Ehrenzeichen überreicht. Bei der sog. kalten C. findet das Herwirken des Hirsches erst statt nach der Rückkehr von der Jagd im Hofe des Jagdschlosses oder Herrenhauses.

Curés, im Altertum eine sabonische Stadt, von der eine Ansiedelung auf dem Quirinal, welche hernach einen Bestandteil der Stadt Rom bildete, eine Kolonie gewesen sein sollte. Titus Latius war nach der Sage als König von C. in Rom eingebrochen, um den Raub der Sabinerinnen zu rächen, und nach der Versöhnung mit König von Romulus über die mit den Einwohnern von C. vereinigten Römer geworden, welche fortan neben dem ihrigen den Namen Quiriten (s. d.) geführt haben sollen. Auch Roma kam nach der Sage aus C. Doch ist dies alles nicht Geschichte, sondern teils Sage, teils Erbsichtung. Nur so viel bleibt gewiß, daß C. eine uralte sabonische Niederlassung in der Nähe Roms gewesen und frühzeitig in freundliche und feindliche Beziehungen zu demselben getreten sein muß. In histor. Zeit war es unbedeutend. Es lag zwischen den Flüssen Correse und Carrelano vor deren Vereinigung und Mündung in den Tiber, unfern vom heutigen Correse an der Stelle des heutigen Arci. Vgl. Lancianini den «Commentationes ad honorem Mommseni» (Berl. 1877).

Sureton (William), engl. Orientalist, geb. 1808 zu Westbury in Shropshire, besuchte die Grammarschool zu Newport und bezog 1826 die Universität Oxford. Nachdem er sich 1830 den Doktorgrad erworben, erhielt er 1832 die geistlichen Weihen und wurde 1834 zum Unterbibliothekar der Bodleyanischen Bibliothek ernannt. Wegen seiner gründlichen Kenntnis der orient. Sprachen ward er 1837 an das Britische Museum berufen und mit der Katalogisierung der arab. Bücher und Handschriften beauftragt. Der erste Band des Katalogs, die griech. Schriften und die Bücher der mohammed. Theologie, Jurisprudenz und Geschichte enthaltend, erschien 1846. Das Material für den zweiten hatte er bereits zum großen Teil zusammengestellt, als er 1850 seine bisherige Stellung mit der eines Kanonikus von Westminster und Pfarrers der St. Margaretkirche vertauschte, nachdem er bereits 1847 zum Kaplan der Königin ernannt worden war. Auf der Eisenbahnfahrt von Gaskbourne nach London betraf ihn 29. Mai 1863 ein Unfall, an dessen Folgen er 17. Juni 1864 starb. Am meisten ist C. bekannt geworden als Herausgeber und Bearbeiter einer Reihe bisher unzugänglicher, für die Aufhellung der Geschichte der ältern christl. Kirche wichtiger syr. Schriftwerke aus der reichen Sammlung, welche 1841 aus einem Kloster der ägypt. Wüste für das Britische Museum erworben worden war. C. veröffentlichte zuerst eine alte syr. Übersetzung der Briefe des Ignatius (Lond. 1845) an Polycarp, die Epheser, die Römer, durch welche eine lebhafteste Kontroverse hervorgerufen ward. C. selbst verteidigte die von ihm ausgesprochenen Ansichten in den «Vindiciae Ignatianae» (Lond. 1846) und dem «Corpus Ignatianum» (Lond. 1849). Diesen Arbeiten folgten die Ausgaben der syr. Version der «Festbriefe» des heil. Athanasius mit kritischer

Kritik, die man unter C. vermutet, sind unter R. aufzufinden.

Einleitung (Lond. 1850), des dritten Teils der Kirchengeschichte des Johannes von Ephesus (Oxf. 1853) und des «Spicilogium Syriacum» (Oxf. 1856), welches Bruchstücke der Schriften des Bardeanes, Melito, Ambrosius u. s. w. enthält. Hierzu kamen noch die Überreste eines alten, von der allgemein recipierten syr. Bibelübersetzung bedeutend abweichenden Textes der syr. Evangelien (Oxf. 1850) und die Ausgabe von des Eusebius Geschichte der Märtyrer in Palästina (Lond. 1861). Andern Gebieten der orient. Litteratur gehören an C. s. englische Übersetzungen von G. Schaffrehanis «Buch der religiösen und philos. Selten» (3 Bde., Lond. 1842—46), und die Ausgaben von Rabbi Lanchums «Kommentar über die Klageslieder Jeremia» (Lond. 1843) und von G. Rafesis «Schule des Glaubens der Sunniten» (Lond. 1843).

Curette (fr.), Blasenräumer, ein wundärztliches Werkzeug.

Curia, s. Kurie.

Curatier, s. unter Horatius.

Curicó oder San-José de Curicó, Hauptstadt der Provinz C. in Chile, 186 km südlich von Santiago, an einem rechten Nebenflusse des Mataquito, in 283 m Höhe angenehm gelegen, durch Eisenbahnen mit Santiago und Chillan verbunden, zählt (1875) 9072 E. Mittels des Blanchon-Passes wird ein beträchtlicher Handel mit Argentina getrieben. C. wurde 1742 gegründet. — Die Provinz Curicó wurde 1865 von der Provinz Colchagua abgetrennt, deren Südwestteil sie bildete, zerfällt in die Depart. Curicó und Dichuquen und zählt (1878) auf 7545 qkm 96202 E.

Curie, s. Kurie.

Curio, Vorstand einer Curia (s. unter Kurie).

Curio war der Beiname, den ein Zweig des angesehenen plebejischen Geschlechts der Scribonier führte. Zu diesem Zweige gehört namentlich Gaius Scribonius C., der jüngere Zeitgenosse Ciceros und Cäsars, Sohn des gleichnamigen Konsuls vom J. 76 v. Chr., Enkel eines ebenfalls gleichnamigen und wie Sohn und Enkel als Redner hervorragenden Großvaters. Anfangs Anhänger der Partei der Optimaten, ließ sich C. nach seiner Wahl zum Volkstribun für das Jahr 50 v. Chr. durch Bezahlung seiner Schulden und Versprechungen von Cäsar gewinnen, und leistete demselben in seinem Tribunat hervorragende Dienste. Er war es, der im Interesse Cäsars, im Senat gegen die Anträge, wonach dieser vor Ablauf des Jahres 49 seine Provinzen abgeben sollte, Einspruch erhob, weil für die Republik damit nichts gewonnen sei, wenn Pompejus nicht gleichzeitig daselbe thue, und hernach durchsetzte, daß ein entsprechender Beschluß gefaßt wurde. Im Jan. 49 ging er mit den zu Cäsar flüchtenden beiden Tribunen nach Ravenna, dann im Auftrage Cäsars mit vier Legionen nach Sicilien, und darauf mit der Hälfte seiner Truppen nach Africa. Er besiegte hier den Pompejaner P. Attius Varus bei Utica, ward aber vom König Juba in einer Schlacht am Flusse Bagradas geschlagen, in der er selber fiel.

Curiosa (lat.), Kuriositäten, merkwürdige, seltene, seltsamwürdige Dinge.

Curitiba, offiziell Curitiba, Hauptstadt der brasil. Provinz Paraná, 470 km im SW. von San-Paulo, in 993 m Höhe und in 25° 26' südl. Br., in offener, lachender Ebene des zum Paraná fließenden Iguassu, ist hübsch gebaut und zählt etwa

5000 E. Den Namen hat die 1654 gegründete Stadt von der Pflanze von Araucariendünen, welche in der Umgegend wachsen. Auch die Yerba oder der Paraguathee wächst in Menge in dieser Gegend, sowie der Pfirsich. Ausgeführt werden Reis, Bohnen, Tabak und Fleisch nach Rio. Bei Botocorava wird Gold gewaschen. Der Haupthafen an Meere ist Paranagua.

Curias (Leptocircus curius), ein in Siam vorkommender schöngefärbter Tagfalterling, in durch die sehr verlängerten, in zwei Halmstüben ausgezogenen Hinterflügel bekannt ist. Die Grundfarbe der Flügel ist braun mit einem grünen mit einem glashellen Streifen auf den Vorderflügeln.

Curius Dentatus (Marius), ein als ausgezeichneter Heerführer und wegen seiner Uneigenmächtigkeit berühmter Römer, aus plebejischem Geschlecht, vertrat als Volkstribun kräftig und mit Erfolg die Rechte seines Standes gegen den patricischen J. terret Appius Claudius Cæcus, der die Wahl eines plebejischen Konsuls zu hintertreiben suchte. Als Konsul beendete er 290 v. Chr. den samnit. Krieg und unterwarf die Sabiner, welche gegen ihn aufgestanden waren. Als von dem eroberten Land ein Teil unter Bürger verteilt ward, nahm er für sich nicht mehr an als die sieben Jugern, die an jeder erhielt, und behaute sein Gütchen selbst als einfacher Landmann. Das Geld, durch welches die Sabiner ihr Volk seiner Gunst erkaufen wollten, wies er zurück, indem er sagte: «Ich will lieber über reiche Leute herrschen, als ich reich sein.» Nachher wurde er noch wiederholt in öffentlichen Dienst verwendet. Im J. 275 kämpfte er, zum zweiten mal Konsul, den König Perseus in der entscheidenden Schlacht bei Demerion, in dieser zur Rückkehr nach Epirus nötigte. Er beendete das Konsulat auch im folgenden Jahr und wurde 272 Censor. Damals leitete er die Anlage einer kolossalen Wasserleitung vom Anio nach Rom ein. Zwei Jahre später sollte er den Den. et Duumvir zu Ende führen, starb aber gleich nach seiner Ernennung. Die Kadlabe von Lerna ist nach den nach dem Flusse Nar geführten Ableitungen der Gewässer des Sees Velinus, welchen C. erbaute, entstanden.

Currahee, Seestadt in der Präsidentschaft Bombay, s. Karatschi.

Curragh of Kildare, s. Kildare.

Currency ist in England und Amerika die allgemeine Ausdrucksform für Umlaufsmittel, was selbst durch Metall oder durch Papier dargestellt sein. In Amerika bezeichnet man auch speziell die staatliche Papiergeld und die Banknoten als Currency. J. B. Macleod betrachtet als C. nicht das Geld und die Geldsurrogate im engeren Sinne (Banknoten), sondern auch alle sonstigen Mittel zur Darstellung übertragbarer Forderungen wie Wechsel, Cheques u. s. w.

Currency-Schule nennt man im Gegensatz zur Bankschule (s. d.) die Anhänger der in England namentlich von Jones Loyd (später Lord Curzon) und Oberst Torrens und Rob. Peel vertretenen Ansicht, daß durch Emission nicht vollwertiger Banknoten (s. d.) die Summe der im Lande vorhandenen Umlaufsmittel übermäßig vermehrt werden könne, daß infolge dessen allgemeine Preiserhöhung und dadurch Abfluß des Edelmetalls in das Ausland hervorgerufen werde. Die prominentesten Vertreter dieser Standpunkte verlan-

Artikel, die man unter C. versteht, sind unter R. aufzusuchen.

geradezu volle metallische Deckung aller Banknoten; in England hat sich indes die C. mit der Beschränkung des Notenwesens begnügt, die durch die Peelsche Bankakte (s. d.) geschaffen worden. Ihre Günstigkeit liegt hauptsächlich darin, daß sie sowohl die Fähigkeit der Banken, ihre Noten beliebig zu vermehren, als auch die direkte Einwirkung der Notenmenge auf die Preise weit überschätzt hat, während sie die Bedeutung der sonstigen Kreditorganisation, namentlich des Cheq- und Clearinghouse-Systems neben den Banknoten, zu wenig beachtete.

Curret Bell, f. Bronte (Charlotte).

Curry-powder (spr. Körrich-paud'r) ist ein der vielfachen Gewürzmittel, mit denen die Engländer bei der Tafel manche ihrer Speisen mit scharfem, pilantem Geschmack zu versehen pflegen. Es wird in bester Qualität von Ostindien importiert und besteht seinem Hauptteile nach aus Capenpfeffer mit Zusätzen von Curcuma, Kardamom und andern scharfen Gewürzen.

Curd, f. Kurr.

Curtschmann (Karl Friedr.), Komponist, geb. 21. Juni 1806 zu Berlin, war Schüler von Hauptmann und Spöhr und ließ sich 1829 in Berlin nieder. Er starb 24. Aug. 1841 in Langfuhr bei Danzig. Außer einer Oper («Abdul und Grinnieh») komponierte C. meist Lieder, von denen viele populär geworden sind.

Curt, bei zoolog. Namen Abkürzung für J. S. Curtis (Maler und Entomolog in London).

Curtane, das Schwert Edwards des Belenners, welches ohne Spitze ist und früher den engl. Königen bei der Krönung vorangetragen wurde.

Curtatone, kleines Dorf, 5 km westlich von Mantua, an der Straße nach Cremona, am rechten Ufer des Dione, wurde geschichtlich denkwürdig durch das Treffen von C. am 29. Mai 1848, in welchem der österr. Feldmarschall Graf Radetzky mit 9000 Mann das 5000 Mann starke toscan. »neapolit. Heer unter General Langier nach fünfständigem Kampfe entscheidend schlug. Langier hatte sich zur Beobachtung von Mantua am Dione aufgestellt und bei C. und Montanara Schanzen angelegt. Als Radetzky mit sehr überlegener Macht drei Kolonnen aus Mantua vorrückte, leisteten die toscan. Truppen tapfern Widerstand, in Erwartung der ihnen von dem piemont. General Jaxa zugesagten Hilfe, wurden jedoch im Stiche gelassen und erlagen dem umfassenden Angriffe der Österreicher. Über 2000 Toscaner fielen in österr. Kriegsgefangenschaft.

Curtis (George Tidnor), ameril. staatsrechtlicher Schriftsteller, geb. zu Watertown in Massachusetts 28. Nov. 1812, studierte im Harvard-College zu Cambridge bei Boston, praktizierte seit 1836 als Advokat in Boston und siedelte 1862 als solcher nach Newyork über. Außer zahlreichen wertvollen Schriften über Seerecht, Nachdruck- und Patentgesetzgebung, sowie einem Kommentar über die Jurisprudenz und Praxis in den Vereinigten Staatenberichtsbehörden, machte er sich in weitem Kreise besonders vorteilhaft bekannt durch eine «History of the origin, formation, and adoption of the constitution of the United States» (2 Bde., Newyork 55—58), welches Werk gründliche Quellenforschung mit einem vorurteilsfreien polit. Blick und einer gewandten Darstellung vereinigt und durch eine vorzügliche Biographie Websters («Life of Daniel Webster», 2 Bde., Newyork 1870).

Conversations-Lexikon. 13. Aufl. IV.

Curtis (George William), nordameril. Schriftsteller, geb. 24. Febr. 1824 zu Providence in Rhode-Island, wurde in Newyork erzogen, bildete sich in Neuengland, teils in Westrobury, teils in Concord, wissenschaftlich aus, ging 1846 nach Europa, besuchte zuerst Italien, studierte dann in Berlin und bereiste bis 1850 Südeuropa, Ägypten und Syrien. Nach seiner Rückkehr in die Vereinigten Staaten war er bei verschiedenen literarischen Unternehmungen und Zeitschriften beteiligt, eine Zeit lang bei der «New York Tribune», dann bei «Putnam's Monthly» und später bei «Harper's Weekly». Von seinen Schriften sind besonders zu erwähnen: die «Potiphar-Papers» (1853), eine Satire auf den ameril., namentlich den newyorker Barvenu; der «Howadji in Syria» und «Lotus eatings», welche beiden letztern Werke orient. Reiseindrücke und Beobachtungen in fashionablen ameril. Wäbern enthalten; sodann einzelne Novellen, wie «Frue and I» (1856) und «Trumps» (1861). C. ist ein talentvoller Schriftsteller, dessen erfolgreiches Streben dahin geht, den Geschmack seiner Landsleute zu veredeln. Als öffentlicher Vorleser hat er, von einer einnehmenden Persönlichkeit und großer natürlicher Beredsamkeit unterstützt, Bedeutendes geleistet. Auch politisch hat er sich als einer der Mitbegründer der republikanischen Partei und einer ihrer energischsten Vorkämpfer, namentlich in der Reform des Civildienstes auszeichnet und bewährt. C. lebt auf Staten-Island bei Newyork, redigiert «Harper's Weekly» und ist seit 1864 einer der Direktoren der Universität des Staates Newyork.

Curtis (William), engl. Botaniker, geb. 1746 zu Alston in Hampshire, war Apotheker zu London, widmete sich aber später ausschließlich der Botanik, gründete einen botan. Garten und hielt Vorlesungen, und starb 7. Juli 1799 in Brompton. Er schrieb «Instructions for collecting and preserving insects» (1771), «Explanation of the fructification of mosses» (1776), «Flora Londinensis» (2 Bde., 1777; neue Aufl. von Graves u. Hooker, 1817—28), «Practical observations on the British grasses» (2. Aufl., 1790; 6. Aufl. von John Lawrence, 1824), «Lectures on Botany» (herausg. von Sam. Curtis, 3 Bde., 1806). Auch gründete er das «Botanical Magazine», das seit 1787 erschien.

Curtius (Marcus) war nach der röm. Sage ein edler Jüngling, der sich auf heldenmütige Art freiwillig für das Wohl seines Vaterlandes opferte, als sich auf dem Marktplatz von Rom eine Klüft geöffnet hatte. Die Weissager verkündeten, das Heil des Staats sei in höchster Gefahr, wenn sich die Klüft nicht schloße; dies werde aber nur dann geschehen, wenn das beste Gut, das Rom habe, hineingeworfen werde. Man wollte die Götter befragen, welches Gut dies sei; da trat C. auf, «Nichts Besseres hat Rom als Maffen und Tapferkeit», rief er dem versammelten Volke zu, legte hierauf seine Rüstung an, bestieg ein kostbar geschmücktes Ross, weichte sich vor den Augen des Volks feierlich dem Tode und stürzte sich in den Schlund, welcher sich alsbald schloß. Nach Livius verlegten die Geschichtsbücher diese Sage ins Jahr 362 v. Chr., Eine andere Überlieferung bringt die Sage mit Mutius C., dem Vorkämpfer der Sabiner gegen Romulus, in Verbindung und erzählt, der Sieg der Sabiner sei bereits entschieden gewesen, als Mutius C. in den Sumpf auf dem Forum geraten sei, aus dem er sich nur mit Mühe habe herausarbeiten

lönnen. Seitdem habe der Sumpf Lacus Curtius geheissen. Beide Erzählungen gehören gänzlich ins Bereich der Sage. Vielleicht war, wie auch angegeben wird, ein Blüthgrab (Hibental) an der Stelle oder es hatte sich dort wirklich einmal eine Erdspalte geöffnet, wie im Mittelalter und noch im 18. Jahrh. auf dem Forum in der Nähe des Palatins geschah. Vgl. Lanciani im «Bulletino dell' istituto di corrispondenza archeologica» (1871).

Curtius Rufus (Quintus), röm. Geschichtschreiber, Verfasser eines Werks «De rebus gestis Alexandri Magni» in zehn Büchern, von denen jedoch die beiden ersten gänzlich fehlen und einige andere lückenhaft sind. Da das Werk des C. im Altertum nie genannt wird, so herrscht über die Zeit, in welcher C. lebte, die größte Meinungsverschiedenheit, indem ihn einige unter Augustus, andere unter Claudius oder Vespasian leben lassen, andere ihn in das 3. Jahrh. n. Chr. oder gar in die Zeit Konstantins oder des Theodosius setzen. Aller Wahrscheinlichkeit nach war C. ein röm. Rhetor, dessen Leben Sueton in seinem Werke «De viris illustribus» beschrieben hatte und der jedenfalls im ersten Jahrhundert der Kaiserzeit, wahrscheinlich unter Claudius, lebte. Gering ist der histor. Wert des Werks. C. folgt nämlich im wesentlichen dem schon im Altertum beachteten griech. Schriftsteller Kleitarchos, wie auch Diodors und Justins Darstellung in der Hauptsache auf diesen zurückgeführt wird. C. lehnt dabei histor. Kritik ausdrücklich ab und richtet sein Bestreben vorzugsweise auf wirkungsvolle und glänzende Darstellung und Ausmalung derjenigen Partien, die ihm dazu am geeignetsten erschienen, sodas sein Werk eher einem Romane gleicht als einer wirklichen Geschichte. Sein Stil ist vorzugsweise dem Livius nachgebildet und im allgemeinen rein und edel, freilich oft auch überkünstlich, überladen und deklamatorisch. Während des Mittelalters wurde das Werk des C. vielfach gelesen, abgeschrieben und bewundert. In neuerer Zeit machte unter andern Freinsheim den Versuch, die verlorenen Bücher und Stellen zu ergänzen. Die besten Ausgaben lieferten Müllel (mit reichhaltigem Kommentar, 2 Bde., Berl. 1841) und in kritischer Hinsicht Zumpt (Braunsch. 1849), Heide (Berl. 1867) und Vogel (Lpz. 1880). Schulausgaben mit erklärenden Anmerkungen veröffentlichten Müllel (Berl. 1843), Zumpt (Braunsch. 1864) und Vogel (Bd. 1, 2. Aufl., Lpz. 1875; Bd. 2, 1880). Unter den deutschen Übertragungen sind die von Ostertag (2 Bde., Franf. 1799) und Siebels (3 Bdn., Stuttgart, 1865) zu nennen.

Curtius (Ernst), ausgezeichnete Archäolog und Historiker, geb. 2. Sept. 1814 zu Lübeck, erhielt seine Gymnasialbildung auf dem Katharinum seiner Vaterstadt, widmete sich auf den Universitäten zu Bonn, Göttingen und Berlin philol. Studien und ging 1837 mit dem Professor Brandis nach Athen, wo er mit C. Geibel die «Klassischen Studien» (Bonn 1840) herausgab. Als 1840 sein Lehrer D. Müller nach Athen kam, begleitete er diesen auf dessen Reisen durch Griechenland. Nach einem Aufenthalt in Italien promovierte er im Dez. 1841 zu Halle mit der Schrift «De portibus Athenarum» (Halle 1842), unterrichtete dann in Berlin am Französischen und Joachimsthalschen Gymnasium und habilitierte sich 1843 an der Berliner Universität, an welcher er 1844 eine außerord. Professur erhielt. Um diese Zeit erschienen von ihm «Anec-

dota Delphica» (Berl. 1843), «Inscriptiones Atticae duodecim» (Berl. 1843) und «Die Akropolis von Athen» (Berl. 1844). Im Okt. 1844 zum Erzieher des Prinzen Friedrich Wilhelm, des Sohnes des damaligen Prinzen von Preußen, bewirkt C. als solcher bis 1849, wo er den Prinzen auf die Universität Bonn begleitete. Im Frühjahr 1850 nach Berlin zurückgekehrt, widmete er wiederum seinem akademischen Lehramte, bis er 1856 als ord. Professor der klassischen Philolox und Archäologie und Mitdirektor des philologischen Seminars nach Göttingen ging. C. war 1853 Mitglied der Akademie der Wissenschaften in Berlin und 1863 als ord. Professor an die Universität Berlin berufen, wo er zugleich Direktor des Antiquariums und beständiger Sekretär der königl. Akademie der Wissenschaften wurde.

Die Hauptwerke C. sind: «Peloponnes» (2 Bde., Göttingen 1851—52), eine Darstellung der griech. Halbinsel mit Bezug auf deren Gesch. Sagen und Kunstdenkmäler, und die «Griech. Geschichte» (6. Aufl., 8 Bde., Berl. 1878—81), in welcher er die Ergebnisse der gelehrten Forsch. in geschmackvoller Darstellung einem größtm. Publikum zugänglich machte. Sonst sind von ihm wissenschaftlichen Arbeiten noch hervorzuheben: «Jonier vor der ion. Wanderung» (Berl. 1851), «Zur Geschichte des Wegebauwes bei den Griechen» (Berl. 1855), «Abhandlung über griech. Quell- und Brunneninschriften» (Göttingen 1859), «Attische Esdien» (Heft 1 und 2, Göttingen 1863—64). In letzter hat C. die Ergebnisse einer Reise nach Griechenland, die er 1862 in Begleitung von Böttiger und Strack unternahm, zu veröffentlichen begonnen. Daran schlossen sich die «Sieben Karten von Attika mit erläuterndem Text» (Göttingen 1868). Das Resultat einer dritten Reise nach Kleinasien und Griechenland waren die «Beiträge zur Gesch. und Topographie von Kleinasien» (Berl. 1873), einem Nachtrag: «Philadelphia» (Berl. 1874), der Vortrag «Ephesos» (Berl. 1874). Im Jahr 1874 ging C. im Auftrag des Deutschen Reichs nach Athen und schloß mit der griech. Regierung einen Vertrag wegen der Ausgrabungen zu Cleonae ab, welche im Okt. 1875 begannen. Im J. 1876 gab er mit Raupert heraus den «Atlas von Attika» (Berl.), dem «Die Karten von Attika» sich anschließen. In demselben Jahre erschien: «Zwei Kartengruppen aus Tanagra» (Berl.). C. hat noch eine Reihe wissenschaftlicher Arbeiten in den Übertragungen der Berliner Akademie der Wissenschaften und in der von ihm und Schöne herausgegebenen «Archäolog. Zeitung» veröffentlicht. Dazu gehören: «Über Wappengebrauch und Wappenstil im Altertum» (Berl. 1874), «Die Plastik der hellen. an Quellen und Brunnen» (Berl. 1876) u. s. w. Die Karten, welche er zu Göttingen bei Gelegenheit der öffentlichen Preisverteilungen zu halten hat, sind als «Göttinger Festreden» (Berl. 1864) gemeldet erschienen. Diefen schließt sich an: «Alt- und Gegenwart. Gesammelte Reden und Beiträge» (Bd. 1, 3. Aufl., 1882; Bd. 2, 1882), der zweiten Sammlung sind auch die Vorträge zu halten, welche gesammelt eine geschichtliche Übersicht der Ausgrabungen von Olympia gewährt. Die Resultate derselben sind enthalten in den 7 Foliobänden «Ausgrabungen von Olympia» (Berl. 1877 fg.). Dazu gehören als Ergänzung: «Cleonae und Umgegend. Zwei Karten und ein Plan r. Mittel, die man unter C. vermischt, sind unter A aufzusuchen.

Zert, herausgegeben von C. und F. Adlers (Berl. 1882) und von C. «Die Märe von Olympia. Nämliche Abhandlungen» (Berl. 1882).

Curtius (Georg), namhafter Philolog, Bruder des vorigen, geb. 16. April 1820 zu Lübeck, studierte zu Berlin und Bonn Philologie. Nachdem er 1842 zu Berlin mit einer Schrift über die Bildung der griech. Nomina den Doktorgrad erworben, ging er als Lehrer und Erzieher an das Blochmannsche Institut nach Dresden, wendete sich jedoch 1845 wiederum nach Berlin, wo er sich an der Universität habilitierte. Dann folgte er 1849 einem Rufe als außerord. Professor der Philologie nach Prag, wo er auch bald die Leitung des neugegründeten Philologischen Seminars sowie 1851 eine ord. Professur erhielt. Letztere vertauschte er 1854 mit einer solchen in Kiel, und seit Ostern 1862 gehört er als ord. Professor der klassischen Philologie und Mitdirektor des Philologischen Seminars der Universität Leipzig an. C. strebt, die komparatistisch-linguistischen und klassisch-philol. Studien möglichst miteinander zu verbinden. Seine schriftstellerischen Arbeiten erstreckten sich daher vorzugsweise auf die griech. und lat. Sprache, die er vom Standpunkt der allgemeinen vergleichenden Grammatik aus behandelt. Dahin gehören außer der Schrift «Die Sprachvergleichung in ihrem Verhältnis zur klassischen Philologie» (2. Aufl., Berl. 1848) die «Sprachvergleichenden Beiträge zur griech. und lat. Grammatik» (Bd. 1, Berl. 1846) und besonders die «Grundzüge der griech. Etymologie» (5. Aufl., Lpz. 1879), in welchem Werke er sich die Aufgabe stellt, für die griech. Lexikographie eine streng wissenschaftliche Grundlage zu gewinnen, und «Das Verbum der griech. Sprache» (2. Aufl., 2 Bde., Lpz. 1877—80). Schon vorher hatte C. in der Absicht, die Ergebnisse der vergleichenden Sprachwissenschaft auch dem Gymnasialunterricht zugute kommen zu lassen, seine «Griech. Schulgrammatik» (Prag 1852; 15. Aufl. 1882) nebst «Erläuterungen» (3. Aufl. 1876) veröffentlicht, das erste vollständige Lehrbuch der griech. Sprache von diesem Standpunkt aus; es wurde in viele andere Sprachen übersetzt. Auch gab C. die Arbeiten einer Schüler und Freunde mit eigenen Beiträgen verbunden in den «Studien zur griech. und lat. Grammatik» (Bd. 1—10, Lpz. 1868—78) heraus.

Carugurus, s. Chicarot.

Curulischer Stuhl (sella curulis) hieß bei den Römern der Amtssessel, welcher den höhern Magistraten, wie namentlich den Konsuln, Censuren, Prätores und curulischen Aedilen zulässig. Diese Magistrats wurden daher auch als curulische Magistrats den niedern Aedilen entgegengesetzt, und die Kaiser bedienten sich der sella curulis. Dieser Sessel war aus Eisen, ohne Rücken und Lehnen und zusammenlegbar. Die Ehre eines curulischen Stuhls wurde auch einzelnen fremden Fürsten (z. B. Masinissa) als Auszeichnung erteilt. **Carapacity** war ein Fort am linken Ufer des araguay an dem Zusammenflusse mit dem Parana, ein Vorwerk der nördlich davon belegenen Festung Humaita, das in dem Kriege Brasiliens, uruguayens und der Argentinischen Konföderation gegen Paraguay eine wichtige Rolle gespielt hat. Am 8. Sept. 1866 eroberte der brasil. General ortiz-Alvarez, unterstützt von dem brasil. Geschwader unter Admiral Lamandare, die Schanze Carapacity; am 22. Sept. griffen die Alliierten unter dem

Oberbefehl des Präsidenten Mitre die paraguayischen Befestigungen von C. an, wurden aber nach Erstürmung der ersten Befestigungslinie zurückgeschlagen und nebst der Flotte unter großem Verluste zum Rückzug in ihre frühere Stellung gezwungen. Erst nachdem die Alliierten im Sept. 1867 durch die Besetzung von Villa del Pilar der Festung Humaita alle Verbindung mit dem Innern des Landes abgeschnitten und sich 19. Febr. 1868 dieser Festung bemächtigt hatten, fiel 23. März 1868 auch das von den Paraguiten inzwischen verlassene Fort C. in ihre Hände. Die Verbündeten hatten hierbei mit Vorteil von gefesselten Luftballons zur Rekonoszierung des bewaldeten und seiner sumpfigen Beschaffenheit wegen sonst schwer zugänglichen Geländes Gebrauch gemacht.

Carzola, dalmatin. Insel westlich von Sabbioncello, 259 qkm groß, von größtenteils bewaldeten Höhen durchzogen, von denen in früherer Zeit vorzügliches Bauholz in Massen verschifft wurde. Jetzt wird das Holz zumeist zum Schiffbau verwendet und die auf C. gebauten Fischerboote gelten als die besten in Dalmatien. Der höchste Punkt auf der Insel (Dobrovasla) liegt 573 m über dem Meere. Die Zahl der Einwohner (1880) beträgt 12388; die Erwerbszweige derselben sind Schiffbau, Schifffahrt und Fischerei, im westl. Teile Weinbau, in größerem Maße Getreidebau, Öl und Mandelfrüchte. Die Maulseidenzucht gilt als bedeutend. In den Wäldern von C. soll noch der Schafal gefunden werden. Heimisch ist die giftige Hornvipere. Gute Hasenplätze finden sich im Westen, Norden und Nordosten der Insel, der besuchteste Bedochio, in der Nähe des Hauptortes Carzola in einer nordöstl. Bucht gegenüber der Halbinsel Sabbioncello.

Zur Zeit der Römerherrschaft hieß die Insel Melaeana, auch Coreyra nigra (von den dunkeln Nabelwäldern) und galt als phöniz. Kolonie. Im 13. Jahrh. fällt ihre erste Besetzung durch die Venetianer, die zweite ins Jahr 1420, wo sie den Ungarn entzogen wurde. Wegen des tapfern Widerstandes, den C. gegen die Türken leistete, erhielt die Insel 1571 den Namen Fidelissima und die Einwohner das venet. Bürgerrecht. Im Beginn des 19. Jahrh. war die Insel von den Franzosen, dann von den Russen und Engländern besetzt, bis sie 1815 von letztern zugleich mit Lissa und Logosfa an Oesterreich abgetreten wurde.

Carzola (slaw. Korčula), Stadt auf der Nordostseite der dalmatin. Insel gleichen Namens mit einem Hafen, der durch einen 2 km breiten Kanal von dem Nordpunkte der Halbinsel Sabbioncello geschieden ist, zählt (1881) 1995, als Gemeinde 5437 E., und ist der Sitz der Bezirkshauptmannschaft, welche die Bezirke Carzola und Sabbioncello umfasst. Die Domkirche in der Mitte der Stadt auf einem Hügel zeigt in ihrer Bauform die Merkmale des 14. Jahrh. Ein Steinbruch in der Nähe des Hafens Bedochio liefert ein vorzügliches Material für Steinmetzarbeiten, das in der Umgebung einen gesuchten Aufbruchort bildet. In der ersten Zeit der venet. Herrschaft über die Insel und Wohlstand bedeutend geworden, ihren Verfall von der Zeit 1566 her zu verzeichnen. Die reichsten Familien auswanderten und ansehnlichen. Von der frühesten Zeit her noch eine von den Franzosen erobert, aber von den Engländern 1797 wieder an Oesterreich abgetreten. Biagio in Besitz eines

Artikel, die man unter C. curulisch, s. auch unter C. curulisch.

Gurzon (Paul Alfred de), franz. Landschaftsmaler, geb. in Migné bei Poitiers 7. Sept. 1820, erhielt seinen Unterricht in der Kunst im Atelier von Cabat, bereiste dann die Auvergne, die Ufer der Loire und andere Gegenden Frankreichs, verweilte längere Zeit in Italien und besuchte auch Griechenland. Aus dem reichen Inhalte seiner Skizzenbücher entnahm er seitdem die Motive für seine Gemälde und Aquarelle. Von seinen Historienbildern ist die Psyche in der Galerie Luxembourg das bedeutendste. Seine Landschaftsbilder zeigen eine tüchtige Technik und Streben nach einer idealen Darstellung, wenn auch die Lokalität oft konventionell aufgefaßt ist.

Cusa oder **Cuja** (Alexander Johann I.), Fürst der vereinigten Fürstentümer Moldau und Walachei von 1859—66, geb. 20. März 1820 zu Hirsch in der Moldau, am, 14 J. alt, zu seiner Ausbildung nach Paris, wo er bis 1839 verweilte. Nach seiner Rückkehr in die Heimat trat er in den Justizdienst, nahm dann an den Ereignissen von 1848 lebhaften Anteil und wurde deshalb vom damaligen Fürsten Michael Sturdza in die Verbannung geschickt. Unter dem Fürsten Gregor Ghila zurückgekehrt, war er einige Zeit Präfect des Kreises Galah. Als in der Moldau auf Grund der pariser Konvention von 1858 die Wahlen zur Gesetzgebenden Versammlung stattfanden, wählte ihn die Stadt Galah zum Abgeordneten. Unterdessen war C. in die Armee getreten und rückte schnell zum Obersten auf. Im J. 1858 trat er als Kriegsminister in das Kabinett der provisorischen Kaimarkie für die Moldau, 5. (17.) Jan. 1859 wurde er durch den Einfluß der Unionspartei in Jassy zum Fürsten der Moldau, dann 24. Jan. (6. Febr.) in Bukarest zum Fürsten der Walachei erwählt und auf die pariser Konvention beeidigt. Erst während seiner persönlichen Anwesenheit in Konstantinopel Okt. 1860 wußte C. seine Investitur für beide Fürstentümer auszuwirken, doch nur für seine Lebenszeit. Nachdem der Vorfälligungsferman am 28. Dez. 1861 angelangt, ward noch an demselben Tage die Union der Fürstentümer unter dem Namen «Rumänien» proklamiert. C. berief darauf beide Kammern nach Bukarest; da dieselben aber den angebahnten Reformen einen hartnäckigen Widerstand entgegensetzten, löste sie der Fürst im Mai 1864 auf und dekretierte eine neue Konstitution, das sog. Statut, durch welches der Wahlfiskus erweitert und worin sämtliche in der pariser Konvention angebahnte Reformen aufgenommen wurden. Gleichzeitig wurde durch dieses Statut die Autonomie des neuen Staates Rumänien in Bezug auf seine innern Angelegenheiten festgestellt. Im Aug. 1864 dekretierte der Fürst die Ablösung der bisherigen Grundlasten und die vollständige Emancipation des Bauernstandes. Die durch alle diese Maßregeln und durch die kostspielige Verwaltung des Fürsten erbitterten Ultrakonservativen verbanden sich jedoch mit der ultrademokratischen Partei und stürzten ihn 11. Febr. 1866 durch eine Militärverschwörung. (S. Rumänien, Geschichte.) Nach seiner Entthronung lebte C. einige Zeit in Döbling bei Wien, dann in Florenz, später in Wiesbaden und starb 15. Mai 1873 in Heidelberg. Seine 12. Mai 1844 mit Helene Rosetti (geb. 27. Juli 1827) geschlossene Ehe ist kinderlos geblieben, doch führen zwei adoptierte Söhne seinen Namen.

Cusanus (Nikolaus Chrysoffs oder Krebs, von seinem Geburtsort Rues an der Mosel Nikolaus von Cusa oder C. zubenannt), Bischof von Brixen und Kardinal, hat Bedeutung als Kirchenpolitiker und Philosoph. Im J. 1401 geboren, den Eltern wegen harter Behandlung entlaufen ward C. auf Kosten des Grafen Ulrich von Nassau in der Schule der Brüder des gemeinsamen Lebens (s. d.) zu Deventer unterrichtet, gab sich alsdann nach Italien, ward 1424 zu Padua Doktor der Rechte und begann zu Mainz seine Thätigkeit als Rechtsanwalt. Sehr bald wandte sich C. der Theologie zu, erhielt nach Beendigung der Studien um 1430 die Priesterweihe ward Dechan des Kollegiatstifts St. Florian p. Koblenz, Propst zu Münster-Magnfeld und später Archidiaconus und Protonotar zu Lüttich. Im päpstl. Legaten Cesarini ward C. im Aug. 1433 Mitglied des Konzils nach Basel eingeladen und widmete dem Konzil Ende 1433 sein gelehrtes Werk «De concordantia catholica». Wie er bei dieser Gelegenheit nachwies, daß die Dekretalen des Hilarius die Erzählung von der Konstantinischen Schenkung auf Falschung beruhe, so trat er mit großer Entschiedenheit für den Grundsatz ein, daß das allgemeine Konzil über dem Papste stehe und diesem sogar absetzen könne, wenn das Wohl der Kirche es verlange. Im Auftrage des Konzils war C. 1435 beim Abschluß der Prager Kompakaten betheiligt, dagegen fand sein Vorschlag zur Verbesserung des Kalenders, «De reparatione calendarii», keine Beachtung und wurde erst 1577 durch den Gregorianischen Kalender wieder aufgenommen. Im J. 1437 das Konzil mit dem Papste zerfallen, stellte sich C. auf die Seite des Papstes und trat später als Vorkämpfer der päpstl. Suprematie auf. Es ließ sich nicht entscheiden, ob Besorgnis vor einer dauernden Spaltung der Kirche oder Gurzon zu dieser Verleugnung seiner früheren Grundüberzeugung geführt hat. Papst Eugen IV. verwandte sich zu ehrenvollen Sendungen, 1438 nach Konstantinopel, um die Vereinigung der griech. und röm. Kirche zu betreiben, 1441 nach Frankreich, um nach Deutschland zu den Reichstagen zu Mainz (1439), Nürnberg (1439), Mainz (1441), Regensburg (1442), um für die Anerkennung der päpstl. Forderungen zu wirken, und der Absicht, die Frankfurter Konkordats (1447) war besonders wertvoll. Papst Nikolaus V. ernannte C. 1448 zum Kardinal, 1450 zum Bischof von Brixen. Entschieden gegen den Willen des Domkapitels und Landesherren, Herzog Sigismund von Österreich, verweigerte C. in einem heftigen, erst nach seinem Tode beendeten Kampfe, in welchem er die päpstlichen Forderungen maßlos steigerte und sogar die Verweigerung ähnlicher Mittel nicht verschmähte. Im J. 1451 unternahm C. als päpstl. Legat eine Reise durch ganz Deutschland und die Niederlande, um die Klöster zu strengerer Zucht zurückzuführen. Die Bemühungen waren von mehr Erfolg als die Suche, die Hussiten zur röm. Kirche zurückzuführen oder die deutschen Fürsten für einen Krieg gegen die Türken zu gewinnen. C. starb am 11. Aug. 1464 zu Todi in Umbrien. Sein Vermögen und seine Bibliothek vermachte er dem zu Rues begründeten Hospital; an der Schule zu Deventer stiftete er eine Bursa Cusana für 20 arme Studierende. Als Prediger war C. einer der bedeutendsten seiner Zeit und seine Predigten zeigen eine sehr

Artikel, die man unter C. vermischt, sind unter R. anzuführen.

Tiefe des Gemüths und Schönheit der Sprache. Als Philosoph nimmt C. eine eigentümliche Doppelstellung ein. Von den Fesseln und Schranken der mittelalterlichen Scholastik hat er sich losgemacht und ringt, an Mystik und Neuplatonismus sich anschließend, mächtig nach neuen Gedanken. Dies Neue klar zu gestalten und konsequent durchzuführen, gelingt ihm jedoch nicht, und so findet man bei ihm allerdings eine Fülle von Reimen und Andeutungen, welche erst spätere Denker weiter geführt haben, aber kein klares, einheitliches System. Auf die geschichtliche Entwicklung der Philosophie hat C. fast nur durch Vermittelung des Giordano Bruno (s. d.) Einfluß gewonnen. Sein philof. Hauptwerk ist «*De docta ignorantia*» (um 1440). C.'s Schriften erschienen gesammelt Basel 1565, weit fortgesetzt Paris 1514, deutsch von A. Scharpff, «*Nikolaus von Cusa's wichtigste Schriften*» (Freib. i. Br. 1862). Über sein Leben vgl. A. Scharpff, «*Der Kardinal und Bischof Nikolaus von Cusa*» (Mainz 1843); derselbe, «*Der Kardinal und Bischof Nik. von Cusa als Reformator in Kirche, Reich und Philosophie*» (Tüb. 1871); Dur., «*Der deutsche Kardinal Nik. von Cusa*» (2 Bde., Regensb. 1847). Über seine polit. Stellung vgl. Alb. Jäger, «*Der Streit des Kardinals Nik. von Cusa mit dem Herzog Sigismund von Osterreich*» (2 Bde., Innsbr. 1861); Stumpff, «*Die polit. Ideen des Nik. von Cusa*» (Köln 1865); Clemens Brodhäus, «*Gregor von Heimburg*» (Epp. 1861); derselbe, «*Nicolai Cusani de concilio universalis potestatis sententia explicatur*» (Epp. 1867). Über seine Philosophie vgl. Clemens, «*Giordano Bruno und Nik. von Cusa*» (Bonn 1847); Zimmermann, «*Der Kardinal Nik. von Cusa als Vorkämpfer Leibnizens*» (Wien 1862); R. Fallenberg, «*Grundzüge der Philosophie des Nik. C.* mit besonderer Berücksichtigung der Lehre vom Erkennen» (Wresl. 1880).

Cuscuta, Sinnenlose Pflanzengattung, welche nach einigen zur Familie der Convolvulaceen gehört, nach andern die Hauptgattung einer eigenen kleinen Familie, der Cuscutaceen, bildet. Ihre Arten sind blattlose Schmarogergewächse mit fadenförmigen, schlängelnden Stengeln, welche sich mittelst reichweisse gestellter Saugwarzen an andere lebende Pflanzen anheften, sich von deren Saft, den sie auffaugen, ernähren und dadurch denselben vertrieben werden können. Das gilt besonders von der sog. Flachsseide (C. Epilinum L.), welche auf dem Flachs schmarogt und bisweilen bedeutenden Schaden auf Flachsfeldern macht, und von der Kleeseide (C. Epithimum Sm.), welche auf Lein schmarogt und die einmal befallenen Pflanzen ausfaugt, daß sie absterben. Die gemeinste Art, C. europaea L., auf allerhand Kräutern und Sträuchern, besonders auf Hopfen und Nesseln vornehmend, richtet auf Hopfenpflanzungen ebenfalls erheblichen Schaden an; doch wird hier die Nährlange meistens nicht getödtet, sondern nur in ihrer Entwicklung gestört. Die meisten Arten finden sich in Nordamerika, einige in Europa, Südamerika, Australien, China, Indien. Da die Kleeseide und Flachsseide an vielen Orten ganz bedeutenden Schaden anrichten und sich sehr leicht über ganze Fluren verbreiten können, so ist in mehreren deutschen Staaten durch Gesetz bestimmt worden, daß Landereien, auf deren Aclern sich die genannten Schmarogergewächse finden, die davon befallenen Pflanzen durch Roden oder Abrennen vernichten müssen. Um

das Saatgut von den Samen der Schmarogergewächse zu reinigen, benutzt man besondere, zu diesem Zwecke konstruirte Siebe.

Cushing (Saleb), amerik. Jurist und Politiker, geb. in Salisbury in der Grafschaft Essex im Staate Massachusetts 17. Jan. 1800, ließ sich 1821 zu Newburyport in demselben Staate als Advokat nieder, widmete sich aber auch ebenso eifrig litterarischen Studien als polit. Bestrebungen. Während er von seinem Staate in die Gesetzgebende Versammlung als Abgeordneter und Senator gewählt wurde, schrieb er vortreffliche Artikel für die «*North American Review*». Im J. 1829 besuchte er für die nächsten zwei Jahre Europa und hielt sich besonders in Spanien auf, welches er in zwei Bänden «*Reminiscences of Spain*» (1833) ausführlich beschrieb. Von 1834 bis 1842 wurde C. von dem nördl. Distrikt Essex als Abgeordneter in den Kongreß gesandt, wo er anfänglich den Whigs, später den Demokraten angehörte. Seine Ernennung zum Sekretär durch den Präsidenten Taylor wurde vom Senat nicht bestätigt. Im Sommer 1843 ging er als Vereinigter-Staaten-Kommissar nach China und schloß hier den ersten Vertrag mit der kaiserl. Regierung ab. Nach seiner Rückkehr trat er energisch für den mexik. Krieg ein, wurde bei dessen Ausbruch Oberst eines Freiwilligenregiments, im Felde aber dem Stabe des kommandierenden Generals Taylor beigegeben, in welcher Stellung er zum Brigadegeneral avancierte. Nachdem C. in seinem Geburtsstaate wieder verschiedene untergeordnete Stellen bekleidet hatte, trat er von 1853 bis 1857 als Generalkanzler in das Kabinett des Präsidenten Pierce. Vor Ausbruch des Bürgerkriegs hielt C. zu dem äußersten Flügel der Sklavenhalter und präsidirte dem demokratischen Nationalkongreß in Baltimore, welcher Vredinträge zum Präsidentschaftskandidaten ernannte; nach Beginn der Feindseligkeiten aber trat er für die Union ein. Im J. 1866 ward er mit zwei andern bedeutenden Advokaten beauftragt, die Gesetze der Vereinigten Staaten zu revidieren und zu kodifizieren; 1872 wohnte er als einer der Bundeskommissare in Genf der Konferenz zur Schlichtung der Alabama-Ansprüche bei. Als Frucht seiner dortigen Thätigkeit veröffentlichte er 1873: «*The Treaty of Washington*», worin er den Charakter und die Haltung des engl. Schiedsrichters Sir Alexander Cochrane scharf kritisierte. Im J. 1874 ging er als Gesandter nach Spanien, wo er die Streitigkeiten wegen des Schiffes Virginius beilegte. Er kehrte 1877 in seine Heimat zurück und wohnte bis zu seinem 2. Jan. 1879 erfolgten Tode zu Newburyport in Massachusetts.

Cushman (Charlotte Saunders), die bedeutendste amerik. Schauspielerin, 23. Juli 1814 zu Boston geboren, entwickelte frühzeitig eine grobe Reigung für dramatische Poesie und Musik, glänzte von ihrem 15. Jahre an in Privatkonzerten und erregte allgemeine Bewunderung durch ihre ausgezeichnete Stimme. Um dieselbe Zeit erhielt sie einen tüchtigen Lehrer in dem aus Europa angefangenen Mäder. Sie debütierte 1835 als Gräfin in «*Figaros Hochzeit*» und erntete so stürmischen Beifall, daß Mäder sie bei seiner Abreise nach New Orleans für seine Oper engagierte. In New Orleans erfuhr jedoch die Sängerin einen Unfall, der ihre Zukunft zu vernichten drohte. Sie verlor infolge des klimatischen Wechsels ihre Stimme. Doch der

Artikel, die man unter C. vermischt, sind unter R. aufzuführen.

Caribden (fr. Caribden) war ein französischer Dichter, geboren am 17. März 1750 in Caribden. Er war ein Schüler von Voltaire und Rousseau. Er schrieb mehrere Werke, die sich mit der Natur und der Menschheit befassen. Er starb am 17. März 1810 in Caribden.

Caribden (fr. Caribden) war ein französischer Dichter, geboren am 17. März 1750 in Caribden. Er war ein Schüler von Voltaire und Rousseau. Er schrieb mehrere Werke, die sich mit der Natur und der Menschheit befassen. Er starb am 17. März 1810 in Caribden.

Caribden (fr. Caribden) war ein französischer Dichter, geboren am 17. März 1750 in Caribden. Er war ein Schüler von Voltaire und Rousseau. Er schrieb mehrere Werke, die sich mit der Natur und der Menschheit befassen. Er starb am 17. März 1810 in Caribden.

Casir (fr. casir, soie à coudre, engl. sewing-silk), aus rohen Coconsäden gewirnte Nähseide.

Casirino, eine in Italien verfertigte, in der Art der Nähseide gewirnte, aber feinere und schönere Gattung Seidengarn, welche zu Spitzen sowie zu einigen Gewebarten verwendet wird.

Cassat, Stadt im franz. Depart. Allier, Arrondissement La Balisse, 8 km im NO. von Vichy, wohin eine schöne Promenade führt, in 810 m Höhe, am Zusammenflusse der zum Allier gehenden Sichen und Jolan, hat ein Collège, eine interessante Kirche (St. Saturnin) aus dem 11. Jahrh., zwei berühmte eisenhaltige, alkalische Sauerquellen, die in den Bains St.-Marie benutzt werden, Ralkbrennereien, Papierfabrikation, Vichy-Zeng-Manufaktur, und zählt (1876) 5087, als Gemeinde 6308 E. Ursprünglich war C. ein Meierhof des Abtes von St.-Martin de Nevers; 886 wurde hier ein Nonnenkloster gegründet, welches 1256 in eine Abtei der Benediktiner umgewandelt ward; dann mehrten sich die Ansiedelungen, und aus dem erstehenden Dorfe wurde allmählich eine wichtige Stadt, welche Ludwig XI. verschönerte und mit Festungswerthen versah, die aber längst wieder verschwunden sind. Der dicke Turm aus jener Zeit ist jetzt ein Gefängnis.

Custine (Adam Philippe, Graf von), franz. General, geb. zu Metz 4. Febr. 1740, erhielt im 7. Lebensjahre ein Lieutenantpatent und wohnte 1748 der Belagerung von Maastricht unter dem Marschall von Sachsen bei. Im Siebenjährigen Kriege that er sich als Capitän im Dragonerregiment Schomberg unter Soubise her aus und erwarb 1763 die Beförderung zum Major. Er diente dann beim franz. Hilfscorps in Holland, wurde 1767 zum Colonel ernannt und 1770 zum Major-General befördert. Er war 1771 in der Schlacht bei Mollwitz, 1772 bei der Schlacht bei Cossau, 1773 bei der Schlacht bei Zorndorf, 1774 bei der Schlacht bei Mollwitz, 1775 bei der Schlacht bei Zorndorf, 1776 bei der Schlacht bei Mollwitz, 1777 bei der Schlacht bei Zorndorf, 1778 bei der Schlacht bei Mollwitz, 1779 bei der Schlacht bei Zorndorf, 1780 bei der Schlacht bei Mollwitz, 1781 bei der Schlacht bei Zorndorf, 1782 bei der Schlacht bei Mollwitz, 1783 bei der Schlacht bei Zorndorf, 1784 bei der Schlacht bei Mollwitz, 1785 bei der Schlacht bei Zorndorf, 1786 bei der Schlacht bei Mollwitz, 1787 bei der Schlacht bei Zorndorf, 1788 bei der Schlacht bei Mollwitz, 1789 bei der Schlacht bei Zorndorf, 1790 bei der Schlacht bei Mollwitz, 1791 bei der Schlacht bei Zorndorf, 1792 bei der Schlacht bei Mollwitz, 1793 bei der Schlacht bei Zorndorf, 1794 bei der Schlacht bei Mollwitz, 1795 bei der Schlacht bei Zorndorf, 1796 bei der Schlacht bei Mollwitz, 1797 bei der Schlacht bei Zorndorf, 1798 bei der Schlacht bei Mollwitz, 1799 bei der Schlacht bei Zorndorf, 1800 bei der Schlacht bei Mollwitz.

1791 bei Zorndorf, 1792 bei Mollwitz, 1793 bei Zorndorf, 1794 bei Mollwitz, 1795 bei Zorndorf, 1796 bei Mollwitz, 1797 bei Zorndorf, 1798 bei Mollwitz, 1799 bei Zorndorf, 1800 bei Mollwitz, 1801 bei Zorndorf, 1802 bei Mollwitz, 1803 bei Zorndorf, 1804 bei Mollwitz, 1805 bei Zorndorf, 1806 bei Mollwitz, 1807 bei Zorndorf, 1808 bei Mollwitz, 1809 bei Zorndorf, 1810 bei Mollwitz.

Sein Sohn, **Renaud Philippe** (geb. 1768), der sich erst der diplomatischen Laufbahn gewidmet, später seinem Vater als Major auf Seite gestanden hatte, folgte ihm bereits 1794 auf das Schaafott. Später veröffentlichte er *Samburg General Baraguan's Hilliers de Bar C. 3 unter dem Titel: «Mémoires posthumes d'un général français comte de C., rédigeés par ses aides de camp»* (deutsch, 2 Bde., Berl. 1798). **Custine** (Nicolas, Marquis von), franz. Feldmarschall, geb. in Paris 1735, Sohn von Philipp von C., verlebte 1811–22 England, Frankreich, die Schweiz und Galabrien; 1835 nach Spanien, später nach Russland. Er veröffentlichte mehrere Werke über den Krieg, darunter *Mémoires et souvenirs d'un général français comte de C., rédigeés par ses aides de camp* (deutsch, 2 Bde., Berl. 1798). **Custine** (Nicolas, Marquis von), franz. Feldmarschall, geb. in Paris 1735, Sohn von Philipp von C., verlebte 1811–22 England, Frankreich, die Schweiz und Galabrien; 1835 nach Spanien, später nach Russland. Er veröffentlichte mehrere Werke über den Krieg, darunter *Mémoires et souvenirs d'un général français comte de C., rédigeés par ses aides de camp* (deutsch, 2 Bde., Berl. 1798).

Caribden (fr. Caribden) war ein französischer Dichter, geboren am 17. März 1750 in Caribden. Er war ein Schüler von Voltaire und Rousseau. Er schrieb mehrere Werke, die sich mit der Natur und der Menschheit befassen. Er starb am 17. März 1810 in Caribden.

— der erste genannt, welcher (in seinem «Lilium medicinale», 1486) C. verwendete. [garn.]

Custodiat, das Amt des Thronhüters in Un-
Custom (engl.), Zoll, Steuer; C.-house, Zollhaus; C.-law, Zollgesetz.

Custos (lat.), d. h. Hüter, bei den alten Römern Bezeichnung für diejenigen Personen, welche in den Comitien bei dem die Stimmtafeln aufnehmenden Gefäße aufgestellt waren, um darüber zu wachen, daß keine Verfälschung vorfiel. Das Wort ging auch in die Sprache der Christl. Kirche über, und wie von ihm das Wort Küster (Kirchenhüter) gebildet ist, so gab es in der älteren Kirche einen Custos crucis, der das Kreuz Christi in Verwahrung hatte, einen Custos martyrum, der die Reliquien der Märtyrer, einen Custos sepulcrom, der die Gräber der Heiligen beaufsichtigte. In neuerer Zeit wird auch der Aufseher einer Bibliothek, Kunst-, Naturaliensammlung u. f. w. bisweilen C. genannt.

In der Notenschrift heißt C. das Zeichen (~ oder V), das sonst an das Ende einer Notenzeile gesetzt wurde, um schon vorher denjenigen Zwischenraum zu bezeichnen, auf welche oder in welchen die erste Note der nächstfolgenden Zeile zu stehen kam. Dieses Zeichen wird jetzt höchstens noch in der Choralnotenschrift verwandt.

Cusizza, Dorf in der ital. Provinz Verona, 18 km südwestlich von Verona auf einer Anhöhe links von Lione gelegen, ist durch zwei siegreiche Schlachten der Oesterreicher gegen die Italiener geschichtlich bekannt geworden.

Im Juli 1848 stand das 75 000 Mann starke ital. Heer unter König Karl Albert auf über 10 km Front verjettelt zwischen Rivoli und Governolo und wurde durch 50 000 Oesterreicher unter Graf Radetzky am 23. Juli in der Mitte durchbrochen. Tags darauf sammelte der König 25 000 Mann bei Villafranca und nahm die tags zuvor verlorenen Höhen von Sommacampagna und C. wieder, hierdurch das österr. Heer in der linken Flanke und im Rücken bedrohend. Da lehrte Radetzky mit zwei Dritteln (33 000 Mann) seines Heeres zurück und schlug am 26. Juli in zehnstündiger Schlacht die Italiener derartig, daß es nach der Erstürmung ihres letzten Stützpunktes C. nur einer kurzen Verfolgung durch Reiterei bedurfte, um alle Ordnung zu lösen. Das ital. Heer floh über den Mincio zurück.

Am 24. Juni 1866 erfocht Erzherzog Albrecht von Oesterreich mit 75 000 Mann einen glänzenden Sieg über 130 000 Italiener unter König Victor Emanuel. Beide Heere trafen überraschend im Borriden aufeinander. Die Oesterreicher besetzten schnell Sommacampagna und schwenkten gestützt auf die dortige, weithin beherrschende Stellung, links. Die im Borriden auf Villafranca und C. parirten Italiener wurden dadurch in der linken Flanke bedroht, ihr linker Flügel (drei Divisionen) wurde angegriffen und geworfen, zwei ihrer Divisionen ließen sich durch eine kühne Attade österr. Kavallerie bei Villafranca den ganzen Tag über abjagen, zwei andere Divisionen gelangten nur

bis Roverbella vor, sodas im Centrum die Oesterreicher ihrem Gegner auch an Zahl überlegen waren und um 5 Uhr nachmittags die Höhen von C. erstürmen konnten. Die Italiener gingen über den Mincio zurück und wurden nicht verfolgt; doch wurde am folgenden Tage der Rückzug bis hinter den Oglio von dem durch diese Niederlage bestürzten ital. Hauptquartier beschlossen.

Cuthäer, s. unter Samariter.

Cuticula nennt man in der Botanik die Gemisch- und physikalisch metamorphosierten äußersten Lamellen der an das umgebende Medium angrenzenden Epidermiszellenwände, welche zu einem fast ununterbrochenen Häutchen verschmelzen und so die sämtlichen Außenwände der Epidermiszellen überziehen. Die C. ist zwar ein Teil der Epidermiszellenwände, aber sie verhält sich sowohl in physik. wie chem. Beziehung anders wie diese. Sie besteht größtenteils aus einem, Gemisch noch nicht genügend



Topographische Lage von Cusizza.

belannten, eigentümlichen Körper, dem sog. Cutin, und ist dadurch charakterisiert, daß sie für Wasser nur sehr schwer durchlässig ist.

Die C. ist nur an den Wurzelspitzen und Wurzelhaaren und an den Stellen, wo die Spaltöffnungen (s. d.) liegen, unterbrochen. Da sie somit die ganze Pflanze überzieht, so ist sie jedenfalls infolge ihrer eben erwähnten physik. Eigenschaften als eine wirksame Schutzvorrichtung gegen zu starken Wasserverlust anzusehen. Bei Pflanzen, die einer starken Verdunstung ausgesetzt sind, z. B. bei Wüstenpflanzen, ist deshalb die C. viel stärker entwickelt als bei solchen, die an feuchten Standorten wachsen, und außerdem ist auch in jenem Falle gewöhnlich noch Cutin in den übrigen Teilen der Epidermiszellenwände eingelagert, sodas die C. dadurch noch verstärkt wird. Die Schichten der Epidermiszellenwände, welche ebenfalls Cutin enthalten, haben ganz ähnliche chem. und physik. Eigenschaften wie die C. selbst, man nennt sie gewöhnlich cuticularische Schichten oder Cuticularschichten.

Cutin, s. unter Cuticula.

Cutis (lat.), die Haut, aus Corium und Epidermis bestehend; in der Botanik: die Rinde einjähriger Pflanzen.

Cuv., bei naturwissenschaftlichen Namen Abkürzung für Cuvier (George); **F. Cuv.**, Abkürzung für Cuvier (Friedric).

Kritik, die man unter C vermischt, Rad unter R aufzuführen.

Cuvelage, s. Picotage.

Cuvette (fr.), das Waschbeden; s. auch Cünette.

Cuvier (George Léopold Chrétien Frédéric Dagobert, Baron von), berühmter franz. Naturforscher, geb. 23. Aug. 1769 in der damals württemb. Stadt Mömpelgard (Montbéliard), besuchte das Gymnasium seiner Vaterstadt, seit 1784 die Karlsakademie zu Stuttgart und wurde 1788 Hauslehrer bei dem Grafen d'Hericy auf dem Schlosse Fiquainville in der Normandie, wo ihn die Nähe des Meers zu naturhistor. Untersuchungen veranlaßte. Er wurde dort mit dem Abbé Lefrier bekannt, der durch seine Verbindungen mit pariser Gelehrten C. 1795 einen Ruf nach Paris als Professor an der Centralschule des Pantheon verschaffte. Kurz nachher wurde C. zum Gehilfen Mertruds, des Lehrers der vergleichenden Anatomie am Jardin des Plantes, ernannt und begann eine naturhistor. Sammlung zu gründen, die zur größten Europas geworden ist. Im J. 1796 zum Mitgliede des Nationalinstituts ernannt, wurde er 1800 Daubentons Nachfolger am Collège de France, 1808 Rat der neuen kais. Universität und mit der Einrichtung von Akademien in den neuen Gebietsteilen des Kaiserreichs, in Italien, Holland und den Hansestädten betraut, 1813 Requitentmeister im Staatsrate und nach Mainz als außerordentlicher Kommissar gesandt, um die Bewohner des linken Rheinufers zur Erhebung gegen die Verbündeten zu vermögen, die jedoch so rasch vorbrangen, daß C. umzulehren gezwungen war. Im J. 1814 wurde C. Staatsrat, 1818 Mitglied der Französischen Akademie, 1819 zum Rang eines Barons erhoben, von Ludwig XVIII. in den Kabinettsrat berufen und erhielt 1822 die Oberaufsicht über die prot.-theol. Fakultäten. Unter Ludwig Philipp behielt er alle Ämter und Würden, wurde 19. Nov. 1831 Pair von Frankreich, und sollte zum Minister des Innern ernannt werden, als er am 18. Mai 1832 starb.

C. suchte die Zoologie auf die vergleichende Anatomie zu gründen und erhob diese letztere zuerst zur Wissenschaft. Nachdem er mit eifernem Fleiße eine zahllose Menge Tiere und besonders die noch wenig gekannten Weichtiere untersucht, gab er die «Leçons d'anatomie comparée» (5 Bde., Par. 1801—5; neue Ausg., von vielen seiner Schüler gemeinschaftlich besorgt, Par. 1840; deutsch von Froriep und Medel, 4 Bde., Lpz. 1808—10) heraus, die er in den «Mémoires pour servir à l'histoire de l'anatomie des mollusques» (Par. 1816) ergänzte. Von diesen Untersuchungen ausgehend, stellte er den Satz auf, daß das Tierreich aus einer bestimmten Anzahl von Typen (Embranchements) bestehe, deren jeder seine besondere, von den andern unabhängige Ausbildung zeige: Wirbeltiere, Mollusken, Gliedertiere, Strahltiere. In den «Recherches sur les ossements fossiles» (4 Bde., 1812; 4. Aufl. 1835) wandte er die Sätze der vergleichenden Osteologie auf die vorweltlichen Wirbeltiere an. Bei diesen Untersuchungen wurde C. besonders von Laurillard unterstützt. Im Verlaufe der geognost. Untersuchungen des pariser Beckens, die er mit Alex. Brongniart unternahm, kam C. zuerst zu der Ansicht, daß abwechselnd Fluten vom Süßwasser und vom Meer die Erdoberfläche verändert haben müssen. C. besaß in hohem Grade die Fähigkeit, wissenschaftliche Forschungen allgemein verständlich und in glänzender Sprache dar-

zulegen. Ausgezeichnet in dieser Hinsicht ist namentlich die Einleitung zu dem letztgenannten Werke, der besonders gedruckte und vielfach aufgelegte «Discours sur les révolutions de la surface du globe et sur les changements qu'elles ont produits dans le règne animal» (deutsch von Kögler, 2 Bde., Bonn 1830; von Siebel, Lpz. 1831). Es Hauptwerk ist «Le règne animal» (4 Bde., Par. 1817; deutsch von Schöng, Stuttg. 1818; dessen zweite gänzlich umgearbeitete Auflage 1829 erschienen (5 Bde.; deutsch von Voigt, 6 Bde., Lpz. 1831—42). Viele Ausgaben des Werks, zum Teil reich illustriert, sind seither erschienen. In Verbindung mit Valenciennes begann er schon 1823 seine «Histoire naturelle des poissons» (22 Bde., Par. 1828—49), die von jenem fortgesetzt, aber nicht beendet wurde.

Auf dem Gebiete des Unterrichtswesens erwiderte C. gleichfalls eine unermüdbliche Thätigkeit; er vertrat mit Eifer die Interessen der prot. Kirche Frankreichs und erlangte für sie die Errichtung von 60 neuen Pfarreien. In der Kammer unterstützte er aus Liebe zur Ordnung die Bourbonendynastie während er auf der andern Seite jeder willkürlichen Verletzung der Volksrechte sich widersetzte. Für des Verdienst erkannte er stets mit Gerechtigkeit an mit der deutschen Sprache und Pötitur vertraut verfolgte er mit Leichtigkeit die Entwicklung der deutschen Naturforschung. Vgl. Lec, «Mémoires de Baron C.» (Lond. 1833) und Pasquier, «Éloge de C.» (Par. 1833).

Cuvier (Frédéric), Bruder des vorigen, geb. zu Mömpelgard 27. Juni 1773, gest. als Professor und Konservator des Kabinetts für vergleichende Anatomie des Jardin des Plantes zu Paris 25. Juli 1838 in Strassburg, war Mitglied des Instituts und des prot. Konstitutionsrats und hat sich namentlich durch das Werk «Des dents des mammifères, considérées comme caractères zoologiques» (Par. 1825) und die mit Geoffroy Saint-Hilaire bearbeitete «Histoire naturelle des mammifères» (Par. 1818—37) bekannt gemacht.

Cuvillier-Fleury (Alfred Auguste), franz. Schriftsteller, geb. 1802, war zwei Jahre Sekundus des ehemaligen Königs von Holland, wurde Bonaparte, dann König des Herzogs von Anhalt und 1834 Mitarbeiter des «Journal des Débats». 1866 wurde er in die Französische Akademie gewählt. C. veröffentlichte: «Portraits politiques et révolutionnaires» (1851—52), «Études historiques et littéraires» (1854), «Nouvelles études» (1855), «Voyages et voyageurs» (1856), «Diverses études historiques et littéraires» (1858), «Historiens, poètes et romanciers» (1863), «Les des et portraits» (1865—68), «Posthumes et revenants» (1879).

Cuxhaven, Flecken im hamburgischen Amt Nienbüttel, 135 km unterhalb Hamburgs am linken Ufer der Elbmündung und an der Unter-Elbische Eisenbahn gelegen, zählt (1880) 2200, mit der landeinwärts daranstoßenden Ribbenbüttel 4033 t. Der sichere und wohlgelegene Hafen, welcher an der Mündung des kleinen Flusses Wetherung in die Elbe angelegt ist und an 100 Seeschiffe fassen kann, ist von großen Bassins, altem Schloß, Werften, hat in Hamburg und somit den ganzen deutschen Handelsgebiet einen unerschätzbaren Wert. Das vortrefflich organisierte Lotsenwesen, dessen Fahrzeuge bis Vortum hinausgehen, hat die Dienste der hiesigen Schiffe

Artikel, die man unter C vermischt, sind unter R aufzuführen.

entbehrlich gemacht. Der Leuchtturm ist eine Herde des Ortes. Das Seebad, 1816 von dem hamburgischen Senator Abendroth begründet, erhielt 1882 neue Badeeinrichtungen, wodurch sich die Frequenz bedeutend gehoben hat; 1882 besuchten es 1900 Fremde. Vgl. Beder, «E. und das Amt Riegebüttel» (Hamb. 1880).

Cuyabá, Hauptstadt der brasil. Provinz Matto-Grosso, etwa 1550 km im WNW. von Rio de Janeiro, am linken Ufer des zum Paraguay gehenden Cuyabá, hat breite, gerade, gut gepflasterte und mit Laternen versehene Straßen, fünf Kirchen, ein Arsenal und ein Militärhospital und zählt (1876) 80 000 E. Es ist ein thätiger Handelsort, obwohl so weit vom Meere gelegen, daß die aus 50–200 Tieren bestehenden Handelskarawanen bis Rio de Janeiro sechs Monate hin und sechs Monate zurück gebrauchen. Alle fünf Wochen geht ein Flußdampfer von hier nach Montevideo, der auf dem wohl 4100 km langen Wege 22 Tage gebraucht. E. wurde 1720 durch Goldsucher gegründet und ist seit 1840 Provinzialhauptstadt.

Cuyp oder **Kuyp** (spr. Kuyp, Albert), einer der vorzüglichsten Landschaftsmaler der Holländischen Schule, geb. zu Dordrecht 1605, erhielt von seinem Vater, Jakob Gerrits E., der ein guter Porträt- und Landschaftsmaler und ein Mitbegründer der Malergilde zu Dordrecht war, den ersten Unterricht. E. war ein frommer Calvinist und brachte die meiste Zeit seines Lebens in seinem Landhause zu Dordrecht bei Dordrecht zu, wo noch jetzt die Zimmer mit seinen Gemälden geschmückt sind, da er nicht immer Käufer für dieselben fand. Er starb 1691 und hinterließ einen großen Schatz an Gemälden und Zeichnungen, die erst mit der Zeit ihre volle Würdigung fanden, namentlich durch die Engländer, die seine Bilder mit enormen Summen bezahlten. Er malte vorzugsweise Landschaften, zu welchen er die Motive aus seiner heimatlichen Gegend wählte, und zeichnete sich durch ein tiefes Kolorit, goldige Färbung und breiten Vortrag besonders aus. Doch auch Tierstücke und Porträts malte er mit Meisterkraft. Außerdem rabierte er eine Folge von Rügen, aus acht Blatt bestehend, von denen zwei zu den größten Seltenheiten gehören. — Benjamin E., ebenfalls aus Dordrecht, geb. 1608, malte historische und Genrebilder mit kräftigem Kolorit. [Eusa.]

Cuzco, Fürst der Kolonien und Malachei, s. Euzo.

Cuzco (spr. Kusko), Hauptstadt des gleichnamigen Departements im südamerik. Staate Peru, liegt 850 km im OSO. von Lima und 848 km über dem Meere, in einem reizenden, 45 km langen Hochthale, an der Südseite des steilen Hügel von Sacsañuaman, auf einem unebnen, von den Flüssen Huatanay und Robadero durchströmten Terrain und auf den Trümmern der (nach der Sage im J. 1021 oder 1050 von Manco Capac gegründeten) Haupt- und Residenzstadt der Inkas, welche 1688 von den Spaniern unter Francisco Pizarro erobert und zerstört wurde. Die Stadt ist ziemlich regelmäßig mit breiten, geraden Straßen angelegt und hat viele gut, selbst geschmackvoll gebaute Häuser. E. ist der Sitz eines Bischofs (seit 1587), einer sog. Universität (seit 1598), hat eine schöne Kathedrale, ein bischöfl. Seminar, in welchem außer Theologie auch Mathematik und Jurisprudenz gelehrt werden, zwei höhere Schulen, eine 1826 von Bolivar gegründete höhere Töchter-

schule, mehrere öffentliche und Privat-Elementarschulen, eine Bibliothek und seit 1848 ein Museum, sowie zwei Hospitäler. Von den Denkmälern altpereuan. Herrlichkeit zeichnen sich aus: die Mauerreste des Sonnentempels Curi-Cancha, in welchem sich einst ein Bild der Sonne aus massivem Golde befand; an dessen Stelle wurde 1694 Kirche und Kloster Sta. Domingo erbaut; die Grundmauern des Tempels der Sonnenjungfrauen (Acclá-Suasi, für die Erziehung der Inkas-Prinzessinnen), auf denen jetzt das Kloster Sta. Catalina ruht, besonders aber die Ruinen des Inkapalastes Colcampata am Fuße des Hügel von Sacsañuaman und die aus den riesigen Steinmassen aufgeführten Festungswerke auf der Höhe desselben. Auch sieht man in der Nähe der Stadt Überreste der großartigen Heerstraßen, die von hier aus nach allen vier Himmelsgegenden durch das Reich liefen. E. zählt (1876) 18870 E. und liefert gute Goldschmiedearbeiten und Posamentierwaren, sowie ordnare Woll- und Baumwollgewebe. Auch gibt es ziemlich bedeutende Zudersiebereien, Seifenfabriken und Gerbereien. Der Haupterwerbssweig der Bevölkerung ist der Landbau in der ebenso fruchtbaren als schönen Umgegend. Der Handel ist unbedeutend, doch kommen ziemlich viel Leder und Corbuan, Zuder- und Posamentierwaren zur Ausfuhr; die Malereien der Einwohner sind in ganz Peru geschätzt. Das Klima ist angenehm und gesund.

Das Departement Cuzco reicht im N. bis in die Montaña oder Region der Urwälder, grenzt im O. an Puno und Bolivia, im S. an Arequipa und im W. an Apurimac, Ayacucho und Junin und zählte im J. 1876 auf 40936 qkm 288455 Bewohner. In ihm vereinigen sich die Küsten- und Binnencordilleren der Andes zu dem ausgedehnten Gebirgsknoten von E., auf dem sich weite Hochebenen (Punas) ausbreiten. Das Thal des 260 km langen Wilcomayo (des oben Laufs des Urubamba oder Ucayali) ist das Paradies von Peru, in das sich die Inkas oft zurückzogen.

Cuzzoni (Francesca), ital. Sängerin, geb. 1700 zu Parma, erwarb sich, von Franc. Lanzi ausgebildet, durch ihre herrliche bis zum dreigestrichenen C reichende Stimme den Namen der „goldenen Egra“ und wurde 1722 nach London gezogen, wo auch Händel zu ihren Bewunderern zählte. Vier Jahre später wandte sie sich, gekränkt durch die Erfolge der Faustina Haffe, nach Wien, ohne sich dort zu binden, lehrte darauf nach Italien zurück und erschien, nachdem sie auch in Holland gesungen hatte, 1748 abermals auf dem londoner Theater. Der einstige Erfolg blieb ihr nicht treu, und sie mußte schließlich in Italien durch Handarbeit ihr Leben fristen. Sie starb 1770 in den jämmerlichsten Verhältnissen zu London. Der Komponist und Klaviervirtuose Pietro Giuseppe Sanboni war seit 1726 Gatte der E.

Cwt., engl. Abkürzung für Centweight (s. b.).

Cy., chem. Abkürzung für Cyan.

Cyan (Cyanogen) CN, eine Verbindung von Kohlenstoff und Stickstoff, die sich in allen Eigenschaften den einfachen Körpern, namentlich dem Chlor, nähert. Ebenso wie ein Molekül des freien Chlors zwei Chloratome untereinander verbunden enthält und wie das einfache Chloratom nur in Verbindungen austritt, so verhält es sich auch mit dem C. Die Atomgruppe CN kommt nur in Verbindungen vor, sobald sie aus diesen abgeschieden wird, vereinigen sich zwei solcher Atomgruppen zum Cyanmolekül

Artikel, die man unter C vermischt, sind unter R aufzusuchen.

Euvelage, f. Picotage.

Euvette (fr.), das Waschbeden; f. auch Eünette.

Euvier (George Léopold Chrétien Frédéric Dagobert, Baron von), berühmter franz. Naturforscher, geb. 23. Aug. 1769 in der damals württemberg. Stadt Mömpelgard (Montbéliard), besuchte das Gymnasium seiner Vaterstadt, seit 1784 die Karlsakademie zu Stuttgart und wurde 1788 Hauslehrer bei dem Grafen d'Hericy auf dem Schlosse Fiquainville in der Normandie, wo ihn die Nähe des Meers zu naturhistor. Untersuchungen veranlaßte. Er wurde dort mit dem Abbe Lefstier bekannt, der durch seine Verbindungen mit pariser Gelehrten E. 1795 einen Ruf nach Paris als Professor an der Centralschule des Pantheon verschaffte. Kurz nachher wurde E. zum Gehilfen Mertruds, des Lehrers der vergleichenden Anatomie am Jardin des Plantes, ernannt und begann eine naturhistor. Sammlung zu gründen, die zur größten Europas geworden ist. Im J. 1796 zum Mitgliede des Nationalinstituts ernannt, wurde er 1800 Daubentons Nachfolger am Collège de France, 1808 Rat der neuen kaisert. Universität und mit der Einrichtung von Akademien in den neuen Gebiets teilen des Kaiserreichs, in Italien, Holland und den Hansestädten betraut, 1813 Requetenmeister im Staatsrate und nach Mainz als außerordentlicher Kommissar gesandt, um die Bewohner des linken Rheinufers zur Erhebung gegen die Verbündeten zu vermögen, die jedoch so rasch vordrangen, daß E. umzulehnen gezwungen war. Im J. 1814 wurde E. Staatsrat, 1818 Mitglied der Französischen Akademie, 1819 zum Rang eines Barons erhoben, von Ludwig XVIII. in den Rabinettsrat berufen und erhielt 1822 die Oberaufsicht über die prot.-theol. Fakultäten. Unter Ludwig Philipp behielt er alle Ämter und Würden, wurde 19. Nov. 1831 Pair von Frankreich, und sollte zum Minister des Innern ernannt werden, als er am 13. Mai 1832 starb.

E. suchte die Zoologie auf die vergleichende Anatomie zu gründen und erhob diese letztere zuerst zur Wissenschaft. Nachdem er mit eisernem Fleiße eine zahllose Menge Tiere und besonders die noch wenig gekannten Weichtiere untersucht, gab er die «*Leçons d'anatomie comparée*» (5 Bde., Par. 1801—5; neue Ausg., von vielen seiner Schüler gemeinschaftlich besorgt, Par. 1840; deutsch von Froriep und Medel, 4 Bde., Lpz. 1808—10) heraus, die er in den «*Mémoires pour servir à l'histoire de l'anatomie des mollusques*» (Par. 1816) ergänzte. Von diesen Untersuchungen ausgehend, stellte er den Satz auf, daß das Tierreich aus einer bestimmten Anzahl von Typen (Embranchements) bestehe, deren jeder seine besondere, von den andern unabhängige Ausbildung zeige: Wirbeltiere, Mollusken, Gliedertiere, Strahltiere. In den «*Recherches sur les ossements fossiles*» (4 Bde., 1812; 4. Aufl. 1835) wandte er die Sätze der vergleichenden Osteologie auf die vorweltlichen Wirbeltiere an. Bei diesen Untersuchungen wurde E. besonders von Laurillard unterstützt. Im Verlaufe der geognost. Untersuchungen des pariser Bedens, die er mit Alex. Brongniart unternahm, kam E. zuerst zu der Ansicht, daß abwechselnd Fluten vom Südwasser und vom Meer die Erdoberfläche verändert haben müssen. E. besaß in hohem Grade die Fähigkeit, wissenschaftliche Forschungen allgemein verständlich und in glänzender Sprache dar-

zulegen. Ausgezeichnet in dieser Hinsicht ist namentlich die Einleitung zu dem letztgenannten Werke, der besonders gedruckte und vielfach aufgelegte «*Discours sur les révolutions de la surface du globe et sur les changements qu'elles ont produits dans le règne animal*» (deutsch von Adgerath, 2 Bde., Bonn 1830; von Siebel, Lpz. 1851). E.s Hauptwerk ist «*Le règne animal*» (4 Bde., Par. 1817; deutsch von Schöng, Stuttg. 1818; dessen zweite gänzlich umgearbeitete Auflage 1829 erschienen (5 Bde.; deutsch von Boigt, 6 Bde., Lpz. 1831—42). Viele Ausgaben des Werks, zum Teil reich illustriert, sind seither erschienen. In Verbindung mit Valenciennes begann er 1828 seine «*Histoire naturelle des poissons*» (22 Bde., Par. 1828—49), die von jenem geleitet, aber nicht beendet wurde.

Auf dem Gebiete des Unterrichtswezens widmete E. gleichfalls eine unermüdlige Thätigkeit. Er vertrat mit Eifer die Interessen der prot. Kirche in Frankreich und erlangte für sie die Errichtung von 50 neuen Pfarreien. In der Kammer unterließ er aus Liebe zur Ordnung die Bourbonenorden während er auf der andern Seite jeder willkürlichen Verletzung der Volksrechte sich widersetzte. In des Verdienst erlachte er stets mit Gerechtigkeit mit der deutschen Sprache und Litteratur und verfolgte er mit Leichtigkeit die Entwicklung der deutschen Naturforschung. Vgl. Lec, «*Mémoires Baron C.*» (Lond. 1833) und Pasquier, «*Éloge C.*» (Par. 1833).

Euvier (Frédéric), Bruder des vorigen, f. Mömpelgard 27. Juni 1773, gest. als Professor Konseruator des Rabinetts für vergleichende Anatomie des Jardin des Plantes zu Paris 1838 in Straßburg, war Mitglied des Prot. Konsistoriums und hat sich namentlich durch das Werk «*Des dents des mammifères considérées comme caractères zoologiques*» (1825) und die mit Geoffroy Saint-Hilaire gegebene «*Histoire naturelle des mammifères*» (Par. 1818—37) bekannt gemacht.

Euvillier (Henry) (Alfred Auguste) Schriftsteller, geb. 1802, war zwei Jahre lang des ehemaligen Königs von Holland, Bonaparte, dann Erzieher des Herzogs von Orléans und 1834 Mitarbeiter des «*Journal des Débats*». E. veröffentlichte: «*Portraits politiques et révolutionnaires*» (1851—52), «*Études littéraires*» (1854), «*Nouvelles littéraires*» (1855), «*Voyages et voyageurs*» (1856), «*Études historiques et littéraires*» (1856), «*Historiens, poètes et romanciers*» (1856), «*Des dents et portraits*» (1855—68), «*Posthume venants*» (1879).

Cuxhaven, Flecken im hamburgischen Mittel, 135 km unterhalb Hamburgs. Ufer der Elbmündung und an der Unterelbe gelegen, zählt (1880) 2200, landeinwärts daranstoßenden Riegebänke. Der sichere und wohlgelegene Hafen, welcher die Mündung des kleinen Flusses Wetherung angelegt ist und an 100 Seefrisse fassen kann, ist ein großer Bassin, altem Schloß, Werft und sonstigen Anlagen von großem und wertvollm Nutzen. Das vortreffliche Lotsenwesen, dessen Fahrzeuge bis nach London gehen, hat die Dienste der belgischen

Artikel, die man unter C vermißt, sind unter R aufzuführen.

C₂N₂. Man erhält das C. durch starkes Erhitzen von vorher scharf getrocknetem Cyanquecksilber in einer aus schwer schmelzbarem Glas angefertigten Retorte, deren abwärts gerichteter Hals mit einem in eine Quecksilberwanne tauchenden Gasableitungsrohr verbunden ist. Bei schwachem Glühen entweicht dabei farbloses Cyangas, welches in einer mit Quecksilber gefüllten Gloze zu sammeln ist. Das vorher mit dem C. verbundene Quecksilber destilliert dabei über und gleichzeitig verwandelt sich ein Teil des C. in eine polymere Modifikation, **Paracyan**, welches in Form eines braunen, nicht flüchtigen Pulvers in der Retorte zurückbleibt. Das C. ist ein höchst giftiges Gas von eigentümlichem Geruch, spezifisches Gewicht 1,8, entzündet verbrennt es mit purpurbrauner Farbe. Unter gewöhnlichem Atmosphärendruck wird es bei einer Temperatur von -21° C. flüchtig, bei Anwendung eines Drucks von $1\frac{1}{2}$ Atmosphären läßt es sich schon beim Gefrierpunkt des Wassers verflüssigen; beim Gefrierpunkt des Quecksilbers wird es fest. Es ist in Wasser löslich, Wasser absorbiert sein $4\frac{1}{2}$ faches Volumen C., Alkohol nimmt es in viel reichlicherer Menge auf. In der Natur kommt C. nicht vor, es entsteht auch nicht durch direkte Vereinigung seiner Elemente, sondern nur dann, wenn gleichzeitig ein dritter Körper zugegen ist, der die Verbindung dadurch einleitet, daß er sich mit dem entstehenden C. vereint. So z. B. entsteht Cyanalium, wenn über ein weißglühendes Gemenge von kohlensaurem Kali und Kohle Stickstoff geleitet wird, oder es entsteht Cyanwasserstoff, wenn Ammoniak über glühende Kohle geleitet wird.

Von den Cyanverbindungen sind folgende zu erwähnen:

1) Cyanwasserstoff CNH, s. Blausäure.
 2) Cyansäure. C. verbindet sich nicht direkt mit Sauerstoff, nur auf Umwegen ist die Bildung der Cyansäure, welche in zwei isomeren Modifikationen auftritt, zu ermöglichen. Die normale Cyansäure CN(OH) ist kaum bekannt, die Isocyanensäure oder Carbimid (CO)NH entsteht als cyansaures Kali (CO)NK beim Eintragen von leicht reduzierbaren Metallsuperoxyden, z. B. Bleisuperoxyd, Mennige, in schmelzendes Cyanalium. Aus cyansauren Salzen läßt die Cyansäure sich nicht durch andere Säuren abscheiden, da sie in Verbindung mit Wasser sofort in Kohlenäure und Ammoniak zerlegt wird. Sie läßt sich in reiner Form nur durch Destillation der ihr polymeren Cyanursäure C₂H₂N₂O₂ erhalten und bildet dann eine farblose, nach Essigsäure riechende, flüchtige Flüssigkeit, die sich schon wenige Grade über dem Nullpunkt unter freiwillig eintretender Erwärmung in das ihr isomere Cyanamid verwandelt. Die Cyansäure hat insofern allgemeineres Interesse, als das Studium eines ihrer Salze, des cyansauren Ammoniums (CO)N(NH₂), die Veranlassung zu einer der wichtigsten Entdeckungen im Gesamtbereich der Naturwissenschaften wurde. Bis zu der 1828 von Wöhler ausgeführten Untersuchung nahm man allgemein an, daß die im Pflanzen- und Tierkörper aufgefundenen chem. Verbindungen ihre Entstehung einer besondern Kraft, der Lebenskraft, verdankten. Wöhler zeigte nun, daß das cyansaure Ammonium in wässriger Lösung sofort eine Umlagerung seiner Atome erfahre und in eine Verbindung (CO)(NH₂)₂ übergehe. Dieser Körper erwies sich als identisch mit dem Harnstoff, welcher von

den Tieren ausgeschieden wird. Damit war zum ersten mal ein Körper künstlich gewonnen, dessen Entstehung man bisher in engste Beziehung zur Lebenskraft gebracht hatte. Mit dieser Entdeckung mußte aber notwendigerweise die Lehre von der Lebenskraft zu Grabe gehen, und um so mehr, als bald darauf viele weitere Stoffe des Tier- und Pflanzenreichs synthetisch dargestellt wurden.

3) Cyansulfosäure, Schwefelcyanwasserstoffsäure, Rhodanwasserstoffsäure (CS)NH, die der Thiocyan Säure entsprechende Schwefelverbindung, entsteht als Schwefelcyanalium beim Eintragen von Schwefel in schmelzendes Cyanalium. In wässriger Lösung erhält man die Schwefelcyanwasserstoffsäure durch Destillation der Schwefelcyanalium mit verdünnter Schwefelsäure. Die Säure ist wenig beständig und zerfällt sich bald, wiewohl nicht so leicht wie die Cyanäure.

4) Chlorcyan CNCl entsteht bei der Einwirkung von Chlor auf verdünnte wässrige Cyanwasserstoffsäure und bildet eine bei 19° siedende, ölige Flüssigkeit, welche bei -7° kristallinisch erstarrt. Eine isomere Modifikation C₂N₂Cl₂ entsteht wenn wasserfreie Cyanwasserstoffsäure im directen Sonnenlicht mit Chlor behandelt wird, und kristallisiert in farblosen glänzenden Prismen, die bei 145° schmelzen, siedet bei 190° .

5) Cyanmetalle. Cyanide entstehen durch Einwirkung von Cyanwasserstoffsäure auf Metalloxyde oder durch wechselseitige Zersetzung von Cyanalium und Metallsalzen. Von technischer Bedeutung ist unter ihnen das Cyanalium (s. d.).

6) Ferrocyan- und Ferridcyanmetalle. Cyanalium verbindet sich mit Cyaneisen in verschiedenen Verhältnissen und zwar so, daß er weder 4 Moleküle Cyanalium mit 1 Molekül Eisencyanür Fe(CN)₆ oder so, daß 6 Moleküle Cyanalium mit 1 Molekül Eisencyanid Fe₂(CN)₆ vermischt werden können, wobei dann die beiden Salze (KCN)₄Fe(CN)₆ und (KCN)₆Fe₂(CN)₆ entstehen. Man kann diese Salze als Doppelsalze betrachten, meist nimmt man darin aber die Gegenwart besonderer eisenhaltiger Radikale an und zwar in dem erstern ein vierwertiges Radikal, z. B. Ferrocyan FeC₂N₆ und in dem letztern ein sechswertiges Radikal, das Ferridcyan Fe₂C₂N₆. Die Kaliumverbindung des Ferrocyan ist das Ferrocyanalium oder das gelbe Blutlaugensalz (s. d.), die Kaliumverbindung des Ferridcyans ist das Ferridcyanalium oder das rote Blutlaugensalz (s. d.). In diesen Salzen läßt sich das Kalium durch andere Metalle oder auch durch Wasserstoff vertreten, in letztem Falle entsteht die Ferrocyanwasserstoffsäure resp. Ferridcyanwasserstoffsäure; zu den Eisenverbindungen dieser Radikale gehören die verschiedenen Sorten des Berlinerblau (s. d.), die Zinverbindungen des Ferrocyan ist das (bis 1882 synthetische) Ferrocyanzin (Zincum ferrocyanatum), welches man erhält, indem man eine Lösung von 6 Teilen gelbem Blutlaugensalz mit einer Lösung von 8 Teilen Zinkvitriol fällt.

Cyane oder Kornblume, s. Centaurea.
Cyaneisen, s. Eisencyanid und Eisencyanür.

Cyaneisenalium (gelbes) oder Kaliumeisencyanür, s. Blutlaugensalz (gelbes).

Cyaneisenalium (rotes) oder Kaliumeisencyanid, s. Blutlaugensalz (rotes).

Cyanide, s. unter Cyan-(Verbindungen) 5).

Kritzel, die man unter C vermischt, sind unter R aufzuführen.

Cyanin (Chinolinblau, Lepidinblau), eine künstliche Base, die aus dem bei der Chininfabrikation in großer Menge abfallenden Chinonin dargestellt wird. Zu dem Ende destilliert man das Chinonin mit Natronhydrat, wobei rohes Chinolin übergeht. Erhitzt man nun das Chinolin mit Jobamyl, so bildet sich eine Verbindung beider, aus der durch Behandeln mit Natronlauge ein prächtig blauer Farbstoff, das C., entsteht. Er ist iobhaltig. Das C. bildet Krystalle mit metallgrünem Glanz und goldgelbem Reflex, die sich schwer in Wasser, leicht in Alkohol, und zwar mit blauer Farbe lösen. Die mit C. auf Seide und Wolle erzeugten Farben sind überaus glänzend, doch leider so empfindlich gegen das Licht, daß die Farbe durch direktes Sonnenlicht nach wenigen Stunden schon zerstört ist. Das C. wird als sehr empfindliches Reagens auf Säuren und Basen benutzt. Die dunkelblane weingeistige Lösung wird durch alle Säuren entfärbt und die farblose Flüssigkeit durch jedes Alkali wieder blau gefärbt.

Cyanin oder **Kyanin** heißt auch der blaue Farbstoff der Blumen. (S. Blumenblau.)

Cyanisieren, irrthümliche Schreibweise für **Kyanisieren** (s. d.), nach John Howard Kyan benannt.

Cyankalium (Kalium cyanatum) KCN, ein in verschiedenen Zweigen der Technik vielfach verwendetes, höchst giftiges Salz, entsteht im unreinen Zustande beim Schmelzen von kohlenstoffsaurem Kali mit stickstoffhaltigen organischen Substanzen (s. Blutlaugensalz, gelbes). In Gemisch reinem Zustande erhält man es als Krystallpulver beim Einleiten von Blausäuregas in alkoholische Kalilauge. Die dabei sich abscheidenden, in Alkohol unlöslichen Krystalle werden auf einem Saugtrichter gesammelt und mit starkem Alkohol gewaschen. Leichter stellt man es dar, indem man Blutlaugensalz zunächst durch gelindes Köchen in einer flachen eisernen Pfanne von seinem Krystallwasser befreit und es dann in einem eisernen Ziegel schmilzt, wobei das Ferrocyan unter Entwidlung von Stickstoff und Abscheidung von Kohlelefen zersetzt und C. gebildet wird. Man erhält die Masse so lange in fließendem Fluß, bis die Gasentwidlung beendet ist, nimmt dann den Ziegel aus dem Feuer, läßt das Kohlelefen sich absetzen und gießt das geschmolzene C. vorsichtig von diesem ab. Eine reichlichere Ausbeute erhält man nach Viebig, indem man 8 Teile entwässertes Blutlaugensalz mit 3 Teilen kohlenstoffsaurem Kali mischt und im übrigen verfährt wie vorher. Das technisch dargestellte C. wird immer nach Viebig's Vorschrift bereitet, es unterscheidet sich von dem Gemisch reinen C. durch einen geringen Gehalt an cyanwasserigem Kali, letzteres Salz ist aber seiner Verwendung nicht hinderlich. Das C. findet sich im Handel meist in Stangen gegossen, es hat eine weiße Farbe, zieht an der Luft Feuchtigkeit an und riecht dann, da es durch die Kohlenensäure der Luft zerlegt wird, nach Blausäure. Wegen seiner großen Giftigkeit ist bei der Verwendung größte Vorsicht geboten. Das C. wird in der chem. Analyse benutzt, seine wichtigste Verwendung findet es aber in der Galvanoplastik, wo es zur Bereitung der verschiedensten Wäber, aus denen die Metalle als Gold, Silber, Nickel u. a. niedergeschlagen werden sollen, dient.

Cyanmetalle, s. unter Cyan (Verbindungen 5).

Cyanoblosse (grch.), Blaublindheit, s. unter Farblindheit.

Cyanogen, s. Cyan.

Cyanöl (Blaubl), s. unter Anilin.

Cyanometer heißen Vorrichtungen zur Messung der Himmelsbläue. Schon Saussure suchte ein C. dadurch zu gewinnen, daß er 63 Stufen von Mischungen eines reinen Weiß mit Berlinerblau und dann eines vollkommenen Schwarz (Zusatz) mit Berlinerblau zur Vergleichung mit dem Himmelsblau herstellte. Die Grade dieses C. begannen mit reinem Weiß und gingen durch Blauweiß, Weißblau zum reinen Berlinerblau, um von da, in ähnlicher Mischung mit Schwarz, bis zum alleinigen Schwarz abzufallen. In ähnlicher Weise bediente sich Parrot bei seinem Rotationscyanometer der chaumatropischen Mischfarbe (s. Chaumatrop), indem er auf einem Kreisfel eine weiße oder schwarze Scheibe mit weniger oder mehr Kreisabschnitten von gefättigtem Blau rasch rotieren ließ. Wegen der fehlenden genauen Bedingung derartiger Cyanometergrade mit den verschiedenen Nuancen der Himmelsbläue, sowie auch infolge mannigfacher Unbequemlichkeiten beim Gebrauche solcher C. schlug Arago ein Polarisations-C. vor. Bei diesem sollten doppelt brechende Krystallblättchen von gewisser Dide im polarisierten Lichte, je nach dem Grade der Polarisation des letztern, verschiedene Nuancen des Blau bis zum Weiß erzeugen und zur Vergleichung mit dem Himmelsblau darbieten. Da auch dieses C. wegen Hindernisse in der Praxis nicht durchgegriffen hat, so fehlt es eigentlich noch an einem guten und bequem brauchbaren C.

Cyanophyten, s. unter Algen 2).

Cyanosis (grch.), Blausucht (s. d.).

Cyanotisch (grch.), bläulich gefärbt infolge der Blausucht (s. d.).

Cyanotypie (Blauprozeß), ein von John Herschel 1840 erfundenes photographisches Kopierverfahren. Herschel tränkte Papier mit einer Lösung von Eisenchlorid, trocknete und belichtete es unter einem negativen Bilde. Das Eisenchlorid wurde durch Wirkung des Lichts unter den durchsichtigen Stellen des Negativs zu Eisenchlorür reduziert und dieses lieferte durch Behandlung mit rotem Blutlaugensalz ein dunkelblaues Bild. Das Verfahren ist neuerdings dadurch vereinfacht worden, daß man mit einer Mischung von citronensaurem Eisenoxydammon und rotem Blutlaugensalz getränktes Papier zum Kopieren benutzt, dieses liefert unmittelbar ein blaues Bild, welches durch Waschen mit Wasser fixiert wird. Ein anderer Cyanotypprozeß besteht in der Präparation von Papier mit einer gummihaltigen Eisenoxydsalzlösung, Belichtung desselben unter einem positiven Bilde und Entwidlung mit gelbem Blutlaugensalz. Dieser Prozeß liefert von einem positiven Bilde (s. d. einer Zeichnung) wieder ein Positiv. Beide Prozesse werden vielfach von Ingenieuren zur Herstellung von Lichtpausen (s. d.) verwendet. Bgl. Pizzighelli, „Anthrakotypie und C.“ (Wien 1881).

Cyanquecksilber, s. Duedsilbercyanid.

Cyan säure, s. unter Cyan (Verbindungen 2).

Cyan silber, s. Silbercyanid.

Cyan sulfosäure, s. unter Cyan (Verbindungen 3).

Cyanüre oder **Cyanmetalle**, s. unter Cyan.

Cyanursäure, s. u. Cyan (Verbindungen 2).

Cyanwasserstoffsäure, s. Blausäure.

Cyathea Smith, Pflanzengattung aus der nach ihr benannten Familie der Cyatheaceen, deren

Wirkel, die man unter C. bemerkt, sind unter A. anzufinden.

Arten, Baumsfarne mit schlankem, oft ziemlich hohem unverzweigten Stamme, in den Tropengegenden sowohl der Alten wie der Neuen Welt und in Neuseeland einheimisch sind. Sie haben eine viertheilige Blattkrone, die aus langen, gewöhnlich dreifach gefiederten Wedeln besteht. Eine auf den westind. Inseln wachsende Art, *C. arborea Sm.*, erreicht eine Höhe von 10—12 m; die jungen Wedel derselben werden als Gemüse gegessen. Von der in Neuseeland vorkommenden *C. medullaris Sw.* wird das Mark gegessen. Mehrere Arten von *C.* werden als Bierpflanzen in den Warmhäusern kultiviert.

Cyatheaceen (Cyathaceae), Pflanzenfamilie aus der Gruppe der Farne oder Filicinae. Die Arten derselben sind fast sämtlich Baumsfarne mit feingefiederten großen Blättern, die rosettenartig auf der Spitze der hohen unverzweigten Stämme aufliegen. Die *C.* sind charakteristisch durch den Bau ihrer Sporangien (s. d.), die mit einem vollständigen schief verlaufenden Ring versehen sind. Die *C.* sind fast ausschließlich Bewohner der Tropengegenden; mehrere Arten werden wegen der großen und schön aussehenden Blätter als Bierpflanzen in Warmhäusern gezogen.

Cybele (grch. Κυβέλη, auch Kybebe), eine ursprünglich phrygische Göttin, Personifikation der mütterlichen Natur, besonders des üppigen Naturlebens der Gebirge und Wälder, welche namentlich in Pessinus unfern vom Berge Dindymon, aber auch in den meisten andern Landschaften Kleinasiens (besonders am Troadgebirge, in Lybien, Bithynien und Galatien) verehrt wurde. Als Begleiter der Göttin, deren phrygischer Name «*Amma*» gewesen sein soll, galten die Korybanten, Kureten und idaischen Datteln, als ihr Liebhaber der schöne Jüngling Attis (s. d.), dessen Entmannung und Tod ein mythischer Ausbruch für das alljährliche Absterben des blühenden Naturlebens ist. Attis wurde an gewissen Festen mit lauten Klagen gesucht, und nach seinem Vorbilde entmannten auch die Priester der Göttin nicht selten sich selbst. Durch Vermittelung der griech. Kolonien in Kleinasien kam der Kultus der *C.* auch ziemlich früh nach Griechenland, wo sie mit der ursprünglich freisch. Heismutter Rhea (s. d.) identifiziert und gewöhnlich «die große Mutter der Götter», nach ihr geheiligten Orten, namentlich Bergen, aber auch «*Agdistis*», «*Dindymene*», oder «die idaische Mutter» genannt wurde. In Athen wurde ihr am Markte ein Tempel, Metroon (Mutterhaus) genannt, errichtet, für welchen Phidias oder sein Schüler Agorakritos die Statue der Göttin arbeitete. In Theben hatte der Dichter Pindar ihr einen Tempel errichtet. Nach Rom wurde im zweiten Punischen Kriege (204 v. Chr.) in Gemäßheit eines Ausspruchs der Sibyllinischen Bücher das alte Kultussymbol der Göttin, ein dunkelfarbiger Stein (wahrscheinlich ein Meteorstein) aus ihrem Tempel in Pessinus durch eine besondere Gesandtschaft feierlich eingeholt und fortan der Kultus der Göttin unter dem Namen der großen Mutter, Mater magna, von Staats wegen unter Leitung des Priesterkollegiums (der *decemviri sacris faciundis*), welches den aus dem Auslande aufgenommenen Götterdiensten vorstand, von einem Priester und einer Priesterin phrygischer Abkunft ausgeübt; auch ward zunächst in Anknüpfung an die Ankunft der Göttin ihr zu Ehren ein Fest, die Regalesien, gefeiert. Doch war den Römern selbst

die Teilnahme an den eigentümlichen Bräuchen des Kultus unterjagt, obgleich diese selbst nur zum kleinern Teil eingeführt waren. In der Kaiserzeit aber kam ein neues Fest hinzu, welches mit den geheimnisvollen Bräuchen und dem wilden Dignismus der asiat. Cybelefeiern begangen wurde, und auch die Beteiligung am Cybelekultus ward jetzt immer allgemeiner, insbesondere auch an den Sühngebräuchen der Laurobolien und Kriobolien (Weihungen durch eine Art Laufe mit Stier- und Widderblut), durch welche das sinkende Heidentum gewissermaßen dem Christentume Konkurrenz zu machen suchte. — Die bildende Kunst stellt die *C.* dar als reichbeladene Matrone mit einer Turmkrone auf dem Haupte, in der einen Hand das Tympanon, die Handpauke, in der andern bisweilen Kornähren oder auch ein Scepter, sitzend auf einem von Löwen umgebenen Throne oder auf einem mit Löwen bespannten Wagen, bisweilen auch auf einem Löwen reitend. — *C.* ist auch der Name eines Asteroiden. (S. unter Planeten.)

Cybo (Cleonora), Gemahlin von Giovanni Luigi Fieschi (s. d.), Grafen von Lavagna.

Cybust (Adalbert), poln. Gelehrter, geb. 10. April 1808 in Konin unweit Neustadt in Posen in der Provinz Posen, besuchte das poln. Mariengymnasium und studierte 1828—30 in Berlin Philologie und Geschichte. Nach dem Ausbruche der poln. Revolution ging er nach Warschau, trat ins poln. Heer, geriet in russ. Gefangenschaft und wurde in das Innere Russlands gebracht. Hier hatte er Gelegenheit sich mit russ. Sprache und Literatur genau bekannt zu machen. Im J. 1834 befreit, lehrte er nach Preußen zurück und bezog, nach einer sechsmonatlichen Festungshaft in Schweidnitz, wiederum die Universität Berlin, um seine Studien fortzusetzen. Er promovierte mit einer Abhandlung «*De bello Sullano*» und widmete sich vornehmlich den slav. Literaturen. In vollkommenem Kenntnis derselben zu erlangen, unternahm er eine wissenschaftliche Reise durch die slav. Länder, genoss in Prag und Wien den Unterricht Schafariks und Kopitars und habilitierte sich 1840 an der berliner Universität als Docent der slav. Literatur. Zahlreiche Abhandlungen und Kritiken in poln. Zeitschriften und in der großen poln. warschauer Encyclopädie bekundeten seine gründlichen und umfassenden Kenntnisse. Im J. 1848 nahm er zwar an der Slawentongee in Prag teil, doch blieb er entschiedener Gegner des Panlawismus. Im J. 1860 von der preuß. Regierung zum ord. Prof. der slav. Literatur an der Universität zu Breslau ernannt, lehrte er hier mit großem Beifall und vielem Erfolge bis an seinen am 15. Febr. 1861 plötzlich erfolgten Tod. Von seinen Vorlesungen sind aus seinem Nachlasse die in Berlin 1842—6 gehaltenen «Vorlesungen über die neueste poln. Poesie» zuerst in poln. Übersetzung (Posen 1860) dann deutsch von Kurmann herausgegeben (2 Bde. Posen 1880) veröffentlicht worden.

Cycadeen (Cycadaceae), Name einer Pflanzenfamilie aus der Abteilung der Gymnospermen, welche zwischen den Nadelhölzern und Farne tritt und eine sehr eigentümliche Gruppe bildet, deren meiste Arten der Borwelt angehören. Die *C.* sind Holzpflanzen von palmenartigem Wuchs, wachsen auf einem meist nur niedrigen Stamme von walziger, länglicher oder fast kugelförmiger Form, der

Artikel, die man unter *C.* vermischt, sind unter *R.* aufzuführen.

über und über mit den Narben der abgefallenen Blätter und den zwischen diesen stehenden Schuppen bedeckt zu sein pflegt, eine Krone oft sehr großer, holziger Blätter (fälschlich Zweige genannt) tragen. Letztere sind fiederschnittig oder wirklich gefiedert, mit parallel-aberigen, ganzrandigen oder eingeschnitten-gezähnten, selten gabelig-zweithelligen, oft stehend-spißen Abschnitten oder Fiederblättchen. Die stets eingeschlechtigen Blüten erscheinen auf Staubbeutel und Samentknospen reduziert. Erstere sitzen auf der innern Fläche von zu Zapfen vereinigten Schuppen in großer Zahl nebeneinander, letztere bald auf der Fläche, bald in den Randkerben ebenfalls zapfenbildender Schuppenblätter. Die aus den Samentknospen hervorgehenden Samen ähneln denen der Nadelhölzer; auch der anatom. Bau des Stamms zeigt mehr Verwandtschaft mit dem der Nadelhölzer als mit den andern Holzgewächsen. Durch ihren Wuchs erinnern die C. an die Palmen, mit denen sie sonst nicht die geringste Verwandtschaft besitzen, durch die spiraltig eingerollte Knospenlage der Blätter und ihrer Abschnitte oder Blättchen an die Farnkräuter. Sie sind vorzüglich in der tropischen und subtropischen Zone der südl. Hemisphäre, namentlich in Südafrika, Neuholland und den ostind. Inseln, sowie in Ostindien selbst zu Hause und werden ihrer Eigentümlichkeit und Schönheit halber in Gemächshäusern häufig kultiviert. Die Stämme einiger Arten enthalten ein ehbares Mark, das als Sago verwendet wird. (S. Sago.)

Die fossilen Pflanzenreste, welche zu den C. gerechnet werden, gehören hauptsächlich den Gattungen *Cycadites Brogn.*, *Zamites Brogn.*, *Medullosa Cotta*, *Pterophyllum Brogn.* an. Die unter dem Gattungsnamen *Noeggerathia* früher ebenfalls zu den C. gestellten Pflanzenreste rechnet man jetzt teils zu den Coniferen, teils faßt man sie unter einer besondern, den C. jedenfalls nahe verwandten Gruppe, welche man als *Noeggerathicae* bezeichnet, zusammen.

Cycas, von Linné aufgestellte Pflanzengattung aus der nach ihr benannten Familie der Cycadeen (s. d.). Von andern Gattungen dieser Familie unterscheidet sich C. durch die länglich-leilförmigen Staubbeutel, die in den Randkerben verlängert spatelförmiger Fruchtblätter (Schuppen der weiblichen Zapfen) stehenden aufrechten Samentknospen und Samen, die beerenartige Beschaffenheit der letztern und die Zweifelhigkeit. Die Zapfen stehen am Ende der Stämme im Centrum der palmenartigen Blätterkrone und werden sehr groß. *C. circinnalis L.*, ein bis 13 m Höhe erreichender, sehr schöner Baum mit gefiederten, bis 8 m langen Blättern und lineal-lanzettförmigen, spizen, planen, glanzgrünen Blättchen, in Ostindien und auf den Molukken heimisch, liefert einen Teil des in den Handel kommenden echten Sago, doch eine geringe Sorte, s. Sago. Die mit gedrängter stehenden, kleinern, am Rande umgerollten Blättchen versehenen Blätter der in China und Japan wachsenden *C. revoluta L.* sind die sog. «Palmenzweige», mit denen man in Deutschland die Särge zu schmücken pflegt. In einigen Städten Frankreichs bedient man sich derselben anstatt wirklicher Palmenblätter bei den kirchlichen Feierlichkeiten des Palmsonntags. Aus diesen Gründen wird *C. revoluta* sehr häufig in Handelsgärten kultiviert.

Cyclamen L., Pflanzengattung aus der Familie der Primulaceen. Ihre der Mehrzahl nach

in Südeuropa und dem Orient wachsenden Arten sind perennierende, stengellose Kräuter mit langgestielten, grundständigen, meist nieren- oder herzförmigen Blättern und ebenfalls grundständigen, einzeln stehenden, langgestielten, nickenden Blüten, welche einen fünfteiligen Kelch und eine kurzröhrlige Blumentrone mit langem, zurückgeschlagenem, fünf-lappigem Saum besitzen. Die Frucht ist eine fünfklappige, vielkammerige Kapsel. Die häufigste Art ist *C. europaeum L.*, in Deutschland, wo sie namentlich in den Wäldern der Alpengegenden, doch auch schon in Böhmen und Nahren auf feinem, bemooßtem Kaltboden vorkommt, unter dem Namen Erdscheibe, Saubrot und Alpenveilchen bekannt (s. Tafel: Alpenpflanzen, Fig. 10). Sie hat hübsche, purpurrote oder lilafarbene, sehr wohlriechende Blumen und herzförmige, auf der obern Fläche eine kreisförmige weiße Zeichnung zeigende Blätter und ist im übrigen Deutschland eine sehr beliebte Zimmerpflanze. Der Knollen enthält einen Brechen und Purgieren bewirkenden Körper, das *Cyclamin*, weshalb die Pflanze für giftig und heilkräftig gilt. Der Knollen wurde auch wirklich früher unter dem Namen *Radix Cyclaminis v. Arthanitas* gegen Krampf, Drüsenleiden und bei Trägheit der Thätigkeit des Darmkanals gebraucht und wird noch jetzt in Italien zu Salben verwendet. Geröstete Knollen haben keine nachteiligen Eigenschaften und sollen wie *Maronca* schmecken. Auch die andern Arten der Gattung C. haben ähnlich beschaffene Knollen und übertreffen die gemeine Erdscheibe um Teil noch in der Schönheit und Größe der Blumen. Alle Arten dieser Gattung sind von jeher beliebte Zierrpflanzen gewesen und lassen sich in Töpfen leicht ziehen. Nur darf man die Knollen nicht tief, sondern bloß etwa bis zum dritten Teil ihrer Stärke in den Boden setzen und nach Entwidlung der Blätter nicht zu reichlich gießen. Die Vermehrung ist leicht, indem man aus jedem Blatte, welches man mit einem kleinen Stückerl aus der Krone des Knollens ausschneidet, einen Steckling ziehen kann.

Cydonia, Pflanzengattung, s. unter Quitten.

Cygnus (lat.), der Schwan.

Cycladen, d. i. Ring- oder Kreisinseln, nannten die alten Geographen im Gegenfaz zu den Sporaden (d. i. den zerstreuten Inseln) die wichtigste Inselgruppe des südl. Ägäischen Meeres. Dieselbe besteht aus zwei ungefähr parallelen Inselreihen, welche durch eine dritte gewissermaßen verknüpft werden: die nördl. Reihe, die Inseln Andros, Tenos (jetzt Zinos), Mykonos, Delos (s. d.) und Rheneia, bildet eine Fortsetzung der Insel Subda, die südl. Reihe, die Inseln Keos (jetzt Tzia), Kythnos (jetzt Thermia), Serphos (jetzt Serphos) und Siphnos (jetzt Siphnos), eine Fortsetzung des Gebirgszugs des südsüdl. Attika. Zwischen diesen beiden Reihen liegen die Inseln Sporos (jetzt Siura) und Syros (jetzt Syra), während im SW. die beiden großen Inseln Paros (mit der westlichen, von den Alten Diaros, jetzt Antiparos genannten Nachbarinsel) und Naxos den Ring schließen. In weitem Sinne ist der Name C. auch auf die zunächst von der im engern Sinne so genannten Gruppe gelegene, von andern Geographen zu den Sporaden gerechnete Inselgruppe ausgedehnt worden, welche, von einigen kleinen abgesehen, aus folgenden Inseln besteht: Melos (jetzt Milo), Kimolos (jetzt bei den Abendländern Argentiera),

Arifol., die man unter C. vermischt, sind unter R. aufzufinden.

Polyagos (jetzt **Polybos**), **Pholegandros** (jetzt **Polygandros**), **Sifinos**, **Jos**, **Amorgos**, **Thera** (jetzt **Santorino**) und **Anaphe**. Von dieser Gruppe sind die Inseln **Thera**, **Melos**, **Rimolos** und **Polyagos** vulkanischen Ursprungs, die übrigen bestehen, ebenso wie die **E.** im engeren Sinne, zum größten Teil aus Glimmerchiefer und kristallinisch-körnigem Kalk (Marmor) von verschiedener Färbung; die Inseln **Mykonos**, **Delos** und **Rheneta** aus Granit und Gneis. Vom Meere aus gesehen, erscheinen fast alle diese Inseln kahl und öde, aber im Innern finden sich meist fruchtbare und anmutige Thäler. Wein, Säbfrüchte, Honig und Käse sind die Hauptprodukte, welche diese Inseln ausführen.

Die **E.** waren im frühesten Altertum von Phöniziern und Karern besetzt; später siedelten sich Griechen ion. Stammes auf denselben an. Die **E.** bildeten dann im Verein mit andern Inseln und Küstenstädten einen religiös-polit. Bund (eine sog. Amphitiponie), deren Mittelpunkt **Delos** war. Nach den Perserkriegen gehörten sie zur athenischen Symmachie und traten auch später, wenigstens zum größern Teile, dem 378 v. Chr. begründeten zweiten athenischen Seebunde bei; nach dem Herfall desselben kamen sie unter die Herrschaft teils der macedonischen, teils der ägypt. Könige, wurden dann durch die Römer für frei erklärt, später, wenigstens zum größten Teile, zur Provinz **Nisa** geschlagen, bis unter dem Kaiser **Diocletian** eine besondere Inselprovinz (*Provincia insularum*) konstituiert wurde. Bei der Teilung des Römischen Reichs wurden die **E.** dem Byzantinischen Reiche zugeteilt; nach der Eroberung Konstantinopels durch die Abendländer (1204) nahm der venet. Noble **Marco Sanudo** mit einigen Genossen die Mehrzahl derselben in Besitz und beherrschte sie mit dem Titel eines Herzogs der **Dobelanosen**; auch seine Nachkommen und Besitznachfolger behaupteten sich in der Herrschaft, bis sie in der zweiten Hälfte des 16. Jahrh. den Türken weichen mußten. Jetzt bilden die **E.** (mit Einschluss der obengenannten, ihnen zunächst liegenden Sporaden) einen **Romos** des Königreichs Griechenland mit 2485 qkm und (1879) 139200 **E.** Die Kreishauptstadt ist **Hermupolis** auf der Insel **Syra** (s. d.).

Vgl. **Roh.**, «Reisen auf den griech. Inseln des Ägäischen Meeres» (3 Bde., Stuttg. u. Ldb. 1840—45); **Lacroix**, «Nes de la Grèce» (Par. 1853); **Bursian**, «Geographie von Griechenland» (Bd. 2, Sp. 1872); **Mitarakis**, «Kykladika» (Athen 1874).

Cyclische Dichter oder **Dichter** des epischen **Cyklus** nennt man diejenigen griech. Epiker, welche von der Zeit der Entstehung der Homerischen Gedichte an bis zur Mitte des 6. Jahrh. v. Chr. hinab Stoffe aus verschiedenen Kreisen der Heroensage in ähnlicher Weise wie die Sänger der **Ilias** und **Odyssee**, zum Teil in bestimmtem Anschluss an diese Gedichte behandelt haben. Der Name ist wohl daraus entstanden, daß man in späterer Zeit einen Auszug aus diesen Gedichten zu einem geschlossenen Kreise (griech. κύκλος), dessen Mittelpunkt die **Ilias** und **Odyssee** bildeten, geordnet hatte. Manche dieser Gedichte galten bei dem Volke als Werke des Homer selbst; es wurden aber auch die Namen anderer Dichter als Verfasser der einzelnen Epen genannt, doch ist die Persönlichkeit und Lebenszeit der meisten derselben ganz unsicher. Namentlich galt bei manchen **Stasinos** von **Cypern** für den Verfasser der «**Ryprien**» (**Cypria**),

welche die Ereignisse behandelten, die den in der **Ilias** erzählten vorausgingen. **Arktinos** von **Milet** war wohl wirklich der Verfasser eines Gedichts, welches die spätern Ereignisse vor **Troja** und die Zerstörung der Stadt schilderte. Zweifelsfrei ist der Ursprung der im spätern Altertum gewöhnlich dem **Lesches** von der Insel **Lesbos** zugeschriebenen sog. «**kleinen Ilias**» ähnlichen Inhalts. Die «**Kosten**», ein Gedicht, in welchem die Rückkehr der andern Helden außer **Odysseus** erzählt war, soll nach einigen **Agias** aus **Trizen** verfaßt haben, die **Telegonie** endlich, eine Fortsetzung der **Odyssee**, wird **Eugammon** aus **Kyrene** zugeschrieben. Andere Gedichte der Art waren noch eine «**Odipodie**» (die Sagen von **Odipus** enthaltend), eine «**Thebais**» (über den Zug der Sieben gegen **Theben**), ein Gedicht über den Zug der «**Epigonen**» u. s. w. Von allen diesen Gedichten sind nur meist sehr dürftige Fragmente, von denen welche sich auf den troischen Sagenkreis (mit Einschluss der Heimkehr der griech. Helden von **Troja** der sog. **Kosten**) bezogen, noch die Angabe v. Inhalts (in Auszügen aus der **Chrestomathie** im **Proklos** (s. d.) erhalten. Die Fragmente sind namentlich von **Welder**, «**Der epische Cyklus**» (2 Bde. Bonn 1835—49; 2. Aufl. 1865; Bd. 2 1881), von **Dübner** in der Ausgabe des **Janz** (Par. 1837), von **Dünker**, «**Fragmente der epischen Poesie**» (Köln 1840—41) und von **Kinkel** in der «**Epicorum Graecorum fragmenta**» (Epi. 1877 gesammelt, die Auszüge außerdem besonders aus von **D. Zahn** und **Michaelis**, «**Griech. Bilderverniken**» (Bonn 1878) herausgegeben worden. Neben litterarischen Nachrichten vergegenwärtigen namentlich auch zahlreiche Vasenbilder die in den epischen Gedichten behandelten Sagen. Abbildungen einer Auswahl von solchen finden sich in **Gerhards**, «**Auserlesenen griech. Vasenbildern**» (4 Bde., Berl. 1840—50) und in **Dörber**, «**Die Bildwerte zum thebischen und troischen Sagenkreis**» (Bd. 1, mit Atlas, Stuttg. 1857). Vgl. noch außer **Welder**: **Robert**, «**Bild und Lied**» in den «**Philol. Untersuchungen**», Heft 5, Berl. 1857; **Ludwich** und **Ludwich**, «**Verhältnis der griech. Vasenbilder zu den Gedichten des epischen Cyklus**» (11. Supplementband zu den «**Jahrbüchern für klassische Philologie**», Epi. 1880).

Cylloide oder **Cylois**, auch **Kublinie** heißt eine der merkwürdigsten krummen Linien in der Geometrie sowohl als in der Mechanik. Das ein Kreis, ohne zu gleiten, auf einer festen geraden Linie in derselben Ebene fortgewälzt wird, so beschreibt ein Punkt der Peripherie des Kreises eine gemeine **E.**, ein Punkt innerhalb der Peripherie eine gedehnte oder geschwefte **E.**, ein äußere Punkt eine vertärzte oder verschlungene **E.**. Entlang jener Kreis, statt auf einer geraden Linie, an der äußern oder innern Seite der Peripherie ein zweiten Kreises, so heißt die so beschriebene Kurve im erstern Falle eine **Epicycloide**, im letztern eine **Hypocycloide**. Wenn ein von der Schwere getriebener Körper in der umgekehrten **E.** von einem Kanale herabfällt, so gelangt er immer zu derselben Zeit bis zu dem untersten Punkte (den Scheitelpunkte), wo auch seine Bewegung in der **E.** in der **Rechnung** auf **Autochrone**. Oben wird ein schwerer, nur von der Schwere getriebener Körper von einem Punkte zum andern, der

Artikel, die man unter **E.** vermischt, sind unter **K.** aufzuführen.

nicht senkrecht unter ihm liegt, in der kürzesten Zeit kommen, wenn er sich in einem Cycloidenbogen bewegt, weshalb diese Kurve auch die Brachistochrone genannt wird. Die Brennlinie der *C.* sowie die Evolute derselben ist wieder eine *C.* Galilei ist wohl der erste, der die *C.* in Betracht gezogen hat; dann beschäftigten sich mit den auf die *C.* bezüglichen Integrationsaufgaben die Mathematiker des 17. Jahrh., besonders Roberval, Mersenne, Fermat, Torricelli, Viviani, Pascal, Wallis, Huygens, Joh. Bernoulli. Mit der *C.* verwandt ist die kleine *C.*, die auch Gefährtin der *C.* oder Sinusklinie genannt wird und in der Theorie der schwingenden Saiten gebraucht wurde.

Cyclometrie (grch.), der Inbegriff aller derjenigen Rechnungsausdrücke, vermöge welcher man im Stande ist, Kreisbogen durch die diesen zugehörigen geraden Linien und umgekehrt diese durch jene zu bestimmen.

Cyclone oder Wirbelstürme nennt man diejenigen Stürme der tropischen und subtropischen Gegenden, die sich von den gewöhnlichen Stürmen nicht allein durch ihre größere Gewalt, sondern hauptsächlich durch ihre doppelte Bewegung unterscheiden. Je nach den Meeren, wo sie vorkommen, tragen sie verschiedene Namen, in Westindien Orkane, an der Küste von Afrika Tornados, im Chinesischen Meere Teifune. Während bei den gewöhnlichen Stürmen der Wind in gerader Linie oder flacher Kurve weht, bewegt sich ein *C.* einmal in rotirender Bewegung um einen Mittelpunkt, und dieser schreitet wieder mit großer Geschwindigkeit in einer gekrümmten Bahn vorwärts, die oft bei Uebergang in die gemäßigten Zonen fast rechtwinklig umbiegt. Auf der nördl. Halbkugel beginnen die *C.* gewöhnlich im Südwesten, um ostwärts, auf der südlichen im Nordosten, um westlich zu marschieren. Eine Windhohe vom Lande veranschaulicht am besten das Wesen eines *C.* im kleinen. Bei ihr wirbelt der Staub um einen Mittelpunkt, sie bewegt sich meist etwas schräg nach vorn gebeugt und geht bei ihrem Vorschreiten die ihr begegnenden Luftschichten mit in die drehende Bewegung. Bei *C.* hält dieser Mittelpunkt bisweilen einen Durchmesser von $\frac{1}{4}$ — $\frac{1}{2}$ Meile, in ihm herrscht fast Windstille und ein sehr geringer Luftdruck. Je heftiger sich der Mittelpunkt dreht, je mehr werden die umgebenden Luftschichten in Mitleidenschaft gezogen, und der Durchmesser eines *C.* kann auf diese Weise 80—100 Meilen groß werden. Von der Hut eines solchen *C.* kann man sich bisweilen keine Vorstellung machen. Es ist vorgekommen, daß auf Barbadoes ein Orkan 24 Pfänder-Kanonen aus einer Batterie aufgenommen und Hunderte von Schritten durch die Luft entführt hat. Ganze Städte und Wälder sind durch *C.* niedergelegt und verwüstet worden. Für Schiffe sind die *C.* nicht nur durch ihre direkte Gewalt, sondern auch durch die ganz unregelmäßige turmhöhe See gefährlich, die sie aufwühlen, da die Winde auf das Centrum tangential wehen und mithin auf kleinem Raume die verschiedensten Richtungen des Seeganges erzeugen. Seitdem Dove, Reid und andere Physiker dargethan haben, daß die *C.* in ihrer Bewegung Gesetzen unterworfen sind, ist ihre Gefährlichkeit für die Schifffahrt bedeutend geringer geworden. Die Drehung des Mittelpunktes erfolgt nämlich ausnahmslos im Norden des Äquators von rechts nach links, also

mit dem Zeiger einer Uhr, im Süden dagegen in entgegengesetzter Richtung. Dies und das tangential Wehen der Winde auf den Mittelpunkt geben den Seeleuten die Möglichkeit, bei den Anzeichen eines *C.*, die sich in starkem Barometerfall, bräunlicher Färbung der Wolken, wirrer See und elektrischen Erscheinungen kundgeben, die Richtung des Centrums zu ermitteln. Fortdauernde Beobachtungen des Barometerstandes und der Windrichtungen geben ebenso Aufschluß über den vom Centrum beschriebenen Weg, ob es sich nähert, entfernt oder seitlich biegt, und auf diese Weise sind die Seeleute bei nötiger Vorsicht und wenn sie freien Seeraum haben, meistens im Stande, dem *C.* aus dem Wege zu gehen oder wenigstens seinem gefährlichen Mittelpunkte fern zu bleiben und sich dadurch vor dem Verluste des Schiffs oder wenigstens der Masten zu bewahren.

Am meisten werden die Gegenden zwischen dem 10. und 20. Breitenparallele von *C.* heimgesucht, namentlich die Westindischen Inseln, die Nähe von Mauritius und Bourbon, sowie das Chinesische Meer. Dort herrschen sie von August bis Oktober vor, bei Mauritius vom Dezember bis April, im Chinesischen Meere vom Mai bis Oktober. Über die Entstehung der *C.* ist bis jetzt noch keine genügende Erklärung vorhanden. Nach den ungemein heftigen Gewittererscheinungen, welche sie begleiten, spielt dabei wohl Electricität eine hervorragende Rolle. Vgl. Dove, «Das Gesetz der Stürme» (4. Aufl., Berl. 1874).

Cyklopien (grch. κύκλωπες), d. h. die Rundäugigen, erscheinen in der griech. Mythologie von dreifacher Art. Die Homerischen *C.* sind wilde, riesenhafte Bewohner der sicil. Seelüste, und die hervorragendste Gestalt unter ihnen ist Polyphem (s. d.). Wenn sie auch Homer nicht sämtlich als eindüggig bezeichnet, so wird dies doch vom Polyphem ausdrücklich gesagt und dann von späteren Dichtern auf alle *C.* übertragen. Die von Hesiod genannten drei *C.*, Brontes, Steropes und Arges (Donner, Blitz und Wetterstrahl), Söhne des Uranos und der Gaea, gehörten zum Titanengeschlecht und schmiedeten dem Zeus die Donnerkeile. Von Uranos waren sie in den Tartaros geworfen; nach dem Sturze des Uranos befreit, aber doch von Kronos wiederum in den Tartaros gesperrt, waren sie erst von Zeus, als er gegen Kronos und die übrigen Titanen kämpfte, wieder befreit worden. Von nun an erschienen sie als Diener des Zeus, sollen aber nach einer Sage von Apollo getötet worden sein, weil sie den Donnerkeil geschmiedet hatten, mit dem Zeus den Asklepios tötete. Spätere Sagen versetzten die *C.* mit ihren Werkstätten in den Atna oder in Bulkanen auf Lemnos und Sipara und machten sie zu Dienern des Hephaistos. Die dritte Art sind diejenigen *C.*, welche nach Strabon aus Lykien kamen und in Argolis Bauwerke errichteten, die den Namen der Cyclopischen Mauern führten, so die Mauern der Städte Tiryth und Mykenä und Labyrinth bei Nauplia, für welche die riesige Größe der fast ganz roh aufeinandergeschichteten Werkstücke charakteristisch war, daher man alle in dieser Weise erbauten Mauern als cyclopische zu bezeichnen pflegt. Diesen lykisch-argivischen *C.* wird auch die Erfindung des Turmbaues zugeschrieben. — In der Zoologie heißt *C.* eine Gattung der Riemensäfte.

Cyklopie (grch.), Cyclopienauge, eine bisweilen bei Menschen und Tieren vorkommende

Kritzel, die man unter *C.* versteht, und unter *R.* ansuchen.

Mißbildung, bei welcher nur ein einziges, in der Mitte der Stirn sitzendes Auge vorhanden ist. Gleichzeitig bestehen immer wesentliche Gehirn-Defekte, und es sterben daher die lebend geborenen cykloptischen Kinder immer bald nach der Geburt.

Cylorama, f. unter Panorama.

Cyklus (grch.), d. h. Kreis, Periode (f. d.), in der Chronologie eine Reihe von Jahren, nach deren Beendigung dieselben astronom. Erscheinungen und Zeitverhältnisse in derselben Ordnung wieder eintreten. Die wichtigsten Cyklen sind: der Metonische C. von 19 Jahren, nach deren Verlauf die Monderscheinungen oder Mondphasen ziemlich genau wieder mit den gleichen Stellungen der Sonne zusammentreffen, eine Entdeckung, die der Athener Meton um 432 v. Chr. mittelste. Auch wird dieser C. der Mondscirkel oder der C. der Goldenen Zahl genannt. Man findet die letztere, wenn man zu dem gegebenen Jahre Christi 1 addiert und die Summe durch 19 dividirt; der Rest dieser Division ist die Goldene Zahl. So ist für das J. 1882 die Goldene Zahl 2 im alten Julianischen sowohl als auch im neuen oder Gregorianischen Kalender. Der Sonnencyklus oder Sonnencirkel ist ein Zeitraum von 28 Jahren, nach dessen Verlauf die Ordnung der Wochentage bleibend wieder auf dieselben Monatsstage fällt, was jedoch streng genommen nur im Julianischen Kalender stattfindet. Addiert man zu einem gegebenen Jahre Christi die Zahl 9 und dividirt die Summe durch 28, so ist der Rest dieser Division der gesuchte Sonnencirkel, d. h. er gibt an, das wievielte Jahr eines Sonnencirkels das gegebene Jahr ist. So ist für 1882 der Sonnencirkel 15. Von einem dritten noch in den Kalendern vorkommenden C., dem Indictionencirkel, der aus 15 Jahren besteht, läßt sich der Ursprung und die Bedeutung nicht mit Bestimmtheit angeben. (S. Indiktion.) Die drei Zahlen, welche angeben, das wievielte Jahr in jedem dieser drei Cyklen ein gegebenes Jahr sei, heißen die chronol. Merkmale eines Jahres. Der Fall, daß ein Jahr dieselbe Zahl in allen drei Cyklen wieder erhält, kann erst wieder eintreten nach 7980 Jahren, welcher Zeitraum die Julianische Periode heißt und von Jos. Scaliger angegeben worden ist.

Cylinder oder **Walze** heißt ein geometr. Körper, der in der Natur wie in der Kunst sehr häufig vorkommt. Wenn eine gerade, zu sich selbst immer parallel bleibende Linie so fortbewegt wird, daß ihr einer Endpunkt sich durch die aufeinanderfolgenden Punkte irgend einer gegebenen krummen Linie von einfacher Krümmung bewegt, so beschreibt sie eine Cylinderfläche oder die Oberfläche eines C. im allgemeinsten Sinne des Wortes, ihr anderer Endpunkt aber eine krumme Linie, die der ersten völlig gleich ist und in einer derselben parallelen Ebene liegt. Die Ebenen beider krummlinigen Figuren heißen die Grundflächen und ihren Abstand nennt man die Höhe des C. Demnach ist ein C. ein Körper, der von zwei ebenen und völlig gleichen, in parallelen Ebenen liegenden krummlinigen Figuren, welche die Grundflächen des C. bilden, und einer beide verbindenden krummen Fläche, der Seitenfläche (Mantelfläche), eingeschlossen wird. Die letztere hat die besondere Eigenschaft, daß man auf ihr von einer Grundfläche zur andern unzählige gerade Linien ziehen kann, die einander gleich und parallel sind. In der Regel betrachtet man nur Kreisylinder, d. h. solche, deren

beide Grundflächen Kreise sind; von diesen kommen wieder die geraden am häufigsten vor. Ein solcher entsteht auch durch die Umdrehung eines Rechtecks um eine seiner Seiten. Diejenige gerade Linie, welche die Mittelpunkte der Grundflächen eines Kreiszylinders verbindet, heißt die Achse des C. alle auf der Seitenfläche möglichen Linien sind ihr gleich und parallel, und je nachdem sie auf der Grundflächen senkrecht oder schief steht, ist der C. selbst gerade oder schief; im ersten Falle ist die Achse gleich der Höhe. Durchschneidet man einen Kreisylinder mit einer Ebene, so ist die Durchschnitfigur ein Kreis, wenn die schneidende Ebene zu Grundfläche parallel ist, ein Parallelogramm aber, wenn sie durch die Achse oder parallel zu derselben gelegt ist, außerdem stets (einen besondern Fall ausgenommen) eine Ellipse. Der körperliche Inhalt jedes C. wird gefunden, wenn man den Inhalt der Grundfläche mit der Höhe multipliziert. Die krumme Seitenfläche oder Cylinderfläche ist bei einem geraden C. gleich einem Rechteck, das den Umfang der Grundfläche zur Grundlinie, zur Höhe aber die Höhe des C. hat; beides multipliziert gibt also den Inhalt der Seitenfläche des C., zu welcher man noch die beiden Grundflächen addieren muß, um die gesammte Oberfläche des C. zu erhalten.

Im Maschinenwesen repräsentirt der C. in seiner Gegenform (dem Hohlzylinder) das stammtische Elementenpaar, welches die rotierende Bewegung eines Maschinenteils gegen einen andern sichert. — Über den Cylinder als Hemmung in den Uhren s. unter Uhren.

Cylinderbohrer, f. u. Bohrer und Bohrmaschinen, Bd. III, S. 262.

Cylinderbohrmaschine, f. unter Bohrer und Bohrmaschinen, Bd. III, S. 265.

Cylindergebläse (frz. soufflet cylindrique, soufflerie à piston cylindrique, engl. blowing-cylinder, cylinder-blowing-engine), f. u. Gebläse.

Cylinderkessel (frz. chaudière cylindrique, engl. cylindrical-boiler), soviel wie Walzenkessel, f. unter Dampfkessel.

Cylindermantel (frz. soufflage en planches, engl. planking, clothing), im Maschinenbau die Bekleidung des Dampfcylinders mit einem in Wärme nicht leitenden Material.

Cylindrieren (frz. cylindrage, calandrage, a tinage, lustrage, engl. calendering), soviel wie Kalandern, f. unter Appretur.

Cymbel, f. Zimbel.

Cymbidium nannte Swartz eine Gattung tropischer und subtropischer Orchideen. Ihre sehr reichen Arten gehören zu den sog. epiphytischen Orchideen (f. d.) und wachsen der Mehrzahl nach in Südamerika, doch auch in Nordamerika, auf der Südsee-Inseln, in Japan, China, Ostindien, auf Madagaskar und am Kap. Sie haben meist kleine Blätter und herabhängende, in lange, vielblüthige Trauben endigende Blütenstände. Die großen Perigonblätter der großen und schöngefärbten Arten sind unter sich verwachsen, die Pollenschäufel an der Spitze der Griffelsäule befindlich. Die ätherische wachsartige, die laubförmige Honigblüte mit der Griffelsäule durch ein Gelenk verbunden. Eine der schönsten Arten ist *C. aloefolium* Sw. aus Ostindien, eine Zierde der Orchideenhäuser; mehrere andere Arten werden als Zierpflanzen in den Gewächshäusern kultivirt.

Cymen oder **Cymia**, f. Cymöl.

Artikel, die man unter C vermischt, sind unter R aufzuführen.

Cymol, Cymen, Camphogen, Cymim, Camphen, Thymylwasserstoff, Propyltoluol, Propylmethyl-Benzol C₁₀H₁₄, ein flüssiger Kohlenwasserstoff, der in vielen ätherischen Ölen, so im Römisch-Kämmelöl, im Wäfferschierlingsöl, im Thymianöl aus *Ptychotis ajovaa*, im Muskatrußöl, im *Eucalyptusöl*, dagegen nicht, wie früher angenommen, im Steinkohlenteer vorkommt und aus Kampher, Cumminol, Wermutöl, Wurmamendöl durch Einwirkung chem. Agentien, sowie auch synthetisch dargestellt werden kann. Zur Darstellung destilliert man Kümmelöl, bis der Siedepunkt auf 200° gestiegen ist, und rectificiert das Destillat über schmelzendes Äthali. Das C. ist ein farbloses, stark lichtbrechendes Öl, unlöslich in Wasser, leicht löslich in Alkohol und sonstigen Lösungsmitteln der ätherischen Öle, siedet bei 175° C., spezifisches Gewicht bei 25° C. = 0,88, Dampfdichte 4,88. Konzentrierte Schwefelsäure von 100° C. löst C. beim anhaltenen Schütteln, ohne Entwidlung von schwefeliger Säure. Chlor und Brom bei Gegenwart von Wasser bilden Substitutions- und Additionsprodukte. Konzentrierte Salpetersäure gibt Nitrocymol. Chromsäure verwandelt es in Xerephthalsäure.

Cynanohum, Innere Pflanzengattung aus der Familie der Asclepiadeen. Die vorzugsweise in der tropischen und warmen gemäßigten Zone beider Hemisphären wachsenden Arten dieser Gattung sind teils Holzgewächse, teils perennierende Kräuter, der Mehrzahl nach Schlingpflanzen. Sie haben gegenständige, gestielte, meist herzförmige Blätter, zwischen den Blattstielen stehende, gestielte, mehr- bis vielblättrige Dolbentrauben, welche sich später in Trauben umgestalten, und geboppelte, glatte Balgfrüchte voll geschämter Samen. Die am häufigsten weiß oder rosenschwarz gefärbten Blüten bestehen aus einem fünfblättrigen Kelch, einer radförmigen Blütenkrone mit fünfklappigem Saum und einer zehnklappigen Nebenkrone. Alle Arten enthalten einen weißen, scharfen Milchsaft. Aus dem Milchsaft zweier in Südeuropa einheimischer Arten, *C. monspeliacum* L. und *C. acutum* L., bereitet man in Südfrankreich das sog. französische *Cammonium* (s. d.).

Die in Deutschland einheimische Schwalbenwurz wurde früher unter dem Namen *C. Vincetoxicum* Pers. hierher gerechnet, doch stellt man sie jetzt zur Gattung *Vincetoxicum Moench* (s. d.).

Cynara, Pflanzengattung, s. u. *Artichode*.

Cynagetis (grch.), Jagdkunst.

Cynewulf (*Cynewulf*), der einzige angelsächs. Dichter, der sich in seinen Dichtungen nennt. In Runen steht sein Name in den Gedichten: «Leben der Juliane», «Ene oder die Auffindung des Kreuzes Christi» und endlich in einem Gedicht, welches man früher für eine Hymnensammlung hielt. Dietrich hat jedoch nachgewiesen, daß die Hymnen ein Ganzes bilden und das Wort «Christi» genannt. (S. Haupt's «Zeitschrift», Bd. 2.) Außerdem hat Leo gezeigt (Hallisches Programm 1857), daß das erste der erhaltenen angelsächs. Rätsel als Auflösung «Cynewulf» gibt. Wenn auch die ganze Rätselsammlung sicherlich nicht von einem Verfasser ist, so darf man doch einen Teil derselben C. zuschreiben. Neben diesen sicher echten Werken gehört C. noch ein Teil der Dichtung «*Godlac*» zu (vgl. Charitius in der *Zeitschrift «Anglia»*, Bd. 2), vielleicht auch «*Phoenix*» (vgl. Gäbler in der «*Anglia»*, Bd. 3). Ohne genügende

Gründe wurden C. zugeschrieben: «*Andreas*» (vgl. *Frische* in der «*Anglia»*, Bd. 2), «*Hölenfahrt Christi*», «*Wision vom Kreuze*», «*Wanderer*», «*Seefahrer*», «*Manna crastina*», «*Manna wyrdre*», «*Manna mod*», «*Ruine*» (vgl. Dietrich, *Marburger Programm* 1860 u. 1865; Grein in der «*Germania»*, Bd. 10; Rieger in *Zachers «Jahrbuch für deutsche Philologie»*, Bd. 1). Über C.'s Leben ist nichts bekannt; es muß in das 8. Jahrh. fallen; daß er ein Nordhumbrier war, ist nicht erwiesen (vgl. *Wälder* in der «*Anglia»*, Bd. 1). Früher sah man in ihm den spätern Bischof von Winchester, welcher 1008 starb (vgl. Wright, *Biographia Britannica Literaria*, Bd. 1), doch so spät kann der Dichter nicht gelebt haben. Grimm dagegen hält C. für einen Schüler Adhelms, also ebenfalls im 8. Jahrh. und in Westsachsen lebend. Dietrich, und ihm folgend Grein, nahmen an, daß der Dichter Bischof zu Lindisfarna t (von etwa 737—780) war, dann seinem Amte entsagte und in der Stille sein Leben beschloß. Doch dafür hat man keine Beweise, manches in seinen Werken spricht dagegen. Aus seinen Gedichten ergibt sich: C. lebte im 8. Jahrh., er verbrachte einen Teil seines Lebens in weltlichem Treiben, wohl als fahrender Sänger, damals entstanden seine Rätsel, später ergab er sich einem frommen Leben. Er war nicht ungebildet, wahrscheinlich hatte er eine Klosterschule besucht. Herausgegeben wurden C.'s Gedichte von Grein in der «*Bibliothek der angelsächs. Poesie»* (Bd. 1 u. 2, Gött. 1857—58). Auch lieferte Grein eine Übersetzung in den «*Dichtungen der Angelsachsen»* (2 Bde., Gött. 1857—59).

Cyniatrie (grch.), Lehre von den Krankheiten der Hunde und deren Heilung.

Eyniker nennt man die philos. Selte, welche Antisthenes (s. d.), ein Schüler des Sokrates, zu Athen um 380 v. Chr. stiftete. Ihren Namen trug die Selte von ihrem Versammlungsorte, dem *Gymnasium Aynofarges* (zugleich auch wohl mit einer Anspielung auf *κύν*, Hund). Sie machte die praktische Moral zum wesentlichen Gegenstande der Philosophie, erklärte die Tugend für das höchste Gut und setzte dieselbe in das freiwillige Entbehren und in die Unabhängigkeit von allen äußern Dingen, weil der Mensch durch die möglichste Verminderung seiner Bedürfnisse der Gottheit, welche nichts bedürfe, am ähnlichsten werde. Indem die C. ihr Ideal der Bedürfnislosigkeit als die naturgemäße Lebensweise darzustellen und die Sitten des Sokrates an Strenge noch zu übertreffen suchten, verachteten sie alle verfeinerte Lebensart und stimmten ihr Leben zu einer Einfachheit herab, bei welcher nicht selten eine Vernachlässigung des öffentlichen Anstandes eintrat, weshalb man auch jetzt noch durch *Cynismus* eine Verachtung und Vernachlässigung des äußern Anstandes zu bezeichnen pflegt. Dabei führte sie die Unzufriedenheit mit allen bestehenden Staatsformen zuerst in der Geschichte auf den Gedanken eines allgemeinen Weltbürgertums, und ihre Vorstellung von der Einheit und Sjngalität der Gottheit entfremdete sie völlig dem griech. Götterglauben, sodas sie z. B. auch die Homerischen Gesänge allegorisch auszulösen suchten. Das sokratische Element in der Lehre ihres Stifters zeigt sich in der Annahme, daß alle Tugend am festesten auf Wissen gegründet werde, woran sich dann noch einige Untersuchungen über das Wesen der Erkenntnis und besonders der Definition im ausgesprochenen Gegensatz gegen die platonische Ideenlehre

anschlössen. Die berühmtesten Mitglieder der Sekte, außer dem Stifter, waren Diogenes (s. d.) von Sinope und Krates von Theben nebst seiner Gemahlin Hipparchia. Später trat an die Stelle der cynischen Schule die stoische durch Zeno von Citium, den Schüler des Krates, welcher die cynische Moral in ihren Grundsätzen zwar beibehielt, in ihrer Form aber mäßigte und veredelte: erst die röm. Kaiserzeit sah dann jene affektirte und geschmacklose Repräsentation des Cynismus, welche Lucian so ergötlich verspottet hat.

Cynisch, roh, ungesittet, den Anstand verlegend.

Cynismus, s. unter Cyniker.

Cynodon, d. h. Hundszahn, nannte Linné eine Pflanzengattung aus der Familie der Gramineen mit gefingerten Ähren, an deren Spindel die einblättrigen, grannenlosen, fruchtbaren Ährchen alle nach einer Seite gewendet stehen. Die einzige in Europa, vornehmlich in den südlicheren Ländern dieses Erdteils wachsende, übrigens fast über die ganze Erde verbreitete Art, in Süddeutschland Hundshirse genannt, *C. Dactylon* L., ein ausdauerndes Gras mit kriechendem Wurzelstock und aufsteigenden, ästigen, handhohen Halmen, wird in Ostindien, wo es Dugras heißt, angebaut, indem es dort wegen seines reichen Zuckergehalts für das beste Weidengras gilt. In England und Deutschland gemachte Anbauversuche haben den gehegten Erwartungen nicht entsprochen, denn es zeigte sich das Dugras weniger nahrhaft als die einheimischen Weidengräser. Vermuthlich ist daran das wärmere Klima schuld. In Südeuropa gehört der Hundshirse zu den häufig vorkommenden Unkräutern des bebauten Landes, in Deutschland ist er dagegen eine seltene Pflanze.

Cynoglossum L. (Hundszunge), Pflanzengattung aus der Familie der Boraginaceen. Ihre Arten, gegen 60, sind zweijährige oder perennirende krautartige Gewächse mit abwechselnden, ungetheilten und meist ganzrandigen Blättern. Die Blüten besitzen einen fünfteiligen Kelch, eine trichterförmige Blumenkrone mit sehr stumpfen Saumlappen, deren Schalen durch fünf Gewölbschuppen verschlossen ist. Aus dem vierteligen Fruchtknoten entspringen drei bis vier tonnen- oder niedergebückte, über und über mit kurzen, starren, widerhakigen Stacheln bedeckte Ähren. Die Arten dieser Gattung wachsen der Mehrzahl nach in Südeuropa und den Umgebungen des Mittelländischen Meers überhaupt; übrigens sind sie fast über den ganzen Erdball verbreitet. In Deutschland findet sich nur eine Art, *C. officinale* L., gemeine Hundszunge, ein zweijähriges Kraut von unangenehmem Rauschgeruch, mit filzigen, lanzettförmigen Blättern und schmutzig-braunroten Blumen. Wurzel und Blätter dieser Art waren früher officinell.

Cynomorium L., Pflanzengattung aus der Familie der Balanophoreen. Man kennt nur eine einzige Art dieser Gattung, *C. coccineum* L., die in den Mittelmeerländern und z. B. in Sicilien, Nordafrika und Malta einheimisch vorkommt. Es ist ein auf Wurzeln anderer Pflanzen schmarogendes Gewächs, das nur wenig über die Erde emporragt. Die Pflanze besitzt keine grünen Blätter, sondern nur rotbraune Schuppen, die an dem kurzen fleischigen Blütenstolben sitzen. Die Blüten sind polygamisch; die männlichen haben einen Staubfaden, die weiblichen einen einfächerigen Fruchtknoten, ein Perianthium fehlt fast vollständig. Der

fleischige Stengel gibt beim Drücken einen blauen Saft von sich und war früher unter dem Namen Malteserschwamm oder Fungus melinus als officinell.

Cynosurus L., d. h. Hundschwan, Pflanzengattung aus der Familie der Gramineen, welche sich durch kammsförmig gestaltete, untracht Ährchen, die zwischen den fruchtbaren sehr gewissermaßen die Rolle von Deckblättern herauszeichnen. Sämtliche Ährchen sind in eine einzige oder längliche Ähre (richtiger zusammengehörige Rispe) gestellt, die fruchtbaren meist blühtig, mit begranneten oder grannenlosen. In Deutschland ist diese Gattung bloß einer Art vertreten, das gemeine Kammsgras (*cristatus* L.), ein ausdauerndes, auf nassen Wiesen oft vorkommendes Gras mit kammsförmiger Ähre, deren Ährchen alle nach einer Seite gewendet sind. Es gehört zu den besten Futtergräsern. Die übrigen Arten wachsen in Südeuropa und Mittelmeerländern.

Cyparissus (grch. Kyparissos), s. griech. Sage ein Liebling des Apollo, welcher einen zahmen Hirsch tödete und sich darüber auf seine Bitte in die als Unsterbliche geltende Cypresse (*cupressus*, lat. *cyparissus*) wandelt wurde. Nach einer andern orient. Sage geschah dies als C. ein junger Jüngling, um seine Keuschheit zu bewahren. Apollo oder Bephyr an den Fluss Dromas in Griechenland geflohen war.

Cyperaceen (Cyperaceae, Cyperaceae) Pflanzenfamilie aus der Gruppe der Ranunculaceen, deren Arten grasartige Gewächse sind, die sich aber von den echten Gräsern, den Gramineen (s. d.), durch knotenlose Halme, dreieckig geordnete Blätter mit röhrigen, geschlossenen Enden ohne Blatthäutchen, in einfache Ähren traubig, büschel- und trugelbollenförmig geordnete Ährchen gestellte Blüten und Rispen mit einem zweiwärtigen Unterscheiden. Die Blätter der C. enthalten meist ziemlich viel Pflanzenäuren und deren Salze, weshalb sie auch im Gegensatz zu den Gramineen als Futtergräser oder Speingräser bezeichnet werden. Durch die bereits angegebenen Merkmale unterscheiden sie sich von den Gramineen noch durch folgende. Ihre bald zwittrlichen, bald eingeschlechtigen, meist nur aus den Geschlechtsorganen bestehenden Blüten befinden sich unter einer einzelligen Schuppe, und liegen diese bald nach allen Seiten gerichteten, bald zweizeilig angeordneten, bald einem Riel versehenen Deckschuppen halbseitig übereinander. Diebeutel der Reife in den vorhandenen Staubgefäßen sind mit dem Riel an die haarfeinen Staubfäden angeheftet. Fruchtknoten trägt einen bald in zwei, bald in vier Theile getheilten Griffel. Die Blüten sind entweder der Hüllen gänzlich, oder sie sind in einigen Schüppchen, Hüllchen u. dgl. m. umgeben oder (nur die weiblichen der Gattung *Cyperus*) einem dem Fruchtknoten engangliegenden Hüllchen, welches dann auch das oft dreieckige Rispenhüllchen bildet. Wegen der Kleinheit des zweiwärtigen Fruchtknotens die Früchte der C. nicht zur Mehlbereitung verwendet werden; wegen des Mangels an nahrhaftem Schleim und des überaus bitteren und scharfen Stoffen auch nicht als Futtermittel, die man unter C. vermist, sind unter R. aufzusuchen.

In anderer Beziehung spenden einzelne Arten dem Menschen mancherlei Nutzen, z. B. das Sandriedgras (*Carex arenaria*) als Sandbefestigungs- und Arzneipflanze, *Cyperus esculentus* wegen seiner nahrhaften Knollen (s. *Cyperus*), verschiedene Winsen als Flecht-, Streu- und Verpackungsmaterial, u. s. w. Die *C.* sind gleich den Gramineen über die ganze Erde verbreitet. Die größte Anzahl von Gattungen und Arten findet sich zwischen den Wendekreisen, wo in der warmen Region *C.* die Stelle der Süßgräser vertreten und Wiesen bilden. Dagegen ist die kältere, gemäßigte und kalte Zone durch den Individuenreichtum gewisser *C.* (namentlich *Carex*-arten) ausgezeichnet. Diese, wie überhaupt die meisten *C.*, wachsen vorzugsweise auf nassem, sumpfigem Boden und tragen oft sehr wesentlich zur Bildung des Löss (s. d.) bei. Durch zweckmäßige Entwässerungen lassen sich mit *C.* besodete Wiesen (saure Wiesen) verbessern, indem hierdurch die *C.* absterben und Süßgräsern Platz machen. Die bekanntesten Gattungen einheimischer *C.* sind die Riedgräser oder Seggen (*Carex*), die Winsen (*Scirpus*) und die Wollgräser (*Eriophorum*). Zur Familie der *C.* gehört unter andern auch die im Altertum wichtige Papyrus-Lande (*Papyrus antiquorum*).

Cypern (grch. *Kypros*), Insel am östl. Ende des Mittelmeers, bis 1878 türkisch, dann unter gewissen Vorbehalten und gegen Garantierung ihrer östl. Besitzungen von der Pforte an England abgetreten. Unter allen Inseln des Mittelmeeres ist *C.* dem Sueskanal und Ägypten am nächsten gelegen, während es andererseits durch seine Lage am Eingang zum Meerbusen von Alexandrette auch dem Ausgangspunkt der projektierten Cyprusbahn und somit der künftigen nächsten Verbindungslinie Englands mit Indien und Australien nahe liegt. Die Insel hat die Gestalt eines von W. nach O. gestreckten, aber vielfach eingebuchteten Rechtecks, welches gegen W. die lange, im Kap bei heil. Andreas dem Vorgebirge Boofura der Alten) endende Halbinsel Karpas (*Karpasia*) ausstreckt. Bei einem Flächenraum von 9601 qkm nimmt *C.* unter den Inseln des Mittelmeers die dritte Stelle ein. Nach den Untersuchungen der franz. Geologen Guandry und Darnour (1868) ist die Insel wahrscheinlich erst nach der mittlern Tertiärperiode, jedoch nicht in allen Teilen gleichzeitig, aus dem Meere emporgetreten. Längs der Nordküste, vom Kap Kormakiti (*Kormakion*) im W. bis zum Kap St. Andreas im O., erhebt sich eine mauerförmige Kalksteinlette mit darrtiger Vegetation und zahlreichen Gipfeln, die im westlichen Teile die bedeutende Höhe (990 m) erreichen. Dieser parallel verläufige den Süden der Insel, das Gebirge erstreckt nur in Seitenverweigungen berührend, die mächtige Gebirgslette des Olymp mit den reizenden Thälern, der prächtigsten Waldvegetation und zahlreichem, einige Monate mit Schnee bedeckten domförmigen Kuppen. Die drei Haupterhebungen dieses Gebirgszugs (von W. nach O.) werden mit Troodos (2018 m), Macheria (1442 m) und Stavros oder St. Eroce (1740 m) genannt. Zwischen den beiden Hauptgebirgsletten breitet sich die zentralebene Messaria aus, welche der am Olymp entspringende, etwa 150 km lange Hauptfluß *C.*, der Pedias (jetzt *Bidas*), von W. gegen O. durchfließt, ein nicht sehr wasserreicher Fluß, der von S. her den Bach von Zolalia (vielleicht den Aöös

der Alten) aufnimmt. Das Klima ist mild und gesund, die Vegetation des fruchtbaren Bodens reich und üppig, der Anbau derselben aber sehr vernachlässigt und die Insel ein Land voll Trümmer. Erdbeben, Kriege, verheerende Krankheiten und die barbarische Türkenherrschaft haben dazu beigetragen, die Insel zu entvölkern.

Die Zahl der Bewohner, die im Mittelalter über 1 Mill. betragen haben soll, beläuft sich nach einer Zählung von 1881 auf 235 539, worunter 46 389 Mohammedaner. Die übrigen gehören, mit Ausnahme von 3066 Katholiken, Juden und Protestanten, der griech. Kirche an. Der Erzbischof von *C.* ist das unabhängige, keinem Patriarchen unterworfen Haupt der Kirche dieser Insel und hat unter dem Beirat der übrigen drei Bischöfe von Nafio, Larnaka und Gerines, sowie einiger Laien das Abgabewesen der christl. Bevölkerung und das Landesguldewesen zu ordnen. Die herrschende Sprache ist die griechische, die auch von den Türken gesprochen oder doch verstanden wird. Die Einwohner treiben Getreide- und Gartenbau, gewinnen Baumwolle, Alizari oder levantisches Krapp, Süßfrüchte u. s. w. Auch ist *C.* das Vaterland des Blumenkohls. Die Wäldungen, welche aus Cedern, Pinien und Cypressen neben Eichen und Buchen bestehen, liefern ausgezeichnetes Bau- und Nutzholz; die Viehzucht ist unbedeutend, ebenso die Bienen- und Seidenzucht. Noch jetzt sehen in hohem Werte die Cyperweine, von denen der Commanderia der vorzüglichste. Sie sind, wenn sie aus der Presse kommen, rot, werden aber nach fünf bis sechs Jahren blässer; nur eine Sorte, der sehr süße Mustateller, hat in den ersten Jahren eine weiße Farbe, wird je älter desto röter und nach Jahren dick wie Sirup. Anfangs werden diese Weine in verdichtete Schläuche gefüllt, weshalb sie einen starken Bechgeruch erst nach mehreren Jahren verlieren. Nach dem festen Lande kommen sie in Gebinden, müssen aber dann auf Flaschen abgezogen werden, wenn sie sich halten sollen. Die Insel ist ohne natürliche Häfen; dagegen besaß sie bereits im Altertum einen, unter Bemühung von vorgelegenen Sandbänken durch Molen hergestellten künstlichen Hafen bei Famagusta, der später verfallen, seit der engl. Besitznahme aber wiederhergestellt wurde. Ein zweiter künstlicher Hafen zu Limasol wurde 6. Okt. 1881 dem Verkehr übergeben. Gegenstände der Ausfuhr sind, außer Wein, auch Baumwolle, Süßfrüchte, Salz, Weizen und Gerste. Seit der engl. Occupation zerfällt die Insel in die sechs Kreise Nifosia, Famagusta, Larnaka, Limasol, Kerynia und Paphos. Sitz der brit. Regierung ist Larnaka (s. d.)

Geschichtliches. Im Altertum waren namentlich die Orte Paphos, Amathunt und Idalion berühmt als Kultusstätten der Aphrodite, einer ursprünglich semit. Göttin, deren Verehrung hauptsächlich von *C.* aus nach Griechenland gelangt war und welche daher *Cypris* (*Kypris*) oder *Cypria* (*Kypria*) genannt wurde. Andere namhafte Städte waren Kition, Salamis, Kerynia, Lapathos, Soloi Marion und Kurion. In Hinsicht des Bodens war *C.* reich an Weizen, Wein, Feigen, Honig u. s. w., an Edelmetallen und andern wertvollen Mineralien, namentlich aber an dem nach der Insel benannten Kupfer, welches in den Häuten und Kupferhämmern bei Limasos und Soloi bearbeitet wurde. Auch verfertigte man Leppiche und andere kostbare Webereien. Die ersten Kolonisten

Artikel, die man unter *C.* vermist, sind unter *R.* aufzuführen.

waren Rhönizier; aber frühzeitig ließen sich auch griech. Einwanderer darauf nieder, durch welche allmählich die ganze Insel hellenisiert wurde; die Bewohner sprachen einen altertümlichen griech. Dialekt, bebienten sich aber eigentümlicher Schriftzeichen, deren Entzifferung erst in der neuesten Zeit gelungen ist. König Amasis von Agypten unterwarf die Insel um 550 v. Chr., worauf sie unter Kambyfes zugleich mit Agypten um 525 v. Chr. an die Perser überging. Wiederholte Versuche der Athener, die Insel der Perserherrschaft zu entreißen, hatten nur vorübergehend Erfolg; in den wichtigsten Städten, wie namentlich in Salamis, regierten einheimische Dynasten, die dem Perserkönig tributpflichtig waren, sich aber bisweilen fast ganz unabhängig von Persien machten, wie Euagoras I. von Salamis (410—374 v. Chr.). Nach der Schlacht bei Mios mußte sich die Insel Alexander d. Gr. 332 v. Chr. unterwerfen, nach dessen Tode sie schließlich an Ptolemäus von Agypten kam. In den Händen der Ptolemäer blieb sie, bis die Römer den Besitz derselben 58 v. Chr. an sich rissen. Nach der Teilung des röm. Kaisertums blieb sie dem östl. Reiche unterworfen. Endlich empörte sich auf C. der Prinz Nisak Komnenos gegen den Kaiser Andronikos I. (1184) und hielt die Insel, bis Richard I. von England 1191 die Familie Lusignan mit der Insel belehnte. Nach dem Aussterben der Lusignans in der männlichen Linie kam Jafob, ein natürlicher Sprößling derselben, zur Regierung. Er hatte die Venetianerin Caterina Cornaro zur Gemahlin, die nach seinem Tode (1479) für ihren unmündigen Sohn die Regierung führte, 1489 aber sich genötigt sah, die Insel ihren Landsleuten, den Venetianern, zu überlassen. Diese blieben im Besitze, bis 1570 und 1571 die Feldherren Selims II., der Admiral Piali und Lala-Muhammed-Pascha, nach der tapfersten Gegenwehr des Marco Antonio Bragadino, der elf Monate lang Famagusta verteidigte, die Insel eroberten und mit dem türk. Reiche vereinigten. Im Juli 1832 besetzte Mehemmed-Alli von Agypten die Insel und wurde 1833 vom Sultan förmlich damit belehnt; 1840 kam sie wieder in Besitz der Pforte.

Durch den Vertrag vom 4. Juni 1878 überließ die Pforte die Verwaltung C.s an England. Näher bestimmt wurde das Verhältnis C.s durch den Anhangsvertrag vom 1. Juli 1878. Hiernach soll auf der Insel ein religiöser mohammed. Gerichtshof bestehen bleiben, welcher ausschließlich in religiösen Angelegenheiten der mohammed. Bevölkerung der Insel erkennt. Von dem Departement der frommen Stiftungen in der Türkei soll für die Insel ein mohammed. Resident ernannt werden, um in Gemeinschaft mit einem von England zu ernennenden Delegierten die Verwaltung des Vermögens der mohammed. religiösen Anstalten und Schulen C.s zu leiten. England verpflichtet sich den ganzen thatächlichen Überschuss der Einnahmen über die Verwaltungskosten der Insel jährlich an die Pforte abzuliefern. Am 11. Juli wurde die engl. Occupation C.s verkündet; 12. Juli ergriff Admiral Hay Besitz von der Insel und 22. Juli 1878 trat der zum Gouverneur der Insel ernannte engl. General Wolseley mit 1700 Mann in Larnaca ein. Seitdem hat sich namentlich der Handel der Insel gehoben. Große Hafenhauten wurden vorgenommen, energetische Maßregeln gegen die Heuschreckenplage ergriffen und engl. Schulen gegründet.

Litteratur. Engel, «*Kypros*» (2 Bde., Berl. 1841); de Mas Latrie, «*Histoire de l'île de Chypre sous le régime des princes de la maison de Lusignan*» (2 Bde., Par. 1861—62); Unger und Kottke, «*Die Insel C.*» (Wien 1865); Saffrenay, «*Chypre, histoire et géographie*» (Par. 1878); Cesnole, «*Cyprus; its ancient cities, tombs and temples*» (Lond. 1877; deutsch von Stern, Jena 1879); Köhler, «*C., Reiseberichte über Natur und Landschaft, Kunst und Geschichte*» (3. Aufl., Stuttgart 1879); Bolk, «*Cyprus as I saw it in 1879*» (Lond. 1879; deutsch von Oberländer, Lpz. 1880); Brown, «*Three months in Cyprus*» (Lond. 1880); Ohneschlag-Richter, «*etnographische Reisestudien*» (in «*Unsere Zeit*», 1880, I. Heft); Herquet, «*Cypriische Königsgestalten des Hellenismus*» (Halle 1881).

Cyperngrass, s. *Cyperus*.

Cypergräser, s. *Cyperaceen*.

Cypörus (*Cyperngrass*), Linné'sche Gattung aus der nach ihr benannten Familie der Cyperaceen (s. d.). Ihre sehr zahlreichen, fast über die ganze Erde verbreiteten, jedoch vorzüglich zwischen den Wendekreisen wachsenden Arten zeichnen sich durch den meisten übrigen Cyperaceen durch zweifach meist vielblättrige, zusammengebrühte Ähren aus, welche in zusammengesetzte, von langen Schwelblättern umgebene Trugbolben, selten in korbartige Büschel am Ende des dreikantigen Stängels gestellt sind. In Deutschland finden sich nur wachsend nur wenige Cypergräser (noch am häufigsten *C. flavescens* L. und *fuscus* L., zwei fast einjährige Gräser). Dagegen wird hier und besonders in den Rheingegenden, eine ausländische Art kultiviert, nämlich *C. osculentus* L., welche aus Süd. Europa und Nordafrika wild wächst, und in Agypten, Italien, Spanien, Portugal und der süd. Frankreich in ziemlich Ausdehnung gebaut wird. Die Wurzel dieser Pflanze treibt Läufer, an deren Ende sich mehrlige Knollen in der Größe von Haselnüssen entwickeln, welche ermandeln genannt werden. Dieselben schmecken süß, werden wie Mandeln zum Nachtisch genossen, auch zu Mandelmilch und Kaffeesurrogat benutzt und werden besonders von Spanien und Portugal nach Holland ausgeführt. Sie enthalten nämlich viel (nach Berzelius 16 Proz. der trocknen Masse) fettes Öl; dasselbe ist leicht verflüchtigbar.

Cypreritriol ist Kupfervitriol, s. u. *Kupfer* (Verbindungen).

Cyperresse (*Cupressus*) ist der schon aus dem Altertum stammende Name einer der Familie der Nadelhölzer angehörigen Pflanzengattung, der Arten immergrüne Bäume und Sträucher sind, die kleinen, meist dreieckig angeordneten Blättern und fast kugelförmigen Zapfen, unter deren schuppigen Schuppen zahlreiche harte, geflügelte Samen liegen. Die bekannteste und berühmteste Art ist die gemeine C. (*C. sempervirens* L.), welche im Orient, in Nordafrika und Südwesteuropa wächst, in den deutschen Winter nicht erträgt, und ein sehr hoher Baum mit vierkantigen Ästen bildet. Sie besitzt ein dunkles Grün, ist daher von dem Ansehen und seit den ältesten Zeiten ein Symbol der Trauer. Bei den Griechen und Römern wurde sie den Göttern geweiht. Man legte ihre Zweige in die Särgen der Verstorbenen, bezeichnete durch sie das Trauerhaus und pflanzte den Baum, wie es noch jetzt im Orient geschieht, allgemein auf Gräbern.

Artikel, die man unter C. vermehrt, sind unter A. anzusehen.

stätten an. Berühmt sind in dieser Beziehung die von zahllosen hohen C. beschatteten Kirchhöfe der Türken auf der asiat. Seite von Konstantinopel. Selbst in den Gegenden, wo das Klima ihre Anpflanzung nicht gestattet, gilt die C. noch heute als Symbol der Trauer. Das gelbe oder rötliche, wohlriechende Cypressenholz und die Samen oder Cypressenfrüchte waren ehemals auch als Heilmittel gebräuchlich. Das Holz ist sehr dauerhaft und galt den Alten für unverwundlich, und allerdings widersteht es dem Wasser, wie überhaupt alle harzigen Hölzer, geraume Zeit. In archäol. Sammlungen lennt man Stüde, welche bereits mehrere tausend Jahre alt sind. Im Altertum galt das Cypressenholz häufig für Cedernholz.

In mildem Klima ist die Kultur der C. leicht; ihre Vielfältigkeit geschieht durch Ausfäden der Samen. In Deutschland kann die C. nur in Kübeln gezogen werden und muß im Winter in das Orangeriehaus gebracht werden. Die C. hat in der Regel eine zusammengezogene, kegelförmige, sehr dichtästige Krone, ähnlich wie die ital. Pappel; seltener sind ihre Äste absteigend (C. horizontalis Mill.). Sie gehört zu den sehr alt werdenden Bäumen. Als die ältesten C. in Europa sind jedenfalls zu bezeichnen die cypressus do reina in dem Garten des Generalise bei Granada in Spanien, welche aus der Mitte des 15. Jahrh. stammen sollen. Die übrigen Arten der Gattung Cupressus wachsen in Nordamerika und Ostindien. Dahin gehören: C. glauca Lamk., die graugrüne oft in diese C., gewöhnlich portug. Cedar oder Seber von Goa genannt, ein stattlicher, in Südspanien und Portugal häufig angeplanter Baum mit umfangreicher Krone; C. pendula Thbg., die chinesische Trauer-cypresse, ein schöner, in China und Japan wachsender und dort häufig auf Begräbnisplätzen angeplanter Baum mit hängenden Ästen und Zweigen, und die in Mexiko einheimische Weihrauch-cypresse (C. thurifera L.), welche eine bedeutende Menge wohlriechendes Harz ausschüttet, das dort wie Weihrauch benutzt wird. Da die echte C. in kältern Klimaten nicht gedeiht, so hat man in solchen Gegenden auch andere mehr oder minder ähnliche Nadelholzbäume mit dem Namen der C. belegt. Bei uns wird besonders der gemeine Lebensbaum (Thuja occidentalis), mit beiderseits flachen Ästchen, statt der C. angepflanzt und häufig so genannt. Der kugelfrüchtige Lebensbaum (Taxus sphaeroides) in Nordamerika ist unter dem Namen der weissen C. bekannt. Die in Mexiko, Carolina und Virginien einheimische, zweizeilige Eibentanne (Taxodium distichum) führt auch den Namen der virginischen C. Endlich bezeichnet man auch das im südl. Europa einheimische und bei uns häufig in Gärten gezogene cypressenartige Heiligentkraut (Santolina Chamaecyparissus), dessen Blätter den Ästchen der echten C. ähnlich sind, mit dem Namen der Gartencypresse. Diese letztere Pflanze gehört jedoch einer ganz andern Familie, nämlich der der Kompositen an.

Cypressenkrant, s. unter Santolina.

Cypria (Cypriß), Weiname der Venus (s. d.).

Cyprianus (Thascius Cäcilius) der Heilige, einer der bedeutendsten Väter der lat. Kirche, ward um 200 zu Karthago geboren, wirkte hier als Lehrer der Rhetorik, ließ sich 216 taufen, wurde bald zum Diakon, dann zum Presbyter geweiht und 248 zum Bischof gewählt. In der Verfolgung des Decius floh er in die Wüste, wirkte aber auch von hier

aus durch Briefe für seine Gemeinde und lehrte 251 zurüd. In der Verfolgung unter Valerian wurde er 257 nach Curbi verbannt, aber am 14. Sept. 258 zu Karthago enthauptet. Die Bedeutung C. liegt vor allem in der praktischen Thätigkeit für die Machtvollkommenheit des Bischofs und die Einheit der Kirche, besonders in der Schrift: «De unitate ecclesiae» (einzeln herausg. von Krabinger, Tab. 1853). Der Bischof ist das Haupt seiner Kirche, wie Gott das Haupt der ganzen Christenheit; er ist zugleich als Nachfolger der Apostel Träger des Heiligen Geistes und der kirchlichen Überlieferung, daher ist Ungehorsam gegen den Bischof zugleich Ungehorsam gegen Gott, Abfall vom Bischof Abfall von der Kirche. Alle Bischöfe stehen einander gleich. Der römische Bischof ist allerdings Nachfolger des Petrus, und Petrus erster Vertreter der Kircheneinheit; wie aber die übrigen Apostel dem Petrus gleich standen, so steht auch der römische Bischof nicht über, sondern neben den andern Bischöfen. Diesen Grundfaz hat C. im Streite über die Reheraufe gegen Stephan von Rom nachdrücklich geltend gemacht. Die Strenge in der Wiederaufnahme der Gefallenen führte zur Spaltung der Novatianer (s. d.). Von C.'s Schriften sind die wertvollsten die 81 «Epistolaen». Die beste Ausgabe seiner gesamten Werke besorgte Baluze (Par. 1726), eine Handausgabe Goldhorn in der «Bibliotheca patrum ecclesiasticorum Latinorum selecta», herausgegeben von Gersdorf (Bd. 2 u. 8, Lpz. 1838—39), eine neuere kritische Ausgabe Hartel (Wien 1867—71). Eine deutsche Übersetzung erschien zu München (4 Bde., 1818) und von Neheimeyer-Thalhofer in der «Bibliothek der Kirchenväter» (Kempten 1869 sq.). Gute Erläuterungen über C. geben Dobwells «Dissertationes Cyprianicae» (Oxf. 1684). Vgl. außer den Monographien von Rettberg (Göt. 1831), Huther (Hamb. 1839), Reimens (Wärz. 1873), Peters (Regensb. 1877), Fehtrupp (Münst. 1878), auch Böhringer, «Die Kirche Christi und ihre Zeugen» (1. Bb., 2. Abth., 1. Hälfte, Jür. 1864).

Cypripedium nennt man diejenigen Thonschiefer in der obersten Devonformation, welche sich durch ihren außerordentlichen Reichtum an Schalen und Abdrücken kleiner, bohnenförmiger Schalentreibe (Cypridina) auszeichnen.

Cypripedium, d. h. Venusstich, nannte Süss eine Pflanzengattung aus der Familie der Orchideen, wegen der Ähnlichkeit, welche die Honiglippe dieser Pflanzen mit einem Pantoffel hat. Ihre in Europa, Asien und Nordamerika wachsenden Arten haben einen kriechenden Wurzelstock, einen nur am Grunde beblätterten, einfachen, an seiner Spitze eine oder wenige Blüten tragenden Stengel und große, höchst eigentümlich gebildete Blumen. Die äußern und die innern Perigonblätter bilden zusammen ein Kreuz, die Honiglippe ist hoch, wie ein plumper Holzpantoffel gebildet, groß und lebhaft gefärbt. In Deutschland findet sich nur eine Art, welche stets auf Kalkboden vorkommt, der Frauensichuh, C. Calceolus L. Ihre bis 5 cm im Durchmesser haltende Blume hat rotbraune Schenkel und eine gelbe Honiglippe. Viel schöner sind die im Auslande. Mehrere werden in unsern Gewächshäusern zur Zierde kultiviert. Die schönsten und häufigsten Arten ist C. pubescens mit fast 8 cm im Durchmesser haltender Blume gelber, und C. purpurascens mit purpurfarbener Blume.

Krittel, die man unter C. versteht, sind unter B. auf. 1. 1. 1. 1.

Cypselus (grch. Kypselos), Edelmann in Korinth, Sohn des Lapithen Gëlion und der Labda, die aus dem großen Hauße der Bacchiaden stammte, welches damals an der Spitze der in Korinth herrschenden Aristokratie stand. Er soll von seiner Mutter als Kind in einem Kasten oder einer Lade (grch. κρυψάνη) verborgen und dadurch glücklich gerettet worden sein, als die Bacchiaden, durch ein Orakel vor ihm gewarnt, ihn zu ermorden versuchten. Im J. 655 v. Chr. stürzte C. die korinth. Aristokratie, riß die Tyrannis an sich und führte sein in hohem Grade populäres Regiment bis zu seinem Tode (625). Der sog. Kasten des C., der von seinem Sohne Perikander, wie es heißt, im dankbaren Andenken an die wunderbare Errettung ihres Ahnherrn in dem Heratempel zu Olympia als Weihgeschenk niedergelegt worden war, wo er noch am Ende des 2. Jahrh. n. Chr. sich befand (und auf den jene Sage wohl hauptsächlich sich begründete), war ein berühmtes Kunstwerk. Er bestand aus Cedernholz, war von bedeutendem Umfange und ringsum in fünf übereinander laufenden Streifen mit Figuren verziert, die teils aus dem Holze herausgearbeitet, teils aus Gold und Eisenbein eingelegt waren und meist Scenen aus der heroischen Mythenzeit darstellten. Die Figuren waren durch Inschriften in Versen erläutert. Vgl. Overbeck, «Über die Lade des Kypselos» (Lpz. 1865).

Cyrano de Bergerac, franz. Schriftsteller, s. Bergerac (Savinien Cyrano de).

Cyrenaika (grch. Kyrenaikē) hieß bei den Griechen und Römern das seit dem 7. Jahrh. v. Chr. von Griechen dor. Stammes besiedelte Hochland an der Nordküste Afrikas zwischen der Großen Syrte und dem Ägyptischen Meere, das heutige Barla (s. d.). Minger von der Insel Thera gründeten um 631 v. Chr. auf Geheiß des Delphischen Orakels unter Führung des Battos, nachdem sie erst einige Jahrhunderte sich auf der Insel Platea (dem jetzigen Bomba) angesiedelt hatten, die Stadt Cyrene (s. d.), von welcher die ganze Landschaft den Namen erhielt; daneben wurden dann noch vier andere nicht unbedeutende hellen. Städte (Apollonia, Barka, Leukeira oder Leukeira und Hesperides oder Guesperides) gegründet, was Veranlassung zu dem spätern Namen der Landschaft, Pentapolis (Fünfstadt), gab. Unter den Nachkommen des Battos erhielt der Staat eine monarchische Regierung; nach dem Sturze des Königs Arkesilaos IV. um 440 v. Chr. nahm er eine republikanische Verfassung an, in welcher Zeit Handel und Schifffahrt, Künste und Wissenschaften blühten; bald aber rissen infolge innerer Zerwürfnisse einzelne Tyrannen die Herrschaft an sich. Nach Alexanders Tode wurde das Land von Ptolemäus Lagi in Besitz genommen und blieb seitdem in Abhängigkeit von Ägypten; seit 117 v. Chr. bildete es ein Königreich eines jüngern Zweigs der ptolemäischen Familie, bis es Apion, ein unechter Sohn des Ptolemäus VII. Physkon, 96 v. Chr. den Römern vermachte, die es anfangs für frei erklärten, im J. 67 aber mit Kreta zu einer röm. Provinz vereinigten. Außer manchen Landplagen wurde C. später von den Barbaren und nomadischen Horden des innern Afrika heimgesucht; im 7. Jahrh. vollendeten die Sarazenen das Werk der Verwüstung. Der Boden des Landes war im Altertum reich an den trefflichsten Weiden (daher viel Viehzucht, insbesondere Züchtung von trefflichen Pferden getrieben wurde) und trug die herrlichsten

Früchte; besonders war hier einheimisch ein als Gewürz wie als Heilmittel viel gebrauchtes Staudengewächs, Silphium genannt. Wichtig ist noch, daß C. bis ins 5. Jahrh. n. Chr. als Hauptort der Gnostiker galt, wie es in vorchristl. Zeit durch die philos. Sekte der Cyrenaiker (s. d.) bekannt war. Die ganze Landschaft ist reich an merkwürdigen Überresten aus dem Altertum.

Vgl. außer den Reiseberichten von Della Cella, Beechey und Bacho besonders Barth, «Wanderungen durch die Küstenländer des Mittelmeers» (Bd. 1, Berl. 1849); Gottschid, «Geschichte der Gründung und Blüte des hellen. Staats in C.» (Lpz. 1858); Hatmann, «Cyrenaica» (Rom 1889).

Cyrenaiker, die Anhänger der von Aristippos (s. d.) in Cyrene um 330 v. Chr. gestifteten philos. Sekte, welche, nachdem sie ungefähr 100 Jahre inner- und außerhalb Griechenlands geblüht hatte, durch Epikur verdrängt wurde. Die C. heißen auch Hedoniker, weil sie die Lust als höchstes Gut sahen, und standen somit den Epikurern gerade entgegen. Wie diese verachteten sie die spekulative Philosophie und bildeten bloß die praktische nach ihrer einseitigen Richtung aus. Wie sie das Wert nur auf die Kenntnis unserer Empfindungen beschränkten, so galt ihnen als höchstes Gut die Erhellen als eine sanfte Bewegung definierte Lust, welche durch Vorrath und Bildung zu beherrichen für die höchste Aufgabe der Weisheit erklärte. Die Lehre der C. ist der vollkommene Ausdruck des dem Niedergang des griech. Kulturlebens überall zu werdenben individuellen Egoismus; sie charakterisiert sich als Zeichen einer Zeit der Auflösung auch dadurch, daß sie im Laufe ihrer Entwicklung jede Form der religiösen Auffassung verwarf. Von Aristippos' Nachfolgern sind, außer seiner Tochter Arete und seinem Enkel Aristippos Metrodidaktos, Antipater, Annileris, Theodoros und Hegesias die berühmtesten.

Cyrene (grch. Kyrene oder im dor. Dialekt Kyrena), die Hauptstadt der Landschaft Cyrenaika (s. d.), benannt nach der reichfließenden Quelle Kyrene (jetzt Ain-e sch-Schahab, d. h. ewige Quelle, genannt), welche den Mittelpunkt und die erste Veranlassung zur Gründung der Stadt bildete. Die Stadt lag auf der Hochebene, 80 Stadien (15 km) von der Küste, auf und zwischen zwei vom Meer aus zu beträchtlicher Höhe ansteigenden Kuppen, deren östliche wahrscheinlich die Akropolis war, am nordöstl. Abhange der westlichen entspringt die schon erwähnte Quelle, neben welcher ein Tempel des Apollon stand; westlich davon war das Theater in den felsigen Abhang hineingearbeitet; nördlich außerhalb der Stadt befand sich das gegen Norden geöffnete Stadium. Die Stadt besaß, wie die noch erhaltenen großartigen Ruinen (im Altertum mit arab. Verstämmelung des alten Namens Grennah genannt) bezeugen, zahlreiche und wichtige Tempel und andere öffentliche Bauwerke, die von ausgebreiteten Felsgräbern umgeben. Die eifrig hellenische Bildung in C. gepflegt wurde, schon daraus zu schließen, daß es die Heimat der Philosophen Aristippos, Annileris und Carneades, des Dichters Kallimachos und des Polybios' Herosthenes war; auch standen die kyrenäischen Lyriker in besonderm Ansehen. Vgl. Smith und Forster, «History of the recent discoveries at C. made during an expedition to the Cyrenaica in 1820–61» (Lond. 1864). — C. ist auch der Name eines Asteroiden. (S. Planeten.)

Artikel, die man unter C. vermisst, sind unter K. aufzusuchen.

Cyrenensächten, Brackwasserablagerungen, und zwar Mergel und Thone, reich an Cyrenensächten, bilden die obere Abteilung des Dilgoväns (Untertertiär) z. B. bei Mainz.

Cyriatsburg (auch Cyriatburg geschrieben) heist die ehemalige Citadelle der Festung Erfurt, welche noch gegenwärtig erhalten wird, während die Festung selbst nach den Beschlüssen der Landesverteidigungskommissionen ausgegeben worden ist. Die C. hat jetzt nur noch die Bedeutung eines Sperrforts und Depotplatzes zur Unterbringung von Rassen, Munition u. s. w.

Cyrrilica (Ayrillica), s. Kirchenflawisch.

Cyrrilus, Apostel der Slawen, mit weltlichem Namen Konstantin (der erstere ist der kurz vor dem Tode angenommene Mönchsname), stammte aus Thessalonich, wo sein Vater ein angesehenener Beamter war, und wurde 827 geboren. Durch hervorragende Begabung ausgezeichnet, wurde er zum Gelehrtenstande bestimmt und erhielt seine Ausbildung namentlich durch den Patriarchen Photius in Konstantinopel. Dort erwarb er sich durch seine Gelehrsamkeit den Beinamen des Philosophen und beleidete auch eine Zeit lang einen Lehrstuhl der Philosophie, trat aber bald von der weltlichen Laufbahn in die kirchliche über. Auch sein Bruder Methodius hatte die priesterliche Laufbahn eingeschlagen, und beide Brüder machten zusammen eine sehr erfolgreiche Missionsreise zu den Cäsaren (s. d.). Als 863 eine Aufforderung des mähr. Fürsten Rastislaw an den Kaiser Michael III. kam, ihm Lehrer zu senden, die sein Volk in ihrer Muttersprache (der slawischen) im Christentum unterweisen könnten, wählte dieser zu diesem Zwecke die beiden Brüder C. und Methodius. Als Eingeborene von Thessalonich, welches schon damals von slaw. Bevölkerung (Bulgaren) umgeben war, waren sie der slaw. Sprache kundig, und C. erfaßte für dieselbe wahrscheinlich schon vor dem Antritt der Reise eine Schrift. Es ist indes nicht ganz sicher, ob die noch heutzutage bei den Slawen griech. Ritus gebräuchliche sog. Cyrrilische Schrift (s. Kirchenflawisch), die von der griechischen abgeleitet ist, C.'s Werk ist, und nicht vielmehr die sog. glagolitische (s. Glagolica). Von 864 bis 867 wirkten die beiden Apostelbrüder dreieint in Mähren, hielten den Gottesdienst in slaw. Sprache und überlegten die liturgischen Bücher, namentlich die Evangelien, Apostelgeschichte mit den Briefen und dem Psalter. Als Überlieferer scheint namentlich C. thätig gewesen zu sein, und er gilt daher auch als der Anfänger und Begründer der slaw. Literatur, zunächst der sog. kirchenslawischen (auch cyrilomeneisch oder altslawisch genannt). In Mähren gerieten die Brüder in Streit mit den deutschen Bischöfen, die von Salzburg aus in den westl. Slawenländern schon früher Missionsthätigkeit geübt hatten. Zur Schlichtung der Streitigkeiten berief Papst Nikolas I. die Brüder 867 nach Rom; auf der Reise dahin berührten sie das Gebiet des panonisch-slawen Fürsten Kozel und fanden dort viele Anhänger, sobald die Bekehrungsthätigkeit sich über zwei slaw. Stämme, Mähren und Slowenen, erstreckte. C. erkrankte in Rom und starb 14. Febr. 869. Methodius erlangte vom Nachfolger Nikolas', Gabriel II., die Bestätigung des Privilegiums, zum Gottesdienst der slaw. Sprache zu gebrauchen, und ward zum Bischof von Mähren und Pannonien ernannt. Methodius war mit seinen Schülern bis zu seinem Tode in diesen Gebieten thätig; seine Schüler, die slaw.

Priester, wurden aber kurz darauf von Mastislaw Nachfolger Svatopluk vertrieben, und damit verschwand auch die slaw. Liturgie aus diesen Gegenden. Vgl. Wattenbach, «Beiträge zur Geschichte der christl. Kirche in Mähren und Böhmen» (Wien 1849); Einzel, «Geschichte der Slawenapostel C. und Method» (Leitmeritz 1857); Dümmler und Miklosich, «Die Legende vom heiligen C.» (Wien 1870); Miklosich, «Vita S. Methodii» (Wonn 1870).

Cyrrilus von Alexandria, Kirchenvater, geb. zu Alexandria um 400, von seinem Oheim, dem Bischof Theophilus, erzogen, lebte fünf Jahre als Mönch in den Nitrischen Bergen und folgte seinem Oheim 412 als Patriarch von Alexandria. Seine Amtsführung charakterisierte sich durch maßlose Leidenschaft. Den Novatianern (s. d.) schloß er ihre Kirchen, die Juden vertrieb er 415 durch einen Aufstand des christl. Pöbels aus der Stadt; der Präsekt selbst, welcher sich solcher Gewaltthätigkeit widersetzte, wurde von Mönchen auf der Straße überfallen, und die Ermordung der heidnischen Philosophin Hypatia ward durch C. wenigstens veranlaßt. Am wichtigsten ist sein Streit gegen Nestorius. Dieser belämpfte die Bezeichnung der Maria als «Mutter Gottes» und kam dadurch in den Verdacht, das Göttliche und das Menschliche in Jesu so sehr auseinander zu reißen, daß darüber die Einheit der Person verloren gehe. C. griff ihn deshalb 429 in einem Osterprogramm an, verdamnte ihn 430 auf einer Synode zu Alexandria und richtete 12 Anathematismen gegen seine Kezerei. Die allgemeine Synode zu Ephesus 431 sollte den Streit entscheiden. C. eröffnete sie, ehe Johannes von Antiochien und die syr. Bischöfe, meist der Ansicht des Nestorius zugethan, eintrafen, und entsetzte Nestorius seines Amtes, obgleich dieser seine erklärten Gegner nicht als Richter anerkennen wollte. Die Antiochener hielten darauf eine eigene Synode und setzten C. ab. Der Kaiser Theodosius bestätigte beide Beschlüsse, ließ aber nur die Absetzung des Nestorius ausführen. Erst nach einigen Jahren kam eine Vereinigung zu Stande, indem Johannes von Antiochien die Verdammung und Absetzung des Nestorius anerkannte und C. eine vermittelnde Glaubensformel unterzeichnete. C. starb 444. Unter seinen Schriften sind zu erwähnen dogmatische Abhandlungen über die Trinität, die Menschwerdung Christi, die Anbetung Gottes im Geist und in der Wahrheit, eine Apologie des Christentums gegen Julian in zehn Büchern, Homilien u. a. Sie sind gesammelt herausgegeben von Joh. Aubert (7 Bde., Par. 1638). Vgl. Kopallik, «Cyrill von Alexandria» (Mainz 1881).

Cyrrilus von Jerusalem, Bischof, wahrscheinlich 315 geboren, ward 335 in Jerusalem zum Diakon, 345 zum Presbyter geweiht und 350 zum Bischof erhoben. Als Presbyter hatte er die Katechumenen zu unterrichten und aus diesen Vorträgen sind die noch erhaltenen «Katechesen» hervorgegangen, 18 zur Vorbereitung auf die Taufe, 6 zur Erklärung der eben empfangenen Sacramente. Sie sind für die Kenntnis der dogmatischen Anschauungen und der liturgischen Gebräuche jener Zeit von großem Wert. Als Bischof wurde er durch die Arianischen Streitigkeiten verwickelt, die scharfen Lehrbestimmungen abholte, hielt sich lange zur mittlern Partei der Einheitslehre, ward von Acacius, Bischof von Caesarea, verurteilt, ward er mehrmals verurteilt.

Artikel, die man unter C. vermischt, sind unter K. aufzuführen.

Amtes entsetzt. Auf dem Konzil zu Konstantinopel 381 hielt sich C. zu den Athanasianern. Er starb 18. März 386. Seine Schriften gaben heraus Loutete und Maran (Par. 1720; neue Ausg., 2 Bde., 1844), Reischl und Rupp (2 Bde., München 1848—60), deutsch von Feder (Bamb. 1786) und von Nirschl (Kempt. 1871). Vgl. Bonnet, «De sancti Cyrilli Hierosolymitani episcopi catechesibus» (Par. 1876); Platt, «De Cyrilli Hierosolymitani orationibus catecheticis» (Heidels. 1855); Marquardt, «Cyrillus Hierosolymitanus, baptismi, chrismatis, eucharistiae mysteriorum interpres» (Lpz. 1882).

Cyrillus Lutaris, Patriarch von Konstantinopel, bekannt durch seine Hinneigung zur reform. Lehre, wahrscheinlich 1572 auf Kreta geboren, studierte zu Venedig und Padua, hielt sich längere Zeit in der reform. Schweiz auf, besonders in Genf, sowie in Litauen, wo er als Rektor der Schule zu Ostrog vorstand. In die Heimat zurückgekehrt, ward C. 1602 zum Patriarchen von Alexandria, 1621 zum Patriarchen von Konstantinopel gewählt. In ausgebehntem Briefwechsel pflegte C. seine Beziehungen zum Abendlande, und verfolgte ohne Schwanken das Ziel einer Erneuerung der griech. Kirche durch möglichste Annäherung an die reform. Lehre. Deshalb ließ er zu Genf 1629 in lat., 1633 in griech. Sprache sein Glaubensbekenntnis drucken, in dem die wichtigsten Lehren der reform. Kirche ausgesprochen waren. C. jedoch stand mit seinen Bestrebungen allein; von den verschiedensten Seiten angefeindet, viermal seines Amtes entsetzt, ward er 1638 als Landesverräter vom Sultan Murad gefangen genommen, erwürgt und seine Leiche ins Meer geworfen. Nach seinem Tode hat die griech. Kirche sich auf mehreren Synoden gegen die Keereien des C. ausgesprochen und sich immer mehr dem starren Traditionalismus zugewandt. Vgl. Böhler, «Der Patriarch C. Lutaris und seine Zeit» (Münch. 1862).

Cyranthus Ait., Pflanzengattung aus der Familie der Amarillideen. Die Arten derselben sind krautartige Pflanzen, die vorzugsweise der Flora des Kaplandes angehören. Die Blüten bestehen aus einem langen, gewöhnlich gekrümmten, lebhaft gefärbten, röhrenförmigen Perigon, sechs Staubgefäßen und einem unterständigen, dreifächerigen Fruchtknoten, dem ein fadenförmiger Griffel aufsitzt. Wegen der lebhaften Färbung des Perigons werden einige Arten als Stierpflanzen in Gewächshäusern gezogen, besonders C. obliquus Ait., die sich durch lange und sehr ansehnliche gelbe oder gelblichrote Blüten auszeichnet.

Cyros (grch. Kuros), alter Name des Flusses Kura (s. d.).

Cyros (grch. Kuros; altperf. Kuruš, d. i. Sonne; in der Bibel Koresch), gewöhnlich der Ältere genannt, ist der Begründer des alten Persischen Reichs. Er gehörte der Dynastie der Achämeniden (s. d.) an und war der Ururenkel des Achämenes, Sohn des Kambyses, eines vornehmen Persers. Diese Angabe Herodots ist durch babylon. Keilschriften bestätigt worden; letztere nennen den Kambyses und dessen Vorfahren Cyrus und Teispes Könige von Ansan, einer babylon. Bezeichnung für Persien. Nach der von Herodot überlieferten, von Atesias verworfenen Sage war Kambyses mit Mandane, einer Tochter des medischen Königs Astyages, vermählt. Vor der Geburt des C. träumte dem Astyages von einem Weinstock, der, seiner Tochter entsprossen,

gang Asien beschattete. Da die Traumdeuter diesen Traum so auslegten, daß der zukünftige Gekerkte entthronen werde, gab Astyages Befehl, das Kind sogleich nach der Geburt umzubringen. Harpagos, der Minister des Königs, übergab jedoch das Kind, um es auszuleben, einem Hirten, der es aber mit seiner Frau aufzog. Als C. einft beim Spiele mit andern Knaben, die ihn zum König gewählt, der Sohn eines der ersten Männer des Reichs harrschäftigen lassen und dessen Vater sich bei Astyages beklagte, antwortete er dem letztern trotzig, er habe als König mit Recht so gehandelt. Dieses hochtörende Benehmen in Verbindung mit der Ähnlichkeit der Züge verriet dem Astyages die Abstammung des C.; abrigens von den Magiern beruhigt, schickte er dieselben zu seinen Eltern nach Perien. Harpagos aber, an dem Astyages wegen seines Ungehorsams grausame Rache genommen hatte, trieb den C. in Aufstand und sorgte dafür, daß das Heer der Meder zu dessen Oberfeldherrn er von Astyages merkwürdigerweise bestellt war, keinen ernstlichen Widerstand leistete. Wahrscheinlich löste C. nach dem Tode seines Vaters Kambyses die Lehnunterthanen seines Vaterlandes von Medien und unterwarf sich dieses selbst durch die Befestigung des Astyages bei Pasargada (559 v. Chr.), welchen Ort er zur Krönungsstadt der pers. Könige erhob. Nachdem C. hierauf die Grenzen des neuen Reichs im Nord- und Osten durch Kriege mit Hyrtanien, Partien, Baktrien, Armenien sichergestellt, befrichtete er Ktesias (s. d.), den König von Lydien, den er 549 oder 546 v. Chr. in Persia schlug, worauf er durch die rasche Einnahme von Sardes dem Lydischen Reich ein Ende machte. Seine Feldherren unterwarfen die griech. Städte in Kleinasien; doch blieb der Zusammenhang zwischen den östl. und westl. Provinzen des neuen Reichs wegen der Fortdauer von Babylon (s. d.) als eines selbständigen Staats gefährdet. C. wandte sich daher gegen dieses Reich, dessen König Nabonidos (oder Labynetos, pers. Nabunaid) in den Lydiern verbündet gewesen, eroberte 538 die Ableitung des Euphrat die Hauptstadt Babylon und verwandelte das Land in eine pers. Provinz. In seine Herrschaft in Phönizien und Syrien zu über verpflichtete er sich 537 die in babylon. Gefangen schaft weggeführten Juden durch die Erlaubnis zur Rückkehr in ihr Vaterland. Im Kampfe mit Xerxes (s. d.) schlug Xerxes, nordöstlich vom Kaspiischen Meere, jenseit des Araxes, damals von der Königin Tomyris beherrscht, soll er seinen Tod gefunden haben (529 v. Chr.). Nach der von Herodot erzählten Erzählung schnitt Tomyris seinem Leichnam den Kopf ab und warf ihn in einen Schlauch voll Blut, damit er seinen Blutdurst stillen könne. Sein Leichnam ward in Pasargada beigelegt. Alexander besuchte die Gräberstätte, von der sich in der heutigen Ruine Kala Dara unweit der Stadt Darabdjerd noch Spuren erhalten haben. C. hinterließ von seiner Gemahlin Kassandane (altperf. Kazandānā, die Schwermüthige), einer Tochter des Achämeniden Harpagos, zwei Söhne, Kambyses (s. d.) und Smerdis, sowie auch mehrere Töchter, darunter Atossa, die Gattin des Kambyses, dann des Pseudo-Smerdis und Darius I. C. ließ die Kassandane in Kambyses, dem heutigen Murgab, beerdigen, wo er noch das von den Einwohnern der Mutter Erde zugeschriebene Grab findet.

Cyros der Jüngere, der jüngste Sohn des Darius Nothos oder Dchos und der Parysatis, war

Artikel, die man unter C vermißt, sind unter K aufzusuchen.

kurz nach der Thronbesteigung seines Vaters (424 v. Chr.) geboren. Er erhielt schon in einem 16. Jahre mit der Statthalterwürde über einige Provinzen den Oberbefehl in Kleinasien. Pergand hatte ihm, ihrem throntrüglichen, begabtesten Sohne, von ihrem Gemahl mit Rücksicht darauf, daß er ihr erster nach der Thronbesteigung geborener Sohn sei, die Nachfolge verschaffen wollen. Als nun nach seines Vaters Tode sein ältester Bruder, Antipater Ammon, den Thron bestieg, erregte er eine Verwirrung gegen diesen, die jedoch erlosch wurde. Sein Bruder begnadigte ihn indes und sandte ihn aufs neue mit den gleichen Vollmachten nach Kleinasien. Hier sammelte er ein zahlreiches Heer, zu dem noch 13 000 Mann griech. Hülfsvölker stießen, und brach gegen Artaxerxes auf. Dieser zog in Ecbatana ein an Zahl weit überlegenes Heer zusammen. In der Ebene von Kunara, in der Provinz Babylon, trafen 400 v. Chr. beide Heere aufeinander. Nach ungleicher Gegenwehr, besonders von Seiten der Griechen, die auf ihrer Seite siegreich waren, wurden die Truppen des C. geschlagen und letzterer selbst getödtet. Über das Leben und die Schicksale dieses C. berichtet Xenophon im ersten Buche seiner „Anabasis“.

Cysto (grch.), f. Salgeschwamm.

Cysten nennt man in der Botanik manche Ruhezustände niederer Algen, die in bestimmten Perioden gewöhnlich im Winter auftreten und darin bestehen, daß sich die Algenzellen mit einer dünnen Membran umgeben, wodurch sie gegen Temperaturschwankungen und andere ähnliche Einwirkungen widerstandsfähiger werden. Auch bei den niederen Pilzen, den Myxomyceten (s. d.), treten dergleichen Cystenbildungen auf.

Cystiden (Cystidea), eine Familie der Scythien, Haarsterne oder Ermothen aus der Klasse der Stachelhäuter oder Echinodermen, welche nur in den unteren Übergangsstadien des jüngeren Ephyrens vorkommt und die Urform jener vorstellt. Sie hatten einen blasenförmigen, von Kalkschalen gebildeten Kelch, einen nur selten aus Kalkschalen zusammengesetzten, meist wohl nur lederartigen kurzen Stiel zum Anheften und auf der dem Stiele entgegengestellten oberen Fläche mehr oder minder vertümmerte Arme, zwischen welchen sich stets Mund und Afteröffnung, letzterer eine dritte, mit Klappen versehene Geschlechtsöffnung zeigten.

Cystis, organische schwefelhaltige Base, ein Bestandteil der Harnen, der zuweilen auch im Harn und in Harnsteinen vorkommt, krystallisiert in farblosen, sechsseitigen Tafeln oder Prismen, ist in Wasser und Alkohol unlöslich, dagegen leicht löslich in Mineralsäuren und Alkalien. Seine Bedeutung für den tierischen Organismus ist noch unbekannt.

Cystitis (grch.), Blasenkatarrh, Blasenentzündung; Cystocèle, Blasenbruch; Cystoplegie, Blasenlähmung; Cystostomie, Blasenfraktur; Cystotomie, Blasenchnitt, die operative Eröffnung der Harnblase.

Cytospor L., Gattung parasitischer Pilze aus der Familie der Peronosporaceen. Es sind nur wenige Arten bekannt, die sich von den übrigen Gattungen der Peronosporaceen dadurch unterscheiden, daß die conidientragenden Hyphen sehr kurz und unverzweigt sind, ferner daß diese Hyphen sich zu dichten weißen Lagern vereinigen, die unter der Epidermis zur Entwidlung gelangen und durch ihre massenhafte leitenförmige Conidienbildung schließlich die Epidermis abheben. Betreffe der

Lebensbildung verhalten sie sich im wesentlichen wie die andern Peronosporaceen.

Die bekannteste und in Deutschland verbreitetste Art ist derjenige Pilz, der den sog. „weißen Rost“ auf manchen Cruciferen, hauptsächlich auf Capsella Bursa pastoris, aber auch auf Meerrettich und Dotter, verursacht, nämlich *C. candidus* De By. Die Pflanzen, die von ihm befallen sind, zeigen an fast allen oberirdischen Theilen kleinere oder größere weiße Flecken, die später in weißen Staub zerfallen, und sterben bald ab, gewöhnlich unter bedeutender Anschwellung und Berührung der vom Pilze durchwucherten Organe.

Cythere oder **Cythera** (grch. Kytéria), Beiname der Venus (s. d.) von der Stadt Cythera auf Creta oder von der Insel Cythera (Cerigo) im Ägäischen Meere.

Cytineen (Cytinaceae), Pflanzenfamilie aus der Abtheilung der Dicotyledonen, deren wenige Arten sämtlich auf Wurzeln anderer Pflanzen schmarogende Gewächse sind. Sie gehören vorzugsweise den wärmeren Gegenden Europas, Afrikas und Amerikas an, auch in den Tropenländern Argentinas finden sich einige derselben vor. Sie haben fleischige, nur mit wenigen Schuppen besetzte Stängel und regelmäßige, zwittrige oder eingeschlechtliche Blüten, die bei einigen Arten ganz bedeutende Dimensionen annehmen, z. B. bei *Rafflesia* (s. d.). In sämtlichen C. fehlt Chlorophyll.

Cytinus L., Pflanzengattung aus der nach ihr benannten Familie der Cytineen. Man kennt nur vier Arten, die vorzugsweise in den Subtropicalen Ländern und im südl. Afrika vorkommen. Es sind niedrige gefärbte Gewächse, die wie alle Cytineen auf Wurzeln schmarogend; ihre Blattorgane sind nur schuppenförmig angebildet, die Blüten sind monoöcisch oder dioöcisch, die Früchte sind beerenförmig. Von einer auf den Wurzeln mancher Cistus-Arten schmarogenden Species, *C. Hypocytis* L., wurde früher der Saft der Beeren unter dem Namen Hypocytisensaft oder Succus Hypocytidis als abführende Mittel angewendet.

Cytinus L., Pflanzengattung aus der Familie der Leguminosen. Man kennt gegen 40 Arten, die in Europa, Asien, Nordafrika und auf den Canarischen Inseln vorkommen. Es sind in der Regel Stauden, welche dreizählige, fleischliche Blüten und in Trauben oder Köpfchen gestellte Blüten mit abfalligem, zweifaltigem oder zweifaltigem Kelch, runder, runder, stumpfer, mit Goldschmelze einschließendem Schutzhaut und ausdauerndem, holzartigen Stamm besitzen und zu einem gestülpten Hülsen mit mehreren Samen führen.

Die bekannteste Art ist der Bohnenbaum, Bohnenkraut, Kleebaum oder Laburnum (*C. Laburnum* L.), ein großer, mitunter selbst baumartig werdender Strauch, welcher in Deutschland überall zu Hause angepflanzt wird. Er hat schon grüne, unterseits feingehaarte Blättchen, lang herabhängende Trauben oberer goldgelber Blumen und innenhaarige Hülsen und durch den sehr frühen Fruchterwerb der Hülsen und unteren Blättchen unterseits, hat er sich schon an dem ersten Malen von dem ihm sehr ähnlichen, doch etwas später aus blauer gelb blühenden, in den südl. Alpen einheimischen *C. alpinus* L., welcher auch als Gartenschmuck kultiviert wird, doch wegen seiner schwarzen Früchte, welche mit einem sehr

schwarz gefärbtes Kernholz, welches sich erst nach

Ebenholzes verarbeitet und deshalb fassches Ebenholz genannt wird. Die Blätter schmecken salzigbitter, zuletzt scharf und waren früher als Folia Laburni officinell. Die Samen sind giftig, denn sie enthalten ein heftig purgirendes und Erbrechen erregendes Alkaloid, das Cytisin, das selbst den Tod herbeiführen kann.

Unter den in Deutschland wild wachsenden Arten, lauter Kleinsträucher, ist *C. nigricans* L., der kleine Bohnensträucher, Gaistlee, die gemeinste. Diese Art, deren Blätter und Blüten beim Austrocknen sich schwärzlich färben, findet sich an sonnigen, feinigigen, bebuchten Hügeln in vielen Gegenden häufig, wird bis 1 m hoch, hat erdständige, zugespitzte, aufrechte Trauben goldgelber Blüten und ist ein ziemlich gutes Futter für Schafe und Ziegen. Auch diese Art hat giftige Samen. Der hier und da in Süddeutschland vorkommende *C. purpureus* L. mit purpurroten Blumen wird hin und wieder zur Zierde angepflanzt. Häufiger geschieht dies mit *C. capitatus* L., welcher zottige Blätter und in Köpfe gestellte, goldgelbe Blumen hat, und namentlich mit *C. elongatus* W. Kit., der zur Blütezeit wegen seiner in den Achseln der Blätter stehenden Blüten über und über mit goldgelben Blumen bedeckt erscheint und daher ein sehr beliebter Zierstrauch geworden ist. *C. capitatus* stammt aus dem südl. Europa, *C. elongatus* aus Ungarn. Alle diese Ziersträucher gedeihen im freien Lande ohne besondere Pflege und lassen sich sowohl durch Samen als durch Theile der Stöcke vermehren.

Cytoblastem (grch.), der Keimstoff des tierischen Körpers, aus welchem sich das Zellgewebe entwickelt.

Cytöden nennt man in der Zoologie niedere Organismen, die keinen Zellkern besitzen. Unter den pflanzlichen Organismen kennt man ebenfalls eine ganze Reihe solcher Zellen, denen der Zellkern mangelt oder in denen er wenigstens bis jetzt noch nicht aufgefunden wurde, wie z. B. die Spaltpilze oder Schizomyzeten, die man demnach ebenfalls als C. bezeichnen kann.

Cyzikus (grch. Κυζικος), griech. Stadt an der Südküste der Propontis (des Marmarameers) auf dem schmalen Isthmus, welcher die jetzt Kapudagh, von den Alten Artionesos genannte Halbinsel mit dem Festlande verbindet. Nach der Sage sollen schon in mythischer Zeit thessalische Pelasger sich hier angesiedelt haben. Die histor. Stadt wurde wahrscheinlich bald nach dem Beginn des 7. Jahrh. v. Chr. von den Milesiern gegründet und teilte die Schicksale ihrer Mutterstadt und der übrigen griech. Städte Kleinasiens bis um das J. 365 v. Chr., wo die Bürger die pers. Befehlung, die damals in der Stadt lag, vertrieben und durch starke Befestigung ihrer Stadt die Wahrung ihrer Selbständigkeit ermöglichten. Seitdem behauptete die Stadt, welche sich die Insel Prokonnesos und andere benachbarte Gebietsstrecken unterwarf, ihre Unabhängigkeit und gelangte bald zu bedeutender Macht und großem Reichthum. Nachdem sie 74 v. Chr. einen Angriff des Königs Mithradates von Pontus zurückgeschlagen hatte, erhielt sie von den Römern den Titel und die Rechte einer freien Stadt (civitas libera), die sie unter Kaiser Liberius wieder verlor; doch blieb sie eine reiche Handelsstadt bis 449 n. Chr., wo die Hälfte der Stadt durch ein Erdbeben zusammenstürzte. Was von Denkmälern des Altertums übriggeblieben war, wurde teils bei der Eroberung der Stadt durch die Araber um 675 n. Chr., teils durch

ein neues Erdbeben 1063 vernichtet. Vgl. J. Manquardt, «C. und sein Gebiet» (Berl. 1836).

Cz . . ., slaw. Worte, die man hier vermisst, sind unter **Cz** . . . aufzuführen.

Czacki (pr. Tschagki, Ladusz), berühmter poln. Schriftsteller, geb. 28. Aug. 1765 zu Porpet in Polhynien, erhielt, während sein Vater mehrere Jahre in russ. Gefangenschaft sich befand, bei einem Onkel in Danzig, später im Vaterhause seine Ausbildung. Stanislaus August übertrug dem kaum 20jährigen Jünglinge eine Stelle beim Hofgericht in Warschau, zugleich wurde ihm das Ordnen des geheimen Staatsarchivs übertragen, wodurch er zum Studium: poln. Geschichte geführt wurde. Mehrere Vorarbeiten in Betreff der Finanzen Polens, die C. vorzuzulichte, veranlaßten den Reichstag von 1788, ihn zum Mitglied der Schatzkommission zu erwählen, in welcher er sieben Jahre verblieb. Um die Mittel, zu Industrie und den Handel Polens zu beleben, iersältig zu erforschen, bereiste er mehrere Teile des Landes; eine Frucht davon war eine genaue Karte der Fußverbindungen Polens. Viel beschäftigte ihn auch die Förderung der Schifffahrt auf der Dnjeistr. Als eifriger Anhänger der Konstitution vom 3. Mai 1791 ward er von der Kommission zum Berichterstatter an den Senat erwählt. Mit großen Kosten und vieler Mühe brachte er in Porpet eine bedeutende Bibliothek zusammen, in welche er annehmlich viele wichtige Handschriften, die aus der Privatbibliothek Stanislaus Augusts stammen aufnahm. Bei der zweiten Teilung Polens wurden seine Güter konfiszirt und ihm erst nach der Thronbesteigung Pauls I. zurückgegeben, bei deren Krönung er als Deputierter des polnischen Souvernements in Moskau anwesend war. Eine seiner Hauptbestrebungen war von jeher gewesen, den vernachlässigten öffentlichen Unterricht in den altpoln. Provinzen Rußlands zu heben. Als sein hierzu gerichteter Plan den Beifall des Kaisers Alexander gefunden hatte, sagte er den Entschluß, sich ganz der Erziehung der Jugend zu weihen. Er gründete in Arzmenienic ein Gymnasium, ließ sich selbst daselbst nieder, und bald blühte die 1806 erbaute neue Anstalt auf. Sein Hauptaugenmerk war, der Jugend Liebe und Anhänglichkeit an die poln. Volkstümlichkeit zu wecken. Dadurch mußte er bald die Aufmerksamkeit der russ. Regierung erregen. Angeklagt, die Jugend verleitet zu haben, ward er 1807 nach Petersburg gebracht und es wurde ein besonderes Komitee zur Untersuchung seiner Anklageheit eingesetzt. Es gelang ihm, sich vor dem Komitee zu rechtfertigen, und er wurde zum Stellvertreter des Fürsten Czartoryski, des Kurators des öffentlichen Unterrichts in den westl. Gouvernements ernannt. Er lehrte nach Arzmenienic zurück, doch wurde neuer Verdacht rege, und wenn auch die Untersuchung, die über den Zustand des Gymnasiums im J. 1810 angestellt wurde, für C. ehrenvoll endete, so sah er sich doch schon infolge des Kampfs 1812 genötigt, seine Anstalt aufzulösen und sich das Gouvernment Podolien zu begeben. Er lebte zu Dubno 8. Febr. 1813. Er war einer von denen, die durch Schrift und Wort zur Belebung des nationalen Geistes in Polen am meisten beigetragen haben. Seine Werke («Dziela», 3 Bde., Polen 1860) sind histor. und numismat. Inhalts, sie geben Zeugnis von seiner umfassenden Gelehrsamkeit, sind aber in zu gedrängter, deshalb oft unklarere Sprache abgefaßt. Sein Hauptwerk handelt von den Umständen

Kritik, die man unter **Cz** vermisst, sind unter **Cz** aufzuführen.

(Befehl «O litewskich i polskich prawach») (2 Bde., Warsch. 1800). Seine Sammlungen kamen in den Besitz des Fürsten Czartoryski nach Pulawy, von da nach Petersburg. — Derselben gräflichen Familie gehörte Wladimir E. an, geb. 1834 in Borzse. Er widmete sich dem Priesterstande, ging nach Rom und erwarb sich sehr bald die Gunst des Staatssekretärs Antonelli und der Päpste Pius IX. und Leo XIII. in dem Grade, daß er 1879 zum Nuntius in Paris ernannt wurde. Dort nahm er mit großer Gewandtheit die päpstlichen Interessen wahr, bis er, 1882 zum Kardinal ernannt, nach Rom zurückkehrte.

Czajkowskii (Michael), namhafter poln. Novellist, geb. 1808 zu Helczyniec unweit Verbitschew in der Ukraine, dem Gute seiner Eltern, erhielt seinen Unterricht in der damals berühmten Moskaischen Schule zu Verbitschew. Nachdem er sich 1831 an dem von seinem Schwager Karl Kozycski geleiteten Aufstande in der Ukraine beteiligt, wanderte er nach Frankreich aus und nahm in Paris seinen Aufenthalt. Von dort aus besuchte er 1840 Italien und hielt sich namentlich einige Zeit in Rom auf. Später sandte ihn die franz. Regierung als Agenten nach Konstantinopel, wo er zu Einfluß bei der Pforte gelangte. Rußland drang deshalb auf E. Entfernung, und auch die franz. Regierung entzog ihm ihren Schutz. Um der Ausweisung aus der Türkei zu entgehen, trat er Anfang 1851 unter dem Namen Mohammed Sabil-Gendi zum Islam über. E. nahm hierauf Dienst in der Armee, ward 1864 als Sabil Pascha Befehlshaber von zwei türk. Kosakenregimentern, in die Dobrußja gegen die Russen entsandt, zeichnete sich durch Tapferkeit und Umsicht bei der Belagerung von Silistria aus und begab sich dann nach Konstantinopel. Im J. 1870 zur Beschwichtigung des drohenden Aufstandes nach Bulgarien geschickt, bewies er große Gewandtheit, ward von Rußland 1873 amnestiert und ließ sich, mit einem russ. Gehalt ausgestattet, in Kiew nieder, von wo aus er seine Landstreife in schwälfigen Schriften zur Wohnsitzung mit Rußland aufforderte. Als Novellendichter hat E. die Ukraine und das slow. Donaugebiet zum Schauplatz seiner Talent verratenden, doch nicht von Einseitigkeit und Bizarrie freien Erzählungen gewählt. Unter seine vorzüglichsten Schriften gehören: «Powiesci Kozackie» («Kosakengeschichten», Bar. 1837; deutsch von Wirsberg, Glog. 1838), «Wernyhora» (2 Bde., Bar. 1838; deutsch, Epy. 1841), «Kirdzali» (Bar. 1841; deutsch von Diezel, Stuttg. 1843), «Ukrainki» (Berl. 1841), «Hetman Ukrainy» (2 Bde., Berl. 1841; deutsch: «Der Kosakenhetman», von Jordan, 3 Bde., Epy. 1843), «Stefan Czarniecki» (Bar. 1842). Neue, von E. selbst durchgesehene Ausgaben dieser Erzählungen sowie seiner Werke: «Dziwno zycia Polakow i Polek», «Bulgaria» und «Niamolaka» erschienen zu Leipzig (11 Bde., 1862—75).

Czako (poln.), milit. Kopfbedeckung, s. Tschako.
Czapka (poln., spr. Tschapka), eine vollständig polnische und die charakteristische Kopfbedeckung der Männen, die einen schädelartig geformten untern Teil und darüber einen vieredigen Dedel hat, dessen Spitzen nach vorn, hinten und nach beiden Seiten gerichtet sind. An erstem befindet sich ein kleiner Sonnen-Schirm, an letztem werden die Kolarbe, die Fangschur und der Koffhaarbusch befestigt.
Czar, Titel der Beherrscher Rußlands, s. Zar.

Artikel, die man unter Cz vermehrt, sind unter Tsch aufzuführen.

Czarniecki (spr. Tscharnjecki, Stephan), berühmter poln. Feldherr, geb. 1599, trat früh in das poln. Heer, konnte sich aber erst in spätern Jahren emporzuschwingen. Nach dem Ausbruche des Kosakenaufstandes von 1648 zog er mit Stephan Potocki gegen Schmjeinicki, wurde aber bei der Niederlage der Polen an den Gelben Gewässern gefangen, den Tataren ausgeliefert und erst nach zwei Jahren freigegeben. Sogleich zog er wieder gegen die Kosaken und nahm an dem Siege über dieselben bei Beresteczko teil. Nachdem die Kosaken bei Batow das ganze poln. Heer mit dem Hetman Rasimowski vernichtet, ward E. in die Ukraine gesandt, wo er nach glücklichen Anfängen sich durch eine gefährliche Verwundung am Gaumen in seinen Plänen gehemmt sah. Inzwischen fiel 1655 der schwed. König Karl Gustav in Polen ein und zwang Johann Kasimir, nach Schlessien zu fliehen. E. eilte zur Rettung Krakaus herbei; besetzte das Schloß und leistete den mutvollsten Widerstand, bis ihn Mangel an Lebensmitteln zwang, dasselbe unter ehrenvollen Bedingungen zu räumen. Da gab die Verteidigung von Czestochau den Polen neuen Mut. E. sammelte die poln. Heerhaufen, griff die Schweden im kleinen Kriege an und siegte in mehreren Treffen. Nach der für die Polen unglücklichen großen Schlacht bei Warschau im J. 1656 setzte E. mit 6000 Tataren, die in poln. Diensten standen, den Krieg allein fort, führte unter großen Gefahren den König aus Danzig nach Polen zurück und trug zur Vertreibung der Schweden wesentlich bei. Zur Unterstützung des Königs von Dänemark, Friedrichs III., welcher, um Karl Gustav aus Polen zu ziehen, in dessen Besitzungen in Deutschland eingefallen war, ward E. an der Spitze von 6000 Polen 1658 nach Dänemark geschickt und zeichnete sich hier besonders bei Eroberung der Insel Alsen aus. Der Einfall der Russen nötigte den König von Polen jedoch, E. zur Verteidigung des Vaterlandes aus Dänemark zurückzurufen. Dieser eilte nach Litauen, verband sich mit dem Hetman Sapieha und besiegte 1660 zuerst den Anführer der Russen, Chowaniski, bei Polonka, dann auch ein zweites russ. Heer unter Dolgorudi am Dniepr, worauf 1661 ein Friede erfolgte. Ruhmbedeudt lehrte E. ins Vaterland zurück und wurde von dem König mit der Starostei Tyllocin belehnt; Wojwode von Neussen war er schon früher geworden. Ein neuer Krieg mit Rußland und Unruhen in der Ukraine riefen ihn von neuem ins Feld. Nur von 13 Reitern begleitet, unternahm er einen Streifzug durch die Steppen bis an die Krim, um die Tataren zur Unterstützung Polens zu vermögen, unterlag aber den Beschwerden des Kriegs. Er starb, kurz vorher vom König zum Hetman ernannt, 12. Febr. 1664 im Dorfe Sotolowa in Polhynien.

Czarnikau, poln. Czarnikow, Kreisstadt im Regierungsbezirk Bromberg der preuß. Provinz Polen, an der Neße, ist Sitz eines Amtsgerichts und Landratsamts, hat drei Kirchen, eine höhere Knaben- und eine höhere Mädchenschule, sowie eine Präparandenanstalt, zählt (1880) 4483 E., worunter 1486 Katholiken und 896 Juden, hat Dampffägemühlen, Ölmühlen, Kalkbrennereien und Getreidehandel. — Der Kreis Czarnikau zählt auf 1563 qkm (1880) 70755 E.

Czartoryski, berühmte poln. Familie, deren Ursprung einige Genealogen, doch ohne Erweis, von Jagello, andere von dem Grafen des litauischen Fürsten Gedemin, dem Fürsten zu Czernichow und

Siewier Rorygello ableiten, welcher in der Schlacht bei Wina 1390 fiel. Die C. sind wahrscheinlich schon im 14. Jahrh. aus Litauen in die russ. Landschaft übergesiedelt, die alte Feste Czartorysk am Styr in Polhymien wird als Mittelpunkt ihrer Besitzungen angesehen. Urkundlich erscheinen sie in der ersten Hälfte des 16. Jahrh. Alexander Feodorowicz C. trat 1569 der Lubliner Union, welche Litauen mit Polen vereinigte, bei; er wird zwar Fürst genannt, doch erlangte die Familie, obgleich sie sich polonisierte, bis in die Mitte des 18. Jahrh. keine hervorragende Stellung, vornehmlich wohl, weil sie sich zum griech. Glauben bekannte. Mit Georg Swandowicz C. (gest. 1622) trat sie zu der kath. Kirche über, verschwägte sich mit den sehr reichen Familien Morzyn und Doenhof und erwarb sich bald das höchste Ansehen. Nachdem die C. schon 1623 die deutsche Reichsfürstentwürde erhalten, wurde ihnen 1786 das österr. Inbigenat und 1788 die Magnatenwürde von dem ungar. Landtage zuertheilt. Ursprünglich bestand eine litauische und eine russische, angeblich mit den Kurils (Linie Jaroslaw) verwandte Linie. Von den zwei Hauptlinien erlosch die ältere, von Komorob, zur Zeit des poln. Königs Sigismund I., während sich die andere (zu Kiewan) wiederum in zwei Aste theilte, den zu Zulow und den zu Korzec, von welchen jedoch der letztere mit dem Fürsten Joseph Clemens C., gest. 13. Febr. 1810, im Mannsstamme erloschen ist. Der Linie zu Zulow gehörte an Fürst Michael Friedrich C., geb. 26. April 1696, gest. 13. Aug. 1775 als Großkanzler von Litauen, Mitbegründer der lange Zeit mächtigen und einflussreichen sog. «Familie», d. i. einer von den Verwandten der C. gebildeten polit. Partei, welche im Gegenfaze gegen die Potocki und Razwili heilsame Reformen und Befestigung der Adelsfreiheiten in Polen, freilich mit Hilfe Rußlands, einzuführen bezweckte. (Vgl. Köppl, «Polen um die Mitte des 18. Jahrh.», Götta 1876.) — Sein Neffe, Fürst Adam Kasimir C., General von Podolien, geb. 1. Dez. 1734, durch Geburt, Reichthum, Geist und Bildung ausgezeichnet, wurde nach dem Tode Augusts III. als Kandidat für Polens Thron aufgestellt. Allein durch den Einfluß der Kaiserin Katharina II. erhielt Stanislaw Poniatowski die Krone. Adam Kasimir C. trat nach der ersten Theilung Polens wegen seiner Besitzungen in Galizien in österr. Dienste, wo er Feldmarschall wurde. Dessenungeachtet nahm er an dem Reichstage 1788—91 den eifrigsten Anteil und erhielt während dieser Zeit eine Sendung nach Dresden, um den Kurfürsten von Sachsen zur Annahme der Krone Polens zu bewegen. Hierauf suchte er in Wien die Vermittelung und den Schutz des Kaisers gegen die Absichten Rußlands. Da seine Bemühungen fruchtlos blieben und König Stanislaw der von Rußland begünstigten Konföderation von Targowiza beitrug, zog er sich auf seine Güter zurück. Von Napoleon zum Marschall des poln. Reichstags ernannt, brachte er die Konföderation von 1812 zu Stande. C. lebte später zurückgezogen auf seinen Gütern und starb zu Sieniawa in Galizien 19. März 1820. — Seine Gemahlin Isabella, geborene von Flemming (geb. in Warschau 31. März vermählt 19. Nov. 1761), machte sich ebenso durch ihren Patriotismus wie durch ihre Geistes- und ihren poetischen Geist, den sie als

Schriftstellerin entfaltete. Sie lebte bis 1831 zu Pulawy, dessen schöne Gärten zum Teil ihr Besitztum sind, und wo sie Volksschulen, Fabriken und in dem sog. Tempel der Sibylle die berühmte Sammlung poln. Altertümer begründete. Infolge des Ausganges der poln. Revolution von 1830 zog sie sich nach Wjsock in Galizien, einer Beszung ihrer Tochter, der Herzogin von Württemberg, zurück, wo sie 17. Juni 1835 starb. Diese ihre Tochter Maria, geb. 15. März 1768, gest. zu Paris 21. Okt. 1854, die sich 1784 mit dem Herzog von Württemberg vermählte, von dem sie ab 1792 geschieden wurde, ist die Verfasserin des berühmten poln. Romans «Malvina» (Warsch. 1818).

Czartoryski (Adam Georg, Fürst), ältester Sohn des Fürsten Adam Kasimir C., geb. 14. Jan. 1770, erhielt eine häusliche Erziehung und wendete seine Bildung auf der Universität Göttingen und zu London. Schon im Freiheitskriege 1806 Kosciuszko zeigte er sich tapfer. Nach der Theilung Polens im J. 1795 wurde er nebst seinen Brüdern Konstantin auf Katharinas II. Befehl als Geisel nach Petersburg geschickt. Dort fühlte sich der junge Großfürst Alexander, dem C. als Lehrentant beigegeben war, durch dessen männlichen und feurigen Charakter so mächtig angezogen, daß er eine vertraute Freundschaft mit ihm knüpfte. Er ward Hofschaffner am sardin. Hofe. Nachdem Alexander den Thron bestiegen, rief ihn dorthin, sogleich zurück und ernannte ihn zum Minister: Auswärtigen sowie zum Kurator aller Lehranstalten in Polen. Am 11. April 1805 unterzeichnete C. im Namen Rußlands das Bündnis mit Großbritannien. Er bat hierauf um seine Entlassung, war jedoch schon in der Schlacht von Austerlitz wieder an Alexanders Seite, wie er denn auch in Feldzuge 1807 des Kaisers beständiger Begleiter blieb. Als aber nach dem Tisfiter Frieden Graf Romanzow an die Stelle des Freiherrn von Bubberg, der Cs unmittelbarer Nachfolger im Ministerium des Auswärtigen geworden, getreten war, zog er sich fast ganz von allen Geschäften zurück. Nach dem Ausbruch des Kriegs von 1812 war er wieder in der Umgebung Alexanders, er auch 1814 nach Paris begleitete. Dann betrat er sich auf dem Wiener Kongress und entwarf den Plan zur konstitutionellen Verfassung des russ. Oberhobelt neu zu errichtenden Königreichs Polen. Dessenungeachtet wurde Bajonetz Statthalter in Polen, C. aber nur zum Botschafter und Mitgliede des Administrationsrats ernannt. Im J. 1817 vermählte sich C. mit der jungen und geistreichen Prinzessin Anna Sapieha. Dem Reichstage wohnte er als Mitglied der Senatskammer bei und sprach mit Freimüthigkeit über die Vortheile konstitutioneller Verfassungen. Er sah er indes alle seine Hoffnungen schwinden. Er wurde gegen die Unterrichtsanstalten, deren Kurator er war, Untersuchungen eingeleitet, wozu er einen so gefäßigen Verlauf nahm, daß C. Kuratoramt niederlegte. Seitdem lebte er in den Wissenschaften auf seinem Stammsitze Pulawy. Nach dem Ausbruche der poln. Revolution im J. 1830 war seine Thätigkeit wieder dem Vaterlande gewidmet. Zum Präsidenten der provisorischen Regierung ernannt, betrieb er den Reichstag auf den 18. Dez. 1830. Am 20. Febr. 1831 zum Vorsitz der Nationalregierung berufen, brachte er über die Hälfte seines Vermögens als

Kritik, die man unter C. vermißt, sind unter P. anzusehen.

Vaterlande zum Opfer. Nach den Greuelthaten des 15. und 16. Aug. 1831, als Skulowicki zum Diktator gewählt wurde, legte C. seine Stelle als Senatspräsident nieder und trat in das Korps des Generals Komarino ein, mit dem er nach Oesterreich überging. Darauf begab er sich nach Paris, fortwährend für seine heimatlosen Landsleute uneigennützig wirkend, doch als Aristokrat und zukünftiger König von Polen von der demokratischen Partei der poln. Emigranten oft heftig angefeindet. Von der Amnestie von 1831 wurde C. ausgeschlossen; auch unterlagen seine Güter im königreiche Polen der Konfiskation. Infolge des poln. Aufstandes von 1846 verfielen außerdem seine anzahl. Besitzungen, die Herrschaften Butaczowce, Malwarzia, Jaroslaw, Dleszyce und Siemiana, der Sequestration seitens Oesterreichs, die aber im Frühjahr 1848 wieder aufgehoben wurde. Im März 1848 forderte er von Paris aus in einer franz. Proklamation die Vertreter Deutschlands auf, sich mit den Vertretern Frankreichs zu vereinigen, um die Herstellung Polens zu verlangen. C. starb 16. Juli 1861 zu Montfermeil bei Paris. Seiner Ehe mit der Prinzessin Anna Sapieha entstammten drei Kinder: 1) Witold, geb. 6. Juni 1824, trat in span. Dienste und starb 14. Nov. 1865 zu Algier; 2) Wladislaw, geb. 3. Juli 1828, vermählt in erster Ehe mit der Prinzessin Marie Amparo, Tochter der Königin Marie Christine von Spanien, und nach dem 19. Aug. 1864 erfolgten Tode der letztern in zweiter Ehe (seit 15. Jan. 1872) mit Margarethe Adelaide, Prinzessin von Orleans, Tochter des Herzogs von Nemours, gegenwärtig das Haupt seiner Familie und der aristokratischen Partei der Emigranten, wohnt abwechselnd in Paris und auf seinen Gütern in Galizien und hat in Krakau eine große poln. Bibliothek und ein poln. Museum gegründet; 3) die Prinzessin Isabella, geb. 19. Dez. 1832, Witwe des Grafen Johann Dzialynski.

Czartoryski (Konstantin, Fürst), Bruder des Adam Georg, geb. 28. Okt. 1773 in Pulawy, wurde in Petersburg russ. Gardeoffizier und Adjutant des Großfürsten Konstantin, trat zur Zeit des Herzogtums Warschau 1809 in das poln. Heer und errichtete auf eigene Kosten ein Regiment. Dann nahm er an dem Feldzuge Napoleons gegen Rußland teil und zeichnete sich in der Schlacht bei Moskau aus. Im J. 1816 trat er in Petersburg wieder auf kurze Zeit in das russ. Heer und ward laivl. Generaladjutant. Bald aber zog er sich ganz vom öffentlichen Leben zurück und ließ sich 1828 in Wien nieder, er sammelte eine wertvolle Gemäldegalerie und starb 23. April 1860 in Wien, nachdem er 1808 von der Prinzessin Angelika Radziwill und 1842 von der Gräfin Maria Dzierzynowska Witwer geworden war. — Seine aus zweiter Ehe stammenden beiden jüngsten Söhne, Konstantin, geb. 9. April 1822, und Georg, geb. 21. April 1828, beschäftigten sich mit litterarischen und musikalischen Studien und gaben gemeinsam einige Schriften über Musik und Theater heraus. Sie besitzen in Galizien große Güter und verfolgen daselbst liberale und national-liberale Tendenzen. Der erstere wurde vom Kaiser zum Mitgliede des österr. Herrenhauses ernannt und war Vizepräsident desselben, der zweite war Abgeordneter auf dem galiz. Landtage. — Sein aus der ersten Ehe hervorgegangener ältester Sohn, Adam Konstantin

C., geb. 24. Juni 1804 in Warschau, erhielt in Frankreich seine Erziehung, kämpfte 1831 in dem poln. Aufstande und hielt sich dann in Dresden auf. Er war Besitzer der Herrschaften Jutroschin und Dubin in der Provinz Posen. Nach dem Tode seiner Gemahlin Wanda Radziwill, Tochter des Fürsten Anton Radziwill (16. Sept. 1845), vermählte er sich mit Elisabeth, Tochter des Grafen Titus Dzialynski. Er beteiligte sich nicht an den poln. nationalen Bestrebungen, zeichnete sich durch Wohlthätigkeit aus und gewährte vielen jungen Polen und Deutschen die Mittel zu ihrer Ausbildung. Er starb auf seinem Gute Kotoszowo, Kreis Kröben, 19. Dez. 1880. — Des letztern ältester Sohn, Roman C., geb. 23. Nov. 1839, war 1870—73 Abgeordneter im preuß. Landtage, 1871—81 Mitglied des Deutschen Reichstags, nahm an den polit. Bewegungen lebhaften Anteil und war eine Zeit lang Vorsitzender der poln. Fraktion.

Czastan (böhm. Čáslav), Hauptstadt der gleichnamigen Bezirkshauptmannschaft, im SO. Böhmens, liegt 75 km östlich von Prag an der Oesterreichischen Nordwestbahn und zählt (1881) 6878, als Gemeinde 7178 E. In der Dörfkirche, welche einen 89 m hohen Turm besitzt, wurde der Hussitenanführer Jiřka begraben und blieb hier, bis 1623 sein Grab von den Jesuiten zerstört wurde. Im J. 1881 wurde ihm ein Monument an dem großen Ringplatze errichtet. Sehenswert ist auch die evang. Kirche (1868) und das Theater. Im Rathause (1766) befinden sich interessante Sammlungen des Archäologischen Vereins, besonders vorhistor. Antiquitäten. C. hat zwei achtklassige Bürgerschulen, ein evang. Lehrerseminar, ein Gymnasium, einen Kindergarten, ein Waisenhaus, eine Nubenzuckerfabrik und eine Alkoholfabrik. Die Stadt wurde von Ottokar II. erbaut und hatte im Dreißigjährigen und im Siebenjährigen Kriege viel zu leiden. Geschichtlich merkwürdig wurde der Ort durch den Sieg, den Friedrich II. von Preußen 17. Mai 1742 zwischen C. und Chotusitz über die Oesterreicher gewann.

Czasoslow (slaw.), in der slaw. Liturgie soviel wie ein Breviarium, das am häufigsten gebrauchte Buch beim Gottesdienste. Es wurde daher frühzeitig übersetzt teils aus dem Griechischen (für die griechisch-katholischen), teils aus dem Lateinischen (für die röm.-kath. Slawen). Letztere sind slavolisch geschrieben oder gedruckt, erstere cyrillich.

Czech, der vermeintliche Urvater der Tschechen, der mit seinem Gefolge aus Großkroatien »über drei Flüsse« in das heutige Böhmen gekommen sein und dem Volke und dem Lande (Böhmen heißt auf czechisch: Cechy) den Namen gegeben haben soll.

Czech (Franz Herm.), Priester und Taubstummenlehrer, geb. 20. Sept. 1788 in Münchengrätz, war 1816—39 Dozent der Philosophie an der Theologischen Akademie in Wien, zugleich seit 1818 Religionslehrer am Taubstummeninstitut daselbst, gründete 1845 eine Schule für taubstumme Juden in Nikolsburg und starb 28. Juli 1847 zu Wien. C. schrieb: »Religionslesebuch für gebildete Taubstumme« (Wien 1821), »Grundsätze des psychischen Lebens gehör- und sprachloser Menschen im Naturzustande« (Wien 1826), »Vernünftliche Denk- und Sprachlehre mit Anwendung auf die Religions- und Sittenlehre« (Wien 1836).

Czech (eigentlich Čech, Swatopluk), einer der bedeutendsten czechischen Dichter der Gegenwart, geb.

21. Febr. 1846 zu Ostrébel bei Beneschau, besuchte das Neustädter Gymnasium zu Prag, studierte daselbst die Rechtswissenschaften und betreibt dort abwechselnd mit redactioneller Thätigkeit und Reisen die jurist. Praxis. Schon während der Studienzeit begann er Gedichte zu schreiben, insbesondere zeichnet er sich im Epos aus. Seine hervorragendsten Arbeiten dieser Art sind: «Snové» («Die Träume», 1872), «Adamité» («Die Adamiten»), «Evropa» («Europa»), «Cerkas» («Der Tschertessen»), «Slavia» (1882) u. a., die meist zuerst in Zeitschriften, dann gesammelt herausgegeben wurden in «Zbirka veršovaných prací» («Sammlung versifizierter Arbeiten», Prag 1874) und «Nová zbirka etc.» («Neue Sammlung u. f. w.», Prag 1879; 2. Aufl. 1882); letztere empfing den ersten Preis der Czerma-Stiftung für vorzügliche Dichtungen. Daneben verfasste C. Erzählungen, Arabesken, Humoresken, gesammelt unter dem Titel «Povídky, arabesky a humoresky» (Bd. 1—3, 1878—81; daraus deutsch: «Unter Büchern und Menschen; Erzählung, übersetzt von F. Bauer», Bp. 1882). Nach einer frühern einjährigen Redaction des «Svatozor» redigierte C. 1873—76 die literarische Zeitschrift «Lumir» und ist seit 1879 Mitredacteur der illustrierten Monatschrift «Květy». Im J. 1874 bereiste er das sächs. Ausland, die Krim und den Kaukasus (Reisestizzen im «Lumir»), 1882 Dänemark und Deutschland.

Czechen (spr. Tscheken) ist der einheimische Name der zur westslaw. Gruppe gehörenden slaw. Stämme in Böhmen, Mähren und einem Teile Oberungarns (der Böhmen ober C. im engeren Sinne, der Mähren und Slowaken); die ungefähre heutige Sprachgrenze wird bestimmt durch die Linie Laus (an der Bahn zwischen Pilsen und Schwandorf), Brumau, Bräun, Přebourg, Ungvár, Kroppau, Olmütz, Reichenberg, Melnit, Leitmeritz, Pilsen, Laus. Die Gesamtzahl der C. in der Osterreichisch-Ungarischen Monarchie beträgt (nach der Zählung vom 31. Dez. 1880) 6 971 384; davon in Böhmen 3 470 262, in Mähren 1 507 328, in Osterreichisch-Schlesien 126 385, in den übrigen cisleithan. Ländern 75 948, in Ungarn und Siebenbürgen 1 790 476 Bewohner. Dazu kommen noch etwa 60 000 im preuss. Staate (Schlesien). Zwischen C. im engeren Sinne und Mähren bildet ziemlich genau die Landesgrenze zwischen Böhmen und Mähren auch die Dialektgrenze, das Slowakische greift aber die polst. Grenze Ungarns nach Mähren hinein, namentlich in das Dreieck zwischen Drevnica, March und Kleinen Karpaten. Nach wahrscheinlichen Schlüssen aus den ältesten Berichten über die Bewohner Böhmens sind die C. vor der Mitte des 5. Jahrh. in Böhmen von Osten her eingewandert, nachdem das Land von german. Stämmen (Marrmannen) geräumt war. Die Einwanderer, anfangs in eine Menge kleiner Stämme geteilt, gelangten erst nach Jahrhunderten zu engerer Volk- und Staatsseinheit. (S. Böhmen.)

Czechisches Recht. Das czechische Recht, insofern es auf Grund der wenigen und überdies nicht immer verlässlichen Nachrichten der ältesten böhm. Chroniken (insbesondere Cosmas, gest. 1125, seine Fortsetzer) in seiner ursprünglichen Benutzung konstruiert werden kann, zeigt den gleichen Charakter wie die Rechte der den Czechen stammverwandten Polen, Russen und Serbo-Kroaten. Die stammlichen Formen einer Gentilverfassung, von der sich bei allen slaw. Völkern Spuren finden und welche bei den Südslawen in den sog.

Hauskommunionen bis auf die Gegenwart sich erhalten haben, erscheinen auch im czech. Recht nicht bloß als Grundlagen des gesamten Privatrechts, sondern üben einen merkwürdigen Einfluss auf die Entwicklung des öffentlichen, insbesondere des Staatsrechts aus. Das älteste Gesetz über die Erbfolge auf dem Herzogstuhle von Böhmen, das Gesetz Herzog Brzetislaws I. vom J. 1055, bestimmt in Übereinstimmung mit dem Grundprinzip der gesamten czechoslaw. Familienverfassung, es sei von mehreren Mitgliedern der regierenden Familie der jeweilig Älteste den Thron zu bestigen. Das Prinzip des Seniorats, welches auch bei den übrigen Slawen thatsächlich in Geltung stand, bisweilen auch grundgesetzlich ausgesprochen wurde, erhielt sich in Böhmen bis ins 13. Jahrh. hinein (1216 bis zu einer Zeit also, wo auch die ältere Grundverfassung neuern Einrichtungen zu weichen begann). Auf dem gleichen Prinzip war auch das Institut der Gesamtbürgerschaft aufgebaut, nach welcher sämtliche Mitglieder des Familienverbandes (bis später (12. und 13. Jahrh.) die sämtlichen Bewohner eines Dorfs für jedes Verbrechen, das von ihnen dem Verletzten und dem Landesherren zuzurechnen und die auf das Verbrechen gesetzte Busse auch dann zahlen mußten, wenn die Spuren des Verbrechens bis in ihre Gemartung sich verlohren ließen, dort jedoch sich verloren. In der That ist die einzelnen, der ältesten Periode der czech. Rechtsgeschichte angehörenden Rechtsinstitutionen nur durch Vergleichung mit den über das älteste Rechtliche der übrigen slaw. Völker uns zu Gebote stehenden Quellen feststellen und finden daher bei der Feststellung des allgemeinen slaw. Rechts eine nicht verächtliche (s. Slawisches Recht).

Das älteste, speziell czech. Rechtsdenkmal ist das in lat. Sprache geschriebene, mit vielen gut technischen Ausdrücken unterzeichnete sog. Statut Herzog Konrads Ottos (1189—91). Dieses Statut (Conradi) gewährt ein Bild der czech. Gesetzverfassung und des Rechtsangeses vor den sog. Pengerichten (Caden), d. i. jenen Behörden, die in einzelnen Provinzen, in welche Böhmen und Mähren geteilt war, vorstanden. Die Kompetenz der Pengerichte erstreckte sich auf alle Civil- und Criminalfälle von größerer Bedeutung, während die Streitigkeiten über geringfügigere Gegenstände an Art Schiedsgericht (stuby) und zusammengesetzten Nebenprozessualischen enthält das im Conradi auch mehrere Bestimmungen über Privat-, namentlich Erb- und Familienrecht, sowie auch über Civilrecht. So wie nun die Ottomischen Statuten auf stehende Rechtsgewohnheiten ausdrücklich verweisen und die spätern Gesetze der böhm. Krone und die besonders im 14. Jahrh. zahlreicher erschienenen Rechtsbücher (das sog. Rosenberger Recht, der Ordo iudicii terrae, Andr. a Daba Explorator juris terras Boemiae, das erste und letzte in czech. Sprache geschriebene) das Vorhandensein eines so reich ausgebildeten Wohnrechts voraussetzen.

Die Träger des nationalen Rechts und Bewusstseins des gesamten Rechtsbewusstseins im Volke, nicht die dem hohen Landadel angehörenden Herren, sondern die sog. Landrecht in Prag und der beiden Landgerichte in Olmütz und Bräun, wahren auch stets die ursprünglichen Charakter ihres Rechts, und setzen allen die suchen der böhm. Könige (Krempl Ottokar II. Wenzel II. und Kaiser Karl IV., dessen Entwurf eines Gesetzbuchs, die sog. Majestas Carolina im J.

Artikel, die man unter Cg vermisst, hat unter Cg anzusehen.

1856 jurisdigogen wurde), an Stelle schwankender Rechtsgewohnheiten ein festes Gesetz zu stellen, einen jähren und erfolgreichen Widerstand entgegen. Zusammen fand jedoch im Laufe des 13. und 14. Jahrh. hauptsächlich durch Unterstützung der Landesherren, welche ihre Gewalt von der Macht des Adels unabhängiger zu stellen trachteten, die Gründung vieler Städte in Böhmen und Mähren statt, deren Bewohner nach deutschem Rechte lebten und das deutsche Recht als ein dem czecho-slav. Landrechte ebenbürtig zur Seite stehendes im Lande einbürgerten. Auch auf dem flachen Lande verbreitete sich das deutsche Recht nicht nur im Anschlusse an die Kolonisation der Grenzdistricte des Landes durch Deutsche, denen die Freiheit, nach ihrem Rechte leben zu dürfen, zugesprochen wurde, sondern auch, seiner größeren Bestimmtheit und der materiellen Vorteile wegen, welche es sowohl dem Grundherrn, als auch dessen Hinterlassen bot, unter der einheimischen Landbevölkerung so, daß es am Schlusse des 14. Jahrh. kaum ein Dorf in ganz Böhmen geben mochte, welches nicht mit deutschem Rechte bewohnt gewesen wäre.

Durch eine solche Verbreitung des deutschen Rechts im Lande ward das czecho-slav. Recht, neben welchem ursprünglich das deutsche nur als Sonderrecht eines Standes gelten sollte, allmählich faktisch selbst zu einem Ausnahmsrechte und die Geltung desselben beschränkte sich auf den Adelsstand allein. Die daraus für den Fortbestand des ungeschriebenen, nur den Rittersnaren des obersten Gerichtshofs durch fortwährende Übung bekannten Landrechts sich ergebende Gefahr der Verdrängung durch das bestimmte, auf zahlreiche Privilegien sich stütze und durch regen Verkehr mit deutschen Oberhöfen stets sich vervollkommnende deutsche Stadtrecht hatte jedoch zur Folge, daß dem erstern eine größere Pflege zuteil wurde und Darstellungen desselben zu Stande kamen, welche (wie das sog. Neunbücher-Recht Dict. von Bisehrad vom J. 1499) ein klares Bild des gesamten czech. Rechtssystems boten, teilweise auch (wie das sog. Lobitzhauer Rechtbuch von 1483—86) einer gesetzlichen Autorität sich erfreuten und den spätern Kodifikationen des Landrechts unmittelbar zu Grunde gelegt wurden.

Die älteste Kodifikation des czech. Landrechts erfolgte unter der Regierung König Blaslaws II. im J. 1500 und reihen sich dieser sog. Landesordnung die Landesordnungen vom J. 1530, 1549 und 1564 für Böhmen an, während in Mähren neben einer kurzen Landesordnung vom J. 1516 die Landesordnungen des J. 1585 (von den Ständen ohne königl. Bewilligung 1546 neu gedruckt) und 1562 zu Stande kamen. Diese Landesordnungen, welche in erster Reihe Bestimmungen über das Prozeßverfahren vor dem Landrechte enthalten, überdies jedoch vielfach Fragen des Privat-, Straf- und des Staatsrechts normieren, fußen meistens auf Entscheidungen des Landgerichts, welche in der sog. Landtafel, d. i. jenen Gerichtsbüchern verzeichnet wurden, in welche alle Rechtsgeschäfte über Land- und Stadtrecht, sowie auch alle wichtigen Landtagschlüsse eingetragen wurden. Der Umstand, daß nun das Landrecht kodifiziert war, hinderte jedoch keineswegs die Beeinkuffung desselben durch die Stadtrechte, unter denen inzwischen das Stadtrecht von Prag im Lande immer mehr an Ansehen gewonnen und die Geltung namentlich des Magdeburger Rechts auf ein stets engeres Gebiet beschränkt hatte.

Als sodann durch die Schlacht am Weissen Berge (1620) die Macht des böhm. und mähr. Adels gebrochen war, wurde ihm in der sog. »verneuerten« Landesordnung Kaiser Ferdinands II. (für Böhmen vom J. 1627, für Mähren vom J. 1628, beide 10. Mai) das Recht der Mitwirkung bei der Gesetzgebung ausdrücklich entzogen, das Gesetz als alleinige Quelle des Rechts erklärt und die Absicht des Kaisers direkt ausgesprochen, das böhm. und mähr. Landrecht nicht nur mit dem Stadtrecht, sondern auch mit den in den übrigen österr. Ländern in Geltung stehenden Rechten in Einklang zu bringen. Diesem Ziele entgegen bewegte sich auch fortan die gesamte gesetzgeberische Thätigkeit der Landesherren. Die verneuerte Landesordnung wurde durch königl. Novellen und Dekretatorien erläutert und vervollständigt und durch dieselben der Rechtszustand des Landes dem in den übrigen österr. Ländern bestehenden immer mehr genähert. Auch auf dem Gebiete des Stadtrechts vollzog sich die Unifikation des Rechts in den böhm. Ländern dadurch, daß das prager Stadtrecht, welches bereits 1579 von R. R. Kolbin zusammengestellt und von Kaiser Rudolf II. bestätigt und im J. 1610 für ganz Böhmen als ausschließlich geltend erklärt worden war, durch kais. Entschlüssen von 1690 und 1697 für alle Städte Mährens und Schlesiens, im J. 1784 schließlich auch für den Bauernstand Mährens als ausschließlich geltendes Gesetzbuch eingeführt wurde.

Die österr. Gesetzbücher des 18. Jahrh. wurden sofort nach ihrer jeweiligen Bestätigung auch in den böhm. Ländern eingeführt, und durch das nach Erlaß des Allgemeinen bürgerlichen Gesetzbuchs vom 1. Juni 1811 erlassene Hofdekret vom 13. Juni 1811, in welchem im Anschlusse an den §. 11 des erstern erklärt wurde, daß keinem der in einzelnen Provinzen und Landesgebirgen Österreichs früher geltenden Statuten und besondern Rechte die kais. Bestätigung erteilt wurde, dieselben also ihre Gesetzeskraft vollständig verlieren sollen, wurde der formellen Geltung des czech. Rechts in jeder Beziehung ein Ende gesetzt, während freilich die materielle Wirksamkeit einzelner Grundsätze desselben, insoweit sich dieselben nämlich als eine der Grundlagen der modernen österr. Gesetzgebung darstellen, nicht bezweifelt werden kann. Eine wissenschaftliche Untersuchung über die nationale Provenienz der Grundsätze des heutigen österr. Rechts besteht jedoch bisher noch nicht. Quellenangaben sind: Jireček, »Codex juris bohemicus« (Bd. 1—7, Prag 1867—82); Brandl, »Kniha Tovačovská« (Prag 1868); derselbe, »Kniha Rožmberská« (Prag 1872); »Die Landtafel des Markgrafentums Mährens«, herausgegeben von Chlumecy, Chytil, Demuth und Wolfstron (Prag 1856); Gmler, »Reliquias tabularum terrae regni Bohemiae« (2 Bde., Prag 1870—72).

Litteratur. Jireček, »Das Recht in Böhmen und Mähren« (2 Bde., Prag 1865—66); derselbe, »Slovanské právo v Čechách a na Moravě« (3 Bde., Prag 1868—72); »Vývin českého právnictví« (Prag 1866); Schmidt, »Geschichte der Privatrechtsgesetzgebung und Gerichtsverfassung im Königreich Böhmen« (Prag 1866); Ott, »Beiträge zur Rezeptionsgeschichte des röm. kanonischen Prozesses in den böhm. Ländern« (Lpz. 1879); Ramba, »Přehled zákonů a vývinu deak říšských veřejných, hlavně v Čechách a na Moravě« (Prag 1870) u. a. Eine große Anzahl von Artikeln zur czech. Rechtsgeschichte ist auch enthalten in den Zeitschriften:

Artikel, die man unter Cz vermischt, und unter Tsch aufzufuchen.

«Právník» (Prag seit 1861); «Časopis českého Museum» (Prag seit 1827); «Časopis matice moravské» (Brünn seit 1869).

Czechische Sprache und Litteratur. Die czechische Sprache gehört zu der westl. Abteilung der slav. Sprachen, hat daher innerhalb der slav. Sprachfamilie die nächste Verwandtschaft zum Polnischen und Lausitzisch-Wendischen. Das Sprachgebiet bildet ein langgestrecktes Viereck, dessen äußerste Spitzen westlich Laus im Böhmerwalde, östlich Ungvár (im Osten von Kaschau) in den Karpaten sind; demnach enthält außer Böhmen und Mähren auch Ungarn einen bedeutenden Teil czech. Sprachgebietes, und das ganze wird durch folgende Linie ungefähr umschrieben: Südgrenze: Laus, Krummau, Brünn, Preßburg, Ungvár; Nordgrenze: Ungvár, Troppau, Olmütz, Reichenberg; Westgrenze: Reichenberg, Melnik, Leitmeritz, Witten, Laus; die Ostgrenze läuft in die Spitze bei Ungvár aus. Innerhalb dieses Sprachgebietes unterscheidet man drei Dialektgruppen: 1) die böhmischen (eigentlich czechischen) Dialekte, im Königreiche Böhmen, ziemlich genau begrenzt durch die Landesgrenze zwischen Böhmen und Mähren; 2) die mährischen, in Mähren; 3) die slowakischen, in Ungarn, doch ragt das Slowakische in dem Dreieck zwischen Droniza, March und Kleinen Karpaten noch nach Mähren hinein. Die heutige Litteratursprache der böhm. und mähr. Tschechen beruht auf dem Czechischen im engeren Sinne, die Slowaken haben eine eigene Schriftsprache ausgebildet. Das Czechische als eine alte Litteratursprache ist vielfach bearbeitet worden; die erste wirklich wissenschaftliche Bearbeitung der Grammatik gab J. Dobrowsky in seinem «Lehrgebäude der böhm. Sprache» (Prag 1819); M. Hattala schrieb eine vergleichende Grammatik («Srovnávací mluvnice jazyka českého a slovenského», Prag 1857), J. Gebauer eine Lautlehre («Hlasosloví jazyka českého», Prag 1877). Schulgrammatiken und Lehrbücher zum Erlernen des Czechischen für Deutsche sind sehr zahlreich; zu empfehlen ist: «Böhm. Schulgrammatik, für deutsche Mittelschulen und Bildungsanstalten, bearbeitet von J. Masářík» (2. Aufl., Prag 1880). Eine großartige Leistung ist das czech. Wörterbuch von Jungmann («Slovník českého-německý», 5 Bde., Prag 1835—39), das allen kleinern Wörterbüchern zu Grunde liegt; von den letztern sind viel gebraucht: Schumanns «Böhm.-deutsches Wörterbuch» (Prag 1851; 3. Aufl., Prag 1874), «Deutsch-böhm. Wörterbuch» (2 Bde., Prag 1844—46); J. Kral, «Taschenwörterbuch der böhm. und deutschen Sprache» (4. Aufl., Prag 1882); ein neues großes Wörterbuch von Kott ist im Erscheinen (bis 1882 3 Bde.). Das Slowakische behandeln: Hattala, «Mluvnice jazyka slovenského» (Pest 1864), J. Victorin, «Grammatik der slowak. Sprache» (4. Aufl. von J. Loos, Budapest 1878), J. Loos, «Wörterbuch der slowak., ungar. und deutschen Sprache» (Pest 1871). Die czech. Dialektologie behandelt Sembera, «Základové dialektologie československé» (Wien 1864).

Die czechische Litteratur gehört zu den ältesten und umfangreichsten der slav. Völker, doch sind aus der ältesten Zeit nur geringe Bruchstücke von Litteraturdenkmälern erhalten (herausg. von P. J. Šafařík und J. Palacký, Prag 1840), darunter ein Fragment aus einer Übersetzung des

Evangeliums des Johannes, ins 10. Jahrh. ge-
setzt, und vor allem die «Grüneberger Handschrift» (das Gericht der Libuscha), zwei Bruchstücke czech. Gedichte, denen eine große Bedeutung wegen der darin zum Ausdruck gelangenden rechtliche und staatlichen Anschauungen beigelegt wurde. Doch wird die Echtheit dieser, sowie der ins 13. bis 14. Jahrh. gefeichten «Königinhofer Handschrift» (s. d.) stark angezweifelt, andererseits aber freilich ebenso hartnäckig verteidigt. Sehr reich sind die Quellen für das Ende der ersten Periode, das 14. Jahrh.; die czech. Litteratur ist hier o-
der Bearbeitung von Stoffen beteiligt, die aus dem german. und roman. Mittelalter hinhin-
gehen und aus dessen Litteratur entlehnt sind; es tritt eine Kunstpoeie auf, die auch in der Form im Versbau und namentlich durch den für die Poesie fremden Reim sich als eine Nachahmung fremder Muster bekundet. Hierher gehören in Menge verfügbare Legenden: von Sagenkreis eine Alexandreis (Erzählungen von Alexander d. Gr.), Tristram, Landarias und Floribella u. allegorische Gedichte, z. B. Streit des Körpers mit der Seele; Lehrgedichte, z. B. eine Übersetzung des sog. Catonischen SittenSprüche, Rat eines Vaters an seinen Sohn, der Neue Mat von Emil Jáchym von Pardubitz. Die Geschichtsschreibung ist vertreten durch Dalimil's Reimchronik, durch die in Prosa geschriebene Chronik Sulkawas, ein Werk Karls IV. u. a. Der bedeutendste und fruchtbarste Prosaschriftsteller ist aus der zweiten Hälfte des 14. Jahrh. Thomas Štítník, dessen theol. u. philol. moralische Schriften sich durch Kraft u. Originalität sowie durch Reinheit der Sprache auszeichnen.

In die zweite Periode, 1409—1620, fällt die Blütezeit der ältern czech. Litteratur. An den Anfang steht Fuš (1369—1415); seine zahlreichsten und belehrenden Werke waren in kirchlicher und sprachlicher Beziehung musterergänzend. Der bedeutendste Schriftsteller und Denker nach Fuš war Peter Chelcický (s. d.), der eigentliche Begründer der böhmischen Brüdergemeine. Der Aufschwung der czech. Nation in Folge der zugleich nationalen und religiösen Hussitischen Bewegung konnte sich der einen großen Teil des 15. Jahrh. ausfüllen; innern und äußern Kämpfe, die mit dieser Bewegung verbunden waren, der Litteratur nicht zugute kommen; erst gegen Ende dieses Jahrhunderts und namentlich im 16. erhebt sie sich zu blühender Blüte, hier wie überall angeregt durch die wiedererwachte Studium der röm. und griech. Litteratur. Die poetische Thätigkeit dieses Zeitalters ist dem Inhalte nach im ganzen unbedeutend und besteht meist in der Dichtung geistlicher Lieder; die beachtenswertesten sind die der böhmischen Helden. Die Litteratur dieser klassischen Periode ist daher wesentlich eine Prosalitteratur, deren verschiedene Zweige fast alle reichlich vertreten sind. Die Geschichtsschreibung des eigenen Landes hat einen unfruchtlichen, aber viel gelesenen und besten Bearbeiter in Wenzel Hájek von Bohemia («Böhm. Chronik», 1541); von Geschichtsschreibern sind noch zu erwähnen: Daniel Adam Belkovec (Geschichtskalender), Johann Kojin (Übersetzung der Kirchengeschichte des Giesebius), Paul Šelc (Kirchengeschichte von der apostolischen Zeit bis 1628); in der Jurisprudenz Paul Štítník (gest. 1563); als Grammatiker Blahoslav (1571)

Artikel, die man unter G vermifst, sind unter H aufzuführen.

Von 1579 bis 1598 entstand durch eine Gesellschaft von Männern die ausgezeichnete Bibelübersetzung der Böhmischn Brüder, die sog. Kralliger Bibel, auch in Betreff der Sprache eins der hervorragendsten Denkmäler der czech. Litteratur. Proben der Litteraturdenkmäler aus der ältesten Zeit bis ans Ende des 16. Jahrh. sind gesammelt in «Vybor z literatury české» («Auswahl aus der czech. Litteratur», 2 Tle., Prag 1845—68).

Die dritte Periode, 1620 bis auf Joseph II., ist die des Verfalls. Der Verlust der polit. und religiösen Selbständigkeit, die lath. Reaktion unter Ferdinand II., die Leiden des Dreißigjährigen Kriegs brachen die Blüte der Litteratur vollständig. Dieselbe fristete ein kümmerliches Dasein und war auf dem Wege, ganz verloren zu gehen, indem das Interesse für die ältere Litteratur schwand und was neu produziert wurde, an Inhalt unbedeutend und in Form und Sprache außerst vergerbert und verwahrloht war. Nur Amos Komenstý oder Comenius (s. d.) leuchtete aus dieser Finsternis, aber auch schon im Auslande lebend und dort seine Werte breudend. Es verbreitete sich die Anschauung, daß die czech. Sprache für höhere litterarische Zwecke überhaupt nicht mehr zu brauchen sei. Die erste, wenn auch nur mittelbare Anregung zur Wiederbelebung einer czech. Litteratur geschah durch die gelehrte Thätigkeit von Männern wie Pelzel, Dobrowský u. a., die, wenn sie auch selbst nicht czechisch schrieben, durch ihre histor. und sprachlichen Forschungen das Interesse an der Vergangenheit förderten und das Nationalbewußtsein hoben. Die freiere Bewegung unter Joseph II. wirkte ebenfalls dahin, sodas am Anfang des 19. Jahrh. czechische Schriftsteller ein wirkliches Wiederleben der Litteratur versuchen konnten, und damit beginnt die vierte Periode dieser Litteratur.

Das nächste Bestreben war auf Reinigung der Sprache von Mißverständnissen und Verderbnissen sowie auf Herstellung eines würdigen Ausdrucks und geregelter Form für die Poesie gerichtet. Das geschah namentlich von Buchmayer und Jungmann, teils durch eigene Erzeugnisse, teils durch Übersetzungen aus der klassischen Poesie anderer Völker. Die Gründung des Nationalmuseums 1818, hervorgegangen aus dem Streben, der gesamten auf die Belebung der nationalen Interessen gerichteten Thätigkeit einen Mittelpunkt zu verschaffen, förderte in ungeahnter Weise die Litteraturentwicklung. Durch die Auffindung der Grüneberger und Königinhofer Handschrift (1817 und 1818) glaubte man nationale Muster der Poesie gefunden zu haben, die ähnlichen Erzeugnissen anderer Völker nicht nachzustehen schienen und mit Begeisterung aufgenommen wurden; so hat sich eine moderne czech. Litteratur entwickelt, die man mit Rücksicht auf den nicht großen Umfang des Volks und die mannigfachen innern und äußern Schwierigkeiten bedeutend nennen muß.

Fast gleichzeitig traten drei Dichter von hoher Begabung auf: M. J. Bolal mit einem beschreibenden Gedicht («Erhabenheit der Natur», 1819), Jan Kollár mit einer kleinen Sammlung erotischer Gedichte («Sonette», 1821) und Franz Vabislav Czelakowstý mit einer Sammlung von Gedichten (1822). Bolal ist seitdem fast verstummt, bei Kollár dagegen und Czelakowstý folgten wichtige dichterische Leistungen nach. Kollár ließ 1832 seine Gedichte ver-

mehrt unter dem Titel «Slávy Doera» («Die Tochter Slávas», 3. Aufl. 1862) erscheinen und gründete hiermit seinen Ruhm als erotischer und slawisch-patriotischer Lyriker. Czelakowstý dichtete seinen «Ohlas písní ruských» und «Ohlas písní českých» (Wiederhall russischer, 1829, und böhmischer Nationallieder, 1840, episch und lyrisch) und seine «Růže stolistá» («Rosa centifolia», hundert Gebichte erotischen und reflektierenden Inhalts, 1840) und hat sich als Dichter Kollár wenigstens gleichgestellt, als Meister der Form ihn weit übertroffen. Beide starben 1852, Kollár als Professor der Archäologie in Wien, Czelakowstý als Professor der Slawistik in Prag. Neben und nach ihnen haben sich in der Poesie hervorgethan: als Lyriker Kamarýt, Bacel-Kamenický, Picel; als Lyriker und Didaktiker Jablonský; als Epiker Holý, Wozel und insbesondere R. J. Erben («Kytice», 1853); als Satiriker Koubel, Rubesch und Havlicek; als Dramatiker Klípa, Tyl, Mitovec und Georg Kolar; als Romandichter J. Marek (pseudonym Jan z Hozejby), Chocholoušek, Hlinka (pseudonym Frant. Právda) und insbesondere Tyl und Frau Wozena Němcová, jener durch patriotische Tendenzen seiner Romane, diese durch meisterhafte Zeichnungen des Volkstümlichen; ferner Bináříč u. a.

In der Mitte der fünfziger Jahre vollzieht sich in der poet. Litteratur eine Wendung. Fremde Muster (Byron, Victor Hugo, Büschlin, Mickiewicz, neuere deutsche Dichter) finden Beachtung und ihr Einfluß offenbart sich sowohl in der Wahl des Stoffes, indem man von dem bisher überwiegenden Patriotischen mehr und mehr zum allgemein Menschlichen übergeht, als auch in einer leichtern Form. Der erste Vertreter dieser neuen Richtung war Mácha (geb. 1810, gest. 1836), dessen «Máj», eine Epodde in Byrons Stil, jugendliche Leser überhaupt anzog und junge Dichtertalente der neuen Richtung zuwendete. Die Opposition, die dies hindern wollte, hörte auf, als eine stattliche Schar junger Dichter auftrat und sich durch gelungene Leistungen Anerkennung verschaffte. Um die Konzentrierung und Führung dieser neuen Dichterschule haben Hálek (gest. 1874) und Neruda das größte Verdienst, und das Wirken dieser neuen und der sich ihr anschließenden neuesten Dichtergeneration offenbart sich in einem ungeahnten Aufschwunge der czech. poetischen Litteratur, hauptsächlich im Gebiete der Lyrik und Epik (den Romanen mit einbegriffen), zum Teil auch im Drama. Die Dichter umfassen meist mehrere Gebiete und die Leistungen entsprechen den ästhetischen Anforderungen immer mehr und mehr. Außer Hálek und Neruda haben sich Heyduk, Přileg, Jekábel, Jahn, Bláek, Wozdík, Smilowstý, Schulz und die Damen Eliška Krásnohorská und Karolina Světlá besonders hervorgethan, und unter den neuesten Epigonen, unter denen sich viele gewandte Erzähler und Lyriker befinden, nehmen Svatoopluk Tžech und Jaroslav Brčlíč die erste Stelle ein.

In der wissenschaftlichen Litteratur sind alle Hauptfächer bearbeitet. Das wichtigste ist das der slaw. und böhm. Geschichte, vertreten durch Werke von Šafařík («Slaw. Altertümer», 1837 u. öfter), Palacký («Geschichte von Böhmen bis 1526», 1848—67; 2. und teilweise 3. Aufl. 1876—78) und Tomek («Geschichte von Prag», Bb. 1, 1852; Bb. 5, 1882, bis 1436 reichend), sowie durch zahlreiche Arbeiten anderer (Gindely, Dudit, Jos. Jireček, Kalousek, Rejz,

Tiefrunt, Joubel, Šol, Sebláček, Kolár, Smolít, Brandl, Šmler). Einige Vertreter der böhm. Grammatik und Literaturgeschichte sind teils am Eingange, teils am Schlusse dieses Artikels genannt; außer ihnen sind noch Jof. Jireček, Žitmund, Kypčička, Nebestý und Bartoš zu erwähnen. Die klassische Philologie ist durch J. Kořálka, J. Niederle u. a. vertreten. Im Fache der juristischen Literatur sind namentlich die Forschungen und Schriften über slav. Recht von Palacký, Hermenegild Jireček, Jaromír Ezelatowſky, Haněl und Brandl hervorzuheben. Ferner sind anzuführen auf dem Gebiete der Philosophie Lindner, Masaryk und Durčík; auf dem Gebiete der Mathematik, Physik und Geographie: Studnička, Šm. und Šd. Weyr, Seydler, Zenger, Joh. Palacký und Jof. Erben; in den Naturwissenschaften Bojčić Ščafarík, Ladislav Ezelatowſky, Krejčí, Kruc, Wejrowský, J. Purtyněl, Weiß, Eiselt, Šchöbl u. a.

Vgl. neben den ältern Arbeiten von Dobrowský, Ščafarík («Geschichte der slav. Sprachen und Literaturen», Ofen 1829; 2. Abdruck, Prag 1869), Jungmann, die czechisch geschriebenen Literaturgeschichten von Sabina (Prag 1863—66), Šchembera (4. Aufl., Wien 1874), Tiefrunt (2. Aufl., Prag 1880), die litterarhistor. Artikel im «Slovník naučný» (Czech. Encyclopädie, 11 Bde., Prag 1859—74) und namentlich Pypin und Spasowic, «Istorija slawjanskich literatur» («Geschichte der slav. Literaturen», 2. Aufl., Petersb. 1879—81; deutsch, Bd. 1, Sp. 1880).

Ezegléd, großer Marktflecken im pester Komitat, 75 km südöstlich von Budapest, am Knotenpunkte der südöstl. Linie der österröschischen Staatsbahnen und der Theißbahn, ist Sitz eines Bezirksgerichts, hat eine große zweithürmige, reform. Kirche und zählt (1880) 24 872 meist reformierte C., sämtlich Magyaren, welche Landwirthschaft, Weinbau und Obstkultur treiben.

Ezelatowſki (Alexander), Entbedungsreisender, geb. 1822 im Gouvernement Wolhynien, besuchte das Gymnasium zu Kiew und studierte dann in Kiew und Dorpat Medizin und Mineralogie. Infolge seiner Theilnahme an dem poln. Aufstande von 1863 wurde er nach Sibirien verbannt und in Jakuin internirt, erhielt aber 1868 die Erlaubnis, nach Irkutsk ziehen zu dürfen. Im Auftrag der sibir. Abteilung der kaiserl. Geographischen Gesellschaft stellte er geolog. Untersuchungen im Gouvernement Irkutsk an, bereiste 1873 die untere Tunguska und den Dlenek, 1875 die Dlenemündung und die Lena und lehrte nach seiner Begnadigung 1876 nach Petersburg zurück, wo er sich aber schon 30. Okt. 1876 in einem Anfall von Schwanmuth das Leben nahm. Die Resultate seiner sehr bedeutenden Forschungen legte er in den Schriften der Petersburger Geographischen Gesellschaft nieder.

Ezelatowſky (Franz Ladislav), einer der namhaftesten neuern böhm. Dichter und Schriftsteller, geb. 7. März 1799 zu Strakonitz, besuchte von 1812 an das Gymnasium zu Budweis, von 1816—17 das zu Pisek. Den philos. Kursus machte er teils auf dem Lyceum zu Linz, teils in Prag. Er nahm dann, um ganz seiner litterarischen Neigung zu leben, 1821 eine Erziehertelle an, die er sieben Jahre bekleidete und rebigierte 1834 die amtliche böhm. «Prager Zeitung» und die damit verbundene belletristische Zeitschrift «Wiene», während er zugleich an der Universität öffentliche Vorlesungen

über böhm. Sprache und Litteratur begann. Doch schon 1835 mußte er wegen eines gegen Rußland gerichteten Artikels die Redaction des Amtsblattes niederlegen und wurde seiner provisorischen Professur enthoben. Dafür gewann er aber die Gunst der öffentlichen Meinung, und der Fürst Kinsky nannte ihn zu seinem Bibliothekar. Im Juni 1844 ward E. von der böhm. Gesellschaft der Wissenschaften in Prag zum Mitglied erwählt und im Apr. 1842 auf den neuerrichteten Lehrstuhl der slav. Sprache und Litteratur an der Universität Breslau berufen. Im Herbst 1849 verließ er indes Breslau und wirkte seitdem als ord. Professor der slav. Sprache und Litteratur zu Prag, wo er 5. Aug. 1852 starb. E. zählt zu den namhaftesten Vertretern der neuern czech. Litteratur; seine Gebichte zeichnen sich durch klassische Form, poetische Schwung und gefunden Humor aus. Er war sich schon frühzeitig dem volkstümlichen Gebiete zu, auf welchem er unter den neuern böhm. Dichtern das Vorzüglichste geleistet hat. Anher seinen eigenen «Vermischten Gebichten» (Prag 1822; 2. Aufl. 1880) gehören seiner frühern litterarischen Thätigkeit an: eine Sammlung slav. Volkslieder aller Stämme mit czech. Uebersetzung (3 Bde., Prag 1822—27), die Uebersetzungen litauischer Volkslieder (Prag 1827), sowie einiger deutscher und engl. Dichtwerke. Sodann folgten das «Echo russ. Nationallieder» (Prag 1829) und das «Echo böhm. Nationallieder» (Prag 1840), sowie die «Centiada» (Prag 1840), letzteres eine Sammlung von 100 Gedichten teils erotischen, teils naturphilos. Inhalts. Auch veröffentlichte er eine Gesamtausgabe seiner «Gebichte» (Prag 1847). Sodann lieferte E. Arbeiten zur Kunde der böhm. Sprache und Litteratur sowie Hilfsbücher für den höhern Unterricht. Zuerst gehören die «Böhm. Rechtschreibungslehre» (Prag 1840; 2. Aufl. 1842), «Nachträge zu Zeman's böhm. Wörterbuch» (Prag 1851), «Philosophie des slav. Volks» (Prag 1851), eine angezeichnete Sammlung slav. Sprichwörter und Redensarten über die vergleichende slav. Grammatik (Prag 1853); zu lehren das «Böhm. Lehrbuch für Gymnasien» (4 Bde., Prag 1851—52). Seine gesammelten Korrespondenzen erschienen in Prag (1864), seine gesammelten Werke ebenda (3 Bde., 1871—76). Eine Biographie E.'s hat Šaněš (Prag 1855) veröffentlicht. — Sein ältester Sohn ist der Botaniker Ladislav E. (s. b.); ein zweiter Sohn Jaromír E., geb. 1846, hat sich durch Fortdauern und Monographien über ältere böhm. Rechtsverhältnisse und Rechtsdenkmäler hervorgethan.

Ezelatowſky (Ladislav), namhafter Botaniker, Sohn des vorigen, geb. 29. Nov. 1834 in Prag, erhielt seine wissenschaftliche Vorbildung auf den Gymnasien in Breslau und Prag und studirte dann seit 1853 auf der Universität zu Prag Naturwissenschaften. Schon auf der Schule hatte er sich mit Vorliebe botan. Studien zugewandt, wurde jedoch auch nebenbei schöne Litteratur und besetzte einige Schafspearsche Dramen in die czech. Sprache; dieselben erschienen in der von der botan. Gesellschaft veranstalteten böhm. Schatzkammer Ausgabe. Vom J. 1855 an veröffentlichte er mehrere morphologische Arbeiten in der böhm. Zeitschrift «Ziva». Im J. 1858 wurde er Lehrer der Naturgeschichte am Obergymnasium zu Kometitz; 1859 Hauslehrer in Königsaal und 1860 Assistent der botan. Abteilung des böhm. Museums zu Prag.

Artikel, die man unter **Eg** vermischt, sind unter **Ez** aufzuführen.

Nachdem er 1863 in Prag promoviert hatte, habilitierte er sich 1866 als Docent der Botanik am dortigen Polytechnikum, wurde 1871 außerord., 1880 ord. Professor der Botanik an der prager Universität und trat 1882 nach deren Teilung in eine deutsche und eine böhm. Hochschule an letztere über.

E. veröffentlichte zahlreiche Arbeiten morphologischen und floristisch-systematischen Inhalts, die teils in der bereits genannten böhm. Zeitschrift «Ziva», teils in der böhm. Museumszeitschrift, teils in den Berichten der naturwissenschaftlich-mathem. Section der böhm. Gesellschaft der Wissenschaften zu Prag, teils in botan. Fachzeitschriften, wie in der «Flora», in der österr. botan. Zeitschrift und in der prager Zeitschrift «Lotos», teils auch gesondert im Buchhandel erschienen sind. In floristisch-systematischer Beziehung beschäftigte er sich hauptsächlich mit der Durchforschung der Flora Böhmens und als wichtigste Arbeit in dieser Richtung ist zu nennen «Prodrömus der Flora von Böhmen» (deutsch und böhmisch im «Archiv für die naturwissenschaftliche Landesdurchforschung von Böhmen», 4 Tle., Prag 1867—81). In seinen morphologischen Arbeiten behandelt er hauptsächlich die teratologischen Erscheinungen im Pflanzenreich und in dieser Richtung sind zu erwähnen: «Vergleichende Darstellung der Placenten in den Fruchtknoten der Phanerogamen» (Prag 1876), «Teratologische Beiträge zur Deutung des Staubgefäßes» (Prag 1877), eine Reihe von Arbeiten über Doular-Anamorphosen (Vergrünung von Eichen) von *Alliaria*, *Trifolium*, *Roseda*, *Hesperis*, *Aquilegia*; «Über die morphologische Bedeutung der Samentnospen» (Prag 1875), «Zur Kritik der Ansichten von der Fruchtschuppe der Abietineen» (Prag 1882).

Ezenstochau, Ezenstochowa oder Tschentochow, Kreisstadt im poln. Gouvernement Petrikau, an der Eisenbahn Warschau-Wien, zerfällt in Alt- und Neu-E. und zählt (1878) 15522 E., die Handel mit Heiligenbildern und Amuletten treiben. Der Ort ist berühmt durch sein Kloster vom Orden des heil. Paul des Eremiten, welches der besuchteste Wallfahrtsort in Polen und in allen slaw. Ländern ist. Das Kloster erhebt sich auf einer die Gegend beherrschenden Anhöhe an der Warthe, dem Klarenberge (Jasnogóra), unfern der schles. Grenze. In der reich dotierten Klosterkirche befindet sich das berühmte, auf Eypressenholz gemalte, mit goldenen Kronen versehene und mit vielen Edelsteinen garnierte schwarzbraune Marienbild, das zur Verehrung der Schwarzen Madonna bei dem ganzen poln. Volke Veranlassung gegeben hat. Es ist wahrscheinlich byzant. Ursprungs. Nach der Sage ist es von Lukas selbst gemalt, im Besitz der heil. Helena gewesen, dann durch den russinischen Fürsten Leo nach Belgien aus Galizien gekommen und endlich 1382 von dem Herzoge von Oppeln, Wladyslaw, der das Kloster gründete, hierher gebracht worden, um es vor den Tataren zu schützen. Das früher besetzte Kloster wurde dadurch berühmt, daß 1655 das Heer des schwed. Königs Karl Gustav, der bereits ganz Polen in seiner Gewalt hatte, vor E. den einzigen Widerstand fand, und die Besatzung, die aus 70 Königen und 150 Soldaten bestand, unter Anführung des Priors Kordecki 10000 Schweden und dem Teile des mit diesen vereinigten poln. Heeres gegenüber eine 38tägige Belagerung unter dem Schutze der Jungfrau, wie man glaubte, glücklich abhielt. Später verlor E. seine militärische Wich-

tigkeit; Kaiser Alexander I. ließ, nachdem es 1818 an Rußland gefallen, die Festungswerke abtragen.

Czerno (Daniel von), schles. Dichter, einer der besten Nachfolger von Opiz, geb. 23. Sept. 1606 zu Koschütz bei Liegnitz, gest. 8. Sept. 1660 zu Woblaw, war ein fruchtbarer, vielseitiger und patriotischer Dichter. Zu nennen sind von ihm: «Triumphbogen Ferdinand dem Dritten» (Wresl. 1641), «Rebe aus seinem Grabe» (Wresl. 1660), «Sieben Gestirne Königlich der Buße» (Wrieg 1671). Vgl. Kahlert in Pruh' «Litterarischem Taschenbuch» (1844) und Hoffmann von Fallersleben im «Weimariischen Jahrbuch» (Bd. 2).

Czeremosz (Czeremos), rechtsseitiger Nebenfluß des Pruth, in den er südlich von Sniatyn mündet, wegen seines Fischreichthums bekannt. Er bildet beinahe in seinem ganzen Laufe die natürliche Grenze zwischen Galizien und der Bukowina.

Czermak (Joh. Nepomuk), hervorragender Physiolog, geb. 17. Juni 1828 zu Prag, studierte zu Wien, Breslau und Würzburg Medizin und ward dann zu Prag Assistent am physiol. Institut, auch habilitierte er sich daselbst als Privatdocent für Physiologie und mikroskopische Anatomie. Er wurde 1855 Professor der Zoologie und vergleichenden Anatomie in Graz, 1856 Professor der Physiologie in Kratalau, 1858 in gleicher Eigenschaft nach Pest berufen. Wie an der kratalauer Hochschule, so gründete er auch hier ein physiol. Institut. Im Herbst 1860 legte er jedoch in Pest seine Professur freiwillig nieder und wandte sich wieder nach Prag, wo er seitdem als Privatgelehrter lebte, bis er im Frühjahr 1865 einem Rufe als Professor der Physiologie an die Universität zu Jena Folge leistete. Im J. 1869 siedelte er nach Leipzig über, wo er auf eigene Kosten ein durch Zweckmäßigkeit der Einrichtung ausgezeichnetes Laboratorium erbaute und daselbst Vorlesungen über Experimentalphysiologie hielt. Er starb 16. Sept. 1878. Die ärztliche Wissenschaft verdankt E. die Einführung und Anwendung des Kehlkopfspiegels zu diagnost. und physiol. Zwecken und die durch den Kehlkopfspiegel ermöglichte lokale Behandlung der Nasen- und Kehlkopfkrankheiten. Außer einer großen Anzahl von Journalartikeln anatom.-physiol. Inhalts und einer Reihe von Abhandlungen für die «Sitzungsberichte» der wiener Akademie veröffentlichte E.: «Der Kehlkopfspiegel und seine Verwertung für Physiologie und Medizin» (Erg. 1860; 2. Aufl. 1863) und «Populäre physiol. Vorträge» (Wien 1869). Nach seinem Tode wurden die wissenschaftl. Abhandlungen und populären Aufsätze E.'s unter dem Titel «Gesammelte Schriften» (2 Bde., Erg. 1879) vereinigt; dieselben enthalten auch eine biographische Skizze E.'s von A. Springer. — Sein älterer Bruder, Joseph E., geb. 25. Nov. 1825 zu Prag, seit Okt. 1863 Direktor der nach seinen Plänen eingerichteten Irrenanstalt zu Czernowitz bei Brünn, hat sich als Irrenarzt einen geachteten Namen erworben. Derselbe bekleidete später eine Professur der Medizin an der Universität zu Graz und starb daselbst 24. Juli 1872.

Czermak (Jaroslaw), Historienmaler, jüngerer Bruder der vorigen, geb. zu Prag 1. Aug. 1831, trat 1847 in die prager Akademie, wo er unter der Leitung von Christian Ruben mit seiner ersten Komposition: Marius auf den Trümmern von Karthago, auftrat, welcher als zweite Die Ermordung der Begeleiter Waldsteins in Eger folgte. E. machte dann eine dreijährige Kunstreise durch Deutschland und

Tieftrunk, Joubel, Goll, Sebláček, Kolár, Smolík, Brandl, Emler). Einige Vertreter der böhm. Grammatik und Literaturgeschichte sind teils am Eingange, teils am Schlusse dieses Artikels genannt; außer ihnen sind noch Jos. Jireček, Žitnub, Kypčička, Nebeský und Bartoš zu erwähnen. Die klassische Philologie ist durch J. Kvičala, J. Niederle u. a. vertreten. Im Fache der juristischen Literatur sind namentlich die Forschungen und Schriften über slaw. Recht von Palacký, Hermenegild Jireček, Jaromír Czeglakowsky, Haněl und Brandl hervorzuheben. Ferner sind anzuführen auf dem Gebiete der Philosophie Lindner, Masaryk und Durdik; auf dem Gebiete der Mathematik, Physik und Geographie: Studnička, Em. und Ed. Weyr, Seydler, Zenger, Joh. Palacký und Jos. Erben; in den Naturwissenschaften Bojčić Šafařík, Ladislav Czeglakowsky, Krejčí, Frycz, Wejdomský, J. Purkyně, Eiselt, Šchöbl u. a.

Wgl. neben den ältern Arbeiten von Dobř. Šafařík (« Geschichte der slaw. Sprachen Literaturen », Ofen 1829; 2. Abdrud, P. Jungmann, die czechisch geschriebene Geschichte von Sabina (Brag 1863-bera (4. Aufl., Wien 1874), Tiefbrag 1880), die litterarhistor. V. Naučný » (Czech. Encyclopädie 1859-74) und namentlich die « Istorija slawjanskich lit. slaw. Literaturen », 2. V. mit einem deutsch, Bd. 1, Pp. 187-200 hervorzuheben.

Ezegléd, großer Ort in Ungarn, 23. 75 km südlich von Budapest, an der südöstl. Linie der Eisenbahn und der Eisenbahn, hat ein Gericht, hat 11000 Einwohner und zählt 11 Kirchen. Ezegléd liegt in der östlichsten Ecke Ungarns, etwa 100 km von der Ostküste des Karpaten. Auch befindet sich an seinem Abhange eine Mineralquelle. — Ein anderer Ezernahora, 600 m hoch im SW. von Seidnit im ungar. Comitat Szécsény, gehört den Ost-Bestiden an und besteht aus Karpaten Sandstein.

Ezernawoda oder Tschernawoda, d. h. Schwarzwasser, Dorf in Rumänien, in der Dobruđa, an der sich hier nordwärts wendenden Donau, am Anfange des Trajanswallen (s. d.) und der 4. Nov. 1860 eröffneten, 66 km langen Danubisch-Bonischer Eisenbahn nach Rüstendische am Schwarzen Meere.

Ezernobog, s. Ezornobog.
Ezernowitz, Hauptstadt des österr. Kronlandes Bulowina (s. d.), am köstbaren Pruth, über den eine Eisenbahn- und eine Straßenbrücke führen, und an der Lemberg-Ezernowitz-Jassyer Eisenbahn, zählt mit ihren vier Vorstädten (1881) 45 600 E. (darunter 9700 Juden), von denen 32 346 auf die Stadt allein entfallen. E. ist der Sitz eines griech.-orient. Erzbischofs und Metropolitens, der polit. Landesbehörde, des Landesgerichts, der Finanzdirektion, einer Handels- und Gewerbekammer, der Bezirkshauptmannschaft und des Bezirksgerichts für den Landbezirk. Auch befinden sich hier die 4. Okt. 1875 eröffnete Franz-Josephs-Universität (mit deutscher

über böhm. Sprache und lit. schon 1835 musste er wegen gerichteten Artikels die Professur niederlegen und wurde der öffentlichen Meinung wegen der öffentlichen Meinung nannte ihn zu ward C. von ten in Pro 1842 auf Sprachberuf und S.

wegen seiner ... Karadjordje, ... von Serbien, wurde 21. Dez. 1810 im Kragujevaker Kreise in Serbien von armen Eltern geboren. Um den Grausamkeiten ihres türk. Grundherrn zu entgehen, siedelte seine Familie nach Topola über, wo sich C. mit des Ackerbau beschäftigte. Vor dem Ausbruche des österr.-türk. Kriegs 1787 flüchtete C. mit seiner Familie nach Osterreich, wo er in das von Kaiserlich geworbene Serbenfrei-Korps eintrat und sich aus vorteilhafteste auszeichnete. Nach dem Frieden von Sigmund (1791) ging er wieder nach Osterreich trat als Feldwebel aus der Armee und wurde Subhüter des Klosters Kruschobol. Nach einiger Zeit kehrte C. nach Topola zurück und ward bald ein angesehenener und reicher Viehhändler. Als 1811 nach der Ermordung des serbenfreundlichen Serbisch-Mustai-Bascha in Belgrad durch die türk. Spahis die Serben beim Sultan Klage über die Greuelherrschaft der Spahis führten, entfesselten sich die Spahis aus Furcht vor einer Intervention des Sultans zur Ermordung der angesehenen Männer im Lande. Am 4. Febr. 1804 fielen Waljemo die ersten Opfer. Unter den Protestanten befand sich auch C., welcher nur durch die glücklichste Flucht das Leben rettete. In der Nacht d. 12. Febr. 1804 von einer Versammlung von 31 Volksabgeordneten in Draschag zum Oberhaupt gewählt, rief C. die Nation zu den Waffen und beherrschte in den J. 1804 und 1805 das ganze Land, er auf das stark befestigte Belgrad, von den Türken C. suchte nach diesen Erfolgen seine Stellung als Diktator-Fürst zu behaupten, aber die serb. Anführer (Knesen) sahen dadurch ihre Macht bedroht und stellten unter dem Einflusse Russlands der Versammlung, mit welcher C. regieren wollte, einen Senat von 12 Mitgliedern entgegen. Zwischen den innern Zwiste, die durch die Einsetzung der serb. oligarchischen Oberbehörde ausbrachen, im Ende 1806 die Türken aufs neue ins Land brachten den Serben zwei Niederlagen bei wurde C. durch den Sieg am Mischaritsch von der Eroberung von Belgrad abermals der Herr seiner Nation. Dennoch setzten seine Gegner die Treiben fort, sodass sich C. endlich veranlassen ließ, die man unter Cg vermischt, sind unter Tsch aufzufinden.

Artikel, die man unter Cg vermischt, sind unter Tsch aufzufinden.

auseinander zu treiben. Doch konnte E. ern, daß die Knefen durch Beschluß 1807 Serbien unter das Protektorat

die Feindseligkeiten zwischen Ruß- übermal ausbrachen, brang ein, sah sich aber nach ein anderes serb. Heer bei unmehr selbst genötigt, den Russen Hilfe zu Kommandanten der versammlung von n) offiziell an- seit das Land versamm- n Kriegs- vürdige- heiten ngt,

E. sich bergestalt gefährdet fühlte, daß er sich, um sich zu behaupten, Österreich und der Pforte in einer das Nationalgefühl verletzenden Weise nachgiebig zeigte. Sogar seine Beteiligung an dem Aufstande der Sübflawen gegen die Magyaren (1848) wurde ihm nicht als eine Bethätigung slaw. Volksinteresses, sondern als eine Nachgiebigkeit gegen den wien- Hof ausgelegt. Der Einfluß Rußlands im Ber- ein mit den Wählereien der gestürzten Dynastie Obrenowitsch untergruben seine Stellung. Der öffentlichen Meinung nachgebend, berief er eine Volksversammlung, welche 11. Dez. 1858 zusam- mentrat und seine Abdankung verlangte. Der Fürst flüchtete auf die Festung zu Belgrad in türk. Schutz, worauf die Versammlung seine Absetzung aussprach. E. begab sich nunmehr auf österr. Gebiet, um in Pest seinen Wohnsitz zu nehmen, während der 81jäh- rige Fürst Milosch Obrenowitsch aufs neue den serb. Thron bestieg, den er 1860 auf seinen Sohn Michael vererbte. Obgleich in Serbien ohne alle Sympa- thien, suchte E. sich doch des Throns wieder zu be- nächtigen. Einer revolutionären Partei, welche für Herstellung seiner Dynastie zu arbeiten vorgab und bei seiner ehrgeizigen Gemahlin Unterstützung fand, gelang es, ihn wiederholt zu Unternehmungen gegen den regierenden Fürsten zu bewegen. Nachdem 1864 ein solches Komplott vereitelt wor- den, gelang bei einem abermaligen Versuche im J. 1868 die Ermordung Michaels, nicht aber der be- absichtigte Umsturz, welchen jenes Verbrechen ein- leiten sollte. Die unmittelbaren Thäter wurden nebst den in Belgrad anwesenden Verschworenen ergriffen und von ihnen 15 am schwersten kompro- mittierte zum Tode, der Esfürst E. selbst aber in contumaciam zu 20jähriger Gefängnisstrafe ver- urteilt. Das Stabgericht zu Pest nahm 1870 die Verhandlung wieder auf und sprach E. in erster Instanz «wegen mangelnder Beweise» frei. Der Prozeß gelangte hierauf an die zweite Instanz, welche E. im Jan. 1871 zu acht, die Mitangeklag- ten Kristowitsch und Strantowitsch zu vier Jahren schwerem Kerker verurteilte.

Ezerny (Karl), deutscher Komponist und Pianist, geb. 21. Febr. 1791 zu Wien, wo sein Vater, Benz- el E., seit 1785 als Musiklehrer lebte, erhielt von diesem den ersten und einzigen Unterricht im Klavierspielen, während er sich in der Komposition autodidaktisch bildete. Im Alter von 9 J. trat er bereits öffentlich als Klavierspieler auf, und mit 14 J. begann er Unterricht zu geben, sodas er nach und nach sich zu einem der gesuchtesten Pianoforte- lehrer Wiens emporshawang. Auch in Kompositio- nen versuchte er sich schon frühzeitig; doch erschienen seine ersten Sachen (Variationen für Klavier und Bioline und ein vierhändiges Rondo) erst 1819 im Druck. Die Stücke E.s gefielen und zogen eine lange Reihe anderer nach sich, sodas ihm ganzen über 1000 größere und kleinere Werke von ihm publiziert wur- den, ungerechnet zahlreicher Arrangements von Opern, Orchester- und Kammermusikstücken u. s. w. Auch veröffentlichte er einige theoretische Werke, eine Übersetzung von Reichs voluminösem «Traité de composition», eine große Klavierschule und einen «Umriss der Musikgeschichte» u. s. w. Außerdem sind noch von ihm vorhanden an 400 handschrift- liche Opera, bestehend in Kirchensachen verschiedener Art, Konzerten und Symphonien, Quartetten und Quintetten, Gesangsstücken u. s. w. Bei der Menge seiner Werke ist die verhältnismäßige Gediegenheit

Kritik, die man unter E. vermilt, sind unter Tsch anzufuchen.

Handwritten notes:
 Esfürst Michael Obrenowitsch
 1807 Serbien unter das Protektorat
 1817 mit einem die ganze Balkan-
 halbinsel umfassenden hellenisch-slav. Revolutions-
 plane nach Serbien jurtd. und hielt sich umweit Se-
 mendria verborgen, von wo aus er mit Milosch ver-
 handelte. An den Pascha von Belgrad verraten,
 wurde E. 27. Juli 1817 bei Semendria meuchlings
 ermordet. Sein Kopf wurde nach Konstantinopel
 gesandt und sein Körper später in der Kirche von
 Topola beigesetzt. Eine Charakteristik E.s gab L.
 von Ranke in «Die serb. Revolution» (Hamb. 1829).
 Als 1842 Milosch durch eine Revolution gestürzt
 ward, erhielt E.s zweiter Sohn, Alexander Kara-
 gorgjewitsch Ezerny, die Fürstwürde.

Ezerny (Alexander Karagorgjewitsch), ehemaliger Fürst von Serbien, Sohn des vorigen, wurde 11. Okt. (29. Sept.) 1806 in Topola gebor- en und trat, nachdem er seinem Vater in die Ver- bannung gefolgt, in russ. Dienste, später wurde er Adjutant des Fürsten Michael Obrenowitsch. In- solge der Absetzung der Dynastie Obrenowitsch 1842 zum Fürsten gewählt, zeigte er sich als ein an Cha- rakter ebenso wie an Thatkraft unbedeutender Re- gent. Unter ihm wurden zwar die Hochschule zu Belgrad, Gymnasien in den wichtigeren Kreisstädten, die belgrad. Militärakademie, die Kanonengießerei von Kragsjewag, die Musterrwirtschaft von Topbit- lere u. s. w. gegründet, das Justizwesen geregelt und zahlreiche, namentlich nach österr. Mustern verfaßte Gesetze erlassen, welche allmählich Serbien aus einem türk. Vasallenstaat in einen modernen Rechtsstaat umschufen. Doch überließ E. die Initiative hierzu den Fachmännern. Die Partei der Obrenowitsch wußte eine Rette Aufregung zu erhalten, durch welche

Belgien und trat hierauf in die Akademie zu Antwerpen ein, wo er sich namentlich unter Wappers bildete. Das erstere größere Bild: Slowenische Auswanderer, im Besitz des belg. Königs, betundet bereits große Fortschritte. Bald darauf gewann er den von Prag ausgeschriebenen Preis mit seinem Karton: Die Hussiten treten mit Protop in das Baseler Konzil ein. E. entnahm seiner heimatischen Geschichte noch einzelne Motive, besonders aus der Zeit der Hussitenkriege, wandte sich aber später mehr dem Genre zu, in dem er auch Vorzügliches leistete. Im J. 1850 entstand als Frucht einer Reise in die Normandie das Bild: Normännische Fischer im Kahn, die Bibel lesend. Insbesondere ist es aber die an Trachten reiche südslaw. Welt, aus der E. Stoffe für seine Gemälde nahm, nachdem er 1858 eine große Kunstreise durch Mähren, Ungarn, Kroatien, die Herzegowina, Dalmatien und Montenegro gemacht und reiches Material an Ideen, Trachten und Volkstypen gesammelt hatte. Im J. 1861 war in Brüssel die Montenegrinerin mit einem schlafenden Kinde, in Lebensgröße, ausgestellt. Aufsehen erregte auch: die Montenegrinerin, welche mit dem Gewehr vor einer Höhle, in welcher ihr Mann verwundet liegt, die Wacht hält. Großartig komponiert, voll Leben und Bewegung, mit Kubenscher Kühnheit aufgefakt ist sein Bild: Waschi-Bozuls rauben eine Herzegowinerin (Museum zu Brüssel). Es folgten dann mehrere Kampfszenen aus der Herzegowina, worunter Das Renbevous mit einem Ustoken und Die Schlacht bei Duga hervorzuheben sind. Seit 1858 lebte E. meist in Paris, wo er 23. April 1878 starb.

Czernak (Gustav), Mineralog, s. Tschernak.

Czernagora, s. Montenegro.

Czernahora (Czernagora), d. h. Schwarzer Berg, Berg in der östlichen Gde Ungarns, etwa unter 48° nördl. Br., in den Marmaros-Karpaten. Er erhebt sich zwischen dem Rusky-Bur und dem Stog zu 2007 m Meereshöhe und ist somit der höchste Gipfel dieses Gebirges. An seiner Westseite entspringt der erste Zufluß der Weißen Theiß. An ihm liegt ein sehr tiefer See und das große Dorf Rabin. Auch befindet sich an seinem Abhange eine Mineralquelle. — Ein anderer Czernahora, 663 m hoch im SW. von Sibnit im ungar. Comitat Sáros, gehört den Ost-Besiden an und besteht aus Karpatensandstein.

Czernawoda oder Tschernawoda, d. h. Schwarzwasser, Dorf in Rumänien, in der Dobrudscha, an der sich hier nordwärts wendenden Donau, am Anfange des Trajanswalles (s. d.) und der 4. Nov. 1860 eröffneten, 66 km langen Danubisch-Pontischen Eisenbahn nach Kustendische am Schwarzen Meere.

Czornebog, s. Czornebog.

Czernowitz, Hauptstadt des österr. Kronlandes Bukowina (s. d.), am süßbaren Pruth, über den eine Eisenbahn- und eine Straßenbrücke führen, und an der Lemberg-Czernowitz-Jassyer Eisenbahn, zählt mit ihren vier Vorstädten (1881) 45 600 E. (darunter 9700 Juden), von denen 32 346 auf die Stadt allein entfallen. E. ist der Sitz eines griech.-orient. Erzbischofs und Metropolitens, der polit. Landesbehörde, des Landesgerichts, der Finanzdirektion, einer Handels- und Gewerbestammer, der Bezirkshauptmannschaft und des Bezirksgerichts für den Landbezirk. Auch befinden sich hier die 4. Okt. 1875 eröffnete Franz-Josephs-Universität (mit deutscher

Unterrichts- und Geschäftssprache), ein Obergymnasium, eine Oberrealschule, eine Gewerbeschule, in Verbindung mit einer Handelsschule, eine Bildungsanstalt für Lehrer und Lehrerinnen, ein griech.-orient. Priesterseminar, eine landwirtschaftliche Schule, eine Hebammenschule und zahlreiche Vereine, darunter unter dem Verein zur Förderung der Lektüre in der Bukowina, der Litteratur- und Landeskultur-Verein u. s. w. Unter den Gebäuden ragt die erzbischöfl. Residenz hervor, auf dem Bischofsberg 1841—75 in byzant. Stil erbaut; ferner die griech.-orient. Rathedrale, nach dem Muster der Jaakskirche in Petersburg 1864 vollendet, die armen.-kath. Kirche 1875 eingeweiht, der jüd. Tempel, 1877 in maurisch-orient. Stil vollendet, und das 1875 errichtete Austria-Monument. Die Industrie ist nicht bedeutend, aber in raschem Aufschwung begriffen, der sich hauptsächlich von Juden und Armeniern betrieben Handel mit den Rohprodukten des Landes sehr lebhaft. Der in der Nähe befindliche Berg Cetina durch die Trümmer einer Burg berühmt, die uralten Ursprungs ist.

Czerny (Georg Petrowitsch), wegen seiner gebräunten Gesichtsfarbe auch Karadsordje, d. i. schwarzer Gesicht, genannt, helbenmütiger Krieger und erster Fürst von Serbien, wurde 21. Dec. 1766 zu Wischewitz im Kragujevazer Kreise in Serbien von armen Eltern geboren. Um den Brautwägen ihres türk. Grundherrn zu entgehen, siedelte seine Familie nach Topola über, wo sich E. mit den Aeltern beschäftigte. Vor dem Ausbruche des österr.-türk. Kriegs 1787 flüchtete E. mit seiner Familie nach Österreich, wo er in das von Michaelowitsch gewordene Serbenfreikorps eintrat und sich auf's vorteilhafteste auszeichnete. Nach dem Frieden von Sistowa (1791) ging er wieder nach Österreich als Feldweibel aus der Armee und wurde Rathgeber des Kaisers Kruschedol. Nach einiger Zeit kehrte E. nach Topola zurück und ward bald ein angesehenener und reicher Viehhändler. Als 1804 nach der Ermordung des serbenfreundlichen Reichshabschi-Mustai-Pascha in Belgrad durch mehre türk. Spahis die Serben beim Sultan Klage über die Greuelherrschaft der Spahis führten, entschlossen sich die Spahis aus Furcht vor einer Intervention des Sultans zur Ermordung der angesehenen Männer im Lande. Am 4. Febr. 1804 fiel in Waljewa der erste Opfer. Unter den Protestanten befand sich auch E., welcher nur durch die glücklichste Flucht das Leben rettete. In der Nacht d. 12. Febr. 1804 von einer Versammlung von 11 Volksabgeordneten in Drafschag zum Oberhaupt gewählt, rief E. die Nation zu den Waffen und überlebte in den J. 1804 und 1805 das ganze Land; auf das stark besetzte Belgrad, von den Türken E. suchte nach diesen Erfolgen seine Stellung als Diktator-Fürst zu behaupten, aber die serb. Anführer (Knesen) sahen dadurch ihre Macht bedroht und stellten unter dem Einflusse Rußlands der 1. Versammlung, mit welcher E. regieren wollte, 1806 einen Senat von 12 Mitgliedern entgegen. Zwischen der innern Zwiste, die durch die Einwirkung der serb. oltawgischen Oberbehörde ausbrachen, Ende 1806 die Türken aufs neue ins Land brachten den Serben zwei Niederlagen bei. E. wurde E. durch den Sieg am Mischaritsko-Polje die Eroberung von Belgrad abermals der Nation seiner Nation. Dennoch setzten seine Gegner die Treiben fort, sodaß sich E. endlich veranlaßt sah

Artikel, die man unter Cz vermählt, sind unter Tsch aufzuführen.

den Senat auseinander zu treiben. Doch konnte E. nicht verhindern, daß die Knefen durch Beschluß vom 23. Mai 1807 Serbien unter das Protektorat Rußlands stellten.

Als im J. 1809 die Feindseligkeiten zwischen Rußland und der Türkei abermals ausbrachen, brang E. siegreich nach Bosnien ein, sah sich aber nach der Niederlage, welche ein anderes serb. Heer bei Kamenika erlitten hatte, nunmehr selbst genötigt, im Interesse des Landes bei den Russen Hilfe zu suchen. Nachdem er von dem Kommandanten der russ. Donau-Armee auf der Volksversammlung von 1810 als «Oberfeldherr von Serbien» offiziell anerkannt worden, reinigte E. in kurzer Zeit das Land von den Türken und ließ sich auf der Volksversammlung von 1811 aufs neue zum alleinigen Kriegsherrn ernennen, während der inzwischen zurückgelehrte Senat die Leitung der Civilangelegenheiten erhielt. Die Türken, von den Russen hart bedrängt, boten E. die Fürstenwürde an unter der Bedingung, Frieden zu halten, er wies aber diesen Antrag zurück in der Hoffnung, daß die Russen das Interesse der Serben wahren würden. Aber die Invasion Napoleons in Rußland bewog den Zaren zum Friedensschluß mit der Pforte, welcher in Bularrest im Mai 1812 unterschrieben und wobei Serbien zum Opfer gebracht wurde. E. ließ sich nun mit den Türken in Verhandlungen ein, welche diese in die Länge zogen, bis sie zum Kampfe gehörig vorbereitet waren. Im Juni 1813 rückten die Türken in Serbien ein und schlugen die Serben entscheidend bei Deligrad. Hierauf ging E. 3. Okt. 1813 nach Osterreich über und wurde von da aus nach Ehotim in Bessarabien interniert. Die Türken haßten blutig in Serbien, bis es Milosch Obrenowitsch 1815 gelang, das Land zu retten und sich zum Oberherrn zu machen. E. lehrte im Juli 1817 mit einem die ganze Balkanhalbinsel umfassenden hellenisch-slav. Revolutionsplane nach Serbien zurück und hielt sich umweit Semendria verborgen, von wo aus er mit Milosch verhandelte. An den Pascha von Belgrad verraten, wurde E. 27. Juli 1817 bei Semendria meuchlings ermordet. Sein Kopf wurde nach Konstantinopel gesandt und sein Körper später in der Kirche von Topola beigesetzt. Seine Charakteristik E.s gab L. von Ranke in «Die serb. Revolution» (Hamb. 1829). Als 1842 Milosch durch eine Revolution gestürzt ward, erhielt E.s zweiter Sohn, Alexander Karagjorgiewitsch Czerny, die Fürstenwürde.

Czerny (Alexander Karagjorgjewitsch), ehemaliger Fürst von Serbien, Sohn des vorigen, wurde 11. Okt. (29. Sept.) 1806 in Topola geboren und trat, nachdem er seinem Vater in die Verbannung gefolgt, in russ. Dienste, später wurde er Adjutant des Fürsten Michael Obrenowitsch. Infolge der Absetzung der Dynastie Obrenowitsch 1842 zum Fürsten gewählt, zeigte er sich als ein Charakter ebenso wie an Thatskraft unbedeutender Regent. Unter ihm wurden zwar die Hochschule zu Belgrad, Gymnasien in den wichtigsten Kreisstädten, die belgrad. Militärakademie, die Kanonengießerei von Kragujewah, die Musterwerkstatt von Topjitzere u. s. w. gegründet, das Justizwesen geregelt und zahlreiche, namentlich nach österr. Mustern verfaßte Gesetze erlassen, welche allmählich Serbien aus einem türk. Vasallenstaat in einen modernen Rechtsstaat umschufen. Doch überließ E. die Initiative hierzu den Fachmännern. Die Partei der Obrenowitsch wußte eine feste Aufregung zu erhalten, durch welche

E. sich dergestalt gefährdet fühlte, daß er sich, um sich zu behaupten, Osterreich und der Pforte in einer das Rationalgefühl verlebenden Weise nachgiebig zeigte. Sogar seine Beteiligung an dem Aufstande der Sübflawen gegen die Magyaren (1848) wurde ihm nicht als eine Bethätigung slav. Volksinteresses, sondern als eine Nachgiebigkeit gegen den wien. Hof ausgelegt. Der Einfluß Rußlands im Verein mit den Wählerreien der gestürzten Dynastie Obrenowitsch untergruben seine Stellung. Der öffentlichen Meinung nachgebend, berief er eine Volksversammlung, welche 11. Dez. 1858 zusammentrat und seine Abdankung verlangte. Der Fürst flüchtete auf die Festung zu Belgrad in türk. Schutz, worauf die Versammlung seine Absetzung aussprach. E. begab sich nunmehr auf österr. Gebiet, um in Pest seinen Wohnsitz zu nehmen, während der 81jährige Fürst Milosch Obrenowitsch aufs neue den serb. Thron bestieg, den er 1860 auf seinen Sohn Michael vererbte. Obgleich in Serbien ohne alle Sympathien, suchte E. sich doch des Throns wieder zu bemächtigen. Einer revolutionären Partei, welche für Herstellung seiner Dynastie zu arbeiten vorgab und bei seiner ehrgeizigen Gemahlin Unterstützung fand, gelang es, ihn wiederholt zu Unternehmungen gegen den regierenden Fürsten zu bewegen. Nachdem 1864 ein solches Komplott vereitelt worden, gelang bei einem abermaligen Verzuge im J. 1868 die Ermordung Michaels, nicht aber der beabsichtigte Umsturz, welchen jenes Verbrechen einleiten sollte. Die unmittelbaren Thäter wurden nebst den in Belgrad anwesenden Verschworenen ergriffen und von ihnen 15 am schwersten kompromittierte zum Tode, der Gefürst E. selbst aber in contumaciam zu 20jähriger Gefängnisstrafe verurteilt. Das Stadtgericht zu Pest nahm 1870 die Verhandlung wieder auf und sprach E. in erster Instanz «wegen mangelnder Beweise» frei. Der Prozeß gelangte nach Pest an die zweite Instanz, welche E. im Jan. 1871 zu acht, die Mitangeklagten Triflowitsch und Strantowitsch zu vier Jahren schwerem Kerker verurtheilte.

Czerny (Karl), deutscher Komponist und Pianist, geb. 21. Febr. 1791 zu Wien, wo sein Vater, Benzel E., seit 1785 als Musiklehrer lebte, erhielt von diesem den ersten und einzigen Unterricht im Klavierspielen, während er sich in der Komposition autodidaktisch bildete. Im Alter von 9 J. trat er bereits öffentlich als Klavierspieler auf, und mit 14 J. begann er Unterricht zu geben, sodas er nach und nach sich zu einem der gesuchtesten Pianofortelehrer Wiens emporschwang. Auch in Kompositionen versuchte er sich schon frühzeitig; doch erschienen seine ersten Sachen (Variationen für Klavier und Violine und ein vierhändiges Rondo) erst 1819 im Druck. Die Stücke E.s gefielen und zogen eine lange Reihe anderer nach sich, sodas im ganzen über 1000 größere und kleinere Werke von ihm publiziert wurden, ungerechnet zahlreicher Arrangements von Opern, Orchester- und Kammermusikstücken u. s. w. Auch veröffentlichte er einige theoretische Werke, eine Uebersetzung von Reichs voluminösem «Traité de composition», eine große Klavierschule und einen «Umriss der Musikgeschichte» u. s. w. Außerdem sind noch von ihm vorhanden an 400 handschriftliche Opera, bestehend in Kirchensachen verschiedener Art, Konzerten und Symphonien, Quartetten und Quintetten, Gesangsstücken u. s. w. Bei der Menge seiner Werke ist die verhältnismäßige Gediegenheit

Artikel, die man unter Cz vermischt, sind unter Tz aufzuführen.

derselben bewundernswert. Alles, was aus seiner Feder kam, war stil- und formgewandt. Von seinen instruktiven Sachen haben manche, gleich den von Gramer, Anspruch auf bleibenden Wert, z. B. «Die Schule der Geläufigkeit», «Die Kunst der Fingerringfertigkeit» u. s. w. E. starb zu Wien 15. Juli 1857.

Ezeruschewskij (Nikolaj Samuilowitsch), russ. Schriftsteller, s. Tschernyschewskij

Ezeruschew, russ. Grafen- und Fürstenhaus, s. Tschernyschew

Ezerst, russ. Tscherst, Städtchen im russ.-poln. Gouvernment Warschau, unweit der Weichsel gelegen, ist nur dadurch merkwürdig, daß hier die früher sehr mächtigen Fürsten Ezersti ihre Residenz hatten. Seitdem aber Warschau die Hauptstadt des Landes wurde, verfiel E. vollständig und hat jetzt kaum noch 1000 E.

Ezersti (Joh.), Mitbegründer des Deutschkatholizismus, geb. 12. Mai 1813 zu Warlubien unweit Neuenburg in Westpreußen, besuchte die Dorfschule seines Geburtsortes, dann die Stadtschule zu Bromberg und zuletzt das Gymnasium zu Königs. Im J. 1838 ward er in das Alumnat des Mariengymnasiums zu Posen aufgenommen, besuchte später das dortige erzbischöfliche Seminar und ward 1842 zum Priester geweiht. Nachdem er Vikar an der Domkirche zu Posen gewesen, wurde er im März 1844 als solcher nach Schneidemühl in der Provinz Posen versetzt. Hier legte E. 22. Aug. 1844 seine Stelle als röm.-kath. Priester nieder und sagte sich mit seiner Gemeinde von Rom los, ohne jedoch aufhören zu wollen «Katholik» zu sein. Am Sonntag nach Weihnachten 1844 ließ er sich trauen. Er glaubte mit seiner Gemeinde, der rasch andere nachgefolgt waren, sich an Konges weiter greifende Bestrebungen anschließen zu können. Allein bereits auf dem ersten deutschkath. Konzil zu Leipzig im März 1845 stellte sich E.s größere kirchengläubigkeit heraus. Im Juni 1845 erklärte er offen sein Festhalten an dem Apostolischen Symbolum. Auf einer Synode von elf polener Gemeinden zu Schneidemühl im Juli 1846 sagte E. ein dem Leipziger Bekenntnis gegenüberstehendes ab. (S. Deutschkatholiken.) E. verließ seitdem das Pöbigeramt seiner Gemeinde zu Schneidemühl, trat aber mit dem Niedergange der deutschkath. und freigeiendlichen Bewegung aus der Öffentlichkeit mehr und mehr zurück. Erst seit 1860 machte er sich wieder durch Wirksamkeit für seine Richtung auf Kundreisen bemerkbar. Von seinen Schriften, die fast nur in Ansprachen und Predigten bestehen, sind zu erwähnen: «Offenes Bekenntnis der christl.-apostolischen Gemeinde zu Schneidemühl» (Stuttg. 1844; 2. Aufl., Danz. 1845) und «Rechtfertigung meines Abfalls von der röm. Hofkirche» (Bromb. 1845), «Der Nachlaß des sterbenden Papsttums» (12. Aufl., Schneidemühl 1870).

Ezerst (Joh.), Chef des siebenbürg. Generalstabes der ungar. Revolutionsarmee von 1848—49, geb. zu Sibofalva im Szeklerlande 1822, absolvierte die Wiener-Neustädter Militärakademie und trat 1842 in die österr. Armee. Im J. 1846 wurde er zum Generalstab versetzt und nach Errichtung des ungar. Ministeriums in das neugebildete Landesverteidigungsministerium berufen. In dieser Stellung arbeitete er die Instruktionen für die Kämpfe gegen die Serben in Südungarn aus, folgte dann als Adjutant dem General Mészáros dahin, wurde bald darauf zum Hauptmann, dann zum Chef des revo-

lutionären Generalstabes in Siebenbürgen ernannt, wo er bis zu Dem's Abreise (Mai 1849) erfolgreich wirkte. Mittlerweile avancierte er rasch zum General und erhielt das Kommando in Siebenbürgen. Nach der Katastrophe von Bălăgoş hielt er sich eine Zeit im Lande verborgen und flüchtete im Frühjahr 1850 nach England. E. trat schon früh als m. r. t. Schriftsteller auf, seine beste Schrift: «Dem's Feldzug in Siebenbürgen in den J. 1848 und 1849» (Hamb. 1850).

Ezerstigersee, nach dem Heden Earltag so benannt, im Herzogtum Krain (Österreich), 7 km südlich von Abelsberg, gehört zu den wertvollsten Erscheinungen des Karstplateau. Schon Strabo gebend des Sees. Durch die wunderbaren Brüche späterer Schriftsteller, daß man je nach der Jahreszeit in ihm fische, pflüge, säe, ernte und wagt, ist die einfachen Naturerscheinungen jener Gegend das Reich abenteuerlicher Sagen gezogen worden. Der See liegt in einem Thalle ohne Ausganges südlich vom Javornt, nordöstlich vom Slnowberge überragt. Er hat bei hohem Wasserstand etwa 170 qkm Flächeninhalt, eine unregelmäßige Gestalt, eine mittlere Tiefe von 8 m und umschließt vier Inseln, auf deren größter das Dorf Ottal liegt. Wie das ganze trauer Plateau aus durchlöcherter, zerspaltenen und durchhöhlten Kalkmassen besteht, so auch der Grund und die Umgebung des E. Hierher sich viele natürliche Abzugskanäle vorhanden, bei trockenem Wetter das Wasser abführen, bei feuchtem Wetter mehr Wasser zuführen, sind die unterirdische Verbindungen mit benachbarten Gengen unterhalten, in denen das Wasser des See in periodischen Flußläufen wiedererscheint. Die schwarze Stellen des Wasserspiegels verraten das Dasein solcher Trichter, die vom Bewohner erkannt und verschieden benannt werden, wie z. B. Kessel, Fäß, Sieb, Wasserträger, die große und kleine Trommelschlägerin, wegen des dampfenden überhalls hinabstürzender Gewässer. Überhaupt werden sich wohl an 40 Stellen, wo das Wasser unterirdisch abläuft und im laibacher Thale als Dörge und Baranizza wiedererscheint. Nach anhaltendem oder heftigem Regen erreicht der See die Höhe Belta-Karlauza und Mala-Karlauza und durch das Thal St. Ganzian, nach wiederholtem Verschwinden oberhalb Planina die Unz. Bei jedem Wasseranbrange oder können die Höhlen alles aufnehmen. Dann tritt der See, dort in Felder überschwemmend, aus und erhebt sich bis 7 m über den gewöhnlichen Wasserstand; vertritt sich nach der Witterung, so daß regelmäßige Epochen des Steigens und Fallens nicht stattfinden. In den J. 1707—14 floß der See nur einmal während er vom Jan. 1834 bis Febr. 1835 ungetrocknet war. Beim Zurücktreten des Wassers er ein geringer Teil des Seebodens zum Lande an Früchten, namentlich von Hirse und Weizen, nützt; weit größern Vorteil aber bringen die wgen Seewiesen.

Czornebog, nicht Ezernebog (slawisch. Tschor—, von corny, schwarz, und bog, Gotte, schwarze Gott, in der slaw. Mythologie der Retter der Finsternis und des bösen Prinzip), eine mächtige Gottheit, vorgestellt als Drache, von ein anderes Ungeheuer. Daß bei den polabischen Stämmen als Gegenatz zu E. und mit dem kämpfend ein weißer Gott, Bjelebog (s. d.) angenommen wurde, beruht wahrscheinlich schon auf

Artikeln, die man unter Cz. vermischt, und unter Tsch. aufzufinden.

christl. Einfluß. Lokalisiert war der Mythos insbesondere bei den Wenden in der Lausitz, wo noch jetzt unweit Baugen ein Berg *Ejorneboh* oder *Ejorneboh* (wendisch *Corny Böh*) heißt, und in der Nähe desselben ein zweiter, weniger bedeutender, *Bilchog* (wendisch *Bely Böh*).

Ejorneboh, Berg bei Baugen (s. d.).

Ejörntig (Karl), Freiherr von Ejernhausen, hervorragender Statistiker, geb. 5. Mai 1804 zu Ejernhausen in Böhmen, studierte zu Prag und Wien Jurisprudenz und Staatswissenschaften, trat 1828 in den österr. Staatsdienst ein und wurde 1834 Präsidialsekretär beim lombard. Gubernium zu Mailand. Im J. 1841 als Hofsekretär und Direktor der administrativen Statistik nach Wien berufen, erwarb sich E. besonders durch die musterhafte Organisation der statist. Anstalt große Verdienste. Unter ihm begann die regelmäßige Veröffentlichung der umfassenden statist. Arbeiten in den »*Tafeln zur Statistik der österr. Monarchie*« (Wien 1841 fg.) Im J. 1850 trat er als Sektionschef in das Handelsministerium. Seitdem besonders für möglichste Centralisierung der Angelegenheiten der Schifffahrt und des Seehandels thätig, organisierte und leitete er 1850–52 die Centralseebehörde zu Triest. Im Juni 1852 wurde E. mit dem Präsidat von Ejernhausen in den Freiherrenstand und 1859 zum Wirkl. Geheimrat erhoben. Gleichzeitig im Ministerium Chef der Sektion für das Eisenbahnwesen, machte sich E. durch Bearbeitung des noch gegenwärtig bestehenden Eisenbahn-Kongressgesetzes sowie durch Entwerfung des vom Kaiser sanktionierten Eisenbahngesetzes für die Monarchie verdient. Auch organisierte und leitete er die Centralkommission der Erhaltung der Baudenkmäler (1852–63), als die früheste derartige Anstalt in den Kulturländern. Daneben bezieht er fortwährend die Leitung der offiziellen statist. Arbeiten, trat zuletzt (1863–65) als Präsident der von ihm organisierten statist. Centralkommission 1865 in den Ruhestand und zog sich nach Görz zurück, nahm aber fortwährend Anteil an der Permanenzkommission des Statistischen Kongresses und veröffentlichte das Werk: »*Görz, Österreichs Rizza*« (2 Bde., Wien 1873–74). Unter E.'s literarischen Arbeiten sind (außer dem amtlichen statistischen Tabellenwerke und den »*Mitteilungen des Statistischen Bureau*«, an deren Bearbeitung er wesentlichen Anteil hat) noch besonders hervorzuheben: die große ethnogr. Karte der österr. Monarchie (4 Blatt) und die »*Ethnographie der österr. Monarchie*« (3 Bde., Wien 1855–57), E.'s Hauptwerk, welches in allen Ländern Europas als die erste gründliche ethnogr. Bearbeitung Aufsehen erregte; ferner »*Österreichs Neugestaltung*« (Stuttg. 1858), »*Statist. Handbüchlein für die österr. Monarchie*« (4. Aufl., Wien 1861), »*Das österr. Budget für 1862 in Vergleichung mit jenen der vorzüglichern andern europ. Staaten*« (2 Bde., Wien 1862), »*Darstellung der Einrichtungen über Budget, Staatsrechnung und Kontrolle in Österreich, Preußen u. s. w.*« (Wien 1866).

Ejortów, Stadt in Ostgalizien nahe der podol. Grenze, rechts am Sereb, mit (1881) 3524 E., meist ruthen. Stammes, deren Haupterwerb in den Produkten des Feldbaues besteht. Die Stadt ist Sitz einer Bezirkshauptmannschaft und hat eine aravische Tabakfabrik, die 5 km im SW. von E. auf einer Anhöhe bei Jagielnica steht und ausschließlich Ci-garren erzeugt. Mit Larnopol, dem nächsten Sta-

tionsplatz der Karl-Ludwigsbahn, steht E. durch eine gut angelegte Straße in Verbindung.

Ejczgor (spr. Ejzgor, Gregor), ungar. Dichter und Linguist, geb. 17. Dez. 1800 zu Andb im neu-traner Komitat, trat nach vollendeten Studien 1824 in den Benediktinerorden und war 1825–35 Professor an den Gymnasien zu Raab und Komorn. Seine Heldengedichte: »*Die Augsburger Schlacht*« (1824), »*Der Reichstag zu Arad*« (Pest 1828) und »*Botond*« (Pest 1831), lenkten die Aufmerksamkeit auf ihn. Im J. 1835 zum zweiten Sekretär und Archivar der Ungarischen Akademie erwählt, verlegte er seinen Wohnsitz nach Pest, wo 1836 seine »*Poetischen Werke*« von Tolby gesammelt und herausgegeben wurden. Der erotische Inhalt derselben, wie überhaupt E.'s freies Leben außerhalb des Klosters hatten zur Folge, daß ihm ferneres Schriftstellern untersagt und er genötigt wurde, ins Kloster zurückzulehren. Er ward zwar mehrfach wieder im Lehrfache verwendet, aber immer aufs neue abgesetzt; erst 1842 gelang es ihm, die Lehr- und Schreibfreiheit wieder zu erlangen. Außer jenen Gedichten veröffentlichte E. »*Johann Hunyady*« (2. Aufl., Pest 1833), eine meisterhafte Übersetzung des Cornelius Nepos (2. Aufl., Pest 1843) und das »*Leben Washingtons*« (Pest 1845). Nachdem er 1844 von der Akademie mit Ausarbeitung des großen akademischen Wörterbuchs betraut worden, wandte er sich wieder nach Pest. Wegen eines Gedichts »*Riadó*« (»*Wedruf*«), das er im Dez. 1848 im »*Kossuth Hirlepja*« veröffentlicht, wurde er im Jan. 1849 von Windischgrätz zu sechsjährigem Festungsarrest verurteilt. Durch die Amnestie von 1850 erlangte auch E. die Freiheit wieder. Seitdem arbeitete er unausgesetzt an dem großen Wörterbuch, von dem bis zu seinem Tode vier Bände erschienen waren. Er starb 9. Sept. 1866 in Pest. Als Sprachgelehrter stand er mit Fogarasi (s. d.) an der Spitze jener Partei, welche die historisch-vergleichende Sprachforschung nicht anerkennen wollte. Seine gesammelten »*Gedichte*« (3 Bde.) erschienen zu Pest 1858.

Ejczmitsch (Acim), serb. Staatsmann, geb. 1. Mai 1836 zu Trešnjewiza, im serb. Kreise Kragujevac, studierte in Heidelberg und Paris die Rechte. Nachdem er in sein Vaterland zurückgekehrt war, wurde er Professor am belgrader Gymnasium, dann Professor des Kriminalrechts an der belgrader Hochschule, mußte aber 1870 seiner freijünnigen Bestrebungen wegen den Staatsdienst verlassen. Nach der Dimission Ristitschs wurde E. im Kabinett Marinowitschs Minister des Innern 22. Okt. 1873, dann Ministerpräsident 25. Nov. 1874, aber schon nach zwei Monaten trat er zurück, da er keine genügende Majorität in der Stupschina hatte. Im April 1875 ward er zum Mitglied des Kassationshofes ernannt, in welcher Stellung er bis zu seiner im Nov. 1877 erfolgten Verhaftung verblieb. Des Hochverrats angeklagt und vor das Kriegsgericht gestellt, ward er zum Tode verurteilt, aber vom Fürsten Milan zu siebenjähriger Kerkerstrafe begnadigt. Nach dem Sturze Ristitschs 19. Okt. 1880 freigelassen, erhielt E. seitdem verschiedene Missionen übertragen. So ging er im Frühjahr 1882 als Anwalt der serb. Regierung in der Angelegenheit Bontour (s. d.) nach Paris.

Ejczlarz (spr. Ejczlarisch, Karl, Ritter von), Jurist, geb. 17. Aug. 1833 zu Lobositz in Deutsch-Böhmen, studierte 1851–55 zu Prag die Rechts-

Artikel, die man unter *Ej* vermißt, sind unter *Ejch* aufzuführen.

wissenschaft und habilitierte sich daselbst 1858 als Privatdocent für röm. Recht. Im J. 1863 wurde er nach einem kurzen Aufenthalt als Juristenpräsident am Theresianum zu Wien an der prager Universität außerord. und 1869 ord. Professor. Seine Schriften, durch die er sich als ein gründlicher Kenner des röm. Rechts erwies, sind: «Das röm. Votalrecht»

(Sief. 1870), «Zur Lehre von der Resolutivbedingung» (Prag 1871), «Grundriß der Institutionen» (Prag 1878). Am polit. Leben Oesterreichs hat sich E. seit 1861 als Anhänger der deutschen Verfassungspartei beteiligt und ist seit 1866 mehrfach in den böhm. Landtag gewählt worden. Im J. 1873 wurde er in den erblichen Ritterstand erhoben.

D.

D, der vierte Buchstabe unsers Alphabets, gehört mit t und verschiedenen s: Lauten zu den sog. dentalen Konsonanten (Dentales, vom lat. dens, Zahn, also = Zahnlaute); die Bezeichnung rührt daher, daß diese Laute erzeugt werden mittels einer bestimmten Stellung der Zunge gegen die Zahnreihe. Der Buchstabe, der unserm d entspricht, bedeutet durchweg in den europ. Sprachen denselben Laut, doch hat er im Neugriechischen die Aussprache des weichen engl. th. Der lautphysiol. Unterschied vom t, von welchem d in mittel- und süddeutschen Dialecten nicht streng in der Aussprache geschieden wird, ist der, daß bei t (der tenuis oder dem Stummblaut) die Stimmbänder des Kehlkopfes nicht in tönende Schwingungen versetzt werden, während dies bei d (der media, dem tönenden Laute) der Fall ist. Im phöniz. Alphabet hieß dieser Buchstabe daleth, d. h. die Thüre, wohl nach der ursprünglichen hieroglyphischen Gestalt desselben; hieraus entstand der griech. Name delta.

In der Musik ist D (ital. re, frz. ré, engl. ebenfalls D) die Benennung und Bezeichnung für die zweite diatonische Tonstufe oder die dritte Saite der diatonisch-chromatischen Tonleiter. (S. Ton und Tonarten.) Gegen den Grundton C macht der Ton D einen ganzen großen Ton aus.

Als Abkürzungszeichen für Wörter und Formeln wird D vielfach gebraucht, auch schon auf röm. Denkmälern, Inschriften, Münzen u. s. w.; es steht dort für Decimus, Decretum, Decuria (oder Decurio), Dedicavit, Devotus, Deus (oder Deo), Dictator, Divus, Diva, Dominus, Domina, Dux u. c. Der Jurist citirt mit D (d. i. Digesta) die Pandekten. Bei Lempelinschriften steht D. O. M. für Deo optimo maximo (d. h. dem höchsten besten Gotte geweiht); D. D. D. bei Schenkungen an die Götter und später bei Dedicationen von Büchern für Dat. donat. dicat oder Dat. dicat. dedicat (d. h. N. N. gibt, schenkt und weiht); D oder d in lat. Briefen für dabam, wie das deutsche Gegeben oder Geschrieben, oder auch für dies (der Tag), daher a. d. soviel als ante diem (d. h. vor dem und dem Tage. Als röm. Zahlzeichen steht D, auch Io, aus welchem letztern Zeichen das erstere sich gebildet hat, für 500.

Auf Rechnungen gilt d als dedit, d. i. bezahlt. Der Name bezeichnet D das span. Don, und Dr. den Titel Doktor. In der Logik ist D einer der vier Anfangsbuchstaben der Namen der von den ältern Logikern aufgestellten Schlussmoden. Auf altfranz. Geldrechnungen steht D für Denier; auch ist D. hierfür noch jetzt die numismatische Bezeichnung. Auf italien steht D oder d für detur. In der Ophthalmie ist D die Abkürzung für Dioptrie (s. d.). Klavier- und Orgelspiel gilt D oder d als Natur für dextra, destra, droite (d. i. rechte

Hand, mit der rechten Hand), bisweilen auch d. n. (für dextra manu, destra mano, droite main) abkürzt. Auf deutschen Reichsmünzen bezeichnet D den Münzort Rändern, auf ältern preussischen: Aurich, auf neuern (1817—48): Düsseldorf; auf österreichischen: Graz; auf französischen: Lyon.

D. A., Abkürzung für Divus Augustus.
D. a., Abkürzung für dicti anni, d. i. befristet
Da (lat.), auf Rezepten: gib!

Daalder (Thaler) hieß eine im 17. und 18. Jahrh. und weiter bis 1816 ausgeprägte niederländ. silberne Reichsmünze von 1/4 Gulden oder 30 Stübren. Sie war gewöhnlich 328,88 holländ. Fl. oder 15,0000 g schwer und 14 1/2 Loth oder 916 1/2 Laufensteile fein, daher im Feingewicht von 14,000 g. Ihr Wert war, wenn man den früheren Thaler des norddeutschen 30-Thalersfußes zu 3 Mark rechnet, = 2 deutsche Mark 60,00 Pf., sowie = 1 Gulden 30,00 Kreuzer österr. Silberwährung. (S. Rijksdaalder.)

Daba, Dorf in Tibet, am nördl. Abhange der Himalaja, berühmt wegen der seltsamen Form von einer Anzahl in seiner Nähe befindlichen Sandsteinfelsen. Viele derselben schließen Hohlheit in sich, welche teilweise von der Bevölkerung zu Wohnungen benutzt werden.

Dabbeh (Sh), nub. Dorf links am Nil, in der Dongola, von wo der Karawanenweg nach Kordofan gerade nach S. führt, während von da 18,5 km östlicher am Nil gelegenen Ad-Dim die Karawanenstraße durch die Bajudasteppe nach Chartum läuft. Hier endet die nub. Sprachfamilie hört man nur das Arabische oder Kordofanische. Seit Kordofan und Dar-Far unter ägypt. Botmäßigkeit gekommen ist, hat der Ort als Ausgang der Karawanen eine erhöhte Bedeutung gewonnen.

Daber (ehemals Dober), Stadt in der prov. Pommern, Regierungsbezirk Stettin, Kreis Raugard, in sumpfiger Niederung zwischen dem Daber- und Lechsee, unweit des Wotischwieners in 122 m Höhe, zählt (1880) 2271 fast ausschließlich prot. E., welche eine Dextrinfabrik, Luch- und Leinwandfabriken unterhalten. Als die Stadt noch unter Bistum Kammin gehörte, wohnten hier Leinwandritter; 1852 wurde das Land D. dem Jakob von Dewig, Grafen von Fürstenberg, durch Kaiser Nikolaus VI. und Bogislaw VI. geschenkt. Das verfallene Schloß hieß einst Dobro, d. h. Gut.

Dabistan, ein in pers. Sprache geschriebenes Werk eines Gelehrten, Mohsan Jani, der im 17. Jahrh. lebte. Es enthält eine Beschreibung der Lehren und Gebräuche der verschiedenen Religionen des Orients. Im Druck erschien das Werk zuerst in Kalkutta (1809, in engl. Uebersetzung 1844)

und das erste Kapitel in deutscher Uebersetzung von Dalberg (Wamb. 1817).

Dabou, Dorf an der Körner- oder Pfefferküste des Busens von Guinea, 93 km westlich von Grand-Bassam, liegt hoch, die Umgegend beherrschend, an der Küste der Daboubai, am Rande von Wäldern und Savannen und treibt, wie alle an dieser Küste gelegenen Orte, großen Handel mit Palmöl. D. war eine franz. Niederlassung, ist aber seit 1871 aufgegeben.

Dabraty, einst eine Levitenstadt im Stammgebiete Issaschar, im südlichsten Theile der Landschaft Galiläa, jetzt ein kleines Dorf Debüri oder Debürjeh am Westfusse des Laborbergs.

Dabrowa (spr. Dombrowa), Stadt in Galizien, 17 km nördlich von Larnow und mit dieser Stadt durch eine Straße verbunden, Sitz einer Bezirkshauptmannschaft, hat ein großes, 1683 erbautes Schloß und bedeutende Pferdemärkte und zählt (1880) 3219 E. poln. Junge, die neben den städtischen Gewerben sich vornehmlich mit Feldwirtschaft und Viehzucht befassen. Im Norden der Stadt verflacht sich das Land gegen die Weichsel hin und ist mit feinem Sandboden dem Ackerbau weniger günstig als die Strede gegen Larnow.

Dabrowski (Jan Henril), poln. General, f. Dombrowski.

Da capo (ital.), abgekürzt da cap. oder d. c. (d. i. von Anfang), deutet in der Notenschrift an, daß das Tonstück vom Anfang an bis dahin, wo das Finalzeichen oder das Wort Fine steht, unverändert wiederholt werden soll. Der ursprünglichen Wortbedeutung nach ist das Da capo auch ein überall gebrauchliches, den Italienern entlehnter und Wohlgefallen ausdrückender Ruf für Sänger und Instrumentalisten, das vorgetragene Musikstück noch einmal zu wiederholen.

Dach ist die Bebedung eines Gebäudes, angelegt zum Schutze des innern Raums und der Mauern desselben vor den Witterungseinflüssen. Die Ableitung des Regenwassers und schmelzenden Schnees macht eine gewisse Neigung und ein Ueerragen des D. über die Umfassungsmauern notwendig. Der Grad der Neigung und die dem D. im allgemeinen zu gebende Form sind abhängig von klimatischen Verhältnissen, vom Baumaterial und der Art der Einbedung desselben, von ökonomischen Zweden (Benutzung der Dachflächen und des Bodenraums unter denselben) und von ästhetischen Anforderungen. Die Hauptbestandteile eines D. sind (von durchaus steinernen Dächern abgesehen) das Dachgerüste (Dachwert oder Dachgestelle) und die Dachung oder Einbedung. Ersteres bestimmt die Form des D. und bildet zugleich eine feste und stabile Unterlage für das Baumaterial.

In Bezug auf die Form des D. unterscheidet man im allgemeinen Dächer mit geraden und solche mit gekrümmten Dachflächen. Die rascheste und sicherste Ableitung des Wassers erfolgt durch gerade Dachflächen, und die in solcher Weise aus geraden Holzern konstruirten Dächer heißen Sparrendächer (s. Tafel: Dach, Fig. 1—7, 11—13); die aus gekrümmten Flächen bestehenden und mittels sog. Bohlen- (Bogen-) Sparren konstruirten Dächer dagegen Bohlendächer (Fig. 8—10, 14). Sie wurden zuerst von Philibert de l'Orme (1548) angewendet und haben in Deutschland besonders durch Gilly (1797) Aufnahme gefunden. Die Schwierigkeit ihrer Einbedung veranlaßte es, sie teilweise

oder ganz mit geraden Sparren zu überbeden, bis sie durch das Verlassen der mit dem Jopfstil verbundenen geschweiften Formen und Einführung rationalerer Dachkonstruktionen allmählich wieder verschwanden. Die Sparrendächer kommen in verschiedenen Grundformen zur Anwendung, welche je nach der Grundfigur und Stellung des Gebäudes zu den mannigfachen Kombinationen zusammengesetzt werden. Solche Grundformen sind: das aus nur einer geneigten Fläche bestehende Pultdach (Fig. 1), das meist auf solchen Gebäuden angebracht wird, die mit einer oder mehreren Seiten an der nachbarlichen Grenze stehen oder in verschiedenen Höhen zu überbeden sind; das Satteldach (Fig. 2), das aus zwei gleichgroßen, unter gleichem Winkel geneigten Dachflächen besteht und für die in geschlossener Reihe stehenden Häuser die üblichste Dachform ist. Die obere gemeinschaftliche Kante beider Dachflächen heißt der Firsten oder Firten, die untern Kanten Traufantenn, Traufen oder Saumantenn. Die beiden an den schmälern Seiten des Gebäudes befindlichen, das D. begrenzenden vertikalen Mauerdreiecke heißen Giebel. Sie kommen sowohl bei Sattel- wie bei Pultdächern vor. Jetzt werden bei geschlossenen Häuserreihen die Giebel einander zugekehrt, oft auch gemeinschaftlich gebaut (Kommunmauern), während im Mittelalter die Giebel nach der Straße gerichtet waren und häufig einen wesentlichen Dekorationsbestandteil der Fassaden ausmachten. Hinsichtlich der Neigung der Satteldächer unterscheidet man früher nachfolgende Benennungen: Altdisches oder gotisches D. (Höhe = Grundlinie), altfranzösisches D. (der Giebel ein gleichseitiges Dreieck), neudeutsches oder Winkeldach (der Giebel ein rechtwinkliges Dreieck, Höhe = halber Tiefe), italienisches oder flaches D. (Höhe kleiner als halbe Tiefe) und antikes oder Adlerdach. Bei freistehenden Gebäuden findet gewöhnlich eine Abdachung von allen vier Seiten statt, und man erhält auf diese Weise das Walmdach (Fig. 3); eine Unterart hiervon bildet der bei ländlichen Gebäuden häufig vorkommende halbe Walm (auch Krüppelwalm, Fig. 4), mit nur halber Giebelhöhe. Über regulären vielseitigen Grundformen bildet sich bei allseitiger Abdachung oder Walmung das in eine Spitze auslaufende Zeltdach (bei runder Grundform Kegeldach, Fig. 5), das bei vorwiegender Höhe, wie auf Thürmen, Helmdach (Fig. 6, 7), bei geschweiften Form Haube (Fig. 8, 9, 10), genannt wird. Abweichende Dachformen sind noch die von François Mansard 1700 erfundene Mansarde (Fig. 11), die aus gebrochenen, unter verschiedenen Winkeln geneigten Dachflächen zusammengesetzt und sowohl für Pult- und Sattel-, wie für Walm- und Zeltdächer zur Anwendung gekommen ist; das Plattform- oder Terrassendach (Fig. 12) mit oberster, nahezu ebener Abbedung von Metallblech; das aus einer Reihe von Pultdächern mit schrägen, verglasten Rückwänden bestehende Schieb- oder Sägendach (Fig. 13), das zur Überbedung von Barterrefalen für Webereien, Tuchfabriken u. s. w. dient, die ein reichliches Oberlicht bedürfen; das einseitige Sattel- oder Pferdewalpdach u. a. m.

In Bezug auf die Konstruktion der Dachgerüste ist teils die Tiefe des Gebäudes und die durch die angenommene Neigung bedingte Länge der Sparren, teils die Art des Baumaterials und dessen Gewicht von Einfluß. Das ganze Dachgerüste wird

eine neue vermehrte Auflage besorgte de la Barre, 3 Bde., Par. 1724). Auch sammelte D. das Material zu den von Mabillon bearbeiteten «Acta sanctorum ordinis S. Benedictini» (Par. 1668—1701). D. starb 29. April 1685.

Dachfenster dienen zur Beleuchtung und Ventilation des Dachraums. Sie befinden sich auf der Dachfläche selbst, während der gleiche Zweck unter Umständen auch durch, an den Giebeln oder in der Verankerungsmauer angebrachte Öffnungen erreicht werden kann. Man unterscheidet im allgemeinen stehende und liegende D. Die stehenden D. haben vertikale Fensterfläche, dergleichen seitliche Begrenzungen (Bäden) und stehen entweder unmittelbar auf der Umfassungsmauer über dem Hauptsim, in welchem Falle sie steinerne Gewände und Badenmauern erhalten können, oder sie befinden sich mitten in der Dachfläche und sind dann von Holz, Eisen oder Zink mit Schalung und Dachung überdeckt. Man gibt ihnen eine dem Stil des Gebäudes sich anpassende Form und eine nach den Stodwerkfenstern sich richtende oder symmetrische Einteilung oder Stellung. In Bezug auf ihre Form unterscheidet man die (jetzt nicht mehr üblichen) Schwalbenschwänze, Froschmäuler oder Flebermäuse; die runden oder ovalen Dachfenster (wils de bouff), Dachfenster, Dachnasen u. s. w. Die liegenden D. haben eine mit der Dachneigung zusammenfallende oder wenig abweichende Fensterfläche, sind gewöhnlich aus eisernem Rahmen oder Zink mit vortretendem Rande und dergleichen Flügel gebildet, welcher nach außen aufwärts geklappt (Klappfenster) und durch Stellbügel festgestellt werden kann. Sie werden mit starkem Glase (Hagelglas) verglast und stören, da sie von der Straße aus nicht oder nur wenig sichtbar, das Aussehen des Gebäudes nicht. Zur Beleuchtung kleiner untergeordneter Dachräume begnügt man sich mit gläsernen Dachziegeln oder in die Schiefer gedeckten Glascheiben.

Dachgesims wird bisweilen das die Umfassungsmauern der Gebäude betronende Haupt- oder Kranzgesims genannt, an welches meist unmittelbar die Dachfläche sich anschließt, oder auch ein in der Dachfläche selbst vorkommendes Gesims. In ersterer Beziehung bildet das D. (richtiger Hauptgesims) den wichtigsten architektonischen Abschluß der Mauerfläche und richtet sich in der Formation seiner Glieder nach dem Stil und Charakter des Gebäudes. Bei den nach dem Vorbilde der antiken Tempelgebäude geformten Hauptgesimsen der modernen Kunst oder Renaissance besteht das Gesims entweder aus einem vollständigen Gebälke mit Architrav, Fries und Kranzgesims oder nur aus dem obersten Architravglied (Traglot), Fries und Kranzgesims oder bei einfachen Gebäuden aus letztem allein. Das Kranzgesims besteht seinerseits wieder aus drei Teilen: den Untergliedern, der Hängeplatte und den Obergliedern. Erstere werden als die rechtwinklig vorpringende Platte tragende oder stehende, letztere als dieselbe betronende Glieder behandelt. Bei größerer Ausladung (Vorprung) der Hängeplatte stützt man dieselbe, anstatt durch Gliederungen, durch Konsolen oder Tragsteine (Kragsteine). Die Gesamthöhe des Hauptgesimses wird zu etwa $\frac{1}{10}$ bis $\frac{1}{15}$ der ganzen Gebäudehöhe angenommen, die Ausladung gewöhnlich etwas geringer. Man konstruiert die Haupt- oder D. entweder durchaus aus Werkstücken oder

nur in der Hängeplatte und den Obergliedern aus Werksteinen, während die Unterglieder vorgemauert und (mit Gips u. dgl.) gezogen werden, oder ganz aus Ziegeln mit oder ohne Verputz, wobei man jedoch ohne Zufußnahme von Eisenkonstruktion bedeutendere Ausladungen nicht zu erzielen vermag; endlich aber auch ganz aus Holz in Form von Gefsimfen oder vortretenden und verzieren Sparrenköpfen. Die eigentlichen, mitten in oder auf der Dachfläche befindlichen D. kommen bei Mansardendächern, Dachaufbauten, Plattformdächern, Dachhäuben u. s. w. vor und haben entweder als Übergang der verschiedenen Dachflächen oder als Abschluß derselben zu dienen. Sie werden der Leichtigkeit wegen aus Holz hergestellt, bisweilen mit Zinkblech verkleidet, wohl auch aus getriebenem oder gepreßtem Zink allein gebildet und mit geeignetem Anstrich versehen. Je nach der Ausführung werden sie als Plattform-, Mansarden-, Fink- u. s. w. Gefsimse spezieller bezeichnet und ihrem Zwecke gemäß profiliert.

Dachpappe, auch Stein- oder Leerpappe, heißt die zum Dachdecken verwendbare Papp, welche durch Tränken mit gewissen Stoffen für Festigkeit undurchdringlich gemacht worden ist. Eine der heutigen D. ähnliche Masse soll schon 1788 von einem Dr. Fare in Schweden erfunden und zur Bekleidung von Schiffen angewendet worden sein. In Deutschland fand die D. erst seit den vierziger Jahren Eingang. Die rohen Pappen werden aus groben wollenen, leinenen, auch baumwollenen Tümpen, sowie Papierabfällen u. s. w. fabrikt, sind weniger fest, müssen vielmehr zähe und von nichtartigem Gefüge sein. Ihre Stärke ist am besten derart, daß 1 qm etwa 1 kg wiegt. Sie werden entweder in Form von einzelnen Bogen oder Tafeln oder in Gestalt von Rollen oder Pappe ohne Ende gefertigt. Die Tafelpappe wird mit der Hand erschöpft und an der Luft wie Handpapier getrocknet; während die Rollenpappe mit Maschinen hergestellt und teilweise gepreßt wird. Das Tränken der D. erfolgt mit heißem Steinkohlenteer oder auch mit einer Mischung von Steinkohlenteer und Fett, wobei die Pappbogen einzeln etwa 2—3 Minuten lang eingetaucht, die Pappen ohne Ende aber durch den Teerbad langsam hindurchgezogen werden. Um der Teer besser ins Innere der Pappen eindringen zu lassen, läßt man die in siedend heißen Teer getauchten Tafeln trocknen und dann in kaltes Wasser tauchen. Obwohl in der Regel die Tafelpappe besser getränkt und daher dichter ist als die Rollenpappe, so ist man doch letzterer bei leichter Verarbeitung in wenigen Fugen wegen den Vorzug. Nach der Tränkung wird die Pappe mit Sand bestreut und unter luftigen Schuppen getrocknet. Gute D. zeigen beim Durchschneiden ein fettiges, glänzendes Innere, also vollständig mit Teer gesättigt, und biegsam und zähe sein. Teerpappe wiegt pro 1 qm circa 2,5—3 kg.

Die Eindeckung mit D. gestattet eine Neigung der Dächern, die $\frac{1}{4}$ — $\frac{1}{10}$, der Gebäudetiefe zur Höhe haben, d. h. von 10—20 Grad, erfordert eine vollständige Schalung des Dachs mit etwa 2,5 cm hohen Brettern als Unterlage, jedoch des geringen Gewichts wegen nur eine leichte Dachkonstruktion. Die Eindeckung geschieht bei der Tafelpappe am besten in Diagonalbahnen (ebenes Dach), bei der Rollenpappe aber in Streifen von etwa 1 m Breite rechtwinklig zur Traufkante, mit dreilängigen oder

DACH.

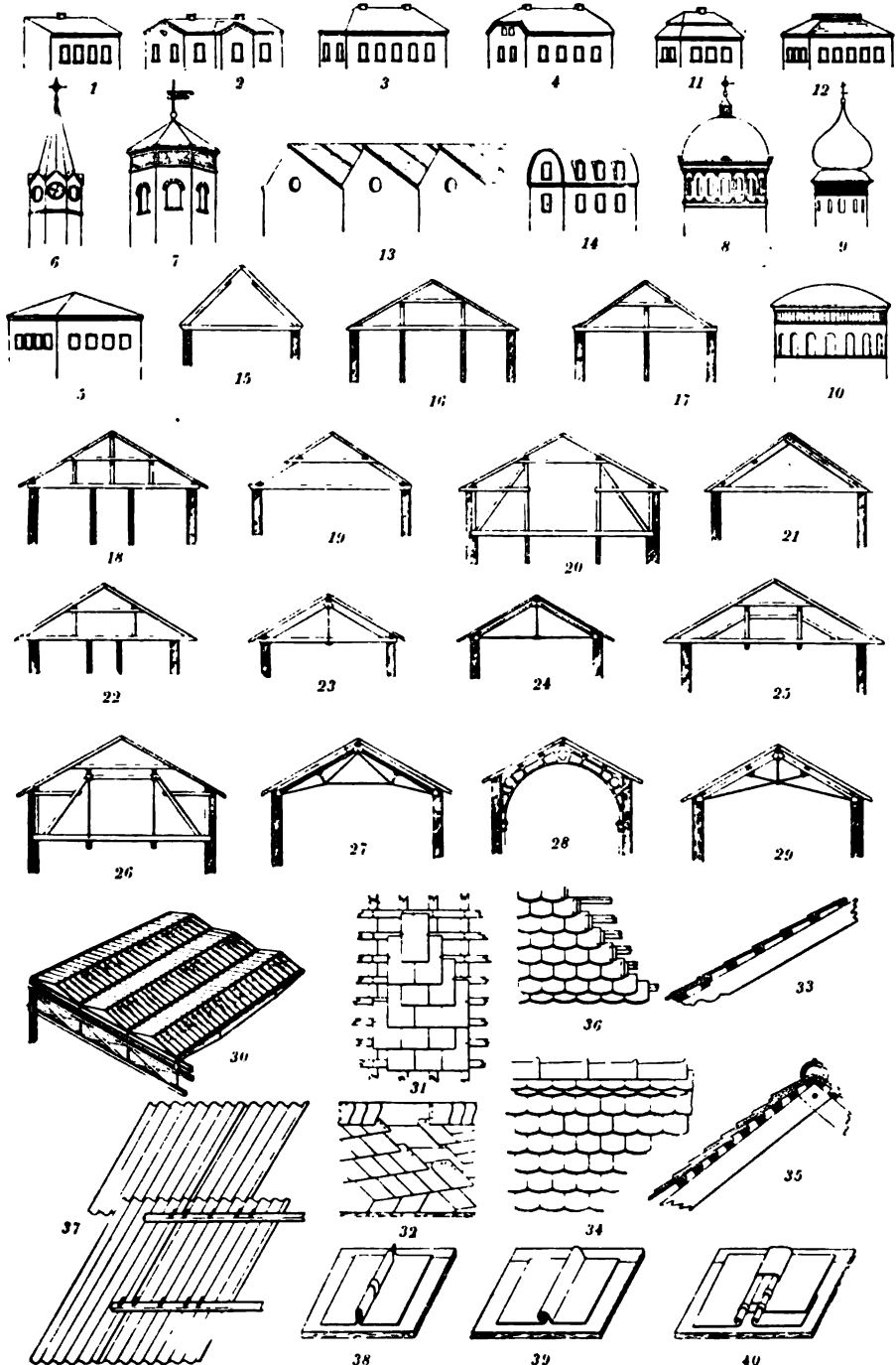

1. Fultdach. 2. Satteldach (mit Giebeln). 3. Walmdach. 4. Halber Walm. 5. Zeltdach (quadratisch). 6. Helm.
 7. Zeltdach (polygonal). 8. Kuppeldach. 9. 10. Dachhaube. 11. Mansarde. 12. Terrassen- oder Plattform-
 dach. 13. Sheddach. 14. Bohlendach. 15. Dach mit Windrispe. 16. Doppeltstehender Dachstuhl. 17. Ein-
 fachstehender Dachstuhl. 18. Dreifachstehender Dachstuhl. 19. Liegender Dachstuhl. 20. Pfettendach mit
 stehendem Dachstuhl und versenktem Gebälke. 21. Reines Pfettendach. 22. Pfettendach mit stehendem
 Dachstuhl. 23. 24. Pfettendach mit einfachem Hängewerk in Holz- und Eisenkonstruktion. 25. Kehl-
 balkendach mit doppeltem Hänge- und Sprengwerk. 26. Kehl-
 balkendach mit doppeltem Hänge- und Sprengwerk,
 mit Eisenkonstruktion und versenktem Gebälke. 27. Dach in Eisenkonstruktion (sog. Polonceau). 28. Dach-
 konstruktion in Gufeisen. 29. Pfettendach mit Eisenkonstruktion (deutsches System). 30. Dach in Eisen-
 und Glas. 31. Schieferdach (englisch, doppelt). 32. Schieferdach (deutsch). 33. 34. Ziegeldach, einfach.
 35. 36. Ziegeldach, doppelt. 37. Wellblechdachung. 38. 39. 40. Zinkbedachung mit Falzen, Rollen und Deckblechen.



1681) und dann, mit zwei allegorischen Schauspielen vermehrt, als «Poetische Werke, bestehend in heroischen Gedichten» (Königsb. 1696). Eine Auswahl aus seinen und seiner Freunde Robertin und Albert Gedichten enthält Müllers «Bibliothek deutscher Dichter des 17. Jahrh.» (Bd. 5, Lpz. 1823); neu herausgegeben wurden Ds Gedichte in Auswahl von Desterley (Lpz. 1876), vollständiger in den «Publikationen des Litterarischen Vereins» (Nr. 130, Stuttg. 1877), darin die vollständigste und zuverlässigste Nachricht über «Linnchen von Tharau» (niederdeutsch zur Hochzeit seines Freundes, des Pfarrers Portatius mit Anna Keander im Namen des Bräutigams gedichtet). Vgl. Gebauer, «Simon D. und seine Freunde als Kirchenliederdichter» (Tab. 1828).

Dacha heißt in Südafrika der milde Hanf, der von Kaffern, Hottentotten und Buschmännern entweder rein oder mit Tabak vermischt geraucht wird.

Dachau, Marktleden und Sitz eines Amtsgerichts und Bezirksamts im bayr. Regierungsbezirk Oberbayern, 18 km nordwestlich von München, ein freundlich gebauter Ort, in 505 m Höhe, auf einer Anhöhe an der Amper, an der Straße von München nach Augsburg und der Eisenbahn München-Ingolstadt und an der Grenze des sog. Dachauer Mooses, hat ein hochgelegenes Schloß mit schönem Garten, ein Monument des Kurfürsten Karl Theodor und (1880) 3101 E., welche fünf Bierbrauereien, zwei Papierfabriken und eine Malzfabrik unterhalten und Getreidehandel treiben. — D. war im Mittelalter der Sitz von Grafen gleiches Namens, die aus dem Hause Scheyern stammten und 1180 ausstarben, worauf es durch Kauf an Herzog Otto I. von Wittelsbach kam. Im Dreißigjährigen Kriege nahmen es 1. April 1633 die Schweden unter Wernhard von Weimar und dem Grafen Horn, nach Besiegung Aldringerscher Truppen bei Weilersheim an der Glan. Am 3. Okt. 1647 fiel es Johann von Werth in die Hände, der hier Lurenne und Wrangel bei der Jagd überraschte. — Im Westen von D., auf dem rechten Ufer der Amper, breitet sich das Dachauer Moos aus, eine feuchte, morastartige, zum Teil mit Schilf und Riedgras bedeckte Ebene von 18 km Länge und 6—12 km Breite, die sich bis gegen die Niar erstreckt und nur wenige Kulturstreifen und Kolonistendörfer enthält, für deren Urbarmachung und Besiedelung in neuerer Zeit jedoch viel geschieht.

Dachauer Banken hießen 1871—73 in München Schwindelbanken, welche für eingelegte Kapitalien enorme Zinsen zahlten, deren Vedung ebenso wie die Rückerstattung gekündigter Gelder von den hierdurch angelockten, in immer wachsendem Umfange herbeiströmenden Einlagen bestritten ward. Die Begründerin derselben, Adele Spitzeder, eine frühere Schauspielerin, hatte ihr Geschäft zuerst in der Dachauer Straße in München (daher der Name); sie entfaltete einen großen Luxus und trug eine bigotte Frömmigkeit zur Schau. Als endlich die Gerichte eine lange vergebens gesuchte Gelegenheit zum Einschreiten fanden, ergab sich sofort der gänzliche Mangel einer ordentlichen Buchführung und eine ungeheure Überschuldung. Adele Spitzeder wurde 20. Juli 1873 zu dreijährigem Zuchthaus verurteilt; auch einige andere bei ihrem anfänglichen Erfolge gegründeten Konturrenbanken in München hatten nun nebst ihren Gründern das gleiche Schicksal.

Dachbeder sind diejenigen Baugewerke, welche sich speziell mit der Eindeckung von Dächern beschäftigen, insbesondere die Ziegelbeder, Schieferbeder, Dachpapp- und Holzcementbeder, sowie die mit Ausführung von Metallbedachungen sich beschäftigenden Klempner. Sie bilden entweder eigene Gewerbe oder Innungen, wie Ziegel- und Schieferbeder, oder werden von den, die Ausführung von Bedachungen übernehmenden Fabrikanten, besonders Dachpappe- und Holzcement-, beziehungsweise Asphalt- oder Wachsstockfabriken u. s. w. gestellt. An manchen Orten wird das Eindecken der Ziegeldächer auch von Maurern oder, wie in Thüringen, von Ländlern besorgt; ebenso werden Strohdächer, wo solche noch üblich oder statthaft sind, bisweilen von Landleuten selbst oder von kundigen Tagelöhnern eingedeckt.

Dachel oder **Dä-eh-Dachle**, d. h. die innere Dase, ägypt. Dase, links vom Nil, drei Lagereisen im W. von El Chargeh (in der Großen Dase), etwa sechs Lagereisen vom Niltale bei Siüt, in 120 m Meereshöhe. Diese bläuhöfste der libyschen Dasen hat ihre durch wüste Strecken voneinander getrennten Kulturflecke auf 41 km Länge und 22 km Breite verteilt und zählt auf 550 qkm etwa 17000 Bewohner, in dem 1500 E. zählenden Hauptorte el Gasr, bei welchem die Ruinen eines Ammonstempels (Dér-el-Habschar, d. i. Steinkloster) stehen, und in den zehn Dörfern, die in ihrer Nähe ebenfalls zahlreiche Ruinen und eine heiße Quelle aufzuweisen haben. Malerische Felsabhänge von dem höher gelegenen Wüstenplateau umziehen die Dase. Der unterirdische Wasserreichtum schafft durch zahlreiche Brunnen aus alter und neuester Zeit Nahrung für reichliche Vegetation, welcher dieselbe mittels eines ausgedehnten Kanalnetzes zugeführt wird. Die Temperatur von 36° C. und der Reichtum des Wassers an mineralischen Bestandteilen verrät, daß dasselbe aus großer Tiefe kommt. Gegenstände der Winterkultur sind Weizen und Gerste, der Sommerkultur Reis, Durra (Sorghum vulgare) und etwas Dughn (Penicillaria spicata); man baut auch viel Indigo und gewinnt namentlich ausgezeichnete Datteln, welche ausgeführt werden; ferner Aprikosen, Melonen, Pomeranzen, Orangen und Limonen.

D'Achery (Don Lucas oder Johann Lucas), verdienter franz. Theolog, geb. 1609 zu St.-Quentin in der Picardie, trat früh in den Benedictinerorden, und weil dieser ihm nicht strenge genug war, 1632 in die Kongregation des heil. Maurus. Ein Steinleiden führte ihn nach Paris, und hier wurde er in der Abtei St.-Germain des Prés als Bibliothekar angestellt. Als solcher erwarb er sich eine staunenswerte Kenntnis der theol. und histor. Litteratur und war mit großem Erfolge bemüht, die handschriftlichen Schätze der Benedictinerabteien Frankreichs der gelehrten Welt zugänglich zu machen. Er besorgte die erste Ausgabe des Briefes des Barnabas (Par. 1645), einer alten Biographie und der gesammelten Werke des Lanfranc von Canterbury (Par. 1648), der Werke des Abtes Guibert von Nogent mit einem Anhang verschiedener kleiner Schriften des Mittelalters (Par. 1651). Von größter Bedeutung ist das von ihm herausgegebene Sammelwerk mittelalterlicher Schriften: «Specilegium veterum aliquot scriptorum, qui in Gallias Bibliothecis, maximo Benedictorum supersunt» (13 Bde., Par. 1655—77;

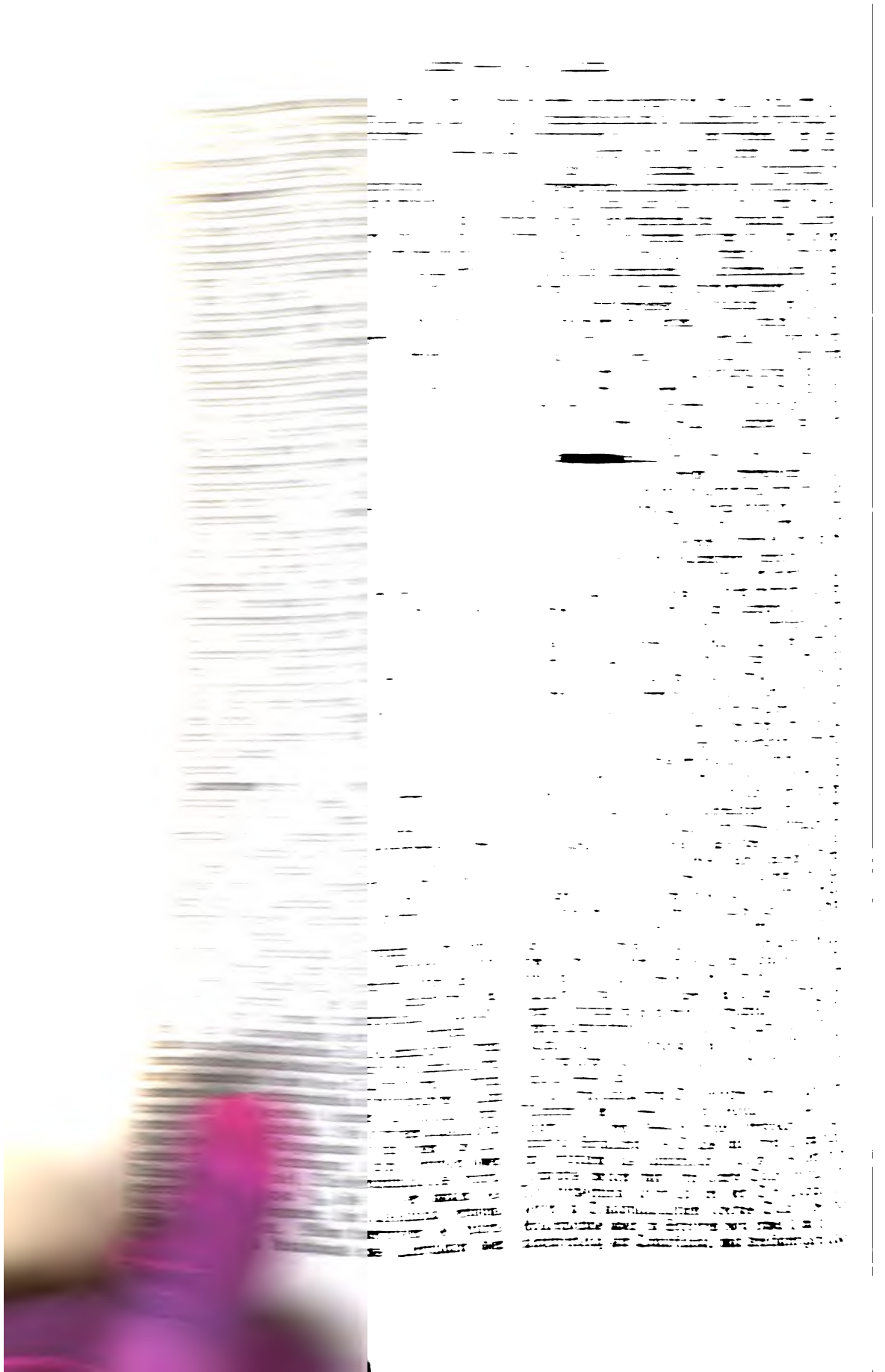

trapezförmigen Leisten (Leistenbach). Die an die Seitenflächen der Leisten sich anlegenden Ränder werden mit besondern Pappstreifen (Kappen) überdeckt, während die obere Enden der Papprollen etwa 10—15 cm von jeder Seite über den Forsten hinweggreifen. Die Ränder des Dach's sind gegen das Aufreißen durch Wind mit Zinkblechstreifen zu sichern. Die Befestigung der Pappe erfolgt durch schlöpfungige Nägel in etwa 4 cm Entfernung. Die Pappränder werden an den Überdeckungsstellen mit heißflüssigem Teer gekittet. Nach dem Befestigen auf die Schalung wird die D. mit einem Anstrich von heißem Teer versehen, der mittels eines großen Pinsels aus Zuchlappen oder einer Bürste aufgetragen wird, worauf ein Übersieben mit hartem Sand oder Steinkohlensand erfolgt. Dieser Anstrich muß dünnflüssig sein, damit er tief genug eindringt, und alle zwei Jahre wiederholt werden, da sich der Teer an der Sonne allmählich verflüchtigt.

Die D. erfüllt zwar bei guter Anfertigung und Unterhaltung fast alle Anforderungen an ein Deckmaterial, ist aber ihres weniger guten Ansehens und des ihr anhaftenden Geruchs wegen nur auf Gebäuden für interimistische Zwecke, sowie für landwirtschaftliche und gewerbliche Anlagen in Gebrauch. Sie zeichnet sich namentlich aus durch Leichtigkeit der Dachung, durch Versuche nachgewiesene und anerkannte Feuerfestigkeit, geringe Herstellungskosten und verhältnismäßig lange Dauer, erfordert aber eine tüchtige Herstellung und aufmerksame Unterhaltung. Der letztere Umstand ist es besonders, welcher oft versäumt wird und die Pappdachung ohne Grund in Verfall gebracht hat. Am sichersten ist es, die Eindeckung der Dächer den Teerpappfabriken zu übergeben und sich eine hinlängliche Garantie der letztern zu sichern. Der Asphaltdachstuhl ist eine komprimierte, aus dem Abfall von Flachspinnereien hergestellte und mit Asphalt, Teer u. s. w. getränkte Masse. Er wird ähnlich der Rollpappe eingebaut, hat sich aber meist weniger bewährt als die D.

Dachreiter heißen die besonders bei kirchlichen Gebäuden vorkommenden kleinern Türme, welche nicht von Grund aus aufgeführt, sondern auf die Dachballenlage oder das Dachwerk aufgesetzt und daher in der Regel aus Holz aufgeführt sind. Sie können an beliebigen Stellen des Dach's angebracht werden, ohne die Benutzung des darunter befindlichen Raums zu beeinträchtigen. Die Türme kleiner Landkirchen und Kapellen, die sog. Transsepttürme über der Bierung roman. und got. Kirchen sind größtenteils D. Damit bei größern D. die sie tragende Ballenlage nicht zu stark belastet wird, so erfordern sie oft eine schwierige Konstruktion und viel Holzwerk zur Absperrung der Last auf die Umfassungsmauern, haben aber nicht selten der Sicherheit wegen wieder befestigt werden müssen.

Dachrinne, die zur Aufnahme und Ableitung des Dachwassers dienende, an der Traufkante der Dachflächen angebrachte halbrunde Rinne von Holz, Stein oder Metall (Weißblech, Zink-, Kupfer- und Bleiblech). Man befestigt sie mittels der sog. Rinneisen (Rinnehalben) an die Sparren und gibt ihnen ein Gefälle von 2—5 Pro. nach den Einmündungen der Abfallrohre. Bei gewöhnlichen Gebäuden, wo das Dach mit der Simslaste verläuft, hängt man die Rinne vor den Hauptstirn, wodurch derselbe zum Teil verdeckt wird und ein unschönes Aussehen erhält. Bisweilen aber bildet die D. den obersten

Rinnens (Sima) des Simses (Rinnestrinne). Am besten ist es, die D. auf den Hauptstirn, beziehungsweise das Dach zu legen, wodurch das der Rinne zugehende Gefälle verdeckt und dieselbe direkt mit den an den Umfassungsmauern oder in Vertiefungen derselben herabgeführten Abfallrohren verbunden werden kann. Bei den sog. Kastenrinnen wird die auf dem Hauptstirn liegende D. nach vorn durch ein Blech oder Brett verkleidet. Die Weite der D. beträgt je nach der Größe der Dachflächen und Zahl der Abfallrohre 12—18 cm; die Weite der letztern 7—10 cm. Die Abfallrohre werden mittels Röhrenschellen (Bänder oder Schlauchreifen) an der Mauer befestigt und durch angelötete Wulste oder Rifen vor dem Herabrutschen gesichert. Sie ganz in die Mauer zu legen ist nicht zweckmäßig, ebenso wenig sie frei über dem Erdboden ausmünden zu lassen. Man führt sie am besten in unterirdische Abzugskanäle, wodurch sie vor dem Einfrieren geschützt werden. Noch besser ist es, sie im Innern des Gebäudes (wie in Wien) herabzuführen, beziehungsweise mit den Abortschläuchen zu verbinden. Die früher üblichen mit den D. verbundenen Ausgussröhren, oft mit Drachenschöpfen verziert und weit vorspringend, sind jetzt fast ganz in Wegfall gekommen.

Dachs (Meles) ist der Name einer Säugetiergattung, die man lange ihrer geborgenen, plumphen Form und des Aufstretens mit den ganzen Sohlen wegen zu den Wären zählte, die aber ihrem Gebisse nach entschieden in die Nähe derarder gestellt werden muß, von denen sie sich freilich durch ihre Trägheit und mürri sche Gemütsart, durch das teilweise unterirdische Leben in selbstgegrabenen Höhlen und durch die Viehhaberei für teilweise Pflanzenkost wieder unterscheidet. Das Gebiß zeigt durch die spitzen, starken Eckzähne und die scharfen Lückenzähne auf Fleischnahrung, während die Abstumpfung und Verminderung des Reißzahns, sowie ein großer, breiter, stumpfhöckeriger Mahlzahn im Oberkiefer auf Pflanzennahrung hindeutet. Der gemeine D. (*M. Taxus*) ist die bekannteste Art. Derselbe ist über ganz Mitteleuropa und einen großen Teil von Asien verbreitet, aber nirgends sehr häufig, und lebt stets einsam. Er hat einen dicken, niedrig stehenden Körper von etwa 70 cm Länge, einen 15 cm langen Schwanz und ein dicht, aber grobhaartes Fell, welches oben graugelb, an den Seiten heller und am Bauche schwarz, überdies mit einem von der Schnauzenspitze über den weißlichen Kopf jederseits bis auf die Schultern verlaufenden schwarzen Streifen bezeichnet ist. Er bewohnt bequeme unterirdische Baue, welche meist vier bis acht Eingänge und Fluchtröhren und im Innern ein wohlgepolstertes Gemach, den sog. Kessel, haben, und die er meist nur des Nachts verläßt, um sich Nahrung zu suchen, welche aus Wurzeln, Früchten, Insekten, Fröschen, Feldmäusen, jungen Kaninchen, Rebhühnern und aus Vogeleiern besteht. Der D. wird leicht fett und ist, jung eingefangen, leicht zu zähmen. Den Winter verbringt er im Halbschlaf, verläßt aber bei warmem Wetter gern den Bau, um sich zu sonnen. Bekannt ist seine Bissigkeit, wenn er gereizt wird; auch sind seine Weisheitszähne verhältnismäßig ungemein stark entwickelt. Man jagt den D. zuweilen im Sommer in mond hellen Nächten, indem man sich auf den Anstand stellt und ihn bei der Rückkehr zum Baue zu schießen sucht, oder indem man ihm Fallen stellt oder auch Netze in

Kallimachos (1674) einen solchen Ruf erlangte, daß ihr der Herzog von Montausier die Bearbeitung mehrerer alter Schriftsteller zum Gebrauche des Dauphin (ad usum Delphini) übertrug. Auch nach ihrer Verheiratung setzte sie ihre gelehrten Arbeiten fort. Besonders machte Aufsehen ihre, obgleich keineswegs ausgezeichnete Übersetzung des Homer (Amst. 1708; neue Aufl., 8 Bde., Par. 1756), die sie mit Houbart de Lamotte in einen Streit über den Vorrang der alten vor den modernen Dichtern verwickelte. In den «*Considérations sur les causes de la corruption du goût*» (Par. 1714) verteidigte sie den Homer mit dem Scharfsinn eines gründlichen Kommentators. Ihre Schrift «*Homère défendu*» (Par. 1716) ist aus gleichem Anlaß gegen den Jesuiten Hardouin gerichtet. Auch übersezte sie den Terenz (3 Bde., Par. 1688), den «*Amphitruo*», «*Epidicus*» und «*Rudens*» des Plautus (3 Bde., Par. 1683), den Anaktreon und die *Sappho* (Par. 1681), sowie den «*Plutus*» und die «*Wolken*» des Aristophanes (Par. 1684). Sie starb 17. Aug. 1720.

Dacier (Joseph Bon), franz. Schriftsteller, geb. 1. April 1742 zu Valognes im Depart. Manche, besuchte das Gymnasium seiner Vaterstadt, dann das Collège d'Harcourt in Paris und wurde 1772 Mitglied, dann 1783 ständiger Sekretär der Akademie der Inschriften, ein Amt, das er mit Geschick bekleidete, da er nützliche Reformen einführte, die sog. «*Associés libres*» einrichtete, den mit der Herausgabe der Handschriften beauftragten Ausschuß begründete u. s. w. Nach der Abschaffung der Akademie gehörte er 1795 zum Institut, und ward 1800 Oberbibliothekar der Nationalbibliothek. Nachdem er das in vier Akademien geteilte Institut reorganisiert hatte und wiederum, diesmal für immer, ständiger Sekretär der Akademie der Inschriften geworden war, wurde er von Napoleon I. zum Mitglied des Tribunats ernannt (1802). Im J. 1823 erlangte er Aufnahme in die Französische Akademie. Er starb 4. Febr. 1833, im 91. Jahre. Bedeutendes hat D., der übrigens mit Anne und André D. nicht verwandt war, als Schriftsteller nicht geleistet. Er veröffentlichte 1772 eine Übersetzung der «*Histoires variées*» Alians, 1777 eine Übersetzung der «*Cyropädie*» Xenophons, 1810 einen «*Rapport sur les progrès de l'histoire et de la littérature ancienne depuis 1789*» und außerdem eine Menge geschichtlicher, meistens in dem «*Journal des Savants*» erschienener Abhandlungen.

Da Costa (Jsaak), niederländ. Dichter, geb. 14. Jan. 1798 in Amsterdam, war der Sohn eines angesehenen Kaufmanns, der aus einer alten portug. Judenfamilie stammte. Er besuchte die Lateinschule seiner Vaterstadt und widmete sich hierauf dem Studium der Rechtswissenschaft, zu dessen Vollenbung er 1817 nach Leiden ging. Schon als Gymnasiast war er durch das poetische Talent, welches er frühzeitig bekundete, näher mit Wilderich bekannt geworden, der seine weitere Ausbildung sorgsam überwachte und allmählich in innige Beziehungen zu ihm trat. Nachdem D. zum Christentum übergetreten war, wirkte er als Lehrer und Mitdirektor des Seminars der freien schott. Kirche, bis er 28. April 1860 starb. Er war Mitglied fast aller gelehrten Gesellschaften der Niederlande. Unter seinen poetischen Werken sind die bedeutendsten: «*Prometheus*» (1820), «*Poëzij*» (2 Bde., 1821—22), die Hymne «*God met ons*» (1826),

«*Feestliederen*» (1828), «*Vijf-en-twintig jaren*» (1840), «*Hagar*» (1852), «*De slag van Nienpoort*» und «*De mensch en de dichter*». Dieselben zählen zu dem Vorzüglichsten, was die neuere niederländ. Poesie aufzuweisen hat, wenn auch dem Dichter nicht mit Unrecht der Vorwurf gemacht worden ist, daß er sich in seinen Dichtungen wie in seinen religiösen und polit. Ansichten allzu sehr an seinen Lehrer und Freund Wilderich anlehne. Auch hat D. mehrere histor. und theol. Schriften veröffentlicht, von denen sich letztere zum großen Teil mit den Evangelien beschäftigen. Ein Sammler seiner poetischen Werke erschien in den Bänden (Harlem 1861—62). Vgl. Kete, «*Bilderdijk en D.*» (Amst. 1862).

Dactyl . . . f. Daktyl . . .

Dactylis L., Pflanzengattung aus der Familie der Gramineen. Die Arten derselben sind meist mittelhohe Gräser, die vorzugsweise im Mittel- und Süd-Europa, aber auch in Amerika und Asien einheimisch vorkommen. Sie haben gefaltete Blätter, und ihre Blüten stehen in dichten traubenartigen Blütenständen. Eine in Deutschland sehr häufig wachsende Art, *D. glomerata L.*, ist ein gutes Futtergras. Das auf den Falklandsinseln wachsende und für die dortige Rindviehzucht sehr wichtige Luffodgrass gehört ebenfalls zur Gattung *D.* und heißt *D. caespitosa Forsk.* Der Stengel desselben erreicht eine Höhe von 1½—2 m. Die ganze Pflanze erscheint aber noch höher, da die zahlreichen Wurzeln ein dicht verschlungenes Polster auf der Erde bilden, das ganz bedeutende Dimensionen annehmen kann, oft dieselbe Höhe wie die Stengel selbst und einen Durchmesser von etwa 1—1½ m erreicht. Sowohl Wurzeln als Stengel und Blätter dienen als Viehfutter, die süßen Wurzeln werden jedoch auch von den dortigen Kolonisten gegessen.

Dädalos nennt man, nach älteren griech. Sagen, einen von Dädalos auf Kreta erfundenen Apparat, welcher nach Lucretius (Buch 4, Vers 77) auf der Thaumatrope (s. d.) basiert gewesen sein mochte und ähnliche optische Täuschungen bewirkte wie die stroboskopischen Scheiben. Das D. sei also ein optischer Apparat gewesen zu sein, welchem die Nachbauer der optischen Bilder der Heshaut dazu benutzt wurde, um Bewegungen von Figuren dem Auge vorzutäuschen; in jüngerer Zeit (etwa seit 1866) bewirkt man dieselben Erscheinungen mittels der sog. «*Wundercylinder*» oder «*Wundertrommeln*», welche ebenfalls auf der Thaumatrope beruhen.

Dädalos (griech. Daidalos) ist der mythologische Repräsentant der ältesten griech. Kunst; sein Name selbst bedeutet Künstler, und dädalisch heißt im allgemeinen künstlich. Der Schauplay seiner Tätigkeit ist vorzüglich Kreta, wo er den Leukos der Ariadne, das Labyrinth für den Minotaurus und die Kuh der Basiphäe bildete. Die dädalische Natur seiner Kunst zeigt sich in den Erfindungen von seinen Statuen, die sich bewegen und schreiten konnten. Auch in Afrika ward D. verehrt, und die attische Sage macht ihn zum Sohn des Kupalamos oder Palamaon, d. h. des Kunstverwesers aus dem Erzdichtungsgelehrte. Vom Ansehen wegen eines Verordens verurteilt, soll er nach Kreta nach Kreta geflohen sein. Die von D. bearbeitete Sage machte D. zum Vater des Zaros (s. d.), mit dem er, von Minos gebunden

gehalten, durch die Luft zu entkommen suchte. Er fertigte dem Sohne Flügel und besetzte sie mit Wachs; dieser aber stürzte, weil er der Sonne zu nahe kam, die das Wachs schmolz, in das nach ihm benannte Flarische Meer.

Dabuchos (grch.), d. h. Fadelhalter, Fadelträger, hieß namentlich ein hoher Priester bei den Mysterien in Creusa (s. d.).

Dael (Jan van), Blumen- und Dekorationsmaler, geb. zu Antwerpen 27. Mai 1764, hielt sich den größten Teil seines Lebens in Paris auf, wo er vorzugsweise für den Hof thätig war und 20. März 1840 starb. Seine besondere Gönnerin war die Kaiserin Josephine, für welche er das best im antikerer Museum befindliche Gemälde La Croisade malte. Aber auch Napoleon I. und Karl X. waren ihm gewogen. Sein Opfer der Flora befindet sich zu Petersburg in der Galerie Leuchtenberg, anderes im Louvre, in Lyon, Parma u. a. D.

Daendels (Herm. Wilh.), niederländ. General, geb. 21. Okt. 1762 zu Hattem in Gelbern, war Advokat und nahm an den in den Niederlanden 1787 ausgebrochenen Unruhen teil, sodas er eine Freistadt in Frankreich suchen mußte. Als Oberst in der franz. Fremdenlegion leistete er 1798 Dumouriez in Holland bedeutende Dienste und wurde zum Brigadegeneral befördert. Nachdem Bieguru 1794 ganz Holland erobert hatte, trat D. als Generallieutenant in die Dienste der Batavischen Republik und befehligte 1799 eine Division, dann als Obergeneral das Heer, welches die Engländer und Russen zur Kapitulation zwang. Infolge vielfacher Anfeindungen nahm D. 1803 seine Entlassung und veröffentlichte zu seiner Rechtfertigung «Rapports des opérations, 22 août — 18 oct. 1799» (Haag). Beim Ausbruch des Kriegs 1806 bot er dem König von Holland seine Dienste an, der ihn mit seinem vorigen Range wieder anstellte. Er eroberte 1806 Ostfriesland und wurde Generalgouverneur von Münster. Noch gegen Ende des Jahres ernannte ihn der König zum Generaloberst der Kavallerie, im Febr. 1807 zum Marschall von Holland und Generalgouverneur der ostind. Besitzungen, die er 1808—11 mit Umsicht verwaltete. Das Werk, welches er über seine Verwaltung in Java herausgab (4 Bde., Haag 1814, holländ.), enthält wichtige Aufschlüsse über die Zustände dieses Landes. Nach seiner Rückkehr aus Ostindien erhielt er durch Napoleon Verwendung bei der Großen Armee. D. befehligte 1812 im russ. Feldzuge die 26. Division und zeichnete sich bei der Verteidigung von Modlin aus. Nach der Rückkehr ins Vaterland ward er im Herbst 1814 vom König der Niederlande, Wilhelm I., beauftragt, die wiedererworbenen Kolonien auf der Goldküste in Besitz zu nehmen und ihre Verwaltung neu einzurichten. Dort wirkte er als Gouverneur bis zu seinem Tode, der 2. Mai 1818 erfolgte.

Dasar, s. Dhafar.

Dassinger (Moriz Michael), berühmter Miniaturmaler, geb. zu Wien 25. Jan. 1790, wo sein Vater als Maler in der kaiserl. Porzellanfabrik beschäftigt war, der ihm auch den ersten Unterricht erteilte. Hierauf kam D. als Schüler der Akademie zu Reger, ergriff zunächst aber die gewerbliche Beschäftigung eines Dekorationsmalers der Fabrikate in der genannten Porzellanfabrik. Erst 1809, während der Besetzung seiner Vaterstadt durch die Franzosen, als er die Bildnisse einiger franz. Offiziere malte, erwachte sein eminentes Talent für das Por-

trättsch, dem er fortan sein ganzes Leben widmete. D.s kleine, auf Eisenblechplättchen, auch auf Papier ausgeführte Porträts, deren Anzahl eine unübersehbare ist, gehören zu dem Ausgezeichneten in dieser Branche. Er besitzt eine Feinheit des Pinsels, eine Vornehmheit der Auffassung und dabei eine Treue der Wiedergabe, welche, namentlich bei der Fülle seiner Arbeiten, in Erstaunen versetzt. Der gesamte Hochadel Osterreichs hat D. zu Porträt gelessen, wodurch seine, leider weithin zerstreuten Werke eine höchst interessante historische Galerie ausmachen. Beim Wiener Kongress malte er die meisten der damals in Wien anwesenden kaiserlichen Gäste und zwar bereits in einer, von seiner früheren durch größern Stil abweichenden Manier, zu der ihn das Studium des eine Zeit lang in Wien verweilenden Lamrence veranlaßt hatte. Die historische Porträtausstellung in Wien (1830) hatte 39 herrliche Arbeiten von D. aufzuweisen, von denen namentlich Porträts von Mitgliedern des kaiserl. Hauses (im Besitze des Erzherzogs Karl Ludwig) hervorragten; 47 andere enthielt die histor. Ausstellung der k. k. Akademie 1877; zahlreiche sind ferner im Privatbesitz der kaiserl. Familie, der Pechenstein, Schwarzenberg, Sanceloronski u. a. Adelshäuser. Besonders berühmt sind seine Bildnisse des Herzogs von Reichstadt, der Erzherzogin Sophie, der Familie Metternich, des Kaisers Franz Joseph als Kind, Grillparzers u. a. D. starb zu Wien 22. Aug. 1849. Venebetti, Kolb u. a. haben einige wenige seiner Werke in Stich und Schabmanier vervielfältigt.

Dag, die Personifikation des Tages in der nordischen Mythologie. Er ist der leuchtende Sohn der Röt (d. h. der Nacht) und des Dellingr (s. d.). Wie seine Mutter während der Nacht, so reitet er am Tage über das Himmelsgewölbe. Sein Ross heißt Skinfari (d. h. irahende Mähne); die Mähne desselben erfüllt die Luft und Erde durch ihren Glanz. Die Kunst stellt D. als schönen Jüngling mit blondem Haar und blauen Augen dar.

Dagab-Jorras, Schwefelquelle bei Kalugger im Bihargebirge (s. d.).

Dagden, zu Eiland gehörige Insel des Baltischen Meeres, s. Dage.

Dagee (Eduard), Historienmaler, geb. in Berlin 10. April 1806, wo er bei Nach Unterricht erhielt; auch besuchte er seit 1830 die dortige Akademie und bereiste dann 1832 mit dem Maler G. Biermann Italien. Er wendete sich einer religiösen Richtung zu, in welcher er mit seinem Gefühle und emsiger Durchführung zu schaffen weiß. Viele Kirchenbilder in Deutschland sind von seiner Hand, darunter für Sigmaringen, 16 Engelfiguren für die Schloßkapelle in Berlin, auch die prot. Kapelle in Marienbad erhielt ihr Altargemälde durch D. Seine besten Kompositionen sind: die Erfindung der Malerei, die Zuflucht zum Altar, der Mesner, durch das Wasser wachend (berliner Nationalgalerie), die junge Nonne u. s. w. D. nahm seit 1835 verschiedene Posten an der kaiserl. Akademie in seiner Vaterstadt ein, war seit 1861 Stellvertreter des Direktors und trat 1873 in den Ruhestand. D. ist Mitglied der k. k. Akademie zu Wien. Auch als Zeichner für Glasgemälde, so z. B. für den Domchor in Magdeburg, hat D. Kartons entworfen. Wandmalereien fertigte er für die Nord- und Südkuppel des Neuen Museums in Berlin.

Dagesch, im Hebräischen ein die Aussprache modifizierender Punkt in einem Konsonanten.

Man unterscheidet das D. Iene in Aspiraten, ihre Nichtaspiration anzeigend, und das D. forte, zugleich die Verdoppelung bezeichnend.

Dagg (holländ.), in der Seemannssprache ein Tauende als Fächigungsmittel; «durch die Dagen laufen» ist eine Strafe ähnlich dem Spiekrutenlaufen auf dem Lande.

Dagget, s. wie Wirtenteer (s. d.).

Daghestan, d. h. Bergland, der Ostabfall des Kaukasus bis zum Gestade des Kaspischen Meeres, bildet ein auch nach der Hauptstadt Derbent (s. d.) genanntes, militärisch von dem Befehlshaber der Bezirkstruppen verwaltetes Gebiet des russ. Kaukasus. Es erstreckt sich am westl. Ufer des Kaspischen Meeres entlang nordwärts vom russ. Gouvernement Baku bis zu dem Flusse Sulak (Koissu), der es vom Zeretzgebiete scheidet, westwärts etwa bis 63° östl. L. von Ferro, und hat ein Areal von 29840 qkm. Nur an seinem Ostende längs des See-Ufers eben, ist D. zu seinem größten Teile von Gebirgen durchzogen, den östl. Ausläufern des Kaukasus. Unter ihnen markieren sich namentlich drei; der südliche endigt mit dem Bababagh (8870 m) unter 41° nördl. Br., der mittlere bei Derbent unter 42° und der nördliche südwestlich von Petrowsk, dem alten Tarku, unter 42° 56'. Der mittlere, durch welchen das Gebiet naturgemäß in eine nördl. und südl. Hälfte zerlegt wird, bildet das berühmte Eisene Thor (Demir: Kapu), den 2000 m breiten Paß von Derbent auf der großen Wölterstraße zwischen Asien und Europa, die von Baku bis Kaspij am Zeretz etwa 570 km lang ist. Zahlreiche kleinere Flüsse entspringen der Schneeregion des westl. Hochlandes und den Verzweigungen seiner Ausläufer; unter ihnen sind der Staurur im Süden und namentlich der Sulak im Nordwesten hervorzuheben, beide mit nicht unbedeutendem Delta, letzterer von dem Andischen und dem Awarischen Koissu gebildet; im Norden von Derbent mündet der Bugan. Das Klima ist im ganzen ein gemäßigtes, auf der Höhe rauher, in den Niederungen milder und trocken, in der Küstenebene abwechselnd heiß und regnerisch. Heiße Quellen erinnern an den vulkanischen Ursprung des Gebirgslandes. Wo die Bewässerung reichlich, da ist der Boden des Flachlandes fruchtbar; von den Getreidesorten gedeiht am besten die Hirse, außerdem besonders Obst und Wein; auch für Gemüse, Baumwolle- und Seidenkultur, Tabak und Safran sind Boden und Klima zugänglich. Die Berge sind reich an Wäldern, weniger an Erzen.

Die Bevölkerung ist aus den verschiedenartigsten Stämmen zusammengesetzt und betrug (1878) 444023 E. Zu den Bergvölkern, die größtenteils lesgichischen Stammes sind, gehören die Awaren, Laten, Kuren und Kuschen, hohe Gestalten mit bräunlichem Lapp, freier Stirn, dunkeln Augen, gestreckter Nase. Die nordöstl. Niederung bewohnen die türk. Kumäden und Nogaien, jene mit Ackerbau, Fischerei und Viehzucht, auch Baumwolle- und Seidenzucht beschäftigt, diese Nomaden. Im Norden wie im Süden finden sich tatar. Turkmene. Zur Nomadenbevölkerung zählen ferner daghestan. Araber, welche im Sommer im Gebirge haufen, im Winter in die Ebene hinabsteigen. Diesem mohammed. Groß der Bevölkerung stehen etwa 6800 Russen und 5400 Juden gegenüber. Das geistige und kulturelle Niveau dieser Bevölkerung ist ein ziemlich niedriges, wie es bei der mannigfaltigen Stammverschiedenheit (man zählt in D. 32 verschiedene

Nationalitäten) durch endlose Kriege leicht zu erklären ist. Die Hauptbeschäftigung der Einwohner ist Viehzucht, namentlich Schafzucht. Im Landbau in die Obst- und Weinkultur des Flachlandes nennenswert. Die Tabakproduktion ist in D. gering. Der noch ziemlich roh betriebene Bergbau hat auch nur ein sehr mäßiges Erträgnis; im Engpasse Kama Syrga ist ein nicht bedeutendes Steinobstlager. Im Karadagischen Kronbergwerk wird Braunkohle gefördert (1871 21176 Ctr.). An Kupfer wurden 1871 aus 127 Quellen 5116 Ctr. gewonnen. Der Haupthandelsplatz ist Derbent.

Geschichtlich bietet D. bereits in der ersten Zeit der christl. Periode ein nicht geringes Interesse. Schon früh nahmen die auch hier, wie in Transkaukasien zahlreich eingewanderten Juden das Christentum an; über Griechen und Armenen kam es auch nach D., dem damaligen Albanien. Rom 2. bis zum 7. Jahrh. bestand D. harte Kämpfe mit den pers. Sassaniden, welche die Ebene zur pers. Provinz machten. Mit dem 7. Jahrh. begründete der Mohammedanismus auch in D. seine Herrschaft. 641 eroberten die Araber Derbent. Im J. 733 fiel der arab. Heerführer Muslime die muslimanischen Schamghalenwürde daselbst zur Anerkennung gebracht haben, welcher die Unterjochten von nun an botmäßig sind. Im 14. Jahrh. werden die turkischen Schamghalen im Vorbergrunde genannt, welche später durch die vereinten Chaidaten und Awaren vom Schauplatze verdrängt wurden. Sie hat das Gebiet früher ein staatliches Ganzes gebildet; immer war es ein Mosail von verschiedenen Schamgha, Chanen und Fürsten. Seit dem Anfang des 19. Jahrh. eröffnen sich die Beziehungen D.'s zu Europa. Dem Namen nach ist D. bereits seit 1812 russisch, faktisch seit der Unterwerfung von Schamghal (s. d.) 1859, obgleich die russ. Regierung zunächst noch in jehne einheimische Machthaber bestehen ließ, deren später russ. Offiziere als Gehilfen zur Seite gestellt wurden, welche binnen kurzem die Ebene der wühlenden Gewalt wurden und den Übergang zur Beseitigung der einheimischen Machthaber besetzten. Im J. 1868 wurde der awarische Chan abgesetzt, 1864 der Gebieter von Abchasien, 1865 der Hurische Chan, 1867 der Herrscher von Kasing und Labassaran, sowie der mechtulische Chan, und schließlich der Schamghal von Tarku. Während der russisch-türkischen Kriege erhoben sich im J. 1877 die Bergvölker; der Aufstand erreichte im August und September seine größte Bedeutung und konnte erst im Jan. 1878 unterdrückt werden. Seitdem schreitet die Organisation nach russ. System immer mehr vorwärts. Die Bevölkerung von D. stellt außer der für die innere Verwaltung bei nichts erforderlichen berittenen Miliz nur ein ungeläres Reiterregiment zum russ. Heere. Unter den Städten ragt nächst Derbent am meisten Petrowsk (Tarku). Die wissenschaftliche Erforschung des Gebietes ist ein Gegenstand der eifrigsten Tätigkeit russ. Gelehrten. Vgl. Cunningham, Travels in Eastern Caucasus, especially in Daghestan (Lond. 1873).

Dagobert I., Sohn des merovingischen frankenköniglichen Chlothar II., erhielt von seinem Vater 622 Aquitanien, wo er unter der Leitung der dortigen Großen und besonders des Majordomus Pipin und des Bischofs Arnulf von Metz aufwuchs und regierte, bis der Tod des Vaters ihn 631 zum Herrn des ganzen Frankenreichs machte. Er hat

688. Sein Versuch, Böhmen zu unterwerfen, das sich in einem fränk. Kaufmann Samo einen eigenen König gesetzt, war in der großen Niederlage der Franken bei Bogastsburg vereitelt worden.

D. II. der letzte auf Aufrufen abgeteilte Merovingier, 678—691, und D. III., 715—720, waren ganz unbedeutend; in ihrer Zeit lag die Regierungsgewalt schon ganz in den Händen ihrer obersten Beamten, der Majordomus.

Dagobertshausen, Dorf im Regierungsbezirk Havel der preuß. Provinz Hessen-Nassau Kreis Nelsungen, mit (1880) 290 E., geschichtlich bemerkenswert durch den Sieg des Frankenkönigs Dagobert über die Wenden 681.

Dagö, Dago oder Dagden (estnisch Hioma), die größte der zu Estland gehörigen Inseln des Baltischen Meers, nördlich von der Insel Osel gelegen, von der sie durch den Selsond getrennt ist, hat die Gestalt eines Dreiecks, dessen Ecken in Form von Halbinseln und Vorgebirgen ins Meer hineinragen. Die größte Länge der Insel von O. nach W. ist 68 km, die größte Breite von N. nach S. 47 km; ihr Flächeninhalt beträgt 960 qkm. Die größte Halbinsel auf D. ist die westl. Reppo, die in das Vorgebirge Dagerort ausläuft, auf welchem ein Leuchtturm steht. Die Küsten D.s sind überall von Untiefen umgeben, die auf der südl. und südwestl. Seite eine bedeutende Breite erreichen, so daß größere Seeschiffe hier nicht ankern können. Die Oberfläche D.s ist eben und niedrig und im Innern der Insel sehr kumpfig, besonders um den See Renam, weshalb das Innere nur schwach bevölkert und fast gar nicht angebaut ist. Die walbige Halbinsel Reppo ist der am höchsten gelegene Teil der ganzen Insel; auf ihr befinden sich zwei hohe Hügel, der Torna-megi und der Gauusse-megi mit einem Leuchtturm. Der nördl. Teil D.s hat einen feinkörnigen, der südl. Teil einen lehmigen, fruchtbaren Boden. Auf D. befindet sich eine große Menge von erraticen Granitblöcken. Die Wälder bedecken 24 Proz. der Oberfläche. D. enthält drei Kirchspiele mit 17000 E. (zwei Drittel Esten, ein Drittel Schweden und Deutsche), welche Viehzucht, Ackerbau, Fisch- und Seehundfang treiben. Der Handel D.s ist unbedeutend und wird aus den kleinen Häfen Hohenholm und Tiefenhagen betrieben. Handelsgegenstände sind Holz, Rast und Getreide. D. ward 1645 von Dänemark an Schweden und 1721 von letzterem an Rußland abgetreten.

Dagon, Name der männlichen Hauptgöttheit der alten Phylister, welche, das Seitenstück zur weiblichen Fischgöttheit Asarte (Derketo) in Astalon, mit einem menschlichen Kopf und Oberleib und mit dem Kumpfe eines Fisches dargestellt wurde. D. besaß je einen großen Tempel in Asdod und Saga, wurde aber auch in Astalon und den übrigen phylisterischen Städten, ja selbst, wie die Ortsnamen Beth-D. und Kepphar-D. beweisen, im israel. Binnenlande verehrt.

Dagob heißt das Heiligtum der Buddhätempel bei den Indiern, das vielfach wiederkehrende Symbol des Buddhismus. Der D. hat in den Tempeln seinen Platz vor dem halbkreisförmigen Abschluß des Mittelraums und besteht aus einer etwas erhöhten Halbkugel, welche auf einer cylinerartigen Basis ruht. Dadurch soll das Bild einer Wasserblase veranschaulicht werden, mit welcher Buddha den menschlichen Leib in seiner Hinsichtigkeit vergleicht. Gewöhnlich enthält der D. Reliquien eines

Buddha. Es ist wahrscheinlich, daß die gewöhnliche Bedeckung des Hauptraums der ind. Tempel, zugleich die heilige Form wiederholend, durch den D. hervorgerufen worden ist. Übrigens gibt es auch ganze Reihen freistehender D., zum Teil von bedeutender Höhe. Ihr Sanskritname stupa (von stāp, anhäufen) bedeutet zunächst einen Haufen und erscheint entstellt in dem heutigen top, das die Briten tops schreiben. Der buddhistische Chinese nennt diese Heiligtümer (die mit Klostertempeln nicht zu verwechseln sind) in seinen verschiedenen Dialecten tap, tak und ta.

Dagoumer (Guillaume), franz. Philosoph, geb. um 1650 zu Pont-Audemer, gest. als Rektor der Universität Paris 1745 zu Courbevoie, schrieb *Requêtes de l'université de Paris* (Par. 1724) gegen die Jesuiten, welche hierauf die Unterdrückung von D.s Schriften durchsetzten. D., welcher einen etwas dissoluten Lebenswandel führte, wird in Lafages *«Gil Blas»* unter dem Namen Gayomar geschildert.

Dagoburg, Dachsburg (frz. Dabo), Dorf im deutsch-sächsischen Bezirk Lothringen, Kreis Saarburg, 18 km südlich von Pfulzburg, in einem Thale der Vogesen, an einem zum Horn gehenden Wasser, mit (1880) 2757 E., denen der sehr schöne dabei gelegene Wald mit seinen Sägemühlen das Material zur Verfertigung von Holzgefäßen liefert. D. war der Hauptort einer 988 gegründeten Grafenschaft, bis 1679 kaiserl., von da an franz. Lehn, bis auf die franz. Revolution Residenz der Grafen von Dagsburg-Leiningen und wurde erst 1801 infolge des Luneviller Friedens vom Reich definitiv an Frankreich abgetreten. In den Kriegen des 17. Jahrh. wurde der ehemalige Ort wohl ganz zerstört. Dabei erhebt sich der 651 m hohe Leonsberg, nach Papst Leo IX. benannt, welcher der gräflichen Familie von Dagsburg entstammte. Das Schloß auf diesem Berge wurde 1679 durch die Franzosen zerstört.

Dagstuhl, preuß. Rittergutsbezirk in der Provinz Rheinland, Regierungsbezirk Trier, Kreis Metz, Bürgermeisterei Wadern, hatte früher eigene Herren, wurde von Napoleon I. der Grenlegion geschenkt, welche es 1806 an die Freiherren Lasalle von Lützelthal verkaufte.

Daguerre (Louis Jacques Mande), franz. Maler, bekannt als Erfinder der nach ihm benannten Daguerrestypie, geb. 18. Nov. 1789 zu Cormeilles im franz. Depart. Seine-Oise, war erst Steuerbeamter, wandte sich aber bald der Malerei zu und bildete sich unter Degott's Leitung im Dekorationsfach aus. Bald übertrug er nicht nur seinen Lehrer, sondern überhaupt alle seine Vorgänger namentlich durch seine staunenswerthe Geschicklichkeit in der Behandlung und Benutzung der Licht- und Beleuchtungseffekte. Eine ziemliche Anzahl von Opern, die in der Restaurationsperiode auf den pariser Bühnen zur Aufführung gelangten, verbannten einen Teil ihrer Erfolge den von D. gefertigten Dekorationen. Daneben lieferte er eine Reihe von Veduten und Panoramen, die sehr beifällig aufgenommen wurden. Außerhalb Frankreichs wurde sein Name zuerst bekannt durch das von ihm erfundene Diorama (s. d.), das sich 1822—29 in Paris der günstigsten Aufnahme zu erfreuen hatte und durch Gropius auch nach Deutschland verpflanzt ward. Neben diesen künstlerischen Arbeiten beschäftigte sich D. auch anhaltend mit physik. Studien, besonders über das Licht und dessen Wirkungen. Unter andern machte er Versuche zur Fixierung der Bilder in der

Camera-obscura (s. d.), ohne zunächst zu Erfolgen zu gelangen. Er trat aber 1826 mit Joseph Nicéphore Niépce (geb. 7. März 1765 zu Chalon-sur-Saône, gest. 3. Juli 1833 zu Gray bei Chalon) in Verbindung, einem frühern Kavallerieoffizier und wohlhabenden Privatmanne, der sich schon seit 1814 mit ähnlichen Versuchen beschäftigt hatte. Am 14. Dez. 1829 vereinigten sich beide durch gerichtlichen Akt zur gemeinschaftlichen Benutzung und Vervollkommnung ihres Verfahrens. Nach dem Tode Niépces setzte D. seine Untersuchungen selbständig fort und löste 1838 das große Problem, mit Hilfe des Lichts auf leicht ausführbare Weise dauerhafte Bilder herzustellen. (S. Daguerreotypie.) Die ersten Proben von Daguerreotypen legte Arago 9. Jan. 1839 der pariser Akademie öffentlich vor. Auf den Antrag Aragos und Gay-Lussacs (9. Juli und 2. Aug.) wurde D. eine jährliche Pension von 6000 und den Erben Niépces eine solche von 4000 Frs. bewilligt, wofür sie ihre Gründung der Akademie zur Veröffentlichung überließen. D. selbst berichtete über dieselbe in der Schrift: «Historique et description des procédés du daguerréotype et du diorama» (Par. 1839), welcher er später, außer einigen Beiträgen zu periodischen Schriften, noch «Nouveau moyen de préparer la couche sensible des plaques destinées à recevoir les images photographiques» (Par. 1844; deutsch, Aachen 1844) folgen ließ. Stets mit der Vervollkommnung und Verwertung seiner Erfindung beschäftigt, starb er 12. Juli 1851.

Daguerreotypie, die Herstellung von Lichtbildern nach Daguerres (s. d.) Methode, 1838 erfunden. D. räucherte Silberplatten in Joddämpfen, erzeugte dadurch eine Schicht von Jod Silber, belichtete diese in der Camera-obscura und setzte sie dann Quecksilberdämpfen aus. Diese verdichteten sich nur an den belichteten Stellen der Platte und erzeugen dadurch ein positives Bild. Das Verfahren ist in neuerer Zeit ganz verlassen worden zu Gunsten der Papierbilder. (S. unter Photographie.)

Daguet (Alexander), Schweizer Geschichtschreiber, geb. 12. März 1816 in Freiburg in der Schweiz, studierte im Jesuitenkollegium daselbst und wurde 1837 Lehrer der Geschichte und der franz. Sprache und Litteratur an der Centralschule seiner Vaterstadt. Durch die sonderbündischen Bestrebungen in Freiburg bewogen, nahm er 1843 die Direktion der Normalschule in Bruntrut an, wurde aber nach Niederwerfung des Staatsstreichs von der Regierung Freiburgs zurückgerufen und zum Direktor der Kantonschule ernannt, die an die Stelle des Jesuitenkollegiums getreten war. Auch wurde er Mitglied des Großen Rats daselbst und leitete die wissenschaftliche Zeitschrift «L'émulation». Seine liberale Richtung zog ihm jedoch Anfeindungen von ultramontanen und radikalen Seite zu, und nach dem Siege der ersten Partei wurde er 1857 seiner Lehrstelle enthoben. Dafür berief ihn die Stadt Freiburg als Direktor an ihre höhere Mädchenschule. Da jedoch die herrschende Richtung alle seine Bestrebungen für pädagogischen Fortschritt vereitelte, nahm er 1866 die Stelle eines Professors der Geschichte an der Akademie und an der höhern Mädchenschule in Neuenburg an. Ds Hauptwerk ist die «Histoire de la confédération Suisse» (Neuenb. 1861; 2. Aufl., 2 Bde., Genf 1879; deutsch, Aarau 1867). Außerdem schrieb er: «Biographie de Guillemin» (Freiburg 1843), «Revue des principaux

écrivains de la Suisse française» (Freiburg 1867), «De l'enthousiasme de la Suisse» (Freiburg 1868), «Manuel d'éducation» (Neuenb. 1871; 4. Aufl. 1881) u. s. w.

Dah, Benennung des Reisens mittels Palanquin oder Tragbetten in Indien.

Dahab oder **Harf**, eine Selbstechnungsarbeit Einzelhandel in der Gegend von Massaua am Roten Meere. Man bezieht sich als Gelbes in dieser Verkehr besonders der Glasperlen, hier Vorjoot genannt. Das Harf oder D. hat 40 Kebir, das Keir gewöhnlich 3 Vorjootes. Das Wertverhältnis der Glasperlen ist aber zu der umlaufenden Silkmünze (hauptsächlich Maria-Theresenthaler) sehr veränderliches.

Dahabie, ein Nilschiff mit Verdeck und Kapitän **Dahalat**, Archipel im Roten Meer, s. Dahl!

Daher oder **Daër** war der Name eines ziemlich weit ausgebreiteten Steppenvolks der Alten Reim westl. Turan, zwischen der Ostküste des Kaspien Meeres, dem untern Drus und den nördl. Abhängen der Gebirge von Iran. Sie galten als gute Soldaten, sowohl zu Fuß wie noch mehr als muntere Bogenschützen.

Dahl (Heinrich von), Historiker, geb. 8/19. Aug. 1770 zu Goldenstedt in Ostland, studierte von 1788—93 Philosophie in Jena und leitete von dort zu großen Studientauszug nach Erfurt. (Pol. lit. «Authentische Nachricht von dem am 19. Juli 1792 gehaltenen Auszuge der Studierenden aus Jena» 1792.) Nach vollendetem Studium begab D. sich nach Moskau, wurde Hauslehrer bei der Familie des Generals Zasiloff und führte von 1796 an ein Kabinettskurier des Kaisers Paul ein vielbewegtes buntbes Leben, welches er in einer Selbstbiographie «Kurzer Abriss meines Lebens» (Lpz. 1804), s. d. Im Anfang des 19. Jahrh. schrieb D. seine in seinen Kreisen bekannte «Weltgeschichte aus ihrem besten Gesichtspunkt (der Perspektivität) betrachtet» (Lpz. 1804) und lebte seit dieser Zeit in Warschau wo er sich 1807, als man ihn gegen sein Vaterland zu kämpfen zwingen wollte, durch einen Sturz auf dem vierten Stockwerk das Leben nahm.

Dahl (Joh. Christian Clausen), Landschaftsmaler, geb. 24. Febr. 1788 zu Bergen in Norwegen der Sohn eines Seemanns, kam, vier Jahre alt in das Haus eines alten Geistlichen, der ihn zu seinem Stand erzog und ihm Unterricht im Zeichnen erteilen ließ. Dies führte ihn zur Malerei. In seiner sechsjährigen Lehrzeit begann er auf eigenem Hand zu malen, bis es ihm 1811 gelang, nach Kopenhagen in die Kunstakademie zu kommen. Er bildete D. nun seine Anlage für die heroische Landschaftsmalerei durch die Darstellung norwegischer Scenen und durch eigene Kompositionen zu technischer Fertigkeit aus. Mehrere Bilder bei den Ausstellungen in Kopenhagen 1814 und 1815 fanden Beifall. Im J. 1818 ging er nach Dresden. In folgenden Jahre wurde er Mitglied der dortigen Akademie und, nachdem er ein Jahr in Neapel und in Rom zugebracht, 1821 Professor an derselben. Die ital. Reise machte er mit dem Prinzen Christian von Dänemark (später König Christian VIII.). Nach kleineren Ausflügen besuchte er (in der Zeit von 1826—50) noch fünfmal sein Vaterland. Ds er aber haben meist nicht bloß das Verdienst der Beiseheit nach der Natur, sondern auch das der poetischen Verklärung des individuellen Charakters der Gegenden, die ihm den Stoff zu seinen Romanen

tionen darboten. Er lehnt sich dabei gern an Everdingens Schöpfungen an. Unter seinen größern Gemälden sind zu erwähnen: Neapels Küste unweit Castellamare, eine große Winterlandschaft auf Seeland zwischen Prestöde und Worbinborg in der Abendbeleuchtung und eine Küstenansicht unweit Bergen. Auch gab er heraus: „Denkmale einer sehr ausgebildeten Holzbaukunst aus den frühesten Jahrhunderten in den innern Landschaften Norwegens.“ (Heft 1—3, Dresd. 1837), enthaltend die Abbildungen der Kirchen zu Borgund, Urnes und Hilderdal. Die Kirche zu Bang, welche er gekauft hatte, ging dann in den Besitz des Königs von Preußen über, der sie im Riesengebirge aufstellen ließ. D. starb zu Dresden 14. Okt. 1857.

Sein Sohn, Siegwald Johannes D., geb. 16. Aug. 1827 zu Dresden, hat sich der Jagd-, Porträt- und Tiermalerei gewidmet. Er studierte an der dortigen Akademie, unter seinem Vater und dem Tiermaler W. Wegener, und unternahm Reisen nach Paris und London, wo ihn besonders die Werke Landseers fesselten. Als Genremaler beschäftigte er sich mit den Lebensgenüßlichkeiten Norwegens, doch sein eigentliches Hauptfach ist die Tiermalerei. Als Porträtist versuchte er sich mit dem Bildnisse seines Vaters (in der Galerie zu Bergen). Außerdem ist er vielfach als Illustrator thätig.

Dahl (Wladimir Iwanowitsch), russ. Volksschriftsteller, bekannter unter dem Pseudonym Kosak Luganski, geb. 1804, erhielt im Seelabettencorps zu Petersburg seine Erziehung, trat 1819 bei der Flotte des Schwarzen Meeres in Dienst, studierte dann in Dorpat Medizin und trat nach Erlangung des Doktorgrades wieder in Militärdienste (als Militärarzt während des russ.-türk. Krieges im J. 1828—29 und des poln. Aufstandes im J. 1830—31), die er später mit Civildiensten vertauschte. Später als Beamter beim Generalgouverneur in Orenburg, beteiligte er sich an dem Zuge nach Schima (1839), über den er in deutscher Sprache Bemerkungen zu Zimmermanns Entwurf des Kriegstheaters Russlands gegen Schima (Orenb. 1840) veröffentlichte, und bereiste fast alle Provinzen des russischen Reichs, was ihm half, das Volksleben in seiner unverfälschten Reinheit kennen zu lernen und unmittelbar künstlerische und ethnogr. Anschauungen zu gewinnen. Seinen Forschungen verdankt man wertvolle Beiträge zur russ. Ethnographie. So sammelte er unter anderm sehr viele Volksmärchen aus dem Volksmunde, an 30000 Sprichwörter und eigentümliche Redeweisen (herausg. 1862; 2. Ausg. 1879). Ebenso trug er ein reiches Material für die Volkssprache zusammen, welches er in dem „Tolkwoj slovar žiwago russkago jazyka“ (4 Bde., Mosk. 1861—68; 2. Ausg. 1882) verarbeitet hat, ohne jedoch strengern philol. wissenschaftlichen Anforderungen zu genügen. Als Belletrist liegt die Hauptstärke D.s in typischen Darstellungen aus allen Schichten des russ. Volks, dessen charakteristische Züge er mit vollendeter Meisterkraft aufzufaßt und in scharf individualisierten Gestaltungen wiederzugeben weiß. Außer Volksmärchen und Sagen lieferte er Erzählungen und Novellen, die sich durch treffliche Anlage, Lebendigkeit und Sprachreinheit auszeichnen. Von seinen andern Arbeiten ist ein „Handbuch der Botanik“ (Mosk. 1849) zu nennen. Eine Gesamtausgabe von D.s Werken erschien 1860—61 zu Petersburg in 8 Bänden. Er starb 3. Nov. (22. Okt.) 1872 in Moskau.

Dahlat oder **Dahalat**, bei den Arabern Zalgah, ein Archipel im Roten Meere, welches ziemlich nahe der Küste Abessinien's, zwischen 15° 25' und 16° 36' nördl. Br. gelegen, den Mittelpunkt der Fischerei im südl. Teile dieses Meeres bildet. Gegen 100 Klippen und kleinere Eilande liegen dichtgedrängt um die Insel Dahlat-el-Kebir oder Groß-Dahlat, die 52 km lang und 30 km breit ist und eine Menge bufen- und halenförmiger Buchten und bedenartiger Häfen aufweist. Die Insel liegt östlich gegenüber der Hafenstadt Massäua und im Nordosten von Asuleh (Abulis) und der Insel Dessi oder Valentia. Sämtliche Inseln, deren Bewohnerzahl auf 1500 geschätzt wird, sind von geringer Erhebung über den Meeresspiegel und scheinen ihren Ursprung einer vulkanischen Revolution zu verdanken, wie denn noch heute Erdbeben hier nicht selten sind. Ihre Oberfläche besteht aus halbverwittertem, mit Schorabäumen dicht bewachsenem, meist sehr porphyren Marmorporphyrit, der einzelne merkwürdige senkrechte Berstungen und Verschiebungen in derselben Richtung erlitten hat. Sie sind reich mit Trintwasser versehen und haben ein schönes Klima. Ständig bewohnt sind nur Korah, Dohul und Groß-D. Letzteres hat 12 Dörfer, deren Einwohner vom abessin. Küstenland Sambar stammen, das Massäuanische sprechen, dem türk. Pascha von Massäua zinspflichtig sind und Fischfang, Perlenfischerei (der Perlenmarkt wird zu Dömöllä an der Ostseite der Insel D. gehalten), Schifffahrt, Kamel-, Vieh- und Hühnerzucht treiben, Schildkrot und Schwämme verhandeln.

Der Ort Dahlat besteht aus 50 ärmlichen Wohnungen; dabei liegen in den Fels gehauene Eiskernen und ein alter großer Kirchhof mit kufischen Inschriften. Die einst stark bevölkerte Insel ist berühmt durch die hier gefundene Abulitanische Inschrift. Zur Römerzeit war D. der Mittelpunkt der Fischerei und des Perlenhandels.

Dahlberg (Erikson Janzen, Graf), schwed. Feldmarschall, geb. 10. Okt. 1625 zu Stockholm, nahm am Dreißigjährigen Kriege gegen Ende desselben als Sekretär des Generals Nehmschild teil und wurde wiederholt mit militärischen und diplomatischen Aufträgen betraut. Nach dem Friedensschlusse widmete er sich durch Studien und Reisen zunächst mehrere Jahre hindurch seiner weitem Ausbildung, wurde von König Karl X. Gustav bei Ausbruch des Krieges gegen Polen im Heere angestellt, nahm an der Schlacht bei Warschau teil und wurde nach derselben Quartiermeisterlieutenant. Er erwies sich als trefflicher Generalstabsoffizier und leistete in den Kriegen gegen Polen und Dänemark wichtige Dienste. Auf seinen Verzicht hin wagte der König den Marsch über das Eis der Ostsee. Nach dem Frieden erhielt D. das Fußregiment Südermanland, wurde 1679 Generaldirektor des damals neu errichteten Fortifikationscomptoirs und erwarb sich große Verdienste um das schwed. Befestigungswesen. Er organisierte die Miliz in Jönköping, leitete die Grenzregulierung zwischen Schweden und Norwegen und wurde Generalgouverneur von Livland. D. starb 16. Jan. 1708 zu Stockholm, mit ihm erlosch sein Geschlecht. Er schrieb „Nucua antiqua et hodierna“ und fertigte die meisten in diesem Werke sowie in der Geschichte Karl Gustavs (von Pufendorf) enthaltenen Kupferstiche. Vgl. Schölzer, „Schwed. Biographien“ (Bd. 1, Sp. 1760).

Dahlbom (Anders Gustav), schwed. Entomolog, geb. 3. März 1806 zu Forssa in Ostgothland, besuchte das Gymnasium zu Linköping und die Universität zu Lund, wo er 1830 Docent der Naturgeschichte und 1843 Intendant des Entomologischen Museums wurde. Er starb daselbst 3. Mai 1859. Sein Hauptwerk ist: «Hymenoptera Europaea praecipue borealia» (Bd. 1, 1845; Bd. 2, Berl. 1854).

Dahlen, Stadt mit Rittergut im Königreich Sachsen, Regierungsbezirk Leipzig, Amtshauptmannschaft Döbitz, 9 km von Döbitz am Dahlemer Wasser und an der Sächsischen Staatsbahn Leipzig-Riesa-Dresden, zählt (1880) 2877 E., hat eine Sengerie, eine Wagenfabrik, eine Cigarrenfabrik, gute Landwirtschaft und besucht Pferde- und Viehmärkte. Der Ort ist alt und war früher eine wichtige Grenzfestung gegen die Sorben. In dem mit schönem Garten versehenen, 1750 erbauten Schlosse wohnte Friedrich d. Gr. während der Hubertusburger Friedensverhandlungen.

Dahlen, Stadt in der preuß. Rheinprovinz, s. Rheinlanden.

Dahlgren (John Adolf), amerik. Seemann von schwed. Abstammung, geb. in Philadelphia im Nov. 1809, wurde 1826 Midshipman, 1837 Lieutenant und 1855 Kommandeur. Von 1847–57 war er besonders im Geschützwesen der Flotte thätig und machte sich namentlich durch die Erfindung und Anwendung schwerer gezogener Schiffsgeschütze verdient, welche nach ihm die Dahlgrenkanonen genannt wurden. Ebenso führte er die 12- und 24-pfündige Bronzehaubtze in der amerik. Flotte ein. Beim Ausbruch des Bürgerkriegs wurde D. Befehlshaber des washingtoner Kriegshafens und im Juli 1862, unter Ernennung zum Kapitän, Chef des Geschützwesens. Im Febr. 1863 zum Kontradmiraal befördert, übernahm D. das Kommando des südatlantischen Geschwaders, 1866–68 das des südl. Stillen Ozeans und trat 1869 wieder in das Kommando des washingtoner Hafens ein, in welcher Stellung er 12. Juli 1870 starb. Seine Hauptwerke sind: «System of boat armament in the United States navy» (1852), «Naval percussion locks and primers» (1852) und «Shells and shell guns» (1856).

Dahlgren (Karl Joh.), schwed. Dichter, geb. auf Stens-Druck im Kirchspiel Quillinge bei Koröping 20. Juni 1791, studierte in Upsala Theologie, wurde 1824 bei der Kirche Hedwig Eleonore zu Stockholm, 1829 bei der dortigen Hauptkirche als ordintierter Prediger angestellt und starb 2. Mai 1844. Als Schriftsteller machte sich D. zuerst in Atterboms «Phosphoros» und «Poetisk kalender» bekannt; seitdem veröffentlichte er beinahe jährlich Gedichte bald in dieser, bald in jener Form. In den letzten Jahren seines Lebens produktiv und darum flüchtig, zeigt er in den Poesien und Novellen aus seiner bessern Zeit eine natürlich frische Heiterkeit und einen harmlosen Humor, der namentlich in der Darstellung idyllisch-burlesker Szenen zur Geltung kommt und oft an Wellman erinnert. Viele seiner Gedichte sind Eigentum des Volks geworden. Das Gelungenste von seinen Arbeiten stellte er in den «Ungdoms-åter» (2 Bde., Stockh. 1829) und «Samlade åter» (Bd. 1, Stockh. 1834) zusammen. Von en dramatischen Dichtungen kam nur die Poesie la Winblads Födelsedag zur Aufführung, hte aber kein Glück. Außer mehreren besonders er- nenen poetischen Arbeiten, wie «Odalgumman»

(Stockh. 1828), «Ångbåtsånger» (Stockh. 1837) u. s. w., gab D. fast jährlich Puffenalmachen heraus, die auch viele Novellen und lomiſche Erzählungen von ihm enthalten. Eine Gesamtausgabe seiner Werke (5 Bde., Stockh. 1847–52; 3. Aufl. 1875) wurde von Arwidsson, Wärdström und Lönnner veranstaltet.

Dahlhausen, Landgemeinde in der preuß. Provinz Westfalen, Regierungsbezirk Arnsberg, Landkreis Hochum, an der Ruhr und an den Eisen Steele-Hagen und Übrerruhr-Witten der Preussischen Staatsseisenbahn, zählt (1880) 3478 E. und hat Eisenhammerwerke, Coltsbrennereien, Fabriken in feuerfeste Steine und drei Steinbrühen.

Dahlia ist eine der drei Modifikationen des Anilinolett. (S. unter Anilinfarben.)

Dahlia, Pflanzengattung, s. Georgien.

Dahlia ist ein Synonym für Jaulin (s. d.).

Dähling (Heinr.), Historienmaler, geb. in Hannover 19. Jan. 1773, war anfangs Miniaturmaler und suchte als solcher in Berlin, wohin er sich 1794 begab, Beschäftigung. Einige gelungene Arbeiten verschafften ihm Auf., sodas 1811 seine Aufnahme als Mitglied der Akademie erfolgte. Bald darauf nahm er auch eine Lehrstelle an dem Institut an und erhielt 1814 den Posten eines Professors, unter eines Senatsmitgliedes. Seine ital. Reise folgte erst in seinen spätern Jahren. Er starb 10. Sept. 1850 zu Potsdam. D. war als Zeichner, als Genre-, Miniatur- und Landschaftsmaler thätig und vertritt in seinen sehr mannigfaltigen Produkten auch sehr verschiedene Auanten des Stils, indem seine frühern Werke, z. B. Annerwinderinnen, die eklektisch-klassizistische Weise in Mens zeigen, anderes sich an die Altdeutschen an die modernen Romantiker anschließen. (Im Probe des letztern ist: der Einzug des Fürsten der liner Nationalgalerie), der Jäger und das schlafende Mädchen u. s. w.

Dahlmann (Friedr. Christoph), ausgezeichneter deutscher Historiker, geb. 13. Mai 1786 zu Witten, besuchte seit 1797 die Stadtschule seiner Vaterstadt und bezog, durch verwandtschaftliche Verhältnisse dazu bestimmt, 1802 die Universität zu Göttingen, um sich philol. Studien zu widmen. Er wandte er sich zur Fortsetzung derselben nach Halle, wo besonders J. A. Wolf ihn auf ihn gewann. Das J. 1809 führte ihn nach Dresden, wo er mit Heinr. von Kleist in ein freundschaftliches Verhältnis trat; mit Kleist durchlebte er unter mannigfachen Abenteuer die reichlichen Schlachtfelder. Nachdem er sich im J. 1810 zu Wittenberg die philol. Doktorwürde erworben, habilitierte er sich zu Kopenhagen in einer Schrift über die ältere attische Komödie hielt Vorlesungen über Aristophanes. Danach begann D. eingehendere histor. Studien, begann sich seit seiner Berufung 1812 als außerord. Professor der Geschichte nach Kiel vorzugsweise wandte. Seit 1815 Sekretär der stehenden Intimation der schlesw.-holstein. Prälaten und Anstalt, sah er sich bald in den zwischen den Ätern der alten Stände und der dän. Regierung bestehenden Verfassungskreit verflochten, betrie Durchführung in polit. Streitschriften, wobei er immer auf dem Boden der Geschichte und des konkreten Rechts suchte, ihn zum gründlichen Studium des positiven Staatsrechts veranlasste. Besonders waren es die Geschichte und die Zustände des

Mittelalters, welche er sich zum Gegenstande seiner Forschungen wählte. Als Früchte derselben erschienen unter anderm die « Forschungen auf dem Gebiete der deutschen Geschichte » (2 Bde., Altona 1822—23) und des Neocorus « Chronik von Dithmarsen » (2 Bde., Kiel 1827). D. nahm 1829 den Ruf als Professor der Staatswissenschaften in Göttingen an, wo er zunächst in Vorlesungen die Staatswissenschaften in allen ihren Theilen pflegte, ohne jedoch der Geschichte untreu zu werden, der er durch seine meisterhafte « Quellentunde der deutschen Geschichte » (Gött. 1830; 4. Aufl., herausg. von Waih, Gött. 1875) einen wesentlichen Dienst erwies. Außerdem wirkte er seit 1831 mit Kraft und Eifer gegen Reaktion wie gegen Revolution, und war wesentlich für das Zustandekommen des Grundgesetzes von 1833 thätig. Die Achtung seiner Mitbürger und das Vertrauen der damaligen Regierung belohnten ihn und machten ihn zu einer einflussreichen Person des göttlinger Universitäts- und hannov. Staatslebens. Seine praktischen Bestrebungen rechtfertigte D. theoretisch durch die « Politik auf den Grund und das Maß der gegebenen Zustände zurückgeführt » (Bd. 1, Gött. 1835; 3. Aufl. 1847), worin er für eine edle, würdige Freiheit tritt. Als der neue König Ernst August durch Patent vom 1. Nov. 1837 einseitig die Verfassung von 1833 aufhob, protestierte D., seinem Charakter und seinen Antecedentien gemäß, an der Spitze von sechs Kollegen gegen die ihnen angebotene Verletzung ihres auf diese Verfassung geschworenen Eides und mußte deshalb mit ihnen, durch Kabinettsordre vom 14. Dez. 1837 des Amtes entlassen, Göttingen und Hannover ohne Urteil und Recht verlassen. (S. unter Hannover.)

D. ward gastlich in Leipzig ausgenommen, wendete sich aber bald nach Jena, wo er in seiner « Geschichte Dänemarks » (3 Bde., Hamb. 1840—43) ein histor. Meisterwerk ausarbeitete, und erhielt 1842 einen Ruf als orb. Professor der Geschichte und Staatswissenschaften nach Bonn. Hier hielt er mit großem Erfolge Vorlesungen über Politik sowie über Geschichte, namentlich auch über die Geschichte der Englischen und der Französischen Revolution. Aus diesen Vorlesungen gingen hervor die « Geschichte der Englischen Revolution » (Lpz. 1844; 6. Aufl. 1863) und die « Geschichte der Französischen Revolution » (Lpz. 1845; 3. Aufl. 1863), zwei für weitere Leserkreise bestimmte Werke, welche große Anerkennung fanden. An dem Zustandekommen der Germanistenversammlungen, welche 1846 in Frankfurt a. M., 1847 in Lübeck stattfanden, hatte D. wesentlichen Anteil. Die Revolution von 1848 rief ihn ins öffentliche Leben zurück. Zum Vertrauensmann Preußens beim Bundestage ernannt, half er den Verfassungsentwurf der Siebzehner ausarbeiten, den man vorzugsweise als sein Werk betrachten darf. In die Deutsche Nationalversammlung gewählt, ward er einer der Führer der Partei, welche den Deutschen Bundesstaat mit preuß. Erbkaufertum gründen wollte. Im Verfassungsausschuß übte er auf die Ausarbeitung der deutschen Reichsverfassung in diesem Sinne den entscheidendsten Einfluß. Der Malmöer Waffenstillstand setzte ihn in Zwiespalt mit seinen polit. Freunden, indem er mit allem Nachdruck auf dessen Verwerfung drang, diese auch bei der ersten Verhandlung (5. Sept. 1848) durchsetzte. Mit dem hierauf erfolgten Austritt des Reichsministeriums überkam D. die Auf-

gabe, ein neues Ministerium zu bilden, was ihm jedoch unter den stattfindenden Verhältnissen nicht gelingen konnte. Als nach der Ablehnung der Reichsverfassung vom 28. März seitens Preußens ein großer Teil der nähern polit. Freunde D.s einen freiwilligen Austritt aus dem Parlament für das einzige Mittel hielten, den von ihnen angenommenen Standpunkt zu wahren, widersprach D. entschieden und fügte sich nur widerstrebend der Mehrheit. An der Versammlung seiner Partei in Gotha (Juni 1849) nahm er Anteil, fühlte sich aber von dem festgestellten Programm wenig befriedigt. Seine spätere polit. Wirksamkeit beschränkte sich auf die Erste preuß. Kammer, wo er den Reaktionsbestrebungen der Majorität entgegentrat, sowie auf die Teilnahme an dem Erfurter Parlament, in dem er Mitglied des Staatenhauses war. Nach dem Scheitern der bundesstaatlichen Sache zog sich D. aus dem polit. Leben zurück und widmete sich wieder seiner Professur bis zu seinem Tode, der 5. Dez. 1860 zu Bonn erfolgte. Vgl. Springer, « Friedrich Christoph D. » (2 Bde., Lpz. 1870—72).

Dahlonaga, Hauptstadt des County Lumpkin im nordamerik. Unionsstaat Georgia, mitten in einem reichen Goldbistritz gelegen, war vom 3. März 1835 bis 28. Febr. 1861, der Zeit des Ausbruchs des Bürgerkriegs, eine Zweigmühle der Vereinigten Staaten, welche während der Zeit ihres Bestehens Münzen im Gesamtwert von 6 121 919 Doll. ausprägte. D. zählt nur einige hundert Einwohner, darunter viele Schwarze.

Dahme, Stadt im Regierungsbezirk Potsdam der preuß. Provinz Brandenburg, Kreis Jüterbogk-Ludenwalde, 29 km von Jüterbogk, nahe der Dahmequelle, ist Sitz eines Amtsgerichts, hat eine Ackerbauschule, Landwirthschafts- und Viehenbauschule, eine landwirthschaftliche Versuchstation, Tuch-, Stiefel- und Cigarrenfabrikation, und zählt (1880) 5400 E., fast sämtlich Protestanten. Zur Stadt gehören 1201 ha und 428 ha Gehölg. Der Ort wird um 1265 zuerst genannt und gehörte bis 1815 zu Rurhachsen. Am 7. Sept. 1813 nahm der preuß. General Mobezer hier 6000 Franzosen gefangen. — Der Fluß Dahme entspringt auf dem niedern Fläming, fließt nach N. durch das Daruther Wiesenthal und durch Seen, umfließt die Müggelberge und mündet als Wendische Spree bei Köpnick in die Spree. Sie ist 41 km lang vom Stregauersee an und auf dieser Strecke schiffbar, weiter oberhalb schon flößbar. Ihr geht rechts zu der aus dem Scharnhülfsee kommende 23,5 km lange Storlow-Kanal; links der aus dem Taupigersee kommende, 16 km schiffbare Köhrische Schiffahrtsgraben, und die aus dem Wallensee kommende, 21,5 km lange kanalisierte Notte, welche im N. von Baruth entspringt, 1856—65 reguliert worden ist und über Mittenwalde und Königs-Busterhausen fließt. Vermittelt der D. soll der Elbe-Spree-Kanal hergestellt werden.

Dahn, Marktleden in der bayr. Rheinpfalz, Bezirksamt Birmlangens, an der Lauter, in dem schönen wildromantischen Dahnertale des Wasgenwaldes, 18 km im NW. von Bergabern, ist Sitz eines Amtsgerichts, Forstamts und zweier Oberförstereien, hat eine luth. Pfarrkirche und zählt (1880) 1389 E., welche Sägemühlen unterhalten, Holzschube fertigen und Holzhandel treiben. Etwas südlicher liegt auf bewaldeten Sandsteinfelsen die Ruine des Schlosses Dahn (Grüweiler Schloß).

Dahn (Felix), deutscher Geschichtsforscher und Dichter, Sohn des Schauspielers Friedrich D., geb. 9. Febr. 1834 zu Hamburg, studierte von 1849 bis 1853 zu München und Berlin die Rechte. Im J. 1857 habilitierte er sich an der jurist. Fakultät zu München; 1863 ward er zu Würzburg außerord., 1865 ord. Professor. Seit 1872 ist D. ord. Professor für deutsches Recht, Staatsrecht und Rechtsphilosophie in Königsberg. D. schrieb: «Die Könige der Germanen. Wesen und Geschichte des ältesten Königtums der german. Stämme» (Wb. 1—6, Würzb. 1861—71), sein Hauptwerk, zu welchem er 1861—62 in Italien, namentlich in Mailand und Ravenna, Studien gemacht hatte; ferner: «Protopius von Casarea» (Berl. 1865), «Westgot. Studien. Entstehungsgeschichte, Privatrecht, Strafrecht, Civil- und Strafprozeß und Gesamttitel der Lex Visigothorum» (Würzb. 1874), «Handelsrechtliche Vorträge» (Lpz. 1875), «Das deutsche bürgerliche Recht der Gegenwart, ein Rechtsbuch» (Nördl. 1876), «Grundriß des deutschen Privatrechts» (Lpz. 1878), «Langobard. Studien» (Wb. 1: «Paulus Diaconus' Leben und Schriften», Lpz. 1876). In der von D. geleiteten neuen Ausgabe der europ. Staatengeschichte von Heeren und Ullert hat D. die Darstellung der deutschen Geschichte von der Urzeit bis auf die Teilung zu Verdun 843 übernommen (Wb. 1, Götta 1882). Für die von Duden herausgegebene «Allgemeine Geschichte in Einzeldarstellungen» lieferte er die Urgeschichte der german. und roman. Völker» (Wb. 1—3, Berl. 1881—83). Ferner hat D. die «Geschichte der Völkerwanderung» von Wietzke in zweiter, vollständig umgearbeiteter Auflage herausgegeben (2 Bde., Lpz. 1880—81). Dazu treten: «Die Vernunft im Recht. Grundlagen der Rechtsphilosophie» (Berl. 1879), «Rechtsphilos. Studien» (Berl. 1883), «Bauwerke. Gesammelte kleine Schriften» (1. bis 3. Reihe, Berl. 1879—82). Außerdem veröffentlichte er das kleine Epos «Harald und Theano» (Berl. 1856), sodann «Gebichte» (Berl. 1857). Seine «Gebichte. Zweite Sammlung» (Stuttg. 1872; 2. Aufl. 1873) und die «Zwölf Balladen» (Lpz. 1874) verraten eine weitreichende Weltanschauung, dichterischen Schwung und glänzende Herrschaft über die Sprache. Abgesehen von mehreren Novellen, lieferte er im Fache der Erzählungen: «Sind Götter? Die Holfred-Sigstadsfaga» (Stuttg. 1873 u. öfter), «Ein Kampf um Rom» (Lpz. 1876 u. öfter), einen histor. Roman, welcher den Untergang des Ostgotischen Reichs schildert; «Obhins Trost», ein nord. Roman aus dem 11. Jahrh. (Lpz. 1880 u. öfter), «Kleine Romane aus der Völkerwanderung» (Wb. 1: «Felicitas», Lpz. 1882). In «König Roderich» (Trauerspiel in fünf Aufzügen; Lpz. 1874; 2. Ausg. 1876) stellt D. den Kampf des Staats wider die kirchliche Überhebung dar; «Marigraf Rüdger von Beggelaren» (Trauerspiel in fünf Aufzügen; Lpz. 1875); «Deutsche Treue» (Schauspiel in fünf Aufzügen; Lpz. 1875) schildert den Sieg des Reichsgedankens über den Partikularismus der Einzelstämme. Ferner schrieb er: «Staatskunst der Frauen» (Lustspiel; Lpz. 1877), «Sühne» (Schauspiel; Lpz. 1880), «Stalbkunst» (Lpz. 1882) und vier Operntexte: «Armin», «Der Schmied von Greta-Green», «Der Fremdling», «Harald und Theano».

in Vater, Friedrich D., geb. 18. April 1811 in Lin, war seit 1829 Mitglied des königstädt. Theaters daselbst, ging 1831 nach Hamburg

und gehört seit 1834 dem Hoftheater zu München auch als Regisseur an. Seine hervorragendsten Partien waren früher Don Carlos, Mortimer und Beaumarchais, später Tell und Egmont, endlich Lear und Wallenstein; seit 1878 ist er nicht mehr aktiv, aber Ehrenmitglied der Hofbühne.

Konstanze D., geborene Le Sage, geb. 12. Juni 1814 zu Kassel, seit 1832 die erste Gattin der vorigen, zeichnete sich im Fache jugendlich-tranischer wie heiterer Liebhaberinnen aus, wurde 1834 geschieden und trat 1869 von der Bühne jurd.

Marie D.-Hausmann, die zweite Gattin Friedrich D.s, geb. 17. Juni 1830 zu Wien, debütierte bereits 1846 auf dem Hoftheater zu Mannheim, ging dann nach Frankfurt a. M. und 1848 nach München, wo sie sich mit Friedrich D. verheiratete. Ihre hervorragendsten Partien waren Gretchen, Märchen, Julie, Luise und Jane Grey. Später spielte sie mit Auszeichnung ältere Rollen. **Dahua** oder **Dehna**, d. h. die Kote, ist in etwa 132000 qkm große Sandwüste im Inneren des südl. Arabien. Diese Koba-el-Chali, d. h. der leere Raum, der ältern arab. Geographen grenzt an Jemen, Habramaut und Omdän. Nach der graves Meinung hat der Sand eine Unterlage von Granit, oder Basalt, oder auch Kalk. Die Mächtige leit des Sandes schätzt er zu 120 m. Der herrschende Ostwind häuft den feinen Sand zu hohen und langen, von N. nach S. streichenden Rücken auf, verweht jede Spur, aber begräbt nie die Reisenden die freilich vor Hunger und Durst leicht umkommen können. Die Hitze steigt hier bei Tage auf 43° C. und selbst nachts infolge der niedrigen Lage der Landes auf 38° C. Vom Persischen Meerbusen aus ist das Nebel nur auf einer einzigen Straße ohne große Gefahr zu erreichen.

Dahomeh, ein Regierstaat im Norden der slav. Sklaventüste Oberguineas, grenzt im W. an das im Osten des untern Volta gelegene Gwe-Gebiet und im N. an den Dpara und das Gebiet Yoruba, Ebo u. f. w.; im N. endet es vielleicht in 8° nördl. Br. Bis ins 17. Jahrh. waren die Dahomans ein bedeutendes Volk, von den Nachbarn aber als kühn und kriegerisch gefürchtet und bekannt unter dem Namen der Ffon oder Fois, richtiger Fawin; n. Hauptstadt des kleinen Landes war das nahe Abomeh gelegene Dahif. Ihr Häuptling Laha-wagte es zu Anfang des 17. Jahrh., den König von Abomeh anzugreifen; er nahm ihn gefangen und bemächtigte sich seiner Hauptstadt. Seitdem wurde die Ffon ihr Land D. Einer der Nachkommen Grünbergs, Agadja Torudo, unterwarf mehr Nachbarländer und dehnte 1772 seine Herrschaft bis an das Meer aus, indem er den Küsten von Juida (Widah) annectierte. Nun lernten die Europäer, welche mit dem Herrscher Verträge über den Skavenhandel schlossen, den Namen der Dahomans kennen, einen Handel, welcher erst 1843 erlosch. Durch denselben, durch die Kriege der Dahomans und die greulich blutigen Institutionen im Lande ist dasselbe bekannter geworden. In schwer zugängliche, hafenslose, fieberreiche Sandstränge trägt zahlreiche Regerdörfer, in denen hier und da noch europ. Faktoreien bestehen. Es sind Gruppen kreisrunder Hütten mit kegelförmigem Dache, umgeben von Palmen und Bananen; j. B. Kwa (Quitta), mit einem engl. Comptoir; Grop und Mias Popo; Widah oder Wihdah, das Juida oder Juida bei den ältern Berichterstattern, die bedeutendsten

Ortschaft der Küste; Porto-Novo, mit einem franz. Comptoir. Die nun folgenden, seit 1862 britisch gewordenen Badagry und Lagos, liegen schon außerhalb D.S. Die Größe des Areals beträgt nach Burton etwa 10400 qkm und die Bewohnerzahl nach dem franz. Konsularagenten Véraud in Widah (1866) 180000.

Von der Küste bis über den 7. Breitengrad hinaus bildet das Land eine niedrige Alluvialebene mit üppiger Vegetation und reichen Bodenprodukten. Nahe der Küste ziehen sich Lagunen hinter schmalen Rehrungen bis weit ins Land. Gegen die Hauptstadt Abomeh hin tritt Granitboden auf, aber auch in den nördl. Theilen fehlen bedeutendere Erhebungen. Bei D.S. tropischer Lage unter 6—8° nördl. Br. ist die Vegetation überaus bedeutend; alle Früchte der heißen Zone, Orangen, Melonen, Pflanzrohr, Mais, Getreide, Erdnüsse, Baumwolle, Indigo, Tabak gedeihen in üppigster Fülle. Alle Arten von Vieh, Schafe, Ziegen, Geflügel, finden sich in Menge; die Pferde, obgleich klein wie Ponies, sind wohlgestaltet. Auch finden sich Elefanten vor. Die Haustiere sind zahlreich, die Schlangen von ungeheurer Größe, doch nur zum geringsten Theile giftig. Das Klima ist verhältnismäßig gesund. Die Bewohner gehören theils einer edlern, oft schönen Rasse an, namentlich in der herrschenden gesellschaftlichen Schicht, theils einer ganz häßlichen, niedern Neger-schicht; oft haben sie viel geistige Fähigkeit verraten. Die höhere Klasse nennt ihre Sprache und danach sich selbst Fon oder Fawin; dieselbe ist verwandt mit dem Ewe, Yoruba, Dschib. u. s. w. in Oberguinea. Sie sind gute Landwirte und neigen zum sesshaften Leben. Ihre Industrie erstreckt sich auf Leinen- und Baumwollstoffe, Lhongenachirre, Säbel und Adergerät, auf die Ernte von Baumwolle, Pflanzensiebe und Indigo. Ihr Handel liefert seit Unterdrückung der Sklavenausfuhr hauptsächlich Palmöl. Das Volk kennt keine Buchstabenschrift. Mohammedaner suchten auch hier den Islam und die Schriftkenntnis zu verbreiten, im ganzen herrscht jedoch der gröbste Fetischismus. Die verbreitetste Art desselben ist der Priapenkultus; durch das ganze Land findet man die männlichen und weiblichen Gegenstände desselben aufgestellt, welche mit Palmöl begossen und angerufen werden. Die Lage des Volks ist um nichts besser als die von Sklaven, obwohl nur zwei Drittel desselben wirkliche Sklaven sind: Kriegsgefangene, Schuldner oder Verbrecher. Das Heiraten wird durch Kauf abgemacht und der Stand der Frauen ist verachtet. Die Regierungsform ist der unumschränkste Despotismus. Der König unterhält gegen 5000 Weiber, die bewaffnet und eingeebnet sind und, in Regimenten geteilt, seine Leibwache bilden. Doch besteht daneben noch eine Armee, die, wie die Leibwache selbst, nach den Provinzen eingeteilt ist. Thronfolger ist in der Regel der älteste Sohn der Liebingsgemahlin. Stirbt die Königin-Mutter, so wird eine andere Frau dazu ernannt; ebenso wird ein Minister oder andere hohe Person in solcher Weise ersetzt. Der König ernennet die Ortsbehauptlinge, welche mit einem regelmäßigen Contingent seinem Winte zu folgen haben. Außer den höchsten Würdenträgern gibt es zahlreiche Hauptlinge zweiten Ranges, die den portug. Titel Cabeceras führen; diese tragen ein Korallenhalsband, silberne Armringe, den Sonnenschirm und ein Laburet. Sie haben oft bei Hofe zu erscheinen und kostbare Geschenke zu bringen. Polizei und Geseh-

gebung sind überaus streng, die Sitte der Hinrichtungen bei politisch-religiösen Festlichkeiten furchterlich. Überhaupt steht der Kopf jedes Unterthanen dem Belieben des Königs zur Verfügung. Der 1868 verstorbene König Ghejo, ein intelligenter Mann, hatte die Menschenopfer abgeschafft, außerdem viele Verbesserungen eingeführt und die Hinrichtungen auf wirkliche Straffälle beschränkt. Allein sein Sohn und Nachfolger Bahabung führte die Menschenopfer und blutigen Greuel bereits zur Totenfeier des Vaters wieder ein und fuhr darin fort, trotz der Vorstellungen des engl. Konsuls Burton. Ebenso begann er gegen den Rat und Willen der Engländer einen Krieg gegen Abbeokuta, in welchem er jedoch trotz der größten Bravour seiner Imagonen 15. März 1864 eine schwere Niederlage erlitt.

Haupt- und Residenzstadt des Landes ist Abomeh (s. d.). Etwa 10 km südlich von der Hauptstadt liegt in wohlkultivierter Ebene der heilige Ort Canamina mit 10000 E. Das große Aladba oder Alalaba, früher von den Europäern irrig Arbrah genannt, zählt 15—18000 E. Südlich von Abomeh liegt Widah, engl. Whydah, mit dem brit. Fort William, der interessanteste Punkt des Reichs und sein Haupthafen- und Handelsplatz, ein großes Dorf mit 20—25000 E. Der Ort ist der am besten in ganz D. versehene Markt, war früher Hauptstadt eines eigenen Reichs und bis in die neuere Zeit ein Hauptsklavenmarkt dieser Gegend. Jetzt ist er Hauptstapelplatz für den Palmölhandel nach Marseille und andern europ. Häfen. Alle Kaufleute, die mit D. Handel treiben, besitzen hier Faktoreien. Ein Viertel des Ortes (12—15000 E.), das franz. Salami, wurde von ehemaligen Sklaven des nahegelegenen Forts gegründet, einem überaus trägen, arbeitsscheuen Völkchen. Von Widah 56 km östlich liegt Porto-Novo oder Njassoh, an der Lagune Ossa, früher ein bedeutender Sklavenmarkt, wie das im Westen von Widah gelegene Popo, dessen 5000 E. sehr thätig und geschickt in Metallarbeiten sind.

Litteratur. Dalzel, «The history of D.» (Lond. 1793); Duncan, «Travels in West-Africa» (2 Bde., Lond. 1847); Forbes, «Dahomey and the Dahomians» (2 Bde., Lond. 1851); Guillemin, «Voyage dans l'intérieur du royaume de Dahomey» (in den «Nouvelles annales des voyages», Par. 1862); Burton, «A mission to Dahomey» (2 Bde., Lond. 1864); Skertchly, «Dahomey as it is» (Lond. 1874).

Dahragrotten heißen die im Dahragebiete (Algerien) zwischen Mostaganem und Tenes gelegenen Berghöhlen, in denen der Stamm der Ulab-Niah durch den franz. Obersten Belissier vernichtet wurde. Im Mai 1845 erteilte Marschall Bugeaud seinem Generalstabschef Belissier den Befehl, die Entwaffnung der aufständischen Kabjlen im Scheliffthale zu vollenden. Der Stamm der Ulab-Niah flüchtete bei Annäherung der Franzosen in die D., welche schwer zugänglich und deshalb leicht zu verteidigen sind. Belissier wünschte den jedenfalls mit starkem Verluste verbundenen Angriff dieser Stellung seinen Truppen zu ersparen und ließ trotz der Vorstellungen einiger Offiziere vor den Eingängen der D. nasses Holz aufhäufen und in Brand stecken; 500 Kabjlen erstickten in den Höhlen und nur 100 wurden noch lebend aufgefunden, als man späterhin ausräumte. Diese Art der Belämpfung eines tapfern, für seine Unabhängigkeit kämpfenden Volkstammes wurde in Frankreich wie in der gesamten Kulturwelt gemißbilligt; doch darf als Entschuldigun-

Plinius angeführt werden, daß General Cavaignac ein Jahr vorher bei Orleansville ebenfalls einige hundert Kabylen vom Stamme der Ebeah in Höhlen hatte durch Rauch erstickend lassen, ohne hierfür eine Rüge zu erhalten.

Daille (Jean), f. Dallaens.

Daily News (engl., spr. Dehli Njubs, «Tägliche Nachrichten»), Name einer großen, in London erscheinenden liberalen polit. Zeitung. (S. unter Zeitungen und Zeitschriften.)

Daimiel, Stadt in der span. Provinz Ciudadreal (La Mancha), 219 km südlich von Madrid, mitten in einer fruchtbaren und gut angebauten Strecke des Campo de Calatrava, welche der zum Guadiana gehende Auel durchfließt, an der Eisenbahn Madrid-Badajoz, zählt (1877) 9652 E., welche Woll- und Leinweberei, Ziegel- und Kalkbrennerei treiben und Mehl- und Mühlen unterhalten. In geringer Entfernung stand am Guadiana das alte Schloß Calatrava. Etwa 10 km im NO. entspringen in 608 m Höhe die drei, Dios de Guadiana oder de Villarubia genannten Quellen des Guadiana, welche in jeder Sekunde im Mittel 3 cbm Wasser liefern.

Daimios, der Name der frühern großen Lehnsherren in Japan, f. unter Japan.

Daina (Plural Dainos) ist die jetzt nicht selten auch in deutschen sprachwissenschaftlichen Werken vorkommende litauische Bezeichnung für Volkslied.

Dainties (engl.), Lederbissen.

Daitri, der geistliche Kaiser von Japan, f. unter Japan und Mikado.

Dajal, f. Dayal.

Dakkeh oder **Dakelije**, eine Provinz Unterägyptens, 2061 qkm groß, mit (1877) 531 954 E., liegt im O. neben dem Rosettearm und reicht vom Anfange des Bahr Nuiz bis an den Menzalehsee und nach O. bis an den Bahr San el-Hagar. Die Hauptstadt ist Mansfara (s. d.). Die Provinz ist sehr fruchtbar und liefert namentlich Getreide, Baumwolle, Indigo, Tabak, Hanf und Flachs.

Dake (Nils), schwed. Bauer, Anhänger Christi VI. von Dänemark, war Anstifter eines Aufstandes gegen Gustav Wasa, erschot mehrere Vortheile, wurde aber endlich 1543 geschlagen und auf der Flucht erschossen.

Dakiki (Abu Mansur Mohammed), pers. Dichter aus Täs in Khorasan (nach andern aus Wolhara), ist Verfasser von zahlreichen Lobgedichten (Kasiden) auf samanidische Herrscher und von Ghazelen (Liebes- und Weinliedern) und brachte im Auftrag seines Fürsten Nuh bin Mansur (975—997) eine neue pers. Uebersetzung des in Pehlewisprache unter Hofru Amushirwan (531—579) begonnenen und unter Jezdegerd III. (632—651) durch einen Diklan oder Landbedelmann, der Danischwer (der Weise) genannt wird, bis zum J. 628 fortgesetzten «Buch der Rönige», einer Geschichte Frans vom Anfang der Welt an, in Verse. Jene neue pers. Uebersetzung war von Abu Mansur bin Ab-ur-rasid aus Täs in der Mitte des 10. Jahrh. mit Hilfe von vier des Pehlewisch kundigen Persern veranstaltet worden und diente auch dem Firuzi, der D. unvollendet gelassenes Werk im Auftrag des Mahmud von Ghazna

(30) zu Grunde geführt hat, als Quelle für sein meh» (Königsbuch). D. hatte nur 1000 der Geschichte des Gushkast, unter welcher er ermordet wurde. Vgl. Hammer, «Geschönen Nebelkante Persiens» (Wien,

1818); Nohl, «Le Livre des Rois» (Bd. 1, 2. Aufl., Par. 1876); Eise, in den «Nordenländischen Forschungen» (Ep. 1875).

Dakka, Hauptstadt der gleichnamigen Division (45 199 qkm, 1872 mit 9 012 161 E.) der Viceront-Gouverneurchaft der Untern Provinzen der ind. brit. Präsidentschaft Bengalen, liegt an dem nördl. (linken) Ufer des Burha-Ganga, eines der fruchtbarsten des Brahmaputra mit dem Gange. Die Stadt, unter Aureng-Zeb in höchster Blüthe stehend, von ihm und Schah Dschangir mit Prachtgebäuden jeder Art geschmückt und zu jener Zeit 3—4 000 000 E. zählend, befindet sich gegenwärtig in zunehmendem Verfall, und in ihren zahlreichen, über einen Raum von 6,5 km Länge und 2 km Breite zerstreuten Ruinen, unter welchen sich das beseligte Schloß und einer schöngebaute Moschee, beide von Dschangir herrührend, sowie die vieler Paläste, die der alten portug., holländ. und französl. Kirchen und Faktoreien besonders auszeichnen, zeigt sie nur noch Spuren ihrer frühern Größe während die Einwohnerzahl (1871) bis auf 69 212 gesunken ist. Dessenungeachtet gewährt D. durch seine über die Umgebung erhabene Lage noch immer einen malerischen Anblick, zumal zur Zeit der Überschwemmung, wo dasselbe, ähnlich wie Venedig, aus einer weiten Wasserfläche isoliert hervorragt. In D. befinden sich 10 Brücken, 13 Ghats oder Landungstrepfen, 7 Fähren, 12 Bazar, 5 öffentliche Brunnen, ein Gefängnis und Hospital für Gefangene, eine Irrenanstalt, sowie ein Hospital für Eingeborene. Bemerkenswert ist auch das großartige Gefantendepot, in welchem sich gewöhnlich mehrere Hunderte dieser Tiere befinden. Die Zeit der mohammed. Moscheen in D. wird auf 180 geschätzt, die der brahmanischen Tempel auf 11. Protestanten, Baptisten, Katholiken, Armenier, Griechen und Thomaschriften haben in D. mehrere Kirchen und Bethäuser. Auch befinden sich an selbst teils governmentale, teils aber, und vor verschiedene, hauptsächlich von Missionaren geleitete Schulen für Europäer und Eingeborene. Der Handel von D. ist ganz unbedeutend und die Industrie der Bevölkerung liefert allein eine geringe Menge grober Kattune und Seidenstoffe. Die Kunst der Bereitung jener unergleichlichen, Abramas, d. h. fließendes Wasser, und Schabnam, d. h. Mehl, genannten Musseline, deren Feinheit so groß ist, daß man ein ganzes aus diesen Stoffen gemachtes Kleid durch einen Fingerring ziehen konnte, war in D. früher besonders berühmt war, ist gänzlich zu Grunde gegangen.

Dakota, ein nordamerik. Indianerstamm. **Dakota**, ein ursprünglich zu Minnesota gehöriges, im J. 1859 zum ersten mal von Weißen besetzt angehebeltes Territorium der Vereinigten Staaten von Amerika, wurde 1861 als solches organisiert und erhielt seine jetzige Gestalt nach mancherlei Vertretungen an die benachbarten Staaten und Territorien durch Akt vom 25. Juli 1868. Dakota liegt zwischen 43 und 49° nördl. Br. und 97° 20' und 104° westl. L. von Greenwich, grenzt von außen nach im Nordwesten, im O. an die Staaten Minnesota und Iowa, im S. an Nebraska, im W. an die Territorien Wyoming und Montana, im N. an die engl. Besitzungen. Nach dem letzten Census der Vereinigten Staaten von 1880 betrug der Flächeninhalt von D. 566 158 qkm, von denen etwa 52 816 besiedelt sind. Die Bevölkerung Dakota

sich 1860 auf 4837, 1870 auf 14181, 1880 auf 135177 E. Von diesen waren 83382 in den Vereinigten Staaten, 51796 im Auslande geboren; 42296 gehörten dem männlichen, 52881 dem weiblichen Geschlecht an; 133147 waren Weiße, 401 Neger, 238 Chinesen und 1391 steuerzahlende Indianer. Die noch uncivilisierten, in Stammesgemeinschaft lebenden Indianer sind in der angeführten Einwohnerzahl nicht einbegriffen; sie mögen nach verschiedenen Schätzungen etwa noch 20000 Seelen stark sein und gehören hauptsächlich den Stämmen der Sioux, Poncas, Arikarees, Gros-Ventres und Mandans an.

Der zum größten Teil ungenieße fruchtbare Boden D.s ist zum Ackerbau und zur Viehzucht vorzüglich geeignet. Im allgemeinen trägt das Territorium den Charakter einer vortrefflich bewässerten, welligen, mit zahlreichen Waldbossetts besetzten Prairielandschaft. Abweichungen von dieser Formation sind nur im Osten das etwa 80 km breite, äußerst fruchtbare Thal des Neb-River; ferner der niedrige, meist schmale Höhenzug (Coteau du Missouri, Coteau des Prairies), welcher östlich vom Missouri und mit diesem parallel laufend die Wasserscheide zwischen den Zuflüssen der Hudsonsbaal einerseits und des Missouri; beziehungsweise Mississippigebiets andererseits bildet und das Territorium von N.W. nach S.O. quer durchschneidet; endlich jedoch im Westen die sog. «Bad Lands» des Kleinen Missouri (auf ältern Karten «Mauvaises Terres» genannt), eine gewaltige, wild zerrißene und zerklüftete Thallandschaft von grandioser, ganz eigenartiger Naturschönheit mit ihren unabhügeligen Canons, Felsströmern und Abgründen, während sich in der südwestl. Ecke D.s die in nordwestl. Richtung bis nach Wyoming hineinragenden, dicht bewaldeten, an Metallschätzen unermeßlich reichen Black Hills bis zu einer Höhe von über 2000 m erheben. Der Missouri, von N.W. nach S.O. das Territorium diagonal durchströmend, und der Neb-River (of the North), die Grenze zwischen D. und Minnesota bildend, bewässern mit ihren Nebenflüssen das Land in ausgiebiger Weise. Die außerordentliche Fruchtbarkeit D.s wird kaum von einem andern Gebiet der Vereinigten Staaten übertroffen. Seine reichen Weizenenernten, die seit 1878 teilweise über Chicago nach Europa verschifft werden, haben seinen Ruf bereits im Weltmarkt begründet. Bis jetzt sind jedoch meist nur die durch ihren vorzüglichen Weizenboden berühmten Teile im Gebiete des Neb-River unter rationaler Kultur, unter ihnen besonders das County Cass, welches 1880 allein von 20950 ha 156808 hl Weizen produzierte, während die Weizenenernte 1882 bei Vermehrung des Weizenbodens auf 60750 ha auf 1 Mill. hl geschätzt wird. Zu erwähnen ist auch noch die Farm des Herrn Dakrymple (30400 ha groß, von denen sich zur Zeit 12000 unter dem Pflug befinden), eine der größten und besten D.s, auf welcher die Landwirtschaft im großartigen Maßstabe betrieben wird. Die Arbeiter auf den Farms sind meist Deutsche, Dänen und Schweden. Trotz der verhältnismäßig beschränkten Bebauung des Bodens ist schon jetzt die landwirtschaftliche Produktion eine hohe zu nennen. D. lieferte nämlich nach dem Census von 1880 an Gerste 97759 hl von 6543 ha, an Mais 703066 hl von 36795 ha, an Hafer 781275 hl von 31681 ha, an Roggen 3584 hl von 966 ha, an Weizen endlich 997340 hl von 107445 ha.

Die seit Mai 1881 bis zum Kleinen Missouri in Betrieb gesetzte und seitdem fortgesetzte Northern-Pacific-Eisenbahn, welche 1883 vollendet werden soll, durchschneidet etwa zwischen 46° 51' und 46° 56' nördl. Br. von D. nach W. laufend den nördlichen Teil D.s und erschließt bisher unangebaute Regionen der Kultur. Die Industrie ist nur schwach entwickelt, da die Städte D.s, der Sitz derselben, nur klein und unbedeutend sind. Die Hauptstadt ist Hankton im gleichnamigen County, in der südöstl. Ecke des Territoriums, mit (1880) 8431 E. Außer ihm sind noch zu erwähnen Bismarck, zu Ehren des deutschen Reichskanzlers so genannt, in fruchtbarer Gegend am Missouri gelegen, wo die Northern-Pacific diesen überkreuzt, und Walleng-City mit einigen hundert, endlich Fargo mit 2693 E. In den letzten Jahren hat sich der Bergbau bedeutend entwickelt. Große Kohlenflöze, Gold-, Silber- und Eisenlager befinden sich im Westen des Territoriums, die Goldlager insbesondere im Gebiete der Black Hills (in den Counties Lawrence, Gustav und Bennington). Bis zum Schluß des 30. Juni 1881 endenden Fiskaljahres wurden bei den Vereinigten Staaten-Münzen an Gold, das in D. gewonnen war, 10644852 Doll. abgegeben, während sich die Produktion im J. 1880 allein auf 4140856 Doll. stellte. Im J. 1869 erging für das Territorium ein Gesetz betreffend die Einrichtung öffentlicher Schulen. Seitdem hat sich das Schulwesen kräftig entwickelt; 1879 betrug die Zahl der eingetragenen Schüler 5410, die Schuleinnahmen beliefen sich auf 32423, die Ausgaben auf 32804 Doll., während das gesamte Schuleigentum einen Wert von 32978 Doll. repräsentierte. Der Wert des in Privatbesitz befindlichen beweglichen und unbeweglichen Eigentums wurde im Nov. 1881 auf 50 Mill. Doll. geschätzt. Die Schulden des Territoriums betragen nach dem Censusbericht von 1880 22612 Doll., während ein Darbestand von 85373 Doll. vorhanden war. D.s Verfassung ist dieselbe wie die in den übrigen Territorien. So ernannt die Bundesregierung in Washington den Gouverneur und die sonstigen Exekutivbeamten auf je vier Jahre, während die Gesetzgebende Versammlung vom Volke gewählt wird.

Dakryandenitis (grch.), Entzündung der Thränendrüsen.

Dakryocystitis (grch.), Thränenrad; Dakryocystitis, Thränenradentzündung.

Dakryosyring (grch.), Thränenfistel; auch eine Spritze, welche bei diesem Uebel angewandt wird.

Daktyl, Versfuß, s. Daktylus.

Daktylen (Idäische), wörtlich «Finger», weshalb Cicero das Wort mit «Digiti» übersezt, nannten Griechen und Römer phrygische Dämonen, Diener der idäischen Mutter (s. Cybele), welche die Bearbeitung der Metalle erfunden haben sollten und überhaupt für Meister aller Kunstfertigkeit und alles Zauberwesens galten. Da Cybele mit Rhea verischmolzen wurde, so wurden auch sie mit deren Dienern, den Kureten und Korybanten, verbunden und vermischt.

Daktyliomantie (grch.), die Kunst, durch Zaubertritte wahrzusagen. Ein feierlich geweihter Ring wurde von einer verhalten, um den Kopf geschoren, in den Händen Eisenkraut haltenden Person, nachdem die Götter durch eigene Gebetsformeln versöhnt waren, an einen Faden befestigt und auf einer runden, am Rande mit Buchstaben bezeichneten Tafel so lange hüpfend bewegt, bis er auf einen der Buch-

haben sprang. Nachdem diese Manipulation mehrere mal wiederholt war, wurden die Buchstaben zur Verantwortung der gegebenen Frage zusammengesetzt.

Daktyliothek (grch., eigentlich Behältnis für Ringe) nennt man eine Sammlung von geschnittenen Steinen, Gemmenammlung. Als in Alexanders Zeitalter die Kunst, Edelsteine zu bearbeiten, große Vollkommenheit erreicht hatte, mag die Sitte, eigene Sammlungen dafür anzulegen, sich zuerst in größerm Umfange entwickelt haben. Pompejus brachte die Sammlung des Mithridates nach Rom, stellte sie im Kapitol auf und weihte sie dem Jupiter. Eine ungleich größere (aus sechs D. bestehende) legte Cäsar im Tempel der Venus Genetrix nieder, eine andere Marcus Marcellus (unter Augustus) im Tempel des palatinischen Apollo. Als im verfallenden Römischen Reiche neben vielen andern Zweigen der Skulptur auch die Glyptik außer Übung kam, wurden bedeutende Werke dieser Art dadurch erhalten, daß Kleinodienkästen, Heiligenschrine und Kirchengefäße damit geschmückt wurden. Petrarca's Begeisterung für Überreste alter Kunst machte zuerst in Italien auch auf jene als selbständig wertvolle Kunstprodukte des Altertums aufmerksam, und die Mediceer, namentlich Lorenzo de' Medici, legten wieder die erste D. in Europa an. Seitdem gehörten geschnittene Steine zu dem Schmucke jeder bedeutenden Antikensammlung, und Florenz, Rom, Neapel, Mailand, Mantua und das Schloß Ambras hatten wertvolle Schätze dieser Art aufzuweisen, die indes zum Teil zerstreut worden sind. Gegenwärtig sind die wichtigsten öffentlichen Sammlungen geschnittener Steine die zu Wien, die reichste an sehr großen Rameen von unschätzbarem Werte, die zu Paris, zu Petersburg, in Florenz, Neapel, letztere insbesondere bereichert durch das ehemals Borgiasche Kabinett, und in Berlin. Unter den öffentlichen Sammlungen geringern Umfangs sind die Casseler, die im Haag und Kopenhagen und die gothaische bedeutend. Der umfassendste Katalog geschnittener Steine ist der von Kaspe über eine vom Pastenhändler Cassie zusammengebrachte Sammlung (2 Bde., Lond. 1791). Die bedeutendste Sammlung von Pasten (Abbrüden von Gemmen) ist die von Cabes in Rom zusammengebrachte. In Kupferstich wurden abgebildet Gemmen der florentiner Sammlung von Gori in dem «Museum Florentinum», sowie von Vicar und Mongez in den «Tableaux statues etc.» und von Jannari und andern in der «Reale Galleria di Firenze». Von Gemmen der frühern pariser wurden von Mariette in «Recueil des pierres gravées etc.» (Par. 1750), von solchen der Sammlung des Herzogs von Orléans (jetzt in Petersburg) von Leblond und Lachour in der «Description des principales pierres gravées du cabinet du duc d'Orléans» (2 Bde., Par. 1780—84), der wiener von Edhel in dem «Choix des pierres gravées du Cabinet impérial» (Wien 1788) und von Arnetz in «Monumente des s. l. Münz- und Antikenkabinetts zu Wien» (Wien 1849) Abbildungen herausgegeben. Unter dem Titel «Daktyliothek» gab Phil. Daniel Lippert (s. d.) eine Sammlung von Abgüssen antiker Gemmen heraus; auch ist die ehemals Stofschische, gegenwärtig in Berlin befindliche Sammlung in Abgüssen (und Pasten) veräußert gemacht worden und das Archäologische Institut hat von Abgüssen von Cabes sechs Centurien (Rom 1831—39) veröffentlicht. Vgl. Murr, «Bibliothèque glyptologique» (Dresd. 1804).

Daktylogie (grch.), die Kunst, an den Fingern zu rechnen. Bei den Römern wurden die Zahlen bis 99 teils durch Einschlagen, teils durch Krümmungen der Finger der linken Hand bezeichnet; ebenso mit der rechten Hand die Zahlen von 100 bis 9000; die Zahlen über 9000 mit der ganzen Hand, indem man sie in die Höhe, an die Brust u. s. w. hielt, und zwar von 10000 bis 90000 die linke, von 100000 bis 900000 die rechte. Eine Million wurde durch Faltung der Hände über dem Kopfe angedeutet. — D. ist auch die Bezeichnung für Fingersprache (s. d.).

Daktylostenetik (grch.), s. unter **Ampulaktylostenetik** (grch.), das Zusammenwaschen von Fingern oder Behen.

Daktylus (grch., d. i. Finger), nach den drei Fingergliedern so benannt, ist ein aus einer langen und zwei kurzen Silben zusammengesetzter Versfuß (— — —). Die Verbindung desselben zu einer rhythmischen Reihe bildet die Daktylische Versart; namentlich gehört hierher der Hexameter (s. d.) und der Pentameter (s. d.).

Dal, schwed. Grenzlandchaft gegen Norwegen.

Dalai-Lama, s. Lama.

Dalai-See, d. h. der heilige See, See in der nordöstl. Mongolei, im Lande der Kalkas-Mongolen, in der Nähe der russ. Grenze, unter 49° nördl. Br. und 135° östl. L. von Ferro. Der D. ist etwa 60 km lang, 40 km breit und hat einen Umfang von 360 km, er befindet sich in einer hohen Steppe, die in Terrassen zum D. abfällt, dessen Niveau noch 600 m über dem Meerespiegel gelegen ist. Die Ufer des Sees sind uneben und das Wasser an denselben flach, meist mit Schilf bestanden; überhaupt scheint die Tiefe des Gewässers keine bedeutende zu sein. Das Wasser des Sees ist salzig. Ältere Angaben lassen den Fluß Argun aus dem D. hervortreten; doch tritt dieser nur im Frühjahre bei Hochwasser mit dem D. in Verbindung. Er gegen ergießt sich von SW. her der Kerlan, an dessen rechtem Ufer die Gobi beginnt, in den See.

Dalarna, schwed. Name der Landschaft Teleskarlien (s. d.) in Schweden.

Dalavada, im Mittelalter eine Landschaft in Irland, umfaßte den größten Teil der jetzigen Grafschaft Down und die südl. Hälfte von Antrim.

Dalayrac (Nicolas), franz. Komponist, geb. zu Muret in Languedoc 13. Juni 1753, aus einer adeligen Familie, ging 1774 nach Paris, studierte bei Langlé die Komposition, trat dann mit Strick quartetten vor die Öffentlichkeit, die er unter einem ital. Autornamen publizierte, und sah 1781 seine zwei komischen Opern «Le petit souper» und «Le chevalier à la mode» mit Erfolg bei Hofe aufgeführt. Nun wandte er sich mit der «Eclipse totale» (1782) ganz der dramatischen Komposition zu und lieferte bis an seinen Tod mehr als 60 Opern (man für die Opéra Comique), unter denen nicht alle in Frankreich, sondern auch auf deutschen Bühnen «Primerose», «Azemia», «Les deux petits voyards», «Camille», «Maison à vendre», «Raoul de Créqui» den meisten Beifall fanden. Er starb 27. Nov. 1809. Des Werte empfehlen sich weniger durch Originalität als durch Anmut und Reinheit der Empfindung. Ausgezeichnet ist er in der Melodien seiner Romanzen und Chansons. Sein Leben beschrieb Bizetrecourt (Par. 1810).

Dalberg, früher Dalburg, ein altes Geschlecht, welches im 17. Jahrh. in den Reichsfürstentum

erhoben wurde und dessen Mitglieder seit alten Zeiten das Erblämmereramt des Hochstifts Worms bekleideten. Schon im frühen Mittelalter wird ein Heribert, Kämmerer von Worms, erwähnt, der als Erzbischof von Köln 1002 Kaiser Heinrich II. krönte und unter die Heiligen versetzt wurde. Als der Stamm in männlicher Linie mit Anton von D. erlosch, pflanzte Greta von D. durch ihre Verheiratung mit dem Ritter Gerhard, Kämmerer zu Worms, das Geschlecht fort. Die Dalbergischen Güter gingen auf ihn über und er fügte dem Dalbergischen Namen den seinigen bei. Die Verdienste der Urknehen und das Ansehen der D. waren so groß, daß bei jeder deutschen Kaiserkrönung der kaiserl. Herold rufen mußte: «Ist kein D. da?», worauf der anwesende D. vor der neugelöhrten Majestät seine Knie beugte und von ihr den Ritterschlag als erster Reichsritter empfing. Nachdem das Geschlecht lange in mehreren Linien geblüht, erloschen dieselben allmählich, und 1722 beruhte der Mannstamm nur noch auf der Familie des kaiserl. Geheimrats Philipp Franz Eberhard von D. Doch seitdem blühte das Geschlecht wieder auf und teilte sich in zwei Linien, die D. Hernsheim, von dem Pfarrdorfe Hernsheim bei Worms, wo sich auch das Dalberger Archiv befindet, und die D. Dalbergische Linie. Die erstere ist in neuerer Zeit erloschen, während die letztere in einer Speziallinie (Heploch) fortbesteht.

Johann von D., Kämmerer und seit 1482 Bischof von Worms, geb. 1445, war Vorsteher der von Konr. Gelles gestifteten Societas literaria Rhenana seu sodalitas Celtica, die zu Heidelberg ihren Hauptsitz hatte, stand auch mit Erithemius, Citelwolff vom Stein und Neuklin in gelehrtem Umgange. Er starb 23. Juli 1503. Vgl. Jasp, «über Leben und Verdienste Joh. von D.» (Augsb. 1789). — Wolfgang von D., Kämmerer von Worms, ward 1592 Erzbischof und Kurfürst von Mainz und starb 5. April 1601. — Adolf, Freiherr von D., gefürchteter Abt zu Fulda (geb. 29. Mai 1678, gest. 3. Nov. 1737), gründete 1734 die Universität zu Fulda.

Wolfgang Heribert, Reichsfreiherr von D., ein jüngerer Bruder des Großherzogs Karl von Dalberg (s. d.), geb. 13. Nov. 1750, machte sich bekannt durch seine Liebe zur dramatischen Dichtkunst, sowie durch seine Verdienste um das mannheimer Theater. Er veranlaßte die erste Aufführung von Schillers «Räuber» (Jan. 1782) und die Anstellung Schillers als Theaterdichter in Mannheim. D. schrieb unter andern «Der Mönch vom Carmel», dramatisches Gedicht (Berl. 1787). Er starb 28. Sept. 1806 als bad. Staatsminister zu Mannheim. An ihn sind Schillers «Briefe an den Freiherrn von D.» (Karlsr. 1819; 3. Aufl. 1838) gerichtet. Vgl. Stoffla, «Jffland und D. Geschichte der klassischen Theaterzeit Mannheims» (Op. 1865).

Emmerich Joseph, Herzog von D., des vorigen Sohn, Pair von Frankreich, geb. 30. Mai 1778 zu Mainz, begann sein öffentliches Leben unter dem Augen seines Oheims zu Erfurt, trat dann in den bad. Staatsdienst und ging als bad. Gesandter nach Paris, wo er ein Günstling Talleyrands ward. Während des Feldzugs von 1809 übernahm er die Leitung der auswärtigen Angelegenheiten in Baden. Nach dem Frieden verließ er den bad. Dienst, ging nach Paris, vertauschte wegen seiner Stammgüter, die auf dem linken Rheinufer, mithin in dem damaligen Frankreich lagen, das deutsche Staatsbürgerrecht mit dem französischen und wurde von

Napoleon 1810 zum Herzog und Staatsrat erhoben. Nach Napoleons I. Vermählung mit der Großherzogin Marie Luise erhielt er eine Dotation von 4 Mill. Frs. auf das Fürstentum Bayreuth. Als Talleyrand in Ungnade fiel, zog sich auch D. zurück und trat in die Reihen der Mißvergünstigten. Nachdem aber sein Gönner im April 1814 an die Spitze der Provisorischen Regierung getreten, ward D. eins der fünf Regierungsmitglieder, welche die Restauration des Hauses Bourbon beförderten. Als bevollmächtigter Minister Frankreichs wohnte er auch dem Wiener Kongress bei und unterzeichnete 1815 die Ahtserklärung gegen Napoleon, der ihn dafür während der Hundert Tage ächtete. Nach der zweiten Restauration wurde D. Staatsminister und Pair und erhielt den Gesandtschaftsposten am Hofe zu Turin. Die letzten Lebensjahre brachte er auf seinem Schlosse Hernsheim zu, wo er 27. April 1833 starb.

Johann Friedrich Hugo, Freiherr von D., der jüngste Bruder des Großherzogs Karl von D., geb. 16. Mai 1760, war Domkapitular zu Trier, Worms und Speier und starb 25. Juli 1812 als trierischer Hofrat zu Aschaffenburg. Wissenschaftlich und künstlerisch hochgebildet, bewies er sich stets als hochherzigen Beschützer der Künste. Auch leistete er selbst Treffliches als Komponist, Musikchriftsteller und Altertumsforscher.

Dalberg (Karl Theod. Ant. Maria, Reichsfreiherr von), Kämmerer von Worms, lehrer Kurfürst zu Mainz und Erzkanzler, später Fürst-Primas des Rheinbundes und Großherzog von Frankfurt, endlich Erzbischof zu Regensburg und Bischof zu Worms und Konstanz, geb. 8. Febr. 1744 zu Hernsheim, war der Sohn Franz Heinrich von D., kurfürstl. mainzischen Geheimrats, Statthalters von Worms und Burggrafen zu Friedberg. D. erhielt im väterlichen Hause mit seinen Brüdern eine treffliche Erziehung, ging schon im 15. Jahre auf die Universität zu Göttingen, von da nach Heidelberg, wo er 1761 als Doktor der Rechte promovierte, und unternahm hierauf zu seiner weitem Ausbildung mehrere Reisen. Nach seiner Rückkehr widmete er sich dem geistlichen Stande und studierte Theologie in Worms, Mannheim und Mainz. Bald war er Kapitularherr bei dem Erzbischofe Mainz und Domberr in den Hochstiften Würzburg und Worms. Im J. 1772 ernannte ihn der Kurfürst zum Wirkl. Geheimrat und Statthalter zu Erfurt. Während einer vieljährigen Verwaltung daselbst blühte der kleine Staat unter seiner segensreichen Thätigkeit sichtbar auf. Dabei zog D. Schriftsteller, Gelehrte, Künstler und Handwerker in seine Nähe und unterstützte aufstrebende Talente. Durch Preußens Einfluß 1787 zum Koadjutor des Erzbischofs und Kurfürstentums Mainz ernählt, ward er bald darauf Koadjutor im Hochstift Worms, 1788 Koadjutor von Konstanz und Erzbischof von Tarfus. Im J. 1800 gelangte D. zur Regierung des Hochstifts Konstanz, und nach dem Tode Friedrich Karls (25. Juli 1802) wurde er Kurfürst zu Mainz und Erzkanzler des Deutschen Reichs. Da infolge des Lunéville Friedens die Besitzungen des Kurfürstentums jenseit des Rheins an Frankreich abgetreten, die diesseitigen aber 1803 säkularisiert wurden, so bezieht D. die Würde als Reichserzkanzler und Metropolitan für ganz Deutschland mit Ausnahme der preuß. und österr. Gebiete und ward mit Regensburg, Aschaffenburg, Wehlar und andern Besitzungen entschädigt. Um mit Pius VII. über die

kirchlichen Angelegenheiten zu verhandeln und zugleich von Napoleon in Betreff mehrerer streitiger Punkte billige Bedingungen für Deutschland zu erhalten, ging D. 1804 nach Paris, wo er mit vieler Zuverlässigkeit behandelt wurde.

Mit Errichtung des Rheinbundes erlosch die Reichserzkanzlerwürde, und D. erhielt, unter Beibehaltung des Erzbistums Regensburg, den Rang und Titel als souveräner Fürst-Primas des Rheinbundes mit dem Vorsitz in der Bundesversammlung. Zugleich wurden seinen bisherigen Besitzungen noch die Reichsstadt Frankfurt a. M., das Gebiet des Fürsten und Grafen von Löwenstein-Wertheim und die Grafschaft Rheind. einverleibt. Für das Fürstentum Regensburg, das er 1810 an Bayern abtrat, erhielt er einen beträchtlichen Teil der Fürstentümer Fulda und Hanau. Auch ward er infolge dessen von Napoleon zum Großherzog von Frankfurt ernannt; doch mußte er Napoleons Stiefsohn, den Prinzen Eugen, statt des Cardinals Juch zu seinem Regierungsnachfolger annehmen. Im J. 1818 sah sich D. genötigt, auf alle diese Besitzungen als Landesherr zu verzichten. Er zog sich ins Privatleben zurück, indem er nur seine geistlichen Berechtigungen als Erzbischof von Regensburg, wo er von nun an wohnte, sich vorbehielt. Dort starb er 10. Febr. 1817. Sein Neffe, der Herzog von D., ließ ihm 1824 im Dom zu Regensburg, wo er beerdigt liegt, ein Denkmal aus carrarischem Marmor setzen. D. war als Gelehrter, als Regent und als Mensch gleich achtungswert, überall ließ er Spuren seiner nach den verschiedensten Seiten hin gemeinnützigen Thätigkeit zurück; jedoch fehlte seiner rationalistisch-kosmopolit. Gesinnung die Festigkeit und echtes patriotisches Streben. Aus seinen Schriften sind hervorzuheben: «Betrachtung über das Unwesens» (Frankf. 1777; 6. Aufl. 1819), «Grundsätze der Aesthetik» (Frankf. 1791), «Von dem Bewußtsein als allgemeinem Grunde der Weltweisheit» (Erfurt 1793), «Von dem Einflusse der Wissenschaften und Künste in Beziehung auf öffentliche Ruhe» (Erfurt 1793), «Verflüss. über den Einfluß der schönen Künste auf das öffentliche Glück» (Erfurt 1806). Mehrere seiner Schriften sind in franz. Sprache abgefaßt. Auch der «Deutsche Merkur», das «Deutsche Museum», «Die Horen» enthalten manchen schätzbaren Aufsatz von ihm. Seine Lieblingswissenschaften waren außer der Kunstphilosophie die Mathematik, Physik, Chemie, Botanik und Mineralogie. Vgl. Krämer, «Karl Theodor von D.» (Lpz. 1821); Beauclieu-Marcconnay, «Karl von D. und seine Zeit» (2 Bde., Weim. 1879); Bernays, «Schicksale des Großherzogtums Frankfurt und seiner Truppen» (Berl. 1882).

Dalbergia L., Pflanzengattung aus der Familie der Leguminosen. Die Arten derselben, gegen 60, wachsen in den Tropenländern Amerikas, Afrikas und Australiens; es sind Bäume oder kletternde krautartige Gewächse mit zahlreichen kleinen, rötlich oder weiß gefärbten Blüten und unpaarig geschnittenen Blättern. Von einigen Arten wird das Holz zu Drechslerarbeiten und in der Tischlerei verwendet, besonders von den in Ostindien heimischen Arten *D. latifolia Roxb.* und *D. Sissoo Roxb.*

Dal-fosse, der gewöhnliche Name des an Dalsland (s. d.) stößenden südwestl. Teils des schwed. Wenersees; derselbe wird durch die Halbinseln Wermlandsnäs und Rälälund und den Lurdscheeren von dem eigentlichen Wenersee getrennt.

Dal-e-larsten, schwed. Dalarna, eine rauhe und gebirgige, aber an malerischen Gegenden reiche Landschaft im mittlern Schweden, welche jetzt in administrativer Hinsicht das Stora-Noppadberg- oder Falu-Län bildet und ein Areal von 29 578,3 qkm umfaßt, von welchen 1780 qkm auf die Gewässer kommen. D. wird von der Dalelf durchströmt. Der Ackerbau ist im größten Teile des Landes zu gering, die Viehzucht dagegen durch zahlreiche Wiesen begünstigt. Die Wälder sind ausgedehnt und in der letzten Zeit sehr ausgebeutet. Wichtig ist der Bergbau, besonders auf Eisen, Kupfer und Schwefel; auch wird etwas Silber und Gold gewonnen. Von Fabrikanlagen sind hervorzuheben: das Kupferwerk zu Falun; die großartigen Eisenwerke zu Domnarfoet, Wilmanshyttan, Jural, Svartnäs, Nyhammar, Kloster, Korsnäs, Smöghbaden und Avesta; die Sägemühlen zu Korsnäs, Domnarfoet, Hofors, Korsån u. s. w.; die Papierfabrik Grödsbo; zwei Pulvermühlen u. s. w. Die Zahl der Bewohner belief sich 1880 auf 190 111, die sich durch Gemüthsamkeit, Fleiß, Ehrlichkeit und Freiheitsliebe, aber auch durch Eigensinn und hartes Festhalten am Althergebrachten auszeichnen. Daher werden die uralten, eigentümlichen Volkstrachten, für die einzelnen Kirchspiele verschieden, noch heute von der Mehrzahl der Bewohner beibehalten. An ihrer Tapferkeit brachen sich wiederholt die gegen Schwedens Freiheit und Unabhängigkeit gerichteten Angriffe, so namentlich als Christian II. von Dänemark den schwed. Thron bestieg. Deshalb gemiehet auch die Dalelarier noch immer eines bedeutenden Ansehens. Gleich den übrigen Schweden besitzen sie eine natürliche Anlage zu mechan. Fertigkeiten, und mancherlei Erzeugnisse ihres Hausfleißes kommen in den Handel, wie Präpararbeiten aus Elfbalen, Schlei- und Wäschmaschinen aus Orsa, Wöttcher, Drechsler- und Schmiedearbeiten, Wanduhren und Nähmaschinen (aus Rossefine Haararbeiten u. s. w. Da der lange Boden der Bewohner nur spärlich nährt, so wandern viele derselben nach andern Gegenden Schwedens aus, doch, wenn sie etwas erworben, fast immer wieder in ihre Heimat zurück. Außer den drei Städten des Landes, Falun mit 7305, Hedemora mit 1377 u. Gäddede mit 541 E., sind die Flecken Avesta an der Dalelf, Ludwila am See Wefman und Smöghbaden am See Nord-Barlen bemerkenswert. In letzterem steht durch den 1795 eröffneten und 1840 erweiterten, natur-schönen Strömsholmssund u. dem Mälarsee in lebhafter Verbindung. Eine Privatbahn fährt seit 1859 von Falun nach Gärde, 1875 ward die Nördliche Staatsbahn bis zur Station Storvill vollendet. Von dort ist der Bau nachwärts fortgesetzt und 1882 nach Norwegen (Dreheim) eröffnet; auch eine Privatbahn von Falun nach Gothenburg (478 km) wurde 1879 vollendet. Im Süden bestehen mehrere Lokalbahnen.

Dal-eifden, der Hauptfluß der schwed. Landschaft Dalekarlien (s. d.), entsteht aus den Quellflüssen Ost- und West-D. von je 200 in Länge aus dem norweg. Grenzgebirge; im mittlern Laufe, wo D. teilweise die Grenze zwischen Suedland und Norrland bildet, erweitert sich der Strom zu großen Seen; er fällt nach einem Laufe von 420 km etwas südlich von Gelle in den Bottnischen Meerbusen, nachdem er kurz vorher den nach vollen Wasserfall bei Giffarleb gebildet hat. Sein Stromgebiet ist etwa 30 900 qkm groß.

Daleminzen hieß ein ansehnlicher Stamm der Sorben (deren Reste die heutigen lausitzer Wenden sind) und danach der von ihnen bewohnte Landstrich (Daleminzien), der von Elbe, Mulde und Chemnitz begrenzt war, jedoch in der Gegend von Weissen auch über die Elbe hinüberreichte. Nach Dietmar von Merseburg rührte der Name von den Deutschen her, während die Slawen selbst den Gau Blomaci (Blomatschi), Blumaci (erhalten im Namen der Stadt Lommatzsch) nannten. Die erste Erwähnung der D. findet sich 806, die jetzigen sächsl. Städte Reippen, Rochlitz, Döbeln, Mügeln u. a. werden schon im 9. Jahrh. innerhalb der Grenzen von Daleminzien genannt.

Daler (Thaler), eine bis Ende 1776 üblich gewesene schwed. Geldrechnungseinheit, eingeteilt in 4 Mark zu 8 Or zu 4 Orlein zu 6 Pf. Die Währung war aber seit dem 17. Jahrh. teils Silber, teils Kupfer, und es galt 1 D. Silbermünze = 3 D. Kupfermünze. Der Reichsthaler (Mitsdaler) Species begriff 6 D. Silbermünze oder 18 D. Kupfermünze, war in Silber ausgemünzt und wurde als Münzküß auch »halber Ploß« genannt. Das Gewicht des betreffenden Silberküßs war gefehmäßig 6,1045 g, seine Feinheit 11 Lot 1 Gran oder 690,973 Tausendteile, bemach sein Feingewicht 4,2003 g. Sein Wert war mithin, wenn man den früheren Thaler des norddeutschen 80:Thalerfußes zu 3 deutsche Mark rechnet, = 77,04 Pf. deutsche Währung = 88,28 Kr. österr. Silberwährung. Der D. »Kupfermünze« war nach dem Obenerwähnten ein Drittel des eben angegebenen. (S. Mitsdaler.)

Dalgety, Heden in der schott. Grafschaft Fife, südöstlich von Dunfermline, mit Salzniederei und bedeutenden Kohlengruben.

Dalhousie, eine alte schott. Familie, die angeblich aus Deutschland kammt und zuerst unter David I. (um 1140) erwähnt wird. Historisch merkwürdig ist Sir Alexander Ramsay von Dalwolsay oder D., der sich in den Kriegen gegen England nach dem Tode Robert Bruce durch seinen Heldennut auszeichnete und 1342 von dem Ritter von Abdesdale ermordet wurde. Seine Nachkommen erhielten 1683 von Karl I. die schott. Grafenwürde. — George, Graf von D., geb. 1770, war General in der brit. Armee, diente in Spanien und Frankreich und wurde 1815 zum Beer der vereinigten Königreiche erhoben. — Sein Sohn, James Andrew Brown Ramsay, Marquis von D., geb. 22. April 1812, bekannt als Generalgouverneur von Britisch-Indien, wurde 1882 nach dem Tode seines ältern Bruders George Stammhalter mit dem Titel Lord Ramsay. Er vermählte sich 21. Jan. 1836 mit Lady Susan Hay, Tochter des Generalleutenants Marquis von Tweeddale, und folgte 21. März 1838 seinem Vater als Graf von D. Gleich dem Vater der Torypartei zugehörig, entwickelte er schon bei seinem ersten Auftreten im Oberhause hervorragende Talente. Als bald darauf Peel die Leitung des Ministeriums erhielt, ward D. zum Vize-Oberkommissar bei der Generalsynode der schott. Kirche ernannt, ohne jedoch die Bewährungsprobe bestehen zu können, die zur Errichtung der »Freien schott. Kirche« führten. Im Juni 1843 ward D. Vizepräsident des Handelsamts und Mitglied des Geheimen Rats, 1845 nach dem Austritt Gladstones Präsident des Handelsamts, verteidigte als solcher im Mai 1846 die Auf-

hebung der Kornzölle und zog sich dann im Juli mit dem ganzen Ministerium Peel zurück. Den Antrag Russells, in das von ihm gebildete Kabinett einzutreten, lehnte er zwar ab, blieb aber doch in einem freundschaftlichen Verhältnis zu dessen Regierung und ward nach der Abberufung Lord Hardinges zum Generalgouverneur von Ostindien ernannt, wo er schon einen Teil seiner Jugend zugebracht hatte, als sein Vater dort die Stelle des Oberbefehlshabers der Armee bekleidete. Bald nach seiner Ankunft in Indien brach der zweite Pendschabkrieg aus, der durch die Schlachten von Chillianwallah (13. Jan.) und Gujerate (21. Febr. 1849) zu Gunsten der Engländer entschieden wurde und mit dem Sturze des Sikreichs endete. Obgleich D. nur mittelbaren Anteil an diesen Erfolgen hatte, die das Heer unter dem Kommando Lord Goughs errang, erhielt er doch auch den Dank des Parlaments und wurde zum Marquis erhoben. Im Dez. 1861 richtete er die engl. Waffen gegen die Birmanen, die er nach einer Reihe von Siegen zur Abtretung von Pegu nötigte. Von nun an waren gewaltsame Annexionen an der Tagesordnung: Nagpore, Sattara, Jhansi, Berar, zuletzt Kudd wurden dem Britischen Reiche einverleibt. Daneben beförderte D. aber auch nützliche Unternehmungen; er legte den Grund zu einem Eisenbahnen, das sich vom Kap Comoria bis zum Indus erstrecken sollte, eröffnete den Gangeskanal, den größten seiner Art in der Welt, und zog Telegraphenlinien von 6400 km Ausdehnung durch Indien. Nach einer achtjährigen Verwaltung verließ er im März 1866 mit zerrütteter Gesundheit das Land und starb nach langen Leiden auf seinem Stammsitz Dalhousie-Castle 19. Dez. 1860. Ein Mann von großer Energie, genial in seinen Entwürfen und rücksichtslos in den Mitteln, sie auszuführen, that er zur Ausbreitung der brit. Macht in Indien mehr als irgend einer seiner Vorgänger seit Hastings und Wellesley, rief aber auch durch die rücksichtslose Besetzung von Kudd teilweise die Empörung hervor, die sie in ihren Grundfesten erschütterte. (Sgl. Arnold, »History of the Marquis of D.'s administration of British India« (2 Bde., Lond. 1868—64).)

Da der Marquis von D. ohne männliche Nachkommen gestorben war, so erlosch mit ihm das Marquisat, während die alte schott. Grafenwürde auf seinen Vetter, Fox Maule-Ramsay, überging. Dieser, geb. 22. April 1801 und früher als Sir Fox Maule bekannt, diente anfangs in der Armee unter seinem Oheim, dem Grafen D., nahm aber 1831 den Abschied und trat 1836 ins Parlament, wo er sich den Wighs anschloß. Er wurde nach einander Unterstaatssekretär im Ministerium des Innern, Vizepräsident des Handelsamts und 1846 Kriegsminister mit einem Sitz im Kabinett. Seinem Vater folgte er 1852 in dem Titel eines Lord Panmure, verlor aber zugleich durch die Auflösung des Ministeriums Russell sein Amt, welches er erst 1856 unter Palmerston wiedererhielt und dann während der Kriege gegen Rußland, Persien und China bis zum Austritt des Ministeriums im Febr. 1858 fortführte. Hiermit endete seine polit. Rolle, denn in das von Palmerston im Juni 1859 neugebildete Kabinett wurde er nicht wieder aufgenommen. Er starb 6. Juli 1874 auf seinem Landsitz Brechin-Castle in der schott. Grafschaft Forfar. — Als zwölfter Graf D. folgte ihm sein Vetter George Ramsay, geb. 26. April 1806, Vize-

kirchlichen Angelegenheiten zu verhandeln und zugleich von Napoleon in Betreff mehrerer streitiger Punkte billige Bedingungen für Deutschland zu erhalten, ging D. 1804 nach Paris, wo er mit vieler Zuverlässigkeit behandelt wurde.

Mit Errichtung des Rheinbundes erlosch die Reichserzkanzlerwürde, und D. erhielt, unter Beibehaltung des Erzbistums Regensburg, den Rang und Titel als souveräner Fürst-Primas des Rheinbundes mit dem Vorsitz in der Bundesversammlung. Zugleich wurden seinen bisherigen Besitzungen noch die Reichsstadt Frankfurt a. M., das Gebiet des Fürsten und Grafen von Löwenstein-Wertheim und die Grafschaft Rheineck einverleibt. Für das Fürstentum Regensburg, das er 1810 Bayern abtrat, erhielt er einen beträchtlichen Theil der Fürstentümer Fulda und Hanau. Als er infolge dessen von Napoleon zum Fürsten von Frankfurt ernannt; doch mußte er Stieffohn, den Prinzen Eugen, statt des Fürsten zu seinem Regierungsnachfolger ernennen. Im J. 1813 sah sich D. genöthigt, die Fürstenthümer als Landesherr zu verlassen und in das Privatleben zurück, in welchem er seinen letzten Verzicht als Fürst abgab, wo er von nun an wohnen blieb.

Er starb er 10. Febr. 1831 in Prag. Er hinterließ eine große Anzahl von D., die ihm zugeschrieben sind, welche er beerdigt hat. Er hinterließ eine große Anzahl von D., die ihm zugeschrieben sind, welche er beerdigt hat.

Marmor sehen und als Marmor gesehen. Er hinterließ eine große Anzahl von D., die ihm zugeschrieben sind, welche er beerdigt hat.

Die hiesige Sage erzählt, Mitter D. hinterließ eine Geige gefunden. Er hinterließ eine große Anzahl von D., die ihm zugeschrieben sind, welche er beerdigt hat.

Dalim (Dlof von), schwed. Dichter und Historiker, Begründer des neuern schwed. Prosastils, geb. 29. Aug. 1708 zu Winberga in Halland, studierte in Lund und erhielt dann eine Anstellung in der königl. Kanzlei zu Stockholm. Von 1733—34 gab er anonym und nach dem Vorbilde von Addison's „Spectator“ das Wochenblatt „Then Svänke Argus“ heraus, das großes Aufsehen erregte und dem Verfasser bedeutende Vorteile brachte. Im J. 1737 ward D. zum königl. Bibliothekar ernannt, 1744 erhielt er von den Reichsständen den Auftrag, eine Geschichte Schwedens zu verfassen, 1751 ward er Lehrer des Kronprinzen (späterm Königs)

Dalekarlien, schwed. Land und gebirgige, aber ansehnliche Landschaft im mittlern Theile von Schweden, im nördlichen Theile von Norwegen, im südlichen Theile von Finnland, im westlichen Theile von Lappland, im östlichen Theile von Estland, im nördlichen Theile von Livland, im südlichen Theile von Lettland, im westlichen Theile von Litauen, im östlichen Theile von Polen, im nördlichen Theile von Preußen, im südlichen Theile von Sachsen, im westlichen Theile von Brandenburg, im östlichen Theile von Pommern, im nördlichen Theile von Mecklenburg, im südlichen Theile von Schlesien, im westlichen Theile von Böhmen, im östlichen Theile von Mähren, im nördlichen Theile von Oesterreich, im südlichen Theile von Ungarn, im westlichen Theile von Galizien, im östlichen Theile von Siebenbürgen, im nördlichen Theile von Moldau, im südlichen Theile von Wallachei, im westlichen Theile von Serbien, im östlichen Theile von Bulgarien, im nördlichen Theile von Rumänien, im südlichen Theile von Griechenland, im westlichen Theile von Albanien, im östlichen Theile von Syrien, im nördlichen Theile von Arabien, im südlichen Theile von Persien, im westlichen Theile von Indien, im östlichen Theile von China, im nördlichen Theile von Japan, im südlichen Theile von Korea, im westlichen Theile von Japan, im östlichen Theile von Korea.

und gebirgige, aber ansehnliche Landschaft im mittlern Theile von Schweden, im nördlichen Theile von Norwegen, im südlichen Theile von Finnland, im westlichen Theile von Lappland, im östlichen Theile von Estland, im nördlichen Theile von Livland, im südlichen Theile von Lettland, im westlichen Theile von Litauen, im östlichen Theile von Polen, im nördlichen Theile von Preußen, im südlichen Theile von Sachsen, im westlichen Theile von Brandenburg, im östlichen Theile von Pommern, im nördlichen Theile von Mecklenburg, im südlichen Theile von Schlesien, im westlichen Theile von Böhmen, im östlichen Theile von Mähren, im nördlichen Theile von Oesterreich, im südlichen Theile von Ungarn, im westlichen Theile von Galizien, im östlichen Theile von Siebenbürgen, im nördlichen Theile von Moldau, im südlichen Theile von Wallachei, im westlichen Theile von Serbien, im östlichen Theile von Bulgarien, im nördlichen Theile von Rumänien, im südlichen Theile von Griechenland, im westlichen Theile von Albanien, im östlichen Theile von Syrien, im nördlichen Theile von Arabien, im südlichen Theile von Persien, im westlichen Theile von Indien, im östlichen Theile von China, im nördlichen Theile von Japan, im südlichen Theile von Korea, im westlichen Theile von Japan, im östlichen Theile von Korea.

eine got. Kirche, eine große Halle, und zählt 6400 E., welche Eisen- und Steinkohlengruben bearbeiten; auch ist sie ein beträchtlicher Markt für Getreide, Mehl und Vieh, es hat Fabriken für Leberwaren, Wärfen, Hüte, Seidenarbeiten, auch Eisengießereien und Gerbereien. Dabei liegt das herrliche Schloß des Herzogs von Duccleugh (Dalleith-Balace), welches an der Stelle eines ältern im 17. Jahrh. erbaut wurde und von einem schönen Garten umgeben ist.

Dalkey, Insel und Kirchspiel in der irischen Provinz Leinster, Grafschaft Dublin, 8 km S. von Ringstown, dem Hafen Dublins, hat 2584 E. und ist ein besuchtes Seebad mit vielen Villen in der Nähe, an der Küste der Fische von den ehemaligen Forts, welche im 16. und 17. Jahrh. gegen die Seeräuber in der irischen See wichtige Dienste leisteten, sind noch Ruinen vorhanden. Die Insel hat weiches Erdbeben; auf ihr steht eine alte Kirchenruine und ein sog. Druidenaltar. Man gewinnt auch Blei aus Granitsteinen, namentlich an dem nahen, 14 km hohen Killineyberge.

Dall (Caroline Healy), amer. Schriftstellerin, eine eifrige Vorkämpferin der Frauenemanzipation in Amerika und schon um 1840 als entsetzliche Gegnerin der Sklaverei bekannt, behandelt in ihren Schriften zum größten Theil die Frauenrechte. Zu nennen sind ihr erstes Werk „Essays and Sketches“ (1848), „Bunson's Egypt; a presentation“ (1868) und „Patty Gray's Journey“ (1870). Sie heiratete 1844 den Pfarrer Charles D.

William Healy D., Sohn der vorz. amer. Naturforscher, geb. 21. Aug. 1845 zu Boston, erhielt seine wissenschaftliche Ausbildung an der Harvard-College, bereiste in den J. 1866—67 Alaska und fasste die Ergebnisse seiner Reise in seinem großen Werke über „Alaska and its Resources“ (Boston 1870) zusammen.

Dall (Roderich), der letzte der wandernden Helden Schottlands, lebte noch 1740 bei Blair in der Grafschaft Perth. Von seinen Liedern sind viele in Schottland zu Volksliedern geworden.

ven; 1750
1755 die
ab kurz vor
ward er un
scher Dater
reinstuft; de
heten- (1742)
und das L
Dagegen in
der Dellman
zahlreichen, zw
en Liebern. Er
war härliche
aist hat D. Hede
a Rikes Histor
die bis zum J
r schwed. Gelehr
lag ein, obwohl es
ist. Sammlunge
s veröffentlicht w
(1767), „Poetisk
skrifster“ (1872).

Stadt in der schott
20 km südöstlich ru
ung von Nord- und
ange prächtig gelegen, b
eine got. Kirche, eine große
1864 errichtete Rath
halle, und zählt 6400 E., welche Eisen- und Stei
kohlengruben bearbeiten; auch ist sie ein beträcht
licher Markt für Getreide, Mehl und Vieh, es
hat Fabriken für Leberwaren, Wärfen, Hüte, Se
denarbeiten, auch Eisengießereien und Gerbereien.
Dabei liegt das herrliche Schloß des Herzogs
von Duccleugh (Dalleith-Balace), welches an
der Stelle eines ältern im 17. Jahrh. erbaut wurde
und von einem schönen Garten umgeben ist.

Provinz Leinster, Grafschaft Dublin, 8 km S. von
Ringstown, dem Hafen Dublins, hat 2584 E. und
ist ein besuchtes Seebad mit vielen Villen in der
Nähe, an der Küste der Fische von den ehemaligen
Forts, welche im 16. und 17. Jahrh. gegen die
Seeräuber in der irischen See wichtige Dienste
leisteten, sind noch Ruinen vorhanden. Die Insel
hat weiches Erdbeben; auf ihr steht eine alte
Kirchenruine und ein sog. Druidenaltar. Man
gewinnt auch Blei aus Granitsteinen, namentlich
an dem nahen, 14 km hohen Killineyberge.

(Caroline Healy), amer. Schriftstellerin, eine
eifrige Vorkämpferin der Frauenemanzipation
in Amerika und schon um 1840 als entsetzliche
Gegnerin der Sklaverei bekannt, behandelt in
ihren Schriften zum größten Theil die Frauenrechte.
Zu nennen sind ihr erstes Werk „Essays and
Sketches“ (1848), „Bunson's Egypt; a presentation“
(1868) und „Patty Gray's Journey“ (1870).
Sie heiratete 1844 den Pfarrer Charles D.

William Healy D., Sohn der vorz. amer.
Naturforscher, geb. 21. Aug. 1845 zu Boston,
erhielt seine wissenschaftliche Ausbildung an der
Harvard-College, bereiste in den J. 1866—67
Alaska und fasste die Ergebnisse seiner Reise
in seinem großen Werke über „Alaska and its
Resources“ (Boston 1870) zusammen.

(Roderich), der letzte der wandernden Helden
Schottlands, lebte noch 1740 bei Blair in der
Grafschaft Perth. Von seinen Liedern sind viele
in Schottland zu Volksliedern geworden.

(George Misslin), amerik. Politiker, Juli 1792 in Philadelphia, studierte, in Stadt vorgebildet, die Rechte und ließ April 1818 als Advokat nieder. Bald wurde er durch Vermittelung seines Vaters, Alexander James D., den Mission betrauten Albert Gallatier nach Peteraburg, London Dez. 1814 der Frieden der Vereinigten Staaten geschlossen wurde. Im D. seine Praxis wieder aufnahm und war 1831—33 Präsident der Staaten. Präsident von dem Gesandten in Venedig er 1839 auf sein eigenes Verlangen wurde. Im J. 1844 zum Präsidenten, als er von der demokra- tischen Partei gewählt. Seine Politik für die An- erkennung der Schutzoll- politik umwan- delte unter Präsi- dentenhandlungs- sache im Mai 1851 zumal und starb im J. 1861.

Dalmanstypie, ein von dem Engländer Duncan W. Dallas 1873 erfundenes und nach ihm benanntes Apparat zur Herstellung von Druckplatten für die Buchdruckpresse. Das Verfahren ist nicht bekannt geworden und hat keine weitere Verbreitung erfahren.

Dallaens (Johannes), eigentlich Jean Daillé, berühmter Theolog der reform. Kirche Frankreichs, geb. 6. Jan. 1594 zu Chatelleraut, studierte seit 1612 zu Saumur Theologie und ward befreundet mit Amynant und Cappel. Zugleich trat er in die Familie des berühmten du Pleissis-Mornai ein als Erznieher seiner Enkel und machte mit diesen 1619—21 eine große Reise durch Italien, Deutschland, Holland und England. Im J. 1623 ward D. Schloßprediger bei du Pleissis, 1625 Prediger zu Saumur, 1626 Prediger der pariser Gemeinde zu Charenton, wo er 15. April 1670 starb. D. war einer der einflussreichsten Theologen der reform. Kirche Frankreichs, deren letzte Nationalsynode 1659 zu Loudun er als Präsident leitete. Er vertrat die Anschauung Amynants. Als Polemiker gegen die kath. Kirche trat D. besonders auf in der Schrift «De usu patrum» (franz., Genf 1632; lat., Genf 1656), wo er den Satz aufstellt, daß alle Lehre, welche mit den drei ersten Jahrhunderten nicht übereinstimme, als menschliche Erfindung zu verwerfen sei.

Dalldorf, Dorf im Regierungsbezirk Potsdam der preuß. Provinz Brandenburg, Kreis Niederbarnim, an der Eisenbahn Berlin-Stralsund, 8 km nordwestlich von Berlin, mit der Jernbahn- anstalt der Stadt Berlin, zählt (1890) 2127 E.

Dalles (hebr.), Armut.

Dalles City, schön gelegene Hauptstadt des County Wasco im nordamerik. Unionsstaat Oregon auf dem linken Ufer des Columbia, 64 km oberhalb der Kasluden deselben und bei den «The Dalles» genannten Stromschnellen gelegen, zählte (1890) 2232 E.

Dalling (Henry Lytton Carle Bulwer, Lord), engl. Diplomat, älterer Bruder des Romandichters Bulwer-Lytton, geb. 1804, widmete sich der diplo-

matischen Laufbahn und wurde 1827 zum Attaché bei der brit. Gesandtschaft in Berlin ernannt, von wo er 1829 nach Wien versetzt ward. Im J. 1830 war er im Auftrage seiner Regierung in Brüssel, um die belg. Revolution in der Nähe zu beobachten, und trat bald darauf ins Parlament, wo er bis 1837, zuletzt für Marylebone, einen Sitz einnahm und sich als schlagfertiger Redner zeigte. Zugleich erwarb er sich durch die Werte «France, social, literary, political» (2 Bde., Lond. 1833; deutsch, 2 Tle., 1835—36) und «The monarchy of the middle classes» (2 Bde., Lond. 1834; deutsch, 3 Tle., Nachen 1836), denen «An autumn in Greece» (Lond. 1824) vorangegangen war, als Schriftsteller einen geachteten Namen. Nachdem er seit 1835 als Geschäftsträger in Brüssel fungiert, ging er 1837 als Legationssekretär nach Konstantinopel und brachte hier einen Handelsvertrag mit der Pforte zu Stande. Bald darauf wurde er zum Votschafts- sekretär in Paris, 1843 zum Gesandten in Madrid ernannt, mußte aber 1848 wegen eines gegen die Gewaltschritte des Ministeriums Narvaez erhobenen Protestes Spanien verlassen. Nach England zurückgekehrt, erhielt er zur Anerkennung seiner Verdienste das Ritterkreuz des Bathordens, vermählte sich mit Charlotte Wellesley, Tochter Lord Cowleys und Nichte des Herzogs von Wellington, und begab sich 1849 als außerordentlicher Gesandter und bevollmächtigter Minister nach den Vereinigten Staaten, wo er durch Abschließung des sog. Clapton-Bulwer-Vertrags einen unter damaligen Umständen nicht unwichtigen diplomatischen Erfolg errang. Hierauf ward er von 1852—55 Gesandter in Toscana und erhielt Ende 1857 an Stratford de Redcliffes Stelle den Votschaftersposten in Konstantinopel. Einen solchen Vorgänger zu ersetzen, war nicht leicht. D. zeigte sich indes der Aufgabe gewachsen und erwarb namentlich nach der Thronbesteigung des Sultans Abd-ul-Asis einen unbeschränkten Einfluß auf die Entschlüsse des jungen Monarchen. Solange Lord Palmerston lebte, war D. in Bezug auf die orient. Angelegenheiten eine Hauptstütze der Politik dieses Staatsmannes. Durch das Ministerium Derby-Disraeli 1866 von Konstantinopel abberufen, wurde er 1868 als liberaler Kandidat für Tamworth ins Parlament gewählt, an dessen Verhandlungen er lebhaften Anteil nahm, bis er im März 1871 mit dem Titel Lord Dalling und Bulwer ins Oberhaus erhoben wurde. Seit seiner Rückkehr von Konstantinopel hatte er auch seine schriftstellerische Thätigkeit wieder aufgenommen. Als Hauptresultate derselben erschienen: «Historical characters» (2 Bde., Lond. 1867; deutsch von Lang, 2 Bde., Lpz. 1871) und «Life of Viscount Palmerston» (2 Bde., Lond. 1870; deutsch: «Lord Palmerstons Leben, frei nach H. von A. Ruge», 3 Bde., Berl. 1871—74). D. starb kinderlos 24. Mai 1872 in Neapel; mit ihm erlosch die Peerwürde. Aus seinem Nachlasse erschien: «Sir Robert Peel. An historical sketch» (Lond. 1874).

Dallinger von Dalling, österr. Malerfamilie. Das älteste Mitglied Johann zeichnete sich als Historien-, besonders aber als Tiermaler aus. Er wurde zu Wien 13. Aug. 1741 geboren, bereiste in seiner Jugend die Schweiz und Deutschland und trat 1759 in die Akademie zu Wien ein, wo ihn der Direktor Martin von Neptens sehr förderte, 1764 auch seine Sendung nach Frankfurt erwirkte, um bei den Krönungsfestlichkeiten Aufnahmen zu

machen. Später erhielt er den Posten als Inspetor der k. k. Liechtenstein'schen Gemäldegalerie, auf welchem er durch liberale Zugänglichmachung der Sammlung sehr ersprießlich wirkte. Er starb in Wien 6. Jan. 1806. Seine Bilder, Altargemälde und Tierstücke, gelangten meistens nach Rußland. — Sein Sohn, ebenfalls Johann genannt, war in Wien 7. Mai 1782 geboren, lernte bei dem Vater, und folgte ihm auch als Galerieinspektor beim Fürsten Liechtenstein nach. Er bildete sich als Tiermaler nach den alten Holländern, steht ihnen aber durch die zu große Glätte seines Pinsels nach. Das Belvedere und die Liechtenstein-Galerie in Wien haben Werke von seiner Hand, jenes z. B. Die fünf Pferde auf der Weide, letztere Die Kuhherde am Bache. D. starb in Wien 19. Dez. 1868. — Der jüngere Bruder Alexander, geb. 1783, gest. 1844, verfolgte eine ähnliche Thätigkeit und betrieb wie dieser die Radierkunst, sowie das Restaurieren alter Gemälde.

Dall' Ongaro (Francesco), ital. Schriftsteller und Patriot, geb. 1808 zu Mansue in der Provinz Treviso, kam in seinem 12. Jahre nach Venedig, wo er sich dem Studium der Theologie widmete, das er in Padua fortsetzte und vollendete. Nachdem ihm das Predigen verboten worden, verließ er Padua, entsagte seinen geistlichen Funktionen, durchwanderte einige Zeit die Provinz Istrien und ließ sich 1836 in Triest nieder, wo er als Journalist, Schriftsteller und Privatlehrer lebte. In Verbindung mit seinem Oheim Balussi gründete und redigierte er die Zeitschrift «La Favilla» und entsaltete daneben eine große literarische und agitatorische Thätigkeit. Für seinen Freund, den Schauspielers Modena, schrieb er seine ersten Dramen: «Il Fornaretto», «I Dalmati» und «Marco Cralievic»; mit Craogliero gründete er die erste polytechnische Gesellschaft jenseit der Adria. Infolge einer freisinnigen Rede wurde er 1847 aus Triest ausgewiesen und lebte als Verbannter in Siena, Florenz, Rom, Mailand, Turin, Venedig, in welcher letzter Stadt er 1848 die populäre Zeitschrift «Fatti e non parole» herausgab, und der Hauptanführer der Bewegung vom 11. Aug. war. Hierauf ging er nach Rom, wo er Mitglied der konstituierenden Versammlung sowie Redacteur des «Monitore Romano» wurde und als Garibaldi's Kommissar die «erste ital. Legion» organisierte. Nach Unterdrückung der Revolution lebte er als Flüchtling in der Schweiz, dann in Belgien und in Paris, bis er in Folge der Ereignisse von 1859 nach Italien zurückkehren durfte und Professor der Literatur in Florenz, später in Neapel wurde, wo er am 10. Jan. 1873 starb. Von seinen zahlreichen poetischen und prosaischen, literarischen und polit. Schriften sind zu nennen: «Poesie» (2 Bde., 1840), «Novelle vecchie e nuove» (Flor. 1869), «Fantasie drammatiche e liriche» (Flor. 1866), «Stornelli italiani» (Mail. 1863), «Figlie del popolo» (Tur. 1855), «Racconti» (Flor. 1869), «Scritti d'arte» (Mail. 1873), sowie die Dramen: «Bianca Capello», «L'ultimo barone» (Mail. 1864), «Fasma» (Mail. 1863) u. a. Seine frühern Schriften sind gesammelt unter dem Titel «Opere complete» (2 Bde., Tur. 1846—47). Vgl. Barbiera, «Francesco D.» (Vened. 1873), Mongeri, «Francesco D. Cenni biografici» (Mail. 1873).

Dalm., bei naturwissenschaftlichen Namen Abkürzung für Dalmann (F. W., Entomolog, geb. 17 zu Heinsberg, gest. 1828 in Stockholm).

Dalmann (Johannes), Wasserbauingenieur, geb. 4. März 1823 zu Lübeck, besuchte die berliner Bauakademie, wurde 1845 Wasserbauinspektor in Hamburg und 1850 Wasserbauinspektor daselbst. Nachdem ihm 1863 provisorisch und 1864 definitiv die oberste Direktion des Wasserbauwesens in Hamburg übertragen worden war, erwarb er sich um die Vergrößerung und Umgestaltung der Strom- und Hafenbauten große Verdienste. D. starb 27. Aug. 1875 zu Wunsiedel. Außer Aufsätzen für die berliner «Zeitschrift für Bauwesen» veröffentlichte er die epochenmachende Specialschrift: «Über Strömungskorrekturen im Flutgebiete» (Hamb. 1856).

Dalmatien hieß das römische, ursprünglich in Dalmatien gewöhnliche, lange, weiße Oberkleid mit Armeln, das bei feierlichen Gelegenheiten getragen wurde. Im 2. und 3. Jahrh. war es in Rom noch wenig gebräuchlich, denn die Kaiser Commodus und Heliogabal werden getadelt, daß sie öffentlich trugen. Bis zum 5. Jahrh. wurde es D. anscheinend den Bischöfen und Priestern vorbehalten, mit Ausnahme Roms, wo auch die Diakonen sie trugen. Der Papst Symmachus gestattete den Diakonen der Kirche von Orleans zu erst im 6. Jahrh. kam sie allgemein bei allen Diakonen in Gebrauch. Sie ist jetzt vom Stoff in Farbe des Weggewandes (casula), mit welchem sie Ähnlichkeit hat, nur daß sie etwas kürzer, an Saume nicht rund, sondern gerade geschnitten und mit offenen Armeln versehen ist; auf dem Rücken sind statt des Kreuzes nur zwei schmale farbige oder Tressenstreifen angebracht oder auch ohne solche am Saume Troddeln. Der pontifizierende Bischof trägt sie von weißer Seide. Auch unter dem Krönungsornat der deutschen Kaiser kam die D. an **Dalmatien**, ein Küstenstrich am Adriatischen Meere, mit den anliegenden Inseln das südliche Kronland der Osterreichisch-Ungarischen Monarchie, zu deren cisleithanischem Teile gehörig, ist nördlich von dem kroat. Küstenlande, östlich von Bosnien der Herzegowina und Montenegro, südlich von Montenegro begrenzt. Der nördlichste Punkt ist die kleine Insel San-Gregorio nördlich von der größeren Nachbarinsel Arbe zwischen dem Kanal Quarnero und della Morlacca, der südlichste ist das durch den Berliner Frieden vom 13. Juli 1866 von der Hoforte an Osterreich abgetretene Spitz der Grenze von Montenegro. Die zum größten Teil mit steilen Felswänden abfallende Küste, welche in gleicher südöstl. Richtung eine Reihe langgestreckter, durch enge Meerstraßen getrennter, teils niedriger, teils aber auch mit Höhen von 570—600 m aus den Fluten aufragender Inseln vorgelagert enthält zahlreiche Buchten mit 56 vortrefflichen Häfen und Landungsplätzen. Hinter diesen liegen meist in parallelen Ketten, Zweige der Dinarischen Alpen empor, unter ihnen der Bellesch oder die Morlakkische Gebirge, welches die Grenze D. zu Kroatien bildet. Aus diesen Bergketten strömen die Flüsse des Landes, die Zernagna, Rerta, Cava-Narenta mit Katarakten dem Meere zu. In den höchsten Spizen der meist waldlosen Karstberge zählt man den Dinara (1814 m) im Kreise von den Bisowich (1710 m) im Kreise Spalats, den Parvo (1729 m) und Orien (1845 m) im Kreise Cattaro. Die Karstbildung bedingt zahlreiche Felshöhlen und Höhlungen, in denen die Wasser aus den Kalksteinen und zeitweise an die Oberfläche treten. In Landseen sind periodisch.

D. führt den Namen eines Königreichs und zählt auf 12829 qkm (1880) 476101 E. in 17 Städten, 60 Märkten und 812 Dörfern. Den Nationalitäten (der Umgangssprache) nach enthält die Bevölkerung 440279 Serbokroaten, 27306 Italiener, 3382 Deutsche, 477 böhm.-mähr. Slawen, 351 Slowenen, 25 Polen, 6 Rumänen und 2 Ruthenen. Die Serbokroaten zerfallen in einzelne Volksstämme mit besonderen Namen, wie Morlaken, Bocchesen, Ragusaner. Der Menschenschlag ist im allgemeinen schön, liefert tüchtige Seeleute, verlässliche Matrosen und tapfere Soldaten. Benedigs ehemalige militärische Macht beruhte vorzugsweise auf ihnen. Im ganzen sind sie gastfrei, wohlwollend und gewissenhaft in Erfüllung des gegebenen Wortes. Am wichtigsten in der Kultur stehen die Morlaken, die das Innere des Landes und namentlich das Gebirge bewohnen. Bei ihrer Abneigung gegen jede Unterwürfigkeit waren sie stets eine gute Schutzwehr gegen die Angriffe der Türken. Die Bocchesen wohnen im Kreise Cattaro, aber nicht in der Stadt selbst, welche so wie jede Küstenstadt in D. gemischte Bevölkerung hat. Das vorherrschende Religionsbekenntnis ist das römisch-katholische (mit einem Erzbistum zu Zara und fünf Bistümern zu Spalato, Ragusa, Sebenico, Lefina und Cattaro). Für die griech.-orient. Christen bestehen zwei Bistümer. D. besitzt 6 theol. Lehranstalten (5 lateinisch-katholische und 1 griechisch-orientalische), 3 Staats-Oberegymnasien, 1 Staats-Unteregymnasium, 1 Staats-Realgymnasium, 1 Staats-Oberrealschule, 1 Staats-Unterrealschule, 1 Lehrerbildungsanstalt, 1 Lehrerinnenbildungsanstalt, 2 Russischschulen, 1 Hebammenchule, 3 nautische Schulen, 6 Spezialschulen für Knaben, 2 Lehr- und Erziehungsanstalten für Mädchen und 242 Volksschulen.

Die Hauptnahrungsweize der Bevölkerung sind Seefischerei und Schiffbau, Seefischerei (besonders auf den Inseln), Olivenkultur, Weinbau und Viehzucht. Von der produktiven Bodenfläche kamen (1879) 141046 ha auf Acker, 68128 ha auf Weingärten, 10063 auf Weiden, 720738 auf Weiden, 13241 auf Leige und Sümpfe mit Rohrwuchs, 273536 auf Wald (darunter 15494 ha Oliven- und 51 ha Kastanienwälder) und 15545 ha auf sonstige Kulturen. Der Holzreichtum früherer Zeiten ist jedoch abhanden gekommen und D. besitzt, abgesehen von verschiedenen Inseln, meistens nur Niederwald mit unansehnlicher Pflanzung. Bei dem warmen Klima gedeihen Südrüchte mannigfacher Art und Weine auf das vorzüglichste. Von letztern werden jährlich 680000 hl erzeugt und mehrere Sorten, wie der Malvasier von Ragusa, der Muskat von Almisa und Malarska, in neuester Zeit auch der Wein von Lissa, auch außer den Landesgrenzen geschätzt. Die Viehzucht von 1880 ergab 20256 Pferde, 26814 Esel und Maulesel, 20728 Rinder, 824191 Schafe, 217155 Ziegen, 29432 Schweine und 10698 Bienenstöcke. Bergbau wird nur auf Braunkohlen und Asphalt getrieben; die Produktion an erstern betrug (1879) 222516 metr. Ctr., Asphalt 1503 metr. Ctr. Die Salinen erzeugten (1879) 95008 metr. Ctr. Seesalz. Die Dalmatiner haben einen guten Ruf im Bau von Schiffen, und berühmt sind die Ciqueure, welche sie bereiten. Alle sonstige Industrie ist sehr unbedeutend. Industriezweigisse, Getreide und Mehl bilden die Hauptgegenstände der Einfuhr, die

sich 1879 im ganzen auf einen Wert von 16259763 Fl. öherr. Währung belief. Die Ausfuhr betrug 7190548 Fl., wobei Die, Wein, Fische, Fleisch, Felle und Häute in erster Reihe stehen. D. bildet ein besonderes Zollgebiet im öherr. Kaiserstaate. Seine lange Küste und seine zahlreichen und guten Häfen bewirken einen einträglichen Durchfuhrverkehr aus der Türkei und Montenegro nach den Plätzen des Adriatischen und Mitteländischen Meers und umgekehrt. Im J. 1879 liefen in den 56 Häfen des Landes 14192 Schiffe mit 2216357 t ein und 14087 Schiffe mit 2207999 t aus. Die dalmatin. Handelsmarine zählte 5134 größere und kleinere Schiffe mit 85479 t und einer Mannschaft von 14646 Köpfen.

Die Landesverfassung beruht auf der Landesordnung und Landtagswahlordnung vom 26. Febr. 1861. Danach besteht der Landtag aus 43 Mitgliedern, nämlich aus dem lat. Erzbischof und dem röm.-orient. Bischof von Zara, 10 Abgeordneten der Höchsthöflichen, d. i. derjenigen, die an direkten Steuern jährlich wenigstens 100 Fl. (im Kreise Cattaro wenigstens 50 Fl.) entrichten, 8 Abgeordneten der Städte, 3 Abgeordneten der Handels- und Gewerbekammern und 20 Abgeordneten der übrigen Gemeinden. In das Abgeordnetenhaus des öherr. Reichsrats entsendet D. 9 Abgeordnete. Für die Administration ist das Land in 13 Bezirke geteilt. Obere polit. Landesstelle ist die Statthalterei in der Hauptstadt Zara. Die Gemeindeverwaltung ist durch die Gemeindevorstände geregelt. Die Rechtspflege wird in unterster Instanz von den 27 Prätoren, 4 Stadtprätoren, 3 Kreisgerichten und dem Landesgerichte in Zara, in zweiter Instanz von dem Oberlandesgerichte in der Hauptstadt ausgeübt, von welchem der Rechtszug an den obersten Gerichtshof in Wien geht. Die Finanzverwaltung wird von der Finanz-Landesdirektion, das Postwesen von der Postdirektion, die Militärverwaltung von dem Landes-Generalkommando in Zara geleitet. Das Wappen D.s sind drei goldene Leoparden im blauen Felde.

Geschichtliches. D. war im Altertum ein ansehnliches Reich und wurde von den Römern, nach vielen vergeblichen Versuchen, erst unter Augustus unterworfen; es bildete hierauf den südlichsten Teil der röm. Provinz Illyricum. Nach dem Verfall des abendländ. Kaisertums ward es durch die Goten erobert, denen es, bei ihrem Zuge nach Italien, 490 die Awaren entrissen, welche um 620 von den Slawen verdrängt wurden. Der von denselben gegründete Staat dauerte bis zu Anfang des 11. Jahrh., worauf der König von Ungarn, Labislauß der Heilige, den einen Teil als Königreich mit Kroatien und hierdurch mit seinem Reiche vereinigte, weshalb die Könige von Ungarn auch den Titel als Könige von D. führen, während der andere sich unter den Schutz der damals mächtigen Republik Venedig begab, um gegen die Anfälle der Türken gesichert zu sein, und eine Zeit lang Herzogtum hieß. Ein Teil dieses Herzogtums wurde den Venetianern durch die Türken entrissen. Durch den Frieden zu Campo-Formio kam der venet. Teil von D., wie Venedig selbst, 1797 unter öherr. Herrschaft, und als Östereich nach dem Preßburger Frieden 1805 seinen Teil an Napoleon abgetreten, ward derselbe zum Königreich Italien und seit 1810 zu Illyrien geschlagen, jedoch durch einen Proveditore-Generale regiert. Seit 1814 ist D. wieder ganz mit Östereich vereinigt.

Am 7. Okt. 1869 brach wegen der Truppenrekrutierung im Norden der Bocche di Cattaro ein Aufstand aus, bei welchem die Insurgenten das Fort Dragali errieten; der Aufstand wurde nach einigen mißlungenen militärischen Operationen durch den Feldmarschalllieutenant Nobich auf gutlichem Wege beigelegt. Von der Durchführung des Landwehrgesetzes in D. nahm die österr. Regierung Abstand und im Febr. 1870 war die Ruhe scheinbar wiederhergestellt. Als aber 1881 das Wehrgesetz auch in jenem Teile von D. (der Trivostie, s. b.) durchgeföhrt werden sollte, brach der Aufstand wieder aus, verbreitete sich, von Agitatoren geföhrt, über Teile von Bosnien und der Herzegowina und mußte mit dem Aufgebot einer großen Militärmacht niedergeschlagen werden. (Vgl. Österreichisch-Ungarische Monarchie [Geschichte]).

Litteratur. Schmibl, «Das Königreich D.» (Stuttg. 1843); ferner die Reiseverke von Willkinson, Reigebaur und Kohl; Better, «D. in seinen verschiedenen Beziehungen dargestellt» (Gotha 1857); Rosé, «D. und seine Inselwelt» (Wien 1870); Raschel, «Manuale del regno di Dalmazia per l'anno 1875»; Schiff, «Aus halbvergesenen Lande. Kulturbilder aus D.» (Wien 1875); «Landeskunde des Königreichs D. und seiner Hinterländer Bosnien und Herzegowina» (Wien 1876); Swida, «Das Königreich D.» (Wien 1882).

Dalmatien, Herzog von, s. Soult.

Dalmatinische (dalmatinisch-kroatische) **Litteratur**, s. Kroatische Litteratur.

Dalmatius, Römische Kaiser Konstantins d. Gr., wurde, nachdem er einen gefährlichen Aufstand eines Usurpators auf der Insel Cypern niedergeschlagen hatte, im J. 335 zum Cäsar erhoben und sollte nach des Kaisers Ableben neben seinem Bruder Hannibalianus und neben Konstantins drei Söhnen einen Teil des Reichs, nämlich Achaja, Macedonien, Thrazien mit Konstantinopel, selbständig regieren. Als aber Konstantin d. Gr. 337 gestorben war, veranlaßten die Söhne Konstantins, namentlich Constantius, zu Anfang Sept. 337 eine Meuterei der Truppen in Konstantinopel, die zunächst die ganze Erbschaft des Kaisers nur für Konstantins Söhne forderten, dann aber auch viele der übrigen kaiserl. Prinzen, unter ihnen auch den D., ermordeten.

Dalmatow oder Dolmatow, Stadt im russ. Gouvernement Perm, am Ißet, 61 km westlich von der Kreisstadt Schadrinsk, hat (1882) 4337 E. Nach dem dort befindlichen Mönchskloster Dalmatow-Uspensky trägt die Stadt ihren Namen. Abgesehen von dem Jahrmärkte, auf welchen hauptsächlich Häute, Talg, Fleisch, Fische und Butter kommen, ist der Handel D.s unbedeutend.

Dalmington, schott. Flecken in Ayrshire, 21 km im S. von Ayr, rechts von dem in den Clyde-Bufen gehenden Doon, mit 1515 E., welche Teppiche, Woll- und Baumwollstoffe weben.

Dalon (Jules), franz. Bildhauer, geb. 1838 zu Paris, genoss zuerst in der Zeichenschule den Unterricht Carpeaux' und trat 1862 in die école des beaux-arts. Nachdem er einige Zeit für Bronzegeräthe und Goldschmiede gearbeitet hatte, stellte 187 seine erste Statue aus; 1870 wurde seine Statue: Die Stickerin, prämiert. Bei dem ruck des Deutsch-Französischen Kriegs von trat er in die Nationalgarde. Wegen Verstoß der Teilnahme an der Commune verbannt,

lebt D. seit 1871 in England. Hier schuf er seine besten Werke, wie Französische Bauerfrau (1873), Kinderwärterin, Näherin u. s. w.

Dalrymple, schott. Familie, deren Ahnherr William de D., 1450 durch Heirat die Herrschaft Stair-Montgomery in Ayrshire erwarb. Der Urenkel desselben, John D. von Stair, war einer der ersten schott. Gelleute, die sich zum reform. Glauben bekannten und sich 1544 den Grafen von Lennox und Glencairn gegen die königl. Armee unter Argyll anschlossen. Von ihm stammte James D., der erst Viscount Stair, dessen jüngerer Sohn David de. Gut Hailes erbt, 1700 zum Baronet ernannt wurde und Großvater des Juristen und Historikers Sir David D. war. Dieser wurde zu Edinburgh 28. Okt. 1728 geboren, studierte zu Utrecht und u. 1748 als Advokat auf. Er erlangte bald durch Gründlichkeit seiner Rechtskenntnisse bedeutendes Ansehen. Im J. 1766 ward er Richter am Court of Session und 1776 Lord-Kommissar am Court of Justiciary, als welcher er, dem schott. G. brauche zufolge, den Titel Lord Hailes annahm. Er bekleidete diese Funktionen bis zu seinem Tode 29. Nov. 1792. Als Schriftsteller ist er besonders bekannt durch seine «Annals of Scotland» (2 Bde. Edinburgh. 1776—79), welche von der Thronbesteigung Malcolm's III. bis zum Tode Davids II. reichlich sowie durch die Polemik gegen Gibbon wegen der in dem «Verfall und Untergang des Römischen Reichs» entwickelten Ansichten über den Ursprung des Christentums. — Alexander D. Bruder des vorigen, berühmter Geograph und Reisender, geb. 24. Juli 1737, trat in die Dienste der Ostindischen Kompagnie und erhielt 1769 das Kommando einer nach dem Indischen Archipel entsandten Expedition, welche fünf Jahre währte und zur genaueren Kenntnis jener Gegenden viel beitrug. In Anerkennung seiner Verdienste ernannte ihn die Kompagnie zu ihrem Hydrographen. Nach England zurückgekehrt, regte er die großartigen Entdeckungsfahrten an, die von Cook seit 1768 ausgeführt wurden. D. erhielt das Amt eines Hydrographen Royal und widmete den Rest seines Lebens der Beförderung der Navigation und Geographie. Er starb 19. Juni 1808. — Aus einer andern Familie stammte der General Sir Hew Whiteford, geb. 1750, bekannt durch die Konvention von Utrecht, die er nach der Niederlage Junots durch D'Arle 23. Aug. 1808 mit den Franzosen schloß, nach deren Bestimmungen diese auf engl. Gebiet nach der Heimat zurückgebracht werden sollten. D. wurde wegen dieses Vertrags vor ein Kriegsgericht gestellt, zwar freigesprochen, aber nicht wieder aktiven Dienste verwendet. Im J. 1814 ward er zum Baronet erhoben. Er starb 9. April 1830. Seinen Titel erbte sein ältester Sohn, Sir Anthony John D., geb. 1784, konservatives Parlamentsmitglied für Brighton; derselbe starb in London im März 1866.

Dalrymple (George Uphinstone), engl. Entdeckungsfahrer, begann seine Forschungsreisen als Commissioner in der Umgegend der von ihm gegründeten Stadt Bowen, und entdeckte im Nordwesten das Herbert-River-Gebiet. Als Goldkommissioner zog er 1872 von den Palmer-Goldfeldern nach der Seeküste und gründete die Stadt Cooltown. Im Auftrage der Regierung führte er 1874 eine Expedition zur Erforschung der Küsten und Häfen von Nordost-Queensland aus.

sehr günstige Resultate erzielte. Später war er Government-Resident in Cape York, bis er aus Gesundheitsrücksichten nach England zurückkehrte. Er starb 22. Jan. 1876 zu St. Leonards on the Sea. D. schrieb außer Berichten in Fachzeitschriften: «Narrative and reports of the Queensland North-East coast exploration» (Brisbane 1874).

Dal segno (ital.), s. **Al segno**.

Dalstrand, richtiger Dal, schwed. Grenzlandtschaft gegen Norwegen, zwischen Wermland im N., Bohus-Län im W. und S. und dem Wenersee im D. In administrativer Hinsicht gehört es zu Elfsborgs- oder Wenersborgs-Län, umfaßt 4180 qkm und zählt (1890) 86 224 E. Bis in die neuere Zeit war D. noch unberührt von den großen Verkehrsstraßen und ist auch deshalb eine der am wenigsten bekannten schwed. Provinzen, wiewohl es an Naturschönheiten außerordentlich reich ist. Der 1868 eröffnete Dalstrandskanal hat jetzt den Eintritt ins Innere erleichtert; eine Eisenbahn von Sunnana und Wenersee quer durchs Land nach Norwegen ist 1879 eröffnet worden, und in der Längsrichtung von N. nach S. durchschneidet die Bahn Falun-Gothenburg die ganze Provinz. Der südsüd. Teil des Landes, etwa ein Zwölftel des Ganzen, ist eine fruchtbare Ebene; das übrige ist waldiges Gebirgsland, reichlich zerstückt von großen Seeystemen, welche die Verbindung mit Wermland nach Norden, sowie auch mit Norwegen nach Westen vermitteln. Stora Lee, Lelängen und Ost- und Westfilen sind unter diesen Seen die größten; sie sind durch Wasserläufe miteinander sowie mit dem Wenersee verbunden. Die Gebirge von D. sind größtenteils südl. Ausläufer des Wermländischen Gebirgssystems; der höchste Punkt, Gölftullen, ist 280 m hoch. Die Provinz hat einige Hohen und Eisenwerke; das Erz dazu muß aber aus Wermland gebracht werden. Die Schieferbrüche sind von einiger Bedeutung. In D. liegt nur das Städtchen Amal, am Wener, mit 2454 E.

Dalton, eine nördl. Vorstadt Londons, ist besonders bekannt durch das dort gelegene Deutsche Hospital. Dieses wurde 1845 vor allem durch die Bemühungen Wunsens, des damaligen preuß. Gesandten in London, begründet und hat seitdem, dank der Unterstützung der deutschen Regierungen und der wohlhabenden Deutschen in England, eine in fortwährender Zunahme begriffene segensreiche Tätigkeit entfaltet. Obgleich ursprünglich für Deutsche bestimmt, beschränkte das Hospital in D. doch seine Hilfe keineswegs auf diese, sondern hat in kosmopolit. Weise den Armen und Kranken aller Nationen ärztlichen Beistand gewährt. Als die Räumlichkeiten für die Zwecke des Hospitals zu eng geworden waren, wurde ein neues größeres Gebäude errichtet, das 1864 vollendet wurde, und Raum enthält für die gleichzeitige Pflege von 60 Kranken. Während des J. 1880 fanden 1500 Kranke in diesem neuen Hospital Aufnahme, während 20 000 besuchsweise behandelt und mit Arzneien versehen wurden.

Dalton, Stadt in der engl. Grafschaft York, West-Riding, 8 km im NO. von Huddersfield, an einem Zuflusse des Calder, mit 6200 E. — **Dalton-le-Dale**, Stadt in der engl. Grafschaft Durham, 10 km südlich von Sunderland, an der Meeresküste, mit 10 375 E. — **Dalton-in-Furness**, Stadt in der engl. Grafschaft Lancaster, 32 km im NNW. von dieser Stadt, auf einer Halbinsel im N. der Morecambeal an der Irischen See und an der

Furnessbahn, mit (1890) 13 350 E. Die Bewohner sind mit metallurgischen Arbeiten beschäftigt.

Dalton (John), einer der bedeutendsten engl. Chemiker und Physiker, geb. 6. Sept. 1766 zu Eaglesfield bei Codermouth in Cumberland, der Sohn eines Quäkers, erhielt seine erste Ausbildung in der Schule seines Wohnortes, von 1781 an aber zu Kendal in Westmoreland. Hier bildete sich seine besondere Neigung zu mathem. und physik. Studien aus; er schrieb bereits mehrere Mathematische und unternahm seit 1788 meteorolog. Beobachtungen, die er sein ganzes Leben hindurch fortsetzte. Im J. 1798 kam er als Lehrer der Mathematik und der Naturwissenschaften ans College zu Manchester, in welcher Stadt er auch nach Verlegung des College sich stets wesentlich aufgehalten hat, obgleich er von 1804 an abwechselnd in den meisten größeren Städten Großbritanniens Vorlesungen über Chemie hielt. Er veröffentlichte 1808—10 sein «New system of chemical philosophy» (2 Tle., deutsch von Wolff, Berl. 1812—13), wozu 1827 ein dritter Teil hinzukam. D. war Mitglied vieler gelehrten Gesellschaften. Noch bei seinen Lebzeiten ließ man ihm eine Statue errichten, die von Chantrey ausgeführt und am Eingang der Royal Institution in Manchester aufgestellt ward. D. starb zu Manchester 27. Juli 1844. Seine vorzüglichsten physik. Arbeiten beziehen sich auf die Ausdehnung und Mischung der Gase und die Elasticität der Dämpfe; in der Chemie hat er sich namentlich durch Entwidlung der atomistischen Theorie und wesentliche Förderung der Lehre von den festen Proportionen, durch Untersuchungen über die Absorption der Gase durch das Wasser, über Kohlenoxyd, Kohlenwasserstoff, die Sauerstoffverbindungen des Stickstoffs u. a. verdient gemacht. Seine Abhandlungen stehen meist in den «Memoirs of the Literary and Philosophical Society of Manchester», ferner in den «Philosophical Transactions», in Nicholsons «Philosophical Journals» und Thomsons «Annals of Philosophy». Nächstem hat man von ihm «Meteorological essays and observations» (Lond. 1793; 2. Aufl. 1834). Rgl. Henry, «Life and researches of D.» (Lond. 1854).

Dalton (John), amerik. Physiker, geb. 2. Febr. 1825 zu Chelmsford in Massachusetts, besuchte das Harvard College, wo er 1847 promovierte. Sein «Essay on the corpus luteum» (1857) gewann den Preis der American Medical Society, sein Hauptwerk aber ist «Treatise on human physiology» (Newport 1859), das viele Auflagen erlebte und ihm eine Stellung am Long-Island-Hospital-College zu Brooklyn, sowie eine Professur in Newport eintrug. Außer Abhandlungen in verschiedene Fachzeitschriften veröffentlichte D. noch: «Treatise on physiology and hygiene» (1868).

Dalton (William), engl. Journalist und Jugendschriftsteller, wurde 1821 in Yorkshire geboren und widmete sich früh der Journalistik. Eine Zeit lang Hauptredacteur des «Daily Telegraph», war er später an der Redaction des «Morning Herald» und des «Standard» thätig. Bekannt wurde er durch seine phantast. und abenteuerlichen Jugendschriften, die meist in fernen Erdteilen spielen und ihm unter der Jugend einen weiten Leserkreis erwarben. Besondere Erwähnung verdienen: «The wolf-boy of China» (1857), «The English boy in Japan» (1859), «The war-tiger, a tale of the conquest of China» (1859), «The white elephant, or the hunters of Ava» (1860), «Cortex and Pizarro»

(1862), „The nest hunters or adventures in the Indian Archipelago“ (1863), „Lost among the wild men“ (1866), „The powder monkey“ (1874).

Daltonismus (Rotblindheit), s. unter Farbenblindheit.

Dallwitz (Karl Friedr. Reinhard, Freiherr von), beständiger Staatsmann, geb. 19. Dez. 1802 zu Darmstadt als der Sohn des Generalleutenants von D., studierte die Rechte zu Göttingen, Berlin und Gießen, trat 1828 in den großherzogl. Hess. Staatsdienst und wurde 1842 Kreisrat in Worms. Durch die kluge und energische Führung des ihm 1845 übertragenen Provinzialkommissariats der Provinz Rheinhessen, sowie des Territorialkommissariats in der Bundesfestung Mainz während der J. 1848 und 1849 legte er den Grund zu seiner späteren Stellung. Im J. 1850 sandte ihn seine Regierung zu dem von Österreich wiederberufenen Bundestage nach Frankfurt a. M. und 1. Juli d. J. ward er nach Darmstadt zurückberufen und ihm hier das Ministerium des Innern übertragen. Nach kurzer Frist erhielt er auch das Portefeuille des Auswärtigen, sowie das Präsidium des Staatsministeriums. Als Leiter der großherzogl. Hess. Politik hat D. in den deutschen Angelegenheiten stets die österr.-mittelstaatliche Richtung verfolgt. In diesem Sinne wirkte er im Verein mit den Ministern Benni und von der Forstern auf den Würzburger und Hamburger Konferenzen, in den Bundesreformverhandlungen mit Österreich, endlich 1868 als Begleiter des Großherzogs beim Frankfurter Fürkentage. Bezüglich des Französisch-Preussischen Handelsvertrags hielt er sich ebenfalls zur sog. Würzburger Politik, wie er auch in der Schleswig-Holsteinischen Frage die mittelstaatliche Richtung energisch vertrat. Beim Ausbruch des Deutschen Kriegs von 1866 hielt er entschieden den österr. Standpunkt ein, entgegen dem Willen der Volksvertretung. In der Übergangsperiode 1866—70 verblieb D. konsequent bei seiner früheren Politik; insbesondere lehnte er den Eintritt in den Norddeutschen Bund trotz befürwortender Beschlüsse der Zweiten Kammer der Stände beharrlich ab. Bei Ausbruch des Kriegs von 1870 war die Haltung D.s eine Schwanlenbe. Nachdem er 15. Nov. 1870 zu Versailles den Vertrag Hessens mit dem Norddeutschen Bunde über die Gründung eines Deutschen Bundes mitunterzeichnet hatte, nahm er 6. April 1871 seine Entlassung. D. starb 28. Sept. 1880 in Darmstadt.

Die innern Verhältnisse des Landes hatte D. seit seinem Eintritt ins Ministerium im Sinne der polit. Reaktion geleitet. Nach Abschaffung des demokratischen Wahlgesetzes von 1849 mit Hilfe eines durch Ordnung berufenen außerordentlichen Landtags wurden die meisten Reformen, die 1848 und 1849 auf legislativem und administrativem Gebiet eingeführt worden waren, wieder abgekehrt. Desgleichen erhielt auf dem prof. Kirchengebiet für längere Zeit eine sehr orthodox-reactionäre Richtung die Oberhand. Ebenso veranlaßte eine zur Regelung der kath. Verhältnisse mit dem Bischof von Mainz abgeschlossene Konvention im Lande heftigen Widerspruch. Mehr entsprach D. den Zeitbedürfnissen auf dem Gebiete der materiellen Interessen, namentlich im Eisenbahnwesen. Außerdem traten unter ihm allmählich einige Verbesserungen in der Verwaltung, Abtätigungen des Geschäftsganges, Vereinfachungen der Rechtspflege, Reform des Strafprozesses hervor. (S. unter Hessen [Großherzogtum], Geschichte.)

Dam, ein Begetium in Annam und Kambodscha, von 2 Li; nach Bastian ist 1 D. etwa $\frac{1}{4}$ der alten franz. Lieve von $\frac{1}{2}$ Äquatorgrad, also etwa 800 m.

Damán (Damas, b. h. die Orange), portug. Stadt an der Westküste Ostindiens, liegt im S. von Surat in der Landschaft von Nordkonkan, in fruchtbarer Umgebung, am Südufer des hier 300 m breiten Damán-Banga. Die Stadt ist befestigt, be- zwei Kastell und neun christl. Kirchen; der Haic. mit ehemals berühmten Docks und Werften, ist in kleine Fahrzeuge ausgezeichnet. Geflochtene Matten und Körbe werden in Menge gearbeitet. Bedeutend ist die Lieferschifferei mit 150 Fahrzeugen jedes mit 30 Mann. Östlich von D. liegt, das einen 10 km breiten östl. Streifen getrennt, die Baganá von Nagar-Havali, mit 72 Dörfern, be- fast ganz von Hindus bewohnt sind, und aus dem- fast die gesamten Einnahmen fließen. — Die In- lonie D. und Gebiet zählt (1877) auf 80 qkm 38486 E. Die Portugiesen eroberten D. 1531 und zerstörten es; nachdem es wieder aufgebaut wor- den, nahmen sie es 1588 abermals und blieben seitdem im Besitz der Stadt.

Daman oder der Grenzdistrikt, ein Landstrich in Vorderindien, zwischen 28° 40' und 33° 2' nördl. Br. und von 69° 30' bis 71° 30' östl. L. von Greenwich, etwa 480 km lang und 90 km breit nördlich von dem Raso, im Englischen Salt-Ras; genannten Gebirgszuge, südlich von dem Collectors- sind der Präsidentschaft Bombay, westlich von der Solimangebirge und östlich von dem Jambet be- grenzt, gehörte früher zu dem Reiche Lahore von Hundschet Singh. Der Boden ist, wo keine Irrigation stattfindet, graslos und besteht teils aus einer losen Sande, teils aus einem festen, feinen Thon aus welchem sich nur stellenweise Zwergbäume an- niedrige Sträucher erheben. Der erwähnte Thon erscheint als ein Niederflur aus den zahlreich- kleinen Strömen und Bächen, welche in der Per- des Schmelzens des Schnees von den Bergen u- derströmen und das Land überschwemmen. Das Land gut bewässert ist, ist der Thonboden nicht fruchtbar, und wenige Gegenden sind solche: einem höhern Grade als das Dertschat oder be- sich längs dem westl. Ufer des Jambet ausbreiten. Teil der Ebene von D. Während des Sommer- die Hitze daselbst sehr groß. Die Nebenerzeug- sind im allgemeinen die des nördl. Indiens.

Damanhar (altägypt. Tema-en-Hor, d. i. Horusstadt, röm. Hermapolis minor), Ägypt. S. von 25000 E. im Delta des Nil, am Nahr-el-Kanal und an der Eisenbahn von Kairo nach Alex- dria, 62 km im N. von letztern, Hauptort d. Provinz Behera, schlecht gebaut, aber als Hand- mittelpunkt und Niederlage der im Orient betrie- ten Baumwoll- und Wollstofffabrikate wichtig.

Damar oder Dhamar, arab. Ort im N. Jemen, 100 km im S. von Sana, auf d. Straße nach Mocha, mit 20000 E., welche best- tende Pferdezücht treiben. In der Nähe sind 3- nitsäulen eines alten Bauwerkes, Thron der Kön- von Saba genannt.

Damara, zwei Völker in Südwestafrika, wohnen 18° und 23° südl. Br., welche ethnologisch ganz ver- schieden sind, nämlich die Bergdamara (s. d.) oder Hautbois und die Tieflanddamara oder Herero (s. d.).

Damas, franz. Bezeichnung für Damas (s. d.). **Damas**, eins der ältesten und berühmtesten Geschlechter Frankreichs, schon im 13. und 14. Jahrh.

durch Besitz und Stellung ausgezeichnet, theilte sich seit Ende des 16. Jahrh. in die noch bestehenden Linien D. und D.-Crux. — Charles, Graf, dann Herzog von D., geb. 28. Okt. 1758, nahm als Adjutant des Grafen von Rochambeau an dem nordamerik. Kriege teil. Nach seiner Rückkehr Befehlshaber eines Dragonerregiments, erhielt er 1791 vom Marquis von Bonille den Auftrag, mit diesem Regiment die beabsichtigte Flucht Ludwigs XVI. zu decken, was seine Verhaftung zu Varennes zur Folge hatte. Durch die Amnestie befreit, verließ er Frankreich und machte die Feldzüge von 1792 und 1793 in der Armee der Bringen mit. Im J. 1795 wollte er sich der royalistischen Expedition nach Quiberon (s. d.) anschließen, litt aber Schiffbruch und wurde gefangen. Wieder in Freiheit gesetzt, schloß er sich dem Condéschen Korps an und lebte später, als das Emigrantengesetz gemildert ward, in Paris. Nach der Restauration wurde er Pair von Frankreich und Generallieutenant, dann Kommandant der 18. Militärdivision. Nachdem er 30. Mai 1825 den Herzogstitel erhalten, starb er ohne Erben 5. März 1829.

Roger, Graf von D., des vorigen Bruder, geb. 1765, wurde im Alter von 12 J. als Lieutenant im Königsregiment eingeschrieben, ging aber dann nach Rußland und erhielt dort durch den Prinzen von Ligne Anstellung. Er zeichnete sich im Türkenkriege durch Wegnahme eines Admiralschiffs, ferner beim Sturme auf Ochakow und Jemmail aus und wurde zum Obersten befördert. D. kehrte 1791 zurück, schloß sich den franz. Bringen in Koblenz an, begleitete lange den Grafen von Artois und nahm hierauf in der Armee Condés, der ihm von 1795 an den Befehl über die Legion Mirabeau anvertraute, an allen Feldzügen gegen die Republik teil. Als der Krieg zwischen Frankreich und Neapel ausbrach, führte er unter dem General Mac eine neapolit. Division, die einzige, welche einen geordneten Rückzug bewerkstelligte. Im J. 1801 führte er ein neapolit. Korps im Kirchenstaate, trat 1805 in neapolit. Dienst und kämpfte 1806 mit Auszeichnung in Calabrien. Er ging später nach Wien und 1814 nach Paris zurück, wo ihn Ludwig XVIII. zum Generallieutenant und Gouverneur von Lyon und 26. Dez. 1815 zum Pair und Herzog erhob. Nach der zweiten Restauration wurde er 1815 in die Deputiertenkammer gewählt. Als Befehlshaber der 19. Militärdivision zeigte er bei den Unruhen in Grenoble royalistischen Eifer, war aber seiner Partei noch immer nicht fanatisch genug, weshalb er Canuel Platz machen mußte. Er starb 18. Sept. 1823. Die herzogl. Linie erlosch 29. Mai 1846.

Ange Hyacinthe Rarence, Baron von D., geb. 30. Sept. 1785 zu Paris, folgte in der Revolution seiner Familie nach Deutschland, dann nach Rußland, wo er militärisch erjogen wurde. Seit 1805 machte er als Offizier der russ. Armee alle Feldzüge gegen die Franzosen in Deutschland, Rußland und Frankreich mit und erwarb sich die Kunst des Kaisers Alexander. Nach der Restauration der Bourbons trat er in die franz. Armee, wurde Marschal-de-Camp, 1815 Generallieutenant und Kommandant der 8. Militärdivision in Marcielle. Er befehligte 1823 eine Division im span. Feldzuge, worauf er 1824 die Leitung des Kriegsministeriums übernahm. Da er aber den ungerathenen Maßregeln gegen die alten Offiziere des Kaiserreichs widerstrebte, übertrug ihm Billele im

Okt. 1824 das Departement des Auswärtigen, das er bis zum 4. Jan. 1828 behielt. Später ward D. zum Gouverneur des Herzogs von Bourbonnais ernannt, dem er 1830 in die Verbannung folgte. Einige Jahre darauf lehrte D. nach Frankreich zurück, wo er auf dem Lande den Wissenschaften lebte und 6. Mai 1862 starb.

Damas (François Etienne), General der Französischen Republik und des ersten Kaiserreichs, geb. 22. Juni 1764 zu Paris, von bürgerlicher Abkunft, nahm von 1792 an unter Reunier, Jourdan und Kleber an allen Kämpfen der republikanischen Heere am Rhein teil und zeichnete sich an der Spitze seiner Brigade durch Tapferkeit und Führertalent aus, so namentlich 2. Juli 1796 beim Rheinübergang bei Neuwied. D. folgte seinem Freunde Kleber nach Ägypten, bewährte sich auch dort als vielseitig brauchbar und wurde von Kleber nach Bonapartes Abgange zum Divisionsgeneral und Chef des Generalstabes ernannt, jedoch von Klebers unfähigem Nachfolger, Menou, nach Frankreich zurückgeschickt und dort von Bonaparte fünf Jahre hindurch nicht verwendet, 1804 sogar mit Moreau verhaftet. D. verdankte nur Murat seine Befreiung, welcher ihn später, als Großherzog von Berg, als Militärlieutenant und Staatsrat mit sich nahm. D. befehligte die bergischen Truppen im russ. Kriege und war dann franz. Divisionsgeneral in Mainz bis zur Übergabe der Festung im Mai 1814. Ludwig XVIII. vertraute ihm die Organisation der Garde von Paris an. Obgleich D. 1815 zu Napoleon übergetreten war, ernannte ihn der König 1816 doch zum Generalinspektor der Gendarmerie. D. starb zu Paris 23. Dez. 1828.

Damascener (Damascener Pflaumen), im Liegelschen System eine Gruppe von Pflaumen, die durch meist gepaarte Blütenstiele und runde oder rundliche Früchte mit an beiden Enden abgerundetem, stumpf-spitzigem Stiele gekennzeichnet ist. Ein Teil der zu den D. gezählten Sorten nähert sich durch lahle Sommerweige den Zwetschen, während die wahren D. weichhaarige Triebe und meist große, substanzreiche, dunkelgrüne, behaarte Blätter besitzen. Die geschäftlichsten Sorten der zwetschenartigen D. sind: Spereus Goldpflaume, Jefferson, Braunauer aprifolienartige Pflaume, Athanns Reineclaudé, bunter Perdrigon, große Reineclaudé; von den eigentlichen D. sind namentlich die Königspläumen von Tours, Lepine, die frühe Reineclaudé, die frühe Aprifolienpflaume und die Herrenpflaume zu empfehlen.

Damascener Rlingen, s. unter Damascieren und Damascus.

Damascener Pflaumen, s. Damascenen.

Damascener Rose, s. unter Damascus.

Damascener Stahl, s. unter Damascieren.

Damascener Traube, s. unter Damascus.

Damascenus, s. Johannes Chrysostomus.

Damascieren, Bezeichnung für verschiedene im Orient gebräuchliche Arten, das Eisen zu verjieren. Auch bedient man sich uneigentlich dieses Ausdrucks für die Laufschierung, d. h. für die Einlegung eines Stahls in ein anderes. Das Manganlaufen des Stahls wird in Europa ebenfalls D. genannt (daher Damascener Stahl). Im eigentlichen Sinne aber bezeichnet D. die bunte, wellige, scheinbar willkürliche Zeichnung des grauen Solinger Stahls. Gewöhnlich nennt man Damascus

als die Heimat dieser elastischen, über und über mit einem Gewinde von Linien bedeckten Klingen (daher auch «Damasceuer Klingen» genannt). Allerdings war Damascus im Mittelalter eine berühmte Waffenstätte und gilt noch heute als Fabrik «türkischer» Waffen. Von Damascus aus nahm Timur eine Anzahl Waffenschmiede und verpflanzte sie in seine östl. Länder. Chardin aber, ein franz. Orientreisender des 17. Jahrh., spricht schon von vergangenen Jahrhunderten, in welchen jene berühmten Klingen in Damascus angefertigt worden, und ein anderer franz. Reisender aus derselben Epoche, Tavernier, der gleich Chardin tief in die Stenntnis des Orients eingebrungen, belämpft ausdrücklich den Irrtum, daß Damascus noch die Fabrikstätte sei. Diese war und ist weiter östlich in Persien zu suchen und darüber hinaus, in Khorasien, Schiras, Isfahan, Kerman, Herat und Metjehed. Noch Semper scheint der Ansicht zu sein, der Damascener Stahl sei aus Nägeln zusammengeschnitten und daher rühre seine Zeichnung, die durch die ganze solide Wäde hindurchgehe. Diese Herstellung ist wohl nur Fabel. Chardin und Tavernier wissen nichts davon, und ebenso wenig ein neuerer Kenner und Berichterstatter, Murdoch Smith, der als Offizier längere Zeit in Persien residirt und dem South Kensington Museum in London zu seiner pers. Sammlung verholten und dieselbe beschrieben hat.

Wenn die Fabrication in den obigen Orten stattfindet, so kommt doch, wie Tavernier sagt, der Stahl dazu aus Gollonda in Indien, denn der pers. Stahl, weil hart wie Diamant und spröde wie Glas, sei unbrauchbar. Der ind. Stahl komme etwa in Gestalt und Form eines franz. Sou-Brotts. Dieses werde mitten auseinander gebrochen; der Bruch sei die Prüfung, und jede Hälfte ergebe ausreichendes Material für eine Säbelklinge. Nach Chardin wird dieser ind. Stahl mit persischem gemischt, und so vereinigt die Klinge die Härte des pers. Stahls mit der Elasticität des indischen. Vermuthlich hat man beides gethan: den ind. Stahl allein genommen oder mit persischem gemischt. Um aber auch seine Eigenschaften hervorzuheben, ist nach den genannten Autoritäten noch eine eigenartige Behandlung nötig. Die europ. Behandlung mit rascher Abkühlung würde auch den ind. Stahl spröde machen. In Persien macht man ihn rotglühend und wickelt ihn in nasses Tuch. Nach Murdoch Smith werden die Klingen, wenn sie ihre Form erhalten haben, sechs bis acht Tage lang in eine unäufige Hitze gegeben, welche durch trockenen Dünge von Kühen und andern Thieren gleichmäßig erhalten, welche zur Entwidlung der eigentümlichen Eigenschaften für notwendig gehalten werden. Aus dem Ofen genommen, läßt man den Stahl sich ruhig abkühlen und polirt ihn sodann. Damit hat er seine Schneidigkeit, seine Biegsamkeit und Elasticität erhalten, aber noch nicht den «Damasz», die wellige Zeichnung. Diese hervorzuheben, bedarf es noch einer neuen Behandlung, einer Ätzung mit Bitriol, wie Tavernier angibt. Murdoch Smith nennt ein anderes Mittel, das mittels Baumwollwatte mit dem Stahl in Verbindung gebracht wird so lange, bis der Damas klar und deutlich erscheint. In Verbindung zu diesem Damas ist nach Chardin im ind. Stahl enthalten, der von Andern als Metall- und Schmiedearbeiten d

in Whows «Zeitschrift für bildende Kunst» (Bd. 13). In Europa wird es verschiedentlich versucht in der Eisenfabrication bei Klingen, Gewehrläufen und andern Gegenständen die Damascierung nachzuahmen, allein immer ist es nur falsche Imitation auf der Oberfläche, weder der echte Damas noch der echte Stahl.

Damaszierte Gewebe, s. unter Damas.
Damascius von Damascus, griech. Philosoph, Schüler des Isidorus von Alexandria, der letz. Scholarch der Platonischen Akademie, wirkte im 6. Jahrh. n. Chr. und war seit etwa einem Jahrzehnt Vorstand der Neuplatonischen Schule zu Athen, als der Kaiser Justinian 529 die Akademie schloß den Vortrag der griech. Philosophie verbot und das Vermögen der Schule einzog. D. wanderte darnach mit Simplicius (s. d.) und andern Genossen nach Persien aus, von wo sie jedoch, nachdem sie manche Enttäuschungen erfahren hatten, nach mehreren Jahren zurückkehrten. Seine Schrift «Über die erste Prinzipien», herausg. von J. Kopp (Frankf. a. M. 1826), entwickelt die neuplatonische dialektische Metaphysik, wonach das über alle Gegensätze erhabene, unaussagbare «Eine» der Urquell alles Seins ist, welches sich mit stufenweis abnehmender Vollkommenheit daraus entwickelt. Außerdem sind Bruchstücke seiner Commentare zu mehreren Dialogen Platos und seiner Biographien von Philosophen erhalten. Vgl. Ruelle, «Le philosophe D., étude sur sa vie et ses ouvrages» (Par. 1861).

Damascus, türk. und arab. Dimascht / Schäm, Hauptstadt des türk. Vilajets Syrien und des Sandschaks Scham-i-Scherif, ist Sitz eines Baly (Generalgouverneurs) und Hauptquartier des Stabes der 5. Ordu (Armee-corps) und lag 700 m über dem Meere, in einer Ebene am Fuß des Antilibanon und an dem diesem entströmenden Barada (Corymborhoas oder Baradus der Alten), dessen Arme die Stadt und Umgegend reichlich bewässern. Die Umgegend, die nur 40 qkm einnehmende Ebene Ghuta h, wird der Fruchtbarkeit und Pracht ihrer Vegetation, der herrlichen Obst- und Orangenhaine, der prächtigen Gärten und reichen Fjuren wegen von Arabern als die erste der vier irdischen Paradiese, die Stadt selbst von Kaiser Julian als das Auge des ganzen Orients bezeichnet. D. hat etwa 7 km im Umfange, ist von einer Mauer mit sechs Thoren umschlossen und gewährt durch die Menge seiner Thürme und Minarets von außen einen imposanten Anblick, dem jedoch das Innere keineswegs entspricht. Dies besteht aus einem Labyrinth enger und trummer, schlecht oder nicht gepflasterter Gassen voll Staub, Schmutz und herrenloser Hunde. Die breiteste, längste und schönste Straße ist die el-Mostafim (gerade Straße), in welcher man das Haus zeigt, worin der Apostel Paulus (s. d.) seine Wohnung genommen, und welche ohnehin zu dem Baulusthore führt, einem altertümlichen Baue aus kolossalen Quadern, wo auch noch ein Rest der Mauer stehen, wie zur Zeit, wo der Apostel durch ein solches über die Mauer in die Stadt hinausgelassen wurde. Auch andere Thore werden mit dem Apostel in Verbindung gebracht, der auf der Straße nach D. seine Predigt verfuhr. Während die Häuser mit ihren Lehmwänden von außen unansehnlich sind, enthalten sie doch im Innern nicht selten prächtige und schmackvolle Gemächer und Hallen, Söle

sehr günstige Resultate erzielte. Später war er Government-Resident in Cape York, bis er aus Gesundheitsrücksichten nach England zurückkehrte. Er starb 22. Jan. 1876 zu St. Leonards on the Sea. D. schrieb außer Berichten in Fachzeitschriften: «Narrative and reports of the Queensland North-East coast exploration» (Brisbane 1874).

Dal segno (ital.), f. Al segno.

Dalstrand, richtiger Dal, schwed. Grenzlandschaft gegen Norwegen, zwischen Wermland im N., Bohus-Län im W. und S. und dem Wenersee im D. In administrativer Hinsicht gehört es zu Gåfåborgs- oder Wenersborgs-Län, umfaßt 4180 qkm und zählt (1880) 85 224 E. Bis in die neuere Zeit war D. noch unberührt von den großen Verkehrsstraßen und ist auch deshalb eine der am wenigsten bekannten schwed. Provinzen, wiewohl es an Naturschönheiten außerordentlich reich ist. Der 1868 eröffnete Dalstrandskanal hat jetzt den Eintritt ins Innere erleichtert; eine Eisenbahn von Sunnanå am Wenersee quer durchs Land nach Norwegen ist 1879 eröffnet worden, und in der Längsrichtung von N. nach S. durchschneidet die Bahn Falun-Gothenburg die ganze Provinz. Der südöstl. Teil des Landes, etwa ein Zwölftel des Ganzen, ist eine fruchtbare Ebene; das übrige ist waldiges Gebirgsland, reichlich zerstückt von großen Seejystemen, welche die Verbindung mit Wermland nach Norden, sowie auch mit Norwegen nach Westen vermitteln. Stora Lee, Lelången und Ost- und Westhålen sind unter diesen Seen die größten; sie sind durch Wasserläufe miteinander sowie mit dem Wenersee verbunden. Die Gebirge von D. sind größtenteils südl. Ausläufer des Wermåndschen Gebirgssystems; der höchste Punkt, Gåstullen, ist 280 m hoch. Die Provinz hat einige Hohöfen und Eisenwerke; das Erz dazu muß aber aus Wermland gebracht werden. Die Schieferbrüche sind von einiger Bedeutung. In D. liegt nur das Städtchen Amål, am Wener, mit 2454 E.

Dalston, eine nördl. Vorstadt Londons, ist besonders bekannt durch das dort gelegene Deutsche Hospital. Dieses wurde 1845 vor allem durch die Bemühungen Bunsens, des damaligen preuß. Gesandten in London, begründet und hat seitdem, dank der Unterstützung der deutschen Regierungen und der wohlhabenden Deutschen in England, eine in fortwährender Zunahme begriffene segensreiche Thätigkeit entfaltet. Obgleich ursprünglich für Deutsche bestimmt, beschränkte das Hospital in D. doch seine Hilfe keineswegs auf diese, sondern hat in cosmopolit. Weise den Armen und Kranken aller Nationen ärztlichen Beistand gewährt. Als die Räumlichkeiten für die Zwecke des Hospitals zu eng geworden waren, wurde ein neues größeres Gebäude errichtet, das 1864 vollendet wurde, und Raum enthält für die gleichzeitige Pflege von 60 Kranken. Während des J. 1880 fanden 1500 Kranke in diesem neuen Hospital Aufnahme, während 20 000 besuchsweise behandelt und mit Arzneien versehen wurden.

Dalton, Stadt in der engl. Grafschaft York, West-Riding, 3 km im NO. von Huddersfield, an einem Zuflusse des Calder, mit 6200 E. — Dalton-le-Dale, Stadt in der engl. Grafschaft Durham, 10 km südlich von Sunderland, an der Meeresküste, mit 10375 E. — Dalton-in-Furness, Stadt in der engl. Grafschaft Lancaster, 32 km im NNW. von dieser Stadt, auf einer Halbinsel im N. der Morecambehai an der Irischen See und an der

Furnessbahn, mit (1880) 13350 E. Die Bewohner sind mit metallurgischen Arbeiten beschäftigt.

Dalton (John), einer der bedeutendsten engl. Chemiker und Physiker, geb. 6. Sept. 1766 zu Eaglesfield bei Codermouth in Cumberland, der Sohn eines Quäkers, erhielt seine erste Ausbildung in der Schule seines Wohnortes, von 1781 an aber zu Kendal in Westmoreland. Hier bildete sich seine besondere Neigung zu mathem. und physik. Studien aus; er schrieb bereits mehrere mathematische und unternahm seit 1788 meteorolog. Beobachtungen, die er sein ganzes Leben hindurch fortsetzte. Im J. 1793 kam er als Lehrer der Mathematik und der Naturwissenschaften ans College zu Manchester, in welcher Stadt er auch nach Verlegung des College sich stets wesentlich aufgehalten hat, obgleich er von 1804 an abwechselnd in den meisten größern Städten Großbritanniens Vorlesungen über Chemie hielt. Er veröffentlichte 1808—10 sein «New system of chemical philosophy» (2 Tle., deutsch von Wolff, Berl. 1812—13), wozu 1827 ein dritter Teil hinzukam. D. war Mitglied vieler gelehrten Gesellschaften. Noch bei seinen Lebzeiten ließ man ihm eine Statue errichten, die von Chantrey ausgeführt und am Eingang der Royal Institution in Manchester aufgestellt ward. D. starb zu Manchester 27. Juli 1844. Seine vorzüglichsten physik. Arbeiten beziehen sich auf die Ausdehnung und Mischung der Gase und die Elasticität der Dämpfe; in der Chemie hat er sich namentlich durch Entwicklung der atomistischen Theorie und wesentliche Förderung der Lehre von den festen Proportionen, durch Untersuchungen über die Absorption der Gase durch das Wasser, über Kohlenoxyd, Kohlenwasserstoff, die Sauerstoffverbindungen des Stickstoffs u. a. verdient gemacht. Seine Abhandlungen stehen meist in den «Memoirs of the Literary and Philosophical Society of Manchester», ferner in den «Philosophical Transactions», in Richolsons «Philosophical Journal» und Thomsons «Annals of Philosophy». Nächstem hat man von ihm «Meteorological essays and observations» (Lond. 1793; 2. Aufl. 1834). Vgl. Henry, «Life and researches of D.» (Lond. 1854).

Dalton (John), amerik. Physiolog, geb. 2. Febr. 1825 zu Chelmsford in Massachusetts, besuchte das Harvard College, wo er 1847 promovierte. Sein «Essay on the corpus luteum» (1857) gewann den Preis der American Medical Society, sein Hauptwerk aber ist «Treatise on human physiology» (Newport 1859), das viele Auflagen erlebte und ihm eine Stellung am Long-Island-Hospital-College zu Brooklyn, sowie eine Professur in Newport eintrug. Außer Abhandlungen in verschiedene Fachzeitschriften veröffentlichte D. noch: «Treatise on physiology and hygiene» (1868).

Dalton (William), engl. Journalist und Jugendschriftsteller, wurde 1821 in Yorkshire geboren und widmete sich früh der Journalistik. Eine Zeit lang Hauptredacteur des «Daily Telegraph», war er später an der Redaction des «Morning Herald» und des «Standard» thätig. Bekannt wurde er durch seine phantast. und abenteuerlichen Jugendschriften, die meist in fernen Ertheilen spielen und ihm unter der Jugend einen weiten Leserkreis erwarben. Besondere Erwähnung verdienen: «The wolf-boy of China» (1857), «The English boy in Japan» (1859), «The war-tiger, a tale of the conquest of China» (1859), «The white elephant, or the hunters of Ava» (1860), «Cortex and Pizarro»

wurde D. wieder eine Zeit lang der Siz des Königs Antiochus Cyprienus. Nach mancherlei Wirren, Thronstreitigkeiten und Kriegen unter den Herrschern Syriens kam die Stadt 64 v. Chr. durch Pompejus in die Gewalt der Römer, die es durch eigene Könige regieren ließen, und unter denen die Stadt von neuem aufblühte und Einfluß gewann. Später wurde D. der Siz eines Bischofs und dem Oströmischen Reiche einverleibt, im Aug. 635 aber von dem Kalifen Omar nach zweimonatlicher Belagerung erobert, der nun hier und zu Melita abwechselnd residierte. Moawija, der Stammvater der Omajjaden, verlegte seinen Siz hierher, und seine Nachkommen residierten von 660 bis 750 daselbst. D. wurde hierauf durch Statthalter verwaltet, von denen mehrere ein eigenes Sultanat begründeten. So ward es der Siz der Tuluniden im 9., der Fatimiden im 10., der Seltschulen im 11. Jahrh. Heftige Kämpfe wurden auch während der Kreuzzüge um den Besitz der Stadt geführt. Im J. 1154 von Kureddin erobert und mit Aleppo und Ägypten vereinigt, kam D. nach Kureddins Tode (1174) in die Gewalt Salabins, der hier 8. März 1193 starb. Nach Salabins Tode teilte D. meist gleiches Los mit Aleppo und Ägypten. Am 24. März 1401 wurde die Stadt von den Mongolen unter Timur erobert und verbrannt, wegen ihrer wichtigen Lage für den Handel des Orients aber von neuem aufgebaut. Später waren die Mamluken als Herrscher Ägyptens auch Herren von D., bis es 4. Okt. 1516 Sultan Selim I. eroberte. Am 15. Juni 1932 besetzte es Mehemed Ali durch seinen Sohn Ibrahim Pascha und erhielt es 1833 mit Syrien und Palästina von der Pforte abgetreten, mußte es aber 1840 wieder an dieselbe zurückgeben. D. war 1860 Schauplatz einer furchtbaren Niedermetzelung der Christen durch die Drusen, die vom 9. bis 16. Juli dauerte. (S. Syrien.) Vgl. Petermann, «Reise im Orient» (Bd. 1, Sp. 1860); Porter, «Five years in D.» (2. Aufl., Lond. 1870).

Damaſſa war eine Ansiedelung des Vindelicischen Stammes der Licaten; nach einer Annahme der ältere Name der spätern Römerstadt Augusta Vindelicorum, nach andern das jezige Hohenems im obern Rheinthale.

Damaſk, engl. Bezeichnung für Damaſt (ſ. d.).

Damaſt (frz. damas, engl. damask), eins der schönsten Erzeugnisse der Kunstweberei, ursprünglich ein mit Figuren (meist Blumen) auf Atlasgrund durchwirktes, einfarbiges Seidengewebe, dessen Herstellungsart nach einigen von den Babyloniern, nach andern von den Einwohnern der Stadt Damaſcus erfunden sein soll, jetzt ein außer aus Seide auch aus Leinen, Baumwolle und Wolle größtenteils mit Hilfe der Jacquardmaschine verfertigt, ein- oder mehrfarbiger Stoff mit großen Mustern von außerordentlich mannigfaltiger Zeichnung, Blumen, Arabesten, Tiergruppen, Landschaften u. ſ. w. Das Gewebe ist durchweg ein fünf- bis achtbindiger, in den feinsten Sorten selbst zwölfbindiger Körper, der in den Figurenteilen anderer Art als im Grunde sein muß, da dem Wesen des eigentlichen D. entsprechend nur auf dieser Verschiedenheit die Erzeugung des Musters beruht. Als die rechte Seite gilt diejenige, auf welcher der gewöhnlich aus etwas feinerem Material bestehende, nicht ganz so dicht als die Kette liegende Einschlag die Figur bildet. Die größte Mannigfaltigkeit mit

Nähsicht auf Muster, Feinheit, Breite zeigt der leinene D., der gegenwärtig fast nur noch abgepaßt, d. h. nach bestimmtem Maß mit Einfassung, Mittelstück und Endstücken gearbeitet zu Tafeltüchern, Servietten und Handtüchern verwendet wird. Dasselbe ist entweder ganz weiß, indem das Muster auf der einen Seite glänzend in mattem Grunde, auf der andern matt in glänzendem Grunde erscheint, oder weiß und gelblich (naturfarbig), indem die Figur auf der einen Seite heller in dunkler Grunde, auf der andern dunkler in hellerem Grunde erscheint. Weißer baumwollener D. dient als wohlfeiler Ersatz des leinenen zu Tischzeug u. ſ. w. Damaſcierte Gewebe, d. h. mit damaszierten Mustern versehene Korpengewebe aus Wolle und Baumwolle (Woll- und Baumwolldamaſt) werden teils als Kleider-, teils als Möbelstoffe (Möbeldamaſt) oder auch zu Vorhängen verarbeitet. Beim halbwoollenen D. besteht gewöhnlich der Einschlag aus Wolle, während die Kette aus vollständig gewirtem Baumwollgarn hergestellt ist. Damaſtartige kleingemusterte Stoffe kommen unter dem Namen Halbamaſt vor; Doppelamaſt wird ein in der Art des D., aber als Doppelgewebe (ſ. d.) gearbeiteter Stoff genannt.

In Europa waren es zuerst die Italiener und Holländer, die den Seidendamaſt nach orient. Vorbildern zu weben verstanden; noch im 17. Jahrh. wurde derselbe nur aus Italien, besonders aus Genua, bezogen. Die Franzosen folgten jedoch bald nach und übertreffen jetzt in dieser Art der Weberei selbst die Italiener; auch in England und Oudien sowie in Oesterreich (Wien) wird guter Seidendamaſt verfertigt. In Deutschland wird derselbe in vorzüglicher Qualität von Berlin, Krefeld und Lechhausen geliefert. Die Leinwandamaſtweberei blüht namentlich in Groß-Schönau, Löbau, Jüterbog, Sachsen, Schmiedeberg, Warenburg, Pielitz und Salzwedel in Preußen, Neubaus und Sommerhausen in Bayern, Mühlburg in Baden und Warndorf und Götta in Böhmen. Wollene und baumwollene D. liefern besonders Sachsen und England.

Damaſtpapier (frz. papier-étouffe, papier-liné, engl. damask paper), ein weißes, ungefarbtes Seilpapier, welches durch Pressung mit den leinenen Damaſtgeweben vorkommenden Rippen versehen und zu Tafeltüchern, Servietten, Sortisgen u. ſ. w. benutzt wird.

Damaſtweberei (frz. damasserie, engl. manufacturing of damasks, damask-weaving), ſ. Damaſt und Weberei.

Damaſtweberei soviel wie Damaſtweberei.

Damaſus ist der Name von zwei Päpsten:

Damaſus I. (366—394) ward in zweifelhafter Wahl von einem Teile des röm. Klerus zum Bistum erhoben, während die Gegner den Urlicinus zum Papst wählten. Nach heftigen Kämpfen blieb er Sieger. Er verdamnte auf einer röm. Synode die arianischen Bischöfe Valens und Ursarius. Er besonders zeichnete er sich durch seine Bemühungen um Erhaltung und Wiederherstellung der altchristl. Graber und Gräbdenkmäler in den Katakomben aus, die er mit vielen selbstverfertigten Inschriften versah. Seine Werke wurden 1671 zu Paris gedruckt. Val. Rade, «D., Bischof von Rom» (Freiburg i. Br. 1882).

Damaſus II. (vorher Bischof Poppe von Briven), 1048 von Kaiser Heinrich III. zum Papst ernannt und am 17. Juli in der Peterskirche geweiht, starb schon am 9. Aug. desselben Jahres.

Dambach, Dorf im Kreise Schlettstadt des elsaß-lothring. Bezirks Unterelsaß, an der Eisenbahnlinie Zabern-Schlettstadt, 8 km nördlich von Schlettstadt am Fuße der Vogesen gelegen, hat eine schöne moderne Kirche und zählt (1880) 3182, fast ausschließlich lath. G., welche Ackerbau und Weinbau betreiben. Dabei liegt die St. Sebastianskapelle mit prächtigem Altar und die Ruine Bernstein. Früher waren zwei Dörfer Altenweiler und Obertirch an der Stelle, wo gegenwärtig D. liegt. Sie wurden 1340 vereinigt und durch Bischof Berthold II. mit Mauern umgeben. Beim Einfall der Armagnaten wurde D. 1444 belagert und mußte sich nach hartnäckigem Widerstande ergeben.

Dambach (Otto), Geh. Oberpostrat und Professor der Rechte an der Universität zu Berlin, geb. 16. Dez. 1831 zu Quersfurt in der preuß. Provinz Sachsen, besuchte das Friedrich-Werberische Gymnasium zu Berlin, studierte daselbst 1848—51 die Rechte und war, nach Absolvierung der jurist. Staatsprüfungen, 1857—62 als Beamter der Staatsanwaltschaft beim bamaligen Stadtgericht in Berlin thätig. Im J. 1862 erhielt er den Ruf als Justiziar des Generalpostamts, jetzigen Reichspostamts, in Berlin, in welcher Stellung er noch jetzt thätig ist. Seit 1878 wirkt er auch als außerord. Professor der Rechte an der berliner Universität und liest über Strafrecht, Strafprozeß, Staatsrecht und Völkerrecht. Litterarisch thätig war D. zunächst auf dem Gebiete des Strafrechts. Hervorzuheben sind: «Beiträge zur Lehre von der Kriminalverjährung» (Berl. 1860). Später führte ihn seine amtliche Stellung zur Bearbeitung des Verkehrsrechts. Er schrieb: «Das Telegraphen-Strafrecht» (Berl. 1872; auch ins Französische überfetzt), «Das Gesetz über das Postwesen des Deutschen Reichs erläutert» (4. Aufl., Berl. 1881). D. ist der Verfasser des Postgesetzes. Vorzugsweise bewegt sich aber die wissenschaftliche Thätigkeit Ds auf dem Gebiete des Urheberrechts. Die sämtlichen gegenwärtig geltenden Gesetze über Urheberrecht (Nachdruckgesetz, Kunstgesetz, Photographiegesetz, Musterrechtgesetz) sind wesentlich aus seiner Feder geflossen und von ihm im Reichstage vertreten worden. Unter seinen Schriften auf diesem Gebiete sind zu nennen: «Die preuß. Nachdruckgesetzgebung, erläutert durch die Gutachten des königl. preuß. litterarischen Sachverständigenvereins» (gemeinschaftlich mit Heydemann herausgegeben, Berl. 1863), «Die Gutachten des preuß. litterarischen Sachverständigenvereins aus den J. 1864—73» (Lpz. 1874), die ausführlichen Kommentare zum Nachdruckgesetz (Berl. 1871), zum Musterrechtgesetz (Berl. 1876), zum Patentgesetz (Berl. 1877), «Über Nachdruck und Nachbildung» (in Holzendorffs «Handbuch des deutschen Strafrechts», Berl. 1872 fg.). D. ist auch Vorsitzender der sämtlichen königl. preuß. Sachverständigenvereine zur Begutachtung von Fragen über Nachdruck und Nachbildung.

Dambach-Straßmann (Marie), Schauspielerin, geb. 16. Dez. 1827 zu Fürstfeld in Steiermark, trat zuerst in Innsbruck als Liebhaberin auf und kam nach verschiedenen Engagements in österr. Provinzialstädten 1845 nach Hannover. Hier wandte sie sich dem Fach der Charakterrollen und Selbinnen zu, worauf sie 1849 einem Ruf nach München folgte. Nachdem sie sich hier mit dem Helldarsteller Straßmann vermählt, gehörte sie mit diesem 1868—70 dem leipziger Stadttheater an und wurde

dann Mitglied des wiener Burgtheaters. Zu ihren Hauptrollen gehörten: Antigone, Iphigenie, Medea, die Jungfrau von Orleans, Debora u. s. w.

Dame (frz., vom lat. Domina, d. h. Herrin), in der Anrede später Madame, war lange nur der Titel adeliger Frauen zum Unterschiebe von den bürgerlichen. Welche Ehrfurcht mit diesem Titel verbunden war, beweist der Name Notre-Dame, welcher in Frankreich der Muttergottes gegeben wurde. Die Töchter der Könige von Frankreich hießen von der Geburt an Madame, und diesen Namen allein führte die Frau des ältesten Bruders des Königs. Als Napoleon sich die Kaiserkrone aneignete, ließ er seine Mutter den Titel Madame Mère annehmen, und während des Julikönigtums hatte Ludwig Philipps Schwester, Adelaide, diesen Titel. Die früheren Könige von Frankreich nannten nur die Ritterfrauen Damen; die Frauen der Schiffsknappen hießen Demoiselles (ehemals damoiselles, Verkünderin von dame). Auch die verheirateten Bürgerfrauen wurden sonst nur mit Mademoiselle angeredet und bezeichnet. Die pariser Marktweiber hießen ausnahmsweise Damen, Dames de la Halle, weil sie dem Könige bei gewissen Gelegenheiten gratulieren und einen Blumenkranz überreichen durften. Aus Frankreich kam das Wort D. in der zweiten Hälfte des 17. Jahrh. auch nach Deutschland, wo es aber zunächst nur in anständiger Bedeutung gebraucht ward und erst allmählich zu Ehren gelangte. Gegenwärtig bezeichnet es in Deutschland vorzugsweise eine den höhern Ständen angehörige Frau. In Frankreich dient jetzt das Wort Madame in der Anrede als Höflichkeitstitel für alle Frauen und für erwachsene Mädchen (wenn man von letztern nicht bestimmt weiß, ob sie noch unverheiratet sind). In Deutschland blieb der Ausdruck auf die Frauen aus den bessern Ständen beschränkt. In neuerer Zeit begann man hier mehr und mehr wieder zu dem deutschen Worte «Frau» zurückzukehren. Vgl. Dietrich, «Frau und D.» (Narb. 1864).

Im Schachspiel bezeichnet man mit D. die Königin, im Damenspiel (s. d.) ist D. der doppelt aufgelegte Stein, in der franz. Karte entspricht die D. dem Ober der deutschen Karte.

Dame du palais (Palastdame), am franz. Hofe früher Bezeichnung für alle Damen, welche zum Hofstaat der Prinzessinnen gehörten und denselben gemäß ihrer Rangordnung, der Art und der Zeit ihres Dienstes, aufwarteten. Der Ursprung der dames du palais geht auf Franz I. zurück, der Name selbst kam jedoch erst 1673 auf. Unter ihnen hatte den ersten Rang die dame d'honneur; diejenige, welche speziell mit der Toilette beauftragt war, hieß dame d'atours.

Damen des heiligen Herzens Jesu (Dames du sacré-cœur) heißen die Mitglieder des weiblichen Zweigs des Ordens der Baccanaristen (s. d.).

Damen der christlichen Liebe, auch Damen Unserer Lieben Frau von der christlichen Liebe, oder Damen von Sanct Michael genannt, ein religiöser Orden, der vorzugsweise der Innern Mission dient und 1640 unter König Ludwig XIII. von Frankreich vom Vater Gudes Mejeray in Caen gestiftet wurde, um sittenlose Frauen und Mädchen zu bekehren. Dieses Ziel wollte der Ordensstifter hauptsächlich durch die Verehrung des Herzens Jesu und der Maria erreichen, die darum den Eintretenden zur besondern Pflicht gemacht wurde. Der Orden erhielt 1651 die päpfl. Bestä-

als die Heimat dieser elastischen, über und über mit einem Geminde von Linien bedeckten Klingen (daher auch «Damascener Klingen» genannt). Allerdings war Damascus im Mittelalter eine berühmte Waffenstätte und gilt noch heute als Fabrik «türkischer» Waffen. Von Damascus aus nahm Timur eine Anzahl Waffenschmiede und verpflanzte sie in seine östl. Länder. Chardin aber, ein franz. Orientreisender des 17. Jahrh., spricht schon von vergangenen Jahrhunderten, in welchen jene berühmten Klingen in Damascus angefertigt worden, und ein anderer franz. Reisender aus derselben Epoche, Tavernier, der gleich Chardin tief in die Kenntnis des Orients eingedrungen, belämpft ausdrücklich den Irrtum, daß Damascus noch die Fabrikstätte sei. Diese war und ist weiter östlich in Persien zu suchen und darüber hinaus, in Khorasan, Schiraz, Ispahan, Kerman, Herat und Metjed. Noch Semper scheint der Ansicht zu sein, der Damascener Stahl sei aus Nägeln zusammengeschnitten und daher rühre seine Zeichnung, die durch die ganze solide Dicke hindurchgehe. Diese Herstellung ist wohl nur Fabel. Chardin und Tavernier wissen nichts davon, und ebenso wenig ein neuerer Kenner und Berichterstatter Murdoch Smith, der als Offizier längere Zeit in Persien residirt und dem South Kensington Museum in London zu seiner pers. Sammlung verholfen und dieselbe beschrieben hat.

Wenn die Fabrication in den obigen Orten stattfindet, so kommt doch, wie Tavernier sagt, der Stahl dazu aus Gollonda in Indien, denn der pers. Stahl, weil hart wie Diamant und spröde wie Glas, sei unbrauchbar. Der ind. Stahl komme etwa in Gestalt und Form eines franz. Sou-Vrocks. Dieses werde mitten auseinander gebrochen; der Bruch sei die Prüfung, und jede Hälfte ergebe ausreichendes Material für eine Säbellinge. Nach Chardin wird dieser ind. Stahl mit persischem gemischt, und so vereinige die Klinge die Härte des pers. Stahls mit der Elastizität des indischen. Vermuthlich hat man beides gethan: den ind. Stahl allein genommen oder mit persischem gemischt. Um aber auch seine Eigenschaften hervorzuheben, ist nach den genannten Autoritäten noch eine eigenartige Behandlung nötig. Die europ. Behandlung mit rascher Abkühlung würde auch den ind. Stahl spröde machen. In Persien macht man ihn rotglühend und wickelt ihn in nasses Tuch. Nach Murdoch Smith werden die Klingen, wenn sie ihre Form erhalten haben, sechs bis acht Tage lang in eine mäßige Hitze gegeben, welche durch trockenen Dünger von Kühen und andern Thieren gleichmäßig erhalten wird. Dieser Dünger soll auch die Salze enthalten, welche zur Entwidlung der eigentümlichen Eigenschaften für notwendig gehalten werden. Aus dem Ofen genommen, läßt man den Stahl sich ruhig abkühlen und poliert ihn sodann. Damit hat er seine Schneidigkeit, seine Biegsamkeit und Elastizität erhalten, aber noch nicht den «Damast», die wellige Zeichnung. Diese hervorzuheben, bedarf es noch einer neuen Behandlung, einer Mischung mit Bitriol, wie Tavernier angibt. Murdoch Smith nennt ein anderes Mittel, das mittels Baumwollwatte mit dem Stahl in Verbindung gebracht wird so lange, bis der Damast klar und deutlich erscheint. Die Verbindung zu diesem Damast ist nach Chardin bereits im ind. Stahl enthalten, der voll Athern sei. Vgl. Falke, «Metall- und Schmudarbeiten des Orients»,

in Lützow's «Zeitschrift für bildende Kunst» (Bd. 18). In Europa wird es verschiedentlich versucht in der Eisensfabrication bei Klingen, Gewehrläufen und andern Gegenständen die Damascierung nachzuahmen, allein immer ist es nur falsche Imitation auf der Oberfläche, weder der echte Damast noch der echte Stahl.

Damascierte Gewebe, s. unter Damast.

Damascius von Damascus, griech. Philosoph, Schüler des Iridorus von Alexandria, der letzte Scholarch der Platonischen Akademie, wirkte im 6. Jahrh. n. Chr. und war seit etwa einem Jahrzehnt Vorstand der Neuplatonischen Schule zu Athen, als der Kaiser Justinian 529 die Akademie schloß, den Vortrag der griech. Philosophie verbot und das Vermögen der Schule einzog. D. wanderte darauf mit Simplicius (s. d.) und andern Genossen nach Persien aus, von wo sie jedoch, nachdem sie manchen Enttäuschungen erfahren hatten, nach mehreren Jahren zurückkehrten. Seine Schrift «über die ersten Prinzipien», herausg. von J. Ropp (Frankf. a. M. 1826), entwidelt die neuplatonische dialektische Metaphysik, wonach das über alle Gegensätze erhabene, unaussagbare «Eine» der Urquell alles Seins ist, welches sich mit stufenweis abnehmender Vollkommenheit daraus entwidelt. Außerdem sind Bruchstücke seiner Commentare zu mehreren Dialogen Platons und seiner Biographien von Philosophen erhalten. Vgl. Kuelle, «Le philosophe D., étude sur sa vie et ses ouvrages» (Par. 1861).

Damascus, türk. und arab. Dimeschl' Schäm, Hauptstadt des türk. Vilajets Syrien und des Sandschats Scham-i-Scherif, ist Sitz eines Balj (Generalgouverneurs) und Hauptquartier des Stabes der 5. Ordu (Armeekorps) und liegt 700 m über dem Meere, in einer Ebene am Fuß des Antilibanon und an dem diesem entströmenden Barada (Chrysothoas oder Bardines de Alten), dessen Arme die Stadt und Umgegend reichlich bewässern. Die Umgegend, die nur 40 qkm einnehmende Ebene Ghuta h, wird der Fruchtigkeit und Pracht ihrer Vegetation, der herrlichen Obst- und Orangenhaine, der prächtigen Gärten und reichen Fluren wegen von Abulfeba als die erste der vier irdischen Paradiese, die Stadt ist von Kaiser Julian als das Auge des ganzen Orients bezeichnet. D. hat etwa 7 km im Umfange, ist von einer Mauer mit sechs Thoren umschlossen und gewährt durch die Menge seiner Thürme und Minarets von außen einen imposanten Anblick, dem jedoch das Innere keineswegs entspricht. Dies besteht aus einem Labyrinth enger und krummer, schlecht oder nicht gepflasterter Gassen voll Staub, Schmutz und herrenloser Hunde. Die breiteste, längste und schönste Straße ist die el-Mostafim (gerade Straße), in welcher man nach dem Haus zeigt, worin der Apostel Paulus (s. d.) seine Wohnung genommen, und welche ostwärts zu dem Paulusthore führt, einem alttürkischen Baue aus kolossalen Quadern, wo auch noch Kaiser auf der Mauer stehen, wie zur Zeit, wo der Apostel durch ein solches über die Mauer hin zur Stadt hinausgelassen wurde. Auch andere Gebäude werden mit dem Apostel in Verbindung gebracht, der auf der Straße nach D. seine innere Umkehr erfuhr. Während die Häuser mit ihren tauben Lehmwänden von außen unansehnlich erscheinen, enthalten sie doch im Innern nicht selten geschmackvolle Gemächer und Hallen, Höfe und

bindung der Irrenheil- und Hegeanstalten» (Berl. 1840) und «Esefeloge. Eine Wahnsinnstudie» (Berl. 1853). Im J. 1844 begründete er die «Allgemeine Zeitschrift für Psychiatrie», die er bis 1857 als Hauptredacteur leitete und an der er bis zu seinem Tode als Mitarbeiter thätig war. Von seinen Beiträgen zu derselben sind unter andern «Zur Kretin- und Idiotenfrage» (1858), «Über die Grundlage der Mimik und Physiognomie als freier Beitrag zur Anthropologie und Psychiatrie» (1850) und «Frengesetze und Verordnungen in Preußen» (1863) auch in besondern Abdrücken erschienen.

Damgarten (ehemals Dorf Damgor), Stadt im Regierungsbezirk Stralsund der preuß. Provinz Pommern, Kreis Franzburg, nahe am Ribniser Binnensee, rechts an der Mündung der Rednis in den Saaler Bodden und an der mecklenb. Grenze, 41 km westlich von Stralsund, zählt (1880) 1750 prot. E., welche Ackerbau und Weberei treiben und eine Glashütte unterhalten. D. wurde 1258 zur Stadt erhoben; 1868 fand hier ein blutiges Treffen zwischen Pommern und Mecklenburgern statt.

Damghan (Demgan), Stadt im nördl. Persien, Provinz Irat-Abschmi, die alte Hauptstadt von Rümis, 64 km im S. von Astarabad, am Südrande des Elburs-Gebirges und an der Nordgrenze der Wüste Descht in Kowar, war ehemals eine wichtige Stadt; aber von den 15 000 Wohnhäusern zu Schah Abbas des Großen Zeit sind nur noch 300 stehen geblieben; die verwüstete Umgegend und verfallene Mauer zeigt die ehemals weite Ausdehnung der Stadt; an der Westseite liegt die verfallene Festung. D. war im 14. Jahrh. Hauptstadt des Reichs der Serbedare.

Damhirsch oder Damwild (fälschlich oft Dammhirsch genannt), bildet eine Gruppe der Gattung Hirsch (Cervus). Bei ihr ist die Stange des Geweihs rund und trägt gerade über dem Auge eine nach oben gekrümmte Augensprosse; die Enden sind schaufelförmig, breit und handförmig-vielendig.

Zu ihr gehört der gemeine D. (C. dama), welcher unter den in Europa vorkommenden Hirscharten der zierrichste ist und das mittlere und südl. Europa, Nordafrika und Westasien bewohnt, jetzt aber in Schweden, Deutschland, Frankreich und England, in welchem letztern Lande er besonders zahlreich gebeut wird, nur noch in geschlossenen Parks vorkommt. Er scheint sich von den Mittelmeerländern her allmählich weiter verbreitet zu haben. Im Sommer ist er rotbraun und weiß gefleckt, im Winter einfarbig braun, am Vorderhals, Seiten und Schenkeln heller, am Bauch dunkler gefärbt. Die Hinterbacken sind weiß und zeigen gleichsam eine durch zwei schwarze Streifen eingefasste Scheibe, von den Jägern «Spiegel» genannt. Es gibt außer der gefleckten und einfarbig braunen Spielart auch noch schwarze, strohgelbe, rotgelbe, graue und andere Varietäten, namentlich auch weiße mit roten Augen. Ausgewachsen ist der D. 1,5 m lang und an der Schulter gegen 1 m hoch. Die weiblichen Käbber werden bis zum zweiten Frühjahre Schmaltiere genannt. Die Hirschkäbber bekommen im zweiten Jahre Spieße, im dritten Jahre die ersten Geweihsprossen und erhalten erst im fünften Jahre das vollständige Geweih, wo sie dann Schaulter heißen. Der D. hat keine Eckzähne und eine unbehaarte Schnauze. Er frisst dünne Zweige und benagt im Winter die Rinde junger Bäume, besonders aber liebt er Krokastanien, Eicheln, wil-

des Obst und ganz vorzüglich die gemeine Nispel. Im Mai bis Juni wird das Geweih abgeworfen, welches bis zum Oktober wieder ersetzt ist. Das Fleisch des D. ist von vorzüglichem Geschmack.

Eine andere Art dieser Gruppe bildet der Ries-Damhirsch (C. megaceros), welcher aber ausgestorben ist und in Nordeuropa und auf den brit. Inseln, und zwar besonders häufig in Irland, nur noch fossil in Torfmooren angetroffen wird. Er ist durch seine bedeutende Größe und ungeheuern Geweihe sehr ausgezeichnet, denn ein vollständiges Skelett, wie man solche jetzt in vielen Museen hat, mißt von der Nase bis zum ersten Schwanzwirbel fast 4 m und ist in der Mitte des Rückens 2 m hoch. Die Enden der beiden Geweihe, von denen das einzelne 2 m lang ist, stehen 3 m voneinander ab. Der Ries-D. lebte unzweifelhaft noch mit dem Menschen in seinen heimatlichen Gegenden und wurde von demselben gejagt.

Damianus (Petrus), bekannt als strenger Ascet und gewaltiger Streiter für eine Reform der Kirche im Geiste Gregors VII., geb. 1007 zu Ravenna, ward durch seinen ältern Bruder Damianus (nach welchem er sich deshalb nannte) in den Stand gesetzt, in Ravenna, Faenza und Parma sich den Studien zu widmen. Nachdem er kurze Zeit zu Ravenna mit großem Erfolg als Lehrer gewirkt hatte, trat D. 1035 in das Eremitenloster zu Fontevallana und that sich hier in Ascese und Geißelung so sehr hervor, daß er zum Prior, später zum Abt gewählt wurde. Bald wurden auch mancherlei Wunderthaten von ihm erzählt und D. als Hauptvertreter der strengsten Mönchszeit hoch geehrt. Im «Liber Gomorrhianus» entwarf D. eine strafende Schilderung der unnatürlichen Laster des ital. Klerus und forderte die Ausschließung aller, welche damit behaftet seien. Die Vorgänger Gregors VII., die Päpste Leo IX., Victor II. und Nicolaus II., benutzten deshalb den großen Einfluß D.'s zur Vorbereitung einer Kirchenreform. Wiber seinen Wunsch 1058 zum Bischof von Ostia ernannt und an die Spitze des Kardinalcollegiums gestellt, hat D. als Legat für Mailand 1059 den Klerus Oberitaliens reformiert, als Legat für die Synode zu Mainz 1069 die Geseßgebung Heinrichs IV. gehindert und 1071 die schismatische Kirche von Ravenna zum Gehorsam gegen den päpfl. Stuhl zurückgeführt. Er starb zu Faenza 23. Febr. 1072. Seine Schriften sammelte Constantinus Cajetanus von Montecassino (4 Bde., Rom 1606; am vollständigsten Bened. 1743). Vgl. Bogel, «Peter D.» (Jena 1856); Capelatro, «San Pier D. e suo tempo» (2 Bde., Flor. 1862); Keulrich, «Das Leben des Petrus D.» (Gött. 1876).

Damianus, s. Cosmas und Damianus.

Damiat, s. Damiette.

Damiens (Rob. Francois), bekannt durch den Mordversuch an Ludwig XV., geb. 1714 im Dorfe Zieuloy bei Arras, stammte von armen Eltern und zeigte schon in seiner Jugend einen bösen Charakter, sodas man ihm den Zunamen Robert le diable gab. Nachdem er mehrfach bald als Soldat, bald als Bedienter in der Hauptstadt gedient, einen seiner Herren vergiftet, einen andern bestohlen hatte, flüchtete er 1756 nach Arras, von da über Dänkirchen nach Belgien, wo er überall polit. Fanatismus und auch den Entschluß zu seiner blutigen That an den Tag legte. Schon zu Ende des Jahres lehrte er unter fremdem Namen nach Paris

Revolutionsgeneral, geb. 1804 zu Stafa in der österr. Militärgrenze, trat nach dem Besuche der Kadettenschule in ein Grenzregiment ein, wo er bald zum Leutnant avancierte. Das J. 1848 traf ihn als Hauptmann im 61. Linien-Infanterieregiment. Obwohl der Nationalität nach griech.-orient. Serbe, schloß er sich dennoch den magyar. Oppositionstendenzen an und wurde bei Errichtung der ungar. Honvéd-Bataillone von der ungar. Regierung (1848) zum Major und Kommandanten eines solchen Bataillons ernannt. D. kämpfte mit seinen Truppen hauptsächlich gegen die eigenen Stammesgenossen, gegen die Serben und Grenzer im Banat und in der Backsa. Seine tollkühne Tapferkeit verschaffte ihm rasches Avancement; schon im Jan. 1849 hatte er den Generalsrang erreicht. Aus dem Banat abberufen, nahm er wesentlichen Anteil bei den Siegen der ungar. Revolutionsarmee bei Spolnot (5. März 1849) und Matzen (14. April), sowie am Entsatze der Festung Komorn (24. bis 27. April). Durch einen Sturz vom Wagen brach D. das rechte Bein und mußte das Festungskommando von Krab übernehmen. Diese Festung übergab er nach der Wasserrückung von Bilagos (19. Aug. 1849) den Russen; er selbst wurde an die Österreicher ausgeliefert. Das Kriegsgericht verurteilte ihn zum Tode mit der Verschärfung, daß er der Hinrichtung von 12 Genossen zusehen müsse. Die Hinrichtung erfolgte am 6. Okt. 1849 in Krab.

Damm nennt man eine künstliche Terrainerhebung, welche im Verhältnis zu ihrer Breite eine bedeutende Länge hat und zu verschiedenen Zwecken aus verschiedenem Material erbaut werden kann. Entweder dienen die Dämme dazu, Wege und Eisenbahnen über Gewässer, Vertiefungen oder Morastboden zu führen, wonach sich dann auch die Proportigkeit ihrer Anlage und die Auswahl des Baumaterials richtet, oder sie dienen dazu, bei Grundbauten das Wasser von der Baustelle abzuhalten, in welchem Falle sie Fangdämme heißen, oder sie werden hergestellt, um Anstauungen, B. bei Teichen, zu erzeugen. Dämme, welche an Meerestüfen oder an Flussufern zum Schutz vor Überschwemmungen angelegt werden, heißen Leiche (s. d.). Als Sicherung gegen Schneeverwehungen an Straßen und Eisenbahnen ordnet man Schneedämme an. Im Kriegsbaue spielen Dämme eine wichtige Rolle als Brustwehr. Dämme werden meistens von Erde, seltener von Steinen hergestellt. Bei Morastboden wendet man häufig Aschindämme an, welche entweder bloß aus schichtenförmigen Faschinenlagen bestehen, oder aus Schichten von Faschinen und Erde oder Steinen hergestellt werden. In holzreichen Gegenden findet man an sumpfigen Waldstellen häufig Knappeldämme, die aus in der Richtung des Weges liegenden Langhölzern mit überegelegten Querbalken sich aufbauen. Die obere Begrenzungsfläche eines D. ist die Krone, die Seitenflächen werden die Böschung genannt, der unterste Punkt wird als Böschungsfuß bezeichnet. Bei Eisenbahnen ist die nächste Kronenbreite eine andere, je nach der Entfernung der Schienen, der Spurweite. Bei eisenbahnen Hauptbahnen wird sie ungefähr mit 4 m, bei zweigleisigen mit 7,5 m angenommen. Die Richtung der Böschungen richtet sich neben andern nach dem Material, aus welchem der D. besteht. Bei Erddämmen wählt man etwa für je 1 m Höhe 3 m Anlage, bei Steinböschungen gestaltet sich die-

ses Verhältnis wie 1 : 1. Die Dämme müssen bei ihrer Anlegung, um Rutschungen zu vermeiden, vor der schädlichen Einwirkung des Wassers geschützt werden und insbesondere bedarf der Böschungsfuß oft besonders Schutzes durch Steinvorlagen, Pflöterungen u. s. w. Für Straßen und Eisenbahnen vermeidet man es, wo thunlich, höhere Dämme zu schütten als 25—30 m. Über diese Grenze hinaus empfiehlt sich schon die Anlage von Biadukten, welche übrigens in speziellen Fällen auch schon für geringere Höhen ökonomischer als Erdb- oder Steinböschungen werden können; insbesondere dadurch, weil hohe Dämme, auf zu Rutschungen geneigtem Boden angelegt, in ihrem Bestande gefährdet sein können. Auf der Bergisch-Märkischen Bahn besteht ein D. von 37,06 m, in Bayern ein solcher von 52,75 m Höhe. Der D. über das Kohlbachtal der Bayerischen Staatsbahnlinie Plattling-Eisenstein hat eine Höhe von 45 m und einen Körperinhalt von 525 000 cbm.

Damm oder Alt-Damm, ehemals Damba, auch Baban, alte Stadt des Kreises Randow im Regierungsbezirk Stettin der preuß. Provinz Pommern, am Südende des von den östl. Oberarmen, besonders der großen Reglig oder dem Bollstrom durchflossenen, 15 km langen bis 11 km breiten, 54 qkm großen Dammischen Sees, beim Einfluß der Blöde an der Staatsbahn Berlin-Stettin-Stargard gelegen, ist mit Stettin durch Bräden über die andern Oberarme und einen 1299 angelegten, 7,5 km langen Steinbamm, sowie durch eine sehr lange Eisenbahnbrücke verbunden und zählt (1880) 4967 E. Es bildete ehemals den am rechten Oberufer liegenden Brädenlopf von Stettin; doch wurden die Festungswerke seit 1874 abgetragen. Ackerbau und Weinanbau sind die Hauptnahrungsquellen der Stadt. Auch befindet sich hier eine Chemische Fabrik, eine Papierstofffabrik und in dem nahegelegenen Dorfe Finkenwalde eine Zementfabrik. — D. war ehemals so bedeutend, daß es Stettin die freie Schifffahrt streitig machen konnte, kam aber durch Verlust dieses Rechtskreises sowie durch den Dreißigjährigen Krieg und durch Feuersbrünste sehr herunter. Es war 1176 noch ein Landgut, welches Herzog Bogislaw I. dem Kloster Kolbah schenkte, wurde 1276 zu einer Stadt erhoben und mit einer Mauer versehen und war 1630—1720 meist in den Händen der Schweden, welche 1646 hier Festungswerke anlegten, 1659 wurde sie von den Kaiserlichen erobert; 1720 kam sie an Preußen.

Damm oder Neu-Damm, Stadt und Dorf in der preuß. Provinz Brandenburg, Regierungsbezirk Frankfurt, Kreis Königsberg in der Neumark, an der Darre und unfern der Riezel, an der Stargard-Küstriner Eisenbahn, 17 km von Küstrin, mit (1880) 3775 fast durchweg prot. E., welche Tuchfabrikation und Ackerbau treiben. Die Stadt wurde 1540 von Katharina, der Gemahlin Johanns von der Neumark, angelegt. Das unmittelbar dabei gelegene Dorf Damm hat 2038 E. und Tuchfabrikation, und die Domäne Neu-Damm 78 E.

Damm, Dorf im bayr. Regierungsbezirk Unterfranken, Bezirksamt Aschaffenburg, unmittelbar an Aschaffenburg anstoßend, an der Aschaff, hat eine schöne got. Kirche, sieben Schulen, Steingut- und Papierfabriken, eine Kunstwollefabrik, zwei Kunstmühlmühlen, eine Schwefelpatzmühle, eine Lohmühle und bedeutenden Obstbau und zählt (1880) 2758 E. Der Ort gehörte bis 1825 zu Aschaffenburg.

Damm oder **Mittelfleisch** (perineum) nennt man in der Anatomie die Gegend zwischen der Aftermündung und den Genitalien. In dieser Gegend liegen, besonders beim männlichen Geschlechte, wichtige Teile, z. B. die Vorsteherdrüse, die zu Mastdarm, Harnblase und Harnröhre gehörigen Muskeln. Der Steinschnitt wird am häufigsten vom Mittelfleisch her ausgeführt. Bei Gebärenden zerreißen diese Teile leicht (die Dammrisse, oft schwer heilbar) und erfordern daher von seiten der Hebammen ganz besondern Schutz. Auch treten bisweilen in diese Gegend durch widernatürlich erweiterte Spalten zwischen den einzelnen Muskeln Dünndarmschlingen herab und geben Veranlassung zur Bildung der sog. Dammbrüche, welche indessen wegen ihrer verfestigten Lage nur schwierig zu erkennen und zu behandeln sind.

Dammara Lamb., Pflanzengattung aus der Familie der Coniferen. Man kennt nur wenige Arten, die vorzugsweise auf den Inseln des Malaiischen Archipels, in Australien und Neuseeland wachsen. Es sind hohe Bäume, die reichlich Harz enthalten. Von den meisten Arten wird das Harz im großen gewonnen und kommt teils als Dammarharz, teils als Kaurieharz oder Kauriopal in den Handel. Das erstere stammt hauptsächlich von der auf den Molukken, Borneo, Java, Sumatra vorkommenden *D. orientalis Lamb.*, das letztere dagegen von den in Neuseeland, resp. Neucaledonien einheimischen Arten *D. australis Lamb.* und *D. ovata Moore.*

Dammarharz, **Ragenaugenharz** oder **Ostindischer Kopal** (Resina Dammara), im Malaiischen Dammar-Puti (Steinharz) genannt, ist ein im Handel in großer Menge vorkommendes weißes, seltener mehr oder minder gelbes, leichtes, sprödes und leicht zerreibliches Harz, welches in Terpentinöl und andern ätherischen und fetten Ölen sich auflöst, in kaltem Alkohol und Äther aber nur teilweise löslich ist. Es kommt gewöhnlich in klumpenförmigen Stücken oder in Tropfen von 1—4 cm Durchmesser oder in stalaktitischen Massen vor. Es ist härter als Kolophonium, weicher aber als Kopal. Sein spezifisches Gewicht = 1,04 bis 1,08 (nach Brandes 1,007 bis 1,128). Bei 75° erweicht es, bei 100° schmilzt es dickflüssig und wird bei 150° dünnflüssig. Auf glühende Kohlen gestreut, verbreitet es einen Geruch nach Fichtenharz und Mastix. Das D. kommt von der auf den hohen Gebirgen der molukkesischen Inseln einheimischen molukkesischen Dammarfichte (*Dammara orientalis Lamb.*). Das zuerst ausfließende Harz ist weich, durchsichtig, erhärtet nach wenigen Tagen und ist dann weiß, glasig durchsichtig. Oft wird es in so großer Menge ausgeschieden, daß es in handbreiten und fußlangen Massen gleichsam wie Eiszapfen von den Bäumen herabhängt. Das später im Jahre ausfließende Harz ist gelb, bernsteinfarbig und minder geschätzt. Auch durch Einschnitte, besonders in die Knoten des Stammes, gewinnt man ein teils weißes, teils dunkler gefärbtes Harz in großen Stücken. Solange das D. weich, besitzt es einen starken Geruch, der sich aber bald verliert. Über die chem. Zusammensetzung des D. liegen zahlreiche Untersuchungen vor, aus denen hervorgeht, daß das D. seiner Hauptmasse nach zu den Terpenen gehört; der in Alkohol unlösliche Teil, $D_{10}A_{10}$, entspricht der diesen zukommenden Zusammensetzung $C_{10}H_{16}$. Außerdem sind noch verschiedene Harzsäuren daraus abgetrennt, eine

Dammaröl-säure und Dammarin, aber welche jedoch nur wenig bekannt ist. In Asien wird das D. in ökonomischer und technolog. Hinsicht wie andere Harze benutzt. In Europa verwendet man es vielfach zu Lacken, welche schnell trocknen, sehr stark glänzen und wegen ihrer Farblosigkeit die zu überziehenden Farben in ihrer Schönheit nicht beeinträchtigen, aber leicht wieder klebrig werden und nicht fest sind, weshalb dieses Harz den Kopal und Bernstein nicht ersetzen kann. Man verwendet es auch als Chloroformlösung zur Einschiebung mikroskopischer Präparate. Die australische Dammarfichte (*D. australis L.*) liefert ein dem Gleditschharz ähnliches Harz, das von den Eingeborenen Australiens Vae, von den Engländern gewöhnlich *Combeegum* oder *Kauri-Resin* genannt wird. Die Eingeborenen verbrennen dasselbe und sammeln den Ruß davon, um aus demselben die Farbe zu bereiten, welche sie beim Tätowieren brauchen. Dieses wird gegenwärtig jedoch meist zu den Aspalen (s. d.) gerechnet.

Das schwarze Dammarharz (*D. nigra*) wird auf den Molukken aus dem Stamme der zahlblättrigen Marignie (*Marignia acutifolia DC.*, eines zur Familie der Burseraceen gehörigen Baumgewonnen. Es ist ein halbflüssiges, weiches, hartrichendes, später schwarz werdendes und atrodnendes Harz, welches dort wie Pech verwendet und aus dem auch eine Art Terpentinöl destilliert wird. Vgl. Wiesner, «Die Rohstoffe des Pflanzenreichs» (Sp. 1873).

Dammarin, s. unter Dammarharz.

Dammarstein-en-Gröle, Stadt im franz. Departement Seine-et-Marne, Arrondissement Meaux 20 km im NW. von Meaux, zwischen Marne und Oise, an der Eisenbahn Paris-Soissons, seit 1800 G. Die im 10. Jahrh. errichtete Grabkapelle gehörte den Chabannes, den Montmorency und den Condés. Der Donjon des Schlosses war kürzlich eines der merkwürdigsten histor. Monumente in der Umgegend von Paris.

Dammarthl, s. unter Dammarharz.

Dammarstod, der höchste Gipfel der Urneralpen (s. Alpen 19), erhebt sich auf der Grenze der Kantone Uri und Wallis als breite, im E. eisgleiserte, nach N. schroff und felsig abfallende Kuppe zu 3633 m über das Meer. Am N. Abhange breitet sich der Rhödnesein aus; der Gneiswand taucht in den steil zum Gersenthal abfallenden Dammarfirne. Südlich vom E. verbindet der schwierige Dammapass, 2735 m, die beiden Firne. Die Besteigung zum Gipfel wurde 1864 zum ersten mal von dem ic. Alpenklubisten Hoffmann-Burckhardt bes. ausgeführt, dem 1867 auch die erste Überschnur des Dammapasses gelang; seither ist der K. der geringe Schwierigkeiten und eine prächtige Rundschau gewährt, aber den Firnhang der E. seite öfters beliegen worden. Nach dem E. der südliche, höchste und am stärksten scherte Teil der Urneralpen, zwischen der Mar der Reuß, dem Furcapass und dem Seil Dammagruppe benannt. Der Hauptgipfel selbst, in seinem mittlern und höchsten Teil Winterberg benannt, zieht sich als Berg zwischen Rhöne und Reuß von E. nach W. zu Furcahorn, den Galenstod, 3597 m, dem Reuß und Rhödnestod, 3603 m, zum D., Schärn 3608 m, und Eggstod; weiter nördlich bildet er m.

den Gipfeln Raasplanktod und Hinterthierberg die Wasserscheide zwischen Aare und Reuß und dehnt sich mit zahlreichen Ästen bis zum Thal der Gadmaraar aus. Die Gneis- und Granitgesteine der Gruppe sind reich an Mineralien, besonders Flußspat, Titanit, Abular, Epidot, Asbest, Topfstein und Quarz (Bergkrytall, Rauchquarz und Morion). In dem östl. Ausläufer, der vom Tiefenstod abzweigt sich zwischen dem Urseren- und dem Gschwendthal bis zur Reuß vorschiebt, wurde in der Felswand oberhalb des Tiefengletschers nahe beim Gletschhorn 1867 von Strahlern (Krytallsuchern) eine Krytallhöhle entdeckt, welche fast 300 Ctr. tief-schwarzen Bergkrytalls (Morion) lieferte; die schönsten Stüde, bis 87 cm hoch und bis 134 kg schwer, sind im naturhistor. Museum von Bern aufgestellt.

Damme, Dorf in Obenbug, Hauptort eines Amtes im Obergerichtsbezirk Weßta, hat eine kath. Pfarrkirche und zählt (1880) 830 E., welche Leinweberei und Schweinehandel treiben. Im W. und N. liegt eine Hügelgruppe mit dem Nordkühlberge. In der Umgebung sind röm. Mägen gefunden worden. Der Name rührt wohl von dem als Landwehr dienenden Damme her, der hier einst die Angrivarier von den Oberüßern schied und an welchem Germanicus bei seinem Rückzuge über die Deutschschon gefiegt haben soll.

Dammerde, s. Humus.

Dammertrich (frz. Dannemarie), Kantons-hauptort im Kreise Altkirch des elsaß-lothring. Bezirks Oberelsaß, 10 km westlich von Altkirch und 24 km südwestlich von Mülhausen, an der Larch, in geringer Entfernung vom Rhein-Rhône-Kanal und an der Eisenbahn Mülhausen-Belfort. D. ist Sitz eines Amtsgerichts für den Kanton D., hat eine Baumwollweberei und Gerbereien und zählt (1880) 1121 fast ausschließlich kath. E. Vor der Revolution bildete D. mit den Dörfern Sommersdorf, Wolfersdorf, Reßweiler und Olbach eine von der Herrschaft Thann abhängige Bürgermeisterei.

Dammeröfeld (ehemals Lammersfeld), ansehnliche Erhebung im Rhöngebirge, 7 km westlich vom heil. Kreuzberge, auf der Grenze zwischen dem Kreise Gersfeld im Regierungsbezirk Kassel und dem bayr. Bezirksamte Bräunau. Dieser östl. Teil der hohen Rhön überragt in langgezogenen kuppenreichen Rücken die ganze Umgebung. Der Kreuzberg hat 931, das D. 925 m, die trachytische Pferdskluppe 950 m Höhe. Die gradreiche Kuppe der so hoch erhobenen Muschelkalkmasse, welche D. genannt wird, trägt eine andere Kuppe auf ihrem breiten Rücken, der von Mollen über den Marien-Chrenberg befahren werden kann; auf der Westseite liegt in schmalen Wiesengrunde das Dorf Schmalnau. Den größten Teil überdecken Wiesen der kräftigsten Futterträuter, und daher steht auf der Höhe noch ein altes Schweizerhaus. Die Kuppe gewährt eine Aussicht über die sehr bedeutende Wiesenfläche und ein weit reichendes, herrliches Panorama. Nach Gersfeld und dem Hader-walde zu im D. ist der Berg mit Laubwald bedeckt und an der Südostseite mit Basaltkrämmern. Aus dem Schmalen-Sinn-Brunnen entsteht zwischen dem D. und dem Kreuzberge der Große Sinn. Die Berge der Sinnthäler und des Saalgebirges stellen als waldbegirtige Rhön nach SW. hin den Zusammenhang mit dem Spessart her.

Dämmerung nennt man die Helligkeit, welche die Sonne schon einige Zeit vor ihrem Aufgange

und noch einige Zeit nach ihrem Untergange verbreitet. Sie entsteht dadurch, daß die Luft, die in ihr schwebenden Dünste und festen Teilchen sowie die Wolken einen Teil des auf sie fallenden Lichts zurückerwerfen und dadurch die von der Sonne nicht unmittelbar getroffenen oder beleuchteten Teile der Erdoberfläche erhellen. Man unterscheidet die bürgerliche und astronomische D. Im astron. Sinne fängt die Morgendämmerung an und hört die Abenddämmerung auf, wenn die Sonne eine Tiefe von nahe 18° unter dem Horizont erreicht hat; die bürgerliche D. dagegen fängt an und hört auf, wenn die Sonne 6° bis 6½° unter dem Horizont steht. Während der bürgerlichen D., die man immer meint, wenn man im gewöhnlichen Leben von D. spricht, ist es so hell, daß man ohne Licht lesen kann; während der astronomischen sind nicht alle Sterne sichtbar, die man bei vollkommener Dunkelheit mit bloßem Auge erkennen kann. Derjenige Parallelkreis des Horizonts, welcher 18° unter dem Horizont liegt, heißt der Dämmerungskreis. Zuweilen bezeichnet man jedoch mit diesem Ausdruck auch die beinahe kreisförmige, sehr verwaschene und undeutliche Begrenzung der D. gegen den völlig dunkeln Teil des Himmels. Der Zeit nach unterscheidet man Morgen- und Abenddämmerung; der Anfang jener heißt Tagesanbruch.

Die astronomische D. dauert beträchtlich länger als die bürgerliche; aber die Dauer beider hängt von der Lage des Ortes und dem Stande der Sonne ab. Unter dem Äquator dauert die astronomische D. höchstens 1 Stunde 19 Minuten; in der Nähe der Pole dagegen und in allen Gegenden, die vom Äquator mehr als 48½° nach Norden oder Süden entfernt sind, dauert die D. im Sommer die ganze Nacht hindurch. Diese hellen Nächte sind um so zahlreicher, je weiter man sich vom Äquator entfernt: unter 49° der Breite vom 10. Juni bis 2. Juli, unter 52° vom 20. Mai bis 23. Juli, unter 54° vom 12. Mai bis 1. Aug., unter 60° vom 22. April bis 22. Aug., unter 70° vom 26. März bis 18. Sept., unter 80° vom 28. Febr. bis 14. Okt., am Pole selbst vom 29. Jan. bis 13. Nov. Im allgemeinen dauert die astronomische D. an einem bestimmten Orte die ganze Nacht hindurch, sobald die Declination oder Abweichung der Sonne addiert zur Polhöhe oder geogr. Breite 72° oder mehr beträgt. Hieraus erhellt, daß für die dem Pole nahen Gegenden die D. während eines großen Teils der Zeit, wo die Sonne gar nicht aufgeht, immerfort dauert und daher die Abwesenheit der Sonne wenig fühlbar macht. Was den übrigen Teil dieser Zeit betrifft, so findet auch in diesem vor und nach Mittag eine D. statt, sobald die Sonne dann dem Horizont bis auf 18° oder weniger nahe kommt. In dem größten Teile der kalten Zone tritt eine solche mittägliche D. sogar im tiefsten Winter oder am Tage des Wintersollstittums ein, da die Sonne an diesem Tage um Mittag unter 68°, 70°, 75°, 80°, 84½° Breite nach der Reihe 1½°, 3½°, 8½°, 13½°, 18° unter dem Horizont und nur zwischen 84½° und dem Pole tiefer als 18° unter dem Horizont steht. Die kürzeste Dauer der D. findet auf der nördl. Halbkugel bei einer südlichen, auf der südlichen bei einer nördl. Abweichung der Sonne statt, die desto größer ist, je größer die Polhöhe oder geogr. Breite; z. B. für 50° Breite bei 6° 58' südl. Abweichung, d. i. am 3. März und 11. Okt.; für 60° Breite bei 7° 58'

Damm oder **Mittelfleisch** (perineum) nennt man in der Anatomie die Gegend zwischen der Aftermündung und den Genitalien. In dieser Gegend liegen, besonders beim männlichen Geschlechte, wichtige Teile, z. B. die Vorsteherdrüse, die zu Mastdarm, Harnblase und Harnröhre gehörigen Muskeln. Der Steinschnitt wird am häufigsten vom Mittelfleisch her ausgeführt. Bei Gebärenden zerreißen diese Teile leicht (die Dammrisse, oft schwer heilbar) und erfordern daher von seiten der Hebammen ganz besondern Schutz. Auch treten bisweilen in diese Gegend durch widernatürlich erweiterte Spalten zwischen den einzelnen Muskeln Dünndarmschlingen herab und geben Veranlassung zur Bildung der sog. Dammbrüche, welche dessen wegen ihrer versteckten Lage nur schwer erkennen und zu behandeln sind.

Dammara **Lamb.**, Pflanzengattung Familie der Coniferen. Man kennt Arten, die vorzugsweise auf den Inseln des indischen Archipels, in Australien wachsen. Es sind hohe Bäume, welche im großen gewonnen und marahar, teils als Kopal in den Handel, teils als Sumatra vorkommt. Die lehtere dagegen in caledonien ein- und D. ovat

Damm (lat.) bezeichnet in der Rechtsprache Schaden, besonders denjenigen, welcher durch Verletzung des vorhandenen Vermögens (D. directum, positiver Schaden) oder in Entziehung zu erwartenden Gewinns (lucrum cessans, negativer Schaden) besteht. Hierauf bezieht sich die Lehre vom Schadeneriane (praestatio damni). Im allgemeinen ist jemand nur erschaftpflichtig, wenn er den Schaden durch eine rechtswidrige Handlung oder Unterlassung verursacht hat (D. directum), mag diese nun eine absichtliche (dolose) oder eine bloß fahrlässige (culpose) sein. Besonders hervorzuheben ist im röm. Rechte durch die Lex Aquilia das D. injuria datum, die mutwillige oder unvorsichtige Beschädigung fremden Eigentums durch positive Handlungen. Wegen eines rein zufälligen Schadens (D. casuale, fortuitum) sowie wegen eines durch rechtmäßige Handlungen erzeugten Schadens (D. indirectum) hat der Beschädigte oder Damnikant für die Regel niemand in Anspruch zu nehmen; doch können hier Verträge, z. B. mit Versicherungsgesellschaften, oder letztwillige Verfügungen, oder besondere gesetzliche Bestimmungen (wie wenn durch das Überbordwerfen von Waren des einen Befrachters bei Seegefahr das Schiff und die übrige Ladung gerettet wurde) eine Ausnahme begründen. Desgleichen wird die Ersahforderung hinsichtlich, wenn der Schaden nicht allein durch das Thun oder Lassen des andern, sondern vielmehr durch ein hieran sich schließendes willkürliches Verhalten des Verletzten entstanden ist (vermeidlicher Schaden, D. extra rem datum).

In den gewöhnlichen Fällen einer Ersahverbindlichkeit hat der Beschädigte oder Damnikant (der Urheber des Schadens) nur das „eigene Interesse“ (das quanti ea res est), d. h. denjenigen

Dammarsäure und jedoch nur weniges bet D. in ökonomischer andere Harze ben es vielfach zu stark glänzen überziehen eintracht nicht Ver an

Stelle also den und für sich grober Natur jedoch auch das (Interest) in Anlag er außer dem enen = Affektionswert die beschädigte Sach- Ver- atte, und das D. circa welche andere Sachen beschädigten in Beziehung, d. wenn durch Vermeidung d. wenn durch Vermeidung d. schrittwerths das ganze Ver- ussichten auf die gerichtliche s. Schadenanpruch was Falle, daß ein bestimmtes Ver- lagten oder eine lehtwillige Ver- ihn beigebracht werden kann, ungünstig; denn das bisherige Recht stö- forderung, sowohl den Schaden als dessen no- wendigen Zusammenhang mit einem bestimmten Verschulden des Bellagten (D. ex re) durch äußere Beweise darzuthun; nur wenn Bellagter einer be- sen Absicht oder groben Nachlässigkeit überhäu- war, gestattete das gemeine Recht dem Beschädig- ten, die Wahrheit seiner Schätzung zu beweisen (Würdberungsseid). Hiergegen hat nun das neu- deutsche Prozeßgesetzbuch mit der Einführung des Systems der freien Beweiswürdigung, auch bei Schadenanprüchen der moralischen Überzeugung des Gerichts und seinem billigen Ermessen eine weitgehenden Einfluss verstatet und die Vorhö- ren über den Würdberungsseid aufgehoben (Circ- prozeßordnung, §. 260). Wichtig ist die Frage, in- wieviert die Beamten für Versehen selbst haften und inwieweit etwa subsidiär der Staat für die Versehen aufkommt (z. B. Reichsbeamtengezet vom 31. März 1873, §§. 13, 134—148; Preuss. Grund- buchordnung vom 5. Mai 1872, §. 29; Bormann- schaftszordnung vom 5. Juli 1875, §. 32). Hand- es sich um ungerechte Urteile oder ungerechte Be- sätigungen richterlicher Personen, so spricht man von Synbillitätslage (prise à partie des fruz Rechts), über welche Materie das österr. Gez vom 12. Juli 1872 handelt.

Damoiseau oder **Damoiselle** bezeichnet in Frankreich den Edelknecht, der die Ritterwürde noch nicht erlangt hatte. Die reichen Edelleute nahmen solche Junker zu sich, welche ihre Söhner auf die Jagd und sonstigen Ausflügen begleiteten, die Bottschaften ausführten und bei Tische aufwarteten. Sie wurden nach adeliger Zucht und Er- auszubildet und von den untern Knechten der Herren bedient. Vom D. wurde man Schatzkammer (écuyer), dann Ritter. Jetzt braucht man das Wort nur selten und immer im übeln Sinne, wie: Das fernknecht, Schürzenheld, Stutzer.

Damoiselle oder **Demoiselle** bezeichnet lange die adeligen Fräulein, d. h. die Töchter der Damen. Die großen und vornehmen Damen hatten sonst gewöhnlich arme Edelfräulein um sich, welche erzogen und versorgt. Diese sog. Demoiselles waren bei den Damen, was die Damoiseaux bei den Herren waren. Alle ehrbaren erwachsenen Mädchen werden jetzt in Frankreich Mademoiselle genannt. Diesen Titel erhebt sonst die mit dem Könige am nächsten verwandte Prinzessin, die verheiratet war. Die Tochter Gastons, Bräut-

XIII, hieß so und wird in den Memoiren nie anders als «die große Mademoiselle». In Deutschland war Mademoiselle, oder ihrer Vertüzung Ransell, bis in das des 19. Jahrh. die Anrede für un- terer bürgerlichen Standes. Seit- t fast ganz durch «Fräulein» ver-

... öfbling und Schmeichler des Tyrannen von Syrakus, «Pausanias», 5, 21, erzählt, dem Gebieter gegenüber mit so glänzenden Far- den, ihn dieses Glück zu lassen. Er ließ ... rzierten Speise- fel den königl. enen. Allein einbaren Herr- gerade über seinem eines Schwert an einem ... und kennzeichnete damit ... verrückter als ein mit einer un- endenden Gefahr verbundenes. Gellert die Erzählung in einer Fabel behandelt. Das «Damoklesschwert» war schon im Altertum sprichwörtlich für das stete Drohen einer Gefahr.

Dämon und **Pythias** (nicht Pythias, wie häufig, aber irrtümlich gesprochen wird), zwei eble Pythagoräer aus Syrakus, zur Zeit des ältern oder jüngern Dionysius, sind berühmt als seltene Muster erhabenster Freundschaft. Ihre Geschichte, die Schiller den Stoff zu der Ballade «Die Wür- schaft» gab, wird von mehreren Schriftstellern in verschiedener Darstellung erzählt. Die Hauptquelle der Erzählung, ein Bericht des Aristorenus, ist er- halten bei Jamblichus in dessen «Leben des Pytha- goras». Ferner findet sie sich namentlich bei Cicero in dessen «Luculanen», 5, 22, und in der Schrift «Über die Pflichten», 3, 10. Schiller folgte dem Verginius (Fab. 257), wo die beiden Freunde Mörös und Selinuntius heißen.

Dämonarch (grch.), Geisterfürst.

Dämonen (grch., lat. genii), bei den Griechen bald Bezeichnung für die Götter, bald für Wesen, die zwischen Göttern und Menschen in der Mitte stehen. Homer nennt vorzugsweise die Göt- ter D., und dämonisch ist ihm gleichbedeutend mit göttlich. Hesiod versteht unter den D. Schutzgeister, welche die Seelen der Menschen aus dem Goldenen Zeitalter sein sollen. Nach Plato steht das Dä- monische in der Mitte zwischen Gott und Menschen; die D. sind ihm übermenschliche Wesen, welche auf die Schicksale der Menschen Einfluß üben. Aristoteles unterscheidet die Unsterblichen in Götter und D., die Sterblichen in Heroen und gewöhnliche Menschen. Die namentlich bei den Orphileern sich findende Unterscheidung der D. in gute und böse Geister, in Agathodämonen und Kakodämo- nen, stammt aus dem Orient. Nach der Lehre des Pariskäus stehen den guten Genien im Reiche des Ormuzd oder des Lichts, jedes genannt, die bösen Geister, Dems, die Genien im Reiche des Ahri- man oder der Finsternis, entgegen. Die jüd. Dä- monenlehre ist vermutlich unter pers. Einflüssen erst seit der Babylonischen Gefangenschaft ausge- bildet. Den guten Engeln stehen die bösen gegen- über, für welche letztern der Name D. ausschließlich in Gebrauch kommt. Wie an der Spitze der erheben

sieben Erzengel stehen, welche den Hofstaat Jeho- vahs ausmachen und dessen Thron umgeben, so hat auch Satan, der Beherrscher des Dämonen- reichs, sieben Erzeufel zu seinen vornehmsten Die- nern. Der Volksglaube zur Zeit Jesu wußte von zahllosen D., welche die Menschen auf mancherlei Weise plagten, ja Seele und Leib in Besitz nahmen. (S. Besessene.) Das Austreiben der D. durch Zauberprüche, Wunderträuter u. s. w. war ein be- sonderes Geschäft (der Erorzisten). Die christl. Kir- chenlehrer bezeichnen mit dem Namen D. die Göt- ter der Heiden. Die Lehren der alten Kirche über den Fall der D., angeknüpft an 1 Mos. 6, 2, und über ihre Wirksamkeit sind ein Gemisch jüd. und platonischer Vorstellungen; dennoch dachte die Kirche diese Wirksamkeit immer bedingt durch Gottes Rat und Zulassung. Bei den german. Völkern steigerte sich die Idee einer Bestrafung durch D. bis zu der eines Bündnisses mit dem Teufel. Vgl. Urt, «Über D., Heroen und Genien» (Lpz. 1850); Ros- koff, «Geschichte des Teufels» (2 Bde., Lpz. 1860).

Dämoniak (lat.), von einem bösen Geiste Besessene.

Dämonisieren, als Dämon, böser Geist, wallen, und: einen bösen Geist austreiben (aus Besessenen).

Dämonismus, der Glaube an Dämonen.

Dämonolatrie, Anbetung von Dämonen.

Dämonologie, Lehre von den Dämonen.

Dämonomanie (auch Dämonomelancholie genannt), Besessenheit, eine Geistesstö- rung, wobei die Wahnvorstellung, von Dämonen besessen oder umgeben zu sein, und entsprechende Sinnestäuschungen (die Kranken fühlen sie in sich oder auf sich oder sehen und riechen sie u. s. w.) die hervorsteckendsten Symptome bilden. Die vorge- stellten «Dämonen» zeigen entsprechend dem Bil- dungsgrad, beziehungsweise der Kulturstufe des Kranken, beziehungsweise seiner Rationalität einen wechselnden Charakter. Im Mittelalter z. B., wo die D. vielfach epidemisch auftrat und insbesondere in den Herenprozessen große praktische Bedeutung ge- wann, spiegeln die dämonomanischen Zustände den Teufelsglauben jener Zeit getreu wider. Gegen- wärtig findet sich D. weit seltener, am meisten noch in bigotten abergläubisch-beschränkten Bevölkerun- gen und bei der als Hysterie (s. d.) bezeichneten Ner- venkrankheit; auf letzterer Basis hat auch die Neu- zeit noch einige kleinere Epidemien von D. aufzu- weisen. Eine besondere Krankheitsart stellt die D. nicht dar; sie ist Teilerscheinung verschiedenartiger krankhafter Gehirnzustände, z. B. auch der Epilepsie.

Dampf oder **Dunst**, der luftförmige Zustand tropfbarer Flüssigkeiten, in den sie durch Aufnahme einer gewissen, genau bestimmten Menge Wärme übergehen. Die Ausströme D. oder Dunst sind in der wissenschaftlichen Sprache völlig gleichbedeu- tend; im gewöhnlichen Leben jedoch entscheidet über ihre jeweilige Anwendung der Sprachgebrauch; so z. B. sagt man Dampfmaschine, aber nicht Dunst- maschine. Dagegen hört man im gewöhnlichen Leben öfter von Dünsten als von Dämpfen der atmosphärischen Luft sprechen. Die Dünste oder Dämpfe entstehen aus manchen Flüssigkeiten bei den verschiedensten Temperaturen. So verwan- delt sich das Wasser an seiner Oberfläche auch bei den gewöhnlichen Temperaturen in D.; ja so- gar, wenn es durch Erniedrigung der Tempera- tur unter den Gefrierpunkt zu einem festen Ab- per (Eis) erstarrt ist, entwidelt es ebenfalls noch

Dämpfe, und zwar selbst bei den tiefsten Kältegraden (-40° C.). Es ist wahrscheinlich, daß es für jede Materie eine gewisse Temperaturgrenze gibt, unterhalb welcher dieselbe zu verdunsten aufhört; so z. B. werden bei Quecksilber unter -75° C. keine Dämpfe merklich. Gewöhnlich erfolgt die Bildung der Dämpfe, insofern der natürlich aufgenommenen Wärme, nur an der Oberfläche der Körper (der Flüssigkeiten und auch mancher festen Körper, wie Eis, Kampfer u. s. w.), und man spricht dann von der freiwilligen oder spontanen Verdunstung oder Verdampfung, oder auch kurzweg von der Verdunstung. Wenn dagegen durch absichtliche Zuführung von Wärme eine künstliche Verdampfung der Flüssigkeiten eingeleitet wird, so kann man auch turbulente Dampfbildung im Innern der letztern hervorgerufen, welche das Kochen oder Sieden (s. d.) heißt. Man war ehemals der irrigen Ansicht, daß die Dämpfe nicht selbständig entstehen könnten und daß sie nur von einer in der Luft erfolgenden Auflösung der betreffenden Körper herrührten. Allein, wenn man (nach Dalton 1801—2) in den obern luftleeren Raum (Vakuum) eines Barometers b' (s. beistehende Fig. 1) einige Tropfen luftfreien Wassers aufsteigen läßt, so wird, verglichen mit dem ungeändert bleibenden Barometer b die Höhe der Quecksilbersäule etwas herabgedrückt, z. B. bis t. Dies kommt daher, weil sich im luftleeren Raum des Barometers Wasserdämpfe gebildet haben, welche vermöge ihrer Spannkräft die Quecksilbersäule herabgedrückt haben. Derartige Versuche haben gelehrt, daß nicht nur im Vakuum Dämpfe selbständig sich bilden, sondern daß dies sogar schneller als im luftgefüllten Raum geschieht. Ist im Vakuum des Barometers b' das Wasser im Überflusse vorhanden, so läßt sich daraus schließen, daß



Fig. 1.

bei der herrschenden Temperatur jenes Vakuums von den Dämpfen des Wassers die möglichst größte Menge aufgenommen hat oder daß es mit D . gesättigt oder saturiert ist, und man nennt die entsprechenden Dämpfe selbst gesättigte oder saturierte Dämpfe. Vergleicht man die Höhe der durch den D . herabgedrückten Quecksilbersäule b' mit dem Quecksilberstande eines luft- und dunstleeren Barometers b , so gibt der Unterschied der Höhen der Quecksilbersäulen das Maß der Spann- oder Expansivkräft der in b' entstandenen Dämpfe.

Überhaupt wird in solcher oder ähnlicher Weise die Spannkräft der Dämpfe angegeben durch die Höhe einer Quecksilbersäule, welcher sie das Gleichgewicht zu halten vermögen. So beträgt die Spannkräft der Wasserdämpfe, um nur einige Beispiele anzuführen, bei -20° C. ungefähr 0,9 mm (d. h. hält einer Quecksilbersäule von dieser Länge das Gleichgewicht); bei 0° 4,8 mm; bei 50° C. 92 mm, bei 100° 760 mm, also soviel wie der Druck der Atmosphäre. Mit der Zunahme der Temperatur steigt die Spannkräft auf 2 Atmosphärenndruck (also 2×760 mm Quecksilberhöhe) bei $120,6^{\circ}$ C.; auf 5 Atmo-
¹ bei $152,2^{\circ}$ C.; auf 10 Atmo-
² $^{\circ}$ C. u. s. w. In ähnlicher Weise des Wassers, mißt man auch die Spannkräft anderer Flüssigkeiten, z. B. des Äthers u. dgl. m., indem man eben in das Vakuum eines

Barometers b' aufsteigen läßt und dann die durch die entsprechenden Dämpfe bewirkte Herabdrückung (Depression) s der Quecksilbersäule in b' , durch Vergleichung mit dem Quecksilberstande im Barometer b , für die eben stattfindende Temperatur mißt. Für die aus verschiedenen Substanzen gebildeten Dämpfe sind die Spannkräfte für gleiche Temperaturen sehr verschieden; so z. B. beträgt die Spannkräft der Wasserdämpfe bei 25° C. 23,4 mm, der Alkoholbampf 59,4 mm, der Ätherdampf 526, mm. Die Spannkräft der Dämpfe ist bei derselben Temperatur um so größer, bei je niedrigerem Wärme grad die betreffende Flüssigkeit siedet, und steigt bei D . jeder Art mit der Temperatur, welche man bei den einschlägenen Versuchen durch geeignete Mittel (Wärme- und Kältebäder u. s. w.) bewirkt. Zur Messung der Spannkräft der Dämpfe für Temperaturen unter dem Siedepunkt verwendet man Dampfbarometer, welche sich auch für Temperaturen unterhalb des Gefrierpunktes leicht und zweckmäßig verändern lassen. Um die Spannkräft von D . über dem Siedepunkte zu bestimmen, läßt man die in geschlossenen Gefäßen (z. B. in einem Papinischen Topf, einem Dampfessel u. dgl. m.) entwickelten D . auf Manometer (s. d.) oder Druckventile drücken und mißt den entsprechenden Druck bei der stattfindenden Temperatur; hierher gehört ein sehr einfacher Apparat (s. Fig. 2), bei welchem in dem kürzern, zugeschmolzenen Glasarm über dem Quecksilber die zu verdunstende Flüssigkeit sich befindet. Wird dieser kurze Arm erwärmt, so bilden sich Dämpfe, welche, wie bei einem Manometer, die Quecksilbersäule im längern Rohr heben, wodurch man aus dem Niveauunterschied beider Quecksilbersäulen die Spannkräft der Dämpfe messen kann.

Die Dämpfe, welche sich aus den Flüssigkeiten entwickeln, erlangen, wenn das Gefäß, worin sie sich zugleich mit der Flüssigkeit befinden, erwärmt wird, eine bestimmte Spannkräft, welche, solange noch Flüssigkeit im Überschusse vorhanden ist, einzig und allein von der Temperatur abhängt, jedoch in rascher steigendem Verhältnisse als die letztere zunimmt. Eine Vergrößerung des Raumes vermindert bei unveränderter Temperatur die Spannkräft der Dämpfe nicht, indem sich aus der noch vorhandenen Flüssigkeit neue Dämpfe so lange entwickeln, bis die frühere Spannkräft vollständig wiederhergestellt ist. Ebenso erzeugt die Verkleinerung des mit den Dämpfen angefüllten Raumes bei unveränderter Temperatur keine Vergrößerung der Spannkräft, weil ein Teil der Dämpfe sich sofort niederschlägt oder kondensiert, d. h. zu Wasser verdichtet, bis der Rest die ursprüngliche Spannkräft wieder erreicht hat. Die Spannkräft von Dämpfen, welche noch mit ihrer Flüssigkeit in Berührung sind, läßt sich also bei derselben Temperatur weder vermindern noch vermehren, man kann die Dämpfe immer wieder denselben Grad ihrer Sättigung herzustellen vermögen; man nennt das konstanten größten Druckwert des gesättigten D . das Maximum der Spannkräft bei der zugehörigen Temperatur. Dieses Maximum D . wird gemeint, wenn von Spannkräft der Dämpfe bei einer bestimmten Temperatur die Rede ist, es findet sich in den Spannkräftstabellen (von Regnault 1843, Regnault 1847 u. a.) in Millimeter oder

den zugehörigen Temperaturen eingetragen. Nach dem Bisherigen kann man sagen: Dämpfe, welche bei einer bestimmten Temperatur das Maximum der Spannung sowie auch der Dichte besitzen, sind für diese Temperatur gesättigt; haben dagegen die Dämpfe das bei einer bestimmten Temperatur mögliche Maximum von Spannkraft und Dichte nicht, so nennt man sie ungesättigt, weil der sie umschließende Raum noch D. bis zur Erreichung des Maximums der Spannkraft (des Sättigungsdrucks) und der maximalen Dichte (der Sättigungsdichte) aufnehmen könnte. Die ungesättigten Dämpfe können in einem geschlossenen Gefäße nur dann vorhanden sein, wenn kein Ueberschuß der verdampfenden Flüssigkeit mehr da ist und sowohl die Dichte als die Spannkraft der Dämpfe kleiner sind, als sie es nach dem Maximum bei der stattfindenden Temperatur sein sollten. Die Spannkraft der ungesättigten Dämpfe ist also bei derselben Temperatur geringer als jene der gleichartigen gesättigten Dämpfe. Um die Spannkraft beider gleich zu machen, muß man die Temperatur der ungesättigten bis zu einem gewissen Grade erhöhen, weshalb die ungesättigten Dämpfe auch überhitzte Dämpfe heißen. Die letztern lassen sich durch Zusammendrückung oder Erstaltung, oder durch beide zugleich in gesättigte Dämpfe, und dann durch weitere Abkühlung und Zusammendrückung zu Flüssigkeiten kondensieren. Solange jedoch die überhitzten Dämpfe noch weit von ihrem Sättigungszustande entfernt sind, befolgt ihre Spannkraft in Bezug auf die Verkleinerung oder Vergrößerung ihres Volumens sowie auf Temperaturveränderung alle Gesetze der Gase, sodas heutzutage wissenschaftlich zwischen überhitzten Dämpfen und Gasen kein wesentlicher Unterschied mehr besteht; im praktischen Leben nennt man jedoch die sehr leicht kondensierbaren ausdehnungsfähigen flüssigen Körper Dämpfe, während die schwieriger kondensierbaren, luftförmigen Körper Gase heißen; seit Ende 1877 mußte auch die Unterscheidung von coërcibeln (s. d.) und permanenten Gasen (s. d.) aufhören. Die Spannkraft der Dämpfe bleibt für gleiche Temperaturen dieselbe, der Raum im verschlossenen Gefäße (Fig. 1 u. 2) oberhalb der Flüssigkeit, in welchem sie sich bilden können, mag mit Luft oder Gasen angefüllt oder luftleer sein. Ist das Gefäß luft- oder gashaltig, so fügt sich zu dem Druce, welchen seine Wände von seiten der Luft oder des Gases auszuhalten haben, noch der durch die Spannkraft der hinzutretenden Dämpfe erzeugte Druce, und zwar (nach Dalton 1802) so, daß die Spannkraft des Gemenges gleich der Summe der Spannkraft der Luft oder des Gases und des D. ist. Nach Regnault (1854) ist zwar jene Summe kleiner, als sie nach Daltons Gesetz sein sollte, aber nur um so geringes, daß letzteres annäherungsweise aufrecht bleibt.

Die Verdampfungswärme, d. i. die Wärmemenge, welche zur Verwandlung der Flüssigkeiten u. s. w. in D. verbraucht wird und ehe dem latente Wärme der Dämpfe genannt wurde, ist für die verschiedenen Flüssigkeiten verschieden. Man glaubte früher, daß die Wärmemenge, welche verbraucht wird, um 1 kg Wasser von 0° in D. zu verwandeln, wenn es auf verschiedene Temperaturen erhitzt wird, dieselbe sei und daß sie nahe 640mal größer sei als diejenige, welche zur Erwärmung einer gleichen Wassermenge von 0° bis auf 1° nötig ist. Regnault hat indes nachgewiesen, daß 1 kg Wasser von 0°

wenn es bei 0° verdampft, nur 606mal, wenn es aber von 0° bis 100° C. erhitzt und bei dieser letztern Temperatur verdampft wird, 687mal so viel Wärme verbraucht als 1 kg Wasser, um von 0° bis 1° erwärmt zu werden. Die bloße Umwandlung des Wassers von 100° in D. von 100° verbraucht also 537mal die angeführte Wärmemenge. Alkohol, Äther und Terpentinöl verbrauchen eine weit geringere Wärmemenge bei ihrem Verdampfen. Die Dichtigkeit der Dämpfe ist verschieden. Setzt man die Dichtigkeit (das spezifische Gewicht) der atmosphärischen Luft = 1, so ist die Dichtigkeit des Wasserdampfes bei derselben Temperatur und Spannkraft etwa 0,62, die des Alkoholdampfes 1,28. Ein Kubikmeter Wasser liefert bei 100° C. an 1700 cbm Wasserdampf unter dem Druce von einer Atmosphäre. Für überhitzte Dämpfe und Gase gilt das wichtige Gesetz: die Dampfdichten der verschiedenen Materien sind den Molekulargewichten der letztern proportional. Dieser Satz kann sowohl zur Auffindung des Molekular- und Atomgewichtes mittels der Dampfdichte oder umgekehrt, sowie auch zur gegenseitigen Kontrolle beider dienen.

Dampf heißt in der Tierheilkunde jede chronische, fieberlose Amungsbeschwerde eines Pferdes, die dessen Gebrauchsfähigkeit beeinträchtigt, gleichgültig durch welchen Krankheitszustand solche erzeugt wird. Man unterscheidet hauptsächlich Lungendampf (meist Lungenemphysem) und Pfeiferdampf (Hartshnaufen); gewöhnlich durch Schwind und Lähmung der Kehlkopfmuskulatur hervorgerufen. Dampf, Dampfigkeit, Hartschlägigkeit, Haarschlechtigkeit, Herzschlechtigkeit sind im Volksmunde gleichbedeutende Ausdrücke.

Dampf des Pulvers (Pulverdampf oder Pulverrauch) besteht aus flüchtig gewordenem Rückstand von Schießpulver.

Dampfbad nennt man die Anfeuchtung und Erwärmung des gesamten Körpers oder einzelner Teile desselben durch Dämpfe des erhitzten Wassers. Das Wirksame des D. ist demnach feuchte Wärme, und dieses daher nicht zu verwechseln mit dem heißen Luftbade der Orientalen. (S. Bad.) Außer dem Dampf werden jedoch in den Dampfbad-Anstalten noch mancherlei andere Mittel, besonders kaltes und warmes Wasser, Reiben, Wärsen, Weitschen u. s. w. in Anwendung gebracht. Diese Art zu baden ist zu uns aus Rußland gekommen (daher der Name Russische D.); doch sind Dampfäder verschiedener Art sowohl in Mitteleuropa während des Mittelalters (als Schwibäder in Schwibstuben) als auch im Orient, sowie bei vielen wilden, besonders amerik. Völkern (z. B. in Mexiko) seit alten Zeiten in Gebrauch. Das Wesentliche des deutschen D. besteht in Folgendem. Der Baderaum ist ein geschlossenes, mit heißen Dämpfen angefülltes Zimmer, an dessen Seiten sich mehrere terrassenförmige Erhöhungen (Stufen) befinden, um dem Badenden Gelegenheit zu geben, sich bald in einer höhern, bald in einer gemäßigten Temperatur aufzuhalten. Die Wasserdämpfe erzeugt man entweder durch Aufgießen von Wasser auf glühende Steine (welche zugleich eine Heizung des Baderaums unterhalten) oder mittels eines Dampfkessels. Außerdem befinden sich im Baderaume noch Gefäße mit kaltem, lauem und warmem Wasser, Vorrichtungen zu kalten und lauen Regenbädern, zu Begießungen und zur Kaltwasser- und Dampf-bouche. Die Temperatur steigt auf jeder der Stufen

(Stufen) um einige Grade, und in den meisten Badeanstalten kann man aus einer Wärme von 30° R. am Boden des Zimmers bis in eine von 50° hinaufsteigen. Der Körper wird, sobald er gehörig durchhitzt, mit kaltem Wasser übergossen oder in die kalte Wanne eingetaucht und dann aufs neue der Einwirkung der Dämpfe ausgesetzt, worauf dann der Schweiß um so kräftiger hervorbricht. Die Haut wird, sobald sie gehörig aufgelodert, durch sanftes Reiben und Bürsten mit Seifenschaum gereinigt und abgeschilfert, sodann durch Heftschen mit Birtenruthen gereizt, um desto ergiebiger zu schweizen. Die Länge der Zeit, welche man im Bade zubringt, wird durch den besondern Zustand des Badenden und sein Wohlbehagen dabei bestimmt; ebenso die Menge und Dauer der Abkühlungen. Am Schlusse des Bades fühlt man entweder sofort (auf russ. Art) kräftig und andauernd den ganzen Körper ab, um dann das Bad erfrischt zu verlassen. Diese Methode eignet sich besonders für Gesunde. Oder man legt sich (nach deutscher Art, welche besonders für Patienten paßt) auf ein Lager, wo man, dicht in wollene Decken eingewickelt, noch $\frac{1}{4}$ bis 1 Stunde nachschwitzt. Hierauf begibt man sich wieder auf kurze Zeit in den heißen Dampf, bloß um die Haut weniger empfänglich für die Kälte zu machen, und fühlt sich endlich ebenfalls gehörig ab. Unterläßt man letzteres, so bleibt bedeutende Disposition zur Erkältung im Körper zurück, und man darf dann nicht wagen, an demselben Tage wieder ins Freie zu gehen.

Das D. ist ein treffliches diätetisches Anfrischungsmittel für kräftige, gesunde Personen und, in gehörigen Zwischenräumen gebraucht, ein Schutzmittel für solche, welche Anlagen zu Erkältungen, Rheumatismen und Katarthen haben. Es dient ferner als wichtiges, den Stoffwechsel zeitweilig erhöhendes und die Hautthätigkeit stark anregendes Heilmittel bei manchen chronischen Ausschlägen und Geschwüren; ferner bei langwierigen Rheumatismen (rheumatischen Nervenschmerzen, Lähmungen und Kontrakturen), bei Krankheiten der Schleimhäute, besonders in den Schling- und Atmungswegen, auch denen des Gehörorgans; bei Arzneivergiftungen, z. B. Merkurialkrankheit nach Syphilis; endlich bei manchen Nervenleiden (Zahn- und Gesichtsschmerzen, Hüftweh u. dgl.). Auch alle Entzündungsprodukte, z. B. sogenannte kalte Geschwülste, Gelenksentzündungen, zertheilen sich im D., besonders unter Mithilfe der Douchen und der Massage (s. d.). Gefährlich ist das D. für Personen, die zu Schlag- oder Stichtfluß geneigt sind, die brüchige Adern oder organische Herzfehler haben, die schwächlich und zu Ohnmacht oder Krämpfen (besonders Fallsucht) geneigt sind, sowie für Fieberkranken. Das D. sollte daher nicht ohne ärztlichen Rat gebraucht werden.

Ortliche Dampfäder werden zu Heilzwecken auf verschiedene Körperteile angewendet, mit oder ohne Zusatz arzneikräftiger Stoffe, z. B. des Weingeistes, der ätherischen Öle, namentlich des flüchtigen Öls der frisch gelochten Kiefernadeln, welches eine sehr starke und nachhaltige Hautreizung hervorruft. So läßt man dergleichen aus einem Trichter oder besondern, einer Theemaschine ähnlichen Apparaten, die mit kochendem Wasser oder Thee von Flieder, Kamille u. s. w. gefüllt sind, in die Mund- oder Nasenhöhle einziehen, in den Gehörgang einströmen, oder, in brennendheißer Temperatur, als Dampf-douche auf schmerzende Teile streichen, oder aus

besondern Sitzbädern nach den Sitz- und Geschlechtswerkzeugen emporsteigen. Die alten Schwitzbäder sind dampferfüllte Kästen, welche den ganzen Körper aufnehmen, am Hals dicht anschließen und so den Kopf freilassen. An ihre Stelle traten verschiedene ähnliche Apparate, z. B. der Kapoude der Hemsische, teils ebenfalls Kästen, teils Betten (Nidlis «Bettbad»), in denen der Patient horizontal liegend, bis an den Hals im Dampf steckt. Solche «Zimmer-Dampfbad-Apparate» oder Dampfkästen, unter andern von C. S. powösky in Heidelberg verfertigt, werden zu Riendeln- und Kräuterdampfädern benutzt; bei ihm steht außerhalb des Kastens, der den Körper des Kranken mit Ausschluß des Kopfes aufnimmt, mit Spiritus geheizte Dampferzeugungskeffel mit den nötigen Zuleitungsrohren. In mehreren Sitzbädern (z. B. in Achelmannstein, Arnstadt, Nid. Kösen) finden sich Vorrichtungen zu Solbadbädern, wo entweder der beim Versieben des Salzes entweichende Dampf oberhalb der Saupfannen benutzt wird, oder der Solbunk durch Einleitung von gewöhnlichem Wasserdunst erwärmt wird; letztere Methode, bei der die Dunströhren den Kopf des Patienten zu umschließen pflegen, ist die zweckmäßigere und wird namentlich bei Rheumatismus und Gicht angewendet. In einigen mehrteleurop. Thermen (z. B. in Baden bei Wien, Baden im Argau, Aachen) werden die heißen Dämpfe der Quelle als D. benutzt. Schließlich gibt es namentlich in Italien natürliche Dampf- und Schwitzbäder (die «Stufe» in Ischia), wo die unter der Erde entweichenden Wasserdämpfe und vulkanischen Gasströme turgemäß gebraucht werden: so allem machte großes Aufsehen die Grotte von Teresumano (s. d.). — D. nennt man auch die Anwendung von Dampf zum Erhitzen einer Flüssigkeit ohne daß derselbe mit letzterer in direkte Berührung kommt, gewöhnlich unter Benutzung eines Kessels zwischen dessen Doppelwände der Dampf geleitet wird. (S. Abdampfen.)

Dampfbadger, s. unter Badger.

Dampf-Bodenkultur. Seit Einführung der Dampfkraft in den Betrieb der Landwirtschaft hat es nicht an Versuchen gemangelt, die erstere auf der Bodenkultur dienlich zu machen. Die Versuche richteten sich anfänglich zumeist auf die Erfindung von Grabmaschinen, bei welchen Motor und Arbeitsmaschine eins waren. Zuerst trat damit der Heathcoat in Dumfries (Schottland) auf, welcher sich 1832 ein Patent auf Dampfplüge erwirkte ihm folgte der österr. Hauptmann Bauer, mit dessen von Hartort in Leipzig gebauter Maschine 1841 der erste Versuch in Schönefeld bei Leipzig gemacht wurde. Ferner sind hier zu nennen die in Edinburgh 1849, Romaine in Canada 1855 u. s. w. Der Erfolg derartiger direkter Maschinen scheint immer an der Zerbrechlichkeit der Arbeitsmaschinen, welche von dem ganzen schwerfälligen Apparate untrennbar waren. Die Einführung der Dampfkraft in die Praxis der Bodenbearbeitung nahm eine greifbarere Gestalt an, als J. F. Decker in England 1846 sich ein Patent auf das sog. «Dampf-System» erwirkte, bei welchem eine Dampfmaschine den Pflug vermittelt eines Seiles zog. W. Willoughby faßte die Idee auf und führte sie zum Leben; sie war aber damals praktisch unbrauchbar, da sie eine Eisenbahn inmitten des Feldes verlangte und den Streifen derselben ungedeckt li-

Ludwigs XIII. hieß so und wird in den Memoiren ihrer Zeit nie anders als «die große Mademoiselle» genannt. In Deutschland war Mademoiselle, oder in volkstümlicher Verkürzung Mamsell, bis in das zweite Viertel des 19. Jahrh. die Anekdote für unverheiratete Töchter bürgerlichen Standes. Seitdem ist dieses Wort fast ganz durch «Fräulein» verdrängt worden.

Damokles, ein Höfling und Schmeichler des ältern Dionysius, des Tyrannen von Syrakus, pries, wie Cicero in den «Tusculanae», 5, 21, erzählt, zu wiederholten malen seinem Gebieter gegenüber das Glück eines Tyrannen mit so glänzenden Farben, daß dieser sich versucht fand, ihn dieses Glück auf einige Zeit symbolisch kosten zu lassen. Er ließ ihn in einem mit königl. Aufwand verziereten Speisesaal führen, an einer reichbesetzten Tafel den königl. Sitz einnehmen und von Gelpagen bedienen. Allein als D. in vollem Genuße dieser scheinbaren Herrlichkeit war, ließ Dionysius gerade über seinem Haupte ein scharfgeschliffenes Schwert an einem Pferdehaar aufhängen, und kennzeichnete damit das Glück eines Herrschers als ein mit einer unablässig drohenden Gefahr verbundenes. Gellert hat diese Erzählung in einer Fabel behandelt. Das «Damokles'schwert» war schon im Altertum sprichwörtlich für das stete Drohen einer Gefahr.

Damon und **Pythias** (nicht Pythias, wie häufig, aber irrtümlich gesprochen wird), zwei edle Pythagoräer aus Syrakus, zur Zeit des ältern oder jüngern Dionysius, sind berühmt als seltene Muster erhabenster Freundestreue. Ihre Geschichte, die Schiller den Stoff zu der Ballade «Die Bürgerschaft» gab, wird von mehreren Schriftstellern in verschiedener Darstellung erzählt. Die Hauptquelle der Erzählung, ein Bericht des Aristoteles, ist erhalten bei Jamblikus in dessen «Leben des Pythagoras». Ferner findet sie sich namentlich bei Cicero in dessen «Tusculanen», 5, 22, und in der Schrift «Über die Pflichten», 3, 10. Schiller folgte dem Verginius (Fab. 257), wo die beiden Freunde Mörös und Selinuntius heißen.

Dämonarch (grch.), Geisterfürst.

Dämonen (grch., lat. genii), bei den Griechen bald Bezeichnung für die Götter, bald für Wesen, die zwischen Göttern und Menschen in der Mitte stehen. Homer nennt vorzugsweise die Götter D., und dämonisch ist ihm gleichbedeutend mit göttlich. Hesiod versteht unter den D. Schutzgeister, welche die Seelen der Menschen aus dem Goldenen Zeitalter sein sollen. Nach Plato steht das Dämonische in der Mitte zwischen Gott und Menschen; die D. sind ihm übermenschliche Wesen, welche auf die Schicksale der Menschen Einfluß üben. Aristoteles unterscheidet die Unsterblichen in Götter und D., die Sterblichen in Heroen und gewöhnliche Menschen. Die namentlich bei den Druphiern sich findende Unterscheidung der D. in gute und böse Geister, in *Agathodämonen* und *Kakodämonen*, stammt aus dem Orient. Nach der Lehre des Barzismus stehen den guten Genien im Reiche des Ormuzd oder des Lichts, Ized-s genannt, die bösen Geister, Dems, die Genien im Reiche des Ahriman oder der Finsternis, entgegen. Die jüd. Dämonenlehre ist vermutlich unter pers. Einflüssen erst seit der Babylonischen Gefangenschaft ausgebildet. Den guten Engeln stehen die bösen gegenüber, für welche letztern der Name D. ausschließlich in Gebrauch kommt. Wie an der Spitze der erstern

sieben Erzengel stehen, welche den Hofstaat Jehovahs ausmachen und dessen Thron umgeben, so hat auch Satan, der Beherrscher des Dämonenreichs, sieben Erzteufel zu seinen vornehmsten Dienern. Der Volksglaube zur Zeit Jesu wußte von zahllosen D., welche die Menschen auf mancherlei Weise plagten, ja Seele und Leib in Besitz nehmen. (S. Besessene.) Das Austreiben der D. durch Zaubersprüche, Wunderkräuter u. s. w. war ein besonderes Geschäft (der Erzrisiten). Die chriftl. Kirchenlehrer bezeichnen mit dem Namen D. die Götter der Heiden. Die Lehren der alten Kirche über den Fall der D., angeknüpft an 1 Mos. 6, 2, und über ihre Wirksamkeit sind ein Gemisch jüd. und platonischer Vorstellungen; dennoch dachte die Kirche diese Wirksamkeit immer bedingt durch Gottes Rat und Zulassung. Bei den german. Völkern steigerte sich die Idee einer Bestignahme durch D. bis zu der eines Bündnisses mit dem Teufel. Vgl. Ullert, «Über D., Heroen und Genien» (Lpz. 1850); Roskoff, «Geschichte des Teufels» (2 Bde., Lpz. 1869).

Daemoniöl (lat.), von einem bösen Geiste Besessene.

Dämonisieren, als Dämon, böser Geist, walten, und: einen bösen Geist austreiben (aus Besessenen).

Dämonismus, der Glaube an Dämonen.

Dämonolatrie, Anbetung von Dämonen.

Dämonologie, Lehre von den Dämonen.

Dämonomante (auch Dämonomelancholie genannt), Besessenheit *à la* hahn, eine Geistesstörung, wobei die Wahnvorstellung, von Dämonen besessen oder umgeben zu sein, und entsprechende Sinnestäuschungen (die Kranken fühlen sie in sich oder auf sich oder sehen und riechen sie u. s. w.) die hervorstechendsten Symptome bilden. Die vorgestellten «Dämonen» zeigen entsprechend dem Bildungsgrad, beziehungsweise der Kulturstufe des Kranken, beziehungsweise seiner Rationalität einen wechselnden Charakter. Im Mittelalter z. B., wo die D. vielfach epidemisch auftrat und insbesondere in den Hexenprozessen große praktische Bedeutung gewann, spiegeln die dämonomanischen Zustände den Teufelsglauben jener Zeit getreu wider. Gegenwärtig findet sich D. weit seltener, am meisten noch in bigotten abergläubig-beschränkten Bevölkerungen und bei der als Hysterie (s. d.) bezeichneten Nervenkrankheit; auf letzterer Basis hat auch die Neuzeit noch einige kleinere Epidemien von D. aufzuweisen. Eine besondere Krankheitsart stellt die D. nicht dar; sie ist Zeilerscheinung verschiedenartiger krankhafter Gehirnzustände, z. B. auch der Epilepsie.

Dampf oder **Dunst**, der luftförmige Zustand tropfbarer Flüssigkeiten, in den sie durch Aufnahme einer gewissen, genau bestimmten Menge Wärme übergehen. Die Ausdrücke D. oder Dunst sind in der wissenschaftlichen Sprache völlig gleichbedeutend; im gewöhnlichen Leben jedoch entscheidet über ihre jeweilige Anwendung der Sprachgebrauch; so z. B. sagt man Dampfmaschine, aber nicht Dunstmaschine. Dagegen hört man im gewöhnlichen Leben öfter von Dämpfen als von Dämpfen der atmosphärischen Luft sprechen. Die Dünste oder Dämpfe entstehen aus manchen Flüssigkeiten bei den verschiedensten Temperaturen. So verwandelt sich das Wasser an seiner Oberfläche auch bei den gewöhnlichen Temperaturen in D.; ja sogar, wenn es durch Erniedrigung der Temperatur unter den Gefrierpunkt zu einem festen Körper (Eis) erstarrt ist, entwickelt es ebenfalls noch

Damm oder **Mittelfleisch** (perineum) nennt man in der Anatomie die Gegend zwischen der Aftermündung und den Genitalien. In dieser Gegend liegen, besonders beim männlichen Geschlechte, wichtige Teile, z. B. die Vorsteherdrüse, die zu Mastdarm, Harnblase und Harnröhre gehörigen Muskeln. Der Steinschnitt wird am häufigsten vom Mittelfleisch her ausgeführt. Bei Gebärenden zerreißen diese Teile leicht (die Dammrisse, oft schwer heilbar) und erfordern daher von Seiten der Hebammen ganz besondern Schutz. Auch treten bisweilen in diese Gegend durch widernatürlich erweiterte Spalten zwischen den einzelnen Muskeln Dünndarmsträngen herab und geben Veranlassung zur Bildung der sog. Dammbrüche, welche in dessen wegen ihrer versteckten Lage nur schwierig zu erkennen und zu behandeln sind.

Dammara Lamb., Pflanzengattung aus der Familie der Coniferen. Man kennt nur wenige Arten, die vorzugsweise auf den Inseln des Malaiischen Archipels, in Australien und Neuseeland wachsen. Es sind hohe Bäume, die reichlich Harz enthalten. Von den meisten Arten wird das Harz im großen gewonnen und kommt teils als Dammaraharz, teils als Kaurieharz oder Kaurieopal in den Handel. Das erstere stammt hauptsächlich von der auf den Molukken, Borneo, Java, Sumatra vorkommenden *D. orientalis Lamb.*, das letztere dagegen von den in Neuseeland, resp. Neucalcedonien einheimischen Arten *D. australis Lamb.* und *D. ovata Moore.*

Dammarharz, **Rahenaugenharz** oder **Indischer Kopal** (Resina Dammara), im Malaiischen Dammar-Buti (Steinharz) genannt, ist ein im Handel in großer Menge vorkommendes weißes, seltener mehr oder minder gelbes, leichtes, sprödes und leicht zerreibliches Harz, welches in Terpentinöl und andern ätherischen und fetten Ölen sich auflöst, in kaltem Alkohol und Äther aber nur teilweise löslich ist. Es kommt gewöhnlich in klumpenförmigen Stücken oder in Tropfen von 1—4 cm Durchmesser oder in stalaktitischen Massen vor. Es ist härter als Kolophonium, weicher aber als Kopal. Sein spezifisches Gewicht = 1,04 bis 1,08 (nach Brandes 1,07 bis 1,123). Bei 75° erweicht es, bei 100° schmilzt es dickflüssig und wird bei 150° dünnflüssig. Auf glühende Kohlen gestreut, verbreitet es einen Geruch nach Fichtenharz und Mastix. Das D. kommt von der auf den hohen Gebirgen der molukkesischen Inseln einheimischen molukkesischen Dammarfichte (*Dammara orientalis Lamb.*). Das zuerst ausfließende Harz ist weich, durchsichtig, erhärtet nach wenigen Tagen und ist dann weiß, glasig durchsichtig. Oft wird es in so großer Menge ausgeschieden, daß es in handbreiten und fußlangen Massen gleichsam wie Eiszapfen vom Baume herabhängt. Das später im Jahre ausfließende Harz ist gelb, bernsteinfarbig und minder geschäft. Auch durch Einschnitte, besonders in die Knoten des Stammes, gewinnt man ein teils weißes, teils dunkler gefärbtes Harz in großen Stücken. Solange das D. weich, besitzt es einen starken Geruch, der sich aber bald verliert. Über die chem. Zusammensetzung des D. liegen zahlreiche Untersuchungen vor, aus denen hervorgeht, daß das D. seiner Hauptmasse nach zu den Terpenen gehört; der in Alkohol unlösliche Teil, *Dammaryl*, entspricht der diesen zukommenden Zusammensetzung $C_{10}H_{16}$. Außerdem sind noch verschiedene Harzsäuren daraus abgetrennt, eine

Dammarsäure und Dammarin, über welche jedoch nur wenig bekannt ist. In Asien wird das D. in ökonomischer und technolog. Hinsicht wie andere Harze benutzt. In Europa verwendet man es vielfach zu Läden, welche schnell trocken, sehr stark glänzen und wegen ihrer Farblosigkeit die präuberziehenden Farben in ihrer Schönheit nicht beeinträchtigen, aber leicht wieder flebrig werden und nicht fest sind, weshalb dieses Harz den Kopal: Bernstein nicht ersetzen kann. Man verwendet es auch als Chloroformlösung zur Einschiebung mikroskopischer Präparate. Die australische Dammarfichte (*D. australis L.*) liefert ein dem Gaurieharz ähnliches Harz, das von den Eingeborenen Australiens Bore, von den Engländern gewöhnlich Combeegum oder Kauri-Resin genannt wird. Die Eingeborenen verbrennen daselbe und sammeln den Rauch davon, um aus demselben die Harz bereiten, welche sie beim Tätowieren brauchen. Dieses wird gegenwärtig jedoch meist zu den Molukken (s. d.) gerechnet.

Das schwarze Dammarharz (*D. neri*) wird auf den Molukken aus dem Stamme der blätterigen Marignie (*Marignia acutifolia L.*) eines zur Familie der Burseraceen gehörigen Baums gewonnen. Es ist ein halbflüssiges, weißes, riechendes, später schwarz werdendes und untrocknendes Harz, welches dort wie Borchstein und aus dem auch eine Art Terpentinöl dargestellt wird. Vgl. Wiesner, „Die Rohstoffe des Pflanzenreichs“ (Lpz. 1873).

Dammarin, s. unter Dammarharz.
Dammartin-en-Goële, Stadt im franz. Departement Seine-et-Marne, Arrondissement Meaux, 20 km im NW. von Meaux, zwischen Marne und Oise, an der Eisenbahn Paris-Soissons, seit 1800 G. Die im 10. Jahrh. errichtete Kirche gehörte den Chabannes, den Montmorency und den Condés. Der Donjon des Schlosses war kürzlich eines der merkwürdigsten histor. Monumente in der Umgegend von Paris.

Dammastod, s. unter Dammarharz.
Dammastod, der höchste Gipfel der Urneralpen (s. Alpen 19), erhebt sich auf der Grenze der Kantone Uri und Wallis als breite, im S. gletscherartige, nach D. schroff und felsig abfallende Kuppe 3633 m über das Meer. Im N. Abhänge breitet sich der Rhodnesfirn aus; der Oneiswand taucht in den steil zum Gletschthal abfallenden Dammasfirn. Südlich vom Gipfel verbindet der schwierige Dammastod 3500 m, die beiden Firne. Die Besteigung des Gipfels wurde 1864 zum ersten mal von dem Alpentübisten Hoffmann-Burdhardt ausgeführt, dem 1867 auch die erste Besteigung des Dammastodes gelang; seither ist der Gipfel der geringe Schwierigkeiten und eine gute Aussicht gewährt, über den Firnhang der Firne öfters bestiegen worden. Nach dem südlichen, höchsten und am stärksten schneebedeckten Teil der Urneralpen, zwischen der Aar der Reuss, dem Furcapass und dem Gletscher Dammagruppe benannt. Der Hauptgipfel selbst, in seinem mittlern und höchsten Teil Winterberg benannt, zieht sich als Bergkette zwischen Rhöne und Reuss von S. nach N. über Furcahorn, den Galenstod, 3597 m, den Rhodnesstod, 3603 m, zum D. Stod, 3608 m, und Eggstod; weiter nördlich bildet er

den Gipfeln Naasplankstod und Hinterthierberg die Wasserseide zwischen Are und Reus und dehnt sich mit zahlreichen Ästen bis zum Thal der Cadmetaar aus. Die Onais und Granitgesteine der Gruppe sind reich an Mineralien, besonders Flußspat, Titanit, Aular, Epidot, Asbest, Topfstein und Quarz (Bergkrysal, Rauchquarz und Morion). In dem östl. Ausläufer, der vom Tiefenstod abweigend sich zwischen dem Urseren und dem Gschwendthal bis zur Reus vorschiebt, wurde in der Felswand oberhalb des Tiefengletschers nahe beim Gletschhorn 1867 von Strahlern (Krysaltsuchern) eine Krysalthöhle entdeckt, welche fast 300 Ctr. tief-schwarzen Bergkrysalts (Morion) lieferte; die schönsten Stücke, bis 87 cm hoch und bis 134 kg schwer, sind im naturhistor. Museum von Bern aufgestellt.

Damme, Dorf in Obdenburg, Hauptort eines Amts im Obergerichtsbezirk Vegta, hat eine lath. Pfarrkirche und zählt (1880) 890 E., welche Leinweberei und Schweinehandel treiben. Im W. und N. liegt eine Hügelgruppe mit dem Nordtuhlenberge. In der Umgebung sind röm. Münzen gefunden worden. Der Name rührt wohl von dem als Landwehr dienenden Damme her, der hier einst die Angrivarier von den Cheruskern schied und an welchem Germanicus bei seinem Rückzuge über die Deutschen gesiegt haben soll.

Dammerde, s. Humus.

Dammerkirch (frz. Dannemarie), Kantons-hauptort im Kreise Altkirch des elsass-lothring. Bezirks Oberelsaß, 10 km westlich von Altkirch und 24 km südwestlich von Mülhausen, an der Larch, in geringer Entfernung vom Rhein-Rhône-Kanal und an der Eisenbahn Mülhausen-Belfort. D. ist Sitz eines Amtsgerichts für den Kanton D., hat eine Baumwollweberei und Gerbereien und zählt (1880) 1121 fast ausschließlich lath. E. Vor der Revolution bildete D. mit den Dörfern Commerzdorf, Wolfersdorf, Reuweiler und Olbach eine von der Herrschaft Thann abhängige Bürgermeisterei.

Dammerfeld (ehemals Lammersfeld), ansehnliche Erhebung im Rhöngebirge, 7 km westlich vom heil. Kreuzberge, auf der Grenze zwischen dem Kreise Gersfeld im Regierungsbezirk Kassel und dem bayr. Bezirksamte Wülfenau. Dieser östl. Teil der Hohen Rhön überragt in langgezogenen kuppenreichen Rücken die ganze Umgebung. Der Kreuzberg hat 931, das D. 925 m, die trachytische Pferdschuppe 950 m Höhe. Die graßreiche Kuppe der so hoch erhobenen Muschelkalkmasse, welche D. genannt wird, trägt eine andere Kuppe auf ihrem breiten Rücken, der von Wollen über den Marien-Chrenberg befahren werden kann; auf der Westseite liegt in schmalem Wiesengrunde das Dorf Schmalnau. Den größten Teil überbeden Wiesen der kräftigsten Futterkräuter, und daher steht auf der Höhe noch ein altes Schweizerhaus. Die Kuppe gewährt eine Aussicht über die sehr bedeutende Wiesenfläche und ein weit reichendes, herrliches Panorama. Nach Gersfeld und dem Haberalde zu im D. ist der Berg mit Laubwald bedeckt und an der Südostseite mit Basalttrümmern. Aus dem Schmalen-Sinn-Brunnen entsteht zwischen dem D. und dem Kreuzberge der Große Sinn. Die Berge der Sinnthäler und des Saalgebirges stellen als waldgebirgige Rhön nach SW. hin den Zusammenhang mit dem Speßart her.

Dämmerung nennt man die Helligkeit, welche die Sonne schon einige Zeit vor ihrem Aufgange

und noch einige Zeit nach ihrem Untergange verbreitet. Sie entsteht dadurch, daß die Luft, die in ihr schwebenden Dünste und festen Teilchen sowie die Wolken einen Teil des auf sie fallenden Lichts zurückerwerfen und dadurch die von der Sonne nicht unmittelbar getroffenen oder beleuchteten Teile der Erdoberfläche erhellen. Man unterscheidet die bürgerliche und astronomische D. Im astron. Sinne fängt die Morgendämmerung an und hört die Abenddämmerung auf, wenn die Sonne eine Tiefe von nahe 18° unter dem Horizont erreicht hat; die bürgerliche D. dagegen fängt an und hört auf, wenn die Sonne 6° bis 6½° unter dem Horizont steht. Während der bürgerlichen D., die man immer meint, wenn man im gewöhnlichen Leben von D. spricht, ist es so hell, daß man ohne Licht lesen kann; während der astronomischen sind nicht alle Sterne sichtbar, die man bei vollkommener Dunkelheit mit bloßem Auge erkennen kann. Derjenige Parallelkreis des Horizonts, welcher 18° unter dem Horizont liegt, heißt der Dämmerungskreis. Zuweilen bezeichnet man jedoch mit diesem Ausdruck auch die beinahe kreisförmige, sehr verwaschene und undeutliche Begrenzung der D. gegen den völlig dunkeln Teil des Himmels. Der Zeit nach unterscheidet man Morgens- und Abenddämmerung; der Anfang jener heißt Tagesanbruch.

Die astronomische D. dauert beträchtlich länger als die bürgerliche; aber die Dauer beider hängt von der Lage des Ortes und dem Stande der Sonne ab. Unter dem Äquator dauert die astronomische D. höchstens 1 Stunde 19 Minuten; in der Nähe der Pole dagegen und in allen Gegenden, die vom Äquator mehr als 48½° nach Norden oder Süden entfernt sind, dauert die D. im Sommer die ganze Nacht hindurch. Diese hellen Nächte sind um so zahlreicher, je weiter man sich vom Äquator entfernt: unter 49° der Breite vom 10. Juni bis 2. Juli, unter 52° vom 20. Mai bis 23. Juli, unter 54° vom 12. Mai bis 1. Aug., unter 60° vom 22. April bis 22. Aug., unter 70° vom 26. März bis 18. Sept., unter 80° vom 28. Febr. bis 14. Okt., am Pole selbst vom 29. Jan. bis 13. Nov. Im allgemeinen dauert die astronomische D. an einem bestimmten Orte die ganze Nacht hindurch, sobald die Declination oder Abweichung der Sonne abdiert zur Polhöhe oder geogr. Breite 72° oder mehr beträgt. Hieraus erhellt, daß für die dem Pole nahen Gegenden die D. während eines großen Teils der Zeit, wo die Sonne gar nicht aufgeht, immerfort dauert und daher die Abwesenheit der Sonne wenig fühlbar macht. Was den übrigen Teil dieser Zeit betrifft, so findet auch in diesem vor und nach Mittag eine D. statt, sobald die Sonne dann dem Horizont bis auf 18° oder weniger nahe kommt. In dem größten Teile der kalten Zone tritt eine solche mittägliche D. sogar im tiefsten Winter oder am Tage des Winterstillstums ein, da die Sonne an diesem Tage um Mittag unter 68°, 70°, 75°, 80°, 84½° Breite nach der Reihe 1½°, 3½°, 8½°, 18½°, 18° unter dem Horizont und nur zwischen 84½° und dem Pole tiefer als 18° unter dem Horizont steht. Die kürzeste Dauer der D. findet auf der nördl. Halbkugel bei einer südlichen, auf der südlichen bei einer nördl. Abweichung der Sonne statt, die desto größer ist, je größer die Polhöhe oder geogr. Breite; z. B. für 50° Breite bei 6° 58' süd. Abweichung, d. i. am 8. März und 11. Okt.; für 60° Breite bei 7° 58'

XIII., hieß so und wird in den Memoiren
 ie anders als «die große Mademoiselle»
 Deutschland war Mademoiselle, oder
 r Verkürzung Mamefil, bis in das
 19. Jahrh. die Anrede für un-
 bürgerlichen Standes. Seit-
 t gan; durch «Fräulein» ver-

und Schweichler des
 annen von Syrakus,
 anae», 5, 21, erzählt,
 ebietri gegenüber
 anhängenden Far-
 dieses Stück
 n. Er lieh
 r Speise
 den königl.
 dienen. Allein
 scheinbaren Herr-
 gerade über seinem
 ennes Schwert an einem
 en, und kennzeichnete damit

Herrschafters als ein mit einer un-
 ohnenden Gefahr verbundenes. Gellert
 ie Erzählung in einer Fabel behandelt. Das
 amölesschwert» war schon im Altertum
 sprichwörtlich für das stete Drohen einer Gefahr.
Dämon und Phantas (nicht Pythias, wie
 häufig, aber irrtümlich gesprochen wird), zwei eble
 Pythagoräer aus Syrakus, zur Zeit des Altertums
 oder jüngern Dionysius, sind berühmt als seltene
 Muster erhabenster Freundschaft. Ihre Geschichte,
 die Schiller den Stoff zu der Ballade «Die Wür-
 schaft» gab, wird von mehrern Schriftstellern in
 verschiedener Darstellung erzählt. Die Hauptquelle
 der Erzählung, ein Bericht des Aristoxenus, ist er-
 halten bei Jamblikus in dessen «Leben des Pytha-
 goras». Ferner findet sie sich namentlich bei Cicero
 in dessen «Tusculanen», 5, 22, und in der Schrift
 «Über die Pflichten», 3, 10. Schiller folgte dem
 Hyginus (Fab. 257), wo die beiden Freunde Märos
 und Selinuntius heißen.

Dämonarch (grch.), Geistesfürst.

Dämonen (grch., lat. genii), bei den Griechen
 bald Bezeichnung für die Götter, bald für Wesen,
 die zwischen Göttern und Menschen in der
 Mitte stehen. Homer nennt vorzugsweise die Göt-
 ter D., und dämonisch ist ihm gleichbedeutend mit
 göttlich. Hesiod versteht unter den D. Schutzgeister,
 welche die Seelen der Menschen aus dem Goldenen
 Zeitalter fern sollen. Nach Plato steht das Dä-
 monische in der Mitte zwischen Gott und Menschen;
 die D. sind ihm übermenschliche Wesen, welche auf
 die Schicksale der Menschen Einfluss üben. Aristot-
 teles unterscheidet die Unsterblichen in Götter und
 D., die Sterblichen in Heroen und gewöhnliche
 Menschen. Die namentlich bei den Orphikern sich
 findende Unterscheidung der D. in gute und böse
 Geister, in Agathodämonen und Kaldämon-
 en, stammt aus dem Orient. Nach der Lehre des
Parisdämonismus stehen den guten Genien im Reiche des
 Ormuzd oder des Lichts, Izeds genannt, die bösen
 Geister, Dems, die Genien im Reiche des Ahri-
 man oder der Finsternis, entgegen. Die jüd. Dä-
 monenlehre ist vermutlich unter pers. Einflüssen
 erst seit der Babylonischen Gefangenschaft ausge-
 bildet. Den guten Engeln stehen die bösen gegen-
 über, für welche letztern der Name D. ausschließlich
 in Gebrauch kommt. Wie an der Spitze der ersten

sieben Erzengel stehen, welche den Hofstaat Jeho-
 vahs ausmachen und dessen Thron umgeben, so
 hat auch Satan, der Beherrscher des Dämonen-
 reichs, sieben Erzeufel zu seinen vornehmsten Die-
 nern. Der Volksglaube zur Zeit Jesu wußte von
 zahllosen D., welche die Menschen auf mancherlei
 Weise plagten, ja Seele und Leib in Besitz nahmen.
 (S. Besessene.) Das Austreiben der D. durch
 Zaubersprüche, Wunderkräuter u. s. w. war ein be-
 sonderes Geschäft (der Exorzisten). Die christl. Kir-
 chenlehrer bezeichnen mit dem Namen D. die Göt-
 ter der Heiden. Die Lehren der alten Kirche über
 den Fall der D., angeknüpft an 1 Mos. 6, 2, und
 über ihre Wirksamkeit sind ein Gemisch jüd. und
 platonischer Vorstellungen; dennoch dachte die Kirche
 diese Wirksamkeit immer bebingt durch Gottes Rat
 und Zulassung. Bei den german. Völkern steigerte
 sich die Idee einer Befessung durch D. bis zu der
 eines Bündnisses mit dem Teufel. Bgl. Ufert,
 «Über D., Heroen und Genien» (Lpz. 1850); Ros-
 koff, «Geschichte des Teufels» (2 Bde., Lpz. 1869).

Dämoniakol (lat.), von einem bösen Geiste
 Besessene.

Dämonisieren, als Dämon, böser Geist, wallen,
 und: einen bösen Geist austreiben (aus Besessenen).

Dämonismus, der Glaube an Dämonen.

Dämonolatrie, Anbetung von Dämonen.

Dämonologie, Lehre von den Dämonen.

Dämonomanie (auch Dämonomelancholie
 genannt), Besessenheitswahn, eine Geistesstö-
 rung, wobei die Wahnvorstellung, von Dämonen
 besessen oder umgeben zu sein, und entsprechende
 Sinnesstärkungen (die Kranken fühlen sie in sich
 oder auf sich oder sehen und riechen sie u. s. w.) die
 hervorstechendsten Symptome bilden. Die vorge-
 stellten «Dämonen» zeigen entsprechend dem Bil-
 dungsgrad, beziehungsweise der Kulturstufe des
 Kranken, beziehungsweise seiner Rationalität einen
 wechselnden Charakter. Im Mittelalter z. B., wo die
 D. vielfach epidemisch auftrat und insbesondere in
 den Hexenprozessen große praktische Bedeutung ge-
 wann, spiegeln die dämonomanischen Zustände den
 Teufelsglauben jener Zeit getreu wider. Gegen-
 wärtig findet sich D. weit seltener, am meisten noch
 in bigotten abergläubig-beschränkten Bevölkerun-
 gen und bei der als Hysterie (s. d.) bezeichneten Ner-
 venkrankheit; auf letzterer Basis hat auch die Neu-
 zeit noch einige kleinere Epidemien von D. aufzu-
 weisen. Eine besondere Krankheitsart stellt die D.
 nicht dar; sie ist Teilerscheinung verschiedenartiger
 krankhafter Gehirnzustände, z. B. auch der Epilepsie.

Dampf oder **Dunst**, der luftförmige Zustand
 tropfbarer Flüssigkeiten, in den sie durch Aufnahme
 einer gewissen, genau bestimmten Menge Wärme
 übergehen. Die Ausbrüche D. oder Dunst sind in
 der wissenschaftlichen Sprache völlig gleichbedeu-
 tend; im gewöhnlichen Leben jedoch entscheidet über
 ihre jeweilige Anwendung der Sprachgebrauch; so
 z. B. sagt man Dampfmaschine, aber nicht Dunst-
 maschine. Dagegen hört man im gewöhnlichen
 Leben öfter von Dämpfen als von Dämpfen der
 atmosphärischen Luft sprechen. Die Dünste oder
 Dämpfe entstehen aus manchen Flüssigkeiten bei
 den verschiedensten Temperaturen. So verwan-
 delt sich das Wasser an seiner Oberfläche auch
 bei den gewöhnlichen Temperaturen in D.; ja so-
 gar, wenn es durch Erniedrigung der Tempera-
 tur unter den Gefrierpunkt zu einem festen Kör-
 per (Eis) erstarrt ist, entwidelt es ebenfalls n^o 4

südl. Abweichung, d. i. am 28. Febr. und 13. Okt. Unter dem Aequator findet die kürzeste D. dann statt, wenn die Sonne im Aequator steht oder gar keine Abweichung hat, also an den Tagen der Äquinoktien um den 21. März und 23. Sept.; sie dauert dann nur 1 Stunde 12 Minuten. Schon der arab. Astronom Alhagen hat die Tiefe der Sonne, bei welcher die Morgendämmerung anfängt und die Abenddämmerung aufhört, ziemlich richtig bestimmt; Ruñez (Nonius) aber bestimmte die Tage der kürzesten D. Der letztere hat auch nebst andern Schriftstellern die Höhe der Atmosphäre aus der Dauer der D. zu bestimmen gesucht; die Höhe der lichtreflektierenden Atmosphäre findet sich zu etwa 80 km, doch kann die Höhe der das Licht nicht reflektierenden Atmosphäre noch viel höher sein.

Dammhirsch, s. Damhirsch.

Dammischer See, s. unter Damm (Stadt).

Dammshleusen, s. unter Stiel.

Dammabel (lat.), verabschueungswert, abschaulich.

Damnatio (lat.), Verdammung, Beurteilung; D. memoriae, Urteilspruch auf schimpfliche Tilgung des Namens; damnatorisch, verurteilend.

Damnatur (lat.), es wird verworfen, darf nicht gedruckt werden (Formel des Bächercentors); der Gegensatz ist imprimatur (es werde gedruckt).

Damnificiteren (lat.), einem Schaden zufügen; Damnikant, der Beschädiger; Damnikat, der Beschädigte, s. unter Dammum.

Dannus (kaufmännisch für ital. danno, vom lat. damnum), Verlust, Schaden, insbesondere an Börsenpapieren, Hypotheken u. s. w.

Dammum (lat.) bezeichnet in der Rechtsprache Nachteil, Schaden, besonders denjenigen, welcher in Verringerung des vorhandenen Vermögens (D. emergens, positiver Schaden) oder in Entziehung eines zu erwartenden Gewinns (lucrum cessans, negativer Schaden) besteht. Hierauf bezieht sich die Rechtslehre vom Schadenersatz (praestatio damni). Im allgemeinen ist jemand nur ersatzpflichtig, wenn er den Schaden durch eine rechtswidrige Handlung oder Unterlassung verursacht hat (D. directum), mag diese nun eine absichtliche (dolose) oder eine bloß fahrlässige (culpote) sein. Besonders hervorgehoben ist im röm. Rechte durch die Lex Aquilia das D. injuria datum, die mutwillige oder unvorsichtige Beschädigung fremden Eigentums durch positive Handlungen. Wegen eines rein zufälligen Schadens (D. casuale, fortuitum) sowie wegen eines durch rechtmäßige Handlungen erzeugten Schadens (D. indirectum) hat der Beschädigte oder Damnikat für die Regel niemand in Anspruch zu nehmen; doch können hier Verträge, z. B. mit Versicherungsgeellschaften, oder letztwillige Verfügungen, oder besondere gesetzliche Bestimmungen (wie wenn durch das Überbordwerfen von Waren des einen Befrachters bei Seegefahr das Schiff und die übrige Ladung gerettet wurde) eine Ausnahme begründen. Desgleichen wird die Ersatzforderung hinsichtlich, wenn der Schaden nicht allein durch das Thun oder Lassen des andern, sondern vielmehr durch ein hieran sich schließendes willkürliches Verhalten des Verletzten entstanden ist (vermeidlicher Schaden, D. extra rem datum).

In den gewöhnlichen Fällen einer Ersatzverbindlichkeit hat der Beschädiger oder Damnikant (der Urheber des Schadens) nur das „gemeine Interesse“ (das quanti ea res est), d. h. denjenigen

Verlust zu vergüten, den jeder andere an der Stelle des Beschädigten berechnen könnte, z. B. also den Wert, welchen die beschädigte Sache an und für sich gehabt. Bei erwiesener Bosheit oder grober Fahrlässigkeit des Urhebers läßt sich jedoch auch das „besondere Interesse“ (id quod interest) in Ansatz bringen. Man begreift darunter außer dem entzogenen sichern Gewinne auch den „Affektionswert“ (pretium affectionis), welchen die beschädigte Sache gerade für diesen Inhaber hatte, und das D. circum oder die Entwertung, welche andere Sachen des Verletzten, die zu der beschädigten in Beziehung stehen, mit erleiden, z. B. wenn durch Vernichtung eines Bandes eines Schriftwerks das ganze Werk defekt wird. Die Aussichten auf die gerichtliche Durchführung eines Schadenanpruchs waren früher außer dem Falle, daß ein bestimmtes Versprechen des Beklagten oder eine lechtwillige Befugung gegen ihn beigebracht werden kann, gewöhnlich ungünstig; denn das bisherige Recht stellte die Forderung, sowohl den Schaden als dessen notwendigen Zusammenhang mit einem bestimmten Verschulden des Beklagten (D. ex re) durch außer Beweis darzutun; nur wenn Beklagter einer bösen Absicht oder groben Nachlässigkeit überführt war, gestattete das gemeine Recht dem Beschädigten, die Wahrheit seiner Schädigung zu beschwören (Würdungsseid). Hiergegen hat nun das neue deutsche Prozeßgesetzbuch mit der Einführung des Systems der freien Beweiswürdigung, auch bei Schadenanprüchen der moralischen Überzeugung des Gerichts und seinem billigen Ermessen einen weitgehenden Einfluß verstatet und die Vorschriften über den Würdungsseid aufgehoben (Civilprozeßordnung, §. 260). Wichtig ist die Frage, in wie weit die Beamten für Versehen selbst haften und inwieweit etwa subsidiär der Staat für die Versehen aufkommt (z. B. Reichsbeamtengesetz vom 31. März 1873, §§. 13, 134—148; Preuß. Grundbuchordnung vom 5. Mai 1872, §. 29; Normalschäftsordnung vom 5. Juli 1875, §. 32). Handelt es sich um ungerechte Urteile oder ungerechte Verfügungen richterlicher Personen, so spricht man von Syndikatsklage (prise a partie des frauz Rechts), über welche Materie das österr. OeG vom 12. Juli 1872 handelt.

Damoiseau oder **Damoisel** bezeichnete in Frankreich den Edelknecht, der die Ritterwürde noch nicht erlangt hatte. Die reichen Edelleute nahmen solche Junker zu sich, welche ihre Götter auf der Jagd und sonstigen Ausflügen begleiteten, die Postschaften ausrichteten und bei Tisch aufwarteten. Sie wurden nach adeliger Zucht und Sitze ausgebildet und von den untern Knechten über Herren bedient. Vom D. wurde man **Schildhüter** (écuyer), dann Ritter. Jetzt braucht man das Wort nur selten und immer im abeln Sinne, wie: Jägerknecht, Schützenheld, Stutzer.

Damoiselle oder **Demoiselle** bezeichnete lange die adeligen Fräulein, d. h. die Töchter von Damen. Die großen und vornehmen Damen hatten sonst gewöhnlich arme Edelfräulein um sich, die erzogen und versorgt. Diese sog. **Demoiselles** waren bei den Damen, was die Damoiseaux bei den Herren waren. Alle ehrbaren erwachsenen Mädchen werden jetzt in Frankreich **Mademoiselle** genannt. Diesen Titel erhielt sonst die mit dem Könige am nächsten verwandte Prinzessin, die verheiratet war. Die Töchter Gastons, Bruders

Ludwigs XIII. hieß so und wird in den Memoiren ihrer Zeit nie anders als «die große Mademoiselle» genannt. In Deutschland war Mademoiselle, oder in vollständiger Verkürzung Mamell, bis in das zweite Viertel des 19. Jahrh. die Anrede für unverheiratete Töchter bürgerlichen Standes. Seitdem ist dieses Wort fast ganz durch «Fräulein» verdrängt worden.

Damokles, ein Höfling und Schmeichler des ältern Dionysius, des Tyrannen von Syrakus, rief, wie Cicero in den «Tusculanæ», 5, 21, erzählt, zu wiederholten malen seinem Gebieter gegenüber das Glück eines Tyrannen mit so glänzenden Farben, daß dieser sich versucht fand, ihn dieses Glück auf einige Zeit symbolisch kosten zu lassen. Er ließ ihn in einen mit königl. Aufwand verzickten Speisesaal führen, an einer reichbesetzten Tafel den königl. Sitz einnehmen und von Edelknechten bedienen. Allein als D. in vollem Genuße dieser scheinbaren Herrlichkeit war, ließ Dionysius gerade über seinem Haupte ein scharfgeschliffenes Schwert an einem Pferdehaar aufhängen, und kennzeichnete damit das Glück eines Herrschers als ein mit einer unablässig drohenden Gefahr verbundenes. Sallert hat diese Erzählung in einer Fabel behandelt. Das «Damokles'schwert» war schon im Altertum sprichwörtlich für das stete Drohen einer Gefahr.

Dämon und **Phantas** (nicht Pythias, wie häufig, aber irrtümlich gesprochen wird), zwei edle Pythagoräer aus Syrakus, zur Zeit des ältern oder jüngern Dionysius, sind berühmt als seltene Muster erhabenster Freundestreue. Ihre Geschichte, die Schiller den Stoff zu der Ballade «Die Bürgerschaft» gab, wird von mehreren Schriftstellern in verschiedener Darstellung erzählt. Die Hauptquelle der Erzählung, ein Bericht des Aristogenus, ist erhalten bei Jamblichus in dessen «Leben des Pythagoras». Ferner findet sie sich namentlich bei Cicero in dessen «Tusculanen», 5, 22, und in der Schrift «Über die Pflichten», 3, 10. Schiller folgte dem Vergil (Fab. 257), wo die beiden Freunde Mörös und Selinuntius heißen.

Dämonarch (grch.), Geisterfürst.

Dämonen (grch., lat. genii), bei den Griechen bald Bezeichnung für die Götter, bald für Wesen, die zwischen Göttern und Menschen in der Mitte stehen. Homer nennt vorzugsweise die Götter D., und dämonisch ist ihm gleichbedeutend mit göttlich. Hesiod versteht unter den D. Schutzgeister, welche die Seelen der Menschen aus dem Goldenen Zeitalter sein sollen. Nach Plato steht das Dämonische in der Mitte zwischen Gott und Menschen; die D. sind ihm übermenschliche Wesen, welche auf die Schicksale der Menschen Einfluß üben. Aristoteles unterscheidet die Unsterblichen in Götter und D., die Sterblichen in Heroen und gewöhnliche Menschen. Die namentlich bei den Orphikern sich findende Unterscheidung der D. in gute und böse Geister, in *Agathodämonen* und *Katodämonen*, stammt aus dem Orient. Nach der Lehre des Pariskus stehen den guten Genien im Reiche des Ormuz oder des Lichts, Izedi genannt, die bösen Geister, Dems, die Genien im Reiche des Ahri-man oder der Finsternis, entgegen. Die jüd. Dämonenlehre ist vermutlich unter pers. Einflüssen erst seit der Babylonischen Gefangenschaft ausgebildet. Den guten Engeln stehen die bösen gegenüber, für welche letztern der Name D. ausschließlich in Gebrauch kommt. Wie an der Spitze der ersten

sieben Erzengel stehen, welche den Hofstaat Jehovahs ausmachen und dessen Thron umgeben, so hat auch Satan, der Beherrscher des Dämonenreichs, sieben Erzengel zu seinen vornehmsten Dienern. Der Volksglaube zur Zeit Jesu wußte von zahllosen D., welche die Menschen auf mancherlei Weise plagten, ja Seele und Leib in Besitz nahmen. (S. Besessene.) Das Austreiben der D. durch Zaubersprüche, Wunderträuter u. s. w. war ein besonderes Geschäft (der Exorzisten). Die christl. Kirchenlehrer bezeichnen mit dem Namen D. die Götter der Heiden. Die Lehren der alten Kirche über den Fall der D., angeknüpft an 1 Mos. 6, 2, und über ihre Wirksamkeit sind ein Gemisch jüd. und platonischer Vorstellungen; dennoch dachte die Kirche diese Wirksamkeit immer bedingt durch Gottes Rat und Zulassung. Bei den german. Völkern steigerte sich die Idee einer Besinnahme durch D. bis zu der eines Bündnisses mit dem Teufel. Vgl. Ullert, «Über D., Heroen und Genien» (Lpz. 1850); Roskoff, «Geschichte des Teufels» (2 Bde., Lpz. 1860).

Dämoniakal (lat.), von einem bösen Geiste Besessene.

Dämonisieren, als Dämon, böser Geist, walten, und: einen bösen Geist austreiben (aus Besessenen).

Dämonismus, der Glaube an Dämonen.

Dämonolatrie, Anbetung von Dämonen.

Dämonologie, Lehre von den Dämonen.

Dämonomante (auch *Dämonomelancholie* genannt), Besessenheitswahn, eine Geistesstörung, wobei die Wahnvorstellung, von Dämonen besessen oder umgeben zu sein, und entsprechende Sinnesstörungen (die Kranken fühlen sie in sich oder auf sich oder sehen und riechen sie u. s. w.) die hervorstechendsten Symptome bilden. Die vorgestellten «Dämonen» zeigen entsprechend dem Bildungsgrad, beziehungsweise der Kulturstufe des Kranken, beziehungsweise seiner Rationalität einen wechselnden Charakter. Im Mittelalter z. B., wo die D. vielfach epidemisch auftrat und insbesondere in den Hergenprossen große praktische Bedeutung gewannen, spiegeln die dämonomantischen Zustände den Teufelsglauben jener Zeit getreu wider. Gegenwärtig findet sich D. weit seltener, am meisten noch in bigotten abergläubig-beschränkten Bevölkerungsklassen und bei der als Hysterie (s. b.) bezeichneten Nervenkrankheit; auf letzterer Basis hat auch die Neuzeit noch einige kleinere Epidemien von D. aufzuweisen. Eine besondere Krankheitsart stellt die D. nicht dar; sie ist Teilerscheinung verschiedenartiger krankhafter Gehirnzustände, z. B. auch der Epilepsie.

Dampf oder **Dunst**, der luftförmige Zustand tropfbarer Flüssigkeiten, in den sie durch Aufnahme einer gewissen, genau bestimmten Menge Wärme übergehen. Die Ausdrücke D. oder Dunst sind in der wissenschaftlichen Sprache völlig gleichbedeutend; im gewöhnlichen Leben jedoch entscheidet über ihre jeweilige Anwendung der Sprachgebrauch; so z. B. sagt man Dampfmaschine, aber nicht Dunstmaschine. Dagegen hört man im gewöhnlichen Leben öfter von Dämpfen als von Dämpfen der atmosphärischen Luft sprechen. Die Dämpfe oder Dämpfe entstehen aus manchen Flüssigkeiten bei den verschiedensten Temperaturen. So verwandelt sich das Wasser an seiner Oberfläche auch bei den gewöhnlichen Temperaturen in D.; ja sogar, wenn es durch Erniedrigung der Temperatur unter den Gefrierpunkt zu einem festen Körper (Eis) erstarrt ist, entwidelt es ebenfalls noch

beleg dreigespaltene Baden auf den obern Teil des Siegs geschoben werden und denselben fest und gleichmäßig zusammenfassen, ohne jedoch die Saiten im mindesten zu berühren. Um eine ähnliche Klangwirkung auf dem Horne zu erzielen, bedient man sich einer hohlen, meist mit Luch überzogenen Kugel von Wappe, an der sich ein offener Schlauch befindet, der in den untern Teil des Horns zunächst der Stürze paßt. Durch das Einschieben dieses D. erhält das Horn den Ton, als ob es aus weiter Entfernung vernommen würde. Der D. für die Trompete besteht aus einer kleinen hölzernen Röhre, welche, wie bei dem Horne, in die Stürze geschoben wird, und gibt diesem Instrument nicht allein einen schwächeren und von dem gewöhnlichen Trompetentone ganz verschiedenen Klang, sondern verursacht auch, daß das Instrument alsdann um einen ganzen Ton höher steht. Die mit einer Stürze versehenen Blasinstrumente von Holz, z. B. die Oboe, Klarinette u. s. w., werden mittelst eines feuchten Schwamms oder zusammengeballter roher Baumwolle, und die Schlaginstrumente, z. B. die Pauke, Trommel u. s. w., durch ein auf das gespannte Fell gelegtes Tuch gedämpft. Über die Vorrichtung der Dämpfung der Metallsaiten auf dem Pianoforte und ähnlichen Tasteninstrumenten s. Pianoforte. Die Stelle eines Tonstücks, bei welcher D. angewendet werden, wird in den einzelnen Stimmen mit *con sordini*, hingegen wo sie wieder in Wegfall kommen sollen, mit den Worten *senza sordini* oder *si levano i sordini* von dem Komponisten angedeutet.

Dämpfer nennt man Vorrichtungen, welche dazu dienen, um die Schwingungen von Magnetstäben oder Magneten abzukürzen oder ganz zu unterdrücken, so daß die in Schwingung geratenen Magnetstäbe neue Ruhelagen schnell annehmen, wodurch die Beobachtung nicht nur sehr erleichtert, sondern auch viel sicherer wird. Die Hemmung oder Dämpfung jener Schwingungen kann mechanisch erfolgen durch den Widerstand, welchen die Luft oder Flüssigkeiten einer mitschwingenden Fahne entgegensetzen. Da jedoch durch derartige Bewegungshindernisse die Genauigkeit der Einstellung leidet, so zieht man jene D. vor, welche darauf beruhen, daß schwingende Magnetstäbe (Magneten) in sehr nahen Leitern Induktionsströme erregen, welche (nach dem Gesetze von Lenz) die entgegengesetzten Bewegungen hervorzurufen, mithin jene Bewegungen aufzuheben suchen, durch welche sie entstanden sind, also hier die Schwingungen der Magnetnadel.

Die gewöhnlichste Form der D. ist (wie beistehende Figur zeigt) die eines geschlossenen Kupferbügels,



welcher einen an umgedrehten Seidenfäden hängenden Magnetstab (Magnetnadel) umgibt. Je nachdem man den Magnetstab innerhalb jenes Kupferbügels oder frei schwingen läßt, kommt derselbe sehr bald oder viel später zur Ruhe; im ersten Falle treten jene hemmenden Induktionsströme auf, im zweiten Falle nicht. Aus je besser leitendem Metall und je massiger die D. angefertigt werden, desto leichter hemmen sie die magnetischen Schwingungen; auch ist hierbei die Form der D. von Einfluß; im allgemeinen stellen

sie ein didwandiges, kupfernes Gehäuse vor, an welchem bei den regulirbaren D. Metallmassen dem Magnetstabe sich nähern und auch davon zurückziehen lassen. Nur bei starken Magneten ist eine kräftige Dämpfung möglich. Dämpfung in Verbindung mit Aftastierung (s. Aftastische Rabel) kann bewirken, daß der Magnetstab aperiodisch, d. i. geradegu, ohne Schwingungen, seine neue Gleichgewichtslage annimmt, worauf sogleich die Beobachtung sicher und genau erfolgen kann. Starke Dämpfung allein kann wohl auch dem Magnetstabe die aperiodische Bewegung ermöglichen, aber das Instrument ist dann wenig empfindlich. Dagegen machen schwache Dämpfung verbunden mit Aftastierung den Apparat sehr empfindlich.

Dampfgeschütze und **Dampfgewehre** sollen die betreffenden, auf den Gebrauch des Schießpulvers beruhenden Feuerwaffen ersetzen. Nachdem im 19. Jahrh. der Wasserdampf als Mittel zur Erzeugung einer bewegenden Kraft bei Maschinen eine so hohe Bedeutung erlangt hatte, lag der Gedanke nahe, diese Kraft für die Bewegung der Geschosse auszunutzen. Im J. 1814 hat bereits ein franz. General Girard eine Art Dampfmitrailleuse konstruiert, die zur Vereinfachung von Paris aufgestellt wurde, indes keine Verwendung fand. Der Engländer Perkins konstruierte 1824 ebenfalls ein auf dem Wasserdampf beruhende mitrailleusenähnliche Vorrichtung, welche 420 Geschütze in der Minute forttrieb, sowie späterhin ein 4pfündiges Dampfkanon, welches 80 Kugeln in der Minute schleuderte. Versuche der franz. Artillerie zu Bannes 1828/29 ergaben die große Schwereffektivität einer derartigen Maschine, sowie die Unsicherheit des Schusses. Es ist unmöglich, eine genügende Dampfmenge von der erforderlichen hohen und gleichmäßigen Gaspannung mit Sicherheit zu entwickeln und zuzuleiten. Dem Gebrauch einer Dampfmaschine mußte jedesmal die Erzeugung des Dampfes vorhergehen (Anheizen), die einen gewissen Zeitverlust bedingt. Die Anwendung des Dampfes könnte wie ersichtlich nur bei geschütznähnlichen Vorrichtungen und auch hier wieder nur in ganz festen Positionen stattfinden, die Hauptvorteile, die enorme Feuergeschwindigkeit und die billige Erzeugung der Treibkraft, fallen indes gegenüber den immer noch bleibenden Nachteilen so wenig ins Gewicht, daß der Gebrauch eines von den Pulverwaffen so wesentlich verschiedenen Systems neben diesem wohl niemals Aussicht auf Verwirklichung haben dürfte. — Auf Kriegsdampfmaschinen kann die zur Verfügung stehende Dampfkraft zur Erleichterung der Bedienung schwerer Geschütze in Panzertürmen und zur Drehung letzterer Anwendung finden.

Dampfhammer, s. Dextrin.

Dampfmaschine ist eine Verschmelzung von Dampfmaschine, Hammer und Ambos, und in der Regel von solcher Ausführungsform, daß auf die Erzeugung einer rotierenden Bewegung Verzicht geleistet, der Kolbenwechsel also ohne Hinzukommen eines Schwungrads durch den Steuerungsapparat allein herbeigeführt wird. Die erste Form der Dampfmaschine zum Betriebe großer Hammer ist von James Watt in England im Jahr 1769 (erster engl. Patent vom 28. April 1784) angegeben; dieselbe wurde durch William Denny (1806), später durch Ramsbotham in Patricroft (1806) weiter ausgebildet und kam 1842 durch Denny und Schneider in Grenot zum ersten mal zur Welt.

tischer Ausführung. Die Herstellung besonders großer Schmiebestüde, wie sie die in den dreißiger Jahren zu hoher Entwidlung gelangende Dampfmaschinenfabrik erforderlich machte (Sturzelwellen, Kolbenstangen), hatte die Notwendigkeit ungewöhnlich schwerer Maschinenhämmer von großer Fallhöhe herbeigeführt und die Verwendung des Dampfes als Motor, der von lokalen Beschränkungen frei ist, angezeigt. Jener erste in Creuzot ausgeführte D. war einfach wirkend; der Dampf wurde mittels eines von der Hand bewegten Muschelschiebers nur in den unter dem Kolben liegenden Teil des Cylinders geleitet, um den durch die Kolbenstange mit dem Kolben verbundenen Hammerbär zu heben, und das Herabfallen desselben erfolgte unter Abführung des benutzten Dampfes ausschließlich durch sein eigenes Gewicht.

Die Umwandlungen, welche der D. aus dieser ursprünglichen Form im Laufe der folgenden Jahrzehnte allmählich erfahren hat, beziehen sich auf Herbeiführung einer völlig automatisch wirkenden Steuerung (Nasmyth, Raylor, Keller und Banning), auf möglichste Verstärkung der Schlagwirkung durch eine Vorkorrichtung oder durch Benutzung von Oberdampf (Nasmyth), also durch den Übergang von der einfach wirkenden zur doppelt wirkenden Dampfmaschine; ferner auf Herbeiführung größerer Stabilität durch Verminderung der Gesamthöhe der Maschine (Cavé, Poissin) oder durch Verlegung des Hammerbärgewichts in die Kolbenstange (Daalen, Morrison), sowie durch geeignete Fundamentierung des Amboses (Schwarzkopff), endlich auf gänzliche Beseitigung des Amboses und seines immer kostspieligen Fundaments durch Verdoppelung des Hammerbärs und Bearbeitung des Schmiebestüdes zwischen zwei horizontal gegenüber beweglichen Massen (Kamslottom). Besondere Schwierigkeiten hat die Anordnung der Steuerungsmechanismen, da es möglich sein muß, die Umkehr des Kolbens oben und unten je nach der gewünschten Stärke des Schlags und der Dike des Arbeitsstücks genau und sicher zu regulieren und innerhalb weiter Grenzen das Hammerspiel zu verändern. Die nachstehende Abbildung zeigt einen Luppendampfhammer nach Konstruktion von



Condie, bei welcher der mit einem Ansatz versehene Dampfzylinder den Hammerbär bildet, während Kolben und Kolbenstange am Gerüst befestigt sind.

Hinsichtlich der Größe der Dampfmaschine ist zu bemerken, daß das Gewicht des Hammerbärs in

der Regel zwischen den Grenzen 5 und 80 Ctr., die Fallhöhe zwischen 0,5 und 1 m sich bewegt, daß jedoch in einzelnen Fällen das Bärgewicht bis zu 1000 Ctr. und die Fallhöhe bis zu 3 m (Hammer in der Gußstahlfabrik von Krupp in Essen) gesteigert worden ist, in welchem Falle die Schlagwirkung des D. ungefähr dem 1000fachen der Wirkung eines von der Hand bewegten größern Zuschlaghammers gleichkommt. Da die Verdichtung und Formgebung des Schmiebeeisens und Stahls durch Hammerschläge nur während der Weiß- und Rotglühhitze mit Erfolg geschehen kann, also im höchsten Grade an die Zeit gebunden ist, so ergibt sich hieraus der eminente Vorteil, welchen der D. im Großmaschinenbau gewährt.

Dampfheizung (frz. chauffage à vapeur, engl. heating by steam, steam-heating), eine Heizmethode, mittels deren die bei der Kondensation von Wasserdampf frei werdende Wärme durch Anwendung geeigneter Apparate nutzbar gemacht wird. (Näheres s. unter Heizung.)

Dampfhemd, soviel wie Dampfmantel (s. d.).

Dampfstein, Krankheit der Pferde, s. Dampf.

Dampfjacke, soviel wie Dampfmantel (s. d.).

Dampfkeffel (frz. chaudière à vapeur, générateur à vapeur, engl. steam-boiler, generator of steam), ein zur Erzeugung von Dampf für technische Zwecke dienender Apparat. Derselbe bildet an sich ein geschlossenes, heizbares Gefäß, welches teilweise mit Wasser gefüllt wird und dessen obriger Teil dazu bestimmt ist, den entwickelten Dampf aufzunehmen. D. werden vorwiegend aus Eisenblech hergestellt, da die Versuche, die man in neuerer Zeit mit Stahlblech gemacht hat, infolge der ungleichmäßigen Härte desselben nicht die gewünschten Resultate ergeben haben, während das Kupfer des hohen Preises wegen nur zu einigen Teilen der D. vereinzelt Verwendung findet und Gupfeln mit Rücksicht auf seine geringe Festigkeit in den meisten Staaten als Dampfkeffelmateriale nicht benutzt werden darf. Als untrennbares Zubehör des D. ist die Feuerung zu betrachten, welche die zur Dampfbildung nötige Wärme erzeugt; die Vereinigung von D. und Feuerung wird als Dampfkeffelanlage bezeichnet. Da die D. in den weitaus meisten Fällen Dampf von hoher Spannung zu liefern haben, ist in erster Linie die Höhe dieses Drucks für die Konstruktion des D. und die Stärke des zu verwendenden Materials maßgebend. Da aber von jedem D. auch eine ökonomische Wirkungsweise verlangt wird, d. h. daß derselbe mit einer bestimmten Brennstoffmenge die größtmögliche Dampfmenge erzeugt, so sind es diese beiden Faktoren, welche namentlich in neuerer Zeit bei Dampfkeffelanlagen bestimmend auftreten.

Die Formen, die man den D. gibt, sind äußerst mannigfaltig und setzen sich zusammen mit Rücksicht auf die Verwendungsweise und den hierdurch bedingten Grad der Festigkeit. In Bezug auf letztern Punkt würde die Kugelgestalt die zweckmäßigste sein, da dieselbe unter sonst gleichen Umständen die größte Widerstandsfähigkeit besitzt und mithin die dünnsten Wandungen zuläßt; da jedoch ein solcher Kessel hinsichtlich des zweiten Punktes, die günstige Ausnutzung des Brennmaterials, sich als unzuweckmäßig erweist, so hatte man als Grundform die Form einer cylindrischen Röhre mit annähernd kugelförmigen Enden angenommen, welche auch jetzt noch viel angewendet wird, weil sie in Bezug auf Widerstandsfähigkeit der Kugelform wenig nachsteht, dabei aber eine

vollständigere Ausnutzung der Wärme gestattet. Anders geformte Kessel würden so viele Wandungen erfordern, oder müßten durch Verankerungen und Verstärkungen so kompliziert und kostspielig werden, daß dieselben fast gar nicht in Betracht kommen können. Nur ganz besondere Umstände lassen eine Abweichung hiervon gerechtfertigt erscheinen. So ist bei der Konstruktion der Lokomobil- und Lokomotivkessel die Anbringung eines parallelepipedischen oder kastenartigen Vordertheils laum zu vermeiden. Auch Schiffskessel können häufig nicht durchweg aus zylindrischen Theilen zusammengesetzt werden; doch sucht man in neuerer Zeit, wo immer höhere Dampfspannungen verwendet werden, in dieser Beziehung das Möglichste zu leisten. Die sog. labyrinthförmigen Kessel, welche sich am besten der Schiffskessel anschmiegen, werden jetzt nicht mehr ausgeführt, ebenso haben die koffer- oder fargförmigen Kessel, deren sich Watt, der Erfinder der heftigen Dampfmaschine (s. b.), bediente, nur noch historische Bedeutung, da diese Formen nur zu einer Zeit Anwendung finden konnten, wo Dampfspannungen von nicht über 1½ Atmosphären verwendet wurden, während die jetzt gebräuchlichen Spannungen von 6—12 Atmosphären die zylindrische Form fordern.

An jedem D. unterscheidet man folgende drei Haupttheile: den Wasserraum, den Dampfraum und die Heizfläche. Die Größe dieser einzelnen Theile an sich und im Verhältnis zueinander wird durch die Umstände bedingt, unter denen der Kessel Verwendung finden soll. Unter Wasserraum ist derjenige Teil des Kessels zu verstehen, welcher stets mit Wasser gefüllt ist. Die Größe der in demselben enthaltenen Wassermasse ist von bedeutendem Einfluß auf die Dampfentwicklung. Je größer die Wassermasse ist, um so regelmäßiger ist die Dampfentwicklung, und dieser Umstand bietet ein einfaches Mittel, um Unregelmäßigkeiten in der Wärmezuführung und dem Dampfverbrauch auszugleichen, so daß das Kesselwasser gleichsam als Wärmereservoir wirkt. Demnach ist bei solchen Kesseln, wo die Dampfentnahme eine sehr ungleiche ist, ein großer Wasserraum erforderlich, während da, wo der Dampfverbrauch mehr konstant ist und eine rasche Dampfentwicklung verlangt wird, ein kleiner Wasserraum angemessen ist. Der Dampfraum hat hauptsächlich den Zweck, dem Dampf Zeit zu lassen, sich von den mitgerissenen Wasserteilchen zu trennen; als Dampfkanal ist seine Wirkung bei weitem nicht so bedeutend als die des Wasserraums, und es ist eine irrige Ansicht, wenn man glaubt, durch große Dampf Räume Unregelmäßigkeiten im Dampfverbrauch kompensieren zu können. Die Heizfläche ist derjenige Teil der Kesseloberfläche, welcher einerseits mit der Flamme und den Verbrennungsgasen, andererseits mit dem Kesselwasser in Berührung ist, also diejenige Wandung des Kessels, welche die Wärme des Feuers aufnimmt und an das Kesselwasser abgibt. Augenscheinlich wird ein Kessel um so mehr Dampf entwickeln, je größer seine Heizfläche ist, und es gehen daher alle neuern Konstruktionen von dem Gebanten aus, auf möglichst kleinem Raum eine möglichst große Heizfläche zu schaffen. Die Heizfläche wird ihrem Zweck, Überführung der Heizwärme in das Kesselwasser, um so besser entsprechen, je reiner ihre Oberfläche auf beiden Seiten ist. Beim Betrieb der D. bildet sich jedoch Ruß und Koth auf der einen Seite, Kesselstein und Schlamm auf der andern Seite, die als schlechte

Wärmeleiter die Wirkung der Heizfläche wesentlich beeinträchtigen, ein Uebelstand, dem man durch die weiter unten angegebenen Mittel zu begegnen sucht.

Die gegenwärtig gebräuchlichen Kesselkonstruktionen lassen sich in vier Gruppen einteilen: Walzenkessel, Flammrohrkessel, Feuerbrennkessel und Wasserrohrkessel. Der Walzenkessel, auch Cylinderkessel genannt, besteht aus einer horizontal gelagerten zylindrischen Röhre, deren Enden mit mehr oder weniger kugelförmigen Blatten versehen sind. Derselbe gewährt bei seiner Einfachheit und großem Wasserraum eine im Verhältnis zu seinen Dimensionen genügende Heizfläche und kann lange in betriebsfähigem Zustand erhalten werden, weshalb seine Anwendung für kontinuierlichen Betrieb und wo nicht über 25 qm Heizfläche erfordert wird, gerechtfertigt erscheint. Für größere Heizflächen hat der einfache Walzenkessel den Nachtheil, daß er sehr viel Raum beansprucht. Man teilt deshalb das lange Rohr desselben, legt die so erhaltenen beiden Röhren untereinander und läßt die Feuergase erst unter dem einen und dann unter dem andern Rohr hinstreichen.

Auf der Tafel: Dampfkessel zeigt Fig. 1 ein Dampfkesselanlage nach diesem System. Der die zweite Dritteln mit Wasser gefüllte Oberkessel A ist vorn mit einem kurzen Ansatz N versehen, der durch das Mauerwerk nach außen ragt und zum Abzug des Wasserstandszeigers, des Manometers, des Proberhähns u. s. w. dient. Der auf der Rückseite des Kessels aufgenietete Cylinders M, Dampfdruck genannt, dient als Dampfraum, in welchem sich der Dampf von den mitgerissenen Wasserteilchen trennt, um sodann durch das auf dem obern Boden desselben angebrachte Absperrventil in die Rohrleitung nach dem Ort seiner Verwendung geführt zu werden. Der untere Kessel CD ist mit dem obern durch zwei kurze Stützen verbunden und infolge dessen stets mit Wasser gefüllt. Die Stützen müssen so sein und eine solche Lage haben, daß der Dampf, welcher sich im untern Kessel entwickelt, bequem den obern gelangen kann und sich nicht im untern ansammelt. Beide Kessel sind von dem gemauerten Ofen ganz umschlossen, der vorn bei H den Wasserraum mit dem Koth enthält. Von hier gelangen die Feuergase, unter dem Oberkessel hinstreichend, nach hinten, wo sie durch den Kanal K unter dem untern Kessel hinwegziehen, um von da in den Schornstein zu entweichen. Das Rohr B, welches durch den untern Kessel und den hintern Verbindungsstutzen in den untern Kessel führt, wird Speiserohr genannt, welches zur Zuführung des Speisewassers dient, das welches das vom Kessel verdampfte Wasser abführt. Infolge der eigentümlichen Anordnung des Speiserohrs gelangt das zugeführte kalte Wasser zuerst in einen kältern Teil des Kessels bei F, kommt beim Fortschreiten zu den heißern Theilen in eine regelmäßige Strömung, die derjenigen der Feuerluft entgegen gerichtet ist. (Dieses Prinzip der Gegenströmung hat bei neuern Kesselkonstruktionen große Bedeutung erlangt.)

Die zweite Gruppe, die der Flammrohrkessel, wird durch den in Fig. 2 der Tafel abgebildeten Cornwall-Kessel mit einem Flammrohr vertreten. Die Feuerung wird teils in das Flammrohr teils vor dasselbe gelegt und die Feuergase streifen zuerst dieses Rohr und werden dann durch gemauerte Kanäle unter dem äußern Kessel zum Schornstein geführt. Aus der Abbildung ist nicht



17. Anlage zum Vorwärmen des Kesselspeisewassers (Economiser).

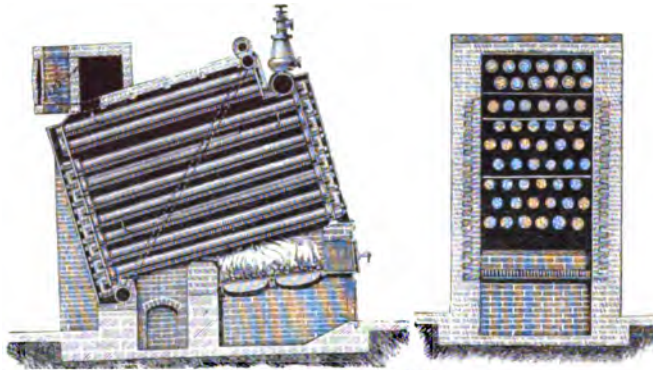

14. 15. Rootscher Kessel.

18. Kessel mit Feurröhren, Querschnitt



9. Vertikaler Röhrenkessel.

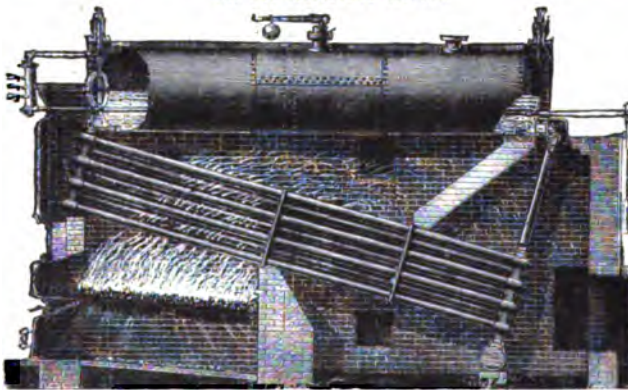

11. Dampfkessel von Babcock & Wilcox.

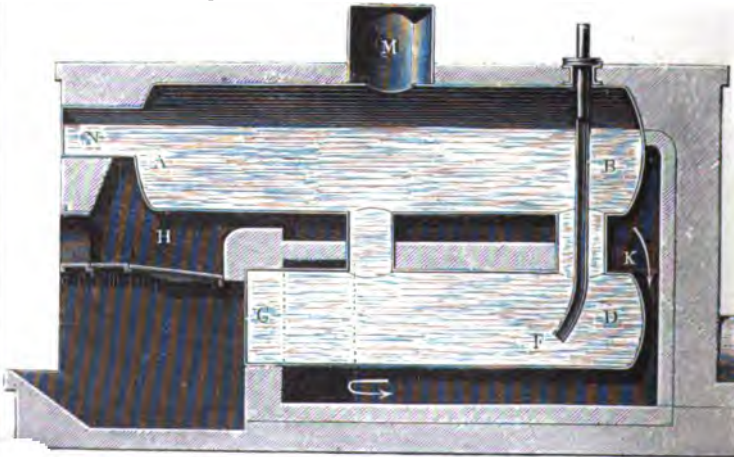

1. Gewöhnlicher Dampfkessel mit Vorwärmer.

Thaus' Conversations-Lexikon. 13. Aufl.

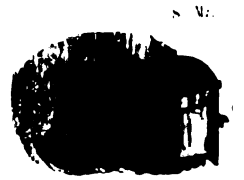

4. 5. Mechantseil

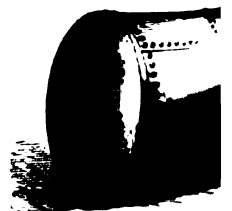

KESSEL.

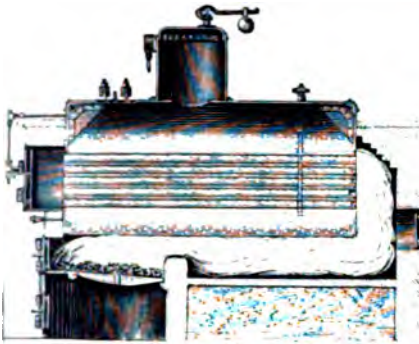

19. Kessel mit Feuerröhren, Längsschnitt.

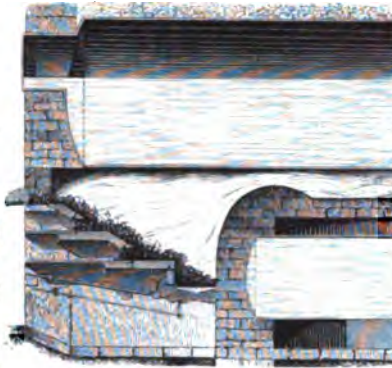

6. Etagenrost von Langen.



13. Wasserröhrenkessel von Field.



16. Galloway-Kessel.

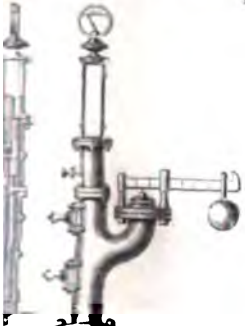

Wasserstandszeiger.

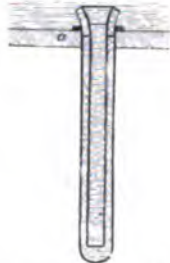

7. Detail zu Fields Wasserröhrenkessel.



3. Gliederkessel von Harrison.



von Prideaux.

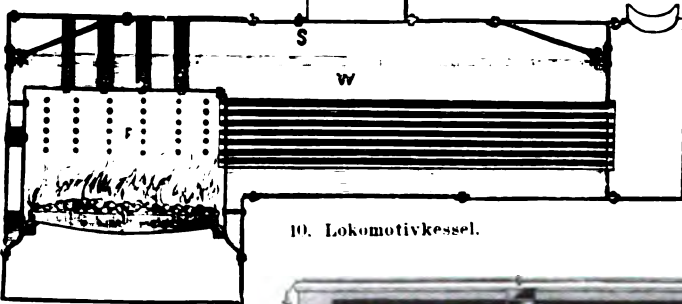

10. Lokomotivkessel.

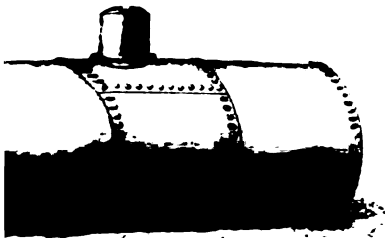

Wasserröhrenkessel.



12. Ten-Brink-Feuerung.

Zu Artikel: Dampfkessel.

1

1

die Art und Weise ersichtlich, wie die D. aus Blechplatten zusammengesetzt werden. Da die Reinigung dieser Kessel namentlich unter dem Flammrohr sehr schwierig ist, hat man zwei Flammrohre nebeneinander angeordnet, die entweder jedes mit Innenseuerung versehen sind oder bei Vorseuerung von den abziehenden Rauchgasen durchstrichen werden. Die Anordnung zweier Rohre bietet auch den Vorteil, daß dieselben geringere Wandstärken erhalten können, mithin wohlfeiler sind, und daß sie eine bedeutend größere Heizfläche darbieten. Als Flammrohrkessel sind ferner die Galloway-Kessel (von Galloway and Sons in Manchester) zu betrachten. In Fig. 16 der Tafel ist eine neuere Konstruktion dieser Kesselart in Längen- und Querschnitt dargestellt. Wie aus dem Querschnitt hervorgeht, hat das Flammrohr hier keinen runden Querschnitt, sondern eine ovale Form, die am untern Teil etwas eingebaucht erscheint. Auf die ganze Länge mit Ausnahme des Feuerraums, der auch wieder die kreisförmige Querschnittsform zeigt, sind in das Flammrohr legelförmige Röhren von der Form, wie sie die beistehende Fig. 1 zeigt, eingesetzt, welche nicht nur gleichsam als Strebepfeiler die Widerstandsfähigkeit erhöhen und somit die Anwendung einer andern Querschnittsform als die kreisförmige gestatten, sondern auch die Heizfläche bedeutend vermehren. Die Fig. 16 der Tafel zeigt ferner die Verankerung der nicht ausgebauchten Kesselböden mit dem cylindrischen Teil behufs Vergrößerung der Widerstandsfähigkeit.



Fig. 1.

Die nun folgende Gruppe der Feuerröhrenkessel kann man sich aus der Grundform der Flammrohrkessel in der Weise entstanden denken, daß man das durchgehende Rohr der letztern durch eine ganze Anzahl dünnerer Röhren erteilt, um so die Heizfläche in einem kleinen Raum auf das Maximum zu bringen. In Fig. 9, 10, 18 und 19 der Tafel sind die Repräsentanten dieser Klasse veranschaulicht. Dieselben finden da Verwendung, wo der Raum auf das äußerste beschränkt ist, also namentlich auch bei Lokomotiven, Lokomobilen und Schiffsmaschinen. Die Feuerung befindet sich stets im Kessel in der sog. Feuerbüchse, die mit Ausnahme des untern Teils, wo der Koft angebracht ist, einen Teil der Heizfläche ausmacht. In Fig. 9 ist ein vertikaler Röhrenkessel dargestellt. Die in der Feuerbüchse erzeugten Flammen und Gase streichen durch die behufs besserer Wärmeabgabe aus Kupfer oder Bronze hergestellten Röhren in die Rauchlammer oberhalb des Kessels und von da in den Schornstein. Durch die in der Zeichnung ersichtlichen, in den Kessel eingehängten Platten wird das Wasser gezwungen, in der durch die Pfeile angezeigten Richtung zu zirkulieren, was insofern von Wichtigkeit ist, als dadurch ein Ansehen des Kesselsteins an die Röhren verhindert wird. In Fig. 10 zeigt sich die Konstruktion eines Lokomotivkessels. Die cylindrische Feuerbüchse des vorigen Kessels ist hier aus Konstruktionsrücksichten durch eine solche von kastenförmiger Gestalt ersetzt, während das Charakteristische dieser Gruppe, die große Menge Feuerröhren, auch Siebröhren genannt, sich auch hier vorfindet. Ganz besondere Sorgfalt ist bei diesen Kesseln auf die Verankerung

der Wände des vordern, nicht cylindrischen Kesselteils mit denen der Feuerbüchse zu verwenden, da diese Teile infolge ihrer Form einer bedeutenden Spannung durch den Dampfdruck ausgesetzt sind. Festigkeit, geringe Raumbeanspruchung, große Verdampfungsfähigkeit und leichte Verbindung mit dem Mechanismus sind die Vorzüge dieser Kesselform. Eine stationäre Kesselanlage, deren D. gleichfalls in die Klasse der Feuerröhrenkessel gehört, ist in Fig. 18 und 19 dargestellt. Der von Feuerröhren durchzogene Kessel ist von einem gemauerten Ofen umgeben, der den Feuerraum und die Feuerzüge bildet. Die Heizgase nehmen ihren Weg unter dem Kessel entlang, ziehen dann von hinten nach vorn durch die Feuerröhren und von da durch die Rauchkanäle zu beiden Seiten des Kessels zum Schornstein. Wie die Querschnittsfigur 18 zeigt, sind die Feuerröhren in zwei Gruppen angeordnet, sobald zwischen ihnen ein Raum frei bleibt, in welchem zum Zweck der Reinigung ein erwachsener Mann sich bequem bewegen kann.

In die Klasse der Wasserröhrenkessel gehören fast alle neuern Konstruktionen, namentlich die sog. Inexplosibles, die jedoch ihren Namen nur zum Teil mit Recht führen. Der Grundgedanke, welcher zur Konstruktion der Wasserröhrenkessel anregte, war der, die großen dem Feuer ausgesetzten Räume der D. durch eine Anzahl kleinerer zu ersetzen, um auf diese Weise sowohl eine bedeutende Heizfläche auf kleinem Raum zu erhalten, als auch die gewaltigen Verheerungen, welche die Explosionen der großen D. verursachen, unmöglich zu machen; denn je kleiner der Durchmesser der Röhren ist, um so widerstandsfähiger sind dieselben gegen äußern und innern Druck, können also bedeutend dünnere Wandungen erhalten und setzen so dem Übergang der Feuerwärme zum Kesselwasser weniger Widerstand entgegen. Durch die Konstruktion der Wasserröhrenkessel wurde es demnach möglich gemacht, Dämpfe von höherer Spannung (bis zu 12 Atmosphären und darüber) zu erzeugen, ohne den Gefahren einer Explosion, die bei den Walzen- und Flammrohrkesseln mit so hohen Spannungen bedeutend wachsen würden, ausgesetzt zu sein. Abgesehen von der größern Widerstandsfähigkeit der engen Röhren, welche, ohne zu dicke Wandungen zu erhalten, eine acht- bis zehnfache Sicherheit gewähren, kann eine Explosion infolge des geringen Wasserquantums, welches diese Kessel enthalten, hier nicht so heftig wirken wie die eines großen D.

Das Prinzip der modernen Wasserröhrenkessel wird am besten durch den in Fig. 11 dargestellten D. von Babcock u. Wilcox erläutert. Derselbe besteht aus zwei Hauptteilen, einer Anzahl direkt über dem Feuer befindlicher Röhren und einem darüber angebrachten großen Cylinderkessel. Die Röhren sind in nahezu horizontalen Reihen derartig angeordnet, daß die nächstobern stets über den Zwischenräumen der untern liegen; an beiden Enden sind dieselben in ein hohes Gusseisenstück dampfdicht eingeklinkt. Vorn stehen sämtliche Röhren mit dem großen obern Kessel in Verbindung, während die hintern Enden derselben mit einer Schlammkammer und durch diese gleichfalls mit dem obern Kessel kommunizieren. Die Feuerung befindet sich unter dem vordern Ende der Röhren; die Verbrennungsprodukte gehen vom Koft aus durch die Zwischenräume der Röhren in eine Heizkammer unter dem großen Kessel, von hier zwischen den Röhren wieder

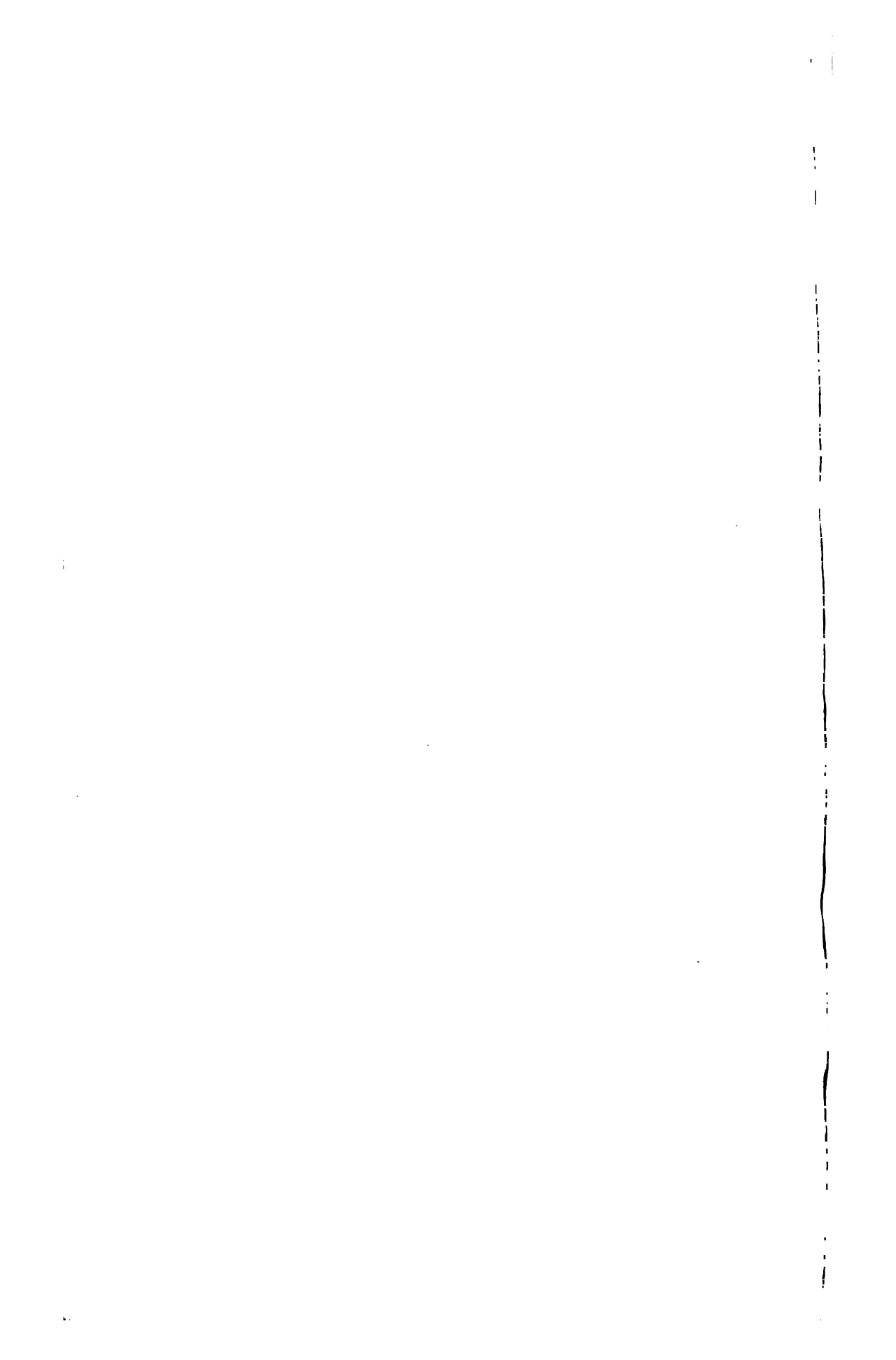

Nachwärtsverlängerung des obern Knieschenkels ist geschützt, geführt und überhaupt in Ordnung gehalten werden; dabei läßt sich die Luftzuführung durch Anhäufung oder Verminderung der auf den Vorräten liegenden Brennstoffmassen sehr bequem regulieren. Die Verbrennung ist rauchfrei und natürlich bei regelmäßigem Betrieb zu empfehlen. Die beste und bekannteste rauchfreie Feuerung ist die in Fig. 12 abgebildete Len-Drint-Feuerung. Dieselbe besteht aus einem Cylinder, rechtwinklig zur Längsachse des Hauptkessels ist, in welchem sich zwei schwach konische Feuerrohre befinden, deren jedes einen um 45 Grad geneigten Rost enthält. Das Brennmaterial gleitet mählich auf den Rost herab und die Rückstände, Asche u. s. w., schließen die untere Öffnung des Feuerraums ab. Das Feuer brennt nach oben und vermischt sich mit den aus den frischen Kohlen entwickelten Gasen, während an dieser Stelle zugleich durch eine regulierbare Spalte von außen Luft eintritt.

Die Gesamtheit aller an einem D. angebrachten, zum Erkennen des Wasserstandes und des Dampfdrucks dienenden Vorrichtungen, sowie Sicherheits- und Speiseventile, Mannlochbedel u. s. w. bezeichnet man mit dem Namen Kesselarmatur oder Garnitur.

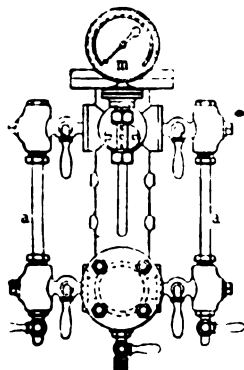

Fig. 1.

Die in Fig. 2 zeigt die Anordnung eines Apparats, der als Träger der Wasserstandszeiger und des Manometers an der vordern Stirnfläche des Kessels angebracht wird. Die Wasserstandszeiger a sind gläserne Röhren, welche durch zwei mit Hähnen verschließbare Röhren mit dem Innern des Kessels kommunizieren. Infolge dessen steht das Wasser in dem Glasrohr genau so hoch wie das im Kessel, und es gewährt somit dieser Apparat bei einigermaßen sorgfältiger Reinhaltung der Verbindungsstücke das bequemste Mittel zur sicheren Erkennung des Wasserstandes. Das am obern Ende angebrachte Manometer m gibt durch seinen Zeiger die Höhe des im Kessel herrschenden Dampfdrucks an.

Ein Wasserstandszeiger, dessen Wirkungsweise auf dem Prinzip der sog. Schwimmer beruht, ist in Fig. 3 der Tafel dargestellt. Auf der Oberfläche des Wassers schwimmt eine hohle Metallkugel, die mit einer Stange verbunden ist, welche in ein oben auf dem Kessel befestigtes röhrenförmiges Gehäuse hineinragt. Die Schwimmerstange trägt an ihrem obern Ende einen Magnet, der auf den außerhalb des Gehäuses an einer Stala beweglichen Zeiger wirkt und so die Schwankungen des Wasserpiegels nach außen überträgt. An dem röhrenförmigen Gehäuse sind zwei Dampfseifen angebracht, die durch den Schwimmer in der Weise beeinflusst werden, daß die obere, resp. untere in Thätigkeit gesetzt wird, wenn der Wasserstand zu hoch, resp. zu niedrig ist. Oben trägt das Gefäß ein Manometer und auf dem seitlichen Stutzen ein Sicherheitsventil.

Die Sicherheitsventile, deren Einrichtung aus nachstehender Fig. 3 zu ersehen ist, haben den Zweck, das Steigen des Dampfdrucks über die vorherbestimmte Höhe unmöglich zu machen, indem dieselben in diesem Fall sich selbstthätig öffnen. Das Ventil wird mit seiner untern Flansche auf dem obern Teil des Kessels (meist dem Dampfdom) angebracht, sodas in dem Raume a der gleiche Druck wie im Kessel herrscht. Während dieser Druck das Ventil v von seinem Sitze zu heben strebt, wird dasselbe durch den Stift t und das an einem Hebel h wirkende Gewicht g geschlossen gehalten und öffnet sich erst, wenn der Dampfdruck die normale Höhe erreicht hat; der Dampf entweicht alsdann durch den Stutzen b ins Freie. Damit der D. von dem sich ansehenden Kesselstein gereinigt werden kann, ist derselbe mit einer ovalen Öffnung, dem Mannloch, versehen, durch welches ein Arbeiter hineinstiegen kann und das während des Betriebs durch einen Deckel geschlossen ist. In der beistehenden Fig. 4

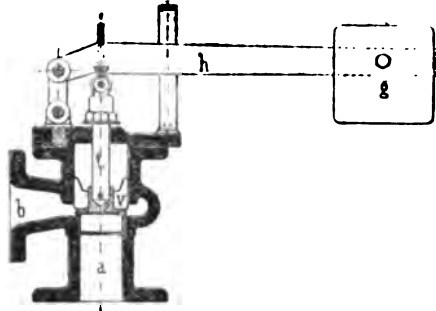

Fig. 3.

Zweck, das Steigen des Dampfdrucks über die vorherbestimmte Höhe unmöglich zu machen, indem dieselben in diesem Fall sich selbstthätig öffnen. Das Ventil wird mit seiner untern Flansche auf dem obern Teil des Kessels (meist dem Dampfdom) angebracht, sodas in dem Raume a der gleiche Druck wie im Kessel herrscht. Während dieser Druck das Ventil v von seinem Sitze zu heben strebt, wird dasselbe durch den Stift t und das an einem Hebel h wirkende Gewicht g geschlossen gehalten und öffnet sich erst, wenn der Dampfdruck die normale Höhe erreicht hat; der Dampf entweicht alsdann durch den Stutzen b ins Freie. Damit der D. von dem sich ansehenden Kesselstein gereinigt werden kann, ist derselbe mit einer ovalen Öffnung, dem Mannloch, versehen, durch welches ein Arbeiter hineinstiegen kann und das während des Betriebs durch einen Deckel geschlossen ist. In der beistehenden Fig. 4

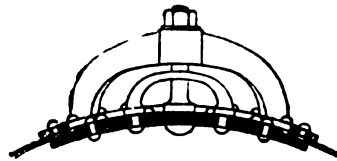

Fig. 4.

ist der Querschnitt der Kesselwand mit geschlossenem Mannloch gezeigt. Als weitere Armaturstücke sind

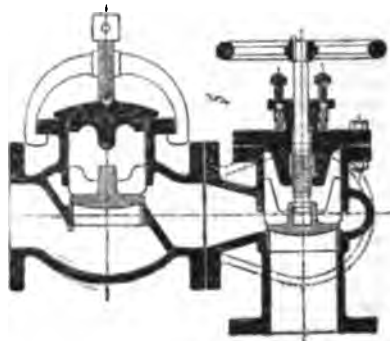

Fig. 5.

Fig. 6.

zu nennen das Speiseventil (Fig. 5) und das Dampf-Abperrventil (Fig. 6). Ersteres wird in die Speise-

andere verschoben, welche ein erweitertes Rohr b über einem engeren, dünnem Messing- oder Kupferrohr a ruhet; eine Stopfbüchsenbrille c mit Zugschrauben preßt die Haftpackung zwischen b und a

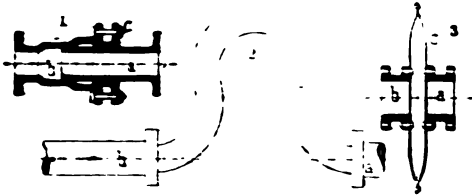

Fig. 1. 2 und 3.

dampfdicht zusammen. Sobald die Rohre erhitzt und dadurch ausgedehnt werden, schiebt sich das dünnere Rohr in das andere hinein; es rückt aus demselben heraus beim Erkalten der Rohre. Häufig wird jetzt auch die Kompensation durch Einsetzen eines hülsenförmig gebogenen Kupferrohrs c zwischen die eisernen Rohre a und b (s. Fig. 2) bewirkt, auch nach Fig. 3 durch Einschaltung der gewölbten, vernieteten Blechscheiben c. Letztere sowohl als auch das Kupferrohr besitzen genügende Elasticität, um der Rohrleitung die nötige Beweglichkeit zu sichern.

Für den Fall, daß man den Dampfdruck in einem Raume konstant erhalten will, wenn auch der Dampfdruck im Kessel ein wesentlich höherer wird, hat man ein Dampfdruckreduzier-Ventil in die D. einzufügen. In Fig. 4 und 5 ist ein derartiges Ventil,

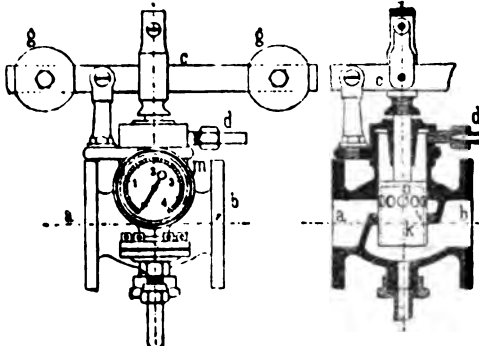

Fig. 4.

Fig. 5.

bei welchem als wirksamer Teil ein Kolbenventil zur Anwendung kommt, in der Ansicht und im Querschnitt dargestellt. Der Stutzen a kommuniziert mit dem Kessel, der zu regulierende Raum mit dem Stutzen b. Wie ersichtlich, kann nur dann Dampf von a nach b gelangen, wenn die Öffnungen o in dem hohlen und oben verschlossenen Kolbenventil k in den oberen Dampfdruckraum von a eintreten. Durch den in b herrschenden Druck wird der Kolben in der Höhe gehalten und drohelt den Dampf nicht zu fließen. Wenn der Dampfdruck in a zu hoch wird, senkt sich jedoch sofort wieder der Druck bis an die zulässige Grenze zurück. Durch Verstellen der auf dem verschlebbaren Gewichte g hat man es in der Hand, den Druck in b auf jede beliebige Höhe zu setzen. Ein Manometer m, das mit dem Stutzen b in Verbindung steht, zeigt an, ob die Ventile den richtigen Stand haben. Der Kolben k

arbeitet ohne Dichtung, das kleine Rohr d dient zur Entferrnung des etwa sich ansammelnden Kondensationswassers.

Dampfmantel, Dampfhemd oder Dampfjacke (frz. chemise du cylindre, enveloppe, en steam-jacket, steam-case), heißt bei Dampfmaschinen (s. d.) eine Vorrichtung, vermittelt durch den Cylinder, um die Abkühlung desselben während des Betriebs zu verhindern, mit Dampf gefüllt wird.

Dampfmaschine (frz. machine à vapeur, steam-engine) nennt man eine mechan. Vorrichtung, durch welche mittels der Spannkraft des Wasserdampfes Wärme in Arbeit umgesetzt wird. Dieselbe besteht aus dem Dampfessel (s. d.) und dem eigentlichen D., welche durch ein Rohr miteinander verbunden, in der Weise funktionieren, daß der im Dampfessel erzeugte Dampf in den Cylinder der D. einen beweglichen Kolben hin- und hertreibt, dessen Bewegung durch die Pleistange auf andere Maschinenteile übertragen und zur Arbeitsleistung nutzbar gemacht wird.

Die Kenntnis der dem Wasserdampf inneren Ausdehnungs- oder Spannkraft ist sehr schon vor Anfang der christl. Zeitrechnung bekannt worden, wenn auch nur höchst unvollkommene Vorstellungen von derselben gehabt zu haben. Die erste Nachricht von der Anwendung des Wasserdampfes zur Erzeugung von Bewegung findet sich in einer Schrift des griech. Mathematikers und Mechanikers Hero des Ältern (215 v. Chr.)

über einen durch Dampf getriebenen Apparat beschrieben. Eine hohle, mit Wasser gefüllte Metallkugel wird erhitzt, der so entwickelte Dampf strömte aus seitlichen Öffnungen aus und setzte durch Auswirkung das Gefäß in Umdrehung. Dieser Apparat hat eine praktische Bedeutung niemals erlangt, er ist nur als eine physik. Spielerei zu betrachten, ebenso der Apparat des Italiensers Giovanni Branca (1629), bei welchem ein kräftiger Dampfstrahl gegen ein Schaufelrad getrieben und letzteres dadurch in Umdrehung versetzt wurde. Der Apparat, welcher die Grundlage der heutigen Dampfmaschine zeigt, ist der von Denis Papin (1690), welcher bei seinen Versuchen, die bebräutete Kraft des Luftdrucks, die kurz vorher von Otto von Guericke entdeckt worden war, auf einfache und wohlfeile Weise zu erzeugen, um sie industriell zu werten zu können, in der Kondensation des Dampfes das Mittel fand, mit demselben größere Kräfte zu erzielen, und so eigentlich den Grund zur Erfindung der D. legte. Der Papinsche Apparat bestand aus einem Cylinder, in welchem sich ein abschließender Kolben auf- und abbewegt. Der Kolben ist mit einem verschlebbaren Loch versehen, durch welches eine kleine Wassermenge unter demselben gebracht wird. Erhitzt man den Boden des Cylinders, so verwandelt sich das Wasser in Dampf und treibt den Kolben in die Höhe. Oben angekommen, wird derselbe von einem Kiesel festgehalten und das Feuer entfernt; der Dampf verdichtet sich infolge der Abkühlung wieder zu Wasser und es entsteht ein luftleerer Raum unter dem Kolben, worauf derselbe durch den äußeren Luftdruck mit einer Kraft von etwa 1 kg per Quadratcentimeter heruntergedrückt wird. Leider fand dieser Gedanke zu jener Zeit keine Anerkennung und die Mängel, welche der Papinsche Maschine anhaften, wurden namentlich von dem engl. Physiker

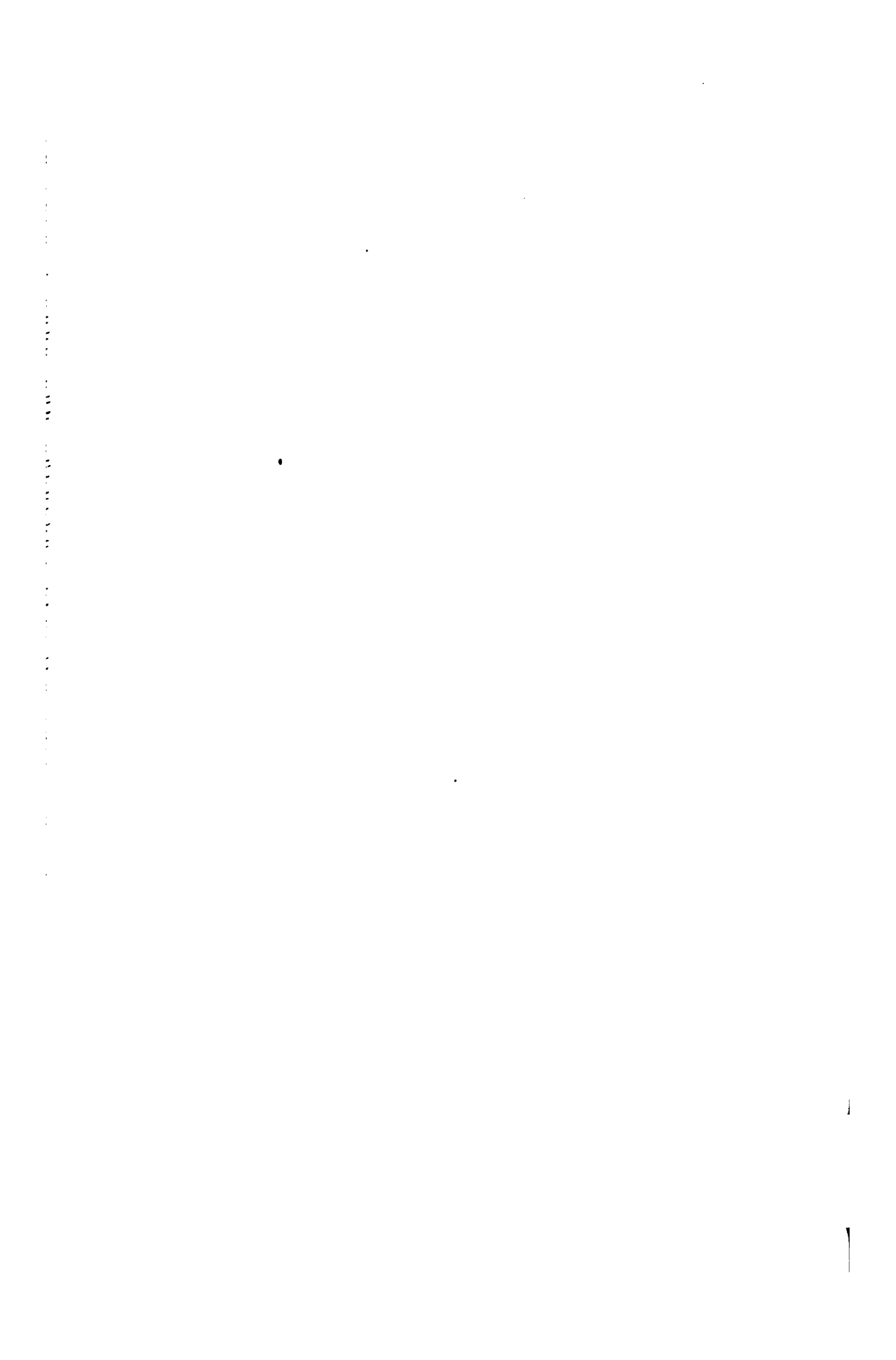

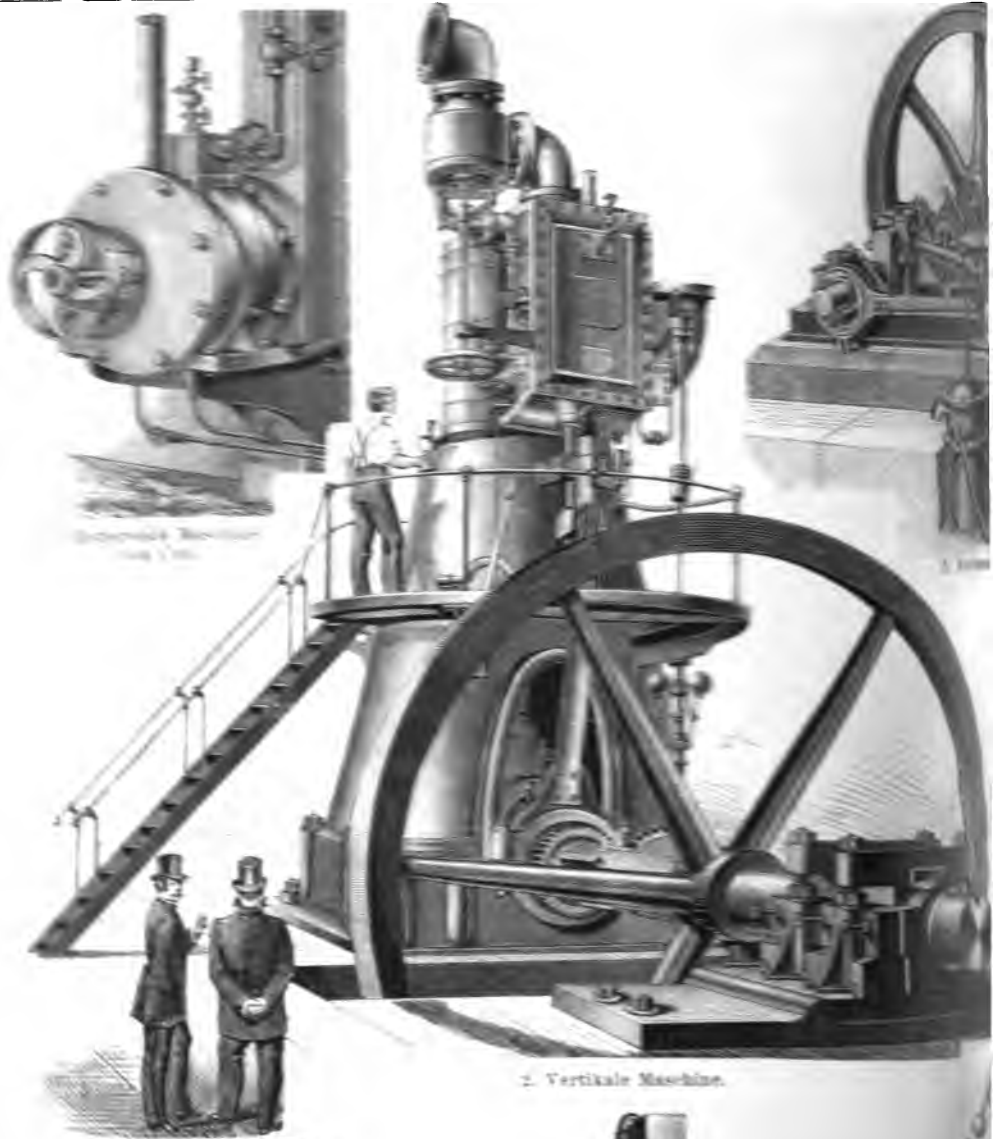

2. Vertikale Maschine.



7. Maschine von Hick.



8. Newcomensche Maschine.



9. Vertikale

MASCHINEN. I.

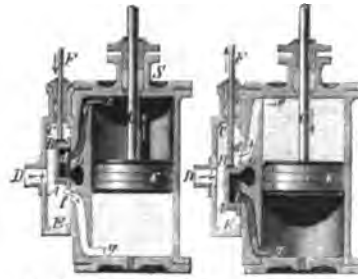

4. Dampfverteilung.

Die Doppelzylinder-
maschine.



5. Condensator.

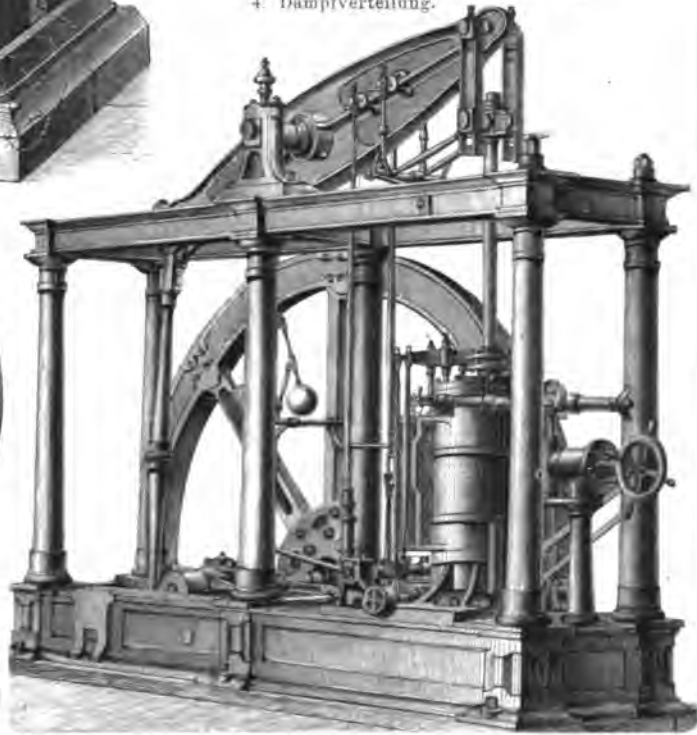

8. Maschine mit Balancier nach Watt.

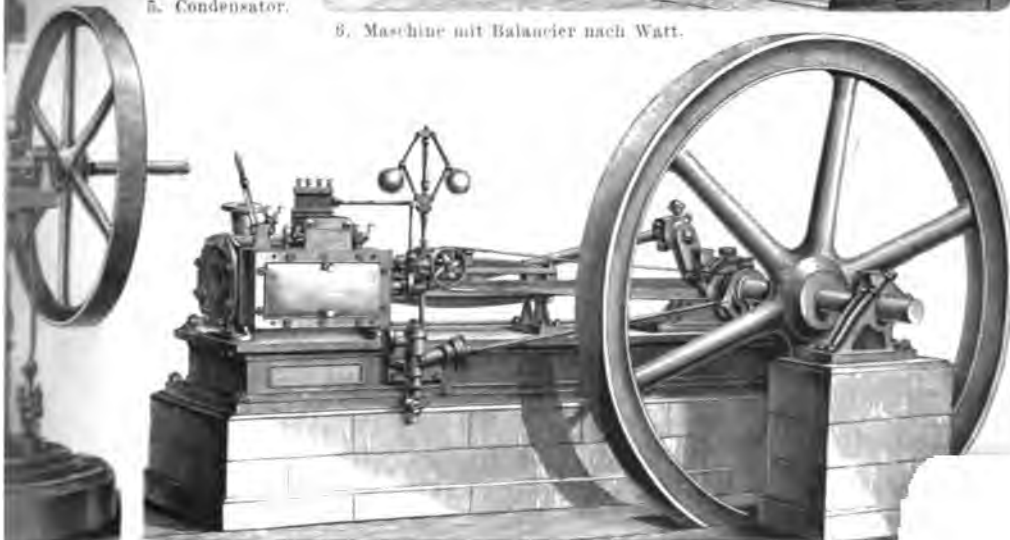

10. Einfache horizontale Maschine.

Zu Artikel: Dampf



1. Roti



Woolfe für so bedeutend erachtet, daß Papin selbst an einer nutzbringenden Verwirklichung seiner Idee verzweifelte. Zeits mit Veranlaßung der von Papin angegebenen Methode zur Erzeugung eines luftleeren Raums, teils mit Anwendung der Spannkraft des Dampfes baute Thomas Savery (1698) eine Maschine, welche zum Heben von Wasser diente und brauchbare Resultate lieferte. Mit der Verbesserung dieser Maschine befaßte sich auch Papin, indem er besonders die Vorrichtung für Drehbewegungen einzurichten suchte, ohne jedoch einen nennenswerten Erfolg zu erzielen, und so blieb es andern vorbehalten, seine genialen Ideen zur praktischen Ausföhrung zu bringen.

Ein erfolgreicher Schritt in dieser Richtung wurde von den beiden Engländern Newcomen und Copley (1705) gemacht, welche den ursprünglichen Gedanken Papins wieder ausnahmen und durch Anwendung eines Cylinders mit beweglichem Kolben, der seinen Dampf von einem besondern Dampfkeffel erhielt, die erste wirklich brauchbare D. (mit Rücksicht auf die Verwertung des Luftdrucks atmosphärische Maschine genannt) erfanden, welche zur geradlinigen Bewegung der Pumpenstange in den Bergwerken und später zum Betrieb rotirender Wellen verwendet wurde. Auf Tafel: Dampfmaschinen I, Fig. 8, zeigt sich die Newcomensche Maschine in einer ihrer höchsten Entwicklungsstufen entsprechenden Konstruktion. Auf dem zur Hälfte in einem Ofen eingemauerten fuppelartigen Dampfkeffel erscheint unmittelbar der Papinische Cylinder mit darin beweglichem Kolben. Die an dem Kolben befestigte Gelenkette ist über ein Segmentrad gelegt, das an einem hölzernen doppelarmigen Hebel, dem sog. Balancier, sitzt; der letztere, in seiner Mitte um einen Zapfen drehbar, ist andererseits mit dem zu betreibenden Mechanismus in Verbindung gebracht. Das Spiel der Maschine ist folgendes: Ist der Kolben in seiner tiefsten Stellung im Cylinder angekommen, so öffnet sich der Dampfbohn und läßt aus dem Kessel Dampf in den Cylinder treten, um den Kolben in die Höhe zu treiben. Ist derselbe oben angekommen, so schließt sich der Dampfbohn und der Wasserbohn öffnet sich; durch das abfließen aus dem hochgelegenen Bassin in seinem Regen in den Cylinder strömende Wasser wird der Dampf plötzlich kondensiert und der äußere Luftdruck treibt den Kolben mit entsprechender Gewalt nach unten, worauf sich dasselbe Spiel wiederholt. In der letzten Periode des Kolbenniedergangs wird der Welle und dem Schwungrad Antrieb erteilt, während dieselben in der übrigen Zeit durch ihre lebendige Kraft in Umdrehung erhalten werden. Die Steuerung der beiden Hähne, sowie die Füllung des Wasserreservoirs erfolgt von der Maschine selbstthätig durch zwei am Balancier befestigte Stangen, deren eine mit den Hähnen verbunden ist, während die andere eine Pumpe treibt. Trotz der im Verhältnis zu den früheren Ausführungen günstigen Wirkungsweise der Newcomenschen Maschinen, der zufolge sie zur Wasserhebung in Bergwerken bis in die neueste Zeit Verwendung gefunden haben, waren dieselben besonders ihres beträchtlichen Brennstoffverbrauchs wegen für allgemeine Zwecke nicht anwendbar und alle Versuche zur Verbesserung dieser Mängel blieben fast 70 Jahre lang erfolglos, weil die physikalischen Gesetze von der freien und latenten Wärme noch nicht bekannt waren, mit deren Hilfe es dann dem

genialen Watt gelang, die Fehler der Newcomenschen Maschine zu beseitigen und die Dampfkraft für die Zwecke der Industrie allgemein nutzbar zu machen.

Die erste bedeutende Erfindung, welche Watt auf Grund seiner Studien und Versuche über die Wärme machte, war die des Kondensators mit der sog. Luftpumpe, d. h. er ließ die Niedererschlagung des Dampfes nicht mehr im Cylinder selbst, sondern in einem besondern Raum, dem Kondensator, stattfinden, der im geeigneten Moment mit dem Cylinder in Verbindung gesetzt wurde. Der Watt'sche Kondensator, welcher noch gegenwärtig mit ganz geringen Abänderungen gebräuchlich ist, besteht aus einem cylindrischen Gefäß, dessen Inhalt ungefähr gleich dem des Dampfzylinders ist. In dieses Gefäß mündet das vom Dampfzylinder kommende Rohr und ein Wasserrohr mit Sieb, welches das zur Kondensation des Dampfes erforderliche Wasser in seinem Regen einspritzt. Unmittelbar an den Kondensator schließt sich eine Pumpe an, welche das eingespritzte und das durch die Kondensation des Dampfes gebildete Wasser entfernt und vom Watt den Namen Luftpumpe erhielt, eine Bezeichnung, die sich noch bis heute erhalten hat. Auch die übrigen Verbesserungen, welche Watt an den Hauptteilen der D. anbrachte, waren von so bedeutendem Einfluß und brachten die D. auf eine so hohe Stufe der Bollendung, daß dem Namen Watt für alle Zeiten der Ehrenplatz in der Geschichte der D. gesichert ist. Außer in der vom Cylinder getrennten Kondensation bestand das wesentlich Neue der Watt'schen Maschine darin, daß nicht mehr der Atmosphärendruck, sondern der Dampfdruck auf den Kolben wirkte, zu welchem Zweck die Kolbenstange dampf dicht durch den Cylinderbedel gehen mußte, was durch Anwendung der heute noch allgemein üblichen Stopfbüchse ermöglicht wurde. Auch war der Dampfzylinder durch schlechte Wärmeleiter (den sog. Cylindermantel) vor Ausstrahlung geschützt. Schon im folgenden Jahre erfannt Watt eine Verbesserung, die bei allen modernen D. in Anwendung ist. Er sperrte den Dampfzutritt zum Cylinder ab, ehe der Kolben seinen ganzen Weg zurückgelegt hatte, sobald für den Rest des Kolbenwegs der Dampf ohne frische Nachströmung wirkte und durch seine Expansionskraft den Kolben bis an das Ende seines Hubes trieb. Der Vorteil dieser Einrichtung besteht in der Ersparung an Dampf und also auch an Brennmaterial. Die erste Watt'sche D. aus dem Jahre 1769 war noch einfachwirkend, indem durch den Dampf nur der Niederengang des Kolbens, der Ausgang desselben aber durch die an der andern Seite des Balanciers angebrachten Gegengewichte bewirkt wurde. Dagegen waren schon die in den J. 1781—82 von Watt ausgeführten Maschinen doppelwirkend, d. h. der Kolben wurde beim Aufstieg wie beim Niedergang vom Dampf getrieben und leistete so in beiden Fällen Arbeit. Die bis dahin übliche Befestigung der Kolbenstange an dem Balancier durch Segment und Gelenkette genügte für die doppelwirkende Maschine nicht mehr und Watt erfannt deshalb sein berühmtes Parallelogramm, einen äußerst sinnreichen Mechanismus, welcher das Ende der Kolbenstange mit dem Balancier derart verband, daß die Kolbenstange fast mathematisch einer geraden Linie geführt wurde. Ferner aus jener Zeit die Anwendung von Pleurkurbel und Schwungrad, sowie die des Ge-

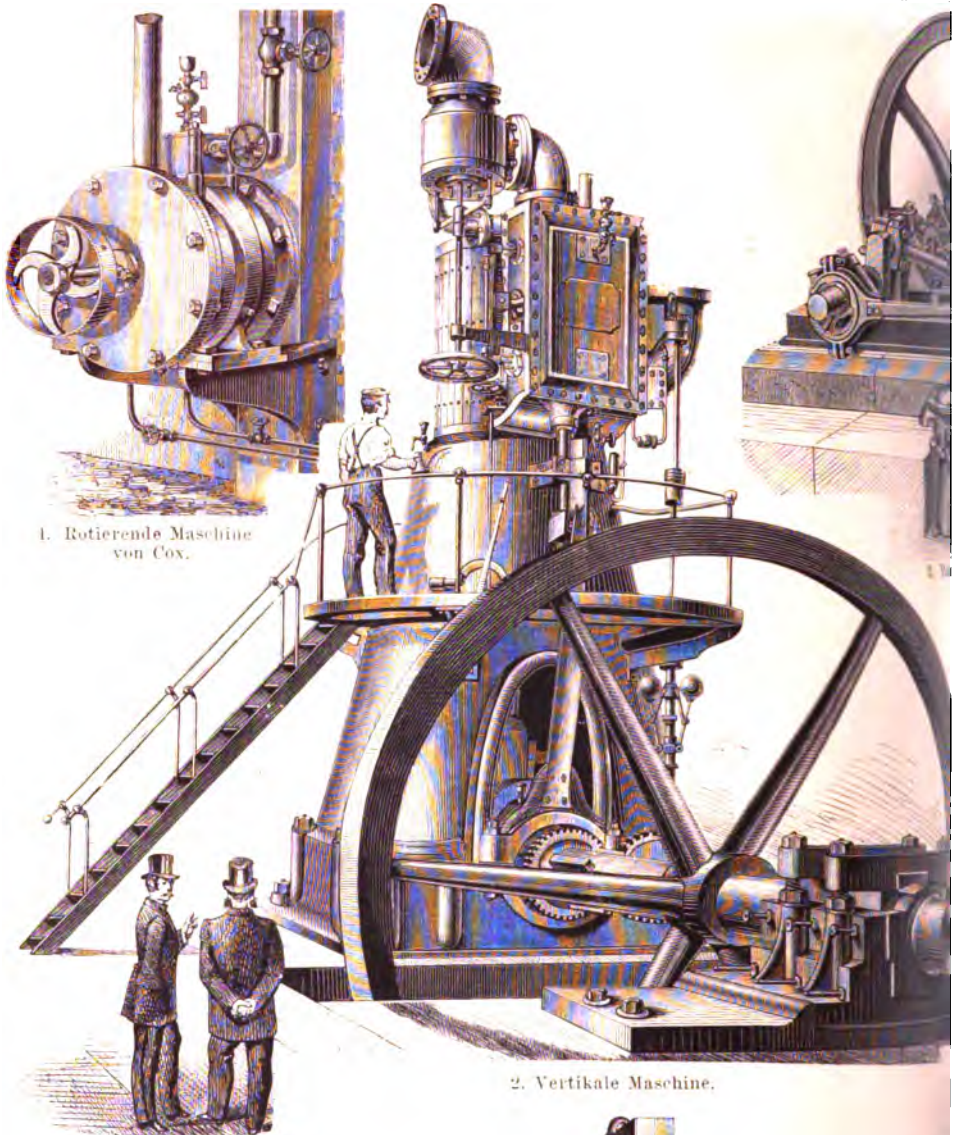

1. Rotierende Maschine von Cox.

2. Vertikale Maschine.



7. Oscillierende Maschine von Hick.

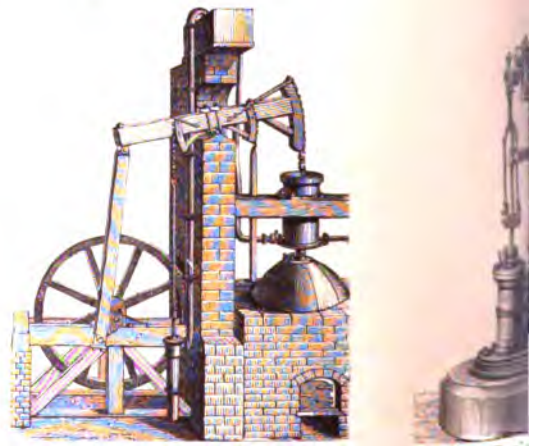

8. Newcomensche Maschine.



pulators zur Erzielung eines
 anges. Auch die Konstruktion der
 Mechanismen erfuhr wesentliche
 en, indem an die Stelle der Sähe-
 Schieber traten, sodass die Watt-
 Maschine schließlich die Form der
 Fig. 6 auf Tafel I dargestellt ist.
 Hauptteilen bereits eine solche Voll-
 dass es bis heute nicht möglich war,
 besserungen anzubringen. Die in
 terisiert sich besonders durch
 Dämpfe von höherer Spannung,
 das schon von Watt angegebene,
 kon möglichst weit durchzufüh-
 Maschinen verwendeten nur
 Spannung (1,5—1,8 Atmosphä-
 sämtlich mit Kondensation.

Wenn gleich schon von Watt
 worden war, dass man ledigl-
 kraft des Dampfes, den man,
 sator zu verdichten, in die
 ließe, Maschinen treiben lie-
 Wegfalls des Kondensators fi-
 gestalten würden, so war die
 gebildeten Konstruktion der
 wendung höher gespannter
 Gefahr verbunden. Die er-
 Hochdruckmaschine baute
 Evans im J. 1801. Der-
 von einer Spannung bis
 in einem schmiedeeisernen
 direkt in den Cylinder gele-
 der Dampf schon bei einem
 Sechstel des Kolbenwege-
 kondensiert. In Englan-
 Jahre Trevithick und die
 Hochdruckdampfmaschine
 sich durch Einfachheit un-
 zeichnete. Von dieser Be-
 besserung der Hochdruck-
 Konstrukteure und gipfelte
 die mit möglichst hochge-
 sichts weit getriebener Er-
 praktisch als theoretisch
 Weise die ökonomischste
 Kondensation wird näm-
 immer noch da angewen-
 vorhanden ist, und ger-
 ersparnis bedeutende
 rungsenschaften auf dem
 nenbaues zu verstehen,
 die ganze Konstruktion.

Den Hauptteil jeder
 welchem die Organe für
 zusammen den Steuer-
 angebracht sind. Die
 jüngster Zeit Gegenstan-
 rungen gewesen und
 Steuerungen ist eine
 fast jede
 rung
 moder-
 wie
 sind
 Lu-
 Ko-
 r-

Mechanismus, welcher namentlich in die für die Dampfverteilung die ausge- wendigung gefunden hat und besonders Maschinen den Schieber für immer ver- schen scheint, ist die Ventilsteuern. wendend teilt man die neuern D. in solche Steuerung und solche mit Ventilsteu- die Hahnsteuerungen, welche in der außerordentliches Aufsehen erregenden Steuerung den besten Repräsentanten ebenso die Kolbensteuerungen in die Schiebersteuerungen gerechnet werden. Die entscheidendsten Steuerungen, welche den geeigneten Moment plötzlich abperren, sowohl unter den Ventil- als unter den Steuerungen ihre Vertreter. Die einfache Steuerung, deren Wirkungsweise aus Fig. 4 ersichtlich ist, findet noch jetzt überall Anwendung, wo auf möglichst Einfachheit der Bau zu sehen werden muß und der Dampftrieb erst in zweiter Linie in Betracht

Die Fig. 9 auf Tafel I zeigt eine mit Steuerung versehen Ausführung. Die Wirkung erfolgt hier in der Weise, daß ein Ventilschieber auf ein in der Dampfroh- angebrachtes Ventil oder eine Drossel- wirkt und so den Dampf durch eine oder weniger große Öffnung einströmen läßt. Diese Maschinen arbeiten fast immer Kondensation, können jedoch, wenn es sich Erweiterung ihrer Leistung handelt und ge- Wasser zur Verfügung ist, mit einem Kom- in Verbindung gebracht werden, der in der Tafel I dargestellt ist. Bei der Kon- dieses Kondensators ist daher das Bestreben, ihn als selbständiges Ganzes herzu- doch er nachträglich mit einer ursprünglich der Kondensation eingerichteten Maschine im Zusammenhang werden kann. Man hat hierzu die, das Auspuffrohr der Maschine mit dem sahen des Kondensators zu verbinden und menscheibe durch einen Riemen von der Ma- in Bewegung setzen zu lassen.

Anwendung einer größeren Expansion, als einfache Schieber gestattet, dient vornehm- Reyerische Expansionschieber, es ermöglicht, die Füllung des Zylin- zwischen ziemlich weiten Grenzen variieren zu. Die ursprüngliche Reyerische Konstruk- bestehende Fig. 1) besteht darin, daß



Fig. 1.

zwei Schieber über- einander angeordnet sind, deren jeder durch ein eigenes Excenter bewegt wird. Der untere Schieber wirkt genau so wie der ein- fache Nischelschieber, doch für den Dampf einlaß für jede Zylinder- einen besondern Kanal, der durch den zweiten im geeigneten Moment geschlossen wird. dem Handrad können die schließenden Flächen des Schiebers von außen verstellt und da- die Zylinderfüllungen beliebig größer oder gemacht werden. Als Varianten der Reyer- können die Niderische und die Far- Kleppschiebersteuerung betrachtet werden namentlich die letztere in allen Varianten ausgeführt wird. Beide

Steuerungen bezwecken die leichte Einwirkung des Regulators auf die Expansion und damit die Be- seitigung eines Uebelstandes der ursprünglichen Reyerischen Steuerung, welche zum Verstellen zu viel Kraft erforderte. Als Repräsentant der Ma- schinen mit Expansion durch Schiebersteuerung kann die in Fig. 10 auf Tafel I dargestellte horizontale Maschine dienen, während Fig. 2 auf Tafel I eine vertikale Maschine mit Schiebersteuerung von kolossalen Dimensionen darstellt.

Eine neue Epoche in der Konstruktion der D. be- gann um 1860 mit dem Bekanntwerden der Ma- schinen des Amerikaners Corliß, die sowohl in der Bauart als in der Steuerung wesentliche Verän- derungen zeigten. Die Verbindung von Dampf- cylinder und Kurbellager geschah bei horizontalen D. bis dahin stets mittels des sog. Grund- oder Bettballens, einer horizontal in ihrer ganzen Länge auf dem Fundamentmauerwerk aufliegenden Guß- platte, auf welche an dem einen Ende der Zylin- der, an dem andern das Kurbellager aufgeschraubt wurde. Corliß wendete zuerst, wie Fig. 8 (Corliß- Dampfmaschine) auf Tafel II zeigt, einen seit- lichen Verbindungsballen zwischen Kurbellager und Zylinder an, der den auftretenden Druck besser aufnimmt und direkt auf den Hauptwellenzapfen überträgt, dabei auch eine elegantere Formgebung gestattet. Der Corliß- oder Bajonettballen wurde ungemein schnell von allen Maschinenfabriken an- genommen und bildet heute den Grundzug der lie- genden D. Die Steuerung der Corliß-Maschine ist aus Fig. 9 der Tafel II zu erkennen. Die Schie- ber (sog. Drehschieber oder Hähne) sind vier an der Zahl (FF und DD), und zwar sind ein Einlaß- und ein Auslaßschieber auf jeder Seite des Dampf- cylinders in größter Nähe der innern Bohrung an- gebracht. Auf diese Weise hat man durch kurze Dampfwege und durch die Beschränkung des schäd- lichen Raums auf ein Minimum eine wesentliche Dampfersparnis erzielt. Beide Schieberpaare wer- den durch ein Excenter betrieben, welches auf eine Scheibe E (Fig. 9) wirkt, die auf einem vom Zyl- linder hervorragenden Zapfen schwingt. Durch kurze Zugstangen, die von der Scheibe zu den Schie- bern reichen, werden letztere in eine eigentümlich wechselnde Bewegung versetzt, die anfangs schnell, zuletzt aber, wenn der Dampfweg beinahe geöffnet ist, ganz langsam erfolgt. Diese Wirkung ist auf sehr sinnreiche Weise dadurch erreicht, daß die Zapfen der Steuerische so angebracht sind, daß ihre Bewegungslinie beinahe transversal zur Rich- tung der Schieberzugstangen liegt, wenn die Grenze der Bewegung nahezu erreicht ist. Die Zugstan- gen, welche die Steuerische mit den die Schieber bewegenden Armen verbinden, haben an ihren äußersten Enden Klappen, welche dadurch ausgelöst werden, daß sie, sobald der Arm mit der Schieber- stange herumschwingt, mit einem durch den Regu- lator mittels der Stangen HH adjustierten Hebe- baumen in Berührung kommen. Diese Adjustie- rung bewirkt ein früheres oder späteres Schließen des Dampfkanals und verändert so die Größe der Expansion dem Kraftverbrauch der Maschine ent- sprechend. Ist die Klappe ausgerückt, so wird der Schieber mittels einer kräftigen Feder plötzlich ge- schlossen. Um hierbei jeden Aus- verhindern, ist ein sog. Buffer an in Fig. 9 der Tafel II unter der Aus der Figur ist auch die Anord-

regulators zur Erzielung eines gleichförmigen Ganges. Auch die Konstruktion der Dampfverteilungsmechanismen erfuhr wesentliche Verbesserungen, indem an die Stelle der Hähne Ventile oder Schieber traten, sodas die Watt'sche Dampfmaschine schließlich die Form erhielt, welche in Fig. 6 auf Tafel I dargestellt ist und die in den Haupttheilen bereits eine solche Vollkommenheit zeigt, daß es bis heute nicht möglich war, wesentliche Verbesserungen anzubringen. Die auf Watt's Thätigkeit folgende Periode der Geschichte der D. charakterisiert sich besonders durch die Bemühungen, Dämpfe von höherer Spannung anzuwenden und das schon von Watt angegebene Prinzip der Expansion möglichst weit durchzuführen. Die Watt'schen Maschinen verwendeten nur Dampf von niederer Spannung (1,2—1,5 Atmosphären) und arbeiteten sämtlich mit Kondensation.

Wenngleich schon von Watt darauf hingewiesen worden war, daß man lediglich durch die Spannkraft des Dampfes, den man, statt ihn im Kondensator zu verdichten, in die freie Luft auspuffen ließe, Maschinen treiben könne, die infolge des Wegfalls des Kondensators sich bedeutend einfacher gestalten würden, so war doch bei der noch unaukgebildeten Konstruktion der Dampfessel die Anwendung höher gespannter Dämpfe mit erheblicher Gefahr verbunden. Die erste wirklich brauchbare Hochdruckmaschine baute der Amerikaner Oliver Evans im J. 1801. Derselbe verwendete Dampf von einer Spannung bis zu 8 Atmosphären, der in einem schmiedeeisernen Kötrenessel erzeugt und direkt in den Zylinder geleitet wurde, doch wurde der Dampf schon bei einem Drittel oder selbst einem Sechstel des Kolbenwegs abgesperrt und zuletzt kondensiert. In England bauten im folgenden Jahre Trevithick und Vivian eine doppelwirkende Hochdruckdampfmaschine ohne Kondensation, die sich durch Einfachheit und gebrängten Bau auszeichnete. Von dieser Zeit an basiert auf der Verbesserung der Hochdruckmaschinen das Bestreben der Konstrukteure und gipfelt heute darin, D. zu bauen, die mit möglichst hochgepanntem Dampf und möglichst weit getriebener Expansion arbeiten, da sowohl praktisch als theoretisch festgestellt ist, daß auf diese Weise die ökonomischste Leistung erreicht wird. Die Kondensation wird namentlich bei großen Maschinen immer noch da angewendet, wo genügend Wasser vorhanden ist, und gewährt in Bezug auf Dampfersparnis bedeutende Vorteile. Um die neuesten Erfindungen auf dem Gebiete des Dampfmaschinenbaues zu verstehen, ist ein näheres Eingehen auf die ganze Konstruktion der Maschinen erforderlich.

Den Hauptteil jeder D. bildet der Zylinder, an welchem die Organe für die Dampfverteilung, die zusammen den Steuerungsmechanismus bilden, angebracht sind. Die letztern sind besonders in jüngerer Zeit Gegenstand der vielseitigsten Verbesserungen gewesen und die Zahl der neuerfundenen Steuerungen ist eine so bedeutende geworden, daß fast jede Fabrik, welche D. baut, ihre eigene Steuerung hat. Zur Erklärung der Einrichtung eines modernen Dampfzylinders und der Art und Weise, wie der Dampfeintritt und Dampfaustritt stattfindet, dient die Doppelfigur 4 (Dampfverteilung) auf Tafel I. In beiden Figuren steht der Kolben K in der Mitte des Zylinders, in dem rechts gezeichneten in der Bewegung nach abwärts, in dem links gezeichneten in der nach aufwärts be-

griffen. Der Maschinenteil, welcher den Dampf bald über, bald unter den Kolben treten läßt, ist der Schieber AB, der in der linken Figur seine höchste, in der rechten seine tiefste Stellung einnimmt. Derselbe wird von einer auf der Maschinenwelle sitzenden excentrischen Scheibe bewegt und gleitet über den drei Kanälen f, d, o, von denen f in den untern Raum des Zylinders bei g, d in den obern bei e mündet, während o mit der freien Luft ober dem Kondensator in Verbindung steht. Über dem Schieber AB ist der Schieberkasten CF dampfdicht an dem Zylinder befestigt und mit dem Dampfessel durch das Rohr D in Verbindung gesetzt. Denkt man sich in der links gezeichneten Figur den Kolben K, der von unten dem ganzen Druck des Dampfes erhält, in die Höhe gehend, so wird der Schieber AB gleichzeitig von oben nach unten bewegt, schiebt den Kanal f und sperrt somit den Dampfzufuß ab. Bei der fortgesetzten Drehung der Schwungrahmelle bewegt sich der Schieber immer tiefer, während der Kolben bis zum höchsten Punkt und wieder zurückgeht. Der Kanal d wird also durch den Schieber mit dem Dampfraum in Verbindung gebracht, während der Kanal f durch die Öffnung o mit der freien Luft oder dem Kondensator kommuniziert und so den im untern Teil des Zylinders enthaltenen Dampf entweichen läßt. Sodann der Kolben seine in der rechten Figur gezeichnete Mittelstellung eingenommen, so hat auch der Schieber seinen tiefsten Punkt erreicht und bewegt sich wieder nach oben, wobei er zuerst die Kanäle i und d schiebt, dann, wenn der Kolben seinen tiefsten Punkt erreicht hat, f mit dem Dampfraum, d dagegen mit der freien Luft oder dem Kondensator verbindet und so den Kolben aufwärts treibt. In Verbindung eines der Kanäle d und f mit dem Dampfraum, resp. der freien Luft oder dem Kondensator muß stets in dem Augenblick stattfinden, wo der Kolben seine Endstellung eingenommen hat. Dagegen kann die Absperrung des Dampfzutritts in jeder beliebigen Kolbenstellung erfolgen, wenn der Dampf durch seine Ausdehnungskraft oder Expansion wirkt. Die Kolbenstange G sowie die Schieberstange F sind durch Anwendung der Stopfbüchsen S dampfdicht nach außen gesichert. Als Dichtungsmittel in den Stopfbüchsen dienen meist Hanfschnüre, in neuerer Zeit auch die Wärme besser widerstand leistende Korkpakete (S. Dampfleitung). Da die eben beschriebene einfache Kutschschiebersteuerung, wenn der Schieber durch ein auf der Welle sitzendes Organ bewegt wird, sich nicht zur Anwendung einer guten Expansion, d. h. zu einer geringen Füllung des Zylinders mit frischem Dampf eignet, versucht man teils die Bewegung des Schiebers durch zwei Scheiben zu bewirken, teils durch Anwendung eines zweiten Schiebers, des sog. Expansionschiebers, den Dampf früher abzusperren, als dies bei der einfachen Schieber mit Excenterbewegung möglich war, welche letztere Einrichtung den Vorteil hat, daß man so die aus praktischen Gründen unthunliche Bewegung der Schieber durch Excenter halten konnte. Gleichzeitig ist in der veränderten Expansion, d. h. früher oder späterer Absperrung des Dampfes das rationellste Mittel zur Regulierung der Umdrehungsgeschwindigkeit einer Maschine geboten. Das Bestreben, auf diese Weise eine möglichst vollkommene Regulierung zu erreichen, charakterisiert daher alle neuere Steuerungs-

DAMPFMAS

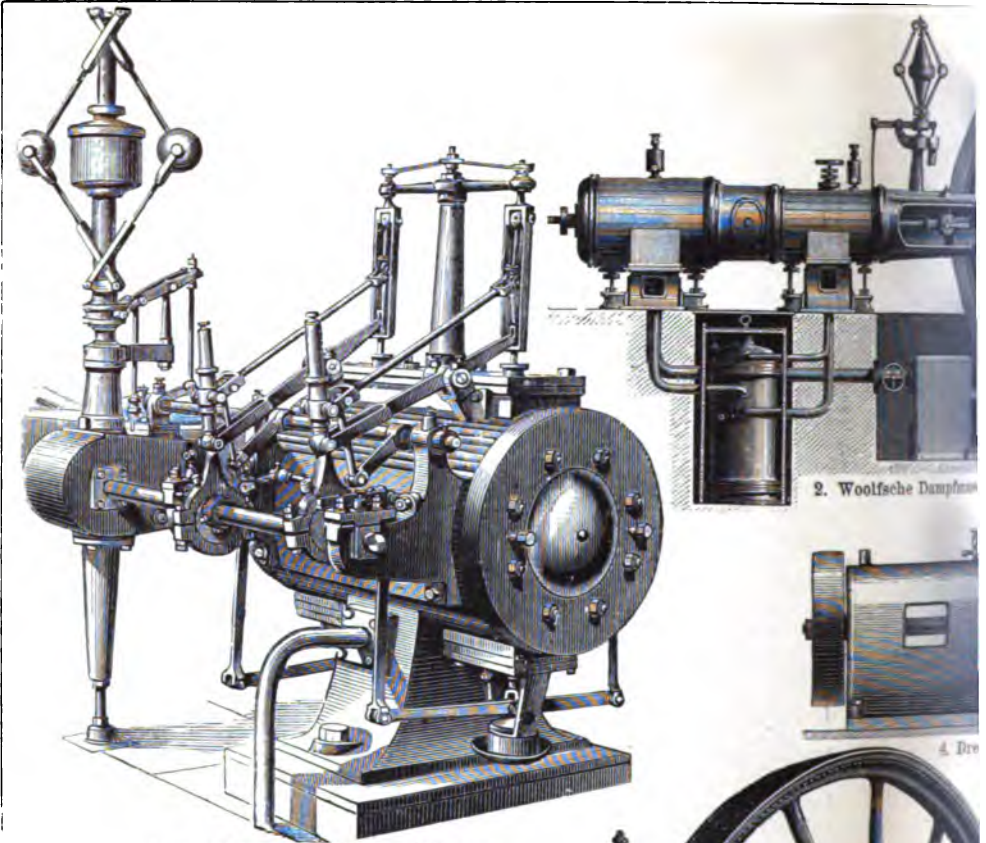

1. Ventilsteuerung, System Collmann.

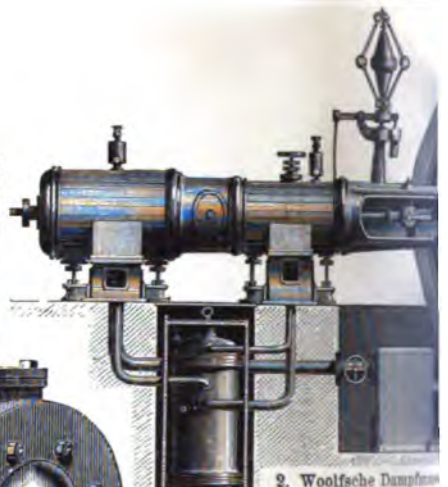

2. Woolfsche Dampfmaschine



4. Bre...

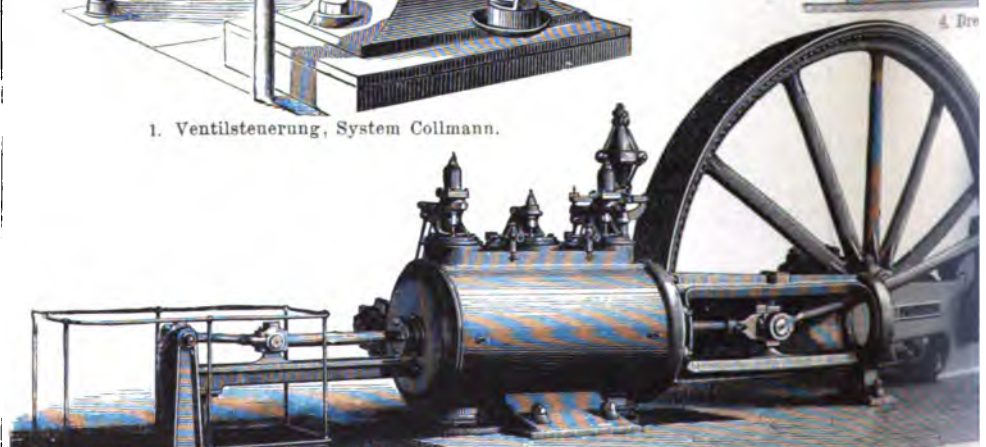

7. Ventil-Dampfmaschine von Sulzer.

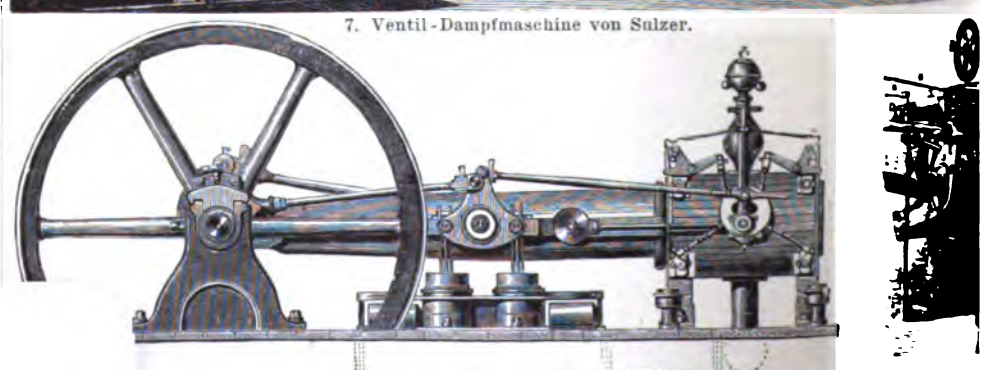

8. Corliss-Dampfmaschine.



9. Außere Struktur...

CHINEN. II.



ine von Escher, Wyss & Co.

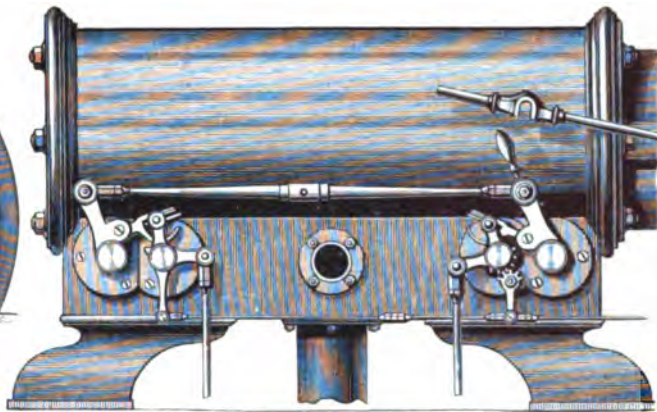

3/ Corliss-Steuerung, System Wheelock.



ylinderdampfmaschine.

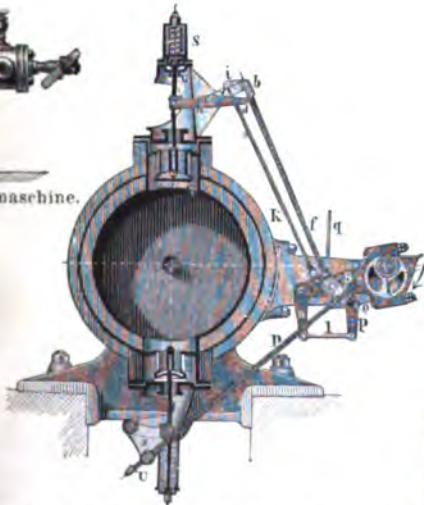

5. Ventilsteuerung, System Sulzer.

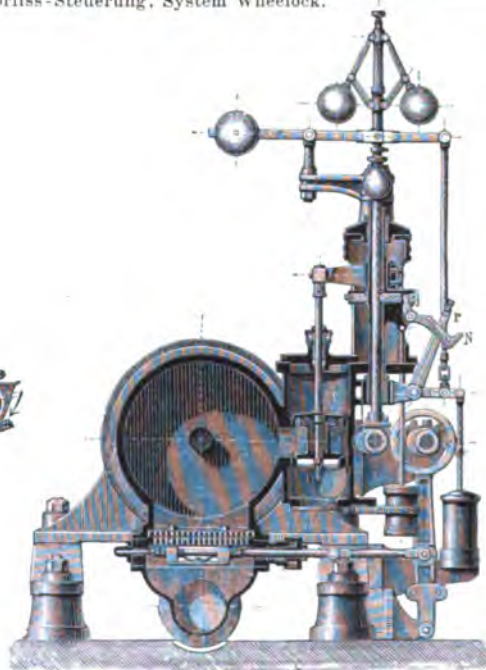

6. Ventilsteuerung, System Nolet.



der Corliss-Dampfmaschine.

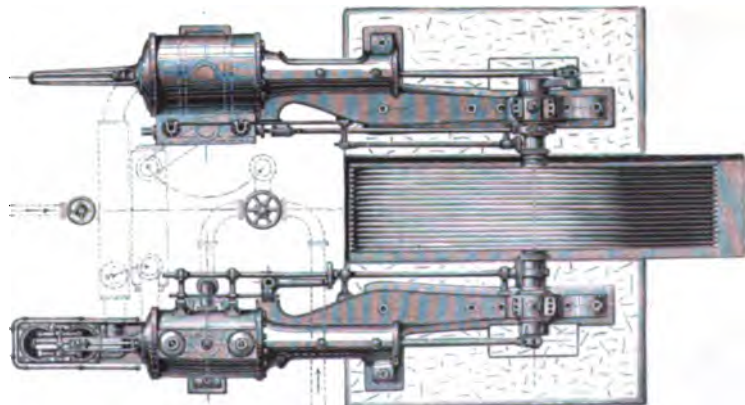

10. Compound-Dampfmaschine von Collmann.



Derjenige Mechanismus, welcher namentlich in neuester Zeit für die Dampfvertheilung die ausgebreitetste Verwendung gefunden hat und besonders bei größern Maschinen den Schieber für immer verdrängt zu haben scheint, ist die Ventilsteuering. Dem entsprechend teilt man die neuern D. in solche mit Schiebersteuerung und solche mit Ventilsteuering, wobei die Hahnsteuerungen, welche in der feineren außerordentliches Aussehen erregenden Corliß-Steuerung den besten Repräsentanten finden, und ebenso die Kolbensteuerungen in die Klasse der Schiebersteuerungen gerechnet werden. Die sog. Präcisionssteuerungen, welche den Dampf im geeigneten Moment plötzlich absperrten, haben sowohl unter den Ventilst. als unter den Schiebersteuerungen ihre Vertreter. Die einfache Schiebersteuerung, deren Wirkungsweise aus Fig. 4 auf Tafel I ersichtlich ist, findet noch jetzt überall da Anwendung, wo auf möglichste Einfachheit der Konstruktion gesehen werden muß und der ökonomische Betrieb erst in zweiter Linie in Betracht kommt. Die Fig. 9 auf Tafel I zeigt eine mit dieser Steuerung versehene Ausführung. Die Regulierung erfolgt hier in der Weise, daß ein Centrifugalregulator auf ein in der Dampfrohrlleitung angebrachtes Ventil oder eine Drosselklappe wirkt und so den Dampf durch eine mehr oder weniger große Oeffnung einströmen läßt (Drosselt). Diese Maschinen arbeiten fast immer ohne Kondensation, können jedoch, wenn es sich um Vergrößerung ihrer Leistung handelt und genügend Wasser zur Verfügung ist, mit einem Kondensator in Verbindung gebracht werden, der in Fig. 5 der Tafel I dargestellt ist. Bei der Konstruktion dieses Kondensators ist daher das Bestreben maßgebend, ihn als selbständiges Ganzes herzustellen, sodaß er nachträglich mit einer ursprünglich nicht für Kondensation eingerichteten Maschine in Verbindung gesetzt werden kann. Man hat hierzu nur nötig, das Auspuffrohr der Maschine mit dem Rohrtrage des Kondensators zu verbinden und die Riemenscheibe durch einen Riemen von der Maschine aus in Bewegung setzen zu lassen.

Zur Anwendung einer größern Expansión, als sie der einfache Schieber gestattet, dient vornehmlich der Meyer'sche Expansionschieber, welcher es ermöglicht, die Füllung des Cylinders zwischen ziemlich weiten Grenzen variieren zu lassen. Die ursprüngliche Meyer'sche Konstruktion (s. beistehende Fig. 1) besteht darin, daß zwei Schieber übereinander angeordnet sind, deren jeder durch ein eigenes Excenter bewegt wird. Der untere Schieber wirkt genau so wie der einfache Ventilschieber,

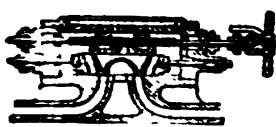

Fig. 1.

hat jedoch für den Dampf einlaß für jede Cylinderröhre einen besondern Kanal, der durch den zweiten Schieber im geeigneten Moment geschlossen wird. Durch ein Handrad können die schließenden Flächen des obern Schiebers von außen verstellbar und dadurch die Cylinderröhren beliebig größer oder kleiner gemacht werden. Als Varianten der Meyer-Steuerung können die Ribersche und die Farca'sche Schlepplastersteuerung betrachtet werden, von denen namentlich die letztere in allen möglichen Varianten ausgeführt wird. Beide

Steuerungen bezwecken die leichte Einwirkung des Regulators auf die Expansión und damit die Beseitigung eines Abstellendes der ursprünglichen Meyer'schen Steuerung, welche zum Verstellen zu viel Kraft erforderte. Als Repräsentant der Maschinen mit Expansión durch Schiebersteuerung kann die in Fig. 10 auf Tafel I dargestellte horizontale Maschine dienen, während Fig. 2 auf Tafel I eine vertikale Maschine mit Schiebersteuerung von kolossalen Dimensionen darstellt.

Eine neue Epoche in der Konstruktion der D. begann um 1860 mit dem Bekanntwerden der Maschinen des Amerikaners Corliß, die sowohl in der Bauart als in der Steuerung wesentliche Veränderungen zeigten. Die Verbindung von Dampfzylinder und Kurbellager geschah bei horizontalen D. bis dahin stets mittels des sog. Grund- oder Bettballens, einer horizontal in ihrer ganzen Länge auf dem Fundamentmauerwerk aufliegenden Gußplatte, auf welche an dem einen Ende der Cylinder, an dem andern das Kurbellager aufgeschraubt wurde. Corliß wendete zuerst, wie Fig. 8 (Corliß-Dampfmaschine) auf Tafel II zeigt, einen seitlichen Verbindungsballen zwischen Kurbellager und Cylinder an, der den aufstretenden Druck besser aufnimmt und direkt auf den Hauptwellenzapfen überträgt, dabei auch eine elegantere Formgebung gestattet. Der Corliß- oder Bagonettballen wurde ungemein schnell von allen Maschinenfabriken angenommen und bildet heute den Grundzug der liegenden D. Die Steuerung der Corliß-Maschine ist aus Fig. 9 der Tafel II zu erkennen. Die Schieber (sog. Drehschieber oder Hähne) sind vier an der Zahl (FF und DD), und zwar sind ein Einlaß- und ein Auslaßschieber auf jeder Seite des Dampfzylinders in größter Nähe der innern Bohrung angebracht. Auf diese Weise hat man durch kurze Dampfwege und durch die Beschränkung des schädlichen Raums auf ein Minimum eine wesentliche Dampferparnis erzielt. Beide Schieberpaare werden durch ein Excenter betrieben, welches auf eine Scheibe E (Fig. 9) wirkt, die auf einem vom Cylinder hervorragenden Zapfen schwingt. Durch kurze Zugstangen, die von der Scheibe zu den Schiebern reichen, werden letztere in eine eigenthümlich wechselnde Bewegung versetzt, die anfangs schnell, zuletzt aber, wenn der Dampfweg beinahe geöffnet ist, ganz langsam erfolgt. Diese Wirkung ist auf sehr sinnreiche Weise dadurch erreicht, daß die Zapfen der Steuerscheibe so angebracht sind, daß ihre Bewegungslinie beinahe transversal zur Richtung der Schieberzugstangen liegt, wenn die Grenze der Bewegung nahezu erreicht ist. Die Zugstangen, welche die Steuerscheibe mit den Schieber bewegenden Armen verbinden, haben an ihren äußersten Enden Nuten, welche dadurch ausgelöst werden, daß sie, sobald der Arm mit der Schieberstange herumschwingt, mit einem durch den Regulator mittels der Stangen HH abjustirten Hebelarmen in Berührung kommen. Diese Abjustirung bewirkt ein früheres oder späteres Schließen des Dampfkanals und verändert so die Größe der Expansión dem Kraftverbrauch der Maschine entsprechend. Ist die Kante ausgerückt, so wird der Schieber mittels einer kräftigen Feder plötzlich geschlossen. Um hierbei jeden Ruck oder Stoß zu verhindern, ist ein sog. Puffer angebracht, welcher in Fig. 9 der Tafel II unter dem Fußboden liegt. Aus der Figur ist auch die Anordnung des Dampf-

absperrventils B auf dem Cylinder und des Dampfzuleitungsrohrs A zu erfolgen.

Die Fig. 8 der Tafel II zeigt eine etwas modifizierte Anordnung der neuern horizontalen Corliß-Maschine. Das Eigentümliche derselben liegt zunächst darin, daß hier zum Schließen der Einlasshähne weder Federn noch Gewichte benutzt werden, sondern für diesen Zweck die Wirkung des Luftdrucks in Anwendung gebracht ist. Auch hat die Steuerscheibe insofern eine Änderung erfahren, als dieselbe nur zwei Zapfen für die vier Zugstangen trägt, indem die Stangen für Ein- und Auslasshähne auf jeder Seite an einem und demselben Zapfen angreifen. Die Steuerscheibe sitzt excentrisch auf dem Drehzapfen und wird in bekannter Weise durch ein Excenter betrieben. Abweichend von den ältern Konstruktionen befindet sich jedoch der die Drehung des Hahns bewirkende Hebel nicht auf der Hahnspindel selbst, sondern auf einem eignen Drehzapfen, wodurch die Hahnspindel von den Außenträften entlastet ist. Der bezeichnete Hebel faßt mittels eines Hebedaumens eine Flachstange an, die an ihrem untern Ende mit dem Wuffertollen verbunden ist. Wird dieser gehoben, so dreht sich auch der Einlasshahn, da die Kurbel desselben durch eine Stange gleichfalls mit dem Wuffertollen in Verbindung steht; der ganze den Schluß bewirkende Zug des letztern hängt also nicht an der Kurbel der Hahnspindel, sondern direkt an dem Hebedaumen. Der Dampf wird dadurch abgesperrt, daß die Flachstange von dem Hebedaumen hinweggedrängt wird, was mittels kleiner, durch den Regulator verstellbarer Anschlagrollen geschieht. Erwähnenswert ist noch die vertikale Aufstellung der Luftpumpen zur Seite des Bajonettballens und der Antrieb derselben vom Excenter der Steuerung. Der in der Form sehr gefällige, neuerdings vielfach in Gebrauch kommende Cosinusregulator wird von der Kurbelwelle aus mittels Riemenscheiben und tonischer Räder betrieben; die letztern finden ihren Platz in geschlossenen gußeisernen Gehäusen, von denen das eine gleichzeitig zur Aufnahme des Zapfens der Steuerscheibe dient.

In Fig. 3 der Tafel II ist die Dampfmaschinensteuerung System Maschuelod von Jerome Wheeler in Worcester (Massachusetts) gezeigt. Dieselbe stellt sich als eine verbesserte Corliß-Steuerung dar. Im Gegensatz zu der Corliß-Steuerung befindet sich hier an jedem Cylinderende nur eine Kanalöffnung, durch welche mittels des wie ein gewöhnlicher Ausschlaghebel geformten Hahns der frische Dampf zugeführt und der gebrauchte entlassen wird. Der auf dieser Hahnspindel stehende Hebel wird direkt von der Excenterstange erfasst und in oszillierende Bewegung versetzt. An diesem Hebel ist eine Klinker angebracht, die den Hebel des Expansionsbahns ergreift und mitnimmt, wodurch der Zutritt des Dampfes stattfindet. Der Expansionshahn hat auf seiner Gleitfläche eine Aussparung, welche eine doppelte Einkrümmung bewirkt. Beachtenswert ist ferner, daß derselbe nicht den Beginn des Dampfes kontrolliert, sondern offen steht, ehe noch der Verteilungshahn bereit ist, den Kanal in der Cylinderwandung zu öffnen. Es ist dies ein wesentlicher Vorzug, namentlich in solchen Fällen, wo das Einströmen des Dampfes nur während eines kleinen Teils des Hubes andauert und der Expansionshahn nur wenig geöffnet wird. Der selbstthätige Schluß des letztern wird dadurch

erreicht, daß der Regulator auf der Hahnspindel einen Daumen bewegt, der im geeigneten Moment gegen den untern Teil der Klinker trifft und bei fortgesetzter Bewegung derselben sie hebt, worauf sie den Hebel des Expansionsbahns freigibt und dieser mittels eines gehobenen Gewichts in seine geschlossene Stellung zurückgebracht wird. Wie die Ansicht der Steuerung zeigt, liegt die ganze obere Rundung des Cylinders frei zu Tage; die dominierende Steuerscheibe mit ihren über die ganze Seite des Cylinders verbreiteten Organen ist hier durch die auf zwei Punkten kompendiös angeordneten Steuerungsteile erhebt, deren ruhiger Gang auf den Beschauer den bestriedigendsten Eindruck macht.

Während bei den Corliß-Steuerungen und den Varianten derselben die Dampfverteilungsorgane Drehchieber sind, zeigen die neuern Präzisionssteuerungen der deutschen Fabrikanten vorwiegend die Anwendung von Ventilen. Die beste und bekannteste dieser Präzisions-Ventilsteuerungen ist wohl die der Gebrüder Sulzer in Winterthur, deren Konstruktion aus Fig. 5 der Tafel II ersichtlich ist; Fig. 7 der Tafel II zeigt die Gesamtanordnung einer Sulzer-Maschine. Das System dieser Steuerung, bei welchem alle den Corliß-Steuerungen bisher noch anhaftenden Unvollkommenheiten beseitigt sind, läßt variable Stellungen von 0,0 bis 0,9 des Kolbenwegs zu, während es zugleich höhere Kolbengeschwindigkeiten gestattet. Zur Seite der Maschinenachse (Fig. 5) liegt die Steuerungswelle, die in der angegebenen Richtung und mit derselben Winkelgeschwindigkeit rotiert; die Kurbel rotiert; die Bewegung für das Einlassventil G und das Auslassventil H ist einem Excenter C entnommen. Die kurze Excenterstange B wird von zwei Ventilschienen a im Punkte c erfasst und auf einem Kreisbogen geführt, wobei das Auge o der Excenterstange eigentümliche Kurven beschreibt. Der Punkt c dient gleichzeitig als Angriffspunkt der Stange k, die, bis zum Einlassventil hinaufreichend, an ihrem Ende den Überträger b aufnimmt und von zwei Ventilschienen g geführt wird, zwischen denen sich der doppelarmige Ventilhebel d befindet. Der Überträger b ist als Winkelhebel geformt, dessen Auge i mittels der Stange k indirekt durch den Arm m mit den Punkte o der Excenterstange in Verbindung steht. Durch den beschriebenen Mechanismus wird eine bestimmte herzförmige Kurve des Überträgers b hervorgebracht, und zwar bewirkt die Stange l die Öffnende, die Stange k die verschließende Bewegung. Dieser bestimmten Kurve entspricht ein bestimmter Expansionsgrad, denn an einer gewissen Stelle wird der Überträger b von dem Ventilhebel d abgelenkt, wobei der nahezu horizontale Niedergang des Ventils durch Spiralfedern bewirkt und das Ausschlagen durch den Dampf selbst gemäbigt wird. Um die Expansion zu vermindern, was ein Verschieben der ganzen Kurve erfordert, braucht nur der Arm m gedreht zu werden. Der selbe bildet mit dem Arme n einen Winkelhebel, der mittels der Zugstange l und des auf der Welle o sitzenden Hebels p von der Regulatorstange q verstellbar werden kann. Die Auslassventile werden mittels des Hebels s von der Stange r bewegt, welche bei geschlossenem Ventil infolge des erweiterten Auges U ihre Bewegung fortzusetzen vermag.

Eine Präzisions-Ventilsteuerung, deren Konstruktion aus den J. 1872--73 datiert, ist die in

Fig. 6 der Tafel II abgebildete Ventilsteuerung, System Kollet. Der Steuerungsmechanismus wie der Regulator erhalten ihre Bewegung von der parallel zur Maschinenachse liegenden Steuerungswelle. Seitlich an den Enden befinden sich in angeöffneter Ventilstämme die Einlassventile, die in vertikaler Richtung von den Daumen der Steuerungswelle bewegt werden. Der platte Fuß der in zwei Lagern geführten Steuerstange bleibt mit einem solchen Daumen beständig in Verbindung, so daß er dem Ausschlag desselben in vertikaler Richtung folgt; durch einen horizontalen Arm ist die Ventilstange mit der auf der Steuerstange frei beweglichen Hülse fest verbunden. In der niedrigsten Stellung der Steuerstange fällt ein Niegel der Hülse in einen in Stahl gefassten Einschnitt der Steuerstange, wodurch die Hülse nebst dem Ventil an der Aufwärtsbewegung teilnehmen muß. Damit der Niegel durch den Regulator aufgelöst wird, muß der mit dem letztern in Verbindung stehende Anschlag r gegen den Hebelarm N treffen; insofern zieht der bezeichnete Arm den Niegel aus der Steuerstange, und sofort schnell das an der Hülse wirkende Puffergewicht diese herab, worauf die Expansion beginnt. Für die Ausströmung des Dampfes sind Gittertrieber mit zahlreichen Durchbrechungen angeordnet, so daß nur eine geringe Bewegung erforderlich ist, um den vollen Ausströmungsquerschnitt zu erlangen. Der hier entstehende schädliche Raum ist dadurch vermindert, daß die Schieberstange unter den Schieber Spiegel gelegt wurde, weshalb die Ansätze des Schiebers, in denen die Stange befestigt ist, durch den Spiegel hindurchgehen müssen. Mittels einer einfachen Hebelübertragung erhalten diese Schieber ihre Bewegung von einem auf der Steuerungswelle sitzenden Daumen, welcher die in dem ringsförmig erweiterten Hebel eingeleiteten Rollen abwechselnd hin- und herschiebt.

Ein Hauptorgan der Ventilsteuerungen ist das in der beistehenden Fig. 2 dargestellte Ventil. Dasselbe ist ein sog. Doppelsitz-Kohrentil, welches bei geeigneter Konstruktion nur mit dem eben zum dichten Schluß notwendigen Druck auf seinen Sitz gedrückt wird und insofern dessen auch zum Öffnen nur geringe Kraft beansprucht. Das eigentliche Ventil o wird durch die nach außen führende Stange h bewegt und sitzt mit seinen konischen Flächen auf den Ventilsitzen l und m auf.

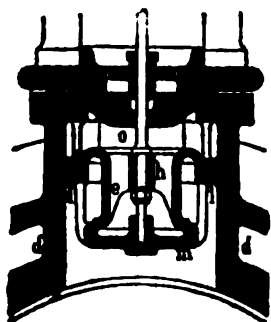

Fig. 2.

tritt bei o ein und gelangt bei gehobenem Ventil durch die Spalten zwischen o und l und o und m in den Cylinder. An dieser Stelle ist zu bemerken, daß heute bei der Mehrzahl der D. der Cylinder, wie in der Figur bei d angedeutet, mit einem sog. Dampfmantel umgeben ist, welcher dadurch gebildet wird, daß man den Dampfzylinder mit einem zweiten Cylinder umgibt und in den Zwischenraum frischen Kessel Dampf leitet. Auf diese Weise wird dem im Cylinder wirkenden Dampf von außen Wärme zugeführt und dadurch

die Expansionsperiode günstiger gestellt. Wie groß auch die Vorteile sind, welche die neuern Präzisionssteuerungen bieten, so steht doch ihrer allgemeinen Einführung bei kleineren Maschinen, der Umstand entgegen, daß sie die Anwendung großer Tourenzahlen nicht gestatten, da der präzise Schluß der Schieber, resp. Ventile, auf welchem die gute Wirkung der Steuerung beruht, bei größeren Geschwindigkeiten nicht mehr stattfindet. Das Bestreben, diesen Uebelstand zu beheben, führte zu einer Art der Steuerungen, die eigentlich mit Unrecht zu den Präzisionssteuerungen gezählt wird, da dieselbe das Ventil in fortwährend positiver Führung behält, wodurch der Schluß nicht so plötzlich stattfindet. Trotzdem ergeben diese Steuerungen ausgezeichnete Resultate und sind bei kleinen und größeren Maschinen häufig in Anwendung.

Der erste, welcher mit einer derartigen Steuerung an die Öffentlichkeit trat, war der Ingenieur Alfred Collmann in Wien. Derselbe hat eine Steuerung konstruiert, die in den verschiedensten Modifikationen für jede Art von D. anwendbar ist. Fig. 1 (System Collmann) der Tafel II zeigt diejenige Anordnung, welche von der zur Ausführung berechtigten Görlitzer Maschinenbauanstalt und Eisengießerei in Görlitz angenommen ist. Die Doppelsitzventile, Patent Collmann, sind darauf berechnet, die Uebelstände zu vermeiden, die insofern der Temperaturunterschiede durch ungleichmäßige Ausdehnung des Ventilkörpers und Ventilsitzes hervorgerufen werden. Die Spitzen der obern und untern kegelförmigen Ventilsitzfläche befinden sich hier in demselben zwischen beiden Sitzflächen liegenden Punkte der Ventilmittellinie, weil der Spitzwinkel einer Kegelfläche sich bei der durch Erwärmung erfolgten Ausdehnung nicht verändert. An jedem Cylinderende ist oben ein Einlass- und unten ein Auslassventil angeordnet. Von der Schwungradwelle aus wird durch Kegeträder eine vor dem Cylinder liegende, mit der Längsachse desselben parallel laufende Steuerungswelle in Drehung versetzt; auf der letztern sitzt vor jedem Einlassventil ein Excenter mit aufwärts gerichteter Stange. Diese Stange erfährt in ihrer Mitte das untere Ende eines doppelarmigen Hebels, dessen anderer Arm mit einem über dem Einlassventil angebrachten Kniegelenk in Verbindung steht. Unmittelbar oberhalb der Stopfbüchse des Ventils teilt sich die hier gabelartige Ventilstange, um das Kniegelenk aufzunehmen; aber demselben vereinigen sich beide Gabelteile wieder zu einem cylindrischen Stabe, der in dem Querschnitt eines auf den Cylinder geschraubten Ständers geföhrt und von einer zu oberst liegenden Blattfeder niedergedrückt wird. Der obere Teil des Kniegelenks ist an der verlängerten Ventilstange befestigt; dasselbe ist so eingerichtet, daß bei geschlossenem Ventil, also beim Stillstand der Ventilstange, der eine ununterbrochene Bewegung ausführende untere Teil sich teleskopartig in ihm verschieben kann. Beide Teile sind mit breiten, runden Platten ausgestattet, so daß beim Aufwärtsgang des untern Kniegelenks die beiden gegeneinanderstoßen und das Ventil dadurch geöffnet wird. Bei der Abwärtsbewegung muß insofern der Federbelastung auch die Ventilstange nach unten gehen, aber nicht mit der dem Federdruck entsprechenden, sondern mit einer der Bewegung des Kniegelenks gleichkommenden Geschwindigkeit. Außer dieser vertikalen erleidet der

Dampfpumpe (frz. pompe à vapeur, engl. steam-pump), eine Pumpe, welche mit einer Dampfmaschine in der Weise direct verbunden ist, daß für den Betrieb derselben die ganze Dampfkraft zur Wirkung kommt. (S. unter Pumpen.)

Dampfretze oder **Dampfretze** (frz. rouissage à la vapeur, engl. steam-retting), ein Verfahren, nach welchem durch die Behandlung der Flachsbengel mit Wasserdampf die Abscheidung der spinnbaren Faser erreicht wird. (S. unter Flachs.)

Dampfsteher (frz. tiroir régulateur, engl. distributing slide-valve), bei der Mehrzahl der Dampfmaschinen das Hauptorgan des Steuerungsmechanismus, welches durch seine hin- und hergehende Bewegung den Ein- und Auslaß des Dampfes bewirkt. (S. unter Dampfmaschinen.)

Dampfschiff, **Dampfboot** oder **Dampfer** (frz. bateau à vapeur, Vapeur; engl. Steam-boat, Steam-ship, Steam-vessel, Steamer) sind Bezeichnungen für Schiffe, welche entweder ausschließlich oder doch hauptsächlich durch eine in denselben befindliche Dampfmaschine (oder auch durch mehrere derselben) bewegt werden. Schon lange bevor die Dampfmaschinen (s. d.) zu einem gewissen Grade systematisch begründeter Vollkommenheit gelangt waren, kam man auf die Idee, Schiffe durch die Kraft der Dämpfe zu bewegen; ja es war sogar die erste Anwendung der Dampfkraft, die Blasco de Sora 1543 in Vorschlag gebracht, dahin gerichtet. Arch Sanson stellte ein Projekt zur Dampfschiffahrt auf, und Jonathan Hulls nahm 1736 ein Patent auf ein D. mit atmosphärischer Dampfmaschine, das jedoch nicht zur Ausführung gelangte. Ebenso ging es mit den Vorschlägen des Herzogs von Bridgewater und Saunter. Nach Watts Verbesserungen der Dampfmaschinen führte 1775 Perier das erste D. in Frankreich aus, das aber nicht Ironaufwärts fahren konnte. Ständischer als in Europa fielen die Versuche in America aus, wo Jonathan Fitch, ein Uhrmacher in Philadelphia, 1783 ein Patent auf ein D. nahm und ein solches 1781 vom Stapel ließ, das aber nur bis Burlington fuhr, wo der Kessel sprang. Auch bei späteren Versuchen hatte Fitch viel Unglück; er starb am Ohio in großen Schulden. Seine Geheimnisse hinterließ er veräußert mit der Bedingung, daß sie erst 30 Jahre nach seinem Tode eröffnet werden sollten. Auch Patria Miller baute 1788 ein D., das alle Erwartungen übertraf, aber dennoch nicht benutzt wurde. Ebenfalls mißglückten die Versuche Ewingstones, Kinsleys, Roosevelts u. a. Erst Fulton (s. d.) gelang es, 1807 zu Newport den Claremont von 160 t mit einer Boulton-Wattschen Maschine von 18 Pferdekraft herzustellen, mit welchem er den Weg von Newport bis Albany 120 Seemeilen (à 1,85 km) stromaufwärts, in 22 Stunden zurücklegte. Von nun an machte die Dampfschiffahrt in Nordamerika reißende Fortschritte, und schon 1816 lief die Dampfregatte Fulton von 22 Kanonen vom Stapel. Dies war ein Doppelschiff von 66 m Länge und 17 m Breite, mit einem Schenkelrabe, das durch eine Dampfmaschine von 120 Pferdekraft in Bewegung gesetzt wurde und sich zwischen beiden Schiffen befand; ferner hatte das Schiff zwei Masten und je vorn und hinten zwei Steueräder, um vor- und rückwärts zu fahren, ohne zu wenden. Diese glücklichen Erfolge regten zur Nachahmung; in wenigen Jahren besaßen auch England, Frankreich und Deutschland

D. in Menge. Das erste D., welches den Atlantischen Ocean besuhr, war der Savannah, der, fast allein mit Dampfkraft, von Savannah nach Liverpool kam. (S. Dampfschiffahrt.)

Die Anwendung des Dampfmaschinenprinzips auf die Schiffahrt ist ziemlich einfach. Der vordere und hintere Teil des Schiffs dienen zur Aufnahme der Ladung und der Passagiere. In der Mitte befindet sich die Maschine, welche nach denselben Prinzipien wie eine Landdampfmaschine konstruiert ist, aus den Kesseln zur Erzeugung des Dampfes, aus Zylindern, Kolben und Ventilen zu seiner Benützung, aus einem Kondensator zur Verdichtung und einer Luftpumpe besteht, um das Kondensationswasser fortzuschaffen und ein Bahnum zu erzeugen. Die Kessel unterscheiden sich von den am Lande gebräuchlichen dadurch, daß sie den Feuerungsraum in ihrem Innern haben, um Feuergefahr zu vermeiden. Der aus Eisenblech konstruierte Schornstein sowie das Dampfrohr führen durch die Decke aufwärts. Man wendet Hoch- und Niederdruckmaschinen an; erstere jedoch nur bei sehr flach gehenden Fahrzeugen und wo das Feuerungsmaterial in Überflus vorhanden ist, wie z. B. auf den großen amerik. Strömen. Alle tiefer gehenden Seedampfschiffe besitzen jedoch Niederdruckmaschinen mit Kondensator. Man unterscheidet indirect und direct wirkende Maschinen. Bei jenen wird die Verschiebung der Kolben durch einen Zwischenapparat in eine Drehung verwandelt, bei diesen derselbe Zweck durch eine besondere Konstruktion der Zylinder und Kolben erreicht. Alle älteren Schiffsdampfmaschinen waren indirect wirkende. Da sich ein Schwungrad an Bord nicht anbringen läßt, man aber eines Moments bedurfte, um die rotierende Bewegung über den toten Punkt in Anfang und Ende des Kolbenhubes fortzuführen, so benutzte man einen Balancier statt des Rades. Die schwere und viel Raum beanspruchende Eisenmasse des Balanciers war jedoch ein großes Hindernis, wo es galt, möglichst viel Platz für Mannschaften, Passagiere oder Ladung zu gewinnen. Es kamen deshalb in neuerer Zeit allmählich die direct wirkenden Maschinen allgemein in Aufnahme, durch deren kompakter Bau nicht nur sehr bedeutend an Raum erspart wird, sondern deren Gewicht sich auch zu den Balancier-Maschinen wie 3:5 verhält.

Von den direct wirkenden Maschinen gibt es eine große Menge Varietäten, deren gebräuchlichste oszillierenden, die Trunk-(Rast-) und die Craymond-Maschinen sind. Bei den oszillierenden Maschinen schwingen die Zylinder um hohe Punkte, durch welche gleichzeitig der Dampf einströmt, es folgen auf diese Weise den Bewegungen der in beide treibenden Krummzapfen. Die Trunk-Maschinen, welche besonders bei Schraubenschiffen gebräuchlich sind, nehmen von allen den geringsten Raum ein. Bei ihnen ist ein beiderseitiger Kasten (trunk) an die obere Fläche des Kessels befestigt, und gleitet dampf dicht durch den Kasten bedel, wie sonst die Kolbenstange bei Schraubmaschinen. Das untere Ende der Kastenstange führt durch den Trunk nach der oberen Seite des Kolbens, mit der es verbunden ist, während das obere Ende der Stange auf die geordnete Seite mit dem Krummzapfen in Verbindung ist. Auf diese Weise wird Kolbenstange und Kasten-

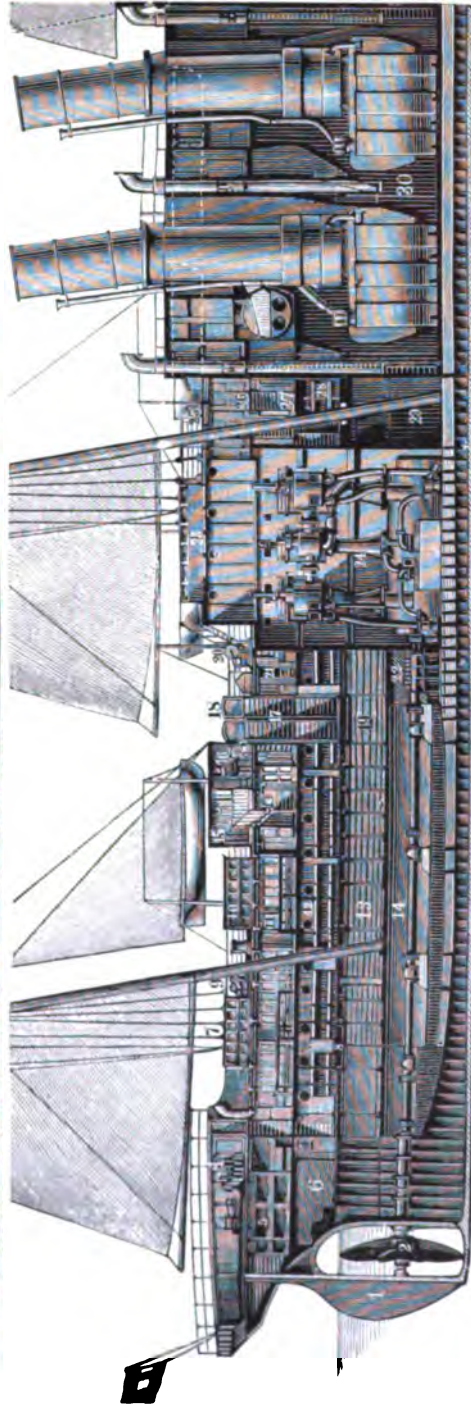
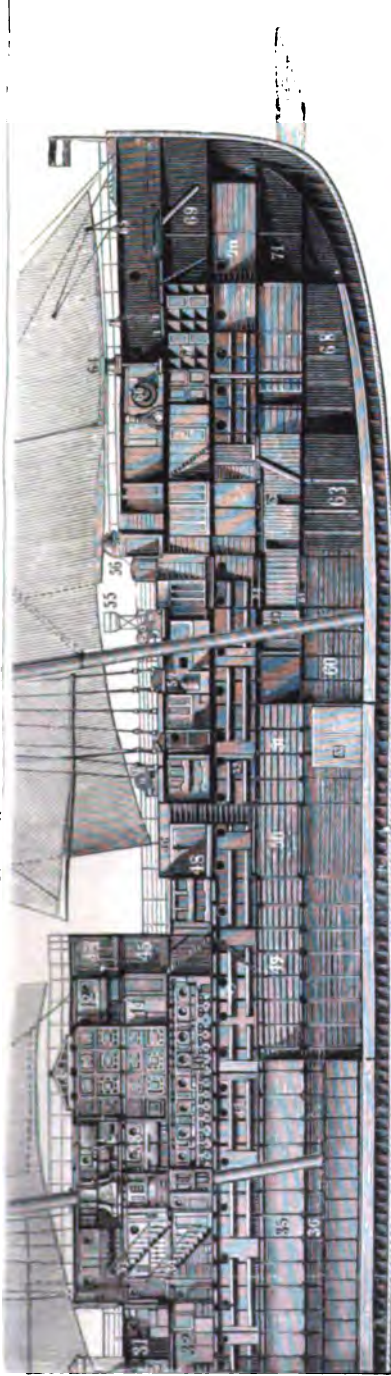

1. Ruder. 2. Schraube. 3. Sternbüchse. 4. Dampfsteuerung. 5. Kellner. 6. Zwischendeck. 7. Oberlicht. 8. Luke. 9. Dampfwinde. 10. Oberlicht. 11. Zweiter Salon. 12. Zwischendeck. 13. Laderaum. 14. Wellentunnel. 15. Niedergang. 16. Rauchzimmer. 17. Luke. 18. Niedergang. 19. Luke. 20. Dampfwinde. 21. Pantry für zweiten Salon. 22. Druckkessel. 23. Maschinen-Oberlicht. 24. Maschine. 25. Promenadendeck. 26. Oberdeck. 27. Hauptdeck. 28. Zwischendeck. 29. Kohlenbehälter. 30. Kesselraum. 31. Erste Küche. 32. Kesselraum. 33. Erstes Pantry (Raum für Tafelgeschirr). 33. 34. Niederrübe. 35. Laderaum. 36. Kohlenbehälter mit Tunnel. 37. Isenmission. 38. Rauchzimmer. 39. Oberlicht. 40. Erster Salon. 41. Zwischendeck. 42. Kartensaal (für Seekarten). 43. Ruderhaus (mit Steuerad). 44. Zimmermann. 45. Niedergang. 46. Luke. 47. Dampfwinde. 48. Hauptdeck. 49-51. Laderaum. 52. Zwischendeck. 53. Waschkasten. 54. Dampfwinde. 55. Laubrübe. 56. Leuchturm. 57. Dampfwinde. 58. Fikeller. 59. Luke. 60. Proviantraum. 61. Luke. 62. Fleischraum. 63. Waschkasten (Trinkwasser). 64. Dampfzill (Ankerwinde). 65. Ankerkran. 66. Ankerwinde. 67. Mannschaftsräume. 68. Ankerkottenkasten. 69. Kettelkase. 70. Karthoffelraum. 71. Inventarraum.

Zu Artika: Dampfchiff.

Brockhaus Conversations-Lexikon. 13. Aufl.

fahren als die Radschiffe. (Hierzu zwei Tafeln: Dampffschiff I und II.)

In der neuesten Zeit ist noch eine besondere Art Schiffsmaschine aufgetaucht, die von ihrem Erfinder, G. Fleischer, Hydromotor genannt ist. Ihr Prinzip ist die hydraulische Reaktion, d. h. die Fortbewegung des Schiffes durch ausgestoßene Wasserstrahlen. Die hydraulische Reaktion war schon im vorigen Jahrhundert bekannt, geriet in Vergessenheit und wurde vor einigen Jahrzehnten durch Authyon in England und A. Segbell in Deutschland aufs neue aufgenommen. In den damit versehenen Schiffen nahm eine durch Maschinenkraft in Bewegung gesetzte Centrifugalpumpe das durch Bodenöffnungen in eine Cisterne im Schiffsraum strömende Wasser auf und schleuderte es mit großer Geschwindigkeit durch Röhren in der Wasserlinie außer Bord. Die Pumpe brauchte jedoch so viel Maschinenkraft, daß die hydraulische Reaktion trotz ihrer anderweitigen großen Vorzüge nicht in Aufnahme kam. Der Hydromotor dagegen hat die Pumpe beseitigt und erspart dadurch viel Maschinenkraft. Im Schiffe stehen hohle schmiedeeiserne Cylindern, deren Mündung in außer Bord mündende Röhren endigen. Sie füllen sich mit Wasser, der Dampf aus den Kesseln tritt oben ein, treibt das Wasser aus den Cylindern, wird kondensiert, erzeugt dadurch ein Vakuum, die Cylindern füllen sich wieder mit Wasser und das Spiel beginnt aufs neue. Der erste Hydromotor wurde 1880 in Kiel gebaut (88 m lang mit 100 Pferdekraft) und machte eine Probefahrt nach Kopenhagen, wobei sich das Prinzip bewährte. Der zweite, ein Flusdampfer von 60 m Länge, 220 Pferdekraft und nur 0,6 m Tiefgang, wurde 1892 in Dresden für die Elbe konstruiert und von den mit ihm anzustellenden Versuchen wird es abhängen, ob die an die Erfindung sich knüpfenden Erwartungen erfüllt werden. Geschicht dies, so wird eine vollständige Umkehrung der Schiffsfahrtsverhältnisse die Folge sein, da die Vorteile der Einfachheit, der Erparnis an Raum, Gewicht, Anlagelapital, Schmiere u. s. w., sowie die nautischen Vorzüge zu groß sind, um nicht andere Maschinen zu verdrängen. (S. Hydromotor.)

Litteratur. Tredgold, «The steam engine and the steam navigation» (2 Bde., Lond. 1838—40); Woodcroft, «Sketch of the origin and progress of steam navigation» (Lond. 1848); Main und Brown, «The marine steam engine» (Lond. 1849); Brömmel, «Anleitung zum Schiffbau» (2. Aufl., Hamb. 1864); Ruffel, «The modern system of naval architecture» (3 Bde., Lond. 1865); Burgh, «Modern marine engineering» (Lond. 1867); Steinhaus, «Der Eisen Schiffbau» (Hamb. 1867); Schwarz-Flemming, «Kesselabteilung auf D.» (2 Bde., Berl. 1873); Burgh, «Modern marine compound engines» (Lond. u. Neuyork 1874); Leblen, «Les nouvelles machines marines» (Par. 1876); Murray, «A treatise on marine engines and steam vessels» (Lond. 1878); Fremenville, «Étude sur les machines compound, leur rendement économique et les conditions générales de leur fonctionnement» (Par. 1878).

Dampffschiffahrt (oceanische). Von jeher hat das Meer in der Geschichte der menschlichen Kulturentwicklung eine hochbedeutende Rolle gespielt. Überall, wo die völkerverbindenden Bogen hinreichen und das Land dem Verkehre aufschließen, lehr

der Handel mit seiner friedlichen Kulturkraft ein, treten die Nationen in Wettbewerb und entfalten sich reicher das Leben und die Gesittung; während bei größerer Entfernung vom Meere die kulturfördernden Momente langsamer zur Entwicklung gelangen. Dies beweist am deutlichsten die Geschichte der Mittelmeerländer. Phönizier, Ägypter, soham Hellenen und die Erben aller östl. Kultur, die Römer, verdanken dem Mittelmeere ihre Weltstellung; ohne jenes mächtige Agens würde die Ausbreitung der Kultur von Sibolen nach Westen und Norden weit langsamer erfolgt sein.

Im Altertum waren die äußersten Grenzpunkte des Weltverkehrs verhältnismäßig beschränkt: südlich waren es der Persische Golf und der Indus, südlich das fabelhafte Ophir (Ostafrika oder Ostindien), westlich die Säulen des Hercules (Gibraltar) und nördlich die brit. Inseln. Nach der Karthager, Umschiffung des Kap der Guten Hoffnung war wohl kaum mehr als ein Rhodan; jenseit der Canarischen Inseln hat kein karthag. Schiff die Segel entfaltet. Regelmäßige Seefahrten bestanden im Altertum sehr vereinzelt, etwa von Tyrus nach Karthago sowie nach Hispanien und Massilia und soham nach den brit. Inseln zur Abholung des Elektrons; zwischen Athen und den ital. Küstenplätzen Kleasiens sowie nach den griech. Inseln (namentlich Delos mit der heiligen Lira; später zwischen Karthago und Rom, Karthago und dem Ostufer Hispaniens (Karthagena), zwischen Buteoli und Alexandria u. s. w. Meistens aber waren es Getreideschiffe, deren Kurs nicht fest bestimmt war. Ein eigentlicher Seepostdienst bestand im Altertum nicht. Auch die Frageten der Römern nach den nordeuropäischen Küsten und in 8. Jahrh. nach Winland (Grönland oder Nordamerika) waren nichts anderes als Raubzüge.

Erst die Entdeckung Amerikas und der Ozean des Atlantischen Ozeans in die Geschichte führt zu der Erweiterung des Handelsgebiets und mit der Änderung der ganzen Weltanschauung auch eine großartige Umschönung im Verkehre zur See hierbei: die Emancipation von der Röhrenschiffahrt. Der Genueser Columbus erreichte endlich die von der antiken Welt so lange ersehnte Atlantis, Vasco da Gama vermochte, unterstützt von den hochberzigen Fürsten Portugals, den ebenfalls lang unrichtiger Richtung erträumten Weg nach Indien um das Kap der Guten Hoffnung zu eröffnen. In mit war die weltgeschichtliche Rolle des Atlantischen Ozeans ausgespielt und der Atlantische Ozean die Stelle des roman. Binnensees, indem er in den spätern Aufschwung der german. Weltlichte. Spanien und Portugal betrachteten es als Recht als handelspolitisch wichtig, die neu gewonnenen Kolonien mit dem Mutterlande in enger Verbindung zu erhalten. Zu diesen ersten Verbindungen zu erhalten. Zu diesen ersten Verbindungen von den Spaniern (1571) gelangte als diese den Besitz beider Indien erlangt hatte. Der Hauptstapelplatz des Welthandels war Sevilla. Von dort liefen alljährlich zwei Schiffe ab, die Flotte und die Galeonen, aus, um nach Portobello und Veracruz (Mexiko) zu segeln. Hier dem wurden von Bisafon regelmäßige Schiffe nach Ostindien, die Caracas, entsandt, welche um Indien herum nach Goa, sodann um das Kap Comorin und Malakka nach Manila auf Luzon (Philippinen) segelten, um von dort die reichen Provinzen

DAMPFSCHIFF. II.

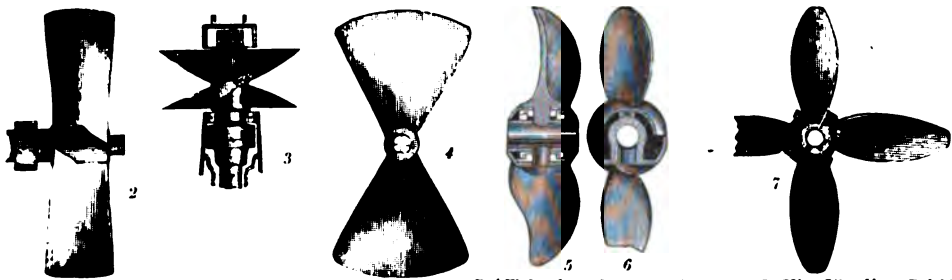

1. Gewöhnliche zweiflügelige Schiffschraube.
2. Ansicht von der Seite,
3. von oben, 4. von vorn.

Griffithschraube mit Flügel
in der Mitte.
5. Ansicht von der Seite,
6. von vorn.

7. Vierflügelige Schiffs-
schraube von Cooke und
Myhreest; aus zwei
Hälften bestehend.

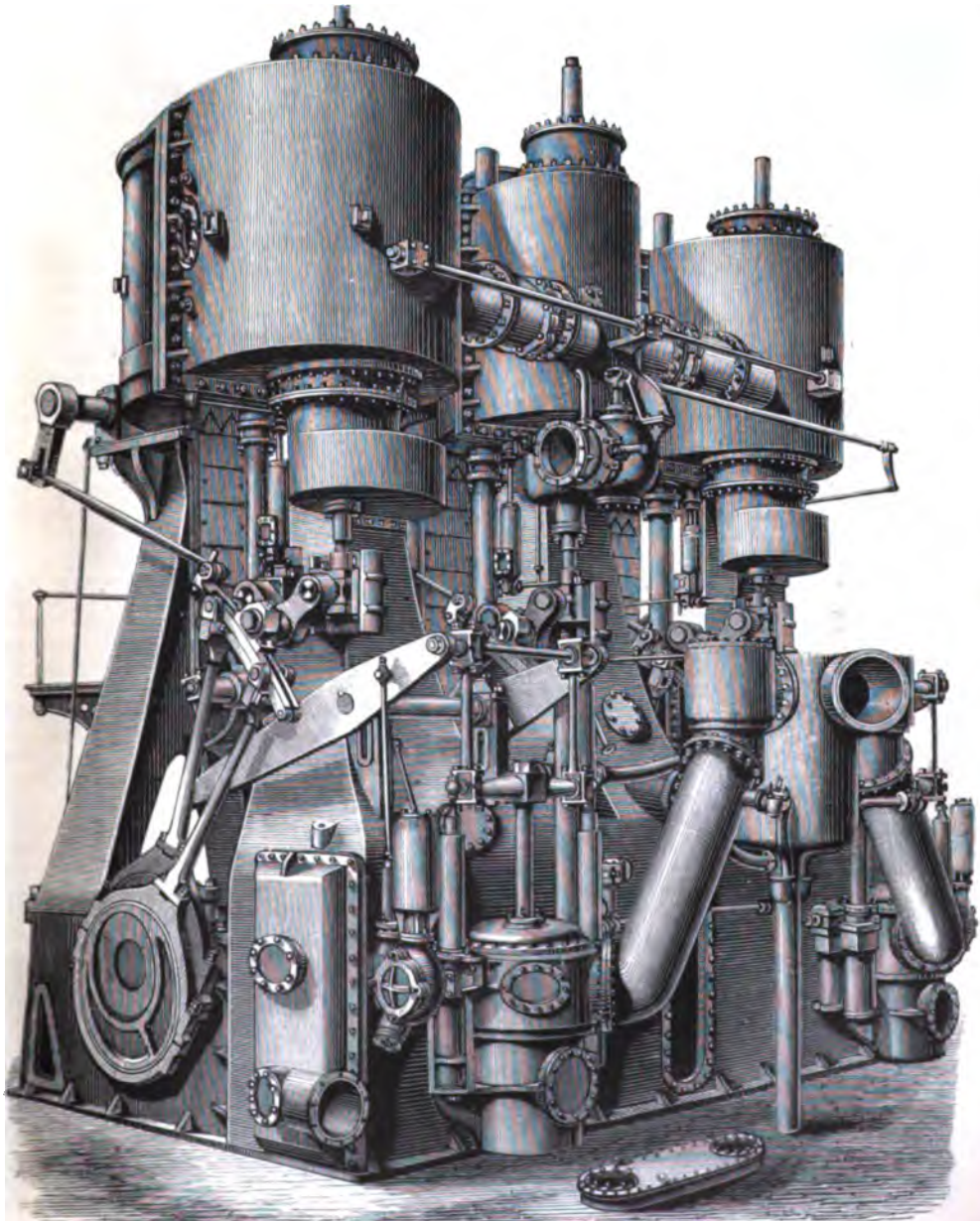

1. Seitenansicht einer dreieylindrigen Compound-Schiffsmaschine.

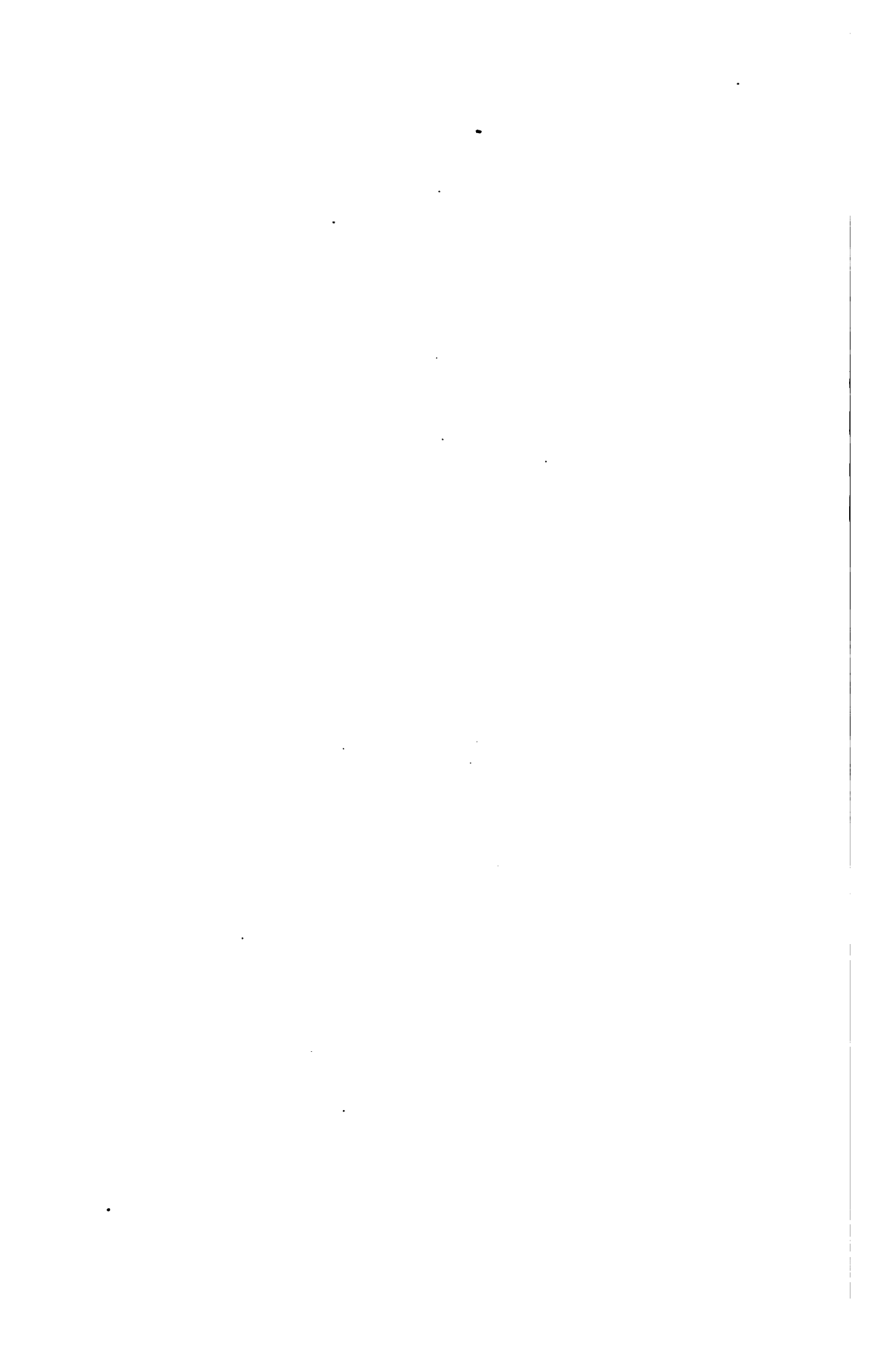

nach Europa zu schaffen. Zwischen Manilla und Acapulco an der Westküste Centralamerikas kurzten die Südseegeleonen. Acapulco wieder stand durch Karawanen mit Veracruz an der Ostküste Centralamerikas in Verbindung, sodas durch die Schifffahrt Veracruz-Sevilla der Kreis dieser Weltverkehrsroute geschlossen war. Als der Glanz der span. Welt Herrschaft erblich, traten Holländer und Engländer die Erbschaft Südwesteuropas zur See an; erstere namentlich die Spur der portug. Eroberungen in China und Japan verfolgend, die Engländer in Ostindien und Nordamerika die Grundlagen zur Herstellung einer unbeschränkten Seehegemonie vorbereitend. Die Gründung der Nordamerikanischen Union endlich (8. Sept. 1783) war mit einer der Hauptfaktoren, welchem der Atlantische Ocean seine gegenwärtige dominierende Stellung im Welt-handel verdankt.

Bis in das vierte Jahrzehnt des 19. Jahrh. war indessen der Zeitaufwand, welchen die Durchkreuzung der Meere erheischte, ein überaus erheblicher, den Aufschwung des Handels lähmender. Bis 1777 hatte eine einfache Stahldrahtnadel als Kompaß gebietet; allmählich bildete sich eine vollständige Kompaßrose als Kreis aus mit genauer Angabe der Himmelsrichtungen. Auch lernte man durch bessere Schiffskonstruktion, Benutzung der Meeresströmungen und Kenntnis der Windrichtungen die Fahrten abzukürzen. Dennoch dauerte z. B. eine Fahrt von der Südspitze Englands nach Halifax (3000 Seemeilen) zu Anfang des 19. Jahrh. meist 32—33 Tage, von London nach Kalkutta via Kap (12100 Seemeilen) mit den schnellsten Theelippen 100—110 Tage, ein Zeitverlust, der die Preise der Waaren in hohem Maße verteuerte und die Ausbreitung des Handels mit den Produkten Ostasiens (Thee, Gewürzen, Farbwaren) erheblich erschwerte. Endlich gelang es dem Amerikaner Maury (1845), aus einer mühsam gesammelten Beobachtungsreihe von mehr als 1 Mill. Thatsachen aus der Meteorologie und Hydrographie des Meeres Segelanweisungen für kürzeste, sog. orthodromische Fahrten auszustellen, welche einen Zeitgewinn von 20 Proz. ermöglichten. Durchgreifenden Erfolg bei Verkürzung der Seefahrten aber hatte erst die Anwendung der Dampfkraft als Schiffsmotor. Nach Patricks, Symingtons u. a. Versuchen war es dem Amerikaner Fulton (s. d.) 1807 gelungen, mit dem Dampfer Savannah 1819 den Ocean von Savannah bis Liverpool in 26 Tagen zu durchkreuzen; doch hatte man 8 Tage lang die Segelkraft mit benutzen müssen, sodas der Versuch nicht entscheidend war. Am 18. Aug. 1833 machte zuerst der Dampfer Royal William die Reise nach Europa ausschließlich mit Dampfkraft und kam am 12. Sept. 1833 glücklich in Gravesend an; 1838 folgten die brit. Dampfer Sirius und Great Western, welche die Fahrt von Bristol in England nach Newyork in 20 Tagen zurücklegten. Damit war der Sieg des Dampfers über das Segelschiff entschieden, und es eröffnete sich dem transatlantischen Handel eine großartige Perspektive.

Die praktischen Engländer waren die ersten, welche von der Überlegenheit des Dampfschiffs Gebrauch machten, Postdampfschiffskurse zwischen England und Nordamerika errichteten. Im J. 1840 schloß die engl. Regierung mit dem Reeder Samuel Cunard (s. d.) in Halifax einen Vertrag, nach welchem sich ersterer verpflichtete, gegen Gewährung einer

jährlichen Subvention von 65 000 Pfd. St. eine monatlich einmalige regelmäßige Dampfschiffsverbindung für den Post- und Personenverkehr zwischen Liverpool und Halifax (Boston) zu unterhalten. Am 4. Juli 1840 lief das erste Schiff Cunards, die Britannia, von Liverpool aus. Dies war der Anfang des jetzt so großartigen transatlantischen Dampferverkehrs, der, von mehr als 300 Dampfern täglich vermittelt, gleich einer mächtigen Brücke Europa und Amerika vereint.

Inzwischen hatte die Entwidlung der Technik neue Mittel für bessere Bewertung der Dampfkraft geschaffen. Schon 1845 war der Great Britain als erstes Schraubenschiff über den Ocean gedampft; seitdem hat die verbesserte Schiffschraube die Räderdampfer fast gänzlich vom hohen Meere verdrängt. Erwägt man, das jede Tonne Ladung Dampfer viermal diejenige des Segelschiffs übertrifft, indem bei größerer Schnelligkeit, besserer Verfrachtung und geringerer Bemannung die Transportleistung des Dampfers um das Vierfache dem Segler gegenüber erhöht ist, so läßt sich der gewaltige Impuls ermessen, den Handel und Kulturausbreitung dem Dampfschiff verdanken. Dementprechend ist es in hohem Grade von Interesse, die Vermehrung der Zahl der Dampfer ziffermäßig zu verfolgen. Es belief sich die Anzahl:

	1860	1890
aller Segelschiffe der europ. Handelsmarine auf . . .	92 370	127 170 (mit 20 Mill. t Gehalt)
aller Dampfer der europ. Handelsmarine auf . . .	974	13 658 (mit 5 Mill. t Gehalt)

Während also die Zahl der Segelschiffe sich in den letzten 20 Jahren etwa um 26 Proz. erhöhte, steigerte sich die Zahl der Dampfer um 366 Proz. Ebenso bedeutend ist die Vermehrung bei der Ladungsfähigkeit (Tonnengehalt) der Dampfer.

An dem großen überseeischen Dampferverkehr nehmen die einzelnen Nationen, wie folgt, teil (Jan. 1883): England mit 26 regelmäßigen Dampferverbindungen, Deutschland 11, Frankreich 11, Niederlande einschließlich niederl. Asien 6, Osterreich-Ungarn 5, Italien 5, Portugal 2, Spanien 2, Rußland 1, Vereinigte Staaten von Amerika 6, Chile 1, Japan und China je 1. Ferner unterhalten Rußland, Norwegen und Schweden, Dänemark, Griechenland, Agypten, sowie die Staaten an der Westküste Südamerikas, Birma in Asien und die austral. Kolonialstaaten noch mehrfache Dampferverbindungen von geringerer Ausdehnung. Das Schwarze und das Asowsche Meer befahren regelmäßig russ. Dampfschiffe. Seit 18. Jan. 1881 ist auch von dem Sultan von Fanyibar (Ostafrika) eine regelmäßige Dampfschiffsverbindung zwischen Fanyibar, Aben, Hobeida, Massaua, Djedda und Suakim errichtet worden, deren Schiffe sich namentlich die Pilger nach Mekka vielfach bedienen.

Die Geschichte der wichtigsten Dampfschiffahrtsgesellschaften bietet zahlreiche interessante Momente. In England ist die bedeutendste derartige Gesellschaft die Peninsular and Oriental Steam Navigation Company, begründet 1840 zur Sicherung des britischen Handels mit Ostindien und zur Befestigung der polit. Macht der Briten in Asien. Eine schnellere Verbindung Ostindiens mit England zu erzielen, als solche der beschriebliche, 12 000 Seemeilen lange Weg um das Kap der Guten Hoffnung ermöglichte, hatten die Briten schon im 17. und

die schwedische Dampfergesellschaft, die von London über Venedig verlegt. In der Mitte der Route liegt die Insel Kalkutta (2260 km) von London. Die Dampfer für China gehen von London über Point-de-Galle (Ceylon) nach Singapur. Südlich von dort führt die Route nach King-Georges-Sound (Antarktika). Die Dampfer für Australien gehen von London über Point-de-Galle nach Brisbane (Ostaustralien). Die Dampfer für die Kolonie Victoria gehen von London über Point-de-Galle nach Melbourne.

Neben der genannten Dampfschiffahrtsgesellschaft sind noch direkte Kurse von England durch den Südpazifik nach Ostindien und Australien eingerichtet, so von der British India Steam Navigation Company von London über Aden nach Colombo (Kalkutta), ferner Bombay, Batavia und Brisbane unter Kontrakt mit der Regierung der Kolonie Queensland, sowie von der Orient Line of Mail Steamers zwischen Plymouth und Adelaide (38 Tage überfahrt) und andere Linien.

Zur Vermittelung des brit. Verkehrs mit Westindien und Südamerika wurde 1849 die Royal Mail Steam Packet Company begründet, welche die Haupttroute Southampton-St. Thomas-Colon befährt. In Thomas, wo die Kompagnie ihr großes westind. Depot errichtet hat, zweigen sich zahlreiche Seitenlinien nach den Hafenorten der Antillen, nach der Havana, Merito und Venezuela ab. Von Colon (Aspinwall) wird der Transport über den Isthmus von Panama durch die Bahnzüge der Railroad Company nach Panama bewirkt. Von Panama stellen die Dampfer der Royal Mail Packet Company die Verbindung mit den Hafenplätzen an der südamerik. Westküste südlich bis Valparaiso her. Von Panama nördlich zweigen sich amerik. Dampferlinien nach Acapulco und nach San-Francisco ab. Auch den Dienst nach Brasilien versteht von Southampton aus die Royal Mail. Endlich gehen auch direkte Dampfschiffahrtslinien von Liverpool durch die Magellanstraße nach Valparaiso (Pazifische Ozean).

Es großen oceanischen Einrichtungsart mit zwei Dampfern; bei der letzteren Dampfergesellschaft wurde 1856 in geschlossenen England nach Liverpool den nach Neuyork befördert; 1856 trat in Hamburg, Anregung, die Hamburg-Altiengesellschaft, 1857 zu Bremen ins Leben. Bei Beförderung der transatlantischen gegen Bezug eines Anteils; sie haben durch Solidität, Pünktlichkeit ihrer Schiffe und Güte beim Auswanderertransport einen ausgezeichneten Ehrenplatz unter den oceanischen Dampferkompagnien erlangt und behaupten ihn dauernd mit Erfolg. Jede der beiden Gesellschaften besitzt über 80 große Dampfer; sie beziehen von der Reichspost jährlich im Durchschnitt jede etwa 100,000 Mark Porto. Die Hamburger Palettschiffahrtsgesellschaft hat außerdem eine direkte Dampferlinie nach St. Thomas (mit Seitenturken nach Haiti, Veracruz, Tampico), der Norddeutsche Lloyd eine solche nach Bahia, Rio de Janeiro (Brasilien), sowie nach Montevideo und Buenos-Ayres errichtet. Auch wird einmal wöchentlich ein Dampfer von Bremen nach Baltimore abgefertigt. Eine wichtige Erweiterung hat der deutsche Seepostdienst durch Errichtung der Hamburg-Südamerikanischen Dampfschiffahrtsgesellschaft Kosmos (Kurs Hamburg-Valparaiso und Hamburg-Buenos-Ayres, sowie durch die Linie der Deutschen Needereisgesellschaft (Hamburg-Hongkong) erfahren; diese Linien sind geeignet, den deutschen Handel beim Warentransport von dem Willen brit. und anderer fremder Mächte unabhängig zu machen und ihn so in hoher Weise zu fördern.

Der Österreichisch-Ungarische Lloyd 1848 auf Antrieb des verdienstvollen Freiherrn von Brud gegründet, erfüllt seine Hauptaufgabe, den Hafen von Triest und den Handel des triester Landes zu heben, in erfolgreichem Maße, namentlich in der Adria und im Mittelmeere. Die bekanntesten Vlogdlinien sind diejenigen nach der griech. Inseln, dem Schwarzen Meere und Alexandria. Versuchsweise ist eine direkte Dampferlinie Triest-Bombay-Hongkong durch den Suezkanal für Waren (Baumwolle u. s. w.) eröffnet. Auch Italien entfaltet im oceanischen Verkehr große Thätigkeit. Namentlich hat der Subattinbegonnen, die erheblichen Chancen, welche die Eröffnung der Gotthardbahn der Wiederbelebung des Handels von Genua bietet, durch Einrichtung einer Linie Genua (Neapel)-Bombay, beziehungsweise Kalkutta auszunutzen. Die Gesellschaft Florio u. Co. vermittelt den direkten Verkehr von Brindisi nach Konstantinopel, Biräus und Smyrna. Neapel haben Kubattino und Florio sich vereinigt. Spanien hat außer den Routen nach der Havanna eine neue Linie Barcelona-Aden-Singapore-Philippinen (Philippinen) eröffnet (Linie des Marqués de Campo). Eine zweite Verbindung, Manila-Cebu

1
2
3
4
5
6
7
8
9
10
11
12
13
14
15
16
17
18
19
20
21
22
23
24
25
26
27
28
29
30
31
32
33
34
35
36
37
38
39
40
41
42
43
44
45
46
47
48
49
50
51
52
53
54
55
56
57
58
59
60
61
62
63
64
65
66
67
68
69
70
71
72
73
74
75
76
77
78
79
80
81
82
83
84
85
86
87
88
89
90
91
92
93
94
95
96
97
98
99
100
101
102
103
104
105
106
107
108
109
110
111
112
113
114
115
116
117
118
119
120
121
122
123
124
125
126
127
128
129
130
131
132
133
134
135
136
137
138
139
140
141
142
143
144
145
146
147
148
149
150
151
152
153
154
155
156
157
158
159
160
161
162
163
164
165
166
167
168
169
170
171
172
173
174
175
176
177
178
179
180
181
182
183
184
185
186
187
188
189
190
191
192
193
194
195
196
197
198
199
200
201
202
203
204
205
206
207
208
209
210
211
212
213
214
215
216
217
218
219
220
221
222
223
224
225
226
227
228
229
230
231
232
233
234
235
236
237
238
239
240
241
242
243
244
245
246
247
248
249
250
251
252
253
254
255
256
257
258
259
260
261
262
263
264
265
266
267
268
269
270
271
272
273
274
275
276
277
278
279
280
281
282
283
284
285
286
287
288
289
290
291
292
293
294
295
296
297
298
299
300
301
302
303
304
305
306
307
308
309
310
311
312
313
314
315
316
317
318
319
320
321
322
323
324
325
326
327
328
329
330
331
332
333
334
335
336
337
338
339
340
341
342
343
344
345
346
347
348
349
350
351
352
353
354
355
356
357
358
359
360
361
362
363
364
365
366
367
368
369
370
371
372
373
374
375
376
377
378
379
380
381
382
383
384
385
386
387
388
389
390
391
392
393
394
395
396
397
398
399
400
401
402
403
404
405
406
407
408
409
410
411
412
413
414
415
416
417
418
419
420
421
422
423
424
425
426
427
428
429
430
431
432
433
434
435
436
437
438
439
440
441
442
443
444
445
446
447
448
449
450
451
452
453
454
455
456
457
458
459
460
461
462
463
464
465
466
467
468
469
470
471
472
473
474
475
476
477
478
479
480
481
482
483
484
485
486
487
488
489
490
491
492
493
494
495
496
497
498
499
500
501
502
503
504
505
506
507
508
509
510
511
512
513
514
515
516
517
518
519
520
521
522
523
524
525
526
527
528
529
530
531
532
533
534
535
536
537
538
539
540
541
542
543
544
545
546
547
548
549
550
551
552
553
554
555
556
557
558
559
560
561
562
563
564
565
566
567
568
569
570
571
572
573
574
575
576
577
578
579
580
581
582
583
584
585
586
587
588
589
590
591
592
593
594
595
596
597
598
599
600
601
602
603
604
605
606
607
608
609
610
611
612
613
614
615
616
617
618
619
620
621
622
623
624
625
626
627
628
629
630
631
632
633
634
635
636
637
638
639
640
641
642
643
644
645
646
647
648
649
650
651
652
653
654
655
656
657
658
659
660
661
662
663
664
665
666
667
668
669
670
671
672
673
674
675
676
677
678
679
680
681
682
683
684
685
686
687
688
689
690
691
692
693
694
695
696
697
698
699
700
701
702
703
704
705
706
707
708
709
710
711
712
713
714
715
716
717
718
719
720
721
722
723
724
725
726
727
728
729
730
731
732
733
734
735
736
737
738
739
740
741
742
743
744
745
746
747
748
749
750
751
752
753
754
755
756
757
758
759
760
761
762
763
764
765
766
767
768
769
770
771
772
773
774
775
776
777
778
779
780
781
782
783
784
785
786
787
788
789
790
791
792
793
794
795
796
797
798
799
800
801
802
803
804
805
806
807
808
809
810
811
812
813
814
815
816
817
818
819
820
821
822
823
824
825
826
827
828
829
830
831
832
833
834
835
836
837
838
839
840
841
842
843
844
845
846
847
848
849
850
851
852
853
854
855
856
857
858
859
860
861
862
863
864
865
866
867
868
869
870
871
872
873
874
875
876
877
878
879
880
881
882
883
884
885
886
887
888
889
890
891
892
893
894
895
896
897
898
899
900
901
902
903
904
905
906
907
908
909
910
911
912
913
914
915
916
917
918
919
920
921
922
923
924
925
926
927
928
929
930
931
932
933
934
935
936
937
938
939
940
941
942
943
944
945
946
947
948
949
950
951
952
953
954
955
956
957
958
959
960
961
962
963
964
965
966
967
968
969
970
971
972
973
974
975
976
977
978
979
980
981
982
983
984
985
986
987
988
989
990
991
992
993
994
995
996
997
998
999
1000

von Liverpool
india and Pacific

...selbst des großen ocea-
...1847 durch Einrichtung
...Neuport mit zwei Dam-
...Washington); bei der über-
...Dampfergesellschaften wurde
...aber bis 1856 in geschlossenen
...über England nach Liverpool
...it. Schiffen nach Neuport befr-
...sed mail); 1856 trat in Hamburg.
...Slomans Anregung, die Hamburg-
...Palettfahrt-Aktiengesellschaft, 1857
...deutsche Lloyd zu Bremen ins Leben. Bei-
...men wurde die Beförderung der transatlan-
...gen deutschen Post gegen Bezug eines Anteils
...am Porto übertragen; sie haben durch Solidität,
...Schönheit und Schnelligkeit ihrer Schiffe und gün-
...stige Konjekturen beim Auswanderertransport einer
...wohlverdienten Ehrenplatz unter den ozeanischen
...Dampferkompagnien erlangt und behaupten ihr
...dauernd mit Erfolg. Jede der beiden Gesellschaften
...besitzt über 30 große Dampfer; sie beziehen von der
...Reichspost jährlich im Durchschnitt jede etwa 100000
...Mark Porto. Die Hamburger Dampfverlini-
...gesellschaft hat außerdem eine direkte Dampferkurse
...nach St. Thomas (mit Seitenkurse nach Haiti,
...Veracruz, Tampico), der Janeiro (Brasilien), sowie
...solche nach Bahia, Rio de Janeiro (Brasilien), sowie
...nach Montevideo und Buenos-Ayres errichtet. Auch
...wird einmal wöchentlich ein Dampfer von Bremen
...nach Baltimore abgefertigt. Eine wichtige Erwid-
...terung hat der deutsche Seepostdienst durch Eröf-
...nung der Hamburg-Südamerikanischen Dampfverlini-
...fahrtsgesellschaft Rosmos (Kurs Hamburg-Balpa-
...raiso und Hamburg-Buenos-Ayres, sowie durch
...die Linie der Deutschen Reedereigesellschaft (Hamb-
...burg-Hongkong) erfahren; diese Linien sind gesell-
...net, den deutschen Handel beim Warentransport
...von dem Willen brit. und anderer fremder Ver-
...der unabhängig zu machen und ihn so in höherer
...Maße zu fördern.

Der Osterreichisch-Ungarische Lloyd
1846 auf Antrieb des verdienstvollen Freiherrn von
Brud gegründet, erfüllt seine Hauptaufgabe, den
Hafen von Triest und den Handel des triesterischen
Lagerlandes zu heben, in erfolgreichem Maße, namentlich
in der Adria und im Mittelmeere. Die besten
tendsten Liniennetze sind diejenigen nach der Schwarz-
Konstantinopel, Smyrna, dem Schwarzen Meere und nach
griech. Inseln, dem direkten Verkehr von
Alexandria. Versuchsweise ist eine direkte Dampfer-
linie für Waren (Baumwolle u. s. w.) zwischen
Auch Italien entfaltet im ozeanischen Verkehr
große Thätigkeit. Namentlich hat der Verkehr
begonnen, die erheblichen Chancen, welche bei Er-
öffnung der Gotthardbahn der Wiederbelebung des
Handels von Genua bietet, durch Einrichtung einer
Linie Genua (Neapel) - Bombay, beziehungsweise
Kalkutta auszunutzen. Die Gesellschaft von Oranien und
vermittelt den direkten Verkehr von Oranien nach
Konstantinopel, Piräus und Smyrna. Auch
haben Rubattino und Florio sich vereinigt. Es
nien hat außer den Routen nach der Insel
eine neue Linie Barcelona-Athen-Singapur-Pho-
nila (Philippinen) eröffnet (Linie des Marquis de
Campo). Eine zweite Verbindung, Manila-Cebu

...die
...Com-
...gegründet
...der Post war
...und die schwe-
...der Karfelle,
...verlegt. In
...2260 km)
...Dampfer für China
...der Route nach
...King-Georges-Sound
...geht ein Kurs durch
...Ostaustralien).
...60 große Dam-
...für die brit. ind.
...1700000 Mark
...Kolonie Victoria für
...King-Georges-Sound-
...Dampfschiffahrtsgesellschaft
...von England durch den
...Indien und Australien eingerich-
...British India Steam Navigation
...London über Aden nach Colombo
...Bombay, Batavia und Brisbane
...mit der Regierung der Kolonie
...sowie von der Orient Line of Mail
...Glymouth und Adelaide (38 Tage
...andere Linien.
...Verkehr mit West-
...und Südamerika wurde 1849 die Royal Mail
...Southampton-St. Thomas-Colon
...In Thomas, wo die Kompagnie ihr großes
...Depot errichtet hat, zweigen sich zahlreiche
...Linien nach den Hafenorten der Antillen, nach
...Merito und Venezuela ab. Von Co-
...Panama wird der Transport über den Isth-
...durch die Bahnhöfe der Railroad
...Panama bewirkt. Von Panama
...Royal Mail Packet Com-
...die Verbindung mit den Hafenplätzen an der
...bis Valparaiso her-
...südlich zweigen sich amerit. Dam-
...nach San-Francisco
...nach Brasilien verzieht von
...Royal Mail. Endlich gehen
...Liverpool
...Pacific
...Magellanstraße nach Valparaiso

...selbst des großen ocea-
...1847 durch Einrichtung
...Neuport mit zwei Dam-
...Washington); bei der über-
...Dampfergesellschaften wurde
...aber bis 1856 in geschlossenen
...über England nach Liverpool
...it. Schiffen nach Neuport befr-
...sed mail); 1856 trat in Hamburg.
...Slomans Anregung, die Hamburg-
...Palettfahrt-Aktiengesellschaft, 1857
...deutsche Lloyd zu Bremen ins Leben. Bei-
...men wurde die Beförderung der transatlan-
...gen deutschen Post gegen Bezug eines Anteils
...am Porto übertragen; sie haben durch Solidität,
...Schönheit und Schnelligkeit ihrer Schiffe und gün-
...stige Konjekturen beim Auswanderertransport einer
...wohlverdienten Ehrenplatz unter den ozeanischen
...Dampferkompagnien erlangt und behaupten ihr
...dauernd mit Erfolg. Jede der beiden Gesellschaften
...besitzt über 30 große Dampfer; sie beziehen von der
...Reichspost jährlich im Durchschnitt jede etwa 100000
...Mark Porto. Die Hamburger Dampfverlini-
...gesellschaft hat außerdem eine direkte Dampferkurse
...nach St. Thomas (mit Seitenkurse nach Haiti,
...Veracruz, Tampico), der Janeiro (Brasilien), sowie
...solche nach Bahia, Rio de Janeiro (Brasilien), sowie
...nach Montevideo und Buenos-Ayres errichtet. Auch
...wird einmal wöchentlich ein Dampfer von Bremen
...nach Baltimore abgefertigt. Eine wichtige Erwid-
...terung hat der deutsche Seepostdienst durch Eröf-
...nung der Hamburg-Südamerikanischen Dampfverlini-
...fahrtsgesellschaft Rosmos (Kurs Hamburg-Balpa-
...raiso und Hamburg-Buenos-Ayres, sowie durch
...die Linie der Deutschen Reedereigesellschaft (Hamb-
...burg-Hongkong) erfahren; diese Linien sind gesell-
...net, den deutschen Handel beim Warentransport
...von dem Willen brit. und anderer fremder Ver-
...der unabhängig zu machen und ihn so in höherer
...Maße zu fördern.

Der Osterreichisch-Ungarische Lloyd
1846 auf Antrieb des verdienstvollen Freiherrn von
Brud gegründet, erfüllt seine Hauptaufgabe, den
Hafen von Triest und den Handel des triesterischen
Lagerlandes zu heben, in erfolgreichem Maße, namentlich
in der Adria und im Mittelmeere. Die besten
tendsten Liniennetze sind diejenigen nach der Schwarz-
Konstantinopel, Smyrna, dem Schwarzen Meere und nach
griech. Inseln, dem direkten Verkehr von
Alexandria. Versuchsweise ist eine direkte Dampfer-
linie für Waren (Baumwolle u. s. w.) zwischen
Auch Italien entfaltet im ozeanischen Verkehr
große Thätigkeit. Namentlich hat der Verkehr
begonnen, die erheblichen Chancen, welche bei Er-
öffnung der Gotthardbahn der Wiederbelebung des
Handels von Genua bietet, durch Einrichtung einer
Linie Genua (Neapel) - Bombay, beziehungsweise
Kalkutta auszunutzen. Die Gesellschaft von Oranien und
vermittelt den direkten Verkehr von Oranien nach
Konstantinopel, Piräus und Smyrna. Auch
haben Rubattino und Florio sich vereinigt. Es
nien hat außer den Routen nach der Insel
eine neue Linie Barcelona-Athen-Singapur-Pho-
nila (Philippinen) eröffnet (Linie des Marquis de
Campo). Eine zweite Verbindung, Manila-Cebu



A vertical line of faint, illegible markings or a very light scan artifact running down the left edge of the page.

18. Jahrh. versucht, indem sie vom Persischen Meerbusen aus über Basra (Bassora) am Schat-el-Arab den alten Karawanenweg durch das Suphratthal einzuschlagen suchten, um die kostbaren ind. Waren an die Kleinasiat. Küste und von da nach England zu schaffen. Doch war diese Route nicht lebensfähig. Oberst Capper und Colonel Taylor (1801) gelang es, wenigstens für die brit.-ind. Post einen kürzern Weg über den Isthmus von Suez zu eröffnen. Von London aus ging die brit.-ind. Post (Überlandpost, s. d.) über den europ. Kontinent nach Triest, wobei Lieutenant Baghorn (1832) durch seine berühmten Schnellfahrten sich hervorthat, sodann von Triest nach Alexandria und von da anfangs zu Lande, später zu Schiff und per Eisenbahn nach Suez, von wo aus die Einschiffung nach Bombay erfolgte. Im J. 1838 erwarben die Briten Aden als Kohlenstation und Stapelplatz für Indien; 1840 trat zur Erzielung besserer Postverbindungen und für den ind. Truppentransport die Peninsular and Oriental Steam Navigation Company (gewöhnlich nur P. a. O. St. N. C. bezeichnet) ins Leben. Der Einschiffungshafen der Post war anfangs Southampton (von wo jetzt noch die schweren Warentransporte abgehen), später Marseille, ist jetzt aber nach Brindisi und Venedig verlegt. In Bombay geht jetzt die Post für Kalkutta (2260 km) auf die Eisenbahn über. Die Dampfer für China und Australien kursieren über Point-de-Galle (Ceylon), und von da zweigt sich nördlich die Route nach Hongkong, südwestlich nach King-Georges-Sound und Melbourne ab; südöstlich geht ein Kurs durch die Torresstraße nach Brisbane (Ostaustralien). Die P. a. O. St. N. C. besitzt über 60 große Dampfer. Außer der Subvention für die brit.-ind. Linie bezieht die P. a. O. St. N. C. 1700000 Mark jährlich von der austral. Kolonie Victoria für den Kurs Point-de-Galle-King-Georges-Sound-Melbourne.

Neben der genannten Dampfschiffahrtsgesellschaft sind noch direkte Kurse von England durch den Suezkanal nach Ostindien und Australien eingerichtet, so von der British India Steam Navigation Company von London über Aden nach Colombo (Kalkutta), ferner Bombay, Batavia und Brisbane unter Kontrakt mit der Regierung der Kolonie Queensland, sowie von der Orient Line of Mail Steamers zwischen Plymouth und Adelaide (38 Tage Überfahrt) und andere Linien.

Zur Vermittelung des brit. Verkehrs mit Westindien und Südamerika wurde 1849 die Royal Mail Steam Packet Company begründet, welche die Haupttroute Southampton-St. Thomas-Colon befährt. In Thomas, wo die Kompagnie ihr großes westind. Depot errichtet hat, zweigen sich zahlreiche Seitenlinien nach den Hafenorten der Antillen, nach der Havana, Mexiko und Venezuela ab. Von Colon (Apinwall) wird der Transport über den Isthmus von Panama durch die Bahnzüge der Railroad Company nach Panama bewirkt. Von Panama stellen die Dampfer der Royal Mail Packet Company die Verbindung mit den Hafenplätzen an der südamerik. Westküste südlich bis Valparaiso her. Von Panama nördlich zweigen sich amerik. Dampferlinien nach Acapulco und nach San-Francisco ab. Auch den Dienst nach Brasilien versieht von Southampton aus die Royal Mail. Endlich gehen auch direkte Dampfschiffahrtslinien von Liverpool durch die Magellanstraße nach Valparaiso (Pacifische

Steam Navigation Company) und von Liverpool nach Colon und Veracruz (West-India and Pacific Steam Ship Company).

Deutschland betrat das Feld des großen oceanischen Weltverkehrs zuerst 1847 durch Einrichtung einer direkten Linie Bremen-Neuyork mit zwei Dampfern (Hermann und Washington); bei der überlegenen Macht der brit. Dampfergesellschaften wurde die Kontinentalpost aber bis 1856 in geschlossenen Paketen von Köln über England nach Liverpool und von da mit brit. Schiffen nach Neuyork bedient (Prussian closed mail); 1856 trat in Hamburg, vornehmlich auf Stomans Anregung, die Hamburg-Amerikanische Paketfahrt-Aktiengesellschaft, 1857 der Norddeutsche Lloyd zu Bremen ins Leben. Beiden Linien wurde die Beförderung der transatlantischen deutschen Post gegen Bezug eines Anzeits, Schönheit und Schnelligkeit ihrer Schiffe und günstige Konjekturen beim Auswanderertransport eine wohlverdienten Ehrenplatz unter den oceanischen Dampferkompagnien erlangt und behaupten sie dauernd mit Erfolg. Jede der beiden Gesellschaften besitzt über 80 große Dampfer; sie beziehen von der Reichspost jährlich im Durchschnitt jede etwa 100000 Mark Porto. Die Hamburger Paketfahrt-Aktiengesellschaft hat außerdem eine direkte Dampferlinie nach St. Thomas (mit Seitenturken nach Haiti, Veracruz, Tampico), der Norddeutsche Lloyd eine solche nach Bahia, Rio de Janeiro (Brasilien), sowie nach Montevideo und Buenos-Ayres errichtet. Und wird einmal wöchentlich ein Dampfer von Bremen nach Baltimore abgefertigt. Eine wichtige Erweiterung hat der deutsche Seepostdienst durch Errichtung der Hamburg-Südamerikanischen Dampfschiffahrtsgesellschaft Kosmos (Kurs Hamburg-Balparaiso und Hamburg-Buenos-Ayres, sowie durch die Linie der Deutschen Reedereigesellschaft (Hamburg-Hongkong) erfahren; diese Linien sind geeignet, den deutschen Handel beim Warentransport von dem Willen brit. und anderer fremder Länder unabhängig zu machen und ihn so in hohem Maße zu fördern.

Der Oesterreichisch-Ungarische Lloyd 1848 auf Antrieb des verdienstvollen Freiherrn von Brud gegründet, erfüllt seine Hauptaufgabe, den Hafen von Triest und den Handel des triester Landes zu heben, in erfolgreichem Maße, namentlich in der Adria und im Mittelmeere. Die bedeutendsten Lloydlinien sind diejenigen nach der Konstantinopel, Smyrna, dem Biraüs (Athen), griech. Inseln, dem Schwarzen Meere und nach Alexandria. Versuchsweise ist eine direkte Dampferlinie Triest-Bombay-Hongkong durch den Suezkanal für Waren (Baumwolle u. s. w.) eröffnet. Auch Italien entfaltet im oceanischen Verkehr große Thätigkeit. Namentlich hat der Subattino begonnen, die erheblichen Chancen, welche die Eröffnung der Gotthardbahn der Wiederbelebung des Handels von Genua bietet, durch Einrichtung einer Linie Genua (Neapel)-Bombay, beziehungsweise Kalkutta auszunutzen. Die Gesellschaft Florio u. Co vermittelt den direkten Verkehr von Brindisi nach Konstantinopel, Biraüs und Smyrna. Reedereien haben Subattino und Florio sich vereinigt. Spanien hat außer den Routen nach der Havana eine neue Linie Barcelona-Aden-Singapore-Manilla (Philippinen) eröffnet (Linie des Marquis de Campo). Eine zweite Verbindung, Manila-Singapore

www.ck12.org

DAMPFSCHIFFFAHRTS-VERBINDUNGEN DES WELTVERKEHRS IM ATLANTISCHEN OCEAN.

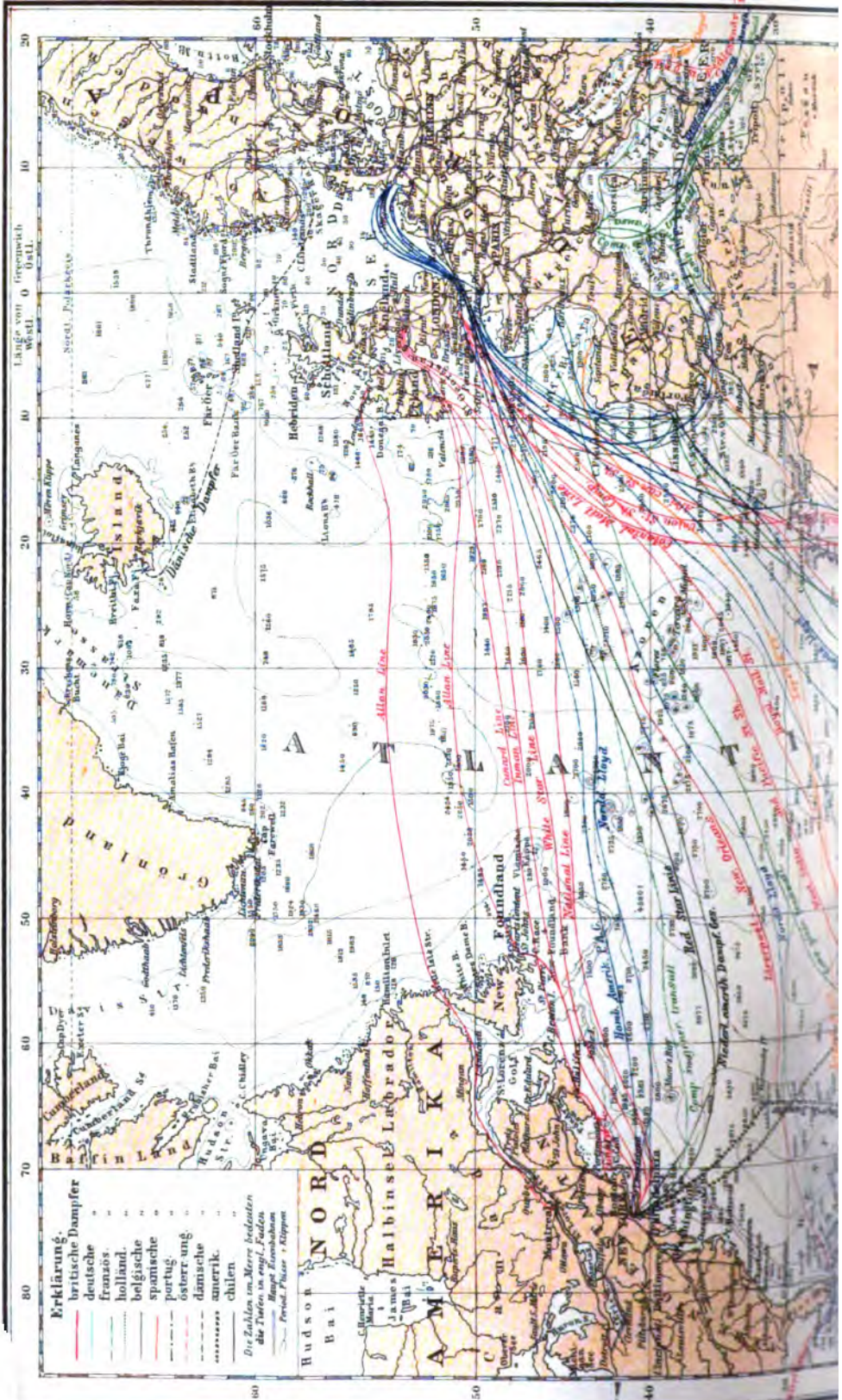

Von New York nach San Francisco mit Zwischenhalt von A. Pacific-Dampfer der Pacific Mail Co. und, -Dampfer und -Dampfer nach Yokohama (Shanghai) und Hongkong

Bayerische Anstalt für Land- und Meerestafeln

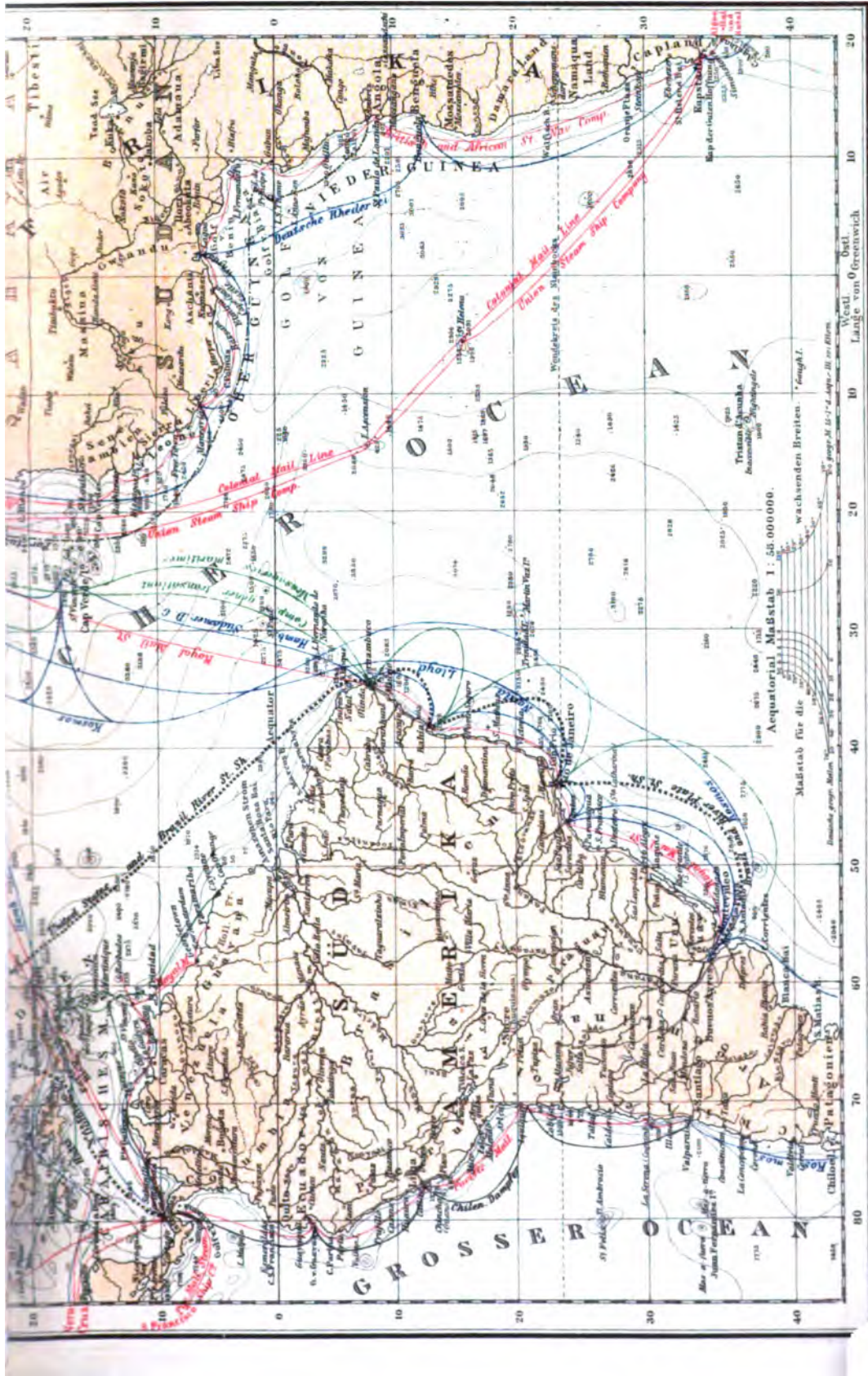

Beckhause' Conversations-Lexikon. 15. Aufl.
 E. A. Brockhaus' geogr. artist. Anstalt. Leipzig.
 Zu Artikel: Dampfsechsfahrt.

Vertical line on the right side of the page.

gapore, ist unter Subvention der Kolonialregierung der Philippinen errichtet.

Frankreich sah sich 1861 zur Verbindung seiner hinterind. Kolonien mit dem Mutterlande genötigt, eine regelmäßige Postdampfschiffahrt von Marseille nach Saigon zu errichten; die Compagnie des messageries maritimes empfing für monatlich einmalige Fahrten eine Subvention von 5 Mill. Frs. jährlich; 1864 wurde diese Linie bis Shanghai und Yokuhama (Japan) ausgedehnt. Den Dienst nach Amerika besorgt seit 1868 unter Kontrakt mit der Regierung die Compagnie générale transatlantique, und zwar von Havre nach Neuyork mit 40 Fahrten im Jahre gegen eine jährliche Subvention von zur Zeit 3644000 Frs., und von St.-Nazaire nach Colon (Spinwall) und Beracry, von Havre (Bordeaux) nach Colon, St.-Pierre, Fort de France, La Guayra und Savanilla (mit Zweiglinie nach Cayenne), sowie von St. Thomas nach Jamaica und Martinique monatlich einmal gegen eine jährliche Subvention von 6314606 Frs. In den nächsten Jahren sollen die Fahrten noch vermehrt werden, namentlich die Zahl derer von Havre nach Neuyork von 40 auf 52 im Jahre. Am 23. Nov. 1883 hat die franz. Regierung eine neue regelmäßige Dampferlinie von Marseille nach Australien (Neucaledonien) ins Leben treten lassen.

Auch die Niederlande haben nach ihren ostasiat. Kolonien direkte Dampfschiffahrten eingerichtet. Die Stoomvaart Maatschappij «Nederland» besorgt den Dienst nach Batavia von Amsterdam über Southampton, Marseille und Port-Saïd durch den Suezkanal jeden dritten Mittwoch und jeden dritten Sonnabend (von Marseille bis Padang 28 Tage, bis Batavia 30 Tage). Die Schiffe der Niederländisch-Indischen Dampfschiffahrtsgesellschaft kursieren zwischen Batavia, Sorabaya, Padang und den Sundainseln.

Von hohem Interesse ist die innere Einrichtung der transatlantischen Dampfschiffe für den Passagier- und Reiseverkehr. Auf größeren Ozeandampfern befinden sich außer dem Zwischendeck meist zwei Kajüten von mehr oder minder eleganter Einrichtung. Es sind schwimmende Paläste, welche, in erster Klasse wenigstens, dem Komfort der seeländischen großen Gasthöfe nicht nachstehen. Ein großartiger Speisesaal, Damenzimmer, Lesesaal, Musikzimmer, Bibliothekräume, Badezimmer u. s. w., sowie bequem eingerichtete Schlafkabinen machen die Reise, namentlich bei gutem Wetter, sehr angenehm. Nur die Seeranzheit pflegt für einige Zeit den Reisenden die gute Laune zu nehmen. Trotzdem wird eine Fülle der bedeutamsten Anregungen dem für die grandiosen Schönheiten des Ozeans und für das reiche Tierleben des Meeres empfänglichen Reisenden in stets wechselnden Erscheinungen dargeboten. Jedenfalls ist die neuerdings sogar als Sport, namentlich von Amerikanern, gepflegte Reise über den Ocean als eine reiche Quelle des Naturgenusses jedem denkenden Menschen zu empfehlen. Verwerflich sind nur die Wettreisen unverständiger Kapitäne auf gefahrvollen Kursen. Es ist keine Seltenheit mehr, zu lesen, daß die Reise Queenstown-Neuyork in sieben, ja sechs Tagen zurückgelegt ist. Neuerdings will man die Fahrt über den Atlantischen Ocean sogar auf fünf Tage einschränken. (Hierzu eine Karte: Die Dampfschiffahrts-Verbindungen des Weltverkehrs im Atlantischen Ocean.)

Welche wichtigeren Dampferlinien und Beförderungsgewinnheiten gegenwärtig nach überseeischen Ländern für den Post- und Reiseverkehr sich darbieten, ist aus folgender Übersicht zu entnehmen. Dabei muß vorausgeschickt werden, daß die angegebenen Abfahrtsstage auf längerer Erfahrung beruhen und daher meist nur selten oder unwesentlich geändert zu werden pflegen.

I. Europäische Linien.

Bestimmungsland	Abgangshafen	Bestimmungsort	Tagw. d. Abg.
A. Nach Nordamerika.			
Canada, Kensington, Französisch-Neuland, Britisch-Columbien.	a. Bonbonerry, jeden Freitag (Wlan-Binic).	Quebec 2536 Seemellen (u. Montreal).	Tagw. 10
St.-Johannes (Neufundland), Halifax u. Baltimore.	Queenstown, jeden 2. Mittwoch (Wlan-Binic).	St.-Johannes, Baltimore, von Halifax Anschlusnach Bermuda.	11 12
Bereinigte Staaten von Amerika.	a. Hamburg, jeden Mittwoch über Havre (Hamburg-Amerik.) Paket-Ästien-Ges.), I. Kl. 500 M., II. Kl. 300 M., Zwischendeck 100 M.	Neuyork 2650 Seemellen.	12
	b. Bremen, jeden Sonntag (Norddeutscher Lloyd) über Southampton, jeden 2. Mittwoch (Poste wie von Hamburg).	Neuyork 2565 Seemellen. Baltimore 2879 Seemellen.	13 15
	c. Queenstown, jeden Sonntag (White Star Line), jeden Mittwoch (Inman Line), jeden Freitag (Cunard Line).	Neuyork 2025 Seemellen.	9
	d. London, jeden Mittwoch (National Line), Preise: von Liverpool I. Kl. 485 M., II. Kl. 430 M.	Neuyork	11
	e. Antwerpen, jeden Sonnabend (Red Star Line), I. Kl. 260 M., II. Kl. 220 M., Zwischendeck 100 M.	Neuyork	12
	f. Rotterdam, jeden 2. Sonnabend (Niederl.-Amerik.-Dampfsch.-Ges.), I. Kl. 335 M., II. Kl. 250 M., Zwischendeck 100 M.	Neuyork	14
	g. Amsterdam, jeden Mittwoch (Niederl. Dampfschiff.-Gesellschaft), I. Kl. 335 M., II. Kl. 250 M., Zwischendeck 100 M.	Neuyork	14
	h. Queenstown, jeden Donnerstag (Cunard Line).	Doson	12
	i. Bremerhaven, monatlich einmal im Winter (Nordd. Lloyd), I. Kl. 630 M., Zwischendeck 170 M.	Neuyork	21

Bestimmungsland	Abgangshafen	Bestimmungsort	Dauer d. Überfahrt
B. Nach Mittelamerika.			
Merilo, a. Ostküste.	a. Hamburg, am 27. jed. Mon. (Hamb.-Amerik.-Pacif.-Atl.-Ges.), über Havre.	Seracruz 6200 Cemeten. Zampico	21 35
	b. St. Nazaire, am 21. jed. Mon. (Compagnie générale transatl.).	Seracruz	25
	c. Southampton, am 2. jed. Monats (Royal Mail Steam Packet Co.).	Seracruz	26
	d. Liverpool, am 10. jed. Monats (West-India and Pacific Steam Ship Co.).	Seracruz	29
	e. Cadix, am 10. u. 20. jed. Mon. (Spanische Dampfer).	Havana	18
b. Westküste.	Hamburg, Southampton, St. Nazaire.	Acapulco*)	

*) Beförderung wie bei Westküsten, a. bis Colon, von da mittels der Eisenbahn in 2-4 Stunden von Colon bis Panama (48 engl. Meilen); aus Panama zweimal monatlich nach Acapulco und San-Francisco (3555 Seemeilen in 17 Tagen, mittels der Pacific Mail Steam Ship Company).

Bestimmungsland	Abgangshafen	Bestimmungsort	Dauer d. Überfahrt
Westindien.	a. Hamburg, am 7., 21. u. 27. jeden Monats (Hamburg-Amerik.-Pacif.-Atl.-Ges.).	St. Thomas 4200 Seem. Colon 3547 Seem.	19 29
	b. Southampton, am 2. und 17. jeden Monats (Royal Mail Steam Packet Co.).	St. Thomas	13
		Barbadoes, Colon	16 21
		Havana mon. einmal.	20
		Fort de France 2659 Seem. Colon 4926 Seem.	14 21
	c. St. Nazaire, am 6. u. 21. jed. Mon. (Compagnie générale transatl.).	St. Thomas	15
		Jamaica, Havana, Seracruz	22 21 25
		5560 Seem.	
	d. Bordeaux, am 25. jeden Mon. (Compagnie générale transatl.).	Fort de France, Colon	18 25
		e. Liverpool, am 5., 16. und 25. jeden Monats (West-India and Pacific Steam Ship Co.).	Barbadoes, St. Thomas
	f. Cadix, am 10. u. 20. jed. Mon. (Sops u. Co.).	Portorico, Havana	13 18
		g. Santander, am 20. jeden Mon. (Sops u. Co.).	Portorico, Havana

(Große Küsten, kleine Küsten, Mittelamerika).

Bestimmungsland	Abgangshafen	Bestimmungsort	Dauer d. Überfahrt
C. Nach Südamerika.			
Brasilien.	a. Hamburg, am 4. u. 18. jed. Mon. (Hamb.-Südamerik.-Dampfschiffahrts-Gesellschaft).	Bahia, Rio de Janeiro 6650 Seem. Santos	23 26 28

Bestimmungsland	Abgangshafen	Bestimmungsort	Dauer d. Überfahrt
Brasilien.	b. Bremerhaven, am 23. jed. Monats (Norddeutscher Lloyd) über Antwerpen	Bahia, Rio de Janeiro 5650 Seem. Santos	24 28 27
	c. Bordeaux, am 5. u. 20. jed. Mon. (Messageries maritimes nationales).	Seracruz, Bahia, Rio de Janeiro 5025 Seem.	24 21
		d. Bordeaux, jeden 2. Sonnabend (Pacific Steam Navigation Co.), aus Liverpool am Mittwoch zuvor.	Bahia, Rio de Janeiro 5125 Seem. Santos
	e. Southampton, am 10. u. 25. jeden Monats (Royal Mail Steam Packet Co.).	Seracruz, Bahia, Rio de Janeiro 5125 Seem. Santos	24 22
		f. Marseille, am 14. u. 29. jed. Mon. (Société générale des transports maritimes) über Barcelona.	Rio de Janeiro 5250 Seem.
	g. Antwerpen, am 1., 11. u. 21. jeden Monats (Sampert u. Holt).	Bahia, Rio de Janeiro 5250 Seem.	24 22
		h. Hamburg, am 1. u. 15. jed. Mon. (Hamb.-Südamerik.-Dampfschiffahrts-Gesellschaft).	Seracruz, Santos
	i. Hamburg, jeden 3. Sonnabend via Antwerpen (Rossmüllers).		Seracruz, Santos
		j. Bremen, am 10., 20. und 30. jeden Monats (Nordd. Lloyd), via Antwerpen, Bordeaux.	Seracruz, Santos
	k. Bordeaux, am 5. u. 20. jed. Mon. (Messageries maritimes) über Genua.		Seracruz, Santos
		l. Southampton, jeden 2. Sonnabend (Pacific Steam Navig. Comp.).	Seracruz, Santos
	m. Southampton, am 10. u. 25. jed. Mon. (Royal Mail Steam Packet Co.).		Seracruz, Santos
		n. Marseille, am 14. u. 29. jed. Mon. (Soc. générale des transp. maritimes).	Seracruz, Santos
o. Antwerpen, am 1., 11. u. 21. jeden Monats (Sampert u. Holt).	Seracruz, Santos		24 22
	p. Genua, am 3. u. 21. jed. Mon. (Società Lombarde di Navigazione).	Seracruz, Santos	24 22
q. Genua, am 6., 15. und 24. jed. Mon. über Teneriffe (Comp. française de navig. à vapeur).		Seracruz, Santos	24 22
	r. St. Nazaire, am 6. jed. Monats (Compagnie générale transatl.).	Seracruz, Santos	24 22
s. Southampton, am 2. u. 17. jed. Mon. (Royal Mail Steam Packet Comp.), Rossmüllers von Demerara.		Seracruz, Santos	24 22

Argentinische Republik, Uruguay, Paraguay.

Guyana (Britisch, Franz. u. Niederländ.).

Bestimmungsland	Abgangshafen	Bestimmungsort	Dauer d. Überfahrt	
Venezuela, Columbien.	a. Hamburg, via Havre am 7. u. 21. jed. Mon. (Hamb.-Amerik. Paketf.-Aktien-Ges.).	La Guayra, Puerto-Cabello, Cavanilla	24-26 26-28 34	
	b. St. Nazaire (Compagnie générale transatl.)	La Guayra, Puerto-Cabello, Cavanilla	17 18 20	
	c. Bordeaux, am 23. jeden Mon. (Compagnie générale transatl.)	La Guayra, Puerto-Cabello, Cavanilla	20 21 24	
	d. Southampton, am 2. u. 17. jed. Mon. (Royal Mail Steam Packet Co.)	La Guayra, Cavanilla	20 25	
	e. Liverpool, am 4. u. 24. jed. Mon. (West-India and Pacific SteamShip Co.)	La Guayra, Puerto-Cabello, Cavanilla	31 32 37	
	a. Hamburg, am 7. u. 21. jed. Mon. via Havre (Hamb.-Amerik. Paketf.-Aktien-Ges.).	Guayaquil, Payta, Callao, Valparaiso	31-40 36-42 39-45 53-58	
	b. St. Nazaire, am 6. jeden Monats, Bordeaux am 25. j. M. (Compagnie générale transatl.)	Guayaquil, Payta, Callao, Valparaiso	27-33 29-35 32-38 45-51	
	c. Southampton, am 2. u. 17. jed. Mon. (Royal Mail Steam Packet Co.)	Guayaquil, Payta, Callao, Valparaiso	27-33 29-35 33-35 45-51	
	a. Bordeaux, jeden 3. Sonnabend (Pacific Steam Navigation Comp.)	Valparaiso, Callao	26 50	
	b. Hamburg, jeden 3. Sonnabend via Rotterdam (Hamb.-Rosmoslinie).	Valparaiso, 10947 Seem., Callao	51 65	
D. Nach Wien.				
Wien, Britisch-Indien, Franz. u. Portug. Kolonien in Vorderindien, Bagdad, Batra in der asiat. Türkei, Persien, Kasbat, Kabul, Cachet in Beludschistan, Sirma.	Brindisi, jeden Montag (Peninsular and Orient Steam Navigation Comp.) durch den Suezkanal.	Wien, Bombay	9 15	
	Anmerk. Die Post wird zu Schiff von Brindisi nach Alexandria und von Alexandria nach Suez per Eisenbahn befördert.			
Ceylon, Malakka, Penang, Singapur, Niederländ. Indien, Sundas, Japan, Kanton, Ambedjha, Tokio, Bannam, Philippinen.	a. Brindisi, jeden 2. Montag (Peninsular and Orient Steam Navigation Comp.) durch den Suezkanal.	Point de Galle, Singapur, Batavia	17 25 28	
	b. Rapel, jeden 2. Dienstag (Messageries marit.) durch den Suezkanal.	Colombo, Singapur, Batavia	20 26 30	
	c. Marseille, jeden 2. Sonntag (Messageries marit.) durch den Suezkanal.	Colombo, Singapur, Batavia	22 28 32	
	d. Marseille, abwechselnd jeden 1. Montag und jeden 3. Donnerstag (Stoomvaart Maatschappij 'Nederl.'s. Netherl. Dampfschiff-Gesellschaft) durch den Suezkanal.	Batang, Batavia	28 31	
	a. Brindisi, jeden 2. Montag (Peninsular and Orient Steam Navig. Co.) durch den Suezkanal.	Hongkong, Shanghai, Yokohama	28 35 41	
	E. Nach Afrika.			
	Ägypten, Arabien, Gabon.	a. Brindisi, jeden Montag (Pen. and Orient. Steam Nav. Co.)	Alexandria, Sues, Sennaar	3 11
		b. Rapel, jeden Donnerstag (Arabian Steamship Co.)	Alexandria, Sues, Sennaar	3 11

Bestimmungsland	Abgangshafen	Bestimmungsort	Dauer d. Überfahrt	
China, Japan, Hongkong, Macao, Shanghai.	b. Rapel, jeden 2. Dienstag (Messageries maritimes) durch den Suezkanal.	Hongkong, Shanghai, Yokohama	35 40 42	
	c. Marseille, jeden 2. Sonntag (Messageries maritimes) durch den Suezkanal.	Hongkong, Shanghai, Yokohama	37 42 44	
	d. Trieste, am 12. jed. Monats (Öherr. Lloyd) über Port-Said, Suez, Aden, Kden, Colombo.	Kallutta 6174 Seem.	36	
	e. Trieste, am 1. jed. Monats über Port-Said, Suez, Aden, Bombay, Singapur.	Hongkong 8339 Seem.	58	
	f. London, jeden 2. Mittwoch (British India Steam Nav. Co.) über Malte, Suez, Kden, London, jeden 2. Donnerstag (British India Steam Nav. Co.) über Malte, Port-Said.	Kallutta (monatl. einmal am 24.).	40	
	g. Senna (Arabattine), jeden 2. Monat nach Beharais.	Suez, Kden, Bombay	20 29 22	
	h. Sennaar, am 1. jed. Monats (Span. Dampfer) durch den Suezkanal.	Suez, Kden, Bombay	25 29 33	
	a. Brindisi, jeden Sonntag (bis Suez: Suez-Linie, von Suez ab: Öherr. Lloyd).	Smyna (Sues, Sennaar, Rantinnopel).	31/2	
	b. Brindisi, jeden 2. Mittwoch (Suez-Kanal).	Smyna	31/4	
	c. Sennaar, durch alle 14 Tage über Suez am 14. j. (Öherr. Lloyd).	Smyna 370 Seem., Alexandria 1337 Seem.	2 3	
d. Sennaar, jeden 2. Dienstag (Russ. Dampfschiff-Gesellschaft).	Smyna	2		
Beirut (Damaskus, Jassa, Jerusalem).	a. Brindisi, jeden Montag (bis Alexandria: Pen. and Orient. Steam Nav. Co., v. da: Öherr. Lloyd).	Jassa, Beirut	6 9	
	b. Rapel, jeden 2. Dienstag (Messag. marit.)	Jassa, Beirut	6 7	
	c. Trieste, jed. Freitag u. Sonntag (Öherr. Lloyd) über Alexandria, Sues und Smyna.	Jassa, Beirut	9 10-11 11	
	F. Nach Asien.			
	Ägypten, Arabien, Gabon.	a. Brindisi, jeden Montag (Pen. and Orient. Steam Nav. Co.)	Alexandria (Beizeit von Berlin nach Alexandria via Brindisi: 5 Tage 17 Stunden.)	3
		b. Rapel, jeden Donnerstag (Arabian Steamship Co.)	Alexandria	4 1/4

Bestimmungsland	Abgangshafen	Bestimmungsort	Dauer d. Überfahrt	Bestimmungsland	Abgangshafen	Bestimmungsort	Dauer d. Überfahrt
Ägypten, Arabien, Indien.	a. Neapel, jeden Sonnabend (Messager. marit.).	Alexandria	7 1/2	Fernando-Po, Krim.	Liverpool, jeden 2. Sonnabend (African Steam Ship Comp. und British and African Steam Nav. Co.).	Fernando-Po	5
	d. Triest, jeden Freitag (Österr. Lloyd).	Alexandria	5 1/2				
	e. Odessa, alle 14 Tage (Russ. Handelsgef.).	Alexandria	5				
Ngora.	Bissabon, am 5. u. 30. jed. Mon. (Companhia geral portuguesa de navegacao a vapor).	Porto, Porto via Mabrira	6	Portug. Colonien in Westafrika.	Lissabon, am 5. jeden Monat (Companhia portuguesa).	St. Vincent, Principe, Soanda	7 21 20
	Canarische Inseln.	a. Liverpool, jeden Sonnabend (African Steam Ship Comp. und British and African Steam Navig. Comp.).	Zeneriffa				
b. Cadix, (Companhia de navegacion por vapor de Lopez y Co.).		Zeneriffa	3 1/2	Mauritia, Lagos, Gaboon, Kambri.	Hamburg, alle 40-41 Tage (Reberet Soermann).	Mauritia, Lagos, Gaboon, Kambri	20 23 41 30
Mabrira.	a. Liverpool, jeden Sonnabend (African Steam Ship Comp. und British and African Steam Navig. Comp.).	Funchal	7				
	b. Plymouth, (Union Steam Ship Comp.).	Funchal	5				
	c. Dartmouth, jeden 2. Freitag (Colonial Mail Line).	Funchal	5				
	d. Bissabon, am 5. u. 30. jed. Mon. (Companhia portuguesa etc.).	Funchal	3				
Kap der Guten Hoffnung.	a. Plymouth, jeden 2. Freitag (Union Steam Ship Co.).	Kapstadt, Natal	27 33	Über Alexandria und Suez nach Victoria, Süd- und Westaustralien, Tasmanien, Neuseelands, Queensland (Brisbane), Neuseelands, Neuseelands.	a. Brindisi, jeden 2. Montag (Penins. and Orient. Steam Nav. Comp.). b. Plymouth, jeden 2. Sonnabend (Orient. Line), abwechselnd durch den Suezkanal u. via Kap der Guten Hoffnung. c. Hamburg, am 5. u. jed. Monat (Gleichen-Dampfer). d. Marseille, einmal monatlich (Messag. marit.) durch den Suezkanal.	Singapur, Ceylon, Delisle, Melbourne (Nacht, nach Wellington), Caporn (Nacht, nach Brisbane), Adelaide, Brisbane, Sydney Adelaide, Brisbane, Sydney Port-de-France (Frankreich).	20 25 27 28 28 28 28 28
	b. Dartmouth, jeden 2. Freitag (Colonial Mail Line).	Kapstadt, Natal	26 31				
Sanzibar, Mozambique.	Brindisi, jeden 4. Montag (bis über: Peninsul. and Orient. Steam Nav. Co., von über: British India Steam Nav. Co.).	Sanzibar	18	Mauritius, Réunion, Madagaskar, Mosambik und Koffi-Be.	a. Neapel, jeden 4. Dienstag (Messageries maritimes) durch den Suezkanal. b. Marseille, jeden 4. Sonntag (Messageries maritimes) durch den Suezkanal.	Réunion, Mauritius	24 25 26 27
	Westafrika (Sierra Leone, Cape Coast, Akra, Adah, Quitta, Jella, Koffee, Lagos, Old Calabar).	Liverpool, jeden Sonnabend (African Steam Ship Comp. und British and African Steam Nav. Co.).	Lagos, Bonny				
Franz. Senegambien (Dakar, Gorée, St. Louis, Dakar, Dagana).		Bordeaux, am 5. u. 30. jed. Mon. (Messageries maritimes) über Bissabon.	Dakar, Gorée	9 9	Nach Ostindien, Java, Mittelamerika (Orizaba) und Brasilien.	a. Havre, jed. Donnerstag und Sonnabend (Havana and Mexican Mail Steam Ship Co. und Clyde Line Jam. Ward and Co.). b. Rouen, jeden 3. Donnerstag u. jed. 3. Sonnabend (Gombrowskij). c. Havre, einmal wöchentlich.	Havre, 1100 Fern. Tampa, Caracas Beliz (Brit. Honduras) Beliz 100 Fern. (Brit. Honduras)
	Britisch-Senegambien.	Liverpool, jeden 3. Sonnabend (British and African Steam Ship Company).	Dakar, Gorée	14			

II. Wichtigere außereuropäische Linien.

Bestimmungsland	Abgangshafen	Bestimmungsort	Dauer d. Überfahrt
A. Amerikanische Steier.			
Nach Ostindien, Java, Mittelamerika (Orizaba) und Brasilien.	a. Havre, jed. Donnerstag und Sonnabend (Havana and Mexican Mail Steam Ship Co. und Clyde Line Jam. Ward and Co.).	Havre, 1100 Fern. Tampa, Caracas	7 9 6 6
	b. Rouen, jeden 3. Donnerstag u. jed. 3. Sonnabend (Gombrowskij).	Beliz (Brit. Honduras)	
	c. Havre, einmal wöchentlich.	Beliz 100 Fern. (Brit. Honduras)	

Bestimmungs- land	Abgangshafen	Bestim- mungsort	Dauer b. Über- fahrt Tage
Nach Ostindien, Savanna, Mittel- amerika (Ost- küste) und Brasilien.	d. New York, einmal wöchentlich (New York u. West- India Mail Steam Ship Comp.).	St. Thomas 1900 Seem.	8
	e. New York, am 10., 20. und 30. jeden Monats (Canard Line).	Colon 1989 Seem.	8
	f. Quebec, einmal monatlich (Quebec and Golf Ports Steam Ship Comp.).	St. Thomas 1983 Seem.	7
Nach Brasilien.	New York, wöchentlich zweimal (United States and Brasil Steam Ship Co. und Pacific Mail Steam Ship Co.).	Rio de Janeiro, Bahia	17
Nach Ostasien.	San-Francisco (Anschluß von New- York = 3317 engl. Meil., Eisenbahn mit Ersparnis in 159 Stunden, mit Ver- sicherung in 7 1/2 Tagen), zweimal monatlich (Pacific Mail Steam Ship Co. und Occi- dental and Oriental Steam Navig. Co.).	Yokohama 4800 Seem. I. R. 250 Meil. II. R. 85 Meil. In Yoku- hama An- schluß nach Shanghai 1179 Seem. Hongkong 6400 Seem. I. R. 300 Meil. II. R. 100 Meil.	26
Nach Australien.	San-Francisco, jeden 4. Sonnabend (Occidental and Oriental Steam Navig. Comp.).	Honolulu 2080 Seem. Australand 5958 Seem. In Australand Anschluß nach Wel- lington, Auckland, Wellington, Hokitika mit Kolonial- dampfern, Sydney 7216 Seem.	7 23
	San-Francisco, monatlich dreimal (Pacific Mail Steam Ship Comp.).	Panama 3535 Seem. Aber Kapulce	17
	San-Francisco, einmal monatlich (Pacific Mail Steam Ship Comp.).	Victoria (Britisch- Columbien) 780 Seem.	4
Eisamerika (Westküste).	Panama, jeden Mittwoch (Pacific Mail Packet Service und Chilean Dampfer der Com- pañia Sud American de los vapores).	Salparaiso 2067 Seem. Aber Wupa- quil, Callao, Tambo de Mora, Val- lecas, Arica, Fouquier, Co- bija, Anto- fagasta, Coquimbo	21
Europa.	Philadelphia, New York, nach Bedürfnis (The American Steam Ship Co.) und andere Häfen.	Storpeel	11

B. Asiatische Staaten.

Außer den bereits bei Europa aufgeführten brit., franz. und niederländ. Dampfergesellschaften:

Suez-Hongkong (China Mercantile Steam Navigation Company). Japan (zwischen den japan. Häfen und auf japan. Küsten) (Gesellschaft Mitsubischii [18 Dampfer] mit 250 000 Yen jährlicher Subvention).

In Afrika bestehen zwei bedeutendere einheimische Dampferkompagnien: die Gesellschaft Agizeh, Comersations-Regillon. 13. Aufl. IV.

deren Schiffe Alexandria und Konstantinopel über Beirut verbinden, sowie die Linie des Sultans von Zanzibar zwischen Zanzibar, Aden, Diebba und Suatim (seit 1881). Von den australischen Linien sind die Intercolonial-Dampferlinien von Auckland nach Sydney und von Sydney nach Brisbane zu erwähnen.

Weit zahlreicher sind die Küstenschiffahrtslinien, welche regelmäßig von Dampfern befahren werden. Namentlich gehören hierher die Dampferverbindungen in der Nordsee (General Steam Navigation Company), die belg. Postdampfer Ostende-Dover, franz. Postdampfer Calais-Dover, niederländ. Dampfer Blijssingen-Queenborough (London), die vielen norweg., schwed., dän., preuß. und russ. Dampferlinien, die Routen im Mittelmeer, Schwarzen Meer und in den griech. Gewässern u. s. w. Die Aufzählung aller dieser Linien kann unterbleiben, weil ihre Bedeutung vorwiegend lokaler Natur ist.

Über die zahlreichen Dampferkurse auf Binnenseen und Flüssen s. Flußschiffahrt.

Dampfspannung, f. unter Dampf.

Dampfparapparat, auch Automat oder Kondensationswasserableiter genannt, ist ein Apparat, welcher angewendet wird, um das durch Abkühlung des Dampfes sich bildende Kondensationswasser aus Dampftröbren, Dampfloch- und Trodenapparaten u. s. w. ohne Dampfverlust selbstthätig abzuleiten. Zu diesem Zweck muß der Apparat mit der tiefsten Stelle der Rohrleitung u. s. w. kommunizieren, wonach die Auffstellung desselben einzurichten ist. Man unterscheidet im wesentlichen zwei Anordnungen, deren erste durch den in umstehender Fig. 1 dargestellten Rufenberg'schen Dampfparapparat zur Anschauung gebracht ist. Derselbe besteht in seinen Hauptteilen aus zwei gekrümmten Röhren a und b, welche durch das Verbindungsstück c miteinander kommunizieren; durch eine starre Eisenstange s und eine Gegenplatte p werden a und b in ihrer Lage erhalten. Tritt bei d Dampf ein, so wird zunächst die in dem Apparat enthaltene Luft durch ein Ventil e entweichen. Infolge der gleichzeitig eintretenden Erwärmung der Röhren streben dieselben sich auszubehnen; da sie aber an der Verlängerung durch die Platte p gehindert sind, erleiden sie eine derartige Ausbiegung, daß das entsprechend angeordnete Ventil e geschlossen wird. Sobald sich eine genügende Menge Kondensationswasser im Apparat gesammelt hat, werden die Röhren abgekühlt, ziehen sich infolge dessen wieder zusammen und öffnen so das Ventil e, durch welches der Dampfdruck das vorhandene Kondensationswasser austreibt. Der Dampf fällt alsdann wieder die Röhre, dehnt dieselben aus und das Ventil schließt sich wieder, bis durch eine weitere Wasseransammlung das gleiche Spiel veranlaßt wird. Diese Apparate funktionieren indes nur bei sehr exakter Ausführung richtig.

Häufiger findet der in umstehender Fig. 2 dargestellte sog. Kondensationsstopf Anwendung, bei welchem die Stellung eines durch das Kondensationswasser selbst in Thätigkeit gesetzten Organs (eines Schwimmers) den Wasserabfluß reguliert. An dem Stutzen a wird das Dampfleitungsrohr angeschraubt. Das hier eintretende Kondensationswasser sammelt sich in dem Raum außerhalb des in C enthaltenen kupfernen Schwimmtopfes c an. Durch den Druck dieses Wassers wird letzteres

... des Dampfes ...
 ... des Dampfes ...
 ... des Dampfes ...



Fig. 1.

... des Dampfes ...
 ... des Dampfes ...
 ... des Dampfes ...

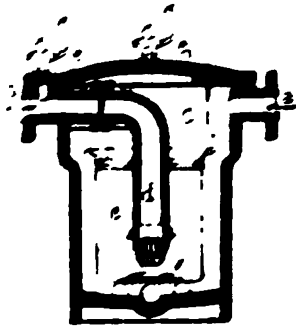

Fig. 2.

... des Dampfes ...
 ... des Dampfes ...
 ... des Dampfes ...

Dampfstriker (fr. pompe à incendie à la vapeur, engl. steam-fire-engine), eine durch Dampf betriebene Feuerpumpen (s. b.).
Dampfstrahlgebläse, eine auf dem Prinzip der Strahlapparate beruhende, durch Dampf wirkende Gebläsevorrichtung. (S. Injektoren).
Dampfstrahlpumpe, s. Injektor.
Dampftrocknungsmaschine (fr. séchoir à cylindre, engl. steam-chest), eine bei der Appretur der Webebe benutzte Vorrichtung, bei welcher das Trocknen der gewaschenen Zeug dadurch geschieht, daß dieselben mit der Oberfläche eines mit Dampf gefüllten Cylinders in Berührung gebracht werden.

Dampfschiff (engl. steam-ship), ein durch Dampf betriebenes Schiff.
Dampfschiffbau, die Kunst, Dampfmaschinen für Schiffe zu bauen.

Dampfschiffbau, die Kunst, Dampfmaschinen für Schiffe zu bauen. Er ist ein Zweig des Schiffbaus und bezieht sich auf die Konstruktion der Dampfmaschinen, die auf den Schiffen verwendet werden. Die Dampfschiffbaukunst hat sich seit dem Ende des 18. Jahrhunderts entwickelt und hat in den letzten Jahrzehnten große Fortschritte gemacht.

... des Dampfes ...
 ... des Dampfes ...
 ... des Dampfes ...

Dampfschiff, ein durch Dampf betriebenes Schiff. Die ersten Dampfschiffe wurden in den 1780er Jahren gebaut und waren zunächst nur kleine Handelsschiffe. In den 1820er Jahren wurden die ersten großen Dampfschiffe gebaut, die in der Lage waren, über den Atlantik zu reisen. Heute sind Dampfschiffe fast ausschließlich als historische Schiffe oder als Museen zu sehen.

inseeln an der Nordwestküste Neuguineas und den Dampierarchipel an der Küste Australiens, 1699. Man verdankt ihm die erste Kenntnis jener sehr gefährlichen Meere und manche von vielem Scharfsinn und guter Beobachtungsgabe zeugende Nachrichten über die natürliche Beschaffenheit der genannten Länder und die Luftströmungen. (Vgl. seinen «Traité des vents».) Auf der Rückkehr nach Europa erlitt er bei der Insel Ascension Schiffbruch und kam 1701 nach London. D. unternahm, nachdem er 1705 ein Schiff in der Südsee befehligte, 1708—11 wieder als gewöhnlicher Steuermann Reisen und begleitete Woodes Roger auf seiner Reise um die Erde. Sein Todesjahr ist unbekannt. Eine von R. Brown aufgestellte Pflanzengattung, *Dampiera*, sowie die genannten Inseln, die Dampierstraße und die Halbinsel Dampierland erhalten sein Andenken.

Dampiera nannte Robert Brown zu Ehren des kühnen engl. Seefahrers William Dampier (s. d.) eine Pflanzengattung aus der Familie der Goodenovieen, deren Arten, gegen 30, sämtlich in Australien vorkommen; es sind kraut- oder strauchartige Gewächse. Sie haben zwittrige Blüten, deren Kelchröhre mit dem Fruchtknoten verwachsen ist; die Blumenkrone ist röhrenförmig und unregelmäßig fünfteilig, gewöhnlich von rötlicher oder weißer Farbe.

Dampierarchipel, s. unter Dampier.

Dampierinseln, s. unter Dampier.

Dampierre (Auguste Henri Marie Picot, Marquis de), Obergeneral der ersten Französischen Republik, geb. 19. Aug. 1756 zu Paris, widmete sich früh der militärischen Laufbahn, suchte als Offizier im Regiment der Garden vergeblich die Erlaubnis nach, in Nordamerika oder Spanien kämpfen zu dürfen, ging deshalb, um sich an der Expedition gegen Gibraltar zu beteiligen, heimlich nach Spanien, wurde aber zu Barcelona verhaftet und zurückgebracht. Er trat darauf aus den Garden, ging auf Urlaub nach England und Deutschland, lernte in Berlin das preuß. Militärwesen kennen, nahm dann seine Entlassung aus der franz. Armee und lebte zurückgezogen auf seinen Besitzungen in der Champagne. Der Ausbruch der Revolution, deren Grundfächer er billigte, öffnete ihm jedoch bald eine neue Laufbahn. Er wurde 1790 vom Depart. Aube zum Präsidenten erwählt; diese friedliche Stellung ragte ihm aber nicht zu. Beim Beginn des Kriegs wurde er Rochambeaus Adjutant und bald nachher Oberst eines Dragonerregiments, mit welchem er 1792 dem unglücklichen Einfall in Brabant beiwohnte, und dann, durch 4000 Mann Infanterie verstärkt, dem General Dumouriez zu Hilfe geschickt wurde. Nach der Kanonade von Valmy zum Divisionsgeneral ernannt, entschied er bei Jemappes 6. Nov. 1792 wesentlich den glücklichen Ausgang der Schlacht. Bei Neerwinden befehligte er 18. März 1793 mit gutem Erfolge das franz. Centrum und wurde nach Dumouriez' Abtritt Oberbefehlshaber. D. reorganisierte zunächst das Heer, welches kaum noch schlagfertig zu nennen war. Von den Kommissaren des Konvents gedrängt, griff er 8. Mai die Esterreicher an, wurde zweimal zurückgeworfen und beim dritten Angriff durch eine Kanonenkugel, die ihm den rechten Schenkel wegriß, tödlich verwundet. Er starb 9. Mai 1793.

Dampierre (Henri Duval, Graf), österr. General, geb. 1580 auf Schloß du Hans im franz.

Marne-Departement, trat jung in den kaisert. Militärdienst, stieg als Oberst unter General Basta gegen die Türken und brachte 1604 Bethlen Gabor an der Temes eine Niederlage bei. Im folgenden Jahre verteidigte D. Gran hartnäckig, mußte die Festung, deren Besatzung meuterte, jedoch den Türken schließlich übergeben. Nach dem Frieden kämpfte er gegen die Venetianer mit Auszeichnung und führte, als gegen Ende der Regierung des Kaisers Matthias die böhm. Unruhen ausbrachen, ein kaisert. Korps nach Böhmen. Er nahm zwar Bistritz ein, belagerte jedoch vergeblich Neuhaus und wurde bei Giaslau vom Grafen Thurn geschlagen. Dagegen siegte er über Graf Mansfeld bei Thein und brachte dem vom Grafen Thurn und Bethlen Gabor belagerten Wien Entsatz. D.s Kürassiere, geführt von dem alten Arjenalhauptmann Gilbert de Santelier, befreiten den in seiner Hofburg durch die prot. Stände schwer bedrängten Kaiser Ferdinand II. D. wandte sich hiernach nach Mähren, eroberte Schloß Jassowitz, belagerte vergeblich das Schloß von Nilolsburg, schlug jedoch 1620 ein dreimal stärkeres böhm. Heer. An der Spitze von 10000 Mann kaisert. Truppen nach Ungarn gesendet, schlug er eine Heeresabteilung Bethlen Gabor's und fiel bald darauf, 9. Okt. 1620, beim Sturme auf das feste Schloß Preßburg. Vgl. von Janko, «Dampierre» (Wien 1876).

Dampierland, eine an der Nordwestküste Australiens, zwischen 16° 25' und 18° südl. Br. neben Golse King-See und gelegene und mit dem Kap Ledzke endende Halbinsel.

Dampierstraße, s. unter Dampier.

Damremont (Charles Marie, Graf Denys de), franz. General, geb. zu Chaumont im franz. Depart. Obermarne 8. Febr. 1783, wurde im Alter von 20 Jahren in die Militärschule zu Fontainebleau aufgenommen und trat sodann in die Armee. Bereits im J. 1807 wählte ihn General Marmont zu seinem Adjutanten. D. nahm 1809 an den Operationen in Dalmatien und 1811—12 an den Kämpfen in Spanien teil, suchte in den Hauptgeschlachten 1813 und 1814 mit Auszeichnung und wurde 1814 Oberst. Nach Wiederherstellung des Königtums führte D. zunächst die Legion der Edel-Dr. wurde 1821 Marschal de Camp und befehligte 1823 eine Brigade des 5. Korps in Spanien, sowie 1830 eine Brigade der 2. Infanteriedivision des alger. Expeditionskorps. Nach der Julirevolution wurde er als erklärter Anhänger der Orlean's zum Generalleutnant befördert und 1832 mit dem Territorialkommando zu Marseille betraut. D. wurde 1833 Generalinspekteur der franz. Infanterie und 1835 zum Pair erhoben. Zwei Jahre später, als die erste Unternehmung der Franzosen gegen Konstantine gescheitert war und die eingeborene Bevölkerung Algeriens sich zu einem allgemeinen Aufstande vorbereitete, wurde D. als Generalgouverneur nach Algerien gesendet und bewährte sich dort trotz der Schwierigkeit der Lage als geschickter Verwaltungsmann. Er wußte den Widerstand der Araber, wo derselbe offen hervortrat, zu brechen und das Volk niederzubehalten, während er andererseits durch wohlwollende, versöhnliche Maßregeln den Bewohnern Vertrauen zu der Regierung einflößte. Im J. 1837 unternahm D. eine zweite Expedition gegen Konstantine und hatte dieselbe so umsichtig vorbereitet, daß diesmal die franz. Waffen siegreich waren; er fiel 12. Okt. 1837 bei der Besichtigung

der in den Hauptwall von Konstantine durch die franz. Artillerie gelegten Bresche, durch welche 13. Okt. der Sturm auf diesen vielumkämpften Platz erfolgte.

Damrosch (Leopold), deutscher Musiker, geb. 22. Okt. 1832 zu Posen, studierte anfangs Medizin, widmete sich aber dann der Musik, kam als Violinvirtuose zu Liszt nach Weimar und wurde dort einer der eifrigsten Apostel der neudeutschen Richtung. Von 1858 wirkte er als Dirigent in Breslau, bis er 1871 als Dirigent des Männergesangsvereins Arion nach Newyork ging, wo er 1873 einen neuen Oratorienverein und 1878 daneben einen Symphonieverein ins Leben rief und eine vielseitige Wirksamkeit entfaltet. In Kompositionen hat er Violinstücke, Lieder und einige Werke größern Umfangs veröffentlicht.

Damwold, s. Damhirsch.

Dan, nach der Stammfage des hebr. Volks ein Sohn Jakobs von der Bilha, der Magd Rahels, und Urahn des Stammes D. Dieser Stamm, vor der Einnahme Kanaans angeblich 62 700 Streiter stark, erhielt von Josua sein Gebiet zwischen dem Mitteländischen Meer, Benjamin, Juda und Ephraim angewiesen, konnte aber nur allmählich dasselbe einnehmen. Ein Teil des Stammes, wahrscheinlich durch die um sich greifenden Philistäer verdrängt, nahm später die phöniz. Stadt Lais oder Leschem in Besitz und nannte dieselbe D. Diese Stadt lag im äußersten Norden Palästinas, woraus sich die häufig in der Bibel vorkommende Namensart: «Ganz Israel von D. bis Bersaba», d. i. vom äußersten Norden bis zum äußersten Süden, erklärt. Die Daniten, welche mit Phöniziern und Philistern Handel und Schifffahrt trieben, verschwanden nach dem Exil aus der Geschichte.

Dan, Dhan (Korn), ein kleines Gold-, Silber-, Münz- und Gesteinengewicht in der brit.-ostind. Provinz Bengalen, $\frac{1}{1000}$ des Tola = $\frac{1}{200}$, oder 0,45715 engl. Troygrain = 3,05745 Centigramm.

Dan, ein Fluß in den nordamerik. Unionsstaaten Virginia und Nordcarolina, entspringt im ersten in dessen Grafschaft Patrick auf dem östl. Abhang des Blue Ridge. Nach einem vielfach gewundenen, erst nach S.W., dann im ganzen nach N.O. gerichteten Lauf von etwa 320 km vereinigt er sich bei Clarksville mit dem Staunton (s. d.), um mit diesem zusammen den Roanoke (s. d.) zu bilden.

Dan, ursprünglich eine phöniz. Ansiedelung und Laisch oder Leschem geheißt, später von einer Schar Daniten erobert und D. umgenannt, ein Hauptstich des israel. Kälberdienstes seit Jerobeam I., lag an der Nordgrenze Palästinas, am Fuße des Großen Hermon (Schebel esch-Scheith), westlich von Baneas (Baniäs), bei oder auf dem jetzigen grasreichen Tell el Rabi («Hügel des Richters»), an dessen West- und Südwestrande zwei Quellen entspringen, die sich bald zu einem Teiche vereinigen, welchem der mittlere und zugleich stärkste, aber kürzeste der drei Quellflüsse des Jordan (s. d.), der Naß Lebban, «der kleine Jordan», entspringt. An der alten, großen, von Damaskus über Baneas nach Sidon führenden Heerstraße gelegen, scheint D. schon frühzeitig dem israel. Nordreiche verloren gegangen zu sein, war aber noch zur Zeit des Kirchengeschichtsschreibers Eusebius als ein kleines Dorf vorhanden.

Dana, Fluß an der Ostseite Afrikas, kommt vom Berge Kenia herab und mündet nach einem Laufe von ungefähr 350 km in die Bai Ungama oder (vortug.) Bahia Formosa, etwa in 2° 30' südl. Br. Seine Mündung ist leicht zugänglich.

Dana (James Dwight), amerik. Naturforscher und Geolog, geb. 12. Febr. 1813 zu Utica im Staate Newyork, studierte im Yale-College (Newhaven u. Connecticut), besonders unter dem ältern Silliman, Naturwissenschaften und Mathematik und wurde, nachdem er graduiert, als Lehrer der Mathematik für die Midshipmen der Flotte angeh. In dieser Eigenschaft machte er 1835 an Bord des Linienfahrts Delaware eine Reise ins Mittelmeer. Nach seiner Rückkehr 1836 arbeitete er als Gehülfe Sillimans in Newhaven, schloß sich aber 1838 als Geolog und Mineralog der zur Erforschung des Großen Oceans von den Vereinigten Staaten ausgerüsteten Expedition unter Kapitän Wilkes an, mit welcher er nach einer Reise um die Welt er 1842 in seine Heimat zurückkehrte. Die nächsten Jahre verbrachte er in Washington, mit Ausarbeitung des Berichts über die Resultate seiner Reise beschäftigt, welcher den wertvollsten Teil der von den Vereinigten Staaten herausgegebenen ausführlichen Darstellung der Wilkes'schen Expedition bildet. Dieser Bericht umfaßt drei höchst bedeutende Arbeiten: den «Report on the zoophytes» (Washington, 1846, mit Atlas, in welchem er die gesamten Polypen neu klassifiziert, den «Report on the geology of the Pacific» (Washington, 1849, mit Atlas) und den «Report on crustacea» (2 Bde. Washington, 1852—54, mit Atlas). D. heiratete 1841 die Tochter seines Lehrers und Freundes Silliman und lebte seitdem als Professor und Mitarbeiter seines Schwiegervaters in Newhaven. Von seinen übrigen wissenschaftlichen Arbeiten sind noch in «System of mineralogy» (1837; 5. Aufl. 1868) nebst drei Nachträgen, davon der letzte, von seinem Sohne Edward besorgte, das Werk bis 1882 vervollständigt, sein «Manual of geology» (1863; neu Ausg. 1874) und sein «Text book of geology for schools and academies» (1864) hervorzuheben. Werke, welche in Amerika wiederholte Auflagen erlebt und auch in Europa Anerkennung gefunden haben; insbesondere gilt das erstgenannte als die ausführlichste und zuverlässigste Handbuch der Mineralogie. Eine seiner spätern Arbeiten ist «Coral and coral islands» (Lond. 1872). Seit 1854 ist er im Verein mit seinem Schwager, Prof. Benjamin Silliman jun., Herausgeber des «American Journal of Sciences», welches 1819 von seinem Schwiegervater begründet wurde.

Edward Dana, der Sohn des vorigen, hat mehrere ausgezeichnete Arbeiten auf dem Gebiete der Kristallographie geliefert, z. B. über Tantalumit, nordamerik. Phosphate.

Dana (Richard Henry), amerik. Dichter u. Essayist, geb. 15. Nov. 1787 zu Cambridge in Massachusetts, erhielt seine erste wissenschaftliche Bildung von 1804 bis 1807 im Harvard-College und setzte dann seine Studien in Newyork u. Staate Rhode-Island fort. Im J. 1811 ließ er sich in seiner Vaterstadt als Advokat nieder. Sein Hauptinteresse richtete sich jedoch auf die Litteratur. Im J. 1818—19 war er Mitarbeiter der «North American Review», die durch ihrem Ansehen durch seine vielgelesenen Artikel bedeutend hob. Bis zum J. 1838 war er als Mitarbeiter an den ersten Zeitschriften der Nation des thätig. Er starb 2. Febr. 1879 in Boston. Sein wertvollstes Werk sind die 1839—40 erschienenen zehn Essays über Shakespeares Charaktere. Der Ausschluß dieser Essays gab er 1850 unter dem

Titel «Poems and prose writings» seine sämtlichen bis dahin erschienenen Gedichte (darunter «The dying raven», «The Buccaneer» u. a. m.), Aufsätze und Romane («The idle man») in zwei Bänden heraus. D.s Leben war sehr zurückgezogen und nur litterarischen Bestrebungen gewidmet. In seiner Schreibweise schließt er sich der Art der ältern engl. Schriftsteller an.

Dana (Richard Henry), Sohn des vorigen, bekannt als Schriftsteller, Advokat und Politiker, geb. 1. Aug. 1815 zu Cambridge in Massachusetts, erhielt seine Ausbildung im Harvard-College und unternahm, da er seine Studien wegen eines Augenleidens unterbrechen mußte, 1834 eine größere Reise. Die Einbrüche derselben legte er in dem Werke «Two years before the mast» (Newyork 1837; 3. Aufl. 1869) nieder, welches wegen seiner vortrefflichen Schilderung des Seelens schnelle Verbreitung fand. Nach seiner Rückkehr widmete er sich dem Studium der Rechte und wurde 1840 zur Advokatur in Boston zugelassen. Bald darauf veröffentlichte er ein Werk über Seerecht: «The seaman's friend» (Newyork 1841), durch welches er sich schnell den Ruf eines bedeutenden Kenners des Völker- und Seerechts erwarb. D. war ein hervorragendes Mitglied der Versammlung, welche 1853 die Verfassung von Massachusetts revidierte, gehörte mit zu den Begründern der Freibodenpartei und zu den einflussreichsten Mitgliedern der republikanischen Bewegung von 1856. Als solcher trug er viel zur Wahl der Präsidenten Lincoln (1860 und 1864) und Grant (1868 und 1872) bei. In dem Hochverratsprozeß gegen Jefferson Davis 1867—68 vertrat D. die Regierung der Vereinigten Staaten. Von seinen litterarischen Arbeiten ist noch sein Reisetagebuch «To Cuba and back» (Newyork 1869) zu erwähnen. Ferner veröffentlichte er biographische Skizzen über Prof. Channing und über Alfton. Auch veranstaltete er eine neue Ausgabe von Wheatons «Elements of international law» (Newyork 1866), worüber er mit dem frühern Herausgeber dieses Werks, W. B. Lawrence, in einen Prozeß verwickelt wurde. Vom Präsidenten Grant im März 1876 zum Gesandten in London ernannt, wurde D. vom Senat nicht bestätigt. Er starb 6. Jan. 1882 auf einer Reise in Rom.

Danaë, Tochter des Acrisius und Mutter des Perseus, s. Acrisius. — D. heißt auch einer der Asteroiden, s. unter Planeten.

Danaer (grch. Danaoi) hießen in der vordorischen Zeit die Argiver, die Bewohner der griech. Stadt Argos und der Landschaft Argolis, angeblich nach ihrem König Danaus (s. d.). Da die Argiver unter Führung des Agamemnon in der Periode der Achäermacht der bedeutendste griech. Stamm in dem Kriege gegen Troja waren, so überträgt Homer sowohl diesen Namen wie auch die Bezeichnung D. auf die Gesamtheit der vor Troja kämpfenden Griechen. Sprichwörtlich geworden ist der Warnruf des Laokoön (s. d.) in Bezug auf das von den Griechen bei deren Scheinabzuge zurückgelassene hölzerne Pferd, in Virgils «Aeneide», 2, 49: «Quidquid id est, Timeo Danaos et dona ferentes!» («Was es auch sei, Ich fürchte die D., auch wenn sie Geschenke bringen»). Veranlaßt durch diesen Vers ist der Ausdruck Danaerge-schenk für eine Gabe entstanden, welche hinter anscheinenden Vorteilen gefährliche Nachteile für den Empfänger birgt.

Danaide (frz. danalide, engl. danalide oder fälschlich turbine of Burdin), der der Mythologie (s. Danaus) entnommene Name eines von dem franz. Ingenieur Manoury Dectot vorgeschlagenen horizontalen Wasserrades, bei welchem das Wasser tangential gegen die Innenwand eines trommelförmigen Gefäßes geworfen wird und letzteres in eine drehende Bewegung versetzt, an der es teilnimmt, um hierbei auf die unten angebrachten Schaufeln zu wirken und dann durch die Bodenöffnung abzufließen.

Danalden, s. unter Dan aus.

Danakil oder Dankali (erstes die arab. Plural, dies die Singularform) ist der gemeinsame Name der zahlreichen Nomaden- und Fischerstämme, welche den abessin. Küstenstrich Sambara am Ostrand Afrikas, von der Halbinsel Duri 15° nördl. Br. (im SO. von Massaua und im SW. des Dahlak-Archipels) südwärts über die Straße von Bab-el-Mandeb hinaus bis zum Hintergrund des Golfs von Adschurra (11½° nördl. Br.) an der Grenze der Somali, bewohnen. In frühern Zeiten waren sie vereinigt und bildeten ein Königreich D., welches in den mohammed. abessin. Kriegen eine bedeutende Rolle spielte; jetzt aber sind sie getrennt, voneinander unabhängig und haben ihre eigenen Häuptlinge in jedem Stamm. Sie bekennen sich fanatisch zum Islam, obgleich sich Moscheen bei ihnen nicht finden, da sie zu arm sind, um deren zu bauen. Einige Stämme treiben Fischfang und haben zu diesem Zwecke die Dahlak-Inseln (s. d.) im Roten Meere in Besitz. Die Bewohner des Festlandes beschäftigen sich außerdem noch mit dem Führen der Karawanen. Die D. nennen sich selbst 'Asar und wollen von Arabern abstammen, welche im 7. Jahrh. n. Chr. aus Jemen herüberkamen. Sie sprechen eine eigentümliche hamitische, mit dem Galla Saho und mit dem Idiom der Somali nahe verwandte Sprache, welche in verschiedenen Dialecten über Bab-el-Mandeb hinaus bis Zeila verbreitet und durch Bolabularien von Salt («Voyage to Abyssinia 1814») und Hsenberg (Zomb. 1840) etwas bekannt geworden sind. In neuester Zeit hat L. Reinisch ein umfassendes Material für Grammatik und Lexikon des Dankali gesammelt. Die D. teilen sich in zwei große Hauptstämme: die Ababian-mara mit den Kabylen (Stämmen) Domboido, Dahimela und Mobeido; die Asabian-mara mit den Kabylen Debenel-Buëma, zu denen die Abail (s. Abail) gehören, und Hadarem. Aber auch diese Kabylen zerfallen wieder in kleinere Stämme, so daß man im ganzen gegen 40 Stämme zählt.

Danapris, bei den alten Römern Name des Dnjepr (s. d.).

Danaro, Danajo, s. Denaro.

Danastris, im Altertum Name des Dnjepr (s. d.). **Danauer**, auch Donauer und Danhauer (Vorname unbekannt), Porträtist, stammte aus Schwaben, war anfangs Uhrmacher, dann Musiker, wandte sich aber in Venedig zur Balette, wobei Sebast. Bombelli sein Lehrer wurde. Dann kam er in die Niederlande, studierte die Bildnisse des Rubens und fertigte seine Porträts in ihrem Charakter, äußerst leicht und frisch in der Auffassung. Durch Peter d. Gr. nach Petersburg berufen, schmückte er die kaiserl. Schlösser zu Gatschina, Zarstoje-Selo, die Eremitage u. a. mit zahlreichen Porträts des Zarenhauses und vieler Großen des Reichs. D. starb in Petersburg 1733 oder 1737.

Danaus (griech. Danaos), in der griech. Sage der Sohn des Pelos und der Anchirhoë, Zwillingbruder des Aegyptos, erhielt die Herrschaft von Libyen, floh aber infolge einer Entweihung mit seinem Bruder in Begleitung seiner 50 Töchter, der Danaiden, nach Argos, wo er nach Vertreibung des letzten Inachiden, Gelanor, König wurde und wo D. oder seine Töchter sich namentlich durch Anlegung von Brunnen verdient machten. Die 50 Söhne des Aegyptos folgten ihm nach Argos und verlangten seine Töchter zur Ehe. D. versprach ihnen dieses, gab jedoch jeder Tochter einen Dolch, um den Bräutigam in der Brautnacht zu ermorden und so Rache an seinem Bruder zu nehmen. Alle thaten dies, ausgenommen Hypermnestra, welche ihren Verlobten, Lynkeus, rettete, weil er ihre jungfräuliche Ehre geschont hatte. Um seine Töchter wieder zu vermählen, stellte D. Wettkämpfe an, wobei diese den Siegern als Preis zufileten. Zur Strafe für ihr Verbrechen mußten die Danaiden dann in der Unterwelt beständig Wasser in ein durchlöcheretes Faß schöpfen. Die Sage ist eine ursprünglich griechische; unter den Danaiden sind die Quellnymphen des im Sommer, wo die Quellen größtentheils versiegen, sehr trockenen Argos zu verstehen. Erst als die Griechen Aegypten näher kennen lernten und ihre Jo in der ägypt. Isis wiederzuerkennen glaubten, leitete man auch die Danaiden aus Aegypten her. Mit D. hängt der im Homer gewöhnliche Name der Griechen «Danaer» (s. d.) zusammen.

Danbury, mehrere Ortschaften der Vereinigten Staaten von Amerika. Am bedeutendsten ist D., eine der Hauptstädte des County Fairfield im Staate Connecticut. Die in anmutiger Gegend belegene Stadt bildet den Ausgangspunkt der D.-Norwalk- und eines Zweigs der Housatonic-Eisenbahn, wird von dem Still-River, einem Zufluß des Housatonic, der eine gute Wasserkraft liefert, durchflossen und zählt (1880) 11669 E. (1870 erst 6542). Handel und Industrie sind lebhaft. Berühmt ist die bereits über ein Jahrhundert blühende Hutfabrikation d. s. Im J. 1854 wurde zu Ehren des 1777 bei einem Angriff der Engländer hier gefallenen amerif. Generals Wooster ein Denkmal errichtet. D. wurde 1684 gegründet und erhielt bereits 1696 seinen Freibrief.

Dancarville (Pierre François Hugues), fälschlich d'Hancarville geschrieben, ein gelehrter Abenteurer, geb. 1. Jan. 1729 als Sohn eines Kaufmanns zu Nancy, trat in Berlin eine Zeit lang als Graf auf, kam aber wegen Schulden ins Gefängnis. Später gewann er das Vertrauen des Herzogs Ludwig von Württemberg. Von diesem unterstützt, ging er nach Rom, wo er als Baron du Han lebte, und dann nach Neapel, wo er die Herausgabe des Hamiltonschen Werks über die etrusk. Waffen besorgte und das jetzt seltene Werk «Antiquités étrusques, grecques et romaines» (4 Bde., Neap. 1766, mit Kupfern) und die «Veneres et Priapi, uti observantur in gemmis antiquis» (2 Bde., Leidr., eigentlich Neap. 1771, mit Kupfern) erscheinen ließ. Er wendete sich dann nach Florenz, wo ihm der Großherzog Leopold die Aufsicht über die Mediciceische Sammlung übertrug, die er in einem Werke mit 300 Kupfern beschrieb. Ohne seinen Namen erschienen: «Monuments de la vie privée des douze Césars, d'après une suite de pierres gravées sous leurs règnes» (Caprea

1780, mit Kupfern), «Mémoires du culte sacré des dames romaines» (Caprea 1784, mit Kupfern), «Recherches sur l'origine, l'esprit, les progrès des arts dans la Grèce» (3 Bde., Lond. 1785, mit Kupfern). Nachdem er später einige Zeit in Frankreich und in England gelebt, ging er wieder nach Italien und starb 9. Okt. 1805 zu Padua. D. Werke sind der Kupfer wegen wichtig, aber seine Erklärungen ohne wissenschaftliche Gröndlichkeit.

Dandelmann (Bernh.), verdienter Forstmann, geb. am 5. April 1831 zu Forsthaus Oberreimer bei Arnsherg, besuchte das Gymnasium in Paderborn und studierte nach einjähriger praktischer Lehrzeit zu Bölsfeld im Harz 1850—52 Forstwissenschaft in Neustadt-Eberwalde. Bis 1855 war D. in verschiedener Weise praktisch beschäftigt, von Oetters 1855 bis Herbst 1856 besuchte er die Universität Berlin und bestand darauf sein Oberförstereamen. Nach längerer Thätigkeit auf verschiedenen Reizen, bei der Regierung und bei Taxationsrevidenten in Wosen (1857—59), als Hilfsarbeiter im Finanzministerium (1859—62) wurde er 1862 zum Oberförster in Hambach (Rheinproving), 1864 zum Forstinspektor in Potsdam und im Herbst 1865 als Forstmeister zum Direktor der Forstakademie Eberwalde ernannt, welche Stellung er noch jetzt einnimmt; 1868 erhielt er den Titel Oberforstmeister. Im J. 1871 wurde D. als Kommissar des Ministeriums Direktor des forstlichen Versuchswesens in Preußen; als solcher war er in hervorragender Weise bei der Schöpfung eines Verbandes der forstlichen Versuchsanstalten Deutschlands beteiligt und führt seit dieser Zeit erfolgreich den Vorsitz in diesem Verbande. Im J. 1879 wurde er Mitglied des preuß. Landes-Oekonomikollegiums. D. ist als forstwissenschaftlicher Schriftsteller rühmlich bekannt. Er gründete 1867 eine neue Zeitschrift, welche unter seiner Redaktion als «Zeitschrift für Forst- und Jagdwesen» bis 1879 in monatlichen Heften herausgegeben wurde, seit 1. Juli 1879 in Monatsheften erscheint. Seit 1867 gibt er ein «Jahrbuch der preuß. Forst- und Jagdgesetzgebung und Verwaltung» heraus, bis 1875 mit Bräunlich-Schneider, von da an mit Sekretär Mundt. Ferner sind besonders folgende Schriften zu nennen: «Die forstliche Ausstellung des Deutschen Reichs auf der Wiener Weltausstellung» (Berl. 1873), «Die Regelung und Ablösung der Waldgrundgerechtigkeiten» (Thl. 1, Berl. 1880), «Gemeindevald und Genossenschaft» (Berl. 1882).

Dandelmann (Eberhard Christoph Baltasar Freiherr von), brandenb. Staatsmann, geb. 23. Nov. 1643 in der Grafschaft Lingen, studierte zu Utrecht die Rechte und wurde schon 1663 Erzieher des nachmaligen Königs Friedrich I., der ihn nach seiner Thronbesteigung 1688 zum Geh. Staats- und Kriegsrat, 1693 zum Regierungspräsidenten in Kleve und 1695 zum Oberpräsidenten und Premierminister ernannte. Zugleich wurde er 10. Mar. 1695 von Kaiser Leopold in den Freiherrnstand erhoben. Als Minister erwarb sich D. um Handel und Industrie die größten Verdienste, errichtete die Hofkammer und veranlaßte Friedrich I. zur Gründung der Universität Halle und der Akademie der Künste zu Berlin. Aber die schroffe Art seines Wesens erregte den Neid und Haß einer Hofpartei, der es gelang, ihm die Gunst des Kurfürsten zu entziehen. Er erhielt im Dez. 1697 seine Entlassung und wurde kurz darauf der Unterdrückung vor

Staatsakten angeklagt und verhaftet. Ohne eigent-
liches Urtheil wurde er durch Kabinettsordre Fried-
richs I. zu lebenslänglicher Festungshaft und Ver-
lust seiner Güter und Würden verurtheilt und in der
Festung Weiz gefangen gehalten. Erst 1707 wurde
ihm eine beschränkte Amnestie zuteil; er erhielt eine
kleine Pension und einen etwas freieren Aufenthalt
in Kottbus. Dagegen berief ihn Friedrich Wil-
helm I. sofort nach seiner Thronbesteigung zu sich
und nahm seinen Rath vielfach in Anspruch. Eine
Wiederanstellung lehnte D. indessen ab. Er starb
31. März 1722 in Berlin.

Dancla (Jean Charles), franz. Komponist und
Violinvirtuos, geb. 19. Dez. 1817 zu Bagnères de
Bigorre, stammt aus einer Künstlerfamilie und son-
dert sich schon in seinem zehnten Jahre unter Beifall,
trat im April 1828 in das pariser Konservatorium.
Im J. 1833 durch den ersten Violinpreis, 1838
durch den zweiten großen Römischen Preis für
Komposition ausgezeichnet, verließ er im Mai 1844
das Konservatorium, wirkte dann in zahlreichen
Konzerten in Frankreich, Deutschland, England und
Rußland und erwarb sich namentlich in den Auf-
führungen der Société des concerts einen Namen.
Hierauf wurde D. zunächst als erster Violinist, dann
als Sologeiger in das Orchester der Großen Oper
aufgenommen, im März 1857 als Violinprofessor
am pariser Konservatorium angestellt und 1860 zum
wirklichen Professor ernannt. Seine 150 Komposi-
tionen sind Konzerte, Duos, Solos, Streichquar-
tette, Klaviertrios u. s. w., welche sich durch leichte
Erfindung und große Gewandtheit auszeichnen.
Ferner veröffentlichte er sehr brauchbare Werke für
Unterrichtszweck: «Méthode élémentaire et pro-
gressive de violon», «Ecole de l'expression»,
«Ecole de la mélodie», «Art de moduler sur le
violon»; auch gab er die «Oeuvres choisies de
Viotti» heraus und schrieb «Lettre à M. Ch.
Gounod» (1873) über die Direktion des Orchesters
durch den Komponisten. Ds pariser Quartett-
soiréen genossen eines bedeutenden Rufes und gro-
ßer Beliebtheit; in denselben wirkten neben ihm
seine beiden jüngeren Brüder Arnaud D., geb.
1. Jan. 1820, gest. 1862 zu Bagnères de Bigorre,
ein tüchtiger Cellist und Verfasser einer Cello-
schule, und Leopold D., geb. 1. Juni 1823, ebenfalls ein
trefflicher Virtuos auf der Geige und Komponist
von Stuben, Phantastien u. s. w.

D'Ancona (Alessandro), ital. Schriftsteller,
geb. 1835 in Pisa, erhielt seine Vorbildung in
Florenz und studierte seit 1855 an der Universität
zu Turin Jurisprudenz und Literaturgeschichte,
indem er sich zugleich sehr lebhaft an der polit.
Bewegung Italiens beteiligte und als Vertreter
der liberalen Partei Toscanas in Piemont galt.
Im J. 1859 kehrte er nach Florenz zurück, wo er
eine Stelle als Sekretär beim Militärdepartement
erhielt und die Zeitschrift «La Nazione» gründete
und redigierte. Im J. 1860 wurde er zum Pro-
fessor der ital. Litteratur an der Universität seiner
Vaterstadt ernannt und entsagte seitdem völlig der
polit. Thätigkeit, um ausschließlich seinem Lehramt
und der Wissenschaft sich zu widmen. Von seinen
zahlreichen Schriften sind zu erwähnen: «Opere
di Tommaso Campanella, scelte ordinate ed an-
notate» (2 Bde., Tur. 1854), «La rappresentazione
di Santa Uliva» (Pisa 1863), «La storia
di Ginevra degli Almiéri di Agostino Velletri»
(Pisa 1863), «Attila flagellum Dei» (Pisa 1864),

«Il libro dei sette Savi di Roma» (Pisa 1864),
«La leggenda di Sant' Albano e di San Giovanni
Boccadoro» (Bologna 1865), «La leggenda di
Vergogna e quella di Giuda Iscariote» (Bologna
1869), «La leggenda d' Adamo ed Eva» (Bologna
1870), «Novelle di Giovanni Sercambi» (Bologna
1871), «La leggenda della Reina Rosana» (Gi-
vorno 1871), «La Beatrice di Dante» (Pisa 1865),
«La vita nuova di Dante Alighieri» (Pisa 1872),
«I precursori di Dante» (Flor. 1874), «Le an-
tiche rime volgari» (Bologna 1875), «Sacre rap-
presentazioni dei secoli XIV, XV e XVI» (3 Bde.,
Flor. 1872), «Origini del Teatro in Italia» (2 Bde.,
Flor. 1877), «La poesia popolare italiana» (Livorno
1878), «Usi natalizi dei contadini della Romagna»
(Pisa 1878), «Poesie politiche del secolo XIV»
(Pisa 1879), «Studj di critica e di storia letteraria»
(Bologna 1880), «Una leggenda araldica e l'epopea
carolingia nell' Umbria» (Imola 1880), «Le feste
di San Giovanni Battista in Firenze» (Pisa 1882).
Ds Autobiographie findet sich in dem Sammel-
bande «Il primo passo» (Flor. 1882).

Dancourt (Florent Carton), franz. Lustspiel-
dichter, geb. zu Fontainebleau 1. Nov. 1661, hatte
den Jesuiten De La Rue, der ihn für seinen Orden
zu bilden hoffte, zum Lehrer. Doch bestimmte er
sich für das Studium der Rechtswissenschaften, das
er aber nachher aus Liebe zu einer Schauspielerin
mit der Bühne vertauschte. Als Dichter versuchte
er sich zunächst im höhern Lustspiel, allein besser
gelang ihm das Niedrigtömische. Sein Dialog
ist ungewungen und lebhaft, aber zu wenig präcis.
Fast alle seine Stücke sind läbliche Gemälde, mit
Ausnahme des «Chevalier à la mode» (1687), der
neben dem «Galant jardinier» und den «Ven-
danges de Suresnes» zu seinen besten Stücken
gehört. Er starb 6. Dez. 1725. Die vollständigste
Ausgabe seiner Werke erschien zu Paris 1760
(12 Bde.). Eine Auswahl seiner besten Stücke
geben die «Oeuvres choisies de D.» (5 Bde., Par.
1810) und die «Chefs-d'œuvres de D.» (3 Bde.,
Par. 1822). Vgl. Ch. Barthélemy, «La comédie
de D., étude historique et anecdotique» (1882).

Thérèse Lenoir de la Thorillière, die
Gattin des vorigen, geb. 1663, gest. 21. Mai 1725,
war sowohl ihrer Schönheit wie ihres schauspiele-
rischen Talents wegen bekannt.

Dandaren, Volk des Altertums, am nordwestl.
Kaukasus wohnhaft.

Dandin ist in der Racineschen Komödie «Les
plaideurs» der Typus eines schwachköpfigen, lin-
tischen Menschen und als solcher im familiären
franz. Sprachgebrauch üblich geblieben. Ferner
heißt George Dandin die Haupt- und Titelrolle
einer Molièreschen Komödie, ein dummschulter, rei-
cher Bauer, welcher eines Edelmanns Tochter ge-
heiratet und sich dadurch viele Unannehmlichkeiten
und Kränkungen zugezogen hat. Die Moral, die er
sich selbst in allem Unglück juruft: «Vous l'avez
voulu; vous l'avez voulu, George Dandin, vous
l'avez voulu», ist (meist fälschlich in der Form «Tu
l'as voulu, George Dandin») als Selbstanlage
für selbstverschuldetes Mißgeschick sprichwörtlich ge-
worden. — Endlich ist Perrin Dandin in
Frankreich der Name für die Personifizierung eines
gewissenlosen Richters, welcher sich auf Unkosten der
Parteien bereichert.

Dandolo, vornehme venet. Familie, welche der
Republik Venedig vier Dogen gegeben hat. Der

berühmteste darunter war Enrico D., geb. um 1110 oder 1115. Durch Bildung, Verehrtheit und Geschäftskennntnis ausgezeichnet, stieg er von Stufe zu Stufe, war 1173 Gesandter in Konstantinopel und wurde 1192 zum Dogen erwählt. Als solcher stellte er die Herrschaft der Republik in Istrien und Dalmatien wieder her, schlug die Pisaner und wurde 1201 Führer des vierten Kreuzzugs, der seine Waffen statt gegen die Ungläubigen, zumeist venet. Politik zu Liebe, gegen das Byzantinische Reich wandte. Er eroberte Triest und Zara, die albanische Küste, die Ionischen Inseln und Konstantinopel 17. Juli 1203. Als der von ihm auf den griech. Thron erhobene Kaiser Alexius von seinen Unterthanen ermordet worden, belagerte er Konstantinopel und nahm es mit Sturm 13. April 1204. Folge davon war die Errichtung des Lateinischen Kaisertums unter Graf Balduin von Flandern. Bei der Leistung des Griechischen Reichs erhielt Venedig die Inseln des Ionischen Meeres und einige des Archipels, mehrere Häfen und Landstriche am Hellespont, in Throgien, Morea und Siprus, ein ganzes Quartier von Konstantinopel und durch Kauf die Insel Candia. Bald nachher starb D. 1. Juni 1205 zu Konstantinopel und wurde in der Sophienkirche begraben. Sein Grabmal zerstörten die Türken bei der Eroberung Konstantinopels 1453. — Giovanni D. war von 1280—89 Doge, Francesco D. von 1328—39 und Andrea D. von 1342—54.

Silvestro D., Graf, geb. 1766 zu Venedig, diente erst als Offizier auf der Flotte der Republik Venedig und trat dann in österr. Seebienste, in denen er bis 1838 zum Vizeadmiral und Oberbefehlshaber der Marine avancierte. Er starb 14. Nov. 1847. — Sein Sohn Girolamo D., geb. 26. Juli 1796, starb 26. März 1866 als der letzte seines Stammes. Er studierte in Venedig und Padua und trat 1821 in den Staatsdienst, wurde Regierungsekretär, dann erster Adjunkt an der Delegation zu Treviso, hierauf wieder Sekretär in Venedig. Als sich Venedig zur Republik erklärte, ward D. Gouverneur zu Rovigo, nach dem Tode von Novara (28. März 1849) Kommissar in Chioggia und während der Belagerung Vorstand der Verpflegungskommission. Nach der Rückkehr der Österreicher in Ruhestand versetzt, wurde D. später zum Direktor des großen Staatsarchivs bei Triest ernannt, welchen Posten er bis zu seinem Tode bekleidete. Von seinen Schriften sind zu erwähnen: « Osservazioni sui quattro cavalli della basilica di San Marco » (Vened. 1817), « Alcune parole al Lloyd di Vienna e suoi corrispondenti sul porto franco di Venezia » (Vened. 1850), « La caduta della Repubblica di Venezia e i suoi ultimi cinquant'anni » (Vened. 1855, zunächst gegen eine für Venedig ungünstige Schilderung des frühern Archivdirektors Rutinelli gerichtet), « Il porto di Malamocco », « Il Carmagnola » (Vened. 1865), « Cenni biografici di alcuni illustri Bergamaschi » (Vened. 1857).

Dandolo (Vincenzo, Graf), ital. Chemiker und Agronom, geb. 26. Okt. 1758 zu Venedig, studierte in Padua Chemie und Pharmacie und legte dann in Venedig ein chemisch-pharmaceutisches Laboratorium und Lehrinstitut an. Er nahm auch an den polit. Ereignissen seiner Zeit lebhaften Anteil, war Mitglied des Großen Rats der Cispalpinischen Republik und wurde 1809 Provveditore generale von Dalmatien. Von Napoleon I. in den Grafenstand erhoben, starb er auf seinem Gut bei Varesè 12. Dez.

1819. Er schrieb: « Il buon governo de bachi da seta » (2 Bde., Mail. 1816), « Storia de bachi da seta » (3 Bde., Mail. 1818—19), « Fondamenti della fisico-chimica applicati alla formazione de corpi e di fenomeni della natura » und « Zoologia » (2 Bde., Mail. 1812).

Dandolo (Tullio, Graf), ital. Schriftsteller, geb. zu Varesè im Sept. 1801, Sohn des vorigen, emigriert mit dem berühmten Patriciergeflechte nicht verwandten Familie angehörend, begann seine Studien in Zara, wo sein Vater damals Provveditore war, und setzte sie in Varesè und Pavia fort. Er unternahm viele Reisen, die ihm reichen Stoff zu schriftstellerischer Thätigkeit gaben. Seine Reisebeschreibungen sind durch den Reichtum an Beobachtungen aus allen Gebieten des menschlichen Wissens anziehend, aber im ganzen flüchtig. Hieran schließen sich eine Reihe von histor. Schriften, wie « Studi sul secolo di Pericle » (1836), « Studi sul secolo d'Augusto » (1837), « Roma e l'impero era a Marco Aurelio » (1842), das sechste Buch derselben allgemein bekannt unter dem Namen « Christianesimo nascente », « Monachismo e leggende » (2 Bde., 1856), « Storia del pensiero al medio evo » (1857), « Storia del pensiero nei tempi moderni » (1864; 2. Aufl., 3 Bde., 1870—71), I. secolo di Leone X » (3 Bde., 1861), « Roma pagana e Roma cristiana », « Il secoli dei due sommi italiani Dante e Colombo studiati e delineati da Tullio D. » (1860) u. s. w. Auch diese Arbeiten zeugen von Talent und vielseitigem Wissen, lassen aber an Gründlichkeit viel zu wünschen übrig. † starb 6. April 1870 in Urbino.

Dandolo (Emilio), ital. Patriot und Schriftsteller, Sohn des vorigen, geb. 1831 zu Varesè, theilte sich 1848 an der Revolution in Mailand und focht als Freiwilliger gegen die Österreicher und später in Rom gegen die Franzosen. Nach Unterdrückung der Revolution lebte er in der Schweiz und trat im Okt. 1850 eine Reise in den Orient an, die er in dem Werk « Viaggio in Egitto, nel Sudan in Siria ed in Palestina » (Mail. 1854) beschreibt. Beim Ausbruch des Orientkriegs erhielt E. in sardin. Hilfscorps eine Offiziersstelle bei den Toskanern; aber kaum in der Krim angekommen wurde er von der österr. Regierung als ihr Unterthan reklamiert und mußte seine Stelle aufgeben. Er kehrte hierauf nach Mailand zurück und starb daselbst 20. Febr. 1859 infolge eines Brustleidens.

Dandy (spr. Dändi, Mehrzahl Dandies), engl. Wort, dessen Begriff durch das deutsche « Stutzer » annähernd, aber nicht vollkommen bezeichnet wird. Es stammt wahrscheinlich von todteländeln, hätscheln, und schon in einem alten Scherz reimt kommt Jack-a-dandy vor. Der D. aber der vornehmern Welt an und bestreift sich mit Eitelkeit und Sucht nach Originalität des gewöhnlichen und Auffallenden in Kleidung und S. tragen; dann aber ist D. auch soviel wie tanzender Modeherr, Ges. Im 17. Jahrh. waren es in Frankreich die sog. Beaux, im 18. die Pommatres, und gegenwärtig sind es die Elegans Modernes, Gommeux u. s. w., die etwa bei al. Dandies entsprechen. In neuerer Zeit ist in England das Wort Swell in Aufnahme gekommen.

Dandylwolle, engl. Bezeichnung eines webstuhlischen für glatte Stoffe. (S. unter Webstuhl.)
Dandylwalze, eine mit Drahtgewebe überzogene Musterwalze, welche bei der Papierfabrikation (s. d.)

THE UNIVERSITY OF CHICAGO LIBRARY

DÄNEMARK U



SÜDSCHWEDEN.

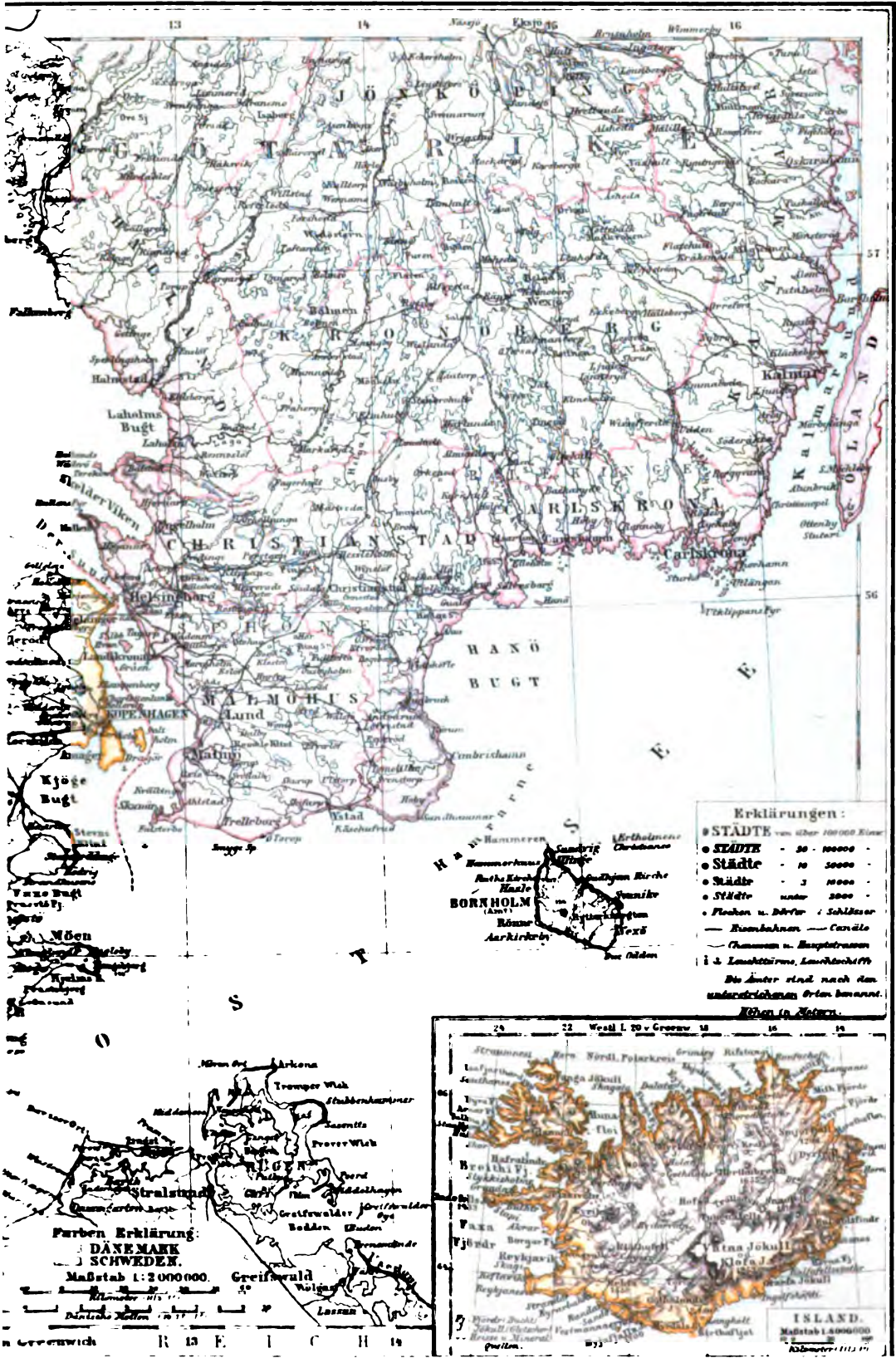

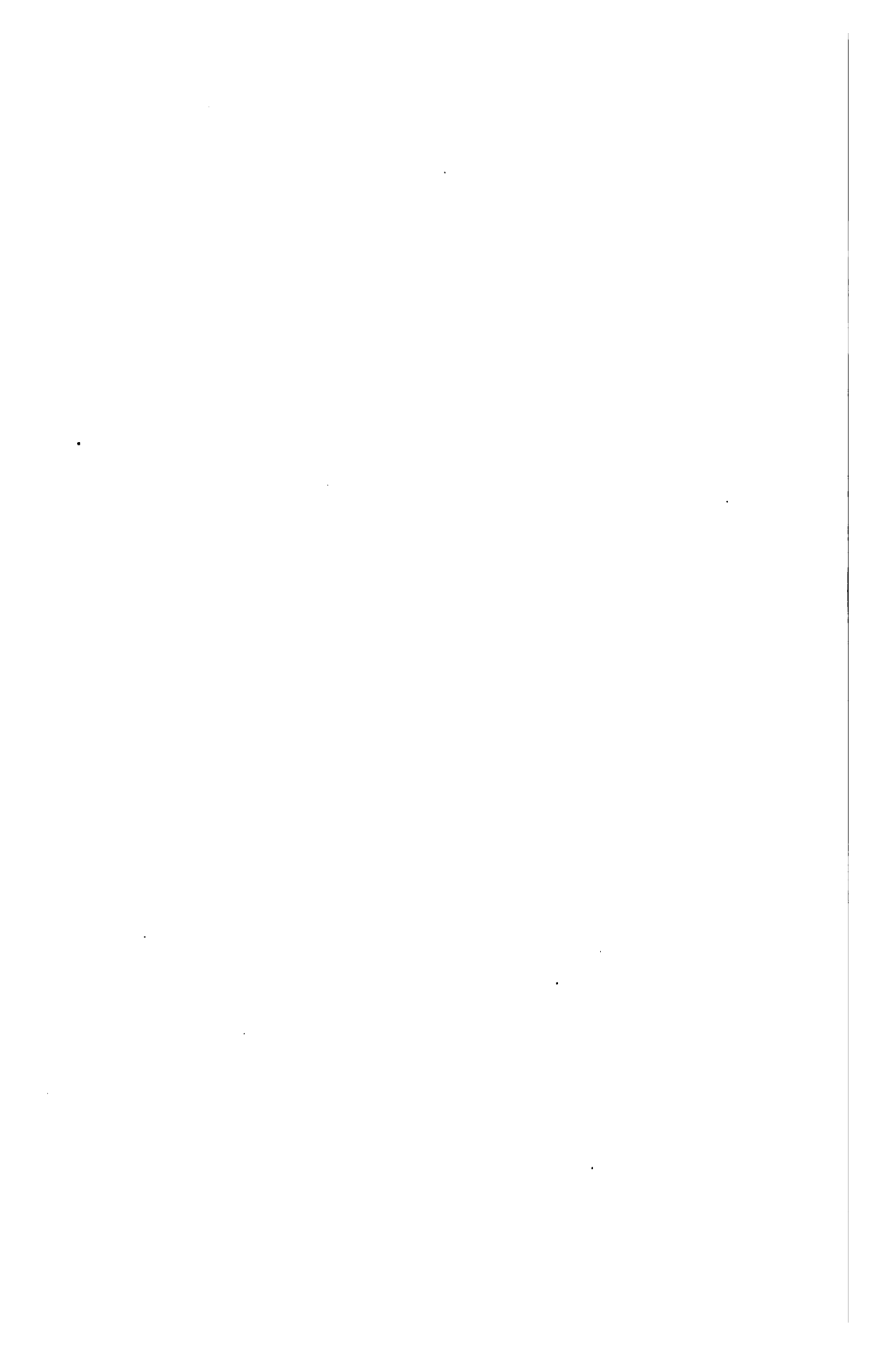

zum Einpressen der Wasserzeichen in das noch feuchte Papier dient.

Danebrog-Orden und Danebrog-Münzer. s. Danebrog-Orden.

Dänemark, das kleinste unter den drei nordischen (skandinavischen) Reichen, zerfällt in das Hauptland, das eigentliche «Königreich» D., und in die Nebeländer. Das Hauptland umfaßt die Halbinsel Jütland, die Inselgruppen, welche in den drei Meerengen zwischen Kattegat und Ostsee, dem Großen Belt und dem Kleinen Belt liegen, und die weiter östlich gelegene Ostseeinsel Bornholm, zusammen mit einem Flächeninhalt von 38440,5 qkm und 1969039 E. (nach der Zählung vom 1. Febr. 1880). Nebeländer sind: 1) die Färder (s. d.), mit 1333 qkm und 11220 E.; 2) Island (s. d.), mit einem Areal von 104785 qkm, aber nur 72438 E.; 3) Grönland, wo sich in den gleichfreien Gebieten längs der Westküste bis zu 73° nördl. Br. hinauf eine Anzahl von Niederlassungen finden, zusammen mit 88100 qkm und 10000 E.; 4) die drei westl. Inseln St.-Croix (218,33 qkm), St.-Thomas (86,17 qkm) und St.-Jean (64,4 qkm), zusammen mit 38763 E. Die ganze Monarchie umfaßt somit ein Areal von 233000 qkm mit 2096460 E.

Geographisch-Statistisches. Das Hauptland oder das eigentliche Königreich D. breitet sich zwischen 54° 33' 32" (Giebsrodd, Südspitze von Falster) und 57° 45' (Kap Slagen, Nordspitze von Jütland) nördl. Br. und zwischen 25° 44' 45" (Blaavandsbøl an der Westküste von Jütland) und 32° 51' 41" (Orholmene bei Bornholm) östl. L. aus und gehört, mit Ausnahme von Bornholm, dem nordgerman. Tiefland an. Überall zeigt der Boden die unverkennbarsten Spuren der früheren Überflutung durch das Meer. Die Hauptmasse des der Gimbriischen Halbinsel östlich anliegenden Archipels gliedert sich (von dem geologisch der Skandinav. Halbinsel sich anschließenden Bornholm [s. d.] abgesehen) in zwei Gruppen, eine östliche mit Seeland, Møen und dem südlich vorliegenden Inselpaar Laaland und Falster als Hauptbestandteilen, und eine westliche, welche aus Jünen mit den kleinern Silanden Laafinge, Langeland und Arrede besteht. Von den im Kattegat liegenden Inseln wird Samso zu Seeland, Anholt und Læsø hingegen zu Jütland (s. d.), dem kontinentalen Teile des Königreichs, gerechnet. Wie die größern Inseln, insbesondere Seeland, sich in ihren nördl. Teilen mehr oder minder tief zerbuchtet zeigen, so wird auch die Ostküste Jütlands durch eine Reihe tief eingreifender Fjorde zerschnitten. Die bedeutendsten unter denselben sind von S. her die Buchten von Kolbing, Veile, Hørsens, Randers, Mariager; der nördlichste und tiefste von allen, der Limfjord (s. d.), schneidet seit seinem Durchbruche nach der Nordsee (1825) die ganze Nordspitze des jütischen Festlandes ininselartig ab. Die Nordseeküste Jütlands, durch Dünen gegen das Andringen des Meers geschützt, besitzt weder Fjorde noch Häfen. Auf der 338 km langen Strecke vom Kap Slagen bis zum Blaavandsbøl gelangt man nur mittels dreier Einfahrten, des Thyborønkanals (zum Limfjord), des Thorsminde und des Nyminde-Gab, durch den Dünsaum in hartartige Salzwasserbeden. Im S. des Blaavandsbøl zeigt jedoch die jütische Küste dieselbe Zerstörung und Wattenbildung, die der sich südwärts anschließenden Westküste Schleswig-Holsteins eigen ist.

Die Oberfläche des Landes ist sehr einseitig gestaltet. Eine Erhebung von 30 m des zum größten Teil wellenförmigen Bodens erscheint schon als ansehnliche Höhe, und nur wenige Punkte erheben sich über 60 m. Auf Seeland bildet der Gyldenløves Høj im Amte Sorø den höchsten Punkt, 126 m. Auf Møen ragt im hohen östl. Teile der Kongsbjerg bis 142 m empor. Die Insel Falster ist flach; nur im N. erhebt sich der Bavneshøj zu 43,5 m. Noch niedriger ist Laaland, dessen höchster Punkt nicht 30 m erreicht. Auf Jünen liegt das höhere Land im W. und S., wo sich der Frøbjerg-Bavneshøj zu 131 m, der Trøjbjerg zu 128 m erheben. Langeland besteht aus einer Reihe absonderter Hügel, unter denen der 46 m hohe Stövlebjerg der höchste. Nyttetragten auf Bornholm misst 156 m. Auf der Halbinsel Jütland sind die Unebenheiten bedeutender als auf den Inseln; die Hügel hängen mehr zusammen, die Thalstriche sind länger. Dies zeigt sich besonders in dem vom Kap Slagen südwärts herab (auch durch Schleswig-Holstein bis zur Elbe) laufenden Landrücken, der Jütland in eine westl. und östl. Hälfte scheidet, von denen die östliche die ausgebehntere ist. Von diesem Landrücken zweigen eine Menge Seitenäste ab, deren einige sogar höher aufsteigen als der Hauptzug. Einem solchen Seitenaste gehören die höchsten Gipfel des dän. Festlandes und somit Dänemarks an, der Giers-Bavneshøj mit 172 m und der Himmelberg bei Silleborg, der früher als höchster Punkt von D. angesehen wurde, aber nur 147 m hoch ist. Der jütische Landrücken bildet zugleich die Wasserscheide zwischen Ost- und Nordsee. Der Ostsee fließt bei Randers die 139 km lange Gudenså, der bedeutendste aller dän. Flüsse, zu. In die Nordsee münden die Nips- oder Ribe-Åa, die Ronge-Åa oder Königsåa, die 68 km lange Varde-Åa, die 75 km lange Lønborg-Åa oder Skjern-Åa und die 88 km lange Stor-Åa. Die Sive-Åa (69 km) wendet sich zum Limfjord. Auf Seeland verdient nur die Sus-Åa oder Råsbj-Åa (79 km), auf Jünen die Obensee-Åa (66 km) den Namen eines Flusses. Kleine Binnenseen sind zahlreich vorhanden, doch haben nur wenige größere Tiefe. Im N. von Seeland sind der Arrese und Søromsee, im W. derselben Insel der Lisee, in Jütland der Mossee und der See von Slanderborg hervorzuheben. (Hierzu eine Karte: Dänemark und Südschweden.)

Mit der Gestaltung nach Umris und Oberfläche harmonisiert auch die innere Struktur und Beschaffenheit des Bodens. Jütland und die Inseln ruhen auf einer Grundlage von Kreide und Kalk, welche namentlich in einem gegen W. gerichteten Gürtel an das Tageslicht tritt. So auf der Insel Møen, am Limfjord in Jütland und an andern Punkten. Daran schließt sich im W. die Braunkohlenformation, erkennbar in wirklichen Braunkohlenschichten auf der Insel Mors im Limfjord und anderwärts. Diese Unterlage wird bedeckt und teilweise durchdrungen von der Gieschiebformation, und zwar herrscht auf den Inseln und an der Westküste der Halbinsel der Geschiebesson vor und bildet ein hügeliges, sehr fruchtbares Land, welches Weizen, Roggen, Gerste, Hafer, Erbsen und Rapsfaat trägt, und auf dem auch herrliche Buchenwäldungen gedeihen. Weiter westlich auf dem Höhenrücken von Jütland folgt der Geschiebesand, zum Teil in wellenförmiger Gestalt,

urprünglich mit Heide bewachsen und von kümmerlichen Resten alter Eichenwälder bestanden, dabei doch nicht unfruchtbar. Insbesondere gedeiht hier der Buchweizen, daneben Roggen und Hafer. Westlich lehnt sich die flache, unfruchtbare Ahlweide an, die jütland. Wüste, nur hin und wieder von Mooren, Sümpfen und Brüchen unterbrochen und mit einzelnen Nadelholzplantagen besetzt. An der Westküste zieht sich die Region des Flugsandes hin, und mit Dünen von 10–30 m Höhe, die jedoch größtenteils durch Bewalbung besetzt sind. Am südl. Teile der Westküste beginnt auch schon die Bildung der Marsch; doch hat man hier noch nirgends Entdeckungen versucht. Das Klima des Landes ist Seeclima, mild und ohne Extreme, aber infolge der vorherrschenden Westwinde unbeständig und feucht. In Kopenhagen beträgt, nach vieljährigen Beobachtungen, die mittlere Temperatur im Winter 0° R., im Frühjahr + 4,5°, im Sommer + 12,5°, im Herbst + 8,5°, im ganzen Jahre + 5,5°. Die jährliche Regen- und Schneemenge machte eine Wasserlage von 55 cm aus, und man zählte im Jahre durchschnittlich 137 Niederschlagstage, darunter 32 Schneetage. Der eigentliche Winter beginnt in der Regel erst um Weihnachten und hört gegen Ende März auf.

Die Bevölkerung D.s gehört zum nordgerman. Stamme und spricht eine eigene, die dän. Sprache. Auf Island, minder rein auch auf den Färöern, hat sich die alte norwegische (die sog. altnordische) Sprache im Munde des Volks erhalten. Von der Gesamtziffer der Bevölkerung entfielen 1880 im Hauptlande etwa 564 300 auf die Städte, deren im ganzen 69 sind, davon 26 in Jütland. Darunter findet sich nur eine einzige große Stadt, die Haupt- und Residenzstadt Kopenhagen (s. d.); von den übrigen Städten haben 5 über 10 000, 11 über 5 000, 28 über 2 000, alle übrigen unter 2 000 E. Am dünnsten ist die Bevölkerung in Jütland, besonders an der Nord- und Westküste, am dichtesten auf der Insel Arröö.

Die wichtigsten Nahrungszweige der Bevölkerung sind der Ackerbau und die damit vereinigte Viehzucht, letztere in Jütland bedeutender als auf den Inseln. Von dem ganzen Areal waren 1876 auf den Inseln besetzt oder bepflanzt 561 110 ha, als Wiesen und Weiden wurden benutzt 521 750 ha, eingezegte Wälder 113 025 ha, drainiertes Land 239 675 ha, Landseen 18 455 ha; in Jütland: besetzt oder bepflanzt 633 590 ha, als Wiesen und Weiden benutzt 990 830 ha, eingezegte Wälder 63 000 ha, drainiertes Land 116 030 ha, Landseen 24 940 ha. An Haustieren gab es auf den Inseln: Pferde 186 487, Hornvieh 553 623, Schafe 536 045, Schweine 257 364; in Jütland: Pferde 165 775, Hornvieh 794 698, Schafe 1 183 204, Schweine 246 303. Ackerbau und Viehzucht liefern auch die bei weitem wichtigsten Gegenstände der Ausfuhr. Die Industrie ist, ausgenommen in der Hauptstadt, von untergeordneter Bedeutung; die Fischerei ist zwar für einige Distrikte wichtig, hat aber bei weitem nicht die Wichtigkeit, welche man aus der insularen Lage in fischreichen Meeren erwarten sollte. Von großer Bedeutung dagegen ist der Handel, welcher durch die ausgebehten, von vielen Bufen und Buchten zerschnittenen Küsten befördert wird, während dagegen die stürmische Beschaffenheit des Meeres und seine Seichtigkeit an den Küsten als Hindernisse betrachtet werden

können. Längs der ganzen Westküste von (Alder) (wegen ihrer Unwirtbarkeit und der Gefahr, welche sie den Schiffen droht, die eiserne (der Jernstykten) genannt) ist kein einziger Hafen, w die dort eindringenden Meerbrusen haben eine geringe Tiefe, daß sie nur für flache Boote taubar sind; übrigens ist zwar die Zahl der Häfen groß, aber die Mehrzahl derselben unter 4 m tiefe. Der beste von allen ist bei Kopenhagen. Die dän. Kauffahrteiflotte, welche in Peter Janzahme begründet ist, zählte 31. Dez. 1880 (außer 10 800 Fahrzeu von 4 t Tragfähigkeit und darunter 3218 Fahrzeuge von 255 540 t (darunter 203 Dampfer v. 51 985 t mit 18 878 Pferdekraften), wovon 1 1/2 Fahrzeuge von 78 856 t nach Kopenhagen gekten. Im J. 1880 kamen an in dän. Häfen: aus Auslande 23 077 Fahrzeuge von 2 226 732 t (davon in Kopenhagen 5721 Fahrzeuge von 336 941 t und vom Inlande 21 239 Fahrzeuge von 955 111 t (davon in Kopenhagen 52 011 Fahrzeuge v. 1 466 648 t); es gingen von dort ab: ins Ausl. 22 633 Fahrzeuge von 2 234 732 t (darunter v. Kopenhagen 5590 Fahrzeuge von 328 370 t); v. Inland 22 142 Fahrzeuge von 989 844 t (darunter von Kopenhagen 5623 Fahrzeuge von 1 464 671 t). Bei der Ausfuhr steht in erster Reihe das Getreide (Kornwaren); dann folgen Butter, Hornvieh, Häute, Pferde. Bei der Einfuhr stehen die Kolonialwaren, Manufakturen, Eisenwaren, K. und Kugholz. Der Haupthandelsverkehr ist statt mit Deutschland und England, etwa beiderlich ein Drittel und ein Fünftel des Gev. umfanges. Die eingeführten Waren hatten ein Gewicht von 33 537 981 und die ausgeführten 12 023 778 Ctrn.; von letztern ergaben die Produkte des Ackerbaues und der Viehzucht nach Zugang der Einfuhr einen Wertüberschuß von etwa 108 Mill. Kronen (à 1 1/2 Reichsmark); für erster war die Zollentnahme 18 245 310 Kronen, die Kriegsteuer einberechnet: 20 406 349 Kronen.

Die Länge der Telegraphenlinien betrug 1879 auf 3 444 km, die Länge der Drähte 9 115 km, die Zahl der Depeschen auf 969 123. Eisenbahnen waren (Ende 1881) 1627 km Betriebe, von denen 243 km Privatbahnen, nämlich auf Seeland die Bahnen von Kjöge über Høved nach Faxe, mit einer Zweigbahn von Høved nach Rødby; die Faxebahn von den Rastbønder Häfen, und die Gribstov-Bahn; ferner die dän. Vaalandischen Bahnen, die Zweigbahnen von Svendborg auf Fünen und Bemb-Lemvig in Jütland. Sämtliche übrige Bahnen sind jetzt Staatsbahnen. Den Geldverkehr vermittelt großenteils durch Wechsel und Papiergeld die Nationalbank in Kopenhagen; dieselbe wurde 1818 als Bankinstitut begründet, hat aber seit 1818 eine Zweigbank jedoch von der Regierung kontrollierte Zweigbanken, welche ein Bantcomptoir in Aarhus und Kjöbenhavn in Aalborg und Helsingborg unterhält. Kopenhagen ist auch der Sitz mehrerer Privatbanken.

Münzen, Maß und Gewicht. Als Münzeinheit gilt seit der am 1. Jan. 1875 erfolgten Einführung des neuen, mit Schweden und Rußland gemeinamen Münzsystems die Krone (à 1 1/2 Reichsmark), welche in 100 Ore geteilt wird. Die Münzeinheit war der Rigsbankdaler (= 2 Kronen) aber in 6 Mark, à 16 Stillinge, geteilt wurde. Die frühere dän. Elle, à 2 Fuß, war gleich 0,67 m. In neuerer Zeit

ist jedoch für das gesamte Maß das metrische Maß angenommen worden. Das Gewicht ist ebenfalls das metrische, so daß das dän. Pfund mit dem deutschen Pfunde (500 g) stimmt.

Die evang.-luth. Kirche ist die dän. Volkskirche und wird als solche vom Staate unterstützt; auch muß der König derselben angehören. Im übrigen ist jedem Religionsbekenntnis, soweit es nicht gegen gute Sitten und öffentliche Ordnung verstößt, freier Kultus gestattet. Man zählte 1880 neben 1951361 Lutheranern noch 1363 Reformierte, 3000 Katholiken, 3687 Baptisten, 792 Irvingianer, 1722 Mormonen, 8946 Israeliten, 8 Mohammedaner, 1919 christl. Sektierer und 1241 von unbekannter Konfession. Die Volkskirche ist in sieben Stifter (bischöfl. Sprengel) geteilt, nämlich Seeland, Jütland, Lolland-Falster und die vier jütländischen, Aalborg, Viborg, Aarhus und Ribe (Ripen). Dem Bischof von Seeland ist auch die Geistlichkeit auf den Färöern Grönland und den westind. Inseln untergeordnet; Island hat seinen eigenen Bischof.

An der Spitze des Unterrichtswesens steht die 1478 gestiftete Universität in Kopenhagen, wie denn überhaupt diese Hauptstadt alle höhern Bildungsanstalten (für Künstler, Polytechniker, Militärs u. s. w.) und reiche Sammlungen (vor allen das Museum nordischer Altertümer, begründet 1807, und Thorwaldsens Museum, eröffnet 1848) in sich vereinigt. Außerdem gibt es eine Akademie zu Sorø (Seeland), zwölf gelehrte Schulen und fünf Schullehrerseminarien. Auf Island bestehen ein Predigerseminar und eine gelehrte Schule. Die allgemeine Schulpflichtigkeit und der unentgeltliche Unterricht für Unbemittelte sind längst durchgehört, so daß der Bildungszustand des Volks als ein erfreulicher gelten kann. Die dän. Regierung ihresseits hat von alters her einen regen Eifer für Kunst und Wissenschaft betätigt. Eine vorzugsweise nationale und im allgemeinen gepflegte Wissenschaft ist die nordische Altertumskunde.

Die administrative Einteilung in 18 Ämter, außer der Hauptstadt, schließt sich an die kirchliche an. Jedes der sieben Stifter hat als Oberbeamten einen Stiftsamtmann und für die einzelnen Distrikte Amtmänner, denen als Kommunalvertretung ein sog. Amtsrat zur Seite steht, ebenso wie den städtischen Magistraten die Bürgerrepräsentation. In Kopenhagen steht an der Spitze der Administration ein vom König ernannter Oberpräsident. Island hat einen Landshövding, die Färöer (unter dem Stiftsamtmann von Seeland) einen Amtmann, die westind. Inseln einen Gouverneur. In Grönland fungiert ein Inspektor für den nördl. und einer für den südl. Teil, unter denen die Kolonievorsteher stehen. Das höchste Gericht (als dritte Instanz) befindet sich in Kopenhagen. Als zweite Instanz fungiert für die Inseln das Landesoberwie auch Hof- und Stadtgericht zu Kopenhagen, für Jütland das Landesobergericht zu Viborg, ebenso eins auf Island und eins auf den westind. Inseln. Es gibt keinen ermittelten Gerichtsstand, außer für das Militär. Die Hebung der direkten Steuern besorgen die Amtsverwalter. Das Budget für das Finanzjahr vom 1. April 1880 bis dahin 1881 veranschlagt die Einnahme auf 47246568 Kronen, die Ausgabe auf 41672448 Kronen. Die Einnahme befaßt folgende Hauptposten: Überschuß von den Domäne-Einnahmen 1332941 Kronen, Zinsen und Zuschuß aus den Staatsaktiven 2737680 Kronen,

direkte Steuern 9064100 Kronen, Stempelsteuer 2480000 Kronen, Erbschaftsteuer 970000 Kronen, andere indirekte Abgaben 25957000 Kronen, Post- und Telegraphenwesen 78674 Kronen, Staatseisenbahnen 1130505 Kronen, verschiedene Einnahmen 3550658 Kronen. Die Ausgaben setzen sich aus folgenden Hauptposten zusammen: Ewiltiste 1000000 Kronen, Äpanagen 422384 Kronen, Reichstag 200000 Kronen, Staatsrat 106616 Kronen, Verzinsung und Amortisierung der Staatsschuld 7851000 Kronen, Pensionen und Invalidenversorgung 3301713 Kronen, Ministerium des Auswärtigen 377979 Kronen, Ministerium des Innern 1650212 Kronen, Justizministerium 2465368 Kronen, Kultusministerium 978372 Kronen, Kriegsministerium 8787139 Kronen, Marineministerium 5125704 Kronen, Finanzministerium 2920174 Kronen, Island 109600 Kronen, andere und außerordentliche Ausgaben 6926187 Kronen. Die Staatsaktiva ohne die Staatseisenbahnen wurden zu Anfang des genannten Finanzjahres auf 98059731 Kronen, die Staatsschuld auf 173326628 Kronen, von denen etwa 8 Proz. auswärtige Schuld ist, angegeben. In den 5 Jahren 1875—80 wurde die Staatsschuld um 38241970 Kronen vermindert.

Heer und Flotte. Die Gesetze vom 6. Juli 1867 und 25. Juli 1880 haben die Konstriktion beibehalten, aber die Stellvertretung abgeschafft. Die Dienstpflicht beginnt mit dem Alter von 22 J. und dauert für die Linie (erstes Aufgebot) und Reserve (zweites Aufgebot) je 8 Jahre. Bezüglich der Formation des Heers besteht der Generallstab aus 25 Offizieren und 16 Unteroffizieren. Die Infanterie zählt 1 Bataillon Leibgarde, 30 Bataillone Linie, außerdem im zweiten Aufgebot 1 Bataillon Leibgarde und 12 andere Bataillone (zusammen auf Kriegsfuß 1046 Offiziere und etwa 38000 Mannschaften). Die Kavallerie bildet 5 Regimenter (139 Offiziere und etwa 2200 Mann), die Artillerie 2 Regimenter mit 12 Feldbatterien und 2 Bataillonen Festungsartillerie nebst den Train- und Arsenalkompanien und im zweiten Aufgebot noch 4 Feldbatterien und 5 Kompagnien (zusammen auf Kriegsfuß 224 Offiziere und circa 7500 Mann); endlich 1 Regiment Genietruppen (61 Offiziere und 624 Mann). Die gesamte Kriegsstärke ist somit auf 49780 Mann anzugeben. In Friedenszeiten bestehen zwei Generallommandos, zu Kopenhagen für Seeland und die benachbarten Inseln und zu Aarhus für Jütland und Jütland. Auch wird alljährlich ein Übungslager abgehalten. Die Flotte zählt 7 Panzerschiffe (2 Fregatten und 5 schwimmende Batterien), 2 Torpedoschiffe, 2 Fregatten, 2 Korvetten, 5 Schoner, 11 eiserne Kanonenboote, 6 Torpedoboote und 2 Raddampfer, zusammen 35 Schraubendampfer mit 202 Geschützen; außerdem 1 Drigg, 2 Rutter und 20 eiserne Transportboote u. s. w. Die Armees- und Marinewedpots, Werften u. s. w. sind in Kopenhagen, welches nach der Schleifung von Fredericia und Nyborg zugleich der einzige Waffenplatz Ds ist.

Nach dem Staatsgrundgesetz vom 5. Juni 1849 mit den Änderungen vom 28. Juli 1866 ist der Reichstag die Volksvertretung der dän. Monarchie. Derselbe versammelt sich regelmäßig am ersten Montag des Oktober in Kopenhagen und besteht aus zwei Kammern, dem Folkething und dem Landsting. Zum Folkething werden die Abgeordneten, 102 an Zahl, je einer auf 16000 G., durch

direkte Wahl gewählt und ihr Mandat dauert drei Jahre. Kopenhagen wählt 9, die Inselstädter 47, Jütland 45 und die Färder 1. Zur aktiven Wahlberechtigung wird das Indigenat, ein Alter von 30 J., unbescholtener Ruf, bürgerliche Selbständigkeit, freie Dispositionsbefugnis und mindestens einjähriger Wohnsitz im Wahlbezirk erfordert. Die Wahlbarkeit beginnt schon mit dem vollendeten 25. Jahre. Das Landsting zählt 66 Mitglieder, davon ernennt der König 12 auf Lebenszeit; jedoch können nur solche ernannt werden, welche schon einer parlamentarischen Versammlung des Königreichs angehört haben, und es steht ihnen der Rücktritt frei. Die übrigen 54 werden gewählt, nämlich 7 von der Stadt Kopenhagen, 45 von den städtischen und ländlichen Wahlbezirken, 1 von Bornholm und 1 von dem Lagthing der Färder. Das Mandat dauert acht Jahre und aller vier Jahre scheidet die Hälfte der Mitglieder aus. Die Wahl ist indirekt, sodas alle Wahlberechtigten die eine Hälfte der Wahlmänner wählen, während die andere Hälfte von den Höchstbesteuerten gewählt wird. Auch wird zur allgemeinen Wahlbarkeit für das Landsting ein mindestens einjähriges Domizil in dem betreffenden Wahlkreise erfordert. Die Mitglieder beider Kammern erhalten Diäten zu gleichem Betrage und Beamte bedürfen keiner höhern Erlaubnis zur Annahme eines Mandats. Jede Kammer hat ihren Präsidenten und dessen Stellvertreter selbst zu wählen und übt das Recht der Initiative; doch gehören Finanzsachen zunächst vor das Folkething. Der König hat das absolute Veto; er kann den Reichstag oder nach Belieben eine von beiden Kammern auflösen. Zu einer Abänderung des Staatsgrundgesetzes ist nicht nur die Zustimmung des bestehenden Reichstags, sondern auch eines zweiten neugewählten Reichstags und die Sanction des Königs erforderlich. Das Reichsgericht, welches über die vom König oder Folkething erhobenen Ministeranklagen urteilt, besteht aus den ordentlichen Mitgliedern des Höchstengerichts und einer gleichen auf vier Jahre erwählten Anzahl von Mitgliedern des Landstings. Kein Richter kann willkürlich abgesetzt, noch gegen seinen Willen versetzt werden, außer bei einer Reorganisation der Gerichte. Die Staatsgeschäfte besorgen sieben verantwortliche Minister (der Conseilpräsident und die Minister für das Auswärtige, Krieg und Marine, Finanzen, Justiz, Inneres, Kirchen- und Unterrichtswesen). Dieselben bilden den geheimen Staatsrat, in welchem der König den Vorsitz führt und nunmehr auch der Kronprinz Sitz und Stimme erhalten hat. Bei Veranlassung der Tausendjahrfeier Jütlands (s. d.) erhielt diese Insel eigene Verfassung und Verwaltung (1. Aug. 1874). Als provinziell sind die Versammlungen für die Nebenlande bestehen das Lagthing der Färder und der Kolonialrat der westl. Inseln.

Nach dem Thronfolgegesetz vom 31. Juli 1853 ist die dän. Krone erblich in der männlichen Nachkommenschaft des regierenden Königs Christian IX. (s. d.) und der Königin Louise. Eventueller Thronfolger ist der älteste Sohn, Kronprinz Frederik. Der zweite Sohn, König Georg von Griechenland hat unterm 12. Sept. 1863 eine Aklage an welcher der dritte und jüngste und dessen Nachkommen ihm selbst dem in der Erbfolge vorangehen führt den Titel: König zu Däne-

mark, der Wendon und Goten, Herzog zu Schleswig, Holstein, Stormarn, der Dithmarschen und zu Lauenburg wie auch zu Oldenburg.

Das Wappen ist ein von zwei wilden Männern gehaltener, mit der Königskrone bedeckter und mit den Insignien des Elefantenordens umhängter Schild, der durch das silberne, roteingefasste Kreuz des Dannebrog-Ordens in vier Quartiere geteilt wird. Das erste Quartier zeigt im goldenen, mit neun roten Herzen bestreuten Felde drei gekrönte, blaue, gehende Löwen übereinander für D.; das zweite im goldenen Felde zwei blaue, gehende Löwen übereinander für Schleswig; das dritte in der oberen Hälfte das Unions- (schwedische) Wappen: ein goldene Kronen im blauen Felde, in der unteren Hälfte rechts einen silbernen gekrönten Stodfisch in roten Felde für Island, links oben einen silbernen Schafhod im blauen Felde für die Färder, und unten einen aufgerichteten silbernen Bären im blauen Felde für Grönland; das vierte Quartier in der oberen Hälfte einen gekrönten, blauen, gehenden Löwen über neun roten Herzen im goldenen Felde für das Königreich der Goten, und in der unteren Hälfte einen gekrönten, goldenen Lindwurm im roten Felde für das Königreich der Wendon. Darunter liegt ein Mittelschild, welcher im ersten Quartier ein ausgebreitetes und durch drei silberne Räder in drei Teile geteiltes silbernes Resselblatt mit einem quer silber- und rotgetheilten Schildlein in der Mitte im roten Felde für Holstein, im zweiten einen silbernen Schwan mit goldener Krone um den Hals in roten Felde für Stormarn, im dritten einen goldenen Reiter mit gezügeltem Schwert auf einem reitenden silbernen Pferde im roten Felde für Dithmarschen, und im vierten einen goldenen Hirschkopf im roten Felde für Lauenburg zeigt. Endlich im Herzschilde in die Länge geteilt, zeigen sich rechts im goldenen Felde zwei rote Querbalken für Oldenburg und links im blauen Felde ein goldenes, schwebendes Kreuz für Delmenhorst. Fahne und Flagge ist der Dannebrog, blutrot mit durchgehendem weissen Kreuz, von dem auch die Landesfarben entlehnt sind. Der selbe verdankt seinen Ursprung einem geweihten Banner, welches der Papst 1219 dem dän. König Waldemar II. zum Kreuzzug gegen die Heiden in Estland gesandt hat. Später entstand die Sage, das Banner sei damals während der Schlacht gegen die Esten vom Himmel gefallen. Dän. Orden gibt es zwei: den Elefantenorden (s. d.) oder die Blaue Hand, und den Dannebrog-Orden (s. d.) oder das Weiße Band. Außerdem bestehen noch Dienstzeichen u. dgl., darunter eine goldene und eine silberne Verdienstmedaille, gestiftet 24. Juli 1864.

Litteratur. Vgl. über Geographie und Statistik D. s. außer ältern Werken von Pontoppidan, Hennings, Thaarup und Ryerup: Bergs, *Das dänische Staats Statistik* (4 Bde., Kopenh. 1844-50); Erslev, *Den danske Stats* (Kopenh. 1856-57); Trap, *Statistik-topographisk Beskrivelse af den danske Danmark* (3 Bde., Kopenh. 1856-59 Supplement 1860; neue Aufl., II. 1-6 1879); Baggesen, *Der dän. Staat* (deutsch, 2 Bde. Kopenh. 1845-47); *Den danske Stat i det 1860* (Kopenh. 1862); Both, *Danmark og historisk-topographisk Beskrivelse* (2 Bde. 1 u. 2. Kopenh. 1871-73); Gad, *Udbyg af Kongeriget Danmarks Statistik* (Kopenh. 1867); *Recherches Statist.* (Kopenh. 1878); *Julbe-hæften* und Scharling, *Danmarks Statistik* (2 Bde. 1-5.

Kopenh. 1877—81); Otté «Denmark and Iceland» (Lond. 1881); Frisch, «Schweden, Norwegen und D.» (6. Aufl., Berl. 1881); die Mitteilungen des Statistischen Bureau und den jährlich erscheinenden «Hof- und Staatskalender».

Geschichtliche Übersicht. Die beglaubigte Geschichte D.s erstreckt sich kaum über ein Jahrtausend; was weiter zurückliegt, davon geben nur die Altertümer, welche im Lande selbst reichlich gefunden werden, und einige Notizen der röm., engl. und fränk. Chronisten dürftige Kunde. Sehr reich, aber ebenso unzuverlässig ist die Sagenlitteratur, welche, während des Mittelalters in Island aufgezeichnet, auch von dem berühmten dän. Chronisten Saxo Grammaticus (um das J. 1200) benutzt wurde. So viel steht fest, daß in der Urzeit hier ein Volk lebte, welches sich mit Gerätschaften von Flint- oder Feuerstein, Horn, Knochen u. s. w. kümmerlich behalf (das sog. Steinalter). Dann wurden, vielleicht durch Handelsverehr mit den Rhönigern und andern Südvölkern, Geräte von Bronze eingeführt, welche man neben den Steinsachen gebrauchte, allmählich auch selbst umschmelzen und umformen lernte (das Bronzealter), bis endlich das Eisen und dessen größere Nützbarkeit bekannt wurde (das Eisenalter). Von der Halbinsel Jütland (einschließlich Schleswig-Holstein), welche man noch jetzt die Cimbrische Halbinsel nennt, zogen wahrscheinlich jene Cimbern (s. d.) aus, welche im Bunde mit den Teutonen das Römische Reich erschütterten (113—101 v. Chr.). Von ebendaher kamen vielleicht auch zum Teil die Sachsen, Angeln, Friesen und Niten, die im 5. Jahrh. England okkupierten. In das halbvölkerte Land aber rückten dafür die Dänen ein, die bis dahin auf Seeland und die jetzt schwed. Provinz Schonen beschränkt gewesen waren, und unterwarfen sich alles Land bis an den sächsl. Grenzfluß Eider. Innerhalb dieser Grenzen bestanden nun eine Anzahl kleiner dän. Staaten nebeneinander, beherrscht von Gautkönigen, deren einer, Godfred (804—810), gegen Kaiser Karl d. Gr. Krieg führte. Unter Godfreds Nachfolgern eröffnete Ansgar (gest. 865) seine Missionsthätigkeit im skandinav. Norden, doch ohne bleibenden Erfolg. Das alte Heidentum, der Kultus des Odin (Wodan) und der andern Aengötter, behauptete sich noch gegen das Christentum. Die heidnischen Dänen und Normannen wurden jetzt ein Schreden für alle Christenländer. Als Seeräuber (Wikingar) beunruhigten sie alle Meere, besonders die Küsten Englands und des Fränkischen Reichs.

Unterdes ward in D. die Reichseinheit begründet. Schon vor Gorm dem Alten (gest. 940) waren alle dän. Lande, Schonen, Seeland, Fünen u. s. w., Jütland und Südjütland (Schleswig) unter einer Herrschaft vereinigt. Doch vermochten weder er noch sein Sohn Harald Blauzahn der Übermacht Deutschlands zu widerstehen. Schon Gorm mußte Tribut zahlen. Dann drang Kaiser Otto II. siegreich bis an den Ottersund (Eimfjord) vor und zwang Harald, zu huldigen und die Laufe anzunehmen (976). Seitdem verdrängte das Christentum die Odinsreligion, wenn auch nur langsam und allmählich. Nun wandte sich die Kraft des neuen Reichs nach außen. Norwegen ward zinsbar gemacht. Haralds Sohn, Svend Gabelbart, begann und der Gukel, Knud d. Gr. (gest. 1035), vollendete die Eroberung Englands. Aber diese Übermacht dauerte nicht lange. Norwegen schüttelte das dän.

Joch ab. Als Knuds Sohn, Hårdaknub, 1042 starb, erwählte England einen eingeborenen König, und D. selbst kam durch Erbvertrag unter die Herrschaft des Königs Magnus von Norwegen. Doch wurde ein Schwestersohn Knuds d. Gr., Svend Estrifson, zunächst Statthalter und nach Magnus' Tode 1047 König von D. Derselbe stellte die Unabhängigkeit des Landes sicher und starb 1076. Seine nächsten Nachkommen waren von geringer Bedeutung, und bald brachen blutige Brudertriege aus, welche das Reich zerrissen, bis Waldemar I. d. Gr. (1157—82) den Frieden und die Reichseinheit wiederherstellte. Während der letzten Bürgerkriege war von den streitenden Prätendenten Kaiser Friedrich II. als Schiedsrichter und oberster Lehnsherr über D. anerkannt worden, und auch Waldemar mußte ihm noch die Huldigung leisten (1162). Aber schon Waldemars Sohn, Knud VI. (1182—1202), konnte ungestraft die Lehnspflicht verweigern, seit welcher Zeit das Verhältnis nicht wieder erneuert wurde; vielmehr trat D. jetzt wieder als erobernde Macht auf. Schon Waldemar I. hatte die heidnischen Wenden an der Ostseeküste bekriegt und Kügen erobert; Knud VI. unterwarf Pommern und Holstein; Waldemar II., der Sieger (1202—41), nahm auch Lauenburg, Mecklenburg und Estland. Kaiser Friedrich II. trat ihm sogar 1214 alle deutschen Reichsländer bis zur Elbe und Elde förmlich ab. Doch auch diesmal war die dän. Großmacht von kurzer Dauer. Ein getränkter Basall, Graf Heinrich von Schwerin, überfiel den König Waldemar, als er auf der kleinen Insel Lyö bei Fünen jagte, und führte ihn gefangen nach Mecklenburg (1228). Die unterjochten deutschen Lande erhoben sich, und ein dän. Heer ward bei Wölln geschlagen. Nun mußte Waldemar seine Freiheit um teuern Preis erkaufen, auch 1225 auf alle deutschen Reichsländer bis zur Elbe und Elde verzichten. Als er trotzdem auszog, diese Lande wiederzugewinnen, erlitt er 22. Juli 1227 bei Bornhöved in Holstein eine entscheidende Niederlage. So war das Dänische Reich wieder auf die Übergrenze beschränkt. Nach Waldemars Tode folgte wieder eine Zeit der Bürgerkriege. Sein ältester Sohn und Nachfolger, Erich, ward von dem Bruder Abel bekriegt und zuletzt ermordet (1250). Dann wurde Abel (gest. 1252) König und nach diesem der dritte Bruder, Christoph, dessen Geschlecht auf dem Königsthron nachfolgte. Aber Abels Nachkommen behaupteten sich im Besitz von Südjütland ober, wie es bald hieß, des Herzogtums Schleswig und befehdeten wiederholt das verwandte Königshaus. Ihre Bundesgenossen dabei waren die Grafen von Holstein aus dem Hause Schauenburg. Unter diesen erhob der hervorragende, Graf Gerhard d. Gr., seinen Schützling, den schlesw. Herzog, auf den dän. Thron (1326—80) und gewann für sich selbst ausgedehnte Besitzungen und Pfandherrschaften. So geriet D. in völlige Auflösung. Von 1332—40 regierte gar kein König, und Graf Gerhard war der eigentliche Herr im Lande, bis ihn ein jütländ. Ritter, Niels Ebbesen, 1340 ermordete. Darauf gelang es dem neuerwählten vielgewandten König Waldemar IV. Atterdag (1340—75), das zerrissene Reich wieder zu vereinigen, doch mit Ausnahme von Schleswig, welches, als Abels Geschlecht erlosch, den holstein. Grafen zu Lehn gegeben werden mußte (1386). So war Schleswig-Holstein (s. d.) zuerst konstituiert.

wurde mit einer Abgabe von 6 Proz. des Wertes belegt, wobei Schleswig-Holstein gegen das Königreich schwer belastet wurde. Mit diesen Fonds ward 1813 eine Reichsbank begründet, welche sich 1818 in ein ausschließlich dän. Privatinstitut, die Nationalbank zu Kopenhagen, umwandelte. Übrigens blieben die Finanzen immer eine Schattenseite der Regierung Friedrichs VI.; erst unter dessen Nachfolger, Christian VIII., ward strenge Ordnung eingeführt und jährlich öffentlich Rechenschaft abgelegt. Unter der Regierung Friedrichs VI. wurden zuerst wieder konstitutionelle Wünsche und Bestrebungen laut. Voran ging die schlesw.-holstein. Ritterschaft, welche die Wiederherstellung der alten Landesverfassung (der sog. Landesprivilegien von 1460) fordernte und deshalb beim Deutschen Bunde Beschwerde erhob, doch ohne Erfolg (1822). Der König verstand sich erst unter dem Eindruck der franz. Julirevolution zu einer kleinen Konzeption. Es wurden nämlich nach dem Vorbilde Preußens durch die Gesetze vom 28. Mai 1831 und 15. Mai 1834 beratende Provinzial-Ständeversammlungen eingeführt: für die dän. Inseln zu Roskilde (Seeland), für Jütland zu Viborg, für Schleswig in der gleichnamigen Stadt, für Holstein in Pjöböh; für Lauenburg blieb die altherkömmliche Ritter- und Landschaft. Unter Friedrich VI. begann in D. eine national-dän. Reaktion gegen den vorherrschenden Einfluß der deutschen Bildung und Litteratur. Die Litteratur und die Wissenschaft, insbesondere Geschichte, Rechts- und Altertumskunde, gewannen einen nationalen Boden, wobei man freilich allmählich in eine überreizte Exklusivität und endlich sogar in eine bewußte Feindschaft gegen alles Deutschthum sich hineinarbeitete. Zunächst wurde von dieser Tendenz das Herzogtum Schleswig berührt. Man erklärte es anfänglich als eine nationale Pflicht, für die Aufrechterhaltung, beziehentlich Wiederausbreitung des dän. Dialekts in Nordschleswig zu wirken (1810—16), gelangte aber schließlich dahin, das polit. Prinzip aufzustellen, Schleswig (Sübstland) müsse von Holstein losgerissen und dem Königreich einverleibt werden. «D. bis zur Eider» (1836—42). Dieselbe Partei, deren Führer Bloug, Orla Lehmann, Monrad, Clausen u. s. w., deren Organ das kopenhagener Tageblatt «Fädrelandet» («Das Vaterland»), machte sich auch zur Trägerin des sog. Skandinavismus. Man wünschte und wollte nämlich eine engere Verbindung zwischen den drei skandinav. Reichen, ohne sich jedoch über die Art und die Tragweite derselben, sowie über die Mittel und Wege dazu klar zu werden. Die Sache kam nicht über Redensarten und Studentenfeste (zu Upsala 1843, Kopenhagen 1845 u. s. w.) hinaus. Natürlich rief dieses aggressive und skandinavistische Eiderdänentum einen Gegenbrand in Schleswig-Holstein hervor. Man ward sich hier der eigenen Zusammengehörigkeit und der Verbindung mit Deutschland erst recht wieder bewußt und rüstete sich zur Abwehr gegen jeden Angriff. (S. Schleswig-Holstein.)

So war die Sachlage, als Christian VIII. (1839—48) den dän. Thron bestieg. Dieser begabte Fürst, der manche dankenswerten Reformen einführte, meinte den nationalen Gegensatz auf administrativem und dynastischem Wege beseitigen zu können. Zunächst war er beflissen, die bis dahin nur teilweise und lose administrative Gemeinschaft zwischen dem Königreich und den Herzogtümern zu

befestigen und auszudehnen und so einen wirklichen dän. Gesamtstaat zu schaffen, in welchem naturgemäß das dän. Element das überwiegende und vorherrschende sein mußte. Aber ein großes Hindernis für Herstellung des Einheitsstaates lag in der Erbfolgefrage. Der Mannstamm des Könighausens stand auf dem Aussterben, und es mußte dann in D. die kognatische Erbfolge des Königs-gesetzes eintreten, welche jedenfalls in Schleswig-Holstein nicht zu Recht bestand, sodas eine Trennung geboten war. Mit Rücksicht darauf sprach Christian VIII. in dem Offenen Brief vom 8. Juli 1846 den Entschluß aus, die dän. Erbfolge auch in den Herzogtümern einzuführen und die etwa entgegenstehenden Hindernisse zu heben. Gegen diese beabsichtigte Vergewaltigung erhoben nun zur Behauptung der bestehenden Rechte die Agnaten des Könighausens, die Stände der Herzogtümer und der Deutsche Bundestag Protest, sodas der König 7. Sept. 1846 eine zweite Bekanntmachung erließ, welche beruhigen sollte. Ferner arbeitete er noch einen Entwurf zu einer Gesamtstaatsverfassung aus, welche neben den Provinzial-Ständeversammlungen eine gemeinschaftlichen Landtag mit beschließender Kompetenz in Aussicht stellte. Sein Sohn und Nachfolger Friedrich VII. (1848—63) veröffentlichte diesen Entwurf (28. Jan. 1848). Derselbe kam jedoch nicht ins Leben treten, infolge der Bewegung welche nach der franz. Februarrevolution auch in Dänemark Platz griff. Die Führer der eiderdän. (national-liberalen) Partei veranstalteten eine Volksversammlung im Kasino zu Kopenhagen in welchen sie die hauptstädtliche Bevölkerung für das Programm: «Eine freie Verfassung und Freiverleibung Schleswigs!» begeisterten. Der König ward durch eine Massendemonstration gezwungen, seine bisherigen Räte zu entlassen und am 24. März 1848 mit einem eiderdän. (Kasino-) Ministerium zu umgeben. Eine Deputation aus Schleswig-Holstein, welche nationale Gewissensfordernte, ward abgewiesen und 24. März die Inkorporation des Herzogtums Schleswig in das Königreich ausgesprochen.

Das war das Signal zu einem dreijährigen Kriege (s. Deutsch-Dänischer Krieg von 1848—50), in welchem die Herzogtümer nach Hilfe Deutschlands, nach dem deutsch-dän. Grenzfrieden zu Berlin (2. Juli 1850) aber alle ihr Landesrecht gegen D. verteidigten, bis unter dem Einfluß der allgemeinen Reaktion auch diese Sache als strafbare Revolution verdammt wurde. Preußen und Osterreich intervenierten im Juni 1851. Die schlesw.-holstein. Armee ward aufgelöst, Schleswig preisgegeben und 18. Febr. 1852 an die dän. Regierung wieder überliefert. Seitdem war in D. selbst nach manchen Wechseln ein Systemwechsel eingetreten. Die eiderdän. Räte hatten den sog. Gesamtstaatswahnern es die Schule Christian VIII. weichen müssen, woher gelang es, sich mit Deutschland zu verbinden. Die deutschen Großmächte anerkannten das Recht des dän. Gesamtstaats und willigten in die Trennung Schleswigs von Holstein. Nur das war die Ausbedingung, das die Herzogtümer innerhalb des Gesamtstaats eine selbständige und mit dem Reich gleichberechtigte Stellung erhalten. Unter diesen war es der dän. Regierung und den ausländischen Großmächten und anderen zu einer Erklärung für die Aufrechterhaltung

der Integrität (Untheilbarkeit) der dän. Monarchie (in London 2. Aug. 1850) zu vereinigen, dem später auch Oesterreich beitrug. Dann wurde im Warschauer Protokoll vom 5. Juni 1851 der Prinz Christian von Schleswig-Holstein-Sonderburg-Glücksburg (f. Christian IX.) von D. und Russland zum eventuellen Thronfolger in der Gesamtmonarchie designiert und im Londoner Traktat vom 8. Mai 1852 von allen Großmächten und von Schweden als solcher anerkannt. Die in D. näher berechtigten Rognaten verzichteten zu seinen Gunsten, und nachdem der dän. Reichstag die neue Thronfolgeordnung genehmigt, ward sie vom Könige 31. Juli 1853 bestätigt. In Schleswig-Holstein dagegen ward eine Zustimmung der Magnaten (f. Christian, Herzog von Schleswig-Holstein-Sonderburg-Augustenburg) und der Stände weder verlangt noch gegeben. Auch die Genehmigung des Deutschen Bundestags wurde nicht eingeholt.

Die Dänen walteten indessen in den Herzogtümern vollständig als Eroberer, namentlich in Schleswig, wo die Mehrzahl der eingeborenen Beamten entfernt und durch Nationaldänen ersetzt, die dän. Kirchen- und Schulpraxis zwangsweise auch in dem deutschsprechenden Mittelschleswig eingeführt wurde. Von der versprochenen Selbständigkeit und Gleichberechtigung war keine Rede. Im Königreich D. hatte während des Kriegs ein Konstituierender Reichstag mit dem Könige das demokratische Grundgesetz vom 5. Juni 1849 vereinbart, welches die ausgedehnteste Bürgerfreiheit sicherte und das allgemeine Wahlrecht auszusprechen anerkannte. Dies Grundgesetz wurde mit Zustimmung des Reichstags auf die besondern Angelegenheiten des Königreichs beschränkt (2. Okt. 1856), Schleswig und Holstein dagegen ständische Verfassungen oktroyiert (15. Febr. und 11. Juni 1854), welche nicht die geringsten freibeitlichen Garantien gaben, auch das Petitionsrecht, das Wahlrecht und die ständische Kompetenz auf das äußerste beschränkten. Ähnlich war die Verfassung für Lauenburg (20. Dez. 1858). Dem entsprechend gestaltete sich die ganze Regierung während des nächsten Jahrzehnts. In den Herzogtümern wurde eigentlich nur verwaltet; die notwendigsten Reformen wurden verabshäumt, jede freibeitliche und nationale Regung niedergehalten. Dagegen entwickelte sich im Königreich unter reger Mitwirkung der Regierung ein frisches und reiches Volksleben nach allen Seiten hin. Große Reformen und materielle Verbesserungen wurden durchgeföhrt, Kunst und Wissenschaft gefördert; der Nationalwohlstand hob sich, ganz besonders in Jütland. Im polit. Leben und im Reichstage traten zwei Parteien einander gegenüber, die National-Liberalen (Doltrinärs), welche das Hauptgewicht auf die eiderdän. und skandinav. Tendenzen legten, und die Bauernfreunde, welche vor allem auf der demokratischen Grundlage weiter bauen und im Innern reformieren wollten. Die eigentlich konservativen und reaktionären Elemente, der grundbesitzende Adel u. s. w., hielten sich seit 1848 vom öffentlichen Leben zurück und unterstöhnten nur unter der Hand die Gesamtstaatsmänner. In der Regel waren die National-Liberalen am Staatsruder, nur unterbrochen 1852—54 durch ein gesamtstaatliches und 1859—60 durch ein bauernfreundliches Ministerium. Ihr hervorragender Staatsmann war Hall (f. d.), seit 1856 Minister und 1857—63 Ministerpräsident, kein

schoyferisches Genie, aber von jäher Ausdauer und gewandt in der Intrigue.

Zur Neuordnung des Gesamtstaats wurde zuerst eine Versammlung von Notabeln, je sechs aus D. und Holstein und neun aus Schleswig, nach Miensburg berufen; dieselbe verlief jedoch ohne Resultat (14. Mai bis 16. Juli 1851). Dann wurden, auf Grundlage der Vereinbarungen mit den deutschen Großmächten, in einer königl. Proklamation vom 28. Jan. 1852 folgende Grundzüge festgesetzt: Heer, Marine, Finanzen und auswärtige Politik sollten gemeinschaftlich sein, dafür gemeinschaftliche Ministerien, Staatsrat und Verfassung bestehen. Außer den vier gemeinschaftlichen Ministern für Auswärtiges, Heer, Marine und Finanzen erhielten auch drei Minister für das Königreich (Justiz, Inneres, Kultus), einer für Schleswig und einer für Holstein-Lauenburg nebst dem vom Könige berufenen Prinzen Ferdinand Sitz und Stimme im Geheimen Staatsrat. (Ein besonderes Ministerium für die gemeinschaftlichen innern Angelegenheiten der Monarchie bestand nur von 1855—58; seine Geschäfte wurden dann dem Finanzministerium überwiesen.) Die ursprüngliche Absicht bei Aufstellung jener Grundzüge ging dahin, einen gemäßigten Absolutismus walten zu lassen. Die erste (oktroyierte) gemeinschaftliche Verfassung vom 26. Juli 1854 bestellte nämlich nur eine Repräsentation mit beratender Stimme, den Reichsrat, dessen Mitglieder fast zur Hälfte der König ernennen sollte. Aber dagegen erhob sich eine so lebhafteste Opposition in D., daß der König das gesamtstaatliche Ministerium entließ. Darauf vereinbarte man mit dem dän. Reichstage die zweite gemeinschaftliche Verfassung vom 2. Okt. 1855, welche den Reichsrat in zwei Kammern, Landstehing und Folkestehing, mit beschließender Kompetenz aufstellte, im ganzen 80 Mitglieder, von denen 20 durch den König, 20 durch die Einzelrepräsentationen und 20 durch direkte Wahlen, alles im Verhältnis der Volkszahl der einzelnen Reichslande, gewählt werden sollten. So waren die Herzogtümer von vornherein unbedingt einer dän. Majorität unterworfen, und zugleich wurden sie finanziell benachteiligt, indem man ihre reichen Domänen und Domanalabgaben für den Gesamtstaat in Anspruch nahm, ohne daß das Königreich in der Art etwas zum Entgelt hätte bieten können. Außerdem stellte man ein Normalbudget fest, und nur der Mehrbedarf unterlag der Bewilligung des Reichsrats. Den Ständen der Herzogtümer legte man diese Gesamtverfassung nicht zur Begutachtung vor.

Nachdem abermals ein Jahr vergangen, erhoben zuvörderst die Stände des Herzogtums Lauenburg beim Bundestag Beschwerde, weil die dän. Regierung zur Beräuherung der lauenb. Domänen zum Vorteil des Gesamtstaats schritt (Okt. 1857). Gleichzeitig machten Preußen und Oesterreich beim Bundestag im Interesse Holsteins Vorlagen, sobald nur der Deutsche Bund 29. Okt. 1857 sich mit der Holstein-Lauenburgischen Frage zu beschäftigen begann. Die Sache ward an einen Ausschuß verwiesen, und 11. Febr. 1858 beschloß der Bundestag; daß die gemeinschaftliche Verfassung von 1855 sowie einzelne Abschnitte der holstein. Sonderverfassung, weil diese mit den Landständen nicht beraten worden, als in verfassungsmäßiger Wirksamkeit stehend nicht angesehen werden könnten; daß überhaupt die Zusage der Gleichberechtigung und Selbständigkeit

sir die Herzogtümer nicht erfüllt sei. Die dän. Regierung gab jedoch darauf eine abweisende Antwort und ging auf derselben Bahn vorwärts. Sie ließ sich auch durch die weiteren Bundesbeschlüsse vom 20. Mai und 12. Aug., welche eine Bundesrelegation in Holstein-Lauenburg in Aussicht stellten, nicht einschüchtern, sondern trachtete nur dahin, die Verhandlungen in die Länge zu ziehen, während sie zugleich unter der Hand die außerdeutschen Großmächte zur Einnischung aufforderte. Erst unter dem Einbrude des Umsturzes in Preußen (Regentschaft des Prinzen Wilhelm, Okt. 1858) ward man in Kopenhagen nachgiebiger, und es erfolgte nun das königliche Patent vom 6. Nov. 1858, wodurch die gemeinschaftliche Verfassung von 1855 für Holstein-Lauenburg aufgehoben und für diese Lande in gemeinschaftlichen Angelegenheiten die absolute Königs Gewalt wiederhergestellt wurde. Für D.-Schleswig sollte dagegen die gebachte Verfassung und der Reichsrat unverändert fortbestehen bleiben. Gleich darauf, im Jan. 1859, erfolgte eine Berufung der hollst. Stände, um mit denselben wegen eines Wiederanschlusses an die Gesamtstaatsverfassung zu verhandeln. Die Stände lehnten jedoch die Regierungsvorlagen ab und arbeiteten ihrerseits einen Entwurf aus, wonach der Reichsrat vollends wegsallen und die Regierung in allen gemeinschaftlichen Angelegenheiten direkt mit den Repräsentationen der einzelnen Reichsländer pattieren sollte. So wäre es allerdings mit der dän. Majorität vorbei gewesen; natürlich ward aber der Vorschlag in Kopenhagen verworfen. Da schritt der Bundesstag wieder ein und forderte, daß, solange eine Gesamtprepräsentation fehle, dem hollst. Landtage in allen gemeinschaftlichen Angelegenheiten dieselbe legislative und finanzielle Befugnis eingeräumt werde wie dem dän. Schlesw. Rumpf-Reichsrat (8. März 1860). Als die dän. Regierung, namentlich in der Budgetfrage, diese Forderung nicht zugehen wollte, drohte ein weiterer Bundesbeschluß mit der Exultation (7. Febr. 1861). Die dän. Regierung machte nun abermals eine Scheintorquession, indem sie die hollst. Stände wieder berief und diesen neue Entwürfe zu einer Gesamtverfassung vorlegte; allein zu einer Verhandigung konnte es bei den entgegenstehenden Ansichten auch diesmal nicht kommen, um so weniger, als die Regierung gleichzeitig in der Budgetfrage zu trügerischen Mänteln griff, welche sowohl die Versammlung wie das Ausland täuschen sollten (März und April 1861). Dies war der letzte Versuch zu einer Rekonstruktion der gemeinschaftlichen Verfassung. Die Verbindung zwischen D.-Schleswig wurde indessen durch Gesetze und administrative Maßregeln immer enger gefächert und mitten in Schleswig große Fortifikationen gegen Deutschland, das Danewerk und die Schanzen bei Düppel, in Angriff genommen. Man suchte eine Stütze an den nachbarreichen Schweden-Norwegen zu gewinnen, deren König, Karl XV., mit Friedrich VII. befreundet war.

Unterdes erlangte die dän. Regierung eine Siftierung des Bundesrestitutionsverfahrens durch das Versprechen, daß sie in Betreff des hollst. Beitrags zum Gesamtbudget sich mit den Positionen des Normalbudgets begnügen wolle; die so gewonnene Frist sollte zu internationalen Verhandlungen zwischen D. und den deutschen Großmächten benutzt werden. Der Bundesstag beruhigte sich dabei (12. Aug. 1861). Allein die Zusage ward nicht

gehalten, sondern die hollst. Comte zum Reichsrat forderte einfach aus dem Reichsrat nicht den Reichsrat entnommen, eine neue Ausschüsse, mit die preuß. Circulardepeche vom 27. Juni 18. aufdrückte. In den internationalen Verhandlungen (Okt. 1861 bis Nov. 1862) kamen dann auch die Verhältnisse des Herzogtums Schleswig zur Sprache. Eine preuß. Denkschrift legte den Januar der letzten Zustände, der längst in der deutschen Reichsversammlung gefanden hatte, in offiziellem Ordnung. Aber D. beharrte in einer ablehnenden Haltung und verweigerte aus Rücksicht auf die Verhandlung über das dänische Herzogtum Schleswig. Nun mischte England sich ein. In einer Note vom 24. Sept. 1862 machte Lord Russell Vorschläge, die zum Teil an den Entwurf der hollst. Stände vom 1859 anknüpfen, und Franke und Ausland erklärten sich bereit, diese Vorschläge zu beschließen. Die deutschen Großmächte waren bereitwillig darauf ein (27. und 29. Okt.), mit D. Schon 6. Nov. wurden die engl. Vorschläge in Kopenhagen auf dem allerbestimmtesten Punkte wiesen; eine zweite Note Russells vom 20. Nr. und eine dritte vom 21. Jan. 1863 blieben ebenfalls ohne Wirkung. So schloßen die internationalen Verhandlungen, nachdem sie das Recht an die hartnäckige Verleumdung des vor den Europäern dargelegt hatten. Unbestimmte als forderte die dän. Regierung die Entscheidung zu aus. Die hollst. Ständerversammlung vom 1863 ward in der nichtschlüssigen Weise beendet. Eine hollst. Adresse an den König über die unangenehme Lage einfach zurückgewiesen, vom dem Landtage nichts mehr übrigblieb, als der Schutz des Bundesstags für die Rechte und Interessen des Landes anzurufen (7. März). Die Regierung antwortete darauf mit der allerdings Bekanntmachung vom 20. März, wodurch sie sich längst von der dän. Presse empfangen: Aufklärung Holsteins nunmehr angeordnet ward. Jetzt sollte das Herzogtum ebenso wie Lauenburg ein unpflichtiges Anhängsel des Gesamtstaats werden, ohne jeden Einfluß auf die gemeinschaftlichen Angelegenheiten. D. verzögerte somit vollends die Verhandlungen vom 1861—62. Daher forderte der Bundesbeschluß vom 9. Juli die Zurücknahme der Bekanntmachung binnen sechs Wochen, wenn nicht gleich der dän. Regierung die Wahl gelassen ward, ob sie die Rekonstruktion der Gesamtsouveränität auf Grundlage eben jener Verhandlungen oder der Vorschläge Lord Russells versuchen mit Am 22. Aug. erfolgte die ablehnende Antwort, worauf der Bundesstag 1. Okt. beschloß, das Revisionsverfahren einzuleiten, und mit der Ausführung desselben Sachsen und Hannover, Preußen und Österreich, Braunschweig gegenüber beilegte die dän. Regierung ihren Anteil auf Schleswig, indem sie 29. Sept. dem Reichsrat den Entwurf zu einem neuen Grundgesetz für Schleswig vorlegte, welches die vollständige Verschmelzung anbahnen sollte; es war die vollständige Inkorporation, nur das Wort war verwendet. Der Reichsrat genehmigte 13. Nov. diesen Entwurf, und es fehlte so dem Gesetz nur noch die königl. Bestätigung. Da starb plötzlich am 15. Nov. 1863 König Friedrich VII., dem Thron bestieg der sog. Protokollprinz, Christian IX., dessen erste Regierungshandlung war, daß er 18. Nov. das neue Grundgesetz (weiter)

Dasselbe ward hierauf 1. und 2. Dez. 1863 amtlich publiziert und sollte 1. Jan. 1864 in Kraft treten.

Dieser Schritt führte endlich zum Bruch. Der neue König hatte allerdings faktisch in der ganzen Monarchie die Herrschaft angetreten, aber gegen ihn machte der nächstberechtigte Ignat des erlöschenen Königshauses, Erbprinz Friedrich (s. b.) von Schleswig-Holstein-Sonderburg-Augustenburg, seine Ansprüche auf Schleswig-Holstein und Lauenburg geltend; andere deutsche Fürsten meldeten Ansprüche auf Lauenburg an. Auch in den Herzogtümern erhob sich ein jäher moralischer Widerstand, besonders in Holstein, wo die Mehrzahl der Beamten dem dän. König den Eid verweigerten. Die Majorität der holstein. Ständeversammlung und die Ritterschaft riefen den Bund um Schutz an für die Rechte des Landes und die legitime Erbfolge. Der Bundesstag zog nun den Erbfolgestreit vor sein Forum. Am 28. Nov. ward der dän. Gesandte für Holstein-Lauenburg aus der Bundesversammlung ausgeschlossen, 7. Dez. die sofortige Exekution in Holstein-Lauenburg beschlossen und 22. bis 31. Dez. vollzogen, alles unter Vorbehalt der kompetenzmäßigen Entscheidung über die Succession. Inzwischen hatte aber auch die Diplomatie sich der Sache bemächtigt, und namentlich zeigte England großen Eifer für die Aufrechterhaltung des Londoner Traktats. Da jedoch weder Frankreich noch Rußland sich zu einer thätigen Mitwirkung verstehen wollten, so mußte sich England auf die diplomatische Aktion beschränken. Die deutschen Großmächte ihrerseits erklärten sich bereit, am Londoner Traktat festzuhalten, wenn D. ernstlich die Verbindungen desselben, nämlich die Vereinbarungen von 1851—52, erfüllen wolle; insbesondere fordereten sie die sofortige Zurücknahme des Grundgesetzes vom 18. Nov., und diese Forderung wurde auch von allen außerdeutschen Großmächten unterstützt. Alles dies geschah jedoch vergeblich. Die dän. Regierung nahm allerdings nunmehr die Belandmachung vom 30. März zurück (4. Dez.), räumte auch Holstein-Lauenburg ohne Widerstand, aber sie protestierte gegen die Rechtsgültigkeit der Bundeserclation (19. Dez. 1863) und setzte das neue Grundgesetz in Kraft (1. Jan. 1864). Nachmal forderten Preußen und Oesterreich die Wiederumhebung desselben binnen 48 Stunden (16. Jan.), worauf D. eine Frist von 6 Wochen verlangte (18. Jan.). Dies ward jedoch abgelehnt und nun die Occupation (Invasionsnahme) Schleswigs beschloßen, welche sich, da die Dänen Widerstand leisteten, bald in einen Krieg verwandelte. Der Deutsche Bund verweigerte dabei seine Mitwirkung.

Am 1. Febr. 1864 überschritt das preuß.-öferr. Heer die Eider und eroberte in einem glänzenden Feldzuge das Festland von Schleswig und Jütland bis zum Limfjord. (S. Deutsch-Dänischer Krieg von 1864.) Inzwischen gelang es jedoch den unausgesetzten Bemühungen der engl. Diplomatie, zur Schlichtung des deutsch-dän. Streits eine Konferenz in London zu veranstalten, welche, außer von den Kriegführenden Mächten, von England, Frankreich, dem Deutschen Bunde, Rußland und Schweden besetzt wurde. Am 25. April trat die Konferenz zusammen und vermittelte zunächst einen Waffenstillstand; im übrigen ward kein Resultat erzielt. Den Antrag der deutschen Großmächte auf eine reine Personalunion zwischen D. und Schleswig-Holstein lehnte D. ab; ebenso wenig gelang es,

sich über eine Teilung Schleswigs zu verständigen. So ging die Konferenz 25. Juni wieder auseinander. Der Krieg begann aufs neue, und die Alliierten eroberten nunmehr auch Alsen, die Inseln an der schlesw. Westküste und Jütland nördlich vom Limfjord; selbst Jütland ward bedroht. Da endlich sank den Dänen der Mut, nachdem die lange genährte Hoffnung auf fremde Hilfe sich nicht erfüllt hatte. Die national-liberalen Minister traten zurück, und der König berief 11. Juli ein konservatives Ministerium aus alten Gesamtstaatsmännern, welches seine Amtsthätigkeit mit einer Bittte um Frieden begann, und dem dann das tragische Geschick zufiel, die definitive Auflösung des Gesamtstaats zu unterzeichnen. Am 18. Juli ward zu Christiansfeld, an der Nordgrenze Schleswigs, eine vorläufige Waffenruhe abgeschlossen, 28. Juli die Friedenskonferenz in Wien eröffnet, und 1. Aug. wurden bereits die Friedenspräliminarien nebst längerem Waffenstillstand unterzeichnet. In dem endlichen Friedensvertrag, der zu Wien 30. Okt. 1864 zu Stande kam, mußte König Christian IX. allen seinen Rechten und Ansprüchen auf Schleswig-Holstein und Lauenburg entsagen. Zugleich erfolgte ein Austausch von Inseln, Enklaven u. s. w., welcher die Grenze regulierte. (S. unter Schleswig-Holstein.) So wurde die Dänische Monarchie nach einer langen, wechselvollen Geschichte wieder auf das eigentliche Königreich D. eingeschränkt.

Nachdem der Wiener Friedensvertrag am 9. und 11. Nov. 1864 von dem Holsteiner und Landstörer genehmigt war und die deutschen Truppen vierzehn Tage darauf Jütland geräumt hatten, traten in Kopenhagen dän., preuß. und öferr. Kommissarien zusammen, um die noch nicht erledigten Einzelheiten zu regulieren. Das Schlussprotokoll über die finanziellen Abmachungen zwischen D. und Schleswig-Holstein ward 17. April 1866 unterzeichnet und im Febr. 1868 auch die sog. Flensburger Altertumsammlung ausgeliefert. Im Artikel 5 des Prager Friedens vom 23. Aug. 1866 übertrug der Kaiser von Oesterreich auf den König von Preußen alle seine im Wiener Frieden vom 30. Okt. 1864 erworbenen Rechte mit der Maßgabe, daß die Bevölkerung der nördl. Distrikte von Schleswig, wenn sie durch freie Abstimmung den Wunsch nach einer Wiedervereinigung mit D. zu erkennen geben, an D. abgetreten werden sollten. Mit Bezug darauf erklärte Graf Bismarck im Norddeutschen Reichstage 18. März 1867, daß weder D. noch die nord-schlesw. Bevölkerung, sondern ganz allein Oesterreich berechtigt sei, die Ausführung dieses Artikels zu verlangen, und daß der abzutretende Teil jedenfalls kleiner ausfallen werde, als man in Kopenhagen denke. Als dann der preuß. Gesandte in Kopenhagen Mai 1867 die Verhandlungen einleitete, bezeichnete er als notwendige Vorbedingung jeder Abstimmung und Abtretung 1) die Übernahme eines verhältnismäßigen Anteils von der Schuldenlast Schleswig-Holsteins und 2) sichere Garantien für den Schutz der in dem abzutretenden Territorium wohnhaften Deutschen. Das dän. Kabinett antwortete mit einem allgemeinen Hinweis auf die bestehenden Gesetze und Verträge; doch damit wollte Preußen sich nicht begnügen, und eine preuß. Note vom 18. Juni verlangte bestimmte Antwort, mit dem Bemerkten, daß davon der Umfang der beabsichtigten Abtretung abhängig sei. Nach einer längern diplomatischen Verhandlung erklärte endlich

eine dän. Note vom 9. März 1868, daß D. sich auf besondere Garantien nur dann einlassen könne, wenn die Abtretung, resp. Abtretung in einer den Wünschen der Bevölkerung entsprechenden Ausdehnung gewährt werde. Darauf stockte die Unterhandlung und wurde seitdem nicht wieder aufgenommen. Die Angelegenheit fand erst 1878 ihren Abschluß. Infolge der welfischen Demonstrationen, welche bei Gelegenheit der Verheiratung des Herzogs von Cumberland (des frühern Kronprinzen von Hannover) mit der Prinzessin Thyra von Dänemark an dän. Hofe stattfanden, kamen das Deutsche Reich und Oesterreich überein, den betreffenden, auf die Wiedervereinigung der nördl. Distrikte Schleswigs mit D. bezüglichen Teil des Artikels 5 des Prager Friedens aufzuheben. Das Übereinkommen trug das Datum des 11. Okt. 1878 und wurde vom «Deutschen Reichsanzeiger» 4. Febr. 1879 veröffentlicht.

Im allgemeinen wurde die Regierung D.s nach der Katastrophe von 1864 vom konservativen Ministerium unter dem Vorherrsche Bluhmes mit Rücksicht geführt. Zunächst handelte es sich darum, die Verfassungsverhältnisse zu vereinfachen, da auf die Dauer unmöglich beide Grundgesetze von 1848 und 1868 und zwei parlamentarische Versammlungen, Reichsrat und Reichstag, nebeneinander fortbestehen konnten. Die Partei der Bauernfreunde befürwortete eine Rückkehr zu dem mehr demokratischen Grundgesetz von 1849, aber die National-Liberalen befürchteten davon ein Überwuchern der Bauerndemokratie und unterstützten das Kabinett, welches mehrere Verfassungsbestimmungen von 1868, namentlich betreffend die Bildung des Landstings u. s. w., beizubehalten wünschte. Die ersten Verhandlungen mit dem Reichsrat wegen der Verfassungsreform, Neujahr bis April 1865, blieben resultatlos, worauf der König das Follsething des Reichsrats auflöste. Ende August trat der Reichsrat wieder zusammen; doch auch das neugewählte Follsething widersetzte sich der Regierungsvorlage. Endlich einigte sich ein gemeinsamer Ausschuss beider Kammern über einen modifizierten Entwurf, worauf das Ministerium Bluhme zurücktrat. Das 6. Nov. neugebildete Kabinett unter dem Vorherrsche eines der größten Grundbesitzer, Graf Krag-Juel-Lind-Jens von Frisensborg, acceptierte den Entwurf des gemeinsamen Ausschusses, und es gelang nunmehr, die Verfassungsreform sowohl beim Reichsrat als auch beim Reichstage, Dez. 1865, durchzusetzen. Jedoch die Reform mußte in verfassungsmäßiger Weise nochmals von beiden parlamentarischen Versammlungen behandelt werden. Nachdem der Reichsrat seine definitive Genehmigung erteilt und zum letzten mal das Budget bewilligt hatte, wurde derselbe 12. Mai 1866 geschlossen und verwandelt damit aus dem öffentlichen Leben D.s. Auch die beiden Kammern des Reichstags gaben ihre endgültige Zustimmung, 19. und 27. Juli, und durch die königl. Sanction vom 28. Juli 1866 erlangte das neue Grundgesetz endlich gesetzliche Kraft. Seitdem hat die Partei der Bauernfreunde im Follsething immer mehr das Übergewicht erlangt, welches jedoch in der national-liberalen Majorität des Landsting und in der gemäßig-konservativen Regierung ein Korrektiv findet. Am 2. Nov. 1867 schlossen die Regierung der Vereinigten Staaten und D. einen Vertrag über den Verkauf der westl. Inseln St. Thomas und St. Jean, welcher, nachdem die Einwohner beider

Inseln durch allgemeine Abstimmung sich mit der beabsichtigten Annexion einverstanden erklärt hatten, vom dän. Reichstage genehmigt und 31. Jan. 1870 von König Christian IX. ratifiziert war. Infolge der Vertrag von selbst wieder rückgängig gemacht, nachdem der Senat in Washington auch die verlängerte Frist bis zum April 1870 verstrichen, ohne seinerseits die erforderliche Ratifikation erteilen. Bald darauf trat das Ministerium zurück, und Graf Holstein von Holstenburg trat ein neues Kabinett, in das auch Hall als Leiter des Kultus und öffentlichen Unterrichtes am 28. Mai 1870. Diesem folgte 14. Juli 1871 das Ministerium Jonnesbech und 11. Juni 1875 das Ministerium Estrup. Die Reorganisation der gesamten Kriegsmacht, eine rege Wirksamkeit auf den Gebieten des Kommunalwesens, sowie eine bedeutende Entwicklung der Verkehrsmittel zeichnen die Zeit aus, während andererseits die Parteien sähne im Reichstage und die bisher erfolglos strebungen, die unaussöhlich sich wiederholenden Konflikte zwischen dem Follsething und der Regierung zu beseitigen und ein wirklich parlamentarisches Regierungssystem einzuführen, der fortwährenden Thätigkeit und überhaupt einem reichen Zusammenwirken der staatlichen Ämter große Hindernisse in den Weg legten.

Litteratur. Allen, «Haandbog i Fjæderlandshistorie» (7. Aufl., Kopenh. 1870; deutsch von Joh. Meil 1842; 2. Aufl. 1846); Dahlmann, «Geschichte von D.» (bis zum J. 1523; 3 Bde., Hamb. u. Gen. 1840—43); Barfod, «Fortællinger af Fjæderlandshistorie» (4. Aufl., 2 Bde., Kopenh. 1873—74); Lundblad, «Histoires de Danmark et de Norvege» (Lours 1863); Müller, «Danmark Historie» (Kopenh. 1874).

Daneo (Felice), ital. Schriftsteller, geb. 1825 in Asti, studierte zu Turin, wurde Lehrer, später Direktor des Gymnasiums zu Cuneo. Er veröffentlichte «Vite scelte di Piemontesi illustri» (2 Bde., Turin 1858), «La Monarchia italiana sotto lo scettro della casa di Savoia» (Turin 1861), «Doveri e doveri dei cittadini» (Turin 1873), «Fatti di Casa Savoia» (Turin 1866), «Monale» (Cuneo 1871), «Italia e Spagna» (Cuneo 1872), «Vita di Giuseppe Monticone» (Cuneo 1877) u. s. w.

Daneo (Giovanni), ital. Dichter, geb. 16. Febr. 1824 in Asta, studierte zu Genua Philologie und Litteratur, trat 1843 in das piemontesische Heer und wurde, nachdem er seine Dienstzeit beendet, Lehrer am Collegio Nazionale zu Genua, dem Schulinспекtor, unter dem Minister Bertani im Unterrichtsministerium, später Inspektor des öffentlichen Unterrichtes für die Provinz Genua. Außer Gedichtsammlungen, Neben u. s. w. sind: «I dolori dell' intelletto» (Genua 1869), «Il canch di Bardespinia» (Genua 1870), «Canto all' Italia» (Genua 1870), «Dio. Canto» (Genua 1871), «L'amore dello spirito» (Genua 1872), «Cantazioni sul Bello» (Turin 1877), «Un sogno» (Genua 1879), «Roma. Canto» (Genua 1879), «Alessandro Alceardi» (Genua 1879), «Raffaello Sanzio Tempefora» (Urbino 1880), «Doveri e Diritti» (2. Aufl. Genua 1881), «Della potenza del linguaggio articolato» (Genua 1881) u. a. m.

Danewert, dän. Dannevirke, ein in Schleswig-Holstein von der Schlei bis zur Trave gegen die Deutschen schon im 5. Jahrh. errichteter Grenzwall, der im 10. Jahrh., nachdem die von den

Deutschen König Heinrich I. errichtete Markt Schleswig zurückerobert war, von der Königin Thyra Dannebod, der Witwe Gorms des Alten, vergrößert und verstärkt wurde. Das alte D. (Kurzort) ist noch deutlich erkennbar; dasselbe liegt südlich von der spätern Befestigung und war ein einfacher, langgestreckter Wall, der um 808 von König Godtfrid verstärkt wurde und späterhin die Grenzbesetzung des im 11. Jahrh. an die Dänen abgetretenen Schleswig bildete. Es wurde im 12. Jahrh. von Waldemar d. Gr. und Anut VI. vergrößert und wiederum verstärkt, erhielt in dem großen und kleinen D. neue Befestigungen und unter der Königin Margareta (Ende 14. Jahrh.) durch den Margaretenwall seine Vollendung, sodaß es den Raum zwischen Treene und Schlei vollständig deckte. Nach der Verbindung von Schleswig mit Holstein verlor das D. seine Bedeutung als Grenzwall und geriet allmählich in Verfall. Zweimal überschritten im Mittelalter deutsche Heere das D., 984 unter König Heinrich I. und 976 unter Kaiser Otto II. Das D. war damals 30—40 Fuß hoch und mit vielen hölzernen Thürmen versehen. Erst im Schlesw.-Holstein. Kriege von 1848 wurde das D. wieder von den Dänen, nachdem sie Schleswig besetzt, mit neuen Verchanzungen besetzt, die aber von den Preußen unter General Frhrn. von Wrangel 23. April 1848 im ersten Anlauf genommen wurden. Nach dem Frieden hatten die Dänen in der Linie des alten D. mit großen Kosten eine überaus starke Position hergestellt und das nördl. Ufer der Schlei durch eine Anzahl provisorischer Werke besetzt; bei Rissunde befand sich ein auf das südl. Ufer vorgeschobener Brückenkopf. Die Linie der Treene sollte durch Anstauung des Flusses versperrt werden. Die ganze Stellung erforderte indessen zur Besetzung erheblich mehr Streitkräfte, als die dän. Armee dafür verwenden konnte, weshalb am 6. Febr. 1864 das D. auf die Nachricht, das preuß. Heer bereite den Übergang über die Schlei vor, geräumt wurde. Man hatte in Dänemark große Hoffnungen auf das D. gesetzt und entwarf wegen der Räumung desselben den kommenden General de Meza seines Postens. (S. unter Schleswig-Holstein.) Das D. wurde darauf von den Siegern vollständig abgetragen.

Danforth's oil, s. Auroraöl.

Dangast, Dorf in Oldenburg, Amt Barel, 3 km westlich von Barel, auf einer Seeshöhe am Jadebusen, mit 250 E. Für die jährlich in der Zahl von 300 das hiesige Seebad besuchenden Badegäste sind hübsche Anlagen gemacht worden.

Dange, Fluß in Ostpreußen, entspringt auf dem Plateau von Schwamitten in russ. Litauen, und tritt als schiffbares Gewässer beim Gute Lauranten in preuß. Gebiet, wo sie, 25 m breit, noch 1,3 km ihres 26 km langen Laufs zurücklegt, bis sie bei Nemel in das Kurische Haff mündet. Aufwärts kann sie 1,3 km weit von See und Dampfbojen bis zu 250 Last und 3,75 m Tiefgang befahren werden. Innerhalb der Stadt Nemel befinden sich auf 900 m Länge Quaimauern, an welchen die Schiffe überwintern können.

Dangerpoint, Vorgebirge in Südafrika, an den östl. Abhängen der Walker-Bai, zwischen Cape Hanglip und Agulhas, ein gefährlicher, unterirdischer Fels, der durch das Aufrennen des engl. Kriegsschiffs Dirlenhead daselbst 26. Febr. 1862 entdeckt wurde, wobei über 300 Menschen umkamen.

Dauhanzer (Joseph), vorzüglicher Genremaler, geb. 18. Aug. 1806 zu Wien, bildete sich auf der Akademie seiner Vaterstadt unter Peter Krastts besonderer Leitung zum Maler aus und trat zuerst als Historienmaler auf. Scenen aus Byrlers »Rudolf von Habsburg« erwarben ihm die Gunst dieses Kirchenfürsten, der ihn zu einem Besuche Benedigs veranlaßte. Nach einigen histor. Gemälden wandte D. sich ganz und entschieden dem Genrefach zu, in dem er sich mit vielem Humor, der aber stets eine ernst sittliche, selbst bisweilen etwas düstere Weltanschauung zur Grundlage hat, bewegte. Seine Hauptarbeiten sind: der Augenarzt, der geheilte Blinde, der Prasser (gestochen von Söder 1838), die Testamentsöffnung (gestochen 1848), die Klosterküche, Wein, Weib und Gesang, die aufgehobene Hinständung u. s. w. Sein letztes Bild war der Feiertag, nach dessen Vollendung er 4. Mai 1845 starb. Er entwickelte eine nicht geringe Stärke in der Komposition und wußte seinen Gegenstand in kerniger und gesunder Weise vorzutragen, welche besonders die österr. Stammeseigentümlichkeit scharf ausprägt. Vgl. Mg., »D. und Raimund« (Wien 1880).

Dänholm, kleine runde pommerische Insel von 800 m Durchmesser, im Strela-Sunde, zur Stadt Stralsund gehörig, mit Festungswerken, Kasernen und Marinebauten.

Danica (François Andre), genannt Philidor (s. d.), franz. Komponist.

Daničić (spr. Danitschitsch, Georg), bedeutender serb. Sprachforscher, wurde 4. April 1825 in Neusatz geboren, erhielt seine Gymnasialbildung dort und in Bregburg, studierte 1844 in Pest Jurisprudenz und ging 1845 nach Wien. Dort verließ er diese Fach, nachdem er Bekanntschaft mit Bul Stefanovic Karadžić, dem Wiedererwecker der serb. Sprache und Volkslitteratur, gemacht hatte, und ging zum Studium der slav. Philologie über, in der Miklosich sein Lehrer ward. Im J. 1856 wurde D. Bibliothekar in Belgrad, 1859 Lehrer am Lyceum, 1863 Professor der slav. Philologie an der Hochschule, welche Stelle er bis 1865 bekleidete. Er siedelte hierauf nach Agram über, wo er 1867 zum Sekretär der kurz zuvor gegründeten Akademie gewählt wurde; 1873 nach Belgrad als Professor der slav. Philologie zurückberufen, ging er 1877 von neuem nach Agram, von der serb. Regierung beurlaubt, um die Arbeit an dem großen, von der Akademie herausgegebenen serb.-kroat. Wörterbuche ungehindert fortsetzen zu können, und starb hier 17. Nov. 1882. Das erste Ziel von D.'s Thätigkeit war die wissenschaftliche Begründung der Reformen Vuks (auf seiner ersten Schrift: »Kampf um die serb. Sprache und Orthographie«, 1847, nahm er anstatt seines Familiennamens Popović den Namen D. an und bezieht ihn bei); bald erhob er sich zu selbständiger Durchforschung aller Teile der serb. Sprache, die histor. Grammatik derselben wie der heutige Stand der Sprache sind von ihm in einer Reihe ausgezeichnete Werte so bearbeitet, daß das Serbische jetzt unter den slav. Sprachen die im wissenschaftlichen Sinne am besten bearbeitete ist. Seine Hauptwerke sind: »Oblici srpskoga ili hrvatskoga jezika« (in vielen Auflagen), »Istorija oblika srpsk. ili hrvatsk. jezika« (Belgr. 1874), »Osnove srpsk. ili hrvatsk. jezika« (Belgr. 1876), »Korijeni u hrvatskom ili srpskom jeziku« (Agram 1877), »Rječnik iz književnih starina srpskih« (3 Bde., Belgr. 1864;

altserb. Wörterbuch). Dazu kommen zahlreiche größere Abhandlungen über einzelne Teile der Grammatik in den Publikationen der Belgrader Gelehrten Gesellschaft und der agrarmer Akademie, namentlich die über den serb. Accent. Von dem großartig angelegten serb.-kroat. Wörterbuche, das D. im Auftrage der agrarmer Akademie bearbeitete, sind vor seinem Tode nur drei Hefte fertig geworden. Besondere Erwähnung verdient noch die sprachlich ausgezeichnete serb. Übersetzung des Alten Testaments, womit D. das Werk Buks, der das Neue Testament überseht hatte, vollendete.

Daniel ist der Name einer biblischen Persönlichkeit, welche von der jüd. Volkssage neben Noah und Hios wegen seiner Gerechtigkeit gepriesen wurde (Gen. 14, 14. 20), auch wohl als Ideal eines Weisen galt (Gen. 28, 9). Die spätere Überlieferung machte ihn zu einem Propheten, und in dieser Eigenschaft wurde ihm jenes Weissagungsbuch zugeschrieben, welches in den Zeiten des Königs Antiochus Epiphanes von Syrien die schwerbedrückten Juden mit der Aussicht auf baldige Errettung trösten sollte. Das Buch Daniel konnte infolge seiner späten Abfassungszeit nur noch anhangsweise dem alttestamentlichen Kanon angefügt werden. Durch die Art seiner Darstellung eröffnet es die Reihe der nachmals sehr ausgebreiteten apokalyptischen Litteratur (s. Apokalypstik), welcher die pseudonyme Abfassung und die Einklebung der geschichtlichen Ereignisse in die Form von Visionen eigenmächtig ist. So gehört es auch nur zur unvermeidlichen Hülle der apokalyptischen Darstellung, wenn D., der Held und Prophet der Erzählung, den Beherrscher der ersten Weltmonarchie, Nebukadnezar von Babylon, durch Weissagungen und Wunder zur Anerkennung Jahves, des alleinigen Gottes und des allmächtigen Retters seiner Frommen aus aller Bedrängnis, führt; wenn er dem angeblichen Nachfolger Nebukadnezars, Belsazar, seinen Sturz durch die Weber ankündigt, den Beherrscher der zweiten Weltmonarchie, Darius den Meder, durch seine wunderbare Errettung aus der Löwengrube ebenfalls zum Glauben an Jahve bewegt, und noch im dritten Jahre des Cyrus, als des Begründers der dritten Weltmonarchie, Engelsoffenbarungen über die künftigen Geschehnisse Israels erhält. Das Hauptinteresse der Weissagung aber konzentriert sich gleich von vornherein (Kap. 2, danach ausführlicher Kap. 7—11) in der vierten Weltmonarchie, unter welcher die macedonisch-griechische, insbesondere das Reich der Seleuciden verstanden wird. Die zehn Könige derselben sind die Herrscher von Alexander bis Antiochus Epiphanes, welcher «den Greuel der Verwüstung» (einen Altar des olympischen Jupiter) an heiliger Stätte setzt, und dessen Frevel gegen den Höchsten und sein heiliges Volk 3½ Jahre, d. h. eine halbe Jahreswoche, dauern sollen. Danach wird der Erzengel Michael sich aufmachen, und alle, welche im Buche des Lebens aufgeschrieben sind, sollen errettet werden. Unter verchiedenen Bildern wird das Geschick des Volkes Gottes unter den vier Weltmonarchien, die schweren Zeiten unter der letzten, und die bevorstehende herrliche Hilfe Jahves zur Anschauung gebracht.

Zahlreiche Details aus der Seleucidengeschichte, insbesondere aber die Geschichte des gottlosen Antiochus Epiphanes, verraten deutlich den wirklichen histor. Hintergrund des Buchs, welches kurz vor und unmittelbar nach dem Tode des Tyrannen

(zwischen 170—164 v. Chr.) geschrieben und veröffentlicht wurde, mit dessen Untergang der Verfasser das Ende der großen Trübsal und den Eintritt des ewigen Gottesreichs und des messianischen Heils erwartete. Die Märtyrersagen sind ebenso wie sämtliche übrigen Angaben über die wunderbare Lebensgeschichte des D. und seiner Freunde ein Erzeugnis der Dichtung und nicht größtenteils wohl erst vom Verfasser des Buchs, der durch solche Erzählungen seine Volksgenossen zum heldenmütigen Ausbarren in der Not und zum Festhalten am väterlichen Glauben ermuntern wollte. Einmal zum Helben einer sagenhaften Geschichte erhoben, wurde D. auch noch weiter von der jüd. Dichtung gefeiert. Die Geschichte von Susanna sowie vom Bel und vom Drachen und Babel sind Proben einer solchen Weiterbildung. Sie fanden in den griech. Übersetzungen des Buchs D. Aufnahme und kamen mit den übrigen Erzählungen (s. d.) des Alten Testaments auch in die literar. Gebrauch. Insofern die Bezeichnung des Messias als «Menschensohnes» im Neuen Testament, sowie der Ausspruch Mark. 14, 61 und 62 «Greuel der Verwüstung» Mark. 13, 14 und 15 7 und 9 gestossen ist und man ebendasselbe in dem Lob Jesu geweihsagt finden konnte, so wird das kanonische Buch D. von der christl. Kirche ebenfalls als das vierte der sog. «großen» Prophetenbücher gezählt und zwischen Esaias und Jeremia gestellt. Fast die ganze erste Hälfte desselben (Kap. 1—7) ist aramäisch, die zweite Hälfte (Kap. 8—12) hebräisch geschrieben. Sprachfarbe und Darstellungskreis (besonders die ausgebildete Erzählweise) bestätigen seine schon durch seinen geschichtlichen Charakter über jeden berechtigten Zweifel erhabene Entstehung in der Makkabäerzeit. Neuerdings durch Hengstenberg, Häverniak, de Delisle, Auberlen u. a. im Interesse der bibl. Inspirationslehre wieder erneuerte Bedeutung seiner «Wahrheit», mit welcher sich die Darstellung der vierten Weltmonarchie auf das römisch-kaiserliche Reich und dessen neuere Fortsetzung durch den ersten und dritten Napoleon verbindet, verleiht ihm eine ernsthafte Widerlegung.

Vgl. außer den Einleitungen in das Alte Testament die Kommentare von C. von Lengert und von Hilgenfeld, «Die jüd. Apokalypstik» (Jena 1857); orthodoge (reichsgeschichtliche) Auslegung vertreten von Auberlen, «Der Prophet D. und die Offenbarung Johannis» (2. Aufl., Hof, 1857).

Daniel (Arnaud), provençal. Dichter, am Ende des 12. Jahrh., lebte teilweise am Hofe Richard I. von England und an kleineren Höfen Savoyens. Er ist ein Hauptvertreter der dunkeln Dichtung, die sich in der Anwendung schwerer Reime und einer besonderen von ihm zuerst gebrauchten Stanzungsart ist die Sertine. Daß er außer solchen Sachen auch Episches gedichtet, nahm man früher mit Unrecht an. Er wurde von Dante sehr hoch geschätzt und von ihm als der erste Sänger der Liebe bezeichnet; in Dantes «Purgatorio» tritt er in der Abteilung derer, die unnatürliche Belustigungen haben. Einer spätern Nachricht zufolge beschloß er sein Leben im Kloster. Vgl. Diez, «Leben und Werke der Troubadours» (2. Aufl., Bz. 1852).

Daniel (Gabriel), franz. Geschichtsschreiber, geb. zu Rouen 8. Febr. 1649, machte unter den Jesuiten seine Studien, war dann Professor der Theologie zu Caen und zuletzt königl. Bibliothekar zu

Deutschen König Heinrich I. errichtete Mart Schleswig juräckerobert war, von der Königin Thyra Dannelod, der Witwe Gorms des Alten, vergrößert und verstärkt wurde. Das alte D. (Kurzwerk) ist noch deutlich erkennbar; dasselbe liegt südlich von der spätern Befestigung und war ein einfacher, langgestreckter Wall, der um 808 von König Göttik verstärkt wurde und späterhin die Grenzbesetzung des im 11. Jahrh. an die Dänen abgetretenen Schleswig bildete. Es wurde im 12. Jahrh. von Waldemar d. Gr. und Knut VI. verlängert und wiederum verstärkt, erhielt in dem großen und kleinen D. neue Befestigungen und unter der Königin Margareta (Enbe 14. Jahrh.) durch den Margaretenwall seine Vollendung, sodas es den Raum zwischen Treene und Schlei vollständig deckte. Nach der Verbindung von Schleswig mit Holstein verlor das D. seine Bedeutung als Grenzwall und geriet allmählich in Verfall. Zweimal überschritten im Mittelalter deutsche Heere das D., 934 unter König Heinrich I. und 976 unter Kaiser Otto II. Das D. neue damals 30—40 Fuß hoch und mit vielen hölzernen Türmen versehen. Erst im Schlesw.-Holstein. Kriege von 1848 wurde das D. wieder von den Dänen, nachdem sie Schleswig besetzt, mit neuen Veränderungen befestigt, die aber von den Preußen unter General Frhrn. von Wrangel 23. April 1848 im ersten Anlauf genommen wurden. Nach dem Frieden hatten die Dänen in der Linie des alten D. mit großen Kosten eine überaus starke Position hergestellt und das nördl. Ufer der Schlei durch eine Anzahl provisorischer Werke befestigt; bei Missunde befand sich ein auf das südl. Ufer vorgeschobener Brückenkopf. Die Linie der Treene sollte durch Anstauung des Flusses gesperrt werden. Die ganze Stellung erforderte indessen zur Befegung erheblich mehr Streitkräfte, als die dän. Armee dafür verwenden konnte, weshalb am 6. Febr. 1864 das D. auf die Nachricht, das preuß. Heer bereite den Übergang über die Schlei vor, geräumt wurde. Man hatte in Dänemark große Hoffnungen auf das D. gesetzt und enthub wegen der Räumung desselben den kommandierenden General de Meza seines Postens. (S. unter Schleswig-Holstein.) Das D. wurde darauf von den Siegern vollständig abgetragen.

Danforth's oil, s. Aurora d.

Dangast, Dorf in Oldenburg, Amt Barel, 3 km westlich von Barel, auf einer Seeshöhe am Jadebusen, mit 250 E. Für die jährlich in der Zahl von 300 das hiesige Seebad besuchenden Badegäste sind hübsche Anlagen gemacht worden.

Dange, Fluß in Ostpreußen, entspringt auf dem Plateau von Schamaiten in russ. Litauen, und tritt als schiffbares Gewässer beim Gute Lauerlanten in preuß. Gebiet, wo sie, 25 m breit, noch 11,5 km ihres 26 km langen Laufs jurädlegt, bis sie bei Memel in das Kurische Hoff mündet. Aufwärts kann sie 1,5 km weit von See- und Dampfschiffen bis zu 250 Last und 3,75 m Tiefgang befahren werden. Innerhalb der Stadt Memel befinden sich auf 900 m Länge Quaimauern, an welchen die Schiffe überwintern können.

Dangerpoint, Vorgebirge in Südafrika, an den östl. Abhängen der Walter-Bai, zwischen Cape Gangkip und Agulhas, ein gefährlicher, unterseeischer Fels, der durch das Aufrennen des engl. Kriegsschiffs Birkenhead daselbst 26. Febr. 1852 entdeckt wurde, wobei über 300 Menschen umkamen.

Danhanfer (Joseph), vorzüglicher Genremaler, geb. 18. Aug. 1806 zu Wien, bildete sich auf der Akademie seiner Vaterstadt unter Peter Krafft's besonderer Leitung zum Maler aus und trat zuerst als Historienmaler auf. Scenen aus Pyrters «Rudolf von Habsburg» erwarben ihm die Gunst dieses Kirchenfürsten, der ihn zu einem Besuche Venedigs veranlaßte. Nach einigen histor. Gemälden wandte D. sich ganz und entschieden dem Genrefach zu, in dem er sich mit vielem Humor, der aber stets eine ernst sittliche, selbst bisweilen etwas düstere Weltanschauung zur Grundlage hat, bewegte. Seine Hauptarbeiten sind: der Augenarzt, der geblinde Blinde, der Prasser (gestochen von Stöber 1838), die Testamentsöffnung (gestochen 1848), die Klosterkuche, Wein, Weib und Gesang, die aufgehobene Pfandpfändung u. s. w. Sein letztes Bild war der Feierabend, nach dessen Vollendung er 4. Mai 1845 starb. Er entwickelte eine nicht geringe Stärke in der Komposition und wußte seinen Gegenstand in ferniger und gefunder Weise vorzutragen, welche besonders die österr. Stammeseigentümlichkeit scharf ausdrückt. Vgl. Hl., «D. und Raimund» (Wien 1880).

Dänholm, kleine runde pommerische Insel von 800 m Durchmesser, im Strela-Sunde, zur Stadt Stralsund gehörig, mit Festungswerken, Kasernen und Marinebauten.

Danica (François Andre), genannt Philidor (s. d.), franz. Komponist.

Danitić (spr. Danitschitsch, Georg), bedeutender serb. Sprachforscher, wurde 4. April 1826 in Neusatz geboren, erhielt seine Gymnasialbildung dort und in Preßburg, studierte 1844 in Pest Jurisprudenz und ging 1845 nach Wien. Dort verließ er diese Fach, nachdem er Bekanntschaft mit Bul Stefanović Karabjic, dem Wiedererweder der serb. Sprache und Volksliteratur, gemacht hatte, und ging zum Studium der slaw. Philologie über, in der Miklosich sein Lehrer ward. Im J. 1856 wurde D. Bibliothekar in Belgrad, 1859 Lehrer am Lyceum, 1863 Professor der slaw. Philologie an der Hochschule, welche Stelle er bis 1865 bekleidete. Er siedelte hierauf nach Agram über, wo er 1867 zum Sekretär der kurz zuvor gegründeten Akademie gewählt wurde; 1873 nach Belgrad als Professor der slaw. Philologie jurädberufen, ging er 1877 von neuem nach Agram, von der serb. Regierung beurlaubt, um die Arbeit an dem großen, von der Akademie herausgegebenen serb.-kroat. Wörterbuche ungestört fortsetzen zu können, und starb hier 17. Nov. 1882. Das erste Ziel von D.'s Thätigkeit war die wissenschaftliche Begründung der Reformen Vuk's (auf seiner ersten Schrift: «Kampf um die serb. Sprache und Orthographie», 1847, nahm er anstatt seines Familiennamens Popović den Namen D. an und behielt ihn bei); bald erhob er sich zu selbständiger Durchforschung aller Teile der serb. Sprache, die histor. Grammatik derselben wie der heutige Stand der Sprache sind von ihm in einer Reihe ausgezeichnete Werke so bearbeitet, daß das Serbische jetzt unter den slaw. Sprachen die im wissenschaftlichen Sinne am besten bearbeitete ist. Seine Hauptwerke sind: «Oblici srpskoga ili hrvatskoga jezika» (in vielen Auflagen), «Istorija oblika srpsk. ili hrvatsk. jezika» (Belgr. 1874), «Osnove srpsk. ili hrvatsk. jezika» (Belgr. 1876), «Korijeni u hrvatskom ili srpskom jeziku» (Agram 1877), «Rječnik iz knjizevnih starina srpskih» (3 Bde., Belgr. 1864;

der fremdherrlichen Geseze und Verordnungen für die Rheinprovinz (8 Bde., Köln 1833—43), «Geschichte und System des franz. und rhein. Civilprozeßrechts» (Bd. 1, Berl. 1849), «Grundsätze des rhein. und franz. Strafverfahrens» (Berl. 1849), «Lehrbuch des gemeinen preuß. Privatrechts» (4 Bde., Berl. 1851—52; zweite Bearbeitung, Berl. 1862). Das bedeutendste seiner rechtsgeschichtlichen Werke ist das unvollendete «Handbuch der deutschen Reichs- und Staatenrechtsgeschichte» (Tl. 1 u. 2, Bd. 1—3, Tab. 1859—63). Ferner veröffentlichte er ein «System des preuß. Civilrechts» (2 Bde., Berl. 1866). Hieran schlossen sich seit 1852 noch mehrere Schriften, in denen D. gegen Homeyer die Ansicht zu verteidigen suchte, daß der «Sachsenspiegel» nur ein Auszug aus dem «Schwabenspiegel» und dem «Sächsischen Weichbildrecht» sei, ein Streit, welcher durch den Fider 1857 veröffentlichten, für Homeyer sprechenden «Spiegel deutscher Leute» gegen D. entschieden wurde. Als kritischen Apparat zur Unterstützung der von ihm vertretenen Ansichten begann D. die Herausgabe einer Sammlung der «Rechtsdenkmäler des deutschen Mittelalters» (mit Gruben und Kühns, Bd. 1 u. 2, zusammen Lief. 1—9, Berl. 1858—63), die jedoch nach Erscheinen des «Sächsischen Weichbildes» und einer synoptischen Ausgabe des «Schwabenspiegels» und «Sachsenspiegels» eine weitere Fortsetzung nicht fand.

Daniel Stern, Pseudonym für Marie, Gräfin d'Agoult (s. d.).

Danien hat man die obersten Ablagerungen der Kreideformation von Dänemark, Luxemburg und Paris genannt, welche sich durch ihre Versteinerungsführung bereits dem untern Tertiär nähern, und deshalb früher als ein Zwischenglied zwischen beiden Formationen aufgefaßt wurden. Neuerdings werden diese Gebilde zum Senon (oberste Kreide) gezogen.

Danilewskij (Origorij Petrowitsch), russischer Schriftsteller, geb. 14./26. April 1829 in Danilowka im Gouvernement Charkow, studierte in Petersburg die Rechte und wurde im Unterrichtsministerium angestellt, in dessen Auftrag er Reisen in die Krim und nach Sibirien unternahm, sowie die Klosterarchive im Gouvernement Charkow, Poltawa und Kurland durchforschte. Im J. 1857 nahm er seinen Abschied und lebte bis zum J. 1869 auf seiner Besitzung; darauf lehrte er wieder nach Petersburg zurück und trat in die Redaktion des «Regierungsanzeiger» ein. Seine ersten schriftstellerischen Versuche fallen in das J. 1847; doch erwartete er sich erst später einen Ruf durch Erählungen («Großmütterchens Paradies», «Das Dorf Sjordolopanowka», «Potemkin an der Donau» u. a.), die durch ein gewisses ethnogr. Element charakterisiert sind, und histor. Romane («Die Freiheit», 1864, «Die neunte Welle», 1874, «Mirowitsch», 1879, u. a.), welche in seinen «Werken» (3. Aufl., Bd. 1—4, Petersb. 1872) gesammelt sind und zum Teil auch in deutscher Übersetzung in H. Reclams «Universalbibliothek» erschienen (wie «Pioniere des Ostens», «Familienchronik», «Die Nonnenklöster in Rußland» [Übersetzung von «Die neunte Welle»] u. a.). In den mit dem Uwarow'schen Preise gekrönten «Ukrainischen Altertümern» (russisch, Charkow 1866) lieferte er schätzbare Beiträge zur Geschichte der Litteratur und Kultur von Kleinrußland.

Danilo (Njegosh Petrowitsch), Fürst von Montenegro 1851—60, geb. 25. Mai 1826, studierte

einige Jahre in Wien und bestieg, als sein Onkel Fürst Peter II. starb, 1851 den Thron. Er begann zugleich mit der Reform der Verwaltung. Die hatte aber einen Aufstand im südl. Montenegro zur Folge, den die Türkei als Vorwand zur Intervention benutzte. Im dem Jan. 1853 ausgebrochenen Kriege bewies D. große persönliche Tapferkeit und brachte den Türken eine vollständige Niederlage bei. Im J. 1855 gab er das erste bürgerliche Gesetzbuch für Montenegro heraus, welches die Blutrache und andere uralte Gebräuche abschaffte. An dem Krimkriege nahm D. keinen Anteil, und als 1856 in Paris die Friedenskonferenz zusammentrat, begab sich D. nach Paris, um dem Kaiser Napoleon seine Wünsche betreffs einer diplomatischen Anerkennung der faktischen Unabhängigkeit Montenegros zu erwirken. Dies gab der türk. Regierung die Veranlassung zur Besetzung von Grahovo, das bereits seit Jahren mit Montenegro vereinigt war. Es kam hier 13. Jan. 1858 zu einer blutigen Schlacht, in welcher die Türken gänzlich geschlagen wurden. Damals war D. der Weg in die Herzegowina offen, er aber folgte dem Rat der Großmächte und willigte in eine Grenzregulierung ein, die auch später zwischen Montenegro und der Türkei durchgeführt wurde. Nun begann D. mit erneuerter Energie an der Zivilisation seines Volks zu arbeiten, betrieb Jagd, Forst- und Fischzucht, die das Volk die Seidenzucht und rationelle Feldwirtschaft lehrten. Auch die etwas gespannten Beziehungen zu Rußland wurden 1860 gebessert. Der vollständige Friede herrschte in Montenegro. Im Sommer 1861 weilte D. in den Bädern bei Cattaro, wo er wurde er am 18. Aug. beim Einsinken in eine Bahn von Loboro Cadić aus Corana, welcher an der Teilnahme an einer Verschwörung verdächtigt aus Montenegro hatte fliehen müssen, durch eine Kugel tödlich verwundet und kurz am Tode lag. Da D. keinen männlichen Nachfolger hinterließ, wurde von den Fürsten der Cousin D. A. Thronerbe, zum Fürsten ausgerufen.

Danilo-Orden, Orden Danilos I. für die Unabhängigkeit Montenegros, wurde 1863 vom Fürsten Danilo, nachdem die Fürstentum's Unabhängigkeit des Fürstentums anerkannt hatte, in Anwesenheit von 200 seiner tapferen Streiter verübt. Der Nachfolger, Fürst Nikolaus, organisierte die Reformation und teilte sie in drei Klassen, Großkreuz, Kommandeurkreuz und Ritterkreuz. Das Band des Ordens ist weiß mit schmalen roten Bändern.

Danilo-Ordens, Mönchsloster, im Gouvernement Wladimir, im Kreise Perejaslawl, 14 Meilen von der Stadt Perejaslawl, gegründet von dem Geistlichen Daniel. Das Kloster wurde 1508 erbaut auf einem Kirchhofe für Pilger, weshalb es in den Dokumenten des 16. Jahrh. auch «Des Klosters gegründet auf geweihter Erde» heißt.

Danilovgrad, die erste, nach den Plänen des Fürsten Nikolaus im J. 1871 angelegte Stadt Montenegros. Sie hat gegen 2000 E., ist eine Ackerbauerschule und des Gerades der Rabinschepaulitsa. Eine schöne steinerne Brücke führt über die Stadt über die Zeta. Vom 8. bis 10. Okt. 1876 fanden in der Nähe heftige Kämpfe mit den Türken unter Derwisch Pascha statt, welche sich mit Verlust von 2600 Mann zurückziehen mußten. Nach dem Tode von 1877, kam es bei D. und dem nahen Arber

Abrebanit zur offenen Feldschlacht, welche Suleiman Pascha aus Montenegro warf.

Danilow, Kreisstadt im russ. Gouvernement Jaroslawl, an beiden Ufern des Flüsschens Belenda, eines Nebenflusses der Lunta, welche sich durch den Soj in die Kostroma ergießt, sowie an der Eisenbahn Jaroslawl-Mologda, hat (1862) 4366 S., die sich größtenteils mit Leinwandweberei beschäftigen und nicht unbedeutenden Handel mit Getreide und Leinwand, hauptsächlich mit Petersburg treiben. Der Umsatz in Leinwand beträgt jährlich 200000 Rubel.

Danilow heißt auch eine kleine Ansiedelung im Lande der Donischen Kosaken, im Kreise Donez, am rechten Ufer des Flüsschens Motraja Sabamowla, 1 1/2 km östlich von dem Postwege von Woronesh nach Nowotshertsk und 40 km von letzterer Stadt; bei D. tritt eine Schicht Anthracit von etwa 20 cm zu Tage.

Danilow-Kloster, ein Kloster im russ. Gouvernement Olonez, im Kreise Nowenez, 73 km von der Kreisstadt Nowenez, am Flusse Wyga unterhalb der Mündung in die Leka. Das Kloster gehörte ursprünglich der Wygorowschen Gemeinde, welche die Priesterwürde nicht anerkannten, 1696 gestiftet und nach ihrem Begründer Daniel Wisulin die Danilowsche genannt wurde; 1857 ging die Gesellschaft zur rechtgläubigen Kirche über.

Danum, eine in Abuschehr und Umgegend übliche kleine perf. Geldrechnungsfuß, 1/100 des Kran, welcher letztere rund = 1 Franc anzunehmen ist, so daß der D. = 1 Centime. Nach Kran und D. rechnet man oft auch in Pasra (in der eskat. Färrei).

Dänisch-Deutsche Kriege, s. Deutsch-Dänischer Krieg (von 1848—50 und von 1864).

Dänische Rechtsfassungen, s. unter Germanische Volksrechte.

Dänische Sprache, Litteratur und Kunst. Die dänische Sprache gehört dem ostgerman. Sprachzweig an und bildet mit dem Isländischen (oder genauer Norwegisch-Isländischen) und Schwedischen eine Sprachfamilie, die ostgermanische des gemein-german. Sprachstammes. In dieser steht sie wieder dem Schwedischen näher als dem Isländischen und ist auch wie jenes dem Einfluß fremder Elemente viel mehr ausgesetzt gewesen als dieses. Vom Schwedischen unterscheidet sich das Dänische hauptsächlich dadurch, daß hier das gemein-german. Betonungsgezet der Stammsilben wie im Hochdeutschen Abschleifung der Endsilben zu s erzeugt hat, während das Schwedische meist noch die vollen Endungen zeigt. In eine Ableitung des Dänischen aus dem Altisländischen, wie man früher annahm, ist nicht zu denken; je weiter hinauf man die Denkmäler verfolgt, desto näher steht das Dänische dem Isländischen, so daß in der Litteratur des 13. und 14. Jahrh. diese Sprache nicht selten geradezu mit Dönsk Lunga (d. i. ä. Runen oder Sprache) bezeichnet wird. Die ersten Unterschiede der einzelnen Sprachgruppen waren nur dialektlicher Art; die Endungen waren noch voll, ähnlich wie sie noch das jetzige Isländisch hat. Ein Zeugnis hierfür liefern die Inschriften der ältesten Runensteine. (Vgl. Thorsten, «De danske Runemindedsmærker», 2 Bde., Kopenh. 1864—79, und L. Wimmer, «Runestiftens Oprindelse og Udvikling i Norden», Kopenh. 1874.) Schon die polit. Verbindung der Dänen mit den Angelsachsen seit Karl d. Gr. übte einigen Einfluß auf die Färbung der altskandinav. Formen und somit auf die spätere

Absonderung des Dänischen von den übrigen, sich einander sehr nahe stehenden altnordischen Mundarten Skandinavien. Weit bedeutamer für die selbständigere Weiterentwicklung des Dänischen wurden jedoch die Berührungen mit den Deutschen durch die Heereszüge der Waldemar, die Hofhaltung deutscher Fürsten, die auf den dän. Thron gelangten, den vielfachen Verkehr mit den Hansestädten, die Reisen und Studien der Dänen auf deutschen Schulen und Universitäten. Einen Wendepunkt in der Geschichte der dän. Sprache bildete sodann die Reformation. Einerseits drang durch die Bildung der dän. Theologen in Deutschland, besonders in Wittenberg, mancherlei zugleich mit den neuen Begriffen in die dän. Sprache, andererseits wurde vor allem durch die dän. Bibelübersetzung die Wurzel einer allgemeynen dän. Volkss- und Schriftsprache gewonnen. Eine spätere Blütezeit der Sprache trat durch die geistliche Lieberdichtung gegen das Ende des 17. Jahrh. ein. Wie in Deutschland war es auch in Dänemark die Entwicklung des franz. Geschmacks, welche der Sprache eine Menge von Gallicismen aufhiebete. Das Übergewicht deutscher Bildung und ausgezeichnete nationale Dichter, wie Gwald, halfen jedoch bis zu Ende des 18. Jahrh. jene Fesseln wieder abstreifen. Die nationale und selbständige Ausbildung der dän. Schriftsprache ward seit Anfang des 19. Jahrh. vollendet hauptsächlich durch die Belebung der altnordischen Studien sowie durch ausgezeichnete Meister der Sprache, wie Baggesen, Dehlschläger, Grundtvig u. a. Außerhalb Dänemarks (Island und Jütland) ist das Dänische auf Island (neben dem Isländischen) und den Färöern (neben dem Färöerischen, einem dem Isländischen sehr nahe stehenden Dialekt), in Grönland (neben der Eskimo-Sprache oder dem Karait) und in den westl. Kolonien (neben dem Englischen) nur die Sprache des amtlichen Verkehrs. Seit Vereinigung Norwegens mit Dänemark gegen Ende des 14. Jahrh. wurde das Dänische auch die Schrift- und literarische Umgangssprache der Norweger. In neuerer Zeit bemühen sich jedoch die Norweger, ihre Muttersprache zur Schriftsprache zu erheben, was sich in diesem Punkte von den Dänen zu unterscheiden. Die Versuche der Dänen, ihre Sprache auch auf den deutschen Gebietsteilen, wie besonders in Pommern, Schleswig, zur Herrschaft zu bringen, sind nicht gelungen und hat wesentlich zur Stärkung der Freijögter mit beigetragen.

Die dän. Sprache tritt sich in mehreren Mundarten. Dieselben zerfallen in zwei Gruppen, ein ostdänisches und ein westdänisches, welche durch eine Linie von Born über Falck bis nach Capric am Vinnshord voneinander abgegrenzt werden. Die Ostdänische, das ist alles zur Ostsee hin gehörende, hat sich aber zur Schriftsprache erhoben hat und auf der westdänischen Dänen mit der Ostsee hinüber nur mit westdänischer Mundart in geringen Verbindungen gebräuchlich sind, gleich dem andern dänischen Mundarten der westl. Inseln, wenn der Mundart nicht in Pommern das Ostdänische und nicht in Schleswig das Westdänische ist. Die dän. Sprache tritt sich in mehreren Mundarten. Dieselben zerfallen in zwei Gruppen, ein ostdänisches und ein westdänisches, welche durch eine Linie von Born über Falck bis nach Capric am Vinnshord voneinander abgegrenzt werden. Die Ostdänische, das ist alles zur Ostsee hin gehörende, hat sich aber zur Schriftsprache erhoben hat und auf der westdänischen Dänen mit der Ostsee hinüber nur mit westdänischer Mundart in geringen Verbindungen gebräuchlich sind, gleich dem andern dänischen Mundarten der westl. Inseln, wenn der Mundart nicht in Pommern das Ostdänische und nicht in Schleswig das Westdänische ist.

gesprochene dän. Mundart ist seit 1660 in eine süd-schwedische, ein Gemisch von Dänisch und Schwedisch, übergegangen. Die älteste dän. Sprachlehre verfaßte lateinisch Erik Pontoppidan (Kopenh. 1668); ihr folgten die von Peter Eyo (1685) und von Høysgaard (1743 u. 1747), später die von Waden, Lange, Lode, Lobjesen, Rissen, Bloch, Petersen, Birch, Hjort, Wojesen, Jacobsen, Oppermann, Sörensen, Benzien u. a., die jedoch sämtlich durch das *Handbog i den dansk-norske Sproglaere* (Christ. 1856) abertroffen werden. Dän. Sprachlehren für Deutsche verfaßten Abrahamson (Kopenh. 1812), Petersen (Kopenh. 1830) und vor allem Th. Möbius, *«Dän. Formenlehre»* (Niel 1871), welcher zugleich einen Überblick über die dän. Grammatiken und Wörterbücher gibt. Die Litteratur der dän. Lexikographie beginnt bereits 1519 mit Christen Pedersens *«Vocabularium in usum Dacorum»*. Diesem und andern dän.-lat. Wörterbüchern aus dem 16. Jahrh. schlossen sich später die von Appelen, J. Waden, Reisler, G. H. Müller an. Das große, von der kopenhagener Akademie, Ribenslabernes Selstab, herausgegebene, noch unvollendete *«Danst Ordbog»* (Kopenh. 1793—1881) wird von Molbechs *«Danst Ordbog»* (2 Bde., Kopenh. 1833; 2. Aufl. 1854—59) in vielen Beziehungen übertroffen. Letzterer bearbeitete auch ein *«Danst Dialektlexikon»* (Kopenh. 1833—41) und ein *«Danst Glossarium»* (Kopenh. 1854). Unter den deutsch-dän. Wörterbüchern sind die von Brafemann (2 Bde., Kopenh. 1852—55), Grönberg (4. Aufl., 2 Bde., Kopenh. 1864) und Helms (2. Aufl., 2 Bde., Eys. 1871) hervorzuheben. Ein Wörterbuch über die alte Sprache gibt O. Kallar heraus (*«Ordbog til det aldre danske sprog 1300—1700»*, Heft 1 u. 2, 1881). Die ältern dän. Metriker hat C. A. Thorsens *«Forsøg til en dansk Metrik»* (2 Bde., Kopenh. 1833—34) und in neuerer Zeit der auch als Dichter rühmlichst bekannte Ernst van der Meele (*«Principerne for den danske Verskunst»*, 2 Bde., Kopenh. 1881) weit hinter sich gelassen. Die Geschichte der dän. Sprache behandeln die vortrefflichen Arbeiten N. N. Petersens *«Det danske, norske og svenske Sprogs Historie»* (2 Bde., Kopenh. 1829—30) und Molbechs *«Det danske Sprogs historiske Udvikling»* (Kopenh. 1846) sowie die Monographie von Z. Wimmer, *«Bidrag til Danst Sprog-historie»* (Kopenh. 1868).

Die dänische Nationallitteratur im weitern Sinne hat sich erst seit dem 18. Jahrh. ausgebildet. Die ältesten eigentlich dän. Sprachdenkmäler gehen nicht höher als bis in das 12. Jahrh. hinauf und bestehen in den Gesetzen der alten Könige (herausg. von Kolderup-Rosenvinge, Bb. 1—5, Kopenh. 1821—46). Zu ihnen gehören Knuts d. Gr. *«Nitherslags Ret»*, das *«Staausle Lov»* für Schonen aus der Zeit Waldemars I., das Kirchenrecht für Schonen von 1162 und das für Sjælland von 1171, die beiden Gesetze für Seeland, vor allem aber das jütische Gesetz, *«Jydske Lovbog»*, vom Reichstage zu Bordingborg 1241 gegeben. Hieran schließen sich die histor. Werke des Særo Grammaticus (f. d.) und des Svend Nagesen, die zwar in lat. Sprache geschrieben, aber von nordischem Geist befeelt sind. Bis ins 13. Jahrh. hinauf reichen auch einige dän. Heldenlieder (*Kjæmpeviser*), deren Mehrzahl jedoch erst im 14. Jahrh. und, soweit sie histor. Lieder, im 15. und 16. Jahrh. entstand. Diese Lieder, mit ihren Wurzeln in die

Sagas des alten Nordens hinüberreichend und der romantische Richtung des spätern Mittelalters oder altnordisch-mythischen vereinnahmt, wurden, wie sie im Munde des Volks verklangen, durch E. Bedel (*«Et Hundert udvalgte danske Eids-Rids 1591 u. öfter»*) gesammelt. Vermehrte Sammlungen veranstalteten Peter Eyo (Kopenh. 16 u. öfter) und, noch weit reichhaltiger und mit kritischem und histor. Apparat, Rerup, Abraham und Kapbel (*«Udvalgte danske Eids-Rids fra Midalderen»*, 5 Bde., Kopenh. 1812—14). Letzte Sammlung wurde durch Rosenkrans und Rosen (*«Udvalg af danske Eids-Rids fra Midalderen af det 16. Aar til henimod Midten af det 18.»* (3 Bde., Kopenh. 1821) vervollständigt. Eine neue kritische Sammlung hat der jüngere Grundtvig (*«Danst Folkesiger»*, Bb. 1—5, Kopenh. 1853) begonnen. Andere ältere dän. Sprachdenkmäler sind außer dem *«Arzneibuch»* von Henrik Harpe; (gest. 1244, herausg. von Molbech, Kopenh. 1855) die wahrscheinlich um 1470 vom Bruder Niels a. Sorde gesammelte dän. Reimschramm (herausg. von Molbech, Kopenh. 1825) und eine dän. Uebersetzung des Alten Testaments aus derselben Zeit (herausg. von Molbech, Kopenh. 1828). Am Ende des 15. Jahrh. schrieb Mittel (Prediger zu Dornseine neben manchem Geschmacklosen einen hübschen poetischen Geist zeigenden Dichtungen *«Om S. Marias Rosenkrands»* (1515), *«Om Stabellens»* und *«Om det menneskelige Levet»* (herausg. von K. Molbech, Kopenh. 1836). Die von dem Landrichter Halland, Peter Solle (Petrus Legista) zu Kær des 15. Jahrh. veranstaltete Sammlung von Sprichwörter und Sentenzen (gest. Kopenh. 1540) am besten herausg. von Rerup, Kopenh. 1857 war bis in die Reformationszeit hinein ein beliebtes Schulbuch.

Obgleich die lat. Sprache, deren Studium durch die humanistischen Bestrebungen des Reformationsalters neu geträgt worden, der Volksbildung bis in das 17. Jahrh. herab nur wenig Raum zu entwidete sich doch schon durch die Reformation, deren Vertreter zum Volke in dessen Sprache sprechen mußten, eine dän. Schriftsprache. Hans Pedersen (1480—1554) war der größte Schriftsteller Dänemarks in der Reformationszeit, er Luther für die dän. Sprache. Außer den Lehnbüchern *«Kaiser Carl's Krønike»* (Kopenh. 1541) und *«Olger Danst's Krønike»* (Bar. 1514) sorgte er unter anderm durch das Gebetbuch *«Bor for Liden»* (Bar. 1514) und besonders *«Jertings Psalme»* (Bar. 1515) für das geistliche Bedürfnis des Volks. Alle seine Schriften (Gesamtausgabe von Brandt und Jønger, 4 Bde., Kopenh. 1850—52) wurden in vielen Auflagen verbreitet. In dem Mittelsens dän. Uebersetzung des Neuen Testaments (Eys. 1524) sprachlich nicht genügte, übertrug Petersen aus dem Grundtexte das Neue Testament (Antw. 1529) und den Psalter (Antw. 1531), was führte endlich auch die von Christian III. veranstaltete Uebersetzung der ganzen Bibel (Antw. 1550) aus, ein Nationalwerk und hinsichtlich der Sprache zugleich ein Meisterwerk. Nicht wenig machten sich Poul Eliesen, genannt *«Den danske»*, Peter Eide von Røstilde, Hans Laurin, Hans Blade (Petrus Ballabius), Niels Henningsen besonders verdient. Viele traten auch als Dichter auf. Die ältesten dänischen geistlichen Lieder sammelte der Prediger Hans Thomsen (gest.

1573) in dem «Danst Psalmebog» (zuerst Kopenh. 1569). Das wissenschaftliche Streben wurde durch die Reformation ebenfalls nachhaltig gefördert, und besonders wurde die Neigung für geschichtliche Arbeiten gewedt. So schrieben während des 16. und 17. Jahrh. Hans Swanninge der Ältere, der treffliche Anders Sørensen Wedel (geb. 1542, gest. 1616), Arild Hvitfeld («Danmarks Riges Armbild», 10 Bde., Kopenh. 1596—1604), Niels Krug, Claus Christopher Vyschander («Danste Kongers Slægtbog», Kopenh. 1622), Joh. Isaac Pontanus, Jonas Ramus u. a. teils in Lat., teils in dän. Sprache eine große Anzahl nationalgeschichtlicher Werke. Hiermit im Zusammenhang stand die Richtung auf das Studium der Philologie und des Altertums überhaupt, sowie des nordischen Altertums insbesondere. Schon im 16. Jahrh. begannen Forscher, wie Gudmund Andersen, Runolf Johnson, Aungtrig Jonsson, genannt Bidalin, unter den Spättern Ol. Worm, Thom. Bartholin der Jüngere, Peder Resen, Otto Spertling, vor allen Peder Syv den Weg zu bahnen, auf welchem dann mit großem Erfolge weiter gearbeitet wurde.

In die Zeit nach der Reformation fallen die ersten Anfänge der neuern dän. Poesie. Meist war es die Bibel, welche den Stoff zu Hymnen, erbaulichen Erzählungen und dramatischen Versuchen lieferte. Nicht gering ist die Zahl derer, die im 17. Jahrh. nach dem Vorbilde von Hieron. Justesen Rand's (gest. 1607) oft gedruckten Dramen Kong Salomon's Hylbinge (1585), Samson's Fængsels (1633) und «Karrig Ridings» (1633) und Peder Wegelunds (gest. 1614) «Susanna» (1578) biblische Stoffe dramatisch behandelten. Die Reihe dieser Dichter beschloß Erik Pontoppidan der Ältere (gest. 1678) mit der «Comddie om Tobia Giftermaal» (1635), Anders Arrebo (gest. 1637) versuchte zuerst in dem «Hexameron» (1641 und 1661) einen ernsten epischen Ton anzukommen, und Anders Bording (gest. 1677) war glücklich im lyrischen «Selegendhedsgebidt» «Poetiske Strifter», Kopenh. 1733). Eine höhere Stufe erreichte die dän. Poesie in dem Lyriker Thom. Ringo (geb. 1634, gest. 1703), welcher in dem «Andelige Sjungeskor» 2 Ae., Kopenh. 1674; 1681 u. öfter; zuletzt herausg. von Fenger, Kopenh. 1845), sowie dem «Kirke-Psalmebog» (zuerst Kopenh. 1639; zuletzt 1847) eine Fülle herrlicher geistlicher Lieder bot, und in dessen Zeitgenossen Jörgen Sorterup (gest. 1723), der das alte Heldenlied («Nye Heltesange», Kopenh. 1716) in echt nordischem Geiste wieder belebte. Neben ihnen dichtete der Norwege Peder Daß (gest. 1708) biblische und Volkslieder («Norsk Daleviser», Kopenh. 1713; «Lidsfordriv», 1711, u. s. w.), Jens Sten Sehested (gest. 1698) und Povel Juul (gest. 1723) widmeten sich der beschreibenden und idyllischen Poesie. Løger Reenbergs (gest. 1742) «Poetiske Strifter» (2 Bde., 1769) zeichnen sich durch leichten Vers, sorgfältige Behandlung der Sprache und ungehobenen Witz vorteilhaft aus.

Eine neue Epoche der dän. Nationallitteratur begann mit dem genialen Lubw. von Holberg. Derselbe stiftete zwar keine eigene poetische Schule, wurde aber der Begründer der dän. Schaubühne und gab in seinen übrigen poetischen und prosaischen Werken dem dän. Nationalcharakter einen nachhaltigen Impuls. Holberg und in der zweiten Hälfte des Jahrhunderts Johannes Gvald, gleich bedeutend als Lyriker wie als Dramatiker, bezeichnen

die Blüte der dän. Litteratur. Um diese Zeit eröffnete Joach. Wieland (gest. 1730) durch «De lærde Livender» (1720—30) zuerst auch eine Arena für wissenschaftliche Kritik. Die 1742 gegründete königl. Gesellschaft der Wissenschaften sowie die 1744 von Dangebel errichtete dän. Gesellschaft zur Verbesserung der nordischen Geschichte und Sprache übten vielen Einfluß auf die Ausbildung der Sprache. Die mit königl. Unterstützung gestiftete Gesellschaft zur Beförderung der Litteratur und des ästhetischen Geschmacks setzte 1759 Preise für gute prosaische und poetische Leistungen aus und veröffentlichte die gekrönten Arbeiten (7 Bde., Kopenh. 1764—79). Für die ästhetische Kritik begründeten Jens Schiønderup Sneedorff in den Zeitschriften «Den patriotiske Tilstuer» (1761—63) und Jakob Baden (gest. 1804) in «Den kritiske Journal» (1768—79) gut geleitete Organe. Letzterer wirkte nicht nur als geschmackvoller und unparteiischer Kritiker in der Quartalschrift «Kjöbenhavn's Universitäts-Journal» (1798—1801), sondern auch als Grammatiker und Übersetzer (s. B. des Tacitus) für Reinheit und Bereicherung der Muttersprache. Der Kritiker Joh. Elias Schlegel stand an der Spitze der deutschen Partei und brachte durch Einführung des Klopstock'schen Geschmacks ein Ferment in die dän. Litteratur. Sonst machten sich noch Adolf Gottlieb Carlstens (gest. 1795) als Kritiker und Werner Hans Fr. Abrahamson (gest. 1812) als Sprachforscher verdient. Später gewannen Levin Christian Sander und Knud Eyne Rahbel (gest. 1830) als Kritiker auf die Bildung des Geschmacks Einfluß. Des letztern Zeitschriften «Minerva» (1785) und «Danste Tilstuer» (1791—1806) fanden vielfache Nachahmungen, wie z. B. in S. Poullens «Fris» (1791). Neben Holberg, und zum großen Teil durch ihn angeregt, traten als Dichter auf: Christian Falster (gest. 1752), welcher an leibender Satire Wilh. Hells «Poetiske Strifter» (1732) übertraf; ferner Christian Brauman Lullin (gest. 1765), der («Samtlige Strifter», 3 Bde., 1770—73) sich in der Lyrik und der beschreibenden Poesie hervorzutun suchte. Zur Zeit Christian's VI. dichtete der zweite bedeutende geistliche Poet der Dänen, Hans Adolf Brorson, gest. 1764 («Psalmer og aandelige Sange», gesammelt und herausg. von Holm, 2. Aufl. 1838, und «Troens rare Klendie», 1789), der seinen Zeitgenossen Ambrosius Stub (gest. 1758) weit hinter sich ließ. Joh. Herm. Wessel (gest. 1785) gewann durch sein komisches Drama «Kjerlighed uden Strømper» (1772), sowie durch heitere poetische Erzählungen dauernden Einfluß. Von den Dramatikern erwarben sich Joh. von Wibe (gest. 1782) durch «De nyssgjerrige Mandvold» (1783), Frederik Wilh. Divet (gest. 1790) durch «Datum in blanco» (1777), Joh. Clemens Løbe (gest. 1806) besonders durch «Søfficererne» (1782) und «Keglestabsdivelen» (1783), Gnevold de Falsen (gest. 1808) durch «Dragedukken», Christian Oluffen (gest. 1827) durch «Guldbaasen» (1793) eine bleibende Stelle in der Geschichte des komischen Dramas, obgleich dieselben sämtlich gegen Peder Andreas Heiberg in den Hintergrund traten. Das erste eigentlich vaterländische Trauerspiel schuf Gvald im «Holf Krage». Außerdem bereicherten das Fach des Dramas De Johan Samøde (gest. 1796), der in «Dyvels», und Levin Christian Sander (gest. 1819), welcher in «Niels Ebbesen» (1799) einen rein vaterländischen Stoff behandelte. Hieran

noch Forchhammer, Steenstrup, Krøyer, Horne-
 re, Drejer und Liebman zu nennen. Schou-
 re für physische Geographie, Meteorologie und
 mit Vorzügliches. Während die Reiseswerke
 Braab und S. A. Wille das Interesse für die
 jenern Länder weckten, wurde die Geographie
 Statistik des Vaterlandes von Erslew, Wag-
 bergsde, Trap, Nawert, Nothe, David, Gad,
 Hansen, Wihl. Scharling, Alex. Petersen u. a.
 Teil trefflich bearbeitet. Als Theologen er-
 en sich in neuerer und neuester Zeit Auf:
 tier, Lindberg, Grundtvig, Kubelbach, Clau-
 zens Möller, Valle, Kierlegard, Martensen
 ; als Rechtsgelehrte A. S. Dersted, Schlegel,
 rup-Rosenvinge, Larsen; als Mediziner Gun-
 b-Möller, Schrödt, Brandis, Stein, Jacobson,
 J. Fjien, Manja, Trier, Hannover. Als Ma-
 atiler und Astronom ist Bugge hervorzuheben.
 Publizisten machten sich seit Freigebung der
 re besonders Clausen, A. S. Dersted, Orla-
 mann, David, Bloug, Wille u. a. bekannt.
 ne genügende Geschichte der dän. Nationallitter-
 r ist noch nicht vorhanden. Doch machten sich
 i frühzeitig Alb. Bartholin (gest. 1668), Alb-
 rad, N. P. Sibbern und besonders Joh. Mol-
 n der «Cimbria litterata» (3 Bde., Kopenh.
) um Ansammlung biographischer und biblio-
 hischer Materialien verdient. Für den Vater-
 än. Litteraturgeschichte gilt N. Krøyer, welcher
 r in zahlreichen Monographien besonders in
 torist-Statistik Skildring af Tilstanden il Dan-
 l og Norge i ældre og nyere Tider» (4 Bde.,
 enh. 1808—6), «Almindelig Morstabslæsning i
 mart og Norge gjennem Aarhundreder» (Kop-
 . 1816), sowie in den mit Klæbel herausgege-
 n Werken: «Den danske Digtelkunsts Riddel-
 s, fra Arreboes til Lullins» (2 Bde., Kopenh.
), «Udsigt over den danske Digtelkunst under
 eril V.» (Kopenh. 1819) und «Bidrag til en
 gt over den danske Digtelkunst under Chri-
 i VII.» (Kopenh. 1828) vorzügliche Beiträge
 än. Litteraturgeschichte lieferte. Jens Worms
 . 1790) «Forsøg til et Lexicon over danske,
 le og islandiske lærde Mænd» (3 Bde., Helsingör
 openh. 1771—84) fand in Krafts und Krøyer's
 mindeligt Litteraturlæxicon for Danmark, Norge
 Island» (2 Bde., Kopenh. 1818—19) eine neue
 bis zu ihrer Zeit fortgeführte Bearbeitung.
 och ward dieses Werk durch Th. H. Grø-
 s musterhaftes «Almindeligt Forfatter-Læxicon
 Danmark med tilhørende Bilande» (3 Bde.,
 enh. 1843—48; Supplement 1858—68) noch
 rtroffen. Eine Übersicht der dän. Litteratur-
 hichte bis 1814 gab Thorsen in «Historisk Ud-
 over den danske Litteratur» (Kopenh. 1839;
 Aufl. 1858). Treffliche Arbeiten lieferten Mol-
 («Forelæsninger over den nyere danske Poesie»,
 Bde., Kopenh. 1831—32), Petersen («Beiträge
 än. Litteratur», 5 Bde., Kopenh. 1863—61;
 1e Aufl. 1867—71) und Overstou («Den danske
 neplads i dens Historie», 4 Bde., Kopenh. 1859
 77). Bibliogr. Hilfsmittel sind: «Danst Biblio-
 uphie» (herausg. von A. F. Höst, Kopenh. 1843
 53), «Danst Bogfortegnelse» (Kopenh. seit 1851),
 Danst-Forslags-Catalog» (Kopenh. 1841
 49). In Deutschland fand in neuerer Zeit die
 teratur und das geistige Leben Danemarks eine
 Arbigung durch Strodtmann, «Das geistige Le-
 n in Dänemark» (Berl. 1873).

Die Entwidlung einer nationalen dänischen
 Kunst reicht nur bis an die Mitte des 18. Jahrh.
 zurück. Der bedeutendste Baumeister Dänemarks
 in der zweiten Hälfte des 18. Jahrh. war Har-
 dorf, dessen trefflichem Schüler Hansen besonders
 Kopenhagen mehrere schöne Bauwerke verdankt.
 Jüngere Architekten von Ruf sind Walling, Hetsch,
 Vindehöll, der Erbauer des Thorwaldsen-Mu-
 seums, die im Auslande thätigen Brüder Chr. und
 Theophil Hansen; ferner Herholdt, Melbahl und
 Rebelong. Der erste bedeutende Repräsentant der
 Bildhauerkunst war Joh. Wiedewelt (gest. 1802).
 In das 19. Jahrh. fällt Bertel Thorwaldsen, einer
 der Koryphäen der modernen Kunst. Außer Thor-
 waldsens Schüler Freund sind als Bildhauer der
 Gegenwart Vissen und Zerichau hervorzuheben, und
 von den jüngsten Stein, Saabye und Hasselbrils.
 Die Ausbildung einer dän. Malerschule geht auf
 Abildgaard zurück, der auch auf Thorwaldsens
 Künstlerlaufbahn als Lehrer an der Akademie be-
 deutenden Einfluß übte. Neben ihm wirkten Juul,
 Poulsen und Lorenzen. Durch Gærdsberg fand der
 Naturalismus in die dän. Malerschule Eingang,
 welcher die Historienmaler Lund und Krøyer ein-
 Stub, der Tiermaler Gebauer und der durch seine
 Landschaften bekannte Norweger Dahl als hervor-
 ragendste Vertreter angehören. Jüngere Künstler
 sind Warstrand, Krøyer, Bendz, Bøgholt, Rüdler,
 Köhle, Konst. Hansen, ferner Bunken, Ebbelien,
 Grner, Bertner, Simonson, Sonne, Stovgaard,
 Sørensen, Melbye, Børmejren und Karl Bloch.
 Auch die nationaldän. Musik, von der deutschen durch
 ihren dunkeln und schwermütigen Charakter ver-
 schieden, nahm seit der Mitte des 18. Jahrh. ihren
 Aufschwung. Die ersten einheimischen Stoffe kom-
 ponierte Kungen in den Opern: «Das Geheimnis»,
 «Die Weinlese» und «Dragebukkens». Größern Er-
 folg als dieser hatte Wegle durch seine Opern:
 «Der Schlaftrunk» (Text von Oehlenschläger), «Die
 Lublamsöhle», «Farul», «Floridella» u. a. Als
 Komponist kirchlicher Musik hat er Vorzügliches ge-
 leistet und ist auch Schöpfer der dän. Romane.
 Die Musik des schon modernen Ruhlau trägt da-
 gegen deutschen Charakter und zeichnet sich durch
 reiche Erfindung und Eleganz aus. J. P. C. Hart-
 mann setzte namentlich die dän. Heldenlieder in
 Musik und komponierte «Korsjaren», «Kavnen» und
 «Liden Kirsten». Henriß Kung lieferte die Musik
 zu «Svend Dyring's Haus» und vielen Romanzen.
 Unter den jüngern Komponisten traten namentlich
 Niels W. Gade hervor, unter den jüngsten Peder
 Hejse. Dergleichen sind der ältere Lumbye und
 Siegf. Saloman zu erwähnen. In der Schauspiel-
 kunst, die ihr Aufblühen Holberg verdankt, wirkten
 Ange, Winslow, Frødenbahl, Nielsen, Holst, Rosen-
 klude, Whister, Wiehe, Knudsen und die Damen
 Krach, Heiberg, Holst, Nielsen, Whister u. s. w.
 Die Tanzkunst ward durch den auch litterarisch thä-
 tigen Balletmeister Dournoville vertreten.
 Danischmend (im Persischen soviel wie «ge-
 lehrt»), Name einer ostanatolischen, turkoman. Dy-
 nastie, welche um das Ende des 11. Jahrh. durch
 ihre Verdringung mit den Kreuzfahrern auch für die
 allgemeine Geschichte wichtig wurde. Der Stifter
 Ahmed D., der Sohn des Ali Den Kaff, machte um
 1060 als Häuptling eines von Hochpappadocien bis
 nach Malatia am Euphrat herrschenden Romaden-
 Stammes die Stadt Simas (Sebaste) zu seiner Resi-
 denz, eroberte von da aus das Kleinasien. Armenland

bis Askamuni und ließ aus dem Silber der reichen Minen jener Gebirgsgegend Münzen mit eigenem Gepräge schlagen. Er fiel im J. 1087, als er die Festung Nihar (Neocaejarea im Osten von Amasia) belagerte und hinterließ das Reich seinem Sohne el-Melik el-Ghafi Muhammed Ramejschegim. Während der Regierung dieses Fürsten fand der erste Kreuzzug statt, und angeregt durch die Siege der christl. Waffen, schüttelten die Bewohner der damals noch fast ausschließlich armen. Stadt Malatia das mohammed. Joch ab, sahen sich aber bald genötigt, den mächtigen Bohemund, Herrn von Antiochien, zu ihrem Schutze herbeizurufen. Derselbe leistete Folge und zog mit seinem Heere in die Euphratgegend, wurde aber vor Erreichen der Stadt von Muhammed D. überfallen, total geschlagen und gefangen nach Rappadocien abgeführt, von wo er erst nach Jahresfrist gegen ein Lösegeld von 100 000 Goldstücken frei in sein Land zurückkehren konnte. Nach einer langen, wechselvollen Regierung, in welcher er sich nicht bloß der Kreuzfahrer, sondern auch der viel gefährlicheren Selbstschutiden Mühs zu erwehren hatte, starb Muhammed im J. 1142 und hatte zum Nachfolger seinen Sohn Nizam ed-Din Abul-Musaffir Bagh von Bassan bis 1165, dessen Regierungsthätigkeit fast ganz in der Zurückweisung der Angriffe des Sultans Dj'ed-Din Rilsch Arslan von Nisium (Mam) aufging. Ihm folgte sein Sohn el-Rudschahid Dschemal und diesem nach kurzer Zeit seine beiden Bettern, Ibrahim in Siwas und Dhu:n Nün in Malatia, unter welchen die Kämpfe wider die immer mächtiger werdenden Selbstschutiden fortwauerten. Ibrahim starb bald, Dhu:n Nün aber verlor Malatia an Rilsch Arslan und konnte sich auch in Siwas nur durch den Beistand des Atabeken Kurceddin halten, bis nach dem Tode dieses 1172 das ganze Land in die Hände der Selbstschutiden fiel. Dhu:n Nün, der letzte D., starb an Gift, nachdem die Dynastie wenig über ein Jahrhundert gebauert.

Dänischwold («dänischer Wald»), fruchtbare Halbinsel in der preuß. Provinz Schleswig-Holstein, Kreis Ederförde, im N. von Kiel, zwischen dem Eiderkanal und dem Ederförder Fjord gelegen und mit schönem Buchenwald versehen. Diese alte Landschaft bildet jetzt das Amtsgericht Bettorf. Nach der Ostküste erhebt sich im N. der Boden zu 56 m, auf der Nordostseite steht der Bällerturmturm; an der zum Kieler Hafen gehörenden Ostküste liegt die Festung Friedrichsort, und südlich neben derselben, am Eingange zum Eiderkanal, das Dorf Holtenau mit 260 E.

Danj (russ.), Abgabe, insbesondere diejenige, welche die ersten russ. Fürsten den von ihnen unterworfenen Völkern auferlegten, später die allgemeine Abgabe, welche die Mongolen nach Unterwerfung der russ. Fürstentümer dem gesamten Volke auferlegten. Als Steuereinheit wurde der Halen (Soccha, s. d.) angenommen. Mit dem Aufhören der Mongolenherrschaft kommt die Bezeichnung danj für Steuer ab. Die älteste Abgabe (danj) wurde entsprechend dem Hauptreichtum der ältesten Zeit in Fellen geleistet und hauptsächlich zum Unterhalt der fürstl. Gefolgschaft (Drushina, s. d.) verwendet. Die Mongolen erhoben vom Halen (= 2 Arbeiter) $\frac{1}{2}$ Griwna = $\frac{1}{4}$ Mark. Vor den Mongolen wurde die Steuer vom Raufgang erhoben. Eine andere Bezeichnung für die Steuer, welche von den ersten russ. Fürsten erhoben wurde, war poljudje (= unter Leute gehen): der Fürst oder sein Statthalter

(posadnik) zogen mit ihrem Gefolge mehr oder von den Gemeinden zu stellende Schömw zur Erhebung der Steuer angestellt. Petr I. machte sie zur Kopfsteuer, an deren Aufhebung nur Kaiser Alexander III. gearbeitet wird. Die modern Terminologie ist folgende: Steuer (d. h. Steuer) podakj, z. B. poduschnaja p., Salz d. h. Kopfsteuer, posemelnaja p., Landsteuer, podwornaja p., Steuer vom Hofe, podymnaja p., Kopfsteuer. Doch wird der Terminus nicht konsequent gebraucht. Die Staatssteuer vom persönlichen Immobilien wird nalog, Auflage, genannt: Die Pacht, die von den Bauerngemeinden der Domänen gepachtet wird, wird ebenso wie die der Privatbauern obrok genannt, aber da, wo die Lösung geschehen ist, wird die der Krone zu leistende Zahlung als Reichslandsteuer bezeichnet, obwohl keine Steuer ist und nach Ablauf einer gewissen Zeit aufhören wird. Die Kommunalsteuer wird nach dem etwa Abgabe, wörtlich Sammlung, aber nicht konsequent bezeichnet. Für die indirekte Steuer meist der Ausdruck poschina, Gebühr, angewandt; außerdem wird die Bezeichnung kaccse gebraucht.

Danjonstin, Dorf bei Belfort, das während der Belagerung von Belfort 8. Jan. 1871 von den Franzosen genommen wurde, welche dann von hier aus den Angriff gegen die Forts Basse- und Haute-Perche einleiteten.

Dankali, s. Danakil.

Dankberg (Friedr. Wilh.), Bildhauer, geb. 9. Oct. 1819 zu Halle bei Bielefeld, war ursprünglich Litzlergehilfe in Berlin, besuchte aber seit 1839 die Akademie daselbst und wandte sich später hauptsächlich der Ornamentik für architektonische Zwecke zu. Seine erste bedeutende Arbeit war der plastisch-betonirte Schmuck der Fassade der Vorhiesigen Reichsminister-Damm arbeitete er im babelsberger und im berliner Schlosse, in der Orangerie zu Sanssouci, in der Residenz zu Schwerin u. s. w. Auch gründete er eine große Anstalt für architektonische Ornamentik Muster- und Modellammlung. Unter seinen Leistungen sind die der Eintracht, der Fischer, der Erntetränke und die der brandenb. Karthäuser zu vorzuheben. D. starb 13. Okt. 1866 in Berlin.

Dankosjtz, s. unter Dsjter.

Dankosjtz (Gregor), ungar. Geschichtswissenschaftler, geb. zu Zeltsch in Mähren 16. Dez. 1784, machte seine Studien in Jolau und Pest und kam 1806 als Lehrer des Arabischen zum Propste von Waag-Neusadt (Ungarn), wo er neben dem Griechischen und Arabischen auch noch Franz. und ungar. Sprache studierte. Im J. 1809 wurde D. Professor des Griechischen an der Akademie in Raab, 1807 zu Preßburg und zugleich akademischer Bibliothekar. Er starb zu Preßburg 6. Dez. 1867. Als Schriftsteller war D. sehr thätig; er schrieb deutsch, lateinisch und ungarisch. Seine Werke behandeln zum meist linguistische oder historische Stoffe. Die wichtigsten sind: «Hungarica primitivum cognomen, origo genuina, aedificatio praecae, ducentibus graecis scriptoribus detrahitur» (Preßb. 1825), «Hungarica constitutionis exemplum etc.» (Preßb. 1826), «Fragmente zur Geschichte der Völker ungar. und slow. Junge» (1. Heft, Pest 1825), «Die Überreste der magyar. Nation u. d. alten Wohnsitze» (in ungar. Sprache, Preßb. 1826), «Anonymus Belae regis notarius» (Preßb. 1827), «Die Völker ungar. Junge, Urgeschichte, etc.»

Kulius, Meibtracht, 560 Jahre v. Chr.» (Preßb. 1827), «Die Griechen als Stamm- und Sprachverwandte der Slawen» (Preßb. 1828), «Homerus slavice dialectis cognata lingua scripsit» (Wien 1829), «Magyricae linguae Lexicon critico-etymologicum» (Preßb. 1833—36); für dieses Werk erhielt D. vom Kaiser Ferdinand eine goldene Denkmünze. Obige Schrift über Homer und dann die absonderliche: «Anatreon, der frühliche Grieche sang vor 2370 Jahren griechisch-slawisch» (Preßb. 1847), jogen D. heftige, verdiente Angriffe von gelehrter Seite zu.

Dankow oder **Dankow**, Kreisstadt im russ. Gouvernement Kasan, 184 km südlich von der Gouvernementsstadt, unter 58° 15' nördl. Br. und 56° 48' östl. L. von Jesso, am rechten, hohen Ufer des Don, an der Mündung des flächigen Basownja, treibt einigen Handel mit Metall- und Glaswaren, hat zwei unbedeutende Messen und zählt (1882) 2158 E. Die Stadt wurde 1571 auf Befehl des Jaren Jwan Wassiljewitsch zum Schutze gegen die Einfälle der krimischen Tataren gegründet. Nach alten Traditionen befand sich an der Stelle, wo jetzt D. sich befindet, die Einksbefei des Wojaren Roman Mititsch Telenew-Obolensky.

Dankwart, der Bruder Hagens von Tronege, Marschall des burgund. Königs, spielt erst im zweiten Teile des Nibelungenliedes eine hervorragende Rolle, indem gegen ihn, als er mit den Knechten in der Herberge ist, Gheis Bruder Hlodel den Kampf beginnt. D., allein entkommend, meldet die Kunde seinem Herrn, und nun erhebt sich der allgemeine Kampf, in welchem D. durch die Hand Helse rich's fällt.

Dannebrog-Orden oder **Danebrog-Orden**, im Range der zweite der dän. Orden, soll 1219 vom Könige Waldemar dem Sieger gestiftet worden sein. Das Wort Brog bedeutet im Altdänischen soviel wie Tuch, Gewand, Dannebrog soviel als Tuch, d. h. Banner der Dänen, und dieser Orden ist demnach nichts anderes als eine Verherrlichung der alten dän. Reichsfahne, die lange, gleich der franz. Oriflamme, an der Spitze der dän. Heere getragen wurde, bis sie 1500 an die Dithmarschen verloren ging. Im 16. Jahrh. geriet der Orden in Verfall, erlosch dann und ward erst bei der Salbung Christians V. 12. Okt. 1671 wieder erneuert und 1. Dez. 1698 mit neuen Statuten begabt, die bis 1808 in Kraft blieben, wo Friedrich VI. 28. Juni dem Orden eine durchaus veränderte Verfassung gab; dieselbe wurde durch das Patent vom 21. Febr. 1848 und die Restripte vom 2. Okt. 1861 und 21. März 1864 abermals etwas modifiziert. Nach derselben besteht er jetzt aus vier Klassen, zu deren Besitz jeder dän. Unterthan gelangen kann, den Großkommandeuren, welche das Ordenskapitel bilden, den Großkreuzen, den Kommandeuren und den Rittern. Außerdem wird das Kreuz vierter Klasse als Ehrenzeichen in Silber auch an solche vergeben, die sich nicht zur Aufnahme in den eigentlichen Orden eignen. Die Besitzer dieses Ehrenzeichens heißen durch Erlass vom 28. Jan. 1809 Dannebrog's-Männer und bilden gewissermaßen eine fünfte Klasse des Ordens. Die beiden ersten Klassen tragen zugleich mit dem Orden einen Ordensstern und sind bei feierlichen Gelegenheiten in eigene altertümliche Ordenssträcke gekleidet. Das Band ist weiß, mit schmalen blutroten Bändern. Die verschiedenen Klassen des Ordens können auch an Ausländer erteilt werden.

Danneker (Joh. Seimr. von), einer der ausgezeichnetsten neuern Bildhauer, geb. zu Waldenbuch im Oberamte Stuttgart 16. Okt. 1758, Sohn eines Stallbedienten, wurde seit 1771 durch die Gunst des Herzogs Karl von Württemberg in der Militärakademie erzogen, wo er sich für die Bildhauerkunst entschied und mit Schiller die innigste Freundschaft schloß. Als er 1780 die Akademie verließ, erhielt er vom Herzog die Bestallung als Hofbildhauer und drei Jahre später die Bergamtsigung, nach Paris zu reisen, wo er an Pajou einen treuen Lehrer fand, jedoch mehr mit dem Studium der Natur als dem der antiken Formen sich beschäftigte. Er ging 1786 nach Rom, wo ihn Canova in seinen Studien vielfach unterstützte und er mit Goethe und Herder in persönliche Berührung kam. Nach seiner Rückkehr ins Vaterland 1790 ernannte ihn der Herzog Karl zum Professor der bildenden Künste an der Karlsakademie. Das erste Werk, das er hier im Modell ausführte, war ein Mädchen, das um einen Vogel weint. Vorzugsweise beschäftigten ihn jedoch damals Privataufträge des Herzogs. Erst 1796 begann er wieder in Marmor zu arbeiten, unter andern eine Sappho (jetzt in Montrepos) und zwei Opfertienerinnen in Gips (in der Fadvorite zu Ludwigsburg). Nachdem er 1804 das Grabmal des Grafen Zeppelin in Marmor ausgeführt (im Park zu Ludwigsburg), trat er besonders als Porträteur auf. Schon früher hatte er die Masken des Herzogs Friedrich Eugen und seiner Gemahlin gefertigt. Jetzt arbeitete er eine Wüste des Großherzogs Karl in carrarischem Marmor nach dem Leben. Von Schiller lieferte er drei Masken: die erste in Stuttgart 1797 nach der Natur, im Lebensgröße; eine zweite kolossale, in carrarischem Marmor, zur Zierde für sein Atelier; die dritte für den damaligen Kronprinzen Ludwig von Bayern. Für denselben arbeitete er später die Masken Guds und Friedrichs des Siegreichen, und für den Großherzog Karl Ludwig von Baden die Wüste seines Vorgängers und Großvaters, des Großherzogs Karl Friedrich. Nach manchen Zwischenbeschäftigungen begann er 1809 seine Ariadne, als Bacchusbraut auf dem Panther reitend (im Besitze des Hrn. von Bethmann in Frankfurt a. M., i. Tafel: Bildnerei VI, Fig. 9). Für König Friedrich von Württemberg bildete er eine Statue des Amor mit gesenktem Pfeil und Bogen. Der Wunsch des engl. Generals Murray, eine Wiederholung des Werks zu besitzen, veranlaßte ihn 1814 zur Darstellung der Psyche, die er später für König Wilhelm I. von Württemberg wiederholte. Außerdem gehören zu seinen gelungensten Arbeiten die beiden Wüsten des Königs Friedrich von Württemberg, die sprechend ähnliche Wüste Lavaters, die des Prinzen Paul von Württemberg, die der Großherzogin Stephanie von Baden, die drei Wüsten der Königin Katharina von Württemberg, sowie die des Königs Wilhelm von Württemberg und des russ. Generals Freiberrn von Bentendorff. Sein Hauptwerk aber, das acht Jahre lang ausschließend das Herz, die Phantastie und das Studium des Künstlers in Anspruch nahm, ist sein Christus. In Marmor wurde dieses Werk für die Kaiserin Maria Feodorowna von Rußland gearbeitet und 1824 vollendet, ein zweites Exemplar 1831 für den Fürsten von Thurn und Taxis in Regensburg gefertigt. Von der größten Bedeutung in dem künstlerischen Leben und Wirken D.'s blieb

seine Freundschaft mit Heinrich Rapp, dessen Schwester die erste Gattin des Künstlers war. Mit diesem gründlich gebildeten Kunstfreunde pflegte er jedes neue Werk zu beraten und mit künstlerischem Talente sich aus den wissenschaftlichen Kenntnissen des Freundes zu ergänzen. Nachdem D. seine letzten Jahre mit geschwächten Geisteskräften, aber in milder Ruhe verlebte, starb er 8. Dez. 1841 in Stuttgart. Als Bildhauer steht D. zwischen Canova und Thorwaldsen mitteninne; er nahm zuerst und am glücklichsten die von jenem ausgegangene Anregung auf und bildete sie in sinniger Weise, mit partem Naturverständnis und auch technischem Fleiße fort. Vgl. Grünleisen und Wagner, «D. s. Werke in einer Auswahl; mit einem Lebensabriß» (Hamb. 1841).

Dannemarie, Dorf im franz. Depart. Doubs, 11 km südwestlich der Festung Besançon, an der Eisenbahn Belfort-Dijon, wurde geschichtlich namhaft durch ein Gefecht des Deutsch-Französischen Kriegs 1871. Die unter General von Manteuffel in Gilmärschen heranrückende deutsche Süarmee suchte die nach der Schlacht an der Aisaine in südl. Richtung abziehende Armee des Generals Bourbaki von der Richtung auf Epone abzubringen und gegen die Grenze der Schweiz zu werfen. Am 23. Jan. 1871 lieferte bei D. die preuß. 14. Infanteriedivision ein siegreiches Gefecht gegen das im Rückzuge begriffene 20. franz. Armeekorps.

Dannemora, Kirchspiel in der schwed. Bogtei Oland des Upsalalän, 46 km nördlich der Stadt Upsala, hat (1880) 1242 E. und ist wertwürdig durch die berühmten Eisengruben, die zu den wichtigsten Schwedens gehören. In einer niedrigen sumpfigen Wiese, umgeben von drei Landseen, wo keine Anhöhe Bergbau vermuten läßt, öffnet sich plötzlich eine Rinne oder offene Tagesgrube, 3000 m lang, bis 650 m breit und bis über 130 m tief, ein furchterlicher Abgrund, mit schwarzen Felswänden, an denen hier und da noch schwärzere Eingänge zu labyrinthischen Höhlen und unterirdischen Gruben führen. Die Zahl der Gruben ist 79, von denen aber zur Zeit nur 17 bearbeitet werden. Den obern Rand der Kluff überragen, auf Kalkbäume gestützt, Dähnen mit unabhägigen Herbergewinden (Göpeln) zum Hinablassen und Emporziehen der Tonnen, in welchen das Erz herausgefördert wird und die Bergleute auf- und niedersteigen. Das Erz enthält 20—80, im Durchschnitt 40—50 Proz. reines Eisen, das zu dem vorzüglichsten der Erde gehört und zur Vereinerung des besten Stahls angewendet wird. Die Erze von D. sind beinahe phosphorfrei und bedürfen im Hochofen keines Gattierungsmittels. Die Ausbeute betrug 1880 980 082 Ctr. Um das Wasser des nahen Grubensees vom Eindringen abzuhalten, hat man große und kostspielige Dammbauten errichten müssen. In der Nähe der Gruben liegen mehrere Eisenhüttenwerke. Das größte derselben und zugleich das größte in Schweden ist Lövsta mit über 1200 E., 33 km nördlich von D. Nur 3 km von D. liegt das sehr bedeutende Östervy. Seit 1874 steht D. durch eine Zweigbahn der Upsala-Gösta-Bahn mit dem schwed. Eisenbahnnetz in direkter Verbindung. Eine Bahn in östl. Richtung über Östervy und Gimo nach Harg an der Döfve ist im J. 1878 eröffnet.

Dannenberg, selbständige Stadt in der Landdrostei Lüneburg der preuß. Provinz Hannover, 48 km ostwärts von Lüneburg, an der Fesche und an der Linie Wittenberge-Buchholz der Berlin-

Hamburger Eisenbahn, ist eine kleine Stadt und eines Kreisamts, hat ein altes Schloss im J. 1830) 1960 E., welche Bierfabrikation, Bierbrauerei, Möbelfabrikation, Schmelz- und Treibhandel treiben. Auf dem alten St. Annenkirchhofe befindet sich der Körner-Stein, auf welchem Theodor Körner das « Lied vor der Schlacht » setzte, und das Grabdenkmal der nach der Schlacht bei der Gohrde in D. verstorbenen Generalin Thasla. D. war einst Hauptort einer Grafschaft, die einem Turme des alten Schlosses (J. 1223—5 König Waldemar II. von Dänemark gefangen sah dem Aussterben der Grafen von D. kam die Grafschaft 1303 durch Kauf an Lüneburg; 1528 mit der Reformation eingeführt, und von 1529 bis 1537 hatten hier in einem neuen Schlosse die Herzöge in älterer Linie des Lüneburg. Hauses ihr Hoflager, welche die Gründer der wolfsbüttdelnden Pötel waren. Im J. 1636 fiel die Grafschaft an Celle. — Der Kreis Dannenberg zählt im J. 1414, qkm 53812 E.

Dannenberg (Herrn.), namhafter Numismatiker, geb. 24. Juli 1824 zu Berlin, wo er als Gerichtsrat angestellt ist, erwählte schon frühzeitig die Münzkunde, namentlich die des Altertums und des Mittelalters, zu seinem Lieblingsstudium, beschäftigte sich aber später ausschließlich mit der Forschung des Mittelalters und ist auch hirtin besonders litterarisch thätig gewesen. Zahlreiche größere und kleinere Abhandlungen von ihm über verschiedene Münzkunde, unedirierte Mittelalternumismatik u. s. w. enthalten die Berliner Blätter für Numismatik und Wappenkunde (6 Bde., Berl. 1867—73), die Zeitschrift für Numismatik, herausgegeben von A. von Sallet (8 Bde., Berl. 1874—81) und die Wiener numismatische Zeitschrift (12 Bde., Wien 1869—81). Darunter sind hervorzuheben «Pommerns Münzen im Mittelalter» (Berl. Blätter, Bd. 1, 1863) und «Deutsche Goldmünzen im Mittelalter» (Wiener numismatische Zeitschrift, Bd. 2, 1870). Sein Hauptwerk behandelt die «Münzen der sächs. und fränk. Kaiserzeit» (2 Bde., Berl. 1876), in welchem zum ersten mal in kritischer Weise eine erschöpfende Übersicht über sämtliche die J. 919 bis 1137 fallende deutsche Geprägung, die ihren Haupttypen auf 61 Tafeln dargestellt und geliefert wird. Mit diesem Werke, das zu den vorragendsten numismat. Publikationen Deutschlands in der neuern Zeit gehört, hat D. seinen Namen als gründlicher und kritischer Münzforscher bereichert.

Dannenberg (Joh. Friedr.), Industrieller, geb. 26. Nov. 1786 in Berlin, arbeitete sich nach Streichjungen in einer Rattendruckerlei nach empor, so daß er 1807 Kolorist wurde und 1812 ein eigenes Geschäft als Zeugdrucker gründete. Sein Geschäft erhol sich rasch zur Fabrik, die seit 1819 mit Dampfkraft betrieben wurde; auch erhielt D. 1811 ein Patent auf Lärtschrot mit Weis und Apfelmehlsärfarben und 1816 ein solches auf Balzmittel aus Gehunheitsrückständen verkaufte er 1822 eine Fabrik. Er trat 1839 in die Direktion der Berlin-Anhalter Eisenbahn, war 1844 Mitglied der Gewerbeausstellungskommission und 1849 Mitglied des Herrenhauses und der Hauptverwaltung der Darlehnskasse. D. starb 25. Febr. 1878 zu Berlin.

Danner (Luise Christine, Gräfin von), Gräfinin Königin Friedrichs VII. von Dänemark, geb. 21. April 1815 zu Kopenhagen, stammte aus einer adelichen Familie Namens Rossmussen, bildete sich

zur Gouvernante aus und wirkte als solche in mehreren Familien. Später trat sie in das Ballet des Theaters zu Kopenhagen und gewann die Reizung des ehemaligen Buchdruckers, spätern Kammerherrn und königl. Privatsekretärs Vesting, mit dessen Unterstützung sie in Kopenhagen einen Bupladen eröffnete. Hier lernte sie der damalige Kronprinz Friedrich kennen, mit dem sie fortan in Verbindung blieb. Nach der Thronbesteigung Friedrichs (1848) stieg ihr Einfluß, und im März 1849 fand bei Hofe ihre Vorstellung als Baronesse D. statt. Am 7. Aug. 1850 wurde sie auf dem Schlosse Frederiksberg von dem Bischof Mynter dem König zur linken Hand angetraut und 1. Jan. 1855 erfolgte ihre Erhebung zur dän. Lehnsgräf. von D. Mit großer Klugheit wußte sie sich dem polit. Parteigetriebe gegenüber zu verhalten und ihren Einfluß bei Hofe und im Cabinet nach verschiedenen Richtungen hin geltend zu machen. Durch die Gunst des Königs erwarb sie allmählich ein großes Vermögen. Bald nach dem Tode Friedrichs VII. (1863) verließ sie Dänemark, zog sich nach Cannes in Frankreich zurück, lebte dann abwechselnd in Dänemark und im Süden und starb in Genua 6. März 1874.

Dannevirke, s. Danewerk.

Danville, Flecken im County Livingston im nordamerik. Unionsstaat Newport, 61 km südlich von Rochester (s. d.) an einem Zweig der Erie-Eisenbahn gelegen, bildet einen Ausgangspunkt des Genesee-Valleykanals und liegt am Eingange des Canaseragathals, eines Arms des Genesee-thals. Der gewerbetreiche Ort mit fruchtbarer Umgebung zählt 4—5000 E. und ist bekannt durch eine vielbesuchte Kaltwasserheilanstalt.

Dantan (Jean Pierre), genannt der jüngere D., franz. Bildhauer, geb. zu Paris 25. Dez. 1800, Schüler von Bosio, erwarb den großen Preis der Bildhauerei in der pariser Kunstschule und damit das Stipendium für vier Studienjahre in Rom, wo er bereits anfang, originell aufgefaßte kleine Figuren zu verfertigen, welche bekannte Personen einer Zeit und Umgebung auf geistreiche Weise darstellten, ohne der Ähnlichkeit Eintrag zu thun. Die Zahl solcher Gipsstatuetten vermehrte sich beträchtlich bei der Rückkehr des Künstlers nach Frankreich und bildete sein „großes Museum“, das fast alle gleichzeitigen Celebritäten umfaßte. Weniger bedeutend sind seine erasmeeinigen Schöpfungen. Es existieren jedoch von ihm verdienstliche Arbeiten höhern Stils, wie die Statue Voltaire's für den Corso in Rouen, die lebensgroßen Büsten des Karlschalls Camoerbert, sowie die von Rossini, Sponzini, Bellini u. a. Er starb 6. Sept. 1869 zu Baden-Baden. — Antoine Laurent D., älterer Bruder des vorigen, geb. zu St.-Cloud 8. Dez. 1798, franz. Bildhauer, hatte ebenfalls Bosio zum Lehrer, war auch Laureat der pariser Kunstschule und Höfling der Französischen Akademie zu Rom. Seine besten Werke, der mit seinem Hunde spielende nabe (Marmor, 1836), die Lamburinschlagerin Bronze, 1838), sind hübschgemacht, aber letzte Nachahmungen der schematischen röm. Antike, ohne richtige Bedeutung und belebenden Ausdruck. Er arb 31. Mai 1878 zu St.-Cloud.

Dante Alighieri, der größte Dichter Italiens, gleich einer der größten Dichter aller Zeiten und Völker, war in der zweiten Hälfte des Monats Mai über läßt sich sein Geburtstag nicht bestimmen) 1265 zu Florenz geboren. Seinen Vater Alighiero, Conversations-Exilten. 13. Aufl. IV.

einen Rechtsgelehrten, verlor er noch als Knabe; seine Mutter Bella, aus unbekanntem Geschlecht, soll ihn zur Erziehung dem großen Staatsmann Brunetto Latini, dem ausgezeichnetsten und gelehrtesten Manne seiner Zeit, übergeben haben, dessen Einfluß auf D. ein entscheidender gewesen zu sein scheint. Teils in seiner Vaterstadt unter der Leitung dieses trefflichen Lehrers, teils in Bologna und Padua erhielt D. die ganze gelehrte Bildung seiner Zeit und eignete sich das gesamte Wissen derselben an. Nach einer freilich unverbürgten Nachricht soll er in spätern Jahren in Paris Theologie studiert, ja sogar die Universität Oxford in England besucht haben. Von entscheidendem Einfluß auf seine Geistesentwicklung war der Einbruch, den die schöne Beatrice, die Tochter des Folco Portinari, eines angesehenen florentinischen Bürgers, auf sein Gemüt ausübte. Er lernte sie, die ein Jahr jünger war, in seinem neunten Lebensjahre kennen, sie wurde von da an der Gegenstand seiner reinen, keuschen, idealen Liebe, zugleich die unverfügbare Quelle der dichterischen Begeisterung seines Lebens. Es war ihm jedoch nicht vergönnt, die Geliebte zu besitzen. Dieselbe heiratete einen florentinischen Edelmann, Simone dei Bardi, und starb 1290 in ihrem 24. Lebensjahre. Während ihre Heirat nahezu ohne Einfluß auf den Dichter und seine reine Liebe geblieben zu sein scheint, war dagegen ihr Tod für ihn ein niederschmetternder Schlag. Er betrauerte sie lange und warf sich dann, Trost suchend, mit Eifer auf das Studium der Philosophie, welches den Kampf zwischen Glauben und Wissen in seiner Seele hervorrief. Zwei Decennien hindurch vertiefte er sich in metaphys. und scholastische Untersuchungen, dann lehrte er reuevoll jurid. zum Christl. Glauben, der ihm in seiner idealen Gestalt in Beatrice erschienen war. Weder das mächtige Feuer der Leidenschaft noch die eifrigen Studien hielten D. ab, seine Pflichten gegen das Vaterland zu erfüllen. Er focht in der siegreichen Schlacht bei Campaldino (1289) gegen die Aretiner und war bei der Eroberung der Feste Caprona (1290) zugegen. Welche bürgerlichen Ämter er früher verwaltet, ist nicht bekannt, wohl aber, daß er, nachdem er zu verschiedenen Gesandtschaften verwendet worden, endlich 1300 die höchste Stufe der bürgerlichen Ehren erstieg und auf zwei Monate zu einem der Priori, d. h. zum Mitgliede der florentinischen Regierung, ernannt wurde, welches Amt nach seiner eigenen Aussage die Quelle seiner spätern unglücklichen Schicksale wurde. Florenz, im ganzen quersich, war doch in die zwei Parteien der Weißen und Schwarzen geteilt, wovon diese zu den unbedingten Anhängern des Papstes gehörten, während jene mehr ghibellinisch gesinnt waren. D., welcher, ohne eigentlich Parteimann zu sein, doch mehr den Weißen zuneigte, ging im Sept. 1301 als Gesandter derselben nach Rom, um den offenen und geheimen Intriguen der Schwarzen entgegenzuarbeiten. Allein Bonifaz VIII. hatte bereits den Bruder des Königs Philipp IV. von Frankreich, Karl von Balois, nach Florenz zu kommen veranlaßt, vorgeblich um Frieden zwischen den Parteien zu stiften, in Wahrheit aber, um die Partei der Weißen niederzuwerfen. Die Häuser und Güter derselben wurden der Verwüstung und Plünderung preisgegeben und viele von ihnen, darunter auch D., verbannt.

D. betrat die geliebte Vaterstadt nicht wieder und hat sein Leben von diesem Augenblick an unstet an verschiedenen Orten unter verschiedenen Beschäftigungen

gebracht. Zunächst begab er sich von Rom nach Arezzo, dem Sammelplatz der verbannten Weisen, und schloß sich eine Zeit lang ihren Versuchen an in der Absicht, die Poesie in die Kaiserhuld mit gewaffneter Hand sich zu erkämpfen. Nachdem diese Versuche schiefgeschlagen, schied sich D. nach Verona begeben zu haben, wo damals Bartolommeo della Scala herrschte und wo er an diesem, sowie momentlich später an dessen jüngern Bruder Cangrande großmächtige Beschützer fand. Von da an verlieren sich meist die sichern Spuren seines Aufenthalts. Im J. 1306 war er in Padua und im Herbst gleichen Jahres zu Ferrara, wo er im Auftrage des Markgrafen Malaspina einen Vertrag mit dem Bischof von Luni abschloß; man weiß ferner, daß er im Juni 1307 an einer Versammlung der Weisen zu San-Godemo im Mugello behufs Fortsetzung des Kriegs gegen Florenz teilnahm. Unsichern Nachrichten zufolge soll er in den ersten Jahren des Exils Paris besucht und sich bis zum Abreisezeitpunkt Heinrichs VII. aufgehalten haben. Bei der ersten Kunde dieses letztern richtete D. 1310 ein feuriges Schreiben an die Italiener, 1311 ein solches an die Florentiner, die Sache des romantischen Kaisers, von dem er das Heil für sich und sein Vaterland erwartete, zu fördern. Die vergebliche Belagerung von Florenz und der 1313 erfolgte Tod des Kaisers vernichteten seine letzten Hoffnungen. Die letzten Jahre seines Lebens brachte er meist bei Cambrano in Verona, zuletzt in Ravenna unter dem Schutze des Guido Novello von Polenta zu, wo er überhaupt die meiste Zeit seines Lebens nach der Verbannung verlebt haben soll, immerwährend mit der Ausarbeitung seines großen Gedichts beschäftigt. Er starb zu Ravenna bald nach Vollendung desselben 14. Sept. 1321. Das Denkmal, welches ihm Guido in der Franziskanerkirche daselbst errichten wollte, kam nicht zu Stande; dafür ließ Bernardo Bembo, der Vater des Kardinals, die Kapelle, worin die Gebeine des Dichters ruhten, 1483 neu ausbauen und mit einem Sarkophag versehen. Bei Anlaß der 600jährigen Jubelfeier seiner Geburt 1865 wurden ihm in mehreren Städten Italiens Denkmäler errichtet, in seiner Vaterstadt ein von Enrico Cacciaverferligtes Standbild auf der Piazza della Croce. Von seiner Gemahlin Gemma, aus dem mächtigen Geschlecht der Donati, die er um 1292, zwei Jahre nach Beatrices Tode, geheiratet, hatte D. mehrere Kinder (nach einigen Angaben sechs, nach andern sieben, wieder nach andern nur drei), wovon nur drei, Pietro, Jacopo und Beatrice, ihn überlebt zu haben scheinen. Sein ältester Sohn Pietro (gest. 1364) pflanzte das Geschlecht fort, welches sich bis zur zweiten Hälfte des 16. Jahrh. in Verona erhielt und hier in Ginevra, der Gemahlin des Grafen Antonio Scrego, erlosch.

Die Schriften sind folgende: I. Kleinere Werke (*«Opere minori»*, beste Gesamtausg. von Fraticelli, 3 Bde., Flor. 1861—62): a) Das *«Neue Leben»* (*«Vita Nuova»*), eine poetische Darstellung der Geschichte seiner Liebe zu Beatrice Portinari, aus den Gedichten bestehend, die er während ihres Lebens und nach ihrem Tode dichtete, wozu die prosaische Erzählung der jeweiligen Veranlassung zu denselben gleichsam den Kommentar bildet. Das anziehende Büchlein mag in seiner jetzigen Gestalt um 1300 entstanden worden sein. Es ist mehr als dreißig mal gedruckt worden (beste Ausg. von Giulliani, Flor. 1868; Alessandro D'Ancona, Pisa 1872, und

Witte, Pp. 1876) und in fast alle europ. Sprachen übersezt (deutsch von Depaulovich, Wien 1824; Fischer, Pp. 1841; Jacobson, Halle 1871. b) *«Die göttliche Komödie»* (*«Il Commedia»*), eine Sammlung mehrerer Dichtungen erotischer und philol. Inhalt zu verschiedenen Zeiten entstanden und von welchem Worte (gute Ausg. von Fraticelli, Flor. 1861) und Statian, Flor. 1863 u. 1868; deutsch v. Kannegieter und Witte, 2 Bde., Pp. 1862; in Kraft, Regensb. 1869). c) *«Über die Monarchie»* (*«De Monarchia»*), eine in den letzten Jahren 13. Jahrh. (nach andern bei Anlaß des Marquise Petrichs VII., wieder nach andern in den letzten Jahren des Lebens des Dichters) verfaßte Schrift über das Verhältnis zwischen Staat u. Kirche, worin der Dichter die Selbständigkeit des Staats und dessen Unabhängigkeit von der Kirche auf subtilste Weise verteidigt (beste Ausg. von Zan Biern 1874; Giulliani, Flor. 1878; deutsch v. Kannegieter, Pp. 1845; Hubatsch, Berl. 1877). d) *«Über die Volkssprache»* (*«De vulgari eloquentia»*), eine Art Poetik, in den ersten Jahren des Exils verfaßt. Das Werk war auf mindestens für Bücher berechnet, wovon aber nicht einmal die zweite ganz zu Ende geführt wurde (beste Ausg. v. Torri, Livorno 1850; Fraticelli, Flor. 1861; Giulliani, Flor. 1878; deutsch von Kannegieter, Pp. 1845). e) *«Das Gastmahl»* (*«Il Convivio»*), ein philol. Encyclopedie in Form eines Commentars zu den philol. Gedichten des Verfassers, sehr rich. das erste Beispiel wissenschaftlicher Prosa in ital. Sprache und Litteratur, um 1309 verfaßt. Auch dieses Werk ist unvollendet geblieben. F. den 14 Canzonen, die in demselben hätten kommentiert werden sollen, sind nur drei kommentiert worden (beste Ausg. mit umfassendem Commentar v. Giulliani, 2 Ae., Flor. 1875; deutsch von Kannegieter, Pp. 1845). g) *«Epistole»*, es sind deren gegenwärtig 14 bekannt, wovon jedoch eine von zweifelhafter Echtheit. Mehrere sind für die Kenntnis des Dichters und das Verständnis der Werke von hoher Wichtigkeit (beste Ausg. von Livorno 1842; Fraticelli, Flor. 1862; deutsch v. Kannegieter, Pp. 1845). g) *«Die Abhandlung über das Wasser und das feste Land»* (*«Quaestio de aqua et terra»*), eine 1320 verfaßte Untersuchung der damals vielbesprochenen Frage, ob das Meer tiefer höher sei als das Land, das daraus hervorgeht (Ausg. von Torri, Livorno 1843; Fraticelli, Flor. 1861; Giulliani, Flor. 1881). h) Die *«Strophen»*, zwei poetische Sendschreiben in lat. Sprache an den Papst Joh. de Virgilio in Bologna (Ausg. von Fraticelli, Flor. 1861; deutsch von Kraft, Regensb. 1869).

II. Die *«Divina Commedia»* (*«Göttliche Komödie»*), ein Meisterwerk der Dichtung, noch immer in ihrer Art unerreicht stehend, ist zunächst in Schilderung des Lebens der Seelen in den drei seitigen Reichen und zerfällt demgemäß in drei Teile, die Hölle, das Purgatorium und das Paradies. Jeder dieser Teile besteht aus 33 Gesängen; worin ein einleitender Gesang, sodas das Ganze aus 100 Gesängen umfaßt. Den Namen *«Commedia»* hat der Dichter selbst seinem Werke gegeben, weil dem Brauche seiner Zeit, welche mit diesem Namen jede Dichtung bezeichnete, welche heiter endete, entsprach, wie bei D., im übrigen einen durch den besten Charakter tragend. Das Bewußtsein der bewundernswürdigen Nachwelt hinzugefügt. In einer nähen Reise gefangen der Dichter, von Virgil, dem

Symbol der weltlichen Autorität, geführt, durch die im Innern der Erde bis zu deren Mittelpunkt trichterförmig sich verengende Hölle und durch den in Terrassen abgetheilten Reinigungsberg, welcher auf der andern Hemisphäre einsam aus den Fluten des Meeres emporsteigt, zum irdischen Paradiese, dem ersten Wohnorte der Menschen. Hier erscheint Beatrice, das Symbol der kirchlichen Autorität, und führt ihn, nachdem er durch Buße und Reue versöhnt worden ist, durch die sieben Planetenhimmel, den Fixsternhimmel und das primum mobile zum ewig ruhenden Sitze der Gottheit oder dem Empiräum. In allen Theilen der von ihm durchwanderten Welten erwecken Gespräche mit bedeutenden, meist erst kürzlich verstorbenen Personen bald die innigste Begehr, bald grauenvolles Entsetzen und Abscheu, bald werden die tiefstinnigsten Fragen der damaligen Philosophie und Theologie besprochen und gelöst, die bürgerlichen und sittlichen Verhältnisse Italiens, die Kirche und der Staat in ihrer Ausartung mit edelm sittlichen Zorn geschildert, womit das Gedicht zu einem allumfassenden, erhabenen und ergreifenden Zeitgemälde wird. Nach ihrer allegorischen Bedeutung ist die «Divina Commedia» die poetische Darstellung des Wegs, den der sündige Mensch gehen muß, um zur Ruhe und Seligkeit des diesseitigen und jenseitigen Lebens zu gelangen, die Epopöe der menschlichen Erlösung. Die Zahl der Ausgaben derselben belief sich 1882 auf 347, wovon 15 im 15. Jahrh., 30 im 16. Jahrh., 3 im 17. Jahrh., 31 im 18. Jahrh. und 268 im 19. Jahrh. gedruckt wurden. Die wichtigsten darunter sind die vier ältesten, von Foligno, Jesi, Mantua und Koapel aus dem J. 1472 (zusammen in einer Prachtausg. neu herausg. von Lord Vernon, Lond. 1868), die Bindeliniana (Bened. 1477), die Nidobeatina (Mail. 1477—78), die Albina (Bened. 1502 u. 1515), die Giuntina (Flor. 1506), die der Crusca (Flor. 1595), die Cominiana (Padua 1727), die von Lombardi (3 Bde., Rom 1791 u. öfter), Dionisi (Parma 1796), die dritte der Crusca (2 Bde., Flor. 1837), die von Foscolo (4 Bde., Lond. 1842), Witte (Berl. 1862) und Scartazzini (3 Bde., Lpz. 1874—82). Durch verschwebenberische Pracht der Ausstattung ragen namentlich hervor: die von Jatta (mit 110 Kupfertafeln, 5 Bde., Bened. 1757), von Dionisi (3 Bde., Parma 1796), die pisaner (4 Bde., 1804), die mailänder von 1809 (3 Bde.), die florentiner dell' Ancora (mit 125 Kupfertafeln, 4 Bde., Flor. 1817—19), die von Rondovi (1865), von Lord Vernon (3 Bde., Lond. 1868—65) und die neuern mit den Illustrationen von Doré.

Das Gedicht ist außerordentlich oft, nicht allein in alle lebenden Sprachen, sondern auch in verschiedene Dialekte, sowie ins Lateinische, Griechische, sogar ins Hebräische übersetzt worden. Deutschland besitzt gegenwärtig allein etw. dreißig Übersetzungen desselben, wovon die älteste von Wachsenschwanz in Prosa (3 Bde., Lpz. 1767—69), die jüngste von Hartich in regelrechten Terzinen (3 Bde., Lpz. 1877). Die getreuesten und besten sind die von Philalethes (König Johann von Sachsen, 8 Bde., Dresd. 1839—49; neueste Aufl., 2 Bde., Lpz. 1877) und Witte (Berl. 1865; 2. Aufl. 1876), beide in reimlosen Jamben. Unter den übrigen sind nennenswert: die von Antnegieser (3 Bde., Lpz. 1814—21; 5. Aufl. 1873), Stredfus (Halle 1824—27; 9. Aufl., Braunschw. 1871), Kottler (2 Bde., Stuttg. 1871—72) und Krüger (3 Bde., Berl. 1870—72, mit Illustrationen

von Doré), sämtlich in Terzinen, sowie die in reimlosen Jamben von Kopisch (3. Aufl. von Baur, Berl. 1882) und Blanc (Halle 1864). Die Fülle histor. Beziehungen, sowie namentlich die theol. und philol. Tiefe des Gedichts hat eine fast unübersehbare Menge von Commentaren und sonstigen Erläuterungsschriften hervorgerufen. Der älteste bekannte Commentar, von Jacopo della Lana, ist vor 1328, also etwa sechs Jahre nach des Dichters Tode, geschrieben (gedruckt in der Bindeliniana- und Nidobeatina-Ausg. der «Divina Commedia»; neue Ausg. von Scardelli, Mail. 1865 u. Bologna 1866); etwas jünger und von dem genannten stark abhängig sind der sog. «Antico» oder «Ottimo» (herausg. von Torri, 3 Bde., Pisa 1827—29) und der florentiner Anonymus (herausg. von Fantani, 3 Bde., Bologna 1866—74). Gegen die Mitte des 14. Jahrh. ist der lat. Commentar des Sohnes des Dichters, Pietro Alighieri, geschrieben worden (herausg. von Verdon, Flor. 1845). Ein halbes Jahrhundert nach des Dichters Tode schuf seine Waterstadt einen besondern Lehrstuhl, auf welchen Boccaccio berufen wurde, um die «Divina Commedia» öffentlich zu erklären. Andere Städte, wie Pisa, Bologna, Mailand, folgten diesem Beispiele. Aus diesen Vorlesungen gingen die Commentare des Boccaccio (beste Ausg. von Milanese, 2 Bde., Flor. 1863), Francesco da Buti (3 Bde., Pisa 1858—62), Benvenuto Rambaldi von Imola (3 Bde., Imola 1855—56), Guiniforte Barziza (Marf. 1838) u. a. hervor. Dem 15. Jahrh. gehört der geschätzte und vielfach gedruckte Commentar des Landino an (1. Ausg., Flor. 1481); im 16. Jahrh. haben namentlich Bellutello (1. Ausg., Bened. 1544, seitdem öfters) und Bernardino Daniello da Lucca (Bened. 1668) geschätzte Commentare verfaßt. Aus neuerer und neuester Zeit sind die bedeutendsten: Lombardi (3 Bde., Rom 1791, seitdem öfters; beste Ausg., 5 Bde., Padua 1822), Lommasco (3 Bde., Bened. 1837 u. öfters; beste Ausg., Mail. 1865), Bianchi (7. Aufl., Flor. 1868), Fratelloni (3. Aufl., Flor. 1871), De Marzo (3 Bde., Flor. 1864—82) und der das gesamte frühere Material kritisch verarbeitende Commentar von Scartazzini (in der erwähnten Tertausgabe). Was außerdem von Poggiali, Biagioli, Costa, Cesari u. a. für die Interpretation der «Divina Commedia» geleistet worden, ist nicht von Belang. Zur Erklärung der «Divina Commedia» dient vorzüglich Blanc, «Vocabolario Dantesco» (Lpz. 1852), daneben auch Voccis «Dizionario storico, geografico, universale della Divina Commedia» (Rom 1874) u. v. a.

Unter den zahlreichen deutschen Schriften über D. ragen hervor: die Commentare von Philalethes und Witte, die biographisch-litterarischen Werke von Begele («D. s. Leben und Werke», 3. Aufl., Jena 1879), Scartazzini («D., seine Zeit, sein Leben und seine Werke», Viel 1869; «Abhandlungen über D.», Frankf. 1880) und Schaefer-Boisdorf («Aus D. s. Verbannung», Strahl. 1882), sowie das Jahrbuch der 1865 gegründeten Deutschen Dante-Gesellschaft (Bd. 1—4, Lpz. 1867—77). Unter den Illustrationen zu D. s. Hauptwerke sind die von Flaxman, Benelli, Doré und besonders von Scaramuzza zu nennen. Verzeichnisse der sehr umfangreichen Dante-Litteratur geben de Vatines («Bibliografia Dantesca», 2 Bde., Prato 1845—48), Ferrazzi («Manuale Dantesco», 4 Bde., Bassano 1865—71), Pechholdt («Bibliographia Dantea», Dresd. 1872, und

«Catalogus bibliothecae Dantecae Dresdensis», *Syl.* 1882) und Scartazzini (im 3. u. 4. Bde. des «Jahrbuch der Deutschen Dante-Gesellschaft»). Erschöpfende Auskunft über die gesamte deutsche Dante-Litteratur findet man bei Scartazzini («Dante in Germania», 2 Bde., Mail. 1881—83). Von den ältern Biographen des Dichters sind die bedeutendsten Voccacio und Bruni; von den neuern Belli («Memorie per serviro alla vita di D.», 2. Aufl., Flor. 1823), Cesare Balbo («Vita di D.», 2 Bde., Tur. 1839) und Fraticelli («Storia della vita di D.», Flor. 1861). Die Vorgänger D.'s behandelt das Berl. von d'Accona, «I precursori di D.» (Flor. 1874), das Gesamtgebiet der Dante-Wissenschaft in übersichtlicher encyclopädischer Darstellung Scartazzini, «Dantologia» (Mail. 1883).

Dante da Majano, ital. Dichter, geb. um die Mitte des 13. Jahrh. zu Majano in Toscana, lebte bis gegen das Ende desselben und dichtete eine große Anzahl Lieder, durch welche er sich den Ruf eines der besten Volkssdichter seiner Zeit erwarb. Mehrere seiner lyrischen Gedichte sind an eine Sicilianerin, Madonna Nina, gerichtet, angeblich die älteste Dichterin Italiens, in welche er sich verliebte, ohne sie jemals gesehen zu haben, und die sich seine poetische Huldbigung so wohl gefallen ließ, daß sie sich ihm zu Ehren «la Nina di Dante» nannte. Andere Sonette richtete D. an die berühmtesten Dichter seiner Zeit, darunter eins an seinen jüngern Zeitgenossen Dante Alighieri. Als Dichter fehlte es ihm an Kraft der Gedanken wie an Zartheit und Eleganz in der Form; er gefiel sich in Künsteleien, zu deren Behuf er sich jede Freiheit mit Sprache und Reim herausnahm. Gedichte von ihm finden sich unter anderm in der Sammlung: «Sonetti e Canzoni di diversi antichi autori Toscani» (Flor. 1527) und in Ranucci's «Manuale della Letteratura Italiana del primo secolo» (Flor. 1856).

Dantier (Henri Alphonse), franz. Schriftsteller, geb. 1810 zu Noyon, hat sich durch mehrere Geschichtswerke, wozu er zum Teil die Materialien auf mehreren im Auftrage der Regierung unternommenen wissenschaftlichen Reisen nach Italien, Deutschland und England sammelte, einen Namen gemacht. Hervorzuheben sind: «Coup d'oeil sur l'art chrétien» (1844), «Histoire du moyen-âge» (1852), «Études sur les bénédictins» (2 Bde., 1864), «Les monastères bénédictins d'Italie» (2 Bde., 1866), «L'Italie, études historiques» (2 Bde., 1874), «Les femmes dans la société chrétienne» (2 Bde., 1878).

Dantiscus (Joh.), neulat. Dichter, wurde 1485 zu Danzig geboren. Von seinem Geburtsorte entlehnte er den Namen D., dessen er sich statt seines eigentlichen Namen Flachsbindler bediente. Seine Bildung erhielt er auf der kralauer Akademie. Nachdem er einige Zeit lang zur Verteidigung des Landes im poln. Heere gebient hatte, durchwanderte er Palästina, Syrien, Arabien und Griechenland. Nach seiner Rückkehr ins Vaterland zog er durch seine Gedichte die Aufmerksamkeit des Königs Sigismund I. auf sich, der ihn zu seinem Hofsekretär ernannte. Später trat er in den geistlichen Stand, verblieb aber als Sekretär an der Seite des Königs und begleitete diesen nach Preßburg, wo er sich durch seine Gedichte die Gunst des Kaisers Maximilian I. in dem Grade erwarb, daß er von diesem als Dichter gekrönt und unter dem Namen von Hofen («a Curtia») geädelt wurde. Seine Sprachkenntnisse und sein Geschick zu diplomatischen Ge-

schaften veranlaßten den König von Polen, ihn an den Kaiser Karl V. zu senden. Um 1536 lehrte er nach Spanien begleitet, nach Polen zurück und wurde er zum Bischof von Gurm, dann zum Bischof von Ermland erhoben. Jüngere Freundschaft verband ihn mit Kopernikus und Hofius; auch unterhielt er mit den Anhängern Luther's vertrauliche Verbindungen. Er starb 1548. Seine Gedichte, meist Gelegenheitsgedichte über die Zeitverhältnisse (sowohl weit von Böhmen, Bresl. 1764), zeichnen sich durch reine Latinität und klare Gedanken aus, doch fehlt es ihnen vielfach an wahrer Poesie. *Vol. Explic. De vita et carminibus Joannis Dantiscus* (Bresl. 1855).

Danton (Georges), einer der hervorragenden Charaktere der Französischen Revolution, geb. 28. Okt. 1759 zu Arcis-sur-Aube in der Champagne, lebte beim Ausbruch der Revolution in Paris als Advokat in unbedeutenden, durch sittliche Unlogigkeit zerrütteten Verhältnissen. Seine verwöhnlichen Neben im Café Royal und in den Salons machten ihn schnell zum Führer der untern Volksmassen, sodas ihn schon der Herzog von Orleans durch sein Geld und dann Mirabeau zu fesseln und zu benutzen trachteten. Zum Präsidenten des Clubs der Cordeliers erwählt, stiftete D. mit Desmoulins und Marat, nach dem Vorbilde der Jakobiner, den Klub der Cordeliers, der damals die Anbaltler der Rabilalen umschloß. Am 17. Juli 1791 rief er die Volk auf das Marsfeld, um eine Petition für Befreiung des Königs zu unterzeichnen, machte sich dann aber, durch die bewaffnete Macht unter La Fayette vertrieben, fast zwei Monate unthätig. Bei den Umständen vom 20. Juni und 10. Aug. 1792 trieb er vor allen andern die Massen gegen die Tuilerien und zum Umsturz des Throns an. Nach der Augustkatastrophe wurde er zum Justizminister erhoben. Schon waren die fremden Heere über die Grenze gedrungen, und Paris stand in der höchsten Verwirrung, als D. in der Nationalversammlung erklärte, daß Blut und Schreden allein das Vaterland retten könnten. Er rief einen Verteidigungsrat zusammen, ließ die Massen wegmachen, ordnete die Verhaftung aller Royalisten und widerspenstigen Priester an und regte die Befreiung durch die Nachricht auf, daß die Anstalten zur Rettung des Vaterlandes getroffen seien. Am folgenden Tage begannen die sog. Septembermorde, die von D. selbst organisiert und deren Zweck die Einschüchterung der Ordnungsfreunde bei den bevorstehenden Konventswahlen war. Von der Hauptstadt in den Konvent gewählt, legte D. das Ministerium nieder und betrieb mit Eifer die Berathung des Königs. Als die Armee Dumouriez' lagerte in Belgien vorbrang, begab sich D. mit Barrere Anfang des J. 1793 dahin, um das revolutionäre Regiment zu befestigen. Staats- und Kirchensteuern wurden von ihm zu diesem Zwecke konfisciert und verschleudert, wobei er sich selbst am wenigsten ergaß. Um nach dem Abfalle Dumouriez' die Kaiser auf Einverständnis von sich abzuwälzen, trat er dem Konvent mit Ingrimm auf und schlug sogar die Provinzen im Falle einer Invasion völlig zu verheeren. Am 9. März 1793 wurde durch ihn das außerordentliche Gerichtshof ins Leben gerufen, das spätere Revolutionstribunal. D. war den rindsten nicht völlig abgeneigt; allein der wiederholte Antrag derselben auf Bestrafung der Septembermorde zwang ihn, sich mit der auf ihn

pariser Böbelhese gestützten Bergpartei zum Sturze der Gironde zu verbinden. Gegen seinen Willen mußten die ausgehobenen Konventsmitglieder das Schafott bestiegen. Doch konnte er sich darum selbst nicht halten, und obgleich er das Gesetz des Martimums sowie die Befolgung der Sansculotten durchsetzen half, sank sein Ansehen täglich. Nach dem Sturze Heberts und seiner Partei wurde von dem eifersüchtigen Robespierre auch D.'s Sturz beschloffen. Trotz vielfacher Warnungen verächtete D., sei es im Gefühle seiner Überlegenheit oder in moralischer Erstarrung, die Flucht. In der Nacht vom 31. März 1794 wurde er mit Lacroix verhaftet. Am 3. April erschien er vor dem Revolutionstribunal, das ihn beschuldigte, er habe den Herzog von Orleans auf den Thron setzen wollen. Noch einmal erschütterte er die Hörer und die Richter selbst durch seine dröhnende Beredsamkeit, in der er von der Verteidigung zu den härtesten Anklagen seiner Verfolger überging. Schon jögerte das Gericht, als Robespierre schnell im Konvent am 4. ein Dekret durchgehen ließ, das alle Angeklagten, welche die Justiz beleidigen oder ihr trotzen würden, ohne Verhör verdammt; unmittelbar darauf wurde das Todesurteil ausgesprochen. Am 5. April bestieg D. mit Desmoulins und andern Gegnern Robespierres das Schafott. Georg Wächner hat D.'s Geschied in einer Tragödie behandelt.

Danubius, bei den Alten Name der Donau.

Danville, Name von zahlreichen Ortschaften in den Vereinigten Staaten von Amerika. Am bedeutendsten unter denselben sind:

1) **Danville**, blühende Hauptstadt des County Vermillion im Staate Illinois am Vermillion-River etwa 200 km südlich von Chicago gelegen, wurde 1828 gegründet und verdankt seine wachsende Bedeutung dem Umstande, daß es an der nordwestl. Grenze der ausgedehnten sog. Central-Kohlenflöze liegt, welche sich, einen Flächenraum von etwa 104580 qkm umfassend, durch die Staaten Indiana, Illinois und Kentucky erstrecken. D. ist daher hauptsächlich Minenstadt und zugleich ein bedeutender Eisenbahnnotenpunkt. Es kreuzen sich hier fünf Bahnlinien, nämlich die Chicago-D., Vincennes-, die Toledo-Wabash-Western-, die Evansville-Terre-Haute-Chicago-, die Indianapolis-Bloomington-Western- und die Paris-D.-Vincennes-Eisenbahn. Die Stadt hat viele Kirchen und Schulen, zahlreiche industrielle Etablissements und zählte (1870) 4751 und 1880 etwa 10000 E.

2) **Danville**, Hauptstadt des County Montour im Staate Pennsylvanien, an dem Nordarme des Susquehanna und des Pennsylvaniaals gelegen, mit großen Eisenerzen (Montour Iron Works), zählt (1880) 9863 E. Die Catawissa- und die Ladsawanna-Bloomsburg-Eisenbahn berühren D.

3) **Danville**, Städtchen des County Pittsylvania im Staate Virginien am Dan-River und an der Richmond-Danville-Eisenbahn, hart an der Grenze von Nordcarolina in fruchtbarer Gegend gelegen, zählt (1880) 7526 E. Nachdem Richmond am 2. April 1865 von Jefferson Davis verlassen war, wurde D. einige Tage die Hauptstadt der Konföderierten. Von hier aus erließ Davis am 5. April 1865 seine letzte Proklamation.

4) **Danville**, Hauptstadt des County Boyle im Staate Kentucky, mit (1880) 3074 E., darunter viele Schwarze, ist Sitz einer Staats-Laubstummennanstalt, des 1823 organisierten presbyterianischen

Centre-College (1879: 8 Lehrer und 85 Studierende) und des theologischen, ebenfalls presbyterianischen, 1863 organisierten Seminars (1879: 4 Lehrer und 22 Zöglinge). Ein Zweig der Louisville-Nashville-Eisenbahn berührt D.

Danz (Joh. Traugott Leberecht), Theolog, geb. 31. Mai 1769 zu Weimar, wo sein Vater Lehrer am Gymnasium war, ging 1787 nach Jena und von da 1791 nach Göttingen, um unter der Leitung Eichhorns, Schölers, Hegnes und Spittlers sich weiter auszubilden. Sechs Jahre lebte er dann wieder in seiner Vaterstadt, wo er als Lehrer am Gymnasium und am Landeschullehrerseminar angestellt wurde. Er wurde 1798 Rektor der Stadtschule zu Jena, habilitierte sich aber auch bei der Universität, hielt philol., pädagog. und bald auch theol. Vorlesungen und wurde 1807 außerord. und 1809 ord. Professor der Theologie. Seit 1837 pensioniert, starb er 16. Mai 1851. D. gehört seiner theol. Richtung nach zu den Rationalisten. Unter seinen Schriften sind hervorzuheben: »Lehrbuch der Kirchengeschichte« (2 Bde., Jena 1818—22), »Theol. Encyclopädie« (Weim. 1832), »Universalwörterbuch der theol., kirchen- und religionsgeschichtlichen Litteratur« (Lpz. 1837—43), »Geschichte des Tridentinischen Konzils« (Jena 1846).

Danz (Heinr. Amilius Aug.), Sohn des vorigen, geb. 11. Dez. 1806, Oberappellationsgerichtsrat und Ordinarius der Juristenfakultät zu Jena, machte sich seit 1831 als akademischer Lehrer, sowie durch eine Reihe von Schriften und verschiedene Abhandlungen in Zeitschriften und das röm. Recht nach allen seinen Entwicklungen in dogmatischer und histor. Hinsicht verdient. Er starb 17. Mai 1881 in Jena. Seine bedeutendsten wissenschaftlichen Arbeiten sind: »Lehrbuch der Geschichte des röm. Rechts« (2 Bde., Lpz. 1840—46; 2. Aufl. 1871—73), »Der sacrale Schutz im röm. Rechtsverkehr« (Jena 1857).

Danzel (Theob. Wilh.), Ästhetiker und Litteraturhistoriker, geb. 4. Febr. 1818 zu Hamburg, besuchte die Schulen dabelst und studierte 1837—41 zu Leipzig, Halle und Berlin Philosophie, sich entschließend dem Systeme Hegels anschließend. Nachdem er 1841 promoviert, widmete er sich einige Jahre in Hamburg kunstphilos. und kunstgeschichtlichen Studien, als deren Früchte unter andern die Schriften »Über Goethes Spinozismus« (Hamb. 1843), »Die Ästhetik der Hegelschen Philosophie« (Hamb. 1844) und die Abhandlung »Über den gegenwärtigen Zustand der Philosophie der Kunst und ihre nächste Aufgabe« in Fichtes »Zeitschrift« (Bd. 12, 14 u. 15) erschienen. Im Febr. 1845 habilitierte er sich an der Universität zu Leipzig, hatte jedoch vielfach mit Krankheit und ungünstigen Verhältnissen zu kämpfen und starb dabelst 9. Mai 1860. In den letzten Jahren seines Lebens verfaßte D. seine beiden Hauptwerke: »Gottsched und seine Zeit« (Lpz. 1848) und »Gottlieb Ephraim Lessing, sein Leben und seine Werke« (Bd. 1, Lpz. 1850; Bd. 2, mit Benutzung von D.'s Nachlass von Guhrauer herausgegeben, 1854; 2. berichtigte und vermehrte Auflage von W. von Maltzahn und R. Borberger, Berl. 1880—81). Eine Sammlung wertvoller Aufsätze D.'s hat D. Zahn (»Gesammelte Aufsätze«, Lpz. 1855) herausgegeben.

Danzi (Franz), deutscher Musiker, geb. 16. Mai 1763 in Mannheim als Sohn des Violoncellisten Ignaz D., war in der Komposition Schüler von

Abt Vogler und bereits 1779 entfiel die erste seiner acht Opern (« Kleopatra »). D. war namentlich bedeutend als Dirigent und Lehrer, besonders als Gesanglehrer. Nachdem er sich 1790 mit der münchener Sängerin Margarete Marchand (geb. 1768, gest. 1796), verheiratet hatte, machte er mit dieser mehrere Kunstreisen. In München, Stuttgart und Karlsruhe war er nacheinander Musikdirektor oder Kapellmeister; er starb 13. April 1826 zu Karlsruhe. Außer Opern hat er Musik fast aller Gattungen komponiert, auch eine Reihe von Kirchenwerken.

Seine Schwester Franziska D., geb. 1756 in Mannheim, war eine der ersten Sopransängerinnen ihrer Zeit, die den berühmten Oboenpieler Ludw. Aug. Rebrun (geb. 1746, gest. 1790) heiratete, aber schon am 14. Mai 1791 in Berlin starb.

Danzig (poln. Gdansk, lat. Gedanum), Hauptstadt der preuß. Provinz Westpreußen und des Regierungsbezirks Danzig, wichtige Handelsstadt und Festung, liegt an dem Einflusse der kurz vorher durch die Kabaune verstärkten Mottau in die Weichsel, etwa 4 km von der Danziger Bucht, einer weiten halbmondförmigen Einbiegung der Ostsee, welche in ihrem westl. Teile, durch die angrenzenden Höhenzüge und durch die Halbinsel Hela gegen die Einwirkung der Stürme geschützt, den Schiffen eine sichere Ankerbude bietet. Die Weichsel, welche sich bis zum Jahre 1840 in diese Bucht bei Weichselmünde ergoß, hat sich in dem genannten Jahre 8 km oberhalb D. bei Neufähr durch einen Dünendurchbruch einen neuen Ausfluß in die Ostsee geschaffen und dadurch die 12 km lange, jetzt «tote Weichsel» zu einem der Schifffahrt und dem Handelsverkehr sehr erwünschten Binnenhafen gestaltet.

Die innere Stadt wird durch einen imposanten Hauptwall mit 20 Bastionen umschlossen, über den die vielen Türme der Stadt in malerischer Gruppirung hervortragen. Zwischen diesem innern Wall und seinem mit der Mottau und der Weichsel in Verbindung stehenden Festungsgraben und zwischen der durch die Citadellen des Bischofs- und des Ingelesbergs gekrönten äußern Festungseinteile breiten sich eine Anzahl moderner Stadtteile aus, unter denen Neugarten mit den in neuester Zeit in schöner Renaissance-Architektur aufgeführten städtischen Dienstgebäuden der Regierung, des Oberpräsidiums und der westpreuß. Landesdirektion besonders hervorgehoben zu werden verdient. Durch die der Bebauung verschlossenen Festungsrayons von der eigentlichen Stadt getrennt, umgeben diese letztere in weitem Halbkreise die Vorstädte Stadtgebiet, Alt-Schottland, Schiblis, Langsühr und Neufährwasser mit dem freundlichen und vielbesuchten Seebade Westerplate. Neufährwasser ist der eigentliche Hafen Ds., welcher durch einen 850 m langen Granitmolo vor Stürmen und Verfaulung geschützt wird. Auf der Spitze des letztern erhebt sich ein eiserner Leuchtturm, der im Vereine mit dem alten auf dem Lande neben der Leuchstation errichteten Leuchtturm den Schiffen die für die Einfahrt in den Hafental einzuhaltende Richtung kenntlich macht. Die Stadtbefestigung von D. kann jetzt ihre frühere Bedeutung wohl nicht mehr in vollem Umfange in Anspruch nehmen; dagegen ist die Hafenbefestigung infolge der Anlage neuer detachierter Forts allen Anforderungen gewachsen, welche die Verbesserung der Geschütze an moderne Festungen stellt.

D. gehört sowohl wegen seiner Architektur als wegen der landschaftlichen Schönheit seiner Umgebungen zu den interessantesten Städten Deutschlands. Es hat unter allen deutschen Städten, mit Ausnahme Nürnbergs und einiger rhein. Städte, die originellste und am schärfsten ausgeprägte Topognomie, die mit den massenhaften, meist sehr alten Befestigungen im Einklange steht. Die Basen der unregelmäßig und sehr eigentümlich. Den meisten engen Straßen kehren die schmalen und tiefen Häuser ihre hohen, durch kunstvolle Steinarbeit reich verzierten Giebel zu, deren Spitzen in jenen Formen arabeskenartig in die Höhe streben und mit Figuren aus Sandstein getönt sind. Im Verhältnis zu seinem Umfange ist D. sehr reich an monumentalen Bauwerken. Unter den Thoren der Stadt sind besonders das stattliche hohe Thor (von 1588), das reichgeschmückte Langgasser Thor (von 1612) und das einfache, aber imposante Große Thor (von 1568) hervorzuheben. Sehenswert sind unter den öffentlichen Gebäuden: das große, im Unterbau got. Rathaus, seit 1879 begonnen, neuerdings im Innern vortrefflich restauriert, mit einem 1556 angelegten, 83 m hohen, merkwürdigen Turm; der Arms- oder Junterhof am Langenmarkt, schon zu Anfang des 14. Jahrh. erbaut, 1552 nach einem Brand restauriert, seit 1742 als Börse und zu Versammlungen benutzt, ein schöner Bau mit zahlreichen Kunstwerken, der Marmorstatue Augusts III. in Polen und einem dicht vor ihm auf dem Langenmarkt gelegenen, 1633 erbauten schönen Springbrunnen; das ehemalige Franziskanerkloster, 1431 erbaut und seit 1872 restauriert, welches jetzt das städtische Museum mit meist modernen Gemälden und das Schullokal des Realgymnasiums; St. Johann enthält: das prächtige Zeughaus (von 1605); der uralte, historisch bekannte Hakensturm (seit 1864 zu einem Polizeigefängnis eingerichtet); das großartige Mühlenwerk an der Kabaune (von 1349) mit 18 Gängen. Unter den 23 Gotteshäusern (14 evang. und 5 lat. Kirche, 1 evang. und 1 mennonitisches Bethaus, 2 Synagogen) sind hervorzuheben: die 1343–1508 erbaute Oberpfarrkirche zu St. Marien, eine der größten prot. Kirchen überhaupt, 112 m lang, 44 m breit, 30 m hoch, mit einem 75 m hohen vollendeten Glodenturm und vielen Kunstwerken darunter das berühmte Danziger Bild (ein junges Gericht, von Hans Memling), ein meisterhaft geschnitzter Christus am Kreuz und überaus kostbare Glasmalereien (seit 1845); die Katharinenkirche mit Glodenspiel; die in der ehemaligen Jakobskirche installierte Stadtbibliothek; die Johannis- und die Nikolaikirche.

D. ist Sitz des Oberpräsidiums, der Provinzialsteuerdirektion, der Oberpostdirektion und der Landesdirektion der Provinz Westpreußen, der Regierung, des Landratsamts, eines Landgerichts, des Amtsgerichts, einer kaiserl. Berst., des 2. Divisionskommandos und vieler Militärbehörden. Es besitzen sich in der Stadt ein 1558 gegründetes Gymnasium mit einer Bibliothek und wertvoller Handschriftensammlung, zwei Realgymnasien (St. Petri und St. Johannis), eine Handelsakademie (seit 1832), eine Navigationschule mit Sternwarte, eine Handwerker- und eine Kunstschule, eine polytechnische vier andere höhere Lehrerschulen, zwei Mittelschulen, eine Hebammenlehranstalt sowie 15 große Elementarschulen in vortrefflich eingerichteter, neuem

bauten Schulgebäuden; ferner eine Bibliothek mit 100000 Bänden nebst dem reichhaltigen und wichtigen Stadtarchiv, eine naturforschende Gesellschaft (seit 1742), eine physik. und eine litterarische Gesellschaft, ein Kunstverein, der Westpreussische Geschichtsverein u. Die Stadt ist durch Gas erleuchtet und besitzt eine guteingerichtete Feuerwehr. Bis in die neueste Zeit war D. durch den gänzlichen Mangel an reinem Trinkwasser eine der ungesundesten Städte Deutschlands und namentlich von der Cholera häufig heimgesucht. Durch Ausschluß reicher Quellengebiete in der etwa 20 km entfernten prangenauer Gegend ist diesem Uebelstand jetzt abgeholfen und eine wohlverzierte Leitung versorgt seit 1868 alle Häuser bis in die obersten Stockwerke mit klarem Trinkwasser. In Verbindung damit wurde eine Schwemmlanalisation der ganzen Stadt ausgeführt, welche nicht nur den Unrat auf kürzestem

eine Glashütte. Der Handel ist sehr bedeutend, obgleich D. nicht mehr, wie früher, den gesamten poln. Handel monopolisiert. In den Hafen liefen 1881 von der See her ein: 1640 Segelschiffe von 615254 t und 661 Dampfer von 384647 t; aus liefen seewärts 1711 Segler von 380833 t und 655 Dampfer von 645488 t. Die Weichsel herab kommen jährlich 5000 Schiffe; 3—4000 Rähne gehen stromauf. Die jährliche Wareneinfuhr berechnet sich seewärts auf 50—60 Mill., stromaufwärts auf 30 Mill., per Eisenbahn auf 54 Mill. Mark; die Ausfuhr ebenso auf 50—55, 15—25 und 50 Mill. Mark. Hauptgegenstände der Ausfuhr sind: Getreide (jährlich 2—300000 t zu 1000 kg, meist Weizen, nach Großbritannien, Holland, Belgien u. s. w.) und Holz (Wert der jährlichen Ausfuhr 16—22 Mill. Mark); Hauptartikel der Einfuhr: Heringe (120—130000 t), Salz (7—800000 Ctr.), Steinkohlen



Maßstab 1:150.000

Meter

Topographische Karte von Danzig.

Wege aus der Stadt schafft, sondern auch zugleich durch Überrieselung ein weites Dünenterritorium bei Neufähr in Kulturland umwandelt.

Mit Einschluß des Stadtbezirks hat D. (1880) 108551 E., wovon 74833 Protestanten, 30455 Katholiken und 2736 Juden. Haupterwerbsquellen sind Handel und Schifffahrt nebst den daran sich anschließenden Industriezweigen. Unter den Fabrikanlagen nehmen die sehr bedeutenden militär-fiskalischen Etablissements, die Gewehrfabrik und die Artilleriewerkstatt, die erste Stelle ein. Ihnen schließen sich zwei Maschinenbauanstalten und Eisenerieereien an. Die großartigen Anlagen der kaiserl. Werft sind für den Bau hölzerner Kriegsfahrzeuge bestimmt, während zwei Privatwerke neben dem Holzschiffbau auch den Bau eiserner Schiffe betreiben. Die alten danziger Fabrikationszweige, Verarbeitung von Bernstein, Bierbrauerei und Liqueurfabrikation (Danziger Goldwasser), behaupten noch ihre alte Bedeutung; neu entstanden sind außerdem chem. Fabriken, eine Holzfaserstofffabrik und

(220000 t), Petroleum (250—300000 Ctr.) und Wein. Die Reederei der Stadt betrug (1881) 109 Schiffe mit 44460 t. Zur Belebung des Handelsverkehrs tragen zwei sehr besuchte Messen wesentlich bei. Die Korporation der Kaufmannschaft zählt 300 Mitglieder. Dem lebhaften Handels- und Schifffahrtsverkehr entsprechend, bestehen außer der Börse, einer Reichsbankhauptstelle und der Danziger Privatbank auch Asssekuranz-, Kreditanstalten und Aktiengesellschaften jeder Art. Durch Dampfer ist D. zunächst mit Neufährwasser, Elbing und Stettin, dann aber auch mit allen übrigen Ostseehäfen verbunden; D. ist Ausgangspunkt der Eisenbahnen nach Dirschau und Stolp-Stargard. In der Umgebung D.s sind die Lindenallee nach Langfuhr, der 100 m hohe, mit Anlagen versehene Johannisberg neben dem anmutigen Jäskenthale, der Bischofsberg, die Hönische Höhe besuchte Spaziergänge. Etwas weiter entfernt liegen der mit reitenden Anlagen bepflanzte Karlsberg neben dem Freuden- und Schwabenthale, das Kloster Oliva (s. d.)

und das Seebad Joppot. Zwischen Mottlau und Weichsel erstreckt sich südwärts bis gegen Dirschau hin das fruchtbare, mit 30 Bauerndörfern besetzte Danziger Werder. — Der Stadtkreis Danzig ist 19,7 qkm groß; der Landkreis Danzig, der auf 1056 qkm (1880) 80232 E. zählt, enthält keine Stadt. Der Regierungsbezirk Danzig umfaßt 7955,88 qkm, zählt 569181 E. und zerfällt in die sieben Landkreise D., Elbing, Marienburg, Stargard, Berent, Rathhaus und Neustadt und die zwei Stadtkreise D. und Elbing.

Geschichte. Ds Entstehung nach Zeit und Namen verliert sich im Dunkel der Vorzeit. Es entstand so allmählich, daß kein bestimmtes Jahr für seinen Anfang anzunehmen ist. Münzfunde bezeugen, daß schon zur Zeit der ersten röm. Kaiser an der Stelle des heutigen D. ein Handelsplatz sich befunden hat. Erst 997, in der Missionsgeschichte des Erzbischofs Adalbert, wird es als «Stadt» und mit seinem alten poln. Namen erwähnt. Zur Stadt nach heutiger Auffassung ward D. erst unter den pommerellischen Herzögen um 1260, als überder Kaufleute und Schiffer immer häufiger den Platz besuch und infolge dessen Deutsche in großer Anzahl sich dort niedergelassen hatten. In dem großen Streite, der über die Erbschaft der ausgestorbenen pommerellischen Herzöge zwischen dem poln. Könige und dem Markgrafen von Brandenburg entbrannt war, ward D. Besitz des Deutschen Ordens, der die Stadt durch die Gewalt der Waffen und demnächst durch Staatsverträge mit Polen und Brandenburg erworben hatte. Unter dem Orden ward neben diesem ältesten D. ein neues D. 1343 angelegt, das «die rechte Stadt» genannt wurde und noch jetzt so heißt. Diese «rechte Stadt D.» wurde bald der Kernpunkt der ganzen Anlage, von dem aus alle Angelegenheiten geleitet und bestimmt wurden. Immer mehr blühte die Stadt heran, und da sie durch einen Gewaltakt des Deutschen Ordens aufs tiefste gekränkt, durch dessen eigenen Handelsbetrieb in ihrem Gewerbe beschränkt war, so beteiligte sie sich bei dem Abfalle der westpreuß. Stände vom Deutschen Orden in hervorragender Weise. Als diese Ablösung Westpreußens durch den Thorner Frieden 1466 vom Orden selbst anerkannt werden mußte und die westpreuß. Lande unter poln. Oberherrschafft kamen, teilte D. zwar ihr Geschick, hatte sich aber für seine großen Opfer von den poln. Königen durch wichtige Privilegien eine unabhängige Stellung zu verschaffen gewußt, dazu ein großes, fast 900 qkm umfassendes Gebiet erhalten. Die Stadt erlangte damals eine nicht geringe polit. Bedeutung. Mit Energie, Umsicht und selbst, wo es nötig war, durch Kriegführung, hat sie diese Stellung zu behaupten verstanden und dem deutschen Wesen im Kampfe mit dem sie umkämpften Polonismus eine sichere Stätte bemahrt.

Nachdem schon 1523 die reformatorische Bewegung auch in ihr begonnen, ward sie bis 1557 völlig von derselben gewonnen und erhielt in eben dem Jahre vom poln. Könige das Privilegium der freien Religionsübung. Sie hat diese Freiheit 1577 gegen König Stephan Bathory, der ihr sie wieder nehmen wollte, mit Waffen in der Hand siegreich verteidigt. Das Ende des 16. Jahrh. ward nun ihre Blütezeit; damals gaben ihr die reichen und kunstfertigen Bürger den künstlerischen Schmuck, der sie heute noch ziert. Mit dem 17. Jahrh. änderten sich diese Verhältnisse. Infolge der schwed.

poln. Kriege, der Desorganisierung des poln. Reichs, auch besonderer Unglücksfälle, wie der bei von 1709, welche in der Stadt allein 24500 Personen hinraffte, nahm Handel und Wohlstand ab. Die Zustände verschlimmerten sich aber noch in 18. Jahrh. Bei den poln. Thronstreitigkeiten, in welche es für Stanislaus Leszczyński Partei genommen hatte, hatte es 1784 eine vom russ. Feldmarschall Münnich geleitete, harte Belagerung zu erleiden, die mit ihrer Eroberung und einer schweren Kontributionsleistung schloß. Bei der ersten Teilung Polens 1772 blieb sie zwar freie Stadt, aber alles umliegende Land bis Thorn hin, der Weichsel und der Havel kam unter preuß. Herrschaft, der Handel war der Stadt abgeschnitten, und die Macht, sich daraus zu befreien, fehlte ihr. Nachdem König Stanislaus August von Polen erloschen hatte, daß er D. seinem Schicksal überlassen wolle, und nun Preußen dessen Unterwerfung verlangte, kam es zu einem Vertrage, infolge dessen die Preußen 8. April 1793 in die Stadt einzühen, welche 7. Mai dem König Friedrich Wilhelm II. huldigte.

Unter Preußens Herrschaft begann D. wieder aufzublühen, doch nach dem Ausbruch des franz. Kriegs 1806 trafen die Stadt neue harte Schläge. Am 7. März 1807 von dem Korps unter dem Marschall Lesebvre umringt, wurde ihre Einschließung auf der Landseite durch Wegnahme der großen Landzunge Frische Nehrung 20. März vollendet. In der Nacht vom 23. zum 24. April begann das Bombardement der Stadt und dauerte mit Zwischenräumen bis zum 21. Mai fort. Der Mangel an Munition und der vom Feinde beabsichtigte Hauptsturm, der bei der Überlegenheit desselben in seinen Ergebnisse nicht zweifelhaft sein konnte, bestimmte endlich den Gouverneur, Grafen von Kaldern, 24. Mai zur Kapitulation. Die Besatzung verließ 27. Mai die Festung mit Kriegsehren und der Verpflichtung, ein Jahr lang nicht gegen Frankreich zu dienen; den Einwohnern aber ward eine Kriegsteuer von 20 Mill. Frs. mit der Bewilligung einer mäßlicher Bezahlung auferlegt. Der Marschall Lesebvre (s. d.) erhielt zur Belohnung für die Einnahme der Stadt den Titel eines Herzogs von i. Durch den Tilsiter Frieden wurde D. als freie Stadt mit einem Gebiete von 2 Lienes, das willkürliche Erklärung Napoleons auf das frühere Stadtgebiet ausdehnte, unter Frankreich, Preußens und Sachsens Schutz anerkannt. Fre konnte es, als franz. Waffenplatz, seiner Unabhängigkeit niemals froh werden, da fortwährend ein franz. Gouverneur, General Kapp, in Garnison dasselbst blieb, und durch das Kontinentalsystem der Hauptnahrungszweig, der Handel mit England, zerstört war. D. wurde infolge des russ. Krieges J. Dez. 1812 in Belagerungszustand erklärt. Japanischen gelang es doch den franz. und poln. Truppen des 10. Armeekorps, sich beim Rückzuge in die Stadt zu werfen. Ebenso langten noch Verstärkungen aus Spandau und Magdeburg an, jedoch die Garnison 33000 Mann betrug, als gegen General Jan. 1813 das russ. Einschließungskorps, aus 6000 Mann Kosaken bestehend, erschien, welches bald durch ein Korps von 7000 Mann Infanterie und 2500 Mann Kavallerie mit 60 Feldgeschützen, unter dem Generalleutnant von Loewis, abgelöst wurde. Nach dem Waffenstillstande vom 24. Aug. übernahm der Herzog von Württemberg den Oberbefehl der Belagerungsarmee, die nun 28. und 29. Aug.

1., 7. und 17. Sept. und 1. Nov. den Belagerten bei Ausfällen und durch Angriffe die hitzigsten Gefechte lieferte. Erst als ein russ. Geschwader sich von der Seeite der Stadt genagt und dieselbe gemeinshaftlich mit den Landbatterien, vom 1. Sept. an auch mit Congreveschen Raketen beschossen hatte, auch die zweite Parallele eröffnet worden war, sah sich General Rapp genötigt, die Festung so zu übergeben, daß 1. Jan. alle Polen und Deutsche in ihr Vaterland entlassen wurden, am 2. aber alle Franzosen ausrückten, um als Kriegsgefangene in das Innere Rußlands geführt zu werden. Während dieser elfmonatlichen Einschließung und Belagerung waren in der Stadt 809 Häuser und Speicher niedergebrannt, 1115 Gebäude beschädigt worden und eine Menge Menschen verhungert. Mit dem 8. Febr. 1814 kehrte D. unter Preußens Oberherrschaft zurück. Nur langsam vermochte sich die Stadt unter preuß. Herrschaft von den Folgen der schweren Jahre 1807—13 zu erholen. Die städtische Verwaltung mußte die äußerste Sparsamkeit beobachten, um nur die große Gemeindefchuld zu verringern und tilgen zu können. Erst unter dem Oberbürgermeister von Winter (seit 1868) wurde das Volksschulwesen vollständig reorganisiert, statt der einlässigen Frei-, Armen- und Paupereschulen sind sechsstufige Schulsysteme eingerichtet und vortreffliche Schulgebäude errichtet, die den Vorlehrern hennenden sog. Beischläge, erhöhte, mit Geländer umgebene Plätze, vor den Häusern entfernt und namentlich die der Gesundheit der Bewohner gefährlichen Zustände durch die Wasserleitung und die Kanalisation der Stadt beseitigt.

Litteratur. Wöschin, «Geschichte D.s» (2 Bde., Danz. 1822); Wösch, «Geschichte der siebenjährigen Leiden der Stadt D.» (2 Bde., Danz. 1816); Döring, «Danziger Silber» (Danz. 1840); Weinreich, «Danziger Chronik» (Berl. 1856); Hirsch, «D.s Handels- und Gewerbsgeschichte» (gekürzte Preisschrift, Lpz. 1858); Wöschin, «D. und seine Umgebungen» (4. Aufl., Danz. 1860); Schulz, «D. und seine Bauwerke» (mit 54 Kupfertafeln, 2. Aufl., Berl. 1872); «D. in naturwissenschaftlicher und medic. Beziehung» (Danz. 1880); Rudolph, «Neuer Führer durch D. und Umgegend» (Danz. 1882).

Danzig (Herzog von), s. Lefebvre (François Joseph).

Danziger Nacht, s. unter Danzig.

Danziger Goldwasser, ein süßer Liqueur, der seit alter Zeit in Danzig bereitet wird und seinen Namen davon trägt, daß ihm eine geringe Menge von zu Flitzern verriebenen Blattgold zugesetzt wird. Er wird gewonnen, indem Feinsprit über ein Gemenge von Hirsichlörnern, Kalmus, Galgant, Weiden, Bitterwurzel, Kardemom, Kellen, Nacisblüten, Cubeben, Orangen, Citronenschalen, Rosmarintraut und Bisamkörner desilliert und mit Zuckerzirup verfaßt wird.

Danziger Tropfen, ein ursprünglich in Danzig bereiteter, gewürzhafter Liqueur, auch anderwärts vielfach nachgeahmt.

Danziger Werder, s. unter Danzig.

Daphne, die Tochter des arad. Flußgottes Ladon oder des thessal. Flußgottes Peneios, wurde von Leutippos, dem Sohne des Königs Onomaos, geliebt. Leutippos verkleidete sich, um der Geliebten folgen zu können, als Jungfrau und mißfiel sich unter die Nymphen, die Gespielinnen D.s, wurde aber, als die Nymphen auf Veranlassung

des Apollon, seines Nebenbuhlers in der Liebe zu D., mit ihm zusammen baden wollten, trotz seines Sträubens entkleidet, dabei erkannt und sogleich von den Nymphen getödet. D. aber verschmähte die Liebe des Apollon und ward, als sie dieser unarmen wollte, auf ihr Flehen in den immergrünen Lorbeerbaum verwandelt. D. ist der Name des Lorbeers, und die Sage erklärt auf diese Weise, warum derselbe dem Apoll heilig war. — D. heißt auch einer der Asteroiden. (S. unter Planeten.)

Daphne, ein prachtvoller Cyperessen- und Lorbeerhain, reich an frischen Quellen und in schönster Lage, 80 Stadien (etwa 16 km) im Umfang, bei Antiochien in Syrien, 7½ km von der Stadt, welche durch den Zufuß «bei D.» von andern Städten gleichen Namens unterschieden wurde. Seleucus I. Nikator weihte den Hain Anfang des 3. Jahrh. v. Chr. dem Apollo, dem hier Spiele gefeiert wurden, und im 2. Jahrh. errichtete hier Antiochus Epiphanes einen prachtvollen Tempel des Gottes. D. war der Hauptflurstort und zugleich eine Vorstadt Antiochiens. Trotz des Verfalls der Kultur und des Reichthums unter der türk. Herrschaft erregt der landschaftliche Reiz des Ortes, welcher jetzt Bet-el-Ma heißt, noch heute die Bewunderung der Reisenden. Von Alterthümern sind nur noch ein paar Grundmauern erhalten.

Daphne, Linnesche Pflanzengattung aus der Familie der Thymeläaceen, besteht aus Sträuchern verschiedener Größe und kleinen Bäumchen, welche eine eigentümlich zähe, halbweiche Rinde, abwechselnd oder quirsförmig gestellte, ganze und ganzrandige, oft leberartige Blätter und end- oder achselständige Blüten mit röhrig-glockigem und vierpaltigem Perigon besitzen und saftige, beerenförmige Steinfrüchte tragen. Viele der über die ganze nördl. Halbkugel verstreuten, besonders aber in Südeuropa und dem subtropischen Asien heimischen Arten haben sehr wohlriechende und zugleich schöngefärbte Blüten, weshalb mehrere zu beliebten Biergewächsen geworden sind. Die bekannteste Art ist *D. Mezereum L.*, der Kellerhals oder Seidelbast, ein durch ganz Europa in Laubwäldern wachsender kleiner Strauch, dessen rosenrote, stark duftende, an den Seiten des Stengels und der Äste sitzende Blüten vor den Blättern erscheinen. Die scharlachroten Beeren enthalten einen brennend-scharfen, blasenziehenden Saft, wie auch die Rinde, welche wegen dieser Eigenschaft als Cortex Mezerei in der Medizin Verwendung findet. In Süddeutschland, den Alpen, Süd- und Westeuropa wächst, ebenfalls an schattigen Orten, der lorbeerblättrige Seidelbast, *D. Laureola L.*, welcher sich durch leberartige immergrüne Blätter, weiße Blüten und schwarze Beeren vom gemeinen Seidelbast unterscheidet. Seine ebenfalls blasenziehende Rinde kommt als französischer Seidelbast in den Handel. Die in Osterreich, Ungarn, Oberitalien, den Pyrenäen und andern Orten wachsende *D. Cneorum L.*, ein zwerghafter Strauch mit immergrünen, linealpatelförmigen Blättern und in endständige Büschel gestellten, rosapurpurnen Blüten verdient noch mehr, als geschieht, in Gärten angebaut zu werden, da sie im Freien ausfällt. Unter den nur im Gewächshaus zu ziehenden Arten ist die duftende *D. odora Thunbg.* aus Japan, ein Bäumchen mit glänzenden, zugespitzt-eiförmigen, leberigen Blättern und weißen oder rosenroten Blüten, die bekannteste.

Daphnephagos (grch., «Lorbeeresser»), bei den alten Griechen Beiname der Pythia und anderer Wahrsager, weil dem Rauhen der Lorbeerblätter weißsagende Kraft zugeschrieben wurde.

Daphnephorien (grch.), ein Fest, welches man im alten Athen alle neun Jahre zu Ehren des Apollo Ismenius feierte. An diesem Feste wurde von einem schönen Knaben (Daphnephoros, d. h. Lorbeerträger) ein mit Lorbeer und Blumenkränzen umwundener Olivenstock mit einer Kugel obenauf, an welcher kleinere Kugeln herabhängen, unter Begleitung einer Prozession in den Tempel des Apollo getragen. Die Kugeln stellten die Sonne, den Mond und die Planeten dar.

Daphnis war nach der von den sicil. Dichtern seit Stesichoros viel behandelten Sage ein Sohn des Hermes und einer Nymphe, welcher seine Herden am Fuße des Ulma weidete. Er entbrannte in Liebe zu einer Nymphe, ward aber derselben später untreu und zur Strafe dafür von ihr des Augenlichts beraubt. Nach Theophrast starb er aus leidenschaftlichem Liebestummer; nach Ovid wurde er in einen Stein verwandelt. D. galt für den Erfinder der Hirtenidylie.

Daphnogene, ein Kollektivname, unter welchem Unger die fossilen Pflanzenreste mehrerer Arten aus der Familie der Laurineen zusammenfaßte.

Dapsier (lat.), am Hofe der spätern röm. Kaiser der mit der Aufsicht über die Speisen beauftragte Hofbeamte; im Mittelalter soviel wie Truchseß; in alademischen Konvikten der Speisenaufträger.

Daponte (Jacopo), Maler der Venetianischen Schule, s. Bassano.

Daponte (Vorenzo), ital. Operndichter, geb. 10. März 1749 zu Ceneda im Venetianischen, kam in das geistliche Seminar zu Treviso, wo seine Begabung die Aufmerksamkeit des Bischofs erregte, so daß er bereits 1771 eine Professur in jener Anstalt erhielt. Wegen freisinniger Äußerungen nach kurzer Zeit seines Amtes enthoben, wandte er sich nach Venedig. Verschiedene Liebesabenteuer mit vornehmen Frauen, Freigeisterei und satirische Verse auf die Leiter der Republik zogen ihm Verfolgungen von Seiten der weltlichen wie der geistlichen Inquisition zu, denen er sich durch die Flucht entzog. Er ging nach Görz und von hier nach Dresden, wo er Operntexte und Psalmen schrieb und an dem Grafen Marcolini einen Gönner fand. Neue Verwickelungen infolge eines Liebesverhältnisses nötigten ihn abermals zum Wechsel seines Aufenthaltsortes. Er ging nach Wien, wo er auf Salieris Verwendung von Joseph II. als Theaterdichter bei der Italienschen Oper angestellt ward. D. verfaßte hier die Texte zu Opern Salieris, Mattinis und Mozarts. Von den Texten für Mozartsche Kompositionen haben die «Hochzeit des Figaro» und «Don Juan» seinen Ruf als Dichter von Operntexten begründet. Nach Josephs Tode verließ D. Wien und ging zunächst nach Triest, hierauf nach London, wo er einen Ruf als Theaterdichter an ein ital. Theater erhielt. Doch auch diese Stelle ging ihm bald verloren und er wandte sich 1805 nach Neuyork. Hier machte er als ital. Sprachlehrer viel Glück. Nachdem er seit 1828 eine Professur der ital. Sprache am Columbia-College bekleidete, starb er zu Neuyork 17. Aug. 1838. Außer 36 Theaterstücken und Operntexten gab D. auch mehrere ital. Übersetzungen engl. Werke heraus. Sein bewegtes, abenteuerliches Leben schilderte er in seinen

«Memoirs» (4 Bde., Neuyork 1823–27; 2. Aufl. 3 Bde., 1829; deutsch, 6 Tle., Stuttg. 1847).

Dappenthal (Vallée de Dappes), kleines Thal am westl. Abhange des Dôle im Depart. Jura, gehörte seit alten Zeiten zum Waadtland und wurde 1803 an Frankreich abgetreten wegen der strategisch wichtigen Straße über den Col de la Faucille von Morey nach Gev. Die von Frankreich zugesagte Entschädigung wurde niemals geleistet, und der Wiener Kongreß (Art. 2 der Erklärung vom 20. März 1815) gab das Thal unter Zustimmung der franz. Bevollmächtigten an die Schweiz zurück. Doch suchte Frankreich später, um Herr der Faucillestraße zu bleiben, eine Verzichtleistung der Schweiz zu erlangen, und 19. Nov. 1815 umzeichneten Oesterreich, Großbritannien, Preußen und Rußland eine Erklärung, daß sie die Eidgenossenschaft zu diesem Schritte zu bestimmen suchen würden. Allein diese Erklärung wurde schließlich nicht in den Friedensvertrag aufgenommen, blieb also ohne völlerrechtliche Wirkung, als später die Besatzung das Begehren der genannten Mächte entschieden abgelehnt hatte. Von 1815 nun bis 1861 fanden zwischen den beiden zunächst interessierten Staaten unfruchtbare Verhandlungen statt, während Frankreich selten eine Gelegenheit vorübergehen ließ, sich als faktischer Besizer geltend zu machen. Das D., ungefähr 1250 m hoch, umfaßt etwa 1800 ha und die beiden kleinen Flecken Epomieres und Jacobez. Die Justiz wurde durch die waadtländische Kantonalbehörde ausgeübt, allein der Widerstand Frankreichs verhinderte häufig die Vollstreckung der Urteile. Ein Vorfall des 3. Juli brachte endlich diese Grenz- und Souveränitätsstreitigkeit einer Lösung näher. Das waadtländische Gericht zu Yvon hatte einen Franzosen zu Gefängnisstrafe verurteilt. Als derselbe in Gefängnis verhaftet werden sollte, besetzten 27. Okt. den Ort ein franz. Infanteriebataillon und Gendarmen. In Bundesrat reklamirte durch seinen Gesandten in Paris wegen Gefängnisverletzung; aber Frankreich machte seine faktischen Besitzrechte geltend. Indessen kam 7. Dez. 1862 zu Bern ein Vertrag zu Stande, wonach die Schweiz an Frankreich den Teil des D., der die Faucillestraße umfaßt, abtrat, in Auswärtigkeit gegen einen entsprechenden Gebietsteil an Abhange des Noirmont bis zu der waadtländischen Grenze des Jouxthals, welchen Frankreich an Schweiz überließ. Vgl. Schulz-Bedmer, «Die Dappenthalfrage» in «Unsere Zeit» (Jahrg. 1859).

Dapper (Oliver), holländ. Arzt und geschichtlicher Schriftsteller, starb 1690 in Amsterdam. Seine bedeutendsten Schriften sind: «Historische beschryving der stad Amsterdam» (1664), «Hercules van Halicarnassus» (1665), «Beschryving van tweede en derde gezantschap naar China» (1670), «Asia» (1673), «Beschryving van klein Asia» (1677; deutsch von Beer, Nürnberg. 1681), «Beschryving van Africa» (1683).

Dapsang nannte Schlagintweit den w. brit. Landesaufnahmearbeiter als K^o begründeten zweithöchsten Berg der Erde, welcher in der Höhe des Belor-Russ-taghs oder Karakorum, 22 km von 5600 m hohen Schigarak oder Russ-taghs entfernt, sich auf der Nordseite des ungeheuren Sibirisch-torogletschers, auf der Nordgrenze von Sibirien erhebt. Er hat 8619 m Höhe und ist eine kegelförmige Masse, deren Seiten so steil sind, daß der Schnee auf ihnen nicht lange liegen bleiben kann.

Dar, in der Kubasprache soviel wie Land, Gebiet, daher häufig in Namen von Landschaften in Nubien und im östl. Sudan.

Dārā, s. unter Darius.

Darab oder **Derabgherb**, bergumschlossener Ort in der pers. Provinz Faristan, etwa 200 km im SO. von Schiras, am obern Breftas im SO. des großen Sees Bachtegan. Die Bewohner, etwa 400, worunter 100 Juden, gewinnen Obst, Baumwolle, Weizen, Gerste, besitzen große Dattelgärten und fertigen grobe Webereien. Ehemals stand hier ein Feuertempel. Nahe liegt das in den Fels gebaute Karawansestübchen Dub, 11 m hoch und 22 m lang; etwa 5 km davon stellt ein in den Fels gehauenes Relief den Sieg des Königs Schahpur aus der neuerf. Dynastie der Sassaniden über den röm. Kaiser Valerius (260) dar. Hammer hält D. für das alte Basargadae, welches Kiepert aber in dem etwas westlicher gelegenen Jāsa erkennen will.

Daraufgabe, s. Arraba.

Darazt oder **Darasi** (nicht Darari, Muchammed ben Ismail), der Begründer einer Sekte, deren Befolger sich lange Zeit an der Küste von Syrien und im Libanon festhielten, war nach der Angabe drusischer Schriftsteller ein Perser, wahrscheinlich aber ein Türke, welcher als Dai (Missionar) um das J. 407 der Hedysira (1016—17 n. Chr.) nach Ägypten kam. Hier trat er in den Dienst des Kalifen Hakim, und trat öffentlich mit der Lehre auf, daß Hakim Gott und Schöpfer der Welt sei. Er verfaßte zur Begründung seiner Ansicht ein Buch, in dem er darzuthun suchte, daß Adams Seele in Ali ben Abi Talib übergegangen sei und daß sie nun in Hakim ihren Sitz habe. Auf diese Weise bemächtigte er sich Hakims, der ihm die Leitung aller Regierungsgeschäfte übertrug. Allein das Volk empörte sich gegen ihn, als er das von ihm verfaßte Buch in der Moschee in Kairo vorlas. Er mußte fliehen und wendete sich, von Hakim mit beträchtlichen Geldmitteln unterstützt, nach Syrien in das Thal Laim-Allah, westlich von Damaskus. Dort fand er viele Anhänger, verteilte Geld unter sie, lehrte sie das Dogma von der Seelenwanderung, erlaubte den Weingenuß und Unzucht, und überließ ihnen die Güter und das Leben derjenigen, welche sich weigern würden, ihren Glauben anzunehmen. Nach den Berichten der Drusen wurde er im J. 410 (1019—20 n. Chr.) mit mehreren Anhängern in einer Schlacht gegen die Türken getödet. (Vgl. de Sacy, «Exposé de la religion des Druzes» (Bd. 1, Par. 1838).)

Dar-Verber, Landschaft in Nubien, s. Verber.

Darby (Georges), Erzbischof von Paris, geb. 14. Jan. 1813 in Fayt-Villot im Depart. Obermarne, kam 1826 in das Seminar von Langres, wurde 1836 zum Pfarrgehilfen von St.-Dizier ernannt und lehrte 1840 als Professor in das Seminar von Langres zurück. Nach fünfjährigem Wirken (1845) begab sich D. nach Paris, wo er Jan. 1846 zweiter Almosener des Collège Henri IV., später Examinator der jungen Geistlichen, Schiedsrichter in Gewissenssachen, Protokollführer bei den kirchlichen Konferenzen und den Sitzungen des erzt. Rats. Geheimrats wurde und Nov. 1864 den Titel eines apostolischen Protonotars erster Klasse erhielt. Obgleich kein hervorragender Kanzelredner, mußte er doch die Gunst des Hofes zu erwerben, wurde 1869 Bischof von Nancy und 10. Jan. 1868 zum Erzbischof von Paris ernannt. Er erhielt fer-

ner 8. Jan. 1864 die Würde eines Großalmoseniers des Kaisers und wurde im Aug. 1866 zum Mitgliede des öffentlichen Unterrichtsrats ernannt. Im Vaticanischen Konzil trat D. zu wiederholten malen scharf gegen das Unfehlbarkeitsdogma und für die Rechte der Bischöfe auf, besonders 20. Mai 1870. Als D. nach Vertagung des Konzils auf seinen Sitz zurückgekehrt war, wehrte er sich ferner gegen die Einmischung der päpstl. Gewalt in Sachen seines Sprengels. Während der Belagerung von Paris 1870—71 harrte D. auf seinem Posten aus, sich nur mit der Pflege der Verwundeten und Werken der Mildthätigkeit beschäftigend. Auch die kommunistische Revolution vom 18. März 1871, die vom ersten Augenblicke an sein Leben gefährdete, konnte ihn nicht bestimmen, seinen Posten zu verlassen, und 5. April wurde er von der Commune als Geisel verhaftet. Alle Versuche, seine Freilassung zu erlangen, schlugen fehl, und 25. Mai wurde er mit noch 63 Leidensgenossen im Gefängnishofe von La Roquette erschossen.

Darbyisten oder **Plymouthbrüder** heißen die Anhänger einer zwischen 1820 und 1830 in England gestifteten, dann besonders in Waadtlande verbreiteten religiösen Sekte. Ihr Stifter, John Darby, stammte aus einer angesehenen Familie Irlands, studierte die Rechte und war als Advokat thätig. Plötzlich belehrt, wandte er sich der Theologie zu und ward Geistlicher der anglikan. Kirche. Ergriffen von Zweifeln an der Rechtmäßigkeit der kirchlichen Ordination und der apostolischen Succession der Bischöfe, erklärte er die bestehenden Kirchengemeinschaften als die «Bileamskirche» und bemächtigte sich unter Berufung auf das allgemeine Priestertum, die Gläubigen aus allen kirchlichen Nominierungen zu freien Vereinen zu sammeln. Mit dieser independentistischen Verwerfung aller kirchlichen Ämter verband er die apokalyptische Erwartung der baldigen Wiederkunft Christi. Darby fand zahlreiche Anhänger unter den erweckten Christen der höhern Stände. Sie nannten sich «Brüder», auch «Brüder in dem Herrn», und weil in der Stadt Plymouth zuerst eine größere Zahl von ihnen sich zusammensand, «Plymouthbrüder». Auch in London, Exeter und andern Orten bildeten sich ähnliche Gemeinschaften. Von der anglikan. Geistlichkeit bedrängt, begab sich Darby 1838 nach Genf, 1840 nach Lausanne und gewann in dem religiös erregten Waadtlande zahlreiche Anhänger, bis die Gründung der «Freien Kirche» des Waadtlandes (Nov. 1845) die Opposition gegen das Staatskirchentum in andere Bahnen lenkte. In Deutschland haben die D. in Württemberg und im Wuppertal Boden gewonnen; in Frankreich haben sie nur in den Städten einige Anhänger; in England kam die Bewegung ins Stocken. Dogmatische Streitigkeiten über die Sündlosigkeit Jesu drohten die englischen und die waadtländischen D. in zwei feindliche Parteien zu zerpalten, doch hat Darbys Einfluß, solange er lebte, eine Trennung wenigstens verhindert. Nachdem er jedoch 28. April 1882 in der Nähe von London gestorben ist, wird die Spaltung wohl nicht mehr zu vermeiden sein. Abgesehen von der Erwartung der baldigen Wiederkunft Christi und der Verwerfung aller Kirchenämter sind die D. in der Lehre mild calvinisch, im Leben eifrig in Werken. Vgl. Herzog, «Les frères de Plymouth et John Darby» (Lausanne 1846); Darby, «Die Kirche nach dem Worte Gottes» (aus dem Englischen, Lbb.

1850); Gîtoufle, «Le Plymouthisme d'autrefois et le Darbyisme d'aujourd'hui» (Par. 1858); Grunewald in den «Jahrbüchern für deutsche Theologie» (Hamb. 1870).

D'Arcet (Jean Pierre Jos.), franz. Chemiker, geb. zu Paris 31. Aug. 1777, gest. 2. Aug. 1844, Sohn des ebenfalls als Chemiker bekannten Jean D'A. (geb. 7. Sept. 1725, gest. 13. Febr. 1801 als Direktor der Porzellanmanufaktur zu Sevres), machte die gewöhnlichen mathem. und naturwissenschaftlichen Studien und wurde bereits 1801 als

Entbedungen gehört die 1802 eingeführte Schmelze des Goldes vom Silber durch lodende Schwefelsäure, die noch nach seinem Verfahren geschieht.

D'Arcets Metall, eine 1776 von dem alten D'Arcet entdeckte, leichtflüchtige, schon bei 79° C. schmelzende Metalllegierung aus 8 Teilen Bismut, 3 Teilen Zinn und 8 Teilen Blei.

Dardanariät (von Dardanarius, dem Kaiser eines berücktigten röm. Kornwucherers) nennt man die Verteuerung von Lebensmitteln und sonstigen gemeinverläßlichen Waren durch Vorkauf und An-

speicherung oder auch durch Zurückhaltung eigener Erzeugnisse. Das D. war schon im röm. Rechte mit arbiträrer Strafe bedroht. Die ehemalige deutsche Anleihegesetzgebung betraufte das D. mit Landesverweisung und Vermögenskonfiskation. (S. auch Auktions.)

Dardanellen (im Altertum Hellespont; [s. d.]), Seestrasse, die das Marmarameer mit dem Ägäischen Meer verbindet und die Larische von der Balkanhalbinsel trennt. Sie ist etwa 75 km lang, im Durchschnitt 5–6 km an der schmalsten Stelle nur 1000 m breit. Der Name schreibt sich von der Stadt Dardanos (s. d.) im Gebiet von Troas her. Der engere 1–5000 m breite, nach Erfindung der gepulverten Kanonen durchgängig beherrschbar, war auch nicht allernachbar von Batterien verteidigt, aber jederzeit militärisch vorwiegend bedeutende Teil der Straße ist deren fast Hälfte in der Verbindung vom Eingang, ermittelbar in der Nähe des Feltes von Zos bis zum Kap Kaghar Burnu. Innerhalb der



Dardanellenstraße (Hellespont).

Münzwarbein angestellt. Seitdem war er unausgeseht als technischer Chemiker tätig. Man verdankt ihm namentlich durchgreifende Verbesserungen der Pulverfabrikation, manche Verbesserungen in Zusammensetzung von Bronzen und ähnlichen Legierungen, verbesserte Methoden zum Vergolden der Bronze, in der Fabrikation von Stahlwaren, besonders Waffen, umfanglichere Arbeiten über Darstellung der Knochengallerte, über Verwendung der Knochen als Dünger, über Seidenwurmzucht und eine ganze Reihe gesundheitspolizeilicher Vorschläge und Einrichtungen in Hinsicht auf Hospitäler und Waschanstalten sowie für Goldarbeiter, Seisenfabriken, Blechhütten u. s. w. Zu seinen wichtigsten

selben sind vier Engen, als für die Sperrung so nehmlich in Betracht kommend, zu unterscheiden. Die erste unmittelbar am Eingang gelegen, wo sie das asiatische und europäische Meer auf 1250 s. annähern. Sodann, als zweite, die 2800 m breite Passage zwischen Kepez- (Dardanos) und Kap Burnu (nicht zu verwechseln mit Kap Kaleh); inner die schmalste Stelle bei Schanal-Kaleh von genau 1000 m Spannweite. Endlich die letzte Engung am Kap Kaghar; von diesen Engen ist die erste, dritte und vierte durch die Türken im Jahrhunderten bereits besetzt worden. Es bededen sich nämlich unmittelbar am Eingang auf der europ. Seite die alte terrassenförmig aufsteigende

seit 1881 in Umbau genommene Batterie von Sebül-Bahr, und gegenüber derselben auf dem asiat. Ufer, und gegenüher derselben auf dem asiat. Ufer, dessen Neubau im Frühjahr 1882 eingeleitet worden ist. Die hierauf folgende zweite Enge von Kepes-Burnu ist nie besetzt gewesen und auch heute noch bestehen für deren spätere Sperrung nur erst Projekte. Auch die engste und darum der Verteidigung die vergleichsweise besten Chancen bietende Passage bei Schanal-Kaleffi wurde, bis 1830, nur durch zwei von Mohammed IV. um 1660 erbaute Schloffer, das von Kilid-Bahr auf dem europäischen und Kaleh-Sultanich auf dem asiat. Ufer, beherrscht. Hier auch fanden später jene Riesentanonnen, von den Türken Kämmerlits genannt, eine Art Kammergeschütze, Aufstellung, die, in den siebziger Jahren des 19. Jahrh. teils eingeschmolzen, teils als Geschenke ins Ausland gesendet worden sind, von denen aber noch elf Stück und unter ihnen das mächtigste, der Haibar-Baba (Bater Haibar), der eine Karmortugel von 12 Ctr. Gewicht schleudert, in Kilid-Bahr verblieben. Nach 1830 ließ Sultan Mahmud II. unmittelbar südlich vom letztern Schlosse eine neue Batterie, Ramasguiah genannt, anlegen und in etwas größerer Entfernung nordwärts von jener eine dritte Namens Degirmen-Burnu-Tabiaffi. Auch errichtete der nämliche Herrscher im Bereich der vierten, bis dahin noch unbefestigt gebliebenen Enge, und zwar auf dem europ. Ufer das Fort Boghassy, auf dem asiat. aber das von Naghara. Endlich etablierte er in dem Zwischenraum der vorletzten (dritten) und vierten Schmalstelle die beiden kleineren Batterien, Scham- und Kösse-Burnu-Tabiaffi, erstere auf der europäischen und letztere auf der asiat. Seite der Meerenge. In die Regierungszeit Sultan Abd-ul-Mehschids fällt der Bau von Mehshidieh-Tabiaffi, eines Werks, das nach dem Befestigungssystem der dritten oder schmalsten Enge von Schanal-Kaleffi angehörend, infolge seiner Fähigkeit, ein diese Stelle zu forcieren versuchendes Geschwader zu entfilieren, namentlich zur Zeit der Holzschiffe, eine vorwiegende Bedeutung hatte. Unter Sultan Abd-ul-Asis beschloß die Pforte 1863, auf Anregung des damaligen brit. Votschafters Sir Henry Bulwer, den allmählichen Umbau der infolge der Erfindung der gezogenen Kanonen wie der Panzerschiffe beiden gegenüber fast vollkommen wertlos gewordenen Dardanellenbefestigungen; die bezüglichen Arbeiten wurden im April 1864 begonnen. Danach, bis zum Ausbruch des letzten russ.-türk. Kriegs (April 1877) unter mancherlei Erneuerungen fortgeführt, haben sie das Resultat gehabt, daß die drei Batterien Ramasguiah, Mehshidieh und Degirmen-Burnu-Tabiaffi den Anforderungen unserer Lage entsprechend nahezu fertig gestellt worden sind und auch die Umwandlung des Fort Naghara bedeutende Fortschritte gemacht hat. Die neuesten Bemühungen sind der Befestigung der ersten Enge im modernern Sinne zugewendet.

Die Meerenge der D. hat eine große Rolle in der Geschichte gespielt. Hier, mutmaßlich auf der Schmalstelle von Kap Naghara, schlug Perseus seine Brücken; und hier setzte Alexander nach Aien über. Im J. 1856 überschritten die Türken die Seestraße zum ersten mal bei Gelegenheit ihres Einbruchs in die europ. Provinzen des griech. Kaiserreichs. Seit Eroberung Konstantinopels haben die D. eine polit. und militärische Bedeutung vorwiegend als das

wesentliche zum Marmarameer und der osman. Hauptstadt führende Seethor gewonnen. Es scheint, daß, bevor noch die engste Stelle von Kilid-Bahr durch dieses Schloß und das von Kale-Sultanich besetzt wurde, man auf die Sperrung derselben mittels einer schweren, eisernen Kette Bedacht genommen hatte, von der sich heute noch einige Bruchstücke zu Schanal-Kaleffi vorfinden. Den ersten Versuch, in die Straße einzudringen, machte der als Admiral in russ. Diensten stehende Engländer Glynstone 26. Juli 1770 mit drei Linien Schiffen und vier Fregatten bei Verfolgung zweier türk. Linien Schiffe. Indes scheint er, Kum-Kale und Sebül-Bahr passierend, nur bis Kepes-Burnu gelangt zu sein. Grenier war das Unternehmen des engl. Admirals Dudenworth. Derselbe gelangte, von den türk. Batterien bei seiner Durchfahrt 19. Febr. 1807 unbelästigt, 20. Febr. bis nahe vor Konstantinopel, mußte aber, ohne wider die osman. Hauptstadt irgendetwas ausrichten zu können, alsbald die Rückfahrt antreten. Der Dardanellenvertrag vom 18. Juli 1841, welchen die fünf europ. Großmächte mit der Pforte abschlossen und welcher durch den Pariser Frieden vom 30. März 1856 im wesentlichen bestätigt wurde, setzt fest, daß kein nichttürk. Kriegsschiff ohne ausdrückliche Bewilligung der osman. Regierung in die Meerenge einlaufen und sie passieren darf. Auch Handelsfahrzeuge fremder Nationen unterliegen insofern der türk. Kontrolle, als die Passage der Schmalstelle von Schanal-Kaleffi ihnen bei Nacht untersagt ist und sie überhaupt nicht nur gehalten sind, ihre Pässe vorzuweisen, sondern auch eine Leuchtturmgebühr zu zahlen. Der Londoner Vertrag vom 13. März 1871 bestätigte das Prinzip der Schließung der D. nach Abgabe des Vertrags vom 30. März 1856.

Dardaner, im Altertum ein wahrscheinlich zur thrak. Gruppe gehörendes kriegerisches Volk, welches auf dem südl. Hochland von Mösien, im obern Gebiet des Flusses Margus (jetzt Norawa) wohnte und den Macedoniern unter den Antigoniden, und noch später den Römern bis zur Kaiserzeit durch seine Raubzüge lästig, später aber vollständig romanisiert wurde. Seit Diocletian tritt ihr Name wieder amtlich auf in dem Namen der Provinz Dardania, mit der Hauptstadt Naissus (jetzt Nisch), dem Geburtsort Konstantins des Großen. Zu Dardania gehörte auch der Distrikt Weberiana mit der Stadt Laurejum, der Heimat der oström. Kaiser Justin I. und Justinian I.

Dardania, s. unter Dardaner.

Dardaniden, s. unter Dardanus.

Dardanus, im Altertum eine aol. Stadt am südl. Hellespont, in welcher der Name des mit den Troern eng verbundenen, nach der Sage von Aeneas beherrschten Volks der Leutrer oder Dardaner (im östl. Binnenlande von Troas) fortlebte. Nahe dem Kap Dardania und der Mündung des Rhodios, ziemlich auf halbem Wege zwischen Abydos und Mion belegen, erfreute sich D. später seitens der Römer einer ähnlichen Pietät wie Mion. Von D. ist auch der moderne Name der Dardanellen ausgegangen, mit welchem die Ortshafen auf beiden Seiten des engsten Teils des Hellespont und dieser selbst schon in späthellen. Zeit bezeichnet wurden. Historisch bekannt ist D. durch den 84 v. Chr. hier geschlossenen Frieden Sulla mit Mithridates.

Dardanus war nach der Ilias ein Sohn des Zeus und Gründer der in vorhistorischer Zeit zu

Grunde gegangenen Stadt Dardania im idäischen Gebirge, welche unweit der später gegründeten Stadt Dardanus (s. d.) lag. Nach spätern Dichtern war seine Mutter die Plejade Elektra in Arabien oder in Samothrale. Sein Sohn war Erichthonios, der Vater von Troos, des Ahnherrn der Troer und Großvater von Ilos (dem Gründer von Ilion), Affaratos und Gangmed. Ilos' Sohn war Laomedon, dem Poseidon und Apollon Pergamon, die Burg von Troja, erbauten, und dieser endlich war Vater des Priamus. Von D. nannte man das Geschlecht die Dardaniden.

Dardeshheim, Stadt im Regierungsbezirk Magdeburg der preuß. Provinz Sachsen, Kreis Halberstadt, am Westende des 305 m hohen Hupwalbes, zählt (1880) 1482 E., welche Ackerbau treiben und die umliegenden Steinbrüche bearbeiten.

Dardistan, d. h. das Land der Darden, oder Jaghistan, d. h. das Land der Rebellen, ist die Bezeichnung für die Gesamtheit der Kleinen, im weßl. Himalaja, westlich von der Umbiegung des Indus nach Süden gelegenen Gebirgsstaaten, namentlich Kaschistan, Tschital, Kohistan, Dardistan, Ghilgit, Swat, Bunair u. s. w., teils Republiken, teils Fürstentümer. Die Darden oder Darbu, arischen Stammes, sind breitschulterig und gut proportioniert, mit schwarzem, auch braunem Haar und braunen Augen. Sie waren früher Buddhisten und sind jetzt schiitische Mohammedaner; ihre Sprache in vielen Dialecten gehört der ind. Familie an, doch bedienen sie sich der pers. Schrift. Die Bemühungen der Fürsten von Kaschmir, D. zu erobern, sind ohne Erfolg geblieben.

Dardschiling, ein Distrikt der indobrit. Präsidenschaft Bengalen, zur Division Katsch-Behar der Lieutenant-Gouverneurchaft der Untern Provinzen gehörig, mit einem Areal von 3196 qkm und einer Bevölkerung von (1872) 94712 Seelen, grenzt südlich an den Distrikt Katsch-Behar, nördlich an Siltim, westlich an Nepal und östlich an Bhopal und ist auf der untersten Stufe der südl. Vorberge des Himalaja in der Höhe von 1670—2000 m gelegen. Das Land wird in unregelmäßiger Weise von niedrigen, bis zu ihren Gipfeln dicht mit Wald bedekten, hauptsächlich aus Gneis bestehenden Gebirgsrücken durchzogen. Berühmt und oft genannt ist D. wegen des basaltischen unter 27° 2' nördl. Br. und 82° 19' östl. L. von Greenwiche auf 2400 m Meereshöhe gelegenen, großartigen Sanitariums, das in erster Stelle für kranke und rekonvalescente Militärpersonen bestimmt ist, aber auch vielfach von andern Personen besucht wird und durch die ungemeine Salubrität seiner Lage für die vorzüglichste aller klimatischen Heilanstalten in Britisch-Indien gehalten wird. Vor dieser Anstalt stehend genießt man bei der außerordentlichen Klarheit und Durchsichtigkeit der Luft in dieser Gegend, wenn man das Gesicht gegen Norden wendet, einen wunderbar schönen Blick über sieben sich hintereinander und eine jede höher als die vorhergehende erhebbende, grün bewaldete parallele Ketten der südl. Vorberge des Himalaja auf den 8592 m hohen Kintschinjinja und andere von den mit ewigen Schnee und Eis bedekten riesigen Spizen dieser Gebirgslette. Auch die verhältnismäßige Nähe von Kalkutta und die geringe Nähe, von dort sowie überhaupt von Bengalen aus D. zu erreichen, trug dazu bei, 1835, als die ind. Regierung beschloß, ein militärisches Sanitarium für Bengalen zu stiften, die Wahl der

Stelle hierfür auf D. hinzulenken. Damals war der Kadscha von D. noch einer der kleinen Fürsten des Britisch-Indischen Reichs. Er zeigte sich aber bereit, das Terrain für das Sanitarium abzutreten, und die engl. Regierung sicherte ihm für diese Bereitwilligkeit ein Jahreseinkommen von 3000 Rupee zu, welche Summe einige Jahre später verdoppelt wurde. Der Kadscha verlor dieses Einkommen jedoch 1850 wegen Veteidigung engl. Unterthanen. Seitdem hat das Sanitarium zu D., wo ein längerer oder längerer Aufenthalt sich namentlich bei chronischen klimatischen Krankheiten überaus heilsam erwies, fortwährend Erweiterungen und Verbesserungen erfahren, sodaß dieser Anstalt jetzt ein ebenso großartiges als muster-gültiges Institut ist.

Dar-el-Beda, gewöhnlich Casablanca, Küstenort in Marokko, zwischen Rabat und Agema: in 33° 37' nördl. Br., ein Hauptverkehrsplatz d. Landes mit den Europäern, von Mauern umgeben mit 8500 E. (6600 Mauren, 1800 Juden und 100 Europäer). Der Ort wurde zu Anfang des 16. Jahr: von den Portugiesen gegründet und hat durch den Handel seit 1855 ein europ. Ansehen gewonnen. Den Hafen besuchten 1880 120 Schiffe mit 68459 E.

Daremberg (Charles Victor), franz. Arzt und Gelehrter, geb. 14. April 1817 zu Dijon, promovierte 1842 in Paris, wurde 1844 Bibliothekar der dortigen Académie de médecine, 1850 der Bibliothèque Mazarine, und hielt seit 1864 Vorlesungen über Literatur und Geschichte der mediz. Wissenschaften. Unter seinen Schriften sind, außer einigen Übersetzungen aus dem Deutschen, anzuführen: «Oeuvres choisies d'Hippocrate» (franz., Par. 1848, 1855), «Oeuvres complètes d'Orbane» (griech. Text, franz. Übersetzung und Anmerkungen, 4 Bde., Par. 1853—62), «Oeuvres médicales et philosophiques de Galien» (1854 fg.), eine französ. Ausgabe des mediz. Werks von Celsius (Lpz. 1856, in der Leubner'schen Sammlung), «Oeuvres médicales de Rufus d'Éphèse» (1860). Die Geschichte der Medizin bereicherte er durch: «Histoire des sciences médicales» (Par. 1870) und «Cours de l'histoire de la médecine et de la chirurgie» (Par. 1872). D. starb zu Nesnil-le-Roi 24. Okt. 1872.

Dares, der Iphrygier, wird als Verfasser der Schrift «Historia de excidio Trojae» genannt, in nach Angabe des vorgelesenen Briefs an Sokrates durch Cornelius Nepos aus dem Griechischen übertragen sein soll, aber offenbar ein Produkt der spätesten Zeit, wahrscheinlich des 5. Jahrh. v. Chr. Der Verfasser desselben behauptet, sein griech. Original sei von dem in der Ilias erwähnten trojanischen Priester des Hephästos, D., verfaßt. Ob ihm ein griech. Original vorlag, ist streitig. Nach einigen schloß D. aus einer griech. Quelle, nach andern lag ihm ein ausführlicheres lat. Werk vor. Bekanntung hat das Schriftchen dadurch gewonnen, als es für die zahlreichen Bearbeitungen der Sage von Troja im Mittelalter sowohl in lat. als roman. und deutscher Sprache vorzugsweise den Stoff lieferte. Die besten Ausgaben lieferten Deberich (Ber. 1835) und Meister (Lpz. 1873). Vgl. Dünker, «Die Sage vom Trojanischen Krieg in den Bearbeitungen des Mittelalters» (Dresd. 1869); Joly, «Bérou de Sainte-More et le roman de Troie» (Ber. 1870); Körting, «Diktys und D.» (Halle 1874).

Daresté de la Chavanne (Antoine Étienne Léopold), franz. Historiker, geb. zu Paris 25. Okt. 1820, war Lehrer der Geschichte in Versailles, dann

und Paris, dann Professor an den Fakultäten zu Grenoble und zu Lyon, endlich Rektor der Akademie in letzterer Stadt; 1878 wurde er wegen seiner liberalen Haltung zur Disposition gestellt. Er starb 8. Aug. 1882 zu Lucmay les Aix. Seine Schriften sind: «Eloge de Turgot» (1846), «Histoire de l'administration en France depuis Philippe Auguste» (1848); «Histoire des classes agricoles en France depuis Saint-Louis jusqu'à Louis XVI» (1858; 2. Aufl. 1858); «Histoire de France depuis ses origines jusqu'à nos jours» (8 Bde., 1866—78, von der Französischen Akademie preisgekrönt). — Sein Bruder, Rodolphe Mabileine Eléophas D. de la Chavanne, geb. 26. Dez. 1824 zu Paris, hat sich um die Rechtsgeschichte große Verdienste erworben; er besuchte die Ecole des Chartes und die Rechtsschule, wurde Advokat im Staatsrat und 1877 Rat am Cassationshof; seit 1878 ist er Mitglied des Instituts. Von seinen zahlreichen Schriften sind hervorzuheben: «Essai sur François Hotman» (1850), «Cours des pensions civiles» (1854), «Origines du contentieux administratif en France» (1862), «Du prêt à la grosse chez les Athéniens» (1867), «Traité des lois de Théophraste» (1870), u. s. w.

Daret (Pierre), franz. Kupferstecher, geb. in Paris um 1604, betrieb anfangs die Malerei, deren klassische Vorbilder er in Italien kennen lernte, wendete sich in der Folge aber fast ausschließlich dem Fache des Stechers zu. Seine Blätter haben die Vorzüge solider und bestimmter Behandlung, sind aber zuweilen nicht frei von Härte. Er vervielfältigte Originale von van Dyk, G. Seghers, Carracci, Lejeune, Caravaggio, Barocci u. s. w. D. starb 29. März 1678 in Château Luque.

Darfertit oder Dschenaalhera, Land in Jannasafrika, südlich von Darfor und nördlich von den Niam-Niam gelegen, vom Gazellensflusse und Abu-Dinga oder Wahr-el-Arab bewässert. Nach Schweinfurth, der es als erster Europäer Dez. 1870 bis Febr. 1871 durchreiste, ist es eine fast unbewohnte Wildnis und ein Hauptbereich des Sklavenhandels, dessen ursprüngliche Bevölkerung so ziemlich ausverkauft ist. Schon seit langer Zeit haben die Sklavenhändler (Schellababsh) das Gebiet des Gazellensflusses heimgesucht; einige derselben haben sich darin festgesetzt und ausgedehnte Niederlassungen, sog. Dehnes (Städte) als Depôts für ihre schwarze Ware gegründet. Allmählich schlossen sich ihnen die Eisenbeinjäger mit ihren bewaffneten Händen an, und damit wurden die vereinigten Dehnes und Seribas die Marktplätze des Sudan. Schweinfurth hat im Feritit fünf solcher Handelsplätze kennen gelernt. Mit dem Namen Feritit bezeichnet man wohl alle heidnischen Völker im Süden von Darfor, insbesondere nennen die Fori und Baggara die Arabstämme als Volk zum Unterschiede von den Niam-Niam Feritit. Mit demselben Namen bezeichnet man im Sudan auch den Guineawurm, wahrscheinlich weil diese Negerstämme besonders dieser Plage ausgesetzt sind. In ethnogr. Beziehung bietet D. ein seltsames und wunderliches Völkergemisch: im Westen neben den Bongo finden sich Golo und Sere, noch westlicher und sonst überall gruppenweise verteilt die Arab, entschieden die häßlichsten von allen; am häufigsten trifft man Abuggo, weicherhin Dongongo und Bela. Schweinfurth nennt ferner die Baggara-el-Homo, die Mangra, die Benda, die Abu-Dinga, Abyah, Marah. Der Wahr-el-Arab

aber el-Abda oder Solongo soll vom Berglande Schale im westl. Feritit herkommen, wo eine Lagereise östlich von den Bergen ein großer Ort mit gemischter Bevölkerung, Sofra-t-en-Nahaa, in einer von isolierten Bergen umgebenen, wasserreichen und sehr fruchtbaren Ebene unter 9° 48' nördl. Br. und 24° 5' östl. L. von Greenwich liegt. Die Kupfergruben, 1 km südwestlich von diesem Orte, sind weithin bekannt. Der Erzgang erstreckt sich von Nordwest nach Südost und ist auf eine weite Strecke sichtbar, da er 60 cm über die Oberfläche des Bodens emporragt, doch werden nur die reichsten Teile des Erzganges ausgebeutet. Das Land ist Ägypten unterworfen und gehört zur Nubirich Schegga.

Darför oder Darfür, d. h. Land För oder Für, ägypt. Besitzung im östl. Sudan (Centralafrika), ungefähr 220000 qkm groß, zwischen 10 bis 16° nördl. Br. und 89 bis 45° östl. L. gelegen, ist im N. durch eine 2 Tagereisen breite, wasserlose, mit Buschwerk bedeckte Steppe von Korbofan, im W. durch eine 15—25 km breite Waldwüste von Wabai getrennt, grenzt im S. an Darferitit und geht im N. in die Wüste Sahara über. Das Land hat die Natur eines Oasenlandes. Den Kern der Wüsteninsel bildet der Dschehl-Marra, eine von N. gegen S. vier Tagereisen und von W. nach D. zwei bis drei Tagereisen weit streichende, aber sehr zerfissene granitische Gebirgskette vulkanischen Ursprungs von 1300—1800 m Höhe. Auf dieser entspringt eine große Menge von Quellen, Bächen und Flüssen, namentlich immerfließende in 1200 m Höhe, die sich im N. und NÖ. zum Wabi-el-Nell vereinen, welches oberhalb El-Dabbeh in den Nil mündet; im D. nimmt das Wabi-el-Koh alles Wasser auf und verliert sich dann in der weiten Ebene im S.; im W. bilden die Gewässer das Wabi Barreh oder Lurah und das Wabi Azum, die in das Wabi Gadya münden, das sich südwestlich in Wabai in einen See ergießt. Die Brunnen sind im D. sehr tief, selbst bis 70 m, in Fascher findet man schon in 10 m Tiefe Wasser. Der Boden wird durch die fließenden Wasser und die 75 Tage (Juli bis Ende September) dauernde Regenzeit hinlänglich bewässert, sodaß Landbau und Viehzucht von Natur begünstigt erscheinen. Das wasserreiche Gebirge bietet fruchtbare Täler, in denen man viel Weizen, Datteln, Reis, Bananen, Citronen, Zwiebeln, Gurken, roten Pfeffer, Koriander, Hanf, Tabak, Baumwolle, trefflichen Honig u. s. w. gewinnt. Auch Eisenerz ist vorhanden und wird ausgeschmolzen. Salz liefert der salzhaltige Boden, das melke muß aber eingeführt werden. Die östl. Ebene Gize, d. h. Sandland, mit rotem Sand bedeckt, ist der gesündeste Teil des Landes; hier wird hauptsächlich Getreidebau getrieben. Der Westen und Süden D.s ist überall fruchtbares Land, letzterer indes wegen seines nassen Thonbodens ungesund. Oken und Norden sind spärlich bewohnt, der Nordosten fast ganz unbewohnt. Der ergiebigste und bewohnteste Teil ist die gebirgige Mitte, und hier werden die terrassierten Bergabhänge mit erstaunlicher Sorgfalt bearbeitet. Die reichen Weiden an den Bergabhängen nähren große Herden Kamele, Rindvieh, Ziegen und Schafe, auch Pferde; aber Löwen, Panther, Hyänen, Rhinocerosse machen das Land unsicher. Neben diesen gibt es Affen, wilde Ochsen, Fische, Gazellen, Hasen, Strauße u. s. w.

Die Zahl der Einwohner beträgt nach Nachtigal 4 Mill. Die eigentlichen Fori oder Gondjaren

(Rundhären), wonach das Land zuweilen auch Dar-Gonb-jara genannt wird, erscheinen nicht negerartig, sondern haben straffes Haar, dünne Lippen, ein intelligentes Gesicht (vgl. Tafel: Afrikanische Menschenfamilie, Fig. 5). Sie sprechen eine stark mit arab. Elementen verlegte Sprache, sind eitel, hochmütig, unzuverlässig, heimtückisch und gegen Fremde äußerst feindselig. Die wohlhabenden Bewohner des Berglandes, im Besitz ansehnlicher Herden, sind roh, dem Trunk ergeben und ungastlich, aber sehr reinlich, fleißig und fanatisch fromm; der Grad von Bildung ist erstaunlich viel höher als in Nubien. Die Bewohner der Ebene, ein Gemisch von Jori und Arabern, sollen an Trägheit, Schmutz und Unterwürfigkeit den Fellah in Ägypten gleichen. Im D. wohnen hauptsächlich Tuzruri und Verti, nördlicher Homr-Araber, im S. Tuzruri und Araber gemischt, im Marra-Gebirge ausschließlich Jori; im W. wohnen nördlich Araber, daran schließen sich Tuzruri, dann Massalit und endlich Baggara; von Fascher im N. Biabia-Araber, südlich Fellatah. Einen großen Teil der Bewohner der Nordprovinzen bilden die Foghawa, nomadisierende Neger, und im W. sind die zum Teil nicht unterworfenen Neger Massalit zahlreich, von denen einige, wie die Massalit Ambus, noch Menschenfleisch genießen. Auch die meist nomadisch lebenden Araber sind sehr zahlreich. Die Araber haben sich durchschnittlich rein und unvermischt erhalten und unterscheiden sich durch helle Farbe und regelmäßige Züge von den andern Bewohnern. Die herrschende Religion ist der Islam, der sich seit der Mitte des 18. Jahrh. hier festgesetzt hat. Die Industrie erscheint nicht unbedeutend; für die meisten ihrer Bedürfnisse sorgt die Thätigkeit im Lande. Außer Ackerbauern und Gärtnern gibt es Spinner, Weber, Färber, Gerber und Schmiede, und man fertigt Lanzenspitzen, Weile, Bogen, grobe Adergeräthe, treffliches Leder, Baumwollstoffe u. s. w. Außerdem bildet der Handel einen bedeutenden Nahrungszweig, da D. ein wichtiger Stapelplatz für den Sudanhandel ist. Große Karawanen gehen besonders nach Osten über Kordofan nach dem ägypt. Sudan. Die Ausfuhr besteht in Eisenblei, Gummi, Straußfedern, Tamarind, Ochsenhäuten, Kupfer aus den südlich von D. gelegenen Ländern. Dem Sklavenhandel ist durch die Eroberung des Landes durch die Ägypter ein Ziel gesetzt. Als Landesmünze dienen Städte schlechten Baumwollzeugs. Auf D. waren H. Barth's weitere Reisepläne über Wadai hinaus gerichtet. Doch der Sultan gestattete seinem Weiszen den Eintritt in sein Land; und war ein solcher hineingelangt, so ließ er ihn nicht wieder hinaus. Deshalb mußten auch die Expeditionen (z. B. von Ringelbach und Munzinger 1862, die in Kordofan Halt machten) zur Aufsuchung des in Wadai verschollenen Cuard Vogel aus Leipzig von dieser östl. Seite her ausgehen werden. Dagegen verweilte der Reisende Nachtigal auf seiner Reise von Wadai nach Ägypten hier 1873—74.

Seit 1791 war die Residenz und Hauptstadt des Landes El Fascher, am Teich Tendelti in 717 m Höhe gelegen, dritthalb Tagereisen direkt östlich vom Fuße des Marra-Gebirges, früher Kinebo genannt; dieselbe liegt in einer sandigen, von einem Bache durchflossenen Ebene und wurde nach ihrer Zerstörung im Kriege 1874 neu aufgebaut. Die Ägypter haben hier ein eigenes Quartier, mit Thonmauer und Gräben, Berggeschützen und Mitrailleur-

sen. Eine Tagereise nordwestlich von El Fascher liegt Kober, ehemals ein wichtiger Handelsplatz, jetzt verfallen, mit 8—4000 E.; der Ort war früher das Centrum des Karawanenhandels, der von hier aus nordwärts über den Markort Suweini oder Suene nach Ägypten, ostwärts über El-Obel in Kordofan nach Nubien u. s. w., westwärts über den starkbevölkerten Handels- und Handelsplatz Rabtabia (in 1007 m Höhe) nach Wadai betreiben wurde. Der eigentliche Begründer des Reiches D. ist Dellil ober Dali, um 1500, der die ersten Gesetze feststellte. Der Islam wurde unter Soliman Solon (1596—1637) eingeführt. Bekannt ist in der Geschichte der Sultan Abd-er-Rahman-er-Raschid, welcher 1799 mit Bonaparte bezüglich der Lieferung von Sklaven in diplomatischem Verkehr stand. Unter seinem grausamen und gefürchteten Sohne Mohammed-el-Fahh ging Kordofan an Ägypten verloren. Ihm folgte 1839 sein Sohn Mohammed-Hassim und diesem 1873 sein jüngster Sohn Ibrahim. Er fiel im Okt. 1874 in der Schlacht von Menomatschi gegen die Ägypter, welche im November in die Hauptstadt einrückten und das Land annectirten. Vgl. Scheiff Mohammed Abd-Omar el-Tounsi, «Voyage au D.» (franz. von Veron, Par. 1845); Pfund, «Reisebriefe aus Kordofan und D.» (Hamb. 1878).

Dargomyzski (Alexander), russ. Komponist, geb. 2. Febr. 1818 auf dem väterlichen Gute in Gouvernement Zula und gest. 29. Jan. 1869 in Petersburg als Präsident der russ. Musikgesellschaft, komponierte viele Lieder und Theaterstücke, die unter seinen Landsleuten populär wurden, folgte früher ital. und franz. Musikern, wandte sich aber später der Richtung Wagner's zu, indes ohne bemerkenswerten Erfolg.

Dar-Gonb-jara, ägypt. Besitzung im östl. Sudan, s. unter Därför.

Dargun, Flecken im Großherzogtum Mecklenburg-Schwerin im Wendischen Kreise, am Rostocker See, 23 km von Malchin und 12 km westlich von Demmin. Seit 1854 ist damit das Dorf Nöck vereinigt, mit dem es eine 2 km lange, mit Bäumen bepflanzte Straße bildet. D. ist Sitz eines Amtsgerichts, eines Amtes und einer Fortifikations- u. eine Aderbauschule und zählt (1880) 2278 E. Nach Zerstörung des alten, 1173 für dän. Cistercienser erbauten Klosters wurde 1909 ein neues gegründet, welches 1552 aufgehoben und in ein Jagdschloß, ein ansehnliches Biered, verwandelt wurde; im Klosterkirche wurde nach 1850 restauriert.

Daribba, das größte ägypt. Getreidemess von 2 Ardeb, an Inhalt verschieden wie der Ardeb (s. d.).

Daricus nennt man eine alte pers. Silbermünze, die sowohl in Gold als auch in Silber geprägt wurde und wohl aus der Zeit der Xerxeskriege (492—479 v. Chr.) stammt. Die Goldmünze ist von feinem Golde, 1 Drachme schwer und galt 20 attische Drachmen, auch gab es doppelte von 2 Drachmen. Ihre Form ist mehr oval als rund, das Gepräge stellt auf der einen Seite den im Schusse niederknienden, in der Rechten den Helm haltenden därtigen König im langen Gewande mit der Krone dar, wiewegen die Münzen von den Griechen auch «Vogenschützen» (τοξόται) genannt wurden. Die andere Seite ist ohne Gepräge und enthält nur eine länglich-vieredrige Vertiefung. Die Silbermünze war 2 Drachmen schwer und ist vollständig runder Form, auch größer und dünner als die

Goldmünze. Auch sie enthält auf der Vorderseite den königl. Schützen, auf der Rückseite aber meistens ein Ruderschiff. Umschriften haben Gold- und Silberdarfen nicht.

Dariel oder **Darial**, ein Engpaß, im russ. Gouvernement Tiflis, im Bergbezirke, an der Grenze des Bezirks Wladilawas im Kaukasus, unter 42° 36' nördl. Br. und 62° 35' östl. L. von Ferro. Die enge Schlucht D. bildet das Thal des Teretquellflusses, welches von Wladilawas bis an den Ostfuß des Kasbel auf einer Entfernung von 67 km von 799 bis zu 1894 m ansteigt. Die Darielschlucht ist bekannt durch die großartige Wildheit ihrer Natur. In jähen, oft senkrechten Abstürzen engen überall die Gebirge mit ihren Steilwänden die schmale Teretrinne ein; in der Tiefe stürzt der Teret mit der größten Gewalt und wildem Ungestüm, sobald zuweilen, besonders im Frühlinge, wo sein Strom durch den im Hochgebirge schmelzenden Schnee sehr anwächst, der an sich schmale und beschwerliche Durchgang auf einige Zeit gesperrt wird. Die engste und beschwerlichste Stelle findet sich bei Darial, einem alten, am rechten Teretufer und auf einem Berge befindlichen Kastell, welches 140 v. Chr. von dem Iberischen Könige Mirmanus zum Schutze gegen die nördlicher wohnenden Chasaren erbaut sein soll; vielleicht ist es jedoch das alte Cumana des Strabo. Die orient. Schriftsteller nennen den Paß Dari-allan, die Lataren Dar-istoy, was soviel wie steiler, enger Felsweg heißen soll; von den Grusiern wird er Hewis-Kari genannt.

In der Darielschlucht fährt an dem rechten Ufer des Teret die gewöhnlich mit dem Namen der Großen Russischen Heeresstraße bekannte Bahn, welche die Nordseite des Kaukasus mit den Georgischen Provinzen verbindet, ein Kunstbau ersten Ranges, denn oft mußte im Felsenreiche selbst mit Hilfe des Pulvers der Weg gebahnt werden; der Bau wurde während der Regierung des Kaisers Alexander I. unternommen und unter der Verwaltung des Fürsten Wariatinsky ausgeführt. In der ersten Darielschlucht erreicht die Heerstraße übrigens nicht ihre größte Erhebung, denn in einer südlicher gelegenen Bergkette steigt sie bei der Station Robi zu 2018 m, und in der südlichsten dritten Kette, etwas nördlich von der Station Subaur, auf dem Passe des Kreuzberges endlich, erreicht sie ihre höchste Erhebung von 2672 m. Hier beginnt nun ein sehr rascher Abfall in dem Thale des Aragwi, welches zu der Niederung des Kur fährt, an welchem die Hauptstadt Tiflis liegt.

Darien heißt ein Busen des Antillenmeers zwischen Cartagena und Puerto Velo in den Vereinigten Staaten von Columbia in Südamerika. Derselbe heißt im südl. Teil Golf von Urabá oder von D. del Norte (im Gegensatz zum Golf San-Miguel oder von D. del Sur, einer Bucht des Golfs von Panama), liegt zwischen der Punta-Garibana und dem 46 km westlichen Kap Tiburon in süd-südöstl. Richtung an 48 km ins Land ein und bietet auf seiner Ost- und Südseite bis zur Bai von Candelaria (im Südwesten) das ganze Jahr hindurch sichere Ankerplätze, während die Westseite in der Regenzeit nur kleinen Schiffen an einigen Stellen hinlänglichen Schutz gewährt. In der guten Jahreszeit ist im ganzen Golf überall guter Ankergrund. Die Umgebungen des Golfs sind ganz flach und meist sumpfig. Außer mehreren kleinern Flüssen

nimmt er den Atrato auf, der sich in mehreren Armen durch ein weit vorspringendes Delta ergießt und dadurch von besonderer Bedeutung ist, das der Isthmus von D. oder die Landenge zwischen dem Golf von Urabá und der Sübsee lange als die zweckmäßigste Stelle zur Ausführung eines inter-oceanischen Kanals angesehen wurde. (S. Atrato, Centralamerika und Panama.) Zusammenfassende Darstellungen über die Geschichte der Erforschungen und Projekte geben: Davis, «Inter-oceanic railways and canals» (Washingt. 1866); Stephan, «Die Weltverkehrsstraßen zur Verbindung des Atlantischen und des Stillen Oceans» in «Unsere Zeit» (Jahrg. 1870, I.); Selfridge, «Reports of explorations and surveys to ascertain the practicability of a ship-canal between the Atlantic and Pacific Oceans» (Washington 1874); Pouchet und Sautereau, «Examen comparatif des divers projets de canaux interocéaniques par l'isthme de Darien» (Par. 1876); Wyle, «Canal inter-oceanique 1876—77» (Par. 1877).

Darien, Name mehrerer Ortschaften in den Vereinigten Staaten von Amerika. Hervorzuheben sind: Darien, Flecken im County Fairfield im Staate Connecticut am Long Island Sound mit (1880) 1948 E., und Darien, die Hauptstadt des County McIntosh im Staate Georgia, 96 km süd-westlich von Savannah an der Mündung des Altamaha in das Atlantische Meer gelegen, mit 1200 E.

Darite, s. Daricus.

Darimon (Alfred), franz. Journalist und Deputierter, geb. 17. Dec. 1819 zu Ville, machte sich zuerst durch seine Artikel in der von Broudhon begründeten Zeitung «Peuple» bekannt (1848), wurde dann Chefredacteur der «Voix du peuple» und des 1850 wieder erschienenen «Peuple», und war Mitarbeiter an der «Prose». Im J. 1857 als Kandidat der demokratischen Opposition zum Deputierten der Stadt Paris in den Gesetzgebenden Körper gewählt, gehörte er zu der Gruppe der sog. «Fünf» («Les Cinq»); 1863 wurde er wieder in den Gesetzgebenden Körper gewählt, sagte sich aber lezt allmählich von seiner Partei los, um sich, ebenso wie Emile Ollivier, der Regierung zu nähern. Seit 1869 zog er sich vom polit. Leben zurück.

Darini, in röm. Zeit (vor der Wanderung der Skoten aus Irland nach Schottland) der Name eines teilt. Volks auf der Nordostküste von Irland.

Darinos (bei den Griechen Dareios, im Aethersischen Darapavus) ist der Name dreier altperf. Könige aus der Dynastie der Achämeniden (s. d.).

Darius I., Sohn des Hystaspes (Wisäspa) und Großvater des Cyrus, gehört zu den größten Fürsten des alten Orients. Die von griech. Schriftstellern, besonders von Herodot, überlieferten Nachrichten über seine Regierung haben in jüngster Zeit durch die dreisprachige Inschrift von Bisutum (s. d.) Bestätigung, Verichtigung und vielfache Vervollständigung erfahren. D., geb. 650, war erst 29 J. alt, als ein Pseudohermes, ein Magier, Namens Gamares, den Thron Perseus während der Abwesenheit des Kambyses in Ägypten eingenommen hatte (Aug. 522 v. Chr.), der, wie D. selbst berichtet, die von Cyrus neu eingeführte Ormuzdreligion und die alt-arischen Gesehe vernichten wollte. Dieser wahrscheinlich zu Gunsten einer medischen Restauration unternommenen Umwälzung machte D. dadurch ein Ende, daß er, von sechs vornehmen Persern, Intaphernes, Otanes, Hybarnes, Megabyzus,

Gobryas und Arbzymanes, begleitet, den Magier in der Feste Sisygwatis in Medien (nicht wie Herodot sagt, in Susa) erschlug (April 521). Der Bericht des Herodot, daß D. nur deshalb König geworden, weil bei einer am Morgen nach jener That verabredeten Zusammenkunft der sieben Verschworenen sein Pferd zuerst gewiehert habe, scheint auf einer im pers. Volke verbreiteten Sage zu beruhen. Der Magier war in allen Theilen des Reichs, außer in Persien selbst, sehr beliebt gewesen, und so benutzten fast alle Provinzen den Thronwechsel, um ihre alte Unabhängigkeit wieder zu erlangen.

D. selbst sagt aus, daß er erst 9 Gegenkönige in 19 großen Schlachten besiegen mußte, ehe er seine Herrschaft über das Reich gesichert habe. Zuerst erhoben sich Susiana und das kaum vor 16 Jahren eroberte Babylon unter Ribintabel, der sich für den zweiten Sohn des Nabonid, Nebuladnezar, ausgab. D., von Medien herbeieilend, schlug diesen in sechs Tagen zweimal am Tigris und am Euphrat (Dez. 521), schloß ihn dann in Babylon ein, welches erst nach 5monatlicher Belagerung (Aug. 519) genommen werden konnte; und noch beinahe ein Jahr lang wurde D. dort zurückgehalten (bis Mai 518). Während dieser Zeit waren in vielen eroberten Ländern, sogar in Ägypten, Empörungen ausgebrochen. Ein Abkömmling des alten medischen Königshauses Phraortes, der sich Kathrites nannte, machte D. Medien, Armenien und Assyrien freitrag, schlug während zweier Jahre drei Feldherren des D., Hybarnes, Dabarkis und Omises, aus dem Felde und konnte erst durch D. selbst (Juni 518) niedergeworfen werden, worauf er für seine Empörung in Gebatana gemartert und gekreuzigt wurde. Für eine medische Herrschaft hatten sich auch Hyrkanien und die Sagarter erklärt, die unterworfen wurden, während zu gleicher Zeit Doshbates (alt-pers. Bahyabata) die wirkliche Herrschaft in Persien an sich riß, indem auch er sich für den eigentlichen Smerdis ausgab. Er wurde freilich bald in Persis geschlagen (518), aber seine Heere, die Krachosien und die Ostprovinzen zur Empörung verleitet hatten, konnten erst 517 zur Ruhe gebracht werden. Ein neuer Aufbruch in Babylon unter Kratha wurde durch D.'s Feldhern, einen Neber Intaphernes, bald erstickt. Nachdem auf diese Weise D. das Reich des Cyrus wiederum hergestellt, zog er 518 mit 700000 Mann über eine Brücke, die über den Bosporus, und eine andere, die über die Donau geschlagen ward, gegen die Skythen, die ihn durch verstellte Flucht tief in ihr unwirtbares Land bis an den Darus (die Wolga) verlockten, sodas er nur mit großem Verlust den Rückzug bewerkstelligte. Megabyzus, den er mit 80000 Mann in Thrazien zurückließ, unterwarf dieses Land. D. selbst dagegen ging nach Asien zurück, wo er im J. 510 seine Herrschaft im Osten bis zum Indus ausdehnte.

Die Unterthänigkeit, welche Athener und Eretrier den ion. Städten gewährten, als diese das pers. Joch abwarfen, und ihre Teilnahme an der Verbrennung von Sardes veranlaßten den D., der auch durch den vertriebenen Athener Hippias angereizt ward, zu gewaltigen Unternehmungen gegen Griechenland. Nach der Eroberung von Milet und der Unterwerfung der Jonier sendete er 495 den Mardonius mit einem Heere nach Thrazien und Macedonien gegen Griechenland; zugleich wurde eine Flotte ausgeschiedt. Aber diese ward bei dem Vorgebirge Athos durch den Sturm zerstört und

zerstreut, und Mardonius sah sich durch den Kallist, den er im Kampfe mit den Drogen, einem thrasischen Stamme, erlitten hatte, zur Rückkehr nach Asien bewogen. Als hierauf die Herolde, durch die D. die Griechen zur Unterwerfung aufforderte, ließ, von den Athenern und Spartanern mit Schimpf zurückgewiesen worden, sandte D. 490 ein neues Heer unter Datis und Artaphernes mit 600 Schiffen aus. Naros wurde erobert, die übrigen Cycladen unterwarfen sich, Delos, die heilige Insel, wurde verschont, Gretria auf Subos, nachdem es durch Verrat gefallen, zerstört; doch durch den Sieg der Athener bei Marathon unter Miltiades über das pers. Heer ward D. Unternehmungen vernichtet. Bei den Rüstungen zu einem neuen Zuge gegen Griechenland und das wieder eroberte Ägypten ereilte ihn 485 der Tod. Um die innere Organisation des Persischen Reichs hatte sich D. die größten Verdienste erworben. Er hatte im Persischen Reiche große Bauten vorgenommen, Syrakonnes größtentheils gebaut und auch den Isthmus von Suez zu durchstechen versucht. Selbst die Ägypter ehrten ihn als ihren sechsten Gesetzgeber. In der Regierung folgte ihm der älteste seiner während seiner Regierung geborenen Söhne, Xerxes (s. d.).

Darius II. Rothus (d. h. Bakard), Sohn des Artaxerxes Longimanus und der Babylonierin Komartidene, vor seiner Thronbesteigung Dätes genannt, folgte seinem Brüdern Xerxes II. und Sogdianus, im J. 423. Er war beherrscht von seiner terlistigen, grausamen Schwester und Gemahlin Xerxatis. Mehrere Empörungen verschiedener Stämme wurden glänzend unterdrückt, doch verlor das Persische Reich auf länger als 60 Jahre Ägypten durch die Empörung des Amnrtäos (414). Unter D. übten die Perser besonders durch Tissaphernes, die Satrapen Vorderasiens, und dessen Nachfolger, den jüngern Cyrus, einen Sohn des Königs, bedeutenden Einfluß auf die griech. Verhältnisse während der letzten Zeiten des Peloponnesischen Kriegs mit D. II. starb zu Babylon 404. Ihm folgte sein ältester Sohn Artaxerxes II.

Darius III. Kodomannus, der letzte König der Perser, war der Sohn der Sisygambis, der Tochter Artaxerxes' II., väterlicherseits Urtat D. II. und der Parysatis, Tochter des Dänax, des Sohns des Arjanas. Nachdem der Gemahl seines Vaters den König Arjes, Sohn Artaxerxes' III. (s. d.), mit seiner ganzen Familie ermordet hatte, erbob er als Kodomannus, einen der letzten Achämeniden, unter dem Namen D. III. auf den Thron (336). Als he goas auch D. nach dem Leben trachtete, ließ ihn dieser töten. D. erwarb sich den Ruf eines milden und gerechten Fürsten und war persönlich tapfer wie er schon unter Artaxerxes in einem Kriege gegen die Sabusier bewiesen hatte, aber dem Karne Alexander d. Gr. vermachte er und sein väterliches Reich nicht zu widerstehen. Nachdem er 334 Mithradates, der Eidam des Königs, besiegt worden war, verlor D. selbst 333 die Schlacht bei Issos; seine Mutter, seine Gemahlin und 7 seiner Kinder fielen in Alexanders Gewalt, den er vergeblich zum Frieden zu bewegen suchte. In der entscheidenden Schlacht bei Gaugamela (2. Okt. 331) öffnete dem siegreichen Alexander den Weg nach Susiana und in das eigentliche Persien. Er zog nach Gebatana in Medien, und als ihn Mardonius verfolgte, nach den nördl. Provinzen. Bei dem Wege bemächtigte sich Befrus, der Satrap von

Batrien, seiner Person. Alexander selbst eilte, dem König zu retten; als aber D. sich weigerte, dem Befehl auf der Flucht zu folgen, verwundete ihn dieser tödlich und ließ ihn hilflos auf seinem Wagen liegen. Sterbend fanden ihn die Reiter Alexanders. Ein Macedonier reichte ihm den letzten Labertrank und erhielt von ihm den Auftrag, dem Alexander für die Großmut zu danken, die er an seiner Familie bewiesen. Alexander, der gleich darauf hinzulam, fand D. schon verschieden (330). Er sendete den toten Körper der Sisygambis, um ihn in dem Begräbnisse der pers. Könige beizusetzen. Die neuere Legende der Perser kennt D. I. und D. III. unter dem Namen Dāra; aber die Geschichte ist legendenhaft verdreht, der letztere ist der Sohn des erstern und mütterlicherseits Großvater Alexanders.

Mit diesen drei persischen D. ist nicht zu verwechseln der im Buche Daniel allein erwähnte rätselhafteste Darius der Meder, wahrscheinlich ein Unterkönig Mediens zur Zeit des Cyrus, welcher vor der Einnahme Babylons durch letztern schon die Babylonier betrogen hatte.

Darjeeling, s. Darjschiling.

Darlehmen, Kreisstadt im Regierungsbezirk Gumbinnen der preuß. Provinz Ostpreußen, liegt an der Angerapp, 25 km von Gumbinnen, und an der Staatsbahn Insterburg-Preußen, ist Sitz eines Amtsgerichts und eines Landratsamts und zählt (1880) 2983 E., welche Handel, Gewerbe und Ackerbau treiben, eine Getreidemahlmühle und eine Messingwarenfabrik unterhalten. Die Vieh- und Pferdewärkte werden jährlich besucht. — Der Kreis Darlehmen zählt (1880) auf 759 qkm 86283 E.

Darlaston, Stadt in der engl. Grafschaft Stafford (s. d.).

Darlehn (mutuum, mutov) nennt man einen Vertrag, wobur der eine Teil, der Darleher (mutuo dant), eine bestimmte Quantität vertretbarer Dinge (res fungibiles), z. B. Getreide, Geld, einem andern, dem Schuldner (mutuo accipiens) zum Gebrauch und Verbrauch als Eigentum überläßt, unter der Verpflichtung, zu bestimmter Zeit ebenso viel von derselben Art zurückzugeben. Es gehörte dieser Vertrag nach röm. Recht zu den Realverträgen, d. h. er wurde als geschlossen (als perfekt) angesehen erst durch die wirkliche Hingabe und den Empfang der dargeliehenen Sachen, und es unterschied sich derselbe sowohl vom dem Verträge über ein künftig zu gebendes D. (pactum de mutuo dando, was ohne Stipulationsform im röm. Rechte klaglos war), als auch von dem unentgeltlichen Leihverträge (commodatum) und dem Mietverträge (locatio conductio), bei welchen die geliehene Sache nicht zu verbrauchen, sondern nur zu gebrauchen und in der Natur zurückzugeben ist. In heutiger Zeit lassen manche mit Recht den Unterschied zwischen D. und pactum de mutuo dando nicht mehr gelten, da der röm. Unterschied zwischen beiden lebighlich mit dem Prinzip der Klaglosigkeit vieler pacta zusammenhängt, dieser Grund aber heutzutage nicht mehr besteht. Demgemäß wäre das D. zu definieren als eine Vereinbarung, kraft deren ein Kontrahent dem andern vertretbare Sachen abereignen und dieser jenem später eine gleiche Quantität und Qualität zurückzuerstatten soll. Wer nicht die freie Verwaltung seines Vermögens hat, kann weder ein gültiges D. geben noch empfangen. Die röm. Gesetze (das Senatusconsultum Macedonianum aus den Zeiten des Kaisers Vespasian) er-

klärten ein Gelddarlehn, welches einem in väterlicher Gewalt stehenden jungen Manne gegeben wird, für unverbindlich, d. h. der Darleher hatte kein Zurückforderungsrecht gegen den Schuldner, obwohl er das, was ihm darauf wirklich gezahlt wird, auch nicht wieder herauszugeben brauchte und die Schuld durch spätere Anerkennung gültig werden konnte. Auch neuere Gesetzgebungen kennen mehrere Beschränkungen des D., z. B. bei Prinzen, Militärpersonen, königl. Schauspielern (Preußen). Aus dem Darlehnsvertrage an sich folgt nur die Verbindlichkeit zur Zurückgabe des Empfangenen in gleicher Art und Zahl; doch können mancherlei Nebenbestimmungen hinzugefügt werden, wie z. B. die Entrichtung von Zinsen, die Sicherheitsleistung durch Pfand und Bürgschaft. Das gemeine Recht kannte besondere Beschränkungen der Beweisskraft eines über ein D. ausgestellten Schuldscheins; diese sind aber für das Deutsche Reich nunmehr reichsgesetzlich beseitigt (Handelsgesetzbuch, Art. 295, Civilprozessordnung, Einführungsgezet, §. 17), nur bei Schuldburkunden, die zur Eintragung ins Grundbuch bestimmt sind, bestehen sie in einzelnen Ländern noch fort (z. B. in Württemberg). — Für den Geschäftsbetrieb der Pfandleiher und Rückkaufshändler ist durch die neue Fassung des Art. 38 der Deutschen Gewerbeordnung die Rechtsvermutung eines D. aufgestellt worden, wenn nicht Kauf und Rückkauf als Absicht der Parteien nachgewiesen werden kann. Vgl. Huschke, «Die Lehre des röm. Rechts vom Darlehn» (Stuttg. 1882).

Darlehnskassen nennt man solche vom Staate oder auch von Gemeinden oder Privaten errichtete Kreditinstitute, welche, um einem zu Zeiten einer Geschäftskrisis eingetretenen Nothstande abzuhelfen, zu einem mäßigen Zinsfuße Darlehne an Gewerbetreibende und Handwerker gewähren. Nach der Verordnung vom 15. April 1848 wurden D. von der preuß. Regierung, und zwar in Berlin und den größern Provinzialstädten errichtet, zu dem Zwecke, Darlehne «zur Beförderung des Handels- und Gewerbebetriebs gegen Sicherheit» zu geben, auf Waren und inländische Wertpapiere, in Beträgen von mindestens 100 Thlrn., in der Regel nicht über drei, ausnahmsweise bis auf sechs Monate. Für den Betrag der auf diese Weise gewährten Darlehne wurde ein Staatspapiergeld ohne Zwangsumlauf ausgegeben, Darlehnskassen schloß eine nicht über 10 Mill. Thlr. Diese Kassen wurden zu Ende 1852 geschlossen und schon seit dem 30. April 1851 laut Gesetz von selbem Tage wurden keine neuen Darlehne mehr gegeben. Ähnliche Verhältnisse veranlaßten im J. 1866 zur Wiedereröffnung der D. in Preußen und andern deutschen Staaten, sowie auch bei Ausbruch des Deutsch-Französischen Kriegs laut Gesetz vom 21. Juli 1870 im Gebiete des Norddeutschen Bundes. Das Eigentümliche derselben ist, mit andern Kreditinstituten verglichen, daß der Staat in einer allgemeinen Nothlage, nicht in der Absicht einen Gewinn zu machen, sondern im Interesse des Gemeinwohls seinen eigenen Kredit einsetzt, um der Kreditnot des Gewerbestandes zu Bedingungen abzuheffen, die auf andere Weise in solchen Zeiten nicht zu erlangen wären. Auch die sog. Volksbanken von Schulze-Delitzsch können unter so schwierigen Kreditverhältnissen nicht so viel leisten, weil sie schwächer als der Staat sind, ihnen selber der Kredit in solchen Zeitläufen leicht versagt oder doch sehr verteuert wird. Je mehr

Gobryas und Ardymanes, begleitet, den Magier in der Feste Silhywatis in Medien (nicht wie Herodot sagt, in Susa) erschlug (April 521). Der Bericht des Herodot, daß D. nur deshalb König geworden, weil bei einer am Morgen nach jener That verabredeten Zusammenkunft der sieben Verschworenen sein Pferd zuerst gewiehert habe, scheint auf einer im pers. Volke verbreiteten Sage zu beruhen. Der Magier war in allen Theilen des Reichs, außer in Persien selbst, sehr beliebt gewesen, und so benutzten fast alle Provinzen den Thronwechsel, um ihre alte Unabhängigkeit wieder zu erlangen.

D. selbst sagt aus, daß er erst 9 Gegentönige in 19 großen Schlachten besiegen mußte, ehe er seine Herrschaft über das Reich gesichert habe. Zuerst erhob sich Susiana und das kaum vor 16 Jahren eroberte Babylon unter Nabintabel, der sich für den zweiten Sohn des Nabonid, Nebuladnezar, ausgab. D., von Medien herbeieilend, schlug diesen in sechs Tagen zweimal am Tigris und am Euphrat (Dez. 521), schloß ihn dann in Babylon ein, welches erst nach 2monatlicher Belagerung (Aug. 519) genommen werden konnte; und noch beinahe ein Jahr lang wurde D. dort zurückgehalten (bis Mai 518). Während dieser Zeit waren in vielen eroberten Ländern, sogar in Ägypten, Empörungen ausgebrochen. Ein Abkömmling des alten medischen Königshauses Phraortes, der sich Kathrites nannte, machte D. Medien, Armenien und Assyrien freitrag, schlug während zweier Jahre drei Feldherren des D., Hybarnes, Dabarsis und Omises, aus dem Felde und konnte erst durch D. selbst (Juni 518) niedergeworfen werden, worauf er für seine Empörung in Ecbatana gemartert und gekreuzigt wurde. Für eine medische Herrschaft hatten sich auch Hyrcanien und die Sagarter erklärt, die unterworfen wurden, während zu gleicher Zeit Hozbates (altpers. Bahzadata) die wirkliche Herrschaft in Persien an sich riß, indem auch er sich für den eigentlichen Smerdis ausgab. Er wurde freilich bald in Persis geschlagen (518), aber seine Heere, die Arachosien und die Ostprovinzen zur Empörung verleitet hatten, konnten erst 517 zur Ruhe gebracht werden. Ein neuer Aufbruch in Babylon unter Artaha wurde durch D.' Feldherren, einen Nebet Intaphernes, bald erstickt. Nachdem auf diese Weise D. das Reich des Cyrus wiederum hergestellt, zog er 518 mit 700000 Mann über eine Brücke, die über den Hozporus, und eine andere, die über die Donau geschlagen ward, gegen die Skathen, die ihn durch verstellte Flucht tief in ihr unwirtbares Land bis an den Darus (die Wolga) verlockten, sodas er nur mit großem Verlust den Rückzug bewerkstelligte. Megabyzus, den er mit 80000 Mann in Thrazien zurückließ, unterwarf dieses Land. D. selbst dagegen ging nach Asien zurück, wo er im J. 510 seine Herrschaft im Osten bis zum Indus ausdehnte.

Die Unterstüzung, welche Athener und Gretrier den ion. Städten gewährten, als diese das pers. Joch abwarfen, und ihre Theilnahme an der Verbrennung von Sardes veranlaßten den D., der auch durch den vertriebenen Athener Hippias aufgereizt ward, zu gewaltigen Unternehmungen gegen Griechenland. Nach der Eroberung von Milet und der Unterwerfung der Jonier sendete er 495 den Mardonius mit einem Heere nach Thrazien und Macedonien gegen Griechenland; zugleich wurde eine Flotte ausgesandt. Aber diese ward bei dem Borgebirge Athos durch den Sturm zerstört und

zerstreut, und Mardonius sah sich durch den Verlust, den er im Kampfe mit den Drogen, einem thrasischen Stamme, erlitten hatte, zur Rückkehr nach Asien bewogen. Als hierauf die Herolde, durch die D. die Griechen zur Unterwerfung aufzufordern ließ, von den Athenern und Spartanern mit Schimpf zurückgewiesen worden, sandte D. 490 ein neues Heer unter Datis und Artaphernes mit 600 Schiffen aus. Naos wurde erobert, die übrigen Cycladen unterwarfen sich, Delos, die heilige Insel, wurde verschont, Gretria auf Cubia, nachdem es durch Verrat gefallen, zerstört; doch durch den Sieg der Athener bei Marathon unter Mithes des über das pers. Heer ward D.' Unternehmungen vernichtet. Bei den Rüstungen zu einem neuen Zuge gegen Griechenland und das wieder eroberte Ägypten ereilte ihn 485 der Tod. Um die innere Organisation des Persischen Reichs hatte sich die größten Verdienste erworben. Er hatte im Persischen Reiche große Bauten vorgenommen, Perpolis größtenteils gebaut und auch den Kanal von Suez zu durchstechen versucht. Selbst die Ägypter ehrten ihn als ihren sechsten Gesetzgeber. Seine Regierung folgte ihm der älteste seiner während seiner Regierung geborenen Söhne, Xerxes (s. d.).

Darius II. Rothbus (d. h. Bastard), Sohn des Artaxerxes Longimanus und der Babylonierin Martidene, vor seiner Thronbesteigung Doms genannt, folgte seinen Brüdern Xerxes II. und Sordianus, im J. 423. Er war beherrscht von seiner terlistigen, grausamen Schwester und Gemahlin Xerxatis. Mehrere Empörungen verschiedener Art wurden glücklich unterdrückt, doch verlor das Persische Reich auf länger als 60 Jahre Ägypten durch die Empörung des Amyrtäos (414). Unter ihm übten die Perser besonders durch Zischaphernes, Satrapen Vorderasiens, und dessen Nachfolger, jüngeren Cyrus, einen Sohn des Königs, bedeutenden Einfluß auf die griech. Verhältnisse während der letzten Zeiten des Peloponnesischen Kriegs. D. II. starb zu Babylon 404. Ihm folgte sein ältester Sohn Artaxerxes II.

Darius III. Rodomannus, der letzte König der Perser, war der Sohn der Sisygambis, der Tochter Artaxerxes' II., väterlicherseits der D. II. und der Parsfatis, Enkel des Osianes, Sohn des Arjanas. Nachdem der Eunuch Bardiannes den König Arjes, Sohn Artaxerxes' III. (s. d.), seiner ganzen Familie ermordet hatte, erhob sich Rodomannus, einen der letzten Achämeniden, unter dem Namen D. III. auf den Thron (336). Rodomannus suchte auch D. nach dem Leben trachtete, sich zu töten. D. erwarb sich den Ruhm eines tapferen und gerechten Fürsten und war persönlich wie er schon unter Artaxerxes in einem Kriege die Gabusier bewiesen hatte, aber dem Alexander d. Gr. vermochten er und sein kleines Reich nicht zu widerstehen. Nachdem er im J. 334 Mithribates, der Sidam des Kommanos besiegelt worden war, verlor D. selbst 333 die Schlacht bei Issos; seine Mutter, seine Gemahlin und seiner Kinder Feten fielen in Alexanders Gewalt, vergeblich zum Frieden zu bewegen suchte. Die entscheidende Schlacht bei Gaugamela (2. Okt.) öffnete dem siegreichen Alexander den Weg nach Susiana und in das eigentliche Persien. Er zog nach Ecbatana in Medien, und als ihn Alexander verfolgte, nach den nördl. Provinzen. Auf dem Wege bemächtigte sich Bessus, der Satrap

nach unten gekrümmt hat; infolge dessen Regenwasser nicht in die Schläuche der langen hineindringen. Die Innenwandschläuche sind mit zahlreichen Drüsen besetzt; die erstern scheiden reichlich Saft ab, sodaß die Schläuche mit Flüssigkeit werden; die Haare sind schief nach abwärts und verhindern so das Hinaufsteigen der Insekten an den Wandungen. Die Pflanze nämlich wie alle Sarraceniaceen zu den fleischfressenden Pflanzen, und zwar dienen die gefüllten Schläuche und die nach abwärts gerichteten Haare an den Innenwandungen dem Fangapparat. (S. hierüber den Artikel über die fleischfressende Pflanze und die dazu gehörigen Insekten). Die Einwohner der Sierra Nevada fangen deshalb zum Fangen der Insekten. Die Blüten der D. bestehen aus mehreren, zahlreichen Staubgefäßen und mehreren Fruchtknoten, dem ein Griffel fehlt. Die Blätter fehlen gänzlich. Die Pflanze ist eine gentianähnlichen Blattformen wegen und ist eine insektenfressende Pflanze in Deutschland in Gewächshäusern kultiviert.

Das Darmrohr (Intestinum), ein wichtiger Bestandteil des Verdauungsapparates, welcher die Nahrung hat, die in den Magen eingeführt wird, vorläufig verarbeiteten Nahrungsstoffe aufzunehmen, sie durch eigentümliche Windungen eines Wurms ähnliche (peristaltische) Bewegungen nach und nach weiter und dabei durch eine Reihe von Windungen das zur Ernährung des Körpers dienende Material in dem dazu Untauglichen abzuscheiden, eine zur Aufnahme in die Säftemasse überzuführen, letzteres aber auch wieder auszuscheiden. Der menschliche Darm stellt ein beim Erwachsenen etwa 7 m langes Rohr dar, welches vom sog. Pförtchen (s. d.) bis zum After reicht, seine obere und untere Öffnung hat und in drei Abschnitte zerfällt: den Dünndarm (Intestinum tenue), einen glatten, überall gleichmächtig von 5,5 bis 6 m Länge, welcher aus sehr beweglichen Schlingen und Windungen, den sog. Darmwindungen, die Wandlung und hauptsächlich für die Auflösung der Nahrungsstoffe bestimmt ist, 1,5 bis 1,8 m langen, an seiner Oberseite ausgebuchteten Dickdarm (Intestinum crassum), welcher vorzugsweise der Eindickung der Nahrungsstoffe, der Kotbildung, dient. Der Dickdarm zerfällt wiederum in mehrere Abschnitte, den mit dem Magen in Verbindung stehenden hufeisenförmigen Blinddarm, den hufeisenförmigen Zwölffingerdarm, dessen Länge der Breite von zwölf bis dreizehn Zentimetern beträgt, und welcher die Ausführungsgänge der Bauchspeicheldrüse in sich faßt, den den sog. Leerdarm (Intestinum caecum) und den Krümmendarm (Intestinum caecum), welche beide ohne scharfe Grenze in einander übergehen. Am untern Ende des Krümmendarmes befindet sich der Dickdarm, welcher fast hufeisenförmig wie der Dünndarm und aus mehreren, zahlreichen Ausbuchtungen besteht, den weiten, sackförmigen Anus (s. d.), welcher auf dem Kreuzbein ruht und den febrilen

spulbilden, blind endigenden, 5—8 cm langen Wurmfortsatz (Processus vermiformis) angefügt enthält. Auf den Blinddarm folgt der Grimmdarm (Colon), von dessen drei Abteilungen die erste, der aufsteigende Grimmdarm (Colon ascendens) an der rechten Seite des Unterleibes von der rechten Beckenschaukel gerade nach aufwärts zur untern Fläche der Leber emporsteigt, die zweite, der Quergrimmdarm (Colon transversum) in horizontaler Richtung unter dem untern Rande des Magens von der rechten auf die linke Seite herübergeht, und die dritte, der absteigende Grimmdarm (Colon descendens), auf der linken Bauchseite bis zur linken Darmeingrube herabsteigt und nach einer S-förmigen S-förmigen Biegung (dem S-romanum) in den Mastdarm (intestinum rectum) übergeht, welcher in der Höhlung des Kreuzbeins gerade von oben nach unten verläuft und durch den mit einem kräftigen ringförmigen Schließmuskel umgebenen After (s. d.) nach außen mündet. An der Stelle, wo in der rechten Darmeingrube der Dünndarm in den Dickdarm übergeht, befindet sich die sog. Blinddarmklappe (Valvula Bauhini s. coli), eine kreisförmige Schleimhautfalte, welche unter normalen Verhältnissen den Rüdtritt des Dickdarminhaltendes in den Dünndarm unmöglich macht. In seiner Lage befestigt und erhalten wird der Dünndarm durch das sog. Getöse (Mesenterium), eine große Falte des Bauchfells (s. d.), welche an der hintern Bauchwand schief vom zweiten Lendenwirbel zur rechten Kreuzdarmeingrube verläuft und sich dergestalt an die kostale Seite des Dünndarms anheftet, daß ihre beiden Blätter auseinander weichen und so den ganzen Umfang des Darmrohrs umschließen. Da der Dünndarm zahlreiche Krümmungen und Windungen bildet, so muß sich das Getöse gleichfalls nach Art einer Halskrause (daher sein Name) in vielfache Falten legen. Auf diese Weise wird der Dünndarm einerseits ziemlich fest in seiner normalen Lage erhalten und vor Verdrehungen und Umschlingungen geschützt, andererseits aber auch mit einem hohen Grad von Beweglichkeit versehen, der für das regelmäßige Vorrückengehen seiner Funktionen von großer Bedeutung ist. Zwischen den beiden vom Bauchfell gebildeten Blättern des Getöses liegen, in Fett gefüllt, zahlreiche Blut- und Lymphgefäße, die Lymphdrüsen (Getöseadrenen) sowie die Nerven des Darms.

Die Wand des Darmrohrs besteht aus drei verschiedenartigen, durch eine dünne Schicht von Bindegewebe miteinander verwachsenen Häuten, einer äußern glatten serösen Haut, einer mittlern Muskelschicht und der zu innerst gelegenen Schleimhaut des Darmkanals, welche vermöge ihrer physiol. Wichtigkeit einen ziemlich komplizierten Bau besitzt. Der zarten serösen Haut, welche allenthalben den Darm überzieht und welche einen integrierenden Bestandteil des Bauchfells (s. d.) bildet, verdankt der Darm seine glatte, schlüpfrige und leicht verschiebbliche Oberfläche, welche das leichte und ungehinderte Vorrückengehen seiner für die Verdauungsvorgänge so unentbehrlichen Bewegungen möglich macht. Die kräftige Muskelschicht des D. zerfällt in eine äußere Längsfaserschicht (a der umstehenden Figur), deren Muskelfasern in der Längsrichtung des Darmrohrs verlaufen und der Verstärkung des letztern dienen, und eine innere Ringfaserschicht (b), deren Fasern kreisförmig um das Darmrohr herum verlaufen und die

Zusammenschnürung und Verengerung desselben vermitteln. Die Darmschleimhaut (e) endlich, welcher bei der Aneignung der Nahrungstoffe die bei weitem wichtigste Rolle zukommt, ist eine weiche,

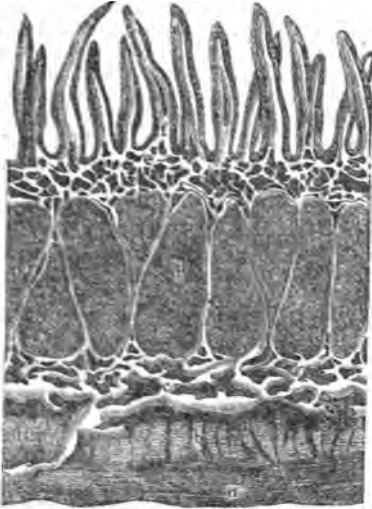

Durchschnitt durch die Wand des menschlichen Dünndarms (Somal vergrößert).

etwa 1 mm dicke, in zahlreiche Querfalten gelegte und mit unzähligen zarten zapfenförmigen Erhebungen, den sog. Darmzotten (villi intestinales), besetzte Membran, welche einen außerordentlichen Reichtum an Blut- und Lymphgefäßen (e), sowie an einzeln oder in größeren Haufen stehenden Drüsen (d) besitzt. Die Darmzotten (f), deren Gesamtmenge auf etwa 4 Mill. geschätzt wird, und welche dazu dienen, die auffaugende Oberfläche der Darmschleimhaut behufs erleichteter Resorption des Chylus (s. d.) zu vergrößern, enthalten in ihrer Achse einen oder zwei centrale Räume als Anfänge der Chylusgefäße, welche von einem reichen Haargefäßnetze umtrifft sind; durch eingelagerte organische Muskelfasern besitzen die Zotten die Fähigkeit, sich rhythmisch zusammenzuziehen und dadurch den aufgesaugten Chylus nach den größern Chylusgefäßen hin vorwärts zu treiben. Die Drüsen der Darmschleimhaut sind verschiedener Art. Im Dünndarm finden sich in ungeheurer Anzahl zwischen den Darmzotten die sog. Lieberkühn'schen Drüsen, kleinste, einfache Schlauchdrüsen, welche den dünnen alkalischen Darmsaft absondern, der sich dem Speisebrei beimengt, Faserstoff und Eiweißkörper auflöst und Stärke in Dextrin und Zucker verwandelt. Im Zwölffingerdarm kommen kleine traubensförmige Drüsen vor, die sog. Brunner'schen Drüsen, deren gleichfalls alkalisches Sekret dem vom Pankreas abgesonderten Bauchspeichel gleicht. Weiterhin finden sich über die ganze Dünndarmschleimhaut zerstreut kleine hirsekorngroße Lymphdrüsen, die sog. solitären Follikel, welche als Bildungsstätten der weißen Blutkörperchen betrachtet werden. Der untere Abschnitt des Dünndarms endlich ist der Sitz der Peyer'schen Drüsenhaufen, welche eine Anhäufung von vielen solchen kleinen darstellen und beim Typhus vorzugsweise der Sitz der typhösen Geschwüre werden. Im unteren Theile des Dickdarms ist glatt, sie besitzt ab Zotten, sondern nur Lieberkühn'sche

Drüsen und solitäre Follikel. (Vgl. hierzu Leid. Baucheingeweide des Menschen, Th. II.)

Die Einrichtungen des Dünndarms betreffen zunächst in der weitern chem. Umwandlung des aus dem Magen übergetretenen Speisebreies der Chymus (s. d.) mit Hilfe des von den Brunner'schen und Lieberkühn'schen Drüsen abgesonderten Darmsaftes, sowie der Galle und des Bauchspeichels, welche beide während der Verdauung sich gemeinschaftlich in den Zwölffingerdarm ergießen. Durch den Einfluß dieser Sekrete auf den durch die wellenförmigen Bewegungen des Darms langsam fortbewegten Speisebrei werden die im Magen noch nicht oder nur unvollständig aufgelösten Eißkörper vollends aufgelöst und verflüssigt, die noch vorhandene Stärke in Dextrin und Zucker verwandelt und die Fette in eine mandelmilchähnliche Emulsion verflüssigt und so zur Aufnahme in die Saugadern geschickt gemacht. Die so gelösten Nahrungstoffe werden sodann von den Darmzotten vermittels kapillarer und endosmotischer Vorgänge aufgesaugt und durch rhythmisch erfolgende Kontraktionen in die Chylusgefäße und von diesen weiterhin in die allgemeine Säftemasse übergeben. Der unverdaute und unbrauchbare Teil der Nahrungstoffe gelangt endlich in den Dickdarm, wo hier durch Aufsaugung seiner flüssigen Bestandteile eingedickt, in Kot umgewandelt und schließlich durch die peristaltischen Bewegungen des Darmrohrs und die Kontraktionen der Bauchmuskeln nach außen entleert. (S. Verdauung.)

Die Krankheiten des D. sind zahlreich und verdienen bei der großen Wichtigkeit derselben für die Verdauung und die gesamte Ernährung immer sorgfältige Beachtung. Sie betreffen entweder nur den serösen Überzug des Darmrohrs, in welchem Falle sie vorwiegend die Symptome der Bauchentzündung veranlassen, oder die Darmschleimhaut selbst, welche am häufigsten unter dem Bilde der Darmkatarrhs oder der Darmentzündung (s. d.) verläuft. Von den Schleimhautaffektionen des D. sind am wichtigsten die verschiednen Formen des Darmkatarrhs und der Darmgeschwüre, die Ruhr, der Unterleibstypthus, die Cholera, sowie die Entzündung des Blinddarms und seines wurmförmigen Fortsatzes. Über die im D. schmarotzenden Würmer s. Eingeweidewürmer.

Darmentzündung (Enteritis) nennt man verzugweise die Entzündung der Darmschleimhaut, während die entzündlichen Affektionen des serösen Überzugs der Därme gewöhnlich der Unterleibs- oder Bauchfellentzündung zugeteilt werden. Die D. tritt am häufigsten als einfache katarrhalische Entzündung oder Darmkatarrh und als typhöse oder diphtheritische Entzündung oder Ruhr (s. d.) auf; weiterhin kommen schwere Entzündungen der Darmschleimhaut als Folge einer spezifischen Infektion beim Unterleibstypthus (s. Typhus) und bei der Cholera (s. d.) zur Beobachtung.

Der acute Darmkatarrh zählt zu den am häufigsten vorkommenden Krankheiten und wird zumeist durch örtliche Reize veranlaßt, welche die Darmschleimhaut in Entzündung versetzen, so namentlich durch den Genuß verdorbener, in Gärung und Zersetzung übergegangener oder unverdaulicher Nahrungsmittel und Getränke, durch den Gebrauch scharfer, die Darmschleimhaut reizender Mittel (Abführmittel, ätzende Metallorjide), durch Anhaftung von harten Kotmassen oder Würmern

Darmanal, bisweilen auch durch Blutstodungen in der Pfortader bei Herz-, Leber- und Lungenkrankheiten. Auch Erstaltungen des Unterleibes und der Füße, sowie heftige Gemüthsregungen (Angst und Schreck) können akuten Darmkatarrh hervorzurufen; oft schließt sich der letztere auch an einen schon bestehenden Magenkatarrh an. Zu gewissen Zeiten, namentlich im heißen Sommer, tritt der Darmkatarrh zuweilen auch in epidemischer Verbreitung auf, ohne daß sich eine bestimmte Ursache dafür nachweisen läßt. Die anatom. Veränderungen der Darmschleimhaut bestehen beim akuten Katarrh in einer mehr oder minder beträchtlichen Rötung und Schwellung der Schleimhaut, insbesondere ihrer drüsigen Elemente, und in der reichlichen Absonderung eines schleimigen, vorzugsweise massenhaft abgestoßene Epithelzellen enthaltenden Sekrets; bei schweren Katarrhen kann es auch leicht zur Bildung kleiner oberflächlicher Geschwüre kommen. Beim chronischen Darmkatarrh pflegen die Schwellung der Schleimhaut und die Schleimabsonderung geringer zu sein; dagegen nimmt die Schleimhaut selbst eine graue, schieferähnliche Färbung an.

Die Symptome des Darmkatarrhs sind je nach dem Sitze der Erkrankung verschieden. Ist vorzugsweise der obere Teil des Dünndarms, der Zwölffingerdarm, betroffen, wie dies häufig im Anschluß an einen Magenkatarrh geschieht, so kommt es gewöhnlich außer Appetitlosigkeit und Stuhlverstopfung zur sog. katarrhalischen Selbstucht (s. d.), indem durch die Schwellung der Darmschleimhaut der gemeinliche Gallengang verstopft und somit der Austritt der Galle aus der Leber und der Gallenblase in den Darm verhindert wird. Beim Katarrh der mittlern und untern Darmpartien dagegen erfolgen mit oder ohne Fieber unter Kollern und kolikartigen Schmerzen mehr oder minder häufige dünne, wässrige Stuhlentleerungen, welche zumal bei Kindern und geschwächten Personen leicht eine beträchtliche Erschöpfung und Abmagerung herbeiführen können. Geht dieser Zustand in den chronischen Darmkatarrh über, so wechselt Durchfall mit längerer Stuhlverstopfung, wozu sich Aufreibung des Leibes und Blähungen, Appetitlosigkeit, Angstgefühl und andere Verdauungsstörungen gesellen, welche häufig die Quelle hochgradiger Abmagerung und Blutarmut, sowie anhaltender hypochondrischer Gemüthsverfälschung werden.

Die Behandlung des Darmkatarrhs hat vor allem für die Regelung der Nahrung zu sorgen; man gestatte nur schleimige Getränke (Hafer-, Reis- oder Gerstenschleim), Suppen aus Sago oder gebranntem Mehl, allenfalls etwas Rotwein; liegt dem Katarrh eine Erstaltung zu Grunde, so sind Bett-ruhe, einige Laffen heißen Thees (Pfefferminz-, Kamillen- oder Baldrianthee) und warme Umschläge auf den Leib von Nutzen. Bei Säuglingen, deren Darmkatarrhe während der heißen Sommermonate in den großen Städten vorzugsweise durch den Genuß verfälschter oder verdorbener Milch entstehen und den höchsten Prozentsatz der Kindersterblichkeit liefern, ist während des Durchfalls die Kuhmilch unbedingt und gänzlich auszusetzen und durch Salepabkochung, Fleischbrühe, Reisliches Kindermehl, etwas süßen Wein zu ersetzen, doch kann hier die frühzeitige Einholung ärztlichen Rathes nicht dringend genug empfohlen werden, da oft ein außerordentlich schneller Verfall der Kräfte eintritt. Führt die diätetische Behand-

lung des Darmkatarrhs nicht zum Ziele, so sind die sog. adstringierenden Heilmittel (Söllenstein, Maun, Gerbsäure u. a.), sowie die Präparate des Opiums, theils innerlich, theils als Zusatz zum Klystier, anzuwenden. Gegen den chronischen Darmkatarrh der Erwachsenen endlich sind gewisse Brunnenturen (Marienbad, Karlsbad, Rißlingen, Gms u. a.) oft von entschiedenem Nutzen.

Eine besonders gefährliche Form der D. ist die Entzündung des Blinddarms und seines Wurmfortsatzes (Typhlitis), welche durch die Anhäufung verhärteter Kotmassen oder verschluckter fremder Körper (Kirschkerne, Knochenstücken, Rosinen- und Weinbeerenkerne, Nadeln u. dgl.) im Blinddarme entsteht und zu mehr oder minder ausgehnter Verschwärung der Blinddarmschleimhaut Veranlassung geben kann. Nicht selten wird hierbei der Blinddarm oder der Wurmfortsatz von dem Geschwür durchbohrt, wodurch, wenn nicht vorher eine Verwachsung des Blinddarms mit seiner Umgebung erfolgt war, der Austritt von Eiter und Darminhalt in die Bauchhöhle und damit in kürzester Frist eine tödliche Bauchfellentzündung erfolgt. Aber auch in den Fällen, in denen schließlich nach schmerzhaftem Krankenlager Genesung eintritt, bleiben durch Knüpfung und Verengerung des Darmrohrs oft lebenslänglich Beschwerden zurück. Wer also Schmerzen in der Blinddarmgegend (rechts unten im Unterleib, aber der rechten Leisten-gegend und Darmbeineinkaufel) verspürt, lasse sich sofort von einem tüchtigen Arzt untersuchen, da rechtzeitige und umsichtige Behandlung bei der Blinddarmentzündung vor vielen Gefahren zu bewahren vermag. Die Behandlung selbst besteht im Anfang, wenn noch keine stärkern entzündlichen Erscheinungen vorhanden sind, in Entleerung der stagnirenden Kotmassen durch hinreichende Gaben von Ricinusöl oder eröffnende Klystiere, in feuchtwarmen Umschlägen und örtlichen Blutentziehungen; ist bereits eine ausgehntere Entzündung vorhanden, so sind öftere Dosen von Opium oder Morphinum nicht zu entbehren. Bilden sich Abscesse in der Umgegend des Blinddarms, so sind dieselben frühzeitig mit dem Messer zu eröffnen, um Eiterverhaltung mit ihren gefährlichen Folgen zu verhüten. Da übrigens die Krankheit nicht selten eine große Disposition zu erneuten Entzündungen zurückläßt, so ist auch nach der Genesung noch lange Zeit hindurch ein sorgfältig geregeltes diätetisches Verhalten zu beobachten.

Darmsäule, früher übliche Bezeichnung einer chronischen Darmentzündung, besonders beim Kindvieh, jetzt außer Gebrauch gekommen.

Darmmittel, s. unter Leiste.

Darmgeschwüre entstehen nicht selten im Verlaufe heftigerer Darmentzündungen (s. d.) entweder durch Verschwärung von Schleimhautdrüsen (der solitären Follikel, wie beim follikulären Darmkatarrh oder ganzer Drüsengruppen, wie der Peyer'schen Drüsenhaufen beim Typhus) oder durch brandige Abstoßung diphteritischer Schleimhautpartien (bei der Ruhr) oder durch Zerfall von Tuberkeln der Darmschleimhaut, wie dies häufig in den letzten Stadien der Lungenschwindsucht der Fall ist. Bei sorgfältiger Behandlung und zweckmäßigem diätetischen Verhalten heilen die meisten D., ohne nachtheilige Folgen zu hinterlassen. Tiefgreifende Geschwüre können indessen leicht die höchst gefährliche Darmperforation erzeugen, indem sie auch

Zusammenschnürung und Verengerung desselben vermitteln. Die Darmschleimhaut (e) endlich, welcher bei der Aneignung der Nahrungstoffe die bei weitem wichtigste Rolle zukommt, ist eine weiche,

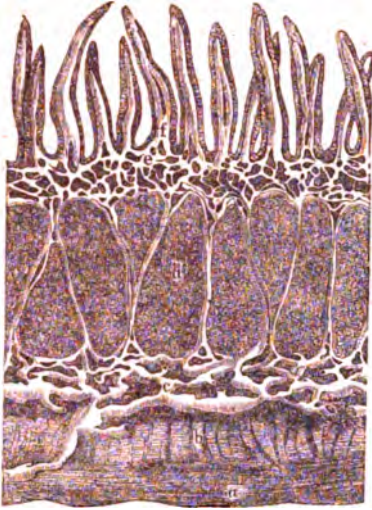

Durchschnitt durch die Wand des menschlichen Dünndarms (30mal vergrößert).

etwa 1 mm dicke, in zahlreiche Querfalten gelegte und mit unzähligen zarten zapfenförmigen Erhebungen, den sog. Darmzotten (villi intestinales), besetzte Membran, welche einen außerordentlichen Reichtum an Blut- und Lymphgefäßen (e), sowie an einzeln oder in größeren Haufen stehenden Drüsen (d) besitzt. Die Darmzotten (h), deren Gesamtmenge auf etwa 4 Mill. geschätzt wird, und welche dazu dienen, die auffaugende Oberfläche der Darmschleimhaut behufs erleichteter Resorption des Chylus (f. d.) zu vergrößern, enthalten in ihrer Achse einen oder zwei centrale Räume als Anfänge der Chylusgefäße, welche von einem reichen Haargefäßnetz umstrickt sind; durch eingelagerte organische Muskelfasern besitzen die Zotten die Fähigkeit, sich rhythmisch zusammenzuziehen und dadurch den aufgesaugten Chylus nach den größeren Chylusgefäßen hin vorwärts zu treiben. Die Drüsen der Darmschleimhaut sind verschiedener Art. Im Dünndarm finden sich in ungeheurer Anzahl zwischen den Darmzotten die sog. Lieberkühnschen Drüsen, kleinste, einfache Schlauchdrüsen, welche den dünnen alkalischen Darmsaft absondern, der sich dem Speisebrei beimengt, Faserstoff und Eiweißkörper auflöst und Stärke in Dextrin und Zuder verwandelt. Im Zwölffingerdarm kommen kleine traubenförmige Drüsen vor, die sog. Brunnerschen Drüsen, deren gleichfalls alkalisches Sekret dem vom Pankreas abgesonderten Bauchspeichel gleicht. Weiterhin finden sich über die ganze Dünndarmschleimhaut zerstreut kleine hirsekorngroße Lymphdrüsen, die sog. solitären Follikel, welche als Bildungsstätten der weißen Blutkörperchen betrachtet werden. Der untere Abschnitt des Dünndarms endlich ist der Sitz der Peyer'schen Drüsenhaufen, welche eine Anhäufung von vielen solchen solitären Follikeln darstellen und beim Typhus vorzugsweise der Sitz der typhösen Geschwüre werden. Die Schleimhaut des Dickdarms ist glatt, sie besitzt keine Falten und Zotten, sondern nur Lieberkühnsche

Drüsen und solitäre Follikel. (Vgl. hierzu Zedl. Baugeweibe des Menschen, Bd. II.)

Die Berrichtungen des Dünndarms betreffen zunächst in der weitern chem. Umwandlung des aus dem Magen übergetretenen Speisebreies oder Chymus (f. d.) mit Hilfe des von den Brunnerschen und Lieberkühnschen Drüsen abgesonderten Darmsaftes, sowie der Galle und des Bauchspeichels, welche beide während der Verbauung sich gemeinschaftlich in den Zwölffingerdarm ergießen. Durch den Einfluß dieser Sekrete auf den durch die wurmförmigen Bewegungen des Darms langsam fortbewegten Speisebrei werden die im Magen nicht oder nur unvollständig aufgelösten Eizkörper vollends aufgelöst und verflüssigt, die vorhandene Stärke in Dextrin und Zuder umwandelt und die Fette in eine mandelmilchähnliche Emulsion verflüssigt und so zur Aufnahme in die Saugabern geschickt gemacht. Die so gelösten Nahrungstoffe werden sodann von den Darmzotten vermittelt kapillarer und endosmotischer Prozesse aufgesaugt und durch rhythmisch erfolgende Kontraktionen in die Chylusgefäße und von diesen weiterhin in die allgemeine Säftemasse übergeben. Der unverdaute und unbrauchbare Teil der Nahrungstoffe gelangt endlich in den Dickdarm, wo hier durch Aufsaugung seiner flüssigen Bestandteile eingedickt und umgewandelt und schließlich durch die peristaltischen Bewegungen des Darmrohrs in die Kontraktionen der Bauchmuskeln nach außen entleert. (S. Verbauung.)

Die Krankheiten des D. sind zahlreich und verdienen bei der großen Wichtigkeit des letzteren die Verbauung und die gesamte Ernährung eine sorgfältige Beachtung. Sie betreffen entweder den serösen Überzug des Darmrohrs, in welchem Falle sie vorwiegend die Symptome der Bauchentzündung veranlassen, oder die Darmschleimhaut selbst, welche am häufigsten unter dem Bilde der Darmkatarrhs oder der Darmrentzündung (f. d.) verläuft. Von den Schleimhautaffektionen des D. sind am wichtigsten die verschiedenen Formen der Darmkatarrhs und der Darmgeschwüre, die Cholera, die Unterleibstypthys, die Cholera, sowie die Blinddarmentzündung des Blinddarms und seines wurmförmigen Fortsatzes. Über die im D. schmarogenden Parasiten s. Eingeweidewürmer.

Darmrentzündung (Enteritis) nennt man zugriffsweise die Entzündung der Darmschleimhaut, während die entzündlichen Affektionen des serösen Überzugs der Därme gewöhnlich der Unterleib- oder Bauchfellentzündung zugeteilt werden. Die D. tritt am häufigsten als einfache katarrhsartige Entzündung oder Darmkatarrh und als typhöse oder diphteritische Entzündung oder Ruhr auf; weiterhin kommen schwere Entzündungen der Darmschleimhaut als Folge einer typhösen Infektion beim Unterleibstypthys (f. d.) oder bei der Cholera (f. d.) zur Beobachtung.

Der akute Darmkatarrh zählt zu den häufigsten vorkommenden Krankheiten und wird zumeist durch örtliche Reize veranlaßt, welche die Darmschleimhaut in Entzündung versetzen, wozu namentlich durch den Genuß verdorbener, scharfer und Zerlegung übergegangenener oder unverdaulicher Nahrungsmittel und Getränke, durch den Genuß scharfer, die Darmschleimhaut reizender Abführmittel, ätzender Metalle (z. B. durch die Wirkung von harten Kotmassen oder Würmern

Darmlanal, bisweilen auch durch Blutstodungen in der Pfortader bei Herz-, Leber- und Lungenkrankheiten. Auch Erkältungen des Unterleibes und der Füße, sowie heftige Gemütsregungen (Angst und Schreck) können akuten Darmlatarrh hervorzurufen; oft schließt sich der letztere auch an einen schon bestehenden Magentatarrh an. Zu gewissen Zeiten, namentlich im heißen Sommer, tritt der Darmlatarrh zuweilen auch in epidemischer Verbreitung auf, ohne daß sich eine bestimmte Ursache dafür nachweisen läßt. Die anatom. Veränderungen der Darmschleimhaut bestehen beim akuten Katarrh in einer mehr oder minder beträchtlichen Rötung und Schwellung der Schleimhaut, insbesondere ihrer drüsigen Elemente, und in der reichlichen Absonderung eines schleimigen, vorzugsweise massenhaft abgestoßene Epithelzellen enthaltenden Sekrets; bei schweren Katarrhen kann es auch leicht zur Bildung kleiner oberflächlicher Geschwüre kommen. Beim chronischen Darmlatarrh pflegen die Schwellung der Schleimhaut und die Schleimabsonderung geringer zu sein; dagegen nimmt die Schleimhaut selbst eine graue, schieferähnliche Färbung an.

Die Symptome des Darmlatarrhs sind je nach dem Sitze der Erkrankung verschieden. Ist vorzugsweise der oberste Teil des Dünndarms, der Zwölffingerdarm, betroffen, wie dies häufig im Anschluß an einen Magentatarrh geschieht, so kommt es gewöhnlich außer Appetitlosigkeit und Stuhlverstopfung zur sog. latarrhalischen Gelbsucht (s. d.), indem durch die Schwellung der Darmschleimhaut der gemeinfame Gallengang verstopft und somit der Austritt der Galle aus der Leber und der Gallenblase in den Darm verhindert wird. Beim Katarrh der mittlern und untern Darmpartien dagegen erfolgen mit oder ohne Fieber unter Kollern und kolikartigen Schmerzen mehr oder minder häufige dünne, wässrige Stuhlentleerungen, welche zumal bei Kindern und geschwächten Personen leicht eine beträchtliche Erschöpfung und Abmagerung herbeiführen können. Geht dieser Zustand in den chronischen Darmlatarrh über, so wechselt Durchfall mit längerer Stuhlverstopfung, wozu sich Auftreibung des Leibes und Blähungen, Appetitlosigkeit, Angstgefühl und andere Verdauungsstörungen gesellen, welche häufig die Quelle hochgradiger Abmagerung und Blutarmut, sowie anhaltender hypochondrischer Gemütsverfälschung werden.

Die Behandlung des Darmlatarrhs hat vor allem für die Regelung der Nahrung zu sorgen; man gestatte nur schleimige Getränke (Hafer-, Reis- oder Gerstenschleim), Suppen aus Sago oder gebranntem Mehl, allenfalls etwas Rotwein; liegt dem Katarrh eine Erkältung zu Grunde, so sind Bettruhe, einige Tassen heißen Thees (Pfefferminz-, Kamillen- oder Baldrianthee) und warme Umschläge auf den Leib von Nutzen. Bei Säuglingen, deren Darmlatarrh während der heißen Sommermonate in den großen Städten vorzugsweise durch den Genuß verfälschter oder verdorbener Milch entstehen und den höchsten Prozentsatz der Kindersterblichkeit liefern, ist während des Durchfalls die Kuhmilch unbedingt und gänzlich auszusetzen und durch Salepablockung, Fleischbrühe, Testkleeßes Rindermehl, etwas süßen Wein zu ersetzen, doch kann hier die frühzeitige Einholung ärztlichen Rates nicht dringend genug empfohlen werden, da oft ein außerordentlich schneller Verfall der Kräfte eintritt. Führt die diätetische Behand-

lung des Darmlatarrhs nicht zum Ziele, so sind die sog. abstringierenden Heilmittel (Söllenstein, Maun, Gerbsäure u. a.), sowie die Präparate des Opiums, teils innerlich, teils als Zusatz zum Klystier, anzuwenden. Gegen den chronischen Darmlatarrh der Erwachsenen endlich sind gewisse Brunnenkuren (Marienbad, Karlsbad, Rissingen, Ems u. a.) oft von entschiedenem Nutzen.

Eine besonders gefährliche Form der D. ist die Entzündung des Blinddarms und seines Wurmfortsatzes (Typhlitis), welche durch die Anhäufung verhärteter Kotmassen oder verschluckter fremder Körper (Kirschkerne, Knochenstücken, Nüssen- und Weinbeerkerne, Nadeln u. dgl.) im Blinddarme entsteht und zu mehr oder minder ausgebehrter Verschwärung der Blinddarmschleimhaut Veranlassung geben kann. Nicht selten wird hierbei der Blinddarm oder der Wurmfortsatz von dem Geschwür durchbohrt, wodurch, wenn nicht vorher eine Verwachsung des Blinddarms mit seiner Umgebung erfolgt war, der Austritt von Eiter und Darminhalt in die Bauchhöhle und damit in kürzester Frist eine tödliche Bauchfellentzündung erfolgt. Aber auch in den Fällen, in denen schließlich nach schmerzhaftem Krankenlager Genesung eintritt, bleiben durch Knäufung und Verengerung des Darmrohrs oft lebenslänglich Beschwerden zurück. Wer also Schmerzen in der Blinddarmgegend (rechts unten im Unterleib, aber der rechten Leisten- und Darmbeinkehle) verspürt, lasse sich sofort von einem tüchtigen Arzt untersuchen, da rechtzeitige und umsichtige Behandlung bei der Blinddarmentzündung vor vielen Gefahren zu behüten vermag. Die Behandlung selbst besteht im Anfang, wenn noch keine stärkern entzündlichen Erscheinungen vorhanden sind, in Entleerung der stagnierenden Kotmassen durch hinreichende Gaben von Ricinusöl oder eröffnende Klystiere, in feuchtwarmen Umschlägen und örtlichen Blutentziehungen; ist bereits eine ausgebehrtere Entzündung vorhanden, so sind öftere Dosen von Opium oder Morphium nicht zu entbehren. Bilden sich Abscesse in der Umgegend des Blinddarms, so sind dieselben frühzeitig mit dem Messer zu eröffnen, um Eiterverhaltung mit ihren gefährlichen Folgen zu verhüten. Da übrigens die Krankheit nicht selten eine große Disposition zu erneuten Entzündungen zurückläßt, so ist auch nach der Genesung noch lange Zeit hindurch ein sorgfältig geregeltes diätetisches Verhalten zu beobachten.

Darmfäule, früher übliche Bezeichnung einer chronischen Darmentzündung, besonders beim Rindvieh, jetzt außer Gebrauch gekommen.

Darmmittel, s. unter Leiste.

Darmgeschwüre entstehen nicht selten im Verlaufe heftigerer Darmentzündungen (s. d.) entweder durch Verschwärung von Schleimhautdrüsen (der solitären Follikel, wie beim follikulären Darmlatarrh oder ganzer Drüsengruppen, wie der Peyer'schen Drüsenhaufen beim Typhus) oder durch brandige Abstoßung diphteritischer Schleimhautpartien (bei der Ruhr) oder durch Zerfall von Tuberkeln der Darmschleimhaut, wie dies häufig in den letzten Stadien der Lungenschwindsucht der Fall ist. Bei sorgfältiger Behandlung und zweckmäßigem diätetischen Verhalten heilen die meisten D., ohne nachteilige Folgen zu hinterlassen. Tiefgreifende Geschwüre können indessen leicht die höchst gefährliche Darmperforation erzeugen, indem sie auch

die äußere seröse Haut des Darms durchbohren und damit den Austritt von Eiter, Flüssigkeit und Darminhalt in die Bauchhöhle veranlassen. Am häufigsten wird die Darmperforation beim Unterleibstypus und der gefährlichen, durch Kotflauung oder fremde Körper (Kirschkerne u. dgl.) entstehenden Entzündung des Blinddarms und seines wurmförmigen Anhangs beobachtet. Ihre Folge ist fast immer eine allgemeine, rasch tödliche Bauchfellentzündung; eine Naturheilung ist nur dann möglich, wenn vor dem Durchbruch durch eine langsam verlaufende sog. abhäufte Entzündung eine Verwachsung der benachbarten Darmschlingen miteinander erfolgt war. Auch kann die Vernarbung verschleierter D. unter Umständen Darmverengerung (s. d.) mit ihren lästigen und hartnäckigen Beschwerden zur Folge haben.

Darminvagination, s. Darmverengerung.

Darmkanal, s. Darm.

Darmkatarrh, s. unter Darmentzündung.

Darmperforation, s. u. Darmgeschwüre.

Darmsaiten, s. unter Saiten.

Darmschleimhaut, s. unter Darm.

Darmschlingen, s. unter Darm.

Darmschmerz, s. Kolik.

Darmstadt, Hauptstadt des Großherzogtums Hessen und Residenz des Großherzogs, in der Provinz Starkenburg, an der Main-Neckar-Bahn und an den Linien Mainz, Aschaffenburg, D. Worms und D. Eberbach der Hessischen Ludwigsbahn, ist der Sitz der obersten Behörden des Landes und der Provinz. Die Altstadt ist unregelmäßig gebaut und hat zum Teil enge Straßen; die Neustadt dagegen, welche sich um die alte Stadt herumlegt und mindestens fünf Sechstel der Stadt bildet, besitzt schöne Gebäude, breite Straßen und große Plätze, wie der Luisenplatz (ein regelmäßiges Rechteck mit der 40,5 m hohen Denksäule Ludwigs I.) und der Wilhelmsplatz (seit 1879 mit dem Denkmal des Abgeordneten Aug. Meh). Ein Denkmal Siebigs steht am Bahnhof. Unter den vier Kirchen ist nur die luth. Kirche (eine große Rotunde, von Moller erbaut) bemerkenswert. Ein hervorragendes Bauwerk bildet auch die neue Hauptsynagoge. Andere bedeutende Gebäude sind: das Residenzschloß (seit dem Ende des 16. Jahrh. allmählich entstanden und seit 1717 mit einem großen Neubau in franz. Stil erweitert), das alte großherzogl. Palais, das neue großherzogl. Palais, die Palais der Prinzen Alexander, Karl, das 1770 von Schulnecht erbaute Zeughaus, ehemals als Exercierhaus gebraucht (davor das hess. Landeskriegsdenkmal, errichtet 1879), das Hoftheater (1819 von Moller erbaut, 1871 bis auf die Umfassungsmauern abgebrannt, von 1876 an erweitert und verbessert wieder aufgebaut), der Justizpalast, die Kollegienhäuser, die Kasernen, das Kasinogebäude, der Main-Neckar-Bahnhof, der Ludwigs-Bahnhof, das Bankgebäude, das Polytechnikum, die neue Realschule, das neue Schulhaus der Mittelschule, die Freimaurerloge, das städtische Lagerhaus, der Saalbau, der Marktall u. s. w. Die Zahl der Einwohner beläuft sich (1880) auf 40874, mit dem mit D. zusammenhängenden Dorfe Besungen auf 48153.

D. hat ein Polytechnikum, ein Gymnasium, zwei Realschulen, eine mit Lehrerinnenseminar verbundene höhere Mädchenschule, viele andere städtische und Privatschulen, sowie eine Handwerkerlehre, einen Landesgewerb- und Lokalgewerbverein,

Landwirtschaftlichen Verein, Kunstverein, Historischen Verein, Verein für Erdkunde, Mittelrheinischen Geologischen Verein, Architektenverein, Handelskammer. Eine Herde der Stadt bilden die reichen Sammlungen des großherzogl. Museums (Hofbibliothek mit etwa 500000 Bänden und 4000 Handschriften, Gemäldegalerie mit 700 Gemälden, Naturalienkabinett mit vielen wertvollen Fossilien, Sammlungen von antiken und mittelalterlichen Kunstwerken, Waffen, ethnogr. Gegenständen, Münzen, Handzeichnungen, Holzschnitten, Kupferstichen u. s. w.), die Sammlungen des Kabinettsmuseums (Bibliothek von etwa 60000 Bänden, ethnogr. Gegenständen u. s. w.), die große Sammlung des Prinzen Alexander, die Sammlungen des Mittelrheinischen Geologischen Vereins u. s. w. Die Gewerbeindustrie und der Handel in D. sind in steter Zunahme. D. hat eine Reichsbanknebenstelle, eine Bank für Handel und Industrie, eine für Süddeutschland und eine Volksbank. Es bestehen Fabriken für Chemikalien, insbesondere Alkaloide, Maschinen, eiserne Herde, Häte, Tapeten, Gold- und Silberwaren, Tabak, musikalische Instrumente, Möbel, Knöpfe, Jagenceschen, Spielarten u. s. w. Von großer Bedeutung ist der Handel in Wald- und Grassameren, sowie der Weinhandel. Ganz nahe der Stadt erheben sich die waldigen Vorhöhen des Odenwalds, die längs der hier beginnenden sog. Bergstraße hin in einen von gut gebahnten Wegen durchschnittenen und mit schönen Aussichtspunkten versehenen großartigen Park verwandelt sind. Zur großen Annehmlichkeit der Bewohner dienen auch mehrere dem Publikum offene stehende Hofgärten und die schönen Wälder der Umgebung mit dem eine herrliche Rundschau bietenden Ludwigssturm. Ein neuerrichtetes Wasserwerk versorgt die Stadt mit Trinkwasser aus der Rheinebene.

D. wird zuerst in Urkunden des 11. Jahrh. erwähnt; der Ursprung des Namens ist unklar. Schwierig hat das kleine Dörflein, heutworts Darm genannt, von dem es durchflossen wird, Entanlassung zu dem Namen gegeben; wahrscheinlich bedeutet der Name der Stadt «Stadt des Darmmund», der auch bei der ersten Nennung «Darmstadt» lautet. D. war aber zu Anfang des 14. Jahrh. noch ein Dorf im Besitze der Grafen von Ragnellbodem, die 1330 für dasselbe Stadt- und Festungsrecht vom Kaiser erlangten. Nach dem Erlöschen der männlichen Linie der Ragnellbogener (1479) kam D. durch die an den Landgrafen Heinrich VII. vermählte Ragnellbogene Tochter an Hessen. Im Schmalkaldischen Kriege wurde D. durch das kaiserl. Heer eingenommen und das alte Schloß in die Luft gesprengt. Nach Tilppts des Großmütigen Tode (1567) fiel D. bei der Teilung des Landes an dessen jüngsten Sohn Georg, der es zu seiner Residenz wählte und Stifter der Darmstädtischen Linie wurde. Mehr noch als Georg thaten für die Erweiterung der Stadt die Landgrafen Ludwig V., Ludwig VI. und Ernst Ludwigs, doch eine größere Bedeutung gewann die Stadt erst durch den ersten Großherzog Ludwig I. und durch Ludwig III., unter deren Regierung eigentl. das neue D. entstand. Vgl. Hagenius, «Die Wälder und Höhen» (2. Aufl., Darmst. 1871); Walthers, «Der darmstädt. Antiquarius» (Darmst. 1857); derselbe, «D. wie es war und wie es geworden ist» (Darmst. 1866).

Darmsteine oder **Kotsteine**, harte, feinarartige Konkremente von wechselnder Gestalt und Größe, welche sich bisweilen im Dickdarme, besonders im Wurmsfortsatz, durch schichtweise Ablagerung von Kalksalzen um einen festen, zurückgehaltenen Kottrollen oder um einen verchludten festen Körper (Knochenstücken, Kirschkern u. dgl.) bilden und durch ihren beständigen Druck Verschwärung, selbst Durchbohrung der Darmwandung und dadurch tödliche Bauchfellentzündung erzeugen können. Ihre Entziehung wird durch vorwiegende Ernährung mit pflanzlichen Nahrungsmitteln und durch chronische Darmatarrhe begünstigt. Beim Menschen finden sich detarartige Konkremente nur selten und nur in mäßiger Größe; weit häufiger und oft in beträchtlichem Umfange kommen sie im Magen und Darms verschiedener pflanzenfressender Tiere, besonders der Wiederkäuer, vor. (S. Bezorasteine.)

Darmstenose, s. Darmverengerung.

Darmverengerung oder **Darmstenose**, ein krankhafter Zustand, bei welchem die Durchgängigkeit des Darmrohrs und damit die Fortbewegung des Darminhalts mehr oder weniger aufgehoben ist, kommt teils angeboren vor (s. Atresie), teils durch Krankheit erworben, insbesondere durch Geschwülste, welche von außen das Darmrohr zusammenbrücken, durch Vernarbung von Darmgeschwülsten, durch Darmkrebs, durch Knickungen und Drehungen einer Darmschlinge um ihre Achse, durch Einlemmung eines Darmstücks in eine Bruchpforte (s. Bruch) u. dgl. Mitunter geschieht es auch, daß sich ein Darmknäuel in die Höhle des unmittelbar benachbarten einstellt und dadurch einen vollkommenen Verschluss (sog. Darminvagination) herbeiführt. In leichtern Graden gibt sich die D. durch hartnäckige Stuhlverstopfung, Auftreibung des Leibes und mehr oder minder qualende Koliken zu erkennen, während bei vollständigem Verschluss des Darmkanals die schwersten und bedrohlichsten Erscheinungen, wie heftigste Schmerzen, Kotbrechen und rascher Verfall der Kräfte, eintreten. Bisweilen gelingt es auf operativem Wege, das den Verschluss bedingende Hindernis zu beseitigen, (sog. Bauchschnitt oder Laparotomie) oder durch Anlegung eines künstlichen Afters (s. d.) das gefährdete Leben des Kranken zu erhalten.

Darmverschlingung, krankhafter Zustand, wobei eine Darmschlinge mit ihrem zugehörigen Netzrose sich um ihre eigene Achse dreht oder sich um eine andere Darmschlinge herumschlägt, sodas dadurch eine vollständige Verschließung des Darmrohrs zu Stande kommt. Die Ursachen der D. sind noch völlig dunkel; ihre Symptome gleichen denjenigen der Darmverengerung (s. d.) und sind immer in hohem Grade lebensbedrohend. Wenn nicht bald eine spontane Lösung der verschlungenen Darmpartien erfolgt, was nur sehr selten geschieht, so ist nur von einem operativen Heilverfahren (Eröffnung der Bauchhöhle vermittelst der Laparotomie oder des Bauchschnitts und künstliche Reposition der verschlungenen Darmstücke) Rettung zu erwarten.

Darmgotten, s. unter Darm.

Darnetal, Stadt im franz. Depart. der Untern Seine, 4 km östlich von Rouen in einem tiefen Thale an den rechts zur Seine gehenden Flüssen Robec und Aubette und an der Eisenbahn Amiens-Rouen, mit (1876) 5570 E. Der Ort fabriziert Tuch und Wollstoffe, hat Baumwollspinnereien und Webe-

ereien, Kattundrudereien, Eisengießereien. D. hieß einst Danestal, d. i. Dänenthal.

Darnley (Heinrich Stuart, Lord D.), Gemahl der Maria Stuart, geb. 1541 als Sohn des Lord Lenox, gest. 1567, s. Maria Stuart. Den Titel eines Lord D. erbte der jüngere Zweig Lennox, welcher mit Charles Stuart 1672 ausstarb. Im J. 1722 wurde John Blich zum Viscount, 1725 zum Earl of D. erhoben. Der gegenwärtige Chef der Familie ist John Stuart Blich, Earl of D., geb. 16. April 1827.

Daroca, uralte span. Stadt in der span. Provinz Saragossa, am Nordostabhange der Punta de la Almenara, in einer tiefen Schlucht zwischen zwei Hügeln am Jiloca, einem rechtsseitigen Nebenflusse des Jalon, ist gut gebaut, hat sechs Kirchen, worunter die schöne got. Collegiata, und zählt (1877) 3247 E. Die Stadt soll bereits von den Kelten eren gegründet sein und verdankt ihre Größe den Mauern, von denen die Stadtmauern und das Kastell (Kalat Daruka) herrühren. Durch Alfons I. kam sie 1123 zu Aragonien. Im 17. Jahrh. wurde die Mina de Daroca, ein Tunnel 6,7 m hoch und 652 m lang, zur Ableitung des Regenwassers aus dem obern Thale angelegt.

Daroudeau (Benolt Henri), franz. Ingenieur, geb. 8. April 1806 zu Paris, beteiligte sich 1828—35 bei der franz. Küstenaufnahme und machte 1835—37 eine Reise um die Welt. Später leitete er die Küstenaufnahmen im Mitteländischen Meere; er starb als Direktor des Hydrographischen Korps und Mitglied des Längensbureaus zu Paris 1. März 1869. Unter seinen Schriften sind zu erwähnen: «Mémoires hydrographiques» (1845—47) und «Annales hydrographiques» (1848—53).

Darowa, Ort in Böhmen, in der Bezirkshauptmannschaft Bilfen, Gerichtsbezirk Rotzhan, an einem Seitenbache der Beraun, mit (1880) 249 E., gehört zur Ortsgemeinde Kreuz (böhm. Kriz) und zum gräfll. Sternberg'schen Allobalguite Radnitz. Seine Bedeutung liegt in den umfangreichen Steinkohlenlagern in der Umgebung, ferner in dem großen Guß- und Schmiedeeisenwerk und einer Schwefelsfabrik. Hier wurden 1836 die ersten rationalen Versuche gemacht, die Steinkohle beim Eisenhüttenbetriebe zu verwenden.

Darre, Krankheit der Vögel, s. u. Darrsucht.

Darren (frz. fours à dessécher, engl. drying-stoves) sind Vorrichtungen, mittels deren vegetabilische Stoffe bei erhöhter Temperatur getrocknet oder oberflächlich geröstet werden. Man verwendet dieselben hauptsächlich zum Trocknen im großen von Malz, Getreide, Holz, Torf, Flachs, Hanf, Hopfen und Zuderräben. Zu den wichtigsten gehören die Malzdarren, Anstalten zum D. des Gerstenmalzes für den Gebrauch in der Bierbrauerei und Spiritusfabrikation.

Früher kannte man für diesen Zweck nur die sog. Rauchdarren, bei denen das Malz auf geflochtene Stürden gebracht wurde, durch welche der Rauch hindurchzog, wodurch das Malz und infolge dessen das Bier einen unangenehmen Geschmack erhielt. Um diesen Uebelstand zu vermeiden, belegte man später die Rauchkanäle mit Metallplatten oder Fliesen, doch wurde bei dieser Einrichtung das Malz nur sehr ungleichmäßig gedörrt. Gegenwärtig werden sämtliche D. mit heißer Luft geheizt, wobei das Malz auf siebähnlich durchlöchernten Blechen (Blechdarren, Plattendarren) oder auf

Drahtgeflecht (Drahtbarren, Drahthorben) ausgebreitet liegt.

Eine Malzdarre neuester Konstruktion ist in beistehender Figur dargestellt. Dieselbe ist eine sog.

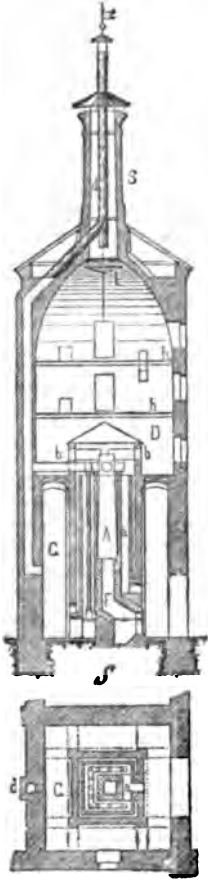

Doppelbarre, d. h. es sind zwei Horben h und h_1 übereinander angeordnet. Unten ist der Calorifere A aufgestellt, welcher bei F geheizt wird; die Heizgase streichen durch A , treten oben in eine Kammer, sinken in einem Teil der Heizrohre a nieder und steigen in einem zweiten Teil dieser Rohre wieder empor, worauf sie in den Kanal d treten und durch diesen und den Schornstein a_1 ins Freie gelangen. Der Raum G dient teils zur Verstärkung des Luftzugs, teils zur bequemen Reinigung der Züge. Der Raum D unter der ersten Horbe ist die Wärmekammer, die sog. Sau, in welche die durch a in den Calorifere getretene und dort erhitzte Luft durch die Öffnungen b eintritt. Mittels des an der untern Öffnung des Schornsteins S angebrachten Schirms k kann die Temperatur im Darrraum reguliert werden. In England heizt man die D . häufig mit Hochdruckdampf, der unter den Drahtgeflechtes in Röhren circuliert. Beim D . selbst ist es von Wichtigkeit, daß das Malz langsam erwärmt und fleißig gewendet werde. Der Wärmeegrad wird durch

die Farbe bedingt, welche das Malz erhalten soll, hängt also von der Wahl der zu brauenden Bierorte ab; das zur Spiritusbereitung verwendete Malz darf nur sehr schwach gedarrt werden.

Holzbarren sind entweder eigene Öfen mit flachen, badofenähnlichen Gewölben oder bloße Vorkkehrungen über den Schmelzöfen, sog. Darrbalken, auf welchen solches Holz, das rasche, starke Hitze als Brennmaterial erzeugen soll, wie dies früher vor der Einführung der Gasfeuerung in der Glasfabrikation, in den Porzellanmanufakturen, Malfarbenwerken u. s. w. für nötig gehalten wurde, seines Feuchtigkeitsgehalts möglichst entlebigt wird. Auch behufs der Aufbewahrung und Verarbeitung wird Bau- und Werkholz zuweilen gedarrt, z. B. auf Werften, im Handel mit ausländischen Kuchhölzern u. s. w. Am wichtigsten ist das D . des für Eisenbahnschwellen bestimmten Holzes, wo dasselbe neuerdings bis zur angehenden Verkohlung getrieben wird.

Die Flachbarren dienen zum Trocknen des gerösteten Flachses. Zwar kann dies auch in der Sonne geschehen, aber bei weitem nicht mit der Sicherheit und Schnelligkeit wie in Darrtuben

oder Darröfen. Erstere sind geräumige, mit erhitzter Luft erwärmte Kammern, letztere vierfache Badöfen, in welchen die Flachshengel senkrecht aufgestellt werden. Bei der Feuerung ist wohl zu beobachten, daß die Temperatur den Siedepunkt des Wassers nicht erreiche, indem sonst der Flach würde und brüchig wird.

Obstbarren, zum D . des Obstes, gibt es eine große Anzahl von abweichender Konstruktion. Gewöhnlich sind diese dergestalt eingerichtet, daß ein freier Strom erhitzter Luft in ihrem Innern circuliert und das auf geflochtenen Horben flach ausgebreitete Obst allmählich von seinem Überschusse an Wasser befreit wird. Als vorzüglichste Obstbarren sind die Christische und die Hessische bekannt. Die Obstluftbarre ist ein einfacher Behälter zum Trocknen des Obstes an der Sonne, ohne daß dasselbe von Tieren u. s. w. beschädigt werden kann. Der Obstdarre ist in der Konstruktion die Rübenbarre ähnlich, auf welcher die geschinkten Zuckerrüben getrocknet und dadurch zum weiteren Transport und zur Konservierung geeignet werden. Besondere Rübenbarrenanstalten gibt es in der Pfalz und im Elsaß.

Die Getreidebarren oder Riegen sind im Norden Europas üblich, wo der rasch verlaufende Sommer eine künstliche Trocknung der Getreidekörner für längere Aufbewahrung oder Fernsendung notwendig macht. Sie bestehen aus von Ziegeln erbauten Häusern, in welchen Darrkammern durch die einem großen Ofen entstommene heiße Luft erwärmt werden und das Getreide so getrocknet wird, daß es wohl zur Mehlbereitung tauglich bleibt, dagegen seine Keimfähigkeit verliert.

D'Arrest, Astronom, f. Arrest (Heinr. Ludw. v. Darre) heißt das in höherer Temperatur getrocknete Malz, während das nur an der Luft getrocknete als Luftmalz oder Schwelmalz und das stark geröstete als Farbmaltz bezeichnet wird. (S. unter Malz.)

Darro, goldführender Fluß im südl. Spanien, entspringt in der Sierra Jarana, fließt bei Granada vorbei und ergießt sich in den bei Guadalquivir mündenden Genil. Er empfängt in der von Avellana. Seine Gewässer sind klar und schnell und befruchten die berühmte Vega von Granada. Durch Überschwemmung wird er den 17. und 18. Teilern der Stadt gefährlich. Die Accademia de la Alhambra, welche das Trinkwasser zu den Fontänen von Granada liefert, entnimmt ihm den größten Teil seines Wassers, so daß wenig davon zum Genil gelangt.

Darrsucht (Tabes, Marasmus, trockene Schwindsucht) nennt man diejenigen Abzehrungst Krankheiten, bei denen der Körper nicht, wie bei der Abzehrung (s. d.), durch übermäßige Ausgaben an Säfteverluste (langwierige Eiterungen, Ektasen, Blässe u. s. w.) verzehrt wird, sondern infolge einer minderen Ernährung sich gewissermaßen selbst verzehrt und verrottet. Dahin gehört die Ernährungslosigkeit (Marasmus senilis), die Drüsenkrankheiten (Paedatrophia), die Rückenstarre (Tabes dorsalis), die D. der Berg- und Hüttenleute (Bergräucherkrankheit, Tabes metallica) u. s. w. Auch ist die D. oder Darre eine häufige Krankheit der Vögel, besonders der Stubenvögel, wobei dieselben nicht nach alle Federn verlieren. Die Darre der Vögel

beruht auf einer Entzündung der zum Eindlen der Fibern dienenden Wurzeln oder Steißdrüse mit Verstopfung ihres Ausführungsganges, entsteht am häufigsten durch Mangel an frischem Badewasser und Ureinlichkeit und erfordert zu ihrer Heilung behutames Ausdrücken der verstopften Drüse sowie fleißiges Baden und wiederholte gründliche Reinigung des Käfigs.

Dars, Halbinsel an der pommerischen Küste des Regierungsbezirks Stralsund, Kreis Franzburg, welche durch den Bodstedter und Saaler Bodden vom Festlande Pommerns und durch eine enge Wasserstraße von der Insel Ringst geschieden ist, aber durch das sog. Fischland (mit den medlenb. Orten Ahrenshoop und Wustrow am Saaler Bodden) mit dem medlenb. Festlande in Verbindung steht. Sie hat ein Areal von 77 qkm und ist durch ihren Mohrrübenbau bekannt. Darauf liegt das Dorf Born, 38 km im WNW. von Stralsund, am Bodstedter Bodden, mit 1320 E., und das Dorf Wied, an demselben Bodden, mit 1250 E. Die mit einem Leuchtturme versehene, weit ins Meer hinauslaufende Nordspitze der Halbinsel heißt Darßer Ort.

Dar-Salah, s. Wadaï.

Darstellende Künste, soviel wie bildende Künste, speziell die Künste, welche Kunstwerke anderer Autoren reproduzieren und möglichst vollendet zur Anschauung bringen, wie Schauspielkunst, poetische und musikalische Delfamation. (S. Darstellung.)

Darstellung. Darstellen heißt etwas zu einem Gegenstande der äußern Anschauung machen. Das, was dargestellt wird, kann entweder ein Wirkliches sein, welches im Bilde der sinnlichen Auffassung dargeboten wird, oder ein innerlich Gedachtes und Vorgebildetes, für welches die D. einen sinnlich-anschaulichen Ausdruck sucht. So versteht man namentlich unter ästhetischer D. diejenige Behandlung einer ästhetischen Idee, durch welche diese eine ihr entsprechende, durch sich selbst gefallende Form für die Anschauung erhält. Ein sinnlich Anschaubares soll eine bestimmte Idee des Geistes ausdrücken und einen dieser Idee gemäßen Gefühlszustand hervorbringen. In dieser Forderung liegen Anschaulichkeit, Sachlichkeit und Vollständigkeit als unerlässliche Bedingungen. Am meisten und im engsten Sinne sind es die bildenden Künste, und unter diesen vornehmlich die Plastik, welche darstellen können, indem sie das künstlerisch Gedachte als wirklichen, raumerfüllenden Gegenstand den dafür empfänglichen äußern Sinnen hinstellen; sie bringen Gestalten im eigentlichen Sinne hervor. Wo andere Künste, namentlich die Poesie, darstellen, ist dies nur dadurch möglich, daß sie in dem Auffassenden durch das Mittel der D., die Sprache, diejenigen Vorstellungen und Gefühle erregen, die der Gegenstand, wenn er selbst vor das Auge hinträte, erregen würde. Auf dieser Täuschung beruht die poetische Wahrheit. Deshalb pflegt man das Epös und das Drama vorzugsweise darstellende Dichtungsarten zu nennen. Der Schauspieler hat die darstellende Poesie, und zwar durch seine ganze Persönlichkeit zu verfinnlichen. Die handelnde Person, die er aus dem Drama des Dichters vorstellt, soll er nicht bloß vorstellen, d. h. er soll nicht bloß einen Schein haben, als ob er jene Person sei, sondern soll jenen Schein bis zur Täuschung erheben als sehe man wirklich jene Person.

Darstellung Christi, ein Fest der kath. Kirche, welches am 2. Febr. (Mariä Reinigung, Lichtmess) gefeiert wird, mit Bezug auf Lukas 2, 22 fg.

Darstellung der Jungfrau Maria, ein Fest der kath. Kirche, welches am 21. Nov. gefeiert wird. Es war schon mehrere Jahrhunderte in der griech. Kirche üblich, bevor es Gregor IX. 1374 in Frankreich einfuhrte, um den Glauben zu fördern, daß Maria in ihrem dritten Jahre zu ewiger Jungfräuschaft geweiht worden sei.

Dartford, rasch emporblühende Marktstadt in der engl. Grafschaft Kent, 24,4 km im OSO. von London an der Eisenbahn nach Chatham, links am Darent, 3,2 km von dessen Mündung in die Themse, in den North-Downs, fast nur Eine Straße in engem Thale, zählt (1881) 10567 E., hat bedeutenden Handel, Eisengießereien, Walzwerke, Dampfmaschinenfabriken, Katun- und Seidenwebereien und am Darent viele Papier-, Öl-, Pulver- und Getreidemöhlen. Die erste Papiermühle wurde hier um 1590 von einem Deutschen, J. Spielmann (gest. 1607), erbaut. Barken gehen von der Themse bis an die Quais der Stadt. D. hat eine schöne Kirche, viele Gotteshäuser der Dissidenten und ein litterarisches Institut. In der Nähe sind Überreste eines 1355 gestifteten Augustiner-Klosters.

Dartmoor, das südliche hohe Tafelland der engl. Grafschaft Devonshire, vom nördl. Ermoor durch ein breites Weideland, von Cornwall durch das Thal des Tamer getrennt. Es ist größer, wilder und steiler als das von Ermoor, mißt 35 km von N. nach S. und 22,5 km von W. nach O. und umfaßt 337 qkm. Im NO. von Plymouth gelegen, ist es südlich vom Trent die höchste Landschaft in England, im allgemeinen von 370 m Höhe, auf welcher sich aber der Yes-Tor und der High-Wilhays zu etwas mehr als 600 m, der Rippin-Tor zu 469 m, im Cawsand-Beacon zu 546 m erheben. Der Boden ist unfruchtbar, trägt wenig Gras und große Sumpfpflanzen, ist aber reich an Blei, Eisen, Zinn und Kupfer und liefert zu Bauzwecken Granit, Kalk und geadernten Marmor. Aus dem hohen Bereiche des Yes-Tor kommen Flüsse nach allen Richtungen herab, und offene Küsteneinschnitte lassen die Mineralische leicht zum Meere gelangen. Einige dieser Flüsse, von kurzem, aber reißendem Laufe, wie Tavy, Plym, Dart, Teign, gehen zum Kanal; die Tavy dagegen ergießt sich nach W. in die Barnstaplebai. In diesen kleinen Flußthälern liegen Bergwerksstädtchen am Fuße der Höhen und unterhalten die Ausfuhr, andere sind besuchte Badeorte.

Dartmouth oder Clifton: Dartmouth-Harborne, Municipalstadt, Parlamentsborough und Hafenort in der engl. Grafschaft Devon, am Kanal, malerisch am Abhange eines Hügels rechts von der Mündung der Dart, in 16 km Entfernung von Torquay gelegen, besitzt drei Kirchen, von denen eine mit ihrem hohen Turme den Seefahrern als Signal dient, sowie Ruinen eines von Heinrich VII. erbauten Schlosses. Der Ort zählt (1881) 5580 E. und hat enge, schmutzige Straßen, zum Teil mit Holzschnitzerei verzierte Häuser mit überhängenden Oberetagen. Eine fliegende Brücke verbindet die Stadt mit Kingsbridge. Der Hafen ist bequem, für Schiffe von 600 t zugänglich und durch das Fort Petror verteidigt. In ihm liegen zwei Kriegsschiffe mit Kadettenchule. Die Hauptbeschäftigung der Bewohner ist Schifffahrt und

Schiffbau, Herings- und Stockfischfang und lebhafter Fischhandel selbst nach dem Mittelmeere, von wo als Rückfracht Wein, Südfrüchte u. s. w. eingeführt werden. — D. wurde von den Franzosen im 12. Jahrh. unter Richard I., dann unter Heinrich IV. erobert und nochmals 1404, doch vergeblich, angegriffen. Von D. segelten 1190 die Kreuzfahrer unter Richard Löwenherz ab. Auch fand hier die Landung der Franzosen und Castilianer 1372, sowie die Warwick's und Clarence's 1470 statt.

Dartmouth, Ortschaft im County Bristol des nordamerik. Unionsstaates Massachusetts, an der Buzzardsbai, etwa 80 km südlich von Boston gelegen, zählt (1880) 2430 E.

Dartmouth-College, Unterrichtsanstalt in der Stadt Hanover (s. d.) im nordamerik. Staate New-Hampshire.

Darn (Pierre Antoine Bruno, Graf), franz. Staatsmann und Schriftsteller, geb. zu Montpellier 12. Jan. 1767, betrat im 16. Jahre die militärische Laufbahn, nachdem er eine ausgezeichnete Schulbildung erhalten, die seine in jeder Beziehung fortdauernde Vorliebe für litterarische Beschäftigungen erklärt. Als Generalintendant in Oesterreich und Preußen in den J. 1805, 1806 und 1809 machte er sich durch seine strenge Verwaltung verhasst, sodas Blücher 1813 D.s Besetzungen sequestrieren ließ, welche Maßregel jedoch aufgehoben ward, sobald sie zur Kenntnis der verbündeten Monarchen gekommen war. D. wurde 1818 zum Pair ernannt und 1828, nachdem er schon seit 1806 Mitglied des Nationalinstituts gewesen, in die Academie der Wissenschaften aufgenommen. Von Staatsämtern seit der Restauration entfernt, widmete er seine Muße vorzüglich geschichtlichen Studien. Er starb auf seinem Landsitz Becheville bei Meulan 5. Sept. 1829. Sein Hauptwerk ist die «Histoire de la république de Venise» (7 Bde., Par. 1819—21; 4. Aufl., 9 Bde., 1863), ausgezeichnet durch wissenschaftliche Genauigkeit und sorgfältigen Stil. Seinen deutschen Auszug daraus lieferte Holzenthal (8 Bde., Lpz. 1825—27). Seine «Histoire de la Bretagne» (3 Bde., Par. 1826; deutsch von Schubert, 2 Bde., Lpz. 1831) ist ein zwar minder anziehendes, aber ebenfalls sehr gründliches Werk. Ferner sind zu erwähnen die «Notions statistiques sur la librairie pour servir à la discussion des lois sur la presse» (Par. 1827).

Darn (Napoleon, Graf), franz. Staatsmann, Sohn des vorigen, geb. 11. Juni 1807, erbte von dem Vater die Pairswürde, die er auch nach der Julirevolution von 1830 bis zur Februarrevolution von 1848 befaß. Vom Depart. Manche ward er 1848 in die Konstituierende und in die Gesetzgebende Nationalversammlung gewählt, wo er mit der Majorität stimmte. Beim Staatsstreich vom 2. Dez. 1851 berief er als Vizepräsident die Repräsentanten auf die Mairie des 10. Arrondissements. Er übernahm hier den Vorstoß und beantragte die Absetzung Ludwig Napoleons, weshalb er verhaftet und eine Zeit lang in Vincennes gefangen gehalten, jedoch nicht aus Frankreich verbannt wurde. Ausgelassen, zog sich D. ins Privatleben zurück, aus dem er nicht eher wieder hervortrat als während der allgemeinen von 1869, bei denen er als konservativer Kandidat auftrat und im Wahlkampf offiziellen Kandidaten siegte. Als An-Napoleon III. durch Berufung Olliviers

zur Bildung eines Ministeriums den Schein erweckte, daß es ihm mit Einführung einer konstitutionellen Regierung Ernst sei, wurde D. von dem neuen Ministerpräsidenten veranlaßt, in sein Ministerium einzutreten und das Portefeuille des Außern zu übernehmen. D. willfahrte, gab jedoch kurze Zeit vor dem Plebiszit seine Entlassung und lebte während der Dauer des Deutsch-Französischen Kriegs von 1870 in Zurückgezogenheit. Im Febr. 1871 vom Depart. Manche in die Nationalversammlung gewählt, schloß er sich dem rechten Centrum an, wurde 1876 Senator für dasselbe Departement und hielt sich im Senat zur Rechten. Im J. 1879 wurde er nicht wieder gewählt und zog sich ins Privatleben zurück.

Darn (Marial Noel Pierre, Graf), Bruder des Grafen Pierre Antoine Bruno, geb. 2. Juli 1774, gest. 18. Juli 1827, war wie sein Bruder ein treuer Anhänger Napoleons I., unter dem er mehrere Ämter bekleidete. — Sein Sohn, Charles Martial, Graf D., geb. 14. April 1816, hat sich als politischer und nationalökonomischer Schriftsteller einen Namen gemacht.

Darubar (d. h. Neiberburg), Marktleden im slowen. Komitat Betschega (Bözege), im Thale der Toplika, eines linksseitigen Nebenflusses der Sava, welche letztere in die Sau geht, ist Sitz eines Bezirksgerichts, hat ein schönes Schloß und zählt 4900 E. (Serben, Magyaren und Deutsche). Es ist ein schon von den alten Römern besuchter Bäderort und hieß früher Jasornia, Respublica Jasorum und Thermo jasorvensis. Die Schwefelquellen, fünf an der Zahl, liegen 124 m hoch und haben eine Temperatur von + 32 bis 37,5° R. Sie werden zu stark besuchten Bädern benutzt. In der Gegend sind Marmorbrüche.

Darw., bei naturwissenschaftlichen Namen Abkürzung für Darwin (Charles Robert). (s. d.)

Darwas (Derwas), Chanat von Zerkow-Darwas (Dover), Stadt in der engl. Grafschaft Lancashire, 8 km südlich von Blackburn, hat Baumwollmühlen, Eisenwerke und Kohlengruben und zählt (1881) 29747 E.

Darwin (Erasmus), engl. Naturforscher und didaktischer Dichter, geb. 12. Dez. 1731 zu Ecton bei Newark in der Grafschaft Nottingham, studierte in Cambridge und Edinburgh und ließ sich dann in Lichfield nieder. Als Dichter trat er zuerst 1771 mit dem «Botanic Garden» hervor, dem er 1779 einen zweiten Teil unter dem Titel «Loves of the plants» hinzufügte. Er suchte darin die Wissenschaft mit der Poesie zu verbinden, und der Versuch ihm zu diesem Zwecke angewendete phantastische Apparat fand eine Zeit lang großen Beifall. Er besitzt reiche Einbildungskraft und die Kunst, klar und wohlklingende Verse zu schreiben, aber es fehlten seinen Erzeugnissen der warme dichterische Hauch. Seine gehäuften Allegorien wirken ermüdend und seine glänzenden Schilderungen lassen das Gefühl kalt. Auch wegen seines naturwissenschaftlichen Systems, das er in «Zoonomia, or the laws of organic life» (Lond. 1794 u. öfter; deutsch von Brandis, 5 Bde., Hannov. 1795—99) entwickelt stand D. eine Zeit lang in Ruf, bis man das Unhaltbare desselben erkannte. Unter seinen ästhetischen Werken sind zu erwähnen: «Phytologia, or the philosophy of agriculture and gardening» (Frankf. 1800; deutsch von Hebenstreit, 2 Bde., Lpz. 1807) und das erst nach seinem Tode erschienene Lehr-

gebild. «The temple of nature, or the origin of society» (Lond. 1808; deutsch von Kraus, Braunsch. 1808). D. starb zu Derby 10. April 1802. Seinen Namen ehrte Hudge durch die Aufstellung der Pflanzengattung *Darwinia*; sein Leben beschrieb Miss Seward (Lond. 1804).

Darwin (Charles Robert), Enkel des vorigen, einer der ausgezeichnetsten Naturforscher unserer Zeit, wurde 12. Febr. 1809 zu Shrewsbury geboren, erhielt den ersten Unterricht in der Grammar-School seines Geburtsortes, bezog 1825 die Universität Edinburgh und vollendete seine Studien in Cambridge, wo er 1831 promovierte. Im Herbst desselben Jahres bot sich ihm die Gelegenheit dar, die Expedition des Kapitäns Fitzroy als Naturforscher zu begleiten. Er schiffte sich 27. Dec. 1831 zu Devonport ein, besuchte Brasilien, die Magellansstraße, die Westküste Südamerikas und die Inseln des Stillen Ozeans und landete 2. Okt. 1836 wieder in England. Die nächstfolgenden Jahre verlebte D. mit dem Ordnen und Bearbeiten des von seinen Reisen mitgebrachten Materials beschäftigt in London. Im J. 1839 verheiratete er sich mit seiner Cousine, Miss C. Wedgwood. D. hat niemals ein Amt oder eine öffentliche Stellung übernommen, sehr günstige äußere Verhältnisse erlaubten ihm, ganz seinen Forschungen und seiner Familie zu leben. Im J. 1842 erwarb D. den Landsitz Down bei Wexham und lebte dort bis zu seinem Tode in glücklichsten Familienverhältnissen, ohne Unterbrechung arbeitend, als Gärtner, Landwirt und Pflanzen- und Tierliebhaber, beobachtend, sachtend, zergliedernd. Die in wissenschaftlicher Hinsicht höchst reichhaltigen Ergebnisse seiner Reise wurden dem Publikum in dem unter Mitwirkung Owens und anderer Gelehrten herausgegebenen Werke «Zoology of the voyage of H. M. ship Beagle» (5 Bde., Lond. 1840—43), ferner in dem von D. allein bearbeiteten «Journal of researches into the natural history and geology of the countries, etc.» (2. Aufl., Lond. 1854), dann in seiner «Voyage of a naturalist round the world» (Lond. 1845; deutsch von B. Carus, Stuttg. 1875) und mehreren hauptsächlich geolog. Schriften vorgelegt. Die nächste Frucht seiner Untersuchungen war der «Monograph of pedunculated and sessile Cirripedia» (2 Bde., Lond. 1851—53), der auf Kosten der Rap-Society gedruckt wurde, und dem er eine ähnliche Abhandlung: «On fossil Cirripedia», folgen ließ. Schon seit den ersten, von ihm in Südamerika angestellten Beobachtungen hatte D. die Unsicherheit der bisher gültigen Klassifikation der verschiedenen Tierarten erkannt. Weitere Forschungen über diesen Gegenstand führten ihn zu den Resultaten, die er in dem berühmten gewordenen Werke «On the origin of species by means of natural selection» (Lond. 1859; deutsch von Bronn, 2. Aufl., Stuttg. 1863; nach der 6. engl. Aufl. deutsch von B. Carus, 6. Aufl., Stuttg. 1876) niederlegte. Er sprach darin die Überzeugung aus, daß alle Tiere und Pflanzen von wenigen Urformen, vielleicht von einer einzigen, abstammen und daß die verschiedenen Modifikationen derselben infolge eines Prinzips von statten gehen, das er als «natürliche Auswahl» bezeichnet.

Diese Ansichten, in denen er teilweise nur die von früheren Naturforschern gegebenen Andeutungen schärfer formuliert und durch die Entdeckungen der Neuzeit begründete, erregten allgemeines Aufsehen

und riefen eine Polemik hervor, bei der es an Persönlichkeiten und Verleugungen des fähigen Theoretikers nicht fehlte. Eine spätere Arbeit D.s: «On the various contrivances by which British and foreign orchids are fertilized, etc.» (Lond. 1862; deutsch von B. Carus, 2. Aufl., Stuttg. 1877), handelt von der Befruchtung der Orchideen durch Insekten und von dem günstigen Erfolge der Kreuzung durch Züchten, und empfiehlt sich, wie alles, was von ihm herrührt, durch Klarheit des Stils und Bediegenheit des Inhalts. In der Monographie «The movements and habits of Climbing Plants» (2. Aufl., Lond. 1875; deutsch von B. Carus, Stuttg. 1876) gibt D. wichtige Untersuchungen über die Bewegungen der Schlingpflanzen. Wichtige neuere Schriften sind ferner: «The variation of animals and plants under domestication» (Lond. 1868; deutsch von B. Carus, 2 Bde., Stuttg. 1868; 3. Aufl., Stuttg. 1875), «The descent of Man and selection in relation to Sex» (2 Bde., Lond. 1871; deutsch von B. Carus, Stuttg. 1871; 4. Aufl., Stuttg. 1882), «The expression of the emotions in man and animals» (Lond. 1872; deutsch von B. Carus, Stuttg. 1872; 2. Aufl., Stuttg. 1874), «Insectivorous plants» (Lond. 1875; deutsch von B. Carus, Stuttg. 1876), «The power of movement in plants» (Lond. 1880; deutsch von B. Carus, Stuttg. 1881). Die letzte Arbeit, welche D. veröffentlichte, weist den Einfluß nach, welchen die Erdwärmer auf die Fruchtbarkeit des Bodens ausüben: «The formation of vegetable mould through the action of worms» (Lond. 1881; deutsch von B. Carus, Stuttg. 1882). Eine deutsche Gesamtausgabe von D.s Werken von B. Carus erschien in 14 Bänden (Stuttg. 1874—81), eine Auswahl in 6 Bänden von demselben (Stuttg. 1881).

Selten hat ein Forscher in seinem Fache und über dessen Grenzen hinaus so tiefe Wirkungen hervorgebracht wie D.; der heutigen Forschung in den Gebieten der Zoologie und Botanik, insbesondere der Entwicklungsgeschichte, hat D. Form und Richtung gegeben, und die überaus reichen Fortschritte in diesen Fächern erscheinen vielfach wie Ausführungen der Gedanken D.s. Als Mensch war D. durch Einfachheit des Charakters, Bescheidenheit und größte Liebeshwürdigkeit ausgezeichnet. Nachdem er in den letzten Lebensjahren wiederholt getränkt, doch aber bis wenige Tage vor seinem Tode noch wissenschaftlich thätig sein konnte, starb er 19. April 1882. Er wurde 25. April in der Westminsterabtei, in der Nähe der Apsis des Newtons und neben der Gruft Herschells beigesetzt. Vgl. B. Carus, «Charles Robert D.» (in «Unsere Zeit», 1882, II).

Darwinismus. Im Gesamtgebiete der Naturwissenschaft ist in neuerer Zeit keine Erscheinung zu Tage getreten, welche von so durchgreifendem Einflusse auf die wissenschaftliche Betrachtung gewesen, die Gemüter der Gelehrten und Laien so sehr in Bewegung gesetzt hätte, wie Darwins Lehre von der Entstehung der Arten, die Deszendenz- oder Selektionstheorie. Ja diese Lehre hat auf scheinbar ganz fern liegende Disciplinen mächtige Wirkungen ausgeübt; der Philosoph, Nationalpolitiker, der Theolog, Sprachforscher nahmen Stellung zu derselben, und jene von Darwin für das Hauptprinzip seiner Lehre gewählte Bezeichnung «Kampf um das Dasein» ward ein geflügeltes, tausendfältig angewendetes Wort.

Nach der bis zu Darwin ziemlich allgemein herrschenden Annahme werden die Eigenschaften der Tiere und Pflanzen von den Eltern auf die Nachkommen ihren Hauptzügen nach unverändert vererbt, und es beruht wesentlich auf dieser Vererbung der unsichere Begriff der «Art». Nach der Lehre Darwins ist das, was im Tier- und Pflanzenreiche als «Art» bezeichnet wird, durch verschiedene Generationen hindurch keine Größe von unveränderlichem Werte und Gepräge, sondern es ist leicht zu beobachten und vor allem dem Tierzüchter längst bekannt, daß zahlreiche kleinere und größere Veränderungen der Form und der Eigenschaften, «Varietäten», auftreten. Züchter sprechen von der Degeneration eines Tieres wie von einer ganz billigen Sache, die sie nach Gefallen modeln können. Bei jeder Ausfaat desselben, einer einzigen Pflanze entnommenen Samens zeigen sich einzelne junge Pflänzchen mit mehr oder weniger stark abweichenden individuellen Eigentümlichkeiten. Benutzt man diese zur Weiterfaat, immer nach einer und derselben Richtung auswählend und die unerwünschten Formen ausjäthend, so steigert man die gewünschte Abart in jeder einzelnen Generation um einen wenn auch noch so geringen Betrag. Das erwähnte Züchtungsprinzip, welches hiernach zwei einander entgegengesetzte Tendenzen benützt: Variationsvermögen und Erblichkeit, ist nach dem Ausbruche eines berühmten Züchters «der Zauberstab, mit dessen Hilfe der Landwirt jede Form ins Leben ruft, die ihm gefällt», und in der That ist in der Rindvieh-, Schaf- und Pferdezüchtung, indem die Tiere bald auf Milcherttrag, bald auf Woll- oder Fleischerttrag, bald auf Zugkraft oder auf Schnelligkeit gezüchtet wurden, Stauenswertes geleistet. Die erzielten Rassen-Unterschiede bei Schaf, Hund, Taube u. s. f. sind so groß, daß, wenn die Tiere in der Wildnis gefunden würden, kein Naturforscher anerkennen würde, sie für verschiedene «Arten» zu nehmen. Eine bestimmte Grenzlinie zwischen individueller Abweichung und geringer Variation, zwischen dieser und erheblicher Variation, zwischen Unterart und Art besteht nicht; «Varietäten sind werdende Arten».

In ähnlicher Weise wie bei der «künstlichen Züchtung» wirken innere und äußere Einflüsse, von welchen das Tier (oder die Pflanze) beim Leben in der freien Natur betroffen wird; an Stelle der ausüübenden Menschenhand aber tritt der «Kampf um das Dasein». Die hier bei den Nachkommen auftretenden kleinen Abweichungen vom elterlichen Typus können schädliche, gleichgültige oder nützliche sein. Die mit erstern behafteten Nachkommen haben bei dem zwischen der Fruchtbarkeit der Tiere und Pflanzen und dem für ihre Existenz vorhandenen Raume bestehenden Mißverhältnisse, bei der Verfolgung durch Feinde u. s. w. geringere Aussicht, die mit den nützlichen Abweichungen behafteten haben größere Aussicht, die andern zu überleben und fortzupflanzen. Die überlebenden werden die ihnen nützlich gewordene Abweichung oft wieder auf ihre Nachkommen vererben und diese Abänderungen werden sich fixieren: Entstehung neuer Formen, Varietäten, Arten. Die Natur begünstigt somit vorzugsweise die Fortpflanzung der mit jenen nützlichen Abweichungen versehenen Individuen auf Kosten der andern und häuft dieselben bei spätern Nachkommen zu immer höherem Betrage an, etwa wie Nebenzüchter bei Vereblung seiner Rasse verfährt: «Artliche Züchtung». Der Kampf um das Dasein

ist ein außerordentlich mannigfaltiger. Eine Pflanze ringt am Rande der Wüste um ihr Dasein mit der Trodnis; eine Pflanze, welche jährlich Tausende von Samen erzeugt, ringt mit andern Pflanzen derselben oder anderer Arten, welche bereits den Boden besetzen. Die Mistel ringt mit dem Baume, der sie trägt, sie ringt mit ihresgleichen, und da ihr Dasein davon abhängt, daß Vögel ihren Samen auf die Bäume tragen, so ringt ihr Samen mit dem anderer beercragender Pflanzen, damit die Vögel eher ihre Früchte verzehren als die der andern. Einen wichtigen Schutz gewährt vielen Tieren eine von ihrer Umgebung sich nicht unterscheidende Färbung oder Form (weiße Färbung der meisten Polartiere, sandgelbe Färbung der Wüstebewohner). In dem Kampfe um das Dasein wird auch die kleinste Eigentümlichkeit der in derselben verflochtenen Individuen; jede kleinste Abänderung stört das Gleichgewicht der gegeneinander strebenden Kräfte, und die Organismen passen sich einander sowie den äußern Verhältnissen fortwährend an, miewohl bei der Länge der für die Umprägung erforderlichen Zeit die Thatsache dieser Umprägung sich nicht ohne weiteres zu erkennen gibt. Nach ick zahlreichen Generationen kann die Abweichung von der Urform eine hundertfach und tausendfach gehäufte worden und durch die anfänglich ganz unmerkliche Abänderung eine Abart, eine wirkliche Art, ja eine neue Gattung, eine neue Ordnung oder Klasse von Organismen entstanden sein, mindestens liegt keine natürliche Ursache und kein logischer Grund vor, anzunehmen, daß das Maß der langsamen Abänderung irgendwo eine Grenze habe.

Eine wichtige Triebfeder für die Bildung neuer Formen liegt in der Art des Gebrauchs der empfangenen Organe. Diese letztern werden durch den nach den äußern Lebensbedingungen abgeänderten Gebrauch gleichfalls verändert, weiter entwickelt, vervollkommenet; andere gehen durch Nichtgebrauch zurück und verkümmern. Vögel oceanischer Inseln, welche selten zu fliegen nötig haben, besitzen verkümmerte Flügel; schon bei der Hausente, die wenig fliegt, sind die Flügelknochen leichter, die Knochen schwerer im Verhältnis zum ganzen Skelet als bei der wilden Ente. Tiere, die in ewiger Nacht leben, sind ohne Augen, bei Höhlenbewohnern sind sie verkleinert (Maulwurf), oder sie liegen unter der Haut verborgen (Proteus anguineus). Auch die Verschiedenheit des Gebrauchs erklärt Darwin die Verwandlung desselben, überall mit wesentlich den nämlichen Knochen ausgestatteten Organen: bei zum Grabefuße des Maulwurfs, zum Keulfuß des Pferdes, zur Ruderflosse, zum Flügel, zur Hand und in der That sind diese Homologien bei der Annahme jedesmaliger Neuschöpfung der einzelnen Tiergattungen schlechtthin unbegreiflich, bei der Annahme der Descendenztheorie völlig verständlich. Die Schwimmblase der Fische, welche bereits Lepidosternen accessorisches Atmungsorgan ist, anfügt sich zur Zunge der höhern Wirbeltiere. Woll selbst für die zusammengefügtesten Organe, ist für das Auge, behauptet Darwin die Möglichkeit der allmählichen Entwicklung aus unvollkommenen ersten Anfängen, unter dem Einflusse der natürlichen Zuchtwahl. Aber nicht nur die äußere Form, auch die Seele, die intellektuellen Fähigkeiten und Instinkte der Tiere, werden nach Darwin durch Zuchtwahl abgeändert, wie dies dem Tierzüchter sehr wohl bekannt ist. (S. Pangenesis.)

Eine Abänderung des Tier- und Pflanzenkörpers, die in einer bestimmten Gegend, Lage, Gesellschaft u. s. f. nützlich ist, kann unter andern Verhältnissen schädlich sein; nicht immer erweist sich höhere Entwicklung für die Geschöpfe nützlich. So tritt auf gewissen Inseln die Zahl der geflügelten Insekten gegen die flügellosen auffällig zurück: die geflügelten fallen in großer Zahl ins Meer und verkommen, so daß die Flügel hier als ein schädliches Organ erscheinen und die Fauna schließlich vorzugsweise flügellose Tiere zeigt.

Eine besondere Form der Zuchtwahl ist die sexuelle. Bei denjenigen Tieren, deren Männchen miteinander um die Weibchen kämpfen, bleiben die stärkeren Männchen Sieger und ihnen fällt die Fortpflanzung der Gattung zu; sie vererben ihre Stärke auf die männliche Descendenz. Hieraus erklärt Darwin die ansehnliche Größe der Männchen bei diesen Tieren und ihre Ausstattung mit Schutz- und Trufwaffen (Löwe mit Mähne, Stier mit mächtigem Nacken, Hirsch mit Geweih, Eber mit Hauerzahn, Hahn mit besporntem Fuß, Hirschkäfer mit großen Kiefern). Aber auch durch den Gesang und die Pracht ihres Gefieders bewerben sich nach Darwin die männlichen Vögel um ihre Weibchen, wobei die am besten ausgestatteten siegen.

Eine wichtige Stütze für seine Lehre findet Darwin in den Erscheinungen der Entwicklungsgeschichte. Vielfach durchläuft ein und dasselbe Tier dieselben Entwicklungsstufen (Metamorphosen), welche nach Darwin die Tiergattungen bei ihrer Entstehung aus tiefer stehenden Ordnungen und Klassen zu durchlaufen hatten. Der Frosch in seinem Bildungsgange von der Kaulquappe mit Kiemenatmung und Aberschwanz bis zum entwickelten Tiere mit Lungenatmung stellt fast die ganze Reihe der definitiven Formen dar, welche sich in der Ordnung der Batrachier überhaupt vorfinden, und es ist ein Lehrsatz der Darwinianer, daß die Natur bei der Schaffung von Gattungen, Ordnungen, Klassen denselben Gang einschlägt, welchen sie bei der Entwicklung des einzelnen Tiers aus seinem Ei verfolgt. Embryonen sehr verschiedener Tierarten sind in den früheren Entwicklungsstadien einander gleich oder sehr ähnlich; Organe, welche im reifen Zustande des Tiers sehr verschieden gebildet sind und ganz verschiedenen Leistungen dienen, sind in der embryonalen Zeit einander völlig gleich. In derselben Weise, wie sie an demselben Individuum in seinen verschiedenen Entwicklungsperioden sich verwandeln, so bei den Individuen verschiedener Generationen behufs Bildung verschiedener Klassen. Eine fernere Stütze findet Darwin in gewissen Erscheinungen der Vererbung, «Atavismus» (s. d.), dem plötzlichen Wiederauftauchen von Eigentümlichkeiten fernster Ahnen, welche in der Descendenz verschwunden waren, z. B. das Auftreten von Streifenbildungen am Rücken des Pferdes, doppelter Schulterstreifen, sowie Querbinden an den Beinen des Esels, denen des Straßes ähnlich, als Erbteil eines gemeinsamen Stammvaters der Pferdekuppe, welcher gestreift war.

Geht man auf frühere Epochen der Schöpfung zurück, so findet man nur wenige und sehr einfache Formen von Pflanzen und Tieren. Die Theorie Darwins nimmt an, daß aus ihnen die höhern Formen entstanden sind. Diese allmähliche Entstehung und Umwandlung der Organismen läßt sich mit der Entwicklung eines Baums vergleichen;

die Urformen bilden den Stamm, die Ordnungen, Gattungen und Arten die Äste und Zweige, und ein natürliches System kann daher nicht anders als in Form eines Stammbaums dargestellt werden. Dieser Baum erstreckt sich gleichzeitig durch alle Gebirgsformationen aus der Tiefe herauf, mit bald einfachern, bald vielverzweigten, hier abgestorbenen, dort ausdauernden Ästen. Da dieser Stamm aber bereits in der Sibirzeit in viele Äste auseinandergelaufen, so muß der eigentliche Stamm in noch viel ältern und tiefern Schichten stehen, welche man noch nicht entdeckt hat. Die hier skizzierte Lehre hat Darwin zuerst veröffentlicht im J. 1859 in seinem Werke: «On the origin of species by means of natural selection» (deutsch von Bronn, Stuttgart, 1860, und von B. Carus, Stuttgart, 1876). Dies Buch ist die Frucht zwanzigjähriger, der Erforschung der Natur wie der Litteratur gewidmeter Studien und enthält eine staunenerregende Fülle feinsten Beobachtungen und Schlussfolgerungen sowie eine strenge Selbstkritik der aufgestellten Sätze.

Die Darwin'sche Lehre ist keineswegs ihrem ganzen Inhalte nach neu. Die Lehre, daß die unendliche Mannigfaltigkeit organische Formen sich aus einer spärlichen Anzahl ursprünglicher Typen herausgebildet habe, wurde bereits von Kaspar Friedrich Wolf in seiner Dissertation «Theoria generationis» (Halle 1759; neue Aufl. 1774) und in der «Theorie der Generationen» (Bert. 1764) aufgestellt. Im Gegensatz zu Linné, welcher mit der Mojav'schen Lehre annahm, daß alle einzelnen Tier- und Pflanzenarten von Anfang an von Gott erschaffen seien, und entgegen seinem großen Zeitgenossen Cuvier, welcher die Arten unabhängig von einander in verschiedenen Epochen entstehen ließ und an der absoluten Unveränderlichkeit derselben festhielt, erklärte Jean Lamarck (s. d.) die «Arten, Gattungen, Ordnungen» u. s. w. für willkürliche Bezeichnungen und ward durch sein Werk: «Philosophie zoologique» (2 Bde., Par. 1809), ein weiterer Begründer der Descendententheorie. Bereits nach Lamarck's Meinung sind die höhern Tierformen durch allmähliche Umbildung aus niederen und einfacheren, durch Urzeugung entstandenen Formen hervorgegangen, innerhalb welcher Entwicklung der Mensch zunächst von einem affenartigen Säugetiere abstammt. Das Umbildende, Varietäten und Arten Schaffende ist für Lamarck neben der Verschiedenheit der äußern Lebensbedingungen wesentlich der Gebrauch und der Nichtgebrauch der Organe («Anpassung»). Geoffroy Saint-Hilaire suchte die Ursache der auch von ihm angenommenen Umbildung der Arten in Veränderungen der Außenwelt, namentlich der Atmosphäre. Aus den eidechsenartigen Reptilien wurden Vögel, durch den infolge des verminderten Kohlenstoffgehalts der Luft gesteigerten Atnungsprozeß. Die Hypothesen dieser Forscher waren ohne nachhaltige Wirkung, da ihnen die empirische Begründung fehlte und überdies die Autorität Cuviers entgegenstand. Erst durch Darwins Werk gewann die von seinen Vorgängern im Prinzip ausgesprochene Descendententheorie, indem er dieselbe nach allen Seiten tiefer begründete und in dem «Kampfe um das Dasein» das wichtigste Mittel kennen lehrte, dessen die Natur sich zur Steigerung und Fixierung der auftretenden Variationen bedient, ihre mechan. Basis und einen mächtigen Einfluß auf die gesamte Naturwissenschaft.

Ein naturphilosophischer Vorläufer Darwins ist Owen, der in den Infusorien die Urform alles Lebens sah, und teilweise Goethe, der eine ursprüngliche Gemeinschaft aller Organisation und eine fortschreitende Umbildung annahm. Ubrigens ist in dem Suchen nach «Vorläufern» Darwins viel Schiefes und Schielendes behauptet worden. Was Darwin so groß und seinen Namen zum Träger einer ganz besondern Richtung gemacht hat, ist ganz und vollständig sein eigen.

Es ist eine Konsequenz von Darwins Lehre, daß die «wenigen» niedern Formen, aus welchen die höhern hervorgingen, selbst wieder einer niedrigsten und ursprünglichen Lebensform, etwa einer Zelle entstammten, wie dies auch Nachfolger Darwins mit Bestimmtheit ausgesprochen haben. Eine fernere Konsequenz, welche Darwin in seiner ersten Schrift, um die gegen seine Lehre sich erhebenden Vorurteile nicht noch weiter zu vermehren, nicht ziehen mochte, läßt auch den Menschen als ein Glied der angenommenen Entwicklungsreihe erscheinen, ja eine oberflächliche Beurteilung hat in der angeblich behaupteten Abstammung des Menschen von den «Affen» den Kern der Darwinischen Lehre gesucht. Nachdem zuerst Haeckel die «Ahnenreihe des Menschen», mit einem niedersten, gehirnlosen, fischartigen Wirbeltiere der Antefilurzeit beginnend, bis zu dem Menschen und seinen Seitenlinien: Schimpanse und Gorilla, entworfen, hat sich später auch Darwin («The descent of Man and selection in relation to Sex», Lond. 1871; deutsch von D. Garus, 4. Aufl., 2 Bde., Stuttg. 1882) für den Ursprung des Menschen von den katarrhinen (schmalnasigen oder echten) «Affen» erklärt. Über die spätern Schriften Darwins, welche für weitere Begründung und Ausbau der Selektionstheorie wichtig sind, s. Darwin.

Die Darwinische Lehre, über deren Wert die Meinungen so weit auseinandergehen, daß sie nach dem einen (Haeckel) eine «vollberechtigte und vollkommen sichergestellte Theorie ersten Ranges», nach andern ein «Märchen» (N. Brogniard), eine Lehre ist, «die allen zoolog. Thatsachen Hohn spricht und mit der Lächerlichkeit und dem Dö in ein und dasselbe Gebiet gehört» (Siebel), ist in der That nur eine Hypothese, aber eine Hypothese von großer Berechtigung. Sie hat eine Reihe der wichtigsten Untersuchungen und Entdeckungen angeregt und das Ende ihrer Wirkungen ist nicht abzusehen. Ausgangspunkte und Ziele in der Wissenschaft haben unter ihrem Einflusse vielfach eine andere Gestalt gewonnen. An Stelle der teleolog. und vitalistischen Beurteilung, welche die Erscheinungen durch Annahme eines «Zweckmäßigkeitsbestrebens der Natur» zu erklären suchte, führt Darwins System sämtliche biolog. Vorgänge auf mechanisch wirkende Ursachen, auf Kräfte zurück, welche der Materie selbst eingepreßt sind, womit der alte Streit über den Wert und die Berechtigung der Teleologie von selbst zusammenfällt. Der große Netz, den das Studium der Entwicklungsgeschichte gewährt, verbreitet sich unter diesen Gesichtspunkten auch auf die beschreibende Naturwissenschaft; die «verwandten» Tiere sind verwandt im eigentlichen Sinne des Wortes, und statt einer bloßen Beschreibung und Erforschung einzelner Tiergattungen hat man es mit der Entwicklungsgeschichte der ganzen Tier- und Pflanzenwelt zu thun. Die Erscheinungen R. des Verlaufs von Lebensformen, hier der Vervoll-

kommenung und Vielfältigkeit derselben, treten unter bestimmte Gesichtspunkte und es eröffnet sich die Aussicht, hier Regeln und Gesetze zu finden.

Bei Musterung der sehr ausgedehnten Kritik welche Darwins Lehre gefunden hat, scheint es nicht leicht, von jenen prinzipiellen Gegnern und Verteidigern derselben abzusehen, welche, meist ohne der Sache selbst näher getreten zu sein, Partei ergreifen weil die neue Lehre ihrem religiösen Standpunkt zuwider oder weil sie der materialistischen Auffassung bequem schien. Was die Stimmen der Naturforscher anlangt, so stehen diejenigen Anatome, Zoologen und Botaniker, welche mit dem Materialisten arbeiten und entwicklungsgeschichtliche Studien betreiben, der größern Mehrzahl nach auf Seiten Darwins; geteilt sind die Ansichten der Geologen, unter welchen als Darwin junger Zeit («Principles of geology», 12. Aufl., Lond. 1876) zu nennen ist.

Einer der bedeutendsten Anhänger, wenn auch in einzelnen Fragen von Darwin abweichend, ist Huxley. Nach Milne-Edwards ist die Descendenztheorie jeder andern möglichen Hypothese vorzuziehen, er läßt keinen erheblichen Einwurf aufkommen. Doch steht Milne-Edwards an, alle Umänderungen im Darwin durch die unter den gegenwärtigen Lebensbedingungen sich vollziehende natürlichen Faktoren erklären zu können. Auch Owen weicht darin ab: daß er die neuen Arten nicht durch Accumulation kleiner Abänderungen und in unmerklichen Übergängen, sondern plötzlich und sprunghaft sich bilden läßt. Von deutschen Anhängern ist vor allem Haeckel zu nennen, welcher Darwins Lehre durch zwei umfangreiche Werke («Generelle Morphologie der Organismen», Berl. 1866, und «Katholik-Schöpfungsgeschichte», 7. Aufl., Berl. 1879) näher zu begründen suchte und insbesondere auch der «monophyletischen Stammbäume der Pflanzen, Thiere und Tiere» von der paläontol. Zeit bis zur Gegenwart im einzelnen entworfen hat. Man hat Haeckel allzu große Ähnlichkeit und einige Vereinfachungen vorgeworfen; doch wird kein Gegner bestreiten können, daß jene Werke einen Schatz von Beobachtungen und guten Gedanken enthalten und daß der grobe Teil des in Frage kommenden Materialismus in anregender Weise zusammengestellt ist. Bebeanstandet ist die neuerdings von Haeckel angeordnete «Gastrattheorie», die eine durchgreifende Homologie der Keimblätter durch die ganze Tierreihe und eine gemeinsame Abstammung aller Tiere von einer einzigen unbekanntem Stammform: «Gastraea» annimmt, einem einfachen, aus zwei Zellhälften (Blättern) gebildeten, magenartigen Tierstadium entsprechend der «Gastrulaform», die als Jugendzustand zahlreicher Wirbelloser, sowie eines Vertebrats, des Amphiporus, vorkommen soll. Mit großer Entschiedenheit, doch nicht frei von Überhebungen, ist R. Vogt für die Darwinische Lehre um ihre letzten Konsequenzen aufgetreten, in den Mikrophalen (einer pathol. Menschenform, die er als «Affennischen» bezeichnet und deren Bildung er als atavistischen Rückschlag auffaßt) ein Zwischenglied zwischen dem Menschen und seinen tierischen Ahnen suchend. Von den zahlreichen Autoren welche die Darwinische Lehre durch theoretische Erörterungen, wie durch Forschungen gestützt haben im einzelnen von Darwin mehr oder weniger abweichend, sind ferner hervorzuheben: R. C. Waer, H. Leudart, Virchow, Müller, Gegenbaur.

M. Wagner, Frh. Müller, Claus, Seibitz, Weismann. Ein beachtenswerter Vertreter der Descendenzlehre ist Oskar Schmidt, der in einer vorzüglichen Darstellung (= Descendenzlehre und D., 2. Aufl., Lpz. 1876, 2. Ab. der «Internationalen wissenschaftl. Bibliothek») nachweist, daß die Thatfachen der Ontogenie und Phylogenie, sowie die geogr. Verbreitung der Organismen durchaus mit der durch die Descendenztheorie geforderten Anordnung übereinstimmen. Zu den heftigsten Gegnern Darwins zählt Agassiz («Essay on the classification», Par. 1869; «Der Schöpfungsplan», deutsch von Siebel, Lpz. 1875), welcher Darwins Theorie einen wissenschaftlichen Mißgriff nennt, unwahr in seinen Thatfachen, unwissenschaftlich in seiner Methode und verderblich in seiner Tendenz. Was Agassiz dagegen bietet, ist die Behauptung absoluter Unveränderlichkeit der Arten; jede Species ist ursprünglich und für sich erschaffen, doch nicht als reifes Tier, sondern als Ei. Ein anderer Gegner, Nägeli («Entstehung und Begriff der naturhist. Art», 2. Aufl., Münch. 1866), sucht an Stelle der Darwinischen «Nützlichkeitstheorie» eine «Perfollkommnungstheorie» zu setzen. Auch Nägeli nimmt eine mehr sprungweise als unmerkliche Weiterentwicklung an und sucht das Fortbestehen niederer Arten neben höhern durch Annahme vollständig stattfindender Urrzeugung zu erklären. Das Nebeneinanderbestehen niederer und höherer Formen hat bei verschiedenen Forschern Bedenken erregt; Bichhoff fragt geradezu, wie es komme, daß der Mensch, da alle früheren Organismen doch unvollkommener seien als er, im Kampfe um das Dasein nicht allein übriggeblieben sei? Aber sehr verschieden hoch organisierte Geschöpfe sind jedes für das ihm zugefallene Medium gleich hoch und gleich vollkommen organisiert, und auch noch aus dem scheinbar ganz gleichen Boden nehmen die verschiedenen Formen jede das für sich, was für sie paßt. Auch hat Darwin nicht ein durchgreifendes Variieren aller Descendenten, sondern neben der Variationsfähigkeit das Beharrungsvermögen, die Erblichkeit, ausgesprochen, ja die Vererbung als die «Regel» bezeichnet. Man hat ferner eingeworfen, daß kultivierte Pflanzen, in die Wildnis zurückversetzt, «aukaren» und alsbald auf die ursprüngliche Form zurückfallen, zahme Rassen nach Schudi bereits in der dritten Generation den wilden förmlich gleich werden, und hierdurch erweisen wollen, daß in der freien Natur alles stabil, Abänderungen nur durch Menschenhand erzeugte Kunstprodukte seien. Doch ist jene Rückbildung, soweit sie erfolgt, nur eine Konsequenz desselben Gesetzes, daß die Körperformen bildsam sind und äußern Einwirkungen (gleichgültig, ob dieselben durch den Willen des Menschen oder durch das Leben in der freien Natur gesetzt sind) sich anpassen können. Keineswegs in Widerspruch hiermit steht, daß wohlbestimmte Formen Jahrtausende hindurch sich un verändert erhalten können (Tier- und Pflanzenreste der Pfahlbauten), eine Thatfache, durch welche man die Existenz jeder natürlichen Züchtung widerlegen wollte. Im Gegensatz zu Huxley, welcher angibt, daß sich zwischen dem Gehirn des Menschen und des Affen kein durchgreifender anatom. Unterschied nachweisen lasse, und daß der niedrigst stehende (nicht pathol.) Mensch sich nicht so weit vom Gorilla entferne als dieser von der niedrigsten Affenart, suchte Leiby am Schädel nachzuweisen, daß in der ganzen Reihe der Säugetiere sich keine Lücke findet, die auch nur von

fern sich vergleichen lasse mit derjenigen, welche den Affen vom Menschen trennt. Auch Siebel erklärt, daß nirgends in der Reihe der Säugetiere hinsichtlich der Morphologie des Schädels eine so ungeheure Kluft sich finde, wie solche den Menschenschädel vom Affenschädel trenne, welche Kluft sich in allen übrigen Organisationsmomenten wiederhole, sodas die Systematik gegen jede Vereinigung der Zwei- und Vierhänder in eine Gruppe protestieren müsse. Doch ist leicht nachzuweisen, daß zwischen dem Orang-Utang und dem Pferdeshädel (von Gentaten und Walen ganz abgesehen) sowie zwischen der gesamten Organisation dieser Tiere sich überall weit eingreifendere Unterschiede finden als zwischen dem Menschen und den höhern Affen.

Allen diesen Einwürfen gegenüber wird man behaupten dürfen, daß, wenn auch keineswegs alle einzelnen Erscheinungen sich ungezwungen nach der Darwinischen Hypothese sofort erklären lassen, ein eigentlicher Widerspruch doch nirgends vorhanden ist. Sieht man, daß Variationen der Tierkörper überhaupt vorkommen, ja daß innerhalb des sehr engen Kreises des bereits Beobachteten die Breite dieser Variierung eine ganz erhebliche ist, so schwindet jede Sicherheit über das Maß, wie sehr unsere Vorahnen von unserer jetzigen Form abwichen, und die Möglichkeit einer Abstammung aller Geschöpfe von einer Urrform muß zugegeben werden. Wenn aber die Entwicklungsgefäße nachweist, daß die Natur selbst innerhalb des Mutterleibes die sog. zusammengefesten Gewebe (Knorpel, Knochen, Muskelgewebe) und die zusammengefesten Organe nie «auf einen Knud» machen kann, sondern eine ganze Reihe provisorischer Gewebe und embryonaler Bildungen erzeugt, die alle durchlaufen und wieder abgebrochen werden, bis endlich der fertige Organismus zu Stande kommt, dann wird es sehr unwahrscheinlich, ja für den, welcher Entwicklungsvorgänge zu verfolgen gewohnt ist, undenkbar, daß außerhalb eines tierischen Organismus ein zusammengefesteter Tierleib entstanden sei, aus den chem. Elementen sich Fleisch, Knochen, Blut u. s. w. in einem einzigen Bildungsakte gebildet haben und zu einem Tierkörper zusammengetreten seien. Die Argumentation vieler Gegner Darwins, «da man die Entstehungsweise der ersten Zelle nicht nachweisen könne, solle man lieber bei der alten Annahme der Einzelschöpfung aller Tier- und Pflanzenarten stehen bleiben», ist hiernach völlig unberechtigt; denn die äquivalente Entstehung eines einfachsten Organismus ist immerhin denkbar, die eines komplizierten Tierkörpers aber nach allen Konsequenzen unserer wissenschaftlichen Erfahrung schlechtthin undenkbar. Fehlen Beispiele von künstlicher Züchtung solcher Formen, die mit Bestimmtheit und ohne Streit als neue Species dastehen, ja neuer Gattungen, so ist unser künstliches Züchten und Experimentieren nicht nur was die Zeit, sondern namentlich auch was die Intensität der Einwirkungen anlangt, nicht entfernt vergleichbar mit dem, was die Natur vermag und unter den ganz abweichenden kosmischen Einflüssen früherer Epochen vermochte. Fehlen in den paläontol. Sammlungen vielfach Zwischenformen, so wäre es nach der Lage aller Verhältnisse ein Wunder, wenn es anders wäre. Ein heftiger Angriff der Selektionstheorie (Wiegand, «Der D. und die Naturforschung Newtons und Luviers», 2. Abde., Braunschw. 1874—76) hat von seiten G. Jägers

(«In Sachen Darwins, insbesondere contra Wiegend», Stuttg. 1874) eine eingehende Kritik und Widerlegung erfahren.

Neben den bereits aufgeführten sind folgende Schriften zu nennen: Lyell, «Das Alter des Menschengeschlechts auf der Erde» (2. Aufl., Lpz. 1874); Wallace, «Contributions to the theory of natural selection» (Lond. 1870); R. Wagner, «Die Darwinische Theorie und das Migrationsgesetz der Organismen» (Lpz. 1868); Schleicher, «Die Darwinische Theorie und die Sprachwissenschaft» (8. Aufl., Weim. 1878). Vorzügliche Darstellungen der Darwinischen Lehre sind gegeben durch Oskar Schmidt (in der oben citirten Schrift); durch F. Kollé, «Darwins Lehre von der Entstehung der Arten» (Frankf. 1868), sowie durch Seidlitz, «Die Darwinische Theorie, elf Vorlesungen über die Entstehung der Tiere und Pflanzen» (2. Aufl., Lpz. 1875). Die ethischen und religiösen Konsequenzen des D. mit Zurückweisung theol. Angriffe behandelt Jäger in der Schrift: «Die Darwinische Theorie und ihre Stellung zu Religion und Moral» (Stuttg. 1869). Das Vorhandensein der wesentlichsten Elemente des D. in Kant weist Schulte nach in dem Werke: «Kant und Darwin. Ein Beitrag zur Geschichte der Entwicklungslehre» (Jena 1875). Einen vermittelnden Standpunkt in Bezug auf den D. nimmt C. von Hartmann ein in seiner Schrift: «Wahrheit und Irrthum im D.» (2. Aufl., Berl. 1875). Eine Widerlegung des D. und der analogen Forschungen Huxley, Huxleys u. a. gibt Maschi, «Confutazioni dello dottrine trasformistiche di Huxley, Darwin, Canestrini, Lyell etc.» (Parma 1874). Ebenso stellt sich Bastian vom anthropol. und ethnogr. Standpunkte aus in schärfsten Gegensatz gegen den D. in seiner Schrift: «Schöpfung oder Entstehung» (Jena 1875). Aus der großen Zahl der neuern, den D. betreffenden Schriften sind zu nennen: Cattie, «Goethe, ein Gegner der Descendententheorie» (gegen Haedel, Utrecht 1877); Weygold, «D. Religion, Sittlichkeit» (gekürzte Preisschrift, Leib. 1878); Haedel, «Gesammelte populäre Vorträge aus dem Gebiete der Entwicklungslehre» (Wonn 1878); derselbe, «Die Naturanschauung von Darwin, Goethe und Lamarck» (Vortrag, Jena 1882); «Refutation du Darwinisme ou de la variabilité des espèces et de la descendance de l'homme» (Dijon 1878); Wallace, «Die natürliche Fruchtwahl» (übersetzt von R. Wagner, Petersb. 1878); Carestrini, «La Teoria di Darwin criticamente esposta» (Mail. 1880); L. Wächner, «Die Macht der Vererbung und ihr Einfluß auf den moralischen und geistigen Fortschritt der Menschheit» (Lpz. 1882). Eine Zusammenstellung der gesamten, die Darwinische Lehre betreffenden Litteratur, geordnet nach dem zum Gegenstande gewählten Standpunkte, findet sich in dem erwähnten Werke von Seidlitz.

Dasa, ein zu den Tibbu (s. d.) gehöriger Volksstamm in der östl. Sahara.

Daschkowa (Katharina Romanowna, Fürstin), geborene Gräfin Woronzow, eine in der russ. Geschichte berühmte Frau, geb. 28. März 1748 zu Petersburg, beteiligte sich 1762 an der Verschwörung gegen Peter III. zu Gunsten Katharinas II. und genoss seitdem eine Zeit lang deren Freundschaft; 1770 wurde sie vom Hofe entfernt und begab sich auf Reisen nach Westeuropa. Im J. 1782, nach ihrer Rückkehr nach Rußland, kam sie wieder mit der Kaiserin zusammen, die ihre gründliche

Bildung schätzte und sie zur Präsidentin der petzburger Akademie der Wissenschaften ernannte. Im darauffolgenden Jahre erhielt sie den Ruf nach eine russische Akademie nach dem Ausfall der Französischen zu gründen und wurde ebenfalls zu deren Präsidentin ernannt. Diese russische Akademie bestand bis 1841, wo sie mit der Akademie der Wissenschaften als deren zweite Abtheilung vereinigt wurde. Hier vereinigte D. die damaligen russ. Schriftsteller, die auch in einigen Jahren das erste russ. etymologische Wörterbuch herstellten. Sie gab auch 1783—84 ein Journal: «Der Gesellschafter der Freunde des russ. Wortes», an dem sich sogar die Kaiserin selbst beteiligte, heraus. Der Zweck der Herausgabe war, die russ. Literatursprache zu verbessern, und deshalb wurden darin nur russ. Originalarbeiten und kürzere kritische Abhandlungen aufgenommen. Im J. 1790 wurde sie aufs neue vom Hofe entfernt, wozu, wie auch schon früher, teilweise ihr herrschender Charakter schuld war. Unter Kaiser Paul wurde sie sogar einige Zeit in die Verbannung auf einer ihrer Dörfer gehen. Sie starb zu Moskau 16. Jan. 1810. In ihrem Nachlasse befinden sich interessante «Memoiren», die zuerst englisch unter dem Titel «Memoirs. Edited from the originals, by Mrs. W. Bradford» (2 Bde., Lond. 1840) erschienen, und dann ins Russische (neueste Ausg., Lpz. 1876), Deutsche (2 Bde., Hamb. 1857) und Französische (von A. des Effarts, 4 Bde., Par. 1859) übersetzt wurden.

Daschowsk, Fleden im russ. Gouvernement Mohilew, im Kreise Alt-Bychow, 29 km nordöstlich von der Stadt Alt-Bychow, nicht weit vom rechten Dnjeprufer, an einem See, welcher aus einem linken Arm des Flusses Ustnowa gebildet wird, hat 660 G., von welchen mehr als ein Drittel Jaden sind. Hier schlugen 10. Juli 1812 die Russen unter Kajsowli die wiederholten Angriffe der Franzosen unter Davoust zurück.

Dascht oder Descht, Küstenlandschaft von Astrachan, im südli. Balutschistan, zum Chanat Ascht gehörig, erstreckt sich von Swabar bis an das pers. Balutschistan und wird von dem 275 km langen Dascht oder Nising bewässert, jedoch durch diesen Fluß das Land zu einem bessern, an Getreide und Baumwolle fruchtbareren Teile von Astrachan wird. Größere Ortschaften sind nicht vorhanden.

Dase (Joh. Martin Joharias), Rechenmeister, geb. 29. Juni 1824 in Hamburg, besuchte schon zu 2 1/2 Jahren die Schule und trat 15jährig als Rechenkünstler auf. Er bereifte 1844—46 die größern Städte Deutschlands, wo er durch seine schnelle und sichere Berechnung der größten Zahlenaufgaben Bewunderung erregte. D. war von 1843 an einige Jahre im preuß. Finanzministerium beschäftigt. Er starb 11. Sept. 1861 in Hamburg.

Daseint (Sir George), eigentlich D e b e, engl. Schriftsteller und gelehrter Kenner der nord. Sprachen und Litteratur, wurde 1818 auf der Insel St. Vincent geboren, wo sein Vater das Amt des Generalkonsuls bekleidete. In King's College in London und in Oxford ausgebildet, wurde er 1862 an die Barrs des Middle Temple berufen, praktizierte jedoch nicht als Advokat, sondern beschäftigte sich mit gelehrten, besonders nordischen Studien. Als Schriftsteller hatte er sich zuerst durch seine «Translations of the prose or younger Edda» (Lond. 1842) bekannt gemacht. Hiernach folgten 1845 «Theophilus Eutychiannus, from the original Greek, in Lat-

landic. Low-German and other languages», eine polyglotte Erzählung der Legende vom Bischof Theophilus; 1835 «The Norsemen in Iceland»; 1859 «Popular tales from the Norse, with an introductory essay»; 1861 «The Story of Burnt Njal»; 1878 «Tales from the Fjeld, from the Norse of Ahjörnssen»; 1875 «The Vikings of the Baltic, a tale of the North in the 10th century». Außerdem erschienen von D. die Romane: «Annals of an eventful life» (3 Bde., 1871), «Thres to one, ore some passages out of the life of Amicia, Lady Sweetapple» (3 Bde., 1872) und «Half a life» (3 Bde., 1874). Eine Sammlung seiner verstreuten Essays gab er unter dem Titel «Jest and Earnest» (1873) heraus. Neben seinen größern schriftstellerischen Arbeiten war D. eine Reihe von Jahren als litterarischer Redacteur der «Times» thätig und fungierte zugleich als Examinator in engl. Sprache und Litteratur für den Civil-Staatsdienst. Im J. 1870 wurde er zum Civil-Service-Commissioner, d. h. zum Mitglied der obersten Examinationscommission, befördert; 1876 verlieh die Königin ihm die Ritterwürde.

Daff (Gräfin), eigentlich Gabrielle Anne de Cisterac de Coutiras, Marquise de Saint-Marc, franz. Romanschriftstellerin, geb. 2. Aug. 1804 zu Poitiers, erhielt eine sorgfältige Erziehung, verheiratete sich jung und trat erst als Schriftstellerin auf, als der Verlust ihres Vermögens sie dazu zwang, mit der Feder ihren Lebensunterhalt zu verdienen. Ihre Fruchtbarkeit als Schriftstellerin ist außerordentlich; in mandem Jahre erschienen fünf bis sechs große Romane aus ihrer Feder. Am besten gelangen ihr Schilderungen aus den höhern Gesellschaftskreisen. Von ihren Romanen sind am bekanntesten: «Le jeu de la reine» (1839), «L'Écran» (1839), «Madame de la Sablière» (1840), «La chaîne d'or» (1840), «La Marquise de Parabère» (1842), «Les bals masqués» (1842), «Le château Pinon» (1843), «Les châteaux en Afrique» (1844), «Arabelle» (1845), «La poudre et la neige» (1846), «Madame la Princesse de Conti» (1846), «Mikael, le Moldave» (1848), «La belle aux yeux d'or» (1860), «Les galanteries de la cour de Louis XV» (1861), «Le nain du diable» (1862), «Un crime mystérieux» (1868), «Les derniers amours de Madame De Barry» (1864), «Les soupers de la Régence» (1865), «La Bohème du XVII^e siècle» (1867), «Comment tombent les femmes» (1867) u. s. w. Die Gräfin D. starb in Paris 11. Sept. 1872.

Daffesst oder Hyracem, ein Surrogat des Abergelbs, s. unter Wiber (Säugetier).

Daffel, Stadt in der Landeshoheit Hildesheim der preuß. Provinz Hannover, Kreis Einbed, in einem hübschen Thale am Solling, an der Mündung der Spilling in die Ilme, 15 km im W. von Einbed, zählt (1890) 1690 E., welche Röhlen unterhalten, Steinhandel, Steinschleiferei und Wollspinnerei treiben und in einer nahe gelegenen Eisenhütte arbeiten. Der Solling liefert Steinplatten in großer Menge. — D. war ein uralter Sitz sächs. Dynastien, von welchen die Raugrafen von D. abstammten. Die Kirche ward schon 1022 erwähnt; im 12. Jahrh. erhielt D. Stadtrecht, 1810 fiel die Grafschaft an Hildesheim. In nächster Nähe liegt das königl. Remontedepot Hunesrüd.

Daffel, sächs. Grafengeschlecht, stammt von Walter, Graf von D. und Newenober um 700.

Bernhard Graf von D., gest. 796, war Mittheil Schwiegerohn. Adolf der Kühne, Graf von D., verteidigte 1188 Holstein gegen Heinrich den Löwen. Mit Simon, Graf von D., welcher D. und das Schloß Hunesrüd an das Stift Hildesheim verlor, starb 1829 das Haus aus.

Daffelstege, s. Wiesfliegen.

Daffen, kleine Felseninsel vor der Westseite der brit. Kapkolonie, zwischen der Tafel- und der Sandbahai, westlich vom Dassenberge. Den Namen hat die Insel nach den hier häufig vorkommenden Klippbäsen, welche im Kaplande als Dassen bezeichnet werden.

Daffow, Marktleden im Großherzogtum Mecklenburg-Schwerin, Mecklenburgischer Kreis, Amt Greisdmühlen, an der Mündung der schiffbaren Stepenitz in den Daffower Binnensee, 7 km im NNO. von Schönberg, zählt (1890) 1499 E., welche Fischei, Maschinenfabrikation und Handel treiben.

Daffometer (grch.), d. h. (Luft-)Dichtigkeitsmesser, ein von Otto Guericke um 1660 erfundenes Instrument, welches dazu dient, die Veränderungen der Dichte der freien Luft zu zeigen. Das D. besteht (s. beistehende Figur) aus einem kleinen Wagebal-

len, an welchem sich links ein dünnwandiger, wohl verschlossener Glasballon und rechts ein Gewichtchen aus einem dichten Metall (Gold, Platin u. dgl.) das Gleichgewicht halten. Um letzteres leichter herstellen zu können, läßt sich das Gewichtchen am Wagarme mittels Schraubenschrauben horizontalen Stande des Wageballons Gleichgewicht hergestellt worden und verändert man dann mittels einer Luftpumpe die Luft, so sinkt jener Glasballon, und zwar um so tiefer, je weiter die Luftverdünnung fortschreitet. Dies kommt daher, weil das Gewicht des Glasballons im luftleeren Raume größer ist als jenes des Gegenkörpers. Weil aber im luftgefüllten Raume, nach dem Archimedischen Prinzip, der Gewichtsverlust des Glasballons wegen seines größern Volumens mehr betragen wird als jener des kleineren Gegengewichts, so kommt es, daß bei einer gewissen Luftdichte jene beiden Körper sich das Gleichgewicht halten können, welches aber bei einer Luftverdünnung in der oben angegebenen Weise gestört wird. Bei einer Luftverdünnung dagegen steigt der Gewichtsverlust des Glasballons noch mehr als früher, weshalb er sich heben muß. Aus der Größe der Gleichgewichtsstörungen am D. lassen sich die Änderungen der Luftdichte berechnen. Das D. wird jedoch jetzt gewöhnlich nur gebraucht, um die Geltung des Archimedisches Gesetzes, sowie dessen Anwendung für die Theorie des Luftballons experimentell nachzuweisen. Das D. wurde in früherer Zeit auch Daffowage, Wagmanometer oder Baroskop genannt.

Daffopodius, eigentlich Raufuß (Peter), Humanist, geb. zu Frauenfeld im Thurgau, war 1590 Prediger und Lehrer daselbst und ging 1598 nach Straßburg, wo er 1540 Kanonikus am St. Thomaskloster und 1561 Rektor desselben wurde. Er

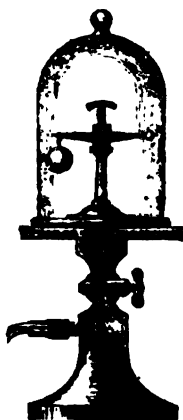

starb 28. Febr. 1659 zu Strassburg. D. schrieb ein «Griech.-Lat.-Deutsches Wörterbuch» (1584) und ein «Lat.-Deutsches Wörterbuch» (1587). — Sein Sohn, Konrad D., geb. 1530 in Frauenseld, starb als Lehrer der Mathematik zu Strassburg 26. April 1600. Nach seiner Angabe wurde die astron. Uhr im Strassburger Münster 1580 konstruiert.

Dasypurus, Raubbeutler, Beutelmarbe, heißen Beuteltiere aus Australien von Dach- oder Karbergestalt, die durch die spitze, nackte Schnauze mit langen Schnurren, die scharfen Sichelzähnen an den hinten vierzehigen Füßen und besonders die spitzen Eckzähne und scharfen, zackigen Mahlzähne das Raubtiernaturell bekunden. Eine kurzschwänzige Gruppe mit fünfzehigen Hinterfüßen ist mit dem Gattungsnamen *Diabolus* bezeichnet worden. Hierher gehört der auf Tasmanien einheimische *Devil* (D. ursinus), ein wütendes Tier von gedrungener Gestalt, buschigem, bidem Schwanz, kurzem Kopf mit kleinen Rahnohren, fast schwarz oder braunschwarz mit heller Brustbinde, das tagsüber in hohlen Bäumen und Erdhöhlen schläft, nachts auf Raub ausgeht, trotz seiner geringen Größe, da es höchstens 60 cm lang wird, sogar Schafe anpackt, ganz besonders aber mit grober Gewandtheit die Hühnerhöfe zu berauben weiß. Die meisten typischen D. haben lange Schwänze, sind weniger grimmig und lassen sich zähmen. (Vgl. Tafel: Beuteltiere, Fig. 8.)

Dataria heißt eine seit dem Anfang des 13. Jahrh., wenn nicht schon früher von der *Cellaria* abgetrennte Abteilung der Römischen Kurie (s. d.), von welcher die kirchlichen Gnaden-sachen expediert werden. An ihrer Spitze steht ein Kardinal, der den Titel *Prodatarius* führt. Vor das Forum der D. gehören namentlich die Besetzung kleinerer kirchlicher Pfründen, die dem Papste reserviert sind, und die Dispensationen in solchen Fällen, welche nicht geheim gehalten werden müssen, z. B. in Ehesachen, bei Gelübden und Eiden.

Datshof, Dorf in der engl. Grafschaft Wudingham, an der Themse, welche hier von der London-Windfor-Bahn überquert wird, Windfor gegenüber, herrlich gelegen in fruchtbarer Gegend, in welcher sich viele Landhäuser befinden. Das Dorf ist bekannt durch die Scene von Falstaffs Züchtigung in Shakespeares Komödie «Die lustigen Weiber von Windfor».

Dat, **doat**, **dedoat** oder **Dat**, **donat**, **dedicat** (lat., abgekürzt D. D. D., d. h. gibt, weibt, widmet), eine bei den Römern übliche Inschrift auf den Göttern geweihten Gegenständen; jetzt in lat. Schriften die Formel der Dedikation eines Buchs an eine Person.

Datenwechsel, s. unter **Datum**.

Dat Galenus opes, **Dat Justinianus honores**, **Pauper Aristoteles cogitur ire pedes**, d. h. Galenus (die Arzneikunst) gibt Schätze, Justinian (die Rechtsgelehrsamkeit) Ehrenstellen, der arme Aristoteles (die Philosophie) muß zu Fuß gehen. Burtard Waldis übersetzt in dem «Glopus» (Buch 2, Fabel 21) den Hexameter dieses Distichons: «Galenus uns reichlich nährt, Justinianus hoch herfährt».

Dati (Carlo Roberto), ital. Sprachgelehrter und Schriftsteller, geb. in Florenz 2. Okt. 1619, in seiner Jugend von Galilei unterrichtet, beschäftigte sich mit mathem. und physik., auch astron. Untersuchungen. Seinen Ruf, der so bedeutend war,

daß die schwed. Königin Christine ihn zu sich nach Rom, Ludwig XIV. nach Paris einlud und der leztgenannte ihm eine ansehnliche jährliche Pension aussetzte, erwarb er als Forscher im Gebiete der toscan. Sprache und als Verfasser der Lezanterschriften griech. Künstler. D. übernahm 1647 zu Florenz den Lehrstuhl der griech. und lat. Sprach- und Altertumskunde, wurde Mitglied der Crusca und starb 11. Jan. 1676. Er unternahm die Sammlung von Sprachmustern, «*Prosa Fiorentina*», für die er aber nur den ersten Band der ersten Abteilung, «*Orazioni di varj autori*» enthaltend (Flor. 1661), lieferte; andere setzten später das Werk fort, das auf 17 Bände anwuchs (Flor. 1716—46). In Gemeinschaft mit Alessandro Legni, Anton M. Salvini und Franc. Nebi arbeitete er unablässig an der Bereicherung und Berichtigung des Wörterbuchs der Crusca. Seine «*Vite de' pittori antichi*» (Zeuvis, Parrhasius, Apelle und Protogenes) sind seit 1667 in verschiedenen Ausgaben erschienen, auch in die «*Biblioteca enciclopedica*» (Bd. 14, Mail. 1831) aufgenommen. Briefe von ihm gab Dom. Moreni (Flor. 1835) eine «*Scelta di prosa*» Bart. Gamba (Vened. 1826) seinen berühmten «*Discorso dell' obbligo di ben parlare la propria lingua*» F. Zanfani (Flor. 1870) heraus.

Datieren, s. unter **Datum**.

Datio in solutum, Hingabe an Erfüllung statt, nennt man die Thatsache, daß der Schuldner durch eine Leistung andern Inhalts, als der Gläubiger eigentlich gemäß seiner Forderung zu beanspruchen hat, sich von der Schuldbverbindlichkeit befreit. Dies kann in Folge einer Vereinbarung mit dem Gläubiger geschehen, aber ohne Zustimmung desselben hat der Schuldner ein Recht dazu regelmäßig nicht. Wenn dem Gläubiger die *datio in solutum* nicht verschafft, was sie soll, so hat der Gläubiger nicht bloß einen Anspruch auf Entschädigung (Interesse), sondern er kann nach seiner Wahl (nach preuß. Recht aber nur ein Jahr lang) die alte Forderung als fortbestehend betrachten und auf sie zurückgreifen, was ihm unter Umständen (z. B. wegen Wandrechts zu Gunsten der alten Forderung) vorteilhafter sein kann, als die Geltendmachung des Interesses.

Datisoa L., Pflanzengattung aus der nach ihr benannten Familie der Datisceen. Ihre wenigen im Orient und in Asien wachsenden Arten sind perennierende Stauden mit abwechselnden feber schnittigen Blättern und in lange, rispige Trauben gestellten Blüten, von denen die männlichen 5-5 blätteriges, grünliches Perigon und fünf Staubgefäße, die weiblichen einen oberständigen, zweizähligen Keich und drei zweiteilige Griffel auf dem unterständigen Fruchtknoten haben. Die Frucht ist eine unterständige, oben offene, vielsamige Kapse. Eine auf Cambia und im Orient wildwachsende Art: *D. cannabina L.*, wird häufig als Dekorationspflanze in Gärten gezogen und auch als Färbepflanze benutzt, indem sie einen eigentümlichen Farber, das Datiscein, enthält, das mit wässrigen Alkalien und alkalischen Erden tiefgelbe Lösungen gibt. Sie treibt 1 m hohe Stengel mit hellgrünen Blättern, die aus 6—10 Paaren ungleich langgestreckten, eingeschnitten-gesägten Blättchen bestehen.

Datisceen (*Datisceae*), Pflanzenfamilie aus der Abteilung der Dicotyledonen. Sie umfasst nur vier Arten, die teils krautartige Pflanzen, teils

Bäume sind; drei davon kommen in den Mittelerranländern und Ostindien, die vierte dagegen in Mexiko und Californien vor. Die Blüten sind regelmäßig und dicke, seltener zwittrig; die Blumentrone ist ungleichmäßig oder fehlt gänzlich. Die Zahl der Staubgefäße schwankt bei den einzelnen Gattungen.

Datismus, Ausdrucksweise nach Art des bei Marathon befehligenden pers. Satrapen Datis, welcher das Griechische fehlerhaft sprach, daher soviel wie barbarische Ausdrucksweise, auch Noheit.

Datis ist der Name des dritten Kasus nach der von den alten Grammatikern angenommenen Ordnung. Die charakteristische Endung desselben ist für die indogerman. Sprachen ai. Den alten D. haben aber die europ. Sprachen in vielen Fällen durch den Volativ ersetzt, dessen Endung ursprünglich i ist, so ist z. B. im Griechischen der D. chōraí (χώρα dem Lande) ein Wirklicher D., dotēri (dem Geber) ein Volativ, im Sanskrit ist dafür datari Volativ, während der D. datra, für datrai, heißt, der im Griechischen verloren ist. Auch im ältesten Deutsch ist der sogenannte D. ein Gemisch von D. und Volativ, so ist z. B. gotisch sunau (dem Sohne) eine Verkürzung von dem Volativ sunau-i (so im Sanskrit). Da also dieser spätere D. die Bedeutung des alten D. und Volativs zusammen vertritt und in mehreren Sprachen auch die des Instrumentalis angenommen hat, so läßt sich eine allgemeine Grundbedeutung für denselben nicht aufstellen. Der Name ist hergenommen von dem häufigen Gebrauche dieses Kasus bei dem Begriffe des Gebens (lat. dare) und verwandten Begriffen, wobei er das entferntere Objekt der Handlung bezeichnet.

Dato oder a dato, s. unter Datum.

Datolith (von *datolouai*, absondern, wegen der lörrigen Absonderung der beiden Varietäten), ein monoklines Mineral mit meist kurzäulensförmiger oder tafelförmiger Ausbildung der farblosen, grünlich-, graulich- oder rötlichweißen glasglänzenden Kristalle, welche gewöhnlich zu Drusen, auch zu großkörnigen Aggregaten zusammengehäuft sind. Die optischen Axiome liegen in der Symmetrie-Ebene. Härte = 5; spezifisches Gewicht = 2,5—3. Chemisch betrachtet ist der D. ein Zweidrittelsilikat: $11, \text{Ca}_2, \text{B}_2, \text{Si}_4, \text{O}_8$, mit 37,5 Kieselsäure, 21,5 Bor-säure, 35 Kalk, 5,5 Wasser, welches letztere erst in starker Glühhitze entweicht und daher als Gemisch gebunden erachtet werden muß. Vor dem Lötrohr bald schmelzbar, von Salzsäure leicht und völlig zerfetzbar unter Abscheidung von Kieselsäure, ein Verhalten, welches den D. den Zeolithen nähert. Er findet sich zu Andreasberg, Freiburg i. Br., Niederlirchen im Rabethal, Arendal in Norwegen, Utöen in Schweden, Kuchelbad bei Prag, an der Seiser Alp in Tirol, im Tunnel von Bergenhill im Staat Newjersey (hier die schönsten und flächenreichsten Kristalle).

Datscha (russ.), Geben, Schenkung; in Rußland ein Landgut, besonders in der Nähe einer Stadt, überhaupt soviel wie Sommerwohnung, Villa.

Datschitz (jesh, Datsice), Stadt und Sitz einer Bezirkshauptmannschaft im südwestlichsten Teile von Mähren, liegt an beiden Ufern der mähr. Thaya und zählt (1880) 2497 E. jesh. Nationalität, deren Haupterwerb Feldwirtschaft ist. Die hier bestehende Zuckersfabrik ist eine der größten und die älteste in Mähren. Das neue Schloß am obern Stadtplatze, 1610 erbaut und 1832 erneuert, gilt wegen seiner innern Einrichtung und seines

geschmackvoll angelegten Parks für einen der schönsten Landsitze in Mähren. Das alte Schloß, mitten in der Stadt, hat interessante Baureste aus dem 15. Jahrh., die Pfarrkirche schöne Fresken von Jos. Winterhalter (1787). Die früher hier blühende Tuchmacherei ist jetzt erloschen.

Dattelpalme ist der Name einer Palmenart aus der Gattung Phoenix (s. d.).

Dattelpflanze, s. Diospyros.

Dattenberg, Dorf in der preuß. Rheinprovinz, Regierungsbezirk Koblenz, Kreis Neuwied, Bürgermeisterei Linz a. Rh., hat Weinbau, Bleierzgruben und Basaltbrüche (bedeutende Ausfuhr der Basalte nach dem Niederrhein und nach den Niederlanden, wo sie zu Deichbauten gebraucht werden), und zählt 810 E.; dabei liegen das Hüftenwert Arensau und die Schloßruine D., welche eine schöne Aussicht auf Rhein- und Ahrthal bietet.

Datum (lat.), d. h. gegeben, ist, bald allein, bald in Verbindung mit actum stehend, die Solennitätschlußformel, welche in den lateinisch abgefaßten Urkunden des Mittelalters der Orts- und Zeitangabe voransteht. Gegenwärtig hat D. die Bedeutung der Orts- und Zeitangabe selbst. Die Lehre von der Bedeutung und dem Gebrauch des actum und datum bildet einen Abschnitt in der Diplomatik. Unter actum hat man die Verhandlung und Beschlußfassung einer Sache, über welche eine Urkunde ausgefertigt werden sollte, unter datum (auch data) dagegen die Expedition und Publikation der Urkunde, bezüglich die Vollziehung derselben zu verstehen. Bei jener war es unumgänglich nötig, daß der Kaiser, König u. s. w., in dessen Namen die Urkunde ausgestellt wurde, gegenwärtig war, bei dieser nicht. In der Zeit, wo die deutschen Könige und Kaiser fortwährend umherzogen, war es oft nicht möglich, über die Gnaden, welche sie während ihres Aufenthalts an einem Orte gewährt hatten, sogleich dort auch alle Urkunden auszufertigen; es mußte dies öfters am nächsten Aufenthaltsorte nachgeholt werden. Wenn daher, wie bis ins 12. Jahrh. üblich, bei actum die Orts- und bei datum die Zeitangabe gesetzt ist, darf nicht notwendig gefolgert werden, daß der Herrscher am angegebenen Orte an jenem Orte anwesend war. Im 13. Jahrh. und später hat man das actum oft ganz fortgelassen und Orts- und Zeitangaben unter datum vereinigt. Der letztern gibt es oft mehrere nebeneinander. In den ältesten Zeiten und bis zum Untergange der Merovingen datierte man nach den Regierungsjahren des Regenten. Die Sitte, nach Jahren der Geburt Christi zu datieren, kam erst seit 840 auf. Neben der christl. Jahreszahl pflegte man zur genauern Bestimmung der Zeit die Indiction (s. d.) und zugleich die Regierungsjahre des regierenden Königs oder Kaisers und, wenn der letztere längere Zeit bloß als deutscher König geberrschet und den Kaiserthron erst später bestiegen hatte, beide zugleich mit anzuführen. Der *Nonas tag* wurde in den lateinisch abgefaßten Urkunden des Mittelalters entweder nach dem altrömischen oder nach dem sog. Heiligenkalender oder in der Weise angegeben, daß man, wie es jetzt geschieht, sagte: *d. V^{to} mensis Martii, Decembris u. s. w.* Als Nachhall des mittelalterlichen actum und datum hat man es anzusehen, wenn noch jetzt, wiewohl selten, am Schlusse eines amtlichen Protokolls gelesen wird: *Actum ut supra*, oder wenn von einer Behörde,

nun die Würde zum bloßen Titel des präsumtiven Thronfolgers aus der unmittelbaren Descendenz des regierenden Königs herab, bis nach der Juli-revolution von 1830 auch dieser Titel wegfiel. Der Herzog von Angoulême, ältester Sohn des Königs Karl X., war der letzte D.

Zum Gebrauch für den Unterricht des D. ließ Ludwig XIV. unter der Aufsicht des Gouverneurs desselben, des Herzogs von Montausier, von den beiden Lehrern des Prinzen, Bossuet und Huet, eine Ausgabe der röm. und griech. Klassiker «in usum Delphini» (zum Gebrauch des D.) unter Weglassung der anstößigen Stellen besorgen, die mit Ausnahme des Ovid, der zu Lyon gedruckt wurde, in 64 Quartbänden zu Paris 1674—1730 erschien.

Dauphiné, *De* (Delphinatus), ehemalige Provinz Frankreichs, die jetzt die Depart. Isère, Oberalpen, einen großen Teil von Drôme und einen kleinen Teil von Vaucluse umfaßt, im O. durch Piemont, im N. durch Savoyen, im S. durch die Provence, im SW. durch das Comté-Venaissin, im N. und W. von dem Rhône begrenzt und von drei Nebenflüssen desselben, der Isère, Drôme und Durance durchströmt, ist gegen den Rhône hin nach (Niederdauphiné), im Osten aber durch die Cottischen Alpen gebirgig (Oberdauphiné). Der 4103 m hohe, gleitreiche Pelvour ist, außer Savoyen, der culminierende Gipfel Frankreichs. An natürlichen Merkwürdigkeiten ist keine Provinz Frankreichs gleich reich; ehemals nannte man als die sieben Wunder des Landes: La Tour sans Venin, die Cuedes de Sassenage bei Grenoble, die Fontaine ardente im SW. von Wis, die Grotte de la Balme am Rhône, die Fontaine vineuse und den Pré qui tremble im Gapencais, den Mont-Inaccessibles ober Mont-Aiguille, 2097 m hoch, im N. von Die. An herrlichen Landschaftsbildern, prächtigen Lagun, Quellen, Wasserfällen, Felsen kommen diesem Lande nur Savoyen und Teile der Pyrenäen gleich. Der mineralische Reichthum ist groß; Hauptprodukte sind überdies Getreide, Weine von der Cremitage, von Die und Donzères, Öl, Jutter, Hanf, Maulbeeren, Seide. Oberdauphiné umfaßt das Grésivaudan mit dem Matfine, Disans, Dévoluy, Beaumont u. s. w.; Briançonnais; Embrunnois; das Gapencais mit dem Champsaur und dem Balgodemar; die Baronten, das Diois mit dem Mercors und dem Moyanez; Niederdauphiné das Viennais, Valentinois und zum Teil das Eriacstin. Embrun und Vienne waren Erzbischofsstühle, sind es aber nicht mehr; Grenoble, Gap, Valence, Die und St.-Paul-Trois-Châteaux Bischofsstühle, von denen die ersten drei es gegenwärtig noch sind.

Nach Verfall der Römerherrschaft, während welcher es die Allobrogen, Segalauner, Vocontier, Saurigen, Etracior, Brigantinen u. s. w. bewohnten, bildete das Land den südlichsten Teil des Reichs der Burgunder. Mit diesem kam es unter die Vormächtigleit der Franken, und seit der Zerstückelung der karolingischen Monarchie gehörte es zu dem neuen burgund. Reiche von Arles, mit welchem es durch Vertrag 1032 in den Besitz des Deutschen Kaisers überging und so bis in die Mitte des 14. Jahrh. in Verbindung mit Deutschland blieb. Die wichtigsten Städte wählten ihre Bischöfe zu Herren, und diese behielten bis zur Revolution den fürstl. Titel. Die bedeutendsten unter den weltlichen Herren, die von Albon, aber nannten sich Grafen, Guy d'Albon VIII. (gest. 1149) Dauphin, weil er einen Del-

phin im Wappen und auf der Helmschuppe führte; Guy IX. eroberte die Grafschaft Bienna, von da an nannten sie sich Dauphins von Bienna, und die machten sich schließlich zu Herren des größten Theils des D. Das Bestreben der Dauphins, die Landes-hoheit zu erringen, gelang ihnen zwar nicht vollständig; doch erfreuten sie sich stets der Gunst der Kaiser, bei welchen sie das Seneschallamt des ar-latischen Reichs bekleideten. Mit Johann, dem dritten Dauphin aus dem burgund. Hause, starb diese Dynastie 1381 aus, und seine Schwester Anna, die Gemahlin des Grafen Humbert I. von Lantour du Pin, vererbte das Land auf ihren Sohn Johann II., der nun auch die Herrschaft Lantour du Pin und mehrere Baronien damit vereinigte. Das Ansehen des delphinatischen Herrschertums steigerte sich dadurch so, daß sein Sohn Guigo VIII. von Ludwig dem Bayer mit dem Königstitel beehrt ward, den dieser aber nicht eher annehmen wollte, als bis Ludwig selbst vom Papst die Kaiserkrone empfangen habe, worüber er inzwischen 1353 starb. Ihm folgte sein Bruder Humbert II., der 1375 seinen einzigen ehelichen Sohn verlor. Er überließ deshalb vorläufig 1343, 1344 und dann definitiv 1349 sein Land gegen eine Jahresrente an Philipp VI. Dieser gab das D. seinem zweiten Sohne als Apanage, und seitdem blieb es die übliche Apanage für den präsumtiven Erben des franz. Throns. Dabei aber ward auf Verlangen des Kaisers, als des Oberlehns Herrn, ausdrücklich stipuliert, daß das Land seine Integrität und Privilegien bewahren und nie dem franz. Reiche völlig einverleibt werden solle. Indessen ward schon 1355 Faucigny und im Urtreiter Frieden von 1713 auch der übrige, im Osten der Alpen gelegene Gebiets- teil an Savoyen abgetreten, während die Krone Frankreich nicht nur allmählich alle Hoheitsrechte, welche die Deutschen Kaiser noch bis Mitte des 14. Jahrh. in dem D. ausgeübt hatten, an sich rück, sondern auch 1446 die Grafschaft Valentinois damit vereinigte. Das D. ward ein Bollwerk des Protestantismus und hatte viel zu leiden, namentlich nach dem Widerruf des Edikts von Nantes. Eher noch als Paris proklamierte es die Prinzipien der Revolution und schickte 1793 Mourier, Barozet und Chabroud in die Nationalversammlung. Vgl. Chapuy's: Montlavoille, «Histoire du D.» (2 Bde. 1827); Colomb de Batines, «Bibliographie des pe-tois du D.» (1835); Taulier, «Histoire du D. depuis les tems les plus reculés» (1855); Garrel, «Dictionnaire du D.» (1864); Lory, «Description géologique du D.» (2 Bde., 1864); Clerc, «Savois et D.» (Par. 1890).

Daurien (spr. Da-arien) s. Transbaikalica.
Dausch (Konstantin), Bildhauer, geb. zu Waldsee in Schwaben 30. Nov. 1841, begann als Handwerker in seinem Fache, als Steinmetz. In diesem Gewerbe thätig, durchwanderte er Bayern und einen Teil der Schweiz, stets lernend und nach höhern Kunstzielen strebend. In München kam er an die Kunstgewerbeschule und arbeitete gleichzeitig bei dem Bau am dortigen neuen Rathaus. Durch gelang es ihm, von seiten der Regierung seines Vaterlandes ein Stipendium zu erhalten, welches ihm möglich machte, 1869 nach Rom zu gehen, wo er sich dauernd niederließ. Seine Thätigkeit ist eine sehr fruchtbare; zahlreiche Gruppen meist mytholog.-poetischen Gegenstandes, Porträtbüsten entstanden in seinem Atelier, im J. 1873 für die Wiener Welt-

...endete. Er starb in
 ... (Joseph Eugène), franz.
 ... 4. Sept. 1803, trat
 ... 1827 Offizier. Im
 ... machte er unter Clau-
 ... und Nemfen mit
 ... Erfolg dem Studium
 ... Araber. Nach dem
 ... 1837—39 franz. Kon-
 ... dann wurde er
 ... in der Provinz
 ... in ganz Algerien.
 ... eine Expedition gegen
 ... Im J. 1850 wurde
 ... gelegentlich in das
 ... 1853 zum Divisions-
 ... Kommandanten der
 ... und 1863 zum Ve-
 ... in Bordeaux
 ... Abschied und starb
 ... gute Cambianes
 ... über Algerien
 ... Pétat actuel de la
 ... et de la législa-
 ... und «Mœurs et
 ... Par. 1857).
 ... die Pferdeucht und
 ... ist jedoch «Les
 ... du désert»
 ... el-Kader einen
 ... die Pferde der Wüste
 ... «Principes gé-
 ... Arabes» (deutsch,
 ... unter Hand,
 ... nächste Finger,
 ... Weisdaumen
 ... quest, engl. cam,
 ... ein Maschinenteil,
 ... hin- und her- oder
 ... zu erteilen hat;
 ... eiter Zahn, der,
 ... angebracht, dazu
 ... Bewegung in
 ... umzusehen,
 ... Hammer, Hoch-
 ... ältern Pa-
 ... findet. In der
 ... obern Figur
 ... die Wirkung
 ... dieser Anord-
 ... nung an einem
 ... Hammerwerk
 ... gezeigt. Durch
 ... die an der
 ... Welle w fest-
 ... geleiteten Dau-
 ... men d wird
 ... der Arm h
 ... zur bestimm-
 ... ten Höhe ge-
 ... hoben, worauf
 ... er durch sein
 ... Eigengewicht
 ... auf den Am-
 ... boh a nieder-
 ... In der
 ... if den
 ... barge.

stellt. Mit B ist der Böttich, der die zu zerkleinern-
 den Materialien enthält, mit h die durch ihren freien
 Fall die Zerkleinerung bewirkende Stange bezeich-
 net. Durch den Daumen d der Welle w wird der
 Stampfer in genau vertikaler Richtung bis zu der
 erforderlichen Höhe gehoben, indem der D. die
 Stange mittels der an derselben rechtwinkelig zu
 ihr angebrachten Sublatte n ergreift, worauf sie,
 der Wirkung der Schwerkraft überlassen, herabfällt.
 Die D. sind auf der Welle in genügender Ent-
 fernung voneinander angeordnet, daß ein Hammer
 oder Stempel jedesmal seinen Fall beendet hat, ehe
 der nächstfolgende zur Wirksamkeit kommt.

Daumenhammer (frz. marteau-pilon à cames,
 engl. tappet-hammer), ein besonders früher bei
 der Eisenerzeugung und Blechfabrikation angewen-
 deter Transmissionshammer, dessen Hebung durch
 die von der Betriebsmaschine abgeleitete Kraft in-
 direkt mittels der auf einer Welle sitzenden Daumen
 (s. d.) bewirkt wird. (S. Hammer.)

Daumer (Georg Friedr.), Dichter und religions-
 philos. Schriftsteller, geb. 5. März 1800 zu Kürn-
 berg, besuchte das Gymnasium daselbst, das damals
 unter Hegels Leitung stand, und besog 1817 die
 Universität Erlangen, wo er anfangs theol. Stu-
 dien oblag, wandte sich aber später der Philosophie
 zu, hörte zu Erlangen noch Schelling und ging dann
 auf ein Jahr nach Leipzig. Im J. 1822 ward D.
 erst als Vorbereitungslehrer, dann als Professor
 am Gymnasium seiner Vaterstadt angestellt. Doch
 gab er schon 1830 seine Amtstätigkeit wegen Kränk-
 lichkeit auf und widmete sich von nun an ausschließ-
 lich litterarischen Arbeiten. Noch als Lehrer schrieb
 D. die «Urgeschichte des Menschengeschlechts» (Berl.
 1827) und die «Andeutungen eines Systems der
 spekulativen Philosophie» (Kürnb. 1831). In den
 beiden Schriften «Philosophie, Religion und Alter-
 tum» (Kürnb. 1833) und «Füge zu einer neuen Philo-
 sophie der Religion und Religionsgeschichte» (Kürnb.
 1835) zeigte sich teilweise schon die eigentümliche
 Auffassung des Christentums und seiner Geschichte
 im Keime, die er einige Jahre später in den Wer-
 len «Der Feuer- und Molochdienst der Hebräer»
 (Braunsch. 1842) und «Die Geheimnisse des christl.
 Altertums» (2 Bde., Hamb. 1847) weiter entwickelte.
 Diese letztern Arbeiten erfuhren wegen ihrer anti-
 christl. Tendenz heftigen Widerspruch. Im Kampfe
 mit Feuerbach und angeregt durch die Bestrebungen
 der Lichtfreunde der J. 1844 und 1845 erklärte sich
 D. in verschiedenen Schriften für eine neue Reli-
 gion, die «Religion der Liebe und des Friedens»,
 die er später in dem Werke «Religion des neuen
 Weltalters» (3 Bde., Hamb. 1850) als das Ergeb-
 nis eines seit Jahrhunderten begonnenen und fort-
 gehenden Bildungsprozesses zu konstruieren suchte.
 Die Einsicht, daß er bezüglich des Ursprungs und
 der wahren innern Natur des Christentums geirrt
 habe, führte ihn später dem Katholizismus zu. Im
 J. 1858 trat D. zu Rainy förmlich in die kath.
 Kirche über. Seitdem veröffentlichte er eine Reihe
 von Schriften, in denen er das Bestreben bekundete,
 seiner Kirche durch Ausöhnung derselben mit der
 Zeitbildung nützlich zu werden. Dahin gehören:
 «Meine Konversion» (Rainy 1859), «Aus der Man-
 sarde» (6 Hefte, Rainy 1860—62), «Das Christen-
 tum und sein Urheber» (Rainy 1864), «Christina
 Mirabilis und Joseph von Copertino, als Vorläu-
 fer einer neuen künftigen Menschengattung» (Münch.
 1864). Hierzu kamen noch: «Marlanische Legenden

unter Berufung auf eine Urkunde gesagt wird: «Laut Kaufbrieß des Gerichts zu N. N. d. d. (de dato) den 20. Febr. 1810.»

Im Wechsel ist das Datieren, d. h. das Angeben des Tags seiner Ausstellung, ein wesentliches Erforderniß, und die meisten Wechselordnungen gebieten es; einige verlangen auch die Datierung des Indossaments. In England und Irland ist bei Wechseln in einem höhern Betrage als 5 Pfd. St. die Datierung nicht erforderlich, doch allgemein üblich; fehlt sie, so wird angenommen, daß der Wechsel am Tage seiner Ausgabe ausgestellt sei (welcher Tag im Streitfalle durch Beweis festzustellen wäre). Die Ausdrücke *dato*, *a dato* statt «nach heute» kommen in denjenigen Wechseln häufig vor, deren Verfallzeit unmittelbar mit dem auf das D. der Ausstellung folgenden Tage zu zählen beginnt. (S. Antedatieren.) Wechsel, deren Verfallzeit vom Tage der Ausstellung abhängig gemacht ist, werden *Datenwechsel* genannt.

Datumdifferenz infolge der geogr. Lage verschiedener Orte, s. Länge (geogr.); D. infolge Einführung des Gregorianischen Kalenders, s. unter Alter Stil und Kalender.

Datumscheidelinie und **Datumwechsel**, s. unter Länge (geogr.).

Datura L., Stechapfel, Pflanzengattung aus der Familie der Solanaceae. Ihre Arten, Kräuter oder Sträucher der gemäßigten und warmen Zone, haben gestielte, einfache Blätter und einzeln stehende Blüten mit röhrigem, prismatisch-fünfstantigem und fünfspaltigem Kelche und sehr langröhriger, trichter- oder trompetenförmiger Blumentrone. Die Frucht ist eine große, weichflächige oder glatte, mit vier Klappen an der Spitze aufspringende, im Grunde vierfächerige, vielkamige Kapself. Alle Arten sind giftig, indem sie in allen Theilen, insbesondere in den Blättern und Samen, ein überaus giftiges, in farblosen Prismen krystallisierendes Alkaloid, das Daturin, enthalten, welches indes nach neuern Untersuchungen mit dem Atropin (s. d.) identisch ist. Eine der giftigsten Arten, zugleich eine wichtige Arzneipflanze, ist *D. Stramonium L.*, der gemeine Stechapfel. Diese, wie es scheint, aus den bei uns schwarze und kaspiische Meer gelegenen Ländern stammende, jezt in einem großen Teil Europas verwildert in Dörfern, auf Schutt, Komposthaufen, Kirchhöfen, Bruchäckern u. s. w. vorkommende Pflanze ist einjährig, hat einen walzigen Stengel, gestielte, eiförmige, buchtig-grobgezähnte, fettglänzende Blätter und achselständige, kurz gestielte, große, milchweiße Blumen. Die stacheligen, länglichrunden Kapseln enthalten niereenförmige, schwarzbraune Samen. Die infolge des Genusses eintretenden Zufälle, welche häufig mit dem Tode endigen, sind ganz ähnlich wie bei der Belladonna-Vergiftung. Die Blätter (*Folia Stramonii*) sind officinell; bis 1882 waren es auch die Samen (*Semina Stramonii*). Als Gegengabe bei Stechapfelvergiftungen dienen neben Brech- und Abführmitteln (*Nicinusöl*) fette Ole, Milch, Eßig, Citronen- und Weinsäure. Einige erotische Arten zeichnen sich durch prachtvolle Blumen aus, insbesondere *D. arborea L.* und *suaveolens H. Bonpl.* Erstere, ein hoher, selbst baumartig werdender Strauch mit großen eiförmigen, länglichen Blättern und prächtigen, blendendweißen, wohlriechenden Blumen, ist eine Pflanze der temperirten Gärten geworden. Die letztere hat fast ebenso

große, weiße Blumen, welche einen noch köstlichen Duft aushauchen. Beide Arten stammen aus Peru und bilden mit einigen andern Sträuchern *S. americana* nach Persoon eine eigene Gattung, *Brazmansia*. Sie unterscheiden sich von den echten Stechapfeln durch hängende Blumen und kumpfbreite Samen. Andere durch Schönheit, teilweise auch durch angenehmen Duft ausgezeichnete Arten werden als einjährige in den Gärten gezogen, z. B. *D. fastuosa L.*, der ägypt. Stechapfel, mit rein weißen oder violetten, *D. humilis Desf.* mit blaß gelben, *D. Metel L.* mit weißen, *D. coronata Jacq.* mit violettlich-weißen, *D. metoloides DC* mit lilaweißen Blumen. Aus einigen dieser vorzüglichen Biergewächse sind Formen hervorgegangen, bei denen zwei oder drei Blumentronen ineinander geschachtelt sind. Alle aber werden in warmen Weete aus Samen erzoget und nach Mitte Mai in das freie Land gepflanzt.

Daturin, s. Atropin.

Dat vaniam corvis, vocat oenura columbas, wörtlich: den Raben gewährt der Kritik Nachsicht und schilt die Tauben, d. h. der Kritiker verschont den Schlagfertigen, greift aber den Wehrlosen und Friedliebenden an; ein sprichwörtlich gewordener Hexameter aus Juvenal's «Satiren» (II, 63).

Dauv., bei naturwissenschaftlichen Namen Abkürzung für Daubenton (Louis Jean Marie).

Daub (Karl), prot. Theolog der spekulationsrichtung, geb. 20. März 1765 zu Kassel, studierte seit 1786 zu Marburg Philosophie und Theologie, habilitierte sich hier 1791 als Docent der Theologie, ging 1794 als Professor der Philosophie an die hohe Landesschule zu Hanau, 1796 als Professor der Theologie nach Heidelberg, wo er bis an seinen Tod, 22. Nov. 1836, wirkte. Unablässig bemüht, die Theologie mit der Philosophie zu vereinigen, aber zu wenig selbständiger Denker, um dafür eigene Wege anzubahnen, hat D. den ganzen Entwicklungsgang der neuern Philosophie vom Kant bis Hegel mit durchlaufen, um für die religiöse Wahrheit den rechten Ausdruck zu finden. Sein «Lehrbuch der Katechetik» (Heidelb. 1801) ruht ganz auf Kants Grundsätzen; unter dem Einflusse von Schellings Identitätsphilosophie stehen die «Theologumena» (Heidelb. 1806) und die «Einleitung in das Studium der christl. Dogmatik aus dem Standpunkt der Religion» (Heidelb. 1810); Schellings Übergang zur Theosophie und zur «positiven Philosophie» spiegelt sich ab in D.'s «Jubel (Hörsatz) oder das Böse im Verhältnis zum Guten» (Heidelb. 1816; 2. Aufl. 1818). Seitdem 1816 Hegel nach Heidelberg berufen war, gewann dessen Philosophie immer größern Einfluß auf D. und die spätern Schriften. «Die dogmatische Theologie ihrer Zeit oder die Selbstsucht in der Wissenschaft des Glaubens» (Heidelb. 1833) und die «Prolegomena zur Dogmatik» (Heidelb. 1835) zeigen, wie D. in der dunkelsten Sprache Hegel'scher Dialektik ein philof. Restauration des kirchlichen Dogmas unternimmt. Wegen des stillen Grastes seiner ehrwürdigen Persönlichkeit und der Energie seiner wissenschaftlichen Überzeugung von seinem Schicksal hoch geehrt, hat D. doch auf die Fortbildung der Theologie bleibenden Einfluß nicht gewonnen. Kartheinele und Dittenberger besorgten die Sammlung seiner «Theol.-philof. Vorträge» (7 Bde., Berl. 1838—48). Bal. Rosenkrantz, «Erinnerungen an

Karl D.» (Berl. 1837); Strauß, «Charakteristiken und Kritiken» (2. Aufl., Epj. 1844).

Dauha (czech. Dvůb), Stadt im nördl. Böhmen, an einem Zuflusse des Elboher Baches, der nördlich von Melnik zur Elbe geht, ist Sitz einer Bezirkshauptmannschaft und zählt (1880) 2095 E. deutscher Junge, die neben der Feldwirtschaft sich größtenteils mit städtischen Gewerben sowie mit Verberei befassen. Die Burg auf dem sog. Kühnbübel war der Stammsitz des einst mächtigen böhm. Adelsgeschlechts der Verka von Duba, dessen letzter Sprössling 1708 als Graf Hovora von Duba und Lipa starb. Nach der Schlacht am Weissen Berge (1620) konfiszirt und an Albrecht von Waldstein verkauft, kam D. nach Ermordung des Friedländers als kais. Geschenk an den General Richard Walter Buttler, 1723 an den Grafen von Szeerits-Sport, 1810 an den Grafen Ernst von Wallstein-Wartenberg, dessen Nachkommen das Gut als Fideikommiß innehaben.

Daubasse (Amanb), franz. Volksdichter, geb. um 1660 zu Moissac, war Rammmacher zu Bille-neuve d'Agen und starb 1720. Seine Verse, die er, des Schreibens unkundig, diktieren mußte, erschienen gesammelt als «Oeuvres de D.» (Bille-neuve 1796 u. 1839).

Dauben (frz. doubles, douvelles, engl. staves), die entweder geraden oder in der Länge- und Breitenrichtung getrümmten und in der Mitte verbreiterten Stäbe, aus denen die Hände der mit Reifen gebundenen Holzgefäße zusammengesetzt werden. (S. unter Fäßfabrikation.)

Daubensee, See im Schweiz. Kanton Wallis, s. Dubentsee.

Daubenton (Louis Jean Marie), franz. Naturforscher, geb. 29. Mai 1716 in Montbard, gest. 31. Dez. 1799 als Professor am Pflanzengarten in Paris, ist besonders als Hauptmitarbeiter an Buffons «Naturgeschichte» bekannt, worin er umfassende anatom. Untersuchungen, besonders über Säugetiere, niederlegte, die ihrer Genauigkeit wegen noch heute zum Teil klassisch sind. Weniger glücklich war er in der Systematik, wo er zwar die Wirbeltiere als Knocheniere von den Wirbellosen trennte, aber auch die Vögel als eigene Klasse von den Säugetieren und die Schlangen von den übrigen Reptilien trennte, indem er zu großes Gewicht auf die Bildung der Extremitäten legte.

Daubigny (Charles François), franz. Landschaftsmaler und Malierer, geb. 15. Febr. 1817 zu Paris, erhielt den ersten Unterricht von seinem Vater, einem Landschaftsmaler der klassischen Schule, und trat sodann bei Paul Delaroche als Lehrling ein, wo er sechs Monate lang fleißig nach dem lebenden Modell zeichnete und die Geschichte Griechenlands und Roms, das Alte und Neue Testament in akademischen Stil-Landschaften verarbeitete. Das Beispiel einiger Genossen bewog ihn jedoch schließlich, diese Art aufzugeben und seine Studien fortan nach der Natur zu machen, wobei er nicht ohne Affektion die schönsten und denkbarsten Motive aufzusuchen liebte. Seine «Ernte» wurde 1862 mit großem Beifall aufgenommen und vom Staatsministerium angekauft; der stark pathos Vortrag vergrößerte freilich an manchen Stellen die Zeichnung dieses Bildes. Allein schon im folgenden Jahre bewies der Künstler, daß er auch zu Feinheit in den Umriffen und zu Sorgsamkeit in der Ausführung fähig sei. Der «Teich von Gi-

lien» (von Napoleon III. angekauft) und zwei andere Landschaftsbilder verschafften ihm die Medaille erster Klasse. Durch die «Schleuse von Optevoy», 1866 (im Museum des Luxemburg), und die «Felder im Frühling», 1859, steigerte sich sein Talent und sein Ruf aufs höchste. Seitdem zählte er zu den vorzüglichsten franz. Landschaftsmalern naturalistischer Richtung. Die Bilder seiner späteren Zeit sind nicht frei von stützenhafter und flüchtiger Bravourmalerei. D. radiert auch in einer breiten, etwas herben, aber geistreichen Manier. Man hat von ihm einige große Blätter nach Nuisbael und eine Folge von 15 Originalradierungen unter dem Titel «Voyage en bateau» (Par. 1862). Vgl. R. Daubigny, «Charles D. et son œuvre» (Par. 1875); Henriot, «Charles D. et son œuvre grave» (Par. 1875); Jul. Meyer, «Geschichte der modernen franz. Malerei» (Epj. 1867). D. starb zu Paris 19. Febr. 1878.

Daubrée (Gabriel Auguste), berühmter franz. Mineralog und Geolog, geb. 25. Juni 1814 zu Metz, besuchte von 1834 an die Polytechnische Schule in Paris, in deren Bergwerksabteilung er eintrat, und wurde 1838 zum Ingénieur des mines des Depart. Bas-Rhin, zugleich zum Vertreter der neugegründeten Professur der Geologie und Mineralogie an der Faculté des sciences zu Straßburg ernannt. Zu seinen frühesten Schriften gehören die «Description géologique et minéralogique du département du Bas-Rhin» (Straßb. 1832), die über die Entstehung der eisenhaltigen Mineralien in Seen und Mooren, welche 1843 seitens der hiesiger Gesellschaft der Wissenschaften durch Verleihung des Preises und einer goldenen Medaille ausgezeichnet wurde, ferner die über das Auftreten des Goldes im Rheintal (1846), über die Erzlagerstätten Scandinaviens. Zugleich hatte er in Straßburg mit reichstem Erfolg die experimentelle Bahn betreten und unter anderm die künstliche Krystallisation von natürlich als Mineralien vorkommenden Sauerstoffverbindungen dadurch erzielt, daß er die Dämpfe von Metallchloriden und Wasser in einer glühenden Porzellanröhre aufeinander reagieren ließ. So gelang ihm die künstliche Darstellung des Zinnsteins, des Siliciumcarbaz, selbst des Quarzes, eine außerordentlich bedeutungsvolle Erfindung. Er wurde 1865 zum Ingénieur en chef des mines ernannt. Noch in die Periode des Aufenthalts in Straßburg fallen die denkwürdigen Versuche über die umwandelnde Kraft des überhitzten Wassers; D. vermochte dadurch eine ganze Reihe von Silikaten zu erzeugen, Thon in Glimmer, vulkanisches Glas in Trachytestein, Tannenhölz in anthracitische Kohle umzuwandeln; seine Abhandlung «Etudes et expériences synthétiques sur le métamorphisme et sur la formation des roches cristallines» (1860) wurde von der pariser Akademie mit dem Preise gekrönt, er selbst aber als Mitglied der Akademie nach Paris berufen (1861), wo er den Lehrstuhl für Geologie am Muséum d'histoire naturelle, im folgenden Jahre auch den für Mineralogie an der Ecole des mines erhielt. Am 24. Febr. 1867 wurde er zum Generalbergwerksinspektor von Frankreich, im Juni 1872 zum Direktor der Ecole nationale des mines ernannt. D. hat die experimentelle Untersuchung für die geolog. Lehren wie kein anderer neben ihm fruchtbar gemacht, und derselben schon zu einer Zeit seine Kraft gewidmet, als der Weg der Synthese und

«Falles», Verfassung des Ministers Hall (18. Nov. 1868) bekämpfte er nach Kräften. Als im Sommer 1864 das Ministerium Nonrad dem Ministerium Blumne weichen mußte, ward D. zum Finanzminister berufen und war recht eigentlich die leitende Persönlichkeit. In den nach dem Friedensschluß erneuerten Verfassungskämpfen verteidigte D. die Ansichten der Regierung; er erlitt aber eine Niederlage und das Ministerium Blumne fiel (6. Nov. 1865). Bei den Neuwahlen 1866 ward D. nochmals in Kopenhagen gewählt; erst 1870 legte er das Mandat nieder und zog sich vom polit. Leben zurück. Er starb 18. Juni 1874. Als national-ökonomischer Schriftsteller war D. eifrig thätig; seine meisten Aufsätze lieferte er in Zeitungen («Fädrelandet») und Zeitschriften («Statsökonomisk Archiv», 1826—29, «Nyt Statsökonomisk Archiv», 1841—43, «Maanedsskrift for Litteratur», «Danst Ugeskrift», u. s. w.).

David (Félicien), franz. Komponist, geb. 3. April 1810 zu Gadenet im Depart. Baucluse, erhielt den ersten musikalischen Unterricht von seinem Vater als Chorknabe an der Kirche St.-Sauveur zu Air und im Jesuitenkollegium, wurde auch 1829 Kapellmeister an jener Kirche, ging aber 1830 nach Paris ins Konservatorium. Vom St.-Simonismus angezogen, verließ er das Amt des Komponisten der Bräderschaft. Nach Auflösung des Vereins wandte sich D. 1833 mit elf seiner Genossen nach dem Orient. Sie gingen, obgleich ohne alle Mittel, nach Konstantinopel, wurden aber von hier nach Smyrna deportiert und begaben sich endlich unter Entbehrungen aller Art nach Ägypten, von wo aus sie, der Pest entziehend, durch die Wüste nach Syrien wanderten. Im J. 1835 lehrte er nach Frankreich zurück und ließ in Paris Gesänge mit orient. Nationalmelodien im Druck erscheinen, die unbeachtet blieben. Entmutigt zog er sich zu einem Freunde aufs Land zurück, wo er eine Menge von Werken (2 Symphonien, 24 Streichquintette, 2 Ronette für Blasinstrumente, viele Romangen u. s. w.) komponierte. Nur selten gelang es ihm, in Paris oder in einer Provinzialstadt ein größeres Konzert zur Aufführung zu bringen. Erst 1844 änderte sich seine Lage. Auf Grund eines von seinem Freunde, Glaubens- und Lebensgenossen, August Colin, verfaßten Gedichts hatte er ein Tongemälde, «Le désert» («Die Wüste»), komponiert, welches, als eine Mischung von rein Instrumentalem, Vokalem und Deklamatorisch-Melodramatischem, von ihm «Ode-Symphonie» genannt wurde und seine Erinnerungen aus dem Morgenlande musikalisch illustrieren sollte. Dieses Werk gelangte auf Verwendung Michel Chevaliers 8. Dec. 1844 im pariser Conservatoire zur Aufführung und erregte großen Enthusiasmus. Wie in ganz Frankreich, fand das Werk auch in Belgien, Deutschland, England, Italien u. s. w. Teilnahme und Aufmerksamkeit durch glückliche Tonmalerei, durch die geschickte Benutzung orient. Volkswesen und überhaupt durch die anziehende Charakterisierung im ganzen und im einzelnen. Den gleichen, wenn auch ebenfalls nur vorübergehenden Erfolg, hat jedoch D. mit keinem seiner nachfolgenden größern Werke wieder zu erlangen vermocht. Zu nennen sind davon: «Moïse au Sinaï» (ein Oratorium, 1846), «Christophe Colomb» (eine Ode-Symphonie, 1847), «L'Éden» (eine Art Oratorium, 1848, von D. selbst «Mysterium» benannt) und die Opern: «La perle du Brésil» (1861), «Hor-

culanum» (1859) und «Lalla Rookh» (1868). Er starb 29. Aug. 1876 in St.-Germain bei Paris.

David (Ferd.), ausgezeichneter Violinvirtuos, geb. 19. Jan. 1810 zu Hamburg, kam schon 1822 kaum 13 J. alt, nach Kassel zu Spohr. Im J. 1823 trat D. mit seiner talentvollen Schwester Luise, später verehelichten Dülken (geb. zu Hamburg 29. März 1811, gest. zu London 12. April 1850), eine Kunstreise an und fand überall Anerkennung und Aufmunterung, brachte die nächsten 10 Jahr: in kleinen Anstellungen oder auf Kunstreisen zu und wurde 1836 Konzertmeister am Gewandhaus in Leipzig, welche Stellung er bis zu seinem Tode innehatte. Hier wirkte er neben seinem Freund: Mendelssohn. Sein Lehrtalent betheiligte er besonders seit Begründung des Konservatoriums in Leipzig, und zahlreiche tüchtige Violinisten sind aus seiner Schule hervorgegangen. Verschiedene Ausgaben gediegener Studienwerke (von Kreuzer, Jurillo u. s. w.) und älterer Violinkompositionen, sowie seine eigene, als vorzüglich anerkannte Violinschule bezeugen ebenfalls seine große Lehrgeistlichkeit. Als Komponist besonders für sein Instrument thätig, hat er viele Konzerte, Variationen, Capricen, Studien, Salon- und Charakterstücke u. s. w. geliefert. D. starb 19. Juli 1873 in der Nähe von Kloster im Prättigau (Graubünden).

David (Franz), siebenbürg. Religionsstifter, geb. um 1510 zu Klausenburg in Siebenbürgen, v. deutscher (sächs.) Herkunft, machte seine Studien erst in seiner Vaterstadt, dann in Weihenau: (jetzt Karlsburg) und betrieb mit besonderm Eifer das Studium der Sprachen und der Theologie. Als luth. Pfarrer wirkte er einige Zeit in Neidenburg und wurde durch die Gunst seines Bischof: Wilhelms nach Wittenberg gesendet. Als Schulrector zu Wistritz trat er 1551 zum Luthertum über und wurde 1552 evang. Prediger in Petersthorf, 1553 Schulrector in Klausenburg. In den Kämpfen der Lutheraner gegen Katholiken und Reformirte nahm er regen Anteil und wurde infolge dessen luth. Pfarrer in Klausenburg und Bischof der magyar. Lutheraner in Siebenbürgen (1566). Aber schon im Aug. 1559 stand D. auf seiten der Anhänger Calvins, weshalb er 1564 Bischof und Hofprediger des Fürsten Johann Sigismund Szapolya ward. Aber auch dieser Eitelg. Standpunkt wurde von D. bald wieder verlassen; schon 1566 bekämpfte er als Freund der Lehren Servets die calvinische A: fession. Als der siebenbürg. Landtag 1568 die antitrinitarische oder unitarische Kirche gesetzlich anerkannt hatte, wurde D. der erste Bischof dieser Kirche. Doch auch jetzt hatte der ruheloöse D. der religiösen Frieden noch nicht gefunden. Er hegte sein besonderes Glaubensbekenntnis auf, das in mehreren Punkten von Servet und dessen siebenbürg. Apostel, dem Arzte Blaudrata, abwich. Dicit Davidismus fand bei Szapolya Unterstützung mit dessen Tode (14. März 1571) begann für D. eine Zeit der Verfolgung. Die Synode von Zibin (1578), an welcher 222 unitarische Priester teilnahmen, hatte das Glaubensbekenntnis der Unionen festgesetzt. Als Christusfeind und friedloser Religionsneuerer beim strengluth. Fürsten Christoph Báthori angeklagt, wurde D. seiner Stellen entsetzt und zu lebenslänglichem Kerker verurteilt. Er starb im Gefängnis am 15. Nov. 1579. D. ist der Verfasser zahlreicher theolog. und polemischer Schriften. Sein 300jähriges Todesgedächtnis wurde in

Sommer 1879 von seinen Glaubensnachfolgern, die namentlich in Nordamerika über zwei Millionen stark sind, zu Klausenburg in feierlicher Weise begangen. Vgl. Jafab, «Denkmal für Franz D.» (ungar., Budapest 1879).

David (Jacques Louis), berühmter franz. Maler, der Stifter und das Haupt der klassischen franz. Schule, geb. 31. Aug. 1748 zu Paris, Schüler von Vien, gewann 1774 mit dem großen akademischen Preis das Stipendium für den fünfjährigen Studienaufenthalt in Rom, wo er sich ganz in die Betrachtung der antiken Bildwerke vertiefte und viel mehr zeichnete als malte. Auf sein Bild: Der blinde Helisar (gegenwärtig in Altonortow bei Lord Shrewsbury), wurde er außerordentliches Mitglied der königl. Akademie (1780), und sodann ordentlicher Akademiker auf das Gemälde: Sektors Tod (1783). Bald nachher unternahm er eine zweite Reise nach Italien und verfertigte daselbst, im Auftrage Ludwig XVI., das Gemälde: Schwur der Horatier (1784), das in Rom ein Gegenstand der Bewunderung aller Künstler war und später auch in Paris (jetzt im Museum des Louvre) ungemeines Aufsehen erregte. D. besuchte 1787 Belgien. Nach seiner Rückkehr nach Paris malte er den Tod des Sokrates, den Brutus (1788) und die Veröhnung des Paris mit der Helena (1789). Im Verlauf der Revolution von der polit. Bewegung ergriffen, Mitglied des Nationalkonvents, eifriger Jakobiner und Anhänger Robespierres, leitete D. dabei alle Kunstunternehmungen von Staats wegen mit Energie. Von seinen damals ausgeführten Gemälden sind besonders der Verschleibende Repelletier und der Ermordete Marat bekannt, zwei Bilder von energischem Naturalismus und ergreifendem Eindrud. D. schenkte dieselben dem Konvent, und sie hingen eine Zeit lang in dem Sitzungssaal der Versammlung. Der Opernpomp am Feste des höchsten Wesens, welchen D. angeordnet hatte, machte ihn nach Robespierres Sturz zu einem Hauptmischulbigen desselben, und die Thermidorianer erwirkten seine Verhaftung; aber die Verwendung einiger Konventsmitglieder von Einfluß, die sein gutherziges Wesen kannten, rettete ihn vor der Guillotine, und er kam mit siebenmonatlicher Gefängnishaft davon. Unter seinen spätern Werken sind vorzüglich zu erwähnen: Die Sabinestinnen (jetzt im Louvre), sodann Die Ablerverteilung auf dem Marsfelde und die Kaiserkrönung in Notre-Dame (jetzt im Historischen Museum zu Versailles), zwei kolossale Bilder für 180 000 Frs., im Auftrage Napoleons I. gemalt, welcher D. zu seinem ersten Hofmaler ernannt hatte. Während der Restauration, als das sog. Amnestiegesetz vom 16. Jan. 1816 herauskam, mußte D. wegen seines «königsmörderischen» Votums im Konvent Frankreich verlassen und siedelte, da ihm die Erlaubniß, sich nach Rom zu begeben, verweigert wurde, nach Brüssel über, wo er 29. Dez. 1825 starb.

Von der zu seiner Zeit herrschenden akademischen Malerei abgehend, suchte D. in dem formalen Studium der Antike und in daraus abstrahierten Kunstprinzipien eine neue Grundlage für die Malerei, machte aber dabei große Mißgriffe. Seine pseudo-klassischen Historien Gemälde sind ebenso unwahr, konventionell und frostig-theatralisch als die vorhergehenden akademischen Bilder. Doch ist seinem Schaffen eine gewisse Vornehmheit und großer Stil nicht abzupprechen. Daß D. ein tüchtiger Lehrer gewesen sein muß, beweisen die vielen von ihm

herangebildeten Schüler, die nachher teilweise berühmte Maler wurden, wie Gros, Gérard Girodet, Flaxey, Ingres, Léopold Robert u. a. Sein Einfluß erstreckte sich über den ganzen Kontinent und wirkte umgestaltend auf alle europ. Schulen. Was man auch seinem Stile mit gutem Grunde vorwerfen mag, D. bleibt ein großer Meister, welcher eine ernste Reform auf dem Gebiete seiner Kunst erstrebte. So oft er von einem Vorfall, von einer Persönlichkeit oder Staatsaktion lebhaft affigiert wurde und bei der Abbildung sich selbst, sein System und seine Schule vergaß, zeigte er, außer seinem lebhaften Sinn für Korrektheit und Schönheit der Form, auch ein sehr reines Naturgefühl und meisterhafte Technik. Vgl. Delécluze, «Louis D., son école et son temps» (Par. 1856).

David (Jérôme Frédéric Paul, Baron), bonapartistischer Staatsmann, geb. 30. Juni 1823 zu Rom, Enkel des vorigen, trat 1844 als Unterlieutenant unter die Waffen. Im J. 1846 zum Vortrager eines Bureau arabe ernannt, wurde er nach einander den Generalen Cavaignac, Admiralant und dem Generalgouverneur Marschall Randon beigegeben, welcher lehrte ihn 1852 zum Kommandanten des Militärkreises der Demi-Mansurs in der Kabylie ernannte. Zum Ordnungsbeamten des Prinzen Napoleon (1853) befördert, machte er als solcher den Krimkrieg mit und nahm 1857 mit dem Range eines Kapitans seinen Abschied aus der Armee. Als Maire der Stadt Langon und Mitglied des Generalrats im Depart. Gironde, wurde er 1859 im ersten Wahlkreise dieses Departements als offizieller Kandidat in den Gesetzgebenden Körper gewählt, dem er seitdem ununterbrochen angehörte, seit 1867 als Vizepräsident. Ein blinder Anhänger des zweiten Kaiserreichs, spielte er in dem Gesetzgebenden Körper eine hervorragende Rolle. Beim Ausbruch des Krieges zwischen Deutschland und Frankreich zog D. mit dem Kaiser ins Feld und war bei der ersten Niederlage der franz. Armee bei Weißenburg zugegen. Nach Paris zurückgekehrt, um seinen Sitz in der eilig zusammengerufenen Kammer zu nehmen, war er in der Sitzung vom 9. Aug. 1870 einer der Hauptunterstützer des Duvernois'schen Antrags, der das Ministerium Olivier zum Rückzuge zwang. In dem darauf vom Grafen Cousin-Montauban gebildeten Ministerium übernahm er das Portefeuille der öffentlichen Arbeiten. Der Sturz des Kaiserthums nach der Kapitulation von Sedan beseitigte ihn; doch wurde er bei den Wahlen von 1876 und 1877 im Arrondissement Bayas (Depart. Gironde) in die Deputiertenkammer gewählt; bei den Wahlen vom 21. Aug. 1881 aber trat er nicht als Kandidat auf. Er starb 28. Jan. 1883 zu Langon in der Gironde. D. veröffentlichte «Réflexions et discours sur la propriété chez les Arabes» (Bordeaux 1862), «Actualités et souvenirs politiques» (1874).

David (Joh. Bapt.), släm. Sprachlehrer, geb. zu Pier in der Provinz Antwerpen 25. Jan. 1801, war zum geistlichen Stande bestimmt und wurde mit 21 Jahren Lehrer am niedern Seminar in Mecheln. Bei der Gründung der kath. Hochschule in Löwen 1834 wurden ihm die Lehrfächer der Geschichte und der släm. Sprache anvertraut, die er bis zu seinem Tode beibehielt. Er starb in Löwen 24. März 1866. Zur Förderung und Belebung der släm. Studien, die er seit seiner Jugend pflegte, hat er ebensowohl als Gründer und bestän-

und Gedichte» (Münst. 1859), «Schöne Seelen. Ein Legenden- und Novellenkränzen» (Mainz 1862), «Aphorismen über Tod und Unsterblichkeit» (Epz. 1865), «Das Geisterreich in Glauben, Vorstellung, Sage und Wirklichkeit» (2 Bde., Epz. 1867), ferner eine Streitschrift gegen Strauß: «Das Wunder, seine Bedeutung, Wahrheit und Notwendigkeit» (Regensb. 1874). Einer frühern Zeit gehören mehrere poetische Arbeiten d. s. an: «Bettina» (Nürnb. 1837), die unter dem Pseudonym Gusebius Emmeran veröffentlichte «Glorie der heil. Jungfrau Maria» (Nürnb. 1841) und, als Frucht seiner orient. Studien, die Gedichtsammlungen «Mahomed» (Hamb. 1848) und «Hafis» (2 Sammlungen, Hamb. 1846—51). Seine Beziehungen zu Kaspar Hauser (s. d.) veranlaßten ihn zu den Schriften: «Mitteilungen über Kaspar Hauser» (Nürnb. 1832), «Enthüllungen über Kaspar Hauser» (Frankf. 1859) und «Kaspar Hauser, sein Wesen, seine Anschul u. f. w.» (Regensb. 1873). D. starb 14. Dez. 1875 zu Würzburg.

Daumier (Honoré), franz. Karikaturzeichner, geb. 26. Febr. 1808 zu Marseille, wurde 1832 Mitarbeiter an der von Philippon zu Paris gestifteten «Caricature» und lieferte für dieses satirische Wochenblatt eine Galerie von Karikaturbildnissen polit. Notabilitäten, worin sich ein ungemeines Verständnis von dem individuell-geistigen und somischen Ausdruck des Gesichts bemerkbar machte. Die Septemberepisode von 1835 drängten ihn von dem Gebiete der polit. Satire auf das Feld der Sittenskarikatur, welches er seitdem mit einer unerschöpflichen Fülle von satirischem Humor bearbeitet. D. zeichnete beständig aus dem Stegreif, doch ohne Manier, in individueller, naturwahrer Weise. Alle seine Blätter sind mit der verschwenderischen Sorglosigkeit eines heitern, reichen Geistes, nach der Anregung des Augenblicks, in einer freien, kräftigen, stützenhaften, aber charaktervollen Weise gearbeitet. Seine vorzüglichsten Leistungen sind die «Bons bourgeois», «Les beaux jours de la vie», «Représants représentés» u. f. w. Er starb 10. Febr. 1879 zu Belmontois.

Daumkraft, f. Wagenwinde.

Daumont (eigentlich Attelage à la Daumont), Biergespann mit Stangenreitern.

Daun, Flecken und Hauptort eines Kreises des Regierungsbezirks Trier in der preuß. Provinz Rheinland, liegt an der Lieser in 375 m Höhe, und ist Sitz eines Landratsamts und Amtsgerichts, zählt (1880) 807 E., welche Landwirtschaft treiben. Auf hohem Basaltfelsen stand ehemals die Reichsfeste D., der Stammsitz der österr. Grafen von D., jetzt Oberförsterei. — Der Kreis Daun zählt auf 610 qkm (1880) 27475 E. und gehört zu den merkwürdigsten Gegenden der Eifel; um den Flecken D. finden sich fünf Eisensauerlinge; der sog. Dauner Lei (s. d. Fels) ist ein Lavaström, und zu der Dauner Berggruppe gehört der zweithöchste Berg der Eifel, der 691 m hohe Ernst- oder Errensberg, außerdem Mäuse-, Kel- (674 m), Kessel-, Arnolsberg. Unter den Maaren ist das kreisrunde, steil und tief eingesenkte Weinsfelder das bedeutendste.

Daun, Pflanzenart, s. unter Galeopsis.

Daun, ein altes, ursprünglich in der Umgegend von Trier ansässig gewesenes Grafengeschlecht, welches in Urkunden seit 1075 erscheint und dessen Stammreihe mit Richard von D. (1104—36) beginnt. Das Stammschloß lag auf einem hohen Basaltfelsen bei dem Städtchen Daun im Eifelgebirge. Einfluß gewann das Geschlecht durch Be-

lehnung mit bedeutenden Gütern in den Niederrheinischen von Seiten des Erzbischofs von Trier (1461). Die spätere Trennung in die drei Linien zu Bruch, Falkenstein und Oberstein ist auf die 1566 gestiftete Erbfolgeordnung der Familie zurückzuführen. Glieder der noch jetzt blühenden Linie traten im 17. Jahrh. in kais. Dienste und siedelten nach Österreich über, wo der Oberst Philipp Ernst von seinem Bruder Johann Jakob von D. 13. Dez. 1665 von Ferdinand III. in den Grafenstand erhoben wurden. Von den drei durch die Eintheilung des Grafen gestifteten Linien sind die beiden älteren im Anfange des 19. Jahrh. erloschen. Die dritte, die bairisch-österreichische Linie blüht noch, in welchem Aussterben nahe, da weder ihr Haupt, Graf Heinrich (geb. 20. Juli 1805), noch dessen einzige Nachkommenschaft haben. Besonders zu erwähnen sind: Graf Leopold Joseph Maria von Daun und dessen Vater Ulrich Philipp Lorenz von D., geb. 19. Okt. 1668. Letzterer ward 1701 Generalmajor, zeichnete sich im Spanischen Erbfolgekriege in den Gefechten bei Chiari und Torrevecchia aus, stieg im Mai 1704 zum Feldmarschalllieutenant und mußte 1705 in sehr bedrängter Lage das Kommando in Piemont übernehmen. Er verlor Turin 1706 mit glänzender Tapferkeit gegen die Franzosen, bis er durch Prinz Eugen entsetzt wurde. Als Feldzeugmeister unterwarf D. 1707 das Herzogthum Neapel, wo er im November zum Vizekönig ernannt wurde. Bis zum Juli 1708 behielt er dieses Amt mit Strenge, aber zugleich mit Milde und Uneigennützigkeit. Zum Feldmarschall und Grafen von Spanien ernannt, trat er 1708 wieder an die Spitze einer Armee, welche die Dauphiné eindringen sollte. Kaiser Karl VI. nannte D. 1711 zum Fürsten von Thiano und am 1. März 1713 nochmals zum Vizekönig von Sizilien. 1719 wurde er Kommandant von Wien. Er war Statthalter der Niederlande, zuletzt von 1714 bis 1717. Er starb zu Wien 30. Juli 1741.

Daun (Leop. Joseph Maria, Graf von), bair. Feldmarschall, Sohn des vorigen, geb. 24. Dez. 1705 zu Wien, wurde für den geistlichen Stand bestimmt, zog aber, da er für diesen keine Neigung hatte, von seinem Vater in den militärischen Stand über und schaffte sehr gründlich unterrichtet und als Oberst 1718 in dessen Regiment angestellt. Noch im selben Jahre kämpfte er unter Prinz Eugen bei Savoyen gegen die Türken und dann in 1720 als Oberst 1734 und 1735 am Rhein und in 1737 als General 1737—39 gegen die Türken, worin in der Schlacht bei Krotta ausgezeichnete Tapferkeit den höchsten Ruhm erwarb er sich jedoch in den Kriegen gegen Preußen. Nach der Schlacht von Mollwitz bedachte er den noch bei Österreich verbliebenen Theil von Schlesien, zeichnete sich 1742 in der Schlacht bei Chotusitz aus, vertrieb die Franzosen aus dem Lande und bewährte sich als Führer der kais. Armee dem Zuge Rheinhöllers nach Bayern, worin er durch die Erstürmung von Dingelzungen die Einnahme von Landau. Im J. 1744 ward er zunächst unter Feldmarschall Traun als General führte dann die Nachhut des nach Böhmen ziehenden Heeres und schloß sich den folgenden Franzosen bei Ludwigsbürg an. In den Schlachten bei Hohenfriedberg und Kottbusch befehligte er den linken Flügel des österr. Heeres und wurde noch 1745 zum Feldzeugmeister ernannt. Der Ruf seiner Tapferkeit und Borsicht ist

Rivalen, spielte auch an vielen Orten in Deutschland, Frankreich, England u. mit großem Beifall. An Kompositionen veröffentlichte D. 4 Konzerte für Violoncell mit Orchester und circa 25 Salonstücke für Violoncell und Pianoforte, außerdem eine Anzahl Lieder mit russ. Texten, sowie einige Werke für Orchester und Streichinstrumente.

Davidson (Lucretia Maria), nordamerik. Dichterin, geb. 27. Sept. 1808 am See Champlain im Orte Plattsburg, entwickelte schon früh geistiges Streben. Einige in ihrem 11. Jahre aus Washingtons Gedächtnisfeier gedichtete Verse voll tiefster Empfindung und Begeisterung erregten bei den Ihrigen zuerst die Aufmerksamkeit auf ihr Talent, das bald auch in weiteren Dichtungen hervortrat; aber das unaufhörlich regsame geistige Feuer ihres Wesens verzehrte schnell ihr durchaus innerliches, in Sehnsucht und Poesie ganz aufgelöstes Gemüt. Auch durch seltene äußere Schönheit ausgezeichnet, starb sie 27. Aug. 1825. Ihre Gedichte gab E. J. D. Morse unter dem Titel »Amir Khan and other poems, the remains of Lucretia Maria D., with a biographical sketch« (Newport 1829) heraus, eine Lebensbeschreibung verfaßte Miss Sedgwick (Philad. 1842; deutsch, Lpz. 1848).

Ihre Schwester, Margaret Miller D., geb. 16. März 1828, ward ebenso früh wie Lucretia zur Dichterin. Doch auch sie verzehrte sich, fast noch als Kind, durch die Übergewalt geistiger Anstrengung und starb 25. Nov. 1838. Ihre Biographie hat Washington Irving geschrieben (Philad. 1841; deutsch, Lpz. 1843). Gesammelt erschienen die poetischen Arbeiten beider Schwestern 1860 in Newport; trotz der oft mangelhaften Form zeugen ihre Leistungen von einem echt dichterischen Geiste.

Davidson (Thomas), engl. Geolog und Paläontolog, geb. 17. Mai 1817 zu Edinburgh, verbrachte seine Jugend meist in Frankreich und Italien und widmete sich schon frühzeitig der Paläontologie. Er wurde 1858 Ehrensekretär der Geological society, später Vizepräsident der Paläontologischen Gesellschaft zu London. Er schrieb: »On British fossil Brachiopoda« (3 Bde., deutsch, bearbeitet von Such, Wien 1856), die vollständige Monographie über diesen Gegenstand, und »Illustrations and history of Silurian life« (1868).

Davies (Sir John), engl. Dichter, Rechtsgelehrter und Staatsmann, geb. zu Chisgrove in Wiltshire um 1570, bezog die Universität Oxford und widmete sich dann im Middle Temple der Jurisprudenz. Wegen ungebührlichen Betragens vom Temple ausgeschlossen, zog er sich in die Einsamkeit zurück, in welcher er sein geschätztes Gedicht »Nosce Te ipsum« schrieb (Lond. 1599). Wieder zur Advokatur zugelassen, wurde er ins Unterhaus gewählt und bald zu hohen Ämtern befördert, zuletzt zum Generalanwalt für Irland. Seine Ernennung zum Lord Oberrichter von England war beschlossen, als er 7. Dez. 1626 plötzlich starb. Von seinen poetischen Werken sind noch hervorzuheben die »Hymns of Astrea« (Afrodisia zum Preise der Königin Elisabeth) und »Orchestra«, ein Gedicht über den Tanz. Von seinen Prosachriften ist am meisten geschätzt: »Discovery of the True Causes why Ireland was never entirely subdued« (Lond. 1612).

Davila (Arrigo Caterino), ital. Staatsmann und Geschichtsschreiber, geb. 30. Okt. 1576 zu Bivona di Sacco im Paduanischen, als das zehnte Kind des Anton D., welcher Gran Conestabile von Sypern

bis zur Eroberung dieser Insel durch die Türken (1570) gewesen war und, nachdem er in Italien und Spanien umhergeirrt, in Frankreich bei Katharina von Medici und Heinrich III. Schutz gefunden hatte. Diesen hohen Männern zu Ehren erhielt D. seinen Vornamen. Im Alter von sechs Jahren wurde er nach Frankreich gebracht und zu Billars in der Normandie bei dem Marschall von Nemery, dem Gatten einer Schwester des Anton D., erzogen. Später kam er als Page an den franz. Hof, nahm 1594 Kriegsdienste unter Heinrich IV. und besand sich bei der Belagerung von Amiens, wo er schwer verwundet wurde. Auf Verlangen seines Vaters, der bereits zehn Jahre früher Frankreich verlassen hatte, lehrte D. 1599 arm nach Padua zurück, trat in venet. Dienste, besleidete zunächst verschiedene militärische Ämter, wurde sodann Gouverneur von Candia, Friaul, Dalmatien und erhielt das von seinen Vorfahren genossene Vorrecht, im venet. Senat neben dem Dogen seinen Sitz einzunehmen. Als er 1631 auf dem Wege nach Crema sich befand, um das Kommando der dortigen Besatzung zu übernehmen, wurde er in San-Michele bei Verona vor den Augen seiner Kinder und seiner Gattin meuchelmörderlich erschossen. Der Mörder ward von einem Sohne des Ermordeten getötet. Ein Jahr vor seinem Tode gab D. seine berühmte geworden »Storia delle guerre civili di Francia« heraus, welche in 15 Bänden eine ausführliche Geschichte der religiösen und bürgerlichen Kriege in Frankreich von 1560—97 enthält. Das Werk zeichnet sich durch Scharfsinn, glückliche Kombinationsgabe, Vermeidung der Schönrednerei jener Zeit und geistvollen Pragmatismus vortrefflich aus; als Quelle für die Geschichte jenes Zeitraums ist seine »Storia« jedoch mit Vorsicht zu gebrauchen. Bei seinem Erscheinen machte das Buch in dem roman. Europa ein ungeheures Aufsehen; im ersten Jahre sollen 20000 Exemplare davon verkauft worden, im Laufe des 17. Jahrh. 200 Auflagen erschienen sein (beste Ausg., 2 Bde., Bened. 1733; 3 Bde., Lond. 1801); es ist fast in alle europ. Sprachen übersezt (lat., 3 Bde., Rom 1735—45; deutsch, von Reith, 5 Bde., Lpz. 1792—95).

Davillier (Jean Charles, Baron de), Kunsthistoriker, geb. 27. Mai 1828 zu Rouen, studierte auf den Colléges Stanislas und St.-Louis und widmete sich dann gänzlich seiner Neigung zu Reisen und kunsthistor. Studien. Er schrieb: »Histoire des salences hispano-moresques à redets métalliques« (1861), »Histoire des salences et porcelaines de Moustiers, Marseille etc.« (1863), »L'Espagne« (1874, mit Zeichnungen von Doré), »Fortany« (1875) u. s. w.

Davison (Gabriel Jean Antoine), franz. Architekt, geb. 30. Okt. 1823 zu Paris, studierte in der école des beaux-arts und in der Zeichenschule. Sein erster größerer Bau war das Theater von Gampes (1850). Nachdem er 1855 Straßen- und Gartendirektor zu Paris geworden, erwarb er sich Verdienste um die Verschönerung des Bois de Boulogne, des Longchamps und vieler pariser Plätze. Er errichtete die Fontaine St.-Michel, und entwarf den Plan zum Trocadero. Er starb 6. April 1881.

Davis (Andrew Jackson), amerik. Spiritist, geb. zu Blooming Grove im Staate Newport 11. Aug. 1826, zeigte zuerst 1843 in Poughkeepsie als Schuttmacherlehrling seine außerordentlichen spiritistischen Gaben. Obgleich gänzlich ungebildet, konnte er sich

im Zustande der Verückung angeblich eingehend über wissenschaftliche Gegenstände, mediz. und psychol. Fragen unterhalten. William Kevington, welcher zuerst durch Mesmerismus die Hellscheiter in ihm ermittelt hatte, associierte sich mit D., der sich jetzt als Arzt aufthat und im Zustande der Verückung Krankheiten heilte, Diagnosen stellte und Recepte schrieb. Am 7. März 1844 verfiel er in einen 16stündigen Schlaf, während dessen er, wie er behauptete, mit unsichtbaren Wesen verkehrte und Anweisungen erhielt, wie er in Zukunft als Lehrer der innern Welt auftreten sollte. Im J. 1845 diciterte er, während er sich im hellsehenden Zustande befand, dem Pfarer Fishbough sein erstes und bedeutendstes Werk: «The principles of nature, her divine revelations and a voice to mankind» (2 Bde., Newyork 1847; 30. Aufl. 1869), nach dessen Vollenbung er sich nicht weiter magnetisiren ließ. Alle seine zahlreichen spätern Arbeiten, darunter «The great harmonia» (4 Bde., Newyork 1850—60; deutsch von Wittig, Pp. 1867), «The magic staff» (Newyork 1857; seine Selbstbiographie; deutsch von Wittig und herausg. von Hähfow, Pp. 1868), sind mehr oder weniger eine Wiederholung jenes ersten Werks. Sie treten mit dem Anspruche auf, daß sie von unsichtbaren Geistern dictirt seien, und enthalten Behauptungen über verschiedene Dinge im Himmel und auf Erden, die keine unmittelbare Widerlegung zulassen. Irigens war D. als Schriftsteller erfolgreicher denn als Vorleser, und in ersterer Eigenschaft hat er wesentlich zu dem namentlich in den Vereinigten Staaten überhand nehmenden Spiritualismus beigetragen. D. wohnt in Orange im Staate Newjersey.

Davis (David), nordamerikan. Jurist, geb. 9. März 1815 im County Cecil in Maryland, kam schon als Kind in den Westen und vollendete seit 1832—35 seine juristischen Studien im Yale-College in Connecticut. Im J. 1835 als Advokat zugelassen, praktizierte er in Illinois und ließ sich 1846 in Bloomington nieder. D. gehört zu den bedeutendsten und achtungswertesten Juristen des Landes und ward im Oktober 1862 von Lincoln zum Richter des höchsten Gerichtshofs der Vereinigten Staaten ernannt, legte diese Stelle jedoch infolge seiner im Januar 1877 erfolgten Wahl in den Senat nieder. Als Politiker half er die republikanische Partei 1856 mit gründen, und war 1860 Mitglied des republikanischen Nationalkonvents, der Lincoln nominierte, nimmt aber seitdem als sog. Unabhängiger eine vermittelnde Stellung zwischen Demokraten und Republikanern ein, in welcher er vielfach den Ausschlag gegeben hat. Er war 1877—83 Senator für Illinois.

Davis (Eduard), engl. Flusshier, übernahm das Kommando eines Schiffs, mit welchem er 27. Aug. 1685 von Malejo aussegelte, gelangte nach den Galapagos und besuchte plündernd die Küsten von Peru und Chile. Unter 27° südl. Br. sah er die Osterinsel, ohne sie zu besuchen, ging dann nach Juan Fernandez, umfuhr das Kap Hoorn und kehrte 1688 über Philadelphi nach England zurück.

Davis (Edwin Hamilton), amerikan. Arzt und Archäolog, geb. 22. Jan. 1811 im County Kos im Staate Ohio, promovierte 1837 in Cincinnati und praktizierte von da ab bis 1850 in Chillicothe, worauf er an das New-York-Medical-College berufen wurde. Sein Hauptwerk archäol. Inhalts ist: «Monuments of the Mississippi Valley» (1848).

Davis (Jefferson), amerik. Politiker, 1861—65 Präsident der sog. Konföderierten Staaten, wurde 3. Juni 1808 im gegenwärtigen Todd-, damaligen Christian-County des Staates Kentucky geboren. Bald nach seiner Geburt zog sein Vater, ein Pflanzer, der im Revolutionskriege gedient, nach Woodville, Wilkinson-County, im Staate Mississippi. Er trat 1824 als Fögling in die Militärakademie zu Westpoint ein, die er 1828 als Unterlieutenant verließ. Er blieb sieben Jahre lang in der Armee, diente erst in der Infanterie, wurde später dem Stabe beigegeben und zeichnete sich an der damals nordwestl. Grenze im Kriege mit Madag. 1831—33 so aus, daß er im März 1833 zum ersten Lieutenant in einem Dragonerregiment ernannt wurde. Am 30. Juni 1835 resignierte er und widmete sich fortan als Pflanzer dem Baumwollbau in seinem Heimatstaate Mississippi. Hier lebte er zurückgezogen und nur mit seinen Privatangelegenheiten beschäftigt bis 1844, wo er energischen Theil an der Wahl des Präsidenten nahm. Am 1. Nov. 1845 wählte ihn sein Staat als Abgeordneter in den Kongreß der Vereinigten Staaten. Schon während der Wahlagitation von 1844 war er ein eifriger Fürsprecher der Annexion von Texas, und ebenso thätigen Theil nahm er an dem infolge dieser Maßregel ausgebrochenen Kriege mit Mexiko. Im Juli 1846 zog D. als Oberst des 1. Mississippi-Milizregiments mit nach Mexiko. Er zeichnete sich in dieser Stellung bei verschiedenen Gelegenheiten aus; so im Sept. 1846 bei Monterrey und im Febr. 1847 bei Buena-Vista. Im J. 1847 wurde er Bundes senator und zugleich Vorsitzender des Militärausschusses, legte jedoch 1851 seine Stelle nieder, um sich zum Gouverneur von Mississippi wählen zu lassen. Sein Gegenkandidat war H. S. Foster, der für die Union eintrat, während D. schon damals das Nullifikations- und Secessionenrecht der Einzelstaaten in Anspruch nahm und als unbedingter Verteidiger der sog. Staatenrechte auftrat. Diesmal siegte noch Foote. D. begünstigte die Candidatur Pierces für den Präsidenten der Union und hielt in verschiedenen südl. Staaten für diesen Wahlreden. Dieser ernannte ihn unmittelbar nach seiner Inauguration im März 1863 zum Kriegsminister. Als solcher war er bis 1867 sehr thätig, ließ unter anderm die Armeeregulativen revidiren, bildete vier neue Regimenter, führte Kamel als Lasttiere für die wechl. Rüstungen und schickte verschiedene Expeditionen zur Erforschung des besten Wegs für die Pacific-Eisenbahn an. Nach seinem Austritt aus dem Kabinett ließ er sich wieder in den Vereinigten-Staaten-Senat wählen. Im Frühjahr 1861 schlug D. sich zur Secession und stellte sich als Präsident an die Spitze der sog. Konföderation. In dieser Stellung leitete er die Konföderation energisch und rücksichtslos die Geschicke des wesentlich durch ihn ins Leben gerufenen Südenhalterstaats und war bis zuletzt der Kopf der bewegende Kraft der Secession. (S. Vereinigte Staaten.) Als sich Lee nach dreitägiger Entscheidungsschlacht 2. April 1865 zur Annahme von Richmond gezwungen sah, verließ auch er die Stadt und ging nach Danville, um hier oder anderwärts seinen Regierungssitz aufzuschlagen. Lee's Waffenstreckung vom 9. April schwand jedoch alle Hoffnung auf weiteren Widerstand, und es habe sich für D. nur noch um Entweichung, nicht um eine Proclamation des Präsidenten (Johnston

als Teilnehmer am Attentat gegen Lincoln und Seward bezeichnete und einen Preis von 100000 Doll. auf seinen Kopf setzte. Hart verfolgt, ward D. endlich durch unionistische Kavallerie 13. Mai bei Irwinsville in Georgia mit Frau, Schwester, Bruder und einigen Regierungsmitgliebrern und Stabsoffizieren der Seceffion gefangen genommen. Die Bundesregierung sperrte ihn in Fort Monroe in Virginien ein, wo er zwei Jahre lang auf seinen Prozeß zu warten, sich aber, mit Ausnahme der ersten drei Monate seiner Haft, einer äußerst milden Behandlung zu erfreuen hatte. Nach wiederholten Vertagungen und nach Freigebung des D. gegen Bürgschaft (13. Mai 1867) wurde der Prozeß endlich im März 1868 vor dem Vereinigten: Staaten-Districtsgericht in Richmond verhandelt und von diesem, da es sich nicht einigen konnte, an den Bundesgerichtshof in Washington verwiesen, welcher die Anklage fallen und D. außer Verfolgung setzen ließ. Die 25. Dez. 1868 erlassene allgemeine Amnestie kam auch ihm zugute. D., welcher im Sommer 1868 eine Reise nach Canada, England und Frankreich unternommen hatte, zog sich im Winter 1868 nach Memphis zurück, wo er als Präsident einer Versicherungsgesellschaft lebt. Er ist der einzige der begnadigten Rebellen, welcher von der Bekleidung eines öffentlichen Amtes ausgeschlossen ist. Vgl. A(friend, «The life of Jefferson D.» (1868), und Bollard, «The life of Jefferson D.» (1869), deren ersteres für D. freundlich und deren letzteres ihm feindlich gesinnt ist; ferner Crauens «Prison life of Jefferson D.» (Newport 1866). D. verteidigte sich und seine Sache in einem sehr umfangreichen, aber ziemlich inhaltslosen Werke: «The rise and fall of the confederate government» (2 Bde., Newport und London 1881).

Davis (Sir John Francis), engl. Diplomat und Sinolog, geb. 1795 zu London, kam 1816 mit Lord Amherst nach Peking, und war seitdem in engl. Interesse in China thätig. Er wurde 1840 Generalinspektor des brit. Handels mit China und 1843 Gouverneur der Kolonie Hongkong. Im J. 1845 wurde ihm der Baronetstitel verliehen. Nachdem er 1848 seine Gouverneurstelle niederlegte, kehrte er nach England zurück. Von seinen Werken über China sind zu nennen: «Chinese novels, translated from the originals» (Lond. 1822), «Hien wan shoo: Chinese moral maxims, with a free and verbal translation» (1823), «The Chinese, a description of the empire of China and its inhabitants» (2 Bde., 1836; deutsch von Wefenfeld, Magdeb. 1839; 2. Aufl. 1843), «Sketches of China» (4 Bde., 1841), «China during the war and since the peace» (2 Bde., 1852).

Davis (John), berühmter engl. Seefahrer, geb. zu Sandridge unweit Dartmouth, wurde 1586 mit zwei kleinen Barken abgeschickt, die nordwestl. Durchfahrt zu entdecken, segelte 7. Juni von Dartmouth ab, entdeckte 20. Juli die Ostküste von Grönland, die er Desolationland nannte, und fand die 140—225 km breite Meerenge zwischen der südwestl. Küste von Grönland und der südöstl. Küste des Baffinslandes, welche später den Namen Davisstraße erhielt. In dieselbe fuhr er bis zu 66° 40' hinaus und entdeckte beim Suchen nach der Durchfahrt eine Menge von Inseln; er langte 29. Sept. wieder in Dartmouth an. Dann machte er noch zwei Reisen in gleicher Absicht, wurde aber beidemal durch das Eis, widrige Winde und Not

an der Erreichung seines Ziels verhindert; indes drang er doch bis in 73° vor und fand und benannte die Cumberlandinseln. Am 14. Aug. 1592 entdeckte er als Begleiter Savenbiffs die Falklandsinseln, welche zuerst Davisinseln genannt wurden. Auf einer Reise nach Ostindien ward D. 27. Dez. 1605 in der Nähe von Malakka in einem Gefechte mit japanes. Seeräubern erschlagen. Er schrieb: «The world's hydrographical descriptions» (Lond. 1595) und «The seaman's secrets» (Lond. 1595). Seine Werke wurden neu herausgegeben von Mart- ham unter dem Titel: «The voyages and works of John D., the navigator» (Lond. 1880).

Davis (Nathan), engl. Afrikareisender, geb. 1812, war längere Zeit Herausgeber des «Hebrew-Christian Magazine», und übernahm dann eine Stelle als Prediger in einer Dissidentengemeinde. Der Staatssekretär Earl of Clarendon sandte ihn 1856 aus, um Nachforschungen an der Stelle des alten Karthago zu unternehmen. Er starb 6. Jan. 1882 zu Florenz. Von ihm erschienen: «Tunis, or selections from a journal kept during a residence in that Regency» (1841), «A voice from North- and South-Africa» (1844), «Evenings in my tent, or wanderings in Belat Ejjareed» (2 Bde., 1854), «Arabic reading lessons with the elements of Arabic grammar» (1856), «Carthage and her remains» (1861), «Ruined cities within Numidian and Carthaginian territories» (1862).

Davis's Schaafelbuttersack, s. unter Dut- ter und Butterbereitung.

Davisstraße, s. unter Davis (John).

Davis's (engl.) heißen hölzerne oder eiserne Krane an Bord von Schiffen zum Aufheben der Boote. Ihr Fuß ist außenbords in der Höhe des Oberdeck's befestigt und sie sind so hoch, daß das an ihnen geheißte Boot einige Fuß höher hängt als die Verjanzung. Um die Boote frei von den Schiffseiten heben zu können, fallen die hölzernen D. schräg nach außen, während die eisernen zu diesem Zwecke oben gebogen sind. Bei höherm Seegang tritt öfter der Fall ein, daß die Boote trotz ihrer Höhe bei heftigen Bewegungen des Schiffs das Wasser berühren und fortgerissen werden. In neuerer Zeit macht man deshalb vielfach die D. drehbar und schwingt die geheißten Boote nach innenbords, wodurch sie besser gegen das Fortschlagen gesichert werden.

Davos (roman. Tavau), ein Hochthal der nordhätischen Alpen im Bezirk Oberlandquart des schweiz. Kantons Graubünden, zieht sich von NO. nach SW., von 2—3000 m hohen, teils felsigen, teils bewachsenen und bewaldeten Bergen eingeschlossen, vom St. Wolfgangjoch, 1627 m, nach dem Thal der Albula hin, in welche sein Flüsschen, das Landwasser, unweit des Bades Moeneu einmündet. Die obere Thalstufe, das eigentliche D., von St. Wolfgang bis zum Enggah der Höhe 16 km lang, zählt in mehreren Ortschaften, wie Monstein, Glaris, Frauenkirch, D. am Platz und D. Dörfli (1880) 3561 E., meist deutscher Zunge und reform. Konfession (562 Katholiken) deren Haupterwerbquellen Viehzucht und der von Jahr zu Jahr wachsende Touristen- und Kurgafterkehr sind.

Davos am Platz, 1566 m über dem Meere, ist Hauptort des Thals, das bis 1848 eins der 26 Hochgerichte Bündens bildete, und war im 15. Jahrh. auch Hauptort des Jehn: Gerichte: Bundes. In seinem alten städtischen Rathause werden die Banner des Bundes und der Landschaft, alle Waffen

Maltaerica u. s. w. aufbewahrt. In neuester Zeit als Sommerfrische und namentlich als Winterort für Badströmke stark in Aufnahme gekommen, heißt es, wie auch Davos-Dörfl, das 2 km nordöstlich von Plas, unfern des kleinen Davoser Sees liegt, zahlreiche trefflich eingerichtete Gasthöfe und Kurhäuser und neben der alten Pfarrkirche eine engl. und eine lat. Kirche, sowie eine Kirche mit Diakonissenhaus der evang. Aargemeinde. Die durchschnittliche Temperatur beträgt für den Winter $-6,1^{\circ} \text{C.}$ für den Sommer $+10,5^{\circ}$, für das Jahr $+2,5^{\circ}$. Das Klima ist sehr frei, die Luft leicht, frisch, trocken. Die Umgebung bietet Gelegenheit zu lohnenden Ausflügen und Bergbesteigungen. Die schönsten Punkte sind La Pücha 2983 m, das Schwarhorn 3151 m am Jüchelapaf, das Schönbhorn 2720 m und die Weiskuh 2823 m beim Strelapaf. Von der Station Landquart der Eisenbahn nach Chur gehen täglich Sitwagen durch das Prättigau und über die Baferscheide St. Wolfgang in sieben Stunden nach D. Thalabwärts zieht sich dem Landwasser nach eine neue schön angelegte Poststraße nach Alvenca und Lenz, wo dieselbe an die Albula- und Julieroute anschließt. Nach S. ins Engadin führen die Poststraße über den Jüchelapaf, 2405 m, und der rauhe Scaletapaf, 2619 m, nach R. ins Thal des Rofsur (Schanfigg) und nach Chur der Strelapaf, 2377 m. Die untere Thalstufe unterhalb des Engpasses der Jüge wird mit ihren Dörfern (Wiesen und Schmiten) zum Bezirk Albula gerechnet. Vgl. Spengler, «Die Landschaft D. als Kurort» (Bas. 1869); Waters, «Klimatologische Notizen über den Winter im Hochgebirge» (Bas. 1871); S. Müller, «D. als Sommer- und Winterkurort» (Davos 1882).

Davoust, auch Davout (Louis Nicolas), Herzog von Auerstädt und Fürst von Schmäh, franz. Marschall, geb. 10. Mai 1770 zu Annonay in Burgund, aus angehener Familie, war gleichzeitig mit Bonaparte auf der Militärschule zu Brienne und wurde 1785 Lieutenant im Reiterregiment Royal Champagne, 1791 Chef eines Freiwilligenbataillons, mit welchem er an den Feldzügen von 1792 und 1793 unter Dumouriez teilnahm. Als Dumouriez auf Abfall sann, ließ D. Feuer auf ihn geben und richtete eine energische Proklamation an die Armee. Schon im Juni 1793 ward er zum General befördert, zwar im August seiner Herkunft wegen abgesetzt, aber nach dem 9. Thermidor wieder angestellt. Er focht in der Rofelarmee und 1795 unter Bugey bei der Rheinarmee, wurde in Mannheim gefangen, bald aber wieder ausgewechselt und diente 1796 unter Moreau. D. begleitete 1798 Bonaparte nach Ägypten und fand hier Gelegenheit, sich als Führer auszuzeichnen. Unter Desair kommandierte er die Kavallerie auf dem Zuge nach Oberägypten und kämpfte bei Abukir unter Bonapartes Augen, für welchen er seitdem eine unbegrenzte Anhänglichkeit zeigte. Er lehrte mit Desair 1800 nach Frankreich zurück und wurde von Bonaparte zum Divisionsgeneral und Befehlshaber der Kavallerie der ital. Armee, 1801 zum Chef der Gardegrenadiere, nach der Thronbesteigung Napoleons zum Marschall von Frankreich und Großkreuz der Ehrenlegion, auch zum Major-General der Kaiserarmee ernannt.

r. Feldzuge von 1805 befehligte er das r. welchem er bei Austerlitz auf dem rechten Feind aufhielt. Im preuß. Feldzuge

von 1806 siegte er bei Auerstädt, wofür er 2. Mai 1806 den Herzogstitel erhielt. Gegen Österreich führte er 1809 wiederum das 3. Korps, hatte jedoch keinen Anteil an dem Siege bei Wagram, trat aber an der Schlacht von Aspern nicht Anteil an, weil die Zerstörung der Brücken den Übergang seines Korps hinderte. Dagegen erlitt seine Umgebung, eine der großartigsten, welche Kriegsgeschichte kennt, den Sieg bei Wagram. In dem Frieden wurde er zum Fürsten von Eckmühl und 1811 zum Generalgouverneur der Departements der Elbsandung ernannt und befehligte franz. Truppen in Deutschland. Im russ. Feldzuge 1812 führte er das 1. Korps. Nach dem unglücklichen Rückzuge organisierte er seine Truppen in Sachsen, sprengte 19. März 1813 beim Kommando der Verbündeten die Elbsandung zu Dresden und marschierte dann durch Ostpreußen nach Hamburg, das seit dem 18. März von russ. General Lettenborn besetzt war. Am 20. 3. befehligte er Hamburg und beschloß sich dort am 31. Mai 1814 mit russischer Garde in die Strengung, unter welcher die Stadt schwer zu leiden hatte. Durch unerhörte Greuelthaten gebot Napoleon die reiche Stadt für ihre deutsche Seiner zu strafen, und D. war sein willigster Bedienter. Er legte den Einwohnern zunächst eine Kontribution von 48 Mill. Frs. auf, welche größtenteils entrichtet worden ist. Am 5. Nov. ließ D. die Stadt mit einem Kassenbeschne von 748934 Fr. Banco in Beschlag nehmen, gegen Ende des Jahres aber mehr als 30000 Menschen aus der Stadt treiben und die Wohnungen von mehr als 100 niederbrennen. Erst nach dem Sturz Napoleons verließ D. auf Befehl Ludwigs XVIII. Hamburg. Während der ersten Restauration blieb D. in Ansehung, wurde jedoch nach Napoleons Rückkehr von Elba Kriegsminister. Als die Verbündeten nach dem Siege bei Waterloo gegen Paris vorrückten, übernahm D. an der Spitze von 60000 Mann die Verteidigung der Stadt, schloß 3. Juli 1815 v. Überlieferung mit Blücher und Wellington ab und führte die franz. Armee hinter die Loire. Er unterwarf sich Ludwig XVIII., forberte auch die Armee dazu auf und trat auf des Königs Befehl das Kommando an den Marschall MacDonald ab. Nachdem königl. Interesse förderlichen Thätigkeit in v. zugsweise seine Wiederanstellung (1817) und n. Erneuerung zum Pair von Frankreich (1819) geschrieben. D. starb 1. Juni 1823 in Paris. Ichtheit des Charakters und persönliche Laporen waren D.s Haupteigenschaften; seine militärische Strenge ging oft in Härte, ja in Grausamkeit über. Vgl. Chenier, «Histoire militaire, politique et administrative du Maréchal D.» (Par. 1868).

Davoust (Leopold Claude Etienne), Herzog von Auerstädt, franz. General, Großmutter des vorigen, geb. 9. Aug. 1829, trat 1847 in die Militärschule von St.-Cyr, wurde danach Unterlieutenant in v. Infanterie, 1856 Kapitän und 1859 Generalmajor. Im 3. 1853 war die direkte Nachkommenschaft des Marschalls D. und damit der Titel eines Herzogs von Auerstädt erloschen, doch verfiel Kaiser Napoleon III. diesen Titel 1864 dem Grafen von v. beförderte denselben 1870 zum Obersten. Während des Deutsch-Französischen Kriegs von 1870/71 befehligte D. das 11. Linienregiment, welches das 5. Korps (de Failly) angehörte, wurde bei Metz Kriegsgefangen und erst nach Abfchluß des Friedens

minarfriedens aus der Gefangenschaft entlassen. D. wurde de Armees von Versailles zugewiesen und nahm an der Belagerung von Paris und der Bekämpfung der Commune teil; er erwarb in hohem Grade das Vertrauen Thiers', und wurde noch im J. 1871 zum Brigadegeneral befördert. Als solcher führte er zunächst eine Infanterie, späterhin eine Artilleriebrigade, wurde 1877 Divisionsgeneral, befehligte die 18. Division zu Chaumont und wurde vom Kriegsminister Gresley 24. Jan. 1879 zum Chef des Generalstabes im Kriegsministerium ernannt. In dieser wichtigen Vertrauensstellung verblieb D. bis zum 17. Aug. 1880 und übernahm danach den Befehl über das 10. Armeekorps in Rennes.

Darus sum, non Oedipus, «Darus (Name eines einseitigen Sklaven) bin ich, nicht Oedipus» (der Löser des Rätsels der Sphinx), d. h. ich kann es nicht erraten, nicht verstehen, ein lat. Sprichwort aus Terenz' Lustspiel «Andria» (Akt 1, Scene 2).

Davy (Sir Humphry), einer der ausgezeichnetsten Chemiker und Physiker aller Zeiten, geb. 17. Dez. 1778 zu Penzance in Cornwall, war der Sohn eines unbemittelten Künstlers, der sich durch Anfertigen von Holzschnitten nährte. Als Lehrling bei einem Landwundarzt, der zugleich die Zubereitung von Arzneien besorgte, fing er frühzeitig selbständige Naturbeobachtungen an, was ihm jedoch seine Entlassung zuzog. In seinem 15. Jahre kam er zu einem andern Wundarzt, bei dem er nun eifrig die Naturwissenschaften, besonders Chemie, studierte. Eine Bekanntschaft mit Gilbert führte zu einer Verbindung mit dem Naturforscher Weddowes, der den 19jährigen D. als Assistenten in sein Laboratorium zu Bristol aufnahm, wo er jetzt sehr schnelle Fortschritte in seiner Wissenschaft machte. Seinen Untersuchungen über die Natur und die Wirkungen des Sinaumens der Gase verdankte er es, daß er 1799 an die Spitze der Pneumatic-Institution in Clifton gestellt wurde, welche die Bestimmung hatte, praktische Experimente über den Einfluß der verschiedenen Gasarten vorzunehmen, wobei er die bewundernde Eigenschaft des Sticorpydus, das jetzt unter dem Namen Lust- oder Sackgas in der Zahnarztpraxis angewendet wird, entdeckte. Im J. 1801 verließ ihn das Französische Institut für seine Arbeiten über den Galvanismus die Napoleons-Medaillen. Bald darauf folgte er dem Rufe als Professor der Chemie an die Royal-Institution nach London und gewann durch seinen glänzenden Vortrag außerordentlichen Beifall. In das J. 1807 fällt seine Entdeckung der Alkalimetalle, des Kaliums und Natriums, die eine Ära in der Geschichte der Chemie bildet; zugleich zog er sich aber durch einen Besuch in Newgate, zu dem Zwecke, die Ventilation in diesem großen und verpesteten Gefängnisse zu verbessern, ein gefährliches Fieber zu. Im folgenden Jahre (1808) zeigte er, daß die alkalischen Erden, Baryt, Kalk, Strontian, Magnesia Metallorpbide seien, die sich, ebenso wie die Alkalien, unter Anwendung des galvanischen Stroms zerlegen lassen. In dieselbe Zeit fällt die folgenschwere Entdeckung des Chlors als einfachen Körper, die Entdeckung, daß die Salzsäure eine Verbindung von Chlor und Wasserstoff sei, wodurch die ältere Anschauung, nach welcher alle Säuren Sauerstoff enthaltende Verbindungen seien, gestürzt wurde.

Nachdem er 1812 die Ritterwürde erhalten, unternahm er 1818 eine Reise nach dem Kontinent, auf

der ihn M. Faraday begleitete. Seine weltberühmte Erfindung der nach ihm benannten Sicherheitslampe für Kohlenbergwerke fand im Herbst 1815 statt. Im J. 1820 ward er einstimmig zum Präsidenten der Royal-Society gewählt, und diese Wahl wiederholte sich alljährlich mit derselben Einstimmigkeit bis 1827, wo ein Schlaganfall ihn nötigte, seine Stelle niederzulegen. Vergebens suchte er seine Gesundheit durch einen Aufenthalt in Steiermark und in Italien herzustellen. Nach längern Leiden starb er zu Genf 29. Mai 1829. Die wichtigsten Schriften D.'s sind: «Chemical and philosophical researches, chiefly concerning nitrous oxid and its respiration» (Lond. 1800) und die beiden ausgezeichneten Lehrbücher: «Elements of chemical philosophy» (Lond. 1812; deutsch von Wolf, Berl. 1820) und «Elements of agricultural chemistry» (Lond. 1813). Die vielseitige Bildung seines Geistes, der sich schon in seinen Jugendjahren auch der Dichtkunst zuwendet hatte, zeigte sich sowohl in der anziehenden Form seiner wissenschaftlichen Leistungen als in zwei Erzeugnissen seines spätern Lebens, den anonym erschienenen geistreichen Dialogen «Salmonia, or days of fly-fishing» (2. Ausg., Lond. 1829; deutsch von Neubert, Lpz. 1840), worin er seinen Lieblingszeitvertreib, das Angeln, beschreibt, und die nach seinem Tode erschienenen «Consolations in travel, or the last days of a philosopher» (3. Aufl., Lond. 1831; deutsch von Martius, Nürnberg, 1833).

Vgl. Paris, «Life of Sir Humphry D.» (2 Bde., Lond. 1831), sowie die von seinem Bruder John D. (der sich gleichfalls als Chemiker einen ehrenvollen Namen erworben hat) herausgegebenen «Memoirs of the life of Sir Humphry D.» (2 Bde., Lond. 1836; deutsch von Neubert, 4 Bde., Lpz. 1840) und «Fragmentary remains, literary and scientific, of Sir Humphry D.» (Lond. 1859).

Dawe (Georg), engl. Maler und Kupferstecher, geb. 8. Febr. 1781 zu London, wurde 1818 Hofmaler des Kaisers von Rußland, lehrte aber später nach London zurück, wo er 15. Okt. 1829 starb. Unter seinen Bildern sind hervorzuheben: Achilles beim Grabe des Patroklos, Bildnis der Miss Hope, Andromache, 400 Porträts ausgezeichneter Helden für Kaiser Alexander I.

Dawes (Sophie, später Baronin Feucheres), die Geliebte des Prinzen Ludwig Heinrich Joseph von Condé (s. d.).

Dawison (Wogumil), ausgezeichnete deutscher Schauspieler, geb. 15. Mai 1818 zu Warschau als der Sohn israel. Eltern, besuchte das Lyceum seiner Vaterstadt, war dann als Kopist im Redaktionsbureau der warschauer «Gazeta» thätig, bis es ihm durch unermüdelichen Fleiß gelang, sich die Kenntnis der deutschen und franz. Sprache anzueignen und er der Redaction als Übersetzer hilfreich zur Hand gehen konnte. Doch die Neigung des Autodidakten wandte sich der Bühne zu; er besuchte die Theaterschule zu Warschau und debütierte 1837 auf dem dortigen poln. Theater und zog mit dem Direktor einer poln. Truppe nach Wilna, wo er zwei Jahre lang erste Rollen aus den verschiedensten Fächern spielte. Von hier an das Theater zu Lemberg berufen, wurde er vom Grafen Strobel zum Regisseur ernannt. Doch sein Ehrgeiz war von den hier errungenen Erfolgen unbefriedigt; sein Studium der deutschen Literatur hatte ihm eine geistig reichere Welt eröffnet; er faßte den Entschluß, deutscher Schauspieler zu werden, und machte, unterstützt

vom Grafen Strobil, eine Studienreise nach Berlin, Dresden, München und Paris. Am 9. Aug. 1841 trat er zum ersten mal in Bauernfelds Lustspiel «Das letzte Abenteuer» auf der deutschen Bühne in Lemberg auf. Der gelungene Versuch regte zu weiteren Studien an. D. spielte, ohne der poln. Bühne untreu zu werden, Laubes «Konalski», den Ferdinand in «Kabale und Liebe» und mehrere andere Hauptrollen deutscher Dramen. Im J. 1846 faßte er den Entschluß, sich ausschließlich der deutschen Bühne zu widmen, und begab sich auf gut Glück nach Deutschland, um ein Engagement zu suchen. In Breslau, Stettin und andern Orten abgewiesen, gelang es ihm endlich 1847, durch Vermittelung Louis Schneiders in Berlin, am Ham-burger Thalia-theater eine feste Stellung zu finden. Doch erst als sich ihm das klassische Repertoire erschloß, das von jener Bühne angeschlossen war, konnte sich die ganze Bedeutung seiner Begabung entfalten. Einem Rufe Holbeins an das wienener Burgtheater folgend, betrat er 17. Okt. 1849 zum ersten mal die dortige Bühne, wo er nach sechs Rollen engagiert wurde und namentlich in Shakespeareschen Dramen, als Antonius in «Julius Cäsar», als Hamlet und Richard III. höhern Aufgaben würdig und erfolgreich nachstrebte. Doch nicht Wien, in dessen künstlerische Traditionen die Eigenartigkeit seines Talents nicht recht hineinpaßten wollte, sondern erst Dresden, wo er 5. Juli 1852 zum ersten mal auftrat, und München, wo er 1853 gastierte, wurden der eigentliche Ausgangspunkt seines Ruhms. Sein Engagement in Dresden währte bis 1864; zahlreiche Gastspiele, darunter in Berlin 1855 und 1856, unterbrachen seine künstlerische Wirksamkeit, in welcher er nicht nur sein klassisches Repertoire vervollständigte, sondern auch die Werke neuerer Dichter: Laubes, Gogtows, Goltshalls, Brachvogels u. s. w., durch geniales Spiel der Hauptrollen auf der Bühne einbürgerte. D. gab 1864 sein Engagement in Dresden auf, unternahm eine längere Gastspielreise, wurde aber 1869 geisteskrank und blieb dies bis zu seinem am 1. Febr. 1872 zu Dresden erfolgten Tode.

D. war eine durchaus originelle Künstlererscheinung. Ein im ganzen mehr konzentriertes als ausgiebiges Feuer der Darstellung, ein Organ, welches, obgleich ihm Wucht und Fülle fehlten, doch durch seelische Energie auf den Höhen der Tragik ausdauernde und in den Ausbrüchen der Leidenschaft über eine martige Kraft gebot, eine stets geistvolle, meistens neue Auffassung der künstlerischen Aufgaben, Schärfe und Konsequenz in der Durchführung derselben verschafften D. einen hervorragenden Rang unter den deutschen Schauspielern der neuesten Zeit.

Dawkins (William Boyd), engl. Geolog und Anthropolog, geb. 26. Dez. 1838 zu Buttington in Montgomeryshire, besuchte die Universität Oxford und wurde 1862 Mitglied der königl. Kommission zur geolog. Untersuchung Großbritanniens. Hierauf wurde er 1869 Kurator des Museums in Manchester und 1874 Professor am Owen's College daselbst. D. schrieb: «Cave hunting. Researches on the evidences of caves respecting the early inhabitants of Europe» (1874; deutsch von Spengel, Lpz. 1876) und «Early man in Britain and his place in the tertiary period» (1879).

Dawley Wagna, Stadt in der engl. Grafschaft Shrop, 7 km im W. von Shiffnall, an einem Thal, hat eine Kirche und sieben Kapellen, eine

Martthalle, Kohlenminen, Eisenwerke, Stahl- und Ziegelbrennereien und zählt (1881) 2200 E.

Dawlish, Dorf und Seebad an der Küste der engl. Grafschaft Devon, 2,5 km nördlich von Lyme-mouth, in einem kleinen Thale zwischen dem Mt. Langstone-Cliffs, und dem westlichen, Parson und Clerf genannten Felsen, mit mildem, gleichmäßigem Klima und (1881) 3997 E.

Dawydoff (Denis Wassiljewitsch), bekannt als russ. Partisan, Kriegsschriftsteller und Dichter, geb. 1784. Er trat 1801 in die Armee ein, nahm teil an den russ. Feldzügen in Deutschland, in der Moldau und Schweden; 1812 kommandierte er rühmlich an Partisanregiment, 1814 ein Husarenregiment unter Blücher. Nach dem Kriege lebte er als General in Moskau, wo er seine besten Gedichte schrieb. Später nahm er noch 1827 an dem pers. und 1831 an dem poln. Feldzuge teil und starb 1839. Er schrieb: «Versuch einer Theorie des Partisanenkriegs» (russl., Mosk. 1821; franz. von de Polignac, Par. 1841), «Gedichte» (Mosk. 1832) u. a. Seine «Schriften» (3 Bde.) erschienen 1840 in Petersburg und seine «Memoiren» in der histor. Zeitschrift «Russkaja Starina» (1872, Bd. 4 u. 5).

Daz, ehemals Daz (im Altertum Aquae Tarbellicae oder Civitas Aquensium), alte, noch zum Teil von betrübten Mauern umgebene und durch ein altes festes Schloß, jetzt Kaserne, gebaute Stadt im franz. Depart. Landes in der Gascogne, in 40 m Höhe, 73 km im N.W. von Pau, links am Adour, über welchen eine schöne Brücke nach der Vorstadt Sablar führt, und an der französischen Südbahn, Hauptort eines Arrondissements und Sitz eines Gerichtshofs erster Instanz. Die Stadt hat eine Kathedrale, ein Kommunal-Kolleg, ein Lehrseminar, ein Mineralienkabinett und zählt (1876) 9085, als Gemeinde 10250 E., welche Handel mit Wein, Branntwein, Getreide, Bauholz, Waldprodukten treiben und in dem benachbarten großen Walde Hammerwerke, Kohlenbrennereien, Leinwandereien u. s. w. unterhalten. Auch werden hier Fayencewaren, Kortproppen, Kerzen, Ehotolale und feine Piqueure fabriziert, sowie sog. Bayonna Schinken bereitet. Außerdem befindet sich zu D. ein Depot für Waren, die aus Frankreich nach Spanien gehen. Wichtig sind die Wochenmärkte für Harze, Hornvieh, Pferde und Manufaktur. Ritten in der Stadt strömt eine schon den Römern bekannte, 59,5° C. heiße Schwefelquelle in ein Becken von 60 m Umfang, zu welchem ein Portikus von trabcan. Säulen führt, und aus welchem das Wasser aus neun Föhnen läuft. Dabei befindet sich ein Badeestablishment. Ein anderes, Baiguet genannt, bietet heiße Schlammwälder; andere bei Abouriennes, Fossés de la ville, und in 6 km Entfernung das schön zwischen Felsen gelegene T. Tercis. Im ersten, dem Hauptestablishment St. Pierre, befindet sich eine 200 m lange, beheizte Wandelbahn, welche durch die Wasser eine konstante Temperatur von 16—18° behält. Das Wasser wird benutzt bei Rheumatismen, bei den Folgen von Verrennungen und Knochenbrüchen, bei Hals-, Keh- und Kopfkrankheiten. Auch zum Waschen, Kochen und in Werkstätten wird es benützt. Nach der Tradition ist der Kaiser Augustus hier durch die Quellen genesen. In der ganzen Umgegend trifft man schon in 4—5 m Tiefe auf warme Quellen. Die Ausdünstungen dieser Quellen sind so stark, daß sie bisweilen die Stadt in einem Nebel

einfallen. D. war ehemals der Hauptort der Bistumsgrafschaft Acaß und der ganzen Landschaft „Landes“, sowie vom 8. Jahrh. bis zur Revolution ein Bistumsstift. Im 12. Jahrh. kam es in die Gewalt Oskons IV. von Bearn, und 1177 eroberte es Richard Löwenherz, der es an Guyenne angeschlossen. Im J. 1622 wurden die Festungswerke geschleift.

Darlanden, Dorf im bad. Kreis Karlsruhe, unweit eines versumpften Rheinarms, zählt (1880) 2668 meist lath. G., welche Pferdezuucht treiben.

Darweiler, Dorf in der preuß. Provinz Rheinland, Regierungsbezirk Koblenz, Kreis Kreuznach, Bürgermeisterei Stromberg, liegt unweit des Guldendaches, 8 km im N.W. von Stromberg, zählt 739 G. und hat Eisengruben; aufwärts im Thale liegen die Eisenhüttenwerke Rheinböller-Hütte und Stromberger Neuhütte.

Dajak (oder Dajak, unrichtig Dyak, wie häufig von den Engländern geschrieben wird), ein der großen malaiischen Völkerverwandtschaft angehöriger, die Hauptmasse und zugleich den ältesten Teil der Bevölkerung der Insel Borneo (s. b.) bildender Stamm. Die D. zeigen in ihrer Körper-, Schädel- und Gesichtsbildung den charakteristischen Typus der malaiischen Rasse. Sie sind schlank, wohlgebaut, von mittlerer Größe, und obwohl ihre Arme und Beine auffallend dünn erscheinen, kräftig und ausdauernd, namentlich uner müdliche Fußgänger. Ihre Hautfarbe ist ein bald helleres, bald dunkleres, bei einigen mehr gelbliches, bei andern mehr röthliches Braun; ihre häufig runden und vorspringenden Augen, sowie ihr langes glattes Haupthaar sind immer schwarz. Ihre Sprache, ein Zweig des malaiisch-polynesischen Stammes, zeigt eine unverständbare Verwandtschaft mit den auf den andern ostind. Inseln herrschenden Idiomen. Von Charakter sind die D. ehrlich, treu und zuverlässig; gereizt und beleidigt dagegen werden sie rachsüchtig und grausam. Ihre Gesamtzahl dürfte sich auf höchstens 2½ Mill. belaufen. Die D. sind ein dem Untergange verfallener Volksstamm, der früher sowohl die Küstenstriche als auch das Innere von Borneo bewohnte, gegenwärtig aber fast nur auf letzterem beschränkt ist. Hauptursache ihres allmählichen Aussterbens ist die Unterdrückung durch die Malaienstaaten auf Borneo und der unter ihnen herrschende Gebrauch (Menapau), daß kein Jüngling heiraten und in die Gemeinschaft der Männer aufgenommen werden darf, der nicht zuvor eine bestimmte Anzahl Personen eines andern Dajakstammes getödtet und deren Köpfe nach seinem Wohnorte gebracht hat, wo dieselben als Trophäen in dem Versammlungsraume der Männer an dem Dachbalken aufgehängt werden. Die D. zerfallen in eine Menge kleiner, meistens 50—150 Familien zählender, in der Regel einander feindlich gegenüberstehender Stämme. Die unabhängigen D. wählen sich selbst ihre Stammeshäupter; die in den Malaienstaaten lebenden erhalten sie von den Fürsten dieser letztern angewiesen.

Die D. führen meist eine Art von Nomadenleben, nur wenige Stämme sind sesshaft. Mehrere Stämme im Norden und Osten der Insel waren und sind teilweise noch gefährdete Seeräuber. Eigentümlich sind die Wohnungen, namentlich die der herumziehenden Stämme. Dieselben, deren Wände und Dächer oft nur aus abgeschälten Streifen Baumrinde bestehen, ruhen auf 4—6 m hohen Pfählen und sind in der Regel 50—70 m lang,

daß 15—20 Familien, 50—70 Individuen darin Raum finden. Die Häuser der Bore-D. am Kousteifusse sind selbst 100—150 m lang und beherbergen nicht selten einen ganzen, mehrere hundert Individuen zählenden Stamm. Ein ganzes Dorf besteht oft nur aus einem einzigen Hause, dessen Mitte der Versammlungsaal der Männer einnimmt. Die Kulturstufe der D. ist eine sehr niedrige. Nur die sesshaften Stämme, namentlich die in der Residentenschaft Sandjermassing, welche Garten- und Ackerbau treiben, das Eisen zu schmieden und vorzüglich gehärtete Hiebaffen zu verfertigen wissen, stehen mit den gewöhnlichen Malaien ungefähr auf gleicher Höhe. Anthropopagie besteht weder, noch hat sie erweislich jemals bei einem Dajakstamme bestanden. Die früher bei den D. allgemeine Gewohnheit, den Körper zu tätowieren, ist bei den sesshaften allmählich außer Gebrauch gekommen. In ihren religiösen Vorstellungen, die in der Anbetung einer Gottheit der Ober- und einer der Unterwelt besteht, denen sie Opfer darbringen und von denen sie nicht selten auch aus Holz geschnitzte Bilder vor ihren Häusern aufstellen, zeigen sich aus jener Zeit, wo der nördl. Teil von Borneo dem gegen Ende des 15. Jahrh. untergegangenen hindureiche Mahjopahit auf Java unterworfen war, einige dunkle Anklänge an den Hinduismus. Eine große Rolle unter den D. spielen die Balianen, Frauen, welche zugleich als öffentliche Sängerinnen, Tänzerinnen, Priesterinnen, Wahrsagerinnen, Zauberinnen, Beschwörerinnen der bösen Geister, als Hebammen und Ärztinnen fungieren. Ueberhaupt sind die D. sehr abergläubisch, richten sich z. B. bei ihren Jagd- und Raubzügen stets nach dem Fluge der Vögel, namentlich eines Angang genannten Raubvogels (Falco Pondicerianus). Die herumziehenden D. leben hauptsächlich von dem Fischfange und der Jagd, außerdem von wilden Früchten, Sago und Reis, welchen sie in trockenen Reisfeldern, sog. Sabangs, anpflanzen. Salz können die D. sich nur von der malaiischen und chines. Küstenbevölkerung verschaffen, weshalb sie häufig Mangel hieran leiden. Diefem Umstande schreibt man zu, daß Hautkrankheiten, namentlich die Fischschuppenauschlag (Ichthyosis) allgemein unter ihnen verbreitet sind. Ihre Waffen sind mit einer Lanzenspitze versehene Blaseröhre (Siped genannt), aus denen sie vergiftete Pfeile 40—50 m weit schießen, große säbelartige Messer (Mandan genannt) und Schilder.

Vgl. M. T. S. Perelaer, „Ethnographische beschrijving der Dajaks“ (Zalt-Bommel 1870); Dubbingh, „Nearlands Oost-Indie-Reizen 1852—57“ (3 Bde., Rotterd. 1859—61); Bod, „Reis in Oost- en Zuid-Borneo in 1879 en 1880“ (Haag 1881; deutsche Ausgabe: „Unter den Kannibalen auf Borneo“, von Rob. Springer, Jena 1882).

Darlesford (früher Bombat Creel), Stadt in der austral. Kolonie Victoria, unweit des Flusses Loddon am Bombat Creel, 120 km nordwestlich von Melbourne gelegen, mit (1881) 3892 G. D. hat ergiebige Goldfelder und ist Mittelpunkt eines fruchtbaren Ackerbaudistrikts. Mit Melbourne ist der Ort durch eine Eisenbahn verbunden.

Days of humiliation (engl., „Tage der Demütigung“), die beiden Fasttage in England: der 30. Jan., der Tag der Hinrichtung des Königs Karl I. (1649), und der 2. Sept., der Tag des großen Brandes von London (1666).

Dayton, Hauptstadt des County Montgomery im Staate Ohio der Vereinigten Staaten von Amerika, am Zusammenfluß des Mad und Great-Miami-River und am Miamianal, 257 km nordöstlich von Cincinnati gelegen, zählte 1840 erst 6057, 1850 schon 10977, 1860: 20081, 1870 aber 30473, 1880 endlich 33678 E., darunter 7246 Ausländer. Die Stadt ist auf dem östl. Ufer des Great-Miami schön und breit angelegt. Die Atlantico-Great-Western, die Cincinnati-Hamilton-D., die D. Xenia-Western, die D. Union, die D. Michigan und die Cincinnati-Sandusky-Cleveland-Eisenbahn verbinden D. mit allen Teilen der Union. Seine Hauptbedeutung beruht auf seiner stark entwickelten Industrie, die sich besonders auf die Fabrication von Papier, Lösserwaren, Ofen und Eisenbahnwaggons erstreckt. Der jährliche Produktionswert derselben beläuft sich auf 3—4 Mill. Doll. D. ist reich an Wohlthätigkeitsanstalten; es besitzt eine große Irrenanstalt, ein Waisen- und ein Armenhaus. Außer zahlreichen Kirchen hat D. (1879) 13 öffentliche Schulgebäude. An höhern Bildungsanstalten besitzt D. ein Lehrer- und ein theol. Seminar. D. wurde 1796 gegründet, begann jedoch seinen Aufschwung erst seit der Eröffnung des Miamianal im J. 1829. Als Stadt wurde es 1841 incorporiert.

Daza (Hilarion), Präsident der Republik Bolivia, geb. 1840 zu Sucre, war seit 1858 Parteigänger der Liberalen. Er war 1871 an der Revolution zum Sturz Melgarejos beteiligt und bemächtigte sich 1876 mit Gewalt der Herrschaft über Bolivia. Er regierte völlig willkürlich und beutete den Staat für seinen Vorteil aus. Nach dem Ausbruch des chilen. Kriegs und der Niederlage der Bolivianer empörte sich das Heer in La Paz gegen ihn und zwang ihn Ende 1879 zur Flucht ins Ausland. (S. unter Bolivia.)

Dägel (Georg Anton), Forstmann, geb. 5. Febr. 1752 zu Fürth, wurde nach vollendeten Universitätsstudien Lehrer der Philosophie und Mathematik an der kurfürstl. Pögerie in München, 1790 Lehrer der Forstwissenschaft an der neugegründeten Forstschule zu München, 1803 Direktor der Forstschule zu Weihenstephan und 1807 Professor der Forstwissenschaft in Landshut, später wieder in München. Er starb 5. April 1847 in Regensburg. D. war vortugsweise Forstmathematiker und führte in Deutschland zuerst für Forstvermessungen die polygonometrische Methode ein. Von seinen Schriften sind zu nennen: «Praktische Anleitung zur Lagerung der Wälder» (Müncb. 1786; 2. Aufl. 1788 unter dem Titel «Praktische Anleitung zur Forstwissenschaft»), «Physiologie der Holzpflanzen und Forstbotanik» und «Holzzucht, Forstpflege und Forstbenutzung» (Bd. 2 und 3 des «Lehrbuch für die pfälzbayr. Förster», 1788—90), «Tabellen zur Bestimmung des Inhalts unbeschlagener Baumstämme nach Kubikfuß» (Müncb. 1791; 6. Aufl. 1860), «Über Forstlagerung und Ausmittelung des jährlich nachhaltigen Ertrags» (Müncb. 1793), «Über die zweckmäßigste Methode, große Waldungen auszumessen, zu zeichnen und zu berechnen» (Müncb. 1799; 2. Aufl. 1819 von G. B. Neubauer), «Anleitung zur Forstwissenschaft» (2 Bde., Müncb. 1802 u. 1803) u. s. w. Außer diesen forstlichen Arbeiten hat D. noch andere mathem., naturwissenschaftliche und nationalökonomische Schriften veröffentlicht.

Dazio grande, Beller und ehemalige Hauptstadt im Bezirk Evrosen des Königreichs Serbien liegt 948 m über dem Meere, 4 1/2 km nordwestlich von Jaido auf dem rechten Ufer des Ticino an der Gotthardstraße und Bahn, da wo der Monte-Bellino oder Platifer das Ticinenthal quer durchläuft und in eine obere nordlich-alpine und eine untere Stufe mit faul. Vegetation teilt. Nach dem Ticino wird auch die großartig wilde Schlucht, welche den Ticino unterhalb D. durch die Gneissfelsen von Piottino gebrochen hat, benannt. In zahlreich. Wasserfällen und Stromschnellen, mit einem Wasserfälle von circa 200 m auf 3 km Ausläufer, durchfließt der Ticino die enge von hohen, senkrechten Felswänden eingeschlossene Spalte. Die Gotthardstraße, welche teils in den Fels gesprengt, teils an hohen Stützmauern ruhend, die Schlucht durchkreuzt, überschreitet dreimal auf hochgewölbten Brücken den schäumenden Fluß. Die Gotthardbahn überwindet den Engpaß vermittels der beiden Reibmaschinen Greggio und Prato und sechs kleinerer Tunnel, u. einer Gesamtlänge von 4296 m.

D. C., offizielle Abkürzung für District of Columbia. (S. unter Columbia.)

De., auch D. C. oder DC., bei naturwissenschaftlichen Bezeichnungen Abkürzung für Deobolles (Augustin Pyramus). (Civil Law)

D. C. L., in England Abkürzung für Doctor of Divinity, Doktor der Theologie.

d. d., Abkürzung für de dato, vom Tage der Ausfertigung, und für dicto die, am genannten Tage; auch für dono dedit, er hat zum Geschenk gegeben, gestiftet.

D. D. D., Abkürzung, s. Dat. dicat, dedit; **d. d. t.** (dt.), Abkürzung für dedit, er hat gegeben; **D-dur** (ital. re maggiore, frz. ré majeur, engl. d major), die Durtonart, bei welcher f und c eine halbe Ton erhöht werden, also zwei f vorgeschrieben sind; die parallele Molltonart ist H-moll (= unter Ton und Tonarten.)

Dé (fr.), der Würfel, aber auch der Finger; ist die ältere, bis 1836 üblich gewesene Bezeichnung für das Centimeter (= 1/100 l) als Maß für die Länge in Belgien.

Dé (Le Maître au der Meister mit dem Schlüssel), ital. Zeichner und Kupferstecher, der um 1510 blühte und sich in der Schule Marcantonio's zu haben scheint. Er nach nach Rafael, Giulio Romano u. a. Der Meister wird mitunter mit Lascastrizet (s. b.) verwechselt.

Deacovar, s. Dialovar.

Dea Dia, eine röm. Göttin, welche nachher von den Atracischen Brüdern (s. b.) verehrt wurde; **De Alma** (Heinr.), deutscher Biolinist, geb. 22. Juni 1835 in Wien, war Schüler von Joh. Haydn und spielte seit dem 12. Jahre öffentlich. Von 1852 bis 1860 gehörte er der k. k. Kapelle an, die er als Oberlieutenant verließ, um künstlerische Thätigkeit wieder aufzunehmen; kam er als Kammermusikus in die Berliner Hofkapelle und wirkte außerdem an der dortigen Hochschule als Violinlehrer, seit 1861 mit dem Titel eines königl. Professors.

Deaf (Franz), ausgerechneter ungar. Staatsmann, geb. 17. Okt. 1806, stammte aus einer altungar. Adelsfamilie zu Söjtör im Komitat Szabolcs, von wo seine Eltern nach Pest, dem nachherigen Wohnorte D.'s, zogen. Seinen Gymnasialunterricht

erhielt er in Pesthely, Bapa und Kanischa, machte seine juristischen Studien an der Akademie zu Naab, wurde dann, wie seine Standesgenossen, Rechtspraktikant oder Jurat bei der königl. Tafel zu Pest und erwarb sich das Advokatendiplom. In sein Komitat zurückgekehrt, ward er dort Bizeßlal desselben; später rückte er zum Rotar, dann zum Präses des Waisenstuhles auf und erhielt schließlich das Amt eines Gerichtstafelbeisizers (täbla-biró); doch nahm er in allen diesen Ämtern keine Befolgung an. Nach dem Rücktritte seines ältern Bruders Anton wählte ihn sein Komitat zum Abgeordneten des Reichstags von 1832—36, wo der kaum 30jährige Mann sich bald zum Führer der liberalen Opposition emporschwang. Auf dem Reichstage von 1839—40 gelang es D., eine förmliche Versöhnung zwischen der Regierung und der Reformpartei zu erreichen. Doch diese sollte nicht lange währen. Die Reformer Ungarns, an ihrer Spitze D., arbeiteten daran, die Steuerfreiheit des Adels auf dem nächsten Reichstage abzuschaffen. Dieser Umstand wurde von der konservativen Partei ergriffen, den zahlreichen Bauernadel gegen diese Absicht umzustimmen, und sie siegte auch im Szalader Komitat. D. konnte und wollte demnach die Wahl zum Reichstage von 1843—44 nicht annehmen, weil in der den Ablegaten erteilten Instruktion diese angewiesen wurden, gegen die Besteuerung des Adels zu stimmen; er verhartete bei seinem Entschlusse trotz des neuen Siegs der liberalen Partei, da auch dieser nicht ohne gewaltsame Mittel erungen worden war. Im J. 1845 besuchte D. zur Herstellung seines geschwächten Gesundheitszustandes erst einige Bäder und unternahm dann eine längere Reise durch Deutschland, die Schweiz, Italien, Frankreich und England. Auch auf dem Reichstage, der im Nov. 1847 eröffnet wurde, erschien D. wegen Kränklichkeit nicht; als aber die Märzereignisse von 1848 eingetreten, resignierte einer der beiden Abgeordneten von Szala, und D. kam an seine Stelle. Raam in Preßburg angelangt, wurde er genötigt, im neuen Ministerium Graf Ludwig Batthyányi das Portefeuille der Justiz zu übernehmen. Im Schoße des Kabinetts stimmte er stets mit Batthyányi und Szekényi für die friedliche Ausgleichung mit Oesterreich. Als jedoch die Verhältnisse für die Aktion Kossuths herangereift waren, trat D. jurüd (31. Dez. 1848). Bei Annäherung der österr. Armee unter Windischgrätz nahm er teil an der Deputation, welche zum Behufe von Unterhandlungen ins österr. Lager ging. Der Schritt war fruchtlos, und D. zog sich nach Rehida zurück. Nach Beendigung des Kriegs schritt man zur Reorganisation des Landes und forderte D. zur Mithilfe auf, die er jedoch ablehnte. Im J. 1862 verkaufte D. seine Besizung in Rehida und nahm seinen ständigen Aufenthalt in Pest, wo er bald der Mittelpunkt jener Kreise wurde, die eine Wiedererrichtung der freiheitlichen Verfassungszustände in Ungarn hofften.

Nach dem ital. Kriege 1859 wurde 21. Aug. die Einführung eines neuen Systems angekündigt. Am 5. März 1860 erschien das Patent, welches den verstärkten Reichsrat konstituierte, und 20. Okt. 1860 das Diplom, welches die alten Landtage herstellte. D. wurde 16. Jan. 1861 zum Repräsentanten der innern Stadt Pest gewählt und immer wieder erwählt bis zu seinem Tode. Nach Eröffnung des Reichstags 2. April 1861 nahm derselbe die von D.

entworfenen Adresse an. In Wien fand man sie jedoch unannehmbar; der Reichstag wurde 22. Aug. 1861 aufgelöst und ein neues Provisorium versucht. Aber schon 1865 trat eine Wendung der Dinge ein, und 17. Sept. 1865 wurde der ungar. Reichstag für den 10. Dez. einberufen, um die Krönung des Königs zu bewerkstelligen, welche die Wiederherstellung der Verfassung teils voraussetzte, teils bedingte. D. hatte im «Pesti Napló» in dem berühmten «Osterfonntagsartikel» (1865) den Weg zum Ausgleich bezeichnet. Franz Joseph eröffnete selbst den Reichstag. Am 26. Juni 1866 wurde der Reichstag wegen des bevorstehenden Kriegs mit Preußen vertagt und nach der überraschend schnellen und für Oesterreich-Ungarn unglücklichen Beendigung desselben 19. Nov. wieder eröffnet. D. und seine große Partei hielt an dem frühern Programm fest; die Linke glaubte aber die Ansprüche vergrößern zu müssen, und bewies daburch, daß ihr das tiefere Verständnis der Verhältnisse mangelte. Am 18. Febr. 1867 wurde das königl. Reskript vorgelesen, welches den Grafen Julius Andrássy zum Ministerpräsidenten ernannte; die feierliche Krönung des Königs fand 8. Juni statt. Ds großes und schwieriges Unternehmen war vollbracht und gelungen. (S. Oesterreichisch-Ungarische Monarchie.) Man hätte erwartet, ihn an die Spitze der Regierung gestellt zu sehen, aber D. war nicht dazu zu bewegen. Sein Rat wurde jedoch bei allen wichtigen Fragen eingeholt. D. wollte niemand seine Überzeugung ausdrängen; er vertraute der Macht der Wahrheit und des Rechts; daher war seine Milde der Opposition gegen den Ausgleich und gegenüber ihren Führern, Koloman Ghyggy und Koloman Tilly, erklärlich. Am 23. Juni 1874 trug D. seine Ansichten vor über die freie Kirche im freien Staate, und dies war seine letzte Rede im Reichstage. Wegen zunehmender Verschlimmerung seiner Gesundheit zögerte er auch, die Wahl von 1875 zum Repräsentanten seines pesther Distrikts anzunehmen. Er gab zwar den wiederholten Bitten nach, konnte aber nicht mehr im Unterhause erscheinen. Er starb nach einer langwierigen und schweren Krankheit in der Nacht vom 28. zum 29. Jan. 1876 zu Budapest. Sein Tod verursachte eine allgemeine Nationaltrauer und seine Leiche wurde 3. Febr. auf Staatskosten unter großen Feierlichkeiten auf dem kerepejer Friedhofe bestatet.

D. war eine durchaus edle und reine Persönlichkeit, einfach und schlicht, nicht bestechend, sondern durch seine großen Eigenschaften gewinnend. Er war unstreitig Ungarns größter Staatsmann in der Neuzeit; seine Größe beruht vor allem in jener weisen Mäßigung, die bei aller entschienenen Liebe zum Fortschritte und zur unaufhaltsamen Fortentwicklung dennoch stets vom Bestehenden ausgeht, alle Rechtsverhältnisse gewissenhaft beachtet und mit Deputamkeit und Vorsicht das Neue anstrebt. D. war ein aufbauender Staatsmann, ein Mann der Reform, nicht der Revolution; sein Volk ehrt in ihm mit Recht den «Kaiser der Nation». Sein Andenken ist im Gesetz verewigt; sein Mausoleum und seine Statue zieren die ungar. Hauptstadt. Vgl. «Franz D.» (5. Aufl., Epy. 1868); Puffist, «Franz D.» (deutsch von Reugebauer, Epy. 1876); Rogge, «Franz D.» (in «Unsere Zeit», 12. Jahrg., 1. Hälfte, Epy. 1876); Csengery, «Franz D.» (deutsch von Heinrich, Epy. 1877); Könyi, «Die

Neben Franz D. s. (ungarisch, Bd. 1, Pest 1881; enthält die Neben bis 1845).

Deal (spr. Dähl), Seestadt an der Mündung der engl. Grafschaft Kent, an der Eisenbahn, 25 km im N. von Canterbury und 13 km im N. von Dover, zählte (1881) 8422 E. und ist in dem westen, an die Nordsee stoßenden Teile, den das Hafenfort D. d. d. t. altertümlich, eng und schmucklos, in dem obern, der durch das Fort Sandown geschützt wird, gut gebaut. Die Stadt ist ein Seebadort und hat ein schönes Zollhaus, eine Schulschule, ein großes Militärhospital, Kasernen und bedeutende Magazine von Marinebedarfsmitteln. Die Hauptbeschäftigungen der Einwohner sind Schiffbau, Segelfabrikation und Handel. D. besitzt sieben Schiffe von 433 t und eine durch die sog. Dünen (downs) geschützte See, welche für mehr als 400 Schiffe jeder Art geräumig genug ist. Die Einfuhr, meist Kohlen, hatte 1879 einen Wert von 62900, die Ausfuhr von 91780 Mark. Die Dünen bilden eine lange Kette von Ramsgate bis zum Kap Tunge-Keß. Zwischen erstem Ort und D. ist derselben, gleichweit etwa 3,7 km von beiden entfernt, eine gefährliche Sandbank (Goodwin Sands) vorgelagert, vor welcher beständig sechs Leuchtschiffe aufgestellt sind. Außer den Leuchttürmen von Nord-Joreland und Ramsgate im Norden und dem auf der Kreidklippe von Süd-Joreland hat man mitten auf der Sandbank einen Gabelsturm, 18 m hohen Leucht- und Sicherheitssturm (safety beacon) errichtet, der auf einem in den Sand versenkten Dreieck ruht und bis auf den submarinen Kreidboden reicht. Nach gewöhnlicher Annahme hat Julius Cäsar auf seinem ersten Zuge bei D. die Küste Britanniens betreten; 1495 landete Berlin Barbed dajelbst. Die Schlösser D., Sandown- und Walmer-Castle (wo Wellington starb) wurden 1539 von Heinrich VIII. zur Dedung der Küste angelegt. Letzteres ist die Amtswohnung des Lord-Warden der Cinque Ports (s. d.). Seit neuester Zeit ist D., sowie das sich anschließende Walmer auch ein vielbesuchtes Seebad.

De Amicis (Edmondo), geschäfter ital. Schriftsteller, geb. 21. Okt. 1846 zu Niegia in Ligurien, erhielt seine Vorbildung auf dem Gymnasium zu Genua und trat hierauf in die Militärschule zu Modena, die er 1863 als Unterlieutenant wieder verließ. Im J. 1866 nahm er teil an der Schlacht von Custoza; im folgenden Jahre ging er nach Florenz, wo er die Redaction der Zeitschrift «L'Italia militare» übernahm. Nach dem Einzug der Italiener in Rom verließ er die Armee, um sich ganz der Schriftstellerei zu widmen. Er bereiste nun Spanien, Holland, Nordafrika, England, die Türkei und Frankreich, welche Reisen ihm den Stoff zu seinen anmutig geschriebenen, aber zuweilen affektirter sentimentalen Schilderungen und Erzählungen lieferten. D. lebt zu Turin. Er schrieb: «Partenza e ritorno. Ricordi del 1866» (Turin 1869), «Letture popolari» (Mail. 1869), «La vita militare» (Flor. 1869; neue Aufl. Mail. 1880), «Racconti militari» (Flor. 1869), «Impressioni di Roma» (Flor. 1870), «Ricordi del 1870—71» (Flor. 1872), «Roma libera» (Mail. 1872), «Novelle» (Flor. 1872; neue Aufl., Mail. 1879), «La Spagna» (Mail. 1873), «Ricordi di Londra» (1. bis 7. Aufl., Mail. 1874), «L'Olanda» (Mail. 1874; 6. Aufl. 1879), «Foglie sparse» (Mail. 1874), «Marocco» (Mail. 1875; 6. illustrierte Aufl. 1880), «Costantinopoli» (2 Bde., Mail. 1877; 11. Aufl.

1881), «Pagine sparse» (Mail. 1877; 7. Aufl. 1881), «Ricordi di Parigi» (1. bis 4. Aufl., 2 Bde. Mail. 1879), «Poesie» (1. u. 2. Aufl., Mail. 1881), «Gli effetti psicologici del vino» (Turin 1881), «Ritratti letterari» (Mail. 1881). Die unter seinem Namen erschienenen Schriften «Era in sogno» (Triest 1881), «Nuove pagine sparse» (Flor. 1881) und «Nuovi ricordi» (3. Aufl., Mail. 1881) hat D. öffentlich als Fälschungen erklärt. Einige seiner Erzählungen sind von Paul Heyse ins Deutsche überlegt worden.

Dean (engl., spr. Dihn, vom lat. decanus) der Mitwirkender eines College an den engl. Universitäten.

Dean-Joseph, bewaldete Berggrube in England, Gloucestershire, neben dem Anfange des Severn-Arquars oder Bristolkanals, gegenüber von den Cotswold-Hills. In dem Walde befinden sich Marmorbrüche, Eisen- und Steinkohlengruben; die Kohlenfeld, 116 qkm groß, hat 101 Gruben; es sind 11 Flüsse mit zusammen über 8 m Kohle, und man produzierte 1876: 1,7 Mill. t. Die Kommune St. D. hat 10900, die Kommune St. D. 9590 E., welche steuerfrei sind; das Terrain wird von einem Lord-Warden verwaltet und hat noch alte Privilegien.

Debaclieren (fr.), den Hafen räumen, d. h. die ausgeladenen Schiffe aus dem Hafen bringen; diese Arbeit heißt debäclage und debäcliers die Personen, unter deren Aufsicht es geschieht.

Debatze (Michael Alexandre), Afrikanischer, geb. 19. Nov. 1845 zu Gajazis im franz. Depart. Deux-Sèvres, widmete sich dem Buchhandel und wurde 1872 Abbé. Da er sich sehr eifrig mit dem Studium orient. Sprachen beschäftigte, so erlernte er des Arabischen, Koptischen und einiger oriental. Sprachen mächtig war, so wurde er 1878, als die franz. Regierung eine Expedition nach Ostindien beabsichtigte, von dieser als Führer einer solchen gewählt. Am 24. Juli 1879 brach er von Jangibar nach dem Innern auf; schon 12. Dez. erreichte er glücklich Udschidschi am Tanganjika; aber seine Versuche, von hier weiter vorzudringen, mißlangten, und D. starb 12. Dez. 1879 in Udschidschi.

Deballieren (fr.), Waren entballen, unpacken. Deballage, Auspackung.

Debandade, von dem franz. débänder, über den Haufen werfen, in Unordnung bringen, abgeleitet, wird in der militärischen Sprache für die zerstreute Fechtart im Gegensatz zu der geschlossenen, aber auch für einen ungeordneten Marsch, à la débändade, gebraucht.

Debankieren (Debanquieren, fr.), beim Hazardspiel die Bank sprengen.

Debardieren (fr.), aus einem Schiff ausladen, Waren löschen; Debardage, Ausladung eines Schiffs, namentlich eines mit Holz befrachteten Schiffs; Debardeur, Schiffs- oder Holzausladender, auch beliebte Frauenmaske in dem Kostüm eines Holzausladers.

Debarquieren (fr.), ausschiffen, landen; Debarquement, Ausschiffung von Truppen, Embarkation u. s. w.

De Dary, s. Dary (Heint. Ant. de).

Debatte (fr.) oder Diskussion nennt man einen unter Leitung eines Vorsitzenden in geregelter Aufeinanderfolge und Abwechslung der Sprechenden (also nicht in der freieren Form der Konversation) stattfindenden Reinigungsanstand

mehrerer. Vorzugweise gebraucht man beide Ausdrücke von solchen Verhandlungen, bei denen es auf die Fassung eines praktischen Beschlusses ankommt; in noch engerm Sinne aber von den Verhandlungen polit. Versammlungen, namentlich repräsentativer Körperschaften. Nach dem in diesen größtenteils üblichen Gebrauche wird, wenigstens bei wichtigen Gegenständen, insbesondere bei der Beratung von Gesetzen, die D. oder Diskussion geteilt in eine allgemeine, die sich über das Prinzip des Gesetzes verbreitet (Generaldebatte), und eine spezielle, die sich an die einzelnen Punkte desselben anknüpft (Spezialdebatte). Im engl. Parlament trennt man diese beiden Stadien der Beratung noch schärfer, indem dort nur die D. über das allgemeine Prinzip des Gesetzes in öffentlicher Sitzung des Parlaments und mit allen parlamentarischen Formen vor sich geht, wogegen die Diskussion der Einzelheiten in einer mehr vertraulichen, nichtöffentlichen Sitzung, einem sog. Komitee des Hauses stattfindet.

Debauchieren (frz.), ausschweifend, ein wildes Leben führen; auch verführen, besonders einen Soldaten zur Desertion verleiten; debauchant, ausschweifend, verführerisch; Debauche, Ausschweifung, üppiges Leben; Debauché, ausschweifender Mensch, Brasser, Müllling.

Debellieren (lat.), vollständig besiegen, überwältigen; Debellation, Überwältigung.

Debet (lat.), in der Mehrheit Debet, d. i. Soll und Sollen, wird häufig diejenige Blattseite eines buchhalterischen Conto benannt und überschrieben, auf welcher die Beträge verzeichnet sind, womit dasselbe belastet (debitiert) wird. Debitor ist gleichbedeutend mit Schuldner; Debitmasse bedeutet soviel wie Konkursmasse.

Debitität (lat.), Schwäche; Debilitation, Schwächung, Entkräftung. [Zempels.]

Debit, das Allerheiligste des Salomonischen

Debit (zunächst frz., aber von gleicher Abstammung wie Debet) bedeutet im Warenkleinverkehr soviel wie Vertrieb oder Absatz. Debitieren (frz. débiter) heißt im kaufmännischen Rechnungswesen (in der Buchhaltung) soviel wie belasten, zur Last schreiben.

Debitkommissionen, von den vormaligen deutschen Reichsgerichten in Schuldenfachen der Reichsstände ernannte Kommissionen, welche mit Untersuchung des Vermögensbestandes, gütlicher Verhandlung und Administration des Konkurses beauftragt waren.

Deblatieren (frz.), die Blodade eines Plazes aufheben, ihn entziehen.

Debo, See in Afrika, im Sudán, liegt etwa 240 km im SW. von Limbuku, in 15° 30' nördl. Br., und heißt bei den Arabern Bahr-Ljeb, d. h. Schwarzes Wasser. Von Süden her tritt der Niger mit zwei Armen in ihn ein, von denen der westliche, geringere, der Sumpf Diata heißt. Zwischen beiden ist Barga, eine Provinz Mässinas. Mitten am nördl. Ufer tritt nach ORO. der auf Limbuku zufließende Niger wieder aus, welcher links Ferraaga und rechts Schimballa bewässert.

De Boni (Filippo), ital. Schriftsteller, geb. um 1820 zu Feltre, wurde Hauslehrer in Venedig und Florenz und mußte 1846 nach der Schweiz fliehen, wo er republikanische Flugchriften herausgab. Während der Revolution von 1848/49 war er zuerst Mitarbeiter an der von Mazzini gegründeten «Italia del popolo», später Gesandter der Republik

Rom in der Schweiz. Er lehrte erst 1859 in sein Vaterland zurück und trat 1860 ins Parlament, wo er stets der Linken angehörte. D. starb 7. Nov. 1870 zu Florenz. Von seinen Schriften sind zu nennen: «Gli Eccelini e gli Estensi» (3 Bde., Bened. 1841), «Voci dell'anima» (Raufanne 1846), «Domenico Veneziano e Andrea del Castagno», Drama (Tur. 1851), «La chiesa romana e l'Italia» (Mail. 1863), «Ragione e dogma» (Siena 1866).

Debora (d. i. Diene), eine hebr. Prophetin und Helbin in der Periode der sog. Richter, wohnte auf dem Gebirge Ephraim zwischen Bethel und Rama, wo sie unter der nach ihr genannten Deboraalme Recht sprach. Um ihr Vaterland von der 20jährigen Bedrängnis durch den König der Kanaaniter, Jabin, und seinen Feldherrn Siffera zu erlösen, ließ sie durch Barak in den Stämmen Naphtali und Sebulon ein Heer sammeln und zog selbst mit in den Krieg. Am Fuße des Tabor wurde Siffera geschlagen und auf der Flucht von einem Weibe ermordet. Dieser Sieg, der den Israeliten 40 Jahre Ruhe verschaffte, besangen D. und Barak in dem sog. Liede der D., das im Buche der Richter (Kap. 5) aufbewahrt worden ist.

Debordieren (frz.), überlaufen (von Gewässern, der Galle u. s. w.); auch ausschweifend; im militärischen Sinne: den Gegner überflügeln; Debordement, Überschreitung; Ausschweifung.

Debouté (frz.), gleichbedeutend mit Ausgang, und zwar bezüglich einer diesseitigen Truppe der dem Gegner zunächst gelegene Anfang eines Engweges, Defilee u. s. w. Daher Debouchieren: über den Ausgang eines Defilee vordringen, eine Aufgabe, welche angesichts des Feindes erhebliche Schwierigkeiten darbietet. Die Ränder des D., bei Wäldern die Ufer, bei Dörfern die Umfassung, bei Brücken die Ufer u. s. w. müssen dann stark, möglichst auch mit Artillerie, besetzt werden; unter diesem Schutz sucht dann zunächst Infanterie Terrain zu gewinnen.

Debourrieren (das frz. débourser) bedeutet: bare Gelbtauslagen machen; Deboursement, bare Auslage.

Debra Labor, Stadt im mittlern Aethiopien, Landschaft Amhara, Hauptort der Provinz Begemeder, neben dem 2945 m hohen Berge Debra, war unter der Regierung Theodors eine Zeit lang Hauptstadt Aethiopiens.

Debraug (Paul Emile), franz. Diederichter, geb. 30. März 1796 zu Ancerville im Depart. Meuse, war seit 1816 an der Bibliothek der medizinischen Fakultät zu Paris angestellt, gab aber diesen Posten auf, um unabhängig der Litteratur zu leben. Sein Muster war Véranger; er griff wie dieser die Restauration heftig an und frischte die Erinnerungen des Kaiserreichs auf; ferner besang er den Wein, die Liebe und das Landleben. Sein Stil ist oft fehlerhaft und trivial, es fehlt ihm Vérangers Eleganz und Feinheit. Véranger schrieb für das gebildete Bürgertum, D. für die Arbeiter der Vorstädte. Er selbst erschien in den Kneipen, unter den Handwerkern, und sang seine patriotischen Refrains, die bald überall, in Dorf und Stadt, sehr beliebt wurden, nicht wegen ihrer litterarischen Werts, sondern wegen des frisch-warmen, lebendigen Tons. Besonders bekannt sind von seinen Liedern: «La Colonne», «Le prince Eugène», «La veuve du soldat», «Marengo», «Le Mont Saint-Jean», «Fanta la Tulipe», «Teu

Neben Franz D. s. » (ungarisch, Bb. 1, Pest 1881; enthält die Neben bis 1845).

Deal (spr. Dähl), Seebath an der Mündung der engl. Grafschaft Kent, an der Eisenbahn, 25 km im S. von Canterbury und 13 km im N. von Dover, zählt (1881) 8422 E. und ist in dem untern, an die Nordsee stoßenden Teile, den das Hafensort D. d. d. t., altertümlich, eng und schmüßig, in dem obern, der durch das Fort Sandown geschützt wird, gut gebaut. Die Stadt ist ein Seebadeort und hat ein schönes Zollhaus, eine Seeschule, ein großes Militärhospital, Kafernen und bedeutende Magazine von Marinebedürfnissen. Die Hauptbeschäftigungen der Einwohner sind Schiffbau, Segelfabrikation und Handel. D. besitzt sieben Schiffe von 433 t und eine durch die sog. Dünen (downs) geschützte Kleebe, welche für mehr als 400 Schiffe jeder Art geräumig genug ist. Die Einfuhr, meist Kohlen, hatte 1879 einen Wert von 62980, die Ausfuhr von 91780 Mark. Die Dünen bilden eine lange Kette von Ramsgate bis zum Kap Dunge-Neß. Zwischen erstem Ort und D. ist derselben, gleichweit etwa 3,7 km von beiden entfernt, eine gefährliche Sandbank (Goodwin Sands) vorgelagert, vor welcher beständig sechs Leuchtschiffe aufgestellt sind. Außer den Leuchttürmen von Nord-Joreland und Ramsgate im Norden und dem auf der Kreideklippe von Süd-Joreland hat man mitten auf der Sandbank einen gußeisernen, 18 m hohen Leucht- und Sicherheitsturm (safety beacon) errichtet, der auf einem in den Sand versenkten Dreieck ruht und bis auf den Submarinen Kreidehoden reicht. Nach gewöhnlicher Annahme hat Julius Cäsar auf seinem ersten Zuge bei D. die Küste Britanniens betreten; 1495 landete Perkin Warbeck daselbst. Die Schlösser D., Sandown- und Walmer-Castle (wo Wellington starb) wurden 1539 von Heinrich VIII. zur Deckung der Küste angelegt. Letzteres ist die Amtswohnung des Lord-Warden der Cinque Ports (s. d.). Seit neuester Zeit ist D., sowie das sich anschließende Walmer auch ein vielbesuchtes Seebad.

De Amicis (Edmondo), geschäfter ital. Schriftsteller, geb. 21. Okt. 1846 zu Dneglia in Sicilien, erhielt seine Vorbildung auf dem Gymnasium zu Cuneo und trat hierauf in die Militärschule zu Modena, die er 1863 als Unterlieutenant wieder verließ. Im J. 1866 nahm er teil an der Schlacht von Custoza; im folgenden Jahre ging er nach Florenz, wo er die Redaction der Zeitschrift «L'Italia militare» übernahm. Nach dem Einzug der Italiener in Rom verließ er die Armee, um sich ganz der Schriftstellerei zu widmen. Er bereiste nun Spanien, Holland, Nordafrika, England, die Türkei und Frankreich, welche Reisen ihm den Stoff zu seinen anmutig geschriebenen, aber zuweilen affektiert sentimentalen Schilderungen und Erzählungen lieferten. D. lebt zu Turin. Er schrieb: «Partenza e ritorno. Ricordi del 1866» (Turin 1869), «Letture popolari» (Mail. 1869), «La vita militare» (Flor. 1869; neue Aufl., Mail. 1880), «Racconti militari» (Flor. 1869), «Impressioni di Roma» (Flor. 1870), «Ricordi del 1870—71» (Flor. 1872), «Roma libera» (Mail. 1872), «Novelle» (Flor. 1872; neue Aufl., Mail. 1879), «La Spagna» (Mail. 1873), «Ricordi di Londra» (1. bis 7. Aufl., Mail. 1874), «L'Olanda» (Mail. 1874; 6. Aufl. 1879), «Foglie sparse» (Mail. 1874), «Marocco» (Mail. 1875; 6. illustrierte Aufl. 1880), «Costantine» (Mail. 1877; 11. Aufl.

1881), «Pagine sparse» (Mail. 1877; 7. u. 8. Aufl. 1881), «Ricordi di Parigi» (1. bis 4. Aufl., 2 Bde. Mail. 1879), «Poesie» (1. u. 2. Aufl., Mail. 1881), «Gli effetti psicologici del vino» (Turin 1881), «Ritratti letterari» (Mail. 1881). Die unter jenem Namen erschienenen Schriften «Era un sogno» (Triest 1881), «Nuove pagine sparse» (Flor. 1881) und «Nuovi ricordi» (3. Aufl., Flor. 1881) hat D. öffentlich als Fälschungen erklärt. Einige seiner Erzählungen sind von Paul Heyse ins Deutsche übersetzt worden.

Dean (engl., spr. Dihn, vom lat. decanus), der Mitvorsitzer eines College an den engl. Universitäten.

Dean-Forest, bewaldete Berggruppe in England, Gloucestershire, neben dem Anfange des Severn-Astuars oder Bristolkanals, gegenüber von den Cotswold-Hills. In dem Walde befinden sich Marmorbrüche, Eisen- und Steinkohlengruben; das Kohlenfeld, 116 qkm groß, hat 101 Gruben; es sind 11 Flöze mit zusammen über 8 m Kohle, und man produzierte 1876: 1,27 Mill. t. Die Kommune Ost-D. hat 10900, die Kommune West-D. 9590 E., welche steuerfrei sind; das Terrain wird von einem Lord-Warden verwaltet und hat manche alte Privilegien.

Debaclieren (frz.), den Hafen räumen, d. h. die ausgeladenen Schiffe aus dem Hafen bringen; diese Arbeit heißt debâclage und debâcleurs die Personen, unter deren Aufsicht es geschieht.

Debatte (Michael Alexandre), Astriturander, geb. 19. Nov. 1845 zu Glazais im franz. Depart. Deux-Sèvres, widmete sich dem Priesterstande und wurde 1872 Abbé. Da er sich sehr eifrig mit dem Studium orient. Sprachen beschäftigte, wobei er des Arabischen, Koptischen und einiger ostasiat. Sprachen mächtig war, so wurde er 1878, als die franz. Regierung eine Expedition nach Ostafrika beabsichtigte, von dieser als Führer einer solchen gewählt. Am 24. Juli 1879 brach er von Zanzibar nach dem Innern auf; schon 12. Dez. erreichte er glücklich Udschidschi am Tanganjika; aber seine Versuche, von hier weiter vorzubringen, mißlangten, und D. starb 12. Dez. 1879 in Udschidschi.

Deballieren (frz.), Waren entballen, auspacken. Deballage, Auspackung.

Debandade, von dem franz. débânder, über den Haufen werfen, in Unordnung bringen, aber leitet, wird in der militärischen Sprache für die gestreute Fechtart im Gegensatz zu der geschlossenen, aber auch für einen ungeordneten Rückzug, à la débândade, gebraucht.

Debankieren (Debanquieren, frz.), kein Hazardspiel die Bank sprengen.

Debardieren (frz.), aus einem Schiff ausladen. Waren löschen; Debardage, Ausladung eines Schiffs, namentlich eines mit Holz befrachteten Schiffs; Debardeur, Schiffs- oder Holzauslader, auch beliebte Frauenmaske in dem Kostüm eines Holzausladers.

Debarquieren (frz.), ausschiffen, landen; Debarquement, Ausschiffung von Truppen, Gebirg u. s. w.

De Bary, s. Bary (Heint. Ant. de).

Debatte (frz.) oder Diskussion nennt man einen unter Leitung eines Vorsitzenden in geordneter Aufeinanderfolge und Abwechslung der Sprechenden (also nicht in der freieren Form der Konversation) stattfindenden Meinungsentscheid

Neben Franz D. s. (ungarisch, Bd. 1, Best 1881; enthält die Neben bis 1845).

Deal (spr. Dihn), Seestadt an der Ostküste der engl. Grafschaft Kent, an der Eisenbahn, 25 km im N. von Canterbury und 13 km im N.W. von Dover, zählt (1881) 8422 E. und ist in dem untern, an die Nordsee stoßenden Teile, den das Hafensort D. d. d. t. altertümlich, eng und schmutzig, in dem obern, der durch das Fort Sandown geschützt wird, gut gebaut. Die Stadt ist ein Seebadeort und hat ein schönes Zollhaus, eine Seeschule, ein großes Militärhospital, Kasernen und bedeutende Magazine von Marinebedürfnissen. Die Hauptbeschäftigungen der Einwohner sind Schiffbau, Segelfabrikation und Handel. D. besitzt sieben Schiffe von 493 t und eine durch die sog. Dünen (downs) geschützte Seebe, welche für mehr als 400 Schiffe jeder Art geräumig genug ist. Die Einfuhr, meist Kohlen, hatte 1879 einen Wert von 62 980, die Ausfuhr von 91 780 Mark. Die Dünen bilden eine lange Kette von Ramsgate bis zum Kap Dunge-Neß. Zwischen erstem Ort und D. ist derselben, gleichweit etwa 3,7 km von beiden entfernt, eine gefährliche Sandbank (Goodwin Sands) vorgelagert, vor welcher beständig sechs Leuchtschiffe aufgestellt sind. Außer den Leuchttürmen von Nord-Foreland und Ramsgate im Norden und dem auf der Kreideklippe von Süd-Foreland hat man mitten auf der Sandbank einen gußeisernen, 18 m hohen Leucht- und Sicherheitsturm (safety beacon) errichtet, der auf einem in den Sand versenkten Dreieck ruht und bis auf den submarinen Kreideboden reicht. Nach gewöhnlicher Annahme hat Julius Cäsar auf seinem ersten Zuge bei D. die Küste Britanniens betreten; 1495 landete Berlin Warbed daselbst. Die Schlösser D., Sandown- und Walmer-Castle (wo Wellington starb) wurden 1539 von Heinrich VIII. zur Dedung der Küste angelegt. Letzteres ist die Amtswohnung des Lord-Warden der Cinque Ports (s. d.). Seit neuester Zeit ist D., sowie das sich anschließende Walmer auch ein vielbesuchtes Seebad.

De Amicis (Edmondo), geschätzter ital. Schriftsteller, geb. 21. Okt. 1846 zu Oneglia in Ligurien, erhielt seine Vorbildung auf dem Gymnasium zu Cuneo und trat hierauf in die Militärschule zu Modena, die er 1863 als Unterlieutenant wieder verließ. Im J. 1866 nahm er teil an der Schlacht von Custoza; im folgenden Jahre ging er nach Florenz, wo er die Redaction der Zeitschrift «L'Italia militare» übernahm. Nach dem Einzug der Italiener in Rom verließ er die Armee, um sich ganz der Schriftstellerei zu widmen. Er bereiste nun Spanien, Holland, Nordafrika, England, die Türkei und Frankreich, welche Reisen ihm den Stoff zu seinen annützlich geschriebenen, aber zuweilen affektirten sentimentalen Schilderungen und Erzählungen lieferten. D. lebt zu Turin. Er schrieb: «Partenza e ritorno. Ricordi del 1866» (Turin 1869), «Lettere popolari» (Mail. 1869), «La vita militare» (Flor. 1869; neue Aufl., Mail. 1880), «Racconti militari» (Flor. 1869), «Impressioni di Roma» (Flor. 1870), «Ricordi del 1870—71» (Flor. 1872), «Roma libera» (Mail. 1872), «Novelle» (Flor. 1872; neue Aufl., Mail. 1879), «La Spagna» (Mail. 1873), «Ricordi di Londra» (1. bis 7. Aufl., Mail. 1874), «L'Olanda» (Mail. 1874; 6. Aufl. 1879), «Foglie sparse» (Mail. 1874), «Marocco» (Mail. 1875; 6. illustrierte Aufl. 1880), «Costantinopoli» (2 Bde., Mail. 1877; 11. Aufl.

1881), «Pagine sparse» (Mail. 1877; 7. Aufl. 1881), «Ricordi di Parigi» (1. bis 4. Aufl., 2 Bde., Mail. 1879), «Poesie» (1. u. 2. Aufl., Mail. 1881), «Gli effetti psicologici del vino» (Turin 1881), «Ritratti letterari» (Mail. 1881). Die unter seinem Namen erschienenen Schriften «Era un sogno» (Triest 1881), «Nuove pagine sparse» (Flor. 1881) und «Nuovi ricordi» (3. Aufl., Flor. 1881) hat D. öffentlich als Fälschungen erklärt. Einige seiner Erzählungen sind von Paul Heyse ins Deutsche übersetzt worden.

Dean (engl., spr. Dihn, vom lat. decanus), der Mitvorsteher eines College an den engl. Universitäten.

Dean-Forest, bewaldete Berggruppe in England, Gloucestershire, neben dem Anfange des Severn-Astuars ober Bristolkanal, gegenüber von den Cotswold-Hills. In dem Walde befinden sich Marmorbrüche, Eisen- und Steinkohlengruben; das Kohlenfeld, 116 qkm groß, hat 101 Gruben; es sind 11 Flöze mit zusammen über 8 m Kohle, und man produzierte 1876: 1,27 Mill. t. Die Kommune Ost-D. hat 10900, die Kommune West-D. 9590 E., welche steuerfrei sind; das Terrain wird von einem Lord-Warden verwaltet und hat manche alte Privilegien.

Debaclieren (frz.) den Hafen räumen, d. h. die ausgeladenen Schiffe aus dem Hafen bringen; diese Arbeit heißt débaclage und débacleurs die Personen, unter deren Aufsicht es geschieht.

Debatte (Michael Alexandre), Afrikanreisender, geb. 19. Nov. 1845 zu Glazais im franz. Depart. Deux-Sèvres, widmete sich dem Priesterstande und wurde 1872 Abbé. Da er sich sehr eifrig mit dem Studium orient. Sprachen beschäftigte, so daß er des Arabischen, Koptischen und einiger ostafrikan. Sprachen mächtig war, so wurde er 1878, als die franz. Regierung eine Expedition nach Afrika beabsichtigte, von dieser als Führer einer solchen gewählt. Am 24. Juli 1879 brach er von Zanzibar nach dem Innern auf; schon 12. Dez. erreichte er glücklich Udschidschi am Tanganika; aber seine Suche, von hier weiter vorzudringen, mißlang, und D. starb 12. Dez. 1879 in Udschidschi.

Deballieren (frz.), Waren entballen, anspalten; Deballage, Auspackung.

Debaubade, von dem franz. débauer, über den Haufen werfen, in Unordnung bringen, abgeleitet, wird in der militärischen Sprache für die zerstreute Fechtart im Gegenlage zu der geschlossenen, aber auch für einen ungeordneten Rückzug, à la débâdade, gebraucht.

Debankieren (Debanquieren, frz.), beim Hazardspiel die Bank sprengen.

Debardieren (frz.), aus einem Schiff ausladen, Waren lösen; Debardage, Ausladung eines Schiffs, namentlich eines mit Holz befrachteten Schiffs; Debardeur, Schiffs- oder Holzauflader, auch beliebte Frauenmaske in dem Kostüm eines Holzaufladers.

Debarquieren (frz.), ausschiffen, landen; Debarquement, Ausschiffung von Truppen, Gubern u. s. w.

De Bary, s. Bary (Heinr. Ant. de).

Debatte (frz.) oder Discussion nennt man einen unter Leitung eines Vorsitzenden in größter Aufeinanderregung stehenden Sprechenden (allg. Konversation).

einfallen. D. war ehemals der Hauptort der Bistrafchaft Acaq und der ganzen Landschaft «Landes», sowie vom 8. Jahrh. bis zur Revolution ein Bischofssitz. Im 12. Jahrh. kam es in die Gewalt Gastons IV. von Béarn, und 1177 eroberte es Richard Löwenherz, der es an Eugenie anschloß. Im J. 1622 wurden die Festungswerke geschleift.

Daglauden, Dorf im bad. Kreis Karlsrube, unweit eines verumpften Rheinarms, zählt (1880) 2658 meist lath. E., welche Pferdezuucht treiben.

Dagweiler, Dorf in der preuß. Provinz Rheinland, Regierungsbezirk Koblenz, Kreis Kreuznach, Bürgermeisterei Stromberg, liegt unweit des Galdenbaches, 3 km im NW. von Stromberg, zählt 739 E. und hat Eisengruben; aufwärts im Thale liegen die Eisenhüttenwerke Rheinböller-Hütte und Stromberger Neuhütte.

Dajak (oder Dajak, unrichtig Dyak, wie häufig von den Engländern geschrieben wird), ein der großen malaiischen Völkerverwandtschaft angehöriger, die Hauptmasse und zugleich den ältesten Teil der Bevölkerung der Insel Borneo (s. d.) bildender Stamm. Die D. zeigen in ihrer Körper-, Schädel- und Gesichtsbildung den charakteristischen Typus der malaiischen Rasse. Sie sind schlank, wohlgebaut, von mittlerer Größe, und obwohl ihre Arme und Beine auffallend dünn erscheinen, kräftig und ausdauernd, namentlich unermüdliche Fußgänger. Ihre Hautfarbe ist ein bald helleres, bald dunkleres, bei einigen mehr gelbliches, bei andern mehr röthliches Braun; ihre häufig runden und vorspringenden Augen, sowie ihr langes glattes Haupthaar sind immer schwarz. Ihre Sprache, ein Zweig des malaiisch-polynesischen Stammes, zeigt eine unverkennbare Verwandtschaft mit den auf den andern ostind. Inseln herrschenden Idiomen. Von Charakter sind die D. ehrlich, treu und zuverlässig; gereizt und beleidigt dagegen werden sie rachsüchtig und grausam. Ihre Gesamtzahl dürfte sich auf höchstens 2½ Mill. belaufen. Die D. sind ein dem Untergange verfallener Volksstamm, der früher sowohl die Küstenstriche als auch das Innere von Borneo bewohnte, gegenwärtig aber fast nur auf letzteres beschränkt ist. Hauptursache ihres allmählichen Aussterbens ist die Unterdrückung durch die Malaienstaaten auf Borneo und der unter ihnen herrschende Gebrauch (Menapau), daß kein Jüngling heiraten und in die Gemeinschaft der Männer aufgenommen werden darf, der nicht zuvor eine bestimmte Anzahl Personen eines andern Dajakstammes getödet und deren Köpfe nach seinem Wohnorte gebracht hat, wo dieselben als Trophäen in dem Versammlungsraume der Männer an dem Dachbalken aufgehängt werden. Die D. zerfallen in eine Menge kleiner, meistens 50—160 Familien zählender, in der Regel einander feindlich gegenüberstehender Stämme. Die unabhängigen D. wählen sich selbst ihre Stammeshäupter; die in den Malaienstaaten lebenden erhalten sie von den Fürsten dieser letztern angewiesen.

Die D. führen meist eine Art von Nomadenleben, nur wenige Stämme sind sesshaft. Mehrere Stämme im Norden und Osten der Insel waren und sind teilweise noch gefürchtete Seeräuber. Eigentümlich sind die Wohnungen, namentlich die der herumziehenden Stämme. Dieselben, deren Wände und Dächer oft nur aus abgehäuteten Streifen Baumrinde bestehen, ruhen auf 4—6 m hohen Pfählen und sind in der Regel 50—70 m lang,

daß 15—20 Familien, 50—70 Individuen darin Raum finden. Die Häuser der Pare-D. am Kouteluffe sind selbst 100—150 m lang und beherbergen nicht selten einen ganzen, mehrere hundert Individuen zählenden Stamm. Ein ganzes Dorf besteht oft nur aus einem einzigen Hause, dessen Mitte der Versammlungsaal der Männer einnimmt. Die Kulturstufe der D. ist eine sehr niedrige. Nur die sesshaften Stämme, namentlich die in der Residenzhaft Wandjermassing, welche Garten- und Ackerbau treiben, das Eisen zu schmelzen und vorzüglich gehärtete Hiebaffen zu verfertigen wissen, stehen mit den gewöhnlichen Malaien ungefähr auf gleicher Höhe. Anthropophagie besteht weder, noch hat sie erweislich jemals bei einem Dajakstamme bestanden. Die früher bei den D. allgemeine Gewohnheit, den Körper zu tätowieren, ist bei den sesshaften allmählich außer Gebrauch gekommen. In ihren religiösen Vorstellungen, die in der Anbetung einer Gottheit der Ober- und einer der Unterwelt besteht, denen sie Opfer darbringen und von denen sie nicht selten auch aus Holz geschnitzte Bilder vor ihren Häusern aufstellen, zeigen sich aus jener Zeit, wo der nördl. Teil von Borneo dem gegen Ende des 15. Jahrh. untergegangenen Hindureiche Madsjapahit aus Java unterworfen war, einige dünnle Anklänge an den Hinduismus. Eine große Rolle unter den D. spielen die Balians, Frauen, welche zugleich als öffentliche Sängerinnen, Tänzerinnen, Priesterinnen, Wahrsagerinnen, Zauberinnen, Beschwörerinnen der bösen Geister, als Hebammen und Ärztinnen fungieren. Überhaupt sind die D. sehr abergläubisch, richten sich z. B. bei ihren Jagd- und Raubzügen stets nach dem Fluge der Vögel, namentlich eines Angang genannten Raubvogels (Falco Pondicerianus). Die herumziehenden D. leben hauptsächlich von dem Fischfange und der Jagd, außerdem von wilden Früchten, Sago und Reis, welchen sie in trockenen Reisfeldern, sog. Labang, anpflanzen. Salz können die D. sich nur von der malaiischen und chines. Küstenbevölkerung verschaffen, weshalb sie häufig Mangel hieran leiden. Diesem Umstande schreibt man zu, daß Hautkrankheiten, namentlich der Fischschuppenausschlag (Ichthyosis) allgemein unter ihnen verbreitet sind. Ihre Waffen sind mit einer Lanzenspitze versehene Wafersöhre (Sipeb genannt), aus denen sie vergiftete Pfeile 40—50 m weit schießen, große säbelartige Messer (Mandan genannt) und Schilder.

Vgl. M. L. H. Verelaer, «Ethnographische beschrijving der Dajaks» (Zalt-Bommel 1870); Boudingh, «Niederlands Oost-Indie-Reizen 1852—57» (3 Bde., Rotterdam, 1869—61); Bod, «Reis in Oost-Indien 1879» (Haag 1880); deutsche Ausgabe: «Unter den Kannibalen auf Borneo», von Rob. Springer, Jena 1882).

Darleyford (früher Wombat Creek), Stadt in der austral. Kolonie Victoria, unweit des Flusses Loddon am Wombat Creek, 120 km nordwestlich von Melbourne gelegen, mit (1881) 3892 E. D. hat ergiebige Goldfelder und ist Mittelpunkt eines fruchtbaren Ackerbaudistrikts. Mit Melbourne ist der Ort durch eine Eisenbahn verbunden.

Days of humiliation (engl. «Tage der Demütigung»), die beiden Bußtage in England: der 30. Jan., der Tag der Hinrichtung des Königs Karl I. (1649), und der 2. Sept., der Tag des großen Brandes von London (1666).

Neben Franz D.S. (ungarisch, Bd. 1, Pest 1881; enthält die Neben bis 1845).

Deal (spr. Dähl), Seestadt an der Ostküste der engl. Grafschaft Kent, an der Eisenbahn, 25 km im S.W. von Canterbury und 13 km im N.W. von Dover, zählt (1881) 8422 E. und ist in dem unteren, an die Nordsee stoßenden Teile, den das Hafensort D. d. dt. altertümlich, eng und schmübig, in dem obern, der durch das Fort Sandown geschützt wird, gut gebaut. Die Stadt ist ein Seebadeort und hat ein schönes Zollhaus, eine Seeschule, ein großes Militärhospital, Kasernen und bedeutende Magazine von Marinebedürfnissen. Die Hauptbeschäftigungen der Einwohner sind Schiffbau, Segelfabrikation und Handel. D. besitzt sieben Schiffe von 433 t und eine durch die sog. Dünen (downs) geschützte Reede, welche für mehr als 400 Schiffe jeder Art geräumig genug ist. Die Einfuhr, meist Kohlen, hatte 1879 einen Wert von 62980, die Ausfuhr von 91780 Mark. Die Dünen bilden eine lange Kette von Ramsgate bis zum Kap Dunge-Neß. Zwischen erstem Ort und D. ist derselben, gleichweit etwa 3,7 km von beiden entfernt, eine gefährliche Sandbank (Goodwin Sands) vorgelagert, vor welcher beständig sechs Leuchtschiffe aufgestellt sind. Außer den Leuchttürmen von Nord-Joreland und Ramsgate im Norden und dem auf der Kreideklippe von Süd-Joreland hat man mitten auf der Sandbank einen gußeisernen, 18 m hohen Leucht- und Sicherheitsturm (safety beacon) errichtet, der auf einem in den Sand versenkten Dreieck ruht und bis auf den submarinen Kreideboden reicht. Nach gewöhnlicher Annahme hat Julius Cäsar auf seinem ersten Zuge bei D. die Küste Britanniens betreten; 1495 landete Perkin Warbeck daselbst. Die Schlösser D., Sandown- und Walmer-Castle (wo Wellington starb) wurden 1539 von Heinrich VIII. zur Dedung der Küste angelegt. Letzteres ist die Amtswohnung des Lord-Warden der Cinque Ports (s. d.). Seit neuester Zeit ist D., sowie das sich anschließende Walmer auch ein vielbesuchtes Seebad.

De Amicis (Edmondo), geschäfter ital. Schriftsteller, geb. 21. Okt. 1846 zu Oneglia in Ligurien, erhielt seine Vorbildung auf dem Gymnasium zu Genua und trat hierauf in die Militärschule zu Modena, die er 1863 als Unterlieutenant wieder verließ. Im J. 1866 nahm er teil an der Schlacht von Custoza; im folgenden Jahre ging er nach Florenz, wo er die Redaction der Zeitschrift «L'Italia militare» übernahm. Nach dem Einzug der Italiener in Rom verließ er die Armee, um sich ganz der Schriftstellerei zu widmen. Er bereiste nun Spanien, Holland, Nordafrika, England, die Türkei und Frankreich, welche Reisen ihm den Stoff zu seinen annützig geschriebenen, aber zuweilen affektiert sentimentalen Schilderungen und Erzählungen lieferten. D. lebt zu Turin. Er schrieb: «Partenza e ritorno. Ricordi del 1866» (Turin 1869), «Letture popolari» (Mail. 1869), «La vita militare» (Flor. 1869; neue Aufl., Mail. 1880), «Racconti militari» (Flor. 1869), «Impressioni di Roma» (Flor. 1870), «Ricordi del 1870—71» (Flor. 1872), «Roma libera» (Mail. 1872), «Novelle» (Flor. 1872; neue Aufl., Mail. 1879), «La Spagna» (Mail. 1873), «Ricordi di Londra» (1. bis 7. Aufl., Mail. 1874), «L'Olanda» (Mail. 1874; 6. Aufl. 1879), «Foglie sparse» (Mail. 1874), «Marocco» (Mail. 1875; 6. illustrierte Aufl. 1880), «Costantinopoli» (2 Bde., Mail. 1877; 11. Aufl.

1881), «Pagine sparse» (Mail. 1877; 7. Aufl. 1881), «Ricordi di Parigi» (1. bis 4. Aufl., 2 Bde., Mail. 1879), «Poesie» (1. u. 2. Aufl., Mail. 1881), «Gli effetti psicologici del vino» (Turin 1881), «Ritratti letterari» (Mail. 1881). Die unter jenem Namen erschienenen Schriften «Era un sogno» (Triest 1881), «Nuove pagine sparse» (Flor. 1881) und «Nuovi ricordi» (3. Aufl., Flor. 1881) hat D. öffentlich als Fälschungen erklärt. Einige seiner Erzählungen sind von Paul Heyse ins Deutsche übersetzt worden.

Dean (engl., spr. Dihn, vom lat. decanus) der Mitvorsteher eines College an den engl. Universitäten.

Dean-Forest, bewaldete Berggruppe in England, Gloucestershire, neben dem Anfange des Severn-Astuars oder Bristolkanals, gegenüber von den Cotswold-Hills. In dem Walde befinden sich Marmorbrüche, Eisen- und Steinkohlengruben; das Kohlenfeld, 116 qkm groß, hat 101 Gruben; es sind 11 Flöze mit zusammen über 8 m Kohle, und man produzierte 1876: 1,27 Mill. t. Die Kommune Ost-D. hat 10900, die Kommune West-D. 9590 E., welche steuerfrei sind; das Terrain wird von einem Lord-Warden verwaltet und hat manche alte Privilegien.

Debaclieren (fr.), den Hafen räumen, d. h. die ausgeladenen Schiffe aus dem Hafen bringen; diese Arbeit heißt debâclage und débâcleurs die Personen, unter deren Aufsicht es geschieht.

Debatte (Michael Alexandre), Africarischer, geb. 19. Nov. 1845 zu Glazais im franz. Depart. Deux-Sèvres, widmete sich dem Priesterstande und wurde 1872 Abbé. Da er sich sehr eifrig mit dem Studium orient. Sprachen beschäftigte, wobei er des Arabischen, Koptischen und einiger ostasiat. Sprachen mächtig war, so wurde er 1878, als die franz. Regierung eine Expedition nach Ostafrika beabsichtigte, von dieser als Führer einer solchen gewählt. Am 24. Juli 1879 brach er von Zanibar nach dem Innern auf; schon 12. Dez. erreichte er glücklich Udschidschi am Tanganjika; aber seine Versuche, von hier weiter vorzubringen, mißlang, und D. starb 12. Dez. 1879 in Udschidschi.

Deballieren (fr.), Waren entballen, auspacken, Deballage, Auspackung.

Debandade, von dem franz. débander, über den Haufen werfen, in Unordnung bringen, abgeleitet, wird in der militärischen Sprache für die zerstreute Fechtart im Gegensatz zu der geschlossenen, aber auch für einen ungeordneten Rückzug, à la débâdada, gebraucht.

Debankieren (Debanquieren, fr.), beim Hazardspiel die Bank sprengen.

Debardieren (fr.), aus einem Schiff ausladen. Waren löshen; Debardage, Ausladung eines Schiffs, namentlich eines mit Holz besetzten Schiffs; Debardeur, Schiffs- oder Holzauslader, auch beliebte Frauenmaske in dem Kostas ein: Holzausladers.

Debarquieren (fr.), ausschiffen, landen; Débarquement, Ausschiffung von Truppen, Gebirgen u. s. w.

De Bary, s. Bary (Heint. Ant. de).

Debatte (fr.) oder Diskussion nennt man einen unter Leitung eines Vorsitzenden in geregelter Aufeinanderfolge und Abwechslung der Sprechenden (also nicht in der freieren Form der Konversation) stattfindenden Meinungsäusserung

mehrerer. Vorzugsweise gebraucht man beide Ausdrücke von solchen Verhandlungen, bei denen es auf die Fassung eines praktischen Beschlusses ankommt; in noch engerm Sinne aber von den Verhandlungen polit. Versammlungen, namentlich repräsentativer Körperschaften. Nach dem in diesen größtentheils üblichen Gebrauche wird, wenigstens bei wichtigeren Gegenständen, insbesondere bei der Beratung von Gesetzen, die D. oder Diskussion geteilt in eine allgemeine, die sich über das Prinzip des Gesetzes verbreitet (Generaldebatte), und eine spezielle, die sich an die einzelnen Punkte desselben anknüpft (Spezialdebatte). Im engl. Parlament trennt man diese beiden Stadien der Beratung noch schärfer, indem dort nur die D. über das allgemeine Prinzip des Gesetzes in öffentlicher Sitzung des Parlaments und mit allen parlamentarischen Formen vor sich geht, wogegen die Diskussion der Einzelheiten in einer mehr vertraulichen, nichtöffentlichen Sitzung, einem sog. Komitee des Hauses stattfindet.

Debauchieren (frz.), ausschweifen, ein wildes Leben führen; auch verführen, besonders einen Soldaten zur Desertion verleiten; debauchant, ausschweifend, verführerisch; Debauche, Ausschweifung, üppiges Leben; Debauché, ausschweifender Mensch, Prasser, Wüßling.

Debellieren (lat.), vollständig besiegen, überwältigen; Debellation, Überwältigung.

Debet (lat.), in der Mehrheit Debet, d. i. Soll und Sollen, wird häufig diejenige Blattseite eines buchhalterischen Conto benannt und überschrieben, auf welcher die Beträge verzeichnet sind, womit dasselbe belastet (debitiert) wird. Debitor ist gleichbedeutend mit Schulbner; Debitmasse bedeutet soviel wie Konkursmasse.

Debitität (lat.), Schwäche; Debilitation, Schwächung, Entkräftung. [Zempels.]

Debit, das Allerheiligste des Salomonischen

Debit (zunächst frz., aber von gleicher Abstammung wie Debet) bedeutet im Warenkleinverlehr soviel wie Vertrieb oder Absatz. Debitieren (frz. débiter) heißt im kaufmännischen Rechnungswesen (in der Buchhaltung) soviel wie belasten, zur Last schreiben.

Debitkommissionen, von den vormaligen deutschen Reichsgerichten in Schuldenfachen der Reichsstände ernannte Kommissionen, welche mit Untersuchung des Vermögensbestandes, gütlicher Verhandlung und Administration des Konkurses beauftragt waren.

Deblatieren (frz.), die Blockade eines Plazes aufheben, ihn entsetzen.

Debs, See in Afrika, im Sudan, liegt etwa 240 km im SW. von Timbuktu, in 15° 30' nördl. Br., und heißt bei den Arabern Bahr-Zeb, d. h. Schwarzes Wasser. Von Süden her tritt der Niger mit zwei Armen in ihn ein, von denen der westliche, geringere, der Sumpf Diata heißt. Zwischen beiden ist Burgu, eine Provinz Massinas. Mitten am nördl. Ufer tritt nach ONO. der auf Timbuktu zufließende Niger wieder aus, welcher links Termagha und rechts Schimballa bewässert.

De Bont (Filippo), ital. Schriftsteller, geb. um 1820 zu Feltre, wurde Hauslehrer in Venedig und Florenz und mußte 1846 nach der Schweiz fliehen, wo er republikanische Flugchriften herausgab. Während der Revolution von 1848/49 war er zuerst Mitarbeiter an der von Mazzini gegründeten «Italia del popolo», später Gesandter der Republik

Rom in der Schweiz. Er lehrte erst 1859 in sein Vaterland zurück und trat 1860 ins Parlament, wo er stets der Linken angehörte. D. starb 7. Nov. 1870 zu Florenz. Von seinen Schriften sind zu nennen: «Gli Eccellini e gli Estensi» (3 Bde., Vened. 1841), «Voci dell'anima» (Rauanne 1846), «Domenico Veneziano e Andrea del Castagno», Drama (Tur. 1851), «La chiesa romana e l'Italia» (Mail. 1863), «Ragione e dogma» (Siena 1866).

Debora (d. i. Biene), eine hebr. Prophetin und Heldin in der Periode der sog. Richter, wohnte auf dem Gebirge Ephraim zwischen Bethel und Rama, wo sie unter der nach ihr genannten Debora-Palme Recht sprach. Um ihr Vaterland von der 20jährigen Bedrängnis durch den König der Kanaaniter, Jabin, und seinen Feldherrn Siffera zu erlösen, ließ sie durch Barak in den Stämmen Naphthali und Sebulon ein Heer sammeln und zog selbst mit in den Krieg. Am Fuße des Tabor wurde Siffera geschlagen und auf der Flucht von einem Weibe ermordet. Dieser Sieg, der den Israeliten 40 Jahre Ruhe verschaffte, besangen D. und Barak in dem sog. Liede der D., das im Buche der Richter (Kap. 5) aufbewahrt worden ist.

Debordieren (frz.), überlaufen (von Gewässern, der Galle u. s. w.); auch ausschweifen; im militärischen Sinne: den Gegner überflügeln; Debordement, Überschwenkung; Ausschweifung.

Debouté (frz.), gleichbedeutend mit Ausgang, und zwar bezüglich einer diesseitigen Truppe der dem Gegner zunächst gelegene Anfang eines Engweges, Defilees u. s. w. Daher Debouchieren: über den Ausgang eines Defilees vordringen, eine Aufgabe, welche angesichts des Feindes erhebliche Schwierigkeiten darbietet. Die Ränder des D., bei Wäldern die Ristere, bei Dörfern die Umfassung, bei Brücken die Ufer u. s. w. müssen dann stark, möglichst auch mit Artillerie, besetzt werden; unter diesem Schutz sucht dann zunächst Infanterie Terrain zu gewinnen.

Debourrieren (das frz. déboursier) bedeutet: bare Geldauslagen machen; Deboursement, bare Auslage.

Debra Labor, Stadt im mittlern Aethiopien, Landschaft Amhara, Hauptort der Provinz Begemeder, neben dem 2945 m hohen Berge Debra, war unter der Regierung Theodors eine Zeit lang Hauptstadt Aethopiens.

Debraug (Paul Emile), franz. Diederichter, geb. 30. März 1796 zu Ancerville im Depart. Meuse, war seit 1816 an der Bibliothek der medizinischen Fakultät zu Paris angestellt, gab aber diesen Posten auf, um unabhängig der Literatur zu leben. Sein Muster war Véranger; er griff wie dieser die Restauration heftig an und frischte die Erinnerungen des Kaiserreichs auf; ferner besang er den Wein, die Liebe und das Landleben. Sein Stil ist oft fehlerhaft und trivial, es fehlt ihm Vérangers Eleganz und Feinheit. Véranger schrieb für das gebildete Bürgertum, D. für die Arbeiter der Vorstädte. Er selbst erschien in den Aneipen, unter den Handwerkern, und sang seine patriotischen Refrains, die bald überall, in Dorf und Stadt, sehr beliebt wurden, nicht wegen ihres litterarischen Werts, sondern wegen des frischen, warmen, lebendigen Tons. Besonders bekannt sind von seinen Liedern: «La Colonne», «Le prince Eugène», «La veuve du soldat», «Marengo», «Le Mont Saint-Jean», «Fanfan la Tulipe», «T'cu

soviens-tes, außerdem Potpourris in Desaugiers Manier, wie «Le cheval de Caligula», Bilder aus der damaligen Zeit, wie «Le carabin», mitunter auch schwungvolle Gedichte, wie «Latées», ein Lob auf Paris, und «Il est un Dieu». Im J. 1822 wurde D. zu einem Monat Gefängnis verurteilt. An der Julirevolution, die er in seinem Buch «Les Barricades» schildert, nahm er thätigen Anteil. Von schwächlicher Gesundheit, starb er schon am 12. Febr. 1831. D.'s «Oeuvres complètes» erschienen 1833 (3 Bde., Par.).

Debreczin, eine der größten und bevölkertsten Städte Ungarns, seit 1698 königl. Freistadt, im heftigen Komitat im jenseitigen Theißkreise, an der Theißbahn, von welcher hier die Ungarische Nordostbahn abzweigt, in einer sandigen, wasserarmen Ebene, ist weillänfig gebaut und trägt den wahren Typus einer ungar. Stadt. Die Vorstädte sind jetzt mit der Stadt durch gepflasterte Straßen und Neubauten verbunden und laufen in eine große Heide aus. Das Stadtgebiet umfaßt 1012 qkm. Die innere oder Altstadt war ehemals von breiten Mauern und Gräben umgeben, durch welche acht Thore führten, die heute gänzlich verschwunden und durch Bauten und Gartenanlagen ersetzt sind. D. hat eine prächtige, mit zwei hohen Thürmen gezierete reform. sowie eine luth. Pfarrkirche, ein Klarissenkloster, ein schönes Stadthaus und ein Theater, ist Sitz eines reform. Superintendenten, einer Distrikts-Gerichtskammer, einer Finanz-Bezirksdirektion und anderer Behörden, und hat außerdem eine Handels- und Gewerbekammer, eine Filiale der ungar. Bank, ein reform. Kollegium (für Theologen und Juristen), das älteste (1681) und blühendste in Ungarn mit einer großen Bibliothek und sonstigen Sammlungen; ferner ein Klarissen-Kollegium, ein reform. und ein luth. Gymnasium, eine landwirtschaftliche Akademie, eine Realschule, eine Handelsschule, eine luth. Hauptschule, einen botan. Garten mit Palmehaus u. s. w. Auf der Promenade hinter der reform. Kirche befindet sich die Erststatue des ungar. Dichters Kolonay, 1871 errichtet; ferner ein Denkmal für die bei D. 2. Aug. 1849 gefallenen Hohen (stehender Löwe auf hohem Felssockel). Die 51122 Q. (1880) sind, mit Ausnahme etwa von 3000 Katholiken, reform. Glaubens, magyar. Stammes und zeichnen sich durch besondern Gewerbfleiß aus. Sie verfertigen namentlich wollene Zeuge, Mäntel, Leder, Schuhe, Rämme, Drechsler-, Holz- und Kürschnerwaren; die debrecziner Seife wie die thönernen Pfeifenköpfe, welche D. in großen Mengen liefert und selbst nach Frankreich und England versöhrt, sind berühmt. Außerdem finden sich hier eine Dampfmaschine, eine Gas- und eine Zuckersfabrik. Ebenso ist der durch vier große Jahrmärkte geförderte Handel mit Horn- und Vorstenvieh, Pferden, Sped und Honig sehr bedeutend. Die Stadt hatte sowohl in den Kämpfen zwischen Türken und Ungarn wie später des Glaubens wegen, nachdem sich die Bewohner 1552 auf einer hier gehaltenen Synode dem reform. Glauben zugewendet, viel zu leiden; so namentlich 1686 durch den kaiserl. General Grafen Caraffa. Von der Kugel der großen reform. Kirche proklamirte Kostuth 14. April 1849 die Abjurgation der habsburgischen Dynastie. Im Laufe des Revolutionskriegs diente D. als Zufluchtsstätte dem ungar. Landtage und der ungar. Regierung, als diese Anfang 1849 vor den kaiserl. Truppen fliehen mußten. Der Landtag tagte

besetzt vom 2. Jan. bis zum 30. Mai. Am 2. Juli wurde D. von den Russen eingenommen; am 2. Aug. fand hier ein großes Treffen zwischen den Russen unter Nagy Sándor und den Russen unter. Die Debrecziner Heide ist etwa 350 qkm groß; das Gebiet ist theils Sand-, theils Thonboden, aber im allgemeinen sehr fruchtbar.

Debure (Guillaume François), Pädagog, geb. 1731 zu Paris, wurde Buchhändler und starb 15. Juli 1782. Er gab heraus: «Bibliographie instructives» (7 Bde., Par. 1763—68; Supplement 2 Bde., 1769) und «Catalogue des livres de M. Girardot de Presfond» (1757). — Sein Vetter und Associé, Guillaume D., geb. 1734, gest. 1820, gab ebenfalls sehr sorgfältig gearbeitete Kataloge heraus, wie den «Catalogue des livres de monsieur le duc de La Vallière» (3 Bde., Par. 1763).

Debusstop, s. unter Kaleidostop.

Debusquieren (frz.), den Feind aus einer vortheilhaften Stellung vertreiben.

Debut (frz.) heißt wörtlich Antritt und wird vorzugsweise von dem ersten Auftreten eines Schauspielers auf der Bühne gebraucht.

Der Debutant ist entweder ein Anfänger und macht mit seinem Auftreten überhaupt den ersten theatralischen Versuch, oder er ist ein fremder Schauspieler, der seine erste Gastrolle oder seine erste Rolle im neuen Engagement gibt.

Dec., auch De C., bei naturwissenschaftlichen Bezeichnungen Abkürzung für De Candolle (Augustin Pyrame).

Deca..., Artikel, die man hier vermißt, sind unter De la... aufzufuchen.

Decabristen, die russ. Aufständischen von 1825, s. Delabristen.

Decade und Décadrier, s. unter Delade.

Decadence (frz.; Decadenz), Verfall, Abnahme, Verschlechterung.

Decaen (Charles Matthieu Fidore, Graf von), franz. General, geb. 13. April 1769 in Caen, trat 1792 in die Nationalgarde ein und war bei Moreaus Rückzug 1796 bereits Brigadegeneral. Er trug 1800 als Divisionsgeneral viel zum Siege der Hohenlinden bei und wurde 1802 Generalgouverneur der franz. Niederlassungen in Indien, später Gouverneur von Isle de France, wo er sich 1810 den Engländern ergeben mußte. Nachdem er 1811 nach Frankreich zurückgekehrt war, wurde er Gouverneur von Catalonien und schlug 1813 die Engländer mehrmals. Obgleich er sich 1814 den Bourbonen unterworfen hatte, nahm er doch 1815 ein Kommando unter Napoleon I. an.. Er starb 9. Sept. 1832.

Decaen (Claude Théodore), franz. General, Sohn des vorigen, geb. 30. Sept. 1811 zu Utrecht, erhielt seine Ausbildung in der militärischen Spezialschule zu Paris und trat 1829 als Unterlieutenant in das 21. Linienregiment. Er machte den ersten alger. Feldzug 1830—31 mit und blieb 1832 zum Oberlieutenant, 1838 zum Kapitän, dann zum Kapitän-Adjutantmajor auf. In gleicher Eigenschaft trat er 1840 in das 7. Fußregiment, wurde 1850 Bataillonschef im 62. Linienregiment und erhielt 1851 das Kommando des 1. Fußregiments, mit welchem er nach Afrika zurückkehrte und dort bis 1854 verblieb; 1853 zum Oberlieutenant avancirte, wurde er 1855 nach der Sim gesandt und dort zum Obersten im 7. Linienregiment befördert. Als solcher zeigte sich D. während der

ganzen Belagerung als ein mutiger und geschickter Führer und wurde zur Auszeichnung für den beim Sturm auf Sewastopol bewiesenen Mut 1856 zum Brigadegeneral ernannt, im ital. Feldzuge von 1859, am Tage nach der Schlacht von Magenta, aber an Stelle des vor dem Feinde gefallenen Generals Spinasse zum Kommandeur der 2. Infanteriedivision im 2. Korps (Mac-Mahon) befördert. Seinen Hauptruf als Militär erlangte D. in der Schlacht bei Solferino, wo er mit dem General La Motterouge nahe bei San-Cassiano, am Fuße des Fontanahügels, das für die Franzosen bereits verlorene Gefecht wieder zum Stehen brachte. Nach dem Friedensschluß trat er an die Spitze der 2. Infanteriedivision der Armee von Paris, übernahm beim Ausbruch des Deutsch-Französischen Kriegs von 1870 die 4. Infanteriedivision im 3. Korps (Bazaine) und 12. Aug. das Kommando über dieses Armeekorps. Am 14. Aug. wurde er in der Schlacht von Colomby-Mouilly tödlich verwundet und starb 17. Aug. zu Metz.

Decagnus oder **deca g ynisch** (zehnweibig) nennt man in der Botanik eine Blüte (flos decagnus), die mit zehn Griffeln oder Narben versehen ist. Decagnia bezeichnet im Linnischen System je eine Ordnung der Klassen 1—13; die in dieselben gehörenden Pflanzen haben deca g ynische Blüten.

Decaisne (Henri), belg. Maler, geb. 27. Jan. 1799 in Brüssel, war Schüler von J. L. David, François, Gros und Girardet, und ließ sich dann als Porträtmaler in Paris nieder, wo er 17. Okt. 1852 starb. Von seinen histor. Gemälden sind zu nennen: Abschied Karls I. von seinen Kindern, Cromwell und seine Tochter, Sagar in der Wüste.

Decaisne (Joseph), Botaniker, Bruder des vorigen, geb. 18. März 1807 zu Brüssel, widmete sich zuerst unter Leitung seines Bruders der Malerei, studierte aber seit 1823 an der Ecole de médecine zu Paris. Er wurde 1830 Hilfsbeamter am Musée d'histoire naturelle, 1848 Professor der Botanik daselbst, 1851 Professor am Jardin des plantes zu Paris. Unter seinen zahlreichen Schriften sind hervorzuheben: «Histoire de la maladie des pommes de terre» (Par. 1846), «Flore élémentaire des jardins et des champs» (2 Bde., 1856; 2. Aufl. 1865), «Le jardin fruitier du muséum» (Par. 1858), «Traité général de botanique descriptive et analytique» (Par. 1867), «Manuel de l'amateur des jardins» (4 Bde., Par. 1862—72).

Decais (vom ital. calo), die Abnahme an Gewicht durch Eintrodnen; decalieren, durch Eintrodnen leichter werden. [Voccaccio (s. d.).

Decamerone, il, der Novellenzyklus des Decamerone (fr.), das Abbrechen eines Lagers; decampieren, das Lager abbrechen.

Decamps (Alexandre Gabriel), franz. Maler, geb. 3. März 1803 zu Paris, Schüler des Akademikers Abel de Pujol, brach sehr bald mit den klassischen Schulprinzipien von Stil und Nachahmung der Antike und bildete sich durch Studien nach der Natur. Er begleitete 1827 den Marinemaler Garneray nach Griechenland und besuchte Konstantinopel und einen Teil der Küste von Kleinasien. Hier sammelte er Studien und Skizzen zu Bildern, von welchen namentlich: Die Scharwache in Smyrna (1831, in der Sammlung des Lord Hertford zu Paris) durch die Neuheit des Inhalts und Vortrags ungemeines Aufsehen erregte. Andere treffliche Bilder waren: Die mit

einer Schildkröte spielenden Kinder, die Einrichtung, das türk. Kaffeehaus. Auch malte er Hundelomabdien, und von allen Werken des gescheiterten Künstlers erlangten vielleicht keine einen so hohen Grad der Popularität als seine travestierten Affenstücke, in welchen die menschliche Physiognomie auf die feinste und ergöglichste Art perifiziert ist. Dauernde Vorliebe aber hegte D. für modern-orient. Gegenstände, von pittoresken Gebäuden, prächtigen Gerätschaften, farbenglühenden Teppiche, reichgeschmückte Figuren sein auf energische Beleuchtung und brillante Tonfälle gerichtetes Streben begünstigten. Selbst alte biblische Historien, die seinen Pinsel beschäftigten, verlegte D. in diese ihm geläufige orient. Welt der Gegenwart. D. starb 22. Aug. 1860 zu Fontainebleau bei einer Jagd in Folge eines Sturzes vom Pferde. Ganz besonders anziehend sind seine Bilder durch eine bedeutende Kraft, Frische und Helligkeit im Wiedergeben der Wirkungen des Sonnenlichts, worin ihm keiner seiner zahlreichen Nachahmer gleichkommt. D. hat selbst einige von seinen Kompositionen radirt und nach seinen Gemälden und Zeichnungen sind viele Lithographien und Kupferstiche verfertigt worden. Vgl. Moreau, «D. et son œuvre» (Par. 1869).

De Candolle (Augustin Pyrame), einer der berühmtesten Botaniker der neuern Zeit, stammt von einer altadeligen Familie der Provence, die der Glaubensverfolgungen wegen 1558 nach Genf ausgewanderte, wo er 4. Febr. 1778 geboren wurde. Nachdem er auf dem Gymnasium zu Genf eine klassische Bildung erworben, faßte er den Entschluß, sich histor. Studien zu widmen; aber ein längerer Aufenthalt auf einem väterlichen Landgute zu Yverdon und besonders die anregenden Vorlesungen Bouchers (1796) gaben seinen Bestrebungen eine andere Richtung. Er ging nach Paris, wo er sich seit 1796 anfangs eifrig mit Chemie und Physik beschäftigte, dann jedoch allmählich das Gebiet der Botanik zum Gegenstand seiner weitem selbständigen Forschungen und Arbeiten wählte. In seinem vortrefflichen «Essai sur les propriétés médicales des plantes» (Par. 1804; 2. Aufl. 1816; deutsch von Berleb mit Zusätzen, Marab 1818) legte er Zeugnis von seinem erfolgreichen Streben ab, die Botanik mit den Lehren der Physik und Chemie in Verbindung zu setzen. Obgleich 1802 als Professor an die genfer Akademie berufen, zog er es doch vor, in Paris zu bleiben, wo er 1804 am Collège de France seine ersten botan. Vorlesungen hielt. In demselben Jahre veröffentlichte er auch die ersten Bände der «Flore française», welche, ungeachtet Lamarcs Name auf dem Titel stand, sein eigenes Werk war. Im Auftrage der Regierung bereiste D. hierauf (1806—12) sämtliche Provinzen Frankreichs und des damaligen Königreichs Italien, um botan. und agronom. Forschungen anzustellen, trat auch 1810 die ihm bereits 1807 übertragene Professur an der Akademie zu Montpellier wirklich an, legte dieselbe aber infolge der Restauration wieder nieder und wandte sich nach Genf zurück, wo der Staatsrat für ihn eine eigene Professur begründete, die er 8. Nov. 1816 antrat. Mit ungewöhnlichem Vortalent begabt, wirkte er seitdem daselbst sowohl an der Akademie wie auch durch Vorlesungen vor weitem Kreisen und Fremden. Nach langjähriger Kränklichkeit starb er 9. Sept. 1841 in Genf.

D. erwarb sich um die Pflanzenkunde die größten Verdienste. Namentlich trug er durch seine geistreiche

und eigentümliche Behandlung der Wissenschaft wesentlich zur Verbreitung und innern Festigung des sog. natürlichen Systems bei. Seine beiden Hauptwerke sind das nach einem zu weit angelegten Plane begonnene «Regni vegetabilis systema naturale» (Bd. 1 u. 2, Par. 1818—21) und der «Prodromus systematis naturalis regni vegetabilis» (Bd. 1—17, Par. 1824—73, vom 8. Bde. ab [für die Ditotyledonen] von seinem Sohne fortgeführt), eins der bedeutendsten botan. Werke der neuern Zeit, in welchem er den Inhalt des erstern gedrängter zusammenfaßt. Von D.'s übrigen Werken sind noch besonders hervorzuheben: «Théorie élémentaire de la botanique» (Par. 1813; 3. Aufl., von Alphonse D., Par. 1844), welche Schrift eine Menge neuer und tüchtiger Ansichten in Umlauf brachte und in mehrere Sprachen (ins Deutsche von Sprengel, 2 Bde., Pp. 1820) überseht wurde; «Organographie végétale» (2 Bde., Par. 1827), «Physiologie végétale» (8 Bde., Par. 1832); «Collection des mémoires pour servir à l'histoire du règne végétale» (3 Bde., Par. 1828—38). D. hinterließ, außer andern Sammlungen, ein wohlgeordnetes Herbarium von mehr als 70 000 Pflanzenarten, welches an seinen Sohn Alphonse überging.

Alphonse Louis Pierre Pyrame D., der Sohn des vorigen, geb. zu Paris 28. Okt. 1806, war eine Zeit lang ebenfalls Professor an der Academie zu Genf und hat sich besonders durch die Fortsetzung des «Prodromus» seines Vaters die «Introduction à l'étude de la botanique» (2 Bde., Par. 1835; deutsch von Wunge, 2. Aufl., Pp. 1844) und die «Géographie botanique raisonnée» (2 Bde., Par. 1855) einen geachteten Namen erworben. Seine «Lois de la nomenclature botanique» (Par. 1867; deutsch, Daf. 1868) wurde von dem Internationalen botanischen Kongreß zu Paris im Aug. 1867 als allgemein gültig angenommen. Auch gab er außer einer «Histoire des sciences et des savants depuis deux siècles» (Genf 1872) seines Vaters «Mémoires et souvenirs» (Genf 1862) heraus. In neuester Zeit erschien von ihm in der «Bibliothèque scientifique internationale» eine Schrift: «Origine des Plantes cultivées» (Par. 1883); zugleich mit seinem Sohne gab er heraus: «Monographie phanerogamarum prodromi nunc continuatio nunc revisio» (4 Bde., Par. 1878—81).

Casimir Pyrame D., Sohn des vorigen, geb. 1836 zu Genf, widmete sich gleichfalls der Botanik; er bearbeitete einige Familien im «Prodromus». Von seinen andern Publicationen ist noch zu erwähnen eine Schrift über die Gesetze der Blattstellung: «Théorie de l'angle unique en phyllotaxie» (Genf 1865).

Decandrus oder decandrisch (zehnmännig) nennt man in der Botanik eine Blüte, die zehn Staubfäden besitzt (s. hos decandrus). Im Linne'schen System bezeichnet Decandria die 10. Klasse, zu welcher alle diejenigen Pflanzen gehören, deren Blüten zehn freie, d. h. nicht miteinander verwachsene Staubgefäße besitzen.

Decantieren, s. Defantieren.

Decapitieren (frz.), eine vorbereitende Operation der Galvanotechnik, bezweckt die Befestigung aller fremden Stoffe von der Oberfläche der mit einem galvanischen Niedererschlage zu überziehenden Metallgegenstände. Erlaubt es die Natur des Arbeitsstücks, so ist ein schwaches Ausglühen das sicherste Mittel, um Fett und sonstigen Schmutz zu beseiti-

gen; ist dies nicht thunlich, so erseht man es durch anhaltendes Kochen in einem Sodabade. Die geglähten oder in Soda gelösten Gegenstände werden in Säure gebeizt, Eisen und Zink in verdünnter Schwefelsäure (1 : 50), Kupfer, Messing, Bronze in starker Schwefelsäure (1 : 10), Neusilber in verdünnter Salpetersäure (1 : 10). Während des Reizens werden die Arbeitsstücke wiederholt mit der Krabbürste bearbeitet und dieses wird so lange fortgesetzt, bis eine rein metallische Oberfläche zum Vorschein kommt, worauf die Arbeit schließlich durch Spülen in reinem Wasser beendet wird. Nach dem D. kommen die Gegenstände unmittelbar, ohne länger der Luft ausgesetzt gewesen zu sein, in das galvanische Bad; eine Verührung derselben mit den Händen ist dabei möglichst zu vermeiden, da durch die fettigen Schweiß an den betreffenden Stellen nicht leitende Überzüge entstehen können.

Decapitieren (frz.), enthaupfen, töpfen; Decapitation, Entkopfung.

De Castriesbai, s. Castriesbai.

De Castro (Giovanni), ital. Schriftsteller, geb. 1835 zu Babua, studierte zu Mailand und Padua Philologie, Archäologie und Jurisprudenz; wandte sich sodann der journalistischen Thätigkeit zu. Wegen seiner satirisch-humoristischen Artikel wurden die von ihm redigierten Zeitschriften: «Il Caffè» und «Il Panorama» zu wiederholten Malen confiscirt. Von 1861 bis 1866 war er der bedeutendste Mitarbeiter des mailänder «Politecnico», für welches er zahlreiche, zum Teil umfassende und wichtige Arbeiten lieferte. Im J. 1863 gründete er den «Circolo della Libreria italiana», deren Sekretär er wurde. Seit 1866 widmete er sich vorzüglich der Lehrthätigkeit, ward Professor an mehreren höhern Schulen, zuletzt an der Univer. Academie der Künste in Mailand. Er schrieb: «Ugo Foscolo» (Mail. 1861), «Il libro del soldato» (Mail. 1861), «I processi di Mantova» (Mail. 1864), «L'Europa contemporanea» (Mail. 1865), «Storia di un cannone» (Mail. 1866), «Anime narelle» (unter dem Pseudonym Aldo, Mail. 1866), «Il Brennero» (Mail. 1867), «Tempeste del cuore» (Mail. 1869), «Ore giovanili» (Mail. 1871), «La Morale dell' Operaio» (Tur. 1873), «Storia di casa nostra» (Mail. 1873), «Arnaldo da Brescia e la Rivoluzione romana del XII secolo» (Livorno 1875), «Fulvio Testi e le Corti italiane nella prima metà del XVII secolo» (Mail. 1875), «I popoli dell' antico Oriente» (2 Bde., Mail. 1878), «La Storia nella poesia popolare milanese» (Rav. 1879), «Milano e la Repubblica Cisalpina: gusti, le poesie, le caricature ed altre testimonianze dei tempi» (Mail. 1879), «Fratellanza secrete» (Mail. 1880), «Cento anni fa» (Mail. 1881) u. a.

Sein Vater, Vincenzo D., geb. 1812, erwarb sich als Patriot, als pädagogischer Schriftsteller und als Journalist einen geachteten Namen.

Decatur, mehrere Ortsgaaten in den Vereinigten Staaten von America; bemerkenswert sind:

Decatur, Hauptstadt des County Bacon im Staate Illinois auf dem rechten Ufer des Sangamon in reicher, fruchtbarer Gegend, zählt (1880) 9548 E. Es kreuzen sich hier die Illinois-Central- die Toledo-Wabash-Western-, die Decatur-Sullivan-Mattoon-, die Monticello- und die Pennsylvania-Decatur-Eisenbahnen.

Decatur, Ort im Staate Georgia, Hauptstadt des County De Kalb, 8 km östlich von

Atlanta gelegen, mit etwa 500 E., bekannt durch einen Angriff, welcher in seiner Nähe (bei Stone Mountain) am 20. Juli 1864 von den Konföderierten unter Hood gegen einen Teil der Sherman'schen Armee unter Thomas gemacht wurde und der damit endigte, daß erstere nach einem heißen Kampf und starken Verlusten auf beiden Seiten zurückgewiesen wurden.

Decazes (Élie, Herzog von), franz. Staatsmann, 28. Sept. 1780 zu St.-Martin de Lage im Gironde-Departement geboren, widmete sich der jurist. Laufbahn und ließ sich zu Vidourne als Advokat nieder. Unter dem Konsulat ging er nach Paris, wurde Richter am Seine-Gerichtshof, bald darauf (1806) Rat am kaiserl. Gerichtshof und noch in demselben Jahre vom König von Holland nach dem Haag berufen, dessen Vertrauen er in hohem Grade erlangte. Später (1811) trat er auf Wunsch der Mutter des Kaisers in deren Dienste und erhielt auch um dieselbe Zeit wiederum eine Anstellung als Rat beim obersten Gerichtshof des Reichs. Nach dem Sturze Napoleons schloß sich D. den Bourbons an, und sein gewandtes Benehmen nach der Schlacht bei Waterloo, indem er auf eigene Verantwortung im Namen des Königs die Polizeipräfektur zu Paris übernahm und die Ruhe und Ordnung aufrecht erhielt, erwarb ihm die Gunst Ludwigs XVIII., der ihn nach Fouchés Rücktritt 24. Sept. 1815 zum Polizeiminister ernannte, nachdem er ihn bereits 27. Jan. 1815 in den Grafenstand erhoben hatte. Er gewann allmählich in hohem Grade das Vertrauen des Königs, so daß ihn dieser vor allen Ministern auszeichnete und zum Hauptorgan seiner zwischen den Parteien schwankenden Politik erlor. D. zog sich dadurch den Haß aller Parteien, namentlich aber den der Ultraroyalisten zu. Nach der Ermordung des Herzogs von Berri (18. Febr. 1820) beschuldigte ihn diese Partei vor der Kammer der Mitschuld an dem Attentat, weil seine revolutionäre Politik den Mörder zu seiner That veranlaßt habe. Nur auf bestiges Andringen gelang es jedoch, Ludwig XVIII. zur Berabschiebung seines Ministers zu bewegen, nachdem derselbe 20. Febr. 1820 zum erblichen Herzog erhoben und zum franz. Gesandten am Hofe zu London ernannt worden war. D. blieb auf diesem Posten bis zum Sturze des Herzogs von Richelieu im Dez. 1821, der ihm als Ministerpräsident gefolgt war. Unter dem Ministerium Villele nahm er in der Pairskammer, der er bereits seit 1818 angehörte, an allen wichtigen Debatten teil, hielt sich aber stets zu den Gegnern der Regierung. Nach der Julirevolution von 1830 schloß er sich der Dynastie Orléans an und diente derselben mit großem Eifer als Großreferendar der Pairskammer. Nach der Februarrevolution von 1848 zog sich D. ins Privatleben zurück und widmete sich vorzugsweise der Förderung der Agrikultur und des Fabrikwesens. Er starb 25. Okt. 1860 in der von ihm gegründeten Stadt Decazeville.

Decazes (Louis Charles Élie Amanieu, Herzog von D. und Glücksberg), franz. Staatsmann, der älteste Sohn des vorigen, vor des Vaters Tode Marquis D., geb. 9. Mai 1819, war längere Zeit franz. Gesandter zu Madrid und Lissabon, zog sich aber 1848 ebenfalls ins Privatleben zurück. Im Febr. 1871 trat D. wieder ins öffentliche Leben, indem er im Depart. Gironde ein Mandat für die Nationalversammlung annahm, wo er Führer der

Constitutions-Deputierten. 13. Aufl. IV.

gemäßigten Fraktion der Orléanisten wurde. Im Sept. 1872 ging er unter der Präsidentschaft von Thiers als franz. Botschafter nach London und wurde 26. Nov. 1873 bei der Neubildung des Ministeriums Broglie Minister der auswärtigen Angelegenheiten, welche Stellung er dann auch noch in verschiedenen Ministerien unter der Präsidentschaft des Marshalls Mac-Mahon bekleidete. Bei den Stichwahlen vom 5. März 1876 wurde D. im 8. pariser Arrondissement in die Deputiertenkammer gewählt. Auch in das Ministerium Broglie-Fourtou vom 16. Mai 1877 ging D. als Minister des Auswärtigen über und gehörte demselben bis zum Rücktritt dieses Kabinetts (Nov. 1877) an. Bei den Wahlen des 14. Okt. 1877 wagte er nicht, eine gewisse Niederlage voraussehend, als Kandidat in Paris aufzutreten. Er wurde im Arrondissement Puget-Théniers (Séalpen) mit geringer Majorität gewählt; aber 17. Dez. 1878 wurde seine Wahl von der Kammer kassiert, worauf sich D. ins Privatleben zurückzog.

Decazeville, Stadt im franz. Depart. Aveyron, Arrondissement Villefranche, 4 km im NW. von Rubin, an dem zum Lot fließenden Raumort, durch Zweigbahn nach Vierzy mit der Orléansbahn verbunden, hat ein Denkmal des Herzogs Decazes und eine Papierfabrik und zählt (1876) 5968, als Gemeinde 9547 E. Bei der Stadt befinden sich Steintohlenlager und Eisenwerke, welche 1827 gegründet worden sind; 3000 Arbeiter liefern jährlich im Mittel 26000 t Roheisen; dabei sind Freischulen, Arbeiterwohnungen, Asyle, gegenseitige Hilfsgesellschaften gegründet.

Decan, s. unter Ostindien.

Dece..., Artikel, die man hier vermisst, sind unter Deze... aufzufuchen.

Decebalus, König von Dacien (s. d.) zur Zeit der röm. Kaiser Domitian und Trajan, hatte die Würde eines Königs oder D. (denn es ist ungewiß, ob D. der Titel oder Name des Mannes war) dadurch erlangt, daß er durch seine überlegene Thätigkeit die sämtlichen dacischen Teilsfürsten nötigte, ihm zu huldigen. D. ist berühmt durch seine Kriege mit den Römern, die er zur Zeit Domitians (86 n. Chr.) mit einem Einfall in Mösten eröffnete, dessen Statthalter Oppius Sabinus von ihm geschlagen und getötet ward. Domitian zog hierauf selbst gegen ihn, überließ jedoch die Führung des Kriegs dem Cornelius Fuscus, der in Dacien eindrang, aber in dem feindlichen Lande bald seinen Untergang fand. Glücklicher war bei dem zweiten Zuge Domitians Feldherr Tertius Julianus (88 n. Chr.). Dennoch sah sich der Kaiser, der sich selbst gegen die Markomannen gewendet hatte und von diesen geschlagen worden war, genötigt, mit D. Frieden zu schließen, und diesem, der in eine Art Vasallenverhältnis zu Rom trat, einen jährlichen Tribut zu bewilligen (90 n. Chr.), und außer dem zahlreiche Handwerker und Künstler zu schicken. Denn D. suchte nicht bloß sein Heer nach röm. Art auszubilden, sondern auch sein Volk zu civilisieren. Der Kaiser Trajan erneuerte sodann den Krieg gegen D. und erfocht 101–102 n. Chr. in Dacien selbst Siege. D. hat um Frieden und erhielt ihn, jetzt zu voller Abhängigkeit herabgedrückt, brach ihn aber schon 104. Hierauf führte Trajan sein Heer über eine (in 18 Monaten in der Gegend des jetzigen Czernes in der Balachei erbaute) steinerne Brücke über die Donau nach Dacien (106), schlug

und eigentümliche Behandlung der Wissenschaft wesentlich zur Verbreitung und innern Festigung des sog. natürlichen Systems bei. Seine beiden Hauptwerke sind das nach einem zu weit angelegten Plane begonnene «Regni vegetabilis systema naturale» (Bd. 1 u. 2, Par. 1818—21) und der «Prodromus systematis naturalis regni vegetabilis» (Bd. 1—17, Par. 1824—73, vom 8. Bde. ab [für die Dicotyledonen] von seinem Sohne fortgeführt), eins der bedeutendsten botan. Werke der neuern Zeit, in welchem er den Inhalt des erstern gebrängter zusammenfaßte. Von D.'s übrigen Werken sind noch besonders hervorzuheben: «Théorie élémentaire de la botanique» (Par. 1813; 3. Aufl., von Alphonse D., Par. 1844), welche Schrift eine Menge neuer und tüchtiger Ansichten in Umlauf brachte und in mehrere Sprachen (ins Deutsche von Sprengel, 2 Bde., Lpz. 1820) übersetzt wurde; «Organographie végétale» (2 Bde., Par. 1827), «Physiologie végétale» (3 Bde., Par. 1832); «Collection des mémoires pour servir à l'histoire du règne végétale» (3 Bde., Par. 1828—38). D. hinterließ, außer andern Sammlungen, ein wohlgeordnetes Herbarium von mehr als 70 000 Pflanzenarten, welches an seinen Sohn Alphonse überging.

Alphonse Louis Pierre Pyrame D., der Sohn des vorigen, geb. zu Paris 28. Okt. 1806, war eine Zeit lang ebenfalls Professor an der Akademie zu Genf und hat sich besonders durch die Fortsetzung des «Prodromus» seines Vaters, die «Introduction à l'étude de la botanique» (2 Bde., Par. 1835; deutsch von Bunge, 2. Aufl., Lpz. 1844) und die «Géographie botanique raisonnée» (2 Bde., Par. 1855) einen geachteten Namen erworben. Seine «Lois de la nomenclature botanique» (Par. 1867; deutsch, Bas. 1868) wurde von dem Internationalen botanischen Kongreß zu Paris im Aug. 1867 als allgemein gültig angenommen. Auch gab er außer einer «Histoire des sciences et des savants depuis deux siècles» (Genf 1872) seines Vaters «Mémoires et souvenirs» (Genf 1862) heraus. In neuester Zeit erschien von ihm in der «Bibliothèque scientifique internationale» eine Schrift: «Origine des Plantes cultivées» (Par. 1883); zugleich mit seinem Sohne gab er heraus: «Monographiae phanerogamarum prodromi nunc continuatio nunc revisio» (4 Bde., Par. 1878—81).

Casimir Pyrame D., Sohn des vorigen, geb. 1836 zu Genf, widmete sich gleichfalls der Botanik; er bearbeitete einige Familien im «Prodromus». Von seinen andern Publikationen ist noch zu erwähnen eine Schrift über die Geseke der Blattstellung: «Théorie de l'angle unique en phyllo-taxie» (Genf 1865).

Decandrus oder decandrisch (zehnmännig) nennt man in der Botanik eine Blüte, die zehn Staubfäden besitzt (flos decandrus). Im Linnéschen System bezeichnet Decandria die 10. Klasse, zu welcher alle diejenigen Pflanzen gehören, deren Blüten zehn freie, d. h. nicht miteinander verwachsene Staubgefäße besitzen.

Decantieren, s. Dekantieren.

Decapieren (frz.), eine vorbereitende Operation der Galvanotechnik, bezweckt die Beseitigung aller fremden Stoffe von der Oberfläche der mit einem galvanischen Niederlage zu überziehenden Metallgegenstände. Erlaubt es die Natur des Arbeitsstücks, so ist ein schwaches Ausglühen das sicherste Mittel, um Fett und sonstigen Schmutz zu beseiti-

gen; ist dies nicht thunlich, so erseht man es durch anhaltendes Kochen in einem Sodabade. Die Gegenstände oder in Soda getochten Gegenstände werden in Säure gebeizt, Eisen und Zink in verdünnter Schwefelsäure (1 : 50), Kupfer, Messing, Bronze in stärkerer Schwefelsäure (1 : 10), Neusilber in verdünnter Salpetersäure (1 : 10). Während des Beizens werden die Arbeitsstücke wiederholt mit der Kratzbürste bearbeitet und dieses wird so lange fortgesetzt, bis eine rein metallische Oberfläche zum Vorschein kommt, worauf die Arbeit schließlich durch Spülen in reinem Wasser beendet wird. Nach dem D. kommen die Gegenstände unmittelbar, ohne länger der Luft ausgesetzt gewesen zu sein, in das galvanische Bad; eine Berührung derselben mit den Händen ist dabei möglichst zu vermeiden, da durch das fettige Schweiß an den betreffenden Stellen nicht leitende Überzüge entstehen können.

Decapitieren (frz.), enthaupfen, töpfen; Decapitation, Enthaupfung.

De Castriesbai, s. Castriesbai.

De Castro (Giovanni), ital. Schriftsteller, geb. 1835 zu Padua, studierte zu Mailand und Padua Philologie, Archäologie und Jurisprudenz und wandte sich sodann der journalistischen Thätigkeit zu. Wegen seiner satirisch-humoristischen Artikel wurden die von ihm redigierten Zeitschriften: «Caffè» und «Il Panorama» zu wiederholten Malen konfisziert. Von 1861 bis 1866 war er der bedeutendste Mitarbeiter des mailänder «Politico» für welches er zahlreiche, zum Teil umfassende und wichtige Arbeiten lieferte. Im J. 1863 gründete er den «Circolo della Libreria italiana», deren Sekretär er wurde. Seit 1866 widmete er sich vorzüglich der Lehrthätigkeit, ward Professor an mehreren höhern Schulen, zuletzt an der königl. Akademie der Künste in Mailand. Er schrieb: «Foscolo» (Mail. 1861), «Il libro del soldato» (Mail. 1861), «I processi di Mantova» (Mail. 1864), «L'Europa contemporanea» (Mail. 1865), «Storia di un cannone» (Mail. 1866), «Anime morelle» (unter dem Pseudonym Aldo, Mail. 1866), «Il Brennero» (Mail. 1867), «Tempeste del cuore» (Mail. 1869), «Ore giovanili» (Mail. 1871), «La Morale dell'Operaio» (Tur. 1873), «Storia della casa nostra» (Mail. 1873), «Arnaldo da Brescia e la Rivoluzione romana del XII secolo» (Verona 1875), «Fulvio Testi e le Corti italiane nella prima metà del XVII secolo» (Mail. 1875), «I popoli dell'antico Oriente» (2 Bde., Mail. 1875), «La Storia nella poesia popolare milanese» (Mail. 1879), «Milano e la Repubblica Cisalpina nella poesia, le caricature ed altre testimonianze dei tempi» (Mail. 1879), «Fratellanza secreta» (Mail. 1880), «Cento anni fa» (Mail. 1881) u. a.

Sein Vater, Vincenzo D., geb. 1812, erwarb sich als Patriot, als pädagogischer Schriftsteller und als Journalist einen geachteten Namen.

Decatur, mehrere Ortschaften in den Vereinigten Staaten von Amerika; bemerkenswert sind: Decatur, Hauptstadt des County Jackson im Staate Illinois auf dem rechten Ufer des Sangamon in reicher, fruchtbarer Gegend, zählt (1870) 9548 E. Es kreuzen sich hier die Illinois-Central- und die Toledo-Wabash-Eisenbahnen; die Decatur- und die Van-Mattoon-, die Monticello- und die Keokuk-Eisenbahnen.

Decatur, Ort im Staate Georgia, Hauptstadt des County De Kalb, 8 km östlich von

r Industrie und des Handels übertragen. Er wurde mehrmals ins Parlament gewählt und ist gegenwärtig Senator des Königreichs Italien und at beim obersten Rechnungshof. Seine schriftl. Verſuche Laufbahn eröffnete er mit den lyrifchen Ammungen: «Le ore di ſolitudine» und «Le monte di Minervino, ſtoria del Trecento» (Neap. 1845) folgte. Später widmete er ſich ernſtern Studien, deren Früchte in einer langen Reihe von ſchriften nationalökonomifchen, ſtatift., rechtswiſſenſchaftlichen, polit. und hiſtor. Inhalts niederlegt ſind. Darunter ſind beſonders erwähnenswert: «Dell' amministrazione della Giuſtizia nel ſegno delle Due Sicilie (Bari 1849), «Delle pere penali di P. Ulloa» (Bari 1850; 2. Aufl. 1852), «Intorno alla ſtoria della puglieſe» (Bari 1853), «Il mondo civile e industriale nel XIX ſecolo» (Neap. 1857), «Della ſcienza ſtatistica etc.» (Neap. 1857), «Sul metodo ſtatistico» (Palermo 1857), «Della induſtria aſiatica» (Neap. 1858), «Della protezione e del libero cambio» (Neap. 1858), «Della proprietà intellettuale» (Neap. 1858), «Il ſindacato governativo, le ſocietà commerciali e gli iſtituti di credito nel Regno d'Italia» (2 Bde., Flor. 1867—69), «Manuale popolare di economia pubblica» (2 Bde., Tur. 1862), «Del potere temporale del Papa» (2. Aufl., Neap. 1861), «Il primo unitario italiano» (2. Aufl., Neap. 1861), «L'Alleanza franco-italiana e la politica di Napoleone III» (Neap. 1862), «La Germania moderna» (2. Aufl., Rom 1874), «Le nuove ſtorie» (Flor. 1876), «La vita, i tempi e le opere di Antonio Scialoja» (Rom 1879).

Deceffion (lat.), Abgang; Deceffor, Amtsvorgänger.

Dechandalieren (frz.), jemandem die Kunden entziehen, abſpenſtig machen; auch eigene Kunden durch unrechtmäßige Behandlung u. ſ. w. verſenden.

Dechamps (Adolphe), belg. Staatsmann, geb. zu Melle in Oſſlandern 17. Juni 1807, beſchäftigte ſich vor der Revolution von 1830 mit philoſ. theol. Studien, huldigte ſogar eine Zeit lang republitanifchen Tendenzen und Lamennais'ſchen Theorien, wandte ſich jedoch allmählich der orthodox-lath. Richtung zu. Seine Mitarbeiterschaft am genter «Journal de Flandres» und an der brüſſeler «Emancipation» verſchaffte ihm 1834 einen Sitz (für Ath) in der Zweiten Kammer. Hier entwickelte ſich ſein Talent als Redner ſowie als tüchtiger Geſchäftsmann. D. wurde 1842, unter der Verwaltung De Theur', Gouverneur der Provinz Luxemburg und ein Jahr ſpäter, an der Seite Rothomb's, Miniſter der öffentlichen Arbeiten. Als ſolcher wirkte er beſonders für die Vollendung des belg. Eiſenbahnnetzes und war, in polit. Hinſicht, ein entſchiedener Anhänger der damals geltenden ſog. gemiſchten, d. h. aus liberalen und lath. Elementen zuſammengeſetzten Regierungsverfaſſung. Nach dem Sturze Rothomb's und dem Eintritt Van de Weyers 1846 übernahm D. die Leitung des Auswärtigen, welchen Poſten er auch noch bei De Theur' Eintritt (1846) und ſomit als Mitglied einer homogenen lath. Verwaltung bis zum Siege der Liberalen (Aug. 1847) behauptete. Vor ſeinem Rücktritt hatten ihn die meiſt liberal geſinnten Bürger von Charleroi, denen er manche materiellen Vorteile ausgewirkt, zu ihrem Repräsentanten gewählt, und als ſolcher behauptete er ſich auf der

Seite der lath. Oppoſition mit Ausnahme der J. 1857—59. Erſt im Aug. 1864, inſolge der durch die Miniſterkriſis veranlaſſten Kammerauflöſung, kam D. um ſeinen Sitz in der Kammer, nachdem ſeine Bemühungen, auf demokratiſch-religiöſer Grundlage ein Miniſterium der Rechten herzuſtellen, geſcheitert waren. Seit vielen Jahren ſchon teilte D. ſeine Thätigkeit zwiſchen ſtaatsmänniſchen und induſtriellen Interellen. Er gründete 1837 mit Debeder die lath. «Revue de Bruxelles», welche bis 1850 beſtand, und die er, wie ſpäter die noch beſtehende ultramontane «Revue générale», mit gebiegenen Auffagen unterſtützte. Er ſtarb 19. Juli 1875 auf ſeinem Landſitz bei Manage.

Dechamps (Victor), Kardinal-Erzbischof von Mecheln, jüngerer Bruder des vorigen, geb. zu Melle 6. Dez. 1810, ſchloß ſich nach einer forſgältigen Erziehung eifrig der von Lamennais vertretenen theol. Richtung an. In dieſem Sinne ſchrieb er in mehrere polit. Blätter, bis er ſich plötzlich 1832 dem theol. Studium in Tournay, Mecheln und Löwen zuwandte. Nach vollendeten Studien trat er in das Nebemptoriſtenkloſter zu St. Trond, welches er kurz darauf mit dem Ordenshauſe Witten bei Aachen vertauſchte. Seine Miſſionspredigten in den verſchiedenen Städten Belgiens, beſonders in Anticht und Brüſſel, ſtellten ihn an die Seite der franz. Kanzelredner Ravignan, Lacorbaire und Dupanloup. Nach einer Pilgerfahrt nach Rom (1849—50) übernahm er die Leitung eines Ordenshauſes in Tournay und beteiligte ſich eine Zeit lang am Religionsunterrichte des jetzigen Königs Leopold II. Er wurde Biſchof von Namur 6. Sept. 1865, von wo er 20. Febr. 1867 auf den erzbischof. Sitz in Mecheln verſetzt wurde. Im J. 1875 erhielt er den Kardinalshut, eine Belohnung für ſeine eifrige Beförderung des Infallibilitätsdogmas. D. hat eine große Anzahl polemischer, apologetiſcher und aſcetiſcher Schriften geſchrieben und ſich beſonders durch ſeine Angriffe gegen die Freimaurerei hervorgethan. In dem leidenschaftlichen Kampfe, den ſeit dem belg. Schulgeſetz von 1879 die röm. Kirche gegen das belg. Miniſterium führt (ſ. unter Belgien), hat D. ſich als eifriger Anhänger des Ultramontanismus bewährt.

Dechant, ſ. Delan.

Decharge (frz.) heißt Entlaſtung, dechargieren entlaſten. Man wendet beide Ausdrücke gewöhnlich an, wenn es ſich um die Kaſſenverwaltung einer beſtimmten Periode handelt, inſbeſondere bei öffentlichen und Privatgeſellſchaften. Es pflegt hierbei eine Kommiſſion ernannt zu werden, welche die Kaſſenführung der beſaglichen Periode und den Abſchluß prüft und nach Nichtigfinden dem Kaſſierer ſchriftlich die D. erteilt, durch die das Zutreffen ſeines Rechnungswefens amtlich anerkannt und er ſelbſt weiterer Verantwortlichkeit enthoben wird.

Dechargenmauer, ſieht auch Entlaſtungsmauer (frz. revêtement en décharge) genannt, als Belledungsmauer der Geſarpen in Feſtungen vorkommend, iſt ſo konſtruiert, daß hinter der die Sturmsfreiheit des Walles bedingenden Mauer in beſtimmten Abſtänden Strebeſteiler angebracht ſind, welche als Widerlager von Gemäßen dienen, die perpendicular zur Mauerſtucht ſtehen. Die Gemölbe nehmen den hauptſächlichſten Bodenbrud der Bruſtwehr auf, der bei anliegendem Revêtement auf letzterm, namentlich dem untern Teile deſſelben laſtet und daher eine größere Stärke deſſelben bedingt

den D. und eroberte seine Hauptstadt Sarnizegusa, worauf dieser (Ende des J. 106 oder 107 n. Chr.) sich selbst tötete und sein Land röm. Provinz wurde. Diese Kriege sind auf der Trajanssäule dargestellt.

Decedieren (lat.), abgehen, abwachen.

Declea, s. Deflea.

Decem (lat., Zehn), s. Zehnt.

December, s. Dezember.

Decempeda (lat.), die zehnschubige Mehrute der Feldmesser; daher Decempedor, Feldmesser.

Decem primi, die ersten Zehn, hießen im alten Rom und vielen ital. Städten Ausschüsse des Senats für besondere Geschäfte. Diese Ausschüsse wurden in der Regel aus den 10 oder auch 5 (quinque primi) oder 15 (quindecim primi) im Album (Senatorenverzeichnis) nach ihrer Rangordnung zu oberst verzeichneten Senatoren oder Decurionen gebildet. Auch in griech. Gemeinden wurden von den Römern solche Ausschüsse (δεκαπρωτοι) eingeführt, doch mit dem Unterschiede, daß die Teilnahme unter den Mitgliedern des Rats abwechselte und daß sie hier ausschließlich mit Eintreibung der Steuern beauftragt waren.

Decemviri, d. i. Zehnmänner, hießen im alten Rom mehrere obrigkeitliche Kollegien, die aus zehn Personen bestanden und deren Bestimmung durch einen Zusatz näher angegeben wird. Die berühmtesten sind die Decemviri consulari imperio legis scribendis (nach älterer Schreibart scribundis), eine infolge des Antrags des Tribuns Terentilius Arsa zur Abfassung von Gesetzen für das J. 451 erwählte und mit der höchsten obrigkeitlichen Gewalt und außerordentlichen Befugnissen betraute Behörde. Auch für das J. 450 wurden, da die im Jahre zuvor gegebenen, auf 10 Tafeln verzeichneten Gesetze nicht völlig genügend erschienen, wieder Decemviri erwählt, die noch 2 Tafeln hinzusetzten (s. Zwölf Tafelgesetz) und ihr Amt ungesetzlich auch 449 fortführten, bis ihr übermütige Aufhebung und die Wiedereinführung der alten Magistratur bewirkte.

Die Decemviri litibus (oder nach alter Schreibung stlitibus) judicandis waren eine richterliche Behörde, die in ungewisser Zeit, wahrscheinlich gleichzeitig mit den plebejischen Tribunen und Aedilen eingesetzt wurde. Von ihrer Kompetenz ist nur bekannt, daß sie in Freiheitsprozessen das Urteil zu finden hatten. Von wem sie früher ernannt wurden, ist nicht bekannt; im letzten Jahrhundert der Republik, vielleicht auch schon im vorletzten, wählte sie das Volk. Unter Augustus wurden dieselben Vorhörer des Centumviralgerichts und erhielten sich als solche lange in der Kaiserzeit.

Die Decemviri sacrorum oder sacris faciundis, ein priesterliches Kollegium, für die Auslegung der Sibyllinischen Bücher und die Leitung der aus dem Auslande, namentlich aus Griechenland, in Rom eingeführten Kulte bestimmt, traten 368, da auch den Plebejern der Zutritt eröffnet ward, an die Stelle der frühern, für denselben Zweck angeordneten, nur patricischen Zweimänner (Duoviri oder Duumviri). Sulla erhöhte im J. 80 deren Zahl auf 15, die nunmehr demgemäß Quindecimviri genannt wurden.

Decendium (decem dies) war die vom Kaiser Justinian im röm. Recht eingeführte, vom spätern Prozesse des gemeinen Rechts beibehaltene Frist von 10 Tagen, innerhalb deren der Appellant seine

Absicht, appellieren zu wollen, in bestimmter Weise an den Tag zu legen (die Appellation zu „interponieren“) hatte, wenn er nicht des Rechts der Appellation verlustig gehen wollte. Die Frist lag vom Tage der Publikation des argufechtenden Urteils, für unverteidigte Abwesende von erlangter Kenntnis des Urteils an. Im heutigen Prozeß hat sie keine Bedeutung mehr. (S. Berufung.)

Decennium (lat.), Zeitraum von 10 Jahren; daher Decennialia, ein Fest, das seit Augustus die röm. Kaiser mit Opfern, Spielen und Spenden feierten, so oft 10 Jahre der Regierung vergangen waren.

Decent (lat.), anständig, geziemend, fitimana; Decenz, Anstand, Schicklichkeit.

Decentius, der Bruder des Usurpators Magnentius, wurde von diesem 351 n. Chr. zum Caearenat ernannt und mit der Bewachung Galliens betraut, als Magnentius den Krieg in Illyrien gegen den Kaiser Konstantius II. eröffnete. Als aber Magnentius die Schlacht bei Muria verloren hatte, veranlaßte Konstantius, um ihn völlig zu kürzen, im J. 352 den Alamantönig Chnodomar, in Gallien einzufallen. Von diesem wurde D. in offener Felle geschlagen, und nachher in der Festung Sens hingerichtet. Um nicht in die Hand seiner Feinde zu fallen, tötete (353) D. schließlich sich selbst, nachdem kurz zuvor Magnentius in Lyon ebenfalls durch Selbstmord geendet hatte.

Decentralisation, s. u. Centralisation.

Deception (lat.), Täuschung, Betrug; deceptoriſch, betrügerisch.

Deception, eine der 12 größern Inseln in der Newiändseland-Gruppe im Südpolarmeer nördlich von Palmerland und Louis-Philipp-Land, durch die Brandstiftstraße von diesen getrennt, in 62° 55' südl. Br. und in 43° westl. L. von Ferro. Diese runde Insel, in Eis gefüllt, erhebt sich an der Nordseite steil, ist im S. aber niedriger, während die Ostseite 100 m hohe Eisklippen bietet, ähnlich wie auch im S. und SW. Umwickelt liegt darin in etwa 550 m Höhe der 8 km im Umfange haltende Kratersee Port-Josser, umgeben von mehr als 150 dampfenden Öffnungen und 60° C. heißen Quellen zwischen den gewaltigen Eismassen. Auch Lava und Aschenmassen finden sich unter dem Schnee. Auf dieser Insel hielt Kapitän Josser seine Beobachtungen über die Schwingungen des Pendels an.

Decernat (lat.), Berichterstattung; auch Bezeichnung für die Unterabteilungen einer Behörde, welche für die Bearbeitung einzelner Fächer eingerichtet sind.

Decernent (lat.), dasjenige Mitglied eines obrigkeitlichen Kollegiums, welches die prozessleitende Verfügung namens des Gerichts erläßt.

Decernieren (lat.), gerichtlich beschließen, einen Bescheid geben, ein Urteil fällen.

Decerpieren (lat.), abpflücken, abbrechen, abzern; Decerption, Rinderung, Abbruch.

De Cesare (Carlo), ital. Nationalökonom und Politiker, geb. 1824 zu Spinazzola in der Terra di Bari, widmete sich zu Neapel dem Studium der Rechtswissenschaften und nahm frühzeitig lebhaften Anteil an den revolutionären Bestrebungen seiner Landsleute, weshalb er von 1849 bis 1853 wegen polit. Vergehen verfolgt und eingekerkert wurde. Nach der Wiedergeburt Italiens ward er 1860 Generalsekretär der Finanzen zu Neapel und 1868 wurde ihm das Generalsekretariat des Adertages,

der Industrie und des Handels übertragen. Er wurde mehrmals ins Parlament gewählt und ist gegenwärtig Senator des Königreichs Italien und Rat beim obersten Rechnungshof. Seine schriftstellerische Laufbahn eröffnete er mit den lyrischen Sammlungen: «Le ore di solitudine» und «Le armonie» (Neap. 1844), worauf ein Roman: «Il conte di Minervino, storia del Trecento» (Neap. 1845) folgte. Später widmete er sich erstern Studien, deren Früchte in einer langen Reihe von Schriften nationalökonomischen, statist., rechtswissenschaftlichen, polit. und histor. Inhalts niedergelegt sind. Darunter sind besonders erwähnenswert: «Dell' amministrazione della Giustizia nel regno delle Due Sicilie» (Vari 1849), «Delle opere penali di P. Ulloa» (Vari 1850; 2. Aufl. 1852), «Intorno alla ricchezza pugliese» (Vari 1853), «Il mondo civile e industriale nel XIX secolo» (Neap. 1857), «Della scienza statistica etc.» (Neap. 1857), «Sul metodo statistico» (Palermo 1857), «Della industria asiatica» (Neap. 1858), «Della protezione e del libero cambio» (Neap. 1858), «Della proprietà intellettuale» (Neap. 1858), «Il sindacato governativo, le società commerciali e gli istituti di credito nel Regno d'Italia» (2 Bde., Flor. 1867—69), «Manuals popolare di economia pubblica» (2 Bde., Tur. 1862), «Del potere temporale del Papa» (2. Aufl., Neap. 1861), «Il primo unitario italiano» (2. Aufl., Neap. 1861), «L'Alleanza franco-italiana e la politica di Napoleone III.» (Neap. 1862), «La Germania moderna» (2. Aufl., Rom 1874), «Le nuove storie» (Flor. 1876), «La vita, i tempi e le opere di Antonio Scialoja» (Rom 1879).

Deceffion (lat.), Abgang; Deceffor, Amtsvorgänger.

Deceffandieren (frz.), jemandem die Kunden entziehen, absperrig machen; auch eigene Kunden durch unfreundliche Behandlung u. s. w. verschrecken.

Dechamps (Abolphe), belg. Staatsmann, geb. zu Melle in Ostflandern 17. Juni 1807, beschäftigte sich vor der Revolution von 1830 mit philos. theol. Studien, huldigte sogar eine Zeit lang republikanischen Tendenzen und Lamennais'schen Theorien, wandte sich jedoch allmählich der orthod. kath. Richtung zu. Seine Mitarbeiterschaft am genter «Journal de Flandres» und an der brüsseler «Emancipation» verschaffte ihm 1834 einen Sitz (für Ath) in der Zweiten Kammer. Hier entwickelte sich sein Talent als Redner sowie als tüchtiger Geschäftsmann. D. wurde 1842, unter der Verwaltung *De Theur* Gouverneur der Provinz Luxemburg und ein Jahr später, an der Seite *Nathombä*, Minister der öffentlichen Arbeiten. Als solcher wirkte er besonders für die Vollendung des belg. Eisenbahnnetzes und war, in polit. Hinsicht, ein entschiedener Anhänger der damals geltenden sog. gemischten, d. h. aus liberalen und kath. Elementen zusammengesetzten Regierungsverfassung. Nach dem Sturze *Nathombä*'s und dem Eintritt *Van de Wepers* 1846 übernahm D. die Leitung des Auswärtigen, welchen Posten er auch noch bei *De Theur*'s Eintritt (1846) und somit als Mitglied einer homogenen kath. Verwaltung bis zum Siege der Liberalen (Aug. 1847) behauptete. Vor seinem Rücktritt hatten ihn die meist liberal gesinnten Bürger von *Charleroi*, denen er manche materiellen Vorteile ausgewirkt, zu ihrem Repräsentanten gewählt, und als solcher behauptete er sich auf der

Seite der kath. Opposition mit Ausnahme der J. 1857—59. Erst im Aug. 1864, infolge der durch die Ministerkrise veranlaßten Kammerauflösung, kam D. um seinen Sitz in der Kammer, nachdem seine Bemühungen, auf demokratisch-religiöser Grundlage ein Ministerium der Rechten herzustellen, gescheitert waren. Seit vielen Jahren schon teilte D. seine Thätigkeit zwischen staatsmännischen und industriellen Interessen. Er gründete 1837 mit *Dedecker* die kath. «Revue de Bruxelles», welche bis 1850 bestand, und die er, wie später die noch bestehende ultramontane «Revue générale», mit gebiegenen Aufträgen unterstützte. Er starb 19. Juli 1875 auf seinem Landhause bei *Manage*.

Dechamps (Victor), Kardinal-Erzbischof von Mecheln, jüngerer Bruder des vorigen, geb. zu Melle 6. Dez. 1810, schloß sich nach einer sorgfältigen Erziehung eifrig der von *Lamennais* vertretenen theol. Richtung an. In diesem Sinne schrieb er in mehrere polit. Blätter, bis er sich plötzlich 1832 dem theol. Studium in *Tournay*, *Mecheln* und *Löwen* zuwandte. Nach vollendeten Studien trat er in das Redemptoristenkloster zu *St. Trond*, welches er kurz darauf mit dem Ordenshaufe *Wittem* bei *Nachen* vertauschte. Seine Missionspredigten in den verschiedenen Städten Belgiens, besonders in *Lüttich* und *Brüssel*, stellten ihn an die Seite der franz. Kanzelredner *Ravignan*, *Lacorbairre* und *Du-panloup*. Nach einer Pilgerfahrt nach *Rom* (1849—50) übernahm er die Leitung eines Ordenshauses in *Tournay* und beteiligte sich eine Zeit lang am Religionsunterrichte des jetzigen Königs *Leopold II.* Er wurde Bischof von *Namur* 6. Sept. 1866, von wo er 20. Febr. 1867 auf den erzbischöflichen Sitz in *Mecheln* versetzt wurde. Im J. 1875 erhielt er den Kardinalshut, eine Belohnung für seine eifrige Beförderung des Infallibilitätsdogmas. D. hat eine große Anzahl polemischer, apologetischer und ascetischer Schriften geschrieben und sich besonders durch seine Angriffe gegen die Freimaurerei hervorgethan. In dem leidenschaftlichen Kampfe, den seit dem belg. Schulgesetze von 1879 die röm. Kirche gegen das belg. Ministerium führt (s. unter *Belgien*), hat D. sich als eifriger Anhänger des Ultramontanismus bewährt.

Dechant, s. *Delan*.

Decharge (frz.) heißt Entlastung, dechargieren entlasten. Man wendet beide Ausdrücke gewöhnlich an, wenn es sich um die Kassenverwaltung einer bestimmten Periode handelt, insbesondere bei öffentlichen und Privatgesellschaften. Es pflegt hierbei eine Kommission ernannt zu werden, welche die Kassenführung der bezüglichen Periode und den Abschluß prüft und nach Nichtigfinden dem Kassierer schriftlich die D. erteilt, durch die das Zutreffen seines Rechnungswesens amtlich anerkannt und er selbst weiterer Verantwortlichkeit enthoben wird.

Dechargenmauer, jetzt auch *Entlastungsmauer* (frz. revêtement en décharge) genannt, als Bekleidungsmauer der Ecksarpen in Festungen vorkommend, ist so konstruiert, daß hinter der die Sturmfreiheit des Walles bedingenden Mauer in bestimmten Abständen Strebe Pfeiler angebracht sind, welche als Widerlager von Gewölben dienen, die perpendicular zur Mauerflucht stehen. Die Gewölbe nehmen den hauptsächlichsten Bodendruck der Brustwehr auf, der bei anliegendem Revêtement auf letztem, namentlich dem untern Teile desselben lastet und daher eine größere Stärke desselben bedingt

als bei D. Ein Herabstürzen des Walls findet erst statt, wenn die Strebefläche zerstört und die Gewölbe zum Einstürzen gelangt sind. Das Brechen liegt ist daher bei D. erheblich schwieriger. Haben die eingewölbten Räume noch eine hintere Abschlussmauer, so entstehen Dechargen-Kasematten oder Galerien, welche, wenn die vordere Mauer mit Schießarten versehen ist, zugleich verteidigungsfähig sind. Haupteinwände gegen D. sind die großen Anlagelosten und die zur Sturmfreiheit notwendige bedeutende Höhe.

Dechen (Ernst Heinrich Karl von), hervorragender deutscher Geognost, Mineralog und Bergmann, geb. 25. März 1800 zu Berlin, besuchte 1818—19 die Universität Basel, widmete sich dann praktischen Arbeiten als Bergmann und beschäftigte sich bis 1822 in Bochum und Essen bei den Bergämtern mit technischen und administrativen Arbeiten. Nach einer Reise durch den Bergamtsbezirk Dären, durch Belgien, Frankreich und Süddeutschland kam er im Nov. 1823 wieder nach Berlin und ward 1825 in der Abteilung für Bergwesen im Ministerium des Innern beschäftigt. Nachdem er hierauf 1826—27 eine Reise durch England und Schottland gemacht, ward er im Aug. 1828 in Stellvertretung eines Mitglieds des Oberbergamts nach Bonn gesandt. Er verblieb in dieser Stellung bis 1830, worauf er 1831 zum Oberbergamt und vortragenden Rat in der Ministerialabteilung für das Bergwesen ernannt wurde. Daneben erhielt er 1834 eine außerord. Professur für Bergbaukunde an der Universität zu Berlin. Im J. 1838 erfolgte seine Ernennung zum Geh. Bergrat und 30. Mai 1841 die zum Berghauptmann und Direktor des Oberbergamts zu Bonn. Auf der allgemeinen Industrieausstellung zu Paris 1855 fungierte D. als Präsident der Jurysgruppe für Stahl und Stahlwaren. Im Winter 1859 auf 1860 übernahm er auf den Wunsch von der Hegbt's die interimistische Direktion der Abteilung für das Bergwesen im Handelsministerium, bis er Ende Mai 1860 auf seinen Posten nach Bonn zurückkehrte. In Anerkennung der von ihm geleisteten Dienste ward D. zum Oberberghauptmann mit dem Range eines Rats erster Klasse ernannt. Die große und durchgreifende Veränderung, welche in der Bergverwaltung des preuß. Staats infolge des Gesetzes vom 10. Juli 1861 eintrat, überhäufte die Oberbergamtsdirektion mit einer solchen Menge von Arbeiten, daß D., um sich die Freiheit für die von ihm begonnenen wissenschaftlichen Arbeiten zu wahren, den Entschluß faßte, 1. Jan. 1864 aus dem Staatsdienste auszuscheiden, wobei er seinen Wohnsitz in Bonn beibehielt. Seine literarische Thätigkeit über Gegenstände der Geognose, der Mineralogie, des Berg- und Hüttenwesens hat D. schon frühzeitig begonnen. Außer zahlreichen, zum Teil sehr bedeutenden Arbeiten, die meist nur in Zeitschriften und Sammelwerken erschienen, sind unter seinen selbständigen Werken hervorzuheben: «Geognost. Umriss der Rheinlande zwischen Basel und Mainz» (2 Bde., Essen 1825), denen sich eine «Geognost. Karte der Rheinlande zwischen Basel und Mainz» (Berl. 1825) angeschlossen; die vielverbreitete «Geognost. Karte von Deutschland, England, Frankreich und den Nachbarländern» (Berl. 1839; 2. Bearbeitung 1869), «Sammlung der Höhenmessungen in der Rheinprovinz» (Bonn Das Siebengebirge» (Bonn 1862; 2. Aufl. Die Vulkanreihe der Vordereifel» (Bonn

1861) und «Der Laacher See» (Bonn 1864), welche Schriften aus den «Verhandlungen» des Naturhistorischen Vereins für die preuß. Rheinland- und Westfalen (seit 1847 unter der Präsidentschaft D.'s) besonders abgedruckt wurden; ferner: «Zunehmbarer Mineralien und Gebirgsarten im Deutschen Reich, nebst einer physiogr. und geognost. Übersicht des Gebietes» (Berl. 1873). Mit der geognost. Untersuchung der Rheinprovinz und Westfalens beauftragt, gab D. seit 1865 die vortreffliche «Geolog. Karte» dieser Provinzen heraus, welche bis 1865 in 34 großen Sectionen erschien. In denselben gehören die «Erläuterungen zur Geolog. Karte der Rheinprovinz und der Provinz Westfalen» (2 Bde., Bonn 1870—72). Außerdem gab D. noch die längst vorbereitete «Geolog. Karte von Deutschland» (2 Blatt, Berl. 1869) heraus. Um die Anerkennung der Geologie als einer selbstständigen Wissenschaft mit weitreichenden praktischen Zielen hat D. sich außerordentlich verdient gemacht.

Dechenhöhle, eine prächtige, mit Statuen geschmückte Höhle, welche 1868 bei Arbeiten an der Eisenbahn von Letmathe nach Jferlohn im mitteldevonischen Kalkstein entdeckt und auf Wunsch der Direktion und der Aktionäre der Bergisch-Märkischen Eisenbahn nach dem Oberberghauptmann von Dechen (s. d.) benannt wurde. Der Zutritt ist dem Publikum sehr erleichtert und eine besondere Anlage von 200 Gasflammen zu deren Beleuchtung gemacht worden. Die Höhle, soweit sie besucht werden kann ist 300 m lang, besteht aus mehreren Erweiterungen oder Grotten, die durch schmälere Gänge in Verbindung stehen, und besitzt am östl. Ende einen natürlichen, am westlichen einen künstlichen Eingang.

Dechenit hat Bergemann zu Ehren des Oberberghauptmanns von Dechen (s. d.) ein seltenes Mineral genannt, welches kleintraubige oder büschelartige, aus warzenförmigen Elementen bestehende Aggregate bildet, deren wahrscheinlich eine rhombische Pyramide zu Grunde liegt. Von roter, rotgelber und nelfenbrauner Farbe, der Härte 3,5 und dem spezifischen Gewicht 5,8, ist es in dem Mineral das vanadinsaure Bleioryd PbV_2O_6 , mit 45,8% Vanadinsäure und 54,2% Bleioryd. Es findet sich als schmale Trümmer im dunkelroten Letten des Bent sandsteins bei Niederschlettenbach in der Baurischen Pfalz, auch als Krusten auf Quarz zu Zähringen bei Freiburg i. Br., sowie bei Klappel in Kärnten.

Decker, Deder, Dechent, Däder (aus dem lat. decem, das mittellat. dicra, das griech. δέκα), bezeichnet bei verschiedenen Waren, die nach der Stückzahl berechnet werden, namentlich aber im Leder- und Rauchwarenhandel eine Anzahl von 10 Stück. In Fulda teilt man den Dechent Leder in 2 Post zu 5 Stück. Der D. ist ein Viertel Zimmer. Der engl. Ausdruck dafür ist dicker (man rechnet nach dickers auch Eisenstangen), der dänisch deger oder degger.

Dechiffrierkunst, s. Chiffrier- und Deceit... (vom lat. decem, zehn) als Fortschritt der franz. Namen des metrischen Systems, bezeichnet ein Zehntel des darauf folgenden Maßbegriffs, daher Decimeter (décimètre) = $\frac{1}{10}$ (0,1) m, Deciare = $\frac{1}{10}$ (0,1) Ar, Decikere = $\frac{1}{10}$ (0,1) Stk. Deciliter = $\frac{1}{10}$ (0,1) l, Decigramm = $\frac{1}{10}$ (0,1) g.

Deciaten, ein ligurischer Stamm im südlichen Gallien, zwischen der Rüste und der obere Durand (Durance). Ihr Hauptplatz war Deciatum, zwischen Nicäa (Nizza) und Antipolis (Antibes).

Decidenz (neulat.), das Abfallen, Verfallen, Schwächerwerden.

Decidieren (lat.), entscheiden; decidiert, entschieden, entschlossen, bestimmt.

Decima (lat., zu ergänzen pars), der zehnte Teil, Zehnt (s. u. Decime); decimas anni, eigentlich der zehnte Teil des Jahres, die vierzigstägigen Fasten; decimabel, zehntbar, zehntpflichtig.

Decimal (lat.), Bezeichnung für Zahlenverhältnisse, die auf der Zehn (lat. decem) beruhen. (S. Decimalbruch und Decimalsystem.)

Decimalbruch (vom lat. decem, zehn) heißt ein Bruch, dessen Nenner eine der Zahlen 10, 100, 1000 u. s. w., allgemein also eine aus 1 und angehängten Nullen bestehende Zahl (10 oder eine Potenz von 10) ist. Man läßt beim Schreiben den Nenner weg, muß aber darauf sehen, daß der Zähler ebenso viel Ziffern hat als der Nenner Nullen, was man, wenn der Zähler an und für sich weniger Ziffern haben sollte, durch vorge setzte Nullen bewirkt. Den Stellen des Zählers (Decimalsstellen) geht das Decimalzeichen voran, gewöhnlich ein Komma oder auch ein Punkt, vor welchem links eine ganze Zahl (wenn der Bruch ein gemischter ist) oder eine Null (wenn es ein reiner Bruch ist) steht. Demnach werden die Brüche $\frac{1}{10}$, $5\frac{7}{100}$, $1\frac{17}{1000}$, $2\frac{19}{10000}$ nach der Reihe so geschrieben: 0,1; 5,73; 0,17; 0,004. Der Wert eines D. bleibt ungedändert, wenn man am Ende desselben rechts Nullen anhängt, oder Nullen, die daselbst stehen, wegläßt, während er sich verändert, wenn man am Anfange desselben, unmittelbar hinter dem Decimalzeichen, Nullen setzt oder wegläßt. Um einen gewöhnlichen Bruch in einen D. zu verwandeln, dividirt man mit dem Nenner in den Zähler, dem man zuvor eine oder mehrere Nullen angehängt hat; jede bei der Division gebrauchte Null gibt eine Decimalstelle. So erhält man: $\frac{1}{2}$ gleich 0,5; $\frac{1}{4}$ gleich 0,25; $\frac{1}{5}$ gleich 0,20 u. s. w. In den meisten Fällen wird die Division nie aufgehen; dann läßt sich der gegebene gewöhnliche Bruch nicht völlig genau in einen D. verwandeln, aber je weiter man die Division fortsetzt, desto weniger ist der gefundene D. von dem gewöhnlichen Bruche verschieden. Im Verlauf der Division wird bei solchen Brüchen immer endlich einmal, oft schon sehr bald, der Fall eintreten, daß ein schon früher dagewesener Rest wiederkehrt, oder ein Rest erhalten wird, der dem Zähler des gewöhnlichen Bruchs, wenn dieser ein echter war, gleich ist; dann lehren auch dieselben Ziffern des Quotienten, die von jenem Rest an erhalten wurden, wieder und wiederholen sich unaufhörlich; man kann daher die Division sofort abbrechen, wenn ein Rest sich wiederholt. 3. B. $\frac{1}{3} = 0,3333 \dots$, $\frac{1}{11} = 0,090909 \dots$, $\frac{1}{7} = 0,142857 \dots$. Eine solche Folge wiederkehrender Decimalsstellen heißt eine Periode; sie enthält höchstens so viel Stellen weniger eine, als der Divisor (Nenner des gewöhnlichen Bruchs, der vorher auf seine kleinste Benennung gebracht sein muß) Einheiten enthält; daß sie auch weniger Stellen haben kann, ergibt sich aus den beiden ersten der vorigen Beispiele. Die Rechnung mit Decimalbrüchen ist leichter als die mit gewöhnlichen Brüchen, weil die auf die Nenner bezüglichen Operationen wegfallen. Bei der Addition und Subtraktion von Decimalbrüchen hat man die gleichnamigen Stellen zu addieren und zu subtrahieren. Mit 32,728 multipliziert man eine gegebene Zahl, indem man sie der Reihe nach mit 8 Zehnern, 2 Einern, 7 Zehnteln u. s. w.

multipliziert und die gleichnamigen Kolonnen der einzelnen Zellen (Produkte) addiert. Durch 32,728 dividirt man die gegebene Zahl, indem man sie mit dem Nenner 1000 multipliziert (d. h. das Komma derselben drei Stellen weiter rechts rückt) und das Produkt durch 32 728 dividirt.

Decimalsystem nennt man dasjenige Zahlensystem (s. d.), dessen Grundzahl 10 ist, sobald diejenige Einteilungsart der Münzen, Maße und Gewichte, nach welcher jede höhere Einheit in 10 oder 100 oder 1000 u. s. w. niedrigere Einheiten geteilt wird, wie dies namentlich in dem Metrischen System der Fall ist. Dieses System empfiehlt sich durch die außerordentliche Leichtigkeit, mit welcher alle Reduktionen ausgeführt, d. h. Einheiten irgend einer Art auf eine höhere oder niedrigere Benennung gebracht werden können. Um die höhern Stufen, das Zehn-, Hundert-, Tausend- und Zehntausendfache der Maßeinheit zu bezeichnen, setzt man dem Namen der Maßeinheit die dem Griechischen entnommenen Worte Delta, Sekto, Kilo und Myria vor; um die Unterstufen, den zehnten, hundertsten und tausendsten Teil, zu bezeichnen, wendet man die dem Lateinischen entnommenen Worte Deci, Centi und Milli an. Die neuere Praxis beschränkt sich mehr und mehr auf Kilometer, Meter, Centimeter für Längen, auf Kilogramm, Gramm für Gewichte. So ist beim Längenmaß 1 Dekameter = 10, 1 Kilometer = 1000, 1 Myriameter = 10 000 Meter; 1 Decimeter = $\frac{1}{10}$, 1 Centimeter = $\frac{1}{100}$, 1 Millimeter = $\frac{1}{1000}$ Meter u. s. w. Durch die Maß- und Gewichtsordnung vom 17. Aug. 1868 wurde das D. auch für den Norddeutschen Bund eingeführt, von welchem es 1871 auf das gesamte Deutsche Reich überging. Dasselbe fand seitdem auch in zahlreichen andern Ländern statt.

Für das Münzwesen ist im Deutschen Reich durch die Gesetze vom 4. Dez. 1871 und 9. Juli 1873 als Einheit die Mark (s. d.) festgesetzt, welche unmittelbar in 100 Pfennige eingeteilt wird; ebenso wird in Frankreich und den meisten Ländern der Lateinischen Münzkonvention (s. d.) die Einheit, der Franc (s. d.), unmittelbar in 100 Centimes eingeteilt. Ebenso teilt Oesterreich den Gulden in 100 Kreuzer, Italien die Lira in 100 Centesimi, die Niederlande den Gulden in 100 Cent, Griechenland die Drachme in 100 Lepta, Rußland den Rubel in 100 Kopeken, Schweden den Riksdaler in 100 Ore, China, Japan und die Vereinigten Staaten von Nordamerika den Dollar in 100 Cent.

Decimalswaage (frz. balance décimale, engl. decimal balance), eine Waage, bei welcher das Zehnfache der Gewichtsstücke das Gewicht der gewogenen Last angibt. (S. Brückenwaage.)

Decime, in der Musik die zehnte Stufe der diatonischen Leiter, vom Grundton aufwärts gezählt. **Decime** (décime) heißt das Zehntel des franz. Franc = 10 Centimes, somit als Bruchteil der Geldeinheit = $8\frac{1}{2}$ Pfennig deutsche Währung. Der D. ist durch ein Münzstück vertreten, welches in Frankreich seit 1796 aus Kupfer hergestellt wurde, seit 1852 aus Bronze angefertigt wird. In Belgien prägte man die Stücke zu 10 Centimes seit 1861 aus Neusilber (durch das Gesetz sind diese als „Nidelmünze“ bezeichnet); bis in 1860 münzte man sie aus Kupfer, später taufchte man diese Stücke gegen die neusilbernen um. In der Schweiz werden die Stücke zu 10 Rappen oder 10 Centimen (auch Bopen genannt) seit 1861 hergestellt, und zwar aus Nidel-

bronze mit einem Silberaufsatz. In Italien erfolgt auf Grund der sog. Lateinischen Münzconvention von 1865 die Prägung der Stücke zu 10 Centesimi ganz wie in Frankreich. In Rumänien prägt man (seit 1867) die Stücke zu 10 Bani (10 Centimes) gleichfalls genau wie die entsprechenden franz. Münzen, und so auch seit 1868 in Serbien die Stücke zu 10 Para und neuerdings in Bulgarien die Stücke zu 10 Stotinki; in dem letztgenannten jungen Staate wurde die Münzprägung 30. Okt. 1869 zur Circulation ausgeschrieben.

D. (das lat. decima) wird ferner mehrfach ein Zuschlag zu gewissen Abgaben, vorzüglich zu Steuern genannt (wenn er sich aus Kriegelasten herzschiebt, speziell Kriegdecime, Kriegszehnt, decime de guerre); dann hieß in Frankreich so die ehemalige Zehnteuer auf die Einkünfte der Geistlichen, sowie (im Plural décimes) die jährliche Abgabe von geistlichen Fürsten an den König, der Fürstendehnt.

Decimieren (vom lat. decem, zehn) heißt: von einem Heeresteil, der sich der Feigheit oder Missethat schuldig gemacht, den zehnten Mann mit dem Tode bestrafen. Die Entstehung dieser grausamen Maßregel fällt in das Altertum. Bei den Römern soll sie zuerst der Consul Appianus Claudius Sabinus im Kriege gegen die Boleser 471 v. Chr. angewendet haben; in spätern Zeiten, besonders nach dem ersten Bürgerkriege, auch unter den Kaisern, kommt sie noch oft vor, freilich in der Form der Bicesimation oder der Centesimation, wobei jeden zwanzigsten, respektive hundertsten Mann der Tod traf. Im Mittelalter erscheint die Strafe seltener, und zum letzten mal ist sie im Dreißigjährigen Kriege nach der zweiten Schlacht von Breitenfeld 1642 an dem selbstthätigen Regiment Madlo ausgeübt worden. Doch haben Feldherren auch später noch damit gedroht.

Decimo (ital., d. h. Zehntel), bis zur Einführung des franz. metrischen Systems (Ende 1870) ein kleines Längenmaß in Rom, der zehnte Teil der Oncia (des Zolls) und $\frac{1}{120}$ des Bau-Palmo (Palmo architectonico) = 1,3209 mm.

Decina (ital., d. h. Zehner), bis zur Einführung des franz. metrischen Systems (Ende 1870) ein Handgewicht in Rom von 10 Libbre oder Pfund = 3,3073 kg oder 6,1816 deutsche Pfund.

Decipieren (lat.), täuschen, betrügen.

Decision (lat.) heißt Entscheidung, richterliche oder gerichtliche, besonders einer zweifelhaften Rechtsfrage. So bezeichnet L. Decisionis eine in den Codex Justinianus aufgenommene Sammlung von 50 Konstitutionen Justinians zur Entscheidung jurist. Kontroversen. Im frühern sächs. Recht hießen D. (Decisiones electorales Saxonicae) die von Johann Georg II. im J. 1661 (die sog. ältern D.) und von Friedrich August II. im J. 1746 (die sog. neuern D.) gegebenen Entscheidungen teils öffentlich-rechtlicher, teils privatrechtlicher Streitfragen.

Decisio (frz.), sowie wie entscheidend, z. B. Decisivdekret, Decisivreskript (s. d.), Decisivstimme (s. d.).

Decisive (frz.) ist dasjenige Verhältnis im Kriege oder Kampfe, welches die direkte Siegesentscheidung anstrebt. (Vgl. auch Demonstrative.)

Decisivreskript ist ein zur Entscheidung einer erteiltes landesherrliches Reskript, einen einzelnen Fall hervorzutretende Gältigkeit erhält.

(votum decisivum) bedeutet im Rat beratenden Stimme (votum

consultativum) eine solche, welche bei dem Beschlusse nach Stimmenmehrheit mitgezählt wird. Dann versteht man aber auch darunter das Recht bei Stimmengleichheit die Entscheidung zu geben, welches zuweilen dem Referenten, meist aber der Vorsitzenden der Versammlung beigelagt ist, nicht, wie dies auch vorkommt, die mindere Meinung in einem solchen Falle vorgezogen wird. In einigen Verfassungen hat der Präsident der parlamentarischen Versammlungen lediglich die derselbe stimmt vorerst gar nicht mit und erst nur bei eintretender Stimmengleichheit durch seine Stimme den Ausschlag. Nach andern Verfassungen wird seine Stimme stets mitgezählt, gilt aber in dem Falle, daß Stimmengleichheit eintritt, doppelt.

Decisum (lat.), dem Worte nach gleichbedeutend mit Decision, bezeichnete in der Sprache der frühen gemeinrechtlichen Praxis im prägnantem Sinne eine richterliche Entscheidung ohne Befragung von beiderseits ertendierten Entscheidungsgründen, wie sie in minder wichtigen Sachen erteilt zu werden pflegt.

Decius, der Name eines röm. plebeischen Geschlechts, das namentlich durch die heldenmütige Aufopferung von dreien seiner Glieder für das Vaterland berühmt ist. — Publius D. Decius hatte a. Kriegstribun 343 v. Chr. durch seine Tapferkeit das von den Samnitern eingeschlossene Heer des Consuls Aulus Cornelius Cossus gerettet. Im J. 340 war er mit Titus Manlius Torquatus Consul und zog mit diesem gegen die Latiner, zu welchen der Krieg in demselben Jahre ausbrach. Schon vor dem Beginn der Schlacht am Liris, heißt es in der sagenhaften Überlieferung, waren beide Consuln übereingekommen, daß der, welcher den Sieg würde, durch seinen freiwilligen Opfertod den Sieg für Rom gewinnen sollte. Als man D. wahrnahm, daß seine Scharen wankten, wehrte er sich und seine Feinde feierlich den unterirdischen Göttern und stürzte sich zu Kopf mitten unter die Feinde; hier fand er den Tod, aber der Sieg ward den Römern zuteil. — Sein Sohn gleiches Namens, nicht minder ausgezeichnet durch Tapferkeit und Kriegskunst, die er gegen die Samniten und Etrusker bewährte, als durch seine Thätigkeit im inneren Staatswesen, ward mit Quintus Fabius Maximus im dritten mal Consul. Als solcher schlug er bei Beneventum die Apulier, die den Samnitern zu Hilfe kommen wollten, und verheerte hierauf mit jenem das Land der Lektern. In seinem vierten Consulat, 295, in welchem er wieder Kollege des Fabius war, hatte er mit den verbündeten Samnitern, Etruskern, Vefern und Umbrem zugleich zu kämpfen. D. hieß so wird erzählt, in der Schlacht bei Sentinum gegen Gallier und Samniten den linken Flügel, der den Galliern gegenüberstand, und weichte sich, da er sah, wie die Seinen durch die gallischen Streitwagen in Verwirrung kamen, dem Beispiele seines Vaters folgend, dem Tode, durch den er, wie jener, seine Vaterlande den Sieg gewann. — Auch von seinem gleichnamigen Sohne erzählt die Sage, daß er in der Schlacht bei Aesulum 279, in welcher er mit Publius Sulpicius dem Pyrrhus lange den Sieg streitig machte, geopfert habe.

Decius (Gaius Messius Quintus Trajanus) röm. Kaiser, war 201 n. Chr. zu Budakota in Sirmium in Unterpannonien geboren und Senator unter dem Kaiser Philippus, der ihn 244 nach Moesien sendete, um daselbst nach einem Aufstand der Legionen die strenge Zucht wiederher-

stellen. Doch diese nötigten ihn, selbst den Purpur anzunehmen, und Philippus verlor bei Verona zu Anfang des Herbstes 249 gegen ihn Schlacht und Leben. Während seiner Regierung verfolgte D., ein eifriger Verehrer altröm. Zustände, die Christen mit Grausamkeit, zeigte sich aber als Regent kraftvoll und thätig. Schon im Nov. 251 fiel D. nebst seinem Sohne in einer Schlacht gegen die Goten bei Forum Trebonii in der Dobrudscha.

Decius (Nikolaus), evang. Liederdichter des 16. Jahrh., war 1519 Propst des Klosters Steterburg bei Wolfenbüttel, 1522 Lehrer an der St. Katharinen- und Agidien- und Braunschweig, seit 1523 evang. Prediger zu Stettin, wo er auch starb. D. soll die evang. Lieder «Allein Gott in der Höh» (1526), «O Lamm Gottes unschuldig» (1531) und «Heilig ist Gott der Vater» (1531) aus dem Lateinischen des «Gloria in excelsis», «Agnus Dei» und «Sanctus» ins Deutsche übertragen haben. Sie erschienen zuerst niederdeutsch, doch wurden die beiden ersten bereits 1539 in das hochdeutsche Gesangbuch (gedruckt in Leipzig von Veltus Schumann) aufgenommen. Nun ist aber in der Geschichte Stettins von einem Prediger D. nichts bekannt. Dagegen wird berichtet, daß in Stettin etwa seit 1523 ein Prediger Nikolaus a Curia (von Hoffe, von Hof) die Reformation vertrat und am 21. März 1541 ein Prediger Nikolaus Houesch eines plötzlichen Todes starb. Man muß also vermuten, daß Nikolaus von Hoffe oder Houesch mit D. dieselbe Person sind.

Decize, Stadt im franz. Depart. Nièvre, Arrondissement Nevers, auf einer Insel in der Loire, an der Mündung des Aron, am Eingange zum Kanal von Nivernais und an der Eisenbahn Nevers-Oragny, hat ein altes Schloss der Herzöge von Nevers, in welchem sich jetzt ein Hospital befindet, und ein Denkmal des Juristen Guy-Coquille und zählt (1876) 3547, als Gemeinde 4511 E. Aus den Steinlohlenlagern zieht die Creusot-Kompagnie jährlich 160 000 t; auch bricht man Bau- und Mühlsteine, roten Gips u. s. w. Wichtig ist auch die Glasfabrikation, Oligerwinning und der Holz- und Kohlenhandel nach Paris. D. ist das alte Decetia, wo Cäsar eine Versammlung mit dem Rat der Aduer abhielt.

Deck oder **Berdeck** nennt man die horizontalen Abteilungen im innern Raume eines Schiffs zur Unterbringung und zum Schutze der Ladung und der Passagiere. Ein D. besteht aus den querliegenden Decksbalken (Eichen, Mahagoni, Eisen) und aus den der Länge nach darübergelegten verholzten und lackierten Decksplanken (Fichten, Eichen, Teak). Früher hatte man nur ein D., später aber, als die Schiffe größer wurden, brachte man drei bis vier D. übereinander an. Zu untern im Schiffe liegt der sog. Kaum, in welchem sich Ladung, Trinkwasser, Proviant, Munition u. s. w. befindet. Dann folgt das erste D., welches Zwischendeck genannt wird. Bei gewöhnlichen Handelsschiffen ist dieses mit Ladung angefüllt; auf Passagierschiffen wird es von Passagieren und auf Kriegsschiffen von der Mannschaft bewohnt. Auf dem zweiten D. wohnen bei größeren Passagierschiffen ebenfalls Passagiere, die besser untergebracht sind und dafür einen höhern Preis zahlen. Auf Kriegsschiffen standen früher auf dem zweiten und allen höher gelegenen D. Geschütze, die man von unten auf erste, zweite u. s. w. Batterie nannte. Nach diesen Batteriedecken wurden die Kriegsschiffe als Zwei- und Dreidecker bezeichnet, je nachdem sie zwei oder drei Bat-

terien unter dem obersten D. hatten. Früher sahen sie nur eine Batterie unter dem Oberdeck, wie jetzt der Fall, so heißen sie Fregatten; stehen die Geschütze nur auf dem Oberdeck und beträgt deren Zahl über sechs, so sind die Schiffe Korvetten, obwohl man an dieser Bezeichnung nicht allgemein mehr festhält und Holzschiffe, welche eine volle Batterie unter dem Oberdeck, auf demselben aber nur zwei bis drei Geschütze führen, in einzelnen Ländern auch gedeutet: Korvetten nennt. Auf vielen Schiffen befindet sich vorn und hinten über dem Oberdeck noch ein Halbdeck, während der übrige Teil unbedeckt bleibt. Die Halbdeck heißt vorn Bad, hinten Schanze oder Kampagne, und dient auf Kauffahrtsschiffen zur Wohnung der Mannschaft und des Kapitäns, während es auf Kriegsschiffen noch mit Geschützen armiert ist. In der Neuzeit wird indes auf Kriegsschiffen Bad und Schanze nicht mehr angebracht. Die D. erhöhen sich ein wenig von der Seite nach der Mitte, teils um das Wasser besser ablaufen zu lassen, teils um den Räderlauf der Geschütze zu hemmen. Man nennt diese Krümmung den Sprung des D.

Deckblatt oder **Bractæe** (*bractæa*), als botan. Bezeichnung, s. unter Blütenstand.

Deckblatt als das die Cigarre umschließend: Tabakblatt, s. unter Tabak.

Decke ist der obere Abschluß eines Raumes, im engeren Sinne die untere Fläche desselben (Plafond). Je nach der Konstruktion unterscheidet man D. aus Holz, Eisen, Stein und gemischtem Material, je nach der Form ebene und gewölbte D. Manche ebene D. bilden gleichzeitig den Fußboden des darüber befindlichen Raumes. Abgesehen von den steinernen gewölbten D. (s. Gewölbe) kommen hier folgende Arten von D. in Betracht:

Die gebräuchlichsten sind die hölzernen D., aus Balken gebildet, welche nach der Tiefe des Gebäudes oder nach der geringern Dimension des zu überdeckenden Raumes gelegt werden. Bei den Doppel- (Dobel-)decken oder Dippelböden liegen die Balken eng aneinander, werden mit ihren Enden auf Mauerlatten gelegt und unter sich durch hölzerne oder eiserne Dobel verbunden, die 1—1,5 m voneinander entfernt sind, in den aufeinander folgenden Jagen abwechselnd. Sie bilden D. und Fußboden zugleich, erfordern aber selbstverständlich viel Holz und starke Unterstüßungsmanern. Bei den gewöhnlichen Balkendecken werden die Balken in 85—100 cm Entfernung voneinander gelegt (s. Balken und Balkenlage) und dienen zum Tragen der D. eines untern und des Fußbodens eines obern Raumes (Dielung). Bleiben die Balken frei, wie auf Dachböden, so daß nur die Dielung vorhanden ist, so erhält man die leere D. oder den Hohlboden; der Warmhaltung der Räume wegen verzieht man oft die Balken in etwa 7 cm Höhe von der Oberkante mit Falzen und bringt zwischen denselben Stahlfalzer mit Lehmstrohummwidlung an, die nach unten abgeglichen, nach oben mit Lehm bis zur Balkenleiste überfüllt wird. Dergleichen Zwischendecken, bei denen die Balken nach unten ihrer Hälfte nach sichtbar bleiben, werden halbe Windelböden, beziehungsweise Windelböden genannt, wogegen bei ganzen Windelböden der ganze Zwischenraum der Balken eine Auskantung und Estrich erhält. Die letztern kommen nur noch vereinzelt in Viehhallen vor.

Bei allen Balkendecken in Wohnungen ist eine derartige Zwischendecke, auch Einschieb-, Fehl-

hoben oder Fallboden genannt, zur Dämpfung des Schalles und zur Erhaltung der Wärme, notwendig. Sie wird gebildet, indem man an den Enden zugespitzte Schwarten in die seitlich genuteten Balken einschleibt, oder zu beiden Seiten der Balken Latten annagelt und auf diese die passend eingeschnittenen Schwarten oder Brettstücke legt, alsdann die Fugen mit Strohlehm verstreicht und Lehmestrich bis zur Balkenoberkante auffüllt.

Je nach der besondern Herstellung der eigentlichen, an die Unterseite der Balken befestigten D. unterscheidet man nun Brettedecken, entweder aus stumpf aneinandergestohlenen Brettern gebildet, oder mit Deckleisten über den Fugen oder gestülpt (Stülps- und Sturpbeden); Lehmlatten, Weller- oder Preßbeden, bei welchen Latten in 5–6 cm Entfernung voneinander angeschlagen, mit Lehmstroh umwickelt (gelebt) und alsdann, nachdem die oberflächlich geebnete Lehmdecke getrocknet ist, mit Lehm sand abgerieben, verpußt und mit Thon geweißt werden. Rohr- oder Studaturbeden: hier kommt an die Balken zunächst eine Brettedecke aus ungehobelten 2 cm starken Verschlagbrettern, die zur Vermeidung des Reißens und Schwindens gespalten werden. Quer über diese Schalung kommt die Verrohrung, entweder in Gestalt von einzeln aneinander geschobenen und durch Querrüge von geglähtem Eisenbraut festgehaltenen Rohrlängeln, oder neuerdings in Form von fertigem Rohrgerüst. Bei größeren D., die viele Simse erhalten sollen, wendet man doppelte Verrohrung (übers Kreuz) an. Die neuern patentierten Rohrgerüste machen eine besondere Schalung entbehrlich. Die behohrten D. werden erst mit Grobmörtel ausgeworfen, alsdann mit Feinmörtel glatt verpußt. Des bessern Haltens und schnellern Erhärtens wegen mischt man dem Kalkmörtel etwas Gips bei. Gesimse, Kehlen, Rosetten und sonstige Verzierungen lassen sich an derartige D. leicht anbringen, daher ihr Name Studaturbeden. Bei Rohrlattendecken oder D. aus Holzlatten gerüst bringt man anstatt der Schalung und Verrohrung an den Balken direkt eine aus einzelnen trapezförmig geschnittenen schmalen Holzlatten oder aus schmalen Holzstäbchen von geeignetem Querschnitt zu zusammenhängenden Flächen gewebte D. an (Rauhpußdecke), die zur Aufnahme und zum Festhalten des Deckenpuges geeignet ist. Man erspart hierbei eine besondere Schalung, somit an Material und Arbeit.

Unter den D. aus gemischtem Material sind zunächst diejenigen Balkendecken zu nennen, bei denen die Balkenfächer mit Vollziegeln ausgemauert oder ausgewölbt werden (für Stallungen gebräuchlich). Sie sind wegen ihrer Schwere und begrenzten Dauer gegenüber den gewölbten steinernen D. nicht zu empfehlen und nur dann zweckmäßig, wenn Hohlsteine in Gewölbform hierzu verwendet und die Balken gleichzeitig mit Thonplatten verkleidet werden. Bei den ebenen D. aus Eisen und Stein werden die Zwischenräume der eisernen Balken mit einem aus Stärtern und Schwächern, rechtwinklig übereinander gelegten Quadrateisenstäben gebildeten Roste belegt, der zum Tragen der aus Gipfestrich, Hohlziegeln u. s. w. bestehenden Ausfüllung dient. Zur vorläufigen Unterstützung der Ausfüllung dient eine von unten an die Eisenbalken gesteierte Verschalung, die nach der Erhärtung der Zwischenfüllung wieder beseitigt wird. Derartige D. sind die schon seit längerer Zeit in Paris allgemein übli-

chen, ausgezeichnet durch ihre fast absolute Feuersicherheit. (S. Eisenbau.) Ferner hat man ebene D. noch aus eigentümlich geformten, ineinander eingreifenden Ziegeln gebildet, welche mittels Cement verbunden und zwischen eisernen Trägern eingewirrt werden. Die außerordentliche Bindkraft des Cements festigt die gemauerte Zwischenfüllung zu einer einzigen Platte, die nach unten die D. bildet, nach oben mit Estrich und Fußboden überdeckt wird. In gewissem Sinne kann man endlich die aus einzelnen Flöckstücken gebildeten Vorpläne oder Umgänge und die Bobeste der steinernen Treppen zu den ebenen D. aus Stein rechnen.

Deckelpugapparat (frz. déboureur mécanique, engl. self-acting stripper), eine an der Kraken oder Krempeln (s. unter Baumwolleindustrie, Bd. II, S. 592) angebrachte, selbstthätig wirkende maschinelle Vorrichtung, die zum Aus- oder Ausbürsten der die Krakentrommel darübergelassenen, auf der Innenseite mit Krakenerschlag besetzten Stäbchen, der sog. Deckel, dient.

Decken, Ausdecken, nennt man in der Technologie eine Operation, welche die Verdrängung der Krystalle anhaftenden Mutterlauge durch reinere Flüssigkeiten bewirkt. Sie wird ausgeführt, indem die Krystalle in einem mit Seihboden versehenen Gefäße zunächst durch Abtropfen, wie thünlich ist, von Mutterlauge befreit werden, worauf auf die möglichst geebnete oberste Deckflüssigkeit in kleinen Anteilen gegossen wird. Letztere verdrängt die anhaftende Mutterlauge und läßt die Krystalle gereinigt zurück. Die Deckflüssigkeit ist entweder eine gesättigte Lösung der Krystalle oder reines Wasser. In vielen Fällen kann es zweckmäßig sein, zur ersten Decke eine Lauge des zu deckenden Materials, welche selbst nicht vollkommen rein ist, um dann nach und nach mit immer reineren Flüssigkeiten vorzugehen. Das D. wird beschleunigt, wenn der Apparat in seinem Innern Teile mit einem luftleeren Raume in Verbindung gesetzt wird. Im größten Maßstabe wird bei der Angemahnde bei der Fabrication des Salpeters und Chloralkaliums, der Ammoniaklauge und des Juckers. Bei letzterer handelt es sich darum, die aus der Füllmasse abgeschriebenen Krystalle des Juckers mit Sirup zu befreien und sie damit zur Verwendung als Konsumzucker geeignet zu machen. Dies geschieht gegenwärtig allgemein mit Hilfe der Centrifugalmaschine, einer in sehr raschem Umlauf befindlichen Siebtrommel, in welcher die eingemaischte Füllmasse durch die Wirkung der Centrifugalkraft den grünen Sirup abgibt, während die Krystalle von dem Siebe der Trommel zurückgehalten werden. Als Deckflüssigkeit bedient man sich eines des Decklärselfs, d. i. einer filtrirten Lösung von reinem Zuder, welche man in kleinen Anteilen in die im Umlauf befindliche Trommel bis der ablaufende Sirup gleiche Reinheit zu klären hat, oder man wählt vollständig enthaltenen Wasserdampf, den man in die Trommel eintreten läßt. Der Dampf wird durch die Centrifugalkraft gegen die Krystallschicht geschleudert, die Wassertropfchen verdichtet, und diese bewirkt dann die Verflüssigung und Verdrängung des Sirups, sodaß nach kurzer Zeit reiner Zuder Trommel zurückbleibt.

Decken (Karl Klaus von der), bekannt durch Reisen im östl. Afrika, Sohn der Fürstin I

von Ples aus deren erster Ehe mit dem hannöv. Kammerherrn Ernst von der D., wurde 8. Aug. 1838 in Koken in Brandenburg geboren. Er besuchte das Gymnasium zu Lüneburg, bis er 1860 in dem Kadettenkorps zu Hannover Aufnahme fand, trat 1863 in hannöv. Militärdienste, schied aber Ende März 1860 aus dem Dienste, um sich der Förderung der Erdkunde zu widmen, für die er sich lebhaft interessierte. Auf den Rat Heinrich Barth's wählte er die noch fast unbekanntem Äquatorial-gegenden Ostafrikas zum Forschungsgebiete, schiffte sich 1. Mai 1860 wohlaustrüstet von Hamburg aus nach Zanzibar ein und begann 23. Okt. 1860 von Kiloa aus die Reise ins Innere, ward aber durch die Treulosigkeit des arab. Führers zur Umkehr genötigt und langte im Jan. 1861 wieder in Zanzibar an. Von besserem Erfolg begleitet war D.'s zweite Expedition, die er mit dem engl. Geognosten Thornton vom Juni bis Nov. 1861 von Nombas aus nach der hohen Berggruppe des Kilimandschero unternahm. Hier wurde der See Tipe ausgenommen und der diesen durchströmende Wasafluß als der Oberlauf des Kusu oder Pangani erkannt. Von diesen Ergebnissen noch nicht befriedigt, rüstete D. zu einer neuen Expedition nach den Schneebergen, auf welcher ihn der inzwischen (6. Juli 1862) aus Deutschland eingetretene Otto Kersten (aus Altenburg) begleitete. Die Reisenden brachen im Okt. 1862 von Nombas auf, gingen über Wanga ins Innere zum See Tipe, bestiegen die 1600 m hohen Ugonoberge und wandten sich dann nach den Kuschabergen, um von da aus ins Land der Masai einzubringen. Hieran jedoch verhindert, zogen sie nach den Schaggabergen, besuchten die Königreiche Uru und Moschi, erstiegen von da aus 27. Nov. bis 1. Dez. den Kilimandschero bis zur Höhe von 4600 m und ergänzten an allen berührten Punkten die schon früher angestellten Beobachtungen. D. ging hierauf über die Bura- und Enbaraberge nach Nombas (26. Dez.) und von da nach Zanzibar zurück (30. Dez.).

Im Mai 1863 unternahm er eine Seereise nach mehreren Punkten der afrik. Ostküste und begab sich dann nach der Insel Réunion, um von da aus Madagaskar zu besuchen. Da jedoch die auf Madagaskar ausgebrochenen polit. Wirren die Vereisung der Insel nicht rätlich erscheinen ließen, entschloß sich D. zu einem Besuch in Europa, während Kersten nach Zanzibar zurückkehrte, und bereitete hier in der ersten Hälfte des J. 1864 eine große Expedition zur Erforschung der Flüsse Sabaki, Dana, Osi und Schuba und deren Hinterländer vor. Im Okt. 1864 wandte er sich in Begleitung des österr. Vinienschiffleutenants von Schich nach Zanzibar zurück, wo im Dezember auch die übrigen für die Reise engagierten Europäer anlangen, darunter der Arzt Link und Richard Brenner (s. d.). Gleichzeitig kamen zwei Dampfer an, die D. in Hamburg auf eigene Kosten hatte erbauen lassen und auf denen er im Frühjahr 1865 seine Forschungsreisen antrat. Schon im Februar untersuchte er mit dem kleinen Dampfer Passpartout die Flüsse Osi und Dana, 15. Juni aber fuhr er mit der ganzen Expedition auf dem großen Schiff Welf nach Norden ab, um zunächst die Flüsse Lala und Schamba kennen zu lernen. Da sich diese als unbrauchbar für seine Zwecke erwiesen, wandte er sich dem Schuba zu, dessen Barre 29. Juli passiert wurde. Nach Vermessung der Flussmündung bis zur Insel Dschungoni (0° 12' südl. Br.) begann 16. Aug. die eigentliche Fahrt stromaufwärts.

Leicht gelangte der Dampfer bis zur Somaliflucht Berbera (19. Sept. in 2° 20' nördl. Br.), 30 km weiter oben aber fuhr er in einer Stromschnelle fest und konnte nicht wieder flott gemacht werden. Am 1. Okt. wurde das am rechten Flußufer aufgeschlagene Lager, als gerade D. mit Link der Proviantierung wegen in Berbera weilte, von einer Schar Somali überfallen, wobei Maschinenmeister Kanter und Maler Trenn umkamen. D. selbst wurde 2. Okt. 1865 in Berbera ermordet, und Link, welcher noch einmal, aber zu spät, zur Stromschnelle zurückgekehrt war, zwei Tage danach bei seiner Rückkunft nach Berbera. Die überlebenden Expeditionsmitglieder waren auf Booten entkommen und erreichten 6. Okt. die Flußmündung, 24. Okt. Zanzibar. Die weiteren Bemühungen von Schichs und seiner Gefährten dienten nur dazu, D.'s Schicksal näher festzustellen; die Trümmer der Expedition lehrten deshalb noch im Dez. 1865 nach Europa zurück. Nicht mehr Erfolg hatten die 1866 von der Mutter und dem Bruder D.'s ausgesandten Th. Ringelbach (gest. im Dez. 1867 in Gerebi) und R. Brenner. Die reichhaltigen Sammlungen und wissenschaftlichen Beobachtungen D.'s und seiner Begleiter wurden im Auftrag der Familie des Reisenden von Kersten im Verein mit den ersten Fachgelehrten unter dem Titel «Karl Klaus von der D.'s Reisen in Ostafrika 1859—65» (4 Bde., Lpz. 1869—79) herausgegeben. Die Sammlungen der Expedition wurden den Museen der berliner Universität geschenkt.

Deckenzug, auch Koken genannt, ein aus grobem Streichgarngespinnst hergestellter, schwach gewaltter, nicht gefärbter und sehr stark geraubter Stoff mit pelzartig dichtem und langem Haar, der, glatt oder geldöpert gewebt, zu Pferdebeden, Fuß- und Bettbeden verwendet wird.

Decker (Pierre Jacques François de), belg. Staatsmann, s. Debeder.

Decker, Buchdrucker- und Buchhändlerfamilie in Basel, Colmar und Berlin. Georg D., geb. 26. April 1596 zu Eisfeld in Thüringen, errichtete um 1635 in Basel die Universitätsbuchdruckerei und starb daselbst 1661. Diese Druckerei, zu welcher später noch die Parlaments- und Hofbuchdruckerei in Colmar hinzulam, verblieb in ununterbrochenem Besiz der Familie bis 1. Aug. 1802, wo sie Joh. Jakob Thurneysen in Basel um 200 000 Frs. erwarb. — Ein Nachkomme Georg D.'s, Georg Jakob D. (geb. 12. Febr. 1732 in Basel), ging 1751 nach Berlin, heiratete dort 1755 die Tochter des akademischen Buchdruckers Joh. Grpnäus und übernahm dessen Geschäft, welches er rasch in die Höhe brachte. Er erhielt 1763 den Titel und 1765 die Rechte eines königlichen Hofbuchdruckers und fing einige Jahre später an, Werke für eigene Rechnung in Verlag zu nehmen. Im J. 1782 wurde er zum Geh. Oberhofbuchdrucker ernannt und druckte als solcher 1787—89 in einer besonders im königl. Schlosse errichteten Druckerei die 28 Bände umfassenden Werke Friedrichs d. Gr. Er starb 17. Nov. 1799, nachdem er bereits 1792 sein Geschäft seinem gleichnamigen Sohn Jakob D. (geb. 9. Nov. 1765) übergeben hatte. Derselbe erweiterte das Geschäft durch Ankauf der Sommerischen Hofbuchdruckerei in Potsdam und durch Errichtung der Södpresbischen Hofbuchdruckerei in Posen. Nach seinem 26. Aug. 1819 erfolgten Tode ging sein Geschäft auf seine beiden Söhne Karl Gustav D. (geb. 23. Jan. 1801) und Rudolf Ludwig D. (geb.

8. Jan. 1804) über, von denen ersterer bereits 20. April 1829 starb.

Rudolf Ludwig D. führte das Geschäft in großartiger Weise fort. Aus seinen Pressen gingen neben andern zahlreichen Werken hervor die «Oeuvres de Frédéric le Grand» in 30 Bänden größten Quartformats mit vielen künstlerischen Beilagen, auf Befehl Friedrich Wilhelms IV. in 200 Exemplaren gedruckt; ferner «Das Neue Testament. Deutsch durch M. Luther nach der Ausgabe von 1545», ein mit Holzschnitten nach Cornelius und Maulbach geschmücktes, nur in 80 Exemplaren in Elefant-Folio bei Gelegenheit der Welt-Industrieausstellung zu London 1851 hergestelltes Prachtwerk. Bei der Feier des hundertjährigen Bestandes des Geschäfts 1863 wurde Rudolf Ludwig D. in den erblichen Adelsstand erhoben. Mit seinem Tode, 12. Jan. 1877, erlosch die Firma «Königl. Geheime Oberhofbuchdruckerei (H. von Dedeker)». Die Druckerei ging 1877 durch Kauf an das Deutsche Reich über und wurde seit 1879, mit der Preussischen Staatsdruckerei vereinigt, als «Reichsdruckerei» weitergeführt; das Verlagsgeschäft erwarben 1. Juli 1877 die langjährigen Mitarbeiter in Dederischen Hause, Otto Marquardt und Gustav Schend, welche dasselbe unter der Firma «H. von Dederers Verlag (Marquardt u. Schend)» betreiben. Vgl. Pottbacht, «Die Abstammung der Familie D.» (Berl. 1863). — Seine Gattin **Pauline**, geb. von **Schäpell**, eine Enkelin der Sängerin Margareta Schid, wurde 1812 zu Berlin geboren und war von 1828 bis zu ihrer Verheiratung (1832) am königl. Opernhaus in Berlin engagiert, wo sie sich zur gefeierten Brimadonna emporschwang und namentlich in Mozarts und Webers Sopranpartien glänzte. Auch als Liedertomponistin (uerst unter dem Namen **B. F. Marzhausen**) hat sie sich einen Namen gemacht. Sie starb 9. Sept. 1882 in Eichberg bei Hirschberg in Schlesien.

Dedeker (Karl von), preuß. General und militärischer und belletristischer Schriftsteller, geb. zu Berlin 21. April 1784, trat in die reitende Artillerie, wurde 1800 Offizier und zeichnete sich bei Preussisch-Eylau 1807 aus, wo er den Orden pour le mérite erwarb. Nachdem er durch den Frieden inaktiv geworden, trat er 1809 als Mittmeister in das Korps des Herzogs von Braunschweig-Des., dem er nach England folgte. Im J. 1813 kehrte er in den preuß. Dienst zurück, wurde als Hauptmann im Generalstabe angestellt und wohnte den Feldzügen 1813, 1814 und 1815 bei. Seit 1817 Major, 1819 geodet und 1821 Abteilungsdirigent im Topographischen Bureau, hielt er mehrere Jahre Vorlesungen an der Allgemeinen Kriegsschule, trat 1827 infolge eines Zweitanapses mit einem litterarischen Gegner zur Artillerie zurück, wurde 1831 Brigadier der 1. Artilleriebrigade und 1841 als Generalmajor zur Disposition gestellt. Er starb 29. Juni 1844. Von seinen zahlreichen militärischen Schriften sind hervorzuheben: «Die Artillerie für alle Waffen» (3 Bde., Berl. 1816), «Ansichten über die Kriegführung im Geiste der Zeit» (Berl. 1817), nach Roginat bearbeitet; «Geschäftslehre der Kavallerie und reitenden Artillerie» (Berl. 1819), «Geschichte des Geschützwezens» (Berl. 1819), «Der kleine Krieg» (Berl. 1822; 4. Aufl. 1844), «Der Feldzug in Italien von 1796 und 1797» (Berl. 1825), «Taktik der drei Waffen» (Berl. 1828; 3. Aufl. 1854). Mit Rühle von

Lilienstern begründete D. 1816 das «Militär Wochenblatt» und, als dessen Redaction 1824 von Generalstabe übernommen wurde, mit Giritay und Wesson die «Zeitschrift für Kunst, Wissenschaft und Geschichte des Kriegs»; seit 1821 war er daneben in der Redaction der «Militär-Litteraturzeitung» thätig, auch schrieb er zwei Bände der «Handbibliothek für Offiziere» über Strategie und Generalstabswissenschaft. Seine belletristischen Arbeiten erschienen unter dem Namen Adalbert von Lyale. Auch verfasste er einige gute Lustspiele, wie «Das Vorleseschloß» und «Guten Morgen, Bielliebchen».

Dedeker oder **Dekker** (Thomas), engl. Dramatiker, gehörte zu dem Kreise von Ben Jonson, Webster, Rowley, Ford u. s. w. und arbeitete mehrfach in Gemeinschaft mit ihnen. Mit Ben Jonson geriet er jedoch in Zwist; ersterer verpötte ihn nämlich als Crispinus in seinem «Poc-tastor», worauf D. in seinem «Satiro-Martia» Vergeltung übte. Zu D.'s besten Stücken gehören «Old Fortunatus» und «The Honest Whore». Außerdem verfasste er zahlreiche Flugblätter, unter denen besonders «The Gall's Horn-Book» (1609; neue Ausg. von Mott, Bristol 1812) bemerkenswert ist wegen der anscheinenden Schilderung des Lebens und der Sitten des damaligen London. Er starb 1639 zu London; etwas weiteres ist über sein Leben nicht bekannt.

Deckfarben heißen solche Farben, welche am mit ihnen überzogene Fläche auf eine Weise bedecken, daß die bereits vorhandene Färbung dieser Fläche an den Stellen, wo die Deckfarbe aufgetragen ist, völlig verschwindet. Es ist demnach für sie ein in der Flüssigkeit, mit der man die Farben anbringt, völlig unlösliches und undurchsichtiges Material erforderlich. Die D. stehen den durchscheinenden oder Lasurfarben oder Lackfarben gegenüber, welche wirkliche Lösungen sind und zu durchsichtigen oder durchscheinenden Massen austrocknen und daher die Grundfarbe oder eine andere bereits aufgetragene Färbung durchschimmern lassen. Es ist z. B. damit Öl angeriebene Bleiweiß, die in Wasser vermittelst chines. Lauge eine Deckfarbe, das Geminnigt La surfarbe. Die verschiedenen Effekte, welche von dem Maler erstrebt werden, bedingen die Wahl der verschiedenen Farben. Bei einfachen Anstrichen auf Holzwert, Wänden u. dgl. sind nur D. zulässig. Eine D. sind Bleiweiß, Zinkweiß, Chromgelb, Chromgrün, Blanc-fixe, Sinnenober, Ultramarin u. s. v.

Deckflügel, Scheidenflügel oder Käfer, s. Coleopteren.

Deckhengste, s. Weichhäler.

Deckkürsel, s. unter Decken.

Deckoffizier ist in der Kriegsmarine eine Charge, die den Rang eines Feldwebels in der Armee bekleidet. Zu ihr gehören der Bootmann, Feuerwerker, Maschinist, Zimmermann und Materialverwalter. Sie tragen den Offiziersrock, auf dessen Kragen die Abzeichen: für den Bootmann ein Anker, für den Feuerwerker zwei getrennte Geschützrohre, für den Zimmermann zwei gekreuzte Beile u. s. w., in Gold gestickt sind, die Ringe mit schmalem Goldrande, wie die Reibstange und die Offiziere haben. Es gibt zwei Klassen von D. Die erste Klasse erhält den Titel «Ober» vor gesetzt, also z. B. Oberbootmann. Sie beziehen im Gegensatz zu den übrigen Unteroffizieren ein pensionsfähiges Gehalt. Sie sind an Bord mit

der besondern Verwaltung des zu ihrem Zwecke gehörigen Inventars und Materials betraut. Ihr Dienst ist ein schwerer und verantwortungsvoller, weshalb sie auch pekuniär besser gestellt sind als die entsprechenden Chargen der Armee.

Dedung heißt in der Militärsprache der Schutz gegen das Feuer oder den Angriff des Feindes. Die D. gegenüber der Wirkung der feindlichen Feuerwaffen kann entweder eine natürliche oder eine künstliche sein. Erstere entsteht durch Bodengestaltung oder durch Gegenstände, welche die Kultur auf der Erdoberfläche erzeugt hat, letztere fällt in das Gebiet der Befestigungskunst. Man spricht von indirekter D., wenn weiches Terrain vor der Front einer Stellung sich befindet, welches die Wirkung der kurz vor dem Ziele aufliegenden Geschosse vernichtet oder abschwächt. — Man versteht unter D. auch Sicherung durch Truppen. (S. Bedeckung.) — In der Festsituat. ist D. die Stellung oder Bewegung zur Abwehr des gegnerischen Siebes oder Stichts.

Dedung, die Sicherheit oder der Ersatz für Auslagen, welche jemand zum Vorteil eines andern gemacht hat. Sie erfolgt namentlich im Wechselverlehr, wo sie auch Unschadung heißt, und wird zumeist durch Übersendung von Wechseln oder Anweisungen gegeben, falls nicht auf Schuld manoiert wird, d. h. falls nicht der Trassat bereits Schuldner dessen ist, für den er zahlen soll. Trassiert man für Rechnung eines dritten (Kommissions- tratte), so hat natürlich dieser letztere die D. zu betorgen, weshalb regelmäßig dem Zahlungsauftrage die Klausel hinzugefügt wird: «und stellen den Betrag auf Rechnung des Herrn N. N.» Im Französischen heißt die D. provision.

Dedzange, eine bei Metallarbeiten, insbesondere beim Nachbeden, zum Umlegen und Zusammenrücken von Jagen dienende Zange mit flachem und sehr breitem Maul. (S. unter Zange.)

Deel . . . , Artikel, die man hier vermisst, sind unter De l . . . aufzufuchen.

Declamando (ital.), musikalische Vortragssbezeichnung; ausdrucksvoll.

Declaratio libelli hieß im frühern gemeinen Civilprozeß die Berichtigung von Unklarheiten oder Zweideutigkeiten der Klage. Nach der Deutschen Reichs-Civilprozeßordnung ist statthast eine jede Berichtigung oder Ergänzung der Klage, in thätlicher wie in rechtlicher Beziehung, welche nicht eine Aenderung des Mlaggrundes enthält (vgl. Civilprozeßordnung für das Deutsche Reich, §. 240, Nr. 1). Auch hat überhaupt der Vorsikende bei der mündlichen Verhandlung durch Fragen darauf hinzuwirken, daß unklare Anträge erläutert und ungenügende Angaben der geltend gemachten Thatsachen ergänzt werden, wie er auch jedem Gerichtsmitglie die auf Verlangen zu gestatten hat, Fragen zu stellen (vgl. Civilprozeßordnung für das Deutsche Reich, §. 130).

Declaratio sententiae hieß im frühern gemeinen Civilprozeß die Erläuterung von Unklarheiten oder Zweideutigkeiten des Urteils durch das erkennende Gericht, auf Antrag einer Partei oder auch von Amts wegen. Die Deutsche Reichs-Civilprozeßordnung kennt eine solche Deklaration der Entscheidung und ein Deklarationsverfahren nicht (aber Berichtigung des Thatsbestandes s. Thatsbestand). Abhilfe ist durch die gewöhnlichen Rechtsmittel zu schaffen; auch kann noch durch Wi-

derspruch gegen die Zwangsvollstreckung Klarstellung bewirkt werden.

Declaration of Rights (engl., d. i. Erklärung der Rechte) heißt die Erklärung, wodurch eine Versammlung von Parlamentsmitgliedern 28. Jan. 1689 in Westminster die Grundprinzipien der engl. Verfassung aussprach, durch deren Verletzung Jakob II. den Thron verlor und infolge deren Wilhelm von Oranien und seine Gemahlin Maria zur Herrschaft berufen wurden. Das Besteuerungsrecht und freie Versammlungsrecht des Parlaments, das Recht der Bürger, ihre Vertreter frei zu wählen, die Unzulässigkeit einer stehenden Armee ohne Genehmigung des Parlaments, die Unstatthastigkeit einer Suspension von Parlamentsgesetzen und einer Dispensation von solchen u. a. wurde in diesem unter dem Einflusse des nachherigen Lordkanzlers Somers abgefaßten Altentüde aufs feierliche verfaßt und als «unzweifelhaftes Privilegien» der engl. Nation in Anspruch genommen. Später wurden diese Sätze als Bill of rights (s. d.) zu einer Parlamentsakte erhoben. Obwohl diese Bestimmungen zum großen Teile schon in frühern Gesetzen, namentlich der Petition of Rights, zu finden waren, so setzte die Declaration of Rights sie doch auf einer neuen und unbestrittenen Basis fest, machte den sophistischen Interpretationen der königl. Prerogative ein Ende und gilt insofern als eins der folgenreichsten Grundgesetze Englands.

Decliv (lat.), abwärts geneigt; Declivität, Abhängigkeit des Bodens; Abdachung.

Deco . . . , Artikel, die man hier vermisst, sind unter De to . . . aufzufuchen.

Decomptieren (frz.), abrechnen, abziehen.

Decontenance (frz.), Verwirrung, Bestürzung.

Decort (frz. décourt) ist gleichbedeutend mit Abzug, Kürzung bei Berichtigung oder Quitschrift einer kaufmännischen Rechnung. In Hamburg muß bei Warenkäufen gegen bare Zahlung, welche dort die große Mehrzahl der Käufe bilden, die Zahlung am Tage nach Empfang der Ware erfolgen, und es wird dabei dem Käufer 1 Proz. D. gewährt (bei hantburger raffiniertem Zuder aber nur 1/2 Proz., dagegen bei Tabak 1 1/2 Proz., bei Quercitron 2 Proz., bei Seide 3 Proz.). Decortieren, soviel wie abziehen, in Abzug bringen.

De Cort (franz), vlam. Dichter, geb. zu Antwerpen 21. Juni 1834, wurde nach vollendeten Gymnasialstudien Mitredacteur des «Grundwet», 1858 Hauptredacteur der «Schelde», 1861 Sekretär des Generalauditorats beim hohen Militärgerichtshof zu Brüssel, welche Stelle er bis zu seinem Tode 20. Dez. 1877 bekleidete. Seine ebenio gemütvollen als sorgfältig ausgearbeiteten Gedichte sind gesammelt in folgenden Werken: «Lieder» (2 Bde., Antw. 1857—59), «De schooneste liederen van Robert Burns» (Brüss. 1862), «Zingzang» (Brüss. 1866), «Lieder» (Groningen 1868). Von 1861 ab leitete er die von seinem Schwiegervater Dauberg gegründete Zeitschrift «De Toekomst, tijdschrift voor opvoeding en onderwijs, taal- en letterkunde».

Decorum (lat.), Schicklichkeit, Anstand.

Decoupiere (frz.), zerlegen, zerschneiden.

Decoupiersäge (frz. scie à découper, scie à pédale, engl. inlaying saw machine, scroll-saw), eine zum Ausschneiden der Zeichnungen für eingelegte Arbeit in Journierblättern sowie in größeren

Rahstabe ausgeführt, zum Durchbrechen und zum Schweißen in härterem Holz dienende Maschine, bei welcher das Sägenblatt senkrecht in einem Rahmen aufgespannt ist, der in einem Gestell seine Führung hat und mittels eines Fußtritts durch den Mechanismus einer Drehbank oder auch durch Elementarkraft bewegt wird. (S. Säge.)

Decouragieren (frz.), entmutigen; Decouragement, Entmutigung.

Decourt, s. Decort.

Decr..., Artikel, die man hier vermisst, sind unter De cr... aufzusuchen.

Decrescendo, s. Crescendo.

Decretieren (lat.), abnehmen, schwächer werden; Decretenz, Abnahme, Verringerung.

Decretorius (lat.), entscheidend, den Ausschlag gebend; annus decretorius und dies decretorius, s. Normaljahr.

Dechy (spr. Dehtsch, Samuel), ungar. Schriftsteller und Historiker, geb. zu Rimahombat 1776, studierte auf deutschen und holländ. Universitäten Philosophie und Medizin. Nach seiner Rückkehr reisirte er 27 Jahre lang den «Magyar Kurir» («Ungar. Kurier»), die erste ungar. Zeitung, die in Wien erschienen ist. Er starb 25. Jan. 1816. Von seinen histor. Werken sind nennenswert: «Ösmagyarország» (3 Bde., Wien 1788; 2. Aufl. 1789, in magyar. Sprache); das Werk enthält eine Beschreibung der natürlichen, sittlichen, kirchlichen, bürgerlichen und militärischen Verhältnisse des ungar. Reichs und eine summarische Darstellung der Hauptkriege der Türkei gegen Ungarn; «A Magyar szent Koronának és ahoz tartozó tárgyaknak historiaja», d. i. «Geschichte der heiligen ungar. Krone und der dazugehörigen Gegenstände» (Wien 1792). Für die Jahre 1794, 1795 und 1796 publizierte D. auch die ersten ungar. Staatschematismen unter dem Titel «Magyar Almanak».

Decu..., Artikel, die man hier vermisst, sind unter De ku... aufzusuchen.

Decubitus, s. Aufliegen.

Decumana (scil. porta), s. unter Castra.

Decumatische Länder (agri decumates). Mit diesem Namen, der auf einer Stelle des Tacitus in der «Germania» (Kap. 29) beruht und durch zehntpflichtiges Land erklärt wird, bezeichnet man das Dreieck östlich und nördlich vom Oberrhein, östlich vom Rhein und nördlich von der obern Donau, welches im 1. Jahrh. n. Chr. von den deutschen Stämmen geräumt, von den Römern anscheinend unter Domitian in Besitz genommen und gegen die Abgabe des Zehnten Einwanderern, namentlich aus Gallien, dann auch röm. Veteranen überlassen wurde. Seine Grenze ward (nachdem schon seit spätestens 98 n. Chr. eine gedeckte Linie bestanden hatte) etwa seit Kaiser Hadrian gegen das freie Germanien durch eine Befestigungslinie gesichert, die sich westlich von Regensburg gegen Vord. in Württemberg, von da nördlich über den Nedar und Main bis zum Taunus, dann westlich gegen die Rheinede bei Bingen, von da auf dem rechten Rheinufer nördlich bis zur Lahn und dann nach der Gegend von Köln hinzog. Über die Spuren dieser teils aus Mauer, teils aus Wall und Pfahlgraben bestehenden Befestigung s. Teufelsmauer. Innerhalb derselben, wo mannigfaltige Altertümer, die noch gefunden werden, an die einstige Anwesenheit röm. Einwohner erinnern, das Land nördlich von der Donau zur

Provinz Bindeleien, das Land östlich vom Rhein bis zum Main wurde zu Germania superior geschlagen; seit Ende des 3. Jahrh. n. Chr. nur noch unsicherer Besitz der Römer, ging es bis zur Mitte des 4. Jahrh. an deutsche Stämme verloren.

Decuplieren (lat.), verzehnfachen; Decuplum, das Zehnfache.

Decuria hieß bei den Römern zunächst der Vorsteher einer Decurie, d. h. einer Abteilung von zehn Personen. In zehn solche Decurien zerfiel nach Dionys in den ältesten Zeiten Roms jede der zehn Curien, in welche wiederum jede der drei alten Tribus eingeteilt war. Und es ist wahrscheinlich, daß anfänglich jede Curie aus zehn Geschlechtern zu zehn Häusern bestand oder bestehn sollte. Ein D. führte auch im Kriege die zehn equites (Reiter), die ursprünglich vielleicht aus jeder jener Decurien zu stellen hatte; später nannte man D. auch den Anführer einer etwas größeren Reiterabteilung. Auch auf die Geschwornen und Kollegien der verschiedensten Art ward die Einteilung in Decurien, die wenigstens zum Teil ebenfalls ihre Decurionen hatten, übertragen. Ferner wurden bei den Römern die Mitglieder der Senate in den Municipalstädten so genannt. Diese Decurionen hatten die Aufsicht über die innere städtische Verwaltung, und ihr Amt war in der Zeit der Republik und ersten Kaiser mit mancherlei Ehren und Vorteilen verbunden. Unter den spätern Kaisern, namentlich seit Konstantin, ward aber aus der ehrenvollen Mitgliedschaft am Rat der Stadt ein lästiges Amt, ja eine drückende Bürde, indem die Decurionen, als die Vorsteher der städtischen Gemeinden, für die Erfüllung der Lasten, die denselben auferlegt wurden, so z. B. für die Zahlung der Steuern, haften mußten und deshalb sogar in der freien Verfügung über ihr eigenes Vermögen beschränkt waren. Daher kam es, daß die dazu Verpflichteten sich diesem Amt zu entziehen suchten, und daß deshalb von den Kaisern gegen solche Versuche verschiedene Verordnungen getroffen werden mußten.

Decussatum (lat.), in Form einer röm. Jäh (X), kreuzweise; Decussation, Durchkreuzung; decussieren, kreuzweise durchschneiden.

Decussis, altröm. Münze = 10 As.

De dato (lat.), abgetürzt dd., vom Tage der Ausfertigung an.

Debeder (Pierre Jacques François), belg. Staatsmann, geb. in Jele (Orflandern) 25. Jan. 1812, wurde in den Jesuitenschulen zu St. Amand und Freiburg erzogen und studierte Philosophie und Rechtswunde zu Paris und Gent, in welcher letztern Stadt er seine Avolaten- und Publicistenlaufbahn begann. Im J. 1835 gab er eine Gedichtsammlung «Religion et amour» heraus, und 1837 gründete er mit Ab. Dechamp die 1850 eingegangene lath. «Revue de Bruxelles». Seine Laufbahn als Deputierter begann 1839, wo er vom Bezirk Termonde ein Mandat annahm, auf das er 1866 verzichtete. D. ist eifriger Anhänger der sog. Unionspolitik, deren Mittelpunkt Rothb. Regierung war. In diesem Sinne veröffentlichte er das Pamphlet «Quinze ans de 1830 à 1845». Nach dem Sturze des gemäßigt-liberalen Ministeriums Brouderre (März 1855) trat er als Kandidat des Innern mit Bilain XIII. an die Spitze einer gemäßigt-lath. Binainetts. Die Kandidaturen von 1857 und die darauf folgenden Gemeinderats-

wählen machten seiner Verwaltung ein Ende. Sein offenes, gewissenhaftes Auftreten trug ihm zwar allerseits persönliche Achtung ein, entfremdete ihn aber auch mehr oder weniger beiden Parteien. Seit 1857 wandte er sich vorzüglich Finanz- oder industriellen Operationen zu. Als er, nach dem Bankrott der Langrandschen Bankinstitute, bei denen D. als Administrator fungiert hatte, Nov. 1871 vom lath. Ministerium d'Anethan zum Gouverneur von Limburg ernannt wurde, gab sich die Mißbilligung dieser dem Volkswillen über die Langrandsche Schwinderei gewissermaßen Hohn sprechenden Maßregel durch mehrtägige Straßentumulte kund, und D. reichte seine Entlassung ein. Außer seiner polit. Wirksamkeit hat sich D. auch als Verfasser der vsm. Sprachinteressen verdient gemacht; er begründete diese Bewegung in der Schrift «Du pétitionnement en faveur de la langue flamande» (1840). Seine «Kritischen und histor. Studien über die Leihhäuser» verschafften ihm 1846 einen Sitz in der Belgischen Akademie, deren Schriften er seitdem mit wertvollen staats- oder volkswirtschaftlichen Arbeiten bereicherte.

Debelind (Friedr.), deutscher Dichter, geb. 1525 zu Neustadt an der Aine, zuletzt seit 1575 Pastor zu Lüneburg, gest. daselbst 27. Febr. 1598, verfaßte die deutschen Dramen «Der christl. Ritter» (Ulzen 1576) und «Der belehrte Papst» (Lüneb. 1596), welche die Lehren der Reformatoren auf biblisch-sittlichem Grunde anschaulich zu machen suchen. Weit wertvoller ist sein lateinischer, mehrfach ins Deutsche übersehter «Grobianus» (Frankf. 1549 u. öfter), welcher zu den besten didaktisch-satirischen Zeugnissen seiner Zeit gehört.

Debelind (Konstantin Christian), geb. 2. April 1628 zu Rheinsdorf im Anhaltischen, als getränkter Dichter 1713 zu Dresden gestorben, schrieb Pieder und Opem geistlichen Inhalts in der Weise der alten Mythen, doch in der Form dem schlechten Geschmack seiner Zeit hulbigend. Sammlungen derselben sind: «Neue geistliche Schauspiele» (Dresd. 1670) und «Heilige Arbeit über Freud und Leid der alten und neuen Zeit» (Dresd. 1676).

Dedektorieren (lat.), entehren, schänden; De-
dektoration, Schändung.

Dedensowo oder Komospastoje, Kirchdorf im russ. Gouvernement Moskau, im Kreise Dmitrom, 14 km von der Kreisstadt, am Flüsschen Mtscha, hat eine Tuchfabrik, welche jährlich etwa für 50000 Rubel Stoffe produziert. Nach der Überlieferung wurde bei D. der Tatarenchan Dedenz oder Dudenj, welcher im J. 1295 die Umgebung von Dmitrow verwüstet hatte, erschlagen.

Dedham, Hauptstadt des County Norfolk im nordamerik. Unionsstaate Massachusetts, 16 km südwestlich von Boston, ist mit diesem durch eine Zweigbahn der Boston-Providence-Eisenbahn verbunden und ein beliebter Wohnort für bostoner Geschäftsleute. D. liegt malerisch zwischen Hügeln an einem kleinen Nebenflusse des Charles-River und an diesem selbst und zählt (1880) 6224 E. Ein beinahe 5 km langer Kanal, der den Charles-River mit dem Neponset-River verbindet, liefert eine gute Wasserkraft zum Betriebe einiger Baumwoll- und Wollfabriken, in denen ein Kapital von zusammen 1 Mill. Doll. angelegt ist.

Dedignieren (lat.), stolz verachten, etwas seiner unwürdig erachten; **Dedignation**, Verachtung, Beringschätzung.

Dedikation (dedicatio) hieß bei den Römern der feierliche Akt der Einweihung eines öffentlichen Gebäudes; durch den es dem Schutze und der Obhut einer Gottheit übergeben wurde. Jetzt wird das Wort für Zueignung und Widmung von Schriften, Kunstfachen u. s. w. gebraucht, was früher durch vorangestellte Vorreden und Briefe, wohl erst seit dem 16. Jahrh. durch nach röm. Mustern gebildete Aufschriften geschah. Man beabsichtigt dadurch entweder seinen Dank oder die Hochachtung gegen jemand auszusprechen, oder sich der Beförderung und Unterstützung einer hochgestellten Person zu empfehlen. [zahl.

Dedit (lat.), abgekürzt dt., er hat gegeben, be-
Deditieren (neulat.), das Dedit (s. d.) beschreiben, etwa als bezahlte anmerken.

Deditio hieß bei den Römern die Übergabe eines Menschen in die Gewalt eines andern, insbesondere die einer Stadt, eines Volks, Landes in die Gewalt des Siegers auf Gnade oder Ungnade, mochte dieselbe durch Waffengewalt erzwungen oder aus irgend einem andern Grunde erfolgt sein. Es hatte dies mit bestimmten Formeln zu geschehen, welche besagten, daß die Übergabe eine unbedingte und alles, was den Besiegten zu eigen und heilig sei, mit inbegriffen sei. Nach der D. wurde von den Siegern die Art und Weise und das Maß der Abhängigkeit der Übergabenen (dediticii) und zugleich dessen, was ihnen von dem Jhrigen belassen oder zurückgegeben werden sollte, je nach den Umständen verschieden festgesetzt.

Dedizieren (lat.), zueignen, widmen.

Dedjuchin, Städtchen im russ. Gouvernement Perm, im Kreise Solitamsk, 29 km südlich von der Stadt Solitamsk, am linken, flachen Ufer der Kama, mit (1880) 3950 E. Die Stadt verdankt ihre Entstehung den Salinen, welche hier zu Ende des 17. Jahrh. von einem Kloster angelegt wurden, und zwar auf einem Gebiet, welches ein Geschenk Strogonows war. In D. werden jährlich 1 600 000 Pud Salz gewonnen.

Dedo (Finger), ein früheres kleines span. Längenmaß (bis zur Einführung des franz. metrischen Systems, geleglich bis Ende 1858) von $\frac{1}{16}$ span. castil. Fuß oder $\frac{1}{16}$ span. Zoll, $\frac{1}{16}$ der Para (Elle) = 1,74 147 cm.

Bedommagement (frz.), Entschädigung, Schadloshaltung; **bedommagieren**, entschädigen, schadlos halten.

Bedonblieren (frz.), um die Hälfte vermindern; im militärischen Sinne: beim Marsch in halbe Züge abbrechen.

Deduktion, vom lat. deducere, d. h. herleiten, ableiten, heißt im philosophischen Sprachgebrauche die Ableitung von etwas Besonderem aus etwas Allgemeinem, im Gegensatz zur Induktion (s. d.), der Ableitung von etwas Allgemeinem aus Besonderem, und zur Demonstration, der Beweisführung aus unmittelbarer Anschauung.

Im juristischen Sprachgebrauche versteht man unter D. besonders die Darlegung einer für die Entscheidung einer Streitfrage relevanten Rechtsfrage seitens einer Partei. Im preuß. Prozeß hießen D. die Schriften, die nach der Beweisaufnahme den Parteien verfaßt waren zur Darlegung des Ergebnisses derselben (das sog. Schluß- oder Hauptverfahren des gemeinen Prozeßes). Es entspricht dem im franz. Prozeß das Plaidieren im Endtermin; nach der Deutschen Reichs-Civilprozeßordnung

(S. 258) haben über das Ergebnis der Beweisaufnahme die Parteien unter Darlegung des Streitverhältnisses mündlich zu verhandeln; wenn die Beweisaufnahme nicht von dem Prozeßgericht erfolgt ist, haben sie das Ergebnis derselben auf Grund der Beweisverhandlungen vorzutragen. Weitläufigere D. in öffentlich rechtlichen Angelegenheiten werden gewöhnlich Staatschriften genannt.

Debuzieren (lat.), herleiten, ableiten, darthun, f. Deduktion; deductis deducendis, nach Erweis des zu Erweisenden; deductis impensis, nach Abzug der Kosten; deducto aere alieno, nach Abzug der Schulden.

Dee (spr. Dii), Fluß im engl. Fürkenthum Wales, entspringt im Bernwyngebirge (Grafschaft Merioneth); unfern von seiner Quelle geht er durch den Palasee, wendet sich dann um den Fuß des Gebirges und tritt durch das Thal von Langollen in die Tiefebene von Cheshire, wo er sich nordwärts wendet und als ein breiter Strom die Berge von Wales auf ihrer Ostseite in Denbighshire umfließt, bis er mit einem sehr breiten Ästuar westlich neben der Mersey in die Irische See mündet; dieses einst wichtige Ästuar ist ganz verlandet, sodas es zur Ebbezeit fast nur als Sandfläche erscheint. Das Deethal ist durch den Besitz des kleinen Kohlenfeldes von Ruabon ausgezeichnet, welches sich längs des Ästuars nach Flintshire hinein erstreckt. Der Lauf der D. ist 112 km = 15,2 geogr. Meilen lang, und ihr Stromgebiet umfaßt 2105,7 qkm.

In Schottland heißen zwei Flüsse Dee. Der kleinere entspringt auf der Nordwestgrenze der Grafschaft Kirkcubright, durchfließt den langen, schmalen See Loch-ken, auf der Ostgrenze der Gallowayberge, und mündet in das Westende des Solway-Firth. Die größere D., 189 km lang mit einem Stromgebiete von 1813 qkm, entspringt in 1237,5 m Höhe im Cairngoringebirge, am höchsten unter allen Flüssen Englands, und durchfließt einige der herrlichsten Scenerien Schottlands, wo an ihrem Ufer das vielbesuchte Braemar und das königl. Balmoral liegen. Weiterhin, im Flachlande, wird der Fluß regelmäßiger und zahm, und bei Aberdeen geht er in die Nordsee.

Deelen (Dirk van), Architekturmaler, wurde geboren zu Heusden in Holland um 1604. Aus seinem Leben ist wenig bekannt, er starb als Bürgermeister von Armuyden in Zeeland um 1670. D. soll ein Schüler des Frans Hals gewesen sein und schildert in seinen nicht häufigen Gemälden mit großem Fleiße und in sehr schöner Zeichnung Architekturen im Geschmade der späten niederländ. Renaissance, welche bereits stark unter dem Einflusse der Barock steht. Zumeist sucht er dabei durch große Künstlichkeit in der Perspektivkonstruktion sich auszuzeichnen, die Staffage besorgte ihm öfters Palamedes. Die kaiserl. Gallerie in Wien besitzt von ihm einen Gartenpalast mit vornehmer Gesellschaft (1640) und die Ansicht einer Säulenhalle. Andere vorzügliche Gemälde von ihm sind im Haag, Berlin, Braunschweig.

Deep, Dorf im Regierungsbezirk Stettin der preuß. Provinz Pommern, Kreis Greifenberg, an der Mündung der Rega in die Ostsee, hat ein Seebad und eine Rettungsstation für Schiffbrüchige und zählt 400 E., welche Fischerei treiben.

Deés (spr. Dehsch), Hauptstadt des Komitats Eohtol-Dobola in Siebenbürgen, am Zusammenflusse des Kleinen, Großen und Alten Szamosflusses,

zwischen waldigen Bergen gelegen und durch die Szamosthalbahn, deren Direktorium hier seinen Sitz hat, mit der Ungarischen Staatsbahn verbunden. Die Stadt ist gut gebaut, hat eine reformirte (in dem 15. Jahrh. im got. Stil erbaut), eine römisch und eine griech.-kath. Pfarrkirche, ein schönes Rathaus und Komitatshaus, ein Franziskanerkloster, ein Spital und einen alten fürstlich Thököly'scher Rest und zählt (1880) 6191 E., Magyaren und Rumänen, die sich vorwiegend mit Acker- und Weinbau beschäftigen. In der Nähe liegt das Bergwerk Deés-Alna (2000 E.) mit großartigen Salzwerten, die jährlich über 200000 Etr. Salz liefern. **De facto** (lat.), der That nach, faktisch, aber sehen davon, ob es rechtlich (de jure) begründet ist, de facto et absque jure, eigennüchsig und nicht rechtlich.

Defäkation, Defekation, wenig gebräuchliche Bezeichnung für die chem. Reinigung der Reibensäfte in der Indersfabrikation, welche durch Zugabe von Kalk (Defäkationskalk) bewirkt wird. Die üblichere Benennung ist Scheidung (s. d.).

Defäkationskalk, s. unter Defäkation.

Defamation (lat.), f. Diffamation.

Defatigieren (lat.), ermüden, ermatten; Defatigation, Ermüdung, Ermattung.

Defectivum (d. h. ungeliefert) nennt man in der Grammatik dasjenige Wort, von dem bloß eine beschränkte Zahl von Formen gebräuchlich ist. Er gibt es Hauptwörter (nomina defectiva), welche nur in der Einzahl oder nur in der Mehrzahl gebräuchlich sind, andere wieder, die nur in englischer Kasus vorkommen, und ebenso Zeitwörter (verba defectiva), von denen nur gewisse Zeiten, Modi oder Personen angewendet werden. Der Begriff des Defektivum wird aber vom schwankenden Sprachgebrauch vielfach modifiziert, da eine ältere Sprache oft Formen in regelmäßiger Folge besitzt, die in späterer Sprachperiode nur bruchstückweise bewahrt hat, und oft ein Dialekt nur verstreut enthält, was in einem andern vollständig vorhanden.

Defekt (lat.), mangelhaft, unvollständig, beschädigt; als Substantiv soviel wie Mangel, Fehler; defektieren, eine Rechnung durchrechnen; Beziehung auf etwaige Rechnungsfehler.

Defektion (lat.), Abfall, Abtrünnigkeit; Annahme, Schwinden der Kräfte.

Defektivkirchen, bei lath. Schriftstellern Bezeichnung für alle von der röm. Kirche abgetrennten Kirchen.

Defenders (engl. «Verteidiger»), heißt eine Heimwehr in Irland, welche, wie die Whiteboys und Rightboys, seit der Unterdrückung Irlands nach der Niederlage Jakobs II. am 1. Sept. (1690) entstand und die Herstellung der Freiheit und Unabhängigkeit Irlands zum Zweck hatte, welche sie durch einen Guerrillakrieg gegen die engl. Grundbesitzer vorzubereiten suchte. Ihr größtes organisiertes Unternehmen machten die D. während der ersten Französischen Revolution, in dem Aufstand von 1797—98, und auch nach der blutigen Unterdrückung jenes Aufstandes dauerten sie unter verschiedenen Namen noch zur Zeit O'Connell's und bis in die durch die Agitation der Fenier und der D. bezeichnete Gegenwart in Irland fort.

Defension, Defensor, f. Verteidigung (juristisch).

Defension (militärisch), soviel wie Landesverteidigung; außerdem auch das zu der Verteidigung

einer Festung bestimmte Artilleriematerial; Defensionsgeschütze sind Festungsgeschütze.

Defension (lat.) nannte man in der Zeit von der Aufrichtung des Landfriedens bis in das 18. Jahrh. sowohl die ganze Landesverteidigung und Kriegsverfassung, wie eine aus dem ehemaligen Heerbann hervorgegangene Landmiliz. Noch immer bestand die Wehrpflicht zu Recht; denn unbeskränkt gehörte den Reichsfürsten und Reichsständen der Ritterdienst ihrer Lehnsleute, sowie die gemeine Folge ihrer Unterthanen, also auch das Recht, die waffenfähige Mannschaft militärisch zu organisieren. Im J. 1567 schreibt die württemb. Landesordnung vor, daß jeder Unterthan sich Wehr und Harnisch halten müsse. Als die Landsknechte zu theuer wurden, fing man an, Defensionsvoll, zunächst Fußtruppen, aufzustellen. Dies geschah in Brandenburg-Bayreuth 1520, in der Pfalz und in Bayern um 1600. In späterer Zeit wurden auch seitens der Lehnsleute und Landbassen Ritterpferde zur D. gestellt; doch wehrten sich die Stände gegen diese Aeußerung, und die ganze Organisation der D. wurde durch Defensionsrezepte genau festgesetzt, in denen sich meistens die Einschränkung findet, die D. nur innerhalb des Landes verwenden zu dürfen. Die Defensioner wurden im Frieden nicht ausgebildet, sondern nur gemustert, auch stellten die Gemeinden möglichst schlechte Elemente, von denen man sich befreien wollte, zur D. ab. Dies veranlaßte beständige Klagen des Landes und der Generale. Einen sehr hohen Grad der Ausbildung erlangte die D. in Kurpfalz. Dort wurden schon im J. 1618 zwei aus 1592% Ritterpferden bestehende Regimenter und 9860 Mann Fußvoll in 13 Fähnlein errichtet, ferner 1600 Schanzgräber und Artilleriey nebst 406 Heerfahrtswagen. Bei dieser D. wurden die Offiziere und ein Teil der Unteroffiziere beständig besoldet. Kurpfalz bot seine D. von 1618 bis 1632 mehrfach auf und hat dieselbe auch außerhalb des eigenen Landes verwendet, aber ohne Nutzen; diese Truppen waren der Schreden des eigenen Heeres. Im J. 1705 ging eine Defensionsabteilung nach dem Niederrhein, 1708 verwandte König August der Starke die D. in acht Kreisregimenter, und 1716 wurde dieselbe ganz aufgelöst. In Bayern wurde die D. mit «Landesfahne» bezeichnet.

Defensionskafematten sind verteidigungsfähig eingerichtete Kafematten im Gegensatz zu reinen Wohn- oder Aufbewahrungskafematten. (S. Kafematte.) Defensionskafernen sind kasernierte Kasernen, die zugleich als Reduit dienen sollten, jetzt nicht mehr üblich.

Defensiv (frz.) ist das verteidigungsweise Verfahren, welches nur die Behauptung der eigenen Stellung zum Zweck hat. (S. Angriff und Verteidigung.) Man unterscheidet strategische und taktische D., je nachdem man auf die Operationen oder das Gefecht Bezug nimmt. Da die reine D. nie eine Entscheidung herbeiführen kann, sondern im glücklichsten Falle einen rein negativen Wert hat, so hat man für den Begriff derjenigen D., welche nach glücklicher Abwehr des Angriffs selber offensiv zu werden beabsichtigt, die Bezeichnung Defensiv-Offensive angenommen.

Defensionslinie ist in der permanenten Befestigungslinie identisch mit den Schutzlinien der Planierungsrichtungen der Gräben; sie fällt in der bestimmierten Befestigungsweise mit der Richtung

der Positionslinien zusammen und schneidet gewöhnlich im Courtinenpunkt ein, seltener in der Courtine selbst. (S. Festungsbau.)

Defensor (lat.), s. u. Verteidigung (jurist.). **Defensor fidelis**, d. h. Beschützer des Glaubens, ist ein Titel der Könige von England, den Heinrich VIII. vom Papst Leo X. für seine Schrift gegen Luther erhielt, in welcher er die päpstl. Gewalt, den Ablass und die sieben Sakramente verteidigte.

Defertieren (lat.), einem etwas hinterbringen, berichten, anzeigen; in der Rechtsprache soviel wie zuerkennen, bewilligen, z. B. einem Gesuch defertieren; auch zuschieben (einen Eid); Defertent, Angeber, Anbringer; Defertenz, Willfährigkeit, Gewährung. (S. unter Epicykel.)

Defertierender Kreis (circulus defertens), **Defertierender** (lat.), erkalten, abkühlen, im Eifer nachlassen; Defertierung, Erhaltung, das Nachlassen des Eifers.

Defibreure oder Zerfaserungsapparat, ein bei der Verarbeitung des Holzes auf Papier zur Anwendung kommender grobörniger Schleifstein, an dessen Umfang während der schnellen Rotation deselben die zur Zerfeinerung bestimmten Holzstücke rasch zerrieben werden. (S. unter Papierfabrikation.)

Deficiente pecunia, bei Geldmangel; deficiente pecunia-deficit omnia nia («Wo es an Geld fehlt, fehlt es an allem»); Scherzweis mit Auseinanderreißung des Wortes pecunia.

Defigurieren (lat.), verunstalten, entstellen; Defiguration, Verunstaltung.

Défilé (frz.), Engpaß oder Engweg ist die Bezeichnung für eine gangbare Unterbrechung von ungangbarem Terrain wie Brücken, Dämme, welche durch Wasser- oder Weichlandstreden führen, Gebirgsthäler, Hofwege, Dorfstraßen, Waldwege u. s. w. Da das D. eine Entwidlung in breiter Front unmöglich macht, so sind Truppen, welche das D. passieren, genötigt, die Gefechtsformation aufzugeben und in die Marschkolonne überzugehen. Das Passieren eines D. verzögert daher sowohl den Vor- wie den Rückmarsch und versetzt die Truppe in einen Moment taktischer Schwäche, der um so bedenklicher wird, als durch Zufälligkeiten, wie Ineinandervahren oder Umsallen von Fuhrwerken, das D. leicht momentan gesperrt werden kann. Es gilt dies in erhöhtem Maße, wenn das D. zum Rückzug benutzt wird. Führt der Vormarsch angesichts des Feindes durch Défilés, so ist es Aufgabe der Avantgarde, durch vorwärtige Aufstellungen das Debouchieren und die Entwidlung des Gros zu sichern. Durch ähnliche Aufstellungen deckt die Arrièregarde beim Rückmarsch den Abzug der Hauptkräfte durch das D. Handelt es sich um rein defensives Verhalten, so wird die Aufstellung meist hinter dem D. genommen und dies gesperrt oder ungangbar gemacht. Der Verteidiger hat hier den Vorteil, daß er das D. und seinen diesseitigen Ausgang unter Feuer nehmen kann, während der Angreifer seine Überlegenheit nicht zur Geltung zu bringen vermag. Die Aufstellung im D. selbst wird in der Regel nur bei längern D. genommen und gestattet, mit geringen Streitkräften den überlegenen Gegner aufzuhalten. Am meisten gefährdet wird die Verteidigung der Défilés, wenn Umgebung möglich, wie dies als hervorragendes Beispiel im Altertum die Verteidigung des Thermopylenpasses durch Leonidas von Sparta (480 v. Chr.) in ihrem

Verlauf zeigt. Man nennt das D. ein absolutes, wenn das Nebenterrain gänzlich unpassierbar ist, während man von relativem D. spricht, sobald es möglich ist, das Hindernis an andern Stellen wenigstens in geöffneter Formation zu passieren. Daher ist z. B. der Wert eines Wald- oder Dorfdefiles ein sehr relativer. Auch bei Flußdefiles ist das Bedenken, daß der Feind durch Brückenschlag das Hindernis auch an andern Stellen überschreiten kann.

Defilegefechte spielen in der neuern Kriegsführung, welche die Vorteile des Terrains in hohem Maße ausnützt, eine bedeutende Rolle.

Defilement (frz.) heißt in der Befestigungskunst diejenige Anordnung des Grundrisses und Profils eines Werks, welche durch die Rücksicht auf das vorliegende Terrain bedingt wird. Bezüglich des Grundrisses spricht man von horizontalem, bezüglich des Profils von vertikalem D. Ein Werk ist horizontal befestigt, wenn der Angreifer die Linien desselben aus wirklicher Schußweite nicht zu eskalieren (mit Geschütz bestreichen) vermag, namentlich nicht von günstigen Positionen her. Soweit dies durch die Führung des Grundrisses nicht erreichbar ist, wird Traversierung (s. Traverse), Bonnetierung (s. Bonnet), allmählicher Fall der Linien nach den Enden hin zu Hilfe genommen. Auch ist es zweckmäßig, wenn man die Linien auf ungangbare Stellen im Vorterrain aligniert. Ein Werk ist vertikal befestigt, wenn das Profil den Angreifer vollständig verhindert, das Innere des Werks einsehen und direkt beschließen oder die dem Angriff abgekehrten Linien im Rücken fassen zu können. Wo Höhen im Vorterrain liegen, erfordert das vertikale D. häufig eine Vermehrung der Dedungshöhe über das normale Maß, oder die Anlage von Traversen und Rückenwehren im Innern eines Werks, was im Feldkriege der zeitraubenden Anlage halber zu vermeiden ist, weshalb man hier an berartigen Stellen den Bau von Schanzen lieber ganz unterläßt, oder jene Nachteile mit in den Kauf nimmt. Die Art, wie felbmäßige Befestigungen heute angelegt werden, läßt die Bedeutung des vertikalen D., auf das man früherhin übertrieben Wert legte, in der Feldfortifikation sehr zurücktreten.

Defilieren, der Vorbeimarsch von Truppen vor einem Vorgefehten.

Definieren (lat.) heißt den Inhalt eines Begriffs klar machen oder die Merkmale desselben und die Art ihrer Verknüpfung angeben. Die Merkmale dessen, was definiert wird, sind teils solche, die es mit andern Gegenständen gemein hat, teils eigentümliche. Eine richtige Definition darf weder zu weit noch zu eng sein, d. h. weder einen größern, noch einen kleinern Umfang bezeichnen, als dem zu definierenden Begriff zukommt, auch nicht das zu Definierende unmittelbar oder mittelbar wiederholen. Die Definition wird analytisch genannt, wenn ein vorhandener Begriff durch dieselbe in seine Merkmale aufgelöst wird, synthetisch, wenn durch Verbindung gewisser Merkmale ein neuer Begriff erst erzeugt wird. Synthetische Definitionen können zugleich genetisch oder eigentliche Sachklärungen (definitiones reales) sein, wenn sie einen Begriff in seinem Zusammenhange mit der Erkenntnisquelle zeigen, aus welcher er entspringt, während Namenerklärungen (definitiones nominales) bloße Gleichsetzungen verschiedener Ausdrücke sind. Die bloße Beschrei-

bung unterscheidet sich dadurch, daß in ihr nur einige Merkmale werden, oder daß der Begriff an Falle dargestellt wird.

Definitorium (lat.), bei den I. Anzahl in den General- oder Provinzial- oder Provinzial bei Aufrechterhaltung der allen wichtigen Ordnungsangelegenheiten und mit ihm oder statt seiner die Klöster zu besorgen hatten; in der Provinz soviel wie Konfistorium. Die Mitglieder heißen Definitoren.

Defizient (lat.), fehlend, abtrünnig, dienstantauglich geworden; Defizienter, im kath. Kirchenwesen die als Seelsorger untauglich gewordene

Defizit (lat., wörtlich „es fehlt im weitesten Sinne in der Finanzübersicht der wirklichen Gesamtausgaben über die Gesamtheit der Einnahmen für ein solches D. noch kein Dedungsmittel gegeben wird, solange der Staat sich von seinen Lieferanten und Lieferanten löst oder sich mit zeitweiligen von Bankiers hilft, ist das D. zugleich wert. Zur wirklichen Dedung des Defizits außergewöhnliche Mittel beschafft man weder durch Anleihen oder durch Verkauf von Staatsgütern oder durch Steuern. Hier ist zu unterscheiden, ob das D. ein engern Sinne ist, ob es nämlich durch Länglichkeit der ordentlichen Einnahmestretung des normalen, regelmäßig wiederkehrenden Staatsaufwandes entsteht, oder ob durch besondere außerordentliche Ausgaben gerufen worden. Im erstern Falle würde chronisch werden, wenn man sich nicht zur Deckung der ordentlichen Einnahmen des Staates entschließt. Nur dieses letztere Mittel entspricht solchen Umständen den Grundfragen einer Finanzwirtschaft, da die Veräußerung von Staatsgütern bald ihre Grenze erreicht, neue Steuern aber für einen an einem chronischen D. leidenden Staat immer schwieriger werden und jede neue Ausgabe immer drückendere Zinsenlast erzeugen. Ausgabe von Papiergeld wäre für einen Staat in solcher Lage ein noch gefährlicheres Mittel.

Entsteht das D. nur durch außerordentliche Ausgaben, so ist noch darauf zu achten, ob diese Ausgaben den Charakter staatswirtschaftlicher Anlagen haben, also den Staat entweder in Besitz einer dauernden Einnahmequelle setzen, oder ihm andere bleibende Vorteile verschaffen. In dieser Voraussetzung wird die Dedung des Defizits malerweise durch Anleihen zu beschaffen sein. Dieselbe wird dann in der Regel gar nicht oder nicht vollständig wirklich zu Tage kommen, indem man es bei der Aufstellung des Budgets vorzuziehen und zugleich schon für entsprechende außerordentliche Einnahmen gesorgt hat. Ist dagegen das D. durch außerordentliche Ausgaben anderer Art, z. B. durch einen plötzlich eingetretenen Katastrophe, eine Mobilmachung oder auch durch einen außerordentlichen plötzlichen Ausfall in den ordentlichen Einnahmen erzeugt, so wäre es theoretisch vielleicht am wünschenswertesten, das Defizit gewicht mittels außerordentlicher Steuerzuschläge herzustellen; praktisch aber dürfte es am besten

Deflektieren (lat.), ablenken.

Defektor, ein von Windböen und Wüfung lon-
nierter Schornsteinauffas zur Regelung des Zug.
Deflorieren (lat.), der Blüte berauben, daher
e Jungfrau entehren, Schwächen; Deflora-
tion, das Abblühen, Schwächung einer Jung-
u; Deflorationsgelber, die Entschädigung,
iche der Schwängerer (Deflorator) der Ge-
wängerten (Deflorata) in manchen Ländern
egen muß.

Defoe (Daniel), eigentlich Foe, von Bedeutung
polit. Schriftsteller und von dauerndem europ.
se als Verfasser des «Robinson», geb. 1661 in
ondon, der Sohn eines Fleischer und eifrigen
ffenters, trat bereits in seinem 21. Jahre mit
nem «Treatise against the Turks» als Schrift-
eller auf. Bald in das Parteitreiben und in den
ustand des Herzogs von Monmouth verwickelt,
ging er mit genauer Not der Strafe und wid-
ete sich darauf in London schriftstellerischen Arbei-
n und betrieb Handelsgeschäfte. Ein satirisches
ebicht: «The true-born Englishman» (1699),
worin er bewies, wie thöricht es sei, wenn ein Volk,
s selbst eine Mischung verschiedener Stämme sei,
önig Wilhelm als einen Fremden verwerfen wolle,
and großen Beifall. Wegen einer kirchlichen Streit-
rift «The shortest way with the Dissenters»,
1708) wurde er vom Parlament zum Pranger und
u Gefängnis verurteilt. Unter der Königin Anna
urde er bei den Unterhandlungen über die Union
wischen Schottland und England, deren Geschichte
er später schrieb, gebraucht, nach der Thronbesteig-
ng des Hauses Hannover, dessen Ansprüche er
versuchten hatte, aber von neuem wegen eines Pam-
phlets ins Gefängnis geworfen und zu einer Geld-
bue von 800 Pfd. St. verurteilt. Im J. 1719
trat er mit seinem bekanntesten Werke: «The sur-
prising adventures of Robinson Crusoe of York»
(s. Robinson), hervor, einem Werke, das in alle
europ. Sprachen überetzt und in zahllosen Ab-
drüden vervielfältigt worden ist. Durch den Erfolg
ermuntert, ließ er mehrere ähnliche Abenteuer-
geschichten folgen, z. B. «Captain Singleton», «Moll
Flanders», «Colonel Jack» u. s. w. Außer vielen
andern Schriften, namentlich auch über Handel, ist
noch seines wüigen Buchs «Political history of the
Devil» (1726) zu gedenken. Er starb 24. April 1731
zu London. Eine vollständige Ausgabe seiner Werke
besorgte Talboys, mit Anmerkungen von Walter
Scott und andern (20 Bde., Dff. 1840—41), eine
Auswahl mit Biographie des Verfassers Haylitt
(3 Bde., Lond. 1840—48). Bgl. Wilson, «Life and
times of D.» (3 Bde., Lond. 1830); Lee, «D., his
life and recently discovered writings» (3 Bde.,
Lond. 1869); Pinto, «Daniel D.» (Lond. 1879).

Deformitäten (lat.), d. h. Mißgestaltungen des
lebenden Körpers, finden sich sowohl im Tier- als
im Pflanzenreiche. Die der Menschen und Tiere sind
teils angeboren, teils im spätern Leben erworben.
Die erste Klasse bilden die sog. Mißgeburten (s. d.);
die der zweiten Klasse entstehen entweder infolge
innerer Krankheiten, wie Knochenverkrümmungen
durch Rachitis, oder durch mechan. Verletzungen
und die diesen folgenden Heilungsprozesse (z. B.
verzerrende Narbenbildung, Verunstaltungen durch

deforme Heilung von Knochenbrüchen). Manche
D. beeinträchtigen oder bedrohen das Leben durch
Hemmung wichtiger Eingeweide; andere verursachen
nur mehr oder weniger leichte Beschwerden; noch
andere verhalten sich in Hinsicht auf das Befinden
des Betroffenen Organismus ganz indifferent.

Defr., bei naturwissenschaftlichen Namen Ab-
kürzung für Defrance (Jacques Louis Marin),
franz. Naturforscher, geb. 1758 in Caen, Senior der
Geologischen Gesellschaft Frankreichs, gest. 12. Nov.
1850 in Sceaux; er schrieb: «Tableau des corps
organisés fossiles» (Par. 1824).

Defraudation (lat.) bezeichnet im allgemeinen
die Übervorteilung, in der Regel aber versteht man
darunter nur die Übervorteilung des zur Erhebung
von Abgaben und Gefällen öffentlich rechtlichen
Charakters Berechtigten, welche dadurch geschieht,
daß ihm abgaben- oder gefällepflichtige Gegenstände
oder Betriebe verheimlicht werden. Das deutsche
Bereinszollgesetz vom 1. Juli 1869 beispielsweise
nennt D. die Hinterziehung der Ein- oder Aus-
gangsabgaben (§. 135). Dieselbe hat Konfiskation
der Gegenstände, in Bezug auf welche das Ver-
gehen verübt wurde, und zugleich Verurteilung zu
einer dem vierfachen Betrage der vorenthaltenen
Abgaben gleichkommenden Geldbuße, außer Ent-
richtung der Abgaben selbst, zur Folge, sofern nicht
in besonders schwer gearteten Fällen (D. unter
erschwerenden Umständen, qualifizierte
D.), sowie bei gewerbmäßiger Verübung und
wiederholter Mißfälligkeit statt der Geldstrafe
Freiheitsstrafe Platz zu greifen hat. Es gelten
hierbei gewisse singuläre Bestimmungen über sub-
jektive Verschuldung und Haftpflicht dritter Per-
sonen. Viele sehen in diesen Handlungen, weil sie
sich gegen den Staat, beziehungsweise andere jurist.
Personen, öfters auch gegen Steuern, die als
drückend empfunden und von der öffentlichen Mei-
nung gemißbilligt werden, richten, kein Unrecht,
viele andere wenden ihnen eine sehr nachsichtige
Beurteilung zu. Eine energische Belämpfung der
D. thut not, weil sie die Sittlichkeit ganzer Bevöl-
kerungen untergraben (Schmuggel) und zu andern
Verbrechen überleiten. Bgl. Löbe, «Das deutsche
Zollstrafrecht» (Berl. 1881); Neumann, «Die deut-
schen Zoll-, Steuer- und Stempelgesetze» (Berl.
1881); Weinheimer, «Die Strafgesetze in Zoll- und
Steuerfachen» (Ulm 1881).

Dft bezeichnet man mit D. auch die Unterschla-
gung (s. d.) anvertrauter Gelder, deren sich öffent-
liche Beamte und Privatbedienstete schuldig machen.

Defrangieren (frz.), jemand losen- und zeh-
rungsfrei halten, besonders auf Reisen.

Defregger (Franz von), ausgezeichneter Genre-
maler, geb. 30. April 1836 zu Stronach bei Lienz in
Tirol, war eins jener in Tirol seit alten Zeiten häufig
vorkommenden, frühreifen Kunsttalente, welche sich
ohne jede Anleitung mit Schnitzerei oder Zeichnen
beschäftigen und diese Thätigkeit neben schwerer
Feldarbeit zu pflegen wissen. D. mußte lange war-
ten, bis er diese primitiven Versuche mit einer
Schulung vertauschen konnte, und hatte, als es end-
lich geschah, das Unglück, auf eine ganz falsche Bahn
zu kommen. Im J. 1860 kam er nämlich in die
Schule des Prof. Stolz nach Innsbruck, wo er
Bildhauer werden sollte; aber die geistlose Nazare-
nische Richtung, welche dort herrschte, konnte der
realistischen Natur D.s nicht zusetzen. Er begab
sich daher nach München, zunächst an die Kunst-

gewerbeschule, dann zu Viloty, 1862 an die Akademie und endlich das folgende Jahr nach Paris, wo er 1 1/2 Jahre fleißig studierte. Nach abermaligem, zweijährigem Aufenthalt in Tirol lehrte er 1867 zu Viloty jurid. Nun begann er rasch berühmt zu werden: seine lebensvollen Schilderungen des Lebens in den Alpen, ihre tiefe Charakteristik, ihr schalkhafter Humor und die hochpoetische Auffassung machten sie in aller Welt bekannt. D. ist seitdem sehr fruchtbar gewesen, seine bedeutendsten Gemälde sind: Des Försters letzte Heimkehr (1867), Spedbacher und sein Sohn Ansel (1869) auf der Wiener Deutschen Kunstausstellung, jetzt im Ferdinandeum in Innsbruck, welches seinen Ruhm begründete, der Ringkampf in Tirol (1870), die beiden Brüder (1872), Lanz auf der Alm (1871), die überraschten Wildbiede (1871). Auf die Wiener Weltausstellung schickte er 1873: das Preisopfer und den ital. Bettelänger. Eine Krankheit, welche ihn längere Zeit ans Lager fesselte, war Ursache, daß er der Kirche zu Döllach in seiner Heimat 1873 ein Madonnenbild malte. Großen Erfolg hatte: «das letzte Aufgebot» auf der Berliner Akademie-Ausstellung 1874, welches für die kais. Galerie in Wien erworben wurde; das Pendant: Heimkehr der Sieger, gelangte in die Nationalgalerie in Berlin. Weitere Arbeiten waren: Das Fischgebet (Leipziger Gemäldegalerie), Abschied von der Semmerin (Galerie in Dresden), Andreas Hofers letzter Gang (Galerie in Königsberg). Im Auftrage der k. k. Erzherzogin malte er Andreas Hofers in der Innsbrucker Hofburg, welches Gemälde als Geschenk der Besteller für die Silberne Hochzeit des k. k. Kaiserpaars bestimmt war; der Schmied von Rochel (Münchener Neue Pinakothek 1881), der Liebesbrief und Auf dem Tanzboden (Internationale Kunstausstellung in Wien 1882), schließlich der Salon-tiroler (1882) sind die neuesten Schöpfungen. D. ist ein tiefer Kenner des Gemüthslebens seiner Landsleute, deren gesamtes Thun und Treiben er umgesehen; er schildert sie mit großer Klarheit und Ungeschminkt zu schildern versteht. Seine Auffassung des ländlichen Lebens unterscheidet sich durch ihre Wahrheit und Einfachheit sehr vorteilhaft von dem theatraleschen oder säßlichen Wesen der üblichen Dorfgenremalerei und in den reizenden Frauentypen seiner Bilder verschönert er die Wirklichkeit. D. lebt seit 1871 dauernd in München. Im Jan. 1883 wurde er durch Verleihung des Verdienstordens der Bayerischen Krone in den persönlichen Adelstand erhoben.

Defrugieren (lat.), ein Feld abnutzen, ausmergeln; **Defrugation**, Ausnutzung.

Defterdar (ein aus dem Persischen in das Türkische hinübergenommenes, mit dem arab. Defter, d. h. Buch, zusammengesetztes Wort) bedeutet eigentlich einen Buchhalter und war in dem frühern Staatsorganismus der Pforte der Titel des Großschatzmeisters, welcher die Staatseinkünfte in Empfang zu nehmen und zu buchen, sowie aus den in seinen Händen befindlichen Fonds den Truppen ihren Sold zu verabfolgen und die sonstigen Staatsausgaben zu bestreiten hatte. Der D. war demnach gewissermaßen der Finanzminister des frühern Osmanenreichs, neben welchem aber die Sultane noch einen zweiten Beamten, den Hasnadar Vassı, hielten, um ihre, zu Zeiten bedeutendern, persönlichen Einkünfte in Empfang zu nehmen und zu buchen, aus welchen zunächst die Kosten der Hofhaltung bestritten und bisweilen der Staatsverwaltung Vorschüsse gemacht wurden. Dies letztere Amt

besteht noch heute unter gleicher Benennung, während an die Stelle des D. in der Leitung der Reichsfinanzen der Maliji Nâsiri, Finanzminister, getreten ist. Der Titel D. ist jetzt auf die obersten Finanzbeamten der Vilajets beschränkt.

Defunctus (lat.), ein Verstorbener; **Defuncta**, eine Verstorbene; **Defunktion**, Ablebung, Tod.

Degagement (frz.), Zwanglosigkeit, Befreiung von einer Verbindlichkeit; in der Baukunst ein verborgener Ausgang, eine geheime Treppe; in der Holzschneidekunst bezeichnet D. die Schärfe und Reinheit der Umrisse.

Degagieren (frz.), befreien, losmachen, besonders einer vom Feinde hart bedrängten Truppe Hilfe bringen und Luft verschaffen; in der Fechtkunst: schnell aus einem Hieb in einen andern übergehen. Degagiert, ungezwungen, frei, besonders vom Benehmen gebraucht.

Degarnieren (frz., veraltet) heißt eine Festung ihrer sämtlichen Ausrüstungs- und Subsidienmittel berauben, was z. B. geschehen wird, wenn ein Platz als solcher eingehen soll.

Degeer (eigentlich de Geer, Karl, Baron), schwed. Entomolog, geb. 1720 zu Forspang in Schweden, war ein Schüler Linnés, wurde Mitglied der Akademien der Wissenschaften in Stockholm und seit 1761 schwed. Hofmarschall; er starb 1778 zu Stockholm. D. schrieb «Mémoires pour servir à l'histoire des insectes» (7 Bde., Stockh. 1752—78; deutsch von Göthe, 7 Bde., Nürnberg. 1776—83). Einen Auszug daraus veröffentlichte Nes als «Genera et species insectorum» (Lpz. 1783).

Degen, ein Seitengewehr mit langer, schmaler Klinge, ist vorherrschend Stichwaffe, aber auch als Hieb- und Stoßwaffe eingerichtet. Je nachdem das eine oder andere mehr betont ist, spricht man von Stabdegen, beziehungsweise von Haubdegen oder Pallasch; letzterer ist aus dem Schwert des Mittelalters entstanden. Nur zum Stechen dient das dem D. sonst ähnliche Florett. Der D. wurde vom 16. Jahrh. ab sowohl vom Fußkoll als von der Reiterei getragen. Die leichte Reiterei nahm späterhin nach dem Vorgang span. Kämpfer den gekrümmten Säbel an, sodas sich der D. jetzt nur noch als Haubdegen bei der schweren Kavallerie findet. Beim Fußkoll wurde er durch ein kürzeres Seitengewehr ersetzt und erhielt sich nur noch als Offizierwaffe, als welcher er heute noch, wenn auch in einer für den praktischen Gebrauch wenig geeigneten Form, vorkommt. Der Offizierdegen, als Stoßdegen konstruiert, hat eine einschneidige, 75—80 cm lange Klinge, deren Rücken auf einen gewissen Abstand von der Spitze ebenfalls zugeschärft ist. Das Gefäß aus Messing hat Griff, Hängel, Parierstange und Stützblatt. Der D. der schweren Reiterei, Kürassierdegen oder Pallasch, hat eine Klinge von etwa 1 m Länge, das Gefäß hat einen Korb. Der Offizierdegen wiegt 0,75, der Pallasch 2 kg; ersterer hat eine Lederscheide, letzterer eine Stahlscheide.

Degen (schwarzer), s. Birkenbeer.

Degenbajonett zum Aufpflanzen auf das Gewehr, seit 1874 bei der franz. Infanterie eingeführt.

Degeneration, s. Abarten und Atrophie.

Degenfeld, ein altes deutsches Adelsgeschlecht, welches aus dem Kargau in der Schweiz stammt. bei seiner Übersiedelung nach Schwaben um 12. Jahrh. Schloß und Herrschaft D. an der Unter- u. nördl. Schwäbisch-Ümünd, gründete und seine ununter-

brochene Stammreihe mit Konradin von D. beginnt, der 1360 starb. Durch die Brüder Hans Christoph und Konrad von D. zerfiel das Geschlecht in zwei Linien, welche noch gegenwärtig blühen. Konrad, erschoten 1600 in einem Weistampfe, gründete durch seinen Sohn Christoph Martin von D. (geb. 1599 auf der Stammburg Eybach im Württembergischen) die nachher reichsgräfliche Linie. Vexterer kämpfte im Dreißigjährigen Kriege unter Wallenstein und Tilly, wurde 1622 bei Höchst Oberstwachmeister, focht dann in den Niederlanden unter Spinola vor Bergen op Zoom und bei Luttre a. B. 1626, hierauf unter Gustav Adolf, welchem er 1632 zwei Reiterregimenter zuführte. Seines Eifers wegen, womit er Schweden und (nach der Schlacht bei Nordlingen) Frankreich diente, wurde er zuletzt zum franz. Generalobersten der ausländischen Reiterei ernannt. Er trat jedoch 1642 in den Dienst der Republik Venedig über, stritt hier als General der Kavallerie tapfer gegen Papst Urban VIII. und die Türken, wurde 1645 Generalgouverneur von Dalmatien und zog sich dann auf seine Güter in Schwaben zurück, wo er 13. Okt. 1663 zu Dürnau starb. Er war 1625 mit seinem Bruder und seinem Vetter in den Reichsfreiherrnstand erhoben worden. Vgl. Thürling, «Christoph Martin Freiherr von D., General der Venetianer, und dessen Söhne» (Wien 1881).

Seine Tochter, Maria Susanna Loyja, Raugräfin von D., geb. 1636, kam noch sehr jung an den Hof des Kurfürsten Karl Ludwig von der Pfalz und ward Hofräulein bei dessen Gemahlin Charlotte, einer geborenen Landgräfin von Hessen-Kassel. In demselben Grade, als die Kurfürstin durch kaltes, stolzes Benehmen das Herz ihres Gemahls von sich entfernte, fühlte sich der Kurfürst von der Schönheit, dem Geiste und der Anmut des Fräuleins angezogen. Es entspann sich zwischen beiden Liebenden ein lat. Briefwechsel, der, nach verschiedenen heftigen Szenen zwischen der Kurfürstin und ihrem Gemahl, mit der Trennung, wiewohl nicht förmlichen Scheidung des kurfürstl. Paares endigte. Am 15. April 1667 ließ sich der Kurfürst die Freiin öffentlich an die linke Hand antrauen. Später erhielt sie mit Zustimmung aller Agnaten und kaiserl. Bestätigung den Titel einer Raugräfin. Sie lebte mit ihrem Gemahl in der glücklichsten Ehe, starb im Wochenbette mit dem 14. Kinde 18. März 1677, und wurde mit großer Pracht zu Mannheim bestattet. Vgl. Lipowsky, «Karl Ludwig, Kurfürst von der Pfalz, und Maria Susanna Loyja, Raugräfin von D.» (Sulzb. 1825); «Freibegunde, ober Denkwürdigkeiten zur geheimen Geschichte des hannöv. Hofes» (Berl. 1825).

Hannibal von D., Sohn des Freiherrn Christoph Martin, venet. Generalfeldmarschall, geb. 1648, ging 1666 nach Sandia, diente 1671 unter Graf Walbed, dann in Holland bei der Vertreibung von Gröningen, 1675 in Dänemark als General, 1681 als Feldmarschalllieutenant in Bapern, von 1685 ab in Venedig, schlug in Korea den Kapudan-Pascha, verteidigte Korinth gegen die Türken und starb 18. Okt. 1691 im Hafen von Napoli di Romania.

Christoph Martin, Graf von D., Schomburg (auch Schomberg), Enkel des obengenannten Freiherrn Christoph Martin, geb. 26. April 1689, gest. 10. Aug. 1762 zu Frankfurt a. M., diente Braunschweig, dem Kaiser, Pfalzbayern und

Preußen, zeichnete sich im Spanischen Erbfolgekriege aus, wurde mehrfach mit wichtigen Gesandtschaften betraut und war zuletzt preuß. Geh. Staats- und Kriegsminister, General der Kavallerie u. s. w. D. vermählte sich 1717 mit der Erbtöchter des franz. Herzogs von Schomburg. Er ward 1733 in den Reichsgrafenstand erhoben und fügte Namen und Wappen seiner Gemahlin dem seinigen bei.

August Franz Johann Christoph, Graf von D., Schomburg, Urenkel des vorigen, österr. Feldzeugmeister, geb. 10. Dez. 1798 zu Groß-Ramiska in Ungarn, nahm bereits am Feldzuge von 1815 als Infanterieoffizier teil, wurde 1835 Major und war als solcher mehrere Jahre Adjutant beim Generalkommando in Böhmen; 1848 führte er als Generalmajor eine Brigade und nahm mit derselben 1849 wirksamen Anteil an der Schlacht bei Kovara. Zum Feldmarschalllieutenant im Okt. 1849 befördert, wurde er zuerst Vizegouverneur von Mainz, 1850 als Sektionschef in das Kriegsministerium berufen, 1852 zur Dienstleistung beim Kaiser Franz Joseph kommandiert, 1855 Kommandant des 8. Armeekorps in den päpstl. Legationen, übernahm 1858 das 6. Armeekorps in Graz und im Juni 1859 das Kommando der 4. Armee, im Juli das der 2. Armee und das Amt eines kommandierenden Generals im Lombardisch-Venetianischen Königreich, Küstenlande, Kärnten und Krain; im Okt. 1860 wurde D. zum Kriegsminister und Feldzeugmeister ernannt. Im Febr. 1864 legte D. wegen Kränklichkeit sein Portefeuille nieder; 1866 trat er vorübergehend wieder in aktiven Dienst und leitete die Armierung des Bräutentopfes bei Floridsdorf, auch vereimbarte er 26. Juli 1866 die Waffenstillstandskonvention zu Nikolsburg und trat nach dem Friedensschlusse wieder in den Ruhestand zurück. D. war Wirkl. Geheimrat und lebenslangliches Mitglied des österr. Herrenhauses und starb 5. Dez. 1876 in Altmanster bei Gmunden.

Degenfeld Alfred Ludw., Freiherr von), geb. 9. Febr. 1816 zu Gernsbach im Großherzogtum Baden, trat 1833 in das 3. bad. Infanterieregiment und wurde 1836 zum Offizier ernannt und in das Leib-Grenadierregiment versetzt. Im J. 1845 wurde D. Hauptmann im 1. Infanterieregiment und 1858 Major im Leib-Grenadierregiment, in welchem er 1860 zum Oberlieutenant und 1865 zum Oberst und Regimentskommandeur aufstieg. Im Deutschen Kriege von 1866 führte D. das Regiment und nahm an den Gefechten von Hundheim, Werbach und Gerchsheim teil, wurde 1868 zum Generalmajor und Kommandeur der 2. Infanteriebrigade befördert und führte diese Brigade im Deutsch-Französischen Kriege vom 16. Aug. bis 27. Sept. 1870 vor Straßburg. Am 1. Okt. 1870 wurde D. nach dem westl. Abzuge der Bogesen entlassen, um die sich dort sammelnden Freischaren zu zerstreuen; er rückte im Thale der Reurthe aufwärts, trieb in den Gefechten bei Raon l'Etape und Rompatelze größere Abteilungen Francitieurs auseinander, vereinigte sich bei St. Die mit der Hauptmasse des neugebildeten 14. Armeekorps unter General von Werder, dessen Vorhut er zuletzt gewesen, schlug 22. Okt. bei Gutz am Ognon die Division des Generals Cambriels, 26. Okt. bei Basques unweit Dijon die Garibaldianer und vereint mit der Brigade des Prinzen Wilhelm von Baden, bei Nuits die Division des Generals Cremer. In der Schlacht an der Elzaine befehligte D. 15. bis 17. Jan. 1871

den rechten Flügel der deutschen Stellung, verteidigte Billerjessel, mußte 16. Jan. vor überlegenen Massen, welche seinen rechten Flügel umfaßt hatten, zwar nach zehnständigem Kampfe Chenebier räumen und nach Chalonsvillars zurückgehen, nahm jedoch am folgenden Tage die verlorene Stellung wieder ein. Am 1. Juli 1871 trat D. als Kommandeur der 56. Infanteriebrigade in den Verband der preuß. Armee, schied jedoch 18. Okt. 1871 mit dem Charakter als Generalleutnant aus dem aktiven Dienste.

Deger (Ernst), bedeutender Historienmaler, geb. 15. April 1809 zu Bodenem im Hannöverschen, besuchte 1828 die berliner Akademie und studierte sodann zu Düsseldorf. Hier war Schadow sein Lehrer, welcher durch seine Sorgfalt auf Vollenbung der äußern Form weit günstiger auf D. wirkte als Wach in Berlin. Schon im zweiten Jahre seiner düsseldorfer Schulzeit erregte er mit der Pietä Auffsehen. Es erfolgten nun viele Privataufträge und Bestellungen von Kirchenbildern, von denen namentlich die hoheitsvolle und anmutige Madonna für die Jesuitenkirche in Düsseldorf (gestochen von F. Kisser, C. Müller und A. Glaser) allgemeine Anerkennung fand. Einen großartigen Auftrag erhielt D. hierauf der Graf Fürstenberg-Stammheim, indem er durch den Künstler und dessen Gesinnungsgegnen Kienbach und Karl und Andreas Müller die neuerbaute Apollinariakirche zu Remagen am Rhein mit Fresken schmücken ließ. Die genannten Künstler bereiteten sich zu dem großen Werke durch einen vierjährigen Aufenthalt in Italien vor, wo D. vor allem die großen Meister des florentin. Quattrocento studierte. Die Herstellung der Wandgemälde in Remagen dauerte von 1849 bis 1851. Mit ihnen entstand die großartigste Leistung der düsseldorfer Schule. Es folgte nun die Deloration der Schloßkapelle zu Stolzenfels am Rhein, in welcher der Meister lebensgroße Heiligengestalten in zierlicher Durchführung anbrachte. Außerdem gingen fortwährend zahlreiche Einzelarbeiten für Kirchen und Altäre aus D.s Atelier hervor. Seit 1869 wirkt er als Professor an der düsseldorfer Akademie. D. nimmt in der neuern religiösen Kunst, ähnlich wie der ihm kongeniale Führer, eine selbständige Stellung ein. Er hält sich ebenso fern von der hohlen Aesthetik der Nazarenischen Schule als von der Unselbständigkeit derjenigen, welche den Triumph der modernen kirchlichen Malerei im slavischen Kopieren der alten Meister erblicken. Sein Ideal wurzelt in treuem Erfassen des Naturbildes, allerdings nicht ohne die holdste Verklärung religiöser Begeisterung. Alle seine Werke atmen tiefen Ernst, Überzeugung und ergreifende Innigkeit.

Degerando (Jos. Marie, Baron), franz. Philosph, bekannt durch seine philanthropischen Bestrebungen, geb. 29. Febr. 1772 zu Lyon, ging nach Vollenbung seiner Studien 1797 mit seinem Jugendfreunde Camille Jordan nach Paris und als dieser, ein Mitglied des Rats der Fünfhundert, nach dem 18. Fructidor gedächtet wurde, nach Deutschland. Hier schrieb er seine von der Akademie gekrönte Abhandlung, die er später in der Schrift «Des signes et de l'art de penser, considérés dans leurs rapports mutuels» (4 Bde., Par. 1800) erweiterte. Seine von der berliner Akademie gekrönte Abhandlung «De la génération des connaissances humaines» (Berl. 1802) war ein Vorläufer der «Histoire comparée des systèmes de philosophie» (3 Bde., Par. 1803; deutsch von Len-

nemann, 2 Bde., Marb. 1806—7), eines der besten Werke der Franzosen über die Geschichte der Philosophie. Napoleon ernannte ihn zum Generalsekretär im Ministerium des Innern. Mehr noch als durch seine rein philos. Werke hat sich D. durch seine philanthropischen Schriften und Bestrebungen Verdienst erworben. Dahin gehört das treffliche Werk «Le visiteur du pauvre» (Par. 1820 u. öfr., deutsch von Schelle, Queblind. 1831), das den Monthyonschen Preis erhielt, und sein «Cours normal des instituteurs primaires» (Par. 1832). Ferner sind zu erwähnen: «Du perfectionnement moral, ou de l'éducation de soi-même» (2 Bde., Par. 1824 u. öfr.; deutsch von Schelle, 2 Bde., Halle 1829), «Institutions du droit administratif» (2 Bde., Par. 1836; 2. Aufl. 1842), «Éducation des sourds-muets de naissance» (2 Bde., Par. 1827), «Des progrès de l'industrie» (Par. 1841 und besonders «De la Bienfaisance publique» (4 Bde., Par. 1839), eins der umfassendsten Werke über das Armenwesen. D. wurde nach der Restauration der Dourbons zum Pair erhoben und starb 12. Nov. 1842 als Vizepräsident des Staatsrats.

Degerloch, Dorf im württemb. Redarfreis, 6 km südl. von Stuttgart, ein besuchter Begräbnungsort der Stuttgarter, zählt (1880) 2237 E., welche Obst und guten Rotwein bauen. Vom Exercierplatz, in der Nähe von D., bietet sich eine umfassende Übersicht über die ganze Kette der Schwäbischen Alp dar.

Deggenendorf, Stadt im bayr. Regierungsbezir. Niederbayern, Hauptort eines Bezirksamts, liegt 48 km im NW. von Passau, links an der Donau, über welche hier eine 320 m lange steinerne Brücke von 26 Jochen führt, am Fuße ansehnlicher Berge des Bayerischen Waldes, an der Ausmündung anmutiger Thäler und an der Gebirgsbahn Plattling-Gisenstein. Die Stadt ist Sitz eines Land- und eines Amtsgerichts, hat sechs luth. Kirchen, eine Irrenanstalt, eine Gewerbs- und Präparanden-schule, ein Kranken-, Waisen- und Bruderkant., Spitalstiftung, Agentur der Donau-Dampfschiff-fahrtsgesellschaft, ein Schloß, Tuchfabrikation, Bierbrauerei, Handel mit Vieh, Hopfen, Holz, Leinwand, Lösswaren und zählt (1880) 6296 E. Bisherlich war früher hier die Wallfahrtskirche zum heil. Grab auf dem Geilesberge, mit einer wunderthätigen Hostie und der jährlich einmal geöffneten Gnadenpforte. D. war schon 868 vorhanden und Hauptort einer Grafschaft, wurde 1266 von Ottokar II. von Böhmen erobert und zerstört, war 1337 Schauplatz einer grausamen Judenverfolgung, deren Andenken durch neue Gemälde in der heil. Grabkirche lebendig erhalten wird, fiel 14. Nov. 1688 während des Dreißigjährigen Kriegs den Schweden unter Bernhard von Weimar in die Hände und wurde 1743 im Osterreichischen Erbfolgekriege abermals eingeäschert. In der Einlenkung, über welche die Kunststraße in den Bayerischen Wald führt, liegt zwischen wilhaufgetürmten Felsen die Ruine (774 m hoch) ein Wirtshaus (ehemals Kloster) mit prächtiger Aussicht auf das Donauthal, den Bayerischen Wald und das Bayerische Hochgebirge. Ein ähnliches Panorama bietet sich auf dem 4 km von D. entfernten Matternberge, einem vereinzelt 100 m hohen Bergkegel mitten in der Ebene der rechten Donauseite. Etwa 4 km nordwestlich von D., am Unterebach, liegt das Dorf Metten mit einem Benediktinerstifte, das 792 von Karl d. Gr. gestiftet, 1808

säcularisirt und 1830 wieder errichtet wurde, mit Gymnasium und zwei Seminarien; $\frac{1}{4}$ Stunde aufwärts im Thale des Unternbachs liegt das dem Grafen Armanberg gehörige Schloß Egg (379 m), von Holz im mittelalterlichen Geschmack wiederhergestellt.

Deggingen, Dorf im württemb. Donaufreise, Oberamt Geislingen, im Filssthal, 10 km im SW. von Geislingen, mit (1880) 1869 E., worunter viele Maurer und Gipser, welche den Sommer hindurch auswärts arbeiten und im Winter mit selbstverfertigten Spindeln, Drechslerarbeiten, Schröpfköpfen, Adlerlaseisen Handel treiben. Auf einer Anhöhe liegt eine alte Wallfahrtskirche Ave Maria, auf dem Nordarberg eine Burgruine. Der Ort gehörte zur Grafschaft Helsenstein und hatte seinen eigenen Adel.

Degout, s. unter Birle.

Deglutieren (lat.), verschlucken, verschlingen; Deglutition, das Schlingen, Verschlucken.

Dego, Dorf in der ital. Provinz Genua, Bezirk Savona, an der Bormida und an der Eisenbahn Cairo-Acqui gelegen, mit (1881) 2012 E., durch zwei Gefechte der Franzosen unter Bonaparte gegen die Oesterreicher geschichtlich namhaft.

Bonaparte, welcher an Stelle des erkrankten Obergenerals das Kommando in Oberitalien übernommen und die Oesterreicher unter Colloredo in zweitägigem Gefechte von Cartare und Millesimo zurückgedrängt hatte, griff dieselben am 21. Sept. 1794 in der Stellung bei D. vergeblich an und mußte sich unter großem Verluste zurückziehen. Bald darauf gaben die Oesterreicher den Posten von D. jedoch auf, der sodann vorübergehend von den Franzosen besetzt worden ist.

Das bei Montenothe geschlagene österr. Heer unter Argenteau hatte, nachdem auch das feste Schloß Cossaria gefallen war, bei D. eine Verteidigungsstellung bezogen, um das Eintreffen von Verstärkungen abzuwarten, wurde jedoch 14. April 1796 von den Franzosen unter Bonaparte angegriffen. Die Divisionen La Harpe und Masséna erstürmten die von nur drei österr. Bataillonen besetzten Schanzen bei D., bevor Argenteau Verstärkungen zuführen konnte, und die Division Augereau griff von Sta. Giulia her den rechten Flügel an. Die Oesterreicher verloren bei D. 1500 Gefangene und 18 Geschütze und waren nach Montcalto zurückgegangen, als am 15. April mit Tagesanbruch der insolge eines bei der Befehlsgebung vorgekommenen Verfehlers viel zu spät von Saffello abgerückte Oberst Dulassovich mit fünf Bataillonen Kroaten gänzlich unerwartet bei D. eintraf und alle Verschanzungen daselbst trotz tapfern Widerstands der Franzosen erstürmte, wobei 500 Gefangene und 19 Geschütze in seine Hand fielen. Mehrere Versuche Masséna's, die Stellung wiederzugewinnen, wurden blutig abgewiesen. Um 1 Uhr traf Bonaparte mit zwei frischen Halbrigaden auf dem Kampfplatze ein und ließ sofort die erschöpften, von Munition entblöhten Grenzer angreifen. Fast alle Verteidiger fielen im Kampfe um die Schanzen, nur eine kleine Schaar entkam über Spigno nach Terzo.

Degummieren oder Degummieren (vom franz. dégommer), das Kochen oder Entschälen der Seide im engern Sinn, b. h. dasjenige Verfahren, nach welchem durch Behandlung der Strähne in lothendem Seifenwasser oder einer andern alkalischen Lösung die die Faser umhüllende gummi-

artige Substanz, der sog. Seidenleim, entfernt wird, um dem Faden die für die meisten Arten der Verarbeitung erforderliche Weichheit sowie höhern Glanz zu geben. (S. unter Seide.)

Degorgieren, Degorgement, eine Operation der Champagnerfabrikation, welche bezweckt, die während der Champagnergärung gebildete und durch Neigen der Flasche auf dem Kork abgelagerte Hefe zu entfernen. Sie wird ausgeführt, indem man die Flasche auf einen Augenblick öffnet, wobei die Hefe mit dem Stöpel fortgeschleudert wird. (S. Champagner.)

Dégout (fr.), Uel, Widerwille; dégoutant, Uel, Widerwillen erregend; dégoutieren, Uel erregen, einem etwas verleiden; etwas ekelhaft oder widerwärtig finden.

Degradation nennt man im Kriegsrecht die Strafe der Herabsetzung eines Offiziers oder Unteroffiziers zum Gemeinen. Dies geschieht immer durch richterlichen Spruch. Schon bei den Römern fand die dejectio gradus statt. Im Mittelalter verschwand diese Strafe bei der eigentümlichen Wehrverfassung jener Zeit, und erst in den Kriegsgesetzen der stehenden Heere fand sie wieder Aufnahme. Für Offiziere besteht die D. nur noch in der russ. Armee, schließt jedoch hier das Wiederausrücken nicht aus, das früher oft genug erfolgte, nach dem Reglement betreffs der Bestrafungen vom 28. März 1875 aber nur erfolgen darf, wenn durch kaiserl. Befehl ausgesprochen worden, daß die Strafe als Hindernis zu Belohnungen nicht anzusehen ist. In allen andern Heeren findet sie nur auf Unteroffiziere Anwendung.

D. als kirchliche Strafe der kath. Kirche geht weiter als die Deposition. Diese entzieht dem Geistlichen die Fähigkeit, den empfangenen ordo auszuüben, das Amt und die Pfründe und enthält zugleich die Unfähigkeit zum fernern Erwerb von Ämtern und Pfründen. D. dagegen ist die vom geistlichen Richter ausgesprochene (verbalis) und mit bestimmten Ritualien durch den Bischof vollzogene (actualis) Absetzung eines Geistlichen, welche denselben nicht nur seines bisherigen Amtes beraubt und ihm für die Zukunft die Anstellungsfähigkeit entzieht, daneben auch den Verlust des geistlichen Standesrechts herbeiführt. So ist also die D. die Vorbedingung, damit der Staat sich der Person eines verdorbenen Geistlichen bemächtigen könne. Während aber diese kirchlicherseits betonte Notwendigkeit der D. schon im Mittelalter häufig von der Staatsgewalt nicht berücksichtigt wurde, nimmt das moderne staatliche Recht gar keine Rücksicht mehr auf sie, da dasselbe das Privileg der Kleriker, nur vom geistlichen Gericht beurteilt werden zu dürfen, überhaupt nicht anerkennt. Damit ist auch die D. in der evang. Kirche gefallen, wo sie zuweilen in unpassender katholisirender Weise üblich geworden war. Vgl. Rober, «Die Deposition und D. nach den Grundrissen des kirchlichen Rechts historisch und dogmatisch dargestellt» (Lüb. 1867).

Degraffieren, d. i. Entfetten, eine Operation der Färberei (s. d.), durch welche den im Weißbade eingeffetteten Geweben der überschüssig an zugefetztem Öl wieder entzogen wird.

Dégras, Lederschmierre, eine aus Olsäure oder auch aus Fischthran bereitete salbenförmige Emulsion, zum Einfetten des Leders dienend, welche an verschiedenen Orten fabrikmäßig, unter Geheimhaltung des Verfahrens, dargestellt wird. Ein sehr

gutes D. wird als Nebenprodukt der Sämißlederfabrikation durch Auspressen und Auswringen des im Ueberschuß zugefetzten Fettes gewonnen.

Degravieren (lat.), belästigen, beschweren; **Degravation**, Belästigung.

Degré (frz.), Stufe, Staffel, Grad.

Degrefrieren (frz.), aus dem Groben oder Rohen herausarbeiten, verfeinern (besonders Gold und Silber).

De Gubernatis (Angelo, Graf), vielseitiger ital. Schriftsteller, geb. 7. April 1840 zu Turin, erhielt seine Vorbildung zu Chiari, betrieb hierauf philol. Studien an der turiner Universität, promovierte daselbst 1861, erhielt hierauf ein Lehramt am Gymnasium zu Chiari und ging 1862 nach Berlin, um sich unter Weber und Wopp dem Studium des Sanskrit und der vergleichenden Sprachwissenschaft zu widmen. Im J. 1865 als außerord. Professor an das Istituto degli studj superiori nach Florenz berufen, wurde D., sobald er sein Amt angetreten hatte, in die Umtriebe der Wafuminischen sozialistischen Partei hineingezogen, verzichtete auf seine Professur, um den sozialistischen Interessen frei leben zu können, und vermählte sich mit einer Nichte Wafumins, Sophie Wefobrafow. Nach einem Jahre zerfiel er indes mit der Wafuminischen Partei, bewarb sich wieder um seine Professur, die er nach längerem Zögern 1867 auch zum zweiten mal erhielt und seither bekleidet.

D. hat mehrere Zeitschriften («La Letteratura civile», 1859, «L'Italia letteraria», 1862, «La civiltà Italiana», 1865, «Rivista Orientale», 1867—68, «Rivista contemporanea», 1869, «Rivista Europea», 1869—76, «Bollettino italiano degli studj Orientali», 1876 fg., «Cordelia», 1881—82) gegründet und redigiert, die meistens nur ein kurzes Dasein fristeten. Von seinen dramatischen Arbeiten ist namentlich die Trilogie «Il re Nala» (Flor. 1869; das mittlere Stück deutsch von Mary, (1870) zu erwähnen; außerdem «Werner» (Tur. 1859), «Don Rodrigo, ultimo re dei Visigoti» (Mail. 1861), «La morte di Catone» (Mail. 1864), «Drammi Indiani» (Mail. 1872), «Maya» (Mail. 1872), «Romolo» (Mail. 1873), «Romolo Augustolo» (Mail. 1876), «Savitri» (Rom 1877) u. a. m. Unter seinen biographischen Werken ragt, bei allem Mangel an Objektivität und Gleichmäßigkeit in der Behandlung, besonders hervor sein «Dizionario biografico degli scrittori contemporanei» (Flor. 1879—80). Außerdem sind zu nennen: «Giovanni Prati» (Tur. 1860), «San Torre Santa Rosa» (Tur. 1861), «Ricordi biografici» (Flor. 1873), «Alessandro Manzoni» (Flor. 1878), «Manzoni e Fanfani» (Rom 1880), «Eustachio Degola» (Flor. 1882). Seine bedeutendsten Schriften sind die orientalistischen, darunter «Piccola Enciclopedia Indiana» (Flor. 1867), «Fonti Vediche dell' Epopea» (Flor. 1868), «Storia dei viaggiatori Italiani nelle Indie» (Livorno 1864), «Mitologia Vedica» (Flor. 1876), «Matériaux pour servir à l'histoire des langues orientales en Italie» (Flor. 1876), «Gli scritti di Marco della Tomba, missionario nelle Indie» (Flor. 1878), «Lettere sopra l'Archeologia Indiana» (Mail. 1881), «Manuale di storia della letteratura Indiana» (Mail 1882). Von seinen Schriften zur Mythologie und vergleichenden Literaturwissenschaft sind zu erwähnen: «Storia comparata degli usi nuziali» (Flor. 1871), «Storia comparata degli usi natalici» (Flor. 1872),

«Storia comparata degli usi funebri» (Flor. 1873), «Mythological zoology» (2 Bde., Lond. 1872; deutsch von Hartmann, 1873), «Mythologie des plantes» (2 Bde., Par. 1878—82), «Lecture sopra la mitologia comparata» (Mail. 1880), «Storia universale della letteratura dai primi tempi e presso tutti i popoli civili fino ai nostri giorni, con florilegi da ogni letteratura» (Vb. 1—4, Mail. 1882; auf 18 Bde. berechnet).

Deguisement (frz.), Verhüllung, Verstellung; **deguisieren**, verlarven, bemänteln, verkleiden.

Degummieren, f. Degomieren.

De gustibus non est disputandum, lat. Sprichwort: über den Geschmack (oder in Geschmackssachen) ist nicht zu streiten.

Degustieren (lat.), kostend prüfen; nur oberflächlich berühren.

Degutt, f. unter Birle.

Dehli oder **Delhi**, einst die Residenz der Großmogule genannten Kaiser von Indien, die 1857 Hauptstadt des gleichnamigen Distrikts der Lieutenant-Gouverneurschaft der nordwestl. Provinzen des Angloindischen Reichs, seitdem aber Hauptstadt des gleichnamigen Distrikts und der gleichnamigen Division (14527 qkm, 1872 mit 1916423 E.) der Lieutenant-Gouverneurschaft des Pendschab, liegt unweit des westl. Ufers der Schamna (Sumna), hat gegenwärtig etwa 11 km im Umfang und erstreckt sich in die Hindu- und die Mohammedanerstadt. Der Stadtteil der Europäer mit dem Palast des brit. Residenten, einer christl. Kirche, dem Arsenal, den Magazinen und den Kasernen liegt abge sondert und durch einen Kanal von dem übrigen getrennt. Die Stadt wird auf den drei Landseiten von einer 10 m hohen Quadermauer umgeben, welche von den Engländern durch verschiedene Bastionen und Vorwerke verstärkt und von einem Wassergraben umgeben wurde. Sieben hochgewölbte Thore führen durch die Mauer in die Stadt; vier andere nach dem Strome. Die über die Mauer emporragenden Minarets und Kuppeln der Moscheen, die Zinnen und Thürme der Paläste, sowie die dazwischenliegenden Gruppen von Palmen und andern Bäumen verleihen der Stadt von der Ferne einen imposanten Anblick. Die Wohnhäuser sind jedoch unansehnlich, die Straßen eng und winkelig, mit Ausnahme der von Norden nach Süden führenden Hauptstraße Tschandri-Tschöl, die mit schönen Häusern besetzt und ungemein belebt ist. Das alte D., dessen Reste die nächste Umgebung der Stadt erfüllen, soll an 2 Mill. E. gehabt haben. Die Bevölkerung der neuen, von Schah Dschihan erbauten Stadt beträgt 176360 E., darunter 81000 Hindu und 77500 Moslems. Eine kleine Stadt für sich ist die frühere Hofburg des Dschischah an der Wasserseite, eins der schönsten Denkmäler der mohammed.-ind. Baukunst. Die Burg bildet ein längliches, mit beinnten Quadermauern und Gräben umgebenes Viereck von 1855 m im Umfang, hat im Süden und Westen prächtige Thoreingänge und im Innern große Höfe mit herrlichen Hallen, geht aber, besonders seit 1857, dem Verfall entgegen. Gleiches gilt von der Moll- oder Privatmoschee des ehemaligen Mogulhofs, den mit unzähligen Springbrunnen versehenen Gärten, den Bädern u. s. w. Das vorzüglichste Bauwerk innerhalb der Stadt ist die Schamna-Moschee, die schönste in ganz Indien, von Schah Dschihan 1631—37 auf einem 10 m hohen Felsbühl durchgehends aus rotem Sandstein

und weißem Marmor erbaut. Die ehemals großartigen und glänzenden Paläste der Vornehmen sind ebenfalls stark verfallen. Die Hindutempel haben keine architektonische Bedeutung. Unter der engl. Regierung wurde unter andern ein Gerichtshof und ein Palast für den Gouverneur in ital. Stil erbaut, auch die aus der Blütezeit D.s stammende Wasserleitung wiederhergestellt. Auf dem weiten Trümmergelände des alten D. sind die bedeutendsten Baureste: der im Nordwesten der jetzigen Stadt 1632 erbaute Palast Schahlimar, jetzt ganz in Verfall; im Westen die 1724 errichtete Sternwarte; das großartige Grabgebäude des Großmogul Humayun; das Mausoleum Safdar-Dschangs; die berühmte Kutab-Minar, eine in schönsten Verhältnissen (1210—36) aufgeführte Miesensäule von 66 m Höhe. (S. Tafel: Panfilie VI, Fig. 4.) Handel und Industrie, einst blühend und großartig, waren mit der Stadt unter den letzten Großmoguln gänzlich in Verfall geraten, haben sich aber in neuerer Zeit wieder gehoben. Für das geistige Leben der moslem. Hindu bildet D. noch immer einen Mittelpunkt. Von einem Privatvereine gegründet wurde das D.-College, eine hohe Schule mit vier Abteilungen für engl., arab., pers. und altind. Sprache. Auch besitzt D. viele Druckereien, welche sich mit derervielfältigung klassischer Werke der arabischen und persischen wie der hindustani-Literatur beschäftigen.

Das alte D. soll von einem Radscha gleiches Namens gegründet sein; in dem »Mahabharata« wird es, unter dem Namen Indraprastha, als Residenz der Pandus oder Sonnenkinder aufgeführt, deren Reich für das Hauptreich Indiens galt. Die Straßen waren, wie die Sage erzählt, mit Gold gepflastert und wurden mit den köstlichsten Essenzen beneht, die Bazars waren voll Kostbarkeiten und der Palast der Pandus strahlte von Diamanten und andern Edelsteinen. Mit den Pandus und ihrer Herrlichkeit erloschen aber auch die Größe und der Glanz des alten D. Nach ihnen herrschten hier lange Zeit ind. Könige. Im J. 1011 wurde D. vom Sultan Mahmud von Ghazna erstimt und geplündert und das Land eine Provinz des Ghaznavidenreichs unter eigenen Radschas, die sich allmählich selbständig machten. Daher drang 1193 der ghuridische Sultan Mohammed abermals nach D. vor, besiegte nach hartnäckigem Kampfe den Fürsten von D., eroberte die Hauptstadt und setzte über sie einen ihm zinsbaren Radscha. Aber bald nachdem er Indien wieder verlassen, stürzte der ghuridische Gouverneur Kattab-eddin-Aibel den eingesehten Fürsten, machte D. zum Mittelpunkt eines noch mächtigeren Reichs und wurde Gründer der ersten afghan. Dynastie, deren Herrscher alles Land vom Pendschab bis Bengalen sich unterwarfen und deren Hof der glänzendste und prächtigste in Asien wurde. Diese Dynastie ging mit Kai-Kobad 1208 unter und die zweite afghan. Dynastie, die Gilschi, kam in den Besitz des Reichs. Alab-eddin (1296—1316) verteidigte daselbe siegreich gegen die wiederholten Angriffe der Mongolen. Bald nach seinem Tode gelangte die dritte afghan. Dynastie unter Togghlat auf den Thron von D., welcher aber oft durch den meist mit Blutvergießen begleiteten Sturz der einzelnen Herrscher erschüttert wurde. Als endlich völlige Anarchie eintrat, zog Timur 1398 vor D., besiegte die Mohammedaner, eroberte die Stadt, plünderte sie und machte sich zum Herrn des Landes. Nach Timurs Tode entstanden neue Herrschaften und blutige

Kriege um Stadt und Reich, bis 1450 die Patanen- oder Afghanendynastie Lody den Thron bestieg. Allein schon 1526 wurde dieselbe durch einen Nachkommen Timurs, Sultan Babur, nach der Schlacht bei Panipat gestürzt, worauf Babur als erster Großmogul den eroberten Thron bestieg. Babur wählte abwechselnd D. und Agra zu seinen Residenzen. In furchtbarer Weise wurde D. 1736 nach dem Siege Nadir-Schahs über den Großmogul geplündert und verwüstet; ebenso 1756 durch die Afghanen unter Abballah und durch die Maharatten 1772. Hierdurch verlor D. seinen weltberühmten Reichtum und Glanz und sank in Ruinen. Als die Engländer 1808 den Maharattensführer Daulat Rao Scindia besiegt hatten, besetzten sie auch D., ließen dem völlig machtlos gewordenen Großmogul zwar noch einen Schein seiner frühern Größe und auch den Palast als Residenz, stellten ihn aber unter die Aufsicht eines brit. Residenten. Seit dieser Zeit war D. engl. Besitztum. Doch trug es außer einer schwachen engl. Garnison, den Magazinen und dem Arsenal keine Zeichen brit. Herrschaft und galt noch immer als die eigentliche Hauptstadt der mohammed. Indier, die hier viele Erinnerungen an einstige Macht und Größe, hierin zugleich aber eine anhaltende Veranlassung zur Erbitterung gegen die Briten fanden. D. war der Hauptsitz des moslem. Fanatismus.

Nachdem am 10. Mai 1857 in der 45 km nordöstlich von D. gelegenen Garnisonsstadt Mirat die meuterischen Sipahis ihr Werk der Ermordung, Plünderung und Brandstiftung gegen die Christen und Europäer begonnen, vereinigten sie sich am folgenden Tage zu gleichem Zweck mit den Sipahis von D., welches von europ. Truppen entblößt war und nun der Brennpunkt des Aufstandes wurde. Im Besitz der Waffenmagazine und des Artillerieparkes riefen die Meuterer den 90jährigen Babischah Bahadur zum König von Indien aus. Die herbeigeeilten Briten, kaum 6000 Mann stark, mußten sich gegen die ihnen zehnmal überlegenen Sipahis monatelang darauf beschränken, D. eingeschlossen zu halten. Sie erlitten zwar durch Cholera und Fieber sowie durch wütende Ausfälle der Aufständischen bedeutende Verluste, hielten aber doch ihre Stellungen vor der Stadt fest. Erst nach der Ankunft schweren Belagerungsgeschützes und dem Zuzug des Generals Nicholson mit dem Hilfskorps aus dem Pendschab (20. Aug.) zählte die Belagerungsarmee 13—14000 Mann, darunter kaum 5000 Europäer. Am 29. Aug. begann General Wilson die Offensive und nach heftigem Bombardement 14. Sept. die Bestürmung. Jedes Thor, jede Straße, jedes Gebäude mußte in mörderischem Kampfe erobert werden. Erst 20. Sept., nach dem Abzug der letzten Sipahis und der Flucht des Hofes, war D. wieder vollständig der brit. Herrschaft unterworfen. Den entflohenen Babischah Bahadur nahm man unweit von D. gefangen und ein Kriegsgericht verurteilte ihn zur Kettenstrafe und Verbannung nach Rangun, wo er bald nachher starb. Seine zwei Söhne Mirza Roghul und Chifr-Sultan und sein Enkel Abubekr wurden aus ihrem Versteck, dem Grabgebäude ihres Ahnherrn Humayun, herbeigeholt und als Urheber der Rebellion und der Greuelthaten in D. von dem engl. Obersten Hodgson eigenhändig niedergeschossen. Zwei andere Prinzen, Mirza Dachtawar und Mirza Mendju, wurden später kriegsgerichtlich erschossen, im ganzen 24 Mitglieder der Baburidenfamilie hingerichtet.

Dehn (Siegfr. Wilh.), Musiktheoretiker, geb. zu Altona 15. Febr. 1799 als der Sohn eines Bankiers, studierte 1819—22 zu Leipzig Rechtswissenschaft, beschäftigte sich aber zugleich eifrig mit der Tonkunst. Seit 1823 in Berlin wohnhaft, nahm er Musikunterricht bei Bernhard und war in Privatkreisen ein gesuchter Cellospieler. Aber besonders zog ihn die Theorie und Geschichte der Musik an, in welcher er sich bedeutende Kenntnisse erwarb. Auch gelang es ihm, manche ältere Komposition zu Tage zu fördern, z. B. die sieben Hupfalmnen des Orlando Bassus (Berl. 1838). An eigenen Arbeiten gab er eine «Theoretisch-praktische Harmonielehre» (Berl. 1840; 2. Aufl. 1859) heraus; seine «Lehre vom Kontrapunkt, dem Ranon und der Fuge» veröffentlichte sein Schüler B. Scholz (Berl. 1859; 2. Aufl. 1883). Ferner setzte er 1842—43 die von Gottfr. Weber begründete musikalische Zeitschrift «Cäcilie» fort und veröffentlichte eine mit Zusätzen vermehrte Übersetzung der «Notice biographique sur Roland de Lattre» von Delmotte (Berl. 1837). Nach einer größern Reise im In- und Auslande wurde D. 1842 als Kurator der königl. Bibliothek für die musikalische Abteilung angestellt, die unter seiner Leitung bedeutend an Ausdehnung gewann, und erhielt 1849 den Titel eines königl. Professors. D., welcher unter die tüchtigsten Musikgelehrten der neuern Zeit gerechnet wird und zu seinen Schülern Kiel, Rubinstejn, Kullat u. a. zählte, starb zu Berlin 12. April 1858.

Dehnbarkeit nennt man die Eigenschaft fester Körper, durch die Einwirkung mechan. Kräfte ohne Aufhebung des Zusammenhangs durch Verschiebung ihrer Theile eine bleibende Veränderung ihrer Gestalt in einer oder mehreren Richtungen zu gestatten. Diese Eigenschaft ist nicht zu verwechseln mit der Elastizität (s. d.), da es bei der Bestimmung der D. auf bleibende Gestaltsänderung ankommt, also die D. erst da angeht, wo die Elastizität aufhört. Als Maß für die Größe der D. hat man die Dünne der Drähte, Fäden oder Bleche und Blätter zu betrachten, zu welcher man einen Körper auszu dehnen im Stande ist, wobei zu beachten ist, ob dies allmählich und langsam geschieht, bei welcher Temperatur der Körper, bei welchen chem. Beimischungen zum Hauptstoffe, in welcher Weise die Bearbeitung der Körper erfolgt u. dgl. m. Besonders wichtig ist die Eigenschaft der D. bei Metallen, da besonders bei diesen davon technische Anwendung gemacht wird. Man unterscheidet bei den Metallen drei Hauptarten der D., nämlich die **Ziehbarkeit**, d. h. die Eigenschaft, sich zu feinen Drähten ziehen zu lassen; die **Streckbarkeit** oder die Eigenschaft, sich zwischen Walzen zu Blechen strecken zu lassen, und die **Hämmerbarkeit**, d. i. sich beim Hämmern geschmeidig zu erweisen. Diesen Eigenschaften entsprechen drei Hauptarten der Bearbeitung, und es ordnen sich hiernach die Metalle in je andere Reihen. Die an gespannenen Fäden oder Geweben beobachtete D. ist nur zum Teil der Substanz an sich zuzuschreiben, da sie zum größern Theile darauf beruht, daß jene ein lüdenhaft verbundenes Aggregat von Haaren sind.

De Gond, Jesuit, s. Canisius.

Dehors (frz., eigentlich Aboeridium: draußen), als Substantiv, meist in der Mehrzahl gebraucht: die Außenseite, das Äußere; der äußere Zustand, Schein; im Festungswesen: die Außenwerke.

Dehortatorien, s. Avolatorien.

Dehortieren (lat.), abmahnen, abratens; Dehortation, Abmahnung.

Dehra-Dun, einer der sechs Distrikte der Division Mirat der Lieutenant-Gouverneurshaft der Nordwestprovinzen in Britisch-Indien, nimmt mit einem Areal von 2644 qkm und (1872) 116 946 G. ein fruchtbares Thal in der südlichsten und niedrigsten Kette der Vorberge des Himalaja ein, welches nördlich durch die Dschanna von Sirmour und Jounfar getrennt, nordöstlich durch die Berge von Gurhwal begrenzt, südöstlich durch den Ganges von dem brit. Gurhwal und südwestlich durch die Sewalikkette von dem gleichfalls zu der Division Mirat gehörenden Distrikt Saharanpur abgetrennt wird. Das Thal von D. liegt zwischen 30° und 30° 30' nördl. Br. und von 77° 48' und 78° 24' östl. L. von Greenwich. D. ist ein Gebirgsland, teilweise namentlich in seinem Nordwesten an der Grenze von Gurhwal, wo sich Berge von 2—2500 m Meereshöhe erheben, ein Alpenland; die Sewalikkette dagegen hat nur eine Höhe von 900—1000 m. Das Flußbett des Ganges, an seinem Zusammenfluß mit der Surwa, liegt 880, das der Dschanna im Norden von D. 448 m hoch. Das Klima ist veränderlich, im Sommer oft sehr heiß, im Winter unter den Gefrierpunkt sinkend; während der Regenzeit, im Juli, August und September, außerst ungesund, namentlich fiebererzeugend. Die Fauna ist die spezifisch indische und enthält Elefanten, wilde Büffel, Bären, Leoparden, Tiger, Hyänen, Luchse, Schalaks, Hirsche, Antilopen, Wildschweine, mehrere Affenarten u. s. w. Der Boden, soweit keine Feldblöde aus ihm hervortragen und derselbe sich im Kulturzustande befindet, ist mit einer dicken Lage sehr fruchtbaren Humus bedeckt und erzeugt Reis, Mais, Gramin (Cicis arietinum), Baumwolle, Zuder, Opium, Hanf, Indigo u. a. m., sowie alle europ. Gemüse von besonderer Güte im Überflusse.

Der Hauptort des Distrikts, Dehra genannt, liegt auf dem Gipfel eines von der Sewalikkette nach Norden auslaufenden Hügelrückens von geringer Höhe in einem Walde von Mangobäumen. D. bestand zu Anfang des 19. Jahrh. aus nur wenigen Häusern, zählte aber 1872 bereits 7316 G. und ist jetzt eine nicht unbedeutende, für Handel und Verkehr günstig gelegene Stadt, da es eine Zwischenstation zwischen einerseits Kardwar und Sirmour, andererseits Saharanpur, den Sanitarien von Ruffari und Landour sowie Westgurhwal bildet. D. war der Punkt, von wo 1820 das große, seitdem fortgesetzte und noch jetzt nicht beendete Werk der trigonometrischen Aufnahme von Britisch-Indien ausging, indem der Distrikt D. das erste Dreieck war, welches für die Triangulierung gemessen wurde.

Bei hieß von 1600 bis 1880 das Oberhaupt der den Reichthum Alger beherrschenden Janitscharenmiliz, neben dem anfangs noch ein von der Pforte ernannter Pascha die eigentliche Regierung des Landes zu besorgen hatte. Seit 1710 hörte jedoch die Pforte auf, einen besondern Pascha zu ernennen, und erteilte diese Würde dem jedesmaligen D., dessen Bestätigung ihr zustam. Die D. wurden durch die Wahl der algerier Janitscharenmiliz ernannt. Wollte sich die Minderheit dem von der Majorität Gewählten nicht unterwerfen, so kam es häufig zu Blutvergießen, und nicht selten ward der Gewählte selbst wieder von der Gegenpartei ermordet. Der Neugewählte wurde auf den Thron gesetzt, mit dem Ehrenkranz bekleidet und mußte dann den Eid

leisten, in dem er hauptsächlich beschwor, für die regelmäßige Bezahlung der Janitscharen zu sorgen, worauf ihm sämtliche Offiziere der Miliz und die Beamten die Hand küßten. Ein solcher Regierungswechsel war gewöhnlich mit vielen Hinrichtungen verbunden, durch welche der Neugewählte seine Gegenpartei zu schwächen suchte. Die Regierungen der D. waren selten von langer Dauer und die Mehrzahl starb keines natürlichen Todes. Der Name D. (genauer Dai) bedeutet eigentlich einen Oheim von mütterlicher Seite und war die Ehrenanrede der Janitscharenchefs seitens ihrer Untergebenen, welche mißbräuchlich zu einer Titulatur gemacht worden ist. Sich selbst nannten die D., je nach ihrer Würde im türk. Staatsdienst: Wali (Gouverneur), Beglerbeg (Fürst der Fürsten) und Seraskler (Oberbefehlshaber).

Deiche heißen die Dämme, welche am Ufer der Flüsse oder des Meeres angelegt werden, um die höhern Fluten des Gewässers von dem niedrigen Hinterlande abzuhalten.

1) Flußdeiche sind entweder Winterdeiche (Hauptdeiche, Banndeiche), welche die höchsten überhaupt zu erwartenden, in der Regel zur Zeit der Schneeschmelze im Frühjahr eintretenden Wasserstände «lehren», von den Grundstücken fern halten sollen, oder Sommerdeiche, welche nur Schutz vor den Sommerhochwässern zu bieten haben. Die geschlossenen Deiche schmiegen sich an ihren Enden an hochwasserfreie Höhen an und gewähren Schutz von allen Seiten, die offenen Deiche enthalten große Räden und weisen nur die schädlichen Angriffe der Strömung, nachteilige Sand- und Geröllablagerungen, nicht aber das dazwischen eindringende Hochwasser selbst ab. Räddeiche erstrecken sich längs eines Nebenflusses, um das vom Hauptflusse zurückgestaute Wasser in denselben von der Niederung fern zu halten. Binnendeiche schützen die Niederung gegen Hochfluten solcher Gewässer, welche vom rückwärts liegenden Lande kommen. Ringdeiche umschließen ganze Ortschaften eines sonst ungefährteten Flußthales gegen Winterhochwasser.

Das Gebiet zwischen Fluß und D. heißt Vorland, der Grund, auf welchem der D. selbst steht, das Raifeld, die zu schützende Fläche hinter dem D. das Binnenland. Schlafdeiche liegen binnenwärts der Hauptdeiche, deren Bruch sie decken. Schardeiche oder Gefahrdeiche haben kein genügendes Vorland und sind den Angriffen der Strömung direkt ausgesetzt; Flügeldeiche springen in das Vorland selbst vor, schützen Deicheden vor dem Eisstoße oder das Vorland selbst gegen Abbruch bei Hochwässern oder einmündenden Nebenrinnalen; Frontdeiche verbinden quer zum Fluß den D. mit hochwasserfreien Ebenen. Die Einmündung der Seitenrinnale in unbedeichte Flüsse wird meist durch Deichsleusen, Siele (s. d.), geregelt.

Die Deichanlagen haben häufig ihren Zweck nicht vollständig erreicht, oder im Laufe der Zeit sogar Gefahren herausbeschoren, indem durch sie der Hochwasserspiegel gehoben, die Strömung verstärkt wird, die das Binnenland befruchtenden und erhöhenden Sinkstoffablagerungen dem Gebiete entzogen, die Vorflut der Niederung vermindert wird, Deichbrüche und Beschädigungen wachsende Lasten und Gefahren hervorrufen. Endlich bringt bei lange anbauerndem Hochwasser das aus dem sandigen Untergrunde des Binnenlandes emporstei-

gende Quellwasser (Qualm-, Ruver-, Dräng-, Truh-, Trud- oder Rörwasser), dessen Menge mit dem Gefälle zwischen Außen- und Binnenwasser wächst, die größten Nachteile mit sich, indem es durch Bodenfiltration der Kulturschichte die fruchtbaren Stoffe entzieht und in untern Theilen der Niederung in den Marschen die bebauten Felder durch lange Zeit, die Saaten zerstörend, bedeckt. Die Steigerung der Hochwässer im Laufe der Jahrhunderte muß außer in der Entwaldung, der vermehrten Wasserzufuhr durch Entwässerungen der Grundstücke, in der raschern Zuleitung des Wassers infolge von Regulierungen im obern Flußlaufe, insbesondere auch in den Einschränkungen gesucht werden, welche das Hochwasserbett durch hochgelegene Quais, Kunststrassen, Eisenbahndämme, Brückenpfeiler und die D. gefunden.

Die Aufforstung und Befassung ober Gebirgsflächen, die Verbauung der Wildbäche kann allgemein, die Zurückhaltung des Wassers im Gebirge durch Sickergräben, Gruben, Reservoirs, ferner die Ableitung des Hochwassers auf größere Flächen, welche zugleich zur Aufnahme der sich ablagernden Sinkstoffe dienen, können in speziellen Fällen als Mittel zur Minderung der Hochfluten betrachtet werden. Die Umwandlung von Winter- in Sommerdeiche (bei gleichzeitiger Anlage von Ringdeichen für die Ortschaften, erhöhten Begdämmen für die Kommunikation, Querdeichen zum Schutze gegen beständige Durchströmungen), sowie offene Deichanlagen werden entlastend hinsichtlich der Hochwässer wirken und die Deichgefahr bei Durchbrüchen mildern.

Die über die Stadt Segebin (s. d.) im Frühjahr 1879 hereingebrochene Katastrophe liefert den Beweis, zu welchen Folgen systemlos erbaute D. mit ungenügender Vorlandbreite, Bahndämme mit zu engen Bräden, Durchstiche unzureichendem Profil im obern Lauf des Flusses ohne Fortsetzung im untern Teile angelegt, führen können. Von 6000 Häusern blieben infolge eingetretener Dammbüche 314 unverfehrt. Zu eingehenden Studien bieten die Anlagen an der Weichel, dem Unterrhein, der Loire, Elbe und Weser Gelegenheit. Daß die Anlage von Dämmen längs der Flüsse mit besonderer Beachtung der Durchflußverhältnisse für Hochwasser erfolgen müsse, haben neuerdings die Katastrophen der großen Überschwemmungen in Tirol und Kärnten (15. bis 23. Sept. 1882) erwiesen. An der Pusterthalbahn wurde ein Damm auf eine Länge von 5,4 km ganz fortgerissen, auf 3,9 km stark beschädigt. Auch an der Brennerlinie sind erhebliche Beschädigungen dieser Art entstanden. Ebenso haben im Winter 1882/83 die Hochwässer des Rheins und Mains Damm- und Deichbrüche veranlaßt. So wurde an einer Stelle bei Bischofsheim, woselbst die Römer vor etwa 1700 Jahren das alte Flußbett zur Sicherung ihrer Festung abdämmten, der Deich neuerdings wiederholt zerstört. Es zeigt dieses Beispiel, wie schwer sich mitunter widernatürlich angelegte Dämme erhalten lassen.

Bei neuen Anlagen, welche sorgfältigste Berücksichtigung der hydrographischen und sonstigen Fragen verlangen, muß besonders darauf gesehen werden, hinreichendes Vorland zu schaffen; die D. müssen zum Stromtriche und untereinander möglichst parallel liegen, sie sollen keine scharfen Krümmungen und Ecken aufweisen, über hohen, festen Boden führen und allfällig vorkommende größere Vertiefungen zwischen sich schließen, wo diese im Laufe der Zeit

zuschliden, während sie binnendeichs zu Quellwasserbildungen Veranlassung bieten.

Die Dimensionen und die Zusammensetzung der D. selbst müssen so gewählt werden, daß kein Verschieben auf der Unterlage durch den Wasserdruck, kein Versinken in wenig tragfähigen Grund, kein Herausprägen des allfällig wasserdurchlässigen Untergrundes erfolgen kann; das Durchsickern des Wassers, der Angriff durch Strömung, Wellenschlag und Eisgang muß durch entsprechende Sicherung der Böschungen hintangehalten werden. Die Unterhaltung der D. erfordert unablässige Aufsicht; besondern Schaden können Tiere, als Maulwürfe, Ratten, Hamster und Mäuse, durch das Auswühlen von Gängen hervorgerufen, welche zu Durchquellungen Veranlassung bieten.

Die zur Hochwasserzeit im Interesse der Sicherheit zu treffenden Maßnahmen und Arbeiten umfassen die Deichverteidigung oder Deichdefensive. Bricht bei Hochwasser das Vorland samt dem D. durch, so spricht man von einem Strombruche; wird nur die Deichbasis mitgerissen, von einem Grundbruche; leidet die Deichbasis beim Durchbruche nicht, von einem gewöhnlichen Durchbruche. Die bei heftiger Durchströmung gebildete Vertiefung (Brad oder Kolk) kann bei Wiederherstellungen ganz oder teilweise künstlich ausgefüllt und durchdeicht oder von einem D. umdeicht werden, wobei der Kolk im Vorlande oder Binnenlande bleibt; ersteres ist rationeller.

2) Seeedeiche. Die von den Flüssen dem Meere zugeführten Schlamm Massen und der Boden früher durch Deichbrüche verlorenen Landes liefern der Flut Material, welches sie an den flachen Küsten aufschwemmt und hierdurch neue Marschen bildet. Diese können durch Umschließung mit D. den Gefahren der Überschwemmung entzogen werden. Auch hier kommen Winter- und Sommerdeiche, Schardeiche, Schlafdeiche vor, wobei die erstgenannten Schutz gegen die höchsten Fluten bieten sollen. Sturmdeiche liegen hinter Hauptdeichen, welche den stärksten Angriffen ausgesetzt sind, und schützen das Binnenland im Falle von Hauptdeichbrüchen. Die Seeedeiche haben besonders dem Wellenschlage zu widerstehen, sollen mit kürzester Linie möglichst große Flächen umschließen. Die Grundstücke müssen deichreif sein, d. h. sich rentabel erweisen und so hoch liegen, daß sie entwässert werden können.

Die Unterhaltung der Seeedeiche erfordert mehr Sorgfalt als die der Flußdeiche; die Deichverteidigung genügt nur für kurze Zeiträume. Es fehlt nicht an Beispielen, daß neue Sturmfluten sich weit über früher beobachtete erheben; so wurde beim Anschluß der grönninger an die deutschen Dollardeiche bei einer 1875 ausgeführten Einpolberung (Umdeichung) seitens Hollands auf Grund der Sturmflut von 1825 eine Deichhöhe von 4,8 m über gewöhnliche Flut für genügend erachtet, diese aber nach der Sturmflut vom Jan. 1877 auf 5,4 m erhöht.

Geschichtliches. Als Schutz gegen Überschwemmungen wurden ursprünglich die Wohn-

gebäude der schwachbevölkerten Gebiete auf künstlichen Hügel, Wörthen oder Wurthen (holländ. Woerden, Wierden, Terpen), welche bereits Plinius der Ältere erwähnt, angelegt. Der röm. Feldherr Drusus erbaute bereits 10 Jahre v. Chr. in Holland D. Mit Vermehrung der Wörthen vereinigten sich vom 10. Jahrh. an die Bewohner zum Deichbau. Jede Sturmflut war mit zahlreichen Durchbrüchen begleitet und wurden insbesondere 1218 der Jadedeusen, 1277 der Dollard vom Meer verschlungen. Seit 1634 sind erhebliche Zerkürungen nicht wieder vorgekommen. Die Deichgenossenschaften (Deichachten, Deichverbände) bilden sich aus den Besitzern der durch D. geschützten Grundstücke, sie tragen als Realverpflichtungen die Deichlasten. Die Deichrolle ist das Verzeichnis, welches die Größe und Besitzer der deichpflichtigen Grundstücke, den Beitragsfuß, eventuell die hierzu gehörigen Pfänder oder Raveln (eine vom Besitzer ausschließlich zu erhaltende, bestimmte markierte Deichstrecke) angibt. Die Deichordnungen, Deichgesetze regeln die rechtlichen Verhältnisse. Bei außerordentlichen Fällen tritt die außerordentliche Deichlast oder Nothhilfe ein, welche darin besteht, daß alle fähigen Bewohner eines Bezirks zur Hilfe aufgefordert werden können, damit das Wasser nicht durchbricht. Streitigkeiten, die über Deichangelegenheiten entstehen, werden vor einem besondern Gericht, dem des Deichgrafen oder obersten Aufsehers und Richters in Sachen des Deichbaues, und der Deichgeschworenen, die ihm als Schöppen beigeordnet sind, entschieden. Von diesen Personen wird auch von Zeit zu Zeit, namentlich im Frühjahr und Herbst (Vor- und Nachschau), eine Untersuchung der Deiche (Deichschau) angestellt.

Litteratur. Dumas, «Études sur les inondations» (Par. 1857); Dupuit, «Des inondations» (Par. 1858); Wallès, «Études sur les inondations» (Par. 1858); Voirée, «Réponse à la brochure de monsieur Dupuit» (Par. 1858); Wehrmann, «Die Eindeichung des Oberbruchs» (Berl. 1861); Storm-Bunzing, «Waterbouwkunde» (Breda 1864); Dannemann, «Die Melioration des Barthbruchs» (Berl. 1867); Nieberding, «Wasserrecht und Wasserpolyzei im preuß. Staat» (Berl. 1866); Klette, «Das Deichwesen des preuß. Staats» (Berl. 1868); Comou, «Mémoires sur les ouvrages de défense contre les inondations» (Par. 1868); Ruß, «Das Deichwesen an der untern Elbe» (Berl. 1870); Belgrand, «Études hydrologiques» (Par. 1873); Teutsch, «Die Überschwemmung und ihre Ursachen» (Wien 1877); Perels, «Handbuch des landwirthschaftl. Wasserbaus» (Berl. 1877); Peyrer, «Österr. Wasserrecht» (Wien 1880).

Deichselrecht nennt man die Befugnis, die Deichsel des Wagens bei dessen Aufbewahrung im Schuppen über diesen hinaus auf das Gut des Nachbarn reichen zu lassen, eine namentlich bei Bauerntümern vorkommende deutschrechtliche Realverbitung, die häufig mit dem Traufrecht (s. d.) verbunden ist.

Verzeichnis

der

Abbildungen und Karten

zum vierten Bande.

A. Tafeln und Karten:

	Seite
Chemisches Laboratorium	231
China, Korea und Japan. (Karte.)	275
Chinesische Kultur	281
Chokoladenfabrikation	333
Columbia, Venezuela, Ecuador, Peru und Bolivia. (Karte.)	521
Cucurbitaceen	707
Dach	762
Dampf-Bodenkultur	806
Dampfkessel	810
Dampfmaschinen. I.	817
Dampfmaschinen. II.	819
Dampfschiff. I.	825
Dampfschiff. II.	826
Die Dampfschiffahrts-Verbindungen des Weltverkehrs im Atlantischen Ocean. (Karte.)	829
Dänemark und Schweden. (Karte.)	841

B. Abbildungen im Texte:

Cartagena, Topographische Lage	22
Cartesische Teufelchen	24
Casula. (2 Figuren.)	65
Celte. (7 Figuren.)	108
Centralbewegung	123
Centrifugalkraft. (5 Figuren.)	129. 130
Centrifugen. (3 Figuren.)	131
Ceuta, Topographische Lage	150
Champignon. (2 Figuren.)	177
Chemisches Laboratorium. (2 Figuren.)	231. 232
Chemische Wage	233
Chenilleschneidemaschine. (2 Figuren.)	237
Cherbourg, Topographische Lage	240
Chiffrier- und Deciffriertkunst	257
Chirotheken. (2 Figuren.)	311
Chiton. (3 Figuren.)	315

Verzeichniß der Abbildungen und Karten zum vierten Bande.

	Seite
Chloralkali	323
Cirkularscheibe	410
Cirkumpolarsterne	410
Crucifix. (2 Figuren.)	692
Custoza, Topographische Lage	727
Dampf. (2 Figuren.)	804
Dämpfer	808
Dampfhammer.	809
Dampfkessel. (6 Figuren.)	811. 813
Dampfkochtopf	814
Dampfleitung. (5 Figuren.)	816
Dampfmaschine. (3 Figuren.)	819. 821. 822
Dampfpfeife	823
Dampfparapparat. (2 Figuren.)	834
Danzig, Topographische Lage	871
Dardanellenstraße (Hellespont).	876
Darm	886
Darren	890
Dasymeter	899
Daumen. (2 Figuren.)	905

