



This is a digital copy of a book that was preserved for generations on library shelves before it was carefully scanned by Google as part of a project to make the world's books discoverable online.

It has survived long enough for the copyright to expire and the book to enter the public domain. A public domain book is one that was never subject to copyright or whose legal copyright term has expired. Whether a book is in the public domain may vary country to country. Public domain books are our gateways to the past, representing a wealth of history, culture and knowledge that's often difficult to discover.

Marks, notations and other marginalia present in the original volume will appear in this file - a reminder of this book's long journey from the publisher to a library and finally to you.

Usage guidelines

Google is proud to partner with libraries to digitize public domain materials and make them widely accessible. Public domain books belong to the public and we are merely their custodians. Nevertheless, this work is expensive, so in order to keep providing this resource, we have taken steps to prevent abuse by commercial parties, including placing technical restrictions on automated querying.

We also ask that you:

- + *Make non-commercial use of the files* We designed Google Book Search for use by individuals, and we request that you use these files for personal, non-commercial purposes.
- + *Refrain from automated querying* Do not send automated queries of any sort to Google's system: If you are conducting research on machine translation, optical character recognition or other areas where access to a large amount of text is helpful, please contact us. We encourage the use of public domain materials for these purposes and may be able to help.
- + *Maintain attribution* The Google "watermark" you see on each file is essential for informing people about this project and helping them find additional materials through Google Book Search. Please do not remove it.
- + *Keep it legal* Whatever your use, remember that you are responsible for ensuring that what you are doing is legal. Do not assume that just because we believe a book is in the public domain for users in the United States, that the work is also in the public domain for users in other countries. Whether a book is still in copyright varies from country to country, and we can't offer guidance on whether any specific use of any specific book is allowed. Please do not assume that a book's appearance in Google Book Search means it can be used in any manner anywhere in the world. Copyright infringement liability can be quite severe.

About Google Book Search

Google's mission is to organize the world's information and to make it universally accessible and useful. Google Book Search helps readers discover the world's books while helping authors and publishers reach new audiences. You can search through the full text of this book on the web at <http://books.google.com/>

B
3673
13.5



B 3673.13.5



Harvard College Library

FROM THE

CONSTANTIUS FUND

Established by Professor E. A. SOPHOCLES of Harvard University for "the purchase of Greek and Latin books (the ancient classics), or of Arabic books, or of books illustrating or explaining such Greek, Latin, or Arabic books."

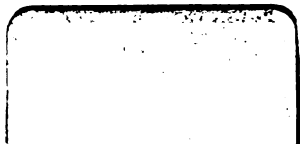

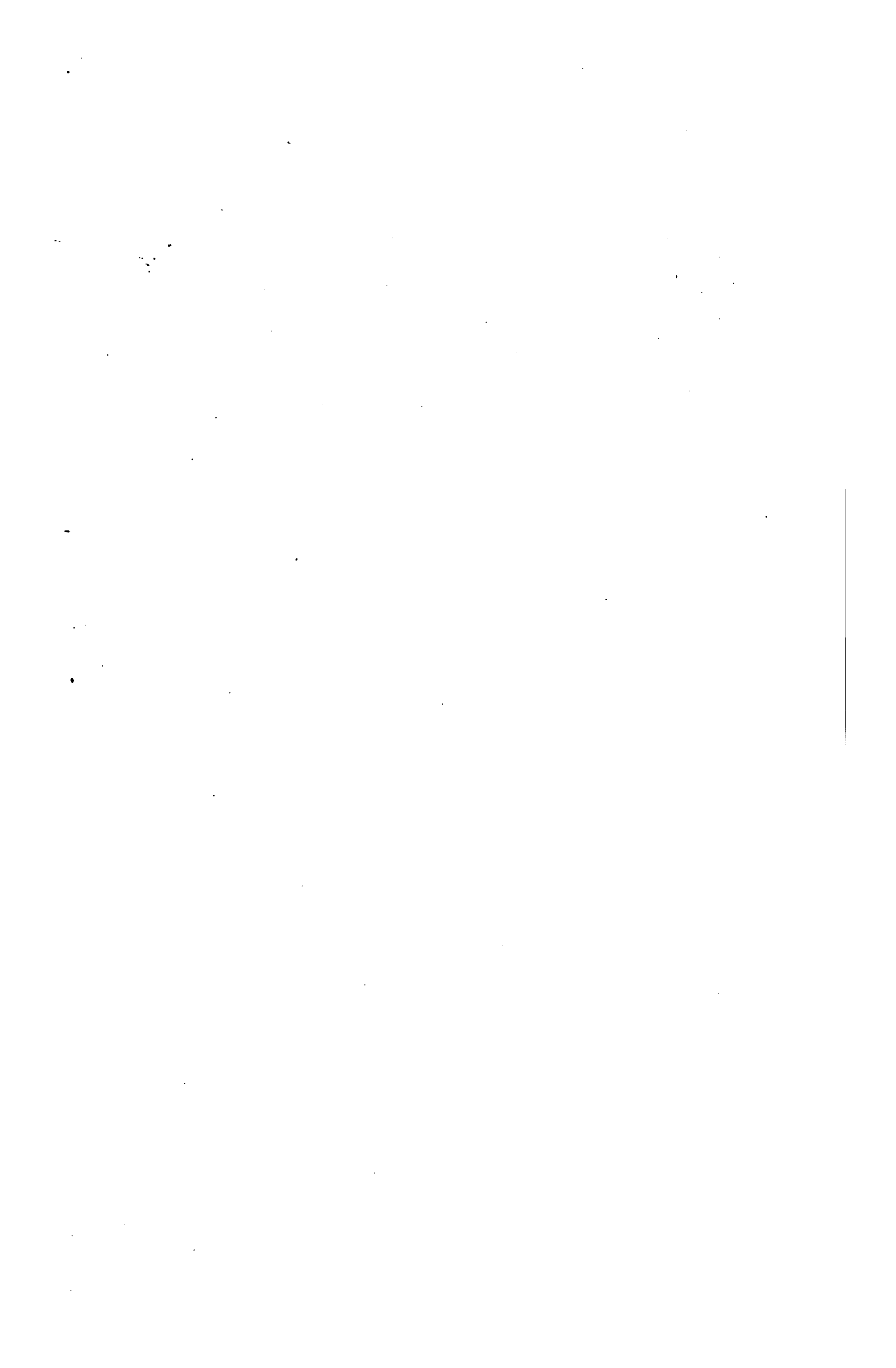

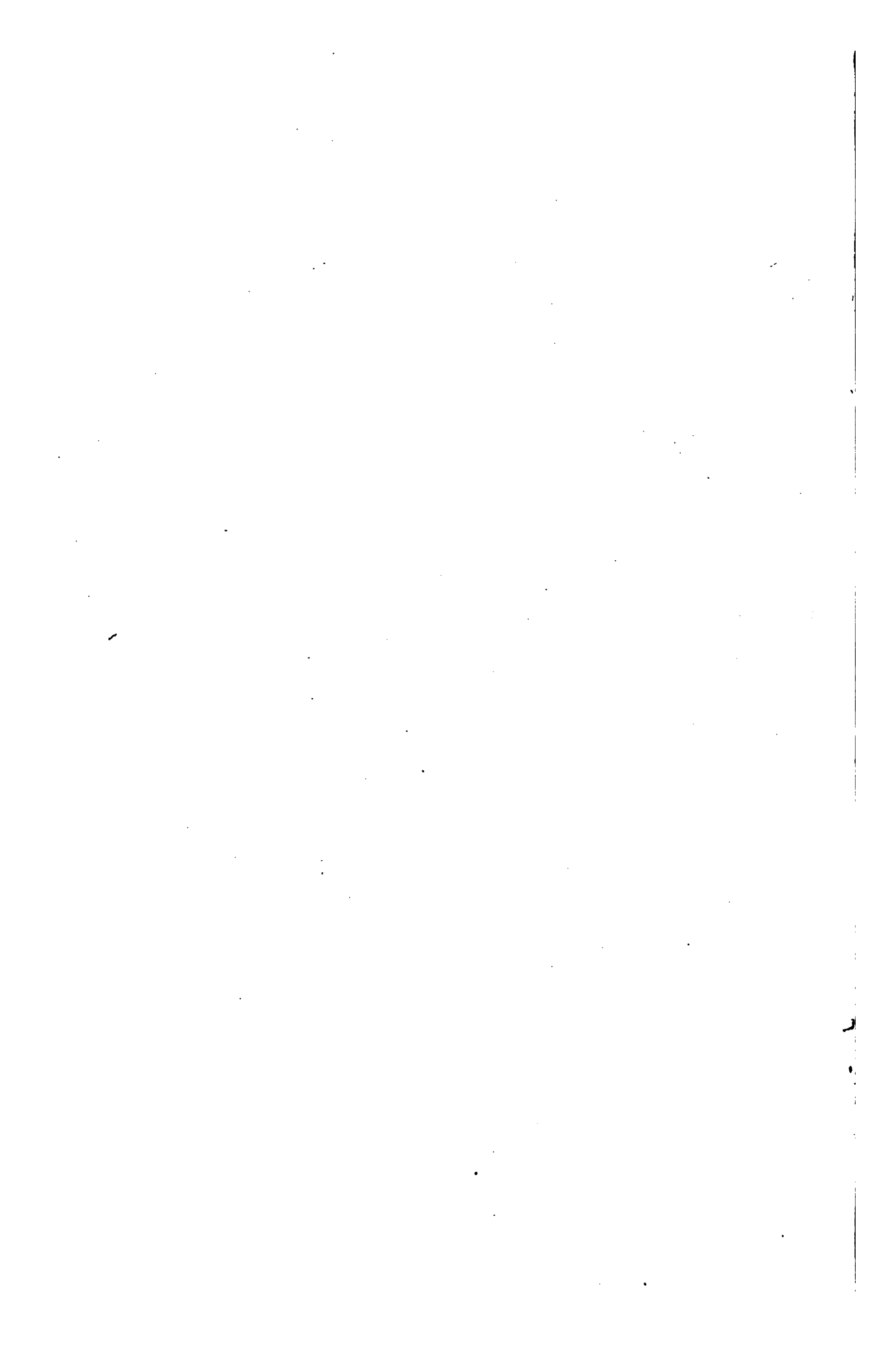

CATALOGVS
CODICVM GRAECORVM

QVI IN

BIBLIOTHECA VRBICA VRATISLAVIENSI

ADSERVANTVR

A PHILOGIS VRATISLAVIENSIBVS COMPOSITVS
CIVITATIS VRATISLAVIENSIS SVMP TIBVS IMPRESSVS

ACCEDIT APPENDIX

QVA

GYMNASII REGII FRIDERICIANI CODICES GRAECI

DESCRIBVNTVR

VRATISLAVIAE
PROSTAT APVD GVILELMVM KOEBNERVM

1889.

Breslau - Stadtbibliothek

o

CATALOGVS

CODICVM GRAECORVM

QVI IN

BIBLIOTHECA VRBICA VRATISLAVIENSI ⁴⁸⁰

ADSERVANTVR

A PHILOLOGIS VRATISLAVIENSIBVS COMPOSITUS
CIVITATIS VRATISLAVIENSIS SVMP TIBVS IMPRESSVS

ACCEDIT APPENDIX

QVA

GYMNASII REGII FRIDERICIANI CODICES GRAECI

DESCRIBVNTVR

VRATISLAVIAE
PROSTAT APVD GVILELMVM KOEBNERVM

1889.

B 3673.13.5



Constantus fund

PHILOLOGIS GORLICIVM CONVENTVRIS
CIVITATIS VRATISLAVIENSIS SENATVS
SALVTEM

In urbem Silesiacam conventuros Vos decet salutari ab ea urbe, quae in hac provincia non modo magistratum sed etiam litterarum sedes est praecipua. Aristocratissimam urbem Vratislaviam olim vocavit Praeceptor Germaniae, quod eius cives et magistratus litterarum et bonarum artium amore insigni inflammatos intellegebat. Sed is amor etiam postea nunquam restinctus est. Per omnia haec saecula civitas Vratislaviensis litterarum studiis colendis et promovendis fuit intenta. Cuius rei testimonia sunt scholae hac in urbe florentes, testimonium est bibliotheca urbana cuiusvis generis libris locupletissima, a civibus Vratislaviensibus condita et aucta. Itaque quae inter urbem nostram et studia Vestra intercedat ratio non melius demonstrare posse nobis visi sumus, quam hoc Catalogo librorum manuscriptorum Graecorum, qui bibliotheca nostra continentur, a viris doctis civibus nostris confecto Vobis offerendo, quem ut benigne accipiat petimus et ut litterarum studiis utilem ducatis optamus. Valete.

Vratislaviae mense Septembri a. h. s. LXXXVIII.

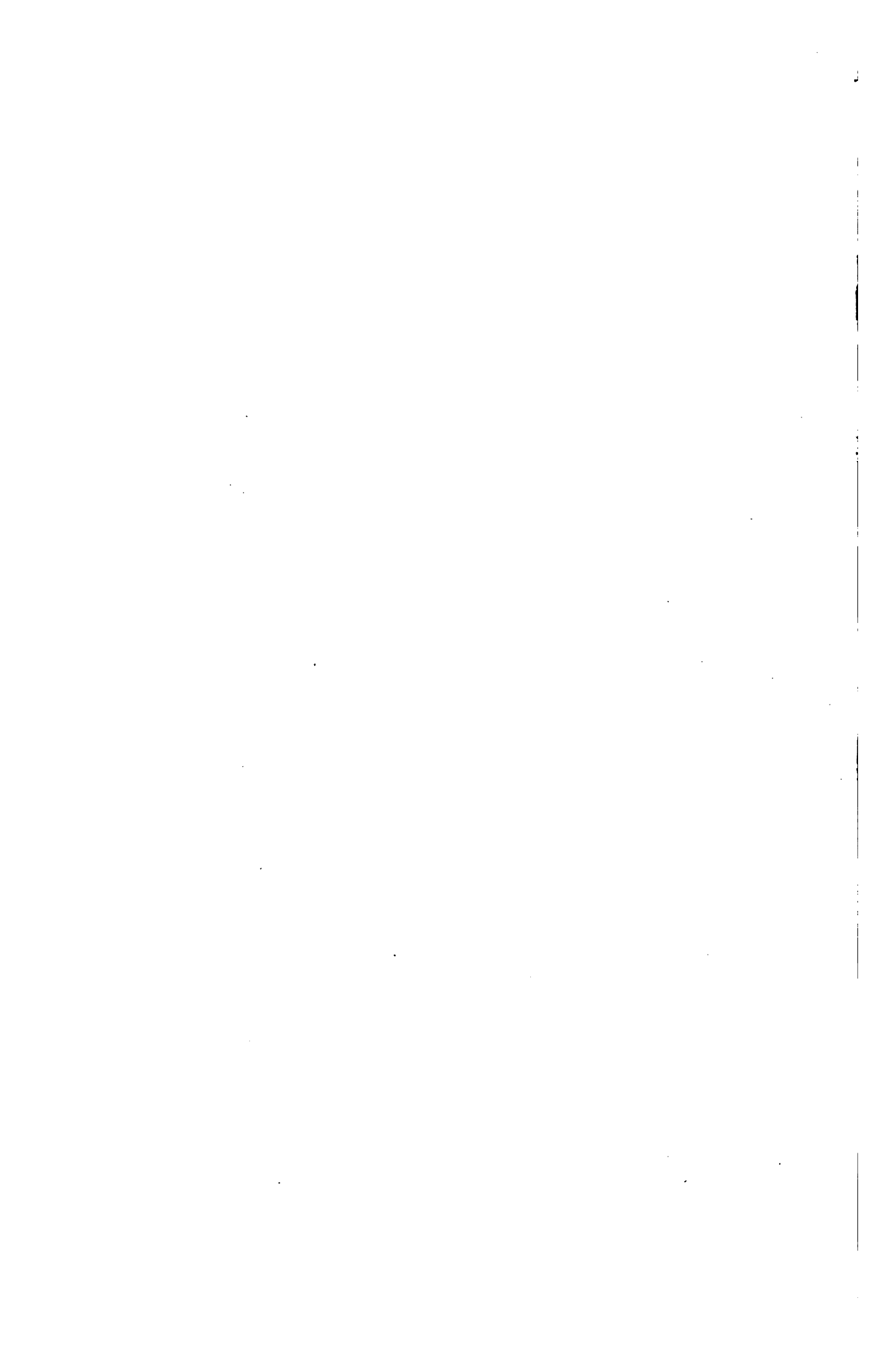

Guillelmus Studemund, cum Argentorato Vratislaviam transmigrasset, in hac urbe unam rem invenit, quam in illa universitate omnibus studiorum subsidiis affluente desideraverat, bibliothecam dico libris manuscriptis Graecis et Latinis bene instructam. Quid illi exoptatius evenire potuit, qui inde ab adolescentia omne fere studium collocavisset in libris veterum investigandis ex bibliothecarum situ protrahendis perscrutandis inter se conferendis, et qui iisdem studiis etiam discipulos suos imbui vehementissime cuperet? Nam quod in plerisque Germaniae academiis propter librorum manuscriptorum inopiam fieri fere nequit, ut tirones ipso usu et consuetudine codicum instituantur, id hac in urbe primum et in manibus est. Itaque e multitudine adolescentium studiosorum qua stipatus erat elegit quos ad eam rem maxime idoneos cognovit eosque iussit modo hunc modo illum codicem bibliothecae urbanae inspicere vel conferre cum libris impressis vel describere, eoque modo sperabat fore ut aliquo tempore catalogus codicum manuscriptorum Graecorum — nam de his primum cogitabat — ab illis conficeretur. Sed postquam a philologis Germanicis, qui Turicum anno 1887 convenerunt, constitutum est, ut proximus philologorum conventus fieret Gorlicii auctumno anni 1889, cum et philologis in urbem Silesiacam conventuris nullum munus magis idoneum offerri posse putaret quam catalogum codicum Vratislaviensium, studiorum philologicorum iam ante tria saecula in Silesia fervidissime cultorum luculentissimum testimonium, et ipse morbo gravissimo correptus non sibi iam spes longas incohandas esse sentiret, mutavit consilium. Adiit philologos Vratislavienses harum rerum peritos, ut codicum describendorum operam susciperent, adiit magistratum Vratislaviensem, ut publicis sumptibus catalogum typis imprimi curaret. Qui cum liberalissime id adnuisset, Hermannus Markgraf bibliothecae urbanae praefectus, ad se convocavit Leopoldum Cohn, Maximilianum Treu, Conradum Zacher, (Studemundus morbi furore impeditus adesse non poterat), ut codices describendos inter se disperterent. E quibus Leopoldus Cohn paulo post, aliis negotiis distentus, incepto destitit; in eius locum successerunt Iacobus Freudenthal, Ricardus Reitzenstein, Otto Rossbach.

Et Studemundus quidem ipse quominus cuius operis suscipiendi auctor fuerat eidem perficiendo rector adesset, morbo in dies ingravescente impeditus est. Unum codicem 298 speciminis causa descripsit, duos 12 et 13 usque ad mortem apud se domi habuit eosque ab amanuensi suo Gustavo Tuerk bonae spei adolescente perscrutandos curavit, sed ipsi rem perficere crudele fatum non permisit. Itaque quae de his codicibus infra dicta invenies, quamquam Studemundi nomine signata sunt, tamen non ab illo perscripta, sed e Tuerkii schedis concinnata esse teneas ab eo qui Studemundi loco totius operis curam suscepit, Conrado Zacher. Nam cum in eiusmodi labore, cuius tot sunt participes, plane opus sit uno homine exactore quasi et architecto, qui singula examinet et ne totum partibus suis nimis sibi dissimile fiat caveat, illi hoc munus a sociis operis mandatum est. Ceterum codices sic sunt inter socios distributi, ut libri 15. 16. 1442 describerentur a Iacobo Freudenthal, libri 23. 283. 358. 437 ab Hermanno Markgraf, libri 33. 45. 47. 186. 265. 1069 a Ricardo Reitzenstein, libri 32. 1447 ab Ottone Rossbach, libri 11. 14. 19. 21. 22. 31. 34. 39. 41. 46. 212. 215. 240. 362 a Maximiliano Treu, libri 24. 25. 27. 28. 29. 30. 35. 40. 501. 502 a Conrado Zacher, denique libri 26. 270. 492. 1486. 1488 a Ioanne Stanjek, qui Studemundi auspiciis iam antea multum tempus et multam curam impenderat in codicis rescripti 26 litterarum ductibus retegendis. Indices confecit Eugenius Geisler.

Cum praeter bibliothecam urbicam in hac urbe codices Graecos non contineant nisi bibliotheca universitatis, cuius catalogum edendum parat vir doctissimus ei nunc praefectus I. Staender, et bibliotheca gymnasii regii Fridericiani, codicum Fridericianorum descriptionem (a M. Treu, C. Zacher et E. Geisler confectam) in appendice adiungere visum est.

Iam de catalogi huius ratione consilio subsidiis dicendum est.

Bibliotheca urbica Vratislaviensis instituta est anno 1865 coniunctis tribus bibliothecis quae usque ad id tempus separatim publico usui patuerant; bibliotheca Rehdigerana, bibliotheca Magdalенаea, et bibliotheca Neapolitana vel Bernhardina. De bibliotheca Bernhardina, cum codicibus Graecis careat, hoc loco non est quod referamus. Bibliotheca Magdalенаea fuit olim Aedis S. Mariae Magdalенаe et iam initio saec. XVI. famosa; anno 1644 sollemniter studiis patefacta est. Sed codicum eius non magna est copia, Graeci non amplius quinque exstant. Multo codicibus locupletior est bibliotheca Rehdigerana, quae nomen accepit a Thoma Rehdiger conditore. Is fuit civis Vratislaviensis nobilis, qui vixit a. 1540—1576, antiquitatis et liberalium artium studio ferventissimo incensus, et librorum Graecorum Latinorumque, nummorum signorum

aliarumque antiquitatis reliquiarum colligendarum cupidissimus. Praecipue in Italia huic rei studuit, ubi annis 1567—1569 vixit, Patavi maxime, Venetiis et Bononiae commoratus et ab aliis hominibus antiquitatis studiosis, velut Io. Neodico (Jungschultz) Elbingensi, O. Giphanio N. Stopio Belgis adjutus. Sed etiam relicta Italia, cum in Belgica Helvetia Germania degeret, in eandem rem semper intentus erat, itaque effecit, ut brevi tempore pretiosissimam bibliothecam colligeret. De his hominis studiis qui plura scire cupit, adeat Alberti Wachler libellum qui inscribitur: „Thomas Rehdiger und seine Büchersammlung in Breslau“, Vrat. 1828; accuratius ea de re, epistulis maxime Rehdigeri et amicorum qui in bibliotheca hac adservantur usus, mox referet H. Markgraf. Thomas igitur Rehdiger cum triginta quinque annos natus Coloniae Agrippinae e vita decederet, bibliothecam illam testamento fratribus reliquit ea condicione, ut „in uno conclavi ad id a praedictis duobus heredibus instructo“ adservaretur, et „ut illa bibliotheca cum suis ornamentis non tantum Rhedingerianae familiae . . . honori, verum etiam aliis usui et voluptati esse posset“. Quae condicio cum heredibus molesta esset, tandem factum est anno 1645, ut bibliothecam civitati Vratislaviensi concederent. Itaque anno 1661 sollemniter est patefacta (v. „Encaenia bibliothecae Rehdigerianae . . . a. d. IV. non. Octobr. clō Ioc LXI adornata, interprete Johanne Gebhardo, bibliothecario“). Catalogum codicum confecit, qui inde ab anno 1709 usque ad 1733 bibliothecae praepositus erat Gottlob Krantz (cuius catalogi apographa in compluribus exstant bibliothecis); catalogus qui olim fuerat, sive ab ipso Rehdigero sive ab heredibus confectus, periit (v. Wachl. l. c. pagina 73). Qua re factum est, ut qui codices ab ipso Rehdigero empti sint, qui postea bibliothecae additi, accurate discerni non possit. Nam in epistulis Rehdigeri et in epistulis ad illum datis per pauca de certis codicibus emptis inveniuntur: ex involucris librorum si quis conjecturam facere vellet, vehementer falleretur. Nam maxima pars codicum eandem quidem involucri speciem exhibet, e membrana ovina alba facti et insigni Thomae Rehdigeri ornati. Sed huius insignis formam constat anno demum 1661 esse incisam; ipse Thomas Rehdiger aliis formis usus est, quae in libris impressis saepe cernuntur; itaque codices illos post annum 1661 demum illis tegumentis vestitos esse apparet. Etiam recentiore tempore involuti sunt codices 212. 215. 437. 502. Involucrum vetus servarunt e Rehdigeranis sex tantum codices. Ex his trium (n. 35. 40. 240) opercula lignea sunt marginibus insectis, corio vitulino fusco obducta cui ornamenta varia impressa sunt, voluminum ora aurata. Graecorum more facta et a Graeco artifice elaborata haec involucra censet Krantz (quod repetit Wachler l. c. pagina 44 s. v. Epiphanius), nescio quibus rationibus permotus; codicem 35 certe Patavi et scriptum et vestitum esse ex inscriptione M. Ant. Passeri intellegitur: ex eadem officina

VIII

prodierunt opercula codicum 40. 240: Patavi degit Th. Rehdiger; Patavinus igitur fuit bibliopega qui hos codices involucre instruxit. Italorum more vestitus est etiam cod. 358, involucre membranaceo albo et tenui, oribus auratis. Hos igitur codices in Italia a Rehdigero emptos esse apparet (quod de cod. 35 etiam e Neodici epistula intellegitur). Praeter hos vetere operculo utuntur cod. 492, quem Io. Langi Icti fuisse constat, et cod. 502, qui anno demum 1592, dudum mortuo Thoma Rehdigero, scriptus est, et, ut ex signo primae paginae impresso intellegitur, ex bibliotheca Alberti de Sebisch in Rehdigeranam illatus est.

Krantzii catalogus typis non impressus est. Anno demum 1828 Albertus Wachler in libro quem memoravimus de Thoma Rehdigero pagina 37—58 edidit „Catalogum manuscriptorum codd. auctorum classicorum cum Graecorum tum Latinorum“, in quo conficiendo Krantzii catalogo usus et Francisci Passow auxilio adiutus est. Sed quamquam Passowius multa docte et erudite adnotavit, tamen hic catalogus multum abest ut sufficiat. Multa omissa sunt, multa exilia, multa falsa. Quam ob rem plane opus erat novo catalogo accurato et pleno. Nos ubi Wachleri catalogo usi sumus, adscripto „Wachl.“ id significavimus.

Numeri codicum quos Wachlerus affert sunt ii quibus Krantzius libros signaverat. Sed eo tempore iam aliis numeris instructi erant a Io. Theoph. Schummel, qui anno 1812 codicum ordinem et numeros mutavit. Tertium mutati sunt numeri anno 1876, postquam bibliothecae prius separatae in unam quae nunc est bibliothecam urbicam coniunctae sunt.

Itaque nos hunc catalogum ita instituimus, ut singulis libris Rehdigeranis praeponeremus tres quas habent et habuerunt signaturas. Primo loco positus est numerus quo quisque codex nunc signatus est. Hi numeri eam ob causam non sunt continui, quod Graeci codices in bibliotheca Latinis mixti sunt. Litteris minutoribus infra numerum qui nunc est scripti sunt numeri Krantzianus priore loco, Schummelianus posteriore. Rehdigeranos codices sequuntur Magdalenaeni, singulis numeris notati; agmen claudunt Fridericiani.

Ut ii quorum interest intellegere possint, a quo quisque liber descriptus sit, nominum siglas suffiximus has: **Fr.** = Freudenthal, **G.** = Geisler, **M.** = Markgraf, **Rtz.** = Reitzenstein, **Rb.** = Rossbach, **Std.** = Studemund, **Stk.** = Stanjek, **T.** = Treu, **Z.** = Zacher. Quaecumque ex codicibus afferuntur sive Graeca sive Latina postquam typis expressa sunt bis terve cum ipsis codicibus contulimus, eamque ob rem superfluum visum est, ubicumque aliquid in codice mendose scriptum est, voculam „sic“ apponere. Itaque quidquid in Graecis mendosum esse videtur, id in codice sic scriptum exstare persuasum habeas.

Z.

I. Codices Rehdigerani.

11.

(CXXXIX = S. I. 2. 2.)

Codex chartaceus forma quadrata minore (0,216 × 0,163 metr.), foliorum 204, viginti quinque quaternionibus et binione constans. Scriptus est saeculo XVI a tribus hominibus: duodecim primi quaterniones (usque ad verba ἡγησάμενος ὁ σω = Agath. III 16, editionis Bonn. Niebuhrianae pag. 174,¹³) a Graeco quodam, quattuor qui sequuntur (usque ad verba αὐθαίρετως εἶκει τοῖς = Agath. IV 10, ibid. pag. 228,¹⁴) ab altero Graeco, reliqui „a librario alienigena et graeci sermonis paene ignaro, qui siglas exempli sui non intelligebat“ (conf. B. Niebuhr ad pag. 228,¹⁵).

Continentur codice:

Agathiae scholastici Myrinaei Historiarum libri quinque „ἀγαθίου σχολαστικοῦ μυριναίου ιστοριῶν α΄:—“ inc.: Καλὸν μέντοι χρῆμα des.: ὄντες τοῖς πλείστοις ἡγνόηντο:— ἀγαθίου σχολαστικοῦ ιστοριῶν ε΄. τέλος.

Niebuhrius hunc codicem, cuius notitiam Francisco Passow debebat, appellat R (pag. IX et XI sq.). Bonaventura. Vulcanio teste (v. Bon. Vulcanii Notae, quibus multa Agathiae loca declarantur etc., Lugd. Batav. 1594, in praef.) Thomas Rehdiger, quem annis 1567—1569 in Italia versatum esse constat, codicem ex manu scripto in Italorum bibliotheca quadam reposito transcribendum curavit et paulo ante obitum a. 1576 Io. Leunclaiο misit, qui tunc Agathiae versionem Latinam a Christophoro Personā confectam typis exprimendam curavit volumine, quod prodiit eodem anno Basileae apud Petrum Pernam hoc titulo „Zosimi historiae novae libri VI“ cett. Sed cum eius editionis maxima pars iam typis impressa

esset, pauca tantum ex hoc codice attulit; conf. Prooemium ad Io. Sambucum fol. α₃ et tractatum quem inscripsit „Agathias interpolatus ad Fr. Pithoeum V. C.“ fol. γ. Ab eodem emendationes quae interdum in codicis marginibus leguntur adscriptae esse videntur. Bibliothecae tunc non redditus est. Vulcanius enim cum de eo quaereret, bibliothecae tunc custos eum non invenit. Anno demum 1658 in bibliothecam eum relatum esse intellegitur his verbis, quae Martinus Hanke, qui postea bibliothecae praefectus erat, sua manu lateri interiori anterioris operculi inscripsit: *BIBLIOTHECÆ VRATISLAVIENSIVM REHDIGERIANÆ consecravit hunc Librum CHRISTIANUS HOFMANNUS AB HOFMANSWALDAU Senator Vratislaviensis. M. DC. LVIII.*

Usi sunt hoc codice Io. Leunclaius (a. 1576), B. G. Niebuhr (ante a. 1828).

T.

12.

(XIV = S. I. 2. 3.)

Codex chartaceus forma maxima (0,332 × 0,235 m.), foliorum 196, quorum ultimum vacuum relictum est, ex duabus partibus consutus, quarum prior (fol. 1—138) tredecim quinionibus et uno quaternione (α—ξ), posterior (fol. 139—196) quinque quinionibus et uno quaternione (α—ζ) constat. Fol. 137^v med. finitis scholiis in Hermogenem minio subscriptum est: „Ἐτελειώθη τὸ παρὸν σύγγραμμα τὸ τοῦ ἐρμῶγένους ἐρμηνέως, ὡς φασιν, δοξοπάτρου, διὰ χειρὸς ἐμοῦ ἰάννου φραγκίσκου βουραναίου τοῦ ἐπτακαιδεκάτου γεγονότος ἐνιαυτοῦ. καὶ ἐν βερὸνῃ ὑμῶν πατρὶδι ταῦτα γεγραφότος ἔτει ἀπὸ θεογονίας αὔρα. Τέλος.“ Ex quo apparet eam saltem codicis partem quae praecedit, cum tota eadem manu exarata sit, scriptam esse anno 1491 iussu nescio cuius familiae Veronensis in ipsa urbe Verona ab Ioanne Francisco, Burano ex oppido prope Venetias sito oriundo, qui idem scripsit codicem Oxoniensem misc. 243 (olim Saibantianum Veronensem; conf. Henrici Coxe Catalogi codicum Graecorum manuscriptorum bibliothecae Bodleianae partem I pag. 800 sq.). Eadem autem manu cetera quoque omnia in codice scripta sunt.

Continentur codice haec:

I 1. fol. 1—22^r: Prolegomena atque scholia in Aphthonium hoc ordine: α) fol. 1—4^r: „Προλεγόμενα τῆς ῥητορικῆς:~“ inc.: Τὴν ῥητορικὴν διαφόρως τινὲς ὠρίσαντο des.: πρὸς κτῆσιν ὑγείας

πράξεως εἰσι:·+ = *Rhetores Graeci* ed. Walz, vol. V pag. 212—221; b) fol. 4^r: „προλεγόμενα τῶν προγυμνασμάτων.“ inc.: Προγύμνασμα ἐστὶν ἄσκησις μετρίων πρὸς μειζόνων ἐπίρρωσιν πραγμάτων· des.: ἐν οἷς γυμνοὶ τὰ τῶν ἀγώνων ἐμελέτων:~ = Walz vol. II pag. 5. 6 (consentit cum cod. Vind., cuius lectiones Walz in adn. affert); — deinceps (fol. 4^r inf. et 4^v sup.) enumerantur ὄροι τόπων; c) fol. 4^v—22^r: ipsi commentarii in singulas partes Progymnasmatum Aphthonii. inc.: ἐξηγήσις τοῦ μύθου:· Διὰ τί τὸ μὲν ὁ μῦθος des.: τοῦτο ἀπὸ τοῦ ἐκβησομένου φασίν:·+ τέλος τῶν προγυμνασμάτων ἀφθονίου τοῦ σοφιστοῦ:~ = Walz vol. II pag. 9—68.

2. fol. 22^r — 137^v: Prolegomena atque scholia in *Artem rhetoricam Hermogenis*. inc.: ΠΡΟΛΕΓΟΜΕΝΑ τῶν στάσεων:~ ‘Ο τὸ τῆς ῥητορικῆς βιβλίον συντεταχὼς, ἐρμωγένης ἐστὶν ὁ ταρσεύς· des.: καὶ οἷον ἀναντιρρήτων:·+ = Walz vol. V pag. 222—576. Sequitur subscriptio Francisci Buranensis, de qua supra rettulimus.

3. fol. 137^v — fol. 138^r: *Commentariolus de Hermogene et Aphthonio*, quo exponitur qua de causa uterque composuerit et qua ratione distribuerit „progymnasmata.“ (conf. locum similem ap. Walz, vol. VI pag. 547 sq.) inc.: Ἔστι τοίνυν πατήρ τῆς παρούσης τῶν προγυμνασμάτων βίβλου ἀφθόνιος ἀντιοχεύς des.: καὶ περὶ ἀνασκευῆς δὲ καὶ κατασκευῆς ὁμοίως:·+

4. fol. 138^r — 138^v: „Τὰ ἐν δελφοῖς ἀναγεγραμμένα, πρὸς τὴν τῶν ἀνθρώπων εὐκοσμίαν:~“ inc.: Θεὸν σέβου. des.: Ὅ μὴ θέλεις παθεῖν, ἄλλοις μὴ δίδου:·+ τέλος. (conf. quae de hoc genere apophthegmatum disseruit Ferdinandus Schultz, „Die Sprüche der delphischen Säule,“ in *Philologi* vol. XXIV pag. 215 sqq.).

II. fol. 139—195: *Ammonii Hermiae commentarius in Quinque voces Porphyrii* „Ἀμμωνίου φιλοσόφου τοῦ ἐρμείου προλεγόμενα εἰς τὴν φιλοσοφίαν:~“ Altera inscriptio: „ἐξηγήσις ἀμμωνίου εἰς τὰς πέντε φωνάς.“ inc. fol. 139^v: Μέλλοντας ἡμᾶς ἄρχεσθαι des. fol. 195^r: ὁμοίως γὰρ ἄνθρωπος ὁ σωκράτης καὶ πλάτων· οὐχ ὁμοίως δὲ μέλανες ἢ λευκοί:~ Praecedat in fol. 139^r tabula quae inscribitur „διαίρεσις τοῦ ὄντος καὶ τῆς οὐσίας.“; sequitur in fol. 195^v tabula inscripta „Τῶν κατηγορουμένων πᾶσα φωνή.“

Ammonii textus consentit cum editione Aldina a Zach. Calliervo Venet. a. 1500 curata et a. 1546 repetita, nisi quod in fine pauca desunt. In marginibus interdum scholia adscripta sunt eadem manu quae textum exaravit; pauca eaque nullius fere pretii alia manu recentiore addita sunt.

Usi sunt codice Eduardus Gerhard a. 1816, C. E. Chr. Schneider incertum quo anno, cui debet quae de hoc libro refert Walz Rhet. Graec. vol. VI pag. VII not., P. Schaefer, qui de eo rettulit in dissertatione de Aphthonio sophista, Vratisl. 1854. Std.

13.

(XIX = S. I. 2. 4.)

Codex bombycinus forma quadrata maiore (0,312 × 0,240 m.), foliorum 285, quorum multa madore et tinearum morsu temptata sunt, unum (fol. 171) amissum et in eius locum aliud vacuum a bibliopega insertum est, in fine mutilus, constat enim triginta quinque quaternionibus (qui inde a tertio signati sunt litteris γ—λε) et quinque foliis. Scriptus est saeculo XIII exeunte vel ineunte XIV, ab uno homine qui et textum et scholia marginalia atramento exaravit, glossas interlineares minio scripsit, titulos atque litteras initiales item minio pinxit, sed multas etiam initiales omisit idque potissimum in scholiis. Scholia nonnulla addita sunt manu elegantiore fere coeava; tertia manu multo recentiore pauca in marginibus adscripta, et multis locis litterae quae evanuerunt iterum ductae sunt.

Continentur codice:

1. fol. 1—42^v med.: Aphthonii Progymnasmata cum prolegomenis et scholiis.

Aphthonii textus (= Rhet. Graec. ed. Walz, vol. I pag. 59—120) incipit fol. 6^v med.; superscr. „ἀφθονίου σοφιστοῦ προγυμνάσματα“ (rubro et maiusculis litteris scriptum) inc.: Ὁ μῦθος ποιητῶν μὲν προῆλθε des. fol. 42^v: ἀλλ' ἀρχὴ γενήσεται πάθους. τέλος τῶν ἀφθονίου προγυμνασμάτων (haec rubro et maiusculis litteris scripta) ὅπερ ἐστὶ δῆλον ἐκ τοῦ ἐπιγράμματος ὅπερ ἐστὶ τοιοῦτον. Εἰ σοὶ ῥητορικῆς φιλης πόθος ἔμπεσε θυμῷ. Μη σέ γε γυμνασίη ἀφθονίῳ λαθῆ:~ (conf. quae Walz. l. c. pag. 120 adn. ex codice Angel. protulit).

Praemissa sunt fol. 1—4^r med. Doxopatri Prolegomena Rhetoricae (= Rhet. Graec. ed. Walz, vol. VI pag. 4—30; conf. eund. ibid. pag. 1 sq.) inc.: Οἱ τὴν ἦ . . . (sequitur lacuna, cum folii margo, ut diximus, madore attritus sit) des.: καὶ οὐδὲν ἀγνοήσαντα:~

Scholia incipiunt fol. 4^r med. his verbis: Ὁ παρῶν τῶν προγυμνασμάτων λόγος (conf. Rhet. Graec. ed. Walz, vol. II pag. 132 adn. 45). Margines occupant totos, haud raro etiam totas paginas, ut textus in

illis nullus sit. Huius interpretationis eandem formam nullus liber typis impressus exhibet, singulas partes varie dispersas invenies in Walzii editione Rhet. Graec. vol. II pag. 81—564 (ubi sub Doxopatri nomine feruntur) et pag. 565—584. Quae inter editionem illam et codicem hunc ratio intercedat, ex hoc specimine intelleges:

Quae in codice sunt	apud Walzium reperiuntur	inc.	des.
fol. 4 ^r 16 — fol. 4 ^v 4	II, 132 adn. 45 usq. ad fin.	ὁ παρῶν τῶν προγ.	συμβουλευτικοῦ ὧν.
= 5 ^r 1 — = 5 ^r 14	V, 231	ἐὰν ἄδηλον	παραγραφὴν τελείαν.
cum stemmatibus in fol. 4 ^v et 5 ^r pictis, quae apud Walzium non exstant.			
fol. 5 ^v 1 — fol. 5 ^v 26	II, 120,12 — 127,17 multo fusius.	ζητητέον ἐστὶ (Walz pag. 120 adn. 22)	προτερεῦειν.
= 5 ^v 26 — = 6 ^r 13	II, 130,10 — 132,14	ἢ εἰς τὰ κεφάλαια	τῶν ἄλλων. (Walz pag. 132 adn. 45)
= 6 ^r 13 — = 7 ^r 14	II, 565,5—569,9 et adnot. 22.	τὸ ἀφθόνιος ὄνομα	ὀριστικῶν λόγων. (Walz pag. 570 adn.)

2. fol. 44^r—283. Hermogenis Ars rhetorica cum scholiis. Praemittuntur 1) in marginibus folii 42^v iuxta finem Aphthonii scripta Prolegomena in Hermogenem exilia, nescio unde excerpta; inc.: ἐρμογένην τὸν σοφιστὴν ἠνεγκαν ταρσοὶ des.: τὸ δὲ τὰ ἔργα τῆς τέχνης τοῦ τεχνίτου:~ 2) fol. 42^v sub fin. — 43^v Prolegomena ea quae apud Walzium impressa sunt vol. V pag. 605—610. inc.: πλάτων ὡς φαίνεται, διαβάλλει des.: ἐκ τοῦ λαλεῖν ἐπιτηδεύοντι:~

Hermogenis Ars ipsa non integra servata est, cum codex, ut diximus, in fine mutilus sit. fol. 44^r incipit: „ἐρμογένους τέχνη ῥητορικὴ περὶ στάσεων“; fol. 90^v: „ἐρμογένους τέχνη ῥητορικὴ περὶ ευρέσεως“; fol. 178^r: „ἐρμογένους τέχνη ῥητορικῆς περὶ ἰδεῶν“ (tituli rubro et litteris maiusculis picti). Desinit medio cap. 12 libri II Idearum verbis καὶ τὴν ἡδονὴν ἔχει καὶ τὸ μέγεθος. Scholia in marginibus adscripta plerumque fere consentiunt cum iis quae Walzium vol. VII publici iuris fecit, admixtis aliis quorum similia apud Walzium in vol. V et VI reperiuntur.

In extrema parte codicis scholia marginalia desunt; ultimum scholium est in fol. 250^r = Walz vol. VI pag. 345,28—346,4.

3. foliis 284 et 285 postea adsutis Calendarii Graeci fragmenta continentur.

Usus est libro Eduardus Gerhard (a. 1816). Exiguum specimen sibi a C. E. Ch. Schneidero missum initio Hermogenis adhibuit Walz, conf. vol. III pag. VI. Codex dignus est qui accuratius inspiciatur et excutiat.

Std.

14.

(CVIII = S. I. 2. 5.)

Codex membranaceus forma oblonga (0,257 × 0,167 m.), foliorum 181, septendecim quaternionibus, ternione, quinque quaternionibus constans. Extremi quaternionis folium octavum excisum est. Scriptus est anno 1453 ab homine, qui latini sermonis gnarus erat, id quod apparet ex eo, quod idem adscripsit in marg. folii 178^r: *F. 1453. 25 Sep. Rome.*

Continetur codice:

Appiani Historia Romana. In capite folii 1^r manu recentiore superscriptum: „*Appiani Alexandrini Historia de bellis Romanorum civilibus.*“

fol. 1^r—4^v: „+ άππιανοῦ τῆς ἰταλικῆς ἱστορίας τὸ προόμιον.“ inc.: <τ>ήν ῥωμαικὴν ἱστορίαν ἀρχόμενος des.: περὶ τούτου συγγραφῆ: = ed. Schweighaeuser I pag. 1—20,6. ed. Mendelssohn pag. 3—14,20.

fol. 4^v—5^r: inc.: <τ>ὸ προόμιον μόνον, des.: συνέθηκα τεύχεσιν:— = ed. Schweigh. III pag. 10 extr. — 12,7.

fol. 5^r—6^r: „+ ἐκ τῶν άππιανοῦ κελτικῶν:—“ inc.: <κ>ελοὶ ῥωμαίοις des.: βρεττανίαν:— = Schweigh. I pag. 71—77,3. Mendels. pag. 44,5—47,22.

fol. 6^r: „τοῦ άππιανοῦ ῥωμαικῆς ἱστορίας, ἐν λόγοις εὔρηται περικλειομένη κβ.“ inc.: καὶ ὁ μὲν des.: εἰσὶν θ' ἴσθι: + = Schweigh. III pag. 12,9—13,9.

fol. 6^r—26^r: „+ άππιανοῦ ῥωμαικῶν συριακῆ: +“ inc.: <ἀ>ντίλοχος ὁ σελεύκου des.: ἀλλοτρία συγγραφῆ:— = Schweigh. I pag. 536—641. Mendels. pag. 371,1—441,6.

fol. 26^r—60^r: „+ άππιανοῦ λιβυκῆ:“ inc.: <κ>αρχηδὼνα τὴν des.: ἑκατὸν καὶ δύο: + = Schweigh. I pag. 304—500. Mendels. pag. 195,5—323,25. Post fol. 38^v22 ὑπ' ἀντίβου σεσωρευμένον (Mendels. pag. 240,6) lacuna est 10½ versuum. fol. 39^r inc.: ἀνώμαλον (ib. pag. 243,20 conf. vol. I pag. XVI).

- fol. 60^r—61^r: „+ ἀππιανοῦ ἄλυρικῆ ρωμαικῶν:-“ inc.: <ι>λλυριοῦς
 ἑλληνας des.: παθόντες:- = Schweigh. I pag. 830—835,4. Mendels.
 pag. 346,1—349,2.
- fol. 61^r—75^v: „+ ἀππιανοῦ ρωμαικῶν παρθικῆ:-“ inc.: <μ>ετὰ δὲ τοὺς
 des.: πόλεμον τρεφόμενος:+ = Schweigh. III pag. 21—101, conf. Mendels.
 pag. 421 not. 7.
- fol. 75^v—76^r: „+ ἀππιανοῦ ρωμαικῶν μιθριδάτειος:+“ inc.: <ὠ>δε μὲν
 ῥωμαῖοι des.: μέρη τέτακται = Schweigh. I pag. 823,11—826,7.
 Mendels. pag. 560,23—562,17.
- fol. 76^r—109^r: inc.: θράκας ἑλληνας des.: τοιόσδε = Schweigh. I pag.
 642—823,10. Mendels. pag. 441,8—560,22.
- fol. 109^r: inc.: φαρνάκης des.: ἔτι ἔλιπεν:+ = Schweigh. I pag.
 826,8—829,16. Mendels. pag. 562,18—564,18.
- fol. 109^v—178^r: „+ ἀππιανοῦ ρωμαικῶν ἰδ'. ἐμφυλίων ᾧ^{ov}:+“ inc.: <ρ>ωμαῖοις
 des.: βίβλοι δεικνύουσιν:- = Schweigh. II pag. 1—392,6. Mendels.
 pag. 565,1—839,4. fol. 178^r6: + τέλος ἐμφυλίων δεύτερον +.

De codice scripserunt Schweighaeuser vol. I pag. XXXII, Mendels-
 sohn vol. I pag. XXV, vol. II pag. III. Usi sunt codice Schweighaeuser
 (a. 1783), qui varias lectiones sero acceptas tertio demum editionis suae
 volumini addidit (conf. Wachl. pag. 38), C. E. Ch. Schneider (a. 1837),
 Mendelssohn (a. 1880). T.

15.

(LIV = S. I. 2. 6.)

Volumen forma oblonga maiore (0,289 × 0,204 m.), foliorum
 chartaceorum 38, quo coniuncti sunt duo codices saec. XV/XVI a duobus
 hominibus scripti; prior (fol. 1—14) constat uno senione et duobus foliis,
 posterior tribus quaternionibus. Folia 14 et 38 vacua.

His codicibus continentur:

I. fol. 2—13^v: Aristotelis De anima liber I, sed non integer.
 „ἀριστοτέλους περὶ ψυχῆς τὸ πρῶτον“ inc.: τῶν καλῶν καὶ τιμῶν des.:
 δῆλον δ' εἴ τις ἐπιχειρήσειεν ἐκ τοῦ λόγου τούτου = Aristot. ed. Bekker pag.
 402—409^b15.

Praemittuntur fol. 1^v Argumenta in Aristotelis libros physi-
 corum, de caelo, de anima. inc.: Ἐν μὲν τῇ φυσικῇ ἀκροάσει des.:
 ἀνάγει τὸν λόγον:-

II 1. fol. 15—28^v: Xenophontis Cynegeticus „ξενοφωντος θηρευτικος:—“ (maiusc. litt.) inc.: τὸ μὲν εὔρημα θεῶν, des.: καὶ ἦτις ἄλλη:—

2. fol. 28^v — 37^r: Xenophontis Hipparchicus „ξενοφῶντος ἑππαρχικός:—“ inc.: πρῶτον μὲν θύοντα χρῆ des.: ὅτι ἂν δύνωνται τοὺς θεοὺς:—

„Xenophontis codicem nostrum comparavit et plerumque cum codice Augustano a Weiskio collato consentientem reperit I. G. Schneider Saxo. cf. ejus ed. T. VI. p. XIII“. Wachl. pag. 39. Etiam Eduardus Gerhard codice usus est a. 1816.

Fr.

16.

(CXXX = S. I. 2. 7.)

Codex chartaceus forma quadrata minore (0,229×0,164 m.), foliorum 130, tredecim quinionibus constans, scriptus saeculo XV/XVI.

Continet Aristotelis Ethica Nicomachea „Ἀριστοτέλους ἠθικῶν νικομαχείων. ἄλφα:—“ inc.: Πᾶσα τέχνη καὶ πᾶσα μέθοδος, des.: λέγομεν οὖν ἀρξάμενοι:— τέλος τῆς ἠθικῆς τοῦ ἀριστοτέλους:—

„Contulerunt hunc codicem C. Zell et Fr. Passovius; comparatione usus est C. Zell in ed. Ethicorum. Heidelb. 1820. 8. cf. p. X. et notitia codd. pag. 4.“ Wachl. pag. 39. Praeterea codice usi sunt Eduardus Gerhard (a. 1816), Odofredus Müller (a. 1835).

Fr.

19.

(CXXXIV = S. I. 2. 10.)

Codex membranaceus forma oblonga (0,226×0,153 m.), foliorum 168, sedecim quinionibus constans, quibus praecedunt duo folia et ternio. Vacua sunt duo illa folia, ternionis folium paenultimum et ultimum (fol. 7. 8), quinionis primi ultimum (fol. 18), quinionis ultimi paenultimum et ultimum (fol. 167. 168). Scriptus est saeculo XV, litteris initialibus ornatus. In margine inferiore fol. 9^r pictum est scutum formae in Italia usitatae bipertitum, cuius pars superior aquilam nigram alis passis stantem in campo aureo, pars inferior rhombos caeruleos in campo argenteo exhibet; insignia familiae Grimaldorum esse videntur.

Continentur codice:

fol. 14^r — 166^r: Demosthenis contiones XVI hae:

fol. 19^r: „δημοστένους ῥήτορος δλονθιακός πρῶτος.“ — fol. 25^v: „δλονθιακός β’.“ — fol. 32^r: „δλονθιακός γ’.“ — fol. 39^r: „κατὰ φιλιππου πρῶτος.“ — fol. 50^v: „περὶ τῆς εἰρήνης.“ — fol. 57^r: „κατὰ φιλιππου δεύτερος.“ — fol. 65^v: „περὶ ἀλονήσου.“ — fol. 75^r: „κατὰ φιλιππου τρίτος.“ — fol. 91^r: „κατὰ φιλιππου τέταρτος.“ — fol. 105^v: „πρὸς τὴν φιλιππου ἐπιστολὴν.“ — fol. 111^r: „περὶ τῶν ἐν χερρονήσῳ.“ — fol. 124^v: „περὶ συμμοριῶν.“ — fol. 133^r: „συμβουλευτικὸς περὶ συντάξεως.“ — fol. 141^r: „ὑπὲρ μεγαλοπολιτῶν.“ — fol. 148^r: „ὑπὲρ τῆς τῶν ῥοδίων ἐλευθερίας.“ — fol. 155^v: „περὶ τῶν πρὸς ἀλέξανδρον συνθηκῶν.“ — fol. 161^v: „ἐπιστολὴ φιλιππου.“ Singulis contionibus praecedunt argumenta. Scholia in marginibus et inter versus non admodum multa, nulla e. g. fol. 128—131, 132^v—148, 149^v—152, 155—166.

Praecedunt omnibus contionibus:

fol. 3—6^v: Zosimi Ascalonitae in Demosthenem. inc.: Δευτέρω λοιπὸν ἐπιβῆναι des.: τὸν ἐπιτάφιον. τὰς ἐπιστολάς:— = Biographi Gr. ed. Westermann. pag. 297 sqq.

fol. 9—14^r: Anonymi Vita Demosthenis „δημοσθένους βίος“ inc.: ὁ περὶ δημοσθένους βίος τοῦ ῥήτορος des.: καὶ παρ’ ἐκείνου λαμβάνων χρήματα:— = Biographi Gr. ed. Westermann. pag. 302 sqq.

Hic codex, si fidem habemus Francisco Passow (apud Wachlerum pag. 42), quondam Andreae Dudithii fuit, qui postquam episcopatu Quinqueecclesiensi se abdicavit, Vratislaviae degit; sed num recte ille et certis rationibus permotus id censeat, valde dubium est. Est inter codices Voemeli vicesimus tertius, „Rehd.“ ab illo appellatus, familiae codicum III vel Augustanae a grammaticis et rhetoribus magis correctae et amplificatae adscriptus; conf. Demosthenis contiones ed. I. Th. Voemel, Hal. Sax. 1857, pag. 211 sq. 289.

Codicis copia negata est Io. Iac. Reiskio roganti, sed notitiam eius per litteras dedit Arletius. v. Reisk. praef. ad Demosth. vol. I pag. LXIX. Usi sunt codice Eduardus Gerhard (a. 1814), Franc. Passow (a. 1821) [a quo descriptus est in praef. dissertationis Rud. Rauchensteinii de orationum Olynthiarum ordine, Lips. 1821 pag. VII sq. (repetit. in Godofr. Henr. Schaeferi apparatu crit. et exeg. ad Dem. vol. I, Lond. 1824, pag. 137 sq.); ibidem varias ex eo in Philippicam primam lectiones cum scholiis protulit], Iulius Held, qui eum totum in Voemeli usum con-

tulit, C. E. Ch. Schneider (a. 1836). Descriptus et adhibitus est a Voemelio in contionum editione; v. eius Notitiam codicum Demosth. III, Francof. ad M. 1834, pag. 5 sq. (repet. in Demosth. contionibus pag. 211 sq.).

T.

21.

(LXIV = S. I. 2. 12.)

Codex chartaceus forma oblonga maiore (0,276×0,199 m.), foliorum 277, triginta quattuor quaternionibus et quinque foliis constans. Vacua sunt folia 275^v 276 277. Scriptus est saeculo XVI; initialibus ornatus.

Continetur codice:

Ioannis Xiphilini Epitome librorum Dionis inde a trigesimo quinto usque ad postremum „Επιτομή της διωνος του νικαεως ρωμαικης ιστοριας. ην συνετεμεν ιωαννης ο ξιφιλινος. περιεχουσα μοναρχιας των καισαρων εικοσι πεντε. απο πομπηιου μαγνου μεχρις αλεξανδρου του μαμαιας“ (rubro et maiusculis litteris). fol. 2^r in marg. superiore: „διωνος ρωμαικη ιστορια:—“ inc.: Κληρουμένων δὴ τῶν ὑπάτων, des.: ἔκ θ' αἵματος ἔκτε κυδοιμοῦ:— Sequuntur Τα ονοματα των καισαρων των περιεχομενων τη βιβλω ταυτη (maiusculis litteris) inc.: Ιούλιος καῖσαρ des.: Αλέξανδρος.

Edidit hanc epitomen post Robertum Stephanum (a. 1551) alios Ludovicus Dindorf in Dionis editione Lipsiensi vol. V pag. 1—180. vol. III pag. 365 — vol. IV pag. 362.

Hieronymi Berchemii IC oriundi a nobili illa Brabantiae gente hic codex videtur fuisse; etenim fol. 1^v extr. scriptum exstat: *Hieronymus Berchemius IC*.

Usus est hoc codice Herm. Sam. Reimarus, cui is missus erat „ab Io. Frid. Burgio Antistite Breslaviensi“, v. Cassii Dionis hist. Rom. ed. Reimarus vol. I, Hamburg. 1750, pag. XXV.

T.

22.

(CXLVI = S. I. 2. 13^a.)

Codex chartaceus forma oblonga minore (0,205×0,135 m.), foliorum 310, saeculo XV scriptus. Continentur hoc volumine quattuor codices eodem fere tempore a quinque scribis exarati, quorum tres nomina sua subscripserunt. Haec enim fol. 134^r (post Michaelis Syncelli de syntaxi orationis doctri-
nam) leguntur: ἤλειφε τέρμα ἦδε ἡ βιβλος χειρὶ ἐμοῦ γεωργίου πλοῦ^{οῦ}:—
τέλος: ἀπρὶ^{λλ} γ τῆς τοῦ κυρίου σαρκώσεως α̅ υ̅ ογ̅ ω̅:— Deinceps autem: αὐθις

τέλος: ἀντώνιος δαμιλάς και ταύτην ἐξέγραψεν ἐκτός τῶν τελευταίων γραμμάτων κυροῦ γεωργίου πλουσαδινου. Primus igitur codex (fol. 6—51) atque secundus (fol. 52—139), qui fuerunt ni fallor illius hominis, cuius nomen folio 6^r summo legitur: *Ioh. baptista posthumus de lione*, scripti sunt foliis 133^v 134 135^r exceptis ab Antonio Damila, cuius hominis Cretensis scripturae specimen invenies apud H. Omont, *Fac-similés de manuscrits grecs des XV^e et XVI^e siècles*, Paris 1887, no. 3. Folia autem 133^v 134^r 1—11 ex illa subscriptione apparet Georgium Plusiadenum scripsisse, quem cave confundas cum Ioanne Plusiadeno, de quo conf. H. Omont pag. XII sq. Folia 134^v 135^r (Georgii Gemisti Plethonis quattuor virtutum explicatio) tertia manu sunt scripta; fol. 46^v—51^v, 135^v—139 vacua. Constat codex primus senione, septenione, senione, quaternione, codex secundus quinione, quinque senionibus, quinione, quaternione. — Tertius codex (fol. 140—301) undeviginti quaternionibus et quinione constans a Michaelo Apostole scriptus est; is enim subscripsit fol. 301^r: *μχαῖλος ἀποστόλης βυζάντιος, ἐξέγραψεν*:— Litterarum eius ductus reperies apud Omont l. l. no. 34. *) Alius scriba fol. 140^r 4. 5 166^v 1—8 255^r 16—25 272^v 273^r 1 274^r 1—2 279^v 6—8 11 — fin. 280^r 11 — fin. lacunas explevit. Folium 301^v vacuum est. — Quarti codicis uno quaternione constantis folia 302—308^r item a Damila, folia 308^v et 309^r a Plusiadeno videntur scripta esse. — Cum quattuor codices consuerentur, operculi loco sex folia (1—5 310) circumdata sunt; quinque folia (unus binio et unum fol. adglutinatum) codicibus praefixa sunt, unum in fine adglutinatum: quibus continentur artis grammaticae latinae praecepta quaedam vulgaria latine sine titulo scripta. Codices cum ita ut nunc sunt in unum coacti essent, emit Antonius ille Damilas, qui partem eorum ipse scripserat; haec enim legimus fol. 309^v eius manu scripta: *τὸ παρὸν βιβλίον, ἐκτῆθῃ ἐμοὶ ἀντωνίῳ δαμιλᾷ χρυσίνοις δυοὶ και μικρόν τι πρόσ, et ab eodem Damila scriptum folio 310^r ἦγγον δουκάτα δύο και ἦμισυ.*

*) Errat Franc. Passow in *Mus. crit. Vratisl. praef. pag. XI*, qui causis vanis permotus Apostolae nomen ab alio quodam scriba ex exemplo suo descriptum esse opinatur; nam scripturae indoles plane eadem est quae in libris Rehdigeranis 27. 28 ab eodem Apostole scriptis et in specimine Omontiano apparet. Nuperrime chirographi imaginem expressit Hippolytus Noiret „*Lettres inédites de Michel Apostolis*“ Par. 1889; ibidem pag. 27 sqq. codices manu Apostolae transcriptos, qui sunt plurimi, enumerat, unde discimus eosdem libros, quos Damilas scripsit in codice quem dicimus II, etiam Apostolen sua manu transcripsisse; exstant enim in bibliothecae nationalis Paris. cod. 2557 *Isocr. orat. ad Demon.*, *Palaeph. de incred.*, *Anonym. de tropis* manu eius scripta: aut igitur alter alterum exscripsit, aut eundem uterque fontem secutus est. Idem Apostoles Gemisti Plethonis libellum contra Scholarium (conf. infra pag. 13 sub III 1) iterum in cod. Paris. 2067 scripsit.

Continentur his quattuor codicibus haec:

I 1. fol. 6^r—29^v: Dionysii Halicarnasensis De compositione verborum libri Epitome. Sine titulo. inc.: δῶρον τοι ἐγὼ τέκνον φίλε βροῦφε μελίτιε τοῦτο des.: διὰ ταύτας γινόμενα τὰς αἰτίας:+

Liber collatus est a Franc. Passow, qui eam collationem edidit in Mus. crit. Vratisl. parte I, Vratisl. 1820, pag. 23—62, et iterum a Frid. Hanow in usum editionis suae Dionysi Halic. de compositione verborum libri epitomae, Sorav. 1868. Hermannus Usener (de Dionys. Halic. libris manuscriptis, Bonn. 1878, pag. VII) hunc codicem „E^r“ appellavit.

2. fol. 29^v—46^r: Theophrasti Characteres. Titulus manu recentiore in margine additus: „θεοφράστου χαρακτῆρες ἢ περι ἰδιωμάτων“ inc.: ἤδη μὲν καὶ πρότερον πολλὰκις des.: καὶ περι τῶν τετελευτηκότων κακῶς λέγειν:·

Usus est codice Frid. Hanow (de Theophrasti characterum libello, Lips. 1858, pag. 22. 25 sq.); conf. etiam Henr. Ed. Foss, Theophr. char., Lips. 1858, pag. XII sq.

II 1. fol. 52^r—60^v: Isocratis Oratio ad Demonicum. Sine titulo. inc.: ἐν πολλοῖς μὲν ὧ δημόνικε πολὺ des.: ἀμαρτίας ἐπικρατήσειεν:·

2. fol. 61^r—77^v: Palaephati De incredibilibus historiis „παλαιφάτου περι ἀπίστων ἱστοριῶν:—“ inc.: τάδε περι ἀπίστων συγγέγραφα. τῶν ἀνθρώπων des.: τοῦ βίου πέρας γενόμενος:· τέλος παλαιφάτου περι ἀπίστων ἱστοριῶν:·

Libellum C. F. Kampmann Antonio Westermann petente contulit anno 1841; conf. Mythogr. ed. A. Westermann, Brunsv. 1843, pag. XIII.

3. fol. 78^r—87^v: Tryphonis Alexandrini De tropis. Sine titulo. inc.: <φ>ράσις ἐστὶ, λόγος ἐγκατάσκευος des.: μέλι, μήτε μέλιττα:·

„Anonymus, fortasse Trypho Alex., de tropis primum editus est a Carolo Schneidero in Mus. crit. Vratisl. pag. 1—22. Partem jam aliquot annis ante ex alio codice in Museo critico Cantabrigiensi, vol. I., 1814 ediderat Blomfieldus. Postea totum libellum ex codice Pragensi iterum evulgavit Franc. Nicol. Titze, Lips. et Pragae, 1822. p. 72. seqq. sub falso Moschopuli nomine, editionum scilicet et Cantabrigiensis et Vratislaviensis ignarus. Opinionem de Moschopulo refutarunt viri dd. in notit. liter. Gotting. 1823. Maj. no. 81. pag. 801. seqq. et in annal. liter. Heidelb. 1823. Sept. p. 883.“ Wachl. pag. 43. „Scripturae varietatem ex hoc codice enotatam accuratissime Walzius inseruit editioni Tryphonis in Rhet. Gr. T. VIII pag. 728 sqq.“. Ita

Ricardus Volkmann in Observationibus miscellis, quas una cum annalibus gymnasii Iauraviensis 1872 edidit, pag. 14 sq.; ibidem quas nova codicis collatione instituta animadvertit lectiones addidit.

4. fol. 88^r — 134^r: Michaelis Syncelli De syntaxi orationis doctrina. Sine titulo. inc.: περι τῆς συντάξεως τοῦ λόγου διδασκαλία, πολλή τε καὶ βαθεῖα καθέστηκε φιλομαθέστατε λάζαρε. des.: ἔγραψα ἂν ἀντὶ τοῦ ἡδυνάμην γράψαι:

Michaelis Syncelli, non Georgii Lecapeni (ut ait Wachler pag. 43) hunc esse tractatum intellegitur iis, quae Titze in editione Manuelis Moschopuli opusculorum ex codice Bohem. (Reginaehradecii reperto) affert praef. pag. XXV. — Ex codice Vindob., non Paris., ut scripsit R. Nicolai (litterar. Graec. hist., Magdeb. 1878, III pag. 163), partem edidit Lud. Bachmann in Anecd. Graec. vol. II pag. 424 sq., Lips. 1828.

5. fol. 134^v — 135^r: Georgii Gemisti Plethonis Quattuor virtutum explicatio. Sine titulo. inc.: <ἀ>ρετὴ ἐστὶν, ἕξις καθ' ἣν ἀγαθοὶ ἐσμέν des.: τὰ μὲν που πλήθει τὰ δὲ καὶ δυναμει. Conf.: Quattuor virtutum explicatio graece et latine, Bas. 1552; Πλήθωνος περὶ ἀρετῶν ex bibl. C. V. Io. Sambuci, Antv. 1575; Migne, Patr. Gr. t. 160 p. 865—868, 18.

III 1. fol. 140^r — 189^r: Georgii Gemisti Plethonis Contra Georgii Scholarii defensionem Aristotelis „γεωργίου τοῦ γεμιστοῦ πρὸς τὰς ὑπὲρ ἀριστοτέλους γεωργίου τοῦ σχολαρίου ἀντιλήψεις:—“ inc.: ἐπειδὴ τὸ βιβλίον τῶν κατ' ἀριστοτέλους βλασφημιῶν, καὶ ἐς ἡμᾶς ὄψε περιῆλθεν: [verba ἐπειδὴ — περιῆλθεν manu altera scripta] ἐγὼ μὲν οὐκ ὄψε, ὧς γε des.: ἦδη, καὶ αὐθις λογισθήσεται:—:

Ex hoc codice editus est libellus a Guilelmo Gass in libri qui inscribitur „Gennadius und Pletho“, Vratisl. 1844, parte II pag. 54—116, Migne l. l. pag. 979—1020.

2. fol. 189^v — 195^v: Michaeli Apostolae Oratio funebris in Bessarionem „μιχαήλου ἀποστόλου τοῦ βυζαντίου, ἐπιτάφιος θρηνηῶδες ἔχων φροῖμιον. ἐπὶ τῷ θειοτάτῳ βησσαρίωνι τῷ αἰδεσιμωτάτῳ καρδηγάλει τῆς ἀγίας σαβίνης καὶ παναγιωτάτῳ πατριάρχῃ κωνσταντινουπόλεως:“ inc.: ἔμελλον ἄρα, μετὰ τὰ πολλὰ des.: μέλλοντα προορώμενος:—

fol. 195^v 15—16: „ἰαμβτικοί“ inc.: βησσαρίωνα des.: πλέκειν:—

fol. 195^v 16—18: „ἠρωελεγεῖοί“ inc.: ἀμφὶ τετάρτην des.: καθ' ὁδόν:—:

fol. 195^v 19—24: „ἠρωελεγεῖοί“ inc.: βησσαρίωνος des.: χώρῳ ἐν εὐαεί:—:

Ex hoc codice edidit orationem Geo. Gust. Fülleborn in libello qui inscribitur „Georgii Gemisti Plethonis et Michaelis Apostolii ora-

tiones funebres“, Lips. 1793, pag. 20—30; conf. Migne l. l. tom. 161 pag. CXXVII—CXL.

3. fol. 196^r—252^r: Claudii Aeliani De natura animalium libri XVII excerpti „αλιανοῦ ποικίλη ἱστορία:—“ inc.: περι φαλάγγων: φάλαγγες τὰ θηρία, δῶρα ἐργάνης des.: οἱ ἄνθρωποι μᾶθημα καὶ τοῦτο οὐκ ἀγαθόν:—

Tres primos locos ex Varia historia exscriptos sequuntur loci plurimi, qui ex libris de natura animalium excerpti sunt, tripertito compositi secundum librorum ordinem: fol. 196^v—213^r, fol. 214^r—240^r, fol. 240^r—250^v; addita sunt fol. 250^v—252^r verba ex libro de nat. anim. V 10 11 15 16 desumpta. Inter excerptorum primum et alterum ordinem (fol. 213^r—214^r) inserti sunt loci octo, quorum auctor ignoratur, editi a Francisco Passow in Indice lectionum univers. Vratisl. 1819 (iterum ab ipso typis impressi in Seebodii Krit. Bibl., Hildesh. 1820, vol. II pag. 984 sq.). — Conf. quae de hac parte codicis accurate et docte disputavit Fr. Jacobs in Aeliani de nat. anim. editionis vol. I, Ien. 1832, pag. LXXIV sq.

4. fol. 252^v—272^r: Plutarchi De puerorum educatione „πλουτάρχου, περι παιδων ἀγωγῆς:—“ inc.: τίς ἂν ἔχοι des.: ἀνθρωπίνη φύσει καθέστηκεν:— Conf. Plutarchi Moraliū edit. Didot., Paris. 1868, vol. I pag. 1—16.

5. fol. 272^v—282^r: Plutarchi De inimicorum utilitate „τοῦ αὐτοῦ, πῶς ἂν τις ὑπ’ ἐχθρῶν ὠφελοῖτο:—“ inc.: ὄρω μὲν, ὅτι τὸν πραότατον des.: τὰ δέ, μιμούμενοι μὴ χείρονες:— Conf. edit. Didot. vol. I pag. 102—110.

6. fol. 282^v—288^v: Georgii Gemisti Plethonis Oratio funebris in Cleopam Augustam „ἐπιτάφιος ἐπὶ τῇ τοῦ θειοτάτου ἡμῶν ἡγεμόνος κυρίου θεοδώρου γυναικί: κυρία κλεόπη γεωργίου τοῦ γεμιστοῦ:—“ inc.: σόλων μὲν ὁ σοφός, des.: ἅπασιν ἀνθρώποις εὐδοκιμεῖν:—

Ex hoc codice edidit orationem Fülleborn l. l. (conf. supra num. III 2) pag. 11—19, iterum Migne l. l. pag. 939—952.

7. fol. 288^v—301^r: Isocratis Laus Helenae „ἰσοκράτους ἐλένης ἐγκώμιον:—“ inc.: εἰσὶ τινές, οἱ μέγα des.: ἐντεύξονται περι ταύτης:—

IV 1. fol. 302^r—305^v: Gennadii (Georgii Scholarii) De Christianorum recta et vera fide homilia. Sine titulo. inc.: <π>ιστεύομεν ὅτι ἔστι θεός, δημιουργός πάντων des.: διελύθη ἂν· εὐκόλως:

Ex hoc codice edidit homiliam Guilelmus Gass l. l. (conf. supra num. III 1) pag. 3—15, iterum Migne l. l. pag. 333—351.

2. fol. 305^v—309^r: Anonymi narratio de vita Mohammedis. Sine titulo. inc.: τρισκατάρατος καὶ ἀθεώτατος μωάμεδ des.:

καὶ διέφθειραν, καὶ ἠφάνισαν: τοῦτο μὲν ἐν συνόψει εἴρηται περὶ τούτου ἅπαν τὸ ἀληθές:— τέλος:— Ex hoc codice narrationem edidit Guilelmus Gass l. l. (conf. supra num. III 1) pag. 147—152.

Descripserunt codicem G. G. Fülleborn l. l. pag. 8 sq. (conf. supra num. III 2. III 6), Franc. Passow et C. E. Ch. Schneider in Mus. crit. Vratisl. pag. IX sq. (conf. num. I 1. II 3. III 3), Alb. W. J. Wachler in Vita Rehdigeri Vratisl. 1828, pag. 42 sq., Gass l. l. partis I pag. 99 sq. (a. 1842. 1844; conf. num. III 1. IV 1. 2).

Usi sunt codice praeter eos quos dixi Jo. G. Schneider Saxo (conf. num. I 2), Maur. Schmidt (a. 1846 num. I 1. II 1), Berth. Müller (a. 1873 num. III 4. 5), Herm. Diels (a. 1882 num. II 2), Eugen. Geisler (a. 1889 num. III 3. IV 1. 2).

T.

23.

(S. I. 2. 13b.)

Codex membranaceus forma quadrata minore (0,220 × 0,155 m.), foliorum 100, quorum tria ultima vacua sunt, decem quinionibus constans. Scriptus est saeculo XV.

Continentur codice haec:

1. fol. 1—52^v: Rhetorica quae fertur Aristotelis ad Alexandrum. Sine titulo. inc.: <ἐ>πέστειλάς μοι διαπολλάκις des.: πόλει δὲ συμφέρον πλῆθος πολιτῶν:— = Aristoteles ed. Bekker pag. 1420—1447.

2. fol. 52^v—97^v: Demetrii De elocutione liber. Sine titulo. inc.: <ὦ>σπερ ἡ ποίησις διαιρεῖται τοῖς μέτροις, des.: παράκειται δὲ πως ἀλλήλοις ταῦτα ἀμφοτέρα:— = Rhet. Graec. ed. Walz vol. IX pag. 1—126).

„Scripturam in Demetrio a vulgata satis discrepare in meliorem partem, in Aristot. rhetorica parum differre“ censet vir doctus nescio qui in folio chartaceo quod membranis praefixum est.

M.

24.

(IV,1 = S. I. 2. 14.)

Liber membranaceus forma maxima (0,405 × 0,281 m.), foliorum 400, quadraginta quinionibus constans, qui in ultimorum foliorum partibus aversis signati sunt numeris γ—μβ, unde apparet in initio duos fasciculos periisse. Codex nitidissime scriptus est saeculo XV exeunte.

Continet Homeri Iliadis rhapsodias A—K, cum commentario Eustathii, sed est mutilus in initio et in fine. Quoniam duo primi

fasciculi ut diximus perierunt, incipit in medio enuntiato sic: τῷ κάλχαντι. εἶτα μερισμὸς ἑλλήνων εἰς τε τοὺς πολιορκοῦντας = Eustath. ed. Rom. pag. 7,23, et item desinit in medio enuntiato προσέφη δουρὶ ἐπαύσων ἢ μὲν ἦέσε δουρὶ κηγήσομαι ὡς καὶ αὐτὸ προδεδήλωται. οὐδέ σε φημί = Eust. ad K 870, ed. Rom. pag. 812,17. Initia rhapsodiarum litteris initialibus eleganter pictis distincta sunt; singulis rhapsodiis praescriptae sunt periochae illae metricae, de quibus nuper docte et copiose egit Arthurus Ludwich in programmate Regimontano a. 1887, quod inscribitur „Homeri Iliadis et Odysseae periochae metricae,“ et argumenta prosa oratione conscripta.*)

Usus est codice C. G. Heyne, qui eum Vrat. c. appellat, et in ed. tom. III pag. LXXXVIII breviter de eo disserens lectionem carminis editioni Florentinae concinere affirmat. Nihil ultra de eo La Rochius, Hom. Textkritik pag. 469. Varias lectiones commentarii ad primam rhapsodiam exscripsit C. E. Ch. Schneider in Mus. crit. Vratisl. 1820 p. 65—94, descripsit codicem ibid. praef. pag. XII.

Z.

25.

(IV,2 = S. I. 2. 15.)

Codex membranaceus forma maxima (0,335 × 0,246 m.), foliorum 393, quinquaginta fasciculis constans qui sunt quaterniones praeter hos: 25 ternio est, 29 ternio adglutinato uno folio (229), 30 binio adglutinato

*) De argumentis rhapsodiarum Iliadis, quoniam res parum nota est, hoc loco pauca proferre libet, quae cum ex codicibus Rehdigeranis didici, tum e schedis quas Arthurus Ludwich ea de re a me consultus liberalissime mecum communicavit. Exstant igitur in libris manu scriptis duo genera argumentorum prosa oratione conscriptorum, ipsa specie ac primo obtutu inter se differentium, alterius enim generis (quod I vocare liceat) argumenta multo breviora sunt, alterius (nobis II) copiosius res enarrant. Libri typis impressi aut primi tantum generis argumenta exhibent ad omnes rhapsodias, aut et haec in omnes et generis II argumenta in rhaps. B—I, A, N. Etiam Bekker in Appendice Schol. II. argumenta generis II haec tantum expressit, et hinc repetiit Michaelis in O. Iahnii libro qui inscriptus est „Griechische Bilderchroniken“ pag. 100 sqq. Sed in codicibus argumenta generis II etiam in rhapsodias K, M, E—Q exstare, brevibus iam rettulit Ludwich in Mus. Rhen. XXXII pag. 11. Rhapsodiae A argumentum a vulgato diversum e magno numero codicum a Ludwichio collatorum unus tantum Laurentianus habet. — Iam de codicibus Rehdigeranis referam. Cod. 24 exhibet argumenta generis I ad rhaps. B—Z, Θ—K; generis II ad B et H. Cod. 25 argumentis caret. Cod. 26 ad omnes rhapsodias utriusque generis argumenta habet, excepta prima, cuius unum tantum vulgatum exhibet. Cod. 27: gen. I ad B—H, K, M—Σ, Ψ; gen. II ad B—A, Z—Θ, K—M, O—P, T—X. Cod. 29: gen. I ad A, Γ, E, Z; gen. II ad B, A, Z.

uno folio (234); fasciculi 39 et 48 septenis foliis constant, sunt enim terniones adglutinatis singulis foliis in mediis fasciculis; fasciculus 49 est senio, cuius folium quintum excisum est; fasc. 50 est binio; fasciculo 31 duo folia (235. 236) praefixa sunt. Scriptus est codex quattuor manibus coevis saec. XV haud facile dignoscendis. Facillime separatur manus quarta, qua fasciculus 50 scriptus est, post finitum codicem additus. Hic ipse a tribus hominibus scriptus est, quorum manus se in vicem excipiunt, sed ita, ut maxima pars una manu (m. I) exarata sit. Manus II inde ab initio quaternionis 13 fol. 97 discernitur, manus III inde a fol. 231^v. Exemplum, ex quo librum transcribebant, difficile lectu et ex parte valde attritum fuit; qua re factum est, ut saepe quae in illo legi non poterant aut perierant omitterent, sed id lacuna significarent vel in mediis paginis vel initio aut fine versuum. Exemplum eodem modo in paginas digestum fuisse inde intellegitur, quod saepius lacunae eodem loco paginae per aliquot versus deinceps relictæ sunt, et in nonnullis paginis omnium versuum vel initia vel fines omissi sunt; quin etiam una pagina (fol. 392^v) omnino vacua relictæ, quae continere debebat ea quae in Eustathii ed. Rom. exstant inde a pag. 1205,41 usque ad pag. 1206,17.

Liber continet Homeri Iliadis rhapsodias N—Ω cum commentario Eustathii „Ἰλιάδος ἅ. δμήρου ῥαψωδίας:“ inc.: Ζεὺς δ' ἐπεὶ οὖν τρώας τε des. fol. 389^v: ἀχιλλεὶ τῷ φίλῳ + Homeri textus primo obtutu alia manu scriptus videtur quam Eustathius; sed illum accuratius pinxerunt librarii, in commentario scribendo neglegentius versati sunt, multis compendiis et festinanti calamo usi. Itaque ab eodem semper scriba particula Homeri et commentarius ad illam pertinens scripti sunt. Singulis rhapsodiis praemittuntur periochae metricae (conf. supra pag. 16).

Duobus locis aliquid deest, post quat. 12 et post quat. 30. Nam in extrema parte quaternionis 12 scripti sunt versus rhapsodiae O inde a v. 653 usque ad finem, sed ultimi versus 736—746 alia manu additi; quat. 13 incipit Homeri rhapsodia II; deest Eustathii commentarius ad illos versus O 653—746. Fasciculus 30 desinit verbis Eustathii φρενοβλαβῆς ἢ κομώμενος (= ed. Rom. pag. 1202,54; ad Y 183); Homeri textus fol. 233^r desierat versu Y 198; fasciculus 31 incipit versibus Homeri Y 273—374 quos sequitur fol. 238^r med. Eustathius sic incipiens: τοῦ ἀνείλου προπλήξαντος = ed. Rom. pag. 1208,20; ad Y 273. Desunt igitur Homeri versus Y 199—272 et Eustathii commentarius ad Y 183—272. Homeri versus 199—272 sine commentario additi sunt duobus illis foliis 235. 236 quaternioni praefixis (inferior pars folii 236^v vacua est); deinde iidem

versus cum Eustathii commentario (sed eo tantum ad Y 199—269; des. τὸ διαμπερες βαλεῖν) scripti sunt in binione, qui in fine voluminis additus est.

Heynius codicem vocat Vrat. d, (scripturae specimen aere incisum a fol. 173^v sumptum, quo verba extrema Eustathii ad rhaps. P et primi quattuor versus rhapsodiae Σ cum inscriptione repraesentantur, addidit editionis suae volumini I in tab. B) et eum haud contemnendum esse censet, quoniam multa e codice profecta sint haud vulgari, etsi vitiose scripto (conf. Iliad. ed. vol. III pag. LXXXVIII; quod ibidem narrat Eustathium deficere initio libri Ψ, verum non est; sed typhotetae errori id debetur, qui Ψ pro Y posuit). Aliter iudicat La Rochius in libro qui inscribitur „Die Homerische Textkritik“, pag. 469: „dieses Urtheil ist aber viel zu günstig und eine Collation überflüssig, da uns eine ziemliche Anzahl besserer Handschriften zu Gebote steht.“ Praeter Heynium et hoc codice et eo qui praecedit n. 24 usi sunt Chr. Fr. Matthaei (a. 1785), Eduardus Gerhard (a. 1816), Nicolaus Bach (a. 1835), C. F. Kampmann (a. 1843), E. R. Lange (a. 1844), A. Roszbach (a. 1872 et 1883). Ceterum moneo hunc codicem non, ut numero quo olim signatus erat inducti quidam putaverunt, alteram partem esse codicis 24: sed magnitudine, membranae qualitate, scripturae genere ab illo plane diversus est. **Z.**

26.

(V = S. I. 2. 16.)

Codex membranaceus forma maxima (0,365 × 0,261 m.), foliorum 120; rescriptus: rescripta sunt folia 4—119, priore scriptura carent folia 1—3, recentiore folium 120. Membranae nonnullae, cum ad rescribendum aptarentur, damnum tulerunt; itaque factum est, ut nonnumquam scriptura recentiore careant, veluti folii 16 pars superior. Codex constat inde a folio 6 ex quaternionibus, quorum ultimus efficitur foliis 110—117, folia 1 et 120 cum ceteris non cohaerent, foliis 2 et 3, item foliis 4 et 5, item foliis 118 et 119 singula foliorum paria efficiuntur. Prior scriptura est saeculi XI, recentior scriptura saeculi XIII/XIV. Codex qui nunc est et qui olim fuit separatim describendus est.

A. De codice qui nunc est.

Codex qui nunc est, recentiore scriptura exaratus, continet:

Homeri Iliadem integram additis scholiis et argumentis, praemissis vel in fine adiectis commentariolis varii argumenti.

Textus Iliadis incipit fol. 6^r, desinit fol. 119^r. Singularum paginarum sunt binae columnae versuum ita ut singulae lineae binos

versus exaequent. Versuum numerus admodum varius est, sunt paginae quae bis 29 versus contineant, in aliis bis 44 sunt, aliae medium inter hos numerum versuum exhibent.

Singulis libris praemittuntur periochae metricae (conf. supra pag. 16) et inde a libro I argumenta prosa oratione conscripta (argumenta librorum A—Θ et argumenta singula librorum I et Λ in foliis 4^r et 5^v exarata esse infra sub n. 5 et 9 docebitur): libris K, M—Ω bina, libro I argumentum generis I, libro Λ argumentum generis II (v. supra pag. 16 adn.). Libri B pars posterior singularem fert inscriptionem: ἀρχὴ τῆς βιοῦτας.

In marginibus et inter lineas eadem manu scholia scripta sunt, quae saepissime non simul cum textu exarata sed postea addita esse docet diversus atramenti color. Nonnulla scholia per incuriam librarii bis vel adeo ter exarata sunt, versus quidam in textu omissi in margine postea additi sunt.

Textui Iliadis praemissa sunt in foliis 1—5 haec:

1. fol. 1—3^r: Imagines haud artificiose pictae quibus res in Iliade enarratae repraesentantur. Inscriptiones his figuris ab eadem manu, quae codicem exaravit, additae esse videntur.

2. fol. 3^v: Tractatus metricus inscriptione carens. inc.: + τὸ ἥρωικόν μέτρον χώρας μὲν ἐξ πόδας δὲ ἐπιδέχεται ἑ. des.: ἐπίτριτος δὲ ἐκ ᾗ μακρῶν καὶ βραχείας ἐπτάχρονος, ὅλον καλλίσεινος. Agitur hoc tractatu primum de metro heroico et de eius caesuris, deinde de pedibus, quorum enumerantur pedes disyllabi et trisyllabi, tum de differentiis metri heroici (διαφοραὶ τοῦ ἥρωικοῦ μέτρου) septem, quibus in fine additur octava differentia; sequitur enumeratio pedum tetrasyllaborum sedecim.

3. fol. 4^r: „ὕπόθεσις τῆς δλῆς ἰλιάδος.“ inc.: + Ἡ ἐκάβη ἐγκυμονοῦσα τὸν ἀλέξανδρον des.: οἱ τρῶες ἐξήρχοντο πρὸς τὸν πόλεμον. Hic tractatus editus est a Cramero in Anecd. Paris. vol. III, Oxonii 1841, pag. 99 sqq. ex codice Paris. Graec. 2556. Originis est Tzetzianae, nam fere concinit cum Tzetzae Antehomericis v. 39—172, et reperitur in Aristophanis codice Urbinatē, qui Tzetzae scholia in Aristophanem exhibet; v. Conr. Zacher, Die handschriften und classen der Aristophanesscholien (Jahrb. f. class. Philol. Suppl. XVI) pag. 583.

4. fol. 4^r med.: Argumenta prosa oratione conscripta rhapsodiarum H et Θ bina, rhapsodiarum I et Λ singula (rhaps. I gen. II, rhaps. Λ gen. I; cf. supra p. 16 adnot.).

5. fol. 4^v—5^r med.: Scholia ad rhapsod. A pertinentia, quae excepto primo scholio ad Didymi quae vocantur scholia recedunt. Primum scholium grammaticum (inc.: τὸ $\bar{\alpha}$ σημαίνει $\bar{\zeta}$ στέρησιν· ἐπίτασιν· ὁμοῦ· καλὸν· des. imperfectum: ἄθροισιν ὡς τὸ) undenam sumptum sit nescio.

6. fol. 5^r med.: „+ γένος δμήρου τοῦ ποιητοῦ:—“ inc.: Ομηρος ὁ ποιητῆς υἱὸς μὲν ἦν des.: κοσμήτορα θεῖον ὄμηρον +

7. sequitur altera Homeri vita, inc.: Ὅμηρος ὁ ποιητῆς, πατὴρ μὲν ἦν μέλητος· des.: κοσμήτορα θεῖον ὄμηρον:.

Hae duae vitae primum editae sunt ab Allatio, De patria Homeri, Lugduni 1640, pag. 28 sq. et pag. 26 sq., repetitae a Westermanno, Biogr. Graeci pag. 27 et pag. 28 sqq. Eodem ordine quo in hoc codice hae vitae sese excipiunt in Parisino Graeco 2556, ex quo eas edidit Cramer Anecd. Paris. vol. III pag. 97 sqq.

8. fol. 5^r inf.: Scholium grammaticum ad Il. A 1; ed. Cramer l. c. pag. 113, 15—33.

9. fol. 5^v: Argumenta prosa oratione conscripta, rhapsodiae A singulare, rhapsodiarum B—Z bina (conf. supra pag. 16 adnot.).

Post finitam rhapsodiam Ω sequuntur in folio 119^v haec:

10. Epigramma in Hectoris tumulum vulgo Adriano Caesari vel Germanico tributum: „+ εἰς τὸν ἔκτορος τάφον ἐπίγραμμα.“ = Anthol. Palat. IX. 387 (ed. Jacobs II pag. 138, ed. Duebn. II pag. 80). inc.: ἔκτορ ἀρήϊον αἶμα des.: κείσθαι πᾶσαν ὑπ' ἀνεάδα:—

11. Epigramma de laboribus Herculis „ἄθλοι τοῦ ἥρα- κλέους.“ inc.: + πρῶτα μὲν ἐν νεμέη des.: νέαις συνελέξατο κούραις:—

Sunt illi versus memoriales, qui in Anthologiae Palatinae appendice Planudea leguntur (ap. Iacobsum II pag. 651, ap. Duebnerum XVI. 92); de quibus conf. Ottonem Iahn in libro qui inscribitur „Griechische Bilder- chroniken“ pag. 85 sq.

12. Cornuti Compendii theologiae Graecae initium „+ κορ- νούτου ἐπιδρομή τῶν κατὰ τὴν ἑλληνικὴν θεωρίαν παραδιδόμενων.“ inc.: Ὁ οὐρανὸς ὡ παιδίον, περιέχει des.: καὶ λαμπαδηφορίαις χαίρουσαν = Cornutus ed. Lang, Lipsiae 1881, pag. 1—5, 15.

Hoc Cornuti fragmentum, quod quamvis exiguum sit, tamen nonnullas optimas lectiones praebet, quae in ceteris Cornuti codicibus non exstant, adhuc nemini innotuit.

13. Tractatus grammaticus inscriptione carens. inc.: τὸν βουλόμενον τεχνολογεῖν τὰ παρ' ὀμήρου ῥήματα, προγυμνάσαι χρῆνὴ κατὰ τὰ κοινὰ ῥήματα des.: ἐρικτός· ἐρικταινόμενοι· ἔνθεν οὐ διὰ τοῦ τ . . . συγκο^π ἄλτο: οὔτω καὶ τὰ λοιπά.

Codicis condicio non est optima; per magnam enim eius partem librarius usus est atramento pallido atque nunc paene evanido, quod saepius atque imprimis in scholiis oculos legentium fallit. Exaratus esse videtur una eademque manu (nisi forte alia manu scripta est ὑπόθεσις τῆς ὄλης βιάδος, quae in superiore parte folii 4^r legitur). In folii 120^r, quod folium recentiore scriptura carere supra diximus, parte superiore manus illa, quae Iliadem scripsit, unum exiguum scholium exaravit, alia huic coaeva manus verba, quae in fine folii 119^v exstant, ita repetivit: οὔτω καὶ τὰ λοιπὰ καὶ τὰ λοιπά, sed ea postea ex parte delevit et superscripsit: τῷ λόγῳ κυρίου οἱ οὐρανοὶ ἐστερεώθησαν καὶ (= Psalm. 33, 6; cetera sunt abscissa) ἐγὼ πα^π νικό^λ τοῦ πα^π Βαρθολομιος ἔγραφα. Quis ille Bartholomius fuerit, nescitur; sed Nicolaus ὁ πάπας unus fuit ex scribis qui Galeni codicem Laurentianum LXXIV 10 exaraverunt; nam inter scribarum nomina ibi enumerata legitur ὁ πάπας κύριος νικόλαος (conf. Bandinii Catalogum codicum Graec. bibliothecae Mediceo-Laurentianae vol. III pag. 97). Codex ille Laurentianus Bandinio teste est chartaceus saec. XIV.

Hoc Homeri codice primus usus est C. G. Heyne, cuius in usum eum contulit Fridericus Jacobs; codex ab Heynio appellatus Vrat. b parum accurate descriptus est in eiusdem editione Homeri Iliadis vol. III pag. LXXXVII sq. Specimen scripturae huius codicis ex libro H vers. 1—8 depromptum aere incisum exstat in tabula A addita ad eiusdem editionis volumen I. Heynio huius codicis lectio ex codice haud infimi loci repetita esse videtur eaque saepe codici Lipsiensi congruens. At contra La Rochius (Hom. Textkrit. pag. 469) dicit huius codicis lectiones non tam consentire cum codice Lipsiensi quam cum codice Moscoviensi 1. Scholia quae in marginibus et inter lineas leguntur dicit Heynius ea esse, quae Porphyrii esse credantur, sunt tamen scholia, quae Didymi nomen falso prae se ferunt, multis additamentis aucta, quae hominum Byzantinorum atque imprimis grammaticorum doctrinam redolent. Pars eorum scholiorum recentiorum edita est a Cramero ex codice Parisino Graeco 2556, qui quidem multifariam cum hoc codice consentit; pars nondum edita est (e. g. in scholio ad A v. 194 addito citatur ὁ σοφώτατος τζέτζης).

B. De priore membranarum, quibus codex hodie constat, condicione.

Hae membranae priusquam rescriberentur, plurium codicum partes efficiebant: nam scripturae species non ubique eadem est, praeterea versuum prioris scripturae numerus sibi non constat. Horum codicum priorem condicionem integram restituere mihi adhuc non licuit; nam quadraginta folia et unum quid contineant nescio; priorum codicum septem quaterniones integros et octo quaternionum partes constitui. Sunt autem hi*):

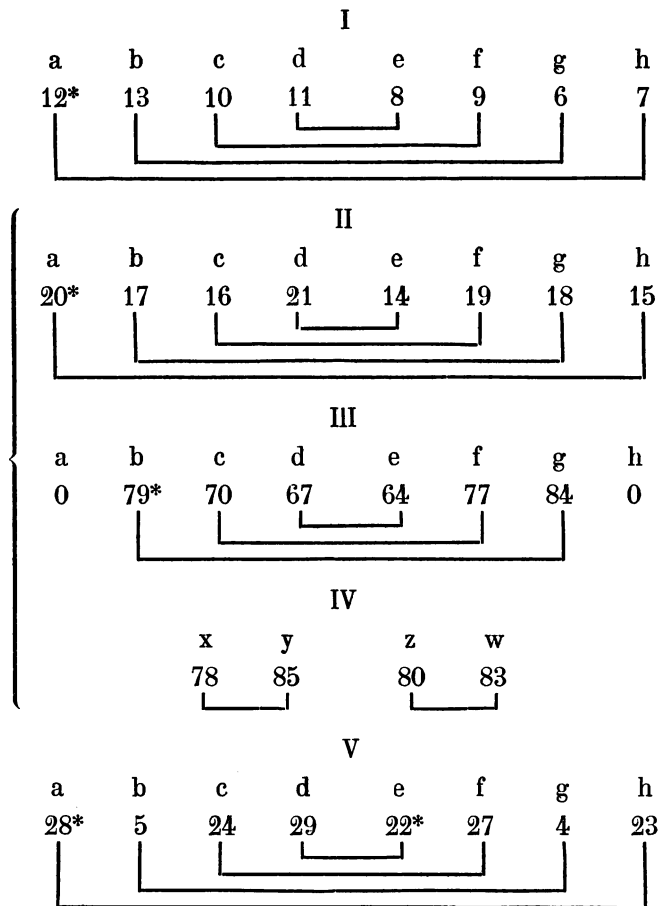

*) Litteris latinis significavi, quem locum folia olim in singulis quaternionibus codicum priorum habuerint; numeri sunt foliorum codicis qui nunc est. Ubi pro foliorum numero signum O posui, indicavi hoc folium aut in codice desiderari aut a me nondum inventum esse; quaterniones qui olim sese excipiebant, coniunxi uncinis in margine additis, asteriscus * ad numerum additus significat exstare in hoc folio initium alicuius operis.

VI							
a	b	c	d	e	f	g	h
44	45*	34	75	72	33	38*	39
VII							
a	b	c	d	e	f	g	h
36	35	30	25	26	37*	32	31
VIII							
a	b	c	d	e	f	g	h
54*	49	68	57	58	63*	50	61
IX							
a	b	c	d	e	f	g	h
52	55	46	65*	66	53	60	47
X							
a	b	c	d	e	f	g	h
0	87	0	91*	88	0	92*	0
XI							
x y 94 101 							
XII							
a	b	c	d	e	f	g	h
0	109	0	117	110	0	102	0
XIII							
a	b	c	d	e	f	g	h
0	0	108	0	0	103*	0	0

}		XIV							
		a	b	c	d	e	f	g	h
		0	0	116*	0	0	111	0	0
		└──────────────────────────┘							
}		XV							
		a	b	c	d	e	f	g	h
		118	107*	0	0	0	0	104	119
		└──────────────────────────┘							

Prior scriptura divisa fuit in binas columnas praeter quaterniones III et IV, ubi scriptura per totum foliorum spatium patet. Quaternionis IV duo foliorum paria interierunt; duo foliorum paria quae servata sunt quomodo inter sese coniungenda sint dignoscere non potui. Num in priore codice quaternio II quaternionem I exceperit, dici nequit, quoniam hic continet Ioannis Chrysostomi orationem integram, contra initio quaternionis II incipit oratio Ephraemi Syri. Inscriptiones litteris uncialibus sunt exaratae, item litterae initiales forma unciali pictae sunt; adnotationes, quae nonnumquam in marginibus occurrunt, tum litteris minusculis tum litteris uncialibus sunt scriptae.

Quaecumque illius prioris scripturae, quae nunc recentioribus litteris obtegitur, legere potui, omnia theologici sunt argumenti. Cognovi autem haec:

1. I a—h (= fol. 12. 13. 10. 11. 8. 9. 6. 7) Ioannis Chrysostomi oratio in principium ieiunii cett. ed. Montfaucon tom. VI pag. 539 sqq. (in spuris). inc.: Πρόκειται ἡμῖν ἀδελφοὶ πνευματικῆ τράπεζα, desinit media columna b folii 7^v; sed eo loco membrana adeo detrita est, ut extrema verba legi nequeant. Ceterum notatu dignum est, hanc orationem versus finem omnino discrepare ab ea quae in Chrysostomi opp. ed. Montfaucon. l. c. edita est.

2. II a—III b^v med. (= fol. 20. 17. 16. 21. 14. 19. 18. 15. 0. 79) Ephraemi Syri oratio in pulcherrimum Ioseph: = edit. Romana, graece et lat., tom. II, a. 1743, pag. 21 sqq. inc.: Ὁ θεὸς τοῦ ἀβραάμ· ὁ θεὸς τοῦ ἰσαάκ ὁ θεὸς τοῦ ἰακώβ des.: ὅτι γὰρ ζεῖς ἀληθῶς. ὑπὲρ δὲ τούτων ἀπάντων δόξαν ἀνὰπέμφωμεν τῷ πατρὶ καὶ τῷ υἱῷ cett.

3. III b^v med. — IV w (= fol. 79. 70. 67. 64. 77. 84. 0. 78. 85. 80. 83) „+Πράξης τοῦ παγκάλλου ἰωσήφ, καὶ τῆς γυναικὸς αὐτοῦ ἀσηνέθ+“ inc.: Καὶ ἐγένετο ἐν τῷ πρώτῳ ἔτη τῆς εὐθυρίας ἐν τῷ μηνὶ τῷ δευτέρῳ

Huius narrationis partem priorem eamque minorem primus edidit I. A. Fabricius in libro qui inscribitur: „Codex pseudepigraphus Veteris Testamenti“ vol. II, Hamburg. 1741, pag. 85 sqq. ex codice Oxoniensi Barocciano 148. Verba quibus apud Fabricium (l. c. pag. 102) haec narratio imperfecta abrumpitur: τοῦ κλαυθμοῦ τῆς Ἀσενέθ, in hoc codice leguntur fol. 64^r inf., cetera quae in fol. 64 reliqua parte, in fol. 77. 84. 78 85 et 80 83 exstant, inedita sunt, sed ne in hoc quidem codice integra haec narratio servata est, quoniam quaternionis III foliorum par extremum et quaternionis IV duo foliorum paria interierunt. Integra exstat in codicibus Vaticano-Palatinis Graec. 17 et 364 et in codice Barocciano 147. Ceterum conf., quae de hac historia Iosephi et Asenethae pseudepigrapha disseruit A. Dillmann in Herzogii et Plittii opere, quod inscribitur: „Realencyclopädie für protestantische Theologie und Kirche“, vol. XII² (Lips. 1883) pag. 366 s. v. Pseudepigraphen des A. T.

4. Va—ev col. b med. (= fol. 28. 5. 24. 9. 22) Gregorii Nazianzeni oratio in Theophania, sive Natalicia Salvatoris = Migne, Patol. Graec. tom. 36 pag. 312 sqq. inc.: Χριστὸς γεννάτε δοξάζονται χριστὸς ἐξ οὐρανῶν. Finis huius orationis legi non potest.

5. Ve^v col. b med. — h (= fol. 22. 27. 4. 23) Basiliï oratio in sanctam Christi generationem = Migne, Patol. Graec. tom. 31 pag. 1457 sqq. Tituli et initii huius orationis perpauca dignosci possunt. Fol. 23^v des. his verbis: καὶ ἐν μὲν τοῖς ἤδη οὖσιν (Migne, l. c. pag. 1469 D); extremam orationis partem in hoc codice non inveni.

6. VI a—b^v col. b inf. (= fol. 44. 45) Pars extrema homiliae mihi adhuc ignotae. inc.: καὶ ὁ ἄνθρωπος ἐκεῖνος δίκαιος καὶ εὐσεβῆς καὶ ἦν πνεῦμα θεοῦ des.: τέλος τῆς ἀπιστείας, τέλος τῆς πλάνης, ἀρχὴ δὲ βραβείων καὶ στεφάνων ὧν γένοιτο τυχεῖν ἡμᾶς ἐν χριστῷ cett.

7. VI b^v col. b inf. — g^v col. a med. (= fol. 45. 34. 75. 72. 33. 38) Ioannis Chrysostomi oratio in parabolam de filio prodigo ed. Montfaucon tom. VIII (inter spuria) pag. 33 sqq. inc.: Ἄει μὲν τὴν τοῦ θεοῦ φιλανθρωπίαν des.: εὐλογημένος ὁ ἐρχόμενος ἐν ὀνόματι κυρίου· αὐτῷ ἢ δόξα cett.

8. VI g^v col. a med. — VII f^v col. a inf. (= fol. 38. 39. 36. 35. 30. 25. 26. 37) Ephraemi Syri oratio de communi resurrectione, de poenitentia cett. = edit. Romana, graece et lat., tom. II, a. 1743,

pag. 209 sqq. inc.: Ἀδελφοί^{μου} ἀγαπητοὶ οὐδὲν προσημῶμεν πλέον des.: αὐτὸς ἐποίησεν ἡμᾶς· αὐτῷ ἢ δόξα cett.

9. VII f^v col. a inf. — h (= fol. 37. 32. 31) Ioannis Chrysostomi oratio in dictum apostoli: De dormientibus etc. ed. Montfaucon tom. I pag. 762 sqq. inc.: Ἡμέρας τέσσαρες ἀνηλώσαμεν τὴν κατὰ τὸν λάζαρον παραβολὴν Haec oratio desinit imperfecta in folio 31^v, cuius ultima verba legere nequeo; reliquam partem in codice non inveni.

10. VIII a—f^v col. a (= fol. 54. 49. 68. 57. 58. 63) Gregorii Nazianzeni oratio in sancta lumina = Migne, Patol. Graec. tom. 36 pag. 336 sqq. inc.: Πάλιν ἰησοῦς ὁ εμὸς. καὶ πάλιν μυστήριον· des.: νῦν μετρίως ὑποδέεσθε τὴν μίαν αὐγὴν θεότητος ἐν χριστῷ ἰησοῦ cett.

11. VIII f^v col. b — IX d^v col. a med. (= fol. 63. 50. 61. 52. 55. 46. 65) Basilii Magni oratio in sanctum baptismum = Migne, Patol. Graec. tom. 31 pag. 424 sqq. inc.: Ὁ μὲν σοφὸς σολομῶν τῶν κατὰ τὸν βίον πραγμάτων des.: ἀπολουσάμενος καὶ ἀγιασθῆς κατὰ τὴν δωρεάν τοῦ χριστοῦ ὅτι αὐτῷ ἢ δόξα cett.

12. IX d^v col. a med. — X d^v col. a med. (= fol. 65. 66. 53. 60. 47. 0. 87. 0. 91) Andreae Cretensis oratio in Lazarum quadrivarium = Migne, Patol. Graec. tom. 97 pag. 960 sqq. inc.: Λάζαρος τὸν παρόντα des.: εἰς τὴν τῆς θείας λέξεως ἀγείρω μακαριότητα ἧς γένοιτο πάντα ἡμᾶς ἐπιτυχεῖν χάριτι cett. Cum quaternionis X foliorum paria primum et tertium interierint, haec oratio aequae atque duae quae sequuntur non integra exstat in hoc codice.

13. X d^v col. a med. — g^r col. a med. (= fol. 91. 88. 0. 92) Ioannis Chrysostomi oratio in quadrivarium Lazarum ed. Montfaucon tom. I pag. 525 sqq. inc.: Σήμερον ἐκ νεκρῶν ἐγειρόμενος ὁ λάζαρος des.: ζωῆς καὶ θανάτου τὴν ἐξουσίαν ἔχων· αὐτῷ ἢ δόξα cett.

14. X g^r col. a med. — XIx (= fol. 92. 0. 94) Ioannis Chrysostomi oratio in ramos palmarum ed. Montfaucon tom. VIII (inter spuria) pag. 231 sqq. inc.: Ἐκ θαυμάτων ἐπὶ θαύματα τοῦ κυρίου βαδίσωμεν Haec oratio desinit imperfecta fol. 94^v his verbis: ἐπικάλυμμα ἔχων τῆς κακίας τὴν ἐλευθερίαν· εἰ δούλος εἶ ἐν (l. c. pag. 234 C). Quid folio 101, quod cum folio 94 unum foliorum par efficit, traditum sit, ignoro.

15. XII—XIII f^r (= fol. 0. 109. 0. 117. 110. 0. 102. 0. 0. 0. 108. 0. 0. 103^r) Severiani homilia de serpente ed. Montfaucon in Ioannis Chrysostomi operum tom. VI pag. 511 sqq. Initium huius orationis quod in primo folio quaternionis XII nunc amisso inerat, in codice desideratur, itaque incipit fol. 109 in medio verbo [ἀνα-] βαίνομεν εἰς ἱεροσόλυμα, ἔπου θεός (= l. c. pag. 512) des.: διαιροῦν ἰδίᾳ ἐκάστῳ καθὼς βούλεται· ἢ δόξα cett.

16. XIII f^v (= fol. 103^v) Ioannis Chrysostomi oratio in Petrum apostolum et in Heliam prophetam ed. Montfaucon tom. II pag. 730 sqq. inc.: Ὀλίγοι ἡμῶν σήμερον οἱ παραγενόμενοι· des. imperfecta fol. 103^v: ἐνδεδυμένοι καὶ αἵματι σὺν πεπλεγμένοι ὁστέοις καὶ νεύ (l. c. pag. 730 D).

17. XIV c^r—c^v col. a inf. (= fol. 116) Finis homiliae mihi adhuc ignotae. inc.: καὶ ἕτερος ἐρμηνευτῆς ἀκριβέστερον ἐρμηνεύων ἔλεγεν τοῦτο ἄπαξ des.: ζητῶμεν οὖν ταύτην ἵνα καὶ τῶν ἐνταῦθα καὶ τῶν ἐκεῖ τύχωμεν· χάριτι καὶ φιλανθρωπία cett.

18. XIV c^v col. a inf. — XV b^r col. b med. (= fol. 116. 0. 0. 111. 0. 0. 118. 107) Ioannis Chrysostomi oratio in titulum psalmi quinquagesimi ed. Montfaucon tom. V pag. 572 sqq. (in spuriiis). inc.: Οἱ ζωγράφοι μιμοῦνται τῇ τέχνῃ τὴν φύσιν· des.: ὅσον δύνασαι ὑπόμειναι· καὶ ὑπὲρ τούτων εὐχαριστήσωμεν τῷ θεῷ· ὦ ἢ δόξα cett.

19. XV b^r col. b med. — b^v (= fol. 107) Ioannis Chrysostomi oratio in epist. ad Hebraeos cap. I homil. III ed. Montfaucon tom. XII pag. 24 sqq. inc.: Ὁ μὲν κύριος ἡμῶν ἰησοῦς χριστὸς τὴν παρουσίαν αὐτοῦ Huius orationis initium tantum congruit cum verbis editae orationis, cetera in hoc codice tradita plane diversa sunt ab editis. Num folia 104 et 119 ad eandem orationem pertineant, nescio.

Praeterea horum operum partes (aut initium aut finem) inveni:

20. fol. 76^r col. b med.: „Ἰωάννου ἀρχιεπισκόπου κωνσταντίνου πόλεως τοῦ χρυσοστόμου λόγος εἰς τὸ βάπτισμα καὶ εἰς τὸν πειρασμόν.“ Littera initialis est E (vel Σ?); cum dignoscere non possim, a quibus verbis haec oratio incipiat, constituere mihi non contigit, cuius orationis Chrysostomianae initium hoc loco tradatur.

21. fol. 90^r col. a exstat finis Martyrii Theodori ducis exercitus auctore Varo (non Augaro, ut in editionibus legitur), latine ed. Io. Bollandus in Actis Sanctorum sub Febr. m. die VII, tom II pag. 28 sqq.

22. fol. 90^r col. a inf. exstat initium orationis cuiusdam Ioannis Chrysostomi, ut videtur. Tituli haec tantum legi: ἀρχιεπισκόπου κωνσταν^τ, cetera verba adhuc legere non potui, item initium huius orationis non legi.

23. fol. 105^v col. a: Ioannis Chrysostomi oratio in stagnum Genezareth. inc.: Τότε ὁ διδάσκαλος εὐκλεῆς. Haec oratio in aliis quoque codicibus Ioanni Chrysostomo adscribitur, sed ab editoribus cum spuria habeatur, omissa est (conf. Fabricius, biblioth. Graeca ed. Harles, vol. VIII pag. 529), itaque mihi non licuit constituere, num aliae eius orationis partes in hoc codice tradantur.

Hoc codice usi sunt Chr. Fr. Matthaei (a. 1785), C. G. Heyne (a. 1792), Eduardus Gerhard (a. 1816), C. F. Kampmann (a. 1843), E. R. Lange (a. 1844), Aug. Rossbach (a. 1872), Guil. Studemund (a. 1887).

Stk.

27.

(LXXXXVIII = S. I. 2. 17.)

Codex chartaceus forma quadrata (0,267 × 0,196 m.), foliorum 490, quorum 1 et 490 membranacea, e libro missali sumpta, fol. 2. 3. vacua sunt; sequuntur 61 quaterniones, quorum ultimus mutilus, quibus continetur a fol. 4^r usque ad fol. 486^r Homeri Ilias integra, cum glossis interlinearibus minio pictis; item minio pictae sunt in capitibus singularum rhapsodiarum periochae metricae (conf. supra pag. 16). Excepta prima et ultima singulis rhapsodiis praemissa sunt argumenta prosa oratione conscripta, lperumque bina (ad ΒΓΔΕΖΗΚΜΟΠΡ), singula generis concisioris rhapsodiis ΝΞΣΨ, singula generis copiosioris rhapsodiis ΘΛΤΥΦΧ (conf. supra pag. 16 adn.). Generis adhuc ignoti sunt argumentum rhapsodiae I, et alterum rhapsodiae E. Navium catalogus proprium habet titulum ἀρχὴ τῆς Βοιωτίας, et tamquam argumentum scholium illud ad B 488 (Bekk. pag. 79^{a37} sqq.) quo navium numeri componuntur.

Haec omnia scripta sunt manu Michaeli Apostolae, quod ipse testatur haec in calce libri subscribens: + μιχαήλος ἀποστόλης βυζάντιος τῇ πενία ἐξέγραψεν:~

Per magnam partem voluminis exstant vestigia glossarum Latinarum postea deletarum.

Huius codicis varias lectiones excerpit Io. Frid. Burg in usum Io. Aug. Ernesti, qui eas publici iuris fecit in Corrigendis et addendis volumini V editionis suae adiectis et de hoc codice disputavit in prae-

fatione eiusdem voluminis pag. VIII sqq. Deinde codice usus est C. G. Heyne, qui eum V rat. A vocavit et de eo breviter rettulit vol. III pag. LXXXIX. Ex Heynii editione varietatem lectionis sumpsit La Rochius in ed. sua Iliadis. De codice ipso conf. La Roche, Die Homerische Textkritik, pag. 469.

Praeter eos, quos memoravi, codice usi sunt Chr. Fr. Matthaei (a. 1785), Eduardus Gerhard (a. 1816), C. F. Kampmann (a. 1843), E. R. Lange (a. 1844), Augustus Rossbach (a. 1872 et 1883). z.

28.

(LXXXIX = S. I. 2. 18.)

Codex chartaceus forma quadrata (0,262 × 0,196 m.), foliorum 221, 27 fasciculis constans, qui omnes sunt quaterniones, exceptis 9 et 16 quinionibus et 20 senione. Duo genera chartae distinguuntur, charta vulgaris et charta laevigata, tres manus diversae. Maxima pars codicis Michaeli Apostolae manu (m. I) exarata est, qui in fine voluminis haec subscripsit: *μικαῆλος ἀποστόλης βυζάντιος, μετὰ τὴν τῆς αὐτοῦ πατρίδος ἄλωσιν, πέντε συζῶν, καὶ τὸδε τὸ βιβλίον ἐν κρήτῃ ἐξέγραψεν*:— Sed is Apostoles non uno tenore neque satis diligenter librum exaravit. Saepenumero, maxime versus finem fasciculi, repente desinit et post multum demum spatium relictum pergit, lacunam explendam alii relinquens, interdum integros fasciculos aliis scribendos mandavit. Has lacunas duo scribae expleverunt, procul dubio Apostolae aequales et socii operis, quorum alter (m. II), qui prior ad volumen perficiendum accessit, semper charta laevigata utitur, alter (m. III) eadem charta qua Apostoles ipse. Prioris illius scribae manus elegans et speciosa est et primo obtutu multo antiquior videtur, et ita visa est Ernestio praef. tom. V pag. IX. Sed eum post Apostolen scripsisse accurata descriptio codicis docebit. Versus hic scriba ut Apostoles tricenos ponit in quaque pagina, scriba tertius plerumque tricenos binos. Ab his igitur duobus scribis partim lacunae in mediis fasciculis expletae sunt, partim integri fasciculi conscripti, partim singula folia vel foliorum paria fasciculis adiuncta. Custodes Apostolae manu scripti in fronte fasciculorum inveniuntur horum: fasc. 4—13 = β^{ov} — ια^{ov}, fasc. 17 = ιε^{ov}, fasc. 24—27 = κβ^{ov} — κε^{ov}, et manu II in fasc. 19 scriptum est ιζ'. Unde intellegas primos duos fasciculos volumini postea adiunctos esse, ceteros autem omnes, etiamsi non Apostolae manu scripti sunt, tamen aut in locum fasciculorum ab eo scriptorum successisse, aut eius auspiciis exaratos esse.

Continentur codice haec:

1. Fasciculo 1 = fol. 1—8: *Odysseae versus* τ 192 — υ 62 in chart. laev. a m. II. Hic fasciculus ad litteram consentit cum *fasc. 22* (fol. 177—184) qui eadem manu scriptus est et eosdem *Odysseae versus* continet.

2. Fasciculus 2 = fol. 9—16, quaternio chartae communis, manu III exaratus est et continet haec:

fol. 9^r—13^v: Malalae narratio de erroribus Ulixis = *Chronogr.* pag. 137—155 ed. Hod. inc.: <μ>ετὰ τὴν ἄλωσιν τῆς τρώας πάντες ἄχαιοὶ μερισάμενοι τὴν πραιδα des.: τοῦ δὲ τηλεγόνου παραιτουμένου ταύτην τὴν γνώμην, ἐκέλευσεν αὐτοὺς μένειν ἐν τῇ σπάρτῃ. οἵτινες περιγεγόμενοι ἅπαντα ἐξηγήσαντο τῷ δίκτυϊ· καὶ ταῦτα μὲν περὶ ὀδυσσεώς·.

Adiunguntur nonnulla scholia in *Od. α* 2—22 eius generis quod Dindorfius ex cod. E sumpsit.

fol. 14^r—16^v: „λέξεις ἐκ τῆς τοῦ ὁμήρου βίβλου:“ ὀπάζειν, παρέχειν. βασιλῆιον εὖχος ἐχούσης, βασιλικὴν δόξαν ἐχούσης. des.: ἀερσιπότητος, ἐν τῷ ἀέρι πετόμενος. τῇ γὰρ τοι νεῖν νήματα ἀερσιπότητος ἀράχνης:· Sunt glossae in Gregorii Nazianzeni *Arcana*, ordinem versuum non sequentes.

3. Fasciculis 3—27 = fol. 17—221 continetur: *Homeri Odyssea* integra. Singulis rhapsodiis praemissae sunt periochae metricae, de quibus v. supra pag. 16. Argumenta desunt, scholiorum in tribus tantum foliis 23^v, 24^v, 25^r^v frustula inveniuntur ab alia manu (m. IV) addita. Manuum et chartae vices sunt hae:

Fasciculus 3 (fol. 17—24) chartae vulg. man. III continet *Od. α* et β usque ad v. 27. Ante initium rhapsodiae β una pagina (24^r) vacua relicta est, quae videtur destinata fuisse argumento. In fine rhapsodiae α et initio rhaps. β manu IV addita sunt scholia in α 441 et 443 et β 20.

Fasciculi 4—9 (fol. 25—74) chartae vulg. continent versus β 28 — η 342, Apostolae manu scriptos (nisi quod m. IV in marg. addita sunt scholia ad β 50 et 61) usque ad v. η 245, medio folio 73^r; hinc excipit manus III et desinit medio folio 74^v, cuius reliqua pars vacua est. Sed hoc folium 74 postea additum est. Fasciculus enim 9, qui nunc est quinio, olim, cum ab Apostole usque ad fol. 73^r conscriberetur, fuerat quaternio et est in fol. 66^r Apostolae manu signatus custode ζ^{ov}. Sed cum Apostoles in medio folio 73^r scribere desiisset, et novum quaternionem η scribere coepisset a versu η 343 orsus, pars quaternionis ζ

vacua relicta non sufficiebat versibus supplendis 97. Quam ob rem is qui hoc supplendi munus suscepit, quaternioni adiecit par foliorum, quorum alterum, fol. 74, tantum non totum litteris replevit, alterum, fol. 65, vacuum reliquit. Ita factum est, ut inter fol. 64 et fol. 66 unum folium vacuum sit, sed textus nulla lacuna, cum ultimus versus folii 64 sit ζ 144, primus folii 66 ζ 145.

Fasciculi 10—13 (fol. 75—106) chartae vulgaris manu Apostolae continent η 343 — λ 147. Inde a fol. 84^r med. usque ad fol. 85^r med. lacuna est, sed nihil deest: in medio folio 85^r textus incipit versu ϑ 558, in medio folio 84^r desierat versu ϑ 557. In paginis vacuis Apostoles ipse bis scripsit οὐδὲν λείπει.

Fasciculi 14 (fol. 107—114) extremum par foliorum chartae laevigatae est et manu II conscriptum, cetera chartae vulgaris et ab Apostole exarata, itaque fasciculus continet fol. 107 λ 148—205 man. II, fol. 108—113 λ 206—567 man. I, fol. 114 λ 568—667 man. II.

Fasciculus 15 (fol. 115—122) est quaternio chartae vulgaris, Apostolae manu scriptus, sed in locum primi folii manus II supposuit folium chartae laevigatae. Itaque fasciculus continet λ 668 — μ 44 manu II, μ 45 — ν 58 manu I.

Fasciculus 16 (fol. 123—132) quinio est, sed fuerat et hic, ut fasc. 9, quaternio, Apostolae manu impletus. Sed nescio quam ob rem primo folio aliud supposuit chartae laevigatae scriba II; deinde scriba III, cum intellexeret inter extremum folium et id quod praecedit multos versus omissos esse, inseruit par foliorum chartae communis, sed diversae ab ea, qua Apostoles usus est, et alterum quidem folium (fol. 131) litteris replevit, alterum vero (fol. 124) vacuum reliquit. Itaque manuum vices in hoc fasciculo hae sunt: fol. 123 chart. laev. man. II continet versus ν 59—172, sed omiserat scriba versus 78—128, quos postea in margine addidit man. III. Fol. 124 scriptura vacuum est; fol. 125—130 Apostolae manu (man. I) continent ν 173 — ξ 141 (versus ν 178—229 omissi sunt, nulla lacuna scriptionis, sed ad versum ν 177 adscriptum est λ^π); fol. 131 manu III continet ξ 142—192, fol. 132 manu I ξ 193—252.

Fasciculus 17 (fol. 133—140), totus Apostolae manu, continet versus ξ 253 — ο 196.

Fasciculi 18 (fol. 141—148) duo exteriora foliorum paria chartae laevigatae manu II scripta sunt, duo interiora chart. commun. manu I, itaque ο 197—317 man. II, ο 318—557 man. I, π 1—118 man. II.

Fasciculus 19 (fol. 149—156) chartae laevigatae totus fere manu II conscriptus est, usque ad initium fol. 155^v; cetera implevit manus III. Itaque manu II scripti sunt versus π 119 — ρ 28, manu III ρ 29—147.

Fasciculus 20 (fol. 157—168) quaternio fuerat chartae laevigatae, totus conscriptus manu II. Sed cum in fol. 164^v multos versus deesse (id quod man. II ipsa significaverat adscripto $\lambda\epsilon\tau^{\pi}$) vidisset man. III, duo foliorum paria inseruit (fol. 159. 160. 165. 166), quorum alteram partem, ut adsolet, vacuam reliquit (fol. 159. 160), alteram (fol. 165. 166) litteris implevit. Continentur igitur fasciculo haec: fol. 157. 158 chart. laev. continent ρ 148—267 man. II.; fol. 159. 160 chart. vulg. vacua; fol. 161—165 chart. laev. continent manu II scriptos versus ρ 268 — σ 20, sed omissi sunt versus ρ 496 — σ 11, id quod man. II lacuna parva relicta et adscripto $\lambda\epsilon\tau^{\pi}$ significavit; fol. 165. 166 chart. vulg. continent versus ρ 496 — σ 20 manu III scriptos; fol. 167. 168 chart. laev. man. II σ 21—141.

Fasciculi 21. 22. 23 (fol. 169—192) chartae laevigatae manu II scriptos continent versus σ 142 — φ 145.

Fasciculi 24—27 (fol. 193—221) chartae vulgaris Apostolae manu exarati sunt; continent Odysseae omnia quae sequuntur inde a φ 146 usque ad finem rhapsodiae ω .

Ceterum is scriba, cuius manum secundam esse censuimus, eodem videtur exemplari usus esse quo Apostoles, tertius scriba diverso. Memoravi supra in iis partibus codicis, quae manu I et II conscriptae sunt, singulas paginas 30 versus continere. Itaque Apostoles, cum folium integrum alteri scribendum relinqueret, 60 versibus omissis in proximo folio pergere solet. Iam cum fol. 106 desinat versu λ 147, folium 107 manu II conscriptum 60 versus contineat, expectares folium 108, quo Apostoles pergit, incipere versu 208. Sed incipit versu 206, eam ob causam quod id exemplar, quo et Apostoles usus est et scriba II, post versum 178 habuit duos versus, qui nunc manu II scripti in hoc libro leguntur, et leguntur in nonnullis aliis codicibus, ut testatur La Rochius. Contra scribam III alio exemplari usum esse intellegitur ex folio 166^v. Nam man. III cum ea, quae man. II sub finem paginae 164^v omiserat, adderet, repetiit etiam versus σ 12—20, qui manu II scripti exstant in fine paginae 164^v. His igitur comparatis haud levis scripturae diversitas intellegitur.

Varias lectiones huius codicis vulgaverunt I. A. Ernesti in Corrigendis et addendis quinto volumini editionis suae adiectis (de

codice disputavit in eiusdem voluminis praefatione pag. IX sqq.) et C. G. Heyne, cui est Vrat. A; conf. Heynium in praef. voluminis III pag. LXXXIX. Hinc sumpsit quae in Varia lectione editionis suae de hoc codice tradit La Rochius, cui est V. Conf. La Roche, „Die Homerische Textkritik“ pag. 486, et praef. editionis suae pag. X.

Praeter hos codice usi sunt Chr. Fr. Matthaei (a. 1785), Eduardus Gerhard (a. 1816), C. F. Kampmann (a. 1843), Guilelmus Carolus Kayser (a. 1851. 1859), Augustus Roszbach (a. 1872. 1883). z.

29.

(VI = S. I. 2. 19.)

Codex membranaceus forma oblonga (0,350×0,255 m.), foliorum 177, constat fasciculis 18 quinionibus praeter 5 (fol. 42—49) quaternionem, et 18 (fol. 170—177) ternionem duobus foliis adglutinatis 171 et 174. Totus liber ab uno scriba exaratus est saec. XV, satis nitide et eleganti litterarum ductu; sed scriba imperitissimus fuit et negligentissimus, qua re factum est, ut codex calami vitiis scateat, et multa ommissa sint, quae partim ab eodem scriba partim ab alio paulo recentiore in marginibus suppleta sunt. Paginae in binas columnas divisae sunt, quae vicanos quinos versus continent.

Insunt in codice haec:

1. fol. 3—6^r col. a med.: *Batrachomyomachia* „*δμήρου μωβατραχομαχία*.“ inc.: Ἀρχόμενος πρῶτον μουσῶν des.: τελετή μονήμερος ἐξετελέστη Inscriptio minio picta, item glossae interlineares, quae in prima tantum pagina exstant.

Ex hoc codice primus nonnulla suum in usum excerpsit Lessingius quae cum eius adnotationibus edidit Fülleborn in Vita Lessingii III pag. 251, repetiit Lachmannus in ed. operum Lessingii Vol. XI p. 689 sq.; postea varias lectiones codicis a Frid. Jacobsio collectas vulgavit Aug. Matthiae in ed. Lips. 1805 (conf. pag. VII); accuratius librum excussit et in usum editionis suae convertit Baumeisterus, qui eum f littera designavit et de eo disputavit pag. 9 et pag. 19 prolegomenorum. Is eum generi mixto quod vocat adnumerat, ita tamen, ut ab interpolatorum genere proxime absit; Brandtius in libello qui inscribitur „de *Batrachomyomachia* Homerica recognoscenda“ pag. 14 deterioris quod statuit generis eum esse censet; sed potius eius generis esse videtur, quod Brandtius mixtum

vocat, cum habeat plerosque illorum versuum qui in deterioribus desunt, et in lectionibus quoque interdum cum optimis consentiat. Ceterum refertus est foedissimis vitiis et manifestis magistellorum infimae aetatis correctionibus.

2. fol. 6^r Vita Homeri. inc.: <δ>μηρος ὁ ποιητής, υἱὸς ἦν κατὰ μὲν τινὰς des.: καὶ παλγνια τινὰ μαρτίτην καὶ βατραχομουμαχίαν: +: -

Est ea vita, quam L. Allatius primus vulgavit in libro de patria Homeri, vita 4 Westermanni, Biogr. Gr. pag. 27, qui huius codicis (R littera signati) collationem adhibuit a Kampmanno confectam, conf. praef. pag. VII.

3. fol. 6^v—45: Homeri Iliadis rhapsodiae A—E, Z 1—356. Textus incipit fol. 7^r hac inscriptione „+Ἰλιάδος ἄλφα ὁμήρου βαψωδία.“ Praecedit in fol. 6^v argumentum rhapsodiae primae; etiam ceteris rhapsodiis argumenta utriusque generis (v. quae supra dicta sunt pag. 16 adn.), modo singula, modo bina praemissa sunt, et periochae illae metricae, de quibus dictum est ad cod. 24. Textus desinit ultima linea folii 45^r; aversa pars folii et folia 46—50 scriptura vacua sunt.

4. fol. 51^r—174^v: Homeri Odyssea integra. „ΟΔΥΣΣΕΪΑ ἸΑΧΑΛΦΑ ὈΜΗΡΟΥ.“ Singulis rhapsodiis, excepta prima, praemissa sunt argumenta prosa oratione conscripta vulgaria, quae Dindorfius in editione scholiorum in Odysseam expressit, et minio pictae periochae metricae.

Iliadis et Odysseae collationem Heynii in usum confecit Frid. Jacobs; Heynio hic codex est Vrat. a; disseruit de eo praef. vol. III pag. LXXXVII, „lectiones inde enotatas tantum in comparatione cum reliquis codd. vulgaribus habere usum criticum“ censens. Heynii adnotationem criticam, in qua et ipsa parum accurate de hoc codice ratio redditur, neglegenter compilavit La Rochius in ed. sua Iliadis. Idem in libro „Die Homerische Textkritik“ de hoc codice disputat pag. 477 et 467, eumque cum Townleiano cognatum censet: „verwandt mit dem Townleianus sind der Lipsiensis und Vratislaviensis a, indem jener zwischen diesen beiden das Mittelglied bildet.“ Certe hic liber, si a mendis scribae neglegentia profectis recesseris, satis bonas lectiones exhibet, neque raro cum optimis codicibus concinit.

Libro usi sunt praeter eos quos nominavi Eduardus Gerhard (a. 1816), Tr. Tzschirner (a. 1843), K. F. Kampmann (a. 1843), Augustus Rossbach (a. 1872. 1883).

30.

(CXLIII = S. I. 3. 1.)

Hoc volumine forma quadrata (0,213 × 0,145 m.) coniuncti sunt quinque codices aetate manibus chartae genere inter se diversi, quorum in summa sunt folia 241. Initio et fine voluminis singula folia membranacea, quaterna chartacea, scriptura vacua, pro tegumento inserta sunt. Codices sunt hi:

I. fol. 1 — 16: Ioannis Pediasimi tractatus de Herculis laboribus, quem primus vulgavit Leo Allatius in Excerptt. var. graec. soph. ac rhett. pag. 321—341, repetiit, collatione ipsius huius codicis a Kampmanno confecta usus, Antonius Westermann, in libro qui inscribitur *Μυθογράφοι* pag. 349—356, conf. praefat. pag. XVII. Codex est chartaceus, saec. XV scriptus. Sunt duo quaterniones, sed ordo foliorum bibliopegae culpa turbatus. Quaternio qui debebat esse posterior extremo foliorum pari quaternionis prioris ita iniunctus est, ut quinio factus sit, tria foliorum paria interiora eius quaternionis qui prior esse debebat, quasi ternio iustus sequuntur; itaque ordo foliorum est hic: 1. 9—16. 8. 2—7. Tractatus incipit fol. 1^r: τοὺς ἡρακλέους ἀνδρικοὺς δεκαδύο. ἐντεῦθεν ἐκμάνθανε φιλότις ἄθλους: + des. fol. 16^v: οὐρός καὶ φύλαξ οὕσα τῆς αἰσχύνης: . Verbis Pediasimi addita sunt scholia copiosa, maximam partem schedographica, quorum specimen affert Westermannus pag. 349 adnot.

II. fol. 17 — 25: *Batrachomyomachia*. codex chartaceus saec. XV, constat uno quaternione et uno folio ad illum adglutinato. Sine titulo. inc.: Ἀρχόμενος, πρῶτον μουσῶν χορὸν ἐξ ἐλικῶνος des.: καὶ πολέμου τελετῇ, μονοήμερος ἐξετελέσθη: + Codex est eius classis, quam Brandtius „*De Batrachomyomachia Homericæ recensenda*“ pag. 10 sqq. deteriorem constituit; fere semper cum V consentit. Eadem manu minio additae sunt glossae interlineares et scholia nonnulla in marginibus.

III. fol. 26 — 159: Euripidis *Hecuba Orestes Phoenissae*. Huius codicis tres sunt partes diversae. Nam codicem saeculo XIV scriptum, sed initio et in fine mutilum saeculo XV aliquis supplevit, exemplis diversis usus.

1. fol. 26—53^r med.: Euripidis *Hecuba* v. 1—900 (νῦν δ' οὐ γὰρ ἔησ' οὐρίας πνοᾶς θεός,) in charta laevigata, manu saec. XV. Sunt tres quaterniones et unus binio. In prima pagina (fol. 26^r) est Vitae Euripidis pars (inc.: +εὐριπίδης υἱὸς μὲν ἐγένετο μνησάρχου. des.: ἔθεν καὶ

παροιμία ἐστὶ τοῖς μακέδοσι κυνὸς δίκην: = Schol. Eurip. ed. Dindorf t. I pag. 1,1 — 2,3. pag. 5,10 — 6,9; Schol. Eurip. ed. Schwartz t. I pag. 1,2 — 5. pag. 4,12—22) et Argumentum Hecubae a vulgato codicum antiquiorum, quod Schwartzius solum scholiis in Hecubam praefixit, Dindorfius primo loco posuit, paullulum diversum, sed multo magis diversum a ceteris argumentis a Dindorfio editis (inc.: μετὰ τὴν τοῦ Ἰλίου πολιορκίαν des.: ὑποθεμένη δῆθεν πανούργως αὐτῷ ὑποδειξάι χρήματα ἐν Ἰλίω:—). Textus incipit medio folio 26^v, singulae paginae senos denos versus continent; eadem manu addita sunt scholia in marginibus et inter lineas; raro alia manu fere aequali quaedam adscripta sunt.

Euripidis textus, quem haec folia exhibent, fere liber est Byzantinis sordibus et cum optimis codicibus ita consentit, ut modo cum hoc modo cum illo magis faciat, sed bonas plerumque lectiones praebet. Quam ob rem dubius haereo, utrum eum compilatum et contaminatum putem ex bonis libris eorum generum, quorum optimos Prinzius in ed. Hecubae A et B vocat, assumpto interdum aliquo cum LG cognato, an derivatum ex perbono aliquo et antiquissimo libro, cuius vestigia alia non exstant.

Scholia sunt excerpta ex Thomano-moschopuleis, fere congruentia cum eis, quae Dindorfius ex codice Guelferbyitano exscripsit et litteris Gu et Gr notavit.

2. fol. 54—139: Euripidis Hecuba inde a v. 900 usque ad finem, Orestes integra (fol. 66^r—110^v), Phoenissae v. 1—1083 (ἐν εἰπέ πρὸς θεῶν εἴ τι πολυνείκους πέρι), in charta orientali manu saec. XIV scripta. Fasciculi sunt undecim quaterniones praeter nonum et undecimum, qui septenis foliis constant. Fasciculi secundi folia tertium et quartum interciderunt, in eorum locum duo folia chartae vulgaris supposita sunt, quorum prius (fol. 64) manu saeculi XVI scripta exhibet Argumenta vetera in Orestem, quae apud Dindorfium sunt in ed. scholiorum in Eur. vol. II pag. 3—6, apud Schwartzium vol. I pag. 92. 93, sed ordine articulorum paululum mutato, et omissis verbis Ἀριστοφάνους· Ὀρέστης διὰ τὴν τῆς μητρὸς κεῖται ἢ μυθοποιία (Dind. pag. 4,14—5,4; Schwartz pag. 93,1—4). Alterum folium (fol. 65) scriptura caret.

Praeter illud folium 64 postea insertum cetera omnia (nisi quod scholia nonnulla satis raro a duabus aliis manibus addita sunt) eadem manu scripta sunt, et textus et scholia in marginibus et inter lineas. Versuum numerus in quaque pagina est 19. Phoenissis praemissa sunt

in fol. 111 argumenta I. III. VI Dind. (= Schwartz pag. 242,1 — 23. 243,1—7. 14—18. 244,4—10. 243,19 — 244,3), adiuncto scholio in Phoen. v. 50: <τ>ὴν λύσιν δὲ τοῦ ἀνύγματος καμπτόμενος:~ Ipsa fabula Phoenissae incipit fol. 112^r.

Quantum ad lectiones attinet, haec pars codicis optima est. Lectiones Hecubae fere eadem sunt atque codicis Laurentiani egregii G, quem Rudolfus Prinz in lucem protraxit, sed meliores etiam et integriores; in Oreste fabula Vratislaviensis hic; quantum ex Kirchoffii adnotatione critica intellegi licet, modo cum A modo cum F modo cum C consentit, in Phoenissis denique etiam praestantior esse videtur et in optimorum librorum numero habendus.

Scholia sunt Thomana pura, libera a nugis Moschopuleis, quibuscum coniuncta tradi solent, emendatiora et uberiora illis, quae Dindorfius, littera Gu insignita, ex codice Guelferbyitano edidit.

3. fol. 140—159: Euripidis Phoenissae inde a v. 1084 (ὄϊσθ' ὡς μέλει μοι καὶ τοῦδ' εἰ λεύσσει φάος.) usque ad finem. Sunt duo quaterniones et unus binio chartae laevigatae eiusdem atque fol. 26—53; et in iis Euripidis versus et scholia marginalia et interlinearia scripta manu saec. XV eadem, quae fol. 26—53 scripsit.

In hac parte codex pessimae est notae, corruptelis scatens, et gemellus codicis Mosquensis, cuius lectiones Matthiaeus exhibet. Scholia sunt excerpta ex Moschopuleis (quae Dindorfius littera Gr signavit).

Quae cum ita sint, excepta hac ultima parte codicem hunc Euripidis satis bonae, ne dicam optimae notae esse apparet, ut iure mireris eum a viris doctis, qui Euripidi studium navaverunt, fere neglectum esse. Solus enim quod sciam eius mentionem fecit Matthiaeus vol. VI editionis suae p. XIII sq., sed non eo usus est; varias tantum lectiones et scholia ad Hecub. versus 167 priores a Fr. Passowio transcripta et sibi missa esse refert.

IV. fol. 160—210: Pindari Olympia cum scholiis. Sex fasciculi chartae vulgaris quaterniones praeter tertium quinionem. In iis manu saeculi ut videtur XIV exeuntis (man. I) scripta sunt (sine titulo) Pindari Olympia integra, additis scholiis copiosis in marginibus et paucis glossis interlinearibus. Sed codicis qui olim fuit aliqua interciderunt et ab aliis scribis suppleta sunt. Primi quaternionis extremum foliorum par quod olim fuerat periit, in eius locum aliud chartae diversae suppositum est, cuius alterum folium 160 vacuum relictum est, in altero 167 manu sae-

culi XVI (man. IV) extrema pars epinicii primi inde a v. 176 scripta est, nullis scholiis additis. Item quaternionis quinti extrema folia interierunt, suppleta sunt duobus foliis chartae inter se et a charta qua totus liber constat diversae, et a diversis manibus conscriptis, fol. 194 (Ol. VIII, 77—110) manu recentiore saeculi XV (man. III), fol. 201 (Ol. X, 34—67) manu fere aequali eius qui totum codicem exaravit (man. II). Denique sexto quaternioni adglutinatum est folium singulare 210, in quo eadem manu, qua fol. 167 conscriptum est (man. IV), extrema pars epinicii XIV inde a v. 6 exarata est, sine scholiis, et in fine adsc. Πινδάρου δλομπονίκων τέλος. Igitur manu eius qui olim totum codicem exaravit, nunc scripta exstant: Ol. I, 1—175 (fol. 161—166), II, 1—VIII, 76 (fol. 168—193), VIII, 111—X, 33 (fol. 195—200), X, 68—XIV, 5 (fol. 202—209).

Codex male habitus est; foliorum margines alii madore corrupti, alii a bibliopega circumcidendo imminuti, ut saepe scripturae pars desideretur; sed quod ait Boeckhiius in ed. mai. vol. I praef. pag. XXI, (qui hunc librum Vrat. B vocat) eum ita foede scriptum esse, ut lectu difficillimus esse dicatur, id verum non est. Miserat Boeckhio, ut ipse refert l. l. pag. VIII, Schummelius, tunc huius bibliothecae praefectus, specimen codicis, ex quo Boeckhiius „vix dignum esse cognovit, qui compararetur“. Quam ob rem satis habuit in prima oda potiores inde lectiones enotare. Odas IV—VI postea suum in usum collatas esse a Wernickio narrat ibidem pag. 581, sed nihil memorabile inventum nisi παρ Ol. III, 40. Scholia Boeckhii in usum contulit Eduardus Gerhard, conf. Boeckh in ed. vol. II praef. pag. V sq. Deinde lectiones huius codicis publici iuris fecit C. E. Chr. Schneider in libello qui inscriptus est „Apparatus Pindarici supplementum“ Vratisl. 1844, pag. 33 sqq. Hoc usus Tycho Mommsen in editione sua, quae Berolini anno 1864 prodiit, pag. XXX codicem, quem x sigla notat, generi Moschopuleorum adnumerat, excepto folio 210, Ol. XIV, 5—32 continente, quod (pag. XX) Z signavit et inter codices vetustos familiae Parisino-Venetae refert. Et recte ille quidem, nisi quod etiam fol. 167 (Ol. I, 176—188) in eodem numero habendum est, et folii 194 scholia quidem Moschopulea sunt, sed textus Triclinianus. Alterius folii quaternioni quinto in supplementum additi 201 scriptura et in textu et in scholiis integrum Moschopulum refert.

V. fol. 211—241. Hesiodi Opera et dies cum scholiis. Codex chartaceus priore parte saeculi XV exaratus, quattuor quaternionum, quorum primi primum folium interiit prius quam custodes

(g¹ g² g³ g⁴ h¹ h² h³ h⁴ i¹ cet.) in partibus adversis quaternorum priorum foliorum fasciculorum satis vetusto tempore adscripti sunt. Nam g¹—⁴ sunt in foliis qui debebant esse quaternionis g²—⁵; h¹ recte suo loco positum est in primo folio fasciculi h (fol. 218^r). Ceterum ex ratione horum custodum intellegitur, in codice unde haec desumpta sunt, praecessisse sex fasciculos. Folia codicis valde attrita et cum huic volumini insererentur circumcisa sunt, eamque ob causam margines nonnulli chartae recentioris scidulis adglutinatis reconcinnati.

Textus carminis Hesiodi integer his foliis continetur. Titulus non est. inc. fol. 211^r: Μοῦσαι περιήθεν des. fol. 241^r: ὑπερβασίας ἀλεινών. ~ Additae sunt eadem manu quae textum exaravit in marginibus Scholia Moschopulea (inc. fol. 211^r: ἰστέον ὅτι πάντα οἱ Ἕλληνες = Gaisford Poet. Min. vol. III pag. 33; des. fol. 241^r: καὶ ὄλβιος ἦγγου μακάριος+ = Gaisford l. l. pag. 368) et inter lineas glossae; sed complures aliae manus postea glossas interlineares adpinxerunt. In calce codicis, post subscriptionem +τέλος τῶν ἔργων καὶ ἡμερῶν ἡσιόδου+ eadem manu quae textum et scholia scripsit, inde a fol. 241^r med. usque ad 241^v med. addita sunt scholia Procli ad v. 764 et 767 usque ad verba ἡ μονὰς σπερματικῶς. τὸν μὲν quibus desinit scriptura.

„Codex collatus est a Fr. Passowio in usum Spohnii, quem mors praeripuit, antequam editionem maiorem absolvisset“ (Wachl. pag. 44); postea collationem cum ed. Dindorf. Lips. 1825 exhibuit Marckscheffel in libro qui inscribitur „Hesiodi Eumeli cet. fragmenta“ praef. pag. XXI sqq. Codicem non magnae dignitatis esse censet idem ibid. pag. X sq., ut qui plerumque accedat ad Aldinae auctoritatem et ad veterem vulgatam.

Praeter eos quos memoravimus hoc volumine usi sunt Fridericus Ritschl (a. 1836), Tr. Tzschirner (a. 1843), Lud. de Sybel (a. 1869).

Z.

31.

(LXXXII = S. I. 3. 2.)

Codex chartaceus forma quadrata (0,275 × 0,200 m.), foliorum 158, cuius duae sunt partes, prior (fol. 1—110) tredecim quaternionibus et ternione, posterior (fol. 111—158) sex quaternionibus constans. Scriptus est codex saeculo XV ab uno homine. In folio membranaceo, quod — nescio an aliunde sumptum operculi loco — toti libello praefixum est, (inversum) scriptum legitur: *Gr. (?) 1561 (aut 1501) 9^{bre} Vicenza.*

Continentur codice haec:

1. fol. 1^r—110^r: Libanii epistolae selectae 260 „λιβανίου σοφιστοῦ ἐπιστολαί.“ inc.: κλεάρχω: ἔμελλον γράφων, des.: θαυμάσαιμι δ' ἄν εἰ μὴ νῦν ἀπορήσεις:— τέλος: τέλος:

Apographum est eius epistularum collectionis quam saeculo XIV instituit Georgius Lecapenus; conf. Richardi Foersteri de Libanii libris manuscriptis Upsaliensibus et Lincopiensibus commentationem Rostoch. 1877, pag. 9. Idem pag. 10 sq. accurate indicavit quibus epistulis haec collectio Lecapeniana constet epistularumque inscriptiones et verba cuiusque prima subiunxit. E numero igitur epistularum Lecapeni 264 omisit scriba codicis Rehdigerani epistulas 7. 8. 13. 14. 185. 240. 241; atque ep. 185 quidem neglegenter praeteriit, reliquarum in numerandis epistulis rationem habuit easque in fine (fol. 110^v) addere voluit: illic enim inscripsit numeros earum, sed inscriptiones et verba prima tantum epistularum 7. 13. 240 in medium protulit. Lecapeni denique ep. 39. 49. 52. 53. 66. 70. 71. 159 non suis locis scripsit, sed in collectionis fine numeris 256—263 designatas. Simillimus igitur codex est codicis Burneiani 88 (conf. Foerster l. l. pag. 9), in quo item septem epistolae, octo in collectionis fine positae sunt. Conf. eiusdem Richardi Foerster librum, qui inscribitur „Francesco Zambeccari und die Briefe des Libanios, Stuttgart 1878,“ pag. 136. 140.

2. fol. 111^r—133^r: Vita Aesopi „βίος αἰσώπου τοῦ μυθοποιῦ:“ inc.: πραγμάτων φύσιν τῶν ἐν ἀνθρώποις, des.: τῷ αἰσώπου θανάτῳ γεγόνασιν: τέλος βίου αἰσώπου τοῦ μυθοποιῦ:— τέλος: Folium 133^v vacuum.

Adhibitus est codex anno 1868 ab Alfredo Eberhard; conf. Fabul. Romanenses Graece conscript. ed. Eberhard vol. I, Lips. 1872, pag. 226—305. De Maximo monacho Planude vitae Aesopi qui fertur auctore ibid. pag. IX, de ratione, quae inter hunc codicem et reliquos intercedat, ibid. pag. X, pag. 296¹.

3. fol. 134^r—156^v: Aesopicae fabulae „αἰσώπου μῦθοι“ inc.: περὶ αἰετοῦ καὶ ἀλώπεκος: αἰετὸς καὶ ἀλώπηξ φιλιωθέντες des.: τύπτων, πλεῖον ὠφελήθησι:~ τέλος τῶν μῦθων τοῦ αἰσώπου: τῷ θεῷ χάρις: τέλος Folia 157 et 158 vacua.

Insunt in codice Aesopicarum quae Maximo monacho Planudi tribuuntur 149 fabularum fab. 1. 3—128; conf. Fabulae Aesopicae Graecae quae Maximo Planudi tribuuntur ed. Io. Mich. Heusinger, ed. auct. cur. Ch. Ad. Klotzius, Isenaci 1771. Inter fab. 73 et 74 (fol. 147^v) leguntur

metricae compositae (continuis versibus scriptae) fabulae tres, quae alioquin sic inscribuntur: *περι συδς και μυδς* (cod. *περι μυδς*), *περι δνου και λεοντης* (cod. *περι δνου*), *περι θηρων και δρνεων μαχης και στρουθοῦ* (cod. *περι θηρων και πτηνων*); conf. Aesopi Phrygis fabulae Graece et Latine, Basil. per Ioannem Heruagium 1544, pag. 236. 238. 244.

Usus est hoc codice praeter eos quos supra dixi Car. F. Kampmann (a. 1843 num. 2. 3.)

T.

32.

(CLIX = S. I. 3. 3.)

Codex chartaceus forma quadrata minore (0,197 × 0,153 m.), foliorum 181, quorum 10 (59 — 63 et 177 — 181) vacua sunt. Constat novem ternionibus, octo quaternionibus, sex quinionibus, duobus foliis. Scriptus est saeculo XV.

Continentur codice haec:

1. fol. 1—58^v: Lycophronis Alexandra cum glossis interlinearibus, scholiis marginalibus variisque aliquot lectionibus. Paginae sunt singularum columnarum et ternorum denorum versuum satis magnis spatiis ad glossas interlineares scribendas inter se distinctorum. Inscriptio deest, nisi quod manu alia eiusdem aetatis in folio 1^r scriptum legitur: *λυκόφρονος* et in folio 1^v eadem manu saeculi decimi quinti, quae in folio 1^r scripsit: *Licorofono*, haec posita sunt: *Lycophronis*, *Alexandra*. quae postea eadem manus mutavit in: *Lycophronis*, *Cafsandra*. *Cum expositione*. inc.: *Λέξω τὰ πάντα νητρεκῶς*, des.: *σῶζων παλαιὰν βεβρύκων παγκληρίαν*:~ Subscriptum est: + *τέλος τῆς λυκόφρονος ἀλεξάνδρας*: - + *τῶ συντελεστῇ τῶν καλῶν θεῶ, χάρις*:~

2. fol. 64—176^v: Tzetzae scholia in Alexandram Lycophronis sine titulo, quem rubricator non posuit. Idem litteras, a quibus scholia incipiunt, non explevit. Paginae sunt singularum columnarum et vicenorum senorum versuum. inc.: *<λ>έξω τὰ πάντα: τοῦτο τὸ σχῆμα ὁ ποιητικὸς τρόπος*, des.: *τινὲς δὲ, ὄνομα κύριον ἀγγέλου τοῦτο νοοῦσιν, καὶ τῶ θεῶ ἡμῶν δόξα*: + *τέλος τῆς τοῦ λυκόφρονος ἐξηγήσεως*: +

Contulit codicem in usum L. Bachmanni, Franciscus Passow, v. Lycophronis Alexandra rec. Bachmann I p. XXXII et Ephem. Ienens. a. 1815 suppl. tom. II pag. 316 sq. 327 sq. (Wachl. pag. 49). Etiam Eduardus Gerhard codice usus est a. 1814.

Rb.

έχοντι τήν παροῦσαν βίβλον. Postremo: τὸ παρὸν βιβλίον, κτήμά ἐστιν ἐμοῦ ἀντωνίου δαμιλά. Fol. 150 162^v vacua.

Adiecta sunt folia 163 164: utraque pagina folii utriusque alia manu exarata est.

Omnes voluminis partes haud scio an iam coniunctae fuerint anno 1460, quo Antonii Damilae codex factus est (conf. subscriptionem fol. 162^r).

Continentur codice primo:

I. fol. 1^r—54^v: Nemesii Emeseni De natura hominis. Fol. 1^r ineunte capitum inscriptiones. inc.: περι ψυχῆς καὶ σώματος: ἄ. des.: $\bar{\mu}\alpha$ περι τίνων ἐστὶ πρόνοια: (inscriptiones capitum quae sunt in editionibus 25. 43 omissae, 20. 21 inter se mutatae sunt). Fol. 1^r inf.: „νεμεσίου ἐπισκόπου ἐμέσης περι φύσεως ἀνθρώπου λόγος κεφαλαϊώδης:“ inc.: περι ψυχῆς καὶ σώματος. (in marg. $\bar{\alpha}.$ ^{ov}) Τὸν ἄνθρωπον des.: ἀφελοντο: + τέλος τοῦ νεμεσίου: In exemplo, unde transcripsit scriba codicem, folia quaedam transposita erant, qua re factum est, ut extrema pars capitum 5 inde ἀκεκλήρωται in hoc codice legatur fol. 31^v med. post οὗ νῦν ἐστὶν ὁ λόγος (cap. 16 extr. in edition.), extrema pars capitum 8 inde ἀδίδωσι τὸ πῦρ: διὰ τοι τοῦτο legatur fol. 23^v infim. post ἴδια μέρη τοῦ σώματος ἀπο (cap. 5 extr.), extrema pars capitum 16 inde ἀἦ τε ἐπιθυμία fol. 28^r med. legatur post ὁ πεπυρακτωμένος σίδηρος, ἔχει (cap. 8 extr.). Caput 10 omissum, 14 et 15 in unum coactum, item 42 et 43; 21 ante 20 positum est. Pauca adnotantur in margine, fol. 18. 19 Latine, fol. 49^v. 51. 52^r Graece.

Continentur codice altero:

II. fol. 56^r—86^v: Cleomedis Circularis doctrinae de sublimibus libri duo „+ κλεομήδους κυκλικῆς θεωρίας μετεώρων πρώτον.“ inc.: τοῦ κόσμου πολλαχῶς des.: σωμάτων ὑπὲρ τὸν ὀρίζοντα: = Cleomed. opera ed. Ianus Bake, Lugd. Bat. 1820, pag. 1—149, 22.*) Quae apud Bakium

*) Idem Cleomedis liber continetur codice Bibliothecae regiae et academicae Vratislaviensis IV Q 43, inc.: τοῦ κόσμου des.: εἰληπται: τέλος κλεομήδους μετεώρων δεύτερον = Bake l. c. pag. 1—151. Codex chartaceus foliorum 33 forma minore (0,230 × 0,150 m.), constans quaternione (fol. 1—8) et quinione (fol. 24—33); folia 9—23 nunc singillatim conglutinata sunt. Scriptus saeculo XIV una ut videtur manu, sed primus quaternio (usque ad verba ἡμετέραν γινῶσιν ἐλήλυθεν = Bake pag. 22,1) maiore litterarum ductu in foliis minoris eiusque inaequalis formae. Haud raro scholia uberiora, Ioannis diaconi Pediasimi opinor, in Cleomedis textum inserta: praeterea minora raro inter versus, saepius marginalia simul cum schematis geometricis, verum haec ut ultima verba (εἰσι δ' αὖ — fin. = Bake pag. 151,2 — fin.), perpallido atramento scripta, madore corrupta compluribusque locis tineis perrosa.

inde a pag. 25,3 (προσέρχονται) usque ad 44,1 (αί σκιαί) leguntur **desunt**; multa in codice falso loco posita sunt, quia folia in exemplo, ex quo haec desumpta, mutata erant:

quae in editione leguntur		in codice sunt	
inde a p. 44,1 (τῶν δὲ)	usq. ad p. 65,17 (σὺνήγην)	fol. 66 ^r 7	—71 ^r 16
" " " 65,17 (καὶ ἀλεξάνδρειαν)	" " " 87,1 (ἡλίου)	" 60 ^v 30	—66 ^r 7
" " " 87,2 (ἐπι)	" " " 106,3 (μῆν)	" 76 ^r 10	—80 ^v 3
" " " 106,4 (διὰ)	" " " 126,19 (φῶς)	" 71 ^r 16	—76 ^r 10
" " " 126,19 (ἔκ τε)	" " " 149,22 (ὀρίζοντα)	" 80 ^v 3	—86 ^v 7

Quarum transpositionum nonnullae in marginibus foliorum significatae sunt. Forma quaedam geometrica picta est in marg. fol. 58^v.

Continentur codice tertio:

III fol. 88^r—144^v: Synesii opuscula haec:

1. fol. 88^r—96^r: Calvitiae encomium „συνεσίου λόγος· φαλάκρας ἐγκώμιον.“ inc.: δῶν τῶ des.: ταῖς χερσίν:— = Synesii opera interprete Dionysio Petavio, Lut. Par. 1633, pag. 63—87.

2. fol. 96^r—108^v: De providentia libri duo „συνεσίου λόγος περὶ προνοίας ἢ αἰγύπτιος· προθεωρία.“ inc.: γέγραπται μὲν des.: μάρτυρες σοφώταται:— = ibid. pag. 88—129.

3. fol. 108^v—119^v: De regno „εἰς τὸν αὐτοκράτονα ἀρχάδιον· περὶ βασιλείας.“ inc.: ἄρα, εἰ μὴ τις des.: καὶ δέχωμαι. = ibid. pag. 1—32.

In marg. raro adnotationes tribus his libellis adscriptae. Extrema commentationis de regno verba inde a τοῖς ἀνθρώποις (= ibid. pag. 31 B) in marg. fol. 119^v addita sunt a scriba quem diximus tertio.

4. fol. 119^v med. — 119^v extr. et fol. 124^r: Epistula (153) ad philosophum. Sine titulo. inc.: μὲν γὰρ ὡς ἐπὶ τούτους αὐτοὺς des.: πεντάπολις ὄνατο:· = ibid. pag. 291 c—293 c.

5. fol. 124^r—135^r: De insomniis „τοῦ αὐτοῦ περὶ τῶν ἐνυπνίων· προθεωρία.“ inc.: ἀρχαῖον des.: πιστεύηται:· = ibid. pag. 130—156.

6. fol. 135^r—144^v: Dio „δῶν ἡ περὶ τῆς κατ' αὐτὸν διαγωγῆς.“ inc.: φιλόστρατος des.: μέλει: = ibid. p. 35—62. In marg. raras adnotationes.

Haec omnia cum scripta essent, addita est a scriba illo tertio, qui sex folia inseruit:

ad 5. fol. 120^v—123^v, 125^v, 132 et in marginibus fol. 124—135^r: Nicephori Gregorae Explicatio in librum Synesii De insomniis „νικηφόρου τοῦ γρηγοῦ.“ inc.: <ὁ>ὐδὲν καινὸν εἰ des.: ὁ χρόνος = Syn. ed. Petav. pag. 351—429.

Formas geometricas adpinxit scriba fol. 123^v, 126^r, 127^r, Gregorae verborum explanationes inter versus rubrica superscriptis.

Continentur codice quarto:

IV. fol. 151^r—162^r: Anonymi De processione spiritus sancti ex patre filioque contra Graecos ad Gregorium patriarcham Constantinopolitanum. Sine titulo. inc.: τῆ ἀνατροπῆ τῆς κοινῆς ἡμῶν καὶ ἀμέπτου πίστεως des.: οἷς συνοξάζεται καὶ συμπροσκυνεῖται θεὸς ζῶν καὶ βασιλεύων· νῦν καὶ ἀεὶ καὶ εἰς τοὺς αἰῶνας τῶν αἰώνων· ἀμήν· + fol. 151^r marg. super.: + πᾶς ὄτω μέτεσι λόγου, σὲ τῆς σοφίας ἀγάσεται ἐνδόξοις συλλογισμοῖς τὸν ἀντιμαχόμενον τροποσαμέν<ης>.

In novem capita libellus discriptus est; aliunde mihi non notus. Krantzius in catalogo manu scripto in pag. 93 margine: „Barlaani Tractatum de Spiritu S. ad Palamam scriptum esse iudicabat Helladius praesens A. 1716.“ At non recte iudicabat Alexander ille Helladius. Verba enim quae sunt initio libelli: ἐνετύχομεν τῆ γραφῆ ἐκεῖνη τῆ παρὰ σοῦ μοι δοθείση ἀιδεσιμότητε κύριε καὶ ἀγία κεφαλή τῆς ἱερωτάτης ἐκκλησίας τῆς κωνσταντινουπόλεως γρηγόριε a Barlaamo scripta esse nequeunt. Vixit Barlaam saec. XIV, nullus autem eodem saeculo patriarcha Gregorius. Adiecta sunt:

1. fol. 163^r: Anonymi carmen ecclesiasticum trium tropariorum. Sine titulo. Supra scriptum: ἡχος β^{ος} πρὸς τὸ, ὅτε ἐκ τοῦ ξύλου σε νεκρόν (v. Christ et Paranikas, Anthologia Graeca carminum Christianorum, Lips. 1871, pag. 67.) inc.: ὅτε σε ἐξέφηγε χριστὸς πᾶσι νοηταῖς λαμπηδόσιν des.: κλέει, καὶ συμβασιλεύειν τῷ σωτῆρι χριστῷ·

2. fol. 163^v: + ὁ πάντα κόσμον ἐν λόγῳ πῆξας λόγε,
καὶ νῦν δὲ σῶσον ὡς φιλόανθρωπος φύσει·
τῆ σωστικῆ σου δέσποτα προμηθεῖα· θεὲ θεῶν·
τοιούτο τέλος

3. fol. 164^r: Epigramma adespoton. inc.: εἰκόνα σου des.: δερκόμενοι = Anthol. Graeca ed. Jacobs, Lips. 1814, vol. II pag. 806 Append. 149.

In dexteriore margine iuxta epigramma transverse scriptum est: φιλτατε καὶ ἡγαπημένε κουνιάδ' κύριε.

Usus est hoc codice I. G. Krabinger in editione Synesii Calviti encomii, Stuttg. 1834, pag. IX; idem descripsit codicem in praef. nov. ad Xenoph. Ephes. in ling. vernacul. convers. Monac. 1831. Glaeser (a. 1848) codicem inspexit.

35.

(II. LXIII = S. I. 3. 6.)

Liber membranaceus forma oblonga maiore (0,258 × 0,164 m.) fol. 268, constans 27 fasciculis quinionibus praeter sextum senionem et 26 et 27 quaterniones. Membrana est purissima, scriptura nitida, versus in singulis paginis 21, litterae initiales rubro, superscriptiones auro pictae. Scriptus est liber anno 1488 a Nicolao Passera, id quod testatur eius filius his verbis in folio codicis tegumento anteriori adiuncto: „*Hunc librum scripsit Pater meus nicolaus Passera de ianua Patavus philosophus ac medicus excellentissim' Anno aetatis suae XXXIII Currente Anno MCCCCLXXXVIII. Et est mei marci antonij De passeris ianuenfis, patavinii, & amicorum.*“ Fuit is Marcus Antonius de Janua vel de Genua, qui etiam Passer, Passerinus vel de Passeribus vocabatur, philosophiae professor in universitate Patavina, natus Patavi a. 1491, mortuus a. 1563, multorum librorum philosophicorum auctor (v. Jöcher, s. v. Genua). „Rehdigero hunc codicem 3 aureor. numm. pretio comparavit 1567 Venetiis Jo. Neodicus (Epist. coll. ms. tom. II. pag. 120).“ Wachtl. pag. 50.

Insunt in codice haec:

1. fol. 1^r—33^v med.: Orphei Argonautica „ὄρφέως ἀργοναυτικά.“ Inc.: Ὠναξ πυθῶνος μεδέων des.: μεγαλήτορος οἰάγοιο:~

Collatione a Schellero a. 1781 confecta usus est Ruhnkenius, cum Epistolas criticas denuo ederet a. 1782; integram lectionis varietatem a Car. Frid. Heinrichio exscriptam editioni suae (Jen. 1803) inseruit Jo. Gottl. Schneider pag. 55 sqq. cf. eundem in praef. pag. XXXIX sq. Inde hausit Hermannus in ed. Orphicorum Lips. 1805.

2. fol. 33^v med. — 61^v med.: Dionysius Periegetes „διονυσίου ἀλεξανδρέως κόσμου περιήγησις.“ inc.: Ἀρχόμενος γαῖαν des.: ἀντάξις εἰη ἀμοιβή. Hac parte codicis usus est Fr. Passow in ed. sua Lips. 1825.

3. fol. 61^v med. — 201^r: Apollonii Rhodii Argonautica. Praecedunt in folii 61^v inferiore parte Vita Apollonii quae est apud Wellauerum pag. XIV, ap. Merkelium pag. 534 („ἀπολλωνίου βίος.“ inc.: Ἀπολλώνιος ὁ ποιητής, τὸ μὲν γένος ἦν des.: καὶ ταφῆναι δὲ σὺν αὐτῷ τῷ καλλιμάχῳ:~), et in fol. 62 „ὑπόθεσις τῶν ἀργοναυτικῶν.“ (= Well. p. XI sq. Merkel p. 532 sq.) inc.: Τυρῶ ἢ σαλμονέως θυγάτηρ καὶ ἀλκιδίκης, des.: κυτίσσωρον. μέλανα. φρόντιν. καὶ οὕτως ἐκέισε τελευτᾶ.~ Post finitum

carmen Apollonii in inferiore parte folii 201^r scriptus est Index Argonautarum, quem Merkelius pag. 535 typis imprimi curavit, inc.: ὄρφευς διαγῆρου παῖς. des.: ναύπλιος κλυτωνίου ἢ ποσειδῶνος:~ Carminis textui interdum eadem manu vel in marginibus vel intra lineas variae lectiones et glossae additae sunt.

Usus est hoc Apollonii codice neglegenter Danielus Beck in ed. sua Lips. 1791; diligentissime Wellauerus in ed. Lips. 1828, qui librum optimae classi adnumerat praef. pag. VI et integram lectionis varietatem editioni suae inseruit. Non curavit eum Merkelius, cf. eius praef. pag. LV.

4. fol. 202^v—214^v med.: Hesiodi Scutum Herculis „ἠσιόδου ἀσπίς.“ inc. pag. 203^r med.: Ἡ οἴη προλιπούσα des.: βίη σύλασκε δοκεύων. Praecedit in fol. 202^v et 203^r „ὑπόθεσις τῆς ἠσιόδου ἀσπίδος.“ (inc.: Τῆς ἀσπίδος ἡ ἀρχὴ ἐν τῷ τετάρτῳ des.: τύραννον. μήστορα. τηλεβόαν. τάφιον.~) quam ex hoc codice edidit Car. Frid. Heinrichius in editione Scuti Vrat. 1802 pag. 41 sq., repetiit, initio desecto, Göttingius in ed. Goth. 1843 pag. 108 sqq. (est argumentum Δ), omisit Flachius in Göttingiani operis editione tertia Lips. 1878. Textum carminis contulit et in editionis suae usum adhibuit Heinrichius (cf. praef. p. XXVIII sq.); iterum eum contulit G. Marckscheffelius in usum Rankii, qui lectionis varietatem integram editionis Scuti a se 1840 curatae apparatusi critico inseruit.

5. fol. 214^v med. — 215^r med.: Epigramma de Herculis laboribus „ἠρακλέους ἄθλοι.“; inc.: Πρῶτα μὲν ἐν νεμέῃ des.: τριςκαίδέκατος πέλεν ἄθλος. De hoc epigrammate conf. quae dicta sunt supra ad cod. 26, pag. 20.

6. fol. 215^r med. — 239^v med.: Hesiodi Theogonia „ἠσιόδου θεογονία.“ inc.: Μουσάων ἐλικωνιάδων des.: κοῦραι διὸς αἰγιόχοιο.

Collationem ad editionem Dindorfianam Lips. 1825 factam publici iuris fecit Marckscheffelius in libro qui inscribitur „Hesiodi Eumeli cet. fragmenta“ Lips. 1840 pag. XV sqq.; cf. eundem de codicis indole ac pretio haud spernendo disputantem pag. XII sqq.

7. fol. 239^v med. — 267^r: Arati Phaenomena „ἀράτου φαινόμενα.“ inc.: Ἐκ διὸς ἀρχώμεσθα. des.: σχεδὶως κεν ἐπ' αἰθέρι τεκμήρηαι:~ τέλος τῶν φαινομένων ἀράτου.

Aratum contulit Jo. Th. Buhlii in usum Scheibelius; varietatem lectionis Buhlius commentario editionis Lips. 1793 inseruit integram vol. I pag. 377 sqq. Inde sumpsit Matthiaeus in ed. Francof. 1817 et Buttmannus in ed. 1826, qui tamen ea tantum quae usui esse duxit excerptis.

Codicem descripsit Scheibelius ap. Buhlium in ed. Arati vol. I pag. XI sq. (cf. Annal. liter. Helmstad. 1789 mens. Jul.); usi sunt eo praeter eos quos memoravimus Eduardus Gerhard a. 1814. Frid. Ritschl a. 1836. F. Abegg a. 1841. Tr. Tzschirner a. 1843. K. F. Kampmann a. 1843. M. Schmidt a. 1846.

Z.

39.

(XXI = S. I. 3. 10.)

Codex chartaceus forma oblonga maiore (0,315 × 0,220 m.), foliorum 136, septendecim quaternionibus constans; folium ultimum operculo adglutinatum est. Quaternionis septimi folia, quae media fuerant, nunc reliqua circumcludunt (fol. 4 ante fol. 1, fol. 5 post fol. 8); decimi quae ratione folia mutata sint, ab ipso scriba significatur (fol. 7 ante fol. 5). Fol. 130—136 vacua. Scriptus est codex saeculo XVI ab uno homine.

Continetur hoc codice Philostrati Vita Apollonii Tyanensis „+φιλοστράτου εἰς τὸν βίον ἀπολλωνίου θαυμαστοῦ φιλοσόφου τοῦ τριανέως“ inc.: οἱ τὸν σάμιον des.: ὧν αὐτοὶ ἤξιούντο:— = Fl. Philostrati opera ed. C. L. Kayser, vol. I, Lips. 1870, pag. 1—344,6.

Inter titulum et initium, ut titulus ipse rubro, versibus 7 pauca de Philostrato et de Apollonio. inc.: ἦν δὲ ὁ φιλόστρατος οὗτος, des.: ὅτε δάκνωσι τοὺς ἀνθρώπους:.

Ante singulos vitae libros spatium semper fere relictum est versuum 2 aut 3. Inter verba τὴν et θάλασσαν (conf. Kayser l. c. pag. 124,13) in codice interposita sunt ἐβδόμην (pag. 132,11) — λόγω (pag. 135,1); inter δύνασθαι et ἡ δὲ (pag. 145,20) οὐδὲ (pag. 135,1) — κατιούσιν (pag. 137,24); inter κεκτημένω et τριβῆ (pag. 195,26) τέρα (pag. 200,30) — θύσαντες (pag. 203,22); fol. 120^{r5}—123^v vacua, nam desunt in codice verba μηδ' (pag. 302,21) — ἦτε·ἀ (pag. 330,2).

Usus est codice Godofredus Olearius in Philostratorum editione Lips. 1709, qui in praef. pag. X de eo haec: „Ad haec clarissimi Viri GOTTLÖB KRANTZII, Professoris Vratislaviensis, humanitati, et ILLVSTRIS eiusdem vrbis SENATVS gratiae debemus vsum codicis Bibliothecae Magdalenensis*), chartacei quidem, sed quem optimae esse notae allegatae passim a nobis lectiones facile doctioribus probabunt.“ Codicem appellat „Vratisl.“ Post eum Nicolaus Bach (a. 1834) et C. L. Kayser, qui l. c. pag. XXV codicem, quem „v“ appellat, familiae deteriori

*) Fallitur G. Olearius. Codicem nunquam bibliothecae Magdal. fuisse constat. M.

adtribuit; idem in ipsius editione Turicensi (a. 1844) pag. X: „plurima negligentiam et temeritatem librarii prae se ferunt.“ Ibidem: „illius (codicis) integram collationem debeo Viro Summo Jacobsio.“ Pag. X adn. 4: „nonnulla supplevit a me rogatus V. Cl. C. E. Ch. Schneider professor Vratislaviensis academiae.“ Pag. XI codicem scriptum esse dicit saeculo XV.

T.

40.

(II. XXX = S. I. 3. 11)

Volumen forma maxima (0,323 × 0,237 m.), 306 foliorum chartae laevigatae, quo volumine coniuncti sunt tres codices, praefixis duobus foliis vacuis (fol. 1. 2), et in calce addito uno folio vacuo (fol. 306). Codices saec. XVI ab uno homine scripti sunt, sed cod. III spissius et festinantius, ut scripturae specie aliquantum a I et II differat.

Codicibus continentur haec:

I. fol. 3—137: Pindari carmina Olympia cum scholiis et glossis interlinearibus. Sunt 17 quaterniones, quaternionis 9 folium ultimum excisum est. Scripturae ratio ea est, ut textus Pindarici particulas sequantur scholia ad ipsos hos versus. Pindari versus in singulis paginis sunt 14, scholiorum versus 27. Lemmata scholiorum rubro scripta sunt, item glossae interlineares.

Praemissa sunt in fol. 3. 4 prolegomena haec:

1. fol. 3^r—4^r sup.: Vita Pindari „ΒΙΟΣ ΠΙΝΔΑΡΟΥ“ inc.: Πίνδαρος ὁ ποιητῆς θηβαῖος ἦν des.: ἀθρόα πυρκαϊῆς:~ Hanc vitam ex hoc codice ediderunt primus I. G. Schneider post praefationem Theriacorum Nicandri pag. XV, deinde Boeckhius in ed. mai. Pindari t. II pag. 9 sq., post hunc C. E. Chr. Schneider in Apparatus Pindarici Supplemento Vrat. 1844 pag. 44 sqq.; ex his repetiit Westermannus Biogr. Gr. pag. 96 sqq., cui est Pindari βίος β'.

2. fol. 4^r med.: „πινδάρου ἀποφθέγματα:“ inc.: πίνδαρος ὁ μελοποιὸς ἐρωτηθεὶς des.: σοφίας δρέπειν καρπὸν:~ Ex hoc codice ediderunt I. G. Schneider l. c. pag. XVII et Boeckhius t. II pag. 10.

3. fol. 4^r inf. — 4^v: De metro Olymp. I. inc.: Τῶν ἐν τοῖς ἐπινίκιοις des.: χοριαμβικὸν δῖμετρον καταληκτικὸν:~ Ex hoc codice edidit Boeckhius l. l. pag. 20 sq.

Textus carminis Ol. I et Ol. II, 1—80 concinit cum Ambrosiano praestantissimo C 222 inf. (qui Mommsenio est A); inde ab Ol. II, 81 textus est pessimus, familiae tertiae Triclinianorum interpolatorum, quam statuit Mommsen (conf. Mommseni ed. magn. pag. XXXIV not. 116, et pag. XII not. 2), sed „raro etiam in reliquis Olympiis vestigia praestantissimi archetypi apparent, ut O. VIII, 65“. Scholia ad Ol. I—XII ad verbum consentiunt cum scholiis codicis Ambrosiani (qui non continet nisi Olymp. I—XII); scholia ad Ol. XIII. XIV sunt generis Tricliniani, de quo infra ad cod. II dicetur. Glossarum interlinearium specimen edidit Boeckh t. II pag. 49 sqq. Codicem apographum esse libri Ambrosiani censet Mommsen; an recte, non liquet.

Boeckhius hunc codicem, quem Vrat. A vocat, ad scholia maxime constituenda adhibuit; textus collationem accepit a Schummelio et „ab alio auditore erudito“, scholiorum apographum ab Eduardo Gerhard (cuius descriptio codicis est apud Boeckhium t. II pag. III sq.); praeterea usus est I. G. Schneideri excerptis. Conf. ed. Boeckh. t. I pag. XX. pag. 581. t. II pag. III. V. Tycho Mommsen cum quidquid boni in libro Vratislaviensi est in meliore et vetustiore Ambrosiano repperisset, codicem Vratisl. non curavit. Sed dum scholia Ambrosiana inedita latent (particulas enim tantummodo attulit Mommsenius in Annotationis criticae supplemento ad Pindari Olympias, Berol. 1864, editioni addito) haud inutilis erit etiam Vratislaviensium accuratior cognitio quam quae ex Boeckhii editione capi potest. Fidum apographum scholiorum in Ol. I et II edidit C. E. Chr. Schneider in programmate univ. Vrat. 1843 quo diem natalem regis celebrandum indixit; idem repetiit in Apparatus Pindarici Supplemento Vrat. 1844 pag. 46 sqq. Ibidem pag. 33 sqq. textus omnium Olympiorum collationem cum editione Heyniana vulgavit.

II. fol. 138—233: Scholia in Pindari Olympia. Sunt 12 quaterniones, sed bibliopegae culpa perperam coniuncti, ita ut, qui debebant codicis esse fasciculi:

1 2 3 4 5 6 7 8 9 10 11 12

nunc sint:

7 8 9 10 1 2 11 3 4 5 6 12

vel totius voluminis:

24 25 26 27 18 19 28 20 21 22 23 29

Folia, ut rectus ordo restituatur, sic transponenda sunt: folia 186—217. 138—153. 218—225. 154—185. 226—233. Haec non perspexit Eduardus

Gerhard, cum codicem compararet et ad Boeckhium referret, eo contineri scholia tantum „ad Olymp. IV. in medio vs. 21. vulg. desinentia, deinde ad Olymp. V. et VI. et post spatium intermedium, ad VIII. inde a vs. 61. item ad IX—XIII. omnia sine textu et metricis, quibus tamen spatium relictum est cum inscriptione: Περὶ τῶν κῶλων τῶν στροφῶν καὶ ἀντιστροφῶν τοῦ . . εἶδους. ἔστι δὲ τὸ ἄσμα στροφῶν . . Παλαιόν.“ (ed. Boeckh. t. II pag. IV sq.). Nam qui post schol. Ol. XIII sequuntur quaterniones sex (fol. 186—233) eiusdem codicis esse, non sequentis, ut putat Gerhardus, et ex litterarum ductibus intellegitur, qui consentiunt cum praecedentibus, differunt a manu codicis III, et ex scholiorum ipsorum indole. His autem quaternionibus continentur prolegomena et scholia in Ol. I—III. VII. XIV. Codicis finis fol. 227^r significatur hac subscriptione: ~: ὕμνου τέλος ἀσωπίχου ὄρχομενίου:~ ~: τέλος τῶν ὀλυμπίων ὕμνων πινδάρου:~ Quae sequuntur folia (fol. 227^v—233) scriptura vacua sunt.

Scholia sunt ea quae Zach. Calliergus in ed. Romana edidit in calce Olympiorum (inde a fasc. κ) hac superscriptione: „Σχόλια νεωτέρων. πάνυ καὶ αὐτὰ ὠφέλημα, ὡς ἐξ αὐτῶν ἔστι δῆλον, εἰς τὰ πινδάρου ὀλύμπια. Ἡ κατὰ τινος, Δημητρίου τοῦ τρικλινίου.“ In codice Rehd. scholiis ad Ol. I fol. 194^r rubro praescriptum est: ~: τοῦ σοφωτάτου κυρίου θωμᾶ τοῦ μαγίστρου· καὶ μοσχοπούλου κυρίου μανουήλ σχόλια:~ καταρχὰς σταυρός εἰς τοῦ μοσχοπούλου: Ceteris odis non praefigitur nisi ~: σχόλια τῶν αὐτῶν:~ De hoc genere scholiorum non recte iudicavit Carolus Lehrs in libro qui inscr. „Die Pindarscholien“ pag. 98, Thomae Magistri nomen iniuria iis praepositum esse, et per errorem in Triclinii locum irrepsisse. Immo commentarios Thomae Magistri et Manuelis Moschopuli a Triclinio in unum coactos et suis adnotationibus auctos esse docuit Conr. Zacher, „Die handschriften und classen der Aristophanesscholien“ (Jahrb. f. class. phil. Suppl. XVI) pag. 621 sqq. Conf. etiam Mommsen in ed. Pindari pag. XXXIV adn. 116. Huius igitur generis scholia in omnia Olympia codex hic exhibet; eiusdem generis scholia in Ol. XIII. XIV scripta sunt in cod. I fol. 117^v—137^r; qua re factum est, ut scholia haec in Ol. XIII. XIV in volumine bis legantur.

Ceterum cod. II multis hiat lacunis eam maxime ob causam, quod scriba metrorum descriptionibus, quae singulorum hymnorum scholiis praemitti debebant, spatia vacua reliquit post perscriptas earum inscriptiones, velut fol. 144^r: „~: περὶ τῶν κῶλων τῶν στροφῶν καὶ ἀντιστροφῶν τοῦ ἔκτου εἶδους· ἔστι δὲ τὸ ἄσμα“ sequitur lacuna, littera initialis T tantum rubro picta est; deinde fol. 145^r incipiunt scholia in Ol. VI, hac superscrip-

tione ~:σχόλια τῶν αὐτῶν:~ Sed desunt etiam alia: in Ol. IV scholia non sunt nisi usque ad v. 22, deinde vacua sunt fol. 140^r med. usque ad 141^r fin.; scholia in Ol. VII desinunt ad v. 153, fol. 224^v med., reliqua pars quaternionis (fol. 224^v pars inferior et 225) vacua est. Item desunt scholia in Ol. VIII, 1—62, cum prima tria folia (154. 155. 156) eius quaternionis (qui nunc voluminis est 20, codicis debebat esse 8) vacua sint.

Prolegomena in quaternione 24 (fol. 186—193), qui debebat primus esse codicis, exstant haec:

1. fol. 186^r—187^v sup.: „~:ἐπιτομή τῶν ἐννέα μέτρων. ἐκ τοῦ ἐγχειριδίου ἠφαιστίνου:~“ inc.: Τὸ λαμβικὸν μέτρον des.: ἐπιληπτά ἐστὶ τὰ μὴ οὕτως ἔχοντα:~

De hac epitome, quae saepe in codicibus recentioribus Pindari Euripidis Aristophanis legitur, conf. Guil. Studemund in Jahrb. f. phil. 1867 pag. 610 sqq.

2. fol. 187^v sup. — 188^r sup.: „~:δημητρίου τρικλινίου:~“ inc.: Ἰστέον ὅτι πάντα τὰ μέτρα, des.: τῶν λοιπῶν συμβαίνει τὰ πάθη:~

3. fol. 188^r sup. — 189^r sup.: „~: τοῦ αὐτοῦ περὶ σημείων τῆς κοινῆς συλλαβῆς τῶν ἐντός κειμένων τῆς βίβλου:~“ inc.: Ἐπειδήπερ οἱ πάλαι des.: οὐδὲν δὲ τῶν ἐγκειμένων ἴσασιν:~

Hos duos Triclinii commentariolos ex hoc ipso codice (quem Gerhardi errore inductus Vrat. D vocat, cum sit Vrat. C) et cod. Rehd. 298 edidit Boeckhius Pind. tom. II pag. 14 sq.; ex Aldina Aristophanis repetiit Duebnerus in proleg. editionis scholiorum in Aristoph. Didotianae pag. XXX sqq. Alterum tractatum ex ipsis his codicibus expressit Guil. Studemund in Tractatus Harleiani editionis Indici lect. Vrat. hib. 1887 praemissae praefatione pag. 7 adn. 3, quo loco magnum aliorum codicum numerum affert, quibus hi commentarioli continentur.

4. fol. 189^r sup. — 190^r med.: „~:πινδάρου γένος· διωρθώθη δὲ παρὰ τοῦ σοφωτάτου μαγίστρου:~“ inc.: Πίνδαρος τὸ μὲν γένος θηβαῖος des.: εἰς ὄλυμπιον, ἐνίκησε κέλλητι:~

Est Thomae Magistri vita Pindari, quae iam in Aldina et Romana legitur, apud Boeckhium est tom. II pag. 4 sq., apud Westermannum Biogr. Gr. pag. 98 sq.

5. fol. 190^r med. — 190^v fin.: „~:γένος πινδάρου διὰ στίχων ἥρωικῶν:~“ inc.: Πίνδαρον ὑψάγοραν des.: τελειομένων ἐνιαυτῶν:~ Haec vita iam in ed. Romana est; apud Boeckhium legitur l. l. pag. 6 sq., apud Westermannum (in Eustathii vita Pindari) l. l. pag. 94 sq.

6. fol. 190^v fin. — 191^r med.: „~: εἰς τοὺς ἑννέα λυρικοὺς ἥρωελεγεῖον:~“ inc.: Ἐννέα τῶν πρώτων des.: δωρίδος ἀρμονίης:~:~
Etiam hoc carmen in Romana exstat; apud Boeckhium invenitur l. l. pag. 8.

7. fol. 191^r med. — 191^v sup.: inc.: Γέγραπται ὁ ἐπινίκιος ἱέρωνι des.: πῶλον ἀελλόδρομον νικήσαντα:~ = schol. in inscr. Ol. I, Boeckh. pag. 21, 17—22.

8. fol. 191^v sup. — 193^v: descriptio metrorum Olympii I, e Tricliniana disciplina profecta „~: περὶ τῶν κῶλων τῶν τε στροφῶν καὶ ἀντιστροφῶν τοῦ πρώτου εἶδους:~ παλαιόν:~“ Descriptioni quae apud Boeckhium (ex hoc codice et Mosquensi) edita est pag. 18—20 (inc.: σύγκριται δὲ τὸ πρῶτον τοῦτ' ἄσμα des.: ὡς ἐνταῦθα δεδηλωται.) praecedunt, quae ap. Boeckhium leguntur pag. 11, 4—14 (inc.: Ἰστέον ὅτι οἱ λυρικοί des.: μεσωδικά· καὶ παλινωδικά·); in fine sequuntur, quae ex Romana et diversis codicibus Boeckhius edidit pag. 3, 7—14: inc.: ὅτι τὰ γραφέντα παρὰ τῶν μέτρων τῶν κῶλων des.: καὶ ταῦτα τοῦ αὐτοῦ ἐστίν:~ (de hac subscriptione Tricliniana v. Conr. Zacher, Die hss. u. cl. der Aristoph. schol. pag. 622 sq.).

III. fol. 234—305: Scholia in Pindari Olympia. Novem quaterniones; noni quaternionis altera tantum pars scriptura repleta est, nam fol. 301^v desinunt scholia in Ol. XIV, quibus rubro subscriptum est: „~: τέλος πινδάρου ὀλυμπιονίκων:~“. Folia 302—305 vacua.

Scholia sunt in omnia carmina Olympia; sunt scholia vetera eius classis, quam Mommsenius Vaticanam mixtam vocat, ac fere cum scholiis codicis Gottingensis congruunt. (conf. Momms. ed. mai. pag. XIV).

Scholiis praecedunt haec prolegomena:

1. fol. 234^r — 234^v med.: „~ ΠΙΝΔΑΡΟΥ ΛΥΡΙΚῶ ΓΕΝΟΣ~“ inc.: Πίνδαρος τὸ μὲν γένος θηβαῖος des.: ἐνίκησε κέλλητι τὸ μέτρον τοῦτο ὑπάρχει τριάς. τριάς δὲ ἐστὶ πόλημα ἐν ᾧ στροφή ἀντιστροφος καὶ ἐπωδή:~
Est Thomae Magistri vita Pindari (Boeckh. t. II pag. 4 sq., Westerm. Biogr. Gr. pag. 98 sq.), adiuncta adnotatiuncula metrica.

2. fol. 234^v med. — 235^r med.: „~: πινδάρου γένος δι' ἐπῶν:~“ inc.: Πίνδαρον ὑψαγόραν des.: τελειομένων ἐνιαυτῶν:~ = Boeckh. pag. 6 sq. Westerm. pag. 94 sq.

3. fol. 235^r med.: Versus memoriales de pentathlo hi:
Πένταθλος. ἄλμα. δίσκου ποδῶν. δίσκου τέ βολή καὶ ἄκοντος ἐρωή.
Καὶ δρόμος ἥδὲ πάλη. μία δ' ἐπλετο πᾶσι τελευτή.
ἄλμα. πάλη. δισκευμα. κόνδυλος. δρόμος:~

Hos versus citat Eustathius ad. II. Ψ 621 pag. 1320, sed tertium corruptum sic: ἄλμα πάλῃ δίσκουμα κοντὸν καὶ δρόμος, quod Godofr. Hermann (de Sogenis Aeginetae victoria quinquertii Lips. 1822 = Opusc. III pag. 27) sic emendare studuit: ἄλμα πάλῃ δισκεύματ' ἀκόντιον ἠδὲ δρόμημα. Genuinam lectionem hic codex praebere videtur; est versus elegiambicus, neque de ἀκοντισμῷ sermo est, sed de pugilatu. Ceterum conf. Frid. Fedde, Der Fünfkampf der Hellenen, progr. gymn. Elis. Vrat. 1888, pag. 5.

4. fol. 235^r med. — 235^v med.: „:εἰς τοὺς ἐννέα λυρικοὺς:~“
inc.: Ἐννέα τῶν πρώτων des.: δωρίδος ἀρμονίης:~ = Boeckh. pag. 8.

5. fol. 235^v med.: inc.: Λυρικοὶ ποιηταὶ μουσικῶν ἀσμάτων des.: βακχυλίδης. καὶ πίνδαρος:~ = Boeckh. pag. 7 sq.

Codices hoc volumine coniunctos Boeckhius adhibuit praecipue ad scholia recensenda, apographo et collationibus usus ab Eduardo Gerhard confectis. Primum codicem vocat Vrat. A, alterum Vrat. C, tertium Vrat. D (conf. ed. mai. tom. II, praef. pag. III—V). Sed cum Gerhardus non bene perspexisset, quo loco codex II desineret, cod. III inciperet (v. quae supra de cod. II disseruimus), falso multa Vratislaviensi D tribuit, quae Vratislaviensi C adscribi debebant, eamque ob causam, quaecunque Boeckhius ad Ol. I. II. III. VII. XIV. ex Vrat. D affert, admodum incerta et suspicioni obnoxia sunt. Mommsenius in ed. mai. codicis I eam partem, quae cum Ambrosiano congruit, vocat A (n. 2, pag. XII. XIII), alteram partem σ' (n. 124, pag. XXXVI. XXXVII); codicem III signat sigla I (n. 19, pag. XIV. XV); neutrum ipse inspexit; quae de cod. II (Vrat. C) pag. XXXVIII refert, falsa sunt, cum ea tantum repetat, quae a Gerharo accepta Boeckhius de hoc codice rettulerat.

Praeter eos quos memoravimus codice usi sunt L. de Sybel (a. 1869), Eug. Abel (a. 1881), Ludov. Weniger (a. 1883). z.

41.

(LXXII = S. I. 3. 12.)

Codex chartaceus forma quadrata maiore (0,282 × 0,211 m.), foliorum 30, tribus quaternionibus et ternione constans. Scriptus est saeculo XVI ab uno homine.

Continentur codice Plutarchi Scripta quaedam Moralia haec:

1. fol. 1—8^v: De Stoicorum repugnantiis „+στωικῶν ἐναντιωμάτων:~“ inc.: Πρῶτον ἀξιῶ des.: συγκατατιθέμενος:~ (infra μενος

scriptum μένουσ) = Plutarchi Scripta Moralia ed. Fr. Duebner, Paris. 1868. 1856, pag. 1263,35 — 1293,37.

2. fol. 8^v—12^r: De Ei Delphico „+περι τοῦ Εἰ τοῦ ἐν δελοφοῖς:—“
inc.: Στιχιδίους des.: ἀσθενείας:- = pag. 469,26 — 481,17.

3. fol. 12^r—12^v: Virtutem doceri posse „+ὅτι διδακτὸν ἡ ἀρετὴ:—“
inc.: Περι τῆς ἀρετῆς des.: διακονοῦντας:- = pag. 533,3 — 534,36.

4. fol. 12^v—14^r: De amore proliis „περι τῆς εἰς τὰ ἐκγονα φιλοστοργίας:—“
inc.: Ἐκκλητικοὶ des.: νοσήματος:- = pag. 597,1 — 602,43.

5. fol. 14^v—15^r: De invidia et odio „+περι φθόνου καὶ μίσους:—“
inc.: Οὕτω δὴ des.: ἀρκοῦνται:- (corr. videtur ex ἀρκοῦντες) = pag. 649,14 — 651,46.

6. fol. 15^r—20^r: Non posse suaviter vivi secundum Epicurum „ὅτι οὐδὲ ζῆν ἐστιν ἡδέως, κατ' ἐπίκουρον“
inc.: Κολώτης des.: ἔχουσιν:- = pag. 1329,6 — 1354,27.

7. fol. 20^r—21^r: De occulte vivendo „+εἰ καλῶς εἰρηται τὸ λάθρε βιώσας:—“
inc.: Ἄλλ' οὐδὲ des.: συνεφελκόμενον:- = pag. 1379,19 — 1382,37.

8. fol. 21^r: De unius in re publica dominatione „περι μοναρχίας δημοκρατίας καὶ ὀλιγαρχίας:—“
inc.: Εἰς τοῦτο des.: δοκεῖς:- = pag. 1007,23 — 1008,54.

9. fol. 21^v—24^r: De primo frigido „περι τοῦ πρώτου ψυχροῦ:—“
inc.: Ἔστι τις des.: ἡγούμενος:- = pag. 1157,39 — 1169,51.

10. fol. 24^r—26^r: De fortuna Romanorum „+περι τῆς ῥωμαίων τύχης:—“
inc.: Αἱ πολλοὺς des.: ἐόντα:- = pag. 388,45 — 400,52.

11. fol. 26^v—29^v: De Alexandri fortuna aut virtute Or. I et II „περι τῆς ἀλεξάνδρου τύχης ἢ ἀρετῆς:—“
inc.: Οὗτο δὲ des.: ὑμεῖς:- = pag. 401,1 — 422,38.

12. fol. 29^v—30^r: Aristophanis et Menandri comparatio „+ἐπιτομὴ τῆς συγκρίσεως ἀριστοφάνους καὶ μενάνδρου:—“
inc.: Ὡς μὲν des.: κακοῖθυσιν:- = pag. 1039,9 — 1041,10.

Usus est codice Bertholdus Mueller; v. eius libellum „Plutarch über die Seelenschöpfung im Timaeus“, Vratislaviae 1873, pag. 5; rectissime ille ullius pretii eum esse negat.

45.

(XXIV = S. I. 3. 16.)

Codex chartaceus forma maxima (0,308 × 0,216 m.), foliorum 248, quaternionibus constans 31, scriptus saec. XV exeunte, in fine mutilus.

Continentur codice:

Sexti Empirici opera.

Praemissae sunt in fol. 1 tabulae definitiones logicas continentes: τὰ αἴτια κατὰ τοὺς σκεπτικοὺς τριττά εἶσι: etc. deinde in fol. 2 index „τάδε ἔνεστιν ἐν τῷ πρώτῳ τῶν πυρωνείων ὑποτυπώσεων:—“

1. fol. 3—94^r: Pyrrhoneae Hypotyposes „πυρωνείων ὑποτυπώσεων, τῶν εἰς τρία, τὸ α':~“ cui superscriptioni alia manu additum est σέξτου τοῦ ἐμπειρικοῦ:— inc.: Τοῖς ζητοῦσι des.: προκειμένον:~ Subsequitur epigramma a Fabricio in fine praefationis positum ὦ πύρρων etc.

2. fol. 94^r—167^r: Adversus Mathematicos lib. I—VII „σέξτου ἐμπειρικοῦ πρὸς μαθηματικούς:~“ inc.: Τὴν πρὸς τοὺς des.: ἀπαρτίζομεν:— σέξτου ἐμπειρικοῦ πρὸς μουσικούς:—

3. fol. 167^r—212^v: Adversus Dogmaticos lib. I „τῶν κατὰ σέξτον πρὸς τοὺς λογικούς τῶν δύο τὸ πρώτον:~“ inc.: περὶ φιλοσοφίας περὶ κριτηρίου:~ Ὁ μὲν καθόλου des.: διαφορεῖν:~

4. fol. 213^r—248^v: Adversus Dogmaticos lib. II „τῶν κατὰ σέξτον σκεπτικῶν:~ περὶ ἀληθοῦς: $\bar{\alpha}$ περὶ σημείου: $\bar{\beta}$ περὶ ἀδήλων: $\bar{\gamma}$ περὶ ἀποδείξεως: $\bar{\delta}$ ἐκ τίνος ὕλης ἢ ἀποδείξεως: $\bar{\epsilon}$ εἰ ἔστιν ἀπόδειξις:~ ζ“ inc.: Ὅσα μὲν des.: τὴν εἰδικὴν ἀπόδειξιν = ed. Bekk. pag. 365, s.

Codice, quem inter optimos esse affirmant, usi sunt Io. Albertus Fabricius in editione Lipsiensi anni 1718 et I. Bekker.

Btz.

46.

(XI = S. I. 3. 17.)

Codex chartaceus forma maxima (0,335 × 0,230 m.), foliorum 195, quaternione post quem unum folium affixum est, duodeviginti quinionibus, ternione constans. Scriptus est anno 1565 Venetiis a Cornelio Naupliensi Murmureorum, Andreae filio; ita enim is subscribit fol. 195^r extr.: ἡ βίβλος αὕτη μετεγράφη ὑπ' ἐμοῦ κορνηλίου τοῦ ναυπλιέως τῶν μουρμουρέων υἱοῦ ἀνδρέου, ἐν ἐτίησι διάγοντος. ἔτει τῷ ἀπὸ τῆς θεογονίας $\bar{\alpha}$ $\bar{\omega}$ $\bar{\varphi}$ $\bar{\xi}$ $\bar{\omega}$ $\bar{\epsilon}$ $\bar{\omega}$:.

De Murmureis v. V. Gardthausen, Griech. Palaeographie, pag. 332, et H. Omont, Fac-similés des manuscrits grecs, pag. 12.

Continentur hoc codice Scripta quae sunt de arte chemica (vulgo de chrysopoeia) collecta.

Singula si in medio proponerem, charta abuterer. Satis habeo quae sit codicis natura paucis describere. Plures igitur eiusdem exempli codices Cornelii illius manu festinante scripti sunt: codice Bibliothecae nat. Neapol. (Burb.) 301 (III. D. 17.) eadem scripta continentur quae Rehdigerano, eodem ordine digesta a primo ad extremum, iisdem verbis subscripta (Burb. ἐν ἐνετήῃσι pro ἐν ἐτήῃσι); v. Salv. Cyrilli Codices Graeci MSS. regiae bibliothecae Borbonicae, tom. II, Neap. 1832, pag. 390 sqq. Eadem continentur codice Vindob. Medico Gr. 51, qui anno ante scriptus est (in subscriptione est ἐν ἐνετήῃσι et $\bar{\alpha}^{\omega} \bar{\varphi}^{\omega} \bar{\xi}^{\omega} \bar{\delta}^{\omega}$, cetera cum Rehd. ad litteram consentiunt); v. Petri Lambecii Commentariorum de augusta bibl. Caesar. Vindobonensi librum VI, Vindob. 1780, pag. 380—434. In his igitur Cornelii exemplis quid insit si quis paulo propius noscere velit, legat quae Lambecius l. c. diffuse is quidem nec tamen accurate exposuit.

At mercenario scribae auctoritas tribuenda non est. Quae enim in promptu est coniectura Cornelium Venetiis unum illum, qui etiamnunc ibi est, de arte chemica codicem Graecum transcripsisse, veram esse atque certam eis probatur, quae de codicibus Graecis artem chemicam spectantibus disputavit M. Berthelot „Les origines de l'alchimie“, Paris. 1885, pag. 95 sqq., 335 sqq. Qui cum horum codicum tria constituat genera et verbis et rebus inter se discrepantia, primi generis optimum eumque omnium antiquissimum cod. Venetum Marcianum 299, saeculi X/XI, esse docet. Eius igitur codicis librorum locorumque inscriptiones, quas pag. 347—352 affert in Francogallicum versas — nollem vertisset —, omnes repperi in codice Rehdigerano, alias in eo non repperi. Non autem aliam condicionem fuisse codicis Marciani temporibus Cornelii, aliam nostra aetate, duabus potissimum rebus probatur: primum enim quae partes in extrema actione septima Stephani Alexandrini de arte auri faciendi atque initio libri Comerii de eadem arte in codice Marciano desiderantur (v. Berthelot pag. 349), eae ipsae desiderantur etiam in Cornelii exemplis; tum ea quae primo folio codicis Marciani manu saeculi XIV adiecta sunt (v. Berthelot pag. 348), a Cornelio quoque, quoad ab eo legi poterant, scripta sunt. Una tamen re Marcianus differt: ordo scriptorum, qui est in illo, a

Cornelio nescio qua de causa neglectus est, scilicet omnes qui versibus rem suam persecuti sunt in extremum codicem reiecti sunt. Respondent enim

folia Vindobonensis	Rehdigerani	foliis Marciani
1 — 36 ^v	2 ^r — 38 ^r	8 — 43
37 ^r — 85 ^v	38 ^v — 87 ^{r28}	62 ^v — 109 ^v
85 ^v — 87 ^v	87 ^{r29} — 89 ^{r24}	171 — 180
87 ^v — 98 ^v	89 ^{r25} — 101 ^{r4}	186 — 195
98 ^v (aut 99 ^{r?})	101 ^{r5} — 101 ^{r30}	1
99 ^r — 163 ^v	101 ^v — 171 ^{r1}	110 — 170
163 ^v — 168 ^v	171 ^{r2} — 176 ^{v30}	181 — 185 ^v
169 ^r — 187 ^r	177 ^r — 195 ^r	43 ^v — 62 ^v

Usi sunt hoc codice Alb. Wachler (a. 1829), M. A. Guttman (a. 1848). Ceterum de eo conferendus A. Wachler in Vita Th. Rehdigeri pag. 54 sq.

T.

47.

(XXIII = S. I. 3. 18.)

Codex chartaceus forma maxima (0,306 × 0,215 m.), foliorum 176, quae numeris 1—185 signata sunt, cum is qui numeros adscripsit a numero 149 statim ad 160 aberraret; ultimum folium vacuum relictum est. Constat quaternionibus viginti duobus, addita sunt quattuor folia, quorum in primo carminis Latini ad Robertum quendam de Rimini missi disiecta fragmentula exarata sunt. Scriptus est liber saeculo XV/XVI, non ut dicunt XIV ineunte.

Continentur codice:

Stephani Byzantii Ethnica „ἐκ τῶν ἐθνικῶν στεφάνου κατ' ἐπιτομήν:—“. inc.: Ἄβαι. πόλις φωκική des.: κατὰ χρῆσιν οὕτω τέως εὖρον: + + ~: τέλος τῶν τοπικῶν στεφάνου: ~ δόξα τῷ θεῷ ἀμήν: ~

Scriba passim in marginibus lemmata litteris Latinis exarata iteravit. In fol. 141^r ante lemma Συρακοῦσαι legitur βιβλίον $\bar{\alpha}^{ov}$, fol. 161^r ante lemma Τιτωνεύς legitur ἀρχὴ βιβλίου $\bar{\beta}^{ou}$.

Codicem, quem optimum esse consentiunt editores, primus descripsit et lectionum variarum maximam partem enotavit F. Passow in Symbol. crit. in script. Graecos et Romanos e codd. manuscr. Vratisl. deprompt. Vrat. 1820 pag. 6—24 et Var. lection. in Steph. Byz. Vrat. 1824. Eundem adhibuit A. Wellauer in Miscellaneis crit. a Friedemann et Seebodio editis vol. II part. 4 pag. 692 sqq. Passowii libellis usi sunt G. Dindorf et A. Westermann. Ipsum codicem denuo contulit, sed parum diligenter, A. Meineke.

Btz.

186.

(XI,2 = S. IV. 1. 25.)

Codex chartaceus forma maxima (0,336 × 0,232 m.), foliorum 101, duodecim quaternionibus et uno ternione constans, scriptus ineunte fere saeculo XVI.

Continetur codice:

Catalogus codicum Graecorum bibliothecae Vaticanae. inc.: +πίναξ σὺν θεῷ ἁγίῳ πάντων τῶν βιβλίων τῆς βιβλιοθήκης, τῆς πρώτης τραπέζης, ἢ τάξις τῶν βιβλίων:· (hactenus rubr.) διδύμου σχόλια, εἰς τὴν δμήρου ἠλιάδα:— des. fol. 101^v: +μεταφραστῆς περιέχον βίους διαφόρων ἁγίων:— τέλος ἀμήν:—

Auctor libros in octo τραπέζας digessit, quae continent codices 59, 60, 56 + 5, 49, 48, 45, 43, 379, universae codices 744.

Catalogum ad bibliothecam Vaticanam referendum esse recte demonstravit F. Haase in Serapeo XII pag. 129 sqq. totumque publici iuris fecit ibidem pag. 133—279.

Rtz.**212.**

(App. III,2 = S. IV. 2. p. 18.)

Codex chartae laevigatae forma maxima (0,366 × 0,261 m.), foliorum 62, septem quaternionibus (α—ζ) et ternione (η) constans. Scriptus est saeculo XVI medio ab homine Graeco illitterato ac recte scribendi imperito: qui dici vix potest quantis mendis verba scriptoris miseri foedaverit, accentuum spirituumque leges quanto opere neglexerit, quam stolide minio usus sit in scribendo; denique non intellexit exempli mutili quod exscripsit, Vaticani opinor, folia mutata esse. Significavi quo ordine verba in codice legenda sint.

Continentur hoc codice scripta quae maximam partem sub Georgii Codini feruntur nomine:

1. fol. 1: Excerpta ex libro chronico de originibus Cyprianis „Ἐντεῦθεν ἄρξον τὴν ἀρχὴν τῶν πατρῶν παρεκβολαὶ ἐκ τῆς βίβλου τοῦ χρονικοῦ περὶ τῶν πατρῶν τῆς κωνσταντινουπόλεως καὶ πόθεν ἐκλήθη βυζάντιον συντεθεῖσαι παρὰ κυρίου γεωργίου τοῦ βυκωδινού:—“ Conf. Georgius Codinus ex recogn. Bekkeri, Bonn. 1843, pag. 3.

fol. 1: Φασὶ μὲν τινες ἀργεῖος — fol. 5^v8: καὶ αὐτοῦ τέθειται:— = Bekk. pag. 3,1—17,4

fol. 6^r5: Χρῆ δὲ εἰδέναι, — fol. 6^r29: καὶ τὸν θόλον:— = = 17,5—18,16.

2. fol. 5^v9: De forma et ambitu urbis Cpolis. Sine titulo. Conf. Georgius Codinus pag. 24. inc. fol. 5^v9: Χρή δέ γινώσκειν des. fol. 6^r4: αὐτωκρατορήσάντων· καὶ τηαύτη μὲν καὶ ἡ του μεγάλου κωνσταντίνου τῆς μεγαλοπόλεως σχηματογραφία:- = Bekk. pag. 24,1 — pag. 25,20.

3. fol. 6^r30: De aedificiis Cpolitianis. Sine titulo. Conf. Georgius Codinus pag. 71.

fol. 6^r30: Τῆν δὲ ἀγίαν εὐφημίαν — fol. 11^v24: τῶν σοφῶν = Bekk. p. 94,1—116,15
fol. 12^v9: ἐκεῖσαι· διερχομένου — fol. 15^r12: τοῖς τέιχεσι:- = = 119,2—129,5.

4. fol. 15^v10: De officialibus palatii Cpolitiani „περὶ τῆς τάξεως τῶν ἀξιωματῶν· τοῦ παλατίου:-“ Conf. Codinus Curopalates ex recogn. Bekkeri, Bonn. 1839, pag. 6.

fol. 15^v10: ἄ^{ov} δεσπότης:- σημείωσαι — fol. 17^v5: ἀλλειουῖτος ἀσκεπῆς· ὅταν δέ
= Bekk. pag. 6,17—14,13

fol. 11^v24: ὅταν δὲ καβαλικευῆ — fol. 12^v9: αὐθεντοῦ· οὐχ' ὁ αὐθέν
= Bekk. pag. 14,13—16,20

fol. 24^r28: ἡ παρ' ἐθεντοπουλοῦ μου λέγει — fol. 35^r7: χύραν ἐν τεί νας ἐπαίρει
= Bekk. pag. 16,20—50,5

fol. 17^v5: πάιρη, ἡ καθερρει· τοῦτο — fol. 24^r28: ἡ παρὰ τοῦ ἀρχιδιάκονου
= Bekk. pag. 50,5—70,9

fol. 35^r7: ἡ· παρ' ἐτέρου διακόνου — fol. 48^r3: θεραπεύουσαι:-
= Bekk. pag. 70,9—107,19.

Fol. 15^r12—15^v9 praecedit: index libelli „Πίναξ τοῦ βιβλίου:-“ inc.: περὶ τῆς τάξεως des.: μεχρι τέλους:- = Bekk. pag. 171,7 a fin. — pag. 172,15 a fin.

5. fol. 48^r4 — fol. 53^v19: De annorum et imperatorum serie „Περὶ τῶν ἀπὸ κτίσεως κοσμοῦ ἐτῶν“ inc.: ἀπο ἀδαμί des.: δυνατοῦ ὄντος = Georgius Codinus pag. 149—165,12.

6. fol. 53^v20 — fol. 54^r19: De magno Constantino et de regia urbium „περὶ τοῦ μεγάλου κωνσταντίνου· καὶ τῆς βασιλείδος πων των πόλεων:-“ inc.: Κωνσταντίνος ὁ μέγας· καὶ πρῶτος βασιλεὺς τῶν χριστιανῶν.- ἐκ τῆς πρεσβυτέρας ρώμης, νεύσει θεοῦ des.: ἐβασλευσε οὖν ἐν τῇ αὐτῇ βασιλείδι τῶν πόλεων· χρόνον ἀρχβ':-

Hic de Constantino et Cpoli locus aliunde mihi non notus.

7. fol. 54^r20 — fol. 55^r24: De patriarchis Cpolitianis „περὶ τῶν ἐξαρχίς, πατριάρχων τῆς αὐτῆς κωνσταντίνου πόλεως:-“ inc.: ἐπὶ τοῦτον γέγονε ἡ ἀγία, καὶ οἰκουμενική. ἃ συνόδος:- ἀρχηγύτης πρώτιστος· ἐν πόλει ^με γας· ἄριστος ἀνήρ ἱερός^χ μητροφάνης:- εἰ τὰ ἀλέξανδρος, des.: νυνὶ δε διώνισιος ὁ ἡρα-

κλήας· ὀρθοδοξίας στύλος· ὃν φύλαττε· εἰς χρόνους ἀπειρήτους· λόγε παλαιέ· παντάναξ παντόκράτωρ:—

Consentit hic catalogus inde a verbis ἀρχηθύτης πρώτιστος usque ad fol. 55^r6 πάλιν ἀθανάσιος, ἐξ ἡσυχίας: cum carmine iambico quod ex cod. Par. 1637 edidit Philippus Labbe in Corporis Byzant. historiae (Par. 1648) Delineatione prima, pag. 35 sq. Inde a fol. 55^r6 νήφῶν ὁ σεπτός· κυζίκου πτωχοστρόφος:— usque ad fol. 55^r24 recensentur patriarchae Cpolitani inde a Niphone (a. 1313) usque ad Dionysium Nicomediae metropolitam (med. saec. XVI). De similibus catalogis v. Franc. Fischer De patriarcharum Cpolitianorum catalogis, Lips. 1884, pag. 270 sqq. (Commentation. philol. Ienensium tom. III).

8. fol. 55^r26 — fol. 62^r14: De structura templi S. Sophiae „τῆς οἰκοδομῆς τοῦ ναοῦ:· περὶ τῆς ἀγίας σοφίας:—“ (verba fol. 55^r26 rasura deleta sunt) inc.: Τῆν μεγάλην ἐκκλησίαν, ἣ ὡς τῆν αγίαν σοφίαν· εἰδοῖλον des.: ἔτε ἀκοδόμησε τῆ— νέαν, καὶ τὸν— φόρον:· ἀμὴν:· ἀμὴν:· ἀμὴν:· τέλος τῶν—: πατέρων:— = Georgius Codinus pag. 130—148,18.

Multa Graece et Latine recentioribus manibus adscripta sunt marginibus, e. g. nomina, argumenta, lectiones ex editionibus a Georgio Dousa et a Iulio Pacio paratis, loci ex Stephani de urbibus, ex Anthologia Graeca, ex Cedreno, ex Gyllo de Bosp. aliis excerpti. „Partim notulis marginalibus Critici cujusdam circa Initium Seculi XVII. illustrata.“ Krantz.

Hunc codicem „reliquit Bibliothecae nostrae vir honestus David Eggmeyerus praeter negotia institoria bonarum literarum amator.“ Krantz.

T.

215.

(XII = S. IV. 2 p. 21.)

Volumen forma maxima (0,335 × 0,240 m.), foliorum chartaceorum 127, quo coniuncti sunt duo codices saeculo XVI a duobus hominibus Graecis scripti; alter (fol. 1—46) constat quattuor quinionibus et ternione, alter octo quinionibus et folio, quod primo quinionis octavi folio adglutinatum est. Vacua folia 1, 46, 47.

Continetur codice priore:

I. fol. 2—45: Collectio XXV capitulorum „Διατάξεις νόμων πολιτικῶν ἐκ τῶν νεαρῶν Ἰουστιανοῦ βασιλέως διατάξεων καὶ ἐτέρων βασιλέων. συνηγοῦσαι (pro συνηγοροῦσαι) καὶ ἐπικυροῦσαι τοὺς τῶν ἀγίων πατέρων ἐκκλησιαστικὸς κανόνας:—“ inc.: Ἄυτοκράτορες θεοδόσιος καὶ οὐάλεντιανός. ἄ. ἄ. ὀρμίςδα. ἐπάρχω πραιτωρίων, des.: ἀπριλλίφ βασιλέως Ἰουστινιανού

τὸ ἰᾱ ὑπατεύοντος ἀπίλων:— Fol. 1^r ineunt. recentiore manu: *Constitutiones aliquot, quae in Codice Dn. Iustiniani desiderantur*. Fol. 46 med.: τέλος τῶν διατάξεων νεαρῶν κυροῦ βασιλέως (corr. ex βασιλεῦ) Ἰουστινιανού:~

Collectioni praecedunt fol. 2 summo versus 7, qui inc.: *πριβατά ἐστι, τὰ τῆ βασιλεία ἰδιαζόντως* des.: *οἶον ὁ λαργητιόνων, καὶ δημόσιος ὁ τοῦ φίσκου:~*

Edita est haec collectio in editione Corporis iuris quam paraverunt L. Russardus et Fran. Duarenus, Ludg. 1560. 61 sub inscriptione: *Appendix aliquot constitutionum Graecarum Codici interiiciendarum*. Descripta est a C. W. E. Heimbach (I. S. Ersch et I. G. Gruber, *Allgemeine Encyclopaedie der Wissenschaften und Künste*. 1. Section. A—G. vol. 86, Lips. 1868 pag. 287—289.)

Continetur codice altero:

II. fol. 48—127: *Michaelis Attaliatae ποίημα (πόνημα) νομικόν, cum appendicibus „ποίημα μῆχανῆλ ἀνθυπάτου καὶ κριτοῦ τοῦ ἀπταλειώτου:—“* inc.: *Μέλλων ὦ θειότατε βασιλεῦ* des.: *τῶν λακωβιτῶν, καὶ τὴν τῶν τετραδιτῶν ἀρεσιν:—* fol. 47 recentiore manu: *Michaelis Proconsulis et Iudicis Italici liber quinquaginta titulorum iuris*. Edidit hoc Attaliatae opus primus Io. Leunclaius, Ius Gr. Rom., Francof. 1596, tom. II pag. 1—79; descripsit C. W. E. Heimbach l. l. pag. 435—437.

Tituli Latini paucaeque in marginibus libri prioris adnotationes manu opinor Gerarti Falkenburgii Noviomagensis.*)

Usi sunt hoc volumine Lud. Gitzler (a. 1837) et C. W. E. Heimbach, qui locis quos attuli hos ipsos codices descripsit. T.

*) Exstat in bibliotheca Rehdigerana (sub num. 4 E 211) exemplum editionis principis Hexabibli, quam collegit Constantinus Harmenopulus, a Theodorico Adamaeo Sualleberg anno 1540 curatae, quod possedit anno 1572 „*γεραρτός ὁ Φαλκωπύργιος Νεομαγεύς*“. Is marginibus huius libri haud pauca adscripsit suae ipsius doctrinae, multa ex libris impressis atque ex codicibus aliquot et Marcianis et Vaticanis; excerpit etiam haud raro duos codices qui ipsius erant, de quibus in illo libro haec dicit: „*Codicem νεαρῶν, cum quo ferè omnes nouellas contuli, quas Harmenopulus habet, nactus fui Patavi, anno CIO. IO. LXV. Epitomen Michaelis Proconsulis, Bonnoniae anno LXVI*“. Haec Michaelis epitoma haud scio an *πόνημα* illud sit Attaliatae de quo supra dixi. Ceterum etiam Hexabibli codex Parisinus 1355 locis ex Attaliatae libro excerptis auctus est; v. Heimbach l. c. pag. 437 col. a extr. — Eiusdem „*γεραρτός τοῦ φαλκωπύργου*“ anno 1564 volumen fuit quod nunc est bibliothecae Rehdigeranae sub num. 4 E 528, olim R. I, a. 4. 1. 7; id continet Orphei Argonautica hymnosque ad Musaeum et Procli Lycii hymnos (Florentiae 1500) et Apollonii Argonautica cum scholiis (ibid. 1496). Argonautica illa priora multis locis ille sua manu emendavit et explicavit, hymnis Orphicis pauca ex libro manuscripto, quem semel vocat Vaticanum, adiecit. Idem Falkenburgius exemplum editionis principis Nonni Dionysiacorum ab ipso anno 1569 curatae ad Thomam Rehdigerum amicissimum misit, munus ornans versibus Graecis dedicatoriis qui typis impressi sunt apud Wachlerum, Thomas Rehdiger etc. p. 69 sq.

240.

(III = S. IV. 2. p. 45.)

Codex membranaceus forma maxima (0,370 × 0,265 m.), foliorum 327, e duabus partibus compositus: prior (fol. 1—258) constat viginti quattuor quinionibus, quaternione, quinione (quinionis vicesimi primi fol. 6 ante fol. 5; i. e. fol. 216 ante fol. 215); posterior (fol. 259—327) septem quinionibus, quorum extremi folium paenultimum vacuum, ultimum operculo ligneo adglutinatum est. Scriptus est saeculo XIV exeunte ab uno homine. Initialibus est ornatus.

Continentur codice haec:

I 1. Epiphanii episcopi Constantiae scripta.

a. fol. 1—221^v17: Panarii libri tres „βιβλίον πρῶτον τῶν παναριῶν τοῦ ἁγίου ἐπιφανίου· ἐπιστολὴ γραφεῖσα ἐν τῷ ἐνενηκοστῷ etc.“ inc.: Τῷ κυρίῳ μου καὶ τιμιωτάτῳ des.: φιλοκαλότατοι ἀγαπητοὶ ἀδελφοὶ ἀμὴν:—τέλος τῆς ὥδε βίβλου:· δόξα σοὶ ὁ θεὸς ἡμῶν δόξα σοὶ = Epiphanii episcopi Constantiae opera ed. G. Dindorf, Lips. 1859—63, vol. I pag. 263—338. vol. II 3—692. vol. III 3—587. — Lacunae: fol. 124^r63—124^v14 versuum 24½ (= vol. II pag. 649,22—651,8), fol. 128^v12—35 versuum 23½ (= vol. II pag. 677,1—678,13). Post finem Panarii lacuna 10 fere versuum.

b. fol. 221^v—243^v fin.: Ancoratus (Ἀγκυρωτός). Sine titulo. inc.: Ὁ θεὸς οὗτος καὶ μέγας des.: ἐστηλιτεύσαμεν· ἄλλοι δὲ = Dind. l. c. vol. I pag. 83 — 220,23.

c. fol. 244^r—249^r: Anacephalaeosis. Sine titulo. inc.: καὶ χρυσοχοὶ διὰ τῆς ἰδίας ὕλης des.: εἰς τοὺς αἰῶνας τῶν αἰώνων ἀμὴν:· = Dindorf vol. I pag. 233,5 — 262,31.

d. fol. 249^r—254^r: De mensuris et ponderibus. Sine titulo. inc.: Εἴ τις δὲ θέλει τῶν ἐν ταῖς des.: συνημμένον ἢ συνεστραμμένον. = Dindorf vol. IV pag. 3—34,13.

2. Ex Ioanne Chrysostomo excerpta (conf. Dindorf l. c. vol. I pag. IV):

fol. 254^r9—16: „τοῦ ἐν ἁγίοις πατρὸς ἡμῶν ἰωάννου ἀρχιεπισκόπου κωνσταντινουπόλεως τοῦ χρυσοστόμου, ἐκ τοῦ περὶ ἀκαταλήπτου ἑ^{ου} λόγου, οὗ ἡ ἀρχὴ“. inc.: ἐπειδὴ ἂν μέλλῃ τις des.: τὸ εἰδέναι αὐτὸν σαφῶς:· — fol. 254^r17—21: „τοῦ αὐτοῦ ἀπὸ τοῦ περὶ τῶν δύο διαθηκῶν, οὗ ἡ ἀρχὴ“, inc.: θεὸν μὲν ἕνα des.: δεξάμενος, ἐδέξω θεόν:· — fol. 254^r22—24: „τοῦ αὐτοῦ ἐκ τοῦ πρώτου φυλακτικοῦ, οὗ ἡ ἀρχὴ“, inc.: ἐπειδὴ τῷ ἀγαθῷ

προσερχόμεθα des.: μελλούσης ἀπολυτρώσεως:— fol. 254^r25—254^v11:
 „τοῦ αὐτοῦ ἐκ τοῦ, εἰς τὸ, θές τὴν χεῖρα σου ὑπὸ τὸν μηρόν σου καὶ εἰς
 διαφόρους μαρτυρίας οὐ ἢ ἀρχή“ inc.: ἐθαύμασα μεθ’ ὑμῶν des.: ὡσπερ
 ὁ νοῦς ἐν τῷ λόγῳ εἰ ὁ λόγος ἐν τῷ νῷ θεωρεῖται.~+. τέλος τοῦ ἀγίου ἐπι-
 φανίου τοῦ λεγομένου ἀγκυρωτοῦ:~ Versus 7 sequentes vacui.

3. fol. 254^v—258^v11: Nicephori archiepiscopi Cpolitani
 Chronographia brevis „τοῦ ἐν ἀγίοις πατρὸς ἡμῶν ἀρχιεπισκόπου νικηφόρου
 τῆς κωνσταντινουπόλεως καὶ ὁμολογητοῦ. χρονογραφία σύντομος ἀπὸ ἀδάμ μέχρι
 τῶν χρόνων μιχαὴλ καὶ θεοφίλου:“ inc.: Ἀδάμ γενόμενος ἐτῶν σλ̄ des.:
 πολυκάρπου ποιμενος, καὶ ἐρμᾶ+++. τέλος. = Georgius Syncellus et Nice-
 phorus CP ed. G. Dindorf, Bonn. 1829, vol. I pag. 737—788. Nicephori
 chronographiam ex hoc codice, ut videtur, in animo habuit edere Franc.
 Passow; v. A. Wachler, Franz Passow’s Leben und Briefe, Vratisl. 1839,
 pag. 314.

II 1. fol. 259^r—294^r: Theodoretī episcopi Cyri Eranistes seu
 Polymorphus „τοῦ μακαρίου θεοδωρίτου ἐπισκόπου κύρου· ἐρανιστῆς, ἦτοι
 πολύμορφος“ inc.: Εἰσὶ τινὲς, οἳ τὴν ἐκ γένους des.: τὸν προφήτην, ὡς προσ-
 ετάχθημεν:— = B. Theodoretī episcopi Cyri opera omnia ed. Io. Lud.
 Schulze, tom. IV, Halis 1772, pag. 1—263.

2. fol. 294^r—296^v: Eiusdem Demonstrationes per syllo-
 gismos „ὅτι ἀτρεπτος ὁ θεὸς λόγος:“ inc.: Μίαν τοῦ πατρὸς καὶ τοῦ υἱοῦ
 des.: ὠνόμασται κεφαλή:— τέλος τῆς τοῦ μακαρίου θεοδωρίτου βίβλου, ἧς ἡ
 ἐπιγραφὴ, ἐρανιστῆς, ἦ πολύμορφος:— = Schulze l. c. pag. 263—279.

Fol. 296^v13—19 sequuntur 13 illi versus quos protulit Schulze
 pag. 279.

3. fol. 296^v—326^r: Eiusdem haeticarum fabularum com-
 pendium „ἕτερον πόνημα τοῦ μακαρίου θεοδωρίτου, οὐ ἢ ἐπιγραφὴ,
 αἰρετικῆς κακομυθίας ἐπιτομή:“ inc.: τῷ δεσπότῃ τῷ μεγαλοπρεπεστάτῳ
 des.: μεγαλοπρέπεια· νῦν καὶ αἰεὶ καὶ εἰς τοὺς αἰῶνας τῶν αἰῶνων ἀμήν:—
 = Schulze l. c. pag. 280—481.

De hoc codice, imprimis de Epiphaniī libris hic traditis, scripsit
 G. Dindorf in Epiphaniī operum vol. I pag. VI, vol. II pag. IV, vol. III
 pag. IX. Codex simillimus est codicum Epiphaniī Ienensis et Parisinorum
 qui nunc notati sunt numeris 833 et 835; conf. Dindorf vol. III pag. IX:
 „unde (ex Ienensi) descriptus esse possit Vratislaviensis et ex Vratis-
 laviensi rursus Parisinus. Quas quaestiunculas fortasse solvere poterit
 qui codicem utrumque totum cum Ienensi comparare volet, quo labore

suscipiendo ego nec tempus neque exponenda futili scripturae diversitate chartas perdere volui.“

Usi sunt codice Frid. Haase (a. 1846), Aug. Fickert (a. 1852), Franc. Oehler Halensis (a. 1854), Paul de Lagarde (a. 1880). T.

265.

(LXVIII = S. IV. 3 p. 25.)

Codex chartaceus forma oblonga maiore (0,278 × 0,203 m.), foliorum 108, tredecim quaternionibus et binione constans, scriptus saeculo XVI.

Continetur codice:

Theodori Gazae grammatica „θεοδώρου γραμματικῆς, εἰσαγωγῆς τῶν εἰς τέσσαρα τὸ πρῶτον“ inc.: Τῶν τεσσάρων des.: μέθοδον λέγομεν: + τέλος τοῦ τετάρτου. τῷ θεῷ χάρις. ἀμήν. ἀμήν, ἀμήν. τέλος.

Rtz.

270.

(CXI = S. IV. 3. p. 30.)

Codex membranaceus forma quadrata (0,254 × 0,204 m.), foliorum 206, viginti quinque quaternionibus et ternione constans. Antea inerant in codice 28 fasciculi, quod apparet ex numeris Graecis in initio singulorum quaternionum (in marg. inferiore) positus, desiderantur enim fasciculi ιγ̄ et ιδ̄ (post folium 96), ιζ̄ (post folium 112). Scriptus est codex saeculo XI una manu, eadem manu in marginibus nonnulla scholia litteris uncialibus exarata sunt. Singularum paginarum binae sunt columnae, scriptura est speciosissima, inscriptiones et initiales litterae forma unciali nitidissime pictae auro variisque coloribus sunt ornatae.

In ultimo folio, cuius unam columnam tantum implevit scriba, complures homines qui codicem possederunt nomina sua inscripserunt. In summa col. a folii 206^r scriptum est:

+ ἡ γωρασθη το παρων βιβληων· παρα κυρι^{λ'}· μ
καὶ εκατέθην τὸ λεγόμενον. μοναστερίου. τὸ σωμα^{κω}
μηνη μαρτίω. ἔτους ε̄ σϛη̄ 

In dextro latere huius subscriptionis nonnullae litterae sunt abscissae. Indictionis numerus quid significet ignoro: anno σϛη' (= 1100 p. Chr. n.) respondet indictionis numerus η̄, a quo numero tamen hoc signum plane

abest. — Sequitur inscriptio Latina saeculi XVI, quae ne acidis quidem reagentibus quae vocantur adhibitis legi poterat. — Deinde in medio folio haec: + θεοδώρου πέφυκα. πυκτις τοῦ ἀθηναίου. ὃν χῶρος (χ in corr.) ἐξήνεγκε τῶν ἀθηναίων. καὶ κόσμος ἀνέθρεψε, τῆς κωνσταντίνου. αὕτη δὲ κοσμήσασα γενναίως, παρέσχε καὶ πόρισμα πολλῶν πυκτιδων· ἀφ' ὧν ἐγὼ πέφυκα, τῶν πλείστων μία:~ Litterarum forma saec. XII/XIII. — In aversa parte folii haec, quae adhibito acido tantum non omnia legi poterant: τῇ αὐτ. . . ἡμέρα τοῦ ἀγίου λογγίνου τοῦ εἰς (?) τοῦς (?) . . . δεκαεξ ἡμέρα πέμπτη μὴν γὰρ ὀκτουβριως ἐκημηι (??) ὁ δοῦλος τοῦ θεοῦ ἱερομόναχος θεοφάνης ἔτους ς ω λ δ [i. e. anno 1326 p. Chr. n.] καὶ ἤτησ τὴν βήβλον ταυτην μακαρήσον αὐτὸν διὰ τὸν κύριον ἀμην ἀμην σενατ (??).

Continetur codice haec scripta numeris $\acute{\alpha}$ — $\acute{\alpha}$ ad titulos additis (qui numeri tamen interdum desunt) numerata:

1. fol. 1^r: Gregorii Nazianzeni Oratio in S. Pascha et in tarditatem = Migne, Patrol. Graeca tom. 35 pag. 395 sqq. inc.: Ἀναστάσεως ἡμέρα καὶ ἡ ἀρχή, des.: νῦν τε καὶ εἰς τὴν ἐκεῖθεν ἀνάπαυσιν· ὦ ἡ δόξα cett.

2. fol. 2^v: Eiusdem Oratio in S. Pascha = Migne l. c. tom. 36 pag. 624 sqq. inc.: Ἐπὶ τῆς φυλακῆς μου στήσομαι· des.: ὦ πάτερ καὶ λόγε· καὶ τὸ πνεῦμα τὸ ἅγιον· ὅτι σοὶ πᾶσα δόξα cett.

3. fol. 15^r: Eiusdem Oratio in novam Dominicam = Migne l. c. tom. 36 pag. 608 sqq. inc.: Ἐγκαίνια τιμᾶσθαι. des.: παραπεμφθείμεν· ἐν χριστῷ ἰησοῦ cett.

4. fol. 19^r: Eiusdem Oratio in Pentecosten = Migne l. c. tom. 36 pag. 428 sqq. inc.: Περὶ τῆς ἑορτῆς βραχέα φιλοσοφήσωμεν, des.: τῶν σωζομένων ἑορτῆι καὶ ἀγαλλιάσει· μεθ' οὗ ἡ δόξα cett.

5. fol. 25^v: Eiusdem Oratio in Macchabaeorum laudem = Migne l. c. tom. 35 pag. 912 sqq. inc.: Τί δαὶ οἱ μακκαβαῖοι· des.: δοξαζόμενός τε καὶ δοξαζῶν· ἐν αὐτῶι τῶι χριστῶι cett.

6. fol. 31^r: Eiusdem Oratio in laudem S. martyris Cypriani = Migne l. c. tom. 35 pag. 1170 sqq. inc.: Μικροῦ κυπριανὸς διέφυγεν ἡμᾶς· des.: ἦς καὶ μεταλάβοιμεν τέλειοι τελείως. ἐν αὐτῶι χριστῶι cett.

7. fol. 37^v: Eiusdem Oratio de suis sermonibus etc. = Migne l. c. tom. 35 pag. 1044 sqq. inc.: Τίς ἡ τυραννίς· des.: δόξαν τε καὶ λαμπρότητα· <δ>τι αὐτῶι ἡ δόξα cett.

8. fol. 43^v: Eiusdem Oratio in Theophania = Migne l. c. tom. 36 pag. 312 sqq. inc.: Χριστός γεννάται· δοξάσατε· des.: ὅσον ἐφικτὸν τοῖς δεσμοῖς τῆς σαρκός· ἐν χριστῶι ἰησοῦ cett.

9. fol. 49^v: Eiusdem Funeris oratio in laudem Basilii Magni = Migne l. c. tom. 36 pag. 494 sqq. inc.: Ἐμελλεν ἄρα πολλάς des. fol. 81^r: ἐπαίνου τοῖς λόγοις ἀξιον:- (= Migne l. c. pag. 605).

10. fol. 81^r: Eiusdem Oratio in S. Lumina = Migne l. c. tom. 36 pag. 336 sqq. inc.: Πάλιν ἰησοῦς ὁ ἐμὸς des.: ἐκ μιᾶς τῆς θεότητος· ἐν χριστῶι ἰησοῦ cett.

11. fol. 88^r: Eiusdem Oratio in S. baptisma = Migne l. c. tom. 36 pag. 360 sqq. inc.: Χθές· τῆι λαμπρᾶι τῶν φωτων des. imperfecta fol. 96^v: ἔρχεται νῦξ ὅτε οὐδεὶς δύναται ἐργάσασθαι. (= Migne l. c. pag. 392).

Propter amissos fasciculos $\overline{\iota\gamma}$ et $\overline{\iota\delta}$ praeter finem huius orationis perierunt una oratio, quae numero $\overline{\iota\beta}$ insignita erat, tota et initium sequentis orationis.

13. fol. 97^r: Eiusdem Oratio in laudem Athanasii, cuius initium in codice desideratur. inc.: τῆς ἀρχῆς· τὰ ἑαυτῶν συγκαλύπτοντες· (= Migne l. c. tom. 35 pag. 1092) des.: κὰν μέγα ἦ τὸ αἰτούμενον· ἐν αὐτῶι χριστῶι cett.

14. fol. 107^r: Eiusdem Oratio „Supremum vale“, coram centum quinquaginta episcopis = Migne l. c. tom. 36 pag. 457 sqq. inc.: Πῶς ὑμῖν τὰ ἡμέτερα· des. imperfecta fol. 112^v: ὅτι ποτέ ἐστιν ἴδοι θεοῦ· δς οὕτως ἔχει· τί οὖν (= Migne l. c. pag. 477).

Propter amissum fasciculum $\overline{\iota\zeta}$ desideratur finis huius orationis et initium sequentis.

15. fol. 113^r: Eiusdem Oratio de pauperum amore, cuius initium in codice desideratur. inc.: θεραπείαν τοῖς τραύμασιν· οὐ σκέπηι τὴν νόσον (= Migne l. c. tom. 35 pag. 872) des.: δέξονται ἡμᾶς εἰς τὰς αἰωνίους σκηνάς· ἐν χριστῶι ἰησοῦ cett.

16. fol. 124^r: Eiusdem Oratio in patrem tacentem propter plagam grandinis = Migne l. c. tom. 35 pag. 933 sqq. inc.: Τί λύετε τάξιν ἐπαινουμένην· des.: προσάγοντος ἡμᾶς τὲ καὶ τὰ ἡμέτερα· ἐν χριστῶι ἰησοῦ cett.

17. fol. 133^r: Eiusdem Oratio apologetica = Migne l. c. tom. 35 pag. 408 sqq. inc.: Ἥττημαι καὶ τὴν ἦτταν ὁμολογῶ· Nomen

Gregorii in inscriptione non exstat. Desinit haec oratio in folio 160^r col. a his verbis: *ποίμνη τε θεοῦ καὶ ποιμένες· ἐν χριστῷ ἰησοῦ κτλ.*; reliquae huius folii partes scriptura carent.

18. fol. 161^r: Martyrium SS. Eustratii, Auxentii, Eugenii, Mardarii et Orestis: Latine ed. Surius in *Vitis Sanctorum Coloniae* 1618 editis, sub Decembr. m. die 13 pag. 241 sqq. inc.: *Βασιλεύοντος δι- κλητιανοῦ καὶ μαξιμιανοῦ*. des.: *εἰς δόξαν τοῦ μεγάλου θεοῦ καὶ σωτῆρος ἡμῶν ἰησοῦ χριστοῦ· ὡς ἡ δόξα cett.*

19. fol. 181^v: Ioannis Chrysostomi Oratio in beatum Philogonium = edit. Montfaucon. vol. I pag. 492 sqq. inc.: *Ἐγὼ μὲν καὶ τήμερον παρεσκευαζόμεν* des.: *τῆς ὑπακοῆς ταύτης τὰς ἀμοιβὰς· ὧν γένοιτο πάντας ἡμᾶς ἐπιτυχεῖν χάριτι cett.*

20. fol. 189^v: Basilii Magni Oratio in sanctum baptisma = Migne l. c. tom. 31 pag. 424 sqq. inc.: *Ὁ μὲν σοφὸς σολομῶν* des.: *κατατὴν δωρεὰν τοῦ χριστοῦ· ὅτι αὐτῷ ἡ δόξα cett.*

21. fol. 198^v: Basilii Magni Oratio in sanctam Christi generationem = Migne l. c. tom. 31 pag. 1457 sqq. inc.: *Χριστοῦ γέννησις· ἡ μὲν οἰκεία* des.: *μεταμορφούμενοι ἀπὸ δόξης εἰς δόξαν· αὐτῷ ἡ δόξα cett.*

Stk.

283.

(XV = S. IV. 4. p. 6.)

Codex chartaceus forma maxima (0,332 × 0,229 m.), foliorum 266, triginta tribus quaternionibus et duobus foliis constans; primum folium vacuum relictum est. Scriptus est saeculo XVI. Paucae hic illic indicantur lacunae, plures folio ultimo. Literae initiales rubro haud artificiose pictae sunt.

Continentur codice:

Flavii Iosephi de bello Iudaico libri VII. Sine titulo. inc.: *Ἐπειδὴ τὸν Ἰουδαίων πρὸς Ῥωμαίους πόλεμον* des.: *παρὰ πᾶσαν τὴν ἀναγραφὴν ἐστοχασάμην:- δόξα τῷ θεῷ. δόξα τῇ θεοτόκῳ, ἡμῶν δόξα σοι:-*

Usus est codice Ioannes Hudson in editione Oxoniensi 1720; appellat eum Rhed., conf. in editionis vol. I fol. h2 inter „Notas Librorum ex quibus profecimus“ num. 18: „Rhed. Liber Rhedigerianus apud Uratislaviam.“

M.

298.

(CLV = S. IV. 4. p. 21.)

Codex chartaceus forma quadrata maiore (0,271 × 0,205 m.), foliorum 82, decem quaternionibus et duobus foliis constans. Scriptus est anno 1500 ab homine, qui Latino sermone uti consueverat (conf. fol. 80^v med.).

Continentur codice haec:

1. fol. 1—41^r: Michaeli Apostolae proverbialia „μικαήλου τοῦ ἀποστόλου, σύναψις παροιμιῶν ἑλληνικῶν.“ inc.: Ἀβυθηνῶν ἐπιφόρημα. des.: ἐπίτροπόν τινα κατέστησαν τῶν θρακῶν. τέλος.

In Apostolae editione ab Ernesto Ludovico a Leutsch curata hic codex, cuius notitiam editor Bakhuizenio debebat, appellatur „r“; conf. Paroemiographi Graeci ed. Gotting. tom. II pag. XII § 12.

2. fol. 41^v—59^v inf.: Hephaestionis enchiridium de metris „ἐγχειρίδιον ἠφαιστίωνος περὶ μέτρων, καὶ πρῶτον περὶ βραχείας συλλαβῆς.“

Hephaestionis enchiridium, quale in hoc codice exstat, transcriptum est ex codice aliquo, cuius folia bibliopegi culpa perperam transposita erant. Hoc enim ordine verba Hephaestionea se excipiunt in codice Rehdigerano (secundum Gaisfordii editionem Oxoniensem alteram): pag. 1 usque ad pag. 8,10 ἔπεισι σπανιώτερον; pag. 55,9 αἰ κυθερείας usque ad pag. 92,9 στυγνόν περ; pag. 47,11 ἀνάπαιστον. σπανίως δὲ καὶ προκελευσματικὸν usque ad pag. 55,8 τετράμετρον δὲ; pag. 8,10 οὕτως, ὡς τὸ usque ad pag. 47,11 λαμβάνει σπονδεῖον; pag. 92,9 πρῶτον ἐόντα· μηδὲ διαλέγεσθαι usque ad pag. 140,10 ἀνταποδίδοται.

3. fol. 59^v inf. — fol. 73^v inf.: post tabulas, quibus poematum discriptio illustratur (fol. 59^v inf. et fol. 60), et post breve scholium, quo στροφή, ἀντίστροφος, ἐπωδός explicantur (fol. 60^v), sequitur inde a folio 60^v med. scholiorum Hephaestioneorum B ea forma, quam Y appellavit Guilelmus Hoerschelmann in Musei Rhenani vol. XXXVI p. 274 sqq. et in programme universitatis Dorpatensis a. 1882 p. I sq.

4. fol. 73^v inf. — 80^v med.: Tractatus Harleianus de metris (ed. Guilelmus Studemund in prooemio indicis lectionum universitatis Vratislaviensis a. 1887/1888 praemisso) passim arbitrio eius, qui hunc codicem scripsit, libere transformatus et in breviorē formam redactus. Inscriptio haec est: „ἔτι περὶ τῶν αὐτῶν ἐν συνόψει.“ inc.: πούς ἐστὶ μετρικὸν σύστημα συλλαβῶν· πόδες δὲ κληθέντες ἀπὸ μεταφορᾶς σώματος ποδῶν· ὡς γὰρ πόδες σώματος ἀλλήλοις ἀντιπαρακείμενοι πορείαν ἀπεργάζονται, οὕτως καὶ οὗτοι

ἀλλήλοις ἀντιπαρακείμενοι, ὁδὸν λόγου πλάττουσιν, ἦν πάλιν τροπικώτερον βάσιν προσηγοροῦσι. des. fol. 80^v med.: τούτων δὲ τῶν ἀσυναρτήτων, καὶ ἀνακλιμένα τινὰ καλοῦνται, ἃ οὕτω λέγονται, διὰ τὸ ἀπὸ τέλους πρὸς τὴν ἀρχὴν μετρεῖσθαι, καὶ μὴ ἐν ἐτέρῳ μέτρῳ ἐμπίπτειν:— τέλος 1500. 21. *februarij*.

5. fol. 80^v med.— fol. 82^r sup.: „Δημητρίου τοῦ τρικλινίου“ inc.: ἰστέον ὅτι πάντα μέτρα πλήν δακτυλικοῦ, κατὰ διποδῖαν μετρεῖται. des.: μὴ γραμμάτων ἔχοντες πείραν· καὶ βιβλίον ἀνὰ χεῖρας ἀράμενοι, βλέπουσι μὲν τύπους γραμμάτων, οὐδὲν δὲ τῶν ἐγκειμένων ἴσασιν:— id est Demetrii Triclinii commentarioli duo ad rem metricam et prosodiacam spectantes (ed. Boeckh in Pindari operum tomo II, 1, pag. 13, 22 — pag. 15, 14 = Scholia graeca in Aristophanem ed. Dindorf I p. 42—44, ed. Duebner p. XXX sq.) nonnullis locis liberius conformati (conf. Studemund l. c. pag. 7 sq.).

Usi sunt hoc codice cum alii tum Eduardus Gerhard (a. 1814 et a. 1816), Fridericus Haase (a. 1845), Carolus Eduardus Glaeser (a. 1845), Bakhuizen van den Brinck (conf. supra num. 1), Guilelmus Studemund (a. 1887), qui codicem descripsit in prooemii indici lectionum universitatis Vratislaviensis a. 1887/1888 praemissi pag. 6 sq. **Std.**

358.

(II. 4^o. I = S. IV. 2. a. 5.)

Volumen forma quadrata minore (0,232 × 0,164 m.), foliorum 203, constans codicibus duobus chartaceis; alter complectitur quaterniones quindecim, alter decem et folia singula tria. Scripti sunt a duobus hominibus saeculo XV.

Continentur priore codice (fol. 1—120) haec:

I 1. fol. 1—115^v: Acta concilii Nicaeni secundi, generalis septimi, anno 787 celebrati „ΠΡΑΚΤΙΚΑ ΤΗΣ ἘΒΔΟΜΗΣ ΣΥΝΟΔΟΥ:“ inc.: Ἀπολογητικὸς πρὸς τὸν λαόν. des.: Ἐνα καὶ αὐτοὶ μεθ' ὑμῶν εὐχονται ἡμῖν. Ἰησοῦς Χριστὸς θεὸς, θεοῦ υἱός: = Collectio sacrorum conciliorum ed. Mansi vol. XII pag. 986 usque ad vol. XIII pag. 480. Epistulae Gregorii papae quae ibi initium faciunt in hoc codice desunt. Desiderantur item sermo laudatorius Epiphaniae qui est ibidem vol. XIII pag. 441—458, et quae post Acta sequuntur ibidem vol. XIII pag. 481 sqq., sed additae sunt plures appendices similis argumenti, fol. 115^v—120^v, quae sunt:

2. fol. 115^v med. — 117^r sup.: Epistula Tarasii patriarchae Cypolitani ad Siculorum episcopos „Ἀδελφοὶ καὶ σουλευργοὶ πασι

τοῖς ὀσιωτάτοις ἐπισκόποις τῆς φιλοχρίστου σικελῶν· Ταράσιος ἐλέω θεοῦ ἐπίσκοπος κωνσταντινουπόλεως νέας ῥώμης:“ inc.: οἱ τοῖς θείοις σοφῶς ἐμμελετῶντες λόγοις, des.: σὺν πᾶσι τοῖς φοβουμένοις τὸν κύριον ἀμὴν:~ = Pitra, Iuris ecclesiastici Graecorum historia et monumenta vol. II pag. 309—313.

3. fol. 117^r: inc.: Ἡ τῶν εἰκόνων γραφή, πραγμάτων ἐστὶν ἀναγραφή. des.: καὶ μέχρις ἡμῶν. καὶ εἰς τὸν αἰῶνα, ἀμὴν:— (9 versus).

4. fol. 117^r—120^r sup.: Nicephori patriarchae Cpolitani Sermo apologeticus „+Ἀπολογητικὸς τοῦ ὀσίου πατρὸς ἡμῶν, νικηφόρου πατριάρχου κωνσταντινουπόλεως, πρὸς τὴν καθολικὴν ἐκκλησίαν· περὶ τοῦ κατὰ τῶν σεπτῶν εἰκόνων πάλιν νέου σχήματος.“ inc.: ἐπειδὴ ἡ ἀγία τοῦ θεοῦ ἐκκλησία des.: βραβευθῆναι ἐν αὐτῇ, εἰς τοὺς αἰῶνας τῶν αἰῶνων ἀμὴν:~ Inter scripta Nicephori quae conguessit Pitra l. c. vol. II pag. 314—348 non reperitur hic sermo apologeticus.

5. fol. 120^r: „+ἑτέρα ἀπόδοσις περὶ τῶν ἁγίων εἰκόνων:“ inc.: τὸν ἕνα χριστὸν καὶ κύριον, ὁμολογούμεθα ἀόρατον καὶ ὄρατον. des.: τοῦ κυριακοῦ δηλαδὴ καὶ θεοφόρου σώματος:~ (13 versus).

6. fol. 120^r inf. — 120^v: Methodii patriarchae Cpolitani Epistula ad Hierosolymorum patriarcham „+Τοῦ ἁγίου μεθοδίου πατριάρχου κωνσταντινουπόλεως, ἐπιστολὴ πεμφθεῖσα πρὸς τὸν πατριάρχην ἱεροσολύμων, ἐπὶ καθαιρέσει τῶν ἀποστασιασάντων ἱερέων:“ inc.: τὴν ἐκταθεισαν τῆς τιμᾶς κορυφαιότητός σου τοῦ λόγου χεῖρα des.: οὔτε τὸν ἔσχαιτον τοῦ πρώτου:+ = Pitra l. c. vol. II pag. 355—357.

Posteriore codice continentur haec:

II 1. fol. 121—192^r: Acta pseudosynodi Photianae, a. 878 celebratae (actiones VII). „πρακτικὰ τῆς ἁγίας συνόδου. συγκροτηθείσης ἐν κωνσταντινουπόλει ὑπὸ φωτίου τοῦ ἁγιωτάτου, καὶ οἰκουμενικοῦ πατριάρχου, ἐπὶ ἐνώσει τῆς τοῦ θεοῦ ἁγίας καὶ ἀποστολικῆς ἐκκλησίας:+“ inc.: Προκαθεσθέντος φωτίου des.: ἐπευφήμησαν: Πολλὰ τὰ ἔτη τῶν βασιλέων:+ τῷ θεῷ δόξα:— = Mansi l. c. vol. XVII pag. 373—524. Sequitur fol. 192^r—192^v appendix quae inc.: ἀναγκαῖον εἶδέναι· ὡς αἱ τελευταῖαι αὐταὶ δύο πράξεις. ἡ τε ζ' καὶ ἡ ξ' λεγόμεναι, πεπλασμέναι εἰσὶ παρ' αὐτοῦ τοῦ φωτίου, καὶ οὐ κατ' ἀλήθειαν πεπραγμέναι. des.: τὰ τοῦ σχίσματος ἔστεργεν:+ = Mansi vol. XVII pag. 512 sub textu.

2. fol. 193^r—194^r inf.: „Capitula concilii Toletani primi anno 447 habiti. „ἐν τῇ κατὰ τολέταν πρώτῃ συνόδῳ· κελεύσει τοῦ ἁγιο-

τάτου πάπα λέοντος συναχθείση κατά πρισκυλλιανιστῶν. βασιλεύοντος ῥωμαίων, μαρκιανού:“ inc.: Πιστεύομεν εἰς ἕνα θεόν ἀληθινόν des.: ἐναντίον τῷ τοῦ ἁγίου πέτρου θρόνῳ ποιῶσιν, ἀνάθεμα ἔστω: Haec latine apud Mansium vol. III pag. 1003—1004.

3. fol. 194^r inf. — 197^v: Acta concilii Toletani tertii, a. 589 celebr., in brevius contracta et capitula fidei ibidem pronunciata usque quintum. „ἐν τῇ κατὰ τολέταν τρίτῃ συνόδῳ. ὅτε τὸ τῶν γότθων ἕθνος εἰς τὴν τοῦ χριστοῦ εὐσέβειαν ἐπεστράφη, διὰ τοῦ βασιλέως αὐτῶν ῥεκαρέδου. κελεύσει τοῦ ἁγιωτάτου γρηγορίου τοῦ πρώτου πάπα συγκροτηθείση:“ inc.: Συνελθόντων πάντων τῶν ἐπισκόπων ἰσπανίας καὶ γαλατίας (in margine rubro: ἐπὶ τοῦ ἁγίου γρηγορίου τοῦ διαλόγου:) des.: καὶ βαθμοῖς διαιροῦσι κτίσμα τὲ εἶναι λέγουσιν, ἀνάθεμα ἔστω:+ Haec latine apud Mansium vol. IX pag. 977—985.

4. fol. 198^r — 201^v inf.: Sermo sancti Augustini de igne purgatorii. „Τοῦ ἁγίου αὐγουστίνου ἐπισκόπου ἑπώνος περὶ τοῦ καθαρτηρίου πυρός:“ inc.: Ἐν τῇ προ μικροῦ προτεθείση ἡμῖν ἀποστολικῇ περικοπῇ φιλιταὶ ἀδελφοί, ἀκηκόαμεν αὐτοῦ τοῦ ἀποστόλου λέγοντος. des.: πνεύματι· νῦν καὶ αἰεὶ καὶ εἰς τοὺς αἰῶνας τῶν αἰῶνων:+ Haec Latine in Augustini Opp. ed. Paris. (a. 1651) vol. X pag. 421 sqq.

5. fol. 201^v inf. — 203^v: Excerptum e scripto nescio quo sancti Thomae Aquinatis „+ τοῦ μακαρίου θωμᾶ, ντεκουίνω:+“ [legendum sine dubio ντεακουίνω = de Aquino; ντ posito pro d more Graecorum recentium] inc.: Ἡ τῆς σήμερον ἡμέρας εὐφρόσυνος μνήμη φιλιταὶ ἀδελφοί, πᾶσιν ἡμῖν παραινεῖ, τοῖς τοῦ ἱερωτάτου καὶ ἁγιωτάτου σώματος des.: ἀμφοῖν ἀχώριστος οὐσα, ζωτικῶς καὶ ἀληθῶς διαδεικνύται:+ τέλος +

Usus est codice Fr. Guil. Gass (a. 1842.)

M.

362.

(II. 2°. LVI = S. IV. 2. a. 9.)

Codex chartae laevigatae forma quadrata minore (0,201 × 0,114 m.), foliorum 159, quorum quattuor ultima vacua relicta sunt, undeviginti quaternionibus ($\alpha^{\overline{ov}} - \tau^{\overline{ov}}$, $\beta^{\overline{ov}} - \chi^{\overline{ov}}$) constans et ternione ($\alpha^{\overline{ov}}$) cui unum folium (84) adglutinatum est. Scriptus est saeculo XV exeunte ab homine Graeco quidem, sed non a Michaelo Apostole, ut recte contra Krantzium et Wachlerum, qui circa a. 1460 eum scriptum esse opinatur, Ernestus Ludovicus a Leutsch in Paroemiographorum Graecorum ed. Gotting. tom. II pag. XII § 11.

Continentur hoc codice:

Michaeli Apostolae proverbialia „μικαήλου ἀποστο^{λ'} βυζαντίου, συναγωγή παροιμιῶν καὶ συνθήκη· οὐκ ἄνευγε τοῦ καὶ ἔθεν αἱ πλείους ἐσχή-
κασι τὰς ἀρχάς· τῷ αἰδεσιμωτάτῳ ἐπισκόπῳ τοῦ ὄσμου γάσπαρι.“ inc.: Ἄ μὲν
ὑπέστην ἐν Ῥώμῃ σοι, des.: καὶ ἐκαλεῖτο τοῦτο ἐωλοκρασία· κυρίως δὲ, τὸ
χθιζὸν βρώμα· τέλος: ἀμὴν:- = ed. Gotting. tom. II. pag. 233—743.

A Leutschio, cuius in usum a Bakhuizenio evolutus est hic codex,
appellatur R; conf. ed. Gotting. tom. II pag. XII § 11. T.

437.

(S. IV. 3. a. 30.)

Codex chartaceus forma quadrata (0,235 × 1,170 m.), foliorum 94, tredecim constans quaternionibus: qui quoniam signati sunt litteris κδ — λς, apparet initio viginti tres quaterniones, maiorem igitur codicis partem, intercidisse. Sed ne ii quidem qui supersunt quaterniones integri sunt: primi quaternionis (κδ) qui incipit fol. 2 desunt folia duo prima, septimi (λ) folia duo ultima, octavi (λα) folium primum, ultimi (λς) non nisi tria prima supersunt folia, quorum ordo a biblioepogo turbatus est: primum enim huius quaternionis folium est fol. 94, alterum fol. 1, tertium fol. 93. Scriptus est saeculo XIV exeunte vel XV ineunte. Hic igitur est ordo foliorum: 2—53, lacuna, 54—92. 94. 1. 93.

Continentur codice qui nunc est Acta concilii Nicaeni secundi, generalis septimi, a. 787 celebrati. inc. (fol. 2): ἐνεπαίχθης ὄτι ὤμοσαι τῷ δαίμονι des. (fol. 93): στέφανος ἐπίσκοπος, σιλάνδου· = Collectio sacrorum conciliorum ed. Mansi vol. XIII pag. 193,21 — pag. 389,1. Septimus quaternio (fol. 53) des.: κενοφωνίας, octavus (fol. 54) inc.: ὑπὸ τὸν οὐρανὸν τὴν θείαν, desunt igitur Mansi pag. 296,14 — pag. 301,16.

Adiectus est codici binio quo continentur:

fol. 1—3^r „Κωνσταντίνου τοῦ λασκάρως τὰ προλεγόμενα τοῦ σοφοῦ ὀρφέως:-“ inc.: Ἐπειδὴ πρὸ τοῦ κειμένου ἀναγκαῖον des.: ἐν πολλοῖς ἀμφίβολα ὄντα:- Edita sunt haec prolegomena in Marmorum Taurinensium parte I pag. 93 — 107; v. I. M. Gesnerum in Orphicis Godofredi Hermanni, Lips. 1805, pag. XXXIV. Plures loci eadem manu in margine emendantur.

fol. 3^r—4^r „περὶ ποιητοῦ“ inc.: Ἐπειδὴ ὁ λόγος des.: τῶν ἀνθρώπων μιμούμενοι. Haec eiusdem Constantini Lascaris sunt, conf. Constantini N. Satha Νεοελληνικὴ φιλολογία, Athen. 1868, pag. 51. Plures loci eadem manu emendantur.

Sequuntur loci duo e „Lascaris Lib. III Grammatices“ et „Gyllii lib. IV topographiae Constantinopoleos Cap. VIII.“

Haec quattuor folia scripta sunt anno 1565, subscribitur enim fol. 4^r: ἐν καταβίῳ τῇ ἰα τοῦ ῥωμαικοῦ μηνὸς αὐγούστου, ἔτει τῆς ἐνσάρκου οἰκονομίας α. φ. ξ. ε. et fol. 4^v: *Patavij KL. VIIbr. An. CIO. IO. LXV*; scripta sunt autem manu eiusdem Gerarti Falkenburgii, de quo dictum est pag. 62.

M.

492.

(II. 8° XXIII = S. IV. 4. a. 33.)

Codex chartaceus forma minima (0,140 × 0,103 m.) saeculi XV, foliorum numeratorum 239, constans ex 28 quaternionibus, quorum primus 7 tantum foliis constat, duobus binionibus, uno quaternione. Codici praefixa sunt septem folia vacua, in quorum nonnullis excerpta aliquot Latina exscripta sunt manu Io. Langi, qui in primo folio haec scripsit: *Hunc libellum Io: Langus consequutus est ex reliquiis Bibliothecae Matthiae Coruini regis Pannoniae regnante Ludouico Wladislai filio Pannoniae et Boemiae rege anno Domini 1524. Vtinam aliquis ex posteris Langi exoriatur qui tali libello cum aliquo fructu uti possit.* Item post folium 239 adduntur septem folia vacua, quorum nonnulla excerpta Latina a Lango exarata exhibent. Idem Langus in codice multas adnotationes Latinas in margine addidit et nonnumquam verba ipsa Graeca correxit.

Io. Langus, qui hunc codicem possedit, videtur fuisse Ioannes Langus IC^{tus}, Freistadii in ducatu Teschinensi natus a. 1503, qui vixit usque ad annum 1567; conf. quae de eo rettulit Nicolaus Henelius ab Hennenfeld in libro manuscripto in bibliotheca Rehd. adservato, qui inscribitur „Silesia togata“ tom. I pag. 378 sqq.

Continetur codice:

Horologium in universon consentiens cum editione quae Venetiis a. 1704 prodiit; titulus generalis ὠρολόγιον, qui in editionibus toti libro praefigi solet, deest, sed prima tantum pars sic inscripta est. Partes sunt hae:

1. fol. 1—111: horologium proprie sic dictum „ὠρολόγιον συν θεῷ ἀγίῳ περι ἔχον πᾶσαν τὴν ἀκολουθίαν“ inc.: ἀρχὴ τοῦ μεσονυκτικοῦ βασιλεῦ οὐράνιε· τρισάγιον· παναγία τριάς· des.: ὡς ἀγαθὸς θεὸς καὶ φιλόανθρωπος· εἶτα καὶ τοὺς βασιλεῖς· καὶ ἄλλους οὓς βούλει:— (Est finis precatationis, quae in horologii editione Veneta (a. 1714) legitur in pag. 196, aliter formatus).

2. fol. 112^r — 189^v: Menologium „+μηνολόγιον σὺν θεῷ ἀγίῳ περιέχον τὰ ἀπολυτικά καὶ τὰ κοντάκια ἔλου τοῦ χρόνου.“ inc.: μὴν Σεπτεμβρίου. ἔχων ἡμέρας λ'. des.: καὶ σῶσον σωτήρ ἡμῶν, λαὸν ἀπεγνωσμένον:

3. fol. 189^v — 231^v: Troparia, contacia, apolyticia diversa, quae omnia quamvis ordo nonnunquam non idem sit, exstant in editione horologii Veneta.

4. fol. 232^r — 239^v: Cyclorum notatio et festorum mobilium designatio in annos ςϠξ' (= 1452) usque ad annum ςϠπδ' (= 1476); omissus est annus ςϠπβ' (= 1474). Ex his apparet codicem exeunte saeculo XV esse exaratum. Stk.

501.

(App. I. 8^o. IV = S. IV. 4. a. 42.)

Liber chartaceus forma oblonga minima (0,145 × 0,098) foliorum numeratorum 139 (folia sex vacua quae praecedunt, et 37 quae sequuntur non numerata sunt), scriptus ab uno homine saec. XVI (qui fol. 55^r in superiore margine haec inscripsit: *M.H.B Octavo Id Fe Anno 92*), continet:

Institutiones grammaticae Graecae doctoris alicuius Germanici, nisi fallor, quarum quattuor sunt partes:

1. fol. 1—52: Compendium exile grammaticae Graecae, quo res maxime memorabiles paucis comprehenduntur, medium fere locum tenens inter grammaticas illo tempore in Germania usitatissimas Meceleri*) et Clenardi, sed neutri plane simile, utraque parcius et manifesto ad usum scholarem destinatum, doctoris explicationem desiderans. Latina lingua scriptum est; inc.: *DE LITERIS. Literae Graecorum. A.B.G.* des.: *περὶ ἀμφὶ ἐπιτὶ νπὸ ΤΕΛΟΣ.*

2. fol. 55—106: Eiusdem rei explicatio fusior et doctior. inc.: *DE LITERIS. ΠΕΡΙ ΓΡΑΜΜΑΤΩΝ. Literae γράμματα appellantur à notis et figuris ὅτι γραμμαῖς τισὶ σημαίνονται.* des.: *Alioqui retinet suum in fine uersus uel distinctione sententiae posita ut: πάντων δ' ἐπιτοσε πολυκατα. ΤΕΛΟΣ.*

Hanc alteram esse partem compendii illius ipse eius auctor testatur cum dicit fol. 79^v: „*Augmentum duplex ἀνέσεις χρονική καὶ συλλαβική de utroque in priore libello dictum. Praeter illa haec quoque sunt obseruanda.*“

*) Ioannes Mecelerus sive ut ipse nomen scripsit Metzler, utr. iur. dr., a. 1532—1538 consul Vratislaviensis erat. Mortuus est 1538 die II. Oct. Graecarum litterarum ita amans erat, ut saepius scholas graecas quae in ludis urbicis habebantur frequentaret. M.

Est igitur post praemissum compendium elementare accuratior eiusdem rei tractatio, ut Theodori Gazae liber II post lib. I. Et in hac parte auctor hominem ut temporibus illis haud indoctum se praestitit. Ex ipsis fontibus Graecis eum hausisse iam ea re intellegitur, quod Latino quidem utitur sermone, sed saepissime Graeca auctoris sui verba apponit, quae in Latinum sermonem transtulit. Quibus tamen auctoribus usus sit, investigare non potui praeter Aldum Manutium, e cuius Grammaticis institutionibus Graecis haud pauca desumpsit. Sed multa proprio Marte novavisse videtur, multa e fontibus remotioribus hausisse, quae in grammaticis illius temporis vulgatis frustra quaesieris, velut quae de dialectorum Graecorum formis affert, et alia.

3. fol. 110—134: Paradigmata declinationum et coniugationum „*EXEMPLA DECLINATIONUM NOMINUM SIMPLICIUM*“ inc.: *Singularis N. ὁ αἰνεῖας* des.: 3. δεδηλωσόμενος *TEΛΟΣ*.

4. fol. 135^v—139^r: Quaedam de nominum formatione. „*DE PATRONYMICIS*.“ inc.: *Πατρωνυμικά τὰ ἀπὸ πατρὸς* des.: *Haec omnia retinent quod est in persona tertia praeteriti passivae. TEΛΟΣ. Sit laus Patri etc.* Haec similia sunt eis, quae Aldus tradit fol. 34—36.

Ceterum scatet liber vitiiis foedissimis in Graecis, et aliis quoque indiciis intellegitur, librum ab homine Graeci parum perito descriptum esse ex exemplo iam satis mendoso.

Z.

502.

Cod. membr. saec. XVIII, foliorum numeratorum 57, forma minima (0,125 × 0,082 m.), qui olim fuit Friderici Haase, postea Augustini Knoblich.

Continetur codice:

„Εὐχοβιβλίον συνέχον Δεήσεις πρωϊνάς, ἑσπερινάς, πρὸ καὶ μετὰ τὴν ἔξομολόγησιν πρὸ καὶ μετὰ τὴν ἀγίαν ἱερουργίαν, καὶ Ἀκολουθίαν Α. Π. ΜΑΡΙΑΣ. καὶ ἀλλας.“ inc.: *Δεήσεις πρωϊναι. Ο θεος εἰς βοήθειαν μου πρόσχες* des.: *Στ. Αναπαύεσθωσαν ἐν εἰρήνῃ. Ἀποκ. Ἀμήν.*

Est liber liturgicus, cuius maximam partem efficit breviarium Marianum, proprium et privatum in usum compositus a clerico quodam ordinis S. Benedicti, Silesio ut videtur aut Bohemo (invocantur enim Sancti Benedictus Bernardus Bertholdus Ioannes Nepomucenus), Graeco quidem sermone, sed omnia e Latino translata sunt; etiam hymni Latini Graecis versibus haut ineleganter redditi, velut pag. 31^v *Χαῖρε πόντου ἀστήρ = Ave Maris Stella.*

Z.

II. Codices Magdalenaei.

1069.

Codex chartaceus forma maxima (0,295 × 0,206 m.), cuius prima pars continet folia 136 in 17 quaterniones digesta, secunda foliorum 24 tribus quaternionibus constat, tertia e 56 foliis constat sex quaterniones et ternionem efficientibus; scriptus saeculo XV exeunte ab uno scriba.

Continentur hoc codice:

I. Oratores Attici minores:

1) fol. 1^r index huius partis „Τάδε ἐνεστιν ἐν τῇδε τῇ βίβλω“ inc.: ἀνδοκίδης λόγους τέσσαρας: des.: ἡρώδης: περὶ πολιτείας:~

Andocides:

2) fol. 1^v—15^r „ἀνδοκίδου. περὶ τῶν μυστηρίων.“

3) fol. 15^r—17^v „περὶ τῆς ἑαυτοῦ καθόλου.“

4) fol. 17^v—21^v „ὑπὲρ τῆς τῶν Λακεδαιμονίων εἰρήνης:“ cum argumento praemisso.

5) fol. 22^r—26^r „κατὰ Ἀλκιβιάδου:“ cum argumento praemisso.

Isaeus:

6) fol. 26^r—26^v „βίος Ἰσαίου:“

7—8) fol. 26^v—28^v „Ἰσαίου περὶ τοῦ κλεωνύμου κλήρου:“ cum argumento praemisso, usque ad verbum βεβαιότεραν § 22; inde sine ullo hiatus indicio sequitur eiusdem Oratio de hereditate Meneclis inde a § 47 ἀλλ' ἐπειδὴ.

9) fol. 28^v—34^r „τοῦ πύρρου κλη^p. καὶ ποιήσιν πρὸς τὸ γένος διὰ μαρτυρίας“ cum argumento praemisso.

10) fol. 34^r—36^v de Nicostrati hereditate, sine titulo, sed argumento praemisso.

11) fol. 36^v—41^r de Dicaeogenis hereditate, sine titulo, sed argumento praemisso.

12) fol. 41^r—46^r de Philoctemonis hereditate, sine titulo, sed argumento praemisso.

13) fol. 46^r—50^r de Apollodori hereditate, sine titulo, sed argumento praemisso.

14) fol. 50^r—54^v de Cironis hereditate, sine titulo, sed argumento praemisso.

15) fol. 54^v—57^v de Astyphili hereditate, sine titulo, sed argumento praemisso.

16) fol. 57^v—60^v „πρὸς Ξεναίνετον περὶ τοῦ ἀριστάρχου κλήρου:“ cum argumento praemisso.

17) fol. 60^v—65^v „περὶ τοῦ ἀγνίου κλήρου:“ cum argumento praemisso.

Dinarchus:

18) fol. 65^v—77^r „δαινάρχου κατὰ δημοσθένους:“

19) fol. 77^r—79^v contra Aristogitonem, sine titulo.

20) fol. 79^v—81^v „κατὰ φιλοκλέους τί χρῆ λέγειν:“ inc.: πρὸς τῶν θεῶν.

Antiphon:

21) fol. 81^v—82^r „γένος ἀντιφῶντος:“

22) fol. 82^r—84^v „ἀντιφῶντος φαρμακείας κατὰ τῆς μητριᾶς.“

23) fol. 84^v—85^v „κατηγορία φόνου ἀπαράσημος:“ cum argumento praemisso.

24) fol. 85^v—86^v „ἀπολογία εἰς τὸ αὐτὸ πρᾶγμα:“ cum argumento praemisso.

25) fol. 86^v—87^v „κατηγορία ὕστερος:“ cum argumento praemisso.

26) fol. 87^v—88^v „ἐξ ἀπολογίας ὁ ὕστερος:“ cum argumento praemisso.

27) fol. 88^v „κατηγορία φόνου ἀκουσίου:“ cum argumento praemisso.

28) fol. 88^v—89^v „ἀπολογία φόνου:“ cum argumento praemisso.

29) fol. 89^v—91^r „ἐκ κατηγορίας ὁ ὕστερος:“

30) fol. 91^r—91^v „ἐξ ἀπολογίας ὁ ὕστερος:“

31) fol. 91^v—92^r „κατηγορία φόνου περὶ τοῦ λέγοντος ἀμύνεσθαι:“ cum argumento praemisso.

32) fol. 92^r—93^r „ἀπολογία φόνου. ὃν ὡς ἀμυνόμενος ἀπέκτεινεν.“ cum argumento praemisso.

33) fol. 93^r—93^v „ἐκ κατηγορίας ὁ ὕστερος“ cum argumento praem.

34) fol. 93^v—94^v „ἐξ ἀπολογίας ὁ ὕστερος:“

35) fol. 94^v—103^r „περὶ τοῦ ἠρώδου φόνου:“ cum argumento praem.

36) fol. 103^r—108^r „περὶ τοῦ χορευτοῦ:“ cum argumento praemisso.

Lycurgus:

37) fol. 108—124 „λυκούργου κατὰ Ἰλεοκράτους:“ cum argumento praemisso.

Alcidamas:

38) fol. 124^r—126^v Alcidamantis oratio Ulixis contra Palamedem, sine titulo.

Gorgias:

39) fol. 126^v—129^v „γοργίου ὑπὲρ παλαμῆδους ἀπολογία:“

Lesbonax:

40) fol. 129^v—130^r „λεσβώνακτος πολιτικὸς περὶ τοῦ πολέμου τῶν κορινθίων:“

41) fol. 130—134 „προτρεπτικὸς τοῦ αὐτοῦ:“

Herodes:

42) fol. 134—135^v „περὶ πολιτείας ἠρώδου:“

Folium 136 vacuum relictum est.

II. fol. 137—160^v Aristotelis Rhetorica ad Alexandrum „ἀριστοτέλους ῥητορικὴ πρὸς Ἀλέξανδρον:“ inc.: ἀριστοτέλης ἀλεξάνδρῳ εὖ πράττειν: Ἐπέσειλάς μοι des.: πλήθος πολιτῶν.

III. Harpocratonis lexicon. „ἁρποκρατίωνος περὶ τῶν λέξεων τῶν δέκα ῥητόρων:“ inc.: Ἄβαρις des.: ἔρωσ ψίθυρος.

Commemoravit codicem primus A. Boeckh (Staatshaushaltung der Athener I, pag. 326 a et 338 a), descripsit F. Passow in Symbolis criticis pag. 24 e sqq. = Opusc. pag. 258 e sqq. Primam partem in editione Oratorum Atticorum adhibuit I. Bekker et littera Z signavit. Bekkero sua debent posteriores editores praeter F. Osann, cuius in usum Lycurgi Leocrateam contulit F. Schaub. Hanc partem e codice Burneiano 96 (M) descriptam esse demonstravit Th. Thalheim, Jahrb. für Phil., vol. 115 pag. 673; cf. V. Jernstedt in editione Antiphontis praef. pag. VIII e sqq.

Harpocratonis lectiones primus enotavit I. G. Schneider in editione Lipsiensi anni 1824 pag. XLIII—LXXXIV; denuo contulit I. Bekker, qui eas littera C signavit. G. Dindorfius (praef. pag. IV) consentire eas cum lectionibus Burneiani 96 animadvertit, de quo etiam hanc partem descriptam sibi videri per litteras me docuit L. Cohn.

Rtz.

1442.

Volumen forma quadrata minima (0,165—0,121 m.) foliorum 184 bombycinorum, duos codices complectens, qui a tribus scribis saec. XIV exarati sunt. Prior codex (fol. 1—43) nunc constat quinque quaternionibus et binione, cuius tertium folium excisum, quartum vacuum est. Sed ante quaternionem qui nunc est secundus perit quaternio qui olim secundus fuit. Totus liber una manu litteris minutissimis et multis compendiis scriptus est. Posterior codex (fol. 44—134) constat tredecim quaternionibus quorum duo postremi mutili sunt, paenultimi enim folia tria extrema, ultimi folium 1 et 8 interciderunt. Scriptus est hic codex a duobus hominibus, quorum alter tres primos fasciculos (fol. 44—67), alter cetera exaravit. — Madore et tinearum morsu multa folia, initio maxime et fine voluminis, damnum ceperunt.

Continentur codicibus haec:

I 1. fol. 1^r—20^r: Michaelis Pselli Paraphrasis in Aristotelis De interpretatione librum „παράφρασις εἰς τὸν περὶ ἑρμηνείας τοῦ ἀριστοτέλους μιχαήλ πατρικίου καὶ ὑπάτου τῶν φιλοσόφων τοῦ ψελλοῦ αὐτοσχεδ[ω]ς ἐκδοθεῖσα[α] ἐκ τῆς διαιτριβ[ή]ς:~ ΤΜῆΜΑ Ἄ.“ inc.: <τ>ὸ τῆς ἀκριβοῦς ἐκθέσεως des.: οὐδὲν ἀπεκρυψάμην:++ Propter quaternionem ut diximus amissum desunt quae in ed. Aldina a. 1503 leguntur inde a verbis πᾶς ἀνθρώπος fol. MV^v. usque ad ἅμα ὡς ὅταν fol. NIII^r.

2. fol. 20^v—21^r: fragmentum de propositionum quantitate quae dicitur. inc.: <κ>ατὰ πολλὰς διαιρουμένων ἐπιβολὰς τῶν προτάσεων des.: τὸ δὲ σωκράτης. καὶ καλλίας, ἐνὶ ἀρμόττει τῷ ἀριθμῷ:~

3. fol. 21^v—42^r: Themistii Paraphrasis in Aristotelis Analytica posteriora „θεμιστίου παράφρασις ἀναλυτικῶν ὑστέρων, πρῶτον:~ inc.: <ἐ>μοὶ συντάττεσθαι μὲν ἐξηγήσεις des.: οὕτως ἢ πᾶσα πρὸς πᾶσαν:~ = Themistii paraphrases Aristotelis librorum ed. Spengel vol. I, pag. 1—104. In marginibus saepius addita sunt scholia eadem manu.

4. fol. 42^v: fragmentum de syllogismis hypotheticis „περὶ ὑποθετικῶν συλλογισμῶν.“ inc.: ἐν τοῖς ὑποθετικοῖς συλλογισμοῖς πρῶτοι εἰσιν, οἱ ἐκ δύο ὄρων des.: τὸ ἀντικείμενον τῷ β̄ συνημμένω λαμβάνεται Cetera desiderantur, quoniam binionis folium 3 excisum est.

II 1. fol. 44^r—49^r med.: *Simplicii Prooemium in Aristotelis Physicorum librum primum. Sine titulo. inc.: <τ>ὸν σκοπὸν τῆς ἀριστοτέλους φυσικῆς ἀκροάσεως des.: τὰ φυσικὰ ταῦτα γεγράφθαι φησίν:~* = *Simplic. ed. Diels pag. 1—8,30.*

2. fol. 49^r med. — 268: *Themistii Paraphrasis in Aristotelis Physicorum libros I—IV c. 14. Sine titulo. inc.: πρόκειται τῆδε τῆ συγγραφῆ des.: οικεῖαν μὴ ἔχειν. (= Themist. paraphr. ed. Spengel vol. I pag. 105—341,5). Quoniam paenultimi fasciculi tria folia extrema, ultimi primum perierunt, desunt quae ap. Spengelium leguntur inde a verbis περιφερείας pag. 307,24 usque ad ἀφοριστέον pag. 320,21.*

Fr.

1447.

Codex chart. forma oblonga minore (0,156 × 0,106 m.), foliorum 141, quorum octo (7—9, 55—57, 140, 141) vacua sunt. Scriptus est saeculo XV. Madore et situ damnus cepit, sed paucis in foliis ita ut iam legi non possit.

Continentur codice haec:

1. fol. 1^r: *Index partium grammaticae Nili „πίναξ τῆς γραμματικῆς.“ inc.: Τὰ ὀκτώ μέρη τοῦ λόγου τῆς γραμματικῆς des.: καὶ πῶς. καὶ τὰ πάθη αὐτοῦ:.*

2. fol. 2^r: *Paradigma verbi τύπτω non integrum „γραμματικῆ.“ inc.: Τὰ ὀκτώ μέρη des.: τύψω. εἰς. εἰ.*

3. fol. 3^r: *Nili de prosodia libri caput primum „Τὸ περὶ προσωδίας καὶ πόσαι προσωδαί: +“ inc.: Γίνωσκε, ὅτι προσωδαί εἰσι δέκα. des.: Οὗτοι εἰσὶν οἱ τρεῖς τόποι τῆς ὀξείας.*

4. fol. 3^v: *Index partium grammaticae Nili „πίναξ τῆς γραμματικῆς.“ inc.: ᾧ Τὰ ὀκτώ μέρη τοῦ λόγου τῆς γραμματικῆς des.: καὶ πῶς καὶ τὰ πάθη αὐτοῦ.*

5. fol. 4^r—6^v: *Nili Grammaticae liber primus de prosodia „νεῖλου μητροπολίτου ῥόδου πόνος ἢ βίβλος αὕτη ἐνι: + βιβλίον τῆς γραμματικῆς: - ~περὶ προσωδίας, καὶ πόσαι προσωδαί: +~“ inc.: Γίνωσκε ὅτι προσωδαί εἰσι δέκα. des.: Σύμφωνανα δὲ εἰσι ἰζ̄. β̄ γ̄ δ̄ ζ̄ θ̄ κ̄ λ̄ μ̄ ν̄ ξ̄ π̄ ρ̄ σ̄ τ̄ φ̄ χ̄ ψ̄: +*

6. fol. 10^r: *Paradigma verbi τύπτω. inc.: ὀριστικῆ. des.: τυπήσομαι.*

7. fol. 11—139: *Nili Fons scientiae „Τὸ παρὸν βιβλίον, πηγὴ γνώσεως ὀνομάζεται: +“ inc.: Σύνταγμα λίαν εὐσύνοπτον καὶ σαφές. des.: καὶ συστήχους. τέλος.*

Usi sunt codice Franciscus Passow, qui eum descripsit in prooemio indici lectionum universitatis Vratislaviensis anni 1831/1832 praemisso, et Gustavus Uhlig, conf. Appendix Artis Dionysii Thracis a G. U. recensitae Lips. 1881 pag. X sq.

Rb.

1486.

Codex chartac. saec. XV/XVI, forma minima (0,122 × 0,094 m.), foliorum 109, constans 14 fasciculis, quorum primus ternio est, ceteri quaterniones excepto fasciculo 12, cuius primum folium deest.

Continetur codice, qui titulo generali caret, Officium quoddam hebdomadis, constans hymnis triodiis cett. et pericopis. Cui speciei librorum liturgicorum adscribendus sit, investigare non potui.

inc: τῷ σαββάτῳ ἑσπέρα στιχηρὰ ἀναστάσιμα εἰς κύριε ἐκέκραγα ἦχος πλάγιος β:— Νικην ἔχων χριστέ· des. fol. 105^v med.: τοῦ πέμψαντός με πατρός:— Sequitur alia eaque posteriore manu exaratus: κανὼν παρακλητικὸς εἰς τὴν ὑπεραγίαν θεοτόκον: ὕμνῳν διοδεύσαι:· inc.: Πολλοῖς συνεχόμενος πειρασμοῖς· des. fol. 109^r: σὲ καταγγέλλοντας:·

Stk.

1488.

Cod. chartac. saec. XV/XVI, forma minima (0,108 × 0,077 m.), foliorum 132, constans 16 quaternionibus et uno binione; in foliis 130—132 scriptura vacuis nonnulla eaque nullius pretii posteriore manu exarata sunt, in folio 132^v haec exstat subscriptio posteriore ut videtur manu exarata:

θεοῦ τὸ δῶρον καὶ πόνος δαμιάνου γρ(άφε) (?) διακόνου
οὐδεὶς μεφέτω τοίνην ἐμῶν σφαλμάτων.

Continetur codice:

Hirmologium. inc.: „+ἀρχὴ συν θεῷ ἀγίῳ τοῦ εἰρμολ<ογίου>“.
inc.: ἰωάννου δαμασκηνοῦ ὡδὴ ἀ. Σοῦ ἢ τροπαιοῦχος δεξιᾶ des. fol. 129^v:
ἀπὸ πάσης ἀνάγκης καὶ θλίψεως:—

In foliis 36—39, 65^v—68 notae musicae pictae sunt. Conf. quae de hirmologiis Graecis disseruerunt Leo Allatius, De libris et rebus ecclesiasticis Graecorum, Parisiis 1646, pag. 98 sqq. et Guilelmus Christ in praefatione operis quod inscribitur: „Anthologia Graeca carminum Christianorum, adnoverunt W. Christ et M. Paranikas, Lipsiae 1871“, pag. LXXII.

Stk.

A p p e n d i x.

Codices Fridericiani.

1.

Codex forma oblonga (0,230×0,165 m.), foliorum 77, membranis constans quibus interserta sunt folia chartacea: quinione (cuius fol. 2—9 chartacea), senione (fol. 2—11 chart.), duobus senionibus (utriusque fol. 5—8 chart.), septenione (fol. 5. 6. 9. 10 chart.), quinione (fol. 3. 4. 7. 8 chart.), binione; praecedunt duo folia, binioni tertium folium adsutum est; folia 20^v, 21—24 vacua relicta sunt. Scriptus saeculo XV ante annum 1442 ab homine Latinae linguae perito.

Continentur codice haec:

1. fol. 3—20^r: Manuelis Chrysolorae ad imperatorem Ioannem epistula de laudibus utriusque Romae. Sine titulo. inc.: Ἀριστε βασιλεῦ· ἃ μὲν ἴδαι διὰ πολλῶν, des.: τανῦν δὲ ἀνασχοῦ μου τῆς πολυλογίας βασιλεῦ:— = Migne, Patrologia Graeca tom. 156 pag. 24—53.

2. fol. 25—46^v: Platonis Lysis. Sine titulo. inc.: Ἐπορευόμην ἐξακαδημίας des.: ἐγενόμεθα ἐξευρεῖν:— τέλος περιφιλάς.

3. fol. 47—68^v: Platonis Laches. Sine titulo. inc.: Τεθέασθε μὲν des.: εἰ ἀνὲ θεοῦ ἐδέλη:~ . τέλος.

Derivandi sunt hi dialogi ut iam vidit C. E. Ch. Schneider ex eodem fonte eoque depravato atque codex Urbinas 31 qui a Bekkero † appellatur; nullius igitur pretii sunt. De codice † nuper Iosephus Král disputavit in Lachetis editione quam scholarum in usum Pragae paravit, pag. X.

4. fol. 69—72^v: Manuelis Chrysolorae epistulae duae „ἐπιστολῆς τοῦ μανουύλωρος“: altera ad Ioannem Chrysoloram inc.: Μανουήλ χρυσολωρᾶς, ἰωάννη χρυσολωρᾶ χαίρειν· ἐμοὶ τὲ ἤδῳαν des.: διὰ πολλῶν. ὑγίαινε:—, altera ad Demetrium Chrysoloram inc.: Μανουήλ χρυσολωρᾶς, δημητρίω χρυσολωρᾶ, ἀνδρῶν ἀρίστω καὶ περιφαινεστάτω, χαίρειν. ἄρα δύνασαι des.: πλεονος ποιῆσθαι: ὑγίαινε:— = Migne l. c. pag. 53—60.

5. fol. 73—75^r: Aelii Aristidis Bacchus. Sine titulo. inc.: Ἐγείσθω μὲν des.: ἡ φιλοτησία:· Διώνυσος: = Aristides ex rec. Guil. Dindorf vol. I, pag. 47—52.

6. fol. 75v—76r: Anonymi epistula. Sine inscriptione. inc.: Ὅπως ἐπὶ τῶν τροφῶν εἰώθε γίνεσθαι, des.: ἄλλως δὲ ἐκαίτως οὐκ ἐπιστελῶ. ὕγλαινε.

Cuiusnam sit epistula nescio; non est inter Manuelis Chrysolorae quas enumerat Aemilius Legrand, Bibliographie hellénique, Paris 1885, tom. I, pag. XXX.

Sequuntur fol. 76r dicta Stoicae doctrinae sex Latine et Graece; primum: *Quod honestum sit, id solum bonum esse* ὅτι σέμνον εἴη ἄν, αὐτὸν μόνον ἀγαθὸν εἶναι; ultimum: *Quod solus sapiens diues sit* ὅτι μόνος σοφὸς ὄλβιος εἴη ἄν. fol. 76v et 77r duo carmina Latina: alterum in laudem *occidui pelagi regis* constat 13 hexametris dactylicis quorum quisque duobus ultimis exceptis exit in vocem *versus* inc.: *Incipe diua meo modulari in tempore uersus* des.: *Cui dedit et diuum modulari et condere carmen.* (rex ille occidui pelagi Alfonsus V. Generosus, Arragoniae Siciliae Neapolis rex [1420—1458] videtur esse); alterum inscribitur „*Lacus Gebennensis*“, scriptum, ut est in margine, „*ad Panciaticum*“ constans 23 hexametris dactylicis inc.: *Illa erit illa dies, omni memorabilif evo* des.: *Me quoque demersum rapidis rapuistis ab undis* (lacus ille videtur esse lacus Lemanus, Panciaticus Giov. Franc. Panciatichi [de Panciaticis] da Pistoja, anno 1405 senator Romanus).

Hunc codicem multos deinceps vidisse dominos ex ipso cognoscimus: scribitur manu antiquissima fol. 1v: *ecclesia sancti martini de torrira complebatur (? cplebt) XXXV flor. et VII (?) groff. sum (?) prebendariorum (?)*. Torrira oppidum territorii Senensis; fol. 2r: *est p candidi emptus Senis 1442 die XIII septembris*; infra: *Iste liber est moy (moysis?) francochus de comite*; infra: *Galeacij Vicecomitis nec non amicorum emptus precio libris 6 et solidis 12. Januarij die primo 1503*, infra eadem manu 854 (idem numerus in operculo). Galeacius Vicecomes filius est Casparis Ambrosii Vicecomitis de Albizato, Gropello etc., senatoris Mediolanensis, eques Melitensis, patricius Mediolanensis „*tempestatis nostrae Maecenas*“ (ita Iac. Crucius in Callimachi Cyrenaei Hymnorum editionis Latinae Bonon. 1509 praefatione); fol. 77v post verba quattuor quae legere nequeo *die 17 aprilis 1467*; in operculi anterioris parte versa: *Matthiae Berneggeri, è biblioth. D. Spachii. 1616*. In operculi posterioris parte recta manu saeculi XV ineuntis: *Iste liber est conventus Geuülrensis ordinis fratrum predicatorum.*

Usi sunt hoc codice: Martinus Crusius (a. 1586; num. 1. 4), subscribit enim fol. 72v: μαρτίνος ὁ κρούσιος, ἐν τῷ βιβλίῳ τὰς τρεῖς τοῦ χρυσολωρᾶ ἐπιστολὰς ἀνέγνων α φ π ε μ η γ δ ε ζ η θ ι κ λ μ ν ξ ο π ρ σ τ υ φ χ ψ ω ω μ η ν ο ς; C. E. Ch. Schneider (a. 1840; num. 2. 3); Ricardus Volkmann (a. 1871; num. 5; conf. Observationes miscellae, Iaurav. 1872, pag. 15). T.

2.

Codex chartaceus forma quadrata (0,237 × 0,170 m.), 68 foliorum, constans quinionibus sex et binione, quibus duo folia praefixa, duo in fine addita sunt vacua. In aversa parte folii 1 haec inscriptio possessoris: *MBerneggeri, è biblioth. D. Spachii. 1616*. Codex scriptus est saec. XVI ab homine docto ut videtur Italo, qui dum exemplum suum transcribit in ipso scribendo saepenumero Graeca verba latine reddidit, velut e. gr. fol. 22r schol. Pind. Ol. III,19 (p. 94,14 sq. Boeckh): ἦντινα, *quam oliuam hercules tulit a fontib' ista*, των σκιερῶν, ἤγουν τῶν ὑποδένδρῶν σκιαζομένων, ἢ τῶν βαθεῖων, μνημόσνον κάλλιστον ἐσομένην δηλονότι *agonu in olympia. tulit aut eam πείσας τὸν θεμον τῶν ὑπερβορέων. hic*

id est hercules πιστα φρονέων αὐτοῖς, ἤγουν *amicus enſ eis* και ὄυ δια μάχης ἰὼν cett. Atramenti color in magna parte codicis adeo pallidus est, ut difficillime litterarum ductus cognoscantur.

Insunt in codice:

Prolegomena in Pindarum et Scholia in Pindari Olympia et Pythia I—IV.

In fronte totius codicis (fol. 3r) superscriptum est: „τοῦ σοφωτάτου θωμᾶ του μαγίστρου εἰς πίνδαρον σχόλια.“

Sequuntur prolegomena haec:

1. fol. 3r—4v sup.: Thomae Magistri vita Pindari. Sine titulo. inc.: <π>ίνδαρος το μὲν γενοῦθ θηβαῖος des.: ἀποσταλας γάρ οὗτος *equos in olympiā, uicis* κέλλιητι. = Boeckh, ed. Pind. t. II pag. 4 sq., Westerm. Biogr. pag. 98 sq.

2. fol. 4v sup. — 5r med.: Vita Pindari metrica. Sine titulo. inc.: <π>ίνδαρον ὑφαγόρηνη des.: τελειομένων ἐναυτῶν. = Boeckh. l. c. pag. 6 sq. Westerm. Biogr. pag. 94 sq.

3. fol. 5r med. — 5v med.: Versus de novem lyricis. Sine titulo. inc.: <θ>ννέα τῶν πρώτων des.: δωρῖδος ἁρμονίης. = Boeckh. l. l. pag. 8.

4. fol. 5v med. — 6r sup.: scholium in inscriptionem Olympii I. inc.: <γ>έγραπται ὁ ἐπινίκιος ἱέρωνι des.: ἀελλόδρομον νικῶντα. = Boeckh. l. l. pag. 21,17—22.

5. fol. 6r sup. — 8v sup.: descriptio metrorum Olympii I Tricliniana, quae est apud Boeckhium pag. 18—20, praemissis verbis <ι>στέον δτι οἱ λυρικοὶ cett. usque ad ἐπωδικὰ μεσοδικὰ και παλινοδικὰ. (Boeckh. pag. 11,4—14), et subiuncta in fine subscriptione ad Triclinium pertinente δτι τὰ γραφέντα περὶ τῶν μέτρων cett. des.: και ταῦτα τοῦ αὐτοῦ ἐστὶ. (= Boeckh. pag. 3,7—14). Itaque haec plane cum Vrat. C (Rehd. 40, II consentiunt (v. supra pag. 52 sq.).

Inde a fol. 8v sup. sequuntur Scholia.

Scholia in Olympia eiusdem generis sunt atque Vratislaviensis C (qui nobis est Rehd. 40, II), id est Thomanotricliniana cum Moschopuleis mixta (conf. supra pag. 51); differt codex Fridericianus a Rehdigerano ea re, quod descriptiones metrorum non, ut ille, omisit, sed exhibet integras, deinde, quod Moschopuli scholia accuratius quam in illo factum est cruce praefixa denotat. Inde a fine Ol. IX scholia Moschopulea omissa sunt ita, ut lemmata tantum atque prima verba scholiorum scripta, cetera vacua relicta sint.

Scholia in Pythia I—IV priusquam a. C. E. Chr. Schneidero ex hoc codice ederentur in Apparatus Pindarici Supplemento Vrat. 1844 pag. 1—32, ignota fuerunt. Schneider editioni suae inscripsit: „Thomae Mag. et Demetrii Triclinii Scholia.“ Cui contradixit Carolus Lehrs in libro qui inscribitur „Die Pindarscholien“ pag. 97 sq. affirmans haec scholia a Triclinio solo esse composita et Thomae Magistri nomen, quod scholiis in Pyth. I praescriptum est (fol. 53r: Του αὐτου σοφωτάτου του μαγίστρου $\chi^{\bar{\upsilon}}$ θωμᾶ σχόλια εἰσινα τῶν πυθῶν:—), per errorem irrepsisse. Sed errare virum doctissimum, et verum vidisse Schneiderum, demonstravit Conradus Zachar, Die handschriften und classen der Aristophanesscholien pag. 620 sqq., et codice ipso teste adhibito, et scholi-

orum indolis ratione habita. Nam quod genus dicendi Lehrsus Triclinio proprium esse censet, id revera Thomae Magistri proprium esse ibidem pag. 616 sqq. explanatum est, et in codice Triclinii nomen metricis tantum descriptionibus et adnotationibus adscriptum est, commentario ipsi praescriptum ad Pyth. I illud του αυτου σοφωτατου του μαγιστρου cett., ad Pyth. II. III. IV του αυτου σχολια, plane ut in scholiis ad Olympia, et illud του αυτου respicere ad id, quod in fronte totius codicis positum est: του σοφωτατον θωμᾶ του μαγιστρου εις πινδαρον σχολια, luce clarius est. Sunt igitur haec scholia, ut recte indicavit Schneider, Thomanotricliniana; a scholiis codicis in Olympia ea re differunt, quod Moschopuleis carent. Ceterum de hoc scholorum genere conf. Mommsen ed. mai. pag. XXX adn. 103.

Codice praeter Schneiderum et Zacherum usus est Eugenius Abel (a. 1884). Lehrsus eum non vidit, neque magis Tycho Mommsen, qui eum c' vocat (pag. XXXIV. XXXV n. 115) et parum recte de eo refert.

Z.

3.

Codex chartaceus forma oblonga maxima (0,300×0,205 m.), foliorum 62, duabus partibus constat, altera (fol. 1—38) quaternionibus quattuor et ternione, cuius tria folia extrema vacua sunt, altera (fol. 39—62) quaternionibus tribus. Scriptus est saeculo XVI ab homine Latini sermonis perito; addidit enim Latina quaedam in marg. fol. 2r, 39r.

Continentur codice haec:

1. fol. 1—35v: Scholia in Nicandri Theriaca vers. 1—933 „ἐξηγήσεις τῶν τοῦ νικάνδρου θηριακῶν“ inc.: βεβα κέ τοι· Ὁ νοῦς· des.: ἐπιθῆ τῷ τῦμματι, θεραπεύσει τὸν πληγέντα:— Additum alia manu: τέλος τῆς τοῦ νικάνδρου ἐξηγήσεως θηριακῶν:— Praeedit fol. 1r: Vita Nicandri „γένος νικάνδρου ποιητοῦ“ inc.: Νικάνδρον τὸν ποιητὴν des.: φυτῶν ἰδιότητος: = Scholia in Nicandri Theriaca ex rec. Henrici Keil, quae accedunt Nicandreorum editioni ab Ottone Schneider curatae, Lips. 1856, pag. 3—72.

Ut in aliis codicibus et in editionibus veteribus, ita etiam in hoc codice desunt scholia in Theriaca inde a versu 934, quae ex codice Vaticano primus edidit F. I. G. la Porte-du Theil in libro: Notices et extraits des manuscrits de la bibl. imp. Paris. 1810 tome VIII part. 2 pag. 232 sq. Conf. Theriaca ed. I. G. Schneider Saxo Lipsiae 1816 praef. X.

De Nicandri codicibus disseruit Otto Schneider l. l. pag. 212—216. Similis videtur esse hic codex codici Paris. 2403, quem non ex eodem fonte fluxisse ac codd. Göttingensem et Lorrianum ab I. G. Schneider adhibitos affirmat U. Cats Bussemaker in Nicandri scholorum editionis Didotianae Paris. 1849 praef. pag. IV.

2. fol. 39r—60v: Theodori Gazae liber de mensibus „θεοδώρου περι μηνῶν“ inc.: Πρὸ ἔργου μὲν καὶ τὸ τὰς ὀνομασίας εἶδέναι τῶν μηνῶν des.: τελευταῖν εἶμαρτο εἶναι:— = Dionysii Petavii de doctrina temporum, Venetiis 1757 tom. III pag. 153—169. In marginibus haud raro argumentorum summaria. Praestat hic codex editioni Petavianae.

Spachii et Berneggeri codex fuit; nam scriptum est in anterioris operculi latere interiore: *Matthiae Berneggeri à biblioth. D. Spachii. 1616.*

Nemo adhuc codice usus videtur esse.

G.

Indices.

Codices notis temporum instructi.

Empti: anno 1100 (mens. Mart.): 270; a. 1442 (13. Sept.): Frid. 1 (Senis); a. 1501 (1561?): 31 (Vicetiae); a. 1524: 492.

Scripti: anno 1453 (25. Sept.): 14 (Romae); a. 1460 (18. Oct.): 34; a. 1473 (3. Apr.): 22; a. 1488: 35 (Patavii); a. 1491: 12 (Veronae); a. 1500 (21. Febr.): 298; a. 1565: 46 (Venetiis); a. 1592 (6. Febr.): 501.

Codices notis temporum carentes.

Saec. XI: 26 (prior scriptura). Saec. XIII/XIV: 26 (recentior script.), 13. Saec. XIV: 30 III, 1442, exeunte: 30 IV, 240. Saec. XIV/XV: 437. Saec. XV: 19, 23, 25, 27, 28, 29, 30 I, 30 II, 30 V, 32, 358, 1447, exeunte: 24, 45, 362, 1069. Saec. XV/XVI: 15, 16, 1486, 1488. Saec. XVI: 11, 21, 33, 39, 40, 41, 47, 186, 212, 215, 265, 283, Frid. 2, 3. Saec. XVIII: 502.

In eo indice qui sequitur impressa sunt

litteris vulgaribus: scriptorum nomina et scripta,
litteris diductis: scribarum,
litteris diductis et oblique positis: possessorum.

Numeri sunt paginarum.

Acta v. concilium, pseudosynodus.
Adrianus Caesar: 20.
Aelianus, Claudius: 14.
Aelius v. Aristides.
Aesopus: 40, 41; vita Aesopi: 40.
Agathias: 1 sq.
Alcidamas: 79.
Aldus Manutius: 76.
Alfonsus V. rex: 84.
Ammonius Hermiae: 3.
Andocides: 77.
Andreas Cretensis: 26.
Anonymus v. epigrammata, epistula, grammatica, historica, iuridica, homilia, hymni, metrica, philosopha, rhetorica, theologica, versus, vitae.

Anthologia Palatina: 20, 45, 61.
Antipho: 78, (79).
Antonius v. Damilas, Passera.
Aphthonius: 4; proleg. et scholia in Aphth.:
2 sq., 4 sq.
Apollonius Rhodius: 46 sq., (62 not.); vita
Apoll.: 46 sq.
Apolyticia: 75.
Apophthegmata Delphica: 3, Apophtheg.
Pindari: 49.
Apostoles, Michaelus: 13 sq., 69, 72 sq.
Apostoles, Michaelus: 11, 11 not.,
28, 29 sqq. 72 sq.
Appianus: 6 sq.
Aquino, Thomas de v. Thomas.
Aratus: 47.

- Aristides, Aelius: 83.
 Aristoteles: 7, 8, 15, 79; in Arist.: 7, 80 sq.,
 v. Themistius, Simplicius.
 Asenetha v. Iosephus.
 Attaliata, Michael: 62, (62 not.).
 Augarus v. Varus.
 Augustinus: 72.

 Barlaam: 45:
 Bartholomius: 21.
 Basilius Magnus: 25, 26, 68.
Berchemius, Hieronymus: 10.
Berneggerus, Matthias: 84, 86.

 Calendarium Graecum: 6.
Candidus, P.: 84.
 Carmina ecclesiastica: 45, 75, 82.
 Carmina latina duo (in laudem occidui
 pelagi regis et ad Panciaticum): 84.
 Cassius Dio: 10.
 Catalogus codicum Graecorum bibliothecae
 Vaticanae: 59, patriarcharum Cpo-
 litan.: 60 sq.
 Cedrenus: 61.
 Chemica arte, scripta de: 56 sq.
 Chrysoloras, Manuel: 83, (84).
 Chrysopoeia, (ars chemica): 56 sq.
 Chrysostomus, Ioannes: 24, 25, 26, 27, 28,
 68; ex Ch. excerpta: 63 sq.
 Cleomedes: 43, (43 not.).
 Codinus, Georgius: 59 sqq., Curopalates: 60.
 Collectio XXV capitulorum (iuris): 61 sq.
 Comerius: 57.
Comite, Franochus de: 84.
 Concilium, Nicaeni concilii secundi acta:
 70, 73; Toletani primi capitula: 71,
 tertii acta: 72; Photianae pseudo-
 synodi acta: 71.
 Constantinus v. Harmenopulus, Lascaris.
 Constantinus magnus, de C. et de regia
 urbium: 60.
 Constitutiones iuris: 62.
 Contacia: 75.
 Cornelius v. Murmurei.
 Cornutus: 20.
 Curopalates, Codinus: 60.
 Cyclorum notatio et festorum mobilium
 designatio in annos 1452—1476: 75.
Cyrillus: 65.

 Damascenus, Ioannes: 82.
 Damianus: 82.
 Damilas, Antonius: 11, 11 not., 42.

Damilas, Antonius 11, 43.
 Delphi v. apophthegmata.
 Demetrius (rhetor): 15.
 Demosthenes, vita D., in D.: 9, v. Zosimus.
 Diaconus: 82, v. Peditasimus.
 Didymi scholia: (20), 21.
 Dinarchus: 78.
 Dio v. Cassius.
 Dionysius Halicarnasensis: 12.
 Dionysius Periegetes: 46.
 Doxopater: 4 sq.
Dudithius, Andreas: 9.

Eggmeyerus, David: 61.
*Eixónes, ἢ τῶν εἰκόνων γραφή, ἑτέρα ἀπό-
 δοσις περὶ τῶν ἀγίων εἰκόνων*: 71.
 Ephraem Syrus: 24, 25 sq.
 Epigrammata, in Hectoris tumulum: 20,
 de laboribus Herculis: 20, 47; in
 novem lyricos: 53, 54, 85; de pent-
 athlo: 53 sq.; (Anth. II pag. 806): 45.
 Epiphanius (episcopus Constantiae): 63.
 Epistula anonymi: 84.
 Euchobibulum: 76.
 Euripides: 35 sqq., vita E.: 35 sq., argum.,
 scholia in E.: 36 sq. v. Thomas Ma-
 gister, Moschopulus.
 Eustathius in Homerum: 15 sq., 17 sq.,
 (54); (in Pindarum: 52.)

*Falkenburgius, Gerartus Novio-
 magus*: 62, 63 not., 74.
 Festi mobiles v. cyclorum notatio.
 Franciscus, Ioannes Buranensis:
 2, 3.
Franochus de comite: 84.

Galeacius Vicecomes: 84.
 Gaza v. Theodorus.
 Gemistus Pletho, Georgius: (11, 11 not.),
 13, 14.
 Gennadius (Georgius Scholarius): (11 not.,
 13), 14.
 Georgius v. Codinus, Gemistus, Gennadius,
 Lecapenus, Plusiadenus.
 Germanicus: 20.
Gewilrensis conventus: 84.
 Gorgias: 79.
 Grammatica, institutiones gram.: 75 sq.;
 tractatus (in Homer.): 21; v. Nilus.
 Gregoras, Nicephorus: (42), 44 sq.
 Gregorius Nazianzenus: 25, 26, 66 sqq.; in
 Greg. N.: 30.

- Grimaldi*: 8.
Gyllius: 61, 74.
- Haase, Fridericus*: 76.
Harmoniopolus, Constantinus: 62 not.
Harpocratio: 79.
Hephaestio: 52, 69, schol. in H.: 69.
Hermias v. Ammonius.
Hermogenes: (2), 5 sq., proleg. et schol. in H.: 3, 5 sq.
Herodes Atticus: 79.
Hesiodus: 38 sq., 47; schol. in H.: 38 sq., (47); v. Moschopulus, Proclus.
Hirmologium: 82.
Historica v. Constantinus magnus, Iosephus et Asenetha.
Hofmannus ab Hofmannswaldau: 2.
Homerus: 15 sq., 17 sq., 18 sqq., 28 sq., 30 sqq., 33 sq., 35; vitae: 20, 34; argum. et schol. in H.: 15 sq., (16 not.), 17 sq., 18 sqq., 21, 28 sq., 30 sq., 34; v. Didymus, Eustathius, grammatica, metrica, Malalas.
Homiliae fragm.: 25, 27.
Horologium Graecum: 74 sq.
Hymni v. carmina ecclesiastica.
- Ianua, de v. Passera.
Ioannes v. Chrysostomus, Damascenus, Franciscus, (de) Lione, Pediasimus, Xiphilinus.
Iosephus et Asenetha: 24 sq.
Iosephus, Flavius: 68.
Isaeus: 77 sq.
Isocrates: (11 not.), 12, 14.
Iuridica v. collectio.
- Langus, Io.*: 74.
Lascaris, Constantinus: 73 sq.
Lecapenus, Georgius: 13, 40.
Lesbonax: 79.
Leunclaus, Io.: 2.
Libanius: 40.
Lione, Ioh. baptista posthumus de: 11.
Liturgici libri: 76, 82.
Logicae definitiones: (in Porphy.: 3), 56.
Lycophro cum schol.: 41, v. Tzetzes.
Lycurgus: 79.
Lyrici novem v. versus.
- Magister v. Thomas.
Malalas: 30.
- Manuel v. Chrysoloras, Moschopulus.
Martyrium SS. Eustratii, Auxentii, Eugenii, Mardarii et Orestis: 68.
Matthias Corvinus: 74.
Maximus monachus v. Planudes.
Mecelerus: 75.
Menologium: 75.
Methodius (patriarcha): 71.
Metrica, tractatus metr. (in Homer.): 19, Harleianus: 69 sq.; v. Pindarus.
Metzler: 75.
Michael v. Attaliata, Psellus, Syncellus.
Michaelus v. Apostoles.
Mohammedis vita: 14 sq.
Moschopulus, Manuel: (12, 13), 36, 37, 38, 39, 42, 51, 85 sq.
Murmurei, Cornelius Naupliensis
Andreae filius: 56 sq.
Musaeus, hymni ad M.: 62 not.
- Nemesius: 43.
Nicaenum v. concilium.
Nicander, vita N., schol. in N.: 86.
Nicephorus (archiepiscopus): 64, 71.
Nicephorus v. Gregoras.
Nicolaus v. Papas, Passera.
Nilus (grammaticus): 81.
Nonnus: 62 not.
- Oratores Attici minores: 77 sqq.
Orpheus: 46, (62 not.), Lascaris in O.: 73.
- Palaephatus: (11 not.), 12.
Panciaticus: 84.
Papas, Nicolaus: 21.
Passera de ianua Patavus, Nicolaus: 46.
Passeris, de (ianuensis), Marcus Antonius: 46.
Patriarchae v. catalogus.
Pediasimus, Ioannes diaconus cum schol.: 35, (43 not.)
Pentathlon v. versus.
Philosophia v. apophthegmata, Stoicorum dicta, logicae definitiones; fragm. de propositionum quantitate: 80, de syllogismis hypotheticis: 80.
Philostratus: 48 sq.
Photius v. concilium.
Pindarus: 37 sq., 49 sqq.; vitae: 49, 52 sq., 85; proleg. et schol. in P.: 37 sq., 49 sqq., 53, 84 sq.; de metro P.: 49, 52 sq., (70), 85; v. (Eustathius),

- Hephaestio, Moschopulus, Thomas Magister, Triclinius.
 Planudes, Maximus monachus: 20, 40.
 Plato: 83.
 Pletho v. Gemistus.
 Plusiadenus, Georgius: 10 sq.
 Plutarchus: 14, 54 sq.
 Porphyrius: (21), schol. in Porph.: 3, v. Ammonius Hermiae.
 Procli Lycii scholion in Hesiod.: 39, hymni: 62 not.
 Propositiones v. philosopha.
 Psellus, Michael: 80.
 Pseudosynodus v. concilium.
 Rhetorica v. Aphthonius, Aristoteles, Demosthenes, Doxopater, Hermogenes, Oratores Attici minores.
 Rimini, Robertus de: 58.
 Scholarius v. Gennadius.
 Scholia in Aphthonium: 2 sq., 4 sq., Aristot.: 7, 80 sq., Demosth.: 9, Eurip.: 36 sq., Greg. Nazianz.: 30, Hephaest.: 69, Hermog.: 3, 5 sq., Hesiod.: 38 sq., Homer.: 15 sq., (16 not.), 17 sq., 18 sqq., 21, 28 sq., 30 sq., 34, Lycoph.: 41, Nicand.: 86, Peditasim.: 35, (43 not.), Pindar.: 37 sq., 49 sqq., 53, 84 sq., Porphyr.: 3, Synes.: 44 sq.
 Severianus: 27.
 Sextus Empiricus: 56.
 Simplicius: 81.
 Spachius, D.: 84, 86.
 Spiritus sancti de processione ex patre filioque contra Graecos ad Gregorium patriarcham Cpolit.: 45.
 Stephanus Alexandrinus: 57.
 Stephanus Byzantius: 58, (61.)
 Stoicorum dicta: 84.
 Syllogismus v. philosopha.
 Syncellus, Michael: (10), 13.
 Synesius: (42), 44; in S.: 44 sq.
- Tarasius (patriarcha Cpolit.): 70.
 Themistius: 80, 81.
 Theodoretus: 64.
 Θεόδωρος Ἀθηναῖος: 66.
 Theodorus Gaza: 65, (76), 86.
 Theodulus v. Thomas Magister.
 Theologica v. cyclorum notatio, horologium, hymni, liturgici libri, martyrium, menologium, spiritus sancti de processione.
Theophanes hieromonachus: 66.
 Theophrastus: 12.
 Thomas de Aquino: 72.
 Thomas Magister: 36, 37, 51, 52, 53, 85 sq.
 Toletanum v. concilium.
Torrta, ecclesia S. Martini de: 84.
 Triclinius, Demetrius: 38, 50, 51, 52, 53, 70, 85 sq.
 Triodia: 82.
 Troparia: 45, 75.
 Trypho Alexandrinus: (11 not.), 12.
 Tzetzes: (19, 21), 41.
 Varus: 27.
 Vaticana bibliotheca v. catalogus.
 Versus v. anthologia, carmina, epigrammata; in lyricos novem: 53, 54, 85; de pentathlo: 53 sq.
Vicecomes, Galeacius: 84.
 Vitae v. Aesopus, Apollonius Rhodius, Demosthenes, Euripides, Homerus, martyrium, Mohammed, Nicander, Pindarus.
 Xenophon: 8.
 Xiphilinus, Ioannes: 10.
 Zosimus Ascalonita: 9.

rolo-
ium,
pro-

53,

84.
53,

3;
le

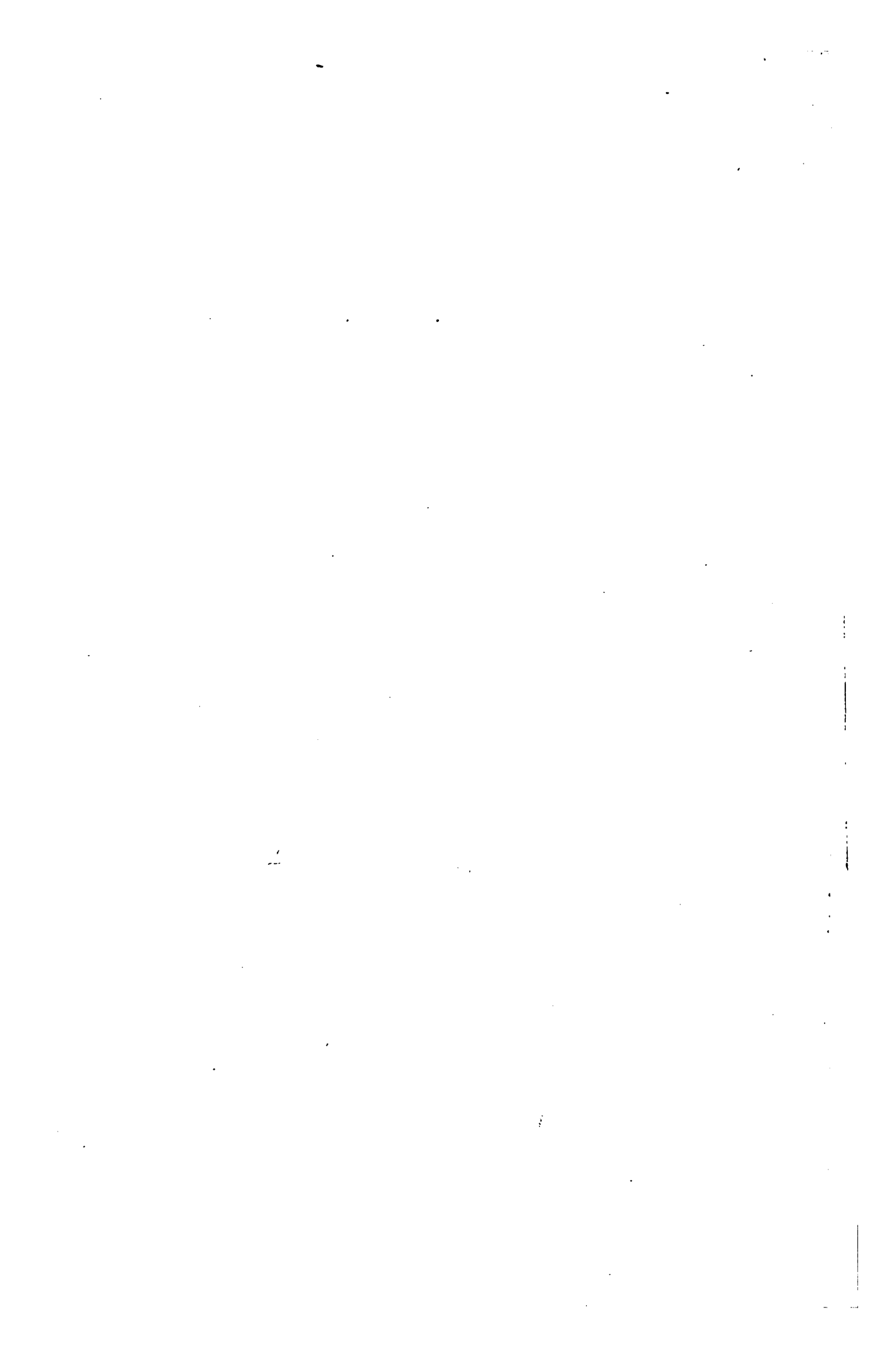

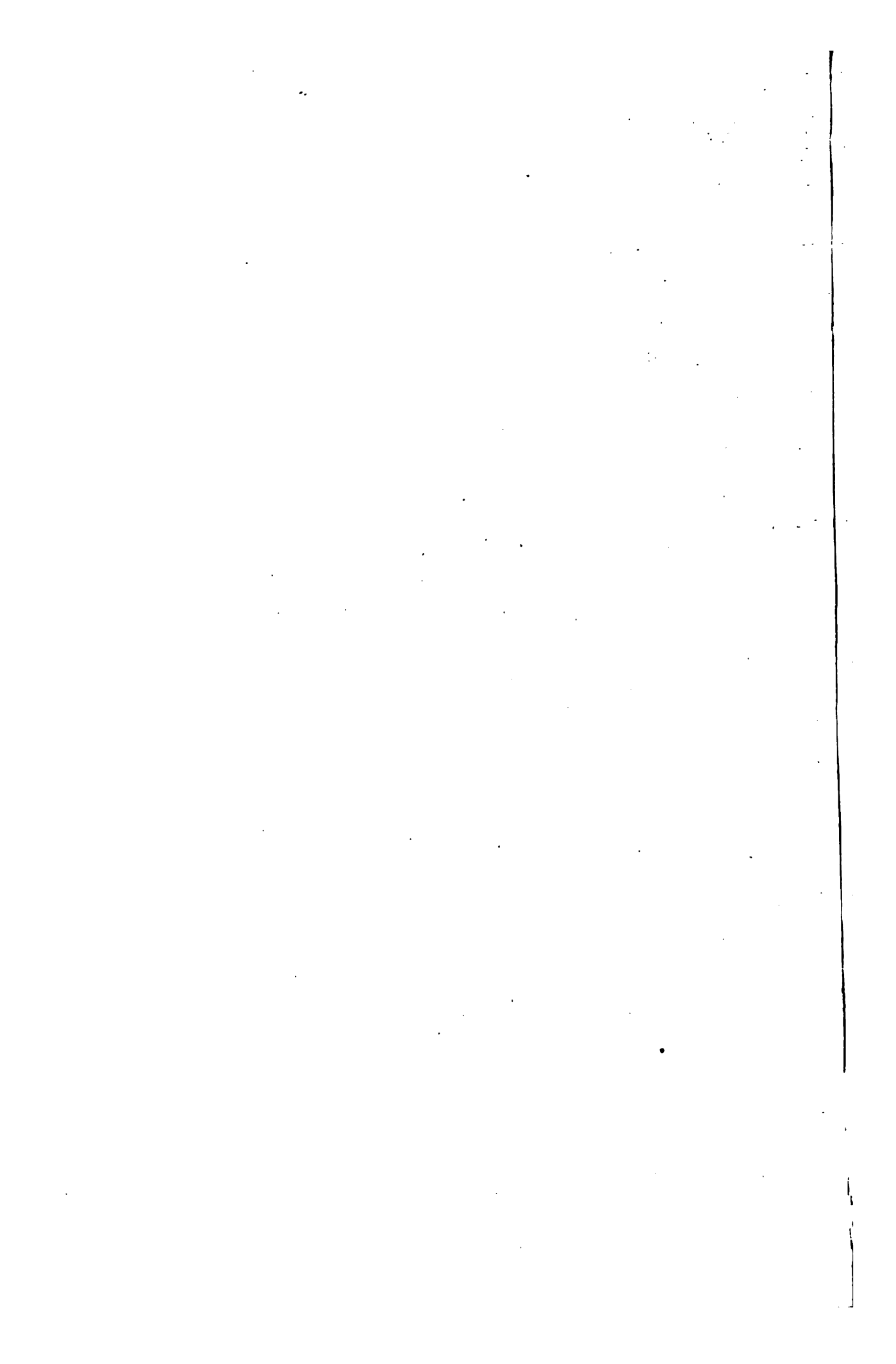

Michigan
8/27/42
Sumberton
1/22/43
U. of Chicago
10/27/52

B 3673.13.5
Catalogus codicum Graecorum qui in
Widener Library 004142087



3 2044 080 267 784

